

**INTERNATIONAL
JOURNAL OF
SOCIAL
INQUIRY**



IJSI

**International Peer-Reviewed
Open Access Electronic Journal**

**Volume 15
Issue 1
June 2022**



E-ISSN: 1307-9999

<https://dergipark.org.tr/en/pub/ijsi>



INTERNATIONAL JOURNAL OF SOCIAL INQUIRY

International Peer-Reviewed Open Access Electronic Journal

Uluslararası Hakemli Açık Erişimli Elektronik Dergi

Volume 15

Cilt 15

Issue 1

Sayı 1

June 2022

Haziran 2022

International Journal of Social Inquiry (IJSI)



Online published on behalf of the
Institute of Social Sciences,
Bursa Uludağ University / Türkiye

*Bursa Uludağ Üniversitesi, Sosyal
Bilimler Enstitüsü tarafından çevrimiçi
yayınlanmaktadır.*

E-ISSN: 1307-9999

Journal homepage / web adresi
<https://dergipark.org.tr/en/pub/ijsi>

Journal email / e-posta adresi
ijsi@uludag.edu.tr



International Journal of Social Inquiry

Volume 15, Issue 1, June 2022

i

Owner on behalf of Bursa Uludağ University
Bursa Uludağ Üniversitesi Adına Sahibi

Prof. Dr. A. Saim KILAVUZ
Bursa Uludağ University, Türkiye

Owner

İmtiyaz Sahibi

Prof. Dr. Kadir Yasin ERYİĞİT
Bursa Uludağ University, Türkiye

Editor

Editör

Prof. Dr. Tolga DEMİRBAŞ
Bursa Uludağ University, Türkiye

Assistant Editor

Editör Yardımcısı

Assoc. Prof. Dr. M. Ozan BAŞKOL
Bursa Uludağ University, Türkiye

Editorial Board

Yayın Kurulu

Assoc. Prof. Dr. Mustafa Berkay AYDIN
Bursa Uludağ University, Türkiye

Asst. Prof. Dr. Burak Faik EMİRGİL
Bursa Uludağ University, Türkiye

Dr. Şafak TARTANOĞLU BENNETT
University of Greenwich, United Kingdom

Foreign Language Editor

Yabancı Dil Editörü

Dr. Yaşar Numan AKSANYAR
Bursa Uludağ University, Türkiye

Publication Coordinator

Yayın Koordinatörleri

Res. Asst. Ali TORUN
Bursa Uludağ University, Türkiye

Publication Period

Yayın Dönemi

Biannual (June & December)
Yılda 2 (Haziran ve Aralık)



International Journal of Social Inquiry

International Peer-Reviewed Open Access Electronic Journal

Volume 15
Issue 1
June 2022

About Journal

Dergi Hakkında

International Journal of Social Inquiry (IJSI) started its publication life in 2008, is an international refereed academic e-journal published biannually in June and December. It aims to contribute to the international literature by publishing original articles in English and Turkish in different disciplines in the field of Social Sciences.

Yayın hayatına 2008 yılında başlayan International Journal of Social Inquiry, Haziran ve Aralık olmak üzere yılda iki sayı olarak yayınlanan uluslararası hakemli akademik bir dergidir. Online ortamda yayınlanan dergi, Sosyal Bilimler alanında farklı disiplinlerde üretilen İngilizce ve Türkçe özgün makaleleri yayınlayarak alana katkı sağlama amacı taşımaktadır.

Abstracting / Indexing

Endekş Bilgileri

International Journal of Social Inquiry (IJSI) is indexed/abstracted TUBITAK ULAKBİM Turkish Social Sciences Database, TR Dizin, EBSCOHost - Academic Search Complete, Academic Search Ultimate- SOBIAD, Idealonline, and Arastirmax.

International Journal of Social Inquiry (IJSI), TÜBİTAK-ULAKBİM Sosyal ve Beşeri Bilimler Veri Tabanı, TR Dizin, EBSCOHost - Academic Search Complete, Academic Search Ultimate- SOBIAD, idealonline ve Araştırmamax tarafından taranmaktadır.

 <p>SOSYAL VE BEŞERİ BİLİMLER VERİ TABANI</p>	
	
	

İletişim Bilgisi

IJSI Editorial Office

International Journal of Social Inquiry (IJSI)
Bursa Uludağ University,
Institute of Social Sciences
Gorukle Campus, 16059,
Nilufer, Bursa – Türkiye
Phone: +90 224 2942420
Fax: +90 224 2942434
E-mail: ijsi@uludag.edu.tr

International Journal of Social Inquiry (IJSI)
Bursa Uludağ Üniversitesi
Sosyal Bilimler Enstitüsü,
Görükle Kampüsü, 16059
Nilüfer, Bursa – Türkiye
Tel: 0 224 2942420
Fax: 0 224 2942434
E-posta: ijsi@uludag.edu.tr

The opinions, thoughts, postulations, or proposals within the articles are reflections of the authors and do not, in any way, represent those of the Bursa Uludağ University.

Makalelerdeki düşünce, görüş, varsayım, sav veya tezler eser sahiplerine aittir. Bursa Uludağ Üniversitesi sorumlu tutulamaz.

International Advisory Board
Uluslararası Danışma Kurulu

- Prof. Dr. Oktay AHMED** (SS. Cyril & Methodius University in Skopje/MK)
Prof. Dr. Mehmet Emin ALTUNDEMİR (Sakarya Üniversitesi/TR)
Prof. Dr. Serpil AYTAÇ (Fenerbahçe University/TR)
Prof. Dr. Veysel BOZKURT (İstanbul University/TR)
Prof. Dr. Gürer GÜLSEVİN (Ege University/TR)
Prof. Dr. Carole HILLENBRAND (University of Edinburg/UK)
Prof. Dr. Çiğdem İYÇİL (Mimar Sinan Fine Arts University/TR)
Prof. Dr. Eric M. JAMELSKE (University of Wisconsin-Eau Claire/USA)
Prof. Dr. Şenol KANTARCI (Akdeniz University/TR)
Prof. Dr. Faruk KARACA (Atatürk University/TR)
Prof. Dr. Ulvi KESER (Girne American University/TRNC)
Prof. Dr. Klara KUZMOVA (Trnava University/SK)
Prof. Dr. Yahya MICHOT (Hartford Seminary/USA)
Prof. Dr. Irina NEVSKAYA (Goethe University/DE)
Prof. Dr. Jean A. PRATT (University of Wisconsin-Eau Claire/USA)
Prof. Dr. Fırat PURTAŞ (Ankara Hacı Bayram Veli University/TR)
Prof. Dr. Intisar A. RABB (Harvard University/USA)
Prof. Dr. Martina SEIFERT (Hamburg University/DE)
Prof. Dr. Nazan SUSAM (İstanbul University/TR)
Prof. Dr. Timothy S. VAUGHAN (University of Wisconsin Eau Claire/USA)
Prof. Dr. John WALBRIDGE (Indiana University/USA)
Prof. Dr. Asım YAPICI (Çukurova University/TR)
Prof. Dr. Ahmet Burçin YERELİ (Hacettepe University/TR)
Prof. Dr. Ibrahim Mohamed ZAIN (International Islamic University/MY)
Assoc. Prof. Dr. Sevinj RUINTAN (Baku State University/AZ)

Referees for this Issue

Bu Sayıda Görev Alan Hakemler

- Prof. Dr. Murat Hakan ALTINTAŞ** (Bursa Uludağ University/TR)
Prof. Dr. Serpil ÇAKIR (İstanbul University/TR)
Prof. Dr. Mehmet ÇINAR (Bursa Uludağ University/TR)
Prof. Dr. Gönül DEMEZ (Akdeniz University/TR)
Prof. Dr. Zeynep DÖRTOK ABACI (Bursa Uludağ University/TR)
Prof. Dr. Sevda GÜRSAKAL (Bursa Uludağ University/TR)
Prof. Dr. Ömer Faruk İŞCAN (Atatürk University/TR)
Prof. Dr. İrfan KALAYCI (İnönü University/TR)
Prof. Dr. Sima NART (Sakarya University/TR)
Prof. Dr. Erkan ÖZDEMİR (Bursa Uludağ University/TR)
Prof. Dr. Muhammet ÖZEKES (Dokuz Eylül University/TR)
Prof. Dr. Kamuran REÇBER (Bursa Uludağ University/TR)
Prof. Dr. Ferhat PİRİNÇÇİ (Bursa Uludağ University/TR)
Prof. Dr. Çağatan TAŞKIN (Bursa Uludağ University/TR)
Prof. Dr. Elif UZUN (Anadolu University/TR)
Assoc. Prof. Dr. Aybeniz AKDENİZ AR (Bandırma Onyedi Eylül University/TR)
Assoc. Prof. Dr. Öner AKGÜL (Kırşehir Ahi Evran University/TR)
Assoc. Prof. Dr. Orhan BİNGÖL (Gümüşhane University/TR)
Assoc. Prof. Dr. Elif GAZİOĞLU TERZİ (Erciyes University/TR)
Assoc. Prof. Dr. Mustafa KARAZEYBEK (Afyon Kocatepe University/TR;
Tashkent State University of Oriental Studies/UZ)
Assoc. Prof. Dr. Oytun MEÇİK (Eskişehir Osmangazi University/TR)
Assoc. Prof. Dr. Fikret YAZICI (Erciyes University/TR)
Asst. Prof. Dr. Rüya ATAKLI YAVUZ (Çanakkale Onsekiz Mart University/TR)
Asst. Prof. Dr. Sefer AYDOĞAN (National Defence University/TR)
Asst. Prof. Dr. Levent BÖRKLÜOĞLU (Osmaniye Korkut Ata University/TR)
Asst. Prof. Dr. Umut EROĞLU (Çanakkale Onsekiz Mart University/TR)
Asst. Prof. Dr. Filiz İNANAN (Bursa Uludağ University/TR)
Asst. Prof. Dr. Yusuf Murat KIZILKAYA (Ardahan University/TR)
Asst. Prof. Dr. Tacettin Gökhan ÖZÇELİK (Nişantaşı University/TR)
Asst. Prof. Dr. Ayşin ÖZÜGÜL (Bursa Uludağ University/TR)
Asst. Prof. Dr. Banu Bilge SARIHAN (Necmettin Erbakan University/TR)
Asst. Prof. Dr. Emel TOZLU ÖZTAY (İstanbul Gelişim University/TR)
Asst. Prof. Dr. Ayşe Gülce UYGUN (Çanakkale Onsekiz Mart University/TR)
Dr. Yaşar Numan AKSANYAR (Bursa Uludağ University/TR)
Dr. Günhan GAYIRHAN (Kırklareli University/TR)

*Thank you for your contribution to increasing the scientific quality of our journal.
Dergimizin bilimsel kalitesinin artmasına olan katkılarınızdan dolayı teşekkür ederiz.*

Table of Contents

Page

Research Article

The Effect of Trust Among Employees on Dysfunctional Behavior and the Mediating Role of Management's Positive Behavior: A Theory of Values Analysis

1-20

Çalışanların Güven Davranışlarının İşlevsiz Davranışları Üzerindeki Etkisinde Yönetimin Olumlu Davranışının Aracı Rolü: Değer Kuramı Analizi

İbrahim Durmuş

Research Article

How Can the Post-COVID-19 Economy of Turkey Help to Improve Gender Equality?

21-32

Covid-19 Sonrası Türkiye Ekonomisi Toplumsal Cinsiyet Eşitliğini Nasıl Geliştirebilir?

Meltem İnce Yenilmez

Research Article

COVID-19 Salgınını Küresel Sosyal Adalet Perspektifinden Düşünmek

33-54

Thinking of the COVID-19 Pandemic From a Global Social Justice Perspective

Ahmet Özgültekin

Research Article

Sosyal Medyada Duygu Analizi: COVID-19 Sürecinde 5G Algısı

55-68

Sentiment Analysis in Social Media: The 5G Perception During COVID-19 Process

Elçin Timur Çakmak, Ayşe Oğuzlar

Research Article

Kadınlara Yönelik Şiddetin Karşılaştırmalı Bir Analizi: Cadı Avlarından Türkiye'deki Kadın Cinayetlerine

69-84

A Comparative Analysis of Violence Against Women: From Witch Hunts to Femicide in Turkey

Yunus Kara

Research Article

Türkiye'de Kadın Cinayeti Haberlerinin İçerik Analizi (2008-2021)

85-104

Content Analysis of Femicide News in Turkey (2008-2021)

Ayda Aslan, Işın Kırışkan

Research Article

Anadolu'daki Bazı Aziz Kültlerinin Geç Antik Çağ Sonrasında Kuzeybatı Karadeniz'in Sosyoekonomik ve Dini Yapısına Katkısı

105-126

The Contribution of Some Saint Cults in Anatolia to the Socioeconomy and Religious Structure of the Northwest Black Sea After Late Antiquity

Sinan Yılmaz, Durmuş Gür

Table of Contents

Page

Research Article

- XVIII. Yüzyılda Malikâne Olarak Mütegalibe Eline Geçen Sancaklardan Reayanın Dağılmasına Dair Bir Örnek: Eğinli İshak Paşa ve Arapgir Sancağı** 127–142
An Example of the Migration of Reaya From the Sanjaks Seized by the Usurpers in the 18th Century as a Life-Term Tax Farm (Malikane): Ishak Pasha (From Egin) and Arapgir Sanjak
Nihal Metin

Research Article

- Çalışan Evli Kadın ve Erkeklerin Toplumsal Cinsiyet Rol Algısı Bağlamında Aile İçi Rol Dağılımı: Bir Nitel Araştırma** 143–156
Distribution of Roles Within the Family in the Context of Gender Role Perception of Working Married Women and Men: A Qualitative Research
Şura Ünver, Cihad Demirli

Research Article

- Arif Dirlik'in Düşüncesinde Neoliberal Küreselleşmenin Eleştirisi** 157–176
Criticism of Neoliberal Globalization in Arif Dirlik's Opinion
Elif Bengi Akkuş Elmalı

Research Article

- Neoklasik Makro Göç Kuramı Çerçevesinde Uluslararası Göç: En Çok Göç Alan Ülkeler Üzerine Bir Analiz** 177–194
International Migration in the Framework of Neoclassical Macro Migration Theory: An Analysis of the Countries Receiving the Most Immigration
Şeyma Bozkaya, Hakan Kum

Research Article

- Realist Konstrüktivizm Perspektifinde Bill Clinton Döneminde Uygulanan Güvenlik ve Terör Politikalarının Türkiye-ABD İlişkilerine Etkisi** 195–208
The Effect of Security and Terror Policies in Bill Clinton Era in the Perspective of Realist Constructivism on Turkey-USA Relations
Onur Gürel

Research Article

- Tek Taraflı Çekilmenin Ardından Gazze** 209–222
Gaza After the Unilateral Withdrawal
Zuhal Çalık Topuz

Research Article

- Bütüncül Kanal Entegrasyon Kalitesi Boyutlarının Tüketicilerin Satın Alma Niyeti Üzerindeki Etkileri** 223–250
The Effects of Omnichannel Integration Quality Dimensions on Consumers' Purchase Intention
Serkan Kılıç, Büşra Tutan



RESEARCH ARTICLE / Araştırma Makalesi

<https://doi.org/10.37093/ijsi.951910>

The Effect of Trust Among Employees on Dysfunctional Behavior and the Mediating Role of Management's Positive Behavior: A Theory of Values Analysis

İbrahim Durmuş* 

Abstract

In the activities of the employees in an organization, trust, positive behavior, and dysfunctional behavior can be investigated as a whole, in addition to the universal principles of the theory of values. In previous studies, the concepts of trust among colleagues (TYC), dysfunctional behavior (EDB), and positive behavior of management towards employees (PBM) in organizations were examined separately in different areas. Unlike in previous studies, these concepts were, in this study, applied together to employees in different organizations. In this research, employees' trust in one another positively and significantly affected their dysfunctional behavior. Employees' trust in one another also positively and significantly affected their management's positive behavior towards employees. The positive behavior of the management towards their employees in turn affected the dysfunctional behavior of the employees in a positive and meaningful way. In the study, the positive behavior of the management towards their employees had a full mediator effect on the impact of employees' trust one another on employees' dysfunctional behaviors.

Keywords: Theory of values, trust, dysfunctional behavior, positive behavior of management, organization.

Jel Codes: M12, M14, M19.

Cite this article: Durmuş, İ. (2022). The effect of trust among employees on dysfunctional behavior and the mediating role of management's positive behavior: A theory of values analysis. *International Journal of Social Inquiry* 15(1), 1–20. <https://doi.org/10.37093/ijsi.951910>

* Lecturer PhD at the Vocational School of Social Sciences, Gümüşhane University, Gümüşhane/Türkiye.
E-mail: ibrahimdurmus@gumushane.edu.tr, ORCID: <https://orcid.org/0000-0002-3872-2258>.

Article Information

Received 13 June 2021; Revised 20 Nov 2021; Last Revised 04 April 2022; Accepted: 5 April 2022; Available online: 30 June 2022



Çalışanların Güven Davranışlarının İşlevsiz Davranışları Üzerindeki Etkisinde Yönetimin Olumlu Davranışının Aracı Rolü: Değer Kuramı Analizi

Öz

Değerler kuramının evrensel ilkelerinin yanında çalışanların organizasyon içerisindeki faaliyetlerinde; güven, olumlu davranış ve işlevsiz davranışlar bir bütün olarak araştırılabilir. Daha evvel gerçekleştirilen çalışmalarda organizasyonlarda çalışma arkadaşlarının birbirlerine olan güvenleri (TYC), işlevsiz davranışları (EDB) ve yönetimin çalışanlara olumlu davranışları (PBM) kavramları ayrı ayrı farklı alanlarda incelenmiştir. Araştırmada önceki çalışmalardan farklı olarak bu kavramlar bir bütün halinde farklı organizasyonlarda çalışanlara uygulanmıştır. Araştırma sonuçları çalışanların birbirlerine olan güvenlerinin işlevsiz davranışlarını pozitif ve anlamlı olarak etkilediğini göstermiştir. Çalışanların birbirlerine olan güvenleri yönetimlerinin çalışanlara karşı olumlu davranışlarını pozitif ve anlamlı olarak etkilemiştir. Yönetimin çalışanlarına karşı olumlu davranışları ise çalışanların işlevsiz davranışlarını pozitif ve anlamlı bir şekilde etkilemiştir. Araştırmada ayrıca çalışanların iş yerlerinde birbirlerine olan güvenlerinin işlevsiz davranışları üzerindeki etkisinde yönetimin çalışanlarına karşı olumlu davranışları tam aracı etkiye sahip olmuştur.

Anahtar Kelimeler: Değerler kuramı, güven, işlevsiz davranış, yönetimin olumlu davranışı, organizasyon.

Jel Kodları: M12, M14, M19.

1. Introduction

Values are structured similarly between different groups. This shows that there is a universal organization of human motivations. However, although the nature and structure of values are universal, individuals and groups may differ in the importance they attribute to values. This situation reveals that individuals or groups have different value priorities or hierarchies (Schwartz, 2012, p. 3). The structure of individual values affects the conceptual structure of values based on similarities and differences. For example, pleasure and living comfortably are part of the sphere of pleasure, while equality and charity are part of the social sphere. Values as a structure also include the relations of compatibility and contradictions between value fields. If simultaneously giving high priority to values (such as pleasure and prosociality) is practically or logically contradictory, then the two different areas are conceptually distant. If giving high priority to values in two fields is compatible (such as security and convenience), these two fields are conceptually close (Schwartz & Bilsky, 1987, p. 550). This situation can be evaluated in terms of the mutual relationship behavior of employees within the organization. Since the trust of the employees in the organization and the positive behavior of the management towards employees can be considered high priority, these two concepts are compatible and close. This situation reveals that both the concepts of both trust and positive behavior of the management towards the employee can be evaluated in a contradictory and conceptually distant way with the dysfunctional behavior. In this research, the positive side of the employees in the organization in terms of values is trust and the positive behavior of the management, and the negative side is the behavior of dysfunction.

In the literature, it is emphasized that there is an important relationship between values and behavior in terms of the theory of values (Bardi & Schwartz, 2003, p. 1218). Many types of behavior that are considered valuable in organizations can shape how employees relate to one another. Confidence and positive behavior in an organization can be characterized as desired values, while dysfunctional behavior can be characterized as an undesirable value or a worthless concept. In this respect, today's working environments consist of dynamic structures in which employees can develop a sense of trust towards each other. Since the employees in these structures are human, they can also exhibit dysfunctional behavior in the workplace in

the face of certain situations. Such behavior may sometimes be continuous or not occur at all, depending on the personal characteristics of the employees. In addition to the behavior of their management towards them, employees' trust in one another may be effective in influencing the display of such behavior.

The theory of values, which is expressed as 10 different values (power, achievement, hedonism, stimulation, self-direction, universalism, benevolence, tradition, conformity, and security) in the literature, reveals conflicts and harmonious relations between values. Close values are considered as similar motivation, and distant values are considered opposite motivation (Davidov et al., 2008, p. 424). From this point of view, trust, positive behavior of management, and dysfunctional behavior that can be perceived positively and negatively within the organization were examined as both similar and opposite motivational factors. In terms of values, trust and positive behavior were evaluated as close, while dysfunctional behavior was examined as opposite motivation values.

Schwartz, in his theory of values that emphasized moral universal values, stressed that trust is an important human value, as he expresses the value structure at the individual level, and that the behavior of trust includes mutual goodness (Schwartz, 2007, p. 715). He expressed trust as a type of motivational value related to protection (Sagiv & Schwartz, 2000, p. 180). He also evaluated the motivational purpose of trust or security as the security, harmony, and stability of society, relationships, and self (Schwartz & Boehnke, 2004, p. 252). In his research, he emphasized that there are security goals for a person themselves or the people with whom they are identified (such as mutual favors and social order) (Schwartz, 2012, p. 6). In this respect, it is evaluated as security (in the sense of being safe) and trust in terms of relationships in the theory. In this research, the concept of trust was given priority in the mutual relations examined within the concept of security, which is one of the evaluation theory factors. In other words, trust behavior towards the employee was taken into account. Studies show that the positive aspects of mutual goodness in these relations should be emphasized, and the positive behavior of the management towards its employees should also be taken into account.

In terms of the theory of values, the complex motivation structure shapes the trust of individuals in their organizations (Devos et al., 2002, p. 491). Trust is vital in organizations (Hyde, 1993, p. 741). Trust in organizations is the product of successful collective action. In other words, working groups in organizations need to demonstrate trust to perform successful activities. This situation enables complex cooperation efforts in organizations (Leana & Buren, 1999, p. 542-543). In organizations, the management may have increased the security to the extent that they have increased the psychological safety of the employees, the necessity to feel for constructive change, and the organization-based self-confidence of the employees by displaying a formal or informal attitude to the ideas of the employees (Liang et al., 2012, p. 88-89). This shows that trust is an important value for the success of employees' activities.

Personal value priorities are the product of individuals' unique social experiences and distinctive inherited traits. In their daily organizational activities, individuals communicate their important values and the goals that express them with their ideas, preferences, and choices. With their values, individuals affect the goals, norms, practices, and institutional actions, shared perceptions, and interpretations determined by the organization (Sagiv & Schwartz, 2007, p. 183). Roccas et al. (2002, p. 790) stated in their research that values are permanent goals; people see what is important, and they want to reveal their goals by following the important ones. They also stated that values are desirable by individuals and that values are effective in making individuals' behavior, choices, or actions legitimate or valuable.

Although environmental considerations are as important for individuals as well as for organizations, the internal factors of organizations usually play a more important role (Balthazard et al., 2006, p. 710). In organizations, it is often impossible to predict with certainty whether the consequences of a particular action will be positive or negative. For this reason, an action intended to bring about a functional change may have a dysfunctional effect in some cases. Since organizations are characterized by more than one stakeholder and have more goals, a result that is evaluated positively by one stakeholder may be evaluated negatively by another stakeholder (Morrison & Phelps, 1999, p. 416). In this respect, creating organizational structures that protect employees from undesirable behaviors can reduce the likelihood of employees engaging in destructive behavior. In other words, creating a working environment that emphasizes the respectful behavior and protection of employees in organizations can help organizations to conduct studies in a constructive way rather than in interpersonal destructive behavior (Mitchell & Ambrose, 2012, p. 1167). As a result, the interaction of employees' trust in their colleagues, dysfunctional behavior of employees, and positive behavior of management towards their employees can affect the entire organization.

2. Conceptual Framework

2.1 Employees' Trust in Colleagues

To date, no definition of trust has been universally accepted; however, despite differences of opinion, definitions of trust have a common view on various issues (Costa, 2003, p. 606). Trust is a dynamic structure that reflects an individual's beliefs about the relationship between the individual and their environment (Mishra & Spreitzer, 1998, p. 575). In other words, trust creates the dynamic aspect of human relations. In this respect, trust is a process that must be initiated, maintained, repaired, and continually validated. Trust is not a social substance or a mysterious entity. Trust is a social practice defined by preferences (Flores & Solomon, 1998, p. 206). Trust has a significant effect on the risks shared among employees in the organization (Cruwys et al., 2021, p. 76). This situation shows that trust is important for the continuity of organizational activities for employees.

A moral understanding of trust is essential (Cohen & Dienhart, 2013, p. 12). In this respect, an employee who trusts their manager may exhibit a more entrepreneurial attitude than other employees. As a result of a trusting relationship, employees can take more initiative when solving problems for their work. Also, employees can display more energetic and more intrinsic motivation (Costigan et al., 2006, p. 275). Thus, violation of personal trust in organizations can be considered betrayal (Elangovan & Shapiro, 1998, p. 549).

In their research on the theory of values, Schwartz and Sagie (2000, p. 472) found that competition and scarce resources cause conflict in underdeveloped countries where poverty is common, that basic insecurity about the livelihood of individuals is common, and this situation creates a constant security concern for many people. They emphasized that anxiety can be reduced with increasing welfare. This shows that the welfare of the country in which the individuals working in the organization continue their activities can be effective. Schwartz et al. (2012, p. 683) stated that in terms of basic human values, helpfulness, and reliability, individuals should be reliable members of the group they are in.

In his research, Robinson (1996, p. 595) stated that trust can be established not only by influencing not only the reassuring behavior of the parties but also the perceptions of each

party regarding the behavior of the other. Podsakoff et al. (1996, p. 277) concluded that encouraging employees to accept their goals as a group (by their leaders) positively affects employees' trust. Thomas (1998, p. 172) stated that the environment of trust provided by a public institution can contribute to the development of trust-based relationships among individuals. Hopkins and Weathington (2006, p. 493) concluded that trust partially mediates the relationship between fairness, organizational satisfaction, and emotional commitment. They also stated that increasing trust in the workplace reduces the impact of negative decisions made by businesses regarding employees. Colquitt et al. (2007, p. 919) revealed that there is a high correlation between trust in the workplace and the dimension of talent, helpfulness, and integrity. Chen and Ayoko (2012, p. 47) investigated the effects of conflict in the workplace on the emerging emotions and perceptions of trust. They stated that the basis of enthusiasm, excitement, and honesty was positively related to trust, and this contributed to a better understanding of the link between emotions and trust.

2.2 Employee Dysfunction Behavior

The behavior of an employee is often reflected in their actions in the workplace (Burke & Witt, 2004, p. 350). In recent years, concepts such as aggression, anti-social behavior, dysfunctional behavior, misconduct, and misbehavior have been examined in studies on bad behavior (dysfunction) of employees. In addition, concepts such as incapacity for work, workplace abuse, destructive work behavior, maladaptive behavior, wrong organizational behavior, and bullying have also been included in the literature. However, there is no significant study area related to any of these yet (Griffin & Lopez, 2005, p. 989). In this respect, future studies may focus on dysfunctional behavior patterns of employees according to different evaluation situations. In the literature, one type of dysfunctional behavior is expressed as social deprivation. Social deprivation reflects the quality of relationships between superiors and subordinates. It has also been emphasized in the literature that tension can replace dysfunctional behavior (Hirst, 1983, p. 596-603). Therefore, this research aims to gain a perspective, albeit partially, on the dysfunctional behavior of the employees.

Theory of values states that conformity behavior in individuals controls impulses and prevents actions that may harm others (Schwartz & Sagiv, 1995, p. 94). This shows that, as dysfunctional behavior in the organization is inappropriate, it may have been difficult to control impulses and behaviors that may harm others. Schwartz et al. (2000) emphasized that the desired values and desirability of individuals take shape according to the situation. They stated that someone who values social justice will desire justice in the world, while someone who gives little importance to it will not be very interested in injustice in the world. In their research, they stated that an individual's worries can be evaluated as a function of his values (Schwartz et al., 2000, p. 312). Therefore, dysfunctional behavior in research may be caused by different situations that employees desire (like liking laziness). Schwartz (2014, p. 248) evaluated the theory of functionality, stating that elements that functionalize asset values (health, stability, and survival) contribute to personal security. He maintained that the closest element of this theory to his theory can be equivalent to security. He further stated that this situation can express both personal and social goals, such that the individual cannot feel safe when there is an insecure environment, and that this situation is important for well-being, both biologically and in the group. This explanation reveals that it can be evaluated in terms of dysfunctional behavior in the organization and trust in colleagues.

Ramaswami (1996) stated that the loss of flexibility and appreciation and the negative perception of justice and trust are effective in dysfunctional behavior disorders of employees, taking into account the process control (p. 116). According to Van Fleet and Griffin (2006), most of the studies on dysfunctional behaviors employees focused on behavior at the individual level (p. 706). They emphasized that organizational culture can contribute to or distract from dysfunctional behavior. Appelbaum et al. (2007) further stated that for the long-term success of organizations, negative behavior should be prevented in the workplace, and positive behavior should be encouraged by the workplaces to achieve organizational goals (p. 596).

In other studies, Goldman (2008) concluded that mismanagement of bad behavior in the organization increases the effect of dysfunctional behaviors on employees (p. 235). He stated that managers should avoid bad behavior, and it would be more correct for them to act more systematically and strategically in the organization. Cole et al. (2008) concluded that there is a strong relationship between the dysfunctional behavior of employees and negative emotional reactions in teams (p. 953). They stated that the low level of non-verbal negative expressions of the employees caused a decrease in the negative emotional states and negative performances of the employees. Sidle (2011) stated in his research that functional disorders in the workplace may be caused by employee personality disorders (p. 77). Mackenzie et al. (2011) stated that apart from unethical behavior such as theft and corruption, commitment, and satisfaction, as well as the working environment and culture can affect (p. 354).

2.3 Management's Positive Behavior towards Employees

Attitude towards behavior reflects the motivation to engage in certain intentions and behavior. An important factor in determining behavior is the individual's perceptions of the level of control they have in the achievement of the behavior in question (McCarthy et al., 2010, p. 163). Individual behavior in organizations (such as fulfilling responsibilities) may not have much effect individually, but collectively, they can significantly increase the performance of the organization (Podsakoff & MacKenzie, 1997, p. 138). Therefore, management's behavior towards its employees is very important in achieving organizational goals and directing employee activities.

In organizations, management needs to pay attention to the extent to which a task performed contributes to the organizational goals, whatever it may be. They should be able to focus on creating organizational value (Bysted, 2013, p. 280). Thus, management should create an environment where employees can contribute to the production process by fulfilling their assigned tasks (Brown & Myers, 1957, p. 158). For example, if the management in organizations values their employees and encourages them to take care of each other, it may be more likely that employees can act collectively, which would lead to the development of a sense of belonging (Lee & Raschke, 2016, p. 165). In this respect, it is important to examine how the behavior of the management towards the employees (from the perspective of trust) affects the behavior of the employees. In addition, the factors that affect employees' perceptions of reliability are among the issues to be considered (Nikandrou et al., 2000, p. 349–350).

Regarding how positive management behavior relates to the theory of values, Sagiv and Schwartz (2000) stated in their research within the scope of the theory of human values that individuals with positive emotions focus on personal development rather than protecting themselves, and they have the emotional resources to pursue challenging goals (p. 192). This indicates that when the dominance of the possibility of employees reciprocating the

management's positive behavior towards them is taken into account, it can be reflected in the activities of the employees.

Spencer (1986) concluded that the more the opportunities for employees in an organization to express their dissatisfaction and change their unsatisfactory working conditions, the higher the probability of employees remaining in the organization (p. 498). For Klaas (1989), when employees feel that the complaint system is considered fair in their workplaces, their feelings of inequality, which may cause negative results, can be reduced (p. 453). In his study, he emphasized that the perception of justice in organizations can prevent disturbing reactions. He also explained that managers who do not take employee complaints into account may cause a low perception of justice among employees. According to McDaniel et al. (2001), when investigating the moral environment of an organization, there should be consistency in that environment (p. 255). In their studies, they stressed that similar moral behavior should be created among employees for the positive return of personnel policies and employee behavior and for the organizational management to have a consistent moral management model. Weaver (2004) stated that organizations and management are interested in promoting moral (ethical) behavior towards their employees (p. 125). To do this successfully, he proposes that events should be viewed from the perspective of the employees and that it is imperative to create an environment of fair treatment for the employee who takes moral concern seriously in work-related activities.

Other studies such as Tepper et al. (2004) concluded that abusive relationships and controlling subordinates increase the likelihood of distrust and suspicion in employees' intentions (p. 463). They stated in their studies that this situation also interfered with the ability of subordinates to receive support from each other. Cooper et al. (2006) stated that management's commitments within the organization play a primary role in shaping employee behavior (p. 7). Dalal et al. (2011) also concluded that employees' satisfaction with their managers has a moderate relationship with employee satisfaction, and furthermore, satisfaction with management is increasingly associated with global job satisfaction (p. 202–203). Nafei (2014) stated that management can display different behavior to cope with organizational changes (p. 215). He emphasized that a dominant culture in a particular organization may not be as complex as weak cultures or subcultures. He also stated in his research that due to rapid change, managers may have difficulties in the face of the changes created by the changes.

Employees in today's organizations can develop feelings of trust towards each other at work. It is observed that employees sometimes exhibit dysfunctional behavior in addition to these trust behavior in the units in which they work. These behavior of employees in organizations can be shaped by the behavior of organizational management towards the employees. In this respect, this study attempted to measure the mediator effect of the positive behavior of the management towards their employees on the relationship between employees' trust in their colleagues and dysfunctional behavior in the workplace.

3. Method

Employees in today's organizations have certain feelings of trust towards each other. At the same time, employees can sometimes show or be exposed to functional disorder behavior (dysfunctional behaviors) in their work environment. There may be many factors that can cause such dysfunctional behavior in organizations. For example, one of these may be the behavior

of the management towards the employees. This study aimed to measure the mediating effect of management's behavior towards employees on the impact of employees' trust in their colleagues on dysfunctional behavior. The data utilized in the findings and analyses of the study were obtained through an electronic questionnaire administered to a total of 423 people working in different professions in the private and public sectors (firm employees, health personnel, contracted personnel, academicians, civil servants, and others) in the province of Erzurum in Turkey in 2021. The research, attempted to reveal what kinds of relationships there are between the trust among the colleagues of the employees, the dysfunctional behavior of the employees, and the behavior of the management towards the employees. SPSS 21 (general), GSCA (direct effects and general compliance), and AMOS 24 (improved compliance with mediating effects and modification) package programs were used for the research analysis.

During the research, previous studies on the subject were examined and the research scales utilized in the relevant literature were applied to the employees. Feedback was received from 423 employees (80%) out of the 530 people determined as the main study sample, and the research analysis was carried out. The data related to the population that will determine the research universe, using the formula $n = [(Nt^2 p q) / d^2 (N-1) + t^2 p q]$, $\alpha = 0.05$ margin of error, and 95% confidence level was calculated as the critical value of the research application 2.02. This result implies that the research sample has the power to represent the universe (Özdamar, 2003, p. 40–74). The questionnaire form of the study consisted of two parts. The first part contained six questions about the gender, institution, occupation, age, monthly income, and educational status of the employees. In the second part of the questionnaire, the research participants were asked five questions measuring the trust of the employees in their colleagues, five questions measuring the dysfunctional behavior of the employees, and four questions measuring the positive behavior of the management towards the employees were asked to the research participants. A 5-point Likert scale was employed in the questionnaire.

While the research scales were put into practice, the scales of trust in colleagues of employees contained five items from the studies of Tsui et al. (1997, p. 1107), the scale of dysfunctional behavior of employees contained five items from the research of Ramaswami (1996, p. 118), and the scale of positive behavior of the management towards employees was developed by Thompson (1996, p. 192). These scales were adapted to the research by using four of the scale questions in the research. Unlike the rational choice literature, most of the research on organizational behavior includes empirical data (Robertson & Tang, 1995, p. 78). In this respect, while carrying out the research analysis, previous studies on the subject were examined and accessible sources were used. Unlike previous studies, this study tried to measure the mediating effect of the positive behavior of the management towards their employees (PBM) on the effect of the employees' trust in each other at the workplace (TYC) on dysfunctional behavior (EDB).

The hypotheses about the research carried out are stated below:

- H1.** Employees' trust in their colleagues in the workplace affects dysfunctional behavior negatively and significantly.
- H1b.** Employees' trust in their colleagues in the workplace affects the positive behavior of the management towards the employees positively and significantly.
- H1c.** The positive behavior of the management towards the employees in the workplace affect the dysfunctional behavior of the employees negatively and significantly.

H1a. The positive behavior of the management towards the employees has a mediating effect on the effect of the trust of the employees in the workplace on the dysfunctional behavior (see Figure 1).

Figure 1

Hypothesis Model

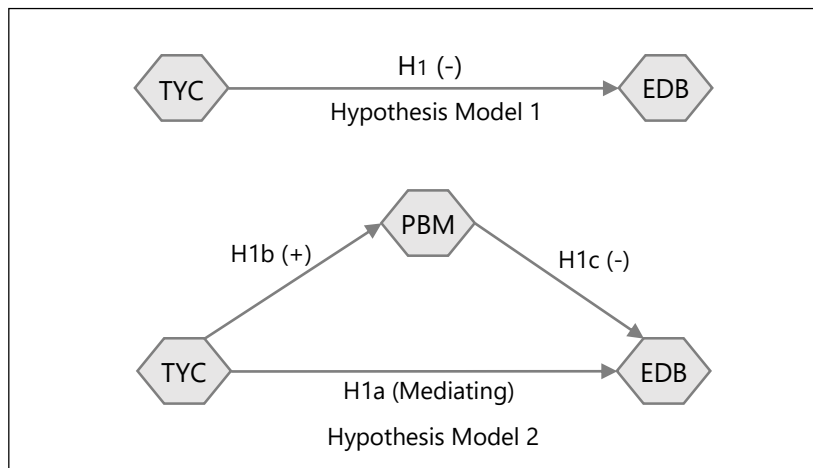

3.1 Findings

About 54.4% (230 people) of the employees who participated in the research were male employees, and 45.6% (193 people) female employees. Research 71.2% (301 people) of the participants in the study were active in the public sector. When the employees were evaluated in terms of profession, 30.5% (129 people) belonged to other professions, 25.1% (106 people) were civil servants, 16.5% (70 people) academicians, 11.6% (49 people) contracted personnel, 8.7% (37 people) health personnel, and 7.6% (32 people) participated in the practice as company employees. When the age ranges of the employees were taken into consideration, it was observed that those who were in the 26–30 age range were, 28.1% (119 people) of employees, and 26.2% (111 people) who are in the 31–35 age range were in the majority. Other age ranges of the participants were listed as 36–40 years (56 people), 25 or below (51 people), 41–45 years (48 people), and 46 and over (38 people). When the employees' monthly incomes were evaluated, it was observed that 22.5% of the participants (95 people) earned in the range of 4401–5600 TL per month, and 21.7% (92 people) were the majority of employees with an income of 5601–6800 TL. In terms of monthly income, other participants 14.2% (60 people) 8001 TL and above, 13% (55 people) 3201–4400 TL, 10.9% (46 people) 2001–3200 TL, 9.7% (41 people) 6801–8000 TL and % 8 (34 people) are listed as 2000 TL and below. Upon evaluation of their educational status, it was seen that 48.9% (207 people) had a master's degree education, 42.1% (178 people) had received a bachelor's degree education, 6.1% (26 people) had an associate degree and 2.8% (12 people) had lycea education.

3.2 Factor and Reliability Analysis

According to the results of factor and reliability analyses revealed by the application (SPSS), the reliability of the entire study was calculated as Cronbach's alpha = .837 and validity as KMO = .803 (see Table 1). In the study, the reliability of the individual scales was calculated as TYC = .886, EDB = .710, and PBM = .795, and their validity was calculated as TYC = .808, EDB = .713 and PBM = .714. The cumulative contribution of all scales to the total variance was found to be = 68,551. With these results, it is seen that the research reveals valid and reliable results (Liang et al., 2012, p. 79; Nafei, 2014, p. 210).

Table 1

Reliability of the Study and Factor Analysis Data (SPSS)

Research Factors	Factor load
Factor 1: Trust among colleagues ^a (TYC)	
CAG1 I trust my colleagues at my workplace.	.88
CAG2 In my workplace, there is an understanding of "team spirit" among my colleagues.	.93
CAG3 At my workplace, I usually think about the feelings of other employees.	.89
CAG4 In my workplace, we trust each other with our colleagues.	.94
CAG5 In my workplace, my co-workers show great integrity.	.93
Factor 2: Dysfunctional behavior ^b (EDB)	
FBD1 I ignore some activities related to my job.	.71
FBD2 I work on activities that are considered unimportant in my workplace.	.62
FBD3 Even though my productivity isn't consistent at work, I try to make it look consistent.	.80
FBD4 I try to emphasize my positive aspects at the workplace to the senior management.	.61
FBD5 In my workplace, I avoid expressing my negative aspects to the senior management.	.65
Factor 3: Positive behavior of management towards employees ^c (PBM)	
YCD1 Mistakes made at my workplace are treated by management as a positive learning experience.	.81
YCD2 In my workplace, management encourages employees to openly share their ideas.	.89
YCD3 In my workplace, management pays more attention to overall results.	.76
YCD4 The emphasis on completing the activities we will do in my workplace increases the quality of our work.	.68

Note. N=423. Kaiser-Meyer-Olkin value = .803; Bartlett's Test of Sphericity $\chi^2 = 3161.213, p = .000$; Cumulative variance = 68.551%; Cronbach's $\alpha = .837$.

^a Percent of variance = 36.376%, Eigenvalue = 3.737.

^b Percent of variance = 19.468%, Eigenvalue = 3.007.

^c Percent of variance = 12.707%, Eigenvalue = 2.852.

When the results of the research were evaluated in terms of factor loads, the CAG4 option provided the highest contribution to the employees' trust in their colleagues. In this option, employees stated that they trusted one another with their colleagues at their workplaces. When evaluated in terms of the dysfunctional behavior of the employees, the FBD3 option made the greatest contribution to the scale. In this option, employees stated that they tried to appear consistent even if they were not consistent at work. Considering the scale of management's positive behavior towards employees, the YCD2 option provided the greatest contribution to the scale. In this option, employees stated that their management in the workplace encourages employees to openly share their ideas.

In Table 2, where the direct effects are revealed, it is observed that the obtained results and the model fit generally provide the construct validity and reliability of the research. FIT (0.515>0.500 in the literature) and AFIT (0.512>0.500 in the literature) values can explain the variance of the model. It is noted that the closer the GFI (0.977>0.90 in the literature) to 1, the better, and the closer the SRMR (0.063<0.080 in the literature) value is to 0, the better (Khuzaini & Zamrudi, 2019, p. 20; Marleno et al., 2018, p. 8). In the studies, AVE (>0.50), Alpha (>0.70) (Marleno et al., 2018, p. 9), Rho (>0.70), HTMT coefficients (<0.90), Fornel Larcker discriminant validity, R^2 , and f^2 values have value ranges accepted in the literature (Hair et al., 2017, p. 455-456). The results obtained show that the research is applicable.

Table 2

Research Hypothesis Model 2 Validity and Reliability Direct Effects (GSCA-SEM)

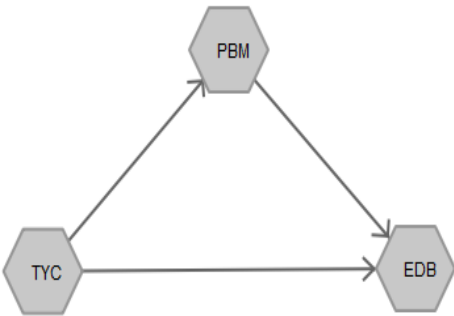
	<p>Model fit measures</p> <table border="1"> <thead> <tr> <th></th> <th>Estimate</th> <th>SE</th> <th colspan="2">95%CI</th> </tr> </thead> <tbody> <tr> <td>FIT</td> <td>0.515</td> <td>0.011</td> <td>0.496</td> <td>0.54</td> </tr> <tr> <td>AFIT</td> <td>0.512</td> <td>0.011</td> <td>0.493</td> <td>0.537</td> </tr> <tr> <td>FITs</td> <td>0.144</td> <td>0.017</td> <td>0.114</td> <td>0.19</td> </tr> <tr> <td>FITm</td> <td>0.594</td> <td>0.011</td> <td>0.574</td> <td>0.617</td> </tr> <tr> <td>GFI</td> <td>0.977</td> <td>0.005</td> <td>0.962</td> <td>0.98</td> </tr> <tr> <td>SRMR</td> <td>0.063</td> <td>0.006</td> <td>0.059</td> <td>0.081</td> </tr> <tr> <td>OPE</td> <td>0.493</td> <td></td> <td></td> <td></td> </tr> <tr> <td>OPEs</td> <td>0.866</td> <td></td> <td></td> <td></td> </tr> <tr> <td>OPEm</td> <td>0.413</td> <td></td> <td></td> <td></td> </tr> </tbody> </table>		Estimate	SE	95%CI		FIT	0.515	0.011	0.496	0.54	AFIT	0.512	0.011	0.493	0.537	FITs	0.144	0.017	0.114	0.19	FITm	0.594	0.011	0.574	0.617	GFI	0.977	0.005	0.962	0.98	SRMR	0.063	0.006	0.059	0.081	OPE	0.493				OPEs	0.866				OPEm	0.413			
	Estimate	SE	95%CI																																																
FIT	0.515	0.011	0.496	0.54																																															
AFIT	0.512	0.011	0.493	0.537																																															
FITs	0.144	0.017	0.114	0.19																																															
FITm	0.594	0.011	0.574	0.617																																															
GFI	0.977	0.005	0.962	0.98																																															
SRMR	0.063	0.006	0.059	0.081																																															
OPE	0.493																																																		
OPEs	0.866																																																		
OPEm	0.413																																																		
<p>Construct quality measures</p> <table border="1"> <thead> <tr> <th></th> <th>TYC</th> <th>EDB</th> <th>PBM</th> </tr> </thead> <tbody> <tr> <td>AVE</td> <td>0.704</td> <td>0.464</td> <td>0.619</td> </tr> <tr> <td>Alpha</td> <td>0.875</td> <td>0.707</td> <td>0.792</td> </tr> <tr> <td>Rho</td> <td>0.917</td> <td>0.811</td> <td>0.866</td> </tr> <tr> <td>Dimensionality</td> <td>1.0</td> <td>1.0</td> <td>1.0</td> </tr> </tbody> </table>		TYC	EDB	PBM	AVE	0.704	0.464	0.619	Alpha	0.875	0.707	0.792	Rho	0.917	0.811	0.866	Dimensionality	1.0	1.0	1.0	<p>HTMT</p> <table border="1"> <tbody> <tr> <td>TYC ↔ EDB</td> <td>0.194</td> </tr> <tr> <td>TYC ↔ PBM</td> <td>0.728</td> </tr> <tr> <td>EDB ↔ PBM</td> <td>0.299</td> </tr> </tbody> </table>	TYC ↔ EDB	0.194	TYC ↔ PBM	0.728	EDB ↔ PBM	0.299																								
	TYC	EDB	PBM																																																
AVE	0.704	0.464	0.619																																																
Alpha	0.875	0.707	0.792																																																
Rho	0.917	0.811	0.866																																																
Dimensionality	1.0	1.0	1.0																																																
TYC ↔ EDB	0.194																																																		
TYC ↔ PBM	0.728																																																		
EDB ↔ PBM	0.299																																																		
<p>Path coefficients</p> <table border="1"> <thead> <tr> <th></th> <th>Estimate</th> <th>SE</th> <th colspan="2">95%CI</th> </tr> </thead> <tbody> <tr> <td>TYC→EDB</td> <td>0.039</td> <td>0.052</td> <td>-0.067</td> <td>0.13</td> </tr> <tr> <td>PBM→EDB</td> <td>0.213</td> <td>0.059</td> <td>0.102</td> <td>0.339</td> </tr> <tr> <td>TYC→PBM</td> <td>0.613</td> <td>0.034</td> <td>0.551</td> <td>0.697</td> </tr> </tbody> </table>		Estimate	SE	95%CI		TYC→EDB	0.039	0.052	-0.067	0.13	PBM→EDB	0.213	0.059	0.102	0.339	TYC→PBM	0.613	0.034	0.551	0.697	<p>Fornell-Larcker criterion values</p> <table border="1"> <thead> <tr> <th></th> <th>TYC</th> <th>EDB</th> <th>PBM</th> </tr> </thead> <tbody> <tr> <td>TYC</td> <td>0.839</td> <td></td> <td></td> </tr> <tr> <td>EDB</td> <td>0.169</td> <td>0.681</td> <td></td> </tr> <tr> <td>PBM</td> <td>0.613</td> <td>0.236</td> <td>0.787</td> </tr> </tbody> </table>		TYC	EDB	PBM	TYC	0.839			EDB	0.169	0.681		PBM	0.613	0.236	0.787														
	Estimate	SE	95%CI																																																
TYC→EDB	0.039	0.052	-0.067	0.13																																															
PBM→EDB	0.213	0.059	0.102	0.339																																															
TYC→PBM	0.613	0.034	0.551	0.697																																															
	TYC	EDB	PBM																																																
TYC	0.839																																																		
EDB	0.169	0.681																																																	
PBM	0.613	0.236	0.787																																																
<p>R squared values of components in structural model</p> <table border="1"> <thead> <tr> <th>TYC</th> <th>EDB</th> <th>PBM</th> </tr> </thead> <tbody> <tr> <td>-0.0</td> <td>0.057</td> <td>0.375</td> </tr> </tbody> </table>	TYC	EDB	PBM	-0.0	0.057	0.375	<p>F squared values</p> <table border="1"> <thead> <tr> <th></th> <th>TYC</th> <th>EDB</th> <th>PBM</th> </tr> </thead> <tbody> <tr> <td>TYC</td> <td>0.0</td> <td>0.001</td> <td>0.601</td> </tr> <tr> <td>EDB</td> <td>0.0</td> <td>0.0</td> <td>0.0</td> </tr> <tr> <td>PBM</td> <td>0.0</td> <td>0.047</td> <td>0.0</td> </tr> </tbody> </table>		TYC	EDB	PBM	TYC	0.0	0.001	0.601	EDB	0.0	0.0	0.0	PBM	0.0	0.047	0.0																												
TYC	EDB	PBM																																																	
-0.0	0.057	0.375																																																	
	TYC	EDB	PBM																																																
TYC	0.0	0.001	0.601																																																
EDB	0.0	0.0	0.0																																																
PBM	0.0	0.047	0.0																																																

3.3 Structural Equation Model Results of Research Model 1

Considering the values obtained from the Research Model 1 results and the acceptable ranges in the literature (see Table 3) it is understood that the research is applicable (Holste & Fields, 2010, p. 134).

Table 3

Literature Indexes and Research Model Results of Model 1 (AMOS)

Literature Indexes	Acceptable Values	Research Model
RMSEA	.05 < RMSEA ≤ .08	.068
CMIN/DF	$0 < \chi^2/sd \leq 5$	2.967
IFI	> .90	.972
TLI	> .90	.959
CFI	> .90	.972
RMR	< .1	.068

Considering the results of the research's regression measurement model in Table 4, it is observed that employees' trust in their colleagues had a positive (.115) and significant ($p < .05$, $p = .000$) effect on the dysfunctional behavior of employees (H1 rejected). This result indicates that the H1 hypothesis was rejected. The result of the analysis of the H1 hypothesis in the research is presented in Figure 2.

Table 4

Results of the Research's Regression Measurement Model

Associations in the Model	Standardize β	S.E.	p	Hypothesis	Explanation
TYC -> EDB	.115	.032	***	H1	Reject

Figure 2

Model 1 Structural Equation Model Result

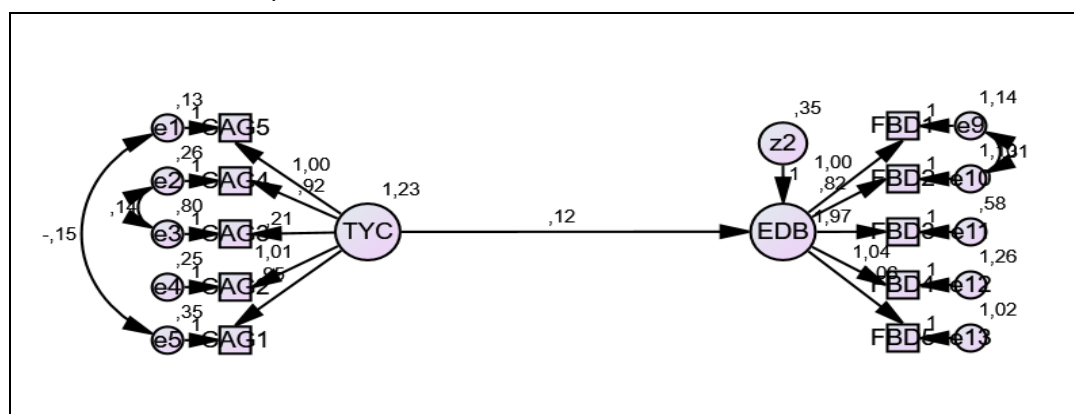

Considering the results presented in Figure 2, it is evident that the employees' trust in their colleagues positively and significantly affected their dysfunctional behavior. This result however reveals that the high level of trust among employees may lead to an increase in dysfunctional behavior. In the results obtained from Research Model 1, modifications were made within the scales themselves.

3.4 Research Model 2 Structural Equation Model Results Obtained

Considering the acceptable value ranges of the results obtained in Table 5 of the study and the literature indices, it is clear that the study has acceptable value ranges. These results reveal that the research is applicable (Rahimnia & Sharifirad, 2015, p. 370). To determine the mediating effect in the research, previous studies were examined and the mediating effect model was created accordingly. In previous studies, variables whose mediation effect was expressed in the first model (Model 1 in the study; the effect of employees' trust in colleagues on employee dysfunction by considering into account the standardized β values) were taken into account. Then, the mediating effect model implemented in the second model (Model 2 the standardized β value that expresses the mediating effect of the management's behavior towards the employees in the effect of the employees on the dysfunctional behavior of their colleagues) was also taken into account. In this case, however, if the standardized β value with mediating effect becomes meaningless and the degree of the effect decreases, it can be mentioned that there is a mediating effect in the research scale. When evaluated from another point of view in the mediating model, if the effect of the independent variable on the dependent variable decreases and the p-value becomes statistically insignificant ($p > .05$), then there is a full mediation effect on the scale. If the p-value is between 0 and 0.05 ($0 < p < .05$), then there is a partial mediation effect (Baron & Kenny, 1986, p. 1176; Hopkins & Weathington, 2006, p. 490; Chen & Ayoko, 2012, p. 36-46; Sania et al., 2015, p. 16).

Table 5

Literature Indexes and Research Model Results

Literature Indexes	Acceptable Values	Research Model
RMSEA	$.05 < RMSEA \leq .08$.080
RMR	$< .1$.093
CMIN/DF	$0 < \chi^2/sd \leq 5$	3.711
CFI	$> .90$.940
IFI	$> .90$.940
TLI	$> .90$.921

Table 6

Results of the Research's Mediator Effected Regression Measurement Model

Associations in the Model	Standardize β	S.E.	p	Hypothesis	Explanation
TYC -> PBM	.537	.046	***	H1b	Acceptance
PBM -> EDB	.144	.054	.007	H1c	Reject
TYC -> EDB	.038	.042	.359	H1a	Acceptance

The results of the study in Table 6 illustrate that the trust of the employees in their colleagues positively affected the behavior of the managers towards the employees (.537) and significantly ($p < .05$, $p = .000$) (H1b accepted). Also, the positive behavior of the managers towards the employees affected the dysfunctional behavior of the employees positively (.144) and significantly ($p < .05$, $p = .007$) (H1c rejected). In addition, the positive behavior of the managers towards the employees had a full mediator effect ($p > .05$, $p = .359$ and the standardized β value decreased 'that is, it decreased from .114 to .038) on the effect of the employees' trust in their colleagues on the dysfunctional behavior of the employees (H1a accepted). These results reveal that the H1b and H1a hypotheses were accepted and the H1c

hypothesis was rejected. The application results of Study Model 2 are expressed in Figure 3 and the relevant results are interpreted.

Figure 3

Model 2 Structural Equation Model Result

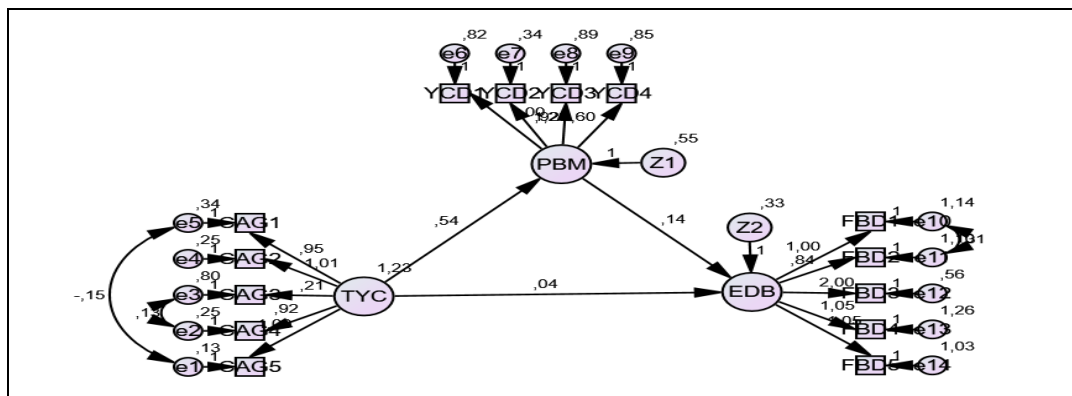

Based on the data obtained in Figure 3 and Table 6 the H1a and H1b hypotheses were accepted, while the H1c hypothesis was rejected. That is, the employees' trust in their colleagues positively and significantly affected the positive behavior of the management towards the employees (H1b), the positive behaviors of the management towards the employees positively and significantly affected the dysfunctional behavior of the employees (H1c), and the management's behavior towards the employees had a full mediator effect on the impact of the employees' trust in their colleagues on dysfunctional behavior (H1a). These results show that there is a linear relationship between the trust of the employees in their colleagues and the positive behavior of the management towards the employees, and an inverse relationship between the positive behavior of the management towards the employees and the dysfunctional behavior of the employees.

4. Conclusion and Discussion

Today, the trust of individuals working in different positions in their colleagues, dysfunctional behavior, and positive behavior of management towards employees is of great importance for organizations to continue their existence into the future. As mentioned above, upon evaluation of this reseach's results, two of the four hypotheses were accepted and the other two were rejected. It was concluded that the employees' trust in their colleagues has positive and significant effects on the dysfunctional behavior of the employees, employees' trust in their colleagues has positive and significant effects on the management's positive behavior towards the employees, and management's positive behavior towards employees have positive and significant effects on dysfunctional behavior of the employees has been reached. In addition, it was concluded that the positive behavior of the management towards their employees has a full mediator effect on the impact of employees' trust in one another on dysfunctional behavior.

When examined in relation to the theory of universal values, the results show that trust behavior can also have positive contributions to undesirable behavior (such as dysfunctional behavior). In other words, trust in colleagues led to an increase in dysfunctional behavior. This result can bring new perspectives to the theory. Nonetheless, in this research, the contribution of trust behavior to the positive behavior of the management towards its employees creates a result that supports the theory of values. Schwartz and Bilsky (1987) noted in their research

that values can include harmony and contradictions. The trust in colleagues, dysfunctional behavior, and positive behavior of management in the organization reveal both harmony and conflict situations. Schwartz (2007) stated that the behavior of trust includes mutual benevolence. The trust of the employees in each other contributed positively to the positive behaviors of the management. This result also provides important contributions to the theory of values by showing that trust produces mutually positive results. Schwartz (2014) however provided important organizational criticisms and contributions to his research when he stated that functionality and trust are related and equivalent to each other. Thus, in addition to the significant relationship between trust and dysfunctional behavior, this research revealed that trust in colleagues increases dysfunctional behavior. This indicates that the opposite of functionality is also related to trust and may produce an opposite result.

Employees' trust in one another in the workplace affects dysfunctional behavior positively and significantly. This may be because trust among employees can increase their ability to move freely, thus, easily leading them to exhibit dysfunctional behavior. The ability of employees to feel safe may also have resulted in the display of functional disorder behavior. Ramaswami (1996) pointed out that when process control is taken into consideration, loss of flexibility and appreciation and negative perception of justice and trust may be effective in dysfunctional behavior disorders of employees. Contrarily, in this study the trust of the employees towards one another positively affected their dysfunctional behavior. Hopkins and Weathington (2006) stated that increasing trust in the workplace can reduce the impact of negative decisions made by organizations on employees. In this study, although the negative decisions of the organizations were not examined, the positive behavior of the management towards its employees was considered and it was observed that this positively affected the dysfunctional behavior of the employees. Also, it was concluded that trust among employees positively affects dysfunctional behavior. In their study, Chen and Ayoko (2012) emphasized that the basis of excitement, enthusiasm, and honesty was positively related to trust, and this result contributed to a better understanding of the link between emotions and trust. In the results obtained, in this research, honesty, excitement, and enthusiasm may have been effective in the trust behavior of the employees to each other.

Employees' trust in one another positively and significantly affects the management's positive behaviors. Individuals who are at the managerial level in their workplaces can positively evaluate their employees' trust in one another from their perspective. This result reveals that the environment of trust in the work environment causes superiors to exhibit positive behaviors. Robinson (1996) explained that trust can be created by affecting the perceptions of individuals towards the behavior of others as a result of his study. This result reveals that employees' trust in each other may be shaped by their perceptions. McDaniel et al. (2001) noted in their research that for the management to have a consistent moral management model, similar moral behavior should be created among employees for the positive result of personnel policies and employee behavior. This shows that the moral behavior of employees can be as effective as their feelings of trust in their working environment.

The positive and meaningful effects of the management's positive behaviors towards employees reveal that the positive behavior of management can be abused (used negatively) functionally by the employees. This indicates that managers should consider the concept of discipline in addition to their positive behavior, or that management behavior perceived positively by employees may trigger functional disorder behavior. Weaver (2004) stated that the management is interested in promoting moral behavior towards its employees and to do

this successfully, they should be able to look at events from the perspective of the employees. Although the research reveals that the management may have the ability to look from the perspective of the employees when they display positive behavior towards the employees, the fact that this situation affects the dysfunctional behavior of the employees positively reveals that this situation should be internalized. Van Fleet and Griffin (2006) stated that organizational culture can prevent dysfunctional behavior and the results in this research show that the culture of the organizations where the employees are present can be effective in exhibiting this behavior. Sidle (2011) also emphasized in his study that personality disorders can cause functional disorders in the workplace and the results herein indicate that the personalities of the employees can also be effective.

The full mediator effect of the positive behavior of the managers towards their employees on the effect of employees' trust in their colleagues on dysfunctional behaviors; reveals that the positive behavior shown by the management have a great effect on the trust and dysfunctional behavior patterns of individuals working in the workplaces towards each other. In other words, the mediator variable (PBM) plays an important role in the effect of the independent variable (TYC) on the dependent variable (EDB). Hwan Choi et al. (2004) stated that trust in the manager mediates the relationship between manager involvement and dysfunctional behavior. In this study, the positive behavior of the management mediated the relationship between trust in colleagues and dysfunctional behavior, thus, revealing that an organization's management has an important intermediary role in employee relations. Cooper et al. (2006) noted that the commitment of managers within the organization plays a primary role in shaping employee behavior. And in this research, it is revealed that the positive behavior of the management towards the employees have a full mediating effect (on the behavior of trust and dysfunction), and the probability of being loyal to the organization is high.

In the results obtained that the individual's trust in his colleague leads to dysfunctional behavior may be due to the feeling of comfort regarding the individual's activities. That the trust of the individual in his colleagues supports the positive behavior of the management shows that the environment of trust in the workplace reflects positively on the management. This reveals that trust is mutual and effective in subordinate-superior relations. The contribution of the positive behavior of management to dysfunctional behavior in the organization shows that the employees do not perceive the workplace environment as authoritarian. That the positive behavior of the management has a mediating effect on the effect of trust in colleagues on dysfunctional behavior further shows that management has an important place in the activities of the employees.

As a result, the organizational structure in workplaces can be viewed as a whole. Within this whole, the employees' trust in each other and dysfunctional behavior can be shaped by the positive behavior of management towards their employees. The fact that all the scale questions created herein were asked of the employees can provide realistic results regarding how the positive behavior of the management towards their employees are perceived by the employees. From this point of view, these results can bring a different perspective to the literature.

Limitations of Research and Future Research

The research is limited to people working in different professions in the public and private sectors in Erzurum in Turkey. In the research, questions were asked to measure the trust behavior of employees, dysfunctional behavior, and positive behavior of the management. In terms of the theory of values, trust and positive behavior in the organization can find new

research areas in the literature within the framework of desired values, and dysfunctional behavior within the framework of undesirable values. Future studies, can investigate what the positive or negative aspects of the positive behavior of management towards its employees may be and what effects these behavior may have on the performance or motivation of employees. In addition, for organizations to achieve their goals, research can be done on whether management's display of "positive behavior, negative behavior or balanced behavior" to their employees may have more positive contributions to the organization. Do employees contribute more to their organization with management's positive behavior? Do the negative behaviors of the management create disruptions in the organizational activities of the employee? To what extent does management's policy of balanced behavior regulate the employee's organizational activities? Questions such as these can be answered. In addition, future research can investigate the main factors that lead employees to dysfunctional behavior.

ACKNOWLEDGEMENTS

I would like to thank the employees who participated in the research, the editors of the International Journal of Social Inquiry and the anonymous reviewers.

FUNDING

No financial support was received from any person or institution for the study.

ETHICS

The ethical approval of this research was obtained by Gümüşhane University Scientific Research and Publication Ethics Committee (Approval No: 2021/2, Date: 10 March 2021).

CONFLICT OF INTEREST

The author declares no conflict of interest.

References

- Appelbaum, S. H., Iaconi, G. D., & Matousek, A. (2007). Positive and negative deviant workplace behaviors: Causes, impacts, and solutions. *Corporate Governance: The International Journal of Business in Society*, 7(5), 586–598. <https://doi.org/10.1108/14720700710827176>
- Balthazard, P. A., Cooke, R. A., & Potter, R. E. (2006). Dysfunctional culture, dysfunctional organization: Capturing the behavioral norms that form organizational culture and drive performance. *Journal of Managerial Psychology*, 21(8), 709–732. <https://doi.org/10.1108/02683940610713253>
- Bardi, A., & Schwartz, S. H. (2003). Values and behavior: Strength and structure of relations. *Personality and Social Psychology Bulletin*, 29(10), 1207–1220. <https://doi.org/10.1177/0146167203254602>
- Baron, R. M., & Kenny, D. A. (1986). The moderator–mediator variable distinction in social psychological research: Conceptual, strategic, and statistical considerations. *Journal of Personality and Social Psychology*, 51(6), 1173–1182. <https://doi.org/10.1037/0022-3514.51.6.1173>
- Brown, D. V., & Myers, C. A. (1957). Management's attitudes toward employees and unions. *Monthly Labor Review*, 80(2), 157–160.
- Burke, L. A., & Witt, L. A. (2004). Personality and high-maintenance employee behavior. *Journal of Business and Psychology*, 18(3), 349–363.
- Bysted, R. (2013). Innovative employee behaviour: The moderating effects of mental involvement and job satisfaction on contextual variables. *European Journal of Innovation Management*, 16(3), 268–284. <https://doi.org/10.1108/EJIM-09-2011-0069>
- Chen, M. J., & Ayoko, O. B. (2012). Conflict and trust: The mediating effects of emotional arousal and self-conscious emotions. *International Journal of Conflict Management*, 23(1), 19–56. <https://doi.org/10.1108/10444061211199313>
- Cohen, M. A., & Dienhart, J. (2013). Moral and amoral conceptions of trust, with an application in organizational ethics. *Journal of Business Ethics*, 112(1), 1–13. <https://doi.org/10.1007/s10551-012-1218-5>
- Cole, M. S., Walter, F., & Bruch, H. (2008). Affective mechanisms linking dysfunctional behavior to performance in work teams: A moderated mediation study. *The Journal of Applied Psychology*, 93 (5), 945–958. <https://doi.org/10.1037/0021-9010.93.5.945>

- Colquitt, J. A., Scott, B. A., & LePine, J. A. (2007). Trust, trustworthiness, and trust propensity: A meta-analytic test of their unique relationships with risk taking and job performance. *Journal of Applied Psychology*, 92(4), 909–927. <https://doi.org/10.1037/0021-9010.92.4.909>
- Cooper, D., & Fiosh, C. P. C. (2006). *The Impact of Management's Commitment on Employee Behavior: A Field Study*. 7th Professional Development Conference & Exhibition. https://www.behavioral-safety.com/articles/Impact_of_Management_Commitment.pdf
- Costa, A. C. (2003). Work team trust and effectiveness. *Personnel Review*, 32(5), 605–622. <https://doi.org/10.1108/00483480310488360>
- Costigan, R. D., Insinga, R. C., Berman, J. J., Ilter, S. S., Kranas, G., & Kureshov, V. A. (2006). The effect of employee trust of the supervisor on enterprising behavior: A cross-cultural comparison. *Journal of Business and Psychology*, 21(2), 273–291. <https://doi.org/10.1007/s10869-006-9029-2>
- Cruwys, T., Greenaway, K. H., Ferris, L. J., Rathbone, J. A., Saeri, A. K., Williams, E., Parker, S. L., Chang, M. X.-L., Croft, N., Bingley, W., & Grace, L. (2021). When trust goes wrong: A social identity model of risk taking. *Journal of Personality and Social Psychology*, 120(1), 57–83. <https://doi.org/10.1037/pspi0000243>
- Dalal, R. S., Bashshur, M. R., & Credé, M. (2011). The forgotten facet: Employee satisfaction with management above the level of immediate supervision. *Applied Psychology*, 60(2), 183–209. <https://doi.org/10.1111/j.1464-0597.2010.00431.x>
- Davidov, E., Schmidt, P., & Schwartz, S. H. (2008). Bringing values back in: The adequacy of the European social survey to measure values in 20 countries. *Public Opinion Quarterly*, 72(3), 420–445. <https://doi.org/10.1093/poq/nfn035>
- Devos, T., Spini, D., & Schwartz, S. H. (2002). Conflicts among human values and trust in institutions. *British Journal of Social Psychology*, 41(4), 481–494. <https://doi.org/10.1348/014466602321149849>
- Elangovan, A. R., & Shapiro, D. L. (1998). Betrayal of trust in organizations. *Academy of Management Review*, 23(3), 547–566. <https://doi.org/10.5465/amr.1998.926626>
- Flores, F., & Solomon, R. C. (1998). Creating trust. *Business Ethics Quarterly*, 8(2), 205–232. <https://doi.org/10.2307/3857326>
- Goldman, A. (2008). Company on the couch: Unveiling toxic behavior in dysfunctional organizations. *Journal of Management Inquiry*, 17(3), 226–238. <https://doi.org/10.1177/1056492608318157>
- Griffin, R. W., & Lopez, Y. P. (2005). “Bad behavior” in organizations: A review and typology for future research. *Journal of Management*, 31(6), 988–1005. <https://doi.org/10.1177/0149206305279942>
- Hair, J., Hollingsworth, C. L., Randolph, A. B., & Chong, A. Y. L. (2017). An updated and expanded assessment of PLS-SEM in information systems research. *Industrial Management & Data Systems*, 117(3), 442–458. <https://doi.org/10.1108/IMDS-04-2016-0130>
- Hirst, M. K. (1983). Reliance on accounting performance measures, task uncertainty, and dysfunctional behavior: Some extensions. *Journal of Accounting Research*, 21(2), 596–605. <https://doi.org/10.2307/2490793>
- Holste, J. S., & Fields, D. (2010). Trust and tacit knowledge sharing and use. *Journal of Knowledge Management*, 14(1), 128–140. <https://doi.org/10.1108/13673271011015615>
- Hopkins, S. M., & Weathington, B. L. (2006). The relationships between justice perceptions, trust, and employee attitudes in a downsized organization. *The Journal of Psychology*, 140(5), 477–498. <https://doi.org/10.3200/JRLP.140.5.477-498>
- Hwan Choi, N., Dixon, A. L., & Jung, J. M. (2004). Dysfunctional behavior among sales representatives: The effect of supervisory trust, participation, and information controls. *Journal of Personal Selling & Sales Management*, 24(3), 181–198. <https://doi.org/10.1080/08853134.2004.10749030>
- Hyde, A. (1993). Ownership, contract, and politics in the protection of employees against risk. *The University of Toronto Law Journal*, 43(3), 721–749. <https://doi.org/10.2307/825728>
- Khuzaini, Zainul, M., & Zamrudi, Z. (2019). Organizational citizenship and employee performance: The role of spirituality. *Pakistan Administrative Review*, 3(1), 16–26. <https://nbn-resolving.org/urn:nbn:de:0168-ssoar-62777-7>
- Klaas, B. S. (1989). Determinants of grievance activity and the grievance system's impact on employee behavior: An integrative perspective. *Academy of Management Review*, 14(3), 445–458. <https://doi.org/10.5465/amr.1989.4279079>
- Leana, C. R., & Van Buren, H. J. (1999). Organizational social capital and employment practices. *Academy of Management Review*, 24(3), 538–555. <https://doi.org/10.5465/amr.1999.2202136>
- Lee, M. T., & Raschke, R. L. (2016). Understanding employee motivation and organizational performance: Arguments for a set-theoretic approach. *Journal of Innovation & Knowledge*, 1(3), 162–169. <https://doi.org/10.1016/j.jik.2016.01.004>
- Liang, J., Farh, C. I. C., & Farh, J.-L. (2012). Psychological antecedents of promotive and prohibitive voice: A two-wave examination. *Academy of Management Journal*, 55(1), 71–92. <https://doi.org/10.5465/amj.2010.0176>
- MacKenzie, C., Garavan, T. N., & Carbery, R. (2011). Understanding and preventing dysfunctional behavior in organizations: Conceptualizing the contribution of human resource development. *Human Resource Development Review*, 10(4), 346–380. <https://doi.org/10.1177/1534484311417549>

- Marleno, R., Surjokusumo, S., Oetomo, W., Setiawan, M. I., & Abdullah, D. (2018). The influence of stakeholder factors affecting the success of construction projects in Indonesia. *Journal of Physics: Conference Series*, 1114, 1–14. <https://doi.org/10.1088/1742-6596/1114/1/012135>
- McCarthy, A., Darcy, C., & Grady, G. (2010). Work-life balance policy and practice: Understanding line manager attitudes and behaviors. *Human Resource Management Review*, 20(2), 158–167. <https://doi.org/10.1016/j.hrmr.2009.12.001>
- McDaniel, C., Shoeps, N., & Lincourt, J. (2001). Organizational ethics: Perceptions of employees by gender. *Journal of Business Ethics*, 33(3), 245–256. <https://doi.org/10.1023/A:1017593508147>
- Mishra, A. K., & Spreitzer, G. M. (1998). Explaining how survivors respond to downsizing: The roles of trust, empowerment, justice, and work redesign. *Academy of Management Review*, 23(3), 567–588. <https://doi.org/10.5465/amr.1998.926627>
- Mitchell, M. S., & Ambrose, M. L. (2012). Employees' behavioral reactions to supervisor aggression: An examination of individual and situational factors. *Journal of Applied Psychology*, 97(6), 1148–1170. <https://doi.org/10.1037/a0029452>
- Morrison, E. W., & Phelps, C. C. (1999). Taking charge at work: Extrarole efforts to initiate workplace change. *Academy of Management Journal*, 42(4), 403–419. <https://doi.org/10.5465/257011>
- Nafei, W. (2014). Assessing employee attitudes towards organizational commitment and change: The Case of King Faisal Hospital in Al-Taif Governorate, Kingdom of Saudi Arabia. *Journal of Management and Sustainability*, 4(1), 204–219. <https://doi.org/10.5539/jms.v4n1p204>
- Nikandrou, I., Papalexandris, N., & Bourantas, D. (2000). Gaining employee trust after acquisition: Implications for managerial action. *Employee Relations*, 22(4), 334–355. <https://doi.org/10.1108/01425450010340344>
- Özdamar, K. (2003). *Modern Bilimsel Araştırma Yöntemleri* [Modern Scientific Research Methods]. Kaan Kitabevi.
- Podsakoff, P. M., MacKenzie, S. B., & Bommer, W. H. (1996). Transformational leader behaviors and substitutes for leadership as determinants of employee satisfaction, commitment, trust, and organizational citizenship behaviors. *Journal of Management*, 22(2), 259–298. <https://doi.org/10.1177/014920639602200204>
- Podsakoff, P. M., & MacKenzie, S. B. (1997). Impact of organizational citizenship behavior on organizational performance: A review and suggestion for future research. *Human Performance*, 10(2), 133–151. https://doi.org/10.1207/s15327043hup1002_5
- Rahimnia, F., & Sharifirad, M. S. (2015). Authentic leadership and employee well-being: The mediating role of attachment insecurity. *Journal of Business Ethics*, 132(2), 363–377. <https://doi.org/10.1007/s10551-014-2318-1>
- Ramaswami, S. N. (1996). Marketing controls and dysfunctional employee behaviors: A test of traditional and contingency theory postulates. *Journal of Marketing*, 60(2), 105–120. <https://doi.org/10.2307/1251934>
- Robertson, P. J., & Tang, S.-Y. (1995). The role of commitment in collective action: Comparing the organizational behavior and rational choice perspectives. *Public Administration Review*, 55(1), 67–80. <https://doi.org/10.2307/976829>
- Robinson, S. L. (1996). Trust and breach of the psychological contract. *Administrative Science Quarterly*, 41(4), 574–599. <https://doi.org/10.2307/2393868>
- Roccas, S., Sagiv, L., Schwartz, S. H., & Knafo, A. (2002). The Big Five personality factors and personal values. *Personality and Social Psychology Bulletin*, 28(6), 789–801. <https://doi.org/10.1177/0146167202289008>
- Sagiv, L., & Schwartz, S. H. (2000). Value priorities and subjective well-being: Direct relations and congruity effects. *European Journal of Social Psychology*, 30 (2), 177–198. [https://doi.org/10.1002/\(SICI\)1099-0992\(200003/04\)30:2<177::AID-EJSP982>3.0.CO;2-Z](https://doi.org/10.1002/(SICI)1099-0992(200003/04)30:2<177::AID-EJSP982>3.0.CO;2-Z)
- Sagiv, L., & Schwartz, S. H. (2007). Cultural values in organisations: Insights for Europe. *European Journal of International Management*, 1 (3), 176–190. <https://doi.org/10.1504/EJIM.2007.014692>
- Sania, U., Kalpina, K., & Javed, H. (2015). Diversity, employee morale and customer satisfaction: The three musketeers. *Journal of Economics, Business and Management*, 3 (1), 11–18. <https://doi.org/10.7763/JOEBM.2015.V3.147>
- Schwartz, S. H. (2007). Universalism values and the inclusiveness of our moral universe. *Journal of Cross-Cultural Psychology*, 38 (6), 711–728. <https://doi.org/10.1177/0022022107308992>
- Schwartz, S. (2012). An overview of the Schwartz theory of basic values. *Online Readings in Psychology and Culture*, 2 (1), 1–20. <https://doi.org/10.9707/2307-0919.1116>
- Schwartz, S. H. (2014). Functional theories of human values: Comment on Gouveia, Milfont, and Guerra (2014). *Personality and Individual Differences*, 68, 247–249. <https://doi.org/10.1016/j.paid.2014.03.024>
- Schwartz, S. H., & Boehnke, K. (2004). Evaluating the structure of human values with confirmatory factor analysis. *Journal of Research in Personality*, 38 (3), 230–255. [https://doi.org/10.1016/S0092-6566\(03\)00069-2](https://doi.org/10.1016/S0092-6566(03)00069-2)
- Schwartz, S. H., Cieciuch, J., Vecchione, M., Davidov, E., Fischer, R., Beierlein, C., Ramos, A., Verkasalo, M., Lönnqvist, J.-E., Demirutku, K., Dirilen-Gumus, O., & Konty, M. (2012). Refining the theory of basic individual values. *Journal of Personality and Social Psychology*, 103(4), 663–688. <https://doi.org/10.1037/a0029393>
- Schwartz, S. H., & Sagie, G. (2000). Value consensus and importance: A cross-national study. *Journal of Cross-Cultural Psychology*, 31(4), 465–497. <https://doi.org/10.1177/0022022100031004003>
- Schwartz, S. H., Sagiv, L., & Boehnke, K. (2000). Worries and values. *Journal of Personality*, 68(2), 309–346. <https://doi.org/10.1111/1467-6494.00099>

- Schwartz, S. H., & Sagiv, L. (1995). Identifying culture-specifics in the content and structure of values. *Journal of Cross-Cultural Psychology*, 26(1), 92–116. <https://doi.org/10.1177/0022022195261007>
- Schwartz, S. H., & Bilsky, W. (1987). Toward a universal psychological structure of human values. *Journal of Personality and Social Psychology*, 53(3), 550–562. <https://doi.org/10.1037/0022-3514.53.3.550>
- Sidle, S. D. (2011). Personality disorders and dysfunctional employee behavior: How can managers cope? *Academy of Management Perspectives*, 25(2), 76–77. <https://doi.org/10.5465/amp.25.2.76>
- Spencer, D. G. (1986). Employee voice and employee retention. *Academy of Management Journal*, 29(3), 488–502. <https://doi.org/10.5465/256220>
- Tepper, B. J., Duffy, M. K., Hoobler, J., & Ensley, M. D. (2004). Moderators of the relationships between coworkers' organizational citizenship behavior and fellow employees' attitudes. *Journal of Applied Psychology*, 89(3), 455–465. <https://doi.org/10.1037/0021-9010.89.3.455>
- Thomas, C. W. (1998). Maintaining and restoring public trust in government agencies and their employees. *Administration & Society*, 30(2), 166–193. <https://doi.org/10.1177/0095399798302003>
- Thompson, J. W. (1996). Employee attitudes, organizational performance, and qualitative factors underlying success. *Journal of Business and Psychology*, 11(2), 171–196. <https://doi.org/10.1007/BF02193858>
- Tsui, A. S., Pearce, J. L., Porter, L. W., & Tripoli, A. M. (1997). Alternative approaches to the employee-organization relationship: Does investment in employees pay off? *Academy of Management Journal*, 40(5), 1089–1121. <https://doi.org/10.5465/256928>
- Van Fleet, D. D., & Griffin, R. W. (2006). Dysfunctional organization culture: The role of leadership in motivating dysfunctional work behaviors. *Journal of Managerial Psychology*, 21(8), 698–708. <https://doi.org/10.1108/02683940610713244>
- Weaver, G. R. (2004). Ethics and employees: Making the connection. *Academy of Management Perspectives*, 18(2), 121–125. <https://doi.org/10.5465/ame.2004.13836241>

Genişletilmiş Özet

Organizasyonlarda değerli olduğu düşünülen birçok davranış şekli çalışanların birbirleri ile olan ilişkilerini şekillendirebilmektedir. Organizasyonda güven ve olumlu davranış istenen değerler, işlevsiz davranış istenmeyen değer veya değersiz bir kavram olarak nitelendirilebilir. Günümüz çalışma ortamları, çalışanların birbirlerine karşı güven duygusu geliştirebildikleri dinamik yapılardan oluşmaktadır. Bu yapılarda çalışanlar iş yerlerinde belirli durumlar karşısında işlevsiz davranış sergileyebilmektedirler. Bu davranışlar çalışanların kişisel özelliklerine göre sürekli olabilir veya hiç ortaya çıkmayabilir. Çalışanların bu tarz davranışlar sergilemelerinde yönetimlerinin onlara karşı davranışlarının yanında çalışanların birbirlerine olan güvenleri etkili olabilir. Araştırmada çalışanların iş yerlerinde birbirlerine olan güvenlerinin fonksiyon bozukluğu davranışları üzerindeki etkisinde yönetimin çalışanına olumlu davranışı, değerler kuramı açısından önemli sonuçlar oluşturabilir.

Günümüzde çeşitli alanlarda farklı pozisyonlarda çalışan bireylerin iş yerlerinde çalışma arkadaşlarına olan güvenleri ve yönetimin çalışanlara karşı olumlu davranışları örgütlerin geleceğine pozitif, çalışanların işlevsiz davranışlarının ise negatif etkileri olabilir. Araştırma sonuçları genel olarak değerlendirildiğinde oluşturulan dört hipotezden iki tanesi kabul, ikisi red edilmiştir. Çalışanın çalışma arkadaşına olan güveninin fonksiyon bozukluğu davranışı üzerinde pozitif ve anlamlı etkisinin olduğu; çalışanın çalışma arkadaşına güveninin yönetimin çalışanına karşı olumlu davranış sergilemesine yine pozitif ve anlamlı etkisinin olduğu; yönetimin çalışanına olumlu davranış sergilemesinin çalışanın fonksiyon bozukluğu davranışına da pozitif ve anlamlı etkisinin olduğu sonuçlarına erişilmiştir. Araştırmada çalışanların birbirlerine karşı olan güvenlerinin fonksiyon bozukluğu davranışları üzerindeki etkisinde yönetimin çalışanlarına olumlu davranış sergilemelerinin tam aracı etkiye sahip olduğu sonuçlarına ulaşılmıştır.

Araştırma sonuçları evrensel değerler kuramı açısından incelendiğinde; güven davranışının işlevsiz davranışlara olumlu katkıları olabileceğini göstermektedir. Çalışma arkadaşına güven işlevsiz davranışın artmasına yol açmıştır. Bu sonuç kurama yeni bakış açıları kazandırabilir. Güven davranışının yönetimin çalışanlarına karşı olumlu davranışlarına olan katkısı ise değerler kuramını destekleyen bir sonuç oluşturmaktadır. Araştırmada güvenin işlevsiz davranış üzerindeki etkisinde yönetimin olumlu davranışının tam aracı etkisi de genel olarak değerler kuramına önemli katkılar sağlamaktadır. Değerler kuramı açısından organizasyonda güven ve olumlu davranış arzu edilen değerler, işlevsiz davranışlar ise arzu edilmeyen değerler çerçevesinde literatürde yeni araştırma alanları bulabilir.



RESEARCH ARTICLE / Araştırma Makalesi

<https://doi.org/10.37093/ijysi.956785>

How Can the Post-COVID-19 Economy of Turkey Help to Improve Gender Equality?

Meltem İnce Yenilmez* 

Abstract

Gender equality is not only a fundamental human right, but it is also necessary for a peaceful society, the attainment of full human potential, and long-term progress. It can also play a significant role in the growth of any modern economy. Therefore, it is critical to realize that men and women may both contribute to societal growth. A holistic approach, sound policies, and long-term commitment by all levels of government are essential for women's empowerment to become a reality. In addition, gender equality must be a priority in developing national policies and initiatives. Despite improvements in Turkish women's social, political, and economic lives, women's empowerment has yet to be attained. This research explores the position of women in school and the labor market in Turkey before and after the emergence of COVID-19. The research highlights the problems and opportunities that women regarding participating in the Turkish economy.

Keywords: Gender equality, COVID-19, education, technology, green economy.

Jel Codes: J16, I10, I24, O13, O33.

Cite this article: İnce Yenilmez, M. (2022). How can the post-COVID-19 economy of Turkey help to improve gender equality? *International Journal of Social Inquiry* 15(1), 21–32. <https://doi.org/10.37093/ijysi.956785>

* Professor in the Department of Economics, İzmir Democracy University, Turkey, and Visiting Researcher at Department of Economics, Tohoku University, Japan.

E-mail: meltem.inceyenilmez@idu.edu.tr, ORCID: <https://orcid.org/0000-0002-4689-3196>

Article Information

Received 23 June 2021; Revised 17 Sep 2021; Last Revision: 27 Jan 2022; Accepted: 28 Jan 2022; Available online: 30 June 2022

Covid-19 Sonrası Türkiye Ekonomisi Toplumsal Cinsiyet Eşitliğini Nasıl Geliştirebilir?

Öz

Toplumsal cinsiyet eşitliği yalnızca temel bir insan hakkı değil, aynı zamanda barışçıl bir toplum, insan potansiyelini tam kullanım ve uzun vadeli gelişmenin bir koşuludur. Bu nedenle, bir ekonominin gelişmesinde kilit bir rol oynayabilir. Erkeklerin ve kadınların sosyal kalkınmaya eşit derecede katkıda bulunabilecekleri gerçeğini benimsemek bu yüzden oldukça önemlidir. Kadınların güçlendirilmesinin gerçekleşmesi için bütüncül yaklaşım, sağlam politikalar ve uzun vadeli özveri gerekmektedir. Ayrıca, uygulanması hedeflenen ulusal politika ve programlar geliştirilirken, toplumsal cinsiyet eşitliği öncelikli olarak gözetilmelidir. Türk kadınının sosyal, siyasi ve ekonomik hayatındaki gelişmelere rağmen güçlendirmeleri henüz istenilen noktaya ulaşamamıştır. Bu çalışma, Türkiye'de Korona Virüsünün bir diğer adıyla Covid-19'un ortaya çıkmasından önce ve sonra kadınların eğitim ve işgücü piyasasındaki durumunu incelemektedir. Kadınların Türkiye ekonomisine katılımına ilişkin zorluklar ve fırsatlar analiz edilmektedir.

Anahtar Kelimeler: Cinsiyet eşitliği, COVID-19, eğitim, teknoloji, yeşil ekonomi.

Jel Kodları: J16, I10, I24, O13, O33.

1. Introduction

Beyond its effects on public health, the COVID-19 outbreak, which began in Wuhan, China, in December 2019 and quickly grew into a global pandemic in a matter of months, has generated a global crisis with terrible political, economic, and societal ramifications. Because of the pandemic's long duration and spread, which is still occurring as of 2021, governments' tactics and policies in this regard are critical for people's lives and livelihoods. Each government has pursued quite diverse strategies and policies in the face of the COVID-19 crisis. However, they share a common attitude in their various agendas: On the one hand, each country has attempted to gradually implement policies aimed at slowing the pace of the pandemic in a way that does not destroy the health system. On the other hand, each state has attempted to ensure the continuity of public services and key economic sectors. While doing all of these things and dealing with the COVID-19 pandemic, governments must also be "gender-sensitive" in their policymaking.

This study provides a mechanism for tracking the impact of government policies on inequality soon after they are implemented using recovery plans for both the economy and education. Inequality is a multidimensional concept that can encompass a variety of factors, such as income, wealth, education. Our research focuses on education, technological access, and economic consequences, which are particularly accurate indicators of gender inequality in Turkey. The ability to use very detailed data to develop a high-frequency measure of inequality allows policymakers to adjust policies to reduce inequality in general and among subgroups of the population, defined by educational level, gender, age, and income.

2. Literature Review

All crises have a significant gendered impact across a variety of factors, none more so than the current pandemic. Even though the virus affects more men than women in terms of fatalities (Wenham et al., 2020), women are more severely impacted in the job market. As a result of the pandemic's disproportionate impact on industries and professions and the unique positions of men and women in the labor market, more women than men have lost their jobs and are more likely to be among the furloughed employees, as has been extensively documented

(International Labour Organization, 2021). Unsurprisingly, women are over-represented in the limited sectors and vocations. They are also more likely to work from home, and they account for the bulk of “frontline” workers.

Furthermore, the most recent labor market shock for women has exacerbated some previously existing disparities. Many women who have been laid off or furloughed are low-wage workers, but women who earn more have been able to maintain their employment and transition to remote working.

The closure of schools and childcare centers in 2020, along with the significance of the home for both work and private life, has increased the double load of working and caring, especially for women. This burden, while shared by both genders, has had a much higher impact on women— who are largely responsible for childcare, according to survey figures (UN Women, 2020). Last but not least, the pandemic has brought to light an increase in marital violence as tighter confinement limitations are enforced.

Understanding the socio-structural environment is crucial to analyzing the impact of the pandemic on employment. Workforces and value chains work in a social context that is shaped by gender dynamics and hierarchies, which define roles and opportunities while also posing resource constraints. Women, for example, are overrepresented in low-paying and low-skilled industries and occupations, are more likely to work in the informal sector, and suffer disproportionate care and domestic work obligations. As a result, they earn less, invest less, and have fewer social security and health-care benefits than males. Women are generally the first to be laid off in times of crisis due to their inferior status in the job market. When parents try to return to work, they confront additional challenges, such as a lack of inexpensive and high-quality care for their children and other family members (such as the disabled and old people).

Systemic inequities can force women entrepreneurs to the economy's periphery, increasing their susceptibility and limiting their growth. Furthermore, in times of crisis and economic downturn, businesses owned by underrepresented groups, such as women, racialized groups and ethnic minorities, people with disabilities, Indigenous peoples, immigrants, refugees, and sexual and gender minorities, may be more vulnerable due to lower levels of capitalization, fewer investors, and a greater reliance on self-financing, as well as weaker customer and supplier relationships.

It can be said that the inequalities faced by women in every field make it difficult to raise the demands for gender equality on the agenda, and many inadequacies are at the forefront for women. In Turkey, where more conservative is being made demands and stronger patriarchy is experienced compared to Western societies, the integration of this structure with capitalism makes it difficult for equality policies to have a transformative effect on the system and policies. According to İçli (2018), when it comes to women's employment in Turkey, there is a class-layered structure, in addition to gender stratification. Women university graduates can purchase legal, institutional, or market services to access reconciliation mechanisms, and they can work in formal, secure, and relatively high-paying employment on a large scale. Conversely, low-educated women are forced to labor in risky, informal occupations that pay very little and require little expertise.

On the one hand, all these issues have significant implications for global development strategies and women's rights. During the so-called “lost decade” of the 1980s, feminist economists noted that it was quite useful for orthodox economists to neglect the unpaid work of women (Kalaycı & Kaya, 2020). However, since the late 1990s, women across the world have developed the desire to work, with workplaces becoming increasingly feminine, and there has

been a globalization of expectations and regulations to meet women-oriented needs, such as equal pay, equal employment, and unionized organizations. The conservative front of women's work is crumbling, however slowly; artificial obstacles and borders are being dismantled (Kalaycı, 2017). Raising social awareness about the social injustices, discriminations, and inequalities of opportunity that exist in society can help to bring about change (Akkaş, 2019).

3. The Obstacles to Gender Equality

The major barriers that have hindered the participation of Turkish women in the country's workforce could be traced to the unavailability of female role models, unregistered unemployment, social security exclusion; union structures that are dominated by males thereby excluding females; and a lack of social care services.

For gender equality to become a reality between men and women with regard to employment, women will have to be provided with equal payment as well as social protection, the same access to full employment, safe work environments, and ensuring transportation to and from the workplace is 100% safe. Another way that equality needs to be ensured in the aspect of employment is by creating conditions that will enable women to work, regardless of their domestic duties. These could be paternity leave, paid paternity, improved maternity protection, distribution of domestic tasks equally among couples, and access to dependency and childcare services.

The gender differences regarding employment within the private sector can be reduced or eliminated by ensuring that skills taught at schools align with requirements of the labor market, women education is promoted, making the public and private sector programs are organized with the goal of improving the skills of women graduates in Turkey, and lifetime training programs are introduced. Also, public and private sector companies should be motivated or encouraged to invest heavily in programs that are aimed at improving women. These programs should help to build women who are aspiring to become successful entrepreneurs. All of these are crucial when it comes to improving gender equality in employment (International Labour Organization, 2020).

4. Turkish Education Equality and Policies—A Complete Analysis of Women

In the Global Gender Gap Report published by the World Economic Forum, 134 countries were assessed in women's freedoms and rights. The report showed that gender-based differences were quite huge based on four dimensions: political, health, education, and economic. A report released in 2020 showed that Turkey maintained position number 130 among 153 countries from different parts of the world on gender equality. Regarding the unrestricted access of women to education, the country was ranked in position number 113 according to the World Economic Forum (2020). Results like this show that Turkey still needs to do more for gender equality to be achieved. There are numerous studies/research that have analyzed Turkish gender equality and education, especially in the aspect of attainment, enrollment, and formal education completion rates for boys and girls (Gümüş & Chudgar, 2016; Demiray, 2015; O'Dwyer et al., 2010). The problem is that gender equality policies have paid more attention to justice instead of addressing the problems that girls are facing (Unterhalter, 2005; Murphy & Elwood, 1998; Francis & Skelton, 2005).

Disability and social class are major factors, but gender is not considered. Despite gender being separately added to the constitution via Article 10, charging the state to ensure that measures are taken to improve gender equality, it is quite disturbing that nothing has been added to the Basic Law of National Education in this regard. The Basic Law of National Education tends to address sensitivity toward people who are disabled and those with low social-economic status. However, the problem of girls being deprived of certain educational privileges has not been taken seriously. Some major obstacles that have hindered female education are early marriages, gender role attitudes, household poverty, girls labor in homes, and girl's chastity (Alat & Alat, 2011; Börkan et al., 2014; Gümüő & Chudgar, 2016). When equal opportunities are provided, there is this mindset of fair competition. This is crucial for achieving political stability. Whether people have been rewarded or not, there is always this belief that the rules of the system are fair. Also, for talented people to be identified, tests are carried out, therefore indicating that a fair system of choosing people is in place. In Turkey, vocational guidance is centered on fair competition as well as merit.

Between 2019 and 2020, statistics were revealed by Turkish Higher Education showed that most programs were characterized by clear gender-streaming. It showed that females made up most of the number of people in education, nursing, arts, and humanities. Conversely, males had a higher population in departments such as technology, economics, business administration, and engineering. For gender-streaming to be addressed by policies, policy makers need to understand why people choose these disciplines. For instance, it has been discovered that people choose fields of study based on emotions rather than individual preferences (Riordan, 1990; Pratt et al., 1984).

In Turkey, educational practices and policies are based on formal equality as well as meritocracy with the aim of ensuring that people are provided with equal opportunities. In the case of gender, formal equality is what educational policies are aiming to achieve. In other words, men and women are expected to be treated equally. There should not be any special treatment based on sex or other factors. There is something this approach has ignored, though, which is the power imbalance existing between women and men. Also, traditional cultural practices seem to favor men at the expense of women, while education policies tend to maintain a "gender-neutral" nature. This has succeeded in creating the wrong notion that men and women have equal opportunities. Such has only masked the problem of gender inequality the country is experiencing.

5. Access to Technology via Education

In recent times, digital transformation has succeeded in providing new platforms through which economic empowerment can become a reality. All of these are geared toward the achievement of gender equality. Mobile phones, digital platforms, the internet and financial services (digital) tend to provide opportunities that can address gender inequality. This is because they offer women opportunities to earn more income. Also, there are increased employment opportunities (OECD, 2018). Women also have access to general information and knowledge. Gender equality should be fostered in the labor market. This has a chance of improving the country's economic growth. With the advent of technology, a digital world can be built. It is a difficult task though. For instance, as compared to men, a smaller number of women own smartphones. This means they lack access to the internet connection. Very few women occupying ICT positions, let alone have top managerial jobs. Even in academic careers, it is the same situation. At the age of 15, only 0.5% of girls are aspire to work in ICT firms. On

the other hand, the number of boys aspiring to work in such positions is 5%. The funding received by start-ups which are owned by women is around 23% less compared to businesses owned by males, and those owned by women will have about 30% less positive exit (International Telecommunication Union, 2020).

The educational gaps throughout the world have increased due to the emergence of COVID-19. It may be novel but has already affected the world in various ways. For instance, academic disruptions have been created. Most countries are finding it hard to bring the situation under control. Now, every nation is vulnerable to the dangers of the coronavirus. Governments seem to be running short of ideas on how the situation can be arrested. The effects have not just been devastating, as these governments have also been overwhelmed. COVID-19 is a virus that does not seem to recognize any boundaries. Education has been seriously affected, as schools were closed in a bid to prevent the virus from spreading. Alternative learning opportunities must be adopted in order to help children. For instance, students from poor backgrounds seem to be the most affected whenever there is a problem like this, which can bring about pause in learning activities. Our learning systems have been exposed to this problem to a great extent. For instance, it shows that there is a lack of facilities required to facilitate online learning. Also, the environments required where such can happen without any hitches are not available. Finally, it shows that resources and needs have not been properly aligned (OECD, 2020a).

Universities and other higher institutions have also been affected by the COVID-19 pandemic. Their premises have been closed to prevent any further spread. To respond swiftly, countries are shutting down their borders. Even though e-learning has replaced face-to-face learning, both learning and examinations have been affected by these sudden closures. Even foreign students started feeling unsafe in their host countries. Most importantly, there have been questions regarding the quality and adequacy of education being offered by higher institutions is good enough (Schleicher, 2020). In other words, people are doubting whether the educational content that universities are offering students are adequate for the present-day challenges. It is important that universities come up with new learning surroundings. There should be more focus on digitalization within the school environment for them to remain relevant. Students have, however, not been affected equally because of the closure of schools during the period of the pandemic. For instance, less privileged students from poor backgrounds were more affected. Schools are now being encouraged to come up with programs that will aid learning from home. This is to ensure that distance learning is strictly practiced. Students are also being encouraged by governments to learn from television and radio lessons. Although parents who live in urban areas may not find anything wrong with these lessons since they can afford them, it is not the same for parents who are living in rural areas. For instance, statistics have shown that over 30% of people reside in rural areas where there is poor supply of electricity supply (Statista, 2020). This makes it challenging when it comes to learning via television and radio lessons. Schools operating in urban areas upload lessons and assignments via email, Google classroom, social media platforms, and other ways. Associated with online learning is also the problem of a lack of effective monitoring. In urban areas, the e-learning system may prove ineffective unless students are monitored. Urban and rural schools are not the same in any way. For instance, the former schools may have easy access to internet facilities and connection, as compared to the latter schools.

For education to continue despite cities being on lockdown, higher institutions decided to make the most of technology via online classes. This was supposed to be an alternative to in-time class, which is the traditional way of learning. The problem is that most institutions and

universities were short of ideas when it comes to adopting new ways of learning. They still depended on the old ways in which assignments and instructions are delivered to students. The process by which students learn was greatly disrupted. Even though many institutions still offered e-learning systems prior to the pandemic, students never saw it as a perfect replacement for the physical and offline learning system. For instance, the percentage of students who enrolled for distance learning in 2020 was 63% (Işık et al., 2021). International students do not have any other option or choice but to embrace the system of online learning. This is because the pandemic has brought changes across various systems. For instance, academic calendars have been greatly compromised. Also, there is no clear date on when international movements will be allowed by various governments. The reality is that everything is on a standstill right now.

6. Economic Implications of the Pandemic on the Turkish System

Until March 11, 2020, it can be said that Turkey did everything right to prevent the pandemic from entering its geographical space. It was on that date that its first case of COVID-19 was announced. Prior to this period, the economy experienced a growth of around 2.7%. It is worthy of note to point out that its previous growth rate was 0.9%. It was even predicted that the country's economy would benefit immensely from such an outbreak, especially if the government could implement focused policies (OECD, 2019). Expectations were high in the tourist sector as a boom was predicted. Also, there were predictions in favor of increased international demand for food, iron and steel, furniture, and textiles. However, just like other countries, Turkey was affected economically by the pandemic.

Since the year 2018, Turkey has been experiencing a very high rate of unemployment (13.7%), according to the Turkish Statistical Institute [TUIK] (2020). From all indications, it can be said that the country is about to experience something even worse. Workers engaging in blue-collar jobs are expected to be more affected. Employees in the service sector will also be affected due to the problem of bankruptcies. Workplaces and factories may also experience closures. Putting all these together, it can be said that the country will suffer huge economic losses as a result of the pandemic. As a result, Turkey's Gross Domestic Product (GDP) is expected to drop significantly. Workers will also experience income losses. In March 2020, it was reported that Turkey's CPI experienced an annual increment of 11.86%, which is 0.57% monthly. According to TUIK (2020), some goods and services experienced an increase in price, such as non-alcoholic beverages (1.95%), food (2.78%), and miscellaneous products (1.24%). Similar to every other part of the world, an increase like this is expected to bring about inflation. In 2019, Turkey generated about \$34.5 billion from tourism and had approximately 50 million visitors as explained by TUIK (2020). Since the international movement of people has been restricted, this sector has been badly affected.

Investors have also experienced many uncertainties. The Economic Confidence Index of Turkey dropped to 91.8 from 97.5 according to TUIK (2020). There was also a decrease in its real sector confidence to 99.7 from 106.9 according to a report submitted by the Central Bank of the Republic of Turkey in 2020, when a comparison was made with the previous month before the emergence of COVID-19. The bank made efforts to ensure that the country's inflation rate was reduced to 9.75% from 10.75% to improve Turkey's economy. As of April 7th, 2020, Turkey's credit default swap (five years) had a rather high premium value of around 652.3 points, compared to the 230 points recorded at the start of 2020 (World Government Bonds, 2020). Based on this, it is easy to conclude that the economy of Turkey is facing too much

pressure. With such a high CDS, Turkey’s borrowing interest can start to increase. On the 18th of March 2020, the government of Turkey announced an economic stimulus package to the tune of \$15.4 billion (İnal, 2020). To help businesses and citizens, there were strategies like increased pension payouts, payment deferrals, and tax cuts. However, long-term measures will have to be in place to avoid further damage to the economy, as jobs may be lost, and more companies are likely to shut down. Also compared to many other countries, Turkey seems to have the largest number of refugees. Syrians who have been displaced due to war outbreak are seeking shelter inside the country (International Crisis Group, 2018; Bahar Özvarış et al., 2020). This puts a greater financial pressure and burden on the government in its bid to offer such people some protection. However, as Turkey imports energy, the reduction in oil prices can help in decreasing its petroleum bill, thus improving the country’s economy to a great extent.

Table 1
The COVID-19 pandemic and its effects

Sources of Vulnerabilities	Effects of the COVID-19 Pandemic	Mitigation Measures
Women have a less chance of being in the labor force as compared to men (34% versus 73%), as explained by Cebeci (2015).	The chances of women have been reduced due to their domestic and caretaking duties. As the crisis is reaches its peak, these roles increase for women.	Unpaid leave support and short-term work allowance
Economic sectors which have been affected by the pandemic are agriculture (15%), manufacture (11%), wholesale & retail (10%), human, and health & social work (9%).	There has been an increase in domestic roles. Household shores increased as people have remained in their homes.	Households have been supported with cash
Primary caregivers both for elderly people and children. Compared to women, men are more likely to be entrepreneurs (self-employed). The percentage rate is 22% (men) to 9% (women)	Businesses owned and managed by women are more affected. The crisis made them to have limited access to finance.	More credit opportunities
As compared to the remaining population, both skilled and unskilled labor has been affected.	Poor internet access has limited the rate at which children should have continued their education during the lock down period.	Having children pulled out of school.

Note. Adapted from a literature survey by the author.

Due to the emergence of COVID-19, there are many sectors of Turkey’s economy that have become vulnerable. These sectors include retail and wholesale trade, storage and transportation, and construction. As some of these sectors have performing loans that are weak, they can easily experience financial instability. In these sectors, many employed people risk losing their jobs. Unfortunately, although there are sectors that can work from home, compared to those vulnerable sectors stated above, they do not employ many workers. Based on all these factors, it can be said that the COVID-19 pandemic will have some very serious effects on the standard of living in Turkey. This is especially true of poor people since they are most vulnerable. According to TUIK (2020), this can increase the poverty rate in Turkey to 14.4% from 10.4%. However, there is every reason to believe that the policies of the government in place can help to cushion the effects of the COVID-19 pandemic. TUIK (2020) pointed out that such measures can reduce the poverty rate to 11.8% from 14.4%.

6.1 Environmental effects of the COVID-19 pandemic

There have been some climate concerns already impacting Turkey's economy. In other words, the country had been suffering from environmental issues before COVID-19 struck. The lockdown offered the perfect platform where strategies could be analyzed in a bid to combat the problem of poor waste management. There are less than 10 years remaining for the achievement of the sustainable development agenda, which notably includes mitigation of climate change effects. There is every reason to believe that the COVID-19 pandemic has made our environment more vulnerable. With climate change, there is risk of future pandemics occurring.

While the COVID-19 pandemic has had a massive impact on society and the economy, it has also aided in the recovery of some environmental harm (Chakraborty & Maity, 2020). Due to the complete or partial implementation of the Kyoto Protocol, greenhouse gas (GHG) emissions, nitrogen dioxide, water pollution, noise pollution, and pollution on beaches have all decreased considerably. Studies, however, do not support GHG emissions reduction in the long run because once the lockdown is lifted, economic activity and energy consumption will likely return to normal as large-scale industrial activities resume. This will result in increased energy consumption and GHG emissions, which will likely exceed the lockdown period emissions (Wang & Su, 2020). In addition, the rising volume of household and medical waste, which can be hazardous and potentially spread diseases to others if not properly handled, can have severe environmental implications.

6.2 Compatibility of the “new normal” with nature

Adopting a “new normal” is one of the most reliable ways. This must, however, align with our planet's boundaries. There should be sustainable ideas and solutions. How the world has responded to the COVID-19 pandemic has further shown that a new normal can become a reality. This is because some practices have been developed during this period, such as working from home, reduced traveling, and contact-free services and more. This shows that a world of low-carbon emissions and green model can be achieved, and they are practices that should be embraced even after the pandemic is over. Changes such as these need to be supported to ensure renewable investments and that low-carbon emissions becomes the future practice.

6.3 Shifting to a green economy

Turkey needs to start considering plans to shift to a green economy. A green economy will not be affected by the COVID-19 pandemic or any other virus in the future because it is an economy that is digitalized. This green economy ensures that the vulnerable are protected from any shock that may arise from low income or job loss. Re-experiencing a similar crisis again without any adequate preparation implies disaster for not only Turkey but also other countries (OECD, 2020c). This, therefore, provides an opportunity for the green economy to become a reality. Governments around the world need to start thinking outside the box to protect their economies from bleeding due to any lockdown or halt in business activities. A green and sustainable economy is the only way out of this challenge.

7. Conclusion

The worldwide health crisis triggered state-imposed lockdowns, causing significant and sudden disruptions to labor markets, livelihoods, global supply networks, and enormous human migratory patterns. For the first time in modern economic history, governments placed severe limitations on economic activity in order to safeguard people's health. Women employees have

been disproportionately impacted by labor market interruptions, according to reports from around the world, particularly in two areas: job losses in sectors worst hit by the shutdowns, and their overrepresentation in frontline positions that are deemed vital. The millions of domestic workers, whose jobs frequently fall outside the sphere of labor law and social protection and 80% of whom are women, who clean, cook, and care for families throughout the world and fill in gaps left by states and markets, have been profoundly affected by labor market failures and economic instability (OECD, 2020b). Domestic worker unions and groups have raised several complaints regarding abuses of employees' rights from the beginning of the COVID-19 pandemic, ranging from not being permitted to leave their employers' houses to having their hours terminated without compensation.

The COVID-19 pandemic provides the worst scenario for some people (such as younger ones) leaving out their educational problems untouched. Although efforts are being made to increase enrollment rates, the desired level has not been attained at all educational stages. Unfortunately, the pandemic creates a disaster for young people in every part of their lives.

Turkey has implemented restrictive measures to reduce gathering and formations of crowds since March 17, 2020, until now. Schools were also affected by these lockdowns and had to close entirely until the beginning of 2021. For these reasons, nurseries, schools, and universities have been looking for alternative ways to provide access to education. Regarding home schooling, students, regardless of their ages, are still being remotely educated, using technology such as online courses, video classes, and electronic textbooks. However, not having access to a computer and/or the internet, a lack of 3G or 4G network, and not finding a quiet place to study and the right technology are still the leading problems that at least half of the student's face. Therefore, the government can start to encourage online education and remote lecturing at all educational levels. In addition, a hybrid educational system will be a good alternative to face-to-face classrooms until the COVID-19 pandemic is over within the country.

The main challenge we confront is to restore, broaden, and deepen democratic participation and consultative decision-making opportunities that have been systematically lost in recent decades as a result of expanding economic inequality and attacks on hard-won rights, as we have already stated.

FUNDING

No funding was received.

ETHICS

The author declares that this article complies with the ethical standards and rules.

CONFLICT OF INTEREST

The author declares no conflict of interest.

References

- Akkaş, İ. (2019). Cinsiyet ve toplumsal cinsiyet kavramları çerçevesinde ortaya çıkan toplumsal cinsiyet ayrımcılığı [Social gender discrimination concerning the concept of gender and social gender]. *Ekev Akademi Dergisi*, ICOAEF Özel Sayı, 97-118. <http://dx.doi.org/10.17753/Ekev1038>
- Alat, Z., & Alat, K. (2011). A qualitative study of parental resistance to girls' schooling. *Educational Sciences: Theory and Practice*, 11(3), 1369-1373.
- Bahar Özvarış, Ş., Kayı, İ., Mardin, D., Sakarya, S., Ekzayez, A., Meagher, K., & Patel, P. (2020). COVID-19 barriers and response strategies for refugees and undocumented migrants in Turkey. *Journal of Migration and Health*, 1-2, 100012. <https://doi.org/10.1016/j.jmh.2020.100012>
- Börkan, B., Levent, H., Dereli, O., Bakış, O., & Pelek, S. (2014). *Temel belirleyicileri açısından ilköğretimde okula devam ve devamsızlık* [School attendance and absenteeism in primary education in terms of key determinants]. MEB, ERG, UNICEF. http://tegm.meb.gov.tr/meb_iys_dosyalar/2016_05/09023316_temel_belirleyicileri_acisindan_ilkogretimde_okula_devam_ve_devamsizlik_arastirma_raporu.pdf

- Cebeci, T. (2015). *Performance of female employers in Turkey* (Report No. 102015-TR). World Bank, Washington, D.C. <https://openknowledge.worldbank.org/handle/10986/25411>
- Chakraborty, I., & Maity, P. (2020). COVID-19 outbreak: Migration, effects on society, global environment and prevention. *The Science of the Total Environment*, 728, 138882. <https://doi.org/10.1016/j.scitotenv.2020.138882>
- Demiray, E. (2015). Problems in women's education in Turkey: Implementations and suggested solutions. *International Journal on New Trends in Education and Their Implications*, 6(1), 1–12.
- Francis, B., & Skelton, C. (2005). *Reassessing gender and achievement: Questioning contemporary key debates*. Routledge. <https://doi.org/10.4324/9780203412923>
- Gümüş, S., & Chudgar, A. (2016). Factors affecting school participation in Turkey: An analysis of regional differences. *Compare: A Journal of Comparative and International Education*, 46(6), 929-951. <https://doi.org/10.1080/03057925.2015.1095073>
- International Crisis Group. (2018, January 29). *Turkey's Syrian refugees: Defusing metropolitan tensions* (Europe Report No. 248). 29 January 2018. <https://reliefweb.int/report/turkey/europe-report-n-248-turkey-s-syrian-refugees-defusing-metropolitan-tensions>
- International Labour Organization. (2020). *Gender equality in the world of work: Towards a transformative and measurable agenda for more equal societies* [Brochure]. ILO Publications: Geneva. https://www.ilo.org/wcmsp5/groups/public/-dgreports/-gender/documents/publication/wcms_751914.pdf
- International Labour Organization. (2021, October 27). *ILO Monitor: COVID-19 and the world of work. Seventh edition*. [Briefing Note] https://www.ilo.org/wcmsp5/groups/public/-dgreports/-dcomm/documents/briefingnote/wcms_824092.pdf
- International Telecommunication Union. (2020, May 26). *Celebrating girls as creators of technology and digital solutions*. <https://www.itu.int/hub/2020/05/celebrating-girls-as-creators-of-technology-and-digital-solutions>
- İçli, G. (2018). Toplumsal cinsiyet eşitliği politikaları ve küreselleşme [Gender equality policies and globalization]. *Pamukkale Üniversitesi Sosyal Bilimler Enstitüsü Dergisi*, 30, 133-144.
- İnal, E. (2020, March 31). Turkey launches stimulus package amid COVID-19 threat. Norton Rose Fulbright. <https://www.nortonrosefulbright.com/en/inside-turkey/blog/2020/03/turkey-launches-stimulus-package-amid-covid-19-threat>
- İşık, O., Tengilimoğlu, D., Şenel Tekin, P., Tosun, N., & Zekiöğlu, A. (2021). Evaluation of students' opinions regarding distance learning practices in Turkish universities during the Covid-19 pandemic. *Yükseköğretim Dergisi*, 11(3), 607–616. <https://doi:10.2399/yod.20.006000>
- Kalaycı, İ., & Kaya, M. (2020). Adaletin cinsiyeti olur mu? Feminist politik iktisat açısından bazı yanıtlar [Does justice have gender or not? Some answers in terms of feminist political economics]. *Çukurova Üniversitesi İktisadi ve İdari Bilimler Fakültesi Dergisi*, 24(1), 15-34. <https://dergipark.org.tr/tr/pub/cuiibfd/issue/57848/647256>
- Kalaycı, İ. (2017). Feminist iktisat: Toplumsal cinsiyet eşitliğine seçenек bir bakış [Feminist economics: An alternative view to gender mainstreaming]. *Avrasya Sosyal ve Ekonomi Araştırmaları Dergisi (ASEAD)*, 4(12), 533-542. <https://dergipark.org.tr/tr/pub/asead/issue/52678/694432>
- Murphy, P., & Elwood, J. (1998). Gendered learning outside and inside school: Influences on achievement. In D. Epstein, J. Elwood, V. Hey, & J. Maw (Eds.), *Failing boys? Issues in gender and achievement* (pp. 162-182). Open University.
- O'Dwyer, J., Aksit, N., & Sands, M. (2010). Expanding educational access in Eastern Turkey: A new initiative. *International Journal of Educational Development*, 30(2), 193-203. <https://doi.org/10.1016/j.ijedudev.2009.03.005>
- OECD (2018). Bridging the digital gender divide include, upskill, innovative. OECD Publishing
- OECD (2019). *Employment rate*. <https://data.oecd.org/emp/employment-rate.htm>
- OECD (2020a). *Environment at a glance 2020*. OECD Publishing. <https://doi.org/10.1787/4ea7d35f-en>
- OECD (2020b). Women at the core of the fight against COVID-19 crisis. <https://www.oecd.org/coronavirus/policyresponseswomen-at-the-core-of-the-fight-against-covid-19-crisis-553a8269>
- OECD (2020c). Making the green recovery work for jobs, income and growth Updated 06 October 2020. <https://www.oecd.org/coronavirus/policy-responses/making-the-green-recovery-work-for-jobs-income-and-growth505f3e7>
- Pratt, J.; Bloomfield, J.; & Seale, C. (1984). *Option choice: A question of equal opportunity*. NFER-Nelson
- Riordan, C. (1990). *Girls and boys in school: Together or separate?* Teachers College Press.
- Schleicher, A. (2020). The impact of COVID-19 on education insights from education at a glance 2020. OECD Publications
- Statista (2020). *Turkey: Urbanization from 2010 to 2020*. <https://www.statista.com/statistics/255487/urbanization-in-turkey>
- TUIK (2020). *İşgücü istatistikleri* [Labour force statistics]. Retrieved June 6, 2021, from <https://data.tuik.gov.tr/Bulten/Index?p=Isgucu-Istatistikleri-Kasim-2020-37480>
- UN Women. (2020, April 6). *Violence against women and girls: the shadow pandemic*. <https://www.unwomen.org/en/news/stories/2020/4/statement-ed-phumzile-violence-against-women-during-pandemic>
- Unterhalter, E. (2005). Fragmented frameworks: Researching women, gender, education and development. In S. Aikman, and E. Unterhalter (Eds.), *Beyond access: Developing gender equality in education* (pp. 15–35). Oxford: Oxfam.
- Wang, Q., & Su, M. (2020). A preliminary assessment of the impact of COVID-19 on environment – A case study of China. *Science of The Total Environment*, 728, 138915. <https://doi.org/10.1016/j.scitotenv.2020.138915>
- Wenham, C., Smith, J., & Morgan, R. (2020). COVID-19: The gendered impacts of the outbreak. *Lancet (London, England)*, 395(10227), 846-848. [https://doi.org/10.1016/S0140-6736\(20\)30526-2](https://doi.org/10.1016/S0140-6736(20)30526-2)

World Economic Forum. (2020). *The global gender gap report 2020*. <https://www.weforum.org/reports/gender-gap-2020-report-100-years-pay-equality>
World Government Bonds. (2020). *Turkey 5 years CDS-historical data* [online]. Retrieved June 5, 2021, from <http://www.worldgovernmentbonds.com>

Genişletilmiş Özet

Dünya çapındaki sağlık krizi, devlet tarafından dayatılan karantinaları tetikleyerek işgücü piyasalarında, geçim kaynaklarında, küresel tedarik ağlarında ve insanların göç kararlarında önemli kararların verilmesine neden oldu. Ekonomi tarihinde ilk kez, insanların sağlığını korumak için ekonomik faaliyetlere ciddi sınırlamalar getirildi. Dünyanın dört bir yanından gelen raporlara göre, kadın çalışanlar, özellikle kapanmalardan en çok etkilenen sektörlerde iş kayıpları sonucu işgücü piyasasındaki çalışan kadınlar orantısız bir şekilde etkilenmektedir.

Ayrıca kadın çalışanların evden çalışma olasılıkları daha yüksektir ve "ön saflardaki" çalışanların büyük bir kısmını oluştururlar. Kadınlar için en son işgücü piyasası şoku, daha önce var olan bazı eşitsizlikleri daha da kötüleştirdi. İşten çıkarılan veya izne çıkarılan kadınların çoğu düşük ücretli işçilerdir, ancak daha fazla kazanan kadınlar işlerini sürdürebilmiş ve evlerine yerleşmişlerdir.

Son bir yılda okulların ve kreşlerin kapanması, evin hem iş hem de özel yaşam için önemi ile birlikte, özellikle kadınlar için çalışma ve bakım yükünü iki katına çıkardı. Bu yük, her iki cinsiyet tarafından da paylaşılsa da, anket rakamlarına göre, çocuk bakımından büyük ölçüde sorumlu olan kadınlar üzerinde çok daha fazla etki yarattı. Son olarak, salgında daha sıkı karantina sınırlamaları uygulandığından aile içi şiddetin artmasına sebep oldu.

Sistemik eşitsizlikler, kadın girişimcileri ekonominin çeperine itebilir, duyarlılıklarını artırabilir ve büyümelerini sınırlayabilir. Ayrıca, kriz ve ekonomik gerileme zamanlarında, kadınlar, ırksallaştırılmış gruplar ve etnik azınlıklar, engelliler, yerli halklar, göçmenler, mülteciler ve cinsel ve cinsiyete dayalı azınlıklar gibi yeterince temsil edilmeyen grupların sahip olduğu işletmeler, düşük sermayelendirme seviyeleri, daha az yatırımcı ve kendi kendini finanse etmeye daha fazla güvenmenin yanı sıra daha zayıf müşteri ve tedarikçi ilişkileri oluşmaktadır.

Kadınların her alanda karşılaştıkları eşitsizliklerin toplumsal cinsiyet eşitliği taleplerinin gündeme getirilmesini zorlaştırdığı ve kadınlar için birçok yetersizliğin ön plana çıktığı söylenebilir. Batı toplumlarına göre daha muhafazakar taleplerin ve daha güçlü bir ataerkilliğin yaşandığı Türkiye'de bu yapının kapitalizmle bütünleşmesi eşitlik politikalarının sistem ve politikalar üzerinde dönüştürücü bir etki yaratmasını zorlaştırmaktadır.

Bu çalışma, hem ekonomi hem de eğitim için kurtarma planları kullanılarak uygulandıktan hemen sonra hükümet politikalarının eşitsizlik üzerindeki etkisini izlemek için bir mekanizma sunmaktadır. Eşitsizlik, gelir, servet, eğitim gibi çeşitli faktörleri kapsayabilen çok boyutlu bir kavramdır. Araştırmamız, Türkiye'de cinsiyet eşitsizliğinin özellikle doğru göstergeleri olan eğitim, teknolojik erişim ve ekonomik sonuçlarına odaklanmaktadır. Yüksek frekanslı bir eşitsizlik ölçüsü geliştirmek için çok ayrıntılı verileri kullanma yeteneği, politika yapımcıların politikaları genel olarak ve eğitim düzeyi, cinsiyet, yaş ve gelir ile tanımlanan nüfusun alt grupları arasında eşitsizliği azaltmak için ayarlamalarına imkan sağlamaktadır.

Kovid-19'un etkisi ile kreşler, okullar ve üniversiteler eğitime erişimi sağlamak için alternatif yollar aradılar. Çevrimiçi eğitim açısından bakıldığında, öğrenciler yaşları kaç olursa olsun, çevrimiçi kurslar, video sınıflar, elektronik ders kitapları gibi teknolojiyi kullanılarak hala uzaktan eğitim görmektedirler. Ancak bir kısım öğrencinin hala bilgisayara ya da internete erişimi yoktur. Bunlara ek olarak, ders dinlemek ya da çalışmak için uygun ortamı bulamamak da hala öğrencilerin en az yarısının yaşadığı sorunların başında gelmektedir. Bu nedenle devlet, tüm eğitim seviyelerine çevrimiçi eğitimi ve uzaktan ders vermeyi teşvik ederek bu durumu uygulanabilir kılmaya çalışabilir. Ayrıca ülke içinde Kovid-19 bitene kadar hibrit eğitim sistemi yüz yüze sınıflar için iyi bir çözüm olacaktır.

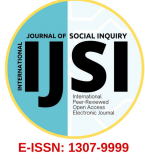

RESEARCH ARTICLE / Araştırma Makalesi
<https://doi.org/10.37093/ijisi.1065882>

COVID-19 Salgını Küresel Sosyal Adalet Perspektifinden Düşünmek

Ahmet Özgültekin* 

Öz

COVID-19 küresel salgını, dünyanın farklı yerlerinden olan insanların krizlerden çeşitli biçimlerde etkilendiğine yönelik önemli bir kesit oluşturmaktadır. Salgının küresel eşitsizlikleri gün yüzüne çıkarıcı, derinleştirici ve yenilerini yaratan yönü dikkat çekmektedir. Belirli risklerle yüz yüze gelme ve başa çıkabilecek imkanlara sahip olma bakımından bazı kişilerin o risklere daha açık olduğu görülmektedir. Salgın döneminde küresel istihdam kayıplarının geçici ve yarı zamanlı çalışanlara etkisi, sağlık ve iş güvencesine sahip olma konuları birincil olarak öne çıkmaktadır. Çalışmak zorunda kalınan sektörler, eğitim düzeyi ve kazancı daha yüksek olan kişilerin iş faaliyetlerini evlerinden yapabilmeleri, evlerinde çocuklarını eğitecek yerlerinin olması, uzaktan eğitim imkanlarına sahip olma başlıkları bunları izleyen eşitsizliklerden yalnızca bazılarıdır. Salgın dönemi tedbirlerinden karantina altında kalma, ev içi ve dışı olmak üzere mekânsal eşitsizlikler yine küresel eşitsizliklerin bir parçasıdır. Küresel ekonomik faaliyetler sonucu ortaya çıkan bölüşüm adaletsizliklerinin, çeşitli eşitsizlikleri nasıl ve ne biçimde yeniden ürettiği salgın döneminde daha fazla dikkat çekmekte, adaletin uluslararası boyutu sorgulanmaktadır. Adaletin küresel yükümlülüklerine vurgu yapan kozmopolitan eşitlikçiler, zenginlik ve kaynakların bölüşümünde John Rawls'ın iki adalet ilkesinin uluslararası boyutta uygulanabileceği iddiasındadırlar. Bu noktadan hareketle çalışmamızda COVID-19 salgınının küresel eşitsizlikler üzerindeki etkilerini, salgın dönemi yardım uygulamalarını kozmopolitan eşitlikçilik bağlamında ele almaya çalışacağız.

Anahtar Kelimeler: COVID-19, yoksulluk, küresel adalet, eşitsizlik, kozmopolitan eşitlikçilik

Jel Kodları: D63, I31, I39, I30.

Cite this article: Özgültekin, A. (2022). COVID-19 salgını küresel sosyal adalet perspektifinden düşünmek. *International Journal of Social Inquiry* 15(1), 33–54. <https://doi.org/10.37093/ijisi.1065882>

* Doktora Öğrencisi, Bursa Uludağ Üniversitesi, Siyaset Bilimi ve Kamu Yönetimi Ana Bilim Dalı, Bursa/Türkiye.
E-posta: ahmetozgltekin@yahoo.com, ORCID: <https://orcid.org/0000-0001-8133-398X>

Article Information

Received: 31 Jan 2022; Revised: 26 May 2022; Accepted: 27 May 2022; Available online: 30 June 2022



Thinking of the COVID-19 Pandemic From a Global Social Justice Perspective

Abstract

The COVID-19 global epidemic constitutes an important cross-section that people from different parts of the world are affected by the crises in various ways. In the face of a certain risk, it seems that some people are more open to those risks in terms of confronting them and having opportunities to cope. The aspect of the epidemic that brings global inequalities to light, deepens and creates new ones draws attention. During the epidemic, the effects of global employment losses on temporary and part-time workers, health and employment insurance are the primary issues. Sectors where people have to work, people with higher education and income levels, being able to carry out their business activities from their homes, having a place to educate their children at home, and having distance education opportunities are just some of the following inequalities. Spatial inequalities, including quarantine, indoor and outdoor inequalities, are also a part of global inequalities. How and in what way the distributional injustices resulting from global economic activities reproduce various inequalities draw more attention during the epidemic period, and the international dimension of justice is questioned. Emphasizing the global obligations of justice, cosmopolitan egalitarians claim that John Rawls' two principles of justice can be applied internationally in the distribution of wealth and resources. From this point of view, in our study, we will try to deal with the effects of the COVID-19 epidemic on global inequalities and the aid practices during the epidemic in the context of cosmopolitan egalitarianism.

Keywords: COVID-19, poverty, global justice, inequality, cosmopolitan egalitarianism.

Jel Codes: D63, I31, I39, I30.

1. Giriş

Eşitsizlik, çeşitli toplum kesimleri veya kişiler arasında birçok nedenden kaynaklanabilecek ayrımları ifade etmektedir. Kavram, günümüzde çoğunlukla maddi unsurları içeren bir farklılığı ifade etmek için kullanılmaktadır. Tarihsel süreç boyunca eşitsizliklerin var olduğuna dair savlar bulunsa da ekonomik anlamda sistemsel bir eşitsizliğin Tarım Devrimi ile başladığını ifade edebiliriz. Eşitsizlik; mülkiyet, üretim araçlarına sahip olma, toplumsal statülerin belirlenmesi bağlamında gelişim göstermiştir. Eşitsizliklerin, sosyo-ekonomik açıdan yoğun olarak etkilediği, pek çok araçtan mahrum olup hayatını idame ettirme noktasında sorun yaşayanlar ise yoksul olarak damgalanmıştır. Bu bakımdan eşitsizlik ile bağlantılı olarak yoksulluk her şeyden önce insanlar arasındaki bir ilişki biçimidir, toplumsal bir statüdür ve bu haliyle de uygarlığın bir icadıdır (Sahlins, 1972). Eşitsizliklerin küresel olarak adlandırılması ise ticaretin büyük çoğunlukla uluslararasılaştığı bir döneme denk gelmektedir. Özellikle 1980 sonrası küresel anlamda egemen olan neoliberal politikaların yalnızca ekonomik işleyişe değil toplumsal alana nüfuz eden etkileri, küresel eşitsizlikler açısından önemli bir kaynak olmuştur. Rekabet ve verimlilik doğrultusunda küresel ekonomik düzene ayak uydurmakta zorluk çeken ülkeler ve kişiler uluslararası bölüşümün adil olmayan dağılımı ile yüzleşmek durumunda kalmışlardır. Küresel eşitsizliklere eklenebilecek olan, önceden kestirilemeyen, karmaşık risklerle mücadele etmek, durumu daha da zorlaştırmaktadır.

Son zamanların en büyük küresel krizlerinden olan COVID-19 salgınının sosyo-ekonomik etkilerini düşündüğümüzde 2021 yılında küresel yoksul sayısının yaklaşık olarak yüz milyon artışla 730,9 milyona ulaşacağı öngörülmektedir (Lakner vd., 2020). Salgının, birçok kişiyi hastalıkla karşılaşma, tedaviye ve aşıya erişim gibi yalnızca sağlık riskleri açısından dahi eşitsiz durumlarda konumlandığı görülmektedir. Bu bakımdan COVID-19'un küresel eşitsizliklerle olan bağlantısını ortaya koyarak, ulusal ve uluslararası olarak yürütülen salgın uygulamalarını ele almanın daha adil olacağını düşünmekteyiz. Bu çalışmada, küresel eşitsizlikleri ve uygulamaları, COVID-19 salgını özelinde sorunsallaştırarak, adaletin uluslararası yükümlülüklerini ortaya koyma hedefinde olacağız. Çalışmanın sorunsalından hareketle

öncelikli olarak mevcut küresel eşitsizlikler ve olası nedenlerini, salgının yarattığı ve derinleştirdiği krizleri, istihdam kayıplarını ve yoksullaşma oranlarını ele almaya çalışacağız. Daha sonra küresel adalet düşüncesine eşitlikçi yaklaşan düşünürlerin —aralarında farklılıklar bulunmakla birlikte— John Rawls'ın fark ilkesinin uluslararası boyutta uygulama esasına dayanan, ulusal sınırları önemsiz gördüğü, birey odaklı perspektifinden değerlendirmede bulunmaya çalışacağız. Son olarak ise COVID-19 küresel salgını ve eşitsizlikleri adaletin kozmopolit yükümlülükleri esasında ele almaya çalışacağız.

2. Küresel Eşitsizlikler ve COVID-19 Salgını

Küresel eşitsizliği ve yoksulluğu sosyolojik, kültürel, psikolojik etkiler bağlamında ele alan çalışmalar son dönemlerde yaygınlaşsa da açlık, yoksulluğun en temel göstergelerinden biri olmaya devam etmektedir. OXFAM'ın Temmuz 2021'de yayımladığı "Açlık Virüsü Çoğalıyor" başlıklı raporuna göre, 'üç ölümcül C'¹ ile bağlantılı olarak kronik açlık yüzünden dakikada 11 kişi ölmektedir. Bu oran COVID-19 salgınının dakikada 7 kişilik ölüm oranını geride bırakmaktadır (Oxfam, 2021a). Açlığın yarattığı ölümlerin oranının, COVID-19 kaynaklı ölümlerden yüksek olması salgının öneminin daha az olması sonucunu doğurmamaktadır. Aksine küresel eşitsizlik ve yoksulluk ile birlikte hastalığa açık olma arasındaki bağlantıyı irdelememiz için bir sorunsal yaratmaktadır.

Küresel ekonomik eşitsizlikler; eğitim ve sağlık hizmetlerine erişim, yoksulluktan kurtulma, insan onuruna uygun bir yaşam sürebilme gibi alanlarda çok çeşitli etkilerde bulunabilmektedir. Afetler ise çevrenin bozulması, yoksulluk ve eşitsizlik gibi kırılmalıkların ortaya çıkmasında ve bu kırılmalıkların artmasında önemli bir etken olarak sayılabilir (Kalaycıoğlu, 2021). COVID-19 salgın sürecinde de ülke içi ve küresel eşitsizliklerin, hastalığa yakalanma riskinde, aşıya ve hastalık sırasında tedaviye erişimde, istihdam kayıplarında önemli bir etken olduğunu belirtebiliriz. Küresel yoksulluğun ve eşitsizliğin üretilmesinde başlıca etkenlerden birkaçının neoliberal politikalar, iş gücü ve istihdam biçimlerinin olduğu düşünülmektedir (Millar, 1993). 1980'lerden itibaren neoliberalizm; hükümet rollerini ve düzenlemelerini azaltmak, artan piyasalaştırma ve özelleştirmeyi, zengin ve büyük işletmeler üzerindeki verginin azaltılmasını, tüketici temelli bir ideolojiyi ve radikal bireyciliği teşvik etmektedir (Harvey, 2007).

Neoliberalizm ve küreselleşmenin egemen olduğu dönemde mal ve hizmetlerin dolaşımının yanı sıra ulusal sınırlamalardan kurtulan sermaye, akışkan bir doğaya kavuşmuştur. Piyasanın rekabet, verimlilik ve karlılık gibi ilkeleri küresel arenaya taşınmıştır. Nihai malın tüm parçalarının belirli bir üretim merkezinde üretiminin yerini, parçalı işler (fason) yoluyla, dünyanın farklı ucuz iş gücü veya uzmanlaşmış noktalarına, yayıldığı yeni bir yapılanma ortaya çıkmıştır (Gorz, 1997/2014). Emeğin kolay ulaşılabilir, vazgeçilebilir ve ucuz olması, istihdam yaratmayan büyüme sonucunda küresel servetin ülke ve bireysel bazda yoğunlaşmalar gösterdiğini ifade edebiliriz (Özerkmen, 2004). OXFAM'a göre dünyanın 2,153 milyarderi, gezegen nüfusunun yüzde 60'ını oluşturan 4,6 milyar insandan daha fazla servete sahiptir (OXFAM, 2020). Buna ek olarak dünyanın en zengin yüzde 1'lik kısmı 6.9 milyar insanın iki katından fazla servete sahiptir (OXFAM, 2021b).

Eşitsizlik, kapitalist üretim biçiminin doğasında bulunan bir özellik ve sadece küreselleşme süreci ile ortaya çıkmış yeni bir olgu değildir. Ancak, küreselleşme ve neoliberal politikalar ulusal ve uluslararası düzeyde halihazırda var olan eşitsizliği derinleştirmiş, rekabet etme açısından

¹ Üç ölümcül 'C' olarak bahsedilen olgular: conflict, climate crisis, COVID-19 (çatışma, iklim krizi ve COVID-19) 'dur.

eşit şartlarda olmayan, dezavantajlı kesimlerle diğerleri arasındaki fark açılmıştır (Özerkmen, 2004). Ayrıca istihdamın değişen yapısı sonucunda güvencesiz, kayıt dışı çalışma ve yarı zamanlı, proje bazlı çalışma biçimleri bu dönemde öne çıkmıştır. Dünya çapında çalışanların yüzde 62'sini oluşturan 2 milyardan fazla işçi geçimini kayıt dışı ekonomiden sağlamaktadır. Kayıt dışı istihdam, düşük gelirli ülkelerde toplam istihdamın yüzde 90'ını, orta gelirli ülkelerde yüzde 67'sini ve yüksek gelirli ülkelerde yüzde 18'ini temsil eder duruma gelmiştir (ILO, 2020a) Yarı zamanla çalışma biçimi ise Kanada %42 (2020), ABD %28 (2020), Endonezya %33 (2019), Nijerya %41 (2019), Arjantin %40 (2019), Bangladeş %19 (2017) oranları ile büyük bir yayılım alanına sahiptir (World Bank, 2021a). Güvencesiz ve yarı zamanlı çalışma biçimleri yalnızca çeşitli sosyal koruma esaslarından mahrum kalmayı veya düşük ücret almayı değil bireyleri risk, verimlilik, esneklik temelinde bir dizi psikolojik etkiler altında bırakmaktadır (Sennet, 1998/2014). Bu anlamda küresel eşitsizlikler yalnızca ekonomik biçimde gelişmemekte, psikolojik zorlanımlar (iş kaybetme riski, başarılı olma güdüsü, esneklik sağlama, gelecek kaygısı) içermektedir.

Refah devleti enstrümanlarının sınırlandırılması ve bu bağlamda bazı alanlardan geri çekilmesi, sorumluluğu; bireylere, yerel ve uluslararası kuruluşlara devretmesi neoliberal sistematığın bir yönünü oluşturmaktadır (Wacquant, 2009). Devletin, refah uygulamalarından bu yöndeki geri çekilişi ve küresel sermayeyi çekmek adına sosyal koruma programlarını azaltma iştahı birlikte işlemektedir. Monbiot'a (2016) göre neoliberal politikaların bir sonucu olarak, birçok ülkede işçi hakları azaltılmış ve iş koşulları kötüleşmiş, çevre koruma düzenlemeleri saldırı altında kalmış ve sosyal güvenlik ağları zayıflatılmıştır (aktaran Higgins-Desbiolles, 2020). Kişileri çeşitli risklerden koruyan uygulamaların, eğitim, sağlık, hasta ve yaşlı bakımı gibi hizmetlerin vergilendirmenin kınandığı bir süreçte aynı şekilde devam etmesi mümkün görünmemektedir. Bu bakımdan birçok hizmet özelleştirilmekte, aile içerisine havale edilmekte, vergiler ise çalışanlardan veya dolaylı vergi olarak toplanmaktadır.² Vergi gelirlerindeki her bir doların yalnızca dört sentlik kısmı gelir vergisinden gelmektedir. Hükümetler varsılları düşük vergilendirdiğinde, sağlık ve eğitim gibi hayati hizmetler için daha az para kalmakta bu da kadınların omuzlarına düşen bakım işlerinin miktarını artırmaktadır (OXFAM, 2021b). Bu durum küresel anlamda benimsenen veya benimsenmek zorunda kalınan politikaların uluslararası boyuttan cinsiyete varan bir dizi eşitsizliğe uzandığını göstermektedir.

Yetersiz kamu hizmetleri sonucu pek çok bölgede eğitim ve sağlık hizmetlerine erişim oldukça kısıtlı kalmaktadır. Her beş çocuktan biri —258 milyon— çocuğun eğitimi bu nedenle engellenmektedir.³ (OXFAM, 2021b). Bu durum çocukların, hem şimdiki hem de gelecekteki yapabilirlik kapasitelerine olumsuz etkide bulunmaktadır. Sağlık hizmetlerinin kamusal finansmanın yeterince sağlanmaması, özel sektör uygulamaları yoksul olanları doğal olarak kaliteli hizmetten veya doğrudan hizmetin kendisinden dışlayabilmektedir. Her gün 10 bin insan yetersiz sağlık hizmeti nedeniyle hayatını kaybetmekte ve her yıl 100 milyon insan sağlık

² Özellikle 2008 krizi sonrası ortaya çıkan küresel durum içerisinde finansal kurumların kurtarılması adına çeşitli paketler açıklanmış, buradan kaynaklanan ekonomik sorunlar kamu eliyle mali canlandırma yoluyla aşmaya çalışılmıştır. "Üstelik kriz karşısında finansal sektöre yönelik herhangi bir düzenleme ve öneri getirilmeyip, kamu mali dengeleri bozulan ülkelerin ilave finansman ihtiyacı için krizin nedeni olan finansal sektöre terk edilmesi de aynı anlayışın bir başka görüntüsüdür (Akyol, 2016). Bu, neoliberalizmin, maliyetlerin çalışan ve yoksul insanlara yüklendiği bir 'sınıf projesi' olarak tanımlanmasına yol açmaktadır." (Callinicos, 2012).

³ 114 ülkeden 35'inde, en yoksul çocukların %50'sinden daha azı ilkokul mezunu, 2010'dan bu yana, 50 ülkeden 23'ünde kırsal kesimdeki çocukların %25'inden daha azı bir okul öncesi programa katılma fırsatına sahiptir. Ayrıca erkek ve kadınların okuma oranları da bölgesel olarak farklılık göstermektedir. 75 ülkenin 35'inde en yoksul genç kadınların en az %25'i okuryazar değildir (UNESCO, 2021).

maliyeti nedeniyle aşırı yoksulluğa düşme tehlikesi altında kalmaktadır.⁴ (World Health Organization, 2019; OXFAM, 2021b).

Eşitsizliklerin; eğitim, sağlık, istihdam, gelir miktarı, cinsiyet, bölgesel boyutları düşünüldüğünde oldukça derin ve küresel ekonomik işleyişle bağlantılı olduğunu belirtmemiz mümkündür. Dönemin işleyişine uygun olarak kültürel ve bireysel sorumluluğun her alanda yükseltilmesinin ve neoliberalizmin —ekonominin ötesinde— hayatın her alanına yayılmasının, sistemsal bir sorunu gözlerden kaçırdığını ifade edebiliriz (Wacquant, 2009). Ulusal sosyal politika uygulamalarının ise çeşitli aktörlere devredilmesi bu eşitsizliklerin kapsamlı bir çözümünü güçleştirmektedir. Yoksullukla ve eşitsizliklerle mücadele bu anlamda hayırseverlik faaliyetlerine sıkıştırılmaktadır. Herhangi bir ulusal veya yerel kriz durumlarında bu eşitsizlikler önemli bir fay hattı görevi görmektedir. Krizlerin etkilerinden sosyo-ekonomik olarak dezavantajlı ve sağlık durumuna göre en savunmasız gruplar, en fazla etkilenebilecek kesimleri oluşturmaktadır (Blundell vd., 2020). Bu bakımdan COVID-19 salgınının küresel etkileri düşünüldüğünde bu eşitsizlerin bir değişken ve belirleyen olduğunu söyleyebiliriz. Nitekim, Dünya Bankası tahminlerine göre sadece 2020 yılında 78 milyon insanın aşırı yoksulluk kapsamına (günlük 1.90 ABD Dolarından az kazanç) ekleneceği öngörülmüştür (Lakner vd., 2020). COVID-19 bağlantılı özellikle Güney ve Doğu Asya, Latin Amerika, Sahra Altı Afrika'daki ciddi yoksullaşma oranları göz önüne alındığında küresel eşitsizliğin bazı bölge ve kesimler üzerindeki etkisi daha net anlaşılmaktadır.

2.1 COVID-19 Salgınının Yarattığı ve Derinleştirdiği Eşitsizlikler

COVID-19 Salgını küresel sosyo-ekonomik sistemde yarattığı kısa ve uzun vadeli etkilerle bir dizi sorunu gündeme getirmiştir. Salgın, bir yandan bazı eşitsizlikleri yeniden görünür kılıp derinleştirirken öte yandan yeni eşitsizlik biçimleri ortaya çıkarmıştır. 2019 yılında 644,7 milyon olan aşırı yoksulların sayısının, en iyi tahminlerle 2021 yılında 730,9 milyona ulaşacağı düşünülmektedir (Lakner vd., 2020). COVID-19'un etkileri düşünüldüğünde karşımıza ilk olarak yaşam hakkına ilişkin küresel eşitsizlikler çıkmaktadır. Yaşam hakkı kişinin kendisinin fiziksel varlığının sürdürebilme güvencesini ifade eden en temel insan haklarından (Council of Europe, 1950, m. 2).

Sağlık hizmetlerine erişim, karantina şartlarına uygun bir çevrede yaşayabilme, hastalıktan kaçınabilecek imkanlara sahip olma gibi yapabilirliklerin önemini vurgulamamız gerekmektedir. Salgının yaratmış olduğu sağlıkla ilgili eşitsizliklerin başında hastalıkla yüz yüze gelme oranının artması konusu gelmektedir. Küresel ölçekte düşündüğümüzde ise bazı ülkeler arasında, salgının yarattığı sağlık sonuçları ile sosyo-ekonomik gelişmişlik arasında bağlantılar bulunmaktadır. Yüksek gelirli ülkeler grubunda olan İsveç'te 100.000 kişi başına COVID-19 nedeni ölüm oranı %1,3 iken orta-alt gelir grubundaki Mısır'da %5,8 ve düşük gelir grubundaki Sudan'da %7,5'e ulaşmaktadır (Johns Hopkins University & Medicine, 2021). Küresel düzeyde ülkeler arasında yaşanan farklılaşmalara benzer biçimde ülke içinde çeşitli nedenlerden dolayı dezavantajlı kesimlerin COVID-19'dan etkilenme oranının yüksek olduğunu söyleyebiliriz. Örneğin; Chicago'da (17 Nisan 2020'de sona eren dönem içerisinde), COVID-19 ölümlerinin yaklaşık %60'ını Afro-Amerikalı sakinler oluşturmuştur (Bambra vd., 2020). COVID-19 ölümlülük oranı Afro-Amerikan Chicagolular için 100.000 kişide 34,8 iken Avrupalı-Amerikan sakinler arasında bu oran 8,2 olarak tespit edilmiştir (Bambra vd., 2020).

⁴ Hükümetler ülkenin sağlık harcamalarının ortalama %51'ini sağlarken, ülke başına sağlık harcamalarının %35'inden fazlası cepten yapılan harcamalardan gelmektedir.

COVID-19 küresel salgının diğer alanlarda olduğu gibi sosyal eşitsizliklere etki eden pek çok yönü bulunmaktadır. Salgının etkileri bakımından hastalıktan kaçınabilme ve hastalık durumunda yapabilirlik olanaklarının bu eşitsizlikler çerçevesinde ele alınması önem taşımaktadır. COVID-19'a yakalanma ve kırılgan kesimleri belirleyen eşitsizlikleri ortaya koyarak ilerlemeye çalışacağız. İlk olarak, etnik azınlıklar ile sosyo-ekonomik açıdan dezavantajlı toplulukların; yüksek tansiyon, kalp hastalıkları ve aşırı kilolu olma gibi kronik sağlık sorunları yaşama olasılıkları daha yüksek olmaktadır (Stok vd., 2021). COVID-19'un kronik hastalığa sahip olanlardaki seyri düşünüldüğünde, bu kesimlerin yüksek risk altında oluşu sosyo-ekonomik eşitsizlikler bağlamında anlam kazanmaktadır. Bu durum COVID-19'un esasında bir küresel salgın değil, kronik hastalıkların sağlıktaki toplumsal belirleyicilerle birlikte düşünüldüğü bir sindemi⁵ olduğuna yönelik savları beraberinde getirmektedir. Sindemi tanımlaması, bazı kronik rahatsızlıklara sahip olanların COVID-19'un etkileri açısından yüksek risk altında olmasını sosyo-ekonomik nedenlerle bir arada düşünmemize imkan tanımaktadır. Ayrıca salgın dönemi eşitsizliklerinden ikincisi olan yapısal eşitsizliklere dikkat çekmektedir. Yapısal eşitsizlikler; insanların verimli bir biçimde dinlenmesini, yeterince egzersiz yapmasını, sağlıklı beslenmesini, hastalıklara karşısında bağışıklık sistemini güçlendirilmesini ve stresin etkilerini hafifletmeye kadar varan bir dizi unsuru etkilemektedir (Poyiadji vd., 2020).

Salgın döneminde sosyo-ekonomik eşitsizliğin bir diğer yansıması ise çalışmak durumunda olan, çoğunlukla alt gelir grubunun faaliyet gösterdiği alanlardaki insanların hastalıkla yüz yüze gelme riskleridir. Kocabaş'ın (2020) belirttiği gibi "sağlık, kargo ve market çalışanları, temizlik işçileri, belediye çalışanları, özellikle de şoförler, üretime ara verilemeyen sektörlerde fabrika işçileri" salgınla daha sıklıkla yüz yüze gelen kesimleri oluşturmaktadır. (s. 396) Salgın öncesi dönemde eğitimde erişimdeki olası kısıtlılıklar, COVID-19'la birlikte sağlıkla ilgili riskleri artırıcı eşitsizliklere kapı aralayabilmektedir. Özellikle, düşük gelirli işçiler ve daha düşük eğitim düzeyine sahip işçiler, evden daha az çalışabilen kesimleri oluşturmaktadır (Stok vd., 2021).

Eğitime erişime ilişkin salgın dönemi uygulamaları ise eşitsizlikleri nesilden nesile aktarılan kronik bir yapıya büründürebilmektedir. Eğitim Finansmanı İzleme Örgütü'ne (EFW) göre, ek finansman gereksinimlerine rağmen, düşük ve düşük orta gelirli ülkelerin üçte ikisi aslında pandeminin başlangıcından bu yana kamu eğitim bütçelerini kesmişlerdir (UNICEF, 2021). Uzaktan eğitim araçlarına sahip olma bakımından yetersiz kesimler için yeni maliyetler oluşmaktadır. Buna karşılık, eğitim seviyesinin ve gelir düzeyi daha yüksek olan bireylerin iş faaliyetlerini evlerinden yapabilmeleri, evlerinde çocuklarını eğitecek yerlerinin veya zamanlarının ve acil durumlarda harçayabilecekleri birikimlerinin olması daha olası olarak düşünülmektedir (Blundell vd., 2020).

Yoksullar ve diğer dezavantajlı kesimler açısından hastalığa yakalanmayı artıran bir başka etken ise risklerle ilgili doğru bilgiye ulaşım olanaklarındaki olası kısıtlılıklardır. Sosyo-ekonomik anlamda dezavantajlı kesimler genel olarak daha düşük oranda sağlık ile ilgili okuryazarlığı ve

⁵ Sindemi terimi, en basit düzeyde, sinerjistik olarak etkileşime giren ve etkileşimlerinin bir sonucu olarak, her ikisinin toplamından daha fazla bir yerde veya popülasyonda aşırı hastalık yükünün kümelenmesine katkıda bulunan iki veya daha fazla salgını ifade etmektedir. (Singer, 2010, ss. 10–18). İlk defa 1992 yılında Merill Singer tarafından ortaya konan sindemi kavramı, ABD'de kentli kadınlar arasında görülen madde bağımlılığı, şiddet ve AIDS gibi sağlık problemleri arasında ayrılmaz ve birbirini güçlendiren bağlantıları ifade etmek için türetilmiştir. Azınlıklar, etnik gruplar, yoksul bölgelerde yaşayanlar, yoksul ve marginal gruplar genellikle daha çok sayıda ek kronik hastalıklara sahiptirler ve bu gruplardaki kronik hastalıklar daha şiddetlidir ve daha erken yaşlarda yaşanmaktadır. Daha yoksul mahallerde yaşayanlar, azınlıklar, etnik gruplar COVID-19'un şiddeti ve mortalitesini artıran klinik risk faktörlerinin hemen tümüne daha yüksek oranda sahiptirler (hipertansiyon, diyabet, astım, KOAH, kalp hastalıkları, karaciğer-böbrek hastalıkları, kanser, kalpdamar hastalıkları, obezite, sigara içimi vb) (Kocabaş, 2020, s. 402; Bamba vd., 2020, s. 965).

daha az doğru sağlık bilgilerine erişim imkanına sahiptir (Stok vd., 2021). Bu durumun onların yanlış bilgi edinmesine ve bu açıdan istenmeyen sonuçlara karşı daha savunmasız hale gelmesine neden olduğunu ifade edebiliriz.

COVID-19 salgınının önleyici tedbirler ve hastalıktan kaçınabilme konusunda sosyo-ekonomik ele aldığımız eşitsizlik etkenlerinden sonuncusunu, mekânsal sınırlılıklar oluşturmaktadır. Küresel yoksulluğun açlık dışındaki diğer bileşenleri olan sağlıklı barınma koşulları, temiz suya erişim salgının etkisi düşünüldüğünde daha da önem kazanmaktadır. Kentsel alanların yoksul kesimlerinin pek çoğu için temiz suya erişimin kısıtlı olması, pandemi koşulları düşünüldüğünde, bu gruplar açısından ciddi sağlık sonuçları olan altyapısal eşitsizliklere örnek oluşturmaktadır (Singer & Rylko Bauer, 2020). Mekânsal kısıtlılıklardan, salgın döneminde sıkça duyulan sosyal mesafe, ise özellikle nüfus yoğun, kalabalık mahallelerde ve evlerde uyulması oldukça güç olan bir kurala dönüşebilmektedir. Özellikle temiz suyu erişimi olmayan, kalabalık ve yoksul bölgelerde yaşayan, yeterli açık/yeşil alana erişimi olmayanlar, mülteciler ve güvenli bir yasal statüye sahip olmayanlar veya evsiz kişiler salgının mekânsal eşitsizliğinden en yüksek oranda etkilenenler olmaktadır (Haase, 2020).

Küresel salgına karşı önemli bir tedbir kısıtlaması olan 'karantina uygulaması' kimi kesimler için koşulları daha da ağırlaştırabilmektedir. Bu anlamda salgına yönelik tam veya kısmi kapanma, sokağa çıkma kısıtlamaları, uzaktan çalışma imkanının olmadığı insanlar düşünüldüğünde hastalığın eve taşınması ve evde kalanlar için zorlayıcı şartlara işaret etmektedir. Bireysel olarak ev içi alana ve açık, yeşil alanlara erişime sahip olma durumları evde kalma politikasındaki eşitsizliklerden bazılarıdır. Kötü barınma koşullarında yaşayan insanlar için evde kalmak, çoğunlukla, insan sağlığına etkisi olabilecek (fiziksel ve zihinsel) olumsuz şartlara maruz kalmak anlamına gelmektedir (Haase, 2020).

Küresel COVID-19 salgınının belirli kesimler için hastalığa yakalanma riskini artırıcı etkileri göz önünde bulundurulduğunda bir eşitsizliğin bir diğer eşitsizliği ortaya çıkardığı veya derinleştirdiğini söylememiz mümkündür. COVID-19'a yakalanma riskini artırıcı sosyo-ekonomik faktörler sonucu hastalığa yakalanma durumunda sağlığa erişim ve yeterli tedavi imkanlarına sahip olma gibi bir dizi eşitsizlik alanı ortaya çıkmaktadır. Neoliberal politikaların sağlık sistemine etkisinin salgın döneminde daha yakından gözlemleyebildiğimizi ifade edebiliriz. Özelleştirilmiş sağlık hizmeti düşüncesinin etkinliği ile kamu sağlığı yerine her bir bireyin ayrı olarak ele alındığı bir sağlık algısı söz konusudur (Balta, 2020).

Sağlık sistemini düzenli ve yaygın olarak sürdürebilecek kamu kaynaklarından yoksun, yeterli sağlık çalışanın bulunmadığı bölgeler küresel salgının etkilerine açık hale gelmektedir. Örneğin; Dünya Sağlık Örgütüne 47 ülkenin kendi raporlarını sunduğu sağlık hizmetleri anketinde, Afrika bölgesinde bir milyon kişi başına ortalama olarak sadece dokuz yoğun bakım ünitesi yatağı düşmektedir (WHO, 2020). Sağlığın kamusal bir hizmetten ziyade, bireysel sosyal sigorta poliçeleri olarak değerlendirildiği bölgelerde bu imkana ulaşamayanlar ciddi sağlık riskleri ile baş etmek zorunda kalmaktadırlar. Güney ve Orta Amerika'daki birçok ülkede Ağustos 2020'ye kadar bazı hükümetlerin artık birçok yerde genel sağlık hizmetinin sağlanmasını garanti edemeyeceklerini ilan etmeleri kamu politikalarındaki aşınmanın etkisini yansıtır biçimdedir (McCann & Matenga, 2020). Jacob Assa'nın ve Maria C. Calderon'nun ülkeler arasında COVID-19 oranları ve sağlık sistemlerinin finansal yapısı üzerine yaptıkları araştırma⁶

⁶ Çalışma, COVID-19 vakaları, kişi başına düşen gelir, kentsel yüzde, yaşam beklentisindeki eşitsizlik, özel sağlık harcamaları, kamu sağlık harcamaları, küreselleşme, demokrasi, milyonda COVID-19 ölümü, 65+ yaş nüfus, hastane yatakları gibi değişkenleri üzerinden özel ve kamu sağlık harcamalarını çeşitli modelleme örnekleri ile incelemektedir.

yine bu konuda önemli veriler sunmaktadır. Sonuçlar, sağlık hizmetlerine yapılan özel harcamaların, ülkeler arasında COVID-19 yaygınlık ve ölüm oranlarını önemli ölçüde artırdığını ve bu ülkelerin siyasal yapılarını, küreselleşmeye maruz kalma durumlarını, gelirlerini ve demografik yapısını kontrol ettiğine yönelik veriler sunmaktadır (Assa & Calderon, 2020). 2008 Mortgage Krizi sonrasında Avrupa Birliği İspanya'ya ve İtalya'ya hükümet harcamalarını kısılması yönünde tasarruf önemleri paketi sunmuş, özellikle kamu tarafından finanse edilen sağlık sistemi önemli ölçüde zayıflamıştır. Sonuç olarak, İtalya'da ve İspanya'da özellikle gençler arasında işsizlik oranları düşüş göstermiş ancak sağlık hizmetlerine erişim imkanı ve hizmetin kalitesi azalmış ve kronik rahatsızlıklarda artış olduğu gözlemlenmiştir (Singer & Rylko-Bauer, 2020).

Salgının, hastalık öncesi önlemler ve hastalık durumunda toplumsal kesimler arasında yarattığı etkilerden sonuncusu ise aşıya erişim ile ilgili eşitsizliktir. Özellikle farklı teknoloji tabanlı aşılardan 2021 yılının ilk çeyreği itibari ile geliştirilip yaygınlaşmasıyla varsıl ülkelerin önemli miktarda stok alımı yaptığını söyleyebiliriz. 15 Mart 2021 tarihinde satın alınan aşılardan %54'ü yüksek, %18'i üst orta, %12'si alt-orta ve sadece %3'ü alt gelir grubundaki ülkeler tarafından gerçekleştirilmiştir (Launch & Scale Speedometer, 2021). Üst ve orta gelir grubunun satın alma gücü ve aşı sağlayıcı şirketlerle ilişki kurma, anlaşma yapma ve edimin gerçekleştirilmesine yönelik zorlayıcı kapasite farklılıklarının önemini vurgulamamız gerekmektedir. 6 Ağustos 2021 tarihi itibariyle dünya nüfusunun %29,6'sı en az bir doz COVID-19 olmuş ve %15,2'si ise tam olarak aşılanmış bulunmaktadır. Küresel ölçekteki bu rakamlar içerisinde düşük gelirli ülkelerdeki insanların sadece %1,1'i en az bir doz aşıya erişebilmiştir (Our World in Data, 2021).

2.2 COVID-19 Salgınının Küresel İstihdama ve Yoksulluğa Etkisi

Küresel yoksulluğun ve eşitsizliğin üretiminde önemli bir etken olarak görülen iş gücü ve istihdamın neoliberal yapısı, salgın döneminde kendisini önemli ölçüde göstermiştir. Uluslararası Çalışma Örgütü'ne (ILO) göre 2019'un son çeyreğinden, 2020'nin ikinci çeyreğine ilişkin veri beklentilerine göre çalışma süresinde (saat) önemli düşüşler gerçekleşmiştir. ILO verilerine yansıyan %10.7'lik istihdam süresindeki kayıp, yaklaşık olarak 305 milyon tam zamanlı işe denk gelmektedir (ILO, 2020b). Dünya çapında yalnızca 2020 yılında 2 milyar kayıt dışı çalışanın 1.6 milyarının işlerini COVID-19 kaynaklı nedenlerle kaybettiği tahmin edilmektedir (Consultative Group to Assist the Poor, 2020). Tek geçim kaynağı iş gücüne katılım olan kesimler için yaşanan istihdam kaybının yoksulluğun artması üzerinde önemli etkisi olmuştur. Dünya Bankası'nın 2021 "Küresel Ekonomik Beklenti Raporu"nda yaklaşık 100 milyon insanın, salgın nedeniyle aşırı yoksullukla yüz yüze kalacağı ön görülmektedir (World Bank, 2021b). Özellikle salgın ve salgına yönelik tedbirler sonucu durağanlaşan ekonominin, istihdam kayıplarına neden olduğunu, güvencesiz veya günlük işlerde çalışan insanların yoksulluk sınırının altına hızla düştüklerini belirtebiliriz. Düşük gelirli ülkelerde kadınların yüzde 92'si, erkeklerin yüzde 87'si kayıt dışı çalıştığı düşünüldüğünde salgının küresel eşitsiz etkileri daha belirgin hale gelmektedir (Moussié & Staab, 2020). Ayrıca kayıt dışı çalışanların, işlerini kaybetmeleri durumunda neoliberal iklim içerisinde var olabilen, işsiz kalanların

ulaşabildiği sosyal yardımlar uygulamaları dışında çok fazla seçenekleri bulunmamaktadır.⁷ Salgın, yalnızca istihdam kayıplarını ve küresel yoksulluğun artışı sonucunu doğurmamış, bölgesel ve günlük kazanç bazında farklı etkiler yaratmıştır.

Şekil 1

COVID-19 Bağlantılı Yoksullaşma Oranları ve Satın Alma Gücü Paritesine Göre Dağılımları

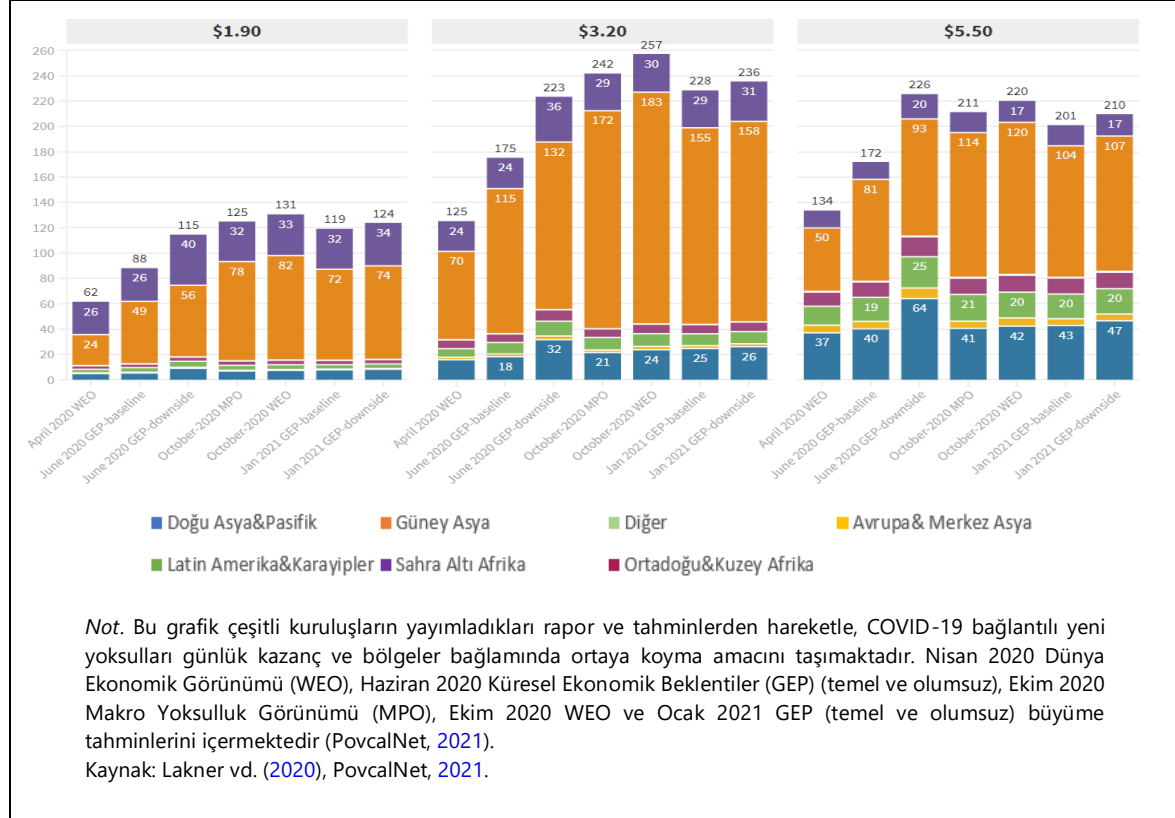

Dünya Bankası (DB) tarafından kabul edilen satın alma gücü paritesine (PPP) göre belirlenen yoksulluk çizgilerine baktığımızda hem gelir-harcama grupları hem de bölgeler arasında dikkat çekici farklılıklar bulunmaktadır. Özellikle Güney Asya⁸ ve Sahra Altı Afrika⁹ bölgelerinde bahsi geçen tüm gelir gruplarının belirgin bir yoksulluk artışı ile karşı karşıya kaldığı görülmektedir. Güney Asya'da kişi başına düşen milli gelir tahminlere göre 2020 yılında %6,5 oranında azalmış, gıda fiyatlarındaki enflasyon oranı ise %30 olarak gerçekleşmiştir (World Bank, 2021b). Bölge içerisinde salgının özellikle seyahatte yarattığı etkiler nedeniyle ekonomisi turizme endekli olan Maldivler, Bhutan ve Nepal gibi ülkelerde önemli gelir kayıpları yaşanmıştır. Sahra Altı Afrika'ya baktığımızda kişi başına düşen milli gelir 2020 yılında %4.9 oranında azalmıştır (World

⁷ Kayıtlı çalışanlara yönelik sosyal güvence uygulamaları COVID-19 nedeniyle işsiz kalan kayıt dışı sektördeki pek çok çalışanı önemli sorunlarla yüz yüze getirmiştir. Yalnızca Güney Afrika'da hükümet, nüfusun %10'undan fazlasını oluşturan 6 ila 8 milyon kayıt dışı çalışanın, pandeminin ilk aylarında COVID-19'un etkisi ve ilgili karantina önlemleri nedeniyle gelir elde etmediğini tespit etmiştir. Ayrıca, çoğu ülke ekonomik yardım programlarında kayıt dışı sektörleri dışlayarak bu hassas haneler üzerindeki ekonomik etkiyi şiddetlendirmiştir. Bangladeş, Mısır, Brezilya ve Peru gibi diğer ülkeler ise, sosyal güvenlik ağlarını genişletmek ve kayıt dışı işçilere nakit transferleri uygulamak için yasalar uygulamak durumunda kalmıştır. Bununla birlikte, hedef kitleler hakkında yetersiz bilgi ve yetersiz dağıtım mekanizmaları, kayıt dışı işçilere yönelik yardımların bile çoğu zaman hedefi kaçırdığı anlamına gelmektedir (World Justice Project, 2020, ss. 17–18).

⁸ Nepal, Afganistan, Bhutan, Bangladeş Hindistan, Sri Lanka, Pakistan ülkelerini kapsamaktadır.

⁹ Fas, Cezayir, Tunus, Libya ve Mısır dışındaki Afrika ülkelerini betimlemek amacıyla kullanılmaktadır.

Bank, 2021b). Maritus, Kenya, Güney Afrika ve Seyşeller gibi ülkelerde salgının küresel hale geldiğinin anlaşıldığı 2020 Şubat ayı sonrasında turistik seyahatlerde belirgin bir düşüş olmuştur. Seller, kuraklık, çatışma gibi nedenlerle gıda güvencesizliğinin hali hazırda yoğun olduğu bölgede, salgının etkisi yoksullaşma oranlarına yansımıştır (Bkz. Şekil 1). 2021 yılının başından beri bölgedeki ülkelerin yaklaşık yarısının para birimleri değer kaybetmiş, Angola, Etiyopya ve Nijerya'da gıda fiyatları %20 oranında artış göstermiştir (World Bank, 2021b).

COVID-19 salgınının yoksulluk sınırlarından özellikle 1.90\$ ve 3.20\$ pariteleri göz önüne alındığında, Güney Asya ve Sahra Altı Afrika arasındaki farklılık ise nüfus faktörünün ve istihdamın sektörel yapısının etkisinden bahsedebiliriz. Nepal ve Bhutan dışındaki Güney Asya ülkelerinde üretim, inşaat ve hizmet sektörleri tarım karşısında dağılım olarak öne çıkmaktadır (Beyer vd., 2019). Buna ek olarak düzenli istihdamın kayıtlı istihdamla aynı anlama gelmediğini göz önüne aldığımızda, çalışma çağındaki nüfusun bölgedeki düzenli bir işe sahip olma oranı %10 dolaylarındadır. Geçici bir işveren-çalışan ilişkisi olarak tanımlanan geçici ücretli çalışma bile bölge genelinde nispeten nadirdir. Çalışma çağındaki nüfusun buna karşılık gelen payı, Hindistan'da (%15) ve Sri Lanka'da (%15) ve Bhutan'da (%11) en düşük düzeydedir (Beyer vd., 2019).

Şekil 1'e baktığımızda bir diğer dikkat çekici unsur, 3.20\$ ve 5.50\$ satın alma gücü paritelerindeki, Latin Amerika ve Karayipler, Doğu Asya ve Pasifik ile Ortadoğu bölgelerinin yoksullaşma oranlarının/beklentilerinin belirgin hale gelmesidir. Latin Amerika ve Karayipler bölgesindeki ülkelerden çoğunda uygulamaya konan hareketlilik kısıtlamaları, ekonomik faaliyetleri engellemesi nedeniyle özellikle hali hazırda sanayi sektöründeki toparlanmanın gerisinde kalan hizmet sektörünü etkilemiştir (World Bank, 2021b). Ülkelerin ekonomik yapılarına bağlı olarak özellikle turizmden gelir sağlayan Karayipler, Meksika ve Peru'da salgın, bu bağlamda önemli gelir kayıplarına neden olmuştur. Salgın, Latin Amerika & Karayipler'de özellikle kadın, genç, kayıt dışı ve düşük ücretli çalışanların orantısız iş kaybı sonucu ortaya çıkmıştır (United Nations Economic Commission for Latin America and the Caribbean, 2021; World Bank, 2021b). Pek çok diğer bölgede olduğu gibi bu durum, salgının etkilediği sektörel bazda ayrışmalar dışında toplumsal kesimler arasında da yoksullaşma farklılıklarına işaret etmektedir.

Salgın yalnızca alt-orta gelirli belirli bölgeleri etkilemediğinden üst gelir grubundaki ülkelerin istihdam oranında da azalışlar yaşanmıştır. Kongre Araştırma Servisine göre ABD'de 2020 Şubat ayından 2020 Nisan ayına kadar işsizlik oranı %10,3'le keskin bir artış göstermiştir (Congressional Research Service, 2021). OECD ülkeleri arasında işsizlik oranı Şubat 2021'de %6,7 ile COVID-19 salgını öncesinin %1,4 puan üzerinde seyretmektedir. Şekil 1 ile birlikte düşündüğümüzde bu grupta istihdam kaybı ve yoksullaşma oranları sınırlı kalsa da gelir grubu, sektör, eğitim düzeyi, etnisite, yaş, cinsiyet gibi değişkenler arasında salgından etkilenme bakımından farklılıklar olduğunu belirtmemiz gerekmektedir. Pandeminin pek çok alanda yarattığı etkiler yapısal eşitsizliklerle birlikte düşünüldüğünde, dezavantajlı ve risklere karşı savunmasız topluluklar için uzun süreli etkileri olacak sosyal ve ekonomik sonuçlara neden olmaktadır (Singer & Rylko-Bauer, 2020).

3. Küresel Sosyal Adalet Düşüncesinin Kapsamı

Solomon'un (1995/2004) belirttiği gibi adalet, "insanlar topluma uyuyor mu, tek tek her bir bireyin edimleri arasında birbirine göre uyum var mı şeklinde formüle edebileceğimiz genele yönelmiş bir kaygının ürünü" olarak tanımlanabilir (s. 22). Bireysel edimlerin yanı sıra toplumsal örgütlülüğün devamına eklenen adalet, bunun hangi biçimde sağlanabileceğine yönelik tartışmaların odağındadır. Adaletin, toplumsal ilişkiler içerisinde üretilenlerin bir şekilde dağıtımının sağlanmasına ilişkin olduğuna yönelik yaklaşımlar bu kapsamda geniş bir yer tutmaktadır. Adaletin sağlanması amacıyla, toplumsal olarak üretilmiş faydaların, kaynakların, fırsatların ve sorumlulukların nasıl dağıtılacağı önemli bir durum olarak karşımıza çıkmaktadır (Brighouse, 2004/2016). Adalet konusunda farklı düşüncelerin ortaya çıkması, esas alınan ölçütün, hak mı iyi mi, birey mi yoksa toplum mu olduğu olduğuna yönelik ayrışmalardan kaynaklanmaktadır. Bu noktada kozmopolitan düşünce, evrensellik temelinde hareket ederek, hakkı iyiyeye önceleyen bireyci bir anlayışı savunmaktadır.

Kozmopolitan adalet, kozmopolitan eşitlikçilik olarak da adlandırılan küresel adalet düşüncesi, adaletin uluslararası boyutta nasıl sağlanacağına ilişkin bir dizi tartışma alanı olarak karşımıza çıkmaktadır. Bu çerçevede uluslararası ekonomik sistemin birbirine giderek bağımlı hale gelen yapısı nedeniyle bölüşümdeki adaletin küresel alana taşınması gerektiği noktasından hareket etmektedirler. Kozmopolitan eşitlikçiler, Rawls'ın Halkların Yasası'nda küresel alana uygulamaktan çekindiği ve ülkeleri baz aldığı yaklaşımına bazı eleştiriler getirmektedirler (Beitz, 1999). Halkların Hukuku'nda Rawls, adaletin iki ilkesinin liberal topluluklara uygulanabilirliğini öngörmekte, uluslararası arenada müdahale etmeme ilkesi, insan haklarına saygı vb. gibi farklı ilkelerin işleme gerektirdiğini savunmaktadır (Rawls, 1999). Küresel eşitlikçi düşünürlerin hareket noktası da tam da burada ortaya çıkmaktadır. Uluslararası sosyal adalet tartışmalarında küresel eşitlikçiler, John Rawls'ın hakkaniyet olarak adalet diye adlandırdığı adaletin iki temel ilkesinin, uluslararası bölüşüme uygulanması gerekliliğini ifade etmektedir. Rawls'ın halklar temelinde ele aldığı adaleti uluslararası boyuta taşıyarak bireyi esas olan, ulusal sınırların ahlaki önemini olmadığı uluslararası iş birliğine dayalı bir bölüşümü savunmaktadırlar. Ayrıca doğal kaynakların dünya üzerine ve yeteneklerin insanlar arasındaki dağılımı rastlantısallık içerdiğinden küresel bölüşüm yükümlülüğünün bir parçası olarak ele alınmaktadır (Doğan, 2011).

İnsanların evrensel olarak hak eşitliğine dayanan felsefi temellerinden hareketle, kozmopolitan düşünce küresel bir adaletin mümkünlüğü iddiasındadır. Rawls'ın adalet ilkelerinin evrensel boyutta ele alındığı kozmopolitan yaklaşım; toplumsal olarak üretilen sorumlulukların ve faydaların bölüşürülmesindeki sosyal adalet ilkelerini sosyal sözleşme kuramına dayandırmaktadır (Doğan, 2011). Küresel eşitlikçiler, ülkeler arasındaki sınırların ahlaki bir önemini olduğu ve adaleti bu sınırlar içerisinde ulusal sınırlara sıkıştıran yaklaşımları reddederek, uluslararası iş birliğinin önemine vurgu yapmaktadır. Aynı zamanda Rawls'ın hakkaniyet olarak adalet olarak adlandırdığı teorisinden yola çıkarak, kozmopolitan eşitlikçi; toplumsal ve ekonomik eşitsizliklerin, 'en az avantajlı olanların azami faydasına' olacak şekilde uygulanması gerekliliğini savlamaktadır (Beitz, 1999).

Kozmopolitan düşüncenin, bireyi ön plana çıkaran yaklaşımından farklı olarak Rawls, uluslararası adalet çerçevesinde halkları esas alan bir yaklaşım sergilemektedir. Rawls'a (2001) göre, "bir halkın hükümetinin önemli rollerinden biri, bir toplumun sınırları tarihsel açıdan ne kadar keyfi gözükmüşse gözüksün, halkın kendi toprakları ekolojik çevresinin bütünlüğü ile birlikte nüfus çokluğu üzerinde sorumluluk yüklenmesi ve halkın temsilcisi ve etkin bir amili

olmasıdır” (ss. 38–39). Kozmopolitan eşitlikçilerden farklı olarak Rawls, küresel bir maliyet-fayda dağılımını amaç olarak almaz, temel hedefi liberal bir ülkenin diğer ülkelerle ilişkisinin nasıl olması gerektiği ile ilgilidir.

Liberalizmin temelindeki bireycilik ve evrensellik ilkelerine dayanan kozmopolitan adalet düşüncesinde, bireyin doğmuş olduğu toplumun tesadüfi olduğu noktasından hareketle, ahlaki yükümlülükler belirli bir topluluğa karşı değil, tüm insanlığa yöneliktir. Bu bağlamda kozmopolitan eşitlikçiler, bireycilik temelinde ve evrensel adalet ilkelerinin varlığından hareketle, küresel kaynak ve zenginliğin yeniden bölüşümü düşüncesindedirler. Adaletin dağıtıcılık/bölüşüm yönünün yalnızca ulusal sınırlardaki vatandaşlar arasında değil ‘öteki’ olana karşı da esas alınması çizgisi üzerinden hareket etmektedirler. Küresel bölüşüm eşitsizlikleri, açlık ve çevre problemleri karşısında, küresel bölüşüm yükümlülüğüne yönelik adalet anlayışı, yardım etme sorumluluğunun ötesine geçmektedir (Doğan, 2011).

Adaletin, küresel olarak, bireylerin tek tek haklarını esas alan, Beitz’in bu yaklaşımına göre adil bir başlangıç noktası oldukça önemlidir çünkü kaynaklar dünyaya eşit olarak dağılmamış, bireyler bunun farkındadırlar ve bu bakımdan küresel dağıtımın bir parçası olmalıdırlar. Beitz’e göre bir kişinin doğal kaynaklar açısından avantajlı bir durumda olması, —ki bu durum rastlantısallık içerir ve ülkelerin de benzer durumda olduğunu ifade edebiliriz— ona bu kaynaklardan elde edilebilecek faydalardan başkalarını mahrum bırakma hakkını vermemektedir (Beitz, 1999). Beitz, ülkelere rastgele olarak dağılmış olan kaynakların bölüşüme dahil olması gerektiğini söylemektedir (Beitz, 1999). Rawls’ın orijinal pozisyon, cehalet peçesi, fark ilkesi gibi adalet teorisinde ele aldığı kavramları küresel olarak uygulaması gerektiğini ileri sürmektedir. Rawls’ın adalet ilkelerini uluslararası alana uygulayan Beitz, cehalet peçesi arkasında doğal kaynakların rastgele dağıldığı bilincine sahip bireylerin doğal kaynakların bu bölüşümünü kabul edeceklerini varsaymaktadır. Bir kişinin doğal kaynaklar açısından avantajlı bir konumda olması, bu kişinin başkalarını bunlardan elde edilebilecek faydalardan mahrum kalmasına bir neden olamaz. Bu nedenle taraflar, kaynakların (veya bunlardan elde edilen faydaların) bir kaynak yeniden dağıtım ilkesi kapsamında yeniden dağıtıma tabi olması gerektiğini düşüneceklerdir (Beitz, 1999). Beitz’in yaklaşımında birisinin bir yeteneğini geliştirip diğerini geliştirmemesi, yeteneğini nasıl sergileyeceği veya kullanacağını kimliğinin bir parçası olduğu düşüncesi bulunmaktadır (Beitz, 1999). Bu açıdan yetenek sonucu oryaya çıkan çıktılar hak edilmiş olarak düşünülerek, Beitz için yeteneklerin küresel bölüşümde bir referans oluşturmadığını söyleyebiliriz.

Peter Singer ise küresel yoksulluğun artan boyutlarının aslında ahlaki yükümlülükler vurgu yapan etik bir sorun olduğunu söylemektedir. Ahlaki yükümlülüklerin sınırların ötesine geçtiğin öne sürerek; boğulan bir çocuğa yardım etmeyen yakındaki insanları kınamakla, çok uzakta açlıktan ölen bir çocuk için benzer yargıları hissetmemeyi önemli bir sorun olarak ele alır. (Singer, 2015). Gelişmiş ülkelerin yoksul ülkelere bağışlarının GSMH’lerine oranla oldukça düşük olduğunu, bunların artırılması yoluyla açlığın önemli ölçüde çözüleceğini ileri sürmektedir.

Kozmopolitan adalet savunucularından Darrel Moellendorf, benzer şekilde adaletin küresel olduğuna ve günümüz dünyasının sorunlarıyla yakından ilintili olmasına vurgu yapmaktadır. Moellendorf, küresel adalet, sorunların ortaklaşması bakımından politik ve ticari faaliyetleri insanların birbirlerini etkilemesinde önemli bir unsur olarak görülmektedir (Moellendorf, 2002). Moellendorf; sosyal konum, yetenekler, fiziksel ve zihinsel kapasite fark etmeksizin, yalnızca insan olma nedeniyle eşit saygı ve eşit dağıtım arasında bağlantı kurmaktadır. Moellendorf’a

göre bazı kesimlerin kaybetmesi pahasına diğerlerinin kazanmasını sağlayan bir dağıtıcı ilke, herkese eşit saygı göstermemektedir (Moellendorf, 2002). Moellendorf'un dikkat çektiği bu bakış açısından hareketle toplumsal iş birliğinin bütün ürünleri eşit biçimde dağıtılmalıdır (Doğan, 2011).

Bir diğer kozmopolitan eşitlikçi düşünür Thomas Pogge ise diğer iki düşünürden daha ileriye giderek, küresel adaletin pozitif yanları olan küresel eşitsizlikten muzdarip olanlara yardım sağlamanın yanı sıra zararlı davranışların sonuçları ve yönetim şeması üzerine durmaktadır. Pogge, gelişmemiş ülkelerde yoksulluk ve baskıların çoğunun küresel kurumsal düzenin, dikey olmayan egemenlik içerisinde gelişmiş ülkeler tarafından oluşturulması ve kontrol edilmesinin sonucu olarak görmektedir (Pogge, 2002). Thomas Pogge ise küresel kurumsal yapının insan hakların temelinde ele aldığı bir yaklaşım geliştirmiştir. Yoksul ülkelere dayatılan düzenlemelerin eşitsizlikleri derinleştirdiği, kimi ülkelerde borç alma inisiyatifini elinde bulunduran hükümetlerin iktidarı kaybetmeme adına yolsuzluklara salık vermesini küresel kurumların rollerine ilişkin eleştirileri içerisinde ele alır (Pogge, 2002).

Pogge'ye göre hükümetlerin elinde bulundurduğu uluslararası borç alma ve ulusal kaynakları sınırsız kullanma hakları, uluslararası kuruluşların adaletsiz ve yoksul ülkelerin aleyhine olan politikalara öncelik vermesi mevcut eşitsizlik durumunun ala bileşenleridir. Bu durum karşısında Pogge, negatif ödev olarak adlandırdığı bir başkasına zarar vermeme yükümlülüğü temelinde küresel düzeni dayatmamayı yoksullara yardım etmenin (pozitif ödev) önüne koyar (Pogge, 2002). Ayrıca Pogge, Beitz'in kaynak dağılımına benzer biçimde, bireyin sahip olduğu farklılıkların dağıtım için bir ölçüt olmaması gerektiğini savunarak, bölüşümün küresel boyutu açısından Küresel Kaynak Vergisi (KKV) alınması önerisinde bulunmaktadır.

Yoksulluk, ülkelerin sahip oldukları uluslararası borç almanın ve kaynak ayrıcalıklarının ülke içindeki yoksulluğu derinleştirici etkisi, siyasal ve ekonomik yapı ve kurumlarla yoksul ülkelere dayatılan küresel düzenin önemli bir sonucu olarak ele alınmaktadır (Pogge, 2002). Benhabib'e (2007) göre küreselleşmenin getirdiği çok boyutlu sosyo-politik etkenler "dikey (göçmenlerin kendi ülkeleri ile bağlantı kurabilmesi) ve yatay (sermayenin ve metaların ulus ötesi hareketi) ayrımlar" ulus devlet yapısını zayıflatıcı bir etki göstermiştir (ss. 48–60). Krasner ise Uluslararası Para Fonu (IMF) ve Dünya Bankası (WB) gibi kurumlar borçların yapılandırılması ve ödenmesinin ötesine geçerek, borç alan ülkelerin izleyeceği politikaların ne olacağını ve ulusal kurumlarını yeniden yapılandırma yoluna gitmesine dikkat çekmektedir (Krasner, 1999). Devletlerin vatandaşlarını koruma kapasitelerinin zayıflaması beraberinde adalet prensiplerinin tam olarak uygulandığı kozmopolit yurttaşlığı getirmemiştir. Aksine, bahsi geçen ekonomik ve siyasal sistem içerisinde az gelişmiş ülkeler; yüksek faiz oranları, kredi notu düşürme, uluslararası para piyasalarından çıkarılma, malların dolaşımını engellemeyen gümrük politikalarını uygulamayla karşı karşıya kalmışlardır (Doğan, 2011). Durumdan olumsuz etkilenen ekonomilerin başvurduğu Stand-by anlaşmaları ise çoğunlukla kamu iktisadi teşebbüslerinin, eğitim, sağlık hizmetlerinin özelleştirilmesi, ithalat kotalarının kaldırılması, gümrük vergilerinin düşürülmesi ile sonuçlanmıştır.

4. Salgın Dönemi Eşitsizlikleri ve Küresel Sosyal Adalet

Hem ülkeler arası hem de ülke içi gelir dağılımı adaletsizliği, sosyo-ekonomik açıdan dezavantajlı karşısında kırılabilirliğini artırıcı bir etkiye sahiptir. Açlık, çatışma, ekonomik bunalım, iklim krizi, kuraklık gibi herhangi bir olağanüstü durum karşısında belirli toplumsal kesimler, etkilere daha açık olmaktadır. Birçok seçeneğe sahip olan esnek sermaye karşısında sabit olan, esnekleştikçe güvencesizleşen ve mücadele kapasitesi yetersiz olanlar için bireysel çözümler yetersiz kalmaktadır. COVID-19 küresel salgını sürecinin etkileri sonucunda sağlık ve sosyal politikalara duyulan ihtiyacın artması, sosyal devlete yönelik beklentileri artırmıştır (Dama, 2021). Fakat ulus devletlerin içerisinde bulunduğu durumun, bireylerinkinden çok farklı olmadığını söyleyebiliriz. Ulus devletlerin ekonomik alandaki öncelikleri —sermaye tarafından kısıtlanmış egemenlikleri— ve çokuluslu şirketlerin ticari kaygıları küresel politikaların önünde engel olarak durmaktadır (Varlık, 2020). Bauman'a göre sermayenin ve tüketime yönelik malların küreselleştiği durumun ulaştığı bu noktada hiçbir devlet tek başına hesaplarını tutturamaz ve hesapların ulusal düzeyin bu denli ötesine bağımlı olduğu durumda, sosyal devletin canlandırılarak yoksulluğun ortadan kaldırılması mümkün gözükmemektedir (Bauman, 2011/2018). Küresel olarak üretilen yoksulluğa ve eşitsizliğe karşı yerel ve bireysel çareler sonuçsuz kalmaktadır.

Birçok ülkenin yalnızca kendi vatandaşlarını düşündüğü salgın durumu, COVID-19'un yarattığı ve derinleştirdiği, bizatihi yaşamın kendisini tehdit eden eşitsizliklerin küresel boyutunu dışarda bırakmaktadır. Singer'e göre yardıma ihtiyacı olan kişinin on metre ötedeki bir komşunun çocuğu olması ile binlerce mil ötedeki bir kişi olması ahlaki sorumluluk açısından farklılık taşımamaktadır (Singer, 2015). Küresel adalet ile COVID-19'u ele alacağımız ilk nokta tam da bu etik bakıştaki problemdir. Küresel yoksulluğu ve eşitsizliği temelde bölüşümdeki adaletsizlik üzerinden ele alan Peter Singer, yoksullara yardımı bir hayırseverlik faaliyeti olarak değil ahlaki bir görev (duty) olarak tasvir etmektedir (Singer, 2015). Singer'a göre para vermek hayırseverlik kabul edilip takdir edilir oysa yardım etmemek kınanan bir olgu değildir; yapılması iyi olan, ancak yapılmaması yanlış olmayan bir eylemdir (Singer, 2015). Bu etik anlayışa karşı çıkan Singer, yiyecek, barınak ve tıbbi bakım eksikliğinden kaynaklanan acı çekmenin ve ölümün kötü olduğu varsayımıyla başlayarak yardım etmenin doğru etmemenin ise kınanması gereken bir yanlış olduğunu düşünmektedir.¹⁰ Ayrıca Singer'e göre ahlaki yükümlülük ilkesi; eylemin kendisi içerisinde yanlış bir şey olmadan, başka kötü bir şeye neden olmadan uygulanmalıdır (Singer, 2015).

Singer'in küresel adalet perspektifindeki kötü durumlar ve ahlaki sorumluluğun mekanı ve kapsamı düşünüldüğünde bir kişiyi öldürmek ile COVID-19 eşitsizliklerine göz yumarak ölüme terk etmek aynı noktaya çıkmaktadır. Bu açıdan salgınla mücadele kapasitesi ve maddi olanakları yüksek olan ülkelerin kendi kırılabilir kesimlerini ihmal etmemek koşulu ile salgının etkilerinden en olumsuz derece etkilenenlere yardım etme yükümlülükleri bulunmaktadır. Bu nedenle öncelikle COVID-19 sürecinde dünyada gerçekleşen yardım faaliyetleri ve aşı

¹⁰ Singer, varıl ülkelerin yardım olarak gönderdikleri miktarları yetersiz bulmakta ve eleştirmektedir. Karşılaştırma amacıyla, İngiliz-Fransız Concorde projesinin kurtarılamayan geliştirme maliyetlerinde İngiltere'nin payı şimdiden 275.000.000 £'u aşmıştır ve mevcut tahminlere göre 440.000.000 £'a ulaşacaktır. Bunun anlamı, İngiliz hükümetinin seston hızlı ulaşma dokuz milyon mültecinin hayatına verdiği değerin otuz katından daha fazla değer vermesidir. Avustralya, kişi başına bazda "Bengal'e yardım" tablosunda oldukça üst sıralarda yer alan bir başka ülkedir. Ancak Avustralya'nın yardımı, Sidney'in yeni opera binasının maliyetinin on ikide birinden daha azına tekabül etmektedir (Singer, 2015).

dağılımının durumunu değerlendirerek ilerlemenin daha doğru bir bakış sunacağını düşünmekteyiz.

İlk olarak, IMF'nin Yoksulluğu Azaltma ve Büyüme Vakfı kapsamında Mart 2020'den Mart 2021'e kadar, 50'den fazla düşük gelirli ülkeye yaklaşık 13 milyar dolar acil kredi onaylanmıştır (Chabert vd., 2021). Ayrıca G-20 Borç Hizmetini Erteleme Girişimi'nin (DSSI), 2020'de 43 ülke için 5,7 milyar ABD Doları tutarında borç servisi indirimi sağlamış ve Haziran 2021'e kadar 45 ülke için 7,3 milyar ABD Doları'na kadar ek borç servisi erteleme sağlaması beklenmektedir (Chabert vd., 2021). OECD'nin toplamış olduğu veriler ışığında ise resmi bağışçılardan sağlanan dış yardım, 2019'a göre reel olarak %3,5 artarak 2020'de tüm zamanların en yüksek seviyesi olan 161,2 milyar ABD dolarına yükselmiştir (Organisation for Economic Co-operation and Development, 2020).

COVID-19 salgınıyla mücadelede acil ve öncelikli olan alanı aşılama oluşturmaktadır. Hastalığa karşı koruyuculuk oranının artırılması, ölümlü vakaların ve yeni varyantların ortaya çıkma olasılığının azalması aşırı önemli kılacaktır (Centers for Disease Control and Prevention, 2021). Fakat aşının varsıl ülkeler tarafından hızla stoklandığını ve bunun önemli bir eşitsizlik alanı olduğunu belirtmiştir. Bu durum karşısında COVAX ve Küresel Aşı İttifakı (GAVI)¹¹ oluşumları küresel aşı eşitsizliğine ilişkin umutları artırmaktadır. COVID-19 aşılarının havuz yöntemiyle satın alınması ve adil dağıtımı için küresel bir risk paylaşım mekanizmasını hedeflemeleri bu çalışmaları değerli kılacaktır. Bu kapsamda kendi kendini finanse eden ülkelere (orta ve yüksek gelirli ülkeler), mekanizmaya yaptıkları mali katkılara bağlı olarak nüfuslarının %10-50'si için aşı tahsis edilecektir. Ayrıca bağış fonu almaya uygun 92 düşük ve orta gelirli ülkenin nüfusunun %20'sine aşı sağlanması düşünülmektedir (OECD, 2021). COVAX kapsamında 13 Ağustos 2021 tarihi itibarıyla, 730 milyonu bağışlar yoluyla olmak üzere 2.5 milyar doz üzerinde aşı satın alınmış ve 2 milyar potansiyel alım öngörülmektedir (Launch & Scale Speedometer, 2021). İlk tahsis; Hindistan, Gana ve Fildişi Sahili yapılmış, 2021 Mayıs ayına kadar, 142 ülkeye 237 milyon doz Oxford/AstraZeneca aşısının ulaştırılması hedeflenmektedir (Organisation for Economic Co-operation and Development, 2021). Fakat bu çabalar mevcut haliyle devam ettiği sürece küresel aşı dağılımının adilliği için yeterli olmayacağı düşünülmektedir. Ekonomist İstihbarat Birimi (EIU)'nin raporuna göre gelişmiş ülkelerde yetişkin nüfusun büyük bölümünün 2022'nin ortalarına kadar, orta gelirli ülkeler için bu zaman çizelgesi 2022'nin sonlarına veya 2023'ün başlarına kadar uzanacağı öngörülmektedir (Economist Intelligence Unit, 2021). Rapor, Afrika, Asya ve Güney Amerika'nın bazı bölgelerinde aşının yaygınlaşmasının 2023 yılını bulacağını, daha düşük gelirli ülkelerin 2024 yılına kadar aşılamanın süreceğini öne sürmektedir.

Küresel adalet perspektifinden COVID-19 salgın süreci karşısından uygulamalara baktığımızda eşitsizlikleri çözmeye yeteriz olduğunu söyleyebiliriz. Küresel olarak hükümetler, 16 trilyon dolar değerinde COVID teşvik önlemi sağlamış, ancak bu miktarın sadece %1'i gelişmekte olan ülkelerin salgınla başa çıkmasına yardımcı olmak için seferber edilmiştir. Yalnızca Amerikan Kurtarma Planı, uygun eyalet, yerel, bölgesel hükümetlere COVID-19 acil durumuna yanıt vermeleri ve işleri yeniden için 350 milyar dolarlık acil durum fonu sağlamaktadır (US Department of the Treasury, 2021). Ayrıca 2021 Temmuz ayında salgınla mücadele kapsamında 1.2 trilyon dolarlık kaynak ayrılması, ABD Senatosu tarafından onaylanmıştır. Bu miktar karşısında 2020 ABD toplam dış yardım miktarının %30'unu oluşturan

¹¹ COVAX, Dünya Sağlık Örgütü (WHO), GAVI ise Dünya Sağlık Örgütü, UNICEF, Dünya Bankası ve Bill & Melinda Gates Vakfı öncülüğünde faaliyet göstermektedir.

küresel sağlık yardımı ise sadece 11.2 milyar dolar olmuştur (Runde vd., 2020). OECD Resmî Kalkınma Yardımına (ODA), Kalkınma Yardımı Komitesi (DAC) üyeleri tarafından bağışlanan tutar birleşik gayri safi milli gelirinin yalnızca 0.32'sine denk gelmektedir. Altı DAC üyesi — Danimarka, Almanya, Lüksemburg, Norveç, İsveç ve Birleşik Krallık— %0,7 hedefini karşılamış veya aşmıştır. Gelişmekte olan ülkelere yardımları ODA toplamına dahil olmayan DAC dışı bağışçılar arasında Türkiye, GSMH'sinin %1,12'sine eşdeğer yardım sağlamıştır (Organisation for Economic Co-operation and Development, 2020). Bu durumun, P. Singer'in (2015) bahsetmiş olduğu küresel olarak yoksullara yardım etme yükümlülüğüne ilişkin etik değişim durumunun sınırlılığına işaret ettiğini söyleyebiliriz. Küresel adalet düşüncesine yönelik eşitlikçi yaklaşımın öncelikli ilkesi olan ulusal sınırların önemsizliğinin, çeşitli yardım adımları olsa da, yeterli olgunluğa ulaşmadığını ifade edebiliriz.

COVID-19 dönemi IMF kredileri ise başka bir sorun alanı oluşturma ihtimaline sahiptir. IMF'nin verilen krediler karşılığında kamusal hizmet harcamalarının kısılması ve geri ödeme koşullarının ağır olması durumunda eşitsizlikleri artırıcı etki yapacağını söyleyebiliriz.¹² Nitekim COVID-19 salgını nedeniyle zaten zor durumda olan düşük gelirli ülkelerin, salgın bitse dahi ekonomik toparlanma sağlayamadığı durumlarda kamusal bazı kesintilere gideceği açıktır. Bu olasılık Pogge'nin, negatif ödev olarak adlandırdığı bir başkasına zarar vermeme yükümlülüğü ilkesinin ihlali anlamına gelecektir (Pogge, 2002). Bu anlamda ilk bakışta faydalı görülen adımlar, küresel adaletin fark ilkesi düşünülüğünde en dezavantajlı kesimin aleyhine sonuçlar ortaya çıkarabilecektir.

Küresel eşitlikçilerden Beitz'in (1999), ve Pogge'in (1994) küresel kaynakları orijinal pozisyonda, cehalet peçesi altında, fark ilkesi gereğince dağıtılması COVID-19 gibi acil çözüm gereken bir durumda oldukça sınırlı kalabilecektir. Fakat küresel fark ilkesi salgın döneminde küresel adalet açısından bir imkan sağlayabilir. Uluslararası yardımlar ve aşilar en dezavantajlı olanın en çok faydasına olacak biçimde dağıtılabilir. Singer'in önemli iddiasına dayanarak, ahlaki olarak doğru bir eylem, başka ahlaki yanlışa neden olmadan gerçekleştirilmelidir (Singer, 2015). Ulusal sınırlar içerisindeki sosyo-ekonomik durumlar gözetilerek yardım yükümlülüğü uygulanabilir.

Küresel eşitlik fikrinin bölüşümün bir unsuru olan katkı ilkesinin de bu dönem kapsamında değerlendirilmesi gerekmektedir. Eşitsizliklerin farklı eşitsizliklere kapı araladığı, ekonomik risklere ve sağlık risklerine karşı dezavantajlı kesimlerin pazarlık gücünü artırmak önemli bir unsur olarak karşımızda durmaktadır. Toplumsal konum olarak dezavantajlı konumdakiler içerisinde buldukları durum nedeniyle kendi hayatları için olumlu sonuç doğurabilecek durumları tercih edebilirler (Doğan, 2011). Bu bireyler, COVID-19 risklerini göze alarak kabul etmeyecekleri koşullarda çalışmayı, barınmayı, mekânsal sınırlılıklara sahip bir kentsel alanda yaşamayı kabul etmek durumunda kalabilirler. Yeteneklere dayalı katkı ilkesi bağlamında bir ulusal ve küresel bölüşüm fikri, yeteneklerini geliştirecek araçlara sahip olmayanları iki kat geride bırakan bir duruma neden olacaktır. Bu bakımdan Beitz'in (1999) küresel adaletin değerlendirilmesinde yetenekleri sosyo-ekonomik geliştirici yönü tamamen dışarıda bırakmak sorunlu görünmektedir. Özellikle, Doğan'ın (2011) bahsettiği, bireyi, 'küresel refaha katkı yaptığı ölçüde' ödüllendirme düşüncesinin yaşamsal risklerin eşitsizliklerle sarmalandığı salgın sürecinde küresel eşitlikçilik ile çeliştiğini söyleyebiliriz. Moellendorf'un beceriler, yetenekler, zihinsel kapasiteler gözetilerek yapılan bölüşümün eşitsizliğini vurguladığı, yalnızca insan

¹² Dünya Bankası ve IMF, sağlık ve eğitim gibi sosyal hizmetlerin sunumu için kullanıcı ücreti mekanizmalarını tavsiye etmiş ve birçok ülkeye bunların uygulanmasına dayalı olarak kredi verilmesini şart koşmuştur (Young, 2010).

olmanın getirdiği eşit saygı düşüncesinin öne çıkarmamız gerektiğini ifade edebiliriz. Moellendorf'un öne sürdüğü demokratik eşitlik düşüncesi, adil fırsat eşitliğini öne çıkararak başlangıç noktasındaki eşitliği sağlamaya çalışmanın ötesinde, yetenekleri de bu kapsamda düşünerek yeteneklere sahip olanların diğerleri için faydalı hale getirme çabasını taşıyarak sonuçlardaki eşitsizliği sınırlandırmayı içermektedir (Moellendorf, 2002). Bu noktada Mozambik kırsalında doğan bir çocukla, İsviçre'de bir bankacının çocuğu olarak doğmak arasındaki adil fırsat eşitliğinin küresel olmasına dikkat çekmektedir. Moellendorf, çalışmamız açısından da ışık tutacak şekilde, adil fırsat eşitliğinin dünya ekonomisindeki kapsamlı değişiklik gerekliliklerini dikkate alarak fark ilkesiyle birleştirmektedir. Bu sayede, Moellendorf'a göre sadece kırsal Mozambik ve İsviçre'deki çocuklar arasındaki eşitlik yeterli bulunmamalı aynı zamanda sonuçlardaki eşitsizlikler, en az dezavantajlı olanın maksimum yararına olacak şekilde sınırlandırılmalıdır (Moellendorf, 2002). COVID-19'dan yoksullaşma anlamında (kişi sayısı olarak) daha fazla etkilenen Güney Asya, Sahra Altın Afrika, Güney Asya & Pasifik, Latin Amerika bölgelerindeki salgın kaynaklı eşitsizliklere ancak bu şartla izin verilebilir.

Küresel COVID-19 salgınının açığa vurduğu eşitsizlikler düşünüldüğünde eğitimden istihdama, sağlıklı çevre koşullarından barınma alanlarına varan pek çok noktada adil fırsat eşitliği ve fark ilkelerinin uygulanma alanı bulacağını söyleyebiliriz. Hastalığın acil önlem yönünü düşündüğümüzde, salgın döneminde en dezavantajlı olanlar olarak bahsettiğimiz bireylerin en fazla yararına olacak biçimde uygulamalar geliştirilebilir. Küresel eşitlikçiliğin bireyciliğini hatırlatmakla birlikte belirli ülkeleri, bölgeleri ve grupları esas alan bir yaklaşım bu anlayış açısından doğru bulunmamaktadır. Her ülke, bölge ve grupta farklı eşitsizlikler barınabileceğinden —salgın kaynaklı eşitsizliklerin farklı kesimleri farklı anlamda etkilediğini aktarmıştık— diğerlerini, faydacı bakış açısıyla eşitsizliklerle baş başa bırakmak doğru olmayacaktır. Rawls'ın belirttiği biçimde adalet, daha fazla sayıdaki insanın lehine olan ve ağırlığını onlar için diğerlerine dayatılmasına izin vermemektedir (Rawls, 1999). Bu anlamda COVID-19 salgını bağlamında küresel fark ilkesi ve yardım yükümlülüğü beklentileri ancak en dezavantajlının durumunu iyileştiriyorsa adil olacaktır. Bu çabalar ve yaklaşımlar olmadan, pandemiler, çevre felaketleri benzeri tekrar eden olaylar haline geldiği ve sosyal ıstırapın giderek insanlık durumunu tanımladığı bir dünya olasılığıyla karşı karşıya kalabiliyoruz (Singer & Rylo-Bauer, 2020).

5. Sonuç

Çalışmanın temel sorunsalı ışığında ulaştığımız ilk sonuç; küresel eşitsizliklerin belirli ülke, bölge ve bireysel olarak farklı biçimlerde etkide bulunarak COVID-19 sürecinde etkin olduğudur. Öncelikli olarak sağlık boyutu açısından tedavi ve aşıya erişimle ilgili sorunlar bulunmaktadır. Ülkeler arasında aşı ile gelir indeksi arasında korelasyon oluşturacak biçimde eşitsizlikler söz konusudur. Salgının yarattığı ekonomik sorunlar nedeniyle çeşitli gelir gruplarında, belirli bölgelerde —kişi sayı olarak— istihdam kaybına bağlı olarak yoksullaşmalar bulunmaktadır. Yarı zamanlı, geçici, kayıt dışı çalışma biçimlerinin yaygınlığı ve neoliberal ilkelerin gereği teşvik edilmesi sonucu COVID-19 etkileri karşısında güvencesizlik sorunu ile karşı karşıya kaldığımızı görmekteyiz. Faaliyet gösterilen sektörler bakımından da hastalık riski ile daha çok yüz yüze gelme durumu ortaya çıkabilmektedir. Eşitsizliği nesilden nesile aktarmada önemli bir etken olan eğitime erişimdeki sorunlar ise salgın öncesi ve sırasında birçok biçimde devam etmektedir. Uzaktan eğitim altyapısının ülkeler tarafından sağlanması, tüm toplumsal kesimlere ulaşabilecek seviyeye getirilmesi açısından olumsuzluklar bulunmaktadır. Evde çalışma ortamı

oluşturabilecek, karantina şartlarında sağlıklı bir çevrede kalabilecek mekânsal eşitsizlikler de söz konusu olmaktadır.

COVID-19 ile mücadele kapsamında hayata geçirilen uygulamalar, uluslararası yardımlar ise oldukça sınırlı kalmaktadır. Salgınla mücadelede önemli bir etken olan aşı ile ilgili COVAX ve GAVI düşük gelirli ülkelerin aşuya en fazla erişim sağlaması adına önemli girişimler olarak karşımıza çıkmaktadır.

Tüm bu tespitler ve verilerden hareketle, COVID-19 salgını küresel sosyal adalet bağlamında değerlendirdiğimizde yardım yükümlülüğünün ülke ve bölge ayırt etmeksizin ele alınması gerektiğini ifade edebiliriz. Fakat salgın şartları düşünüldüğünde küresel eşitlikçilerin varsaydıkları biçimde, küresel bölüşüm fikrini hayata geçirmenin olası görünmediğini söyleyebiliriz. Esasında kozmopolitan adalet düşünürlerinin önerileri yalnızca COVID döneminde ortaya çıkan ve derinleşen eşitsizlikler için değil diğer adaletsizlikler açısından daha köklü çözümler sunabilecektir. Bu noktada birincil öneme sahip uluslararası yardım yükümlülüklerinin ahlaki bir zorunluluk olarak pekiştirilmesi gerekmektedir. COVID-19'la mücadele için ülkelerin yapmış olduğu bağışların, yardımların ve aşuların kozmopolitan eşitlikçiliğin varsaydığı fark ilkesi doğrultusunda dağıtımı gerçekleştirebilir. En dezavantajlı olanın en fazla faydasına (pareto optimum) olacak biçimde dağıtılmalı ve sonuçlardaki eşitsizliklere ancak bu bireylerin yararına ise izin verilmesi gerekmektedir. Buna ek olarak küresel salgın sürecinde, uluslararası bölüşümde katkı ilkesi dışarda tutularak Moellendorf'un öne sürdüğü yalnızca insan olmak nedeniyle eşit dağıtım ilkesinin izlenmesi gerekmektedir. Bir başka husus, uluslararası kurumsal işleyişin düşük gelirli, küresel eşitsizlikler tarafından en fazla etkilenen ülkeler aleyhine işleyebilecek yapısının dikkate alınmasıdır. Pogge'nin dikkati çektiği yoksul ülkelere dayatılan düzenlemelerin eşitsizlikleri derinleştirdiğine yönelik, negatif yükümlülük ilkesi salgın döneminde etkin kullanılabilir. Borç alma inisiyatifi elinde bulunduran iktidarların devamlılık adına yolsuzluklara izin verdiği kurumsal düzenlemeleri göz önünde bulundurmak oldukça önemlidir. COVID-19 döneminde IMF'nin kredi çalışmalarının yine bu açıdan değerlendirilerek ele alınması gerekmektedir.

Sonuç olarak, COVID-19'un yarattığı etkiler bakımından, toplumsal eşitsizlikler hastalıkla bir araya geldiğinde sindemik bir etkide bulunduğu belirtmemiz gerekmektedir. Salgının yalnızca hastalığa ilişkin ölüm ve vaka sayıları özelinde değil, toplumsal eşitsizliklere uzanan yönünün ortaya konulması gerekmektedir. Bu açıdan konuyu, uluslararası düzeyde ve bireysel bazda yaşanan farklılıklar özelinde bir adalet meselesi olarak elemanın faydalı olacağını söylememiz gerekmektedir. Aksi takdirde uluslararası bölüşümün hali hazırdaki sorunlu doğası, günümüzde ortaya çıkan ve sonraki yıllarda karşılaşılabilecek riskler açısından yeni adaletsizlikler doğurmaya devam edecektir.

FINANSAL DESTEK

YÖK 100/2000 Yoksulluk Çalışmaları kapsamında destek alınmıştır.

ETİK

Yazar bu çalışmada etik ilke ve standartlara uyduğunu beyan etmiştir.

ÇIKAR ÇATIŞMASI

Yazar herhangi bir çıkar çatışması beyan etmemiştir.

Kaynakça

- Akyol, D. S. (2016). Neoliberalizm tartışmalarına maliye politikası çerçevesinden bir bakış. *Anadolu Üniversitesi Sosyal Bilimler Dergisi*, 16(Özel Sayı), 291–308. <https://doi.org/10.18037/ausbd.417479>
- Assa J., & Calderon, C. (2020). *Privatization and pandemic: A cross-country analysis of COVID-19 rates and health-care financing structures* (Working Paper No. 08). The New School for Social Research. https://www.economicpolicyresearch.org/econ/2020/NSSR_WP_082020.pdf
- Balta, E. (2020). Geçmiş pandemileri anlamak neden önemli? İçinde D. Bayındır (Ed.). *Salgın: Tükeniş çağında dünyayı yeniden düşünmek* (ss. 205–219). Tellekt.
- Bambra, C., Riordan, R., Ford, J., & Matthews, F. (2020). The COVID-19 pandemic and health inequalities. *Journal of Epidemiology and Community Health*, 74(11), 964–968. <https://doi.org/10.1136/jech-2020-214401>
- Bauman, Z. (2018). *Modernite, kapitalizm, sosyalizm: Küresel çağda sosyal eşitsizlik* (F. D. Ergun, Çev.; 3. bs.). Say Yayınevi (Orijinal eser yayın tarihi 2011).
- Beitz, C. R. (1999). *Political theory and international relations*. Princeton University Press.
- Benhabib, S. (2007). Crises of the republic: Transformations of state sovereignty and the prospects of democratic citizenship. In Appiah, A., Lenz, G. H., Benhabib, S., Young, I. M., Fraser, N., & Dallmann, A. (Ed.). *Justice, governance, cosmopolitanism, and the politics of difference: Reconfigurations in a transnational world* (pp. 45–78). Humboldt-Univ.
- Beyer, R.C.M, Chocce, M., & Rama, M. (2019). *Employment in South Asia: A new dataset* (Policy Research Working Paper No. 8779). World Bank. <https://openknowledge.worldbank.org/handle/10986/31405>
- Blundell, R., Costa Dias, M., Joyce, R., & Xu, X. (2020). COVID-19 and Inequalities. *Fiscal Studies*, 41(2), 291–319. <https://doi.org/10.1111/1475-5890.12232>
- Brighouse, H. (2016). *Adalet* (R. Çelik, Çev.). Epos Yayınları (Orijinal eser yayın tarihi 2004).
- Callinicos, A. (2012). Contradictions of austerity. *Cambridge Journal of Economics*, 36(1), 65–77. <https://doi.org/10.1093/cje/ber026>
- Centers for Disease Control and Prevention (2021). *Benefits of getting a COVID-19 vaccine*. Retrieved August 17, 2021, from <https://www.cdc.gov/coronavirus/2019-ncov/vaccines/vaccine-benefits.html>
- Chabert, G., Gregory, R., & Pierre, G. (2021, April 5). Funding the recovery of low-income countries after COVID. *IMF Blog*. <https://blogs.imf.org/2021/04/05/funding-the-recovery-of-low-income-countries-after-covid>
- Congressional Research Service. (2021). *Unemployment rates during the COVID-19 pandemic* (Report No. R46554). Retrieved July 16, 2021, from <https://sgp.fas.org/crs/misc/R46554.pdf>
- Consultative Group to Assist the Poor (2020). *Annual report 2020*. Retrieved July 5, 2021, from https://www.cgap.org/sites/default/files/organizational-documents/2020_09_CGAP_2020_Annual_Report.pdf
- Council of Europe. (1950). *The European Convention on Human Rights*. European Court of Human Rights & Council of Europe. Retrieved August 5, 2021, from https://www.echr.coe.int/documents/convention_eng.pdf
- Dama, D. (2021). COVID-19 salgınıyla sosyal refah devleti uygulamalarının dönüşümü. İçinde M. Tiryakioğlu (Ed.). *Afetlerle yoksullaşma: Salgınlar, göçler ve eşitsizlikler* (ss. 243–264). İstanbul Bilgi Üniversitesi Yayınları.
- Doğan, A. (2011). *Küresel açlık sorunu ve sosyal adalet*. Dergah Yayınları.
- Economist Intelligence Unit. (2021). Q1 global forecast 2021 coronavirus vaccines: Expect delays. <https://www.eiu.com/n/campaigns/q1-global-forecast-2021>
- Gorz, A. (2014). *Yaşadığımız sefalet: Kurtuluş çareleri* (N. Tural, Çev.; 2. bs.). Ayrıntı Yayınları (Orijinal eser yayın tarihi 1997).
- Haase, A. (2020). COVID-19 as a social crisis and justice challenge for cities. *Frontiers in Sociology*, 5, 583638, 1–7. <https://doi.org/10.3389/fsoc.2020.583638>
- Harvey, D. (2007). *A brief history of neoliberalism*. Oxford University Press.
- Higgins-Desbiolles, F. (2020). Socialising tourism for social and ecological justice after COVID-19. *Tourism Geographies*, 22(3), 610–623. <https://doi.org/10.1080/14616688.2020.1757748>
- ILO. (2020a, May 5). *COVID-19 crisis and the informal economy: Immediate responses and policy challenges* [ILO Brief]. https://www.ilo.org/wcmsp5/groups/public/--ed_protect/--protrav/--travail/documents/briefingnote/wcms_743623.pdf
- ILO. (2020b, May 27). *COVID-19 and the world of work: Fourth edition* [ILO Monitor]. http://www.ilo.org/wcmsp5/groups/public/--dgreports/--dcomm/documents/briefingnote/wcms_745963.pdf
- Johns Hopkins University & Medicine (2021). Mortality analyses [Coronavirüs mortalite analizleri]. Coronavirus Resource Center. Retrieved August 8, 2021, from <https://coronavirus.jhu.edu/data/mortality>
- Kalaycıoğlu, S. (2021). Afetler sonrasında yoksulluk, sosyal kırılganlık, sosyal politikalar ve yeniden yapılanma. İçinde M. Tiryakioğlu (Ed.), *Afetlerle yoksullaşma: Salgınlar, göçler ve eşitsizlikler* (ss. 3–27). İstanbul Bilgi Üniversitesi Yayınları.
- Kocabaş, A. (2020, Eylül 17). Eşitsizlik ve COVID-19. İçinde *COVID-19 pandemisi altıncı ay değerlendirme raporu* (ss. 394–414). Türk Tabipler Birliği. https://www.ttb.org.tr/kutuphane/covid19-rapor_6/covid19-rapor_6_Part50.pdf

- Krasner, S. D. (1999). *Sovereignty: Organized hypocrisy*. Princeton University Press.
- Lakner, C., Yonzan, N., Mahler, D. G., Aguilar, R.A.C., & Wu, H. (2020). Updated estimates of the impact of COVID-19 on global poverty. <https://blogs.worldbank.org/opendata/updated-estimates-impact-covid-19-global-poverty-looking-back-2020-and-outlook-2021>
- Launch & Scale Speedometer. (2021). Tracking COVID-19 vaccine purchases across the globe. Retrieved August 13, 2021, from <https://launchandscalefaster.org/covid-19/vaccinepurchases>
- McCann, G., & Matenga, C. (2020). COVID-19 and Global Inequality. In P. Carmody, G. McCann, C. Colleran & C. O'Halloran (Eds), *COVID-19 in the global south* (pp. 161–172). Bristol University Press.
- Millar, J. (1993). The continuing trend in rising poverty. In A. Sinfield (Ed.), *Poverty, inequality and justice* (pp. 11–18). Edinburgh Press.
- Moellendorf, D. (2002). *Cosmopolitan justice*. Wesview Press.
- Monbiot, G. (2016, April 15). *Neoliberalism-The ideology at the root of all our problems*. Guardian. <https://www.theguardian.com/books/2016/apr/15/neoliberalism-ideology-problem-george-monbiot>
- Moussie, R., & Staab, S. (2020). *Three ways to contain COVID-19's impact on informal women workers*. UN Women. <https://data.unwomen.org/features/three-ways-contain-covid-19s-impact-informal-women-workers>
- Organisation for Economic Co-operation and Development. (2020). COVID-19 spending helped to lift foreign aid to an all-time high in 2020 but more effort needed. <https://www.oecd.org/development/covid-19-spending-helped-to-lift-foreign-aid-to-an-all-time-high-in-2020-but-more-effort-needed.htm>
- Organisation for Economic Co-operation and Development. (2021, March 18). Access to COVID-19 vaccines: Global approaches in a global crisis. https://read.oecd-ilibrary.org/view/?ref=1069_1069384-ewmqrw9sx2&title=Access-to-COVID-19-vaccines-Global-approaches-in-a-global-crisis&_ga=2.229762969.420982253.1629549992-89227078.1628597781
- Our World in Data. (2021). Statistics and research coronavirus (COVID-19) vaccinations. Retrieved August 14, 2021, from <https://ourworldindata.org/covid-vaccinations>.
- Oxfam International (2020, January 20). *World's billionaires have more wealth than 4.6 billion people* [Press release]. <https://www.oxfam.org/en/press-releases/worlds-billionaires-have-more-wealth-46-billion-people>
- Oxfam International (2021a, July 9). *The hunger virus multiplies: deadly recipe of conflict, Covid-19 and climate accelerate world hunger* [Oxfam media briefing]. https://oi-files-d8-prod.s3.eu-west-2.amazonaws.com/s3fs-public/2021-07/The%20Hunger%20Virus%202.0_media%20brief_EN.pdf
- Oxfam International (2021b). *Extreme Poverty vs Extreme Wealth: How Big is the Inequality Gap?* Retrieved August 12, 2021, from <https://www.oxfam.org/en/5-shocking-facts-about-extreme-global-inequality-and-how-even-it#:~:text=The%20world's%20richest%201%25%20have,less%20than%20%245.50%20a%20day>
- Özerkmen, N. (2004). Uluslararası eşitsizliği derinleştiren bir süreç olarak ekonomik küreselleşme. *Ankara Üniversitesi Dil ve Tarih-Coğrafya Fakültesi Dergisi*, 44(1), 135–148. <http://dtcfdergisi.ankara.edu.tr/index.php/dtcf/article/view/760>
- Pogge, T. W. (1994). An egalitarian law of peoples. *Philosophy & Public Affairs*, 23(3), 195-224. <https://doi.org/10.1111/j.1088-4963.1994.tb00011.x>
- Pogge, T. W. (2002). *World poverty and human rights: Cosmopolitan responsibilities and reforms*. Polity Press.
- PovcalNet (2021, January 8). *COVID-19-induced new poor in 2020, various growth vintages*. <https://public.flourish.studio/visualisation/4697157>
- Poyiadji, N., Cormier, P., Patel, P. Y., Hadied, M. O., Bhargava, P., Khanna, K., Nadig, J., Keimig, T., Spizarny, D., Reeser, N., Klochko, C., Peterson, E. L., & Song, T. (2020). Acute pulmonary embolism and COVID-19. *Radiology*, 297(3), E335-E338. <https://doi.org/10.1148/radiol.2020201955>
- Rawls, J. (1999). *A theory of justice*. Belknap Press.
- Rawls, J. (2001). *The law of peoples: With, the idea of public reason revisited*. Harvard University Press.
- Runde, D. F., & Savoy, C. M., McKeown, S. (2020, May 1). *Covid-19 has consequences for U.S. foreign aid and global leadership*. Center for Strategic and International Studies. <https://www.csis.org/analysis/covid-19-has-consequences-us-foreign-aid-and-global-leadership>
- Sahlins, M. (1972). *Stone Age Economics*. Aldine-Atherton.
- Sennet, R. (2014). *Karakter aşınması: Yeni kapitalizmde işin kişilik üzerine etkileri* (B. Yıldırım, Çev.; 8. Baskı). Ayrıntı Yayınları (Orijinal eser yayın tarihi 1998).
- Singer, M. (2010). Pathogen-pathogen interaction. *Virulence*, 1(1), 10–18. <https://doi.org/10.4161/viru.1.1.9933>
- Singer, P. (2015). *Famine, affluence, and morality*. Oxford University Press.
- Singer, M., & Rylko-Bauer, B. (2020). The Syndemics and structural violence of the COVID pandemic: Anthropological insights on a crisis. *Open Anthropological Research*, 1(1), 7–32. <https://doi.org/10.1515/opan-2020-0100>
- Solomon, R. C. (2004). *Adalet tutkusu* (E. Altınay, Çev.). Ayrıntı Yayınları (Orijinal eser yayın tarihi 1995).

- Stok, F. M., Bal, M., Yerkes, M. A., & de Wit, J. B. F. (2021). Social inequality and solidarity in times of COVID-19. *International Journal of Environmental Research and Public Health*, 18(12), 6339. <https://doi.org/10.3390/ijerph18126339>
- UNESCO (2021). World Inequality Database on Education. Retrieved July 17, 2021, from <https://www.inequalities.org>
- UNICEF (2021). Education and COVID-19, Retrieved August 5, 2021, from <https://data.unicef.org/topic/education/covid-19>
- United Nations Economic Commission for Latin America and the Caribbean. (2021, Feb 10). *The economic autonomy of women in a sustainable recovery with equality* (COVID-19 Special Report 9). ECLAC. https://oig.cepal.org/sites/default/files/s2000739_en.pdf
- US Department of the Treasury (2021). *Coronavirus state and local fiscal recovery funds* [Policy issues]. Retrieved July 15, 2021, from <https://home.treasury.gov/policy-issues/coronavirus/assistance-for-state-local-and-tribal-governments/state-and-local-fiscal-recovery-funds>
- Varlık, N. (2020). Geçmiş pandemileri anlamak neden önemli? İçinde D. Bayındır (Ed.). *Salgın: Tükeniş çağında dünyayı yeniden düşünmek* (ss. 15–43). Tellekt.
- Young, K. G. (2010). Securing health through rights, İçinde. P., Thomas, Rimmer, M. and Rubenstein, K., (Ed.), *Incentives for global public health: Patent law and access to essential medicines* (ss. 357–380). Cambridge University Press.
- Wacquant, L. (2009). *Publishing the poor: The neoliberal government of social insecurity*. Duke University Press.
- WHO (2020). COVID-19 pandemic expands reach in Africa. Retrieved August 20, 2021 from <https://www.afro.who.int/news/covid-19-pandemic-expands-reach-africa>
- World Bank (2021a, June). *Global economic perspective* [Flagship report]. Washington. <https://thedocs.worldbank.org/en/doc/600223300a3685fe68016a484ee867fb-0350012021/original/Global-Economic-Prospects-June-2021.pdf>
- World Bank (2021b). Part time employment, total (% of total employment). Retrieved July 26, 2021 from <https://data.worldbank.org/indicator/SL.TLF.PART.ZS?view=map>
- World Justice Project (2020, October). *The COVID-19 pandemic and the global justice gap* [Policy brief]. <https://worldjusticeproject.org/sites/default/files/documents/Global%20Justice%20Gap-11-02.pdf>

Extended Abstract

The main problem of the study is to try to reveal the connection with global inequalities, considering that the effects of the COVID-19 epidemic are not limited to health only. The epidemic as a whole affects many areas. But in general in the study; Job losses, employment structures, education, health, and access to vaccines are evaluated. In terms of the structure of employment, precarious or part-time working forms already stand before us as an important inequality-creating supplement. Considering the effects of the epidemic in the national and international economic areas, the shrinkage in some sectors is remarkable. In the epidemic environment where economic contractions take place; Those who are part-time, insecure, or temporarily employed may lose their jobs or most of their income. As revealed in the study, the rates of being affected by the epidemic differ according to the purchasing power parity of income groups.

In addition to the existing structure of global inequalities, we can say that the effects of a global epidemic affect some segments and regions more. Employment and income losses, access to education and health services, and spatial constraints are just a few of these inequalities. In addition, the disproportion between countries in access to vaccines is a factor that creates inequality and prevents adequate fight against the epidemic. All these variables, the epidemic; It reveals the effect of gender, age, region, global inequalities within and between countries. As a result of the study, in addition to the 305 million people who lost their jobs during the epidemic, it was found that the rate of job loss was higher in various countries and regions. Quantitatively, South Asia, Sub-Saharan Africa, and East Asia-Pacific were the regions with the highest employment loss. Considering the effects of the epidemic, it is predicted that 100 million people will face extreme poverty in 2021, according to the World Bank. In addition, as an important output, data showing that mortality rates from COVID-19 differ in terms of region and income status were obtained. In this respect, the epidemic reveals the multidimensional nature of global inequalities in terms of their effects. The inequalities mentioned, including the epidemic period, lead to the idea that the issue should also be evaluated as a global justice problem.

Cosmopolitan egalitarians, who claim the international applicability of John Rawls's "two justices" principle, make important arguments in the thought of global justice. They think that national borders are unimportant, that the global distribution should be distributed according to a universal principle of difference. In this respect, according to cosmopolitan egalitarians, the obligation to help extends beyond the borders of the nation-state. The difference principle, on the other hand, includes a conceptualization that will benefit the most disadvantaged. Based on all these determinations and data, when we evaluate the COVID-19 epidemic in the context of global social justice, we can state that the principle of assistance obligation should be applied without making any regional or country discrimination. However, considering the epidemic conditions, we can say that it does not seem possible to implement the idea of global distribution quickly, as assumed by global egalitarians. Considering the epidemic conditions and existing inequalities, the difference principle, which is another principle of global egalitarianism, can be an important help. Global commitments can be fulfilled to the greatest benefit of the most disadvantaged against existing inequalities. Distribution of vaccine and economic support programs can be handled within this framework. The epidemic exists as an important phenomenon that 'morally invalidates national borders', as advocated by those who approach global justice with egalitarianism. The development of the epidemic can carry out new studies by taking into account the deepening aspects of the effects of global inequalities.



RESEARCH ARTICLE / Araştırma Makalesi

<https://doi.org/10.37093/ijisi.928685>

Sosyal Medyada Duygu Analizi: COVID-19 Sürecinde 5G Algısı

Elçin Timur Çakmak*

Ayşe Oğuzlar**

Öz

Bu çalışmada toplum için fırsatlar yaratacak yeni yetenekler getirmesi beklenen beşinci nesil hücresele ağlar (5G) ile COVID-19 aşısının dünya genelinde insanlar üzerinde oluşturduğu algının Duygu Analizi yöntemi ile ölçülmesi hedeflenmektedir. Bu amaçla, yaygın olarak kullanılan bir sosyal medya aracı olan Twitter'dan Ekim – Aralık 2020 tarihleri arasında 25642 adet tweet çekilmiş ve Python yazılımı aracılığı ile hesaplamalar yapılmıştır. Buna göre dünya genelinde Twitter üzerinden fikrini beyan eden kişilerin %36,4'ünün 5G ile COVID-19 aşısı hakkında pozitif algıya sahip olduğu görülmüştür. Tweet atan kişilerin %35,6'sının ise konuyla ilgili olarak pozitif ya da negatif görüşe sahip olmadığı ve %28'inin de negatif görüş bildirdiği sonucuna varılmıştır. Tüm tweetler için genel duygu skoru ortalaması 0,15 olarak bulunmuştur. Çalışmada ayrıca verilere makine öğrenmesi yöntemlerinden Sınıflandırma ve Regresyon Ağaçları (CART), Naïve Bayes (NB), k-En Yakın Komşuluk (KNN) ve Rastgele Orman (RF) algoritmaları uygulanmıştır. Elde edilen bulgulara göre sınıflandırmada en iyi sonuçları 0,7852 kesinlik (P) ve 0,7445 doğruluk (A) değerleri ile NB; 0,8209 duyarlılık (R) değeri ile KNN ve 0,7866 F-ölçütü (F) değeri ile RF algoritmaları vermiştir.

Anahtar Kelimeler: 5G, COVID-19 aşısı, duygu analizi, makine öğrenmesi, sınıflandırma algoritmaları

Jel Kodları: C11, C38, C45.

Cite this article: Timur Çakmak, E., & Oğuzlar, A. (2022). Sosyal medyada duygu analizi: COVID-19 sürecinde 5G algısı *International Journal of Social Inquiry* 15(1), 55–68. <https://doi.org/10.37093/ijisi.928685>

* Bursa Uludağ Üniversitesi, Sosyal Bilimler Enstitüsü, Ekonometri Bölümü, İstatistik ABD, Görükle Kampüsü, Bursa / Türkiye. Sorumlu Yazar. E-posta: elcintimur@gmail.com, ORCID: <https://orcid.org/0000-0003-3247-6823>

** Prof. Dr., Bursa Uludağ Üniversitesi, İktisadi ve İdari Bilimler Fakültesi, Ekonometri Bölümü, İstatistik ABD, Görükle Kampüsü, Bursa / Türkiye. E-posta: ayseog@uludag.edu.tr, ORCID: <https://orcid.org/0000-0003-3228-9366>

Article Information

Received 27 April 2021; Revised 30 July 2021; Accepted: 28 Feb 2022; Available online: 30 June 2022



Sentiment Analysis on Social Media: The 5G Perception During COVID-19 Pandemic

Abstract

This study is aimed at measuring the perception created by the COVID-19 vaccines on people around the world using Sentiment Analysis – taking into account the fifth generation (5G) cellular networks, which are expected to bring new capabilities that will create opportunities for society. For this purpose, 25642 tweets were taken from Twitter between October and December 2020 and analyzed using Python software. Accordingly, 36.4% of people worldwide who expressed their opinions on Twitter have a positive perception of 5G and the COVID-19 vaccine, also 35.6% of the tweeters do not have a positive or negative view (neutral) has been observed. However, it was observed that 28% of the people expressed negative opinions. The overall sentiment score is 0.15. Also, in this study, Classification and Regression Trees (CART), Naïve Bayes (NB), k-Nearest Neighbour (KNN), and Random Forest (RF) algorithms were applied. According to the findings, the best results were obtained by NB with 0,7852 precision (P) and 0,7445 accuracy (A) values, KNN with 0,8209 recall (R) value, and RF with 0,7866 F-measure (F) value.

Keywords: 5G, COVID-19 vaccine, sentiment analysis, machine learning, classification algorithms.

Jel Codes: C11, C38, C45.

1. Giriş

Son yıllarda sosyal medyanın hayatımıza girmesine paralel olarak bu mecralardan yararlanan kullanıcı sayısında gözle görülür bir artış yaşanmaktadır. Gerek bilgisayar ve tabletlerden gerekse cep telefonlarından Wi-Fi ve mobil internet bağlantıları aracılığıyla kullanıcılar istedikleri her an her türlü ortamdan sosyal medyaya erişim sağlayabilmektedir. Bu erişimler vasıtasıyla da kullanıcılar sosyal medya üzerinden görüş bildirmek amacıyla istedikleri herhangi bir konuda fikirlerini beyan edebilmektedirler. Kullanıcıların bu amaç doğrultusunda yoğun olarak kullandıkları sosyal medya ortamlarından biri Twitter'dır. Bu mecraya giriş yaparak tweet atan kullanıcıların bildirdikleri görüşlerin toplu olarak ilk bakışta ne yönlü olduğunu anlamak mümkün değildir. Bu nedenle bu metinlerde yer alan duygunun ne olduğunu anlayabilmek amacıyla Duygu Analizi tekniği kullanılmaktadır.

Bu çalışmada, 5G ağ teknolojisi ile COVID-19 aşısı arasında var olabilecek bir ilişkinin dünya genelindeki insanlar üzerinde nasıl bir algı oluşturduğu Duygu Analizi yöntemi ile araştırılmaktadır. 5G terimi, beşinci nesil mobil ağ teknolojisine karşılık olarak kullanılmaktadır. 1G, 2G, 3G ve 4G ağlarından sonra kullanılmaya başlanması planlanan yeni bir küresel kablosuz ağ standardıdır. 5G; makineler, nesnelere ve cihazlar dahil olmak üzere hemen hemen herkesi ve her şeyi birbirine bağlamak için tasarlanmış yeni bir ağ türü sağlamaktadır.

5G akıllı şehirlerde, içinde yaşayan insanların hayatlarını daha verimli hale dönüştürmek için çeşitli şekillerde kullanılabilir. Öncelikle insanlar ve nesnelere arasında daha fazla bağlantı kurmak, daha yüksek veri hızı elde etmek, otomotiv güvenliği sağlamak ve altyapı geliştirmek gibi alanlarda her zamankinden daha düşük gecikme süresi gibi daha büyük verimlilikler sağlayabilmektedir (Qualcomm, t.y.). Sağladığı verimliliğin yanı sıra kullandığı yüksek frekans dalgalarının önceki nesil ağ teknolojilerine kıyasla daha yüksek olmasından dolayı 5G'nin insan sağlığına negatif etkileri olabileceğinden de söz edilmektedir.

Tüm cep telefonu teknolojilerinin kullandığı elektromanyetik radyasyon, bazı kişilerin belirli kanser türlerinin gelişmesi de dahil olmak üzere artan sağlık riskleri konusunda endişelenmesine neden olmaktadır (Reality Check Team, 2019). 5G teknolojisinin yaydığı yüksek frekans dalgalarının insan sağlığına zararlı olmadığı yönünde bir görüş de mevcuttur.

Bu nedenle, COVID-19 pandemi döneminde tekrar tartışma konusu haline gelen 5G teknolojisinin insanlar üzerindeki etkisi araştırma konusu olarak ele alınmıştır.

Literatür incelendiğinde; son dönemlerde Twitter üzerinden yapılan güncel Duygu Analizi ve Makine Öğrenmesi çalışmaları dikkat çekmektedir. Rajput vd. (2020), COVID-19 pandemisine ilişkin Twitter'dan çektikleri veriler üzerinden unigram, bigram and trigram frekanslarını hesaplayarak modelleme yapmışlardır. Adwan vd. (2020), Twitter verileri üzerinden Duygu Analizi yapmak için kullanılan algoritmalar ve yaklaşımlar hakkında bir literatür çalışması yapmışlardır. Mehta ve Pandya (2020), farklı makine öğrenmesi ve sözlük tabanlı araştırma yöntemleri kullanarak bunun neden olduğu etkileri incelemişlerdir. Kumar vd. (2020), Malayalam dilinin kapsamını görebilmek amacıyla Twitter verilerinden yola çıkarak Duygu Analizi çalışması yapmış, Maksimum Entropi ve Naïve Bayes algoritmalarını kullanarak da makine öğrenmesi çalışması yapmışlardır. Anvar Shathik ve Krishna Prasad (2020), Duygu Analizi ve Makine Öğrenimi teknikleri için yaygın araştırma tekniklerini ve uygulamalarını analitik olarak sınıflandırmış ve analiz etmişlerdir. Poria vd. (2020) yayınladıkları makalede, gerçek duygu anlayışına ulaşmak için bu alanın eksikliklerine ve yeterince araştırılmamış temel yönlerine işaret ederek bu algıyı tartıştıklarını ve önemli sıçramaları analiz ettiklerini belirtmişlerdir. Ayrıca, bu alan için gözden kaçan ve cevaplanmayan birçok soruyu kapsayan olası bir rota çizmeye çalıştıklarını ifade etmişlerdir. Piksina ve Vernholmen (2020) ise yayınladıkları çalışmada, COVID-19 salgını sırasında koronavirüs ile ilgili alginın İsveç borsa getirileri üzerindeki etkisini incelemişlerdir. Bahja ve Safdar (2020) yaptıkları çalışmada, COVID-19'u 5G'ye bağlayan tweetlerin NLP tabanlı analizi sunmuşlardır. Tweetlerin analizi ve konuların belirlenmesi için duygu analizi ve çeşitli teknikler içeren Doğal Dil İşleme modelleri uygulanmıştır. Wilson ve Wiysonge (2020) koronavirüs ile ilgili yaptıkları çalışmada, sosyal medyadaki örgütlenme ile aşı güvenliği konusunda halkın şüpheleri arasında önemli bir ilişki olduğu sonucuna varmışlardır. Ayrıca, karalama kampanyaları ile azalan aşı kapsamı arasında önemli bir ilişki olduğunu da vurgulamışlardır. Bužić (2019) yaptığı çalışmada; makine öğrenimi, sözlük tabanlı yaklaşım, veri sınıflandırması ve derin öğrenme gibi mevcut araştırma yaklaşımlarına odaklanan duyarlılık analizi alanında literatüre genel bir bakış sunmuştur. Duygu analizinde nispeten yeni bir alt alan olan duygu madenciliği yaptığı çalışmada tartışma konusu olmuştur. Tian vd. (2018), duygu skorunu oluşturan iki durum olan polarite ve insensite kavramlarını incelemişlerdir. Timur Çakmak ve Oğuzlar (2020), çektikleri tweetleri çalışmaya uygun hale gelecek şekilde ön işleme aşamasından geçirerek elde edilen veriler üzerinden duygu skorlarını hesaplamış ve makine öğrenmesi aşamasında sınıflandırma tekniklerinden Naïve Bayes tekniğini kullanarak model başarımlarından doğruluk kriterine göre kıyaslama yapmışlardır.

2. Materyal ve Yöntem

Bu çalışmada, Duygu Analizi tekniği kullanılmıştır. Duygu analizi; insanların fikirlerini, duygularını, tutumlarını konulara ve olaylara bağlı olarak inceleyen bir çalışma alanıdır (Ha vd., 2019, s. 9). Analizin temelini oluşturan duygu kavramı ise, bir duruma veya olaya ilişkin bir bakış açısı veya ona yönelik bir tutum olarak tanımlanabilir (Kim & Jeong, 2019, s. 32). Duygu, insan dilinde aktarılan önemli bir bilgi türüdür (Tian vd., 2018, s. 40). Duygular; yargılar, içgörü veya insanların görüşleri aracılığıyla çeşitli hareketlerle ifade edilebilir. Bir duygu, duruma göre kişinin bilinçli veya bilinçsiz olarak ani tepki vermesi olarak ifade edilebilir. Duygu metin biçiminde iki farklı şekilde incelenebilir. Birincisi yazar üzerinde bıraktığı etki, yani yazarın duygularını ifade etmek için seçtiği kelimeler şeklinde ifade edilebilir. İkincisi ise okur üzerinde bıraktığı etki, bu

durumda da okurun yazıyı yorumlama kabiliyeti ve anlık duygu durumuna göre okuduğunu algılama biçiminde olabilmektedir (Mehta & Pandya, 2020, s. 601).

Duygu Analizi, yapılandırılmamış içerikteki duyguyu anlamaya yarayan bir araştırma alanıdır (Poria vd., 2020, s. 1). İnsanlar geçmişte arkadaşlarının ve akrabalarının tavsiyelerine güveniyorlardı; ancak bu tavsiyeler kişilerle sınırlı olmaktadır. Bugün ise hiç tanımadıkları kişilerin çok sayıda görüşünü internet üzerinden okuyabilmektedirler. Genel olarak ifade etmek gerekirse; duygu analizi, sırasıyla amacın tanımlanması ve hedeflerin belirlenmesi, ardından verilerin elde edilmesi, ön işleme, özellik çıkarma, duyarlılığa göre metin sınıflandırması, sonuçların yorumlanması adımlarından oluşan bir süreç olarak görülebilmektedir (Bužić, 2019, s. 216).

Son yıllarda kullanıcılar tarafından sosyal medyada görüş bildirmek amacıyla yoğun olarak kullanılan ve en çok tercih edilen mecranın Twitter olduğu görülmektedir. Bu çalışmada, Twitter ortamında kullanıcılar tarafından atılan tweetler veri kaynağı olarak değerlendirilmiştir. Veri kaynaklarında biriken bu veriler, Twitter API ve farklı yazılımlar aracılığı ile analiz amacıyla çeşitli kodlar kullanılarak çekilmiştir. Söz konusu bu yazılımlardan son yıllarda en popüler olanı Python programlama dili kullanılmıştır. Python; Metin Madenciliği, Derin Öğrenme, Yapay Zeka, vb. konularındaki analizler için oldukça kullanışlı bir programlama dilidir.

Çalışmada kullanılan tweet dili İngilizce'dir. Twitter'dan "5G" ve "vaccination" hashtagleri birlikte kullanılarak elde edilen tweetler ham veri olarak çekilmiş, ön işleme aşamasından geçirilerek temizlendikten sonra geriye kalan tweetler duygu analizi aşamasına dahil edilmiştir. Bu aşamada ham veriler içinde yer alan noktalama işaretleri, semboller, büyüklü küçüklü harfler, sayılar ve linkler ham verilerden ayrıştırılmıştır. Ayrıca zamirler, edatlar, bağlaçlar gibi cümle içinde yer alan; ancak analiz için bir anlamı olmayan kelimeler de "durak kelimeler" (stopwords) olarak adlandırılan liste içine atılarak temizlenmiş ve ön işleme aşaması tamamlanmıştır. Bu kelimelerin analiz edilecek metinden çıkarılmasıyla kelime sayısında düşüş yaşanırken yapılan analizin doğruluk oranı da belirgin bir şekilde artmış olacaktır.

Veri analizi kısmında, ön işleme aşamasına tabi tutularak temizlenen veriler üzerinden "kelime bulutu" (wordcloud) oluşturulmuştur. Bu kelime bulutunun oluşturulabilmesi için Python içinde yer alan numpy ve pandas kütüphanelerinden wordcloud paketi indirilmiştir. Elde edilen kelime bulutu bulgular kısmında Şekil 1'de gösterilmiştir.

Veri analizi aşamasının ardından Duygu Analizi aşamasına geçilmiştir. Duygu Analizi yapabilmek için veriler içerisinde yer alan kelimelerin pozitif, nötr ya da negatif olarak gruplara ayrılması gerekmektedir; dolayısıyla duygu skorları elde edilebilecektir. Bu gruplandırma için öncelikle korpuslar hazırlanmalıdır. Python yazılımında bu korpuslar TextBlob kütüphanesi içerisinde hazır olarak yer almaktadır. Korpuslarda pozitif ve negatif kelimeler bulunmaktadır. Bu korpuslar sayesinde pozitif anlama sahip kelimelerden negatif anlama sahip kelimelerin çıkarılmasıyla duygu skorları elde edilmiş olacaktır. Tweetlerdeki kelimelerden korpustaki pozitif kelime listesi içinde yer alanlar için (+1) puan ve negatif kelime listesi içinde yer alanlar için ise (-1) puan verilmiştir. Bir tweetin 0 puana sahip olması ise; tweetteki duygunun ne pozitif ne de negatif, yani nötr olduğunu göstermektedir. Elde edilen duygu skoru değerleri bulgular kısmında Tablo 2'de gösterilmiştir. Her bir tweet için duygu skorlarının hesaplanmasının ardından elde edilen skorların ortalaması alınarak tweetlerin tamamı için genel skor ortalaması hesaplanmıştır.

Duygu Analizi aşamasının ardından makine öğrenmesi ile 5G ve COVID-19 aşısına yönelik algıya ilişkin yapılan sınıflandırmaların doğruluğunu ölçmek için sınıflandırma algoritmaları kullanılmıştır. Sık kullanılan makine öğrenmesi algoritmalarından CART, NB, KNN ve RF sınıflandırma teknikleri analize dahil edilmiştir. Bunun için veri setinin %70'i eğitim ve %30'u test olacak şekilde iki gruba ayrılmıştır. Algoritmaların kıyaslanabilmesi için model başarımları

ölçütleri olan kesinlik, duyarlılık, doğruluk ve F-ölçütü değerleri esas alınmıştır. Her bir algoritma için elde edilen bu değerler bulgular kısmında Tablo 3'te toplu olarak gösterilmiştir. Söz konusu sınıflandırma teknikleri ve model başarımları ölçütleri aşağıdaki alt bölümlerde açıklanmıştır.

2.1 Sınıflandırma Teknikleri

Duygu Analizi'nde sınıflandırma için farklı pek çok yaklaşım bulunmaktadır. Bunlar; sözlük tabanlı ve makine öğrenmesi tabanlı yaklaşımlar olarak 2'ye ayrılmaktadır.

Sözlük Tabanlı Yaklaşım: Bu mevcut yaklaşımda, verilen bir metin için mevcut sözlük teknikleri kullanılırken, kelimeler ayrılmaktadır. Genel olarak, puanların bir araya getirilmesiyle skorlama gerçekleştirilir. Örneğin; her bir kelime için ayrı ayrı pozitif, negatif ve nötr gibi öznel kelime puanları toplanır. Her kelimeye bir puan atar ve puan oluşturulur. Maksimum puanı alan, metnin genel bölünmesini verir. Esas olarak sözlüğe dayalı yaklaşım ve korpus tabanlı yaklaşım olmak üzere iki bölümden oluşmaktadır.

Sözlüğe dayalı yaklaşımda eşanlamlılar ve bu sözcüklerin zıttı aranarak ve gruba eklenir. Bu yöntem, sözlük ölçeğine, duyarlılık sınıflandırmasının yoğunluğuna bağlı olarak sakıncalıdır. Sözlük boyutu arttıkça etkisi azalmaktadır. Korpus tabanlı yaklaşımda ise oluşturulan kelimeler içeriğe özeldir ve etiketlenmiş büyük bir veri kümesine ihtiyaç duyulmaktadır.

Makine Öğrenimine Dayalı Yaklaşım: Duyguların sınıflandırılmasında makine öğrenimi teknikleri, metin verilerinde iyi bilinen makine öğrenimi teknolojisinin kullanımına bağlıdır. Duyguların makine öğrenimine göre sınıflandırılması; öncelikli olarak denetimsiz, hibrit tabanlı ve denetimli öğrenme yöntemleri olarak kategorize edilebilir.

Denetimsiz Öğrenme: Bu teknik, denetimli öğrenmenin aksine sınıflandırıcıyı eğitmek için önceden listelenmiş verileri kullanmaz. Denetlenmeyen makine öğrenimi algoritmalarının daha yaygın örnekleri k-means ve apriori algoritmalarıdır.

Hibrit Tabanlı Yaklaşım: Hem makine öğrenimi hem de sözlük tabanlı sınıflandırma yaklaşımını kullanır. Çok az araştırma tekniği, duygu sınıflandırmasını geliştirmek için sözlük tabanlı ve otomatik öğrenme tekniklerinin bir karışımını önerir. Bu hibrit yaklaşım, her ikisinden de en iyisini elde edebileceği için doğruluk oranının artmasından dolayı öncelikli olarak avantajlıdır (Anvar Shathik & Krishna Prasad, 2020, s. 43).

Denetimli öğrenme: Denetimli öğrenme, görüşleri sınıflandırmada etkili bir yöntemidir. Duygu Analizi'nde kullanılan pek çok denetimli sınıflandırma tekniği bulunmaktadır. Aşağıda sadece bu çalışmada kıyaslama amacıyla kullanılan denetimli sınıflandırma teknikleri açıklanmıştır:

Sınıflandırma ve Regresyon Ağacı (CART): Karar ağacı, örnek uzayının özyinelemeli bir bölümü olarak ifade edilen bir sınıflandırıcıdır (Rokach & Maimon, 2005, s. 166). Bir ağaç yapısı biçiminde sınıflandırma veya regresyon modelleri oluşturur. Bir veri kümesini daha küçük alt kümelere ayırırken, aynı zamanda ilişkili bir karar ağacı aşamalı olarak geliştirilir. Nihai sonuç, karar düğümleri ve yaprak düğümleri olan bir ağaçtır. Bir karar düğümünün iki veya daha fazla dalı vardır. Kök düğüm adı verilen en iyi tahmin ediciye karşılık gelen, bir ağaçtaki en üstteki karar düğümüdür. Yaprak düğümü, bir sınıflandırma veya kararı temsil eder. Karar ağaçları hem kategorik hem de sayısal verileri işleyebilir (Sayad, t.y.).

1984 yılında Breiman tarafından ortaya konulan CART algoritması, bir ikili sınıflandırma yöntemidir. Bölme koşulu Gini indeksine göre belirlenmektedir. Her bölme işlemi, verilerin iki alt gruba bölünmesini gerektirmektedir. Daha sonra her alt küme, bir sonraki test özelliğini belirlemek için ayrıca bölünür. Bölme işlemi, veriler artık bölünemeyene kadar devam eder.

D , n adet örnek içeren bir veri seti ve P_j de, j kategorisinde yer alan D 'nin görelî olasılığı olsun. Gini katsayısı şu şekilde ifade edilir:

$$\text{Gini}(D) = 1 - \sum_{j=1}^n P_j^2 \quad (1)$$

Gini katsayısının amacı, verilerdeki en fazla sayıda kategoriye farklı düğümlerdeki diğer kategorilerden ayırmaktır. Gini değeri daha küçük olduğunda, örneğe ait kategori dağılımı daha düzensizdir. Bu, bölme noktası kullanılarak oluşturulan alt kümedeki kategori saflığının daha yüksek olması durumunda, farklı kategoriler arasında ayırım yapma yeteneğinin artacağı anlamına gelir.

Kass (1980) tarafından önerilen CHAID algoritmasında, bölünme koşulunu belirlemek için kesikli bir test (χ^2 , ki-kare istatistiği) uygulanmıştır. Esas olarak birkaç değişken arasındaki bağımlılık derecesini hesaplamak için kullanılır. χ^2 ile hesaplanan değer ne kadar büyükse, değişkenin bağımlılık derecesi ve olasılık değeri o kadar yüksek olur.

QUEST, ağaç yapılarını sınıflandırmak için kullanılan bir algoritmadır ve Loh ve Shih (1997) tarafından önerilmiştir. Bu algoritmadaki bölme kuralı, hedef değişkenin sürekli bir değişken olduğu varsayımını içerir. Hesaplama hızı diğer yöntemlerden daha yüksektir ve QUEST algoritması birden çok kategori değişkeni için daha uygundur, ancak yalnızca ikili verileri işleyebilmektedir.

1983 yılında J. R. Quinlan tarafından önerilen ID3 karar ağaçlarında (Iterative Dichotomizer 3) entropi kavramı yer almaktadır. Entropi, bir sistemin düzenlenebileceği rastgele yolların sayısının bir ölçüsüdür. N adet kayıt içeren S veri seti için bilgi entropisi şu şekilde tanımlanmaktadır:

$$\text{Entropi}(S) = - \sum P_i \log_2 P_i \quad (2)$$

Burada P_1 , sınıf 1'e ait olan S 'nin oranıdır.

Gain ise, örneklerin belirli bir özniteliğe göre sınıflandırılmasının neden olduğu bilgi entropisinde beklenen azalmadır. S veri setindeki A özniteliğinin bilgi kazancı şu şekilde tanımlanmaktadır:

$$\text{Gain}(S,A) = \text{Entropi}(S) - \sum_{v \in \text{Value}(A)} \frac{|S_v|}{|S|} \text{Entropi}(S_v) \quad (3)$$

Burada A , A özniteliğinin tüm olası değerlerinin kümesidir. S_v , A özniteliği için S 'nin alt kümesidir. $|S_v|$, S_v 'deki elemanların sayısı ve $|S|$ de S 'deki elemanların sayısıdır.

C4.5 (Commercial Version 4.5), 1993 yılında ortaya konulmuş ID3'ün geliştirilmiş bir sürümüdür. ID3'te karar ağacının oluşturulması sırasında sınıflandırma kriteri olarak gain kullanılırken, C4.5'te kazanım oranı kullanılır. Bu algoritma hem sürekli hem de ayrık öznitelikleri işler. Sürekli öznitelikleri işlemek için C4.5 bir eşik oluşturur ve ardından; birincisi özniteliğin değerine sahip grup için eşik değerinin üstünde, ikincisi ise özniteliğin değerine sahip grup için eşik değerine eşit ya da eşik değerinden daha küçük olacak şekilde listeyi iki kategoriye ayırır.

ID3'e benzer şekilde, en iyi sınıflandırma özniteliğini belirlemek için veriler ağacın her düğümünde sıralanır (Almunirawi & Maghari, 2016, s. 754).

Naïve Bayes (NB): Veri kümesindeki farklı değişkenler arasında koşullu bağımsızlık varsayımına dayanan olasılıksal bir sınıflandırma yöntemidir (Go vd., 2009, s. 3). Bayes teoremini esas almaktadır.

Olasılık teorisinde, Bayes teoremi iki rasgele olayın koşullu ve marjinal olasılıklarını ilişkilendirmektedir. Gözlemler genellikle verilen posterior olasılıkları hesaplamak için kullanılmaktadır. Verilen bir $x = (x_1, x_2, \dots, x_n)$ vektörü için k adet olasılık varken olasılık $p(C_k|x_1, x_2, \dots, x_n)$ olmaktadır. Bayes teoremi uygulandığında;

$$p(C_k|x) = \frac{p(x|C_k)p(C_k)}{p(x)} = \frac{p(x_1, x_2, \dots, x_n | C_k)p(C_k)}{p(x_1, x_2, \dots, x_n)} \quad (4)$$

elde edilir.

Her özelliğin koşullu olarak diğer tüm özelliklerden bağımsız olduğunu varsaydığımızda, tüm sınıflar için payda sabit kaldığından dolayı sadece pay kullanılmalıdır. Böylelikle Naïve Bayes olasılık modeli elde edilmiş olur (Singh, 2015, s. 3).

$$\begin{aligned} p(C_k|x) &\propto p(C_k)p(x_1|C_k)p(x_2|C_k) \dots p(x_n|C_k) \\ &\propto p(C_k) \prod_{i=1}^n p(x_i|C_k) \end{aligned} \quad (5)$$

Naïve Bayes Sınıflandırıcı, $p(C_k) \prod_{i=1}^n p(x_i|C_k)$ için maksimum değere sahip sınıfı seçmektedir.

k-En Yakın Komşuluk (KNN): Uzaklık hesaplamasına dayalı olarak en yakın k verisini bulmak için eğitim veri kümesi ve önceden tanımlanmış bir k değeri gerektiren bir öğrenme algoritmasıdır. k verisinin farklı sınıfları varsa, algoritma bilinmeyen verilerin sınıfının çoğunluk sınıfıyla aynı olacağını tahmin eder. KNN'de en yakın komşuluk, uzaklık ölçülerinin hesaplanmasıyla bulunmaktadır. Uzaklık ölçüleri, yeni bir veri noktası ile mevcut eğitim veri kümesi arasındaki mesafeyi bulmayı sağlamaktadır.

Öklid Uzaklığı: İki nokta arasındaki uzaklığı bulmak için kullanılmaktadır. Sınıflandırma için en çok kullanılan ölçüdür (Chomboon vd., 2015, s. 281). Ölçülmek istenen uzaklık $X = (x_1, x_2, \dots, x_n)$ ve $Y = (y_1, y_2, \dots, y_n)$ olarak ele alınsın. Bu durumda X ve Y noktaları arasındaki Öklid uzaklığını hesaplamak için aşağıdaki bağıntı kullanılır:

$$D(X, Y) = \sqrt{\sum_{i=1}^n (x_i - y_i)^2} \quad (6)$$

Manhattan Uzaklığı: X ve Y noktaları arasındaki uzaklık, kartezyen koordinatların mutlak farkının toplamıdır. *City-blok uzaklığı* olarak da bilinmektedir.

$$D(X, Y) = \sum_{i=1}^n |x_i - y_i| \quad (7)$$

Minkowski Uzaklığı: Öklid ve Manhattan uzaklıklarının genelleştirilmiş halidir. Aşağıdaki bağıntıdan hareketle hesaplanır:

$$D(X, Y) = \left[\sum_{i=1}^n |x_i - y_i|^m \right]^{1/m} \quad (8)$$

Minkowski uzaklığının özel durumları bulunmaktadır:

- $m = 1$ iken; Minkowski uzaklığı, Manhattan uzaklığını verir,
- $m = 2$ iken; Minkowski uzaklığı, Öklid uzaklığını verir,
- $m = \infty$ iken; Minkowski uzaklığı, Chebyshev uzaklığını verir.

Chebyshev Uzaklığı: İki vektör veya standart koordinatlı noktalar arasındaki uzaklığı bulmak için kullanılan bir ölçüdür. Aşağıdaki bağıntı ile hesaplanmaktadır (Oğuzlar & Kızılkaya, 2019, s. 48):

$$\lim_{m \rightarrow \infty} \left[\sum_{i=1}^n |x_i - y_i|^m \right]^{1/m} \quad (9)$$

Rastgele Orman (RF): Rastgele seçilen eğitim kümesi alt kümesinden bir dizi karar ağacı oluşturmaktadır. Ardından, test veri setinin son sınıfına karar vermek için farklı karar ağaçlarından alınan değerleri toplamaktadır (Patel, 2017). Rastgele Orman sınıflandırıcısı aynı zamanda, hem regresyon hem de (çok sınıflı) sınıflandırmayı ele almaktadır. Eğitilmesi ve tahmin edilmesi nispeten hızlıdır. Yalnızca bir veya iki ayar parametresine bağlıdır. Yerleşik bir genelleme hatası tahminine sahiptir ve doğrudan yüksek boyut için kullanılabilir (Cutler, vd., 2012, s. 1).

2.2 Model Başarım Ölçütleri

Denetimli Makine Öğrenmesinde, öğrenme algoritmalarının ve sınıflandırıcıların performansını değerlendirmenin farklı yolları vardır. Model Başarım ölçütleri, her sınıf için doğru ve yanlış şekilde tanınan örneklerin kaydedildiği bir karışıklık matrisinden oluşturulur (Sokolova, vd., 2006, s. 1). Karışıklık matrisi, sınıflandırma problemlerini çözerken kullanılan çok popüler bir ölçüdür. Bu matris, ikili sınıflandırma ve çok sınıflı sınıflandırma problemlerinde uygulanabilmektedir (Kulkarni vd., 2020, s. 83). Tablo 1’de, ikili sınıflandırma için bir karışıklık matrisi verilmiştir (Sokolova, vd., 2006, s. 1).

Tablo 1

Karışıklık matrisi

		Tahmin Edilen	
		Pozitif	Negatif
Gerçek	Pozitif	Doğru Pozitif (TP)	Yanlış Negatif (FN)
	Negatif	Yanlış Pozitif (FP)	Doğru Negatif (TN)

Sınıflandırma için kullanılan $n \times n$ boyutundaki bir karışıklık matrisi, tahmin edilen ve gerçek sınıflandırmayı göstermektedir. Burada n , farklı sınıfların sayısıdır. Tablo 1, $n = 2$ için bir karışıklık matrisini göstermektedir (Visa vd., 2011, s. 3).

Verilen karışıklık matrisinde;

TP: Pozitif tahminler içerisindeki doğru sınıflandırılmış tahmin sayısını,

FP: Pozitif tahminler içerisindeki yanlış sınıflandırılmış tahmin sayısını,

TN: Negatif tahminler içerisindeki doğru sınıflandırılmış tahmin sayısını,

FN: Negatif tahminler içerisindeki yanlış sınıflandırılmış tahmin sayısını

ifade etmektedir. Bu tanımlamalar üzerinden elde edilebilen sınıflandırma ölçütleri şunlardır:

Doğruluk (Accuracy - A): Doğru sınıflandırılmış örnek sayısının toplam örnek sayısına oranlanmasıyla elde edilir. Model başarım ölçütleri arasında en sık kullanılan ölçüttür. Bu ölçüt,

$$A = \frac{TP + TN}{TP + TN + FP + FN} \quad (10)$$

oranı ile hesaplanır. Modelin hatası ise,

Görselde yer alan kelimeler, metin içerisinde bulunan kelimelerin frekanslarına göre oluşturulmuştur. Elde edilen kelime bulutuna göre, puntosu büyük olan kelimelerin frekansları da en yüksektir. Buna göre; *covid*, *5g*, *vaccine*, *vaccine* ve *pandemic* kelimelerinin metin içinde en sık gözlenen kelimeler olduğu gözlemlenmektedir. Benzer şekilde *people*, *picardonhealth*, *covidvaccine*, *coronavirus*, *vaccinated*, *game*, *dilemma* ve *doubt* kelimelerinin frekansları da; frekansları en yüksek ilk 5 kelimeye oranla daha düşük, ancak metinde yer alan diğer kelimelere oranla çok daha yüksektir. Bu kelimeler ve sahip oldukları yüksek frekansları araştırma konusuyla uyumluluk sağlamaktadır. Metinde yer alan frekansı en yüksek kelimelere ilişkin çubuk grafiği Şekil 2’de gösterilmiştir.

Veri analizi aşamasının ardından elde edilen duygu skoru değerleri Tablo 2’de gösterilmiştir.

Tablo 2

Duygu Skoru Değerleri

-4	-3	-2	-1	0	1	2	3	4	5	6
8	19	294	5176	6990	5852	916	358	16	4	1

Tablo 2’de yer alan tüm duygu skoru değerleri -4 ile 6 arasında değişmektedir. Bu skorlar, tweetlerdeki pozitif kelimelerin toplamı ile negatif kelimelerin toplamı arasındaki farktan elde edilmiştir. Elde edilen duygu skoru değerlerine bakıldığında; analizde yer alan tweetler içerisinde duygu skoru (-4) olan 8 adet tweet, (-3) olan 19 adet tweet, (-2) olan 294 adet tweet ve (-1) olan 5176 adet tweet olduğu görülmektedir. Duygu skoru değeri 0 olarak elde edilen tweet sayısı ise 6990’dır. Ayrıca analizde yer alan tweetler içerisinde duygu skoru 1 olan 5852 adet tweet, 2 olan 916 adet tweet, 3 olan 358 adet tweet, 4 olan 16 adet tweet, 5 olan 4 adet tweet ve 6 olan 1 adet tweet bulunmaktadır. Pozitif tweetlerin sayısı, negatif tweetlerin sayısının 1,3 katıdır. Tweetlerin tamamı için duygu skoru değerlerinin hesaplanmasının ardından elde edilen genel duygu skoru ortalaması ise 0,15 olarak bulunmuştur. Elde edilen duygu skoru grafiği ise Şekil 3’te gösterilmiştir.

Şekil 3

Duygu Skoru Grafiği

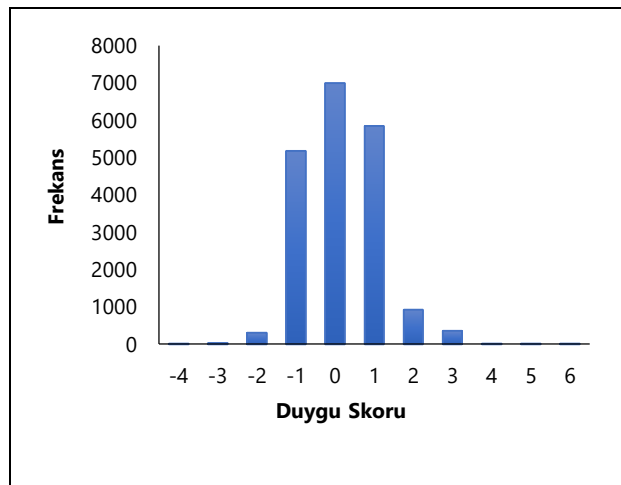

Şekil 4

Duygu Durumu Grafiği

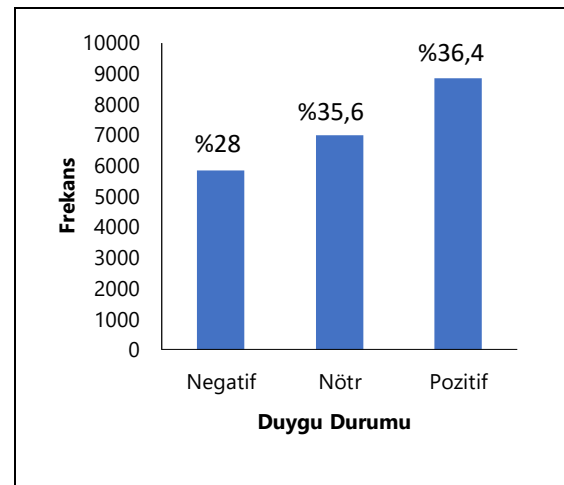

Negatif, nötr ve pozitif duygu skoruna sahip tweetlerin toplam tweetler içindeki yüzdeler oranları Şekil 4’teki grafikte gösterilmiştir.

Elde edilen duygu skoru değerlerine göre, dünya genelinde İngilizce tweet atan kişilerin 5G ve COVID-19 aşısı hakkında bildirdikleri görüşler hakkında çok ciddi bir farklılık olmadığı görülmektedir. Elde edilen sonuçlar incelendiğinde, pozitif görüş bildiren kişilerin attığı tweet sayısı 8848'dir ve bu tweetlerin oranı %36,4'tür. Bu konu hakkında bir memnuniyet ya da rahatsızlık duymayan kişilerin sayısı da 6990 olarak elde edilmiştir ve %35,6'lık bir oran ile pozitif fikir beyan eden kişi sayısı oldukça yakın olduğu görülmektedir. 5G teknolojisinin ve COVID-19 aşısının negatif etkilerinin olduğunu düşünen kişilerin sayısı ise 5853 ve tweet oranı ise %28'dir.

Analize dahil edilen makine öğrenmesi algoritmalarından CART, NB, KNN ve RF algoritmalarının kıyaslanabilmesi için veri seti %70'i eğitim ve %30'u test olacak şekilde iki gruba ayrıldıktan sonra her bir algoritma için elde edilen kesinlik (P), duyarlılık (R), doğruluk (A) ve F-ölçütü (F) değerleri Tablo 3'te toplu olarak gösterilmiştir.

Tablo 3

Makine Öğrenmesi Sonuçları

Algoritma	P	R	A	F
CART	0,5308	0,8178	0,6926	0,6125
NB	0,7852	0,4643	0,7445	0,6234
KNN	0,6127	0,8209	0,6883	0,5644
RF	0,4428	0,6892	0,7402	0,7866

Makine öğrenmesi sonuçlarına göre, 5G ile COVID-19 aşısı arasında var olabileceği söz konusu olan ilişkiyi analiz etmek adına yapılan sınıflandırmada algoritmalar farklı sınıflandırma ölçütlerine göre birbirlerine üstünlük göstermişlerdir. Buna göre yapılan analizde kesinlik (P) ölçütü için en iyi sonucu 0,7852 değeri ile NB ve duyarlılık (R) ölçütü için en iyi sonucu 0,8209 değeri ile KNN algoritmaları vermiştir. Doğruluk (A) ölçütü için ise en iyi sonucu 0,7445 değeri ile yine NB algoritması ve F-ölçütü (F) için en iyi sonucu da 0,7866 değeri ile RF algoritması vermiştir.

Sonuç olarak, elde edilen sonuçlara göre ölçütlerin performansları kıyaslandığında kesinlik (P) ve doğruluk (A) ölçütleri için en iyi sonucu NB, duyarlılık (R) ölçütü için en iyi sonucu KNN ve F-ölçütü (F) için en iyi sonucu RF algoritmasının verdiği görülmektedir.

4. Sonuç

Çalışmada, son zamanlarda sıkça tartışma konusu olarak gündemde yer alan 5G teknolojisi ile COVID-19 aşısı arasındaki olası bir ilişkinin dünya genelinde insanlar üzerinde bir etkiye neden olup olmadığı, yani insanların konuya ilişkin algısı ele alınmıştır.

Söz konusu tartışmaların ne yönde seyrettiğini belirlemek ve insanların genel görüşünü ortaya koyabilmek için son yıllarda oldukça rağbet gören ve insanların rahatça görüşlerini tweet atarak dile getirebildikleri bir sosyal medya ortamı olan Twitter'da paylaşılan yorumlar üzerinden Duygu Analizi yapılmıştır. Bunun için Twitter'dan Twitter API aracılığı ile Ekim – Aralık 2020 tarihleri arasında "5G" ve "vaccination" hashtagleri kullanılarak 25642 adet tweet çekilmiştir. Veri analizi aşamasında verilerin temizlenmesi ile birlikte tweet sayısı 19634'a düşmüştür.

Veri analizi aşamasında çekilen tweetlerde yer alan kelimelerin frekansları elde edilmiştir. Buna göre, tweetlerde en sık geçen kelimelerin sırasıyla *covid*, *5g*, *vaccine*, *vaccine* ve *pandemic* olduğu görülmektedir. Benzer şekilde *people*, *picardonhealth*, *covidvaccine*, *coronavirus*,

vaccinated, game, dilemma ve *doubt* kelimelerinin frekanslarının da belirtilen kelimelere kıyasla daha düşük frekansa sahip olmasına rağmen diğer kelimelere göre nispeten daha yüksek frekansa sahip oldukları görülmüştür.

Duygu analizi aşamasında ise, tweetlerde yer alan kelimelerdeki duygunun ortaya çıkarılabilmesi amacıyla kelimelere ilişkin duygu skorları belirlenmiştir. Bu amaçla kelimeler pozitif, nötr ve negatif olmak üzere gruplara ayrılmıştır. Elde edilen duygu skoru değerlerine göre, dünya genelinde İngilizce tweet atan kişilerden %35,6'sının 5G ve COVID-19 aşısı hakkında genel olarak bir memnuniyet ya da rahatsızlık duymadıkları söylenebilir. Tweet atanların yaklaşık olarak %36,4'ünün konu hakkında memnuniyet duyduğu ortaya çıkmıştır. Geriye kalan %28'lik kesimin ise, 5G ve COVID-19 aşısı arasında bulunabilecek bir ilişkiden rahatsızlık duyduğu sonucuna varılmıştır. Genel duygu skoru ortalaması ise 0,15 olarak bulunmuştur.

Makine öğrenmesi aşamasında bulunan değerlere CART, NB, KNN ve RF algoritmaları uygulanmıştır. Bu amaçla veri seti %70 eğitim ve %30 test seti olarak iki gruba ayrılmıştır. Elde edilen sonuçlara göre, NB algoritmasının kesinlik (P) ve doğruluk (A) ölçütleri için en iyi sonuçları verdiği görülmektedir. Bu durum sırası ile 0,7852 ve 0,7445 değerleri ile sağlanmıştır. KNN algoritmasının ise duyarlılık (R) ölçütü için en iyi performansı sağladığı görülmektedir. Bu ölçütün değeri ise 0,8209 olarak elde edilmiştir. RF algoritmasının en iyi performansı da F-ölçütü (F) için 0,7866 değeri ile gösterdiği görülmektedir.

Elde edilen sonuçlara göre; 5G ile COVID-19 aşısı arasında var olabileceği söz konusu olan ilişkiyi analiz etmek adına yapılan sınıflandırmada en iyi sonuçları kesinlik (P) ve doğruluk (A) ölçütleri için NB, duyarlılık (R) ölçütü için KNN ve F-ölçütü (F) için de RF algoritmaları vermiştir.

FINANSAL DESTEK

Yazarlar bu çalışma için herhangi bir finansal destek almadıklarını beyan etmişlerdir.

ETİK

Yazarlar bu çalışmada etik ilke ve standartlara uyduklarını beyan etmişlerdir.

YAZAR KATKI BEYANI

Elçin Timur Çakmak  Kavram/fikir; Literatür taraması; Tasarım; Veri toplama/analiz; Veri/bulguların yorumu; Taslağın yazımı; Son onay ve sorumluluk. Genel katkı düzeyi %65

Ayşe Oğuzlar  Tasarım; Yönetme ve kontrol; Eleştirel inceleme; Son onay ve sorumluluk. Genel katkı düzeyi %35.

ÇIKAR ÇATIŞMASI

Yazarlar herhangi bir çıkar çatışması beyan etmemiştir.

Kaynakça

- Adwan, O. Y., Al-Tawil, M., Huneiti, A., Shahin, R., Zayed, A. A., & Al-Dibsi, R. (2020). Twitter sentiment analysis approaches: A survey. *International Journal of Emerging Technologies in Learning (IJET)*, 15(15), 79–93. <https://doi.org/10.3991/ijet.v15i15.14467>
- Almunirawi, K. M., & Maghari, A. Y. A. (2016). A comparative study on serial decision tree classification algorithms in text mining. *International Journal of Intelligent Computing Research (IJICR)*, 7(4), 754–760.
- Anvar Shathik, J. & Krishna Prasad, K. (2020). A literature review on application of sentiment analysis using machine learning techniques. *International Journal of Applied Engineering and Management Letters (IJAEML)*, 4(2), 41–77. <http://doi.org/10.5281/zenodo.3977576>
- Bahja, M., & Safdar, G. A. (2020). Unlink the link between COVID-19 and 5G networks: An NLP and SNA based approach. *IEEE Access: Practical Innovations, Open Solutions*, 8, 209127–209137. <https://doi.org/10.1109/ACCESS.2020.3039168>
- Bužić, D. (2019). Sentiment analysis of text documents. In V. Strahonja & V. Kirinić (Eds.), *Proceedings of the Central European conference on information and intelligent systems* (pp. 215–221). University of Zagreb.

- Chomboon, K., Chujai, P., Teerarassamee, P., Kerdprasop, K., Kerdprasop, N. (2015). An empirical study of distance metrics for k-nearest neighbor algorithm. In *Proceedings of the 3rd international conference on industrial application engineering* (pp. 280–285). The Institute of Industrial Applications Engineers, Japan. Doi: <https://doi.org/10.12792/iciae2015.051>
- Cutler, A., Cutler, D. R., & Stevens, J. R. (2012). Random Forests. In C. Zhang & Y. Ma (Ed.), *Ensemble Machine Learning: Methods and Applications* (pp. 157–175). Springer US. https://doi.org/10.1007/978-1-4419-9326-7_5
- Go, A., Huang, L., & Bhayani, R. (2009, June 6). *Twitter sentiment analysis* [Final project report CS224N]. The Stanford NLP Group. <https://www-nlp.stanford.edu/courses/cs224n/2009/fp/3.pdf>
- Ha, H., Han, H., Mun, S., Bae, S., Lee, J., & Lee, K. (2019). An improved study of multilevel semantic network visualization for analyzing sentiment word of movie review data. *Applied Sciences*, 9(12), 8–31. <https://doi.org/10.3390/app9122419>
- Kass, G. V. (1980). An exploratory technique for investigating large quantities of categorical data. *Applied Statistics*, 29(2), 119–127. <https://doi.org/10.2307/2986296>
- Kim, H., & Jeong, Y.-S. (2019). Sentiment classification using convolutional neural networks. *Applied Sciences*, 9(11), 2347. <https://doi.org/10.3390/app9112347>
- Kulkarni, A., Chong, D., & Batarseh, F. A. (2020). 5—Foundations of data imbalance and solutions for a data democracy. In F. A. Batarseh & R. Yang (Ed.), *Data democracy: At the nexus of artificial intelligence, software development, and knowledge engineering* (pp. 83–106). Academic Press. <https://doi.org/10.1016/B978-0-12-818366-3.00005-8>
- Kumar, T.S.S., Devi, N.T.D., Krishnendhu, T.K., Neethu, K.E., Radhakrishnan, S. C. (2020). Review of sentiment analysis: A multilingual approach. *International Journal of Advanced Research in Computer and Communication Engineering*, 9(1), 53–58.
- Loh, W.Y., & Shih, Y.S. (1997). Split selection methods for classification trees. *Statistica Sinica*, 7(4), 815–840.
- Mehta, P., & Pandya, S. (2020). A review on sentiment analysis methodologies, practices and applications. *International Journal of Scientific & Technology Research*, 9(2), 601–609. <http://www.ijstr.org/final-print/feb2020/A-Review-On-Sentiment-Analysis-Methodologies-Practices-And-Applications.pdf>
- Oğuzlar, A., & Kızılkaya, Y. M. (2019). *Metin madenciliğinde duygu analizi - R uygulamalı*. Dora Yayınevi.
- Patel, S. (2017, May 18). Chapter 5: Random Forest Classifier. *Machine Learning 101*. <https://medium.com/machine-learning-101/chapter-5-random-forest-classifier-56dc7425c3e1>
- Piksina, O., & Vernholmen, P. (2020). Coronavirus-Related Sentiment and Stock Prices Measuring Sentiment Effects on Swedish Stock Indices (Degree Project). Real Estate and Finance, Institutionen För Fastigheter Och Byggnad, Stockholm, Sweden. <https://www.diva-portal.org/smash/get/diva2:1442317/FULLTEXT01.pdf>
- Poria, S., Hazarika, D., Majumder, N., & Mihalcea, R. (2020). *Beneath the tip of the iceberg: Current challenges and new directions in sentiment analysis research* (arXiv:2005.00357). arXiv. <https://doi.org/10.48550/arXiv.2005.00357>
- Qualcomm (t.y.). Everything you need to know about 5G. Qualcomm Technologies, Inc. Retrieved March 25, 2021, from <https://www.qualcomm.com/5g/what-is-5g>
- Rajput, N. K., Grover, B. A., & Rathi, V. K. (2020). *Word frequency and sentiment analysis of Twitter messages during coronavirus pandemic* (arXiv:2004.03925). arXiv. <https://doi.org/10.48550/arXiv.2004.03925>
- Reality Check Team. (2019, July 15). *Does 5G pose health risks?* BBC News. <https://www.bbc.com/news/world-europe-48616174>
- Rokach, L., & Maimon, O. (2005). Decision trees. In O. Maimon & L. Rokach (Ed.), *Data mining and knowledge discovery handbook* (pp. 165–192). Springer US. https://doi.org/10.1007/0-387-25465-X_9
- Sayad, S. (t.y.). *Decision tree-classification*. An introduction to data science. Retrieved April 3, 2021, from https://www.saedsayad.com/decision_tree.htm
- Singh, A. (2015). *Twitter sentiment analysis* (Report No. CS365A: 12056). https://cse.iitk.ac.in/users/cs365/2015/_submissions/ajaysi/report.pdf
- Sokolova, M., Japkowicz, N., & Szpakowicz, S. (2006). Beyond accuracy, F-score and ROC: A family of discriminant measures for performance evaluation. *Proceedings of the 19th Australian joint conference on Artificial Intelligence: Advances in artificial intelligence*, 1015–1021. https://doi.org/10.1007/11941439_114
- Tian, L., Lai, C., & Moore, J. (2018). Polarity and intensity: The two aspects of sentiment analysis. In *Proceedings of Grand Challenge and Workshop on Human Multimodal Language (Challenge-HML)* (pp. 40–47). Association for Computational Linguistics (ACL). <https://doi.org/10.18653/v1/W18-3306>
- Timur Çakmak, E., & Oğuzlar, A. (2020). 2020 ABD başkanlık seçimleri üzerine sosyal medya duygu analizi. İçinde 20. *Uluslararası ekonometri, yöneylem araştırması ve istatistik sempozyumu tam metin kitapçığı* (ss. 19–27). Ankara Hacı Bayram Veli Üniversitesi.
- Visa, S., Ramsay, B., Ralescu, A., & van der Knaap, E. (2011). Confusion matrix-based feature selection. In S. Visa, A. Inoue, & A. Ralescu (Ed.), *Proceedings of the 22nd Midwest Artificial Intelligence and Cognitive Science Conference* (pp. 120–127). Cincinnati.
- Wilson, S. L., & Wiysonge, C. (2020). Social media and vaccine hesitancy. *BMJ Global Health*, 5(10), e004206. <https://doi.org/10.1136/bmjgh-2020-004206>

Extended Abstract

In this study; 5G technology, which has been frequently handled as a topic of discussion, is examined. While it is already a subject open to criticism, with the COVID-19 vaccine came into our lives, there have been discussions around the world about whether there is a relationship between them. In order to determine the direction of the aforementioned discussions and to reveal the general opinion of the people, Sentiment Analysis was carried out through the tweets shared on Twitter, a social media environment where people can easily express their opinions by tweeting. To this end, 25642 tweets were drawn using the "5G" and "vaccination" hashtags between October and December 2020 via Twitter API. During the data analysis phase, the number of tweets decreased to 19634 with the cleaning of the data.

During the data analysis phase, the frequencies of the words in the tweets were obtained. Accordingly, it is seen that the most common words in tweets are *covid*, *5g*, *vaccine*, *vaccine* and *pandemic*, respectively. Similarly, although the frequencies of the words *people*, *picardonhealth*, *covidvaccine*, *coronavirus*, *vaccinated*, *game*, *dilemma* and *doubt* have a lower frequency compared to the mentioned words, they have a relatively higher frequency compared to other words.

In the sentiment analysis stage, sentiment scores for the words were determined in order to reveal the emotion in the words in the tweets. For this purpose, the words were divided into groups as positive, neutral and negative. According to the emotion score values obtained, it can be said that 35.6% of the people who tweet in English around the world are not generally satisfied or uncomfortable about 5G and the COVID-19 vaccine. It has been revealed that approximately 36.4% of tweeters are satisfied with the subject. It was concluded that the remaining 28% were uncomfortable with the relationship that could be found between 5G and the COVID-19 vaccine, also the overall sentiment score is 0.15.

In the machine learning stage; CART, NB, KNN ve RF algorithms were applied to the values to find the possible relationship between 5G and the COVID-19 vaccine in the classification. For this purpose, the data set was divided into 2 groups as 70% training and 30% test set. According to the analysis; the best results were obtained by NB with 0.7852 precision (P) and 0.7445 accuracy (A) values, KNN with 0.8209 recall (R) value, and RF with 0.7866 F-measure (F) value.

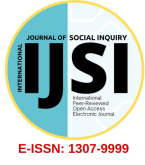

RESEARCH ARTICLE / Araştırma Makalesi

<https://doi.org/10.37093/ijsi.937007>

Kadınlara Yönelik Şiddetin Karşılaştırmalı Bir Analizi: Cadı Avlarından Türkiye'deki Kadın Cinayetlerine

Yunus Kara* 

Öz

Cadı avları, cadı veya büyücü olduğuna inanılan kimselerin suçlanması, yakalanması ve yargılanmadan cezalandırılmasıdır. Cadılığın, başka bir kişinin sağlığını, davranışını etkilemek ya da sosyal bir probleme neden olmak için gerçekleştirildiğine inanılmaktadır. Kadınların cadı olarak suçlanması ve damgalanması, temelini, kadın düşmanı ve ataerkillik üzerine inşa edilmiş köklü batıl inançlardan ve sistemlerden almaktadır. Küreselleşme, sömürgeleştirme ve kapitalizm gibi farklı ekonomik ve politik durumlarla kadına yönelik şiddet artarak devam etmekte ve meşrulaştırılmaktadır. Böylece kadınları "cadılaştırın" politikalar ile kadın bedeni yeniden inşa edilerek, ataerkillik ideolojiler kendi sistemlerini sürdürmeye uygun bir algı oluşturmaktadır. Türkiye'de ismi konulmuş bir "cadılık" olgusu bulunmamasına rağmen kadınlar şiddete maruz bırakılmakta, işkence görmekte ve öldürülmektedir. Kadınların "cadı" olarak adlandırılıp "cadılık" ile suçlandıkları gözlemlenirse de Türkiye'de kadınlara yönelik bir "cadı avı" gerçekleştirildiği düşünülmektedir. Bu çalışmada, cadı avlarına ilişkin uluslararası karşılaştırmalı literatür incelenerek, kadın cinayetlerinin Türkiye bağlamında değerlendirilmesi planlanmaktadır.

Anahtar Kelimeler: Cadılar, cadı avları, cadılık, kadın cinayetleri, kadına yönelik şiddet, toplumsal cinsiyet.

Cite this article: Kara, Y. (2022). Kadınlara yönelik şiddetin karşılaştırmalı bir analizi: Cadı avlarından Türkiye'deki kadın cinayetlerine. *International Journal of Social Inquiry* 15(1), 69–84. <https://doi.org/10.37093/ijsi.937007>

* Araştırma Görevlisi. Altınbaş Üniversitesi (İstanbul), İktisadi, İdari ve Sosyal Bilimler Fakültesi, Sosyal Hizmet Bölümü, İstanbul / Türkiye. E-posta: yunus.kara@altinbas.edu.tr, ORCID: <https://orcid.org/0000-0002-7812-5845>

Article Information

Received 13 May 2021; Revised 26 July 2021; Last Revised 28 Feb 2022; Accepted: 28 Feb 2022; Available online: 30 June 2022



A Comparative Analysis of Violence Against Women: From Witch Hunts to Femicide in Turkey

Abstract

Witch hunts are the accusation, arrest, and punishment of people believed to be witches or wizards without trial. Witchcraft is believed to be practiced to affect another person's health, behavior, or cause a social problem. The accusation and stigma of women as witches is rooted in deep-rooted superstitions and systems built on misogyny and patriarchy. Violence against women increasingly continues and is legitimized by different economic and political situations such as globalization, colonization and capitalism. Thus, by reconstructing the woman body with policies that "witching" women, patriarchal ideologies create a perception suitable for maintaining their own systems. Although there is no named "witchcraft" phenomenon in Turkey, women are exposed to violence, tortured and killed. Although it is not observed that women are called "witches" and accused of "witchcraft", it is thought that a "witch hunt" for women is carried out in Turkey. In this study, it is planned to evaluate femicide in the context of Turkey by examining the international comparative literature on witch hunts.

Keywords: Witches, witch hunts, witchcraft, femicide, violence against women, gender.

1. Giriş

Cadılığa ilişkin inançların, ilk insan topluluklarına kadar dayandığı söylenebilir. Yunan tarihinin ilk kadın bilim insanlarından biri olan ve matematik alanında çalışmalar gerçekleştirmiş Hypatia, gökyüzü, astronomi, rüyalar ve matematikle ilgili çalışmaları nedeniyle, kilisenin suçlamaları neticesinde cadı ilan edilmiştir (Akkaya-Kia, 2016). Roma İmparatorluğu'nda tek Tanrılı dinin yayılmasından sonra kiliseler, Pagan adıyla anılan ve köylerde yaşayan insanları şeytanla iş birliği yapan cadılar olarak tanımlamışlardır (Berktaş, 2012).

Farklı toplumlarda, birtakım bitkileri kaynatarak insanları sağlığına kavuşturan kadınların, bu işi büyü, sihir ya da doğaüstü güçlerle yaptıkları düşünülmüştür (Aksan, 2013; Genç, 2011). Özellikle orta çağ döneminde, Hristiyanlığın yükselişe geçtiği Avrupa'da, insanlar, kadınların yaptıkları bu işi bilimsel bir çalışma olarak görmemiş, bunun yerine onları bu yaptıkları işlerden dolayı esrarençiz, sırlarla dolu ve gizemli varlıklar olarak görmüşler ve onlara "cadı" misyonunu yüklemişlerdir.

Cadılık genellikle cadı veya büyücü olarak bilinen bir kişinin sahip olduğu doğaüstü bir güç olarak tanımlanır (Adinkrah, 2004). Büyücülük gücü, başka bir kişinin sağlığını (hastalık ve ölüm gibi) veya davranışını etkilemek veya fiziksel bir eyleme (örneğin kuraklık, depresyon) veya sosyal olaya (işsizlik, boşanma, araba kazası) neden olmak için kullanılmaktadır (Bannerman-Richter, 1982; Debrunner, 1978). Cadıların, yardımsever veya iyi huylu olduğuna inanan birçok kişi olmasına rağmen, genel görüş, çoğu cadının ve büyücünün genellikle zararlı veya yıkıcı olduğu ve doğaüstü güçlerini acıya, dehşete, ölüme ve diğer kötü olaylara neden olmak için kullandıkları yönündedir (Adinkrah, 2011). Cadıların, bireyleri ve toplulukları etkilediğine inanılan acı ve ızdırap örnekleri arasında hastalıklar ve enfeksiyonlar, kuraklık, salgınlar, depremler, sebze ve meyvelerin yetişmemesi ve erken ölüm bulunmaktadır (ActionAid, 2012; Gurung, 2016; Paudel, 2011; Shrestha, 2012). Hayırsever ve iyi cadıların olduğuna inanan insanlar ise bu cadıların, kendi çocukları ve aileleri için ekonomik refah, akademik başarı ve evliliğin mutluluğunu kolaylaştırmak için büyücülük güçlerini kullanabildiklerine inanmaktadırlar (Adinkrah, 2008).

Cadılık ve büyücülük ile suçlanan kişilerin topluma birtakım zararlar verdiklerine inanılmaktadır (Adinkrah ve Adhikari, 2014). Birincisi maddi zararlar olarak nitelendirilebilecek, sebze ya da meyvelerin hasadında yaşanan sorunlar, çiftlik hayvanlarının hastalanması ve ölümü, hırsızlık ve yangın nedeniyle kişisel mal kaybı, iklim krizi ve doğal afetler nedeniyle ev

ve diğer maddi mülklerin kaybedilmesidir. İkincisi, hastalıkların neden olduğu ağrılar, kazalardan kaynaklanan yaralanmalar ve ailedeki erken ölümleri içeren kişisel zararlarıdır. Üçüncüsü maddi/somut olmayan zararlar olarak adlandırılan, ruh sağlığı bozuklukları, infertilite (kısırlık), cinsel iktidarsızlık, alkolizm, boşanma ya da evlilikteki sorunlar ve eş/partner bulamamadır.

Cadı avı ile ilgili uluslararası ve karşılaştırmalı literatür, birçok durumda cadı avcılığının, sosyal ve ekonomik olarak marjinalleştirilmiş grupların ve küçük çocukların, yoksulların, boşanmış ya da eşi ölmüş olan kadınların, fiziksel ve zihinsel yeti yitimi olan kişilerin günah keçisi olarak seçildiğini ortaya koymaktadır ve bu kişilerin her türlü bireysel veya toplumsal sorundan sorumlu tutuldukları görülmektedir (Adinkrah, 2011; Boaten, 2001; Jensen, 2007; La Franiere, 2007; McVeigh, 2007). Büyüculükle suçlanan kişilerin büyük çoğunluğunun kadın olduğu, erkeklerin nadiren büyüculükle suçlandığı gözlemlenmektedir (Adinkrah, 2004). Grindal (1972), erkek cadıların büyüculükleriyle daha fazla kötülük yaptıkları halde, kadın cadıların sürekli olarak yıkıcı ve kötü olduklarına dair yaygın bir inancın olduğunu da belirtmektedir.

Büyüculükle suçlanan kişiler, genellikle sosyo-ekonomik statü açısından bir dizi özelliği paylaşma eğilimindedir (Adinkrah ve Adhikari, 2014; Behringer, 1998; Danfulani, 2007). Cadıların, okuma ve yazma bilmeyen, eğitimsiz, işsiz ve yoksul olduğuna inanılmaktadır. İnsanların sosyo-ekonomik statüsünden dolayı cadı olarak suçlanması herhangi bir hukuki dava başlatmalarının önünde de -özellikle okuma ve yazma bilmemelerinden ve yasal danışmanlara maddi durumlarının yetmemesinden dolayı- engel teşkil etmektedir. Bu nedenle cadılıkla suçlanan kişilerin sosyo-ekonomik statüsü düşük insanlar arasından seçilmesi dikkat edilmesi gereken bir noktadır.

Fiziksel ve zihinsel yeti yitimi olan kişilerin cadılık ve büyüculükle suçlanma olasılığı da fazladır. Hem Gana'da hem de Nepal'de, büyüculük suçlamasına maruz bırakılan kişilerin fiziksel özellikleri arasında; zayıf vücut, kırışık ve kıllı olan yüz, saçın az olması, eğik duruş, dişsiz olma, gri saç, kırmızımsı ve sarımsı gözler ve "çirkin" görünümün yer aldığı ifade edilmektedir (Adinkrah, 2004; Bovenschen, 2003). Sadece "kötü" ve "çirkin" özelliklerin ya da görünümünün, cadılık ve büyüculük suçlamalarına neden olmadığı, genç, güzel, çekici ya da yetenekli olmanın da cadılık ve büyüculük ile suçlanma nedeni olduğu belirtilmektedir (Akin, 2010; Baum, 2008; Karaküçük, 2010). Cadılık ile suçlanan kadınların iki farklı yüze sahip olduğu, çekici yüzlerinin aldatici nitelikte olup acımasız gerçek yüz ile yer değiştirdiğine inanılmaktadır.

Cadılık ve büyüculük suçlamasında bulunan kişilerin genellikle erkek ve genç oldukları görülmektedir (Adinkrah, 2011). Çoğu cadılık ve büyüculük suçlaması vakasında, daha genç bir kişi, yaşlı bir kişiye büyüculük suçlaması yapmaktadır. Büyüculükle suçlanan kişilerin çoğunun 60 yaşından büyük olduğu, ancak son 10 yılda, 21-40 yaş arasındaki yetişkin insanların da büyüculükle suçlandığı görülmektedir (INSEC, 2012). Cadılık ve büyüculük suçlamaları aynı zamanda insanların kendi hastalıklarının, ekonomik sıkıntılarının ve genel refahlarının ya da talihsizliklerinin manevi bir temeli olduğuna inanması ile de yapılmaktadır (Adinkrah, 2008). Bunun yanında, cadılık ve büyüculük suçlamaları, din ile ilgili kurumlar ve liderler tarafından da gerçekleştirilmektedir (Adinkrah ve Adhikari, 2014).

16. yüzyılın sonunda başlayan ve 17. yüzyılda artarak devam eden, günümüzde de hala süregelen cadı avlarının, toplumsal ve ekonomik boyutlarda incelenmesi gerekmektedir (Federici, 2019). Kapitalizme geçiş sürecinde kadın bedeni etrafında şekillenen ve uygulanan politikaların açığa çıkarılması, tarihsel anlamda kadına yönelik şiddetin nedenlerini açıklığa kavuşturması bakımından önem arz etmektedir. Kapitalizm, kadınların toplum içindeki emek gücünün yeniden üretilmesine, işçi sınıfı içerisinde yer alan farklılıkların ve ayrımların yaş,

ırk/etnik köken ve cinsiyet kimliği üzerinden kurulan hiyerarşiler ile evrimleşmesine ve oluşan bu sosyo-ekonomik düzenin ırkçılık ve cinsiyetçilik olarak politikleşmesine neden olmuştur.

1830'lu yıllarda, Avrupa'da, toplumsal yapıda hızlı bir değişimin görülmesi kapitalizmin kurumsal bir hale geldiğinin göstergesi olmuştur (Federici, 2014). Kapitalizmin farklı düzlemlerde kendisine yer bulması, etik, felsefe, mantık gibi bilimlere geliştirmiş, kilisenin var olan etkisini azaltmış, nüfus hızlı bir biçimde artış gösterirken, yoksulluk yaygınlaşmıştır. Bu durum özellikle cinsiyetler arasında yeni bir dönüşümü beraberinde getirmiştir. Federici (2020), cadı avlarının modern kapitalist dünyanın yükseliş sürecinde meydana geldiğine dikkat çekerek, cadılık suçlamalarının, toprak çitlemeleri (toprak sahiplerinin ve varlıklı köylülerin ortak alanları çitle çevirmeleri ve böylece geleneksel olarak işleyen düzenin bozulması, buradan elde edilen gelirle hayatta kalanların dışlanması) ile ilişkisini anlatmaya çalışmaktadır. Mülkiyet ilişkilerinin ortaklık zemininden çıkmasıyla, kadınlara yönelik gerçekleştirilen cadılık suçlamalarının artışı arasında bir bağlantı olduğunu da savunmaktadır. Çitleme sonucunda, topraklar ticarileşmiş, sadece varlıklı kişilerin hak edebildiği bir şeye dönüşerek, yoksul kesimleri, özellikle kadınları etkilemiştir. Tam bu noktada, cadı avlarının çitlemenin olduğu bölgelerde ortaya çıkması dikkat edilmesi gereken bir durumdur (Federici, 2020). Piyasa koşulları ile birlikte ekonomik ve toplumsal ilişkilerin yeniden şekillenmesi, yoksullaşmanın ve eşitsizliklerin artışının hızlanmasına neden olarak, özellikle yaşlı, boşanmış/eşi vefat etmiş ve çocuğu olan kadınları etkilemiştir. Kadınların, cadılık ile suçlanmalarında dönemin yasaları, toplumsal cinsiyet rolleri, kilise ve ailenin biçim değiştirmesine yönelik politikalar etkin olmaya başlamıştır. Cadı avları ile birlikte kiliseden ve devletin tüm yapılarından bağımsız bir biçimde ortaya çıkacak her özgür güç kötücül olarak adlandırılmıştır.

16. ve 17. yüzyılda yeni bir düzen olarak kurulmaya çalışılan kapitalizm, kadınlara bedenleri üzerinden çeşitli bahanelerle yapılan saldırıları da sistematik hale getirmiştir (Federici, 2014). Geçmişte, kadınlara yönelik gerçekleştirilen saldırıların ve sindirme politikalarının en önemlisi olarak adlandırılabilir olan cadı avları, günümüzde çeşitli yöntemlerle kadının varlığını kontrol etme girişimlerine evrilmiştir. Kapitalizmin etkisi ile kadının emeği ve mülkiyet hakkı görmezden gelinmiş, cadı avları, belli bir sınıf ve cinsiyete yönelik gerçekleştirilen saldırıların bahanesi olmuştur. Köylerde yaşayan ve yoksul olan kadınların, cadı olarak suçlanan insanların büyük bir kısmını oluşturmaları, suçlayan kişilerin de otorite, güç, nüfus ve toprak sahibi zengin erkekler olması bahsi geçen duruma örnek teşkil etmektedir (Yaşlı, 2012).

2. Cadı Avları Olarak Kadın Cinayetleri

Türkiye'de, kadınların sosyal, ekonomik ve politik koşulları incelendiğinde, erkeklere oranla ikincil konumda olduklarını söylemek mümkündür (Baydar vd., 2019; Özel-Özcan & Erden-Kaya, 2017). Türkiye'nin birçok bölgesinde, kadınların erkeklere yönelik, özellikle eşlerinin/partnerlerinin istek ve taleplerine saygı, itaat ve kabul sergilemelerine dair genel bir kültürel beklenti de mevcuttur (Kesgin vd., 2019; Yavuz & Ertem, 2021). Bununla birlikte, genel olarak Türkiye'de yaşayan kadınlar, sosyal hayatın hemen hemen her alanında erkeklerle karşılaştırıldığında ikincil bir sosyal statüye sahiptir (Bingöl, 2014; Erbay, 2019).

Türkiye'de, birçok toplumda olduğu gibi, cinsiyet rollerinin toplumsallaşması, doğumla başlamakta ve tüm yaşam döngüsü boyunca devam etmektedir (Barut, 2021; Kara, 2020). Kız ve oğlan çocuklarının beraber oyun oynaması hoş karşılanmayabilmekte, cinsiyetlendirilmiş davranışlar dışında hareket eden çocuklarla alay edilebilmekte, onlara isim takılabilmektedir. İnsanların, atanmış cinsiyetlerine uygun rolleri ve kalıpları benimsemesi beklenerek, toplumsal yaşamlarını buna göre kurgulamaları talep edilebilmektedir. Türkiye toplumunda, sadece kadın

ve erkek cinsiyetlerinin olduğu varsayılarak, bu cinsiyetlerin dışında kendilerini tanımlayan insanların varlığı yok sayılabilmektedir. Bunun yanı sıra, ikili cinsiyet sisteminin kendi içerisinde de kalıplaştırma mevcut olabilmektedir. Örneğin, toplumumuzda, erkeklerin yapabilecekleri işler; mühendislik, marangozluk ve askerlik gibi meslekleri içerirken; kadınların ise küçük ticaret, dikiş dikme, kuaförlük, hemşirelik, öğretmenlik ve sekreterlik gibi meslekleri yapmaları beklenmektedir. Cinsiyetlerle ilgili kalıp yargılar, ayrıca erkekler ve kadınlar arasındaki bedensel ve davranışsal farklılıkları da vurgulamaktadır. Sağlık, bereket ve doğurganlığın simgesi olarak görülen kadınların nazik, itaatkâr ve pasif olması beklenirken; erkeklerin aktif, iddialı, cüretkâr, sert ve baskın olması beklenmektedir. Bunların yanı sıra, erkek ve kadın arasındaki etkileşimlerde ve cinsel davranışla ilgili olarak, kadınların utangaç, saf ve cinsel açıdan pasif olması beklenir; erkekler ise agresif ve deneyimli olmalıdır. Kendilerini ikili cinsiyet sistemi dışında tanımlayan kişilerin ise kabul görmemesi, kabul görseler bile bahsi geçen ikili cinsiyet sistemi üzerinden tanımlanmaya çalışılması söz konusudur.

Türkiye toplumunda, aile içi karar verme süreçlerinin daha çok erkekler tarafından yönetildiği veya kontrol edildiğini söylemek mümkündür (Afşar ve Öğrekçi, 2014; Bayoğlu, 2010). Bu durum, partnerler arasında farklı şiddet biçimlerinin sıklıkla meydana gelmesine, bazen de erkeklerin fail olduğu kadın cinayetleriyle sonuçlanmaktadır. Türkiye'de her kadının şiddete maruz bırakıldığı tahmin edilmektedir (Güleç vd., 2012; Güreşçi, 2021; Kocacık vd., 2007; Yanık vd., 2014). Hacettepe Üniversitesi Nüfus Etütleri Enstitüsü tarafından 2008 yılında gerçekleştirilen, "Türkiye'de Kadına Yönelik Aile İçi Şiddet" araştırmasının raporuna göre; Türkiye'de evlenmiş ya da bir birlikteliği olan kadınların %39'u yaşamlarının herhangi bir döneminde eşleri veya birlikte olduğu kişiler tarafından fiziksel şiddete maruz bırakıldıklarını belirtmiş, şiddete maruz bırakılanların yaklaşık yarısı ise (%46) vurma, tekmeleme, boğazını sıkma, bıçak ya da silah kullanma gibi ağır derecedeki şiddet biçimlerini ifade etmiştir. Aynı raporda, cinsel şiddet ile fiziksel şiddetin iç içe yaşanmadığı durumların çok az olduğu, kadınların yaşamlarının herhangi bir döneminde fiziksel ve cinsel şiddetten en az birini yaşadıkları, ilerleyen yaş ile birlikte yaşanan şiddetin de arttığı, en fazla belirtilen şiddet biçiminin tokat atma ya da bir nesne fırlatmak olduğu yer almaktadır. Bunların yanında, arkadaşlar, aileler ve akrabalar ile görüşülmesini engelleme, aldattığından şüphelenme ve kıyafetlerine karışma gibi kadınları kontrol etmeye yönelik davranışların da yaygın olduğu görülmektedir (Nüfus Etütleri Enstitüsü, 2008). Yine aynı enstitünün 2014 yılında gerçekleştirdiği "Türkiye'de Kadına Yönelik Aile İçi Şiddet" araştırmasının raporuna göre ise Türkiye genelinde evli kadınların %38'i yaşamlarının herhangi bir döneminde fiziksel ve/veya cinsel şiddete maruz bırakılmıştır. Bu orana aynı evin içinde partnerlerinden ya da sevgililerinden şiddet gören kadınlar dahil değildir (Nüfus Etütleri Enstitüsü, 2014). Kadınların en fazla yakın ilişkide oldukları erkekler tarafından şiddete maruz bırakıldıkları, genç yaşlardaki kadınlara yönelik şiddetin 2008 yılındaki rapora kıyasla artış gösterdiği, ısrarlı takibin büyük bir oranda artış göstererek kadınların şiddete maruz bırakıldıkları gözlemlenmektedir.

Türkiye'de kadına yönelik şiddetin çok yüksek boyutlarda olduğunu gösteren diğer bir çalışma, Bianet'in yerel ve ulusal gazetelerden, haber sitelerinden derlediği çeteledir (Bianet, 2021). Bu çeteleye göre Türkiye genelinde sadece 1 Ocak 2019-20 Kasım 2019 tarihleri arasında, 324 günde en az 302 kadın öldürülmüştür. Öldürülen kadınların %64'ü kocaları/eski kocaları, sevgilileri/eski sevgilileri tarafından öldürülmüştür.

Kadına yönelik şiddetin engellenememesinin en temel sebepleri arasında, yasal çerçevenin uygulanmak istenmemesi ve siyasi iradenin insanlar arasında eşitliğin sağlanmasına dair değiştirici/dönüştürücü yükümlülüğünü kabul etmemesi, yerine getirmemesi görülebilmektedir (Gündoğmuş, 2020). Feminist hareketin katkıda bulunduğu ve emek verdiği

politikalar, toplumdaki eşitlik zemininin yaratılmasına ve bu kapsamda etkili bir yasal çerçevenin hazırlanmasına katkıda bulunmuştur. Buna karşın muhafazakâr ve evrensel değerleri kabul etmek istemeyen patriarkaya dayalı politikalar, etkili olan yasal çerçevenin etkili bir biçimde uygulanmasına engel olmaktadır. İstanbul Sözleşmesi'ne karşı yürütülen kampanyaların ve bu karşı duruşun altında yatan motivasyonun, insan haklarına bir saldırı olduğu da unutulmamalıdır. Ataerkil iktidar mekanizmalarının kadının bedeni hakkında istediği gibi konuşması ya da konuşulmaması için bir söylem üretmesi hem kişisel sınırlara saygı gösterilmediğinin hem de kadınların varlığının kabul edilmediğinin göstergesidir. Bunların yanında kadınların, resmi bir evlilik dışında gerçekleştirdikleri ilişkilene biçimleri, toplumun çoğunluğu tarafından onaylanmazken, bu konu hakkında erkeklere yönelik herhangi bir onaylamama durumu söz konusu değildir. Toplumda var olan bu çifte standart, erkeklerin kadınlara yönelik saldırgan davranışlar sergilemesine, boşanmalarda bir delil olarak sunabilmesine neden olabilmektedir.

Kadın cinayeti, kadınların kadın oldukları için öldürülmesi olarak tanımlanmaktadır (Koziol-McLain vd., 2006; Mathews vd., 2008; Plichta, 2007). Bazı tanımlamalarda, kadın cinayeti, kadınların ya da kız çocuklarının, erkekler tarafından öldürülmesi olarak da ifade edilebilmektedir (Campbell vd., 2007; Palma-Solis vd., 2008). Kadın cinayeti (femicide) terimi, feminist araştırmacı ve yazar Diana Russell tarafından kadınların öldürülmesiyle ilgili olarak kadınlara yönelik erkek şiddetini vurgulayan ve hükümetlerin ve diğer mekanizmaların dünya çapında bu tür cinayetleri azaltmak için adımlar atması için kullanılmıştır (Radford & Russell, 1992). Bu kavram, kadınların, kadın düşmanı erkekler tarafından öldürülmesine işaret etmektedir. Kadın cinayeti, küresel olarak kadınlar için erken ölümlerin önde gelen bir nedeni olarak tanımlanmıştır.

Kadınların cadı olarak suçlanması ve damgalanması, temelini, kadın düşmanı ve ataerkillik üzerine inşa edilmiş köklü batıl inançlardan ve sistemlerden almaktadır (Levack, 2001; Odoi, 2002; Wojtas, 1998). Kadınların "cadı" olarak adlandırılmaları ve büyücülükle suçlanmaları, kadınların kamusal alandaki varlığını görünmez kılarak, bunun sonucunda şiddete, işkenceye ve infazlara maruz bırakılmalarını artırmış, diğer kadınların da "itaatkâr" ve "sessiz" olmaları gerektiği yönündeki algıyı güçlendirmiş ve kadınların sosyal olarak kabul görebilmeleri için sadece ağır işleri yapmaları ve erkeklerin her türlü tacizlerini kabul etmeleri istenmiştir. Her ne kadar Avrupa'da cadı avlarının sona ermesiyle ve köleliğin kaldırılmasıyla, bunlarla ilişkili kadına yönelik şiddetin ve kadın cinayetlerinin ortadan kalktığı düşünülse de aksine şiddetin ve cinayetlerin normalleştirildiğini söylemek mümkündür (Kounine, 2013). Özellikle orta çağ dönemindeki cadılık ve büyücülük suçlamalarının şekil değiştirdiği, cadılık suçlamalarının çoğu zaman kadınların öldürülmesi için bir bahane olarak kullanılmadığı, günümüzde cadılık ve büyücülük ile ilgisi olmayan suçlamalarla kadınların öldürüldüğü gözlemlenmektedir.

Türkiye'de cadılık ile ilgili herhangi bir sosyo-kültürel yapının bulunmadığı söylenmek ile birlikte Anadolu geleneklerinde yer alan hikayelerde cadılardan bahsedilmektedir (Karaküçük, 2010). Balkan bölgesinde cadılıkla ilgili inançların ve olayların varlığı söz konusu olmuş olmasına rağmen Osmanlı döneminde cadılık, halk dinletisi olarak kalmış, dini ve hukuki bir kapsam içerisine dahil edilmemiştir (Emiroğlu & Aydın, 2009). Bu bilgiyi doğrulayacak bir biçimde, Boratav (1984), cadılıkla ilgili inançların ve hikayelerin Anadolu coğrafyasında etkin olmadığını, bu inançların ve hikâyelerin genellikle İstanbul ve Rumeli çevresinde yaygın olduğunu, ancak birçok olayın kayıt altına alınmadığını belirtmektedir. Özellikle Avrupa'daki ve Afrika'daki kadınlara yönelik gerçekleştirilen cadılık suçlamaları ve bu suçlamaların sonucunda gerçekleştirilen cinayetlerin ülkemizdeki kadın cinayetleri ile paralellik (kadınların neden öldürüldüğü, kadınların nasıl öldürüldüğü, kadınların kimler tarafından öldürüldüğü) gösterdiği düşünülmektedir. Türkiye'de ismi konulmuş bir "cadılık" olgusu bulunmamasına rağmen

kadınlar, cadı avlarında olduğu gibi şiddete maruz bırakılmakta, işkence görmekte ve öldürülmektedir. Kadınların "cadı" olarak adlandırılıp "cadılık" ile suçlanmadıkları gözlemlense de Türkiye'de kadınlara yönelik bir "cadı avı" gerçekleştirildiği düşünülmektedir.

Kadınlar, kocaları, partnerleri, eski partnerleri, oğulları, torunları ve diğer erkek akrabaları tarafından öldürülebilmektedirler (Bilgin-Şahin & Erbay-Dündar, 2017; Campbell vd., 2008; Nasrullah vd., 2009; Uluocak vd., 2014). Bir kadının, özellikle ev ortamında öldürülmesi, genellikle "münferit bir olay" olarak bildirilebilmekte ve daha geniş bir kamu endişesine neden olmamaktadır. Kadın cinayetleri, devletin ve dolayısıyla hükümetlerin, kadınların insan haklarına saygı göstermediği, onları koru(ya)madığı ve sorumluluklarını ve yükümlülüklerini yerine getir(e)mediği somut bir örneği teşkil etmektedir ve bu nitelikteki bir duruş, erkeklerin kadınlara yönelik uyguladıkları şiddetin ölçeğini, kapsamını ve bunlarla bağlantılı süreçleri önemsizleştirmekte ve gizlemektedir.

Türkiye'deki kamu otoritelerinin, kadın cinayetleri ile ilgili düzenli, sistematik ve şeffaf verileri sunmadığı düşünülmektedir. Kadına yönelik şiddetin yer aldığı vakalarda cezai süreçler de şeffaf bir biçimde yürütülmemekte, verilen yargı kararları tarafsızlık ilkesi kapsamında eleştirilmektedir (Tuna, 2021). Bu eksiklik, sivil toplum örgütleri ya da kadın cinayetleri ile ilgili çalışmalar yürüten oluşumlar/platformlar tarafından tamamlanmaya çalışılmaktadır. Bu kapsamda, 2008 yılından bu yana, Kadın Cinayetlerini Durduracağız Platformu'nun, kadın cinayetleri ile ilgili olarak her yıl ve her ay yayınlamakta oldukları raporlar, konuya dikkat çekilmesi açısından büyük önem arz etmektedir. Bu çalışmada da ilgili platformun verileri ayrıntılı bir şekilde incelenmiş, düzenli ve kategorik bir veri seti oluşturabilmek amacıyla 2008 ve 2020 yılları arasındaki raporlara yer verilmiştir.

Tablo 1

1300-1850 Yılları Arasında Avrupa'daki Cadılık Yargılamaları

Ülke	Popülasyon	Yargılanan Kişiler	İdam Edilenler/Öldürülenler
Almanya	12.000.000	16.474	6.887
İsviçre	1.000.000	9.796	5.691
Fransa	18.500.000	4.159	1.663
İskoçya	700.000	3.563	190
İspanya	8.500.000	1.949	1
Macaristan	1.250.000	1.644	474
İngiltere	3.667.750	1.197	367
Belçika	1.383.000	887	378
Norveç	500.000	863	280
Finlandiya	200.000	710	115
İtalya	12.000.000	604	60
Hollanda	1.500.000	369	46
İsveç	1.000.000	353	0
Lüksemburg	117.000	219	99
Estonya	125.000	205	65
Danimarka	700.000	90	0
Avusturya	2.500.000	83	13
İrlanda	1.043.750	52	1
Polonya	5.000.000	12	3
Kuzey İrlanda	206.250	9	0
Çek Cumhuriyeti	2.776.500	2	0

Kaynak: Leeson ve Russ, 2018

Cadılık ve büyücülük ile ilgili suçlamaların sonucunda gerçekleşen saldırılar ve cinayetlerin çoğu kez cezasız kaldığını ve kayıt altına alınmadığını söylemek mümkündür (Federici, 2008). Avrupa'da 14. yüzyılın başlarından 1700'lü yıllara kadar %85'ten daha fazlası kadın olan 200.000'in üzerinde kişi cadılık suçlamalarıyla idam edilmiştir (Ben-Yehuda, 1980). 1300 ve 1850 yılları arasında Avrupa ülkelerindeki cadı yargılamalarında ise Almanya'da 16.474 kişi cadılık ve büyücülükle yargılanmış, 7.000'e yakın kişi idam edilmiştir (Bkz. Tablo 1). Afrika'da, 1991 ile 2001 yılları arasında en az 23.000 kişinin cadılık suçlamasıyla öldürüldüğü (Petraitis, 2003), Kenya'nın Güneybatı bölgesinde ise 1992 ile 1994 yılları arasında en az 300 kadının yine cadılık suçlamasıyla öldürüldüğü, saldırganların, mağdurların akrabaları ya da akrabalarının yönlendirmesiyle hareket eden genç erkeklerden oluştuğu belirtilmektedir (Ogembo, 2006).

Kadın Cinayetlerini Durduracağız Platformu'nun yıllara göre kadın cinayetleri verileri incelendiğinde, 2008 yılından 2019 yılına kadar dikkat çekici bir artış mevcuttur (Bkz. Şekil 1). Bu verilere göre, Türkiye'de 2008 ve 2020 yılları arasında toplamda 3.045 kadın öldürülmüştür.

Şekil 1

Türkiye'de Yıllara Göre Kadın Cinayetleri Oranı

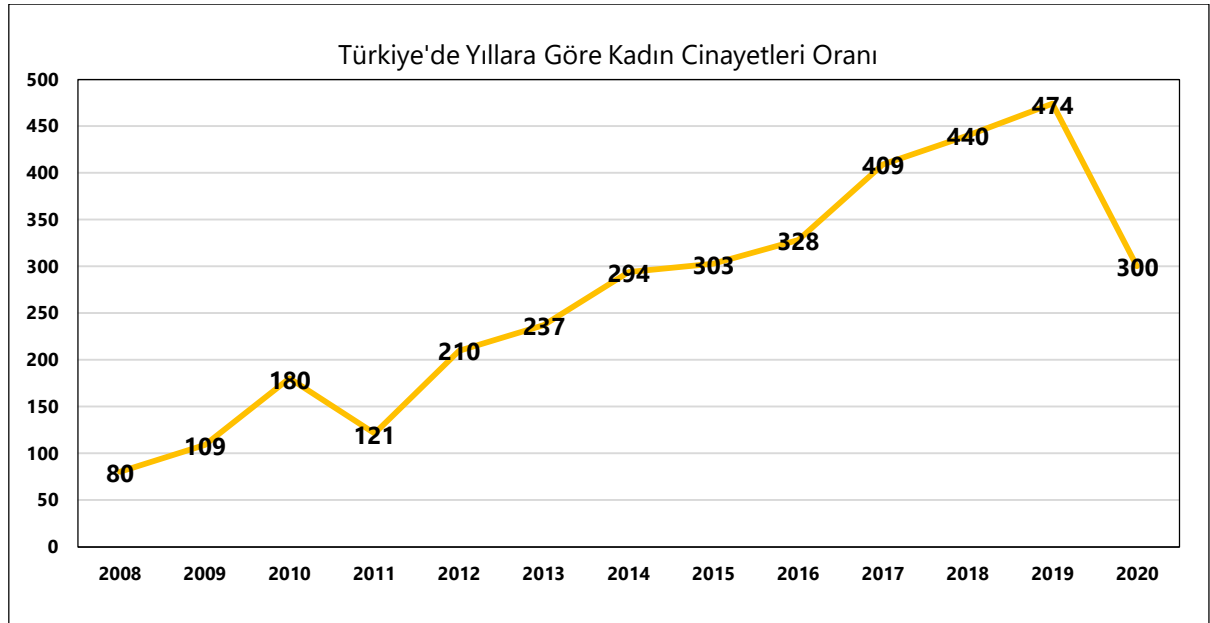

Kaynak: Kadın Cinayetlerini Durduracağız Platformu, 2013a; 2013b; 2014; 2015; 2016; 2017; 2018; 2019; 2020

Cadılık ve büyücülük suçlamalarının beraberinde getirdiği şiddet biçimlerinin toplumun her kesiminde ortaya çıktığını söylemek mümkündür (Adinkrah, 2011). İlgili suçlamaların esas olarak aile üyelerinden geldiği ve şiddet faillerinin tespit edilemediği ve raporlanmadığı görülmektedir. Cadılık ya da büyücülük suçlamasında bulunan kişiler ise kendilerini "üst sınıf toplum üyeleri" olarak tanıtan kesimlerdir ve suçlamalar, geleneksel dini inançlara ve fikirlere sahip kırsal bölge sakinleri tarafından yapılmaktadır. Uzun yıllar otoriter rejimler tarafından yönetilmiş olan Nepal'de, toplum kast hiyerarşisine bölünmüştür ve bu ayrımcı uygulama halkın kutuplaşmasına neden olarak özellikle yoksul kesimlerin büyücülük ve cadılıkla suçlanmasına neden olmuştur (Adinkrah ve Adhikari, 2014).

Cadı avlarıyla ilgili olarak başka bir görüş, insanların topraklarının kamulaştırılmasını haklı çıkarmak için manipüle edilebildiğidir (Bonate, 2003). Örneğin, Mozambik'in bazı bölgelerinde,

eşleri öldükten sonra topraklarını ellerinde tutmakta ısrar eden kadınlar, ölen eşlerinin akrabaları tarafından cadı olmakla suçlanabilmektedir.

Kadın Cinayetlerini Durduracağız Platformu'nun raporları incelendiğinde, 2008 ve 2020 yılları arasında, kadınların kendi hayatına dair finansal/bedensel/sosyal kararlar alması, kadınların evliliklerini/işkilerini sonlandırmak istemesi ya da buna dair bir girişimde bulunmaları, kadınların öldürülme nedenleri olarak gözlemlenmektedir (Bkz. Şekil 2). 2020 yılına kadar kadınların öldürülme nedenlerinin tespit edilememesindeki artış da dikkat çekilmesi gereken diğer bir konudur.

Şekil 2

Türkiye'de Kadınların Öldürülme Nedenleri

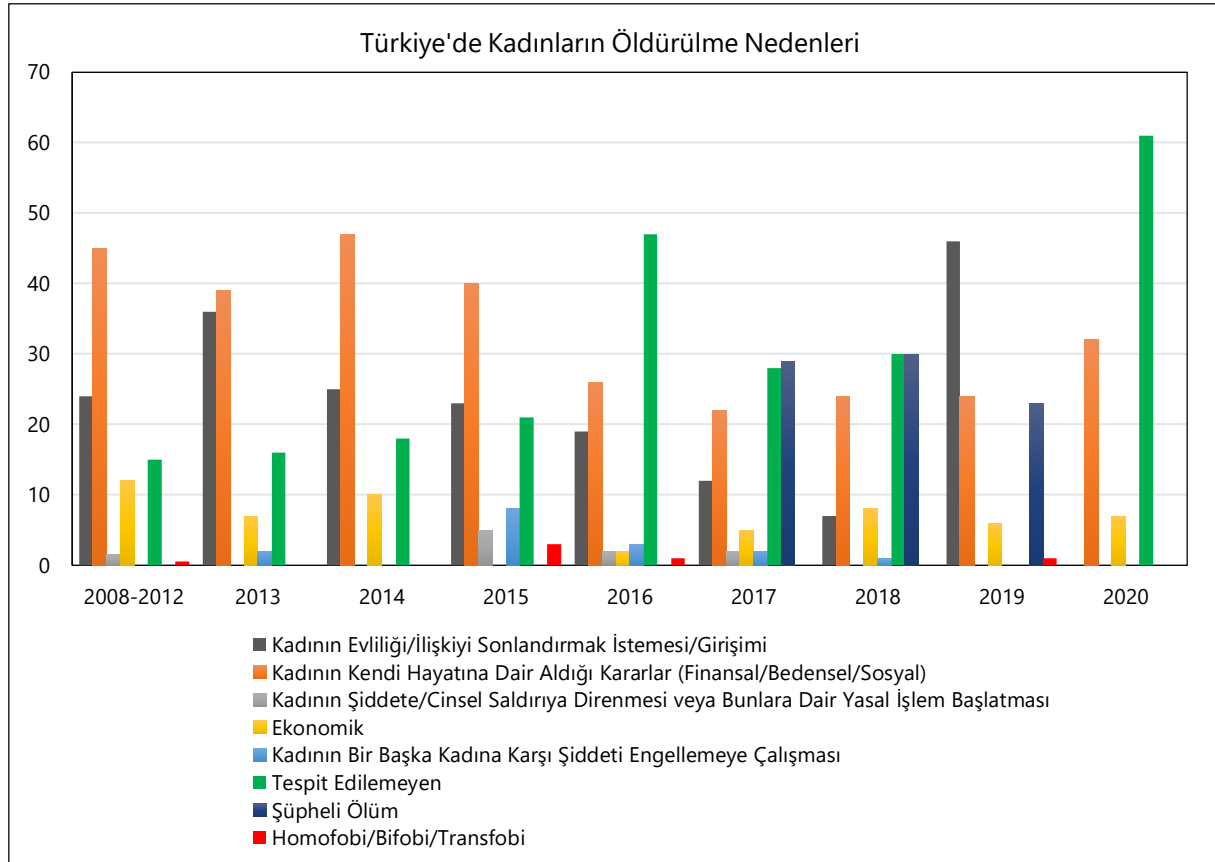

Kaynak: Kadın Cinayetlerini Durduracağız Platformu, 2013a; 2013b; 2014; 2015; 2016; 2017; 2018; 2019; 2020

Cadılık olgusuyla ilgili sosyolojik bir geçmişe sahip olan Gana ve Nepal gibi ülkelerde gerçekleştirilen araştırmalar, boşanmış/eşi vefat etmiş kadınların büyücülük suçlamalarına maruz bırakılma ve cadı avlarının kurbanı olma ihtimallerinin, evli veya bekar kadınlara oranla daha yüksek olduğunu göstermektedir (Paudel, 2011). Kuzey Gana'da boşanmış/eşi vefat etmiş kadınlara yönelik cadılıkla ilişkili şiddet raporları, şiddetin farklı etnik gruplar arasında daha yaygın olduğunu, kadınların miras ve mülkiyet haklarından mahrum bırakılmak istendiğini ve kadınların yalnızlaştırıldığını göstermektedir. Kadınların herhangi bir sosyal destek mekanizmasına sahip olmaması/erişimlerinin olmaması onları daha da savunmasız kılabilir.

Kadın Cinayetlerini Durduracağız Platformu'nun raporları incelendiğinde, 2008 ve 2020 yılları arasında, kadınların sırasıyla en çok evli oldukları erkekler, tanıdıkları/akraba oldukları birileri ve erkek arkadaşları tarafından öldürüldüklerini göstermektedir (Bkz. Şekil 3). Yıllara göre dağılım incelendiğinde, kadınların kimler tarafından öldürüldüğünün tespit edilmemesindeki yükseklik dikkat çekilmesi gereken diğer bir konudur.

Cadılık ve büyücülük suçlamaları ve bunlarla ilişkili kadın cinayetleri, toplumdaki insanların bir veya daha fazla kayıp yaşadığında ortaya çıkmaktadır. Yaşanan hastalıklar, mali sorunlar ve talihsizlikler, cadılık ve büyücülükle ilişkilendirilmekte, kadınların şiddete maruz bırakılması ya da öldürülmesi noktasında "fırsat" yaratılmaktadır. Cadılık ve büyücülük suçlamalarının yaygın olarak görüldüğü Gana ve Nepal gibi ülkelerde, özellikle boşanmış/eşi ölmüş kadınları miras ve mülkiyet haklarından mahrum bırakmak için erkeklerin cadılık suçlamaları gerçekleştirdiği görülmektedir (Sah, 2007). Bunun yanında, cadılık ve büyücülük suçlamalarının bazen kin besledikleri ya da anlaşılmadıkları için komşular tarafından yapıldığı da görülmektedir (Van Binsbergen, 2007). Örneğin, bir komşunun ekonomik başarısından gelen kıskançlık, daha başarılı olan komşuya karşı bir suçlama başlatabilmektedir. Ayrıca çok eşli evliliklerde, eşler arasındaki rekabet, bir kadının başka bir kadını cadılık ya da büyücülükle suçlamasına neden olabilmektedir.

Güncel araştırmalar cadılık ve büyücülükle suçlanan kişilerin genellikle çeşitli fiziksel ve psikolojik hakaretlere maruz bırakıldığını göstermektedir. Suçlanan kişilerin, çıplak soyunmaya zorlandığı, darp edildiği, işkence gördüğü, dışlandığı ve kendi topluluklarından sürüldüğü, bazı durumlarda ise öldürüldüğü görülmektedir (Adinkrah, 2011; Grigaite, 2018; Shrestha, 2012). Nepal'de, cadılık ve büyücülükle suçlanan kadınların, farklı işkence biçimlerine maruz bırakıldığı belirtilmektedir (Adinkrah, 2004; Parajuli, 2013; Paudel, 2011). Kadınların, boyunlarına, ellerine ve ayaklarına zincir vurulduğu, saçlarının tıraşlandığı, sopalarla ve keskin olmayan nesnelere darp edildikleri, kızgın ve sıcak ütülerle çıplak elleriyle tutmaya zorlandıkları, acı biberlerden çıkan dumanları solumaya zorlandıkları ifade edilmektedir. Bahsi geçen işkence kötü muamele biçimleri, genellikle cadılık ya da büyücülükle suçlanan kadınların, suçlamaları kabul etmesine neden olmakta, mağdurların maruz bırakıldığı bu muameleler, onların fiziksel ve psikolojik travmayla baş edememesine ve intihar etmelerine neden olmaktadır (Paudel, 2011).

Cadılık ve büyücülük suçlamalarına ilişkin en kötü gerçekleşebilecek durum suçlanan kadınların öldürülmesidir. Nepal'de, cadı olduklarından ve büyücülük yaptıklarından şüphelenilen kadınların diri diri yakıldığına dair raporlar mevcuttur (Hinfelaar, 2007; Parajuli, 2013; Shrestha, 2012). Ancak cadılık ve büyücülük ile ilgili şiddetin kapsamı ve yaygınlığına dair net verilere ulaşılamamaktadır. Medya tarafından bildirilen vakalar olmasına rağmen, bu vakaların, cadılık ile ilgili şiddetin sadece küçük bir bölümünü oluşturduğu tahmin edilmektedir. Verilere ulaşılmamasının nedenleri olarak, gerçekleşen şiddet vakalarının büyük çoğunluğunun ev içinde gerçekleşmesi, kolluk kuvvetlerine bildirilmemesi, kamu görevlilerinin aile içinde yaşanan konuları kendi yetki alanları dışında görmesi ve mağdurların şikâyet mekanizmalarını kullandıklarında failerin misilleme yapacaklarını düşünmesi gösterilmektedir.

Kadın Cinayetlerini Durduracağız Platformu'nun raporları incelendiğinde, 2008 ve 2020 yılları arasında, kadınların sırasıyla en çok ateşli silah ve kesici alet ile öldürüldüklerini göstermektedir (Bkz. Şekil 4). Yıllara göre dağılım incelendiğinde, kadınları öldürmek için kullanılan yöntemlerin farklılaştığı ve çeşitlendiği, kadınların nasıl öldürüldüğünün tespit edilmemesine ilişkin oranların yüksek olduğu görülmektedir.

Şekil 3. Kadınların Kimler Tarafından Öldürüldükleri

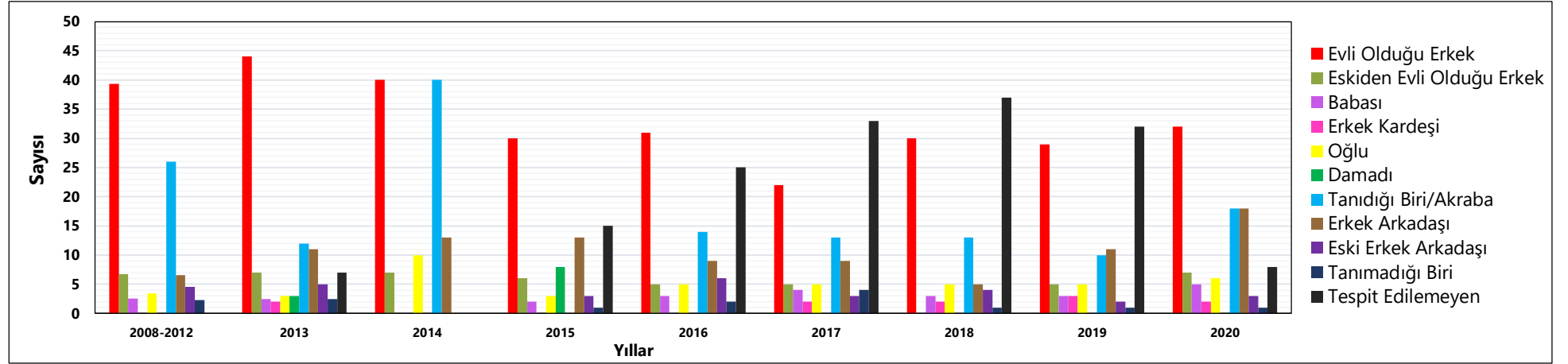

Kaynak: Kadın Cinayetlerini Durduracağız Platformu, 2013a; 2013b; 2014; 2015; 2016; 2017; 2018; 2019; 2020

Şekil 4. Kadınların Nasıl Öldürüldükleri

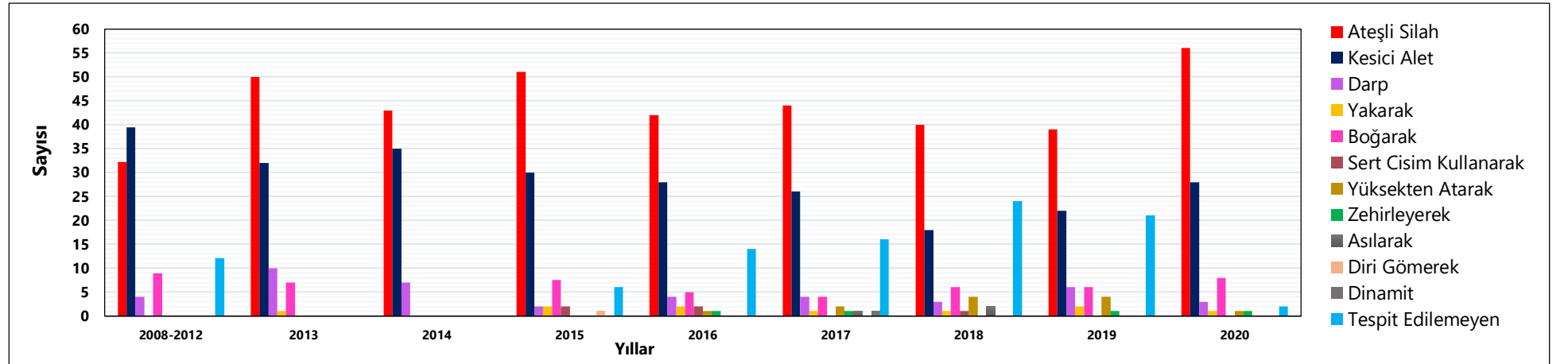

Kaynak: Kadın Cinayetlerini Durduracağız Platformu, 2013a; 2013b; 2014; 2015; 2016; 2017; 2018; 2019; 2020

3. Sonuç

Cadılık ve büyücülük ile ilgili suçlamaların ve cinayetlerin, tüm dünyayı ilgilendirdiğini söylemek mümkündür. Cadılıkla suçlananlara yönelik işkence ve kötü muamele üst boyutlarda olup tüm kadınları aşağılayan kadın düşmanı bir ideolojiyi sürdürmekte, özellikle genç nesiller için yıkıcı sonuçları beraberinde getirmektedir. Bu suçlamalar ve cinayetler, aynı zamanda küresel dünyada heteronormatif düzenin kadınlar üzerindeki etkilerinin simgesel örnekleridir ve kadınlara yönelik erkek şiddetinin artmasında etkili olmaktadır.

Cadı avlarının, heteronormatif düzen ve cinsiyetçi rejim içerisinde, kadınların sosyal konumunu değersizleştirme aracı olarak kullanıldığını söylemek mümkündür. Bu değersizleştirmenin kökeninde, bahsi geçen düzen ve rejimin, toplumsal ilişkileri yeniden üretmesi ve "genç ve yaşlı", "kadın ve erkek" gibi ikilikler yaratarak, topraktan başlayan ve toplumdaki tüm kaynakların kullanımına doğru giden çatışmalar yaratması yer almaktadır.

Cadı olarak adlandırılan ve büyü yaptıklarına inanılan kadınların, sosyal ve ekonomik olarak marjinalleştirilmesi, toplumsal cinsiyet adaletsizlik biçiminin bir örneğidir. Kadınların -özellikle yaşlı, yoksul, boşanmış ya da hiç evlenmemiş- bireysel, ailesel ve toplumsal sorunların bir günah keçisi olarak görülüp şiddete maruz bırakılması dikkat edilmesi gereken bir durumdur.

Cadı avlarının günümüzde farklı örüntülerle devam ettiğini söylemek mümkündür. Küreselleşme, sömürgeleştirme ve kapitalizm gibi farklı ekonomik ve politik durumlarla kadına yönelik şiddetin artarak devam ettiği ve meşrulaştırıldığı görülmektedir. Kadınları "cadılaştırma" politikaları ile kadın bedeni yeniden inşa edilerek, ataerkil ideolojiler kendi sistemlerini sürdürmeye uygun bir algı oluşturmaktadır. Cadılık ile ilgili suçlamalar, kadınların toplumdaki konumlarının ve kimliklerinin ikincilliğini yansıtan geniş bir saldırı biçimidir. "Geleneksel" ataerkil önyargılar, bu suçlamalarda büyük bir yere sahiptir. Bu bağlamda, kadınların cadılık suçlamalarıyla hedef haline getirilmesi tesadüf değildir. Erkekler, kendilerine tehdit olarak gördükleri her kadının itibarını sarsabilmekte, cadılığı bir bahane olarak kullanabilmektedirler.

Cadı olduğu düşünülen ya da cadı olduğu iddia edilen bir kadının başka bir insana büyü, sihir ya da başka bir doğüstü güç yoluyla zarar verip vermediğinin, çeşitli felaketlere neden olup olmadığının somut olarak kanıtlanması mümkün görünmemektedir. Kimin cadı olup olmadığı belirlenmesi keyfiyete dayanmakta, cadılıkla suçlanan kadınlara yönelik gündeme getirilen "yasal düzenlemeler", baskılar, kısıtlamalar, yasaklar ve ölüm cezaları, otoriteyi ve gücü elinde bulunduran kişiler tarafından, kadınlar üzerinde tahakküm kurma ve iktidar/güç ilişkilerini yeniden üretmek için kullanılmaktadır.

Cadı avları, kadınların varlığına bir müdahale olmasının yanı sıra, kadınları, her anlamda bir disipline etme aracı olarak kullanılmaktadır. Ailede, okulda, iş yaşamında ve toplumda, kadının söz üretmesinin ve özgürce yaşayabilmesinin engellenmesi, kadın bedeninin ve yaşamının sadece erkeklerin ihtiyaçları çerçevesinde şekillendirilmesi, değerlendirilmesi ve genel ahlâkçı söylemlere maruz bırakılması cadı avlarının verdiği zararların sadece küçük bir kısmını oluşturmaktadır. Baskıcı, heteronormatif ve cinsiyetçi sistemin tüm bunları gerçekleştirmek için kendisine karşı duran, özgürlükten, temel insan haklarından yana tavır alan, güçsüzlüştürmeye, yoksullaştırmaya karşı direnen kadınları cadılaştırması günümüzde de çok sık karşılaştığımız, ötekileştirme, damgalama, şeytanileştirme ve suçlu ilan etme "mantığının" bir yansımasıdır.

Türkiye'de kadın cinayetleri ile ilgili verilerin raporlanması, saklanması ve paylaşılması yeterli değildir. Kadın cinayetleri, "daha geniş bir kamuoyu endişesine yol açmayan", "münferit olaylar"

olarak görülmemelidir. Kadın cinayetlerinin çoğu benzer ortamlarda işlenmekte, bu cinayetlerde benzer silahlar kullanılmakta ve failer ile mağdurlar arasında benzer ilişkiler bulunmaktadır.

Yasal düzenlemelerin kapsayıcı bir biçimde iyileştirilmesi ve süreç boyunca tüm kadınların gelişmelerden haberdar olması sağlanmalıdır. Toplumdaki tüm mekanizmaların (eğitim, sağlık, adalete erişim, sosyal hizmetlere erişim vd.) demokratikleştirilmesi ve bu kapsamda hukukun üstünlüğünün sağlanması gerekmektedir. Ayrıca kadına yönelik şiddet ile ilgili çalışan meslek elemanlarının, etik ve mesleki kodlar doğrultusunda çalışmalarını gerçekleştirmeleri için denetim ve kontrol süreçlerinin işlerlik kazanması önem arz etmektedir. Kadın cinayetleri ile ilgili sosyal, kültürel ve kurumsal değişiklikler gerçekleştirilmesi, bu değişikliklerin gerçekleştirilmesi noktasında tüm toplum kesimlerinin katılımının sağlanması önem arz etmektedir.

FINANSAL DESTEK

Yazar bu çalışma için herhangi bir finansal destek almadığını beyan etmiştir.

ETİK

Bu çalışmada etik ilke ve standartlara uyulduğu beyan edilmiştir.

ÇIKAR ÇATIŞMASI

Yazar herhangi bir çıkar çatışması beyan etmemiştir.

Kaynakça

- ActionAid. (2012). *Condemned without trial: Women and witchcraft in Ghana*. Action Aid International. https://www.actionaid.org.uk/sites/default/files/publications/condemned_without_trial_women_and_witchcraft_in_ghana_report_september_2012.pdf
- Adinkrah, M. (2004). Witchcraft accusations and female homicide victimization in contemporary Ghana. *Violence Against Women*, 10(4), 325–356. <https://doi.org/10.1177/1077801204263419>
- Adinkrah, M. (2008). Witchcraft themes in popular Ghanaian music. *Popular Music and Society*, 31(3), 299–311. <https://doi.org/10.1080/03007760802009791>
- Adinkrah, M. (2011). Child witch-hunts in contemporary Ghana. *Child Abuse & Neglect*, 35(9), 741–752. <https://doi.org/10.1016/j.chiabu.2011.05.011>
- Adinkrah, M., & Adhikari, P. (2014). Gendered injustice: A comparative analysis of witchcraft beliefs and witchcraft-related violence in Ghana and Nepal. *International Journal of Sociology and Anthropology*, 6(10), 314–321. <https://doi.org/10.5897/IJSA2014.0560>
- Afşar, B., & Öğrekçi, S. (2014). Tarihsel süreçte kadının gelişimi ve ekonomideki rolü: Toplayıcı kadından günümüz kadınına dönüşüm. *Selçuk Üniversitesi Sosyal Bilimler Meslek Yüksekokulu Dergisi*, 17(1), 65–86.
- Akın, H. (2010). *Çocuk cadılar ve çocuk cadı avı*. Phoenix Yayınevi.
- Akkaya-Kia, R. (2016). Atina'daki demokrasiden orta çağa kadının dünyası ve kadın filozoflar. *Journal of Istanbul University Law Faculty*, 73(1), 7–20.
- Aksan, Y. (2013). 1450-1750 yılları arasında Avrupa'da cadılık. *Tarih İncelemeleri Dergisi*, 28(2), 358–360.
- Bannerman-Richter, G. (1982). *The practice of witchcraft in Ghana*. Elk Grove, CA: Gabari.
- Barut, B. (2021, February 11–12). *Violence against women, social work and intercultural sensitivity*. International World Women Conference-II. Baku, Azerbaijan.
- Baum, L. F. (2008). *Oz büyücüsü* (Çev. V. Yalçıntoklu). İş Bankası Yayınları.
- Baydar, V., Kılıç, C., Serpen, A. S., Günay G. (2019). Kadın düşmanlığı ölçeğinin Türkçe formunun geçerlik ve güvenilirlik çalışması. *Fe Dergi*, 11(2), 65–77. <https://doi.org/10.46655/federgi.665503>
- Bayoğlu, A. S. (2010). Kırsal alanda kadının ekonomik konularla ilgili karar verme sürecine katılımı: Polatlı örneği. *Gazi Üniversitesi Endüstriyel Sanatlar Eğitim Fakültesi Dergisi*, 26, 57–65.
- Behringer, W. (1998). *Hexen und Hexenprozesse*, München.
- Ben-Yehuda, N. (1980). The European witch craze of the 14th to 17th centuries: A sociologist's perspective. *American Journal of Sociology*, 86(1), 1–31.
- Berktaş, F. (2012). Tek tanrılı dinler karşısında kadın: Hristiyanlık'ta ve İslamiyet'te kadının statüsü üzerine karşılaştırmalı bir yaklaşım. *Metis*.
- Bianet. (2021). *Erkek şiddeti çetelesi*. 26 Temmuz 2021 tarihinde erişim adresi, <https://bianet.org/kadin/bianet/133354-bianet-siddet-taciz-tecavuz-cetelesi-tutuyor>
- Bilgin-Şahin, B., & Erbay-Dündar, P. (2017). Kadına yönelik şiddet ve yaşam kalitesi. *Anadolu Psikiyatri Dergisi*, 18(3), 203–210. <https://doi.org/10.5455/apd.246081>

- Bingöl, O. (2014). Toplumsal cinsiyet olgusu ve Türkiye’de kadınlık. *KMÜ Sosyal ve Ekonomik Araştırmalar Dergisi*, 16(Özel Sayı I), 108–114.
- Boaten, A. B. (2001). The trokosi system in Ghana: Discrimination against women and children. In A. Rwomire (Ed.), *African women and children: Crisis and response* (pp. 91–104). Westport, CT: Praeger.
- Bonate, L. (2003). Women's land rights in Mozambique: Cultural, legal and social contexts. In L. M. Wanyeki (Ed.), *Women and land in Africa: Culture, religion and realizing women's rights* (pp. 96-132). Zed Books.
- Boratav, P. N. (1984). *100 soruda Türk folkloru*. Gerçek Yayınevi.
- Bovenschen, S. (2003). Die imaginierte Weiblichkeit. Exemplarische Untersuchungen zu kulturgeschichtlichen und literarischen Präsentationsformen des Weiblichen, Frankfurt am Main.
- Campbell, J. C., Abrahams, N., & Martin, L. (2008). Perpetration of violence against intimate partners: Health care implications from global data. *Canadian Medical Association Journal*, 179(6), 511–512. <https://doi.org/10.1503/cmaj.081145>
- Campbell, J. C., Glass, N., Sharps, P. W., Laughon, K., Bloom, T. (2007). Intimate partner homicide: Review and implications of research and policy. *Trauma, Violence & Abuse*, 8(3), 246–269. <https://doi.org/10.1177/1524838007303505>
- Danfulani, U. H. D. (2007). Anger as a metaphor of witchcraft: The relation between magic, witchcraft, and divination among the Mupun of Nigeria. In G. ter Haar (Ed.), *Imagining evil: Witchcraft beliefs and accusations in contemporary Africa*. Africa World Press.
- Debrunner, H. W. (1978). Witchcraft in Ghana: A study on the belief in destructive witches and its effect on the Akan tribes. Waterville.
- Emiroğlu, K., & Aydın, S. (2009). *Antropoloji sözlüğü*. Bilim ve Sanat Yayınları.
- Erbay, H. (2019). Tarihsel süreçte dünyada ve Türk toplumunda kadın algısı ve haklarının gelişimi üzerine bir değerlendirme. *Ege Sosyal Bilimler Dergisi*, 2(1), 1–25.
- Federici, S. (2008). Witch-hunting, globalization, and feminist solidarity in Africa today. *Journal of International Women's Studies*, 10(1), 21–35.
- Federici, S. (2014). *Caliban ve cadı*. Otonom Yayıncılık.
- Federici, S. (2019). *Cadılar, cadı avı ve kadınlar*. Otonom Yayıncılık.
- Federici, S. (2020). *Caliban ve cadı kadınlar: Beden ve ilksel birikim*. Otonom Yayıncılık.
- Genç, Ö. (2011). Orta çağda Kadın. Altan Çetin (Ed.), *Orta çağ Avrupa'sında kadın*. İçinde (ss. 270–272). Lotus.
- Grigaite, U. (2018). *Witchcraft accusation and persecution of women in Nepal*. Development Cooperation and Democracy Promotion Programme of the Lithuanian Ministry of Foreign Affairs. http://www.vbplatforma.org/uploaded_files/articles/Nepal%20WAP%20Report.pdf
- Grindal, B. (1972). Growing up in two worlds: Education and transition among the Sisala of Northern Ghana. Holt, Rinehart and Winston, Inc.
- Gurung, R. J. (2016). Accusations of witchcraft in Nepal: Problems and impact on women. *Asian Journal of Women's Studies*, 22(1), 65–74. <https://doi.org/10.1080/12259276.2015.1133166>
- Güleç, H., Topaloğlu, M., Ünsal, D., & Altıntaş, M. (2012). Bir kısır döngü olarak şiddet. *Psikiyatride Güncel Yaklaşımlar*, 4(1), 112–137.
- Gündoğmuş, R. (2021). *Kadına yönelik şiddet ve ev içi şiddetin ilgili uluslararası sözleşmeler ve 6284 Sayılı Kanun çerçevesinde değerlendirilmesi* [Yayınlanmamış Yüksek Lisans Tezi]. Kadir Has Üniversitesi Lisansüstü Eğitim Enstitüsü.
- Güreşçi, D. (2021). *Türkiye’de kadına yönelik şiddet algısının analitik incelemesi: Kocaeli Üniversitesi örneği* [Yayınlanmamış Yüksek Lisans Tezi]. Kocaeli Üniversitesi Sosyal Bilimler Enstitüsü.
- Hinfelaar, H. F. (2007). Witch hunting in Zambia and international illegal trade. In G. ter Haar (Ed.), *Imagining evil: Witchcraft beliefs and accusations in contemporary Africa*. Africa World Press.
- INSEC. (2012). A study on violence due to witchcraft allegation and sexual violence. Nepal INSEC.
- Jensen, G. F. (2007). *The path of the devil: Early modern witch hunts*. Rowman & Littlefield Publishers.
- Kadın Cinayetlerini Durduracağız Platformu. (2013a). *2008-2012 Kadın Cinayeti Gerçekleri*. 10 Mart 2021 tarihinde erişim adresi, <http://kadincinayetlerinidurduracagiz.net/veriler/273/2008-2012-kadin-cinayeti-gercekleri>
- Kadın Cinayetlerini Durduracağız Platformu. (2013b). *2013 Yılı Kadın Cinayetleri*. 10 Mart 2021 tarihinde erişim adresi, <http://kadincinayetlerinidurduracagiz.net/haberler/915/bursa-237-kadin-oldurulurken-akp-caliyordu>
- Kadın Cinayetlerini Durduracağız Platformu. (2014). *2014 Yılı Kadın Cinayetleri Gerçeği*. 10 Mart 2021 tarihinde erişim adresi, <http://kadincinayetlerinidurduracagiz.net/veriler/1878/2014-yili-kadin-cinayeti-gercekleri>
- Kadın Cinayetlerini Durduracağız Platformu. (2015). *Kadın Cinayetlerini Durduracağız Platformu, 2015 Yılı Raporu*. 10 Mart 2021 tarihinde erişim adresi, <http://kadincinayetlerinidurduracagiz.net/veriler/2551/kadin-cinayetlerini-durduracagiz-platformu-2015-yili-raporu>
- Kadın Cinayetlerini Durduracağız Platformu. (2016). *Kadın Cinayetlerini Durduracağız Platformu, 2016 Yılı Raporu*. 10 Mart 2021 tarihinde erişim adresi, <http://kadincinayetlerinidurduracagiz.net/veriler/2786/kadin-cinayetlerini-durduracagiz-platformu-2016-yili-raporu>
- Kadın Cinayetlerini Durduracağız Platformu. (2017). *Kadın Cinayetlerini Durduracağız Platformu 2017 Veri Raporu*. 10 Mart 2021 tarihinde erişim adresi, <http://kadincinayetlerinidurduracagiz.net/veriler/2845/kadin-cinayetlerini-durduracagiz-platformu-2017-veri-raporu>

- Kadın Cinayetlerini Durduracağız Platformu. (2018). *Kadın Cinayetlerini Durduracağız Platformu 2018 Veri Raporu*. 10 Mart 2021 tarihinde erişim adresi, <http://kadincinayetleriniurduracagiz.net/veriler/2869/kadin-cinayetlerini-durduracagiz-platformu-2018-veri-raporu>
- Kadın Cinayetlerini Durduracağız Platformu. (2019). *Kadın Cinayetlerini Durduracağız Platformu 2019 Raporu*. 10 Mart 2021 tarihinde erişim adresi, <http://kadincinayetleriniurduracagiz.net/veriler/2889/kadin-cinayetlerini-durduracagiz-platformu-2019-raporu>
- Kadın Cinayetlerini Durduracağız Platformu. (2020). *Kadın Cinayetlerini Durduracağız Platformu 2020 Raporu*. 10 Mart 2021 tarihinde erişim adresi, <http://kadincinayetleriniurduracagiz.net/veriler/2947/kadin-cinayetlerini-durduracagiz-platformu-2020-raporu>
- Kara, Y. (2020). Is queer social work possible? *International Social Sciences Studies Journal*, 6(61), 1718–1723. <http://dx.doi.org/10.26449/sss.2278>
- Karaküçük, S. A. (2010). “Korkunun kadınları”: Cadılar ve cadıcılık. *Sosyoloji Araştırmaları Dergisi*, 13(2), 41–64.
- Kesgin, G., Tercanlı-Metin, G., Kara, Y., & Ufuk-Sezgin, A. (2019). Kaçarak ve kaçırılarak evlenen kadınlar: Niteliksel bir çalışma. *Uluslararası Sosyal Araştırmalar Dergisi*, 12(66), 687–697.
- Kocacık, F., Kutlar, A., & Erselcan, F. (2007). Domestic violence against women: A field study in Turkey. *The Social Science Journal*, 44(4), 698–720.
- Kounine, L. (2013). The gendering of witchcraft: Defence strategies of men and women in German witchcraft trials. *German History*, 31(3), 295–317. <https://doi.org/10.1093/gerhis/ght028>
- Kozioł-McLain, J., Webster, D., McFarlane, J., Block, C. R., Ulrich, Y., Glass, N., Campbell, J. C. (2006). Risk factors for femicide-suicide in abusive relationships: Results from a multisite case control study. *Violence and Victims*, 21(1), 3–21.
- La Franiere, S. (2007, November 15). *African crucible: Cast as witches then cast out*. The New York Times. <https://www.nytimes.com/2007/11/15/world/africa/15witches.html>
- Leeson, P. T., & Russ, J. W. (2018). Witch trials. *The Economic Journal*, 128(613), 2066–2105. <https://doi.org/10.1111/eoj.12498>
- Levack, B. P. (2001). *Gender and witchcraft: New perspectives on witchcraft, magic, and demonology*. Routledge.
- Mathews, S., Abrahams, N., Jewkes, R., Martin, L. J., Lombard, C., & Vetten, L. (2008). Intimate femicide-suicide in South Africa: A cross-sectional study. *Bulletin of the World Health Organization*, 86(7), 552–558. <https://doi.org/10.2471/blt.07.043786>
- McVeigh, T. (2007, December 9). *Children are targets in Nigerian witch hunt*. The Guardian. <https://www.theguardian.com/world/2007/dec/09/tracymcveigh.theobserver>
- Nasrullah, M., Haqqi, S., & Cummings, K. J. (2009). The epidemiological patterns of honour killing of women in Pakistan. *European Journal of Public Health*, 19(2), 193–197. <https://doi.org/10.1093/eurpub/ckp021>
- Nüfus Etütleri Enstitüsü. (2008). *Türkiye’de kadına yönelik aile içi şiddet araştırması 2008*. Hacettepe Üniversitesi. 20 Temmuz 2021 tarihinde erişim adresi, <http://www.hips.hacettepe.edu.tr/siddet2014/rapor/KKSA-TRAnaRaporKitap26Mart.pdf>
- Nüfus Etütleri Enstitüsü. (2014). *Türkiye’de kadına yönelik aile içi şiddet araştırması 2014*. Hacettepe Üniversitesi. 20 Temmuz 2021 tarihinde erişim adresi, <http://www.hips.hacettepe.edu.tr/siddet2008/rapor/TKAA2008-AnaRapor.pdf>
- Odoi, A. K. (2002). The practice of female genital mutilation in Bolgatanga. *Sisterwatch*, 1, 1.
- Ogembo, J. M. (2006). Contemporary witch-hunting in Gusii, Southwestern Kenya. The Edwin Mellen Press.
- Özel-Özcan, M. S. & Erden-Kaya, E. (2017). Türk toplumsal hayatında kadının varlığının tarihsel ekseninde sorgulanması. *International Periodical for the Languages, Literature and History of Turkish or Turkic*, 12(12), 175–188. <http://dx.doi.org/10.7827/TurkishStudies.11913>
- Palma-Solis, M., Vives-Cases, C., & Alvarez-Dardet, C. (2008). Gender progress and government expenditure as determinants of femicide. *Annals of Epidemiology*, 18(4), 322–329. <https://doi.org/10.1016/j.annepidem.2007.11.007>
- Parajuli, K. (2013, July 24). *Two Nepalese women accused of witchcraft and tortured in a Buddhist monastery*, Asia Today. <http://www.asianews.it/news-en/Two-Nepalese-women-accused-of-witchcraft-and-tortured-in-a-Buddhist-monastery-28558.html>
- Paudel, S. (2011, December 29). *Nepal: Witchcraft as a superstition and a form of violence against women in Nepal*. Asian Human Rights Commission. <http://www.humanrights.asia/opinions/AHRC-ETC-056-2011>
- Petratis, R. (2003). *The Witch Killers of Africa*. The Secular Web. https://infidels.org/library/modern/richard_petratis/witch_killers.html
- Plichta S. B. (2007). Interactions between victims of intimate partner violence against women and the health care system: Policy and practice implications. *Trauma, Violence & Abuse*, 8(2), 226–239. <https://doi.org/10.1177/1524838007301220>
- Radford, J., Russell, D. E. H. (1992). *Femicide: The politics of woman killing*. Maxwell Macmillan Canada; Maxwell Macmillan International.
- Sah, K. B. (2007). A study of the problem of witch accusation in Nepal. SNV Nepal.
- Shrestha, M. (2012, February 18). *Nepali woman accused of witchcraft and burned alive*. CNN. <https://edition.cnn.com/2012/02/18/world/asia/nepal-witchcraft-burning/index.html>
- Tuna, O. (2021). *Ailenin Korunması ve Kadına Karşı Şiddetin Önlenmesine Dair Kanunun kapsamı ve uygulamada karşılaşılan sorunlar* [Yayınlanmamış Yüksek Lisans Tezi]. Ankara Üniversitesi Sosyal Bilimler Enstitüsü.

- Uluocak, Ş., Gökulu, G., Bilir, O., Karacık, N. E., & Özbay, D. (2014). *Toplumsal cinsiyet eşitsizliği ve kadına yönelik şiddet*. Paradigma Akademi.
- Van Binsbergen, W. (2007). Witchcraft in modern Africa as virtualized boundary condition of the kinship order. In G. C. Bond & D. Ciekawy (Eds.). *Witchcraft dialogues: Anthropological & philosophical exchanges*. Ohio University Press.
- Wojtas, O. (1998). Witch-hunts on agenda at conference. Gendering the millennium conference at University of Dundee. *Times Education Supplement*, 1349.
- Yaşlı, F. (2012, Haziran 5). *Kapitalizm, cadı avı ve kadınlar*. Sol. <https://haber.sol.org.tr/yazarlar/fatih-yasli/kapitalizm-cadi-avi-ve-kadinlar-55578>
- Yavuz, K., & Ertem, A. (2021). Türk toplumunda kadının statüsüne genel bir bakış. *Sosyal Araştırmalar ve Yönetim Dergisi*, (1), 69–82. <https://doi.org/10.35375/sayod.906552>

Extended Abstract

Witchcraft is often described as a supernatural power possessed by a person known as a witch or sorcerer. Witchcraft power is used to affect the health (such as illness and death) or behavior of another person, or to cause a physical action (e.g. drought, earthquake) or social event (unemployment, divorce, car accident). Although there are many who believe that witches are benevolent or benign, the general view is that most witches and wizards are often harmful or destructive and use their supernatural powers to cause pain, terror, death, and other evil events. Examples of the pain and suffering witches believed to affect individuals and communities include diseases and infections, droughts, epidemics, earthquakes, fruit and vegetable inactivity, and premature death.

International and comparative literature on witch hunts reveals that in many cases witch hunting is the scapegoat of socially and economically marginalized groups and young children, the poor, women who are divorced or widowed, and those with physical and mental disabilities. It is seen that they are held responsible for all kinds of individual or social problems.

The condemnation and stigma of women as witches is rooted in deep-rooted superstitions and systems built on misogyny and patriarchy. The fact that women were called "witches" and accused of witchcraft made their presence in the public sphere invisible, as a result, increased their exposure to violence, torture and execution, strengthened the perception that other women should be "submissive" and "silent", and for women to be socially accepted they were only asked to do hard work and to accept all forms of harassment by men. Although it is thought that with the end of witch hunts and the abolition of slavery in Europe, the violence against women and femicide associated with them has disappeared, on the contrary, it is possible to say that violence and murders have been normalized. Especially in the medieval period, it is observed that the accusations of witchcraft and witchcraft have changed shape, that witchcraft accusations are not used as an excuse for the murder of women, and today women are killed with accusations that are not related to witchcraft and witchcraft.

It is possible to say that witch hunts continue with different patterns today. It is seen that violence against women increasingly continues and is legitimized by different economic and political situations such as globalization, colonization and capitalism. By reconstructing the woman body with the policies of "witching" women, patriarchal ideologies create a perception suitable for maintaining their own systems. Accusations of witchcraft are a broad form of attack, reflecting the subordination of women's positions and identities in society. "Traditional" patriarchal prejudices play a large part in these accusations. In this context, it is no coincidence that women are targeted for witchcraft accusations. Men can discredit any woman they see as a threat and use witchcraft as an excuse.

It can be said that there is no socio-cultural structure related to witchcraft in Turkey. However, it is thought that the accusations of witchcraft against women in Europe and Africa and the murders realized as a result of these accusations show parallelism with the murders of women in our country (why women were killed, how women were killed, by whom women were killed).

Although there is no "witchcraft" phenomenon named in Turkey, women are subjected to violence, tortured and killed just like witch hunts. Although it is observed that women are called "witches" and not accused of "witchcraft", it is thought that a "witch hunt" was carried out against women in Turkey.

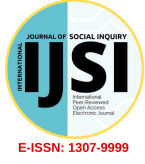

RESEARCH ARTICLE / Araştırma Makalesi
<https://doi.org/10.37093/ijisi.1034519>

Türkiye’de Kadın Cinayeti Haberlerinin İçerik Analizi (2008-2021)

Ayda Aslan* Işın Kırışkan**

Öz

Toplumsal olguların dayattığı cinsiyetçi rol paylaşımı başta aile olmak üzere toplumun tüm katmanlarında özümsemekte ve içselleştirilmektedir. Dolayısıyla aile içinden tüm topluma yayılan cinsiyet eşitsizliği, kadınların ekonomik ve sosyal alanda birçok ayrımcılığa maruz kalmasına neden olmaktadır. Öte yandan, erkek egemen kültürün toplumda yarattığı kadın ve erkek arasındaki asimetrik güç ilişkisinden yani toplumsal cinsiyet eşitsizliğinden kaynaklanan kadına yönelik şiddet, kadının üzerindeki güç ve baskının daha da artmasına neden olmaktadır. Dolayısıyla kadına yönelik şiddet hem gelişmiş hem de gelişmekte olan ülkelerde görülen evrensel bir kalkınma sorunudur. Bu bağlamda kadına yönelik şiddetin bir sonucu olarak ortaya çıkan kadın cinayetlerinin yeniden üretilmesine neden olan değerler, mekanizmalar ve araçlar sorgulanmalıdır. Bu çalışmada, 2008-2021 döneminde, Türkiye’de kayıtlara geçen kadın cinayetleri, nitel ekonometrik yöntemler çerçevesinde değerlendirilmektedir. Bu amaçla, kayıtlara geçen kadın cinayetlerine ait haber verileri tek tek ele alınmıştır. Çalışmada toplam 4508 kayıtlı kadın cinayeti haber verileri kullanılarak, haberlerin medyaya yansımaları biçimlerinden hareket edilerek haber içeriklerinin nitel analizi yapılmış ve Nvivo paket programı kullanılmıştır.

Anahtar Kelimeler: Toplumsal cinsiyet eşitsizliği, şiddet, kadın cinayetleri, medya, içerik analizi.

Cite this article: Aslan, A., & Kırışkan, I. (2022). Türkiye’de kadın cinayeti haberlerinin içerik analizi (2008-2021). *International Journal of Social Inquiry* 15(1), 85–104. <https://doi.org/10.37093/ijisi.1034519>

* Arş. Gör. Dr., Bursa Uludağ Üniversitesi, İktisadi ve İdari Bilimler Fakültesi, İktisat Bölümü, Bursa / Türkiye (Sorumlu Yazar).
E-posta: aydapolat@uludag.edu.tr, ORCID: <https://orcid.org/0000-0002-3768-5213>

** Dr. Öğr. Üyesi, Giresun Üniversitesi, İktisadi ve İdari Bilimler Fakültesi, Ekonometri Bölümü, Giresun / Türkiye
E-posta: isin.kiriskan@giresun.edu.tr, ORCID: <https://orcid.org/0000-0002-9788-8979>

Article Information

Received 9 Dec 2021; Revised 12 May 2022; Accepted: 13 May 2022; Available online: 30 June 2022



Content Analysis of Femicide News in Turkey (2008-2021)

Abstract

The sexist role-sharing imposed by social facts is internalized in all layers of society, especially in the family. Therefore, the gender inequality that spreads to the whole society from within the family causes women to be exposed to many discriminations in the economic and social fields. On the other hand, violence against women resulting from the asymmetrical power relationship between men and women, that is, gender inequality created by the patriarchal culture in society, causes an increase in the power and pressure on women. Therefore, violence against women is a universal development problem in both developed and developing countries. In this context, the values, mechanisms, and tools that cause the reproduction of femicides that occur as a result of violence against women should be questioned. In this study, femicides recorded in Turkey during the 2008-2021 period are evaluated within the framework of qualitative econometric methods. For this purpose, news data of recorded femicides handled one by one. In the study, a qualitative analysis of the news contents was carried out by using the news data of 4508 registered femicide, based on the reflection of the news on the media and the Nvivo package program was used.

Keywords: Gender inequality, violence, femicide, media, content analysis.

1. Giriş

Ekonomik kalkınmanın temel göstergesini hasıladaki reel artışlar olarak ele alan geleneksel kalkınma teorileri, 1970'li yıllarda yoğun olarak eleştirilmiştir. Bu dönemde ülkelerde hasıladaki reel artışlara rağmen gelir ve cinsiyet eşitsizliğinin yüksek olması, kalkınmanın daha çok insani yönü ile ele alınması zorunluluğunu ortaya çıkarmıştır. Dolayısıyla ülkelerin kalkınma düzeylerinin ölçülmesinde kullanılan göstergelerin, insanın yaşam düzeyinin yanı sıra düşük gelirli ve ikincil konumda yer alan bireylerin refah düzeylerinin iyileştirilmesine yönelik farklı bileşenlerden oluşması ve bu bileşenlerin bütüncül bir kalkınma ölçütü olarak ele alınması gerekmektedir. Nitekim çok yüksek insani gelişme düzeyindeki ülkelerde, gelişmenin toplumun her kesimi için eşit dağılmadığı görülmekte, cinsiyet eşitsizliği insani kalkınmanın önündeki en önemli engellerden birini teşkil etmektedir (United Nations Development Programme, 2020). Bu bağlamda insanın yaşam düzeyinin iyileştirilmesini temel alan yeni kalkınma anlayışının gelişimi ile birlikte yoksulların ve kadınların kalkınma süreçlerindeki katkısını ele alan alternatif kalkınma yaklaşımları ortaya çıkmıştır (Hacıoğlu Deniz & Haykır Hobikoğlu, 2012, s. 124).

Kadınların kalkınmadaki rolü ilk kez Ester Boserup (1970) tarafından "*Woman's Role in Economic Development (Kadının Ekonomik Kalkınmadaki Rolü)*" adlı kitabında ele alınmıştır. Boserup (1970), kadınların erkeklere göre kalkınmadan daha az faydalandığını ve ekonomik kalkınma planlarına tam olarak entegre olamadıklarını öne sürmektedir (akt. İşler & Şentürk, 2017, s. 379). Kalkınma literatüründe toplumsal cinsiyet eşitsizlikleri ile kadının emek piyasasındaki ve sosyal ilişkilerdeki etkinliğine ilişkin kuramsal tartışmalar, iktisadi cinsiyetçi yapı temelinde ele alan feminist iktisadın, 1980'li yıllarda gelişimi ile birlikte daha da yoğunlaşmıştır. Bu dönemden itibaren kişi başına düşen gelirin arttırılması ve endüstrileşme odaklı kalkınma teorileri, yerini cinsiyet temelinde kalkınma yaklaşımı ile üretim kaynağı olarak kadın emeğinin önemini vurgulayan teorilere bırakmıştır (Tunç, 2018, s. 236). Dolayısıyla feminist iktisadın gelişimi ile birlikte büyüme ve kalkınma anlayışı değişmiş, bu yeni yaklaşım doğrultusunda kadınların düşük ekonomik ve siyasal katılımının ekonomik büyümenin sürdürülebilirliğine ve gelir bölüşümüne etkisi ayrıntılı olarak ele alınmaya başlanmıştır. Bu bağlamda sadece kadınlara ait, erkeklerin dışlandığı bir ekonomik yapı oluşturma gayesi içinde olmayan feminist iktisat, cinsiyetçi öğeler içeren ekonominin bu tür dışlayıcı ve değersizleştirici öğelerinden arındırılması yaklaşımını benimsemektedir (Kalaycı, 2017). Dolayısıyla feminist iktisadın temel

amacı, “kadını değil kadın bakış açısını da içerecek biçimde” iktisat bilimini ele almaktır (Serdaroğlu, 2010, s. 6).

Kalkınma ve kadın arasındaki ilişki birbirinden farklı ancak çoğunlukla geçişken yaklaşımlar ile ele alınmıştır. 1960 ve 1970’li yıllarda uluslararası kalkınmada modernleşme düşüncesiyle birlikte hakim olan ilk perspektif “*kalkınmada kadın*” yaklaşımı idi. Bu yaklaşım, kadınların ekonomik kalkınma sürecinde yer alabilmeleri için ne yapılması gerektiği sorusu ile ilgilenmiş, ancak kadınların bu süreçte neden yer al(a)madıklarını ele almamıştır. Öte yandan, kalkınma sürecinde kadınların farklılıklarını ve özgün rollerini temel olarak kabul eden “*kadın ve kalkınma*” yaklaşımı ise, kadının ekonomik kalkınma sürecine katkısının görece düşüklüğü ile ilgilenmiştir. Yine kalkınmayı özellikle siyasi ve ekonomik istikrarsızlıkların kadınlar üzerindeki etkileri çerçevesinde ele alan “*yeni bir çağ için kadınlarla kalkınma alternatifleri*” yaklaşımında, kadınların, toplumsal olarak belirlenen cinsiyetçi rollerden arındırılması gerektiği ve kalkınmada rol almalarının bir zorunluluk olduğu görüşü savunulmaktadır. Son olarak, 1980’li yıllarda ortaya çıkan “*toplumsal cinsiyet ve kalkınma*” yaklaşımı ise, kadınları sosyo-ekonomik alanda değersizleştiren unsurların irdelenmesi gerektiğini ileri sürmektedir. Bu yaklaşım kadınların üretim sürecindeki ve ekonomideki etkinliğinin öne çıkarılmasını vurgulayan “*kadın, kültür ve kalkınma*” yaklaşımı ile tamamlanmıştır (Serdaroğlu ve Yavuz, 2008).

Dolayısıyla ülkelerin kalkınma düzeylerinin ölçülmesinde, kadınların sosyal, ekonomik ve politik alanda etkinliğinin analiz edilmesini sağlayan anlayış 20. yüzyılın ikinci yarısından itibaren giderek yaygınlaşmıştır. Çünkü kadınların ekonomik ve toplumsal yapı içerisinde yer alabilmesi ve kalkınma sürecine katkıda bulunabilmesi büyük önem arz etmektedir. Ancak toplumsal yaşamda ve ekonomik alanda kadınların dışlanması, ikincil konuma yerleştirilmesi ve temel hak ve özgürlüklerden yoksun bırakılarak eğitim, sağlık ve iş hayatına katılmada fırsat eşitsizliğine maruz bırakılması, kadınların kalkınma sürecine katkısının görece düşük olmasına yol açmaktadır. Öte yandan erkeklerin kadınlar üzerindeki kontrol gücünün artmasına neden olan ve toplumsal koşullardan beslenen şiddet de, kadınların birey olarak kendilerini geliştirmelerini engelleyen, kadınları yoksullaştıran ve bağımlı hale getiren toplumsal bir sorundur. Özellikle aile içi şiddete maruz kalan kadınların üretkenliği ve ekonomiye katkısı azalmakta, aile içi şiddet ülkelerin toplumsal ve ekonomik kalkınmalarına engel olmaktadır. Öte yandan gelişmiş ve gelişmekte olan ülkelerde toplumsal açıdan kabul edilebilir bir davranış olan kadına yönelik şiddete medyada yer verilmiş biçimleri ise, cinsiyet eşitsizliklerinin derinleşmesine neden olmakta ve kadına yönelik şiddetin artmasını daha da pekiştirmektedir. Dolayısıyla bu çalışmanın amacı, kadınların ekonomik ve toplumsal alanda etkin olarak varolabilme gücünü sınırlandıran cinsiyet eşitsizliği ile bu cinsiyet eşitsizliğinden doğan şiddet ele almak ve bu eşitsizlik ile kadına yönelik şiddetin, medyanın cinsiyetçi söylemleriyle yeniden üretildiğini ortaya koymaktır. Bu bağlamda bu çalışmada öncelikle toplumsal cinsiyet eşitsizliği ele alınacak, daha sonra toplumsal cinsiyet eşitsizliğinin eğitim, ekonomi, şiddet ve medya yansımaları incelenecektir. Son olarak, kadına yönelik şiddet haberlerine yer verme sıklığı ve biçimi ile toplumda cinsiyet eşitsizliklerinin yeniden üretilmesine ve dolayısıyla kadınların gerek ekonomik gerek sosyal hayatta ikincil konumda yer almasının pekiştirilmesine neden olan medya haberleri, Nvivo paket programı kullanılarak nitel olarak analiz edilecektir.

2. Kavramsal Çerçeve

2.1 Toplumsal Cinsiyet Eşitsizliği

Biyolojik cinsiyet kavramından farklı olan ve cinsiyetin toplumsal bir inşa olduğu görüşüne dayanan toplumsal cinsiyet kavramı, toplumsallaşma sürecinde kadının ve erkeğin aileden başlayarak gelenekler, sosyal ve kültürel yapıya bağlı olarak yani ataerkil yapının kurumları tarafından belirlenen cinsiyete dayalı rol ve yükümlülükleri olarak ifade edilmektedir. Kadına ve erkeğe biçilen roller ve yüklenen sorumluluklar kültürden kültüre değişmekte ve zaman içinde farklılıklar göstermektedir. Sosyal bir kurum olan aileden başlamak üzere tüm topluma yayılan cinsiyetçi rol bölüşümü kadın ve erkek arasında objektif unsurlardan kaynaklanmayan bir eşitsizliğin ortaya çıkmasına yol açmaktadır (Ataklı Yavuz, 2016, s. 78). Bu bağlamda “toplumsal cinsiyet, toplumsal olarak yapılandırılmış erkeklik ve kadınlık kavramlarıyla bağlantılıdır; bireyin biyolojik cinsiyetinin doğrudan bir ürünü olması zorunlu değildir” (Giddens, 2005, s. 107). Dolayısıyla toplumsal cinsiyet kadın ve erkek kimliklerini belirleyen biyolojik özelliklerin ötesinde, toplumsal, kültürel ve örfi dayatmalardır.

Toplumsal cinsiyet eşitsizliği ise; “kadınların politik, ekonomik, sosyal, kültürel ve medeni alanlardaki insan hakları ve temel özgürlüklerinin tanınmasını, kullanılmasını ve bunlardan yararlanılmasını engelleyen veya ortadan kaldıran veya bunu amaçlayan ve cinsiyete bağlı olarak yapılan herhangi bir ayırım, mahrumiyet veya kısıtlama anlamına gelmektedir” (Demirgöz Bal, 2014, s. 16). Bu bağlamda, kadın bir yandan sağlık, eğitim düzeyi, işgücü piyasasına katılım gibi alanlarda ayrımcılığa maruz kalırken, diğer yandan kaynaklar erkekler ve kadınlar arasında eşitsiz dağılmaktadır. Dolayısıyla kadınlar temel hak ve fırsatlardan erkeklerle eşit oranda faydalanamamaktadır. Bu durum ekonomik büyümenin kadın ve erkek arasında refah eşitliği yaratamayacak biçimde ortaya çıkmasına neden olmakta, ülkelerin kalkınma sürecini olumsuz etkilemektedir. Dolayısıyla toplumsal cinsiyet eşitsizliğinin çözümü bir yandan ekonomik büyüme ve kalkınmaya katkı sağlarken, diğer yandan kadınların ekonomideki etkinliğinin artmasına neden olacaktır (Tutar & Yetişen, 2009, s. 121).

2.1.1 Toplumsal Cinsiyet Eşitsizliğinin Eğitimdeki ve Ekonomideki Yansımaları

Üretken ve nitelikli bir yaşamın önkoşulu olan eğitim ile kadınların işgücü piyasasına katılımı ve istihdam edilme şekli arasında yakın bir ilişki bulunmaktadır. Günümüzde eğitim fırsatlarının kadınlar ve erkekler arasında eşit dağılmaması, kadınların sosyal, kültürel ve ekonomik nedenlerle eğitim olanaklarından yeterince faydalanamaması işgücüne katılım, servet, mülkiyet ve ücretlerde cinsiyet uçurumunun ortaya çıkmasına neden olmaktadır. Dolayısıyla kadınların ayrımcılığa maruz kalmaları nedeniyle eğitim düzeylerinin düşük olması, bir yandan kadınların çalışma yaşamına girmesini zolaştırırken, diğer yandan geleneksel rollerine uygun yani ev içi işlerin uzantısı olan işlerde çalışmalarına yol açmaktadır (Ayvaz Kızılgöl, 2012). Bazı ampirik araştırmalara göre; kadınların düşük eğitim düzeyi istihdamda cinsiyet eşitsizliğini arttırmakta, bu durum ülkelerin büyüme hızının ve refah düzeyinin azalmasına neden olmaktadır (Durmaz, 2018, s. 83; Esteve-Volart, 2004; Klasen, 2000; Klasen & Lamanna, 2009).

Kadınların istihdama katılabilmeleri genellikle yüksek eğitim düzeyi ile mümkün olmaktadır. Bununla birlikte toplumda kadınlara dayatılan cinsiyete dayalı rol yaklaşımları, kadınların hem eğitimde fırsat eşitsizliğine maruz kalmalarına hem de bu eşitsizliğe bağlı olarak çalışma hayatına girmesini ve geleceğe yönelik beklenti geliştirmesini olumsuz yönde etkilemektedir. Bu nedenle toplumsal düzende oluşan hiyerarşik yapı içinde ikincil konumda yer alan kadınlar,

ya toplumun kendisine dayattığı cinsiyetçi rolleri aksatmayacak işleri seçmekte ya da cinsiyete dayalı yükümlülüklerini ve iş hayatını aksatmamak için daha fazla güç sarf etmek zorunda kalmaktadır (Dinç Kahraman, 2010, s. 31; Dedeoğlu, 2000).

Bu bağlamda üretimin temel girdisi olan insan emeğinin ev içinde ve ücretsiz olarak yeniden üretiminin iktisadi büyüme, kalkınma, refah ve istihdam üzerindeki etkilerini ele alan feminist iktisat yaklaşımı “ev içi emek”, “ücretsiz emek” ve “yeniden üretim” olgularına vurgu yapmaktadır (İlkkaracan, 2018, s. 34). Cinsiyetçi işbölümüne neden olan bu olgular kadının sömürülmesine, erkeğe bağımlı bir rol yüklenmesine ve piyasa dışına itilmesine neden olmaktadır. Öte yandan ekonomide kadınların istihdam olanaklarının sınırlı olması, erkeklere göre daha düşük ücret elde etmesi ve kadınların işgücüne katılım oranlarının düşük olması kadınların üretkenliğinin dolayısıyla ekonomiye katkısının sınırlandırılmasına yol açmaktadır (Ataklı Yavuz, 2016, s. 78). Sonuç olarak kadınların kalkınmaya tam olarak katılamaması “beşeri kaynak israfı” na neden olurken, ülkelerde beşeri sermaye potansiyelinin doğru kullanılmaması ekonomik büyüme ve kalkınma fırsatlarının azalmasına yol açmaktadır (Aytekin, 2014, s. 50; Gürbüz, 2019, s. 14).

Toplumsal ilişkilerin kadına yüklediği rol ve yükümlülük ile birlikte ortaya çıkan “duygusal (görünmeyen) emek”, kadının emeğinin ikincil emek olarak değerlendirilmesine neden olmaktadır (Ataklı Yavuz, 2016, s. 83; Özkaplan & Serdaroğlu, 2010, s. 21). Erkeklere göre daha düşük ücret elde eden kadınlar, örgüt ve meslek hiyerarşisinde de düşük statüde yer almaktadır (Başak & Öztaş, 2010, s. 31). Dolayısıyla kadın, ücretsiz ev içi üretimden, sanayi sektöründe düşük ücretli işgücüne dönüşmekte veya hizmet sektöründe daha az itibar gören ve “kadın işi” olarak nitelendirilen iş kollarında istihdam edilmektedir (Ataklı Yavuz, 2016, s. 87; Durusoy Öztepe, 2018; Peterson, 1987, s. 333). Bu sürecin sonunda hizmet sektörünün “feminizasyonu” olarak nitelendirilen durum ortaya çıkmakta, bu durumda kadın emeğinin kayıtdışılaşması ve taşeronlaşması da daha kolay hale gelmektedir. Böylece kadın emeğinin sömürülmesi ve kadınların açlık sınırındaki ücret düzeylerinde istihdam edilmeleri kaçınılmaz hale gelmektedir (Bilir, 2018; Özkaplan, 2010; Yazar, 2015, s. 36).

Bu bağlamda resmi iş düzenlemelerinden, etkin sosyal diyalog mekanizmalarından, sosyal güvenlik ve temel işçi haklarından yoksun biçimde çalışan ve yetersiz gelir elde eden istihdam olarak tanımlanan “savunmasız (korumasız) istihdam” a kadınlar daha fazla maruz kalmaktadır. Örneğin; Türkiye’de 2020 yılında toplam kadın çalışanların %30,43’ü “savunmasız (korumasız) istihdam” içinde yer almaktadır (Öcal, 2021, s. 817).

Kadınların erkeklere göre daha düşük ücret düzeyi ve statülerde çalıştırılması, niteliksiz iş kollarında istihdam edilmesi, yoksulluğun da cinsiyetler arasında eşitsiz dağılmasına yol açmaktadır (Peterson, 1987, s. 330). Dolayısıyla kadınların ekonomik ve toplumsal kaynaklara ve gelire erkeklerle eşit biçimde erişememesi, mülkiyet ve statü kontrolünde eşit düzeyde hak sahibi olamaması ve karar mekanizmalarına eşit olarak katılamaması “yoksulluğun kadınlaşması”na neden olmaktadır. 1978 yılında ilk kez Pearce tarafından öne sürülen bu kavram, toplumsal olarak onaylanmış cinsiyet eşitsizliğinin bir sonucu olarak ortaya çıkmıştır. “Dünyadaki toplam işgücünün 2/3’ü kadınlara aitken; kadınların günlük çalışma süreleri saat olarak erkeklerinkinden %25 daha uzunken ve bütün dünyada toplam gıdanın %50’sini kadınlar üretmekteyken, kadınların geliri dünya gelirinin yalnızca %10’u kadardır. Dünyanın tüm varlığının ancak %1’i kadınlara aittir. Dünyadaki tüm yoksulların %70’ini kadınlar oluşturmaktadır. Yoksul hanelerin toplamı içinde kadın reisli haneler çoğunluktadır” (Ecevit, 2003, s. 85). Dolayısıyla kadınların emek piyasasına erkeklerle eşit oranda, eşit konumda ve eşit ücretle erişememesi çalışan yoksullar içinde kadınların oranının önemli ölçüde artmasına neden olmaktadır (Ünlütürk Ulutaş, 2009, s. 27).

2.1.2 Toplumsal Cinsiyet Eşitsizliğinin Kadına Yönelik Şiddet Yansımaları

Kadının yoksullaşması ve yoksullaşmanın yarattığı güçsüzlük ile birlikte kadına yönelik baskı ve şiddetin artması da toplumsal cinsiyet eşitsizliği bağlamında ele alınması gereken sorunlar arasında yer almaktadır. Çünkü kadına yönelik şiddetin temel nedeni, cinsiyet hiyerarşisinin başta aile olmak üzere tüm toplumsal ilişkilerde iktidar ilişkileri çerçevesinde yeniden üretilmesi, yani cinsiyet ayrımcılığıdır (Gül ve Altındal, 2015, s. 171). Bu ayrımcılığa dayanarak yapılan hak ihlali, fiziksel, psikolojik, ekonomik ve sosyal olarak ortaya çıkabilir. Dolayısıyla *“kadına yönelik şiddeti üreten dinamikler, yalnızca aile içinden değil, toplumun toplumsal, hukuksal, ekonomik, geleneksel, siyasal ve eğitimsel yapısı içindeki ayrımcı ve kadını erkeğe bağımlı kılan mekanizmalardan da kaynaklanmaktadır”* (Gökkaya, 2009). Toplumda üstün erkeklik algısı örfi, hukuki ve toplumsal olarak sürekli pekiştirilmekte ve bu algı kadına yönelik cinsiyet temelli uygulanan her türlü şiddetin de altyapısını oluşturmaktadır (Güneş & Yıldırım, 2019, s. 940).

Dünya Sağlık Örgütü (DSÖ)'ne göre şiddet; *“kendisine, başkasına, bir gruba veya topluma karşı kastî olarak fiziksel baskı veya güç kullanmak, tehdit etmek veya fiiliyata geçirmek, yaralama, ölüm, psikolojik zarar, gelişim bozukluğu veya mahrum bırakmaya neden olmak veya bu durumların gerçekleşme ihtimalini artırmaktır”* (World Health Organization, 2021).

Kadını baskı altında tutmayı ve kadın üzerinde üstünlük kurmayı amaçlayan toplumsal cinsiyet ve eşitsizlik temelli kadına yönelik şiddet ise; kadının fiziksel, cinsel, ekonomik veya psikolojik olarak zarar görmesiyle sonuçlanan tüm eylemlerdir. Kadının güçsüz, erkeğin iktidar sahibi olarak konumlandırıldığı toplumsal cinsiyet eşitsizliğine dayalı aile ortamı, kadının şiddete maruz kalmasına yol açmakta ve kadına yönelik aile içi şiddet, eşitsiz toplumsal cinsiyet ilişkilerinin pekişmesine neden olmaktadır (Akkaş & Uyanık, 2016, s. 37). Dolayısıyla *“kadını bağımlı taraf olarak gören/gösteren erkeğin ataerkil toplumsal yapıdaki üstün konumu, kadını denetlemek, sistemin düzenini ve disiplini sağlamak amacıyla erkeğin şiddet uygulamasının temel nedenini oluşturmaktadır”* (Aşkın & Aşkın, 2017, s. 19). Kadınlar ataerkil toplumsal koşullar ile belirlenen güç ve iktidar ilişkileri çerçevesinde şiddete karşı savunmasız hale getirilmektedir.

Özellikle şiddetin en yaygın biçimi olan kadına yönelik aile içi şiddet, kültür, coğrafya ve tarih farklılığı olmaksızın tüm toplumlarda yaşanan önemli bir sorun olarak karşımıza çıkmakta, ekonomik ve toplumsal sınır tanımayan bir insan hakkı ihlali olarak geçmişten bugüne varlığını sürdürmektedir (Başar & Demirci, 2015, s. 44). Dünyada 15-49 yaş arası kadınların %30'u eşleri veya partnerleri tarafından şiddete maruz bırakılırken, yine kadın cinayetlerinin %38'i kadınların eşleri veya partnerleri tarafından işlenmektedir (Dünya Sağlık Örgütü, 2021). Türkiye'de ise eşî veya eski eşî tarafından fiziksel şiddete uğrayan kadınların oranı 2014 yılında %36 iken, 2020 yılında bu oran yaklaşık %51 olarak gerçekleşmiştir (Kadın Cinayetlerini Durduracağız Platformu, 2021; T.C Aile, Çalışma ve Sosyal Hizmetler Bakanlığı, 2019, s. 57). Ayrıca Türkiye'de basında yer alan kadına yönelik şiddet haberlerini inceleyen bir çalışmaya göre; kadına yönelik şiddet failerinin %73.8'inin yakın partner ve %6.9'unun aile üyesi (oğul, erkek kardeş, öz/üvey baba) olduğu tespit edilmiştir (Aydın vd., 2016, s. 65). Yine, 66 ülkeden veri toplanarak yapılan bir çalışmaya göre, kadın cinayetlerinin %13.5'i yakın partner tarafından gerçekleştirilmiştir (Stöckl vd., 2013). Dolayısıyla kadına yönelik aile içi şiddet ve eş/partner cinayetleri hem ulusal hem de küresel olarak oldukça yaygındır.

Aile içi şiddetin nedenleri kıskançlık, boşanma talebi, reddedilme ve alkol tüketimi gibi kişileri şiddet davranışlarına yönelten bireysel yani psikolojik unsurlar veya yoksulluk ve kadının eşinden daha yüksek gelir elde etmesi gibi sosyo-ekonomik unsurlardır (Altınay & Arat, 2007, s. 194; Kurtuldu, 2018, s. 98). Özellikle işsizlik ve gelir kayıpları ile ekonomik olarak güçsüzleşen erkekler aile içindeki ve kadın üzerindeki sarsılan iktidarını fiziksel şiddet ile yeniden

kurmaktadır. Türkiye’de ise, bu etkenlerin yanısıra aile içi şiddetin en önemli nedenlerinden biri de; kadınların eğitim, çalışma, sağlık hatta yaşama hakkı gibi temel haklarını gasp eden namus söylemidir. Ahlaki değerler çerçevesinde örgütlenen bu söylem her sınıfa, her etnik kökene ait bir sorundur (Tahincioğlu, 2010, s. 132).

2.1.3 Toplumsal Cinsiyet Eşitsizliğinin Medyada Yansımaları

Gündelik yaşam tarzlarımızı, düşünce sistemimizi ve sosyal ilişkilerimizi yönlendirme gücüne sahip olan medya, kişileri ve olayları temsil biçimiyle toplumdaki belirli değer yargılarını oluşturabilmekte veya içeriğini var olan yargıların sürdürülmesi yönünde belirleyebilmektedir. Genellikle mevcut güç odaklarını desteklemeye hizmet eden medyada kadına yönelik şiddet haberlerinin ele alınış biçimi de, zaten toplumsal olarak üzerinde hâkimiyet kurulmaya çalışılan kadınlar için oldukça zarar verici olabilmektedir (Dursun, 2010). Medyada kadına yer verilmiş biçimleri, atılan manşetler, kadın haberlerinde kullanılan fotoğraflar kadının toplumdaki yerinin belirlenmesinde ve toplumsal cinsiyet kalıplarının biçimlenmesinde etkili olmaktadır. Dolayısıyla medya ile toplumsal cinsiyet rolleri arasında bir döngü vardır. Toplumsal cinsiyet rolleri medyaya yansır, medya da aynı şekilde bu rolleri topluma geri yansıtır (Avcı & Güdekli, 2018, s. 48; Şener vd., 2016, s. 166). Öte yandan medya, üstün erkeklik algısını ve bu algının kadına yönelik her türlü cinsiyet temelli şiddeti pekiştirmesini etkileyen en güçlü araçlardan biridir (Dursun, 2010; Güneş & Yıldırım, 2019, s. 940; Wood, 1994, s. 238).

Yazılı basın, çoğunlukla gazetelerin üçüncü sayfalarında yoğunlaşan kadına yönelik şiddet ve kadın cinayeti haberlerine, okuyucunun ilgisini çekebilmek için giderek daha sık ve magazinsel bir dil ve üslup ile yer vermesi, toplumsal cinsiyet eşitsizliğinin medya tarafından da pekiştirilmesine neden olmaktadır (Aziz vd., 1994, s. 23; Radak, 2018, s. 113). Kadına yönelik şiddet ve kadın cinayet haberlerine medyada sıkça yer verilmesi, bu haberlerin çoğunlukla “yine kadın cinayeti”, “yine cinayet”, “yine kadın”, gibi başlık ve kelimelerle sunulması bir yandan yaşanan olayın sıklığına tepki çekilmesini sağlarken, diğer yandan medyanın kadına yönelik şiddet ve kadın cinayetlerini meşrulaştırmasına ve kadına yönelik şiddete ve kadın cinayetlerine karşı toplumsal duyarlılığın azalmasına neden olmaktadır (Yegen, 2014, s. 19-20).

Binark ve Gencil Bek (2010)’in ulusal basını inceledikleri “Eleştirel Medya OkurYazarlığı” kitabında belirttikleri gibi; “özel olanın politik olarak görülmediği, bir toplumsal olgu olan şiddetin kişisel bir sorun olarak ele alınarak bir polis-adliyesi vakası olarak nitelendirildiği bu haberlerde olay magazinleştirilir ve haber verme açısından klasikleşmiş kurallara bile uyulmaz” (s. 169).

Medyada yer alan kadına yönelik şiddet ve kadın cinayetleri haberlerinde, kadınların kimlikleri açık bir şekilde ifşa edilebilmekte, kadınlara uygulanan şiddete ve şiddetin detaylarına açık ve ayrıntılı biçimde vurgu yapılmakta ve kadına yönelik şiddet gerekçelendirilmektedir. Bununla birlikte kapitalist üretim ilişkileri içinde kar elde etmeyi amaçlayan medya kuruluşları, daha çok okunabilmek ve izlenme oranlarını arttırabilmek için şiddet içerikleri ve görüntüleri yayınlamakta, böylece okuyucuyu ve izleyiciyi manipüle etmektedir. Hedef kitlenin daha çok ilgisini çekebilmek için yazılı basının, haberlerde şiddetin detaylarına vurgu yapmasının yanı sıra öykü tarzı haber anlatımını da yoğun olarak benimsemesi dikkat çekicidir. “Sansasyonel” bir biçimde verilen kadına yönelik şiddet haberlerinde olayların duygusal boyutu ön plana çıkarılmakta, kadına yönelik şiddet haberleri dramatize edilmekte ve bu haberlerde şiddet dolu bir üslup kullanılmaktadır (Barut vd., 2012; Gökulu & Hosta, 2013, s. 1842). Dolayısıyla bu haberlerde kadınlar tematik olarak ön plana çıkarılmamakta, sembolik olarak önemli bir iktidar mekanizmasından dışlanmaktadır.

Ayrıca medyada haber içeriğinin alt metinlerinde, çoğunlukla kadınların toplumun belirlediği kalıplar dışına çıktığı için şiddet veya cinayet ile cezalandırıldığı düşüncesini destekleyen ve erkeğe hak veren ifadeler kullanılmaktadır (Bayhantopçu, 2017, s. 89). Medyada kadına yönelik şiddet haberleri verilirken, haberlerin içeriğinde failerin sorumluluğunun azaltıldığı, mağdurun suçlandığı, kadına yönelik şiddetin ortaya çıkmasında etkili olan cinsiyetçi unsurların ihmal edildiği ve şiddetin çoğunlukla erkeklerin psikolojik sorunlarıyla ilişkilendirildiği görülmektedir (Aydın vd., 2016, s. 65). Kadına yönelik şiddet haberlerinde, özellikle şiddetin gerekçelendirilmesi ve şiddete neden belirtilmesi, şiddeti uygulayan erkeği korumak ya da erkeğin kendi hukukunu uygulamasını destekleyen bir tavır takınmak anlamına gelmektedir. Yine bu haberlerde kadına eş ve anne gibi sadece geleneksel roller atfedilerek kadınlar mağdur olarak gösterilmekte ve olaylar dramatize edilerek toplumsal algıda sıradanlaştırılmaktadır (Yüksel, 2020, s. 14). Medyada fail erkek için sıkça kullanılan dayakçı, kıskanç, saldırgan ve öfkeli sıfatları ise toplumsal cinsiyet rollerini ön plana çıkararak şiddeti meşrulaştırmaktadır. Ayrıca medyada yer alan kadına yönelik şiddet haberlerinin içeriklerinde genellikle fiziksel şiddete yer verilmekte, erkeğin fiziksel üstünlüğüne yeniden vurgu yapılmaktadır (Karaca vd., 2017, s. 141). Dolayısıyla medya kadına yönelik şiddet ve kadın cinayetleri haberlerini yayınlarken şiddet konusunda gerekli bilinci yaratmak yerine çoğunlukla teşvik edici bir yol izlemekte, toplumsalı yansıtmaktan çok, ataerkil cinsiyet rejiminin güçlenmesine neden olmaktadır (Güdekli, 2016, s. 63).

Medyada yer alan kadına yönelik şiddet ve kadın cinayeti haberlerinin içeriklerinde kadınların kimliklerine ilişkin yaş, eğitim durumu, meslek ve gelir düzeyi ile ilgili bilgiler yer almamaktadır. Böylece kadın bağımlı taraf olarak gösterilmekte, mağdur kadın imgesi yaratılarak kadının etkili toplumsal bir güç olamayacağına dair ataerkil düşünce yeniden üretilmektedir. Kadının kurban durumunda olması kendi zayıflığı ve güçsüzlüğünden kaynaklanan üstelik de toplumsal yapıyla ilişkisiz bir sonuçmuş gibi gösterilmektedir (Hepkon, 2017, s. 144). Dolayısıyla *“basındaki kadın kimliği kolayca hükmedilir, pasif yani erkek egemen söylemin tanımladığı cinsiyetçi söylem”* ile uyumaktadır (Dursun, 2008, s. 73).

Öte yandan okunma ve izlenme oranlarını arttırabilmek adına kullanılan *“sansasyonel”* üslup ve bu üslubun şiddet içeriği yüksek görüntü ve resimlerle harmanlanarak medyada yer alması bireylerin suç ve kişisel güvenliğiyle ilgili algılarının değişmesine yol açabilmektedir. Medya kuruluşları kadına yönelik şiddet ve kadın cinayetleri haberlerini gündeme taşıırken sadece nicelik itibarıyla değil içerik itibarıyla da bireylerin bu suçtan daha fazla endişe duymalarına neden olmaktadır (Gökulu, 2018, s. 591). Öztürk'e göre (2015) medyadaki kadına yönelik şiddet haberlerini yakından takip eden kadınların, takip etmeyenlere göre cinsel saldırıya uğrama, şiddete maruz kalma ve öldürülme korkuları artmıştır.

Literatürde kadına yönelik şiddet ve bu şiddetin medyada temsili üzerine yapılan çalışmalar son yıllarda artmıştır. İnci (2013) çalışmasında, Türkiye'de meydana gelen namus cinayetlerinin yoğun olarak ortaya çıktığı bölgelerdeki sosyal sorunları, farklı bölgelerdeki sosyal yapının namus cinayetlerini nasıl etkilediğini ve namus cinayetlerinin toplumda nasıl yansıma bulunduğunu içerik analizi ile değerlendirmiştir. Çetin (2014) çalışmasında, Türkiye'de son on yılda artan kadın cinayetlerini gelenek ve modernite çelişkisi bağlamında analiz etmiştir. Ayrıca Türkiye'de işlenen kadın cinayetleri analiz edilirken, bu cinayetlerin töre ve namus gibi kavramların ötesinde ele alınması gerektiğini ve bireyselleşen kadının dahil olduğu gelenek ile modernite çelişkisi bağlamında yeniden tanımlanması zorunluğunu ifade etmiştir. Boyacıoğlu (2016) ise, Türkiye'de kadına yönelik şiddetin genel çerçevesini çizmiş, konu ile ilgili yürütülen ulusal araştırmaları ele almış ve gelecekteki araştırmalar için önerilerde bulunmuştur. Bu bağlamda ulusal kadın çalışmalarının uluslararası alanda tarif edilmiş eksikleri tamamlama

hedefinin ötesine geçmesi ve şiddetin en yaygın gözlemlendiği ülkelerden biri olarak Türkiye’de, bu alanda yapılacak çalışmaların yol gösterici bir nitelik kazanması gerektiği önerisinde bulunmuştur. Ayrıca Gündüz (2018) çalışmasında, Özgecan Aslan cinayeti haberlerinin Nvivo11 programından yararlanılarak nitel veri çözümlemesini yapmıştır. Yazıcı ve Şahbaz (2020) tarafından yapılan çalışmada ise, 8 Mart Dünya Kadınlar günü nedeniyle 7, 8 ve 9 Mart 2019 tarihlerinde, üç tirajı yüksek gazetede kadına yönelik şiddet haberleri içerik analizi yöntemi ile incelenmiş, kadına yönelik şiddetin yazılı basındaki yansımaları ele alınmıştır. Samsun yerel gazetelerinde yer alan kadına yönelik şiddet haberlerinin nicel ve nitel olarak incelendiği bir çalışmada, haberlerde sunulan fotoğrafların büyük yer kapladığı ve haberlerin %22’sinde mağdurun fotoğrafının kullanıldığı belirtilmektedir (Barut vd., 2012). Farklı yayın politikalarına sahip gazetelerin kadına yönelik şiddet haberlerini ele alış biçimlerinin incelendiği bir çalışmada, haberlerin toplumsal değil, tekil olaylar biçiminde aktararak kadına yönelik şiddetin sıradanlaştırıldığı ve bu tür haberlerde ataerkil bakış açısı kullanıldığı belirtilmektedir (Yıldırım & Dudu, 2014). Yine Baran Görgün vd. (2017) tarafından yapılan bir çalışmada, tüm televizyon kanallarının haber bültenlerinde yer alan 104 adet kadına yönelik şiddet konulu haber metni içerik analizine tabi tutulmuş, medyanın kadına yönelik şiddet haberlerini sunarken şiddeti uzun süre gösterdiği, görüntüyü tekrarladığı ve kadına yardımcı olacak bilgileri vermediği sonucuna varılmıştır. Fairbairn ve Dawson (2013) tarafından yapılan bir çalışmada ise; kadına yönelik şiddet haberlerinin metinlerinde şiddeti gerekçelendiren ve kadını suçlayan kalıpların kullanıldığı öne sürülmektedir. Dolayısıyla medyada kadına yönelik şiddet haberlerine sıkça yer verilmesi, bir yandan kadına yönelik şiddetin görünürlüğünü artırırken, diğer yandan bu haberlerin verilmiş biçimi şiddeti yeniden üreten bir mekanizma yaratmakta ve şiddeti döngüsel hale getirmektedir (Hepkon, 2017, s. 145).

3. Amaç, Veri Seti ve Yöntem

Bu çalışmanın iki amacı bulunmaktadır. Birincisi, Türkiye’de işlenen kadın cinayetlerinin nicel bir değerlendirmesini yapmaktır. İkincisi ise, ülkede işlenen kadın cinayetlerine dair yapılan haberlerin içerik analizini yapmaktır. Bu amaçla, 2008-2021 yıllarına ait, kayda geçmiş ve faili tespit edilen tüm kadın cinayetleri çalışmanın veri setini oluşturmaktadır. Bu çalışmada, 4508 kayıtlı kadın cinayeti haberleri ve cinayetin kayıtlara geçtiği metinlerin tamamı, nitel veri seti olarak alınmıştır. Haberlere ve kayıtlara <http://anitsayac.com> internet sitesinden ulaşılmış, haber metinleri, olduğu gibi alınarak değerlendirilmiştir. Analizlerde Nvivo paket programı kullanılmıştır. Literatürde, konu ile ilgili içerik analizlerinin yapıldığı çalışmalar yer almasına rağmen bu çalışmalar, olayı sadece vaka ya da içerik yönünden ele almaktadır. Bu çalışmada ise, kadına yönelik şiddet haberleri ve vakalar birlikte incelenmektedir.

Ekonometrik analizlerde, verilere ulaşmak nispeten kolay olduğundan genellikle nicel analiz tekniklerinden yararlanılmaktadır. Ancak metinlerin yorumlanmasında ise literatürde içerik analizi olarak bilinen nitel araştırma tekniklerinden yararlanmak gerekir. Öte yandan, açık uçlu soruların yoğunlukta olduğu ve daha çok katılımcıların bireysel görüşlerinin değerlendirilmesinin hedeflendiği anket çalışmalarında da nitel araştırma tekniklerine başvurulmaktadır.

Bu çalışma durum/vaka incelemesini içeren bir araştırmadır. Bu tür çalışmalarda araştırmacı, bir veya birden fazla durumu/vakayı detaylı bir şekilde tüm yönleriyle ortaya koymaya çalışmaktadır. Durum/vaka araştırmalarında veri toplamak için birçok kaynak kullanılmaktadır. İçsel, genel ve kolektif olmak üzere çeşitli durum/vaka tipleri bulunmaktadır. Bu araştırmada

içsel durum çalışması yapılarak, Türkiye’de 2008-2021 yılları arasında işlenen kadın cinayetleri detaylı bir şekilde ele alınmaktadır (Christensen vd., 2015, s. 416–417).

Nitel araştırma yöntemleri içinde en çok kullanılan yöntem içerik analizidir. Bu analizde, çalışmanın konusuna ait olan metinlerden, yapılan röportajlardan ve mevcut ise ikili görüşmelere ait ses ve video kayıtlarından derlenen nitel veri seti oluşturulmaktadır. Nicel analizlerde olduğu gibi nitel analizlerde de amaç, çalışmanın konusuna dair çıkarımlarda bulunmak ve ikili nedensel ilişkiler kurmaktır. Nitel araştırmalarda en zor olan, veri derleme sürecidir. Bu sürecin zorluğu veya kolaylığı, araştırmacının teorik ve ampirik açıdan konuya hakimiyeti ile yakından ilişkilidir.

2008–2021 döneminde, Türkiye’de kayıtlara geçen kadın cinayetlerini, nitel ekonometrik yöntemler çerçevesinde değerlendiren bu çalışmanın hipotezleri aşağıdaki gibidir:

H₀: Kadın cinayetleri ailevi ilişkilerle ilgilidir.

H₁: Kadın cinayetleri ailevi ilişkilerle ilgili değildir.

H₀: Kadın cinayetleri akrabalık ilişkilerinden kaynaklıdır.

H₁: Kadın cinayetleri akrabalık ilişkilerinden kaynaklı değildir.

H₀: Kadın cinayetleri ile aile içi tartışma en çok ilişkilidir.

H₁: Kadın cinayetleri ile aile içi tartışma ilişkili değildir.

4. Bulgular

Türkiye’de yıllar itibariyle kadın cinayeti sayılarının seyrini gösteren Şekil 1’e göre; ülkede 2008-2020 yılları arasında kadın cinayetleri artmış, özellikle 2011 yılından sonra kadın cinayetlerindeki artış trendi daha da hızlanmıştır.

Şekil 1

Türkiye’de Kadın Cinayeti Sayıları (2008–2020)

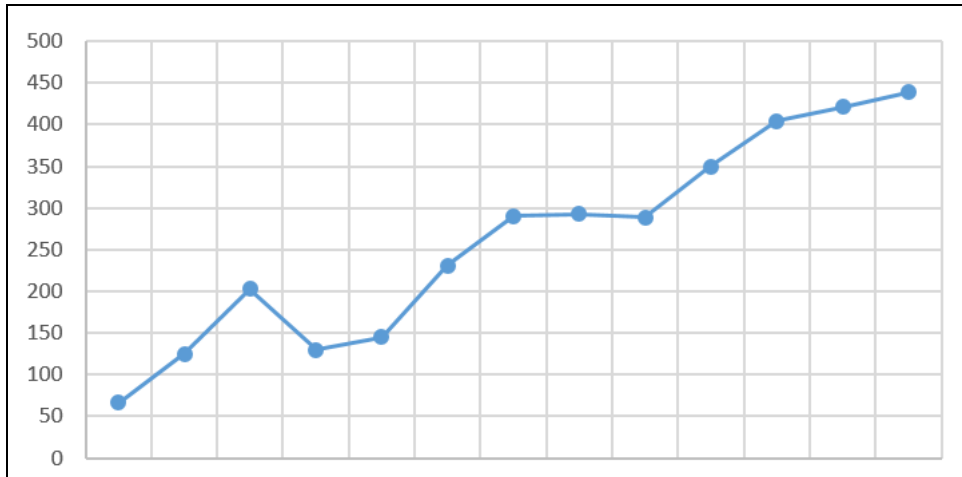

Kaynak: Şiddetten Ölen Kadınlar İçin Dijital Anıt (t.y.). Anıt Sayaç. <http://anitsayac.com>

Türkiye’de işlenen kadın cinayetlerine yönelik nicel bir analiz yapıldığında, kadın cinayetlerine ait tüm kategoriler tek tek sayısallaştırılarak bir veri seti oluşturmaktan öteye gidilemeyeceğinden, bu çalışmada kadın cinayetlerinin resmi kayıtlarını ve medyada yapılan kadın cinayeti haberlerine ait metinleri bir bütün olarak değerlendirme yöntemi tercih

edilmiştir. Böylece ülkede son yıllarda hızla artan kadın cinayetlerinin daha geniş bir açıdan ele alınması mümkün olmuştur.

Bir çalışmada nitel analiz yapılmadan önceki en önemli aşama, veri derleme ve kod tanımlama aşamasıdır. Veriler Nvivo programına iki farklı dosya oluşturularak girilmiştir. İlk dosya, Türkiye’de işlenen kadın cinayeti haberlerine ait metinlerin Microsoft Office Word formatında, tek yazı tipi ile programa girilmesi biçiminde düzenlenmiştir. İkinci dosya ise, verilerin elde edildiği internet sitesinde yer alan faili tespit edilmiş tüm kadın cinayetlerinin kayıt bilgilerinin yine Microsoft Office Word formatında hazırlanarak programa girilmesi şeklinde oluşturulmuştur.

Nvivo programında içerik ve vaka/durum analizi yapabilmek için, temelde üç önemli tanımlama yapmak gerekmektedir. Bunlar “*case*”, “*nodes*” ve “*codes*” tanımlamalarıdır. Veri girişinde, çalışma kapsamında kullanılan ilgili tanımlamalar aşağıdaki gibidir:

Tablo 1

Veri Girişinde Kullanılan Tanımlamalar

Konu (Dosya adı)	Case (Durum/Vaka)	Nodes (Nodlar)	Codes (Kodlar)
<i>Türkiye’de kadın cinayetlerine ait kayıtlar</i>	<i>Kadın cinayeti</i>	<i>Kim tarafından öldürüldü?</i>	1-Eşi 2-Eski eşi 3-Erkek arkadaşı 4-Eski erkek arkadaşı 5-Abisi/Kardeşi 6-Babası 7-Tanımadığı birisi 8-Akrabası 9-Oğlu
		<i>Şehir</i>	Kayıtlarda yer alan tüm şehirlere ayrı birer kod tanımlaması yapılmıştır.
		<i>Failin durumu</i>	1-Tutuklu 2-Firari 3-İntihar
		<i>Öldürülme şekli</i>	1-Ateşli silah (pompalı tüfek, tabanca vb.) 2-Kesici alet (Bıçak, balta vb.) 3-Boğularak 4-Yakılarak 5-Uyuşturucu 6-Darp 7-Tespit edilemeyen
		<i>Öldürme nedeni</i>	1-Tartışma 2-Kıskançlık 3-Namus 4-Boşanma talebi 5-Reddetme 6-Nefret 7-Husumet 8-Tespit edilemeyen

Şekil 5

2015 ve 2021 Yıllarına Ait "Şehir" Kod İçerik Analizi



Şekil 6

Kadın Cinayeti Haberlerinde "Öldürülme Şekli" Kod İçerik Analizi (2008–2021)



Şekil 5'te ise Türkiye'de kadın cinayetlerinin illere göre dağılımı ele alınmıştır. 2015 yılında kadın cinayetlerinin en çok Denizli'de işlendiği görülmüştür. Denizli'den sonra kadın cinayetlerinin en yoğun olduğu şehirler sırasıyla Antalya, İzmir, Bursa, Niğde, Burdur ve Şanlıurfa'dır. 2020 yılında ise, kadın cinayetlerinin en yoğun olduğu il Antalya olarak karşımıza çıkmaktadır.

Öte yandan Türkiye'de 2008–2021 yılları arasında işlenen kadın cinayetlerinin işlenme biçimlerine ve cinayetlerde kullanılan araçlara bakıldığında ise, kadın cinayetlerinde en çok ateşli silah kullanılmıştır. Dolayısıyla Türkiye'de silahlara erişimin kolaylaşması kadın cinayetleri için önemli bir risk oluşturmaktadır. Şekil 6'da görüldüğü gibi; kadın cinayetlerinde en sık kullanılan diğer araçlar ise; kesici aletlerdir.

Şekil 7

Kadın Cinayeti Haberlerinde "Öldürme Nedeni" Kod İçerik Analizi (2008–2021)



Şekil 7’ye göre işlenen kadın cinayetlerinde, tutuklu failerin işledikleri cinayet için en çok gösterdikleri gerekçe “kıskançlık” olmuştur. Kıskançlık sebebini sırasıyla, kadının boşanma talebi veya ayrılma isteği, namus ve nefret olarak belirtilen sebepler takip etmektedir. Kadının boşanma veya ayrılma kararını kabul etmek istemeyen erkek, çözüm yolu olarak şiddete başvurmuştur. Yine medyada yer alan haberlerde kadına yönelik şiddetin nedenleri arasında kadının toplumda genel kabul gören ahlak ve namus anlayışına ilişkin değerlere uymayı da ele alınmaktadır. Kadına yönelik şiddet haberlerinde, özellikle şiddetin gerekçelendirilmesi ve şiddete neden belirtilmesi, şiddeti uygulayan erkeği korumak ya da erkeğin kendi hukukunu uygulamasını destekleyen bir tavır takınmak anlamına gelmektedir. Dolayısıyla kadına yönelik şiddeti gerekçelendirerek kamuoyuna sunmanın, şiddetin meşrulaştırılmasına katkısı tartışılmaz derece büyüktür.

Şekil 8

Kadın Cinayeti Haberlerinde “Failin Durumu” Kod İçerik Analizi (2008–2021)



Şekil 9

İkili Kod Analizi (Failin Durumu–Kim Tarafından Öldürüldüğü)



Şekil 8’de görüldüğü gibi; Türkiye’de 2008–2021 döneminde işlenen kadın cinayetlerinin faillerinin %80’inin “tutuklu” olduğu, %15’inin intihar ettiği, %5’inin ise firari olduğu sonucu elde edilmiştir.

Öte yandan Şekil 9’da görüldüğü gibi cinayetin ardından intihar eden failerin büyük bir kısmının ise, kadınların eşleri olduğu sonucuna varılmıştır.

Ayrıca elde edilen sonuçlara göre kadın cinayetleri, %5 anlamlılık düzeyine göre %84,6 oranında aile içi bireylerden kaynaklanmıştır. Ayrıca kadın cinayetleri % 58,9 düzeyinde akrabalar tarafından işlenmiştir. Kadın cinayetlerinin, belirtilen nedenler içerisinde en çok, aile içi tartışma yüzünden işlendiği ve %5 anlamlılık düzeyine göre %92 oranında en çok ilişkili sebep olduğu tespit edilmiştir.

5. Sonuç

20. yüzyılın ikinci yarısından itibaren kadınların ekonomik ve toplumsal yaşamdaki etkinliğinin artırılmasını amaçlayan kalkınma anlayışının gelişmesi, toplumsal cinsiyet eşitsizliğinin gelir ve insani kalkınma düzeyi üzerindeki etkilerinin de kuramsal olarak irdelenmesine neden olmuştur. Dolayısıyla gelir odaklı geleneksel kalkınma anlayışı yerini, insan odaklı kalkınma anlayışına

birakmıştır. Gelenekçi ve ataerkil toplumlarda kadını dışlayan ve ikincil konuma iten anlayış kadının kalkınma sürecine katılımını da engellemektedir. Bu bağlamda toplumsal cinsiyet eşitsizliği ve kadına yönelik ayrımcı yaklaşım, insani kalkınma düzeyinin görece düşük gerçekleşmesine neden olmaktadır.

Öte yandan toplumsal cinsiyet eşitsizliği kadına yönelik şiddetin de en önemli nedenlerinden biridir. Toplumda kadın ve erkeklere biçilen cinsiyetçi rol ve sorumluluklar, sosyo-kültürel değerler, cinsiyete dayalı şiddeti beraberinde getirmekte, eril şiddetin artmasına neden olmaktadır. Güçlü bir erkek egemen toplumsal yapıya sahip olan Türkiye’de, özellikle aile içi şiddetin oldukça yaygın olduğu görülmektedir. Erkekliğin güçlü olmak, kadın üzerinde iktidar sahibi olmak ve ailenin geçimini sağlamak gibi özelliklerle tanımlandığı erkek egemen toplumsal düzende erkek sarsılan bu iktidarını şiddet yoluyla yeniden kurmaya çalışmaktadır.

Şiddetin sonucu olarak ortaya çıkan kadın cinayetleri ise, hem gelişmiş hem de gelişmekte olan ülkelerde son yıllarda önemli bir toplumsal sorun haline gelmiştir. Bu durum, çalışmanın da çıkış noktasını oluşturmaktadır. Bu bağlamda çalışmanın kuramsal ve teorik çerçevesinde toplumsal cinsiyet eşitsizliği kavramı ve bu eşitsizliğin yansımaları ele alınmıştır.

Toplumsal cinsiyet eşitsizliğinin medyada yansımaları ise, medya ve toplumsal cinsiyet rolleri arasında bir döngü olduğundan oldukça önemlidir. Toplumsal cinsiyet kalıpları medyaya yansır, medya da aynı şekilde bu toplumsal cinsiyet kalıplarını topluma geri yansıtır. Dolayısıyla medya, üstün erkeklik algısını ve bu algının kadına yönelik her türlü cinsiyet temelli şiddeti pekiştirmesini etkileyen en güçlü araçlardan biridir.

Medyada sıklıkla yer verilen kadına yönelik şiddet ve kadın cinayeti haberlerinin içeriklerinde, şiddeti meşrulaştıran bir söylemin kullanılması ve sorunun toplumsal yönüne ağırlık verilmemesi, hem şiddetin ortaya çıkmasını ve cinsiyet ayrımcılığının oluşmasını pekiştirmekte, hem de ataerkilliğin toplumda güçlenerek devam etmesine neden olmaktadır. Dolayısıyla medya kuruluşlarının şiddeti sunum biçimi, şiddet içerikli davranışları kabul edilebilir görme konusunda etkili olmaktadır. Bu doğrultuda çalışmada, 2008-2021 döneminde Türkiye’de kayıtlara geçen kadın cinayetleri, nitel ekonometrik yöntemler çerçevesinde değerlendirilmiş, kayıtlara geçen kadın cinayetlerine ait haber verileri tek tek ele alınmıştır. Elde edilen nitel analiz sonucuna göre medyanın, kadına yönelik şiddet ve kadın cinayetlerine ait haberlerde, kadınlara uygulanan şiddete ve şiddetin detaylarına vurgu yaptığı gözlenmiştir. Dolayısıyla haber metinlerinde cinayetin işleniş biçimlerine, olay anına ve cinayetin detaylarına oldukça fazla yer veren medyanın, kadın cinayetlerine ait haberlerde öykü tarzı haber anlatımını benimsediği görülmektedir.

Yine medyada yer alan kadına yönelik şiddet haberlerinde, sıklıkla şiddetin gerekçelendirildiği ve şiddete neden belirtildiği görülmektedir. Medyanın kadına yönelik şiddet gerekçelendirilerek kamuoyuna sunması, şiddetin meşrulaştırılmasına sebep olmaktadır. Dolayısıyla medyada kadına yönelik şiddet haberlerine sıkça yer verilmesi ve bu haberlerin verilme biçimi şiddeti yeniden üreten bir mekanizma yaratmakta ve şiddeti döngüsel hale getirmektedir. Bu bağlamda toplumsal cinsiyet eşitsizliğinin medyadaki yansımaları, kadına yönelik şiddetin artmasında hatta bu şiddetin çeşitlenmesinde (samuray kılıcı ile öldürmek, çocuklarının gözleri önünde öldürmek) önemli rol oynamaktadır.

FİNANSAL DESTEK

Çalışmamız için hiçbir kurum ya da kişiden finansal destek alınmamıştır.

ETİK

Yazarlar bu çalışmada etik ilke ve standartlara uyduklarını beyan etmişlerdir.

YAZAR KATKI BEYANI

Ayda Aslan  Literatür taraması; Tasarım; Taslağın yazımı; Yönetme ve kontrol; Son onay ve sorumluluk. Genel katkı düzeyi %50

Işın Kırışkan  Kavram/fikir; Veri toplama/analiz; Veri/bulguların yorumu; Eleştirel inceleme; Son onay ve sorumluluk. Genel katkı düzeyi %50.

ÇIKAR ÇATIŞMASI

Yazarlar herhangi bir çıkar çatışması beyan etmemiştir.

Kaynakça

- Akkaş, İ. ve Uyanık, Z. (2016). Kadına yönelik şiddet. *Nevşehir Hacı Bektaş Üniversitesi SBE Dergisi*, 6(1), 32–42.
- Altınay, A. ve Arat, Y. (2007). *Türkiye’de kadına yönelik şiddet*. Metis Yayınları.
- Aşkın, E. Ö. ve Aşkın, U. (2017). Kadına yönelik aile içi şiddet ve yoksulluk ilişkisi: Aile içi şiddet mağduru kadınlar üzerine bir araştırma. *Kapadokya Akademik Bakış*, 1(2), 16–37.
- Ataklı Yavuz, R. (2016). Toplumsal cinsiyet eşitsizliği ekseninde kadın istihdamı ve ekonomik şiddet. *Journal of Life Economics*, 3(3), 77–100.
- Avcı, F. ve Güdekli, İ. A. (2018). Toplumsal cinsiyet ve medya ilişkisi: Yazılı basında kadına şiddet ve kadın cinayetleri haberleri üzerine bir analiz. *International Journal of Cultural and Social Studies*, 4(2), 475–506.
- Aydın, B. Kocagazioğlu, S. Arda, Ö. Gölge, Z. (2016). Basında kadına yönelik şiddet haberlerinin ele alınış biçimlerinin karşılaştırılması. *Türk Psikoloji Yazıları*, 19(Özel), 64–75.
- Aytekin, B. (2014). Toplumsal cinsiyet eşitsizliği kuramı: Türkiye’de kadın emeğinin Etkinlik çözümlemesi [Yayınlanmamış Doktora Tezi]. İnönü Üniversitesi Sosyal Bilimler Enstitüsü,
- Ayvaz Kızılgöl, Ö. (2012). Türkiye’de eğitimde cinsiyet eşitsizliğinin yoksulluk üzerindeki etkisi. *Yönetim ve Ekonomi: Celal Bayar Üniversitesi İktisadi ve İdari Bilimler Fakültesi Dergisi*, 19(1), 179–191.
- Aziz, A., Köker, E., Altun, A., Gencil, M., Tural Küçük, N. (1994). *Medya, şiddet ve kadın: 1993 yılında Türk basınında kadınlara yönelik şiddetin yer alış biçimi*. Ankara: T.C. Başbakanlık Kadın ve Sosyal Hizmetler Müsteşarlığı.
- Baran Görgün, A., Sarıtaş, C. T., ve Kütük Şahin, B. (2017). Medyada kadına yönelik şiddet haberlerinin içerik ve sunum açısından analizi: Beyazgazete.com örneği, *Sosyoloji Konferansları*, 55(1), 107–132.
- Barut, Y., Kumcağız, H., Özcan, K. ve Şanlı, E. (2012). Yerel basında kadın ve çocuğa karşı şiddetin ele alınışı: Samsun ili örneği, 31 Ekim 2021’de erişim adresi, <http://www.researchgate.net/publication/264985377>
- Başak, S. ve Öztaş, N. (2010). Güven ağbağları, sosyal sermaye ve toplumsal cinsiyet. *Gazi Üniversitesi İktisadi ve İdari Bilimler Fakültesi Dergisi*, 12(1), 27–56.
- Başar, F. ve Demirci, N. (2015). Toplumsal cinsiyet eşitsizliği ve şiddet. *KASHED*, 2(1), 41–52.
- Bayhantopçu, E. (2017). Toplumsal cinsiyet eşitsizliği üzerinde yazılı basında kadın temsiline rolü. *The Journal of Social Science*, 1(2), 83–93.
- Bilir, Z. E. (2018). Eğretileşen hizmet sektörünün feminizasyonu: AVM’lerde çalışan kadın satış görevlileri. Ç. Ünlütürk Ulutaş. (Ed.) *Feminist sosyal politika: Bakım, emek, güç*. İçinde (ss. 199–244). Nota Bene.
- Binark, M. & Gencil Bek M. (2010). *Eleştirel medya okuryazarlığı*. İstanbul: Kalkedon Yayınları
- Boyacıoğlu, İ. (2016). Düünden bugüne Türkiye’de kadına yönelik şiddet ve ulusal kadın çalışmaları: Psikolojik araştırmalara davet. *Türk Psikoloji Yazıları*, 19, 126–145.
- Christensen, L.; Johnson, R. ve Turner, L. (2015). *Araştırma yöntemleri desen ve analiz*. A. Aypay. (Çev.). Anı Yayınları.
- Çetin, İ. (2014). Gelenek ve modernite arasında Türkiye’de son dönem kadın cinayetleri”. *Sosyoloji Dergisi*, 30, 41–63.
- Dedeoğlu, S. (2000). Toplumsal cinsiyet rolleri açısından Türkiye’de aile ve kadın emeği. *Toplum ve Bilim*, 86, 139-170.
- Demirgöz Bal, M. (2014). Toplumsal cinsiyet eşitsizliğine genel bakış. *KASHED*, 1(1), 15-28.
- Diñç Kahraman, S. (2010). Kadınların toplumsal cinsiyet eşitsizliğine yönelik görüşlerinin belirlenmesi. *Deuhyo Ed*, 3(1), 30–35.
- Durmaz, N. (2018). “Tamamlanmamış devrim”in Türkiye yansımaları. Ç. Ünlütürk Ulutaş. (Ed.) *Feminist sosyal politika: Bakım, emek, güç*. İçinde (ss. 67–98). İstanbul: Nota Bene.
- Dursun, Ç. (2010). Kadına yönelik şiddet karşısında haber etiği. *Fe Dergi*, 2(1), 19–32.
- Dursun, Ç. (2008). *Kadına yönelik aile içi şiddet ve haber medyası*. KSGM Yayınları.

- Durusoy Öztepe, N. (2018). Hizmetler sektörünün eğreti işlerinde kadın istihdamı ve çalışma koşulları. Ç. Ünlütürk Ulutaş. (Ed.) *Feminist sosyal politika: Bakım, emek, güç*. İçinde (ss. 171–198). Nota Bene.
- Ecevit, Y. (2003). Toplumsal cinsiyetle yoksulluk ilişkisi nasıl kurulabilir? Bu ilişki nasıl çalışılabilir?. *C.Ü. Tıp Fakültesi Dergisi*, 25(4), 83–88.
- Esteve-Volart, B. (2004). Gender discrimination and growth: Theory and evidence from India. LSE STICERD Research Paper DEDPS42.
- Fairbairn, J., Dawson, M. (2013). Canadian news coverage of intimate partner homicide: Analyzing changes over time. *Feminist Criminology*, 8(3), 147–176.
- Giddens, A. (2005). *Sosyoloji*. C. Güzel. (Haz.). Ankara: Ayraç Yayınevi.
- Gökkaya, V. (2009). Türkiye’de şiddetin kadın sağlığına etkileri. *C.Ü. İktisadi ve İdari Bilimler Dergisi*, 10(2), 167–179.
- Gökulu, G. (2018). Medya ve suç korkusu ilişkisi üzerine bir değerlendirme. *Social Sciences Studies Journal*, 4(14), 585–594.
- Gökulu, G. ve Hosta, N. (2013). Basında kadına yönelik şiddet haberlerinin analizi: Hürriyet, Sabah ve Posta gazeteleri örneği (2005-2008). *The Journal of Academic Social Science Studies*, 6(2), 1829–1850.
- Güdekli, A. (2016). *Küresel erkek(lik) ve medya*. Literatürk Academia.
- Gül, S. S. ve Altındal Y. (2015). Medyada kadın cinayeti haberlerindeki cinsiyetçi izler: Radikal gazetesi. *Akdeniz İletişim Dergisi*, 24, 168–188.
- Güneş, G. ve Yıldırım, B. (2019). Cinsiyet temelli bir savaş: Kadın cinayetlerinin medyada temsili üzerine bir değerlendirme. *Toplum ve Sosyal Hizmet*, 30(3), 936–964.
- Gündüz, F. (2018). Kadına yönelik şiddet: Cinayet haberi çözümlenmesi. *Eğitimde Nitel Araştırmalar Dergisi*, 6(1), 297–318.
- Gürbüz, M. B. (2019). *Cinsiyet eşitsizliği ve kalkınma: Teorik bir inceleme* [Yayınlanmamış Yüksek Lisans Tezi]. Nevşehir Hacı Bektaş Veli Üniversitesi Sosyal Bilimler Enstitüsü.
- Hacıoğlu Deniz, M. ve Haykır Hobikoğlu, E. (2012). *Cinsiyete göre gelişme endeksi çerçevesinde kadın istihdamının ekonomik değerlendirmesi: Türkiye örneği*. International Conference on Eurasian Economies, 123–130.
- Hepkon, Z. (2017). Kadın cinayetleri ve medya: Emanî El Rahmân Cinayeti Analizi. *MSGSÜ Sosyal Bilimler Dergisi*, 1(15), 142–153.
- İlkkaracan, İ. (2018). *Toplumsal cinsiyet eşitliği, sürdürülebilir büyüme ve kalkınma için mor ekonomi*. Ç. Ünlütürk Ulutaş. (Ed.) *Feminist sosyal politika: Bakım, emek, güç*. İçinde (s. 31–66). İstanbul: Nota Bene.
- İnci, Ülkü H. (2013). Basında yer alan namus cinayetlerinin sosyolojik analizi. *Journal of History Culture and Art Research*, 2(3), 282–296.
- İşler, R. ve Şentürk, C. (2017). Tarihsel açıdan uluslararası kurum/kuruluşlarda “Ekonomik kalkınma” ve “Kadın” ilişkisi üzerine bir değerlendirme. *Mehmet Akif Ersoy Üniversitesi Sosyal Bilimler Enstitüsü Dergisi*, 9(22), 375–388.
- Kadın Cinayetlerini Durduracağız Platformu (2021). 20 Haziran 2021’de erişim adresi, <https://web.archive.org/web/20210102105215/http://kadincinayetlerini-durduracagiz.net/veriler/2947/kadin-cinayetlerini-durduracagiz-platformu-2020-raporu>
- Kalaycı, İ. (2017). Feminist iktisat: Toplumsal cinsiyet eşitliğine seçenек bir bakış. *Avrasya Sosyal ve Ekonomi Araştırmaları Dergisi*, 4(12), 533–542.
- Karaca, S., Ünsal Barlas, G., Öngün, E., Öz, Y. C. ve Korkmaz, G. (2017). Gazetelerde bulunan kadına yönelik şiddet haberlerinin incelenmesi. *Journal of Academic Research in Nursing*, 3(3), 137–144. <https://doi.org/10.5222/jaren.2017.137>
- Klasen, S. (2000). Does gender inequality reduce growth and development? Evidence from cross-country regressions. Discussion Paper 212.
- Klasen, S. ve F. Lamanna (2009). The impact of gender inequality in education and employment on economic growth: New evidence for a panel of countries. *Feminist Economics*, 15(3), 91–132.
- Kurtuldu, Ö. R. (2018). Toplumsal cinsiyet eşitsizliği ve kadına karşı aile içi şiddetle mücadele kampanyaları; Sabancı vakfı “İş dünyası aile içi şiddete karşı” projesi analizi. *Marmara Üniversitesi Kadın ve Toplumsal Cinsiyet Araştırmaları Dergisi*, 2(2), 97–110.
- Öcal, A. T. (2021). *Türkiye’de işgücü piyasasında toplumsal cinsiyet eşitsizliği*. World Women Conference II, Baku, Azerbaycan.
- Özkaplan, N. (2010). *Duygusal emek ve kadın işi/erkek işi*. U. Serdaroğlu. (Ed.) İktisat ve toplumsal cinsiyet içinde (ss. 38-48). Ankara: Efil Yayınevi.
- Özkaplan, N. ve Serdaroğlu, U. (2010). *İktisat ve toplumsal cinsiyet- iktisatta kadın kimliği*. U. Serdaroğlu (Ed.) İktisat ve toplumsal cinsiyet. İçinde (ss. 18–29). Ankara: Efil Yayınevi.
- Öztürk, M. (2015). Medya ve suç korkusu arasındaki ilişki. *The Journal of Academic Social Science Studies*, 36, 251–263.
- Peterson, J. (1987). The feminization of poverty. *Journal of Economic Issues*, 21(1), 329–337.
- Radak, S. L. (2018). The victimization of women in the media: A discourse on the victim and gender differentiation in Serbia. *Gender Studies*, 17(1), 110–126.

- Serdaroğlu, U. (2010). *Kişisel olan sadece politik değil, aynı zamanda iktisadidir (Feminist iktisat)*. U. Serdaroğlu (Ed.) *İktisat ve toplumsal cinsiyet*. İçinde (ss. 3–17). Ankara: Efil Yayınevi.
- Serdaroğlu, U. ve Yavuz, G. (2008). Kalkınma ve kadın (veya toplumsal cinsiyet) ilişkilendirilişinin değişimindeki kavşaklar. *Ekonomik Yaklaşım*, 19(Özel Sayı), 121–164.
- Stöckl, H., Devries, K., Rotstein, A., Abrahams, N., Campbell, J., Watts, C., Moreno, G. C. (2013). The global prevalence of intimate partner homicide: A systematic review. *The Lancet*, 382(9895), 859-865.
- Şener, G., Çavuşoğlu, Ç., İrklı, H. İ. (2016). Medya ve toplumsal cinsiyet. F. Saygılıgil (Haz.). *Toplumsal cinsiyet tartışmaları*. İçinde (ss. 166–183). Ankara: Dipnot.
- Şiddetten Ölen Kadınlar İçin Dijital Anıt (t.y.). *Anıt Sayaç*. <http://anitsayac.com>
- Tahincioğlu, N. Y. (2010). Namusun ve namus cinayetlerinin cinsiyet eşitsizlikleri bağlamında analizi. *Kültür ve İletişim*, 13(2), 131–158.
- T.C. Aile, Çalışma ve Sosyal Hizmetler Bakanlığı (2019). *Türkiye’de kadın*. 26 Mayıs 2021’de erişim adresi, <https://www.ailevecalisma.gov.tr/media/5258/tuerkiyede-kad%C4%B1n.docx>
- Tunç, M. (2018). Kalkınmada kadın ayrımcılığı ve toplumsal cinsiyet eşitsizliğinin rolü: Ülkelerarası farklı gelir gruplarına göre yatay kesit analiz. *Sosyoekonomi*, 26(38), 221–251.
- Tutar, F. ve Yetişen, H. (2009). Türkiye’de kadının ekonomik kalkınmadaki rolü. *Niğde Üniversitesi İİBF Dergisi*, 2(2), 116–131.
- United Nations Development Programme (UNDP) (2020). Human development report. 10 Haziran 2020’de erişim adresi, <http://hdr.undp.org/en/composite/GII>
- Ünlütürk Ulutaş, Ç. (2009). Yoksulluğun kadınlaşması ve görünmeyen emek. *Çalışma ve Toplum*, 21(2), 25–40.
- World Health Organization. (WHO). (2021, March 9). Violence against women. Retrieved June 20, 2021, from <https://www.who.int/news-room/fact-sheets/detail/violence-against-women>
- Wood, J. T. (1994). *Gendered lives: Communication, gender and culture*. Wadsworth Pub.
- Yarar, B. (2015). Küresel yoksulluk içinde kadın yoksulluğu: Küresel kadın hareketi içinde yoksulluk odaklı STK’lar. *Fe Dergi*, 7(1), 32–49.
- Yazıcı, F. ve Değer Şahbaz, D. (2020). Toplumsal cinsiyet bağlamında kadına yönelik şiddet ve Türkiye’de yazılı basına yansımaları. *Intermedia International e-Journal*, 7(12), 129–149.
- Yegen, C. (2014). İnternet haberciliğinde kadın cinayeti haberlerinin sunumu: Posta gazetesi örneği. *The Turkish Online Journal of Design, Art and Communication (TOJDAC)*, 15–28.
- Yıldırım, B. & Dudu, E. (2014). Farklı yayın politikalarına sahip gazetelerde kadına yönelik şiddetin sunumu. *Journal of Graduate School of Social Sciences*, 18(3), 3-23.
- Yüksel, H. (2020). *Türkiye’de kadına partneri tarafından uygulanan şiddetin sosyo-ekonomik belirleyicileri: Yatay kesit veri analizi* [Yayınlanmamış Yüksek Lisans Tezi]. Pamukkale Üniversitesi Sosyal Bilimler Enstitüsü.

Extended Abstract

Traditional development theories that consider the main indicator of economic development as real increases in output, were heavily criticized in the 1970s. Despite the real increases in output in this period, the high income and gender inequality in countries revealed the necessity of dealing with development from a more humanistic perspective. Therefore, the indicators used to measure the development levels of countries should consist of different components aimed at improving the welfare level of low-income people and individuals considered second-class citizens, as well as the raising the standard of living for everyone. In this context, the contribution of women, who are excluded from economic and social spheres and are placed in a secondary position in society, in terms of the development process must be evaluated. The understanding that enables the analysis of women’s effectiveness in social, economic and political fields in measuring the development levels of countries has become increasingly widespread since the second half of the twentieth century. This understanding is important because it is critical that women can take part in the economic and social structure and contribute to the development process of countries. However, the exclusion of women in social life and in the economic field, placing them in a secondary position and depriving them of their fundamental rights and freedoms and exposing them to inequality of opportunity in participation in education, health and business life, cause women’s contribution to the development process to be relatively low. In addition, violence, which causes men to increase their control and power over women and is fed by social conditions, is an important problem that prevents women from developing themselves as individuals, impoverishes women and makes them dependent. Specifically, the productivity of women who are exposed to domestic violence and their contribution to economy decreases and domestic violence hinders the social and economic

development of countries. However, the media coverage of violence against women and femicide in developed and developing countries causes gender inequalities to deepen. The character of the language that the media uses in news regarding femicide, reinforces the increase in violence against women. Therefore, in this study, the gender inequality that limits the power of women to exist effectively in economic and social fields and the violence arising from this gender inequality were discussed. In addition, the study aimed to reveal that this inequality and this violence against women are reproduced by the sexist discourses of the media. In this study, first, gender inequality was discussed. Gender inequality means any discrimination, deprivation, or restriction on the basis of sex that hinders or eliminates the recognition or enjoyment of women's human rights and fundamental freedoms in the political, economic, social, cultural, and civil fields. Therefore, women cannot benefit from basic rights and opportunities at the same rate as men. This situation causes economic growth to emerge in a way that cannot create welfare equality between men and women, negatively affecting the development process of countries. Therefore, while the elimination of gender inequality will contribute to economic growth and development, it will also increase the efficiency of women in the economy. The study, dealt with the reflections of gender inequality on education, economy, violence, and the media after the gender inequality discussion.

Violence against women based on gender and inequality; aiming to oppress and establish dominance over women is; any action that results in physical, sexual, economic, or psychological harm to a woman. A family environment based on gender inequality; in which women are positioned as powerless and men as powerful causes women to be exposed to violence, and domestic violence against women causes unequal gender relations to be consolidated. Furthermore, the fact that news of violence against women and femicide in the media is included more and more frequently in tabloid language and style in order to attract the attention of the reader; causes social gender inequality to be reinforced by the media.

Therefore, finally the media coverage of news regarding violence against women was analyzed qualitatively using the Nvivo program. It was observed that in the news texts of the media, more space is given to the way the murder was committed, who committed the murder, the moment of the incident, and the details of the murder. It is noteworthy that the print media, in order to be read more, not only emphasizes the details of violence in the news but also heavily adopts a story-style news narration. In the news of violence against women, when these stories are related in a sensational way, the emotional aspect of the events is brought to the fore, and a violent tone is used.

Thus, it was revealed that media, while broadcasting news of violence against women and femicide, mostly encourages such violence rather than creating the necessary awareness about violence that would help to ameliorate it. Thus, such coverage, rather than reflecting the social needs of the society causes the patriarchal regime to become stronger.



RESEARCH ARTICLE / Araştırma Makalesi

<https://doi.org/10.37093/ijsi.928546>

Anadolu'daki Bazı Aziz Kültlerinin Geç Antik Çağ Sonrasında Kuzeybatı Karadeniz'in Sosyoekonomik ve Dini Yapısına Katkısı

Sinan Yılmaz*

Durmuş Gür**

Öz

Geç Antik Çağ'da Anadolu'da birçok dini kültün etkisi görülmektedir. Azizler özellikle, Anadolu ve imparatorluk sınırlarındaki çoğu yerleşimin dini yapısının gelişmesine ve şekillenmesine etki ederek dini yapıların inşa edilmesini hızlandırmıştır. Bu durum kentlerin gelişmesine ve zamanla zenginleşmesine katkı sunmuştur. Farklılık gösteren aziz kültleri, Anadolu'nun diğer bölgelerinde olduğu kadar Karadeniz ve yakın çevresinde de büyük öneme sahiptir. Karadeniz Bölgesi'nde etkin güce sahip olan azizlerin, inanış kapsamında pagan kültleri ve yerleşik inançlarından etkilendikleri belirlenmiştir. Batıdan doğuya Karadeniz Ereğlisi, Safranbolu, Bartın, Amasra, Sinop gibi çeşitli yerlerde görülen; Alypius Stylites, Georgios, Hyakinthos, Hypatius, Anthimus, Niketas, Nikolaos, Philaretos, Phokas, Stephanos ve Theodoros gibi bazı azizlerin, bölgenin dini inanışı, yapılaşması ve sosyoekonomisine katkısı incelenmiştir.

Anahtar Kelimeler: Aziz, Bizans, Kuzeybatı Karadeniz, Kült, Sosyoekonomi

Cite this article: Yılmaz, S., & Gür, D. (2022). Anadolu'daki bazı aziz kültürlerinin geç antik çağ sonrasında Kuzeybatı Karadeniz'in sosyoekonomik ve dini yapısına katkısı. *International Journal of Social Inquiry* 15(1), 105–126. <https://doi.org/10.37093/ijsi.928546>

* Dr., Sanat Tarihi, Bizans Sanatı, Türkiye (Sorumlu Yazar).

E-posta: sinanyilmzdt@gmail.com, ORCID: <https://orcid.org/0000-0001-8920-607X>

** Dr. Öğr. Üyesi, Karabük Üniversitesi, Safranbolu Şefik Yılmaz Dizdar Meslek Yüksekokulu, Geleneksel El Sanatları Bölümü, Karabük / Türkiye. E-posta: durmushgur@gmail.com, ORCID: <https://orcid.org/0000-0002-9945-8825>

Article Information

Received 26 April 2021; Revised 20 Nov 2021; Last Revised 17 March 2022; Accepted: 28 March 2022; Available online: 30 June 2022

The Contribution of Some Saint Cults in Anatolia to the Socioeconomy and Religious Structure of the Northwest Black Sea After Late Antiquity

Abstract

The effects of many religious cults are visible in late antiquity in Anatolia. Especially the saints accelerated the construction of religious structures with their effects on the development and shaping of the religious structure of most settlements on the borders of Anatolia and the empire. Over time, this contributed to the development of cities and their enrichment. The differing saint cults have great importance in the Black Sea and its immediate surroundings as well as in other Anatolian regions. It was determined that the saints, who had effective powers in the Black Sea Region, were mostly influenced by pagan cults and the permanent and settled beliefs of regions. It is seen in various places from west to east such as Karadeniz Ereğlisi, Safranbolu, Bartın, Amasra, Sinop; The contribution of saints such as Alypius Stylites, Georgios, Hyakinthos, Hypatius, Anthimus, Niketas, Nikholaos, Philaretos, Phokas, Stephanos and Theodoros to the religious belief, structuring and socioeconomy of the region has been studied.

Keywords: Saint, Byzantine, Northwest Black Sea, Cult, Socioeconomy.

1. Giriş

Geç Antik Çağ'da, Hıristiyan olmaları nedeniyle hayatını kaybeden birçok aziz bulunmaktadır. Bu azizlerin adına kilise ve şapel inşa edilerek rölikleri bu yapılara taşınmıştır. Paflagonya'da (Paphlagonia) Erken Bizans Dönemi'nde Hıristiyanlar, yaşam alanlarını terk ederek gizli ibadet alanları belirlemiş, birçoğu inançları ve gizli ibadetleri nedeniyle yaşamını yitirmiştir¹. Mezarlıklar, kayaya oyma yapılar, küçük ve gizli inziva alanları, 2.–3. yüzyıllarda, ilk küçük gruplar tarafından dini yapılaşma sürecinde kullanılmıştır² (Öztürk, 2013, s. 335). Erken dönemlerde ibadet amacıyla kullanılan bu yerler, zamanla kentlerin gelişmesini sağlamış ve piskoposluk kentlerinin ilerlemesini şekillendiren etmenlerden biri haline gelmiştir. Ayrıca haç merkezlerinin ve yeni ekonomik alanların yapılanmasına katkı sunan aziz kültleri ile adlarına ithaf edilen birçok dini yapı bulunmaktadır.

Paflagonya'nın dini-ekonomik-sosyolojik açılardan gelişmesinde etkili olan azizler; yaşadıkları alan, dini yapıya etkileri, kent ve çevresindeki yerleşim alanlarına sağladıkları katkılar kapsamında bir bütün olarak ele alınmalıdır. Aksi bir tutum, bölgenin ticari, dini, ekonomik ve sosyal yapılaşmasını kavramaktan uzak, yüzeysel bir değerlendirme ile sınırlı kalacaktır. Tespit edilen din adamlarından sadece öne çıkan ve bölgenin yapılaşmasına büyük katkı sunan din adamları çalışmaya dahil edilmiştir. Erken Bizans Dönemi'nde bazı kentlerde din adamları adına kiliseler inşa edilmiş, Osmanlı döneminde de bu din adamları adına yapılar inşa edilmeye devam etmiştir. Bartın'daki Aziz Nikholaos Kilisesi ile Safranbolu'daki Aziz Stephanos Kilisesi, bölgede Erken Bizans Dönemi ile başlayan dini etkinin, 19.–20. yüzyılda da devam ettiğini göstermektedir.

Amasra'da Hyakinthos ve Georgios, Amasya'da Khrysaphios, Amnia'da Philaretos, Bartın'da Nikholaos, Çankırı'da Hypatius, Dadybra'da Stephanos, Eskipazar'da Alypius Stylites, Filyos'ta Andreas-?, Karadeniz Ereğlisi ve Sinop'ta Phokas, önemli bir saygıya sahiptir. Bu yerleşim alanlarından sadece birkaçında din adamlarına atfedilen kiliseler günümüze ulaşmıştır. 4. ve 6. yüzyıllarda Hıristiyanlar tarafından geliştirilen aziz kültü, Paflagonya'daki kentlerin dini dönüşümünü ve bölgenin dini açıdan gelişmesini hızlandırmıştır. Erken Bizans Dönemi'nden

¹ Paphlagonia (Paflagonya) 5. yüzyılda Honorias'ın doğusunda, Pontos'un batısında yer alır. Kuzeyden Karadeniz, güneyden ise Galatya ile sınırlıdır. Beş piskoposluk merkezine sahip Paflagonya'nın metropolitlik merkezi Gangra (Çankırı), piskoposluk merkezleri ise Sora (Karabük-Zopran ve Akören), Ionopolis (Kastamonu-İnebolu), Pompeiopolis (Kastamonu-Taşköprü), Amasra ve Dadybra'dır (Devrek-?) (Belke, 1996, s. 186).

² Ayrıca bkz. Plinius, 2001, ss. 66–67.

İtibaren denizcilerin azizi olarak bilinen Aziz Nikolaos'un, Anadolu'nun birçok bölgesinde saygı gördüğü gibi Kuzeybatı Karadeniz'de de saygı gördüğü bilinmektedir. Bölgede Aziz Nikolaos'a duyulan saygı, 20. yüzyıla kadar devam etmiştir. Bartın'da 19. yüzyılda inşa edilen ve Aziz Nikolaos Kilisesi adıyla anılan yapı bunun göstergesidir (Gür ve Gür, 2016, ss. 1–37).

2. Kuzeybatı Karadeniz'de Etkili Olan Bazı Aziz Kültleri

2.1 Alypios (Aziz Alypios Stylites), Karabük Eskipazar / Hadrianoupolis

Aziz Alypios Stylites, Karabük'ün Eskipazar ilçesinde (Hadrianoupolis) Erken Bizans Dönemi'nde yerleşimin dini yapısında etkili olmuştur. Alypios Stylites, Paflagonyalı Stilianos ve Alypios Stylites olarak adlandırılmaktadır. Alypios Stylites ile Paflagonyalı Aziz Alypios Stylites'in farklı kişiler olduğu ileri sürülmektedir. Alypios Stylites'e atfedilen anonim *vitasi*, 10.–11. yüzyıla tarihlendirilmekte ve üç bölümden oluşmaktadır³. İlk menologda üç yaşında yetim kaldığı, 30 yaşında iki yıl kadar bir konutta yaşamını sürdürdükten sonra münzevi bir yaşam geçirdiği yazar. Sonraki süreçte 53 yılını sütun üzerinde geçiren Alypios Stylites'in, 85 yaşında vefat ettiği ifade edilir. İkinci menologda 60 yıldan fazla sütun üzerinde stylit şeklinde hayatını sürdürdüğü aktarılan Alypios Stylites'in, 13 yılını yarı felçli olarak devam ettirdiği, 100 yaşında öldüğü anlatılır⁴. Araştırmacıların incelemeleri ve menologlara göre Alypios Stylites'in, 6. yüzyıl sonu–7. yüzyıl başında yaşadığı belirtilmektedir (Delehay, 1923, s. IX–XVII; Darrouzès, 1992, s. 93; Belke, 1996, s. 113; Kazhdan, 1999, ss. 23–24). *Vitada*, Alypios Stylites'in annesinin onun gelecekteki yaşamını gördüğü ifade edilen iki rüyaya yer verilmiştir. İlk rüyasında doğum yapmadan önce boynuzları üzerindeki mumla tüm evi aydınlatan bir koç, ikinci rüyasında ise doğumundan sonra azize ithafen ilahilerin söylendiği açıklanır. Alypios Stylites, üç yaşından önce babasını kaybetmiş, sonrasında evlenmeyen annesi kendini ve oğlunu Tanrı'ya adamıştır. Onu sütten kesen annesi, kentin piskoposu Theodoros ve halefinin hizmetine teslim etmiştir. Sadık hizmetkar olarak seçilen Alypios Stylites, diyakoz olarak görev almış, kilisenin papazları tarafından yetiştirilmiştir (Darrouzès, 1992, s. 94; Filimon, 2015, s. 19).

Dini görüşlerini yaymak amacıyla defalarca doğuya yolculuk yapan Alypios Stylites, sonradan doğduğu topraklara geri dönmüştür. Geri geldiğinde yerleşimin (Hadrianoupolis) güneyindeki dağda, çorak bir arazi bulmuş ancak buranın susuz bir alan olmasından dolayı kısa süreliğine, su bulmak için çeşitli araçlar temin etmiştir. İnzivaya çekildiği alanda uyurken bir adam kendisine bir yer göstermiş ve onun tavsiyesiyle araştırdığı yerde su kaynağı bulmuştur. Burada bir sunağın temellerini atmak için Theodoros'tan izin talep etmiş, Theodoros bu duruma engel olmak amacıyla bazı adamları görevlendirmiştir. Dağdan ayrılan Alypios Stylites, şehir çevresinde başka bir yer aramaya koyulmuş, sonunda terk edilmiş bir mezarlıkta, bir sütun üzerinde stylit yaşamını gerçekleştirmeye başlamıştır (Filimon, 2015, ss. 20–22; Belke, 1996, s. 114).

Zamanla şehre girerek eline aldığı bir haçı kullanan Alypios Stylites, pagan heykelini parçalara ayırmıştır. Alypios Stylites münzevi bir yaşam sürmek istese de bu yüksek iradeye boyun eğmek zorunda kalmıştır. Alypios Stylites, başka bir rüyasında Azize Euphemia'yı görmüş

³ Bunlar arasında;

A) Paris, National Library gr. 1539 (folio, 188v-206), 11. yüzyıl, Kasım menologu (Delehay bu basımı referans alır).

B) Vatikan, Bibliotheca Apostolica gr. 807 (folio, 269 v-278v); 10. yüzyıl, Kasım.

C) Vatikan, Bibliotheca Apostolica gr. 808 (folio, 421v-439); 11. yüzyıl, Kasım (Filimon, 2015, s. 10).

⁴ Synaxarion'a göre 108'e, hatta 120'ye kadar uzatılabilmektedir (Filimon, 2015, s. 12).

ve Hadrianoupolis'e dönerken Euphemia'dan kendine eşlik etmesini istemiştir. Rüyasının ardından, Hadrianoupolis'e dönerek bir kilise inşa ettiren Alypios Stylites'in, Euphemia'ya minnettarlığı görülmektedir (Filimon, 2015, s. 23–25). Başta kentin önde gelen kadınları olmak üzere onu kutsal kabul edenler, Alypios Stylites'in sütunu çevresinde yaşamını idame ettirmeye başlamıştır⁵. Alypios Stylites, kendine itaat edenler için Kadınlar Manastırı ve Erkekler Manastırı adında, bölgedeki ilk yapıları inşa ettirmiştir. Bunlardan ilki rahibelere atfedilmiş, manastırlarda asketik yaşamın gereği olarak gündüz ve gece olmak üzere dualar edilmiştir (Belke, 1996, 114, Filimon, 2015, s. 26–29).

Alypios Stylites'in münzevi yaşamında sürekli gözyaşı döktüğü, İsa'nın çilesiyle (*passion*) özdeşleşen yaşamı, dönem kaynaklarında yazmaktadır. Piskopos olan Alypios yaşamını stylit olarak sürdürmüş, hayatının son 14 yılını bacaklarındaki rahatsızlık nedeniyle sütununun yanında yatarak geçirmiştir. Alypios Stylites'in ölümünden sonra ona inananlar Alypios Stylites'e ait kalıntıların çevresinde dua etmiş ve ölümünün dördüncü gününde gömülmesine karar kılınmıştır (Filimon, 2015, s. 30–31).

Biyografiler çerçevesinde araştırmacılar tarafından ele alınan Alypios Stylites'in, Karabük yakınlarındaki Eskipazar ilçesinin 3 km batısındaki Budaklar Köyü'nün Hacı Ahmetler Mahallesi sınırlarında yer alan Hadrianoupolis'te doğduğu ifade edilmektedir (Lafli, 2006, s. 43). Alypios Stylites'in doğduğu kent Galatya (Galatia), Bitinya (Bithynia) ve Paflagonya arasındaki bir bölgede yer alır. Bölgesel etkileşimin hakim olduğu kentte yoğun bir nüfus bulunmaktadır. Geç Antik Çağ'da önemli bir ulaşım ağında yer alan kent, Bizans Dönemi'nde Alypios Stylites ile dini özelliğini kanıtlamıştır. Hadrianoupolis, Geç Roma–Erken Bizans Dönemi'nde Gangra (Çankırı) ile birlikte Paflagonya'nın iç kesiminde büyük bir şehir olarak öne çıkmaktadır (Lafli ve Kan Şahin, 2012, s. 45). Bölgenin dini yapısı özellikle buradaki kilise inşa evresini hızlandırmış, Erken Bizans Dönemi'yle başlayan bu yapılaşmada, Alypios Stylites etkili olmuştur (Lafli, 2006, s. 48). Günümüzde Eskipazar sınırlarındaki Hadrianoupolis'te bulunan dini yapıların, Alypios Stylites dönemi ve sonrasında gelişim gösterdiği *vitada* anlatılanlarla desteklenmektedir. Alypios Stylites'in anonim *vitasında* anlatılan dini yapıların günümüzde kentte kazı çalışmaları tamamlanan ve devam ettirilen dini yapılar kapsamında ele alınmalıdır.

2.2 Aziz Anthimos, Kastamonu Taşköprü / Pompeiopolis

Aziz Anthimos, Erken Bizans Dönemi'nde, Taşköprü'de (Pompeiopolis) etkin bir güce sahiptir (Darrouzès, 1992, s. 102)⁶. Yaşamı hakkında bilinenler sınırlıdır. Kadıköy (Khalkedon) Konsili'nin (451) gerçekleştiği dönemde Aziz Anthimos'un hayatta olduğu bilinmektedir. Hatta Kadıköy Konsili'nde Aziz Anthimos, reddedilen Eutykhios'un heretik düşüncesine karşı mücadele vermiştir (Doublet, 1889, s. 309; Marek, 1993, s. 154).

Yazıtlarda Aziz Anthimos'a sığınak atfedildiği, yapının ise zamanla tahrip olduğu ileri sürülmektedir (Belke, 1996, 262). Pompeiopolis'te tespit edilen bazı yazıtlarda, doktor, yargıç ve çeşitli meslek gruplarına sahip bazı kişilerin, Aziz Anthimos Kilisesi'ne sığındığı belirtilmiştir (Belke, 1996, 262).

⁵ Alypios Stylites'in sütunu çevresinde gelişen manastırlar, Hıristiyanlık çerçevesinde kutsal kabul edilen hac olayını düşündürmektedir. Hıristiyanların erken dönemlerden itibaren azizlerin yaşam sürdürdükleri kentleri ve dini yapıları ziyaret ettikleri bilinmektedir. Alypios Stylites'in yaşadığı kent de bunlara bir örnek oluşturmaktadır. Azizlere atfedilen kentlere hac ziyaretleri için bkz. Frank, 2000, ss. 79–134).

⁶ Nikomedialı Anthimos için bkz. Guérin, 1888, ss. 41–43.

2.3 Euphemia (Martir Euphemia), Karabük Eskipazar / Hadrianoupolis

Euphemia, Hıristiyanlar'a yapılan zulümlere karşı çıkmış, pagan tanrıları reddetmiş, Hıristiyanlık uğruna işkencelere maruz kalmıştır. Hıristiyanlar tarafından saygı gören Euphemia, Alypios Stylites vasıtasıyla Kuzeybatı Karadeniz'deki bazı kentlerde etkin saygıya sahip olmuştur. Alypios Stylites'in Piskopos Theodoros ile İstanbul'a yaptığı bir gezide, Kadıköy'deki Bassa Kilisesi'nde inzivaya çekildiği, rüyasında Azize Euphemia'yı gördüğü anlatılır. Ardından Hadrianoupolis'e dönen Alypios Stylites'in ilk olarak Euphemia adına bir kilise inşa ettirdiği ileri sürülmektedir (Darrouzès, 1992, s. 94). Rüyasına giren kutsal şahıslar, Alypios Stylites'e, Azize Euphemia'nın röliklerinin nereye yerleştireceğini söylemiştir. Alypios Stylites'in, Azize Euphemia'nın röliklerini, sütununun yakınındaki kilisenin narteksine yerleştirdiği aktarılır. Kilisenin Azize Euphemia'ya ithaf edildiği gün, Alypios Stylites, kilisede diyakoz olarak görevlendirilmiştir (Darrouzès, 1992, s. 94).

Herakleios (610–641) tarafından İstanbul (Konstantinopolis) surlarına taşındığı ifade edilen Azize Euphemia'nın rölikleri, İkonoklasma döneminde (726–843) zarar görmüştür. Erken Bizans Dönemi'nde Azize Euphemia'ya ait bazı röliklerin, bölgeye taşınarak adına kilise inşa edildiği konusu tartışmalıdır (Darrouzès, 1992, s. 94).

2.4 Aziz Eutykhios, Amasya

Aziz Eutykhios'un doğduğu yer net olarak belirlenememekte, hala tartışılmaktadır. Amasyalı olduğunun dışında farklı bölgelerden Amasya'ya gelmiş olabileceği yönünde görüşler de mevcuttur. Bazı araştırmacılar tarafından Frigya'nın (Phrygia) Theiou Kome yerleşiminden geldiği ifade edilmektedir. Amasya Metropolitisi tarafından 542'de İstanbul'a (Konstantinopolis) piskopos olarak atanmış, ardından Iustinianus ise Aziz Eutykhios'u konsey delegeliğine atamıştır. Eutykhios, 565'te Amasya'ya sürgün edilmiştir. Eutykhios, İsa'nın kendisini içselleştirerek Meryem'den özünü almadığı, mucizevi şekilde acı, açlık ve susuzluğa maruz kalarak bozulmaz bir bedende bulunduğu görüşüne sahiptir. Düşünceleri nedeniyle Iustinianus tarafından sapkın ilan edilerek Amasya'ya sürgüne gönderilmiş ve 582'de ölmüştür (Butler, 1841, s. 295; Darrouzès, 1992, ss. 105-107).

Hıristiyanlık'ın yayılmasıyla Amasya'da Aziz Mikhael, Aziz Khrysaphios ve Aziz Eutykhios'a ait evler, kiliseye dönüştürülmüştür. Aziz Eutykhios'un evi ibadet yeri olmuş ve Eutykhios Manastırı'nın inşasında kullanılmıştır. Manastır 6. yüzyılın ilk çeyreğine tarihlendirilmekte, yönetiminin ise daha eski olduğu, hatta kurucusunun Meletios olduğu belirtilmektedir. Eutykhios manastıra ikinci defa geldiğinde mucizeler gerçekleştirmiştir. Eutykhios Manastırı, Amasya Akropolisi'nin batısında yer almaktadır. Aynı yerde manastıra ilave edilmiş ve Thalelaios'a adanmış bir dini yapı bulunmaktadır (Darrouzès, 1992, s. 104-105).

2.5 Aziz Georgios, Amasra / Amastris

Aziz Georgios, Amasra Kromna'da (Kurucaşile), soylu bir ailenin çocuğudur (Kazhdan, 1991, s. 837). Amasra'nın Başpiskoposlarından biri olan Georgios, Patrik Tarasios'un (Taraise) emriyle Ekim 790–Ekim 792 tarihleri arasında aziz ilan edilmiştir. İlk eğitimini Amasra Kromna'da

almıştır. Asketik yaşamı benimseyen Aziz Georgios sonradan Amasra'daki Bonatia (Bonissa) Manastırı'na yerleşmiştir⁷.

Aziz Georgios, amcasının Amasra piskoposu olduğu dönemde, İstanbul'daki ayinlere katılmıştır. Ayinlerde aradığı münzevi yaşama ulaşamayan Aziz Georgios, yaşamını Amasra'daki Agrioserike Dağı'ndaki bir kayaya oyma yapıda sürdürmüştür. Keşişten aldığı talimatlarla Bonatia (Bonissa) Manastırı'na yerleştiği belirtilen Aziz Georgios, İstanbul'da Patrik Tarasios tarafından, 790–792 arasında Amasra piskoposu olarak tanınmıştır (Bréhier, 1916, s. 458; Ruggieri, 1991, s. 92). Patrik Tarasios, II. İznik Konsili'ne (787) Georgios'un katılmasını önermiştir (Darrouzès, 1992, ss. 95–96). Aziz Georgios, 8. yüzyılın ikinci yarısında ikona karşıtı görüşleriyle öne çıkmıştır (Ruggieri, 1991, s. 92; Kazhdan, 1991, s. 837; Belke, 1996, 157).

Trabzon'a giden tüccarlar bazı suçlardan dolayı yakalanıp hapse atılmış, Aziz Georgios konuyla ilgili olarak, dönemin valisiyle konuşmak istemiştir. Bu dönemde valinin hasta eşini mucizevi şekilde iyileştiren Aziz Georgios'un isteği üzerine, vali hapisteki tutsak tüccarları serbest bırakmıştır. Nikephoros, Georgios'a saygı duymaktadır. 806'da ölümüyle Aziz Georgios'un khitonunu tuttuğu ifade edilen Nikephoros'un tılsımlı güce sahip olduğu ileri sürülür (Bréhier, 1916, s. 459). Aziz Georgios, Arap saldırıları sırasında Amasra ve çevre köylerdeki Hıristiyanları kent surları içinde toplamış ve dualar etmiş, halkın saldırılar karşısında güçlü ve imanlı olmasını sağlamıştır (Darrouzès, 1992, s. 95–96). Georgios, ölümünün ardından Amasra'daki bir kiliseye gömülmüştür. Mezarının bulunduğu kilisenin, kalenin dışında olabileceği düşünülür (Darrouzès, 1992, s. 95–96).

2.6 Aziz Hyakinthos, Amasra / Amastris

Aziz Hyakinthos'un, Amasra'da doğup burada öldüğü ifade edilir (Moreri, 1732, s. 334). Paflagonya'nın dini kurucuları ve koruyucuları arasında gösterilmektedir (Darrouzès, 1992, ss. 94–95). Yaşamı boyunca Hıristiyanlığı yaymak için çaba göstermiştir (Schultze, 1922, ss. 214–215; Oikonomidès, 1986b, s. 120). Piskopos Herakleides'in denetimindeki Hyakinthos, Erken Bizans Dönemi'nde paganların kutsal ağacına zarar verdiği için hapis haneye atılarak işkence görmüş ve burada ölmüştür. Ölümünün ardından, Aziz Hyakinthos'un kalıntıları kentteki bir kiliseye yerleştirilmiştir. Aziz Hyakinthos'un öldüğü gün, dualar edilmiş, adı seramonilerle anılmıştır. Geceleri kalkıp şehirde Aziz Hyakinthos'un ruhunun gezdiğine inanılmaktadır (Schultze, 1922, s. 215; Foss, 2002, ss. 142–143).

Aziz Hyakinthos'un mezarını ziyaret eden Hıristiyanlar, mezardaki kalıntıların bir kısmını alarak gittikleri yerlere götürmüştür (Darrouzès, 1992, ss. 94–95). Anonim metinler ve bilimsel kaynaklar, Aziz Hyakinthos'un röliklerinin 9. yüzyılda bulunduğu ve bu dönemde adına inşa edilen kilisede muhafaza edildiğini yazar (Darrouzès, 1992, ss. 94–95).

2.7 Aziz Hypatios, Çankırı / Gangra

Aziz Hypatios, 4. yüzyılda yaşamış kutsal bir din adamı ve aynı zamanda Çankırı'nın piskoposudur. 325'te İznik Konsili'ne katıldığı ileri sürülmektedir. Aziz Hypatios, anonim *vitaya* göre 325'te İznik Konsili dönüşünde, heretik bir grubun saldırısına uğramış, Ariuscu bir kadın tarafından başına atılan taşla yaralanmış, ardından öldürülmüştür (Anonim, 2015, s. 141).

⁷ Manastır, çalışmalarda birbirine yakın çok sayıda isimle anılmıştır. Bunlar arasında Bonisa, Bonissa, Bonyisa, Bonyysa, Bonyysai, Bonyysai ve Bonissai gelmektedir (Kazhdan 1991, s. 837; Darrouzès, 1992, s. 97; Crow ve Hill, 1995, s. 261; Belke, 1996, s. 157; Bréhier, 1916, s. 458; Ruggieri, 1991, s. 92; Kazhdan, 1991, s. 837).

Bir süre mağarada tutulan Hypatius'un cansız bedeni, Hıristiyanlar tarafından Çankırı'ya götürülerek, adına kilise inşa edilmiştir. Aziz Hypatios bu dönemde Çankırı'daki etkin din adamları arasında gösterilmektedir (Mango, 2005, s. 27). Ariuscular'a karşı tutumları ve vaazlarıyla tanınan Aziz Hypatios'un kutsal sözleri, Paflagonya sınırlarını aşarak birçok ülkeye ulaşmıştır (Sozomen, 3: 14 ve 4: 24; Anonim, 1784, s. 224; Hefele, 1876, s. 325; Попов ve Рындина, 1979, s. 447; Papadakis, 1991, ss. 821–822; Kazhdan ve Ševčenko, 1991, s. 962; Schaff ve Wace, 2011, s. 255; Froehlich ve Schulz, 2015, s. 1809; Kaya, 2019, ss. 80–81). Aziz Hypatios'un, Çankırı Sinodu'na katılan 13 piskopostan biri olduğu ifade edilmekte, hatta Çankırı Sinodu'na başkanlık ettiği ileri sürülmektedir (Gwatkin, 1900, s. 189, Papadakis, 1991, ss. 821–822). Bu hususu göz önünde bulunduran araştırmacılar, Aziz Hypatios'u Başpiskopos olarak ele almakta fakat çoğunlukla doğruluğu tartışılan birçok bilgiye yer vermektedir. Aziz Hypatios'un Çankırı Sinodu'na katıldığı ancak başkanlık etmediği tespit edilmiştir (Ferri, 1931, s. 72; Papadakis, 1991, ss. 821–822).

Sivas (Sebaste) piskoposu Ariuscu Eustatios'un fikirleri karşısında, 340'da toplanan Çankırı Sinodu'na katılan piskoposlar; Basileius, Bassus, Bithynikus, Eusebius, Elianus, Eugenius, Eulalius, Gregorus, Olympius, Pappus, Philetus ve Proairesius'tur. Sinodda özellikle piskopos Eustatios'un Hıristiyan inancına olan tutumu, keşİşlere evliliği yasaklaması, Hıristiyan aile yapısını bozan görüşleri, toplu ayinlere karşı çıkıp sadece kendi taraftarlarının ayinlerine önem vermesi yönündeki olumsuz düşünceler ele alınmış, sinod sonunda 20 maddelik kanon hazırlanmıştır (Percival, 1900, ss. 91–101, Güzel, 2018, ss. 101–102).

Aziz Hypatios'un 325'in öncesi ile 380 yılları arasında yaşadığı (Ferri, 1931, s. 69) bu dönemde şifa dağıtan özellikleriyle ün kazandığı ve saygı gördüğü belirtilmektedir. İmparator tarafından İstanbul'a davet edilen Aziz Hypatios burada çeşitli mucizeler gerçekleştirmiştir. Aziz Hypatios'un ikonaları, dünyanın birçok yerinde saygı görmektedir (Hefele, 1876, s. 271–272; Попов ve Рындина, 1979, ss. 447–448).

Aziz Hypatios'un mucizeleri arasında ölüleri diriltmesi, denizden gelen büyük yılanlarla mücadele etmesi, şeytanları kovması, insanlara şifa dağıtması ve daha niceleri gösterilir. Hıristiyanlar tarafından aziz ilan edilen Aziz Hypatios'un, Ortodokslar ve Katolikler tarafından hastaları iyileştirdiğine inanılmakta, Güney İtalya'da Lecce kentinde "Santu Pati" adıyla bayramlar düzenlenmektedir. Çiftçilerin koruyucusu olarak kabul edilen Aziz Hypatios'a, bereket ve şifa verdiği düşüncesiyle dualar edilmektedir (Güzel, 2018, ss. 99–102). Çankırı'da adına ithaf edilen bir kilise inşa edilen Aziz Hypatios, Erken Bizans Dönemi ve sonrasında Paflagonya kentlerinde saygı görmüştür.

2.8 Aziz Philaretos / Merhametli Philaretos, Amnia

Aziz Philaretos, Irene ve oğlu VI. Konstantinos döneminde, Paflagonya'nın Amnia şehrinde, 8. yüzyılın başlarında doğmuştur⁸. Köklü bir aileye mensup olan Aziz Philaretos, İstanbul'a taşınmış ve dört yıl sonra burada ölmüştür (Ryden, 2002, ss. 16, 19). Zengin Aziz Philaretos, servetini din uğruna harcamıştır. Aziz Philaretos'un torunu Niketas tarafından *Aziz Philaretos'un*

⁸ Philaretos'un doğumu ve ölümü hakkında araştırmacılar tarafından çeşitli görüşler ileri sürülmektedir. Vasilev'in yayını referans alan Ryden, Aziz Philaretos'un 702'de doğduğunu belirtir. Bu noktada Vasilev onun 90 yaşında öldüğünü dile getirmektedir. Fakat Genoa versiyonu onun ölümü ve doğumu hakkında açıkça bilgi vermemektedir. Bu hususta Ryden onun soy ağacından yola çıkarak 720'den önce doğmadığını, öldüğünde de 60-65 yaşlarında olduğunu dile getirmektedir. Ryden Philaretos'un 725'de dünyaya geldiğini, 792 yılında öldüğünü ifade etmektedir. Philaretos'un eşi, çocukları, torunları ve bunların üzerinden onun ölüm ve doğum tarihi açısından yapılan tartışma için bkz; (Ryden, 2002, ss. 19–26). Philaretos'un doğum ve ölüm yılları konumuz dışı olmasına rağmen biz tarih belirlerken yüzyıllar arası demeyi uygun gördük. Ancak Ryden'in ortaya koyduğu aile kronolojisini takip etmek daha doğrudur.

Yaşamı adında *vita* yazılmıştır (821–822)⁹. Hagiografik verilerden farklı olarak Aziz Philaretos'un çocukluğu ve asketik yaşamı hakkında çeşitli bilgiler yer almaktadır. Vita 8. ve 9. yüzyıllardaki Bizans kırsal yaşamı hakkında önemli bilgiler sunar (Rosenwein, 2018, s. 107).

Niketas'ın, Aziz Philaretos'un manevi oğlu olduğu iddia edilmektedir. Aziz Philaretos'un ölümünün ardından, Niketas bir rüyasında, Aziz Philaretos'un cennette yer aldığını, kendisini de cennete davet ettiğini anlatır. Philaretos'un emriyle kutsal yaşamı benimseyen, 18 yaşında keşiş olmaya karar veren Niketas, sürgün yıllarında, 30 yaşındayken eserini kaleme almıştır (Efthymiadis, 2014, s. 223). Biyografide Pontos ve Galatya'nın en asil adamlarından biri ve babasının Georgios olduğu yazılıdır. Çok sayıda hayvana sahip olan Aziz Philaretos'un¹⁰, 600 sığırı, 100 öküzü, 800 kısrak ve binek atı, 12.000 koyunu, 48 de arazisi olduğu yazılıdır. Zengin olmasına rağmen cömertliğiyle öne çıkan Aziz Philaretos, bu özelliğinden dolayı Merhametli Philaretos adıyla anılmaktadır¹¹.

Dilencinin kendisinden yemek istemesi üzerine Aziz Philaretos, masasındakileri hiç tereddüt etmeden dilenciye sunmuştur. Yapısında İbrahim ve Yakub'un misafirperverliğini yansıtan Aziz Philaretos, hayvanını kaybetmiş birini gördüğünde hemen bir hayvan bağışlayarak katkıda bulunur (Rosenwein, 2018, s. 108). İmparator (?), Aziz Philaretos'a konsolosluk rütbesini vermiş, Philaretos ile akrabalarını saray çevresine yerleştirmiştir. Aziz Philaretos, çocuklarına bütün saray mensupların yer alacağı bir heyete, yemek hazırlığı yapmalarını söylemiştir. Konuklar geldiğinde, merhametli İoannes gibi Aziz Philaretos, 100 dilenciye de yemeğe davet etmiştir (Ryden, 2002, s. 40).

Philaretos, torununun düğününden sonra imparatorluk sarayında dört yıl yaşamış ve ihtiyaç sahiplerine hizmet etmeye devam etmiştir. Bu süreçte Philaretos, ihtiyaç sahiplerine imparatorlardan aldığı paraları sunmuştur. Çantasında her zaman altın ve gümüş para bulunduran aziz, bir dilencinin kendisinden para istemesi üzerine çantasından para (bir altın ya da bir gümüş para) çıkartarak dilenciye vermiştir. Bunu yaparken çantasından hangi paranın çıkacağını söylememiş Tanrı'nın dilenci için çantadaki en uygun parayı vereceğini belirtmiştir. Aziz Philaretos'un dilencinin elini soktuğu çantadaki altın ve gümüş paranın değerinin sadece Tanrı tarafından bilinebileceği belirtilerek çıkan parayı dilenciye vermiştir. Bu olayın bir benzeri, Merhametli Khristopher için de anlatılmaktadır (Ryden, 2002, s. 41).

Ölümünün ardından Bizans'ın önde gelenleri, Philaretos'un cenazesine katılmış, burada ihtiyaç sahiplerine yardımlar yapılmıştır. Mezarını ziyaret eden fakirlerin; "*Tanrım neden bizi besleyen bir adamı bizden mahrum ettin? Bundan sonra midemizi kim doyuracak? Borçlarımızı kim ödeyecek? Onu öldürmek yerine bizi öldürseydin*" şeklinde yakarışlarda buldukları ifade edilir (Ryden, 2002, s. 111).

⁹ Philaretos'un yaşamıyla ilgili olarak ilk versiyon Paris Cod. Gr. 1510 (10. yüzyıl) Vasilev tarafından yayınlanmıştır. Bkz: (Vasilev, 1900, ss. 64–86). Ancak orijinal versiyon 1934 yılında Fourmy ve M. Leroy tarafından Genuensis Cod. Gr. 34 (11. yüzyıl) ve Paris Cod. Gr. 1608 (14. yüzyıl) ortaya koyulmuştur. Bu basım Fransızca'dır ve iyi şekilde düzenlenmiş indekslere sahiptir. Bakınız Fourmy ve Leroy, 1934, ss. 85–170).

¹⁰ Philaretos'un kişisel servetinin bu kadar açık bir şekilde belirtilmesi ilginçtir. Çünkü bu Hıristiyanlık açısından hiçbir zaman hoş karşılanmamıştır. Nitekim kiliselerin normatif metinlerinde, Erken Dönem kilise emirlerinde din adamlarının servetleri hakkında bir veri bulunmamaktadır. Bakınız; (Rapp, 2005, s. 173).

¹¹ Bizans'da az sayıda aziz merhametli lakabını almıştır. Bunlar arasında merhametli İoannes (619/620), imparator merhametli III. İoannes Vatatzes (1254), Genç merhametli İoannes (1250) yer almaktadır. Genç Merhametli İoannes göz hastalıklarını tedavi etmede ünlenmiştir. Ancak onun yaptığı bağışlar konusunda kanıt yoktur (Ryden, 2002, ss. 32, 36–37, Rosenwein, 2018, s. 108).

2.9 Aziz Phokas, Karadeniz Ereğlisi / Herakleia Pontike

Karadeniz Ereğlisi ya da Sinop'ta doğduğu düşünülen iki Phokas'ın gerçek kimlikleri ve meslekleri araştırmacılar tarafından tartışılır. İki ayrı Phokas olabileceği gibi tek bir kişi olabileceği de düşünülmektedir. *Vita*'sına göre babası Karadeniz Ereğlisi'nde yaşayan bir tersane işçisidir. Phokas'ın burada gemi yapımı için teknik bir okulda eğitim gördüğü anlatılmaktadır (Chotzakoglou, 2013, s. 95).

Amasya piskoposu Asterios döneminde, Aziz Phokas'ın mucizeleri Ege'den Adriyatik'e kadar geniş coğrafyada yayılmıştır (Chotzakoglou, 2013, s. 96; Gür ve Gür, 2016, ss. 9–10). Ege ve Adriyatik kentlerindeki saygınlığını, 8. yüzyıldan itibaren Aziz Nikholaos'a bırakan Aziz Phokas'ın adı, Karadeniz'deki birçok liman kenti ve yelkenli gemiler hakkında bilgiler sunan hikayelerde geçmektedir (Chotzakoglou, 2013, s. 96; Gür ve Gür, 2016, ss. 9–10).

Denizcilerin hamisi ve tehlikeli denizlerde Gemicilerin Koruyucusu olarak saygı gören Aziz Phokas'ın (Belke, 1996, 212; Quirini–Poplawski, 2014, s. 105), deniz okulunda aldığı eğitimden ötürü gemi ve gemicilik hakkında önemli bilgilere sahip olduğu bilinir. İskenderiye (Alexandria) ile Makedonya arasında yoğun deniz ticareti olduğu dönemde, bu ticaret ağıyla ilgili metinlerde, Aziz Phokas'a ait bilgiler bulunur (Chotzakoglou, 2013, ss. 95–96). İskenderiye gemicilik metinlerinden birinde, kötü hava koşullarında, 1500'den fazla erkeğin, gemiyi kıyıya çıkartamadığı, Phokas'ın Tanrı'ya dua ederek gemiyi parçalanmaktan kurtardığı yazılıdır. Başka bir metinde Phokas'ın, çok fırtınalı ve kötü hava koşullarında bir gemiyi kurtardığı yazar (Gür ve Gür, 2016, ss. 9–10).

2.10 Aziz Phokas, Sinop / Sinope

Aziz Phokas'ın anonim *vitası*, Amasya piskoposu Asterios'un kutsal yazıları ve Ioannes Khrysostomos'un vaazlarında, Sinoplu Phokas hakkında bilgiler bulunmaktadır. Karadeniz Ereğlisi'nde, daha çok denizcilik ve gemicilik gibi alanlarda öne çıkmaktadır. Mucizeleri çoğunlukla denizciler ve gemilerle bağlantılı olan Phokas, metinlerde Gemicilerin Azizi ve Denizcilerin Azizi olarak anılmaktadır (Gür ve Gür, 2016, s. 3). *Vitalarda* martir olarak gösterilen Aziz Phokas'ın doğum yeri ve tarihi tartışılmaktadır. Çoğunlukla Karadeniz Ereğlisi'nde doğduğu ya da burada yetiştiği ileri sürülen Phokas (Andrews, 1824, s. 37), Hıristiyan olmayan yerli ve iyiliksever bir balıkçıdır (lean Thioly, 1669: Tab.alp.). Ortaçağ metinlerinde Hieromartyr ve Denizcilerin Azizi olarak tanımlanan Phokas'ın adına (Quirini–Poplawski, 2014, s. 105; Kazhdan ve Ševčenko, 1991, s. 1666) birçok kilise inşa edilmiştir. Phokas, çeşitli metinlerde ve bilimsel çalışmalarda *Denizcilerin Koruyucusu Aziz Phokas* (Van de Vorst, 1911, ss. 252–295; Bryer ve Winfield, 1985, s. 71, Dip. 18; Mayer, 2006, s. 79), *Herakleia Pontikeli Gemi Yapım Ustası, Pamphilos ve Maria'nın Oğlu Phokas* (Starodubcev, 2013, s. 52; Quirini–Poplawski, 2014, s. 105) gibi farklı şekillerde de anılmaktadır.

Aziz Phokas hakkında çeşitli bilgiler sunan Asterios, azizin röliklerinden bazılarını Amasya'ya götürmüştür (Andrews, 1824, s. 37). Aziz Phokas ile ilgili çeşitli metinlerinde övgülere yer veren Asterios, Phokas'ın aynı zamanda bir Bahçıvan Aziz olduğunu yazar. Thomas, Phokas adının; martirolojide dört, *hieronymianum*da ise bir defa geçtiğini ifade etmekte, kutsal metinlerde aynı adla anılan üç azizin daha yer aldığını belirtmektedir (Thomas, 2000, s. 204; Butler, 2015). Aziz Phokas'ın hayatındaki bu karmaşa, Bizans sanatındaki tasvir anlayışında, atribüleri ile hikayesel farklılıklarda kendini göstermektedir (Vikan, 2007, s. 13, Fig. 6).

Aziz Phokas kültürünün, Bizans Dönemi'nde 10. yüzyıla kadar çok geniş bir coğrafyada hakim olduğu bilinir. Phokas'ın, gemileri ve denizcileri kurtarması yönünde birçok hikaye, Karadeniz sahil beldelerinde, gemiciler tarafından hala anlatılmaktadır (Kazhdan ve Ševčenko, 1991, s. 1667). Denizcilerin, suda boğulma tehlikesi atılanların, fakirlerin, zor durumda kalanların, şifa bulmak isteyenlerin ve bahçıvanların azizi olarak tanımlanan Aziz Phokas, 4. yüzyıldan itibaren Anadolu ve dünyanın birçok yerinde saygı görmüştür (Starodubcev, 2013, s. 53, Gür ve Gür, 2016, s. 25). Karadeniz'deki ticari bağlantıyı algılamak için Karadeniz limanları, kıyı kentleri ve bölgedeki inanç kültürünü incelemek gerekir. Aziz Phokas, 10. yüzyıldan itibaren Sinop çevresinde etkin, lokal bir kült haline dönüşmüştür. 13.–14. yüzyıllarda Aziz Phokas; Sırbistan, Yunanistan, Rusya ve daha birçok ülkede, kiliselerin duvar resimleri ile ikonalarında tasvir edilmiştir (Gür ve Gür, 2016, s. 3).

2.11 Nikholaos, Bartın

Aziz Nikholaos, Tanrı'ya yakın olduğu düşüncesiyle Hıristiyanlar tarafından büyük saygı görür (Yılmaz, 2021, s. 460). Evliya Çelebi, Sinop Merkez'de Ayasofya (Hagia Sophia) adıyla bilinen bir kilisenin sonradan camiye dönüştürüldüğünü yazar. Makarios, Sinop'ta Aziz Theodoros ve Aziz Nikholaos Kiliseleri başta olmak üzere toplamda yedi kilisenin bulunduğunu yazar (Bryer ve Winfield, 1985, s. 75).

10. yüzyılda Karadeniz'deki halk, Aziz Phokas'ın yerine daha fazla saygı duyulan Aziz Nikholaos kültüne yönelmiştir (Starodubcev, 2013, s. 53). 13. yüzyılda Moğol baskıları ile IV. Haçlı Seferi sırasında Bizans İmparatorluğu zarar görmüştür. Bu durum Karadeniz'de Aziz Nikholaos kültürünün ve ekonomik etkinliğin zayıfladığı tarihlerle çağdaştır. Nikholaos kültü bölgede zayıflamış olsa bile Hıristiyanlar açısından Moğollar tam anlamıyla bir tehlike yaratmamıştır. Siyasi ilişkiler kapsamında Moğollar ile VI. Mikhael Palaeologos, birlikte hareket etmiştir. Bunun sonucunda, Trabzon ve Kilikya Ermenileri, Moğollar'ın egemenliğine girmiştir (Cahen, 1984, s. 317).

Karadeniz Bölgesi'nde Aziz Nikholaos'a atfedilmiş birçok kilise bulunmaktadır. 1204–1461 arasında tarihlendirilen kiliselerden biri Panagia Khrysokephalos Kilisesi (Ortahisar Camii) yakınında diğeri ise Leontokastron (Güzelhisar) Şapeli yakınında yer almaktadır. Ünye (Oinaion) ve Başar'daki (Staman) Nikholaos'ö atfedilen kiliseler günümüze ulaşmamıştır. Ünye yakınlarında Adacık'taki tek apsisli şapel 1629–1836/38 yıllarında restore edilmiştir (Ötügen, 1991, ss. 128–129). Bartın Merkez'de 19. yüzyıla tarihlendirilen Aziz Nikholaos Kilisesi, deniz ticareti ile öne çıkan Bartın'ın içinden geçerek Karadeniz'e dökülen Bartın Çayı, Bizans Dönemi ve Osmanlı Dönemi'nde ticarete etkin olarak kullanılmıştır. Merkez'de yer alan Aziz Nikholaos Kilisesi, deniz ticareti açısından son derece önemli olan Aziz Nikholaos kültürünün 19. yüzyılda da etkin olduğunu gösterir.

2.12 Aziz Stephanos, Dadybra (?) ve Safranbolu

Paflagonya piskoposluk kentlerinden Dadybra, 2. yüzyılda ilk defa kendi adına para bastırmıştır (Ramsay, 1890, s. 193; Jones, 1971, s. 172; McGreer vd., 2001, s. 53, Fig. a–b). Bölgedeki piskoposluk merkezlerinin birçoğundan köklü geçmişe sahip olan Dadybra (Jones, 1971, s. 169), 7. yüzyılda Paflagonya'nın güçlü kentlerinden biri olarak gösterilmektedir (Ruge, 1901, s. 1980). Dadybra ve Sora çevresinde, Erken Bizans Dönemi'ne tarihlendirilen birçok veri bulunmaktadır (Marek, 1993, ss. 89–90, 124). Bölgedeki Bizans Dönemi kırsal kesimlerin kilise yapılaşmasında, güvenlik nedeniyle çok gelişme görülmediği düşünülür (Schultze, 1922, s. 219). Dadybra ise

buna rağmen, Erken Bizans Dönemi'nde bölgenin ilerleme kaydeden kentlerinden biri olmuştur.

Yüzey araştırmalarında tespit edilen veriler ve Dadybra'ya ait 10.–11. yüzyıl mühür buluntuları, kentin dini–ekonomik açıdan, 2.–11. yüzyıllar arasında etkili olduğunu gösterir. Dumbarton Oaks arşivinde bulunan kurşun mühürlerden Dadybra piskoposu Ioannes'e ait olan 10.–11. yüzyıllara, Aziz Nikholaos'a ait mühür ise 11. yüzyıla tarihlendirilmektedir (Αρτοποιλος, 2004, ss. 29–30; DO Seals 4, No. 15.1; DO Seals 4, no. 15.2.). Mühürlerdeki Dadybra lejantı ve Aziz Stephanos büstünü göz önünde bulunduran araştırmacılar, görüşlerini Safranbolu Kıranköy'deli Aziz Stephanos Kilisesi'nin (1872) batı cephesindeki kitabe ile desteklemekte, buna bağlı olarak Dadybra'nın, sehven Safranbolu olabileceğini ileri sürmektedir¹².

Dadybra'nın, 12. yüzyıldan sonraki, dini ve siyasi yapılaşması hakkında bilinenler sınırlıdır. 13. yüzyıla kadar Paflagonya'nın güneyindeki yerleşimler, Türkler'in denetimine geçmiş, kuzeydeki kentleri ise 14.–15. yüzyıla kadar gücünü korumuştur (Anderson, 2009, s. 272). Bu durum güneydeki Dadybra'nın 12. yüzyılda Türkler'in kontrolüne geçmesi, Paflagonya'nın kuzey ile güneydeki kentlerin bağlantısının kopmasıyla açıklanmaktadır (Anonim, 1984, ss. 260–261). Bu döneme kadar Paflagonya'nın güney ve kuzey kentleri arasında, dini ve siyasi bütünlük bulunmaktadır (Barat, 2013, s. 159).

Karadeniz çevresinde Aziz Stephanos'a atfedilen birçok yapı bulunmaktadır. Safranbolu'da 19. yüzyılda inşa edilen Aziz Stephanos Kilisesi buna örnektir. Buradaki yapının 19. yüzyılda, başkent üslubunda inşa edilmiş olması ve Aziz Stephanos'a ithaf edilmesi, Hristiyanlar açısından Stephanos'un son derece önemli olduğunu gösterir.

2.13 Aziz Niketas, Safranbolu Çevresi ve Dadybra

Aziz Stephanos ve Aziz Niketas, Safranbolu çevresinde önemli dini isimlerdir. Niketas özellikle 9. yüzyılda Paflagonya açısından büyük öneme sahiptir. 8. yüzyıla Dadybra piskoposu olarak bilinen Niketas, bilgin ve filozof olarak tanınmaktadır (Eyice, 1965, s. 23; Kazhdan, 1991, s. 837). Bilimsel çalışmalarda Paflagonyalı Niketas adında üç yazar karşımıza çıkar. Niketas, Paflagonya'dan konsile katılan bir din adamı, bazen Dadybra'nın piskoposu, bazen de bir filozof olarak tanımlanır (Bréhier, 1916, ss. 460–462). Dadybra piskoposu Niketas, Paflagonya'da önemli bir ailenin çocuğu olarak dünyaya gelmiş, 842'den sonra İstanbul'daki bir eğitim kurumunda çalışmalarını tamamlamıştır. Patrik Ignatius'u örnek alan Niketas, İstanbul'da retorik kürsüsünü elde etmek için Aziz Eudokime'nin kalıntılarının İstanbul'a getirilişi hakkında yazılarını kaleme almıştır. Niketas, kısa sürede hagiografik eserleriyle Paflagonya ve başkent İstanbul çevresinde büyük üne sahip olmuştur (Bréhier, 1916, ss. 461–462).

2.14 Aziz Theodoros, Çorum / Euchania

Aziz Theodoros'un adı çoğunlukla Yenice, Safranbolu, Çankırı ve Çorum ile anılmaktadır. Bunların çoğu sahte adlandırmalar ve yerel halkın Helenleştirme düşüncesinden kaynaklanmaktadır (Ainsworth, 1842, s. 65a; Doublet, 1889, s. 294; Leonhard, 1915, s. 140; Gökoğlu, 1952, s. 33; Wittek, 1970, ss. 218–219). Theodoropolis adının Euchaina veya Euchania (Çorum) ile anıldığı bunun da Euchaita ile sıklıkla karıştırıldığı belirtilmektedir (Mango, 2004, s. 24). Theodoros'un yeğeni Basilicus'un, Euchaina yakınında doğduğunu belirten araştırmacılar, Theodoros'un da burada dünyaya gelmiş olabileceğini yazar (Walter, 1999, ss. 169–170).

¹² Dadybra'nın konumunu hakkında tartışmalar için bakınız; (Anonim, 1984, ss. 260–261; Belke, 1996, s. 176).

Konstantinopolis Sinaxarionu'nda, Basilicus'un silah arkadaşı ve akrabası olduğu yazar (Delehay, 1902, s. 503). Adını imparator ya da Aziz Theodoros'tan aldığı öne sürülen Theodoropolis'in, uzun yıllar Safranbolu'ya ait tarihi bir isim olduğu belirtilmiştir (Belke, 1996, 268; Laflı ve Kan-Şahin, 2015, s. 131-132). Theodoros'un kenti anlamına gelen Theodoropolis'in Safranbolu'ya ait olamayacağı gibi Dadybra'ya da ait olamayacağı araştırmacılar tarafından etimolojik olarak açıklanmıştır (Belke, 1996, s. 268). 972'de Ioannes Tzimiskes, Türk ordularına karşı kazanılan zaferin anısına Euchaita'ya Theodoropolis adını vermiş, Theodoros'un gömülü olduğu kiliseyi tekrardan inşa ettirmiştir (Ramsay, 1960, s. 21; Oikonomidès, 1986a, s. 327-335). Bazı araştırmacılar bu adlandırmanın net olmadığını varsa bile böyle bir tanımlamanın gayri resmi bir temele dayandığını belirtmektedir (Mango, 2004, s. 24). Safranbolu'da günümüzde cami olarak kullanılan kilisenin kitabesindeki sahte bilgileri göz önünde bulunduran araştırmacıların, yerleşimi Theodoros ile ilişkilendirdiği bilinir. Fakat yerinde incelemelerde bulunan ve kitabeyi tarihi ve epigrafik açılardan ele alan araştırmacılar, Safranbolu'daki 1872 tarihli Aziz Stephanos Kilisesi'ni, Theodoros'a ithaf etmenin çok doğru olmadığını belirtmektedir (Belke, 1996, 268; Mango, 2004, s. 24).

Aziz Theodoros'un mitolojik bir ejderha ile mücadelesinde zafer kazandığı bilinir (Zuckerman, 1988, s. 200). Theodoros, bölgenin Hıristiyanlaşması açısından büyük öneme sahiptir. Nitekim Euchaina'dan yürüyüşe çıkan askerlerin Amasya'ya yerleştirilmesi sırasında azizin bütün pagan tanrıları reddettiği, Kybele Tapınağı'nı yıkmaya çalıştığı, bu yüzden işkence görüp, canlı canlı yakıldığına inanılmaktadır. Ayrıca Aziz Theodoros'un ibislere karşı insanları koruduğu, yolculuk yapanların başlarına bir iş gelmesine engel olduğu, hastaları iyileştirdiği ve fakir insanlara gelir sağladığı yönünde görüşler de mevcuttur (Walter, 1999, ss. 165-166).

Aziz Theodoros'un bir hikayeye göre Tanrı'ya dua etmesiyle Tanrı'nın Euchaina sakinlerine merhamet ettiği ve saldırılar karşısında yıkılan şehirdeki Hıristiyanların yaşamını bağışladığı anlatılmaktadır (Delehay, 1909, ss. 11-43; Zuckerman, 1988, ss. 196-197). Araplar'ın, bölgeyi istila ettiği sırada, Theodoros'un kilisesini yıkmak isteyen yöneticinin kilisenin içinde yere düştüğü sırada dilini ısırarak hatasını anladığı ileri sürülmüştür. Bu mitoslar çoğunlukla İskit ve Hun saldırıları sırasında yaşanmış olaylarla benzerlik göstermektedir (Zuckerman, 1988, ss. 196-197). Theodoros'un ölümüyle Eusebia adında Hıristiyan bir kadın tarafından mezar inşa ettirilmiş, sonradan bu mezarın yanına bir kilise inşa edilerek burası zamanla haç merkezi haline gelmiştir (Delehay, 1909, ss. 11-43).

3. Sonuç

Araştırmacılar çoğunlukla bölgenin ekonomik, ticari, dini ve siyasi yapısının nasıl olduğunun yanında, hangi dinsel unsurların bölgede hayat bulduyuyla ilgilenmiştir. Bizans Dönemi'nde Kuzeybatı Karadeniz'de etkin din Hıristiyanlık'tır. Bölgede Geç Antik Çağ'dan itibaren Hıristiyanlar bir arada kalıp inançlarını güçlü tutmayı başarmış, amaçları doğrultusunda aziz kültürünün gelişimini sağlamıştır. Bu kültürlerden bazıları pagan inanışların translasyonu, etki sonucunda ortaya çıkmış ya da azizlere ait rölikler vasıtasıyla geliştirilmiştir. Azizlerin hayatlarını İsa, Hıristiyanlık ve kutsal metinler doğrultusunda feda ettikleri ve zorlu yaşam mücadeleleri sürdürdükleri bilinmektedir. Bu mücadeleler Hıristiyanlar'ın inanışını güçlendirmiş ve dini-ekonomik süreci şekillendirmiştir. Azizler çoğunlukla Hıristiyanlar'a hayat ışığı olmuştur. Birçoğu Hıristiyanlar arasında nam salmış, hatta kentlerden bazıları azizlerinin hayatları ve adlarıyla özdeşleşmiştir. Gerçekleştirilmiş monografik araştırmaların dışında çalışma kapsamında azizlerin bölgesel etkisi değerlendirilmiştir. İncelenen azize / azizlerin, bölgedeki dini yapılaşmaya katkıları ve halkın dini öğrenmesine etkisi büyüktür (Tiefenbach, 2012, s. 9).

Daha önceki süreçlerde olduğu gibi Hıristiyanlık'ın yayıldığı erken tarihlerden itibaren büyük umuda sahip halkın, ölümün ardından yeniden dirilişe inanılmaktadır. Hıristiyanlık'ın yayılımında birçok sorun ve sıkıntıya göğüs geren, İsa'ya inanan halkın yönlendirilmesinde, aziz ve azizelerin rolü büyüktür. Bu süreçte etkin rol üstlenen Hıristiyanlar'dan bazıları yaşadıkları dönemde aziz ilan edilmiş, bazıları ise sonradan kutsal kabul edilerek azizlik mertebesiyle taçlandırılmıştır. Kuzeybatı Karadeniz'deki kentler ile kırsal kesimlerde, adı bilinen azizlerden, özellikle kentlerin Hıristiyanlaşmasında büyük etkiye sahip olmakla birlikte kentlerin sosyoekonomik ve dini yapısına desteği büyüktür. Ölümden sonra günahlarından arınmak için azize / azizlerin aracılığıyla tanrıya dua eden inançlı insanların sayısı çoğunluktadır. Taşköprü'de (Pompeiopolis) tespit edilen yazıtlardan çeşitli meslek dallarına sahip kişilerin, Aziz Anthimus aracılığıyla dua ettikleri bilinmektedir. Kutsal kişilerin dışında bölgede önemli yere sahip azizlerin, çoğunlukla yerel özelliklerle öne çıktıkları, translasyonun yansımalarıyla yeni bir oluşumu yansıttıkları görülür.

Erken dönemlerde Karadeniz'de, pagan inanışların etkisi büyüktür. Hıristiyanlık'ın iç dinamiklerinin oluşumunda pagan ve Yahudi geleneklerinin katkısı olmuştur. Bunda aziz ve azizelerin etkisi açıktır (Demirci, 1985, s. 95). Gelişim ve değişim evresinde Hıristiyanlık, Karadeniz'e nasıl taşınmış sorusunun cevabını, çoğunlukla azizler, yerel din adamları ve kutsal kişiler olarak açıklamak mümkündür. Tarihsel kayıtlar, pagan inançları ve Geç Antik Çağ metinleri, bu açıklamaya destek sunmaktadır. Erken kayıtlardan biri, Paflagonya ve Bitinya valisi olan Genç Plinius'a (2. yüzyıl başı) aittir. Plinius ile imparator Traianus'a ait mektuplarda, Karadeniz'deki Hıristiyanlar hakkında bilgiler yer alır. Ayrıca Petrus'un mektupları, bölgedeki Hıristiyanlık'ın şekillenmesi hakkında bilgiler sunmaktadır (Kaçar, 2008, ss. 198, 201–206). Samasotalı Lucianus, Pontos'da Hıristiyanlar'ın bulunduğunu ifade etmiştir. Lucianus, Celcus'a yazdığı yazıya ithafen İnebolulu (Abonoteikhos) Aleksandros'un (Alexander), bölgede sahte peygamber olarak yerel halkı etkilediğini belirtmektedir. Metinlerden Hıristiyanlık'ın yayıldığı süreçte İnebolu'da Aleksandros'a ait bazı tapınakların bulunduğu ve yöre halkını cesurca idare ettiği anlaşılmıştır¹³. Gregorios, yerleşimlerin inanç açısından güçlü kalmasına ve kentlerdeki Hıristiyanların çoğalmasına katkı sunmuştur (Yılmaz, 2021, s. 57). Hocası Origenes'le yolculuklar yapan ve onu rehber edinen Gregorios'un piskoposluğunda da bölgede Hıristiyanların gücü bilinmektedir (Metcalf, 1920, ss. 7–8; Roberts ve Donaldson, 1883, ss. 1–2).

Karadeniz kıyılarında Erken Bizans Dönemi'nde birçok heretik grup (Marsiyoncular, Montanistler, Ariuscular ve Novatianlar) yer alır. Döneminin gemi zengini Marsiyon'un, Roma ve İskenderiye arasında güçlü bağlantıları bulunmaktadır. Marsiyon, Yeni Ahit'in tamamen sevgi olduğunu yazar. Marsiyon, Eski Ahit'in Tanrısı ile Yeni Ahit'in Tanrısı arasında hiçbir bağlantı olmadığını savunur ve Eski Ahit'i reddeder. 2. yüzyılda Sinop ve çevresinde Hıristiyanlar'ın küçük gruplar halinde oluşum gösterdiği bilinir (Kaçar, 2008, ss. 198, 201–206). Montanistler'in dışında 5. yüzyılda Paflagonya ve Bolu'da Novatianların birçok takipçisi bulunmaktadır. 2. yüzyılın başlarında Karadeniz çevresinde etkili olan bazı Hıristiyanlar'ın heretik yapısı, Hıristiyanlık'ın taşınmaması anlamına gelmemelidir. Çünkü Hıristiyanlık bu dönemde serbest değil ve kanonik metinler tam anlamıyla hala belirlenmemiştir. Bölgedeki grupların, Hıristiyanlık'ın gelişimine katkı sunduğu açıktır. Konsiller sonrasında legal hale gelen Hıristiyanlık (kanonlaşma süreci), bu çerçevede gelişim göstermiştir. Değişim süreci ve Hıristiyanlık'ın Kuzeybatı Karadeniz'de yayılmasında aziz ve azizelerin rolü büyüktür. Bölgede Hıristiyanlık'ın gelişimini ve yayılmasını

¹³ Bölgede birçok kült alanının yer aldığı bilinmektedir. Bu kültürlerden en önemlileri arasında Apollon, Asiklepios ve Kibele yer almaktadır (Davidson, 1902, ss. 178–181, 187–193).

sağlayan dönemin kutsal kişileri, piskoposları, aziz ve azizeleri, bölgenin dini açıdan bütünleşmesini ve güçlü kalmasını misyon edinmiştir.

Geç Antik Çağ'dan itibaren görülen tasvirlerde, aziz ve azizeler, atribüleriyle sunulmuştur. Kiev Ayasofya Kilisesi'nde (11. yüzyıl) güney galeride, Aziz Phokas tasvirindeki kürek, Phokas'ın denizcilerle gemicilerin hamisi olduğunu gösterir (Grotowski, 2010, s. 146, Fig. 7; Gür ve Gür, 2016, s. 11). Aziz Phokas'a ait kürek betimli 12.–14 yüzyıl arasına tarihlendirilen birçok duvar resmi bulunmaktadır (Starodubcev, 2013, s. 53). Karadeniz'e kıyısı olan kentlerde gemi ve denizcilik alanlarıyla öne çıkan Aziz Nikolaos ve Aziz Phokas'ın vitarlarındaki yazılı olanlar bunlara örnektir (Gür ve Gür, 2016, ss. 1–37). Amasra Fatih Cami'nin batı duvarındaki tasvirlerde bulunan Anthonius ve diğer birçok aziz, bölgedeki kültürel çeşitliliği göstermektedir (Gür, 2019, s. 513). 11.–12. yüzyıl duvar resimlerinde Anthonios'un yanında Sabbas ve Euthemius görülmektedir. Bu din adamları kilise ayinlerinde büyük öneme sahiptir (Neale, 2002, s. 179–191; Gür, 2019, s. 513). Mısırlı keşiş Anthonios azizlerin babası olarak tanımlanmakta, münzevi yaşamı benimsemektedir (Artemi, 2015, s. 79–92).

Anthonius, Eugenios, Georgios, Nikolaos, Phokas ve Sabbas gibi azizlerin Karadeniz çevresinde etkili olmasında bölgedeki pagan güçlerin baskıları etkili olmuştur. Aziz ve azizelerin ölümü üzerine mezar, şapel ya da kilise inşa edilmiş, onlara ait rölikler bu yapılara yerleştirilmiştir. Geç Ortaçağ'da Karadeniz çevresindeki aziz mezarları, manastır çevresinde ya da münzevi yerlerde bulunur. Adaların üzerindeki manastırların, keşiş ya da azizlere ait olduğu ifade edilmektedir. Bölgede Alypios Stylites, Andreus, Anne, Anthonios, Epiphanius, Eugenios, Euphemia, Eutykhios, Georgios, Hyakinthos, Hypatius, Ioannes, Niketas, Nikolaos, Philaretos, Sabbas, Stephanos, Theodoros büyük öneme sahiptir (Bryer ve Winfield, 1985, ss. 92, 103, 120, 127–129, 182, 218, 219, 426; Quirini–Poplawski, 2014, s. 119; Gür ve Yılmaz, 2016, ss. 228–245). Bunların adına atfedilen yapılardan çoğunun yeri bilinmemektedir.

Aziz Georgios'un, Bizans–Abbasi antlaşmasında etkisi olduğu belirtilmektedir. Amasra'da, saldırılar olurken Aziz Georgios halkı Amasra'da toplayarak dualar etmiştir (Sakaoğlu, 1987, s. 54). 9. yüzyıldaki Rus saldırılarında, kentlerin çoğu yakılmış ve hasar görmüştür. Hasar gören kentlerde, küçük şapeller ya da kiliseler inşa edilerek, korunaklı bir kale yapısı içinde etkin bir dini–siyasi güç oluşturulmuştur (King, 2008, s. 98, Gür, 2019, s. 301). Aziz Georgios'un vitası bu dönem hakkında kapsamlı bilgiler sunmaktadır. Ruslar, Karadeniz kıyılarında ilerleyerek Paflagonya'daki Karadeniz Ereğlisi ve sonrasında Amasra'ya ulaşmıştır. Rus Igor'un (941–945) 941 yılındaki saldırıları ile sonucunda püskürtülen baskılar, Aziz Georgios'un dini etkisiyle açıklanmaktadır (Vasiliev, 1946, s. 87; Crow ve Hill, 1995, s. 261; Jenkins vd., 2001, s. 18). Saldırıların olduğu dönemde Aziz Georgios'un Amasra halkını bir arada tutup bölgede güven ortamı sağlaması, önemli liman kentlerinden biri olan Amasra'da ticaretin hız kazanmasını sağlamıştır (Foss, 1991, s. 74, Laiou ve Morrisson, 2007, ss. 81–82). Bu gelişmeler Sinop limanına rağmen Amasra'nın öne çıkmasını sağlamıştır (Belke, 1996, s. 161; Sharp, 2010, s. 67).

Aziz Phokas'ın pagan bir münzevi olduğu ifade edilmektedir. Kutsallığının bölgesel translasyonla ortaya çıktığına inanılır. Attika kralının oğlu Hippolytus'un deniz kıyısında atlar tarafından sürüklenerek öldürülüşünü, 3. yüzyılın başlarında martir Hippolytus'a nakledildiği düşünülür. Benzer şekilde denizcilerin hamisi ve bahçıvan olan Sinoplu Phokas'ın, Castor ve Pollux ile bağlantılı olduğu tahmin edilmektedir. Bu sürecin Karadeniz'de sonradan gelişen Müslüman kült merkezlerinin gelişiminde etkili olduğu bilinmektedir. İnşa edilen yapıları, bölgedeki dönüşen aziz / azize kültleri kapsamında ele almak gerekir (Schaff, 1998, s. 373, Dip. 829; Ramsay, 1904, s. 98; Quirini–Poplawski, 2014, s. 120).

Aziz ve azizelerin fiziksel kalıntıları, onlara ait eşyalar ve giysiler rölik kapsamında değerlendirilmiştir (Aydın, 2011, s. 21). Onlardan kalan emanetlerin muhafaza edilmesi, onlara duyulan saygının göstergesidir. Elişa'nın röliklerine temas ettirilen ölü birinin dirilmesi Eski Ahit'teki rölik inancının kanıtıdır. Elişa ile benzer durum Matta, 9, 20–22'de, İsa ve kanaması olan kadın arasında bağda yansıtılmaktadır. İoannes Khrysostomos, azizlerin öldükten sonra da bedensel güce sahip olduğunu, mezarlarının taşınmasıyla kutsallıklarının arttığını yazar. 404'te Phokas'ın röliklerini İstanbul'a götüren İoannes Khrysostomos ve Amasya'ya taşıyan Asterius, azize duyulan saygının çeşitli kentlere yayılmasını sağlamıştır (Andrews, 1824, s. 37; Quirini–Poplawski, 2014, s. 105).

Translasyonlar bölgede yeni ve güçlü bir dini kültürün yayılmasına katkı sunmuş, sosyoekonomik hareketliliği hızlandırmıştır. Entegrasyon süreci sancılı ve yavaş olan translasyonda Kilise Babası Augustine'nin paganlara ait açıklamaları önemlidir (Anonim, 1887, ss. 456–457). Polycarpos (65–155(?)), yaşadığı dönemde azizler ve kutsal din adamlarının röliklerini muhafaza etmek için mücadeleler vermiş, rölik anlayışının yaygınlaşmasını sağlamıştır (Ehrman, 2003, s. 360). Polycarpos gibi birçok din adamı translasyon için çabalamış, sonucunda Hıristiyanlık'ta yeni bir oluşumu güçlendirmiştir. Rölik kavramı bölgede daha önceden varlığı bilinen Hellenistik ve Roma dönemlerindeki kutsal kişilerin translasyonu kapsamında ele almak gerekir. Batı Karadeniz'deki piskoposluk kentlerindeki azizler ile onlara ait kültürleri, translasyon açısından ele alan araştırmacılar translasyonlarının doğruluğunu hatırlatır. Karadeniz Ereğlisi'ndeki Phokas'ın, gücünü yerel Herakles'ten aldığı ya da Sinop'ta, Castor ve Pollux etkileşimli translasyon külte sahip olduğu ileri sürülen Phokas, bunlara örnektir (Ramsay, 1904, s. 98; Belke, 1996, 212; Schaff, 1998, s. 373, Dip. 829; Chotzakoglou, 2013, s. 96; Quirini–Poplawski, 2014, s. 105).

Din adamları adına inşa edilen kiliselerle mezarlarının bulunduğu dini yapılar, bölgedeki dini yapıya katkı sunmaktadır. Karadeniz Ereğlisi, Filyos (Tios), Amasra, Sinop, Giresun ve Trabzon çevresindeki kazıların tamamlanması ve tespit edilen buluntuların tüm ayrıntılarıyla değerlendirilmesi, dini yapı ve bölgesel etkilerini açıklamamıza yardımcı olacaktır.

Kuzeybatı Karadeniz'deki derin vadi ve doğal kaya oluşumlarından bazılarının Geç Antik Çağ'da Hıristiyanlık'ın gelişim evresinde münzevi alanlar olarak kullanıldığı düşünülmektedir. Kentler, nüfusun artması, ticari koşullar ve yeni ulaşım ağları vasıtasıyla genişlemiş ve birçok yapı inşa edilmiştir. İlk dönemlerde kentlere çok yakın olmayan bu yapılardan bazıları, kentlerin genişlemesiyle yerleşimlerin içinde ya da yakınlarında kalmıştır.

Bursa, Zonguldak, Karabük, Bartın, Kastamonu, Sinop, Çorum, Çankırı çevresinde çok sayıda arkeolojik proje ve yüzey araştırması gerçekleştirilmiş ve incelemeler hala devam etmektedir. Bu yerleşim alanlarında Geç Antik Çağ'da kullanıldığı belirlenen birçok kalıntı mevcuttur. Karadeniz Ereğlisi'nde Akheron Vadisi adıyla bilinen vadide birçok kayaya oyma yapı bulunmaktadır. Bunların Hıristiyanlık'ın yayılımında toplanma alanları ve gizli ibadet yerleri olarak kullanıldığı bilinmektedir. Yapılardan birinin içindeki kilise ve diğer kayaya oyma yapıdaki duvar resimleri, erken uygulamalara örnektir (Gür, 2019, ss. 163–207). Bu kayaya oyma yapıların çoğu khitonien güç etkisi kapsamında değerlendirilir. Karadeniz Ereğlisi'de Hades ya da Herakles ile bağlantılı olduğu belirtilen Akheron Vadisi ve buradaki kayaya oyma yapılar, yerleşimdeki khitonien güçle ilişkilendirilir (Head, 1911, s. 516; Anobolu, 1988, s. 127). Bölgede pagan tanrılara duyulan saygı, Hıristiyanlık'ın resmi din kabul edilmesine kadar hatta belli bir dönem sonrasına kadar da devam etmiştir (Öztürk, 2013, s. 335). 2. yüzyılın başında boş inanç olarak değerlendirilip pek önemsenmeyen Hıristiyanlık, zamanla kırsal yerleşimlerde önemli bir inanç yapısı haline gelmiştir (Plinius, 2001, ss. 66–67). Hıristiyanlık 2. yüzyılda, kırsal kesimlerde

Paflagonya örneğinde olduğu gibi alt kitlelere arasında hızla yayılmıştır. Roma imparatorları ile valilerin yazışmalarına konu olan ve pek önemsenmeyen Hıristiyanlardan bazıları inançları doğrultusunda canından olmuş ve martir ilan edilmiştir. Geç Antik Çağ'daki bu oluşum Hıristiyan-pagan çatışmalarına sahne olmuş, Hıristiyanlar çoğunlukla ibadetlerini mağara, mezarlık, katakomp ya da kayaya oyma yapılarında gerçekleştirmiştir. Kuzeybatı Karadeniz'deki (Karadeniz Ereğlisi, Karabük, Bartın, Kastamonu, Sinop) kayaya oyma yapılar bunun göstergesidir (Öztürk, 2013, s. 335).

Karadeniz Ereğlisi'ndeki Akheron Vadisi'nde görülen bu kayaya oyma yapıların dışında çok sayıda erken dini yapılar bulunmaktadır. Safranbolu çevresinde de birçok kayaya oyma yapı ve kaya mezarı bulunmaktadır. Kaya mezarları ve kült alanlarındaki haçlar (Leonhard, 1915, ss. 137-145), bölgedeki erken yerleşim alanlarına işaret eder. Geç Antik Çağ'da Hıristiyanlar tarafından sığınak ya da toplanma alanı olarak kullanılan doğal kayalara örnek olarak Safranbolu'daki Mencilis Mağarası gösterilmektedir (Mordtmann, 1925, ss. 249-258). Burda gerçekleştirilebilecek arkeolojik çalışmalar mağaranın içindeki mekanın işlevi hakkında bilgi sunulması açısından son derece önemlidir (Özdemir, 2005, s. 145). Kastamonu Cide'deki arkeolojik veriler yerleşimin Geç Antik Çağ ile birlikte yerleşim alanı olarak kullanıldığını göstermektedir (Belke, 1996, s. 219; Düring ve Glatz, 2010, ss. 209-211).

4. yüzyıla gelinceye kadar Kuzeybatı Karadeniz'deki kentlerde birçok pagan ve Hıristiyan mücadelesi olmuştur. 4. yüzyılda Hıristiyanlık'ın resmi din olarak kabul edilmesiyle paganlar zor durumda kalmıştır. Paganların 4. yüzyıldaki ibadet mekanları ve ritüelleri hakkında bilgi veren yazılı kaynaklar çok sınırlıdır (MacMullen, 1997, ss. 4-5). 4.-5. yüzyıl ile birlikte inşa edilen yapılar çoğunlukla kutsal kişiler, din adamları, aziz ve azizelere atfedilmiştir. Kayaya oyma yapılar ve hücreler Erken Bizans Dönemi ile birlikte işlevini sürdürmüştür. İncelemelerimiz sırasında bu gibi kayaya oyma yapıların dışında bazılarının ilk evrede hücre olarak kullanıldığı ardından ise üzerine kilise inşa edildiği bilinir. Anadolu ve Anadolu dışında bunun gibi birçok dini yapı yer almaktadır. Bursa Kumyaka (Sige), Başmelekler (Archangeloi) Kilisesi'ndeki kayaya oyma yapı ve üzerine inşa edilen kilise (Soykan, 2018, s. 229, Çizim 121), kutsal kabul edilen kayaya oyma yapıların Bizans Dönemi'nde önemini koruduğunu gösterir. Başmelekler (Archangeloi) Kilisesi'ndeki kayaya oyma mekanlar (E ve F mekanları), araştırmacılar tarafından sığınak ya da mezar olarak yorumlanmıştır (Buchwald, 1969, s. 21; Hasluck, 1971, s. 295). Başmelekler (Archangeloi) Kilisesi örneğinde olduğu gibi özgün adı bilinmeyen diğer kayaya oyma yapılar çoğunlukla bölgedeki dini kişiler ya da aziz ve azizelerle ilişkilendirilir.

Erken Bizans Dönemi'nde Kuzeybatı Karadeniz'deki kasaba ve köylerde tarımsal faaliyetlerin etkin olduğu bilinmektedir. Yerleşimler organize karayolunun yanı sıra limanlar vasıtasıyla da birbirine bağlanmıştır (Drakoulis, 2012, s. 90). Bu ağ Karadeniz kıyıları boyunca Azize Euphemia kültü gibi bazı kültlerin bölgedeki Hıristiyanların dini açıdan bir arada bulunmasına katkı sunmuş, çeşitli kentlere taşınarak inanış çevresinde birlik oluşturulmuştur.

Paflagonya'da özellikle 6.-7. yüzyıllarda ağır basan asketik yaşam anlayışı bölgenin dini açıdan ivme kazanmasını sağlamıştır. Aziz Alypios Stylites, Paflagonya'da asketik yaşamın şekillenmesine, manastır ve kiliselerin artmasına katkıda bulunmuştur. Hayatının bir bölümünü Eskipazar'da sütun üzerinde geçiren Alypios Stylites'in asketik yaşamı, geleneklere yön veren batini yorumu, Paflagonya'daki mistik yaşamın şekillenmesini sağlamıştır. Halkın sütun çevresine yerleşmesi ve kilise yapılaşması ayrıca bölgedeki azizlerin kendi evlerini küçük bir kiliseye dönüştürmesi, yerleşim alanlarındaki dini ve ekonomik hareketliliğe katkı sunmaktadır (Filimon, 2015, ss. 26-29). Ayrıca geç Roma Dönemi'nde yükselişe geçen Eskipazar ekonomisinin, 7. yüzyıla kadar gücünü koruduğu bilinir. 7. yüzyıl ile birlikte düşüşe geçen

ekonomik hayat, bu dönemde Aziz Alypios Stylites'le canlılık kazanmıştır (Ritter, 2015, ss. 121–122).

11. yüzyıla ait bir elyazmasında, Paflagonyalılar'ın, azizlere ve şehitlere yoğun ilgisi olduğunu belirtilir (Darrouzès, 1992, s. 97). Elyazmasında şehitler ve azizlerin adına kiliseler inşa edilerek dualar edilmesi, dini yapıların inşasının yanında yeni kent merkezlerinin gelişmesini sağlamıştır. Bu durum hem ekonomik hareketliliğin hem de belli bir nüfusun bu yapılar çevresinde şekillenmesini sağlamıştır. Bu oluşum ve yaşanan değişim, uzun zaman sonucundaki sosyoekonomik değişime ortam hazırlamaktadır. Ayrıca bölgedeki aziz ve azizeler, konsillerle sonrasındaki gelişim evresinde etkili olmuştur. Bonatia Manastırı'ndan konsile katılan din adamları buna örnektir (Darrouzès, 1992, s. 97). Hıristiyanlar'ın, bölgesel azizlerinin heretik yapılarıyla mücadele ettiği görülür, Çankırı Sinodu bunun göstergesidir (Percival, 1900, ss. 91–101). Ariusculuk, Doğu'da etkindir ve yasal Hıristiyanlık sürecinde, büyük engel olmuştur. Çankırı Sinodu'nda, Ariusculara karşı görüşler savunulmuştur. Bu doğrultuda mücadele eden Hypatius canından olmuştur. Hyakinthos'un paganlar tarafından işkenceye maruz kalması ve öldürülmesi, paganların gücünü gösterir (Darrouzès, 1992, ss. 94–95).

Paflagonyalı Philaretos, Bizans yöneticilerine yakınlığıyla bilinir. Sarayla olan bu yakınlığı Paflagonya'nın ekonomik açıdan zenginleşmesini ve dini açıdan önemli bir yer olmasını sağlamıştır. Saraydan aldığı ekonomik desteği, halkın yararına kullanarak, bölgenin daha hızlı Hıristiyanlaşmasına katkıda bulunmuştur. Ekonomik sermayeyi yöneten kiliseler ve manastırlar, bölgenin canlanmasını sağlamıştır (Ryden, 2002, s. 41, Kan-Şahin, 2019, ss. 19–20).

Hıristiyan azizlerle bazı din adamlarının, bölgenin Hıristiyanlaşmasında katkısı açıktır. Bu evrede pagan etkiler çoğunluktadır. Sinoplu Phokas'ın Hıristiyanlar tarafından sonradan aziz ilan edilmesi, bölgedeki kutsal din adamlarına ya da önemli kişilere, Erken Bizans Dönemi'nde Hıristiyan kimlik kazandırılarak, paganların Hıristiyanlaşma sürecini hızlandırmak hedeflenmiştir. Phokas denizcilik alanındaki gücü, bu dönemde Hıristiyan aziz olarak atfedilmesi, Hıristiyanlaşma sürecinde deniz yoluyla diğer kıyı bölgelerde etkisini hızlandırmış, Paflagonya'nın dini-ekonomik-sosyolojik açıdan canlanmasını sağlamıştır. İç bölgelerde ise Aziz Alypios Stylites gibi azizler, Hıristiyan asketik yaşamın önünü açmış, manastırlar kurularak halkın Hıristiyanlaşmasını hızlandırmıştır. Theodoros'un etkili olduğu bölgede Aziz Alypios Stylites nasıl saygı görecekti, bu süreçte ne gerekliydi? İşte tam da bu noktada, devreye Azize Euphemia girdi. Anadolu'nun birçok yerinde saygı gören Euphemia'yı, Alypios Stylites'in rüyasında gördüğünü dillendirmesi, insanların zihninde yarattığı etkiyle açıklanır. Bu açıdan Alypios Stylites, paganlar tarafından da saygı duyulan Euphemia'nın desteğini almış, bölgenin dini mimarisi bakımından zenginleşmesini ve yerel halkın Hıristiyanlaşmasını etkilemiştir.

FINANSAL DESTEK

Yazarlar bu çalışma için herhangi bir finansal destek almadıklarını beyan etmişlerdir.

ETİK

Yazarlar bu çalışmada etik ilke ve standartlara uyduklarını beyan etmişlerdir.

YAZAR KATKI BEYANI

Sinan Yılmaz  Kavram/fikir; Literatür taraması; Tasarım; Veri toplama/analiz; Veri/bulguların yorumu; Taslağın yazımı; Eleştirel inceleme; Yönetme ve kontrol; Finansman; Son onay ve sorumluluk. Genel katkı düzeyi %50

Durmuş Gür  Kavram/fikir; Literatür taraması; Tasarım; Veri toplama/analiz; Veri/bulguların yorumu; Taslağın yazımı; Eleştirel inceleme; Yönetme ve kontrol; Finansman; Son onay ve sorumluluk. Genel katkı düzeyi %50.

ÇIKAR ÇATIŞMASI

Yazarlar herhangi bir çıkar çatışması beyan etmemiştir.

Kaynakça

- Ainsworth, W. F. (1842). *Travels and researches in Asia Minor, Mesopotamia, Chaldea, and Armenia by William Francis Ainsworth. Vol I* (AMN09801). John W. Parker. London; SALT Research. <https://archives.saltresearch.org/handle/123456789/97109>
- Anadolu, M. U. (1988). Batı Anadolu'da Bulunan Demeter ve Khitonien Tanrıları Tapınakları. VI. Araştırma Sonuçları Toplantısı, Ankara: T. C. Kültür Bakanlığı Kültür ve Tabiat Varlıklarını Koruma Başkanlığı. 121–140.
- Anderson, W. (2009). Late Byzantine Occupation of the Castle at Tios, *Anatolia Antiqua*, XVII. 265–277.
- Andrews, W. E. (1824). *Critical and Historical Review of Fox's Book of Martyrs, Shewing the Inaccuracies, Falsehoods, and Misrepresentations in that Work of Deception*. London: W. E. Andrews.
- Anonim (1784). *Martyrologium Romanum / Gregorii XIII*. Venetiis: Typis Francisci ex N. Pezzana.
- Anonim (1887). *A Select Library of Nicene and Post Nicene Fathers of the Christian Church, (First Series) Volume II: St. Augustine's City of God and Christian Doctrine* (Edit: Philip Schaff). Buffalo: The Christian Literature Company.
- Anonim (1984). *O City of Byzantium: Annals of Niketas Choniates* (Trans.: Harry J. Magoulias), Detroit: Wayne State University Press.
- Anonim (1889). *Nouveau dictionnaire d'histoire, de géographie, de mythologie et de biographie par une société de professeurs et de savants*. Tome: 2. (Edit.: Amédée Descubes). Paris: A. Le Vasseur et Cie.
- Anonim (2015). *The Book of Saints Vol.: 2*. London: Aeterna Press.
- Artemi, E. (2015). Athanasius of Alexandria and "The Kingdom of the Desert" in His Works. *Vox Patrum* 35, 79–92.
- Αρτοποτλος, Ιωάννης Γ. (2004). Η Σαφραμπολη Της Μικρας Ασιας Και Το Προβλημα Tot Ονοματος Της Κατα Τη Βυζαντινη Περιοδο. Δελτίο Κέντρου Μικρασιατικών Σπουδών, Τομ. 14, Αθήνα, 9–40.
- Aydın, A. (2011). *Lahit Formlu Rölikler-Reliquaries of The Sarcophagus Type*. İstanbul: AKMED / Koç Üniversitesi Suna-İnan Kıraç Akdeniz Medeniyetleri Araştırma Enstitüsü.
- Barat, C. (2013). La Paphlagonie: Histoire et peuplement. *Collection de l'Institut des Sciences et Techniques de l'Antiquité*, 1277(1), 151–166. https://www.persee.fr/doc/ista_0000-0000_2013_act_1277_1_3733
- Belke, K. (1996). *Paphlagonien und Honorias*, Tabula Imperii Byzantini Band 9, Vienna: Verlag der Österreichischen Akademie der Wissenschaften.
- Bréhier, L. (1916). L'hagiographie byzantine des VIIIe et IXe siècles, hors des limites de l'Empire et en Occident. [Loparev, Vizantijskiiia jitiia sviatuih VIIIe-IXe vekov (Vies byzantines des saints des VIIIe et IXe siècles). *Journal des savants*. 14^e Année, Octobre. 450–465.
- Bryer, A., & Winfield, D. (1985). *The Byzantine monuments and topography of the Pontos*. Dumbarton Oaks Studies, Volume 20. Dumbarton Oaks Research Library and Collection.
- Buchwald, H. H. (1969). *The Church of the Archangels in Sige Near Mudania*. Wien: Verlag Hermann Böhlau Nachf.
- Butler, A. (1841). *Vies des pères, des martyrs, et des autres principaux saints*. Tome 2, Paris: Mequignon Junior.
- Butler, R. A. (2015). *The Saints Complete Edition*. Catholic Way Publishing.
- Cahen, C. (1984). *Osmanlılardan Önce Anadolu'da Türkler* (Çev.: Yıldız Moran), 2. Baskı, İstanbul: E Yayınları.
- Chotzakoglou, C. G. (2013). Harbors and Sea-Routes of the Black Sea According To Greek Hagiographical Text. *Medieval Ports in North Aegean and the Black Sea. Links to the Maritime Routes of the East. International Symposium Thessalonike (4-6 December 2013) Proceedings* (Edit.: Flora Karagianni). Thessalonike: European Centre for Byzantine and Post-Byzantine Monuments. 94–98.
- Crow, J., & Hill, S. (1995). The Byzantine Fortifications of Amastris in Paphlagonia. *Anatolian Studies*, 45, 251-265. <https://doi.org/10.2307/3642924>
- Darrouzès, J. (1992). "Notes de de littérature et de géographie ecclésiastiques". *Revue des études byzantines*, Tome: 50, 87–112.
- Davidson, A. M. C. (1902). *Translations from Lucian*. London: Longmans, Green and Co.
- Delehaye, H. (Edit.) (1902). *Synaxarium ecclesiae Constantinopolitanae e codice sirmondiano nunc Berolinensi*, Brussels: Socios Bollandianos.
- Delehaye, H. (1923). Les Saint Stylites. *Subsidia hagiographica* 14. Bruxelles: Société des Bollandistes 24, Paris: Librairie Auguste Picard.
- Delehaye, H. (1909). *Les légendes grecques des saints militaires*. Paris: Librairie Alphonse Picard et Fils.
- Demirci, K. (1985). *Dinlerin Dejenerasyonu*. İnsan Yayınları.
- Doublet, G. (1889). Inscriptions de Paphlagonie. *Bulletin de correspondance hellénique*, 13, 293–319.
- Drakoulis, D. P. (2012). "Regional Transformations and Settlement Network of the Coastal Pontic Provinces in the Early Byzantine Period". *The Black Sea, Paphlagonia, Pontos and Phrygia in Antiquity Aspects of Archaeology and Ancient History* (Edit.: Gocha R. Tsetskhladze), Oxford: BAR International Series 2432, 79–95.
- Düring, B. ve Glatz, C. (2010). The Cide Archaeological Project 2009: First Results. *Anatolia Antiqua*, 18, 203–213.
- Efthymiadis, S. (Edit.) (2014). *The Ashgate Research Companion to Byzantine Hagiography: Volume II: Genres and Context*. Farnham, UK and Burlington, VT: Ashgate.

- Ehrman, B. D. (2003). *The Apostolic Fathers Volume I (I Clement. II Clement. Ignatius. Polycarp. Didache.)*, Cambridge: Harvard University Press.
- Eyice, S. (1965). *Küçük Amasra Tarihi ve Eski Eserleri Kılavuzu*, Türk Tarih Kurumu Basımevi.
- Ferri, S. (1931). Il bios e il martyrión di Hypatius di Gangrai. *Studi Bizantini e Neellenici*, 3, 69–103.
- Filimon, F. (2015). *Pillar of the Communities: The Lives of Alypius The Stylite* (MA Thesis), Budapest: Central European University.
- Foss, C. (1991). "Amastris". *The Oxford Dictionary of Byzantium*. Volume I.-II.-III. (Edit. A. P. Kazhdan), New York: Oxford University Press, 74–75.
- Foss, C. (2002). Pilgrimage in Medieval Asia Minor. *Dumbarton Oaks Papers*, 56, 129–151. <https://doi.org/10.2307/1291859>
- Fourmy, M.-H. ve Leroy, M. (Edit.) (1934). "La vie de St. Philarète". *Byzantion* 9, 85–170.
- Frank, G. (2000). *The Memory of the Eyes Pilgrims to Living Saints in Christian Late Antiquity*, London: University of California Press.
- Froehlich, G. ve Schulz, J. (2015). "Sant'Ippazio (St. Hypatius von Gangra) Ein süditalienischer Kult um Potenz und Pastinaken". *Geschichte der Urologie*, 12. Berlin, 1806–1810.
- Gökoğlu, A. (1952). *Paphlagonia*. Kastamonu: Doğrusöz Matbaası.
- Grotowski, P. L. (2010). Defining the Byzantine Saint-Creating a Message in Orthodox Art. *Researchgate, Series Byzantina Studies on Byzantine and Post-Byzantine Art*, Volume: 8 (Edit.: Piotr L. Grotowski and Sławomir Skrzyński), Warsaw. 133–158.
- Guérin, P. (1888). *Les petits bollandistes: vies des saints*, Tome 5, Paris: Bloud et Barral.
- Gür, D., & Gür, F. (2016). Hagios Phokas. *Manisa Celal Bayar Üniversitesi Sosyal Bilimler Dergisi*, 14(3), 1–37. <https://doi.org/10.18026/cbusos.19654>
- Gür, D. ve Yılmaz, S. (2016). Batı Karadeniz'de Saygı Gören Bazı Azizler Karadeniz Ereğlisi, Filyos, Safranbolu, Amasra, Bartın, Sinop. XX. *Uluslararası Ortaçağ Türk Dönemi Kazıları ve Sanat Tarihi Araştırmaları Sempozyumu (2-5 Kasım 2015)* (Edit.: Ela Taş), Cilt: I, Sakarya, 228–245.
- Gür, D. (2019). *Kuzeybatı Karadeniz'de Bizans Dönemi Dini Eserler* (Yayınlanmamış Doktora Tezi), Ankara: Hacettepe Üniversitesi Sosyal Bilimler Enstitüsü.
- Güzel, F. (2018). Gangra (Çankırı) Sinodu. *Çankırı Karatekin Üniversitesi Sosyal Bilimler Enstitüsü Dergisi*, 9(2), 96–109.
- Gwatkin, H. M. (1900). *Studies of Arianism, Chiefly Referring to the Character and Chronology of the Reaction Which Followed the Council of Nicæa*, London: Deighton Bell and Co. Press.
- Hasluck, F. W. (1971). "Bithynica", *The Annual of the British School at Athens* (Session 1906/1907). Volume: 13, London. 285–308.
- Head, B. V. (1911). *Historia Numorum, a Manual of Greek Numismatics*, Edition 2. Oxford: At the Clarendon Press.
- Hefele, C. J. (1876). *A History of the Councils of the Church, From the Original Documents*, 236–429, Volume: 2. Edinburgh: T. & T. Clark.
- Iean Thioly, C. (1669). *Les nouvelles fleurs des vies des saints, et fêtes de l'année*, Tome Premier. France: Avec privilege du roi.
- Jenkins, D., Alexopoulos, S., Bachrach, D., Couser, J., Davis, S., Hayton, D., & Sterk, A. (Transl.) (2001). *The Life of St. George of Amastris (Eng. Translations)*, America: University of Notre Dame. 1–20.
- Jones, A. H. M. (1971). *The Cities of The Eastern Roman Provinces*, Oxford: Clarendon Press.
- Kaçar, T. (2008). Early Christianity in the Black Sea: An Examination of the Literary Evidence. *Colloquium Anatolicum*, VII. İstanbul: Türk Eskiçağ Bilimleri Enstitüsü. 197–216.
- Kan-Şahin, G. (2019). Bir Anadolu Eyaleti Olarak Honorias. *Karadeniz İncelemeleri Dergisi*, 14(27), 11–42.
- Kaya, M. (2019). Çankırlı Bir Hristiyan Azizi: Hypatius. *Çankırı Karatekin Üniversitesi Edebiyat Fakültesi Dergisi*, 7(1), 79–94.
- Kazhdan, A. ve Ševčenko, N. P. (1991). "Phocas". *The Oxford Dictionary of Byzantium*, Volume 3, (Edit.: Alexander Kazhdan), New York: Oxford University Press. 1666–1667.
- Kazhdan, A. (1991). "George of Amastris". *The Oxford Dictionary of Byzantium* (Edit.: Alexander Kazhdan), New York: Oxford University Press. 837.
- Kazhdan, A. (1999). *A History of Byzantine Literature*, 650-850. Athens: National Hellenic Research Foundation, Institute for Byzantine Research.
- King, C. (2008). *Karadeniz* (Çev. Zülal Kılıç), İstanbul: Kitap Yayınevi.
- Lafli, E., & Kan Şahin, G. (2012). Terra Sigillata and Red-Slipped Ware from Southwestern Paphlagonia. *Anatolia Antiqua*, 20, 45–120.
- Lafli, E. & Kan-Şahin, G. (2015). Middle Byzantine Ceramics From Southwestern Paphlagonia. *Anatolia Antiqua*, Vol.: 23, 63–149.
- Lafli, E. (2006). "A Roman Rock-Cut Cult Niche at Paphlagonian Hadrianoupolis". 24. *Araştırma Sonuçları Toplantısı*, Cilt: 2, Ankara: Kültür ve Turizm Bakanlığı Dösim Basımevi, 43–66.

- Laiou, A. E. ve Morisson, C. (2007). *The Byzantine Economy*, Cambridge: Cambridge University Press.
- Leonhard, R. (1915). *Paphlagonia: Reisen und Forschungen im nördlichen Kleinasien*, Berlin: Dietrich Reimer (Ernst Vohsen).
- MacMullen, R.. (1997). *Christianity and Paganism in the Fourth to Eighth Centuries*. New Haven: Yale University Press.
- Mango, C. A. (2004). A fake inscription of the Empress Eudocia and Pulcheria's relic of Saint Stephen. *Nea Rhome*, 1, 23–34.
- Mango, C. (2005). The Meeting-Place of the First Ecumenical Council and the Church of the Holy Fathers at Nicaea. *Δελτίον Της Χριστιανικής Αρχαιολογικής Εταιρείας*, 27–34. <https://doi.org/10.12681/dchae.425>
- Marek, C. (1993). *Stadt, Ära und Territorium in Pontus-Bithynia und Nord-Galatia*, Istanbul Forschungen, Band 39, Tübingen: Wasmuth.
- Mayer, W. (Trans.) (2006). *On Saint Phocas. In The Cult of the Saints: Select Homilies and Letters*. New York: St. Vladimir's Seminary Press.
- McGreer, E., Nesbitt, J., & Oikonomidès, N. (2001). *Catalogue of Byzantine Seals at Dumbarton Oaks and in the Fogg Museum of Art, Volume 4: The East*. Washington D. C.: Dumbarton Oaks Research Library and Collection.
- Metcalfe, W. (1920). *Gregory Thaumaturgus Address to Origen, Translations of Christian Literature, Series: 1, Greek Texts*, New York: The Macmillan Company.
- Mordtmann, A. D. (1925). *Anatolien / Skizzen und Reisebriefe aus Kleinasie (1850-1859)* (Edit.: F. Babinger.) Hannover: Orientbuchhandlung Heinz Lafaire.
- Moreri, L. (1732). *Le grand dictionnaire historique ou le mélange curieux de l'histoire sacrée et profane*, Tome 1, Paris: Jacques Vincent.
- Neale, J. M. (Edit.:) (2002). *The Liturgies of SS. Mark, James, Clement, Chrysostom, and Basil, and the Church of Malabar*, New Jersey: Georgias Press.
- Oikonomidès, N. (1986a). Le dédoublement de Saint Théodore et les villes d'Euchaita et d'Euchaneia. *Analecta Bollandiana*, Volume: 104, 327-335.
- Oikonomidès, N. (1986b). *A Collection of Dated Byzantine Lead Seals*, Washington D.C.: Dumbarton Oaks Research Library and Collection.
- Ötügen, Y. (1991). St. Nicholas Churches in Anatolia and Thrace. *Erol Atalay Memorial* (Edit: Hasan Malay), İzmir, 123–130.
- Özdemir, Ü. (2005). Mencilis Mağarası. *Doğu Coğrafya Dergisi*, 13, 135-150.
- Öztürk, B. (2013). Herakleia Pontica (Zonguldak-Karadeniz Ereğli) Antik Kenti Epigrafik Çalışmaları ve Tarihsel Sonuçları, *I. Uluslararası Karadeniz Kültür Kongresi International Conference on The Black Sea Regional Culture 06-09 Ekim 2011 Sinop* (Edit.: Nuray Türker, Gülgün Köroğlu, Önder Deniz). Karabük: Karabük Üniversitesi, 505–528.
- Papadakis, A. (1991). Gangra, Local Concil of. İçinde A. P. Kazhdan, A.-M. M. Talbot, A. Cutler, T. E. Gregory, & N. P. Sevcenko (Ed.), *The Oxford dictionary of Byzantium* (ss. 821–822). Oxford University Press.
- Percival, H. R. (1900). *The Seven Ecumenical Councils of The Undivided Church*. New York: The Christian Literature Company.
- Plinius. (2001). *Epistulae, 10. (Genç Plinius'un Anadolu Mektupları)*, (Latinceden Çev.: Çiğdem Dürüşken ve Erendiz Özbayoğlu). İstanbul: Yapı Kredi Yayınları.
- Попов, Г. В. ve Рындина, А. В. (1979). *Живопись и Прикладное Искусство Твери. XIV–XVI века*. Москва: Наука.
- Quirini-Poplowski, R. (2014). "Seaside Shrines in the Late Mediaeval Black Sea Basin. Topography and Selected Historical and Art Historical Questions". *The Holy Portolano The Sacred Geography of Navigation in the Middle Ages. Fribourg Colloquium* (Edit.: Bacci, Michèle and Rohde, Martin), Germany: De Gruyter, 95–120.
- Ramsay, S. W. M. (1890). *The Historical Geography of Asia Minor*. John Murray.
- Ramsay, W. M. (1904). *The letters to the seven churches of Asia and their place in the plan of The Apocalypse*. Grand Rapids: MI: Christian Classics Ethereal Library
- Ramsay, W. M. (1960). *Anadolu'nun Tarihi Coğrafyası* (Çeviri: Mihri Pektaş), Ankara: Milli Eğitim Basımevi.
- Rapp, C. (2005). *Holy Bishops in Late Antiquity: The Nature of Christian Leadership in an Age of Transition*, Berkeley: University of California Press.
- Ritter, M. (2015). "The End of Late Antiquity in Paphlagonia: Disurbanisation from a Comparative Perspective". *Geographica Historica-Band 32, Landscape Dynamics and Settlement Patterns in Northern Anatolia during the Roman and Byzantine Period* (Edit. Kristina Winther-Jacobsen and Lâtife Summerer). Stuttgart: Franz Steiner Verlag, 119–133.
- Roberts, A. ve Donaldson, J. (Edit.) (1883). *Ante-Nicene Fathers Latin Christianity: The Writings of Gregory Thaumaturgus, Dionysius of Alexandria, and Archelaus* (İngilizceye Çev: S. D. F. Salmond), Volume: XX, Edinburgh: T. and T. Clark.
- Rosenwein, B. H. (2018). *Reading the Middle Ages: Sources from Europe, Byzantium, and the Islamic World*. Toronto University Press.
- Ruge, W. (1901). "Dadybra". *Paulys Real-Encyclopädie der classischen altertumswissenschaft neue bearbeitung unter mitwirkung zahlreicher fachgenossen herausgegeben*, Band: IV. 1980.

- Ruggieri, V. (1991). *Byzantine Religious Architecture (582–867): Its History and Structural Elements*, Roma: Pont Institutum Studiorum Orientalium.
- Ryden, L. (2002). *The Life of St. Philaretos The Merciful Written by His Grandson Niketas: A Critical Edition with Introduction, Translation, Notes, And Indices*, Sweden: Uppsala.
- Sakaoğlu, N. (1987). *Amasra'nın Üç Bin Yılı*, İstanbul: Zonguldak Valiliği Yayınları.
- Schaff, P. (1998). *History of The Christian Church*, The Electronic Bible Society, Dallas TX.
- Schaff, P. ve Wace, H. (2011). *The Seven Ecumenical Councils*. New York: Benediction Classics.
- Schultze, V. (1922). *Altchristliche Städte und Landschaften, II. Kleinasien*. Gütersloh, C. Bertelsmann Verlag.
- Sharp, R. S. (2010). *The Outside Image: A Comparative Study of External Architectural Display on Middle Byzantine Structures on The Black Sea Littoral* (Doctor of Philosophy Thesis), University of Birmingham.
- Soykan, A. N. (2018). *Bursa, Kumyaka (Sige), Başmelekler (Archangeloi) Kilisesi*, [Yayınlanmamış Doktora Tezi]. Hacettepe Üniversitesi, Sosyal Bilimler Enstitüsü.
- Sozomen. *Ecclesiastical History (Book III: 14- IV: 24) (Translated: Chester D. Hartranft). From Nicene and Post-Nicene Fathers, Second Series, Vol. 2 (Edited by Philip Schaff and Henry Wace) (Buffalo, NY: Christian Literature Publishing Co., 1890), Revised and edited for New Advent by Kevin Knight*.
- Starodubcev, T. (2013). "Holy Gardener and Holy Bishop: The Images and Cult of Holy Martyrs Named Phokas- Свети вртлар и свети епископ: представе и поштовање светих мученика са именом Фока". *Zograf*, Volume: 37, 37–53.
- Thomas, S. F. (2000). *Butler's Lives of The Saints New Full Edition September*, Minnesota: The Liturgical Press.
- Tiefenbach, H. (2012). *Anadolu'nun Azizleri*, İstanbul: Arkeoloji ve Sanat Yayınları.
- Van de Vorst, C. (1911). Saint Phocas. *Analecta Bollandiana*, Volume: 30, 252–295.
- Vasiliev, A. A. (1946). *The Russian Attack on Constantinople in 860*. George Banta Publishing Company.
- Vasiliev, A. A. (Edit.) (1900). "Zhitie Filareta Milostivogo", *Izvestija Russkogo Archeologičeskago Instituta Konstantinopole* 5, 64–86.
- Vikan, G. (2007). *Byzantine Pilgrimage Art*. Washington, D.C.: Dumbarton Oaks Byzantine Collection Publications.
- Walter, C. (1999). Theodore, archetype of the warrior saint. *Revue Des Études Byzantines*, 57(1), 163–210. <https://doi.org/10.3406/rebyz.1999.1970>
- Witteck, P. (1970). Bizanslılardan Türklere geçen yer adları. *Selçuklu Araştırmaları Dergisi*, 1969 (Çev.: Mihin Eren), Cilt: 1, Ankara: Türk Tarih Kurumu Basımevi, 193–240.
- Yılmaz, S. (2021). *Bizans Sanatı'nda Öteki Dünya Anlayışı* (Yayımlanmamış Doktora Tezi), Ankara: Hacettepe Üniversitesi Sosyal Bilimler Enstitüsü Sanat Tarihi Anabilim Dalı.
- Zuckerman, C. (1988). The reign of Constantine V in the miracles of St. Theodore the recruit (BHG 1764). *Revue Des Études Byzantines*, 46(1), 191–210. <https://doi.org/10.3406/rebyz.1988.2230>

Extended Abstract

Since the early periods of Anatolia, many religious cults have found their place. During the late antiquity/early christian period, the importance and number of these cults started to increase. Especially Christian saints sacrificing themselves for this religion and being subjected to many tortures increased their significance in the eyes of the public. These saints not only died for Christianity but also played a key role in the rapid spread of Christianity. They contributed to the construction of churches in the regions where they lived and made great contributions to the life of the monastery and the economic development of the region.

While Christian saints and some saint cults spread to various parts of Anatolia, they also continued their activities in the Black Sea region. The most important religious power in the region in the early period was paganism. Saints were among those who contributed to the struggle against paganism and the advancement of Christianity in the region. Among the most considerable saints of the region are Alypius, Anthimus, Georgios, Hyakinthos, Hypatius, Nikholaos, Philaretos, Phokas, Stephanos and Theodoros. These saints both enabled the spread of Christianity and had an impact on the economic and social life of the region.

Saint Phokas, who is among the saints active in the maritime field in the region, was called the saint of sea and sailors. Towards the end of the 12th century, many depictions were made to his name. His depictions dating back to the 13 th -14th century exist in many churches today. Georgios kept the people of Amasra together, provided an atmosphere of trust, and enabled Amasra trade to accelerate. Saint

Alypius contributed to the formation of ascetic life and the increase of monastic churches in Paphlagonia. The ascetic life of Alypius, who spent a part of his life on a column in Eskipazar, led to the formation of the mystical life in Paphlagonia. In the Çankırı Synod, Hypatius put forward views against Arianism and fought in this direction and lost his life. Hyacinthos was also subjected to many tortures by the pagans. Philaretos of Paphlagonia is known for his closeness to Byzantine rulers. This closeness of Philaretos with the palace brought the economic enrichment of Paphlagonia and a substantial place in terms of religion. In the inscriptions to another Saint Anthimus, it is claimed that a shelter was attributed and the structure was destroyed in time. In some inscriptions found in Pompeiopolis, it is written that doctors, judges and some people from various professions took shelter in the Church of Saint Anthimus. As can be seen, these saints, who were active in the Black Sea region, ensured the Christianization of the region in many aspects with their church constructions, their contribution to the socioeconomy structure of the region, their connections with the palace, and their influence on the councils.



RESEARCH ARTICLE / Araştırma Makalesi

<https://doi.org/10.37093/ijsi.1017831>

XVIII. Yüzyılda Malikâne Olarak Mütegalibe Eline Geçen Sancaklardan Reayanın Dağılmasına Dair Bir Örnek: Eğinli İshak Paşa ve Arapgir Sancağı

Nihal Metin * 

Öz

XVIII. yüzyıl Anadolu'sunda reayanın göç etmesinin nedenlerinden biri de bölgedeki nüfuz sahibi mütegalibelerdi. Eğinli İshak Paşa da bunlardan biriydi. Nitekim paşanın ele geçirdiği Arapgir sancağına dair bir hükümde, ahalinin malikâne olarak yönetilmeye başladıkları günden itibaren rahat görmediği ve bir süre sonra da dağılmaya başladığı ifade edilmekteydi. Bu makalede, Arapgir Sancağı Mutasarrıfı Eğinli İshak Paşa'nın eşkıyalıktan paşalığa giden sürecinin bölgedeki sosyal ve idarî alanda etkileri incelenmektedir. Uzun yıllar Eğin ve Arapgir ahalisinin kendisi hakkında İstanbul'a şikâyetle bulunduğu paşa, hakkında çıkan pek çok yakalama emrine rağmen bir türlü ele geçirilip cezalandırılmamıştır. Mahkemeler ve evler basmış, vergi yolsuzluğu yapmıştır. Ancak bazen suçunu inkâr edip af dilemiş, bazen nüfuzlu akrabalarına sığınarak onlardan yardım almış, bazen de bölgedeki Kürt aşiretlerden aldığı destekle kendisini yakalamaya gelen valilere karşı koymuştur. Bölgenin malikâne olarak tasarrufunu ele geçirdiğinde ise yalnızca maddî bir güce sahip olmamış, idarî olarak da nüfuzunu arttırmıştır. Paşanın hayatı boyunca huzur görmeyen ahali, ölümünden sonra dahi kurtulamamış, bu defa da malikânesinin zaptı için bölgedeki diğer mütegalibeler birbirine düşmüştür. Bölgeden göçleri önlemek isteyen devlet ise bu duruma çare olarak Arapgir'in malikâne kaydına müdahalelerde bulunmuştur.

Anahtar Kelimeler: iç göç, malikâne, sancak, mütegalibe, mutasarrıf

Jel Kodları: R23, R52, Q15.

Cite this article: Metin, N. (2022). XVIII. yüzyılda malikâne olarak mütegalibe eline geçen sancaklardan reayanın dağılmasına dair bir örnek: Eğinli İshak Paşa ve Arapgir Sancağı. *International Journal of Social Inquiry* 15(1), 127–142. <https://doi.org/10.37093/ijsi.1017831>

* Dr., Düzce / Türkiye. E-posta: nihalmetin@marun.edu.tr, ORCID: <https://orcid.org/0000-0002-4757-9078>

Article Information

Received 2 Nov 2021; Revised 5 March 2022; Accepted: 3 April 2022; Available online: 30 June 2022



An Example of the Migration of Reaya From the Sanjaks Seized by the Usurpers in the 18th Century as a Life–Term Tax Farm (Malikane): Ishak Pasha (From Egin) and Arapgir Sanjak

Abstract

In the 18th century, one of the reasons for the migration of the reaya in Anatolia was the influential usurpers (*mutegallibe*) in the region. Ishak Pasha (from Egin) was one of them. A decree about the Arapgir Sanjak captured by the Pasha stated that the people did not feel comfortable from the day they began to be governed as life–term tax farms (*malikane*), and after a while, it began to disperse. This article examines the social and administrative consequences of the process of Ishak Pasha (from Egin), who was the governor of Arapgir Sanjak, from brigandage to Pasha. The Pasha, whom the people of Egin and Arapgir complained about to Istanbul for years, could not be captured and punished despite many arrest warrants. Courts and homes were raided and tax fraud took place. However, sometimes he denied his guilt and asked for forgiveness, sometimes he hid from his influential relatives and sought their help, and sometimes he resisted the governors who came to arrest him with the support of the Kurdish tribes in the region. By taking possession of the region in the form of a life–term tax farm, he gained financial power and increased his influence administratively. The people, who were not at peace throughout the life of the Pasha, could not save themselves even after his death, and this time the other rulers in the region fell against each other for the seizure of his life–term tax farm. The state, which wanted to prevent migration from the region, intervened in the registration of the Arapgir life–term tax farm as a solution to this situation.

Keywords: internal migration, life–term tax farm (malikane), sanjak, usurper (mutegallibe), mutasarrif.

Jel Codes: R23, R52, Q15.

1. Giriş

XVII. yüzyılın sonlarına doğru Egin sakinlerinden bir “şakî” olarak anılan İshak, zamanla nüfuzunu arttırmış ve buradaki malikâneyi zapt ederek “Arapgir Sancağı Mutasarrıfı İshak Paşa” olarak anılmaya başlamıştır. Ancak İshak Paşa, malikâneyi ele geçirdikten sonra da ahaliye zulmetmeye devam etmiştir. Bu nedenle merkezden gönderilen emirlerde paşanın “mütegallibeden biri” olduğu ifade edilmektedir. Nitekim bu dönemde yoğun göç veren Arapgir ve Egin’de, ahalinin şikâyet ettiği konulardan biri de İshak Paşa’nın yaptığı kanunsuzluklardır.

Sözlükte “zorba gürûhu, derebeyleri” anlamına gelen *mütegallibe* (Sâmi, 2007); XVIII. yüzyılda kanunlara uymayan, isyan eden veya eşkıyalık faaliyetlerinde bulunan âyanlar için sıkça kullanılan bir terimdi. Âyan ise XVI. ve XVII. yüzyılda bir bölgedeki ileri gelen kişiler anlamına gelmekteydi. Ancak bu terim XVIII. yüzyılda, çok daha güçlü olan ve *vilâyet-i âyan* denen bir zümre ve *resmî âyan* olanlar için kullanılmaktaydı (Özkaya, 2014).

Mühimme, Atik Şikâyet ve Ahkâm Defterleri kullanılarak hazırlanan bu çalışmada, şakî olarak adlandırılan İshak’ın sancak mutasarrıflığına kadar yükselişi incelenirken hem göç bağlamında bölgenin sosyal tarihine katkı sağlamak hem de XVIII. yüzyılda taşradaki idarî yapıda uygulanan değişimin reaya üzerindeki etkisini ve devletin, bu konuda ortaya çıkan sorunlara müdahale yöntemlerini göstermek hedeflenmiştir. Bu doğrultuda İshak Paşa hakkında belgelere yansıyan şikâyetler ve devletin verdiği emirler incelenecektir.

Bilindiği üzere XVIII. yüzyıl, taşrada merkezî otoritenin gücünü kaybettiği ve yerel güçlerin nüfuzunu arttırdığı bir dönemdir. Üstlendiği resmî görevlere rağmen eşkıyalık faaliyetlerinden bir türlü vazgeçmeyen ve hakkında çıkan tüm emirlere, peşine düşen valilere rağmen yakalanmamayı başaran ve hatta gücünü daha da arttıran İshak’ın hayatı da bu durumu kanıtlayan bir örnek oluşturmaktadır. Ancak asıl önemli olan husus; bu olayda, bahsi geçen

kişilerin güç kazanmasında devletin taşradaki idarî yapıda uyguladığı değişimlerin etkisinin olduğunun anlaşılmasıdır. Dolayısıyla bu durum bölge halkını göç etmeye zorladığında, devletin sancak idaresini yeniden değerlendirmesi gerekmiştir.

2. XVIII. Yüzyılda Taşra İdarî Yapısında Değişim

XVIII. yüzyılda malikâne sisteminin sancakları ve hatta eyaletleri de kapsayacak derecede yaygınlaşması idarî anlamda önemli değişikliklere yol açmış, tasarruf şekli itibariyle klasik dönemden farklı uygulamalar söz konusu olmuştur (Örenç, 2006). Genel bir çerçeve çizmek gerekirse Orhan Kılıç (1997) XVIII. yüzyılda Osmanlı Devleti'nde eyalet ve sancakları yönetimleri itibariyle 6'ya ayırmaktadır: Has suretiyle yönetilenler, mîrî mukataa tasarrufu usulü ile yönetilenler, arpalık suretiyle yönetilenler, muhassıllık suretiyle yönetilenler, ocaklık suretiyle yönetilenler ve salyane usulü ile yönetilenler. Ancak devlet, sancakların yönetiminde izlediği politikayı kararlılıkla sürdürememiştir. Örneğin Divriği sancağı gibi bazı bölgeler kimi zaman sancak kimi zaman da malikâne olarak tevcih edilmiştir (Batmaz, 1996). İlerleyen sayfalarda da görüleceği üzere Arapgir de bu anlamda benzer bir durum arz etmektedir.

Osmanlı Devleti'nde sancakları idare eden görevlilere *sancakbeği* veya *mîr-livâ* denilirdi. Bu kişilerin, kendilerine *has* olarak tevcih edilen gelirleri bulunurdu. XVIII. yüzyıl başlarında ise eyalet ve sancakların mîrî mukataa haline getirilerek malikâne olarak verilmesi ile birlikte buraları tasarruf eden idareciler için *mutasarrıf* tabiri sıkça kullanılmaya başlanmıştı (Örenç, 2006). Bu tabirin hem paşa unvanlı hem de bey unvanlı olan idareciler için yaygın kullanımı, sancakların daha çok iktisadî bir hüviyet kazanması nedeniyledi (Kılıç, 1997). İshak Paşa da malikâne suretiyle yönettiği Arapgir sancağının "mutasarrıfı" olarak anılmaktaydı.

XVIII. yüzyılda taşra idarî yapısındaki değişim ise kısaca şu şekilde gelişmişti: Devletin, artan nakit para ihtiyacına çare olarak *mukataa* denilen, kendisine ait vergi kalemlerini, yıllık belirli bir fiyat karşılığında açık arttırma ile şahıslara sattığı *iltizam sistemi* ve bunun ömür boyu olmak şartıyla uygulandığı *malikâne sistemi* daha da yaygınlaşmıştı. Timar alanları hızla mukataaya dönüştürülüyordu. Buraları ele geçiren bürokrat ve askerî zümreden malikânegilerin çoğu İstanbul'da bulunuyor ve malikânelerini ikinci ve üçüncü elden *mültezimlere* devrediyorlardı. Böylece malikâneler birer rant mekanizmasına dönüşmüştü. Taşrada zengin ve eşraftan tanınmış ailelere mensup âyanlar bu şekilde malikâneleri ele geçiriyorlardı (Tabakoğlu, 2016; Genç, 2000).

1695'te başlayan malikâne satışlarına 1697'den itibaren *has* topraklar da dâhil edildi. Beğlerbeği ve sancakbeğilere ait haslar (*havâss-ı vüzerâ*) mukataa olarak hazineye (*havâss-ı hümâyûn*) bağlanmaya başlandı (Batmaz, 1996). İlk zamanlar malikâne haslar yine has sahipleri tarafından talep ediliyordu. (Özvar, 2018). Ancak paşaların gelirleri giderek daralıyordu. Bu nedenle kendilerine *arpalık* adıyla farklı bölgeler de deruhde edilmeye başlandı. İstanbul'dan ayrılmayan paşalar, bu bölgeleri *mütesellimler* vasıtasıyla yönetiyorlardı. XVIII. yüzyılda âyanlar, taşradaki güçlerini arttırmak için, sancakbeği ve beğlerbeğilerin vekilliğini ifade eden bu mütesellimlikleri ele geçirmeye başladılar. Hatta bu sayede içlerinden beğlerbeğiliğine kadar yükselenler oluyordu. Dolayısıyla bu görevi elde etmek için bölgedeki âyanlar arasında bir mücadele yaşanıyordu (İnalçık, 2016). XVII. yüzyıl sonu ve XVIII. yüzyılın başlarında pek çok sancak arpalık olarak verilmişti ve XVIII. yüzyılda mütesellimlerin neredeyse tamamı yerli hanedanlara mensup kişilerdi (Özkaya, 1970). Bu kişilerin atamaları yerelde, sancakbeğinin *arzuhâli* ve vali *buyruldu*şu içeren bir fermânla gerçekleşiyor ve seçilen kişi genellikle âyandan oluyordu (İnalçık, 2016). Elde ettikleri yetkilerle servetlerini daha da arttıran âyanlar,

malikâneleri serbestiyet üzere tasarruf ettikleri için dışarıdan kimse müdahalede bulunamazdı. XVIII. yüzyılın ilk yarısında malikâne olarak idare edilen yerlerin artması Anadolu'da büyük hanedanların doğmasına neden oldu (Özkaya, 1978; Özkaya, 2007). Âyanlar için beylerbeğiliğine giden diğer bir basamak da *muhassıllık*lardı. Sancakbeği adına vergi tahsil eden bu kişiler zamanla o sancağın idaresini de üstlenmişlerdi (İnalçık, 2016).

XVIII. yüzyılda devletin âyanların nüfuzlarından yararlanmak için kendilerine vergi ve asker toplamak gibi resmî görevler vermesi, bu kişilerin güçlerini daha da arttırdı ve XVIII. yüzyıl "Ayanlar Çağı" olarak nitelendirilecek derecede merkezî otoritenin taşrada güç kaybettiği bir dönem oldu (McGowan, 1994). Âyanlık iddiası ile bölge halkına yapılan zorbalıklar bir yana devlet görevlilerinin de mütegalibeliği bu dönemde artmıştı. Özellikle savaşlar nedeniyle valisiz kalan bölgelerde âyandan pek çok mütegalibe türemişti. Bunlar ya vergi ödemiyor ya vergi toplanmasına mani oluyor ya da kendileri adına halktan fazla vergi toplayarak halkı soyuyorlardı. Bunun için de ellerinde belli bir güç bulundurmaları zorundaydılar. Bazıları Türkmen, Kürt aşiretlerle anlaşılıyor, eşkiyayı başına topluyor, bazıları da başiboş leventleri kapılarına alıyorlardı. Bu kuvvetlerinin sayısı ne kadar fazla olursa nüfuzları da o kadar artıyordu. Dolayısıyla yerli mütegalibelerin cezalandırılmaları çok zor, hatta bazen mümkün dahi değildi (Özkaya, 2014).

3. XVIII. Yüzyılda Mütegalibelik Faaliyetlerinde Bulunanlar ve Devletin Bu Kişilerle Mücadele Yöntemleri

Özkaya, Osmanlı Devleti'nde mütegalibelik hareketlerinin 1683'ten sonra arttığını belirtmektedir. Bu tarihten sonra batıda 16 yıl süren uzun bir savaş dönemine girilmişti. Sonuç olarak devlet zor bir duruma doğru sürüklenirken vilayet âyanları taşradaki güçlerini daha da arttırmıştı. Genel duruma bakıldığında ise XVIII. yüzyıl taşrasında hem yerli mütegalibeleri hem de mütegalibeliğe soyunan atanmış devlet memurlarını görmek mümkündür (Özkaya, 2014).

Faaliyetleri arasında vergi yolsuzluğu, adam kaçırma, yaralama, köy basma, gasp, yağma, yolculara taarruzda bulunma, resmî görevlilere müdahale, âyanlık iddiası gibi çeşitli suçlar yer almaktaydı. Ayrıca yerli mütegalibe yanına kolayca ve çok sayıda eşkiya toplayabiliyordu. Dolayısıyla kendi bölgelerinde bulunan eşkiya ile çok yakın ilişkileri bulunmaktaydı. Bu kişilerin halka baskılarının artması ise kimi zaman bölgeden göçlerin yaşanmasına neden olmaktadır (Metin, 2021).

Konuyla ilgili mevcut çalışmalardan biri, mütegalibeliğin yoğun bir şekilde görüldüğü Karadeniz bölgesine aittir. Burada gerek mevcut kalelerin denetimini ele geçirerek gerekse güçlü ve korunaklı konaklar, palanga ve kaleler inşa ederek eşkiyalık faaliyetlerinde bulunan âyan ailelerinden bahsedilmektedir. Ancak bölgeye dair en dikkat çekici husus, bu kişilerin eşkiya desteği yanında kimi zaman halk desteği de bulabiliyor olmalarıdır. Halkın vergi yükünün artması, Karadeniz'deki yerel halkın isyan ederek devletin temsilcisi konumundaki kişileri öldürmelerine kadar varan olaylara neden olmuştur (Bay, 2007).

Bu gibi olaylar karşısında devletin aldığı tedbirlerin başında bölgeye gönderilen *adâletnâmeler* yer almaktadır. Adâletnâme, devlet otoritesini temsil edenlerin yetkilerini halka karşı kötüye kullanmalarını engellemek, kanunlara uygun ve adaletli davranmalarını sağlamak için gönderilen padişah fermânıdır (İnalçık, 1988). Bir diğer önlemse bölgeye dirayetli, tecrübeli bir kişinin müfettiş olarak atanması ve bu kişinin emri altına büyük miktarda asker verilmesidir. Halkın bu anlamda birbirine kefil edilmeleri ve *nezir akçesine* bağlanmaları da alınan diğer önlemler arasındaydı. Kimi zaman da büyük çaplı isyanlarda *nefir-i âmm* denen usulle halkın

silahlandırılması yoluna gidilmiştir (Bay, 2007; Özkaya, 2014) Ancak şunu da belirtmek gerekir ki yerli müteğallibenin yakalanıp cezalandırılması çok zordu. Hatta, bu çalışmanın konusunu olan İshak Paşa'da olduğu gibi, bazen hiç mümkün olmuyordu (Özkaya, 2014).

Yakalandıklarında ise sürgün, hapis ya da kalebend cezalarına çaptırılıyorlardı. Örneğin Canik Sancağı'nda Yenioğullarından Mehmet Emin ve kardeşi Mehmed Çavuş kalebend cezasına çaptırılırken yine bu bölgede çıkan Tuzcuoğulları, Hacisahillioğulları gibi büyük isyanlarda idam cezaları verilmiştir (Bay, 2007).

Konuyla ilgili Kayseri bölgesine dair hazırlanan bir çalışmaya da bakılabilir. Buna göre, burada toplum huzurunu bozan ya da kendilerine verilen görevleri ifa etmeyen, haklarında şikâyetler olan âyanlar öncelikle uyarılmıştır. Ancak hâlâ devam ederlerse kalebend, sürgün, azil, muhallefatına el koyma gibi cezalar almış, büyük çaplı bir isyan ise görülmemiştir. Bazen de affedilmişlerdir. Yazar, bölgede nüfuz sahibi bu kişileri halkın korkusuzca şikâyet etmelerine ayrıca dikkat çekmektedir (Doğan, 2020).

Bir başka örnekte ise vergi tahsilinde kendisi için para aldığı ve başkasının malına el koyduğu yönünde şikâyetçi olunan ve İstanbul'da mahkemeye çağrılan Zennecioğlu Mehmed Ağa, davacıların şikâyetlerini geri çekmeleri sonucunda kurtulmuştur. Devlet şikâyetleri tahkik ederek sahte *ilam* ve *mahzar* düzenlemesine mani olmaya çalışmıştır. Kimi zamansa halka uyguladıkları zorbalık nedeniyle uğruna büyük mücadelelerin verildiği mütesellimlik görevinden azledilmişlerdir (Doğan, 2020).

4. XVIII. Yüzyılda Eğin Kazası ve Arapgir Sancağı

Bugün Erzincan sınırları dâhilinde *Kemaliye* adıyla bilinen Eğin kazası, XVIII. yüzyılda idarî olarak Arapgir sancağına, Arapgir sancağı da Sivas (Rum) eyaletine bağlıydı. Coğrafi olarak Kuzey Anadolu'nun güneye çıkış kapısı olan Eğin, Keban ve Ergani madenleri yolu üzerinde, önemli bir mevkiydi (Taş, 1996). Ancak bölge taşlık (sengistan) ve tarıma elverişsiz olduğundan halk, zahire ihtiyacı bakımından dışarıya bağımlıydı (Koyunoğlu, 2008). Bir kadı yönetiminde bulunan Eğin'de kadıya yardımcı olan ve kadı bulunmadığı zamanlarda onun yerine bakan bir naib bulunurdu. Güvenlik açısından ise Eğin kalesinde görev yapan sipah kethüda yeri, kale dizdarı, kale neferatından (Çerçi, 2012) ve kazada bulunan yeniçeriler ile onların sedar ve zabitlerinden söz edilebilir (BOA, ADVNS.MHM.d. 110/ h. 277). Yüzyılın sonuna ait bölge sicillerine göre kaza merkezine bağlı 13 mahalle ve Eğin'e bağlı 36 köy vardı. Burada halkının önemli geçim kaynaklarından biri hayvancılık olmakla birlikte esnaf gruplarından özellikle sarraf ve kuyumcuların ismi ön plana çıkmaktaydı (Taş, 1996).

XVIII. yüzyılda Eğin'in nüfusuna dair ise kaynakların da yetersiz olması nedeniyle bir çalışma bulunmamaktadır. XVII. yüzyıl için Evliya Çelebi, kalede ve aşağı şehirde toplam bin hane bulunduğundan bahseder (Çerçi, 2012). XIX. yüzyıl için ise bölgeyi ziyaret eden seyyahlardan J. Brant ve ondan aktaran C. Texier'e göre Eğin'de 2.700 hane, Şemseddin Sami'ye göre ise kaza merkezinde 10.000 kişi bulunmaktadır (Arıkan, 2001).

Arapgir ise bugün Malatya sınırları içerisinde olup 1834'e kadar Sivas'a bağlı iken daha sonra Diyarbakir vilâyetine ve 1847'de de Ma'mûretülazîz sancağına bağlanmıştır (Halaçoğlu, 1991). XVIII. yüzyıl nüfusu bilinmemekle birlikte XIX. yüzyılın ilk yarısına ait nüfus icmal defterlerine göre kaza nüfusu 19.356 kişiydi (Aksın & Karakaş, 2002).

Halkın öne çıkan ekonomik faaliyetlerinden biri, Eğin ve Arapgir bölgesinden Keban-Ergani madeninin işletilmesi için gerekli kömür ve kütüğün temin edilmesiydi (Çakar, 2019). Ayrıca

ipekçilik ve dokumacılık da Arapgir halkının önemli iktisadî faaliyetlerdendi (Aksın & Karakaş, 2002).

5. XVIII. Yüzyılın İlk Yarısında Bölgeden Göçler

XVIII. yüzyıla ait *Ahkâm ve Atik Şikâyet Defterlerine* bakıldığında Anadolu'da reayanın oldukça hareketli olduğu görülmektedir. Avârız vergilerine ek olarak bu dönemde *imdâdiyye* adı altında düzenli olarak yeni vergiler alınmaya başlanmış, özellikle savaş zamanlarında vergi yükü çok fazla ağırlaşmıştı. Reayanın birçoğu vergiden kaçış için askerlik iddiası gibi bahaneler öne sürüyor ya da vergilerini ödemeye karşı çıkıyordu. İşsizlik, tefecilik, eşkıya baskısı, ehl-i örfün kanunsuz vergi talepleri gibi nedenler de eklendiğinde daha fazla dayanamayanlar, kayıtlı olduğu yeri terk ederek başka yerlere göç etmeye başlamıştı. Halk en yakın köy, kasaba ve askerî çiftliklere dahi yerleşiyordu. Dolayısıyla bazı eyaletler hem göç veren hem de göç alan yerler konumundaydı. Bu dönemde özellikle Sivas ve Karaman eyaletlerinden İstanbul'a zincirleme göçler yaşanıyordu. Yoğun göç veren yerlerde bu defa geride kalan halk, gidenlerin vergi hisselerini ödemek zorunda kalıyor ve bir süre sonra onlar da göç etmeye yöneliyorlardı. Yaşanan bu yoğun göçün başkentte yarattığı izdiham, her şeyden önce İstanbulluların iaşe teminini zorlaştırmakta, şehirde asayiş sorunlarına ve isyan tehlikesine yol açmaktaydı (Metin, 2021). Merkezî yönetim bu durdurulamayan göç akınını, şehirdeki kaosa ve sosyal istikrarsızlığa neden olan en önemli faktör olarak değerlendiriyordu (Başaran, 2014). Asayışı ve kamu düzenini tehdit eden kişiler olarak ilk akla gelenler ise *serseri* olarak tanımlanan, bekâr (yalnız yaşayan) göçmenlerdi. Genellikle geçici işlerde çalışan ve bunun dışında işsiz güçsüz şehirde dolaşan bu erkeklere potansiyel suçlu gözüyle bakılmaktaydı (Yılmaz, 2014).

Anadolu'da ise reayanın bu kadar hareketli olması nizamın, kamu düzeninin bozulmasına, tarım ve hayvancılığın etkilenmesine, üretimin düşmesine ve vergi tahsilinin zorlaşmasına neden oluyordu. Dolayısıyla dirlik mutasarrıflarının ve Hazine'nin gelirleri bu durumdan olumsuz etkileniyordu (Metin, 2021). XVIII. yüzyılda Eğin ve Arapgir'in de özellikle İstanbul'a yoğun göç veren bölgelerden oldukları bilinmektedir (Arıkan, 1994; Metin, 2021).

Suferler ve ağır vergi yükünü bir yana koyacak olursak Arapgir'de reayanın dağılmasına neden olan şikâyetlere bakıldığında ehl-i örfün kanunsuzlukları ilk sıralarda yer almaktadır. Zabit, subaşı, voyvoda, malikâne mutasarrıfı, zaim ve sipahi gibi görevliler aldıkları vergiye kanaat etmeyerek kanunsuz şekilde halktan fazla vergi topluyor, hatta kimi zaman bazıları reayanın evlerini basıp zorla mallarını, paralarını alıyorlar, bu tür kanunsuzluklar halkı göçe zorluyor, kimi zaman tâkat getiremeyerek göç ediyorlardı. Zulmüyle halkı göç ettiren naib, âyanlık iddiası ile halktan fazla para toplayan yerel güçler ve eşkıyalık faaliyetleri de şikâyet konuları arasındaydı (Örnek belge: BOA, ADVNS.AHK.SS.d. 1/ s. 225; 2/ s. 332, 60, 63; 3/ s. 19; BOA, ADVNS.ŞKT.d. 47/ s. 97; 149/ s. 262). Arapgir halkının göç ettiği yerlerin başında da İstanbul gelmektedir. İstanbul'daki Arapgirliilerin memleketlerinden gelen geri iskân talebine karşı çıkmalarına dair çok sayıda belge mevcuttur (Örnek belge: BOA, ADVNS.ŞKT.d. 151/ s. 490; BOA, ADVNS.AHK.İS.d. 4/ s. 72).

Eğin halkını da göçe zorlayan önemli sebeplerden biri vergilerdi. Örneğin H.1159 (M.1746/1747) yılında Arapgir sancağının ödemesi gereken imdâd-ı seferiyyeden Eğin kazasının üstüne düşen miktar, bölge göç verdiği için ahaliyi zorlamaya başlamıştı. Eğin kadısı hâne hesabıyla ödemeye devam edilirse herkesin perişan olacağını bildirmişti. Nitekim o yıl hisselerine düşen 873,5 kuruşu değil, önceden olduğu gibi 500 kuruşu ödeyebilmişlerdi. Eğin halkının bu vergileri ödemekte zorlandığı, İran Seferleri sırasında borçlanmalarından ve

borçlarını ödeyemediklerine dair kayıtlardan da anlaşılmaktadır (BOA, ADVNS.AHK.SS.d. 2/ s. 362; 6/ s. 23).¹

Ekrad aşiretlerinin faaliyetleri ile ehl-i örf ve ehl-i şer' mensuplarının kanunsuz hareketleri de bölgedeki halkın dağılmasına neden olan şikâyetler arasındadır. Bölgede müşterek tasarruf edilen dirliklerde mutasarrıfların her birinin ayrı ayrı gelip vergi istemesi, hane sayısı göç nedeniyle 4/5 azalan bir köyde hâlâ aynı miktarda vergi toplanmaya çalışılması da reayanın dağılmasına neden olmaktadır (Örnek belge: BOA, ADVNS.ŞKT.d. 84/ s. 28; 97/ s. 345; 116/ s. 50; 119/ s. 51; 163/ s. 216; 184/ s. 43; BOA, ADVNS.AHK.SS.d. 1/ s. 28).

Kazaya bağlı köyler arasında ve civar bölgelere doğru yaşanan göçler olsa da (Örnek belge: BOA, ADVNS.ŞKT.d. 86/ s. 457; 124/ s. 197) Eğinlilerin, özellikle de gayrimüslim olup sarraflıkla uğraşanların en fazla göç ettiği yer İstanbul'du (Örnek belge: BOA, ADVNS.ŞKT.d. 94/ s. 184; 106/ s. 92; 111/ s. 311; 135/ s. 158; 142/ s. 161; 143/ s. 94). Özellikle bölgeden yaşanan çok sayıda *ev göçü* yani eşleri ve çocuklarıyla göç edenler nedeniyle köylerin boşalmaya başlaması, merkezi yönetimi buna karşın tedbirler almaya iten nedenlerdi. Çoğu belgede Eğin halkından geride kalanların bu fazla vergiyi ödemekte oldukça zorlandıkları ifade edilmekteydi (BOA, ADVNS.ŞKT.d. 149/ s. 190; 162/ s. 98; BOA, ADVNS.AHK.SS.d. 4/ s. 2; 8/ s. 73).

6. İshak Paşa'nın Eşkıyalıktan Paşalığa Giden Hayatı ve Devleti Oyalama Çabaları

İlk olarak 1696 tarihli bir hükümde karşımıza çıkan ve "İbrahim Ağa" diye de bilinen İbrahim oğlu İshak, henüz "paşa" unvanını almamış, "Eğin sakinlerinden İshak" olarak anılmaktadır. Bölgede *il vekilliği* görevini *-emr-i şerif olmaksızın-* bir şekilde ele geçiren İshak, vergi tahsili yapmaktaydı. Nitekim il vekili (ya da il/vilayet/şehir kethüdası) olan kişi, kaza yöneticilerinden olup sancak müteselliminin gelirlerini toplayan yardımcısıydı (İnalçık, 2016). Ancak bölge halkı İshak'ın bu resmî görevi sırasında yaptığı yolsuzluklardan şikâyetçiydi (BOA, ADVNS.MHM.d. 110/ h. 277).

Eğin kadısının Ordu-yı Hümâyûn'a gönderdiği mektuba göre İshak, bu görevi sırasında kendi hanesine vergiyi daha az ödetirken halktan daha çok vergi tahsil etmekteydi. Yapılan şikâyet neticesinde bunun engellenmesi için emir gönderildi. Ancak İshak'ın yaptıkları bununla kalmıyor, hakkında mahkeme ve ev basma şikâyetleri de bulunuyordu. Adamları, Ekrad taifesinden birkaç kişiyle birlikte Eğin kadısının mahkemesini basmış, tutuklu birini kaçırmışlardı. Rumeli kazaskerinin cezalandırılmaları gerektiğini bildirmesi üzerine 1696'da, Eğin kadısı ile Sivas ve Arapgir mütesellimlerine, İshak'ın adamları ile birlikte yakalanması ve hakkında fermân olmadıkça serbest bırakılmaması emredildi (BOA, ADVNS.MHM.d. 110/ h. 277). Bahsi geçen mektupta İshak Paşa'nın bunun gibi haddi aşan tavırlarının ve saldırılarının sonu olmadığı belirtilmekteydi. Dolayısıyla şikâyete yansyanların yaptıklarının sadece bir kısmı olduğu anlaşılmaktadır. Bölge halkına verdiği zarar ortadayken bu pervasız tutumunu, devletin resmî görevlilerinin otoritesini yok sayarak arttırmaktaydı. Kazanın en büyük mülkî ve adlî amiri olan kadının mahkemesinin basılması da bardağı taşıran nokta olmalıydı. Ancak bu olayın XVIII. yüzyıl taşrasında giderek daha yaygın bir şekilde görülmeye başladığını hatırlamak gerekir.

¹ İmdâd-ı seferiyye vergisi miktarı için merkezden eyalet başına belli bir meblağ belirlendikten sonra sancaklara ve daha sonra kazalara imkânları doğrultusunda tevzi edilirdi. Vergi yükü o bölgedeki kadı, âyan ve eşrafin görüşleri alınarak belirlenmekteydi. Örneğin 1788 yılı imdâd-ı seferiyye vergisinin ilk taksiti için Sivas eyaletinde Arapgir sancağına 2.078 kuruş, Divriği sancağına 1.782 kuruş ve Canik sancağına 5.333 kuruş tevzi edilmişti (Yüksel, 2009; Tabakoğlu, 2000).

Merkezî idarenin güç kaybetmesine bağlı olarak kadınlara müdahaleler ve mahkeme basma gibi olaylar artmıştı (Ortaylı, 2001).

Hakkındaki yakalanma emrine rağmen bir şekilde İshak kaçmayı başardı. İki yıl sonra, 1698'de ise İshak ve yanındakilerin ev basıp silahla birini vurmaları şikâyet edilmekteydi. Mağdurun durumunun arzuhâl ile İstanbul'a bildirilmesi ve yardım istenmesi üzerine Arapgir sancağı mutasarrıfı ve Eğin kadısı dışında bu defa eski Rakka valisine ve Sivas beğlerbeğine de fermân gönderildi ve suçlulara gereken cezayı vermeleri emredildi (BOA, ADVNS.MHM.d. 110/ h. 2348). İshak'ın yakalanması için iki valinin görevlendirmiş olması, henüz bu tarihte onun ulaştığı nüfuzu göstermektedir. Nitekim onlar da bu emri yerine getirememişlerdir.

Birkaç ay sonra Eğin'in ileri gelenleri, İshak'ı İstanbul'a bir *mahzar* göndererek şikâyet ettiler. Bunun üzerine gönderilen emirde, nice defa mahkemeler ve evler basan İshak'ın tutuklanmasına dair daha önce iki defa emir gönderildiği, ancak kendisinin kaçtığı belirtilmekteydi. Hatta bu defa kaza yönetimini ele geçirmek adına çeşitli hilelere de başvurduğu söyleniyordu. Burada anlatılanlara göre Eğin kazasının yönetimi tekrar Eğin müftüsüne verilmiş ve kendisi de buraya vekili olarak bir naib atamışken İshak, sahte mektup ve tezkire sureti ile Eğin kazasının kendisine tevcih olunduğunu iddia etmeye başlamıştı. Bahsi geçen bu atamanın hangi unvanla olduğu ise belirtilmemektedir. Daha sonra İshak'ın kendi atadığı naibini birkaç eşkıya ile birlikte kadının mahkemesini basmaya gönderdiği ve buradaki naibi darp ettirdiği iddia ediliyordu. Bunun üzerine Sivas beğlerbeğine tekrar İshak'ı yakalaması emredildi (BOA, ADVNS.MHM.d. 110/ h. 2469) ve İshak'ı ele geçirmesi için Arapgir Mutasarrıfı Ali bölgeye gönderildi. Ancak İshak'ın artık resmî makamlardan korkusu kalmadığı ve kendilerine karşı koymak için elinden ne gelirse yapmaktan çekinmediği anlaşılmaktadır. Zira bu emirden sonra İshak'ın adamlarıyla birlikte gelen Arapgir mutasarrıfını silahlarla karşılayarak yaraladığı ve beş adamının mallarını yağmaladığı ve Eğin kasabasında pek çok kişinin de evlerini basmak suretiyle zulmüne devam ettiği ihbar edildi. Bunun üzerine İstanbul'da İshak hakkındaki ahkâm kayıtlarına tekrar bakıldı ve Eğin kadısı, Divriği voyvodası ile Divriği kale dizdarına İshak'ı yakalayıp Divriği Kalesi'ne hapsedmeleri emredildi (BOA, ADVNS.MHM.d. 110/ h. 3149).

İshak yaklaşık beş ay sonra, Ekim 1699'da, aleyhinde çıkan emirlere karşı harekete geçti ve İstanbul'a bir arzuhâl göndererek *kendi hâlinde* olduğunu bildirdi. Ona göre kendisine düşmanlık besleyen bazı kişiler Divriği Kalesi'ne hapsedilmesi yönünde *emr-i şerîf* almış ve kendisi mağdur edilmişti. Bu nedenle serbest bırakılmasını talep ediyordu. Bu arzuhâl üzerine İshak'ın tüm suçları affedildi (BOA, ADVNS.MHM.d. 111/ h. 475).

Aklanmasının ardından ilerleyen süreçte İshak, bölgedeki nüfuzunu daha da arttırdı ve sonunda Eğin ile Arapgir hassını bir şekilde malikâne olarak ele geçirdi. Temmuz 1705'te Eğin'deki Şırzı köyü ahalisi, Eğin ve Arapgir Hassı Mutasarrıfı İshak'ın Cihanbeyli aşiretinden 100 kadar tüfekli eşkıya ve bir miktar sekbanı başına topladığını, içlerinden bazılarını zincire vurduklarını, bazılarının da evlerini basıp mallarını yağmaladıklarını bildirmek üzere Divân-ı Hümayûn'a gelip kendisini şikâyet ettiler (BOA, ADVNS.ŞKT.d. 43/ h. 787). Bunun üzerine İshak'ın Divân-ı Hümayûn'a çıkarılması emredildi. Ancak İshak, bu durumdan kurtulmak için bazı bahaneler öne sürmek istiyordu. Bunun için de bölgede yakınlığı bulunan bir resmî görevliden yardım aldığı anlaşılmaktadır. İstanbul'a gönderilen cevapta, Eğin kasabası ve 48 köyün reayasının tümünün kendisinden razı olduğunu, 5-10 kişinin ise anlaşmazlık nedeniyle şikâyette bulunduğunu ancak şu an bölgede harman vakti olduğu için kendileri olmazsa mahsullerinin itlaf olacağını bildirildi. Bu ifadeler üzerine Eğin kadısına, İshak ve kendisinden şikâyetçi olanların davalarının Sivas valisi huzurunda görülmesi emredildi. Ancak İshak'ın bölgede ulaştığı nüfuz ortadaydı. Bu nedenle davalarının yerinde görülerek adaletin sağlanmasının mümkün olmadığı anlaşıldığından tekrar İstanbul'a gönderilmeleri emredildi

(BOA, ADVNS.ŞKT.d. 43/ h. 1058; BOA, İE.ŞKRT. 7/623). Ancak İshak ele geçirilemediği gibi bu süreçte kanunsuz davranışlarına devam etti.

Bundan bir ay sonra, Ağustos 1705 tarihli bir kayda göre, Eğin kazası ahalisinden birkaç kişi İstanbul'a gelerek İshak'ın, evini bastığını ve içlerinden birinin kardeşi olan Mehmed'i zincire vurduğunu bildiren bir arzuhâl sundular. Yargılanmak üzere İstanbul'a getirilmesini talep ederek bu doğrultuda çavuş vasıtasıyla emr-i şerif aldılar; ancak tekrar bildirildiğine göre İshak, bu belgeyi ellerinden alarak çavuşu yanında alıyordu ve bahsi geçen Mehmed'i de 500 kuruş vermedikçe serbest bırakmadı. İshak cüretkâr tavırlarını arttırmasına rağmen bundan sonra yalnız hareket etmesinin zorlaştığının da farkındaydı. Devlet, her defasında artan bir tonda ele geçirilmesi için emirler gönderiyordu. Bu nedenle önlemini alarak kendisine tâbi olan kişiler ile birlikte Cihanbeyli ve Koyunoğulları aşiretlerinden 600 kadar eşkiyayı Sarıçiçek yaylağına topladı. Böylelikle direniş gücünü çok daha fazla arttırdı. İshak'ın o bölgede bulunan aşiretlere mensup eşkiyalarla da arasının oldukça iyi olduğu anlaşılmaktadır. Nitekim XVIII. yüzyılda taşrada müteğallibelik faaliyetlerinde bulunanların güçlerinin kaynağı da bu silahlı gruplara dayanmaktaydı (Özkaya, 2014). Dolayısıyla İstanbul'a İshak'ın artık buradan zorla getirilmesinin mümkün olmadığı bildirildi. Bunun üzerine Sivas valisi olan vezire bir kez daha İshak Paşa'yı bulunduğu mahalde yakalayarak Divân-ı Hümâyûn'a göndermesi emredildi (BOA, ADVNS.ŞKT.d. 43/ h. 1965; BOA, İE.ŞKRT. 7/623).

Yanıdaki eşkiya desteği nedeniyle Sivas valisi de İshak'ı ele geçiremedi. Ancak İshak hakkındaki şikâyetler son bulmuyordu. Bunlardan biri de Eğin'in Şırzı köyünden olan Mehmed adlı kişinin Divân-ı Hümâyûn'a gönderdiği arzuhâldi. Tam tarihi bilinmeyen bu kayda göre Mehmed, Eğin ve Arapgir'i kendisine malikâne kaydettiren İshak'ın 15 eşkiya ile seher vakti evini basıp çocuklarını ve kardeşi Mustafa'nın eşini ve kız kardeşlerini saçlarından sürükleyerek çıkardığını, kendisinin boğazına ve ayağına zincir takarak 1-2 ay ahır içinde hapsedtiğini anlatmıştı. Üstelik bu süre zarfında işkence etmekle kalmadığını, eşyalarını sattığını ve 155 kuruş nakit olmak üzere 200 kuruş borçlandırarak bu parayı almadıkça kendisini salmadığını bildiriyordu. Mehmed ayrıca, İshak'ın daha önce beş defa İstanbul'a gönderilmesi için fermân-ı âli verilerek mübâşir gönderildiğini ancak onun bu emirlere itaat etmediğini vurguluyordu. İfadeleri arasında en dikkat çeken husus ise, İshak'a resmî bir görevlinin destek olduğuydu. Sivas valisinin kethüdası Osman'ın mektubu ile geldiğini ve onun yardımı nedeniyle hakkında gerekenin yapılmadığını belirtiyordu. Dolayısıyla Mehmed, bu konunun Çarşamba günü huzurlarında görüşülmesini istiyordu. Bu ifadeler üzerine İstanbul'daki ilgili kayıtlar incelendi ve 1705'te İshak Paşa'nın İstanbul'a gönderilmesinin emredildiği iki kaydın olduğu ancak bunun yerine getirilmediği anlaşıldı (BOA, İE.ŞKRT. 7/623).

Görüldüğü üzere daha önce İstanbul'dan affını isteyen İshak, bu defa da akrabalık bağı bulunan nüfuzlu kişilerin güçlerinden yararlanma yoluna gitmişti. Nitekim hakkındaki bir başka hükümde, Sivas Valisi Abdi Paşa'nın kethüdası ile akrabalığı bulunduğu ve onun aracılığıyla İstanbul'a gönderilmemek için hastalık gibi çeşitli bahaneler öne sürdüğünden bahsediliyordu (BOA, ADVNS.MHM.d. 115/ h. 1123). Dolayısıyla İstanbul yönetimi böyle bir suiistimalin önüne geçmek istedi. Ağustos 1706'da Sivas Valisi Abdi Paşa'ya gönderilen fermânda, bundan sonra ne hastalık ne de başka bir özrün bahane edilmemesi, hasta olsa bile arabayla getirilmesi belirtilerek bir an evvel İshak ve adamlarını yakalayarak yargılanmak üzere Divân-ı Hümâyûn'a göndermesi emredildi (BOA, ADVNS.MHM.d. 115/ h. 1123). Ancak tüm bu emirlere rağmen İshak'ın ele geçirilmesi bir türlü mümkün olmadı. Bölgede ona yardımcı olabilecek eşkiyasından resmî görevlilere kadar herkesi kullanabiliyordu.

7. Arapgir Hassının Malikâne Statüsünün Kaldırılması ve Fırarî Dönem

Bundan sonra artık İshak Paşa'nın isyankâr tavrı açıkça ortaya çıktığından bahanelerin ve özürlerin geride kaldığı, kendisinin resmen fırarî olduğu bir süreç yaşandı. İshak hakkında verilen emirlerin, gerekirse öldürülmesi dile getirilecek kadar sertleştiği, buna karşı kendisinin de tedbirlerini arttırdığı bir döneme geçildi. Nitekim bir türlü ele geçirilmemesinden de anlaşılacağı üzere İshak yalnızca bir önceki Arapgir mutasarrıfına değil, Sivas valisi ve Maraş valisine karşı da direnebilecek güçteydi.

Haziran 1707'ye gelindiğinde Sivas Valisi Abdi Paşa artık Halep valisi olarak karşımıza çıkmaktadır; ancak İshak Paşa ile ilgili hükümlerde yine kendisi muhatap alınmaktadır. Bu defa da İshak'ın yakınlarının ahaliye zararlarından şikâyetler söz konusudur. İshak Paşa'nın bölükbaşı Ali ve Eğin'deki kardeşi ve mütesellimi olan Ömer, tecavüz ve öldürme ile suçlanmaktadır. Bunun üzerine köylülere pek çok zararları dokunan Bölükbaşı Ali ile kardeşi Ömer, tutuklanarak Sivas kalesine hapsedildi ve yargılanmaları emredildi (BOA, ADVNS.MHM.d. 115/ h. 1359).

Arapgir Mutasarrıfı İshak hakkındaki şikâyetler de aynı şekilde devam etmekteydi. Arapgir sancağı reayasından bazıları Divân-ı Hümâyûn'a gelip İshak'ı şikâyet etmişti. Bunun üzerine tekrar celbi konusunda emir gönderildi, ancak Sivas'ın eski valisi Abdi Paşa, İshak'ın eşkiya ile bir olup emre itaat etmediğini bildirdi. Bunun üzerine paşaya, bu konuda kendisinin mübaşir tayin edildiği ve öncelikle nasihatle, ikna etmek suretiyle İshak'ı ele geçirmeye çalışması emredildi. Eğer bu şekilde teslim olursa onu tutuklu olarak İstanbul'a göndermesi istendi. Ancak kaçır da direnirse bu sefer kapı halkı ile üzerine gidip İshak'ın adamlarını dağıtması ve cezalarını vermesi emredildi. Bu konuda asla herhangi bir özür ya da bahanenin kabul edilmeyeceği bildirildi (BOA, ADVNS.MHM.d. 115/ h. 1360). İshak'ın eyalet dışına fırarı da söz konusu olduğundan bu konuda bir fermân da Maraş Beğlerbeği Rışvanoğlu Halil Paşa'ya gönderildi. İshak'ın isyankâr olduğu anlaşıldığından daha önce tutuklanması için Abdi Paşa'nın görevlendirildiği bildirilerek kendisinin de bu hususta mübaşir tayin olunduğu ifade edildi. Abdi Paşa'nın, İshak'ın üzerine vardığında hazırlıklı olması ve Maraş tarafına kaçarsa başını kesip İstanbul'a göndermesi emredildi (BOA, ADVNS.MHM.d. 115/ h. 1362).

İshak hakkında alınan sert kararlar bununla da kalmadı. Kendisinin gelirleri ve resmî görevleri de elinden alındı. Sivas valisi ve Arapgir kadısına gönderilen fermâna göre malikâne olarak İshak Paşa'ya verilen Arapgir sancağı hassı, kendisinin isyankâr tutumu nedeniyle malikâne statüsünden çıkartıldı. Daha önce olduğu gibi sancak statüsüyle 8 Haziran 1707 itibarıyla tekrar Kara Ali'ye verildi (BOA, ADVNS.MHM.d. 115/ h. 1363). Burada devletin taşra idarî yapısında yaşanan değişimin yol açtığı problem açıkça görülmektedir. Sancakların malikâne statüsüne alması, merkezî otoritenin taşradaki gücünü azaltıyordu. Üstelik Arapgir örneğinde olduğu gibi, bu bölgeler yanlış kişilerin eline geçtiğinde o kişilerin nüfuzlarını nasıl arttırdıkları ve ahali üzerinde korkusuzca nasıl baskı kurabildikleri de görülmektedir.

Bundan sonra artık konuyla ilgili fermânların bir muhatabı da Arapgir Sancakbeği Kara Ali olacaktır. Nitekim iki ay sonra, Ağustos 1707'de kendisine, İshak hakkındaki yakalama emrinden bahsedilen bir fermân gönderildi. Bunun için daha önce Abdi Paşa'nın Eğin yakınlarındaki Sarıçiçek'e gittiği ancak İshak'ın Çemişgezek'teki kayınbabası Ali'nin yanına kaçtığı bildirildi. Yine fermanda yazılanlara göre burada birkaç gün kalan İshak, Vali Abdi Paşa'nın Halep'e dönmesini beklemiş ve bundan sonra yanına silahlı eşkiyayı da alarak evine geri dönmüştü. Bundan sonra aktarılanlar ise İshak'ın malikâneyi kaybetmeyi kolayca kabullenmeyeceğini göstermekteydi. Zira İshak'ın Eğin'de mütesellim olan Ahmed'in iki defa üzerine gidip, "bu benim malikânemdir, sizin ellerinizde olan fermânlar sahtedir" diyerek ona saldırdığı ifade edilmekteydi. Bunun üzerine Eğin kadısının arz ile, kazanın ileri gelenlerinin de bir mahzar

göndererek İshak ve silahlı adamlarının Eğin’de nice zorbalıklarda bulunduğunu ve vilayette ihtilale neden olduklarını İstanbul’a ihbar ettikleri belirtilmekteydi. Bu nedenle Kara Ali ve kapı halkının İshak’ı yakalamak üzere Arapgir’deki tüm devlet görevlileri ile birlikte görevlendirildiği bildirildi. İshak Paşa’yı yakalayıp hapsedmesi, yanına yeterince adam koyarak kaçmasını engellemesi ve canlı olarak İstanbul’a göndermesi emredildi. Evini kuşattıklarında direnmeye kalkarsa burayı yıkmaları ve yanındakileri dağıtarak İshak Paşa’yı bir an bile tereddüt etmeden cezalandırmaları emredildi (BOA, ADVNS.MHM.d. 115/ h. 1710, 1711).

İshak’ın firarî durumu bir süre daha devam etti. Birkaç ay sonra bu defa konuya Eğin Kadısı Ebubekir Efendi de dâhil oldu. Eski Sivas müftüsü Ebubekir Efendi, Ağustos 1706’da Arapgir sancağı haslarına mutasarrıf olan İshak Paşa’yı şikâyet etmiş, *sâdât-ı kirâmdan* olan oğullarını haksız yere darp ettiğini bildirerek Divân-ı Hümâyûn’a gönderilmesi için Eğin ve Arapgir kadılarına hitaben yazılan bir emir almıştı (BOA, ADVNS.ŞKT.d. 45/ s. 401). Ancak Kasım 1707’de Sivas valisi ve Sivas kadısına gönderilen bir fermânda olay hakkındaki görüşlerin tamamen değiştiği anlaşılmaktadır. Buna göre Kadı Ebubekir Efendi, İshak’ın firarı sırasında kendisinin yakalanması için emir çıktığında bu işten kâr sağlamak için kendi akrabaları, Eğin Mütesellimi Ahmed ve onun bazı akrabalarının da içerisinde olduğu kişilerle birlikte ahaliden bazılarını baskı yapmaya başlamış, düzmece mahzar hazırlamıştı. Ahalinin evlerini basarak İshak Paşa’yı sakladıklarına ya da her nerede ise bildiklerine dair isnatta bulunarak bazı kişilerin nezir akçesi ile evlerini mühürleyip kadın ve çocukları sokaklarda bırakmış ve bu yolla çokça para toplamışlardı. Bunun üzerine Eğin halkının durumu arzuhâl ile Sivas valisine bildirdiği, valinin Ebubekir Efendi’ye hitaben bir *buyruldu* göndererek davacı ve davalıları Eğin’de mahkemeye çıkarttığı aktarılmaktaydı. Ancak mahkemede valinin gönderdiği adamlardan bazılarını kılıç, balta, külünk gibi aletlerle saldırarak yaraladığı; Kadı Ebubekir Efendi’nin ise bu durumu hiç kimseye duyurmayarak gizlediği ifade edilmekteydi. Dolayısıyla şikâyetçi olan grubun eskisinden daha da mağdur hâle geldiği, üstelik bahsi geçen kadının önceki görev yeri Sivas’ta da sicilinin bu manada kötü olduğu belirtilmekteydi. Bu fermânda Sivas Valisi Vezir Abdullah Paşa’ya davacılar ile Ebubekir Efendi’yi mahkemeye çıkartarak adaleti sağlaması, kadıyı da başka bir mahalle sürmesi emredildi. Kadı ile birlikte hareket eden diğer suçluların da Sivas’ta davalarını görmesi ve kendilerini Sivas kalesine hapsedmesi de ifade edildi (BOA, ADVNS.MHM.d. 115/ h. 1933). Çok geçmeden Abdullah Paşa’ya firarî İshak’ı da yakalaması için fermân gönderildi (BOA, ADVNS.MHM.d. 115/ h. 1934).

8. Af Dileme ve Tekrar Paşalığa Terfi

İlerleyen iki yıl içerisinde de İshak bir türlü yakalanamadı. Bu durumun yaşanmasındaki en büyük etken ise aşiretlerden kendisine silahlı eşkıya desteği bulmasıydı. Ancak İshak, bu kanun kaçağı durumuna bir son vermek istiyordu. Bu nedenle 1709’da, Eğin ahalisinden Murat veled-i Avanos ile İstanbul’da mahkemeye çıktı. Üstelik Arapgirlilerden oluşan kalabalık bir şahit ordusu da yanındaydı. İshak, bu davada kendisinin nasıl mağdur olduğunu anlattı. Buna göre Murat, daha önce mutasarrıf olduğu Arapgir sancağından değil Çemişgezek mukataası reayasındandı ve kendisinin ona bir zararı dokunmamıştı. Ancak kendisine uymadığından dolayı, Murat’ın eşkıya ile birlik olduğunu ve Divân-ı Hümâyûn’a hakkında şikâyette bulunarak sancağı üzerinden aldırıldığını anlattı. İshak, bu kişi üzerinde bir hakkı varsa alınmasını ama yoksa bu haksızlığa son verilmesini, hatta durumun İstanbul’da misafir olarak bulunan Arapgirlilere de sorulabileceğini söyledi. Burada adı geçen Murat da İshak ile bir davası olmadığını söyleyince 200 kadar şahidin de ifadesiyle durum tasdik edildi. Murat’ın İshak ile arasındaki

husumetten dolayı kendisi hakkında düzmece mahzarlar göndererek Divân-ı Hümâyûn'a onu şikâyet ettiği, hatta bu kişileri kiraladığı ifade edildi ve suçlu bulundu (BOA, ADVNS.MHM.d. 131/ h. 3). İshak da bu durumda tüm suçlarından aklandı. Arapgir'de ahaliye yaptığı tüm baskılara rağmen yine o bölgeye mensup kişilerden kendisine bu kadar kalabalık bir destek bulabilmesi oldukça önemli bir ayrıtıdır. Ayrıca kendisinden daha önce şikâyetçi olan kişinin de mahkemede tam tersi yönde bir ifade vermesi şüphe uyandırmaktadır.

Bu aklanmadan kısa süre sonra İshak, kaybettiği itibarını, gelirlerini ve mevkiini tekrar elde etti. 1712'de kendisine hitaben gönderilen fermânda artık "Arapgir Mutasarrıfı İshak Paşa" olarak anılıyordu ve bir devlet görevlisi olarak bölgedeki güvenliğin sağlanması konusunda kendisine emirler veriliyordu. Bahsedilen fermânda İshak Paşa'nın daha önce yardımlarını gördüğü, içlerine sığındığı *Koyunoğulları* cemaatini itaat ettirmek için Sivas valisi ise işbirliği yapması emrediliyordu. Zira Arapgir ahali bu dönemde *Ulus* tabir edilen *Cihanbeyli* Ekradının *Koyunoğulları* cemaatinden şikâyetçiydi. 1712 tarihli bir belgeye göre yaklaşık 200 hane oldukları belirtilen Koyunoğulları, 15 senedir bölgede huzursuzluk çıkarmaktaydı. Yazın Arapgir'de Sarıççek adlı yaylağa çıkıp kışın Malatya ovasına inmekte, yerlerini bırakıp dağılan köy ahalisinin evlerine kendi çoluk çocukları ile yerleşerek Divriği, Arapgir, Kuruçay, Eğin, Malatya ve Alacahan semtlerinde yol kesmekte, adam öldürmekte ve yağma yapmaktaydılar. 1712'de ise Acem hacılara saldırmışlar, üzerlerine asker sevk edilince firar etmişlerdi. Bunun üzerine devlet Koyunoğlu cemaatinin Rakka'ya iskân edilmesine karar verdi. İskândan kaçamamaları için de Erzurum ve Sivas tarafında önlemler alındı (BOA, ADVNS.MHM.d. 119/ h. 1113). Ancak bir süre sonra cemaatin Fırat nehrinin berisinde oldukları haber alındı. Bunun üzerine Sivas beğlerbeğine eşkiyanın üzerine gitmesi, ele geçirilen eşkiya Sivas kalesine hapsedildikten sonra kalanların Rakka'ya gönderilmesi ve İshak Paşa'nın da kendisine yardımcı olması emredildi (BOA, ADVNS.MHM.d. 119/ h. 1111, 1112, 1114, 1117; BOA, AE.SMST.II. 2/149).

İskândan kaçan ve 70–80 hane oldukları belirtilen cemaat Çemişgezek, Arapgir, Malatya civarında kışlayarak eşkiyalıklarına devam ediyorlardı. 1714'te bölgedeki görevlilere fermânlar gönderilerek kaçanların yakalanması ve Rakka'da iskân edilerek artık ziraatla uğraşmalarının sağlanması emredildi (BOA, ADVNS.MHM.d. 120/ h. 391, 425, 427, 999). Daha sonra da Rakka'dan tekrar firar edebilecekleri düşüncesiyle Kıbrıs'a gönderilmeleri uygun görüldü (BOA, ADVNS.MHM.d. 120/ h. 1002, 1004). Ancak bunda da başarılı olunmadığı anlaşılmaktadır. Zira bir süre sonra cemaatin adı tekrar bölgeden Rakka'ya iskân edilecek konar–göçer gruplar arasında geçmektedir (BOA, ADVNS.MHM.d. 127/ h. 1354).

9. İshak Paşa'nın Ardından Yaşanan Mütegalibeler Çekişmesi

Eğimli İshak Paşa hakkındaki bir sonraki kayıt, artık hayatta olmadığı belirtilen 1713 tarihli hükümdür. (BOA, ADVNS.MHM.d. 121/ h. 995). Dolayısıyla bu son görev süresinin uzun sürmediği anlaşılmaktadır.² Ancak İshak Paşa'nın ölümünden sonra ahalinin, sıkıntılarının ortadan kalkacağı yönündeki ümitleri kısa süre içinde yok oldu. 1719 tarihli bir hükme göre Arapgir sancağı reayası İstanbul'a tekrar bir arzuhâl gönderdi ve bu defa da İshak'ın tasarrufunda bulunan malikânenin, buranın zaptına kâdir olmayan küçük oğlu İbrahim'e geçmesinin nasıl bir sorun yarattığı anlatıldı. Buna göre bölgedeki mütegalibenin, eşkiyanın her biri malikâneyi zapt etmek için birbirlerine düştü ve aralarındaki mücadelede 70–80 kişi öldü. Sonunda İshak Paşa'nın kardeşinin oğlu olan Mehmed adlı şakî, amcasının eşini kendisine

² İncelenen kaynaklarda sonraki sürece dair 1716 ve 1717 yılları için Arapgir sancakbeği olarak Koca Cafer Paşazâde Ahmed Bey'in ismi zikredilmektedir (BOA, ADVNS.MHM.d. 125/ h. 443, 488). Bu isim bir başka hükümdede, Arapgir Mutasarrıfı Ahmed Paşa olarak anılmaktadır (BOA, ADVNS.MHM.d. 126/ h. 67).

nikâhlayarak malikâneye el koydu. Ancak kendisinin zulmü nedeniyle halk devletten yardım istedi. O ise cezalandırılmaktan korunmak için evinin etrafına duvarlar çekti. Bu süreçte eşkiyadan kimi kadı vekili, kimi zabıt, kimi cizyedar, kimi de tahsildar vekili olduğundan birer bahane ile reayaya zulmetmekteydiler. Hatta kendi suçlarının bedelini de halka ödetmekteydiler (BOA, ADVNS.MHM.d. 127/ h. 1451, 1452). Dolayısıyla tekrar bölgedeki mütégallibeye verilen resmî görevlerin ahali için yol açtığı ağır sonuçlardan bahsedilmekteydi.

Olayın devamında ise anlatıldığına göre, bahsi geçen Mehmed bu sırada gerçekleşen Ekrad taifesiyle savaşında öldü. Bunun üzerine boşta kalan malikâneyi zapt etmek için eşkiya arasında tekrar kavga çıktı. İshak'ın oğlu İbrahim de boşta kalan malikâneyi tekrar ele geçirmek için zulmünü arttırınca ahali daha da perişan olmuştu. Ancak daha da önemlisi burada, "[...] *livâ-i mezbûr malikâne olduğu vakitden bu ana gelince re'âyâ vü berâyâ fukarâ ve zu'afâ zulm ü adâvetden bir an rahat ve emân bulmayup ekserî perâkende ve perişân ve niceleri dahi âhar diyâra firâr ve ehl ü iyâlleri anda kalup [...]*" sözleri ile sancağın malikâne olduğu günden beri rahat huzur görmedikleri, çoğunun dağılıp başka yerlere firar ettiği belirtilmekteydi.³ Böyle giderse kalanların da dağılacığından, artık takatlerinin kalmadığından bahsedilmekteydi. Dolayısıyla Arapgir sancağının malikâne kaydının iptal edilmesi ve eşkiyaya gereken cezanın verilmesi emredildi. Bunun üzerine yıllık 255.060 akçe mal ve 5.367,5 kuruş muaccele ile İshak Paşa'nın oğlu İbrahim'in uhdesinde olan malikânenin mîrî tarafından *zabt u rabtına kadir birine* verilmek üzere kaydının iptaline karar verildi. Eşkiyanın da yakalanarak hapsedilmesi için Erzurum Valisi Vezir Mustafa Paşa, Sağırzâde İbrahim ve dergâh-ı muallâ kapıcıbaşlarından biri mübaşir tayin edildi. Bu süreçte eşkiyanın kaçma ihtimali olduğundan vezir o tarafa gelmeden gerekli tedbiri almak üzere Yeniçeri Ocağı'ndan da bir çavuş görevlendirildi (BOA, ADVNS.MHM.d. 127/ h. 1451, 1452). Zorbaların elebaşlarının yakalanıp kalebend edilmesi, üzerlerindeki malların da hak sahiplerine verilmesi emredildi (BOA, ADVNS.MHM.d. 127/ h. 328; BOA, ADVNS.ŞKT.d. 82/ s. 250).

Bu savaşta birbirine düşen ve kaçan eşkiyadan bazıları da İstanbul'da yakalanmışlardı (BOA, ADVNS.ŞKT.d. 82/ s. 242, 250). Arapgir malikânesi hakkında verilen bu karardan bir ay sonra, İshak Paşa oğlu İbrahim'in tasarrufundan alınan Arapgir ve Eğin mukataası, senevî 255.360 olan malına 60 bin akçe zam yapılarak malikâne olarak Seyyid Ali Ağalardan el-Hac Ömer Ağa'ya verildi (BOA, AE.SAMD.III. 123/12069).

10. Sonuç

XVIII. yüzyılda eyalet ve sancakların mîrî mukataa haline getirilerek malikâne olarak verilmesi ile birlikte buraları tasarruf eden paşalardan biri de Eğimli İshak Paşa olmuştur. Kendisi hakkındaki şikâyetler ise 1696'dan itibaren arşiv belgelerine yansımıştır. Resmî görevine rağmen ahaliye zulmü son bulmayan İshak, en büyük dayanağı olan bölgedeki konar-göçer Kürt aşiretlerin desteği ile kendisini yakalamaya çalışan valilere dahi direnebilmiştir. İl vekilliğinden Arapgir mutasarrıflığına kadar yükselen paşa, XVIII. yüzyılda taşrada yerel güçlerin devlet otoritesine nasıl karşı koyabildiğine dair de örnek oluşturmaktadır.

İncelenen dönemde yoğun göç veren Arapgir ve Eğin'de ahalinin en fazla şikâyet ettiği konulardan biri İshak'ın yaptığı kanunsuzluklardır. Görevini kötüye kullanarak vergi tahsilinde usulsüzlük yapma, mahkeme basıp adam kaçırma, evler basıp insanları kanunsuz olarak

³ Orhan Kılıç'ın (1997) araştırmasına göre Ağustos 1718'den önce Arapgir sancağı malikâne olarak İbrahim Bey'in tasarrufunda iken bu tarihte Kara Mehmed Paşa'ya tevcih edilmiştir. Ancak Eylül 1718'de sancağın *ber-vech-i malikâne* İbrahim Bey üzerinde olduğu belirtilerek sancak kaydı iptal edilmiş ve tekrar malikâne olarak İbrahim'e verilmiştir.

hapsetme, paralarını alma, sahte belgelerle atamalar iddia etme ve devlet görevlilerine saldırma gibi pek çok konuda hakkında şikâyetle bulunulmuştur. Devletse çareyi Arapgir sancağını malikânelikten çıkararak buraya merkezden sancakbeği atamakta bulmuştur. Ancak bu politika da tutarlı bir şekilde yürütülmemiş, bölgenin tekrar malikâne olarak satışı gerçekleştirilmiştir. Bir süre sonra İshak Paşa, Arapgir sancağını tekrar ele geçirmiştir.

Paşanın hayatında huzur bulamayan ahali, ölümünden sonra da rahat yüzü görmemiştir. Bu defa da malikânenin zaptı için diğer mütegalibelerin çekişmesi başlamıştır. Bölgedeki ahali üzerindeki baskıları artan ve hukuk tanımayan mütegalibe nedeniyle daha fazla dayanamayan reaya ise bir süre sonra toprağını terk etmeye başlamıştır. Dolayısıyla devletin malikâne satışıyla birlikte hem maddî olarak hem de idarî yetki açısından güçlendirdiği mütegalibelerden reayayı korumakta nasıl zorlandığı görülmektedir. Bu nedenle sonunda güçlerinin kaynağı olan ve aralarında çekişmeye neden olan malikânenin kaydını iptal ederek soruna müdahalede bulunma yoluna gitmiştir. Bu da idarî yapıdaki değişiklik ile birlikte merkezî otoritenin güç kaybının reayayı nasıl olumsuz etkilediğini net bir şekilde göstermektedir.

Devletin diğer bölgelerdeki mütegalibeyle mücadelesine bakıldığında adâletnâme gönderilmesi ya da büyük çaplı isyanlarda olduğu gibi üzerlerine asker gönderilmesi gibi yöntemlere başvurduğu görülmektedir. Yakalananlara ise kalebind, azil ya da idam gibi cezalar verilmiştir. Ancak İshak Paşa gibi hiçbir zaman yakalanmayanlar da bulunmaktadır. Bu durumda ise gücünün kaynağının kesilmek istendiği görülmektedir. Dolayısıyla Arapgir’de bölgenin idarî statüsünün değiştirilmesi oldukça dikkat çekicidir.

FINANSAL DESTEK

Bu çalışma için herhangi bir finansal destek alınmadığı beyan edilmiştir.

ETİK

Yazar bu çalışmada etik ilke ve standartlara uyduğunu beyan etmiştir.

ÇIKAR ÇATIŞMASI

Yazar herhangi bir çıkar çatışması beyan etmemiştir.

Kaynakça

- Aksın, A., & Karakaş, E. (2002). Nüfus İcmal Defterine Göre 19. Yüzyılda Arabgir. *OTAM Ankara Üniversitesi Osmanlı Tarihi Araştırmaları ve Uygulama Merkezi Dergisi*, 13(13), 91–125. https://doi.org/10.1501/OTAM_0000000485.
- Arıkan, Z. (2001). Eğin Kasabası'nın Tarihi Gelişimi. *OTAM Ankara Üniversitesi Osmanlı Tarihi Araştırmaları ve Uygulama Merkezi Dergisi*, 12(12), 1–64. https://doi.org/10.1501/OTAM_0000000468.
- Arıkan, Z. (1994). “Eğin ve Çevresinden İstanbul'a Göçler”. *Tanzimatın 150. Yıldönümünde Uluslararası Sempozyumu*, 31 Ekim–3 Kasım 1989, Ankara: Türk Tarih Kurumu Yayınları, 467–480.
- Başaran, B. (2014). Selim III, Social Control and Policing in Istanbul at the End of the Eighteenth Century: Between Crisis and Order. Leiden, Boston: Brill.
- Batmaz, E. (1996). İltizam Sisteminin XVIII. Yüzyıldaki Boyutları. *Tarih Araştırmaları Dergisi*, 18(29), 39–50. https://doi.org/10.1501/Tarar_0000000103.
- Bay, A. (2007). *Trabzon Eyaletinde Mütegalibe Hareketleri ve Âyanlık (1750–1850)* (Yayın No. 210519) [Doktora tezi, Atatürk Üniversitesi Sosyal Bilimler Enstitüsü]. Yükseköğretim Kurulu Başkanlığı Tez Merkezi.
- BOA (Devlet Arşivleri Başkanlığı Osmanlı Arşivi), ADVNS.MHM.d. (Mühimme Defterleri), nr. 110, 111, 115, 119, 120, 121, 125, 126, 127, 131.
- BOA (Devlet Arşivleri Başkanlığı Osmanlı Arşivi), ADVNS.ŞKT.d. (Atik Şikâyet Defteri), nr. 43, 45, 47, 82, 84, 86, 94, 97, 106, 111, 116, 119, 124, 135, 142, 143, 149, 151, 162, 163, 184.
- BOA (Devlet Arşivleri Başkanlığı Osmanlı Arşivi), ADVNS.AHK.SS.d. (Sivas Ahkam Defteri), nr. 1, 2, 3, 4, 6, 8.
- BOA (Devlet Arşivleri Başkanlığı Osmanlı Arşivi), ADVNS.AHK.İS.d. (İstanbul Ahkam Defteri), nr. 4.
- BOA (Devlet Arşivleri Başkanlığı Osmanlı Arşivi), İE.ŞKRT. (İbnül Emin- Şükr ü Şikâyet), nr. 7–623.
- BOA (Devlet Arşivleri Başkanlığı Osmanlı Arşivi), AE.SMST.II. (Ali Emiri- II. Mustafa), nr. 2–149.
- BOA (Devlet Arşivleri Başkanlığı Osmanlı Arşivi), AE.SAMD.III. (Ali Emiri- III. Ahmed), nr. 123–12069.

- Çakar, E. (2019). 19. Yüzyılda Keban: Demografik Yapı ve Meslekler. *Fırat Üniversitesi Harput Araştırmaları Dergisi*, 6(11), 1–31. <https://dergipark.org.tr/tr/pub/had/issue/45665/575487>.
- Çerçi, F. (2012). Evliya Çelebi'nin Erzincan Yolculuğu. *Erzincan Üniversitesi Sosyal Bilimler Enstitüsü Dergisi*, 5(2), 417–453. <https://dergipark.org.tr/tr/pub/erzisosbil/issue/6033/80857>.
- Doğan, N. (2020). 18. Yüzyılda Merkez–Taşra İlişkileri Çerçevesinde Kayseri Ayanları (Yayın No. 632932) [Doktora tezi, Karabük Üniversitesi Lisansüstü Eğitim Enstitüsü]. Yükseköğretim Kurulu Başkanlığı Tez Merkezi.
- Genç, M. (2000). “İltizam”, *İslam Ansiklopedisi*, C. 22, İstanbul: Türkiye Diyanet Vakfı Yayınları, ss. 154–155.
- Halaçoğlu, Y. (1991). “Arapkir”, *İslam Ansiklopedisi*, C. 3, İstanbul: Türkiye Diyanet Vakfı Yayınları, ss. 328–329.
- İnalçık, H. (2016). *Devlet-i Aliyye IV*. İstanbul: Türkiye İş Bankası Kültür Yayınları.
- İnalçık, H. (1988). “Adâletnâme”, *İslam Ansiklopedisi*, C. 1, İstanbul: Türkiye Diyanet Vakfı Yayınları, ss. 346–347.
- Kılıç, O. (1997). 18.Yüzyılın İlk Yarısında Osmanlı Devleti'nin İdari Taksimatı – Eyalet ve Sancak Tevcihatı. Elazığ: Eren Matbaacılık.
- Koyunoğlu, H. H. (2008). Şer'iye Sicillerine Göre XIX. Yüzyılda Eğin Kazası. Van: Ahenk Yayınları.
- McGowan, B. (1994). “The Age of the Ayans”. An Economic and Social History of the Ottoman Empire, Ed: Halil İnalçık, Donald Quataer, Cambridge: Cambridge University Press, ss. 637–750.
- Metin, N. (2021). *İstanbul'a Göç (1703–1754)* (Yayın No. 678521) [Doktora tezi, Marmara Üniversitesi Türkiyat Araştırmaları Enstitüsü]. Yükseköğretim Kurulu Başkanlığı Tez Merkezi.
- Ortaylı, İ. (2001) *İslam Ansiklopedisi*, C. 24, İstanbul: Türkiye Diyanet Vakfı Yayınları, ss. 69–73.
- Örenç, A. F. (2006). “Mutasarrıf”, *İslam Ansiklopedisi*, C. 31, İstanbul: Türkiye Diyanet Vakfı Yayınları, ss. 377–379.
- Özkaya, Y. (1970). XVIII. Yüzyılda Mütesellimlik Müessesesi. *Ankara Üniversitesi Dil ve Tarih–Coğrafya Fakültesi Dergisi*, 28(3–4), 369–390.
- Özkaya, Y. (1978). XVIII. Yüzyılın İlk Yarısında Yerli Ailelerin Âyânlıkları Ele Geçirileri ve Büyük Hânedânlıkların Kuruluşu. *Bellekten*, 42(168), 667–723. <https://belleten.gov.tr/tam-metin-pdf/1522/tur>
- Özkaya, Y. (2007). 18. Yüzyılda Osmanlı Toplumunu. İstanbul: Yapı Kredi Yayınları.
- Özkaya, Y. (2014). Osmanlı İmparatorluğu'nda Âyânlık. Ankara: Türk Tarih Kurumu Yayınları.
- Özvar, E. (2018). *Osmanlı Maliyesinde Malikâne Uygulaması*. İstanbul: Kitabevi Yayınları.
- Sami, Ş. (2007). *Kâmûs-ı Türkî*, İstanbul: Çağrı Yayınları.
- Tabakoğlu, A. (2016). *Osmanlı Mali Tarihi*. İstanbul: Dergâh Yayınları.
- Tabakoğlu, A. (2000). “İmdâdiyye”, *İslam Ansiklopedisi*, C. 22, İstanbul: Türkiye Diyanet Vakfı Yayınları, ss. 221–222.
- Taş, K. Z. (1996). 1760–1817 Yılları Arasında Eğin (Kemaliye) Kazası. *Tarih İncelemeleri Dergisi*, 11(1), 137–146. <https://dergipark.org.tr/tr/pub/egetid/issue/5038/68637>.
- Yılmaz, İ. (2014). Serseri, Anarşist ve Fesadın Peşinde – II. Abdülhamid Döneminde Güvenlik Politikaları Ekseninde Mürur Tezkereleri, Pasaportlar ve Otel Kayıtları, İstanbul: Tarih Vakfı Yurt Yayınları.
- Yüksel, A. (2009). *Osmanlı Sefer Organizasyonlarına Taşradan Bir Bakış: Sivas Şehrinde Sefer Hazırlıkları (1787–1850)* (Yayın No. 239845) [Yüksek lisans tezi, Cumhuriyet Üniversitesi Sosyal Bilimler Enstitüsü]. Yükseköğretim Kurulu Başkanlığı Tez Merkezi.

Extended Abstract

In the 18th century, one of the reasons for the migration of the reaya in the provinces was the influential usurpers (*mutegallibe*) in the region. One of the issues that the people complain about in Arapgir and Eğin, which are heavily emigrated; was the lawlessness committed by İshak Paşa, the governor of Arapgir Sanjak. This study, which was prepared using the *Muhimme* and *Atik Şikayet Defterleri* in the Ottoman archives, examined the ascent of İshak, who could not be captured due to the support of brigands (*eşkiya*) in the province, to the governorship (*mutasarrıf*) of the sanjak, both to contribute to the social history of the region in the context of migration and to contribute to the social history of the state. The purpose of the study is to show the impact of the change in the administrative structure in the provinces on the reaya in the 18th century. In addition, we can see here the methods of government intervention in crises arising from this system.

First of all, the changes in the administrative structure in the 18th century were examined. According to this, the expansion of the *life-term tax farm (malikâne)* system by the state to meet its monetary needs and the rapid transformation of the *timar* areas into *mukataa* led to a period in which the central government lost power in the provinces and local dynasties increased their influence. Since 1697, the *has* lands been included in the *life-term tax farm* sales, which began in 1695. Arapgir sanjak was also given to private individuals as a *life-term tax farm*. However, the state did not follow a consistent policy

in the management of Arapgir sanjak, sometimes it was given as a sanjak and sometimes as a life-term tax farm. As the administrative structure changed in the 18th century, the power of the central authority in the province decreased, but the oppressors of the population began to increase.

It seems that in the 18th century, Eğin and Arapgir were regions of intense immigration to Istanbul. If we put the expeditions and heavy tax burden aside, the illegality of the state officials was at the top of the complaints that led to the disintegration of people in Arapgir.

Ibrahim's son Ishak, known as "Ibrahim Agha," first appeared in a judgment in 1696 and somehow took over the *il vekilliği* post in the region. He collected taxes, and there were complaints about his corruption. He attacked houses and courts. Thereupon, the governor of Raqqa, the beglerbeg of Sivas, the governor of Arapgir sanjak and the qadi of Eğin were assigned to punish them, but he could not be captured. He began to claim that the district of Eğin had been given to him by revealing a fake letter and a copy of the collection of biographies. Despite the orders for his arrest, Ishak continued to flee and in 1699, he sent a request to Istanbul and asked for forgiveness, and all his crimes were forgiven.

In the following process, Ishak further increased his influence in the region, and somehow seized Arapgir and Eğin as life-term tax farms. However, the claims against Ishak, who was governor of the region then, continued in the same manner. In 1705 he rounded up about 100 brigands with rifles and some sekbans from the Cihanbeyli tribe. In this period, although Ishak's case was ordered to be heard in the presence of the governor of Sivas, it was clear that their case could not be heard locally, so they were ordered to be sent back to Istanbul. However, Ishak couldn't be brought from there by force, as he went to the Sarıççek highland with many brigands.

Complaints about him continued. Although he was ordered to be sent to Istanbul many times before, he did not obey. He put forward various excuses with the help of the chamberlain of the governor of Sivas.

In 1707, when the summons was sent again, former governor Abdi Pasha stated that Ishak had joined forces with brigands and disobeyed the orders. The governor was then ordered to advise him to surrender if he resisted, to fight, and if necessary, to kill him. In addition, the Arapgir sanjak, which had been given to Ishak Pasha as a life-term tax farm, was deprived of its life-term tax farm status because of his rebellious attitude, and a sanjak-beg (governor of a sanjak) was appointed to Arapgir. However, this policy also was inconsistently implemented, and after a while, the area was sold as a life-term tax farm.

Now that Ishaq Pasha's rebellious attitude was visible, stricter orders were issued against him. Ishak Pasha went to Çemişgezek and hid with his father-in-law. He waited for the governor to return to Aleppo and then returned to Eğin. However, this time, he attacked Ahmed, who was the mutesellim of Eğin, saying: "*This is my life-term tax farm (malikâne), the fermans in your hands are fake.*"

Ishak's fugitive situation continued for a while. 2 years later he was tried in Istanbul because of Murat son of Avanos, one of the inhabitants of Eğin, who complained against him. He said he was a victim and found about 200 witnesses. After that, Ishak Pasha was pardoned again.

Soon after this acquittal, Ishak regained his lost reputation, income, and position. In a ferman sent to him in 1712, he appears as governor of Arapgir, known as "Pasha." He was ordered to make the Koyunogullari community, which helped him when he was a fugitive, obey the state. By 1713, the sources examined indicate that he was no longer alive. In March 1719, the conflicts that broke out in the region after the death of Ishak Pasha (from Eğin) are mentioned. After him, his life-term tax farm was passed to his youngest son Ibrahim. However, because he was a child, other usurpers in the region confronted each other to invade the life-term tax farm. Ishak Pasha's nephew was among these people. However, soon after the seizure of the life-term tax farm, he also lost his life, and a conflict broke out again between the usurpers over the life-term tax farm. In the course of this struggle 70-80 people died. On the other hand, a population that could not find peace was leaving the region. In the end, the state revoked the registration of the Arapgir sanjak as a life-term tax farm, until someone was able to control this place. This whole process shows how the change in the administrative structure, caused the loss of power of the central authority, negatively affected the public. Since he could not prevent it by using force, he decided to intervene in the problem by canceling the registration of the life-term tax farm, which was the source of the brigand's power.



RESEARCH ARTICLE / Araştırma Makalesi

<https://doi.org/10.37093/ijsi.944705>

Çalışan Evli Kadın ve Erkeklerin Toplumsal Cinsiyet Rol Algısı Bağlamında Aile İçi Rol Dağılımı: Bir Nitel Araştırma

Şura Ünver* Cihad Demirli**

Öz

Günümüz modern aile yapısında kadın ve erkek rolleri, eğitim seviyesinin yükselmesi ve her iki eşin çalışmasına bağlı olarak geleneksel düzenden ayrışıp daha eşitlikçi yönde paylaşılmaktadır. Buna rağmen ailede para kazanma rolünün kadın ve erkek arasındaki paylaşımı, ev içi rollerin paylaşımını aynı oranda artırmamaktadır. Bu bağlamda çalışma, beyaz yakalı çalışan evli kadın ve erkeklerin aile içi rol paylaşımının toplumsal cinsiyet rol algısı bağlamında incelenmesi amacıyla yapılmıştır. Nitel araştırma yöntemlerinden yarı yapılandırılmış görüşme tekniği kullanılarak yürütülen bu çalışmada kartopu örnekleme yöntemi kullanılmıştır. Veriler, temalara ayrılarak yorumlanma sürecini içeren yöntemlerden olan betimsel analiz ile çözümlenmiştir. Çalışma grubunu çocuk sahibi ve çalışan 10 evli çift olmak üzere toplamda 20 katılımcı oluşturmaktadır. Araştırma sonucunda, ailede her iki eşin çalışması karar alma durumu ve rollerin paylaşılması noktasında geleneksel rol anlayışıyla kıyaslandığında eşitlikçi yönde anlamlı bir artış olduğu görülmektedir. Buna rağmen ev içi rollerin büyük çoğunluğunun kadında ve ev dışı sorumlulukların büyük çoğunluğunun erkekte olması toplumsal cinsiyet rol algısının içselleştirilmiş olduğundan kaynaklandığı gözlemlenmektedir.

Anahtar Kelimeler: Rol, toplumsal cinsiyet, toplumsal cinsiyet rolleri, aile içi roller, çalışan kadınlar ve erkekler

Cite this article: Ünver, Ş., & Demirli, C. (2022). Çalışan evli kadın ve erkeklerin toplumsal cinsiyet rol algısı bağlamında aile içi rol dağılımı: Bir nitel araştırma. *International Journal of Social Inquiry* 15(1), 143–156. <https://doi.org/10.37093/ijsi.944705>

* İstanbul Ticaret Üniversitesi, Sosyal Bilimler Enstitüsü, Türkiye (Sorumlu Yazar).
E-posta: suraunver@hotmail.com, ORCID: <https://orcid.org/0000-0002-8420-892X>

** Prof. Dr. İstanbul Ticaret Üniversitesi, İnsan ve Toplum Bilimleri Fakültesi, Türkiye.
E-posta: cdemirli@ticaret.edu.tr, ORCID: <https://orcid.org/0000-0002-0911-9003>

Article Information

Bu çalışma "Üniversite Mezunu Evli Çiftlerin Aile İçi Rol Dağılımına İlişkin Algıları" başlıklı yüksek lisans tezinden üretilmiştir.

Received 31 May 2021; Revised 9 Sep 2021; Last Revised 10 May 2022; Accepted: 10 May 2022; Available online: 30 June 2022

Distribution of Roles Within the Family in the Context of Gender Role Perception of Working Married Women and Men: A Qualitative Research

Abstract

In today's modern family structure, male and female roles are separated from the traditional order and shared in a more egalitarian way depending on the increase of education level and the work of both spouses. Despite this, the sharing of the role of earning money in the family between men and women does not increase the sharing of domestic roles at the same rate. In this context, the study was conducted to examine family role sharing in the context of gender role perception of white-collar working married women and men. The snowball sampling method was used in this study, which was conducted using the semi-structured interview technique, one of the qualitative research methods. The data were analyzed by descriptive analysis. The working group consists of 20 participants in total, 10 married couples with children and working. As a result of the research, it is seen that there is a significant increase in an egalitarian way when compared to the traditional role understanding in terms of working with both spouses, decision-making situation, and sharing roles in the family. Despite this, most domestic roles are in women, and the majority of out-of-home responsibilities are in men was observed due to the internalization of gender role perception.

Keywords: Role, social gender, social gender roles, domestic roles, working women and men.

1. Giriş

Kişileri kadın ve erkek olarak kategorize eden cinsiyettir. Bu doğrultuda cins ayrımı ile oluşan cinsiyet kimliği, bireye yönelik toplumsal rolleri, sorumlulukları ve beklentileri içeren önemli bir sosyal kategoridir. Kadın ve erkek cinsiyetine dayalı olarak oluşan kimlik, toplumsal yapı içerisinde anlam kazanmaktadır. Her toplumun kendine özgü beklenti ve değerleri ile toplumsal cinsiyet kimliği oluşmaktadır. Bu beklentiler toplumlara ve kültürlere göre değişse de özünde aynıdır.

Toplumsal cinsiyet rol algısı, ailenin sosyo-demografik özellikleri, aile içindeki rol dağılımı ve kök aileden aktarılan birtakım davranış, düşünce ve tutum aile yaşamını etkilemektedir. Geleneksel aile düzeninde değişim çok yavaş olmakla birlikte toplumsal cinsiyet rolleri kalıplaşmıştır. Ancak modernleşme sürecinin etkisiyle aile biçimi değişime uğrayarak kadın ve erkek rolleri farklılaşmaktadır. Geleneksel aile düzeninden modern çekirdek aile düzenine geçişte kadın ve erkek rollerinde birtakım değişiklikler yaşanmaktadır. Ailenin içerisinde bulunduğu çevre, eğitim düzeyi, kadın ve erkeğin çalışması ve gelir durumu toplumsal cinsiyet bakış açısı bağlamıyla aile içerisindeki rol ve sorumlulukları etkilemektedir.

2. Toplumsal Cinsiyet Rol Algısının Oluşumu

Literatürde cinsiyet iki temel kavramla ele alınmaktadır. Bu kavramlar cinsiyet (sex) ve toplumsal cinsiyet (gender) olarak tanımlanmaktadır (Şahin, 2019, s. 240). Cinsiyet (sex); kişiyi kadın ve erkek olarak ayıran genetik, fizyolojik (Akın & Demirel, 2003, s. 73) ve evrensel biyolojik farklılıkları kapsayan özelliklerdir (Yılmaz, 2018, s. 2). Toplumsal cinsiyet (gender) kavramı ise en genel tanımıyla; kadına ve erkeğe yüklenen anlamların ve beklentilerin toplumsal ve kültürel olarak inşa edilmesidir (Dökmen, 2019, s. 20).

Toplumsal cinsiyet, biyolojik cinsiyetin aksine toplumsal yapılanma sonucu oluşmaktadır. Cinsiyet doğal ve üreme işlevindeki farklılıklar ile meydana gelirken, bu farklılıklar hiçbir kültür ve toplum arasında değişiklik göstermemektedir (Candoğan, 2019, s. 4). Toplumsal cinsiyet ise toplumsal dinamiklerin ürünü olup sosyokültürel olanı vurgulamaktadır. Dolayısıyla toplumsal cinsiyet kültürel öğelerin yer aldığı toplumsal hayatta kadın ve erkeklerin sosyal yönlerine dikkat

çekmektedir. Beauvoir'a (1993) göre ise kişi toplumsal cinsiyetle doğmaz, toplumsal cinsiyeti edinir. Buna bağlı olarak cinsiyet sabitken toplumsal cinsiyet edinilmiş ve kültürel anlam dizisidir (Butler, 2019, s. 191).

Toplumsal cinsiyet rolleri toplumsallaşma sürecinde içselleştirilen düşünce ve tutumların davranış şeklinde kendini göstermesidir. Toplumsal cinsiyet rolleri içinde bulunan topluma göre kadından kadını özellikler, erkekten erkeksi özellikler göstermesini bekler (Şahin, 2019, s. 241). Bir başka deyişle, toplumsal ve kültürel yapının kadın ve erkekten beklentileri farklıdır. Bu sebeple toplum kadın ve erkeğe farklı roller yüklemektedir. Böylelikle toplumsal düzen içerisindeki farklılıklar kadın ve erkeklerin birbirinden beklentilerini de farklılaştırmaktadır.

3. Kadın ve Erkeklerin Çalışma Durumunun Aile İçi Rol Dağılımına Etkisi

Geleneksel aile yapısında, rol ve sorumluluk dağılımı aile içinde geleneksel nitelikte olup cinsiyet gözetilerek paylaşılmaktadır. Geleneksel aile düzeninde erkekler para kazanma, tamir işleri, fatura gibi sorumlulukları üstlenirken, kadınlar yemek yapma, bulaşık-çamaşır yıkama ve ev temizliği gibi sorumlulukları üstlenmektedirler (Günay & Bener, 2011, s. 159). Ancak modernleşen aile yapısında geleneksel aileye kıyasla işlevleri bakımından daralma söz konusu olmaktadır (Canatan & Yıldırım, 2011, s. 91). Buna göre, kadın ve erkeklerin eğitim düzeylerinin yükselmesi, kadının çalışma hayatına katılması, ailenin refah seviyesinin yükselmesi ile kadının ortak gelire katkısı artarken, erkeğin ise azalmaktadır. Kadının çalışmaya başlamasıyla birlikte aile içi rol dağılımı geleneksel düzenden ayrışmakta ve yerini daha eşitlikçi rol paylaşımına bırakmaktadır. Buna rağmen ailede para kazanma rolünün kadın ve erkek arasındaki paylaşımı, ev içi rollerin paylaşımını aynı oranda artırmamaktadır (İmamoğlu, 2012, s. 64). Bir başka deyişle, ev içi sorumluluklarının paylaşımındaki değişim, para kazanma rolünün paylaşımındaki değişimin gerisinde kalmaktadır (Akgül Gök, 2013, s. 6). Bu durumun temelinde ise aile içinde kadın ve erkeğin yüklendiği toplumsal cinsiyet rollerini içselleştirmiş olduğu söylenebilir.

4. Amaç ve Önem

Çalışan evli kadın ve erkeklerin aile içindeki rol dağılımının toplumsal cinsiyet rol algısı bağlamında incelendiği bu çalışmada araştırmanın amacı şu şekilde belirtilebilir:

1. Ailede her iki eşin çalışmasının karar alma sürecine etkisi,
2. Ailede her iki eşin çalışmasının rol ve sorumluluk paylaşımına etkisi,
3. Çalışan evli kadın ve erkeklerin kendi ailelerindeki, kök ailelerindeki ve ideal olarak gördükleri toplumsal cinsiyet rollerinin incelenmesi,
4. Çalışan evli kadın ve erkeklerin kendi ailelerinde olan toplumsal cinsiyet rollerinin eşitlik yönünden tartışılması.

Aile içinde kadının para kazanma rolüne katılımını toplumsal cinsiyet rol algısı çerçevesinde inceleyen literatür taramalarına rastlanmaktadır. Bu araştırma hem kadının hem de erkeğin eğitim seviyesinin yüksek olduğu ve her iki eşin çalıştığı ailelerdeki rol ve sorumluluk dağılımını toplumsal cinsiyet rol algısı bağlamında çiftlerin görüşleri ve anlatılanlardan hareketle inceleyen bir çalışma yapılması açısından gerekli görülmüştür.

5. Yöntem

Bu bölümde araştırmanın modeli, araştırma grubu, verilerin toplanması ve analizi hakkında bilgilere yer verilmiştir.

5.1 Araştırma Modeli

Çalışma nitel araştırma yöntemi kullanılarak sürdürülmüştür. Var olan toplumsal gerçeklikler içindeki algı ve olayların görünümünden ziyade derinlemesine anlamayı sağlayan nitel veri oluşturma tekniklerinden görüşme tekniği kullanılması tercih edilmiştir. Araştırmada, çalışan evli kadın ve erkeklerin aile içi rol ve sorumluluk paylaşımını anlamlandırma biçimlerine odaklanıldığı için nitel araştırma ile tasarlanan yarı yapılandırılmış görüşme tekniği tercih edilmiştir.

5.2 Çalışma Grubu

Araştırma grubunun belirlenmesinde amaçlı örnekleme yöntemlerinden kartopu örnekleme tekniği kullanılmıştır. Nitel araştırma yöntemleri kapsamında kullanılan olasılığa dayalı olmayan (amaçlı) örnekleme yöntemi, anakitle için genelleme iddiası taşımamaktadır (Özdemir, 2013, s. 101). Derinlemesine çalışma olanağı taşıyan amaçlı örnekleme yöntemlerinden kartopu örneklemede çalışmanın spesifik özellikleri belirlendiği halde, katılımcılara ulaşmanın zor olduğu durumlarda tercih edilmektedir. Araştırma grubu kapsamında evli kadın ve erkeklerin çalışan, beyaz yaka ve çocuk sahibi olması şartı arandığından kartopu tekniği uygun görülmüştür. Çalışma durumunun saptanmasında bilgi sahibi olan ilk katılımcıya ve bireylerin tavsiyelerine göre zincirleme şeklinde diğer katılımcılara ulaşılmaktadır (Yıldırım & Şimşek, 2016, s. 122).

Araştırma, tercih edilen yönteme ve tekniklere bağlı olarak yüksek eğitilmiş, yönetsel veya idari işleri yapan kişileri kapsayan beyaz yakalı çalışan ve çocuk sahibi evli kadın ve erkeklerle sınırlandırılmıştır. İlgili literatürde, bir eşin veya her iki eşin çalıştığı ailelerdeki çalışma durumunu toplumsal cinsiyet bağlamında ele alan çalışmalara rastlanmaktadır. Ancak ailede her iki eşin hem eğitim seviyelerinin yüksek olması hem de ücretli bir işte çalışması bakımından ele alan nitel çalışmalara rastlanılmadığı için bu araştırma gerekli görülmüştür. Bununla birlikte, çalışan eşlerin çocuk sahibi olması, aile içinde çocuk bakımı rolünde paylaşım durumunun incelenmesi yönünden araştırma kapsamına dahil edilmiştir. Bu bakımdan araştırmanın, eğitim seviyesi yüksek beyaz yakalı çalışan ve çocuk sahibi evli kadınlar ve erkekler ile sürdürülmesi planlanmıştır. Evli kadın ve erkeklerin aile içi rol dağılımına toplumsal cinsiyet rol algılarının yansımaları üzerine durulması sebebiyle çift olma şartı aranmıştır. Bu sebeple çalışma grubundaki 20 katılımcı 10 evli çifti kapsamaktadır.

5.3 Veri Toplama Araçları

Görüşme tekniği ile hazırlanan aile içinde üstlenilen rol ve sorumluluklara yönelik sorular, toplumsal cinsiyet yaklaşımı temel alınarak oluşturulmuştur. Oluşturulan yarı yapılandırılmış görüşme formunda 12 soru, demografik bilgilerine ait form bulunmaktadır. Katılımcıların gerçek isimleri yerine kodlar kullanılarak kimlik bilgilerinin gizli tutulması amaçlanmıştır. Katılımcıların demografik bilgileri Tablo 1'de sunulmuştur.

Tablo 1

Katılımcıların demografik bilgileri

Katılımcı kodları	Cinsiyet	Yaş	Öğrenim durumu	Meslek	Evlilik süresi	Çocuk sayısı
K1	Kadın	27	Lisans	Öğretmen	2	1
K2	Erkek	31	Lisans	Yüzme Antrenörü	2	1
K3	Kadın	27	Lisans	Katip	4,5	1
K4	Erkek	27	Lisans	Memur	4,5	1
K5	Kadın	38	Yüksek Lisans	Psikolojik Danışman	12	2
K6	Erkek	44	Doktora	Yönetici	12	2
K7	Kadın	35	Lisans	Öğretmen	11	1
K8	Erkek	38	Lisans	Polis Memuru	11	1
K9	Kadın	49	Lisans	Öğretmen	29	3
K10	Erkek	57	Lisans	Hakim	29	3
K11	Kadın	31	Lisans	Öğretmen	6	1
K12	Erkek	32	Yüksek Lisans	Bankacı	6	1
K13	Kadın	39	Yüksek Lisans	Öğretmen	20	3
K14	Erkek	47	Yüksek Lisans	Öğretmen	20	3
K15	Kadın	27	Lisans	Öğretmen	5	1
K16	Erkek	27	Yüksek Lisans	Memur	5	1
K17	Kadın	31	Lisans	Öğretmen	3	2
K18	Erkek	32	Doktora	Akademisyen	3	2
K19	Kadın	48	Lisans	Doktor	21	2
K20	Erkek	57	Lisans	İlaç Mümessili	21	2

5.4 Verilerin Toplanması ve Çözümlemesi

Araştırma verilerine görüşmeler ile ulaşılmıştır. Nitel araştırmaların amacı insan deneyimlerini anlamak, toplumsal gerçekliklere ve kültürel değerlere az sayıda olan özne ve olaylar üzerinden ulaşılmasını sağlamaktır (Kümbetoğlu, 2012, s. 34). Araştırmanın amacı doğrultusunda, evli kadınların ve erkeklerin aile içinde üstlendikleri sorumluluklara ve rol paylaşım biçimlerine çalışma durumu etkisinin görüşme tekniği kullanılarak ulaşılabileceği düşünülmüştür. Bu kapsamda yarı yapılandırılmış görüşme formunda yer alan soruların hazırlanması için ilgili literatür araştırılmış ve kavramsal çerçeveye bağlı olarak soru havuzu oluşturulmuştur. Son haline getirilen sorular uzman onayı alındıktan sonra uygulanmaya başlanmıştır. Görüşmeler yaklaşık 20-50 dakika sürmüştür. Görüşme öncesinde katılımcılara bilgilendirme formu sunulmuş, araştırma hassasiyetinden söz edilmiş ve kayıt izni istenmiştir. Görüşme esnasında bazı sorular katılımcıların cevap düzeyine göre daha ayrıntılı hale getirilerek yeniden sorulmuştur. Görüşmeler tamamlandıktan sonra kayıtlar birebir deşifre edilmiş ve dökümleri yapıp analiz edilmiştir.

Araştırmada katılımcılardan elde edilen veriler betimsel analiz ile değerlendirilmiştir. Betimsel analiz, veri toplama teknikleri ile elde edilen verilerin ve incelenen durumların toplumsal bağlamda betimlenmesini kapsayarak özetlenmesi ve yorumlanması sürecidir (Özdemir, 2010, s. 336). Araştırma verilerinin analizi sürecinde ilk olarak deşifre edilen kayıtların genel okunması yapılmıştır. Bu doğrultuda, görüşme verileri organize edilerek anlamlı bir bütün içerisinde kodlar oluşturulmuştur. Nitel araştırmalarda elde edilen ham verilerin belirli kategoriler çerçevesinde kodlanması gerekmektedir (Türnüklü, 2000, s. 555). Araştırma doğrultusunda kodların bir araya getirilmesiyle kategorilere ulaşılmış ve temalar haline getirilmiştir. Bulgular, ilişkili olan temalarla birleştirilerek ve alıntılarla desteklenerek sunulmuştur. Söz konusu araştırma için İstanbul Ticaret Üniversitesi Etik Kurulundan E-65836846-044-245501 sayı ile gerekli izin alınmıştır.

6. Bulgular ve Yorumlar

Bu bölümde araştırma verilerinin analizinde elde edilen bulgulara yer verilmiştir. Bulgular çalışan evli kadın ve erkeklerin aile içinde karar alma durumu, rol ve sorumluluk dağılımı, toplumsal cinsiyet rollerine ilişkin tutumları başlıkları altında sunulmuştur.

6.1 Aile İçinde Karar Alma Durumu

Katılımcıların aile içinde çocuk bakımı ve çocukla ilgilenme, ev işlerinin yürütülme düzeni, rol dağılımlarının belirlenmesi, gelirin kullanımı ve boş zaman değerlendirilmesine yönelik karar alma durumlarına ilişkin bulgular Tablo 2’de sunulmuştur.

Tablo 2

Aile içinde karar alma durumuna ilişkin dağılımlar

Karar Alma		Kadın		Erkek		Toplam	
		f	%	f	%	f	%
Çocuk bakımı	Daha çok kadın	9	45	7	35	16	80
	Daha çok erkek	-	-	-	-	-	-
	Birlikte	1	5	3	15	4	20
Çocukla ilgilenme	Daha çok kadın	-	-	-	-	-	-
	Daha çok erkek	-	-	-	-	-	-
	Birlikte	10	50	10	50	20	100
Ev işleri	Daha çok kadın	4	20	5	25	9	45
	Daha çok erkek	-	-	-	-	-	-
	Birlikte	6	30	5	25	11	55
Gelirin kullanımı	Daha çok kadın	-	-	-	-	-	-
	Daha çok erkek	2	10	2	10	4	20
	Birlikte	8	40	8	40	16	80
Boş zaman değerlendirilmesi	Daha çok kadın	3	15	2	10	5	25
	Daha çok erkek	-	-	-	-	-	-
	Birlikte	7	35	8	40	15	75

Tabloda yer alan bilgilere bakıldığında katılımcılar “çocuk bakımı” durumunun daha çok kadınlar (%80) tarafından gerçekleştirildiğini belirtmişlerdir. Araştırmada “çocukla ilgilenme” durumunun ise tüm katılımcılar (%100) tarafından “birlikte” gerçekleştirildiği sonucuna ulaşılmıştır. Nitel olarak yürütülen bu çalışmada “çocuk bakımı” durumuna yönelik cevaplar katılımcıların sahip oldukları çocuk yaşına göre değerlendirildiğinde, bebeklik dönemindeki tüm çocukların (doğumundan yaklaşık 18 ayına kadar) bakımının katılımcılar tarafından daha çok kadının sorumluluğunda olduğu bilgisine ulaşılmıştır. Bu konuda K3; “Çocuk anneye daha düşkün olduğu için bakımıyla daha çok ben ilgileniyorum. Daha bir yaşında olduğu için anne sütü de aldığı için ben daha çok ilgilenirim.” şeklinde görüş ifade etmiştir. Okul çağı ve üzeri dönemde olan çocuklu ailelerde ise “çocuk bakımı” yerine “çocukla ilgilenme” durumuna yönelik cevap alındığı görülmüştür. Bu noktada her iki cinsiyet çocukla ilgilenilmeye yönelik “birlikte” karar aldıklarını ve çocuğu yaşına göre karar almaya dahil ettiklerini belirtmişlerdir.

Sonuçlara göre “ev işleri”, “gelirin kullanımı”, “boş zaman değerlendirilmesi” durumlarına yönelik kararları katılımcıların çoğu “birlikte” almaktadırlar. Araştırmaya katılan hem kadınların hem de erkeklerin ücretli bir işte çalışıyor olması, aile içinde karar alma durumlarını etkilediğini göstermektedir. Hem kadının hem de erkeğin çalıştığı ailede, ev içi işlerin yürütülmesinde daha çok bir tarafın karar alması gerektiğine yönelik cinsiyet merkezli geleneksel yargıların azalmakta olduğu söylenebilir. Konuyla ilgili erkek katılımcı olan K4’ün görüşü şu şekildedir: “İkimizde

çalıştığımız için hafta sonları evde vakit geçiriyoruz. Hafta sonları da yapılacak işler ve evin ihtiyaçları belli oluyor. Doğaçlama olarak bir şeyler yapılır. Ev içi işlerde ne yapılması gerektiğini eşim daha önce fark eder ve fikir olarak o söyler. Ama sonra birlikte yapıyoruz.”

Kadının aile içinde para kazanma rolüne katılması, gelirin kullanımına yönelik karar almadaki etkinliğini arttırmakta olduğunu göstermektedir. Katılımcılardan K16 şu şekilde görüşünü bildirmiştir: “Gelirin nerelere harcanacağı belirli bir rutin içerisinde olmakla birlikte önemli harcama kalemlerine istişare edilerek karar verilir. Ortak karar alındıktan sonra bir şeyler alınır.” Yine katılımcıların çalışmadığı günlerdeki boş zaman değerlendirmelerinde kararların birlikte almaları cinsiyete göre bir fark olmadığını göstermektedir.

Hem kadının hem de erkeğin ücretli işte çalıştığı ailelerde ev içi rol ve sorumlulukların eşler arasında paylaşılmasına yönelik bir gereklilik oluşabilmektedir. Bu araştırma kapsamında katılımcılara yöneltilen rol dağılımının nasıl belirlendiğine yönelik sorudan alınan cevaplara göre, evli çiftlerin ücretli işte çalışmasının aile içindeki rol dağılımlarının belirlenmesini etkilemediği görülmektedir. Katılımcılar ev içi rol dağılımlarının; kimin neyi yapması gerektiğini belirlemeden, bir iş dağılımı yapmadan, evliliğin doğal seyri içerisinde, plansız ve doğaçlama olarak geliştiğini ifade etmişlerdir. Aile içinde rollerin kural dahilinde olmadan kendiliğinden gelişmesi, evli kadın ve erkeklerin kendi kök ailelerinde de olan geleneksel rolleri içselleştirdiklerini göstermektedir.

6.2 Aile İçinde Rol ve Sorumluluk Dağılımı

Araştırmaya katılan çalışan evli kadın ve erkeklerin aile içinde üstlendikleri rol ve sorumluluk dağılımı Tablo 3’te sunulmuştur.

Tablo 3

Aile içinde rol ve sorumluluk dağılımına ilişkin dağılımlar

Rol ve Sorumluluklar	Kadın		Erkek		Toplam		
	f	%	f	f	%	f	
Kahvaltı hazırlama	Daha çok kadın	6	30	6	30	12	60
	Daha çok erkek	1	5	-	-	1	5
	Her iki eş	3	15	4	20	7	35
Yemek yapma	Daha çok kadın	8	40	8	40	16	80
	Daha çok erkek	-	-	-	-	-	-
	Her iki eş	2	10	2	10	4	20
Evin temizliği	Daha çok kadın	5	25	6	30	11	55
	Daha çok erkek	-	-	-	-	-	-
	Her iki eş	5	25	4	20	9	45
Ütü yapma	Daha çok kadın	4	20	4	20	8	40
	Daha çok erkek	1	5	1	5	2	10
	Her iki eş	5	25	5	25	10	50
Çamaşır/bulaşık yıkama	Daha çok kadın	6	30	5	25	11	55
	Daha çok erkek	-	-	-	-	-	-
	Her iki eş	4	20	5	25	9	45
Gıda alışverişi	Daha çok kadın	-	-	-	-	-	-
	Daha çok erkek	5	25	7	35	12	60
	Her iki eş	5	25	3	15	8	40
Fatura ödeme	Daha çok kadın	-	-	-	-	-	-
	Daha çok erkek	9	45	9	45	18	90
	Her iki eş	1	5	1	5	2	10
Sigorta	Daha çok kadın	-	-	-	-	-	-
	Daha çok erkek	7	35	8	40	15	75
	Her iki eş	3	15	2	10	5	25
Tamir işleri	Daha çok kadın	-	-	-	-	-	-
	Daha çok erkek	10	50	10	50	20	100
	Her iki eş	-	-	-	-	-	-

Araştırmaya katılan kadın ve erkeklerden alınan bilgilere göre ev içi sorumluluklar olan kahvaltı hazırlama, yemek yapma, evin temizliği, çamaşır/bulaşık yıkama sorumluluklarının daha çok kadınlar tarafından; yalnızca ütü yapma sorumluluğunun her iki eş tarafından yerine getirildiği sonucuna ulaşılmıştır. Ev dışı sorumluluklar olan gıda alışverişi, fatura ödeme, sigorta ve tamir işlerinin daha çok erkekler tarafından üstlenildiği sonucuna ulaşılmıştır.

Aile içi rollerin paylaşımında kadının eğitim seviyesi önemli rollerden biridir. Eğitim seviyesi yükselen kadın tüm günü kapsayan bir işte çalıştığı için ev içi sorumlulukları eşiyile daha çok paylaşmaktadır. Araştırma bulgularına göre, ev içi rol ve sorumlulukları üstlenme durumu daha çok kadında olmakla birlikte erkeklerin de ev içi sorumlulukları üstlendikleri görülmektedir. Katılımcıların üstlendikleri sorumluluklar, kendi kök ailelerinde üstlenilen ev içi rol ve sorumluluklarla karşılaştırıldığında bir farklılaşmanın olduğu gözlemlenmektedir. Bu noktada ev içinde kadınlar daha aktif olsa da erkeklerin de giderek daha fazla rol ve sorumluluk üstlendikleri görülmektedir. K3'ün görüşü şu şekildedir: *"Aslında eşit gibi de ama ister istemez daha çok bende oluyor sorumluluklar. Özellikle yemek hazırlama işi bendedir. Temizlik, ütü işlerini eşim de yapar. Mesela ben yemek yapıyorsam o ütü yapar. Eşim bana yardım eder ancak sorumluluk daha çok bende."* Eğitim düzeyinin yükselmesi ve her iki eşin de çalışıyor olmasına bağlı olarak, katılımcılar önceki kuşakla kıyaslandığında ev içi sorumlulukların eşler arasında daha fazla paylaşıldığı ifade edilebilir.

Yapılan görüşmelerde kahvaltı/yemek hazırlama, evin temizliği, ütü yapma, çamaşır/bulaşık yıkama işlerinin tümünü her iki eşin de üstlendiği yalnızca 1 çift ve bu sorumlulukların hiçbirini üstlenmeyen 2 erkek katılımcının olduğu görülmüştür. Kadın katılımcıların bir kısmı yetiştiremediği, kendi güçlerinin yetmediği durumlarda eşlerinden yardım istediklerini söylemişlerdir. Erkek katılımcılar da eşlerinin yardım istemesi dahilinde eşlerine yardımda bulduklarını belirtmişlerdir. Burada ev içi rol ve sorumlulukların hala kadında olduğu, erkeklerin üstlendikleri rol ve sorumlulukları eşlerine "yardım" olarak gördükleri için gerçekleştirdikleri düşünülebilir. Bu konuda K15 şöyle demiştir: *"Genellikle ben yaparım ev içi işlerini, ara sıra eşimden yardım isterim. Ev içi iş yapılması gerektiğinde genellikle ben söylerim."*

Çalışan evli kadın ve erkeklerden alınan bilgilere göre, ev dışı sorumluluklar olan gıda alışverişi, fatura ödeme, sigorta ve tamir işlerinin büyük çoğunluğunun daha çok erkekler tarafından üstlenildiği sonucuna ulaşılmıştır. Kadın ve erkek katılımcıların her ikisinin de çalışıyor olması dikkate alındığında gıda alışverişi, fatura ödeme ve sigorta işlerinin ücret durumunun daha çok erkekler tarafından karşılandığı bilgisine ulaşılmaktadır. Kadının ortak gelire katkısı artmasına rağmen ev dışı gider sorumlulukların çoğunluğunun hala erkekte olduğu görülmektedir.

Eve gelen faturaların daha çok erkekler tarafından ödendiğini söyleyen kadın ve erkek katılımcıların çoğu, faturaların artık teknolojik olarak kolay bir şekilde ödendiğini ve bu sorumluluğun yine erkeklerde olduğunu belirtmişlerdir. Kadın ve erkek katılımcıların tümü, tamir işlerinin tamamen erkekte olduğunu ifade etmişlerdir. Ailede "sigorta" işlemlerinin "daha çok erkek" tarafından üstlenildiğini söyleyen kadın ve erkek katılımcıların ortak arabalarının olduğu ve işlemlerini ve bakımını erkeklerin yerine getirdikleri cevaplarına ulaşılmıştır. Her iki eşin arabasının olduğu ailelerde ise araba masraflarının ve bakımının kadınlar tarafından da üstlendikleri görülmüştür. Katılımcılardan K11'in görüşü ise şöyledir: *"Arabayı daha çok ben kullanıyorum, eşim iş yerinin arabasını kullanır. Arabayı bende bakıma götürüyorum ama ağır*

bakımlarına eşim götürüyor. Ama kaza ya da yolda kalma durumları olduğunda onları kendim hallettiğim de oluyor.” Katılımcıların üstlendikleri ev dışı sorumluluklar kendi kök ailelerinde olan rol ve sorumluluk durumlarıyla karşılaştırıldığında, ev dışı sorumlulukların hala erkekler üzerinde olduğu görülmektedir.

Kadının çalışmadığı ailelerde erkek para kazanmayla beraber ev dışı sorumlulukları, kadın ise ev içi sorumlulukları üstlenecek şekilde geleneksel cinsiyet rol algısına uygun davranmaktadırlar. Bu araştırma kapsamında yer aldığı şekilde her iki eşin çalıştığı ailede kadının çalışmasının aile içi rol ve sorumlulukları etkileme durumuna yönelik katılımcılardan bilgi toplanmıştır. Elde edilen bilgilere göre hem kadınlar hem de erkekler kadının çalışmasının aile içi rolleri etkilediğini belirtmişlerdir. Her iki eşin de eğitim düzeyinin yüksek olması ile birlikte ailenin daha eşitlikçi bir yapıda olduğu ve sorumlulukların kadın ve erkek arasında paylaşılma durumunun arttığı söylenebilir. Kadın katılımcılar evlilik süreleri içerisinde, çalıştığı ve çalışmadığı dönemler arasında, ev içi sorumluluklarını üstlenme durumlarında fark yaşadıklarını ve eşlerinin sorumluluk üstlenme durumlarının paralel olarak değiştiğini ifade etmişlerdir. Bir işte çalışmaları halinde ev içi işlerin sorumluluklarını tek başlarına üstlenemedikleri için eşlerinden yardım aldıklarını ve böylece rolleri aralarında bölüşebildiklerini ifade etmişlerdir. Buna rağmen sorumlulukların büyük kısmının kendilerinde olduğunu söyleyen birçok kadın katılımcı ve eşleriyle aynı görüşte olan erkek katılımcı da bulunmaktadır. Bu noktada ailede para kazanma rolünün paylaşılmasının aile içi rol ve sorumlulukların aynı ölçüde paylaşılmasına yol açmadığı sonucuna ulaşılabılır.

6.3 Aile İçinde Toplumsal Cinsiyet Rollerine İlişkin Tutumlar

Araştırma kapsamında katılımcılara kendi kök ailelerinde olan sorumluluk paylaşımına ilişkin soru yöneltilmiştir. Alınan cevaplara göre hem kadın hem de erkek katılımcıların çoğu ev içi sorumlulukların kadında (annelerinde) olduğunu söylerken rolleri kesinlik ifade edecek şekilde tarif etmişlerdir. Rol paylaşımının ataerkil düzene uygun geleneksel olarak belirlendiğini, ev içi rollerin tümünün kadında, ev dışı rollerin tümünün de erkekte olduğunu, kesin bir iş bölümü ayrımı olduğunu belirtmişlerdir. Bu roller çerçevesinde kadının dış işlere, erkeğin de iç işlere karışmadığını ve herkesin kendi rolünün gereğini yaparak ailede düzenin sürdürüldüğünü söylemişlerdir. Ayrıca gıda alışverişinin ev içi işler arasında sayıldığını ve bu sebeple kadın tarafından üstlenildiğini bildiren katılımcılar da vardır. 2 katılımcının annelerinin çalışan, 18 katılımcının annelerinin ev hanımı ve tümünün babalarının çalışan olduğu görüşmelerde ayrıca bildirilmiştir. Bu gruplandırmada yer alan katılımcılar aynı zamanda babanın temel görevinin para kazanmak olduğunu ve bu sebeple sorumlulukların çoğunun anne tarafından üstlenildiğini ifade etmişlerdir. Konuyla ilgili K10'un görüşü şu şekildedir: *“Ben çok erken yaşta ilkokul zamanında evden ayrıldım. Ama gözlemlediğim kadarıyla ev işlerinin sorumluluğu ağırlıklı olarak annemdedi. Bahçe işleri gibi dışarıdaki işlere de yardım ederdi. Bahçe işi, dışarda kazanma işi de erkektedir. Yani biraz daha katı kurallar var orada benim gördüğüm. Ev ve dışarı olarak ayrılmış yani.”*

Bu araştırmaya katılan kadınların ve erkeklerin sorumlulukları, kendi kök ailelerinden daha farklı şekilde üstlendikleri görülmektedir. Bu noktada ev içi ve ev dışı sorumlulukları paylaşma noktasında daha eşitlikçi olmaları yönünde anlamlı fark bulunmaktadır. Katılımcıların kök ailelerinde toplumsal cinsiyet rollerine ilişkin tutumlarının daha farklı olması, öğrenim düzeyine

ve ailede kadının çalışma durumuna bağlı olduğu söylenebilir. Buna bağlı olarak, eğitim düzeyinin daha düşük olması ve kadınların ücretli bir işte çalışmaması toplumsal cinsiyet rolleri açısından katılımcıların kök ailelerinin daha geleneksel bir yapıda oldukları sonucuna ulaşılabilir.

Araştırmaya katılan kadın ve erkeklerin kendi ailelerinde var olan toplumsal cinsiyet rollerine ilişkin tutumlarına Tablo 4'te sunulmuştur.

Tablo 4

Çalışan evli kadın ve erkeklerin sorumluluk paylaşımına ilişkin tutumları

	<i>f</i>	<i>%</i>
Ev içi sorumlulukları kadın üstlenir	6	30
Ev içi sorumlulukları daha çok kadın üstlenir, eşi de yardım eder	10	50
Ev içi sorumlulukları her iki eş eşit üstlenir	4	20
Ev dışı sorumlulukları erkek üstlenir	13	65
Ev dışı sorumlulukları daha çok erkek üstlenir, eşi de yardım eder	7	35
Ev dışı sorumlulukları her iki eş eşit üstlenir	-	-

Tablodaki bilgilere bakıldığında, ev içi sorumlulukların çoğunlukla kadın tarafından üstlenildiğini, erkeklerin eşlerine yardımda buldukları ve böylece eşler arasında sorumluluk paylaşımı olduğu sonucuna ulaşılmaktadır. Ev içi sorumlulukların sadece kadın tarafından üstlenildiği aileler az olmamakla birlikte, her iki eş tarafından sorumlulukların paylaşıldığı ailelerde de artma söz konusudur. Katılımcılar kendi kök aileleriyle kıyaslandığında, bu oranda eşitlik bakımından anlamlı bir artış olduğu görülmektedir. Ev dışı sorumluluklara bakıldığında ise, sorumlulukların hala erkek tarafından üstlenildiği ancak kadınların sayısının ev dışı sorumluluk üstlenmede artan orana sahip olduğu görülmektedir.

Yapılan görüşmelere göre, kadınların daha ev içi oryantasyonlu, erkeklerin ise daha ev dışı oryantasyonlu davrandığı görülmektedir. Kadınlar çalışma zamanlarının dışında ev içi sorumlulukları üstlenirken zamanlarının kısıtlı olması ve yorgun olmaları sebebiyle yardıma ihtiyaç duyduklarında eşlerinden yardım istediklerini, aynı şekilde ev dışı sorumluluklar konusunda eşleri kendilerinden yardım istediklerinde yardımda bulduklarını söylemişlerdir. Bu noktada, sorumlulukların asıl sahibinin ev içinde kadın, ev dışında erkek olduğu yorumu yapılabilir. Aile içi sorumlulukların tümü değerlendirildiğinde, ev içi sorumlulukların çoğunlukla kadınlarda olduğu, ev dışı sorumlulukların ise çoğunlukla erkeklerde olduğu görülmektedir. İki kuşak arası kıyaslama yapıldığında rol ve sorumlulukların, toplumsal cinsiyet bakış açısı bağlamında eşitlik yönünde artış gösterdiği ve her iki eşin, aile içi rolleri üstlenmede sorumluluklarının arttığı sonucuna ulaşılmıştır. Bu bilgilere göre içselleştirilen toplumsal cinsiyet rollerinin, ailede her iki eşin çalışma durumuna bağlı olarak değişime uğradığı görülmektedir. Her iki eşin çalışması ve eğitim seviyelerinin yüksek olması durumunda daha eşit toplumsal cinsiyet rolleri üstlendiklerini göstermektedir.

Araştırmaya katılan çalışan kadın ve erkeklerin aile içinde üstlendikleri rol ve sorumlulukları eşitlik yönünden değerlendirme durumları Tablo 5'te sunulmuştur.

Tablo 5

Çalışan evli kadın ve erkeklerin aile içi rolleri eşit bulma durumlarına ilişkin dağılımları

	Kadın		Erkek		Toplam	
	f	%	f	%	f	%
Eşit buluyorum	4	20	3	15	7	35
Eşit bulmuyorum	6	30	7	35	13	65

Tablodaki bilgilere göre, aile içi rol ve sorumluluk dağılımını eşit bulmadığını söyleyen katılımcıların oranı büyük çoğunluğu oluşturmaktadır. Erkek katılımcılar ev içi sorumluluklara katkılarının olmasına ve ev dışı sorumlulukları kendilerinin üstlenmesine rağmen rol paylaşımını tam eşit bulmadıklarını söylemişlerdir. Ev içi işleri sürdürmede kadın çalışsa bile yükünün daha ağır olduğunu, daha çok yorulduğunu, yetişmesi gereken iş sayısının daha fazla olduğunu ve bu gerekçeyle eşit bulmadıklarını ifade etmişlerdir. Kadın katılımcılar ise gün içerisinde üstlendikleri yükün daha fazla olduğunu, daha çok yorulduklarını, eşlerinin kendilerine çok yardım ettiklerini, ancak buna rağmen sorumlulukların kendilerinde daha fazla olduğunu söyleyerek eşit bulmadıkları yönündeki düşüncelerini ifade etmişlerdir. Ailede her iki eşin çalışmasına rağmen sorumlulukların eşit bir şekilde üstlenilmediği ve toplumsal cinsiyet rol algısının devam ettiği görülmektedir.

Araştırmaya katılan katılımcıların büyük çoğunluğunun ideal olarak gördükleri rol ve sorumluluk paylaşımının "her iki eşin eşit şekilde paylaşması" şeklinde düşünüldüğü sonucuna ulaşılmıştır. Bunu "sorumlulukları kadın üstlenmeli, eş yardım etmeli" düşüncesi takip etmektedir. Katılımcıların düşünceleri incelendiğinde, büyük çoğunluğun, kadınların ve erkeklerin sorumluluklarının eşit şekilde paylaşılmasının ideal rol dağılımı olduğunu düşünmeleri, toplumsal cinsiyet açısından eşitlikçi yönde düşünceye sahip olduklarını göstermektedir. Ailede her iki eşin çalışmasına rağmen katılımcıların bir kısmı, sorumlulukların daha çok kadın tarafından üstlenilmesi ve eşlerin yardım etmesini ideal olarak nitelendirmeleri, sorumlulukların asıl sahibinin kadın olmasıyla toplumsal cinsiyet rollerinin içselleştirildiğini göstermektedir. Bireyin ilk sosyalleşme sürecinin ailede başladığı düşünüldüğünde, içselleştirilen rol anlayışının erkek katılımcılarda daha yüksek olduğu görülmektedir.

7. Sonuç ve Tartışma

Araştırmanın demografik özelliklerine ilişkin bulgulara bakıldığında, çalışmanın evli çiftler ile yürütülerek eşit sayıda olan kadın ve erkek tutumlarının değerlendirilmesi planlanmıştır. Bu bulgu ile toplumsal cinsiyet rol algısı bağlamında çiftlerin tutumlarının aile içi rol ve sorumluluk dağılımı sonuçlarına ulaşılmıştır. Araştırmanın evli çiftlerle yürütülmesi sağlanarak kadın ve erkeklerin kendi düşüncelerini paylaşması ve çiftlerin birbirlerinin rollerine yönelik algılarını ifade etmesi toplumsal cinsiyet rolleri tutumuna farklı bakış açıları kazandıracığı düşünülmektedir.

Karar alma durumuna ilişkin bulgulara bakıldığında, çocuk bakımının kadının sorumluluğunda olduğu ve bu sebeple kararların kadın tarafından alındığı, çocukla ilgilenme

ve eğitimi, ev içi işlerin yürütülmesi, gelirin kullanımı ve boş zamanların değerlendirilmesine yönelik durumlarında ise çiftlerin birlikte karar aldıkları görülmektedir. Kadın ve erkeğin eğitim seviyelerinin yükselmesi ve kadının para kazanma rolüne katılması, aile içinde kararların alınmasına yönelik anlamlı etkisinin olduğu sonucuna ulaşılabilir.

Aile içinde rol ve sorumluluk paylaşımına ilişkin ev içi rollerde ütü yapmanın dışında kahvaltı hazırlama, yemek yapma, evin temizliği, çamaşır/bulaşık yıkama sorumlulukların çoğunlukla kadının sorumluluğunda olduğu görülmüştür. Özellikle en büyük oranı oluşturan yemek yapımı (%80) ile diğer ev içi sorumlulukları daha çok kadının sorumluluğunda olsa da erkeklerin de üstlendiği görülmüştür. Ev dışı sorumluluklar olan gıda alışverişi, fatura ödeme, sigorta ve tamir işlerinin ise daha çok erkek tarafından üstlenildiği görülmüştür. Elde edilen bulgulara yönelik hem ev içi hem de ev dışı sorumlulukların eşler arasında eşit paylaşılmadığı söylenebilir. Ev içi sorumlulukların daha çok kadında ve ev dışı sorumlulukların daha çok erkekte olduğu görülürken, rol paylaşımında geleneksel cinsiyet rol algısının sürdürüldüğü düşünülebilir. Katılımcılar kök aileleriyle kıyaslandığında, çalışan kadınların ve erkeklerin aile içi rol paylaşımında anlamlı artışın olduğu görülmekle birlikte rollerin toplumsal cinsiyet kalıp yargılarına göre sürdürüldüğü düşünülebilir. Özellikle diğer sorumluluklara göre yemek yapma, fatura ödeme, sigorta ve tamir işlerinin daha çok direnç gösterdiği sonucuna ulaşılmıştır. Çalışan kadın ve erkekler ev dışı sorumluluklardan çok ev içi sorumlulukların eşit üstlenilmesinin ideal olan rol paylaşımı olduğunu düşünmektedir. Bu noktada, kadının hem ev dışında çalışması hem de ev içi sorumlulukları daha çok üstlenmesi durumunda rollerin eşit paylaşılmadığı söylenebilir. Buna bağlı olarak kadınlarda daha fazla yorgunluk ve tükenmişlik sorununun oluşabileceği düşünülmektedir.

Parasal konuları erkeklerin daha çok üstlenmesi ve ev içi sorumlulukları üstlenirken bu durumu çoğunlukla eşlerine "yardım" olarak nitelendirmeleri cinsiyet merkezli yargıların içselleştirildiğini yansıtmaktadır. Kadının geleneksel rolleri üstlenirken aynı zamanda para kazanma rolüne de katılması, erkeğin geleneksel erkek rolüne göre daha hızlı eşitlikçi yapıya bürünebildiğini göstermektedir. Ailede her iki eş çalışıyor olsa da kadınların daha ev içi oryantasyonlu, erkeklerin ise daha ev dışı oryantasyonlu davrandıkları söylenebilir. Bu durumun toplumsal cinsiyet rollerinin içselleştirilmesinden kaynaklandığı düşünülebilir.

Öneriler

Araştırma kapsamında elde edilen bulgular ışığında aşağıdaki öneriler sunulmuştur:

Çocuk bakımının daha çok anne tarafından üstlenildiği görülmüştür. Bireyin sosyalizasyon sürecinin ilk aşamasının ailede başladığı göz önüne alındığında, özellikle kadınlara rol aktarımında aktif olmaları sebebiyle toplumsal cinsiyet konularında duyarlılığı artırıcı yönde eğitimler verilmesi sağlanabilir.

Kadının para kazanma rolüne katılımının aile içinde karar alma durumuna anlamlı etkisinin olduğu sonucuna ulaşılmıştır. Bu sebeple hem kız hem de erkek çocuklarının aile içerisinde kendilerini özgür bir şekilde ifade etmeleri için eğitim düzeylerini yükseltmeleri yönünde il, ilçe ve köy bazında devlet temelli teşvik edici uygulamalar gerçekleştirilmelidir.

Çalışan kadın ve erkeklerin aile içi rol ve sorumluluk durumları kök aileleriyle karşılaştırıldığında paylaşımın daha fazla olduğu, ancak ev içi sorumlulukların büyük çoğunluğunun hala kadınlarda olduğu, bu durumun her iki cinse göre eşit olarak görülmediği ve kadınların daha fazla yorulduğu sonucuna ulaşılmıştır. Özellikle her iki eşin çalıştığı ailelerde bir tarafın daha fazla yorulmaması ve sorumlulukların paylaşımında eşitliğin artırılması yönünde

evli ve evlilik öncesinde kadın ve erkeklere toplumsal cinsiyet algısının esnekleşmesi yönünde eğitim, seminer gibi faaliyetler düzenlenebilir.

FİNANSAL DESTEK

Yazarlar bu çalışma için herhangi bir finansal destek almadıklarını beyan etmişlerdir.

ETİK

Yazarlar bu araştırma için İstanbul Ticaret Üniversitesi Etik Kurulundan onay almışlardır.

YAZAR KATKI BEYANI

Şura Ünver  Kavram/fikir; Literatür taraması; Tasarım; Veri toplama/analiz; Veri/bulguların yorumu; Taslağın yazımı; Yönetme ve kontrol; Finansman; Son onay ve sorumluluk. Genel katkı düzeyi %70

Cihad Demirli ; Kavram/fikir; Eleştirel inceleme; Yönetme ve kontrol; Son onay ve sorumluluk. Genel katkı düzeyi %30.

ÇIKAR ÇATIŞMASI

Yazarlar herhangi bir çıkar çatışması beyan etmemiştir.

Kaynakça

- Akın, A., & Demirel, S. (2003). Toplumsal cinsiyet kavramı ve sağlığa etkileri. *C. Ü. Tıp Fakültesi Dergisi*, 25(4), 73–82.
- Akgül Gök, F. (2013). *Evli kadın ve erkeklerin toplumsal cinsiyet rolleriyle ilgili algılarının aile işlevlerine yansımaları* [Yüksek Lisans Tezi, Hacettepe Üniversitesi Sosyal Bilimler Enstitüsü].
- Butler, J. (2019). *Cinsiyet belası: Feminizm ve kimliğin altüst edilmesi*. (Ö. D. Gürkan, Dü.). İstanbul: Metis Yayınları.
- Canatan, K., & Yıldırım, E. (2011). *Aile sosyolojisi*. İstanbul: Açılım Kitap.
- Candoğan, B. (2019). *Toplumsal cinsiyet rollerinin iş aile yaşam dengesi tartışmaları ile yeniden üretimi* [Yüksek Lisans Tezi, Pamukkale Üniversitesi Sosyal Bilimler Enstitüsü Çalışma Ekonomisi ve Endüstri İlişkileri Ana Bilim Dalı].
- Dökmen, Z. Y. (2019). *Toplumsal Cinsiyet: Sosyal Psikolojik Açıklamalar*. İstanbul: Remzi Kitabevi.
- Günay, G., & Bener, Ö. (2011). Kadınların toplumsal cinsiyet rolleri çerçevesinde aile içi yaşamı algılama biçimleri. *Türkiye Sosyal Araştırmalar Dergisi*, 15(3), 157–171. <https://doi.org/10.20296/tsad.36267>
- İmamoğlu, O. (2012). Değişen dünyada değişen aile-içi roller. *Kadın Araştırmaları Dergisi*, (1), 58–68.
- Kümbetoğlu, B. (2012). *Sosyolojide ve antropolojide niteliksel yöntem ve araştırma*. Bağlam Yayıncılık.
- Özdemir, A. (2013). *Yönetim biliminde ileri araştırma yöntemleri ve uygulamalar*. Beta Yayıncılık.
- Özdemir, M. (2010). Nitel veri analizi: Sosyal bilimlerde yöntem bilim sorunsalı üzerine bir çalışma. *Eskişehir Osmangazi Üniversitesi Sosyal Bilimler Dergisi*, 11(1), 323–343.
- Şahin, M. (2019). Kültür aktarımında toplumsal cinsiyetin rolü. *Akademik Hassasiyetler*, 6(11), 233–249.
- Türnüklü, D. A. (2000). Eğitim bilim araştırmalarında etkin olarak kullanılacak nitel bir araştırma tekniği: Görüşme. *Kuram ve Uygulamada Eğitim Yönetimi*, 24(24), 543–559.
- Yıldırım, A., & Şimşek, H. (2016). *Sosyal bilimlerde nitel araştırma yöntemleri*. Ankara: Seçkin Yayınevi.
- Yılmaz, S. (2018). Toplumsal cinsiyet rollerinin günlük hayattaki yansımaları: Çorum/Alaca örneği. *İmgelem*, 2(2), 59–79.

Extended Abstract

The gender that individuals have categorized them as male and female. The genders of men and women are included in the socialization process depending on the cultural values and norms of the society in which they live. In this process, gender identity that overlaps with social expectations of gender emerges. The individual engages in role behaviors with the identity he has acquired. Gender, unlike biological sex, is formed as a result of social structuring. Gender in its most general definition; It is the cultural and social construction of the expectations and meanings attributed to women and men.

Role perception towards gender affects the distribution of roles, thoughts, behaviors and attitudes within the family. Although the change in the traditional family order is very slow, gender roles are stereotyped. According to the traditional role understanding, while women take on more domestic

responsibilities, men take on extra-home responsibilities and the role of earning money. However, the modernization process has affected the family structure, and accordingly, the roles of men and women have changed. With the transition from the traditional family order to the modern nuclear family order, there are some changes in the roles of men and women. The transformation in the family structure has brought about some changes in the status and roles of men and women. Particularly, the increasing number of women participating in the working life has led to the idea of sharing domestic roles and responsibilities between spouses, depending on the fact that women spend all their days and energy outside the home. Accordingly, while contributing to the common income, women begin to take on responsibilities outside the home, while men take on more domestic responsibilities.

In this study, which was carried out to examine the reflection of gender role perceptions on the distribution of roles and responsibilities within the family of married spouses with university or higher education, the use of interview technique, one of the qualitative research methods, was deemed more appropriate. In this direction, the research focuses on the ways in which married spouses make sense of the role and responsibility sharing within the family by using the semi-structured interview technique, which is one of the qualitative research methods. The study group of the research was determined by snowball sampling method, which is one of the purposeful sampling methods, and it was formed with university graduates and selected couples from families with children. In accordance with the nature of the qualitative research method, interviews were conducted with 10 married couples, a total of 20 participants. This research is carried out in order to examine the role sharing within the family in the context of gender role perception. Depending on the preferred method and techniques, the participants consist of highly educated, white-collar workers and married spouses with children, including those who do managerial or administrative work. With the expectation that education level and socio-economic level will affect the quality of the values, thoughts and attitudes of the individual, only highly educated working spouses were included in this study in order to determine how the gender role perceptions of white-collar employees will differ. Since it is thought that it is important to examine the sharing status of the childcare role, the participants were selected from families with children.

According to the results of the research; It has been observed that the socio-demographic characteristics of working women and men affect the status of taking on family roles. It has been observed that while more women take care of children in making decisions within the family, other decisions are mostly taken together. When the sharing of domestic roles and responsibilities between spouses is evaluated, it is seen that domestic roles and responsibilities are mostly women, and out-of-home roles and responsibilities are mostly men; Compared to the gender roles assumed in the root families, it was seen that the situation in their own families was more positive. It has been observed that women's work affects the distribution of roles and responsibilities in the family, however, the tiring effect of both spouses' work status on fulfilling responsibilities at home is more common in women than in men. When the opinions of married spouses that they do not find the sharing of roles within the family equal and that ideal housework should be undertaken equally between spouses, it was observed that especially domestic roles showed more resistance than other roles. When the results of the working married women and men regarding the distribution of roles and responsibilities in the family in general are evaluated, the increase in the sharing of the role of earning money between the spouses despite the fact that both spouses work in the family shows that the sharing of domestic roles does not increase at the same rate.

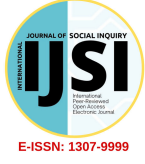

RESEARCH ARTICLE / Araştırma Makalesi

<https://doi.org/10.37093/ijisi.961411>

Arif Dirlik'in Düşüncesinde Neoliberal Küreselleşmenin Eleştirisi

Elif Bengi Akkuş Elmalı*

Öz

1980'li yıllardan itibaren yeniden canlanan ulus ötesi üretim/ticaret ve güçlenen kapitalist hedeflerle kendini gösteren neoliberal politikalar, modern dönemin disipline yapısından sıyrılıp; toplumsal alanın örgütlenmesinin önemini vurgulayarak ekonomik ve politik amaçlarını gerçekleştirebilmek adına öznelerin bizzat katılımlarının ve aidiyetlerinin kazanımı üzerine kurulu, tüm küreyi farklılıkların ötesinde üst bir toplumsal alan içerisinde bütünleştirmeyi hedefler. Bu yeni dönem, klasik modern dönemin aksine toplumlara ikili karşıtlıklar içerisinde kategorize etmeden ve ötekileştirmeden küresel toplum içerisinde kendi rıza ve farklılıklarıyla dâhil eder. Böylelikle neoliberal küreselleşme, heterojenliğin ve çok merkezli bir yapının görünür olduğu bir düzeni mümkün kılar. Fakat aynı zamanda tüm bu farklılıklar, oluşan küresel toplum içerisinde onun anlam ve sembol dünyalarıyla birleşerek aslında bir noktada ona dönüşmeye ya da melezleşmeye başlamaktadır. Yeni bir paradigma olan neoliberal küresel dönem getirdiği kaotik ve parçalı yapısıyla modernitenin Avrupamerkezci temellerini sarssa da düşünsel ve toplumsal bağlamda ondan tam anlamıyla kopmamıştır. Bu bağlamda, bu yeni düzeni "küresel modernite" kavramı üzerinden eleştiren Arif Dirlik'e göre neoliberal küreselleşme, dünyayı çoklukların görünür olduğu çok merkezli bir yapı olarak tahayyül ederken aynı zamanda bu farklılıkların getirdiği hareketlenmeleri kontrol altında tutabilmek adına özneleri ve toplumların aidiyetlerini kazanmaya ve kontrol altında tutmaya çalışmakta ve bütünleşmeyi, parçalanmayla eşanlı olarak ortaya koymaktadır. Bu durumda küreselleşme modernitenin yapı bozumu üzerinde yükselse de onu yeniden yorumlamanın ötesine gidememiştir.

Anahtar Kelimeler: Küreselleşme, neoliberalizm, modernite, çokluk, post-kolonyalizm

Cite this article: Akkuş Elmalı, E. B. (2022). Arif Dirlik'in düşüncesinde neoliberal küreselleşmenin eleştirisi. *International Journal of Social Inquiry* 15(1), 157–176. <https://doi.org/10.37093/ijisi.961411>

* Araştırma Görevlisi, Bursa Uludağ Üniversitesi, İktisadi ve İdari Bilimler Fakültesi, Siyaset Bilimi ve Kamu Yönetimi Bölümü, Bursa / Türkiye. E-posta: bengiakkus@uludag.edu.tr, ORCID: <https://orcid.org/0000-0002-6582-1091>

Article Information

Received 2 July 2021; Revised 12 Oct 2021; Accepted: 5 March 2022; Available online: 30 June 2022



Criticism of Neoliberal Globalization in Arif Dirlik's Opinion

Abstract

Neoliberal policies, which have been revived since the 1980s with transnational production/trade and empowering capitalist goals, it aims to integrate the entire sphere beyond differences into a higher social sphere in order to realize its economic and political objectives by emphasizing the importance of organizing the social sphere. This new era, unlike the classical modern era, incorporates societies into the global society with their own consent and differences without categorizing and marginalizing them in bilateral contrasts. Thus, neoliberal globalization makes possible a pattern in which heterogeneity and a multicenter structure are visible. But at the same time, all these differences, combined with its worlds of meaning and symbol within the global society, actually begin to turn into it or hybridize at some point. Although the new paradigm, the neoliberal global era, has shaken the euro-centralist foundations of modernity with its chaotic and fragmented structure, it has not completely detached from it in the intellectual and social context. In this context, according to Arif Dirlik, who criticized this new order on the concept of "global modernity", neoliberal globalization imagines the world as a multicenter structure in which multiplicity is visible, while at the same time trying to gain and control the belongings of subjects and societies in order to control the movements brought about by these differences, and reveals integration synonymous with fragmentation. In this case, although globalization has risen above the deconstruct of modernity, it has not gone beyond reinterpreting it, and thus alternative discourses have remained superficial.

Keywords: Globalization, neoliberalism, modernity, multitude, post-colonialism.

1. Giriş

Toplumların tarihsel süreçlerine bakıldığında; ekonomik, teknolojik ya da politik gelişmelerin mevcut düzende kırılmalar yaratarak yeni bir paradigmayı beraberinde getirdiğini ve her değişen paradigmayla birlikte toplumsal ve politik yapının da yeniden şekillendiği görülmektedir. Bunun somut göstergelerinden biri olarak; dünyada liberal politikaların ve ulus ötesi üretim/ticaretin yeniden canlanması, kapitalist sistemin güçlenmesi ile yükselen neoliberalizm gösterilebilir. 19. yüzyıl hâkim siyasal-ekonomik ideolojisi olan liberalizm ve liberal ekonomik modelin yeniden yorumlanması olan neoliberalizm ondan, kapitalist hedeflere salt piyasa kontrolüyle ulaşamayacağı noktasında ayrılarak toplumsal alanın ve örgütlenmenin önemi üzerinde durur. Bu sebeple, neoliberalizm öznelerin bizzat katılımlarının ve aidiyetlerinin olduğu yeni ve uygun bir toplum tahayyül ederek ekonomik ve politik amaçlarını gerçekleştirebilmek adına tüm kürenin farklılıkların ötesinde üst bir toplumsal alan içerisinde bütünleştirmeyi hedefler. İşte bu yaşanan politik-ekonomik kırılmayla gelen paradigma değişimi, küresel dünya düzenini etkileyerek, toplumsal yapıların üzerinde onları kapsayan yeni küresel toplumun oluşmasına önayak olmuştur.

Ulus-devletlerin sınırlarının ötesine geçen bu yeni düzende özneler, karşılıklı işbirliği ve ilişkilerin yoğunlaştığı ortak anlam dünyasına sahip küresel bir toplumun yeni üyeleri olarak kendilerine yer edinirler. Bu noktada neoliberal dönemin bir diğer ayırıcı özelliği önem kazanmaktadır; modernizmin yükseldiği ve kapitalizmin kendini gösterdiği klasik dönemlerin aksine toplumları ötekileştirmeden ya da ikili karşıtlıklar içerisinde kategorize etmeden onları mevcut üst hegemonya içerisine eklemleyerek kontrol etmeye çalışmaktadır. Başka bir ifade ile aydınlanma felsefesinin hâkim olduğu kolonyal dönemin tersine, neoliberal küreselleşme toplumların ve bireylerin toplumsal ve kültürel kodlarını dışlamadan onları kabul ederek fakat aynı zamanda onları yeni küresel bir düzenin parçası olduğuna inandırarak toplumsal bir alan kurmayı amaçlamıştır. Yeni düzen tekilliklerden sıyrılıp kendi kültürünü üreterek "çokluk"¹

¹ "Çokluk" kavramı için bkz: Hardt, M., & Negri, A. (2012).

kavramını gündeme taşımıştır. Bunda yaşanan ekonomik, politik ve toplumsal değişimlerle birlikte modernizmin tarihin arka sayfalarına hapsetmek istediği toplumların hareketlenmeleri de etkili olmuştur. Toplumlar bu hiyerarşik kalıplara başkaldırarak kendilerine düzen içerisinde yer açmaya çalışmak adına mücadeleye girişmişlerdir. Bu durum yeni hegemonik güç için eskiden farklı bir politikayı zorunlu kılarak onları yok saymak yerine, görünür kıldığı bir farklılık yönetimi altında, tek bir pota içerisinde bütünleştirmeyi hedeflemiştir. Böylelikle neoliberal küreselleşme, heterojenliğin ve çok merkezli bir düzenin görünür olduğu bir dönemi resmetmektedir. Bir diğer taraftan, küresel bir toplum kurmayı hedefleyen küresel güç, modernizmden ayrılan ve modernizmin sınırlılıklarını aşan daha kapsayıcı bir yapı gibi görünse de sadece onun hiyerarşik ve dönüştürücü yapısını ikna edici bir perde arkasına saklamaya çalışmaktadır. Daha açık bir ifade ile neoliberal küresel dönemde, kurulan yeni toplum içine yerleşen toplumlar modernizmin aksine farklılıklarıyla sisteme dâhil olmaktadır. Fakat bu farklılıklar eklemlendikleri küresel toplum içerisinde onun anlam ve sembol dünyalarıyla birleşerek aslında bir noktada ona dönüşmeye ya da melezleşmeye başlamaktadır.

Bu çerçevede bakıldığında yeni küresel toplum, tek merkezli modern köklerinden sıyrılarak çok merkezli bir yapıda modernitenin Avrupamerkezci temellerini sarssa da düşünsel ve toplumsal bağlamda bu bağlarını koruyarak, neoliberal dönemle birlikte gelen paradigma içerisinde yeniden şekillenmiştir. Bu dönüşümü "küresel modernite" olarak tanımlayan Arif Dirlik'e göre küreselleşme, modernitenin söylemlerini ve bilme biçimlerini parçalarken aynı zamanda onun düşünsel mirasına da sahip çıkmaktadır. Yeni bir paradigma olarak neoliberal küreselleşme, bu bakımdan, dünyanın çok merkezli bir şekilde okunması gerektiği üzerinde dururken aynı zamanda farklılıklardan doğan hareketlenmeleri ve kaotik yapıyı kontrol altında tutabilmek adına gerekli olan kurumların kabulünü içererek, küre üzerinde bir parçalanmayı ve bütünleşmeyi eşanlı bir şekilde içermektedir. O halde, modernitenin temelleri ve sonuçları üzerinde yükselen küresel dönem, her ne kadar modernitenin getirilerini yapı bozumuna uğratmayı hedeflese de yeni paradigma içerisinde bu değerler saklı kalmış ve neoliberal dönem modernist köklerinden kopamayarak, özsel bağını korumuştur. Daha açık bir ifade ile modernizm, küresel dönemde eleştirilere ve sarsılmalara uğrasa da temelde onun öğretileri bir şekilde canlı kalmış; küreselleşme ve modernite arasında karmaşık ve girift bir ilişki oluşmuştur. Bu açıdan küreselleşme için moderniteyi yeniden yorumlayan yeni bir toplumsal imgelem paradigması tanımı öne çıkmaktadır.

O halde, her ne kadar çokluklardan ya da alternatif modernitelerden bahsedilse de modernizmin özünü koruyarak küresel paradigma içerisinde örtük bir yer edinmesi aslında alternatif modernite iddialarının ve "çokluk" kavramının yüzeysel kalmasına neden olmaktadır. Yeni düzen, ötekinin baskılandığı/dışlandığı bir tavrın aksine daha kapsayıcı bir şekilde hegemonyasını kurmayı amaçlasa da tüm toplumların üst bir kültür altında birleştiği bütünleştirici bir toplum idealinden kurtulamaz. Alternatif söylemler, böylece, aslında mevcut tekilliğin/tek bir modernitenin içerisinde kendilerini doğururlar (Dirlik, 2003a, s. 153). Böylelikle bu üst kültüre dâhil olan toplumların yerel ile olan bağının zayıfladığı hissi artarak, bu toplumların yereli daha fazla sahiplenmeye başlayarak kendi kültürlerinin farklılığını/üstünlüğünü vurgulama arzusu somutlaştırmıştır. Fakat küresel kültürün her bir üyesi, bu yeni toplumsal alanın yapısını içselleştirerek ve ona bir aidiyet geliştirerek onun etki alanından çıkamamaktadır. Küresel ile yerel arasında kalan bu melez yapıların ortaya koydukları alternatif olma iddiaları, her zaman için içselleştirdikleri değerlerin izlerini taşıyarak kendini bu

değerler çerçevesinde ispat etmeye çalışmaları, var olanın yeniden üretilmesinin ötesine geçememektedir.

Bu bağlamda yazının temeli olabilecek, farklılıkların baskın bilme biçimlerini yıkarak kendilerini ortaya koymaya çalıştıkları, bütünleşme ve parçalanmanın eşanlı yaşadığı neoliberal küresel dönemin, karşı konulan modern köklerinden ne denli kopabildiği sorusu Arif Dirlik'in² küresel modernite kavramı üzerinden getirdiği eleştiri ışığında anlaşılmalı çalışılacaktır. İlk olarak, yeni bir paradigma olan küreselleşme içerisinde moderniteden kalma bilme biçimleri ve bu biçimleri içselleştiren toplumların eylemlerini anlayabilme noktasında küreselleşme kavramının ekonomik ve politik temelleri olan neoliberalizm sürecine bakılarak, neoliberal küreselleşme kavramı tanımlanmaya çalışılacaktır. Sonrasında ise, bu ekonomik ve politik arka plan dâhilinde alternatif çokluklar ve tekilliğe karşı çoğullukların etkinliği küresel modernite kavramı içerisinde tartışılacaktır.

2. Neoliberal Küreselleşme

Kapitalist ekonominin yükselişi ile birlikte çeşitli kırılmalar ve paradigma değişimleri yaşayan dünya ekonomik düzeni, toplumsal ve politik hayatı da etkileyerek her yeni döneme uygun tarihsel blokların inşasını getirmiştir. Paradigma değişimleri, yaşanan büyük ekonomik krizler sonucunda oluşarak ekonomik yaklaşımı serbest piyasa anlayışının hâkim olduğu liberal ekonomiler ve devlet müdahaleciliğini temel alan korumacı politikalar arasında kurgulanmıştır. Bu kırılmalardan ilki olan 1929 Ekonomik Buhranı'nın ardından, hâkim paradigmayı oluşturan ve *laissez-faire* anlayışını savunan liberal ekonomilere karşı güvensizlik ortaya çıkmış ve bu durum ekonomide daha korumacı bir yaklaşımın gelişmesine sebep olarak devlet müdahaleciliğini merkeze alan Keynesyen ekonomilerin yükselişini getirmiştir. Özellikle iki dünya savaşı arasındaki yıllara hâkim olan korumacı ekonomiler, Amerika ve İngiltere öncülüğünde, uluslararası ticareti geliştirmek adına alınan ve uluslararası faaliyetleri düzenleyen Bretton Woods kararları kadar gücünü korumuştur (Steger, 2013, s. 62).

Bretton Woods kararlarının ardından devlet, ekonomik anlamdaki etkinliğini korumaya devam etse de, bu kararlar özellikle uluslararası serbest ticareti ve üretimi düzenleyen kurumların temellerinin atılmasını sağlayarak, ekonominin yeniden liberalleşmesi açısından korumacı ekonomik düzen üzerinde bir sarsıntı yaşatmış ve neoliberal küresel düzen için bir başlangıç noktası meydana getirmiştir. Çağdaş kapitalist sistemin temellerinin atıldığı Bretton Woods dönemi, uluslararası sistemin güçlenmesini sağlamaya yönelik politikalar barındırırken aynı zamanda devletin güçlü konumunu ve müdahaleci yaklaşımını da barındıran çelişkili bir yapıya sahipti. Bir başka ifade ile uluslararası sistemin gelişmesini sağlayan serbest piyasa ekonomisini savunan liberal yaklaşımın aksine, bu dönemde devlet müdahaleciliği korunarak sermaye hareketleri üzerindeki mevcut devlet genişlemesi mümkün kılınmıştı. David Harvey, bu politik örgütlenme şeklini, siyasal ve sosyal sınırlandırmalar ve düzenlemeler ile çevrelenmiş piyasa süreci şeklinde tanımladığı '*gömülü liberalizm*' olarak adlandırmıştır. Buna göre, iktisadi hareketler başarılı bir şekilde Keynesyen finansal politikalarla korunmaya devam etmiştir

² Lisans eğitimini Robert Kolej'de Elektrik Mühendisliği Bölümü üzerine alan Arif Dirlik, daha sonra tarih eğitimi almaya karar vererek Rochester Üniversitesi'nden 1973 yılında Tarih doktorasını almıştır. Çin üzerine çalışmalar ve araştırmalar yapan Dirlik, 1971-2001 yılları arasında Duke Üniversitesi Tarih Bölümü'nde çalıştıktan sonra 2006 yılında Oregon Üniversitesi'ne geçerek emekliliğine kadar burada çalışmıştır. 20. yüzyıl Çin Tarihi, küreselleşme ve postkolonyalizm konularında yetkin çalışmaları bulunan Dirlik, 2 Aralık 2017 yılında hayatını kaybetmiştir.

(Harvey, 2005, s. 11). Bu çelişkili durum, Bretton Woods döneminin neoliberal küresel döneme hazırlık aşaması olan bir geçiş dönemi olarak tanımlanmasına neden olmasının yanı sıra yeni bir paradigma değişimini getirecek olan OPEC petrol krizinin de temelini oluşturmaktadır.

Yaşanan büyük petrol krizi, ekonomik alanda meydana gelen değişimler ile 70'lerde kendini göstermeye başlayan devletçi ekonomi anlayışın zayıflamasını hızlandırmış ve küresel ekonomik düzende liberal anlayışın yeniden yükselmesine neden olmuştur. Kapitalizme özgü bir örgütlenme şekli olan neoliberalizm, temelini kapitalizmin önceki örgütlenmelerinin yeniden düzenlenmesinden alarak piyasaların kendi düzeni içerisinde hareket etmesi fikrini savunmaktadır (Campbell, 2007, s. 323). 80'li yıllara gelindiğinde ise ABD'de Ronald Reagan, İngiltere'de ise Margaret Thatcher önderliğinde, serbest piyasa ekonomisinin hâkim olduğu özgür bir dünya ekonomisi yaratmak amacı ile kamu müdahalelerinden arındırma politikaları güç kazanmıştır. Devletin küçültülmesi ve kamu işletmelerinin özelleştirilmesini hedef alan neoliberalizm, aynı zamanda piyasa ekonomisinin de dünya çapında yayarak serbest ticaret ve uluslararası piyasaların gelişmesini hedeflemiştir. Bu yeni düzenin temel özellikleri; özelleştirmeler, demokratik kurumların yaygınlaştırılması, emek piyasasının serbestleştirilmesi ve örgütlenmelerinin sınırlandırılması vergilerde indirim yapılması, rekabet ve girişimciliğin desteklenmesi şeklinde sınırlandırılabilir. 19. yüzyıl hakim siyasal ideolojisi olan liberal ekonomi politiğin temel inançlarının yeniden yorumlanmasını temsil eden neoliberalizmde, liberal toplum modelinin bir ideal olarak yerinde durmasına rağmen kapitalist hedeflere salt piyasa kontrolüyle ulaşamayacağı ve devletin yol göstericiliğine ihtiyaç olduğunu kabul edilmektedir (Clarke, 2007, s. 103). Daha açık bir şekilde ifade edilecek olursa, neoliberalizm, klasik liberal anlayış ve kapitalist düzeni yeniden kurgulayarak, uluslararası ticaret ve üretimin yaygınlaşmasını hedeflemiştir. Böylece bu yeni kurgu içerisinde devlet ekonomiyi güvence altına alır, ilerletir ve destekler; devletin temel gayesi ekonominin rahat işleyebilmesi haline gelmiştir (Brown, 2018, s. 74). Aynı zamanda bürokratik engellerin yıkılarak devletin küçülmesini ve araçsallaşmasının yanı sıra aynı çerçevede uygun yeni bir toplum yaratılması da ön plana çıkmıştır (Kazgan, 2009, s. 5).

Bu açıdan bakıldığında neoliberal politikalar, klasik liberal anlayıştan bazı noktalardan ayrılmaktadır. Klasik anlayışın aksine piyasa, doğal düzende ilerleyen bir yapı değil; devletin aktif müdahalesini ve bir hukuk sisteminin yerleşmesini gerektiren inşa edilmiş bir gerçeklik olarak kendini gösterir (Dardot & Laval, 2012, s. 409). Ekonomik hedeflerin yerine getirilmesi noktasında buna uygun bir toplumun varlığının önemini farkında olan neoliberalizm, toplumu oluşturmak ya da toplumu ekonomik çıkarlara uygun bir hale getirmek adına devlet müdahalesinin varlığını ve önemini kabul etmektedir. Başka bir ifade ile devletin piyasadan ve toplumsal alandan tamamen elini çekmesini savunan klasik liberal anlayışın aksine neoliberal yaklaşım, amaçları ile uyumlu yeni bir toplum oluşturma hedefinde, devletin desteğini almaya çalışarak, devleti bir araç konumuna getirmiştir. Devletin toplumsal alandaki etkinliğinden faydalanılarak pozitif müdahaleci bir yaklaşımla ülkeler ve toplumlar, neoliberal ekonomik ilişkilerin rahat bir şekilde işleyebilmesi adına devlet eliyle dönüştürülmüştür. "Serbest ekonomi, güçlü devlet" anlayışının temel alındığı neoliberal dönem, iktisadi koşulların düzeltildiği buna bağlı politik koşulların oluşturulduğu ve tüm bunları dayatacak/kabul ettirecek şekilde toplumsal ilişkileri dönüştürmeyi hedef alan söylem, pratik ve düzeneklerin bütünü kapsamaktadır (Dardot & Laval, 2012, s. 247). O halde, yeni ekonomik dönemle birlikte değişen paradigma, sadece ekonomi politikalarını değil, aynı zamanda toplumsal alanı da kurgulayarak yeni bir toplum yapısı yaratmayı hedeflemiştir.

Kapitalizm, sürekli bir hareketten, pazarın sürekli genişlemesinden, yeninin hızla eskimesi ve yerine yeniler getirilmesinden beslenmektedir (İnsel, 2011, s. 33). Bu bağlamda, 1980li yıllarda hız kazanmaya başlayan neoliberalizm, hedeflediği serbest piyasa ekonomisi ve serbest ticaret yaklaşımı ile kapitalist düzeni yeniden kurarak, tüm dünyayı kapsayan bir pazara ihtiyaç duymaya başlamıştır. Neoliberalizmin belkemiği olan rekabetçi kapitalist düzen, beslenmesi gereken ve sürekli genişleyen bir canavar olarak düşünüldüğünde doyurulabilmesi için daha çok yere ve alana ulaşması zorunlu bir hale gelmeye başlamıştır. Ona geniş bir hareket alanı yaratılarak sermayenin tüm dünya üzerinde rahatça gezinmesi sağlanmaya çalışılmıştır. Böylelikle ulusüstü alana ait olan neoliberal düşünce ve küreselleşme çakışarak birbirini yaratmış olur. Başka bir ifade ile piyasa ekonomisinin sürekli beslenmesi ve devinim halinde olabilmesi için küresel düzen doğası gereği bir zorunluluk halini almıştır.

Sermayenin, sınırları aşarak dolaşma arzusu yukarıda da belirtildiği üzere sadece ekonomik politikalarla sınırlı değildir. Ulus devlet sınırlarını aşan bu yeni düzende ülkeler, devletler eliyle hem siyasal olarak hem de toplumsal olarak sistem içerisine entegre edilmeye başlanmıştır. Diğer bir ifade ile kurulmak istenen küresel düzen, ekonomik yeterliliklerinin yanı sıra üst yapısal anlamda da inşa edilerek, neoliberal ekonomik yapıya uygun, ortak anlam dünyasına sahip küresel bir toplum ve öznelerin oluşturma çabasını da kapsamaktadır. Bu bilgiler ışığında küreselleşme, "dünya ölçeğindeki toplumsal karşılıklı bağımlılıkları ve mücadeleleri meydana getiren, çoğaltan, yaygınlaştıran ve yoğunlaştıran toplumsal süreçlerin çok boyutlu kümesini ifade etmektedir." (Steger, 2013, s. 31). Neoliberal küreselleşme, tüm dünyayı farklılıkların ötesinde aşkın bir şekilde kapsayarak, yeni anlam dünyası içerisinde yer verilen öznelere, küresel topluma ait bir kimlik kazandırmaya çalışmaktadır. Daha açık bir ifade ile kapitalist sistem, işlerliğini koruyabilmek adına farklı toplumsal yapılardan gelen, farklı kimliklere ve aidiyetlere sahip olan özneleri, küresel toplumun üyeleri olacak şekilde ikna etmeye ve onların yeni toplumun öznelerarası anlamlarını içselleştirmelerini sağlayarak aidiyetlerini kazanmaya çalışır. Kısaca küreselleşme, hem yapısal hem de stratejik olarak, bir toplumsal ilişki alanı ve toplumsal ilişkilerin yeniden yapılanmasını talep eden süreci içerir (Jessop, 2009, s. 26)

Bu bağlamda bakıldığında alt yapı ve üst yapı arasındaki organik bağı oluşturmayı hedefleyen küreselleşme, toplumsal alanın inşasını ve bu toplumsalı oluşturan bireylerin aidiyetlerini kazanmayı/ tercihlerini yapılandırmayı amaçlayan iktidar eylemlerini içermektedir. Hegemonik bir düzen sunan neoliberal küreselleşme, ihtiyaç duyduğu küresel toplumu oluşturmak adına bireyi ve onun tercihlerini yapılandırmayı ve bir noktada bireyi kontrol etmeye çalışmaktadır. Bu açıdan neoliberalizm bir ideoloji ve ya bir iktisadi politika olarak tanımlamanın ötesinde yönetilenlerin eylemlerini/tutumlarını yapılandırmaya ve örgütlemeye çalışan bir akılsallık olarak önem kazanır (Dardot & Laval, 2012, s. 8). Tam olarak bu noktada önemli bir ayırım ön plana çıkmaktadır. 1980'lerden itibaren başlayan neoliberal küresel dönem modernizmden temellenen fakat birçok noktada da ondan ayrılan bir yapı üzerinde yükselmektedir. Daha açık bir ifade ile toplumsal alanın ön plana çıkması ve değerlendirilmesi ile birlikte toplumlar hiyerarşik değer kategorileri içerisine sıkıştırılarak ötekileştirilmek yerine farklılıkları ve her toplumun sahip olduğu kendi anlam dünyası kabul edilmiştir. Bu durum modern dönemin dayatmacı yaklaşımının kırılmasını ve sisteme kendi rızaları ile katılmış toplumlar ve öznelerin aidiyetlerinin kazandırılmasını sağlamıştır. Yani küresel toplum bireylerin kendi istek ve rızalarıyla kurularak, bu aidiyeti içselleştiren bireyler tarafından bizzat yeniden üretilmektedir. Bu farklılaşmayı Michael Hardt ve Antonio Negri, disiplin toplumu ve kontrol toplumu ikiliği üzerinden açıklamaktadır.

Disiplin toplumunun ardından gelen kontrol toplumu, daha yumuşak ve öznenin zihninde, tercihlerine sızarak orada yer etmeye çalışan bir müdahalecilik anlayışını benimsemiştir. Fordist üretim tarzı ve Keynesyen politikanın hâkim olduğu modern dönemin bir parçası olan disiplin toplumu, öznelere ekonomik yapının tek boyutlu ürünleri olarak biçimlendirilerek toplumu ikilikler üzerinden sınıflandırmaktadır (Hardt & Negri, 2012). Buna göre bir normallik algısı çerçevesinde öznelere sınıflandırıldığı, içerisi/dışarı kavramının güçlü halde bulunduğu disiplin toplumlarında, iktidar, yanlış olanı doğruya çevirmeyi ya da dışarının içselleştirilmesini hedeflemektedir (Hardt & Negri, 2012, s. 156). Modern dönemin bu tekçi yapısının aksine kapitalizmin yeni aşaması olan küreselleşme, postmodernizm olarak ifade edilecek olan kendi kültürünü üreterek çokluk ve çoğunluk yaklaşımını gündeme getirmiştir (Dirlik, 2009, s. 29). Disiplin toplumunun belirtilen bu kısıtlayıcı ve ayrıştırıcı tavrına karşılık ortaya çıkan toplumsal hareketler, postmodern dönemin tetikleyicisi olmuştur. Buna göre kontrol toplumu, özneyi tek bir kimlikle sınırlamak yerine, onun birden fazla aidiyeti olduğunu kabul eder (Hardt & Negri, 2012, s. 333). Bu bağlamda çoklu bir yapıya sahip kontrol toplumunda iktidar, farklılıkları kucaklayarak aynı pota içerisinde kendine bağlamayı hedeflemektedir. Dayatmanın ve disipline etmenin aksine davetkar bir tavırla konsensüs ortamı sağlayarak 'rıza'yı üretmeye çalışmaktadır.

Bu çerçevede bakıldığında, neoliberal dönem, modernitenin bir getirisi olan ve disiplin toplumuna hâkim tekçi anlayışı sarsarak daha kapsayıcı bir yapıya bürünmektedir. Temelinde Avrupamerkezciliğin yattığı bu tekçi yaklaşım, toplumları hiyerarşik bir değer skalası içerisinde değerlendirilerek onları Avrupa'nın içerisi ve dışarı şeklinde sınıflandırmaktadır. Batının dışında kalan toplumların 'olması gereken' dönüştürülmesi gerektiğini savunan modern düşüncenin aksine neoliberal küresel dönem, farklılıkları kabul ederek toplumları inşa ettiği yeni öznelere anlamlar altından birleştirmeyi amaçlar. Küresel döneme hâkim olan bu kontrol toplumu yaklaşımı, baskıcı bir şekilde özneyi hâkimiyet altına alarak onu değiştirmeye zorlamak yerine özneyi ve tercihlerini yeniden inşa ederek öznelere sistemi sahiplenmelerini ve içselleştirmelerini, bu yolla ise kendi rızaları ile küresel topluma eklenmelerini sağlamaktadır. Fakat bu yeni düzen, sonraki bölümde açıklanacağı üzere, modernizmin olumsuzluklarını sarsan kapsayıcı bir portre çizse de yüzeyinin altında Modernitenin Avrupamerkezci hükümdar yapısından kopmayan tarafını saklamaktadır. Küresel bir medeniyet kuran neoliberal küreselleşme, farklılıkları koruduğunu iddia etse de onları kendi potası içinde eriterek yine bir tekilliğe götürdüğü belirtilebilir. Bu açıdan bakıldığında yeni küresel medeniyet düzenli ve tek merkezli modern köklerinden sıyrılarak kaotik ve çok merkezli bir halde modernitenin evrenselci temellerini sarsa da; düşünsel, kültürel ve ekonomik bağlamda Avrupamerkezci bağlarından tam olarak kopabildiği söylenemez (Erkizan, 2002, s. 62).

O halde neoliberal dönem ile başlayan bu paradigma içerisinde küreselleşmeyle gelen yeni toplumsal, siyasal alan moderniteyi yıkmak yerine onu farklı bir düzeye taşımıştır. Bu dönüşümü küresel modernite olarak tanımlayan Arif Dirlik, modernitenin sonuçlarından doğan fakat onun söylemlerini ve bilme biçimlerini parçalayan küreselleşme kavramının hem dünyanın merkezileştirilmesini hem de farklılıkları ve kaosu sınırlandırmak için gerekli olan kurumların kabulünü yani parçalama ve bütünleşmeyi eş zamanlı içerdiğini belirtir (Dirlik, 2009, s. 72). Dünyanın küresel paradigma ile merkezileşebilmesinin ise öncelikle merkezileşmesine bağlı olduğunu söyleyen Dirlik, bu bakımlardan küreselleşmenin moderniteden temellendiğini belirtirken; neoliberal küresel dönemde modernitenin ise evrimleştiğini/dönüştüğünü vurgulayarak iki kavramı koparmak yerine sahip oldukları ortak özsel bağın korunduğunu ifade eder. Başka bir ifade ile küreselleşme, modernitenin tekçi kategorizasyonun ötesinde farklılıkları

sistem içerisinde kabul edilebilir kılarak bir parçalanmayı barındırırken aynı zamanda özellikle sermayenin uluslararasılaşması ile zorunlu bir bütünleşmeyi de sağlamaktadır. Böylelikle, özellikle modernitenin hegemonik bütünlük/birlik hedeflerine de kısmen ulaşmış olmaktadır. Burada asıl anahtar noktaya bakıldığında, moderniteyle yükselen batının hegemonik yapısının özsel anlamda kendini koruduğu görülmektedir. Neoliberal dönemle birlikte güç Avrupa'dan Amerika'ya kaysa da modernitenin temelinde yatan batı merkezli hegemonik dünya hedefleri saklı kalarak, değişen toplum yapının kontrolü nedeniyle şekil değiştirmiştir. Dirlik'in de belirttiği üzere küresel dönem, siyasal ve kültürel farklılıkları idare edilebilir hale getirmek için kültürleri şeyleştirerek, moderniteye karşı çıkış yollarını kontrol altına almaya çalışır. Bir anlamda küresel ölçekte bir farklılık yönetimi uygulamaktadır (Dirlik, 2009, s. 105).

3. Küresel Modernite

Bu tarihsel bağlam içerisinde modernitenin yeni hali olarak küresel modernite kavramını tanımlayan Arif Dirlik, öncelikle küreselleşmeyi teorik olarak anlamak ve anlamlandırmak noktasından yola çıkarak, onu modernizmi yeniden yorumlayan bir toplumsal imgelem paradigması olarak tanımlamaktadır (Dirlik, 2000, s. 10). Mevcut paradigmayı oluşturan süreç yukarıda da belirtildiği gibi çeşitli kırılmaların sonucunda ortaya çıkmaktadır. Bu kırılmalardan ilki, söylenildiği gibi, ekonomik alandaki liberalizmin yeniden yükselişiyle birlikte kapitalizmin güç kazanarak sermayenin uluslararasılaşması iken; bir diğer önemli nokta ise buna bağlı olarak toplumsal alanda meydana gelen değişimlerdir. Dünya düzenini etkileyen yeni paradigmanın oluşması hiçbir zaman tek boyutlu ya da tek belirleyeni değildir. Ekonomik ve toplumsal nedenler daima birbirini etkileyerek mevcut düzeni meydana getirirler. Bu açıdan toplumsal ve kültürel alanda modernizmin ve küreselleşmenin yayılmacı hali farklı toplumlarda farklı gelişim ve etkileşimler göstererek küresel düzenin çoklu yapısında etkili olmuştur. Hem kapitalizmin yayılmacılığı hem de modernist ötekileştirme ve baskının yarattığı tepkiler zamanla farklılıkların güç kazanmasını ve öne çıkmasını sağlamıştır. Bu açıardan bakıldığında sermayenin küreselleşmesiyle Avrupamerkezci egemenliğe meydan okuyan yeni ekonomik ve siyasi güç merkezlerinin ortaya çıkması homojenleştirici ve tahakkümcü Avro-moderniteyi çoğul bir yapıya evirerek farklı bir düzleme taşımıştır (Dirlik, 2009, s. 9).

Başka bir ifade ile modernitenin hâkim olduğu paradigma içerisinde, ekonomik ve sosyal şartların karşılıklı etkileşimi ile şekillenen dünya düzeni kendi yapısını oluşturarak, genelden öze doğru toplumlar ve bireyler üzerinde etkili olmuştur. Fakat bu etkileme pasif ve tek yönlü olmaktan öte değişen süreç içerisinde modernist anlayışla yoğrulan parçaların tepkisini de meydana getirmiştir. Bu tabandan gelen etkileşim modernitenin evrenselci ve tekçi yaklaşımını titreterek farklı seslerin ortaya çıkmasını sağlamıştır. Bu durumu yorumlayan Dirlik, zamanın modernleşme tarafından tarihin çöp sepetine atılan gelenekler ve ideolojilerin, küresel ilişkilerin yeniden biçimlendirmesiyle güçlenerek geri geldikleri bir kalabalıklaşma zamanı olduğunu belirtmektedir (Dirlik, 2009, s. 92). Bu açıdan modernitenin sunduğu standardizasyon, konformizm ve düzene karşılık küreselleşme, bunları sarsarak kuralsızlığı, heterojenliği, başkaldırıyı ve dolayısıyla kaosu getirerek; modernitenin bir ironisi olarak belirir (Sarıbay, 2004, s. 35).

Aydınlanmadan beslenen modernist düşünce, akla dayalı bir şekilde oluşturulan evrensel yasaların altında yüksek ve özgür topluma ulaşabilmeyi ahlaki bir ödev olarak kabul etmektedir. Bu ereğe ulaşmak ise ancak mevcut ideallerin, bütünü idealleri haline gelerek evrensel bir

birleşme ile mümkün olacaktır (Özlem, 2004, s. 111). Bu açıdan modernite, insanlığın dünya çapında, karşılıklı bağlılığına ve bir örneğine yaptığı atıfla küreselleşmenin temellerinin oluşturmuştur (Tomlison, 1999, s. 99). Bu evrensel doğruya ulaşma ideali ise dışlayıcı ve tekçi bir halde Batı'nın üstünlüğüne dayanmaktadır. Batı kendini merkeze alarak, dünyayı bu evrensel değerler ışığında birleştirerek özgürleştirecek ve tarihin nihai noktasına ulaşabilecek tek güç olarak kendini konumlandırarak dünyayı batı-doğu ekseninde ayırmakta ve doğuyu evrensel değerlere çıkararak evrensel kozmopolit³ ideali gerçekleştirmeyi hedeflemektedir.

Bu idealler çerçevesinde, Batı kendi özgül kültürel değerlerinin evrensel geçerliliği olduğunu iddia ederek, farklı kültürel yapıları düzeltilmesi gereken alanlar olarak ötekileştirmekte ya da dışlamaktadır. Avrupamerkezli bu modernite anlayışı, dünyayı batı ve diğerleri olarak sınıflandırarak, diğerlerini ehlileştirmeye uğraştığı disipline edici bir yapıya sahiptir. Bu yapıyla dolayısıyla bir taraftan dayattığı olgu ve değerler diğer toplumlar tarafından içselleştirilerek, toplumların kendi anlam dünyaları çerçevesinde yorumlanmış ve moderniteye yönelik farklı yaklaşımların gelişmesini sağlamıştır. Fakat bir diğer taraftan ise –maddi ve kültürel anlamdaki sömürgeciliğin ve kolonyal hareketlerin etkisiyle– batıya karşı bir direnç alanı oluşturarak modernitenin erekselliğini ve evrenselliğini sorgulanır hale getirmiştir. Başka bir şekilde söylemek gerekirse, farklı kültürlerin ve toplumsal yapıların mücadeleye sokulması ve bir değer skalasına tabi olması onların güçlenmesine ve aralarındaki ayrımların keskinleşmesine neden olarak yeni paradigmanın içerisini dolduran farklılıkların düzene dâhil olma arzusunun artırmıştır (Dirlik, 2009, s. 86).

Moderniteyi küreselleştiren yeni düzenin tetikleyicisi, bu çerçevede, ereksel bir tarih anlayışı fikrinin yıkılması ve meta-anlatıların sarsılmasıdır. Başka bir ifade ile ulaşılması gereken ideal düzenin tek bir hali olduğu fikrinin etkisini kaybetmeye başlaması ile Batı merkezli kolonyal düzen sorgulanır hale gelmiştir. Dünya yaşanan ekonomik gelişmelerle de birlikte artık tek merkezli bir yapıdan birçok merkezin var olduğu, merkezsiz bir yapı olarak okunmaya başlamıştır. Neoliberal politikaların etkisiyle başlayan ve özellikle Sovyet rejiminin yıkılmasıyla hız kazanan bu yapı değişimini Arif Dirlik 'Küresel Modernite' kavramı ile açıklar. Ona göre, küreselleşme, modernitenin yerini almış yeni bir paradigmadır. Yeni ekonomik ve siyasi güç merkezlerinin ortaya çıkması, modernist paradigmanın kurmaya çalıştığı kültürel ortaklığın yüzeyinin altında hareketlenen farklılıklar, sınırlarda yoğunlaşan hareketler ve ulusları aşan sorunlar modernizmin getirilerini –ulus devlet de dahil olmak üzere– sorgulanır hale getirmiş ve farklı merkezlerin varlığının kabul edildiği yeni bir sistemin/ kurumların ortaya çıkmasını sağlamıştır (Dirlik, 2009, s. 53). Avrupamerkezci erekselliğin ve evrensel kurumsal düzenlemelerin yetersiz olduğu vurgusuyla ön plana çıkan bu yeni küresel düzen, modernitenin sunduğu gelişim ve ilerlemeyi amaçlayan lineer anlayışın aksine; doğru-yanlış ya da olan-olması gereken ayrımlarının dayattığı dışlayıcı tavrı bir kenara bırakarak, daha kapsayıcı bir şekilde

³ Aydınlanma sonrasında modernist düşüncenin tarihin sonu olarak tasavvur ettiği nihai nokta olan özgür toplum ancak, akla dayalı bir şekilde kurgulanan ahlaki yasaların varlığı ile mümkün olacaktır. Akıl devletine yaklaşmış Avrupa ise, dünyayı bu evrensel değerler ışığında birleştirerek özgürleştirecek ve tarihin nihai noktasına ulaşabilecek tek güç olarak kendini konumlandırmaktadır. Bu bakımdan, özellikle Kant'ın üzerinde durduğu kozmopolitanizm ön plana çıkmaktadır. Kant ahlaki bir ödev olan özgür insana ulaşmanın, evrensel bir birleşme sonucunda gerçekleşeceğini belirtmektedir. Yani, mevcut ideallerin bireylerin değil bütünü idealleri haline gelmiş olması gerekir (Özlem, 2004, s. 111). Bu açıdan kozmopolit yaklaşım, insanlığın dünya çapında, karşılıklı bağlılığına ve bir örneğine yaptığı atıfla Avrupamerkezci küreselleşmenin temellerini oluşturmaktadır (Tomlison, 1999, s. 115). Diğer bir deyişle, yönetsel bağlılıkların ötesinde kültürel bir birleşmeyi de içerisinde barındırarak Avrupalı bir dünya tasavvuru çizen ve tüm küreyi kapsayacak bir devletin varlığını işaret eden kozmopolit düşünce, ulus devletlerin sınırlarını ve yönetimini aşan demokratik biçimler ve siyasal kurumların varlığını öngörür (Tomlison, 1999, s. 266).

tüm farklılıkları içerisinde almayı hedefleyen, ötekilerin toplumsal, siyasal kültürel birikimlerini moderniteye dâhil etmeye yönelik bir yapı olarak ortaya çıkmıştır.

Küresel modernite kavramlaştırmasında asıl temel nokta bu farklılıkların olumlanması sonucunda modernist bilme biçimlerinin parçalanması ve modernleşme söyleminden belirli noktalarda kopuşu içermesidir. Fakat bu birbirini yok eden durumları ifade etmenin ötesinde, küresel değişimlerle birlikte birbirini yaratan ve dönüştüren süreçlere denk düşerek Avro-modernitenin yıkılmak yerine yeniden kavramlaşarak evrilmesini sağlamış, küreselleşme ve modernite birbirlerinin içine geçen girift bir ilişkiye dâhil olmuştur. Bu girift yapı şu anlama gelmektedir: Küreselleşme her ne kadar modernitenin tekçi ve dayatmacı yapısına karşılık farklılıkları sisteme dâhil etme çabasıyla onun aşıl tendomunu zorlasa da kapitalizmin nihai zaferine ve modernizmin Batı temelli kültürel bir birleşmeyi hedefleyen evrensellik idealine gönderme yapmadan anlaşılabilir. Dirlik'in de belirttiği gibi, küreselleşme, toplumların kapitalizmin ekonomik, politik ve kültürel bütün sonuçları ile kapitalist bir modernite içerisinde bütünleşmesiyle birlikte anlam kazanmakta, yani kapitalist modernitenin sonuçları ile yoğunlaşan ve hızlanan ilişkiler, küreselleşmenin temellerini oluşturmaktadır (Dirlik, 2009, s. 89). Bu durumda, Avrupalı kökleri içerisinde formüle edilmiş ve ardından Avro-Amerikan hegemonyası altında küreselleşmiş bir modernite ile eş zamanlı olarak farklılıkların yaygınlaşması karşısında geri çekilme sürecinde olan bir modernite arasında kalan küresel modernite, Avro-modernite'nin hem bir ürünü hem de bir yadsımasıdır (Dirlik, 2012, s. 13). Bu bağlamda bakıldığında ekonomik, politik ve toplumsal değişimlerle şekillene yeni küresel paradigma modernizm ve getirilerinin eleştirisi üzerine kurulsun da ondan özsel olarak kopmamış, onun hem kabulü hem de reddini içermektedir. Bahsedilen iki kavram ironik bir şekilde birbirlerine bağlanmış durumdadır.

O halde bu iki kavramın çelişmesine yönelik şu soru sorulabilir: Batılı modernist söylemin neoliberal küreselleşmenin yayılcı ve bütünleştirici politikaları ile ideallerine en çok yaklaştığı nokta, onun en çok eleştirildiği ve kırıldığı nokta iken hegemonik gücünü hâlâ nasıl korumaktadır? Yukarıda da belirtildiği gibi küreselleşme, neoliberal dönemde, farklı toplumları ve değer sistemlerini içerisine alarak genişlerken, bunu modernitenin tekçi ve dışlayıcı yapısının aksine daha kucaklayıcı bir misyon ile yapmaktadır. Fakat küreselleşme ile gelen bütünleşme, tüm küreyi kapsayan ortak değerlerin kabulünü de getirir. Her toplum gibi yeni küresel toplum da ortak kimlik ve değerler altında birleşmeyi zorunlu kılarak bir üst yapının varlığını elzem hale getirmekte ve farklılıkları küresel bir bütünlük içerisinde çözmekte, parçalanma ve bütünleşmeyi eşanlı olarak yaşamaktadır. Diğer bir ifade ile küresel modernite çoklu yapısıyla Avro-modernitenin yerini almak istemesine rağmen Avro-modernite temellerinden kurtulamamasının yanı sıra, çoklu yapısı da görece yüzeysel kalmaktadır. Moderniteyi parçalamaktan ziyade onu başka bir boyuta taşıyan yeni küresel düzen, toplumların farklılıklarını, seslerini, deneyimlerini ve kültürlerini koruyarak, ekonomik, politik ve kültürel bir bütünlük içerisinde sisteme dâhil etmeyi hedeflemesi bir farklılık yönetimini getirirken alttan alta bu kültürleri metalaştırmaktadır.

Diğer taraftan küreselleşmenin ekonomik/kapitalist boyutu farklı merkezlerin eklemlendiği bütünsel bir yapıyı zorunlu kılar. Farklılıkların görünür hale geldiği ve Avrupamerkezci bakışa karşı bir duruşun sergilendiği bir zaman dilimi içerisinde sürekli büyüme ve yeni mekânlara sahip olma dürtüsüyle hareket eden kapitalizm, küreselleşmenin öznesi olarak bu yeni mekânları düzene dâhil etme amacıyla hareket ederek çok kültürlü bir kılığa bürünmeye çalışır. Üretim ve iş gücünün uluslararasılaşması ve uluslararası alanda işleyebilmesi, daha önce de

değindiği üzere, ortak kurumların, kuralların hatta üst bir kültürün benimsendiği ortak bir küresel toplumun kabulüne dayanmaktadır. Bunun için yerle inerek farklılıkları kabul eden küresel düzen ve mevcut küresel kültür, bizzat yerelin ve diğer farklılıkların rızası ile yeniden üretilmektedir. Bu saydam teklik altında toplanma, alternatif moderniteler iddialarını ise yüzeysel bırakarak, dünyayı farklı merkezlerin eklemlendiği ama temelde tek bir hegemonyanın altında toplanmış bir bütünlük olarak inşa etmektedir. Yani, çok kültürlü ve çok merkezli olan yeni yapı, tabandan yukarıya doğru yüzeyi zorlasa da adeta şeffaf bir tavanın altında onu çatlatan, zorlayan fakat kıramayan hareketler olarak. İçselleştirdikleri modernist kültürden kurutulmamıştır. Böylelikle, modernitenin eleştirisi ve farklılıkların yükselmesi modernizmi yok eden bir süreç olmanın aksine onun evrensellik ve bütünlüşme ideallerinin küreselleşme ile farklı bir evreye geçtiğini yinelemek daha doğru olacaktır.

Bu bağlamda, açıklanmaya çalışılan neoliberal küreselleşme ve modernite arasındaki bağı daha açık anlayabilmek için yeni düzenin hegemonik yapısı ve iktidar ilişkileri içerisinde Dirlik'in de üzerinde durduğu kolonyal/post-kolonyal tartışmalar önem kazanmaktadır. Kapitalizm ve emperyalizmin en büyük kaynağı olan kolonyalizm, anayurtları ile bağlantılarını koruyan emperyal güçlerin, ekonomik çıkarlar ve bu çıkarlara uyumlu olacak şekilde toplumsal baskılamalarla bir yöreye yerleşerek, sömürmesi anlamına gelmektedir. Modernitenin başlatıcısı olan Avrupa'nın öncülüğünde gelişen kolonyal hareketler, yerleştikleri ülkelerde mal ve zenginlik üretmek ve mevcut kaynakları sömürmekten daha fazlasını yaparak ülkelerin ekonomik yapılarını kendi sistemleriyle sorunsuz bir şekilde ilişkiye sokabilmek ve uyumlulaştırabilmek adına yeniden yapılandırmışlardır (Loomba, 2000, s. 113). Kolonyal hareketler sadece ekonomik temelde kalmamış ve bu ekonomik ilişkilerin devamı için toplumsal hatta kültürel uyumu da gerekli hale getirmiştir. Aynı zamanda modernitenin başlatıcısı olan Avrupa, öteki olarak gördüğü dünyanın "gelişmemiş" kısmını kalkındırmayı – kozmopolit düzen anlayışı ve modernite projesi bağlamında- kendine bir misyon kabul etmesinden dolayı kolonileştirdiği ülkeleri ekonomik, siyasi ve toplumsal olarak yeniden şekillendirmeye gayret ederek, aslında bir bakıma farklılıkları yok saymaya, onları baskılamaya, değiştirilmesi ve düzeltilmesi gereken aşağı/barbar toplumlar olarak söylemsel olarak yeniden inşa etmiştir. Bu durum kolonyalizm en büyük çelişkilerinden biri olan, hem kendi ötekilerini modernleştirmeye hem de bunları kalıcı bir ötekilik konumunda sabitlemeye çalışmasını göstermektedir (Loomba, 2000, s. 199). 19. yüzyıla ait olan kolonyal dönem modernite en belirgin somut hali olarak ötekini 'yanlış, olmaması gereken' olarak kurgulayarak normalleştirmeyi amaçlaması bakımından 20. yüzyıl emperyal ilişkilerinden ayrılır. Diğer bir ifade ile 20. Yüzyıl, küreselleşme ile gelişen yeni emperyal dönem, kolonyal dönemde baskılanan toplumların kabuklarını kırarak farkındalık kazandıkları ve seslerini duyurmaya çalıştıkları, -küresel modernitenin temeli olan- modernizmin getirilerini zorladıkları bir döneme denk gelmektedir. Postkolonyal eleştiri ise tam olarak buradan hareketle, kolonyal dönemde Avrupa'nın söylemsel olarak inşa ettiği 'üçüncü dünya' kökenli aydınların getirdiği eleştiriler üzerine şekillenmiştir. Aydınlanma sonrası Avrupa'nın tüm temel-anlatılarını reddederek, Avrupamerkezciliğin ve ereksel tarih anlayışının eleştirisi olarak öne çıkan Postkolonyal eleştiri, Avrupamerkezci modernitenin keskin sınırlandırmalarına karşı bir başkaldırı olarak tarihten dışlanmış olanlara söz hakkı vermiş ve düşünsel bir alan açmıştır (Dirlik, 2010, s. 104). Eşit kültürler ve toplumlardan bahsederek farklılıkların olumlandığı bir çizgiyi savunmuştur.

Küresel modernite ise düşünsel temellerini, işte bu postkolonyal söylemden alırken bir diğer taraftan ise, kolonyal modernliğin sonunu değil nihai zaferini simgelemektedir. Küresel

modernlik "ötekinin" tanınması, fark edilmesi bakımından kolonyal modernist geçmişinden ayrılrsa da Batı merkezli modernlik iddiaları tüm dünya tarafından içselleştirilmiş ve bizzat özneler tarafından yeniden üretilmektedir. Buradan çıkışla, modernliğin güçleri tarafından biçimlendirilmiş bir dünyada Avrupamerkezciliğin dışı diye bir şeyin olup olmadığını sorusunu soran Dirlik, Avrupamerkezcilik söylemin devlet oluşumlarından, evde yürütülen işlere kadar toplumlara birçok açıdan kuşatarak, onların bir parçası haline getirdiğini belirtir (Dirlik, 1998, s. 260). Aynı şekilde postkolonyal eleştiri noktasında bakıldığında da Batı'nın kalkınmacılığı ile gelişen ulusların, iktidar merkezlerinde yetişen aydınlar ve toplumlara yönetme görevi üstlenen elitler, her ne kadar bu batı hegemonyasını kırmaya çalışarak bir alternatif üretme çabasında olsalar da ulusaşırı kapitalizmin dünyası veya onu garanti alan küreselleşme ideolojisinin ötesinde hareket edemezler⁴ (Dirlik, 2009, s. 150). Kolonyal sistemde yoğrulan toplumlar, sisteme alternatif oluşturmak için direniş alanları gerçekleştirmenin aksine düzen içerisinde kabul görmek arzusu ile eylemde bulunurlar.

O halde farklılıkları müzakereye dayalı bir şekilde kontrol⁵ ederek, ortak değerler ve çıkarlar paylaştığı uysal özneler üreten neoliberal küresel düzen, barındırdığı özneleri yıkıp yeniden inşa etmek yerine onları kendi ağının içerisine dâhil ederek, ortak bir üst yapısal alanda bütünleşmeye teşvik eder. Modernitenin dışlayıcı tavrının ürettiği karşıt hegemonik hareketlere karşılık bu karşıtlıkları sistem içerisine davet ederek, gönüllü katılımlarının sağlanması mevcut küresel düzeni güvence altına alırken aynı zamanda eklenen özneler tarafından yeniden üretilmesini sağlayarak dünyayı adeta bir nar gibi bütün bir kabuğun altında aynılaşan parçalar halinde toplamaktadır. Aslında burada yeni küresel düzenin egemen güçleri, modernist kolonyal düzenden çıkardıkları hatalarla -bir diğer taraftan ise onun içselleştirilen değerleriyle-farklılık söylemleri örtüsünün altına gizlenerek bir karşıt hegemonya üretmeden özneleri dışlamak yerine onları düzene eklemeyerek, yeni topluma aidiyetlerini kazandırmayı amaçlamaktadır. Başka bir ifade ile özneler, küresel kimliğe aidiyeti güçlendirecek birçok değer ve sembolü içselleştirerek kendi lokal kültürlerine bağlandıkları gibi küresel medeniyete de aidiyet geliştireceklerdir (Levine, 2004, s. 70). Bu durumda bu direniş alanları, hissettikleri aidiyet temelinde, mevcut hegemonik düzeni üst bir noktada konumlandırarak, kendi varlığını onun bu gücüne gönderme yaparak kanıtlamaya çalışacak, böylelikle mevcut hegemonyayı aslında yeniden üretmiş olacaklardır. Dirlik'in de belirttiği gibi aynı şekilde Batı'nın kurduğu söylemsellik ile yetişen aydın kesim. postkolonyal eleştiri ile modernitenin ve kolonyal politikaların getirilerine itirazla ortaya çıksalar da içselleştirdikleri bilgi kümesi çerçevesinde kendilerini tanımlamaya çalışır. Böylelikle, küresel düzenin egemenlik alanı içerisinde yer alan alternatif güçler ya da farklılıklar iki alan arasında sıkışan melezliklere dönüşerek yerellik ve küresellik arasında kalan melez kültürler olarak belirirler.

⁴ Bu bağlamda Arif Dirlik'in self-oryantalizm kavramına bakılabilir. Modernist bakışla kategorize edilen dünyada Batı'nın dışında kalan toplumlar kendilerini sahip olduklarına göre değil de Batıyla karşılaştırmalı bir şekilde sahip olmadıklarına göre değerlendirdiğini belirten Dirlik (Dirlik, 2010, s. 186), doğu toplumlarının Batı'nın oluşturduğu değerler sistemini içselleştirerek batılı gerçeklik içerisinde kendine ayrılan alana yerleşmekte ve kendi farklılığını bu alana atıfla vurgulamaya çalışarak mevcut oryantalist söylemi kendi rızaları ile yeniden ürettikleri üzerinde durur. Daha açık bir ifade ile Doğu ve Batı'nın karşılaştığı temas bölgelerinde, modernist söylemin oluşturduğu hiyerarşik düzende çarpışan kültürler hegemonik olanın ürettiği bilgi çerçevesinde kategorize edilir. Bu mevcut kategorizasyonu içselleştiren ve ondan kopamayan Doğu, farklılığını egemenden ödünç aldığı ve egemeni meydana getiren değerlerle yan yana koyarak göstermeye, açıklamaya çalışır. Bu durumda temas bölgelerinde oluşan melezlikler direniş noktası oluştursa da aynı zamanda, hegemonyanın biçimlendirmesiyle içselleştirdikleri söylemsellikten kurtulamayarak onu farkında olmadan yeniden üretir ve pekiştirir.

⁵ Metin içerisinde kontrol toplumu tanımlamasına ek olarak Dirlik'in de ifade ettiği üzere kapitalizm koşulları içerisinde "kontrol" zor kullanmaya değil, müzakereye dayanmaktadır (Dirlik, 2010, s. 140).

Melezlik ya da melez kültürler, küreselleşme ile kültürlerarası ilişkilerin yoğunlaşması ve kültürün coğrafi ve toplumsal kara parçaları ile doğal ilişkisinin yok olmasının getirdiği yersiz yurtsuzlaşmanın sonucunda birbiri ile etkileşime giren ve birbirine karışan kültürel pratikler sonucunda oluşmaktadır (Tomlison, 1999, s. 158). Karşılaşan farklı kimliklerin birleşmesiyle ortaya çıkan bu melez kimlikler arada kalmışlıklarının yanı sıra, bileşenlerinden bağımsız yeni bir kimlik olarak ortaya çıkar. Bu yönüyle melezlik, kültürel kimliğin egemen olanla tamamen bütünleşerek, yok olmasına karşı yerel ile olan bağını da koruması noktasında, bir direniş alanı olarak görülebilir (Dirlik, 2009, s. 246). Fakat aynı zamanda küresel medeniyetin yarattığı değerlerle de yüklü olması onları yerel olandan uzaklaştırarak geri dönülmez bir şekilde biçimlendirmiştir. Melezliklerin bu kararsız duruşları, küresel modernitenin düzensiz hali ile benzetilmektedir. Şöyle ki, küresel düzen içerisindeki direniş hareketlerinin yaptığı eylemler, küresel kültürün parçalarını da taşıyacağından, hegemonyaya başkaldırırken bir yandan ondan kopamaması, onu yeniden üretmesi anlamına da gelmektedir. Bu farklılıklar, içselleştirdikleri söylemleri yerli fikirlerle yan yana koyarak kendi farklılıklarını göstermeye çalışırlar (Loomba, 2000, s. 200). Ötekileştirilenin, kendi varlığını, egemene ait mevcut verili bilgi ya da ön kabulde yola çıkarak tanımlamaya çalışması; yani kendi farklılığını ve gücünü ona atıfla, onu referans vererek anlatmak istemesi, mevcut hegemonik söylemselliği pekiştirmektedir.

Bir diğer taraftan bakıldığında ise, iki uç arasındaki melezliklerin bir diğer kaçış/sığınma noktası ise kendi geleneksel alanlarıdır. Hegemonyadan kaçmak ve kendini hegemonik düzene karşı ispat etmek geleneksel olanı ötekine karşı üstün gösterme arzusunun beslemekte bu ise geleneksel/yerel olanı radikalleştirerek çatışmayı yaratmaktadır. Fakat tarih boyunca etkileşimin olduğu bir düzende saf, bakir kültürlerden bahsetmek çok da mümkün değildir. Her toplumsal yapı diğerinin izini taşımaktadır. Tarihsel sosyolojik bir olgu olarak toplumlar ve kültürler, canlı organizmalar olarak katı değişmez yapılar olmaktan ziyade, birer etkileşim sistemi ve ilişkiselliğin bir ürünüdür. Ticaretin ortaya çıkmasıyla ve sonraki dönemlerde kapitalizmin etkisiyle toplumlar karşılaşmış ve sahip oldukları devingen yapıları onların diğerleriyle ve yeni olanla etkileşimine izin vererek başkalaşmasına fırsat vermiştir. Bu nedenle küresel kültürü reddederek geleneksel olana dönüşü savunmak ya da birleşmelerin yoğunlaştığı bu dönemde saf ve öz kültürlerden bahsetmek aslında modernitenin özcü bakışını yeniden üretir.

Neoliberal dönem küreselleşmeye gelindiğinde ise üretim ve ticaretin uluslararasılaşması aynı zamanda teknolojinin sınırları aşan boyutta gelişmesiyle birlikte bu etkileşim yoğunlaşmış ve kültürler daha da içiçe geçmiştir. Burada hassas olan nokta ise bu etkileşimlerin eşit ve tarafsız bir şekilde olduğu yanılgısıdır. Hegemonik bir yapı olan yeni küresel paradigma –ki aslında tüm tarihsel paradigmlar farklı bir hegemonik yapıyı getirir– üst bir toplum kurma gayesiyle diğer toplumlar içerisine kendi anlam ve sembollerini yerleştirerek bir aidiyet yaratma çabasına girer ve bu durumda, toplumların/kültürlerin, yerel ve küresel arasında sıkışarak, her iki alanın etkisi altında kalan melez yapılara dönüşmesi kaçınılmaz hale gelir. Aslında Dirlik'in de ifade ettiği gibi küresel modernite içerisinde kültürler, dünyayı birleştirecek sosyal temeli oluşturmakta ve kapitalizmin durmaz enerjisini beslemek ve yolunu açmak için gerekli olan homojenleştirmeyi ve bütünleşmeyi sağlamak adına kapitalizmin bir nesnesi haline gelmektedir (Dirlik, 2003b, s. 282). Bu nedenle alternatif çokluklar mevcut yapıyı içselleştirdikleri için kültürler arası bir çarpışma, radikalleşme ya da keskinleşmekten bahsetmek pek de mümkün görünmemektedir.

Toparlamak gerekirse, üretimin uluslararasılaşması ile birlikte merkezin dışında kalan alanların ekonomiyeye dâhil olmaları ve görece zenginleşmeye başlamaları toplumsal alanda da

kırılmaları getirmiştir. Bu gelişmelerden beslenen postkolonyal düşünce içerisinde, merkezin ötekisi konumunda kalan farklılıkların seslerinin duyulması kolonyal dünyada bir kırılma yaratarak yeni paradigmanın getiricisi olmuştur. Böylelikle merkez ve çevre arasındaki tüm ayrımların ve sözde kolonyalist düşünce mirası olan ikiliklerin ortadan kaldırılması ve toplumların karmaşık heterojenlikler içinde yer alması amaçlanmıştır (Dirlik, 2010, s. 97). Fakat Dirlik'in de üzerinde durduğu üzere bu moderniteden kaçışı ya da mevcut egemenlik biçimlerinin ortadan kalkışını değil yeniden biçimlenişini getirmiştir. Tüm bunların temelinde yatan en köklü ve güçlü etken olarak kapitalist ekonomi, tarihsel süreç içerisinde değişen düzene uyum sağlamış aynı zamanda toplumsal olanı da kendine uydurmayı amaçlamıştır. Üretimin ulusötesileşmesi ekonomik yapıları olduğu kadar toplumları/sosyal yapıları da homojenleştirmeyi amaçlamıştır. Diğer bir ifade ile ekonomik ilişkiler temelinde şekillenen küresel süreç ve küresel kapitalizmin etkisi, kültürel ve toplumsal sömürüyü postkolonyal maskesi altında devam ettirerek dünyayı merkezlerin bir arada olduğu ama yine de tek bir merkez altında toplanan çoğulluklar olarak yapılandırmıştır. Bu ise, modernitenin ideal toplum düzeni olan bütünleşmeyi farklı bir şekilde olsa da gerçekleştirerek moderniteyi küreselleştirmiştir.

4. Sonuç

Soğuk savaşın bitmesi ve dünyanın tek bloklu bir yapıya bürünmesi ile birlikte, dünya siyaseti bu tek blok hegemonyası altında birleştirilmeye başlarken aynı zamanda ikili karşıtlıkların yıkıldığı çoklu bir yapıya doğru parçalanmaya ve evrilmeye de başlamıştır. Modern kolonyal dönemin baskılarından kurtulan "öteki" sesler, kabuklarını kırmaya çalışarak seslerini duyurma çabasına girmişlerdir. Diğer taraftan, neoliberal dönemle birlikte perdelerin ve duvarların yıkılmasıyla hız kazanan sermayenin, kürenin her tarafında rahat hareketi, ekonomik anlamda bir bütünleşmeyi ve uluslararasılaşmayı getirirken tüm bu gelişimler toplumsal ve kültürel alandan da etkili olmuştur. Ekonomik anlamda bütünleşme ve iş bölümü toplumsal ve politik uyumluluğu da zorunlu kılmakta ve toplumlar yapısal uyum programları ile ortak bir birlikteliğe doğru gitmişlerdir. Bu gelişmeler yeni bir toplumsal imgelem paradigması olarak son otuz - kırk yıllık süreçte dünyanın toplumsal ve politik yapısını da belirlemiştir.

Ekonomik bütünleşmenin sağladığı toplumsal dönüşüm ortaya çıkmaya başlayan farklılıkları, ya da "modernitenin çöp sepetine attığı gelenekleri ve kültürleri" bastırmadan ya da kolonyal dönemin aksine asimile etmeye çalışmadan sistemle uyumlu hale getirmeyi amaçlamayarak hem parçalanmayı hem de eşanlı olarak bütünleşmeyi getirmiştir. Şöyle ki; yeni küresel düzenle birlikte ortaya çıkan küresel toplum, kolonyal dönemin aksine toplumları bir birlikteliğin eş parçaları olduğu hissiyatını vererek kültürel bir aidiyet ve bağ kurmayı amaçlamıştır. Bunun için de disiplin toplumunun hatalarından dersler alarak, ötekilikleri sisteme dâhil ederek, onları kabul ederek ve yeni toplumsal alanın değerlerini empoze ederek sistemle bütünleştirmeye çabalamıştır. Diğer bir ifade ile küresel döneme hâkim olan bu kontrol toplumu, özneyi hâkimiyet altına alarak, onu değiştirmeye zorlamak yerine özneyi ve tercihlerini yeniden oluşturmayı ve böylelikle öznelerin sistemi sahiplenmelerini ve içselleştirmelerini bu yolla ise kendi rızaları ile küresel topluma eklenmelerini sağlamaktadır. Fakat bu yeni düzen, kolonyalizm olumsuzluklarını kırmış gibi görünse de yüzeyinin altında modernitenin evrenselci yapısından kopamayan zihniyetini saklamaktadır.

Küresel bir toplum kuran neoliberal küreselleşme, merkezsizleştiğini iddia etse de her toplum gibi merkez ve çevre ilişkisi içerisinde farklılıkları kendi egemenlik alanı içinde eriterek yine bir tekillığe götürdüğü söylenebilir. Bu açıdan bakıldığında yeni küresel toplum, düzenli ve tek merkezli modern köklerinden sıyrılarak kaotik ve çok merkezli bir halde modernitenin temellerini sarssa da düşünsel, kültürel ve ekonomik bağlamda Avrupamerkezci bağlarından tam olarak kopmadığını söylemek yanlış olmayacaktır. Tüm bu gelişmeler ışığında Arif Dirlik, küreselleşmeyi, modernitenin yerini almış yeni bir paradigma olarak tanımlamış ve yukarıda da üzerinde durulduğu üzere bu yeni hali "küresel modernite" kavramı ile açıklamıştır.

Bu bağlamda, neoliberal küreselleşme ve küresel modernite ilişkisinin kalbi olabilecek temel konu aslında farklılıkların yeni düzen içerisindeki konumu ve ortaya çıkan farklılık yönetimidir. Kolonyal dönemin devamında yeni bir hegemonik düzen olan küresel dönemde de her hegemonyada mevcut olan direniş hareketleri devam etmiştir. Bunlardan bir kısmı küresel sivil toplum hareketleri içerisinde yeni küresel düzenin, düzenleyici tavrına karşı dururken bir diğer tarafta ise, Robert W. Cox'un örtülü dünya olarak tanımladığı illegal, radikal oluşumlar yer almaktadır (Cox, 1997, s. 368).

Ulus devletin egemenliği zayıfladıkça devlet ve egemenlik kavramlarının birbirinden kopması ve devletlerin artık egemen olmayan aktörler olarak varlığını sürdürmesiyle birlikte egemenlik iki farklı iktidar alanına kaymaktadır, bunlar; siyasal iktisat ve şiddettir (Brown, 2011, s. 28). Bir başka ifade ile radikal oluşumlar, neoliberal politikalarla birlikte güçlenen küresel yapı karşısında devlet otoritesinin zayıflamasının yanı sıra küresele uyum sağlamak adına yerelin küresel kültüre adapte edilmeye çalışılması ve toplumların geleneksel olanla bağlarının zayıfladığı hissiyatına karşılık geleneksel olana sığınan ve onu ön plana çıkarmaya çalışan direniş hareketleri olarak belirmektedir (Huntington, 2006, s. 119). Çok basit anlamıyla topluma ve toplumsal alanların yapılarına bakıldığında her toplum politik bir alandır ve güç mücadelelerine sahiptir. Sosyolojinin temel prensiplerinden olan egemen kültür ve alt kültürler arasındaki bu iktidar mücadelesi ve direniş hali küresel ve daha geniş bir toplum olan son dönem dünya siyasetinde de kendini gösterir. Küresel medeniyetin kuruluş aşamasında yer alan alt kültürler tam anlamıyla bir karşıt hegemonya oluşturamasa da direniş hareketleri olarak ortaya çıkmakta ve bir kısmı ise radikal hareketler haline gelmektedir. Bu radikalleşmenin bir diğer nedeni de eskinin kendini koruma ve değişime direnme arzusudur ki bu da organik bir varlık olan kültürlerin doğasında vardır. Her zayıflayan gelenek veya kültür bir savunma mekanizması olarak radikalleşerek kendini korumaya alır; nasıl ki ölüm anında her canlı kendini korumak için saldırganlaşıyorsa kültürler ve gelenekler de aynı şekilde kendini gösterir. Bir diğer nokta ise, tarih boyunca karşılaşan her kültür kendi değerlerini evrensel kılarak, sisteme eklenen aktörlerden biri olmak yerine tek ve hâkim güç olma arzusu beslemektedir. Fakat bu yaklaşım, kültürü özsel bir temel üzerinde alarak onun diğerleriyle olan harmanlanmaların ve melezleşmelerin etkisiyle yaşadığını yok saymaktadır (Beudet, 2006, s. 374). Her birini kendiliğinden/kendi başına var olmuş, kendi kendine doğmuş organizmalar olarak görmek, kaçınılan fakat içselleştirdikleri modernist/kültürcü bakışı farklı yerden yeniden doğurmaktadır.

Diğer bir noktada, Batı'nın kültürel egemenliği altında onun söylemsel yapısını içselleştiren toplumların bu sınırlardan kurtulamayarak, kendini egemenin hegemonyasını kopyalayarak ya da o sınırlar içerisinde ispat etmeye çalışarak gösterir, bu da aslında mevcut hegemonyayı yeniden üretir. Dirlik'in de belirttiği üzere, ötekilerin tarihe dâhil edilmesi ve yukarıda üzerinde durulan hegemonik sistemde kendilerini ispat etme çabaları Avrupamerkezçiliği olumsuzlamıyorsa onun reddedildiği anlamına da gelmemektedir (Dirlik, 2009, s. 339). O halde

tarihsel süreç içinde kültürler melezleşir ve melez kültürler hep diğerinin izini taşıırken ona nasıl alternatif olabilir?

Dirlik'e göre postkolonyal hareketlerin de çıkmazları buradadır ve bu sebeple alternatif modernite iddiaları ve alternatif çokluk kavramları yüzeysel kalmaktadır. Yeni düzen, kolonyal dönemin ötekini dışlama ve baskılama tavrının aksine daha davetkâr bir şekilde hegemonya kurmayı amaçlasa da üst bir kültür altında birleştirme gayesi kendini korumuştur. Bu durumda bu üst kültüre çekilen toplumların yerel ile olan bağını zayıflatarak, toplumların yereli daha fazla sahiplenmelerine neden olmuş ve kültürlerin kendi farklılığını/üstünlüğünü vurgulama arzusunu somutlaştırmıştır. Fakat küresel kültürün her bir üyesi, onun kültürel yapısını içselleştirerek onun düşünsel alanı içerisinde çıkmayarak bir aidiyet geliştirmekte ve küresel ile yerel arasında sıkışan melezliklere dönüşmekte ve ortaya koydukları alternatif olma iddiaları her zaman için ötekinin de izlerini taşıyarak aslında mevcut küresel paradigmanın sınırlarında kalmaktadır.

Tüm bunlarla birlikte neoliberal küresel dönemde farklılıkların konumu ve yönetimi noktasında bu farklılıkların kültürel bir benzeşim altında kalmasının ötesinde neoliberal dönemin önene çıkan her şeyi ekonomik bir meta haline getirdiği gerçeğini de görmezden gelmemek gerekiyor. Dirlik, neoliberal küresel düzenin hegemonik yapısına odaklanırken ekonominin bu metalaştırıcı etkisini yadsımaz fakat neoliberal aklın iktisadileştirici yönünü ve demokrasi ve unsurlarının ise bu aklın içerisinde kaybolduğu gerçeğini detaylandırmamıştır. Neoliberal küreselleşme modernist bağlarından kopamayan yeni bir paradigma olsa da aynı zamanda toplumsalı tamamen bir meta haline getirerek iktisadi olarak dizayn eden bir akılsallıktır da. Yukarıda da bahsedildiği gibi bu dizaynı merkezine toplumsalı ve özneyi alarak yani öncelikle olarak onları rızaya dayalı bir şekilde sisteme entegre ederek gerçekleştirmektedir. Toplum ve toplumsal olan neoliberalizm için önemliken bu önemin temel nedeni ekonominin bir direnç ile karşılaşmadan ilerleyebilmesi adına aidiyetleri sağlamak içindir.

Bu noktada neoliberalizmin kendine özgü bir akıl tarzı, özne üretim tarzı ve davranış yönetimi olan bir ekonomikleştirme pratiği olarak tanımlayan Wendy Brown'un düşünceleri önem kazanır (Brown, 2018, s. 22). Brown'a göre neoliberal politikalar ortaya çıktığı andan itibaren öne sürdüğü ve iddia ettiği tüm demokratik söylemlerin içerisinde boşaltarak onları ekonomik çıkarlar altında şeyleştirir ve sistemin benzer parçaları haline getirir. Farklılık söylemleri ve demokratik unsurlar, ekonomik çıkarların ve pazar ihtiyacının karşılanabilmesi için pazarlanan metalar haline gelir. Toplumsal alanın tüm boyutlarını ekonomik amaçlara göre düzenleyen neoliberal sistem, içerisine aldığı farklı sesleri de araçsallaştırarak sistemin yürürlüğünü garanti altına almaya çalışır. Brown'a göre neoliberalizm siyasi olanı ekonomikleştirerek *homo politicusun*, *homo economicus* tarafından gasp edilmesine izin verir ve bu durum demokrasinin altını oyar (Brown, 2018, s. 239). Bundan dolayı neoliberal küresel durumda demokrasi ve farklılıkların kendilerini gerçekleştirebilme arzusu iktisadi çıkarların sınırlarında kalarak, onların izin verdiği ölçüde mümkün olacaktır. Tüm bu durumlar gösteriyor ki -özellikle son yıllardaki politik gelişmelere de bakılırsa- neoliberalizmin vadettiklerinin aksine alternatif olma iddiaları ve çokluklar piyasa içerisinde boğulmuştur. Böylece neoliberal demokrasi anlayışı siyasal özgürlük, siyasal eşitlik, iktidar paylaşımı, bireysel özgürlükler, ortak

faydayı amaçlayan yaşam gibi kamu çıkarı anlayışı ve katılımın kültüründen kopmuştur⁶ (Brown, 2021, s. 74).

Neoliberal düşüncenin temelinde yatan piyasa ve ekonominin serbestçe gezinebilmesi sadece sınırların açılmasıyla alakalı değil, aynı zamanda toplumsal ve siyasal uyumla da bağlantılıdır. Bu açıdan ülkelerin kültürel ve politik yapılarının üst ya da ortak sistemle uyumlu olması onların her birinin hegemonik küresel bir iktidara bağlanmasını beraberinde getirirken, siyasal ve toplumsal olan her şeyin de amaçlara uydurulması gereken birer metaya dönüştürür. Bu dönüşüm ve kontrol halinin dışında kalmak isteyen farklı sesler ise her zaman için engel teşkil etmiştir. Neoliberalizmin klasik dönemden ayıran esas noktalardan biri ve önemlisi ise burada yatmaktadır. Klasik dönemin aksine, daha önce ifade edildiği gibi, yeni dönem açıktan zor ile bastırmanın aksine bu farklılıkları sistemle entegre etme yoluna gitmiş, bunu ise insan hakları ve demokratikleştirme söylemleri altında yaparak bir anlamda bu değerleri pazarlamıştır. Özellikle Washington Uzlaşması sonrası gelişmekte olan ülkelerin sisteme katılımı için gerekli tutulan yapısal uyum programlarının en önemli kalemi demokratikleşme adımlarıdır. Klasik batı merkezinin dışında kalan ve batı bloğuna dahil edilmek istenen bu farklılıklara demokratik politik ve toplum yapısı şart koşularken aynı zamanda insan haklarının kabul edildiği demokratik küresel bir düzen vaadi de öngörülmüştür. Fakat tüm bu yapılar demokrasi ve onun unsurlarını piyasada alınır satılır bir mal haline getirerek içini boşaltmıştır.

Bu bağlam içerisinde toparlamak gerekirse, kolonyalizmi sarsarak paradigma değişiminin düşünsel boyunu oluşturan bu farklılıklar, küresel hegemonyanın dağınık yapısını oluştururken bir diğer taraftan ise modernitenin farklı bir bağlama taşınmasını zorunlu kılmışlardır. Öteki seslerin duyulduğu dağınık ve kaotik bir yapıya sahip olan neoliberal küresel dönem bir diğer taraftan da bu kaotik yapıyı küresel bir medeniyet altında birleştirmeyi hedeflemekte ve aslında dağınık bir bütünlüğün sağlandığı ironik bir yapı oluşturmaktadır. Dolayısıyla, bütünlüğe dünya küresel bir toplum yapısına doğru evrilirken her toplum gibi hegemonik bir yapı da inşa etmekte ve toplum üyeleri arasında benzeşme ve bütünlüşmeyi zorunlu kılmaktadır. Modernitenin bu üst kültür söylemine karşı olarak kendi seslerini duyurmayı arzulayan farklılıklar yeni dönemde yeniden görünmez bir hegemonya altında kalmaları ise modernitenin arzuladığı evrensel toplum idealine yakınlaşmayı getirir. İşte tam olarak burası, neoliberal küreselleşme ve modernite kavramlarının içiçe kesiştiği yerdir. Yeni paradigmanın getirileri modernitenin parçalanması üzerine otursa da, onun en çok kırıldığı bu nokta aynı zamanda ideallerine de yaklaştığı noktadır. Bir diğer taraftan neoliberal akılsallığın ortaya koyduğu iktisadi bakışı ve toplumsal olan her şeyin ekonomikleştirilmesinin de yadsınmaması gerekir. Farklılıkların görünmez bir hegemonya altında kalarak aslında benzeşmelerinin en önemli etmenlerinden bir diğeri ise ekonomidir. Neoliberalizm farklılıkların kendini gerçekleştirebilmesi noktasında modernist dönemin tekil yapısından kaçtığı iddiasını savunsa da çokluk idealleri yalnızca toplumsal alanın ekonomik amaçları gerçekleştirilebilmesi adına düzenlenmesi için kullanılan araçlardan öteye gidemez. Neoliberal iktidar farklılıkları önemser

⁶ Brown'nun üzerinde durduğu bir başka nokta ise; toplumu sistem içerisinde tutabilme adına popülist söylemlerin güçlendiği, geleneksel değerlerin toplumsal hayatı bütünlüştürmekten ziyade siyasallaşarak, taktiğe çevrildiği ve ticarileştiği meselesidir (Brown, 2021, s. 131). Geleneksel değerler ve kurumlar neoliberal söylem ve politikalar içerisinde yer alarak onun eylemlerini meşrulaştırmış aynı zamanda kitlelerin kontrolünü de sağlamayı kolaylaştırmıştır. Fakat bu durum ise muhafazakar sağ eğilimleri güçlendirerek çokluk kavramını zedeleyen bir diğer önemli etmen haline gelmiştir. Meksika sınırına çekilmek istenen duvar, Avrupa'nın göçmen politikaları, Orta Doğu'da yer alan duvar ve bariyerler bu durumun örnekleri olarak gösterilebilir. Aynı zamanda yükselen bu sağ eğilim ve milliyetçi hareketler, neoliberalizmin getirdiği rekabet kültürü içerisinde kendini kanıtlamak ve üstün kılmak arzusunu kuvvetlendirmiş ve çokluk kavramını zedeleyerek, Dirlik'in de üzerinde durduğu kültürlerin şeyleştirerek modernist/kültürcü bakışı güçlendirecektir.

görünürken, tüm bu sesler aynı zamanda onun için aidiyet kazandırılarak yoldan çekilmesi gereken engeller iken, bunlara yönelik demokratik söylemler ise iktisadi amaçlar için kullanılan araçlardır. Bu nedenle her özne ve toplum sistemle uyumlu olacak şekilde aynılaştır ve yeniden üretilir. Bu açıdan farklılıklar ve alternatif söylemler noktasında neoliberal küreselleşme modernist bağlarından kopmadığı bir gerçektir fakat bu gerçeği neoliberal düzenin ekonomik akıllasılığını göz ardı etmeden okumak gerekmektedir.

FİNANSAL DESTEK

Yazar bu çalışma için herhangi bir finansal destek almadığını beyan etmiştir.

ETİK

Bu çalışmada etik ilke ve standartlara uyulduğu beyan edilmiştir.

ÇIKAR ÇATIŞMASI

Yazar herhangi bir çıkar çatışması beyan etmemiştir.

Kaynakça

- Beaudet, P. (2006). Atina ve Mısır'da: Antik uygarlıklar ve Batı'nın icad edilmesi. M. Yılmaz (Ed.), *Medeniyetler çatışması*. İçinde (ss. 367–378). Vadi Yayınları.
- Brown, W. (2011). *Yükselen duvarlar zayıflayan egemenlik*. Metis Yayınları.
- Brown, W. (2018). *Halkın çözülüşü: Neoliberalizmin sinsî devrimi*. Metis Yayınları.
- Brown, W. (2021). *Neoliberalizmin harabelerinde: Batı'da antidemokratik siyasetin yükselişi*. Metis Yayınları.
- Campbell, A. (2007). ABD'de neoliberalizmin doğuşu: Kapitalizmin yeniden örgütlenmesi. A. Saad-Filho & D. Johnston (Eds.), *Neoliberalizm: Muhalif bir seçki*. İçinde (ss. 305–325). Yordam Kitap.
- Clarke, S. (2007). Neoliberal toplum kuramı. Saad-Filho, Afredo; Johnston, Deborah (Der.). *Neoliberalizm: Muhalif bir seçki*. İçinde (ss. 91–106). Yordam Kitap.
- Cox, R. W. (1997). The Retreat of the State? *International Journal*, 52(2), 366–369. <https://doi.org/10.1177/002070209705200209>
- Dardot, P., & Laval, C. (2012). *Dünyanın yeni aklı: Neoliberal toplum üzerine deneme*. İstanbul Bilgi Üniversitesi Yayınları.
- Dirlik, A. (1998). Avrupamerkezcilikten sonra tarih var mı? Küreselcilik, sömürgecilik-sonrası ve tarihin inkarı. *Cogito*, 15, 260–261.
- Dirlik, A. (2000). Globalization as the end and the beginning of history: The contradictory implications of a new paradigm. *Rethinking Marxism*, 12(4), 4–22. <https://doi.org/10.1080/08935690009359020>
- Dirlik, A. (2003a). Modernity in question? Culture and religion in an age of global modernity. *Diaspora: A Journal of Transnational Studies*, 12(2), 147–168. <https://doi.org/10.3138/diaspora.12.2.147>
- Dirlik, A. (2003b). Global modernity?: Modernity in an age of global capitalism. *European Journal of Social Theory*, 6(3), 275–292. <https://doi.org/10.1177/13684310030063001>
- Dirlik, A. (2009). Kriz, kimlik, siyaset: Küreselleşme yazıları. İletişim Yayınları.
- Dirlik, A. (2010) *Postkolonyal aura*. Boğaziçi Üniversitesi Yayınevi.
- Dirlik, A. (2012) *Küreselleşmenin sonu mu?*. Ayrıntı Yayınları.
- Erkızan, H. N. (2002). Küreselleşmenin tarihsel ve düşünsel temelleri üzerine. *Doğu Batı Düşünce Dergisi*, 18, 61–77.
- Hardt, M., & Negri, A. (2012). *İmparatorluk*. Ayrıntı Yayınları.
- Harvey, D. (2005). *A brief history of neoliberalism*. Newyork: Oxford University Press.
- Huntington, S. P. (2006). Batı tek'tir ama evrensel değildir. M. Yılmaz (Ed.), *Medeniyetler çatışması*. İçinde (ss. 122–127). Vadi Yayınları.
- İnsel, A. (2011). *Neo-Liberalizm: Hegemonyanın yeni dili*. Birikim Yayınları.
- Jessop, B. (2009). *Kapitalist devletin geleceği*. Epos Yayınları
- Kazgan, G. (2009). *Küreselleşme ve ulus devlet: Yeni ekonomik düzen*. İstanbul Bilgi Üniversitesi Yayınları.
- Levine, D. N. (2004). Note on the Concept of an Axial Turning in Human History. In *Rethinking Civilizational Analysis* (pp. 67–70). SAGE Publications Ltd. <https://doi.org/10.4135/9781446215739>
- Loomba, A. (2000). *Kolonyalizm postkolonyalizm*. Ayrıntı Yayınları.
- Özlem, D. (2004). *Tarih felsefesi*. İnkılap Kitabevi.

Sarıbay, A. Y. (2004). *Modernitenin ironisi olarak globalleşme*. Everest Yayınları.

Steger, M. B. (2013). *Küreselleşme*. Dost Kitabevi Yayınları.

Tomlison, J. (1999). *Küreselleşme ve kültür*. Ayrıntı Yayınları.

Extended Abstract

With the end of the cold war and the world becoming a one-bloc structure, world politics began to be united under this one-bloc hegemony, while at the same time it began to disintegrate and evolve into a multi-structure where bilateral oppositions were broken down. The "other" voices that survived the repression of the modern colonial period tried to make their voices heard by trying to break their shells. On the other hand, with the neoliberal period, all these developments were effective from the social and cultural sphere while bringing comfortable movement, economic integration and internationalization all over the sphere of capital, which gained momentum with the fall of curtains and walls. Economic integration and the division of labor also require social and political cohesion, and societies have moved towards a common union with structural cohesion programs. These developments have also determined the social and political structure of the world in the last thirty to forty years as a new social image paradigm.

The social transformation of economic integration did not aim to harmonize the differences that began to emerge with the system without trying to assimilate them, unlike the colonial period, bringing both fragmentation and simultaneous integration. In other words, this control society, which dominates the global period, dominates the subject and allows them to re-establish the subject and their preferences and thus to enable the subjects to own the system and in this way to articulate it voluntarily into the global society. However, although this new order seems to have broken the negativity of colonialism, it hides the mentality that cannot be detached from the universalist structure of modernity beneath its surface. From this point of view, the new global society shakes the foundations of modernity in a chaotic and multicenter state, stripping it of its regular and single-centered modern roots; In the intellectual, cultural and economic context, it is not wrong to say that Europe has not fully broken away from its centrist ties. In light of all these developments, Arif Dirlik defined globalization as a new paradigm that has replaced modernity and explained this new situation with the concept of "global modernity".

In this context, the main issue that can be the heart of the relationship between neoliberal globalization and global modernity is actually the position of differences in the new order and the resulting difference management. But here Dirlik's criticism becomes important. Although the neoliberal global era appears to be a system in which so-called multipliers can present themselves, it cannot get rid of its integrative modernist roots. It shows that societies that internalize its rhetorical structure under the cultural domination of the West cannot get rid of these boundaries, copying the hegemony of the ruler or trying to prove it within those limits, which actually reproduces the existing hegemony. As Dirlik points out, the inclusion of others in history and their efforts to prove themselves in the hegemonic system mentioned above do not mean that it is rejected if it does not negligently deny European centrism (Dirlik, 2009, p. 339). So how can cultures be hybridized in the historical process, and how can hybrid cultures always be an alternative to the other while following in the footsteps of the other?

According to Dirlik, the deadlocks of postcolonial movements are also here, and for this reason, alternative modernity claims and alternative concepts of multitude remain superficial. Although the new order aimed to establish hegemony in a more inviting way, contrary to the attitude of excluding and suppressing the other of the colonial period, the aim of uniting under a higher culture has preserved itself. In this case, by weakening the ties of the societies withdrawn to the upper culture, they have caused the societies to adopt more local and embodied the desire of cultures to emphasize their own difference / superiority. However, each member of the global culture, by internalizing its cultural structure, develops a sense of belonging by not getting out of its intellectual sphere, and turns into hybridity between global and local, and their claims to be an alternative always bear the traces of the other, and in fact remain within the boundaries of the current global paradigm.

With all this, we should not ignore the fact that the neoliberal period made everything that stood out an economic commodity. While focusing on the hegemonic structure of the neoliberal global order, Dirlik did not deny this metamorphic effect of the economy, but did not elaborate on the economic direction of the neoliberal mind and the fact that democracy and its elements were lost in this mind. Although neoliberal globalization is a new paradigm that cannot be broken from modernist ties, it is also a rationality that designs socially by making it a commodity completely. This design is carried out by taking the social and subject to the center, that is, by integrating them into the system in a consensual way. While it is important for society and social neoliberalism, the main reason for this importance is to provide belongings so that the economy can move forward without encountering resistance.

When summed up in this context, the neoliberal global period, which has a scattered and chaotic structure in which other sounds are heard, on the other hand, aims to unite this chaotic structure under a global civilization and in fact constitutes an ironic structure in which a scattered integrity is achieved. Therefore, as the integrated world evolves towards a global society structure, it necessitates adversity and integration among members of society. The differences that aspire to make their voices heard in opposition to this upper cultural discourse are again under invisible hegemony in the new era, bringing a convergence to the universal social ideal desired by modernity. This is exactly where the concepts of neoliberal globalization and modernity intersect. On the other hand, the economic view of neoliberal rationality and the economicization of everything social should not be unquestioned. Another of the most important factors of the adhering of differences under an invisible hegemony is the economy. In this respect, it is a fact that neoliberal globalization cannot be broken from modernist ties in terms of differences and alternative discourses, but it is necessary to read this fact without ignoring the economic rationality of the neoliberal order.



RESEARCH ARTICLE / Araştırma Makalesi

<https://doi.org/10.37093/ijsi.1007970>

Neoklasik Makro Göç Kuramı Çerçevesinde Uluslararası Göç: En Çok Göç Alan Ülkeler Üzerine Bir Analiz

Şeyma Bozkaya*

Hakan Kum**

Öz

Uluslararası göç teorileri genel anlamda geliştirilen ilk teoriden itibaren emek göçü üzerine odaklanmaktadır. Bu teorilere göre göçmen akışı ekonomik sistem içinde bir emek arzı oluşturmaktadır. Oluşan bu emek arzı emek talebini de beraberinde getirmektedir. Göç teorileri ülkeler arasındaki ücret düzeyi farklılıkları, gelir farklılıkları, istihdam imkanları göçü harekete geçiren önemli unsurlar üzerinde durmaktadır. Ülkeler arasındaki ekonomik farklılıklardan hareketle bu çalışma Uluslararası Göç Enstitüsüne göre en çok göç alan ülkelerin göç alma faktörlerini Neo-klasik Makro Göç Teorisi çerçevesinde ele almaktadır. Çalışma 1990-2017 dönemini kapsamaktadır. Heterojen panel nedensellik testi olan Dumitrescu-Hurlin nedensellik testinden faydalanılmıştır. Uygulama sonucunda elde edilen bulgulara göre göçün, kişi başı GSYİH, istihdam oranları ve ortalama yıllık ücret ile arasında çift yönlü bir nedenselliğin varlığı tespit edilmiştir.

Anahtar Kelimeler: Uluslararası göç, neoklasik makro göç teorisi, beklenen gelir, ortalama yıllık ücret, Dumitrescu-Hurlin Nedensellik Test, panel veri model

Jel Kodları: F22, J15, J31, J61, C23.

Cite this article: Bozkaya, Ş., & Kum, H. (2022). Neoklasik makro göç kuramı çerçevesinde uluslararası göç: En çok göç alan ülkeler üzerine bir analiz. *International Journal of Social Inquiry* 15(1), 177–194.
<https://doi.org/10.37093/ijsi.1007970>

* Nevşehir Hacı Bektaş Veli Üniversitesi, Sosyal Bilimler Enstitüsü, İktisat Doktora Programı, Nevşehir / Türkiye (Sorumlu Yazar).
E-posta: seymabozkaya@hotmail.com, ORCID: <https://orcid.org/0000-0001-8589-6608>

** Doç. Dr., Nevşehir Hacı Bektaş Veli Üniversitesi, İktisadi ve İdari Bilimler Fakültesi, İktisat Bölümü, Nevşehir / Türkiye.
E-posta: hakan.kum@gmail.com, ORCID: <https://orcid.org/0000-0002-7880-8355>

Article Information

Bu makale Doç. Dr. Hakan Kum danışmanlığında Şeyma Bozkaya tarafından hazırlanan "Uluslararası Göç ve Makroekonomik Etkileri" isimli doktora tezinden türetilmiştir

Received 12 Oct 2021; Revised 4 March 2022; Last Revised 11 April 2022; Accepted: 26 April 2022; Available online: 30 June 2022

International Migration in the Framework of Neoclassical Macro Migration Theory: An Analysis of the Countries Receiving the Most Immigration

Abstract

International migration theories generally focus on labor migration from the first theory developed. According to these theories, the flow of immigrants creates a labor supply within the economic system. This labor supply brings along the demand for labor. Migration theories focus on the differences in wage levels, income differences, employment opportunities among the countries that are important factors that motivate migration. Based on the economic differences between the countries, this study deals with the immigration factors of the countries that receive the most immigration according to the International Migration Institute within the framework of the Neo-classical Macro Migration Theory. The study includes annual data for the period 1990-2017. Dumitrescu-Hurlin causality test, which is a heterogeneous panel causality test, was used. According to the findings obtained as a result of the application, it has been determined that there is a bidirectional causality between migration, GDP per capita, employment rates and average annual wage.

Keywords: International migration, neoclassical macro migration theory, expected income, average annual wage, Dumitrescu-Hurlin Causality Test, panel data models.

Jel Codes: F22, J15, J31, J61, C23.

1. Giriş

Göç, "makro", "mezo" ve "mikro" gibi göçü harekete geçiren faktörlerin birlikte değerlendirilerek nihai bireysel göç kararının alınmasında en temel itme-çekme teorisinin harmanlandığı karmaşık bir olguyu ifade etmektedir (Castelli, 2018, s. 1). Uluslararası göç, devletlerin sosyal inşasında temel bir süreci oluşturmaktadır. Göçü analiz etmek, siyaset bilimi, ekonomi, hukuk, uluslararası ilişkiler, sosyoloji, demografi vb. gibi farklı çalışma alanlarıyla ilişkili unsurları bir araya getirmektedir. Konunun farklı teorik yaklaşımları, kuruldukları döneme, en çok ilgilendikleri coğrafi bölgelere veya zamanın belirli bir andaki sürecin özgüllüğüne bağlı olarak, bu bilimsel alanlardan bir veya daha fazlasının tartışmadaki önemini ana hatlarıyla belirtmektedir. Göç insanlığın başlangıcından beri süregelen bir olgu olmasına rağmen, göçe olan teorik ilgi 19. yüzyılda yoğunlaşarak artmaya devam etmektedir (Porumbescu, 2018, s. 8). Bu karmaşık olgunun net bir şekilde anlaşılabilmesi için bilim dalına göre belirli sınırlar çerçevesinde farklı açılardan ele alınması gerekmektedir. Göç olgusunun ekonomik boyutu, göç sürecinin en çok üzerinde durulan konularının başında gelmektedir. Ekonomik göç olarak tanımlanan bu alan, daha çok gönüllü olarak göç hareketinde bulunan ve ekonomik beklentiler doğrultusunda motive olan göçmenleri ele almaktadır. Göçler çağı olarak adlandırılan yirminci ve yirmi birinci yüzyılda dünya üzerinde çok fazla insanın birçok farklı nedenlerden dolayı yerinden olduğu ve göç alan ülkelerin çok fazla göçmen stoku barındırdığı bilinmektedir.

Göçler çağı olarak kabul edilen dönemde göç akışı ve göçmen stokunun hedef ülkedeki olası etkileri ve göç akışını harekete geçiren faktörler üzerinde durulmaktadır. Bu bağlamda göç akışlarını açıklayabilmek adına birbiri ile bağlantılı, birbirini destekleyen veya birbirinden farklı açıklamalar ile birçok göç teorisi geliştirilmiştir. Bilinen ilk göç teorisi Ravenstein (1885), göç olgusunun genel geçer kanunlarını belirlemektedir. Aynı zamanda bu çalışma kendisinden sonra gelecek göç çalışmaları için öncü niteliğini taşımaktadır. Dolayısı ile göçler çağındaki göç akımlarını tanımlayan teoriler Ravenstein'in belirlediği kanunlardan hareketle göçün nedenlerine odaklanmaktadır.

Yeni dönem göç teorileri, temel olarak ekonomik nedenlere dayandırılarak oluşturulmaktadır. Bu kapsamda göç çalışmalarının büyük bir kısmı emek göçü üzerine odaklanmaktadır. Emek göçü üzerine odaklanılmasının sebebi ise tarihsel olarak gerçekleşen

bütün göçlerin, çeşitli sebeplerle (iklim, savaş, doğal afetler vb.) öncelikle temel ihtiyaçları gidermek ve aynı zamanda daha iyi bir gelir beklentisi ile gerçekleşmiş olmasından kaynaklanmaktadır. Uluslararası göç akımları üzerine ilk sistemli teori olarak kabul edilen ekonomik nedenli göç kuramları, emek piyasasındaki arz ve talep düzeyinin ülkelere (bölgelere) göre farklılık göstermesini temel almaktadır (Kritz vd., 2018, s. 8). Bu çalışmada ekonomi temelli göç teorilerinden, Neo-klasik Makro Göç Kuramı esas alınmaktadır. Uluslararası göçün, işgücü arz ve talebinde oluşan farklılıklardan kaynaklandığı esası ile sermayeye oranla daha fazla emeği bünyesinde barındıran ülkelerde ücretler daha düşük düzeylerde seyretmektedir. Ters durumda yani sermayeye oranla daha az emeği olan ülkelerde ise daha yüksek ücret hakim olmaktadır. Temel üretim faktörleri arasındaki bu dengesizliğin neden olduğu ücret farkı, yüksek ücretli ülkeye olan göçü harekete geçirmektedir. Dolayısı ile bu göç akışı sermaye zengini olan bölgelerde işgücü arzının artmasıyla birlikte ücretlerde düşüş meydana getirmektedir. Emek yoğun ülkelerde ise bu durum emek kıtlığına yol açmasından dolayı ücretler üzerinde yukarı yönde bir baskı kurarak ülkeler arasındaki ücretlerin dengelenmesi ile sonuçlanmaktadır (Massey vd., 1993, s. 433). Bu modelin genişletilmiş kuramlarında göç akışlarını belirleyen faktörün fiili kazançtan değil beklenen getiriden kaynaklandığı ifade edilmektedir (Bauer & Zimmermann, 1999, s. 72). Bu bağlamda bu teoriye göre göçü harekete geçiren faktörler ülkeler arası ücret farklılığı, istihdam olasılığı ve beklenen gelir olduğu dikkat çekmektedir.

Bu çalışmada Uluslararası Göç Enstitüsü ve Dünya Ekonomik Forumuna göre sınıflandırılmış en çok göçmen barındıran ülkelerin (Kanada, Almanya, İsviçre, Amerika, Avustralya, Fransa, İtalya, İngiltere, İspanya, Hollanda ve İsveç) göçü çekme potansiyelinden hareketle, göç akışını başlatan temel makro değişkenlerin göç ile nedensellik ilişkisi araştırılmaktadır. Çalışmada kullanılan göç terimi uluslararası göçü ifade etmek için kullanılmaktadır. Özellikle son dönemde sosyal bilimler alanı için çalışılacak önemli gelişmeler yaşanan göç olgusu her yönü ile ele alınmaktadır. Çalışma ekonomik nedenli göçlerin hedef ülkede meydana getireceği olası etkilerden yola çıkarak uluslararası emek göçü üzerine odaklanmaktadır. Söz konusu ülkelerden bazıları son dönemde dinamik göç akışında azalma meydana gelmiş olsa da büyük bir göçmen stokunu bünyesinde barındırmaktadır. Dolayısı ile ev sahibi ülkedeki göçün ekonomik hayattaki olası etkinliği göz ardı edilemeyecek düzeydedir. Sahip oldukları etkenler ile hem dinamik bir göç akışına sahip olan hem de önemli ölçüde göçmen stokuna sahip ülkelerin makro değişkenler ile ilişkisini inceleyerek geniş bir örneklem grubu ile literatüre katkıda bulunmaktadır.

Bu kapsamda çalışma 5 bölümden oluşmaktadır. Genel çerçevenin çizildiği giriş bölümünün ardından ikinci bölüm teorik alt yapının açıklandığı bölümden oluşmaktadır. Üçüncü bölümde ise konu hakkında bir literatür özeti yer almaktadır. Dördüncü bölümün ilk kısmında çalışmada kullanılan model tanımlanmakta ve kullanılan değişkenler tanımlanmaktadır. Dördüncü bölümün ikinci kısmında ise ampirik uygulama sonucunda elde edilen bulgulara yer verilmektedir. Çalışmanın son bölümü ise genel bir değerlendirmenin yapıldığı sonuç bölümünden oluşmaktadır.

2. Neoklasik Makro Göç Teorisi

Neoklasik Makro Göç Teorisi, göçü harekete geçiren faktörleri açıklamadaki kabul görmüş en etkin teorilerden biridir. Teoriye göre göçün; ilk olarak finansal olmak üzere göreceli fayda ve maliyet analizinin, rasyonel ekonomik amaçlarla motive edilerek harekete geçtiği varsayılmaktadır (Todaro & Smith, 2006, s. 342). Neoklasik teori, göçün, piyasalar arasında

emeğin getirilerindeki farklılıklar tarafından yönlendirildiğini esas almaktadır. Hicks (1932), Lewis (1954) ve Harris ve Todaro'nun (1970) çalışmalarında ekonomik kalkınma sürecinde göçü açıklamak için orijinal olarak geliştirilen en temel model, göçün piyasalar veya ülkeler arasındaki fiili ücret farklılıklarından kaynaklandığını vurgulamaktadır. Bu durum ülkeler arasındaki heterojen derecelerde işgücü piyasasının varlığından kaynaklanmaktadır. Bu teoriye göre, göç, emek arzı ve talebindeki coğrafi farklılıklar ve bunun sonucunda emek zengini ve sermaye zengini ülkeler arasındaki ücret farklılıkları tarafından yönlendirilmektedir. Dolayısı ile teori tam istihdam koşullarının varlığından hareketle, ücretler arasındaki farklılıklar ile göç arasında doğrusal bir ilişki olduğunu kabul etmektedir (Massey vd., 1993). Ülkeler arasındaki ücret farklılıklarının göç eden bireyin maliyetlerinin üzerinde olduğu ve aynı zamanda sürekli gelir açısından değerlendirdiğinde ve geldiği ülkeyle kıyasladığında daha yüksek bir gelir düzeyinde olduğunu hesaplayan birey göç etmeye motive olarak harekete geçmektedir.

Neoklasik macro göç teorisi yapılan teorik ve ampirik çalışmalarla desteklenmiştir. Örneğin Hicks (1932), "Ücretlerin Teorisi" çalışması ile göç teorisini neoklasik temele oturtarak açıklamıştır. Çalışmada göçü harekete geçiren ana sebebin ekonomik fayda sağlamak olduğu kabul edilmiştir. Dolayısı ile göçü akışını başlatan temel faktörün ülkeler arasındaki ücret farklılıkları olduğunu savunmaktadır. Hicks'e göre işgücü piyasası tam rekabet koşullarını sağlamasa da ve dengeleyici mekanizmaların tam ve etkin bir şekilde işlemediğini kabul etse bile yine de ücretlerdeki farklılıkların göçü teşvik ettiğini kabul etmektedir (Hicks, 1932, s. 76).

Bu teoride göç, reel getiriden ziyade beklenen getiriye göre belirlenmektedir. Temel faktör istihdam olasılığının sağlayacağı gelir olarak kabul edilmektedir. Ülkeler arasındaki ücret farklılıklarını ve istihdam olasılığını esas alan bu teoriye göre Neoklasik model şu şekilde ifade edilmektedir (Kurekova, 2011, s. 20):

$$\text{Göç oranı} = f(\text{ücret farklılıkları, istihdam olasılığı})$$

Verilen eşitliğe göre neoklasik göç teorisi göçün, ücret farklılıklarının ve istihdam olasılığının bir fonksiyonu olduğunu ifade etmektedir. Dolayısı ile ülkelerdeki ücretler arasındaki farklar açıldıkça ve istihdam olasılığı arttıkça göç akışı gerçekleşmektedir.

Teori tarafından desteklenen bu eğilimin bir sonucu olarak, işçi gönderen ülkeler için işçi dövizleri gelirleri, göçü teşvik etmek için güçlü bir faktör haline gelmiştir. Ayrıca göç, üretimi artırarak emek göçü alan ülkenin ekonomisine katkıda bulunmaktadır. Göçmen işçilerin gönderdikleri dövizleri alan ülkenin sonuç olarak gelir eşitsizliğini ve ücret farklılıklarını azaltabileceği kabul edilmektedir (Prakash, 2009). Bu teori göç akışı sürecinde ülkeler arasındaki bu farklılıkların azalması ile dengenin sağlanması sonucunda göç akışının yavaşlayabileceğini ve durabileceğini ifade etmektedir. Ancak son dönemde yaşanan göç akışının, göçün dinamik bir süreç olduğuna dikkat çekmektedir. Bu yönü ile bireylerin göç etme motivesi ilk olarak ekonomik temelli olduğu kadar diğer başka birçok faktörü de dikkate aldığı gözlenmektedir. Ayrıca teorisinin öngördüğü şekilde ülkeler arasındaki ücret ve gelir farklılıklarının birbirine yaklaşmasının kolay olmadığı bilinmektedir. Göç teorilerine temel oluşturan bu teori eleştirilere maruz kalsa da bilinen en kabul görmüş geniş çaplı teori olma özelliğini korumaktadır.

3. Literatür Taraması

Ekonomik temelli göç literatürü oldukça geniş bir alanı kapsamaktadır. Özellikle emek göçü üzerine odaklanan çalışmalar göçü harekete geçiren faktörler ve göçün hedef ülkede meydana getirdiği değişikliklere odaklanarak çıkarımda bulunmaktadır. Bu çalışmalar sosyal bir olgu olan göçün politika uygulamalarına ışık tutmaktadır. Bu bölümde emek göçü üzerine odaklanan

göç çalışmalarının literatür özeti zaman serisi kullanan ve panel veri analizi kullanan çalışmalara göre gruplandırarak yer verilmektedir.

3.1 Göç ve Ekonomik Etkilerini Zaman Serisi ile İnceleyen Literatür Özeti

Card (1989), Küba'lı göçmenlerin Miami işgücü piyasası üzerindeki etkisinin incelemiştir. Ele aldığı göçmenlerin Miami metropol bölgesinin nüfusunu ve iş gücünü yüzde 7 artırdığı sonucuna ulaşmıştır ve bu göçmenlerin çoğunun görece vasıfsız olduğu belirtilmiştir. Sonuç olarak, daha az vasıflı mesleklere ve sanayilere işgücü arzındaki orantılı artış çok daha fazla olmuştur.

Venturini ve Villosio (2002), bu çalışma İtalya'daki göçmenlerin yerli istihdamına olan etkilerini incelemeyi amaçlamaktadır. 1993'ten 1997'ye kadar üç aylık veriler kullanılmış ve İşgücü Anketi verilerinden (ISTAT) elde edilmiştir. Elde ettikleri bulgulara göre, göçmenlerin yoğun olarak bulunduğu İtalya'nın kuzey bölgesinde göçmenlerin ilk olarak iş arayanlar ve yeni bir iş arayışında olan işçilerin iş bulma olasılığı üzerine hiçbir şekilde etkisi olmadığını gözlemlemişlerdir.

Ottaviano ve Peri (2006), çalışmalarında göçün hedef ülkedeki ücretler üzerine olan etkisini araştırmaktadırlar. ABD ekonomisi üzerine yapmış olduğu çalışma 1990-2004 dönemini kapsamaktadır. Ampirik uygulama sonuçlarına göre göçün hem uzun hem de kısa vade için yerli işçilerin ücretleri üzerinde olumlu yönde bir etki doğurmaktadır.

Peri (2006), Kaliforniya'da göçmen etkilerini gözlemlemiştir. 1960-2004 yılları arasında Kaliforniya'daki ABD yerlilerinin nüfus, istihdam ve ücretlerinin davranışlarını incelemektedir. Analiz dönemi süresinde göçün kayda değer bir olumsuz etkisinin olmadığını ve yerli işçilerin işlerini kaybetmesine yol açmadığını gözlemlemiştir. Ayrıca, göçmen işçilerin benzer düzeyde eğitime sahip ve benzer yaştaki yerli çalışanlar açısından iyi bir ikame oluşturduğu sonucunu elde etmiştir ve dolayısı ile ABD'deki yerli işçilerinin talep ve ücretlerine olumsuz etkilerinin olmasından ziyade teşvik ettiği sonucuna ulaşmıştır.

Peri ve Sparber (2006), çalışmada ABD eyaletlerinde 1960-2000 yılları arası için göçmen akışının yerli çalışanların istihdamı ve ücretlere olan etkisini incelemişlerdir. Daha az eğitilmiş göçmenlerin büyük akışı, iki grup üretimde tamamen ikame edilebilirse, nispeten eğitilmiş yerli işçilere ödenen ücretleri azaltabileceğini ifade etmişlerdir. Bununla birlikte, karşılaştırmalı üstünlükten yararlanan basit bir modelde, daha az eğitilmiş yabancı ve yerli doğumlu işçiler farklı görevleri yerine getirmekte uzmanlaşırlarsa, göçün yerlilerin görev arzlarını yeniden tahsis etmelerine neden olacağını ve böylece aşağı yönlü ücret baskısını azaltacağını göstermişlerdir. Yabancı doğumlu işçilerin el ve fiziksel emek becerileri gerektiren mesleklerde uzmanlaştığını, yerlilerin ise iletişim ve dil görevlerinde daha yoğun işlerde kendilerini geliştirdiklerini gözlemlemişlerdir. Göç, yerlileri buna göre uzmanlaşmaya teşvik etmektedir. Simülasyonlar, bu artan uzmanlaşmanın, ekonomik analizlerin neden ABD eyaletlerinde daha az eğitilmiş yerli işçiler için göçün genellikle yalnızca mütevazı ücret ve istihdam sonuçlarını bulduğunu açıklayabileceğini gösteriyor.

Barcellos (2010), çalışmasında göç ve ücretler ilişkisine odaklanmaktadır. 1982-2007 dönemlerini kapsayan çalışma ABD ekonomisi üzerine bir incelemeden oluşmaktadır. Yapmış olduğu zaman serisi analizinde göçün ücretler üzerinde belirgin bir etkisinin olmadığını gözlemlemiştir. Buna karşın ücretlerin göçü harekete geçirdiğini yani göçü çeken bir faktör olduğunu tespit etmiştir.

Altunç vd. (2017), Türkiye ekonomisi için yapmış oldukları çalışmada, 1985-2015 zaman aralığında göçün makro değişkenler üzerindeki etkisini incelemişlerdir. Bu etkiyi Granger

nedensellik testi ile incelemişlerdir. GSYH'den enflasyon oranına doğru, işsizlikten ise GSYH'ye ve enflasyon oranlarından işsizliğe doğru tek taraflı bir nedenselliğin varlığı tespit edilmiştir. Dış göç ile GSYH arasında ise çift yönlü nedensellik gözlenmiştir.

Furlaretto ve Robstad (2019), çalışmalarında Norveç ekonomisinde göç, büyüme ve işsizlik ilişkisini araştırmışlardır. Analiz dönemi 1990Q1-2014Q2 yılları arasındadır. SVAR yönteminden faydalanarak yapmış oldukları uygulamada göçmen nüfusunda meydana gelen artışın işsizlik üzerinde azaltıcı bir etkiye yol açtığı ve aynı zamanda kısa dönemde ekonomik büyümeyi artırıcı yönde etkilediğini gözlemlemişlerdir.

Kum ve Bozkaya (2020), çalışmada 1984-2018 yılları için Avustralya'nın istihdam oranlarının göç hareketi üzerinde nasıl bir etkisi olduğu incelenmiştir. Ampirik analiz sonucu göç ve istihdam oranları arasında uzun dönemde pozitif bir ilişkinin varlığı tespit edilmiştir. Aynı zamanda istihdam oranlarında meydana gelen %1'lik bir artışın göçü %1,45 oranında artırdığı gözlenmiştir.

Meçik ve Koyuncu (2020), Türkiye'nin 1991-2018 dönemi yıllık gayrisafi yurtiçi hasıla ve toplam göçmen nüfusu verileri kullanılmıştır. Çalışmada uluslararası göçün ekonomik büyümeye yol açıp açmadığı sorusundan yola çıkılmıştır. Bu ilişki Toda-Yamamoto nedensellik yöntemi ile incelenmiştir. Analiz sonucundan elde edilen bulgulara göre yalnızca göçten ekonomik büyümeye doğru tek yönlü bir nedensellik olduğu tespit edilmiştir.

Emek göçü ve ekonomik faktörler üzerine zaman serisi analizinden faydalanan çalışmalar göçmen akışına ev sahipliği yapan ve göçmen stokuna sahip ülkeleri tercih etmişlerdir. Emek göçünü ele alan ampirik çalışmalar özellikle işsizlik, büyüme, istihdam ve ücret üzerindeki etkilerini incelemişlerdir. Genel kanı olarak ev sahibi ülkenin göç akışını hem sosyal hem de ekonomik bir olgu olarak olumsuz etkileri olabileceğini varsaymaktadırlar. Ancak yapılan çalışmaların sonuçlarından hareketle ele alınan ülkeler açısından göçmenlerin ücretleri azaltıcı ve işsizliği artırıcı bir yönde etki etmediği gözlenmiştir. Bazı ülkelerde istihdamı ve büyümeyi artırdığı çalışmalarla desteklenmektedir. Uzun dönemde göç ve büyüme, istihdam, ücretler arasında pozitif yönlü bir ilişkinin varlığı gözlenmektedir. Hatta birçok durumda göçmenlerin yerli işçilerle tam ikame edilebilirlik durumunda yerli işçileri daha nitelikli işlerde kendilerini geliştirmeye yönlendirerek uzmanlaşmayı sağladığı görülmektedir. Bu yönü ile göçmenlerin doğru bir şekilde bir emek arzı olarak değerlendirilip onları doğru işlere yönlendirerek olumlu etkilerinin artırılacağı yönde bir izlenim oluşmaktadır.

Ayrıca nedensellik testinden faydalanan çalışmalarda göç, büyüme, istihdam gibi değişkenler arasında nedenselliğin varlığını desteklemektedir. Bu çalışmanın temel sorusu olan Neoklasik Makro Göç Teorisine göre göçü harekete geçiren kişi başı GSYİH, istihdam ve ortalama yıllık ücret arasındaki nedensellik ilişkisinin sonuçlarını desteklemektedir. Ele alınan değişkenler açısından işsizlik, kişi başı GSYİH birçok çalışma ile benzerlik göstermektedir. Ayrıca Neoklasik Makro Göç Teorisinin varsayımlarından biri olan bireyin beklenen gelirini temsilen ortalama yıllık ücret değişkeni çalışmayı zenginleştirmektedir.

3.2 Göç ve Ekonomik Etkilerini Panel Veri ile İnceleyen Literatür Özeti

Dolado vd. (1994), çalışmasında göç ve ekonomik büyüme ilişkisini araştırmaktadır. Çalışmasını 23 OECD ülkesi için 1960-1985 dönemleri için ele almaktadır. Panel veri analizi yöntemini kullanarak yapmış oldukları çalışmada beşeri sermayenin büyüklüğüne göre göçün ekonomik büyüme üzerinde artırıcı yönde bir etkisi olduğu sonucuna ulaşmıştır.

Aydemir ve Borjas (2007), çalışmalarında Kanada, Meksika ve ABD nüfus sayımlarından elde edilen verileri kullanarak göçün istihdam ve ücretler üzerindeki etkilerini karşılaştırmalı olarak incelemiştir. Üç ülkenin her birinde göçmen kaynaklı emek arzı kaymaları ve ücretler arasında sayısal olarak karşılaştırılabilir ve istatistiksel olarak anlamlı bir ters ilişki bulmuşlardır, %10'luk bir işgücü arzı kayması, ücretlerde %3-4 ters yönlü değişikliğin etkisini elde etmişlerdir. Ücretler üzerindeki etkisinin benzerliğine rağmen, göçün ücret yapısı üzerindeki etkisi ülkeler arasında önemli ölçüde farklılık göstermektedir. Uluslararası göç, Kanada'da ücret eşitsizliğini daraltmış Amerika Birleşik Devletleri'nde artırmıştır ve Meksika'daki beceri dağılımının en altındaki işçilerin görece ücretlerini düşürmüştür.

Cooray (2012), 1970-2008 dönemleri arası için Güney Asya Ülkeleri örneği ile göç ve ekonomik büyüme ilişkisini araştırmıştır. Panel veri yönteminden faydalanan yazar, ulaştığı uygulama sonuçlarında; göçmen akımı ile ekonomik büyüme arasında pozitif ve istatistiksel olarak anlamlı bir ilişki olduğunu gözlemlemiştir.

Damette ve Fromentin (2013) çalışmalarında göç akışının hedef ülkedeki ücretler üzerine olan etkisini ele almaktadırlar. 1970-2008 dönemi için 14 OECD ülkesi bağlamında ele aldığı konunun uygulama sonuçlarına göre kısa dönemde göçün vardığı ülkede ücretler üzerinde artırıcı bir etkisi olduğu gözlemlenmiştir. Ancak buna karşın uzun vadede ücretler üzerindeki artırıcı etkisinin daha baskın olduğu sonucuna ulaşmışlardır.

Boubtane vd. (2014) çalışma 1986-2006 yılları arasında 22 OECD ülkesi için göçün ekonomik büyüme üzerindeki etkisini incelemektedir ve yerli ve yabancı doğumlu net göçü beceri düzeyine göre ayırt edilmesine olanak tanımaktadır. Spesifik olarak, bir artırılmış Solow Swan modelinde göçü tanıttikten sonra, göç değişkenlerinin içsel bir yanlılığı riskiyle başa çıkmak için bir genelleştirilmiş momentler yöntemi (SYS-GMM) sistemini kullanarak dinamik bir panel modeli tahmin edilmiştir. Analizimizden iki önemli bulguyu ortaya çıkarmışlardır. Birincisi, göçmenlerin beşeri sermayesinin ekonomik büyüme üzerinde olumlu bir etkisi bulunmaktadır. İkincisi, göçmenlerin beşeri sermaye birikimine katkısı, net etki oldukça küçükken genel anlamda beşeri sermaye etkisinin ekonomilere etkisi hakim olma eğilimindedir. Bu sonuç, oldukça seçici göç politikalarına sahip ülkelerde bile geçerlidir.

Azam (2015), çalışma Bangladeş, Hindistan, Pakistan ve Sri Lanka'da göçmenlerin getirdiği işçi dövizlerinin ekonomik büyümeye olan etkisini araştırmıştır. 1976-2012 yıllarını kapsayan çalışmada OLS yöntemi kullanılmıştır. Elde edilen bulgular, göçmen işçi dövizlerinin ekonomik büyüme üzerinde pozitif bir etkiye sahip olduğunu doğrulamaktadır. Ayrıca doğrudan yabancı yatırım, ticarete açıklık ve altyapı gibi diğer kontrol değişkenleri de pozitif etkiye sahiptir.

Sevinç vd. (2016), çalışmada 18 gelişmekte olan ülkede göçün ekonomik büyüme üzerindeki etkileri incelenmektedir. 1962-2012 dönemlerini kapsayan çalışmada yıllık veriler kullanılmıştır. Panel eşbütünlük, regresyon analizi yöntemlerinden faydalanmışlardır. Sonuçlar şu şekildedir; Cezayir, Botsvana, Çin, Dominik Cumhuriyeti, Ekvator, Malezya, Paraguay, Peru ve Güney Afrika'da göçün ekonomik büyüme üzerindeki etkisi büyümeyi pozitif iken; Belize, Kolombiya, Kosta Rika, Gabon, İran, Meksika, Panama ve Türkiye'de göçün ekonomik büyüme üzerinde negatif bir etkiye sahip olduğu gözlemlenmiştir.

Bove ve Elia (2017) çalışmalarında emek göçü üzerine odaklanmış ve göçün büyüme üzerindeki etkisini incelemiştir. 1990-2010 dönemi için gelişmiş ülkeler bazında değerlendirdikleri konuyu OLS yöntemi ile analiz etmişlerdir. Bulgulara göre göçün GSYİH üzerinde pozitif etkisinin olduğu gözlemlenmiştir.

Göv ve Dürü (2017) çalışmada 7 OECD (Avustralya, Fransa, Almanya, İtalya, Hollanda, Birleşik Krallık ve ABD) ülkesinde 2000-2016 yılları arasında göçün ekonomik büyüme üzerindeki

etkileri incelenmiştir. Çalışmada Dumitrescu-Hurlin Nedensellik testinden faydalanılmışlardır. Çalışmada elde edilen bulgulara göre analiz dönemi içinde göçten ekonomik büyümeye doğru tek yönlü bir nedenselliğin varlığını doğrulamışlardır.

Barbu vd. (2017), çalışma 2007-2014 yıllarını kapsayan dönemde 21 ülkede Konut Fiyat Endeksi, göçmen akışı ve diğer makroekonomik değişkenler ile ölçülen konut fiyatının gelişimi arasındaki ilişkilerini ele almaktadır. Panel veri analizinden faydalanılan çalışmanın ampirik bulgularına göre, göçte meydana gelen %1'lik bir artış (göçmen akışı ile ölçülmüştür) konut fiyatlarını % 0,045 oranında artırmaktadır. Bu sonuç konut fiyatı seviyesini büyük oranda etkilemese de aralarında pozitif güçlü bir bağlantının varlığını göstermektedir.

Iqbal vd. (2020), bu çalışma 2000–2017 dönemi için elli dokuz BRI (modern ipek yolu projesini ifade etmektedir) ülkelerinin panel verilerini kullanarak. Bilgi İletişim Teknolojileri (BİT)'in benimsenmesinin göç ve ekonomik büyüme üzerindeki etkilerini incelemektedir. Ampirik tahminler OLS (FMOLS) ve Granger nedensellik ekonometrik tekniğinden faydalanılmışlardır. Ampirik sonuçlara göre, BRI ülkelerinde BİT ile göç arasında pozitif ve anlamlı bir ilişki bulunmaktadır. Ayrıca, sonuçlar BRI ülkelerinde BİT ile ekonomik büyüme arasında pozitif bir ilişki olduğu sonucunu elde etmiştir.

Panel veri analizinden faydalanan çalışmaların literatür özetinden hareketle göç ve büyüme arasındaki ilişkinin uzun vadeyi de kapsayacak şekilde pozitif bir etkiye sahip olduğu gözlenmektedir. Burada seçilen ülkelerin sadece gelişmiş göç çekme potansiyeline sahip ülkelere odaklanılmadığı, gelişmekte olan gelir düzeyi düşük ülkelerinde incelendiği dikkat çekmektedir. Ayrıca göçmenlerin yalnızca ev sahibi ülkeye değil göç gönderen menşei ülkenin ekonomik büyümesi üzerindeki etkileri de incelenmiştir ve göç veren ülkenin büyümesini de pozitif yönde etkilediği sonucuna ulaşılmıştır. Göçmenlerin ev sahibi ülkede büyüme ve işsizlik gibi makro değişkenlere ek olarak konut fiyatları üzerine etkileri de incelenmiştir. Konut fiyatlarını bir dereceye kadar artırırsa da konut piyasasını geniş çapta artırıcı bir etkilemediği gözlenmiştir. Büyüme, işsizlik ve ücretleri inceleyen çalışmalarda göçün bu değişkenler üzerinde olumsuz bir etkiye sahip olmadığı ampirik sonuçlarla desteklenmektedir.

Nedensellik testini kullanan panel veri çalışmalarının sonuçları ise bu çalışmanın da temel sorusu olan göçün makro değişkenler ile nedensellik ilişkisini destekler niteliktedir. Zaman serisi analizi yapan göç çalışmalarının gene olarak büyüme, istihdam, işsizlik ve ücretler gibi değişkenlere odaklanmaktadır. Buna karşın panel veri analizi yapan çalışmalar ise göçün konut fiyatları üzerine etkisi ve göçmen dövizlerinin göç veren ülke ekonomisi üzerine etkileri gibi göçün etkilediği faktörleri çeşitlendirerek literatürü zenginleştirmektedir.

4. Veri ve Metodoloji

Çalışmamızda ele alınan ülke grubu Uluslararası Göç Enstitüsü'nün en çok göç alan ülke sıralaması ve Dünya Ekonomik Forumu'nun en çok göçmen stoku olan ülke gruplamasına göre belirlenmiştir. Veri kısıtına göre ele alınan ülkeler Kanada, Almanya, İsviçre, Amerika, Avustralya, Fransa, İtalya, İngiltere, İspanya, Hollanda ve İsveç'tir ve çalışma 1990-2017 yılları arasında kapsamaktadır. Çalışmada kullanılacak değişkenlere karar verilirken *Neoklasik Makro Göç Teorisi'nin* esas aldığı faktörler dikkate alınmıştır. Bu bağlamda göç olgusunu temsilen; OECD'nin tanımladığı gelen göçmen ve ülkede doğmuş olan yabancı uyruklu insanları temsilen göçmen stoku verisi kullanılmıştır. Ayrıca göç teorisinden hareketle göç akışını harekete geçiren daha yüksek bir gelir beklentisini temsilen kişi başı GSYİH değişkeni; istihdam farklılıklarından dolayı bir emek arzı oluşturan göç akışı, istihdam olasılığı imkanı elde edebilmek adına hedef

ülkedeki istihdam oranı ve son olarak elde edilecek geliri temsilen ortalama yıllık ücret değişkeni kullanılmıştır. Göç ve ortalama yıllık ücret verisi OECD Stat veri tabanından, kişi başı gelir ve istidam oranı Dünya Bankası veri tabanından elde edilmiştir. Göç verisi binlerle ifade edilmesine karşın istihdam verisi oran olarak ifade edildiğinden değişkenler arasındaki heterojenliği azaltmak adına analizde kullanılan değişkenlerin doğal logaritmik formları kullanılmıştır. Tablo 1’de değişkenlere ait tanımlayıcı istatistikler gösterilmektedir. İstatistiklere göre gözlem sayısının panel analizi için yeterli düzeyde olduğu görülmektedir. Değişkenlerin logaritması alındığından değişkenlerin ortalamadan önemli düzeyde sapmalar olmadığı görülmektedir.

Tablo 1*Tanımlayıcı İstatistikler*

Değişkenler	Gözlem Sayısı	Ortalama	Standart Sapma	Minimum Değer	Maksimum Değer
Lngöç	308	5,301343	0,437822	4,023376	6,304542
Lngdppc	308	4,599464	0,1085367	4,371755	4,890332
Lnemp	308	1,747865	0,058924	1,580587	1,863608
Lnoyu	308	4,652939	0,0815484	4,439955	4,823363

Çalışmada kullanılacak modeller şu şekildedir;

$$\text{Model 1} \quad \text{Lngöç}_{it} = \beta_0 + \beta_1 \text{Lnkbg syih}_{it} + e_{it} \quad (1)$$

$$\text{Model 2} \quad \text{Lng syih}_{it} = \beta_0 + \beta_1 \text{Lnkbgöç}_{it} + e_{it} \quad (2)$$

$$\text{Model 3} \quad \text{Lngöç}_{it} = \beta_0 + \beta_1 \text{Lnistihdam}_{it} + e_{it} \quad (3)$$

$$\text{Model 4} \quad \text{Lnistihdam}_{it} = \beta_0 + \beta_1 \text{Lngöç}_{it} + e_{it} \quad (4)$$

$$\text{Model 5} \quad \text{Lngöç}_{it} = \beta_0 + \beta_1 \text{Lnoyü}_{it} + e_{it} \quad (5)$$

$$\text{Model 6} \quad \text{Lnoyü}_{it} = \beta_0 + \beta_1 \text{Lngöç}_{it} + e_{it} \quad (6)$$

Çalışmamızda, CD_{LM} Testine göre değerlendirmede bulunulmuştur. Aşağıda yer alan 7 nolu denklemde görülen ve Pesaran (2004) tarafından geliştirilmiş olan CD_{LM} testi hem N ve hem de T'nin büyük olduğu durumlarda kullanılmakta ve tutarlı sonuçlar vermektedir. Söz konusu bu test Breusch ve Pagan (1980) yönteminin genişletilmiş bir formudur (Pesaran, 2004, s. 9).

$$CD_{LM} = \sqrt{\frac{1}{N(N-1)}} \sum_{i=1}^{N-1} \sum_{j=i+1}^N (T\hat{p}_{ij}^2 - 1) \quad (7)$$

LM testi $N > T$ söz konusu olduğu durumlar esas alındığı zaman, çalışmamızda $N=11$, $T=27$ olduğundan bu testin sonuçlarına göre değerlendirme yapılmıştır.

H_0 : Yatay kesit bağımlılığı yoktur.

H_1 : Yatay kesit bağımlılığı vardır.

Testin sonuçlarına göre H_0 hipotezinin reddedilemediği durumlarda ülkeler arasında yatay kesit bağımlılığının olmadığına karar verilmektedir. Böyle bir durumda analizde kullanılacak birim kök testinin birinci nesil olmasına karar verilir. Ancak H_0 hipotezinin reddedildiği durumda ülkeler arasında yatay kesit bağımlılığının varlığı kabul edilir. Bu durumda ise analizde

kullanılacak birim kök testinin ikinci nesil panel birim kök testleri olmasına karar verilmektedir (Baltađı, 2008, s. 284).

Birim kök testlerinden sonrasında ise alıřmadaki deđiřkenlerin eđim katsayılarının homojen olup olmadıđı incelenmektedir. Panel veri analizlerinde faydalanılan homojenlik testi ile ilgili ilk alıřmalar Swamy (1970) tarafından yapılmıřtır. Ařađıdaki denklem Swamy testini gosterir (S);

$$\hat{S} = \sum_{i=1}^N (\hat{\beta}_i - \beta_{WFE}) \frac{X_i' M_T X_i}{\sigma_i^2} (\hat{\beta}_i - \beta_{WFE}) \quad (8)$$

Swamy'nin geliřtirmiř olduđu bu test daha sonra Pesaran ve Yamagata (2008) tarafından Delta (Δ) test olarak geniřletilmiřtir (Pesaran & Yamagata, 2008, ss. 54-55). Bu teste gore; $Y_{it} = \alpha + \beta_{it} X_{it} + \varepsilon_{it}$ gibi bir eřbütnleřme denkleminde β_i bir eđim katsayısını ifade etmektedir ve Δ testi iin hipotezler ařađıdaki gibidir;

$H_0: \beta_i = \beta$, eđim katsayıları homojendir.

$H_1: \beta \neq \beta_j$, eđim katsayıları homojen deđil.

Pesaran ve Yamagata (2008) bu hipotezleri test etmek iin Denklem (9) ve (10)'teki denklik test istatistiklerini geliřtirmiř ve homojenlik testini geniřletmiřtir.

$$\text{Daha fazla sayıda gozlemde kullanabilmek iin; } \hat{\Delta} = \sqrt{N} \left(\frac{N^{-1} \hat{S} - k}{\sqrt{2k}} \right) \quad (9)$$

$$\text{Daha kk numunelerde kullanmak iin; } \tilde{\Delta}_{adj} = \sqrt{N} \left(\frac{N^{-1} \hat{S} - k}{\sqrt{2k}} \right) \quad (10)$$

Yukarıdaki denklemlerde; N, kesit boyutunu, S, Swamy test istatistiđini ve k, aıklayıcı deđiřkenlerin sayısını ifade eder. H_0 hipotezi altında, yukarıdaki denklemlerde $(N, T) \rightarrow \infty$, $\sqrt{N}/T \rightarrow \infty$ olduđundan hata terimleri serbest dađılımı gostermektedir (Pesaran & Yamagata, 2008, ss. 52-57).

alıřmada kullanılan Dumitrescu-Hurlin (2012), Granger nedensellik testinin heterojen panellere uygulanabilmesi iin geniřletilmiř halidir. T donemlerinde N birey iin gozlemlenen iki durađan deđiřkeni x ve y ile gosterildiđinde. Her bir $i = 1, \dots, N$ iin, $t = 1, \dots, T$ zamanında, ařađıdaki lineer modeli ele alınarak aıklandıđında:

$$Y_{it} = \alpha_i + \sum_{k=1}^K \gamma_i^{(k)} Y_{it-k} + \sum_{k=1}^K \beta_i^{(k)} X_{it-k} + \varepsilon_{it} \quad (11)$$

Eřitlikte, (k) panelin gecikme uzunluđunu ifade etmekte ve her birimi iin aynı ve de panel dengeliyken, otoregresif parametre $\gamma_i^{(k)}$ ve eđimler $\beta_i^{(k)}$ birimlere gore farklılıklar gostermektedir. Bu yontemin temel hipotezi; " β_i 'lerin tamamı sifıra eřittir" řeklinde-dir. Aynı zamanda tm panel iin X'den Y'ye dođru bir nedenselliđin var olmadıđını yani homojen panel nedenselliđin olmadıđı řeklinde-dir.

İlk varsayım; Her bir kesit birimi iin $i = 1, \dots, N$, bireysel artıklar $\varepsilon_{i,t}$, $\forall t = 1, \dots, T$, $E(\varepsilon_{i,t}) = 0$ ve sonlu heterojen varyanslar $E(\varepsilon_{i,t}^2) = \sigma_{\varepsilon,i}^2$ ile bađımsız ve normal olarak dađılır.

İkinci varsayım; Bireysel artıklar $\varepsilon_{i,t} = (\varepsilon_{i,1}, \dots, \varepsilon_{i,T})$, gruplar arasında bađımsız olarak dađıtılır. Sonu olarak $E(\varepsilon_{i,t} \varepsilon_{j,s}) = 0$, $\forall i \neq j$ ve $\forall (t, s)$ 'dir.

cnc varsayım; Her iki bađımsız deđiřken $x_i = (x_{i,1}, \dots, x_{i,T})'$ ve $y_i = (y_{i,1}, \dots, y_{i,T})'$, $E(y_{i,t}^2) < \infty$ ve $E(x_{i,t}^2) < \infty$ ile kovaryans durađandır. Ayrıca $E(x_{i,t}, x_{j,z})$, $E(y_{i,t}, y_{j,z})$ ve $E(y_{i,t}, x_{j,z})$ sadece $t-z$ farkının fonksiyonudur, ancak $E(x_{i,t})$ ve $E(y_{i,t})$ bađımsızdır.

İki değişkenli bu basit model, bir panel veri bağlamında Granger nedenselliğini incelemek için temel çerçeveyi oluşturmaktadır. Bir zaman serisi bağlamında, standart nedensellik testleri β_i vektörleri üzerindeki doğrusal kısıtlamaların test edilmesini içeriyorsa, bir panel veri modelinde bireyler arasındaki heterojenlik konusuna çok dikkat edilmelidir. Heterojenliğin ilk kaynağı standarttır ve bireysel etkilerin α_i varlığından gelir. Daha önemli olan ikinci kaynak, β_i parametrelerinin heterojenliği ile ilgilidir. Bu tür bir heterojenlik, temsili değişkenin paradigmasını ve dolayısıyla nedensellik ilişkilerine yönelik sonuçları doğrudan etkiler. Yanlış hipotez altında elde edilen otoregresif β_i parametrelerinin tahminlerinin, yani $\beta_i = \beta_j \forall (i, j)$ yanlı olduğu iyi bilinmektedir. Temel hipotez homojen iken alternatif hipotez ise model heterojendir. Temel hipotez reddedilmezse panelin tüm birimleri için X değişkeni Y'nin nedeni değildir. Temel hipotezin reddedilmediği durumda ve $N_1 = 0$ ise; panelin tamamı için X değişkeni Y'nin nedenidir. Bu bağlamda homojen panel nedensellik sonucuna ulaşılmaktadır (Hurlin & Dumitrescu, 2012, ss. 5-7).

Temel hipotezi test etmek için her birimde nedensellik testi yapılan Wald test istatistiklerinin ortalaması alınarak uygulanmaktadır;

$$\bar{W}_{N,T} = \frac{1}{N} \sum_{i=1}^N W_{i,T} \quad (12)$$

Eşitlikteki $W_{i,T}$, i. birimin $H_0 = \beta_i = 0$ hipotezinin test edilebilmesi için birimlere has Wald test istatistiğini ifade etmektedir.

5. Ampirik Bulgular

Ampirik uygulamaya ilk olarak değişkenlerin yatay kesit bağımlılığı testi uygulaması ile başlanmıştır. Yatay kesit bağımlılığı testinin uygulanması analizde, panel verilerden meydana gelen birimlerden herhangi birinde oluşacak değişikliklerden diğer birimlerin (ülkelerin) etkilenip etkilenmediğinin anlaşılmasına yardımcı olmaktadır. Dolayısı ile küresel dünya ekonomik düzeyinde bu olasılığın yani yatay kesit bağımlılığı testinin göz ardı edilmesi tutarlı sonuçlar elde edilmesi konusunda belirsizliklere neden olmaktadır (Menyah vd. 2014, s. 389). Bu bağlamda Tablo 2 analizimizin ilk aşamasını oluşturan yatay kesit bağımlılığı testinin sonuçlarını göstermektedir.

Tablo 2

Yatay Kesit Bağımlılığı (CD Test) Test Sonuçları

Variable	Lngöç	Lnkbgıyih	Lnstihdam	Lnoyü	Log_eu
P-value	0,000***	0,101	0,000***	0,000***	0,000***
Group Results					
			LM	LM _{adj}	LM _{CD}
Statics			114,2	13,9	-0,0065
P-value			0,000***	0,0000***	0,9948

Not: ***, **, sırası ile %1, %5 düzeyinde anlamlılık seviyesini göstermektedir. İlgili test istatistikleri "Stata 15" paket programı ile elde edilmiştir.

Tablodaki sonuçlardan hareketle, değişkenlere bireysel olarak uygulanan test sonuçlarına göre sadece kişi başı GSYİH’da yatay kesit bağımlılığının olmadığı gözlenmektedir. Buna ek olarak diğer değişkenler ve aynı zamanda grup sonuçlarına göre H_0 hipotezi reddedilmektedir. Dolayısı ile panelin geneli için yatay kesit bağımlılığının varlığı kabul edilmektedir. Yatay kesit bağımlılığının varlığı ise kullanılacak birim kök testinin ikinci nesil olmasına karar verilmesine yönlendirmektedir. Tablo 3 ikinci nesil birim kök test sonuçlarını göstermektedir.

Tablo 3*ADF Birim Kök Test Sonuçları*

Değişkenler	ADF P-değeri	ADF Z[t-bar]	ADF Sonuçlar
Lngöç	0,000***	-3,363	I(0)
LnkbGSYİH	0,198	-0,849	-
d.LnkbGSYİH	0,000***	-4,059	I(1)
Lnistihdam	0,025**	-1,957	I(0)
Lnoyü	0,006**	-2,498	I(0)

Not: Sabitli seçenek kullanılmıştır. Gecikme uzunluğu otomatik 1 olarak belirlenmiştir.

***, **, sırası ile %1, %5’de anlamlılık seviyesini göstermektedir. İlgili test istatistikleri “Stata 15” ile elde edilmiştir.

Birim kök testi sonuçlarına göre değişkenlerden kişi başı GSYİH I(1) düzeyinde durağan hale gelmektedir. Göç, istihdam oranı ve ortalama yıllık ücret değişkenleri ise seviyede durağan olmaktadır. Dolayısı ile değişkenlerin durağanlık seviyeleri karışıktır. Birim kök testinden sonra bu aşamada analizde kullanılacak yöntem karar verebilmek adına homojenite testi uygulanmıştır. Tablo 4 homojenite test sonuçlarını göstermektedir.

Tablo 4*Homojenite Test Sonuçları*

Variable	$\bar{\Delta}$ Statics (p-val)	$\bar{\Delta}_{adj}$ Statics (p-val)
Lngöç	1,799(0,036**)	1,904(0,028**)
LnkbGSYİH	1,865(0,031**)	1,973(0,024**)
Lnistihdam	3,674(0,000***)	3,888(0,000***)
Lnoyü	1,288(0,099 [†])	1,364(0,086 [†])

Not: İlgili test istatistikleri “Gauss 16Light” ile elde edilmiştir. Parantez içindeki değerler olasılık sonuçlarını gösterirken diğer değerler istatistikleri vermektedir.

***, **, sırası ile %1, %5 de anlamlılık düzeyini göstermektedir.

Tablodaki sonuçlardan hareketle, Delta Test ve Delta Single olasılık değerlerine göre H_0 hipotezi reddedilmektedir. Dolayısı ile modelin heterojen olduğuna karar verilmiştir. Bu bağlamda değişkenler arasındaki ilişkinin yönünü belirleyebilmek adına heterojen panellere uygulanan Dumitrescu-Hurlin Nedensellik Testi kullanılmıştır.

Heterojen panellere uygulanan Dumitrescu-Hurlin testinin uygulanabilmesi değişkenlerin tamamının seviyede durağan olması gerekmektedir. Çalışmamızda değişkenlerden kişi başı

GSYİH haricinde hepsi seviyede durağandır. Dolayısı ile kişi başı gelirin farkı alınarak seviyede durağan hale getirilmiştir. Aşağıdaki tablolarda nedensellik testi sonuçları gösterilmektedir. İlk tablo model 1 ve 2 için nedensellik testi sonuçlarını göstermektedir. Bu modelde göç ve kişi başı GSYİH arasındaki nedenselliğin yönünü incelenmektedir.

Tablo 5

Model 1 ve 2 Dumitrescu ve Hurlin Heterojen Panel Nedensellik Test Sonuçları

<i>H₀ Hipotezi</i>	W-bar	Z-bar	Olasılık
Lngöç→LnkbGSYİH	12,6135	4,9758	0,000***
LnkbGSYİH←Lngöç	18,1194	9,8563	0,000***

Not: Kendi hesaplamalarımız. Gecikme uzunluğu AIC'e bilgi kriterine göre belirlenmiştir ve her iki model için de 7 olarak seçilmiştir.

*** %1 anlamlılık düzeyini göstermektedir.

Tablo 5 test istatistiklerinin olasılık değerleri yorumlandığında olasılık değerlerinin anlamlı olduğu görülmektedir. Bu bağlamda göç, kişi başı GSYİH'nın nedeni değildir hipotezi reddedilmektedir. Dolayısı ile göçün kişi başı GSYİH'nın nedeni olduğu kabul edilmektedir. Tam tersi durumda yani kişi başı GSYİH göçün nedeni değildir hipotezi reddedilmektedir. Dolayısı ile göçten kişi başı GSYİH'ya ve kişi başı GSYİH'dan göç'e bir nedensellik söz konusudur. Aralarında çift yönlü bir nedensellik ilişkisi bulunmaktadır.

Tablo 6 model 3 ve 4 için nedensellik ilişkisinin sonuçlarını göstermektedir. Tablodaki değerler ışığında göç ve istihdam arasında çift yönlü bir nedensellik ilişkisinin varlığı kabul edilmektedir. Olasılık değerleri her iki durum için anlamlıdır. Neoklasik teorinin varsayımları ışığında bu sonuçların teoriyi destekler nitelikte olduğu görülmektedir.

Tablo 6

Model 3 ve 4 Dumitrescu ve Hurlin Heterojen Panel Nedensellik Test Sonuçları

<i>H₀ Hipotezi</i>	W-bar	Z-bar	Olasılık
Lngöç→Lnistihdam	14,3427	6,5086	0,000***
Lnistihdam←Lngöç	19,6295	11,1948	0,000***

Not: Kendi hesaplamalarımız. Gecikme uzunluğu AIC'e bilgi kriterine göre belirlenmiştir ve her iki model için de 7 olarak seçilmiştir.

*** %1 anlamlılık düzeyini göstermektedir.

Tablo 7 model 5 ve 6 için Dumitrescu-Hurlin heterojen panel nedensellik test istatistiklerinden oluşmaktadır.

Tablo 7

Model 5 ve 6 Dumitrescu ve Hurlin Heterojen Panel Nedensellik Test Sonuçları

<i>H₀ Hipotezi</i>	W-bar	Z-bar	Olasılık
Lngöç→Lnöyü	11,0185	3,5620	0,000***
Lnöyü←Lngöç	2,4667	3,4396	0,000***

Not: Kendi hesaplamalarımız. Gecikme uzunluğu AIC'e bilgi kriterine göre belirlenmiştir ve her iki model için de 7 olarak seçilmiştir.

*** %1 anlamlılık düzeyini göstermektedir.

Göç ve ortalama yıllık ücretin nedensellik ilişkisine bakan bu modelin test istatistiklerine bakıldığında %0,05 düzeyinde anlamlı olduğu görülmektedir. Bu bağlamda göçün ortalama yıllık ücretin nedeni olduğu hipotez reddedilememektedir. Aynı şekilde ortalama yıllık ücretin göçün nedeni değildir hipotezi olasılık reddedilmekte ve ortalama yıllık ücretin göçün nedeni olduğu kabul edilmektedir. Bu modelde de göç ve ortalama yıllık ücret arasında çift yönlü bir nedenselliğin varlığı gözlenmektedir.

6. Sonuç

Göç üzerine yapılan çalışmalar ve geliştirilen teorilerden kabul edilen, bilinen en eski ve en kapsamlı uluslararası göç teorisi, ekonomik kalkınma süreçlerinde oluşan emek göçünün nedenlerinin açıklanabilmesi için geliştirilmiştir (Lewis, 1954). Uluslararası göç teorileri genel olarak geliştirilen ilk teoriden itibaren emek göçü üzerine odaklanmaktadır. Bu teoriler emek göçünün nedenleri, yönü ve sonuçlarına yoğunlaşmaktadır. Her göç teorisi göç akışının farklı bir yönünü ele alarak bu yönleri açıklamaya çalışmaktadır. Öncelikle göçü çeken faktörler üzerine ağırlık vermektedirler. Göç gerçekleşikten sonra ise ev sahibi ülkede oluşturacağı potansiyel etkiler üzerinde durulmaktadır.

Neoklasik göç teorisi bireylerin faydalarını maksimize etme çabası içinde olduğu varsayımından hareket etmektedir. Borjas'a göre bu varsayım bireylerin "en iyi" ülke arayışlarının sonucunda ortaya çıkmaktadır (Borjas, 1989, s. 460). Dolayısı ile bu teori elde edilmesi beklenen gelir, istihdam olanakları ve ücret düzeylerine odaklanmaktadır. İnsanların göç kararı alırken öncelikle bu hususlar üzerinde hesaplamalar yaptıklarını ve bunun sonucunda göç etmek istedikleri ülkeye karar verdiklerini savunulmaktadır.

Sanayi devrimi, küreselleşmenin hızlanması, uluslararası ticaretin gelişmesi, faktör akışkanlığının eskiye oranla daha aktif olduğu dönemlerin doğurduğu bir sonuç olarak insanlar daha iyi bir gelir ve daha iyi bir yaşam şartları elde edebilmek adına göç etmektedirler. Teoriye göre ülkeler arasındaki ücret ve istihdam farklılıklarından dolayı harekete geçen göç akışı devam eden süreçte ülkeler arasındaki farklılıkları daha da derinleşir hale getirmektedir. Göç eden bireyler göçün maliyetine katlanabilecek düzeyde olan ve belirli bir vasfa sahip olanlardan oluştuğu için göç veren ülkede bir emek arzı kaybına yol açmaktadır. Bu durum ülkeler arasındaki farklılıkları artırmaktadır.

Bu çalışma neoklasik göç teorisi kapsamında göç kararının alınmasında etkin olan faktörler ile göç arasındaki nedensellik ilişkisine odaklanmaktadır. Bu bağlamda çalışma neoklasik göç teorisi ışığında göçü harekete geçiren kişi başı GSYİH, istihdam oranları ve ortalama yıllık ücretin göç ile aralarındaki nedensellik ilişkisini incelenmiştir. Panel veri analizi doğrultusunda paneli oluşturan değişkenlerinin eğitim parametrelerinin heterojen olması sonucunda Dumitrescu-Hurlin nedensellik testinin uygulanmasına karar verilmiştir. Nedensellik testi sonuçlarına göre göçün, kişi başı GSYİH, istihdam oranları ve ortalama yıllık ücret arasında çift yönlü bir nedenselliğin varlığı sonucuna ulaşılmıştır. Dolayısı ile neoklasik göç teorisinin öngördüğü gibi kişi başı GSYİH, istihdam oranları ve ortalama yıllık ücretin göçün nedeni iken, aynı zamanda göç de kişi başı GSYİH, istihdam oranları ve ortalama yıllık ücretin nedenidir. Ampirik uygulama sonucunda elde edilen bulgular literatürde nedensellik testi yapan çalışmaların sonuçları ile paralellik göstermektedir.

Göç teorileri göçü harekete geçiren ve göç gerçekleşikten sonra vardıkları ülkede oluşturdukları etkiler üzerine odaklanmaktadır. Neoklasik göç teorisi de göç akışını sağlayan faktörlere odaklanarak göç hareketini açıklamaya çalışmaktadır. Ancak bu teori ülkeler arasındaki ücret düzeyi ve gelir farklılıkları dengeleninceye kadar göçün devam edeceğini bu durum gerçekleştiğinde sonlanacağını savunmaktadır. Buna karşın göç akışının bu dengelenme sağlandıktan sonra da devam ettiği gözlenmektedir. Dolayısı ile ekonomik göçmenlerin ilk olarak göç kararı alırken yüksek gelir beklentisi, yüksek ücret düzeyi kadar daha iyi bir sosyal hayat beklentisi içinde olduğunu göstermektedir. Bu durum göç akışını kontrol etmenin zorluğuna dikkat çekmektedir. Göçün bu yönü politika yapıcılarını göçü sınırlandırmak ve engellemekten ziyade göçü yönlendirmenin, göçün olası etkilerini öngörüp bu yönde önlemler alınmasına yönlendirmektedir. Ayrıca bu çalışmada ele alındığı gibi sadece dinamik bir göç sürecinden ziyade göçmen stokunu incelemektedir. Bu yönü ile uluslararası göçün önemli bir emek arzı oluşturduğu kabul edilerek ekonomik hayat entegre olmaları ve etkin bir şekilde onlardan faydalanılması gerekliliği de ortaya çıkmaktadır.

FİNANSAL DESTEK

Yazarlar bu çalışma için herhangi bir finansal destek almadıklarını beyan etmişlerdir.

ETİK

Yazarlar bu çalışmada etik ilke ve standartlara uyduklarını beyan etmişlerdir.

YAZAR KATKI BEYANI

Şeyma Bozkaya  Kavram/fikir; Literatür taraması; Tasarım; Veri toplama/analiz; Veri/bulguların yorumu; Taslağın yazımı; Eleştirel inceleme; Yönetme ve kontrol; Finansman; Son onay ve sorumluluk.

Genel katkı düzeyi %50

Hakan Kum  Kavram/fikir; Literatür taraması; Tasarım; Veri toplama/analiz; Veri/bulguların yorumu; Taslağın yazımı; Eleştirel inceleme; Yönetme ve kontrol; Finansman; Son onay ve sorumluluk.

Genel katkı düzeyi %50.

ÇIKAR ÇATIŞMASI

Yazarlar herhangi bir çıkar çatışması beyan etmemiştir.

Kaynakça

- Altunç, Ö. F., Ucan, O., and Akyıldız, A. (2017), Dış göçlerin Türkiye ekonomisinde işsizlik enflasyon ve ekonomik büyüme üzerine etkileri: Ekonometrik bir analiz (1985-2015). *Researcher: Social Science Studies*, 5(8), 197–212.
- Aydemir, A., & Borjas, G. J. (2007). Cross-country variation in the impact of international migration: Canada, Mexico, and the United States. *Journal of The European Economic Association*, 5(4), 663–708.
- Azam, M. (2015). The role of migrant workers remittances in fostering economic growth: The four Asian developing countries' experiences. *International Journal of Social Economics*, 42(8), 690–705. <https://doi.org/10.1108/IJSE-11-2013-0255>
- Baltagi, B. H. (2008). Forecasting with panel data. *Journal of forecasting*, 27(2), 153–173. <https://doi.org/10.1002/for.1047>
- Barbu, T. C., Mariana Vuță, M., Străchinaru, A. L. & Cioacă, S. I. (2017). An assessment of the immigration impact on the international housing price. *Amfiteatru Economic Journal*, 19(46), 682–695.
- Barcellos, S. H. (2010, March). *The dynamics of immigration and wages* (RAND Labor and Population Working Paper No. WR-755). RAND Corporation. https://www.rand.org/pubs/working_papers/WR755.html
- Borjas, G. J. (1989). Economic theory and international migration, *International Migration Review*, 23(3), 457–485.
- Boubtane, E., Dumont, J-C., & Rault, C. (2014). *Immigration and economic growth in the OECD countries, 1986-2006* (IZA Discussion Papers No. 8681). Institute for the Study of Labor (IZA), Bonn.

- Bauer, T. K., & Zimmermann, K. F. (1999, July). *Assessment of Possible Migration Pressure and its Labour Market Impact Following EU Enlargement to Central and Eastern Europe* (IZA Research Report No.3). Institute of Labor Economics. https://docs.iza.org/report_pdfs/iza_report_03.pdf
- Bove, V., & Elia, L. (2017). Migration, diversity and economic growth. *World Development*, (89), 227–239. <https://doi.org/10.1016/j.worlddev.2016.08.012>
- Card, D. (1989). *The impact of the Mariel Boatlift on the Miami Labor Market* (Working Paper No. 3069). National Bureau of Economic Research, Inc.
- Castelli, F. (2018). Drivers of migration: Why do people move? *Journal of Travel Medicine*, 25(1), 1–7. <https://doi.org/10.1093/jtm/tay040>
- Cooray, A. (2012). The impact of migrant remittances on economic growth: Evidence from South Asia. *Review of International Economics*, 20(5), 985–998. <https://doi.org/10.1111/roie.12008>
- Damette, O., & Fromentin, V. (2013). Migration and labour markets in OECD countries: A panel cointegration approach. *Applied Economics*, 45(16), 2295–2304. <https://doi.org/10.1080/00036846.2012.661400>
- Dolado, J., Goría, A., & Ichino, A. (1994). Immigration, human capital and growth in the host country. *Journal of Population Economics* (7), 193–215.
- Furlareto, F., & Robstad, O. (2019). Immigration and the macroeconomy: Some new empirical evidence. *Review of Economics Dynamics*, (34), 1–19.
- Göv, A., & Dürü, Z. (2017). Göç ve ekonomik büyüme ilişkisi: Seçilmiş beş ülke üzerine bir ekonometrik analiz. *International Journal of Economic Studies*, 3(4), 490–502.
- Harris, J. R., & Todaro, M. P. (1970). Migration, unemployment and development: A two-sector analysis. *The American Economic Review*, 60(1), 126–142
- Hicks, J. R. (1932). *The theory of wages*. Macmillan.
- Hurlin, C., & Dumitrescu, E. (2012). Testing for Granger Non-causality in Heterogeneous Panels. 2012. [ffhalshs-00224434v2f](https://doi.org/10.1016/j.econometrics.2012.04.002)
- Iqbal, K., Peng, H., & Hafeez, M-K. (2020). Analyzing the effect of ICT on migration and economic growth in Belt and Road (BRI) countries. *Journal of International Migration and Integration*, 21(1), 307–318
- Kritz, M. M., Lim, L. L., & Zlotnik, H. (Ed.). (1992). *International migration systems: A global approach*. Clarendon Press; Oxford University Press.
- Kum, H. & Bozkaya, Ş. (2020), İstihdam ve göç ilişkisi; Avustralya örneği (1984-2018), 8th International Conference on Culture and Civilization, August 21–22, Trabzon 2020.
- Kurekova, L. (2011, April). Theories of migration: Conceptual review and empirical testing in the context of the EU East-West flows. In interdisciplinary conference on migration. Economic change, social challenge (Vol. 4, pp. 6-9).
- Lewis, W. A. (1954), Economic development with unlimited supplies of labour. *The Manchester School of Economic and Social Studies*, 22(2), 139–191.
- Massey, D. S., Arango, J., Hugo, G., Kouaouci, A., Pellegrino, A., & Taylor, J. E. (1993). Theories of international migration: A review and appraisal. *Population and Development Review*, 19(3), 431–466. <https://doi.org/10.2307/2938462>
- Meçik, O., & Koyuncu, T. (2020). Türkiye’de göç ve ekonomik büyüme ilişkisi: Toda-Yamamoto nedensellik testi. *İnsan ve Toplum Bilimleri Araştırmaları Dergisi*, 9(3), 2618–2635. <https://doi.org/10.15869/itobiad.748770>
- Menyah, K., Nazlıoğlu, Ş., & Wolde-Rufael, Y. (2014). Financial Development, Trade Openness and Economic Growth in African Countries: New Insights from a Panel Causality Approach. *Economic Modelling*, 37, ss. 386–394.
- Ottaviano, G. I. P., & Peri, G. (2006, August). *Rethinking the effects of immigration on wages* (Working Paper No. 12497). National Bureau of Economic Research. https://www.nber.org/system/files/working_papers/w12497/w12497.pdf
- Peri, G. (2006). *The effects of immigration on California’s labor market* (Working Paper No. 06–37). University of California, Department of Economics. <https://www.econstor.eu/handle/10419/31377>
- Peri, G., & Sparber, C. (2008), *Task specialization, immigration, and wages* (Working Paper No. 09-1). University of California, Department of Economics.
- Pesaran, M. H. (2004). General diagnostic tests for cross section dependence in panels (Working Paper No. 0435). . University of Cambridge. http://papers.ssrn.com/sol3/papers.cfm?abstract_id=572504.
- Pesaran, M. H., & Yamagata, T. (2008). Testing slope homogeneity in large panels. *Journal of Econometrics*, 142(1), 50–93. <https://doi.org/10.1016/j.jeconom.2007.05.010>
- Porumbescu, A. (2018). Critical perspective on the neoclassical economics and labor migration theory. *Revista Universitara de Sociologie*, 14(2), 8–17. <http://www.sociologiecraiova.ro/revista>
- Prakash, N. (2009). *The development impact of workers’ remittances in Fiji* [Master Thesis, Massey University]. <https://mro.massey.ac.nz/handle/10179/1281>

- Ravenstein, E. G. (1885). The laws of migration. *Journal of the Statistical Society of London*, 48(2), 167–235. <https://doi.org/10.2307/2979181>
- Sevinç, H., Bozkurt, E., Künü, S., & Eroğlu Sevinç, D. (2016). Ekonomik büyüme ve göç ilişkisi: Gelişmekte olan ülkelere dayalı bir analiz. *International Conference on Eurosan Economics 2016* (ss. 398-403). SESSION 2C: Kalkınma II.
- Swamy, P.A.V.B. (1970), Efficient Inference in Random Coefficient Regression Model, *Econometrica*, 38, ss. 311–23.
- Todaro, M. P., & Smith, S. C. (2006). *Economic development*. Pearson Addison Wesley.
- Venturini, A., & Villosio, C. (2002, April), *Are immigrants competing with natives in the Italian labour market? The employment effect* (IZA Research Report No.3). Institute of Labor Economics. <https://docs.iza.org/dp467.pdf>

Extended Abstract

International migration constitutes a fundamental process in the social construction of states. Migration phenomenon, political science, economy, law, international relations, sociology, demography etc. constitutes a common subject of different fields of study such as The phenomenon of migration draws attention to a different feature according to the science it deals with. Therefore, different theoretical approaches to the subject outline the importance of one or more of the scientific fields in which it is dealt with, depending on the period in which it emerged, the geographical regions of interest, or the nature of the process at a particular moment in time. Although migration is a dynamic phenomenon that has been going on since the existence of humanity, the theoretical interest in migration started in the 19th century and continues to intensify. Migration theories in the new era are formed by focusing mainly on the economic causes of migration. Therefore, this new period migration theories and migration studies generally focus on labor migration. The main reason for emphasizing the importance of labor migration is that all migrations from the past to the present have taken into account the possibility of meeting the basic needs in the first place and, in parallel, a better income expectation. Economical migration theories, which are accepted as the first systematic theory on the explanation of international migration flows, are based on the fact that the level of supply and demand in the labor market differs according to countries.

Neoclassical Macro Migration Theory is the most effective and accepted theory of the new period migration theories, which is called the age of migrations. This theory effectively explains the factors that drive migration. According to the theory, the individual takes the decision to migrate by making a rational decision by making a cost-benefit analysis. According to neoclassical theory, migration is assumed to be driven by differences in labor returns between regions and countries.

Migration is a phenomenon of increasing importance on a global scale rising social tensions lead to political pressure to limit the further flow of foreign-born persons on the grounds that the absorptive capacity of host countries is exceeded and social cohesion is threatened. These political pressures are applied partly to limit immigration and sometimes to prevent immigration altogether. There is also a common perception of migration in public discourse that results in economic costs, particularly in terms of native-born salaries and employment opportunities. This warrants a scientific assessment of the empirical validity of the perceived negative impact of migration on labor market outcomes using comparative applied research. Economic migration theories focus on the economic reasons that drive migration. Each theory considers migration from a different perspective. According to the Neoclassical Macro Migration Theory, which is the first of the modern migration theories, individuals move towards the destination country with a higher wage level in order to obtain a better income level. Therefore, this study examines the relationship between migration and macro indicators such as GDP per capita, employment rate and average annual wage that drive migration according to Neoclassical Macro Migration Theory. In this study, the main macro variables that initiate the migration flow, based on the potential to attract immigration of the countries with the highest number of immigrants (Canada, Germany, Switzerland, America, Australia, France, Italy, England, Spain, Netherlands and Sweden)

classified according to the International Institute of Migration and the World Economic Forum. causality relationship with migration is investigated. While these countries host a dynamic migration flow, they are also a very important sample group for migration studies, as they have a large immigrant stock compared to their population. Based on the results of the analysis, it has been determined that there is a bidirectional causality between migration, GDP per capita, employment rates and average annual wage.



RESEARCH ARTICLE / Araştırma Makalesi

<https://doi.org/10.37093/ijsi.974910>

Realist Konstrüktivizm Perspektifinde Bill Clinton Döneminde Uygulanan Güvenlik ve Terör Politikalarının Türkiye-ABD İlişkilerine Etkisi

Onur Gürel* 

Öz

1991 yılı Aralık ayı itibariyle sona eren Soğuk Savaş sürecinin akabinde George Bush, Amerika Birleşik Devletleri'nin (ABD) süper güç olarak "yeni dünya düzeni" içerisinde yerini alacağını belirtmiştir. Bush dönemi sonrası, Demokrat Parti adayı olarak başkan seçilen Bill Clinton, yeni düzen dizaynının gereklilikleri çerçevesinde, bir yol haritası oluşturmuştur. Realist parametreler ile hareket etmiş olan Bush yönetiminin aksine Clinton göreve gelir gelmez, güvenlik ve terör politikaları konusunda idealist bir bakış açısıyla hareket edileceğine dikkat çekmiştir. Clinton bu durumu, uluslararası örgütler, müttefikler ve diğer devletler ekseninde "sert güç"ten "yumuşak güç"e geçiş olarak değerlendirmiştir. Bu bağlamda, 1990 yılı Ağustos ayında başlayan Körfez Savaşı'ndan itibaren ortak müttefik anlayışıyla sürdürülen Türkiye-ABD ilişkileri, Clinton dönemi ile birlikte yakın işbirliği hedefli olarak ilerlemiştir. Türkiye'nin, Irak Savaşı sırasında oynadığı etkin rol ve Kuzey Atlantik Antlaşması Örgütü (NATO) kapsamında ABD'nin yanında yer alması, Clinton dönemi itibariyle ilişkileri, kimileri tarafından kabul görmüş olmasa da "stratejik ortaklık" boyutuna taşımıştır. Çalışma, Clinton'un başkanlık dönemi içerisinde, Türkiye ile ABD'nin birbirlerine karşı aldıkları pozisyonu, dış politika analizleri üzerinden, realist konstrüktivist analitik bakış açısı doğrultusunda değerlendirmeyi amaçlamıştır.

Anahtar Kelimeler: Realist konstrüktivizm, Bill Clinton, güvenlik, terör, Türkiye

Jel Kodları: H56, N40, N90.

Cite this article: Gürel, O. (2022). Realist konstrüktivizm perspektifinde Bill Clinton döneminde uygulanan güvenlik ve terör politikalarının Türkiye-ABD ilişkilerine etkisi. *International Journal of Social Inquiry* 15(1), 195–208. <https://doi.org/10.37093/ijsi.974910>

* Doktora Öğrencisi (YÖK 100/2000 Bursiyeri, Öncelikli Alanı: Güvenlik ve Terör), Bursa Uludağ Üniversitesi, Sosyal Bilimler Enstitüsü, Uluslararası İlişkiler Anabilim Dalı. E-posta: onurgurel@uludag.edu.tr, ORCID: <https://orcid.org/0000-0002-0007-8567>

Article Information

Received 27 July 2021; Revised 21 Feb 2022; Accepted: 3 April 2022; Available online: 30 June 2022



The Effect of Security and Terror Policies in Bill Clinton Era in the Perspective of Realist Constructivism on Turkey-USA Relations

Abstract

The Soviet Union dissolved in December 1991, and George Bush declared that the United States of America (USA) was a superpower with the "New World Order". Then, Bill Clinton from the Democratic Party was elected president. Clinton forged a roadmap in accordance with the requirements of the New World Order. Bush administration embraced realist parameters. Contrary to this approach, Clinton pursued idealist policies on security and terror. Clinton regarded it as a transition from "hard power" to "soft power" on the axis of international organizations, allies, and other states. In this context, since the Gulf War that started in August 1990, Turkey-USA relations have been maintained with the understanding of a "common ally". They have progressed within the framework of "close cooperation" during the Clinton era. Turkey's active role in the Iraq War and its siding with the USA within North Atlantic Treaty Organization (NATO) brought the relations to a "strategic partnership" level, although some sections did not accept it. This study aims to evaluate the positions of Turkey and the USA during the presidency of Clinton through making foreign policy analysis in line with the realist constructivist analytical perspective.

Keywords: Realist constructivism, Bill Clinton, security, terror, Turkey.

Jel Codes: H56, N40, N90.

1. Giriş

İkinci Dünya Savaşı sonrası, dünyayı algılayış biçimleri farklı, iki rakip ideoloji olan kapitalizm ile komünizm arasındaki çatışma periyodu olarak değerlendirilebilecek Soğuk Savaş dönemi, ABD'nin Ruslar'a karşı kazandığı ideolojik, politik ve stratejik üstünlük ile 1991 yılında sona ermiştir. ABD'nin merkeziz (Acentric), yeni uluslararası sisteme jeo-stratejik açıdan yön vermeye başlaması (Kaya, 2011, s. 231) ve küreselleşmenin de devreye girmesiyle birlikte kendisini daha fazla ifade edebilme şansı yakalayan bu yeni düzen, aynı zamanda, Kuzey-Güney eksenli bir yapının ortaya çıkmasına da vesile olmuştur (İnsel, 1991, s. 24). Bu gelişmeler, ABD başkanlarının süreç içerisinde dış politikada aldıkları kararlarda etkisini göstermiştir. Bush'tan görevi devralan Clinton'ın izlediği dış politika itibariyle dünya kamuoyu tarafından da destek gören çok taraflı yaklaşımlar, uluslararası krizlerin ve sorunların çözümlenmesinde etkisini göstermiştir. Diğer devletler ile işbirliği yapılması, aynı zamanda uluslararası örgütler ile uluslararası hukuk bağlamında etkileşim içerisinde bulunulmuş olması da önemlidir. Demokrasi, insan hakları ile serbest piyasa ekonomisi kavramlarıyla bezenmiş dış politik yaklaşımlar, güvenlik ve terör politikalarının "sert güç" anlayışı yerine "yumuşak güç" ekseninde değerlendirilmesini sağlamıştır. Bu gelişmeler, Clinton dönemi itibariyle ABD hegemonyasının uluslararası toplum açısından itibarının artmasını sağlamıştır. Clinton'un ilk dönemi itibariyle genel anlamda ikili ilişkiler açısından değerlendirildiğinde, ABD yönetimi, daha çok iç politikaya ve ekonomik çıkarlara odaklı, pasif bir dış politika izlediğinden, Türkiye-ABD ilişkilerinde güvenlik ve terör politikaları açısından kriz anlamında büyük bir gelişme yaşanmamıştır. Clinton ikinci dönemi itibariyle genişleme stratejisi ile yumuşak güce dayalı bir dış politika izlemiş, müttefiklerinin de desteğini alarak çok taraflı hareket eden iyimser bir hegemonya imajı çizmiştir. Bu çerçevede Clinton yönetimi, 1999 yılı itibariyle Türkiye ile olan ilişkilerini "stratejik ortaklık" olarak adlandırmıştır.

Çalışma, Soğuk Savaş bitiminin akabinde Bush sonrası başkan seçilen Clinton'ın 2001 yılına kadar süren iki dönemlik başkanlık sürecinde, Türkiye ile ABD arasındaki ilişkilerin güvenlik ve terör politikaları bağlamında analiz edilerek, süreç içerisindeki etkilerinin realist konstrüktivizm açısından tartışılmasını hedeflemiştir. Çalışmanın ilk bölümünü, teorik çerçeve oluşturmaktadır. Çalışmanın alt yapısını oluşturan temel teori, literatüre yeni bir bakış açısı ile katkı

sağlanabilmesi açısından, realist ve konstrüktivist argümanların uluslararası gelişmeleri açıklamada bir arada var olabileceğini savunan realist konstrüktivizmdir. Çalışmanın ikinci bölümünde, Clinton'ın dış politika yaklaşımı realist konstrüktivizm perspektifinde değerlendirilerek, dış politik gelişmeler ile Türkiye-ABD ilişkilerine güvenlik ve terör bağlamındaki yansımaları incelenmiştir. Sonuç bölümünde ise Clinton'ın her iki döneminde yaşanan gelişmelerin, Türkiye ve ABD açısından etkilerinin, realist konstrüktivizm bağlamında açıklanması hedeflenmiştir.

2. Teorik Çerçeve: Realist Konstrüktivizm

Dünyayı daha anlaşılır kılan, ekonomik, politik ve sosyal yapılanmaların yansımalarının karşılığı olarak uluslararası ilişkiler (Uİ) teorileri ya da yaklaşımları, üretilen yeni düşünceler ile birlikte oluşan değişimlerin karşılığını vermeyi amaçlamaktadır (Viotti & Kauppi, 2012, s. 5). Bu kapsamda örneğin, Aziz Augustine'nin realist Hristiyanlık açılımı olarak kabul görülebilecek haklı savaş doktrinleri, Machiavelli'nin kuralsız realizmine, Thomas Hobbes'un realist egemenlik anlayışından Wilson idealizmine; Morgenthau realizminden, Kenneth Waltz'ın neo-realist teorisine kadar tümünde bir amaç mevcuttur (Arıboğan, 2007, ss. 329–330). Ancak disiplin içerisinde farklı teorik kampların Batılı devletlerarasındaki ilişkiler hakkında zıt varsayımlara sahip olabileceği gerçeği hakkında çok az tartışma eğilimi mevcuttur. Örneğin, neo-realizme göre devletlerin dış politika yönetimleri, toplumlarından özerk olarak aldıkları kararlar ile ilişkilidir (Waltz, 2000). Konstrüktivizm ve liberalizm ise Batı toplumlarında kültürel kimliğin devletten bağımsız olması nedeniyle normlara uyulması için devlete büyük baskı unsuru oluşturabileceğini varsaymaktadır. Bu durum aslında devletin stratejik hedeflerine ulaşmasında bir engel teşkil edebilmektedir (Hayes, 2012).

Batı dış politik davranışlarının, ana akım Uİ teorilerinin öngördüğünden çok daha belirsiz olduğu öne sürülebilir. Bunun nedeni, ana akım teorilerin hiçbirinin Batılı devletlerarasındaki ilişkilere dair doğru bir kavrayışa sahip olmamasıdır (Barkin, 2010). Batılı bir gücün liberalizmden sapma göstermesi ancak demokrasiyi teşvik etmenin asgari tuzaklarıyla kolayca uyumsuz görünmeyen eylemler olarak tanımlanabilir. Çağdaş Uİ teorilerinin çoğunun Batılı bir gücün dış politikalarının muğlaklığını açıklamadaki yetersizliğini çözmek için devlet çıkarlarının ve kültürel kimliklerin karşılıklı olarak birbirini şekillendirdiği ve birbirinden tamamen özerk olamayacağı benimsenmelidir (Barkin, 2020). Yalnızca konstrüktivizme odaklanmak yerine, realizm ile olan ilişkisi de incelenmelidir. Zira realist konstrüktivizm, çıkarların ve kimliklerin birlikte oluşturulmasına ilişkin konstrüktivizm varsayım ile çıkar merkezli taraf olan klasik realizmin ortak yanlarına yaptığı vurguları birleştiren bir yaklaşımdır (Barkin, 2010).

Bütünlük oluşturmada ayırt edici özellik özür ve her teorinin kendine has bir özgünlüğü bulunmaktadır (Turani, 2003). Teoriyi oluşturan parçalar bütün içerisinde bağımsız bir değere sahip olmalıdır. Bu açıdan, dünya ekonomisi ve politik süreçleri değişkenlik gösterebildiği için teorik geleneklerin süreklilik ve değişim arasında hassas bir denge kurmaları gerekmektedir (Jørgensen & Jørgensen, 2021, s. 7). Bu bağlamda, konstrüktivizm ile realizm, genel olarak iki ayrı kutupta oldukları varsayılan ve konuyu anlama da birbirlerini dışlayıcı olarak bilinen yaklaşımlarken, realist konstrüktivizm ikisi arasındaki ortak zemini araştırır ve basit bir karşıtlık içinde olmaktan ziyade örtüşen alanlara sahip olduklarını göstermeye çalışır (Jackson vd., 2004, s. 338). Teorik anlamda odak noktası, realizm ile konstrüktivizm arasındaki ontolojik, epistemolojik ve politik olan ilişkilerin değerlendirilmesidir (Barkin, 2010, s. 1). Metodolojilerinin realizm ile bağdaşmadığını iddia eden konstrüktivistler, realizmin, materyalizm ve rasyonalizm

arasındaki ilişkisine odaklanırken, paradigmalarının konstrüktivizm ile bağdaşmadığını iddia eden realistler ise konstrüktivizmin idealist ya da ütopyacı olma eğilimine odaklanmaktadır (Wendt, 1987; Barkin, 2003). Ancak realist teori ile konstrüktivist epistemoloji, perspektif ve araştırma yöntemlerinden yararlanabilme açısından birbirleri ile uyumludur (Barkin, 2010, s. 2).

İki yaklaşımın da temel kavramları, Uİ teorisi boyutunun iki uzak uçlarında değil, tamamen farklı seviyelerde yer alacak şekilde birbirine diktir. Bu nedenle uyum durumları ne olursa olsun, iki yaklaşım birbirinden farklıdır (Barkin, 2010, s. 169). Her iki yaklaşımı ayrı varlıklar olarak değiştirebilecek realist bir konstrüktivist yapı bulunmamaktadır. Realizm dar bir bakış açısına sahip olsa da güç ilişkilerine odaklanmıştır. Güç ilişkisi ise bir süreci ifade etmektedir. Bu süreç, gücün sınırlandırılarak, bir coğrafi alan içerisinde örgütlenebilmesini işaret etmektedir (Yılmaz & Koyuncu, 2019, ss. 324–325). Konstrüktivizm ise her hangi bir realist politika analizi için temel sorunun ne olduğu konusuna odaklanarak, uluslararası sistemdeki bir meselenin inşasına göre güç ilişkilerini neyin oluşturduğu sorusuna yanıt aramaktadır (Barkin, 2010, s. 49; Kaya, 2008). Ayrıca belirli bir idealizmi desteklemek yerine idealizme ait olan farklılıkları anlamaya çalışmaktadır (Barkin, 2003; Özlem, 2017). Böylece analitik anlam ifade eden kavramsal bir disiplin coğrafyasında metodolojik olarak ontolojik ve epistemolojik uygunluğa sahip, çoğu ekseninde ortogonal tanımlı bir Uİ teorisi oluşturma olanağı sağlanabilmektedir (Barkin, 2010, s. 171). Realist konstrüktivizm bu anlamda, iki paradigmatik anlayışın belirli bir kombinasyonundan ziyade aralarındaki bir konuşma alanı olarak değerlendirilebilir (Barkin, 2020).

Realizm ve konstrüktivizm, benzer ontolojilere sahip iki teoridir ancak her iki teorik mantığın bazı farklılıkları mevcuttur. Bunlardan en belirgin olanı odak farklılığıdır (Barkin, 2010, s. 168). Her iki teori de uluslararası sistemde yer alan tüm aktörlerin zaman içerisinde tutarlı bir şekilde kabul edeceği, nesnel idealin olmadığını kabul etmektedir. Ampirik sosyal bir teori olarak konstrüktivizm, metodolojik anlamda yorumlayıcı olsa da yönteminde oldukça eklektik olabilmektedir. Çoğu zaman normatif duruşları ile insan hakları ya da işbirliği gibi normlara odaklanabilmektedir (Barkin, 2020). Benzer durumda realizm ise yöntemi ne olursa olsun, metodolojik olarak yorumlayıcı olabilmektedir. Her iki teorinin mantığı, sosyal ve bağlamsal olduğundan, politik bir yaklaşımın kamu yararı gerektirdiğini de kabul ettiklerinden dolayı, normatif uluslararası politika teorileri ile benzer ilişki kurulabilmektedir. Bu bağlama göre iki teori arasındaki benzerlik, öncelikle ontolojik ve epistemolojik ancak ikincil olarak metodolojiktir (Barkin, 2010, s. 99). Bu açıdan, realist konstrüktivist bir sentez, çeşitli yaklaşımlar arasındaki ilişkiler açısından, disiplin içerisinde yer alan bir dizi tartışmaya açıklık getirerek, güç politikası ve aktörler arasındaki ilişkiye hitap edebilir (Barkin, 2010, ss. 3–4). Ayrıca farklı nedenler ile şüphe barındıran bakış açılarını, eleştirel yaklaşımlar kapsamında netleştirebilir ve açıklığa kavuşturabilir.

3. Bill Clinton'ın Dış Politika Yaklaşımını Oluşturan Genel Unsurlar

Clinton başkanlık serüvenine, Wilson-Carter çizgisi üzerine kurulu, Wilson'un ilan ettiği "*liberal evrensellik ilkesi*"ne benzer bir dış politika hedefiyle başlamıştır. Bu bağlamda, demokrasi, hukuk, insan haklarına saygı gibi konulara öncelik vermiştir (Gaddis, 1993, ss. 151–152). Clinton, demokrasilerin genişletilmesi kavramına sıklıkla vurgu yaparak, liberal demokrasiyi tüm dünyaya yayma hedefi ile devletlerarası ilişkilerin önemine işaret etmiştir (İşyar, 2013, s. 358). Clinton bu durumu, idealist bir strateji olarak değerlerin ön planda olduğu, ideal bir uluslararası düzen kurma çabası olarak görmüştür (İşyar, 2013, ss. 332–333). Bu aşamada ön plana çıkan temel sorun, sistemin nasıl düzenleneceğine dair ABD'nin üstleneceği rol olmuştur (Foreign

Policy, 2000, s. 12). Bu bağlamda Clinton yönetimi, dış politik uygulamalarının meşru kılınması için uluslararası örgütlerin kurumsal temellerinin oluşturulmasına yönelik politikalar geliştirmiştir (Jane & Yılmaz, 2016, ss. 137–138). Clinton, muhafazakâr neo-liberal politikalar yerine, "Yeni Demokrat" tanımlaması ile liberal bir yaklaşım doğrultusunda hareket etmeyi hedeflemiştir (Kurtbağ, 2010, ss. 243–244). Clinton'ın bu çerçevede seçtiği strateji, büyük güçler ile olan sıcak teması sürdürmek ve bölgesel barış çabalarını desteklemek olmuştur (Önal, 2010, s. 72).

Serbest ticaret ve liberal ekonomiye dayalı, küresel ekonominin sürdürülebilirliği için "çok tarafluluk" gerektiren, uluslararası ekonomi politik anlayışa önem veren stratejisiyle Clinton (Walt, 2000), neo-liberal bakış açısından neo-realizme kayan bir görünüm arz etmektedir. Bu nedenle, ABD dış politika yönetimi, hegemonik konumunu devam ettirebilmek için "karşılıklı bağımlılık ilkesi" ile ekonomik önceliklere ağırlık veren, işbirliğine dayalı bir stratejiyle hareket edileceğini vurgulamıştır (Arıboğan, 2007, ss. 316–318). Clinton yönetiminin uygulamaya çalıştığı bu politikanın sürdürülebilirliği için evrensel düzeyde ortaklıklar sağlanarak, uluslararası terörizme karşı mücadele edilmesi planlanmıştır. Zira 1995 ve 1996 yıllarında yapılan ABD kamuoyu araştırmalarına göre tek başına küresel güç olarak hareket etmek yerine, 'paylaşımçı' bir politikanın uygulanabilirliğine işaret edilmiştir (Brzezinski, 2005, s. 44).

Clinton'un uzlaşa politikası vurgusu ile başladığı başkanlık süreci, ikinci dönemi itibariyle bölgesel nitelikli operasyonlar ile sürdürülmüştür. Bu süreçte, ABD'nin bölgeler üzerindeki hâkimiyeti, bilgi, hizmet, mal, sermaye akışlarından öte hayalet uçakları, nükleer başlıklı füzeler ve uzay kontrolüne doğru geçiş şeklinde ilerlemiştir. Periferideki anti emperyal aktörler ise bu üstün süper güce karşı asimetrik yaklaşımlar ile karşılık vermişlerdir (Münkler, 2009, ss. 187–188). Zira asimetrik olarak esnek kırılabilirliğe bağlı, orta büyüklüğe sahip fakat dirençli olana karşı yakın çıkar işbirliği sağlanabilecek bir ilişkide uygulanan politikalarda değişiklikler yaşanabilmektedir (Brzezinski, 2005, s. 46; Baba & Önsoy, 2021). Soğuk Savaş sonrası ABD yetkililerce stratejik önemi sorgulanan Türkiye'nin, belirli konularda uzlaşa sağlanamasa da Irak savaşı sırasında etkin bir rol üstlenmesi ve ABD'nin yanında yer alması bu duruma örnektir.

Clinton dış politik yaklaşımında, dünya jandarmalığı peşinde koşmak yerine, ekonomik güvenliğe dayalı bir strateji izleyerek, Amerikan hegemonyasının istikrarını sağlamaya yönelik bir yol çizmiştir. Bu durumun ortaya çıkmasındaki en önemli etken, neo-realizmin etkisinde, tehdit unsuru oluşturmayacak bir dünya düzenine geçilmiş olmasıdır (Kurtbağ, 2010, s. 256). Son dönemi itibariyle ise Bush'un Körfez Savaşı'ndaki, Birleşmiş Milletler (BM) şemsiyesi altında belirli ölçülerde müdahale etmeyi öngören "zorunlu çok tarafluluk" tanımlamasından, Clinton'ın ikinci döneminde dışişleri bakanı olan Madeleine Albright'ın "iddialı çok tarafluluk" bakış açısına geçildiği yorumunu yapmak mümkündür (Dobson, 2002, ss. 586–587). Albright (1998), ABD dış politikası temel amacının, barışın sağlanması olduğunu belirtmiş, bölgesel sorunların çözümü açısından, partnerler ile birlikte hareket edilmesi gerektiğini vurgulamıştır. Bu bağlamda, NATO'nun önemini vurgulayarak, Avrupa ve Uzak Doğu'da bulunan devletler ile işbirliği yapılması gerekliliğine işaret etmiştir.

Birinci ve ikinci dönemi farklılık gösteren Clinton'ın dış politik yaklaşımı, realist konstruktivist perpektif bağlamında şu şekildedir:

Güvenlik, askeri kapasitelerin dağılımından öte liderlerin belirlediği ilkeler tarafından şekillenen, ilişkisel bir kavram olarak algılanır ve uluslararası sistemdeki güç yapılarının belirleyicisi olarak görülür. Bir devletin başkanı dış politikasını, beyan ettiği ilkeler doğrultusunda, tutarlı bir şekilde uygulamalıdır. Bu bağlamda, uluslararası krizlerin ve sorunların çözümlenmesinde, Clinton'ın, kamuoyu tarafından da destek gören, çok taraflı

yaklaşımının etkili olabileceği düşüncesi hâkimdir. Clinton, küresel ölçekte demokrasi ve serbest piyasa ekonomisinin yaygınlaştırılması gereğine dikkat çekmiştir. Bölgesel çatışmalarda askeri müdahale gerektiğinde, bölgesel güçler ve uluslararası organizasyonlarla birlikte hareket edilmesine vurgu yapmıştır. Bölgesel işbirlikleri bağlamında ise bütünleştirici politikalar izlenmesi gereği, hâkim yaklaşımıdır. Bu açıdan, Türkiye-ABD ilişkilerinde dönemsel açıdan farklılıklar gözlemlense de Clinton döneminde izlenen politikalar açısından, stratejik adımlar bağlamında, işbirliğine dayalı bir yaklaşımla hareket edilmiştir.

3.1 Bill Clinton'ın Birinci Dönemi'nde Türkiye-ABD İlişkileri Bağlamında Uygulanan Güvenlik ve Terör Politikaları (1993-1997)

1993 yılı Ocak ayında başkanlık koltuğuna oturan Clinton, ilk döneminin başında ekonomik sorunların giderilmesi düşüncesiyle öncelikle iç politikaya odaklanmıştır. Bu durum, pasif bir dış politika uygulanacağı izlenimi bırakmıştır (Oran, 2003, s. 244). Ancak "*dış politika, aynı zamanda iç politikadır*" anlayışı, Clinton dönemi zihniyetinin karşılığı olmuştur (Klein, 2003). Clinton'a göre süper güç hegemonyasını sürdürmek isteyen ABD için müttefiklerin desteğini alarak hareket eden genişleme stratejisi bağlamında (Arı & Pirinççi, 2011, s. 5), yumuşak güce dayalı bir dış politika takip edilmelidir (Kurtbağ, 2010, s. 384). Clinton tarafından ifade edilen, Türkiye'nin de önemli bir yer tuttuğu, "*çok taraflılık*" anlayışı içerisinde, dört temel amaca dikkat çekilmiştir. Bu amaçlar şu şekilde özetlenmiştir (Asmus, 1995, s. 162):

- Global dünya ekonomisinin geliştirilmesi,
- Demokrasi ve serbest piyasanın dünya çapında yaygınlaştırılması,
- BM'nin reforma tabi tutulması ve ABD'nin önderlik ettiği ittifakların kuvvetlendirilmesi,
- Barışı destekleme operasyonlarına daha fazla önem verme de dâhil olmak üzere, ABD silahlı kuvvetlerinin koşullarının iyileştirilmesidir.

İlk başkanlık döneminde Clinton, piyasa ekonomisi ve demokrasilerin genişlemesine odaklı bir strateji bağlamında, Çin Halk Cumhuriyeti, Irak, İran, Kuzey Kore ile mücadeleye yönelik politikalara öncelik vermiştir (Önal, 2010, ss. 83-84). Clinton'un, tercih ettiği bu stratejik inşaa süreci, büyük güçler ile olan sıcak temasın sürdürülmesi ve bölgesel barış çabalarını destekleme öncelikli bir kimlik oluşumunu işaret etmektedir (Foreign Policy, 2000, s. 16). Soğuk Savaş sonrası uluslararası sistemin daha çok bölgeselliğe bağlı bir karaktere bürünmesi, Clinton'un dış politik yaklaşımlarına da yansımıştır (Palta & Özdal, 2020, s. 253). 1995 yılında Clinton, barışa yönelik politikaların somut bir adımı olarak, şiddetli çatışmaları sonlandırabilmek adına Kuzey İrlanda'yı ziyaret etmiştir. Bu süreçteki barış görüşmelerinde kilit bir rol oynamayı amaçlamıştır (MacGinty, 1997). Benzer şekilde, Orta Doğu'daki savaş durumunu durdurmak ve terör olaylarına karşı sükûneti sağlamak adına, Filistin-İsrail geriliminin çözümlenebilmesi için aktif bir rol üstlenmiştir (Ross, 2004, s. 237). Ancak kavramsal anlayış farklılıkları nedeniyle Filistin'de istenilen barış gerçekleşmeyerek Clinton adına başarı elde edilememiştir (Arı, 2004, s. 733). Clinton, Bosna'da yaşanan savaşını sona ermesi için Dayton Anlaşması'nın imzalanmasını desteklemiştir (Stroschein, 2014). Ancak kamuoyu tarafından, Haiti, Kosova, Ruanda, Somali ve Sudan'da olduğu gibi Bosna'da da yaşananlara karşı pasif kalması dolayısıyla eleştirilmiştir (Walt, 2000, s. 63; David, 2004, s. 5). Bu sebeplerden ötürü Clinton, 1996 seçimleri yaklaştıkça, reel politik kaygılara odaklanan ve realizme yakın bir politika izlemeyi tercih etmiştir (Kurtbağ, 2010, ss. 247-248).

Körfez Krizi ile birlikte, Türkiye açısından, ABD'nin güvenlik ve terör politikaları konusunda geleceğe yönelik uygulayacağı bölgesel yaklaşımlar, birincil derece önemli hale gelmiştir (Molla, 2009, s. 30). Başlangıçta bir fırsat olarak görünen Körfez Krizi ile Türkiye, Doğu-Batı

ilişkilerinde yaşanan yumuşamaya bağlı olarak, Batı ülkeleriyle yürüttüğü ilişkilerde en önemli kozu olan stratejik önemine tekrar kavuştuğu varsayımıyla hareket etmiştir (Bostanoğlu, 1999, s. 401). Bu bağlamda, kendi ulusal çıkarlarını en iyi şekilde koruma düşüncesiyle ABD öncülüğündeki NATO'nun yanında yer almayı sürdürmüştür (Kuniholm, 1991, s. 31). Ancak ABD tarafından Körfez Savaşı sonrası, Orta Doğu Bölgesi'ne yönelik yapılması düşünülen güvenlik planlarına Türkiye yeterince dâhil edilmemiştir. Bu planların ana çerçevesini Arap ülkelerinin güvenlik kuvvetleri oluşturmuştur. Türkiye için ise sadece NATO planları dâhilinde, kesinlik içermeyen roller öngörülmüştür (Molla, 2009, s. 38). Ayrıca Irak Hükümeti'nin saldırısından kaçan milyonlarca Kürt asıllı insanın sınırlarına yığılması sonrası, 250 bin kadarını sığınmacı olarak kabul etse de Türkiye, Irak'ın kuzeyinde bir tampon bölge oluşturulması önerisinde bulunmak zorunda kalmıştır (Arı, 2017, s. 364). Bu durumun nedeni, ortaya çıkan güç boşluğunun, bir Kürt federe yönetiminin oluşumuna açık hale gelmesi ve PKK terör örgütünün güçlenebilme olasılığıdır. Bu bağlamda, Türkiye, ABD, Fransa ve İngiltere askeri birliklerinden oluşan "Huzur Operasyonu (Operation Provide Comfort)" ya da bilinen adıyla "Çekiç Güç (Poised Hammer)"ün konuşlandırılması onaylanmıştır (Sander, 2005, s. 574; Arı, 2017, ss. 356–357).

Bu süreçte, ABD karşıtı söylemleri ile dikkat çeken Refahiyol Koalisyonu tarafından yönetilen Türkiye, Irak, Suriye, Yunanistan gerilimleri ve PKK terörü ile uğraşmıştır. Ayrıca İsrail ile olan ilişkilerdeki stratejik işbirliğine dayanan güvenlik politikaları ve Batı'ya yakınlaşma olarak değerlendirilebilecek Gümrük Birliği kabulü gibi gelişmeler yaşamıştır (Hale, 2013, s. 135–136). Bu gelişmeler sonucunda, Türkiye açısından, bölgesel güç anlamında değişiklikler olmuştur. Türkiye, 'arabulucu', 'gözlemci' gibi sıfatlar ile bölgede güç unsuru olarak yer alırken, 1992, 1995 ve 1997 yıllarında, Kuzey Irak'a sınır ötesi operasyonlar düzenlemiştir (İşyar, 2013, s. 239). Dönemin hükümeti tarafından, Irak'ın kuzeyinde 32. ve 36. paraleller arasında uçuşa yasak bölgede, Irak askeri faaliyetlerini denetleme ve bu paralellerdeki mültecilerin geri dönmesi için güvenli bir alan oluşturmayı hedeflemiş olan Çekiç Güç'ün süresinin uzatılması gibi konularda ılımlı bir politika izlenmiştir (Çelebi, 2011, s. 43). ABD'de ise karşılık olarak ekonomik paket, silah ve mühimmat alım satımı gibi konularda destekleyici bir tavır sergilemiştir (Oran, 2003, s. 303). Ancak Refahiyol Koalisyonu döneminde, Türkiye'nin de yer aldığı, Bangladeş, Endonezya, İran, Malezya, Mısır, Nijerya ve Pakistan'dan oluşan, Gelişen Sekiz Ülke (D-8) Teşkilatı ile olan iyi ilişkiler, ABD ile olan yakın temasların zayıflamasına neden olmuştur (İşyar, 2021, s. 187). İlerleyen süreçte, 1997 yılında kurulan ANAP-DSP-DTP Koalisyon Hükümeti ile birlikte, ekonomik stratejik yaklaşımlara dayalı ilişkilerde iyileştirmeye yönelik adımlar atılmıştır (İşyar, 2013, s. 519).

Clinton'ın birinci dönemi dış politikası, ikili ilişkiler açısından, güvenlik ve terör bağlamında değerlendirildiğinde ortaya çıkan sonuçlar şu şekildedir:

Realist konstruktivizm perspektifinde, bu yeni yaklaşım, Uİ sistemi içerisindeki güç yapılarının birbirlerini nasıl etkilediğini incelemektedir ve belirli temel varsayımlara dayanmaktadır (Barkin, 2020). Örneğin, devletler güvenlik anlamında politik adımlar atarken, sadece askeri güç anlamında değil, aynı zamanda ticari fırsatlarını geliştirerek, değer sistemlerini genişletebilir (Barkin, 2020). Ayrıca bir süper gücün küresel anlamda iktidarını etkin bir şekilde sürdürebilmesi için güç kullanımının orantılı olması ve kamuoyunu ikna ederek kimlik inşası sürecinde ilerleme sağlanması gerekmektedir (Morgenthau, 1973; Barkin, 2010).

Türkiye açısından, Batı ile Doğu arasında köprü vazifesi görebilecek nitelikte bir jeo-stratejiye sahip Türkiye, ABD'nin uyguladığı politikaları destekleyici hareket etmiştir. Dönem itibariyle iktidarda olan koalisyon hükümetleri, ABD yönetimi ile yakın ilişkiler kurmuşsa da belirli dönemlerde küçük çaplı uyuşmazlıklarda yaşanmıştır. 1990'lı yıllarda ABD'ye göre Türkiye,

Soğuk Savaş dönemindeki kimliksel konumunu muhafaza etme eğilimindedir. Bölgesel nitelikte ABD çıkarlarına en uygun yapıya sahip devlet olarak Türkiye, kamuoyundan yansıyan, olumlu olmayan bakış açılara rağmen, Clinton'un da desteği ile inşa sürecini, işbirliğine dayalı olarak sürdürmüştür. Örneğin, 1995 yılında, Türkiye'nin Gümrük Birliği Anlaşması'nı imzalaması konusunda ABD tarafından destek verilmiştir.

ABD açısından, Clinton, ABD'nin geleneksel olarak savunduğu temel değerleri yansıtması nedeniyle Wilson'un "*liberal evrensellik ilkesi*" çerçevesinde, ABD'nin liberal demokrasi ilkelerini bütün dünyaya yayacak bir politika anlayışını benimsemiştir. ABD'nin Türkiye'ye yapacağı askeri malzeme yardımı konusunda, Clinton'un onayına rağmen Kongre'nin insan hakları ihlalleri bahane etmesi, ilişkilerin seyrini zedelemiştir. Clinton'un serbest piyasa ekonomisine dayalı, gelişen demokrasileri destekleme anlayışı, ABD ile Türkiye arasındaki işbirliğinin artabileceğini işaret etmiştir. Clinton ulusları birleştirici ve arabulucu roller üstlenirken, dinler arasındaki ayrışma yerine, karşılıklı uzlaşmayı önemsemiştir. PKK terör örgütü, Körfez Savaşı sonrası, Türkiye'ye yönelik faaliyetlerini Irak'ın kuzeyinden aldığı destekle yürütmeye başlamıştır. Bölgesel nitelik bağlamında, ABD'nin tutumu, Türkiye'nin dönemsel süreçteki kimlik inşası açısından önemlidir.

3.2 Bill Clinton'ın İkinci Dönemi'nde Türkiye-ABD İlişkileri Bağlamında Uygulanan Güvenlik ve Terör Politikaları (1997-2001)

Clinton, ikinci dönemine, dış politika ekibini değiştirerek ve ilk dönemine göre daha aktif bir yol izleme parolası ile başlamıştır (Önal, 2010, s. 148). Clinton yönetimi, ABD'nin kendi gücünü idareli kullanması ve diğer dünya devletleri ile sadece "*seçici ilişki (Selective engagement)*"ye girilmesine dikkat çekmiştir (Arıboğan, 2007, s. 317). Clinton, Irak ya da İran'a karşı, 'dost' ve 'müttefik' ülkelerin baskı görmelerini engelleme amaçlı, gerekirse savaş ile saldırganı yenme esasına dayanan 'çatışma stratejisi politikaları' uygulamayı planlamıştır (Foreign Policy, 2000, ss. 19-20). Ancak bu yaklaşıma tezat olarak, 1997 yılında yayınlanan, "*Yeni Bir Yüzyıl için Ulusal Güvenlik Stratejisi*" belgesinde ise (U.S. Department of Defense, 2021a) ABD'nin insan haklarının küresel düzeyde korunması için çaba sarf edeceği ve çok taraflı uluslararası kurumlar ile çalışabileceği vurgulanmıştır. Belgede ayrıca, Türkiye'nin ABD ile dayanışma halinde olmasına ve stratejik çıkarların uyumuna dikkat çekilmiştir (Sümer, 2008, s. 139). Bu yaklaşımın nedeni, sadece Irak konusu değil, Kıbrıs ile Ege Denizi bağlamında, Türk-Yunan Sorunu'nu da kapsamış olmasıdır.

1993 yılında Clinton, tehdit unsuru olarak nitelendirilmelerinden dolayı, İran ile Irak'ın kuşatılmasını öngören, Yeni Muhafazakârlar (Neo-Conservatives) tarafından formüle edilmiş olan (Johnson, 2007; Steinfels, 2013), "*Çifte Çevreleme (Dual Containment)*" politikasının uygulanmasını onaylamıştır (Indyk, 2009, ss. 30-32; Atmaca, 2011, s. 169). Potansiyel tehlike olarak görülen iki ülke, BM vasıtasıyla nükleer silahların denetlenmesi, imhası, kuzey ile güney bölgelerinde uçuşa yasak bölgeler oluşturulması ve ekonomik ambargoya devam edilmesi gibi çeşitli yöntemler ile denetlenmiştir (Arı, 2017, s. 369). 33. paralelin güneyi ile 36. paralelin kuzeyinin Bağdat yönetiminin denetimi dışına çıkması, bu bölgelerdeki otorite boşluklarının Kürt veya Şii grupları tarafından doldurulmak istenmesi, bölgede iç ve dış güçler arasında sorunlar yaşanmasına neden olan faktörler olmuştur (Erhan, 2001, s. 426). Bu politika, Basra Körfezi'ndeki dengeleri sağlamaya yönelik atılmış bir adım olarak değerlendirilmiştir.

Irak'a karşı uygulanan BM ambargosu ile öngörülmüş olan ekonomik ve askeri yaptırımlara karşılık Saddam Hüseyin, yetkililer ile tam bir işbirliği içerisinde bulunmamıştır (Tunç, 2004, s. 27). Bu gelişme üzerine ABD yönetimi tarafından, Irak'ta bağımsız, üniter ve tehdit

oluşturmayan bir yapı oluşturulabilmesi için iktidar değişikliğine ihtiyaç olduğu vurgulanmıştır. Clinton yönetimi, uzlaşya mesafeli yaklaşan Saddam Hüseyin için muhalif gruplar ile işbirliği yapılabileceğini açıklamıştır. Bu bağlamda, 1998 yılı Eylül ayında Iraklı muhalif liderler Mesut Barzani ve Celal Talabani ile Washington'da görüşmeler yapılmıştır (Önal, 2010, s. 171; Arı, 2017, s. 361). Türkiye ise Saddam Hüseyin iktidarının sona ermesi sonrası, terör unsurları açısından bölgede oluşabilecek güç boşluğunu düşünerek bu konuya olumlu yaklaşmamıştır (Arı, 2001, s. 447; Oran, 2003, s. 271).

ABD'nin kendi politikaları ile uyuşmayan Irak ve İran ile birlikte, Kuzey Kore, Küba, Libya gibi rejimleri "*haydut devletler (Rogue states)*" ilanı ve izole etme politikası kapsamında, tüm devletlerin yeni yaklaşımlarına uymalarını sağlamaya çalışmıştır. Bu bağlamda, 1999 tarihli Ulusal Güvenlik Stratejisi'nde bu konu, füze sistemleri, güvenlik ve terörizm açısından değerlendirilmiştir (U.S. Department of Defense, 2021b). Bu açıdan, Türkiye-ABD ilişkileri, 1990'lı yılların sonlarından itibaren, hızlı bir gelişme sürecine girmiştir (Özdam & Jane, 2014). Özellikle Irak'ın soyutlanma politikası bağlamında Türkiye önemli roller üstlenmiştir (Oran, 2003, ss. 269–270). Örneğin, 1998 yılı Aralık ayında, ABD, Irak'ın elinde bulunan ve tehdit unsuru olarak değerlendirilen kitle imha silahlarını yok etmek amacıyla Türkiye üzerinden İncirlik Üssü ve hava sahası kullanılarak "*Çöl Tilkisi Operasyonu (Operation Desert Fox)*" adı verilen harekâtı başlatmıştır (Arı, 2001, s. 489). Türk Silahlı Kuvvetleri'nin (TSK) üs kullanımı gibi yetki verilmesi gereken konularda, Türkiye'nin çıkarları doğrultusunda hareket edilmemesini yanlış bulması üzerine, –haklı olarak– ABD'nin istekleri kabul görmemiştir. İlerleyen süreçte ise politik unsurların devreye girmesi ile birlikte operasyon gerçekleştirilmiştir (İşyar, 2013, s. 520).

Devletler dış politika gereklerini yerine getirirken, sadece kısa vadeli avantajlar ile ekonomik ve ticari getiriler açısından değerlendirme yapmamaktadır. Zira ekonomik ve politik bağlamda sağlanabilecek uzun vadeli avantajlar açısından, uluslararası anlamda ortaklıklar geliştirmektedirler (Sümer, 2010, s. 672). Belirlenen dış politikanın devamlılığı ise başkanların bakış açılarına göre şekillenebilen, dengeye dayalı yaklaşımlara bağlıdır (Kissinger, 2011, ss. 810–811). Clinton, 1999 yılı Kasım ayında İstanbul'da düzenlenen Avrupa Güvenlik ve İşbirliği Teşkilatı (AGİT) Zirvesi ve 17 Ağustos Gölcük Depremi nedeniyle Türkiye'ye gelmiştir. Oluşan iyimser havanın etkisi ile Türkiye-ABD ilişkilerinde "*stratejik ortaklık*" kavramları konuşulmaya başlanmıştır. Bazı gözlemciler bu ilişkiyi "*stratejik işbirliği*" bile olmadığı şeklinde nitelendirmişlerdir (İşyar, 2021, s. 194). Kimi çevrelere göre ise bu durum, devletlerin belirlediği dış politik yaklaşımların, birbirlerini tamamlayıcı unsurlar taşıması nedeniyle "*jeo-stratejik çıkar*" ortaklıkları kapsamında değerlendirilmiştir (Parris, 2005, ss. 141–142; İşyar, 2019, s. 40). Bu bağlamda, ABD yönetimi tarafından, Avrupa, Kafkaslar, Orta Asya ve Orta Doğu'yu kapsayan çoklu bölgesel hâkimiyeti tamamen ele geçirmek için ekonomi, güvenlik ve savunma konularında Türkiye ile ilişkileri geliştirmeye yönelik, kapsamlı bir işbirliğine gidilmesi planlanmıştır (İşyar, 2021, s. 195). Bu açıdan, 'kriz önleme', 'kriz yönetimi' ve 'karşılıklık' prensibine vurgu yapılmıştır (Çelebi, 2011, s. 47). Ayrıca bölgesel çatışmaların çevrenmesi, kitle imha silahlarının yayılmasının önlenmesi, terörizm ile mücadele ve uluslararası teamüllere uymayan ülkelerin caydırılması konuları üzerinde durulmuştur (İşyar, 2013, ss. 520–521).

Soğuk Savaş sonrası stratejik önemi tartışmalı bir devlet olarak değerlendirilen Türkiye'nin, Irak Savaşı sırasında oynadığı etkin rol ile birlikte, NATO üyeliğinin getirisiyle ABD'nin yanında yer alması önemlidir. Türkiye, barış gücü ve insani yardım organizasyonlarına katılarak, Bosna Savaşı sırasında BM Barış Gücü kapsamında asker göndermiş, Kosova Krizi çerçevesinde, NATO gücüne bağlı olarak bölgede görev almıştır (Sönmezoglu, 2006, s. 503). ABD ise Türkiye'yi yanına çekebilme için 16 Ocak 1999 tarihinde, Abdullah Öcalan'ın yurtdışında yakalanması için

istihbarat desteği vermiştir (Arı, 2017, s. 364). Ayrıca İsrail ile askeri boyutta ilişkilerin iyileştirilmesine yönelik olarak Yahudi lobisiyle diyalog kurulması sağlanmıştır (Önal, 2010, s. 166). 1999 yılında gerçekleşen Helsinki Zirvesi'nde, Türkiye'nin Avrupa Birliği (AB) adaylığının onaylanmasına bağlı olarak, dönemin en etkili aktörlerinden birisi olan, 1997 ile 2002 yılları arasında dışişleri bakanı olan İsmail Cem'in katkılarıyla artan demokratikleşme çabaları da ilişkilerin seyrini değiştiren gelişmelerden birisi olmuştur (Cem, 2005; Sönmezoğlu, 2006, s. 509; Balcı, 2013). İlerleyen süreçte ise Afganistan Savaşı bağlamında, 825 Türk askeri, ABD'ye destek vermek amacıyla görevlendirilmiştir (Cook & Sherwood-Randall, 2006, ss. 7–8).

Bu gelişmeler sonucunda Türkiye, Irak'ın kuzeyine düzenlenen, 1997 yılından 2003 yılına kadar süren, "Çekiç Güç (Huzur Harekâtı)"ün uzatmalı ismi olan "Kuzeyden Keşif Harekâtı (Operation Northern Watch)"na katılmıştır (Arı, 2004, s. 684; Kirişçi, 2004; Reçber, 2007, ss. 26–27). Clinton ise Somali ve Kosova müdahaleleri ile haydut devletler olarak tanımladığı Afganistan, Irak ve Sudan'a yapılan hava operasyonlarına ve başarılı bir ekonomi politikası izlemesine rağmen, stratejik meselelere gerekli önemi vermemekle kamuoyu tarafından eleştirilmiştir (Oran, 2003, s. 244). Körfez Savaşı'nda Sovyet askeri stratejisi ve silahları ile donanımlı Irak ordusuna karşı asimetrik bir üstünlük sağlayarak galip gelmesi de kamuoyu için önem arz etmemiştir (Münkler, 2009, ss. 219–220). Bu gelişmeler, Clinton'ın koltuğunu devretmesi anlamı taşıırken, ABD için ise bu yaklaşımın devamını daha saldırgan bir politikayla sürdürmek isteyen George W. Bush ve ekibinin göreve gelmesi izlemiştir (Okur, 2010, s. 438).

Clinton'ın ikinci dönemi dış politik yaklaşımı, ikili ilişkiler açısından, güvenlik ve terör bağlamında değerlendirildiğinde ortaya çıkan sonuçlar şu şekildedir:

Realist konstrüktivizm perspektifinde, bir Batılı gücün belirlediği ilkelerinden sapması veya bunlara bağlı kalması kısmen bölgesel veya jeo-stratejik konuma bağlıdır. Örneğin, Batılı bir gücün demokrasi geleneğinin az olduğu bir bölgeye yaklaşımında, devletin demokratikleşmeyi teşvik etmek için liberal normlardan uzaklaşması mümkündür (Barkin, 2020). Soğuk Savaş ertesini süreçte, rakip bir süper gücün bulunmadığı bölgesel ve jeo-stratejik bir bağlamda, Clinton'un ilk başkanlık döneminde açıklanan strateji belgesinde belirtilen liberal dış politika rotasından saparak, ikinci dönemi itibarıyla uzaklaşması bu duruma iyi bir örnektir.

Türkiye açısından, 1999 yılında Gölcük merkezli yaşanan deprem sonrası, dayanışmaya bağlı olarak beliren, Türkiye-Yunanistan yakınlaşması, ABD Kongresi'ndeki Türkiye karşıtlığının azalmasında etkili olmuştur. Ayrıca Yahudi lobisinin etkisi ile ABD'nin Türkiye'ye verdiği destek ekonomik ve güvenlik anlamında artmıştır. 1999 yılında, Clinton'ın yakın müttefik olarak, "stratejik ortaklık" tanımlaması, birlikteliğin farklı düzeyde ilerlemekte olduğunun göstergesi olmuştur. Terörist başı Abdullah Öcalan'ın yakalanması ve Türkiye'ye getirilmesi konularında ABD'nin yardımı, iki ülke arasındaki süreci etkileyen gelişmelerin başında gelmiştir.

ABD açısından, ikinci döneminde Clinton, güvenlik ve terör öncelikli, güç odaklı bir politika izlemiştir. Askeri ve politik hegemonyasını tüm dünyaya kabul ettirebilmek için yeni düzen politikaları ile hareket etmiştir. Uygulanan politikalar, Clinton sonrası görevi devralan George W. Bush döneminden itibaren Türkiye-ABD ilişkilerini etkileyen unsurların oluşumunu hızlandırmıştır. Elebaşı Abdullah Öcalan'ın yakalanması ve PKK terör örgütüne dair bölgede yer alan belirli noktalara ilişkin bazı istihbarat paylaşımlarının haricinde, ABD'nin Türkiye ile olan işbirliği kısıtlı kalmıştır. ABD, Kuzey Irak'taki Kürt grupları Saddam Hüseyin'e karşı bir baskı aracı olarak kullanmak istemiştir. Bu durum, bölgede bir Kürt federe yönetiminin oluşumuna yol açabileceğinden, Türkiye-ABD ilişkileri açısından olumlu bir gelişme olmamıştır.

4. Sonuç

Biri bölgesel diğeri küresel güç olan Türkiye ile ABD, birbirlerine olan ihtiyaçlarını yaşanan krizler esnasında algılamışlardır. Her iki devlet için karşılıklı olarak hissedilen ihtiyacın ana kaynağını ilişkilerde yaşanan zorluklar belirlemiştir. Her iki devletin, Clinton'ın başkanlık süreci içerisindeki uluslararası sorunlara olan yaklaşımları, güvenlik politikaları eksenli ve işbirliği önceliklidir. Clinton'ın dönemi dış politik yaklaşımı, ikili ilişkiler açısından, güvenlik ve terör bağlamında değerlendirildiğinde ortaya çıkan sonuçlar şu şekildedir:

Realist konstruktivizm perspektifinde, bir süper gücün dışsal davranışlarının realist konstruktivist açıdan iddiası, bölgesel ve jeo-stratejik bağlamda, ortaklık olarak değerlendirdiği yakın ilişki içerisindeki devlete karşı politik yaklaşımında, liderine ait olan ilkelerinde sapmalar yaşanmasının etik olmayacağıdır. Bu durum, kısmen, varoluşsal bir tehdit olarak gösterilecek rakip bir süper gücün bulunmamasıyla ilişkilendirilebilir. Ancak orta ölçekli bölgesel bir güç açısından değerlendirildiğinde, çıkarlar ve kimlikler arasındaki gerilimler, sorunlar üretmeye devam edebilecek potansiyele sahiptir. İki dönem başkanlık yapan Clinton'ın izlediği dış politika tutumu, ilkinde göre ikincisinde farklılıklar barındırmaktadır. Clinton, hedeflediği politikaları uygulamaya koyarken 'ılımlı' hareket ederek, denge politikasını önemsemiştir. Doğrudan askeri müdahaleden kaçınmıştır ve tehdit olarak gördüğü devletlere yaptırımlar uygulayarak caydırma politikası uygulanmasını tercih etmiştir. Müdahale gerektiğinde ise BM ve NATO güçleri ile ortak hareket etmiştir. Clinton'ın ilk döneminde savunduğu 'çok yönlülük' anlayışı yerini, ikinci dönemi itibarıyla 'küresel demokratik genişleme' politikasına bırakmıştır.

Türkiye açısından, Soğuk Savaş sonrası en önemli sorunlardan birisi olarak ön plana çıkan Irak, Clinton döneminde, Türkiye-ABD ilişkileri açısından değişim ve süreklilik parametreleri çerçevesinde en belirleyici unsur olmuştur. Türkiye, Irak'a yapılacak bir müdahalenin bölgesel bir boşluk yaratabileceğinden ve Kürt federe yönetiminin oluşumuna neden olabileceğinden, Irak'ın toprak bütünlüğünün korunması taraftarı olmuştur. Ancak güvenlik ve terör ile ilgili gelişmeler doğrultusunda, farklı politik uygulamalar veya yaklaşımlar içerisinde bulunmuştur. PKK terör örgütüne sağlanan uluslararası desteğin sona ermesi, Kuzey Irak'ta bulunan üslerin ve Türkiye'deki geçiş noktalarının kontrolünün sağlanması için ABD ile istihbarat paylaşımı yapılması zorunludur. Ancak Türkiye'nin dış politika kaynaklı, güvenlik ve terör sorunlarının çözüm noktasında, özellikle 1990'lı yılların sonunda, TSK'nın etkisi, göz ardı edilemeyecek boyutta kendisini hissettirmiştir. Zira ABD öncülüğünde, Irak'a karşı yapılması planlanan operasyonlar, Türkiye'nin çıkarları doğrultusunda olmadığı sürece TSK tarafından kabul görmemiştir.

ABD açısından, Soğuk Savaş sonrası ABD'nin benimsediği yeni dünya düzeni endeksli, dış politika yaklaşımı olan Clinton'ın genişleme perspektifi, hedef devletlere yönelik olarak demokrasiyi ve serbest piyasa ekonomilerini yayarak çıkar elde etme üzerine kuruludur. ABD, dünyanın genelinde olduğu gibi Orta Doğu'da da söz sahibi olma planlanması ile hareket etmiştir. Neo-liberal politikalar bağlamında, ABD'nin bölgedeki zengin petrol kaynaklarına sahip olma amacı, olaylara yönelik tutumunda belirleyici olmuştur. Soğuk Savaş sonrası tek süper güç olan ABD için bu süreç, uluslararası sistemde bir geçiş dönemini ifade etmektedir. Zira takip eden süreçte, uluslararası sistem, tek kutupluluktan çok kutuplu bir yapıya doğru evrilmiş, güvenlik ve terör politikaları da bu gelişmeler doğrultusunda şekillenmiştir.

FİNANSAL DESTEK

Yazar bu çalışma için herhangi bir finansal destek almadığını beyan etmiştir.

ETİK

Yazar bu çalışmada etik ilke ve standartlara uyduğunu beyan etmiştir.

ÇIKAR ÇATIŞMASI

Yazar herhangi bir çıkar çatışması beyan etmemiştir.

Kaynakça

- Albright, M. K. (1998). The testing of American foreign policy. *Foreign Affairs*, 77(6), 50–64. <https://www.foreignaffairs.com/articles/china/1998-11-01/testing-american-foreign-policy>.
- Arı, T. (2001). Türkiye, Irak ve ABD: Soğuk savaş sonrası Basra körfezinde yeni parametreler. (İ. Bal, Der.), 21. *Yüzyılın Eşiğinde Türk Dış Politikası*, Alfa Yayınları.
- Arı, T. (2004). *Geçmişten günümüze orta doğu*. Alfa Yayınları.
- Arı, T. (2017). *Geçmişten günümüze orta doğu: Irak, İran, ABD, petrol, Filistin sorunu ve arap baharı*. 2, Alfa Akademi Yayınevi.
- Arı, T. & Pirinççi, F. (2011). Soğuk savaş döneminde ABD'nin balkan politikası. *Alternatif Politika*, 3(1), 1–30. <https://alternatifpolitika.com/eng/site/dosyalar/arsiv/7-Mayis-2011/1.tayyar-ari-ferhat-pirincci.pdf>
- Arıboğan, D. Ü. (2007). *Uluslararası ilişkiler düşüncesi: Tarihsel gelişim*. Bahçeşehir Üniversitesi Yayınları.
- Asmus, R. D. (1995). The rise or fall? Of multilateralism: America's new foreign policy and what it means for Europe. *European Security and International Institutions After the Cold War* (M. Carnovale, Der.), Macmillan.
- Atmaca, A. Ö. (2011). Yeni dünyada eski oyun: Eleştirel perspektiften Türk-Amerikan ilişkileri. *Orta Doğu Etütleri*, 3(1), 157–192. <https://dergipark.org.tr/tr/download/article-file/209600>
- Baba, G. & Önsoy, M. (2021). Resilience versus vulnerability: Turkey's small power diplomacy in the 1930s. *International Politics*, 1–21. <https://doi.org/10.1057/s41311-021-00296-2>
- Balcı, A. (2013). *Türkiye dış politikası: İlkeler, aktörler, uygulamalar*. Etkileşim Yayınları.
- Barkin, J. S. (2003). Realist constructivism. *International Studies Review*, 5, 325–342. <https://doi.org/10.1046/j.1079-1760.2003.00503002.x>
- Barkin, J. S. (2010). *Realist constructivism rethinking international relations theory*. Cambridge University Press.
- Barkin, J. S. (Ed.). (2020). *The social construction of state power applying realist constructivism*. Bristol University Press.
- Bostanoğlu, B. (1999). *Türkiye-ABD ilişkilerinin politikası*. İmge Kitabevi.
- Brzezinski, Z. (2005). *Büyük satranç tahtası: Amerika'nın küresel üstünlüğü ve bunun jeostratejik gereklilikleri*. İnkılap Kitabevi.
- Cem, İ. (2005). *Avrupa'nın Birliği ve Türkiye*. İstanbul Bilgi Üniversitesi Yayınları.
- Cook, S. A. & Sherwood-Randall, E. (2006). *Generating momentum for a new era in U.S.-Turkey relations*. 15, CSR.
- Çelebi, Ö. (2011). 1990'lardan 2000'lere Türk dış politikası ve ABD ile ilişkiler: Stratejik ortaklıktan model ortaklığa. Y. Demirağ & Ö. Çelebi (Ed.), *Türk dış politikası son on yıl* (ss. vii–xvi). Palme Yayıncılık.
- David, C.-P. (2004). Dissecting Clinton's foreign policy making: A first cut. *Center for United States studies of the raoul dandurand chair of strategic and diplomatic studies*, 1, 3–18. 20 Şubat 2022'de erişim adresi, https://www.ieim.uqam.ca/IMG/pdf/foreign_policy_firstcut.pdf
- Dobson, A. P. (2002). The dangers of US interventionism. *Review of International Studies*, 28, 577–597. <https://doi.org/10.1017/S0260210502005776>
- Erhan, Ç. (2001). Türkiye-ABD ilişkilerinin mantıksal çerçevesi. (İ. Bal, Der.), 21. *Yüzyılın Eşiğinde Türk Dış Politikası*. Alfa Yayınları.
- Foreign Policy. (Ed.). (2000). Clinton'un dış politikası. *Foreign Policy Türkiye Baskısı*, 6, 12–19.
- Gaddis, J. L. (1993). What role for America?. *Current History*, 92(573). <https://www.jstor.org/stable/45316840> (20.02.2022).
- Hale, W. (2013). *Turkish foreign policy since 1774*. (3. Baskı), Routledge.
- Hayes, J. (2012). Securitization, social identity and democratic security: Nixon, India, and the ties that bind. *International Organization*, 66, 63–93. <https://doi.org/10.1017/S0020818311000324>
- Indyk, M. (2009). *Innocent abroad: An intimate account of American peace diplomacy in the middle east*. Simon & Schuster.
- İnsel, A. (1991). Dünyanın yeni hiyerarşik düzeni. *Birikim Dergisi*, 26, 24–28.
- İşyar, Ö. G. (2013). *Karşılaştırmalı dış politikalar yöntemler-modeller-örnekler ve karşılaştırmalı Türk dış politikası*. Dora Yayınları.
- İşyar, Ö. G. (2019). *Devletler ve davranışları: Dış politika*. Dora Yayınları.
- İşyar, Ö. G. (2021). *Türk dış politikası: sorunlar ve süreçler*. (2. Baskı), Dora Yayınları.

- Jackson, P. T., Nexon, D. H., Sterling-Folker, J., Mattern, J. B., Lebow, R. N., & Barkin, J. S. (2004). Bridging the gap: Toward a realist-constructivist dialogue. *International Studies Review*, 6(2), 337–352.
- Jane, M. & Yılmaz, S. (2016). Post-cold war era and stability in international system in the perspective of system approach of Richard Rosecrance. *International Journal of Social Sciences and Education Research*, 2(1), 131–143. <https://doi.org/10.24289/ijsser.279092>
- Johnson, A. (2007). The Neoconservative persuasion and foreign policy: An interview with Joshua Muravchik. *Demokrasiya*, 11(1), 260–287. https://www.dissentmagazine.org/wp-content/files_mf/1391450581d11Muravchik.pdf
- Jørgensen, K. E. & Jørgensen, F. A. E. (2021). Realist theories in search of realists: The failure in Europe to advance realist theory. *International Relations*, 35(1), 3–22. <https://doi.org/10.1177/0047117820940355>
- Kaya, S. (2008). Uluslararası ilişkilerde konstruktivist yaklaşımlar. *Ankara Üniversitesi SBF Dergisi*, 63(3), 83–111. https://doi.org/10.1501/SBFder_0000002074
- Kaya, S. (2011). *Rus Dış Politikasında Batı*. (1. Baskı), Dora Yayınları.
- Kissinger, H. (2011). *Diplomasi*. (İ. H. Kurt, Çev.), İş Bankası Kültür Yayınları.
- Kirişçi, K. (2004). Huzur mu huzursuzluk mu: çekiç güç ve Türk dış politikası (1991–1993). (F. Sönmezoğlu, Der.), *Türk Dış Politikasının Analizi*, (3. Baskı), Der Yayınları.
- Klein, J. (2003). *The natural, the misunderstood presidency of Bill Clinton*. (1st ed.), Broadway Books.
- Kuniholm, B. R. (1991). Turkey and the west. *Foreign Affairs*, 70(2), 34–48.
- Kurtbağ, Ö. (2010). *Amerikan yeni sağ ve dış politikası: Hegemonya ekseninde bir analiz*. Usak Yayınları.
- MacGinty, R. (1997). American influences on the northern Ireland peace process. *Journal of Conflict Studies*, 17(2), 31–50. <https://journals.lib.unb.ca/index.php/JCS/article/view/11750>
- Molla, A. (2009). Soğuk savaş sonrası körfez krizleri ve Türkiye, ABD, NATO ilişkileri. *Yönetim ve Ekonomi Araştırmaları Dergisi*, 11(1), 29–45. <https://dergipark.org.tr/download/article-file/203488>
- Morgenthau, H. J. (1973). *Politics among nations: The struggle for power and peace*. (5th ed.), Knopf.
- Münkler, H. (2009). *İmparatorluklar, eski Roma'dan ABD'ye dünya egemenliğinin mantığı*. (Z. A. Yılmaz, Çev.), İletişim Yayınları.
- Okur, M. A. (2010). *Emperyalizm, hegemonya, imparatorluk*. Binyıl Yayınevi.
- Oran, B. (2003). *Türk dış politikası, kurtuluş savaşı'ndan bugüne olgular, belgeler, yorumlar 1980–2001*. 2, (6. Baskı), İletişim Yayınları.
- Önal, B. (2010). *Amerikan dış politikasının oluşum sürecinde başkanın rolü ve Türkiye–Amerikan ilişkilerinde Clinton faktörü*. (1. Baskı), Umuttepe Yayınları.
- Özdal, B. & Jane, M. (2014). La der des ders'in uluslararası sistemin yapısına etkileri. *Gazi Akademik Bakış*, 7(14), 215–245. <https://doi.org/10.19060/gav.51262>
- Özlem, K. (2017). Sosyal inşacılığın temel varsayımları itibarıyla güvenlik yaklaşımı ve Avrupa Birliği'nin balkanlar genişlemesi. *Uluslararası İlişkilerde Güvenlik Kuramları ve Sorunlarına Temel Yaklaşımlar*, S. Turan & N. Özkural (Ed.), (ss. 205–222). Transnational Press London.
- Palta, M. & Özdal, B. (2020). Kopenhag okulu'nun güvenlik anlayışı bağlamında soğuk savaş sonrası dönemde Balkanların güvenliğinin analizi. *Ahi Evran Üniversitesi İktisadi ve İdari Bilimler Fakültesi Dergisi*, 4(2), 249–269.
- Parris, M. R. (2005). On the future of US – Turkish relations. *The EU & Turkey: A glittering prize or a millstone?*, M. Lake (Ed.), Federal Trust for Education and Research.
- Reçber, K. (2007). Türkiye'nin Irak'ın kuzeyi'nde sınır ötesi operasyon ve sıcak takip hakkı. *(USAK) Uluslararası Hukuk ve Politika*, 3(9), 16–27.
- Ross, D. (2004). *The missing peace: The inside story of the fight for middle east peace*. Farrar, Straus and Giroux.
- Sander, O. (2005). *Siyasi tarih II*. (15. Baskı), Alkim Kitapevi.
- Sönmezoğlu, F. (2006). *Türk dış politikası*. Der Yayınevi.
- Steinfels, P. (2013). *The Neoconservatives: The origins of a movement: With a new foreword, from dissent to political power*. Simon & Schuster.
- Stroschein, S. (2014). Consociational settlements and reconstruction: Bosnia in comparative perspective (1995–Present). *The Annals of the American Academy of Political and Social Science*, 656, 97–115. <http://doi.org/10.1177/000271621459>
- Sümer, G. (2008). Amerikan dış politikasının kökenleri ve Amerikan dış politik kültürü. *Uluslararası İlişkiler*, 5(19), 119–144. <https://dergipark.org.tr/tr/download/article-file/539890>
- Sümer, G. (2010). Stratejik işbirliği ve stratejik ortaklık kavramlarına karşılaştırmalı bir bakış. *Ege Akademik Bakış*, 10(1), 671–698. <https://dergipark.org.tr/tr/download/article-file/558373>
- Tunç, H. (2004). *Amerika'nın Irak savaşı*. Harmoni Yayınları.
- Turani, A. (2003). *Çağdaş sanat felsefesi*. 4. Basım, Remzi Kitabevi.
- Viotti, P. R. & Kauppi M. V. (2012). *International relations theory*. (5th ed.), Pearson Education.
- Walt, S. M. (2000). Two cheers for Clinton's foreign policy. *Foreign Affairs*, 79(2), 63–79. <https://www.foreignaffairs.com/articles/2000-03-01/two-cheers-clintons-foreign-policy>
- Waltz, K. N. (2000). Structural realism after the cold war. *International Security*, 25, 5–41. <https://doi.org/10.1162/016228800560372>

- Wendt, A. (1987). The agent–structure problem in international relations theory. *International Organization*, 41, 335–370. <https://doi.org/10.1017/S002081830002751X>
- Yılmaz, S. & Koyuncu, Ç. A. (2019). Teritoryalite beşeri ve siyasal etkileşimlerin düzenlenmesinde neden hala önemli. *International Journal of Social Inquiry*, 12(1), 317–343. <https://dergipark.org.tr/tr/download/article-file/743650>
- U.S. Department of Defense. (2021a, Haziran). *A national security strategy for a new century May, 1997*. <https://history.defense.gov/Historical-Sources/National-Security-Strategy>
- U.S. Department of Defense. (2021b, Haziran). *A national security strategy for a new century December, 1999*. <https://history.defense.gov/Historical-Sources/National-Security-Strategy>

Extended Abstract

The study evaluates the asymmetrical relationship between Turkey and USA from the perspective of security and terrorism based on realist constructivism with a new approach. Turkey, a regional power, and the USA, a global power, perceived their needs to each other during the crises experienced. The primary source of this mutually felt need for both states was determined by the difficulties encountered in the bilateral relations. The approaches of both states to international problems during Clinton's presidency are based on security policies, and cooperation is prioritized.

The foreign policy of the Clinton era was supported by world public opinion. This situation proves its effect on resolving international crises and problems. It is crucial to cooperate with other states and interact with international organizations like the UN and NATO. Clinton's approach to foreign policy aimed at the promotion of democracy, human rights, and a free market economy. This approach has enabled security and terrorism policies to evaluate "soft power" instead of "hard power". These developments, which we have mentioned, increased the international reputation of the USA during the Clinton era. In his first term, Clinton embraced an idealist liberal point of view regarding Turkey–USA relations in terms of security and terrorism policies. At that time Coalition Government of Turkey flexibly responded to Clinton in his second term. Thus, he followed a realist, pragmatic policy within close cooperation without deviating from the traditional foreign policy understanding.

Clinton pursued a passive foreign policy focused on domestic politics and economic interests in his first term. However, he followed a foreign policy based on soft power with an expansion strategy in his second term. It drew an optimistic image of hegemony acting multilaterally, with the support of its allies. In this context, in 1999, the Clinton administration named its relations with Turkey as "strategic partnership". Turkey supported the USA in the Iraq Operation in 1998. This situation found response in intelligence matters such as the surrender of Abdullah Öcalan. During his first term, Clinton intended to expand democracies and spread liberal democracy. Clinton followed security first, power oriented and neo-liberal policies in his second term. This approach may also be observed in Turkey–USA relations. Turkey had a realist approach and maintained its relations with the USA by taking strategically non-misleading steps. When we examine it historically, we see that the foreign policies of Turkey and the USA act without breaking with their traditional structures. Heads of state shape and build these processes. This situation is critical in terms of the identity construction of relationships.

The study can shed light on similar situations in the future for the two states. The study was evaluated using a theoretical framework, historical analysis, analytical comparison and conclusion by deduction method. The study aimed to investigate the effects of developments in international security and terrorism on Turkey–USA relations during the Clinton era from the perspective of realist constructivism. This study proves that Clinton's foreign policy differs in the latter compared to the former. The balance policy that Clinton advocated in his first term was replaced by a global democratic expansion policy in his second term. Turkey and the USA concluded that they needed each other during the crises. The primary source of this mutually felt need for both states was determined by difficulties in relations. During the Clinton presidency, the approaches of both states to international problems were based on security, and cooperation was a priority. It is an objective examination of the reflections of global security and terrorism-related developments on Turkey–USA relations in both periods of Clinton in the context of realist constructivism. The feature of the study is that it is evaluated in line with realist constructivism as a new theoretical approach.



RESEARCH ARTICLE / Araştırma Makalesi

<https://doi.org/10.37093/ijsi.1057363>

Tek Taraflı Çekilmenin Ardından Gazze

Zuhal Çalık Topuz*

Öz

Gazze Şeridi, Kudüs'ün sahip olduğu kültürel ve dini özelliklerden yoksun olmasına rağmen her dönem tarım ve ticaretin merkezi konumunda olmuş ve bu yüzden sık sık imparatorlukların askeri çatışmaları arasında kalmıştır. Günümüzde ise Filistin ve İsrail arasında siyasi ve askeri çatışmanın odak noktası haline gelmiştir. 2005 yılında, İsrail'in tek taraflı olarak Gazze'den çekilmesinin ardından geçen 17 yıl boyunca, İsrail çeşitli gerekçelerle Gazze'ye yönelik operasyonlarda bulunmaya devam etmiş ve 2008-2021 yılları arasında dört şiddetli saldırıyla iki taraf arasındaki çatışmada asimetrik güç dengesi daha net bir şekilde gün yüzüne çıkmıştır. Literatürde Gazze sorununun farklı yönlerini ele alan birçok araştırma bulunmaktadır. Bu çalışmada mevcut çalışmalar sistematik olarak analiz edilerek, (i) İsrail'in 2005 yılında neden çekilme kararı aldığı sorusunun yanıtı aranmış, (ii) çekilme kararının ardından geçen 17 yıl boyunca bölgedeki operasyonların seyri takip edilerek bir bütünlük oluşturulmuş ve (iii) gelinen noktada Gazze'nin hukuki statüsü değerlendirilmeye çalışılmıştır.

Anahtar Kelimeler: Gazze, İsrail, Filistin, çekilme, çatışma

Jel Kodları: K00, K10, K190.

Cite this article: Çalık Topuz, Z. (2022). Tek taraflı çekilmenin ardından Gazze. *International Journal of Social Inquiry* 15(1), 209–222. <https://doi.org/10.37093/ijsi.1057363>

* Dr. Öğretim Üyesi, Ardahan Üniversitesi, İktisadi ve İdari Bilimler Fakültesi, Uluslararası İlişkiler Anabilim Dalı, Ardahan / Türkiye.
E-posta: zuhalcaliktopuz@ardahan.edu.tr, ORCID: <https://orcid.org/0000-0003-0021-1353>

Article Information

Received 13 January 2022; Revised 16 June 2021; Accepted: 17 June 2022; Available online: 30 June 2022



Gaza After the Unilateral Withdrawal

Abstract

Gaza Region, although it has lack of Jerusalem's cultural and religious features, it has always been the center of agriculture and commerce, and is thus often among the military conflicts of the empires. Today, the political and military clash between Palestine and Israel has become the focal point. In 2005, for the past 17 years following Israel's unilateral withdrawal from Gaza, Israel has been in various operations for several reasons. Between 2008-2014 years; three violent attacks, the asymmetrical power balance of the conflict, came to light. There are many studies in the literature that deal with different aspects of the Gaza issue. Systematically analyzing the existing literature, this research evaluates (i) why Israel decided to withdraw in 2005, (ii) the course of operations in the region during the 17 years after the decision to withdraw, and (iii) the legal status of Gaza at the current point.

Keywords: Gaza, Israel, Palestine, withdrawal, conflict.

Jel Codes: K00, K10, K190.

1. Giriş

1990'lı yıllarda uluslararası konjonktürün de etkisiyle başlatılan Filistin-İsrail barış süreci Ortadoğu coğrafyasında yeni bir başlangıcın ilk adımı olmuştur. Bu süreç içerisinde taraflar, temel sorunlar (Kudüs'ün statüsü, mülteciler, Yahudi yerleşimciler sorunu ve Filistin Devleti'nin geleceği) üzerine yoğunlaşmak yerine, birbirlerini tanıma ve "barış için toprak" söylemi üzerinden ilerlemeyi seçmişlerdir. 1991 Madrid Konferansı ile başlatılan barış sürecinde, 1993 yılında Oslo Anlaşması olarak bilinen İlkeler Bildirgesi Anlaşması imzalanarak diplomatik sürece geçilmiştir. 4 Mayıs 1994'te ise, Gazze-Eriha (Kahire Ant.) Anlaşmasıyla İsrail ilk defa adı geçen bölgelerden geçiş süreci içerisinde çekilmeyi kabul etmiştir (Bayraktar, 2013, s. 139). Ancak barış süreci içerisinde yapılan antlaşmaların¹ taraflar arasında geçen gerilimler sonucunda kesintiye uğraması, İsrail'in yetki ve toprak devri konusundaki isteksiz tutumu sebebiyle geçiş sürecine ait taahhütleri yerine getirmemesi ve tarafların temel sorunlar hakkındaki görüş ayrılıklarının çözüme kavuşturulamaması nedeniyle Oslo sürecinin son adımı olan Camp David müzakereleri (Eylül 2000) bir anlaşmaya varılmadan hızlı bir şekilde sonlandırılmıştır (Koç, 2006, s. 245; Özkoç, 2009, s. 187).

Barış görüşmelerinin hızlı bir şekilde sonlandırılmasının ardından 28 Eylül 2000'de Ariel Şaron'un Mescid-i Aksa ziyareti, provakatif bir hareket olarak gerginliğin artmasına neden olmuş ve Filistinlileri İkinci İntifada'ya iten kitlesel bir gösteriye dönüşmüştür. 2000 sonrası barış görüşmeleri devam etse de taraflar arasında şiddetin ve gerilimin önüne geçilememiştir. Bu siyasi ortam içerisinde, Aralık 2003 yılında İsrail Başbakanı Ariel Şaron, İsrail'in tek taraflı olarak (herhangi bir anlaşma temelinde hareket etmeden) Gazze'den çekilme planını açıklamıştır. Çekilme planıyla İsrail, Gazze'de bulunan 21 yerleşim yeri ve Batı Şeria'da yer alan 4 izole yerleşim yerinin tahliyesine yönelik tek taraflı bir çekilmeyi gerçekleştirmiştir (Mark, 2005, s. 2). 2005 yılında tamamlanan çekilme sonrasında, taraflar arasında barış sürecinin devamına dair olumlu bir durum söz konusu olsa da sonuç istenileni sağlamamıştır. İsrail, 38 yıl sonra askeri işgaline son vererek Gazze'den fiili olarak çekilmesine rağmen, güvenlik boyutuyla çekilme planının 3. başlığını gerekçe göstererek, Gazze'nin sınırları, hava sahası ve kıta sahanlığını kontrol altında tutmaya devam etmiştir (Prime Minister Ariel Sharon's four-stage disengagement plan, 2004). Bununla birlikte çekilmenin ardından İsrail, Gazze'ye dört kapsamlı operasyon düzenlemiş ve bu operasyonlar devlet ile devlet dışı bir aktör arasında yaşanan asimetrik çatışmayı ortaya çıkarmıştır. İsrail düzenlemiş olduğu askeri operasyonların yanında;

¹ Gazze Şeridi ve Eriha Anlaşması (Kahire) 1994, Oslo II veya Geçici Anlaşma 1995, Hebron Protokolü 1997, Wye River Memorandumu 1998, Şarm El-Şeyh (II. Wye River) Anlaşması 1999.

Gazze'nin ekonomisini, sınır geçişlerini ve birçok hayati kaynağı kontrol altında tutarak siyasi ve ekonomik bir savaş da başlatmış ve bu savaştan Gazze'de yaşayan yaklaşık 2 milyon Filistinli (UNRWA, 2021) olumsuz etkilenmiştir.

Literatürde Gazze sorununun farklı yönlerini (Gazze operasyonları, İşgal statüsü, tarihsel, vb.) ele alan birçok araştırma (Gordon, 2008; Samson, 2010; Longobardo, 2021; Amir, 2021) bulunmaktadır. Bu çalışmada ise, Gazze sorununa bütüncül yaklaşılarak sistematik olarak sentezlenmesi hedeflenmiştir. Bu yönüyle çalışmanın literatüre katkıda bulunabileceği söylenebilir. Bu kapsamda çalışmanın amacı;

- i. İsrail'in 2005 yılında uygulamaya koyduğu çekilme kararının nedenlerini,
- ii. çekilme kararının ardından geçen sürede bölgede yaşanan asimetrik çatışmaları,
- iii. çekilme sonrası Gazze'nin hukuki statüsünü incelemektir.

Bu kapsamda çalışma dört (4) bölüm olarak organize edilmiştir. İlk bölümde Gazze Şeridi hakkında kısa bir anlatım yapılmıştır. İkinci bölümde, ana sorunsalımız olan İsrail'in bölgeden çekilmesinin altında yatan nedenler literatür taraması yapılarak sınıflandırılmıştır. Üçüncü bölümde, İsrail'in bölgeye düzenlemiş olduğu operasyonlar ele alınarak bölgeden çekilmesine rağmen bölge üzerindeki kontrolü ortaya konulmuştur. Son bölümde ise İsrail'in Gazze Şeridi'nin uluslararası statüsünü değiştirmeye yönelik tek taraflı girişimi sonrasında Gazze'nin hukuki statüsü değerlendirilmiştir.

2. Gazze Şeridi

Gazze bölgesi; Akdeniz, Mısır ve İsrail arasında 360 kilometrekarelik bir alanı kaplayan ve üzerinde yaklaşık olarak iki milyon insanı barındıran bir toprak parçasıdır (Central Intelligence Agency, 2022). Bu özelliğiyle Gazze Şeridi, dünyanın en yoğun nüfuslu bölgelerinden biridir. Gazze Şeridi, Mısır ile Doğu Akdeniz'i bağlayan önemli bir stratejik noktada bulunmasına ve antik bir şehir olmasına rağmen, 1948 yılından önce modern Gazze Şeridi'ni tanımlayan bir bölge bulunmamaktadır (Alexander, 2007, s. 8). 1948 yılında, Birleşmiş Milletler Genel Kurulu'nun Taksim Planı'nın kabul edilmesinin ardından Gazze bölgesinin bir kısmı, kurulacak olan Filistin Devleti'ne verilirken, Aşdod şehrinin kuzeyindeki bölge ile Necef çölü arasındaki bölge, Yahudi Devleti'ne bağlantı noktası sağlaması amacıyla İsrail Devleti'ne verilmiştir. Bu bağlantı noktası Gazze bölgesini Aşdod ve Aşkelon ile komşu olan Arap yerleşimleri olan Beyt Affa ve Faluca'dan ayırmıştır (Filiu, 2016, ss. 73-74). 1948 Savaşının ardından Gazze Şeridi coğrafi olarak tanımlanmış ve sınırları 1949 yılında İsrail ve Mısır arasında imzalanan ateşkes antlaşmasıyla belirlenmiştir. Ateşkes antlaşmasıyla Gazze, Mısır yönetiminde bağlantısız bir siyasi yerleşim bölgesi olarak kabul edilmiş ve Gazze Şeridi ile Mısır arasındaki uluslararası sınır bozulmadan korunmuştur. 1967 Savaşında İsrail askeri güçleri, Gazze, Batı Şeria, Sina Yarımadası ve Golan Tepelerini işgal ederek kendi sınırlarına dahil etmiştir. Bununla birlikte Gazze'nin siyasi varlığı, İsrail yönetiminin bölgenin kontrolünü ele geçirmesiyle sona ermiştir (Efrat, 2006, s. 179).

İşgal altında geçen 38 yıl boyunca Gazze halkı, İsrail'in saldırgan tutumuna ve kısıtlamalarına maruz kalmıştır. İsrail, bölgeyi dış dünyaya kapatarak, tampon bölgeler oluşturarak ve askeri gücünü kullanarak doğrudan kontrol altında tutmaya çalışmış ve 1994 yılında, Gazze bölgesini diğer yerleşim yerlerinden ayırmak amacıyla tüm kara sınırı boyunca bir güvenlik bariyeri (sensörler-tel çitler-tampon bölgeler) inşa etmiştir. Uluslararası Adalet Divanı'nın (UAD) işgal altındaki Filistin topraklarında Duvar inşasının hukuki sonuçlarına ilişkin danışma görüşünde, İsrail'in duvar inşasının uluslararası hukuka aykırı olduğu belirtilmiştir. İsrail'in uluslararası

hukuku ihlal ederek duvar inşası, işgal altındaki Filistin topraklarında, sivil hayatın kesintiye uğratılması başta olmak üzere, Filistin halkının kendi kaderini tayin etme hakkına da engel teşkil ettiği ifade edilmiştir (International Court of Justice, 2004). Bu süreçte, İsrail'in hem ekonomik hem bürokratik olarak kontrol altında tuttuğu Gazze bölgesi, giderek yoksullaşarak İsrail'e bağımlı hale getirilmiştir (Amnesty International, 2022, s. 20). Bununla birlikte 1968 yılından itibaren İsrail, Gazze Şeridi'nde uluslararası toplum tarafından yasadışı sayılmasına rağmen yerleşim yerleri kurmaya başlamıştır. 1967 Savaş'ından sonra İsrail'in yerleşim politikası bir devlet politikası haline dönüşmüş ve kurmuş olduğu yerleşim yerlerinin bölgenin tartışmalı yapısından dolayı yasal olduğunu savunmuştur (Freedom House, 2013). Yeni yerleşim yerlerinin kurulması politikası doğrultusunda İsrail, Gazze'de, 1970 yılında yarı askeri niteliğe sahip ilk yerleşim birimi olan Kfar Darom'u kurmuştur. 1970 yılından 2004 yılına kadar ki geçen süre içerisinde Gazze bölgesinde yaşayan Yahudi yerleşimci sayısı 7000'e kadar ulaşmıştır (Efrat, 2006, ss. 175-176).

Filistin'in unutulmuş köşesi olarak tanımlanan Gazze Şeridi, uzun yıllar boyunca Filistin topraklarının statüsü veya geleceği hakkındaki yasal ve siyasi söylemden yoksun kalmıştır (Luft, 2018, s. 233). Günümüzde ise, Gazze Şeridi'nin işgal altındaki bölge statüsü, bölgede 2005'ten bu yana yaşanan bir dizi gelişmenin ardından yeniden politik, hukuki ve akademik tartışmaların odak noktası haline gelmiştir (Darcy & Reynolds, 2010, s. 211).

3. İsrail'in Gazze'den Tek Taraflı Çekilmesinin Nedenleri

18 Aralık 2003 tarihinde İsrail Başbakanı Ariel Şaron, Gazze'den tek taraflı çekileceğini bildiren çekilme planını açıklamıştır (Glick, 2021). İsrail, bu planın tek taraflı olarak uygulanacağını çünkü ikili bir anlaşmada ilerleme kaydetmenin mümkün görünmediğini ve muhatap bir karşı tarafın olmadığını savunmuştur. Bu yüzden Filistinlilerle çekilmenin kapsamı, zamanlaması ya da çekilme koşulları doğrudan müzakere edilmemiştir. Bu kapsamda Ağustos 2005 tarihinde İsraili yerleşimciler Gazze'den boşaltılmış ve 12 Eylül tarihinde ise son İsrail askeri Gazze Şeridinden çekilmiştir (Mnookin vd., 2014, s. 132). İsrail'in Gazze'den tek taraflı çekilmesinin altında yatan nedenler literatür taramasıyla araştırıldığında, bu nedenler çalışma kapsamında Şekil 1'de sunulan 4 başlık altında sınıflandırılmıştır.

Şekil 1

Tek taraflı çekilmenin nedenleri

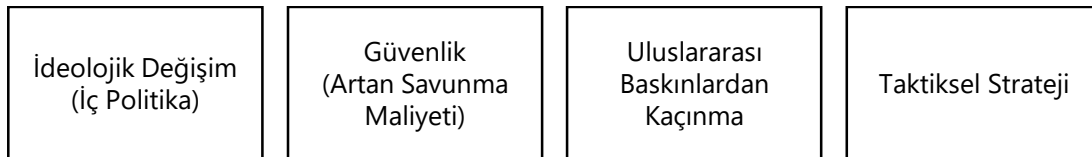

İsrail'in ideolojik değişiminin iç politikaya yansımaları, çekilme planının altında yatan nedenlerden biridir. Ariel Şaron'un tek taraflı çekilme planı sadece Filistin-İsrail çatışmasında önemli bir dönüm noktası değil aynı zamanda İsrail'in iç politikasında da değişikliğin sembolü olmuştur (Levin, 2014, s. 87). Tarihsel açıdan değerlendirdiğimizde, İsrail parlamentosunda kuruluşundan itibaren İşçi (Mapai) partisi hakim partiyken 1977 yılında yapılan seçimlerden sonra sağ (muhafakazar) partiler ön plana çıkmaya başlamıştır. İsrail'de bu siyasal eğilimin değişmesinde göçmen dalgalarının kökenlerine bağlı olarak sosyal ve politik eğilimlerin

çeşitlenmesi önemli rol oynamıştır. Bu yeni siyasal dalga, İsrail'in revizyonist dini yapıya doğru kaymasının ve "Büyük İsrail" adı altında tarihsel topraklarına geri dönüş ideolojisinin politik bir yansıması olmuştur. Bu ideolojik dönüşüm neticesinde İsrail için Gazze'deki yerleşimciler sadece İsrail'in varlığını ve ülkenin güvenlik arzusunu değil, vaat edilen topraklar ile modern İsrail milleti arasındaki dini ideolojiyi temsil etmiştir (Weisburd & Lernau, 2006, s. 37). Bu açıdan Menachem Begin, Başbakan (1977-1983) olarak 1977 seçimlerinde iktidara geldiğinde en önemli kaygısı İsrail'in Batı Şeria ve Gazze üzerindeki kontrolünü kaybetmemek olmuştur (Peleg, 1987). 1967-1977 yılları arasında işgal edilen Batı Şeria ve Gazze bölgesine 3200 yerleşimci yerleştirilirken, Begin'in iktidarı sonrası bu sayı 1984 yılına kadar 44.000'e ulaşmıştır (Efrat, 1994). Begin'in kurucusu olduğu İsrail'in sağ merkez kanat partisi olan Likud'un lideri Ariel Şaron'un, Gazze'den çekilme planını açıklayarak İsrail'in ya da özelinde Likud partisinin dini revizyonist politikasından bir ölçüde vazgeçmesinde İsrail'in "Yahudi çoğunluğa sahip demokratik bir devlet olarak varlığını" devam ettirdiği bir değeri korumak önemli yer tutmuştur (Rynhold & Waxman, 2008). Kabinenin 20 Şubat 2005'te planı nihai olarak onaylamasının ardından Şaron, geri çekilmenin "İsrail Devleti'nin Yahudi ve demokratik bir devlet olarak geleceğini güvence altına aldığı" ilan etmiştir (Myre, 2005). İsrail'in iç kamuoyunda ise çekilme planı, Filistin ile barış sürecinin yeniden canlandırılması için bir adım; İsrail'in güvenliğini tehdit altında bıraktığı ve yerleşimcilerin bölgeden çıkarıldığı için ihanet ve Batı Şeria'da uzun vadeli kontrolün sağlanması için planlanmış bir senaryo olarak farklı kesimlerce olumlu ya da olumsuz değerlendirilmiştir (Peters, 2010, ss. 33-44).

Çekilme planının ardındaki ikinci neden İsrail'in, güvenlik ve artan savunma maliyetleridir. Ariel Şaron, çekilme planını açıklarken 3,5 milyon Filistinlinin sonsuza kadar kontrol edilmesinin mümkün olmadığını (Alon, 2003); amacının terörü mümkün olduğunca azaltmak ve İsrail vatandaşlarına maksimum düzeyde güvenlik sağlamak olduğunu belirtmiştir (PM Ariel Sharon at the Fourth Herzliya Conference, 2003). Bununla birlikte, Gazze bölgesinde yaşayan yaklaşık 8,000 Yahudi yerleşimcinin savunulmasının maliyetli olması, yerleşimcilerin IDF'nin (İsrail Savunma Kuvvetleri/Israel Defence Forces) kapsamlı operasyonlarını kısıtlaması, çekilmenin altına yatan ekonomik nedenler arasında sayılabilir. Gazze'den çekilme ile İsrail, güvenlik tehditlerini büyük ölçüde azaltırken, IDF'nin savunma kapasitelerini artırarak bölgeye yönelik operasyonlarının daha sert ve kapsamlı olmasını sağlamıştır (Ben Sasson-Gordis, 2016, ss. 5-6). Bu kapsamda, güvenlik ve savunma maliyetlerinin İsrail'in çekilme kararında etkili olduğu söylenebilir.

Üçüncü olarak, uluslararası konjonktürün de etkisiyle uluslararası baskılardan kaçınmak isteyen İsrail'in, bu dönem içerisinde çekilme planını onaylaması, literatürde bir diğer neden olarak karşımıza çıkmaktadır. Yahudi yerleşim yerlerinin babası olarak anılan Ariel Şaron (Levin, 2014, s. 89), çekilme planıyla aşırılık yanlısı politikalarını ulusal ve uluslararası çıkarlara uyacak şekilde yumuşatmıştır. Özellikle Bush yönetiminin Yol Haritası planını yeniden etkinleştirmeye çalışması ve Gazze'den çekilmeye yönelik uluslararası baskı, Şaron'u bu adımı atmaya zorlamıştır. Çekilme planı, Yol Haritası planı çerçevesinde atılan iki devletli çözüm için bir adım olarak görülmüştür. Ariel Şaron, 2003 yılında tek taraflı çekilme planını açıklamadan önce gizli görüşmelerle planı ABD'li yetkililere açıklamış ve desteklerini almıştır. ABD Başkanı Bush ve Şaron arasındaki yazışmalarda Bush, "barışa önemli bir katkı sağlayabilecek cesur ve tarihi bir girişim" olarak değerlendirip açıkça planı övmüştür. Bu mektupta ayrıca Filistin ile İsrail arasında yapılacak bir anlaşmanın yeni gerçeklikleri içerisinde barındırması ve 1967 sınırlarına geri dönüşün beklenmemesi gerektiği belirtilmiştir (White House, 2004). Birleşmiş Milletler, "nadir fırsat anı" değerlendirmesiyle yol haritası barış planının yeniden uygulanacağına yönelik olumlu bir tepki vermiştir (UN News, 2004). Avrupa Birliği ise iki devletli çözümü içeren nihai konulara

değınmediğı için geri çekilme planına daha temkinli yaklaşmıştır. Ancak yine de barışın önündeki engellerin kalkması için bir adım olarak görmüştür (Mnookin vd., 2014, s. 136). Özetle, uluslararası toplumun Filistin-İsrail barışının sağlanması üzerindeki etkisinin İsrail'in çekilme kararında etkili olduğu söylenebilir.

Son olarak ise 2005 yılında yaşanan çekilmenin taktiksel bir strateji olduğuna yönelik çıkarımlar bu kategori altında sentezlenmiştir. Rynhold ve Waxman (2008) İsrail'in çekilmesini bir özgürleşme dalgasından ziyade Filistin'in farklı bir taktiksel strateji doğrultusunda işgalinin yeni bir aşaması olarak değerlendirmiştir (s. 11). Başbakan Şaron'un danışmanı Dov Weisglass çekilmenin arkasındaki gerekçeyi; "barış sürecinin dondurulması" olarak açıklamıştır. Sürecin dondurulmasıyla birlikte, bağımsız ve egemen bir Filistin Devleti'nin önüne geçilmesi, mülteciler sorunu, sınırlar ve Kudüs sorunu gibi temel sorunların tartışılmasının arka plana itilmesi" amaçlanmıştır (Shavit, 2004). Özet olarak bu taktiksel stratejiye göre, 2005 yılında İsrail askeri güçlerinin Gazze'den çekilmesinin altında, Filistin Devleti'nin devletleşme sürecine yönelik uluslararası baskıların azaltılması ve siyasal sürecin dondurulması yer almıştır.

Sonuç olarak, İsrail'in Gazze'den çekilme planının ardından, farklı kesimlerce birbirinden farklı gerekçeler ön plana atılmıştır. Bu yüzden çekilme planının tek bir nedeni bulunmamaktadır. İsrail iç siyasetinde ideolojik değişim, çekilme planında etkili olmakla birlikte tek başına çekilmeyi açıklamaya yetmemektedir. Uluslararası baskıların artması ve güvenlik sorunları da itici bir güç olmuştur. Cypel'a göre, uluslararası konjonktürel yapının etkisi ve İsrail'de yaşanan politik yozlaşmanın yönünü çevirme ihtiyacının yanı sıra İsrail'in İntifada karşısında etkisiz kalması ve onu güçsüz kılması da çekilmenin altında yatan nedenlerdir (Cypel, 2011, ss. 464-466). Özetle, bu çalışmada literatürden elde edilerek ortaya koyulan nedenler, çekilme planının zamanlamasını, tek taraflı yapısını ve kapsamını anlamada farklı perspektifleri yansıtmakla birlikte önemli etkenleri de bünyesinde barındırmaktadır.

4. Gazze'de Asimetrik Çatışmalar

İsrail Devleti'nin 1948 yılında kurulmasıyla birlikte savaşa dönüşen Filistin-İsrail sorunu günümüzde hala çözülmeyi bekleyen en önemli uluslararası çatışmalardan birisidir. Filistin-İsrail sorununun ortaya çıkmasında birçok faktör, aktör ve neden olması, sorunun çözülmesini zorlaştırmaktadır. Değişen uluslararası sistemin yapısına ilişkin olarak sorunun güç dengesine göre şekillendirilmeye çalışılması sorunun çözümüne ilişkin çabaların her dönem farklılaşmasına neden olmuştur. Filistin-İsrail sorunu bünyesinde yer alan Gazze Sorunu ise, İsrail'in bölgedeki halka uygulamış olduğu asimetrik güç ile sadece toprak sorunu olmaktan çıkıp bir insan hakları sorununa dönüşmüştür.

20. yüzyılın ikinci yarısından sonra Camp David (1979) süreciyle birlikte yumuşayan Mısır-İsrail ilişkileri, Filistin sorununun arka plana itilmesine yol açmıştır. Ancak, Soğuk Savaş'ın sona ermesiyle birlikte ABD, Ortadoğu'daki çıkarlarını korumanın en iyi yolunun bir Arap Koalisyonu kurulması olduğu görüşünü benimsemiş ve Filistin sorununun çözümü için adımlar atılmaya başlanmıştır (Chomsky and Pappé, 2011, s. 67). Uluslararası konjonktürün etkisiyle birlikte başlayan Oslo Barış süreciyle Filistin Sorunu için bir takvim belirlenmiş olmasına rağmen süreç hep kesintiye uğramıştır. Ardından, 2000 yılında İkinci İntifada hareketiyle barış süreci tamamen tıkanmıştır. Bu süreçte, 2006 yılında Hamas'ın parlamento seçimlerini büyük bir çoğunlukla (132/76-43) kazanmasıyla Filistin iç siyasetinde de önemli değişimler yaşanmaya başlamıştır. İsrail'in önkoşulsuz olarak Gazze'den çekilmeyi açıklamasına rağmen Gazze bölgesinde ortaya çıkan otorite boşluğunun Hamas tarafından doldurulması, İsrail için doğacak güvenlik sorunlarını gerekçe göstererek kontrolü elinde tutmasına neden olmuştur. İsrail bölgeden

çekilse de Filedelfiya yolu (Mısır ve Refah bölgesi arasında uzanan yol) ile Gazze'nin karasularını ve hava sahasını kontrol altında tutarak Gazze'nin dış dünya ile bağlantısını kesmiştir (Arı, 2004). Bununla birlikte, Hamas'ın askeri operasyonlarını gerekçe göstererek Gazze'yi abluka altına almıştır.

İsrail Gazze'den çekilmesinin ardından geçtiğimiz on yedi yıl içerisinde, Gazze'ye yönelik dördü şiddetli operasyon (*Dökme Kurşun Operasyonu-2008*, *Savunma Sütunu Operasyonu-2012*, *Koruyucu Hat Operasyonu-2014* ve *Duvarların Muhafızı Operasyonu-2021*) olmakla birlikte birçok küçük ve orta çaplı operasyon düzenlemiştir. Bu operasyonları dikkate alarak, İsrail'in Gazze bölgesinden çekilmesiyle bölgeyi kontrol altında tutma çabalarının sona ermediği ve sistematik bir şekilde şiddet politikalarını uygulamaya devam ettiği söylenebilir.

İsrail'in bölgeden tek taraflı çekilmesinin ardından Gazze'ye ilk kapsamlı operasyonu 27 Aralık 2008 tarihinde gerçekleştirdiği *Dökme Kurşun Operasyonu* olmuştur. Bu operasyonda, İsrail hükümeti, Gazze'den fırlatılan Hamas füzelerini gerekçe göstererek meşru savunma hakkını kullandığını açıklamıştır. Ayrıca Dökme Kurşun Operasyonu İsrail tarafından, işgal altındaki bir nüfusa karşı başlatılan saldırılar yerine dış düşmana karşı bir savaş olarak tasvir edilmiştir. İsrail, Hamas'ı "düşman bir toprakta" bir "düşman" olarak ilan ederek terörü Hamas ile eş anlamlı hale getirmiştir (Allen, 2012, s. 266). Dökme Kurşun Operasyonunun ardından Birleşmiş Milletler Genel Kurulu'nda alınan 64/92 ve 64/94 sayılı kararlarda, İsrail'in Gazze Şeridi'nde işgalci güç statüsünün devam ettiği belirtilmiştir (UN Doc. 64/92; UN Doc. 64/94).

İsrail'in Gazze'ye yönelik olarak 2012 yılında başlattığı ikinci kapsamlı harekâtı, *Bulut Sütunu Operasyonu*, Hamas'ın Arap dünyasında desteği artarken başlatılmıştır. Arap Baharı sonrası Mısır'da Müslüman Kardeşler rejiminin iktidara gelmesi Hamas ile bağların artmasına yol açarken İsrail'in Mısır ile olan ilişkilerini olumsuz yönde etkilemiştir. Bununla birlikte, operasyonun gerçekleşmesinde Arap Baharı sonrası Ortadoğu'da yaşanan diğer gelişmeler de etkili olmuştur. Suriye krizinin yaşanması; Suriye ve Lübnan ile İsrail arasında kuzey sınırı boyunca yaşanan belirsizlikler, Sünni koalisyonu içerisinde yer alan Katar'ın nüfuzunu artırmak için Hamas'a destek vermesi ve askeri yardımlarda bulunması ve İran'ın nükleer programını devam ettirmesi, İsrail'in bölgedeki caydırıcılığını yeniden kazanması için operasyonun yapılmasını elzem hale getirmiştir (Tzabag, 2013, s. 83). Yaklaşık bir hafta süren çatışmalarda, İsrail kara harekâtına girişmeyerek bölgeyi hava saldırılarıyla vurmuştur (Bachmutsky, 2017, s. 439).

İsrail'in Gazze'ye yönelik 2014'te düzenlediği *Koruyucu Hat Operasyonu*, Ortadoğu'daki güçler dengesinde değişikliğin etkisinde kalmıştır. Arap Baharının ardından Ortadoğu jeopolitik ortamının kaygan zemininde Mısır'da Temmuz 2013 yılında Başkan Mursi'nin askeri darbeye devrilmesi, Hamas için de kriz döneminin başlamasına neden olmuştur. 2014 yılında General Sisi yönetimindeki Mısır'da, Hamas'ın terörist bir örgüt olarak ilan edilmesi politik olarak Hamas'ın yalnızlaşmasına yol açmıştır. Mısır'da yeni yönetimin Hamas'ın önemli gelir kaynaklarından biri olarak gördüğü Mısır'dan Gazze'ye kaçak tünelleri kapatmasıyla birlikte siyasi ve ekonomik baskılar, şiddet ortamının artmasına neden olmuştur. Bununla birlikte, Suriye ve Irak'ta artan IŞİD tehdidine karşı uluslararası toplumun köktendinci İslam'ın tehdidine yönelik birleşmesi, Hamas'a karşı tutumlarını da etkilemiş ve Hamas'ın tecridini daha da kötüleştirmiştir (Chorev & Shumacher, 2014, ss. 10-11). Hamas'ın içinde bulunduğu durumdan faydalanmak isteyen İsrail, 51 gün süren operasyon boyunca, Gazze bölgesini kara, deniz ve havadan askeri girişimlerle kontrol altında tutmuştur (Bayraktar, 2014, s. 6).

İsrail'in düzenlemiş olduğu Koruyucu Hat operasyonunun ardından geçen 7 yılda Filistin'in kaderini şekillendiren birçok olay yaşanmıştır. Bunlardan bir tanesi ABD'nin Kudüs'ü İsrail'in başkenti olarak tanıması (6 Aralık 2017) ve Büyükelçiliğini Kudüs'e (14 Mayıs 2018) taşımasıdır.

Filistinliler, hem Kudüs'ün ABD tarafından başkent kabul edilmesini protesto etmek ve hem de İsrail'in ablukası altındaki yaşamlarını uluslararası topluma duyurmak amacıyla 30 Mart 2018 tarihinde "Büyük Dönüş Yürüyüşü" adı altında İsrail sınırlarına yürüyüş başlatmışlardır (Toçoğlu, 2018, s. 2). Bu yürüyüşlere orantısız bir şekilde karşılık veren İsrail, Gazze'ye yönelik tutumunu sertleştirmiştir. Gazze'yi abluka altında tutan İsrail, 2021 yılında ise Doğu Kudüs'te yer alan Şeyh Cerrah Mahallesinde yaşayan Filistinlilerin evlerinden çıkarılması olaylarının tetiklediği *Duvarların Koruyucusu* operasyonunu düzenlemiştir. Taraflar arasında çatışmanın arka planında, her iki tarafında yaşadığı iç siyasi karışıklıklar önemli rol oynamıştır (The International Legal Forum, 2021, s. 1).

Sonuç olarak Gazze'nin durumunu operasyonları göz önüne alarak kısaca değerlendirdiğimizde, İsrail'in Gazze Şeridinden çekilmesine rağmen gerçekleştirdiği operasyonlar bölgedeki etkin kontrolünü devam ettirdiğinin bir göstergesi niteliğindedir. Bu yüzden, uluslararası toplum nezdinde de İsrail için siyasi ve politik sonuçları beraberinde getirmektedir (Bachmutsky, 2017, s. 452). Operasyonların yanında İsrail, 2006 yılında Hamas'ın Gazze'deki seçimleri kazanmasının ardından, Gazze Şeridi'nin sınırlarını kapatma kararı almış, bu kapatmayı 2009 yılında Dökme Kurşun operasyonunun ardından deniz ablukası izlemiştir. 6 Aralık 2021 tarihinde ise, Gazze'yi kara ve denizden tamamen çevreleyen Gazze Duvarı'nın inşasını tamamlamıştır. Günümüzde, Gazze Şeridi'ne erişim hem hava hem deniz ablukası hem de karayollarının İsrail tarafından denetlenmesi ile kısıtlanmıştır. Bununla birlikte İsrail, güvenlik nedenleriyle, bölgeye giren kişilerin ve malların serbest dolaşımına kısıtlamalar getirerek bölgeden bölgeye hareket özgürlüğünü önemli ölçüde azaltmıştır (Longobardo, 2021, ss. 50-51).

5. Gazze'nin Statüsü: Gazze Hala İşgal Altında mı?

Gazze'nin işgal statüsü en temelde, İsrail'in bölgenin işgalci gücü olup olmadığına bağlı olarak uluslararası insancıl hukuk ve uluslararası insan hakları hukuku kapsamındaki işgal durumlarında geçerli olan hak ve yükümlülüklerine tabi olması bakımından önem arz etmektedir (Bachmutsky, 2017, s. 417). 1967 Savaşıyla İsrail tarafından işgal edilen Gazze'nin, 2005 yılında çekilme kararı sonrası işgal statüsü, uluslararası insancıl hukuk bağlamında soruna farklı yaklaşımların da eklenmesine yol açmıştır.

Bir toprağın işgal altında olup olmadığını değerlendirebilmek için öncelikle işgal kavramının tanımına bakmak gerekir. Uluslararası insancıl hukukun bünyesinde, askeri işgal durumlarına ilişkin hukuki düzenlemeler esas olarak 1907 tarihli Lahey Sözleşmesi ve 1949 tarihli Dördüncü Cenevre Sözleşmesinde yer almaktadır. İşgali tanımlamak, uluslararası insancıl hukukun ne zaman ve nasıl uygulanabilir hale geldiğini netleştirmek için önemlidir (Tilley, 2012, s. 7). İşgal, işgalci gücün, mülkiyet hakkına sahip olmadığı bir bölge üzerinde o bölgenin meşru sahibinin rızası olmaksızın etkin kontrol uyguladığı özel bir durumun ortaya çıkmasıdır (Cuyckens, 2016, s. 278). Bir başka tanıma göre işgal, "istiladan sonraki ve düşmanlıkların sona ermesinden önceki bir geçiş dönemi" olarak ifade edilmiştir (Tilley, 2012, s. 7). 1907 tarihli IV No'lu Kara Harbindeki Kanun ve Âdetlere İlişkin Lahey Sözleşmesi'ne Ek Lahey Yönetmeliği'nin 42. maddesinde belirtilen işgal tanımında ise "bir bölge, fiili olarak düşman ordusunun yetkisi altına girdiğinde işgal edilmiş sayılır ve işgal ancak, bir yetkinin tesis edildiği ve icra olduğu toprakları kapsar" ifadesi yer almaktadır. İfadeden de anlaşıldığı gibi işgalin varlığının tespit edebilmesi için bölgenin düşman ordusunun yetkisi altına girmesi gerekmektedir. Bununla birlikte işgalin fiziksel varlığını geçerli kılan bir diğer unsur ise, 43. Madde de belirtilen işgalci gücün kamu düzeni ve sivil hayatı yönetmesine dair görevlerinde belirtilmiştir. 43. Madde de işgalci gücün

"ülkede yürürlükte bulunan kanunlara saygı göstererek, kamu hayatını ve nizamını mümkün olduğu kadar yeniden tesis etmek ve sağlamlaştırmak için kendi yetkisine giren bütün tedbirleri alır" yükümlünden bahsetmektedir (Convention Respecting Laws and Customs of War on Land, Hague IV, 1907). Bu madde, işgalci gücün sorumluluğunun, niteliğinin ve kapsamının belirlenmesinde temel taşı olmuştur. İşgalci gücün sivil yaşamı koruyacak şekilde yönetmesi gerektiği belirtilmiştir (Ben-Naftali ve diğerleri, 2005, s. 563). İşgal altındaki sivillerin korunmasını sağlamaya yönelik hükümleri içeren Dördüncü Cenevre Sözleşmesi'ne göre işgal, "işgalci devlet "bu [işgal altındaki] topraklarda hükümet işlevlerini yerine getirdiği sürece devam eder" ifadesiyle tanımlanmaktadır (Geneva Convention, IV, 1949, art. 6).

İsrail'in duruma bakış açısı incelendiğinde, işgal statüsüne ilişkin Dördüncü Cenevre Sözleşmesinde yer alan işgalci sorumluluğunu üstlenmediği ve bu durumun bölgelerdeki statüsüne atfedilemeyeceği görüşünü savunduğu görülmektedir (Baker, 2012, s. 1516). İsrail'e göre, 1967 Savaşında işgal edilen Golan Tepeleri ve Sina Yarımadası aksine Batı Şeria ve Gazze'de, bölgelerin çıkarlarını temsil eden bir devletin egemenliğinden bahsetmek mümkün olmadığı için Sina Yarımadası ve Golan Tepeleri'nin hukuki statüsü ile Gazze ve Batı Şeria bölgesinin hukuki statüsünün aynı özellikleri taşımadığıdır. Mısır'ın, Gazze bölgesini hiçbir zaman ilhak etmemesi (Dinstein, 2019, s.13) ve egemenlik iddiasında bulunmayarak askeri yönetim altında idare etmesi; yine aynı şekilde Batı Şeria bölgesinde Ürdün'ün egemenlik iddiasının uluslararası düzeyde tanınmaması,² İsrail nezdinde bölgelerin tartışmalı bir konu olarak değerlendirilmesine neden olmuştur (Avinoam, 2009, s. 8; Tilley, 2012, s. 36). Bu nedenle İsrail, Gazze Şeridi ve Batı Şeria'nın kontrolünü ele geçirdiğinde bölgelerde tanınmış bir egemen devlet olmadığı için bu bölgelerin İsrail tarafından "yönetildiğini", ancak uluslararası hukuk anlamında "işgal edilmediğini" iddia etmiştir (Bisharat, 2009, s. 47; Gordon, 2008, s. 26). İsrail tarafından bu topraklar, işgal edilmiş yerine "yönetilen" veya "tartışmalı" olarak tasnif edilerek, Dördüncü Cenevre Sözleşmesi'nin tam olarak uygulanmasının önüne geçilmeye çalışılmıştır (Darcy & Reynolds, 2010, s. 223). Sonuç olarak, Batı Şeria'nın (Doğu Kudüs hariç) ve Gazze'nin askeri yönetiminin çerçevesi işgal yasasının kurallarına uysa da, hukuken uygulanabilirlikleri İsrail hükümeti tarafından hiçbir zaman resmi olarak tanınmamıştır (Benvenisti, 2012, s. 582). Geri çekilmeden sonra ise, İsrail hükümeti artık Gazze Şeridi'ni işgal etmediğini, bu nedenle işgal yasasının İsrail'in bölgedeki eylemleri için geçerli olmadığını iddia etmiştir (Shany, 2009, s. 4).

İsrail'in Batı Şeria ve Gazze Şeridi'ni işgal etmesinden bu yana, uluslararası toplum İsrail'in aksine İsrail'i, 1907 Lahey Düzenlemeleri ve 1949 Dördüncü Cenevre Sözleşmesi hükümleri çerçevesinde işgalci güç olarak nitelendirmiştir (Mari, 2005, ss. 358–359). Bu görüşlerine gerekçe olarak da Gazze'nin hava, deniz ve kara sahalarının İsrail tarafından hala kontrol edildiği ve İsrail'in güvenlik gerekçeleriyle hala bölgeye askeri operasyonlarını sürdürdüğü için işgalin devam ettiğini ifade etmektedirler (Darcy & Reynolds, 2010). Çekilme bu yüzden İsrail'in fiili otoritesini sona erdirmemiştir (Longobardo, 2021, s. 54). Birleşmiş Milletler (BM) organları tarafından hazırlanan raporlar ve alınan kararlar da bu durumu destekler niteliktedir. 2008 yılında Dökme Kurşun Operasyonu'nun ardından BM İnsan Hakları Konseyi tarafından hazırlanan Goldstone raporunda, İsrail'in Gazze Şeridi üzerinde etkin bir kontrol uyguladığı ve bu kontrolün İsrail'in Gazze Şeridi'ni işgal altında tuttuğunun bir kanıtı olduğu görüşündedir (United Nations, 2009). BM Güvenlik Konseyi nezdinde ise 2009 yılında alınan 1860 sayılı kararda, İsrail'in işgalci bir güç olmaya devam ettiği teyit edilmiştir (United Nations Security Council Resolution, 1860, 2009).

² 13 Nisan 1950 tarihinde Ürdün parlamentosunda alınan, Batı Şeria ve Doğu Kudüs'ü tek bir Haşimi Krallığı altında birleştirme kararını sadece Birleşik Krallık ve Pakistan tanımıştır. Bkz. Blum, 1968, ss. 289-290.

Gazze'nin artık işgal altında olmadığını savunanlar ise, özellikle 2006 yılından sonra Hamas'ın Gazze'de yönetimi ele alması ve kamusal hizmetleri sunmaya başlamasının ardından Gazze'de işgalin son bulmasından bahsetmektedirler (Cuyckens, 2016, s. 285). Benvenisti'de 2008-9 yılında Gazze'de yaşanan Dökme Kurşun Operasyonunda yoğun çatışmalara rağmen İsrail güçlerinin Gazze'nin çoğunu kontrol edemediğini ve bu yüzden artık İsrail'in Gazze'de etkin bir kontrol uygulamadığını gösterdiğini iddia etmektedir (Benvenisti, 2012, s. 598).

Hukuki açıdan Gazze'nin durumunu değerlendirdiğimizde İsrail'in fiili olarak Gazze'den çekilmesiyle işgal statüsü de sona ermiştir. Ancak, İsrail'in Gazze'de sadece fiili varlığına odaklanmak Gazze'nin işgal altında olmadığı anlamını taşımamaktadır. Gazze'de İsrail kara birliklerinin olmaması, bölgenin artık "düşman ordunun yetkisi altında" olmadığını göstermesine rağmen, İsrail'in devam eden askeri operasyonları İsrail'in hala bölge üzerinde etkin kontrol uyguladığını göstergesi niteliği taşımaktadır. Cenevre Sözleşmesinin işgale ilişkin hükümlerinde açıkça belirtildiği üzere, İsrail'in Gazze üzerindeki etkin kontrolünü sürdürmeye devam ettiği ve Gazze Hükümeti'nin temel işlevlerini -iç ve dış güvenliği yönetmek, insan ve mal akışını düzenlemek vb.- yerine getirmeye devam ettiği sürece işgalci güç statüsünü devam ettirmektedir. İsrail, bununla birlikte, bölgeyi hava, kara ve denizden etkin kontrol etmeyi sürdürmektedir. İsrail'in askerlerini ve yerleşimcilerini bölgeden geri çektiği için Gazze'ye karşı daha az yükümlülüğü olsa bile Filistin Yönetimi'nin bölge üzerinde tam kontrol uygulamasına izin verene kadar sorumluluklarından tamamen kurtulmuş olmayacaktır (Stephanopoulos, 2006, s. 525).

6. Sonuç

Bu çalışmada literatürün sistematik olarak analiziyle; İsrail'in 2005 yılında neden çekilme kararı aldığı, çekilme kararının ardından geçen on yedi yıl boyunca bölgedeki operasyonların seyri ve gelinen noktada Gazze'nin hukuki statüsü değerlendirilmiştir. Bu araştırma kapsamında öncelikle İsrail'in 2005 yılında Gazze'den çekilme nedenleri analiz edilerek 4 başlık altında sentezlenmiştir: (i) İdeolojik Değişim (İç Politika), (ii) Güvenlik (Artan Savunma Maliyeti), (iii) Uluslararası Baskınlardan Kaçınma ve (iv) Taktiksel Strateji. Ardından İsrail'in Gazze'den çekilmesinin ardından düzenlediği dört şiddetli operasyon (*Dökme Kurşun Operasyonu-2008, Savunma Sütunu Operasyonu-2012, Koruyucu Hat Operasyonu-2014 ve Duvarların Muhafızı Operasyonu-2021*) ve bu operasyonlara gösterilen gerekçe sunulmuştur. Son olarak, çalışmada Gazze'nin statüsü işgal kavramının tanımı çerçevesinde tartışılmış; işgal statüsüne İsrail, Birleşmiş Milletler ve çeşitli kurumların bakış açıları ortaya koyulmuş; işgalin devam etmediğini savunan görüşlerin gerekçeleri incelenmiş; ardından hukuki açıdan Gazze'nin statüsü değerlendirilmiştir.

İsrail'in 2005 yılında Gazze'den çekilmesiyle birlikte yaşanan iyimserlik ortamı birkaç ay içerisinde yerini umutsuzluğa bırakmıştır. Filistinliler için devletlerinin temellerini oluşturmak için bir adım; İsraililer için ise güvenli bir ortam da yaşama umudu içeren bu geri çekilme, taraflar arasındaki ilişkilerin giderek bozulmasına ve keskinleşmesine yol açmıştır. Taraflar arasında iyimserlik ortamının değişmesinde, etkin diplomatik stratejiler ortaya konulmadan ve Gazze'nin sosyo-ekonomik alt yapısı oluşturulmadan, belirsiz bir ortamda çekilme planının uygulanması etkili olmuştur. Bununla birlikte, Gazze'de Hamas'ın iktidara gelmesi de ikili ilişkilerin seyrini değiştirmiş ve İsrail'in Gazze bölgesindeki operasyonlarını artırmasına neden olmuştur. İsrail, güvenlik gerekçelerini öne sürerek, Gazze'ye yönelik operasyonlarını terörle mücadele sorununa dayandırmış ve Gazze bölgesine güç kullanımını meşru hale getirmeye çalışmıştır.

İsrail'in 2005 yılında Gazze Şeridi'nden çekilmesiyle, bölge siyasi ve hukuki bir belirsizlik içinde kalmıştır. İsrail'in Gazze bölgesinden çekilmesi siyasi açıdan, sadece Gazze'nin işgal statüsü açısından değil Filistin Devleti'nin geleceği açısından da önem teşkil etmektedir. İsrail, Gazze'den tek taraflı olarak çekilerek, Filistin'in hem siyasi hem de toprak bütünlüğünün birbirinden ayrılmasını derinleştirmiştir. Hamas, 2006 yılından sonra Gazze bölgesinde hükümetin yürütme, yasama ve yargı alanlarını devralarak Filistin Otoritesinden tamamen bağımsız geniş bir güvenlik alanı yaratmış ve Gazze Şeridi üzerindeki kontrolünü güçlendirmiştir. Hamas'ın Gazze'de kontrolü tamamen ele geçirmesinin ardından Filistin yönetimi, Batı Şeria ve Gazze olmak üzere de facto olarak ikiye ayrılmış ve Filistinlilerin siyasi çapta parçalanmasına neden olmuştur. İsrail'in kantonlaştırma politikasıyla ise, Batı Şeria ve Gazze bölgeleri örülen duvarlarla dış dünyadan izole getirilmiş ve bağlantı yolları koparılarak topraksal olarak bölünmüştür. Bu süreç içerisinde barış ortamının sağlanması için gerek İsrail'in gerekse Filistin Otoritesinin giderek birbirinden ayrılan politikalarıyla, iki Filistin toprağı (Gazze ve Batı Şeria Bölgesi) arasında açılan uçurumda bağımsız bir Filistin Devleti'nin toprak bütünlüğünden bahsetmek de mümkün görünmemektedir. Gazze'nin çekilmenin ardından işgal statüsünü hukuki açıdan değerlendirirsek ise, La Haye Sözleşmesinin 42. Maddesinde belirtildiği üzere işgal, düşman ordusunun fiili varlığına bağlanmıştır. 2005 sonrasında İsrail, Gazze Şeridi'nden bütün askerlerini çekerek fiilini varlığını sonlandırmıştır. Bununla birlikte, IV. Cenevre Sözleşmesinin işgal tanımında bahsettiği gibi işgalci devletin işgal altındaki topraklarda hükümet işlevlerini sonlandırmasıyla işgalin sona ereceği hükmü, Gazze'de yönetimi Hamas'a devreden İsrail için işgal statüsünün sonu anlamını taşımaktadır. Ancak, İsrail'in fiili olarak bölgeden çekilmesi bölgedeki etkin kontrolünü değiştirmemiştir. İsrail'in bölge üzerindeki etkin kontrolünü sürdürmesi Gazze'nin işgal statüsünde belirsizliğe yol açmaktadır. Uluslararası hukukun işgal tanımı çerçevesinde İsrail'in Gazze'yi işgalinin sona erdiğinden söz etsek bile İsrail, Gazze şeridindeki yasadışı ablukasını sürdürmekte ve Gazze'deki insani krizi derinleştirmektedir.

FINANSAL DESTEK

Finansal destek alınmamıştır.

ETİK

Yazar bu çalışmada etik ilke ve standartlara uyduğunu beyan etmiştir.

ÇIKAR ÇATIŞMASI

Yazar herhangi bir çıkar çatışması beyan etmemiştir.

Kaynakça

- Alexander, J. (2007). *Conflict, economic closure and human security in Gaza*. London: Oxford Research Group, 21 Haziran 2016'da erişim adresi, <http://www.pij.org/documents/gaza.pdf>
- Allen, L. (2012). The scales of occupation: 'Operation Cast Lead' and the targeting of the Gaza Strip. *Critique of Anthropology*, 32(3), 261–284. <https://doi.org/10.1177/0308275X12449103>
- Alon, G. (2003, May 27). Irate Likud MKs put PM on the defensive. *Ha'aretz*. <https://www.haaretz.com/1.5471753>
- Amir, M. (2021). Post-occupation Gaza: Israel's war on Palestinian futures. *Geografiska Annaler: Series B, Human Geography*, 103(4), 283–300.
- Amnesty International (2022, February 1), Israel's apartheid against Palestinians cruel system of domination and crime against humanity. <https://www.amnesty.org/en/latest/news/2022/02/israels-apartheid-against-palestinians-a-cruel-system-of-domination-and-a-crime-against-humanity>
- Arı, T. (2004). *Geçmişten günümüze ortadoğu: Siyaset, savaş ve diplomasi*. Alfa Yayınları.
- Avinoam, S. (2009). *Why is Israel's presence in the territories still called "occupation?"*. Jerusalem/Israel, Jerusalem Center for Public Affairs. <http://jcpa.org/text/occupation-sharon.pdf>

- Bachmutsky, R. (2017), Otherwise occupied: The legal status of the Gaza strip 50 years after the six-day war. *Virginia Journal of International Law*, 57(2), 413–454.
- Baker, A. (2012). International humanitarian law, ICRC and Israel's status in the territories. *International Review of the Red Cross*, 94(888), 1511–1521.
- Bayraktar, B. (2013). *Oslo barış süreci, İsrail-Filistin barış görüşmeleri, 1991-2000*. İstanbul, Küre Yayınları.
- Bayraktar, B. (2014). Gazze'ye ekilen nefret tohumları. *Ortadoğu Analiz*, 6(64), 6–8.
- Ben Sasson-Gordis, A. (2016). *The strategic balance of Israel's withdrawal from Gaza (2005-2016)*. (M. Bubis, Trans.). Molad - The Center for the Renewal of Israeli Democracy. http://www.molad.org/images/upload/files/Disengagement-Eng-report-full_final-for-website.pdf
- Ben-Naftali, O., Gross, A. M., & Michaeli, K. (Ed.). (2005). Illegal occupation: Framing the occupied Palestinian territory. *Berkeley Journal of International Law*, 23(3), 551–614. <https://doi.org/10.15779/Z38H948>
- Benvenisti, E. (2012). *The international law of occupation*. UK, Oxford University Press.
- Bisharat, E. G. (2009). Israel's Invasion of Gaza in International Law. *Denv. Journal of International Law & Policy*, 38(1), 41–114. <https://digitalcommons.du.edu/cgi/viewcontent.cgi?article=1199&context=djilp>.
- Blum, Z. Y. (1968), The missing reversioner: reflections on the status of Judea and Samaria. *Israel Law Review*, 3(2), 279–301.
- Central Intelligence Agency (2022), *Middle East: Gaza Strip*. The World Factbook. Retrieved May 29, 2022, from <https://www.cia.gov/the-world-factbook/countries/gaza-strip/html>
- Chomsky, N., & Pappé, I. (2011). *Yaşamla ölüm arasında Gazze: Dünden bugüne Filistin sorunu*, İstanbul, Bgst Yayınları.
- Chorev, H., & Shumacher, Y. (2014). The road to operation protective edge: Gaps in strategic perception. *Israel Journal of Foreign Affairs*, 8(3), 9–24. <https://doi.org/10.1080/23739770.2014.11446599>
- Convention Respecting Laws and Customs of War on Land and its annex: Regulations concerning the Laws and Customs of War on Land. (Hague IV), October 18, 1907, Retrieved October 9, 2021, from https://avalon.law.yale.edu/20th_century/hague04.asp
- Cuyckens, H. (2016). Is Israel still an occupying power in Gaza? *Netherlands International Law Review*, 63(3), 275-295. <https://doi.org/10.1007/s40802-016-0070-1>
- Cypel, S. (2011). *Duvarlar arasında: Çıkmazdaki İsrail toplumu*. (B. Çekmece, Çev.). Ankara, Arkadaş Yayınevi.
- Darcy, S., & Reynolds, J. (2010). An enduring occupation: The status of the Gaza strip from the perspective of International Humanitarian Law. *Journal of Conflict & Security Law*, 15(2), 211–243.
- Dinstein, Y. (2019). *The international law of belligerent occupation*. Cambridge University Press.
- Efrat, E. (1994). Jewish settlements in the West Bank and Gaza. In E. Karsh (Ed.), *Peace in the Middle East: The challenge for Israel* (pp. 135–148). Routledge.
- Efrat, E. (2006). *The West Bank and Gaza strip: A geography of occupation and disengagement*. (2006). Routledge. <https://doi.org/10.4324/9780203965344>
- Filiu, J.-P. (2016). *Gazze tarihi*. (E. Alp, Çev.). İstanbul, Bilge Kültür Sanat Dağıtım.
- Freedom House (2013). *Gaza Strip*. <https://freedomhouse.org/report/freedom-world/2013/gaza-strip>
- Geneva Convention Relative to the Protection of Civilian Persons in Time of War art. 6, August 12, 1949. https://www.un.org/en/genocideprevention/documents/atrocities-crimes/Doc.33_GC-IV-EN.pdf
- Glick, C. B. (2021, September 4). The new plan to oust Netanyahu and its implications for Israel. *Israel Hayom*.
- Gordon, N. (2008). *Israel's occupation*. University of California Press.
- International Court of Justice. (2004). Legal Consequences of the Construction of a Wall in the Occupied Palestinian Territory, Advisory Opinion, I. C. J. Reports. <https://www.icj-cij.org/public/files/case-related/131/131-20040709-ADV-01-00-EN.pdf>
- Koç, B. M. (2006). *İsrail Devleti'nin kuruluşu ve bölgesel etkileri 1948-2006*. İstanbul, Günizi Yayıncılık.
- Levin, G. (2014). One step forward or two steps back? Unilateralism and Israel's Gaza disengagement in the eyes of the World. *Israel Affairs*, 20(1), 87–103.
- Longobardo, M. (2021). The legality of closure on land and safe passage between the Gaza strip and the West Bank. *Asian Journal of International Law*, 11(1), 50–88.
- Luft, M. (2018). Living in a legal vacuum: The case of Israel's legal position and policy towards Gaza residents. *Israel Law Review*, 51(2), 193–234.
- Mari, M. (2005), The Israeli disengagement from the Gaza Strip: An end of the occupation? *Yearbook of International Humanitarian Law*, 8, 356–368. <https://doi.org/10.1017/S1389135905003569>
- Mark, R. C. (2005, February 2). *Israel's proposal to withdraw from Gaza* (CRS Report for Congress, Order Code RS22000). <https://fas.org/sgp/crs/mideast/RS22000.pdf>
- Mnookin, R. H., Eiran, E., & Gilad, S. (2014). Is unilateralism always bad? Negotiation lessons from Israel's "Unilateral" Gaza withdrawal. *Negotiation Journal*, 30(2), 131–156. <https://doi.org/10.1111/nej.12051>
- Myre, G. (2005, February 21). Cabinet ratifies Gaza pullout. *The New York Times*. <http://www.nytimes.com/2005/02/21/international/middleeast/21mideast>.

- Özkoç, Ö. (2009). Savaş ve barış: Doksanlı yıllarda Filistin-İsrail sorunu. *Ankara Üniversitesi SBF Dergisi*, 64(3), 167–195.
- Peleg, I. (1987). *Begin's foreign policy 1977-83*. Westport, CT: Greenwood Press.
- Peters, J. (2010). The Gaza disengagement: Five years later. *Israel Journal of Foreign Affairs*, 4(3), 33–44. <https://doi.org/10.1080/23739770.2010.11446612>
- PM Ariel Sharon at the Fourth Herzliya Conference, December 18, 2003, Israel Ministry of Foreign Affairs, <http://mfa.gov.il/MFA/PressRoom/2003/Pages/Address%20by%20PM%20Ariel%20Sharon%20at%20the%20Fourth%20Herzliya.aspx>
- Prime Minister Ariel Sharon's four-stage disengagement plan, 2004, <https://www.un.org/unispal/document/auto-insert-194935>
- Rynhold, J., & Waxman, D. (2008). Ideological change and Israel's disengagement from Gaza. *Political Science Quarterly*, 123(1), 11–37.
- Samson, E. (2010). Is Gaza occupied: Redefining the status of Gaza under international law. *American University International Law Review*, 25(5), 915–965.
- Shany, Y. (2009, February 25). The law applicable to non-occupied Gaza: A Comment on Bassiouni v. Prime Minister of Israel (Research Paper No. 13–09). The International Law Forum. The Hebrew University of Jerusalem Faculty of Law.
- Shavit, A. (2004, October 24). Top PM aide: Gaza plan aims to freeze the peace process. *Haaretz*. Retrieved June 12, 2022, from <http://www.haaretz.com/top-pm-aide-gaza-plan-aims-to-freeze-the-peace-process-1.136686>.
- Stephanopoulos, N. (2006). Israel's legal obligations to Gaza after the pullout. *Yale Journal of International Law*, 31, 524–528.
- The International Legal Forum. (2021). International law and operation guardian of the wall. <https://www.science.co.il/Arab-Israeli-conflict/documents/2021-05-International-law-and-operation-against-Hamas-in-Gaza.pdf>
- Tilley, V. (2012). *Beyond occupation: apartheid, colonialism and international law in the occupied Palestinian territories*. Pluto Press, London.
- Toçoğlu, F. Z. (2018, Nisan 9). Büyük Dönüş Yürüyüşü. Ortadoğu Enstitüsü - ORMER, https://ormer.sakarya.edu.tr/uploads/files/buyuk_donus_yuruyusu.pdf
- Tzabag, S. (2013). Operation pillar of defense: Lessons for modern warfare. *Israel Journal of Foreign Affairs*, 7(3), 79–93.
- UN Doc. A/RES/64/92 (Jan. 19, 2010)
- UN Doc. A/RES/64/94 (Jan. 19, 2010).
- UN News. (2004, May 4). *Meeting at UN, Quartet issues positive reaction to Israel's Gaza withdrawal plan*. United Nations. <https://news.un.org/en/story/2004/05/102352-meeting-un-quartet-issues-positive-reaction-israels-gaza-withdrawal-plan>
- United Nations (2009, September 15). *Report of the United Nations fact finding mission on the Gaza conflict* (A/HRC/12/48).
- United Nations Security Council Resolution, 1860, adopted by the Security Council at its 6063rd meeting, on 8 January 2009. UN Doc. S/RES/1860.
- UNRWA. (2021). Where we work. Gaza Strip. <https://www.unrwa.org/where-we-work/gaza-strip>
- Weisburd, D., & Lernau, H. (2006). What prevented violence in Jewish settlements in the withdrawal from the Gaza strip: Toward a perspective of normative balance. *Ohio State Journal on Dispute Resolution*, 22(1), 37–81. <http://hdl.handle.net/1811/77114>
- White House (2004, April 14). Letter from President Bush to Prime Minister Ariel Sharon. <https://georgewbush-whitehouse.archives.gov/news/releases/2004/04/20040414-3.html>

Extended Abstract

Today, the status of the Gaza Strip as an occupied zone has once again become the focus of political, legal and academic debates after a series of developments in the region since 2005. Therefore, in this study, the reasons for Israel's decision to withdraw in 2005, the asymmetrical conflicts in the region after the withdrawal decision, and the question of whether Gaza's occupation status after the withdrawal is discussed.

After Israel's plan to withdraw from Gaza, different reasons were brought to the fore by different groups. Therefore, there is no single reason for the withdrawal plan. Although the ideological change in Israeli domestic politics is effective in the withdrawal plan, it is not sufficient to explain the withdrawal on its own. Increasing international raids and security problems have also been a driving force. In

summary, these reasons embody important features in understanding the timing, unilateral nature and scope of the withdrawal plan.

In the past seventeen years after the Israeli withdrawal from Gaza, Israel has conducted four operations against Gaza: Operation Cast Iron Lead (2008), Operation Pillar of Defense (2012), Operation Protective Line (2014), and Operation Guardian of the Walls (2021). Although it was a severe operation, it organized many small and medium-sized operations. As can be seen from these operations, Israel's efforts to keep the region under control did not come to an end with the withdrawal of Israel from the Gaza region, and it continued to implement its policies of violence in a systematic way. As a result, when we briefly evaluate the situation in Gaza, after Hamas won the elections in Gaza in 2006, Israel decided to close the borders of the Gaza Strip, followed by a naval blockade in 2009 after the Cast Lead operation. On December 6, 2021, it completed the construction of the Gaza Wall, which completely surrounds Gaza from land and sea. Today, access to the Gaza Strip is restricted by both an air and naval blockade and Israeli control of roads. However, for security reasons, Israel has significantly reduced the freedom of movement of people from region to region by imposing restrictions on goods entering and leaving the region.

With Israel's withdrawal from the Gaza Strip in 2005, the region remained in a state of political and legal uncertainty. The occupation status of Gaza is fundamentally important in that it is subject to the rights and obligations applicable in cases of occupation under international humanitarian law and international human rights law, depending on whether Israel is the occupying power of the region or not. The occupation status of Gaza, which was occupied by Israel in the 1967 War, after the decision to withdraw in 2005, has led to different approaches to the problem in the context of international humanitarian law. As stated in Article 42 of the Hague Convention, the occupation was dependent on the actual presence of the enemy army. After 2005, Israel ended its existence by withdrawing all its soldiers from the Gaza Strip. However, IV. As stated in the definition of occupation in the Geneva Convention, the provision that the occupation will end when the occupying state terminates its government functions in the occupied territories means the end of the occupation status for Israel, which handed over the administration in Gaza to Hamas. However, the actual withdrawal of Israel from the region did not change its effective control in the region. Israel's continued effective control over the region causes uncertainty in Gaza's occupation status. Even if we talk about the end of Israel's occupation of Gaza within the framework of the definition of occupation in international law, Israel continues its illegal blockade of the Gaza strip and deepens the humanitarian crisis in Gaza.



RESEARCH ARTICLE / Araştırma Makalesi

<https://doi.org/10.37093/ijisi.1080401>

Bütüncül Kanal Entegrasyon Kalitesi Boyutlarının Tüketicilerin Satın Alma Niyeti Üzerindeki Etkileri

Serkan Kılıç* Büşra Tutan**

Öz

Bilgi ve iletişim teknolojilerindeki gelişmeler, perakendeciler ile tüketiciler arasındaki işlemlerin gerçekleştirilmesi için alternatif kanalların giderek yaygınlaşmasına ve benimsenmesine neden olmuştur. Bu durum; perakendecilerin sorunsuz müşteri deneyimini geliştirmeleri, veri uyumsuzluğunu azaltmaları ve birden çok kanalı bağımsız olarak yönetme güçlüğünü aşmak için, mevcut kanalların sinerjisine ve entegrasyonuna odaklanan bütüncül kanal stratejisine geçişi teşvik etmiştir. Bütüncül kanal sisteminin kurulmasının ve başarılmasının temel özelliği, kanal entegrasyon kalitesinin sağlanmasıdır. Bu bağlamda çalışmada, tüketicilerin hizmet kalitesi değerlendirmesi için büyük önem taşıyan bütüncül kanal entegrasyon kalitesi boyutlarının belirlenmesi ve bu boyutların tüketicilerin satın alma niyeti üzerindeki etkisinin araştırılması amaçlanmıştır. Çalışmada bütüncül kanal entegrasyon kalitesi boyutlarının belirlenmesinde ve bu boyutların tüketicilerin satın alma niyeti üzerindeki etkisini ölçmede ilgili literatürden yararlanılarak oluşturulan bir modelden yararlanılmıştır. Çalışma, 18 yaşın üzerinde olan ve giyim alışverişlerinde bütüncül kanal deneyimi bulunan 459 tüketicinin katılımıyla, çevrimiçi anket yöntemiyle yapılmıştır. SPSS ve Smart PLS paket programı kullanılarak yapılan analizde bütüncül kanal entegrasyon kalitesinin; kanal hizmet yapılandırma, içerik tutarlılığı, süreç tutarlılığı, güvence ve kanal karşılıklılık kalitesi boyutlarından oluştuğu bulunmuştur. Smart PLS programı ile gerçekleştirilen yapısal eşitlik modellemesi analizi sonucuna göre, güvence, kanal hizmet yapılandırma ve süreç tutarlılığı kalitesi boyutları tüketicilerin satın alma niyeti üzerinde anlamlı etkilere sahipken; kanal karşılıklılık ve içerik tutarlılığı kalitesi boyutları anlamlı etkilere sahip değildir.

Anahtar Kelimeler: Bütüncül kanal, kanal entegrasyon kalitesi, tüketici davranışları, satın alma niyeti, bütüncül kanal perakendeciliği

Jel Kodları: M31, L67, L81.

Cite this article: Kılıç, S. & Tutan, B. (2022). Bütüncül kanal entegrasyon kalitesi boyutlarının tüketicilerin satın alma niyeti üzerindeki etkileri. *International Journal of Social Inquiry* 15(1), 223–250.
<https://doi.org/10.37093/ijisi.1080401>

* Doç. Dr., Bursa Uludağ Üniversitesi, İktisadi ve İdari Bilimler Fakültesi, İşletme Bölümü (Sorumlu Yazar).
E-posta: skilic@uludag.edu.tr, ORCID: <https://orcid.org/0000-0001-8060-7504>

** İşletme Tezli Yüksek Lisans Mezunu, Bursa Uludağ Üniversitesi, Sosyal Bilimler Enstitüsü,
E-posta: 701914006@ogr.uludag.edu.tr, ORCID: <https://orcid.org/0000-0001-8595-9701>

Article Information

Bu çalışma, Doç. Dr. Serkan KILIÇ'ın danışmanlığında yüksek lisans öğrencisi Büşra TUTAN tarafından tamamlanan "Bütüncül Kanal Entegrasyon Kalitesi Boyutlarının Tüketicilerin Satın Alma Niyeti, Perakendeci Sadakati ve Algılanan Değer Üzerindeki Etkileri" isimli yüksek lisans tez çalışmasından geliştirilmiştir.

Received 28 Feb 2022; Revised 8 June 2022; Accepted: 12 June 2022; Available online: 30 June 2022



The Effects of Omnichannel Integration Quality Dimensions on Consumers' Purchase Intention

Abstract

Advances in information and communication technologies have led to the growing and adoption of alternative channels to carry out transactions between retailers and consumers. This has encouraged the transition to an omnichannel strategy focused on the synergy and integration of existing channels, so retailers can improve the seamless customer experience, reduce data incompatibility and overcome the hassle of independently managing multiple channels. The main feature of the installation and performance of the omnichannel system is to ensure the quality of channel integration. In this context, the study aimed to determine the omnichannel integration quality that is essential for consumer service quality assessment and to investigate the impact of these dimensions on consumers purchase intention. The study was conducted through an online survey method, with the participation of 459 consumers. According to results obtained from SPSS and Smart PLS software, it is found that the omnichannel integration quality consist of channel service configuration, content consistency, process consistency, assurance and channel reciprocity quality dimensions. According to structural equity modeling anaysis results performed with Smart PLS program, quality of assurance, channel service configuration and process consistency dimensions have significant effects while channel reciprocity and content consistency quality dimensions have no significant effects on consumer purchase intention.

Keywords: Omnichannel, channel integration quality, consumer behaviour, purchase intention, omnichannel retailing.

Jel Codes: M31, L67, L81.

1. Giriş

Teknolojik gelişmeler; perakendecilerin tüketicilerle iletişim kurduğu, ürün sattığı ve hizmetlerini kullanılabilir hale getirdiği kanalların çoğalmasına neden olmuş, sanal ve fiziksel kanallar arasındaki sınırları giderek bulanıklaştırmıştır. Bu durum çevrimiçi ve çevrimdışı kanalların, kanal entegrasyonuna yönelik kanaldan bağımsız olarak sorunsuz bir müşteri deneyimi sunmak için birleştiği bütüncül kanal yaklaşımını ortaya çıkarmıştır. "Bütüncül kanal stratejisi; gerçek etkileşimi mümkün kılarak tüketicilerin, her zaman ve her yerde kanallar arasında alışveriş yapmalarına olanak tanıyan ve böylece onlara kanallar arasındaki engelleri ortadan kaldıran sorunsuz, eksiksiz ve benzersiz bir alışveriş deneyimi sunan bir perakendecilik biçimidir" (Juaneda-Ayensa vd., 2016, s. 1). Bütüncül kanal perakendeciliği; "a) tüketici tarafından gerçekleştirilen seçilmiş alışveriş gezileri (tüketicilerin kanal tercihlerine bağlı olması); b) yalnızca bir kanalın geliştirilmesinin aksine, tüketicilerin satın alma sürecinin başından sonuna kadar sinerji içinde hareket edebileceği kanalların geliştirilmesi; c) dijital kanalların, mağazanın teklifine çevrimiçi hizmetin doğal bir uzantısı olarak dahil edilmesi; d) çeşitli iletişim kanallarının tüketici ve işletme seçimleri grubu olarak düşünülmesinin aksine, mevcut olan tüm araç ve platformlarda her bir tüketicinin serbestçe hareket ettiği tek seçeneğe bağlı olduğu varsayılması; e) farklı tekliflere sahip farklı marka kanallarının aksine, tek bir evrensel imaj ve tüm kanalları kapsayan bir ürün ve hizmet portföyü geliştirme; f) tüketicilerin mevcut olan kanallar arasında özgürce hareket etmesine izin vererek kanal arasında sorunsuz geçiş yapabilmeleri için artırılmış hizmet modülasyonunun sağlanması (örneğin; tüketicilerin mobil teknolojiyi kullanarak, fiziksel mağazadaki envanter bilgisini çevrimiçi alabilmesi); g) fiziksel malların tedarikine dayalı hizmetler için, çevrimiçi tamamlayıcıların geliştirilmesi özelliklerine sahiptir" (João & Pastore, 2019, s. 157).

Fiziksel mağazalar, web siteleri, doğrudan posta ve kataloglar, çağrı merkezleri, ev hizmetleri (Hossain vd., 2020, Rigby, 2011), akıllı mobil cihazlar (akıllı telefonlar ve tabletler), ilgili yazılım ve hizmetler (uygulamalar, mobil ödemeler, e-kuponlar, dijital broşürler ve konuma dayalı

hizmetler), sosyal medya, mağaza içi teknolojiler (ücretsiz WiFi, etkileşimli ekranlar, artırılmış gerçeklik, sanal aynalar / deneme kabinleri, dijital tabelalar, işaretçiler (beacons), akıllı self servis kiosklar (akıllı ekran) ve QR kodları (makinelerle okutulabilen bir matris barkod türü) gibi tüketicilere yönelik teknolojiler) (Mosquera vd., 2017) bütüncül kanal ortamında işletmelerin tüketicilerle etkileşime girebilecekleri sayısız kanallara örnek olarak verilebilir. Bütüncül kanal yalnızca kanalların sayısını değil, tüketiciler ve perakendeciler arasındaki etkileşimleri de göz önünde bulundurarak, kanal entegrasyonu düzeyine daha geniş bir bakış açısı getirmektedir (Lee, 2020).

Farklı kanallar arasındaki etkileşimi ve iş birliğini geliştirmeyi amaçlayan bir süreç olan kanal entegrasyonunun uygulanması, perakendecilik bağlamında tüketicilere sorunsuz bir alışveriş deneyimi sağlayabilir (Zhang vd., 2018). Saghiri ve arkadaşları (2017) kanal entegrasyonunu, bütüncül kanallı iş başarısının temel sağlayıcılarından biri olarak tanımlamış ve bağımsız kanalların kapsamlı bir entegrasyonu olmadan, çok kanallı işin asla bütüncül kanallı işletmeye dönüşmeyeceğini savunmuştur. Hizmet kalitesi araştırması, çok kanallı ortamda kanal entegrasyonu konusunu ele almış ve bunu entegrasyon kalitesi olarak adlandırmıştır (Banerjee, 2014; Sousa & Voss, 2006). Kanal entegrasyon kalitesi; "tüketicilere farklı kanallar arasında sorunsuz ve birleşik bir hizmet deneyimi sağlama yeteneği"dir. (Sousa & Voss, 2006, s. 365) Kanal entegrasyon kalitesinin, bütüncül kanal perakendeciliğinin merkezinde olduğu düşünüldüğünde (Lee vd., 2019; Hossain vd., 2017), bütüncül kanal perakendeciliğinden en iyi şekilde yararlanmak için perakendecilerin, müşteri yolculuğu sırasında uyumsuzluğu ortadan kaldıran, kanalların sinerjik entegrasyonunu sağlamaları gerekir (Lee vd., 2019).

Akademik ve endüstri araştırmaları, günümüzün perakende ve hizmet sektörlerinde bütüncül kanalın önemini ortaya koymuştur (Brynjolfsson vd., 2013). Bütüncül kanal yönetimi ile ilgili son akademik çalışmalarda, bütüncül kanal sistemini içeren; tanımların (Rigby, 2011; Verhoef vd., 2015), boyutların (Lee vd., 2019; Shen vd. 2018), etkilerin (Huré vd., 2017; Lee vd., 2019; Picot-Coupey vd., 2016; Shen vd., 2018) ve stratejilerin (Hansen & Sia, 2015; Yrjölä vd., 2018; Berman & Thelen, 2018) tartışıldığı bütüncül kanal pazarlamasına odaklanılmıştır. Öneme rağmen, bütüncül kanalın işletmeler ve tüketiciler üzerindeki etkisine dair çok az kanıt bulunmaktadır. Özellikle, çeşitli kanalların entegrasyonu ve tüketiciler üzerindeki etkileri ile ilgili çalışmalar azdır (Özerşahin, 2016; Hamouda, 2019; Lee vd., 2019; Quach vd., 2022; Le & Nguyen-Le, 2021; Mainardes vd., 2020; Hossain vd., 2020). Bütüncül kanal perakendeciliği literatürü incelendiğinde, araştırma olgusunun kapsamlı bir şekilde anlaşılmasını sağlamak ve etkilerini belirlemek için perspektifi çok ve çapraz kanallı perakendeciliğe doğru genişletmenin gerekli olduğu görülmüştür.

Bu çalışmanın teorik ve pratik açıdan en önemli katkısı, bütüncül kanal entegrasyon kalitesi boyutlarının ve bu boyutların tüketicilerin satın alma niyeti üzerindeki etkilerinin incelenmesidir. Türkiye'de bu alanda yürütülen sınırlı sayıda çalışmanın olduğu göz önüne alındığında, yapılan çalışma hem konu ile ilgili gelecekte çalışma yapmak isteyen araştırmacılara kavramsal bir arka plan sunarak literatüre önemli bir katkı sağlayacak, hem de yöneticilere tüketicileri ve işletmeleri için yararlı olacak etkili bir bütüncül kanal yaklaşımı planını oluşturmalarına yardımcı olacaktır. Çalışmanın birinci bölümünde bütüncül kanal entegrasyon kalitesiyle ilgili literatür taramasına yer verilmektedir. İkinci bölümde bütüncül kanal entegrasyon kalitesinin boyutları ele alınmaktadır. Son bölümde bütüncül kanal entegrasyon kalitesinin boyutlarının, tüketicilerin satın alma niyeti üzerinde anlamlı bir etkiye sahip olup olmadığı araştırılmıştır. Sonuç bölümünde araştırmadan elde edilen sonuçlar ilgili literatür ile karşılaştırılmakta ve gelecekte yapılacak çalışmalar için önerilerde bulunmaktadır.

2. Literatür Taraması

Bütüncül kanal entegrasyon kalitesiyle ilgili literatür incelendiğinde yerli ve yabancı yazında çeşitli çalışmalar bulunduğ u görülmektedir. Bu çalışmalar aşağıda Tablo 1’de görülmektedir.

Tablo 1 ayrıntılı olarak değerlendirildiğinde; Özerşahin (2016) çalışmasında bütüncül kanal entegrasyon kalitesinin boyutlarını belirlemeyi, belirlenen boyutların bütüncül kanal perakende çevresinde tüketici memnuniyeti ve sadakati ile ilişkilerini incelemeyi amaçlamıştır. Araştırma bütüncül kanal perakendeciliğinde giyim sektörü kapsamında, İstanbul’da bulunan 18 yaş ve üzerindeki yetişkinlerden topladığı 203 yüz yüze ve online anket ile gerçekleştirilmiştir. Araştırma modelinde bütüncül kanal giyim perakendeciliğinde entegrasyon kalitesinin boyutları; bilgi tutarlılığı, süreç tutarlılığı, tüketici veri entegrasyonu ve kanal uygunluğu olarak saptanmıştır. Bütüncül kanal entegrasyon kalitesi boyutlarının, bütüncül kanal tüketici memnuniyeti üzerinde olumlu bir etkisinin olduğu ve memnuniyetin bütüncül kanal sadakati için bir ön şart olduğu ortaya konulmuştur. Hossain ve arkadaşları (2017) yaptıkları çalışmada veriye dayalı bütüncül kanal hizmet pazarlaması için kalite boyutu geliştirmeyi amaçlamışlardır. Çalışmada müşteri değeri entegrasyon kalitesinin bir sonucu olarak kavramsallaştırılmış ve müşteri değerinin üç etkeni olan marka değeri, itibar değeri ve ilişki değeri incelenmiştir.

Başka bir çalışmada Shen ve arkadaşları (2018), bütüncül kanal hizmet kullanımının belirleyici etkenlerini keşfetmek amacıyla; nesne temelli inançları (kanal entegrasyon kalitesi) ve davranışsal inançları (algılanan akıcılığı) dahil ederek Wixom & Todd modeli çerçevesinde bir araştırma modeli geliştirmişlerdir. Ayrıca araştırma modelinde algılanan akıcılık ve bütüncül kanal hizmet kullanımı arasındaki ilişkide davranış temelli özelliklerin (dahili ve harici kullanım deneyimi) aracılık etkileri incelenmiştir. Çalışmada kanal entegrasyon kalitesi; hizmet yapılandırma kalitesi (kanal seçim genişliği ve kanal hizmet şeffaflığı) ve entegre etkileşim kalitesi (içerik tutarlılığı ve süreç tutarlılığı) olmak üzere iki boyut ve dört değişkenden oluşmaktadır. Tüketicilerin kanallar arasında bilgi edinme deneyiminin sürekli, sorunsuz ve sınırsız olduğ una dair algısı olarak tanımlanan algılanan akıcılık ise görev, içerik, etkileşim, biliş ve akıcılık duygusunu içeren ikinci dereceden biçimlendirici bir yapı olarak kavramsallaştırılmıştır. Araştırmada ayda 200 milyondan fazla aktif kullanıcısı ve 20 milyon perakendecisi olan, restoranların bütüncül kanal stratejilerini uygulayabildiği Çin’in en büyük yerel hizmet platformlarından biri olan Dianping’in aktif 401 bütüncül kanallı hizmet tüketicisinin çevrimiçi ankete katılımıyla gerçekleştirilmiştir. Sonuçlar, algılanan akıcılığın bütüncül kanallı hizmet kullanımında anlamlı ve olumlu bir etkiye sahip olduğunu, kanal entegrasyon kalitesinin farklı kanallar arasında algılanan akıcılığı önemli ölçüde etkilediğini göstermektedir. Ayrıca dahili kullanım deneyiminin (kullanıcıların belirli bir bilgi teknolojisi hakkında deneyime sahip olması); algılanan akıcılığın, bütüncül kanal hizmet kullanımı üzerindeki etkisini zayıflatırken; harici kullanım deneyiminin (kullanıcıların diğer benzer bütüncül kanallı hizmetlerle deneyime sahip olması) ise algılanan akıcılığın bütüncül kanal hizmet kullanımı üzerindeki etkisini arttırdığı bulunmuştur.

Tablo 1

Bütüncül Kanal Entegrasyon Kalitesi Literatür Taraması

Yazarlar	Araştırmanın Amacı	Sonuç
Özerşahin (2016)	Bütüncül kanal entegrasyon kalitesinin boyutlarını belirlemek, belirlenen boyutların bütüncül kanal perakende çevresinde tüketici memnuniyeti ve sadakati ile ilişkilerini incelemek	Araştırma sonucunda bütüncül kanal hizmet kalitesi dört boyut olarak saptanmış ve bu boyutların, bütüncül kanal tüketici memnuniyeti üzerinde olumlu bir etkisinin olduğu, memnuniyetin bütüncül kanal sadakati için bir ön şart olduğu ortaya konulmuştur.
Hossain vd. (2017)	Veriye dayalı bütüncül kanal hizmet pazarlaması için kalite boyutu geliştirmek	Müşteri değeri, entegrasyon kalitesinin bir sonucu olarak kavramsallaştırılmıştır.
Shen vd. (2018)	Bütüncül kanal hizmet kullanımının belirleyici etkenlerini keşfetmek	Sonuçlar, algılanan acıcılığın bütüncül kanallı hizmet kullanımında anlamlı ve olumlu bir etkiye sahip olduğunu, kanal entegrasyon kalitesinin farklı kanallar arasında algılanan acıcılığı önemli ölçüde etkilediğini göstermektedir.
Huang vd. (2019)	Bütüncül kanal entegrasyon kalitesinin, tüketicilerin yapışkanlık niyeti üzerindeki etkisini araştırmak	Sonuçlar tüketici güveninin ve ilişki bağlılığının, yapışkanlık niyeti üzerinde güçlü bir etkiye sahip olduğunu ve genişliğin, şeffaflığın ve süreç tutarlılığının güveni doğrudan etkilediğini göstermektedir.
Hamouda (2019)	Bütüncül kanal entegrasyon kalitesi, bütüncül kanalda algılanan değer, tüketici memnuniyeti ve sadakati arasındaki ilişkiyi bankacılık bağlamında belirlemek	Araştırma sonucunda yüksek kaliteli bütüncül kanal bankacılık entegrasyonunun; tüketici tarafından bütüncül kanalın algılanan değerini artırdığını, algılanan değer ile tüketici memnuniyetinin yanı sıra tüketici sadakati arasında da olumlu bir ilişkinin olduğu ortaya konulmuştur.
Lee vd. (2019)	Kanal entegrasyon kalitesinin, tüketici bağlılığı üzerindeki etkisini ve bu bağlılıktan kaynaklanan olumlu sonuçları incelemek	Sonuçlar kanal entegrasyon kalitesi boyutlarının olumlu bir şekilde tüketici bağlılığını etkilediğini ve bunun da olumlu ağızdan ağıza ve yeniden satın alma niyetine yol açtığını göstermektedir.
Sun vd. (2020)	Sosyal Bilişsel Teoriyi genişleterek dijitalleştirilmiş tüketiciyi ve ortamı, bütüncül kanal ortamında incelemek ve bunların bütüncül kanal hizmet kullanımını üzerindeki etkilerini belirlemek	Bulgular mobil kimliğin ve kanal entegrasyon kalitesinin; bütüncül kanallı memnuniyet, alışkanlık ve öz yeterlilik ile pozitif olarak ilişkili olduğunu göstermektedir.
Hossain vd. (2020)	Bütüncül kanal entegrasyon kalitesinin boyutlarını belirlemek, algılanan bütüncül kanal entegrasyon kalitesinin; bütüncül kanal ortamında çapraz satın alma davranışı ve müşteri değeri üzerindeki etkilerini incelemek	Bütüncül kanal ortamında sağlanan hizmetlerde, bütüncül kanal entegrasyon kalitesinin olmasının; çapraz satın almayı teşvik ettiği ve algılanan değeri olumlu etkilediği sonucuna ulaşılmıştır. Ayrıca çapraz satın alma niyetinin; bütüncül kanal entegrasyon kalitesi ve algılanan değer arasında kısmi aracılık etkisinin olduğunu ortaya konulmuştur.
Mainardes vd. (2020)	Bütüncül kanal entegre etkileşim kalitesinin ve hizmet kanallarının algılanan acıcılığının, davranışsal sadakate etkisini belirlemek ve bu ilişkilerde olumlu etkinin aracılık etkisini test etmek	Sonuçlar davranışsal sadakat yapısının diğer yapıardan doğrudan veya dolaylı olumlu bir etki aldığını ortaya koymaktadır. Ayrıca olumlu etki deneyiminin, entegre etkileşim kalitesi ile davranışsal sadakat arasındaki ilişkide ve algılanan acıcılık ile davranışsal sadakat arasındaki ilişkide aracılık rolü oynadığı bulunmuştur.
Le & Nguyen-Le (2021)	Kanal entegrasyon kalitesinin iki bileşenin müşteri deneyimi üzerindeki etkilerini belirlemek	Bulgular kanal entegrasyon kalitesinin iki bileşeni ile müşteri deneyimi arasında pozitif bir ilişki olduğunu göstermektedir. Ayrıca müşteri deneyiminin iki boyutu olan memnuniyetin ve duyguların, patronaj niyeti üzerinde olumlu etkisi bulunmaktadır.
Kopot & Cude (2021)	Tüketicilerin bütüncül kanallı moda mağazalarının alışveriş kanallarına bakış açısını incelemek	Araştırma sonuçları marka tutumunun, bütüncül kanallı moda mağazası ortamında tüketicilerinin satın alma niyetlerine ve algılanan acıcılığın etkisine aracılık ettiğini göstermektedir.
Quach vd. (2022)	Bütüncül kanal perakendeciliğinde hizmet entegrasyonunun bileşenlerinin, müşteri deneyimi ve tüketici sadakati üzerindeki etkilerini belirlemek	Bulgular hizmet tutarlılığının akış ve algılanan risk üzerinde doğrudan ve önemli bir etkiye sahip olduğunu, hizmet şeffaflığının akış üzerindeki etkisinin önemli olduğunu göstermektedir. Ayrıca, akış tüketici sadakatini olumlu olarak etkilerken, algılanan gizlilik riski tüketici sadakatini olumsuz olarak etkilemektedir.

Diğer bir çalışmada Huang ve arkadaşları (2019); bütüncül kanal entegrasyon kalitesinin tüketicilerin yapışkanlık niyeti (tüketicilerin perakendecilerle bir ilişki sürdürdüğü ve çeşitli kanallar aracılığıyla perakendecilerle etkileşime devam etmesi) üzerindeki etkilerini incelemek için teorik temel olarak bağlılık-güven teorisini kullanmışlardır. Araştırma belirli bir perakendecinin çevrimiçi (mobil kanal dahil) ve çevrimdışı hizmetlerini kullanmış olan 194 katılımcının ankete katılımıyla gerçekleştirilmiştir. Katılımcılara ait verilerin analizi tüketici güveninin, ilişki bağlılığını etkilediğini ortaya koymaktadır. Sonuçlar tüketici güveninin ve ilişki bağlılığının, yapışkanlık niyeti üzerinde güçlü bir etkiye sahip olduğunu ve genişliğin, şeffaflığın ve süreç tutarlılığının güveni doğrudan etkilediğini göstermektedir. Bütüncül kanal entegrasyon kalitesinin, ilişki bağlılığını etkilemediği ortaya konulmuştur. Ayrıca yüksek seviyeli bütüncül kanal entegrasyon kalitesi, tüketici güvenini artırabilir ve perakendeciler olumlu tüketici ilişkilerini sürdürebilirler. Başka bir çalışmada Hamouda (2019); bütüncül kanal entegrasyon kalitesi, bütüncül kanalda algılanan değer, tüketici memnuniyeti ve sadakati arasındaki ilişkiyi bankacılık bağlamında belirlemeyi amaçlamıştır. Araştırma Tunus'taki yedi bankada en az bir yıldır hesabı olan ve çevrimiçi (web sitesi) - çevrimdışı (banka şubesi) – mobil kanal (mobil uygulama veya mobil web sitesi) olmak üzere en az üç kanalı kullanan, böylelikle bütüncül kanal deneyimi olan 395 banka müşterisine e-posta ile gönderilen web tabanlı bir anket ile gerçekleştirilmiştir. Araştırma sonucunda yüksek kaliteli bütüncül kanal bankacılık entegrasyonunun; tüketici tarafından bütüncül kanalın algılanan değerini artırdığını, algılanan değer ile tüketici memnuniyetinin yanı sıra tüketici sadakati arasında da olumlu bir ilişkinin olduğu ortaya konulmuştur. Bütüncül kanal entegrasyon kalitesi ile tüketici memnuniyeti arasında olumlu bir ilişkinin olduğu vurgulanırken, bütüncül kanal bankacılığında tüketici memnuniyeti artırılarak, tüketici sadakatinin artırılacağı sonucuna ulaşılmıştır.

Lee ve arkadaşları (2019) yaptıkları çalışmada; kanal entegrasyon kalitesinin, tüketici bağlılığı üzerindeki etkilerini ve bu bağlılıktan kaynaklanan olumlu sonuçları incelemeyi amaçlamışlardır. Araştırma yüksek katılımlı ürünler için Apple (n = 269) ve düşük katılımlı ürünler için Kroger (n = 221) olmak üzere iki bütüncül kanal perakendecisinin hem çevrimiçi hem de fiziksel mağazalarını ziyaret eden, ayrıca çevrimiçi ya da fiziksel mağazalarından en az bir satın alma işlemi yapan tüketicileri ile gerçekleştirilmiştir. Sonuçlar; kanal entegrasyon kalitesi boyutlarının (kanal hizmet seçiminin genişliği, kanal hizmet yapılandırmasının şeffaflığı, içerik ve süreç tutarlılığı dahil) olumlu bir şekilde tüketici bağlılığını etkilediğini ve bunun da olumlu ağızdan ağıza ve yeniden satın alma niyetine yol açtığını göstermektedir. Özellikle kanal hizmet yapılandırmasıyla karşılaştırıldığında; entegre etkileşimlerin, yüksek katılımlı ürünler için tüketici bağlılığı üzerinde daha güçlü bir etki yaptığı, ancak düşük katılımlı ürünler için, bunun tersi olduğu bulunmuştur. Tüketiciler, düşük katılımlı ürünlere (Kroger) kıyasla yüksek katılımlı ürünler (Iphone gibi) satın alırken, nispeten daha fazla bilgi aradıkları ve alternatifleri değerlendirdikleri için kanallar arasında içerik tutarlılığının çok önemli olduğu bulunmuştur. Bu tür durumlarda, satın alma kolaylığının (örneğin kanal hizmeti seçiminin genişliği veya "mağazada tıkla ve topla" hizmet yapılandırması) tüketiciler için daha önemli olduğu ortaya konulmuştur.

Bir başka çalışmada Sun ve arkadaşları (2020); Sosyal Bilişsel Teoriyi genişleterek dijitalleştirilmiş tüketiciyi ve ortamı, bütüncül kanal ortamında incelemeyi ve bunların bütüncül kanal hizmet kullanımı üzerindeki etkilerini belirlemeyi amaçlamışlardır. Araştırma Dianping'in aktif 401 bütüncül kanallı hizmet tüketicisinin çevrimiçi ankete katılımıyla gerçekleştirilmiştir. Bulgular mobil kimliğin ve kanal entegrasyon kalitesinin; bütüncül kanallı memnuniyet, alışkanlık ve öz yeterlilik ile pozitif olarak ilişkili olduğunu göstermektedir. Ayrıca bütüncül kanallı memnuniyet ve öz yeterlilik; bütüncül kanallı alışkanlık ile pozitif olarak ilişkilidir. Hossain

ve arkadaşları (2020) bütüncül kanal entegrasyon kalitesinin boyutlarını belirlemeyi amaçladıkları çalışmalarında, ayrıca algılanan bütüncül kanal entegrasyon kalitesinin; bütüncül kanal ortamında çapraz satın alma davranışını (tüketicilerin aynı işletmeden ek ürünler satın alması) ve müşteri değerini nasıl etkilediğini incelemiştir. Araştırma 20 derinlemesine mülakat, iki odak grup tartışması (n=18) ve Avustralya'da bir banka hesabına sahip olan, son üç ay içinde bankanın üç özel kanalını; yani mobil uygulama, web sitesi ve fiziksel şube kullanan 301 müşterisine anket yöntemiyle gerçekleştirilmiştir. Sonuçlar bütüncül kanal entegrasyon kalitesinin; kanal hizmet yapılandırması (kanal seçim genişliği, kanalların şeffaflığı ve kanalların uygunluğu), içerik tutarlılığı (bilgi tutarlılığı ve işlem veri entegrasyonu), süreç tutarlılığı (sistem ve imaj tutarlılığı) ve güvence kalitesi (gizlilik, güvenlik ve hizmet kurtarma erişilebilirliği) olmak üzere dört ana boyut ve on altı boyuttan oluşan hiyerarşik bir yapıdan oluştuğunu göstermektedir. Bütüncül kanal ortamında sağlanan hizmetlerde, bütüncül kanal entegrasyon kalitesinin olmasının; çapraz satın almayı teşvik ettiği ve algılanan değeri olumlu etkilediği sonucuna ulaşılmıştır. Ayrıca çapraz satın alma niyetinin; bütüncül kanal entegrasyon kalitesi ve algılanan değer arasında kısmi aracılık etkisinin olduğu ortaya konulmuştur. Mainardes ve arkadaşları (2020) ise çalışmalarında; bütüncül kanal entegre etkileşim kalitesinin ve hizmet kanallarının algılanan akıcılığının, davranışsal sadakate etkisini belirlemeyi ve bu ilişkilerde olumlu etkinin aracılık etkisini test etmeyi amaçlamışlardır. Araştırma, 337 Brezilyalı banka müşterisine çevrimiçi anket yöntemiyle uygulanmıştır. Araştırma sonuçları diğer yapıların (entegre etkileşim kalitesi, algılanan akıcılık ve olumlu etki deneyimi), davranışsal sadakat yapısını doğrudan veya dolaylı olarak olumlu etkilediğini ortaya koymaktadır. Ayrıca olumlu etki deneyiminin, entegre etkileşim kalitesi ile davranışsal sadakat arasındaki ilişkide ve algılanan akıcılık ile davranışsal sadakat arasındaki ilişkide aracılık rolü oynadığı bulunmuştur.

Bir başka çalışmada Le ve Nguyen-Le (2021) kanal entegrasyon kalitesinin iki bileşeninin (kanal-hizmet yapılandırması ve entegre etkileşimler) müşteri deneyimi üzerindeki etkilerini belirlemeyi amaçlamışlardır. Araştırma Vietnam'daki 312 bütüncül kanal tüketicisi ile gerçekleştirilmiştir. Bulgular kanal entegrasyon kalitesinin iki bileşeni ile müşteri deneyimi arasında pozitif bir ilişki olduğunu göstermektedir. Ayrıca müşteri deneyiminin iki boyutu olan memnuniyetin ve duyguların, patronaj niyeti (tüketicinin belirli bir perakendecinin çevrimiçi ve fiziksel mağazalarından alışveriş yapmaya devam etme olasılıkları) üzerinde olumlu etkisi bulunmaktadır. Tüketici güçlendirmenin, kanal entegrasyon kalitesinin müşteri deneyimi üzerindeki etkisine aracılık ettiği ve internet kullanımının müşteri deneyimi ile öncüler (kanal-hizmet yapılandırması, entegre etkileşimler ve tüketici güçlendirmesi) arasındaki olumlu ilişkiler üzerindeki düzenleyici etkisi ortaya konulmuştur.

Diğer bir çalışmada ise Kopot ve Cude (2021) tüketicilerin bütüncül kanallı moda mağazalarının alışveriş kanallarına bakış açısını incelemeyi amaçlamışlardır. Araştırma Amerika'da bütüncül kanallı moda mağazalarından alışveriş yapan 552 tüketicinin katılımıyla gerçekleştirilmiştir. Araştırma sonuçları marka tutumunun, bütüncül kanallı moda mağazası ortamında tüketicilerinin satın alma niyetlerine ve algılanan akıcılığın etkisine aracılık ettiğini göstermektedir. Ayrıca içerik ve süreç tutarlılığının sağlanması, tüketicilerin bütüncül kanallı moda mağazaları kanallarındaki algıladıkları akıcılığı olumlu yönde etkilemekteyken; kanal seçim genişliği ve kanal hizmet şeffaflığı etkilememektedir. Quach ve arkadaşları (2022) ise yaptıkları çalışmada; bütüncül kanal perakendeciliğinde hizmet entegrasyonu bileşenlerinin (hizmet tutarlılığı ve hizmet şeffaflığının), müşteri deneyimi (akış ve algılanan gizlilik riski) ve tüketici sadakati üzerindeki etkilerini incelemiştir. Bu çalışma için bütüncül kanal stratejisini uygulayan ABD'deki en büyük perakendeci Wal-Mart seçilmiştir. Çalışmanın çevrimiçi anketine son altı ay içerisinde Wal-Mart'ın bütüncül kanallı alışveriş deneyimine sahip olan 786 katılımcı

katılmıştır. Bulgular; hizmet tutarlılığının akış ve algılanan risk üzerinde doğrudan ve önemli bir etkiye sahip olduğunu, hizmet şeffaflığının akış üzerindeki etkisinin önemli olduğunu göstermektedir. Ayrıca, akış tüketici sadakatini olumlu olarak etkilerken, algılanan gizlilik riski tüketici sadakatini olumsuz olarak etkilemektedir. Showrooming davranışı ve lokasyon bazlı hizmet kullanımının, hizmet tutarlılığı ile gizlilik riski arasındaki ilişki üzerinde düzenleyici etkisi bulunmuştur. Buna bağlı olarak showrooming davranışı arttıkça, süreç tutarlılığının algılanan gizlilik riski üzerindeki etkisi azalmaktadır. Benzer şekilde, hizmet tutarlılığının gizlilik riski üzerindeki etkisi, konuma dayalı hizmet kullanımının düzeyine bağlı olduğu ortaya konulmuştur. Yüksek düzeyde konuma dayalı hizmet kullanımına sahip kişiler arasında, süreç tutarlılığının algılanan gizlilik riski üzerindeki etkisinin, daha düşük düzeyde konum tabanlı hizmet kullanımına sahip olanlara kıyasla daha az önemli olduğu sonucuna ulaşılmıştır.

Bütüncül kanal bağlamında; tüketici davranışlarından satın alma niyeti bazı araştırmalarda da ele alınmıştır. Buna göre, tüketicilerin bütüncül kanallı perakendecilere yönelik satın alma niyetinin temel belirleyicilerini tespit etmek (Juaneda-Ayensa vd., 2016; Berg & Tornblad, 2017; Kazancoglu & Aydın, 2018; Çabuk vd., 2018; Fuente, 2019; Karlı, 2019), medya ve sosyal medyada marka tutumunun ve ağızdan ağıza pazarlamanın bütüncül kanal perakendeciliğinde satın alma niyeti üzerindeki etkisini araştırmak (Jia, 2016), bütüncül kanal ortamında tüketicilerin çapraz kanallı satın alma niyetinde etkili olan güdüleri belirlemek (Öztürk & Okumuş, 2018), mağaza içi teknolojinin, deneme kabini teknolojisinin (örneğin; akıllı ayna, sanal giysi giydirme sistemi) ve tüketicilerin kendi akıllı telefonlarının mağazada kullanımının bütüncül kanallı bir mağazada satın alma niyetine etkisini belirlemek (Fuente, 2019), sosyal-duygusal- duygusal deneyimin farklı kanallarda satın alma niyeti üzerindeki etkisini araştırmak (Ulusoy, 2019) üzere farklı yollarla satın alma niyeti incelenmiştir.

Literatürde kanal entegrasyonu ve satın alma niyeti ilişkisi ile ilgili çalışmalar; çapraz kanal entegrasyonunun tüketicilerin satın alma davranışını teşvik edebileceği ve perakendecilerin satış hacmini artırabileceğini (Cao & Li, 2015), çok kanallı perakende ortamlarında kanal entegrasyonunun bir perakendeci tarafından yönetilen kanallar arasında tüketicilerin satın alma niyetlerini, perakendeci benimsemelerini etkileyebileceğini (Pantano & Viassone, 2015) göstermektedir. Wu ve Chang (2016) tarafından çok kanallı entegrasyon kalitesi üzerine yapılan çalışmada; kanal entegrasyon kalitesi boyutlarının, algılanan değer aracılığıyla tüketicilerin çevrimiçi satın alma niyetinde etkili olduğu ortaya konulmuştur. Qi ve Yan (2020) tarafından yapılan çalışmada; kanal seçim genişliği, içerik ve süreç tutarlılığı boyutlarından oluşan çok kanallı entegrasyon hizmet kalitesinin satın alma niyeti, marka deneyimi ve marka güveni üzerinde olumlu bir etkiye sahip olduğu, satın alma niyetinin; çok kanallı entegrasyon hizmet kalitesi, marka deneyimi ve marka güveni ile desteklendiği ortaya koymuşlardır. Herhausen ve arkadaşları (2015) tarafından kanal entegrasyonunun, internet mağazasının algılanan hizmet kalitesini doğrudan arttırdığı; internet mağazasının algılanan hizmet kalitesinin, genel ve internet mağazasının arama niyetini, satın alma niyetini ve ödeme istekliliğini arttırdığı; kanal entegrasyonunun, internet mağazasının algılanan hizmet kalitesi aracılığıyla genel ve internet mağazasının arama niyetini, satın alma niyetini ve ödeme istekliliğini dolaylı olarak arttırdığı; kanal entegrasyonunun doğrudan ve dolaylı etkilerinin, tüketicilerin internet alışveriş deneyimi tarafından yönetildiği ve kanal entegrasyonunun fiziksel mağazayı olumsuz etkilemediği sonucuna ulaşılmıştır. Bütüncül kanal entegrasyon kalitesi ve satın alma niyeti ilişkisi üzerine yapılan çalışmalarda Lee ve arkadaşları (2019) yeniden satın alma niyetini, Hossain ve arkadaşları (2020) çapraz satın alma niyetini incelemiş, yalnızca Kopot ve Cude (2021) satın alma niyetini araştırmıştır. Kopot ve Cude (2021) tarafından yapılan çalışmada da bütüncül kanal entegrasyon kalitesinin iki boyutuna odaklanılmıştır. Dolayısıyla bu çalışma ile daha geniş

kapsamlı ele alınan bütüncül kanal entegrasyon kalitesi boyutları ve bu boyutların tüketicilerin satın alma niyetine etkileri incelenerek literatüre katkı sunulması amaçlanmıştır.

3. Bütüncül Kanal Entegrasyon Kalitesinin Boyutları

Literatür; entegre edilmesi gereken varlıklar, örneğin web sitesi, fiziksel mağaza ve üretici (Li vd., 2018); zamanında teslimat ve yeterli envanter gibi entegre planlama gerektiren performans göstergeleri (Park & Kim, 2021); kanal seçimleri, kanal hizmeti şeffaflığı, içerik ve süreç tutarlılığı ile ölçülen kanallar arası entegrasyonun genişliği ve derinliği (Shen vd., 2018); tutundurma, ürün, fiyat, işlemler, sipariş yerine getirme ve müşteri hizmetleri gibi entegrasyon gerektiren alanlara (Zhang vd., 2018) dayalı olarak bütüncül kanal entegrasyonunun çeşitli yönlerini ele almaktadır. Bu çalışmada bütüncül kanal entegrasyon kalitesinin boyutları; kanal hizmet yapılandırma, içerik tutarlılığı, süreç tutarlılığı, güvence ve kanal karşılıklılık kalitesi olmak üzere beş boyut olarak ele alınmaktadır.

3.1 Kanal Hizmet Yapılandırma Kalitesi

Kanal hizmet yapılandırması, "hizmet sağlama açısından aynı kalite ve tutarlılık seviyesinde kanal performansı"nı ifade etmektedir (Banerjee, 2014, s. 462). Diğer bir ifadeyle, "bir işletme içindeki hizmetler ve kanallar arasındaki ilişki"dir (Sousa & Voss, 2006, s. 366). Kanal hizmet yapılandırma kalitesi; kanal seçim genişliği, kanalların şeffaflığı ve kanalların uygunluğu olmak üzere üç alt boyuttan oluşmaktadır. Tüketicilerin satın alma süreci; arama, satın alma, teslimat düzenlemesi ve bazı durumlarda iade içerir (Hossain vd., 2020). *Kanal seçim genişliği*, tüketicilerin bu görevleri rahatlıkla yerine getirebilmesi için farklı kanalların kullanılabilirliğini sağlamaktadır (Lee & Kim, 2010; Hossain vd., 2019). Web sitesi, mobil uygulama, fiziksel mağazalar gibi farklı kanallardan tüketicilerin hizmetlerden yararlanabilmesinin sağlanmasıyla kanal genişliği gerçekleştirilebilir (Hossain vd., 2020). Tüketiciler, yalnızca tek bir kanal sunan işletmeler yerine, hizmetlerinden yararlanmak için birden fazla kanal sunan işletmeleri tercih etmektedirler (Hossain vd., 2019). Diğer bir ifadeyle, tüketici bağlılığı ve katılımı için kanal seçim genişliği önemli bir neden olarak kabul edilmektedir (Shen vd., 2018). *Kanalların şeffaflığı*, "tüketicinin mevcut kanallar hakkındaki bilgisi" anlamına gelmekte (Hossain vd., 2020, s. 229), "tüketicilerin mevcut kanallardan ve hizmetlerden haberdar olma derecesinin yanı sıra, kanallar arasında bu tür hizmet özellikleri arasındaki farkları" ifade etmektedir (Lee vd., 2019, s.93; Sun vd., 2020, s.4; Shen vd., 2018, s.64). Kanalların şeffaflığı; tüketicilerin, işletmenin mevcut kanallarına ve kanal yeteneklerine ilişkin farkındalık düzeyi ile ilgilidir (Sousa & Voss, 2006). Şeffaflığın gerçekleştirilmesi; tüketicilerin işletmenin kanalları hakkında e-posta, reklam veya yüz yüze iletişim yoluyla bilgilendirilmesiyle mümkündür (Hossain vd., 2020). *Kanalların uygunluğu*, "hizmetin sunulmasında kanalın uygunluğunu" ifade etmektedir (Banerjee, 2014, s. 468). Tüketiciler ve tüketicilerin kullanım deneyimleri, kanal uygunluğunu belirlemektedir (Banerjee, 2014). Banerjee (2014), işletmelerin kolaylıkla yeni kanallar sunabileceğini savunmaktadır. Bununla birlikte kanallar belirli hizmetleri sunmak için uygun değilse, genel hizmet kalitesi algısı düşebilmektedir. Tüketicilerin bir hizmet için tercih etmedikleri kanalları kullanmaya zorlanmamaları ve uygun kanallardan hizmet verilmesi ile kanalların uygunluğu sağlanabilmektedir (Hossain vd., 2020).

3.2 İçerik Tutarlılığı Kalitesi

İçerik tutarlılığı, “giden ve gelen bilgilerin tüketiciler ve işletmeler arasında farklı kanallar aracılığıyla tutarlılığını” ifade etmektedir (Sousa & Voss, 2006, s. 366; Sun, vd., 2020, s. 4; Shen vd., 2018, s. 64; Lee vd., 2019, s. 93). Giden bilgiler; “farklı kanallar aracılığıyla oluşturulan bir sorguya aynı yanıtı alan bir tüketiciyi” ifade ederken, gelen bilgiler; “diğer kanallar aracılığıyla nihai geçmiş etkileşimleri dikkate alarak bir kanalda gerçekleşen hizmet etkileşimi” olarak tanımlanmaktadır (Sousa & Voss, 2006, s. 366). Tüketicilerin sorunsuz bir alışveriş deneyimini şekillendirmede önemli bir rol oynayan içerik tutarlılığı, tüketicilerin çevrimiçi veya fiziksel kanallarda yayınlanan bir sorgulamaya benzer yanıtlar almasına olanak tanımaktadır (Lee vd., 2019). İçerik tutarlılığı kalitesi; bilgi tutarlılığı ve işlem veri entegrasyonu olmak üzere iki alt boyuttan oluşmaktadır. *Bilgi tutarlılığı*, “işletmenin tüm hizmet sunum kanalları içindeki bilgilerin tutarlılığını ve değişmezliğini (tekdüze olduğunu)” ifade etmektedir (Banerjee, 2014, s. 467; Oh & Teo, 2010, s. 41). Bilgi tutarlılığı, tüm kanallarda ürün çeşitliliği ve teslimat detayları, fiyat vb. tutarlılıkların sağlanmasıyla gerçekleştirilebilir (Hossain vd., 2020; Hossain vd., 2019). Ürün veya hizmet özellikleri hakkında tutarlı olmayan bilgiler, bütüncül kanal ortamında tüketicilerin kafalarının karışmasına ve hayal kırıklığına uğramalarına neden olmaktadır (Hsieh vd., 2012). Tüketicilerin, kanal geçişleri için gereken biliş çabasını azaltmaları ve bütüncül kanallı alışverişinin önceki alışveriş deneyimleriyle uyumlu olduğunu algılamaları kanallar arasındaki tutarlılığın sağlanmasıyla mümkündür (Shi vd., 2020). *İşlem veri entegrasyonu*, “tüketicilere kusursuz hizmet sağlamak için, tüketicilerin işlem verilerinin toplanması ve bu verilerin tüm kanallara entegre edilmesi” anlamına gelmektedir (Banerjee, 2014, s. 468). Bütüncül kanal sisteminde, perakendecilerin çevrimiçi ve çevrimdışı kanallarda ürünleri keşfetmek, satın almak ve iade etmek için çeşitli seçenekler sunmaları gerektiğinden; perakendecilerin eşzamanlı olarak bir ürünün kullanılabilirliğini sağlamaları, farklı teslim sürelerini karşılamaları ve faydalı işlem bilgilerini saklamaları gerekmektedir (Lee, 2020). İşlem veri entegrasyonu; tüketicilerin teslimat, sipariş ve satın alma tercihi verilerinin; posta, e-posta adresi, yaş, meslek vb. demografik verilerle farklı kanallardan toplanması, tüm kanallardan erişilecek ve kullanılacak merkezi bir veri tabanına entegre edilmesi ile gerçekleştirilebilir (Hossain vd., 2020).

3.3 Süreç Tutarlılığı Kalitesi

Süreç tutarlılığı; farklı kanallarda ilgili ve karşılaştırılabilir olan tüketiciye dönük çeşitli unsurların tutarlılığına atıfta bulunan hizmet tasarımıyla ilgilidir (Hossain vd., 2020; Shen vd., 2018). Süreç tutarlılığının kalitesini; hizmetin tüketicide oluşturduğu his, bekleme süresi, imajı, çalışanın takdir düzeyi (bir insan arayüzü olması durumunda) ölçmektedir (Banerjee, 2014; Shen vd., 2018; Sousa & Voss, 2006). Süreç tutarlılığı kalitesi; sistem tutarlılığı ve imaj tutarlılığı olmak üzere iki alt boyuttan oluşmaktadır. *Sistem tutarlılığı*, elektronik hizmet kalitesi araştırmalarından ve bilgi sistemlerinden türetilmiştir. “İşletmenin tüm kanallarının tutarlı bir seviyede çalışmasını sağlamak için gerekli olan hizmet sunum sürecinin teknik konularını” ifade etmektedir (Hossain vd., 2020, s. 229). Diğer bir ifadeyle, “tüm kanallarda hizmet sunum süreçlerinin teknik konuları göz önünde bulundurularak tüketicinin uygunluk, kullanım kolaylığı ve tutarlılık algısı”dır (Hossain vd., 2019, s. 158). Çevrimdışı bağlamda somut unsurlar olan; düzen, tasarım, ürün bulma kolaylığı ve ödeme kolaylığı; çevrimiçi bir bağlamda ise işlevsellik, akış ve ödeme kolaylığı, arama yeteneği, web sitesi veya mobil uygulama düzeni tutarlı sistem kalitesiyle ilişkilidir (Hossain vd., 2020). *İmaj tutarlılığı*; “işletmenin marka adının, logosunun, sloganının ve renginin tüm kanallarda tutarlı bir şekilde kullanılması” anlamına gelmektedir (Oh & Teo, 2010, s. 41). Çevredekiler renkler, logo, genel his ve müzik gibi fiziksel mağazanın

atmosferini oluşturan unsurların; web siteleri, mobil uygulamalar gibi çevrimiçi kanallara grafik, dizgi ve ekran renkleri aracılığıyla yansıtılmasıyla imaj tutarlılığı sağlanabilir (Hossain vd., 2019; Hossain vd., 2020).

3.4 Güvence Kalitesi

Güvence (Teminat) kalitesi, "tüketicilerde güven ve güveni ileten farklı kanal özelliklerini" ifade etmektedir (Hossain vd, 2019, s. 159; Hossain vd., 2020, s. 229;). Güvence kalitesi; gizlilik, güvenlik ve hizmet kurtarma erişilebilirliği alt boyutlarından oluşmaktadır. "Tüketicilerin kişisel bilgilerinin farklı kanallarda korunması" *gizlilik*; "işletmenin farklı kanallarının güvenli kullanımı" ise *güvenlik* anlamına gelmektedir (Hossain vd., 2020, s. 229). Perakendecilerin tüketicilerin gizlilik tercihlerine saygı göstermesiyle gizlilik; perakendecilerin tüketici verilerini üçüncü şahıslardan korumasıyla güvenlik sağlanabilir (von Briel, 2018). Bütüncül kanal ortamında, herhangi bir hatanın tüm kanalları etkilemesi ve güvenlik sorunlarının farklı kanallar için değişik olması nedeniyle kanallar arasında bilgi ve veri güvenliğini sağlamak zordur (von Briel, 2018). Ancak mobil uygulamanın ve web sitesinin zararlı yazılım ve hatalardan arındırılmasıyla çevrimiçi güvenlik, güvenlik kameralarının kurulması ve diğer güvenlik önlemlerinin alınmasıyla fiziksel güvenlik sağlanabilir (Hossain vd., 2020). *Hizmet kurtarma erişilebilirliği*; tüketicilere hizmetle ilgili sorunlarını işletmeye kolayca iletebilecekleri kanallar ve birleşik sistemler sunmayı ifade etmekte olup, bu sayede işletmeler hizmetleri daha sorunsuz bir şekilde gerçekleştirmek için kurtarmayla ilgili sorunların entegre ve analiz edilebileceği çeşitli kaynaklardan tüketici geri bildirimlerinin alınmasını sağlayacaktır (Hossain vd., 2019).

3.5 Kanal Karşılıklılık Kalitesi

Kanallar arasındaki karşılıklılık; "bir kanal üzerinden gerçekleşen bir etkileşimin, diğer kanallar üzerinden etkileşimlerle bağlantılı olduğu" anlamına gelir (Wu & Chang, 2016, s. 1230). Kanal karşılıklılığı, çevrimiçi mağazalardan satın alınan ürünler için çevrimdışı mağazaların veya bunun tersi çevrimdışı mağazalardan satın alınan ürünler için çevrimiçi mağazaların iş desteğini sağlar (Lee & Kim, 2010). Kanal karşılıklılık kalitesi; entegre bilgi erişimi ve entegre sipariş karşılama alt boyutlarından oluşmaktadır. *Entegre bilgi erişimi*; "tüketicinin bir kanalda bulunan bilgilere başka bir kanaldan erişme yeteneği"dir (Oh & Teo, 2010, s. 42). Tüketiciler, evlerinden web siteleri veya mobil uygulamalar üzerinden fiziksel mağazalardaki ürün bulunabilirliğini sorgulayabilirler (Hossain vd., 2019). Ayrıca tüketiciler fiziksel mağazalardaki kioskları kullanarak, ürün veri tabanını çevrimiçi olarak bulabilirler (Berman & Thelen, 2004; Oh & Teo, 2010). Hayal kırıklığının ve ürün bulunmamasının olumsuz etkilerinin azaltılması, bir kanalın başka bir kanal hakkında bilgi edinilmesi için kullanılmasıyla mümkündür (Berman & Thelen, 2004; Oh & Teo, 2010). *Entegre sipariş karşılama*, "tüketicilerin herhangi bir veya daha fazla kanalı kullanarak tüm işlem sürecini (sipariş, ödeme, teslimat ve iade dahil) tamamlayabileceği" anlamına gelir (Zhang vd., 2018, s. 183). Örneğin; çevrimiçi olarak satın alınmış bir ürünü mağazada iade etme, mağazadan satın alınan bir ürün için çevrimiçi olarak satın alma sonrası hizmet sağlama veya bir ürünü çevrimiçi sipariş edip mağazada toplama (tıkla ve topla) şeklinde olabilir (Oh & Teo, 2010).

3. Metodoloji

3.1 Araştırmanın Amacı ve Önemi

Araştırmanın temel amacı, bütüncül kanal entegrasyon kalitesi boyutlarını ortaya koymak ve bu boyutların tüketicilerin satın alma niyeti üzerinde anlamlı bir etkiye sahip olup olmadığını belirlemektir. Bu bağlamda; bütüncül kanal entegrasyon kalitesinin boyutlarının ve bu boyutların tüketicilerin satın alma niyeti üzerindeki etkilerinin analiz edilmesi, bütün kanal giyim perakendecileri açısından büyük önem taşımaktadır. Elde edilen sonuçlar, bütüncül kanal giyim perakendecilerinin, bütüncül kanal tüketicilerinin satın alma motivasyonlarını, bütüncül kanal entegrasyonuna yönelik algılarını, farklı beklentilerini anlamalarında ve temin etmelerinde, entegrasyon kalitelerini hangi alanlarda geliştirmeleri hususunda yöntemler belirlemelerinde yardımcı olacaktır. Bu durumda perakendeciler etkili bir bütüncül kanal stratejisi uygulayarak, varlıklarını devam ettirebilir ve rekabet üstünlüğü sağlayabilirler. Yabancı literatürde bütüncül kanal perakendeciliğinde kanal entegrasyon kalitesinin boyutlarının incelenmesi, akademik alanda ilgi çekerek araştırmacıları bu alanda çalışmaya sevk etmiştir. Bu araştırma ile yerli literatürde az sayıda olan bütüncül kanal entegrasyon kalitesi çalışmalarına katkı sağlanacağı düşünülmektedir.

3.2 Araştırmanın Kapsamı ve Kısıtları

Araştırma kapsamındaki tüketiciler, 18 yaşın üzerinde olan ve giyim alışverişlerinde bütüncül kanal deneyimi bulunan bireylerden oluşmaktadır. Ancak araştırma uygulanırken belirli kısıtlamalarla karşılaşmıştır. İlk ve en önemli kısıt, Türkiye’de henüz yeterli sayıda başarılı bir şekilde bütüncül kanal yaklaşımını uygulayabilen perakendecinin olmamasıdır (Öztürk, 2019). Oktay ve Yetkin Özbük (2021) tarafından yapılan çalışmada; bütüncül kanal uygulamalarının tekstil, hazır giyim, deri ve gıda sektörlerinde yaygın olduğu ancak perakendecilerde çoklu kanal anlayışının hâkim olduğu sonucuna ulaşılmıştır, bu düşünceyi doğrular niteliktedir. Araştırmanın diğer kısıtları arasında; zaman, emek ve maliyet baskısı nedeniyle çok geniş olan evrenin küçük bir kısmına ulaşılması ve araştırma sonuçlarının genelleştirilememesi de yer almaktadır.

3.3 Araştırma Yöntemi ve Süresi

Araştırmanın amacına, modeline ve hipotezlerine yönelik literatür incelenerek bir anket formu oluşturulmuş ve araştırmada veri toplama aracı olarak çevrimiçi anket kullanılmıştır. Google Drive internet sitesi aracılığıyla anket sorularını içeren bir bağlantı (link) hazırlanmıştır. Hazırlanan bağlantı elektronik posta, sosyal medya, WhatsApp mesajları aracılığıyla katılımcılara gönderilmiştir. Analizlerin yapılmasında SPSS 23 ve Smart PLS paket programlarından yararlanılmıştır. Veriler; Ağustos-Ekim 2021 tarihlerinde üç aylık bir çalışma sürecinde elde edilmiş ve Smart PLS paket programı kullanılarak Yapısal Eşitlik Modellemesi Analizi ile değerlendirilmiştir. Bu analizde, bütüncül kanal entegrasyon kalitesi boyutlarının herbirinin ayrı ayrı satın alma niyetine etkilerini ortaya koymak üzere birinci düzey analiz tercih edilmiştir.

3.4 Anakütüle ve Örneklem

Araştırmanın anakütlesini, bütüncül kanal giyim perakendecisinden alışveriş yapan tüketiciler oluşturmaktadır. Bütüncül kanal uygulamalarının en yaygın olduğu sektörler arasında hazır giyimin yer alması (Oktay & Yetkin Özbük, 2021) ve hazır giyim ürünlerinin, tüketicilerin hem fiziksel hem de çevrimiçi mağazalarda sıklıkla satın aldıkları ürün kategorisi olması (Özdemir Süzer & Taşkın, 2021) nedeniyle araştırma alanı olarak giyim sektörü tercih edilmiştir. Araştırmada bulunan zaman, emek, maliyet faktörleri gibi çeşitli kısıtlamalar bakımından, tesadüfi olmayan örnekleme yöntemlerinden, kolayda örnekleme yöntemi kullanılmıştır. Böylelikle sadece ulaşılabilir olan kişiler örnekleme dahil edilmiştir. Araştırma 490 kişiye uygulanabilmiş, ancak bazı anketlerin sağlıklı şekilde geri dönüşü olması sebebiyle uygulamada 459 anketin kullanılmasına karar verilmiştir. Bu sayının (n=459), %5 anlamlılık düzeyi için yeterli olduğu görülmektedir (Survey System, n.d.).

3.5 Anket Formu

Anket formu oluştururken yerli ve yabancı literatür incelenmiş ve araştırmanın teorik kısmındaki bilgilerden yararlanılmıştır. Bu çalışmada kullanılan anket formu için 02.07.2021 tarihinde 2021/06 nolu kararla Bursa Uludağ Üniversitesi Sosyal ve Beşeri Bilimler Araştırma ve Yayın Etik Kurulundan izin alınmıştır. Katılımcıların ilk olarak bütüncül kanal tüketicisi olup olmadığını tespit etmek üzere soru yönlendirilmiş, katılımcının "hayır" cevabının vermesi halinde anketi sonlandırması rica edilmiştir. Anket formu üç bölümden oluşmaktadır. İlk bölümde, tüketicilerin cinsiyet, yaş, eğitim düzeyi, medeni durum, çalışma durumu, aylık gelir, bütüncül kanal perakendecisinden yaptığı alışverişin sıklığı – aylık ortalama satın alma tutarı ve bütüncül kanal bağlamında hangi hizmet kanalını tercih ettikleriyle ilgili sorular sorulmuştur. İkinci bölümde yer alan sorular ile tüketicilerin en çok alışveriş yaptığı giyim perakendecisinin bütüncül kanal hizmetlerini düşünerek, bütüncül kanal entegrasyon kalitesinin boyutları belirlenmeye çalışılmıştır. Üçüncü ve son bölümde ise bütüncül kanal entegrasyon kalitesi boyutlarının satın alma niyeti üzerindeki etkilerini araştırmaya yönelik sorular yer almaktadır. İkinci ve üçüncü bölüm için araştırmaya uygun olarak cevaplayıcıların katılım derecelerini gösterdikleri bir ölçek oluşturulmuştur. Bu ölçek 5'li Likert ölçeği (1=Kesinlikle Katılmıyorum, 2=Katılmıyorum, 3=Kararsızım, 4=Katılıyorum, 5=Kesinlikle Katılıyorum) kullanılarak oluşturulmuştur. Anket formunda kullanılan soruların kısa ve anlaşılabilir düzeyde olmasına dikkat edilmiştir. Literatür taraması sonucunda araştırma modelinde bulunan bütüncül kanal entegrasyon kalitesi boyutlarının; kanal hizmet yapılandırma kalitesi (kanal seçim genişliği Hossain vd., 2020; Sun vd., 2020; Mainardes vd., 2020; Shen vd., 2018; —kanalların şeffaflığı; Hossain vd., 2020; Le ve Nguyen-Le, 2021; Mainardes vd., 2020; Sun vd., 2020; Shen vd., 2018; Wu & Chang, 2016; —kanalların uygunluğu; Hossain vd., 2020), içerik tutarlılığı kalitesi (bilgi tutarlılığı; Hossain vd. 2020, Sun vd. 2020, Le & Nguyen-Le, 2021, Park & Kim 2021, Zhang vd. 2018, Wu & Chang 2016, Hsieh vd. 2012) —işlem veri entegrasyonu; Hossain vd., 2020; süreç tutarlılığı kalitesi (sistem tutarlılığı - imaj tutarlılığı Hossain vd. 2020); güvence kalitesi (gizlilik - güvenlik - hizmet kurtarma erişebilirliği Hossain vd. 2020); kanal karşılıklılık kalitesi (entegre bilgi erişimi Gao vd. 2021, Lee 2020, Zhang vd. 2018, Oh & Teo 2010; entegre sipariş karşılama Gao vd. 2021, Zhang vd. 2018, Oh & Teo 2010) olduğu görülmüştür. Araştırmada kullanılan bütüncül kanal entegrasyon kalitesi boyutlarına ilişkin ölçekler, bu çalışmalardan yararlanılarak oluşturulmuştur. Satın alma niyeti ölçeği ise Juaneda-Ayensa vd. (2016) ve Pantano & Viassone (2015) çalışmalarından yararlanılarak oluşturulmuştur. Araştırmada kullanılan ölçekler, bu ölçeklerin oluşturulmasında yararlanılan kaynaklar, ölçeklerde yer alan ifadeler ve bu ifadelerin kodları aşağıda Tablo 2'de yer almaktadır.

Tablo 2

Araştırma Modeli Değişkenleri

İfadelerin Kodları	Bütüncül Kanal Entegrasyon Kalitesi Boyutları ve Satın Alma Niyeti Değişkenleri	Boyut	
KSG1	Perakendeci, hizmetlerine erişmem için bana birden fazla kanal sunar.	Kanal Hizmet Yapılandırma Kalitesi Wu & Chang (2016) Shen vd. (2018) Mainardes vd. (2020) Hossain vd. (2020) Sun vd. (2020) Le & Nguyen-Le (2021)	
KSG2	Perakendecinin çeşitli kanalları arasından seçim yapabiliyim.		
KSG3	Perakendecinin belirli bir kanalına erişemediğimde her zaman perakendecinin başka kanallarını kullanabiliyim.		
KSF1	Perakendecinin sunduğu tüm hizmet kanallarını biliyorum.		
KSF2	İhtiyaçlarımı karşılamak için perakendecinin farklı hizmet kanallarından nasıl yararlanacağımı biliyorum.		
KSF3	Perakendecinin farklı hizmet kanallarının birbirinden farklı hizmet özelliklerini sunduğunu biliyorum.		
KU1	Perakendeci, beni belirli bir amaç için belirli bir kanalı kullanmaya zorlamıyor.		
KU2	Perakendecinin farklı kanallarından sunulan hizmetler bu kanallar için uygundur.		
BT1	Perakendeci, hizmet özellikleri/ürün bilgileri hakkında hizmet sunduğu kanallar arasında tutarlı bilgiler sağlar.		İçerik Tutarlılığı Kalitesi Hsieh vd. (2012) Wu & Chang (2016) Zhang vd. (2018) Hossain vd. (2020) Sun vd. (2020) Le & Nguyen-Le (2021) Park & Kim (2021)
BT2	Perakendeci, hizmet ücretleri/ürün fiyatları hakkında hizmet sunduğu kanallar arasında tutarlı bilgi sağlar.		
BT3	Perakendeci, promosyon teklifleri / kampanyalar hakkında hizmet sunduğu kanallar arasında tutarlı bilgiler sağlar.		
BT4	Genel olarak, perakendecinin hizmet sunduğu çoklu kanallar arasındaki bilgiler tutarlıdır.		
IVE1	İşlem yaptıktan sonra işlem verilerim perakendecinin hizmet sunduğu tüm kanallarında güncellenir.		
IVE2	Perakendeci, farklı kanalları aracılığıyla yaptığım işlemlerin geçmişini tutmaktadır.		
IVE3	Bir kanaldan işlem yaptığımda, bunu perakendecinin başka bir kanalından takip edebilirim.		
IVE4	Kullandığım kanal ne olursa olsun, perakendeci onunla yaptığım geçmiş işlemlerin farkındadır.		
ST1	Perakendecinin tüm kanallarının kullanımı kolaydır.	Süreç Tutarlılığı Kalitesi Hossain vd. (2020)	
ST2	Perakendecinin tüm kanalları ihtiyaçlarımı karşılayacak esnek bir sisteme sahiptir.		
ST3	Hizmet deneyimi bu perakendecinin tüm kanallarında tutarlıdır.		
IT1	Perakendecinin marka adı, sloganı ve logosu tüm kanalları arasında tutarlıdır.		
IT2	Kullandığım kanal ne olursa olsun perakendeci hakkında tutarlı bir izlenimim var.		
IT3	Perakendeci, tüm kanallarında tutarlı marka imajını sürdürmektedir.		
GI1	Perakendecinin çeşitli kanallarında kişisel bilgilerim korunmaktadır.	Güvence Kalitesi Hossain vd. (2020)	
GI2	Perakendecinin çeşitli kanallarında kişisel bilgilerim başkalarıyla paylaşılmamaktadır.		
GI3	Perakendecinin çeşitli kanallarında finansal bilgilerim başkalarıyla paylaşılmamaktadır.		
GU1	Perakendecinin tüm kanalları yeterli güvenlik özelliklerine sahiptir.		
GU2	Bu perakendecinin çoklu kanallarını kullanma konusunda kendimi güvende hissediyorum.		
HKE1	Herhangi bir hizmet/ürün problemi olduğunda, hizmet/ürün arızasını bildirmek için perakendecinin birden fazla kanalını kullanabiliyim. (örneğin; web sitesi, telefon, mobil uygulama, yüz yüze).		
HKE2	Perakendeci, şikayetlerimi dile getirebileceğim araçları sağlıyor.		
HKE3	Perakendeciye hizmet/ürün sorunlarını bildirebileceğim kanalların farkındayım.		
EBE1	Perakendecinin çevrimiçi mağazasından, fiziksel mağazasındaki ürün arayabiliyim.	Kanal Karşılıklık Kalitesi Oh & Teo (2010) Zhang vd. (2018) Lee (2020) Gao vd. (2021)	
EBE2	Perakendecinin çevrimiçi mağazasından, fiziksel mağazadaki envanter durumunu kontrol edebilirim.		
EBE3	Perakendecinin çevrimiçi mağazasındaki bilgilere ve işlemlere, fiziksel mağazasındaki kiosklar (akıllı ekranlar) aracılığıyla erişebilirim.		
ESK1	Perakendecinin kuponları veya hediye çekleri fiziksel mağazasında veya çevrimiçi mağazalarında kullanılabilir.		
ESK2	Perakendecinin fiziksel mağazası, çevrimiçi satın aldığım ürünü teslim almama olanak tanıyor.		
ESK3	Perakendeci, çevrimiçi satın alma işlemi teslim almak istediğimde bulunduğum yere en yakın teslimat adresini seçmeme izin veriyor.		
SA1	Bu tür bir bütüncül kanal perakendecisinden satın alırım.	Satın Alma Niyeti Juaneda-Ayensa vd. (2016) Pantano & Viassone (2015)	
SA2	Arkadaşlarıma bu tür bütüncül kanal perakendecilerinden satın almalarını söylerim.		
SA3	Bu tür bir bütüncül kanal perakendecisinde deneyimimi tekrarlamak isterim.		

3.6 Araştırmanın Modeli ve Hipotezleri

Bütüncül kanal entegrasyon kalitesinin boyutları ve bütüncül kanal entegrasyon kalitesi boyutlarının satın alma niyeti üzerindeki etkilerini ölçmede ilgili literatürden yararlanılarak Şekil 1'deki model oluşturulmuştur.

Şekil 1

Araştırma Modeli

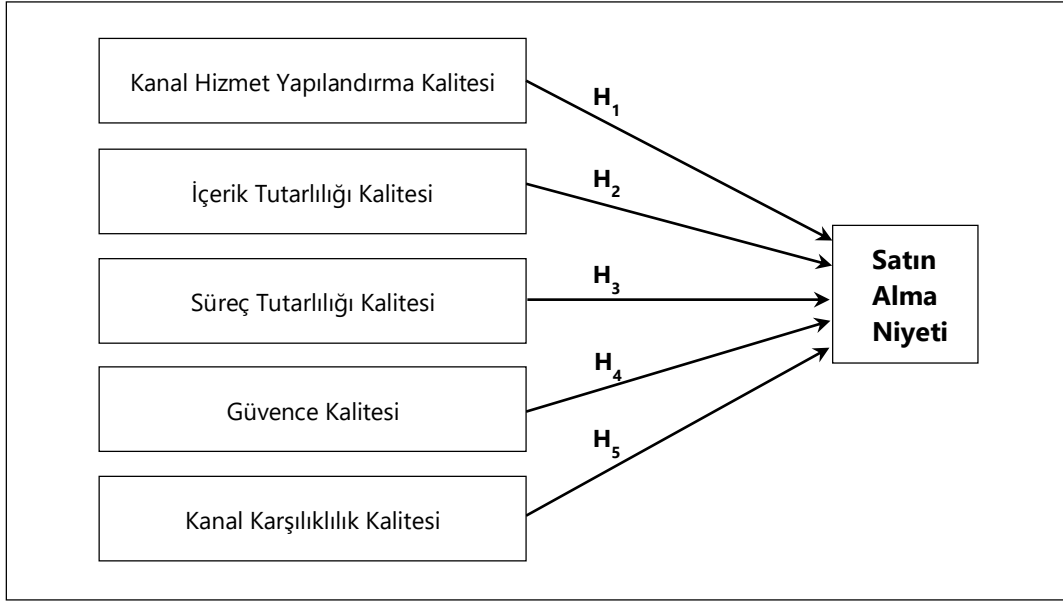

Çalışmada bütüncül kanal entegrasyon kalitesi boyutlarını ortaya koymak ve her bir boyutun satın alma niyeti üzerindeki etkilerini belirlemek amaçlanmıştır. Bu doğrultuda oluşturulan hipotezler aşağıda yer almaktadır.

H₁: 'Kanal Hizmet Yapılandırma Kalitesi', tüketicilerin satın alma niyeti üzerinde pozitif etkiye sahiptir.

H₂: 'İçerik Tutarlılığı Kalitesi', tüketicilerin satın alma niyeti üzerinde pozitif etkiye sahiptir.

H₃: 'Süreç Tutarlılığı Kalitesi', tüketicilerin satın alma niyeti üzerinde pozitif etkiye sahiptir.

H₄: 'Güvence Kalitesi', tüketicilerin satın alma niyeti üzerinde pozitif etkiye sahiptir.

H₅: 'Kanal Karşılıklılık Kalitesi', tüketicilerin satın alma niyeti üzerinde pozitif etkiye sahiptir.

4. Araştırma Bulguları

4.1 Pilot Çalışma

Temel araştırma yapılmadan önce, örnekleme dahil olan 25 kişiye tasarlanan anket formu bir pilot çalışma olarak uygulanmıştır. Burada amaç, anket formunun anlaşılabilirliğini, anket formunun ifade, anlam ve içerik açısından doğruluğunu test etmektir. Pilot çalışma sonucunda anket formuna son şekli verilmiştir. Pilot çalışma temel araştırmadan önceki bir aylık süre içerisinde yapılmıştır.

4.2 Katılımcıların Özellikleri

Araştırmaya katılan katılımcıların özellikleri ve bütüncül kanal giyim perakendecisinden satın alma durumlarını belirlemek amacıyla frekans analizi yapılmıştır. Aşağıdaki Tablo 3'te araştırmaya katılan katılımcıların özellikleri ve bütüncül kanal giyim perakendecisinden satın alma durumları yer almaktadır.

Tablo 3 incelendiğinde araştırmaya toplam 459 kişinin katıldığı ve cinsiyet olarak kadın (%66,23) katılımcıların, erkeklerden (%33,77) baskın olduğu görülmektedir. Ankete katılanların yaş dağılımları incelendiğinde büyük çoğunluğunun 21-30 yaş (%36,82) aralığında yer aldığı, eğitim düzeyi açısından da lisans mezunu (%50,33) olanların ağırlıkta olduğu görülmektedir. Medeni durumlarına bakıldığında araştırmaya katılanların yarısından fazlası evli (%57,08) olduğu ve büyük çoğunluğunun (%50,11) çalıştığı görülmektedir. Aylık eline geçen gelir açısından değerlendirildiğinde, cevaplayıcıların 3.000 ₺ ve altında bir aylık gelire sahip olanlar (%33,55) ve 3.001 ₺ - 6.000 ₺ (%31,37) arasında geliri olanlar ağırlıktadır.

Cevaplayıcıların bütüncül kanal giyim perakendecisinden satın alma durumları da araştırmada sorgulanmıştır. Katılımcılar bütüncül kanal giyim perakendecisinden satın alma sıklığı açısından ağırlıklı olarak ayda bir kez (%25,05) ve ayda 2-3 kez (%24,84) giyim ürünleri satın aldıklarını ifade etmişlerdir. Bütüncül kanal giyim perakendecisinden aylık ortalama satın alma tutarları incelendiğinde cevaplayıcıların ağırlıklı olarak 101 - 200 ₺ (%19,39) ve 201 ₺ - 300 ₺ (%18,95) tutarında satın alım yaptıkları görülmektedir. Katılımcıların, bütüncül kanal giyim perakendecisinden satın alırken en çok tercih ettikleri kanal %28,54 ile mobil uygulama iken, mobil uygulamayı %26,80 ile web site takip etmektedir.

4.3 Verilerin Normal Dağılım Analiz Sonuçları

Araştırma modelinin analizinden önce verilerin normal dağılım analiz sonuçları değerlendirilmiştir. Bu kapsamda verilerin basıklık ve çarpıklık değerleri incelenmiştir. Faktörlerin basıklık ve çarpıklık değerleri sırasıyla şu şekildedir: kanal hizmet yapılandırma kalitesi faktörü (çarpıklık= - .711; basıklık= 1,95), içerik tutarlılığı faktörü (çarpıklık= -.333; basıklık= ,653), süreç tutarlılığı faktörü (çarpıklık= -,300; basıklık= ,740), güvence kalitesi faktörü (çarpıklık= -.019; basıklık= .323), kanal karşılıklılık kalitesi faktörü (çarpıklık= -.435; basıklık= 1,074), satın alma niyeti faktörü (çarpıklık= -.825; basıklık= 1,98). Basıklık ve çarpıklık değerleri, standart hata değerlerine oranlandığında $\pm 1,96$ sınırlarını geçtiği görülmektedir. Kolmogorov-Smirnov analizi sonucunda tüm değişkenler için elde edilen anlamlılık düzeyleri ise $p < 0,05$ düzeyindedir. Bu bağlamda verilerin normal dağılıma sahip olmadığı ifade edilebilir. Bu nedenle yapısal eşitlik modellemesi analiz tekniği olarak kısmi en küçük kareler yöntemi (PLS-SEM) ve paket program olarak da Smart PLS programı kullanılmıştır.

Tablo 3*Katılımcıların Özellikleri ve Bütüncül Kanal Giyim Perakendecisinden Satın Alma Durumları*

Değişkenler	n	Yüzde	
Cinsiyet	Erkek	155	33,77
	Kadın	304	66,23
Yaş	20 ve altı	25	5,45
	21-30	169	36,82
	31-40	89	19,39
	41-50	81	17,65
	51-60	80	17,43
	61-70	14	3,05
	71 ve üzeri	1	0,21
Eğitim Düzeyi	İlköğretim	18	3,92
	Lise	96	20,92
	Önlisans	51	11,11
	Lisans	231	50,33
	Yüksek Lisans	51	11,11
Medeni Durumu	Doktora	12	2,61
	Evli	262	57,08
	Bekar	197	42,92
	Çalışma Durumu	Çalışıyorum	230
Öğrenciyim		86	18,74
Emekliyim		51	11,11
Çalışmıyorum		92	20,04
Gelir Durumu	3.000 ₺ ve altı	154	33,55
	3.001 ₺ - 6.000 ₺	144	31,37
	6.001 ₺ - 9.000 ₺	84	18,3
	9.001 ₺ - 12.000 ₺	34	7,41
	12.001 ₺ - 15.000 ₺	18	3,92
	15.001 ₺ - 18.000 ₺	9	1,96
	18.001 ₺ - 21.000 ₺	4	0,88
Bütüncül kanal giyim perakendecisinden alışveriş yapma sıklığı	21.001 ₺ ve üzeri	12	2,61
	Haftada bir kez	59	12,85
	Haftada birkaç kez	66	14,38
	Ayda bir kez	115	25,05
	Ayda 2-3 kez	114	24,84
Bütüncül kanal giyim perakendecisinden yapılan aylık ortalama satın alma tutarı	Yılda birkaç kez	105	22,88
	100 ₺ ve altı	57	12,42
	101 ₺ - 200 ₺	89	19,39
	201 ₺ - 300 ₺	87	18,95
	301 ₺ - 400 ₺	55	11,98
	401 ₺ - 500 ₺	43	9,37
	501 ₺ - 600 ₺	26	5,66
	601 ₺ - 700 ₺	22	4,79
	701 ₺ - 800 ₺	9	1,96
	801 ₺ - 900 ₺	15	3,28
	901 ₺ - 1.000 ₺	25	5,45
	1.001 ₺ ve üzeri	31	6,75
	Bütüncül kanal giyim perakendecisinden satın alırken en çok tercih edilen kanal	Web site	123
Mobil Uygulama		131	28,54
Sosyal Medya		25	5,45
Mağaza içi Kiosk (Akıllı Ekran)		0	0
QR Kod		0	0
E-posta		4	0,86
Artırılmış Gerçeklik (AR)		0	0
Fiziksel Mağaza		78	16,99
Akıllı Telefon		86	18,74
Akıllı Tablet		0	0
Çağrı Merkezi		3	0,65
Katalog		5	1,09
E-kupon		1	0,22
TV	2	0,44	
Dijital Broşür	1	0,22	

4.4 Ölçeklerin Geçerlilik ve Güvenirlik Analizi Sonuçları

Araştırmada yer alan boyutların geçerlilik ve güvenilirlik çalışmaları da yapılmıştır. Bu çalışmalar kapsamında; iç tutarlılık güvenirliliği, birleşme geçerliliği ve ayrışma geçerliliği analizleri yapılmıştır. Cronbach's Alpha ve birleşik güvenirlik (Composite Reliability - CR) değerleri, iç tutarlılık güvenirliliğinde; faktör yükleri ile açıklanan ortalama varyans (Average Variance Extracted - AVE) değerleri, birleşme geçerliliğinin tespitinde dikkate alınmıştır. AVE değeri gizil yapıyı temsil eden belirli ifadeler arasındaki yakınlaşmanın ölçüsünü görmek, Cronbach's Alpha ve CR değerleri ise ölçeğin içerdiği maddelerin birbiriyle ne ölçüde tutarlı olduğunu ölçmek amacıyla kullanılmaktadır. Cronbach's Alpha ve birleşik güvenirlik değerinin 0,70'in, faktör yüklerinin ve açıklanan ortalama varyans değerinin 0,50'nin üzerinde olması beklenmektedir (Hair vd., 2014; Fornell & Larcker, 1981). Aşağıda yer alan Tablo 4'te araştırmada yer alan boyutların iç tutarlılık güvenirliliği ve birleşme geçerliliği ile ilgili sonuçlar yer almaktadır.

Tablo 4

Ölçüm Modeli Analiz Sonuçları

Bütüncül Kanal Entegrasyon Kalitesi Boyutları	İfadelerin Kodları	Faktör Yükü	Cronbach's Alpha	Birleşik Güvenirlik (CR)	Açıklanan Ortalama Varyans (AVE)
Kanal Hizmet Yapılandırma Kalitesi	KSG1	0.729	0.814	0.866	0.520
	KSG2	0.819			
	KSG3	0.721			
	KSF2	0.694			
	KSF3	0.696			
	KU2	0.657			
İçerik Tutarlılığı Kalitesi	BT1	0.753	0.811	0.865	0.520
	BT2	0.792			
	BT3	0.775			
	BT4	0.812			
	IVE1	0.558			
	IVE3	0.596			
Süreç Tutarlılığı Kalitesi	ST1	0.658	0.825	0.871	0.531
	ST2	0.703			
	ST3	0.647			
	IT1	0.728			
	IT2	0.794			
	IT3	0.825			
Güvence Kalitesi	GI1	0.666	0.862	0.891	0.505
	GI2	0.658			
	GI3	0.735			
	GU1	0.779			
	GU2	0.741			
	HKE1	0.668			
	HKE2	0.748			
	HKE3	0.683			
Kanal Karşılıklık Kalitesi	EBE1	0.796	0.751	0.833	0.500
	EBE2	0.634			
	ESK1	0.682			
	ESK2	0.721			
	ESK3	0.694			
Satın Alma Niyeti	SA1	0.868	0.837	0.902	0.754
	SA2	0.855			
	SA3	0.882			

Hair ve arkadaşları (2014) çalışmalarında faktör yükünün 0,50'nin üzerinde, ideal olarak da 0,70 değerinin üzerinde olması gerektiğini ifade ettiğinden Tablo 4 incelendiğinde, 39 ifadeyle başlanılan analiz sonucunda eşik değerlerin üzerinde geçerlilik ve güvenilirlik değerlerinin elde edilmesi için faktör yükleri düşük olan 5 ifade analizlerden çıkarılmıştır. AVE değeri düşük olan kanal hizmet yapılandırma, kanal karşılıklılık ve içerik tutarlılığı kalitesi boyutlarında AVE değerlerinin 0,50'nin altında olduğu görülmüştür. Bu doğrultuda modelde yer alan boyutların ve boyutlarda yer alan değişkenlerin faktör yükleri incelenmiştir. Faktör yükü düşük olan ve AVE değerlerini düşüren değişkenlerden sırasıyla kanal hizmet yapılandırma kalitesi boyutundan KU1, kanal karşılıklılık kalitesi boyutundan EBE3, içerik tutarlılık kalitesi boyutundan IVE2, kanal hizmet yapılandırma kalitesi boyutundan KSF1 ve içerik tutarlılık kalitesi boyutundan IVE4 kodları analizden çıkarılmıştır. Tablo 4 incelendiğinde analizde kullanılan boyutların, Cronbach's Alpha katsayılarının 0,751 ile 0,862 arasında, Birleşik Güvenirlik değerlerinin 0,833 ile 0,902 arasında olduğu görülmektedir. Elde edilen bu değerlerle çalışmanın iç tutarlılık güvenilirliğinin sağlandığı ifade edilebilir. Tablo 4 incelendiğinde boyutların faktör yüklerinin 0,558 ile 0,882 arasında, AVE değerlerinin 0,500 ile 0,754 arasında olması nedeniyle birleşme geçerliliğinin sağlandığı ifade edilebilir.

Ayrışma geçerliliği, kavramsal olarak benzer olan iki yapının farklılıklarının derecesinin ölçümünde kullanılmaktadır. Bu çalışmada, ayrışma geçerliliğinin tespitinde Fornell ve Larcker (1981) ve Henseler ve arkadaşları (2015) tarafından önerilen kriterler kullanılmıştır. Bu kriterlere göre elde edilen ayrışma geçerliliği sonuçları aşağıdaki Tablo 5'te görülmektedir.

Tablo 5
Ayrışma Geçerliliği Sonuçları

Fornell ve Larcker Kriteri						
	Güvence Kalitesi	Kanal Hizmet Yapılandırma Kalitesi	Kanal Karşılıklılık Kalitesi	Satın Alma Niyeti	Süreç Tutarlılığı Kalitesi	İçerik Tutarlılığı Kalitesi
Güvence Kalitesi	0.711					
Kanal Hizmet Yapılandırma Kalitesi	0.419	0.721				
Kanal Karşılıklılık Kalitesi	0.610	0.401	0.707			
Satın Alma Niyeti	0.479	0.522	0.443	0.868		
Süreç Tutarlılığı Kalitesi	0.667	0.571	0.578	0.529	0.729	
İçerik Tutarlılığı Kalitesi	0.502	0.426	0.444	0.393	0.600	0.721

HTMT Kriteri						
	Güvence Kalitesi	Kanal Hizmet Yapılandırma Kalitesi	Kanal Karşılıklılık Kalitesi	Satın Alma Niyeti	Süreç Tutarlılığı Kalitesi	İçerik Tutarlılığı Kalitesi
Güvence Kalitesi						
Kanal Hizmet Yapılandırma Kalitesi	0.479					
Kanal Karşılıklılık Kalitesi	0.718	0.503				
Satın Alma Niyeti	0.543	0.628	0.545			
Süreç Tutarlılığı Kalitesi	0.787	0.692	0.738	0.613		
İçerik Tutarlılığı Kalitesi	0.593	0.533	0.578	0.470	0.749	

Fornell ve Larcker (1981) kriterine göre, analizde yer alan boyutların AVE değerlerinin karekökü, bu boyutların birbirleri arasındaki korelasyondan yüksek olmalıdır. Tablo 5'deki değerler incelendiğinde, her bir boyutun açıklanan ortalama varyans değerinin (AVE) karekökünün, diğer boyutlarla olan korelasyondan daha yüksek olduğu görülmektedir. Dolayısıyla Fornell ve Larcker (1981) tarafından önerilen kriterin sağlandığı ifade edilebilir. Henseler ve arkadaşları (2015) tarafından önerilen HTMT (Heterotrait- Monotrait Ratio) kriteri; analizde yer alan tüm değişkenlere ait ifadelerin korelasyonlarının ortalamasının aynı değişkene ait ifadelerin korelasyonlarının geometrik ortalamalara oranlarını ifade etmektedir. Yazarlar çalışmalarında, HTMT değerinin içerik olarak birbirine uzak boyutlarda 0,85'in, yakın boyutlarda ise 0,90'ın altında olması gerektiğini belirtmektedir. Tablo 5 incelendiğinde, analizde yer alan boyutların HTMT değerlerinin önerilen eşik değerin altında olduğu, dolayısıyla Henseler ve arkadaşları (2015) tarafından önerilen HTMT kriterine ilişkin şartların da sağlandığı ifade edilebilir. Tablo 5'deki bulgulara dayanarak, bu araştırmada yer alan boyutlar arasında ayırışma geçerliliğinin sağlandığı görülmektedir. Sonuçta, araştırma boyutları yapısal eşitlik modellemesi analizi yapmak için uygun bulunmuştur.

4.5 Araştırma Modelinin Test Edilmesi ve Sonuçlar

Araştırma modelinin güvenilirlik ve geçerlilik analizinden sonra hipotezleri test etmek amacıyla, önerilen araştırma modeli yapısal eşitlik modeli analiziyle incelenmiştir. Modelde kanal hizmet yapılandırma, içerik tutarlılığı, süreç tutarlılığı, güvence ve kanal karşılıklılık kalitesi egzogen değişkenleri; satın alma niyeti ise endojen değişkeni oluşturmaktadır. Araştırmanın hipotezlerini test etmek amacıyla oluşturulan yapısal eşitlik modeli ve sonuçları Şekil 2'de görülmektedir.

Şekil 2

Yapısal Eşitlik Modeli

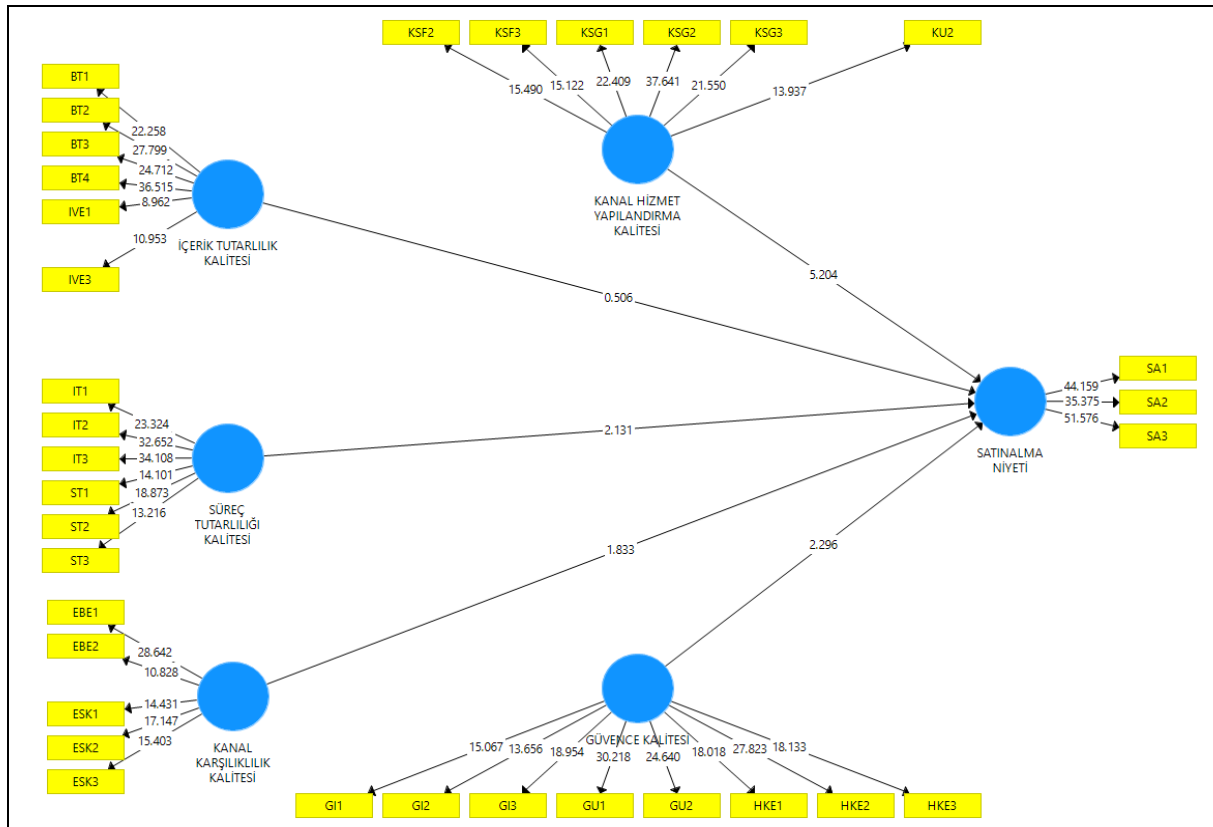

PLS-SEM yöntemi, küçük ve büyük örneklerde çalışabilmesi, verinin normal dağılım göstermesine ihtiyaç duymaması, hem reflektif hem de formatif değişkenleri analize dahil edebilmesi gibi özellikleri bünyesinde barındırmaktadır (Ringle vd., 2020, ss. 1622-1623). Kısmi en küçük kareler yol analizi (PLS-SEM) kullanılarak, araştırma modeli analiz edilmiştir. Verilerin analizinde SmartPLS istatistik programından yararlanılmıştır. R^2 , β ve t-değerleri (t değeri > 1,96) gibi temel ölçümler ile tahmin gücü (Q^2) ve etki büyüklüğü (f^2) değerleri incelenerek model değerlendirilmiştir. Ölçüm modeli (doğrusallık, yol katsayıları, R^2 ve f^2) için PLS algoritması, tahmin gücü (Q^2) değerini hesaplamak için de Blindfolding analizi gerçekleştirilmiştir. PLS yol katsayılarının anlamlılıklarını ölçmek amacıyla yeniden örnekleme (bootstrapping) tekniğiyle örneklemden 5000 alt örneklem alınarak t değerleri hesaplanmıştır. Araştırma modeline ilişkin sonuçlar aşağıdaki Tablo 6'da görülmektedir.

Tablo 6

Araştırma Modeli Katsayıları

Yollar	Standartize β Katsayısı	Standart Hata	t Değeri	P Değeri	f^2	VIF	Sonuç
Güvence Kalitesi -> Satın Alma Niyeti	0.152	0.066	2.296	0.022	0.018	2.119	Kabul
Kanal Hizmet Yapılandırma Kalitesi -> Satın Alma Niyeti	0.302	0.058	5.204	0.000	0.098	1.520	Kabul
Kanal Karşılıklılık Kalitesi -> Satın Alma Niyeti	0.118	0.064	1.833	0.067	0.013	1.764	Red
Süreç Tutarlılığı Kalitesi -> Satın Alma Niyeti	0.164	0.077	2.131	0.033	0.017	2.592	Kabul
İçerik Tutarlılığı Kalitesi -> Satın Alma Niyeti	0.037	0.073	0.506	0.613	0.001	1.644	Red

Not. $R^2=0.384$, $Q^2=0.280$

Tablo 6'daki, tüm değişkenlere ait VIF değerlerinin eşik değer olan 5'in (Ali vd., 2018; Garson, 2016; Hair vd., 2011) altında olması nedeniyle değişkenler arasında doğrusallık problemi olmadığı görülmektedir. Modelde yer alan güvence kalitesi ($\beta=0,152$; $p<0,05$), kanal hizmet yapılandırma kalitesi ($\beta=0,302$; $p<0,05$), süreç tutarlılığı kalitesi ($\beta=0,164$; $p<0,05$) satın alma niyetini etkilerken; kanal karşılıklılık kalitesi ($\beta=0,118$; $p>0,05$) ve içerik tutarlılığı kalitesi ($\beta=0,037$; $p>0,05$) satın alma niyeti üzerinde etkiye sahip değildir. Dolayısıyla araştırmadaki hipotezlerin kabul/red durumuna Tablo 6'da yer verilmektedir.

Modele ait elde edilen R^2 değeri incelendiğinde bütüncül kanal entegrasyon kalitesi boyutlarının, satın alma niyetini açıklama oranı % 38 bulunmuştur. Etki büyüklüğü olarak ifade edilen f^2 değerlerine bakılarak, tahmin yapılarının etki büyüklüğü değerlendirilmektedir. Cohen (1988) çalışmasında, f^2 değerlerini 0,02 - 0,15 arasında ise düşük; 0,15 - 0,35 arasında ise orta; 0,35 ve üzerinde ise yüksek etki oranı olarak ifade etmektedir. Analiz sonucunda Tablo 6 incelendiğinde; kanal hizmet yapılandırma kalitesinin (f^2 değeri 0.098) satın alma niyeti üzerinde düşük; güvence (f^2 değeri 0.018) ve süreç tutarlılığı (f^2 değeri 0.017) kalitesinin ise satın alma niyeti üzerinde çok düşük etki büyüklüğüne sahip olduğu görülmektedir. Q^2 değeri; blindfolding analizi sonucunda bulunmaktadır ve verilen bir gösterge bloğuna ilişkin bir boyutun verilerini modele dahil etmeden modelin tahmini gücünü değerlendirmektedir (Ali vd., 2016). Kestirimsel örneklemin tekrar kullanım tekniği olan Q^2 , tahmin gücü düzeyinin belirlenmesinde kullanılan bir kriterdir. Modelin tahmin gücüne sahip olabilmesi için $Q^2>0$ olması gerekmektedir. Elde edilen sıfırdan büyük Q^2 değerleri, egzogen değişkenlerin, söz

konusu endojen değişkeni için tahmin gücüne sahip olduğunu göstermektedir (Hair vd., 2011; Peng & Lai, 2012). Tablo 6 incelendiğinde, bulunan Q^2 değeri sıfırdan büyük olması nedeniyle araştırma modelinin tahmin gücüne sahip olduğu ifade edilebilir.

5. Sonuç ve Öneriler

Bütüncül kanal perakendeciliği; tüketicilere bilgi toplama, mülkiyeti devretme ve ürünlere sahip olma, satın alma sonrası desteğe erişme ve istenmeyen öğeleri iade etme dahil olmak üzere, tüm alışveriş ihtiyaçlarını karşılamak için fiziksel, çevrimiçi, telefon ve mobil teknoloji ortamlar arasında özgürce hareket edebilecekleri, sorunsuz bir alışveriş deneyimi sağlamaktadır (Byrne, 2017). Bütüncül kanal perakendecilerinin, kanallar genelinde müşteri ilişkilerini yönetme ve müşterilere alışveriş yolculukları boyunca sorunsuz bir satın alma deneyimi sunma becerilerini belirleyen önemli bir faktör olarak "kanal entegrasyon kalitesi" kabul edilmektedir (Le & Nguyen-Le, 2021). Perakendeciliğin, kusursuz bir bütüncül kanal perakendeciliği deneyimine doğru gelişmesi için bütüncül kanal entegrasyon kalitesi boyutlarını belirlemek ve bu boyutların tüketicilerin satın alma niyetlerine etkisini tespit etmek bütüncül kanal perakendecileri için önemli bir hale gelmiştir. Bütüncül kanal entegrasyon kalitesinin gerçekleştirilmesi, perakendecilerin etkili bir bütüncül kanal stratejisini uygulamalarına neden olacaktır. Başarılı bir bütüncül kanal stratejisi; perakendecilerin varlıklarını devam ettirebilme, yeni tüketicilere ulaşabilme ve pazarlarını genişletebilme (Nagula ve Liu, 2020) konularında fırsatlar sunmaktadır. Ayrıca toplam satış büyümesi, maliyet tasarrufu, genişletilmiş güven, sinerji ve katma değerli hizmet yoluyla farklılaşma gibi çeşitli faydalar da sağlamaktadır (Saghiri vd., 2017). Bu nedenle tüketicilerin, satın alma niyetlerinde etkili olan bütüncül kanal entegrasyon kalitesi boyutlarını iyi analiz edebilen ve kusursuz bir bütüncül kanal stratejisi uygulayabilen bütüncül kanal perakendecileri rakipleri karşısında rekabet avantajına sahip olabilirler.

Çalışma sonucunda tüketicilerin bütüncül kanal giyim perakende sektörü kapsamındaki entegrasyon kalitesinin; kanal hizmet yapılandırma, içerik tutarlılığı, süreç tutarlılığı, güvence ve kanal karşılıklılık kalitesi boyutlarından oluştuğu sonucuna ulaşılmıştır. Bütüncül kanal entegrasyon kalitesi boyutlarından güvence, kanal hizmet yapılandırma ve süreç tutarlılığı kalitesi, tüketicilerin satın alma niyeti üzerinde önemli etkilere sahipken; kanal karşılıklılık ve içerik tutarlılığı kalitesi satın alma niyeti üzerinde anlamlı etkilere sahip değildir. Bütüncül kanal giyim perakendecilerinin tüketicilerinin satın alma niyetlerinde gizlilik, güvenlik ve hizmet kurtarma unsurlarından oluşan güvence kalitesini gözettikleri; kanal seçim genişliği, kanalların şeffaflığı, kanalların uygunluğu unsurlarından oluşan kanal hizmet yapılandırma kalitesinin onlar için önemli olduğu; sistem ve imaj tutarlılığı unsurlarından oluşan süreç tutarlılığı arayışında oldukları ifade edilebilir. Araştırma sonuçlarında kültürel etkilerin olabileceği de unutulmamalıdır.

Elde edilen bu sonuçlar, ilgili literatürde yapılan diğer çalışmalarla karşılaştırıldığında bazı farklılıkları ve benzerlikleri içermektedir. Mainardes vd. (2020) bütüncül kanalda bankacılık alanını, Lee vd. (2019), Shen vd. (2018), Huang vd. (2019), Sun vd. (2020), Le & Nguyen-Le (2021); Sousa & Voss (2006) tarafından çok kanallı entegrasyon kalitesi boyutları olarak önerilen kanal hizmet yapılandırması (alt boyutları olarak, kanal seçim genişliği ve şeffaflığı) ve entegre etkileşimler (alt boyutları olarak içerik ve süreç tutarlılığı) boyutlarının ampirik kanıtlarını sağlamak için bütüncül kanal perakendeciliği bağlamını kullanmışlardır. Oh ve Teo (2010) tarafından çok kanallı entegrasyon kalitesi boyutları olarak önerilen entegre ürün - fiyatlandırma bilgileri, entegre işlem bilgileri, entegre tutundurma bilgileri alt boyutlarından oluşan bilgi kalitesi ana boyutu ve entegre bilgi erişimi, entegre tüketici hizmetleri, entegre

sipariş karşılama alt boyutlarından oluşan hizmet kolaylığı ana boyutu da bütüncül kanal perakendeciliğinde Zhang vd. (2018), Lee (2020), Şen (2020), Gao vd. (2021), Cheah vd. (2022) tarafından kullanılmıştır. Özerşahin (2016) yaptığı çalışmada bütüncül kanal hizmet kalitesini; bilgi tutarlılığı, süreç tutarlılığı, tüketici veri entegrasyonu, kanal uygunluğu olmak üzere dört boyut olarak belirlemiştir. Quach vd. (2022) ise bütüncül kanal perakendeciliğinde hizmet entegrasyonunun bileşenlerini; hizmet tutarlılığı ve hizmet şeffaflığı olarak iki boyuta ayırmıştır. Hossain ve arkadaşları (2019) tarafından çok kanallı entegrasyon kalitesi boyutları olarak önerilen boyutlar; bütüncül kanal perakendeciliği üzerine yapılan bu çalışmada tüm boyutları ile ele alınırken; Hossain ve arkadaşları (2020), tarafından bütüncül kanalda bankacılık alanında ve kanal karşılıklılık kalitesi boyutu olmadan kullanılmıştır. Bu çalışmada ortaya konulan kanal entegrasyon kalitesinin boyutları; bu çalışmalarla benzerlikler içermektedir.

Yapılan çalışmada kanal hizmet yapılandırma kalitesinin bütüncül kanal entegrasyon kalitesinin bir boyutu olarak kavramsallaştırılmıştır. Bu durumda perakendeciler; tüketicilere farklı kanallar sunmalı, mevcut kanallar ve hizmetler hakkında tüketicileri bilgilendirmeli ve kanalların belirli hizmetler sunmaya uygun olduğundan emin olmalıdırlar (Banerjee, 2014). Bütüncül kanal entegrasyon kalitesinin diğer bir boyutu olarak içerik tutarlılığı kalitesi belirlenmiştir. Perakendeciler hizmet sundukları tüm kanallarda ürün tanımı, fiyat, promosyonlar, teslimat ve çeşit detayları gibi bilgilerin tutarlı olmasını, ayrıca farklı kaynaklardan tüketici verileri alınarak; sorunsuz ve kişiselleştirilmiş hizmetler, dinamik fiyatlandırma ve operasyonel mükemmelliği sağlamalıdırlar (Hossain vd., 2019). Diğer bir boyut olan, genel sistem ve imajın tutarlılığını içeren süreç tutarlılığı kalitesidir. Perakendeciler tüm kanallarda benzer renk, logo ve marka deneyimine sahip olarak tutarlı bir marka imajı sağlamalı ve tüm kanallarda sistem tutarlılığını sağlayarak kullanım kolaylığı garantisi vermelidirler (Hossain vd., 2019). Kavramsallaştırılan diğer bir kalite boyutu ise; güvence kalitesidir. Perakendeciler, tüketicilerin gizlilik tercihlerine saygı göstermeli, tüketici verilerini üçüncü şahıslardan korumalı, tüketicilerin işletme ile iletişim kurmasını ve hizmet endişelerini ve sorunlarını kolayca işletmelerine bildirilmesini sağlayan özellikleri sunmalıdırlar (Hossain vd., 2020). Bütüncül kanal ortamında herhangi bir hatanın tüm kanalları etkileyebileceği göz önünde bulundurularak çevrimiçi ve çevrimdışı güvenlik önlemleri perakendeciler tarafından alınmalıdır. Son olarak kanal karşılıklılık kalitesi, bütüncül kanal entegrasyon kalitesinin bir boyutu olarak belirlenmiştir. Perakendeciler, tüketicilerin bir kanalda bulunan bilgiye, diğer kanallar üzerinden erişebilmesini ve bir veya daha fazla kanalı kullanarak sipariş, ödeme teslimat, iade olmak üzere tüm işlem sürecini tamamlayabilmelerini sağlamalıdırlar (Zhang vd., 2018).

Qi ve Yan (2020) tarafından yapılan çalışmada; kanal seçim genişliği, içerik ve süreç tutarlılığı boyutlarından oluşan (kanal hizmet şeffaflığı boyutu desteklenmemiştir) çok kanallı entegrasyon hizmet kalitesinin satın alma niyeti, marka deneyimi ve marka güveni üzerinde olumlu bir etkiye sahip olduğunu, satın alma niyetinin; çok kanallı entegrasyon hizmet kalitesi, marka deneyimi ve marka güveni ile desteklendiğini ortaya koymuştur. Bu çalışmaya benzer şekilde, yapılan çalışmadan elde edilen sonuçlarda süreç tutarlılığı boyutu tüketicilerin satın alma niyetini etkilerken, farklı şekilde içerik tutarlılığı kalitesi tüketicilerin satın alma niyetini üzerinde etkili olmamaktadır.

Kanal karşılıklılık ve içerik tutarlılığı kalitesi boyutlarının, tüketicilerin satın alma niyeti üzerinde anlamlı bir etkiye sahip olmadığı dikkate alındığında, bütüncül kanal perakendecilerinin bu boyutlara yönelik iyileştirici çabalar geliştirmeleri gerektiği düşünülmektedir. Kanal karşılıklılık kalitesi açısından, bütüncül kanal perakendecileri için dikkate alınması gereken lojistik yetenekleridir. Bütüncül kanal perakendecileri, yalnızca

tüketicilerin sipariş edilen ürünü zamanında alabilmeleri için değil, aynı zamanda tedarik zincirini etkin ve verimli bir şekilde yönetebilmeleri için eksiksiz nakliye, lojistik ve dağıtım çözümleri sağlamalıdır (Hossain vd., 2019). İçerik tutarlılığı kalitesi boyutunun anlamsız çıkması dikkate alınarak, bütüncül kanal perakendecilerin tüm kanalları arasındaki bilgi tutarlılığı için bütün perakende kanallarında ürün açıklamalarında, fiyatlarda, envanter bilgilerinde tutarlılık sağlamaları (Hossain vd., 2019) ve işlem verilerini toplamaları, kişiselleştirilmiş hizmetler sunmaları, tüketici verilerini tüm kanallara entegre ederek aynı tüketici olarak görülmelerini sağlamalıdır (Zhang vd., 2018).

Bu çalışmada zaman ve maliyet kısıtlaması nedeniyle çevrimiçi anket yöntemi kullanılması, katılımcıların soruları tam olarak kavrayamama ihtimalini barındırmaktadır. Gelecekte yapılacak olan çalışmalarda, açık uçlu sorular kullanılarak daha detaylı sonuçlar elde edilebilir ya da katılımcılara konu ile ilgili derinlemesine bilgi verilip yüz yüze anket gerçekleştirilebilir. Araştırma belirli cinsiyet, yaş, gelir gruplarına göre özelleştirilebilir. Yapılacak çalışmalarda özellikle kadınların ve erkeklerin ya da farklı yaş gruplarının bütüncül kanala ilişkin tercihleri ve tutumları daha ayrıntılı değerlendirilerek aralarındaki farklılıklar ortaya konulabilir. Gelecekte yapılacak olan çalışmalarda entegrasyon kalitesi boyutlarının farklı tüketici davranışlarına etkilerine yönelik kapsamlı araştırmalar yapılabilir. Bütüncül kanalın sayısız kanal ve temas noktasına sahip olması nedeniyle tüm hususlar üzerinde çalışma yapma imkânı bulunmamaktadır. Bu çalışmada giyim perakende sektörü tercih edilmiştir. Gelecekteki çalışmalarda, giyim sektöründe farklı ürün sınıfları için bu çalışma ayrıntılandırılabilir ya da sağlık, turizm, konaklama, gıda gibi diğer sektörlerdeki bütüncül kanal entegrasyon kalitesi modeli araştırılabilir. Ayrıca konu ile ilgili olarak farklı kültürlerde daha detaylı ve farklı analizler gerçekleştirilebilir.

FINANSAL DESTEK

Yazarlar bu çalışma için herhangi bir finansal destek almadıklarını beyan etmişlerdir.

ETİK

Bu çalışma için 02.07.2021 tarihinde 2021/06 nolu kararla Bursa Uludağ Üniversitesi Sosyal ve Beşeri Bilimler Araştırma ve Yayın Etik Kurulundan izin alınmıştır.

YAZAR KATKI BEYANI

Serkan Kılıç  Kavram/fikir; Literatür taraması; Tasarım; Veri Toplama/Analiz; Veri/bulguların yorumu; Taslağın yazımı; Yönetme ve kontrol; Eleştirel inceleme; Finansman; Son onay ve sorumluluk.

Genel katkı düzeyi %50

Büşra Tutan  Kavram/fikir; Literatür taraması; Tasarım; Veri Toplama/Analiz; Veri/bulguların yorumu; Taslağın yazımı; Yönetme ve kontrol; Eleştirel inceleme; Finansman; Son onay ve sorumluluk.

Genel katkı düzeyi %50

ÇIKAR ÇATIŞMASI

Yazarlar herhangi bir çıkar çatışması beyan etmemiştir.

Kaynakça

- Ali, F., Amin, M. & Cobanoglu, C. (2016). An integrated model of service experience, emotions, satisfaction, and price acceptance: An empirical analysis in the Chinese hospitality industry. *Journal of Hospitality Marketing & Management*, 25(4), 449–475. <https://doi.org/10.1080/19368623.2015.1019172>
- Ali, F., Rasoolimanesh, S. M., Sarstedt, M., Ringle, C. M. & Ryu, K. (2018). An assessment of the use of partial least squares structural equation modeling (PLS-SEM) in hospitality research. *International Journal of Contemporary Hospitality Management*, 30(1), 514–538. <https://doi.org/10.1108/IJCHM-10-2016-0568>
- Banerjee, M. (2014). Misalignment and its influence on integration quality in multichannel services. *Journal of Service Research*, 17(4), 460–474. <https://doi.org/10.1177/1094670514539395>

- Berg, U. & Tornblad, J. (2017). *Decorating omnichannels: Shedding light on the consumer perspective on omnichannel behavior* [Master's Thesis, Department of Business Studies, Uppsala University]. <https://www.diva-portal.org/smash/get/diva2:1115471/FULLTEXT01.pdf>
- Berman, B., & Thelen, S. (2004). A guide to developing and managing a well-integrated multi-channel retail strategy. *International Journal of Retail & Distribution Management*, 32(3), 147–156. <https://doi.org/10.1108/09590550410524939>
- Berman, B., & Thelen, S. (2018). Planning and implementing an effective omnichannel marketing program. *International Journal of Retail & Distribution Management*, 46(7), 598–614. <https://doi.org/10.1108/IJRDM-08-2016-0131>
- Brynjolfsson, E., Hu, Y. J. & Rahman, M. S. (2013). Competing in the age of omnichannel retailing, *MIT Sloan Management Review*, 54(4), 1–7.
- Byrne, T.M.M. (2017). Omnichannel: How will it impact retail forecasting and planning processes?, *Journal of Business Forecasting*, 35(4), 4–9.
- Cao, L. & Li, L. (2015). The impact of cross-channel integration on retailers' sales growth, *Journal of Retailing*, 91(2), 198–216
- Cheah, J.-H., Lim, X.-J., Ting, H., Liu, Y., & Quach, S. (2022). Are privacy concerns still relevant? Revisiting consumer behaviour in omnichannel retailing. *Journal of Retailing and Consumer Services*, 65, 1–12. <https://doi.org/10.1016/j.jretconser.2020.102242>
- Cohen, J. (1988). *Statistical power analysis for the behavioral sciences* (2nd ed.). Lawrence Erlbaum Associates, USA.
- Çabuk, S., Demir, D. & Yıldız, S. Y. (2018, Haziran 27-29). Omnichannel dünyasında tüketicilerin satın alma davranışları. Kocaeli Üniversitesi 23. Pazarlama Kongresi 27-29 Haziran 2018, *Pazarlama & Endüstri 4.0 ve Ötesi Bildiri Kitabı* (ss. 804–813).
- Fornell, C. & Larcker, D. F. (1981). Evaluating structural equation models with unobservable variables and measurement error, *Journal of Marketing Research*, 18(1), 39–50. <https://doi.org/10.2307/3151312>
- Fuente, A.M.M. (2019). *Omnichannel retailing and changing habits in consumer shopping behavior* [Doctoral dissertation, Universidad de la Rioja]. <https://investigacion.unirioja.es/documentos/5d687f5d29995268c6b80255>
- Gao, W., Fan, H., Li, W., & Wang, H. (2021). Crafting the customer experience in omnichannel contexts: The role of channel integration. *Journal of Business Research*, 126, 12–22. <https://doi.org/10.1016/j.jbusres.2020.12.056>
- Garson, G. D. (2016). *Partial least squares: Regression and structural equation model*. Statistical Associates Publishing.
- Hair, J. F., Black, W. C., Babin, B. J., & Anderson, R. E. (2014). *Multivariate data analysis*. Pearson Education Limited.
- Hair, J. F., Ringle, C. M., & Sarstedt, M. (2011). PLS-SEM: Indeed a Silver Bullet. *Journal of Marketing Theory and Practice*, 19(2), 139–152. <https://doi.org/10.2753/MTP1069-6679190202>
- Hamouda, M. (2019). Omni-channel banking integration quality and perceived value as drivers of consumers' satisfaction and loyalty. *Journal of Enterprise Information Management*, 32(4), 608–625. <https://doi.org/10.1108/JEIM-12-2018-0279>
- Hansen, R. & Sia, S.K. (2015). Hummel's digital transformation toward omnichannel retailing: Key lessons learned. *MIS Quarterly Executive*, 14(2), 51–66.
- Henseler, J., Ringle, C. M., & Sarstedt, M. (2015). A new criterion for assessing discriminant validity in variance-based structural equation modeling. *Journal of the Academy of Marketing Science*, 43(1), 115–135. <https://doi.org/10.1007/s11747-014-0403-8>
- Herhausen, D., Binder, J., Schoegel, M. & Herrmann, A. (2015). Integrating bricks with clicks: Retailer-level and channel-level outcomes of online-offline channel integration, *Journal of Retailing*, 91(2), 309–325. <https://doi.org/10.1016/j.jretai.2014.12.009>
- Hossain, T. M. T., Akter, S., Kattiyapornpong, U., & Dwivedi, Y. K. (2019). Multichannel integration quality: A systematic review and agenda for future research. *Journal of Retailing and Consumer Services*, 49, 154–163. <https://doi.org/10.1016/j.jretconser.2019.03.019>
- Hossain, T. M. T., Akter, S., Kattiyapornpong, U., & Dwivedi, Y. (2020). Reconceptualizing integration quality dynamics for omnichannel marketing. *Industrial Marketing Management*, 87, 225–241. <https://doi.org/10.1016/j.indmarman.2019.12.006>
- Hossain, T.M.T., Akter, S., Kattiyapornpong U., & Wamba, S. F. (2017). The impact of integration quality on customer equity in data driven omnichannel services marketing. *Procedia Computer Science*, 121, 784–790. <https://doi.org/10.1016/j.procs.2017.11.101>
- Hsieh, Y., Roan, J., Pant, A., Hsieh, J., Chen, W., Lee, M., & Chiu, H. (2012). All for one but does one strategy work for all? Building consumer loyalty in multi-channel distribution. *Managing Service Quality: An International Journal*, 22(3), 310–335. <https://doi.org/10.1108/09604521211231003>
- Huang, E.Y., Lin, S-W & Cheng, K-T (2019). How does omnichannel integration quality affect consumers' stickiness intention. *Proceedings of the 52nd Hawaii International Conference on System Sciences* (pp. 4753- 4762).
- Huré, E., Picot-Coupey, K., & Ackermann, C.-L. (2017). Understanding omni-channel shopping value: A mixed-method study. *Journal of Retailing and Consumer Services*, 39, 314-330. <https://doi.org/10.1016/j.jretconser.2017.08.011>
- Jia, X. (2016). *How E-WOM influences consumer behavior in an omni-channel retailer environment: a brand attitude moderated model* [Doctoral dissertation, Kent State University].

- João, B. do N., & Pastore, R. (2019). Research in omnichannel retail: A systematic review and quantitative content analysis. *Brazilian Journal of Marketing*, 18(4), 154–176.
- Juaneda-Ayensa, E., Mosquera, A., & Sierra Murillo, Y. (2016). Omnichannel customer behavior: Key drivers of technology acceptance and use and their effects on purchase intention. *Frontiers in Psychology*, 7, 1–11. <https://www.frontiersin.org/article/10.3389/fpsyg.2016.01117>
- Karlı, H. (2019). *Bütüncül kanal müşterilerinin satın alma niyetini etkileyen faktörlerin UTAUT2 modeli ile incelenmesi* [Yüksek Lisans Tezi, Bandırma Onyedli Eylül Üniversitesi].
- Kazancoglu, I., & Aydin, H. (2018). An investigation of consumers' purchase intentions towards omni-channel shopping: A qualitative exploratory study. *International Journal of Retail & Distribution Management*, 46(10), 959–976. <https://doi.org/10.1108/IJRDM-04-2018-0074>
- Kopot, C., & Cude, B. J. (2021). Channel depth or consistency? A study on establishing a sustainable omnichannel strategy for fashion department store retailers. *Sustainability*, 13(13), 6993, 1–16. <https://doi.org/10.3390/su13136993>
- Le, A. N. H., & Nguyen-Le, X.-D. (2021). A moderated mediating mechanism of omnichannel customer experiences. *International Journal of Retail & Distribution Management*, 49(5), 595–615. <https://doi.org/10.1108/IJRDM-02-2020-0054>
- Lee, H.-H., & Kim, J. (2010). Investigating dimensionality of multichannel retailer's cross-channel integration practices and effectiveness: Shopping orientation and loyalty intention. *Journal of Marketing Channels*, 17(4), 281–312. <https://doi.org/10.1080/1046669X.2010.512859>
- Lee, W. (2020). Unravelling consumer responses to omni-channel approach. *Journal of Theoretical and Applied Electronic Commerce Research*, 15(3), 37–49. <https://doi.org/10.4067/S0718-18762020000300104>
- Lee, Z. W. Y., Chan, T. K. H., Chong, A. Y.-L., & Thadani, D. R. (2019). Customer engagement through omnichannel retailing: The effects of channel integration quality. *Industrial Marketing Management*, 77, 90–101. <https://doi.org/10.1016/j.indmarman.2018.12.004>
- Li, Y., Liu, H., Lim, E. T. K., Goh, J. M., Yang, F., & Lee, M. K. O. (2018). Customer's reaction to cross-channel integration in omnichannel retailing: The mediating roles of retailer uncertainty, identity attractiveness, and switching costs. *Decision Support Systems*, 109, 50–60. <https://doi.org/10.1016/j.dss.2017.12.010>
- Mainardes, E. W., Rosa, C. A. de M., & Nossa, S. N. (2020). Omnichannel strategy and customer loyalty in banking. *International Journal of Bank Marketing*, 38(4), 799-822. <https://doi.org/10.1108/IJBM-07-2019-0272>
- Mosquera, A., Pascual, C. O., & Juaneda-Ayensa, E. (2017). Understanding the customer experience in the age of omni-channel shopping. *Revista ICONO 14. Revista Científica de Comunicacón y Tecnologías Emergentes*, 15(2), 92–114. <https://doi.org/10.7195/ri14.v15i2.1070>
- Nagula, A. & Liu, J. (2020). *Obstacles in transitioning towards omnichannel retailing: A dynamic capability perspective* [Master Thesis, Uppsala University].
- Oh, L.-B. & Teo, H.-H. (2010). Consumer value co-creation in a hybrid commerce service delivery system, *International Journal of Electronic Commerce*, 14(3), 35–62.
- Oktay, B. & Yetkin Özbük, R. M. (2021). *Türkiye'de omni kanal perakendecilik: Bir içerik analizi çalışması*, 25. Pazarlama kongresi bildiri kitabı (ss. 315–318).
- Özdemir Süzer, Ö. & Taşkın, Ç. (2021). Bütünleşik kanallı perakendeciliğin hizmet kalitesi boyutlarının müşteri bağlılığı üzerindeki etkisi üzerine bir araştırma: Defacto örneği, *Abant Sosyal Bilimler Dergisi*, 21(3), 633–660.
- Özerşahin, F. (2016). *Perakende sektöründe omni kanal yaklaşımının müşteri memnuniyeti ve sadakatine etkisi* [Yüksek Lisans Tezi, Bahçeşehir Üniversitesi].
- Öztürk, H. (2019). *Omni kanal (tüm kanallar) pazarlama yaklaşımının perakendeciliğe etkileri* [Yüksek Lisans Tezi, Maltepe Üniversitesi].
- Öztürk, S., & Okumuş, A. (2018). The birth of omni-channel marketing and new dynamics of consumers' approach to retail channels. In S. Ozturkcan & E. Yolbulan Okan (Ed.), *Marketing Management in Turkey* (ss. 247–272). Emerald Publishing Limited. <https://doi.org/10.1108/978-1-78714-557-320181018>
- Pantano, E., & Viassone, M. (2015). Engaging consumers on new integrated multichannel retail settings: Challenges for retailers. *Journal of Retailing and Consumer Services*, 25, 106–114. <https://doi.org/10.1016/j.jretconser.2015.04.003>
- Park, J. & Kim, R. B. (2021). The effects of integrated information & service, institutional mechanism and need for cognition (nfc) on consumer omnichannel adoption behavior. *Asia Pacific Journal of Marketing and Logistics*, 33(6), 1386–1414. <https://doi.org/10.1108/APJML-06-2018-0209>
- Peng, D.X., & Lai, F. (2012). Using partial least squares in operations management research: A practical guideline and summary of past research. *Journal of Operations Management*, 30(6), 467–480. <https://doi.org/10.1016/j.jom.2012.06.002>
- Picot-Coupey, K., Huré, E., & Piveteau, L. (2016). Channel design to enrich customers' shopping experiences: Synchronizing clicks with bricks in an omni-channel perspective - the Direct Optic case. *International Journal of Retail & Distribution Management*, 44(3). <https://doi.org/10.1108/IJRDM-04-2015-0056>
- Qi, Y. & Yan, Y. (2020). Influence of multi-channel integration service quality on purchase intention of customers: Dual mediating effect of brand experience and brand trust. *Revista Argentina de Clínica Psicológica*, 29(2), 58–72. <https://doi.org/10.24205/03276716.2020.207>

- Quach, S., Barari, M., Moudry, D. V., & Quach, K. (2022). Service integration in omnichannel retailing and its impact on customer experience. *Journal of Retailing and Consumer Services*, 65, 102267, 1–9. <https://doi.org/10.1016/j.jretconser.2020.102267>
- Rigby, Darrell K. (2011). The future of shopping: Successful companies will engage consumers through "omnichannel" retailing: A mashup of digital and physical experiences". *Harvard Business Review*, 1–12.
- Ringle, C. M., Sarstedt, M., Mitchell, R., & Gudergan, S. P. (2020). Partial least squares structural equation modeling in HRM research. *The International Journal of Human Resource Management*, 31(12), 1617–1643. <https://doi.org/10.1080/09585192.2017.1416655>
- Saghiri, S., Wilding, R., Mena, C., & Bourlakis, M. (2017). Toward a three-dimensional framework for omni-channel. *Journal of Business Research*, 77, 53–67. <https://doi.org/10.1016/j.jbusres.2017.03.025>
- Shen, X.-L., Li, Y.-J., Sun, Y., & Wang, N. (2018). Channel integration quality, perceived fluency and omnichannel service usage: The moderating roles of internal and external usage experience. *Decision Support Systems*, 109, 61–73. <https://doi.org/10.1016/j.dss.2018.01.006>
- Shi, S., Wang, Y., Chen, X., & Zhang, Q. (2020). Conceptualization of omnichannel customer experience and its impact on shopping intention: A mixed-method approach. *International Journal of Information Management*, 50, 325–336. <https://doi.org/10.1016/j.ijinfomgt.2019.09.001>
- Sousa, R., & Voss, C. A. (2006). Service quality in multichannel services employing virtual channels. *Journal of Service Research*, 8(4), 356–371. <https://doi.org/10.1177/1094670506286324>
- Sun, Y., Yang, C., Shen, X.-L., & Wang, N. (2020). When digitalized customers meet digitalized services: A digitalized social cognitive perspective of omnichannel service usage. *International Journal of Information Management*, 54, 102200, 1–13. <https://doi.org/10.1016/j.ijinfomgt.2020.102200>
- Survey System (n.d.). *Sample Size Calculator*. Retrieved February 21, 2022, from <https://www.surveysystem.com/sscalc.htm#one>
- Şen, V. (2020). *Çok kanallı perakendecilikte bütünleşik kanal stratejisinin perakendeci marka değerine etkisi* [Doktora Tezi, Akdeniz Üniversitesi].
- Ulusoy, D. (2019). *Customer shopper characteristics in omni-channel experience in Turkey – The case of home improvement sector* [Yüksek Lisans Tezi, İstanbul Bilgi Üniversitesi].
- Verhoef, P. C., Kannan, P. K., & Inman, J. J. (2015). From multi-channel retailing to omnichannel retailing: Introduction to the special issue on multi-channel retailing. *Journal of Retailing*, 91(2), 174–181. <https://doi.org/10.1016/j.jretai.2015.02.005>
- von Briel, F. (2018). The future of omnichannel retail: A four-stage Delphi study. *Technological Forecasting and Social Change*, 132, 217–229. <https://doi.org/10.1016/j.techfore.2018.02.004>
- Wu, J.-F., & Chang, Y. P. (2016). Multichannel integration quality, online perceived value and online purchase intention: A perspective of land-based retailers. *Internet Research*, 26(5), 1228–1248.
- Yrjölä, M., Spence, M. T., & Saarijärvi, H. (2018). Omni-channel retailing: Propositions, examples and solutions. *The International Review of Retail, Distribution and Consumer Research*, 28(3), 259–276. <https://doi.org/10.1080/09593969.2018.1445657>
- Zhang, M., Ren, C., Wang, G. A., & He, Z. (2018). The impact of channel integration on consumer responses in omni-channel retailing: The mediating effect of consumer empowerment. *Electronic Commerce Research and Applications*, 28, 181–193. <https://doi.org/10.1016/j.elerap.2018.02.002>

Extended Abstract

“Channel integration quality” is recognized as an important factor determining the ability of omnichannel retailers to manage customer relationships across channels and provide customers with a seamless purchasing experience throughout their shopping journey (Le & Nguyen-Le, 2021). In this context, it is aimed to reveal the dimensions of omnichannel integration quality of consumers for omnichannel clothing retailers and to determine whether these dimensions have a significant effect on purchase intention. In the study, a model created by utilizing the relevant literature was used to determine the dimensions of omnichannel integration quality and to measure the effect of these dimensions on consumers' purchase intention. The study was conducted with the online survey method with the participation of 459 consumers who are over the age of 18 and have omnichannel experience in clothing shopping. SPSS and Smart PLS software were used in the analysis. The data were evaluated by Structural Equation Modeling using the Smart PLS program.

When the genders of the participants were examined, it was found that women (%66,23) were dominant over men (%33,77); most of them are between the ages of 21-30 (%36,82); education level is mostly undergraduate (%50,33); more than half of them (%57,08) are married and the majority (%50,11) are working; when evaluated in terms of monthly income, it is seen that those with a monthly income of

3,000 ₺ and below (%33,55) and income from 3.001 ₺ to 6,000 ₺ (%31,37) are predominant. In terms of the frequency of purchasing from the omnichannel clothing retailer, the participants purchase clothing once a month (%25,05), their monthly average purchase amount is between 101 - 200 ₺ (%19,39) and it is seen that the most preferred channel is mobile application with %28,54. As a result of the study, the integration quality of consumers within the scope of the omnichannel clothing retail sector; channel service configuration, content consistency, process consistency, assurance and channel reciprocity quality dimensions. Quality of assurance, channel service configuration and process consistency have significant effects; while channel reciprocity and content consistency quality do not have significant effects on consumer purchase intention.

Considering that the dimensions of channel reciprocity and content consistency quality do not have a significant effect on consumers' purchase intention, it is thought that omnichannel retailers should develop curative efforts towards these dimensions. In terms of channel reciprocity quality, retailers should ensure that consumers can access the information in one channel through other channels and complete the entire transaction process, including order, payment, delivery, return using one or more channels (Zhang et al., 2018). In addition, omnichannel retailers need to consider logistics capabilities. It is possible for omnichannel retailers to provide complete transportation, logistics and distribution solutions both for retailers are able to manage the supply chain effectively and efficiently and consumers are able to get the ordered product on time (Hossain et al., 2019). Considering that the dimension of content consistency quality is meaningless, omnichannel retailers should ensure consistency in product descriptions, prices, inventory information in all retail channels for informational consistency among all channels and should collect transaction information of consumers in all channels, provide personalized information and services and ensure that each consumer is seen as the same customer in all channels.

The use of the online survey method in this study, due to time and cost constraints, includes the possibility of participants not fully understanding the questions. In future studies, more detailed results can be obtained by using open-ended questions or a face-to-face survey can be conducted by giving in-depth information to the participants about the subject. The research can be customized according to certain gender, age and income groups. In future studies, the preferences and attitudes of women and men or different age groups towards the omnichannel can be evaluated in more detail and the differences between them can be revealed. Comprehensive research can be conducted on the effects of integration quality dimensions on different consumer behaviors in future studies. Since the omnichannel has numerous channels and contact points, it is not possible to work on all aspects. In this study, the clothing retail sector was preferred. In future studies, omnichannel integration quality model in other sectors such as health, tourism, hospitality, food can be investigated. In addition, more detailed and different analyzes can be carried out in different cultures on the subject.