

T Ü R K T A R İ H K U R U M U

BELLE TEN

ÜÇ AYDA BİR ÇIKAR

Cilt: XXXV

No: 137

Ocak 1971



TÜRK TARİH KURUMU BASIMEVİ — ANKARA

1 9 7 1

İ Ç İ N D E K İ L E R

Makaleler, İncelemeler :	Sayfa
AKARCA, AŞKIDİL : Beçin (98 resimle birlikte)	1
TUNAY, MEHMET İNSAN : İzmit Müzesi Roma Devri Portreleri (6 resimle birlikte)	39
KIEL, M.: Bulgaristan'da Eski Osmanlı Mimarisinin Bir Yapıtı (7 resimle birlikte)	45
BAYUR, ORD. PROF. HİKMET : Yeni Bulunmuş Bazı Belgelerin Işığında Kâmil Paşa'nın Siyasal Durumu (9 fotokopi ile birlikte)	61
Tebliğler :	
KANSU, ŞEVKET Aziz : Kars İli'nin Yalçınlar "Zührap" Köyünde yaşamış olan Malakanlara ait gözlemler (15 resim ve 1 grafikle birlikte)	119
—————: Edirne'nin Lalapaşa Çevresindeki Kalkansöğüt, Vaysal, Karagöl Dolmenleri (14 resim, 1 harita, 1 desen ile birlikte)	123
Bibliyografya :	
Kitaplardan Haber	127
1970 Yılı'nın ilk yarısında Kitaplığımıza gelen Kitap ve Dergiler	137

Kapakdaki resim : T. T. K. Kültepe kazısında bulunmuş pişmiş topraktan heykelcik başı. M. ö. üçüncübin'in son çeyreği.

BELLE TEN

Cilt: XXXV

OCAK 1971

Sayı: 137

B E Ç İ N

AŞKIDİL AKARCA

I

BEÇİN ALTINDAKİ ESKİ ÇAĞ MEZARLIĞI

Menteşeoğullarının başkenti Peçin, ya da bugünün söyleyişi ile Beçin, Milâs ovasının güneyinde alçak bir platonun kenarına kurulmuştur. Milâs'a uzaklığı 5 km.dir. 1953 yılında Milâs - Ören yolu yapılırken yol açma makinaları platonun altında, eteklerde, eski çağa ait bazı mezarlar meydana çıkarmıştır. Tahripten kurtulan iki mezar Milâs Milli Eğitim Memurluğunca kazılarak içinden çıkan keramik Sakarya İlkokuluna götürülmüştür. Bu mezarlardan biri, Anadolu'nun pek az bilinen bir devri olan Geometrik çağın sonlarına, öbürü M.Ö. 4 üncü yüzyıla aittir (Katalogda A ve B mezarları). Buluntunun önemine rağmen, başka uğraşlar yüzünden, Beçin'de araştırma yapmağa fırsat bulamadım. Mezarların yüzeye yakın olmalarından dolayı, bazılarının arkeoloji öğrencileri eli ile ve az masrafla açılmasının mümkün olabileceğini düşünerek, 1965 yılında İstanbul Üniversitesinden küçük bir tahsisat aldım. Ağustos ayında yaptığım araştırma ve deneme kazıları sonunda, burada son Geometrik çağdan 4 üncü yüzyıla kadar uzanan, çok geniş bir alana yayılmış, görünüşe göre pek sık olmayan bir mezarlığın varlığı anlaşıldı. Bu mezarlığın önemi, son Geometrik ve Sub-geometrik keramik veren, yeri belli, batı Anadolu'da ilk mezarlık oluşudur. 1969 yılında İasos'ta da son Geometrik keramik veren bir mezarlık bulunmuştur. Çevrede köy-

lüler ve kentlilerce yürütülen kaçak kazılarda elde edilen çağdaş eserlerden piyasada görülebilen tektük örnekler bu çağın bu yörede oldukça yaygın olduğunu gösteriyor. Daha erken Geometrik ve Proto-geometrik çağlara ait mezarlar Bodrum yarımadasında bulunmuş ve son yıllarda Ankara Üniversitesince kısmen araştırılmıştır.

Beçin altında, mezarlığın 1953 de keşfinden bu yana Mutluca köyü gelişmiştir. Menteşeoğullarının plato üzerindeki başkenti Peçin üzerinde yaşayagelmış Beçin köyü yavaş yavaş terk edilmektedir. Bugün kale içinde oturanların sayısı çok azalmıştır. Beçin altında yeni köy evlerinin inşası ve tarlaların işlenmesi Roma ve Bizans çağlarına ait yapı kalıntılarının yüze çıkmasına ve kuşkusuz daha önceki çağlara ait mezarların incelenmeden dağılıp kaybolmasına sebep olmuştur.

Şimdiki halde Beçin altında birbirine yakın, son Geometrik çağa ait üç, bunlardan 100 m. doğuda Sub-geometrik bir mezar bulunmuştur. Geometrik mezarların üçünden kırk kadar, Sub-geometrik mezardan da üç parça keramik elde edilmiştir. Beçin'in doğusunda Kepez yamacında bir tarlada şeritlerle süslü tabaklar veren bir mezar (bk. Katalog), eski mezarlığın toplu halde bulunmadığını göstermiştir. 1953 de Milâs'ta Sakarya İlkokuluna götürülen M.Ö. 4 ncü yüzyıl mezarı da son Geometrik mezarların çevresine, daha sonraki çağlarda yeni definlerin yapıldığını ispathıyor.

Bunca önemli buluntulardan sonra, Beçin altında ve yöresinde tamamlayıcı bir araştırma ve kazı yapmak ümidini besledim. Fakat geçen yıllar içinde buna imkân bulamadım. Şimdi eldeki malzemeyi yayına sunuyorum.

ARAŞTIRMA

1965 de Beçin altında yaptığımız çalışma öğrenciler için bir uygulama amacını da güdüyordu. Toprağın sert olduğu bir mevsimde kazma işinde köylülerin yardımından yararlanmakla beraber, öğrenciler mezarları kazdılar, ölçülerini aldılar, desenleri ve profilleri çizdiler. Beçin'de kaldığımız on gün içinde, bütün köyden ilgi ve yardım gördük. Böylece bu araştırma Metin Abaoğlu, Sait Kabak Başaran, İsmail Köse ve desenlere emek veren Aydın Kurtar ile Beçinlilerin ve benim ortak çalışmamız oldu. Ertesi yıl Sarpol İzgiz desenleri yeniden çizdi, kaledeki tapınağın, çevredeki iki mezarın plânlarını ve kesitlerini yaptı.

Mezarlar :

Köy evlerinin ve bahçelerinin bulunduğu yolun eğimli kuzey tarafının oynanmış olması, süratli ve az emekle sonuç alma endişesi bizi yol boyunca şarampol içinde kazmağa sevketti. Ören yolunun sağ tarafında taş gözüken noktaları kazdık. Şarampol içinde ya da kısmen yol altında beş mezar meydana çıkardık. İki kist, üçü hendek mezardır. Köy okulundan sıra ile sayarsak, ilk ikisi son Geometrik çağa ait aile mezarı (mezar 2 ve 3), üçüncüsü bunların 100 m. doğusunda Sub-geometrik çocuk mezarı (mezar 1), dördüncüsü ve beşincisi bir kilometre daha doğuda, M.Ö. 3 üncü yüzyılın başına ait bir hendek mezar (mezar 4) ile, yine aynı yüzyıla ait olması muhtemel, içinde adak eşyası olmayan, tuğla kapaklı bir mezardır (mezar 5). Son Geometrik kist mezarların üst kısımları yol makineleri tarafından traş edilmiş, fakat içleri dolu olduğu için, mezar oldukları fark edilmemiştir. Öbür mezarlar tahrip görmemiştir.

Son Geometrik aile mezarlarında, definde belirli bir düzen yoktur. Kafatasları mezarların her tarafında bulundu. Çok defa yanyana dizilmiş üç kafatasına rastladık. Bacak kemikleri karışmış halde idi. Yeni definler için, eski defin kalıntılarının bir yana çekildiği anlaşılıyor. Mezar 3 de, mezar 2 ile mezar A'ya kıyasla, az adak çıktı : Üç kap (oinokhoe, amfora, kâse) ile bir tezgâh ağırlığı ve dört çengelli iğne (fibula). Bu eşya mezara gömülen son bir, ya da iki ölüye ait olmalıdır. Eşyanın cinsi bu ölülerin kadın olduğunu gösteriyor. Daha önceki definlere ait adakların, son definlere yer açmak üzere, mezardan alındığı anlaşılıyor.

İçinde on beş ve dokuz iskelet çıkan mezar 2 ve 3 ün ne kadar zaman kullanılmış olduğunu hesaplamak güç. Mezar 2 de son Geometrik keramik arasında 7 nci yüzyıl doğu Yunan keramiği gibi beyaz astarlı, şeritlerle süslü bir kâse çıktı. Mezarlara kırık ve eski kapların da konmuş olduğunu gördük. Bunların bir kısmı, yeni definler için mezar açıldığında, daha önceki definlerde konup yeni defin sırasında atılan kapların kırıkları olabilir.

İskeletler çürümüş halde bulundu. Bir kaç kafatasını incelemek üzere aldık. Şarampol dışında bulunacak mezarlarda iskeletler belki daha iyi durumda çıkabilir. Keramik üzerindeki desenler de, belki suyun etkisi ile hayli aşınmıştır.

Mezarların yol kenarında bulunması çalışmağı az çok zorlaştıran bir sebep oldu. Açılan mezarın kazısının gecedен önce bitirmek zorunluğunu doğurdu.

Yoklama Kazıları :

Yolun kuzey tarafında tarlası ve evi olan köylülerin çift sürerken sabanlarına taş takıldığını bildirmeleri üzerine, bu tarafta iki yerde deneme kazısı yaptık ve toprak yüzeyine yakın, kuru duvarlar bulduk. Daha geniş imkânlarla, burada esaslı kazı yapılırsa belki daha derinde mezarlara rastlanabilir.

Son Geometrik mezarların bulunduğu şarampol üstündeki toprak kesiti içinde, büyük yapı taşları gözükiyordu. Bu taşların mahiyetini anlamak amacı ile yaptığımız kazıda şarampol boyunca uzanan iki duvar parçası meydana çıkardık. Mezarların hemen üzerindeki 10 m. kadar izledik. Bu duvarlar mezarlardan sonraki bir devire aittir; çünkü temelleri bile, mezarların 1 m. daha üstündedir.

Yolun sağında bir tütün tarlası içinde, tabii olmayan iki tümsek gözükiyordu. Bu tümseklerden tarla kenarındakini kazmağa başladık; açtığımız dar çukurda yönleri değişik, üstüste inşa edilmiş duvarlar bulduk.

Köylüler daha yukarıda, kireçli arazi içinde bir çöküntü gösterdiler ve içinde tavana yapılmış bir çömleğin bulunduğunu söylediler. Gösterdikleri çömlek Faleron tipi, kırmızı sırlı son Geometrik çağda yapılmış bir fincandı (bk. lev. X).

Böylece mezarlık alanında bazı küçük yoklama kazıları yapılmış oldu. Pek derin olmayan bu araştırmalarda mezarlara rastlanmadı. Meydana çıkan kuru duvarların temelleri, geometrik çağdan çok sonraya ait bir kır yerleşmesinin yapı kalıntıları olmalıdır.

KERAMİK*Son Geometrik :*

Atina'da agora çevresinde mezarlarda ve kuyularda bulunan son geometrik keramik üstüne incelemeler yapmış olan Mrs. Eva Brann, bu keramiğin özelliğini şöyle özetliyor : Geometrikle kıyaslanınca, süratli ve itinasız işçilik, friz bezemesinden çok metop bezemesine rağbet, kuş ve diğer hayvanların sık sık görünmesi ve eski motiflerin kullanılması. Bütün bu özellikler Beçin mezarlarında çıkan keramikte de görülüyor. Son Geometrik keramik seri mali olarak yapılmış gibidir. Çoğu küçük boy kaplardır, bezemeleri de basittir.

Kil devetüyü renginde, çok mikalı bir kildir. Bazen renk kiremit kırmızısıdır. Fırınlara ayarsızlığı yüzünden kül rengine dönüşmüş olan örnekler de vardır.

Şekiller ve bezemeleri. Başlıca şekiller şunlardır : Küçük amforalar (çift kulplu, geniş ağızlı küçük testiler), fincanlar, tabaklar, olpeler (tek kulplu, kısa boyunlu, küçük testiler), lekithos'lar (dar boyunlu, tek kulplu, testicikler) ve oinokhoe'lerdir (sürahiler). Mezarlarda en çok çıkan 10-15 sm. boyundaki küçük amfora'larla orta boy skifos'lardır. Amfora'lar geniş ağızlıdır; omuzları ve karınları pek düzgün çekilmemiş şeritlerle süslenmiştir. Bir iki örnekte şeritlerin arasına kesik, ya da sürekli dalgalı çizgiler geçirilmiştir. A mezarından bir amfora sadece sırlanmıştır (kat. no. 38).

Skifos'ların yuvarlak ve sivri olmak üzere iki esas çeşidi vardır. Yuvarlak ve geniş skifos'lar Proto-geometrik skifos biçimini sürdürür. İkinci çeşit Korint ve Argos kökenli olarak kabul edilen, gövdesi yumurta biçimli, ağız kenarı içe dönük skifos'tur. Birinci çeşitte kulplar gövdeden eğimli olarak yükselir; ikinci çeşitte kulplar, çok defa, gövdeden yatay çıkar. Her iki çeşidin, ağız kenarı hafifçe oynatılı olanları vardır. Bu ayrıntı, çok defa, skifos biçiminin gelişiminde erken bir özellik olduğu ileri sürülmüştür. Birinci çeşitte ağız kenarı dik ve hafifçe dışa dönük örnekler de görülür. Bezeme omuzlar arasındadır. Friz şeklindeki bezemede içiçe çizilmiş daireler çok sevilen bir motiftir. Metop bezemesinde daha çeşitli motifler kullanılmıştır. Mezar 2 ve 3 den çıkan skifos'larda metoplar genişcedir; A mezarından çıkanlar ise dar ve uzundur. Dar metoplara, içleri kafes şeklinde taranmış, ya da doldurulmuş, ince uzun yapraklar, yukarıdan aşağıya zigzag bir çizgi, balık sırtı ve bu motifin soysuzlaşmış şekilleri olan alt alta dizilmiş, küçük fırça vurguları, üzerinde şeklini kaybetmiş, anahtar biçimli iki menderes bulunan bir üçgen yapılmıştır. Bu dar metoplarda bezeme, bazen, skifos'un karnı üzerine kadar uzatılmıştır. 7 nci yüzyıl "kuşlu kâse"lerinin ilk örnekleri sayılabilecek iki skifos ilgi çekicidir. Mezar 2 den çıkan Korint tipi bir skifos'tur; gövdesinin altı şeritlerle süslüdür. A mezarından çıkan daha az derindir; işçiliği de dikkatsizdir. Kulpların arası, genellikle Rodos'a izafe edilen, 7 nci yüzyıl "kuşlu kâse"lerinde olduğu gibi bezlenmiştir; ortada metop içinde kuş, yanlarda kafes şeklinde taranmış birer baklava motifi vardır. Beçin kuşlu kâselerinin benzerleri

Delos'ta da bulunmuştur¹ Bu kuşlu kâseler, kuşkusuz, 7 nci yüzyıl "kuşlu kâse"lerinin öncüleridir.

Fincanlar Faleron tipindedir; benzerleri Attika'da Faleron'da çok bulunmuştur. Madenî şekilleri taklit ederler. Bu fincanların şekli Ege'de Tunç çağından beri görülen bir şekildir. Çoğu baştan başa sırlanmıştır; renkleri kahverengi, ya da kırmızıdır. Ağıza doğru çan gibi genişliyenlerin bazıları bakırı hatırlatacak şekilde ebruli kahverengi (kat. no. 28), ya da kurşunî siyahtır (kat. no. 1). Birisinin karnında boyasız bırakılmış geniş bir kuşak vardır (kat. no. 24). Beçinliler tarafından yamaçta bir çukur içinde bulunan kırmızı sırlı bir örnek (res. lev. X) kalın cidarlı olmakla ayrılır.

Tabaklar makara kulpludur ve duvara asılmak için delinmişlerdir. A mezarındaki bir örnekten başka, bir Beçinli çiftçinin Kepez yamacında açtığı bir mezardan çıkan dört tabak da bu tiptedir. Dördü de şeritlerle bezenmiştir. A mezarından çıkan örnekte kulplar arasında dalgalı, ebruli kalın bir çizgi vardır.

Üç lekithos'dan ikisinin kaidesi hafif disk şeklindedir (kat. no. 8 ve 44); üçüncüsünün kaidesi düzdür (kat. no. 43). Son parçanın omuzuna, Proto-geometrik keramikte olduğu gibi dikey çizgilerle ayrılmış, sivri uçları yukarıya bakan üçgenler çizilmiştir. Öbürlerinde kafesli üçgenler ve baklavalar dizi halinde omuzu, ya da gövdeyi süsler. Boyunlar şeritlidir.

Geniş ağızlı, tek kulplu, basık boyunlu, iki küçük testi (olpe) çizgilerle bezenmiştir. Bunlardan No. 41 in benzerleri Atina'da da bulunmuştur. Seyrek çizgilerle süslü, emzikli küçük bir testicik de vardır (kat. no. 7).

Tek örnekle temsil edilen şekiller arasında yonca ağızlı bir oinokhoe (kat. no. 17) ile tek, yatay kulplu, beyaz astarlı bir kâse vardır (kat. no. 10). Oinokhoe geniş kaidelidir; gövdesi içiçe dairelerle süslüdür. Tek yatay kulplu kâseler Mersin'de İngiliz kazısında da bulunmuştur; fakat onların profilleri başkadır. Beyaz astar Samos ve Khios geometrik keramiğinde de kullanılmıştır.

Yine tek bir örnekle temsil edilen, kaba kilden yapılmış bir mutbak kabı vardır. Bu, yuvarlak gövdeli, kısa boyunlu, geniş ağızlı, tek kulplu, 14 sm. yüksekliğinde bir çömlektir. Kulpun karşısına gelen yüzü, ateşten kararmıştır. El altında devamlı sıcak su bulundurmak için, bugün Anadolu'da olduğu gibi, ocak başında sürekli

¹ Ch. Dugas - C. Rhomaios, *Délos* XV, lev. XLVI - XLVII.

olarak tutulmuş olduğu ve zaman zaman ateşe sürüldüğü anlaşılıyor. Atina'da da böyle bir yüzü ateşten yanmış, fakat dibi yuvarlak örnekler bulunmuştur. Bu kapların bir saç ayağı üzerine oturtularak, içinde çorba gibi sulu yemeklerin pişirilmiş olabileceği ileri sürülmüştür². Fakat kabın bir yüzünün ateşten yanması ancak yandan alevli ateşe sürülmekle meydana gelebilir.

Sır. Sır yeknesak bir renkte değildir. Bazen kahverengi, ya da siyah, bazen kırmızı, bazen de, fırının ayarsız oluşundan, kabın bir kısmı siyah, bir kısmı kırmızıdır. Bilerek, ya da bilmeyerek, bir kaç örnekte ebruli bir yüzey elde edilmiştir. Belki böylece bakır kaplar taklit edilmek istenmiştir.

Bezeme. Bezemenin en basit şekli, bütün kabın baştan başa sırlanmasıdır. Yüzeyin bu yeknesaklığı, çok defa şeritlerle bozulmuştur. Şeritler sırsız bırakılan omuz, ya da gövde üzerine sırla çizilmiştir. Aynı kalınlıkta, ya da iki ayrı kalınlıktadırlar. Şeritler arasına dalgalı bir, ya da birden fazla çizgi geçirilmiştir. Şerit bezemesi özellikle amfora'larda, olpe ve oinokhoe'lerde kullanılmıştır. Beyaz astarlı tek kâse de şeritlidir.

Çizgi ve şeritlerden sonra en çok görülen iki bezeme motifi içiçe çizilmiş daireler ve içleri kafes gibi taranmış baklava şekilleridir. Daireler skifos'ların ve geniş kaideli bir oinokhoe'nin omuzunda kullanılmıştır. Üçgenler de lekithos'ların omuzlarını süsler. Bir skifos üzerinde, metop içinde kelebek motifi vardır. Baklava motifleri metop içinde, ya da şerit halinde kullanılmıştır.

İlişkileri ve yapım merkezi. Beçin'de bulunan son Geometrik keramik, şekil ve bezeme bakımından en çok Atina ile ilişkiler gösteriyor. Faleron tipi fincanlar, Korint tipi skifos'lar, küçük amforalar, geniş ağızlı kısa boyunlu küçük testiler (olpe) Atina'da Kera-meikos'ta ve Agora'da da bulunmuştur. Atina'da Proto-geometrik özellik olan pergelle çizilmiş, içiçe daireler, Geometrik çağda Kiklad adaları da, Samos, Girit, Rodos, Mersin, Tarsus ve Al Mina'da görülür. Bazı kapların beyaz astarlı oluşu Samos ve Khios geometrik keramiğini hatırlatıyor.

Mrs. Eva Brann Atina'da son Geometrik keramiği 8 inci yüzyılın ikinci yarısına tarihlemiştir. Beçin'in biraz daha itinasız, basit kapları belki 8 inci yüzyılın son çeyreğinde yapılmıştır. Uzun ve dar

² Eva Brann, *Late Geometric and Protoattic Pottery (The Athenian Agora VIII)*.

metoplu kâselerden birinin üzerinde Şarkkâri üslûba özgü volütler ve basit örgü motifi bu kapları 7 nci yüzyıla yaklaştırıyor.

Son yıllarda, çevrede inşaatlarda ve kaçak kazılarda hayli çok, son Geometrik keramik bulunmuş gibi görünüyor. Bu arada bir kaç parça Bodrum Müzesine ve Eskihisar İlkokulundaki eski eserler deposuna girmiştir. İstanbul'da ve Milâs'ta bazı meraklı kişilerin eline de geçmiştir. İasos'ta yapılmakta olan İtalyan kazılarında, 1969 mevsiminde berzahta kist mezarlarda da çıkmıştır.

Kilinin bol mikalı oluşu da göz önüne alınarak son Geometrik keramiğin yöresel olduğu, güneybatı Anadolu'da, ya da önündeki adalarda yapıldığı kabul edilebilir. Ancak merkezinin açıklığa kavuşması için daha uzunca yıllar beklenmesi gerekecek gibidir.

Sub-Geometrik :

Yuvarlak ağızlı, yuvarlak gövdeli, geometrik ve şarkkâri motiflerle süslü bir oinokhoe "kuşlu bir kâse" ile aynı mezarda bulunmuştur. Kâse oinokhoe'nin ağızına kapak olarak oturtulmuştur. Oinokhoe'de geometrik motifler hâkim durumdadır. Kaidesi üzerine içi boyanmış, sivri yapraklar çizilmiştir. Omuzda geometrik motiflerin tam ortasında Doğu Yunan keramiğinde görülen tek bir çivi motifi vardır. Aynı kümeye giren oinokhoe'ler Samos, Rodos, Kameiros, Tarsus ve Girit'te bulunmuştur. Boyları 22-30 sm. arasındadır. Bu oinokhoe'lere "kuşlu Rodos sürahileri" de denmiştir. Kuşlu olanlar çoğunlukta olmakla beraber, bizimki gibi kuşsuz örnekler de vardır. Kameiros'da bulunan, şimdi British Museum'daki oinokhoe'de metop içinde, sakallı bir siren tasvir edilmiştir. Bu oinokhoe'ler 7 nci yüzyılın ilk yarısına tarihlenir.

Rodos'a izafe edilen "kuşlu kâseler" Karadeniz'den İtalya'ya kadar çok geniş bir alana yayılmıştır. Beçin kâsesi gergin profillidir. Kulplar arasına, dikey çizgileri ikiye indirmek suretiyle, beş metop sığdırılmıştır. Böylece bezeme iki kuş ve üç baklavadan meydana geliyor. Gövde altını süsleyen sivri yaprakların sadece dış kenarları çizilmiştir. Bu kâse serinin içinde nerede bulunmaktadır? Frizin altında küçük fırça vurguları, ya da noktaların bulunmayışı, gövde altının içi boş bırakılmış yapraklarla bezenmiş olması, son örneklerden biri olduğunu gösteriyor gibidir. Fakat kulplar arasındaki

bezeme dar metopludur. Oysa bu özellik eskilik unsuru olarak kabul edilmektedir³.

Bu vesile ile Milâs'ta satın alınmış, şimdi İstanbul'da bir özel koleksiyondaki Sub-geometrik kâseye değinmek gerek⁴. Bu yuvarlak gövdeli, yayvan profilli, çift yatay kulplu, yalnız dış yüzü beyaz astarlı bir kâsedir (lev. XII). Kulplar arasına, dikey çizgilerle sınırlandırılmış bir alan içine, anahtar biçimli iki büyük menderes motifi çizilmiştir. Sub-Geometrik kâse kırıkları, Milâs'ta Balavca deresi kanal kazısında da bulunmuştur.

Kırmızı figürlü Attika keramiği :

1953 de yol ortasında bulunan mezarların birinden, B mezarından, 4 üncü yüzyılın sonuna ait, giyimli erkek figürleri ile süslü, kırmızı figürlü bir skifos çıkmıştır. Bu Milâs yöresinde bulunan ilk Attika keramiği değildir. Rastlantı olarak, ya da gizli kazılarla, zaman zaman Milâs çevresinde mezarlardan, özellikle 4 üncü yüzyıla ait, Attika keramiği bulunmaktadır⁵.

Helenistik :

B mezarı ve 4 no.lu mezar sırlı ve sırsız, Helenistik kaplar vermiştir. 4 no.lu mezar tek definli bir mezardır. İçinde sadece kırmızı sırlı bir pelike ile ayaksız bir kiliks bulunmuştur. B mezarı Millî Eğitim memurunun verdiği ölçülere göre, aşağı yukarı 4 no.lu mezar boyundadır. Fakat içinden çıktığı bildirilen kaplar, mezar 4'e kıyasla çoktur; B mezarına birden fazla ölü gömülmüş olsa gerektir. Mezar muhtevası kahverengi ya da kırmızı sırlı ayaksız iki kiliks, yonca ağızlı bir oinokhoe, küçük bir amfora ile sırsız üç amforiskos, ve iğ şekilli dört koku şişesidir⁶.

³ Bk. R. M. Cook, *Greek Painted Pottery*, Londra 1966, s. 117-118 ve J. Boardman, Tarsus, Al Mina and Greek Chronology, *Journal of Hellenic Studies* 85, 1965, s. 6-7.

⁴ Koleksiyon sahibi sayın Hüseyin Kocabaş resmini çekmeme ve burada yayınlamama izin verdi; teşekkürlerimi sunarım.

⁵ Bu arada bk. A. Akarca, *Belleten* XVI, 63, 1952, s. 377-379 ve lev. LXXXIII-LXXXIV ve XCV.

⁶ Milâs'ta bulunan benzer Helenistik keramik için bk. A. Akarca, aynı dergi.

FIBULA'LAR

Beçin'de fibula mezar 2 ve 3 de bulunmuştur. İki esas tipi vardır: Kemerli ve genel şekli bir üçgen meydana getiren tip. Bizim üçgen dediğimiz tipi Blinkenberg, gösterdiği ayrılıklardan dolayı, çeşitlere ayırmıştır⁷. Bu tip Blinkenberg'in istatistiğine göre 8 inci yüzyılda ve ençok Ege adalarında rastlanmıştır. Anadolu kıyılarında, Efesos ve Bodrum yarımadasında da bulunmuştur⁸. Üçgen şekilli fibula'ların tarihlenmesi, mezarlarda birlikte buldukları keramiğe dayanır. Beçin mezarları 8 inci yüzyıl tarihini destekliyor. Kemerli tip Blinkenberg'in gözlemlerine göre, Sub-Miken çağından bu yana kullanılmıştır.

KATALOG

Mezarlara bulunuş sırasına göre numara verilmiştir. 1953 yılında yol açma makinalarının meydana çıkardığı mezarlar ise, harflerle, A ve B olarak gösterilmiştir.

Mezarlarda çıkan bütün kaplar aynı kilden yapılmış gibidir. Bu bol mikalı, devetüyü renkli, oldukça temiz bir kildir. Bu yüzden aşağıda katalogda sadece görülen değişiklikler belirtilmiştir.

A ve B mezarları içinden çıkan eserler Milâs'ta Sakarya İlk- okulundadır. 1965 de meydana çıkanlar, Milâs ve yöresinde bulunan eserlerin büyük çoğunluğunu barındıran İzmir Müzesindedir.

SON GEOMETRİK : Kepez altı (Okul ile Cami arası)

MEZAR 2

Yeri. Ören yolunun sağında, şarmpol içinde, köy camisi avlusunun güney köşesi karşısında.

Durumu. Kapak taşları yol yapılırken, yol yapım makinaları tarafından kaldırılmış ve mezar duvarlarının üst kısımları tahrip edilmiştir.

Şekli. Kenarları yassı taşlarla örülmüş, içi taş döşeli, dikdörtgen çukur — kist. Uzunluk 1.82 m., genişlik 1.02 m., derinlik yaklaşık olarak 0.74 m. Lev. IV.

⁷ Blinkenberg, *Fibules Grecques et Orientales* Kopenhag 1926, s. 87 vd.

⁸ Bk. D. G. Hogarth, *Excavations at Ephesus*, Londra 1908, lev. XVII, no. 12-13, no. 21-25. Asarlık mezarlığından : W. R. Paton, *Excavations in Caria*, *JHS* 8, 1887, s. 74. Bodrum Müzesinde de bir kaç parça vardır.

Defin. Çeşitli yönlerde, yan yana yatırılmış, en az on beş, yetişkin iskeleti. Adak eşyaları, daha çok, mezar kenarında bulundu.

KERAMİK

Fincan :

1. Gövdenin alt tarafında keskin açılı. Kaide düz. Şerit kulp. Madeni parlaklıkta kurşunlu siyah sır. İç, dış (kaide altı hariç) sırlı. Yk. 0.07 m., ağız çapı 0.09 m. 65/M 2-3. Lev. I.

Skifos'lar :

2. Yuvarlak. Kulplar yatay; gövdeden eğimli olarak çıkarlar. Ağız kenarı dışa dönük. Kulp kesiti yuvarlak. Kaide halka, altı hafif tümsek. Ağız kenarında sıçrak. Sır kırmızı, içte dipte sırsız bırakılmış benek. Kulpuñ biri ve etrafı kirli siyah sırlı. Bezeme kulplar arasında pano halinde : İççe geçmiş daireler (altı tane). Ağız altında ve karın üzerinde iki paralel çizgi. Kulp etrafı sırlanırken dairelerden birinin yarısı kapanmış. Yk. 0.129 m. çap 0.186 m. 65/M 2 - 4. Lev. I.

3. Yumurta biçimli gövde, kaideye doğru incelik. Omuzlu. Kulplar yatay; gövdeden eğimli olarak yükselirler; kesit yuvarlak. Kaide halka; alt tarafı tümsek. Kırılmış ve yapıştırılmıştır; ağız kenarından bir parça, gövdeden iki parça noksan. Sır kırmızı. Kulplar arasında iççe geçmiş daireler (dört tane). Ağız altında ve kulplar arasında çift çizgi. İçte dipte sırsız bir benek. Kaide altı sırsız. Yk. 0.10 m., çap 0.145 m. 65/M 2-11. Lev. I.

4. Yumurta biçimli gövde. İki yatay kulp. Halka kaide. Sır kirli siyah. Kulplar arasında metop bezemesi : Ortada kuş, yanlarda baklava motifi. Gövdede yatay çizgiler ve şeritler. Yk. 0.125 m., çap 0.165 m. 65/M 2-5. Lev. II ve XXV.

Küçük amfora'lar :

K. KÜBLER, *Kerameikos V*, 1, lev. 139, mezar 66.

5. Kil satıhta kirli kül rengi, oldukça ince, taşlı. Kısa boyun, yuvarlak gövde, şerit kulp, halka kaide. Dışa dönük ağız kenarı; kırık; bir kulp yapıştırılmıştır. Sır kirli siyah; gövde altında kırmızı iki leke. Kulplar arasında beş çizginin yaptığı zigzaglar. Boyunda ve karın üzerinde paralel ikişer çizgi. Karın altı ve kulp üzeri sırlı. Kaide ve altı sırsız. Yk. 0.12 m., çap 0.118 m. 65/M 2-9. Lev. II.

6. Ağız kenarı dış tarafa doğru raf gibi taşkın. Kulplar şerit; kaide disk. Gövdeden iki küçük parça noksan. Sır kirli siyah. Kulpların gövdeye birleştiği boyun altında ve karın üzerinde çizgiler. Dış yüzü, ağız içi ve kulpların üstü sırlı. Yk. 0.113 m., çap 0.108 m. 65/M 2 - 10. Lev. II.

Emzikli olpe :

7. Şerit kulp. Kulpun sol tarafında, kulpa yakın emzik, ucu kırık. Kaide içe doğru hafif konkav. Ağız kenarında küçük bir kırık. İnce devetüyü astar. Sır kırmızı; kulp üstü, emzik etrafı ve emzik altında kirli kahverengimsi siyah. Şerit bezeme : Ağız kenarında ve altında iki, karında üç çizgi; gövdenin alt tarafında geniş şerit. Kulp üzeri sırlı. Kulpun iki yanı, ağızdan karına doğru, dikey olarak boyanmış. Yk. 0.09 m., çap 0.078 m. 65/M 2 - 1.

Benzeri 6 ncı yüzyılda Tarsus'ta : H. Goldman, *Tarsus III* no. 1210, res. 87 ve 140. Lev. III.

Lekithos :

8. Gövdenin alt kısmı basık, omuz geniş, kaide disk. Boyun ve kulp noksan. Sır kirli kahverengi. Omuzda içleri kafesli üçgenler (beş tane); üçgenlerin altında çizgi. Boyunun ve gövdenin alt kısmı ve kulp etrafı sırlı. Şimdiki yk. 0.052 m., gövde çapı 0.48 m. 65/M 2-7. Lev. I.

Mutbak kabı :

9. Tek kulplu çömlek. Kil devetüyü. Ön ve yan tarafı, ateşe sürüldüğü için grileşmiş; içi ve kulp çevresi devetüyü. Şerit kulp; ağız kenarından yükselerek çıkar. Ağız kenarında hafif bir yakalık. Kaide ince halka şeklinde belirtilmiş. Yk. 0.14 m. çap. 0.15 m. Lev. III.

Benzerleri : K. KÜBLER, *Kerameikos IV*, lev. 28 ve *Kerameikos V*, 1, lev. 154-155; Eva Brann, *Hesperia XXX*, 1961, s. 102 ve lev. 22; R. YOUNG, *Hesperia, Supplement II*, 1939, Late Geometric Graves and a Seventh Century Well in the Agora, s. 31, res. 18; Eva Brann, *Late Geometric and Protoattic Pottery (The Athenian Agora VIII)* s. 55 ve lev. 11.

Beyaz astarlı ayaklı kâse :

10. Kil kısmen kiremit kırmızısı, kısmen devetüyü, çok mikalı. Skifoslar gibi derin. Ağız kenarı dışa dönük. Tek yatay kulp; kesiti

yuvarlak. Kaide koni biçimli. Şekilde hafif çarpıklık. Sır kirli siyah; kulpun sağ tarafında kırmızı. Sır beyaz astar üzerinde. Ağız altı, karın, karın altı ve kaide şeritlerle süslü. İçi sırlı; ortada sırsız bir benek bırakılmış. Kulp üstü ve kulp etrafı hilâl şeklinde sırlı. Yk. 0.181 m., çap 0.112 m. 65/M 2 - 5. Lev. III.

AĞIRŞAK

11. Kil devetüyü. Şekil yuvarlak, fakat üstten ve alttan yatay olarak kesilmiş. Yk. 0.02 m., çap 0.03 m.

FİBULALAR

Üçgen biçimli (Blinkenberg Tip IV, 9).

İğneye sağlamlık kazandırmak için, üçgenin başı bilye veya boncuk şeklinde kalınlaştırılmış. Üçgenin bir tarafı levha gibi yassılaştırılmış ve ucu iğneye yuva olmak üzere kıvrılmış; iğnenin öbür tarafı yassı tel şeklinde. Yaylanma kendi mihverinde dönen bir yay aracılığı ile sağlanmıştı.

12. Üçgenin bilye şeklindeki başından bir mahmuz çıkıyor. Levha tarafı kırılmış; orta parçası noksan. Bilyenin iki tarafında birer boğum. Uzunluk 0.058 m. Lev. IV.

13. Baş yassı. Levha tarafı kırılmış; uç tarafından parça noksan. İğne ucu kırık. Uzunluk 0.087 m. Lev. IV.

14. Baş sivri. İğnenin yay tarafına, boncuk gibi bir halka geçirilmiş. Uzunluk 0.04 m. Lev. IV.

MEZAR 3

Yeri. Mezar 2 nin 2.20 m. kuzeyinde. Bu mezarla hemen hemen aynı yönde. Yarı şarmpol içinde, yarı yol altında.

Durumu. Kapak taşları, yol yapılırken alınmış ve mezar duvarının üst kısmı tahrip edilmiş.

Şekli. Kenarları taş örgülü, dikdörtgen çukur — kist. Uzunluk 1.70 m., genişlik 1.05 m., derinlik yaklaşık olarak 0.76 m. Zemin yassı mavi taşlarla döşenmiş.

Defin. Karışık halde dokuz iskelet. En üstte, mezar ortasında, baş sol yana çevrilmiş, yanında adak eşyası olmayan iskelet. Bu iskelet kaldırıldıktan sonra, çeşitli yönlerde, sekiz iskelet daha çıktı. Mezarın kısa yanı boyunca yatırılmış, güneyde, bacakları gövdeye doğru çekik, bir çocuk iskeleti vardı.

KERAMİK*Skifoslar :*

15. Yuvarlak kâse; küçük bir omuzu var. Kulplar yatay; gövdeden eğimli olarak yükselir; kesiti yuvarlak. Halka kaide, altı hafif tümsek. Kırıktı, yapıştırıldı. Sır dışta kirli siyah, içte kahverengi; bir yanda aşınmış. Kulplar arasında metop bezemesi, üstten ve alttan çift çizgi ile sınırlı. Ortadaki metop, yatay olarak, içi dikey taranmış kalın bir çizgi ile ikiye ayrılmış: Üst yarısında içi dolgulu üçgenler, alt yarısında kafesli baklava motifleri. Soldaki metopta kafesli kelebek motifi; ortasında üstte ve altta dikey çizilmiş tırmık. Sağdaki metopta iki dikey sıra halinde, yarım ve tam baklava motifleri. Öbür yüzdeki bezemeler silinmiş, yalnız soldaki iki metobun, silik olmayan yüzdeki son metobu tekrarladığı seçilebiliyor. Gövde ayak üstüne kadar sırlı. Kâse içinde sırsız bırakılmış benek. Yk. 0.107 m., çap 0.175 m. 65/M 3-2. Lev. V ve XXVI.

Küçük amfora :

16. Boyun kısa. Ağız kenarı dışa dönük, üstü düz kesilmiş. Şerit kulp. Kaide düz. Sır kirli siyah. Gövde ortasında, kesik dalgalı çizgiler: Üstten ve alttan çift çizgi ile sınırlı. Kulp altları sırsız. Kulpların üstü, ağzın iç kenarı sırlanmış. Gövde altından bir parça dikkatsizlik yüzünden sırlanmadan kalmış. Yk. 0.115 m., çap 0.11 m. 65/M 3-3. Lev. V ve XXVI.

Oinokhoe :

17. Gövdenin ortasında açılı. Kaide geniş ve halka şeklinde. Yonca ağızlı. Kulp burmalı; gövdeye birleştiği yerde mahmuz. Ağızın sol tarafı noksan; gövdeden küçük bir parça eksik. Omuzda dizi halinde içiçe daireler (12 tane); içiçe daireler beş halkadan meydana gelir; bezeme üstte ve altta çift çizgi ile sınırlı. Gövdenin alt kısmı şerit ve çizgilerle bezenmiş. Boyunda çift çizgi arasında büyük yatay zigzag. Ağızın altı sırlanmış. Boyun başlangıcında geniş şerit. Kulpun üstü ve kulpun altında boyun sırlı. Yk. 0.213 m., çap 0.18 m. 65/M 3-1. Lev. IV.

TEZGÂH AĞIRLIĞI

18. Disk şeklinde. Üst kenarları çentilerek yuvarlaklaştırılmış. Ortası iplik geçirilmek için gelişi güzel delinmiş. Kalınlık 0.01 m. Çap aşağı yukarı 0.05 m.

FİBULALAR

Kemerli :

19. İğnesi noksan; uzunluk 0.034 m. Blinkenberg Tip II, 1. Lev. V.

20. Kemer ortaya doğru kalınlaştırılmış; yanlara doğru birer küçük düğme. Yaylanma büyük bir ilmikle sağlanmış. İğnenin uç tarafı kırık. Uzunluk 0.07 m. Lev. V.

Blinkenberg Tip II, 10. Benzerleri Karia'da Asarlık'ta (Termera) ve Makedonia'da bulunmuştur.

Üçgen şekilli (Blinkenberg Tip IV, 9).

21. Kırık parçalar. Bilyeden çıkan mahmuz. Güzel yeşil paten. Uzunluk 0.06 m.

22. Üçgenin zirvesini meydana getiren bilye. Güzel yeşil paten.

MEZAR A

1953 de Ören yolu yapılırken bulunmuştur. Şimdi yol altında kalmıştır. Milâs Millî Eğitim memurunun tarifine göre, kenarları kuru duvarla örülmüş, üzeri 0.40 m. genişliğinde, 2.00 m. uzunlukta, taş levhalarla örtülmüş, dikdörtgen kist mezar : Uzunluk 3.25 m., genişlik 1.80 m. Mezar içi 0.60 m. kalınlıkta toprak dolu olarak bulunmuştur.

KERAMİK

Tabak :

23. Makara kulplu; kulp ortasında duvara asmak için delik. Hafif çıkıntı yapan geniş kaide. Kulplardan biri noksan. Sır siyah kahverengi. Kulplar arasında kalın, ebruli, dalgalı çizgi. Gövde geniş iki şerit ve bu şeritler arasındaki altı çizgi ile süslü. İç yüzünde boyasız bırakılmış bir çizgi ve ortada dipte boyasız bir benek. Yk. 0.053 m., çap 0.18 m. Lev. VI. ve XXVII.

Benzer bezemeli tabaklar : Samos Heraion'undan, W. Technau, *Ath. Mitt.* LIV, 1929, s. 34, res. 26, 3.

Fincanlar, Faleron tipi.

K. KÜBLER, V, 1 *Kerameikos* lev. 107; R. YOUNG, Graves from the Phaleron Cemetery, *AJA* XLVI, 1942; Eva Brann, Late geo-

metric Well Groups from the Athenian Agora, *Hesperia* XXX, 1961 çeşitli yerinde, Eva Brann, *Late Geometric and Protoattic Pottery (The Athenian Agora* vol. VIII) no. 150, s. 53-4, lev. 10; D. Levi, Arkades, *Annuario* 10-12, 1927 - 1929, s. 214, res. 238; s. 287, res. 371.

24. Gövdede açığı, kulp hizasında açığı. Kulp ağız kenarından yükselerek çıkıyor. Kaide düz; altı hafif konkav. Fincanın sol yanından büyük bir parça eksik. Kirli, kahverengi siyah sır. Kulplar hizasında sırsız bırakılmış geniş kuşak. Kaide altının kenarı ve kulp üstü sırlı. Yk. 0.053 m., çap 0.09 m. Lev. IV ve XXVII.

25. Kulp hizasında açığı. Kulp ağız kenarından yükselerek çıkıyor. Kaide düz. Açık kahverengi sır; içte alt taraf kırmızı; kulp çevresinde aşınma; kaide altı sırsız. Yk. 0.074 m. çap 0.096 m. Lev. VII ve XXVIII.

26. Kenarları yukarı doğru genişler. Kaideye yakın açığı. Şerit kulp. Hafif disk kaide. İç ve dış yüzü kaideye kadar kırmızı sırlı; içte ortada sırsız bırakılmış benek. Yk. 0.075 m., çap 0.10 m. Lev. VII ve XXVIII.

27. Yukarki gibi. Kulp ve ağız kenarı kırık. Ağızın dış kenarı sırsız. Yk. 0.065 m., çap 0.087 m.

28. Yukarki gibi. Sütlü kahverengi-siyah sırla ebrulü bir yüzey elde edilmiştir. Kaide altı hariç, her tarafı sırlı. Yk. 0.069 m., çap 0.09 m.

Skifos'lar:

29. Yuvarlak gövdeli. Gövdeden çıkan yatay kulp; kesiti yuvarlak. Halka kaide, dibi konveks. Gövdeden bir büyük parça noksan. Kulplar arasında içiçe daireler (5 tane); alt tarafında iki yatay çizgi. Sır kırmızı; bir kulpun çevresi kirli kahverengi; içte dipte sırsız bir benek. Kaide ve kulp altı sırsız. Ağızın iç ve dış kenarında sırsız bırakılarak yapılmış birer çizgi. Yk. 0.12 m., çap 0.17 m. Lev. VII.

30. Yukarki gibi. Ağız kenarından ve kulpun altından küçük birer kırık. Sır açık kahverengi; gövdenin bir tarafında kirli kahverengi. Yk. 0.115 m., çap 0.17 m.

31. Yuvarlak gövdeli bir skifos'a ait omuz ve kulp parçası. Sır kulpta ve içte kırmızı, omuzda kahverengi. Ağızın içi sırsız. Kulplar arasında içiçe geçmiş daireler (5 tane); altta iki çizgi ile, üstte bir çizgi ve bir fisto ile sınırlı. Şimdiki yk. 0.07 m.

32. Derin, profili yayvanca. Ağız kenarı altında hafif bir omuz. Yarısı noksan. Kil kiremit kırmızısı, taşlı. Sır bir tarafta kırmızı, bir tarafta kahverengi siyah; içte alacalı; ortada sırsız bırakılmış küçük benek. Bezeme kulplar arasında paralel, dikey çizgilerle ayrılmış dikdörtgen alanlar içinde : yanlarda yaprak, ortada içi kafesli üçgen ve buna dikey bir çizgi ile bağlı, ortasında birer çizgi bulunan iki kare; soysuzlaşmış menderes motifi. Bezemenin altında, kâseyi çepeçevre çeviren iki yatay çizgi. Gövdenin alt kısmı sırlı; kulpların altı ve kaide sırsız. Yk. 0.11 m. Lev. VII.

Kafesli üçgenlerden çıkan, anahtar biçimli menderes motifli skifos parçaları Samos Heraion'unda ve Al Mina'da bulunmuştur: W. Technau, *Ath. Mitt.* LIV, 1929, s. 11, res. 2; s. 12, res. 3, 1. M. Robertson, *JHS* LX, 1940, s. 19, res. 8 f. Bütün kâseler Delos'ta, Ch. Dugas - C. Rhomaios, *Delos* XV, lev. XLVI, 5 ve lev. XLVII, 13-15.

33. Derin kâse; yatay kulp, kesiti yuvarlak; halka kaide. Sır kahverengi siyah. Kulplar arasında, dikey çizgilerle ayrılmış üç metop; ortada kuş, yanlarda baklava motifi. Gövdede düzensiz yatay çizgiler (beş tane). Kulp ve kaide altı sırsız. Ağız kenarında küçük kırıklar. Yk. 0.075 m., çap 0.116 m. Lev. VIII.

Ch. Dugas - C. Rhomaios, *Les Vases Préhelleniques et Géométriques*, *Délos* XV, lev. XLVI - XLVII, no. 4 - 12.

34. Yumurta biçimli; kaideye doğru incelen profil. Yatay kulp, kesiti yuvarlak. Halka kaide. Kulp kenarında kırık. Sır kırmızı. Kulplar arasında, dikey çizgilerle ayrılmış dikdörtgen alanlar içinde, dikey zigzaglar ve bir balık sırtı bezeme. Gövdede yatay çizgiler. Bezemenin iki tarafı kulplardan itibaren kalın birer şerit ile sınırlı. Kulp altı ve dip sırsız. Yk. 0.102 m., çap 0.14 m. Lev. VIII.

K. KÜBLER, *Kerameikos* V, 1, lev. 132.

35. Yukarki gibi. Sır kahverengi siyah. Bezeme dikey çizgilerle ayrılmış alanlar içinde; yanlarda içi taramalı birer uzun yaprak (söğüt yaprağı), ortada iki dizi paralel fırça vurguları. Bezemenin altında paralel yatay çizgiler. Yaprakların ucu alttaki çizgilerin üzerine taşmış. Kulplardan aşağıya doğru çekilmiş kalın birer şerit. Gövdenin alt tarafı dibe kadar sırlı. Kulp ve kaide altı sırsız. Yk. 0.108 m., çap 0.14 m. Lev. VIII ve XXIX.

36. Yukarki gibi. Gövdenin alt kısmından ve kaide kenarından noksan parçalar. Sır kırmızı. Dikey çizgilerle ayrılmış alanlar içinde

yanlarda içi kafesli söğüt yaprağı; solda ayrı bir alanda altalta dizilmiş fırça vurguları; ortadaki alan bir örgü motifi ile iki metoba ayrılmıştır : Kâsenin bir tarafında iki metopta birer kuş; üstteki kuşun içi boyalı. Öbür tarafta üstteki metopta içi boyanmış bir kuş, alttakinde iki spiral arasında üçgen. Bezemenin altında yatay çizgiler ve bir sıra halinde küçük dikey fırça vurguları. Gövde altı kaideye kadar sırlı. Kulp altları ve kaide altı sırsız. Yk. 0.132 m., çap 0.145 m. Lev. XXIX.

Küçük amfora'lar :

37. Ağız kenarı dışa dönük. Kulplar şerit. Kaide disk. Kilde kireç parçaları. Sır bir yanda kırmızı, bir yanda kirli siyah. Kulplar arası ve gövde şeritlerle süslü. Ağız içi, kulpların üstü ve altı sırlı. Yk. 0.102 m., çap 0.093 m. Lev. IX.

38. Yukarki gibi. Hafif disk kaide. Omuzda kırık. Bir kulp noksan. Sır kırmızımsı kahverengi. Kaide altından başka, bütün dış yüzü ve ağzın içi sırlı. Yk. 0.11 m., çap 0.102 m.

39. Yukarki gibi. Kaide kenarları belirtilmiş. Sır kirli siyah; kaide tarafında kahverengi. Kulplar arasında dalgalı çizgi; üstte çift çizgi; karın üzerinde iki kalın şerit. Kulplar ve çevresi, ve gövde altı sırlı. Kulpların altı, kaide ve gövdenin aşağı kısmı sırsız. Yk. 0.122 m., çap 0.123 m. Lev. VIII.

40. Ağız kenarı raf şeklinde. Şerit şeklinde olan kulplar ağız kenarından çıkar. Halka kaide. Sır kırmızı, bir omuzda kahverengi. Boyunda yatay üç yiv. Omuzda ve gövdede sırsız bırakılarak yapılmış şeritler. Ağız içi ve kulpların altı sırlı. Kaide altı sırsız. Yk. 0.102 m., çap 0.10 m. Lev. IX.

Tek kulplu çömlekler (olpe) :

41. Karınlı, geniş ağızlı, kaide düz. Şerit kulp ağız kenarından çıkıyor. Gövdeden büyük, ağız kenarından küçük bir parça noksan. Ağız kenarında küçük kırıklar, gövdede iki küçük delik. Kil kırmızı, özü kurşun rengi, taşlı. Kirli beyaz astar. Kümeler halinde, kalın ve ince şeritlerle süslü. Yk. 0.206 m., çap 0.177 m. Lev. IX.

Benzer şekil : Eva Brann, Hesperia XXX, 1961, lev. 15, alt sıra.

42. Sır yer yer kırmızı. Omuz paralel düzensiz çizgilerle süslü. Ağız kenarı, karın ve gövdenin alt kısmında geniş şerit. Kulp ve iki yanı sırlı. Yk. 0.102 m., çap 0.09 m. Lev. IX.

Lekithos'lar :

43. Gövde yuvarlak. Kaide düz. Boyun dar. Ağız dışa doğru genişler. Kulp ağız kenarından çıkıyor. Kil kırmızı, kireçli. Sır kirli kahverengi. Bezeme : Omuzda paralel dikey çizgilerle ayrılmış içleri kafesli üçgenler; gövde kaideye kadar sırlı; boyunda iki kalın şerit arasında paralel üç çizgi. Kulp üzeri ve omuz bezemesinin iki yanı sırlı. Hemen hemen yarısı noksan. Yk. 0.09 m., çap 0.082 m. Lev. IX.

M. Hartley, Early Greek Vases from Crete, *BSA XXXI*, 1930-1931, s. 66, res. 10, no. 26.

44. Yuvarlak karınlı. Disk kaide, altı konkav. Sır kızıl kahverengi ve parlak. Omuzda ve gövdede yanyana, dizi halinde, içleri kafesli üçgenler. Boyun ve gövdenin alt kısmı yatay çizgilerle süslü. Kaide altı düzenli olmayan, ince ve kalın çizgilerle, dama tahtası şeklinde çizilmiştir. Kulpu ve ağızın bir tarafı noksan. Yk. 0.07 m., çap 0.056 m. Lev. IX.

SON GEOMETRİK — 6 ncı YÜZYIL : Kepez yamacı.
SARRAF HACI AHMET TARLASINDA BULUNAN
MEZAR

1963-1964 kışında bu tarlada ziraat yapan Kâzım Avcı, sert toprağa oyulmuş, Ören yolu içinde ve kenarında bulunan mezarlar tarzında kapak taşları ile örtülü, doğu - batı yönünde bir mezar bulmuştur. İçinden üç iskelet ile dört tabak çıkmış. Tabakların ikisi, çürük kilden yapılmış olduğu için kırılmış. Kırıkları mezar kenarında gördük. Kapak taşları da kenarda duruyordu. Sağlam olan iki tabağı satın aldık.

Tabaklar :

45. Ağız kenarı içe dönük. Makara kulplu. Kulp delikli. Halka kaide; kaide altı hafif tümsek. İçi ve dışı kırmızı şerit ve çizgilerle süslü. Dışta, ağız kenarında ve kaide üstünde bir, gövdede iki şerit. İçte ağız kenarında geniş şerit, gövdede çizgi, dipte büyük benek. Yk. 0.06 m., çap 0.019 m. Lev. X ve XXVII.

46. Yukarki gibi. Yk. 0.055 m., çap 0.018 m.
SUB - GEOMETRİK : Kepez altı.

MEZAR 1

Yeri. Ören yolunun sağında, son geometrik mezarlardan 100 m. doğuda şarmpol içinde, erkek çocuk mezarı. Köy Camisinin güneydoğusunda.

Şekli. Sert toprak içine kazılmış dikdörtgen dar çukur : Uzunluk 1.35 m., genişlik 0.40 m., derinlik 0.53 m. Mezar zemini taş döşeli. Üzeri yontulmamış taş levhalarla örtülmüş. Üç levha yerinde bulundu; dördüncü levha daha önce alınmış. Lev. XI.

Defin. Sırt üstü yatırılmış çocuk iskeleti; kollar dirseklerden kıvrılmış; baş kuzeyde; kemikler çürümüş. Başın sağında kulpu yere gelmek üzere yatırılmış, yuvarlak karınlı oinokhoe; ağzı mezar içine bakar halde. Oinokhoe'nin ağzında kapak olarak kuşlu kâse. Başın sol yanında bir bilek taşı. Sol tarafta bel hizasında, gövdesi açılı ve dik, bezemsiz kapalı küçük bir kap. Yine sol tarafta, mezarın yönünce uzanmış, bir mızrak ucu ile iki bıçak.

KERAMİK

Oinokhoe :

47. Basık yuvarlak karın. Boyun, omuzdan bir açı ile yükselir ve ağıza doğru genişler. Ağız kenarı hafifce kalınlaştırılmış. İkiz kulp, kesiti yuvarlak. Geniş halka kaide; ortasında 0.045 m. çapında, 0.002 m. derinlikte bir çukur. Dış yüzü ve ağzın içi beyaz astarlı. Sır siyah, haylı aşınmış. Boyunda dama bezemesi : Sol tarafta çapraz, sağda dikey ve yatay olarak taranmış. Omuzda geniş bir kuşak : Ortada anahtar şekilli üç menderes, iki tam, bir yarım baklava motifi ile bir çivi motifinden meydana gelen bir kompozisyon; iki yanlarda kafesli küçük baklava motiflerinin meydana getirdiği iki büyük üçgen; desenleri birbirinden ayıran, paralel dikey çizgiler. Karın üzerinde paralel yatay çizgiler; dıştaki iki çizgi daha kalın. Kaideden gövdeye doğru çıkan, içleri boyalı, sivri uzun yapraklar. Kulp üzerinde, aralıklı üç küme, yatay çizgiler. Ağızın dış kenarı ve içi sırlı; ağız içinde ve kenarında birer şerit. Yk. 0.28 m., çap 0.27 m. Lev. X ve XXX.

Geometrik ve şarkkârî üslûpta motiflerin kullanıldığı bir örnek : *Clara Rhodos IV*, 1929-1930, s. 57, res. 28. Kuşlu örnekler : Eilmann,

Frühe Griechische Keramik im Samischen Heraion, *Ath. Mitt.* LVIII, 1933, lev. XLIV, 1, lev. XLIV, 2 ve s. 133, res. 84; Girit'ten Sieveking-Hackl, *Vasensammlung zu München I* (1912), s. 144, no. 455, res. 57; Delos'tan, Ch. Dugas - C. Rhomaios, *Delos XV*, lev. XVI, 1; Tarsus'tan, G. Hanfmann, *Tarsus III*, s. 296. Yonca ağızlı bir çeşidi Delos'tan bilinmektedir, Ch. Dugas - C. Rhomaios, *Delos XV*, lev. XLVI, 1.

Kuşlu kâse :

48. Gergin profil. Küçük kaide; kaide altında küçük konik çıkıntı. Yatay kulp, biri kırık, kesiti yuvarlak. Ağız kenarı hafifçe içe dönük. Sır kahverengimsi siyah; hayli silinmiş. Kulplar arasında, baklava motifli üç metop ile kuşlu iki metop. Metoplar iki dikey çizgi ile ayrılmış. Kuşların gövdeleri kafes şeklinde taranmış. Gövdede beş yatay çizgi. Kaide etrafında yalnız dış kenarları çizilmiş sivri yapraklar. Yk. 0.068 m., çap 0.142 m. Lev. XXX.

49. Dik gövdeli küçük kapalı kap. Kırık ve noksan. Şimdiki yk. 0.53 m.

DEMİR

Mızrak ucu :

50. Ortası zırlı. Tüm uzunluk 0.40 m. Yüzün uzunluğu 0.28 m. Lev. XII.

K. Kübler, *Kerameikos V*, 1, lev. 165, mezar 2. Yaklaşık bir örnek : J. Boardman, *The Cretan Collection in Oxford*, Oxford 1961, no. 97, lev. XII ve res. 10.

Bıçaklar :

51. Hafif kemerli. Saptta iki perçin. Uzunluk 0.15 m. İkinci bir örnek dağıldı. XI.

TAŞ

Biley taşı :

52. Bir tarafı yuvarlak, bir tarafı düz, yassı taş levha; rengi mavi (Beçin'in doğusunda Menteş boğazının mavi taşı). Yuvarlak olan tarafta ip geçirmek için delik. Yuvarlak taraftan düz tarafa doğru hafif bir daralma; en geniş yeri 0.06 m. Kalınlık ortalama 0.01 m.; uçlara doğru incelmeye. Uzunluk 0.165 m. Lev. XII.

M.Ö. 4 ÜNCÜ YÜZYIL VE HELENİSTİK : Kepez altı (Okul ile Cami arası).

MEZAR B

1953 de Ören yolu yapılırken yol ortasında bulunan mezar. Milâs Millî Eğitim memurunun bildirdiğine göre, üzeri düzgün olmayan bir taş levha ile kapanmıştı. Uzunluk 1.72 m., genişlik 0.47 m., k. 0.48 m.

Attika : kırmızı figürlü skifos

53. A. Sağa doğru ilerlemekte olan çıplak bir gence strigilis uzatan giyimli genç adam. B. Karşılıklı olarak, ayakta duran, giyimli iki genç. Soldakinin elinde strigilis, sağdakinde uzun bir dal. Kulpun biri kırık. Kulplar altında palmet. Resimler iki yanlardan birer spiral ile sınırlı. Yk. 0.103 m. Lev. XIII.

Ayaksız kiliks'ler :

54. Sır açık kahverengi. Kulpun biri kırık; ağız kenarından bir parça noksan. Yk. 0.052 m.

55. Ağız kenarında ve karın üzerinde kırmızı iki şerit. İçi kahverengi sırlı, hayli aşınmış. Yk. 0.057 m. Lev. XIII.

Oinokhoe :

56. Yuvarlak karınlı. Yonca ağızlı. Şerit kulp; ağız kenarında, baş parmağa destek olmak üzere, öne doğru çıkıntı. Halka kaide. Kil kırmızı, özü kurşun rengi. Kaide hariç, mercan kırmızısı bir sırla örtülü. Ağız içi sırlı. Yk. 0.185 m., çap 0.172 m. Lev. XIII.

Amfora :

57. Ağız kenarı raf şeklinde. Omuzda açığı. Halka kaide, dibi tümsek. Kulp şerit. Kil kırmızı. Sır bir tarafta kırmızı, bir tarafta kahverengi. Yk. 0.176 m., çap 0.17 m. Lev. XIV.

Amforiskos'lar :

58. Omuzlu. Devetüyü astar. Alt tarafı ve ağız kenarı kırık. Şimdiki yk. 0.127 m., çap 0.063 m.

59. İnce gövdeli. Boyun, kulplar ve alt tarafı kırık. Şimdiki yk. 0.118 m.

60. Yukarki gibi. Şimdiki yk. 0.106 m.

Koku şişeleri :

61. Kulpsuz, omuzlu, kısa boyunlu, kaidesi konkav, ağız kenarı geniş raf şeklinde. Omuz başında derin, iki yatay yiv. Kil kurşun rengi. Yk. 0.083 m., çap 0.085 m.

62. İki kulplu, yuvarlak gövdeli, boyun geniş, kaide düz. Ağız kenarı ve kulplar kırık, şimdiki yk. 0.085 m., çap 0.08 m. Kil kırmızı, iç tarafı kurşun rengi.

63. Yuvarlak gövdeli; kaide hafifce konkav. Boyun kırık. Bir tarafta yüzey hayli aşınmış. Şimdiki yk. 0.07 m.

64. Omuzlu. Kaide düz. Boyun kırık. Şimdiki yk. 0.07 m.

HELENİSTİK : Menteş boğazı. (M.Ö. 4 üncü yüzyıl sonu, ya da 3 üncü yüzyıl başı).

MEZAR 4

Yeri. Son geometrik mezarların 1 km. güneydoğusunda, Ören yolunun sağında. Bir parçası şarampol içinde, yarısından fazlası yol altında. El değmemiş mezar.

Şekli. Sert toprak içine kazılmış dikdörtgen çukur : Uzunluk 1.67 m., genişlik 0.62 m., derinlik 0.43 m.; beş tane yassı levha ile örtülmüş. Kuzeybatı - güneydoğu yönünde. Lev. XIV.

Defin. Sırt üstü yatırılmış iskelet, başı sağa dönük, kollar düz uzatılmış. Baş kuzeybatıda. Bacak kemikleri arasında, kırmızı sırlı pelike, ağız iskelete bakar halde. Pelike'nin önünde, yine bacaklar arasında, ağızı yukarıya bakan kırmızı sırlı ayaksız kiliks.

KERAMİK

Pelike :

65. İçi devetüyü, dışı pembemsi, mikalı, seyrek taşlı kil. Gövde oval. Ağız kenarında konkav yakalık. Kulplar şerit; kaide halka. Karından kazma ile delindi. Sır kırmızı, yer yer silinmiş. Yk. 0.23 m., çap 0.17 m. 65/M 4. Lev. XIV.

A. Akarca, *Bulleten XVI*, 63, 1952, s. 388, no. 8-15. Daha ince boyunlu ve Beçin pelikesinden daha sonraya ait örnekler.

Ayaksız kiliks :

66. Gövdenin üst kısmı noksan olarak bulundu. Bir kulpun başlangıcı var. Kırmızı sırlı. Yk. 0.062 m., çap aşağı yukarı 0.105 m. 65/M 4.

MEZAR 5

Mezar 4 den 10 metre güneyde, şarmpol içinde. Hemen hemen doğu-batı yönünde. Sert toprak içine kazılmış dikdörtgen çukur : Uzunluk 1.70 m., genişlik 0.57 m., derinlik 0.46 m. Üzeri 0.62 × 0.35 × 0.06 m. ölçüsünde beş tane dikdörtgen tuğla ile kapatılmıştır. Tuğlalar açık kırmızı kilden. Ortalarından iki parça halinde çatlamış, ya da kırılmışlar. Sirt üstü yatan iskelet. Adak eşyası çıkmadı. Lev. XI.

Tuğlalarla çatı şeklinde örtülmüş bir Helenistik mezar : Sicilya'da Montagna di Marzo'da, Van Buren, *AJA* 67, 1963, lev. 90, res. 8 - 9.

II

BEÇİN VE KALEDEKİ TAPINAK

Beçin altındaki geniş mezarlığa gömülmüş olan insanlar nerede oturuyorlardı? Yüzeyledeki kalıntılara göre hükmedilirse, Beçin altı ve Kepez altında ancak Roma ve Bizans çağlarında oturulmuştur. Burada kalıntıların dağınık oluşu bir kır yerleşmesi intibasını veriyor. Kepez altında sütunlar, büyük kesme taşlar ve üzüm sıkma değirmenleri bu kesimde, özellikle Roma çağının sonlarında, zengin bir ziraat yerleşmesi ve bağlar olduğunu gösteriyor. Yerde oldukça çok, kaba çanak çömlek kırıklarının görüldüğü Beçin'in batısındaki boğazın önünde belki küçük bir köy vardı. 4 üncü yüzyıl ve ondan önceki yerleşme, hiç şüphesiz platonun üzerinde idi. Burada bugün Menteşeoğullarının Peçin şehri harabeleri vardır. Peçin kale, etrafı surla çevrili şehir ve doğuda bir vadi aşırı Kepez'deki mahalle olmak üzere üç parçadan meydana gelir⁹.

⁹ Beçin'e dair kısa bilgi için bk. A. ve T. Akarca, *Milâs*, İstanbul 1954, s. 116-121, lev. 29-35 ve oradaki bibliyografya; Menteşeoğulları çağı için özellikle İ. H. Uzunçarşılı, *Kitabeler*, İstanbul 1929 ve P. Wittek, *Menteşe Beyliği* (O. Ş. Gökay çevirisi), Ankara 1944. Başlıca yapıların tarifi ve plânları için Ayda Arel, 'Menteşe Beyliği Devrinde Peçin Şehri', *Anadolu Sanatı Araştırmaları* (İ. T. Ü. Mimarlık Fakültesi) 1, 1968, s. 69-101; Ahmet Gazi Medresesi ile Yelli Camiin, üzerinde örtü ayrıntıları gösterilmemiş plânları daha önce A. ve T. Akarca, *Milâs*'ta verilmiştir (şek. 14-15). Ahmet Gazi medresesinin plânı, oran ve şekil farkı ile K. Erdmann, *Studies in Islamic Art and Architecture in Honour of Prof. K. A. C. Creswell*, The

Milâs ovasından birden bire 200 m. kadar yükselen, bugün üzeri bodur makilerle örtülü, bu geniş plâto Milâs ovasının güney kenarını sınırlandırır. Peçin iki taraftan bir vadi ile ayrılmış, platonun bir çıkıntısı üzerine kurulmuştur. Surlar vadinin kenarlarını izler. Kale platonun bu çıkıntısı önündeki yuvarlak dik kayalık üzerindedir. Kaya travertindir. Vaktiyle bu kayadan kopan büyük iki parça yamaçlara düşmüştür. Bugün kayanın batı tarafı yağmur sularının etkisi ile oyulmuş, mağara halini almıştır. Bu mağaraların üstü, zamanla yarılp kopma tehlikesi ile karşı karşıyadır.

Kalede, şehir içinde ve dışında, eski çağlardan kalma, şurada burada, yapı kalıntıları vardır. Klâsik çağdan bugüne gelen iki büyük kalıntı, kalenin doğu yamacında 20-30 m. uzanan, kesme kalkerden yapılmış bir sur ya da kale duvarı ile Menteşeoğulları kalesi altındaki tapınak kalıntısıdır. Kalenin doğu yamacı ile Kepez'in batı yamaçlarında son geometrik, şarkkârî ve 5 inci yüzyıla ait, parlak siyah sırlı çanak çömlek kırıkları topladık. Bu kırıklar ve kale içinde küçük bir temizleme kazısında ele geçen benzer parçalar buradaki en eski yerleşmeyi 8 inci yüzyılın sonuna çıkarıyor. Böylece kale ile plato altındaki mezarlar arasında bir tarih bağlantısı kurulmuş olmaktadır.

Kalenin doğu yamacındaki uzun duvar kalıntısı, plato önündeki kayalığın eski çağlarda da kale olarak tahkim edildiğini gösteriyor. Bu kale şüphesiz Milâsa'nın güneyde güvenliğini sağlıyordu. Milâsa'nın savunması bakımından, burada plato üzerinde bir kale gerekli idi. Şimdi üzeri makilerle örtülü olan Beçin platosu güneye doğru uzanır, kuzeyde olduğundan daha az dik yamaçlarla ikinci bir ovaya, Ağaçyük ovasına açılır.

Bugüne kadar gelen duvar kalıntısı dik açılı iki köşe yaparak tek sıra halinde, toprak içinde uzanmaktadır. Köşe yapan kısımda beş sıra yerinde kalmıştır (bk. lev. XVI). Burada duvarın atkılı olarak örüldüğü görülüyor. Bu çeşit örgü 4 üncü yüzyıldan bu yana batı Anadolu'da çok kullanılmıştır. Taşlar 1.50-2.00 m. uzunluğunda, 0.50-0.55 m. yüksekliğindedir.

American University in Cairo Press, 1965, s. 57 ve res. 2-3 de yayınlanmıştır. Bu vesile ile, Ahmet Gazi'nin mezar taşındaki şecerede şimdikedek Ablistan, İblistan, ya da Elbistan olarak okunan adın K. Ekrem Uykucu, *Muğla Tarihi*, İstanbul, As Matbaası, 1968, s. 78 ve not 2'de 'İlsitan' olarak düzeltildiğini belirtelim.

Platonun aşağı yukarı ortalarında yuvarlak bir çukur etraftan toplanan sularla göl haline gelmiştir. Platonun düzeyinden belki bir 50 m. derindedir. Bugün “Denizcik” denen bu gölün kenarlarında eski çağlardan kalma, kesme taşlardan yapılmış, yapı kalıntıları vardır (bk. lev. XVIII).

TAPINAK

Kalıntıları : (lev. XXXI).

Üzerine kısmen Menteseoğulları kale duvarının oturduğu tapınak kayalığın güneydoğu kesimine inşa edilmiştir. Kale duvarı tapınağın güney basamakları üzerinden geçmektedir. Yakın zamana kadar tapınağa ait sadece bu basamaklar biliniyordu. Son yıllarda kale duvarında bir çöküntü olmuş ve tapınağın güneybatı köşesi meydana çıkmıştır (bk. lev. XX). Define meraklısı köylüler streobat taşlarından birini kırmışlar ve tapınağın altında, kesme taşlardan örülmüş bir yeraltı odası keşfetmişlerdir. Odanın genişliği 2.63 m., uzunluğu 4.16 m. dir. Tavanı 0.44 m. genişliğinde üç taş giriş tutmaktadır. Girişler arasındaki 0.60 - 0.79 m. lik boşluklar kesme yekpare taşlarla kapatılmıştır. Odanın içi toprak doludur.

Kale duvarının arkasındaki tonozlu büyük yapı içinde, köylüler büyük mermerlerin bulunduğunu söylediler. Menteseoğullarından kalma bu yapı içten içe 7.40 × 4.90 m. dir. Zeminde kuzeydoğu-güneybatı yönünde, ucu kırık büyük bir mermer yatmaktadır. Genişliği 1.00 m., kırık hali ile uzunluğu 1.77 m. dir. Bir ucu kale duvarı içindedir. Taşın yanını kazınca, iç yüzleri yontulmamış, iki kesme taş dizisinden yapılmış 0.64 m. genişliğinde bir duvar temeli meydana çıktı (bk. lev. XIX). Bu duvar pronaos sütunları altındaki temel duvarı olabilir. Üzerindeki büyük mermer, tapınağın zemin döşemesine -stilobata- ait gibi görünüyor.

Bu büyük döşeme taşının biraz doğusunda, duvar dibinde kısmen oynatılmış bir taş kaldırıncı, üzeri girişlerle örtülü, ikinci bir yeraltı odası bulundu. Lamba ile delikten içeri girdik, ölçülerini aldık. Bu 4.23 m. uzunluk, 2.83 m. genişlikte, hemen hemen birinci bodrum odası büyüklüğünde bir odadır. Aldığımız ölçülere göre iki oda bir hizada değildir. Doğudaki 0.50 m. kadar güneye kaymış durumdadır. Bu iki oda arazideki düzensizliği kapatmak için inşa edilmiş olmalıdır.

Tapınak krepisine benzeyen basamaklar yakından incelenince, kale duvarına destek olmak üzere, orta çağlarda, Bizans ya da Menteşeoğulları zamanında, bozulup yeniden tanzim edilmiş gibi görünüyor. Özellikle basamakların doğu tarafı aslını korumuş değildir. Basamaklar üzerinde, yukarıdan aşağıya iki dizi halinde yerleştirilmiş kademeli çıkıntı yapan taşlar buraya sonradan, başka bir yapıdan alınarak konmuş intibamı veriyor. Kalenin bu yanını desteklemek için, tapınağın krepis taşları öbür taraflardan alınıp buraya dizilmiş gibidir. Altı basamak vardır. Üzerine kale girişindeki tonozun bir ayağı oturtulmuştur (Bk. Lev. XVI).

Tapınağın basamak başlangıcından itibaren genişliğini aşağı yukarı 17.20 m. olarak hesapladık. Stilobat ölçüsü 14.80 m. kadardır. Basamakların üzerindeki kale duvarı içinde eski çağdan kalma, pek çok işlenmiş taş vardır. Gerek bu duvar içinde, gerekse bu duvardan sökülmüş, şimdi kale kapısı yakınında yatmakta olan dört tane orthostat taşı seçebildik. Kalınlıkları 0.25 m., yükseklikleri 0.64 m. dir; uzunlukları ise 0.90-0.92-1.20 m. olarak değişmektedir. Duvar içine gelecek yüzleri işlenmemiştir.

Çöken kale duvarında yapı taşı olarak kullanılmış, üzerinde iki ovolo bulunan arkaik bir friz parçası vardır. 0.75 m., uzunluğu, 0.44 m. yüksekliği olan bu taşın üstünde iki demir kenet hâlâ yerinde durmaktadır. Başka bir yumurtalı friz parçası kale girişinin sağındaki büyük sarnıcın içinde bir kemerin destek taşı olarak, duvar içinde kullanılmıştır (bk. lev. XIX). Üzerinde üç ovolosu görünen bu friz parçası tapınağa ait olabilir. Yüksekliği, öbür taşı tutmaktadır; 0.45 m. dir. Tapınak temel duvarları ve iç yapısı ile klâsik çağa, belki 4 üncü yüzyıla ait gibi görünüyor. Arkaik friz daha eski tapınağa ait olsa gerektir. Her iki parça da damarlı mavi Sodra mermerinden yapılmıştır. Bu iki friz parçasına dayanarak tapınağın iki devir geçirmiş olduğu söylenebilir. 4 üncü yüzyıl içinde eski tapınağın yerine yenisi yapılmış gibidir.

Tapınak stereobati, yani iç yapısı sarımsı kesme kalker taşlardan yapılmıştır (bk. lev. XX). Krepis basamakları ve stilobat taşları mavi damarlı Sodra mermerindedir. Bu mermer eski çağ Milâsa yapılarında pek çok kullanılmıştır. İç yapı için kalker, dış için mermer Milâs'taki Hisarbaşı tapınağında da görülür.

Tapınağın temel plânını çıkarmak için küçük bir kazıya ihtiyaç vardır. Kale duvarı arkasındaki tonozlu yapı belki pronaos ile naos arasındaki bölme duvarı üzerine oturmaktadır.

Tapınak kuzeydoğu-güneybatı doğrultusundadır. Stilobat genişliği, hesapladığımız gibi, 14.80 m. kadarsa, etrafı sütunlu, büyük bir peripteros olmalı idi. Duvarları ve sütunları Orta Çağlarda Peçin'in inşasında kireç olarak kullanılmış olsa gerektir.

Hangi tanrının tapınağı :

Tapınağın hangi tanrıya adandığını gösteren bir ipucu yoktur. 18 inci yüzyılın ortasından sonra Milâs'tan geçen İngiliz gezgini Richard Chandler, eski kaynaklarda ve yazıtlarda sözü edilen Milâsa'daki üç Zeus tapınağından Zeus Karios tapınağının burada olabileceğini ileri sürmüştür¹⁰. 1959 yılında Milâs ve çevresinde bir gezi yapan J. M. Cook, Chandler'in fikrini yeniden ortaya atmıştır¹¹. Diğer taraftan Prof. L. Robert Milasa'daki Roma ve Avgustus tapınağının yerini tespit ederken, Hisarbaşındaki tek sütunu ayakta duran Korint düzenli tapınağın Zeus Karios, ya da Zeus Stratios tapınağı olması gerektiğini iddia etmiştir¹². Avgustus ve Roma tapınağının Hisarbaşı tepesinin eteğinde keşfinden sonra, önceleri Hisarbaşındaki tapınağı Avgustus tapınağı zanneden A. Laumonier, imparator kültlerinin en eski kültlere bağlandığını göstererek, Zeus Karios tapınağının Avgustus ve Roma tapınağı yakınlarında, yani Hisarbaşında aranması gerektiği düşüncesini benimsemiştir¹³.

Bundan 15 yıl kadar önce, Milasa'nın sikke katalogunu hazırlarken, bir sikke üzerinde tasvir edilen karacalı Zeus'u Zeus Karios olarak teşhis ettim¹⁴. Başka bir sikkede¹⁵ Korint düzeninde bir tapınak içinde, bir elinde asa, öbür eli ile himation'unu toplayan bir Zeus'u da aynı tanrının tasviri olabileceğini düşünerek Zeus Karios tapınağının Korint düzeninde olduğu sonucuna vardım ve Hisarbaşındaki tapınağın Zeus Karios tapınağı olduğunu bu yolla ispata çalıştım. Oysa Beçin kalesindeki tapınak, elimizdeki iki friz parçasına güvенеbilirsek İon düzeninde idi. Bu tapınağın Zeus Karios'a izafesi şimdilik bir delile dayanmamaktadır.

¹⁰ *Travels in Asia Minor I*, Londra 1776, s. 190.

¹¹ *Annual of the British School at Athens* 56, 1961, s. 99 - 100 ve *Archeological Reports* 1959-60, s. 51.

¹² *Revue des Etudes Grecques* XLIV, s. XIV - XV ve daha sonra *Académie des Inscriptions et Belles-Lettres* 1953, s. 412 - 413.

¹³ *Les Cultes Indigènes en Carie*, Paris 1958, s. 43.

¹⁴ *Les Monnaies Grecques de Mylasa*, Paris 1959, no. 81 ve s. 50-51.

¹⁵ Aynı eser, no. 74.

Sunak :

Şehirde Ahmet Gazi medresesine doğru giden yolda, döşeme taşı olarak kullanılmış zarif bir yumurta dizisi gözüküyordu. Kazdık; köşesi volütlü, dikdörtgen biçimli, güzel bir sunağın üst köşe parçası meydana çıktı (lev. XX). Yumurta dizisinin oyuluğu 4 üncü yüzyıla ait gibi görünüyor.^{15a} Belki bu tapınağın sunağı idi. Parçanın 0.48 m. yüksekliği, 0.53 m. genişliği vardır.

ARKAİK ÇAĞDA MİLÂSA BEÇİN'DE Mİ İDİ

Prof. J. M. Cook yukarıda adı geçen makalesinde ilk Milasa şehrinin Beçin'de olabileceği ihtimalini ortaya atmıştır¹⁶. Bu fikri Beçin'de topladığı arkaik çanak çömlek kırıklarına ve Strabon'un metninin (XIV, 659) noktalamasının değiştirilerek okunmasına dayanıyor. Aynı ihtimal, ilk önce, 18 inci yüzyılda Richard Pococke tarafından ileri sürülmüştü¹⁷. Prof. Cook şehrin bugünkü yerine kaldırılmasını Mausolos'un Helenleşme siyasetine bağlıyor ve ona atfediyor.

Milâs'ta şimdilik pek çok miktarda şarkkârî, daha az olmak üzere geometrik keramik bulunmaktadır. Bir kaç parça Miken keramiği Balavca deresi kazısından çıkmıştır. Bu kazıdan çıkan bazı keramiklerin resimlerini lev. XXXV de veriyorum. İstanbul'da özel bir koleksiyonda Milâs'tan satın alınmış, 7 nci yüzyıla ait Rodos tipi güzel bir oinokhoe vardır. Yirmi yıl kadar önce, bir ev duvarında yapı taşı olarak kullanılmış, 6 ncı yüzyıla tarihlenen, çıplak genç bir erkek heykeli -kuros- da bulundu¹⁸. Böylece, bu buluntular Milâsa'nın Mausolos zamanında, Beçin platosundan bugünkü yerine kaldırıldığını desteklemiyor.

Milâsa 560 m. yüksekliği olan üç zirveli, münferit bir dağın doğu eteğindeki dört tepe ile bu tepeler arasındaki ve önündeki düzlüklere kurulmuştur¹⁹. Etrafı dağlarla çevrili bir iç ovanın ke-

^{15a} Parçayı Beçin'de gören Prof. R. Naumann 5 inci yüzyıla tarihlenebileceği kanısında olduğunu bildirdi.

¹⁶ BSA 56, 1961, s. 98 vd.

¹⁷ *A description of the East II*, Londra 1743 - 5, s. 62.

¹⁸ H. P. Laubscher, *Zwei Neue Kuroi aus Kleinasien, Istanbul Mitteilungen* 13-14, 1963-1964, s. 84 vd.

¹⁹ Topografyası ve plânı için bk. A. ve T. Akarca, *Milâs*, s. 13-14 ve s. 112 karşısında şek. 1. ve lev. 3.

narındadır; ovanın denizden yüksekliği 48 m. dir. Bu kapalı durumundan dolayı havası yazın ağır ve sıcaktır. Dağın önündeki en yüksek tepe –Hıdırlık tepesi– şehrin kalesidir. Batısı kuleli, kuzeyi testere ağızı şeklindedir. Tekniğine bakılırsa, M.Ö. 4 üncü yüzyılda inşa edilmiştir. Bu surun Mausolos zamanında, ya da 4 üncü yüzyılın ikinci yarısında inşa edilmesi, şehrin daha önce sursuz olduğunu, ya da yeni kurulduğunu ispatlamaz. Kalenin şehir surları ile bağlantısı belli değildir.

Milâs arkasındaki dağ ile, askerî bakımdan Beçin'den çok daha iyi korunmuştur. Beçin erişilmesi pek güç olmayan, arkası açık bir platonun, iki tarafı dere ile ayrılmış bir çıkıntısı üzerindedir. Burada müstahkem olan nokta platonun önündeki yuvarlak sarp kayalıktır. Fakat bu kayalık bir şehri barındırabilecek büyüklükte değildir. Sadece bir akropolis, ya da kale durumundadır. Nitekim orta çağlarda Peçin şehri kale içinde değildi. Plato kenarında geniş bir alana yayılmıştı.

Eski çağın Milâs'a ile Orta Çağların Peçin'inin aynı geopolitik durumda olmadığını da işaret edelim. Biri dar sınırlı bir şehir devleti, öbürü bütün güneybatı Anadolu'yu kapsayan bir beyliğin başkenti idi. Birinin sınırları bir kaç saatlik mesafede, ötekini uzaklarda idi.

Beçin'in Milâs'a üstünlüğü sahip olduğu akarsulardır. Bu sular klâsik, ya da Helenistik çağda bir yeraltı yolu ile Milâs'a'ya ulaşmış gibi görünüyor. Böyle bir yolun varlığından Milâs'ta halk arasında söylentiler vardır. Roma çağında Beçin'den Milâs'a'ya su kemerlerle getiriliyordu. Bu kemerler günümüze tarlalar içinde parçalar halinde kalmıştır. Fakat yıldan yıla kalıntıları azalmaktadır.

Diğer taraftan Beçin platosu ziraata elverişli değildir. Peçin'lilerin ziraat için ovaya inmeleri gerekir. Bir ziraat merkezi olarak da Milâs çok daha uygun bir yerdedir.

TÜRK DEVRİNDE PEÇİN VE MİLÂS

Menteşeoğullarının ilk başkenti, hiç şüphesiz Milâs'tı. Daha sonra sularının bol ve havasının daha iyi olması sebebi ile, Peçin'i kurmak düşünülmüş olmalıdır. İbni Batuta, Orhan Bey'den "Milâs sultanı" olarak söz eder. Peçin'i güzel yapıları ve mescitleri olan, Orhan Bey'in de henüz tamamlanmamış bir cami yaptırmakta olduğu, yeni bir şehir olarak anlatır. Milâs'ı ise Rum'un en güzel ve en büyük şehirlerinden biridir der. Ziyaretinde (1331) Orhan

Bey Peçin'de oturuyordu. Orhan Bey belki yaz kış Peçin'de oturmağa başlayan ilk Menteşe Bey'i idi. Merkez Peçin'e İbni Batuta'dan sonra kaldırılmış olmalıdır.

Peçin'de eşrafa ait mezar taşları, P. Wittek'in gözlemlerine göre, 15 inci yüzyıl ortalarında kesilmektedir. Orhan Bey'den sonra, şehir içinde başka cami yapılmamıştır. Şimdiye kadar harabeler arasında, Osmanlılar zamanından kalma hiç bir yapı seçilebilmiş değildir²⁰. 17 nci yüzyılın ikinci yarısının ortalarında Evliya Çelebi'nin ziyaretinde kalede sadece 20 ev, muhafız olarak bir dizdar ile 20 nefer vardı; kale hapishane olarak kullanılıyordu. Peçin artık şehir niteliğini kaybetmişti. Evliya Çelebi "taşra varuş gayet büyük bir şehri azim imiş" diyor. Yapılarından, toprak örtülü yüz kadarının hâlâ ayakta olduğunu yazıyor. Milâs ile Beçin bu zamanda çift beldeli bir şehir gibidir. Naip (kadı vekili) Beçin'de, kethüdayeri, yeniçeri serdari, âyan, eşraf, nakip ve müftü Milâs'ta oturuyordu. Evliya Çelebi Milâs için "150 akçe kazadır ve nahiyesi 75 pare marmur kuralardır" diyor. Beçin'i Milâs'ın nahiyesi olarak gösteriyor.

Diğer taraftan başka kaynaklarda Beçin "kaza" olarak gösterilmiştir. 17 nci yüzyılın ikinci yarısında Hacı Kalfa "Cihannüma" adlı eserinde Menteşe sancağının kazaları arasında Milâs'ı saymamış, ya da yanlışlıkla atlanmıştır. Buna karşılık Beçin'in adı geçmektedir²¹. 1754 tarihli (Hicrî 1168) Muğla Vakıf defterlerinde Beçin'in kaza olarak gösterildiği İ. H. Uzunçarşılı tarafından tespit edilmiştir. Başbakanlık arşivindeki 361 no.lu tapu defterinde de Beçin'in kaza olarak geçtiği anlaşılıyor²². Beçin şehir olarak varlığını kaybetmiş olmakla beraber, kaza unvanını koruyagelmiştir. Bu, eski bir geleneğin sürdürülmesi olarak -Evliya Çelebi'den hükmedersek- kadının Beçin'de oturmasının neticesi midir, yoksa kayıtlarda yapılacak değişikliklerin doğuracağı güçlüklerden kaçınıldığından mı ileri gelmiştir?

²⁰ Beçin'de Osmanlı devrinde yapılmış bir hamam, Çağatay Hamza zaviyesi, Tanrı Vermiş Mescidi ve bir imaretin bulunduğu Başbakanlık arşivindeki 361 no.lu tapu defterinden anlaşılmıştır; bk. Ekrem Uykucu, *Muğla Tarihi* s. 200. Bu bilginin ışığında mevcut yapılar yeniden gözden geçirilmelidir. Aynı defterden Ahmet Gazi'nin Peçin'de bir hamam yaptırdığı da meydana çıkmıştır; bk. aynı eser s. 90. Üslup incelemeleri ile bu hamamı teşhis etmek belki mümkün olabilir.

²¹ Bk. P. Wittek, *Menteşe Beyliği* s. 160 vd.

²² Bk. Ekrem Uykucu, *Muğla Tarihi*, s. 200, not 2.

Batılı gezginlerin seyahat notlarından 18 inci yüzyılda Beçin'in hemen hemen terk edilmiş olduğu anlaşılmaktadır. 1738-9 da Richard Pococke Peçin'den harap bir Müslüman şehri olarak söz ediyor. Milâs'ın sancak (?) merkezi olduğunu, fakat âmirin paşa değil, sadece ağa unvanını taşıdığını yazıyor²³. Pococke gezisini yukarıda sözü geçen Muğla Vakıf defterinin yazıldığı tarihten 16 yıl önce yapmıştır. 1764-5 de eski eserleri görmek üzere dolaşan Richard Chandler fermanını Milâs'ta konakta ağaya takdim etmiştir. Chandler Beçin'e de gitmiştir; burada terk edilmiş camiler, yapılar ve Rumlar tarafından hâlâ kullanıldığını söylediği harap bir kilise görmüştür.

Diğer taraftan, 17 nci yüzyıl ortalarından sonra "Peçin" artık "Beçin" olarak telâffuz edilmeğe başlanmıştır. Evliya Çelebi de, Hacı Kalfa da "Beçin" şeklini kullanmışlardır. R. Pococke'da ve onun seyahatnamesini okumuş olan R. Chandler'de "Peçin" şekli geçer.

Peçin'in şehir olarak iki ya da üç yüz yıllık bir tarihi var gibi görünüyor. Gelişimi, kanımızca, Milâs'tan daha iyi havası olmasına ve bol sularına borçludur. Peçin, yazlık ihtiyaçtan doğmuş gibidir.

Menteşe beylerini buraya çeken önemli bir etken de kalesi olsa gerektir. Sarayın kale içinde olduğunu düşünmeliyiz. Fakat şehir içinde, belki Ahmet Gazi zamanına ait, bir saray, ya da bir köşk teşhis edilmiştir²⁴. Bugün Kızıl Han olarak bilinen bu yapı, beşik tonozlu uzun bir alt sofa ile "mabeynli ev" tipinde bir üst kattan meydana gelir. Yan odalar kubbelidir. Şimdi duvarları yıkılmış olan "mabeyn" in, yani orta odanın, Prof. K. Erdmann düz damlı ve damın üstünün mazgallı ayazlık şeklinde olması gerektiğini ortaya koymuştur. Üst kata cephesindeki dış merdivenlerden çıkılıyordu. Ayazlığa "mabeyn"den iç merdivenle mi ulaşılıyordu, yoksa dış merdivenler ayazlığa kadar devam ediyor mu idi? Yapının ilginç tarafı tahkimatlı oluşudur. Dışa mazgallı bir yüz gösteren ayazlıktan başka duvarlar 1.60 m. kalınlıktadır; uzun tarafları dayaklarla güçlendirilmiştir. Bu savunma tedbirleri, ayazlığa çıkmak için bir iç merdiveni gerektirir. Bu yapının konut mu, yoksa hükümet

²³ *A Description of the East II*, s. 62-63.

²⁴ K. Erdmann, *Saraybauten des Dreizehnten und Vierzehnten Jahrhunderts in Anatolien*, *Ars Orientalis III*, 1959, s. 89-92, res. 15-16, plân L a - L b ve Ayda Arel, *Anadolu Sanatı Araştırmaları 1*, 1968, s. 80-82, şek. 5 a - 5 b, res. 36 ve 39-45; plânlarda üst pencereler gösterilmemiştir.



1



2



3



8



4



5



4



6

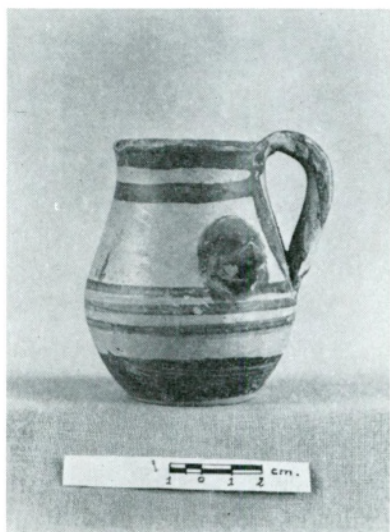

7



7

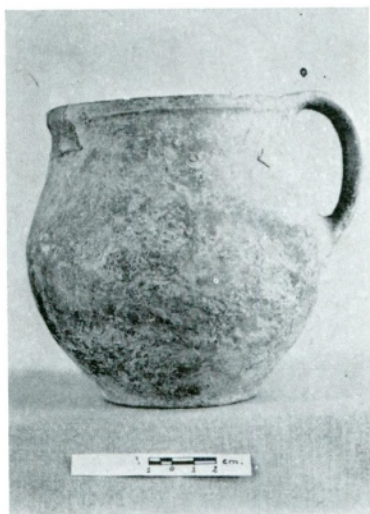

9



10



Mezar 2 ve 3

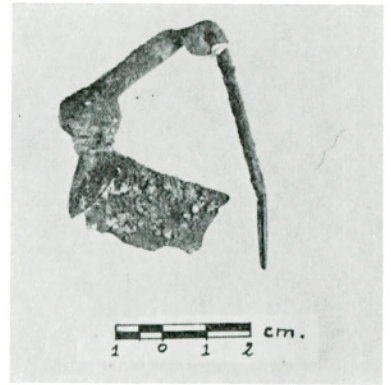

12

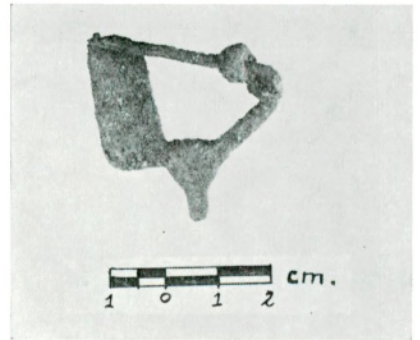

14



13



17



Mezar 3



19

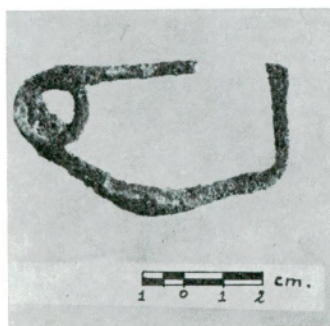

20



15



16

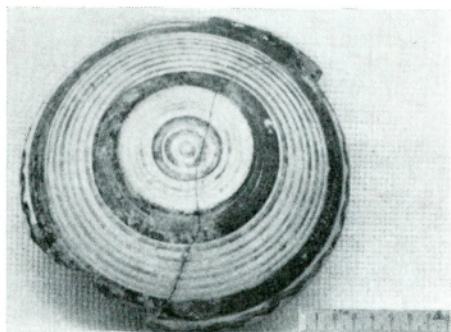

23

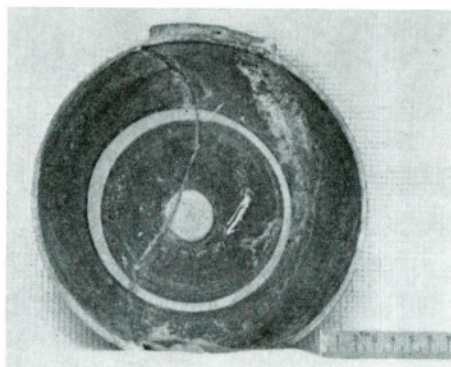

23

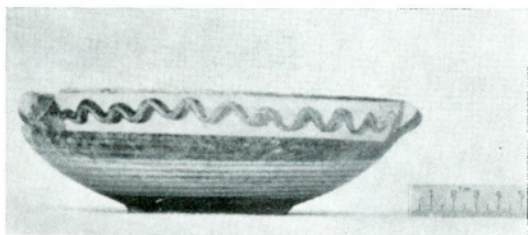

23

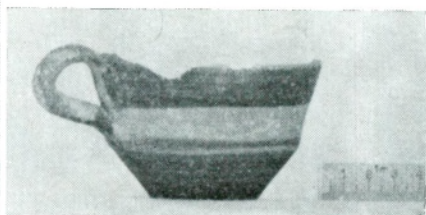

24



26

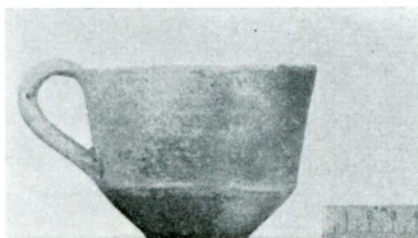

25



29



32

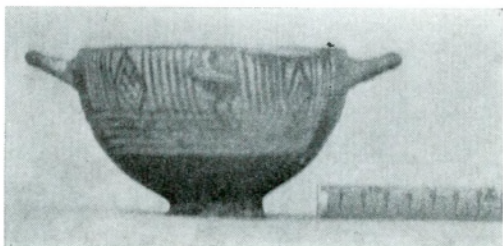

33



34



35



39

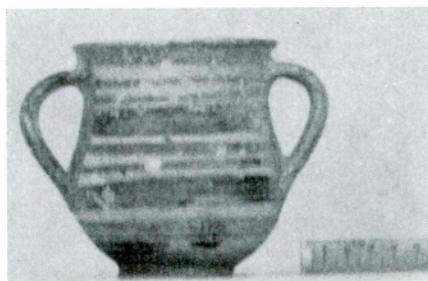

37



40

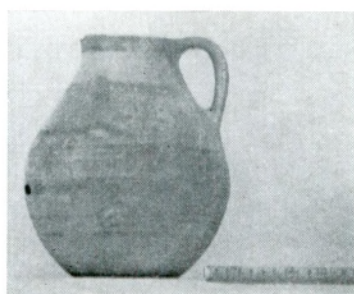

41



42



43

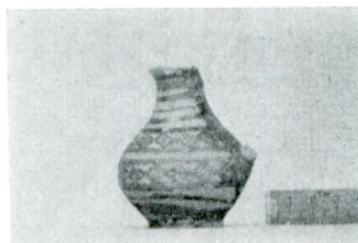

44



45



Beçinden fincan



47



47



Mezar 1 — Kapak taşları

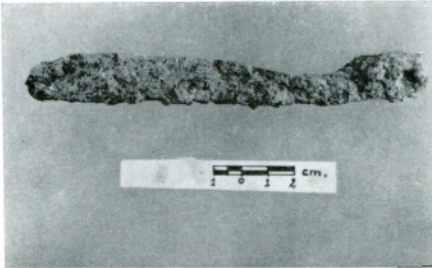

51



Mezar 5

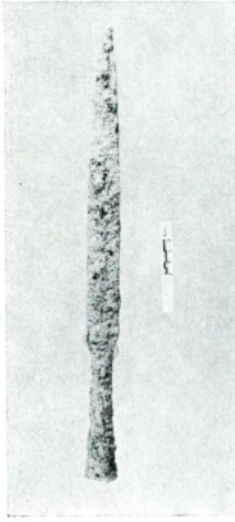

50

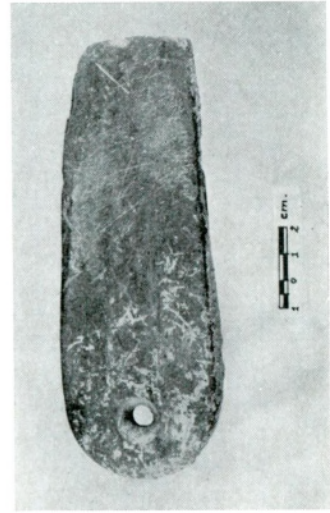

52

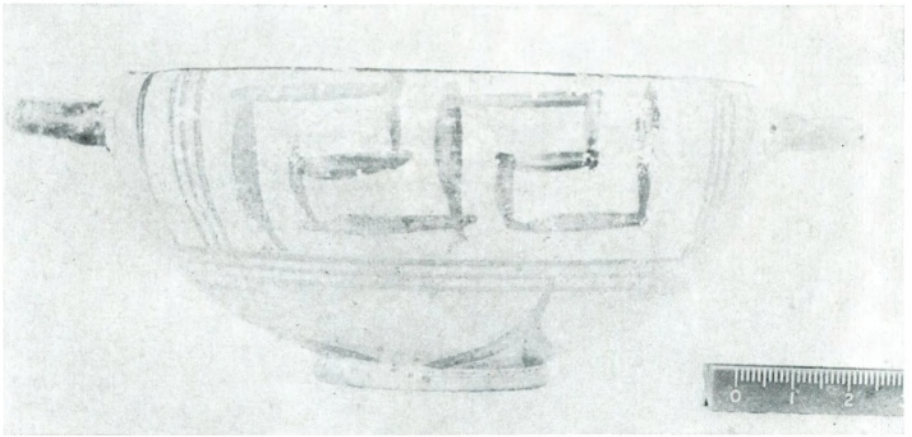

Milastan Sub - geometrik kâse.

A. Akarca

Lev. XIII



53



53

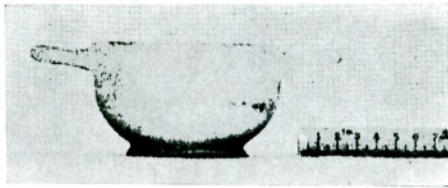

55



56



57

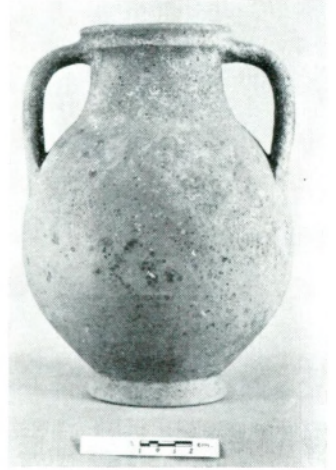

65



Mezar 4 — Kapak taşları



Mezar 4 — Açıldıktan sonra

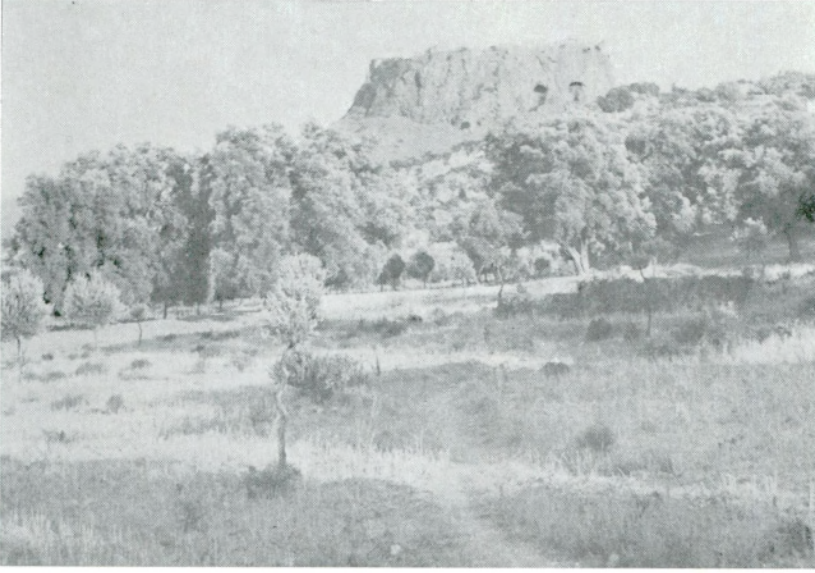

Beçin Kalesi, ovoidan

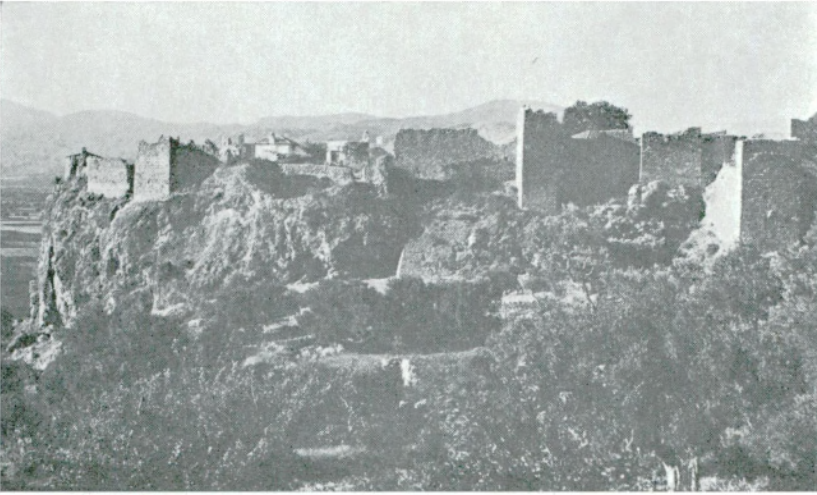

Beçin Kalesi, platodan



Beçin eski çağ kale duvarı, geride Menteseoğulları kalesi



Beçin, tapınak basamakları üzerine oturan kapı tonozu temelleri



Beçin, tapmağın güncydoğu köşesinde kule



Beçin, tapınak basamakları



Beçin, tapınağın güncydoğu köşesindeki kulenin doğudan resmi

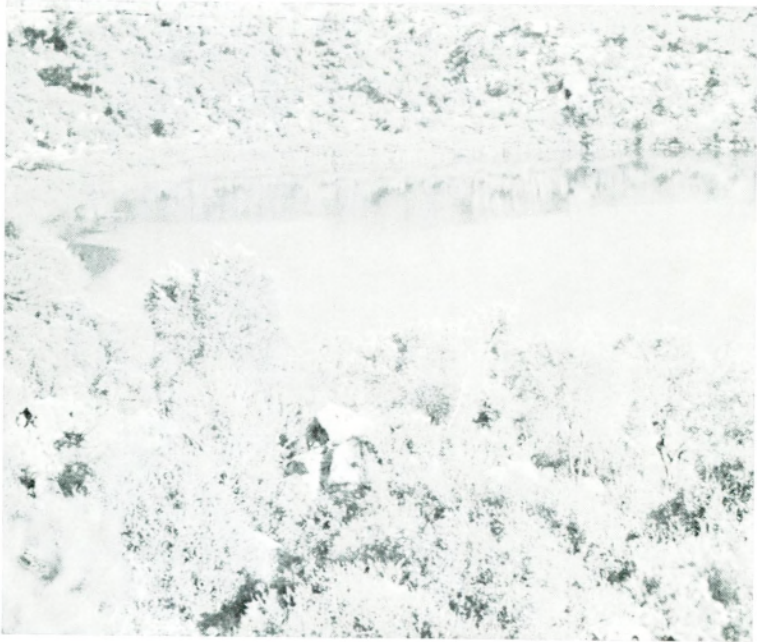

Beçin, plato üzerindeki göl



Beçin, Sarnıçta İon frizi



Beçin, tapınağın iç temel duvarı

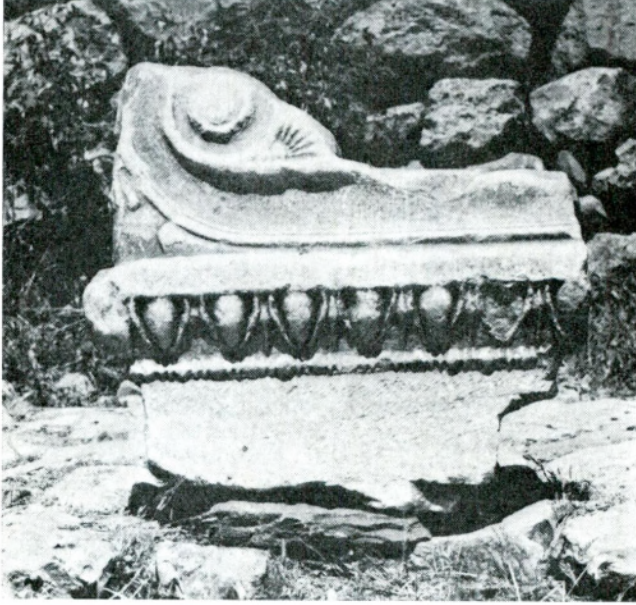

Beçin, Sunak parçası



Beçin, tapınak iç yapısı (Stereobat)



Beçin, Armutçuk'ta oda mezar

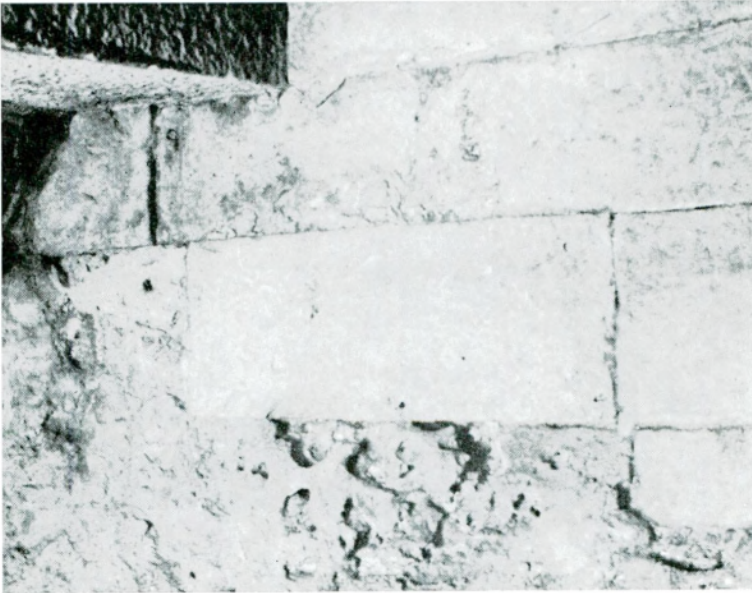

Beçin, Armutçuk'ta oda mezar



Milâs, kaya mezarı



Milâs, kaya mezarı



Milás, Süleyman kavağında mezar kabartması



4



4



15



16

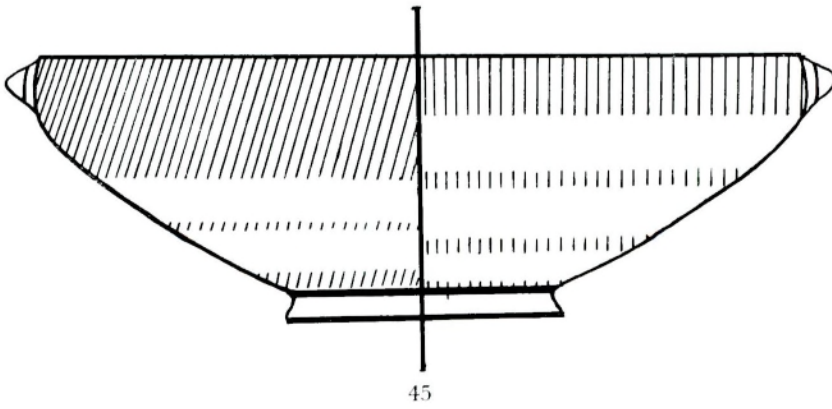
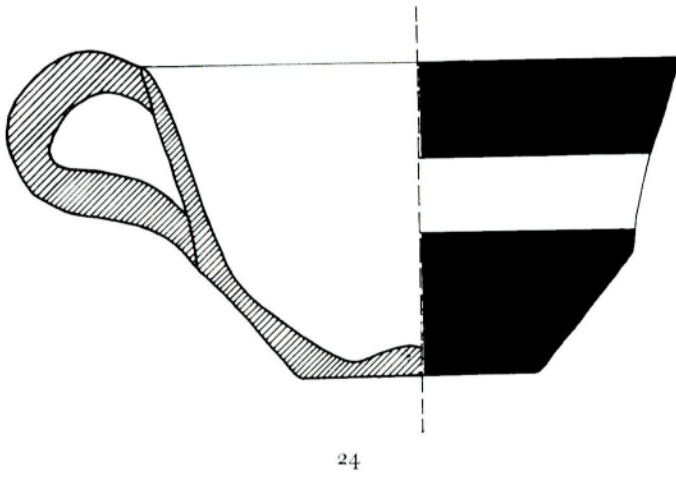
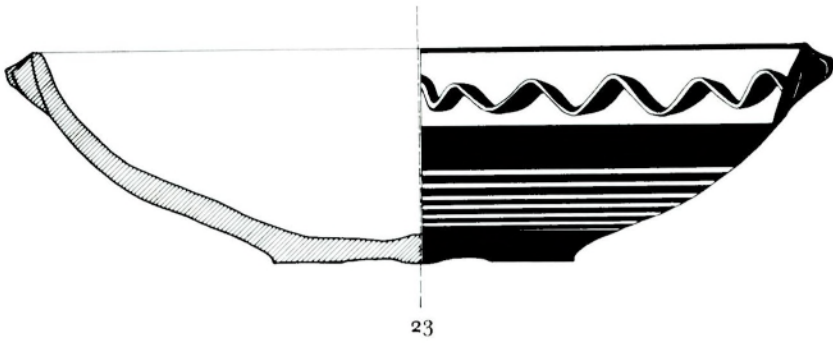

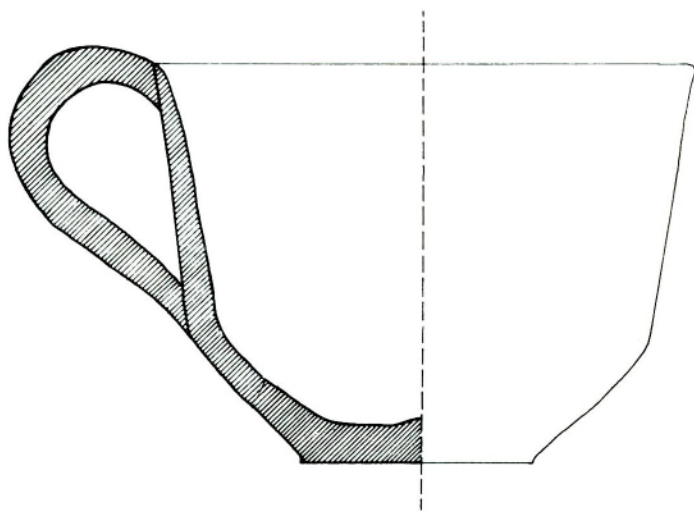

25

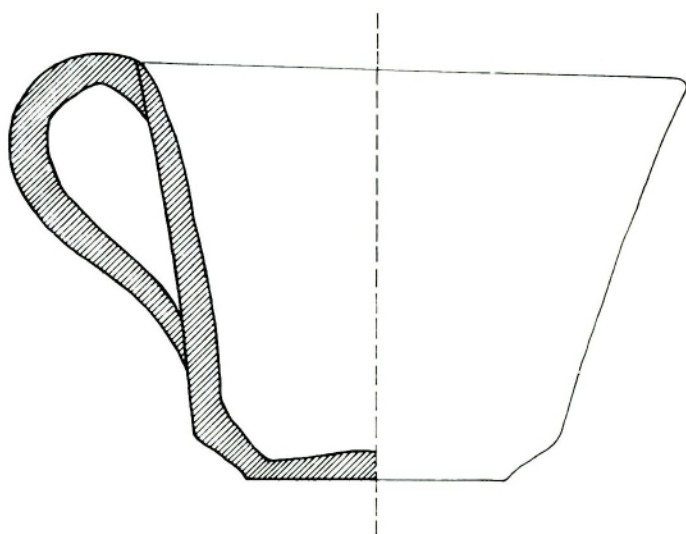

26

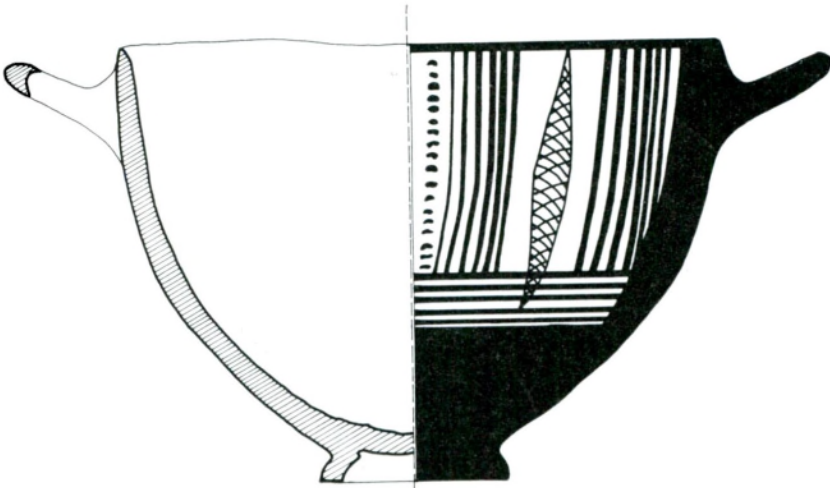

35



36



47

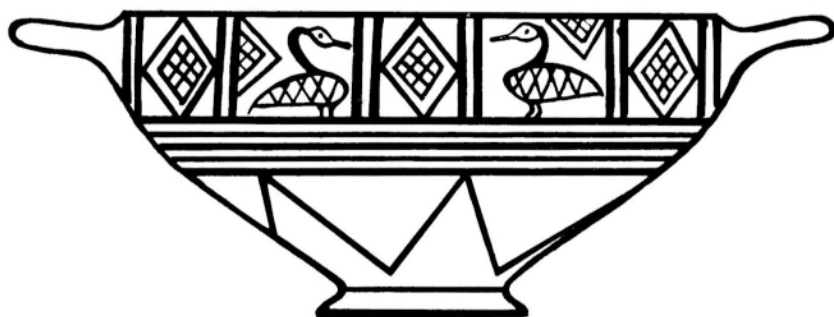

48

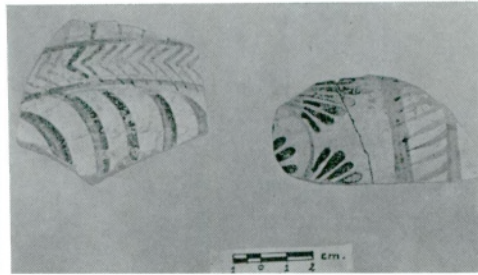
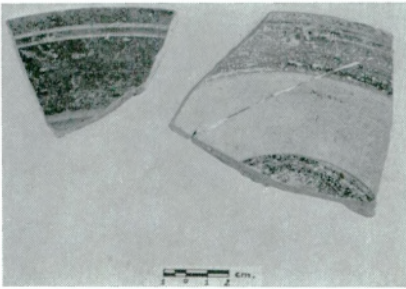
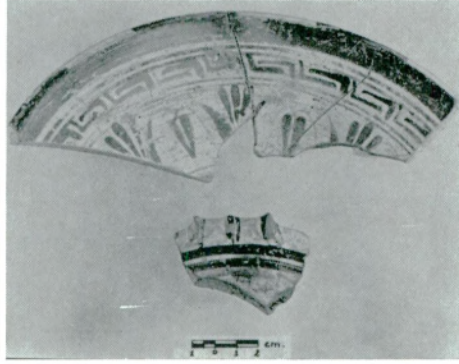
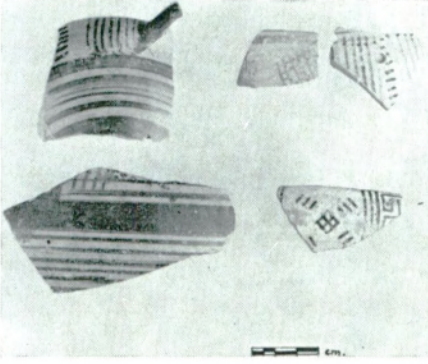
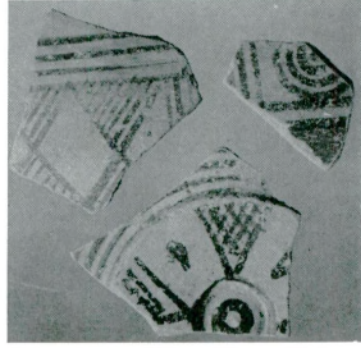
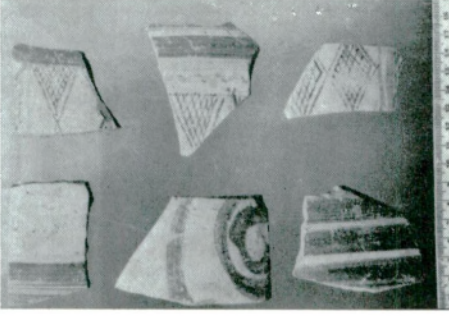

Milâs, Balavca deresi kanal kazısında bulunan vazo kırıkları

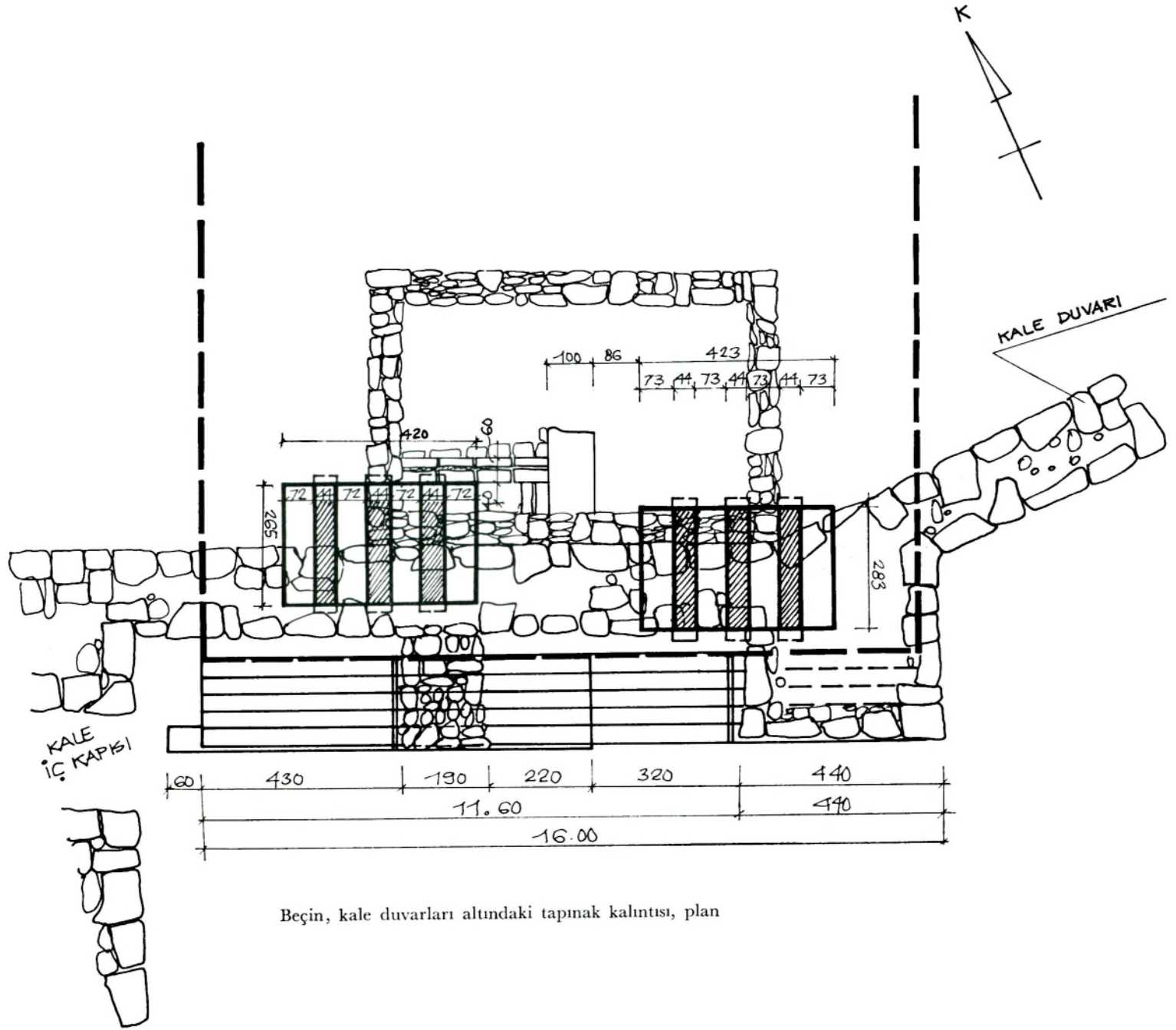

Beçin, kale duvarları altındaki tapınak kalıntısı, plan

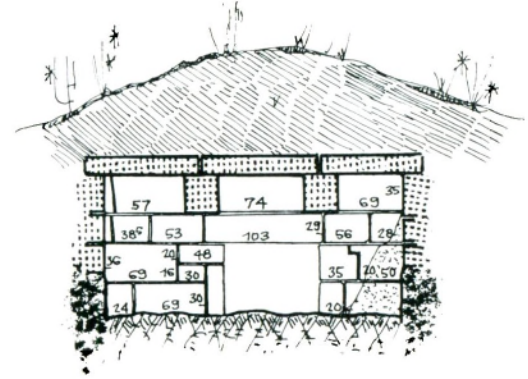
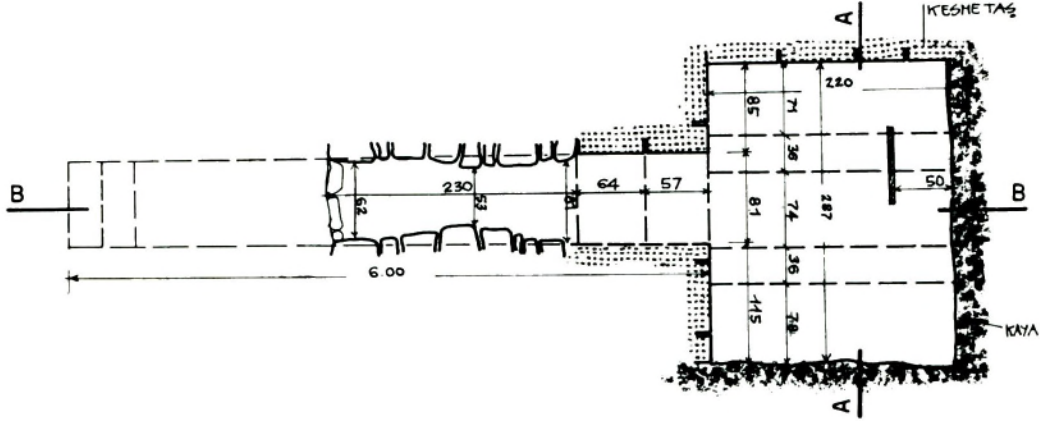

A _ A KESİTİ

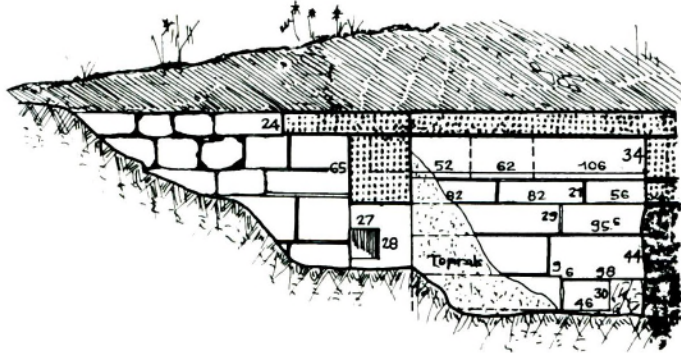

B _ B KESİTİ

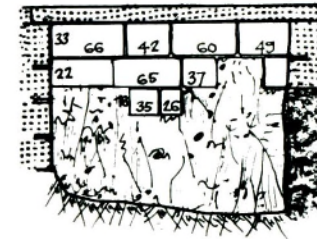
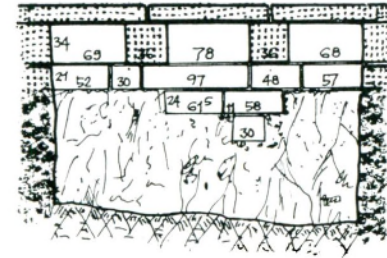

ARMUTÇUK YERALTI ODA MEZARI

Beçin, Armutçuk'ta oda mezarı, plan ve kesitleri

MİLÂS - BERBER İNİ

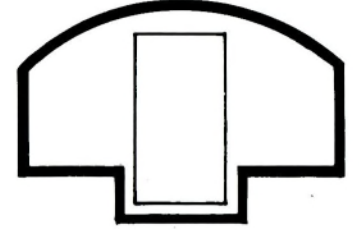
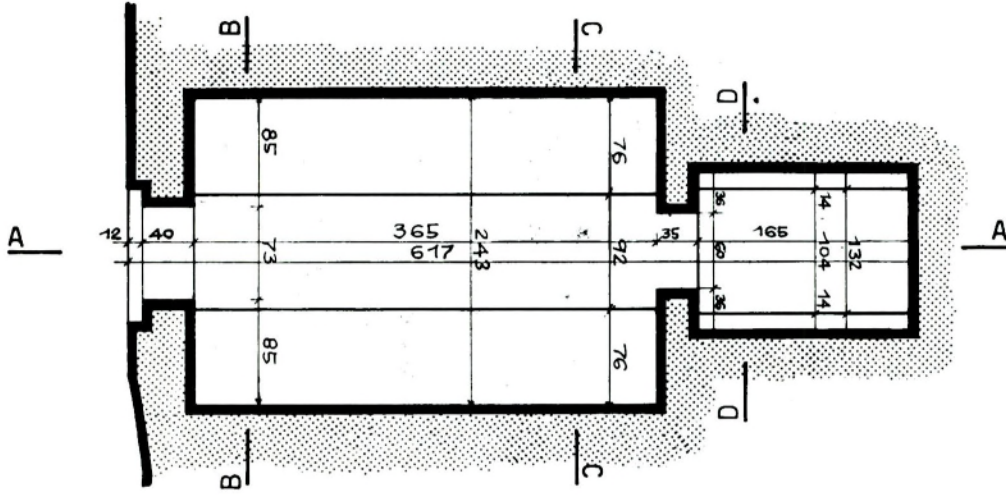

B_B KESİTİ

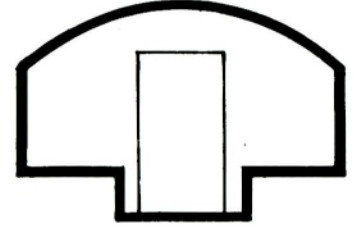

C_C KESİTİ

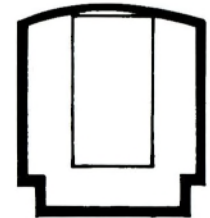

D_D KESİTİ

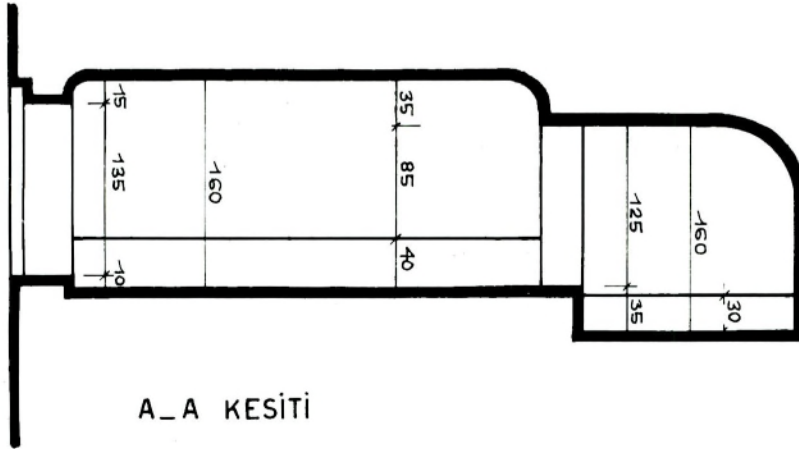

A_A KESİTİ

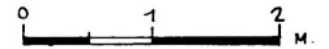

Milâs, kaya mezarı, plan ve kesitleri



MİLAS - BERBER İNİ

Milâs, kaya mezarı

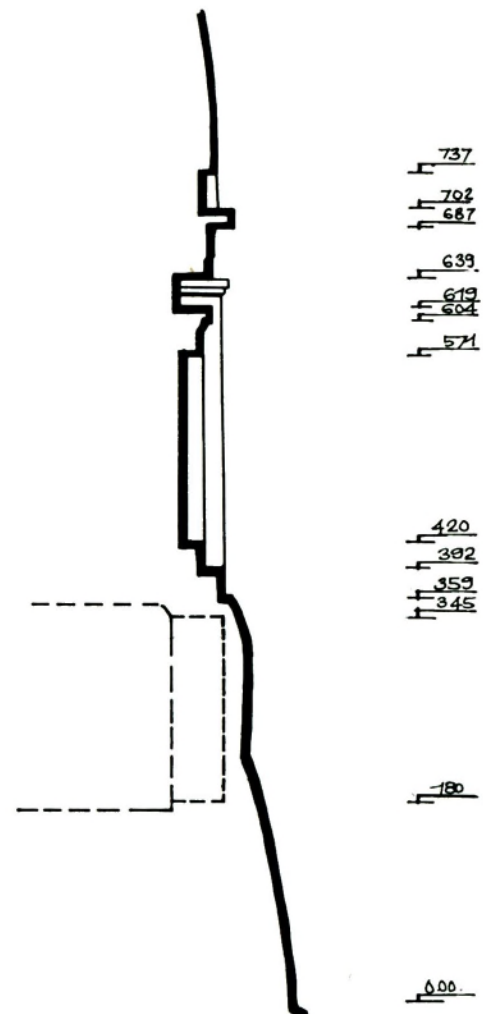

MİLAS - BERBER İNİ

konağı mı olduğu sorulabilir. P. Wittek şehir içinde bir hükümet sarayından söz ediyor²⁵. Büyük mekânları ve 14 üncü yüzyılın sonlarında yapılmış olma ihtimalı, bu yapının gerçekten hükümet sarayı olduğu kanısını uyandırıyor. Şimdi hayli aşınmış durumda olan anıtsal kapısı batıya bakar.

Milâs'ın Türkler tarafından iskânının P. Wittek camilerin şehir içindeki dağılışına göre yorumlayarak fetihten sonra Hıristiyanların şehir içinde kaldığını, Türklerin ise şehir dışında yeni mahallelere yerleştiği kanısına varmıştır^{25a}. Bu hüküm Hisarbaşındaki Zeus tapınağının istinat duvarlarının eski çağ şehrinin kale kalıntıları olduğu ve Orta Çağlarda Milâs'ın küçülerek bu kale içine çekildiği farasiyesine dayanmaktadır. İstinat duvarlarının sur zannedilmesinde hataya düşülmüştür; Orta Çağlarda Milâs'ın Hisarbaşı tepesine çekildiğini gösteren bir delil de yoktur. Diğer taraftan fetihten sonra şehir merkezindeki resmî yapıların ve kilit noktalarının fatihlerin eline geçtiği şüphesizdir. Camiler genellikle şehir içindeki boş alanlar ve meydanları üzerine inşa edilir. Yahut kiliseler camiye çevrilir. Milâs'ta Menteşeoğullarından kalma iki cami Hacı İlyas Camii ile Ulu Camidir²⁶. Hacı İlyas Cami Orhan Bey zamanına aittir; yazıtına göre 1330 da inşa edilmiştir. Ulu Camii 1378 de Ahmet Gazi tarafından yaptırılmıştır. Biri Hisarbaşı tepesinin güneyinde ovada, öbürü aynı tepenin güneydoğu eteğinde, Balavca deresi kenarındadır. Şehrin tam merkezinde Hisarbaşı tepesi üzerindeki Belen Cami yazıtı ile tarihlenmiş değildir. Sütunları eski çağ yapılarından alınmıştır. Pöçke'dan beri kiliseden camiye çevrilmiş olmasından şüphe edilmektedir.

Menteşeilinin Osmanlılar tarafından fethinden sonra – Ulu Camiden sadece 15-20 yıl sonra – inşa edilen Firuz Paşa Camii²⁷, Hisarbaşı tepesinin kuzeybatısında, bu tepeyi Yeldeğirmeni tepesine bağlayan boyun üzerindedir. Gerçekten camiler, hemen hemen eşit bir şekilde, şehrin merkezine ve etrafına dağılmış durumdadır.

²⁵ *Menteşe Beyliği* s. 127.

^{25a} Aynı eser s. 125.

²⁶ Bk. A. ve T. Akarca, *Milâs* s. 95-98 ve Ali Kızıltan, *Anadolu Beyliklerinde Cami ve Mescitler* (İ. T. Ü. Mimarlık Fakültesi) İstanbul 1958, s. 89-92, res. 49-50.

²⁷ Bu camiyi yaptıran Osmanlı valisinin unvanının 'bey' değil, 'paşa' olduğu Başbakanlık arşivindeki 361 no.lu tapu defterinden anlaşılmıştır; bk. E. Uykucu, *Muğla Tarihi*, s. 91.

III

ÇEVREDEKİ MEZARLAR

ARMUTÇUK

Beçin platosu üzerinde, güneyde Armutçuk denen yerde, alçak ve yayvan tümülüsler şeklinde, yere oyulmuş oda mezarları vardır. Bazıları köylüler tarafından açılmıştır. İçine girilebilecek durumda olan birinin plânını ve kesitini aldık (lev. XXXII). Bu, kaya içine oyulmuş, uzun, dik dromoslu, tek odalı bir mezardır. Kayanın üst tarafları çürük olduğu için, mezar duvarlarının üst kısımları kesme taşlarla örülmüştür (bk. lev. XXI). Tavanı örtmek için iki giriş kullanılmıştır. Oda 2.50 × 2.80 m. boyundadır. Dromos'un baş tarafı açılmış değildir, fakat toprak içinde ucunu kapatacak şekilde konmuş taşlardan, uzunluğunu 6.00 m. olarak ölçtük. Dromos'un mezar odasına geçit veren ucu kesme taşlardan örülmüştür. Burada solda, duvar içine oyulmuş bir adak höcre si vardır. Geri kalan kısmı kaba taşlardan yapılmıştır. Tümülüs'ün çapı 15 m. kadardır.

Mezarın içi toprak doludur. Duvar önünde dikine duran bir taş levhanın üstü görünmektedir. Bu bir lâhit kenarıdır; ya da, daha muhtemel olarak, 20 yıl kadar önce Milâs'ta bulunan oda mezarlarındaki gibi, başları duvar içine sokulmuş, ölü yataklarının kenarıdır.

DIRVALANI

Platonun kuzey tarafında, Peçin harabelerinin bir vadi aşırı batısında, Dirvalanı denen yerde, makiler arasında biri orta boy, biri büyük, iki taş tümülüs vardır. Büyüğüne "Dağarcık Taşı" derler. Bizim ziyaretimizden sonra köylüler tarafından içine girilmiş ve kuzey-güney doğrultusunda iki oda bulunmuştur. Vaktiyle soyulmuş olduğu için adak eşyası ele geçmemiştir.

Mezara vaktiyle soyanlar, kuzeyden yarma açarak mezara girmişler. Dıştan yarmanın açıldığı yer çöküntü şeklinde bellidir. Köylüler ise batıdan yarma açmışlar, mezar odasının duvarını delerek içine girmişler. Mezarı soyulmuş bulunca, açtıkları yarmayı doldurmuşlar. Çevrede mezarın açıldığı duyulması üzerine antika meraklıları tümülüsü tepeden kuyu şeklinde kazarak tavan taşlarına ulaşmışlar, bu taşlardan birini yana kaydırmak suretiyle içine girmişler ve açtıkları kuyuyu kapatmadan bırakmışlardır. Aynı açıklıktan şimdi mezar içine, çok güç olmakla beraber, girilebilmektedir.

İçine girenlerin tarifine göre, bu Milâs'ta Ortaokul ve Sodra eteğinde Damlacık'ta vaktiyle bulunan mezarlar tekniğinde, mermerden yapılmış bir mezardır²⁸. Bu tip bir mezar Ortaokul mezarının keşfinden sonra Labraunda yolu üzerinde de bulundu. Tavan iki giriş üzerine oturan uzun taş levhalardan yapılmıştır. Girişlerin ikisi çatlamıştır. Odanın biri büyük, biri küçüktür. Büyük oda aşağı yukarı 4 m. uzunluğundadır. Ortasında 12 karış boyuna, 5 karşı eninde mermer bir sanduka vardır. İki tarafa eğimli bir dam şeklinde olan kapağı, iç tarafı görülecek şekilde duvara dayatılmıştır.

Odanın kuzey duvarında insan boyunda bir kapı vardır. Bu kapı vaktiyle kırılarak ikinci odaya girilmiş. İkinci odada, yerde yığın halinde, orta boy küp kırıkları görülmüş. Bu kırıklar içine yakılmış cesetlerin bulunduğu çömler olsa gerekir. Bir köşede elenmiş toprağın elek üstü kalıntısına benzer toprak yığını ilgiyi çekmiş ve mezarı ilk açanların toprağı elemiş oldukları kanısını vermiştir. Dikkati çeken başka bir şey de odalardan birinin duvarında siyah bir taşın kullanılmış olmasıdır.

Büyük oda güneyde, küçük oda kuzeydedir. Odalar tümülüsün batı tarafına kaymış durumdadır. Bu yüzden köylüler doğuda bir üçüncü odanın bulunacağından şüphe etmektedirler.

Mezar içine giren köylülere göre mezarın dış kapısı yoktur; iki oda arasındaki kapı da yalancı bir kapıdır; mezarı soyanlar tarafından ikinci odaya geçmek için kırılmıştır. Ortaokul mezarı ile karşılaştırılırsa mezarın geçmeli (dişli) bir dış kapısı olması lâzımdır. Bir odadan bir odaya geçilmemesi de bilinen örneklerle uymuyor. Karanlıkta iyice incelenememiş olabilir.

Mezarın üzerinde yükselen tümülüs fevkalâde büyüktür; abartmasız 40-50 m. çapında vardır. Mezar odaları yeraltına kazılmıştır. Üzerine 3 m. kadar toprak yığılmış, sonra yarım metre kalınlığında irili ufaklı taşla bastırılmıştır. Eteklerde taş tabakası daha kalındır. Kullanılan taş platoyu meydana getiren travertindir.

Milâs ve çevresinde bulunan, tavanı girişlemeli bu oda mezarları çağdaş olmalıdır. İçindeki adak eşyaları ile keşfedilen Ortaokul bahçesi altındaki mezarın yardımı ile, Armutçuk mezarı dahil, hepsi İskender devrine tarihlenebilir. Bu tip mezarları, çeşitleri ile aydın-

²⁸ Bk. A. Akarca, *Belleten* XVI, 63, 1952, s. 367 vd.

lığa çıkarmak için, Dağarcık Taşının temizlenmesi, Dirvalanındaki ikinci tümülüsün de açılması yararlı olacaktır.

SÜLEYMAN KAVAĞI

Kaya Mezarı:

Dirvalanının batısında, Beçin platosunun eteğinde, vadi içinde yaşlı bir çınar ağacı ve bir küçük kaynak vardır. Bu çınardan dolayı buraya Süleyman Kavağı derler; çınara bu yörede kavak denir. Güneydoğuya bakan arkadaki kaya içine bir oda mezarı oyulmuş, yüzüne bir tapınak cephesi yapılmıştır. (Bk. Lev. XXIII). Bu, Milâs çevresinde olağanüstü bir mezardır; bir hükümdar, ya da önemli bir Milasa'lı'nın mezarı olsa gerektir. Özel merdiven kullanmadan bu kaya cephesinin tam karşıdan resminin çekilmesi mümkün değildir. Ölçülerini tahminî olarak aldık; plânını, cephesini ve kesitini yaklaşık olarak veriyoruz (Lev. XXXIII - XXXIV). Yörede mezarın adı "Berber Yatağı", ya da "Berber İni"dir.

Mezar içine, sağda cephe kabartması altındaki küçük bir kapıdan girilir. Bu kapının yüksekliği 1.35 m. dir. Tek bir taştan yapılmış geçmeli kapağı, kapının altında kayaya dayalı durmaktadır. Önünde bir zeytin ağacı vardır. Mezar 2.90 × 3.15 m. boyunda bir esas oda ile aynı eksende, fakat 0.35 m. daha derine oyulmuş, 1.65 × 1.25 m. ölçüsünde bir höcreden meydana gelir. Tavana tonoz şekli verilmiş istenmiştir. Ön odanın boydan boya iki yanına, 0.76 m. genişlikte ve 0.40 m. yükseklikte, kayadan iki seki yapılmıştır. İç odanın iki yanında sadece 0.15 m. genişliği olan iki alçak raf vardır. Kapılar yukarıya doğru hafifçe eğimlidir.

Cephe in-antis plânlı bir tapınak şeklinde oyulmuştur. İki paye arasında yivsiz iki sütun ve bunların taşıdığı bir saçaklık ile bir alınlıktan meydana gelir. Sütunlar arasında taşkın kornişli bir kör kapı vardır. Sütun başlıkları gergin Dor başlıklarıdır. Paye başlıkları üstüste iki kare plâka şeklindedir. Soldaki paye başlığının yalnız sağ tarafı işlenmiştir. Saçaklık iki kademeli arkhitrav ve taşkın bir geison'dan ibarettir. Alınlığın kenarları çiplaktır.

Biri soldaki paye gövdesine dayalı, öbürü sağda paye ile sütun arasında, kabartmayı işlerken, iskeleyi tutmak için bırakılmış iki kaya çıkıntısı vardır. Mezar ekhinos profilinin şekli yüzünden 4 üncü yüzyıl içine tarihlenebilir.

Mezar cephesinin 2.60 m. solunda, kaya içine oyulmuş, 1.55 × 0.55 m. boyunda, kuzey-güney doğrultusunda bir çocuk mezarı vardır. Tavanı kavislidir. İç yüksekliği 1.20 m. kadardır. Kapısı 0.55 × 0.75 m. boyunda bir dörtgendir. Üst sağ köşesinden bir kaya parçası kopmuştur. Bu yüzden bu köşe uzaktan yamuk görünüyor. Büyük mezarınki gibi, geçmeli bir kapağı olduğu anlaşılıyor. Eşik 0.60 m. genişliğindedir.

Kaya Mezarı Altındaki Yamaç :

Kaya mezarının önündeki engebeli alan Milâs'ın modern mezarlığı olarak bundan 10-15 yıl önce tanzim edilmiştir. Yolları ve araziyi düzenlerken pek çok eski çağ yapıları ve mezarları bulunmuştur. Fakat ne yazık ki çıkan taşlar modern mezarlığın duvarlarını örmek için kullanılmıştır. Burasının eski çağlarda da geniş bir mezarlık olduğu R. Chandler'in seyahat notlarından da bilinmektedir²⁹. R. Chandler bütün alanın sayısız mezarlarla kaplı olduğunu yazıyor. Fakat daha o tarihlerde burada gizli kazılar yapıldığı da anlaşılmaktadır. R. Chandler Milâs'ta handa, ağanın hekimliğini de yapan, define meraklısı bir İsviçreli ile tanışmıştır. Chandler'le birlikte İasos'a da giden bu İsviçreli gizli hazine bulmak ümidi ile, üç gecesini "Berber İni"nde geçirdiğini anlatmıştır.

Şimdi kayalığın önündeki küçük tepede, işlenmiş bir kaç taş yatmaktadır. Bunlardan biri, üzerindeki kabartmadan dolayı ilginçtir. Damarlı Sodra mermerinden, bir mezar anıtına ait, üst yarısı noksan, sağ tarafı dişli bir parçadır (bk. lev. XXIV). Şimdiki yüksekliği 0.50 m. dir; genişliği 0.55 m., kalınlığı 0.43 m. dir. Üzerindeki kabartma itinasızdır, fakat bir ateş sunağında saçı yapan, pantolonlu bir adamı tasvir etmesi ilgi çekiyor. Cepheden gösterilmiş olan adamın sadece kasıklardan aşağısı kalmıştır; ayakları zedelenmiştir. Sağda ateş sunağı, solda palmete benzer bir ağaç vardır. Kabartmanın altında 15 mm. boyundaki harflerle şu yazı yazılmıştır :

ΕΛΠΙΕ· ΜΥΡCΙΝΩ ΑΝΔΡΙ· ΜΝΕΙΜ[Α]; Elpis, kocası Mirsinos'a [bu] mezarı [yaptırdı]. Harf şekilleri kabartmayı Roma çağına tarihleniyor³⁰.

²⁹ Bk. adı geçen eser, s. 190.

³⁰ Atina'da bulunduğum 1970 yazında, yazının pek kesin olmayan bir kopyası ile küçük bir fotoğrafını Epigrafya Müzesi müdürü sayın Bayan Delmouzou'ya gösterdim; yukarıdaki şekilde okudu ve aşağıdaki bilgiyi verdi; burada kendisine teşekkür etmek isterim, Mirsinos sahs adı olarak Lesbos'ta biliniyor; değişik vurgu ile Strabon'da da geçiyor; bk. Pape Benseler, *Griechische Eigennamen*, Graz 1959. Elpis Türkçe'de Ümit'tir.

İZMİT MÜZESİ ROMA DEVRİ PORTRELERİ

MEHMET İNSAN TUNAY

İstanbul Arkeoloji Müzeleri Arkeolog'u

İzmit Müzesi Roma devri Portreleri, daha ziyade imparatorluk devri örnekleri olup M.S. I. ve II. yüzyıl karakterindedirler.

Portrelerden üç tanesini imparatorluğun ilk senelerine, diğerlerini M. S. II. yüzyıla tarihlendirebiliriz. Bu hususlar, Nikomedyalı (İzmit) nin tarih sahnesinde ön plânda rol oynadığı senelere rastlar. Şurası muhakkak ki, şehrin ilk kuruluş yeri olan bugünkü Başiskele (Astakos), mevcudiyeti Sikkelerden belli olan Olbia, gibi şehirlerden sonra Hellenistik devirde ilk defa bugünkü yerinde kurulan şehir, en muhteşem devrini Roma hâkimiyetini kabul ettikten sonra yaşamıştır. Bitinya bölgesinin uzun süre Metropolit'(baş şehir) lik görevini yapmış olan İzmit, yine aynı süre içinde diğer Bitinya şehirleri olan Prusia (Bursa), Nikea (İznik) ve Prusias ad Hypium (Konuralp) ile de güzel sanatlar yönünden yarışmıştır.

Portrelerden en mühimi, Hadrian devrine ait olan genç erkek başıdır (Res. 4). Diğer portrelerden bir kısmı ise, Julius Clavius ve Antoninler devri saç ve genel üslûbu ile çok yakın benzerlik gösterirler (Res. 1, 2, 3 ve 6).

İmparator, imparatoriçe veya birinci dereceden önemli şahıslara ait olmıyan, yukarıda saydığımız portrelerin tasvirlerine Bitinya bölgesinin sikkeleri üzerinde rastlamak mümkün olmadı. Anadolu'daki diğer şehirlerin Portre örnekleri ile karşılaştırıldığında devir yönünden fayda sağlamak imkânı bulunabildi¹.

Tarihleme yönünden en kesin ve katî sonucu yine sakallı genç erkek başı vermektedir. Bu portre üzerinde sakalın işlenmiş olması, hemen Hadrian devrini hatıra getirmektedir. Diğer sakallı baş ise, bugün İstanbul Arkeoloji Müzeleri 1 numaralı salonu süsleyen eser-

¹ İnan, J. - Rosenbaum, E. Roman and Early Byzantine Portrait Sculpture. London, 1966. S. 11.

— İstanbul Arkeoloji Müzelerine İzmit'ten gelen portreler ile karşılaştırıldığında bir benzerlik görülemedi.

lerden Herakles² ve Gigant³ başları ile yakın benzerlik göstermektedir. Silâhtarağa Nymphaion'undan gelen Gigant başı İzmit Müzesindeki sakallı orta yaşlı erkek başı arasında yakın benzerlik olmasına rağmen, İzmit Müzesindeki portreye (?) daha geç bir tarih, M.S. II. yüzyıl başı diyebiliriz (Res. 5).

Bugüne kadar İzmit ve yöresinde Arkeolojik yönden sıhhatli kazılar yapılmadığı öncelikle düşünülecek olursa, buluntuların yalnız inşaatlardan ve tesadüfî ele geçmelerden olduğu kolaylıkla anlaşılır. Bitinya bölgesi heykeltraşi ekolüne ışık tutacak daha nice örnekler ise bugün henüz toprak altında yatmakta veya kaybolmuş bulunmaktadır⁴.

Anadolu'daki portre heykeltraşisini iki guruba ayırabiliriz. Bunlardan birincisi, Roma resmî portrelerine dayanan, onların gelişmesini izliyen birinci dereceden portreler. İkincisi ise, taşra özelliğinde olan mezar, heykel, lâhit ve ostotek kabartmaları gibi örneklerdir. İzmit Müzesinin portreleri ise ; Bitinya özelliğine sahip, çok taşralı ve Roma portrelerinin gelişimi ile ilgili olan diğer resmî karakterdeki portre sanatının meydana gelmesinde ortaya çıkan, yüksek bir heykeltraşinin mevcut olduğu tezini doğrular mahiyettedir⁵.

Birinci dereceden şahıslara ait olmıyan elimizdeki portreleri yine de bizim saç, sakal ve kadın kuaförü yönünden tarihlendirebilmemiz mümkündür. Bu özellikleri Anadolu'nun diğer şehirlerinde de kolayca görebiliriz. Bu da bize güzel sanatların her kolunda olduğu gibi Anadolulu sanatkarların portre sanatında da Yunan Hellenistik özellik ve geleneklerini yürüttüklerini gösterir.

İzmit Müzesi portrelerinde görülen özellik, başlar fotoğraflardan da anlaşılacağı üzere tam bir fikir vermemekle beraber mevcutlar üzerinden bir kısmı, ayrıntılarda sert ve çizgici bir üslûbun takip edildiğini gösterir. Diğer bir kısmı ise, plâstik şekillere önem verilmesi, yüzeyin yumuşak işlenmesi, canlı yüz anlamı ve özelliklerinin iç âlemi yansıtması gibi hususlara sahiptirler.

² Başak, Z. Silâhtarağa Kazısı. İstanbul Arkeoloji Müzeleri Yıllığı no : 5, 1952. S. 50-53.

³ Çoruh, Z. Silâhtarağa Kazısı. İstanbul Arkeoloji Müzeleri Yıllığı No: 4, 1950, s. 43-45.

⁴ İnan, J. - Rosenbaum, E. Roman and Early Byzantine Portrait Sculpture. London, 1966. S. 19.

⁵ Aynı eser, S. 20.

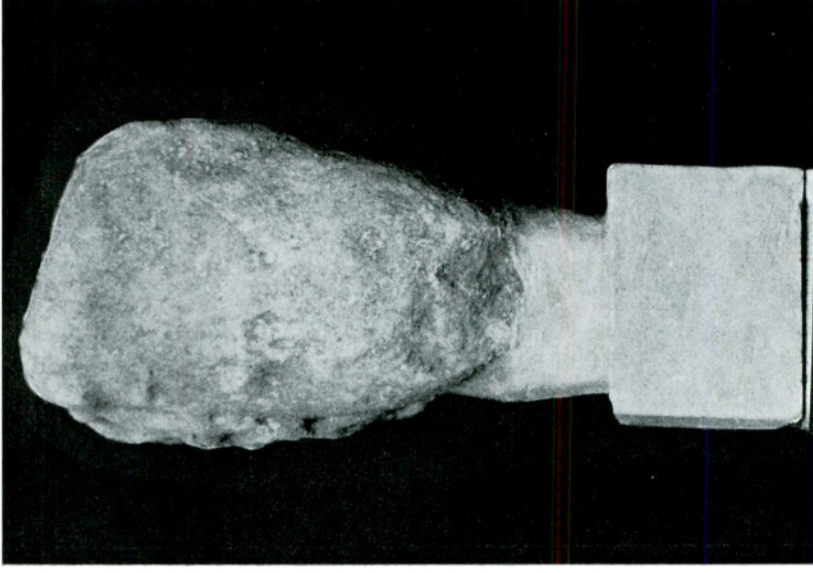

Res. 2 — Küçük kadın başı (Julius -
Clavdius'lar devri).

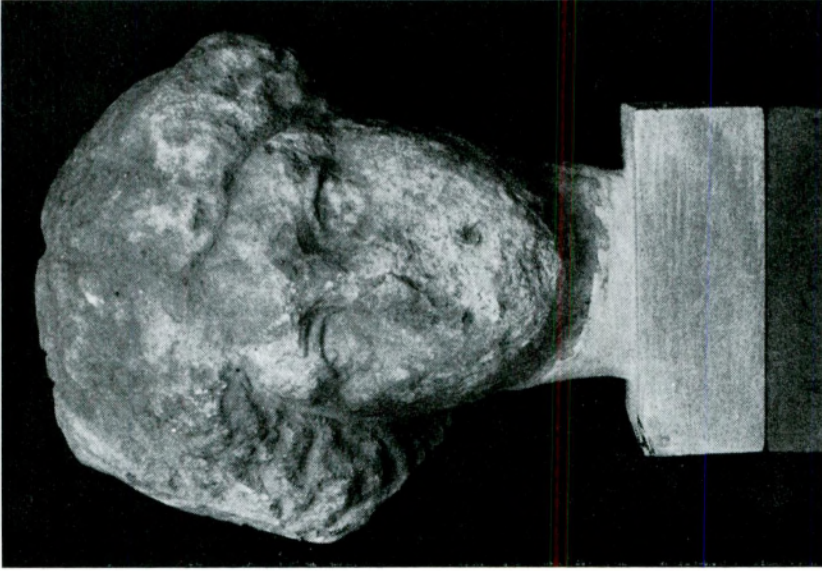

Res. 1 — Kadın başı (Julius - Clavdius'lar devri).

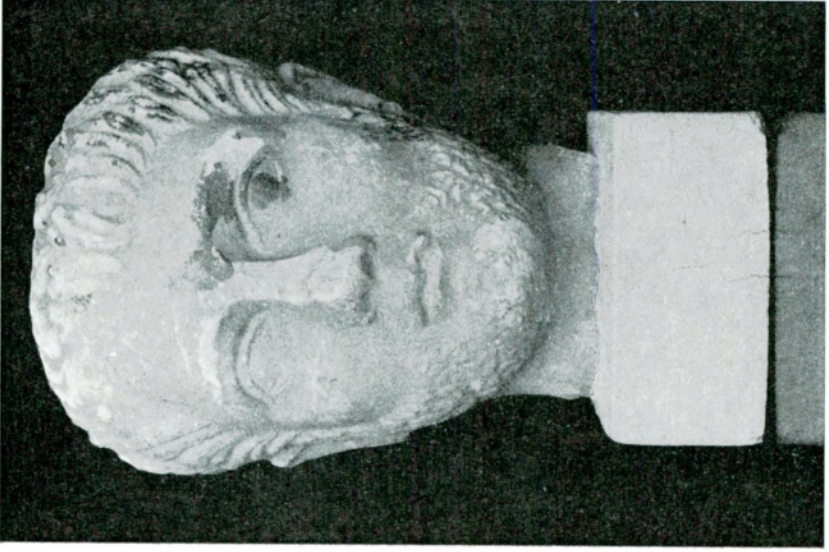

Res. 4 — Genç sakallı erkek başı (Hadrian devri).



Res. 3 — Genç kadın başı (Flavius'lar devri).



Res. 6 — Kadın başı (Antonin'ler devri).



Res. 5 — Sakallı küçük erkek başı (Hadrian devri).

İzmit için bugün hangi üslûbun kabul edileceği problemi varken, başların bir kısmında görülen Hellenistik devir Bergama Ekolü Patetik üslûbu bu ekolün Bitinya bölgesini de etkilediği ve tesirini uzun yıllar devam ettirdiği fikrini akla getirmektedir (Res. 6).

Bu kısa yazı bir ön çalışma niteliğindedir. Kesin sözün söylenebilmesi için gelecek yıllardaki sistemli kazıların neticesini beklemek zorunluğundayız.

K A T A L O G

1. Kadın başı Julius - Clavdius'lar devri
 İzmit, Müze (14 - 68). Res. 1
 Env. No : 362
 Buluntu yeri : İzmit
 Mermer, yks : 17 sm., gnş : 15 sm.

Burnu kırık olup çok tahrip görmüştür. Baş boynun üst tarafından kırılmıştır. Saçlar nispeten ortadan ayrılmış ve her iki tarafa dalgalı olarak incek şekilde taranmıştır. Başın sağ yanındaki saç daha kabarık olarak işlenmiştir. Alın, saç ile örtülü olduğundan, az belirlidir. Kaşlar tebarüz ettirilmiş, göz bebekleri ise plâstik olarak işlenmemiş, yalnız göz kapakları işlenmiştir. Yanaklar geniş ve düz yüzeyli, çene kırıktır.

Başın hafif sağ - yukarı doğru bükük oluşu, göz kapakları ve tahrip sebebiyle ağzının pek anlaşılmasına rağmen hafif aralık oluşu, Bergama Ekolü Patetik üslûbunun devam ettiğini gösterir.

Julius - Clavdius devrine ait kadın portreleri ile saç ve genel üslûp yönünden benzerlik gösterdiğinden M.S. I. yüzyıl ortalarına tarihliyebiliriz.

2. Küçük Kadın başı Julius - Clavdius'lar devri
 İzmit, Müze (14 - 68). Res. 2
 Env. No : 516
 Buluntu yeri : İzmit
 Beyaz mermer, yks : 9 sm., gnş : 5,5 sm.

Baş boynun yukarisından kırılmıştır. Yüzün bilhassa ön ve sol yanı tamamen tahrip olmuştur. Başın sağ yanında saç işleme kendini belli etmektedir. Saçlar tamamen belli olmamasına rağmen ortadan

Flavius'lar devrine tarihlendirdiğimiz bu örnek, göz bebeği ve Arkadius portresi ile olan benzerliği yüzünden daha geç bir tarihte Flavius'lar devri saç sanatını kullanan mahallî bir heykeltraşın sanatını devam ettirdiği düşüncesini akla getirir.

4. Genç sakallı erkek başı Hadrian devri
İzmit, Müze (117 - 138) Res. 4.
Env. No: 95
Buluntu yeri: Manastır bayırı, İzmit.
İri damarlı beyaz mermer, yks: 22,5 sm. gnş: 15,5 sm.

Geriye doğru giden eğri bir çizgi ile boyundan kırılmış. Alnında, sol kaşta ve çenede irice kırıklar var. Fotoğrafta görülen bütün noktalar ya kurşun kalem işaretleri yahutta modern bronz boyadır. Genç bir adamın portresidir. Saçları iri buklelerden ibarettir. Hepsi öne doğru taranmıştır. Saç uçlarının şekli, alnın üstünde mermerden hafif sola doğru bir çatallanma gösterir. Sol çatala doğru adeta bir çeşit göz vardır. Tepede ve arkada saçlar detaylı işlenmiştir. Sadece buklelerin kısa bir kenarı ensede belirtilmiştir. Kıvrıkcık, dikkatli kesilmiş sakal, yanak ve çeneyi kaplar. Bıyık yoktur. Alın ve zayıf yanaklar düzdür. Kaşların şekli hafif kavisli. Badem biçimli gözler belirli göz kapaklarıyla çevrilmiş. Göz bebekleri ve iris tabakası plâstik işlenmemiş, ufak ağız ve belirli dudaklara sahip. "Âdemin Elması" işlenmiş açıkca. Saç, sakal ve genel üslûp Benevonta'daki Trayan Takı üzerindeki genç Hadrian portresi ile yakın benzerlik gösterir⁷. Bu sebepten Hadrian devrindeki herhangi bir tarih münasıptir. Bu baş Bitinya portre sanatındaki taşra üslûbunu gösterir.

5. Sakallı küçük erkek başı Hadrian devri
İzmit, Müze (117 - 138) Res. 5.
Env. No: 91
Buluntu yeri : İzmit.
Mermer, yks: 11 sm. gnş : 8 sm.

Baş iki yerinden kırılmış. Birincisi alnın sağ yanından yukarı, diğer kırık tarafı ise başın arka tarafındadır. Burnun ucunda da kırıkları mevcuttur. Orta yaşlı bir adam portresidir. Saçları iri bukleler

⁷ Wegner, M. Hadrian, Berlin, 1956. lv. I b.

halindedir. Buklelerin uçları alnın ve şakakların üstüne doğru düz hatlar halinde inmektedir. Bukleler (S) şeklinde, gayet iyi işlenmiş olan kulağı açıkta bırakmaktadır. Tepede ve alnında saçlar detaylı işlenmemiştir. Uzun, saç andıran sakal, yanak ve çeneyi kaplar. Bıyık ise, her iki ucu yana doğru sarkmış durumdadır. Alın, yaşın icabı biraz kırışık ve yanaklar gibi düzdür. Gözler, göz kapakları ile çevrilmiş, göz bebekleri plâstik olarak işlenmiştir. Ağzın, dudakların işlenişi tam olarak gösterilmemiştir. Belki de mitolojik bir varlığa ait olan bu başı, Saç, sakal ve genel üslup yönünden, İstanbul Arkeoloji Müzelerindeki 1 numaralı salonu süsleyen Gigant başı ile benzerlik gösterir. Bu sebepten Hadrian devrinin sonuna tarihlendirebiliriz.

6. Kadın başı: Antonin'ler devri
 İzmit, Müze (138 - 196) Res. 6.
 Env. No: 122
 Buluntu yeri: İzmit
 Beyaz mermer yks: 19 sm. gnş: 13 sm.

Baş, boynun hemen altından ve arkası ortasından tamamen kopuk. Baş örtüsünün kenarları ile burun kısmen kırıktır. Yüzün çeşitli yerlerinde çentikler vardır. Yüzey aşınmıştır.

Baş, giyimli bir kadın heykeline aittir. Mantonun bir kısmı örtü şeklinde arkadan başın üzerine çekilmiştir. Saçlar ortadan ayrılıp iki yandan geriye doğru taranmıştır. Önde, örtünün dışında kalan saçlar dalgasız düz çizgilerle gösterilmektedir. Alın nispeten geniştir. Kaşlar kavisli çizgilerle belirtilmiştir. Göz bebekleri plâstik olarak işlenmiştir. Burnu kırıktır. Dudaklar ince, ağız ufaktır. Yanaklar geniş ve düz yüzeylidir. Çene küçük yuvarlak ve hafif öne doğru çıkıktır. Saç biçimi genç Faustina'nın portrelerini andırır.

Başın üslubu Antonin'ler devrine tarihlemeğe elverişlidir⁸.

⁸ Wegner, M. Antoninus'lar, Berlin, 1939. lv. 37.

BULGARİSTAN'DA ESKİ OSMANLI MİMARİSİNİN BİR YAPITI

KALUGEREVO - NOVA ZAGORA'DAKİ KIDEMLİ BABA SULTAN
BEKTAŞI TEKKESİ

M. KIEL (Wormerveer, Hollanda)

Bundan bir kaç yıl öncesine kadar klâsik Osmanlı mimarisi çağının Türk tekke mimarisi bilinmemekteydi. Bulgaristan'ın Kuzey-Doğusunda görülen Akyazılı Sultan'ın 1967'de Prof. Semavi Eyice¹ tarafından yapılan derin ve bol resimlendirilmiş çalışması iledir ki, uzun zamandır bilinen fakat hiç bir zaman anlaşılamiyan bu âbidenin önemi inandırıcı bir şekilde izah ediliyor ve klâsik Osmanlı mimarisindeki yerine konuyordu.

En önemlisi, onun yeniden ortaya çıkarılması ve evliyanın türbesinin yanındaki Âsitane, dervişlerin toplantılarını yaptıkları geniş bir salonun bulunduğu heybetli binanın fonksiyonunun açıklanmasıdır. Duvarlarının bağlantı parçalarının birleştiği yere kadar kalmış olan bu salon, Osmanlı mimarisinin nâdir tiplerinden birinin bilinen yegâne örneğidir.

Osmanlıların Balkanlar'daki mimarî mirasının büyük bir kısmı hiç bilinmiyor değilse bile pek az tanınmaktadır. Böylece, Bulgaristan, Yunanistan ve aynı zamanda Yugoslavya'nın Makedonya toprakları halâ mimarî sahada tanınmayan şaheserleri elinde tutmaktadır.

Sadece Bosna Müslümanları ve Macarlar geniş çapta değerli çalışmalar ortaya koymuşlardır ki bu sayede, bu sahalarda daha iyi bilgi edinebiliyoruz.

1969 yılında Osmanlı İmparatorluğunun Avrupa'daki eyaletlerine doğru 16.000 km.lik bir seyahat yaparken², bana bilimce

¹ Prof. Dr. Semavi Eyice, Varna ile Balçık arasında Akyazılı Sultan Tekkesi, Belleten T. T. K. No. 124, Ekim 1967, s. 551-600.

² Bu seyahat, Netherlands Organisation for the Advancement of Pure Research, Z. W. O.'nun bursu ile yapılabilmektedir.

tanınmayan bir kaç âbideyi ziyaret ve tanıtmaya imkânı sağlandı. Bunlardan biri de klâsik Osmanlı Mimarisi çağına ait heptagonal Asitane'nin ikinci bir örneğidir.

Bundan dolayı aşağıdakiler Prof. Eyice'nin çalışmalarına kısa bir ilâve olarak kabul edilebilir. Bu, Bulgaristan'ın Güney-Doğu'sundaki Kalugerevo köyünün yukarısında, Nova Zagora'dan hemen hemen 15 km. uzaklıktaki Kıdemli Baba Sultan Tekkesi'nin harabeleriyle ilgilidir.

Tekkenin bulunduğu çevre, Kuzey Trakya, devamlı bir sınır boyu olarak, çok hareketli tarihi olan bir sahadır. 7. yüzyılda Bulgaristan'ın bağımsız bir devlet olarak ortaya çıkmasından sonra Trakya'nın dalgah ovaları, Eski Bulgar İmparatorluğu ile Bizans arasında hiç bir zaman bitmeyen bir mücadeleye sahne olmuştur. Khan Krum tarafından tutulan bu mıntıkanın kayıtları bir sınır kalesinde muhafaza edilerek kalmıştır³. 13. ve 14. yüzyıllarda, İkinci Bulgar İmparatorluğu zamanında, Bulgaristan'ın şimdiki Güney-Batı köşesi olan bu mıntıka, ıssız ve boşaltılmış, hiç bir insanın bulunmadığı bir toprak parçasıydı. Plovdiv (Filibe), Jambol ve Edirne arasındaki 150 km.lik şerit, çok zor yaşanabilecek bir yerdi. Sınırdaki müstahkem kaleler, Diampolis, Stenimachos ve Philipopol tekrar tekrar el değiştirdi. Andronikos II ve III'ün ve Kantakusinos Philipopol ile Paleologoslar'ın taht için mücadeleleri altında Bizans'ı harap eden 14. yüzyılın iç savaşı, bu ıssız memleket konusunda büyük ölçüde sorumluydu⁴.

³ Yenice Kızılağaç (Elhovo) ın yakınında Hambarlı yazıtı. (Published By V. Besevliev-Die Proto-Bulgarischen Inschriften. Berlin 1963.):

“..... ve kardeşi bırakmadı ve askerî seferlere koyuldu, ve Tanrı ona aşağıdaki kaleleri fethetmeyi nasip etti : Serdica, Debeltos, Kostantia, Bersinikia, Adrianapol. Bu kuvvetli kaleler onun tarafından alındı. Ve Tanrı diğer kalelere yavaş yavaş korku yerleştirdi ve onlar (Bizanslılar) buraları terkederek kaçtılar. Aşağı memleketi de (Güney mıntıkası, bugünkü Türkiye Trakya'sı) unutmadı, çevresindekilerden dolayı ihtiyar İmparatorun kendisi sersemin biriydi. Geniş ordusuyla sefere girişti ve köylerimizi yaktı ve her şeyi tahrip etti ve yemini unutmuştu ve Kroum hâkimi karşı savaşa kalktı..... ve çıktı..... yoketmeye.....” s. 126.

Bu mıntıkanın tarihinin, sınır savaşlarını, istilâlarını ve öc alma savaşlarını izah eden bir örnek.

⁴ Constantin Jiricek, Das Fürstentum Bulgarien. Prag-Wien-Leipzig, 1891, s. 48-52.

Ancak Osmanlılar'ın kesin fethinden sonradır ki, rahat yüzü görmeyen memleket sükûna kavuştu⁵. Bu fethin 1361 seneleri civarında olduğu ve Edirne ile Plovdiv'in fethi ile yakın bir ilişki kurulabileceği söylenebilir. 1371 de Çirmen savaşından sonra, Trakya'daki Türk idaresi devamlı olarak kuruluyordu. Yeniden sürülmesi gereken boş memleketin iskânı için derhal büyük ölçüde yatırımlara girişildi. Bunun doğruluğunu sadece Osmanlı ve Bizans tarihçilerinin müteaddit tanıklıkları arasında değil aynı zamanda yayımlanmış, dikkate değer malzemeler olan Osmanlı arşivleri arasında da bulabiliriz⁶. Aynı zamanda, bu yöredeki hemen hemen bütün köy, tepe, otlak ve su kanallarının isimlerinin Türkçe olması pek karakteristiktir ki bu da, onların orada daha evvel, mevcut isimlerinin devam ettiği yerleşmiş bir toplumu bulmadıklarına delâlet etmektedir⁷.

Yeni köylerin kurulması ve toprağın işlenmesinde, din kardeşliğinin üyeleri tarafından önemli bir rol oynamıştır.

Bu tarikatların tutumunun, eski millî din ve Şamanizm'in bakiyesine de nüfuz ettiği gibi, eski putperest ve Hıristiyan tapınma merkezleriyle de bağlantılı olduğu yeter derecede bilinmektedir⁸.

⁵ Idem. Bu memleketlere sulhü Türklerin fethi ve 14. y.y. sonundaki Osmanlı kolonizasyonu getirmiştir.

⁶ Ö. L. Barkan, Les déportations comme méthode de peuplement et de colonisation dans l'Empire Ottoman, Revue de la Faculté des Sciences Economiques, Université d'Istanbul, II^e année No. 1-4. Münir Aktepe, Türkiyat Mecmuası, X, 1951, s. 299-312; XIV ve XV. Asırlarda Türkler Tarafından İskânına Dair.

Ö. L. Barkan, Kolonizatör Dervişleri. . . . , Vakıflar Dergisi II, Ankara 1942.

⁷ Makedonya, Sırbistan ve Batı Bulgaristan'da, Türk kolonileri daha önce var olan halk gurupları arasına yerleştiler ve eski toponomiye onlardan aldılar. Bu sahalarda hatırı sayılır bir nüfus hâlâ mevcuttur ki, gerçek Barkan'ın "Deportation comme methode. . . . vs." indaki haritasında açıkça görülebilir. Bulgar hükümeti, bazen Türkçeden tercüme ederek, bazen 1000 senesinden evvelki geçmişle ilişki kurarak veya yakın tarihten mümtaz bir şahsiyetin ismi ile, eski Türk yer isimlerinin yerinde Slovanik isimleri koymak için büyük bir gayret sarfetmektedir. Karlovo için Vasil Levski (Bayezid II. ün Şehzadelerinin hocası Karlozade Ali Bey tarafından kurulan bir nahiye), Karnobad (Karnovası) için Poljanovgrad veya Şumen için Kolarovgrad gibi değiştirme teşebbüsleri iyi ki iptal edilmiştir.

⁸ Bu konuda daha geniş teferruat için bk.: F. W. Hasbuck, Christianity and Islam under the Sultans, Oxford 1929 ve J. K. Birge, The Bektashi Order of Dervishes, London 1937.

Karakteristik olan, daha önceki asırda Karaağaç Tekkesi'nin bulunduğu noktanın altında, M. S. 500-700 seneleri arasındaki bir tarihe ait büyük bir Bizans manastırının bulunmasıdır. Manastır 1000 senesinden önce tahrip edilmiş olmalıdır,

Kalugerevo'nun yukarisında Adatepe (eski Tekke mahalle)'nin ağaçlıklı tepeleri, tabii tanrılardan birinin sığınağı için ideal bir yerdi. Münferit tepeler, çevredeki düzlüğün üzerinde, uzaktan görülebilir şekilde yükselmektedir. Sadece, Güney tarafta, şimdi Sveti Ilija tepeleri denen daha alçak bir tepeler serisi devam eder. Kıdemli Baba Tekkesi ıssız bir mıntıkada, son zamanlara kadar çiftçi arabalarıyla erişilebilen, ana yoldan uzaklaşmış bir sahada uzanmaktadır. Hiç şüphesiz, Tekke'nin böyle uzun zamandır tanınmadan kalmasının sebebi budur⁹. Sadece, yorulmak bilmeyen Evliya Çelebi, Seyahatnamesinde biraz bilgi vermektedir.

Ona göre, Kıdemli Baba, Hoca Ahmet Yesevî'den Rumeli'ye gitmek için müsaade almıştı. Onu harmani ile giydiren Hacı Bektaşlı. İssiz tepeyi kendine ikametgâh olarak seçti¹⁰ ve ölümü sırasında etrafında çok sayıda müridi toplanmıştı¹¹.

Çelebi Sultan Mehmet¹² onun ölümünü duyduğunda derhal

fakat Bektaşilerin toplandığı bu nokta saygı duyulan bir yer olmaya devam etmiştir. Bu kazılar için bk.: M. Mircev, Fouilles du Karac Tekke près de la Ville de Varna, Izvestija Bâlg. Arkeol. Institut 17, Sofia 1950, s. 284-289.

"Zum Islamischen Heiligenwesen auf dem Balkan, Vorab im Thrakischen Raume" adlı çalışmasında, Zeitschrift für Balkanologie, I, Wiesbaden 1962. S. 46-59, H. J. Kissling, Evliya'nın notlarındaki Kıdemli Baba Türbesi'ne değinmekte. Bu yerde Dionysos-Orpheus mezhebinin kırıntılarının muhtemel izlerinin ehemmiyetini tebarüz ettirmektedir (S. 58-59). Onun faraziyesi Ada Tepe bir Höyük olmalıdır, tepenin sadece Sv. Ilije zincirinin tabii bir devamı olması doğru olamaz. Daha eski binanın kalıntısının şimdikininki altında olması en kuvvetli ihtimal olacaktır.

⁹ Peter Detev bunun üzerinde Bulgarca değerli bir deneme yazmış ise de, buna dikkat edilmemiştir. P. Detev, Starinite v rida Sv. Ilije, Izvestija Narodn Muzej Burgas, I, 1950, s. 92-95.

¹⁰ Arnavutluk, Kuruja'da Sarı Saltık Dede'nin Tekkesi de yüksek bir dağ tepesinde bulunmaktadır.

¹¹ Evliya'nın hikâyelerinin yüksek efsanevî karakterine rağmen, biz burada gene 14. y.y. da Azizlerin Horasan'dan Anadolu'ya akınının açık bir deliline daha sahip oluyoruz.

Tarihî Kıdemli Baba hakkında bk. Mehmet Fuad Köprülü, Türk Edebiyatında ilk mütesavvifler, İstanbul 1923, s. 54. Bu eser maalesef bu makalede kullanılmamıştır.

¹² Kissling tercümesinde kurucu olarak İkinci Mehmed'e değinmektedir; Kissling, Beiträge zur Kenntnis Thrakiens im 17. Jahrh. Abhandlungen für die Kunde des Morgenlandes XXXII, Wiesbaden 1956. Çeşitli sebeplerden dolayı, bu kritik noktadaki Kissling'in tercümesini burada kontrol etmek mümkün değildi,



Res. 1 — Kıdemli Baba Türbesi (Genel Görünüş).

Photo. 1 — Turbe of Kıdemli Baba, general view.

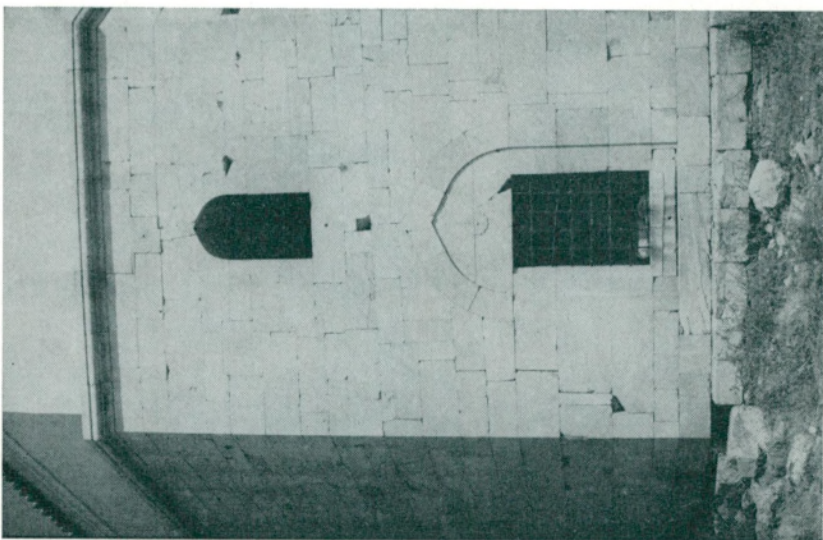

Res. 2 — Türbenin duvar kısmı.

Photo 2 — Turbe, Section of the wall.

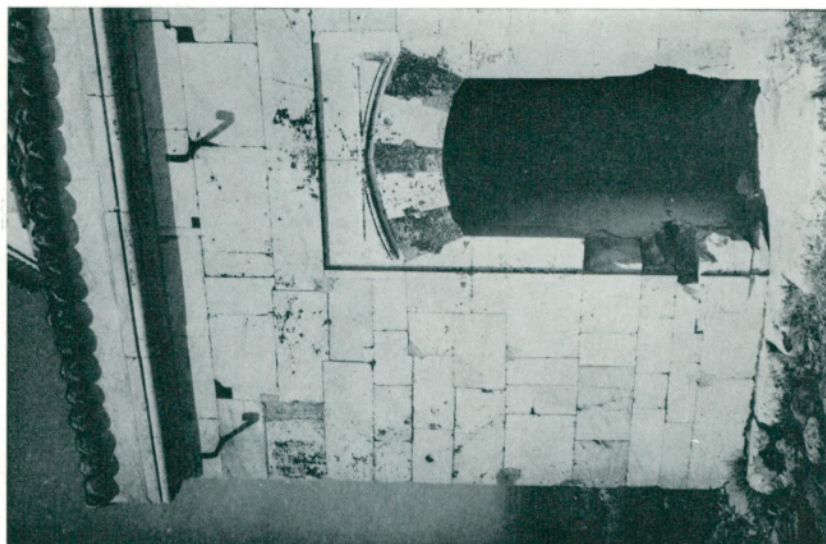

Res. 3 — Türbenin girişi (Hazine arayıcıları tarafından yapılan hasara dikkat).

Photo 3 — Entrance of the turbe (notice the damage done by treasure hunters).

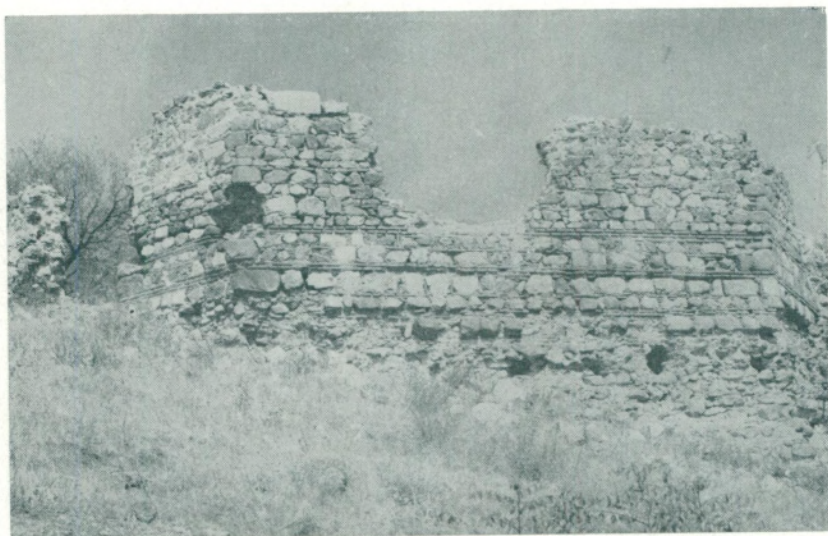

Res. 4 — Meydanevi'nin kalıntıları (Kaba cloissonnée işi).
Photo 4 — Remains of the Meydanevi, (rough cloissonnée work).



Res. 5 — Türbenin girişinden görülen Meydanevi'nin kalıntıları.
Photo 5 — Remains of the Meydanevi, seen from the entrance of the turbe.

M. Kiel

Turbe of Kudemli Baba.

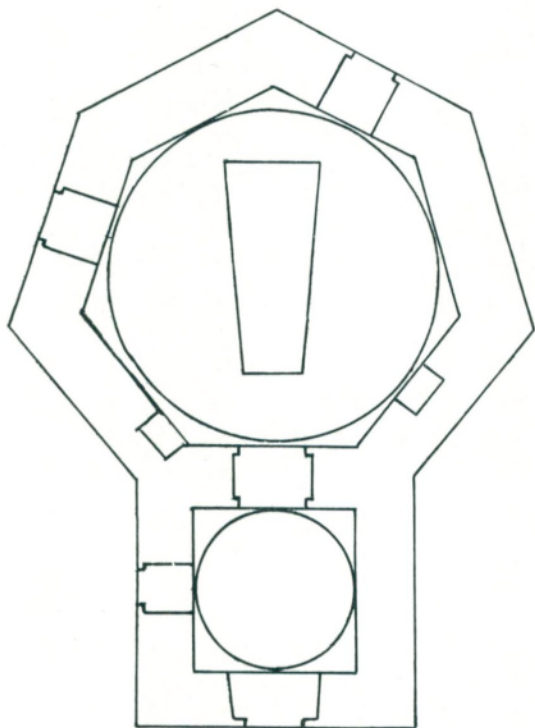

M. KIEL 1969.

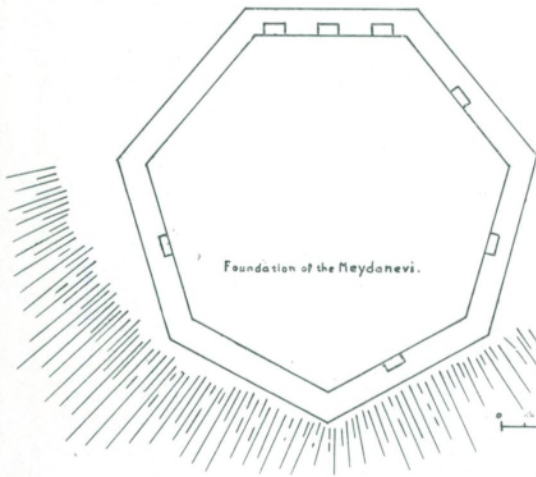
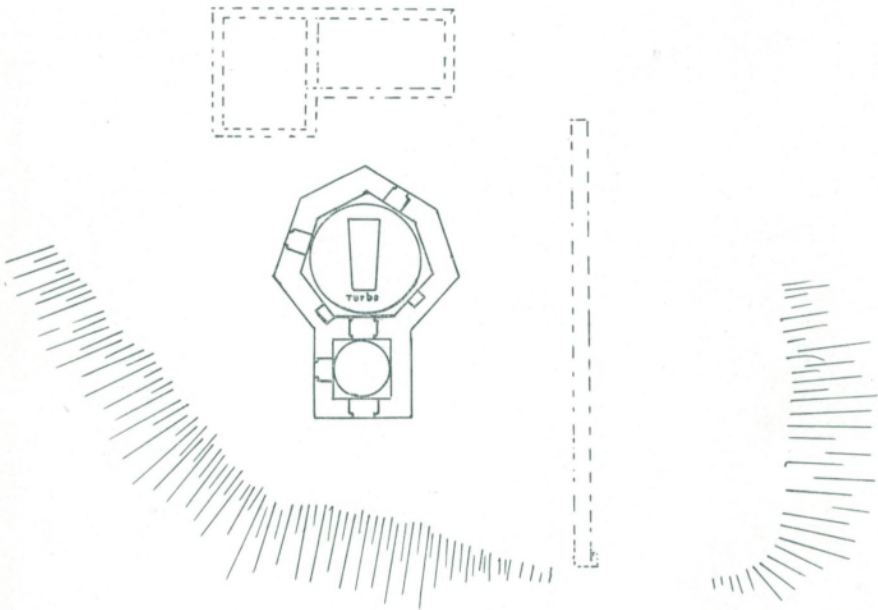

Kıdemli Baba Tekkesi.

Situation Sketch. 1911/12 1949.



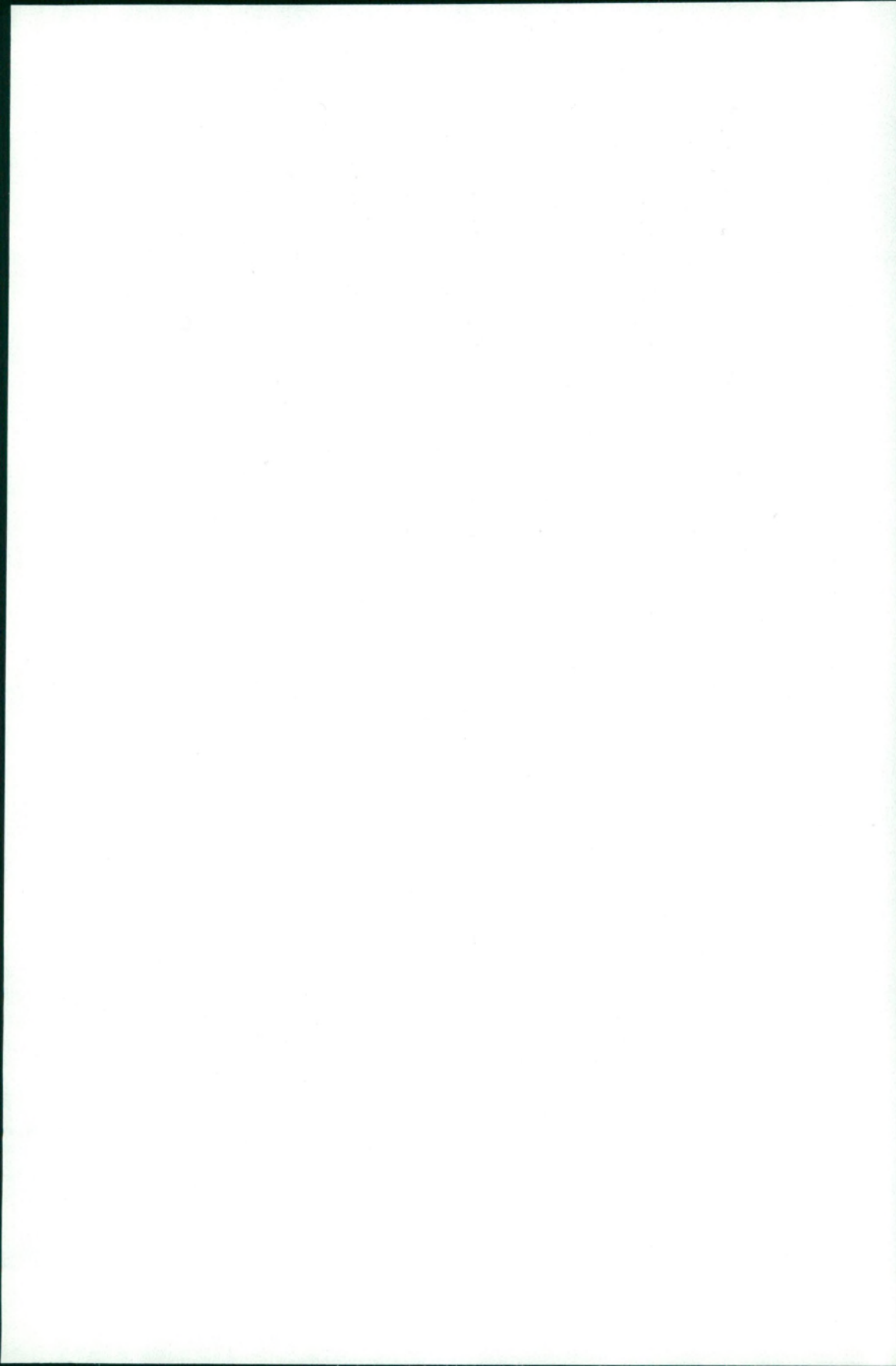

oraya türbesini yaptırmak için ustalar gönderdi. Adı geçen Sultan, aynı zamanda ayrı ayrı tekke, kiler ve mescidin inşası için teşebbüse geçti ve ilâve olarak yedi köylük büyük bir sahayı vakıf olarak ayırdı.

Eğer Evliya'nın beyanı doğru ise, böylece bu Sultan'ın Edirne Bedesteni ve Dimetoka (Didymotichon)'nın Büyük Camiinden sonra elde kalan üçüncü vakfına ve Türklerin Balkanlar'daki en eski âbidelerinden birine daha sahip olmuş oluyoruz¹³. Mimarının karakteristikleri bunu tevsik eder mahiyette gözükmetedir.

Tepenin zirvesindeki çorak düzlükte, her yönde geniş bir manzara ile Türbe, Tekke'nin iyi durumda kalan yegâne kısmıdır. Âsitanec'nin duvarları Güney tarafta 5 m. yüksekliğe kadar kalmış bulunmaktadır. Bu binanın diğer taraflarındaki tesisler halâ ayakta duruyor. Kalan binaların da, sadece hayal meyal izleri halâ görülebilir. Tepenin zirvesinden daha aşağı seviyedeki duvar kalıntıları, daha önce bütün yapının bir duvarla çevrili olduğu intibasını bırakmaktadır. Duvarların tam istikameti ve diğer binaların şekli ancak kazılar yoluyla tespit edilebilir.

Türbe, diğer bir çok Osmanlı çalışmalarında gördüğümüz üslûpta (Firuz Bey Camii, Milâs 1394; Milet'te İlyas Bey Camii, 1404; Yeşil Cami, Bursa 1415, vs.), hatasız kesilmiş ve parlatılmış beyaz mermer blokların birbiri üzerine konduğu fevkalâde parlak bir çalışmadır. Şekil bakımından heptagonaldır, bu Bektaşî numerical sembolizminin karakteristiği oluyor. Üstü kubbe ile örtülü ve daha alçak, kare şeklinde, gene aynı şekilde üstü kubbe ile örtülü bir giriş salonu var. Ağır ve son derece gösterişsiz bir tenasübe, sert ve asil bir görünüşe sahip. Daha zengin tezyinatı olan yegâne kısım, dalgalı pembe ve beyaz mermeri ve kusursuz işçiliğiyle kemerli kapı lentosu ile medhaldir. Bütün dış örtü o kadar şaşırtıcı bir ustalıklı icra edilmiştir ki bu ancak başkentin binalarında bulunabilir. Yerli mimarlar veya işçiler hiç bir zaman böyle bir eser ortaya koyamamışlardır. Orta çağların Bulgar mimarisi kullanılan kaba malzeme ve hatalı

şurası hemen hemen kesindir ki, Gadzanov'un Bulgarca tercümesinde de isminden bahsedilen, Evliya tarafından verilen diğer teferruatın ve Türbenin mimarî stilinin de işaret ettiği gibi, Mehmet I. olmalıdır.

¹³ Kıdemli Baba'dan pek uzakta olmayan Stara Zagora ve Jambol'un eski şehirleri, çok eski camileri ile, Trakya'daki Türk idaresinin en eski devirlerinden kalmadır.

inşaat şeklinin sayısız inhirafıyla kesin olarak ayırdedilir¹⁴. Yukarıda görmüş olduğumuz gibi, bu yöre Türkler'in ortaya çıkmasından önce iskân edilmemişti, dolayısıyla yerli ustalar söz konusu olamaz. Hiç şüphesizdir ki bunlar, Konya'nın Hacı Alâuddin'i, Edirne'nin Eski Camii'nin mimarı veya Tokat'ın Hacı İvaz Paşa'sı, 1420-21 senelerinin, Bursa'nın Yeşil Camii'nin ve Dimetoka'nın Büyük Camii'nin ustaları gibi, Bursa'daki veya Orta Anadolu'daki Osmanlı mimarisinin eski merkezlerinden birinden gelmişlerdir. Haklı olarak bunlardan birine azametli Kıdemli Baba Tekkesi'nin mimarı gözüyle bakılabilir. Bir husus, insana kuvvetli olarak Bursa, Milet, Milâs vs. gibi yapıtları hatırlatır ki o da kubbenin kasnaklarının işlenişidir. Türbe'nin mermer kaplaması 5.30 m. yükseklikte bir pervaz ile bitmektedir. Kasnak (1.70 m. yükseklikte), bir derece içeri kaçmakta ve aynı zamanda bir pervazla sona ermekte olup, üzerinde kubbenin çinili tavanı sadece hafifçe çıkıntı yapmaktadır. Kasnak büyük paleozoik mermerden olmayıp, beyaz sıvanmış yeşilimtrak taş parçaları ve tuğladandır. Aynı tür işçiliği, çiniciliği müstesna olarak, yukarıda bahsedilen yapılardan Milâs ve Milet ve aynı zamanda Bursa'nın Yeşil Camii'nde de bulmaktayız.

Yüksek kasnak, duvar işçiliğinin tarzı gibi Eski Osmanlı mimarisinin karakteristiğidir. Bir türbenin alt ve üst kısımları arasında kesin bir fark gösteren son bir türbe örneği 1445 tarihli, Yugoslavya'da, Skopje'deki İshak Paşa'nınkidir. Burada, üst kısım kötü kaliteli bir taştan ve sıvanmış olmayıp geometrik çini ile kaplanmıştır, ötesine gelince fikir aynıdır.

15. yüzyılın ortalarından sonra yüksek kasnak kaybolmakta ve kasnak ile esas yapı arasındaki pervaz bütüne daha canlı bir karakter sağlamak için münhasıran kullanılmakta ve dağınık yapısal terkibe daha fazla yer verilmektedir.

Burada büyük bir ihtimalle, 1413-1420 senelerinden kalma Eski Osmanlı mimarisinin harikulâde bir Türbesi ile karşılaşmaktayız. Diğer iki büyük Bektaşî Tekkesi'nin Türbesi, Haskova civarındaki Akyazılı Baba ve Osman Baba, 15. yüzyıl sonlarından farklı bir tarih ve yapı tarzındadır^{14a}.

¹⁴ Meselâ, Tsarevets Tepesi üzerinde Trnovo'daki Saray kilisesi Çar Ivan Alexander tarafından inşa edilmiştir.

^{14a} Eyce Akyazılı'yı 1500 lere koymaktadır. Osman Baba, Evliya Çelebi'ye göre Sultan Bayezid II. tarafından inşa ettirilmiştir. Bu tekkeyi ziyaret sırasında

Yukarda bahsedilen tarihin tespiti için, arşiv dokümanlarına, hattâ daha iyisi, binanın kendisi üzerinde bir yazı bulunmadığı için Vakıfname'ye bakılması gerekir. Eski tarihe göre bu uygun gelmemektedir.

Pek yakın zamanlara kadar Türbe mükemmel bir durumdaydı ¹⁵, fakat 1969'un ilk yarısında fanatik hazine arayıcıları tarafından açılan oyuklar ve çukurlar neticesinde hatırı sayılır bir hasara maruz kalmıştır ¹⁶. Bu hazine arayıcıları kapıyı kırarak açmışlar, o arada mermer kapı sütunlarını parçalamışlardır. Parke taştan tabanı kesmişler ve lâhite bir delik açtıkları sırada evliyanın nâşını da taciz etmişlerdir. Şurası zikredilmeye değer ki; kafatası brakisefal (kısa başlı) ve çok kalın bir çevresel kemiğe sahip. Uzun zamandır taşlaşmış, bir kafatası trepanation'unun izlerini açıkça göstermektedir. Bu, dervişlerin vecd durumuna geldiklerinin görüldüğü gizli âdetlerinin muhtemel bir işaretidir.

Ne yazık ki, Kıdemli Baba Tekkesi'nin Âsitanesi fazla şekli olmayan bir taş yığıdır. Bu yüzden, bunun nasıl bir şekli olduğu veya fonksiyonunun ne olduğu konusunda Detev'e bir fikir vermemiştir ¹⁷. Bir tarafta 3 hücre (niche) ve diğer tarafların ortalarında da birer hücre ile heptagonal kaide halâ açıkça tayin edilebilir. Geniş bir "ocak"ın izlerine raslanmamıştır. Yapı tepenin zirvesinden daha alçak bir kısımda, Türbeden hemen hemen 35 m. uzaklıkta bulunmaktadır. Bina epey dik bir yamaçta olduğundan, önce bir terasın yapılması gerekmiş ve bu tarafta duvar halâ 5 m. yüksekliktedir. Biraz daha ilerde yıkık bina, halen toprak seviyesinden hemen hemen

yükseğe yerleştirilmiş yazıları okumayı veya fotoğrafını çekmeyi mümkün göremedim. Evliya bundan başka, Tekke'nin diğer bir kısmının Yahya Paşaoğlu Mehmet Bey tarafından inşa edildiğini ilâve ediyor. Osman Baba'da, binanın bir tarafında onun ismini taşıyan kırık ve yarım bir yazıt kalmış bulunmaktadır. Bu sebepten, Evliya'nın Bayezid'dan yaptırın diye bahsetmesi pek doğru olabilir ki böylece her iki Türbe'nin tarihi de 1500 den sonralarıdır.

¹⁵ Burgas mıntıkasının Eski Âbidelerini Koruma Enstitüsü tarafından yeni bir seramik tavan hazırlanmış ve kasnak yeniden sıvanmıştır.

¹⁶ Bu define arayıcıları (Bulgarca Malcı) bu memleketin başına ziyadesiyle belâ olmuştur. Onların tahripkâr muhayyileleri, Gara Karlukova yakınında ıssız Iskar vadisindeki 14. yüzyılın en mükemmel fresklerinin bulunduğu mağara kilisesi Gligore'un mahvolmasına da sebep oldu.

¹⁷ Peter Detev'in eserinde not 9. da bulunmaktadır.

2 m. yukardadır. Duvarlar, Türbeninkinden çok daha basit bir malzemededen yapılmıştır, yani "cloisonnée".

Ne duvarların orijinal yüksekliği, ne de moloz ve yabancı otlarla kaplı taban yüzeyi bundan böyle tekrar yerine konabilir. Biz burada klâsik Osmanlı mimarisi çağına ait büyük Derviş tarikatının dinî mimarî ile şekillenen tipinin, muhtemelen daha eski olan ikinci bir örneği ile karşılaştığımızı kesin olarak anlamaktayız. Bu sıfatla, Kıdemli Baba'nın yıkık duvarları önemlidir ve daha iyi bir bakıma lâyıktır.

A MONUMENT OF EARLY OTTOMAN ARCHITECTURE IN BULGARIA

THE BEKTAŞI TEKKE OF KIDEMLİ BABA SULTAN
AT KALUGEREVO—NOVA ZAGORA

M. KIEL, (Wormerveer, Holland)

Until a few years ago the architecture of the Turkish derwish orders of the classical period of Ottoman architecture was unknown.

In 1967 the profound and richly illustrated study by Prof. Semavi Eyice¹ of the Tekke of Akyazılı Sultan in North-East Bulgaria appeared, whereby the importance of this long-known but never understood monument was convincingly demonstrated and its place located in classical Ottoman architecture.

Of great importance is its reconstruction and an explanation of the function of the monumental edifice next to the Turbe of the Saint, i.e. the Asitane, the spacious hall in which the derwishes held their meetings. This hall of which the walls have remained up to the adjoint piece of the truss, is a rare type of Ottoman architecture of which it was the only known specimen.

The architectural heritage of the Osmanlı in the Balkans is for the most part little known, if at all. Thus, Bulgaria, Greece and also the Yugoslavian state of Makedonia still hold unknown treasures in the field of architecture.

Only the Bosnian Moslems and the Hungarians have performed meritorious work on a large scale, thanks to which we are better informed about these areas.

While making a journey of 16000 km through the former provinces of the Ottoman Empire in Europe in the summer of 1969²

¹ Prof. Dr. Semavi Eyice, Varna ile Balçık arasında Akyazılı Sultan Tekkesi, in : Belleten T. T. K. No 124, Ekim 1967, pp. 551-600.

² This journey was made possible by a scholarship from the Netherlands Organisation for the Advancement of Pure Research, Z. W. O.

I was afforded the opportunity of visiting and describing several monuments unknown to science. One of these objects is the second example of a heptagonal *Âsitane* belonging to the classical period of Ottoman architecture.

The following may therefore be regarded as a brief addition to Prof. Eyice's study. This relates to the remains of the Tekke of Kıdemli Baba Sultan above the village of Kalugerovo in S. E. Bulgaria, about 15 km from Nova Zagora.

The region in which the Tekke is situated, North Thrace, is an area with a very agitated history as a perpetual borderland. After the emergence of Bulgaria as an independent state, in the 7th century, the undulating planes of of Thrace were the scene of a never-ending struggle between the early Bulgarian Empire and Byzantium. An inscription by Khan Krum of this region, on a boundary post, has remained preserved³. At the time of the Second Bulgarian Empire, in the 13th and 14th century, this region, now the south-west corner of Bulgaria, was a desolate and depopulated no man's land. Between the line Plovdiv (Filibe), Jambol and Edirne there was a strip of 150 km where hardly anyone lived. The fortresses at the border, Diampolis, Stenimachos, and Philipopol repeatedly changed hands. The terrible civil wars of the 14th century, which ravaged Byzantium under Andronikos II and III and the struggle for the throne of Kantakusinos and Paleologos, were largely responsible for this desolate state of affairs⁴.

Only after the definite occupation by the Ottomans did the

³ The inscription of Hambarlı near Yenice Kızılağaç (Elhovo). Published by V. Besevliev - Die Proto Bulgarischen Inschriften. Berlin 1963. '...and his brother did not forsake him and set out on a military expedition, and God gave him the following fortresses to conquer: Serdica Debeltos, Kostantia, Bersinikia, Adrianopol. These powerful fortresses were taken by him. And God instilled fear into the other fortresses and they (the Byzantines) left them and fled. Nor did he forget the Underland (the region to the south, the present Turkish Thrace), from the environs of which the old Emperor himself, the Bald One. Had undertaken the expedition with his entire army and burnt our villages and devastated everything and had forgotten the oath, and the ruler Kroum rose up to wage war...and went forth... to destroy...' p. 126. An illustrative example of the history of this region, border warfare, invasions and expeditions of vengeance.

⁴ Constantin Jiricek, Das Fürstentum Bulgarien. Prag-Wien-Leipzig, 1891 pp. 48-52.

harrassed country come to rest⁵. This conquest is said to have occurred somewhere about 1361 and closely associated with the conquest of Edirne and Plovdiv. After the battle of Çirmen in 1371 the Turkish rule in Thrace was permanently established. They embarked almost immediately upon the large-scale repopulation of the vacant country, which had to be cultivated afresh. We find confirmation of this not only by various indications among Byzantine and Turkish historians but also in the Ottoman Archives, from which impressive material has been published⁶. It is also very characteristic that in this region practically all the names of villages, hills, meadows and water courses are Turkish, which proves that they did not find any previous population there that had passed on the existing names⁷.

An important role in founding new villages and cultivating the land was played by members of the religious brotherhoods.

The tendency of these orders, permeated as they were with the remnants of ancient national religion and shamanism, to link up with the ancient heathen or Christian cult centers is sufficiently known⁸. The wooded hill of Ada Tepe above Kalugerovo (the ancient

⁵ Idem. The Turkish conquest brought lasting peace to these countries and at the end of the 14th century the Ottoman colonization.

⁶ O. L. Barkan, Les deportations comme méthode de peuplement et de colonisation dans l'Empire Ottoman, in: *Revue de la Faculté des Sciences Economiques, Université d'Istanbul*, 11e année No. 1-4. Münir Aktepe in *Türkiyat Mecmuası*, X, 1951, pp. 299-312; XIV ve XV Asırlarda Türkler Tarafından İskânına Dair. O. L. Barkan, *Kolonizatör Dervişleri . . .*. In: *Vakıflar Dergisi* II Ankara 1942.

⁷ In Makedonia and Serbia and West Bulgaria, Turkish colonists settled among and next to existing population groups and took over the old toponomy from them. In these areas a considerable population was still existent, which fact can clearly be seen on Barkan's map in his 'Deportation comme methode. . .' etc. The Bulgarian Government is making great efforts to replace the ancient Turkish place-names by Slavonic names, sometimes by translating the Turkish name. Sometimes by association with the great past prior to the year 1000 or by a name of a prominent figure from recent history. Offensive alterations such as Vasil Levski for Karlovo (a township founded by Karlozade Ali Bey, tutor of Princes under Bayazid II), Poljanovgrad for Karnobad (Karnınovası) or Kolarovgrad for Šumen, have fortunately been cancelled.

⁸ For greater detail on this see: F. W. Hasluck, *Christianity and Islam under the Sultans*, Oxford 1929 and J. K. Birge, *The Bektashi Order of Derwishes*, London 1937.

Characteristic is the finding of the foundations of a large Byzantine Monastery

Tekke Mahalle) is an ideal site for a sanctuary of one of the nature gods. The isolated hill towers up visibly from afar high above the surrounding plain. Only on the south side does it continue in a series of lower hills, now called the hills of Sveti Ilija. The Tekke of Kıdemli Baba lies in a deserted region far removed from the main thoroughfares in an area which until recently could be reached with a farmer's waggon. This is no doubt the reason why the Tekke has so far remained practically unknown⁹. Only the indefatigable Evliya Çelebi gives a few valuable particulars in his Seyahatname.

According to him Kıdemli Baba obtained permission from Hoca Ahmad Yesevi to leave for Rumili. It was Hacı Bektaş who clothed him with the mantle. He chose the lonely height as his abode¹⁰ and, at the time of his death, had gathered around him a large number of disciples¹¹.

When Çelebi Sultan Mehmed¹² heard of his death he at once

dating from the period between 500 and 700 A. D. under the spot where the Kara-ağaç Tekke stood (near Varna) in the previous century. The monastery must have been destroyed before the year 1000, but the spot continued to be a place of reverence, in which the Bektaşî joined. See for these excavations: M. Mircev, Fouilles du Karac Tekke près de la ville Varna in: *Izvestija Bălg. Arkeol. Institut* 17, Sofia 1950, pp. 284-289.

In his study 'Zum islamischen Heiligenwesen auf dem Balkan, vorab im Thrakischen Raume', in: *Zeitschrift für Balkanologie*, I, Wiesbaden 1962. PP. 46-59 H. J. Kissling mentions the Turbe of Kıdemli Baba founding himself on Evliya's notes. He underlined the possible survival of remains of the cult of Dionysos-Orpheus in this place. (P. 58-59) His supposition that Ada Tepe must be a Tumulus can not be right as the hill is only a natural continuing of the chain of Sv. Ilija. Remains of older buildings under the present ones would be highly probable.

⁹ Peter Detev wrote a meritorious essay on this in the Bulgarian language, to which, however, no attention has been paid. P. Detev, *Starinite v rida Sv. Ilije*, in: *Izvestija Narodni Muzej Burgas*, I, 1950, pp. 92-95.

¹⁰ The Tekke of Sarı Saltık Dede in Kruja, Albania, also lies on a high mountain-top.

¹¹ In spite of the highly legendary character of Evliya's story, we have here again a clear indication of one of the Saints from Horasan who overran Anatolia in the 14th century.

About the historical Kıdemli Baba see: Mehmed Fuad Köprülü, *Türk Edebiyatında ilk mütesavvıflar*, Istanbul 1923 P. 54. Which work unfortunately could not be used for this article.

¹² Kissling mentions in his translation Mehmed the Second as founder; Kissling, *Beiträge zur Kenntnis im 17. Jahrh.*, in: *Abhandlungen für die Kunde des Morgenlandes XXXII*, Wiesbaden 1956. P. 27

sent constructors to the place to build a Turbe. The same Sultan also attended to the erection of a separate Tekke, kiler and mescid and provided in addition a large area with seven villages as Vakf.

If Evliya's statement is correct, then we have here one of the oldest Turkish monuments of the Balkans¹³ and the third preserved foundation of this Sultan, in Europe after the Bedesten of Edirne and the Great Mosque of Dimitoka (Didymotichon) in Greek Thrace. The characteristics of the architecture would seem to confirm this.

The Turbe, on the barren flat top of the hill, with a grand view in all directions, is the only part of the Tekke which has remained in good condition. The walls of the Âsitane remained preserved on the south side to a height of 5 metres. Of the other sides of this building the foundations are still standing. Of the remaining buildings, too, only vague traces can still be discerned. Wall remnants at the lower end of the hill-top suggest that the whole complex had formerly been surrounded by a wall. The correct course of this wall and the shape of the other buildings can only be ascertained in the course of excavations.

The Turbe is a brilliant work of faultlessly cut and polished blocks of white marble placed upon each other in a manner which we find many other early Ottoman works (Firuz Bey Cami, Milas 1394; Iliyas Bey Cami in Milet, 1404; Yeşil Cami Bursa, 1415 etc.). It is heptagonal in shape, this being characteristic of the Bektaşî numerical symbolism, surmounted by a dome, and has a lower, square entrance-hall which is likewise surmounted by a dome. It has massive and extremely sober proportions and a severe and princely aspect. The only part having a richer adornment is the portal with its arched door lintel of alternately pink and white marble and is faultlessly worked.

The entire outer covering is executed with an astonishing mastery which can only be found in the building sheds of the capital. Native

For various reasons it was not possible to control from this place the translation of Kissling on this critical point, it is almost sure however that it must be Mehmed I as the Bulgarian translation of Gadzanov also mentions his name, the other details given by Evliya point to him as does the style of architecture of the Turbe.

¹³ Not far from Kıdemli Baba are the old towns of Stara Zagora and Jambol with their very ancient mosques, also dating from the earliest periode of Turkish rule over Thrace.

architects or workers have never been able to perform such work. Bulgarian architecture of the middle ages is distinguished precisely by the rough material that was used and the inaccurate way of building with numerous deviations¹⁴. As we have seen above, this region was uninhabited before the advent of the Turks, so that for this reason alone there can be no question of local masters. There is no doubt that these came from one of the ancient centres of Turkish architecture in Bursa or Central Anatolia, such as Hacı Alaedin of Konya, the architect of the Eski Cami of Edirne, or Hacı İvaz Paşa of Tokat, builder of the Yeşil Cami of Bursa and the Great Mosque of Dimetoka, of the years 1420-21. One is tempted, perhaps with good reason, to regard him as the architect of the magnificent Turbe of Kıdemli Baba.

An element that reminds one strongly of the buildings at Bursa, Milet, Milas etc. is the execution of the tambour of the dome. The marble covering of the Turbe is finished at a height of 5.30 m by a cornice. The tambour (1.70 m in height) recedes somewhat and is also terminated by a cornice, above which the tiled roof the dome only slightly protrudes. The tambour is not of the magnificent paleozoic marble but of a greenish broken stone and brick which is white-plastered. We find the same mode of working on the above mentioned buildings in Milas and Milet and also on the Green Mosque of Bursa, apart from the tiling.

The high tambour is a characteristic of Early Ottoman architecture as is also the mode of wall workmanship. A late example of a Turbe showing a distinct difference between the upper and lower part of the Turbe is that of İshak Paşa in Skopje in Yugoslavia dating from the year 1445. Here, the upper part is not of an inferior kind of stone and plastered, but is covered with geometrical tiling, for the rest the idea is the same.

After about the middle of the 15th century the high tambour disappears and the cornice between tambour and mainbody is used exclusively to impart a livelier character to the whole and no longer for the parting of separate constructional components.

¹⁴ For instance the Court Church on the Tsarevets Hill in Trnovo, built by czar Ivan Alexander.

In all probability we are here confronted with a Turbe which is a splendid example of Early-Ottoman architecture from the 1413-1420 period. The Turbe's of two other big Bektaşî Tekke's, Akyazılı Baba and Osman Baba near Haskovo are of altogether different structure and date from the end of the 15th century^{14a}.

The establishing of the above-mentioned dating has to be sought in archive documents or, better still, in the Vakıfname as there are no inscriptions of any kind on the building itself. In view of the early date, this is very unlikely.

Until quite recently the Turbe was in excellent condition¹⁵, but sustained considerable damage in the first half of 1969 as a result of undermining and digging by fanatical treasure-hunters¹⁶. These treasure-hunters broke the door open, thereby smashing the marble door-post. They hacked the flagstone floor open and struck a hole in the sarcophagus, in course of which they disturbed the remains of the Saint. It is worthy of mention that the skull was brachycephalic (short-skulled) and had a very thick parietal bone. It clearly showed the traces of a skull trepanation, which had for long been ossified. This is a possible indication of the secret practices of the derwishes, who in this way sought to attain a state of ecstasy.

Unfortunately the Âsitane of the Tekke of Kıdemli Baba is a heap of stone without much shape. It therefore did not occur to Detev¹⁷ what shape it had or what its function was. The heptagonal base is still clearly ascertainable, with a niche in the middle of each side and three niches on one side. No traces of a large 'ocak' have

^{14a} Eyice dated Akyazılı somewhere about 1500. Osman Baba was built, according to Evliya Çelebi, by Sultan Bayazid II. During a visit to this Tekke I found it impossible to read or photograph the high-positioned inscription. Evliya further reports that another part of the Tekke was built by Yahya Paşaoğlu Mehmed Bey. The broken and incomplete inscription bearing his name has remained preserved in Osman Baba, on aside building. Evliya mention of Bayazid as builder may therefore very well be correct, so that both Turbe's date from about 1500.

¹⁵ It was provided with a new ceramic roof and the tambour newly plastered by the Institut for the preservation of Ancient Monuments of the District of Burgas.

¹⁶ These treasure-hunters (in Bulgarian Malcı) are a veritable plague to this country. Their devastating imagination resulted also in the ruin of the most extraordinary 14th century frescos of the grotto church Gligore in the lonely Iskar canyon near Gara Karlukovo.

¹⁷ Peter Detev. In his work cited in note 9.

been found. The edifice is situated about 35 metres away from the Turbe on a lower part of the hill-top.

As the building lies on a very steep slope, a terrace first had to be formed, and on that side the masonry is still 5 metres high. Slightly further away the crumbling edifice is still nearly 2 metres above ground level. The walls are built of far more simple material than the Turbe, namely of "cloisonnée".

The floor level, covered with debris and overgrown, could no longer be established, nor could the original height of the walls. Nevertheless, we can ascertain with certainty that we are here confronted with a second example, possibly an older one, of the type figuring in religious architecture of the great derwish orders belonging to the period of classical Ottoman architecture. As such, the crumbling walls of Kudemli Baba are important and are deserving better care.

YENİ BULUNMUŞ BAZI BELGELERİN IŞIĞINDA KÂMİL PAŞA'NIN SİYASAL DURUMU

Ord. Prof. HİKMET BAYUR

Bu belgeler Kâmil Paşa'nın evrakı arasında oğlu Hilmi Kâmil Bayur'ca bulunmuş bazı not ve mektup müsveddeleri ile Yıldız'da çıkan ilginç bazı arıza ve lâyihalardır. Bizce bunların en dikkate değer olanları Kâmil Paşa'nın perakende birtakım notlarıdır.

Bu notlar genel olarak devlet yönetimine ve hele müstebit, otokrat bir padişahın yönetimiyle Osmanlı devletinin iç ve dış siyasetine ışık tutan ve yol gösteren vecizelerdir. Bunlardaki düşüncelerin pek çoğu Kâmil Paşa'nın Padişaha ya doğrudan doğruya, veya mabeyin başkâtibi yoluyla sunduğu bugüne dek bilinen yazılarda bulunmaktadır. Bu gibi yazıların bir kaçı aşağıda görülecektir. Bulunmayanların da, ya henüz ele geçmemiş belgelerde buldukları veya Padişahla yapılmış görüşmelerde ileri sürülmüş oldukları düşünülebilir. Bunların ışığında o evrede devlet makinesinin işleyiş biçimi daha iyi sezilebilir.

Bu yazımızı Kâmil Paşa ve onunla ilgili Abdülhamit devrindeki bir çok olayı iyice belirten İsmail Hakkı Uzunçarşılı arkadaşımızın 74 sayılı Belleten'de (Nisan 1955) çıkmış olan "II. Abdülhamit Devrinde Kâmil Paşa" başlıklı incelemesine bir zeyl olarak kaleme aldık.

* * *

Aşağıda görülecek vecize niteliğindeki düşüncelerle onların kullanıldıkları arızalardan bir ikisini ele almadan önce Kâmil Paşa'nın kişiliğini kısaca hatırlatmak yerinde olur.

Osmanlı Devletinin, Berlin antlaşmasıyla (1878) birinci Genel Savaşın başlaması (1914) arasındaki otuz altı yıllık evre içinde, Girit'teki çok uzun zamanlardan beri var olagelen müzmin huzursuzluk ayrı tutulursa, içeride ayaklanmalar ve dışarıdan gelen çarpılar olmayan tek sadaret Kâmil Paşa'nın 1885'den 1891'e giden ilk sadaretidir. Bundan başka bu altı yıllık evrede Devletin dış itibarı ondan sonra uzaktan yakından görülemeyecek bir duruma geçmiştir.

Kâmil Paşa'nın öbür üç sadareti ise ya bir kaç hafta veya bir kaç ay sürmüş, son aşama karışık ve tehlikeli anlarda başlamış ve kendisi duruma egemen olmaya vakit bulamadan Padişah veya İttihat ve Terakki'ce düşürülmüştür.

Bu konularla ilgili birkaç yönü kısaca hatırlatmakla başlayacağız :

1 — Kâmil Paşa henüz sadrazam olmadan önce iç, dış ve ekonomik sorunlarda nasıl bir yol tutulmasını gerekli bulduğunu en çok şu üç lâyhada belirtmiştir : a) açıkta bulunduğu sırada 19 Cümadel ulâ 1296 (11/5/1879); b) Maarif Nazırı iken 27 Ramazan 1298 (23/8/1881); c) Evkaf Nazırlığı sırasında 24 Nisan 1299 (6/5/1883) günlü lâyhalarında¹. Doğal olarak da bu konulardaki istek ve düşüncelerini sadareti sırasında Padişaha sunduğu arızalarda ayrıntılı olarak bildirmiştir².

Burada birkaç örnek vereceğiz :

Demin anılan ikinci lâyhada çok dikkate değer olan şu cümle (S. 87) ayrıca büyük bir isabetli görüşü kapsar ve yazarın altı yıllık sadareti boyunca yurdu iç ihtilâllerden ve dış çarpılardan nasıl koruduğunu anlamaya yarar. O der ki :

“Elhasıl Devlet-i aliyenin gavaiden masun³ olması idare-i mülkiyenin bir kat daha tanzimiyle teba-i şahane sınıflarının menafi-i devlete muvafık bir yola sülûk ettirmeye mütevakkıf olup, bu da ilk nazarda her ne kadar güç görülse bile ecnebilerin bir takım vesaitle memalik-i şahane ahalisini kandırıp kendi maksatlarına hizmet ettirecek yola çevirmek kadar güç değildir”.

Keza O, anılan son iki lâyihasında ve hele üçüncüsünde ekonomik işler, demir yolları, fabrika ve bankalar üzerinde durmakta, plân düşüncesini ileri sürmekte, yabancı sermaye konusunu ele almakta ve isabetli görüşler açıklamaktadır. Daha Evkaf Nazırı iken 1883 de⁴ çiftçileri tefecilerin elinden kurtarmak için “kredi fonsie” niteliğinde bankalar kurulmasını istemiştir.

¹ Metinler için Bk. Hilmi Kâmil Bayur: “Sadrazam Kâmil Paşa, Siyasî Hayatı (S. 79 v.d., 81 v.d., 91, v.d.)

² Bunların birçoğu kendi Hatıratında bulunur.

³ Pürüzlü durum ve dertlerden korunmuş.

⁴ Demin anılan üçüncü lâyhada (S. 92-93).

Sadrazam olunca demiryolu yapımına hız verdiği gibi bir başlangıç olmak üzere 26/8/1890'da Almanya ile kapitülasyon esasına dayanmayan bir tecim antlaşması imzalamıştır. Doğal olarak bunun hükümlerinin yürürlüğe girmesi öbür büyük devletlerin de aynı nitelikte bir antlaşma imzalamalarına bağlıydı. Ancak bir çığır açılmış oldu.

Yine sadareti sırasında Ziraat Bankasını kurmuştur. Bu konuda padişahın onayına sunulan 5 Teşrinievvel 1303 (17 Ekim 1887) günlü mazbatanın bazı kısımları Hilmi Kâmil Bayur'un anılan eserinde vardır (s. 167 v.d.). Gerçi Osmanlı'da tarım kredisinin temeli Mithat Paşa tarafından "Memleket Sandıkları" adıyla 1863 yılında yersel kuruluşlar niteliğinde oluşturulmuş, daha sonra 1883'de Sait Paşa'nın sadaretinde bunlar "Menafi Sandıkları" biçimine sokulmuş ise de modern anlamda tarım kredisi sağlayan Ziraat Bankası Kâmil Paşa tarafından 1888 yılında kurulmuştur. Ne gariptir ki bu banka için yapılan türlü kutlamalarda dikilen heykellerde, konulan levhalarda onun adı hiç anılmamaktadır.

Malî durumu da elden geldiği ölçüde düzeltmiştir. İzmir Valiliğinden azledildikten sonra onun 31/7/1907 günlü arızasında⁵: "Devletin Düyun-u muntazama ve gayr-ı muntazaması birer suret-i tesviyeye raptolunarak müzayaka-i maliyenin şiddeti tahfif edilmiş. . ." denilmektedir.

2 — Kâmil Paşa 1885'de, ikisinde de Bulgar çoğunluğu yaşayan Bulgaristan'la Rumeli-i Şarki'nin birleşmesinden birkaç gün sonra Sadrazam olur. Birleşme olayı üzerine o sırada Sadrazam bulunan Sait Paşa derhal ordu gönderilmesini ister. Evkaf Nazırı olan Kâmil Paşa ise "Edirne'de ne kadar asker var" diye sorunca Harbiye Nazırı Gazi Osman Paşa "7.000 kişi" karşılığını verir; Kâmil Paşa da önce bu sayıyı yeter dereceye çıkardıktan sonra işe girişilmesini ileri sürer. Padişahın ise esasen bir çatışma istemediği az sonra anlaşılacaktır. Bu görüş ayrılığı yüzünden Sait Paşa azledilip yerine Kâmil Paşa geçer ve az sonra Sırbistan'la Bulgaristan arasında savaş çıktığından ve gerektiği ölçüde asker de toplanmış olduğundan Bâbüâlî, Rumeli-i Şarkiye girip eski durumu yerine getirmek isterse de Padişah bundan çekinir ve razı olmaz.

⁵ Metin için Bk. İsmail Hakkı Uzunçarşılı: "II. Abdülhamit devrinde Kâmil Paşa" Belleten C. XIX, Sayı 74 (Nisan 1955) S. 221.

İşler bu çığıra girince ancak diplomasî ile sonuç almaya çalışmak yolu kalıyordu. Sonda maddî kazanç olarak dokuz bucağı ve yüz kadar köyü olan Kırcaali ilçesi doğrudan doğruya Osmanlı yönetimine geri gelir ve sözde Osmanlıya bağımlı olan Bulgaristan Prensi, Rumeli-i Şarkî valisi atanır.

3 — İngilizler Mısır'ı 1882 de işgal etmişler ve onları oradan çıkarmak için yapılan bütün çabalar sonuçsuz kalmıştı⁶. 1885 de sadrazam olan Kâmil Paşa uzun görüşmeler sonunda şu anlaşmayı elde eder (22/6/1887): İngilizler üç yıl sonra Mısır'dan çekilecekler, ancak ileride bir zorunluk olur da Osmanlı Hükümeti oraya asker gönderirse İngilizler de aynı şeyi yapacaklardır. İngiltere Kraliçesi bu anlaşmayı tasdik ederse de önce bu işi kabul edip hükümete onu imzalamak yetkisini vermiş olan Abdülhamit, Rus ve Fransız Büyükelçilerinin itirazları sonucunda tasdikten kaçınır. Bu davranış İngiltere Kraliçesi Victoria'ya çok ağır gelir.

Bu anlaşma İngiltere'ye Mısır'ı üç yıl sonra boşaltmak koşuluyla bu ülke dışarıdan bir saldırıya uğramak veya orada kargaşalık çıkmak gibi durumlar gerçekleşirse Osmanlı ile bir türlü ortaklık sağlıyordu. Ancak ne ondan önceki beş yıl içinde (1882-1887) ne de ondan sonra birinci Genel Savaşın patladığı 1914 yılına dek İngilizleri Mısır'dan çıkaracak bir anlaşmaya varılamamış olduğuna göre Kâmil Paşa'nın parlak bir başarı elde ettiği ve Abdülhamid'in aşırı kaygı ve kuşkusu yüzünden bunun boşa gittiği kabul edilmelidir.

Osmanlı ile anlaşamayan İngiltere işgale itiraz eden ve güçlük çıkaran Büyük devletlere tavizler vererek onları bu işe razı edecektir. Böylece bu işgal türlü ölçülerde 1882'den 1954'e dek sürecektir.

4 — 1887 yılında genişletilen ve "Doğu üç taraflı bağlaşması" denilen İngiltere - Avusturya - İtalya anlaşmasında⁷ Türkiye'den kendileriyle işbirliği yapmasını istemek kaydı vardır. Bu anlaşma Almanya - Avusturya - İtalya arasındaki Üçlü Bağlaşma ile paralel işlemekteydi, daha doğrusu İngiltere'nin Doğu ve Akdeniz sorunlarında bu bağlaşmaya katılmasıydı. Kâmil Paşa buna girilmesine

⁶ Bk. Hikmet Bayur Türk İnkılâp Tarihi C. I, K. I, S. 31 v.d. ve S. 57 v.d.

⁷ Anılan anlaşma iki kademedede gerçekleşmiştir. İngiltere-İtalya arasında 12/2/1887'de imzalanmış, 23/3/1887 de de Avusturya buna katılmıştır. Bk. H. B., Türk İnkılâbı Tarihi, C. I, K. I, S. 60 v.d.,

eğilimli olursa da Abdülhamit Rus ve Fransız baskısıyla çekingen durur ve iş savsaklamalar yüzünden geri kalır⁸.

Bundan sonra Osmanlı devleti bir devletler bağlaşmasına ancak kendi direnişli istekleriyle 1914 de, Almanya zaten genel savaşa tutuşmuşken girebilecektir.

Devletin bu “Doğu üç taraflı bağlaşmasına” girmemesi için Abdülhamid’in kuşularının nasıl tahrik edildiğini, yani daha doğrusu ona yaranmak ve iç duygularına uymak için saray adamlarının ne gibi düşünceler ortaya attıklarını gösteren bir belgeyi ileride göreceğiz. Bu, mabeyin kâtiplerinden Kadri Bey’in Yıldız evrakı arasında bulunan bir lâyihasıdır⁹.

Bütün bu olaylar gösterir ki Kâmil Paşa’nın Sadareti sırasında Devletin son yıllarda uğradığı çarpıların zararları elden gelebildiği ölçüde tamir edilmiş veya edilmek imkânı sağlanmış, dostluğuyla bağlaşıklığı aranır bir duruma getirilmiş ve ekonomik kapitülasyonların kaldırılması yolunda önemli bir ilk adım atılmıştır. Bunda anlayışlı diplomatik tutumun etkisi olduğu kadar içeride baysallığın sağlanmış ve ekonomik kalkınmaya girişilmiş olmasının da etkisi büyük olmuştur.

Kâmil Paşa’nın kişiliğinin bir özelliği de cesur davranışı ve açık sözlülüğüdür.

Halep valisi iken bir Ermeni ayaklanmasını, sorumluluktan kaçınmayarak başarı ile bastırmıştı. Davranışını çok çetin bulan İngiltere Büyükelçiliğinin sızlanması ve direnmesi üzerine azledilir ve açığa kaldığı süre boyunca kendisine aylık verilmez.

Açık sözlülüğünün bir örneği Maarif Nazırlığı sırasında yazmış olduğu yukarıda anılan 27 Ramazan 1298 (23/8/1881) günlü lâyi-

⁸ Bk. Kâmil Paşa Hatıratı: S. 78 (16 Mart 1303-28/3/1887), S. 95 (28 Mart 1303-9/4/1887), S. 112 (14 Teşrinievvel 1303-26/10/1888) S. 115 (1 Kânunuevvel 1304-13/12/1888), S. 43 (8 Kânunuevvel 1304-20/12/1888) S. 46 (9 Kâ. evvel 1304-21/12/1888), S. 132 (13 Eylül 1305-25/9/1889), S. 144 (9 Şubat 1305-21/2/1890)

⁹ O evrede bu gibi antlaşmaların esası önce Osmanlı toprak bütünlüğünü korumak, bu yapılmayacak olursa herkesin alacağı payı saptamakta toplanır. En az yüz yıldanberi Osmanlı’yı sarsan çarpılar Rusya’dan geldiği için andığımız nitelikteki antlaşmalar açıkça belirtilmese de hep bu devlete karşıdır. Osmanlı devletinin katılması istenilen bu antlaşma ile onu Rus baskısıyla istenilmeyen bir yola sapmaktan alıkoymak ve gerekirse Rusya’ya karşı ona yardım etmek düşüncesiyle yapılmıştı.

hada¹⁰ Abdülhamid'in hiç hoşuna gitmeyecek şu düşünceye çekinmeden yer vermiş olmasıdır :

“Rusya Devleti kendi memalikinin cesametine¹¹ ve zamanın hükmü¹² ile kabil-i telif¹³ olmayan usul-ü hükümetinin vehametine¹⁴ nazaran dahili gailelerden azade¹⁵ değil ise de...”.

İmlediğimiz söz Abdülhamit ve Çarlık düzenleri arasındaki benzeyiş dolayısıyla Padişahın yönetimini de kınamaya ve onun sonunu da kötü göstermeğe varyordu.

O sırada Kâmil Paşa Maarif Nazırı olup iki yüz lira aylığı vardı. Bu lâyihanın verilişinden üç buçuk ay sonra¹⁶ 7 Aralık 1881'de sicilindeki kayda göre “hasbel icap” azlolunur. İki gün sonra da yüz lira aylıkla Nafia komisyonu üyesi yapılır.

Bir yıl kadar bu durum böylece devam ettikten sonra 1882'de Padişahın kızgınlığı geçmiş olacak ki Kâmil Paşa yine iki yüz lira aylıkla Evkaf Nazırı ve bilinen koşullar altında 25/9/1885'de Sadrazam olur.

Aşağıdaki görülecek vecizeler sadareti ve daha sonra İzmir Valiliği sırasında yazılmıştır.

* * *

Kâmil Paşa'nın evraki arasında düşüncelerini kapsayan perakende Notlara rastlanmıştır. Bunlardan bazıları aynen aşağıya aktarıldı (Belge 1 ve 2 de örnekler vardır):

1 — Devletin hal ve mevkiini hakkiyle takdir edebilmek için Devletin haliyle hemhal olmalıdır. Yoksa sayci şahanede kesbi sâ-mân¹⁷ edenlerin hal âşına¹⁸ olmaları muhaldir¹⁹.

¹⁰ Hilmi Kâmil Bayur. Anılan eser: S. 84.

¹¹ Büyüklüğüne.

¹² Zamanın emrettiği yol.

¹³ Uyuşamaz.

¹⁴ Ağırılık, tehlike.

¹⁵ İç dertlerden yoksun.

¹⁶ Lâyiha elden ele geçmiş ve sonunda bu gibi yönleri mimlemekte uzman bir hafiyeye görülmüş olmalıdır. Üç buçuk aylık gecikme bundan doğmuş sanılabilir. Şu da var ki ileride birkaç kere göreceğimiz gibi Abdülhamid'in cezalandırmaları suç saydığı eylemlerden birkaç hafta veya birkaç ay sonra gerçekleşmektedir.

¹⁷ Mevki sahibi olan, zenginleşen.

¹⁸ Durumu bilir.

¹⁹ Olamaz.

2 — Menafi-i saltanatı seniyyeyi mizacı²⁰ Şahaneye tevfik etmek²¹ hünerdir.

Hukuk ve menafi-i Şahaneye hizmet etmek Efendimize hizmet etmektir.

Mizacı Şahaneye hizmet ise kendi menfaatimize hizmet demektir.

3 — Şevketlû Efendimiz fatin²² ve zekî ve mahir, nikübed-di²³ ahvali fark ve temyize kadir ise de sureti maişet²⁴ ve muaşeretü²⁵ hümayunları icabınca efkârı Şahaneleri erbabı hiyel²⁶ ve desaisin²⁷ ilkaatı²⁸ acıbe ile zatı hümayunlarında ihdas ettikleri hissiyata tâbidir.

(Kırmızı mühürlü açılmış bir büyük zarf üzerindeki Notlar:)

4 — Efkarı umumiyeyi yok hükmünde addetmek kabil değildir.

5 — İtirazlara Bâbîâlî hedef olacak yerde Mabeyni Hümayun mesuliyete maruz olmuştur.

6 — Mahmilerin²⁹ seyyiatı³⁰ hamıye³¹ raci³² oluyor.

7 — Bir adam, tab'ı ve talihinin veya efağının muktezası³³ olsun, halkın menfurı oldukça onun hakkında teveccüh göstermek talihine iştirak etmek oluyor.

8 — İslâmın inkisarı halinden Ermeniler istifade ediyor.

9 — Bilâ beyyine³⁴ vicdanen hükmetmek şer'an caiz değildir.

10 — Hükümdarın Devairi Resmiye haricinde iş görmesi usule muvafık değildir.

Mabeyni Hümayunun doğrudan doğruya süfera ile haberleşmesi iyi değildir.

²⁰ Tabiat, yaradılış.

²¹ Uydurmak, uygun kılmak.

²² Anlayışlı.

²³ İyi ve kötü.

²⁴ Yaşama yolu, biçimi.

²⁵ Başkalarıyla geçinme biçimi.

²⁶ Hileler.

²⁷ Hileler.

²⁸ Sözleri.

²⁹ Korunanların.

³⁰ Kötülükleri.

³¹ Koruyana.

³² Geri tepiyor.

³³ Gereği.

³⁴ Kesin kanıt olmadan.

11 — Erbab-ı mesalihin Mabeyn-i Hümayun Komisyonlarından şikâyetleri çok fazladır.

12 — Efendimiz iyilere serfiraz (başta) olacak yerde menfur-ların³⁵ davet ettiği seyyiatın netaicine hedef oluyor.

(İzmir'de Vali bulunduğu sırada Not defterinden:)

13 — Biz İzmir'de buldukça bir kimse tab'ı³⁶ Şahaneye mugayir³⁷ rey ve mütalâa beyanına cesaret edemeyeceğinden Zatı Şahane teati-i efkârdan³⁸ istifade edemeyecektir.

Süferadan alınacak reyler dahi, her sefir kendi devletinin menfa-tatine muvafık rey itasiyle efkârı Şahaneyi o cihete celbe çalışacağından, faideden ziyade mazarratı dâi³⁹ olacağı şüphesizdir.

14 — Fenalar âhare fenalık isnadiyle setr-i hale çalışırlar.

15 — Tebdil-i Vükelâ husulü maksada kâfi değildir.

Tarik-i selâmet ikidir : Saray-ı Hümayunun telvisattan tecridi veyahut idareyi Bâbîâlî'ye bırakıp Padişahın kendi âleminde olması.

16 — Merkeziyet usulündeki müşkülât mani-i umrandır⁴⁰.

17 — Devlete güçlük olmaz kavlince Padişahlar nazariyatta her şeyi mümkün görürler. Fakat kabil-i icra olanla olmayı bilmek onlara ait değildir. Binaenaleyh icraata bizzat karışmayıp iradatu seniyyelerinin infazını Vükelâsına bırakmalıdırlar.

18 — Balkan Konfederasyonu ihtiraz olunacak neticedir.

19 — İngiltere'nin Devlet-i Aliyye'den yüz çevirmesi asayiş-i memleketi ihlâl kâfidir.

20 — Rusya'nın dostluğunu muhafaza için İngiltere ile Fran-sa'yı elden bırakmamalıdır.

21 — Girid'e verilecek muhtariyeti idare Arnavutluk ve Suriye hakkında dahi aynı fikri uyandıracak, Ermenilerde ise o fikir zaten mevcuttur.

22 — İngiltere'nin dostluğunu muhafaza edip düşmanlığından sakınmalıdır.

³⁵ Kendilerinden nefret edilenlerin.

³⁶ Yaradılış, huy.

³⁷ Aykırı.

³⁸ Karşılıklı fikir ileri sürülmesi.

³⁹ Zarar getiren.

⁴⁰ Bayındırlaştırmak, kalkınma.

Bu acayip milleti kırmıya gelmez. Bonapart gibi bir hükümdarı yıkıp menfasında bitirmiştir.

23 — Öteden beri Rusya'nın karşısında bir metin sed hükmünde olan Devlet-i Aliyye'nin zaaf veya sukutunu emel eden Rusya'dan başka bir Devlet var mıdır? Asla yoktur.

İşte Devlet-i Aliyye'nin mevki-i tabiisi budur. Binaenaleyh Devlet-i Aliyye'nin umur-u mülkiye ve siyasiyesini idareye memur olanlar bu hakikati bilirler ve ona göre meslek ittihaz ederlerse Saltanat-ı Seniyyenin kudret ve azametini ne dereceye kadar isal edebilecekleri edna mülâhaza ile malûm olur. Esbap mevcut, hüsn-ü idare mefkuttur.

24 — Düvel-i saireye karşı Devlet-i Aliyye politikasının hikmetine vâkıf kimler vardır?

25 — Memalik-i Şahanenin her kıtasının bir Devletin matmah-ı nazarı⁴¹ olduğuna şüphe yoktur.

* * *

Bu düşünceleri kapsayan birkaç belgeyi aşağıya koyuyoruz. İlk olarak Kâmil Paşa'nın "*Devletin âtisini temin için usul-ü idarenin tanzimi emeliyle Hakan-ı sabıka takdim kılınan arzı-i hususiyenin sureti*" başlıklı yazısından birkaç parça alacağız⁴². Bu arzıda devlet işlerinin yürütülmesindeki yanlış tutumu ve bunu önlemenin yollarını anlatan ve padişahı kızdırdığı gibi saray adamlarına Sadrazama karşı çabalarında geniş bir sermaye teşkil eden birçok parça bulunmaktadır.

Başlangıçta şu uyarma vardır :

"Ahval-i dahiliyemizin tetkikatına girişilince kuvve-i müfekki-reyi işgal eden bir çok esbap, istikbalimizi iyi bir surette göstermekte olmasıyle hal-i hazırın iyiliğine itimat edilmiyerek âtiyi temin edecek tedabire tevessül olunması farizeden görünür".

"... Efendimiz Hazretlerinin buldukları hal ve mevki-i fevkalâde cihetiyle "Elebdan sümme-l edyan"⁴³ mantuk-u münifince⁴⁴ tab'an⁴⁵ evvela Zat-ı Akdes-i Hümayunlarının tehlikeden muhafazası

⁴¹ Göz dikilen yer.

⁴² Kâmil Paşa Hatıratı S. 105-111. Alınan parçaların buldukları sahifeler ayrıca gösterilecektir. Arıza 2 Haziran 1304 (14/8/1888) günlüdür.

⁴³ Önce bedenler sonra dinler.

⁴⁴ Ulu sözüne göre.

⁴⁵ Doğal olarak.

kaydında ihtiyata riayetle, gerçi umum bendegânın akdem-i vezaif-i ubudiyeti olan bu husus-u mühimme cümlece itina ve hizmet olunmakta ise de başkaca dahi istitla-i ahval için⁴⁶ tedabir-i lâzime ittihazı arzu ve irade buyurulmuş olup şu kadar ki olbapta istihdam buyurulan vesait-i mahsusenin⁴⁷ şu halden istifade emeliyle bazen bissuhule⁴⁸ def'i mümkün olan umur-u cüz'iyeye⁴⁹ cesametlendirilerek ve bazen dahi hiç vücudü olmayan bir şey nazargâh-ı âliye ayn-i hakikat mesabesinde arzedilerek böyle şeylerin sıhhat ve adem-i sıhhatine yakın hasıl buyurmak için⁵⁰ tahkik ve istiknahı meşgalesi efkâr-ı şahaneyi haylıca işgal ve it'ab⁵¹ eyledikten başka her türlü ihtimale karşı tedabir-i ihtiyatiye ittihazı dahi küllî külfete tevakkuf edip binaberin⁵² bu yolda olan meşguliyet-i daim ekseriya evkat-ı⁵³ şahaneyi iza'e⁵⁴ eylediği cihetle maham-i devlet-i aliyeleriyle iştigale⁵⁵ çok vakit bırakmamakta olduğuna ve halbuki Velinimet-i bîminnetimiz Şevketmeap Efendimizin Hazretlerinin yalnız maham-ı saltanat-ı seniyyelerini değil umur-u âdiyenin müfredatını⁵⁶ bile bizzat tedkik buyurmak tab'ı hümayunları iktizay-ı âlisinden bulunduğu binaen atabe-i⁵⁷ ulyaya arz olunan mesalihden⁵⁸ bazılarının vaktinde çıkarılmamasından ve bir takımının dahi mütalâasına vakit bulunamayarak ilişüp kalmasından dolayı bu keyfiyet dahilen ve haricen hoşnutsuzluğa badî⁵⁹ olmaktadır. Beynel-düvel münasebat-ı siyasiyenin kararsızlığıyla beraber teb'a ve zirdestan-ı⁶⁰ Devlet-i Aliyeyi teşkil eden anasırın ekseri fesada meyyal ve etrafımızda bulunan küçük hükümetler memleketlerinin tevsii⁶¹ fırsatına didedüz-ü intizar⁶² oldukları şu zamanda . . . ”

⁴⁶ Olan bitenleri öğrenmek için.

⁴⁷ Saray adamları ve hafiyeler anlamında.

⁴⁸ Kolaylıkla.

⁴⁹ Ufak işleri.

⁵⁰ Anlamak, kavramak için.

⁵¹ Yormak.

⁵² Dolayısıyla.

⁵³ Vakitler.

⁵⁴ Zıyan.

⁵⁵ Devletin önemli işleriyle meşgul olmaya.

⁵⁶ Ayrıntılarını.

⁵⁷ Kapı eşiği.

⁵⁸ İşlerden.

⁵⁹ Sebep.

⁶⁰ Eli altında, Uyruk anlamında.

⁶¹ Büyütülmesi, genişletilmesi.

⁶² Göz dikmiş olarak beklemekte oldukları.

Bu ağır kınamaları yaptıktan sonra sadrazam şöyle bir yolun tutulmasını ileri sürer (S. 110 - 111) :

“Varidat ve masarifatın tevazününe sây ve hizmet eden heyet⁶³ hengisi ise muvazene haricinde bir masrafın lüzumu yine o heyette tezekkür ve tasdik olunmadıkça vukuuna müsaade buyurulmaması.

“Lüzümundan fazla birçok memurîn ve müstahdemîn maaşatı bütçeye bar⁶⁴ olduğundan bir memuriyet münhal olduğunda⁶⁵ mümkün ise maaş hazine-mande edilip⁶⁶, değil ise diğer memur tayini hususu mensup olduğu daire ile Bâbîâlîf beyninde kararlaştırılarak arz olunmadıkça aharın tavassut ve istidası üzerine irade-i seniye itasına müsaade buyurulmaması.

“Rütbe ve nişan-ı zişan gibi atayay-ı seniye'nin tekessürü⁶⁷ itibar-ı âlisinin tenakusunu⁶⁸ mucip olmağla beraber mincihetin bütçeye de tesir etmekte bulunduğu⁶⁹ işbu avatıf-ı seniye'nin eskisi gibi müstehakına ve fevkalâde ifay-ı hizmet edenlere hasredilmesi⁷⁰, memurîn hakkında Bâbîâlînin şükür ve şikâyetinin nezd-i hümayun-u şahanede mesmu' olması⁷¹.

“Mesalih-i mühimme ve umur-u nafia hakkında Bâbîâlînin ba mazbata vuku bulan maruzat üzerine şerefsanîh olacak irade-i seniye her ne merkezde ise vakit ve zamaniyle isdarına⁷² müsaade-i seniye-i Hazret-i Padişahî şayan buyurulması.

“.....

“Makam-ı vekâlet⁷³ öteden beri iradat-ı seniye-i sâdirenin vasıta-i tebliği olduğundan umur-u idare-i mülkiye ve siyasiyeye dair şerefsadîr olan iradat-ı seniye'nin tebligatında usulü kadimeye riayete ferman buyurulması.

⁶³ Heyet-i Vükelâ, yani Bakanlar Kurulu anılıyor.

⁶⁴ Yük.

⁶⁵ Boşaldığında.

⁶⁶ Hazine için alıkonulup.

⁶⁷ Çoğalmasa.

⁶⁸ Azalmasını.

⁶⁹ Abdülhamid'in murassa yani mücevherli nişan dahi dağıtması dolayısıyla yazılmıştır.

⁷⁰ Yalnız bu gibilere verilmesi.

⁷¹ Bâbîâlînin iyi ve fena deyişine önem verilmesi.

⁷² Çıkarılmasına.

⁷³ Sadaret. Sadrazamın Padişahın vekili olması dolayısıyla.

“Umur-u ecnebiye ve politikaya ait mevad hangi devlete müteallik olursa olsun bir mecrayı resmîden geçip Devlet-i Aliyye ile düvel-i mütehabbe⁷⁴ beyninde mevcut olan hukuk ve münasebat-ı hasenenin muhafazası...”

Bu arızanın verilmesinden iki ay kadar sonra 24 Zilhicce 1306'da (21/8/1888) mabeyin başkâtibi Süreyya Paşa padişahın buyruğu üzerine sadrazamı âdetâ sorguya çeker. Başkâtibin Abdülhamid'e verdiği rapor Yıldız evrakı arasında bulunmuştur. Süreyya Paşa'nın başlangıçta “Velinimet Efendimiz bazı maruzatta istimal olunan tabirattan (.) endişe buyuruyorlar” demesi ancak yukarıdaki arızaya veya henüz görmediğimiz aynı nitelikte bir belgeye im olabilir.

Çok olasıdır ki Padişah bu yüzden sadrazamın kendisine bağlılığından şüphe etmiş olsun. Bu gibi kuşkular üzerinde iki ay boyunca saray adamları da herhalde ellerinden geldiği ölçüde işlemiş olacaktırlardır.

Bu belge ayrıca da Mısır ve Üçlü veya Dörtlü bağlaşmaya katılmak sorunlarının 1888 yazında nasıl bir durumda bulduklarını ve sadrazamın o sıradaki düşüncelerini göstermesi bakımından da önemlidir.

Belgenin aşağıdaki başlığından anlaşılacağı gibi Süreyya Paşa A, B ve C diye ayırdığımız kısımlar içinde yayık bulunan bu konuların tümünü Padişaha topluca sunmaktadır.

Bunlardan birinci kısım Mabeyin başkâtibinin Padişah adına Sadrazama söylediklerini, açıkladığı kuşkuları ve bunlar dolayısıyla istediği inancaları (A); ikincisi Kâmil Paşa'nın verdiği karşılıkları (B); üçüncüsü de başkâtibin bunlar üzerine sadrazama söylediklerini (C) kapsar.

Abdülhamid'in, amcası Abdülaziz ve ağabeyi V. Murad'ın başlarına gelenleri hiç aklından çıkarmaması doğal ise de kuşkuları bu aşama ileri götürmesi yine de doğal sayılmaz ve onun göreceğimiz tutumunu bir hastalık olarak nitelendirmek gerekir.

⁷⁴ Dost Devletler.

Üzerinde durduğumuz belge şöyle bir başlık taşır :

“İŞBU ZİLHİCCENİN YIRMI DÖRÜNCÜ ÇARŞAMBA GÜNÜ SADRAZAM PAŞA KULLARINA VASİTA-İ TEBLİĞ OLDUĞUM EMR-Ü FERMAN-İ HÜMAYUN-U HAZRET-İ HİLÂFETPENAHİLERİNİN HULÂSASIYLA PAŞAY-İ MÜŞARÜNİLEYH KULLARININ MARUZAT-İ CEVABİYESİ ZABIT VARAKASIDIR”.

A. — *Başkâtibin Sadrazama söyledikleri :*

“Velinimet efendimiz bazı maruzatta istimal olunan tabirattan ve Girit hakkında ittihaz olunan tedabirin netayicinden endişe buyuruyorlar. Çünkü Girit hâdisesini teskin için kısm-ı küllisi redif olmak üzere otuz tabur asker tertip olundu. Bu kuvvetle mevaki-i muktaziye tutularak ahali-i islâmiye ile hristiyanlardan muti⁷⁵ olan ve arz-ı itaat edecek bulunanlar bittemin köylerine iade olunduktan sonra hal-i şakavette bulunanlar derdest edildikçe divan-ı harb-i örfîye verilerek mücazat-ı kanuniyeleri icra olunur ve cezirece⁷⁶ emniyet ve asayiş tamamıyla takarrür edinceye kadar bu hal devam eder deniliyorsa da, asakir-i şahanenin karşısında bulunacak olanlar bir devlet asakir-i muntazaması olmayıp eşkıyadan ibaret olduğu cihetle bunlar bir mahalde kuvve-i askeriye görünce suret-i itaatta görünüp asker oradan gidince yine tarik-ı şakavete sülûk⁷⁷ eder. Bu hal ile cezirece şuriş⁷⁸ bir çok vakit devam eyler. Diğer cihetten hasat vakti taht-ı silâha alınan efrad-ı redife iş uzadıkça yese düşerek ve müzayaka-i maliyeden⁷⁹ dolayı vakt-i zamaniyle maaş dahi alamıyarak oradaki asker beyninde bir itaatsizlik zuhur edebilir”.

Burayadek Padişahın başkâtip yoluyla sadrazama söyledikleri bir aşama akla yakın sayılabilir. Ancak bunun arkası işin acayıplığını ve saçmalığını göstermektedir. Süreyya Paşa şöyle devam eder :

“Bu halden bazı menviyat-ı muzirre⁸⁰ de vukua gelmek muhtemeldir. *Meselâ İngilizler’in, Ruslar’ın Boğazları tutmak hakkında bazı teşebbüsatta bulduklarını hissediyoruz diyerek Girit’te adem-i itaat halinde*

⁷⁵ İtaat eden, buyruğa uyan.

⁷⁶ Ada.

⁷⁷ Eşkîyalık yoluna sapar.

⁷⁸ Karışıklık.

⁷⁹ Para sıkıntısından.

⁸⁰ Zararlı amaçlar.

bulunacak askeri alıp bu tarafa bir donanma sevketmeleri ihtimalden baid⁸¹ değildir⁸². İngilizler Mısır meselesinin tesviyesi için müzakereye şuru etmeğe⁸³ birkaç defa meyl göstermek derecelerine getirilmiş, hattâ geçenlerde Vamberi⁸⁴ gibi bir adamın tavassutuna bile müracaat eylemiş iken sonradan bu işi meskût bırakmak tarikini ihtiyar eylemeleri bu işin arzuları veçhile tesviyesine Şevketmeab Efendimiz Hazretlerini mani-i münferit⁸⁵ bilerek, Cenab-ı Hak savn-ı ilahtsinde masun ve mahfuz buyursun⁸⁶, Velinimet-i bîminnetimiz şevketmeab efendimiz hazretlerinin asr-ı hümayunlarından sonraya talik-i maslahat etmeğe⁸⁷ ve Hüda göstermesin o zamanın hulûlünü takrip eylemeğe sarf-ı mesai etmek niyetinde bulduklarını gösteriyor⁸⁸. Ve karşımızda bir devlet donanması bulunmadığı halde Şakir Paşa'nın Girid'e iki torpito istimbotu istemesi dahi garip görünüyor. Velinimet efendimiz zat-ı âlinizin sadakat ve ubudiyetlerinden emin olup ancak bazı vukuat-ı cariye vukuat-ı salife ile tatbik olununca⁸⁹ nefs-i hümayun-u mülûkâneleri hakkında mucib-i endişe bazı ahval görmektedirler. Binaenaleyh Girit hakkında ittihaz olunan tedabirden mahsus ve muntazar olan netice nedir? Olbapta ve endişe buyurulan ahval hakkında zat-ı âlilerinden teminat-ı kaviyye talep buyuruyorlar.”

⁸¹ Uzak.

⁸² Hep biz imliyoruz.

⁸³ Başlamaya.

⁸⁴ Peşte Üniversitesinde Türkoloji Enstitüsünü kurmuş olan ünlü Türkolog Profesör Wambery Armin.

⁸⁵ Tek engel.

⁸⁶ Tanrı ilâhî koruyuculuğu altında korusun ve saklasın.

⁸⁷ İşî Abdülhamid'in padişah bulunduğu evreden sonraya bırakmak.

⁸⁸ O zamanın gelmesini yakınlaştırmaya çalışmak (yani Abdülhamid'i tahttan indirtmek veya öldürtmek) niyetinde bulduklarını gösteriyor.

⁸⁹ Özet olarak deniliyor ki : Mısır işinin çözümlenmesini engelleyen tek kişinin Abdülhamid olduğuna inanan İngilizler onu ya tahttan indirerek veya öldürterek ortadan kaldırmak istiyorlar. Bunun için de uzun süre Girit'te bulundurulmaktan hoşlanmayan redif (askerlik görevini bitirdikten sonra salıverilmiş ve gerekince yeniden silâh altına alınmış erler) taburlarını, Ruslar Boğazlara saldıracaklar yalanıyla kandırıp İngiliz gemilerine bindirerek İstanbul'a getirecekler ve Şam'dan getirilmiş Arap taburlarının Abdülaziz'e karşı kullanıldıkları gibi bunları da Abdülhamid'e karşı kullanacaklardır. Bunların komutanı Şakir Paşa'nın -şüphesiz kıyılarda bulunan ayaklanmış köy ve kasabaları denizden dövebilmek için- istediği savaş gemilerinin de hazırlanan baskında Padişaha karşı kullanılmasından ayrıca kuşkulaniılmaktadır.

“B. — *Sadrazam Paşa kullarının maruzat-ı cevabiyesi*”

“Girit hakkında ittihaz olunan tedabirden hüsn-ü âsar görülmeğe başladı. Onbeş yirmi gün, nihayet bir mâha kadar emniyet-i tamme husulü memuldür. O vakit otuz taburun onbeşi mahallerine iade olunur ve cezirenin idare-i örfiye tahtında bulundurulmasına hacet kalmıyacak zamanın hulûlünde kadîmen orada bulunan taburlardan maadası dahi memleketlerine gönderilir. Bu halde bir müddet silâh altında tutulacak efrad-ı redife yedi taburdan ibaret bulunacağından bunların masarifi cüziyattandır. Mamafih hiç redif toplamaksızın Edirne ve Trablusgarp’tan beş- on tabur asakir-i nizamiye sevkiyle dahi Girit işinin bitirilmesi, mümkünattan bulunduğu halde Sırplar’ın tecavüzü ve Bulgarlar’ın ilân-ı istiklâli ve İtalyanın Trablusgarp’a taarruzu şayiaları oralardan asker kaldırılmasına mani oldu.

“*Mısır Meselesine gelince*: İngilizler öteden beri bizden bir suret-i tasfiye teklifini bekliyorlar. Telâkki ettiğim emr-ü irade-i seniyyeye imtisalen bir suret-i tasfiye müsveddesi arz-ü takdim eyledim. İrade-i seniyyenin şerefsüduruna muntazır bulunduğum halde Sûdan hududunda yeniden bazı iğtişâşat zuhuru işin teâhhurunu mucip oldu. İngilizler’in Mısır hakkındaki fikir ve niyeti orada hükümet-i islâmiyenin temin-i bekası olup Mısır’ın Devlet-i aliyye’ye merbutiyet-i hazırasını tercih eylemektedirler. İngilizler’in fikir ve niyeti bu olmasa Mısır’ı istimlâk etmelerine kim mani olabilirdi? Mademki dört devletle müttefikdirler,⁹⁰ bizim adem-i muvafakatimiz ve Fransızlar’la Ruslar’ın itirazı hiç fayda vermezdi. Binaenaleyh İngilizler’in bu işe nefis-i hümayun-u mülûkâneyi mani bilüp ona karşı bir takım teşebbüsât-ı hainanede bulunmayı hatırlarına getirmeleri ve Girit’teki asakir-i şahaneyi aleyhimize istimal edebilmeleri mümkün değildir.

“Politika bahsine gelince: Devlet-i aliyyenin meslek müttehazı⁹¹ hürriyet-i hareketini muhafaza etmek şartıyla bitarafılık olup⁹² geçen

⁹⁰ Bunlar o evrede türlü anlaşmalarla birbirine bağlı bulunan Almanya, Avusturya, İtalya ve İspanya’dır. Bk. H. B. Türk İnkılâbı Tarihi ikinci baskı, C. I, K. I 1887 olayları.

⁹¹ Edindiği meslek, tuttuğu yol.

⁹² Bundan anlaşılın Kâmil Paşa’nın da Padişahın kuşkuları ve az sonra görülecek olan Kadri Bey’in arızasında Abdülhamit’ce ürkütücü sayılan söylentiler dolayısıyla Doğu Üçlü Bağlaşmasına girmek için 1887 yılında yaptığı gibi hiç

gece atebe-i ulyaya şifahen dahi arzylediğim veçhile Avrupa'nın bugünkü hali uzun bir müddet daha devam edemeyip hal-i diğere tahavvül edeceğinden o vakit dahi Devlet-i aliyenin mümkün olabilirse hal-i bitarafiyeyi muhafaza etmesi ve mümkün olmadığı halde menfaat ve selâmeti hangi cihette görürse o tarafla birleşmesi lâzimedendir. *Eğer Boğazlar muhkem ve donanmay-ı hümayun mükemmel bulunursa bir muharebe zuhurunda bitaraflik muhafaza olunabilir*⁹³. Mamafih hal-i hazırın diğer hale bir muharebe ile tahavvülü, suret-i sulhiyede tahavvülünden Devlet-i aliyeye daha hayırlıdır. Çünkü bir suret-i sulhiye husulü, lâbüd⁹⁴ Rusya ile Avusturya'nın ittifakına mütevakfif olup bu iki devletin ittifakı da Avusturya'nın Sırbistan'ı istilâ etmesi ve Rusya'nın Bulgaristan'a girmesiyle hasıl olur. Öyle bir halin vukunda İtalya ve Yunan dahi birer tarafı kapmağa kalkışacaklarından Hüdanekeerde⁹⁵ Rumeli bütün bütün elden çıkar. Efendimiz Fransa ile Rusya'yı hüsn-ü suretle idare buyurmakta olduklarından ve diğer dört devlet de Bâbiâlîce idare olunmakta idüğünden iki taraftan da Devlet-i aliyeye hakkında bir şikâyet ve adem-i emniyet beyan olunmuyor. Bu meslekle mümkün olduğu kadar hal-i hazır muhafaza olunabilir. Nefs-i hümayun'a ait endişeye gelince hatır-ı şahaneye gelen şeylerin hiç biri mümkünattan değildir. Çünkü Efendimiz umum asakir-i şahanenin başkumandanıdırlar ve asakir-i şahanelerinin emr-ü idaresi yed-i hümayunlarındadır ve asakir-i mülûkâne Efendimize muti' ve cümlemizin menfaat ve saadet ve selâmetimiz taraf-ı şahanelerinden temin buyurulmuştur. Hatır-ı şahanelerine gelen şeyi kim yapacak? Hakkımda beyan buyurulan teveccüh ve emniyet-i şahanelerinden dolayı betekrar arz-ı teşekkür ederim. Eğer Efendimiz benim tarafımdan arz olunacak teminata itimat buyururlarsa nefsi hümayunlarıncı asla endişe olmadığını temin ederim. Eğer kullarımdan ziyade emniyet buyurdıkları bendeleri olup da anın arzedeceği teminata daha ziyade itimat buyururlarsa

olmazsa o anda direnmekten vazgeçmiştir. Bunda aşağıda göreceğimiz Almanya İmparatorluk tahtına II. Wilhelm'in çıkmış olmasının da etkisi bulunmuş olabilir. Hatıratı görüldüğü gibi İngiltere de bir yıl sonra bu düşünceye katılacaktır (Hatırat S. 132 Kâmil Paşa'dan başkitabete), (25/9/1889).

⁹³ Biz imliyoruz.

⁹⁴ İster istemez.

⁹⁵ Tanrı etmesin.

Efendimizin husul-ü rahatları için menfaatimi feda etmeğe hazırım. Zira Efendimizin emin ve müsterih olmaları her şeyden akdemdir ⁹⁶.”

C. *Başkâtip Süreyya Paşa'nın Sadrazama verdiği karşılıkları Padişah bildirişi :*

“Sadrazam Paşa kullarının işbu maruzatı üzerine müşarünileyh hakkında olan teveccüh ve emniyet-i şahanelerinin berkemal olduğundan ve fakat bazı vukuat netayici mucib-i endişe olmakta bulunduğundan ve Fransa ve Rusya devletlerinin taraf-ı eşref-i mülûkânelerinden ve diğer dört devletin Bâbîâlî canibinden idare olunmakta bulunması söziyle bir muharebe vukuunun tercih olunması Velinimet Efendimizle kendisinin fikir ve mütalâaları beyninde bir mübayenetin ⁹⁷ vücudünü teyit edip, halbuki bu mübayenet-i efkârın devamı menfaat-i devlete asla tevafuk edemeyeceğinden bahisle ve olbapta bazı tafsilat ve delail serd ve ityaniyle ⁹⁸ şerefsanîh ⁹⁹ olan iradat-ı seniye-i Hazret-i Hilâfetpenahileri ve bu baptaki mütalâat-ı seniye-i mülûkâneleri cumartesi gününe kadar ve mümkün olursa andan evvel kâğıt üzerine konularak tarafına bildirileceğinden cevabını tahriren arz ve iş'ar etmesi lüzumu ve Boğazların tahkimiyeli bazı büyük toplar ve zırlı kulelerle techizi maddesinin bugünkü Meclis-i Vükelâda mevki-i müzakereye vaz'ile neticesinin arz olunması hakkındaki emr-ü ferman-ı hümayun-u şehinşahileri bertafsil sadr-ı müşarünileyh kullarına tebliğ olunduğu maruzdur.”

Süreyya Paşa'nın Kâmil Paşa'ya verdiği karşılıktan onun sadrazamın sözlerini iyi anlamadığı beliriyor. Avrupa'nın bugünkü halinin daha uzun süremeyeceğini sezen Kâmil Paşa, Padişahı tahttan indirmek ve belki de öldürmek gibi bir hazırlığı sezememiş olmak ve onu kuşkulandıracak yazıları kendisine sunmakla suçlandırılarak sorguya çekildiği bir görüşmede “Efendimiz Fransa ile Rusya'yı hüsn-ü suretle idare buyurmakta olduklarından ve diğer dört devlet de Bâbîâlîce idare olunmakta idüğünden. . . .” demesi Padişaha karşı yatıştırıcı ve okşayıcı bir sözden başka bir şey değildi.

Sadrazam acun durumunun bir değişme evresine girdiğini söylerken bunun neye dayandığını aramak ilginçtir. Bizce iş şu yönden ele alınabilir:

⁹⁶ En önde gelen.

⁹⁷ Ayrılık. Padişahla Sadrazamın ayrı düşüncelerde buldukları belirtiliyor.

⁹⁸ Getirmek, ileri sürmek.

⁹⁹ Şerefli biçimde hatıra gelen.

Bismark'ın temelli siyaseti, kendi bağlaştığı Avusturya ile Rusya'yı iyi geçindirmek, kendisi de İngiltere ile iyi geçinip Fransa'yı dayanaksız bırakmaktı. Bunun için de Viyana hükümetinin, kendi çıkar alanı yaptığı Sırbistan'a türlü bakımdan egemen olmakla yetinip, Bulgaristan'ı ele almaya çalışmaması ve orasını Rus bölgesi olarak tanıması gerekiyordu.

Alman başbakanı Viyana'daki büyükelçisine gönderdiği 13/9/1886 günlü yönergede¹⁰⁰ bu yönü iyice belirtir.

“... Bana öyle geliyor ki, sade barış bakımından değil, hak bakımından da Rusların Sırbistan işlerine karışmamazlık siyasasına karşılık olarak Avusturya Bulgaristan işlerine karışmamazlık siyasası gütmeyi kabul edebilir ve bu yönü Rusya'ya karşı üstenebilir.

“... Bulgaristan'da nüfuz meselesi Avusturya imparatorluğu için Avrupa barışını tehlikeye düşürmeye geçecek derecede önemli değildir...”

Bu siyaset böylece gidedururken 15/6/1888 de Alman imparatorluk tahtına II. Wilhelm çıkar ve çarçabuk Bismark'la onun arasında anlaşmazlıklar başlar. Yeni İmparator her konuda kendine öz bir siyaset gütmeye ve çok geçmeden İngiltere'ye de meydan okumaya koyulacaktır. Sonda 18/3/1890'da Bismark çekilmek zorunda kalacaktır.

Kâmil Paşa'nın Süreyya Paşa ile olan yukardaki görüşmesi II. Wilhelm'in tahta çıkmasından iki ay bir hafta sonradır. Bu süre içinde Alman ve ona paralel olarak da Avusturya siyasetinin değişmekte olduğu Osmanlı sadrazamınca sezilmiş olmalıdır. Avusturya'nın Bulgaristan'ı ele almaya kalkışmasına karşı ilk olarak Rusya'nın da Sırbistan'ı ele alarak onu Avusturya'ya karşı kışkırtması, sonda 1914'de birinci genel savaşın patlamasına yol açmıştır. İşin bu kadar gecikmesinin başlıca nedenlerinden biri de 1894'de Rusya tahtına çıkan II. Nikola'nın, veliaht iken, 1891 yılında yapmış olduğu Uzak Doğu gezisinden beri gözünün o yönlere çevrilmiş ve Japonya, Çin ve İran'ı içine alan bir imparatorluk kurmak hayaline kapılmış olmasıdır. Bu ihtiras yüzünden Rusya Japonya ile çatışacak ve hiç beklemediği bir yenilgiye (1904-1905) uğradıktan sonra gücünden epey kaybetmiş olarak gözünü yine Balkanlar'a ve Boğazlar'a çevir-

¹⁰⁰ Ayrıntılar için Bk. H. B., Türk İnkılabı Tarihi C. I, K. I, S. 52 v.d.

recektir. Böylelikle Bismark'ın korktuğu sonuç gecikmiş olarak ortaya çıkacaktır.

Kâmil Paşa'nın mabeyin başkâtibine Osmanlı Devletinin bitaraflık siyasası gütmek istediğini söylemesi yani 1887'de istenmiş olduğu gibi Doğu Üçlü Bağlaşmasına girmekten vazgeçmesi de bir yandan Avrupa durumunda sezilmeye başlanılan değişiklikten öbür yandan da Padişahın bu işde daha çok şahsını ilgilendiren ürkeklikten ileri gelmiş olabilir.

Süreyya Paşa, sadrazamın "hal-i hazırın diğer hale bir muharebe ile tahavvülü suret-i sulhiyede tahavvülünden Devlet-i aliyyece daha hayırlıdır" yolundaki düşüncesini hiç anlamamıştır. Kâmil Paşa diyor ki : Avrupa'nın bugünkü hali uzun süremez, değişecektir, eğer barış içinde değişirse bu ancak Rusya ile Avusturya'nın bir anlaşmasıyla olur ve bunun sonucu da birinci devletin Bulgaristan'ı, ikincisinin de Sırbistan'ı alması ve işe başkalarının da karışmasıyla bütün Avrupa vilâyetlerinin elimizden çıkması olur. Başkâtip ise bundan sadrazamın savaşçı ve padişahın barışçı olduğu hükmünü çıkarmakla âdeta Abdülhamid'in bütün Rumeli elimizden sessiz sedasız gitmesini istiyormuş gibi bir anlayış ortaya atmaktadır. Bu yön yüksek saray adamlarının anlayışsızlık derecesini gösterir.

Konumuz bakımından üzerinde durulması gereken bir yön de Kâmil Paşa'nın daha 1888'de bir Avrupa genel savaşının ne gibi nedenlerden ve hangi koşullar altında çıkabileceğini, olaydan yirmi altı yıl önce sezmiş olmasıdır. Bu olay gerçekleşince de Osmanlı siyasasının ne olması gerektiğini de tespit etmiştir. Onun bu düşüncesiyle 1914'deki hükümetin tutumunu karşılaştırmak ilginçtir.

Aşağıda ünlü hafiyelerden o sırada Mabeyin ikinci kâtibi olan Kadri Bey'in 25 Eylül 1304 (7 Ekim 1888) günlü bir arızası bulunmaktadır. Yazar iki amaç gütmektedir : Birincisi "İttifak-ı Müselles" dediği İngiltere-Avusturya-İtalya arasında kurulu Bağlaşmaya, ki Almanya, Avusturya ve İtalya'nın aralarında var olan asıl Üçlü Bağlaşma ile paralel işlemektedir, Osmanlı Devletinin girmesini önlemektir, bu konuda kullandığı başlıca kanıt da Padişahın kesin egemenliğinin sarsılacağı, yani meşrutiyete doğru gidileceğidir. İkincisi Kâmil Paşa Hükümetini düşürmek ve bu şimdilik olamazsa onun üyeleri arasındaki var sandığı birliği ve anlayışı bozmak için içlerine ayrılıklar yaratacak kimseleri sokmaktır. Kadri Bey düşün-

celerini Padişahın buyruğu üzerine yazdığını belirttiikten sonra şöyle der :

“İttifak-ı Müsellese duhul¹⁰¹ için imale-i efkâr-ı şahanelerine¹⁰² çalışıldığı arz olunmuştur. Çok zevatin efkârı bu merkezde olduğu inkâr olunamaz. Eğer halk ikiye taksim olursa ekseriyet ittifaka inzimamı¹⁰³ tercih edenlerde olması dahi muhtemeldir. Ancak bununla beraber neticenin hükümdarlık nisbetiyle nazar-ı itibara alınması lâzım gelir ki itikad-ı çakeranemce bu neticeye nisbetle im'an-ı nazar edilirse¹⁰⁴ şimdiki halde cari olan *nüfuz ve hâkimiyet-i mutlakının*¹⁰⁵ bu ittifaka inzimamla beraber devam etmesi emr-i müstahildir¹⁰⁶. Çünkü labüd¹⁰⁷ *birtakım şerait teklif olunacaktır ki tahdid-i hâkimiyet edeceğinden başka mutlakiyet hukukuna da tecavüz edebilir*¹⁰⁸. İşler bu neticenin istihracından sonra muvazene¹⁰⁹ edilirse bitaraflık eslem ve ahkem görüleceği bedihidir¹¹⁰. Kaldı ki bu suretle kabul edilecek şerait-i ittifaktan bir takım teferruat dahi hasıl olabilir ki nüfuz-u hükümdari-i şahanelerini tahdit¹¹¹ ile beraber bir iştirak-i manevî suretini kesbetmesi ve bir nazik mevki de bulunulması cay-ı mütalâa olacak, halbuki tahsin-i ittifak edenler¹¹² kendi maksatlarınca bundan müstefid olacakları ve bilhassa Velinimetimiz Efendimiz mutazarrır olacağı¹¹³ ve hâkimiyet-i mutlaka-i islâmiyenin tahdid-i hukuku erbab-ı din ve iman indinde

¹⁰¹ Girmek.

¹⁰² Padişahın düşüncesini o yola yöneltmek.

¹⁰³ Katılmayı.

¹⁰⁴ Dikkatle bakılırsa.

¹⁰⁵ Biz imliyoruz, Yazar mutlakiyet, yani otokrasi kalkacak ve bir türlü meşrutiyet gelecek diyor.

¹⁰⁶ İmkânsızdır, olamaz.

¹⁰⁷ Mutlaka, ister istemez.

¹⁰⁸ Biz imliyoruz. Gerçektense devletin veya padişahın egemenliğine dokunacak hükümler ileri sürüleceği sözü temelsizdir ve öyle bir istek görülmemiştir. Amaç Abdülhamid'i ürkütmektir. Sadrazam ise böyle bir şey olmayacağını birkaç arızasında bildirmektedir (Bk. Hatırat: 9/7/1887 ve 20/12/1888 günlü arızalara, S. 95 ve 45). Saray adamlarını kıskırtan Rus ve Fransız Büyükelçileridir.

¹⁰⁹ Tartılırsa.

¹¹⁰ En doğru ve sağlam olduğu apaçıktır.

¹¹¹ Sınırlandırmak.

¹¹² Bağlaşmayı övenler, beğenenler.

¹¹³ Yani meşrutiyet olursa sadrazam daha serbest kalacaktır.

hilâf-ı kavaid-i diniye¹¹⁴ görülerek hem reyleri, hem de menfaatleri bu icab-ı dininin hilâfında olduğundan bu gaileye çare bulmak zaruret-i umurdandır. Kullanınca buna iki çare vardır :

“Birisi tebdil-i heyettir. Yani nüfuz ve iktidar-ı padişahilerinin devam ve bekasını tekeffül ve temin eyleyecek kavaid-i sahiha tahtında dindarlardan ve zerperest¹¹⁵ olmıyan müstakimlerden bir heyet-i cedide¹¹⁶ teşkil buyurulmasıdır. Diğeri dahi heyet-i hazıranın gidişini tadil edecek kadar tebeddülât¹¹⁷ icrasıdır. Şimdiki heyet filhakika umumen müttehit olup aralarında ihtilâf gösterecekler dahi fiilen mevcut olmayarak taaddüd-ü manasıp olduğunda vahdet-i menafie mani olmadığı erbab-ı ukul indinde rehin-i subut olan kazayadandır¹¹⁸. Ahyanen¹¹⁹ hususat-ı mühimmede efkâr-ı hümayun-u mülükünrelerine karşı ittifak ve ittihadı saklamayarak irae etmekte bulunmaları da bunu müeyyit ve müspit¹²⁰ değil midir?

“Bunların ufak işlerde gösterdikleri laklaka-i hafife ittihatlarına dokunmayacağı ve mansıplardan¹²¹ düşürmeyeceği kendilerince malûm ve meczum olduğundan ve bu derecede ittihat ve maddeten ittifak husulünden sonra hal-i hazırda beraber bunun bir vechle bozulması kabil olamayacağından *menfaat-i hususiye-i şahaneleri için bunlardan gayret ve hizmet intizar olunamaz*¹²².

“Heyetin reisi¹²³ kindarlık ve haddini bilmezlikle ve ittihadı¹²⁴ âdeta tecavüz suretinde teşkil eyleyüp yoksa kendisi hakikaten âciz ve dahilen hattâ haricen mevki ve haysiyet eshabından olmadığı dahi aşikâr ve barizdir. Fakat bununla beraber hal-i hazırın ibkasını müstelzim¹²⁵ bazı esbab bulunduğu takdirde ibkasiyle beraber

¹¹⁴ Şeriata aykırı.

¹¹⁵ Altına tapar olmayan doğru kimselerden.

¹¹⁶ Yeni hükümet anlamında.

¹¹⁷ Değişiklikler.

¹¹⁸ Çapraşık bir sav, iyi anlaşılıyor.

¹¹⁹ Vakit vakit, bazen.

¹²⁰ İspat eden.

¹²¹ Makam, mevki.

¹²² Biz imliyoruz. Mabeyin kâtibinin Padişahın özel çıkarlarını devletin çıkarlarından nasıl ayırdığı ve birincisini üstün tuttuğunu açıkça görülmektedir.

¹²³ Sadrazam Kâmil Paşa.

¹²⁴ Hükümet üyeleri arasındaki birlik anılıyor.

¹²⁵ Yerinde bırakılmasını gerektiren.

*Heyetin ittifak ve ittihadına tefrika vermek üzere üç beş zat ithal edilerek tadil olunması*¹²⁶ lâzime-i maslahattan ve efkâr-ı hümayun şahanelerine tevfik-i hareket eden erbab-ı istikamet ve sadakatten ve salâbet-i diniye ve meziyet-i akliye erbabından intihap buyrulup memur edildikleri halde gayret ve sadakatleri tesiriyle *gaile-i ittifak*¹²⁷ hüsn-ü suretle mündefi¹²⁸ ve hukuk-u mukaddese-i şahanelerine gayrı muvafık olan birtakım devahi-i¹²⁹ siyasiyenin zuhuru dahi mümteni¹³⁰ olacağı müsellehattandır¹³¹. Yoksa böyle olmazsa ittihadattan dolayı Heyetin nihan olan muzmeratı ibraz etmesi¹³² ve usanç verinceye kadar Avrupa'dan her gün bir türlü havadis işitilmesi ve ilkaat-ı hafiye ve celliye¹³³ ile efkâr-ı umumiyyeye perişanlık getirilmesi gibi şeylerle kabul-ü ittifaka mecburiyet hasıl ettirecekleri ve ol halde dilhahları veçhile¹³⁴ hareket edilmesi emr-i tabiî olarak böyle mukaddematın netayici ise güzel olmayacağı *bî-iştibahtır*¹³⁵.

Hafiye Kadri Bey'in bu arızası, o devredeki anlayış ve düzenin çok açık bir tablosunu çizmekte olduğu gibi 1, 2, 3, 4, 14, 15, 17 sayılı vecizelerin tüm kapsamı içine de girmektedir.

İlk olarak Üçlü bağlaşmaya katılmanın gerekli olup olmadığı konusu devletlerarası duruma ve Osmanlı çıkarlarına göre değil, sırf padişahın istibdadını ve dolayısıyla de saray adamlarının önemini ve devlet işlerindeki yetkisini kısıbileceği yönünden ele alınmakta ve Abdülhamid'e bu bağlaşmaya girmek isteyenlerin, yani başta Sadrazamın amacı nüfuz ve iktidarı, şeriata aykırı olarak Senin elinden almaktır, ötesi lâfdır denilerek onun bilinen kuşkuları kabartılmaya çalışılmaktadır.

İkinci olarak da hükümet makinesinin ülkeye sağlayacağı çıkarlar bakımından ele alınarak onun ahenkli ve karşılıklı güven içinde

¹²⁶ Biz imliyoruz. Hükümet üyeleri arasındaki birliği bozmak üzere.

¹²⁷ Biz imliyoruz. Yazar bakanlar arasındaki birliği bir gaile bir türlü belâ saymaktadır.

¹²⁸ İyi biçimde def ve ortadan kaldırılmış olur.

¹²⁹ Büyük yıkım, felâket.

¹³⁰ Olanaksız, imkânsız.

¹³¹ Tapşırılmış, kabul edilmiş şeyler.

¹³² Gizli olan düşüncelerini açıklaması.

¹³³ Gizli ve açık söylentilerle.

¹³⁴ Diledikleri gibi.

¹³⁵ Şüphesizdir.

işlemesi istenileceği yerde, nazırlar arasında karşıtlıklar çıkaracak müfsitlerin kabineye sokulması istenilmektedir, ta ki nazırlar padişaha karşı birlik durumunda olmasınlar. Böyle olunca devlet işleri kötü yürür ve çıkmazlara saplınırsa varsın olsun, yeter ki padişah huzur içinde olsun. Kadri Bey'in bir nazırlığa atanmayı düşünmüş olması da olasıdır.

Avrupa gazetelerinin Osmanlı'ya karşın veya kınayıcı yazılarının da hükümetce yazdırıldığı sinsice anlatılmak istenilmektedir. Bu gibi görüş ve anlayışlarla devlet eritilecektir.

* * *

KÂMİL PAŞA'NIN AZLI

Kâmil Paşa'nın Hatıratında görüldüğü gibi üzerinde en çok durduğu konulardan biri saray adamlarının devlet işlerine karışıp onları bozmalarından ve Mısır sorununun sürüncemede bırakılmasından doğacak tehlikelerdir. Bunun en belirli bir örneği de 22 Temmuz 1305 (3/8/1889) günlü arızadır (S. 49 v.d.). Sadrazam bu gibi olaylar yüzünden sık sık istifa etmek istediğini de açıklamaktadır.

Abdülhamit ise ona hem değer verdiğinden hem de doğruluğuna inandığından ondan ayrılmak istememekle birlikte onu her buyruğa boyun eğer ve saray adamlarıyla çatışmaz bir duruma getirmek ister. Bunun için de herkes gibi onu satın alabileceğini sanıp rumî 1306 yılı sonlarında yani 1891 yılının ilk iki ayında başmabeyinci Hacı Ali Bey yoluyla ona dileğine göre ayrıca hazine-i hassadan (padişahın öz hazinesinden) aylık ödemeyi veya gelir sağlayacak mülk vermeyi önerir. Buna neden olarak da "Devlet-i aliyyeye mütefiklik hizmet" edilmesi gösterilmektedir¹³⁶ Bu deyim acayıplığı de dikkate değer; bundan padişahla sadrazamın iki bağlaşıklık gibi çalışması anlamı çıkar ki amaç ancak: "bana her konuda uy ve biteviye kafa tutma" olabilir.

Kâmil Paşa karşılığında esasen devlet hazinesinden aldığı aylığın¹³⁷ hakkını ödeyemediğini söyleyerek bunu reddeder. Bunun

¹³⁶ Bk. Hatırat S. 157. Kâmil Paşa bu Hatıratın yayımlandığı sırada Hacı Ali Bey'in (sonra Paşa) hâlâ sağ olduğunu ayrıca belirtmektedir.

¹³⁷ Aylığı 750 altın liradır. Yirmi kadar odası olan bir konakta kadın erkek 10-15 hizmetçi ve çok kalabalık bir aile efradını beslemektedir.

üzerine padişah bir kızgınlık belirtmemekle birlikte ona karşı istiskal anlamına gelen davranışlarda bulunur ve Bâbüâlî ile olan muamelelerinde bir değişiklik görülür. Bu olaydan bir iki ay sonra yani 1891 yılının Mart veya Nisan aylarında padişah, sadrazamla başbaşa bulunduğu bir sırada, onu “avamnevazlık”¹³⁸ ve “popularité”¹³⁹ aramakla suçlandırır ve “bunun manası nedir anlıyamıyorum” der. Kâmil Paşa’nın karşılık olarak: avamnevazlık bana ne fayda sağlar, halkı hoşnut etmek Efendimize hayırlı dua kazandırmak değil midir, yaradılışım ne ise ona göre davranıyorum, yoksa kalkın rızasını kazanmak için fazla bir şey yaptığım yoktur, hakkımda bir düşünceniz varsa hemen yerine getiriniz, demesi üzerine Abdülhamit “O benim bileceğim şeydir diyerek” sözü keser.

O sırada bazı gazetelerde Kâmil Paşa’nın yaptıkları kınanmaya başlanılır ve o dahiliye nazırı yoluyla bunun nedenini sorunca yazıların saraydan gelen emirle yazıldığını öğrenir. Bilindiği gibi Mithat Paşa için de, mahkemeye verilmesinden önce bu gibi kınayıcı yazıları saray gazetelere yazdırmıştı. Esasen bu gibi yazıların çok sıkı bir sansüre rağmen çıkması yukarıdan emredildiğine kanıt idi.

Bu yılın (1891) haziran ayında halk üzerinde hafiyeler baskısının ve saray adamlarının devlet işlerine verdikleri zararların çok artmış olması hele Mısır sorununun çözümlenmesine padişahın engel olmakta devam etmesi üzerine Kâmil Paşa 18 Haziran 1307 (30/6/1891) de ona çok dokunaklı hattâ kınayıcı bir arıza sunar. (Hatırat: 65 v.d.) Başlıca kısımları aşağıdadır :

Başta parantez içine şunlar konulmuştur :

(Tab’ı¹⁴⁰ hümayun-u mülükânelerine giran¹⁴¹ gelecek olsa dahi hak-kı şahanelerinde teveccüh-ü umumiyyi¹⁴² ve hukuk-u mukaddese-i hazret-i hilâfetpenahiyi muhafazaten arz-ı hakayik-i ahval¹⁴³

¹³⁸ Halkı okşamak, hoş tutmak.

¹³⁹ Halkça sevmek.

¹⁴⁰ Yaradılışınıza, huyunuza.

¹⁴¹ Ağır.

¹⁴² Padişaha karşı halkın sevgisini, bağlantısını korumak. Böylelikle sadrazam Padişaha : “Seni populaire yapmak istiyorum” diyerek kendisine suç olarak yapıştırmak istenilen popularité aramak iddiasının iyi bir eyleminin kötü anlaşıldığını göstermek ister.

¹⁴³ Gerçek durumu bildirmekle.

ile ifay-ı fariza-i ubudiyet-i kemteraneme müsaade-i seniye-i şehriyarilerini istirham ederim)¹⁴⁴.

“Arz ve beyandan müstağni olduğu üzere¹⁴⁵ dünyaca en ziyade hasiyyet hissi haiz olanlar¹⁴⁶ asabi-ül mizac¹⁴⁷ addolunanlar olup ezkiyay-i âlem¹⁴⁸ dahi ekseriya bunlardır. Velinimet-i biminnetimiz şevketsimat efendimiz hazretleri bu cümlenin serferaz-ı revnak tarazı¹⁴⁹ ve kulları gibileri dahi a’cezi¹⁵⁰ olup, hissiyat ise meşhudat ve mesmuatın tesiratiyle¹⁵¹ hasıl olarak nevine göre ya ruhu ferahyab¹⁵² veyahut tab’ı naziki taziyik ile vücudü düçar-ı ıztırab eyler¹⁵³. İşte şayan-ı tetkik olan bu nevi hissiyattır ki iras ettiği ıztırab-ı derunu¹⁵⁴ def’ için insan çare taharrisine¹⁵⁵ ve ittihaz-ı tedabir-i ihtiyatiyeye muhtaç ve mecbur olur. İşbu hasiyyet-i tab’iyenin esrarına vakıf olanlar bunu celb-i menfaat yolunda istimale tasaddi¹⁵⁶ eylediklerinden, erbab-ı hiyel¹⁵⁷, insanda bu nevi hissiyatı sanîa¹⁵⁸ ile husule getirerek kendileri istifade ve halkı ızrar ederler.”

Bir türlü felsefe dersine benzeyen bu giriş 3 sayılı vecizenin bir tekrarıdır. Az sonra arıza şöyle devam eder:

“Şeref-i kurbiyet-i şahaneye nail olabilen¹⁵⁹ eshab-ı hiyel ve desais, asla ehemmiyeti olmayan âdi bir şeyi nazargâh-ı âliye gayet cesim ve akibeti vahim bir şekilde arzederek ve bazen asl-ü esası olmayan ve vukuu gayr-ı muhtemel olan şeyleri ihtira eyleyerek¹⁶⁰ vücud-ü hümayun-u mülûkânde endişe ve ıztırabı mucib hissiyat

¹⁴⁴ Kulluk görevimi yerine getirmeme müsaadenizi dilerim. Parantez metinde vardır.

¹⁴⁵ Herkesçe bilindiği gibi.

¹⁴⁶ Özgülük duygusu taşıyanlar.

¹⁴⁷ Sinirli huylu.

¹⁴⁸ Dünyanın zekileri.

¹⁴⁹ Bu takımın en ulu ve parlağı.

¹⁵⁰ En âcizi.

¹⁵¹ Görülen ve işitilenlerin etkisiyle.

¹⁵² Ferahlatmak, açmak.

¹⁵³ Sıkar, rahatsız eder.

¹⁵⁴ Doğurduğu iç sıkıntıyı.

¹⁵⁵ Aramasına.

¹⁵⁶ Girişmek, teşebbüs etmek.

¹⁵⁷ Hilekârlar.

¹⁵⁸ Hileli yoldan, yalan ile.

¹⁵⁹ Padişaha yakınlık şerefine erişenler, yani saray adamları.

¹⁶⁰ Uydurmak.

husule getirip, işbu ıztırabın def'ine çare olmak üzere eshab-ı hiyel tarafından gösterilen ve yahut arzolunan ahvalin sıhhatine itimaden taraf-ı eşref-i şahaneden ittihaz buyurulan tedabirin zımında¹⁶¹ erbab-ı desais müstefid oluyor¹⁶². Bir takım bendegânın hizmet-i devletten mahrum ve bazı kimselerin dahi hizmetle ve yahut ikamete memuriyetle öteye beriye teb'id edilmesi¹⁶³ merhamet-i seniyyeye münafi¹⁶⁴ olduktan başka, bervech-i maruz ihdas olunan hissiyat-ı endişenakın cümle-i netayicinden olarak¹⁶⁵, bir şeyhin zikr ve mukabele için akd-i cemiyet¹⁶⁶ etmesinin men'i ve ahalinin hitan veya velime¹⁶⁷ cemiyetlerine müsaade olunmaması ve bir kaç ahbabın bir yere icimai halinde bunun sui-zan tahtında tutulması¹⁶⁸ gibi ahvalin halkın hürriyet-i tabiiyesini ne derece tazyik edeceği vares-te-i arz olduğundan hak-kı hümayun-u cenab-ı şehriyaride elzem olan teveccüh-ü umuminin muhafazasına memur bir abd için bu hali nazar-ı teemmülden dür etmemek¹⁶⁹ tabîî olup¹⁷⁰, benaberin bu halin devlete iras etmekte olduğu mazarrat en ziyade haiz-i ehemmiyet olarak, çünkü desisekâranın vücud-ü lâzîmel vücud-ü hümayunda beslemekte oldukları hissiyattan mütevellit endişe, herhalde insana bâdi-i tesliyet olması lâzım gelen emniyeti bilküllüye mahvettiğinden¹⁷¹, bu keyfiyet devletin menfaatine veya defi mazarratına dair Bâbîâliden vuku bulmakta olan maruzatın kabulüne mâni olmakta olması hasebiyle umur-u mülkiye ve siyasiyeye müteferri¹⁷²

¹⁶¹ Alınan ölçemlerin iç yüzünde veya altında.

¹⁶² Hilekârlar çıkarlanıyor, faydalanıyor.

¹⁶³ Hafiye curnalleri üzerine işden çıkarılan veya sürgüne gönderilmekle uzaklaştırılan kimseler anılıyor. 9 sayılı vecize burada kullanılmış bulunuyor.

¹⁶⁴ Karşın, aykırı.

¹⁶⁵ Bu olaylar yukarda arzedildiği gibi sizde (Padişahda) doğmasına sebep olunan kaygılı ve kuşkulu duyguların sonuçlarındandır.

¹⁶⁶ Tanrıyı anmak ve yüksek sesle Kur'an okumak için toplanma.

¹⁶⁷ Sünnet veya evlenme.

¹⁶⁸ Kuşkulanıp kötü gözle görülmesi.

¹⁶⁹ Üzerinde durup düşünmekten geri kalmamak.

¹⁷⁰ Burada Kâmil Paşa padişaha "populârité" sahibi olmanın gereksiliğini anlatmak, 4-7 sayılı vecizelerini kullanmakla birlikte Abdülhamit'ce kurulmuş ve Bâbîâlî dışında saraydan yöneltilen, ağırlığı da git gide artan bir düzeni açıktan açığa kınamaktadır.

¹⁷¹ Bu durumun devlete verdiği zararın en önemlisi hilecilerin padişahda yarattıkları kaygı dolayısıyla insana en büyük avunma sebebi olan güveni büsbütün yok ettiğinden.

¹⁷² İlgili anlamında kullanılmış.

birtakım mesalih-i mühimme sektedar olmakla beraber Mısır meselesinin müzakeresinde encümen-i hususunin dahi teslimgerdesi olduğu üzere Devlet-i Aliyye bugünkü gün vadi-i tehlikeye girmekte olup, bu halin devamı takdirde maazallah-ı taalâ yeniden bir devlet-i islâmiye teşekkül ederek çok zaman mürur etmeksizin Devlet-i Osmaniye'nin hali diğergün¹⁷³ ve eslâf-ı izam-ı şahanelerinin zaman-ı saltanatlarında bunca şan-ı muzafferiyetlere hizmet eden Türk milleti elyevm Bulgaristan'da kalan ehl-i islâm ile hemhal olacağı edna mülâhaza¹⁷⁴ ile anlaşılacağından fevkalâde ehemmiyeti haiz olan Mısır meselesi bir an nazar-ı dikkat-i şahanelerinden durutulmayarak olbapta olan maruzata itimat buyurulmasını ve iştibah buyurulduğu takdirde derhal yeniden bir heyeti vükelâ teşkiliyle Devlet-i aliyyelerinin temin-i istikbali hususunda izae-i vakit buyurulmaması¹⁷⁵...”.

Ayrıca bir de “Türkçülük” duygusu veren bu arızada sadrazam Abdülhamid'in yönetiminde tuttuğu yolu baştan başa kınamaktan başka, onun psikolojisini inceleyerek psikopat olduğu düşüncesini uyandıran bir dil kullanmaktadır. Her halde bu arıza padişaha son aşama ağır gelmiş olmalıdır, hele ki bu yazı birkaç ay önce Hacı

¹⁷³ Bozuk, kötü.

¹⁷⁴ En ufak bir bakışla, bir düşünce ile.

¹⁷⁵ Mısır sorununun çözümlenmemesinden doğacak tehlikeleri Kâmil Paşa daha birkaç arızasında belirtmiştir. Bu arada 22 Temmuz 1305 (3/8/1889) günlü olanından (Hatırat S. 49-51) şu parçayı alıyoruz. Başta yine saray adamlarından sızlandıktan sonra şöyle denilmektedir. (S. 50) :

“Bu esnada meşhut olan bazı emarelere nazaran İngiltere'nin nüfuzu tahtında dâir olan (işleyen) idare-i mısriyenin yavaş yavaş bir hükümet-i müstakile tavis ve mişvarını almakta olması, İngiltere devletinin bu revişle (gidişle) hükümet-i mısriyeye müstakbelde kesb-i istiklâl ettirerek Mısır'ın taarruzattan masuniyetini mutazammın olan ve bizce red ve deriğ olunan mukavelenamenin Devlet-i Aliyye hakkında dahi cari olmak üzere Mısır hükümdariyle akt sadedinde bulunması mülâhazatı abd-i memlûk-ü şahanelerine bâdi-i endişe ve iztirab-ı azim olup, maazallah-ı taalâ böyle bir halin vukuunda Hicaz ile Yemen kıtaat-ı mukaddesi taht-ı muhatarada (tehlikede) bulunacağı gibi Mısır'ın istiklâli Bulgaristan'ın dahi badehu Makedonya ile beraber kesb-i istiklâl etmesini müstelzim ve o halde hasbel mevazene (denklik dolayısıyla) Rumeli'nin kıtaat-ı sairesinin de diğer hükümetler beyninde münkasım olması ihtimali zihn-i kâsırca fevkalâde mucib-i izdiyad-ı cur ve eza olarak Bendegân-ı şahaneden her kim bilâşart Mısır'ın İngiliz askerinden tahliyesini mutazammın bir mukavele akdine İngiltere hükümetini imaleye muktedir olursa kulları dahi ezcümle müteşekkik ve minnettar olacağımdan...”.

Ali Paşa yoluyla yaptırmış olduğu para veya gelir sağlanması önerisine verilmiş olan olumsuz karşılığa eklenmiş yeni bir kafa tutma niteliğindedir.

Padişahın tepkisi hemen kendini gösteremez, ancak 1891 yılının Temmuz ve Ağustos ayları Kâmil Paşa sadaretinin kemirilmesiyle geçer. Bu yolda doğal olarak saray adamları canla başla çalışırlar.

Kâmil Paşa'nın serasker Ali Saip Paşa ile birlikte Padişahı tahttan indirmek işini düzenlemekte olduğu söylentisi ortaya çıkarılır. Aşırı sel yüzünden saraya giden havagazı borularının bozulup sarayın ışsız kalması bu komplonun bir uygulanma denemesi gibi görülür¹⁷⁶ ve Abdülhamit birtakım korunma ölçemleri alır. Beşiktaş'ta bir Sultan yalısında çıkan yangın ve orada büyük bir kalabalığın toplanması da aynı biçimde yorumlanır. Ali Saip Paşa o sıralarda ölüp yerine Gazi Osman Paşa geçince onun da Sadrazamla arasının iyi olmasından ötürü aynı söylentiler dolaştırılır.

Bunlara bir de "Maksudiye hanımın bey'i" yani satılışı işi eklenir. Bu yolda şeriye mahkemelerinde uzun süren bir dava dolayısıyla sadarete verilen bir dilekçe önce evkaf nezaretine, sonra da şeyhülislâmlığa havale edilmişti. Saray adamları birtakım kelime oyunlarıyla bundan sadrazamın Abdülhamid'in yerine ağabeyi Sultan Murad'ı yeniden tahta oturtmak için şeyhülislâma yazı yazdığı anlamını çıkartıp padişahı ürkütürler. Onlara göre Maksut'la Murat aynı anlama gelmekte, han ise herhangi bir bina olmayıp padişahlara verilen "Han" unvanı olduğu "bey'i" de bir kimseyi padişah veya halife olarak kabul etmek demek olan "bi'at" kelimesiyle aynı kökten geldiği için Kâmil Paşa'nın Şeyhülislâma "Murat Hana biat'ı" önderdiği ileri sürülür.

Kâmil Paşa'nın Batılı devletlerle iyi geçinmek üzere kurulmuş olan siyasetini beğenmeyen Rusya'dan da ona karşı destek sağlanır. Sadrazamla en çok uğraşanlar arasında bir süre onun hükümetinde maliye nazırlığı yapmış olan Mahmut Celâlettin Paşa ve oğlu Münir Bey¹⁷⁷ de bulunuyordu. Bu kimse 5 Ağustos 1891 de Abdülhamid'ce

¹⁷⁶ O evrede İstanbul'da elektrik yoktu ve hava gazı lâmbaları kullanılırdı. Gazhane de Ali Saip Paşa'nın buyruğu altındaydı. Bu konular için Bk. Hatırat S. 167 v.d.

¹⁷⁷ Daha sonra Paris Büyükelçisi olacaktır. Ünlü hafiyelerden olduğu için mesrutiyet olur olmaz azledilmiştir.

Rusya büyükelçisi Nelidof'a gönderilmiş, o da Kâmil Paşa hakkında şunları söylemiştir¹⁷⁸ :

“Rusya'nın devlet-i aliyyenin tamami-i istiklâline taraftar olduğunu ve İngiliz siyaseti takip eden Kâmil Paşa'nın maksat ve emeli zat-ı şehriyarilerini düvel-i malûmenin¹⁷⁹ hüküm ve nüfuzuna kolayca tebaiyyet ettirmek olduğundan bu arzusuna nail olmak için devlet-i aliyye ile Rusya arasında sık sık hâdisat ve müşkilât çıkarmağa elhasıl iki dost devleti biribiriyle bozuşturmaya her kâr sâ-y ettiğ-i¹⁸⁰ ve binaenaleyh, müşarünileyh kullarına¹⁸¹ asla emniyeti kalmadığını ve hem de Kâmil Paşa tuttuğu yanlış politikasıyla Devlet-i aliyyeyi bir vad-i hevlnake¹⁸² sevketmekte olduğunu” söylemiştir.

Bir sadrazam hakkında yabancı bir büyükelçinin düşüncelerinin sorulması, onun da hiç bir olayı anmadan böyle genel nitelikte kınayıcı sözler söylemesi, bu işin de sadrazamın azli için hummalı çalışmalara koyunulduğu sırada ve azilden iki üç hafta önce yapılmış olması Osmanlı devletinin son evrelerine özgü bir acayıplıktır. Kâmil Paşa'nın her halde Salih Münir Bey'in bu raporundan haberi olmamıştır ki bunu Hâtıratında anmaz.

Kâmil Paşa, Abdülhamid'in tahta çıkma günü olan 19 (31) Ağustos gecesi bir sandık fişeğın korkunç bir gürültü ile patlamasından az sonra azlolunmuştur. Kendisi Hâtıratında (S. 170) : “. . . . yekdiğerini veliyeden endişenak vakalardan vareste olmak için ikinci gece hemen mühr-ü hümayun aldırılıp. . .” der. Resmî sicil defterine göre 29 Muharrem 1309 da (4 Eylül 1891) azledilmiştir. Yerine Girit'te komutan ve vali vekili olan Müşir (Mareşal) Cevat Paşa atanır.

Bu değişme üzerine devlet işleri hep sarayda görülmeye başlar. Yeni sadrazam kendisini görmeğe gelen yabancı elçilere “Ben sade bir askerim Şevketlû Efendimiz ne ferman buyururlarsa onun icrasına memurum” diyerek yeni durumu herkese açıkça belirtir.

¹⁷⁸ İsmail Hakkı Uzunçarşılı: “II. Abdülhamit devrinde Kâmil Paşa” Belleten C. XIX, Sayı 74 (Nisan 1955) S. 209.

¹⁷⁹ İngiltere, Almanya, Avusturya ve İtalya arasında var olan türlü anlaşmalar dolayısıyla bunların teşkil ettikleri takım.

¹⁸⁰ Biteviye çalıştığı.

¹⁸¹ Kâmil Paşa.

¹⁸² Korkunç, tehlikeli.

Kâmil Paşa'nın ortada bir şey yokken birdenbire değişmesi merak doğurmuştur. Bunun üzerine Almanya büyükelçisi Radowitz saraya gidip padişahı görür ve sadrazamın değişmesinin elbette bir nedeni olacağını, eğer Kâmil Paşa'nın azli bir ihanet üzerine ise kendisinde Almanya'nın en büyük nişanı olan "Aigle noir" nişanı bulunduğundan imparatorun bunu geri alması gerektiğini söyler. Abdülhamit de karşılık olarak : "Kâmil Paşa devlete sadakatle hizmet eyledi, bundan memnunum, kendisinin azli mücerret bir âdet-i kadîmeye binaen vaki oldu" der.

Bu "eski âdetin" ne olabileceği merak edilecek bir yöndür. Bu konuda akla şu gelmektedir. III. Ahmet, Patrona Halil ayaklanması sonucunda tahttan indirildiği sırada (1730) yerine geçen kardeşi II. Mustafa'nın oğlu I. Mahmud'a şu öğütlerde bulunmuştu :¹⁸³

"Vezirine teslim olma ve daima ahvalini tecessüs eyle; beş on sene birini vezaretle müstakil istihdam etme ve sözlerine itimat etme, merhametli ve sahavetli¹⁸⁴ ol, lâkin tasarrufu elden bırakma; ele itimat eyleme, işte pederinizin¹⁸⁵ ahvali ve işte benim ahvalim. Bunlar size iyi bir pend-ü¹⁸⁶ nasihat olsun, işlerini bizzat kendin gör ve ihtiyar, umur görmüş, dindar insanlara tevdi eyle; sırrını asla her adama ve hattâ evlâdına dahi zinhar ifşa etme; ben ve evlâtlarım sana emanet bulunuyoruz, hoşça gözet...".

Kendi güvenini ilgilendiren konularla pek duygulu ve dikkatli olan ve hemen bütün hanedan üyeleri gibi soyunun tarihini iyi bilen Abdülhamid'in, III. Ahmet'ce yeğenine verilen bu öğütleri daima aklında tutmuş olmasına ve "bunu âdet-i kadîm" saymasına inanmak gerekir. Kâmil Paşa'nın sadareti altıncı yılına girerken değerini ve dürüstlüğünü – ki Kâmil Paşa'nın bu sıfatını kimse inkâr etmemiştir – takdir ettiği bu veziri "müstakil istihdam" etmemek için ona kendi cebinden aylık veya gelir getiren bir mülkü kabul ettirerek "istiklâlîni" hiçe indirerek yine kullanmayı düşünmüş olabilir. Vezir buna yanaşmayınca ve bağımsızlığını saraya karşı korumak çabaları içinde padişaha 10 Haziran 1307 (30/6/1891) günlü ağır arzısını gönderince onun keskili Abdülhamid'ce kararlaştırılmış bulunur.

¹⁸³ Destarî Salih Efendi ve Abdi Tarihine göre Münir Aktepe "Patrona İsyanı" S. 156 dan alınmıştır.

¹⁸⁴ Eli açık, cömert.

¹⁸⁵ II. Mustafa da 1703 de bir ayaklanma sonucunda tahttan indirilmişti.

¹⁸⁶ Öğüt.

Artık ondan sonra “müstakil vezir” kavramı ortadan kalkacaktır. Her sadrazam Cevat Paşa gibi bu yönü gülünç biçimde yerli yabancı her gelene açıklamayacaksa da gerçek durum bütün işlerin sarayca görülüp sadrazamların durumunun silikleşmesi olacaktır.

Bu tutumla devlette sarsıntılar gecikmiyecektir. 1894 ilkbaharında Muş ve Bitlis bölgelerinde ve hele Siirt vilâyetinde Sason’da çetin bir Ermeni ayaklanması başlar. Komiteciler ayaklananları Müslümanlar’a alabildiğine zulm ve işkence etmeye kıskırtırlar. Amaç hükümetin ve Müslüman halkın karşı ölçemlerinin çetin ve ağır olmasını sağlamaktır. Böylelikle Avrupa’da “Türkler Hıristiyanları toptan öldürüyorlar” feryadını kopararak Büyük Devletlerin işe karışmalarının elde edileceği umulmuştu.

Saray ve bir kukla durumuna düşmüş olan Bâbîâlî ayaklanma olacağını önceden sezmemiş oldukları gibi Ermeni Komitelerinin tuzağına düşüp çetin işlemlerde bulunurlar. Bu işlemler de Avrupa’ya alabildiğine şişirilmiş olarak duyurulur. Ayaklanma İstanbul’a da yayılır ve Büyük Devletlerin ağır baskıları başlar. 1894 ilkbaharında “Ermeni patırtıları” diye adlandırılan bu olayları yayılmaya başlandıktan sonra Abdülhamit, altı yıllık sadareti bu gibi olaylarla karşılaşmadan geçmiş olan Kâmil Paşa’nın değerini takdir ettiğinden, yoksa onu yeniden sadarete getirmek zorunluğunda kalacağını düşündüğünden mi bilinemez kendisini önceden taltifte bulunmayı uygun görür ve 300 lira olan mazuliyet (açıkta kalma) aylığını 31 Ağustos 1894’de 400 liraya yükseltir.

Esasen o sıralarda (1894 yazı) Abdülhamit Kâmil Paşa’yı saraya çağırıp onunla danışmalarda bulunmaya başlamıştı. Ermeni ayaklanması ve Sason olayı üzerine çağırttığı eski sadrazamına şunları söyler¹⁸⁷: “İsyan eden Sason Ermeniler’inin hareket-i gaddaranelerini arzettiler. Ussatın¹⁸⁸ darb ve tenkili hakkında dördüncü ordu kumandanlığına bir telgraf yazılmasını emrettim, meğer başkâtip paşa şedidülmeal bir telgraf yazmış. Bunun icrası İngiltere’nin müdahalesini davet etti. Ben vurulsun dediysem katl-iam edilsin demedim.”

Bu olay sarayla Bâbîâlinin karşılıklı durumlarını bir kez daha belirtmektedir. Devleti sarsacak olan bir olayda Saray Bâbîâlinin, yani asıl sorumlu olan sadrazamla dahiliye ve harbiye nazırlarının

¹⁸⁷ Hatırat S. 180.

¹⁸⁸ Ayaklanmış olanların, âsilerin.

haber ve ilgisi olmadan doğrudan doğruya Erzincan'daki ordu komutanına buyruklar yolluyor ve bunların sonuncunda Batılı Büyük Devletlerin işlerimize karışmalarına yol açılıyor.

Sadrazam Cevat ve 8 Haziran 1895'de onun yerine geçen Sait Paşalar bir şey yapamayınca Abdülhamit Kâmil Paşa'nın düşüncesini sordurtur. Verdiği karşılığın baş kısmı Bâbîâliyi ve sadrazamları birer gölge durumuna getirmenin sonucunu belirtmesi bakımından önemlidir¹⁸⁹.

“Zaman-ı memuriyetimde hukuk-u saltanat-ı seniye ve menafi-i devleti vikaye için âtiyi düşünerek ve şevketmeaş efendimizi gücendireceğini derpiş etmiyerek sadakatle arz-ı hizmet ettim. Bazı hususlarda gücendilerse de sonradan yine itilâf hasul oldu. Şimdikiler ise velinimet-i bîminnetimiz efendimizi gücendirmiyelim diyerek mesele hâl-i hazırı buldu.”

Az sonra Kâmil Paşa ikinci kez sadrazam olacak (2 Ekim 1895). İki gün sonra padişaha verdiği aşağıda üzerinde duracağımız arızada sorumlu ve yetkili bir hükümet kurulmasını, nazırların sadrazamca seçilmesini ve hükümetin, saraydan işlere karışılmadan çalışabilmesini ister (Hâtırat s. 109). Çok geçmeden azledilir, türlü maceralı olaylardan sonra İzmir valiliğine atanır. Bu konuyu az daha ayrıntılı olarak ileride ele alacağız.

* * *

AÇIKTA BULUNDUĞU SIRALARDA

Kâmil Paşa sadrazam olduğu veya açıkta bulunduğu zamanlarda daima hafiyeler onun arkasını bırakmamış ve saray adamları her işlemini padişaha kötü gösteredürmüşlardır. Bundan kendi Hâtıratında olduğu gibi Hilmi Kâmil Bayur'un “Sadrazam Kâmil Paşa-Siyasî Hayatı” adlı eserinde ve İsmail Hakkı Uzunçarşılı'nın anılan makalesinde pek çok örnek vardır.

Yayınlanmamış ve yalnız kendisinin değil oğullarının da en doğal davranışları dolayısıyla kuşkuları üzerlerine çekip kınanmakta olduğunu gösteren bir belge de aşağıdadır. Olay Kâmil Paşa'nın ilk iki sadareti arasında 1893 yılında olmuştur. Onun 13 Ağustos 1309 (25/8/1893) günlü arızasının sureti aşağıdadır: (Belge 3)

¹⁸⁹ Yıldız evrakına göre : Bk. İsmail Hakkı Uzunçarşılı: Anılan makale Belleten C. XIX. Sayı 74 (Nisan 1955) S. 227.

“Kulları sık sık adaya gitmekte olduğum ve mahdum-u kemteri bir çok zevatı nezdine cemeylemekte ve bu ise halkın nazar-ı dikkatini celpetmekte olduğu vasıl-ı sem’i hümayun olmasına mebni¹⁹⁰ had-di maruf ve meşruu tecavüz eylememesi zımında kendisine tenbihat ve nasayih-i¹⁹¹ lâzimenin ifası muktezay-ı emr-ü ferman-ı cenab-ı hilâfetpenahilerinden olduğu kurenay-ı hazret-i şehriyarilerinden Arifî Bey kulları tarafından ba tezkere-i hususiye tebliğ olundu. İşbu tebliğden kalb-i hazin-i hakiranemde hasıl olan teessür-ü elîmi geçiştirmek için arz-ı hakikat-i hale mübaderette teenni eylemiş isem de mümkün olamıyarak eşkriz-i telehhüf olduğum halde işbu arıza-ı übeydanemin tahririne iptidar eyledim. Etibbanın rey ve tasvibi üzerine Heybeli adada yazı geçirmekte olan mahdum-u kemteri Haşmet¹⁹² kulları sıhhatce iyi bir halde olmayıp her ne kadar tedavisine itina olunmakta ise de kendisine bakmakta olan etibba bu kışı Rodos gibi havası mutedil bir yerde geçirmesi lüzumunu beyan etmekte olduklarına ve bundan üç sene mukaddem yine o halde Beyrut’a gönderilmiş olan diğer mahdum¹⁹³ kölelerini bir daha görmek nasip olmadığına nazaran bu kölelerinden dahi olveçhile müfarakat-ı ebediye endişesi kullarını dilhun ederek berhayat iken kendisini mümkün mertebe görmek arzusuyla beraber, bilnefs kulları dahi mide hastalığından muztarip olduğum cihetle arasına çıkıp meşi ve hareket ve teneffüs edilmesini etibba tavsiye eylediklerinden şu geçen beş mah zarfında mezkûr adaya dört defa gidüp gelmiş idim. İşte sık sık azimet-i âcizanem bundan ibaret olup mahdum kölelerinin bir çok zevatı nezdine cemeylemekte olduğu bahsine gelince bundan bir buçuk mâh mukaddem iki biraderi ile bir kayınpederi¹⁹⁴ ve bir de amcalarının damadı gibi akrabadan bir iki kişi bir tatil günü kendisini görmeğe gidüp Çamlımanı denilen sahil-i bahrda taam ederek herkes kendi yerine avdet eylemiş olduğu tahkik olunduğundan bunda nâ meşru bir şey olmadığı gibi her Cuma ve Pazar günleri memurin ve ahaliden istek idenler ahbaplariyle seyr yerlerine çıkıp saye-i şahanede zevk-ü safa eylemekte oldukları halde öyle ehl-i ırz üç kardeşin iki üç akrabalariyle bir sahilde oturup taam ve bir kaç saat âram etmeleri

¹⁹⁰ Padişahın kulağına varması dolayısıyla.

¹⁹¹ Öğütler nasihatlar.

¹⁹² Yazarın babası.

¹⁹³ Kâmil Paşa’nın büyük oğlu Suphi Bey.

¹⁹⁴ Temyiz mahkemesi üyesi İsmail Hakkı Bey.

örfen dahi hilâf-ı âdet olmadığından halkın nazar-ı dikkatini celbeden keyfiyet olduğu bilinmemiştir. *Bu saniaları tertip edenlerin maksadı kullarınca anlaşılmayacak bir şey olmayıp hak-kı ubeydanemde cereyandan half kalmayan takibat-ı bedhahane büyük bir hizmet ise de bu hizmetin zat-ı akdes-i şehriyarilerine olmadığı şüphesizdir.* Her ne hal ise zaptiye nazırı beyefendi kullarının veya âherin iğvasıyla bu abd-i keminelere emniyet-i şahaneleri münselip olduğu takdirde mukaddema dahi arz bulunduğu veçhile rahat-ı kalb-i hümayunları ind-i ubeydanemde ehem olduğundan kulları evlad-ı kemteranemden mucib-i endişe hangileri ise onlarla beraber bir tarafa çekilip ziraatle iştilal ve o yolda esbab-ı maişet-i acizanemi istihsal eylemeye müsaade-i . . .”

İmlediğimiz kısımda Kâmil Paşa bu mektupla padişahı bir kere daha hafiye ve saray adamlarına karşı 2 sayılı vecize gereğince uyarılmaktadır. Bu mektup aynı zamanda ileri gelenlerin ve hele Kâmil Paşa gibi sarayda çok düşman kazanmış kimselerin soysoplarının da nasıl baskı altında tutulduklarını gösterir.

* * *

İKİNCİ SADARET

Kâmil Paşa 1895 de ikinci kez sadrazam olur olmaz 23 Teşrini evvel 1311 (4 Kasım 1895) de Padişaha sunduğu bir arızada¹⁹⁵ bu saray adamları işini yeniden ele almıştır. O sırada patlak vermiş olan Ermeni ayaklanmaları yüzünden Büyük Devletlerin her an Devletin işlerini ele almak tehlikesi varken Fransız ve İngiliz büyük-elçilerinin görüşlerini de ileri sürerek Padişaha şunları yazmıştır :

“Bu sefirler tarafından âmmenin adem-i memnuniyetine sebep addolunan ahvalin başlıcası umuma karşı mesul olacak bir heyet-i hükümetin adem-i vücudiyle güya idare-i mesalih¹⁹⁶ saray-ı hümayuna naklolunarak Zat-ı Şevketsimat-ı Hazret-i Hilâfetpenahilerinin müfredat-ı umur ile iştilal buyurdukları ve reviş-i halden¹⁹⁷ istifade emelinde bulunan bazı mukarribin¹⁹⁸ ilkaat-ı mahsusalarıyla efkâr-ı hümayunlarını istedikleri yola imale ile şiraze-i intizam-ı idareyi

¹⁹⁵ Hatırat S. 190 v.d.

¹⁹⁶ İşlerin yönetimi.

¹⁹⁷ Bu gidişden.

¹⁹⁸ Yakınlar, yani saray adamları.

ihlâl¹⁹⁹ eylediklerinden bu halden tevellüt eden mesuliyet enzar-ı nasda²⁰⁰ mesuliyetten masun²⁰¹ olması lâzım gelen Zat-ı Akdes-i Şahanelerine isnat edilmekte olduğu...”.

Bunun arkasından asıl amaca geçilerek şunlar yazılmıştır: “. . . Devlet-i aliyyelerinin ve Zat-ı Şevketsimat-ı Hazret-i Padişahilerinin beka ve sıyaneti²⁰² için en ziyade itimad-ı şahanelerini haiz bendegândan makam-ı vekâlette²⁰³ bulunacak olan kimseye mesuliyeti nisbetinde mezuniyet itasiyle ve bunun tarafından dahi, birlikte işleyecek olan zevatın intihabiyle bir heyet-i vükelâ teşkil olunup irade-i seniye-i mülûkâneleri tahtında hareketle memalik-i sairede olduğu gibi umur ve mesalih-i devleti idare etmesi ve bunun adem-i muvaffakiyeti halinde hizmet-i sadaretin emniyeti şahanelerini haiz diğer bendelerine ihalesi lüzumu Mösyö Kambon²⁰⁴ tarafından tasrih kılınmıştır. Şu halde maksad-ı aslî usul-ü kadime-i mer’iyenin yani valid-i macid²⁰⁵ ve eslâf-ı izam-ı şehriyariyle zamanında cereyan eden usul-ü idarenin meriyeti kaziyesinden ibaret bulunmuş olduğundan umumun kabul ve tahsinine mazhar olacak bendegândan bir heyeti vükelâ teşkil kılındığı ve idare-i umur-u hükümetle atebe-i ulyay-ı mülûkânelerine arz ve istizan olunan²⁰⁶ mesalihin iradat-ı seniyeleri az gün içinde ihsan buyurulduğu...”.

Sonda sadrazam böylelikle “hem bar-ı giran-ı²⁰⁷ meşguliyet-i seniye-i mülûkâneleri tahfif kılınmış ve hem de çark-ı idare-i devlet mihver-i tabiîsinde deveran ederek gerek buraca ve gerekse Avrupa’ca efkâr-ı umumiyeyi temin ile itirazat ve müdahalât-ı ecnebiyenin önünü almağa medar olmuş olacağı mütalâa olunmuş ise de olbabta...” der.

Kâmil Paşa’nın bu isteği padişahın yetkilerini geniş ölçüde kısmaya varıyordu ve Mithat Paşa’nın Meşrutiyete varan yolu üzerinde önemli bir adım sayılabilirdi. Ancak Mithat Paşa bu işe giriştiği

¹⁹⁹ Yönetimin düzenini sağlayan ağı bozmak.

²⁰⁰ Halkın gözünde.

²⁰¹ Korunulmuş.

²⁰² Devamı ve korunulması.

²⁰³ Sadarete.

²⁰⁴ Fransa Büyükelçisi Pierre Paul Cambon.

²⁰⁵ Ulu baba. Sultan Abdülmecit anılıyor.

²⁰⁶ İzin istenen.

²⁰⁷ Ağır yük.

sırada ordu ve donanmayı ellerinde tutan bir serasker ve bir kaptan-paşaya dayanıyordu ve iki padişahı tahttan indirmiş olan bir örgütün başı sayılıyordu. Kâmil Paşa ise bunu tek başına ve dayanacağı hiç bir örgüt yok iken yapıyordu. İstedigini elde etseydi yalnızca bir kısım aydın halk efkârının işi öğrenince mutlu olacaklarına ve tinsel bakımdan kendisini destekleyeceklerine güvenebilirdi. Bu destek ise o evrede gerçek bir güç sağlayamazdı. Dolayısıyla bu yaptığı çok cüretkârane bir davranıştı. Şu da var ki bu isteği yerine getiril-medikçe devlet işlerini düzene sokmak olanaksızdı. O, bu düşünce ile büyük bir tehlikeyi göze almıştı.

* * *

İZMİR VALİLİĞİ

Kâmil Paşa'nın İzmir valiliği ile ilgili birçok belge İsmail Hakkı Uzunçarşılı'nın anılan makalesinde bulunmaktadır. Biteviye hafiyelerin jurnalleriyle Abdülhamid'in kuşkusuz beslenmiş ve arttırılmış, yeniden sadarete getirilir korkusuyla Sadrazam Avlonya'lı Ferit Paşa ona karşı ölçemler aladurmuş, eşkiyayı kovalamakla görevli jandarmaya Kâmil Paşa hidivlik ilân edecek diye eşkiyanınkine eş tüfek verdirilmemiş v.s. O, ise kâh yapılan sorulara karşılık olarak, kâh kendiliğinden yol gösterici birkaç arızayı padişaha sunmuştur. Bunların birini az sonra ele alacağız.

Bir ara kendisine Şakir Paşa yoluyla sadarete getirileceği bildirilmiş ise de sonra bundan vazgeçilmiştir. Bu olay üzerinde duracağız. Makedonya ayaklanması 1903'de başlamış ve gitgide daha kanlı ve korkunç bir çığıra girmiştir. Sadaret önerisi bu durumla ilgilidir. Nasıl ki 1895'de ikinci kez sadrazam yapılışı da Ermeni ayaklanmaları yüzündendi.

Kâmil Paşa kendisine bu öneride bulunmuş olan Şakir Paşa'ya ne söylediği bilinemez; ancak onun ikinci sadareti sırasında sarayın devlet işlerine karışmadan kendisinin seçeceği nazırlarla iş görmesi yolundaki isteği tekrarladığını kabul etmek en doğrusudur. Onun, görüş ve isteklerini bir iki satırlık vecize biçiminde yoğunlaştırıp sonra kullanmak göreneği olduğuna bakılırsa padişah adına kendisine sadareti öneren Şakir Paşa'ya İzmir'de iken not defterine yazdığı 13, 15 ve 17 sayılı vecizeler uyarınca karşılık vermiş olması ve bu yüzden Abdülhamid'in onu yeniden işbaşına getirmekten vazgeçmesi en doğrusudur. Bu vecizeler yukarıda bulunmaktadır.

Daha genel olarak denilebilir ki İzmir'de not defterine yazılan vecizeler hep devletin gitgide çökmesiyle ilgili olup bunlara çare arayan ve gösteren vecizelerdir.

Rusya ve öbür Büyük Devletlerin tutumuyla ilgili bulunan 20-25 sayılı vecizeler Makedonya ayaklanması sırasında durumu soğuk kanlılıkla incelemeye çağıran ve yol gösteren yazılardır. Bunlar Rusya siyaseti ve Rumeli durumuyla ilgili 9 Şubat 1319 (22/2/1904) günlü arızasında genellikle kullanılmıştır²⁰⁸.

İsmail Hakkı Uzunçarşılı anılan yazısında Kâmil Paşa'nın Makedonya sorunu ve Devletin içinde bulunduğu türlü güçlüklerle ilgili dört arıza veya lâyihasını almıştır (S. 231-239). Bunlardan S. 235 de bulunan 17 Haziran 1320 (30/6/1904) günlü olanı üzerinde duracağız.

Bu arızada Kâmil Paşa devletin malî durumunun bozukluğunu ele alarak bunun Büyük Devletlerin iç işlerimize karışmalarına yol açacağını yazar. Bu uyardıdan sonra altı ay geçmeden 7 Ocak 1905 de Makedonya'da ıslahat işinde önyak olmayı İngiltere veya başka bir büyük devlete kaptırmak istemeyen Avusturya ve Rusya bir malî ıslahat projesi teklif ederler. Buna göre Selânik, Manastır ve Üsküp vilâyetlerinde malî yönetim Osmanlı Bankasına geçecektir. Sonda uzun tartışmalardan sonra 5 Aralık 1905 de Büyük Devlet donanmaları Limnos adasını işgal ederler (Almanya ayrıl) ve Abdülhamit Makedonya'da bu devletlerin malî denetimini kabul eder²⁰⁹.

Yine İsmail Hakkı Uzunçarşılı'nın anılan yazısında bulunan (S. 235-239) Kâmil Paşa'nın 30 Mayıs 1321 (12/6/1905) günlü uzun bir lâyihasında Makedonya sorununda tutulması gereken yol, İngiltere'yi kazanmanın gereksiliği ve yolları, bu elde edilirse ayaklanmış olan Yemen'de de rahat edileceği ayrıntılı olarak anlatılmaktadır.

BALKAN SAVAŞINDAN ÖNCE

Kâmil Paşa evraki arasında bulunan aşağıdaki belge ilginçtir. O, tarihsizdir ve bitirilmemiş benzer. Tarihi olmaması muameleye konulmamış ve bir tasarı yahut özel bir not durumunda kalmış oldu-

²⁰⁸ Bk. İsmail Hakkı Uzunçarşılı, anılan yazı (S. 231-233).

²⁰⁹ H. B. Türk İnkılâbı Tarihi C. I. K. 2, S. 197 v.d.

ğunu gösterir, çünkü Kâmil Paşa, muameleye konmuş bütün evrakının yanında alıkoyduğu müsveddelerini tarihlemiştir. Esasen bu belgenin kapsamı da bunu göstermektedir. Belgenin Sait Paşa Hükümetinin 16 Temmuz 1912 de istifasiyle Gazi Ahmet Muhtar Paşa Hükümetinin altı gün sonra aynı ayın 22'sinde kurulması arasında yazılmış olduğu anlaşılıyor.

Durum ayrıntılı olarak T. İnkılâbı Tarihimizin C. II, K. I, S. 277 v.d.'ında belirtilmektedir, ve özetle şöyledir :

Devlet 29 Eylül 1911'den beri İtalya ile savaşmaktadır, Arnavutlar ayaklanmış, onlara karşı gönderilen askerin bir kısmı dağılmış veya onlardan yana olmuş, Rumeli'deki ordularda disiplin kalmayıp terhissiz çözümler başlamış, kendilerine "Halâskâr" yani kurtarıcı adını veren bir takım subaylar erleriyle dağlara çıkmış ve Sait Paşa'nın başkanlık ettiği İttihat ve Terakki hükümeti çekilmek zorluğunda kalmıştır. Yeni hükümetin kurulması ise bu karışık durum yüzünden altı gün gecikmiştir. Genel istek Kâmil Paşa'nın sadarete gelmesi olmakla birlikte onu kendine düşman bilen, örgütleri kuvvetli bulunan ve tehditlerini esirgemeyen İttihat ve Terakkiden çekinildiğinden, istifa eden Sadrazam Sait Paşa'nın da Padişaha Gazi Ahmet Muhtar Paşa için salık verdiğinden bu son kimse sadrazam yapılmıştır Belki de, aşağıdaki belgede görüleceği gibi Kâmil Paşa, Sadareti : "İdare-i umur-u hükümete hiçbir taraftan müdahale olunmamak şartıyla" kabul etmiş olduğunu açıkça belirtmiş olması, olayın bu biçimde gelişmesini etkilemiştir.

Her ne ise, andığımız belge şunu gösteriyor ki Sait Paşa hükümetinin çekilmesi ve Gazi A. Muhtar Paşa hükümetinin kurulması arasında geçen altı günlük süre içinde Kâmil Paşa'nın sadareti için irade çıkmış sonra o ilânından önce iptal edilip Gazi A. Muhtar Paşa hakkında bir irade ilân edilmiştir.

Bundan sonra olaylar şöyle gelişir : Yeni sadrazam 5 Ağustos'ta Meclisi dağıtır, 15 Ekim'de Uşi'de İtalya ile barış imzalanır, iki gün sonra Balkan savaşı başlar, aynı ayın 23 ünde Kırkkilise (Kırklareli) bozgunu ve Komanova yenilgisi olur, 29 Ekim'de Lüleburgaz vuruşmasında ordunun bir kanadı bozulup Çatalca'ya doğru genel çekilme başlar, ayın 30 unda ordu darmadağınk biçimde geriler ve aynı gün Kâmil Paşa Sadrazam olur.

Aşağıdaki belge bu son olayla değil, ondan üç buçuk ay önce, 16 ve 22 Temmuz arasında Kâmil Paşa'nın sadareti hakkında çıkıp hemen geri alınan iradeyle ilgilidir. O bitirilmemiş olarak bir tasarı halinde kalmıştır. Önemi hem bilinmeyen irade olayını ortaya koymasında, hem de o sırada Kâmil Paşa'nın hele meşrutiyet ve hürriyet konularındaki görüşlerini açıklamasındadır.

Belge şöyledir (B. 4) :

“Ba irade-i seniye bu defaki mansıb-ı âcizanem tariften müstağni olduğu üzere sadarete memuriyetimin dördüncü defasıdır. Tesadüfat-ı garibedendir ki her defasında Sait Paşa Hazretlerine halef²¹⁰ oldum. Bu tesadüfün adem-i tekerrürünü temenni ederim, çünkü müşarünileyhin selefliğini²¹¹ pek de uğurlu addetmiyorum. Şu asrın rub-u evveli²¹² tarihini mütalâa edenlerin malûmu olduğu veçhile Sait Paşa Hazretlerine her halef olduğumda devleti müşkülât-ı azîme içinde buldum. Def'i gavaile masruf olan mesai-i âcizaneme rağmen zaman-ı istibdatta birtakım entrikalara hedef olarak dilşikiste ve mağmum²¹³ bir halde munfasıl olduğum gibi defa-i ahîrede de bir manevra eseriyle münfailen istifaya mecbur olmuş idim²¹⁴. Şimdi de devlet envai müşkülât ile beraber bir de İtalya ile muharebe halinde bulunuyor. Sin-ni âcizanem seksene karip olup bundan yirmi sene evvelki kuvvete malik olmadığım halde arzuy-u umumî ve irade-i seniye-i Hazret-i Padişahiye binaen selâmet-i vatan için idare-i umur-u hükümete hiçbir taraftan müdahale olunmamak şartıyla hizmet-i sadareti deruhte edişim bir fedakârlıktır. Rüfekay-ı âcizanemin de aynı fedakârlık ile hizmet ve muavenet edecekleri ümidindeyim. Biavn-i Hüda²¹⁵ husul-ü muvaffakiyet hükümet-i meşrutanın hakkiyle teessüsüne mütevakıftır. Meşrutiyetin giyabî istibdadın huzuru demektir. İstibdada itaat ise aynı esarettir. Taht-ı esarete nimet-i hürriyetten mahrum olan ahalinin tabî olan âh-ü enin-i şikâyeti her ne kadar baskı altına alınsa yine

²¹⁰ Ardil.

²¹¹ Öncelliği.

²¹² İlk dörtte biri.

²¹³ Gönlü kırık ve kederli.

²¹⁴ 13 Şubat 1909. Ayrıntılar için Bk. H. B. T. İnkılâbı Tarihi C. I., K. II S. 164 v.d.

²¹⁵ Tanrı'nın yardımıyla.

bazı menfezlerden teşerrüh ederek harice intikal ve Avrupa gazetelerine sermaye-i makal olur²¹⁶. Bu keyfiyet-i hal Avrupa efkâr-ı umumiyesince Hükümet-i seniye aleyhinde bir fena itikat hasıl ederek âtiyi vahim göstermektedir. Tehlikeyi dâî²¹⁷ olan bu hali islah ile Avrupa efkâr-ı umumiyesini lehimize imale için hükümet-i meşrutanın cemi' şeraiti ile tesisi mutlak-ül lüzum hükmündedir. Avrupa efkâr-ı umumiyesi idare-i hükümetin aleyhinde olduğu kadar ahali-i osmaniye'nin lehindedir. Bu halden tevellüt edecek netayici teemmül etmelidir.

“Devletler kendi memleketleri ahalisinin efkâr-ı umumiyesini nazar-ı mütalâaya almaya mecburdurlar”.

Kâmil Paşa bu yazısında her ne kadar “sin-ni âcizanem seksene karip olup bundan yirmi sene evvelki kuvvete malik olmadığım halde...” demekte ise de olaylar kuvvetinin pek de azalmadığını göstermiştir.

Lüleburgaz yenilgisi üzerine harbiye nazırı ve başkomutan vekili Nazım Paşa ile genel karargâh Çatalca'da bile tutunamamak korkusuyla :

“Herşey bitti çabuk barış yapın derken” Kâmil Paşa dayanmak gerektiği noktası üzerinde direnmiştir. Bu yolda gelip giden telleri ele alan Balkan savaşının tarihçisi kurmay yarbay Nihat durumu şöyle değerlendirmektedir²¹⁸ :

“Bu iki telgrafın yekdiğeriyle mukayesesi ne kadar mucib-i ibrettir. İçlerinde asker azası kalmamış olan bir Heyet-i Vükelâ; askerî bir Heyet-i Aliyye olan Başkumandanlık vekâleti karargâhına nispet harbin mahiyetini, siyasetle münasebetini ne kadar iyi anlamıştır : Sadrazam harbi hazıranın bir yıpranma harbi olduğunu, sebat ve mukavemetin asıl bulunduğunu, bu yapılmazsa siyaseten harbe nihayet vermek demek, memleketin hükmü idamını imzalamak demek olacağını gayet vazih surette gösteriyordu. Heyeti Âliyye askerîye ise şimdiye kadarki muharebelerde ademi muvaffakiyet hasıl olduğundan artık hiç bir ümit kalmamış olduğuna, âdeta teslimi silâhtan başka çare kalmadığına kani bulunuyordu ve hattâ

²¹⁶ Öyle bir düzende yerli gazetecilerin bir şey yazamayacakları dolayısıyla.

²¹⁷ Davet eden, çağırın.

²¹⁸ Kurmay Yarbay Nihat: “1328-1329 Balkan Harbi, Trakya Seferi” C. III. S. 503.

“Siz böyle şeyleri bilemezsiniz” mânâsında Sadrazama ders vermeye kalkıyordu,

“İleride göreceğiz ki Başkumandanlık ile Sadaret sonuna kadar böyle düşünmüşlerdi, sadaret “Mutlaka Çatalca’da sebat edip muvaffak olmalısınız” derken karargâhı umumî “Hayır yapamayız” demekte ısrar eylemiş ve bu muhaberat esnasında Çatalca muharebesi kendiliğinden olup biterek Sadrazamın fikrini tasdik eylemişti”.

Kurmay yarbay Nihat eserininde (S. 561) Başkumandanlık vekâletinin bir sürü eksiklikler üzerinde durarak ve ordunun Çatalca’da tutunamaması ihtimalini öne sürerek “... ordumuz büsbütün dağılmadan evvel Devletce harbe nihayet verilmesi ahval ve şeraiti hazıra tahtında en salim bir hareket olmak üzere görülmektedir...” diyen tezkeresi üzerine şunları yazar :

“Fakat Sadrazam Kâmil Paşa artık teşebbüsü şahsiyi ele almaya karar vermişti ki ne yaptığını 24/25 Teşrinievvel (16/17 Kasım) gecesi treni mahsusla Hadımköyüne gelen topçu mirilivası (tuğgeneral) İbrahim Paşa’nın getirdiği şu sadaret tezkeresi ve mazbata bize göstermektedir”.

Kurmay Yarbay Nihat bu tezkere ve mazbata ile Nazım Paşa ve karargâhtaki komutanların karşılıklarının metinlerini vermektedir (S. 561-565). Özet olarak yapılan şudur :

Sadrazam İstanbul’da bulunan tanınmış emekli ve görevli yüksek rütbeli otuza yakın, mareşaldan binbaşıya dek, subayı Vükelâ ile birlikte toplayıp onlara siyasi durumu anlatmış, Nazım Paşa ile telleşmeleri göstermiş, tartışmalar sonunda ortaya çıkan düşünceleri kapsayan mazbatayı da genel karargâha yollamıştır.

Toplantıya çağrılan subayların büyük çoğunluğu var güçle savunmaya devam edilmesinden yana olup bu işi başarıya ulaştıracak birçok ölçemi de sıralamışlardır. Yalnız beş kişi savunmanın imkânsız veya faydasız olduğunu söylemiştir. Kurmay Yarbay Nihat şunu da belirtir (S. 564) : “Âyandan Mahmut Şevket Paşa ile ferik (tümgeneral) Hüseyin Hüsnü Paşa dahi hazır iken Şevket Paşa imzalamadan savuşmuş ve Hüsnü Paşa rahatsızlığına binaen gitmiştir”.

Bilindiği gibi az sonra Bâbîâlî baskını üzerine Mahmut Şevket Paşa Sadrazam olacaktır. Hüseyin Hüsnü Paşa ise 31 Mart olayı üzerine Selânik’ten İstanbul’a gelen “Hareket ordusunun” ilk komutanıydı.

O sırada her eli silâh tutanın cepheye gitmesi düşüncesi de belirmiştir. Sadrazamın Genel Karargâha çektiği 24 Teşrinievvel (16 Kasım) günlü tel bunu gösterir (Nihat, S. 567) :

“Şark ordusundan birçok efradın her ne sebebe mebni ise âr-ı firarı irtikâp etmeleri (kaçmaları) Memaliki Osmaniyenin her tarafında olduğu gibi buraca dahi amîk bir teessürü mucip olarak ellibin kişilik bir içtima aktedilmiş ve bunlar meydanı harbe gelmek istemişlerse de lüzum görülmeyerek yalnız takviyei maneviyat için elli natuk âlimin izamı takarrur etmiştir. Nereye gönderelim?”.

Özet olarak Çatalca’da düşmanın durdurulmasında Kâmil Paşa’nın azm, sebat ve kavrayışının büyük etkisi olmuş olduğu Genelkurmayca bu işle görevlendirilen ve dosyalar üzerinde çalışan bir Kurmay tarihçi tarafından belirtilmektedir.

Kâmil Paşa’nın iki ay kadar süren son sadareti İnkılâp Tarihimizin C. II., K. II ve IV ünde ayrıntılı olarak vardır. Üzerinde durmıyacağız. Yalnız Bâbiâlî baskını ele alacağız.

23 Ocak 1913 günü aldatılmış olup olay sırasında öldürülecek olan harbiye nazırı Nazım Paşa’nın da kapalı onayiyle Bâbiâlî’yi basan İttihatçılar bu eylemlerini yerinde göstermek için Kâmil Paşa Edirne’yi Bulgar’a veriyordu ve Enes-Midye hattını kabul ediyordu, yalanını ortaya atmışlardı ve birçok yazar hattâ Harp Tarihi Dairesi adına yazan bir tarihçi bugüne dek bilerek bilmiyerek bunu tekrarlaya durmuşlardır. Bunun gerçeğe hiçbir ilgisi olmayıp Kâmil Paşa Hükümeti Büyük Devletlere verilmek üzere hazırladığı notada Edirne’nin bu devletlerin korunması altında Müslüman bir valinin yönetiminde özgür, bağımsız ve yansız bir kent durumuna, getirilmesi istenilmiştir.

İttihatçılar ise yalanlarını tutturabilmek için bu nota tasarısını saklayıp kendilerinin verdikleri karşılıkta Edirne’nin ikiye bölünüp Meriç’in Batısında kalan kısmının Bulgar’da Doğudaki kısmının da Osmanlı’da kalmasını önermişlerdir.

Bunlar ayrıntılı olarak T. İnkılâp Tarihi adlı eserimizde, anlatılmıştır. Büyük Devletlere verilecek nota tasarısının metniyle fotokopisi 117 sayılı Belleten’de yazdığımız “Yeni bulunan bir belge dolayısıyla” başlıklı yazıda (S. 103-114) bulunmaktadır. Bu yazımızda İttihatçılar işbaşına geçtikten sonra verdikleri notanın metni de vardır.

Bu baskın olayının tepkilerini, Mithat Sertoğlu'nun Belleten'de²¹⁹ çıkan "Balkan Savaşı sonlarında Edirne'nin kurtarılması hususunda hemen teşebbüse geçilmesi için Atatürk'ün harbiye nezaretini uyarısına dair bilinmeyen bir belge" başlıklı yazısının ışığında, baskından önceki İttihatçı çabalarıyla birarada incelemek ilginçtir.

Baskın hazırlıklarını en iyi anlatan Talât Bey'in Viyana'da bulunan Babanzade Hakkı, Cavit ve Hüseyin Cahid (Yalçın) a gönderdiği 1 Ocak 1328 (14 Ocak 1913) günlü mektuptur²²⁰. Ona göre İttihat ve Terakkiden olan başlıca kurmaylarla bir toplantı yapılır. Bunlar arasında Fethi (Okyar) de vardır. Bilindiği gibi kendisi o sırada Bolayır'daki "Bahr-i Sefid Boğazı Kuvay-ı Mürettebesi"nde kurmay başkanı ve Mustafa Kemal de harekât şubesine bakan kurmaydır. Fethi daha yaşlı ve işte eski olduğundan önde görünmekte ise de dürtücü kuvvet Mustafa Kemal'dir²²¹ ve Talât'ın andığı İttihatçı kurmaylarla yapılan toplantıda varılan karar daha önce Bolayır'da Fethi ile Mustafa Kemal arasında kararlaştırılmış olana uymaktadır. Buna göre başarılı bir saldırı yapılamazdı ve Kâmil Paşa Hükümetinin barış yapmasını beklemek, ne yapılacaksa ondan sonra yapmak gerekiyordu.

Dolayısıyla bu karara rağmen yapılan baskın olayı Fethi ile Mustafa Kemal'i şaşırtır. Onlar da doğal olarak "Kâmil Paşa Edirne'yi veriyordu, onu kurtarmak için ortaya atıldık" yalanına inanmışlardı. Bu inanış içinde olarak, Mithat Sertoğlu'nun yayınladığı yazıyı yazmışlardır. Bu, yazı aynı zamanda sadrazam olan harbiye nazırı Mahmut Şevket Paşa'ya gönderilmiş iki imzalı ve Kânunusani 1328 (4 Şubat 1913) günlü mektuptur²²².

²¹⁹ C. XXXII, Sayı 128, Ekim 1968, S. 459 v.d.

²²⁰ Metin Cavit Bey Hatıratlarının 174 sayılısında bulunur. Tanin 24 Şubat 1944. Sureti için Bk. H. B., T. İnkılâbı Tarihi C. IV. S. 277 v.d.

²²¹ Murat Sertoğlu'nun yayımladığı belge, kendisinin belirttiği gibi onun el yazısıyledir ve üslup da onundur.

²²² Bu mektup baskından yirmi beş gün ve yeni hükümetin Büyük Devletlere verdiği, Edirne'nin ikiye bölünmesini, Meriç'in sağında kalan kısmın Bulgarlar'a verilip soldakinin bizde kalmasını öneren notasından (30 Ocak 1913) beş gün sonra yazılmıştır. Doğal olarak iki yazar Kâmil Paşa'nın Edirne'yi Bulgar'a bırakmayıp Büyük Devletlerin korunması altında bir Müslüman Valice yönetilecek bir kent olmasını önerdiğini bilmiyorlardı.

Fethi ve Mustafa Kemal Beyler 4 Şubat 1913 gününde siyasal durumu şöyle görmektedirler²²³:

“Muhasımın²²⁴ Edirne’yi vermemek iddiasında bulunan Osmanlı notasına karşı muhasamayı ilân eylemekle cevap verdiler. Osmanlılar cihetinde 10 Kânunusani 328 (23 Ocak 1913) darbe-i hükümetini ika edenler tecziye edilmedikten başka mühim memuriyetlere geçirilmesinden Osmanlı kabinesinin darbe-i mezkûreyi vucude getiren hareket-i fikriyeyi takdir eylediği ve nümayişçilerle tevhid-i fikir ve mesai eyleyeceğini işrab eyliyor.”

Burada Fethi ve Mustafa Kemal Beyler Mahmut Şevket Paşa’ya: mademki baskıncıları cezalandıracağın yerde mühim mevkilere getirdin ve onlarla işbirliği yaptın baskından sonrumlusun, diyor ve şöyle devam ediyorlar :

“Osmanlı efkâr-ı umumiyesi sakıt kabinenin iltizam-ı meskenetle Edirne’yi düşmana vermeye razı olduğuna ve yeni kabinenin namus-u millî ve askeriyi iade ederek henüz düşman elinde bulunan²²⁵ Edirne’nin Osmanlı ordusunun hareket-i taarruziyesiyle tahlis olunacağına mutmaindir. Vilâyatta *hükümetin teşvikatiyle* harbin idamesi lehinde tezahürat uyandırılmıştır.”

İmlediğimiz kısımda yazarlar savaşın uzatılması için yapılan gösterilerin halktan gelme olmadığını imledikten sonra 4 Şubat 1913 günündeki askerlik durumuna geçerek şunları yazmaktadırlar.

“10 Kânunusani 328 (23 Ocak 1913) denberi²²⁶ vaziyet-i askeriyeye bir tebeddül-ü mühim yoktur. İzmir ve Bandırma cihetlerindeki sevkulceyş ihtiyatlarının vapurlara irkâp hazırlıkları yapıyor. Anadolu’dan başka celbedilecek kuvvet yoktur. Efrad-ı millettin eli silâh tutan yüzbinlerce kişiden istifade edileceğine dair bir hareket meşhut değildir.”

Bunun arkasından yazarlar durumun tartışılmasına geçip bundan çıkarttıkları sonucu şöyle belirtirler :

“Milletin ve efkârı umumiyenin aldatılmaması ve kabinenin, kendi iddiasını tekzip eylememesi için, düşman ordusunun faikiyeti

²²³ Murat Sertoğlu, anılan yazı S. 467.

²²⁴ Düşmanlar.

²²⁵ “Kuşatması altında bulunan” anlamında yazılmış olmalıdır; yahut da “bulunmayan” olmalıdır.

²²⁶ Yani on iki günden beri.

adediye ve sevkulceyşiyesini kat'î ve azimli bir hareketi taarruziyye ile telâfiye karar verdiğine hükmetmek lâzım gelir. Filvaki bundan başka türlü karar verilemez”.

Bunu dedikten sonra iki yazar askerlik bakımından yapılabilecekler üzerinde dururlar.

Mustafa Kemal bunları yazarken Kâmil Paşa hükümetinin Edirne ile ilgili kararı üzerinde aldatılmış olduğu gibi, yeni hükümetin kararları üzerinde de aldatılmış bulunuyordu. Çünkü Mahmut Şevket Paşa'nın düşüncelerini ve İstanbul'da tasarlananların içyüzünü bilmiyordu. Yeni hükümet ne “eli silâh tutan yüzbinlerce kişiden istifade”yi, ne de “Milletin ve efkârı umumiyenin aldatılması ve kabinenin kendi iddiasını tekzip eylememesi” gibi namus ve şeref duygularının zorunlu kıldığı düşünce ve eylemlere bağlanmayıp yalnızca öz durumunu berkitmek için kendi adamlarını önemli yerlere yerleştirmeye bakıyordu. Fethi ve Mustafa Kemal Beyler, Mahmut Şevket Paşa'nın günü gününe tuttuğu notlarda belirttiği “fikriyatı” bilselerdi ona büsbütün karşın olurlardı. Yeni Sadrazam şöyle yazmaktadır ²²⁷ :

“10 Kânunusani 328 (23 Ocak 1913) günü saat 8'de (20'de) Sadarete tayin olundum. O gece sabaha kadar uyudum. İlk gün kabine teşkili ve asayişin iadesiyle uğraştım. O günden itibaren her gün kabine toplandı. Nazırların büyük kısmı harp taraftarı idi. Enver Bey ve genç subaylar da böyle düşünüyorlardı. Ben askerî ve siyasî vaziyetimize nazaran harbi münasip görmüyordum. Harbe karar verilirse istifa edeceğimi söyledim. Onun üzerine hükümette itidal fikri hasıl oldu. Nihayet 17 Kânunusani 328 (30 Ocak 1913) günü öğleden sonra saat iki buçukta Devletlerin notasına cevap verildi”.

Şunu da belirtmek gerekir ki ne savaşı sürdürmek isteyen hükümet üyeleri, ne de Enver gibi İttihatçı subaylar, Fethi ve Mustafa Kemal'in düşündükleri “Efradı Milletten eli silâh tutan yüzbinlerce kişiden istifade” etmek ölçemini akıllarına bile getirmiyorlardı ve bu yolda hiç bir şey yapmamışlardı. Onlar yalnızca eldeki kuvvetlerle bir süre dayanarak yaptıkları baskının sırf erki kapmak için olmadığına halkı inandırmak istiyorlardı.

²²⁷ Bk. “Hayat” dergisinde Mahmut Şevket Paşa'nın günü gününe tuttuğu notlara (I Ocak 1965 v.d.)

Bunları, zamanın en büyük uz kişininin Bâbîâlî baskını üzerindeki görüşünü hatırlatmak için andık.

Bilindiği gibi çok geçmeden Bulgarlar'ın Edirne'yi saldırı ile almaları üzerine İttihat ve Terakki hükümeti panik içinde Edirne ile birlikte hemen bütün Trakya'yı Bulgara bırakıp Enes-Midye çizgisini sınır olarak kabul edecektir. (Londra barış antlaşması 30/5/1913).

Bunun arkasından Osmanlı'dan alınan toprakların paylaşılmasında anlaşamayan Balkanlılar aralarında savaşa tutuşurlar, Bulgaristan ezilir, Osmanlı hükümeti de Edirne'yi kolayca geri alır ve İstanbul antlaşmasıyla (29/9/1913) Doğu Trakya bizde kalır.

KÂMİL PAŞA'NIN SİYASAL FELSEFESİ

Siyasal yaşantısı boyunca Kâmil Paşa'nın esas felsefesi meşru olmayan kimse, kurul ve kuvvetleri devlet işlerine karıştırmamak, Padişahın müdahalesini de Tanzimat ilkeleri içinde tutmak ve bağımsız olarak iş görmek olmuştur. Bu düşünce ve inançla davrandığı için ilk iki sadaretinde Abdülhamit ile saray adamlarını, üçüncüsünde İttihat ve Terakki'yi ve dördüncüsünde İtilâf ve Hürriyeti karşısında bulmuştur.

Bu son iki takımın biteviye can sıkıcı ve saçma müdahalelerinden usandığı için onların ileri gelenlerine yüz vermez olmuş ve böylelikle onlar ve yazarları her vesile ile ona karşın konuşmuş ve yazmışlardır.

Eğer O, Abdülhamit ve saray adamlarına, ikbal ve çıkar düşüncesiyle uyarak iş görmeğe razı olsaydı, 1893 yılından, yani sadarettten çekilişinden iki buçuk yıl kadar sonra başlayıp ta meşrutiyete dek hiç arkası alınamayan iç ayaklanma ve dış müdahalelerin güçsüz bir kukla sadrazam olarak seyircisi olurdu.

Aynı düşüncelerle İttihatçılara uyarak yerinde kalsaydı Hüseyin Hilmi, İbrahim Hakkı ve Sait Paşa'lar gibi binbir yanlış ölçem yüzünden devletin yine iç ayaklanmalar ve dış müdahaleler içinde erimesine sorunlu bir seyirci olarak kalırdı.

İtilâfçılara gelince, onların da hiç bir değeri olmadığından kendilerine yüz vermesi ve saçma sapan isteklerine göre iş görmesi düşünülemezdi.

Bu anlayış, görüş ve koşullar içinde o, altı yıllık ilk sadaretinde Osmanlı Devletinin bir kazaya uğratılmadan nasıl yöneltmesi gerektiğinin örneğini vererek ve ilkelerinden fedakârlık etmeyerek iş görmüş, manen eli ayağı bağlanmasın diye Abdülhamid'in ihsanlarını kabul etmeyerek Padişahın kuşkularını üzerine çekmiş ve bu yüzden sadareten uzaklaştırılmıştır. Yeniden işbaşına geçtikçe de hep aynı ilkelere uyararak iş görmek istediğinden çekilmek zorunluğunda kalmış veya ona daima en tehlikeli zamanlarda başvurulduğundan durumu düzeltilmesine vakit bırakılmadan düşürülmüştür.

ZİRAAT BANKASININ KURULUŞU

Yukarıda Kâmil Paşa'nın Ziraat Bankasının kurucusu olduğunu belirtmiştik. Onun önem verdiği her konu için yaptığı gibi bu işde de çok direndiği görülür. Hilmi Kâmil Bayur'un anılan eserinde (S. 91-93) bulunan 24 Nisan 1299 (6/5/1883) günlü yazısında bu sorun üzerinde birtakım incelemeler ve malî hesaplar yapmış olduğu görülmektedir. Aynı yılda onun bu konu üzerinde henüz yayınlanmamış iki yazısı daha evrakı arasında bulunmuştur.

1883 yılında kendisi Evkaf Nazırındır. Sadrazam Sait Paşa ise Mithat Paşa'ca kurulmuş olup zamanla işlemez bir duruma gelmiş olan "memleket sandıklarının", "menafi sandıkları" adı altında yeni bir biçime sokmaya kararlıdır. Gerek Hilmi K. Bayur'un eserinde bulunan demin andığımız yazıdan, gerekse aşağıda göreceğimiz iki belgeden anlaşılan şudur ki Kâmil Paşa o sırada doğrudan doğruya çağdaş anlamıyla bir Ziraat Bankası kurulmasını istemiş ve varılan sonuca bakılırsa buna Sadrazamla Meclisi Vükelâyı razı edemiştir.

Aşağıda görülecek ilk belge bir Ziraat Bankası nizamnamesi taslağıdır. Bunu belki oğün Meclisi Vükelâda bahis konusu eylemek üzere göreneğinde olduğu gibi ileride temiz etmek üzere ilk eline geçen kâğıda yazmıştır. Akkâ mutasarrıfının bir mektubunu kapsayan o kâğıt sayesinde yazının azçok tarihi anlaşılmaktadır. Mektup (Belge 4 ve 5) 30 Temmuz 1299 (11/8/1883) tarihli olduğuna göre Kâmil Paşa taslağının Ağustosun ikinci yarısında yazıldığı anlaşılmaktadır. Kendisi konuyu çok incelemiş ve üzerinde uzun düşünmüş olduğu için böyle ivedilikle bir taslak hazırlamış olması doğal sayılabilir.

Belge aşağıdadır (B. 5 ve 6):

“*Birinci madde :*

“Tevsi-i ziraat vasıtasıyla ahalinin servetini arttırmak maksadı . . . na mebni Memaliki Şahanede bir ZİRAAT BANKASI küşadiyle zürra ahaliye yüzde altı faiz ile akça ikraz olunacaktır.

“*İkinci madde :*

“Bazı vilâyatta ahalinin mahsulâtından senevî yüzde bir alınarak teşkil olunan sermayeden tertip olunan Menafi Sandıklarının idareleri ahali tarafından müntehap komisyonlara havale kılınmış ise de işbu komisyon azalarının muamelâtı sarrafiyyeye killeti vukuflarından naşi mevcut olan sermayeyi hakkiyle idare edemedikleri cihetle muhtacin-i zürra bu teşebbüsten lâyıkiyle istifade edememiş ve ikraz olunan akçaların bir kısmı mümteniül-husul hükmüne girmiş olduğundan badema bu sermaye Bank-ı Osmanî vasıtasıyla idare ve ikraz olunmak üzere hususiyet-i mevkiyyesi olan Hicaz ve Yemen Vilâyetleri müstesna tutularak sair Vilâyat-ı Şahanede gelecek 1300 sene-i maliyesinden itibaren 1304 senesi nihayetine değin beş sene müddet mahsulâtta canibi mirî için alınan öşürden maada yüzde bir dahi Ziraat Bankası sermayesi için alınup Bank-ı Osmanîye teslim olunacak ve bu sermaye daima ahalinin malı olacağı gibi işbu sermayenin ahali-i zürraa ikrazından hasıl olacak . . . nin mecmuu re’sülmale ilâve kılınacak ve Bank-ı Osmanî bu sermayeyi Devlet-i Aliyyenin himayesi tahtında emaneten idare ve canibi hükümetten işbu Nizamname hükmüne muvafık olarak kendisine verilecek talimat ve mukavelename mucibince ahaliye iade edip yalnız mezkûr sermayenin senevî baliğ olacağı miktardan yüzde yarım komisyon alacaktır.

“*Üçüncü madde :*

“Marüzzikir Menafi Sandıklarında nakden ve seneden mevcut olan mebalığın muhasebeleri mahalleri meclislerinde bilreviye her ne miktara baliğ olursa mebalığ-i mezkûre defteriyle maan bâsenet Bank-ı Osmanîye teslim kılınacak ve Bank idaresi işbu mebalığın nukudunu hemen ve senedata merbut olanları şürotu asliyelerine tevfiikan miatları hulûlünde istihsal ve Hükümet marifetiyle Ziraat Bankası sermayesine ilâve edecektir.

“Dördüncü madde :

“Zikrolunan aşar-ı şer’iyyenin hükümet muaşşirleri²²⁸ tarafından hîni ta’şir ve istihsalinde Ziraat Bankası sermayesi için umum mahsulât-ı öşriyyeden yüzde bir yani on kile zahire verenden aynen bir kile zahire ve on kuruş bedeli öşür verenden bir kuruş alınacaktır.

“Beşinci madde :

“Mezkûr beş sene zarfında bazı kazalarda duçarî kaht-ü galâ olacak olursa kahıt senesi o misillü kazaların mahsulâtından Ziraat Bankası için bir şey alınmayıp o senenin mürettebi senîn-i muayyeneyi teakup eden diğer bir sene mahsulâtından istihsal olunacaktır.

“Altıncı madde :

“Her kazada berveçhi muharrer muaşşirler vasıtasıyla istihsal olunacak yüzde bir mahsulâtın miktarı aynen ve nakden her kaç balığ olursa o kazanın Meclis-i İdaresinde bittetik her sınıf mahsulâtın bedelât ve nakdin alınan mikdarları mübeyyin iki nusha olarak icmal defteri tanzim ve zîri Heyet-i Meclis tarafından temhir olunarak bunun bir nushası Merkez-i Kazada hıfz ve diğer nushası o kazanın merbut olduğu Mutasarrıflığa gönderilip Mutasarrıflık merkezinde dahi mahsusen tutulacak deftere aynıyle kaydolunduktan ve Meclis-i İdare-i Livada mezkûr defterin asliyle kaydı tatbik olunarak kaydın zîri Heyet-i Meclis tarafından temhir ve asıl defterin zîrine dahi “kaydolunmuştur” ibaresi bittahrir Meclisi İdare mühürü ile keza temhirden sonra Merkez-i Vilâyete takdim olunacaktır.

“Yedinci madde :

“Bu veçhile kazayay-i mülhikadan gönderilecek defterler Merkez-i Vilâyete vürut ettikçe muhasebe-i vilâyette mahsusen tutulacak deftere kaydolunup hitamında aynen alınan mahsulâtın her kalemi yekûn ve bedelen istifa olunan akçanın miktarları cemedilerek cümlesinin balığ olacağı yekûnlar yazı ile şerholunduktan sonra Meclis-i İdare-yi Vilâyette karz defteriyle bittatbik işbu icmalin zîri Meclis-i mezkûr heyeti tarafından temhir kılınacaktır.”

İkinci belgenin baş kısmı bulunamamıştır. İçinde: “Gelecek 1300 senesi Martundan itibaren” sözünün bulunmasından onun

²²⁸ Toprak ürünlerinin öşrünü (onda birini) hükümet adına toplamakla görevli olanlar.

1883-1884 yıllarından birinde 13 Mart 1884 den önce yazıldığı anlaşılır. Sonunda “muhat-ı ilm-i âli-i vekâletpenahileri buyruldukta” denilmesinden Padişahın vekili olan Sadrazam Sait Paşa’ya hitab edildiği belli olur.

Belgede “menafi sandıklarının” iyi işlemedikleri anlatılmakta, bir Ziraat Bankasının kurulması, bu yapıncaya dek de işin Osmanlı Bankasınca görülmesi ileri sürülmektedir. Amacın yerli bir bankanın kurulması olduğu başta bulunan “... bu sermayenin memleketçe tedarik ve istihzarı evlâ ve her türlü mahzurdan salim ve müberra olacağından...” denilmesinden anlaşılır.

Belge aşağıdadır (B. 7 ve 8) :

“.. bu sermayenin memleketçe tedarik ve istihzarı evlâ ve her türlü mahzurdan salim ve müberra²²⁹ olacağından ve eğerçi bu maksada hizmet etmek üzere mukaddema bazı vilâyetlerde Menafi Sandıkları tesisıyla ahalinin mahsulâtından birkaç sene müddet için yüzde bir alınarak mezkûr Sandıklara sermaye ittihaz edilmiş ve bazı mahallerde işbu yüzde bir elyevm alınmakta bulunmuş ise de Vilâyetlerde bu sermayelerin ikraz ve idaresine memur olan ümena, muamelâtı sarrafiyyeye âşina olmadıkları gibi güya sermayeyi çürüt-

²²⁹ Kâmil Paşa’nın yabancı sermaye ile ilgili görüşü Maarif Nazırı bulunduğu sırada yazdığı 27 Ramazan 1298 (23/8/1881) günlü lâyhada vardır (Bak. H. K. Bayur, S. 90 ve 92). Doğal olarak bu görüş Kapitülasyonlar evresine aittir.

Lâyihada genel olarak yabancı sermaye için şöyle denilmiştir :

“Memaliki Şahanenin vüsat ve cesametine kıyasen ahalinin serveti kalil olduğundan vilâyetlerde nafıa işlerinden değerli bir şey yapmak yahut cesimce maden veya fabrika işletmek için Avrupa’dan sermaye celbine olan ihtiyaç inkâr edilemez ise de bu halde de Memaliki Şahanede ecnebi alâkası arttıkça ecnebi nüfuzu tezayüt ve bunun artması nisbetinde Devletin nüfuzu tenakus eyleyeceğinden ecnebi sermayeleri pek zarurî olan ahvalde acı bir ilâç gibi kullanılmalıdır”.

24 Nisan 1299’da (6/5/1883) Evkaf Nazırı iken yazdığı bir lâyhada demiryollarının gereksiliği üzerinde durarak şöyle der (Aynı eser, S. 92) :

“Bunun inşası ise ecnebi sermayesine muhtaç olacağı şüpheden arî olup bu hususta, yani Memaliki Şahanede ecnebi alâkasının tezayüdü bahsında, bazı mahzur mütalâa olursa da şömondöfer inşası halinde ahalice olacak istifadeden başka Devletçe hasıl olacak kuvvet, melhuz mahzura galip geleceği ve bunda düşünülen mahzur, bütçe açığının devamında görülen muhataraya nispetle pek dún kalacağı cihetle mahalline göre ecnebi sermayesinin münasip şeraitle istimali tecviz olunabilir”.

Bu yazılar o sırada yabancı sermayeye karşı bir akının bulunduğunu da gösterir.

memek garazına binaen muhtacin-i zürrai bırakıp eshabı iktidara akça ikraz etmek yolunu tuttukları cihetle hem zürraa iane etmek maksadı husule gelmemiş ve hem de yine idare-i maslahat olunamıyarak sermayenin birçoğu telef ve heder olmuş olduğundan bu hale bedel zikrolunan yüzde bir mahsul gelecek 1300 senesi Martından itibaren beş sene müddet için sene besene Bankı Osmanîye emaneten teslim olunarak ve Menafi Sandıklarında nakden ve seneden mevcut olan mebalîğ dahi ona ilâve kılınarak emri idaresi mezkûr Banka havale kılınmış olsa Bank İdaresi, Şubesi olmıyan vilâyetlere icabına göre şubeler açarak Canibi Hükümeti Seniyyeden kendisine verilecek talimat mucibince mezkûr sermayeden muhtacin-i zürraa akça ikraz etmek umurunu ifa edebilir ve bu işi, ötedenberi sayesinde iktisabı servet ve sâman eylediği Memalik-i Şahane için meccanen göremezse hasıl olacak sermayenin mikdarına göre senevî yüzde yarım kadar bir komisyon dahi verilir. Bu suretle istihzar olunacak sermaye varidat-ı öşriyyenin mikdarına nisbetle senevî beşer yüzbin liradan beş senede iki milyon beşyüzbin liraya baliğ olursa ve şimdiki Menafi Sandıklarının ilâve olunacak mevcudundan dahi bir beşyüzbin lira hasıl olursa yekûnu üç milyon liraya reside olacağından bu sermayeden evvel emirde zürra ahalinin yüz kuruşdan bin kuruşa kadar muhtaç olanlarına ve mezkûr sermaye işliyecek faizinin inzimamiyle iki misline baliğ oldukça kezalik zürradan tevsi-i ziraat için iki bin kuruşa kadar ihtiyacı olanlara ve hakeza ilerde sermaye kat kat tezayüd ettikçe üç bin ve daha ziyade akçaya muhtaç olan eshabı ziraata ikraz olunur.

Bu takdirde birinci seneden ahaliye akça ikrazına bed' olunarak beşinci sene nihayetinde lâ-akal üçyüz bin kişiye akça idane (ödünç) edilmiş bulunacağından ahali selmcilerin (tefecilerin) gadrinden kurtulup bundan on seneye kadar yedi, sekiz milyon liranın ziraat ve felâhata sarfolunması servet-i ahalinin tezayüdüne ve bu servet nisbetinde varidatı Devletin terakkisine ne derece hizmet edeceği ve bu minval üzere serveti memleketin tezayüdü Ticaret ve Senayiın terakkisine de medar olacağı varest-i beyan olduğundan suveri maruza Meclis-i Âlice esasen kabul buyurulduğu takdirde sermaye ittihaz yüzde bir mahsul ahaliden ne yolda istifa olunup Banka nasıl teslim olunacağına ve Bankdan ahaliye ne veçhile ikraz olunup alınacak senet ve şart-ı idane mucibince bir medyun ifay-ı deyn etmediği ve iki sene kendisine mühlet verilerek yine deyninin ifasında ihmal eylediği takdir-

de hîni istidanede (ödünç alma) terhin eylemiş olacağı tarla ve yahut mülkünün mahallî Meclis marifetiyle bilmüzayede takarrur edecek bedeliyle teferrüğüne kariyyesi ahalisinden tarla veya mülke ihtiyacı olanların hakkı rüchaniyeti olmak üzere ne vechile fûruht olunacağına ve Ticaret Nezaret-i Celilesinde sene besene Bank ile muhasebe görülüp hulâsa-i muamelât gazetelerle ilân olunarak ahalinin işbu sermayesi Devletçe taht-ı teminde bulundurulacağına ve teferrüat-ı sairesine dair bir Nizamname Lâyihası dahi tesvid ve arz olunacağı ve bâlâda beyan kılınan Teşkil-i Nevahi Nizamnamesinde kaza kaymakamlarına kadar tayini vezaif olunduğu misillü o yolda Vali ve Mutasarrıflara dahi terettüp eden vezaif ilâve kılınacağı muhat-ı ilm-i âlî vekâletpenahileri buyuruldukta olbapta”.

ZİRAAT BANKASI KONUSUNU DA İÇİNE ALAN BİR HÜKÜMET PROGRAMI

Kâmil Paşa Sadrazam olduktan sonra Ziraat Bankasını kurmak işine girişecektir. Bu konu sosyal ve ekonomik kalkınma amacını güden bir hükümet programı içinde ele alınmıştır. Program bir Encümeni Vükelâ mazbatasıyla Padişaha sunulmuştur. Onun bazı kısımları Hilmi K. Bayur’un anılan eserinde vardır (S. 167 v.d.). İlginçliği dolayısıyla aşağıya tümünü koyduk. Orada ele alınan konuların çoğu, zamanla gerek Kâmil Paşa’nın, gerekse ondan sonra gelenlerin evresinde gerçekleştirilmiştir. Mazbata 29 Muharrem 1305 ve 5 Teşrinievvel 1303 (17 Ekim 1887) tarihlidir. Sadrazamdan başka onu Adliye Nazırı Cevdet (tarihçi), Hariciye Nazırı Sait²³⁰, Ticaret ve Nafia Nazırı Zihni, Maarif Nazırı Münif Paşa ve Beylerle Şurayı Devlet Reisi Arifi Paşa imzalamıştır.

Bundan on ay sonra Ziraat Bankası kurulur²³¹. Tekrar ediyoruz, bu Bankanın başında bulunanlarca, yalnız Mithat Paşa’nın kurucu olarak gösterilmesi ve Kâmil Paşa’nın hiç anılmaması haksızlık ve takdirsizliktir.

²³⁰ Sadrazam Küçük Sait Paşa ile karıştırılmamalıdır.

²³¹ Onun nizamnamesi 19 Zilhicce 1305 ve 15 Ağustos 1304 tarihlidir (27/8/1888) Bk. Düstur I. terip, C. 6 (1939 baskısı), S 136, No. 37.

صوف بنده طالع بره استخوانه الهه
عدله بر اهل و عقبه ايمن مقدر کار الاله
افکار محمد بي دور ملک عدلند قابل دلکند
اسلامه رسا سنا عقدا را اهلان
اقتضایه بیه عالی هدیه ای صفا بر مایه
محمد بن سنانی حامی و امیر اهل دور
اسلامت انکار خاندان ارشد است ۱۱ اسیر دور
اعقبه بنا به سوره اسلام قلعه فرقه بر اهل دور
ما به ما بدینا خود بر طرفی سفارتم قدرتم
کلمه اول دوازدهم خا بر سوره بر کلمه اول
ایضا به سوره ما به ما بدینا خود بر طرفی سفارتم قدرتم
اقتضایه بر سر از اهل دور بر مقدر کار الاله
تایید هدیه اهل دور
به حال دایم ملاحظه جنبه و نقد کلمه اول ما به ما بدینا خود بر طرفی سفارتم قدرتم
در اظهاریت ای دور برین به سوره بر کلمه اول
اقتضایه بر سر از اهل دور بر مقدر کار الاله
ایضا به سوره ما به ما بدینا خود بر طرفی سفارتم قدرتم
ملاحظه ملاحظه اول - چند اینه مات به سوره مقدر کار الاله
نقد بر سر از اهل دور بر مقدر کار الاله
ملاحظه ملاحظه اول - چند اینه مات به سوره مقدر کار الاله
نقد بر سر از اهل دور بر مقدر کار الاله

B. 1 — Kâmil Paşa'nın düşüncelerini o anda eline düşen her hangi bir kâğıda yazdığını gösteren bir zarf. Onun her iki yanı ve hattâ iç kapağı yazıyla doludur. Yukarıda görülen vecizeler bu ve buna benzer kâğıtlardan derlenmiştir. Zarfın fransızca yazılmış yüzü görülmektedir.

اغنية بوش في خدمته كغاية الكثرة ديدوز غفصه دي تا يور
صفت آستان حلاوه و حرام نكته اجبار شاه و شاه زور بين
نشوينا بر عمر عظيمه افق بويته دره انفسه الطيب
رويه دره و زانيز ذات شاهاني درك شفته دره و غفصه
انگله دره نبيد ايلوا و سحر اجبار شاهاني داي
نيز باز در اول



بر قسدي چه عهد كندت اگله و بولكونه باره و انتم
عقابه بنيندر
بدينه و جدت حكيم اجبار شاهاني دكلار
و از دره كلاه بودت جو جيند جيند و انتم
بره كى بدنه انتم اول انتم سعاده و ايرت شاهاني
تسليم

B. 2 — B. 1'de görülen zarfın arkası. Mührün kime veya nereye ait olduğu anlaşılamamıştır.

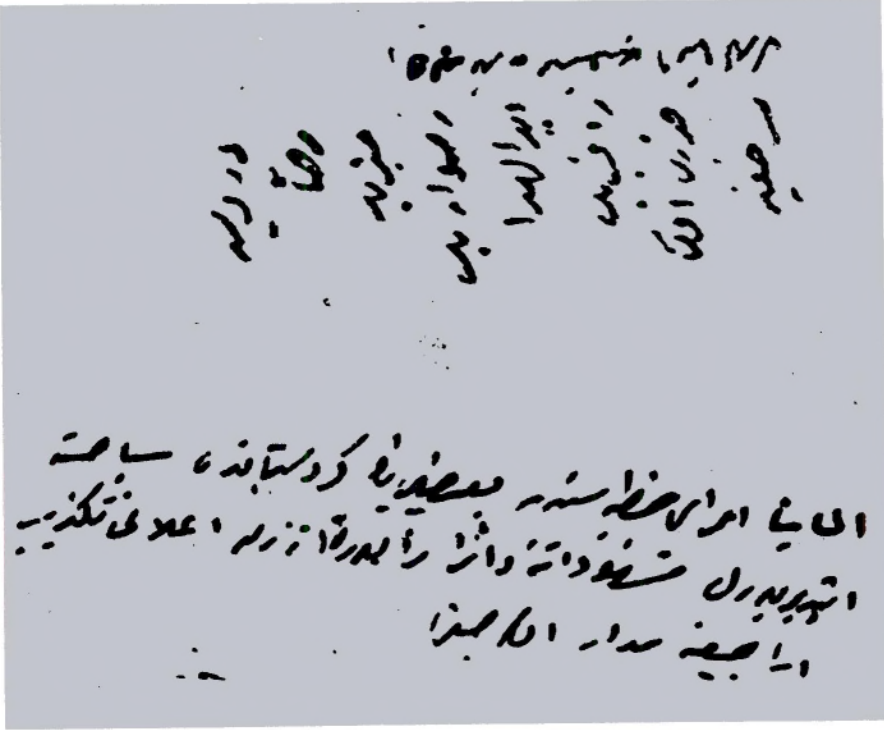

B. 2a. — B. 1'de görülen zarfın iç kapağı. Kâmil Paşa burada Devlet işlerine biteviye karışıp onları bozan ve Padişahın kuruntusunu ve işkallerini kıskırtan bir kaç saray adamının adını sıralamıştır.

قولوی صیبه صیبه اطبه کلمه اولیغ و مخدوم کلمه برجهده زوانی نزدیک جمع ایلمکده و دیار خلقت نظر وقت حلیه اتمکده
اولیغی و اصل سوغه ایله اولیغ منی حد معرفت و معرفت و معنی خاور ایلمی قلم کلمه تیریات و صلاح لایق ایلمی مقصدی
امروزه جناب خدیو شهیدنده اولیغی قنای حقیقه زید بایرند عارف بی قولوی طایفه باندن اولیغ سلیغ اولیغ آسوجو
شیکفت قلبه حقیقه و اولیغ ایلمی تائیر ایلمی کلمه ایلمی عارف صفت حال صمدانده تالی ایلمی ایلمی
عکله ایلمی استک برترده اولیغ حالده اسبوعریضه عیدانده تخریب ایلمی اطیانن زانی و تصویب اولیغ
حکایت اطبا بارن کلمه اولیغ مخدوم طریقی حکمت قولوی صفت ایلمی برصالحه اولیغ هکله قدر تداویس اعتنا اولیغده
ایلمی کلمه بافقده اولیغ اطبا بوقیستی ردوی کی هکلس معتدل بر ایلمی کیمس زومنی سیر اتمکده اولیغده و بوزده
اولیغ منصفه بی او حالده بیوه کلمه اولیغ و دیگر مخدوم اولیغ برده کورده نص اولیغ اولیغ اولیغ بود کورنده و ده
اولیغ مغایرت ایلمی اندیشی قولوی دغوی ایلمی برجات ایلمی کلمه کورده کورنده اولیغ اولیغ اولیغ اولیغ
ده صفت حمت کلمه مغایرت اولیغ ایلمی اولیغ حقیقه اولیغ حقیقت و نفس ایلمی اطیانن اولیغ اولیغ اولیغ اولیغ
ظرف منکره اطبا درت دفع کلمه ایلمی ایتمه صیبه صیبه عرفت عارفانم بوند عبادت اولیغ مخدوم کورنده
برجهده زوانی نزدیک جمع اتمکده اولیغ کلمه طایفه بوند برجهده مقدم ایلمی برادری ابد برجهده بد و بر اعظم کلمه
و عباد کی او بوند بر ایلمی بر تعلیل کورنده کورنده کورنده کورنده کورنده کورنده کورنده کورنده کورنده
عبودت ایلمی اولیغ حقیق اولیغ بوند حقیق کلمه بر ایلمی اولیغ کورنده کورنده کورنده کورنده کورنده کورنده
ایستک ایلمی ایلمی ایلمی ایلمی ایلمی ایلمی ایلمی ایلمی ایلمی ایلمی ایلمی ایلمی ایلمی ایلمی ایلمی ایلمی ایلمی ایلمی
قند استک ایلمی ایلمی ایلمی ایلمی ایلمی ایلمی ایلمی ایلمی ایلمی ایلمی ایلمی ایلمی ایلمی ایلمی ایلمی ایلمی ایلمی
خلقت نظر وقت حلیه ایلمی ایلمی ایلمی ایلمی ایلمی ایلمی ایلمی ایلمی ایلمی ایلمی ایلمی ایلمی ایلمی ایلمی ایلمی ایلمی
حد عبادنن حلیه ایلمی ایلمی ایلمی ایلمی ایلمی ایلمی ایلمی ایلمی ایلمی ایلمی ایلمی ایلمی ایلمی ایلمی ایلمی ایلمی
اولیغ شکر ایلمی ایلمی ایلمی ایلمی ایلمی ایلمی ایلمی ایلمی ایلمی ایلمی ایلمی ایلمی ایلمی ایلمی ایلمی ایلمی ایلمی
هکله کمال ایلمی ایلمی ایلمی ایلمی ایلمی ایلمی ایلمی ایلمی ایلمی ایلمی ایلمی ایلمی ایلمی ایلمی ایلمی ایلمی ایلمی
ده صیبه اولیغی اولیغ راحت قلبه ایلمی ایلمی ایلمی ایلمی ایلمی ایلمی ایلمی ایلمی ایلمی ایلمی ایلمی ایلمی ایلمی ایلمی
ایلمی بر بر اولیغ حلیه ایلمی ایلمی ایلمی ایلمی ایلمی ایلمی ایلمی ایلمی ایلمی ایلمی ایلمی ایلمی ایلمی ایلمی ایلمی ایلمی
قند کمال ایلمی ایلمی ایلمی ایلمی ایلمی ایلمی ایلمی ایلمی ایلمی ایلمی ایلمی ایلمی ایلمی ایلمی ایلمی ایلمی ایلمی

ص ۱۱۱ ص ۱۱۰ و ۱۰۹
کلمه

B. 3 — Kâmil Paşanın Padişaha yazdığı hafiyelerden şikâyet mektubu.

کلیه
 بجز کورسهای مذکور در کتب و اختصار ادب و هواد که مورد مسامحه است اینها را در کتب و مؤلفه
 خدمت اینها در وقت مقرر معلوم و در ابتدا مبالغه چند نفر تا سبب آنها اینها را که کمتر برضای
 مسوولان است یکم بود و از آن بعد مقرر شد که در هر ساله برای اینها و بعد از آن چون کتب و مؤلفه
 ابعاد الحقیقه همان است که در ولایتها بوسیله این اقوام و ادارات مسوولان اداره می شود
 معالمت و مراقبت و تحقیق اینها را که بوسیله اینها در هر ساله در هر ناحیه از اینها در وقت
 اعیان آنها در این اقوام اینها را که در وقت مقرر در هر ساله از اینها در وقت مقرر
 کلامه در این ادارات و کتب و مؤلفه در هر ساله در هر ناحیه از اینها در وقت مقرر
 بود و بعد از آن در اینها در هر ساله در هر ناحیه از اینها در وقت مقرر
 بعضی سبب اینها را که در وقت مقرر در هر ساله در هر ناحیه از اینها در وقت مقرر
 اولاد و سایر اقوام و ادارات مسوولان در هر ساله در هر ناحیه از اینها در وقت مقرر
 ادارات و سایر اقوام و ادارات مسوولان در هر ساله در هر ناحیه از اینها در وقت مقرر
 معینی مقرر در هر ساله در هر ناحیه از اینها در وقت مقرر
 و بعد از این سایر اقوام و ادارات مسوولان در هر ساله در هر ناحیه از اینها در وقت مقرر
 حاصل از اینها در هر ساله در هر ناحیه از اینها در وقت مقرر
 در هر ساله در هر ناحیه از اینها در وقت مقرر
 اینها را که در وقت مقرر در هر ساله در هر ناحیه از اینها در وقت مقرر
 عدل از اینها در هر ساله در هر ناحیه از اینها در وقت مقرر
 در هر ساله در هر ناحیه از اینها در وقت مقرر
 بود و بعد از این سایر اقوام و ادارات مسوولان در هر ساله در هر ناحیه از اینها در وقت مقرر
 فایده از اینها در هر ساله در هر ناحیه از اینها در وقت مقرر
 بود و بعد از این سایر اقوام و ادارات مسوولان در هر ساله در هر ناحیه از اینها در وقت مقرر

B. 7 — "Menafi Sandıkları"nın durumu üzerine bir inceleme.

۱۷

زراعت ایلوم و تقویم حیات ایشیدیز و وزیر قور ایتیماس ایلدیز و هکذا ایلدیز ساریقات قات قات ایلدیز
او چیلدیز و دهانیا اچی بر حیا و لکله نواحه ایلدیز زراعت ایلدیز اولدیز حصار ایلدیز برنج سوز
اهالی اچی ایلدیز ایلدیز سوز زراعت ایلدیز ایلدیز ایلدیز ایلدیز ایلدیز ایلدیز ایلدیز ایلدیز
اهالی سلیدیز خدیزدیز خدیزدیز ایلدیز ایلدیز ایلدیز ایلدیز ایلدیز ایلدیز ایلدیز ایلدیز
صرف اولدیز خدیزدیز ایلدیز خدیزدیز ایلدیز ایلدیز ایلدیز ایلدیز ایلدیز ایلدیز ایلدیز
ایله جللی وارسته ایسا اولدیز خدیزدیز ایلدیز ایلدیز ایلدیز ایلدیز ایلدیز ایلدیز ایلدیز
حیا ساری ایلدیز ایلدیز ایلدیز ایلدیز ایلدیز ایلدیز ایلدیز ایلدیز ایلدیز ایلدیز ایلدیز
و با نصد ایلدیز ایلدیز ایلدیز ایلدیز ایلدیز ایلدیز ایلدیز ایلدیز ایلدیز ایلدیز ایلدیز
ایلدیز ایلدیز ایلدیز ایلدیز ایلدیز ایلدیز ایلدیز ایلدیز ایلدیز ایلدیز ایلدیز ایلدیز
زراعت ایلدیز ایلدیز ایلدیز ایلدیز ایلدیز ایلدیز ایلدیز ایلدیز ایلدیز ایلدیز ایلدیز
فرسی ایلدیز ایلدیز ایلدیز ایلدیز ایلدیز ایلدیز ایلدیز ایلدیز ایلدیز ایلدیز ایلدیز
خدیزدیز ایلدیز ایلدیز ایلدیز ایلدیز ایلدیز ایلدیز ایلدیز ایلدیز ایلدیز ایلدیز ایلدیز
نوسه ایلدیز ایلدیز ایلدیز ایلدیز ایلدیز ایلدیز ایلدیز ایلدیز ایلدیز ایلدیز ایلدیز
خت نامیزدیز ایلدیز ایلدیز ایلدیز ایلدیز ایلدیز ایلدیز ایلدیز ایلدیز ایلدیز ایلدیز ایلدیز
و با نصد ایلدیز ایلدیز ایلدیز ایلدیز ایلدیز ایلدیز ایلدیز ایلدیز ایلدیز ایلدیز ایلدیز
نقد ما ایلدیز ایلدیز ایلدیز ایلدیز ایلدیز ایلدیز ایلدیز ایلدیز ایلدیز ایلدیز ایلدیز
قدر قیله ایلدیز ایلدیز ایلدیز ایلدیز ایلدیز ایلدیز ایلدیز ایلدیز ایلدیز ایلدیز ایلدیز
ایلدیز (۱) و قیله ایلدیز ایلدیز ایلدیز ایلدیز ایلدیز ایلدیز ایلدیز ایلدیز ایلدیز ایلدیز ایلدیز
زراعت ایلدیز ایلدیز ایلدیز ایلدیز ایلدیز ایلدیز ایلدیز ایلدیز ایلدیز ایلدیز ایلدیز
نقد ایلدیز

و با نصد ایلدیز ایلدیز ایلدیز ایلدیز ایلدیز ایلدیز ایلدیز ایلدیز ایلدیز ایلدیز ایلدیز
زراعت ایلدیز ایلدیز ایلدیز ایلدیز ایلدیز ایلدیز ایلدیز ایلدیز ایلدیز ایلدیز ایلدیز
نقد ایلدیز ایلدیز ایلدیز ایلدیز ایلدیز ایلدیز ایلدیز ایلدیز ایلدیز ایلدیز ایلدیز

ENCÜMEN-İ HUSUSÎ MAZBATASI

Umur-u adliye ve inzibatiyenin istikmal-i nizamât ve memurin-i mülkiyenin intihabatına müteallik bazı mütalâatı havi arz ve takdim olunmuş olan 21 Muharrem 1305 tarihli mazbata-i âcizanemiz üzerine şerefmüteallik buyurulan iradat-ı hikmet gayat-ı cenab-ı padişahî cümle-i cemilesinden olduğu üzere memalik-i şahanenin muhtaç olduğu âsar-ı nafianın teessüs ve tezayüdü esbab ve tedabiri, içtimaat-ı adide-i bendegânemizde biletraf mütalâa ve hazine-i devleti vikaye ile ahalinin servet ve saadet-i halinin muhafazası esbabı bittezekkür arz-ı atebe-i ulya kılınması evvelce şerefsadir olan emr-ü ferman-ı hümayun hazret-i mülûkâne mantuk-u münifi veçhile icra kılınan tebligata cevaben Nafia Nezaretinden varid olan tezkere-i mufassala dahi nihade-i mevkiî müzakere olundu.

Devlet ve memleketçe faidebahş olacak âsar-ı nafia ahalinin teksiri nüfusiyle tezyid-i servetine taallük eden vesait ve imalât olup ahalinin ve bahusus ehl-i islâmın adem-i tezayüdü nüfusu, hizmet-i askeriye, iskat-ı cenin, fakr-u ihtiyaç ve usul-ü hıfz-ı sıhhatte adem-i malûmat gibi esbaptan naşidir. Hizmet-i askeriye lâbüd olduğundan bundan tenasüle terettüp eden tenakus zarurî olup şu kadar ki vakt-i sulhte asakir-i redife kendi hanelerinde mukim oldukları misillü silâh altında bulunan efrad-ı nizamiyenin dahi talim vakitlerinin gayrı zamanda lüzumundan fazla olan kısmının memalik-i sairede olduğu gibi mezunen bilmünavebe hanelerine bırakılabileceğinden bu suretle hem tenasülce olan tenakus tahfif ve hem de idare-i askeriyece tasarruf edilmiş olur. İskat-ı cenin madde-i fazîhasının vukuuna sebep olanlar hakkında ceza kanunname-i hümayununda ağır cezalar tayin kılınmış olduğu halde bunun icraatına hükümetçe pek de itina olunmamakta olduğundan memalik-i şahanede iskat-ı cenin kesirülvuku olup başlıca sebebi dahi ahalinin fakr-u ihtiyacı ise de buna vasıta olanlar taife-i fesattan olmalarıyla memurin-i mülkiye canibinden tenbihat-ı mütevaliye ile icrayı tehdidat ve cevami-i şerifede kürsü vaizleri tarafından ifayı nasayih ve telkinat edildiği surette bu tedbirin tesiriyle *işbu cinayetin* haylıca önü alınacağı derkârdır. Fakr-ü ihtiyacın indifai husul-ü servete menut olup bu hususa taallük eden vesait ise müteaddit olmakla beraber tebaa-i şahanenin her şeyden evvel a'zam ihtiyacı huzur ve emniyetle hükümet-i seniyyenin himaye ve adaletine nailiyeti ve *erbab-ı şekavetin* tasallut

ve taaddisinden masuniyeti kaziyesi idüğünden bu emr-i ehemmin temini memurin-i mülkiyenin mükellefiyet ve mes'uliyetine bilhavale icraatının bir nizam-ı mahsus ile kontrol altına alınmasıyle husul-pezir olur. Hıfzı sıhhat madde-i mutena bihasına gelince saye-i şahanedede bu husus için hulâsa ve tertip edilmiş kitaplar olduğundan bu usul ve malûmatın kâffe-i mekâtib-i rüştiyede hassaten tedrisiyle beraber daha ziyade intişarı için zikrolunan kitaplardan lüzumu kadar nüshalarının vilâyatta karye imamlarına varıncaya kadar meccanen tevzii ve sıhhat-i umumiyenin muhafazasına dair olan nizamatin hakkiyle icraatına itina ile vilâyatta belediye tabiblerinin teksiri husul-ü maksadı teshil eder. Ahalinin tezyid-i servete hizmet edecek esbabın başlıcası Ziraat Bankaları olup çünkü her yerde olduğu gibi memalik-i şahanedede dahi arazinin kıymeti akçenin faiz nisbetinde ve faiz ise beynelahali yüzde yirmiden kırka kadar cereyan etmekte bulunduğundan senevî bin kuruş irat veren bir tarla üç dört senelik iradına mukabil bir bedel ile alınıp satılmakta ve bu suretle ahali-i kuranın serveti yerine fakr-ü meskeneti artmakta olup halbuki bir vilâyette Ziraat Bankası küşadiyle senevî yüzde altı faiz ve ifayı deyn için yüzde üç alınmak üzere ahaliye akçe ikraz olunacak olsa arazinin kıymeti kariben haylıdan haylı terakki edeceği ve binaenaleyh üç bin kuruş deyni olan bir köylü senevî bin kuruş irat veren tarlasını şimdiki gibi ifayı deyn için üç bin kuruşa satmağa mecbur olmaktan ise senevî faiz olarak yüz seksen ve resülmale mahsuben doksan kuruş ifa etmek üzere muhtaç olduğu üç bin kuruşu Bankadan alup tedricen tesviye-i deyn ederek senevî bin kuruş iradından mahrum olmayacağı derkârdır. İşbu Bankaların tesisi ecnebi sermayesine muhtaç olduğundan bunda bir gûna mahzur olup olmadığı bahsine gelince, ahali bu bankalardan suhuletle akçe istikraz edüp uhde-i tasarruflarında bulunan arazi ve emlâki ferağ-ı bilvefa²³² ile terhin edecekleri cihetle medyunlardan birtakımı badehu ifayı deyne muktedir olamayarak hasbelmukavele satılacak arazi ve emlâklerinin ecnebi tasarrufuna geçmesi mülâhazası bâdi-i emirde varid-i ezhan ise de indettetik işbu Bankaların tesisinde ecanibin memalik-i şahanedede arazi almak hususunda olan rağbet ve menfaatleri tazyik edilmiş olacağı nümayan olur. Çünkü bâlâda arzolunan edilleye göre şimdiki halde üç dört bin kuruş değeri olan arazinin marüzzikir

²³² Borç ödenince toprağın sahiline geri verilmesi koşülüyle satış.

bankaların teşkilinden sonra kıymeti pek çok terakki edeceğinden şu ucuzluğu hengâmında suhuletle teferruğ olunan arazinin badehu daha ziyade paha ile iştirası hususunda ecnebilerin rağbetine noksan geleceği âzade-i arz ve beyandır. Bu vasıta ile arazi ve emlâkin kıymeti her ne mertebe eder ise kıymet nisbetinde alınmakta olan emlâk vergisi dahi o derece tezayüd eder. Vilâyat-ı şahanede Menafi Sandıklarının tesisi Ziraat Bankası makamında ahaliye sermaye tedariki emeline mebni idüğünden eğerçi hasbelmuzayaka bu sandıkların nukud-u mevcudesinden bir kısmı küllisi hazine-i celile için istikraz olunmasından dolayı ahali bu sandıklardan henüz hakkiyle istifadeye başlamamış ise de bu maksad-ı mühime mebni ahalinin hasılat-ı üşriyesinden senevî alınmakta olan yüzde birden hasıl olan sermayenin mevzuu lehinde istimali dahi lüzum-u kat'î tahtında olmasıyla badema işbu menafi sandıklarının dahi her vilâyette Ziraat Bankası tarzında tesisi ve idaresinin o fen ve marifete vâkıf erbab-ı emniyete havalesiyle muamelâtının ana göre tayini husul-ü matlabi temine kâfi olur.

Ziraatin tezyidiyle envanın teksir ve ıslahı hususuna gelindikte bu dahi bozuk tohumların tebdiliyle beraber tohumu olmıyanlara tavizen tohum verilmekle hasıl olacağından her vilâyette tohumu olmıyanlara veya olup da bozulmuş olanlara ita olunmak ve esmanî Menafi Sandıklarından tavizen verilmek üzere sağlam tohum celp ve tedarik olunarak zürraa itasıyla esmanının hasıl olacak zahair esmanından istifa olunması ve vilâyatta arazinin ziraat müfettişleri tarafından keşif ve tahkik olunacak kuvve-i inbatiyesine göre ahalinin menfaatini mucip daha ne gibi mahsulât yetiştirmek kabil ise bahası Menafi Sandıklarından tesviye olunmak üzere tohumları celbolunarak meccanen zürraa tevzi ve ita ve suret-i zer'i irae ve talim ile hasıl olacak tecrübeye göre o misüllü mahsulâtın teksirine ve bu veçhile vilâyatta envai mezruatın tezyidinde bezl-i mesai ve ikdam edilmesi lâzım gelir.

İskayı arazi maddesi dahi memalik-i mahrusa-i şahanece teksir-i ziraat ve tezyid-i servet ve mamuriyetin başlıca esbabından olup bu da bazı enhare²³³ hendek açmak ve yüksek araziye makineler vasıtasıyla su çıkarmak gibi amelîyat ve icraata mütevakkıf oldu-

²³³ İrmaklara.

ğundan nerelerde ne gibi ameliyata lüzum olduğu Nafia Nezaretince keşif ve tahkik olunarak yapılacak lâyhalar üzerine şerait-i münasebe ile talib-i taharrisi veya vesait-i saire icrası esbabına teşebbüs olunmak iktiza eder.

Aşayir-i seyyarenin iskânı meselesi de mamuriyet ve servet-i memleketi mucip esbap cümlesinden ise de bu husus ayrıca mütâlâaya nihtaç olduğundan anın da iktizası ber tafsil bilmüzakere neticesinin arz-ı huzur-u âlî kılınacağı derkârdır.

Esbab-ı servetten biri de hayvanatın telefdan vikayesiyle beraber ecnasının ıslahı maddesi olup Fransa etibbayı meşhuresinden Mösyö Pastör'ün hayvanat için keşfetmiş olduğu bir nevi telkih ameliyatının Avrupa'ca fevaid ve muhassenatı tecrübe olunmuş olduğu ve saye-i seniye-i mülkdaride bu iş için mahsusen ve memuren Paris'e izam olunan mirliva (. . . .) ²³⁴ paşa ile refakatinde bulunan diğer tabipler ameliyat-ı mezkûreyi taallüm etmiş oldukları cihetle ameliyat-ı mezkûrenin memalik-i şahanece dahi baytarlara ve belediye tabiplerine talim ettirilerek tamim-i fevaidine müsaraat olunması ve Nafia Nezaretinin salifülbeyan tezkeresinde gösterildiği veçhile ekser mahallerde zuhur eden hayvan hastalığının tedavisiyle men'i sirayeti için memalik-i şahanenin vüs'ati nisbetinde baytar istihdamı muktazi olduğu halde elyevm sekiz vilâyette birer nefer baytar müstahdem olup sair vilâyatta baytar bulunmadığından memalik-i şahanenin ihtiyacı nisbetinde baytar tedariki için mekteb-i tubbiye-i mülkiyede fenn-i baytariye mahsusen bir sınıf küşat edilmesi lâzimedan görünmüştür. Hayvanat cinsinin ıslahına gelince bunun için vilâyatta haralar tesisi lâzım gelirse de bu suret vakte ve masrafa muhtaç olup hal-i hazır-ı malî ise buna müsait olmadığından saye-i kudretvaye-i hazret-i şehinşahide ileride anların da sırasıyla tesisi çaresine bakılmak üzere şimdilik yalnız esb ²³⁵ ve sığırın ıslah-ı ecnası zımmında vilâyatça lüzumu kadar damızlık tedarik olunarak ve cins hayvanın ıslahında olan fevaid ve muhassenat ahaliye tefhim edilerek bu suretle ıslah-ı ecnasa itina ve ikdam olunması husul-ü maksada kâfi görünür.

Şoşe yolların tezayüdü servet ve mamuriyete olan hizmeti müstağni-i arz ve izah olup saye-i muvaffakiyetvaye-i cenab-ı cihan-

²³⁴ Adı okunamamıştır.

²³⁵ At.

banide doksan yedi senesinden üç yüz iki senesine kadar amele-i mükellefe istihdamı hakkında mevzu olan usule tevfikân yedi bin iki yüz altmış yedi kilometre şose yol ve on bir bin dokuz yüz otuz sekiz köprü ile imalât-ı saire-i sınaie vücude gelmiş ve germi-i inşaat için bir taraftan tedabir-i lâzime ittihaz ve icra olunmakta bulunmuş olduğu Nafia Nezaretinin marüzzikir tezkeresinden istinbat olunup bu bapta ittihaz olunan usul şose imalâtınca husul-ü metalibe kâfi görünmüş olduğundan badema dahi nizam mevzuu dairesinde derece-i ehemmiyeti itibariyle lüzumu olan yolların ameliyat ve inşaatına devam ve itina olunması ve demiryollara gelince bunların umran-ı memleket ve izdiyad-ı servete ettiği hizmet vesait-i sairenin hiç birine makîs olmayarak ehemmiyet-i fevkalâdesi müsellemler olduğundan demiryolların memalik-i şahanede teksiri doksan sekiz senesinde bazı müsaadat ve teshilât iraesiiyle beraber bâ irade-i seniyye mahsusen bir mukavele ve şartnâme layihaları tanzim edilmiş ve Mersin'den Adana'ya kadar altmış yedi kilometrelik bir demiryol yapılarak işlemeğe başlamış olduğu gibi geçende Anadolu hattı için zuhur eden mösyö Erlanger ve mösyö ile kararlaştırılan şerait veçhile inşasına irade-i seniyye-i hazret-i hilâfetpenahî şerefmüteallik buyurularak mübaşeret olunduğu halde en ziyade ihtiyaç olan hattı aslî vücude gelmiş olacağı gibi bu misüllü sair sermayedaran için dahi numune-i imtisal olarak cihat-ı sairece kol kol demiryollar tesisine talipler zuhuru kaviyyen memuldür.

Bataklıkların tathiri, bazı enharın (nehirlerin) seyr-i sefaine salih olacak bir hale getirilmesi, liman ve rıhtım inşası, numune çiftliği tesisi, ormanların muhafaza ve teksiri, meadinin mucib-i istifade bir yolda işletilmesi, hiref ve sanayiî ihya ve tevsiî maddeleri dahi cümle-i âsar-ı nafiadan olup bunlar dahi başkaca mütalaa olunarak olbapta tanzim olunacak layiha-i ubeydanemiz *arz-ı huzur-u âlî kılınacağı ber* mevad-ı maruza-i saire hakkında her ne veçhile irade-i isabetade-i hazret-i padişahî şerefmüteallik buyurulursa mukteziyat-ı kaziyesi infaz edileceği muhat-ı ilm-ü âlî buyuruldukte katibe-i ahvalde emr-ü ferman hazret-i veliyülemr efendimizindir.

* * *

TEBLİĞLER :

KARS İLİ'NİN YALÇINLAR "ZÜHRAP" KÖYÜNDE YAŞAMIŞ OLAN MALAKANLARA AİT GÖZLEMLER

ŞEVKET AZİZ KANSU

I

Atatürk Üniversitesi İşletme Fakültesi Sosyoloji Doçenti Dr. Orhan Türkdoğan "Molokanların Tarihçesi ve Türk Kültürü İçinde Molokanlar"¹ adı altında yayınladığı bir eser münasebetiyle 1942 yılında Kars'da düzenlenen Ankara Üniversitesi Haftasından faydalanarak çevredeki gezilerimizden birinde Zührap Köyünde Malakanlar üzerinde yapmış olduğumuz kısa bir incelemenin kısa notlarını yayınlamayı faydalı gördüm.

Bu suretle Kars İlimizde 1880 yılından 1962 yılına kadar Yalçınlar (Zührap) köyünde "Ségrégation" halinde yaşamış bir etnik grup olan Malakanların, 1942 yılına ait ve tarafımdan tesbit edilmiş fotoğrafları, sefalometrik ölçü sonuçlarını sadece bir gözlem ve belge niteliğinde olarak yıllar sonra açıklarken araştırması ile bana bu fırsatı verdiğinden dolayı Sayın Doçent Dr. Orhan Türkdoğan'a da teşekkür ediyorum.

Kars ve Erzurum Köylerine kadar çeşitli ekonomik ve ticarî faaliyetlerle yayılmış bulunan Malakanlar, asıl yerleşme alanı olarak Kars'ın Yalçınlar (Zührap), Atçılar ve Çolkavur gibi üç köyünde takriben seksen yıl kadar yaşadıkdan sonra 1962 yılında kendi rızalarıyla Rusya'ya göç etmişlerdir.

Müellif eserinde Malakan adı üzerinde durarak şu bilgiyi vermiştir : "Kelimenin aslı "Molokan" dır. Fakat Kars'lılar onları Malakan olarak isimlendiriyorlardı. Bu yüzden her iki deyimini de kullanmakta bir sakınca görmüyoruz". Bu bakımdan biz Malakan adını dilimize daha uygun düştüğü için tercih ettik.

"Rusça Moloko (süt kelimesi), Molokan ise (süt içen, perhizi bozan) anlamına gelir" (Orhan Türkdoğan'ın, ve V. Pauline Young).

¹ Dr. Orhan Türkdoğan; Molokanların Tarihçesi ve Türk Kültürü içinde Molokanlar. Atatürk Üniversitesi İşletme Fakültesi Araştırma Enstitüsü Yayınları. Erzurum 1970.

“Türkiye’de Molokanlar” bahsinde (S. 22-38) yazar Malakanların, Nikola I zamanında ortodoks gruplarından mezhep ayrılıklarından ötürü Gürcistan Bölgesine sevkedildiklerini, büyük yürüyüşten sonra 1839 yılında Kafkasya Valisinin düzenine göre Türk-İran hudutları boyunca ve Tiflis-Erivan ve Bakû eyaletlerine yerleştirildiklerini, ve nihayet 1876-77 Türk-Rus savaşında Kars İlimiz Ruslar tarafından işgal edildiği vakit, Malakanların Kars’a yerleşmeleri bu tarihten itibaren başladığını bildirmektedir. Bilhassa yaşlı Malakanların belirttiklerine göre; 1880-1881 yılları arasında Kars’ın Yalçınlar (Zührap), Mısdancık, Lâdikars (Vilâdı Kars), Digor, Çolkavur, Çakmak, Selim, Zvak v.b. takriben 35 köyüne yerleşmişlerdir. Yazar 1959-1962 yılları arasındaki araştırması esnasında Malakanların üç büyük yerleşme alanı olduğunu ifade etmektedir. 1 — Arpaçaya bağlı Yalçınlar (Zührap), —ki bizim 1942 yılında ziyaret ettiğimiz Köy — 2 — Atçılar, 3 — Çalkavur Köyleridir. Bunlardan Yalçınlar, yerli ve Malakan olmak üzere iki ayrı grubun birlikte yaşadığı bir köydür. Takriben 105 haneden ibaretti. Bunun 21 hanesi yerli halk, geriye kalanını da Malakanlar teşkil ediyordu. 1960 nüfus sayımına göre, köyün nüfusu 950 idi.² “... Araştırmanın ağırlık merkezi Yalçınlar köyü üzerinde toplanıyordu. Çünkü, en geniş Malakan kolonisi bu köyde yaşıyordu...” (S. 22).

Maddî kültür bakımından “Genel olarak, tüm Malakan köyleri 50-60 yıldanberi Karasabana veda etmişlerdir. Bu bakımdan tarımsal teknolojide ileri bir seviyededirler. Makinalı tarım tercih edilmektedir. İmkânı olmadığı takdirde saban yerine “Kotan” kullanırlar. Ayrıca, arıcılık, avcılık, değirmencilik, marangozluk, dokumacılık, demircilik en ileri durumdadır. Köylerinde saban ve kotan yapma tekniğine sahiptirler. Hemen her ev küçük çapta bir atölyeye sahiptir. Bunların yanında sabun imali, taze et saklama teknikleri de yerli halka kıyaslandığında göze çarpan yenilikler arasındadır. Ekmek için her evin mükemmel fırınları vardır. Yemekler bu fırınlarda pişirilir. Buharla ısınan fin hamamları, mesken inşa tipleri, iklim ve çevre şartlarına uygun olarak geliştirilmiştir. Ayrıca, kerpiç dökme teknikleri, çamur yapma usulleri de tamamen yerli halktan farklıdır. Anadolu’nun birçok yerlerinde görüldüğü gibi,

² Bizim 1942 gezimizde köyün nüfusu yaklaşık olarak 600 kişi olarak tesbit edilmişti.

Doğu bölgesinde köylü çamuru ayaklariyle yağurmak suretiyle hazırlamasına mukabil, Molokanlar bu hususta atları kullanırlardı". S. 24.

II

26 Temmuz 1942 tarihli günlüğümde belirttiğim gibi³ Yalçınlar (Zührap) Malakan köyünde 18 yetişkin ve 4 çocuğun baş ölçülerini almıştım; bugün bu ölçülerin antropoloji bakımından değerlendirilmelerini ilk defa olarak yayınlıyorum. Tablo: 1 ve 2. Bu suretle 1942 de ölçüleri alınan Zührap köyü Malakanlarının ortalama baş endisi 71.71 değeri ile dolikosefal gruba girmektedir. Standard sapme 4,702, yayılma genişliği 16.36 (63, 64-80,00) dir⁴. Garson baş endisi

³ 26.7.1942 Pazar :

Bugün sabah 8'de arkadaşlarla beraber bir Malakan bir de Türk köyünü ziyaret ettik.

Malakan köyünün adı *Zührap*'dır.

Malakanların dinî âyinlerini seyrettik. Dualarını, dinî şarkılarını dinledik. Bize çay ikram ettiler. Bir çok resim çektim. Buradan Arpaçay Kaza Merkezine gittik. Burada eski talebem Hükümet Doktoru Kâmil Hudadat'ı (Arran) gördüm. Konuştuk. Bana Dolmenden çıkardığı keramikleri gösterdi. Saat 1.30'da *Ağaçlar Köyüne* döndük. Burada köylüler tırpan, toplama ve nakil vasıtalarının geçit resmini yaptılar.

Köylülere bir söylevde bulundum. Kılıç'la (Prof. Dr. Kılıç Kökten) beraber Kars suyunun kenarındaki bir kaç mağarada araştırma yaptık. Bir iki keramik parçası topladık.

Malakanlar : Tipik mujiktirler. Elbiseleri ve aneleri aynıdır. Bunlardan 20 ye yakın kâhilin (yetişkinin) baş ölçülerini aldım. İlk intiba : Dolikosefal bulunmalarıdır. Mavi gözlüdürler. Boyları orta ve uzundur. Bol saçlı ve sakallıdır. Kadınları temiz elbise giyiyorlar. Hamamları dikkate değer : Büyük bir kazan bir ocak üzerindedir. Taşlar ısınıyor. Aldıkları suyu bu taşlara dökerek buhar yapıyorlar. Kazanın yanında yıkama teknesi var. Vücutlarını otla çırpıyorlar. Evleri geniş ve oldukça temizdir. Yatakları tahta karyolalardır. Önleri perde ile örtülür. Bu civarda (Kars'ta) köylerde buna yakın yataklara tesadüf ediliyor. 26.7.1942.

Malak Zührap köyü 600 nüfuslu eski ismi Alışanka (?). Halis Rus'durlar. İkona inanmazlar. Alkol kullanmazlar".

⁴ Bu münasebetle "Güney Slav"lar üzerindeki ayrıntılı incelemesinde M. Cwirko-Godycki (Poznan), "Güney Slav"larının temel tipini uzun boylu, braki-sefal ve esmer renkli olarak karakterlendirmiş olduğuna da işaret etmeliyiz. M. Cwirko-Godycki- les Slaves mértidionaux, étude de Certaine Caratéristiques Anthropologiques. Revue anthropologique. 40. Année N. 10-12. 1930; 41. Année N. 1-3, 4-6. 1931. Paris.

sınıflamasına nazaran serimizin histogramı (Dr. Armağan Saatçi-oğlu'na göre) aşağıda görülmektedir. Tablo: 2.

Bu yetişkin Malakanların dışında yaşları 11-12 olan iki kişiden biri Hiperdolikosefal (68, 18), diğeri dolikosefaldir. (71. 43).

Yaşları 9 olan iki Malakan çocuğundan biri Ultra-dolikosefal (63, 64), diğeri Brakisefaldir. (83. 33).

TABLO : I.

Sayı	Baş Uzunluğu	Baş Genişliği	Endis	11 Yaşındakilerde			
				Sayı	Baş Uzunluğu	Baş Genişliği	Baş Endisi
1	22	14	63,64	1	21	15	71,43
2	21	15,1	71,43	2	22	15	68,18
3	21	16	76,19				
4	21	16	76,19				
5	21	15	71,43				
6	22	15	68,18				
7	21	16	76,19				
8	21	16	76,19				
				9 Yaşındakilerde			
				Sayı	Baş Uzunluğu	Baş Genişliği	Baş Endisi
9	22	15	68,18	1	22	14	63,64
10	22	15	68,18	2	18	15	83,33
11	22	16	80,00				
12	22	15	68,18				
13	21	15	71,43				
14	22	16	72,73				
15	22	14	63,64				
16	21	15	71,43				
17	21	16	71,43				
18	21	15	71,43				



Karsın zührap köyü malakanları (1942).

Ş. A. Kansu



Malakanlar (1942).



Malakan kadınları (1942).



Malakan arabası.

Ş. A. Kansu



Malakan çocukları (1942).

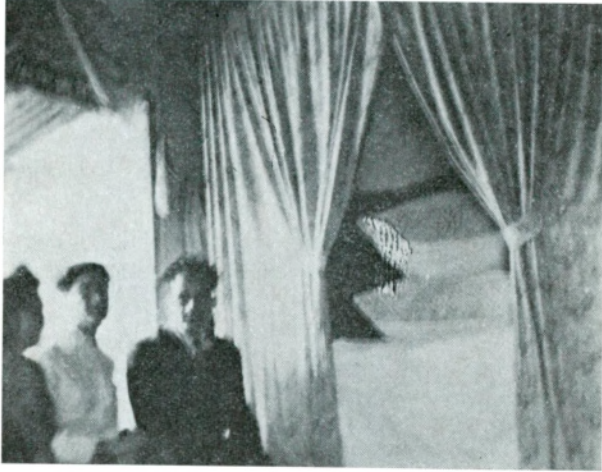

Malakan köyünde (Zührap) yatak (1942).



Kars'ın ağaçlar köyünde köylülerin tarım araçları ile gösterileri (1942).

Serimizin histogramı :

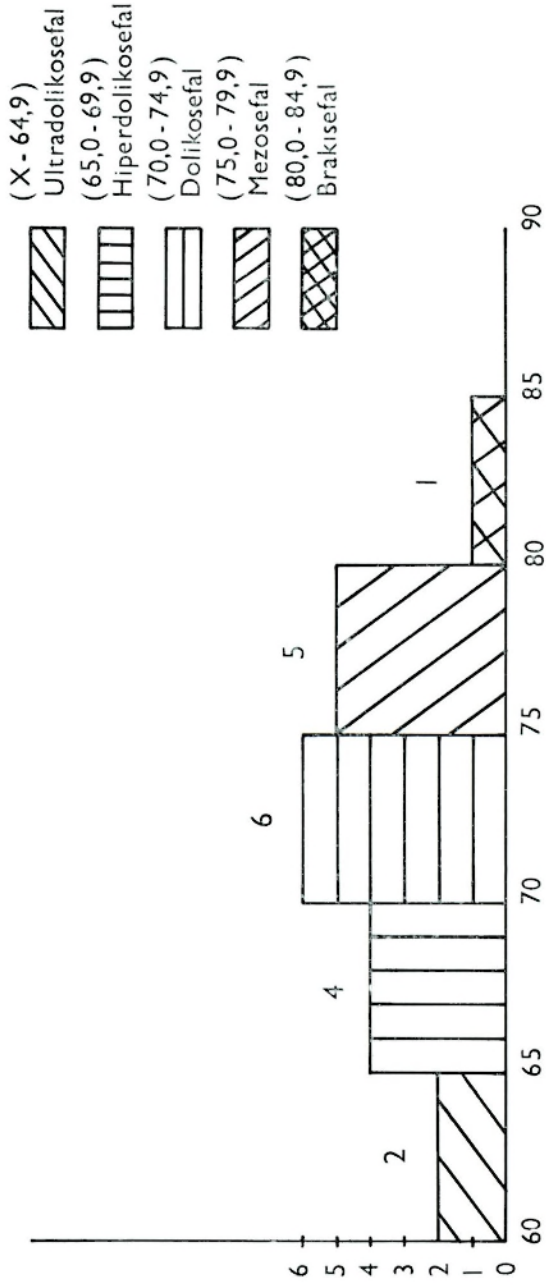

Tablo II. Malakalara ait serinin baş endisi histogramı.

EDİRNE'NİN LALAPAŞA ÇEVRESİNDEKİ KALKANSÖĞÜT, VAYSAL, KARAGÖL DOLMENLERİ

ŞEVKET AZİZ KANSU

Belleten'in 132. sayısında "Edirne'de bulunan Dolmenler ve Dikilitaşlar hakkında yeni gözlemler" adlı bir tebliğimde : "1963 yılında Edirne'nin 600. Fetih yıldönümü münasebetiyle Türk Tarih Kurumunun 9-12 Eylül tarihleri arasında düzenlediği seminerden faydalanarak, varlığından çok önce bilgimiz olan Edirne'nin Kuzey batı sınırındaki dolmenleri tespit etmek amacı ile Sayın Ruhi Esin'le birlikte Lalapaşa ilçesinde bir istikşafatla bulunmuş ve Lalapaşa-Büyünlü bölgesinde tipik dolmenler tespit etmiştik. Bu husustaki bilgiyi etraflı bir şekilde Belleten'de (cilt XXVII, sayı 107-108. 1963) yayınlamıştım"¹.

Edirne çevresindeki megalit kültüre ait bu üçüncü tebliğimin konusunu Sayın Ruhi Esin'den aldığım 15.XI. 1970 tarihli yazı ve resimler teşkil etmektedir. Sayın Ruhi Esin bu mektubunda "... bu yıl bir imkân bularak Lalapaşa köylerinde yaptığım bir gezide yeni dolmenler gördüm. Resimlerini çektim. Bazı ölçüler aldım. Bunlara ait resim ve ölçülü krokileri ile birlikte Lalapaşa ilçesinde bulunan dolmen ve monolitlerin yerlerini işaretlediğim haritayı sunuyorum. Bu haritada henüz görülmemiş fakat, yerleri hakkında köylülerden bilgi edindiğim dolmenleri de soru işareti ile gösterdim" demekte ve 1970 yılı gözlemlerine ait kısa raporunu aşağıda görüleceği üzere düzenlemiş bulunmaktadır :

"11 Ekim 1970'te Lalapaşa köylerinde dolaşmak fırsatını buldum.

1 — Lalapaşa İlçesi Kalkansöğüt köyünün 5 km. kadar batısında orman içinde resim 1 ve 2 de görülen dolmen var. Kuzey Güney doğrultusunda uzanmış. Tam uzunluğu 6,30 m. Kuzeydeki I inci hücrenin yan taşları tam. Güneye bakan taşta 40 sm. eninde üstü

¹ Şevket Aziz Kansu - Edirne'de bulunan Dolmenler ve Dikili Taşlar hakkında yeni gözlemler. Belleten Cilt, XXXIII. Sayı 132. S. 574-579 + 8 Resim. Ankara 1969.

sepet kulpu kemerli bir menfezi var. Bunun önündeki hücrenin batı ve güney yan taşları bulunuyor. Güneydekinde yine bir menfez ve bunun önünde 60 sm. kadar uzunluğunda yan duvarı teşkil eden taşlar var. Doğusundaki yıkık, birinci hücre üzerinde kapak kayası var (Kroki 1).

2 — Lalapaşa-Vaysal köyünün güney-doğusunda 4 km. kadar uzakta Karagöl mevkiinde bir km. lik bir mesafe içinde 3 tane dolmen var. (Göl yaklaşık olarak 20-30 m. çapında) 3,4 No.lu resimler. 4 No.lu resimde kıyaslama için menfeze bir köylü sokulmuştur. Bu dolmen boyutları da kroki 2 de gösterilmiştir.

3 — Karagöl çevresinde ikinci dolmen resim 5 te görülmektedir.

4 — Karagöl çevresinde üçüncü dolmen resim 6 da görülmektedir.

5 — Evvelki yazımda bildirdiğim Vaysal Yolu üzerindeki dolmenin yanında tahrip edilmiş bir dolmen daha vardır (Resim 7).

6 — Vaysal yolundaki dolmenin birinci hücresinin güney duvarında (menfezli) yuvarlak bir delik vardır (Resim 8).

7 — Köylülerden öğrendiğime göre, Vaysal'ın kuzey-doğusunda Karapınar korusu içinde daha büyük bir dolmen vardır.

8 — Süleyman Danişment Köyü mer'asında da dolmen bulunduğu bildirilmiştir. Görüldüğünde resmi ile birlikte bilgi vereceğim².

Bulgaristan sınırimızdaki Edirne çevresi Megalitleri (çoklukla dolmen, bazı menhir ve kapalıyollar) hakkındaki bu üçüncü tebliğimizden faydalanarak burada dolmenler üzerine olan son bilgilerimizi de çok kısa olarak özetlemek istedim².

Dolmen ve Menhirlerin dünyanın beş kıtasını kapsayan coğrafik bir yayılış gösterdikleri bilinmektedir.

Avrupada Ulutaş (Megalithique) soydan anıtlara İskandinavya istisna edilirse Orta Avrupa ile doğu ve kuzey Avrupa'da rastlanmaz. Bununla beraber Kafkasya'da iki grupta toplanan dolmenlerden söz edilmektedir. Bu grupun birisi Novorossisk'in güney doğusunda, diğeri de Maikop'un güneyinde bulunmaktadır. Bundan başka Kırım Yarım Adasının güney-doğusunda Alouchte yakınında ve Skele vadisinde, keza Bulgaristan'da dolmenlere rastlanmaktadır. Bulgaristan'da Edirne'nin kuzeyinde elliye yakın dolmen tespit

² Fernand Niel - Dolmens et Menhirs. Presse Universitaire de France. Paris, 1961.

edilmiştir.³ Batı Avrupa'da dünyanın en zengin, en çeşitli ve en iyi incelenmiş dolmen grupları mevcuttur. Bu grupların başında İsveç-Danimarka grubu gelir. Danimarka'da Seeland adasında 3500 anıt sayılmıştır. Norveçte Oslo'nun doğusunda olmak üzere ancak bir dolmen tespit edilmiştir. Almanya Megalit anıtlar ve özellikle dolmenler bakımından oldukça zengindir. Bu memlekette iki bine yakın dolmen bulunmuştur. Hollanda'da, Belçika'da, Fransa'da dolmen bölgesi Finistere'den Rhône nehrinin aşağı havzasına kadar devam eder. Bu alanda 3500 dolmen mevcuttur ki, Fransa'nın 7/9 nu kaplar. İngiltere'de Megalitle bu arada dolmenlere sıklıkla rastlanır. İzlanda'da dolmen tipinde 800 anıt sayılmıştır. İberya Yarımadasında dolmenlere 2000 m. rakıma kadar rastlanır. İspanya'da bulunan dolmenlerin çoğu dünyanın en güzel dolmenleridir.

İtalya'da nadir olmakla beraber, bazı dolmenlere, Menhir ve Kromlek gibi diğer Megalit anıtlara rastlanmıştır. İsviçre'de Züriç kantonunda, Neuchâtel gölü kıyılarında Vaud ve Berne kantonunda da menhirler tespit edilmiştir. Korsika, Sardinya ve Malta adasında da megalitler vardır.

Kuzey yarım küresinin bütün bölgelerinde bulunan megalit anıtların eskiliği üzerinde şüphe yoktur. İnsan tarihinin muayyen bir devrinde benzer bir Processus (Süreç) takip edilerek dolmenlerin ya da menhirlerin dikildiği anlaşılmaktadır. Bu âdet ne kadar sürmüştür? Anlaşılan binyıldan fazla sürmemiş ve sonunda ya birden sona ermiş ya da başka usullere doğru tekâmül etmiştir.

İsa'dan önce 3. binin ortalarına doğru bazı araştırmacıların megalit olayı "Phénomène mégalithique" dedikleri bir olay ortaya çıkmıştır. Bu olay zamanla sınırlıdır. 2500 yıllarına doğru zuhur eder ve hiç olmazsa Batı Avrupa'da 1500 yıllarına doğru artık gözükmeyiz. Belki de bazı bölgelerde İ.Ö. X. yüzyılda tezahür etmişse de ve bu tarihten sonra da menhirler ve ona benzer anıtlar dikilmiş iseler de amaçları aynı olmamıştır. Kesin olan bir şey varsa bu tarihlerden sonra dolmenler inşa edilmiyordu. Zaman içindeki bu sınırın genel olduğu ve yalnız batı avrupaya özgü olmadığı anlaşılmaktadır. Megalitik olay mekan içinde de sınırlıdır. Dolmen ve menhirlerin yayılış alanı geniş olmakla beraber, bu alanda boşluklar dolu yerlerden daha çok-

³ Türkiye Trakyasında Dolmen sayısı 1963-1970 gözlemlerine göre 30 a yaklaşmıştır.

tur. Yayılış bölgelerini yüzeylerle değil noktalarla işaretlemek gerekmektedir.

Bazı gruplanmalar geniş bir şekilde birbirlerinden ayrı kalmışlardır. Örneğin, Karadeniz çevresinde Bulgaristan, Türkiye Trakya'sı, Kırım ve Kafkasya odakları aşikâr bir surette ayırdılar. Aynı durum Kafkasya grubunda Kuban ve Maykop (Maikop) tali merkezleri içinde doğrudur. Bu ikinci derecedeki merkezler birbirlerinden yüzlerce kilometrelik ve hiç dolmen bulunmayan bir mesafe ile ayrılmışlardır. Bu durum bir kabilenin böyle ulu anıtlar diktiği hale komşu kabilenin dikmediğini gösterir. Bu hal Batı Avrupa içinde doğrudur. Megalit olayının genel bir olay olmamış olduğu anlaşılıyor. Bazı yörelerde meydana çıkmış bazı yörelerde çıkmamıştır. İşte bu hal sorunun çağdaş bilimin önüne çıkardığı esaslı güçlüklerden birisini teşkil etmektedir." "Megalit olayı neolitik, kalkolitik, eneolitik çağlara özgü bir olay olmadığı gibi bu devirlerin karakteristiğini de teşkil etmez." Bu medeniyetlerle üst üste gelir ve işi karıştırır. Çünkü ayrıntılara girildikçe birçok şaşırtıcı olayı kabul etmek gerekmektedir.

Gerçekten megalit anıtları –hiç olmazsa bazıları– karışık bir teknik bilgiye ihtiyaç göstermektedir. Günümüzde menhirleri, dolmenlerle, kapalı yollardan ayırd etmek eğilimi vardır. Menhir biçimindeki anıtların dibinde mobilya eşyanın hiç bulunmayışı bu ayrılığı yapmağa sebep olmuştur. Diğer taraftan bunun yayılış alanlarında ötekilere her zaman uymaz. Dolmenlerin mobilyaları onların sınıflanmasına, tarihlenmesine ve karşılaştırılmasına imkân sağladığı gibi biçim ve planlarında evrim şemalarının tanzimine yardım eder. Bu anıtların yani dolmenlerin definle ilgili oldukları açıkça görülmektedir.

Bu tebliğimize vesile veren Sayın Ruhi Esine Türkiye Trakya'sı Megalitleri konusunda yaptıkları olumlu katkılardan dolayı ne kadar teşekkür etsek azdır.



Res. 1 — Kalkansögüt'de Dolmen.



Res. 2 — Kalkansögüt'de Dolmen.

Ş. A. Kansu



Res. 3 — Vaysal - Karagöl'de Dolmen.



Res. 4 — Vaysal - Karagöl'de Dolmen.



Res. 5 — Vaysal - Karagöl'de Dolmen.



Res. 6 — Vaysal - Karagöl'de Dolmen.



Res. 7 — Vaysal yolunda Dolmen.



Res. 8 — Vaysal - Karagöl'de Dolmen.



Res. 9 — Vaysal yolunda Dolmen.

Ş. A. Kansu

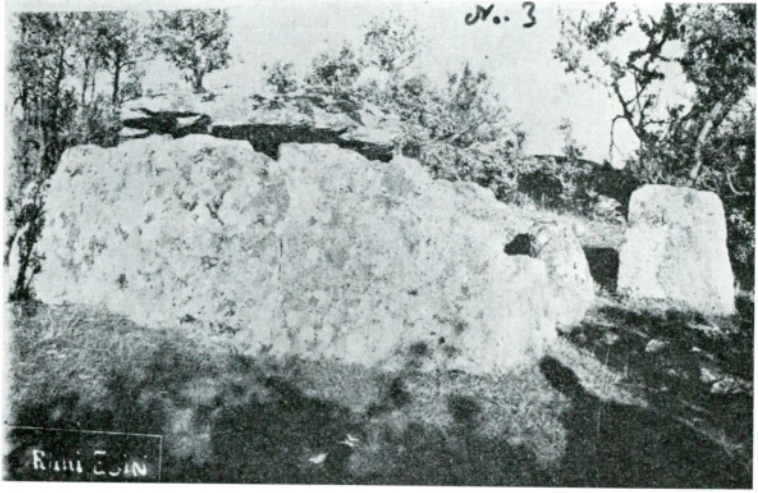

Res. 10 — Vaysal, Karagöl'de Dolmen

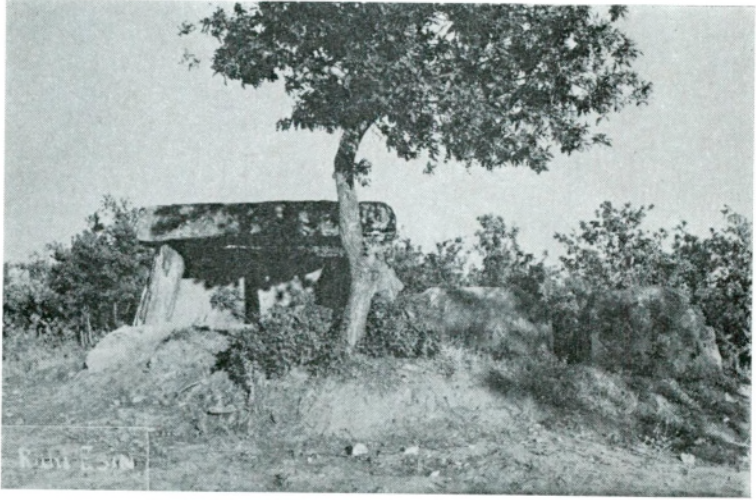

Res. 11 — Vaysal yolunda Dolmen



Res. 12 — Hacılar'da Dolmen.



Res. 13 — Hacılar'da Dolmen.

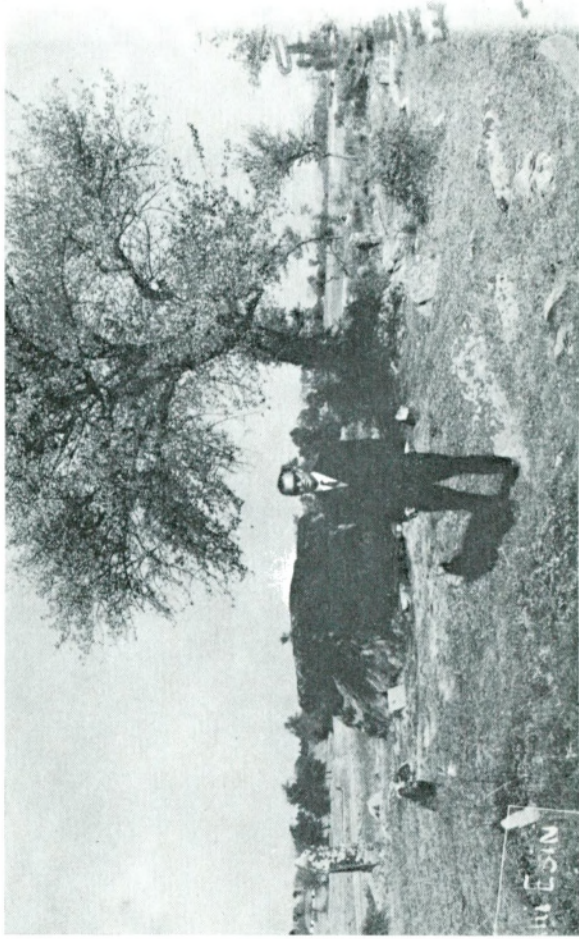

Res. 14 — Hacılar'da Dolmen.

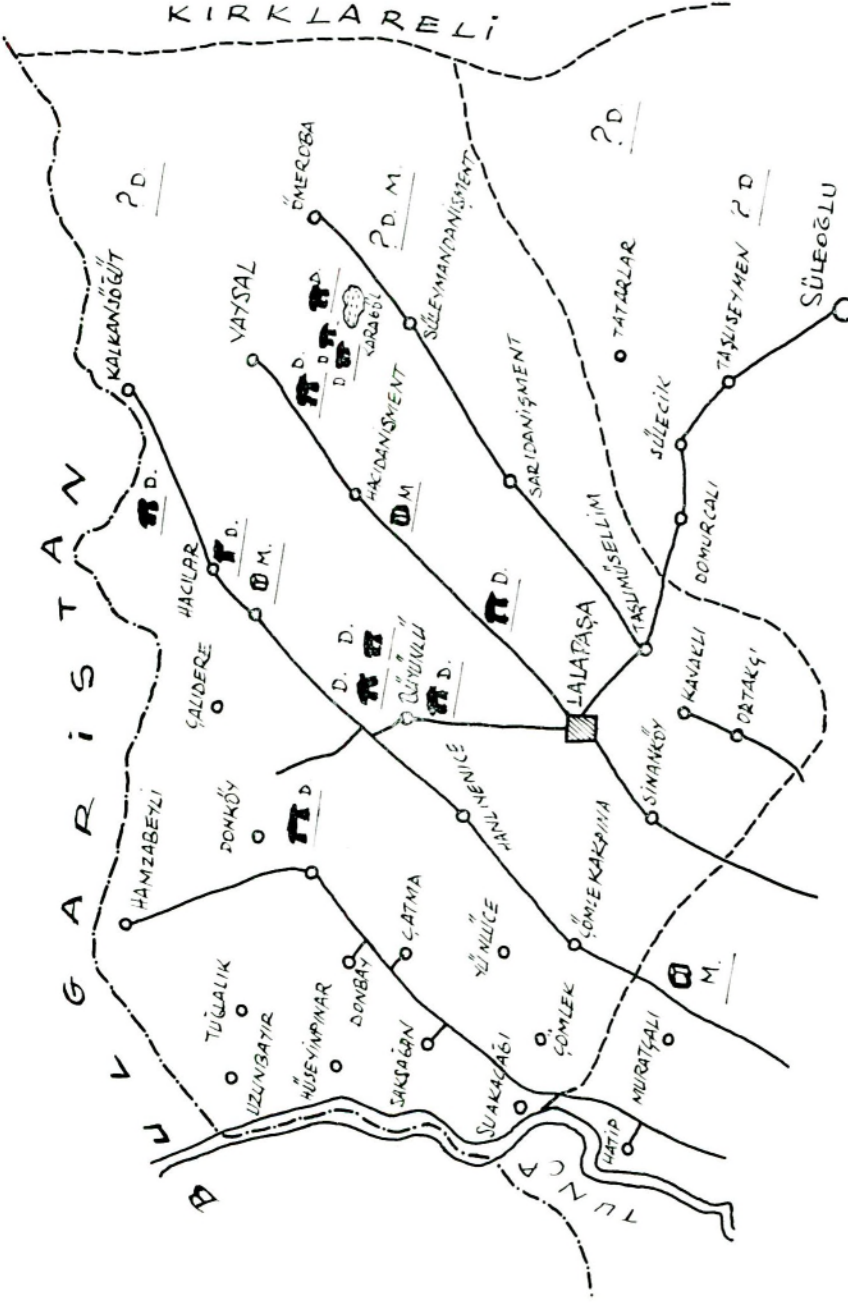

Lalapaşa (Edirne) yöresindeki Dolmen ve dikilitaşların dağılışı, (Ruhi Esmi'ne göre).

Ş. A. Kansu

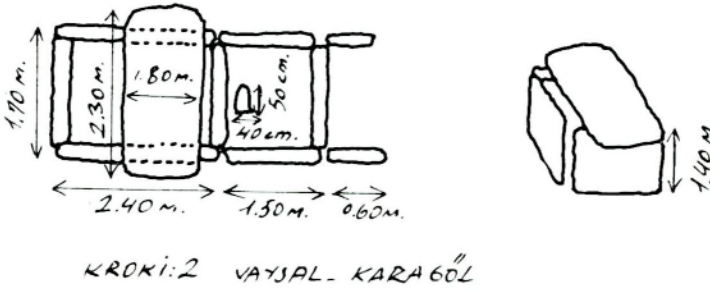
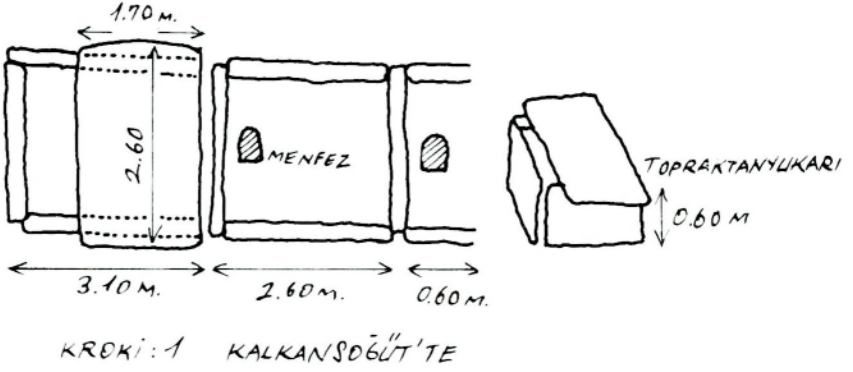

Kalkansöğüt ve Vaysal-Karagöl Dolmenlerinden bir kaçının ölçüleri
(Ruhi Esin'e göre).

K İ T A P L A R D A N H A B E R

DAVISON, RODERIC H.: *Turkey (The Modern Nations in Historical Perspective)*. Prentice-Hall, Inc. Englewood Cliffs, New Jersey.- A Spectrum Book. 1968: VI+181 Sa.

Aslında Modern Türkiye'yi konu olarak alan bu kitap, Türkiye üzerinde toplu bir fikir vermek için kaleme alınmış olduğundan, başında Türkiye'nin tarihi üzerinde bazı açıklamaları kapsamaktadır. Eserin bölümleri şunlardır: 1. Bugünün Türkiye'si, 2. Steplerden İmparatorluğa, 3. Osmanlı devletinin Altın Çağı: 1453-1566, 4. İncancın ve Devletin gerilemesi, 5. Batılılaşmanın başlaması, 6. Otokrasi'den devrime: II. Sultan Abdülhamid devri, 1878-1909; 7. İmparatorluktan Cumhuriyete, 1909-1923, 8. Atatürk'ün Türkiye'si, 9. Atatürk'ten beri Türkiye. - Salık verilen kitaplar, İndeks.

Eserin yazarı, değerli bir Türkiye tarihçisidir. Başka vesilelerle bilimsel eserlerini tanıttığımız, zaten de yurdumuzda tanınan bir bilim adamıdır. Bu eser, ancak popüler niteliktedir.

C. H. DODD.: *Politics and Government in Turkey*. — Manchester University Press 1969 XVI + 335 Sa.

Türkiye'de Siyasa ve Yönetim (Hükümet) sorunlarını inceleyen bu kitabın içindekiler şunlardır: Transkripsiyon, Türkçe sözcüklerin telâffuzu ve kısaltmalar'dan sonra: Giriş. Bölüm I.: Gelenek, Başarılar, Devrim: I. Osmanlı geleneği, II. Osmanlı başarısı, III. Devrim ve Cumhuriyet. Bölüm II.: Siyasa'nın Girişi 1961-3: IV. İlk Koalisyon hükümeti, V. İkinci Koalisyon, VI. İnönü'nün 3. hükümeti, VII. Günlük işleri yürütmeye görevli koalisyon. Bölüm III: Siyasal Örgütlenme: VIII. Türk Anayasası, IX. Siyasal Partiler, X. Baskı grupları, XI. Seçimler, XII. Parlâmento, XIII. Bakanlar kurulu ve Cumhurbaşkanı. Bölüm IV: İdare: XIV. Örgütlenme ve Merkezin görevleri, XV. Türlü dairelerin görevleri, XVI.: Vilâyetlerde merkezî idare, XVII. Devlet memurluğu, XVIII.: Devlet memurları, XIX.: Son-söz ve Sonuç.-

Eserin sonunda seçme bir bibliyografya var. Bibliyografya şu bölümlerden meydana gelmiştir: Gazeteler, Siyasal partilerin yayımları. Resmî yayımlar, Türkçe kitaplar, Türkçe dergiler, başka dillerden kitap ve makaleler. En sonda bir (karışık) ad ve madde İndeksi de bulunmaktadır.

ELLIS, RICHARD S.: *Foundation Deposits in Ancient Mesopotamia*. Yale Near Eastern Researches. New Haven and London 1968. XV + 213 Sa.

Bu kitap, Mesopotamya'da binalara ya da binaların altına gömmek âdet olan türlü eşyayı incelemektedir. Eserin türlü bölümleri şunlardır: Giriş. 1. Binaya değgin kutsal âdetler. 2. İnsan ve hayvan kurbanları. 3. Gömülmüş türlü sivri uçlu nesnelere. 4. Tabletler. 5. Koniler, Silindirler, Prisma'lar. 6. Türlü eşya. 7. Binaların altına depo edilen nesnelere değgin bazı eski terimler. 8. Özet, A. Zeyl B. Bibliyografya. İndeks. Resimler (36 tane).

FLEMMING, BARBARA (Betimleyen) *Türkische Handschriften Teil 1*. Verzeichnis der Orientalischen Handschriften in Deutschland: Im Einvernehmen mit der Deutschen Morgenländischen Gesellschaft, herausgegeben von VOIGT, Wolfgang (Band XIII), Franz Steiner Verlag G.m.b.H. Wiesbaden 1968. XV + 392 Sa.

Almanya'da bulunan Doğu el-yazmaları dergisinin 13. Cildinin 1. bölümü olan ve Osmanlı el yazmalarını ele alan bu kitapta şu konulara değinen el-yazmalarının betimlemesi yapılmıştır :

I. *Cihan Tarihi ve İslâm Tarihi* : Cihan Tarihi, Kronoloji: No. 1-48, Peygamberler Tarihi vb.. No. 49-58. Sıra: No. 59-85. İslâm Tarihine değinen genel eserler: No. 86-89. İslâmın ilk yıllarının tarihi No. 90-99. II. *Belirli Devre ve Hanedanların Tarihi* : Anadolu Beylikleri No. 100-102. Timur: No. 103. Safeviler, Afgan'lar, Kafkas: No. 104-106. Girit: No. 107. Mısır: No. 108-114. Hıristiyan ülkeler: No. 115-121. III. *Osmanlı Devleti tarihi* : Osmanlı tarih eserleri (Gazavât ile Fetihnâmeler dahil) No. 122-216. Sefaret Raporları: No. 217-220. Direktif'ler ve muhtıralar: No. 221-237. Belgeler: İnşa Dergileri: No. 238-248. IV. *Biyografi*'ler: Veli müridleri, veliler, şeyhler: No. 249-258. Şairler: No. 259-267. Hükümdarlar, vezirler, hattatlar ve başka ünlü kişiler: No. 268-297. V. *Coğrafya* : No. 298-335. VI. *Türlü konular* : Tefsir: No. 336-338. Hadis: No. 339-342: Fıkıh, (Fetvalar ve Kanunnâmelerle birlikte): No. 343-358. İbadât, Akaid, No. 359-362. Tasavvuf: No. 363-371. Ulûm: No. 372. Ahlâk, Devlet idaresi hüneri: No. 373-383. Savaş bilimi ve sanatı: No. 384-390. Astroloji (ilm-i nücum), Astronomi, Takvim işleri: No. 391-414). Hayvanat, Tıp: No. 415-416. Filoloji, Retorik (belâgat): No. 417-421. Şiir: No. 422-432. Ata-sözleri, Hikâyeler: No. 433-445. Arapça eserler: No. 447-449. Baskılar: No. 450-453.

Kitabın sonunda 11 ayrı maddeli bir büyük İndeks ile kitabın başında 8 planş ve 2 renkli planş vardır.

GAUER, WERNER : *Weihgeschenke aus den Perserkriegen*. Deutsches Archäologisches Institut, Abteilung İstanbul. — İstanbuler Mitteilungen Beiheft 2. — Verlag Ernst Wasmuth Tübingen 1968. 142 Sa.

Alman Arkeoloji Enstitüsü İstanbul Şubesi yayımlarından olan bu eser, Pers'lerle Yunanlıların savaşlarında, bu savaşlarla ilgili adak olarak yaptırılan anıtları

incelemekte olup, yazarı tarafından 1963'te sunulan bir doktora tezinin genişletilmiş ve son literatüre göre ayarlanmış metnidir ve şu bölümleri kapsamaktadır: *Giriş*: İncelemenin amacı ve araştırmanın tarihçesi. *Konunun sınırlandırılması*: Pers savaşlarına değgin anıtlara toplu bir bakış. I. *Ganimet ile bunun kutsallanıp adanması üzerine Gelenek*: A. Marathon'da elde edilen ganimet. B. Serhat savaşları ganimetleri ve Panhellen ülkü ile ilgili kutsallamalı adamalar. C. Saldırı savaşları ganimetleri. D. "Spolia" adamaları. II. *Monümental Ganimet eserler*: A. Marathon savaşı anıtları. B. Deniz savaşları anıtları. C. Plataea savaşı ve bu savaşı izleyen cenklere ait aforozlar. D. Sestos ve Kardia'nın zaptı ile ilgili bir anıt. E. Bir bütün olarak Serhad savaşları ile ilgili ganimet aforozları. F. Eurymedon savaşı ganimet aforozu. G. Pers savaşlarına değgin ganimet aforozları. Varsayımlar. III. *Başka adaklar*. Son-mülâhazalar. *Katkı*: Arkaik Apollo tapınağının tarihlenmesi ve Delphoi'de Alkmaenoid'lerin yapıcı faaliyetleri üzerine. *Testimonia*: T1-T 16 numaralanmış Yunanca tümceler. *İndeks*: a. Kısaltmalar, b. Metin-içi resimlerle planşlar (5 metin-içi resim, 4 planş), c. incelenmiş en önemli metin parçaları, d. adlar.

Gestalt und Geschichte. — *Festschrift Karl Scheffold*, zu seinem sechzigsten Geburtstag am 26. Januar 1965. Viertes Beiheft zur Halbjahresschrift Antike Kunst. Herausgegeben von der Vereinigung der Freunde Antiker Kunst. Francke Verlag Bern 1967. — Publiziert mit Unterstützung der Ceramica-Stiftung und der Stiftung der Münzen und Medaillen AG zur Förderung der numismatischen und archäologischen Forschung. Herausgeber: Martha Rohde-Leigle, Herbert A. Cahn, H. Chr. Ackermann. 200 büyük Sa.

Profesör Karl Scheffold'un 60. doğum yıldönümünü kutlamak üzere onun şerefine yayımlanmış olan güzel basılmış bu cildin içindekiler şunlardır :

Önsöz, Karl Scheffold bibliyografyası (1930-1965), Andreas ALFÖLDI, Kıralların devrilmesinden sonra Yunanistan ve Roma'da biniciliğin egemenliği (Planş 1-14), Jack L. BENSON, Korfu alınlığı (fronton)nın merkez grubu (Planş 15), Ernst BERGER, Basel Antikite müzesindeki yeni Amazon başı.-Hellenistik Akhilleus-Pentesilea Grupuna bir "contribution" (Planş 16-20), Ludwig BERGER-HAAS, "Gladiatores tunicati" (Planş 30), Hansjörg BLOESCH, Varyant'lar (Planş 31-32), Auguste BRUCKNER, Yazıtlı Bukhero ibriği (Planş 30), Paul COLLART, Palmyra (Tedmür)'dan adak kabartma (Planş 35), José DÖRIG, I. Olympia zırhı, II. Delphoi Apollo tapınağının batı kulesi (Planş 36), Christiane DUNANT, Jönev Müzesinden kabartma şeklinde piringten "applik" (Planş 37-38) Elisabeth ETTLINGER, Arretina ve Augustus gümüşü (Planş 39), Hans JUCKER, Karataca'dan iki Kostantin portre başı (Planş 40-46), Ines JUCKER, Artemis Kindyas (Planş 47-50), Lilly G.-KAHIL, Luvr Müzesinden beyaz fon'lu "Loutrophore" (Planş 51-54), Harald KÜTHMANN, Yemekleri tuzlamak için tuz (?), Henri METZGER ve Denis VAN BERCHEM, Hippeis (Planş 55-57), Karl MEULI Karl Scheffold'a, Siegfried MORENZ, "Uşebti"lerin kökeni (Planş 36), Harald E. SCHMID, Giritten İlk Yunan Terrakotta'ları (Planş 58), Margot SCHMIDT,

Heraklid'ler. Euripides ile Sphokles'in tragedyalarına ait resimler (Planş 59), Ruth STEIGER, Üç Roma Bronzu (Planş 60-64), Fritz WEHRLI, Io, Şiir (hayal ürünü) ve kült efsanesi.

GOLOĞLU, MAHMUT: *Erzurum Kongresi. — Millî Mücadele Tarihi.* Birinci kitap. Nüve Matbaası Ankara, 1968. XVIII + 203 Sa.

Ulusal Bağımsızlık savaşımızın ilk temel-taşı olan Erzurum Kongresi üzerine olan bu kitap, başlığında da dendiği gibi, "Millî Mücadele Tarihi"nin 1. bölümünü meydana getirmektedir. Yazar, kitabın başına Erzurum Kongresi üzerine, başta Atatürk olmak üzere 8 ünlü kişinin düşüncelerini yansıtan cümleler koymuş. İçindekiler şunlardır: Önsöz'den sonra: I. *Kongre öncesi*: a) Erzincan-Brest-Litovsk-Batum-Mondros. b) Doğu illerinin durumu. c) Millî Mücadele. d) Silâhlı savunma. e) Ordu ile İşbirliği. f) Ayaklanma. g) Millî Birliğe Doğru. h) Trabzon'lular Erzurum'da. II. *Kongre*: a) Açılış. b) Görüşmeler. c) 9 Erzurum Kongresi ve İstanbul hükümeti. d) Heyeti Temsiliye. III. *Kongre Sonrası*: a) Beyanname. b) Trabzon'un durumu. c) Atatürk'ün ilk muhalifleri. d) Anlaşmazlıkların gerçek sebepleri—Eserin sonunda 17 ek bulunmaktadır. Bunların kimi telgrafla emir, kimi rapor, kimi hatıra defterinden parçalar vb.dir; bir tanesi (No. 17) Erzurum Kongresi beyannamesi'nin metnidir.

GOLOĞLU, MAHMUT: *Sivas Kongresi. — Millî Mücadele Tarihi* İkinci Kitap. Başnur Matbaası Ankara, 1969. XVI + 260 Sa.

Bağımsızlık savaşı tarihinin 2. Bölümünü meydana getiren bu kitapta, yazar başa Sivas Kongresi üzerine Atatürk'ün, Ali Fuat Cebesoy'un, Vehbi Cem Aşkun'un, Alfred Rüstem'in sözlerini koymuştur. Eserin Önsözü de Atatürk'ten, Lord Kinross'tan, Genel Kurmay Başkanlığından alınan sözlerden meydana gelmiştir. Kitabın içindekiler şunlardır: I. *Kongre Öncesi*: a) Karar, b) Başarısızlık. c) Zorlukların yenilmesi, d) Kongre hazırlıkları. e) Batı illerinin durumu. II. *Kongre*: a) Sivas Kongresinin niteliği. b) Açılış. c) Görüşmeler. d) Manda meselesi. e) Sivas Kongresi ve İstanbul Hükümeti. f) Heyeti Temsiliye. III. *Kongre Sonrası*: a) Tepkiler. b) Diyarbakır'ın Durumu. c) Trabzon'daki muhalefet. d) Sivas-İstanbul. e) Anadolu Büyük Kongresi. f) Amasya buluşması. g) Komutanlar toplantısı. h) Bir "çiftlik kurma" hikâyesi. i) Rumeli.—Eserin sonunda Belge olarak 18 ek bulunmaktadır.

GÖTZ, MANFRED: (betimleyen) *Türkische Inschriften Teil 2.—* Verzeichnis der Orientalischen Handschriften in Deutschland. XIX + 484 Sa.

Türk el-yazmalarının bir dergisi olan bu kitabın içindekiler şunlardır: Ansiklopedik ve dinsel yazılar No. 1-14. Tasavvuf: No. 15-175. Ahlâk ve Didaktik: No. 176-222. Halk romanları, Hikâyeler, Hayvan masalları: No. 223-234. Eskatologie: No. 235-241. Ali ile ilgili yazılar: No. 242-258. Hurufî literatürü: No. 259-276. Karma içerikli yazılar: No. 277-281. Metrik: No. 282-286. Antoloji'ler: No. 287-304. Divanlar ve İlahiyat: No. 305-481. Mesnevi'ler: No. 482-568. İçki şarkıları

ve benzerleri : No. 569-579. Dergiler ve muammayat: No. 580-605. Türlü Őerhler: No. 606-648. Kitabın sonunda 13 maddelik bir indeks vardır. BaŐta 10 planŐ ve 2 renkli planŐ bulunmaktadır

JAEGER, WERNER: *Early Christianity and Greek Paideia*. The Belknap Press of Harvard University Press, Cambridge Mass. Second Printing 1965. II + 154. Sa.

Büyük Filolog-Filozof Werner Jaeger'in bu kitapçıđı İlk Hıristiyanlık ile Yunan Paideia'sını (eđitimini) ele almaktadır. Bunda yazar, göstermektedir ki, Yunan kúltürünün klasik çağından sonra yayılması olmasaydı, Hıristiyanlıđın büyük bir cihan dini olarak yükselmesi olanaksız olurdu; Hıristiyanlıđın HellenleŐmesi, hele havarilerden hemen sonra, onun geliŐmesi için zorunlu idi. Üstelik Yunan felsefesi ile Hıristiyan düşünüşü arasında, hiç olmazsa tartıŐmayı olanaklı kılacak temas noktaları var. Böylece, Milâdi 2. ve daha çok 3. yüzyıllarda Yunan ve Hıristiyan düşünüşlerinin bir türlü sentezi meydana gelmiŐtir. -Bu münasebetle W. Jaeger, bu sentezin yapıcılarını sayılan İskenderiye'li Klemens, Origenes, Kayseri'li Basilius, İki Gregorius (Nazianz'lı ve Nyssa'lı) gibi kiŐilerin etkenliklerini kısa ama veziz Őekilde canlandırmaktadır. Kitabın aslı 102 sayfadır, gerisi, çok güzel tertiplenmiŐ aŐıklayıcı notlara ayrılmıŐtır.

JAHN, KARL: *Türkische Freilassungsurkunden des 18. Jahrhunderts (1702-1776)*. Istituto Universitario Orientale di Napoli. Seminario di Turcologia. Napoli 1963. 143 Sa.

Bu eser, 18. yüzyıl (1702-1776) Osmanlı Azadetme Belgelerinden meydana gelmiŐ bir dergidir. Bunlar Avusturya Devlet ArŐivinde bulunan belgelerdir. Yazar, kitabın baŐına koyduđu GiriŐ'te belgelerin orijinal mı yoksa kopya mı olduđu; belgelerin Őekli, terimleri ve dili üzerinde durmaktadır. Metinlerin orijinali birer birer basılmıŐ, herbirinin arkasına Almanca çevirisi konmuŐ ve metinler, bol sayıda alt-notlarla incelenmiŐtir. Kitabın sonunda metinlerin foto-kopileri kuŐe kâđıt üzerine basılmıŐ olarak yayımlanmıŐtır. Belgelerin sayısı 49'dur. Sondaki İndeks'te Őunlar vardır: İslâm ve Türk adları, baŐka kökenden adlar, cođrafya adları.

JÜTHNER, JULIUS: *Herausgegeben von Friedr. BREIN. Die Athletischen Leibesübungen der Griechen. — Erster Teil: Geschichte der Leibesübungen. — Österreichische Akademie der Wissenschaften. — Hermann Böhlau Nachf., Graz-Wien-Köln. Kommissionsverlag. 1965. 209 Sa.*

1945 yılında ölmüş olan Julius Jüthner, Antik beden eđitimi ve jimnastik üzerine yaptıđu araŐtırmalarla oldukça büyük ün kazanmıŐtır. Onun isteđi, uzun çalıŐma yıllarında toplamıŐ olduđu çok deđerli bilimsel malzemeyi, 6 ciltlik bir büyük eserde sistemli olarak betimlemektir. Ölümü, bu planı gerçekteŐtirmeye engel oldu. Bıraktıđu yazılardan iki önemli bölüm bulunmuş ve bu bölümlerin birincisi kitapta yayımlanmıŐtır.

Kitabın konusu: Spor'un Tarihi: Bölümleri şunlardır: I. *Terminoloji*, II. *Kaynaklar*: Yazılı kaynaklar, Papirus'lar, Epigrafik kaynaklar, Sanat eserleri: Betimlemeler (tasvirler), Plastik, Küçük sanat ve zenaat eserleri, sikkeler üzerindeki resimler. III. *Spor'un menşei*: Doğmasının nedeni, Menşedeki kavim. IV. *Tarihsel Kuşbakışı*: Oyun tesisleri: Olympia, Sporun türlü yerlerde kabulü: Girit, Isparta, Atina, Yunanistan'ın başka yerleri, Atletizmin gelişmesi. V. *Żeyl*: Palestra ve Jimnaz'lar, Hocalar ve alıştırıcılar, Antrenman. VI. *Dizin*: Kişi, konu ve yer indeksi, metin-içi resimlerin listesi, planşların listesi. VII. *Planş resimleri*. Eserin içinde 12 resim ile 1 harita, ayrıca 24 planş vardır.

JÜTHNER, JULIUS: *Herausgegeben von Friedrich BREIN Die Athletischen Leibesübungen der Griechen. II. Teil*/1. Hälfte. Einzelne Sportarten: Lauf-, Sprung-und Wurfbewerbe. Österreichische Akademie der Wissenschaften.— Hermann Böhlau Nachf., Graz-Wien-Köln. Kommissionsverlag. 1968. 368 Sa.

Julius Jüthner'in 1965'te çıkmış olan *Yunan Sporunun tarihi* konusunu ele alan (ve bir önceki maddede tarafımızdan bildirilen) cildinden sonra 1968'de bu ikinci cilt çıkmıştır. Konusu, Spor türlerinden koşu, atlama ve atma ile ilgili olanlardır, ve içindekiler şunlardır: Önsöz ve Kısaltma listesinden sonra, *A. Koşu*: I. Menşei: 1. Efsane (Mythos), 2. Homeros. 3. Olympia oyunları 4. Antik ve modern menşei düşünceleri.- II. Nitelik: 1. Yazılar, 2. Plastik sanat eserleri.- III. Değerlendirme, Tarihsel noktalar:- IV. Hazırlık: 1. Koşu yerleri, 2. Ehliyet, 3. Ders, 4. Koşmaya hazırlık. V. Koşunun seyri: 1. Yazılar, 2. Kazılar, 3. Sanat eserleri, 4. Özet. VI. Uygulama: 1. Yarışma kuralları, 2. Alıştırmanın seyri. VII: Koşu türleri: 1. Basit koşu, 2. Çift koşu, 3. Hippios, 4. Uzun süreli koşu, 5. Silahlı koşu, 6. Meşaleli koşu. *B. Atlama*. I. Tarihsel bilgiler II. Atlama ağırlıkları. 1. Uzun halterler, 2. Karınlı halterler, 3. Roma halter şekilleri, 4. Atlama ağırlıklarının gelişmesi. III. Halterlerin kullanılması: 1. Anıtsal gelenekler, 2. Yazı olarak gelen gelenekler. IV. Özet. *C. Disk*. I Atılan nesne: 1. Solos, 2. Diskos. II. Atıcının durduğu yer. III. Atım: 1. Antik literatür, 2. Anıtlar. IV. Spor hekimliği üzerine. *D. Kılıç (Pala) atımı*. 1. Atımda kullanılan kılıç: Tarihsel bilgiler, 2. Ad ve nitelikler. II. Atım. III. Atım kayışının kullanılması. IV. Atıma hazırlık. V. Hız alma, VI. Atıcının durduğu yer, VII. Pentathlon'un parçası olarak kılıç atımı. VIII. Özet. *Dizinler*: Şahıs, konu ve yer indeksleri, metin-içi resimleri listesi, planşların listesi. Eserde, 100 planşa dağılmış 196 resimle metin-içi 75 resim vardır.

L'ORANGE, H. P.- NORDHAGEN, P.J.: *Mosaik, von der Antike zum Mittelalter. Übersetzung aus dem Norwegischen von Edmund BICKEL*. 1960. Bruckmann K.G. München 92 büyük boy sa.

Norveççe'den Almanca'ya çevrilmiş ve güzel kâğıda basılmış olan bu kitabın içindekiler şunlardır: Birinci Bölüm: H. P. L'ORANGE: *Mozaik'in Tarihi*: 1. Plastik'ten Mozaik'e, 2. Mozaikin Antik çağdan Ortaçağa dönüşümü, 3. Mimarlık ile resimin kaynaşması, 3. Mozaik geleneğinin yerleri.- *İkinci Bölüm*: P. J. NORDHAGEN: *Mozaik Tekniğinin Gelişmesi*: 1. Yerden tavana: En eski mozaikler, "Tessera" mozaik-

leri, Roma siyah beyaz mozaikleri, Yer mozaikleri düşünce taşıyıcısı oluyorlar, duvar ve kubbelerde mozaik, ilk Hıristiyan anıtsal mozaiki. 2. Anıtsal Mozaik'te niyet ve teknik. Mozaik sanatçıları çalışmada (çalışırken), "Tessera" malzemesi, Renk modellenmesi ve renk karması. 3. İtalya ile Bizans: Son söz.- Planşlar üzerine açıklama. Mozaik üstüne kitaplar. Planşlar : Planşların sayısı 98 dir, bunlarda 158 resim vardır).

MELLAART, JAMES: *Excavations at Hacilar I*. Published for the British Institute of Archaeology at Ankara by the Edinburgh University Press 1970.

İki cilt olarak yayımlanmış olan bu eserin birinci cildinin konusu 1957-60'ta, Hacilar'da yapılmış olan ve Ankara Britanya Arkeoloji Enstitüsünün koruculuğu altında bulunmuş olan kazıların kesin raporudur. Eserin içindekiler şunlardır : Giriş. *Bölüm I*: Arkeoloji: Kesim 1.: Keramiksiz tepe. Kesim 2.: Son Neolitik devre (Hacilar yerleşme yerleri : IX-VII, VI). Kesim 3 : İlk (erken) Kalkolitik devre (Hacilar yerleşme yerleri V - III, Tahkim edilmiş Hacilar II, Hacilar II : boyalı Çanak - çömleğin dağılışı, Hacilar I : Boyalı çanak - çömleğin dağılışı). Hacilar I kalesi, Hacilar IC ile ID). Kesim 4.: Ölü gömme töreleri. Kesim 5.: Kronoloji. - *Bölüm II*.: Çanak-çömlek, Heykelcikler ve başka küçük Buluntular. : Kesim 6.: Çanak - çömlek (Son Neolitik çanak - çömleği, Hacilar IX-VI, Hacilar V çanak - çömleği, Hacilar IV çanak-çömleği, Hacilar III çanak-çömleği, Hacilar II A çanak - çömleği, Hacilar II B çanak - çömleği, Üsluplar, numuneler ve bezek motifleri (dekoratif motifler), Hacilar I çanak - çömleği. *Zeyl*: Keramik kırıklarının incelenmesi : Ann Stoves ile H. W. M. Hodges tarafından). Kesim 7.: Hacilar I Kültürünün kökenleri ve bağıntıları. Kesim 8.: Beyaz mermerden kazanlar. Kesim 9.: Küçük buluntular ve yerel (lokal) endüstri'ler (Yontma taş endüstrisi : Peter Mortensen tarafından), cilâlı taş endüstrisi, boynuz ve kemik endüstrileri, kilden nesnelere, örgü ve sepet baskıları). Kesim 10.: Heykelcikler ve figürin'ler : (Son Neolitik heykelcikleri, taş levhalar ve şematik kil figürinleri, Hacilar II'den heykelcikler, dinsel heykelciliğin gelişmesinin özeti). *Bölüm III* : Pakeo-ethno-botanik : Hacilar bitki tarımı : Hans Helbaek tarafından, (Teknik mülâhazalar, Malzeme, keramiksiz (keramik-öncesi Hacilar, Neolitik ile Kalkolitiğin başlıca besi bitkileri, ekilmemiş (doğal) bitkiler, öldürücü (zararlı) böcekler, Son-söz, not ve atıflar. - *Zeyl*: Memeli hayvanlar Fauna'sı : B. Westley tarafından). *Son-söz*. Kitapta 32 tane resim vardır.

MELLART, Excavations at Hacilar II, dito. Bu cilt, eserin Planş'ları ile resimlerini kapsamaktadır. Planş'ların sayısı : 176, resimlerin sayısı ise 249 dur.

MERAY, SEHA L.: (çeviren). — *Lozan Konferansı*. Tutanaklar, Belgeler. Önsöz: İsmet İnönü. Takım 1, Cilt 1, Kitap 1. — Ankara Üniversitesi Siyasal Bilgiler Fakültesi Yayınları No 291. — Takım 1, Cilt 1, Kitap 2. A. Ü. S. B. F. yayınları No 300.

1969, 1970. - Lozan konferansının tutanakları ile belgelerini 2 ciltte toplayan bu eser, Siyasal Bilgiler Fakültesi Devletler Hukuku Profesörü Seha L. Meray tara-

fından hazırlanmış ve Türkçeye çevrilmiştir. Birinci cildin başına yazıldığı bir önsözle İsmet İnönü, kendi yaşantılarına dayanarak Konferansın önemini bir özet şeklinde ve çok veciz olarak canlandırmaktadır. 1. Cildin İçindekiler : Konferansın açılış toplantısı. I. Konferansın Genel Oturumları ve Protokolleri. II. Birinci Komisyonun ve Alt-komisyonların Tutanakları (ülke ve askerlik sorunları). Burada 22 tutanağın metnini buluyoruz.

İkinci cildin içindekiler : (aslında her iki cilt 1. cildi meydana getirmektedir. Hazırlayıcının kitap dediği, bizim cild dediğimizdir). İlk A. 23.—25. tutanağa kadar birinci cildin devamı geliyor. Ondan sonra : B. Azınlıklar alt-komisyonun tutanakları gelmektedir. Bunların sayısı 17'dir. Sonra : C. Nüfus mübadelesi alt-komisyonu tutanakları : sayısı 13'tür. D. Neuilly Andlaşmasının Bulgaristan'a Ege Denizi'nde ekonomik bir çıkış yeri verilmesine ilişkin maddesini uygulama yol ve yöntemlerini incelemekle görevli alt-komisyon. Tunatak 26 ve bir Ek.-

ROBINSON, RICHARD D.: *The First Turkish Republic*. — Harvard University Press, Cambridge, Mass. 1965. X + 367 Sa.

Bu kitap, Türkiye'nin ulusal gelişmesinin sağlam bir yorumunu vermektedir. Konu, 1923 ile 1960 arasındaki devreyi kapsar. Türkiye'deki gelişme, yazara göre, başka az gelişmiş uluslardakinden daha ileriye gittiği için, yazar, ona dayanıp bazı genellemelere gitmektedir. Kitabın içindekiler şunlardır : I. Jön-Türkler : İslahat için bir hava meydana getirilmiştir. Jön-Türklerin örgütlenmesi. 1908 ve 1909 devrimi. Jön-Türkler iktidarda. Jön-Türklerin devrilmesi : Bir Değerlendirme. - II. Yeni Türk : Kemal'e açılan fırsat. Kemal'in kişiliği. Kemal'in sorunu : İktidar. Birliksizlik. Geleneksel köy toplumu. Geleneksel kent toplumu : Bir değerlendirme. III. Atatürk Devrimi : Kemal'in iktidara yükselişi. Gerçek devrim. Bir değerlendirme. IV. 1945'e kadar ekonomik gelişme : Kemal'e kalan ekonomik miras. Devletçilik. Bir değerlendirme. V. Savaş sonrası gelişme, 1945-1956 Değişmeye hazırlık. Amerikan "kontribüsyon"u. VI. 1950 baş-kaldırması. Demokratlar arasında büyüme. Bir değerlendirme. Buhran. VII. Dünya Siyasetinde Türkiye. Karar verdiren süreç. Türk Milli Kudreti. Tarih kalıntısı. Türk millî çıkarları. Türk dış siyasetinin ana-çizgileri. Sonuçlar. VIII. Devrim arifesi. Olayların akışı. Başlıca sorunlar. Bir değerlendirme. IX. Silahlı Kuvvetler iktidarı ele alıyor. Tarihte Türk ordusu. Sivilleşme süreci. Amerikan askerî yardımını. Askerî modernleşme. 1960 devrimi. Son - söz.

Başvurulan kronoloji'ler. - Türkiye'de 1919 ile 1961 arasında meydana gelen olayların kronolojisi. Notlar. - İndeks. - Eserde 4 çizelge vardır.

ROSENTHAL, ERWIN I. J.: *Islam in the Modern National State*. Cambridge, at the University Press 1965. XXII + 416 Sa.

Bu eser, İslâm'da bugün görülen ruhsal ve zihinsel bunalımı betimlemektedir. Klâsik İslâm'da esas olan din ve siyasa birliği, geniş ölçüde zayıflamıştır. Batıdaki reform'a tekabül eden bir hareket İslâm'da meydana gelmemiştir. Böylece, köklü reformlar olmadığından, yara almaya hazır (zayıf) bir siyasal ve dinsel sistem, dün-

yasal milliyetçilik karşısında adım adım gerilemiştir. Ama bu milliyetçilik yabancı etki ve egemenlik karşısında duyulan hoşnutsuzluktan beslenmiştir. Bu yüzden çok karışık bir durum meydana gelmiştir.

Kitabın I. bölümü İslâm'da klâsik siyasal düşünce ile onun geleneksel inanç ve faaliyetlerini özetlemekte ve klâsik durumun, Batı'nın siyasa felsefesi ve egemenliği dolayısıyla kemirildiğini anlatmaktadır. Şimdi İslâm dünyasının türlü bölümlerinde İslam karşısındaki tutum birbirinden pek farklı görünmektedir. Ve bugün İslâm, halâ etnik, toplumsal ve kültürel farklılıkları birleştiren eleman ise de, bağımsızlığa yeni kavuşmuş devletlerin siyasal ve ekonomik ihtiyaçlarından gelen baskı ile dünyevilik (dinden uzaklaşma) hareketleri ve düşünceleri, gittikçe alan kazanmaktadır.

Kitabın II. bölümünde bu hareket ve düşünceler ayrıntıları ile incelenmektedir. İlk anayasal teori ve kanun ele alınmakta, sonra özel ekonomik sorunlar incelenmekte, en sonda da hem kültür geleneğini, hem siyasal milliyetçiliği birlikte koruyacak olan eğitimin rolü incelenmektedir. - Kitabın sonunda Notlar, Seçme bibliyografya ve İndeks bulunmaktadır.

BORATAV, PERTEV-NAİLİ : *Quatre chansons populaires turques sur l'expédition française en Egypte et en Syrie (1798-1801)*. Orient Nos 45 et 46 1^{er}/2 e. Trimestre 1969.

Tanınmış folklor ve halk edebiyatı uzmanı Prof. Pertev-Naili Boratav, Orient dergisinde çıkan bu yazısında General Bonaparte'ın 1 Temmuz 1798 ile 25 Mayıs 1799 tarihine kadar sürmüş olan Mısır ve Suriye seferinde meydana gelen olayların yankısını veren Türkçe dört türkünün metnini incelemektedir. Bu türkülerin birincisinin daha geniş boyutlarda bir destanın parçası olduğu Boratav'a olası görünmektedir. Bunda, Kahire'nin, yani bu kent halkının ağzından Fransızların zulmünden, halka kötü davranışlarından ve düşman işgali altında bulunmanın verdiği mutsuzluktan şikâyet edilmektedir.

İkinci türkünün 4 ayrı şekli belgelenmiştir. Bunların özel değişiklikleri bir yana, hepsi 1. türkünün konusunu ele almaktadırlar. 3. ve 4. türkülere gelince, bunların konusu, biraz farklı : Suriye seferi ve Cezzar Ahmet Paşa'nın Akkâ'yı savunmasıdır. Bunlarda, bu olaylarla ilgili ayrıntılara da ekzakt bir şekilde dokunulmaktadır.

Yazarın verdiği örneklerden anlıyoruz ki, bu türküler, çok anlaşılır ve açık ve hattâ renkli bir Türkçede yazılmış (ya da söylenmiş) tir. Türkülerin birer Fransızca çevirisi de verilmiştir.

Bu küçük yazının, çok güzel bir karşılaştırmalı halk edebiyatı incelemesi örneği verdiği meydandadır.

1970 YILINININ İLK YARISINDA KİTAPLIĞIMIZA GELEN KİTAP VE DERGİLER

A. KİTAPLAR

- A. H : *Bulgar tarihi*. Trabzon 1326 Serasi Matbaası. 191 S. 8° (A. II/9024).
- EL-ABBĀDĪ, KUTBEDDĪN EBU'L-MUZAFFER MANSUR İBN ERDEŞİR : *Et-Tasfiye fi Ahvali'l-mütesavvife "Süfînâme"*. Düzenleyen : Dr. Gula Muhsin Yusufi. 43 + 465 S. 8° = İntişarat-ı Bunyâd-ı Ferheng-i İnan : 42 (A. III/3469).
- ABBÉ BARBE : *Tarihi felsefe*. Çev. : Bohor İsrail. İstanbul 1331 Matbaa-i Âmire. 436 S. 8° (A. II/8919).
- ABD AL-LATİF AL-BAGHĀDDİ : *The eastern key. Kitab al-ıfâdah wa'l-tibâr*. Çev. : K. Hafuth Zand—John A. Videan—Ivy E. Videan. London 1965 George Allen and Unwin. 293 S. 8° (A. III/3956).
- ABDURRAHMAN AZZAM : *Allahın Peygamberlere emânet ettiği Ebedi Risalet*. Çev. : H. Hüsnü Erdem. Önsöz : Ahmet Hamdi Akseki. Ankara 1948 Güney Matbaacılık ve Gazetecilik. 47 + 264 S. = Diyanet İşleri Başkanlığı Neşriyatından : 23. 8° (A. II/8952).
- ABDÜLLATİF EL-HARPUTİ : *Tenkıhu'l-kelâm fi akaidi ehli'l-islâm*. İstanbul 1330 Necmi İstikbal Matbaası. 399 + 12 + 193 + 6 S. 8° (A. III/2379)
- L'Academie Yugoslave des Sciences et des Arts 1866-1966. Zagreb 1966 Maison d'Editions de l'Academie Yougoslave. 94 S. 8 Pl. 8° (A. III/1787)
- ADANILOAIE, N. - DAN BERİNDEI : *Reforma Agrara din 1864*. Romania 1967 Editura Academiei Republicii Socialiste Romania. 361 S. Romania, Bibl. Istorica XIII. 8° (A. III/1703).
- ADIVAR, ABDÜLHAK ADNAN : *Tarih boyunca ilim ve Din*. İstanbul 1969 Remzi Kitabevi. 623 S. 8° (A. III/4067).
- ADIVAR, HALİDE EDİP : *Türkiye'de Şark, Garp ve Amerikan tesirleri*. İstanbul 1955 Doğan Kardeş. 267 S. 8° (A. II/8831).
- Aforizma*. Dr. Âkil Muhtar Özden 1877-1949 vecizeleri. Top. : Dr. A.S. Ünver—Dr. S. Kızıldağlı—N. Ayaydın. İstanbul 1949 İsmail Akgün Matbaası. 50 S. 8° (A. III/2867).
- AHMET BİN ABDULLAH BİN MUHAMMED : *Resail-i İhvân'üs-safa*. Bombay 1304 Birün Ahmet Matbaası. 161 S. 8° (A. III/2413).
- AHMET EL-HAFNİ EL-KINAI EL-EZHERİ : *Kitab-ül-cevâhirül-hisan fi Tarih-il-Habeşan*. Mısır 1921 Bulak Matbaası. 324 S. 8° (A. III/2389).
- AHMET MİDHAT : *Fürs-i kadimde bir facia yahut Siyavuş*. İstanbul 1301. 44 S. 8° (A. II/8905).
- AHMET MİDHAT : *İhbar-i âsâre ta'mim-i enzar*. İstanbul 1307. 238 S. 8° (A. III/2426).
- AHMET MİDHAT : *Tarih-i Umumi*. 2 cilt. İstanbul 1295 Kırkambar Matbaası. 8° (A. III/2531).

- AHMET MUHTAR, HACİBEYZADE : *Osmanlı memleketleri*. 349 S. 8° (A. III/3367).
- AHMET MUHTAR PAŞA, GAZİ : *Serair-el Kuran*. İstanbul 1336 Evkaf-ı İslâmiyye Matbaası. 91 S. 5 pl. 8° (A. II/9034).
- AHMET NAİM : *İslâmda da'vâyi Kavmiyet*. İstanbul 1332 Tevsi-i Tabaat Matbaası. 160 S. 8° (A. III/2439).
- AHMET NAZİF : *Hakikat-ı müşrika*. İstanbul 1325 Matbaa-i Amedi. 100 S. 8° (A. II/9031).
- AHMED RASİM : *Muharrir, şair, edip*. İstanbul 1924 Kanaat Kitaphanesi. 216 S. 8° (A. II/9008).
- AHMET RASİM : *Tarih ve muharrir*. İstanbul 1329 Muhtar Halid Kitaphanesi. 191 S. 8° (A. II/9008).
- AHMET REFİK : *Yirmibeş sene siper kavgası*. İstanbul 1933 Orhaniye Matbaası 32 S. 8° (A. II/7622).
- AHMED SELAHADDİN : *Külliyat-ı hukuk ve siyasiyat. 3 kitap birarada*. (İstanbul) 1327-1328 Arakas Matbaası. 8° (A. II/9028).
- AHMED ŞEFİK BEY : *L'esclavage au point de vue Musulman*. Le Caire 1891 Imprimerie Nationale. 61 S. 8° (A. II/8997).
- AHTERİ, MUSTAFA B. ŞEMSÜDDİN : *Ahteri-i Kebir*. 1296 Matbaa-i Âmire. 1198 S. 8° (A. III/3494).
- AKA GÜNDÜZ : *Gazi çocukları için*. Milli İktisat ve Tasarruf Cemiyeti. 110. 63 S. 8° (A. III/3989).
- Akademik Nikolay Yakovleviç Marr 1864-1934*. Leningrad 1934 İz. Gosud. Ak. İstör. Materyalnoy Kulturi. 16 S. 1 Resim. 8° (A. III/4088).
- AKKAN, DR. ERDOĞAN : *Bafra burnu - Delice kavağı arasında, Kızılyrmak vadisinin jeomorfolojisi*. Ankara 1970 Üniversite Basımevi. VI + 158 S. 16 Hr. = A.Ü. Dil ve Tarih Coğrafya Fak. Yay.: 191. 8° (A. III/3924).
- AKSEKİ, A. HAMDİ : *İslâm, Fitri, tabii ve umumi bir din'dir*. I. C. İstanbul 1943 Matbaa-i Ebüzziya LXXX + 656 S. = T.C. Diyanet İşleri Reisliği Neşriyatından Sayı : 15. 8° (A. II/9013-5).
- AKŞİT, DOÇ. DR. OKTAY : *Roma imparatorluk tarihi (M.S. 193-395)*. İstanbul 1970 Edebiyat Fakültesi Matbaası. 372 S. 4 Hr. = İstanbul Üniv. Ed. Fak. Yay. 1485. 8° (A. III/4053).
- ALBRIGHT, W.F : *The Amarna letters from Palestine. Syria, the Philistines and Phoenicia*. Cambridge 1966 University Press. 58 S. = Cambridge Ancient History. Rev. ed. of Vol II, chapt XXXIII. 8° (A. III/3799).
- ALBRIGHT, W.F. - T.O. LAMBDİN : *The evidence of language*. Cambridge 1966 University Press. = Cambridge Ancient History. rev. ed. of vol I, chapt. IV. 8° (A. III/3796).
- ALEKSOVA, BLAGA : *Prosek - Demir Kapija*. Beograd 1966 Arheolosko društvo Jugoslavije. 101 S. 23 pl. 3 plân = ADJ Dissertationes I. 4° (B/5996).
- ALEM, JEAN-PIERRE : *L'Arménie*. Paris 1959 Presses Universitaires de France. 127 S. 8° (A. III/2822).
- ALFÖLDI, ANDREW : *An Ugrian creation myth on early Hungarian phalerae*. AJA, 73 (1969)'dan ayrı bs. S. 359-361 1 pl. 4° (B/6034).
- ALİ : *Ahlâk-i Alâi*. (Kahire) 1248 Bulak. 236 + 127 + 52 S. 4° (B/5959).

- ALİ BİN EBİ-TALİP : "Eş'ari müntehabe. Çev. ve Yay.: Ş. Sami. İstanbul 1318 .125 S. 8° (A. III/2410).
- ALİ HAN BAHADIR, MİR OSMAN : *Fihrist-i meşruh-u bazı ku-tüb-ü nefise-i kalemiyye. 4 Cilt.* Matbaa-i Daru'ttabaa-i Serkar Ali Haydarabad Dekan. 8° (A. III/4003).
- ALİ KEMAL : *Raşid müverrihmi? şair mi?* İstanbul 1334 Sancakçıyan Matbaası. 112 S. 8° (A. II/9025).
- ALİ RIZA : *Atlaslı Memalik-i Osmaniye Coğrafyası. 3 kısım.* İstanbul 1318 Mühendis-hane-i Berri-i Hümayun Matbaası. 351 + 34 S. 8° (A. II/7625).
- ALİ SAİD : *Saray hatıraları. Sultan Abdülhamit Hanın hayatı.* (İstanbul) 1338 Minber Matbaası. 111 S. 8° (A. II/9046).
- ALKIM, U. BAHADIR : *The Amanus region in Turkey.* Archaeology, 22,4 (1969)'den ayrı bs. S. 280-289. 4° (B/6024).
- ALKIM, HANDAN : *Explorations and excavations in Turkey, 1965 and 1966. Anatolica II* (1968)'den ayrı bs. 77 S. 1 harita 1 pl. 4° (B/5889).
- ALLIER, RAOUL : *La Philosophie d'Ernest Renan.* Paris 1895 Felix Alcan. IV + 182 S. 8° (A. II/8771).
- Almanya ve İslâm.* İstanbul 1331 Efhm Matbaası. 126 S. 8° (A. I/9027).
- ALP, TEKİN : *Türk ruhu.* İstanbul 1944 Ahmet Sait Matbaası. XXIV + 287 S. 8° (A. II/8728).
- ALPERS, KLAUS : *Bericht über stand und Methode der Ausgabe des Etymologicum Genuinum.* Kobenhavn 1969 Munksgaard. 57 S. = Hist. Filos. Medd. Dan. Vid. Selsk. 44,3. 8° (A. III/3864).
- AMARI, MICHELE : *Biblioteca Arabo-Sicula ossia raccolta di testi Arabici che toccano la Geografia, la storia le biografie e la bibliografia delle Sicilia.* Lipsia 1857 Presso F.A. Brockhaus. 88 + 740 S. 8° (A. III/2188).
- ANABOLU, MÜKERREM (USMAN) : *Küçük Asya'da bulunan Roma İmparatorluk çağı tapınakları.* İstanbul 1970 Teknik Üniversite Matbaası. XXXII + 516 S. 8° (A. III/3749).
- ANABOLU, MÜKERREM : *Vaktiyle "Petronium" (St. Pierre Kalesi) adıyla anılmakta olan Bodrum Kalesindeki gotik şapel.* Anadolu Sanatı Araştırmaları, I (1968)'den ayrı bs. 14 S. 2 pl 8° (A. III/2979).
- Anadolunun taksimi. Cihan harbi esnasında Avrupa hükümetleri ile Türkiye. Çev. Hüseyin Kâzım.* İstanbul 1926 Ahmet İhsan Matbaası. 418 S. 8° (A. III/3834).
- Anayasa Komisyonunun anketi.* İstanbul 1960 İsmail Akgün Matbaası. 8 S. 8° (A. III/3582).
- Anayasa nizamını koruma kanunu tasarısı hakkında Ankara Hukuk Fakültesi'nin kurduğu komisyonun raporu.* Ankara 1969 Güvendi Matbaası. 43 S. = A.Ü. Hukuk Fakültesi Yay.: 247. 8° (A. III/3618).
- The Annual Program 1970 a Summary. Turkish Republic Prime Ministry State Planning Organization.* Ankara 1970 Türk Tarih Kurumu Basımevi. 50 S. 8° (A. III/3847).
- ANSAY, SABRİ ŞAKİR : *Bugünkü hukukumuzda ve cemiyetimizde kadın.* Ankara 1939 Recep Ulusoğlu Basımevi. S. 43-59 = C.H.P. Konferanslar Serisi Kitap: 8. 8° (A. III/3319).
- ANSAY, DR. TUĞRUL : *Anonim şirketler hukuku dersleri. 3 bs.* Ankara 1970 Sevinç Matbaası. XVI + 280 S. = Ankara Üniv. Hukuk Fak. Yay. No: 261. 8° (A. III/4030).

- Antike Gemmen in Karlsruhe. Exkursion des Archaeologischen Instituts der Universitat Heidelberg.* Ruperto-Carola XX, 43-44 (1968)'den ayrı bs. 21 S. 8° (A. III/2573).
- ANTOLYAK, STYEPAN : *Samunlovata dréava*. Skopje 1969 Ins. za Natsionalna Istoriya. 192 S. 8° (A. III/3562).
- ARAS, TEVFIK RÜŞTÜ : *Lozanın İzlerinde 10 yıl*. İstanbul 1935 Akşam Matbaası. 245 S. 8° (A. III/4014).
- Die Archaischen Marmorbildwerke der Akropolis. Yay.: Hans Schrader. 2. bs. 3 Ks.* Frankfurt a.M. 1969 Vittorio Klostermann. XVII + 399 S. 4° (B/6006).
- ARMSTRONG, H.C : *Der Graue Wolf Das Leben des Diktators Mustafa Kemal*. Berlin 1933 S. Fischer Verlag. 325 S. 1 foto. 8° (A. III/3835).
- ARNOULD, ARTHUR : *Histoire de L'inguisition*. Paris 1869 Décembre-Alonnier. 4 + 314 S. 8° (A. II/8722).
- ARON, ROBERT : *L'histoire contemporaine depuis 1945*. Paris 1969 Larousse. 6 + 401 S. 15 pl. 4° (B/6083).
- ARSAL, SADRI MAKSUDİ : *Hukuk Tarihi dersleri*. Ankara 1941. 582 + XVII S. = Ankara Hukuk Fak. Neş. seri: 2 No. 22. 8° (A. II/8808).
- ARSEL, PROF. DR. İLHAN : *Anayasa mahkemesi'nin bazı eğilimleri üzerine görüşler ve Anayasa mahkemesi kararlarından özeller*. Ankara 1970 Sevinç Matbaası. XVI + 238 S. = Ankara Üniv. Hukuk Fak. Yayınları No. 265. 8° (A. III/4032).
- ARTAMONOV, M.I. : *Treasures from Scythian Tombs in the Hermitage Museum. Önsöz: Tamara Talbot Rice, Foto: Werner Forman*. London 1969 Thames and Hudson. 296 S. 4° (B/6003).
- ARTUK, İBRAHİM - CEVRIYE ARTUK : *Osmanlı nişanları. The Ottoman orders*. İstanbul 1967 İstanbul Matbaası. 48 S. 12 Pl. 8° (A. III/4029).
- ARUZİ, AHMED B. ALİ : *Nizami-i Aruzi-i Semerkandi. Haz.: Ali Husuri*. Tahran 1345 Zeban-ı Ferheng-i İran. 138 S. 8° (A. III/3383).
- Atalar sözü. Topl. ve Yay: Haşim Veli*. İstanbul 1926 Mahmudbey Matbaası. 55 S. 8° (A. II/9664).
- ATAÖV, DOÇ. DR. TÜRKKAYA : *Amerika, Nato ve Türkiye. 2 bs.* Ankara 1969 Aydınlık Yayınevi. XII + 295 S. Aydınlık Yay: I. 8° (A. III/4073).
- Atatürk Cumhuriyet Ansiklopedisi 30, 31. (1968)*. S. 465-485. 4° (B/5701).
- Atatürk albümü. Doğumundan ölümüne kadar*. 90 S. 8° (A. III/3748).
- ATILHAN, CEVAT RIFAT : *31 Mart Faciası. 4 bs.* İstanbul 1969 Aykurt. 335 S. 8° (A. III/4069).
- ATİYA, AZİZ S : *A history of Eastern Christianity*. London 1968 Methuen und Co. XIV + 486 S. 6 Pl. 8° (A. III/3960).
- AUVARD, DR. A : *Doctrine évolüiste (Science des Védas)*. Paris 1920 A. Maloine. 205 S. 8° (A. II/8700).
- AVCIOĞLU, DOĞAN : *Türkiye'nin düzeni. (Dün-bugün-yarın). 2 cilt*. Ankara 1969 Bilgi Yayınevi. = Bilgi Yay., Özel dizi: 5. 8° (A. III/3723).
- AVIGAD, N. : *Aramaic Inscriptions in the Tomb of Jason*. Israel Exploration Journal, 17, 2 (1967)'den ayrı bs. S. 101-111. 8° (A. III/1756).
- Avrupa Ekonomik Topluluğu'nda örgü giyim eşyasının pazarlanması*. İstanbul 1970 Fige Matbaası. 4 + 48 Y. = İktisadi Kalkınma Vakfı Yay. No. AET/39.4° (B/6052).

- AYBAR, MEHMET ALİ : *Bağımsızlık, demokrasi, sosyalizm. Seçmeler : 1945-1967*. İstanbul 1968 Gerçek Yayınevi. 672 S. = Gerçek Yay.: 22. 8° (A. III/3756).
- AYDEMİR, ŞEVKET SÜREYYA : *Makedonya'dan Orta Asya'ya Enver Paşa. I. Cilt.* (1860-1908) İstanbul 1970 Remzi Kitabevi. 599 S. 9 Pl. 8° (A. III/4021).
- AYNİ, MEHMET ALİ : *Hucceül-İslâm-i İmam Gazâli*. İstanbul 1327 Matbaa-i Âmire. 367 S. 8° (A. III/2365).
- AYNİ, MEHMET ALİ : *İntikad ve mülhazalar. Dini, felsefi, tasavvufi, ahlaki ve edebi*. İstanbul 1923 Orhaniye Matbaası. 251 S. 8° (A. III/2365).
- AZEVEDO, PEDRO DE : *Documentos das chancelarias reais anteriores a 1531 relativos a Marrocos. 2 Cilt.* Coimbra 1915, 1934 Imprensa da Universidade. 4° (B/6078).
- BABAN, CİHAD : *Politika galerisi. (Büstler ve Portreler)*. İstanbul 1970 Remzi Kitabevi. 459 S. 8° (A. III/3714).
- BABELON, ERNEST : *Traite des monnaies Grecques et Romaines. 3 Kısım 9 Cilt birliği içinde*. Chicago 1969 Argonaut Inc., Publishers. 8° (A. III/3159).
- BABINGER, FRANZ : *Lorenzo de Medici e la Corte Ottomana*. Archivio Storico Italiano, III (1963)'den ayrı bs. S. 305-361. 8° (A. III/3850).
- BÂFKİ, MUHAMMED MÜFİD MUSTEVFİ : *Cami'i Müfidi. Yay: İreç Afşar. 3 Cilt.* Tahran 1961/1963. = M.H. Asadi's Historical Series No. 5. 8° (A. III/2967).
- BALACE, FRANCIS : *En marge de la guerre de sécession... Recrutements en Belgique pour les troupes fédérales*. Bruxelles 1969 Musee Royal de l'Armee et d'Histoire Militaire. 77 S. = Centre d'Histoire Militaire Travaux 6.8° (A. III/3919).
- BALANDIER, GEORGES : *Anthropologie politique. 2. bs.* Paris 1969 PUF. IX + 240 S. = SUP Le Sociologue 12. 8° (A. III/3937).
- BARKER, JOHN W. : *Manuel II Palaeologus (1391-1425) : A study in Late Byzantine statesmanship*. New Jersey 1969 Rutgers University Press. LIII + 614 S. 8° (A. III/3952).
- BARNETT, R.D. : *Phrygia and the peoples of Anatolia in the Iron Age*. Cambridge 1967 University Press. 32 S. = Cambridge Ancient History. rev. ed. of vol. II, chapt. XXX. 8° (A. III/3797).
- BARNETT, R.D. : *The sea peoples*. Cambridge 1969 University Press. 24 S. = Cambridge Ancient History. rev. ed. of vol. II, Chapt. XXIII. 8° (A. III/3787).
- BARNETT, R.D. : *Some contacts between Greek and Oriental religions*. Paris 1960 PUF. S. 143-153 = Eléments Orientaux dans la religion Grecque ancienne. 8° (A. III/3911).
- BARR, STRINGFELLOW : *The Mask of Jove. A history of Graeco-Roman civilization from death of Alexander to the death of Constantine*. Philadelphia 1966 J.B. Lippincott Company. XV + 598 S. 5 Hr. 12 Pl. 8° (A. III/4040).
- BARRELET, MARIE THÉRÉSE : *Figurines et reliefs en terre cuite de la Mésopotamie antique*. Paris 1968 Paul Geuthner. = Inst. Français d'Arch. de Beyrouth B.A.H. LXXXV. 4° (B/6106).
- BASS, GEORGE F. : *Cape Gelidonya : A bronze age Shipwreck*. Philadelphia 1967 The American Philosophical Society. 177 S. = Transactions of the American Philosophical Society, New Series 57, 8. 4° (B/5632).
- BAŞBUĞOĞLU, FİLİZ — LÂMİA ACAR — NECDET OK. : *1928-1965 yılları arasında Türkiye'de basılmış bibliyografyaların bibliyografyası*. Ankara 1966 Ayyıldız Matbaası. 270 S. = Unesco Türkiye Milli Komisyonu Yay. 8° (A. III/3925).

- Başkırı. Etnografıçeskiy oçerık, Materialı po istorii Başkırıi.* Sterlitamak 1922. 96 S. = Trudi nauçnogo obşçestva po izučeniyu bıta, istorii i kulturaı Başkırı pri Narkomprose BSSR 2. 8° (A. III/4087).
- BAŞOĞLU, DR. MUZAFFER ŞERİF : *Değişen Dünya.* İstanbul 1945 İktisadi Yürüyüş Matbaası. 127 S. = XX. yüzyıl kitapları: I. 8° (A. II/8707).
- Bati'da Siyasal düşünceler tarihi. Seçilmiş yazılar. Derleyen : Mete Tunçay. 3 Cilt.* Ankara 1969 Sevinç Matbaası. = A.Ü. Siyasal Bilgiler Fak. Yay.: 289.8° (A. III/3908).
- BAUMGARTEL, ELISE J. : *Predynastic Egypt.* Cambridge 1965 University Press. 39 S. = Cambridge Ancient History. rev. ed. of vol. I, chapt. IX. 8° (A. III/3793).
- BAUMSTARK, DR. ANTON : *Geschichte der syrischen Literatur mit Ausschluss der christlich-palästinensischen Texte.* Bonn 1922 A. Marcus und E. Webers Verlag. XVI + 378 S. 8° (A. II/3963).
- BAYKAL, BEKİR SITKI : *İzmir'in Yunanlılar tarafından işgali ve bu olayın doğu Anadolu'daki tepkileri.* Belleten XXXIII, 132 (1969)'dan ayrı bs. S. 517-575. 8° (A. III/4129).
- BAYKAL, BEKİR SITKI : *Osmanlı İmparatorluğunda XVII. ve XVIII. yüzyıllar boyunca para düzeni ile ilgili belgeler.* Belgeler IV, 7-8 (1967)'den ayrı bs. S. 49-77. 4° (B/6068).
- BAYKARA, TUNCER : *Denizli'de yeni bulunan iki kitâbe.* Belleten XXXIII, 130 (1969)'dan ayrı bs. S. 159-162 I Pl. 8° (A. III/3904).
- BAYRAKTAREVİÇ, FEHİM : *Turski dokumenti manastira sv. troyitse kod plevla (sa 6 Faksimila).* Sarajevo 1935 Drjavna štampariya. 61 S. = Srpska Kraljevska Akademija Spomenik LXXIX. 4° (B/6102).
- BAZILLE : *Systematische Darstellung des deutschen Mas = und Gewichtsrechts.* Blaubeuren 1913 Hans Baur. XVI + 574 S. 8° (A. III/2667).
- BEAUQUIER, CHARLES : *Philosophie de la musique.* Paris 1865 Germer Bailliere. VIII + 204 S. 8° (A. II/8777).
- BECH, GUNNAR : *Das Germanische reduplizierte Präteritum.* København 1969 Munksgaard. 54 S. = Hist. Filos. Medd. Dan. Vid. Selsk. 44,1. 8° (A. III/3862).
- BEDİ, EMİR MEHDİ : *Yunaniyan u Berberhâ. Çeviren : Ahmet Ârâm. 2. Cilt.* Tahran 1347 İntişarat-ı Bunyad-ı Ferheng-i Iran 239 S. = Menabi Tarih u Coğrafyayı Iran : 18. 8° (A. III/3474).
- Behring zum Gedachtnis. Reden und wissenschaftliche Vorträge anlässlich der Behring-Erinnerungsfeier Marsburg an der Lahn 4. bis 6. Dezember 1940.* Berlin 1942 Bruno Schultz Verlag. VI + 200 S. 10 Fotoğraf. 4° (B/6088).
- Beiträge zur Südosteuropa-Forschung. Anlässlich des II. Internationalen Balkanologen-kongresses in Athen. 7. V.-13.V.1970.* München 1970 Rudolf Trofenik. 210 S. = Beitrage zur Keuntnis Südosteuropas und des Nahen Orients X. Band. 8° (A. III/3936).
- BELEN, FAHRİ GNL. : *Dünya nereye gidiyor?.* İstanbul 1952 Ekonomi Matbaası. 137 S. 3 Krokı. 8° (A. II/8746).
- BELEN, FAHRİ, GNL. : *Nereden geliyoruz, nereye gidiyoruz.* Ankara 1956 206 S. 8° (A. II/8928).
- BELGESAY, MUSTAFA REŞİT : *Teorik ve pratik Adliye Hukuku IV.: Devletler Hususi Hukukunda Adliye.* İstanbul 1937 Nümune Matbaası. III + 89 S. = İ.Ü. Yay. No: 40, Hukuk Fak. Seri A No: 5. 8° (A. II/8863).

- BELLİ, MİHRİ : *Millî demokratik devrim. Ankara* 1970 Şark Matbaası 78 S. = Aydınlık Yayınları: 3. 8° (A. III/4019).
- BENOIT, P. : *L'Inscription grecque du tombeau de Jason. Israel Exploration Journal.* 17,2 (1967)'den ayrı bs. S. 112-113. 8° (A. III/1756).
- BEREKETZADE, İSMAİL HAKKI : *Necaib-i Kuraniye. (İstanbul)* 1331 Tevsii Tabaat Matbaası. 434 + 13 S. 8° (A. II/8980).
- BERITIC, LUKSA : *Utvrdnja Grada Dubrovnika. Zagreb* 1955 Jugoslavenska Akademija Znanosti i Umjetnosti. 247 S. 57 pl. 10 Plân. 4° (B/5601).
- BERKİ, ALİ HİMMET : *Vakıflar. İstanbul* 1941 Cihan Kitaphanesi. 328 S. 8° (A. II/8788).
- BERNABO-BREA, LUIGI-MADELEINE CAVALIER : *Meligunis - Lipara. 3 cilt. Palermo* 1960/1968 S.F. Flaccovio. 4° (B/5914).
- BEROJKOV, VALENTIN : *Tahran 1943 çev.: Hasan Âli Ediz. Ankara* 1970 Bilgi Basımevi. 188 S. = Bilgi Yay: 97, Savaşlar ve Türkiye dizisi: 1. 8° (A. III/3992).
- BERR, HENRI : *En marge de l'histoire universelle. 1. Cilt. Paris* 1934 La Renaissance du Livre. XII + 303 S. = L'Evolution de L'Humanite. 8° (A. II/8912).
- BESANT, ANNIE : *L'homme et ses corps. 3. bs. Paris* 1908 Publications Théosophiques. 145 S. 8° (A. II/8844).
- BESANT, ANNIE : *Des Religions. Pratiquées actuellement dans l'Inde. Paris* 1907 Publications Théosophiques. XIV + 437 S. 8° (A. II/8830).
- BEŞLAGIÇ, ŞEFİK : *Grborezi. Srednjovjekovna Nekropola. Sarajevo* 1964 Grafički zavod Hrvatske. 100 S. 43 Pl. 5 Lev. 4 Hr. 4° (B/6040).
- BEŞLAGIÇ, ŞEFİK : *Kalinovik. Sarajevo* 1962 Grafički zavod Hrvatske. 108 S. = Srednjovjekovni Nadgrobni Spomenici Bosne i Hercegovine Svezak VII. 4° (B/6043).
- BEŞLAGIÇ, ŞEFİK : *Kupres. Sarajevo* 1954 Grafički zavod Hrvatske 200 S. = Srednjovjekovni Nadgrobni Spomenici Bosne i Hercegovine Svezak V. 4° (B/6044).
- BEŞLAGIÇ, ŞEFİK : *Popovo. Sarajevo* 1966 173 S. 1 Hr. = Srednjovjekovni Nadgrobni Spomenici Bosne i Hercegovine Svezak VIII. 4° (B/6041).
- BEŞLAGIÇ, ŞEFİK : *Stecci Centralne Bosne. Sarajevo* 1967 Oslobodenje. 115 S. 1 Hr. = Srednjovjekovni Nadgrobni Spomenici Bosne i Hercegovine, Svezak IX 4° (B/6042).
- AL-BEYHAKİ, ALİ b. ZAİD : *Tatimma Siwân al-Hikma. Yay: Mohammad Shafi. Lahore* 1935 University of the Panjab. = Panjab University Oriental Publications Series No: 20. 8° (A. II/8886).
- BEYHAN, A. İHSAN : *Radyo programında Atamız Atatürk. Ankara* 1963 Bilim Matbaası. 19 S. = Radyo ile Eğitim Programları Seri No. 1. 8° (A. III/3599).
- BEYSANOĞLU, ŞEVKET : *Bütün cepheleriyle Diyarbakır. İstanbul* 1963 Şehir Matbaası. VIII + 285 + 146 S. = Diyarbakır Ticaret ve Sanayi Odası Yayınları No. 3. 8° (A. III/3769).
- BEYSANOĞLU, ŞEVKET : *Cahit Sıtkı Tarancı. Ankara* 1969 İş Matbaacılık ve turizm. VII + 366 S. = Diyarbakır Tanıtma ve Turizm Derneği Yay: 18, Biyografi ve Edebiyat tarihi: 3. 8° (A. III/3772).
- BEYSANOĞLU, ŞEVKET : *Diyarbakır ağzı. Ankara* 1966 Güzel İstanbul Matbaası. 246 S. = Diyarbakır Halkevi Yay.: 13. 8° (A. III/3770).

- BEYSANOĞLU, ŞEVKET : *Diyarbakır coğrafyası*. İstanbul 1962 Şehir Matbaası. VIII + 126 S. = Diyarbakır Tanıtma Derneği Neşriyatı No. 10 Tarih ve Coğrafya Takımı No. 4. 8° (A. III/3764).
- BEYSANOĞLU, ŞEVKET : *Kadın şairlerimizden Sırrı ve Divançesi*. Ankara 1969 İş Matbaası. VIII + 115 S. = Diyarbakır Halkevi Yay. No.: 14. 8° (A. III/3771).
- BEYSANOĞLU, ŞEVKET : *Kısaltılmış Diyarbakır tarihi ve âbideleri*. İstanbul 1963 Şehir Matbaası. VIII + 164 S. = Diyarbakır Tanıtma Derneği Neşriyatı No. 11-Tarih ve Coğrafya Takımı No. 5. 8° (A. III/3763).
- BEYZAVİ, NASRUDDİN EBU SAİD ABDULLAH İBN-İ ÖMER : *Envaru't-tenzil ve Esraru't-te'vil. Comentarius in Coranum*. Yay.: H.O. Fleischer. 2 cilt birarada. Lipsiae 1848 Sumtibus Friderici Christiani Guilielmi Vogellii. 642 + 425 S. 4° (B/5221).
- BİCAN, MEHMET : *Devrim için gençlik hareketleri*. Ankara 1970 Güvendi Matbaası. 183 S. 8° (A. III/4065).
- BIEBER, MARGARETE : *Laocoon, the influence of the group since its rediscovery. Geniş. yeni bs.* Detroit 1967 Wayne State University Press. 41 S. 18 Pl. 8° (A. III/4039).
- BIEGMAN, NICOLAAS H. : *The Turco-Ragusan relationship. According to the firmans of Murad III (1575-1595) extant in the state archives of Dubrovnik*. Paris 1967 Mouton. 203 S. I Pl. I Hr. 8° (A. III/3961).
- BİLENGİLİN, TAHSİN : *10 Kasım şiiirleri. Aziz Atatürk'ün doğumundan ölümüne kadar hayatı*. İstanbul 1969 Sıralar Matbaası. 40 S. 8° (A. III/4078).
- BİLGİN, DR. TURGUT : *Ceyhan doğusunda volkanik şekiller ile Hassa leçesi. Gâvur dağı kütlelerinde glasiyal ve periglasiyal topografya şekilleri*. İstanbul 1969 Taş Matbaası. 56 S. 3 harita. = İ.Ü. Coğrafya Ens. Yay. 58. 8° (A. III/3910).
- BİLGİŞİN, ŞEVKET : *Türk inkılabında devletçilik ve ticaret serbestisi*. Ankara 1939 Recep Ulusoğlu Basımevi. 18 S. = C.H.P. Konferanslar Serisi Kitap: 8. 8° (A. III/3319).
- BİNARK, İSMET - NEJAT SEFERCİOĞLU : *Yunus Emre hakkında bir bibliyografya denemesi*. Ankara 1970 Güven Matbaası IX + 48 S. = Millî Kütüphaneye yardım Derneği Yayınları: 2. 8° (A. III/4027).
- 1957 Seçimlerinde İktidar konuşuyor. İstanbul 1958 Türkiye Ticaret Postası Mat. 252 S. = Seçme Eserler Yay. 1 : 1. 8° (A. III/3711).
- 1919-1923. Atatürk. Ankara 1966 Ongun Kardeşler Matbaası. 153 S. 4° (B/6079).
- BİRAN, DR. A. : *Archaeological activities 1968*. Christian News from Israel XX, (1969)' dan ayrı bs. S. 33-55. 8° (A. III/4112).
- Birleşmiş Milletler ve insan hakları*. Ankara Doğu Matbaacılık. 16 S. 8° (A. III/4101).
- AL BİRÜNİ : *Alberuni's India. Yay., Notlar, Index : Dr. Edward C. Sachau. 2 cilt birarada*. Delhi 1964 S. Chand. 50 408 + 431 S. 8° (A. III/3945).
- BLAVATSKY, H.P. : *La Clef de la Théosophie. 2. bs. Çev.: H. De Neufville*. Paris 1916 Publications Théosophiques. XI + 410 S. 8° (A. II/8861).
- BLOCHET, E. : *Le Messianisme dans l'hétérodoxie Musulmane*. Paris 1903 J. Maisonneuve. X + 192 S. 8° (A. II/8727).
- BLUME, GENERAL : *Sevkul-ceys. Çev: Osman Senâyi*. İstanbul 1313 İbrahim Hilmi. 4 + 192 S. = Kütüphane-i Askerî 1. 8° (A. II/7626).
- BOCHKOV, STOIKO : *Academie Bulgare des Sciences Aperçu 1869-1969*. Sofia 1969 Académie Bulgare des Sciences. 201 S. 8° (A. III/4035).

- BODEA, CORNELIA : *Lupta Românilor pentru Unitatea Nationala 1834-1849*. Bucureşti 1967 Editura Academiei Republicii Socialiste Romania. XVI + 390 S. 8° (A. III/1861).
- BONVALOT, GABRIEL : *En Asie Centrale. Du Kohistan a la Caspienne*. Paris 1885 Libr. E. Plon. 301 S. 12 Pl. 1 Hr. 8° (A. III/1688).
- BORAN, BEHİCE : *Türkiye ve sosyalizm sorunları*. İstanbul 1968 Gün Yayınları. VIII + 332 S. 8° (A. III/3754).
- BORDA, MAURIZIO : *Ceramiche Apule*. Bergamo 1966 Istituto Italiano d'Arti Grafiche. 113 S. 4° (B/6004).
- BOURDEAU, J. : *Socialistes et sociologues. 2. bs*. Paris 1907 Félix Alcan. IV + 196 S. 8° (A. II/8964).
- BOUTHOU, B. : *Le grand maître des Assassins*. Paris 1936 Libr. Armand Colin. 231 S. 8° (A. II/8902).
- BOUTROUX, EMILE : *İlim ve din*. Çev.: Hüseyin Cahit Yalçın. İstanbul 1927 Akşam Matbaası. 512 S. 8° (A. II/9036).
- BOZBEYLİ, FERRUH : *Parti programları. Türkiye'de siyasi partilerin ekonomik ve sosyal görüşleri - Belgeler*. İstanbul 1970 Baha Matbaası. = Ak Yayınları: 28. 8° (A. III/3885).
- BRAHIMI, CLAUDE : *l'Iberomaurusien littoral de la région d'Alger*. Paris 1970 Arts et Metiers Graphiques. 154 S. 1 harita = Memoires du CRAPE XIII. 4° (B/6019).
- BRANDES, MARKA A. : *Untersuchungen zur Komposition der Stiftmosaikien an der Pfeilerhalle der Schicht IV a in Uruk-Warka*. Berlin 1968 Gebr. Mann Verlag. 168 S. 3 pl. 27 plân 7 levha = Bagdader Mitteilungen, Beiheft 1. 4° (B/6091).
- BREGEL YU. E. : *Dokumenti arhiva hivinskih hanov po istorii i etnografii Karakalpakov*. Moskva 1967 İz. Nauka. 541 S. 8° (A. III/3605).
- BRELL, WALTER E. : *Die Aussenpolitik der Türkei. Die neue Türkei* (Süddeutsche Monatshefte) 33,9 (1936). S. 530-536. 8° (A. III/3837).
- BRICE, VICONT JAMES : *Asri demokrasiler*. Çev.: Hüseyin Cahid. 4 Cilt. İstanbul 1925 Tanin Matbaası. 8° (A. II/9006).
- BRIGGS, LLOYD CABOT : *Tribes of the Sahara*. Cambridge 1967 Harvard University Press. XX + 295 S. 8 Pl. 8° (A. III/1640).
- BRIOT, *Histoire de l'Empire Ottoman des Turcs*. Amsterdam 1714 David Mortier. 504 S. 17 Pl. 8° (A. III/2818).
- BRISCH, KLAUS : *Die Fenstergitter und verwandte Ornamente der Hauptmoschee von Cordoba. Eine Untersuchung zur Spanisch-Islamischen Ornamentik*. Berlin 1966 Walter de Gruyter. VII + 56 S. 77 pl. = Madrider Forschungen Band 4. 4° (B/6023).
- BRITOVA N. N. : *Greçeskaya Terrakota*. Moskva 1969 İz. İskusstvo. 180 S. 2 pl. 4° (B/5998).
- BRONEVSKIY, MARTIN : *Kırım*. Çev.: Kemal Ortaylı. Ankara 1970 Ege Matbaası. 60 S. 8° (A. III/4057).
- BROKE, CHRISTOPHER : *Europe in the Central Middle Ages 962-1154*. London 1964 Longmans. XVI + 403 S. 8° (A. III/3979).
- BROS, MGR A. : *Ethnologie religieuse*. Paris 1936 Libr. Bloud et Gay. VIII + 312 S. 8° (A. II/8772).
- BROTHWELL, DON - A.T. SANDISON : *Diseases in Antiquity*. Springfield 1967 Charles C. Thomas. XIX + 766 S. 4° (B/6084).

- BROWN, JOHN PAIRMAN : *The Lebanon and Phoenicia. Ancient texts illustrating their physical geography and native industries. 1. Cilt: The Physical setting and the forest.* Beirut 1969 American University. XXXIX + 220 S. 8° (A. III/3751).
- BROWNE, EDWARD GRANVILLE : *A year amongst the Persians. Impressions as to the life, character, and thought of the people of Persia 1887-1888. With a memoir by Sir E. DENISON ROSS.* London 1959 Adam and Charles Black. XXII + 650 S. I Pl. I Hr. 8° (A. III/3968).
- BRUGEILLES, RAOUL : *Le droit et la sociologie.* Paris 1910 Félix Alcan. 163 S. 8° (A. II/8769).
- Buchkunst und Dichtung. Zur Geschichte der Bremer Presse und der Corona.* München 1966 Bernhard Zeller una Werner Volke. 166 S. 8° (A. III/3630).
- BUCK, EVA : *Pédagogie du Français lanque étrangere.* İstanbul 1970 İstanbul Matbaası. XV + 357 S. = İstanbul Üniv. Ed. Fak. Yay. No: 1484. 8° (A. III/4056).
- BURDURLU, İBRAHİM ZEKİ : *Atatürk şiirleri antolojisi.* İzmir 1967 Karınca Matbaacılık ve Ticaret Koll. Şti. 243 S. = İzmir Eğitim Enst. Uyanış Dergisi Yay. No: 9. 8° (A. III/4002).
- BURKITT, F. CRAWFORD : *Urchristentum im Orient. Çev. : Erwin Preuschen.* Tübingen 1907 Verlag von J.C.B. Mohr. VIII + 160 S. 8° (A. III/1793).
- BUSBEÇQ, OGIER GHISELIN DE : *Omnia quae extant opera. Önsöz : Rudolf Neck.* Graz 1968 (1740 bs'nin tekrar basımı). XVIII + 556 + 36 S. 8° (A. III/3950).
- BUTZER, K.W. : *Physical conditions in Eastern Europe, Western Asia and Egypt before the period of agricultural and urban settlement.* Cambridge 1965 University Press. 39 S. = Cambridge Ancient History. rev. ed. of vol. I, Chapt. II. 8° (A. III/3819).
- Bütün yönleriyle Nasreddin Hoca.* Ilgaz dergisi dört özel sayısı birarada. Sayı: 23, 35, 47, 59. 4° (B/6057).
- BÜYÜKARKIN, BEKİR : *Bozkırda Sabah.* İstanbul 1969 Hakan Yayınevi. 468 S. 8° (A. III/3717).
- CAETANI, LEONE - GIUSEPPE GABRIELI : *Onomasticon Arabicum ossia repertorio Alfabetico. 2 cilt.* Roma 1915 Casa Editrice Italiana. (B/6073).
- CAHEN, LEON : *Eski Osmanlılar : Yeniçeri Hasan. Çeviren : Mehmed Subhi.* İstanbul 1328 Mürettibini Osmaniye Matbaası. 374 S. 8° (A. III/2422).
- CALMEYER, PETER : *Datierbare Bronzen aus Luristan und Kirmanshah.* Berlin 1969 Walter de Gruyter. X + 202 S. 8 pl. 1 tablo. = Unters. z. Assyriol. u. Vorderas. Arch. 5. 4° (B/6005).
- CAMERON, GEORGE G. : *History of Early Iran.* Chicago 1969 University Press. XVI + 261 S. 4° (B/6089).
- CAMPS, GABRIEL : *Amekni. Néolithique ancien du Hoggar.* Paris 1969 Arts et Métiers Graphiques. 230 S. = Memoires du Centre de Recherches Anthropologiques Préhistoriques et Ethnographiques: X. 4° (B/5997).
- CAMPS-FABRER, HENRIETTE : *Les bijoux de grande kabylie.* Paris 1970 Arts et Métiers Graphiques. 170 S. 7 pl. = Memoires du Centre de Recherches Anthropologiques Préhistoriques et Ethnographiques XII. 4° (B/6048).
- CÂNDEA, VIRGIL : *Les études sud-est Européennes en Roumanie.* Bucarest 1966. 265 S. = Comité National Roumain D'Études du Sud-Est Européen. 8° (A. III/2562).
- Carchemish Report on the excavations at Djerabis on behalf of the British Museum. 2 Cilt.* Oxford 1969 University Press. 4° (B/6060).

- CARTER, THOMAS FRANCIS : *The invention of printing in China and its spread westward*. Rev. by : L. Carrington Goodrich. 2 bs. New York 1955 The Ronald Press Company. XXIV + 293 S. 13 Pl. 8° (A. III/3973).
- CARTIER, RAYMOND : *La Seconde Guerre Mondiale*. 2 Cilt. Paris 1965-66 Larousse. 4° (B/6082).
- CASKEY, JOHN L. : *Greece, Crete, and the Aegean Islands in the Early Bronze Age*. Cambridge 1965 University Press. 44 S. = Cambridge Ancient History. rev. ed. of vol. I, Chapt. XXVI (a) 8° (A. III/3804).
- CASSELS, LAVENDER : *The Struggle for the Ottoman Empire 1717-1740*. London 1966 John Murray. XIII + 226 S. 8 pl. 1 Hrt. 8° (A. III/3959).
- CASTRA : *Tarihi Katerina*. Çev.: Yakovaki. İstanbul 1287 Mektebi Fünuni Bahriyyei Şahane. 308 S. 8° (A. III/2361).
- Catalogue of Arabic, Persian, and Ottoman Turkish Books*. Harvard University Library. 5 Cilt. Cambridge 1968 Harvard University Press. 4° (B/6037).
- CATALUCCIO, FRANCESCO : *Diplomazia di guerra e negoziati di pace sulla spartizione dell'Asia Ottomana (1915-1923)*. Archivio Storico. Italiano II, (1966)'dan ayrı bs. S. 208-249 8° (A. III/3390).
- CEM, İSMAİL : *Türkiye'de geri kalmışlığın tarihi*. İstanbul 1970 Cem Yayınevi. 428 S. = Kültür dizisi II. 8° (A. III/3753).
- Cenevre Mukavelenâmesi ve mevad-ı müteferikası*. İstanbul 1327 Matbaa-i Askeriyye-Süleymaniye. 32 S. 8° (A. II/7621).
- CENGİZ, MEHMET ALİ — MEHMET GÜLSEREN : *Mustafa Kemal'in Askerleri (Yaşayan Gaziler)*. İstanbul 1964 Bahar Matbaası. 115 S. 10 Foto. = Öğretmenin Halk Bilgisi Serisi: 2. 8° (A. III/3990).
- CERAM, C.W. : *Tarırlar, Mezarlar, Bilginler (Arkeolojinin Romanı)*. Çev.: Hayrullah Örs. İstanbul 1969 Remzi Kitabevi. 408 S. 13 Pl. 8° (A. III/4068).
- CEVDET : *Tefsir tarihi*. İstanbul 1927 Ahmet Kâmil Matbaası. 152 S. 8° (A. III/2445).
- Cezmi. Tarihe müstenit hikâye*. İstanbul 1305. 344 S. 8° (A. II/8989).
- CHADWICK, JOHN : *The prehistory of the greek language*. Cambridge 1964 University Press. 19 S. = Cambridge Ancient History. rev. ed. of vol. II Chapt XXXIX. 8° (A. III/3795).
- CHAPMAN, BRIAN : *İdare Mesleği. Avrupada devlet memurluğu*. Çev.: Cahit Tutum Ankara 1970 Sevinç Matbaası. VIII + 336 S. = Türkiye ve Orta Doğu Amme İdaresi Enst. Yay. No: 114. 8° (A. III/3930).
- CHARBONNEAUX, JEAN — ROLAND MARTIN — FRANÇOIS VILLARD : *Das Archaische Griechenland. 620-480 v. Chr.* München 1969 Verlag C.H. Beck. VIII + 450 S. 2 harita. 4° (B/6002).
- CHARITONIDIS, SÉRAFİM — LILLY KAHİL — RENÉ GINOUVES : *Les Mosaïques de la maison du Ménandre a Mytilene*. Bern 1970 Francke Verlag. 110 S. 28 pl. = Antike Kunst, 6. Beiheft. 4° (B/6094).
- CHEN, SHIH-CHUAN : *Dates of some of the Tunhuang Lyrics*. Journal of the American Oriental Society 88, 2 (1968)'den ayrı bs. S. 261-270 4° (B/6027).
- Die Chinesische Anthologie Wen-hsüan In Mandjurischer Teilübersetzung einer Leningrader und einer Kölner Handschrift*. Haz. : Martin Gimm. Wiesbaden 1968 Franz Steiner. VII + 222 S. 3 pl. = Verzeichnis der Orientalischen Handschriften in Detuschland Suppl. 11. 4° (B/5059-Supl. 11).

- EL-CİSR, HÜSEYİN : *Tercemetür-risaletil-Hamidiyye*. 2. cilt. Çev: İsmail Hakkı. İstanbul 1307. 676 + 27 S. 8° (A. II/7628).
- CLARK, J. DESMOND : *Subsidios para a historia, arqueologia e etnografia dos povos da Lunda. Prehistoric cultures of northeast Angola and their significance in tropical Africa. With an Appendix on the analysis of Pollen Samples by E.M. van Zinderen Bakker*. 2 cilt. Lisboa 1963 Museu do Dundo. 4° (B/5999).
- COCK, J.M. : *Greek settlement in the eastern Aegean and Asia Minor*. Cambridge 1964 University Press. 33 S. = Cambridge Ancient History. rev. ed. of vol. II, chapt XXXVIII. 8° (A. III/3822).
- COMPAYRÉ, GABRIEL : *J.-J. Rousseau et l'éducation de la nature*. Paris Libr. Paul De-laplane. 112 S. = Les Grands Educateurs. 8° (A. II/8785).
- CONFUCIUS : *Doctrine de Confucius ou les quatre livres de philosophie morale et politique de la Chine*. Çev: M.G. Pauthier. Paris Librairie Garnier Freres. XXVIII + 8 + 487 S. 8° (A. II/8928).
- CONKER, ORHAN : *Türk-Rus savaşları*. Ankara 1942 Sümer Basımevi. 72 S. 8° (A. III/3700).
- MCCONNELL, JOHN W. : *Büyük İktisatçıların temel doktrinleri*. Çev.: Hürşid Çalık. İstanbul 1949 İsmail Akgün Matbaası. 389 S. = İ.Ü. Yay. No. 422, İktisat Fak. No. 47. 8° (A. II/8956).
- Considérations sur les causes de la grandeur des Romains et de leur décadence*. Yeni bs. Lyon 1805 Nyon. VIII + 423 S. 8° (A. III/2815).
- Constantinople Ancienne et Moderne. Resimler: Thomas Allom. Metin: Léon Galibert - C. Pellé*. Paris Fisher Fils. 54 S. 31 Pl. I Hr. 4° (B/5256).
- Le Coran Mahomet*. Çev.: Édouard Montet. Paris 1949 Payot. 895 S. 8° (A. III/2834).
- CORFUS, ILIE : *Agricultura tarii Rsmânești in prima Jumata a secolului al XIX-lea*. București 1969 Editura Academiei Republicii Socialiste România 403 S. = Academia Republicii Soc. Romania Biblioteca Istorica XXI. 8°(A.III/3349).
- CROISSET, A. : *Morale et religion dans l'antiquité grecque*. Paris 1909 Félix Alcan. S. 97-118 = Morales et Religions. 8° (A. II/8757).
- CRONT, GHEORGHE : *Institutiile Medievale Românești. Infratirea de moșie. Juratorii*. București 1969 Editura Academia Republicii Socialiste România. 244 S. = Ak. Rep. Soc. România Biblioteca Istorica XVIII. 8° (A. III/2919).
- CROSSLAND, R.A. : *Immigrants from the North*. Cambridge 1967 University Press. 61 S. = Cambridge Ancient History rev. ed. of Vol. I Chapt. XXVII. 8° (A. III/3789).
- CULIC, ZORISLAVA : *Costumes nationaux de Bosne-Herzégovine*. Sarajevo 1963 Musée National. 33 S. 48 Pl. 4° (B/5255).
- C.H.P. 36 yaşında*. İstanbul 1959 Gün Matbaası. 32 S. = C.H.P. İstanbul İl Gençlik Kolu Yay. No: 3. 8° (A. II/8797).
- C.H.P.'nin el kitabı. C.H.P. tüzüğü, programı, yönetmelikleri ve partiler ve cemiyetlerle ilgili mevzuat*. İstanbul 1958 Şevket Ünal Matbaası. 174 S. = C.H.P. Beyoğlu İlçesi Evliya Çelebi Ocağı Yayını. 8° (A. II/8793).
- Cumhuriyet Senatosu üyeleri kısmı seçim sonuçları 2 Haziran 1968*. Ankara 1969 Devlet İstatistik Enstitüsü Matbaası. XXI + 509 S. 4° (B/6053).

- Cuneiform Studies and the history of civilization*. Proceedings of the American Philosophical Society. 107, 6 (December 20, 1953). S. 461-543 4° (B/6090).
- CURK, IVA : *Terra Sigilatta in sorodne vrste keramike iz poetovija*. Beograd 1969 Arheolosko Društvo Jugoslavije. VI + 68 S. 22 pl. 1 levha. = ADJ Dissertationes IX. 4° (B/5992).
- Current British Research in Middle Eastern and Islamic Studies*. 1969 89 S. = University of Durham Centre for Middle Eastern and Islamic Studies. 8° (A. III/3927).
- CYDONES, DÉMETRIUS : *Démétrius Cydonès Correspondance*. Çev.: Giuseppe Cammeth. Paris 1930 Les Belles Lettres 8° (A. III/2829).
- ÇAKIROĞLU, İBRAHİM : *Türkiye'deki Yunan ajanları*. 2 bs. İstanbul 1969 İstanbul Matbaası. 260 S. = Öz Yayınlar: Sayı: 2. 8° (A. III/4066).
- Çanakkale savaş hatıraları sergisi*. Haz: Dr. Mübin Beken, Nalân A. Kuşlu. Ankara 1965 Doğu Matbaası. 16 S. 8° (A. III/3752).
- ÇAVDAR, TEVFIK : *Osmanlıların yarı-sömürge oluşu*. İstanbul 1970 Ant Yay. 174 S. 8° (A. III/3715).
- Çeşitli yönleri ile Erzurum ve çevresi*. Haz: Prof. Dr. Nusret Karasu — Dr. Nihat Özyardımcı. Erzurum 1968 Ulusal Verem Savaş Derneği. VIII + 326 S. 8° (A. III/3724).
- ÇİĞ, KEMAL : *Topkapı museum*. İstanbul Foto Bella. 106 S. 34 pl. 8° (A. III/4108).
- ÇİĞ, KEMAL : *Topkapı sarayı müzesi. Fotoğraflarla Çin porselenleri ve mutfakları*. İstanbul Bozak Matbaası. 59 S. 22 pl. (Not: Fransızca, İngilizce, Almanca tercümeleriyle birlikte) 8° (A. III/4109).
- ÇULHA, A. TAYYAR : *Fatih*. 1953 Özyürek Yayınevi. 31 S. 8° (A. III/3682).
- ÇULPAN, CEVDET : *İstanbul Süleymaniye camii kitabesi*. İstanbul 1966 Sümer Matbaası. 5 S. 3 pl. 8° (A. III/2209).
- Çuşima muharebesi*. Çev.: Yüzbaşı Mustafa Kemal. 1328 Matbaa-i Bahriyye. 128 S. 8° (A. III/3255).
- DALAMANLI, LÜTFÜ : *Sosyal Sigortalar Hukuku*. Ankara 1970 İş Matbaacılık ve Ticaret. 224 S. 8° (A. III/4080).
- DANTEC, FÉLIX LE : *Eléments de philosophie biologique*. Paris 1907 Félix Alcan. IV + 297 S. 8° (A. II/8713).
- DANTEC, FELIX LE : *La lutte Universelle*. Paris 1906 Ernest Flammarion. VI + 294 S. 8° (A. II/8862).
- DARENDELİOĞLU, İLHAN E. : *Türkiye'de milliyetçilik hareketleri*. İstanbul 1968 Toker Matbaası. 384 S. 8° (A. III/3825).
- DARGA, DR. MUHİBBE : *Hitit metinlerinde geçen na Źi. Kin = na huvasi kelimesinin anlamı hakkında bir araştırma*. Belleten XXXIII, 132 (1969)'dan ayrı bs. S. 493-504 2 pl. 8° (A. III/4120).
- DAVER, ABİDİN : *Byzance avant la conquete*. La Turquie Moderne 79-80, (1953) S. 28-31 4° (B/5976).
- DAVTYAN, SERİK : *Armyanskoe krutevo*. Erevan 1966 İz. Akademii Nauk Armyansky SSR. 48 S. 24 pl. 4° (B/6046).
- DE GREEF, GUILLAUME : *Précis de sociologie*. Paris 1909. Félix Alcan. 322 S. 8° (A. II/8780).
- DE LA CROIX, M. : *Abbrégé chronologique de l'histoire Ottomane*. 2 cilt. Paris 1768 Vincent. 8° (A. III/2814).

- DE LAMARTINE, M. : *Souvenirs, impressions pensées et paysages pendant un Voyage en Orient 1832-1833*. 2 Cilt. Paris 1845 Charles Gosselin. = Oeuvres Completes Tome VII, VIII 8° (A. II/8990).
- DE LAMENNAIS, F. : *Essai sur l'indifférence. En matière de religion*. Yeni bs. 2 cilt. Paris Garnier Frères. 410 S. 8° (A. II/8867).
- DE SALABERRY, M. : *Histoire de L'Empire Ottoman*. 2 ciltbirliđi içinde 4 cilt. Paris 1813-17. 8° (A. III/2810).
- DE VAUX, R. : *Palestine during the neolithic and chalcolithic periods*. Cambridge 1966 University Press. 48 S. = Cambridge Ancient History. rev. ed. of vol I Chapt. IX (b). 8° (A. III/3800).
- DE VAUX, R. : *Palestine in the early Bronze age*. Cambridge 1966 University Press. 33 S. = Cambridge Ancient History. rev. ed. of vol. I chapt. XV. 8° (A. III/3802).
- DE VAUX, BARON CARRA : *La morale de l'Islam*. Paris 1909 Félix Alcan. S. 189-216 = Morales et Religions. 8° (A. II/8757).
- Defter-i Kütüphanesi Beşir Ağa*. İstanbul 1303 Matbaa-i Âmire. 61 S. 8° (B/4997).
- DEMOLINS, EDMOND : *A quoi tient la supériorité des Anglo-Saxons*. Paris Firmin-Didot. XXXII + 456 + 16 S. 8° (A. II/8821).
- DENKTAŞ, RAUF R. : *12'ye 5 kala Kıbrıs*. Ankara 1966 Butik Mat. 47 S. 8° (A. III/3705).
- DERBİL, SÜHEYF : *Devletçilik*. Ankara 1939 Recep Ulusođlu Basımevi. S. 21-40 = C.H.P. Konferanslar Serisi Kitap: 8. 8° (A. III/3319).
- DESCHAMPS, PIERRE C.E. : *Dictionnaire de géographie ancienne et moderne. A l'usage du libraire et de l'amateur de livres*. Hildesheim 1965 Georg Olms Verlagsbuchhandlung. VI + 1591 S. 8° (A. III/3971).
- DESSENNE, ANDRÉ : *Le Sphinx, d'après l'iconographie, jusqu'a l'archaisme grec*. Paris 1960 PUF. S. 155-161 = Eléments Orientaux dans la religion Grecque ancienne. 8° (A. III/3911).
- Die Deutsche Bücherei im Bild*. Leipzig 1969 Günther, Kirstein und Wendler. 34 Pl. 8° (A. III/3853).
- Deuxieme note sur l'etnographie, la préhistoire, l'archéologie, l'art musulman, les beaux arts, en Algérie*. Alger 1955 Imprimerie Offcielle. 118 S. 8° (A. II/2273).
- DEZOBRY, CH.—TH. BACHELET : *Dictionnaire général de bibographie et d'histoire*. 3 cilt. 4. bs. Haz.: E. Darsy. Paris 1922 Lib. Dagrave. 3174 S. 4° (B/3071).
- DIEHL, CHARLES-GEORGES MARÇAIS : *Histoire du Moyen Age*. 3 cilt.: *Le Monde Oriental de 395 a 1081*. Paris 1936 Les Presses Universitaires de France. XXIII + 628 S. = Histoire Générale. 8° (A. II/8805).
- DIETRICH, ALBERT : *Das Kunya- Wörterbuch des Muslim b. al-Hağğag*. Festschrift Werner Caskel (1968)'den ayrı bs. S. 43-52 4° (B/6026).
- DIETRICH, ALBERT : *Zur Geschichte einiger anatolischer Bibliotheken : Afyon, Akşehir, Çorum, Amasya*. Istanbul Mitteilungen 17 (1967)'den ayrı bs. S. 306-311 4° (B/6025).
- DIETRICH, ALBERT : *Zur Überlieferung einiger Schriften des Ibn abî d-Dunya*. Wiss. Z. Univ. Halle XVII, 68 35-44 (1967)'den ayrı bs. S. 35-44 8° (A. III/3942).
- DİLLİGİL, TURHAN : *Bayar-İnönü yakınlaşması*. Ankara 1969 Başnur Matbaası. 115 S. = Adalet Yay.: 3. 8° (A. III/3741).
- DILTHEY, WILHELM : *Alman ruh tarihine dair tetkikler. Çev: Hasan Cemil Çambel*. İstanbul 1932 Kader Matbaası. XII + 163 S. 8° (A. II/8949).

- DINCAUZE, DENA FERRAN : *Cremation Cemeteries in Eastern Massachusetts*. Cambridge 1968 Harvard University. VII + 103 S. XI Pl. = Papers of the Peabody Museum of Arch. and Eth. Vol. 59, No. I. 4° (B/6013).
- DIRİMTEKİN, FERİDUN : *The Coquest of Istanbul*. İstanbul 1967 Fen Fak. Basımevi. S. 45-52 = Lectures delivered on the 511 th anniversary of the conquest of İstanbul. 8° (A. III/2048).
- DIRİMTEKİN, FERİDUN : *Istanbul before the Conquest*. İstanbul 1967 Fen Fak. Basımevi. S. 32-37 = Lectures delivered on the 511 th anniversary of the conquest of İstanbul. 8° (A. III/2048).
- DIRİNGER, DAVID : *The hand-produced book*. London 1953 Hutchinson's Scientific. XII + 603 S. 8° (A. III/3978).
- DIRKS, SABİNE : *La famille Musulmane Turque. Son évolution au 20 e siecle*. Paris 1969 Mouton. 168 S. Recherches Mediterranennes Documents IV. 8° (A. III/3777).
- Diyarbakır İl yılığ 1967*. Ankara 1967 İş Matbaacılık. XXVIII + 419 S. 10 pl. 1 harita. 4° (B/6012).
- DIYARBEKİRİ, AHMET : *Pend-i Ahmediye kitab-ı mürşid. Der. ve Sadeleştirten: Ağâh Güçlü*. İstanbul 1968 İnkılâp ve Aka Kitabevleri. 184 S. 8° (A. III/3833).
- Dobruca'daki Kırım Türklerinde atasözleri ve deyimler. Haz.: Müstecib Ülküsal*. Ankara 1970 Üniversite Basımevi. 253 S. = TDK Yayınları: 306. 8° (A. III/3780).
- DOERFER, GERHARD : *Halaçça Orta İnan'da arkaik bir Türk dili. Çev.: Semih Tezcan*. Belleten XXXIV, 133 (1970)'den ayrı bs. S. 17-58 8° (A. III/4114).
- Dr. Refik Saydam'ın aziz hatırasına. Sıhhiye Mecmuası fevkalâde nüshası. Temmuz 1942*. Ankara 1942 Ulusal Matbaa. 87 S. 1 pl. 8° (A. III/3621).
- DOLU, EDİBE : *Venus'ü çaldırdık ama Plankia'yı Antalya'da bulduk*. Hayat mecmuasından. 3 S. 4° (B/6010).
- Donanma Dergisi makale listesi*. İstanbul 1964 Deniz Basımevi. 198 S. = 443 Sayılı Donanma Dergisi ekidir. 8° (A. III/1854).
- Doomed by the Dam. A survey of the monuments threatened by the creation of the Keban Dam flood area Elazığ 18-29 October 1966*. Ankara 1967 T.T.K. Basımevi. 64 S. = Orta Doğu Teknik Üniversitesi Mimarlık fakültesi Yayın No: 9. 4° (B/5252).
- DORN, J. ALB. BERNARDUS : *De affinitate linguae Slavicae et Sanscritae*. Harkov 1886 Universitetskoy Tipografii. XIII + 154 S. 8° (A. III/2581).
- DÖNMEZ, DR. YUSUF : *Geographical distribution of vegetation in Trakya (Thrace)*. İstanbul 1969 Taş Matbaası. 14 S. 2 Hrt. = İ.Ü. Yay.: 1462, Coğrafya Enstitüsü Yay. 57. 8° (A. III/3560).
- DÖRRİE, HEINRICH : *Der Königskult des Antiochos von Kommagene im Lichte neuer Inschriften-Funde*. Göttingen 1964 Vandenhoeck und Ruprecht. 236 S. = Abh. d. Ak. d. Wiss. in Göttingen Philo.-Hist. Kl. Dritte Folge, Nr. 60. 8° (A. III/3878).
- Drevnetyurkskiy slovar*. Leningrad 1969 İz. Nauka. XXXVIII + 676 S. 4° (B/6087).
- DREYFUS, HIPPOLYTE : *Essai sur le Béhaisme*. Paris 1909 Ernest Leroux. 138 S. 8° (A. II/8701).
- DROWER, MARGARET S. -J. BOTTERO : *Syria before 2200 B. C.* Cambridge 1968 University Press. 54 S. = Cambridge Ancient History. rev. ed. of vol. I Chapt. XVII. 8° (A. III/3812).
- DROWER, MARGARET S. : *Ugarit*. Cambridge 1968 University Press. 36 S. I Lev. = Cambridge Ancient History. rev. ed. of vol II Chapt XXI (b). 8° (A. III/3786)

- Der Drucker Ernst Engel und die Offenbacher Schule.* Offenbach a.M. 1967 Klingspor-Museum. 47 S. 8° (A. III/3634).
- DU CANGE : *Glossarium ad scriptores mediae et infimae Graecitatis I-II.* Graz 1958 (1688)'-in tekrar basımı. Akademische Druck- u. Verlagsanstalt. XL + 1794 + 214 + 102 + 316 Sütun. 4° (B/6074).
- DUGAT, GUSTAVE : *Histoire des Orientalistes de l'Europe du XII e au XIX e siecle. 2 cilt.* Paris 1868/1870 Maisonneuve. 8° (A. III/1773).
- DUMITRESCU, VLADIMIR : *Muzeul National de Antichitati.* Bucureşti 1968 Editura Meridiane. 103 S. 8° (A. III/4043).
- DUNAND, MAURICE : *Fouilles de Byblos. 2 cilt 4 ciltbirliđi içinde.* Paris 1937/1954. = Etudes et Documents d'Archéologie I, III. 4° (B/3772).
- DUPINEY DE VOREPIERRE, B. : *Dictionnaire Français illustré et Encyclopédie Universelle. 2 Cilt.* Paris 1860 Imprimerie de L. Martinet. 4° (B/5745).
- DURDEV, BRANISLAV : *Dva Deftera crne gore iz vremena Skender-Bega Crnojevica.* (Prva Sveska). Sarajevo 1968 Akademija Nauka = Posebna Izdanja IX/I. 4° (B/5957)
- DURUKAN, MUHTEŞEM : *Kemalistler.* İstanbul 1964 Ersa Matbaası. 75 S. 8° (A. III/3704).
- DURUY, VICTOR : *Histoire des Temps Moderns. Depuis 1453 jusqu'a 1789. 6. bs.* Paris 1872 Libr. Hachette. VII + 573 S. 6 Hrt. 8° (A. II/9055).
- DURUY, VICTOR : *Histoire du Moyen Age, Depuis la chute de l'empire d'occident jusqu'au milieu du XV e siecle. 7. bs.* Paris 1873 Libr. Hachette. 591 S. 6 Hrt. 8° (A. II/9056).
- DURUY, VICTOR : *Histoire Grecque. 8. bs.* Paris 1873 Libr. Hachette. 506 S. 10 Hrt. 8° (A. II/9055).
- DYSON, ROBERT H. : *The archaeological evidence of the second millennium B. C. on the Persian plateau.* Cambridge 1968 University Press. 36 S. = Cambridge Ancient History. rev. ed of vol. II chapt. XVI. 8° (A. III/3817).
- DZIDZIGURI, SHOTA : *The Georgian language.* Tbilisi 1969 University Press. 89 S. 10 Pl. 8° (A. III/3851).
- Early voyages and travels in the Levant. 2 Kısım. Yay. Önsöz ve notlar: J. Theodore Bent* New York 1893 (orjinal bs. tarihi) Burt Franklin. 305 S. 8° (A. III/3969).
- EBERHARD, WOLFRAM : *Settlement and social change in Asia.* Hong Kong 1967 University Press. XIV + 492 S. 31 pl. 8° (A. III/3731).
- EBU ABDULLAH MUHAMMED BİN ABDUSU'L-CEHŞİYARİ : *Kitabu'l-vuzera ve'l-kuttab. Çev.: Ebu'l-Fazl Tabatabaî.* Tahran 1348. 439 S. 8° (A. III/4008).
- EBU DELEF : *Sefername-i Ebu Dulaf der Iran. Yay: Vladimir Minorski Çev.: Ebu'l-Fazl Tabatabaî.* Tahran 1342 İntişarat-ı Ferheng-i Iran-Zemin. 187 S. 8° (A. III/3262).
- EBU MANSUR ABDÜLKADİR BİN TAHİR BİN MUHAMMED EL-BAĞDADİ : *Kitabül-firak beynelfirak ve beyanül firkatinnaciye münhüm. Haşiyelerle yay.: Muhammed Bedr.* Mısır Maarif Matbaası 31 + 355 S. 8° (A. III/2397).
- EBU-MUHAMMED ABDULLAH BİN EL-MUKAFFA'EL-FARİSİ : *el-Ebü'l-kebir.* Mısır 1912 Mektebetü Abdülmün'im. 8 + 60 + 8 S. 8° (A. III/2408).
- EBİ MUHAMMED ABDULLAH BİN MÜSLİM : *Kitab-ül Maarif.* Mısır 1300 Matbaa-i Âmir. 227 S. 8° (A. III/2385).

- EBU MUHAMMED ABDULLAH BİN MÜSLİM : *Kitabü Uyuni'l-ahbar*. 1324 Matba-i Ulâ. 93 + 3 S. 8° (A. III/2385).
- EBU MUHAMMED ABDÜLMELİK BİN HİŞAN : *Siyretün-Nebi. Haşiyeler ve fihrist yay: Muhammed Abdulhamit*. 4 cilt. Kahire. Matbaa-i Hicâzî. 8° (A. III/2375).
- EBU-NASR MUHAMMED BİN MUHAMMED : *Tercemetü Ebî Nasri'l-Fârâbî*. Mısır 1325 Matbaa-i Sâde. 176 S. 8° (A. III/2398).
- EBUL-FAZL AUKA PİR UVEYSÎ, CELÂLÜ'DDİN ALİ MİR : *Envaru Kulubi Sulikin Hakayku'l-Menakıb*. Tahran 1343 Zeban-ı Ferheng-i Iran. 56 + 460 S. 1 fotokopi. 8° (A. III/3387).
- EBÜL-MEÂLİ MUHAMMED EL-HÜSEYİNİ EL-ALEVİ : *Kitab-ı beyanül-edyan ve nezahib-i cahili ve islâmi. Düzelterek yay.: Abbas İkbâl*. Tahran 1312 (H) Meclis Matbaası. 67 S. 8° (A. III/2443).
- EBVEL-SUTTON, L.P. : *Rızâ Şah-ı Kebîr yâ Iran-i Nev. Tercüme ve telif: Abdulâzîm Sabr-ı nî*. Tahran 1344. 614 S. 2 pl. 8° (A. III/2963).
- EDİP, EŞREF : *Mehmed Akif hayatı, eserleri ve 70 Muharririn yazıları*. 2 Cilt. (İstanbul) 1938-1939 Marifet Basımevi. 8° (A. II/8920).
- Education in Turkey*. VI + 96 S. 1 levha. 4° (B/6055).
- EDWARDS, I.E.S : *The early dynastic period in Egypt*. Cambridge 1964 University Press. 74 S. = Cambridge Ancient History. rev. ed. of vol. I, Chapt. XI. 8° (A. III/3791).
- EGGER, RUDOLF : *Aus Römischen Grabinschriften. 2 Ks. birarada*. Wien 1967 Hermann Böhlau Nachf. 26 S. 2 Pl. = Öst. Ak. d. Wiss. Philos.-Hist. Kl. Sitzb. 252 band 3 Abh. 8° (A. III/1805).
- EICHLER, FRITZ : *Ephesos. Grabungsbericht 1968*. Anzeiger der phil.-hist. Kl. der Österr. Ak. d. Wiss. 106,7 (1969)'dan ayrı bs. 16 S. 4 Pl. 8° (A. III/3845).
- EICHLER, FRITZ : *Die Österreichischen Ausgrabungen in Ephesos im Jahre 1967*. Anzeiger der phil.-hist. Klasse der Österreichischen Akademie der Wissenschaften. 4, (1968)'den ayrı basım. S. 79-95 2 Pl. 8° (A. III/2194).
- EINEM, GENERALOBERST VON : *Ein Armeeführer erlebt den Weltkrieg. Haz.: Junius, Alter*. Leipzig 1938 Hase und Koehler Verlag. 480 S. 1 pl. 4 harita. 8° (A. III/3757).
- EINSTEIN, LEWIS : *Inside Constantinople, a diplomatist's diary during the Dardanelles expedition April-September, 1915*. London 1917 John Murray. XVI + 291 S. 8° (A. III/3655).
- EISSFELDT, O. : *The Hebrew Kingdom*. Cambridge 1965 University Press. 80 S. = Cambridge Ancient History. rev. ed. of Vol. II chapt XXXIV 8° (A. III/3785).
- EISSFELDT, O. : *Palestine in the time of the nineteenth dynasty (a) The Exodus and Wanderings*. Cambridge 1965 University Press. 32 S. = Cambridge Ancient History. rev. ed. of vol II chapt XXVI (a). 8° (A. III/3816).
- ELDEM, HALİL EDHEM : *Elvahı Nakşiye Koleksiyonu. Bugünkü dile aktaran: Gültekin Elibal*. İstanbul 1970 Baha Matbaası. VIII + 88 S. 16 Pl. = Milliyet Yay.: Sanat Kitapları Dizisi: I. 8° (A. III/4085).
- ELDEM, VEDAT : *Osmanlı imparatorluğunun iktisadî şartları hakkında bir tetkik*. Ankara 1970 Tisa Matbaacılık Sanayii. 327 S. 9 Hr. = Türkiye İş Bankası Kültür Yayınları. 8° (A. III/4020).

- Eléments orientaux dans la religion Grecque ancienne.* Colloque de Strasbourg 22-24 mai 1958. Paris 1960 Presses Universitaires de France. 180 S. 8° (A. III/3911).
- ELİÇİN, EMİN TÜRK : *Kemalist devrim ideolojisi. (Niteliği ve tarihteki yeri).* İstanbul 1970 Ant Yayınları. 406 S. 8° (A. III/3827).
- EMİN SAİD : *Tarih ü'l-İslâm i's-siyasî. Neş'etü'd-devleti'l-İslâm.* Mısır Matbaatü İsa el-babî el-Halebi. 6 + 372 + 8 S. 8 pl. 9 harita. 8° (A. III/2386).
- EMİR ALİ : *Ruh-u İslâm. Çev.: Ömer Rıza Doğrul.* İstanbul 1341 Amedi Matbaası. 234 S. 8° (A. II/8994).
- EMRE, KUTLU : *Altuntepe'de Urartu seramiği. The Urartian pottery from Altuntepe.* Belleten, XXXIII, 131 (1969)'dan ayrı bs. S. 279-301 14 pl. 8° (A. III/4126).
- EMRE, KUTLU : *Küllepe menşeli yeni bir kalıp.* Belleten XXXIII, 130 (1969)'dan ayrı bs. S. 163-170 2 Pl. 8° (A. III/3902).
- ENER, KASIM : *Çukurova Kurtuluş savaşında Adana cephesi.* Ankara 1970 San Matbaası. 300 S. 3 pl. 2 harita = Türkiye Kuvayı Milliye Mücahit ve Gazileri Cemiyeti Yay. 8° (A. III/4083).
- ENGELMANN, HERMAN VON : *Ankara. Die neue Türkei.* (Süddeutsche Monatshefte) 33.9 (1936). S. 543-548 8° (A. III/3837).
- ENGİN, DR. ARIN : *Sosyalist geçinenlere karşı Atatürkçülük savaşı Kızıl Elma.* İstanbul 1966 Kutulmuş Basimevi. 128 S. = Atatürkçülük Kültür Yayınları, Sayı: 22. 8° (A. III/4072).
- ENVÂR, SEYYİD ABDULLAH : *Fihrist-i Nusah-i Hatt-i Kitâbhane-i Millî. I. Cilt: Kütübî Fârisî.* Tahran 1343 Çaphâne-i Danişserây-i Âli. 527 S. 8° (A. III/2968).
- EL-ERCÂNİ, FERAMUZ İBN HUDADAD İBN ABDULLAH EL-KÂTİB : *Semek-i Ayyâr. Cilt I. Hazırlayan: Perviz Nâtil Hânleri.* Tahran 1347 İntişarat-ı Bunyad-ı Ferheng-i Iran. 944 S. = Zeban ve Edebiyat-ı Fârisî 5. 8° (A. III/3473).
- ERÉMIAN, P. SIMON : *De Sultan Médjid a Sultan Mourad. Önsöz: M. Jean Minassian.* Paris Ernest Leroux. 217 S. 8° (A. II/8819).
- ERER, TEKİN : *Nato'nun hür ufukları.* İstanbul 1969 Baha Matbaası. 120 S. = Ak yayınları Lim. Şirketi Neşriyatı: 21. 8° (A. III/4070).
- ERER, TEKİN : *Türkiyede parti kavgaları.* İstanbul 1963 Ticaret Postası Matbaası. 271 S. 8° (A. III/4011).
- ERİM, KENAN T. : *De Aphrodisiade.* AJA 71 (1967)'den ayrı bs. S. 233-243 4 pl. 4° (B/6051).
- ERİMER, KAYAHAN : *Eski türkçe Göktürk ve Uygur yazı dili.* Ankara 1969 Üniversite Basimevi. 68 S. = TDK Tanıtma Yay., Dil Konuları Dizisi: 15. 8° (A. III/3775).
- ERİNÇ, DR. SIRRI : *Klimatoloji ve metodları. (Genişletilmiş 2. bs.)* İstanbul 1969 Taş Matbaası. XVI + 538 S. = İstanbul Üniv. Yay. No: 994. 8° (A. III/4052).
- Ermeni mezâlimi. Atrocités Arméniennes. Erkân-ı harbiye-i Umumiye.* İstanbul 1919 Askerî Matbaa. 15 S. 8° (A. II/7645).
- EROL, DR. MİNE : *Osmanlı İmparatorluğunda kâğıt para. (Kaime).* Ankara 1970 T.T.K. Basimevi. VII + 255 S. 8° (A. III/3730).
- EVANS, DAVID BEECHER : *Leontius of Byzantium an origenist christology.* Washington 1970 Harvard University. XIII + 206 S. 8° (A. III/3929).
- EYİCE, PROF. DR. SEMAVİ : *Trakya'da Bizans devrine ait eserler.* Belleten XXXIII, 131 (1969)'dan ayrı bs. S. 324-358 27 pl. 8° (A. III/4127).

- FAİK, REŞAT : *Eslâf. Osmanlı ulemâ, udebâ, şuarasının mütekkaddimini teracümi ahvaliyle müntehabatı âsârını havi tezkire*. İstanbul 1311 Âlem Matbaası. 158 S. 8° (A. II/8996).
- FAINSOD, MERLE — DOUGLAS W. BRYANT : *Annual report for the year 1968-69*. Cambridge 1969 Harvard University Library. 42 S. 8° (A. III/3848).
- EL-FAKİH, AHMET İBRAHİM : *el-Bahrü lâ mâ-ü fih*. Trablus 1966 Hükümet Matbaası. 160 S. 8° (A. III/2616).
- EL-FÂRÂBÎ, EL-MUALLİMÜ'S-SÂNİ EBU-NASR : *Kitabü ârâ-i ehli'l-Medineti'l-fâzile*. Mısır 1906 Matbaatüs-saâde. 128 S. 8° (A. III/2398).
- FARÈS, BICHR : *L'honneur chez les Arabes avant l'Islam. Önsöz: M. Gaudefroy-Demombaynes*. Paris 1932 Lib. D'Amérique et d'Orient. XXIV + 226 S. 8° (A. II/8839).
- FASİH AHMET BİNİ CELALEDDİN MUHAMMED HAVAFİ : *Mücmel-i Fasihi. 3 Cilt*. Meşhed 1340-1341 Tus Matbaası. 8° (A. III/2187).
- FATMA ALİYYE : *Teracüm-i ahvali felâsife*. İstanbul 1317 Hanımlara Mahsus Gazete Matbaası. 205 S. 8° (A. III/2412).
- FAULKNER, R.O. : *Egypt. From the inception of the nineteenth dynasty to the death of Pramesses III*. Cambridge 1966 University Press. 41 S. = Cambridge Ancient History. rev. ed. of vol. II, chapt. XXIII. 8° (A. III/3810).
- FAVRHOLDT, DAVID : *Bevidsthedsproblemet I Harald Hoffdings filosofi*. Kobenhavn 1969 Munksgaard. 37 S. = Hist. Filos. Medd. Dan. Vid. Selsk. 44,4. 8° (A. III/3865).
- FEKETE, L. : *XVI. yüzyılda taşralı bir Türk efendisinin evi*. Çev.: Sadrettin Karatay. Belleten XXIX, 116 (1965)'den ayrı bs. S. 615-638. 8° (A. III/3905).
- FENELON, FRANÇOIS : *Les aventures de Télémaque suivies des aventures d'Aristonous*. Yeni bs. Haz.: M. Colincamp. Paris 1869 Charles Delagrave. VIII + 471 S. 8° (A. II/8866).
- FEREMBACH, DENISE : *Aperçu sur le peuplement de l'Anatolie et du Moyen-Orient au néolithique*. Belleten XXXIII, 130 (1969)'dan ayrı bs. S. 137-143. 8° (A. III/3900).
- FERİDUN, GÜROĞLU, HACI : *Kısra-nâme*. Yay.: Abbas Bey. İran 1321 Kâkte Matbaai Firdevsî. 163 S. 8° (A. III/2394).
- FINDIKOĞLU, PROF. DR. Z. FAHRİ : *Sosyalizm*. İstanbul 1949 Doğan Kardeş. = İ.Ü. Yay: 512, İktisat Fak.: 59. 8° (A. II/8953).
- FIELD, HENRY : *Bibliography: 1926-1961*. 1961. 112 S. 8° (B/5248).
- FIGUIER, LOUIS : *Vies des Savants illustres. Savants du XVII. siècle. 3. bs*. Paris 1882 Libr. Hachette. II + 528 S. 36 pl. 8° (A. II/8825).
- FILCHNER, DR. WILHELM : *Wissenschaftliche Ergebnisse der Expedition Filchner nach China und Tibet 1903-1905. 4. cilt: Ergänzungsband zum Kartenwerk Nordost Tibet*. Berlin 1913 Ernst Siegfried Mittler und Sohn. VIII + 148 S. 8° (B/5245).
- FINKELSTEIN, J.J. : *Mesopotamian historiography*. Philadelphia 1964. S. 461-472 = Proceedings of the American Philosophical Society, 107,6 (December 20, 1963). 4° (B/6090).
- FISHER, ALAN W. : *The Russian annexation of the Crimea 1772-1783*. Cambridge 1970 University Press. XVI + 180 S. 8° (A. III/3913).
- FITZ, JENÖ : *Vegvari Harocok Fejér Megvében*. Szekesfehervar 1956. 28 S. = Istvan Király Müzeum Közlemenyei. B, 12. sz. 8° (A. III/1834).

- FLAMMARION, CAMILLE : *Les forces naturelles inconnues*. Paris 1907 Ernest Flammarion. XI + 603 S. 8° (A. II/8970).
- FOUILLÉE, ALFRED : *Descartes*. 3. bs. Paris 1919 Libr. Hachette. 207 S. 1 Pl. = Les Grands Ecrivains Français. 8° (A. II/8845).
- FRANKEN, H. J. : *Palestine in the time of the nineteenth dynasty (b) Archaeological evidence*. Cambridge 1968 University Press. 11 S. = Cambridge Ancient History. rev. ed. of vol. II, chapt XXVI (b). 8° (A. III/3818).
- FRANKFORT, HENRI : *The last predynastic period in Babylonia. Geniş. ve Yeni. Yay. : Leri Davies*. Cambridge 1968 University Press. 27 S. = Cambridge Ancient History. rev. ed. of vol. I, chapt. XII. 8° (A. III/3820).
- FRASER, THOMAS M. JR. : *Reports on achievement motivation Barpali, India*. Amherst 1968 University of Massachusetts. 5 + 153 Y. = Research Reports Number 1. 4° (B/5777).
- FROEMGEN, HANNS : *Kamal Atatürk. Soldat und Führer*. Stuttgart 1935 Franckh'sche Verlagshandlung. 222 S. 6 pl. 1 harita. 8° (A. III/3836).
- From the past of the Macedonian people*. Skopje (1969) Nova Makedonija. 298 S. 8° (A. III/4037).
- FUAT, MEHMET : *Başlangıçtan bugüne Türk ve Dünya tiyatro tarihi*. İstanbul 1961 Varlık Yayınevi. 360 S. = Varlık Yayınları 841. 8° (A. III/4062).
- GABAIN, A. V. — W. VEENKER : "Radloff" *Index der deutschen Bedeutungen*. 1. Cilt, 1. Ks. Wiesbaden 1969 Otto Harrassowitz. VII + 216 S. = Veröffentlichungen der Societas Uralo-Altaica. 8° (A. III/3871).
- GADD, C. J. : *Assyria and Babylon c. 1370-1300 B. C.* Cambridge 1965 University Press. 36 S. = Cambridge Ancient History. rev. ed. of vol II Chapt. XVIII. 8° (A. III/3814).
- GADD, C. J. : *Hammurabi and the end of his dynasty*. Cambridge 1965 University Press. 62 S. = Cambridge Ancient History. rev. ed. of. vol. II chapt.V. 8° (A. III/3794).
- GAFUROV, B. : *Kushan civilization and world culture*. Moscow 1968 "Nauka" Publishing House. 20 S. = International Conference on the Hist. Arch. and Culture of Central Asia in the Kushan Period. 8° (A. III/2704).
- GALLAY, MARGARETE : *Die Besiedlung der südlichen Oberrheinebene in Neolithikum und Frühbronzezeit*. Freiburg 1970 Otto Kehrler. 199 S. 16 Pl. 16 harita. = Badische Fundberichte Sonderheft 12. 4° (B/6061).
- GARASANIN, M. V. : *Nomades des steppes et autochtones dans le Sud-est Europeen a l'époque de transition du néolithique a l'age du bronze*. Sofia 1969 Academie Bulgare des Sciences. 13 Y. = Association Internationales d'Etudes du Sud-East Europeen, Symposium International sur l'Etnoggenese des Peuples Balkaniques, Plovdiv 23-28 avril 1969. 4° (B/6032).
- GAST, M. J. — L. MAUBOIS — J. ADDA : *Le lait et les produits laitiers en Ahaggar*. Paris 1969 Arts et Métiers Graphiques. 71 S. = Memoires du Centre de Recherches Anthrop. Prehist. et Ethnog. XIV. 4° (B/6022).
- GAULIS, B. G. : *La question turque*. Paris 1931 Editions Berger-Levrault. 373 S. 8° (A. II/8888).
- GAUTIER, E. F. : *Le passé de l'Afrique du Nord*. Paris 1937 Payot. 457 S. 14 Pl. = Bibliothèque Historique. 8° (A. II/8878).

- GAZALİ, İMAM : *Kimya-yi Saadet tercümesi*. İstanbul 1304. Yay: Rıza Efendi. 150 S. 8° (A. III/2433).
- AL-GAZALİ : *Tahafot al-falasifat*. Yay: Maurice Bouyges. Beyrouth 1927 Imprimerie Catholique. XXX + 447 S. = Bibliotheca Arabica Scholasticorum II. 8° (A. II/8804).
- GENCEVİ, NİZÂMÎ : *Husrev-ü Şîrîn*. Tahran 1344 Kitaphane-i Tahuri. 276 S. = Zeban-i Ferheng-i İran 38. 8° (A. III/3382).
- GENCEVİ, NİZÂMÎ : *Mahzenü'l-esrar*. Haz.: Ali Husuri. Tahran 1344 Zeban-ı Ferheng-i İran. 108 S. 8° (A. III/3386).
- GEORGIEV, GEORGI I. : *Die Entwicklung der älteren prähistorischen Kulturen in Südbulgarien*. Sofia 1969 Academie Bulgare des Sciences. 29 S. = AIESEE Symposium International sur l'Ethnogenese des Peuples Balkaniques, 23-28 avril 1969. 4° (B/6030).
- GERSBACH, EGON : *Urgeschichte des Hochrheins. 2 cilt*. Freiburg 1968/1969 Otto Kehler. = Badische Fundberichte Sonderheft 11. 4° (B/6017).
- GİZ, MEHMET : *La prise de Constantinople*. La Turquie Moderne 79-80 (1953) S. 14-27 4° (B/5976).
- GIEROW, PÖR GÖRAN : *San Giovenale. Cilt: I, Fas. 8: The tombs of Fosso del Pietrisco and Valle Vesca*. 58 S. = Skrifter Utgivna av Svenska Institutet i Rom. XXVI: I, 8. 4° (B/5233-I, 8).
- GIFFORD, E.W. : *Ethnographic notes on the Southwestern Pomo*. Berkeley 1967 University of California Press. 48 S. = Anthropological Records Vol. 25. 4° (B/3045-25).
- GIFFORD, E.W. : *Tribes of Viti Levu and their origin places*. Berkeley 1952 University of California Press. S. 337-376. = Anthropological Records 13:5. 8° (B/3045).
- GIURESCU, CONSTANTIN C. : *Istoricul podgoriei odobeștilor. Din cele mai vechi timpuri pîna la 1918*. București 1969 Editura Academiei Republicii Socialiste Romania. 550 S. 1 harita. = Ak. Rep. Soc. Romania Biblioteca Istorica XIX. 8° (A. III/3348).
- GOBINEAU, COMTE DE : *Nouvelles Asiatiques. Yeni bs.* Paris 1922 Lib. Académique. XII + 369 S. 8° (A. II/8733).
- GOICHON, A. -M. : *Lexique de la langue philosophique d'Ibn Sinā. (Avicenne)* Paris 1938 Desclée de Brouwer. XIV + 496 S. 8° (A. II/8961).
- GOLDENBERG, S. : *Notizie del commercio Italiano in Transilvania nel secolo XVI*. Archivio Storico Italiano 11, (1963)'den ayrı bs. S. 255-288. 8° (A. III/3577).
- GOLLNICK, PROF. DR. HEINZ - PROF. DR. HEINZ-DIETRICH ORTLIEB : *In memoriam Eduard Heimann. Sozialökonom, Sozialist und Christ*. Hamburg 1968 Selbstverlag der Universität. 36 S. 8° (A. III/1798).
- GOMME, A.W. : *A historical commentary on Thucydides. 3 cilt*. Oxford 1959/1966 Clarendon Press. 8° (A. III/3824).
- GONCOURT, EDMOND DE — JULES DE GONCOURT : *Histoire de la Société Française pendant la révolution. Yeni bs.* Paris 1901 Bibliothèque-Charpentier. VI + 450 S. 8° (A. III/2817).
- GORIAWALA, MU'IZZ : *A descriptive catalogue of the Fyzee Collection of Ismaili manuscripts*. Bombay 1965 University of Bombay. 172 S. 8° (A. III/4007).

- GÖĞER, DR. ERDOĞAN : *Devletler hususî hukukundaki çağdaş akımlar*. Ankara 1970 Sevinç Matbaası. VIII + 191 S. = A.Ü. Hukuk Fak. Yay. No: 255. 8° (A. III/3728).
- GÖKALP, ZİYA : *Çınaraltı konuşmaları*. Ankara 1966 Yargıçoğlu Matbaası. 140 S. = Diyarbakır'ı Tanıtma ve Turizm Derneği Yay.: 14, Gökalp Takımı I. Dizi No: 5. 8° (A. III/3767).
- GÖKALP, ZİYA : *Hars ve medeniyet*. Ankara 1964 Balkanoğlu Matbaası. 101 S. = Diyarbakır'ı Tanıtma ve Turizm Derneği Yay. 12, Gökalp Takımı, Seri I, No. 3. 8° (A. III/3766).
- GÖKALP, ZİYA : *Millî terbiye ve maarif meselesi*. Ankara 1964 Ankara Basımevi. 138 S. = Diyarbakır'ı Tanıtma ve Turizm Derneği Yay.: 13, Gökalp Takımı : I, Dizi: 4. 8° (A. III/3765).
- GÖKALP, ZİYA : *Türkçülüğün esasları*. Haz.: Mehmet Kaplan. İstanbul 1970 Millî Eğitim Basımevi. VII + 271 S. = M.E.B. Devlet Kitapları, 1000 Temel Eser: 21. 8° (A. III/4100).
- GÖKBİLGİN, PROF. TAYYİB : *The Great Turkish Ruler Sultan Mehmed the Conqueror as a Builder and an Organizer*. İstanbul 1967 Fen Fak. Basımevi. S. 25-31 = Lectures delivered on the 511 th anniversary of the conquest of İstanbul. 8° (A. III/2048).
- GÖLCÜKLÜ, PROF. DR. FEYYAZ : *Haberleşme hukuku*. Ankara 1970 Sevinç Matbaası. XI + 281 S. = A.Ü. Siyasal Bilgiler Fak. Yay. 292, Basın ve Yayın Yüksek Okulu Yay.: 1. 8° (A. III/3909).
- GÖNLÜBOL, PROF. DR. MEHMET : *Dış politika. İç etkenler açısından bir dış politika incelemesi*. Ankara 1969 Ulusal Basımevi. VII + 186 S. 8° (A. III/3915).
- GRECEANU RADU : *Istoria Domniei Lui Constantin Basarab Brincoveanu Voievod (1688-1714)*. Yay.: *Aurora Ilies*. Bucureşti 1970 Editura Academiei Republicii Socialiste România. 279 S. = Cronicile Medievale ale Romaniei VIII. 8° (A. III/4041).
- Greek handicraft*. Yay.: S.A. Papadopoulos. 1969 National Bank of Greece. 334 S. 1 hrt. 4° (B/6038).
- Greenland*. 1969. 56 S. 4° (B/5963).
- GRENVILLE, HENRY : *Observations sur l'état actuel de l'Empire Ottoman*. Yay. Andrew S. Ehrenkreuz Ann Arbor 1965 The University Press. XXIV + 110 S. 8° (A. III/3980).
- GRIPENBERG, OLE : *Civiluniformer I Finland*. Helsingfors 1969 Oy Weilin. 116 S. I Pl. = Finska Fornm. Tidskrift 70. 4° (B/6070).
- GRUNWALD, CONSTANTIN DE : *Trois siecles de diplomatie Russe*. Paris 1945 Calmann-Lévy. 272 + 1 S. 8° (A. III/2828).
- GRUNWALD, CONSTANTIN DE : *La vie de Metternich*. Paris 1938 Calmann-Lévy. 347 S. 8° (A. III/2832).
- GUBOĞLU, M. : *Rumanya Türkolojisi ve Rumen dilinde Türk sözleri hakkında bazı araştırmalar. Memleketimizde Türk dilinin öğrenilmesi*. XI. Türk Dil Kurultayında okunan Bilimsel bildiriler (1968)'den ayrı bs. S. 265-272. 8° (A. III/3581).
- GUILLEMIN, J.J. : *Histoire ancienne de l'Orient*. 6. bs. Paris 1872 Libr. Hachette. XIX + 613 S. 10 hrt. 8° (A. II/8718).

- Die Gutenberg-Preisträger der Stadt Leipzig*. Leipzig 1968 Deutsche Bücherei. 51 S. 8° (A. III/2570).
- GÜÇER, DOÇ. DR. LÜTFİ : *The political and economic consequences of the Conquest of Istanbul*. İstanbul 1967 Fen Fak. Basımevi. S. 59-69 = Lectures delivered on the 511 th anniversary of the conquest of İstanbul. 8° (A. III/2048).
- GÜLEKLİ, NURETTİN CAN : *Ankara rehberi. The Guide of Ankara*. İstanbul 1949 Pulhan Matbaası. 224 S. 6 harita. 8° (A. III/3893).
- GÜNALTAY, ŞEMSEDDİN : *İslâm dini tarihi*. İstanbul 1340 Darülfünun Matbaası. 296 S. 8° (A. III/2383).
- GÜNTEKİN, REŞAT NURİ : *Yaprak Dökümü. 6. bs.* İstanbul 1969 Kardeş Mat. 112 S. = Reşat Nuri Güntekin Külliyyatından: 10. 8° (A. III/3701).
- GÜRİZ, DR. ADNAN : *Teorik açıdan mülkiyet sorunu*. Ankara 1969 Sevinç Matbaası. XV + 360 S. = A.Ü. Hukuk Fak. Yay. No: 253. 8° (A. III/3750).
- GÜRKAN, ORD. PROF. DR. KÂZİM : *The Conquest and the University of Istanbul*. İstanbul 1967 Fen Fak. Basımevi. S. 3-11 = Lectures delivered on the 511 th anniversary of the conquest of İstanbul. 8° (A. III/2048).
- GÜRKAN, ORD. PROF. DR. KÂZİM İSMÂİL : *The Conquest of Istanbul*. İstanbul 1967 Fen Fak. Basımevi. S. 77-82 = Lectures delivered on the 511 th anniversary of the conquest of İstanbul. 8° (A. III/2048).
- GÜRSOY, DR. KEMAL TAHİR : *Türk Eşya hukukunda ziyedlik ve tapu sicili*. Ankara 1970 Sevinç Matbaası. 47 + 540 S. = Hukuk Fak. Yay. No: 257. 8° (A. III/3982)
- GYULA, DR. MÉSZAROS : *Szekszard es Környéke Törökös Diszitesü keramiai emlékei*. Szekszard 1968. 98 S. I Pl. 4° (B/6045).
- HADELEY, ARTHUR TUVINING : *Demokrasi ve mesaili iktisadiyye. Çev.: Hüseyin Cahid*. İstanbul 1925 Kanaat Matbaası. 152 S. 8° (A. II/9050).
- HÂFİZ İBRAHİM : *Cilâü'l-Kulûb fi riseleti'n-nebiyyi'l-mahbuk*. İstanbul 1292 Fünuni Harbiye Mektebi Matbaası. 384 S. 8° (A. III/2366).
- HAKKI, KOLAĞASI : *Osmanlı Ordusu ahval ve tensikat-ı askeriyesi*. İstanbul 1325 Mekteb-i Fünun-i Harbiye Matbaası. 264 S. 8° (A. II/7627).
- HALİL, HALİD : *Türk hakimiyeti ve İngiliz cihangirliği*. İstanbul 1341 Yeni Matbaa. 100 S. 8° (A. II/9051).
- HALİL HİLMİ, MANISALI : *Cihad'da İslâmın vazifesi*. İstanbul 1332 Necmi İstikbâl Matbaası. 16 S. 8° (A. II/7629).
- AL-HALLAC : *Martyrer der Gottesliebe. Yay.: Annemarie Schimmel*. Köln 1968 Verlag Jakob Hegner. 181 S. 8° (A. III/3416).
- HALPERN, JOEL : *Bibliography of English Language sources on Yugoslavia. 2. bs.* Amherst 1969 University of Massachusetts. 134 S. 4° (B/5919).
- HAMMADİ, MUHAMMED B. MÂLİK B. EBULFEDAİL : *Bâtınilerin ve Karmatilerin içyüzü. Çev.: Erzen İsmail Hatib*. Ankara 1948 Ar Basımevi. 150 S. = Diyanet İşleri Başkanlığı Yayınlarından No: 24. 8° (A. II/8697).
- HAMPE, PROF. DR. ROLAND : *Heinrich Schliemann*. Ruperto-Carola XIII, 30 (1961)'-den ayrı bs. 22 S. 8° (A. III/1799).
- HANBABA, MUŞAR : *Müellifin-i Kutub-i Çapı (Farsi ve Arabi)*. 3 cilt. 1340/1341. 8° (A. III/3696).
- Hanım Kızlara 1. cilt*. İstanbul 1304 A. Maviyan Matbaası. 55 S. 8° (A. III/2406).

- HANKE, LEWIS : *Colonisation et conscience chrétienne au XVI^e siècle*. Paris 1957 Librairie Plon. XXV + 311 S. 1 Hrt. 8° (A. III/2821).
- HARMEL, FRANÇOISE : *Une grave question de l'éducation des jeunes filles la Chasteté*. Paris 1912 Libr. Académique. 162 S. 8° (A. II/8711).
- HARPER, RICHARD P.-İNCİ BAYBURTLUOĞLU : *Preliminary report on excavations at Şar, Comana Cappadociae, in 1967*. Anatolian Studies XVIII, (1968)'den ayrı bs. S. 149-158 1 Plân 6 Pl. 8° (B/6063).
- HARPER, RICHARD P. : *Tituli Comanorum Cappadociae*. Anatolian Studies XVIII, (1968)'den ayrı bs. S. 93-147 Pl. XXX-XLIII. 8° (B/6062).
- HARTMANN, EDOUARD DE : *La Religion de l'avenir*. 3. bs. Paris 1881 Libr. Germer Bailliere. VIII + 175 S. 8° (A. II/8841).
- HARTMANN, RICHARD : *Das Wesen des Osmanischen Reiches*. Die neue Türkei (Süd-deutsche Monatshefte) 33, 9 (1936). S. 518-522. 8° (A. III/3837).
- HASAN İBRAHİM HASAN, DR. : *Tarih el-İslâm es-siyasi*. Kahire 1935 Matbaatü Hicaziyye. 660 S. 8° (A. III/2384).
- HASANDEDİÇ, HİVZİYA : *Mostar'ın Türk devri kültürel ve tarihi anıtları*. Çev.: İsmail Eren. Vakıflar dergisi VII, (1968)'den ayrı bs. S. 215-234 8 Pl. 4° (B/5639).
- HATANU : *Asya tehlikesinde*. Çev.: Mehmet Hilmi Nakava-Abdureşit İbrahim. İstanbul 1328 Ahmet İhsan ve Şürekası. 24 S. 8° (A. II/9017).
- HAVAFİ, AHMET BİN CELÂLÜDDİN : *Mücmel-i Fasihî*. Yay: Mahmud Ferruh. 3 Cilt. Meşhed 1339-1341. 8° (A. III/2964).
- HAYES, WILLIAM C. : *Egypt. From the death of Ammenemes III to Sequenre II*. Cambridge 1965 University Press. 43 S. = Cambridge Ancient History. rev. ed. of vol. II, chapt. II. 8° (A. III/3809).
- HAYES, WILLIAM C. : *The Middle Kingdom in Egypt*. Cambridge 1964 University Press. 86 S. = Cambridge Ancient History. rev. ed. of vol I chapt XX. 8° (A. III/3784).
- HAYYAM, İBRAHİM İBNİ HAYYAM-I NİŞABÜRİ : *Nevruzname*. Tahran 1343. 103 S. = Zeban-ı Ferheng-i Iran: 33. 8° (A. III/3384).
- HEBERER, GERHARD : *Homo-unsere Ab-und Zukunft*. Stuttgart 1968 Deutsche Verlags-Anstalt. 120 S. 8° (A. III/3776).
- HEBERER VON BRETEN, MICHAEL : *Aegyptiaca Servitus*. Önsöz: Karl Teply. Graz 1967 (1610 bs. tekrar basımı) Akademische Druck-u. Verlagsanstalt. XLII + 16 + 522 S. 27 Pl. = Frühe Reisen und Seefahrten Band 6. 8° (A. III/3948).
- HEISSIG, WALTHER : *Die mongolische Steininschrift und Manuskript-fragmente aus Olon süme in der Inneren Mongolei*. Göttingen 1966 Vandenhoeck und Ruprecht. 93 S. 16 pl. = Abh. d. Ak. d. Wiss. in Göttingen Philos. -Hist. Kl. Dritte Folge, Nr. 63. 8° (A. III/3879).
- HENCKEN, HUGH : *Tarquiniä, Villanovans and early Etruscans*. 2 Cilt. Cambridge 1968 Peabody Museum. = American School of Prehistoric Research Bull. No. 23. 4° (B/6015).
- HENDY, MICHAEL F. : *Coinage and money in the Byzantine Empire 1081-1261*. Washington 1969 Dumbarton Oaks. XVIII + 453 S. 51 pl. 2 hrt. 3 tablo. = Dumbarton Oaks Studies XII. 4° (B/5991).
- HERBILLON, COLONEL E. : *Les deux Médecis*. Paris 1932 Jules Tallandier. 317 S. 8° (A. III/2824).

- HEREVİ, KASIM İBN YUSUF EBU NASRİ : *Risale-i Tarik-ı Kismet-i Ab-ı Kalb*. Tahran İntişarat-ı Bunyad-ı Ferheng-i Iran. 44 + 175 S. 1 fotokopi = Menâbi-i Târih u Coğrafya-yı Iran: 16. 8° (A. III/3470).
- HERMAND, JOST : *Von deutscher Republik 1775-1795. I. Aktuelle Provokationen*. Frankfurt a.M. 1968 Insel Verlag. 209 S. = Sammlung Insel 41/1 8° (A. III/3400).
- HÉRODOTE : *Histoire d'Hérodote. Suivie de la vie d'Homere. 2. bs. Yay. : A.F. Miot. 2 Cilt.* Paris 1858 Libr. Firmin Didot. 8° (A. II/8899).
- HERTER, HANS : *Die Ursprünge des Aphroditekultes*. Paris 1960 PUF. S. 61-75 = *Eléments Orientaux dans la religion Grecque ancienne*. 8° (A. III/3911).
- HEYD, URIEL : *Kânûn and Sharî'a in old Ottoman criminal justice*. Jerusalem 1967 Central Press. 18 S. = The Israel Academy of Sciences and Humanities Proceedings Vol III No. I. 8° (A. III/1785).
- HILL, BERT HODGE : *The Temple of Zeus at Nemea. Çizim : Lewey T. Lands. İlaveler : Charles Kaufman Williams II*. Princeton 1966 American School of Classical Studies at Athens. XII + 49 S. 10 pl. XXIX plan. 2° (C/492).
- HINDBECK, HANNA : *Der Wind schlägt um am Bosphorus. Tagebuch eines einfachen Türken*. Berlin 1935 Atlantis-Verlag. 207 S. 8° (A. III/3999).
- HOLM, ADOLF : *Geschichte Griechenlands*. Berlin 1886-1894 Verlag von S. Calvary. 8° (A. III/2272).
- L'Homme de Cro-Magnon 1868-1968. Anthropologie et Archéologie. Önsöz : Gabriel Camps-Georges Olivier*. Paris 1970 Arts et Métiers. 218 S. 4° (B/6095).
- HORNIKER, ARTHUR LEON : *Ottoman-Turkish diplomatics, a guide to the literature*. Balkan Studies 7, (1966)'dan ayrı bs. S. 135-154. 8° (A. III/2982).
- HORY, ANDRAS : "Meg egy Barazdat sem". München 1967 A. Hory. 86 S. 8° (A. III/3854).
- HOSAIN, M. HIDAYAT M. : *Kashf al-hujub wal astâr an asmâ' al-kutub wal Asfâr or the bibliography of Shi'a literature of Mewlana I'jaz Husain al-Kanturi*. Calcutta 1935 Baptist Mission Press. 606 + 118 S. 8° (A. III/4009).
- HOUWINK TEN CATE, H.J. : *The records of the Early Hittite Empire (C. 1450-1380 B.C.)* İstanbul 1970 Nederlands Hist.-Arch. Inst. XVI + 87 S. 1 harita. = Uitgaven van het Nederlands Hist.-Arch. Inst. te İstanbul XXVI. 4° (B/6018).
- HÖMBERG, PHILIPP : *Bibliographie zur Vor- und Frühgeschichte Westfalens*. Hildesheim 1969 Verlagsbuchhandlung. XVII + 146 S. = Münstersche Beiträge zur Vor-und Frühgeschichte Band: 5. 4° (B/6016-5).
- HUBY, JOSEPH : *Christus. Manuel d'histoire des religions. 4. bs.* Paris 1923 Gabriel Beauchesne. XX + 1332 S. 8° (A. II/8860).
- HUGHES, D.R. - D.R. BROTHWELL : *The earliest populations of man in Europe, Western Asia and Northern Africa*. Cambridge 1966 University Press. 19 S. = Cambridge Ancient History. rev. ed. of Vol I Chapt. V. 8° (A. III/3801).
- Hukuk-ı Düvel. Kandiye 1310 Matbaa-i Maarif. 828 + 11 + 6 S. 8° (A. III/2382). 100 Years Bulgarian Academic Books 1869-1968.* Sofia 1969 Bulgarian Academy of Sciences. 185 S. 8° (A. III/4036).
- EL-HURİ, REŞİD : *Tarih-i Lübnan*. Beyrut 1889 Hukuk Matbaası. 602 + 120 S. 8° (A. II/9014).

- EL-HUSRİ, SATI : *Dirasat an Mukaddemeti İbni Haldun*. Beyrut 1943 Matbaatül-Kışaf. 324 S. 8° (A. III/2442).
- HÜBSCHMANN, HEINRICH : *Die Altarmenischen Ortsnamen. Mit Beiträgen zur Historischen Topographie Armeniens*. Amsterdam 1969 Oriental Press. S. 197-490. 4 Pl. (Not: Indogermanische Forschungen Band XVI (1904), dan alınmıştır). 8° (A. III/3951).
- HÜBSCHMANN, HEINRICH : *Armenische Grammatik*. Hildesheim 1962 Georg Olms Verlagsbuchhandlung. XXIV + 575 S. 8° (A. III/3957).
- Hüseyin Avni Ulaş (1887-1948) "10. cu ölüm yıldönümü". *I. devre Erzurum Milletvekili*. İstanbul 1958 Sıralar Matbaası. 31 S. = Milliyetçiler Derneği Neşriyatı: 7, Biyografiler: 3. (A. III/3740).
- IRMAK, ORD. PROF. DR. SADI : *The conquest and the World*. İstanbul 1967 Fen Fak. Basımevi. S. 75-76 = Lectures delivered on the 511 th anniversary of the conquest of İstanbul. 8° (A. III/2048).
- İBNİ KEMAL PAŞA : *Resail-i İbni Kemâl*. İstanbul 1316 İkdam Matbaası. 397 S. 8° (A. III/2364).
- İBNİ NAHVİ, EBUL-FAZL YUSUF BİN MUHAMMET BİN YUSUF ET-TURİZİ : *Kaside-i Münferice Şerhi*. İstanbul 1327 Uhuvet Matbaası. 120 S. 8° (A. III/2403).
- İBRAHİM, MADKOUR : *La place d'al Fârâbî. Önsöz: M. Louis Massignon*. Paris 1934 Libr. D'Amérique et D'Orient. VIII + 254 S. 8° (A. II/8950).
- İçişleri Bakanlığı Kuruluşu, Görevleri ve 1965-1969 Yılları Çalışmaları*. Ankara 1969 Ajans-Türk Mat. 376 S. = İçişleri Bakanlığı Teşkilâtı Metot Bürosu Yay.: 2. 8° (A. III/3726).
- İGNATYAN A.A : *Lazarevskiy institut*. Erevan 1969 İz. Universiteta. 355 S. 8° (A. III/3883).
- İĞDEMİR, ULUĞ : *Türk Tarih Kurumu binasının girişi holündeki Atatürk büstünün öyküsü*. Belleten XXXI, 124 (1967)'den ayrı bs. S. 657-659 3 Pl. 8° (A. III/1906).
- İkinci Dünya Savaşının Gizli Belgeleri. Almanya Dışişleri Bakanlığı arşivinden Almanya'nın Türkiye Politikası 1941-1943*. İstanbul 1968 May Yay. 230 S. = Büyük Belgeler dizisi: III. 8° (A. III/3706).
- İLERİ, CELÂL NURİ : *Hatem-ül-embiya*. İstanbul 1332 Yeni Osmanlı Matbaası. 328 S. 8° (A. II/8985).
- İLERİ, CELÂL NURİ : *İttihad-ı İslâm*. İstanbul 1331 Yeni Osmanlı Matbaası. 402 + 6 S. 8° (A. II/8995).
- İLERİ, CELÂL NURİ : *Kadınlarımız*. İstanbul 1331 Matbaa-i İçtihat. 224 + 8 S. 8° (A. II/9010).
- L'Imperialisme en Afrique. Et la tache primordiale des etudiants et intellectuels pour promouvoir le mouvement de liberation nationale en Afrique*. Documents extraits de "L'etudiant d'Afrique Noire" 91 S. 8° (A. III/1800).
- Imprimatur. Ein Jahrbuch für Bücherfreunde. Yeni bs. 5. cilt*. Frankfurt 1967 Gesellschaft der Bibliophilen. 8° (A. III/3633).
- İNAM, ERBERK : *Mutsuz başkan John Fitzgerald Kennedy*. İstanbul 1964 Deniz Basımevi. IV + 53 S. 8° (A. III/2638).
- İNAN, PROF. DR. A. AFET : *Tarihten bugün'e*. Ankara 1970 T.T.K. Basımevi. VII + 248 S. 9 pl. = İş Bankası Kültür Yay. 8° (A. III/4022).

- İNAN, AHMET : *Notlu ve izahlı Hukuk Usulü Muhakemeleri Kanunu ve ilgili içtihatlar*. Ankara 1969 Balkanoğlu Matbaası. XI + 231 S. 8° (A. III/3934).
- İNAN, DR. ALİ NAIM : *Miras Hukuku*. Ankara 1969 Sevinç Matbaası. XL + 432 S. = A. Ü. Hukuk Fak. No: 254. 8° (A. III/3729).
- İNÖNÜ, İSMET : *Millî Şef'in söylev, demeç ve mesajları*. Derl. : Kadri Kemal Kop. İstanbul 1945 Akay Kitabevi. 247 S. 1 pl. 8° (A. III/3713).
- İnönü'nün Meclisteki konuşmaları 16.12.1955. Ankara 1956 Güzel İstanbul Matbaası 42 S. 8° (A. III/3329).
- Intensified aggression in Korea. A report on armed infiltrators sent by Communists in the North*. Korea 1968 Ministry of Public Information. 46 S. 8° (A. III/1811).
- Iran Âzerbaycanı tetkik raporu. Erkân-ı harbiye-i Umumiye riyaseti İstihbarât dairesi*. Ankara 1927 Erkân-ı harbiye-i Umumiye Matbaası. 92 + 2 S. 5 Hr. 8° (A. II/7641)
- Iran Ordusu Tarihçesi*. 1326 Matbaa-i Askerî. 19 S. 8° (A. II/7642).
- Iran ve Ordusu. Erkân-ı harbiye-i Umumiye İstihbarât şubesi*. İstanbul 1927 Matbaa-i Askerî. 171 S. 31 Pl. 8° (A. II/7636).
- Iran'ın İçyüzü. Erkân-ı Harbiye-i Umumiyye Riyaseti İstihbarât dairesi şube 2*. Ankara 1926 Erkân-ı Harbiye-i Umumiye Matbaası. 61 S. 8° (A. II/7643).
- İSHAK, ELHAC : *Tuhfetül-Ümera*. İstanbul 1243 133 S. 13 Pl. 8° (A. II/7623).
- The Islamic City. Haz. : A.H. Hourani - S.M. Stern*. Oxford 1970 Bruno Cassirer. V + 222 S. 6 pl. = Papers on Islamic History I. 8° (A. III/3881).
- İSMAIL FENNİ : *Vahdet-i vücud ve Muhiddin-i Arabi*. (İstanbul) 1928 Orhaniye Matbaası. 320 S. 8° (A. II/9047).
- İSMAIL, MAZHAR : *Vesebetü's-Şark*. Mısır 1929. 64 S. 8° (A. III/3760).
- İstoriya Samarkanda. 2 cilt*. Taşkent 1969-İz. "Fan" Uz. SSR. 8° (A. III/4045).
- IVANOW, WLADIMIR - M. HİDAYET HOSAIN : *Catalogue of the Arabic manuscripts in the collection of the Royal Asiatic Society of Bengal. 2 Cilt*. Calcutta 1939-1949. Royal Asiatic Society of Bengal. 8° (A. III/4005-1).
- IVANOW, WLADIMIR : *Concise descriptive catalogue of the Persian manuscripts in the collection of the Asiatic Society of Bengal. 3 Cilt*. Calcutta Asiatic Society of Bengal. 8° (A. III/4004).
- İZMİRLİ, İSMAIL HAKKI : *Dürzi mezhebi*. İstanbul 1926 Evkafı İslâmiyye Matbaası. 124 + 5 S. 8° (A. II/9038).
- IZOULET, JEAN : *La cité moderne et la métaphysique de la sociologie*. Paris 1894 Félix Alcan. IX + 691 S. = Bibliothèque de la Philosophie Contemporaine. 8° (A. II/8955).
- JACOBSEN, THORKILD : *Ancient Mesopotamian religion: The Central Concerns*. Philadelphia 1964. S. 473-484 = Proceedings of the American Philosophical Society, 107,6 (December 20, 1963). 4° (B/6090).
- JAESCHKE, GOTTHARD : *Das Bauerntum in der modernen Türkei*. Die neue Türkei (Süd-deutsche Monatshefte) 33,9 (1936). S. 554 - 556. 8° (A. III/3837).
- JAESCHKE, GOTTHARD : *Mitteilungen. 1. Konnte Tevfik Pascha die Dynastie Osman Retten? 2. Telegrammwechsel zwischen Mehmed VI. und Georg V. 3. Vollstreckung der Todesstrafe in der Türkei*. Die Welt des Islams X, 3-4 (1967)'den ayrı bs. S. 202-204. 8° (A. III/4110).
- JAESCHKE, GOTTHARD : *Ein Scherifisches Bündnisangebot an Mustafa Kemal. Ein Beitrag zur Geschichte der Arabisch-Türkischen Beziehungen*. Der Orient in der Forschung,

- Festschrift für Otto Spies zum 5. April 1966'dan ayrı bs. S. 371-394. 8° (A. III/4111).
- JAESCHKE, GOTTHARD : *Türk kurtuluş savaşı kronolojisi Mondros'tan Mudanya'ya kadar (30 Ekim 1918-11 Ekim 1922)*. Ankara 1970. XVIII + 239 S. = Türk Tarih Kurumu Yay. XVI. Seri-Sayı 12. 8° (A. III/3944).
- JAESCHKE, GOTTHARD : *Urkunden. Deutsch-Türkische Militärkonvention vom 18. Oktober 1917*. Die Welt des Islams, X, 3-4 (1967)'den ayrı bs. S. 193-201. 8° (A. III/4110).
- JAHN, KARL : *Die Geschichte der Oguzen des Rasid ad-din*. Wien 1969 Hermann Böhlau. 78 S. 26 S. Faksimile. 7 pl. = Öst. Ak. Wiss. Philos.-Hist. Kl. Denksch. 100 Bd., Forsch. z. Islam. Philologie u. Kulturgesch. Bd. IV. 4° (B/6047).
- JAHN, KARL : *Wissenschaftliche Kontakte zwischen Iran und China in der Mongolenzeit*. Anzeiger der Phil.-Hist. Kl. d. Öster. Ak. Wiss. 106, 10 (1969)'dan ayrı bs. S. 199-211 6 pl. 8° (A. III/3840).
- JENÖ, FITZ : *Török erődítések fejei megyében. I Rész: Székesfehérvár*. Székesfehérvár 1956. 23 S. = Istvan Kiraly Muzeum Közlemenyei: 7 sz. 8° (A. III/1833).
- JOLY, HENRI : *Psychologie des grandes hommes*. Paris 1891 Libr. Hachette. XXXIV + 292 S. 8° (A. II/8941).
- JONES, SCHUYLER : *The political organization of the Kam Kafirs*. Kobenhavn 1967 Munksgaard. 61 S. I Lv. = Det Kongelige Danske Videnskabernes Selskab Historisk-filosofiske Meddelelser 42,2. 8° (A. III/1761).
- JUHÁSZ, JOZSEF : *Székesfehérvár Ostroma 1490-Ben*. Székesfehérvár 1958. 16 S. = Istvan Kiraly Muzeum Közlemenyei B. sorozat 10 sz. 8° (A. III/1836).
- JUNG, EUGENE : *L'Islam sous le joug. 3. bs*. Paris 1926 Chez L'Auteur. 95 S. 8° (A. II/8765).
- KABAAĞAÇLI, CEVAT ŞAKİR : *Kapitan Hoşbulduk (Erzählung)*. S. 96-105 = Merian 12 XIX (1966) 4° (B/5247).
- KAFESOĞLU, İBRAHİM : *Türk Milliyetçiliğinin meseleleri*. İstanbul 1970 Millî Eğitim Basımevi. 10 + 284 S. = M.E.B. Devlet Kitapları, 1000 Temel Eser: 22. 8° (A. III/4103).
- KALABA, HÜSEYİN : *Atatürk'üm*. İstanbul 1963 Ercan Matbaası. 64 S. = Kalaba Yay. No.: 18. 8° (A. III/4105).
- KALESHI, DR. HASAN : *Luftat Shqiptare-Turke ne Shekullin XIV-XV Simbas trı kronikave Turke*. Nxjerre Nga Numri Jubilar I "Perparimit" 2, (1968)'den ayrı bs. S. 267-303. 8° (A. III/1760).
- KALESİ, DR. HASAN — DR. HANS-JÜRGEN KORNRUPF : *Prizrenski Vilajet*. Poseban Otisak iz Jubilafkog Broja "Perparimija" (1967)'den ayrı bs. S. 71-124 1 Hr. 8° (A. III/1814).
- Kamutay Albümü*. 1937. 100 S. 8° (A. II/9020).
- KANDIYA, M. CENANİ : *Turd, ulus ve ordu için*. Ankara 1958 Yeni Hareket Matbaası. 166 S. 8° (A. III/3744).
- KANSU, CEYHUN ATUF : *Sakarya meydan savaşı*. Destan. Ankara 1970 Bilgi Yayınevi. 252 S. = Bilgi Yayınları : 85. 8° (A. III/3716).
- KANSU, DR. ŞEVKET AZİZ : *Überlick über die Fortschritte der anthropologischen Forschungen in der Türkei in den letzten Jahren*. Homo 9'dan ayrı bs. S. 200-206. 8° (A. III/3943).

- KAPANİ, MÜNÇİ : *Kamu hürriyetleri. 3. bs.* Ankara 1970 Sevinç Matbaası. XVI + 304 S. = Ankara Üniv. Hukuk Fakültesi Yayınları No. 264. 8° (A. III/4033).
- KARAÇAM, NAZİF : *20 Aralık 1930 Atatürk Kırklareli'nde.* İstanbul 1969 Saffet Matbaası. 56 S. 8° (A. III/4076).
- KARAHAN, DR. ABDÜLKADİR : *Fatih, şair Avni.* İstanbul 1954 Bürhaneddin Erenler Matbaası. 39 S. = Fatih devrinde Türk Edebiyatı üzerinde çalışmalar No: 1. 8° (A. III/3680).
- KARAHAN, ALİ RIZA : *İbn Kemal'in risaleleri.* A. Ü. D. T. C. Fak. Dergisi, XXIV, 1-2 (1966)'dan ayrı bs. S. 15-42 1 pl. 4° (B/5886).
- KARAL, ENVER ZİYA : *İhtilâf devletleri ve İzmir.* Ankara 1939 Recep Ulusoglu Basımevi. S. 67-83 = C.H.P. Konferanslar Serisi Kitap: 4. 8° (A. III/3320).
- KARAL, ENVER ZİYA : *Osmanlı tarihine dair vesikalar.* Belleten, 14-15 (1940)'dan ayırbaşım. S. 175-189. 8° (A. III/3694).
- KARAMUSTAFAOĞLU, DR. TUNCER : *Seçme hakkının demokratik ilkeleri.* Ankara 1970 Sevinç Matbaası. XVI + 263 S. = Ankara Üniv. Hukuk Fak. Yay. No. 262. 8° (A. III/4031).
- KARAOŞMANOĞLU, YAKUP KADRI : *Milli savaş hikâyeleri. Ergenekon III.* İstanbul 1947 Varlık Yayınları. 126 S. 8° (A. III/3831).
- KARAUĞUZ, TÂHİR : *Anadolu'dan kovduklarımız.* (1922 de yayınlanan "Orduya Armağan ve Orta Anadolu'da Yunan facia'ları" adlı iki eserin birleştirilmişidir). İstanbul 1965 Deniz Basımevi. 3 + 159. S. 8° (A. III/3719).
- KARAY, REFİK HALİT : *İstanbul'un içyüzü.* İstanbul 1336 Kitaphane-i Hilmi. 243 S. 8° (A. II/9022).
- KARAY, REFİK HALİD : *Memleket hikâyeleri.* İstanbul 1335 Kütüphanesi Hilmi. 215 S. 8° (A. II/9023).
- KASIM, EMİN : *Hürriyet-i nisvan. Çev.: Zeki Megamiz.* İstanbul 1329 Kütüphanesi İsmâ ve Askerî. 239 S. 8° (A. II/9010).
- KASIM, EMİN : *Tahrirül-Mir'et yahut Hürriyet-i Nisvan. Çev.: Asmaî.* Mısır 1908 Osmanlı Matbaası. XVI + 244 S. 8° (A. III/2406).
- Kastamonu. Tarihi ekonomik sosyal yönleriyle.* Kastamonu 1966 Kastamonu Ticaret ve Sanayi Odası. 195 S. 8° (A. III/3994).
- KAYGUSUZ, BEZMÎ NURET : *Bir roman gibi.* İzmir 1955 İhsan Gümüşayak Matbaası. 268 S. 8° (A. III/3759).
- KAYNARDAĞ, ARSLAN : *Türkiye'de yayımlar. Seçilmiş kitaplar kataloğu.* İstanbul 1967 Elif Kitabevi. 72 S. 8° (A. III/3846).
- KEKLİK, PROF. DR. NİHAT : *İslâm mantık tarihi ve Fârâbî mantığı. 2 Cilt birarada.* İstanbul 1969-1970 Edebiyat Fakültesi Basımevi. XVI + 88 + 4 + 94 S. = İstanbul Üniv. Ed. Fak. Yay. No: 1405. 8° (A. III/4054).
- KEMAL, NURET : *Halkçılık ve köycülük.* Ankara 1934 Tarık Edip ve Ş. Kütüphanesi. 5 + 88 S. 8° (A. III/3337).
- Kemalist yeni düzen.* Ankara 1969 Ulusal Basımevi. 96 S. 8° (A. III/4077).
- KENNA, V.E.G. : *The cretan talismanic stone in the Late Minoan Age.* Lund 1969 SIMA. 39 S. 26 Pl. = Studies in Mediterranean Archaeology vol. XXIV. 4° (B/5977).
- KENYON, KATHLEEN M. : *Palestine in the Middle Bronze Age.* Cambridge 1966 University Press. 43 S. = Cambridge Ancient History. rev. ed. of vol II, chapt. III. 8° (A. III/3803).

- KESSLER, DR. G. : *İçtimaiyata başlangıç. Çev.: Ziyaeddin Fahri Fındıkoğlu.* İstanbul 1938 Arkadaş Basımevi. 272 S. = İ.Ü. Yay.: 71, İktisat Fak. Neşriyatı: 3. 8° (A. II/8810).
- KILIÇ, ALTEMUR : *Turkey and the world.* Washington 1959 Public Affairs Press. 224 S. 8° (A. III/3725).
- KIRK, G.S. : *The homeric poems as history.* Cambridge 1965 University Press. 35 S. = Cambridge Ancient History. Rev. ed. of Vol II Chapt. XXXIX (b). 8° (A. III/3790).
- KIRMACI, A. NEBAHADDİN : *Yetmiş beş yılda üç İnönü.* İstanbul 1959 Anıl Matbaası. 96 S. = C.H.P. İl Basın Bürosu Yayınlarından. 8° (A. II/8794).
- KIVILCIMLI, DR. HİKMET : *27 Mayıs ve Yön hareketi'nin sınıfsal eleştirisi.* İstanbul Ant Yayınları. 357 S. = Ant Yayınları: 34. 8° (A. III/4074).
- KINROSS, LORD : *Atatürk. The rebirth of a nation.* London 1966 Weidenfeld and Nicolson. XVIII + 542 S. 4 pl. 8° (A. III/3747).
- KISSLING, H.J. : *Francesco II Gonzaga ed il Sultano Bâyezid II.* Archivio Storico Italiano, I (1967)'den ayrı bs. S. 34-68. 8° (A. III/3841).
- Kitab-ü rennâtil-mesalis-i vel-mesânî fi rivayâtil-eant. 2 cilt.* Beyrut 1888 el-Matbaatül Kasüliyye. 8° (A. III/2378).
- KLEIN, TIM : *Helmuth von Moltke und die Türkei.* Die Neue Türkei (Süddeutsche Monatshefte) 33, 9 (1936). S. 556 - 559. 8° (A. III/3837).
- KLÜBER, J.-L. : *Droit des gens moderne de l'Europe. 2. bs. Haz.: M.A. Ott.* Paris 1874 Guillaumin Libr. XXXII + 573 S. 8° (A. II/8843).
- KOCZY, LEON : *Documents sur les origines de l'Université de Cracovie. Önsöz: Stefan Glaser.* Dundee 1967. Stanislas Kostka Matwin. 6 + 87 S. 10 Res. 3 Pl. = Le Comité du Millénaire de la Pologne en Belgique 966-1966. 8° (A. III/1755).
- KOÇAŞ, SADİ : *Bir seçim böyle geçti.* Ankara 1970 Ajans-Türk Matbaası. X + 109 S. = Truva Yay. Türkiyenin Gerçekleri Dizisi: No. I. 8° (A. III/3923).
- KOÇAŞ, SADİ : *Tarih boyunca ermeniler ve Türk-Ermeni ilişkileri.* Ankara 1967 Altınok Matbaası. 326 S. 8° (A. III/4025).
- KOLLN, HERMAN : *Oppositions of voice in Greek, Slavic, and Baltic.* Kobenhavn 1969 Munksgaard. 65 S. = Hist. Filos. Medd. Dan. Vid. Selsk. 43, 4. 8° (A. III/3861).
- KORKUD, REFİK : *Millî mücadele takvimi.* (Ankara) 1963 Ege Matbaası. XXXIX + 367 S. 8° (A. III/3830).
- KOTWAL, FIROZE M.P. : *The supplementary texts to the Sâyest Ne-Sâyest.* Kobenhavn 1969 Munksgaard. 202 S. 49 S. ek. = Hist. Filos. Medd. Dan. Vid. Selsk. 44, 2. 8° (A. III/3863).
- KÖPRÜLÜ, CEMAL : *Abû İshâk Kâzrûnt ve Anadolu'da İshâki Dervişleri.* Belleten XXXIII, 130 (1969)'dan ayrı bs. S. 225-236. 8° (A. III/3901).
- KÖPRÜLÜ, MEHMET FUAT : *Türk tarih-i dinîsi.* İstanbul 1341 Darülfünun Matbaası. 192 S. 10 harita. 8° (A. II/8984).
- KRAL, AUGUST RITTER VON : *Kamâl Atatürk's land. The evolution of modern Turkey. Çev.: Kenneth Benton.* Wien 1938 Wilhelm Braumüller. XI + 283 S. 1 harita. 8° (A. III/3829).
- KRAL, AUGUST RITTER VON : *Das Land Kamâl Atatürks. Der Werdegang der Modernen Türkei. 2. bs.* Wien 1937 Wilhelm Braumüller. XI + 344 S. 8° (A. III/3828).

- KRAMER, SAMUEL NOAH : *Cuneiform studies and the history of literature : The Sumerian sacred marriage texts*. Philadelphia 1964. 485-527 = Proceedings of the American Philosophical Society, 107,6 (December 20, 1963). 4° (B/6090).
- KUBAN, PROF. DOĞAN : *100 Soruda Türkiye Sanatı tarihi*. İstanbul 1970 Gerçek Yayın-evi. 286 S. = 100 Soruda Dizisi: 22. 8° (A. III/4104).
- KURZ, OTTO : *A gold helmet made in Venice for Sultan Sulayman the Magnificent*. Gazette des Beaux-Arts. (1969)'dan ayrı bs. S. 249-258. 4° (B/6028).
- KUPPER, J.-R. : *Northern Mesopotamia and Syria*. Cambridge 1966 University Press. 46 S. = Cambridge Ancient History. rev. ed. of vol. II Chapt. I. 8° (A. III/3811)
- KUTAY, CEMAL : *Ana-Vatan'da son beş Osmanlı Türk'ü*. İstanbul 1962 Büyük Kervan Matbaası. 318 S. 8° (A. III/3986).
- KUTAY, CEMAL : *Birinci dünya harbinde teşkilat-ı mahsusa ve Hayber'de Türk cengi*. İstanbul 1962 Ercan Matbaası. 318 S. 8° (A. III/3991).
- KUTAY, CEMAL : *Lavrens'e karşı Kuşçubaşı. Yay : Mustafa Unan*. İstanbul 1965 Sinan Matbaası. 320 S. 8° (A. III/4001).
- KUTAY, CEMAL : *Necid çöllerinde Mehmet Âkif. Yay. : Mustafa Unan*. İstanbul 1963 Ercan Matbaası. 310 S. 8° (A. III/3987).
- KÜRÇÜLER, PROF. DR. ORHAN MELİH : *Siyasî tarih (1789-1945)*. Ankara 1964 Balkanoğlu Matbaası. III + 216 S. 8° (A. III/3709).
- LAAR, CLEMENS : *Kampf um die Dardanellen*. Berlin 1936 Paul Neff Verlag. 233 S. 7 Pl. I Hrt. 8° (A. III/3993).
- LACHS, OTTO : *Kemal Atatürk. Hayat ve eserlerine ait resimler. Metin ve haz. : Dr. Eduard Schaefer*. Leipzig 1939 Erich Kalis. 110 S. (Not: Türkçe ve Almanca). 8° (A. III/3896).
- LAKHOVSKY, GEORGES : *Le Grand probleme*. Paris 1935 Librairie Félix Alcan. 159 S. 8° (A. II/8901).
- LAKHOVSKY, GEORGES : *La matiere*. Paris 1934 G. Doin. 231 S. 8° (A. II/8924).
- LAKHOVSKY, GEORGES : *Le secret de la vie. Les ondes cosmiques et la radiation vitale*. Paris Gauthier-Villars. XV + 261 S. VI pl. 8° (A. II/8859).
- LALANDE, ANDRÉ : *Vocabulaire de la philosophie*. 3 Cilt. Paris 1932 Libr. Félix Alcan. 8° (A. II/9005).
- LAMAIRESSE, E. - GASTON DU JARRIC : *Vie de Mahomet d'après la tradition*. 2 Cilt. Paris 1897/1898 Librairie Orientale et Americaine. 8° (A. II/8799).
- LAMB, WINIFRED : *Ancient Greek and Roman bronzes. Genişletilmiş bs. Yay. : Lenore Keene Congdon*. Chicago 1969 Argonaut Inc. Publishers. 43 + 261 S. 96 pl. 8° (A. III/3736).
- LAUZANNE, STÉPHANE : *Au chevet de la Turquie*. Paris 1913 Arthème Fayard. 277 S. 8° (A. II/8894).
- LAVY, LE REVEREND PÈRE M. : *Conférences sur la théologie de Saint Thomas D'Aquin*. 3 cilt. Paris 1884/1886. 8° (A. II/9058).
- LAZARD, GILBERT : *La langue des plus anciens monuments de la Prose Persane*. Paris 1963 Librairie C. Klincksieck. 535 S. = Etudes Linguistiques II. 8° (A. III/3970).
- LE BON, GUSTAVE : *Avrupa harbinden alınan psikoloji dersleri. İlavelerle çev. Dr. Abdullah Cevdet*. İstanbul 1918 Kanaat Matbaası. 708 + 7 S. 8° (A. II/9015).

- LE BON GUSTAVE : *Cihan muvazenesinin bozulması. Çev. : Ali Reşat - Galip Ata.* İstanbul 1339 Kanaat Kütüphanesi. 153 + 7 S. 8° (A. II/9021).
- LE BON, GUSTAVE : *Les lois psychologiques de l'évolution des peuples.* Paris 1894 Félix Alcan. 176 S. 8° (A. II/8726).
- LE BON, GUSTAVE : *Les opinions et les croyances.* Paris 1911 Ernest Flammarion. VI + 340 S. 8° (A. II/8892).
- LE BON, GUSTAVE : *Psychologie du Socialisme.* Paris 1907. Félix Alcan. XII + 489 S. 8° (A. II/8966).
- LEAKEY, L. S. B. : *The Stone Age races of Kenya. 2. bs.* London 1970 Anthropological Publications. XVII + 150 S. 37 pl. 24 Levha 1 Harita. 4° (B/5980).
- LEBEAU, CHARLES-HIPPOLYTE : *Essai sur la justice en Turquie a propos du Traité de Lausanne.* Paris 1924 Marcel Rivière. 125 S. 8° (A. III/2836).
- LECH, KLAUS : *Das Mongolische Weltreich al-'Umarî's Darstellung der mongolischen Reiche in seinem Werk Masâlik al-absâr fî mamâlik al-amşâr.* Wiesbaden 1968 Otto Harrassowitz. XI + 475 + 143 S. 3 levha 3 harita = Asiatische Forschungen 22. 8° (A. III/3967).
- Lectures delivered on the 511 th anniversary of the conquest of Istanbul.* İstanbul 1967 Fen Fak. Basimevi. 82 S. 4 pl. 8° (A. III/2048).
- La législation et l'Oeuvre sociales en Finlande.* Helsinki 1947 Ministère des Affaires Sociales. 184 S. 8° (A. II/8865).
- LEONTOPOULOS, IOANNES : *Nea Hodegos e enchheiridion.* İstanbul 1828. VIII + 131 S. 2 pl. 8° (A. II/7208).
- LESSEPS, FERDINAND DE : *L'Abyssinie.* Nouvelle Revue, Mars. (1884)'den ayrı bs. 35 S. 8° (A. II/8789).
- LEWY, HILDEGARD : *Assyria c. 2600-1816 B. C.* Cambridge 1966 University Press. 50 S. = Cambridge Ancient History. rev. ed. of vol. I chapt XXV. 8° (A. III/3813).
- LIBERMAN, ALEXANDER : *Greece Gods and Art. Önsöz : Robert Graves. Fotoğraflar ve izahı Iris C. Love.* New York 1968 The Viking Press. 64 S. 121 Pl. 4° (B/6086).
- LIL-ÂRIFIL-BÛSİRÎ : *Metnülbürde. Le manteau du prophète. Çev. : Jean-Baptiste Albengo.* Jérusalem 1872 Impr. des Pp. Franciscains. 46 S. 8° (A. II/8917).
- LINTON, D.L. - MOSELEY : *The geological ages.* Cambridge 1968 University Press. 37 S. I Hr. = Cambridge Ancient History. rev. ed. of Vol I. Chapt. I. 8° (A. III/3788).
- Lozan Barış konferansı. Tutanaklar belgeler. Önsöz : İsmet İnönü. Çev. : Seha L. Meray. 1. Cilt.* Ankara 1969 Üniversite Basimevi. XVIII + 393 S. = A.Ü. Siyasal Bilgiler Fak. Yay. No. 291. 4° (B/5990).
- LÜTEM, DR. İLHAN : *Yeni Anayasalar. 1. kitap.* Ankara 1953 İstiklâl Matbaacılık ve Gazetecilik. 285 S. = Türk Hukuk Kurumu, Telif ve Tercüme Serisi: 21. 8° (A. II/3790).
- LYNGBY, HELGE : *Beiträge zur Topographie des Forum-Boarium-Gebietes in Rom. Testimonien nebst Kommentar und kritischem Apparat.* Lund 1954 CWK Gleerup. XXVI + 167 S. 2 Pl. = Skrifter Utgivna Av Svenska Institutet I Rom, VII. 8° (A. III/1732).

- MACHADO, MANUEL A : *An industry in crisis Mexican-United States Cooperation in the control of foot-and-mouth disease*. Berkeley 1968 University of California Press. IX + 99 S. = UCP in History Vol. 80. 8° (A. I/7727).
- MACHIAVEL, NICOLAS : *Nicolas Machiavel pages choisies. Giriş ve Notlar : Alfred Mortier*. Paris 1928 Albin Michel. 315 S. 8° (A. III/2826).
- Mahallî seçimler sonuçları. 2 Haziran 1968*. Ankara 1969 Devlet İstatistik Enstitüsü Matbaası. XIII + 1404 S. 8° (A. III/3782).
- MAHMUT ESAT : *Tarih-i edyan. Yedinci bab : Tarih-i Beni İsrail*. İstanbul 1331 Matbaa-i Âmire. 70 S. 8° (A. II/9037)
- MAHMUT ESAT : *Tarih-i ilm-i hukuk*. İstanbul 1331 Matbaa-i Âmire. 379 S. 8° (A. II/9048).
- Maliye vekilinin 1957 yılı bütçelerini Büyük Millet Meclisi Umumi heyetine takdim nutku. 20 Şubat 1957*. Ankara 1957 Başvekâlet Devlet Matbaası. 67 + 13 S. = Maliye Vekâleti Tetkik Kurulu Neşriyatı N. 1957-58: 94. 8° (A. II/8864).
- MALLOWAN, M.E.L. : *The development of cities from al-'Ubad to the end of Uruk 5. 2 Ks*. Cambridge 1967 University Press. = Cambridge Ancient History. rev. ed. of vol. I, chapt. VIII. 8° (A. III/3808).
- MANİZADE, PROF. DR. DERViŞ—DR. ARIN ENGIN : *The truth about the Cyprus problem*. İstanbul 1964 Kutulmuş Press. 8 S. 8° (A. III/3842).
- MANSEL, ARİF MÜFİD : *Dr. Ing. Helmut Schläger (1924-1969)*. Belleten XXXIV, 133 (1970)'den ayrı bs. S. 171-175. 8° (A. III/4116).
- MANTRAN, ROBERT : *L'évolution des relations entre la Tunisie et l'Empire Ottoman du XVI. au XIX. siècle*. Cahiers de Tunisie, 26-27 (1959)'dan ayrı bs. S. 319-333. 8° (A. III/3843).
- MANTRAN, ROBERT : *L'orientation des études historiques en Turquie*. Revue Historique 476, (1965)'den ayrı bs. S. 311-322. 8° (A. III/3574).
- MANTRAN, ROBERT : *Quelques inscriptions Turques de Tunis*. Oriens 18-19, (1967)'den ayrı bs. S. 185-192. 8° (A. III/3623).
- MANTRAN, ROBERT : *Le statut de l'Algérie, de la Tunisie et de la Tripolitaine dans l'empire Ottoman*. Atti del I Congresso Internazionale di Studi Nord-Africani. (1965)'den ayrı bs. 14 S. 8° (A. III/3844).
- MANTRAN, ROBERT : *La titulature des beys de Tunis au XIXe siècle, d'après les documents d'archives Turcs du Dar el-Bey*. Les Cahiers de Tunisie. 19-20 (1957)'den ayrı bs. S. 341-348. 8° (A. III/3625).
- MANTRAN, ROBERT : *Un document l'Ihtisab de Stamboul a la fin du XVIIe siècle*. Mélanges Louis Massignon (1957)'den ayrı bs. S. 127-149. 8° (A. III/3573).
- MARDAN, YUSUF ZİYA : *La fin d'un regime*. La Turquie Moderne, 79-80 (1953). S. 11. 4° (B/5976).
- MARDAN, YUSUF ZİYA : *Un regard sur 500 ans d'histoire à Istanbul*. La Turquie Moderne, 79-80 (1953). S. 48-52. 4° (B/5976).
- Marea Rascoala a Taranilor din 1907*. Bucureşti 1967 Editura Academiei Republicii Socialiste România. 909 S. 8° (A. III/1706).
- MARKOFF, ALEXIS DE : *Les Monnaies des Rois Parthes, suppl. à l'ouvrage de M. le Comte Prokesch-Osten. 2 fasikül birarada*. Paris 1877 Libr. Numismatique. 15 + 63 S. 10 pl. 4° (B/5719).

- MARR, N.: *Sborniki pritz vardana. Materiali dlya istorii srednevekovoy Armyanskoy literaturi.* Sanktpeterburg 1894 Tıp. İmperatorskoy A.N. 8° (A. III/4095).
- MAS'ÜDİ : *Les prairies d'or.* Çev.: *Barbier de Meynard-Pavet de Courteille. Yay. : Charles Pellat. 2 Cilt.* Paris 1962-1965 = Société Asiatique, Collection d'ouvrages Orientaux Imprimerie Nationale. 4° (B/6072).
- MATZ, FRIEDRICH : *Die Dionysischen Sarkophage. 3 cilt.* Berlin 1968 Gebr. Mann Verlag = Die Antiken Sarkophagreliefs IV. 4° (B/6000).
- MAY, SIR THOMAS ERSKINE : *Histoire de la démocratie en Europe.* Çev : *H. Fargues.* Paris 1879 Libr. Sandoz. 626 S. 8° (A. II/8957).
- MAYER, HANS EBERHARD : *Das itinerarium peregrinorum. Eine zeitgenössische englische Chronik zum dritten Kreuzzug in ursprünglicher Gestalt.* Stuttgart 1962 Anton Hiersemann. XXXIV + 382 S. = Schriften der Monumenta Germaniae Historica 18. 8° (A. III/3962).
- MEHMET : *İnhitat-ı İslâm hakkında bir tecrübe-i kalemiyye.* İstanbul 1334 Matbaa-i Âmire. 31 S. 8° (A. III/2436).
- Mehmed Âkif (1873-1936). *Vefatının 25., İstiklâl marşının kabulünün 40. Yıldönümü.* 2. bs. İstanbul 1961 Çeltük Matbaası. 104 S. = Milliyetçiler Derneği Neşriyatı: 14. 8° (A. III/4071).
- MEHMED ESAD EFENDİ, EL-HAC : *Kenzü'l-İrfan fi ehâdis-i Nebiyyi'r-rahman.* İstanbul 1327 Mahmudbey Matbaası. 160 S. 8° (A. III/2402).
- MEHMED KAMİL : *Tarih-i ilmi fıkıh.* İstanbul 1331 Hukuk Matbaası. 112 S. 8° (A. II/8995).
- MEHMED MURAD : *Enkazı istibdat içinde zügürdün tesellisi.* İstanbul 1329 Matbaa-i Âmedi. 79 S. 8° (A. II/8987).
- MEHMED MURAD : *Hürriyet vadisinde bir pençe-i istibdat.* İstanbul 1326 Mahmudbey Matbaası. 93 S. 8° (A. II/8987).
- MEHMED MURAD : *Mücahede-i milliye.* İstanbul 1324 Mahmudbey Matbaası. 347 S. 8° (A. II/8987).
- MEHMED MURAD : *Taharri-i İstikbal. 2 cilt birarada.* İstanbul 1329 Âmedi Matbaası. 318 + 352 S. 8° (A. II/8993).
- MEHMED SAİD : *Vezaifül-İnas.* İstanbul 1311 Nişan Berberiyayan Matbaası. 164 S. 8° (A. III/2406).
- MEHMED SEYYİD : *Usul-ü fıkıh. 1. Cüz : Medhal.* İstanbul 1333 Matbaa-i Âmire. 330 S. 8° (A. II/9042).
- MEHMED TEVFİK : *Esatir-i Yunaniyyan.* İstanbul 1329 Mektebi Harbiyye Matbaası. IV + 762 + 6. S. 2 harita. 8° (A. II/8988).
- MEHMED TEVFİK : *Manastır vilâyetinin tarihçesi.* Manastır 1327. 115 S. 8° (A/522).
- MEHMET ZİHNİ : *el-Hakaik.* İstanbul 1310 Babı-âli cad. 25 nolu Matbaa. 243 S. 8° (A. II/9039).
- MELLAART, JAMES : *Anatolia. Before c. 4000 B. C. and c. 2300-1750 B. C.* Cambridge 1967 University Press. 52 S. = Cambridge Ancient History rev. ed. of vol I Chapt. VII, XXIV. 8° (A. III/3823).
- MELLAART, JAMES : *Prehistory of Anatolia and its relations with the Balkans.* Sofia 1969 Academie Bulgarie des Sciences. 2 + 28 Y. = AIESEE Symposion international sur l'Ethnogenese des Peuples Balkaniques, 23-28 avril 1969. 8° (B/6029).

- MELLINK, MACHTELD J. : *Excavations at Karataş-Semayük in Lycia, 1966*. AJA, 71 (1967)'den ayrı bs. S. 251-267 5 Pl. 8° (B/5657).
- Memalik-i Osmaniy'e de Ecnebilerin Hukuk ve vezâifine dair Kanun suretidir. İstanbul 1331 Matbaa-i Askeriye-Süleymaniye. 5 S. 8° (A. II/7631).
- MÉNARD, RÉNÉ — CLAUDE SAUVAGEOT : *Les Institutions de l'Antiquité. Institutions Civiles*. Paris Ernest Flammarion. VIII + 368 S. 8° (A. III/2831).
- MENGHIN, OSWALD F.A. : *Labyrinthe, Vulvenbilder und Figurenrapporte in der Alten und Neuen Welt*. Festschrift für Franz Altheim (1968)'den ayrı bs. 13 S. 3 Planş. 8° (A. III/3579).
- MENGHIN, OSWALD : *Vergessene Nachrichten über paläolithische Funde in Südosteuropa*. Quartär 19 (1968)'den ayrı bs. S. 347-351. 4° (B/6049).
- MENINSKI, FRANCISCI A MESGNIEN : *Linguarum Orientalium Turcicae, Arabicae, Persicae Lexicon. 4 cilt*. Viennae 1680/1687 Francisci a Mesgnien Meninski. 4° (B/5529).
- MERAM, ALİ KEMAL : *Türk-Rus ilişkileri tarihi*. İstanbul 1969 Kitap Yay. 470 S. 8° (A. III/3718).
- MERAM, ALİ KEMAL : *Türkçülük ve türkçülük mücadeleleri tarihi*. İstanbul 1969 İskender Matbaası. 265 S. 8° (A. III/3742).
- MERCANLIĞİL, MUHARREM : *Ebced hesabı*. Ankara 1960 Doğu Matb. 96 S. 8° (A. III/3667).
- Merkezi andlaşma teşkilâtı Birleşik Amerika ekonomik koordinatörlüğü inkişaf raporu. Türkiye, İran, Pakistan ve İngiltere ile işbirliği ile, Temmuz 1962-Aralık 1965. Ankara 1966 United States Economic Coordinator for Cento Affairs. 58 S. 3 Hr. 4° (B/5251).
- MEVLÂNA CÂMÎ : *Hediyyet'ül-irfan der şerh-i Baharistan. Şarîhi : Mehmet Şakir*. İstanbul 1252 Matbaa-i Âmire. 607 S. 8° (A. III/2370).
- MEVLÂNA MUHAMMED ALİ : *Peygamberimiz. Çev. : Ömer Rıza Doğrul*. İstanbul 1341-1342 Mahmudbey Matbaası. 300 + 4 S. 8° (A. II/9044).
- MİSİROĞLU, KADİR : *Kurtuluş savaşında sarıklı mücahitler*. İstanbul 1969 Tan Matbaası. 416 S. = Sebil Yayınları: 22. 8° (A. III/3890).
- MİSİROĞLU, KADİR : *Moskof mezalimi*. İstanbul 1970 Sebil Yayınevi. 575 S. = Sebil Millî ve Dinî Yayınlar Kulübü Yay. No. 17. 8° (A. III/4060).
- MİKUSCH, DAGOBERT VON : *Kamal Atatürk. Der Schöpfer der neuen Türkei*. Die neue Türkei (Süddeutsche Monatshefte) 33, 9 (1936). S. 522-530. 8° (A. III/3837).
- Milletlerin hukukî hayatı serisinden Türkiye*. İstanbul 1940 Üniversite Kitabevi. IX + 474 S. = Hukuk İlmini Yayma Kurumu Telif ve tercüme Serisi: No: 7. 8° (A. II/8884).
- Millî İnkılâp nasıl oldu?*. Ankara 1960 Balkanoğlu Matbaası. 195 S. 8° (A. III/3710)
- MISKAWAYH : *Traité d'éthique (Tahdîb al-'Ahlâq wa Tathîr al-'a'râq)*. Çev. : Mohammed Arkoun. Damas 1969 Institut Français de Damas. XXXII + 359 S. 8° (A. III/4038).
- MOHAMMED ESSAD BEY : *Mahomet 571-632. Önsöz : M.E.F. Gautier*. Paris 1934 Payot. 330 S. = Bibliothèque Historique. 8° (A. II/8758).
- MONNERET DE VILLARD, UGO : *Lo studio dell'Islâm in Europa nel XII^e nel XIII^e secolo*. Vaticana 1944 Bibl. Apost. Vaticana. IV + 86 S. = Studi e Testi 110. 8° (A. III/3933).
- MONTESQUIEU : *Lettres Persanes. 2 cilt*. Paris 1861 Dubuisson. 204 S. 8° (A. II/8784).

- MONTESQUIEU : *Romalıların azamet ve inhitatı hakkında mülâhazat. Çev.: Ahmet Sâki.* İstanbul 1335 Necmi İstikbal Matbaası. 152 S. 8° (A. II/9041).
- Morales et Religions.* Paris 1909 Félix Alcan. III + 291 S. = Bibliothèque générale des Sciences Sociales. 8° (A. II/8757).
- Muâhedât Mecmuası. 1. cilt.* İstanbul 1294 Hakikat Matbaası. 317 S. 8° (A. II/7232).
- MUALLİM NACİ : *Sânihâtül-arab.* İstanbul 1304 Mihran Matbaası. 448 S. 8° (A. II/8986).
- MUHAMMED B. BEDRÜ'L-CÂCİRMİ : *Münisü'l-ahsâr fi dekaiki'l-eşâr. Tay. Mir Sâlih Tabîbî. Önsöz: Muhammed Kazvînt.* Tahran 1337 Çâp-i İttihadi. 51 + 390 S. 8° (A. III/2961).
- MUHAMMED DEYAP BEY : *Tarih-el-Arap fi İspanya.* Mısır 1913 Matbaa-i Cemaliyye. 344 S. 8° (A. III/2369).
- MUHAMMED ESAD BEY : *Hazreti Muhammed. Çev.: Hüseyin Avni.* İstanbul 1959 Hamle Matbaası. 350 S. 8° (A. II/8893).
- MUHAMMED İBN-İ İBRAHİM : *Selcûkiyan ve Guzz der Kirman. Haz: Bâstanî Parîzî.* Tehran 1964 Tahoori Publisher and Bookseller. 92+272 S. = Zeban-ı Ferheng-i Iran: 29. 8° (A. III/3388).
- MUHAMMED SAİD EL-EMİR - HAFİDÜL-EMİR ABDÜLKADİR EL-CEZAIRİ : *Müzekkerâtü anil-Kazâyâ el-Arabîyyeti ve el-Âlemül-İslâmi.* Cezair 1968 Dâr ve mektebetüş-Şirkdil - Cezairiyye. 336 S. 8° (A. III/2552).
- Muhtasar İran ve Ordusu.* Ankara 1930 Büyük Erkâniharbiye Matbaası. 16 Ş.I Cetvel. 4 Kroki = T.C. Büyük Erkâniharbiye Reisliği XI. 8° (A. II/7644).
- MUHYİDDİN EBİ MUHAMMED ABDÜLVAHİD BİN ALİ ET-TEMİMİ : *Tarihül-Endülüs.* Mısır 1914 Matbaai Cemaliyye. 214 S. 8° (A. III/2363).
- MUNN-RANKIN, J.M. : *Assyrian military power 1300-1200 B.C.* Cambridge 1967 University Press. 38 S. = Cambridge Ancient History. rev. ed. of vol II Chapt XXV. 8° (A. III/3815).
- MUSA KÂZİM : *Külliyatı Şeyhulislâm Musa Kâzım. Dini, içtimai makaleler.* İstanbul 1336 Evkafı İslamiye Matbaası. 326 + 3 S. 8° (A. III/2374).
- MUSTAFA SABRİ : *Dini müceddidler yahut (Türkiye için necat ve i'tila yolları)nda bir rehber.* İstanbul 1338-1340 Evkaf Matbaası. 373 S. 8° (A. III/2380).
- MUSTAFA ZİHNİ : *Sevabü'l-keâm fi akaidi'l-İslâm.* İstanbul 1327 Mahmudbey Matbaası. 363 S. 8° (A. II/9009).
- MUTAFAÇIEVA, V.P. — STR. A. DIMITROV : *Sur l'etat du systeme des Timars des XVIIe-XVIIIe ss.* Sofia 1968 Editions de l'Academie Bulgare des Sciences. 271 S. 4° (B/6059).
- MÜHLMANN, WILHELM E. : *Geschichte der Anthropologie. 2 bs.* Frankfurt a.M. 1968 Athenäum Verlag. 328 S. 8° (A. III/3897).
- NABELEK, DR. FR. : *Iter Turcico - Persicum. Plantarum Collectarum enumeratio. 5 ks.* Brno 1925/1929 Přírodovedecka Fakulta. 8° (A. III/3872).
- NACHKEBIA, N.V. : *Georgian SSR. Economic-geographical survey.* Tbilisi 1968 University Press. 45 S. 11 Pl. 8° (A. III/3852).
- NADOLNY, RUDOLF : *Die türkische Innerpolitik. Die neue Türkei (Süddeutsche Monatshefte) 933, (1936). S. 537-543.* 8° (A. III/3837).
- NAKAVİ, DR. ŞEHİRİYÂR : *Ferhenk-i nuvstî-i Fârisî der Hind ve Pâkistan.* Tahran 1341 Çâphanc-i Dânişgâh-i. 29 + 343 S. 1 pl. 8° (A. III/2965).

- NAPOLÉON : *Vues Politiques. Önsöz: Adrien Dansette.* Paris 1939 Librairie Artheme Fayard. XXI + 433 S. 8° (A. III/2825).
- NASIR-I HUSREV, EBU MUIN HAMİDEDDİN MERVZİ : *Sefername. Haz.: Muhammed Debir Siyâkî.* Tahran 1344 Zebân u Ferheng-i Iran. 169 S. 8° (A. III/3385).
- NAWABI, Y. M. : *A Bibliography of Iran. I. Cilt.* Tahran 1969 Iranian Culture Foundation. 252 + 6 S. 8° (A. III/3468).
- The Near East : The early civilizations Yay. : Jean Bottéro - Elena Cassin - Jean Vercoutter. Çev. : R.F. Tannenbaum.* London 1967 Weidenfeld and Nicolson. XVII + 456 Ş. 16 pl. 8° (A. III/4097).
- NEKLYUDOVA A.V. : *Naçalo snoşeniy Rossii s Turtsiey. Posol Ioanna III-go-Pleşçeev. İstorişeskoie izsledovanie A.V. Neklyudova.* Moskva 1883 Tipografiya A. Gattsuka. 51 S. 8° (A. III/3134).
- NEU, ERICH : *Das hethitische Mediopassiv und seine indogermanischen Grundlagen.* Wiesbaden 1968 Otto Harrassowitz. XIV + 208 S. = Studien zu den Boğazköy-Texten, Heft 6. 8° (A. III/3858).
- NEUGEBAUER, O. : *The survival of Babylonian methods in the exact sciences of Antiquity and Middle Ages.* Philadelphia 1964. S. 528-535 = Proceedings of the American Philosophical Society, 107,6 (December 20,1 963). 4° (B/6090).
- NEVÂİ, DR. ABDÜLHÜSEYN : *Şah İsmâil Safevî.* Tahran 1347. 419 S. = İntişaratı-Bunyad-ı Ferheng-i Iran. 8° (A. III/3472).
- NEWMAN, WILLIAM H. : *Sevk ve İdare. Çev. Kenan Sürgit.* Ankara 1970 Sevinç Matbaası XXXII + 529 S. = Türkiye ve Orta Doğu Amme İdaresi Enst. Yay. No: 115. 8° (A. III/3931).
- NİKOLA ZİYADE : *Tunus fi-ahdil-hımâyeti min 1881-1934.* Kahire 1963 Darü'z-zâid li't-tibâati. 244 S. = Ma'hedü'd-dirâsâtil-arabiyyeti'l-âliyeti. 8° (A. III/1896).
- NİRÜN, DR. NİHAT : *Sistematik sosyoloji yönünden sosyal dinamik bünye analizi.* Ankara 1969 Üniversite Basımevi. VIII + 213 S. = A.Ü. D.T.C.F. Yay. Sayı: 187, Felsefe Araştırmaları Enstitüsü Yay. Sayı: 2. 8° (A. III/3539).
- NOEL, FR : *Dictionnaire de la fable. 4. bs. 2 cilt.* Paris 1823 Chez le Normant. 8° (A. II/8946).
- NORDH, ARVAST : *Libellus de regionibus Urbis Romae.* Lundae 1949 C.W.K. Gleerup. 113 S. = Skrifter Utgivna Av Svenska Institutet I, III. 8° (A. III/1730).
- NOURSE, M.A. : *400 Millions d'Hommes. Histoire des Chinois. Önsöz, Çev: Jean Marques-Riviere.* Paris 1936 Payot. 351 S. = Bibliotheque Historique. 8° (A. II/8879).
- NOVICEV, A.D. : *Die Beseitigung des Systems der Militärlehen im Osmanischen Reich.* Zeitschrift für Geschichtswissenschaft. XVII, 4 (1969)'dan ayrı bs. S. 471-478. 8° (A. III/3608).
- NURIGIANI, PROF. GIORGIO : *Visti e Conosciuti. 5. Cilt. Atatürk (Gazi Mustafa Kemal).* Roma 1968 Casa Editrice Studi Meridionali. 109 S. 8° (A. III/4010).
- NURDİNOVIÇ, BİSERA : *Bibliografija Jugoslovenske Orjentalistike. 1945-1960.* Sarajevo 1968 Institut za istoriju radnickog pokreta 242 S. 8° (A. III/2568).
- OBER BEY, KAYMAKAM : *Erkân-ı harbiye vezâifi notları.* İstanbul 1328 Matbaa-i Askeriye. 415 S. 8° (A. III/3758).
- OBERLEITNER, MANFRED : *Die Handschriftliche Überlieferung der Werke des Heiligen Augustinus.* Wien 1969 Hermann Böhlau. = Öst. Ak. d. Wiss. Philos.-Hist. Kl. Sitzungsab 263. Band. 8° (A. III/3867).

- OKANDAN, PROF. DR. RECAİ G. : *Umumi hukuk tarihi dersleri*. İstanbul 1951 Fakülteler Matbaası. 606 S. = İ.Ü. Yay. No. 465, Hukuk Fak. no. 104. 8° (A. II/8809).
- OLIVIER, DR. GEORGES : *Pratique anthropologique*. Paris 1960 Vigot Freres. 299 S. 8° (A. II/7575).
- OLLÉ-LAPRUNE, LÉON : *Le prix de la vie*. 32 bs. Paris 1914 Belin Freres. XIV + 490 S. 8° (A. II/8782).
- OLSCHKI, LEONARDO : *Marco Polo's Asia, an introduction to his "Description of the World" called "Il Milione"*. Berkeley 1960 University of California Press. IX + 459 S. I Hr. 8° (A. III/3981).
- OLSEN, STANLEY J. : *Fish, amphibian and reptile remains from archaeological sites. Part I Southeastern and Southwestern United States*. Cambridge 1968 Harvard University. XVIII + 137 S. = Papers of the Peabody Museum Vol. LVI, No. 2. 4° (B/6014)
- OLSON, R. L. : *Social structure and social life of the Tlingit in Alaska*. Berkeley 1967 University of California Press. X + 123 S. = Anthropological Records Vol. 26. 4° (B/6021).
- OLTEANU, STEFAN - CONSTANTIN ŞERBAN : *Meşteşugurile din Tara Româneasca şi Moldova in Evul Mediu*. Bucureşti 1969 Editura Academiei Republicii Socialiste România. 460 S. 2 Hr. = Ak. Rep. Soc. Romania Biblioteca Istorică XX. 8° (A. III/3303).
- OMAY, TURGUT : *L'imposition des revenus en Turquie*. İstanbul 1958 Impr. de l'Hotel de la Monnaie. VIII + 200 + 55 + 20 S. 8° (A. III/4018).
- ONUR, NECMİ : *Çanakkale savaşları ve şehitler abidesi*. İstanbul 1960 Gün Matbaası. 120 S. 3 pl. 8° (A. III/3826).
- ONURKAN, SOMAY : *Perge Artemis kabartmaları ve Artemis Pergaia*. Belleten, XXXIII, 131 (1969)'dan ayrı bs. S. 303-323 10 pl. 8° (A. III/4124).
- ORAL, FUAT SÜREYYA : *Türk basın tarihi*. 2 cilt. Ankara Oral Yay. 8° (A. III/3892).
- ORBELI, I.A. : *Iz istorii kulturi i iskusstva Armenii X-XIII vv*. Moskva 1968 Iz. Nauka. 4° (B/6058).
- ORGA, İRFAN : *Portrait of a Turkish family*. New York 1950 The MacMillan Company. 306 S. 8° (A. III/3745).
- ORHAN, TARIK : *Tomris'in şiir defteri. Atatürk Olmak*. İstanbul 1969 Işıl Kitabevi. 32 S. 8° (A. III/4075).
- ORHONLU, CENGİZ : *Osmanlı teşkilâtına aid küçük bir risdele "Risdele-i terceme"*. Belgeler IV, 7-8 (1967)'den ayrı bs. S. 39-47 I Pl. 4° (B/6066).
- ORTAÇ, YUSUF ZİYA : *İsmet İnönü 1884-1922*. İstanbul 1946. 112 S. 4° (B/6054).
- OSSIP-LOURIE : *Pensées de Tolstoi*. Paris 1898 Félix Alcan. XX + 180. S. 8° (A. II/8720).
- OTTEN, HEINRICH—VLADIMIR SOUCEK : *Ein althethitisches Ritual für das Königspaar*. Wiesbaden 1969 Otto Harrassowitz. VI + 136 S. 6 pl. = Studien zu den Boğazköy-Texten, Heft 8. 8° (A. III/3859).
- OTTEN, HEINRICH : *Hitit tarihinin kaynakları ve eski doğu kronolojisi*. Çev.: Dr. Hayri Ertem. Belleten, XXXIII, 131 (1969)'dan ayrı bs. S. 359-369. 8° (A. III/4125).
- OZANSOY, FİKRET : *İnsani karakterli Türkiye pliosen fosil ponjide'si Ankarapithecus Me-teai*. Belleten, XXXIV, 133 (1970)'den ayrı bs. 15 S. 3 pl. 8° (A. III/4118).

- ÖZANSOY, FİKRET : *Yeni bir Plaeoamasia Kansui, Boyabat (Sinop) eosen fosil memeli biozonu ve paleontolojik belgeleri*. Belleten, XXXIII, 132 (1969)'dan ayrı bs. S. 581-585. 8° (A. III/4122).
- ÖLÇER, CÜNEYT : *Nadir bir kaç Osmanlı Sikkesi*. Belgeler IV, 7-8 (1967)'den ayrı bs. S. 35-38 2 Pl. 4° (B/6065).
- ÖMER SUBHİ : *Feld Mareşal von Moltke*. İstanbul 1308 İstapan Matbaası. 84 S. 8° (A. II/9016).
- ÖNDER, MEHMET : *Atatürk evleri. Atatürk Müzeleri*. Ankara 1970 Türk Tarih Kurumu Basımevi. 171 S. 8° (A. III/4026).
- ÖNEY, GÖNÜL : *Anadolu Selçuk mimarisinde boğa kabartmaları. Bull reliefs in Anatolian Seljuk architecture*. Belleten XXXIV, 133 (1970)'den ayrı bs. S. 83-120 10 pl. 8° (A. III/4113).
- ÖNEY, GÖNÜL : *Anadolu Selçuk sanatında ejder figürleri. Dragon figures in Anatolian Seljuk art*. Belleten XXXIII, 130 (1969)'dan ayrı bs. S. 171-216 13 Pl. 8° (A. III/3898).
- ÖRGE, ERDOĞAN : *Mayın harbi anlamı ve II. Dünya Harbinde Pasifikte mayın silâhının kullanılması*. İstanbul 1967 Deniz Basımevi. 28 S. = 459 Sayılı Donanma Dergisinin ekidir. 8° (A. III/1855).
- ÖRİK, NAHİD SİRRI : *Bir Edirne seyahatnamesi*. Ankara 1941 Ulusal Matbaası. 61 S. 8° (A. II/8955).
- ÖRTÜLÜ, ERDOĞAN—ERDOĞAN ERENTÖZ : *Türk Sendikacılık tarihi*. Ankara 1968 Tisa Matbaası. 248 S. 8° (A. III/3703).
- ÖRTÜLÜ, ERDOĞAN : *Uç ihtilâlin hikâyesi*. Ankara 1966 Ayyıldız Matbaası. 452 S. 8° (A. III/3894).
- ÖSTENBERG, CARL ERIC : *San Giovanale. Cilt I, Fas. 7: The Necropolis at Castellina Camerata*. Lund 1969 CWK Gleerup 29 S. = Skrifter Utgivna av Svenska Ins. i. Rom. XXVI; I, 7. 4° (B/5233-I, 7).
- ÖZDEMİR, EMİN : *Dil devrimimiz. 2. bs.* Ankara 1969 Üniversite Basımevi. 85 S. = TDK Tanıtma Yay., Dil Konuları Dizisi: 12. 8° (A. III/3773).
- ÖZDEMİR, GÖNÜL : *Garb dillerinde Dr. A. Süheyl Ünver bibliyografyası*. İstanbul 1970 Çelikkilt Matb. 21 S. = İstanbul Üniv. Yay. No: 1487, Cerrahpaşa Tıp Fak. No. 3. 8° (A. III/3870).
- ÖZGÜÇ, NİMET : *Assyrian trade colonies in Anatolia*. Archaeology, 22, 4 (1969)'den ayrı bs. S. 250-255 4° (B/6104).
- ÖZGÜÇ, TAHSİN : *Urartu and Altın-tepe*. Archaeology, 22, 4 (1969)'dan ayrı bs. S. 256-263 4° (B/6105).
- ÖZKAYA, GÜNSELİ : *Tutsaklıktan özgürlüğe Kadınların savaşı*. İstanbul 1970 Garanti Matbaası. 528 S. 8° (A. III/3888).
- ÖZMAN, DR. M. AYDOĞAN : *Milletlerarası anlaşmalarda çekinceler. (İhtirazî kayıtlar)*. Ankara 1970 Sevinç Matbaası. XI + 148 S. = A.Ü. Hukuk Fak. Yay. No: 259 8° (A. III/3985).
- ÖZTEKİN, METİN : *Bu dilin ustaları*. Ankara 1969 Üniversite Basımevi. 112 S. = TDK Tanıtma Yay., Radyo ve Televizyon Konuşmaları Diz: 11 8° (A. III/3774).

- ÖZTÜRK, KÂZİM : *İzahlı, gerekçeli, anabelgeli ve maddelere göre tasnifli bütün tutanakları ile Türkiye Cumhuriyeti Anayasası. 3 Cilt.* Ankara 1966 Ajans-Türk. = Türkiye İş Bankası Kültür Yay. 8° (A. III/3626).
- PALFY, DR. MIKLOS : *Bibliographische Seltenheiten der Hallenser Ungarischen Bibliothek.* Halle 1967 Max Niemeyer Verlag. 124 S. = Arbeiten aus der Universitäts- und Landesbibliothek Sachsen - Anhalt, Band 6. 8° (A. III/1786).
- PARKER, E. H. : *A thousand years of the Tartars. 2 bs.* London 1924 Trubner und Co., XII + 288 S. 4 Pl. I Hr. 8° (A. III/3976).
- PAUSANIAS : *Voyage Historique de la Grece. Çev. ve notlar: Gedoyn. 4 cilt.* Paris Jean-François Bastien. 8° (A. III/2813).
- PAUTY, EDMOND : *La Mosquée d'Ibn Touloun et ses alentours.* Athènes Le Caire-Alexandrie 94 S. 62 pl. 1 plân 8° (A. III/2835).
- PEDROSYAN, Y. A. : *1859 yılındaki "Kuleli Vakası"'nın karakterine ve bunun Türkiye tarihindeki yerine dair.* Çev.: İ. Kaynak. Belleten XXXIII, 132 (1969)'dan ayrı bs. S. 587-593 8° (A. III/4121).
- PEHLEVİ, MUHAMMED RIZA ŞAH : *Inkulâb-ı Sefid.* Tahran 1345 İran Millî Bankası Matbaası. 206 S. 8° (A. III/2192).
- PELLIOT, PAUL : *Toxharien et Koutchéen.* Journal Asiatique (1934)'den ayrı bs. 106 S. 8° (A. II/8880).
- PERLMUTTER, AMOS : *Egypt and the Myth of the new middle class: A comparative analysis.* Comparative Studies in Society and History, X, 1 (1967)' den ayrı bs. S. 46-65 8° (A. III/2567).
- PERRON, L. DR : *L'Islamisme. Son institution son influence et son avenir. Not. Yay.: Alfred Clerc.* Paris 1877 Ernest Leroux. V + 127 S. 8° (A. II/8897).
- Persidskie miniatyuri XIV-XVII vv. vstuptelnaya statya O.F. Akinmuşkına i A.A. Ivanova pod redaktisied Yu. E. Borşçevskgo.* Moskva 1968 İz. Nauka. 49 S. 46 pl. = Vostoçnaya miniatyura i kalligrafiya v Leningradskih sobraniyah 4° (B/6009).
- PETAVEL-OLLIFF, E. : *Le Problème de l'immortalité. Önsöz: Charles Secrétan. 2 Cilt.* Paris 1891-1892 Lib. Fischbacher. 8° (A. II/8814).
- PETERS, RICHARD F. : *Histoire des Turcs, de l'empire a la démocratie.* Çev.: Lucien Piau. Paris 1966 Payot. 251 S. 8° (A. III/3988).
- PIAZZA, GIUSEPPE : *I Dardanelli. L'Oriente e la guerra Europea.* Milano 1915 Fratelli Treves. IV + 158 S. 6 Pl. 8° (A. III/3126).
- POINCARÉ, RAYMOND : *Histoire politique chroniques de quinzaine. 4 cilt.* Paris 1920-22 Libr. Plon. 8° (A. II/8840).
- POOLE, STANLEY LANE : *Coins of the Urtuki Turkumans. (Foes of the Crusaders).* New York Robert Myers. XII + 44 S. 3 Pl. 4° (B/6076).
- POSENER, G.—J. BOTTÉRO—KATHLEEN M. KENYON : *Syria and Palestine C. 2160-1780 B.C.* Cambridge 1965 University Press 70 S. = Cambridge Ancient History. rev. ed. of vol. I, chapt. XXI. 8° (A. III/3805).
- POTHAST, AUGUST : *Wegweiser durch de Geschichtswerke des Europäischen Mittelalters bis 1500. Bibliotheca Historica Medii Aevi. 2 Cilt.* Graz 1954/1957 (1896 bs. nin yeni bs. dir). Akademische Druck U. Verlagsanstalt. 8° (A. III/3947).
- POWELL, LAWRENCE CLARK : *Bibliographers of the Golden state.* Berkeley 1967 The University of California. 30 S. 8° (A. III/1796).

- PRASAD, ISHWARI : *A short history of Muslim rule in India*. Allahabad (1939) The Indian Press. 755 S. 20 pl. 9 harita 8° (A. III/3838).
- PRASSE, KARL-G. : *A propos de l'origine de H Touareg (Tahaggart)*. Kobenhavn 1969 Munksgaard. 96 S. = Hist. Filos. Medd. Dan. Vid. Selsk. 43,3. 8° (A. III/3860).
- Premiere Conférence Internationale d'Histoire Economique*. Contributions Communications. Stocholm Aout 1960. Paris 1960 Mouton. 593 S. = Congres et Colloques, I. 8° (A. III/1750).
- Primitive man in Egypt, Western Asia and Europe. 2 Kısım*. Cambridge 1965 University Press. 61 S. = Cambridge Ancient History. rev. ed. of vol. I, chapt. III. 8° (A. III/3821).
- PRITCHETT, W. KENDRICK : *Studies in ancient Greek Topography. 2 Ks*. Berkeley 1965/1969 University of California Press. = UCP: Classical Studies: 1,4. 8° (A. II/8264).
- Les Processus de l'Homínisation (Paris, 19-23 Mai 1958)*. Paris 1958 Centre National de la Recherche Scientifique. 213 S. 8° (A. III/3735).
- PRODAN, ACAD. D. : *Jobagia in transilvania in Secolul al XVI-lea. 2 Cilt*. Bucureşti 1967 Editura Academiei Republicii Socialiste România. 8° (A. III/1869).
- Prof. Muhammed Tayyib Okiş'in hayatı ve eserleri*. A.Ü. İlahiyat Fak. 1969 yılı mezunları Albümün'den ayrı bs. 14 S. 4° (B/6050).
- PROULX, DONALD A. : *An archaeological survey of the Nepeña Valley, Peru*. Amherst 1968 University of Massachusetts. VII + 189 S. 1 harita. = Research Reports Number 2. 4° (B/5778).
- RAHMANI, L. Y. : *Jason's Tomb*. Israel Exploration Journal, 17,2 (1967)'den ayrı bs. S. 61 - 100. 8 pl. 1 lev. 8° (A. III/1756).
- REDHOUSE : *Yeni Türkçe - İngilizce sözlük. New Redhouse Turkish - English Dictionary*. İstanbul 1968 Redhouse Yayınevi. XXII + 1292 S. 8° (A. III/3733).
- REFİK BEY EL-AZM : *Kitabü meşâhîri'l-İslâm fi'l-huzbi ve's-siyasiyye. 4 cilt birarada*. Mısır Hindiye Matbaası. 890 S. 8° (A. III/2362).
- REINACH, SALOMON : *Orpheus. 15. bs*. Paris 1909 Alcide Picard. XXI + 625 S. 1 Pl. 8° (A. II/8739).
- Relatiile comerciale ale Taru Româneşti cu Peninsula Balcanica (1829-1858)*. Bucureşti 1970 Editura Academiei Republicii Socialiste România. 308 S. = Ac. Rep. Soc. Romania, Biblioteca Istorica XXII. 8° (A. III/4042).
- RESULZADE MEHMET EMİN : *Azerbeycan Cumhuriyeti*. İstanbul 1339 Evkafı İslâmiyye Matbaası. 166 S. 1 harita. 8° (A. II/9018).
- RESULZADE MEHMET EMİN : *İhtilalci sosyalizmin iflası ve demokrasinin geleceği. İki Konferans*. İstanbul 1928 Orhaniye Matbaası. 70 S. 8° (A. II/9019).
- RIFAT, HÜSEYİN : *Büyük savaşta Türk kadını'na şiirler*. Ankara 1940 Zerbamat. 30 S. 8° (A. III/3332).
- RIZA TEVFİK : *Abdülhak Hâmid ve mülâhazâti Felsefiyyesi*. İstanbul 1334 Kanaat Matbaası. 552 S. 8° (A. III/2400).
- RICE, FRANK A. : *The classical Arabic writing system*. Cambridge 1966 Harvard University. 48 S. 4° (B/5636).
- RICHTER, G. M. A. : *Korai, archaic Greek maidens. Fotoğraflar: Alison Frantz*. London 1968 Phaidon Press. XI + 327 S. 4° (B/6085).

- RIEMSCHEIDER, KASPAR KLAUS : *Babylonische Geburtsomina in hethitischer Übersetzung*. Wiesbaden 1970 Otto Harrassowitz. X + 107 S. III pl. = Studien zu den Boğazköy-Texten. 8° (A. III/4086).
- ROBERTS, CYPRIEN : *Les slaves de Turquie. I. cilt.* Paris 1844 L. Passard III + 360 S. 8° (A. III/1767).
- ROERICH, J.N. : *The animal style among the Nomad Tribes of Northern Tibet*. Prague 1930 Seminarium Kondakovianum. 39 S. 4 Pl. 1 harita. 4° (B/5249).
- ROHDE, ELISABETH : *Griechische Terrakotten*. Tübingen 1968 Ernst Wasmuth. 52 S. 48 pl. = Monumenta Artis Antiquae IV. 8° (A. III/3738).
- ROSSI, ETTORE : *Osservazioni preliminari per una edizione critica del Kitāb-ı Dede Qorqut*. Rivista degli Studi Orientali XXVII (1952)'den ayrı bs. 6 S. 8° (A. III/3932).
- ROSSI, ETTORE : *Uno scrittore turco contemporaneo: Ziyā Gök Alp*. Oriente Moderno IV, 9 (1924)'den ayrı bs. 24 S. 8° (B/6064).
- ROUX, JEAN-PAUL : *Recherche des survivances Pré-Islamiques dans les textes Turcs musulmans : le "Babur-name"* Journal Asiatique (1968)'den ayrı bs. S. 247-261 8° (A. III/3918).
- ROUX, JEAN-PAUL : *Der Schamanismus, geistige Erfahrung des tierischen Lebens*. Antaios X, 4 (1968)'den ayrı bs. S. 375-384 8° (A. III/2631).
- ROUX, JEAN-PAUL : *La veuve dans les Sociétés Turques et Mongoles de l'Asie Centrale*. L'Homme, IX, 4 (1969)'dan ayrı bs. S. 51-78 8° (A. III/3917).
- ROZ, FIRMIN : *Histoire des États-Unis*. Paris 1930 Artheme Fayard. 475 S. 8° (A. III/2823).
- RÖHRBORN, KLAUS-MICHAEL : *Provinzen und Zentralgewalt Persiens im 16. Und 17. Jahrhundert*. Berlin 1966 Walter de Gruyter und Co. X + 157 S. I Hr. = Studien zur Sprache, Geschichte und Kultur des Islamischen Orients, 2. 8° (A. III/3958).
- RUBOW, PAUL V. : *Goldschmidt og Nemesis*. Kobenhavn 1968 Munksgaard. 131 S. = Hist. Filos. "Medd. Dan. Vid. Selsk. 42. 8° (A. III/2566).
- RUEDY, JOHN : *Land policy in colonial Algeria. The origins of the rural public domain*. Berkeley 1967 University of California Press. XI + 115 S. = U.C.P. Near Eastern Studies 10. 8° (A. III/1744).
- RUMYANTSOV, V.E. : *Nezabvennoy pamyati grafa Aleseya Sergeeviča Uvarova*. Moskva 1885 v Sinodalney Tipografii. 78 S. 1 foto. = İmperatorskogo Moskovskogo Archeologičeskogo Obşçestvo. 4° (B/6097).
- RUNCIMAN, STEVEN : *The Fall of Constantinople 1453*. Cambridge 1965 University Press. XIV + 256 S. 4 Pl. I Hr. 8° (A. III/3972).
- SÂBİR, MUHAMMED : *Turkân-i Osmânî. I. Cilt.* Karezî 1962. 268 + 5 S. 8° (A. III/3516)
- SA'Dİ, ŞİRAZLI ŞEYH : *Bustan tercümesi. Çiçek Bahçesi. Çev.: Niğdeli Hakkı Eroğlu*. Niğde 1945 Vilâyet Basımevi. 369 S. 8° (A. III/8959).
- SADİ, HAYRİ : *Pamukkale. Çev.: Hildegard Sadi*. Ankara 1970 Türk Tarih Kurumu Basımevi. 24 S. 8° (A. III/4044).
- SAFA, PEYAMİ : *Osmanlıca Türkçe Uydurmaca. Haz.: Ergun Göze*. İstanbul 1970 Ötüken Yayınevi. 204 S. = Ötüken Yayınları No: 30. 8° (A. III/4061).
- SAHİLLİOĞLU, DOÇ. DR. HALİL : *Osmanlı İdâresinde Kıbrıs'ın ilk yılı bütçesi*. Belgeler IV, 7-8 (1967)'den ayrı bs. 33 S. 4° (B/6067).

- SAİD HALİM PAŞA, PRENS : *Buhranlarımız*. İstanbul 1335-1338 Şems Matbaası. 183 S. 8° (A. III/2437).
- SAINT-MARTIN, DE M.J. : *Fragments d'une histoire des Arsacides*. 1. cilt. Paris 1850 Imprimerie Nationale. XII + 448 S. 8° (A. II/8776).
- SAINTE-BEUVE : *Portraits de femmes*. Giriş, Bibl., Not: *Albert de Bersaucourt*. 2 cilt. Paris 1928 Editions Bossard. 8° (A. III/2820).
- SALO UNTO : *Die Frühromische Zeit in Finnland*. Helsinki 1968 Vammalan Kirjapaino Oy. 249 S. 50 Pl. = Finska. Form. Tidskrift 67.4° (B/5736).
- SAMİ SAİD AHMED : *Southern Mesopotamia in the time of Ashurbanipal*. The Hague 1968 Mouton. 183 S. 8° (A. III/4098).
- SANCAKTAROĞLU, TANJU : *Anatolische Sagen*. İstanbul 1965 Apa Ofset. 91 S. 1 harita. 8° (A. III/4106).
- SANCAKTAROĞLU, TANJU : *Kaariye Moschee. Das ehemalige Horakloster. Fotoğraflar : Ara Güler*. İstanbul Güzel Sanatlar Matbaası. 48 S. 8° (A. III/4107).
- SANDOR, WENGER : *Adatok az avarok népességének Antropologijához*. Anthr. Közlem XI, 3-4 (1967)'den ayrı bs. S. 199-215 2 Pl. 8° (A. III/2569).
- SAPORI, ARMANDO : *Studi di istoria economica (Secoli XIII-XIV-XV)*. 3 cilt. Firenze 1955/1967 G.C. Sansoni. = Biblioteca Storica Sansoni V, XLIII. 8° (A. III/3876)
- SARAÇOĞLU, A. CEMALİDİN : *Çanakkale Zaferi 18 Mart 1915*. İstanbul 1953 Hilmi Kitabevi. 80 S. = Türk Kahramanlıklar serisi: I 8° (A. III/4012).
- SARAL, AHMET HULKİ — TOSUN SARAL : *Vatan nasıl kurtarıldı*. Ankara 1970 Tisa Matbaacılık. 372 S. 15 kroki. = İş Bankası Kültür Yay. 8° (A. III/4081).
- SARROU, A. : *Esquisse de l'histoire Turque. Depuis la prise de Constantinople a nos jours*. La Turquie Moderne, 79-80 (1953). S. 35-44 4° (B/5976).
- SARROU, A. : *La prise de Constantinople. Commentée à l'époque de son 500^e anniversaire*. La Turquie Moderne 79, 80 (1953). S. 32-34 4° (B/5976).
- SATI, M. : *Etnografya, ilm-i akvam*. İstanbul 1327 Kütüphanesi İslâm ve Askeri. 399 S. 3 harita. 8° (A. II/8947).
- SAUVAĞET, J. : *Introduction a l'histoire de l'Orient Musulman. Elements de Bibliographie*. Paris 1943 Libr. d'Amérique et d'Orient. 202 S. = Initiation a l'Islam. 8° (A. II/8829).
- SAVVAS PACHA : *Etude sur la théorie du droit Musulman*. 2. ks: *La Méthode législative de l'Islam*. Paris 1898 Marchal et Billard. XXV + 584 S. 8° (A. II/8929).
- SAYIĞ, ENİS : *Vel-Kavmiyyetül-Arabiyye*. Beyrut 1966 Biblülil-Hadise Matbaası. 119 S. 8° (A. III/3514).
- SCHAEDER, HANS HEINRICH : *Bemerkungen zum modernen Islam*. Die neue Türkci. (Süddeutsche Monatshefte) 33,9 (1936). S. 549-553. 8° (A. III/3837).
- SCELLENBERG, T.R. : *The management of Archives*. New York 1965 University Press. XVI + 383 S. 8° (A. III/3974).
- SCHIRMER, WULF : *Die Bebauung unteren Büyükkale-Nordwesthang in Boğazköy. Ergebnisse der Untersuchungen der Grabungscampagnen 1960-1963. Mit einem Beitrag von Winfried Orthmann*. Berlin 1969 Gebr. Mann Verlag. 67 S. 47 pl. 16 plân = Boğazköy -Hattusa VI. 4° (B/6008).
- SCHLUMBERGER, GUSTAVE : *L'épopée Byzantine a la fin du dixieme siecle*. Yeni bs. Paris 1925 E. de Boccard XIII + 700 S. 4° (B/1610).

- SCHMIDT, ISAAC JACOB : *Geschichte der Ost-Mongolen und Ihres Fürstenhauses verfasst von Ssanang Sstsen Chungtaidschi der Ordus*. Leipzig 1829 Bei Carl Cnobloch. XXIV + 509 S. 4° (B/5244).
- SCHMÖLDERS, AUGUSTE : *Essai sur les ecoles philosophiques chez les Arabes et notamment sur la doctrine d'Algazzali*. Paris 1842 Firmin-Didot. XIV + 254 + 64 S. 8° (A. II/8770).
- SCHORN, DR. OTTO VON : *Dir Textilkunst*. Leipzig 1885 G. Frentag. 6 + 260 S. = Geschichte des Kunstgewerbes in Einzeldarstellungen III. 8° (A. III/2281).
- SCHRÖTTER, FRIEDRICH FRHR. V. : *Wörterbuch der Münzkunde*. Berlin 1930 Walter de Gruyter. XVI + 777 S. 28 Pl. 8° (A. III/3975).
- SCHULTEN, A. : *Fontes Hispaniae Antiquae. 3 cilt*. Berlin 1922-40 Weidmannsche Buchhandlung. 8° (A. III/3921).
- The Search for Sybaris 1960-1965. Yay. Froelich G. Rainey-Carlo M. Lericci*. Roma 1967 Lericci Editori XX + 313 S. 26 Pl. 4° (B/5625).
- SEGAL, J.B. : *Edessa, the blessed city*. Oxford 1970 Clarendon Press. XVIII + 308 S. 44 pl. 4° (B/6093).
- SEIDENZAHL, FRITZ : *100 Jahre Deutsche Bank 1870-1970*. Frankfurt a.M. 1970 Deutsche Bank Aktiengesellschaft. 459 S. XI + 459 S. 21 pl. 4° (B/6056).
- Select passages from ancient writers illustrative of the history of Greek Sculpture. Çev. Notlar ve Yay. : H. Stuart Jones*. Chicago 1964 Argaunt Inc. Publishers. 47 + 265 S. 8° (A. III/3737).
- SEVİM, ALİ : *Bugyetü't-Taleb fi Tarih-i Haleb'e göre Haleb Selçuklu Meliki Fahrü'l-Mülâk Rıdvan*. Belleten, XXXIV, 133 (1970)'den ayrı bs. S. 59-82 8° (A. III/4115).
- SERHADOĞLU, RIZA : *Büyük İstanbul albümü*. İstanbul 1955 Birlik Yayınevi. 482 S. 3 pl. 2 plân. 8° (A. III/3748).
- SEVÜK, İSMAIL HABİB : *Avrupa Edebiyatı ve biz. Garpten tercümeleer. 2 Cilt*. İstanbul 1940/1941 Remzi Kitabevi. 8° (A. II/8975).
- SEYİD BEY : *Usul-u fıkıh dersleri*. İstanbul 1328 Matbaa-i Hukukiyye. 140 S. 8° (A. II/8995).
- SEYİD ŞERİF : *Kitabü't-tarifât*. Petersburg 1897 İlyas Mirza Burağan Matbaası. 10 + 144 S. 8° (A. III/2404).
- SEYYİD BEY : *Usul-ü fıkıh dersleri mebahesinden irade, kaza ve kader*. İstanbul 1338 Kader Matbaası. 176 S. 8° (A. II/9042).
- AL-SHAHRASTANI, MUHAMMED : *Kitabül-milel ven-nahl. Book of religious and philosophical sects. 2. Ks. : The account of philosophical sects. Yay. : William Cureton*. Leipzig 1923 (London 1846 bs. nin tekrarbasımı) Otto Harrassowitz. IX + 423 S. 8° (A. III/2387).
- SHAKESPEARE, WILLIAM : *Venedik taciri*. İstanbul 1301 Matbaa-i Ebuzziya. 176 S. 8° (A. II/8903).
- SIRRI-İ GİRİDİ : *Ârâü'l-Milel*. Ankara 1303. 228 S. 8° (A. III/2366).
- SİBİNGA, J. SMIT : *Literair handwerk in handeligen*. Leiden 1970 E.J. Brill. 29 S. 8° (A. III/3926).
- SİBMACHER, JOHANN : *Gravürler. "H. Ortelius; Chronologia" adlı eserden alınmış Macaristanda Türk hakimiyetinde kalmış kaleler*. 13 pl. 4° (B/5891).

- SİMÂVİ, LÜTFÜ : *Sultan Mehmet Reşat hanın ve halefinin Sarayında gördüklerim*. İstanbul 1340 Matbaa-i Osmaniye. 271 S. 8° (A. II/8983).
- SİNANOĞLU, NÜSHET HAŞİM : *Bir zabitin 15 günü*. İstanbul 1934 Devlet Matbaası. 145 S. 8° (A. III/3328).
- SINOR, DENIS : *Introduction à l'étude de l'Eurasie Centrale*. Wiesbaden 1963 Otto Harrassowitz. XXIV + 371 S. 8° (A. III/3965).
- Sipahi Ocağı*. (6 Temmuz 1341 İçtima-i Umumisinde ta'dil edilen) nizamnamedir. İstanbul 1341 Matbaa-i Osmaniye. 10 S. 8° (A. II/7632).
- The skeletal biology of earlier human populations*. Yay.: D.R. Brothwell. Oxford 1968 Pergamon Press. VIII + 288 S. 2 levha = Symposia of the Society for the Study of Human Biology VIII. 8° (A. III/3920).
- SMITH, DE WILLIAM : *Dictionnaire classique de biographie, mythologie et géographie anciennes*. Çev: N. Theil. 2. bs. Yay: M.P. Louisy. Paris 1884 Firmin-Didot. III + 683 S. 8° (A. II/8942).
- SMITH, WILFRED CANTWELL : *Modern Turkey: Islamic reformation?* 1951. 41 S. 8° (A. III/4058).
- SMITH, W. STEVENSON : *The old Kingdom in Egypt and the beginning of the first intermediate period*. Cambridge 1965 University Press. 72 S. = Cambridge Ancient History. rev. ed. of Vol I chapt XIV. 8° (A. III/3783).
- SOTIRIYU, DİDO : *Benden selâm söyle Anadolu'ya*. Çev: Attilâ Tokatlı. İstanbul 1970 Sander Yayınları. 253 S. 8° (A. III/4015).
- SÖZER, DOÇ. DR. AHMET NECDET : *Diyarbakır havzası*. Ankara 1969 İş Matbaası. VIII + 162 S. 8 pl. 12 tablo. = Diyarbakır'ı Tanıtma ve Turizm Derneği Yay. No.: 19, Tarih ve Coğrafya Dizisi No.: 4. 8° (A. III/3768).
- The Spade in Northern and Atlantic Europe* Yay.: Alan Gailey - Alexander Fenton. Belfast 1970 Ulster Folk Museum. XIII + 257 S. 11 pl. 8° (A. III/3916).
- SPENLÉ, JEAN-ÉDOUARD : *Les grands maîtres de l'humanisme Européen*. Paris 1952 Corrêa. 189 S. 8° (A. III/2830).
- SPEISER, E.A. : *Cuneiform law and history of civilization*. Philadelphia 1964. S. 536-541 = Proceeding. of the American Philosophical Society, 107, 6 (December 20, 1963). 4° (B/6090).
- SPULER, BERTOLD : *Die Goldene Horde. Die Mongolen in Russland 1223-1502. 2. genisletilmiş bs*. Wiesbaden 1965 Otto Harrassowitz. XVIII + 638 S. 3 2 lev. 1 hrt. 8° (A. III/3966).
- STALKER, JAMES : *İsanın hayatı*. Çev.: S.K. Önsöz: İ. Suphi. İstanbul 1930 Selâmet Matbaası. 195 S. 8° (A. II/8763).
- STIEHM, LOTHAR : *Max Tau. Bildner, Frwecker, Warner*. Heidelberg 1968 Lothar Stiehm Verlag. 126 S. 8° (A. III/3430).
- STODDARD, LOTHROP : *Hâzırul-alemil-İslâmî*. Çev.: İcac Nuweyhâd. 2 cilt. Kahire 1343 Matbaatüs-selefiyye. 8° (A. III/2376).
- STOICESCU, NICOLAE : *Sfatul Domnesc și Marii Dregatori din Tara Românească și Moldova (SEC. XIV-XVII)* București 1968 Editura Academiei Republicii Socialiste România. 315 S. = Ak. Rep. Soc. România, Bibl. Istorică XVI. 8° (A. III/2918)
- STRABON : *Coğrafya (Geographika) Kitap XII*. Çev.: Adnan Pekman. İstanbul 1969 Edebiyat Fak. Basımevi VIII + 72 S. = İ.Ü. Edebiyat Fak. Yay. No: 1437 8° (A. III/3922).

- STUBBINGS, FRANK H. : *The recession of Mycenaean civilization*. Cambridge 1965 University Press. 21 S. = Cambridge Ancient History. rev. ed of vol. II, chapt. XXVII. 8° (A. III/3798).
- STUBBINGS, FRANK H. : *The rise of Mycenaean civilization*. Cambridge 1965 University Press. 37 S. = Cambridge Ancient History. rev. ed. of vol. II, chapt. XIV. 8° (A. III/3792).
- SUDİ : *Şerh-i Bostan*. İstanbul 1288 Matbaa-i Amire. 6 + 604 + 5 + 412 S. 8° (A. III/2367).
- ES-SUNUSİ, ESSEYYİD MUHAMMED BİN-İ ALİ : *Şifaüs-sadr birilmesaili'l aşr*. Beyrut Lübnan Kitabevi Matbaası. 75 S. 8° (A. III/2617). 1360
- SÜLEYMAN İZZİ : *Tarih-i İzzi. 2 cilt birarada*. İstanbul 1199. 9 + 288 Y. 4° (B/5907).
- ES-SÜNÜSİ, ESSEYYİD MUHAMMED İBİNİ ALİ : *Ed-dürerüs-seniyye fi ahbaris-süldâletil-İdrisiyye* 1968 Metabiu Daru'l-kitabu Lubnani. 186 S. 8° (A. III/2619).
- ES-SÜNÜSİ, ESSEYYİD MUHAMMED İBİNİ ALİ : *Kitabü'l-mesailül-aşer el-müsemma Beğ-yetül-mekasid fi hulasati'l-merasid*. Beyrut 1968 Lübnan Kitabevi Matbaası. 297 S. 8° (A. III/2618).
- ŞAKİR, EL MUKDİM : *Tarihus-saddâka Beynel-Irak ve Türkiya*. Bağdat Dârül-Ma'rife Matbaası. 229 S. 8° (A. III/3513).
- ŞANDA, HÜSEYİN AVNİ : *Reaya ve köylü*. İstanbul 1970 Habora Kitabevi. 159 S. = Habora Kitabevi Yayınları: 75. 8° (A. III/4016).
- ŞAPOLYO, ENVER BEHNAN : *Türk soy adları*. Ankara 1935 Köyhocası Matbaası. 106 S. 8° (A. III/3681).
- ŞEHABEDDİN MİRZA — BURHANEDDİN MİRZA : *Reddül - hilaf ve faslül - ihtilaf*. İstanbul 1333 Matbaai Bahriyye. 288 S. 8° (A. III/2388).
- ŞEMSÜDDİN EBU ABDULLAH MUHAMMED BİN KAYYİM EL-CEVZİYYE : *et-Turukul-hikemiyye fi's-siyaseti's-ser'iyye*. Mısır 1317 Matbaatü'l-âdab. XV + 308 S. 8° (A. III/2390).
- Şeriat açısından halifelğin içyüzü*. Çev.: Hasan Adnan Önelçin. İstanbul 1970 Ekin Basımevi. 67 S. = Tekirdağ Halkevi Yay.: 5. 8° (A. III/4079).
- ŞERİF : *Meşrutiyete doğru ben ve hayatım*. İstanbul 1911 Nefaset Matbaası. 67 S. 8° (A. III/3553).
- ŞEVKİ, M. : *Mehmetcik Avrupada*. İstanbul 1928 Amedî Matbaası. 426 + 5 S. 8° (A. III/3832).
- ŞİMŞEK, ŞERİFE — SÜLEYMAN ŞİMŞEK : *Kasımda Atatürk*. Ankara Töyko Matbaası. 40 S. = Şimşek Yayınları: IV. 8° (A. III/3778).
- ŞİMŞİR, BİLÂL N. : *Fransız belgelerine göre Midhat Paşa'nın sonu (1878-1884)*. *Les dernières années de Midhat Pacha (d'après les documents français)*. Ankara 1970 Ayyıldız Matbaası. 180 S. 8° (A. III/3880).
- TABERÎ, EBU CAFER MUHAMMED BİN-İ CERİR-İ : *Tarih-i Bel'amî. Tekmile ve Tercüme-i Tarih-i Taberi*. Neşr.: Muhammed Pervin. Tahran 1341 Çaphane-i Danişgâh 1332 S. 8° (A. III/2190).
- TABOUIS, G.-R. : *Nabuchodonosor et le triomphe de Babylone*. Önsöz: Gabriel Hanotaux. Paris 1931 Payot. 421 S. 8° (A. II/8826).
- TACITUS : *Tacite Histoires*. Çev. ve Yay.: Henri Goelzer. 2 Cilt. Paris 1921 Société D'Édition. 8° (A. III/2811).

- TAHA HÜSEYİN : *Zikrey Ebi'l-ula*. Mısır Mektebetül-Hilâl. 16 + 386 + 4 S. 8° (A. III/2409).
- TÂHİRÜL-MEVLEVÎ : *Kafkasya mücâhidi Şeyh Şamil'in gazevâtı*. İstanbul 1333 Matbaa-i Amedî. 216 S. 8° (A. II/8918).
- TAHSİN MUHİDDİN : *Le système fiscal de République Turque et la réforme financière de la loi du 17 Février 1925*. Paris 1930 Libr. Arthur Rousseau. 227 S. 8° (A. III/1772).
- TAN, M. ŞAHAP : *Bugün'ün dervişi Mehmet Şevket Eysi kimdir? Belgelerle*. İstanbul 1970 Garanti Matbaası. 144 S. 8° (A. III/3886).
- TANJU, HALUK CEMİL : *Kit'alar arası büyük göçler ve Tunçderililer*. İstanbul 1969 İstanbul Matbaası. XVI + 408 S. 8° (A. III/3839).
- TANSU, SAMİH NAFİZ : *İki devrin perde arkası. Anlatan: Hüsameddin Ertürk*. İstanbul 1964 Pınar Yayınevi. XVI + 573 S. 16 Res. 8° (A. III/3712).
- Tarihi Herodot. Çev: Hâdi Hidâyettî. 2 Cilt*. Tahran 1336/1338 Çâphane-i Dânişgâh. 8° (A. III/2956).
- Tarihu'l-âdâbi'l-arabiyye*. İskenderiyye 1914 Medresei Sinaiyye Matbaası. 696 S. 8° (A. III/2399).
- TARJUMAN, MAHMOUD : *Zionism and peace*. Damascus 1968 Center for the Palestinian Studies. 645. 4° (B/6039).
- TASIĆ, NIKOLA : *Badenski i vucedolski kulturni kompleks u Jugoslaviji*. Beograd 1967 Arheolosko Društvo Jugoslavije Zajednica Muzeja Vojvodine. 95 S. = ADJ Dissertationes IV. 4° (B/5994).
- TASIĆ, NIKOLA - EMILIJA TOMIĆ : *Crnokalacka Bara*. Beograd 1969 Arheolosko Društvo Jugoslavije. 82 S. XVIII pl. = ADJ Dissertationes VIII. 4° (B/9595).
- TEKİNDAĞ, PROF. DR. M.C. ŞEHABEDDİN : *The Coqueror and the Hagia Sophia*. İstanbul 1967 Fen Fak. Basımevi. S. 53-58 = Lectures delivered on the 511th anniversary of the Conquest of İstanbul. 8° (A. III/2048).
- TEKİNDAĞ, PROF. DR. M.C. ŞEHABEDDİN : *Istanbul After the Conquest*. İstanbul 1967 Fen Fak. Basımevi. S. 38-42. = Lectures delivered on the 511th anniversary of the Conquest of İstanbul. 8° (A. III/2048).
- TEKİNDAĞ, PROF. DR. M. C. ŞEHABEDDİN : *Thoughts on the letter sent by Pope Pius II. to Sultan Mehmed the Conqueror*. İstanbul 1967 Fen Fak Basımevi. S. 43-44 = Lectures delivered on the 511th anniversary of the Conquest of İstanbul. 8° (A. III/2048).
- Tekiyüddin Ebil-Abbas Ahmet bin Abdül-halim Mecmua-t'ül resâilül - kübra*. Mısır 1323 Matbaai Âmiri Şerefiyye. 475 + 405 S. 8° (A. III/2392).
- TEPLY, PROF. KARL : *Kaiserliche Gesandtschaften ans Goldene Horn*. Stuttgart 1968 Steingrüben Verlag. 476 S. 6 pl. 8° (A. III/3955).
- TERICH, DAVIS : *Almanya ve İslâm*. İstanbul 1331 Efhâm Matbaası. 126 S. 8° (A. II/9027).
- TERZIOĞLU, DR. İNG. ARSLAN : *Ortaçağ İslâm-Türk hastahaneleri ve Avrupa'ya tesirleri. Einflüsse der Islamischen Krankenhäuser auf die Abendländischen Hospitaler*. Belleten XXXIV, 133 (1970)'den ayrı bs. S. 121-170 10 Pl. 8° (A. III/4028).
- TEŞAYILD, R.C. : *Tarih-i Medinet-i Bingazi*. Trablus 1962 A'lam ve Sükafe vezareti Matbaası. 47 S. 2 Fotoğraf. 8° (A. III/2621).

- THORDEMAN, BENGT : *San Givendale. Cilt VI, Fas. 4 : The Medieval Castle of San Givendale*. Lund 1967 CWK Gleerup. 84 S. = Skrifter Utgivna av Svenska Institutet i Rom, XXVI: VI. 4° (B/5233-6,4-5).
- THUCYDIDE : *Histoire de la guerre du Péloponnèse. Yeni bs. Haz : Ch. Zevort. 2 Cilt*. Paris 1852 Charpentier. 8° (A. II/9057).
- THYLANDER, HILDING : *Etude sur l'épigraphie Latine*. Lund 1953 CWK Gleerup. XVI + 191 S. 5 Plan = Skrifter Utgivna av Svenska Institutet I Rom, 8° (A. III/1729).
- TOGAN, PROF. DR. A. ZEKİ VELİDİ : *Tarihte Usul. 2. bs. İstanbul 1969 Edebiyat Fak. Basımevi. XXX + 350 S. = İ.Ü. Edebiyat Fak. Yay. 449, Tarih araştırmaları: 1. 8° (A. III/3912).*
- TOKSOY, ALİ ENVER : *Yiğitler konuşuyor*. Ankara 1944 Berkalp Kitabevi. 110 S. 8° (A. III/3743).
- TOLSTOI, LÉON : *Journal intime. (1853-1865)*. Paris 1926 Editions du Trianon. XXIV + 393 S. 8° (A. III/3833).
- TONGUÇ, ENGİN : *Devrim açısından Köy Enstitüleri ve Tonguç*. İstanbul 1970 İleri Sanat Matbaası. 662 S. = Ant Yayınları 33. 8° (A. III/3887).
- TOURNEFORT, PITTON DE : *Relation d'un voyage du Levant. 3 Cilt*. Lyon 1727 Freres Bruyset. 8° (A. III/2812).
- TOY, EROL : *Türk gerilla tarihi*. İstanbul 1970 Ahmet Sarı Matbaası. 247 S. = Giray Yayınları: I. 8° (A. III/4017).
- TRAPP, ERICH : *Manuel II. Palaiologos, Dialoge mit einem "Perser"*. Wien 1966 In Kommission bei Hermann Böhlau Nachf. 95 + 318 S. 2 Pl. = Wiener Byzantinistische Studien Band II. 8° (A. III/3964).
- TROITSKAYA A.L. : *Materiali po istorii kokandskogo hanstva XIX v. Po dokumentam arhiva kokandskih hanov*. Moskva 1969 İz. Nauka. 156 S. 8° (A. III/4051).
- TRUMP, GEORG : *Vita Activa. Bilder, Schriften und Schriftbilder*. München 1967 Typographische Gesellschaft. 195 S. 1 foto. 2° (C/495).
- TSCHINKOVITZ, HELGA : *Sammlung Eduard Glaser VI. Kleine Fragmente (I. Teil)* Wien 1969 Hermann Böhlau. 25 S. 7 Pl. = Öst. Ak. d. Wiss. Philos.-Hist. Kl. Sitzungsab. 8° (A. III/3868).
- TUDOR, D. : *Tabula imperii Romani Drobeta-Romula-Sucidava*. Bucureşti 1965 Editura Academiei Republicii Socialiste România. 25 S. I Hr. = Accademia della Repubblica Socialista Romania Istituto di Archeologia. 8° (A. III/1747).
- TUGAY, ESAD FUAD : *Rusların İstanbul ve boğazlar hakkındaki gayeleri üzerine bazı hatıralar*. Belleten XXXIII, 130 (1969)'dan ayrı bs. S. 217-224. 8° (A. III/3903).
- TUNAYA, PROF. DR. TARIK ZAFER : *İstanbul, a World Capital*. İstanbul 1967 Fen Fak. Basımevi. S. 70-74. = Lectures delivered on the 511th anniversary of the Conquest of Istanbul. 8° (A. III/2048).
- TUNAYA, PROF. DR. TARIK ZAFER : *Türkiye'nin siyaset gelişmeleri*. İstanbul 1970 Baha Matbaası. VII + 239 S. = Siyaset ilmî Serisi No: 11. 8° (A. III/3779).
- TUNÇDİLEK, DR. NECDET : *Türkiye eğitim haritası*. İstanbul 1969 Taş Matbaası. 29 S. = İ.Ü. Yay.: 1457, Coğrafya Ens.: 56. 8° (A. III/3559).
- TURAN, ŞERAFETTİN : *Osmanlı imparatorluğu ile iki Sicilya krallığı arasındaki ticaretle ilgili gümrük tarife defterleri*. Belgeler IV, 7-8 (1967)'den ayrı bs. S. 79-167. 4° (B/6069).

- TEMİMÎ, EBU MANSUR ABDU'L-KÂHİR İBN TAHİR İBN MUHAMMED İBN ABDULLAH : *Kitabu'l-izah an usuli sında'ti'l-messâh. Çev. : Ebû'l-futûh Muntahabüddin Esad ibn Mahmud İsfahânî. Tahran 1347 İntişarat-ı Bunyad-ı Ferheng-i Iran. 182 S. 8° (A. III/3475).*
- Turkey. *Facts and figures.* Ankara 1949 The Turkish Press Department. 95 pl. 1 harita. 8° (A. III/3891).
- Turquie. *Histoire et Archeologie.* Bruxelles 1960 Le Bureau de Presse. 69 S. 4° (B/5969).
- TÜKEL, AYŞIL : *Alara Han'ın tanıtılması ve değerlendirilmesi. Documentation and comparative study of Alara Han.* Belleten, XXXIII, 132 (1969)'dan ayrı bs. S. 429-491 20 pl. 8° (A. III/4128).
- TÜRK, DR. SUAD TAHSİN : *Adliye vekiline haber veriyoruz. İzmit-Üsküdar faciası tahkikatında kanuna muhalefet var.* İstanbul 1959 Dizerkonca Matbaası. 131 S. 8° (A. II/8931-I).
- TÜRK, DR. SUAT TAHSİN : *Deniz Hukukunda büyük davalar II. Üsküdar - İzmit faciasının hukuki ve teknik cepheleri.* İstanbul 1959 Dizerkonca Matbaası. 131 S. 1 harita 8° (A. II/8931).
- Türk muahedeyi sulhiyyesi ve mahiyet-i hukukiyesi.* Ankara 1336 Vilâyet Matbaası. 49 S. 8° (A. III/3256).
- Türk Tarih Kurumu, Kuruluş ve çalışmaları hakkında kısa bilgiler.* Ankara 1970 Türk Tarih Kurumu. 77 S. 5 Pl. 8° (A. III/4085).
- Türkçeleştirilmiş metinleriyle birlikte Türk kanunu medenisi ve borçlar kanunu. 1. Cilt : Türk kanunu medenisi. Haz. : Dr. Hıfzı Veldet Velidedeoğlu.* Ankara 1970 Üniversite Basımevi. XXXV + 560 S. = TDK Yayınları: 305. 8° (A. III/3781).
- Die Türkische Republik.* 16 S. 8° (A. III/3895).
- Türkiye yulığı 1947. Haz. : Tahsin Demiray.* İstanbul 1947 Türkiye Basımevi. 622 S. 2 Pl. 1 Hr. 8° (A. III/3997).
- Türkiye yulığı 1948. Haz. : Tahsin Demiray.* İstanbul 1948 Türkiye Basımevi. 450 S. 8° (A. III/3996).
- Türkiye'de İnsan Hakları Semineri. (9-11 Aralık 1968). Tebliğler-Tartışmalar.* Ankara 1970 Sevinç Matbaası. X + 297 S. = A.Ü. Hukuk Fak. Yay.: 256, Kamu Hukuku ve Siyasal Bilim Enstitüsü Yay.: 1. 8° (A. III/3984).
- Türkiyenin iktisadî bakımından umumî bir tetkiki 1933-1934. 2 Cilt.* Ankara 1936 Köyöğretmeni Basımevi. 8° (A. III/2471).
- TWIESELDMANN, FR : *Développement biometrique de l'enfant a l'adulte.* Bruxelles 1969 Presses Universitaires. 147 S. 4° (B/6036).
- Udheqes i Dashur e i Shtrenjte i Partise e i Popullit Tone.* Tiranë 1968 Naim Frasheri. 83 S. 8° (A. III/2921).
- Un demi-siècle de civilisation Française. (1870-1915).* Paris 1916 Librairie Hachette. VII + 472 S. 8° (A. III/2819).
- UNDANAVARGA : *Sanskrittexte aus den Turfanfunden X. Haz. : Franz Bernhard. 2 cilt.* Göttingen 1965/1968 Vandenhoeck und Ruprecht. = Abh. d. Ak. d. Wiss. in Göttingen Philolog.-Hist. Kl. 3. Folge Nr. 54. 8° (A. III/3877).
- Universiteti Shteteror I Tiranës. 1957-1967.* Tiranë Mihal Duri. 150 S. 8° (A. III/3875).
- URBAN, MARTIN : *Yeraltı Schechri. Massenflucht unter die Erde. Die unterirdischen Siedlungen Südostanaliens.* Alterschwand 1969. 163 S. 23 foto. 7 pl. 8° (A. III/3856).

- US, ASIM : *İstanbul'dan Çoruh'a*. İstanbul 1948 Vakit Matbaası. 160 S. 8° (A. II/8792).
- USPENSKAGO F. : *Konstantinopolskiy seralskiy kodeks*. Sofiya 1907 Dirjavna pečatnitsa. 257 S. 6 Pl. 4° (B/6098).
- UYANIK, MUVAFFAK : *Le incisioni rupestri di Tirişin, Anatolia*. B. C. S. P. III (1967). S. 133-148. 8° (A. III/2634).
- UZLUK, DR. F. - DR. ING. ARSLAN TERZİOĞLU : *İlk hıristiyan hastaneleri ve sağlık tesisleri*. A. Ü. Tıp Fakültesi Mecmuası XXII, III (1969)'dan ayrışım. S. 630-648. 8° (A. III/3563).
- ÜLKEKUL, NİHAT : *Parlamento rehberi*. Ankara 1970 Başnur Matbaası. 126 S. 8° (A. III/3699).
- ÜNAYDIN, RUŞEN EŞREF : *Diyorlarki*. İstanbul 1334 Kanaat Matbaası. 340 + 4 S. 8° (A. II/8982).
- ÜNVER, ORD. PROF. DR. SÜHEYL : *The Sciences and the Arts after the Conquest of Istanbul*. İstanbul 1967 Fen Fak. Basımevi S. 12-24 = Lectures delivered on the 511 th anniversary of the conquest of İstanbul. 8° (A. III/2048).
- VACHEROT, ETIENNE : *Demokrasi*. Çev.: *Hüseyin Cahit Yalçın*. 2 Cilt. İstanbul 1931 Kanaat Kütüphanesi. 8° (A. II/8979).
- VALLUY, GÉNÉRAL J.E. - PIERRE DUFOURCQ : *La premiere Guerre Mondiale*. Paris 1968-69 Larousse. 4° (B/6081).
- VARDAR, BERKE : *Etude lexicologique d'un champ notionnel*. İstanbul 1969 Edebiyat Fak. Basımevi. VI + 187 S. = İstanbul Üni. Edebiyat Fak. Yay. No: 1455. (A. III/3482).
- Vasiyet-i Fuat Paşa*. Çev. Cemil Ma'luf. 1908. 56 S. 8° (A. II/8998).
- VASSAF : *Kitab-ı Vassaf al-Hazrat*. Haz.: *Mohammed Mehdi Isfahani*. Tahran 1338. 708 S. 4° (B/6077).
- VECCHIO, GIORGIO DEL : *Hukuk felsefesi dersleri*. Çev.: *Dr. Sahir Erman*. İstanbul (1952) Sermet Matbaası. XVI + 495 S. = İ.Ü. Yay.: 515, Hukuk Fak.: 110. 8° (A. II/8807).
- VECHİH : *Mufassal tarih-i İslâm*. Yay.: *Hüseyin Ulvi*. İstanbul 1316 Asadoryan Matbaası. 564 S. 1 levha. 8° (A. II/9040).
- VENTURA, GIO FRANCESCO PAGNINI DEL : *Della decima e di varie altre gravezze imposte dal comune di Firenze. Della Moneta, della mercatura de' fiorentin fine al secolo XVI*. 2 Ciltbirliğı içinde 4 Cilt. Bologna 1967 (Lisbona 1765 tekrar bs.) Forin Editore. 8° (A. III/3637).
- VERMEULE, CORNELIUS C. : *Roman imperial art in Greece and Asia Minor*. Cambridge 1968 Harvard University Press. XXIV + 548 S. 4° (B/6001).
- VIAN, FRANCIS : *Le mythe de Typhée et le probleme de ses origines orientales*. Paris 1960 Presses Universitaires de France. S. 17-37 = *Eléments Orientaux dans la religion Grecque ancienne*. 8° (A. III/3911).
- Vies des dames Françaises. Précédées de trois dialogues et trois lettres sur les services*. 2. bs. Lyon. 1817 M.P. Rusand. 72 + 395 S. 8° (A. III/2816).
- VIETTA, EGON : *Europa ist in Asien gebettet*. Darmstadt 1955 Franz Schneekluth. 224 S. 8 Pl. 8° (A. III/3998).
- Vizantiyskiy Pisatel Nikita Akominat, İz Hon Fedora Uspenskago*. Sanktpeter- burg 1874 Tip. V.S. Balasheva. 219 S. 8° (A. III/4094).

- VOLNEY : *Harabeler yahut devletlerin inkılâblarına dair tefekkürât. Çev.: M. Seyfi Raşid.* İstanbul 1924 Kader Matbaası. 244 S. 8° (A. II/8904).
- VOLTAIRE : *İsveç kralı XII. Şarl'ın tarihi. Çev.: Nahid Sırrı Örik.* Ankara 1939 Hilmi Kitabevi. 343 S. 7 Pl. = Çığırcahan büyük adamlar serisi - 2. 8° (A. I/8764).
- VRACIU, A. : *Sur le caractere autochtone des populations anciennes de la Dacie.* Sofia 1969 Academie Bulgare des Sciences. 11 S. = Association Internationale d'Etudes du Sud-Est Europeen, Symposium International sur l'Ethnogenese des Peuples Balkaniques 23-28 avril 1969. 4° (B/6031).
- VULPE, ALEXANDRU : *Necropola Hallstattiana de la Ferigile monografie arheologica.* Bucureşti 1967 Editura Academiei Republicii Socialiste România. 208 S. 47 Pl. I Lev. I Hr. = Biblioteca de Arheologie XI. 4° (B/5246).
- WALDER, DAVID : *The Chanak affair.* London 1969 Hutchinson. XI + 380 S. 7 pl. 2 hrt. 8° (A. III/3869).
- WALDER, DAVID : *Çanakkale olayı. Çev.: M. Ali Kayabal.* İstanbul 1970 Milliyet. 416 S. = Milliyet Yayınları, Tarih Kitapları Dizisi I. 8° (A. III/4084).
- WALKER, JOHN : *A catalogue of the Muhammadan Coins in the British Museum. 2 cilt.* London 1941/1956 The Trustees of the British Museum. 8° (A. I/5516).
- The Waring Papers. The collected works of Antonio J. Waring, Jr. Yay.: Stephan Williams.* Cambridge 1968 Harvard University. XVIII + 355 S. = Papers of the Peabody Museum Vol. LVIII. 4° (B/6011).
- WATHAY, FERENC : *Székesszevárváros veszeserül való Historia. (1603). Giriş: Nagy Lajos.* Székesszevárváros 1957. "Istvan Király Múzeum Közleményei. B, 14 Sz." 32 S. 8° (A. III/1835).
- WATTENBACH, W. : *Das Schriftwesen im Mittelalter. 4. bs.* Graz 1958 Ak. Druck-u. Verlagsanstalt. VI + 670 S. 8° (A. III/3949).
- WELIN, ERIK : *Studien zur Topographie des Forum Romanum.* Lund 1953 CWK Gleerup. 232 S. = Skrifter Utgivna av Svenska Institutet i Rom, 4, IV. 8° (A. III/1733).
- WELLS, H. G. : *Esquisse de l'histoire universelle. Çev.: Edouard Guyot.* Paris 1925 Payot. 580 S. 4° (B/5222).
- WERNER, ERNEST : *Die Geburt der Türkei: Eine neue Synthese. A Giuseppe Ermini (1970)'den ayrı bs.* S. 447-463. 8° (A. III/4059).
- WESTHOLM, ALFRED : *Swedish excavations in the Mediterranean countries. Le Nord VII (1944)'den ayrı bs.* S. 67-100 6 pl. 8° (A. III/2630).
- WIESELGREN, TORGUN : *Luni sul Mignone. Cilt 2, Fas. 1: The Iron Age settlement on the Acropolis.* Lund 1969 CWK Gleerup, 111 S. = Skrifter Utgivna av Svenska Inst. i Rom XXVII: II, 1. 4° (B/5933).
- WILCKEN, ULRICH : *Alexandre le Grand. Önsöz: Victor Martin.* Paris 1933 Payot. 335 S. 4 Pl. 1 Hrt. = Bibliothéque Historique. 8° (A. II/8853).
- WINKLER, GERHARD : *Die heichsbeamten von Noricum und Ihr Personal bis zum Ende der Römischen Herrschaft.* Wien 1969 Hermann Böhlau. 181 S. = Öst. Ak. d. Wiss. Philos.-Hist. Kl. Sitzungsab. 261 B. 2. Abh. 8° (A. III/3866).
- WITTEK, PAUL : *Bizanslılardan Türklere geçen yer adları. Çev.: Mihin Eren. Selçuklu Araştırmaları Dergisi I (1969)'dan ayrı bs.* S. 193-240 2 Pl. I Hr. 8° (A. III/3906).
- WONG, CHING-WAI : *La Chine et les nations. 2. bs.* Paris 1928 Libr. Gallimard. 222 S. = Les Documents Bleus No. 40. 8° (A. III/2820).

- WOOLLEY, SIR LEONARD : *The beginnings of civilization*. London 1963 George Allen and Unwin. XXXVII + S. 359 - 863 22 pl. = History of Mankind I, 2. 8° (A. III/3734).
- WYATT, WILLIAM F. JR. : *Metrical lengthening in Homer*. Roma 1969 Edizioni dell'Ateneo. 249 S. = Incunabula Graeca XXXV. 4° (B/5971).
- YAĞMÂî, HABîB : *Tercüme-i Tefsir-i Taberî. 4 Cilt*. Tehran 1339/1341 Çâphâne-i Devlet-i İran. 8° (A. III/2957).
- Tahudi tarihi ve siyon önderlerinin protokolları. Çev.: Sami Sabit Karaman*. Ankara 1943 Yeni Cezaevi Matbaası. 135 S. 8° (A. II/8885).
- Yakub Yuhuşa' E. A. : Mecelletün el-ahbârül-İslâmiyye*. Lübnan 1967 205 + 17 S. 8° (A. III/3517).
- YALÇIN, AYDIN : *Uzak komşumuz Sovyetler*. İstanbul 1968 Baha Matbaası. 90 S. = Ak Yayınları Limited Şirketi Neşriyatı: 12. 8° (A. III/4065).
- YALMAN, AHMET EMİN : *Yakın tarihte gördüklerim ve geçirdiklerim. 1. cilt : (1888-1918)*. İstanbul 1970 Yenilik Basımevi. 352 S. 8° (A. III/3732).
- YALTKAYA, ŞERAFEDDİN : *Kelâm Tarihi. 2 Cilt*. İstanbul 1340 Darülfünun Matbaası. 8° (A. II/9007).
- YAZICIOĞLU, MUHAMMET : *Muhammediye. Der., Sadeleştirilen : Ağâh Güçlü*. İstanbul 1969 İnkılâp ve Aka Kitabevleri. 256 S. 8° (A. III/3702).
- YAZMAN, DR. İRFAN : *Kaynakların Türk Medenî Hukukunda tâbi olduğu rejim*. Ankara 1970 Sevinç Matbaası. XXXII + 224 S. = A.Ü. Hukuk Fak. Yay. No: 258. 8° (A. III/3983).
- Yeni anayasalar. Der. ve Çev.: Dr. İlhan Lüttem. 3 cilt*. Ankara 1953 İstiklâl Matbaacılık ve Gazetecilik. = Türk Hava Kurumu, Telif ve Tercüme Serisi: 21. 8° (A. II/8790).
- Yer yüzünde din, geriliyor mu, ilerliyor mu?* İstanbul 1933 Asarı İlmiye Kütüphanesi 53 S. = Gençlerin Kütüphanesi 2. 8° (A. II/8795).
- YETKİN, DR. ÇETİN : *Siyasal iktidara karşı Direnme ve Devrim*. İstanbul 1970 Hilâl Matbaası. 118 S. = Toplum Yay. 40. 8° (A. III/3889).
- YETKİN, DR. ÇETİN : *Türkiye'de soldaki bölünmeler (1960-1970) tartışmalar-nedenler çözüm önerileri*. İstanbul 1970 Hilâl Matbaacılık. 266 S. = Toplum Yayınları: 41. 8° (A. III/4013).
- El-yevmiyyâtül-Filistinîyye el-mücellledül-evvel min 1-1-1965 ila 30-6-1965*. Beyrut Matbaai Garib. 413 S. 8° (B/5936).
- YİRMİSEKİZ ÇELEBİ MEHMET : *Sefaretname. Relation de l'ambassade de Mohammed Efendi. (Texte Turk)*. Paris 1841 Firmin-Didot Frères. 80 + 6 S. = Chrestomathies Orientales. 8° (A. III/1788).
- 27 Mayıs. "Marşlar". İstanbul 1961 Millî Eğitim Basımevi. 20 S. 8° (A. III/3576).
- YÖRÜKAN, YUSUF ZİYA : *Peygamberimiz*. İstanbul 1926 Evkafı İslâmiye Matbaası 235 + 4 S. 8° (A. II/9030).
- YURDAKUL, MEHMED EMİN : *Ankara*. İstanbul 1939 İkbâl Kitabevi. 22 S. 1 pl. 8° (A. III/3849).
- YUSUF NABI : *Tarih-i Kumaniçe*. İstanbul 1281 Tercüman-ı Ahval Matbaası. 84 S. 8° (A. III/2430).
- YUSUFî, GULÂM HÜSEYİN : *Feruhî-i Sîstânt*. Meşhed 1341. 685 S. 8° (A. III/2962).

- ZÂBİT, ŞÂKİR SÂBİR : *Irak Türkmenleri ağzında Atalar sözü*. Bağdat 1961 Darül-Basari Matbaası. 97 S. 8° (A. III/3505).
- ZÂBİT, ŞÂKİR SÂBİR : *Kerkükte İhtimât hayat. Folklor*. Bağdat (1962) Zaman Basımevi. 8° (A. III/3509).
- EZ-ZÂBİT, ŞAKİR SABİR : *el-keyl ve'l-mizan ve'l-mikyas fi'l-mudni'l-Irakıyye fi'l-karni't-tâsi aşer*. Bağdat 1964 Maarif Matbaası. 17 S. 8° (A. III/3512).
- ZÂBİT, ŞÂKİR SÂBİR : *Et-Türkman fil-Irak 1. cüz*. Bağdat 1960 Maarif Matbaası. 180 S. 8° (A. III/3511).
- ZAHARIA, EUGENIA : *Sapaturile de la Dridu. Contributie la arheologia și istoria perioadei de formare a poporului român*. București 1967 Editura Academiei Republicii Socialiste România. 271 S. = Biblioteca de Arheologie XII. 8° (B/5690).
- ZAJACZKOWSKI, ANANIASZ : *Le traité Iranien de l'art militaire adab al-harb wa-s-sağa'a du XIII. siecle*. Warszawa 1969 Panstwowe Wydawnictwo Naukowe. 414 S. = Zaklad Orientalistki Polskiej Akademii Nauk. 8° (A. III/3857).
- EL-ZERGİLİ, HAYREDDİN : *el-A'lâm. Kamus-i teracüm. 3 cilt*. Mısır 1927/1928 Matbaa-i Arabiyye. 8° (A. III/2377).
- ZERNOV, NICOLAS : *Eastern Christendom*. London 1961 Weidenfeld and Nicolson. 326 S. 24 pl. 8° (A. III/3977).
- ZEYDAN, CERCI : *Cihan hatun, Fergana güzeli. Çev. Zeki Megamiz* İstanbul 1927 İkdam Matbaası. 450 S. 8° (A. III/2405).
- ZEYDAN, CERCI : *Ebu Muslim Horasani. Çev.: Zeki Megamiz*. İstanbul 1330 Kanaat Matbaası. 527 S. 1 pl. 8° (A. II/8978).
- ZIADEH, NICOLA A. : *Urban life Syria under the Early Mamlûks*. Beirut 1953 American Press. XXVI + 299 S. 4 Hr. = American University of Beirut, Oriental Series No. 24. 8° (A. III/1753).
- Žiya Gökalp için yazılanlar-söylenenler. Cilt : I. Haz.: Şevket Beysanoğlu. Ankara 1964 Kardeş Matbaası. 371 S. = Diyarbakır'ı Tanıtma ve Turizm Derneği Yay. No. 16, Gökalp Takımı II. Seri No. 3. 8° (A. III/3762).
- Žübde-i Usûl-i Rasadât. Çev.: Mehmet Rüştü. İstanbul 1313 Mühendishane-i Berri-i hümayun Matbaası. 34 S. (Not: Almanların kale topçusuna mahsus "Usul-i rasadat" adlı kitabından tercüme). 8° (A. III/7221).

B. DERGİLER *

- Acta Antiqua XVII, 1-4 (1969).
- Acta Archaeologica XXI, 3-4 (1969).
- Acta Asiatica 17 (1969).
- Acta Ethnographica VIII, 4 (1969).
- Acta Historiae Artium XV, 3-4 (1969).
- Acta Historica XV, 3-4 (1969).
- Acta Orientalia XXII,3 (1969); XXIII, 1 (1970) XXII - M. MOLLOVA, *Croyances que les Turcs des Balkans attachent aux jours de la semaine*. S. 361-376.

* Dergilerde yalnız Türkiye ve Türklerin tarihini ilgilendiren makalelerin adları verilmiştir.

- Africa XXIII,2 (1968) : F. BUONOCORE, *Due tragici avvenimenti nella Reggenza di Tunisi all'inizio del XIX secolo*. S. 165-195.
- Das Altertum XV,4 (1969).
- American Historical Review LXXV, 2, 3 (1969-1970).
- American Journal of Archaeology LXXIV, 1, 2 (1970) : V. DUMITRESCU, *The chronological relation between the cultures of the eneolithic Lower Danube and Anatolia and Near East*. S. 43-50. K. NICOLAOU, *Archaeological news from Cyprus, 1968*. S. 71-78. M. J. MELLINK, *Archaeology in Asia Minor*. S. 157-178.
- American Journal of Philology XC,4 (1969).
- Amme İdaresi Dergisi II,4 (1969); III, 1 (1970).
- Anadolu XI (1967) : Y. BOYSAL, *Karya bölgesinde yeni araştırmalar*. S. 1-56. M.O. ARIK, *Erken devir Anadolu-Türk mimarisinde türbe biçimleri*. S. 57-119. G. ÖNEY, *İran Selçukluları ile mukayeseli olarak Anadolu Selçuklularında atlı av sahneleri*. S. 121-159. H. GONNET, *Arkeolojik bölgelere göre Eti güneş kursları*. S. 161-196.
- A. Ü. Dil ve Tarih-Coğrafya Fakültesi Dergisi XXV, 1-2 (1967) : N. ERDENTUĞ, *Kıbrıs ve Türkiye Türk toplumlarının kültür birliği*. S. 1-10.
- A.Ü. Hukuk Fakültesi Dergisi XXVI, 3-4 (1969); XVII, 1-2 (1970) : XXVI - M. KOLOĞLU, *Prof. Yusuf Kemal Tengirşenk*. S. 1-4.
- A. Ü. Siyasal Bilgiler Fakültesi Dergisi XXIV, 3-4 (1969) : T. ATAÖV, *Sultan Birinci Selim'in Kanunnâmesi*. S. 125-156.
- Annuaire de la V^e Section de l'Ecole Pratique des Hautes Etudes LXXXVII (1969-1970).
- The Annual of the British School at Athens 64 (1969) : K. BRANIGAN, *Early Aegean hoards of metalwork*. S. 1-12. R. M. COOK, *A note on the Absolute Chronology of the Eighth and Seventh Centuries B. C.* S. 13-15. R. S. CORMACK, *The Mosaic Decoration of S. Demetrios, Thessaloniki : a reexamination in the light of the drawings of W. S. George*. S. 17-52. J.M. FOSSEY, *The Prehistoric Settlement by Lake Vouliagmeni, Perachora*. S. 53-69. E. FRENCH, *A Group of Late Helladic IIIB 2 Pottery from Mycenae*. S. 71-93. T. HADZISTELIOU-PRICE, *The Type of the Crouching Child and the "Temple Boys"* S. 95-111. A. HARDING, G. CADOGAN, - R. HOWELL, *Pavlopetri : an Underwater Bronze Age Town in Laconia* S. 113-142. R. A. HIGGINS, *Early Greek Jewellery* S. 143-153. R. A. TOMLINSON, *Perachora : the Remains outside the Two Sanctuaries* S. 155-258. LORD WILLIAM TAYLOUR, *A Note on the Recent Excavations at Mycenae and the Scheme Proposed for their Publication*. S. 259-260. K. A. WARDLE, *A Group of Late Helladic IIIB 1 Pottery from within the Citadel at Mycenae*. S. 261-297. MERVYN POPHAM, *The Late Minoan Goblet and Kylix* S. 299-304.
- L'Anthropologie 73, 7-8 (1969).
- Anthropos LXIII/LXIV, 1-6 (1968/69).
- Archaeologiai Ertesítő 96, 1,2 (1969).
- Archaeologische Mitteilungen aus Iran I (1968); II (1969) : II - J. FRIEDRICH, *Urartäische Inschriften aus Iran*. S. 121-122.
- Archaeologischer Anzeiger 3 (1969).
- Arheoloski Vestnik XX (1969).

- Athenaeum XLVII (1969) - Studi in onore di Piero Meriggi : S. ALP, *Ein hethitisches Stempelsiegel aus der Umgebung von Afyonkarahisar und ein Knopfsiegel aus Yazırhöyük bei Neuşehir*. S. 1-6. A. ARCHI, *La storiografia ittita*. S. 7-20. R. A. BARNETT, *A new inscribed lydian seal*. S. 21-24. J. BENVENISTE, *Un rapprochement gréco-hittite*. S. 30-31. O. CARRUBA, *Zur Grammatik des Lydischen*. S. 39-83. S. ERDEM, *Kayseri Müzesindeki bazı yeni buluntular I. Hitit Hieroglifli eserler*. S. 93-115. J. FRIEDRICH, *Zu den hethitischen Wörtern für "Stern" und "Hand"*. S. 116-118. I. J. GELB, *A cappadocian tablet supposedly from the neighborhood of Carchemish*. S. 119-124. C. GORDON, *Minoan*. S. 125-136. M. KALAÇ, *Körküm de bulunan hieroglifli havatanrı steli*. S. 160-167. A. KAMMENHUBER, *Zur Textüberlieferung der Annalen des Hethiterkönigs Mursilis*. S. 168-172. E. LAROCHE, *Vocatif et cas absolu en anatolien*. S. 173-179. O. MASSON, *Un nom pseudo-lydien a Sardes : Beletras*. S. 193-196. G. NEUMANN, *Lydisch-hethitische Verknüpfungen*. S. 217-225. P. E. PECORELLA, *Una stele neo-etea da Malatya*. S. 226-235. V. PISANI, *Questioni ittite*. S. 266-272. R. STEFANINI, *Il genitivo aggettivale nelle lingue anatoliche*. S. 290-302. M. G. TIBILETTI BRUNO, *Un confronto greco-anatolico*. S. 303-312.
- Balkan Studies X, 2 (1969) : G. J. MARCOPOULOS, *The selection of Prince Georg of Greece as High Commissioner*. S. 335-350.
- Batı Dil ve Edebiyatları Araştırmaları Dergisi I, 4 (1969) ; II, 1 (1969) : I, 4 — Türkiye hakkında seyahatnameler özel sayısı : Y. ÖNEN, *Onaltıncı yüzyıl alman seyahatnamelerinde Türkiye* S. 1-24. E. ÜZMEN, *On Dokuzuncu yüzyılın sonlarında Türkiye'ye bir yabancı gözüyle bakış*. S. 25-48. E. ÜZMEN, *On dokuzuncu yüzyıl sonlarında bir İngiliz kadınının gözüyle İstanbul*. S. 49-80. S. ÖNCEL, *XVIII. yüzyıl sonlarında Türkiye'de bir İtalyan seyyahı : Giambattista Casti*. S. 81-88. B. AKYAVAŞ, *Konstantinopl'deki harikulâdelikler*. S. 89-94. Y. TAVAT, *Türkiye'de bir yolculuk ve Marcel Proust*. S. 95-98. C. CALOSSO, *Pietro Della Valle, un Viggiatore Italiano Nella Turchia di Ahmed I*. S. 99-106.
- Belgelerle Türk Tarihi Dergisi 29-31 (1970) : 29 — *İkili Andlaşmalar ve Türkiye'nin çıkarları*. S. 2-15. A. B. TEREK, *Yunan hedefleri ve stratejisi karşısında gerçekler ve Türkiye*. S. 16-31. T. IŞIKSAL, *Osmanlı Devleti'nin Ortadoğu Hindistan ulaşımında güvenlik tedbirleri*. S. 40-42. 30 — E. ATIL, *Minyatürlerle Osmanlı Tarihi*. S. 64-69. 31 — E. Z. ÖRTE, *Türkiye Büyük Millet Meclisinin Tarihi Sorumluluğu*. S. 2-3. *Mustafa Kemal'in Büyük Millet Meclisine ilk takriri*. S. 4-5. *Üyelerinin anlarıyla Türkiye Cumhuriyetinin kuruluş temeli Birinci Büyük Millet Meclisi*. S. 6-30. T. Z. TUNAYA, *Bağımsız Türkiye kurucusu T.B.M.M. 50. yıldönümünde*. S. 31-50. N. H. ULUĞ, *23 Nisan : 50*. S. 51-57.
- Bericht der Römisch-Germanischen Kommission 49 (1968).
- Biblica LI, 1 (1970).
- The Biblical Archaeologist XXXII, 3,4 (1969).
- Bibliographie d'Etudes Balkaniques II (1967).
- Bibliotheca Classica Orientalis 3,4 (1969).
- Bibliotheca Orientalis XXVI, 3-6 (1969) : W. H. RÖMER, *Zur heutigen Stande der Gudeaforschung*. S. 159-170. W. W. HALLO, *The Neo-Sumerian letter orders*. S. 171-176. P. MERIGGI, *Zur Lesung und Deutung der proto-elamischen Königsinschriften*. S. 176-177. R. WERNER, *Die Phryger und ihre Sprache*. S. 177-182.

- Bodleian Library Record VIII, 4 (1970).
 The British Museum Quarterly XXXIV, 1-2 (1969).
 Bulletin of the American Schools of Oriental Research 194-197 (1969).
 Bulletin d'Etudes Orientales XXII (1969).
 Bulletin of the School of Oriental and African Studies XXXIII, 1 (1970).
 Bulletin Scientifique, Section B, Sciences Humaines V, 1-12 (1969); VI, 1-6 (1970).
 Bulletins et Mémoires de la Société d'Anthropologie de Paris V, 1-4 (1969).
 Bustan X, 4 (1969) : B. F. STOWASSER, *Einflüsse des Islams auf das Alltagsleben der frühen Gemeinde*. S. 3-10. H. L. GOTTSCHLAK, *Herbert W. Duda-70 Jahre*. e2 S.
 Cahiers de Civilization médiévale XII, 3,4 (1969); XIII, 1 (1970) : J. DAUVILLIER, *Quelques réflexions à propos d'un ouvrage récent sur l'histoire de l'Eglise arménienne*. S. 63-72.
 Cahiers du Monde Russe et Soviétique X, 2-4 (1969) : C. LEMERCIER - QUELQUEJAY, *Un condottiere lithuanien du XVI e siècle: le prince Dimitrij Visneveckij et l'origine de la Sec Zaporogue d'après les Archives Ottomanes*. S. 258-279. P. BORATAY, *La Russie dans les archives Ottomanes. Un dossier Ottoman sur l'imam Chamil*. S. 524-535.
 Central Asiatic Journal XIII, 1,2 (1969).
 Current Anthropology X, 4,5 (1969); XI, 1 (1970).
 Dacia XII (1968).
 Deniz Kuvvetleri Dergisi 76, 468 (1970).
 Dergi 58 (1969); 59 (1970) : 59 - E. KIRIMAL, *Kırım Türkleri*. S. 3-22. B. RIZA, *Türkistanda müzik, tiyatro ve mimarlık*. S. 32-46.
 Dışişleri Bakanlığı Belleteni 60-63 (1969).
 Documenta Romaniae Historica XIX, XXIII.
 Durham University Journal LXII, 2,3 (1970).
 Erasmus XXII, 1-8 (1970).
 L'Ethnographie 62-63 (1968-1969).
 Ethnology VIII, 4 (1969) IX, 1 (1970).
 East European Quarterly III, 4 (1970).
 Etudes Balkaniques 1-4 (1969); 2-1 (1970) : 1 (1970)-A. M. ŞAMSUDDİNOV, *Lénine et la Turquie*. S. 25-43.
 Expedition X, 3,4 (1968) : 3 - G. BASS, *The Turkish Aegean: Proving ground for underwater archaeology*. S. 3-10.
 Finska Fornminnesföreningens Tidskrift 71 (1970).
 Fornvaennen 64 (1969).
 Genava XVI (1968); XVII (1969).
 Gjurmime Albanologjike 1 (1968) : H. KALESHI, *Sami Frasheri dans la littérature et la philologie turques*. S. 33-116. İ. EREN, *L'imprimerie du vilayet de Kosovo a Pristina*. S. 171-186.
 Glasnik, Zemaljkog Muzeja Bosne i Hercegovine u Sarajevu-Etnologija XXIII (1968).
 Göttinger Jahrbuch 1969.
 Hacettepe Sosyal ve Beşeri Bilimler Dergisi 1,2 (1969).
 Hamizrah Hehadash XIX, 3,4 (1969).

- Hayat Tarih Mecmuası 1-5 (1970) : 1 - M. AND, *XVI. yüzyılda Yeniçeri Ağası*. S. 5-8. A.F. ZEREN, *Atatürk'ten hatıralar*. S. 25-32. Ö. DOKUR, *Türkiye'de en zengin para koleksiyonu*. S. 35-40. İ. İLGAR, *Romanya'da Altıncı Türk Kolordusu*. S. 60-61. T. TOROS, *Atatürk ve Ali Münif*. S. 67-71. DR. S. KUMBARACILAR, *Ayasofya'nın levhaları*. S. 74-77. İ. AKSOLEY, *Ankara'ya dönüyorum*. S. 78-81. 2 - M. AND, *XVI. yüzyılda spor, eğlence, oyun*. S. 5-8. K. YUND, *Câber Kalesi*. S. 22-26. E. ÜNAL, *Beyazıt Kulesi*. S. 36-42. A. SÂFİ, *Pakistan'da Cengiz Han'ın soyundan gelen bir kabîle : Çakmalar*. S. 43-47. R. Ş. YEŞİM, *İbtidâların kurbanı 3 Osmanlı*. S. 73-75. S. AKINCI, *3 mezar taşı, 3 ilim adamı*. S. 76-79. C. BOZKURT, *Bizans'tan bu yana İstanbul'un suları*. S. 80-86. 4 - F. TEVETOĞLU, *Üstteğmen Arif Hikmet Bey*. S. 4-7. Y. ÖZTUNA, *Viyana bozgununda iki büyük ihanet (1683)*. S. 8-10. M. AND, *XVI. yüzyılda eyâlet askerleri ve deliller*. S. 11-15. H. R. ERTUĞ, *Türkiye'de ilk akademi*. S. 16-17. A. GİZ, *Bir yiğit adamın hikâyesi*. S. 18-23. F. BABINGER, *Fâtih'in hocaları*. S. 27-29. B. S. NOYAN, *Balkan harbinde deniz savaşları*. S. 35-41. *Türkiye Büyük Millet Meclisi*. S. 42-51. İ. İLGAR, *Lozan ve sonrası*. S. 82-85. 5 - Y. ÖZTUNA, *Fuad Köprülü*. S. 4-7. M. AND, *XVI. yüzyılda dervişler ve tarikatlar*. S. 8-12. T. TUNALI, *Yıldırım Bâyezid ve Niğbolu zaferi*. S. 19-20. B. NOYAN, *Ünlü ressam ve müzeciimiz Ali Sami Boyar*. S. 21-23. A. HÜNALP, *Refik Hâlid'in koleksiyonu*. S. 24-25. İ. İLGAR, *Girit'i nasıl kaybettik?* S. 79-84.
- Hesperia XXXVIII, 3 (1969).
- Historical Journal XIII, 1, 2 (1970) : V. H. ROTHWELL, *Mesopotamia in British War Aims*. S. 273-294.
- Historical Journal, Univ. of Birmingham XII, 1 (1969).
- Historische Zeitschrift 209, 1-3 (1969) : M. F. VON OPPENHEIM, *Der Archaeologe und die Politik*. S. 37-74.
- İlgaz Dergisi 1 - 104 (1961 - 1970).
- Illustrated London News (1969) : 6780 - R. M. BURRELL, *The lonely churches of Ani*. S. 24-25. 6788 - W. A. DASZEWSKI, *New finds from new Paphos II*. S. 26-27. 6794 - B. S. J. ISSERLIN, *Phoenicians in Sicily*. S. 26-27. 6804 - L. W. TAYLOUR, *Mycenae's first temple*. S. 24-25.
- International Journal of Middle East Studies I, 1, 2 (1970) : 1 - H. A. R. GIBB, *The heritage of Islam in the modern world*. S. 3-17. C. ISSAWI, *The Tabriz-Trabzon Trade, 1830-1900 : Rise and Decline of a Route*. S. 18-27. G. BAER, *The Administrative, Economic and Social Functions of Turkish Guilds*. S. 28-50. S. J. SHAW, *The Central Legislative Councils in the Nineteenth Century Ottoman Reform Movement before 1876*. S. 51-84. 2 - M. G. S. HODGSON, *The role of Islam in world history*. S. 99-123. E. KURAN, *Küçük Said Paşa (1840-1914) as a Turkish Modernist*. S. 124-132. W. I. SHORROCK, *The Origin of the French Mandate in Syria and Lebanon : The Railroad Question, 1901-1914*. S. 133-153. M. T. OZELLI, *The Estimates of Private Internal Rates of Return on Educational Investment in the First Turkish Republic 1923-1960*. S. 154-176.
- Iran VIII (1970) : S. DIGBY, *Iletmish or İltutmish? A reconsideration of the name of the Delhi Sultan*. S. 57-64. J. D. LATHAM, *The archers of the Middle East : The Turco-Iranian background*. S. 97-104. D. N. MACKENZIE, *Some Kurdish proverbs*. S. 105-114. J. M. ROGERS, *The genesis of Safawid religious painting*. S. 125-140. C. BURNEY, *Excavations at Haftavan Tepe 1968 : First preliminary report*. S. 157-172.

- Der Islam 46, 1-2 (1970) : G. E. GRUNEBaum, *The sources of Islamic Civilization*. S. 1-54.
- Israel Exploration Journal XIX, 1, 2 (1969).
- Istanbuler Mitteilungen 18 (1968) : H. VON AULOCK, *Die römische Kolonie Germa in Galatien und ihre Münzprägung*. S. 221-237. O. BAUER, *Vorläufiger Bericht über die Neubearbeitung des Athenatempels zu Priene in den Jahren 1965/66*. S. 212-220. J. BORCHHARDT, *Epichorische, gräko-persisch beeinflusste Reliefs in Kilikien*. S. 161-211. B. BRENN, *Die Datierung der Reliefs am Hadrianstempel in Ephesos und das Problem der tetrarchischen Skulptur des Ostens*. S. 238-259. O. FELD, *Beobachtungen in der Küçük Ayasofya*. S. 264-270. D. HUFF, *Das Felsgrab von Eski Doğubayazıt*. S. 58-87. W. KLEISS, *Das armenische Kloster des Heiligen Stephanos in Iranisch-Azerbaidjan*. S. 270-286. W. KLEISS, *Uratäische Plätze in Iranisch-Azerbaidjan*. S. 1-45. L. KOSSWIG, *Zum botanischen Vorbild der Säulen vom Theodosiusbogen in Istanbul*. S. 259-264. A. MALLWITZ-W. SCHIERING, *Der Alte Athena-Tempel von Milet*. S. 87-161. R. NAUMANN, *Bemerkungen zu uratäischen Tempeln*. S. 45-58.
- Istorie Veche XX, 2-4 (1969) : XXI, 1-2 (1970).
- Italian Filolojisi I, 1 (1969) : N. HIZIR, *Machiavelli'nin kişiliği üzerine*. S. 1-4. L. PERSELLI, *La conoscenza della Turchia Ottomana negli ambienti fiorentini del Rinascimento e nelle opere di Nicolo Machivelli*. S. 29-46. Ş. TURAN, *Machiavelli'nin tarih anlayışı*. S. 19-28.
- Izvestiya, Bulletin de la Société Historique Bulgare XXVI (1968) : I. VÉNÉDIKOV, *Contribution a l'étude de la toponymie en Thrace*. S. 5-18.
- Jahrbücher für Geschichte Osteuropas XVII, 3, 4 (1969) : M. HELLMANN, *Moskau und Byzanz*. S. 321-344.
- Jahresbibliographie Bibliothek für Zeitgeschichte 38 (1966).
- Journal of the American Oriental Society 87, 4 (1967); 88, 4 (1968); 89, 4 (1969) : 88 - R. HARRIS, *Some aspects of the centralization of the realm under Hammurabi and his successors*. S. 727-732. A. C. ASTOUR, *Mesopotamian and the transtigradian place names in the Medinet Habu lists of Ramses III*. S. 733-752. 87 - H. SALAM-E.S. KENNEDY, *Solar and Lunar tables in early Islamic astronomy*. S. 492-497. R. A. ABOU-EL-HAJ, *Ottoman diplomacy at Karlowitz*. S. 498-511.
- Journal of Cuneiform Studies XXII, 2-4 (1968/69) : S. J. LIEBERMAN, *An Ur III text from Drehem recording "Booty from the land of Mardu"*. S. 53-62. R. KUTSCHER, *Apillasa, Governor of Kazallu*. S. 63-65. J. J. FINKELSTEIN, *The laws of Ur-Nammu*. S. 66-82. M. FORD, *The contradictory records of Sargon II of Assyria and the Meaning of palu*. S. 83-84. A. AABOE, *Two atypical multiplication tables from Uruk*. S. 88-91. O. NEUGEBAUER-A. SACHS, *Some Atypical Astronomical Cuneiform Texts, II*. S. 92-113. A. GOETZE, *An old Babylonian prayer of the divination priest*. S. 25-29. H. HOFFNER, *A hittite text in epic style about merchants*. S. 34-45.
- Journal of Near Eastern Studies XXIX, 1 (1970) : J. G. REED, *Early eighteenth dynasty chronology*. S. 1-11. G. L. WINDFUHR, *The cuneiform signs of Ugarit*. S. 48-51.
- Journal of the Pakistan Historical Society XVIII, 1,2 (1970).
- Journal of the Royal Asiatic Society 2 (1969).

- Journal of the Warburg and Courtauld Institutes XXII (1969) : R. W. LIGHT-BOWN, *Oriental art and the Orient in Late Renaissance and Baroque Italy*. S. 228-279.
- Kara-Amid II, 5 (1969) : İ. H. KONYALI, *8 asır evvel Türk sarayları makineleşmişti*. S. 2-6. POLANYALI SIMEON, *1612 yılında Amid*. S. 7-8. A. N. SÖZER, *Diyarbakır havzası*. S. 9-27. M. KAPLAN, *Şiye Gökalp ve saadet perisi*. S. 28-54. B. K. ÇAĞLAR, *Dicle kıyılarında*. S. 55-57. İ. KAFESOĞLU, *Büyük davamız*. S. 58-61. E. KURAN, *Atatürk ve Şiye Gökalp*. S. 62-65. N. AKDER, *Şiye Gökalp'in Tarih Anlayışı*. S. 66-81. M. MERCAN, *Diyarbakır'da inanç, örf ve âdetlerden bazıları*. S. 94-101.
- Kirche im Osten XII (1969).
- Kirjath Sepher XLV, 1, 2 (1969).
- Kunst des Orients VI, 1-2 (1969) : M. GÖNÜL, *Some Turkish embroideries in the collection of the Topkapı Sarayı Museum in Istanbul*. S. 43-76. J. M. ROGERS, *Recent work on Seljuk Anatolia*. S. 134-169.
- Laografya Deltion XXVI (1968-1969).
- Madriider Mitteilungen 10 (1969).
- Makedonika 1968, 1969.
- Man V, 1 (1970).
- Memoires de l'Académie de Stanislas XLIX (1968-1969).
- The Metropolitan Museum of Art Bulletin XXVIII, 3-6 (1969-70).
- The Middle East Journal XXIII, 4 (1969); XXIV, 1 (1970) : XXIV — M.P. HYLAND, *Crisis at the polis: Turkey's 1969 elections*. S. 1-16.
- Mitteilungen der Anthropologischen Gesellschaft in Wien XCIX (1969) : K. KROMER, *Prof. Dr. Franz Hancar*. S. V-XI.
- Mitteilungen der Deutsch-Türkischen Gesellschaft 82 (1970) : F. K. KIENITZ, *Kaufleute und Kaufmannstaedte der Osmanenzeit*. S. 6-10.
- Mitteilungen der Deutschen Orient-Gesellschaft 101 (1969) : K. BITTEL, *Bericht über die Ausgrabungen in Boğazköy im Jahre 1968*. S. 5-13. H. G. GÜTERBOCK, *Ein neues Bruchstück der Sargon-Erzaehlung "König der Schlacht"*. S. 14-26.
- Mizan XI, 4-6 (1969).
- Mundus VI, 1 (1970).
- Muslim World LIX, 3-4 (1969); LX, 1-2 (1970).
- Nachrichten aus Niedersachsens Urgeschichte 38 (1969).
- Naroda Azii i Afriki 6 (1969) : G. A. PUGAÇENKOVA, *A portrait of Ulughbeg*. S. 97-103.
- Nase Starine 1-11.
- National Geographic Magazine 137, 2-6 (1970).
- Orientalia XXXVIII, 4 (1969); XXXIX, 1-2 (1970) : XXXVIII — H. LIMET, *La clause du double en droit néo-sumérien*. S. 520-532. A. KAMMENHUBER, *Konsequenzen aus neueren Datierungen hethitischer Texte*. S. 548-552. XXXIX — A.W. SJÖBERG, *Beitraege zum sumerischen Wörterbuch*. S. 75-98. M.-Th. BARRELET, *Etude de glyptique akkadienne: l'imagination figurative et le cycle d'Ea*. S. 213-251. H.M. KÜMMEL, *Zur Stimmung der babylonischen Harfe*. S. 252-263. A. KAMMENHUBER, *Die Vorgaenger Suppiluliumas I. Untersuchungen zu einer neueren Geschichtsdarstellung H. Ottens*. S. 278-301. J. VAN DIJK, *La confusion des langues. Note sur le lexique et sur la morphologie d'Enmerkar, 147-155*. S. 302-310.
- Orientalistische Literaturzeitung 65, 1-2 (1970).

Oriente Moderno XLIX, 9-12 (1969); L, 1-2 (1970).

Önasya V, 56; 57 : 56 — S. BAYRAM, *II. Milletlerarası Güney-Doğu Avrupa Tetkikleri Kongresi münasebetiyle Kurum As Başkanı Prof. H. İnalçık ile bir mülakat*. Ş. BAYRAM, *O günleri yaşayan tarihçimiz diyor ki*. H. GÜRÇAY, *Burdur Müzesi*. Y. ÖNGE, *Yugoslavya'da eski Türk mimarisinden hatıralar*. E. B. ŞAPOLYO, *Kapı tokmakları*. G. FEHÉR, *Osmanlı-Türk kuyunculuğunun Balkanlar'a tesiri*. A. S. ÜNVER, *Ali Süavi ve Türklere dair üzerinde durulmağa değer fikirleri*. B. S. ORANSAY, *İdeler, ideolojiler ve ideologlar*. 57 — A. S. ÜNVER, *Yunus Emre'ye dair*. Y. ÖNGE, *Seyyid Battal Gazi külliyesinde Sultan Ümmühan Hatun Türbesi*. E. B. ŞAPOLYO, *Türk mezar taşları*. H. GÜRÇAY, *Samsun 19 Mayıs Atatürk Müzesi*. G. FEHÉR, *XVI. yüzyıl başından kalma Türk deri kaftanı*. Ş. ÜLKÜTAŞIR, *Fatih Sultan Mehmet, Yunanca ve Lâtince biliyormuydu?* Y. ERGÜN, *Biz ve 19 Mayıs*. B. S. ORANSAY, *Büyük Türk milletinin nüfus itatistikleri*.

Österreichische Zeitschrift für Volkskunde XXIV, 1, 2 (1970).

Predneaziatskiy Sbornik II (1966) : A. A. VAIMAN, *Preliminary report on the decipherment of Proto-Sumerian writing*. S. 161-64. I. M. DUNAJEVSKAYA, *The Leningrad fragment of a Hittite Hieroglyphic inscription*. S. 168-169.

Prilozi XVI-XVII (1966/67) : A. HANDZIC, *On conversion into Islam in North-East Bosnia in 15th and 16th century*. S. 5-48. A. SUCESKA, *On the position of police in the Ottoman state*. S. 77-92. T. POPOVIC, *List of the Hercegovinian Sandjakbeys*. S. 93-100. D. KORKUT, *Tursko-srpskohrvatski rjecnik nepoznatog autora iz XVII stoljeca*. S. 135-182. M. MUJEZINOVIC, *Turkish Inscriptions in the Region of Travnik*. S. 213-306.

Proceedings of the British Academy LIV (1968).

Proceedings of the Society of Antiquaries of Scotland 100 (1967/68).

Przeglad Orientalistyczny 4 (1969); 1 (1970) : 1 (1970). — W. ZAJACZKOWSKI, *Les études orientales en Pologne durant la période 1918-1968*. S. 41-50. H. I. MASZ-TAKOWA, *Histoire de la satire en Turquie aux XV-XVI-XVII siècles*. S. 51-53.

Rassegna Storica del Risorgimento LVII, 1 (1970).

Razprave VI (1969).

Review 12 (1968-69).

Revue d'Assyriologie et d'Archéologie Orientale LXIII, 2 (1969) : M. LAMBERT, *Deux étiquettes de panier*. S. 97-100. D. CALVOT, *Deux documents inédits de Sellus-Dagan*. S. 101-114. R. R. JESTIN, *La rime interne en sumérien*. S. 115-120. E. CASSIN, *Pouvoirs de la femme et structures familiales*. S. 121-148. J. NOUGAYROL, *Nouveaux textes sur le zihhu (I)*. S. 149-157. R. D. BIGGS, *Qūnu, maṣrahu and related terms in babylonian extispicy*. S. 159-167. ED. SOLLBERGER, *La perle de Mari*. S. 169-170. E. REINER, *Deux cryptogrammes akkadiens*. S. 170-171. R. BORGER, *Ṣu Ugaritica V*. S. 171-172. A. FRIDMAN, *Sargon II or Tiglath-Pileser III*. S. 171-175.

Revue des Etudes Islamiques XXXVII, 2 (1969) : N. BELDICEANU, *La Moldavie ottomane a la fin du XVe siècle et au début du XVIe siècle*. S. 239-266.

Revue des Etudes Sud-Est Européennes VII, 3, 4 (1969).

Revue d'Histoire de la deuxième Guerre Mondiale 68 (1967).

Revue Historique CCXLII, 2 (1969).

- Revue Internationale d'Histoire Militaire 28 (1969) : J. WOLINSKI, *Les guerres polono-turques dans le seconde moitié du XVIIe siècle et la situation internationale*. S. 458-467.
- Revue Roumaine d'Histoire 6 (1969); 1, 2 (1970) : 2 (1970) — B. MARINESCU-G. WAGNER, *The Union of the Romanian principalities in the concerns of Stratford Canning as ambassador in Constantinople, 1853-1858*. S. 261-270.
- Revue de Synthèse XC, 55-56 (1969) : E. CASSIN, *Cycles du temps et cadres de l'espace en Mésopotamie ancienne*. S. 241-257.
- Rivista degli Studi Orientali XLIV, 1, 2 (1969).
- Ruperto Carola XXI, 47 (1969).
- Saeculum XX, 2-4 (1969).
- St. Anthony's Papers 21 - African affairs.
- Selçuklu Araştırmaları Dergisi I (1969) : F. SÜMER, *Anadolu'da Moğollar*. S. 1-147. Ş. YETKİN, *Yeni bulunmuş figürlü mezar taşları*. S. 149-156. İ. ARTUK, *Mardin'de Akkoyunlu Hamza'nın mezarı*. S. 157-159. E. ESİN, *Evren (Selçuklu San'atı Evren tasvirinin Türk ikonografisinde menseleri)*. S. 161-182. Y. ÖNGE, *Anadolu'da ejder başlı madenî çeşme lüleleri*. S. 183-185. G. ÖNEY, *Anadolu Selçuklularında heykel, figürlü kabartma ve kaynakları hakkında notlar*. S. 187-191. P. WITTEK, *Bizanslılardan Türklere geçen yer adları*. S. 193-240.
- Sovetskaya Arheologiya 4 (1969).
- Sovetskaya Etnografiya 4, 5 (1969).
- Soviet Anthropology and Archeology VII, 4 (1969); VIII, 1 (1969) : N. P. LOBACHEVA, *On the shaping of new marriage ceremonial among the peoples of Uzbekistan*. S. 3-12. V. P. KOPYCHEV-A. I. ROBAKIDZE, *Basic typology and mapping of dwellings of the Caucasian peoples*. S. 13-28.
- Soviet Studies in History VII, 4 (1969); VIII, 1-3 (1969).
- Speculum XLIV, 4 (1969).
- Studia et Acta Orientalia VII (1968) : M. GUBOĞLU, *Le voyage d'Evliya Çelebi efendi dans le Banat*. S. 35-76. I. MATEI, *Sur les relations d'Ahmed Vefik Pacha avec les Roumains*. S. 95-131. E. POPESCU-JUDET, *Dimitrie Cantemir et la musique Turque*. S. 199-213. V. CÂNDEA, *Le modele vénitien de la relation de Franco Sivori sur son voyage a Constantinople en 1581*. S. 237-241. M. FANESCU, *Un secrétaire inconnu de Pazvantoğlu*. S. 243-247. M. GUBOĞLU, *Les inscriptions orientales de la ville de Bucarest*. S. 249-257. O. ILIESCU, *Notes de numismatique orientale*. S. 259-261. E. ISACESCU, *Les monnaies ottomanes en Valachie au XVIe siècle*. S. 263-271. H. DJ. SIRUNI, *C. Vladescu et C. König, Armes turques du XVIe au XIXe siècles au Musee Militaire Central de Bucarest*. S. 277-287. I. MATEI, *Un agronome roumain dans l'Empire ottoman pendant les années 1849-1859*. S. 295-301.
- Studia Albanica VI, 1 (1969) : J. KABRDA, *Quelques problèmes de la métrologie turque-ottomane*. S. 57-60.
- Studia Islamica XXX (1969).
- Studii, Revista de Istorie 23, 1, 2 (1970).
- Studii și Cercetari de Numismatica IV (1968).
- Sumer XXIV, 1-2 (1968) : B. K. ISMAIL, *Fünf mittellassyrische Texte aus Assur*. S. 17-38. T. A. MADHLUM, *Nineveh, the 1967-1968 campaign*. S. 45-51. J. KNUDSTAD, *A preliminary report on the 1966-67 excavations at Nippur*. S. 95-106.

Suomen Museo 1969, 1970.

Szazadok 103, 1-4 (1969).

Tarih araştırmaları Dergisi III, 4-5 (1965); IV, 6-7 (1966) : III — F. KINAL, *Ianna'nın cehenneme inişi efsanesi*. S. 1-22. N. KAYMAZ, *Anadolu Selçuklularının inhitatında idare mekanizmasının rolü II*. S. 23-61. Ş. TURAN, *Fâtih Mehmet-Uzun Hasan mücadelesi ve Venedik*. S. 63-138. M. AKDAĞ, *Osmanlı imparatorluğunun yükseliş devrinde esas düzen*. S. 139-156. Y. T. KURAT, *1878 Kıbrıs konvansiyonu ve Enosis kıvılcımları*. S. 157-163. M. SÜMER, *Wilson prensipleri cemiyetinin Amerikan Cumhurbaşkanı Wilson'a gönderdiği bir muhtıra*. S. 237-245. IV — M. A. KÖYMEN, *Alp Arslan zamanı selçuklu saray teşkilâtı ve hayatı*. S. 1-100. A. SEVİM, *Bugyetü'l-taleb fi tarih-i Haleb'e göre emir Ak-Sungur*. S. 101-125. A. TANERİ, *Müsâmeretü'l-Ahbâr'un Türkiye Selçukluları devlet teşkilâtı bakımından değeri*. S. 127-171. Ş. TURAN, *Sakız'ın Türk hâkimiyeti altına alınması*. S. 173-199. M. AKDAĞ, *Genel çizgileriyle XVII. yüzyıl Türkiye tarihi*. S. 201-247. B. S. BAYKAL, *Mithat Paşa hakkında yeni yayınlar ve görüşler*. S. 249-259. A. N. KURAT, *Hazine-i Bîrun Kâtibi Ahmed bin Mahmud'un Prut seferine ait defteri*. S. 261-425. Y. T. KURAT, *Ayastefanos buhranı ile ilgili vesikalar*. S. 427-503. K. KOPRAMAN, *Nureddin'in faaliyeti*. S. 505-5119.

Tarih Dergisi 17-22 (1962-1967).

Tarih Felsefe Hukuk 3 (1969).

Történelmi Szemle 1-2 (1969).

Türk Arkeoloji Dergisi XVII, 2 (1968) : M. AKOK, *Kayseri'de Tuzhisarı, Sultanhanı, Köşk Medresesi ve Alaca Mescit diye tanınan üç Selçuklu mimarî eserin rölövesi*. S. 5-41. J. BORDAZ, *The Suberde excavations, Soutwestern Turkey an interim Report*. S. 43-71. R. DUYURAN, *Akhisar Tepe Mezarlığında yapılan arkeolojik araştırmalar*. S. 73-76. A. ERZEN, *Van Bölgesi Çavuştepe 1968 kazısı*. S. 77-90. T. ERGİL, "Fıldamı", *Bakırköy'deki büyük açık Bizans Sarnıcı*. S. 91-99. H. GÜLTEKİN, *Erythrae kazısında bulunan Fayans figürinler*. S. 101-116. D. LEVI, *La Mission Archéologique Italienne de Iasos*. S. 117-121. I. C. LOVE, *Knidos-Excavations in 1968*. S. 123-143. M. J. MELLINK, *Excavations at Karataş Semayük 1968*. S. 145-150. P. NEVE, *Die Ausgrabungen der Deutschen Boğazköy-Expedition im Jahre 1968*. S. 151-164. L. POLACCO, *Topaklı Campaign of excavation 1968*. S. 165-175. L. C. SMITH, *Excavations report, eski Anamur (Anemurium) 1968*. S. 177-184. Ü. SERDAROĞLU, *1969 Ağın ve Kalaycık kazıları*. S. 185-210. B. TEZCAN, *1968 Göllüdağ kazısı*. S. 211-235.

Türk Dili 221-226 (1970).

Türk Dili Araştırmaları Yıllığı Belleten 1969 : G. DOERFER, *İran'daki Türk Dilleri*. S. 1-23. A. CAFEROĞLU, *Milletlerarası kültür sözlüğündeki bazı Türkçe unsurlar*. S. 25-43. D. AKSAN, *Türkçe araştırmalarında yeni yollar*. S. 45-55. L. K. KATONA, *Le dialecte Turc de la Macédoine de l'Ouest*. S. 57-194. S. BULUÇ, *Eski Anadolu türkçesiyle bir Kabus-Name çevirisi*. S. 195-200. S. YUSUF, *Sırp-Hırvat dilinde Türkçenin etkisi ve Ivo Andriç'in bir öyküsünde kullanılan türkçe sözcükler*. S. 283-287.

Türk İdare Dergisi 321 (1969); 322, 323 (1970).

Türk Kültürü 87, 89 (1970) : 87 — FETHİ TEVETOĞLU, *Atatürk'le Samsun'a çıkanlar*. S. 169-175. M. F. KIRZIOĞLU, *Ahıska bölgesi ve Türklük*. S. 203-206. H. F. ALASYA, *Kıbrıs'ta 1821 isyanını tertipleyenler*. S. 207-208. A. CEBECİ, *Bulgaristan'da İslâm dinine yapılan baskı*. S. 209-211. İ. YARKIN, *Türkistan'da Çarlık Rusyasının baskı*

ve sömürme idaresine karşı isyanlar II. S. 215-221. E. B. ŞAPOLYO, 41. ölüm yıldönümü dolayısıyla: *Mustafa Necati (1894-1.1.1929)*. S. 222-226. 89 — S. R. SONYEL, 1919 yılı İngiliz belgelerinin ışığında Mustafa Kemal ve Millî Mukavemet II. S. 311-331. E. KONUKÇU, *Türkiye'ye ilk Kazak göçü (1940-1953)*. S. 346-348.

Türk Kültürü 90-92 (1970) 90 — T. ÜNAL, *Mustafa Kemal'in ateşamiliterliği*. S. 361-366. F. A. TANSEL, *Ömer Seyfeddin'in ölümünün ellinci yıldönümü münasebetiyle Milli Kütüphane'deki anma töreni ve bilinmeyen bir eseri: Türklük Mefkûresi*. S. 367-374. A. İNAN, *Dil inkılabından hatıralar*. S. 375-387. A. V. ECER, *Türk kültürünün tetkikinde fetva kitaplarının önemi*. S. 400-405. M. Ş. ÜLKÜTAŞIR, *Tanzimat devrinin büyük bilgini Cevdet Paşa (1822-1895)*. S. 406-409. İ. YARKIN, *Türkistan'ın ceditçilik devri rehberlerinden edib ve siyaset adamı Mahmud Hoca Behbudi (1874-1919)*. S. 410-414. 91 — *Birinci Büyük Millet Meclisinin ilk günleri (23 Nisan 1920-11 Ağustos 1923)* S. 433-437. *İlk Büyük Millet Meclisinden hayatta kalan en yaşlı azâ, İstanbul Millet Vekili Ahmed Ferid Tek'in Yirmüç Nisan'ın ellinci yıldönümünde mesajı*. S. 441-442. F. TEVETOĞLU, *Atatürkle Samsun'a çıkanlar VII, Kurmay Mülhâkî Yüzbaşı Ali Mümtaz (Tünay)*. S. 443-447. H. S. TANRIÖVER, *Tarih yollarında uzaklaşırken*. S. 448-450. 92 — Ö. MERT, *Kıbrıs Türk tarihçiliği*. S. 505-512. B. R. ÖZORAN, *Kıbrıs'ta Sultan Mahmut Kütüphanesi*. S. 513-515. F. A. TANSEL, *Fuad Köprülü'nün Türk Ocaklılarla İzmir seyahati ve temsil edilen manzum eseri: Türk'ün duası*. S. 516-531. H. BAYKARA, *Azerbaycan'da Ermeni baskısı ve Nahçıvan meselesi*. S. 560-564.

Türk Kütüphaneciler Derneği Bülteni XVII, 4 (1968); XVIII, 1, 2 (1969).

Türkiye Bibliyografyası 1968 - 2, 3; 1969-1, 2.

Türkiye Makaleler Bibliyografyası III, IV (1968).

Türkiye Turing ve Otomobil Kurumu Belleteni 24 (1969) : U. B. ALKIM, *Yesemekteki Açık hava Heykel Atölyesi*. S. 2-5. E. YÜCEL, *Selçuklu ve Osmanlı Ankarası*. S. 8-13. L. TURGUT, *The Hittite Capital Hattusa and Alacahöyük*. S. 21-38. İ. MASAR, *Die Hethiter*. S. 27-31.

Ufuk II, 2 (1969).

Ulster Journal of Archaeology 32 (1969).

Vestnik Drevney Istorii 4 (1969); 1 (1970): 4 (1969) — M. A. DADAMAYOV, *The condition of slaves in late Babylonia*. S. 3-17. M. LIVERANI, *Problems and trends of studies in the history of the Ancient Near East*. S. 60-66.

Vierteljahrshfte für Zeitgeschichte XVII, 1-4 (1969).

Voprosi Istorii 1, 3 (1970).

Die Welt des Islams XII, 4 (1969) : R. F. KREUTEL, *Osmanische Berichte über Kara Mustafas Feldzug gegen Wien*. S. 196-227.

Die Welt des Orients V, 1, 2 (1969) : C. WILCKE, *Zur Geschichte der Amurriter in der Ur III-Zeit*. S. 1-31. H. M. KÜMMEL, *Ein altassyrischer Geschaeftsbrief*. S. 32-38. M. DIETRICH, *Neue Quellen zur Geschichte Babyloniens*. S. 51-56. M. DIETRICH-O. LORETZ, *Die soziale Struktur von Alalah und Ugarit*. S. 57-93. H. OTTEN, *Noch einmal hethitisch "Löwe"*. S. 94-95. K. GALLING, *Ein phönizisches Kultgeraet(?) aus Kreta*. S. 100-107. M. DIETRICH, *Neue Quellen zur Geschichte Babyloniens*. S. 176-190.

Wiadomości Archeologiczne XXXIV, 2 (1969).

Wiener Zeitschrift für die Kunde des Morgenlandes 62 (1969) — Festschrift Herbert Jansky : H. W. DUDA, *Herbert Jansky ein Siebziger*. S. 1-6. H. G. MUKAROVSKY, *Baskisch-berberische Entsprechungen*. S. 32-51. H. HIRSCH, *Akkadisch (altassyrisch) mazzazum "Pfand, Verpfandung"*. S. 52-61. W. V. SODEN, *Akkadisch mustarlu "Mercur" und arabisch mustari, türkisch müsteri "Jupiter"*. S. 83-86. H. L. GOTT SCHALK, *Das Abendland und das muslimische Morgenland heute*. S. 133-145. H. J. KISSLING, *Zur Tätigkeit des Kemâl-Re'is im Westmittelmeer*. S. 153-171. A. C. SCHAENDLINGER, *Aemter und Funktionen im Reiche der Rumseltschuken nach der "Seltschukengeschichte des Ibn Bibi"*. S. 172-192. H. Z. ÜLKEN, *L'Ecole Wudjudite et son Influence dans la Pensée Turque*. S. 193-208. G. DOERFER, *Ein altosmanisches Lautgesetz im Kurdischen*. S. 250-263. G. JAESCHKE, *Auftrag und Vollmacht Mustafa Kemals vom 6. Mai 1919*. S. 264-279. Z. V. TOĞAN, *Manchester Hs. der Quran-übersetzung als Quelle ersten Ranges für mitteltürkische Studien*. S. 280-283.

Wissenschaftliche Zeitschrift der Martin-Luther Universität XVIII, 4, 5 (1969): J. GLASNECK, *Kemal Atatürk und die nationale Befreiungsbewegung des türkischen Volkes*. S. 133-142.

Yale Review LIX, 2, 3 (1969).

Yearbook of Physical Anthropology 1963.

Zeitschrift für Archäologie 1 (1969).

Zeitschrift für Balkanologie VI, 2 (1968) : H. J. KISSLING, *Bemerkungen zu einigen türkischen Transkriptionstexten*. S. 119-127.

Zeitschrift der Deutschen Morgenlaendischen Gesellschaft 119, 2 (1970).

Zeitschrift für Geschichtswissenschaft XVII (1969) 11, 12; XVIII (1970) 1-4.

Zeitschrift für Kulturaustausch XIX, 4 (1969); XX, 1 (1970).

Zeitschrift für Schweizerische Archäologie und Kunstgeschichte XXVI, 4 (1969); XXVII, 1 (1970).

Zentralblatt der Bulgarischen Wiss. Literatur 1 (1969).

Propriétaire: LA SOCIÉTÉ TURQUE D'HISTOIRE

Directeur responsable: ULUĞ İĞDEMİR

TABLE DES MATIÈRES

Articles, Etudes :	Page
AKARCA, AŞKIDİL : Beçin (en turc; avec 98 fig.)	1
TUNAY, MEHMET İNSAN : Portraits romains du Musée d'Izmit (en turc; avec 6 fig.)	39
KIEL, M.: Un ouvrage d'architecture vieil-ottomane de Bulgarie (en turc; avec 7 fig).	45
BAYUR, ORD. PROF. HİKMET : Situation politique de Kâmil Paşa, à la lumière de documents nouvellement découverts (en turc; avec 9 fac-simile)	61
Communications :	
KANSU, ŞEVKET Azız : Observations sur les Malakan, habitants du village "Zührap", à Yalçınlar, Vilayet de Kars (en turc; 15 fig., 1 graphique)	119
————— : Les Dolmen de Kalkansöğüt, Vaysal, Karagöl à Lalapaşa (Edirne), (en turc; 14 fig., 1 carte, 1 dessin).....	123
Bibliographie :	
Parmi les Livres	127
Livres et Périodiques reçus à la Bibliothèque de la Société dans le premier semestre de 1970	137

Sur la couverture : Tête de statuette en terre cuite trouvée aux fouilles de la Société Turque d'Histoire à Kültepe. - Dernier quart du troisième millénaire avant notre ère.

BELLETEN

PÉRIODIQUE TRIMESTRIEL

REVUE PUBLIÉE PAR LA
SOCIÉTÉ TURQUE D'HISTOIRE

Tome : XXXV

No: 137

Janvier 1971



ANKARA — IMPRIMERIE DE LA SOCIÉTÉ TURQUE D'HISTOIRE

1 9 7 1