

Akdeniz Kadın Çalışmaları ve Toplumsal Cinsiyet Dergisi

Mayıs 2023

Cilt VI Sayı I | Hakemli Dergi

ISSN: 2636-7998



Akdeniz Kadın Çalışmaları ve Toplumsal Cinsiyet Dergisi

Mediterranean Journal of Gender and Women's Studies

Dergi Sahibi/Owned By:

Prof. Dr. Nurşen Adak

Yayın Kurulu/Publishing Editors

Prof. Dr. Nurşen Adak, Akdeniz Üniversitesi

Doç. Dr. Öznur Körükcü, Akdeniz Üniversitesi

Doç. Dr. Meral Timurturkan, Mehmet Akif Ersoy Üniversitesi

Editör/Editor:

Prof. Dr. Nurşen Adak

Editör Yardımcısı/Assistant Editor:

Araş. Gör. Çağrı Elmas

Seda Kocabıyık

Dil Editörleri/Redaction:

Araş. Gör. Dr. Ayşe Kalav

Öğr. Gör. Güher Ceylan Çavlı

Araş. Gör. Demet Sustam

Web-Teknik Destek Sorumlusu/Web and Graphic Design:

Araş. Gör. Çağrı Elmas

**Akdeniz Kadın Çalışmaları ve Toplumsal Cinsiyet Dergisi/
Mediterranean Journal of Gender and Women's Studies**

Yazışma Adresi/Contact: Kadın Çalışmaları ve Toplumsal Cinsiyet Anabilim
Dalı Sekreterliği, Edebiyat Fakültesi Zemin Kat, 07058, Kampüs/Antalya

e-posta/e-mail: ktcdergi@gmail.com | <http://dergipark.gov.tr/ktc>

Alan Editörleri / Editorial Board

Prof. Dr. Nurşen Adak, **Akdeniz Üniversitesi**
Prof. Dr. Kamile Kabukçuoğlu, **Akdeniz Üniversitesi**
Prof. Dr. Gözde Yirmibeşoğlu, **Akdeniz Üniversitesi**
Prof. Dr. Gönül Demez, **Akdeniz Üniversitesi**
Prof. Dr. Emine Uçar İlbuğa, **Akdeniz Üniversitesi**
Prof. Dr. Necla Öztürk, **Akdeniz Üniversitesi**
Doç. Dr. Gülay Yılmaz Diko, **Akdeniz Üniversitesi**
Doç. Dr. Ebru Akdoğu Arca, **Akdeniz Üniversitesi**
Doç. Dr. İlkay Kutlar, **Akdeniz Üniversitesi**
Doç. Dr. Öznur Körükçü, **Akdeniz Üniversitesi**
Doç. Dr. Zehra Yiğit, **Akdeniz Üniversitesi**
Dr. Öğr. Üyesi Fatma Mahperi Uluyol, **Akdeniz Üniversitesi**

Bilim Kurulu/Advisory Board:

Prof. Dr. Andrea Peto, **Central European University, Macaristan**
Prof. Dr. Aylin Görgün Baran, **Hacettepe Üniversitesi, Türkiye**
Prof. Dr. Ayşe Gündüz Hoşgör, **ODTÜ, Türkiye**
Prof. Dr. Berrin Yanıkkaya, **Auckland University of Technology, Yeni Zelanda**
Doç. Dr. Eleni Gara, **University of the Aegean, Yunanistan**
Prof. Dr. Belkıs Kümbetoğlu, **Beykent Üniversitesi, Türkiye**
Prof. Dr. İnci User, **Acıbadem Üniversitesi, Türkiye**
Prof. Dr. Gørill Haugan, **NTNU, Norveç**
Prof. Dr. Gülriz Uygur, **Ankara Üniversitesi, Türkiye**
Prof. Dr. Ingvild Aune, **NTNU, Norveç**
Prof. Dr. Karen Heimer, **University of Iowa, ABD**
Prof. Dr. Mutlu Binark, **Hacettepe Üniversitesi, Türkiye**
Doç. Dr. Netice Yıldız, **EMU, KKTC**
Doç. Dr. Roja Fazaeli, **University of Dublin, İrlanda**
Prof. Dr. Serap Suğur, **Anadolu Üniversitesi, Türkiye**
Prof. Dr. Serpil Sancar, **Ankara Üniversitesi, Türkiye**
Prof. Dr. Sezer Şener Komşuoğlu, **Yükseköğretim Kurulu Başkanlığı, Türkiye**

Yayın İlkeleri ve Yazar Rehberi

Akdeniz Kadın Çalışmaları ve Toplumsal Cinsiyet Dergisi (KTC) Mayıs ve Kasım aylarında yılda iki kez yayınlanan uluslararası hakemli elektronik bir dergidir. Başta sosyoloji, psikoloji, antropoloji, iletişim, tarih, ekonomi, işletme, hukuk, eğitim ve sağlık bilimleri, siyaset bilimi vb bilim dalları olmak üzere kadın ve toplumsal cinsiyet konularıyla ilgili tüm bilim dallarından kadın ve toplumsal cinsiyet perspektifiyle hazırlanmış ampirik ve derleme çalışmalara açıktır. Disiplinlerarası kavramsal, ampirik ve yöntemsel tartışmalara yer veren süreli bir yayın organı olan **KTC Dergisi**, muhtelif disiplinlerden gelen araştırmacılar arasındaki diyalogun geliştirilmesi, alana ilişkin güncel tartışmaların üretilmesi, yaygınlaştırılması ve kolay erişilebilmesini amaçlamaktadır. Yayın dili Türkçe ve İngilizce olan **KTC Dergisi**'ne gönderilen çalışmalar çift taraflı kör hakem değerlendirmesi ve editör incelemesi ile yayıma hazır hale getirilmektedir. Dergide akademik makaleler dışında saha çalışması notları, söyleşiler, kongre ve çalıştay notları ve kitap tanıtım yazılarına da yer verilmektedir.

Dergide yayımlanan tüm çalışmalar, kamu ve tüzel kişilerce, gerekli atıflar verilmek koşuluyla kullanıma açık olup dergide yayımlanmış çalışmaların tüm sorumluluğu yazarlarına aittir.

Editorial Principles And Guide For Authors

Mediterranean Journal of Gender and Women's Studies (KTC) is published biannually in May and November as a peer-reviewed international electronic journal. It welcomes empirical studies and compilations prepared from the perspective of women and gender among all disciplines relating to women and gender issues particularly sociology, psychology, anthropology, communications, history, economics, education, business administration, law, health and political science. **Mediterranean Journal of KTC** - a periodical which includes interdisciplinary conceptual, empirical and methodological discussions - aims at developing dialogs among researchers from various disciplines and producing and popularizing current discussions in the field and making them accessible. Studies sent to the **Mediterranean Journal of KTC** with publication languages of Turkish and English are prepared for publication through double-blind peer review and editorial analysis. Besides academic articles, the journal includes fieldwork notes, interviews, congress and workshop notes, and book reviews.

Authors are fully responsible for studies published in the journal and all academic studies published in the journal are accessible to public and legal persons on condition of referencing.

Hakem Kurulu / Board of Referees (Mayıs 2023- May 2023): *

Ahmet Şimşek (**İstanbul Üniversitesi**)
Ayşe Büşra İplikçi (**Akdeniz Üniversitesi**)
Ayşenur İplikçi Özden (**Samsun Üniversitesi**)
Beyhan Aksoy (**Akdeniz Üniversitesi**)
Birsen Talay Keşoğlu (**Beykoz Üniversitesi**)
Canan Gönüllü (**Mehmet Akif Ersoy Üniversitesi**)
Canan Öykü Dönmez Kara (**Çanakkale Onsekiz Mart Üniversitesi**)
Duygu Altınoluk (**Kilis 7 Aralık Üniversitesi**)
Emel Coşkun (**Düzce Üniversitesi**)
Esra Gedik (**Yozgat Bozok Üniversitesi**)
Fatma Oktay (**Süleyman Demirel Üniversitesi**)
Fırat Sayıcı (**İstanbul Esenyurt Üniversitesi**)
Gül Aktaş (**Pamukkale Üniversitesi**)
Gülşen Ak Sözer (**Akdeniz Üniversitesi**)
Gülşen Çakıl Dinçer (**Adıyaman Üniversitesi**)
Halime Ünal Reşitoğlu (**Ankara Yıldırım Beyazıt Üniversitesi**)
Hidayet Tuksal (**Kırıkkale Üniversitesi**)
Leyla Muslu (**Akdeniz Üniversitesi**)
Mehmet Işık (**Mardin Artuklu Üniversitesi**)
Ozan Otan (**Dokuz Eylül Üniversitesi**)
Perihan Taş Öz (**İstanbul Kültür Üniversitesi**)
Pınar Özden Cankara (**Bilecik Şeyh Edebali Üniversitesi**)
Saniye Dedeoğlu (**Muğla Üniversitesi**)
Seçil Ozay (**Marmara Üniversitesi**)
Serap Suğur (**Anadolu Üniversitesi**)
Sezer Cihaner Keser (**Yüzüncü Yıl Üniversitesi**)
Sinem Göral Türkcü (**Pamukkale Üniversitesi**)
Süheyla Nil Mustafa (**Marmara Üniversitesi**)
Şule Akdoğan (**Ted Üniversitesi**)
Tülin Sepetçi (**Bolu Abant İzzet Baysal Üniversitesi**)
Umut Kayapınar (**Akdeniz Üniversitesi**)
Zerrin Sungur Taşdemir (**Anadolu Üniversitesi**)

*Ada göre alfabetik sıralanmıştır / In alphabetical order by name.

İçindekiler/Contents

Araştırma Makaleleri / Research Articles

Rural Women in Peacebuilding and Peacekeeping Process: Azerbaijani Rural Women's Perspectives on Nagorno-Karabakh Conflict

Barış İnşası ve Koruma Sürecinde Kırsal Kadınlar: Azerbaycan'lı Kırsal Kadınların Dağlık Karabağ Sorununa Bakış Açıkları

Ulviyya Babayeva 1

Annelerin Toplumsal Cinsiyet Algısı ve Duygu Sosyalleştirme Davranışı ile Çocuğun Anneye Bağlanma Türü Arasındaki İlişki

The Relationship Between Mothers' Gender Perception and Emotion Socialization Behavior and The Child's Type of Attachment To The Mother

Kübra Kaya Şengül, Pınar Bağçeli Kahraman 20

Kendini Nesneleştirme İnanç ve Davranışları Ölçeğinin Genç Kadınlar Üzerinde Geçerlik ve Güvenirlik Çalışması

Validity and Reliability of the Self-Objectification Beliefs and Behaviors Scale into Young Women

Meva Demir Kaya, Figen Çok 46

Gençlerde Dijital Flört Şiddetinin Toplumsal Cinsiyet Algısı ve İnternet Bağımlılığı ile İlişkisi

The Relationship of Digital Dating Violence in Young People with Gender Attitudes and Internet Addiction

Gamze Kaplan, M. Serhat Öztürk 67

Türkiye'deki Ortaöğretim Tarih ve Sosyal Bilimler Ders Kitaplarında Kadın Şahsiyetler

Women Personages in Secondary Education History and Social Science Textbooks in Turkey

Melis Akay Şahin, Mehmet Açıkalin 92

Sağlık Bilimleri Fakültesi Öğrencileri Görüşleriyle Cinsiyet Değişikliği

Gender Reassignment with The Opinions of Faculty of Health Sciences Students

Zehra Baykal Akmeşe, Buse Alış 123

Güzel Sanatlarda Eril Hegemonik Bakış ve Karşı Duruş

Masculine Hegemonic View and Stand Against in Fine Arts

Hanife Neris Yüksel 140

Tecavüz Olgusunun "İffet" Filmi Örneği Üzerinden Feminist Yöntem ile İncelenmesi

Examination of the Rape Case with Feminist Method through the Example of the Film "İffet"

Jale Karhan 157

Cumhuriyet Dönemi Popüler Kadın Dergilerinde Mizojini Etkilerinin İncelenmesi: Hayat Dergisi Örneği

Examining the Effects of Misogyny in Popular Women's Magazines of the Republican Period: The Case of Hayat Magazine

Gülden Tuna Dur 175

Arastırma Makaleleri / Research Articles

Toplumsal Cinsiyet ve Cami: Kadınlar Camilerde Platformu Örneđi
Gender and The Mosque: Example of Women at Mosques Platform

Mehmet Furkan Ören 210

Quo Vadis: AKP'de Kadın Temsili ve Kadın Kolları
Quo Vadis: Women Representation and Women's Branches in AKP

Dilan Süslü Melek Halifeođlu 232

Derlemeler /Review Articles

Feminizm Tüm Kadınlar İçin mi? Gölgede Kalan Kadınlar
Is Feminism for All Women? Women in the Shadow

Eren Bolat 263

Digital Feminist Activism in Turkey: Has Long-Awaited Fourth Wave Feminism Arrived?
Türkiye'de Dijital Feminist Aktivizm: Uzun Süredir Beklenen Dördüncü Dalga Feminizm Geldi mi?

Pelin Dinçer 282

Çoklu Dezavantajlılık Bağlamında COVID-19 Salgınının Kadın Emeđi Üzerindeki Sosyo-Psikolojik Etkileri
Socio-Psychological Effects of the COVID-19 Pandemic on Female Labor in the Context of Multiple Disadvantages of Women

Büşra Özlü 304

Tez Özeti /Thesis Publication

Yerli Polisierelerin Yüceltilen Erkekleri ve Bastırılan Kadınları
The Exalted Men and The Suppressed Women of Turkish Police Dramas

Tuđba Açık Gürkaya, Ürün Yıldırım Önk 331

Rural Women in Peacebuilding and Peacekeeping Process: Azerbaijani Rural Women's Perspectives on Nagorno-Karabakh Conflict

Bariş İnşası ve Koruma Sürecinde Kırsal Kadınlar: Azerbaycan'lı Kırsal Kadınların Dağlık Karabağ Sorununa Bakış Açıları

Ulviyya Babayeva*

Highlights:

- The Karabakh conflict has harmed women mentally, economically, and socially and women do not support the war.
 - This war has exacerbated gender inequality; women peacebuilders are not recognized by the public.
 - This study is crucial because of highlighting conflict-affected women's challenges and what should be done from a female perspective.
-

Abstract: Women are undoubtedly among those who have been most adversely influenced by the Karabakh war and the lack of a formal evaluation of the situation regarding women who are directly or indirectly affected by the conflict in the area remains an inadequacy. It is crucial to highlight the challenges faced by conflict-affected women and what should be done from a female perspective. The major goal is to comprehend the Karabakh conflict from the perspectives of women who have experienced it by looking through the effects of the wars between 1988-1994 and 2016–2021. This study also aims to discover how rural women feel about the conflict and its resolution. In order to achieve a sustainable peace, women's views must be heard and understanding the viewpoints of women is crucial to prepare populations for peace. By documenting these perspectives, I will demonstrate how the local and central governments should pay attention to the opinions of the rural women affected by the conflict. **Methodology:** In the study, theoretical information was given with an overview of the history of the Karabakh Conflict, and in the implementation part, in-depth interviews, which is a technique of qualitative research method, were conducted with 10 rural women who witnessed the war directly or indirectly. **Findings:** As a result, the Karabakh conflict has had a huge negative impact on women's lives, mentally, economically, and socially. The country's long history of war has left the role of women in society as "housewives" and deepened gender inequality. At the same time, the deficiency of recognition of women peacekeepers in society indicates that there are few or no women working in this field or perhaps they refrain from working openly due to the fear of being lynched in society. Women do not want war anymore and the conflict to end peacefully due to the failure to sign a peace agreement between Armenia and Azerbaijan shows that the threat has not yet completely subsided. In particular, the daily coverage of ceasefire violations in the media creates fear in society and enables to the formation of an impression that "there is a threat of war at any moment."

* MA., University of York, Public Administration and Public Policy, babayeva_u@yahoo.com,
ORCID: 0000-0002-8877-2376.

Keywords: Women Participation, Peacebuilding Process, Karabakh Conflict, Azerbaijan.

Öne Çıkanlar:

- Karabağ ihtilafı kadınları psikolojik, ekonomik ve sosyal olarak sarsmıştır ve kadınlar savaşı desteklememektedir.
 - Bu savaş toplumsal cinsiyet eşitsizliğini şiddetlendirmiştir: kadın barış inşacıları toplum tarafından tanınmamaktadır.
 - Bu çalışma, çatışmadan etkilenen kadınların karşılaştığı güçlükleri ve kadın bakış açısıyla yapılması gerekenleri vurgulamak için çok önemlidir.
-

Öz: Karabağ savaşından en çok etkilenen kesimlerin başında kuşkusuz kadınlar gelmektedir ve bölgedeki çatışmalardan doğrudan ya da dolaylı olarak etkilenen kadınların durumunun resmi olarak değerlendirilmemesi bir eksiklik olarak görülmektedir. Çatışmalardan etkilenen kadınların karşılaştığı zorlukları ve kadınların bakış açısıyla yapılması gerekenleri vurgulamak büyük bir önem arz etmektedir. Bu çalışmada 1988-1994 ve 2016-2021 yılları arasındaki savaşların etkilerini incelemekle, savaşı, Karabağ sorununu yaşamış kadınların gözünden anlamak temel amaçtır. Çalışma aynı zamanda kırsal kesimdeki kadınların çatışma ve çözümü hakkında ne hissettiklerini ortaya çıkarmayı amaçlamaktadır. Sürdürülebilir bir barışa ulaşmak için kadınların görüşleri dinlenmelidir ve kadınların bakış açılarını anlamak, toplumları barışa hazırlamak için çok önemlidir. Karabağ Sorunu'nun tarihine genel bir bakışla teorik bilgiler verilmiş, uygulama kısmında ise savaşa doğrudan veya dolaylı olarak tanık olmuş 10 kırsal kadınla nitel araştırma yönteminin bir tekniği olan derinlemesine görüşmeler yapılmış çalışmada, savaşın kadınların yaşamları üzerinde zihinsel, ekonomik ve sosyal olarak büyük bir olumsuz etkiye sahip olduğu, ülkenin uzun savaş tarihi, kadınların toplumdaki rolünün "ev hanımı" olarak tanımlandığı ve cinsiyet eşitsizliğini derinleştirdiği ortaya çıkarılmıştır. Aynı zamanda, kadın barış güçlerinin toplumda tanınmaması, bu alanda çalışan kadınların çok az olduğunu veya hiç olmadığını veya belki de toplum tarafından linç edilme korkusuyla açıktan çalışmaktan kaçındıklarını göstermektedir. Kadınlar artık savaş istememektedir ve Ermenistan ile Azerbaycan arasında barış anlaşmasının imzalanamaması tehdidin henüz tamamen ortadan kalkmadığını göstermektedir. Özellikle ateşkes ihlallerinin her gün medyada yer alması toplumda korku yaratmakta ve "her an savaş tehdidi var" algısının oluşmasına olanak sağlamaktadır.

Anahtar Kelimeler: Kadın Katılımı, Barış İnşası Süreci, Karabağ Sorunu, Azerbaycan.

Introduction

One of the conflicts that have shaken the region the most and negatively affected the level of life in the South Caucasus, where Russia has always been a hotbed of conflict for centuries (Jafarli, 2017), is the Nagorno-Karabakh Conflict, which started and continues for more than 30 years, between Azerbaijan and Armenia.

Nagorno-Karabakh is in the southern Caucasus between Azerbaijan and Armenia which is a landlocked area in Transcaucasia (South Caucasus) located in Karabakh, a geographic area lying between Zangezur and lower Karabakh and covering the Lesser Caucasus mountains. Karabakh is mostly a mountainous region extending from eastern Armenia to Southwestern Azerbaijan. and

covers approximately 4,400 square kilometers, with the entire area located at an average elevation of 1,100 meters above sea level (Misachi, 2021).

Many narratives and interpretations have been created about the Karabakh conflict, which has been going on between Armenia and Azerbaijan for about 28 years, with more than 30 thousand casualties and hundreds of thousands of refugees (Foreign Relations Council, 2023). However, most of these discourses approach the events from a political point of view. Undoubtedly, women are among the most affected ones in the Karabakh war because the loss of a breadwinner in the family in patriarchal culture discouraged them from building a career (Abrahamyan et al. 2018). And there is no official assessment of the situation in terms of women who are directly or indirectly affected by the conflict in the region. It is essential to reveal the difficulties of conflict-affected women and what should be done from the perspectives of women. Therefore, the main purpose is to understand the Karabakh conflict from the views of conflict-affected women by the consequences of the wars between 1988-1994 and 2016-2021. Furthermore, this research seeks to explore what rural women think about the conflict and its resolution. Inclusive and sustainable peacebuilding requires the voices of women to be heard and it is important to know the women's perspectives to prepare populations for peace (Kvinna till Kvinna Foundation, 2019).

So far, the negotiations on the Nagorno-Karabakh conflict have been conducted by politicians (mainly men), and local communities, especially the women have been excluded from the official peacebuilding process. One of the interviewees mentioned that *«every time when the ministers of Foreign Affairs or the presidents came together, we, rural people were thinking that they would meet and have a great lunch together, then finish and nothing else. The politicians don't care what we want, or we need»*. As one of the most directly affected groups by the Nagorno Karabakh war, most women have hope and desire that all these ends in a peaceful way. Locals are very upset about what happened and may continue to happen at any moment. Especially the ones who lost their relatives or family members in this war are the most affected ones. The fatalities that have taken place and continue to happen are not often framed in the context of the local people's opinions, but only in the political attitudes of the central governments involved, and especially women are excluded from the peacebuilding and peacekeeping process. Since the peace efforts conducted by politicians have failed without any progress, and the armed conflict was renewed on September 27, 2020, it is obvious that the peacebuilding process should continue through including both communities at the grassroots level, especially women of both nations to be involved in the peace process and they must participate actively to find ways for ending this conflict. From this point of view, this research will explore how these rural women see the process, and what they think about peacebuilding and peacekeeping.

This study gives an opportunity to reveal the true thoughts of the women living in the rural area – Barda and how the conflict can be resolved according to them. By documenting these perspectives, I will demonstrate how the local and central governments should pay attention to the opinions of the conflict-affected women.

In the study, theoretical information was given with an overview of the history of the Karabakh Conflict, and in the implementation part, in-depth interviews, which is a technique of qualitative research method, were conducted with 10 rural women who witnessed the war directly or indirectly. In the findings, a general overview has been presented.

The Brief History of the Nagorno-Karabakh Conflict

The beginning of the history of the Karabakh conflict coincides with the collapse of the Russian empire in 1917, in the present Nagorno-Karabakh territory, most of the population who considered themselves Armenians settled, they lived as a community in the lands claimed by both states - Azerbaijan and Armenia, under the Armenian name. But when both states lost at the time of the Bolsheviks' violation in 1920, the Karabakh issue remained unresolved. Known as the one who divided the nations, Stalin was given the rule of Azerbaijan when the three major states of the region - Azerbaijan, Armenia, and Georgia were re-established as the Soviet Union republics in 1930 (Goltz, 2015).

In 1987, the new chairman of the Communist Party, Mikhail Gorbachev, defended the claim that the Nagorno-Karabakh Autonomous Province was taken from the Azerbaijan SSR and given to the Armenian SSR. “The new policy regarding Karabakh was to fuel the fire” (Goltz, 2015).

Although dating back to the beginning of the twentieth century, it coincides with the year 1988 that is considered the start of the conflict (Baguirov, 2008), when the conflict became more comprehensive and expanded. According to de Waal, February 1988 is generally accepted as the start date of the modern “Karabakh debate” between Armenia and Azerbaijan. However, the first violent incidents - violence against the Armenians in the Chardahli village of Azerbaijan and against the Azerbaijanis in the provinces of Mehri and Gafan in the South of Armenia - took place a few months ago, not in Karabakh, but in Armenia and Azerbaijan (De Waal, 2013). Thus, the events began to grow more and more, and the Armenians began to move towards Nagorno-Karabakh. Demands for the unification of Armenia led to the start of the First Karabakh War.

According to Vicken Cheterian, “At the heart of the Nagorno-Karabakh problem is the status problem. This is due to the dual identity of this region since the 1920s: for the USSR, Nagorno-Karabakh was both Armenian and Azeri. It was Armenian because the Nagorno-

Karabakh Autonomous Region (NKAO), a local autonomy as the Soviets understood it, was created because most of the population was ethnic Armenians. Both the Armenian population and the local Armenian party elite of Nagorno-Karabakh were dissatisfied with the arrangement and felt discriminated against. They saw the solution to their problems by leaving Soviet Azerbaijan and joining neighboring Soviet Armenia. Within the logic of the Soviet government, they raised the issue of changing the status of Nagorno-Karabakh. We now know that this led to the death of thousands, the displacement of hundreds of thousands, the destruction of entire communities, and a major confrontation that led to unresolved conflict. After all, it is difficult to imagine the environment in which the Nagorno-Karabakh problem first emerged in 1988” (Cheterian, 2021).

Methodology

Women were arguably among those most affected by the Karabakh War, and the lack of a formal assessment of the situation regarding women directly or indirectly affected by the conflict in the region remains a shortcoming. It is important to clarify the challenges faced by conflict-affected women and what should be done from their perspectives. The main goal is to understand from the perspective of a woman who survived the Karabakh conflict, considering the impact of the 1988-1994 and her 2016-2021 wars. The study also aims to clarify how rural women feel about conflict and its resolution. To achieve an inclusive and lasting peace, women's voices need to be heard, and understanding women's perspectives is essential to prepare people for peace. By documenting these perspectives, it shows how local and central governments should pay attention to the voices of conflict-affected rural women.

Although some studies have been conducted on the effects of the Karabakh war, most of the researches approach the event from a general point of view. In addition, it is considered that there is a limited amount of studies on the Karabakh conflict that lasted more than thirty years.

Therefore, this research examines the problems experienced by women who live close to the frontline and directly experience the effects of the war. It is important to understand the feelings of women who suffer from irreversible pain. Furthermore, it is seen as an important aim of the research that it helps to evaluate the Karabakh conflict in a wider framework by shedding light on the studies planned to be done in the future.

The research population consists of the Barda district, which is very close to the frontline. The sample consists of 10 women who were personally affected by both Karabakh wars. Due to the number of participants included in the study and certain limitations, it is not possible to generalize the study to cover the whole district. However, it is considered important in terms of being an important preliminary source for future research and providing a source for the literature.

The method used in the research is in-depth interviews, which is a technique of qualitative research method, which were conducted with 10 rural women aged over 32 who witnessed the war directly or indirectly from different villages of Barda. Taking the socio-economic status of the women involved in the interview have been living in rural areas with their families and two of them are uneducated, the rest are educated and working as a nurse and teachers. The income level of interviewees is medium and low.

The research was guided by the following questions which provide insights into the problem:

1. How the Karabakh conflict has impacted the lives of women in the Barda region;
2. What peace and security mean for the women;
3. What the role of women is in the peace-building and peacekeeping process;
4. Future perspectives on living together again of Armenia and Azerbaijan communities;
5. Women's recommendations or advice for the future generation towards Armenia and Azerbaijan relations.

Analysis of the Interviews and Key Findings

Karabakh conflict's effect on rural women

Azerbaijan has one of the highest per-capita populations of Internally Displaced Persons (IDPs) in the world. According to the official statistics of Azerbaijan, as of the end of 2014, there are 622,892 internally displaced from Nagorno Karabakh and seven surrounding regions, amounting to approximately 7% of the country's total population¹. According to the legislation of Azerbaijan, IDPs and persons equated to them (hereinafter - "IDPs") have several privileges, such as:

- Provision of temporary living space,
- Providing employment,
- Social security,
- Medical care,
- Ensuring the right to education,
- Transport and housing and communal and other benefits.²

However, sometimes these benefits for IDPs have been met with dissatisfaction by the local population. There are many reasons for dissatisfaction among the local population, such as reduction of employment opportunities, especially the increase in population density in urban

¹ The official webpage of The State Committee for refugee and IDP issues of the Republic of Azerbaijan <http://idp.gov.az/en>

² Refer to: [669-IQ - Məcburi köçkünlərin və onlara bərabər tutulan şəxslərin sosial müdafiəsi haqqında \(e-qanun.az\)](#)

centers, tuition fees, high taxes, and other budget expenditures (which are often associated with the exemption of IDPs from any payments).

As it is mentioned above, the conflict between Armenia and Azerbaijan started in 1905 and recrudescend in 1918, however despite all the sufferings, both nations tried to live together peacefully in the regions until another Armenian invasion began in 1988 (Aydin and Babayeva, 2022). The good neighborhood atmosphere with the Armenian people before the war turned into mutual hatred, chaos, and the emergence of endless problems. In general, while analyzing the interviews it could be observed that all women described a peaceful life in the absence of discrimination and disputes with the Armenians until the Armenian invasion started in 1988.

Participant 1: “It was my wedding day in 1988, my friends came from the territory that they had a fight between Armenians and Azerbaijanis at that time, they came here and talked about that fight. The anxiety on their faces could be easily and obviously realized how they were scared. From that time until now, this war is still going on. When the 20 January (Black January)³ happened in 1990, I was married, I lived with my father-in-law, and this affected us all awfully, every time I watch it on TV, I even remember that my father spoke what he heard to us nervously and lamentingly. During that time, the killing of innocent people, especially the Khojaly tragedy⁴, affected us terribly. The killing of innocent people overnight was blood and thunder. Refugees came from Kalbajar and Aghdam⁵ - it was heartbreaking to see the plight of war, and the people of our village did their best to help them. Despite this, those people were forcibly expelled from their warm homes. We used to live with the Armenian people as friends and neighbors, but since then our hatred for Armenians has increased” (P1, 53 years old from Mollali village).

As respondents state, the Karabakh war brought disaster, death, pain as well as social problems that emerged right after the war to the region. Another woman expressed that this conflict made her entire life psychologically unbearable and even in her dreams she feels that she is in the war again and again.

³ “January Massacre, was a violent crackdown on the civilian population of Baku on 19–20 January 1990, as part of a state of emergency during the dissolution of the Soviet Union”, <https://supremecourt.gov.az/en/static/view/22>

⁴ “The Khojaly massacre was the mass murder of ethnic Azerbaijanis — mostly civilians, but also armed troops — by Armenian armed forces and the 366th CIS regiment of the Soviet Union in the town of Khojaly on 25-26 February 1992. This massacre was the bloodiest tragedy of Nagorno-Karabakh conflict, <https://ombudsman.az/en/view/pages/163/>

⁵ Kalbajar and Aghdam are the cities which were occupied during the I Karabakh War.

Participant 2: “When the Armenian-Muslim⁶ conflict began in 1988, we were directly involved in that conflict, so it almost had a huge effect on my youth and childhood, it was never erased from my mind. Because I entered my first-year university, the Pedagogical University, in 1992, during the sharpest period of the war. When I returned to the village for a summer vacation in 1993, it was the occupation year. On August 23, I had an engagement day, and our village was occupied on that day. I went out with my fiancé's family. Therefore, both the First and Second Karabakh Wars affected my lifestyle and psychics. After the occupation of our village, I studied at the university, but nevertheless, when I saw our village in a dream, I never saw it as in peacetime. I thought we were running away; Armenians were coming and shooting ... For a very long time, gradually, my psychics normalized a bit, but I think that living a refugee life, living the war, will never be erased from anyone's psychics. Those long-sufferings, first, the difficulties of the Soviet era, the transition period, the poverty, then the loss of home, relatives, and people you know ... it's true, we didn't know that much when we were young, and the Soviet youth didn't have that much patriotism. Young people are more patriotic. The deaths of two people during the First World War had an awfully enormous effect on me. One was the death of Chingiz Mustafayev, and the other was my sister's fiancé, who died in that war, and we were close friends, family friends, lost to my classmates and relatives. It is as if everything you see with your eyes suddenly disappears and is destroyed. We encountered those hardships at that time. But during the Second Karabakh War, it probably affected me worse psychologically, because I had a family then, now I was a MOTHER ... so it affects me more, I'm afraid of losing my children when I'm a mother, and you have empathy for the mothers of dead martyrs ... (she cries). A little girl had died in Garayusifli, and I couldn't help myself when I saw his gaze” (P2, 46 years old, Jijimli village- IDP from Jabrayil District).

Karabakh war has also huge economic effect on the women that caused plenty of problems.

Participant 3: “Since 1992, I have witnessed all the consequences of this war, I have witnessed fatalities and skirmishes, I worked as a chief accountant in the Aghdam city council, I left at the last minute. It is true that my family left before, but my husband and I used to stay and continue to work. He also worked as a deputy at the Grain factory. We witnessed the occupation of Aghdam, saw the martyrs and the wounded, went through severe trauma, and then moved from one region to another: Gakh, Sheki regions, and Baku city. We finally came to Barda⁷ and began to live here. Those events were a heavy blow to me, we suffered a lot, we did not find bread for weeks, and we suffered a lot” (P3, 62 years old, Aliyanli village – IDP from Aghdam District).

⁶ Nagorno Karabakh War sometimes is called Armenian – Muslim conflict among Azerbaijanis, especially in rural parts of the country.

⁷ Barda was one of the conflict-affected regions that next to the territories which the war was going on and during the 44-day war it was shelled heaps of times and many civilians lost their lives.

In general, the Karabakh war has had a very negative effect on the lives of people, especially IDPs, mainly women, and it seems that the psychological traumas, along with the physical injuries as well as financial and social harms, will not be erased from people's memory and lifestyles for a long time.

Rural Women's Remarks on Peace And Security

Although certain agreements were repeatedly reached during the nearly 30-year-old Karabakh war, peace talks failed. The protracted conflict and the fact that politicians always come back "empty" from the negotiation roundtables, especially the April escalation in 2016, there had a very negative effect on the trust for peace of both nations. After the second Karabakh war in 2020, women said they did not want war at all and wanted peace. All women interviewed were in favor of peace and emphasized that the war did not benefit anyone. They hope that with the liberation of the occupied territories, the conflict would end with the signing of a peace agreement. It can be observed that for many women peace could be defined in two categories: living without war and danger and experiencing no fear and anxiety. This means that there is a need for a stable country and community and that the chances that a new war will happen are very little. The second meaning can be seen as a personal need of the women for psychosocial support programs which would help them to address their constant psychological traumas and anxiety.

Participant 4: “When I say peace, I mean calmness and prosperity for all. It would always be good if there was peace, war did not give anything to anyone, why should death and bloodshed be? Peace is to live calmly. The conflict resolution is also a period of peace” (P4, 34 years old, Kalantarli village – IDP from Shusha).

Some believe that Armenia is ruled from abroad and they are forced to occupy Azerbaijan territories and blame “the other side” for that.

Participant 5: “Peace means the resolution of the conflict, in fact, if the conflict is resolved, there will be peace. Peace is when people have no fear, no protection - for example, I would like to live comfortably without the police, or the army, but I must know that nothing can happen, just as there are countries in the world where there is peace. It does not occur to anyone that someone can invade Switzerland, America, that an American citizen should fear war - I want our people to live like that, we have a right to do so. We all are humans – God’s creatures. Both sides must be in the same position to resolve the conflict. They (Armenians) do not accept our position. If they do not have outside interference, if they live according to the people's desires, perhaps peace will be possible. The years we lived together peacefully, we wrote songs, people came and went, became relatives, and friends, and stayed at each other's homes. I saw so many Armenians who came and stayed in

our houses, worked as craftsmen, and they treated us kindly. Now 30,000 Armenians do not live in Baku on their own, they do not want such conflicts, but what can we do? Conflicts are controlled from the outside; the occupants cannot do anything. They are irritated from the outside " (P5, 67 years old, Garayusifli village).

For 29 years IDP women have been living in a «suitcase mood» and after the liberation of their hometowns in 2020, most women consider themselves happy, however, they still have some concerns about moving back to their homes due to the security issues, and the resumption of war. Women think that living secure means no need to be afraid of anything or feeling calm.

Participant 6: “You are secure from something you are afraid of, you are not in danger wherever you go, and you can come and go easily, you can do your job comfortably. That's security, I think. After coming here - Barda from Aghdam, there was a war going on. They were shooting at Aghdam and Tartar⁸, but we were not afraid that they would not shoot at Barda. But after the 44-day war, they threw a lot of missiles at Barda, the remains fell on us, how many people died... I was always afraid of the sound after that explosion... (P6, 64 years old, Barda – IDP from Aghdam District).

Most women who took part in the research expressed a fear of the reoccurrence of the war and cannot believe that this ends because of the daily news on the media they followed.

Participant 7: “During the 44-day war, I did not normally sleep through the night without fear. Even if everyone was asleep, I couldn't sleep, I was afraid that at any moment there could be an explosion, a tragedy while I was asleep. That's why I haven't had a quiet night in 44 days. This is the danger. I taught during the day, the house suddenly shook, and I had to stop the lesson, you know how painful it is to see that fear and anxiety in the faces of children. This is the danger. For me, safe life is to live without the sound of bullets, and no fear of war, death, or blood. If peace is not fully established, I cannot say that I feel completely safe, because even today we feel that there are shootings in Nakhchivan⁹, and in certain regions, which gives us reason to worry that the threat has not completely subsided. That is why we are still in a state of turmoil.” (P7, 41 years old, Tumasli village).

To sum up, women are in favor of peace, and they consider that war does not benefit anyone, however, they believe that even though the war is over, there is a probability of recrudescence of the war and it is stated that the fear of war will not end before the peace agreement is signed.

⁸ Tartar is located in the west of the country and belongs to the Upper Karabakh Economic Region. The district borders the districts of Kalbajar, Goranboy, Yevlakh, Barda, and Aghdam. https://nmdk.gov.az/page/region_info/249

⁹ The Nakhchivan Autonomous Republic is a landlocked exclave of the Republic of Azerbaijan. The region covers 5,502.75 km² with a population of 463,000 bordering Armenia to the east and north, Iran to the south and west, and Turkey to the northwest. https://nakhchivan.preslib.az/en_a1.html

The Role of Women in the Peace-Building and Peacekeeping Process

Regarding the role of women in peacebuilding, it was assessed not at the political level, but at the household level. Interviewees think that a woman is first and foremost a mother, a nurturer of her children, and if a woman teaches her children love, compassion, and the sin of killing others to their children, it is a contribution to peacebuilding. Most respondents said that men fight in the war, and the consequences of the war were more burdensome for women, because a woman who loses a child, a husband, or a brother is deeply traumatized and can never escape grief. Some of the interviewees, who think that Azerbaijanis are more tolerant and compassionate, underline the importance of teaching Armenian women to be compassionate to their children.

Participant 8: “A woman is first and foremost a mother, an educator, the role of a mother is great, and her respect is great. We have brought up our children in such a way that we have always wanted peace, we have brought up the child in such a way that we can share what we have with a friend, be kind, love the whole world, love the people, and so on. But unfortunately, I would say to the Armenian women to bring up their children and future generations like us, so that they do not go into conflict with their neighbors and people, there is no end to the conflict. Everything changes, and they must understand that. My role in peacebuilding is that if I am a teacher, first, I tell children to be patriotic, not to leave the village. No matter how scared I was in 44 days, I still couldn't leave. First, everything is solved by love, the love of elimination, the love of my people, my family. It would be great if we could form these qualities in a person.” (P8, 54 years old, Alpout village).

During the interview process, the women mentioned that they do not have any certain active women in their region who dedicate their activities to the peacebuilding process, except a woman from Jijimly village; she also stated that if women control the war, they will not let it happen.

Participant 2: “Now is the time when I think that peacebuilding also needs brave ones to go and take part. Otherwise, they will be lynched by others as a "traitor" on both sides, either from that side or from this side ... True, I suddenly think, I look at it from the Armenian side, there are young children without two arms, and we have too. I think no mother wants to experience it, whether it is this side or that side. But in the end, this conflict must be resolved so that no one can experience it again. I think that if women run the war, they will not allow it to happen.” (P2, 46 years old, Jijimli village- IDP from Jabrayil District).

Generally, according to the results of this part, women are supposed to be mothers and busy taking care of families as well as no clues to know any women role models in the peacebuilding and peacekeeping process in the country, especially in the rural parts and outside of the capital

Baku. As women are excluded from the peace talks due to traditions and mindsets, especially in patriarchal societies, they cannot imagine themselves taking part in peacebuilding activities.

Future Perspectives On Living Together Again of Armenia and Azerbaijan Communities and Recommendations by Women for Future Generations

‘In a militarized patriotic nation, where the “Other” is consistently portrayed as a threat, irrevocably different, and less peaceful or willing to compromise, imagining peace can be a difficult task’ (Kvinna till Kvinna Foundation, 2019). Throughout history, many people have managed to live together for centuries, even though their languages, religions, and origins are different, and they continue to live in the Caucasus, one of the most difficult regions of the world, despite the war. However, there is suffering in the region because of the desire of some strong states to become more powerful, and the dream of some weak states such as Armenia to become bigger. Almost none of the women living in the region expected that the Armenians would attempt such an invasion despite some painful events in the past. However, the suffering had turned into never-ending anger in the hearts of women. These sufferings destroy the possibility for both communities to live together. Most of the women participating in the research stated that it was not possible to live with them in any way due to the endless persecution of Armenians for nearly a hundred years. Each of them expresses their reaction by saying;

“It seems to me that living together with Armenians will not happen, we will see those days again, we will experience that stress and excitement, no, I do not believe it. I trust both our army and the president. It will not be possible to live together again, because we lost a lot, the only son of the family was killed. Even if we live with them, we will always have hatred in our hearts for them, and we will want to avenge our losses. Therefore, it is better not to live together.” (P9, 37 years old, Taghilar village).

A woman who lost her brother during the II Karabakh War (44 days) in 2020 in consequence of Armenia’s missile attack on Barda on 28.10.2020, articulates that even she is ready to give up her native lands if the Armenians continue to live there.

Participant 10: “There are many people who think like me, we do not want to share the same territory with Armenians, people are already so aware of their (Armenian) character that most of them are women. For example, men sometimes make "friends" with each other, but women, especially mothers who have lost a son, never want to live in the same region with them. And I am sure that there will be conflicts in the future, even if they are forced to live together, even if the conditions require it, even if intergovernmental agreements are signed, the conflicts may escalate, in my opinion. A ceasefire was signed again on November 9, who will stay there? Personally, no

one can take me there. I will give up on the land where they live, even if it is mine. My opinion on this is firm. No matter what is offered to me, no matter the circumstances, no matter the position, there is a saying among the people, "I have no stomach for seeing them. Nothing can force me." (P10, 32 years old, Barda).

Regarding women's advice or recommendations to the future generations, most of the responses are about getting an education and being intelligent, not forgetting the history and remembering always the 'enemy', as well as being careful in terms of relations with Armenians:

"I would recommend to the next generation to be educated, an ignorant person cannot make the right decisions, an educated person is an intelligent person, a person with a normal level of education and humanity. Whether in a conflict-free period, he or she never forgets that the enemy is the enemy. They say, "Don't forget your past, because it is the teacher of the future." It is clear what we have experienced in the past, I have lost my brother in the Second Karabakh War, and, above all, in the First Karabakh War, Khojaly tragedy cannot allow me to forgive Armenians. Let the organizations defending the Armenians, the countries that support Azerbaijan, read the Khojaly tragedy at least once and look at the facts." (P10, 32 years old, Barda).

Some women blame the older relatives that they did not remind or tell anything about the Armenians' vandalism towards Azerbaijanis in history, therefore in the 1990s, they did not imagine that someday, Armenians could kill Azerbaijanis: *"I am angry with our older generation because my grandmother said everything, but not once did she tell us about the Armenian-Muslim war so that we would remember something, at least be careful."* (P2, 46 years old, Jijimli village - IDP from Jabrayil District). Although the hearts of women continued to burn, they tried to express uneasily that it was possible to live with them again. But their biggest fear is 'insecurity'. Because they had experienced this situation many times, and each of them lost a life of their own in return: *"I am not sure that this case will be completely real now, and that the Armenian people, thinking like us, will not hit us from behind again in a peaceful way, without using tricks on us. Because we have lived this past many times, and if I say today, yes, I am absolutely convinced that we can live together again in a completely safe environment, I personally do not believe it. For many years, we gave the Armenians a place to live, but they hit us from behind. During the years we lived with them, I started from Goycha District, we lived together, then we were oppressed, we lived again, we were hit from behind."* (P7, 41 years old, Tumasli village).

Shortly, it is obviously seen that living of two nations together again is almost impossible at least within 10 years. As some interviewees mentioned, the traces and scars of the previous war

are so recent it will take more time to recover and forget what happened in order to live peacefully again.

Conclusion

The Karabakh conflict, which has been at its worst since 1988 and resulted in the violation of Azerbaijan's territorial integrity in the 1990s, has left thousands of dead, missing, and maimed, as well as psychologically traumatizing both nations (International Crisis Group, 2023).

Available information on the death toll is very controversial: different sources provide numbers that vary between 18,000 and 30,000 deaths. The intensity of the conflict varies significantly depending on the death toll estimates (Grusha and Hamilton, 2015).

In the undeclared war, 20,000 Azerbaijanis were martyred, 5,000 were disabled, and 100,000 were injured. The number of refugees and displaced people has exceeded one million. 3890 Azerbaijanis were also missing (Virtual Karabakh).

On 27 September 2020, a new large-scale war erupted that lasted until 10 November with a ceasefire by Russia. It brought an end to the deadliest fighting the region had witnessed in nearly three decades with over 7,000 military and about 170 civilians killed and many more wounded (International Crisis Group, 2023). According to Azerbaijan, the fighting left 2907 Azerbaijani soldiers (Virtual Karabakh) and 95 civilians dead, while 6 Azerbaijani were still missing. Armenian authorities stated that the fighting had left 3825 Armenians dead (Armenian Prime Minister).

Nagorno-Karabakh is a potential transit zone for the region, as it can link the Caucasus and Europe for the purpose of trade. While investment in the economy of Nagorno-Karabakh could fulfill this capability, the existing conflict has frozen the potential for prosperous economic relations throughout Eurasia (Shukurova and Gadimova, 2018). The Karabakh war was not only a loss of life but also caused great economic damage to both countries, especially Azerbaijan. In addition, the development of trade relations in the region has been slow due to the presence of a hotbed of war in the region and the lack of ties between Azerbaijan and Armenia, as well as the closure of borders. The damage caused to the Azerbaijani economy because of the war is about \$ 53.5 billion (Najafzadeh, 2013).

The negative effects of the conflict have been reflected in the migration crisis in the two countries faced. Due to the conflict, many local Azerbaijanis and Armenians in the region were forced to leave their homes in fear of being persecuted (some 30,000 people from both sides lost their lives between 1991 and 1994). Moreover, this migration crisis has led to an increased

urbanization in the South Caucasus region. In the case of Azerbaijan, people started to migrate from the Nagorno-Karabakh region to other parts of Azerbaijan, especially Baku and other larger cities, creating a massive increase in urbanization (Shukurova and Gadimova, 2018).

Considering the results of interviews with 10 women, it can be obviously seen that the Karabakh conflict has had a huge negative effect on women's lives, mentally, economically, and socially. As answers to questions about the impact of conflict on women show, the Karabakh War has had a very negative impact on people's lives, especially on internally displaced people, mainly women, with psychological trauma turning into physical wounds. The economic and social damage will never disappear from people's memories and lives.

The country's long history of war has left the role of women in society as "housewives" and deepened gender inequality. This can be seen in the responses to the question "the role of women in peacebuilding"; The role of women in peacebuilding has been assessed only at the household level. At the same time, the lack of recognition of women peacekeepers in society (9 out of 10 respondents said they did not know anyone in this field) indicates that there are few or no women working in this field or perhaps they refrain from working openly due to the fear of getting a hammering in the society. According to the participants, women are said to be mothers, busy taking care of their families, and especially in rural areas, outside of the capital city - Baku, they do not know female role models in the process of peacebuilding and peacekeeping in the country. Especially in patriarchal societies, women are excluded from peace negotiations by their traditions and ways of thinking, so it is unimaginable to participate in peacebuilding activities.

According to the interviewees, they want no war and the conflict to end peacefully, and the failure to sign a peace agreement between Armenia and Azerbaijan shows that the threat has not yet been completely subsided. In particular, the daily coverage of ceasefire violations in the media creates fear in society and enables to form an impression that "there is a threat of war at any moment." Women support peace and believe that war benefits no one, but even if the war is over, it may break out again, and until a peace treaty is signed, the fear of war will continue, and it is believed it will never end.

The 2 wars as consequences of repeated escalations and skirmishes between Armenians and Azerbaijanis have created hatred and mistrust in Azerbaijani society, so respondents to the question of "the possibility of coexistence with Armenians" were almost negative. It follows that the lack of "international diplomacy" has led to a gap between the two communities and has prolonged the Karabakh conflict. Clearly, it is almost impossible for two nations to coexist again

within at least ten years. As some interviewees have noted, the wounds and scars of previous wars are very recent. This will take longer to recover and forget what happened to live in peace again.

In general, the recent history of the 44-day war and the fact that Barda was also badly damaged by the missiles and the loss of lives have deepened people's hatred towards Armenians. I think that the fact that this conflict was frozen until September 27, 2020, created a "forgetfulness" in people, as if "everything is in the past." The freshness of the wounds of the war, and the propaganda of the "enemy image" on both sides will slow down the peacebuilding process, which will affect the processes in the region. The results of the interviews clearly showed that women have mistrust, hatred, and anger towards Armenians, and in addition, almost all women have expressed a negative attitude towards the idea of living together due to distrust and fear of Armenians.

In an international context, this topic has been little studied so far. This is seen as an important factor in which rural women's opinions are not taken into account. Although some research has been conducted on the effects of the Karabakh War, most researchers approach the conflict from a general point of view. As previous studies have shown, only men participate in the peace process in patriarchal societies, while women are excluded from the peace process because of social norms and stereotypes against women. The "enemy identity" formed in Azerbaijani and Armenian societies have had and will continue to have a negative impact on the peacebuilding process.

To sum up some steps need to be taken to support women's participation in peacebuilding:

- Firstly, hate speech at the state level should be reduced;
- Encourage women's social and political participation;
- Eliminate women's economic dependence and achieve their integration into the economy;
- Involve women in peacebuilding;
- Identify a link between peacebuilding and livelihoods;
- Bringing Azerbaijani women together with Armenian women or listening to each other's memories of the war;
- Creating conditions for dialogue between Armenian and Azerbaijani women, etc.

References

- Abrahamyan, M., Mammadova, P., & Tskhvariashvili, S. (2018). Women challenging gender norms and patriarchal values in peacebuilding and conflict transformation across the South Caucasus. *Journal of Conflict Transformation, Caucasus Edition*, 3(1), 46-71.
- Aydin, K., & Babayeva, U. (2022). Understanding Karabakh Through the Eyes of Women. *Akademik Tarih ve Düşünce Dergisi*, 9(3), 1116-1137.

- Baguirov, A. (2008). Nagorno-Karabakh: basis and reality of Soviet-era legal and economic claims used to justify the Armenia-Azerbaijan war. *Caucasian Review of International Affairs*, 2(1), 11-24.
- Cheterian, V. (2021, March 15). *Is the Political Status of Nagorno-Karabakh That Important?* Retrieved from: <https://bakuresearchinstitute.org/en/is-the-political-status-of-nagorno-karabakh-that-important/>, on 3 April 2022.
- De Waal, T. (2013). *Black garden: Armenia and Azerbaijan through peace and war*. NYU press.
- E-Qanun. (n.d.). Retrieved from: <https://e-qanun.az/framework/4758>, on 10 September 2022.
- Əsir və itkin düşmüş, girov götürülmüş vətəndaşlarla əlaqədar Dövlət Komissiyası. (n.d.). Retrieved from: <http://human.gov.az/az/munaqise/birinci-qarabag-muharibesi/itkin-dusmus-shexsler.html> , on 10 September 2022.
- Global Conflict Tracker. (2023). Nagorno Karabakh Conflict. Retrieved from: <https://www.cfr.org/global-conflict-tracker/conflict/nagorno-karabakh-conflict>, on 15 March 2022.
- Goltz, T. (2015). *Azerbaijan Diary: A Rogue Reporter's Adventures in an Oil-rich, War-torn, Post-Soviet Republic: A Rogue Reporter's Adventures in an Oil-rich, War-torn, Post-Soviet Republic*. Routledge.
- Grusha, X., & Hamilton, A. (2015). Conflict Overview.
- International Crisis Group, (2023). *The Nagorno Karabakh Conflict: A visual explainer*, Retrieved from: <https://www.crisisgroup.org/content/nagorno-karabakh-conflict-visual-explainer>, on 07 March 2022.
- Jafarli, E. (2017). *Rusiya və Türkiyənin Cənubi Qafqaz Siyasətində Naxçıvan (XX əsrin əvvəlləri)*. Nakhchivan.
- Kvinna till Kvinna Foundation, (2019). *Listen to her, gendered effects of the conflict over Nagorno Karabakh and Women's priorities for peace*, Tbilisi
- Misachi, J. (2021). *Nagorno Karabakh*, Retrieved from: <https://www.worldatlas.com/geography/nagorno-karabakh.html>, on 08 April 2022.
- Najafizadeh, M. (2013). Ethnic conflict and forced displacement: narratives of Azeri IDP and refugee women from the Nagorno-Karabakh War. *Journal of International Women's Studies*, 14(1), 161-183.

Nakhchivan Autonomous Republic. (n.d.). Retrieved from:

https://nakhchivan.preslib.az/en_a1.html , on 10 September 2022.

Shukurova, G., & Gadimova, K. (2018, April 23). *The Impact of the Nagorno-Karabakh conflict on the regional prosperity of the South Caucasus*, Retrieved from: <https://neweasterneurope.eu/2018/04/23/impact-nagorno-karabakh-conflict-regional-prosperity-south-caucasus/>, on 11 March 2022

Supreme Court of Azerbaijan. (n.d.). Retrieved from:

<https://supremecourt.gov.az/en/static/view/22>, on 10 September 2022.

The Commissioner for Human Rights (Ombudsman) of the Republic of Azerbaijan. (n.d.). Retrieved from: <https://ombudsman.az/en/view/pages/163/> , on 10 September 2022.

The Prime Minister of the Republic of Armenia. (n.d.). Retrieved from: <https://web.archive.org/web/20220414071601/https://www.primeminister.am/en/statements-and-messages/item/2022/04/13/Nikol-Pashinyan-Speech/> , on 25 May 2022.

The State Commission of the Republic of Azerbaijan on Combatting Drug Abuse and Illicit drug Trafficking. (n.d.). Retrieved from: https://nmdk.gov.az/page/region_info/249 , on 10 September 2022.

The State Committee for refugee and IDP issues of the Republic of Azerbaijan. (n.d.). Retrieved from: <http://idp.gov.az/en>, on 10 September 2022.

Virtual Karabakh. (n.d.). *The Second Karabakh War*, Retrieved from:

<https://www.virtualkarabakh.az/az/post-item/52/2871/ikinci-qarabag-muharibesi.html> , on 10 September 2022.

ANNEX-1:
Photographs



Photograph 1:
II Karabakh War traces, bullet hole on the gate, Dordyol, Aghdam



Photograph 2:
Burned car during II Karabakh War, Gapanli, Tartar



Photograph 3:
Destroyed house after the bombing of the village, Garadaghli, Tartar.

Annelerin Toplumsal Cinsiyet Algısı ve Duygu Sosyalleştirme Davranışı ile Çocuğun Anneye Bağlanma Türü Arasındaki İlişki

The Relationship Between Mothers' Gender Perception and Emotion Socialization Behavior and The Child's Type Of Attachment To The Mother

Kübra Kaya Şengül* Pınar Bağçeli Kahraman**

Öne Çıkanlar:

- Bu çalışmada annenin toplumsal cinsiyet algısı ile çocuğun annesine bağlanması arasında anlamlı bir ilişki olduğu sonucuna ulaşılmıştır. Ayrıca araştırma sonucunda annelerin toplumsal cinsiyet algısı ve çocukların annelerine bağlanma düzeyleri yüksek bulunmuştur.
- Annenin toplumsal cinsiyet algısı ile yaptığı doğum türü ve doğum öncesi cinsiyet beklentisi arasında anlamlı bir ilişki olduğu da belirlenmiştir.
- Bu çalışmanın toplumsal cinsiyet rollerinin etkisinin anlaşılmasında ve anne-çocuk ilişkisinin açıklanmasında önemli olduğu düşünülmektedir.

Öz: Bu araştırmanın amacı, 5 ve 6 yaşlarında çocuğu olan annelerin toplumsal cinsiyet algıları ve çocuklarına gösterdikleri duygu sosyalleştirme davranışları ile çocukların annelerine bağlanma biçiminin incelenmesidir. Bu amaç doğrultusunda, toplumsal cinsiyet algısının annelerin doğum öncesi cinsiyet beklentisi ve doğum şekline yönelik seçimlerini ne yönde etkilediği de incelenmiştir. Bu amaçla Bursa'da okul öncesi eğitim kurumlarında eğitim gören toplam 139 olmak üzere, 5-6 yaş kız ve erkek çocuklar ile aynı çocukların anneleri araştırmaya katılmıştır. Araştırma ilişkisel tarama modelinde gerçekleştirilmiştir. Araştırma kapsamında çocuklara Tamamlanmamış Oyuncak Bebek Ailesi Hikayeleri (Tobah) envanteri, çocukların annelerine ise Toplumsal Cinsiyet Algı Ölçeği ve Çocukların Olumsuz Duygularıyla Baş etme Ölçeği uygulanmıştır. Araştırma bulguları çocuğun olumlu duygu sosyalleştirme davranışları ile annenin toplumsal cinsiyet algısı arasında anlamlı bir ilişki olduğunu göstermektedir. Bu araştırma annenin toplumsal cinsiyet algısı ile çocuğun annesine bağlanması arasında anlamlı bir ilişki olduğunu da göstermektedir. Araştırma içindeki diğer önemli bulgu da annenin toplumsal cinsiyet algısı ile yaptığı doğum türü ve doğum öncesi cinsiyet beklentisi arasında anlamlı bir ilişki olduğudur. Ancak yapılan bu çalışma, annenin duygu sosyalleştirme davranışı ile çocuğun annesine bağlanması arasında anlamlı bir ilişki olmadığını, sadece kaçınılmalı bağlanma türü ile annenin duygu odaklı tepkilerinde zayıf bir ilişkinin olduğunu göstermiştir. Aynı zamanda annenin doğum öncesi cinsiyet beklentisi, çocuğun cinsiyeti ve doğum türü ile annenin olumlu duygu sosyalleştirme davranışının anlamlı bir ilişki içinde olmadığı da belirlenmiştir.

Anahtar Kelimeler: Toplumsal Cinsiyet, Duygu Sosyalleştirme, Bağlanma, Annelik, Cinsiyet, Doğum Türü

* Psikolog, Bursa. Morita Psikolojik Danışmanlık Merkezi, kbra.ky@gmail.com, ORCID: 0000-0002-4257-0074

** Doç. Dr., Bursa Uludağ Üniversitesi Eğitim Fak. Temel Eğitim Böl. pınarbag@uludag.edu.tr.

ORCID: 0000-0002-0551-7741

Highlights:

- In this study, it was concluded that there is a positive relationship between mothers' gender perception and children's attachment to their mothers. In addition, as a result of the study, mothers' gender perception and children's attachment to their mothers were found to be high.
 - It was also determined that there was a significant relationship between the mother's gender perception and the type of birth and prenatal gender expectation.
 - This study is thought to be important in understanding the effect of gender roles and explaining the mother-child relationship.
-

Abstract The aim of this study is to examine the gender perceptions of mothers with children aged 5 and 6, their emotional socialization behaviors towards their children, and the attachment style of children to their mothers. For this purpose, how gender perception affects mothers' prenatal gender expectation and choice of delivery method is also examined. A total of 139 girls and boys aged 5-6, and mothers of the same children participate in the research in pre-school education institutions in Bursa. The research is carried out in relational screening model. Within the scope of the research, the Incomplete Doll Family Stories (Tobah) inventory is applied to the children, and the Gender Perception Scale and the Scale of Coping with the Negative Emotions of the Children are applied to the mothers of the children. Research findings show that there is a significant relationship between mother's perception of gender and positive emotion socialization behaviors. In addition, this research shows that there is a significant relationship between the mother's perception of gender and the child's attachment to his mother. Another important finding in the research is that there is a significant relationship between the mother's perception of gender and the type of birth she gave and the expectation of prenatal gender. However, as a result of this study, only a weak relationship is found between the avoidant attachment type and the mother's emotion-focused responses.

Keywords: Gender, Emotional Socialization, Attachment, Motherhood, Sex, Type of Birth.

Summary

In the patriarchal social structure, women are in the background. In these societies, women can only come to the fore with the role of motherhood. Therefore, the woman takes care to raise her child as a good mother by adopting the beliefs that serve the patriarchal thought taught to women within the framework of the beliefs imposed by the society. Based on this idea, it is thought that the gender-based beliefs and attitudes of mothers in a patriarchal society affect the behaviors of their children towards their emotions and the bond between them and their children. In addition, it is thought that the relationships that mothers will establish with their children in the context of gender perception will be affected by the gender difference. Based on this idea, the research deals with the attachment type of the child to the mother and the emotional socialization behaviors of the mothers within the framework of mothers' gender perceptions. When examined within the scope of our country, the expression of emotions differs according to gender. For this reason, it is thought that the emotional socialization behaviors of parents towards their children are in the nature of creating gender stereotypes and reinforcing the existing perception.

The relational screening model is applied in this study. A total of 139 girls and boys aged 5-6 and mothers of the same children participate in the study, of which a total of 139 were educated in pre-school education institutions in Bursa. In the interviews with the children, the Incomplete Doll Family Stories (Tobah) inventory is applied. The Gender Perception Scale and the Scale of Coping with Children's Negative Emotions are applied to the mothers of the children included in the study.

Research findings show that there is a significant relationship between mother's perception of gender and positive emotion socialization behaviors. According to this result, it can be said that mothers with a positive perception of gender both encourage their children to express that emotion when their children experience any negative emotion, and also support their children in solving the problem that causes that emotion. Therefore, in this study, the perception of gender emerges as a feature that affects the behavior of mothers towards their children. A study in which the emotional socialization behaviors of the parents and the gender variable are considered together has not been found in the literature.

Another finding of the study shows that there is a significant relationship between the mother's perception of gender and the child's attachment to his mother. This result shows that when mothers' gender perceptions increase positively, their children's attachment to their mothers will increase in a secure way. A mother's high perception of gender means that she has a gender-neutral way of thinking and a behavior that does not apply double standards between the sexes.

Another finding in the study is that there is a significant relationship between the mother's perception of gender and the expectation of prenatal gender. When we go deeper into this result, it is thought that as a result of gender roles in our society, the idea that women are responsible for the care of the family is effective.

Another important finding in the research is that there is a significant relationship between the gender perception of the mother and the type of birth. It is thought that the fact that all of the mothers in the study live in the city affects this result. It is known that gender perception is also significantly related to education level and living in the city. For this reason, the research gives the expected result.

However, as a result of this study, it is concluded that there is no significant relationship between the emotional socialization behavior of the mother and the attachment of the child to the mother. Only a weak relationship is found between the avoidant attachment type and the mother's emotion-focused responses. In this sense, the research finding does not comply with the information in the literature. At the same time, the number of studies examining the relationship

between attachment and emotion socialization in the national literature is limited. This indicates that more research needs to be done on this subject.

It is determined that there is no significant relationship between the expectation of the mother's prenatal gender, the gender of the child and the type of birth, and the positive emotion socialization behavior of the mother. For this reason, this study supports the researches made in this subject in recent years. In addition, the lack of a significant relationship between gender expectation and emotion socialization behavior shows that even if mothers have gender expectations before birth, the sensitivity of the mother is realized after the birth of her children, regardless of gender.

Giriş

Ataerkil toplum yapısı içinde kadınların geri plana atıldığı ve bu toplumlarda kadınlara, annelik rolleri üzerinden değer verildiği bilinmektedir. Bu nedenle ataerkil toplumlarda kadınlar, toplum tarafından kutsal sayılan annelik görevlerini en iyi şekilde yerine getirmeye çalışmaktadırlar. Dolayısıyla kadın, iyi bir anne olma isteğiyle hayatına devam etmekte ve yine kendisine öğretilen ataerkil düşünceye ilişkin inançlarını benimsemektedir. Bu süreçte de toplumun dayattığı inançlar doğrultusunda iyi bir anne olarak çocuğunu yetiştirmeye çalışmaktadır. Bu düşünceden yola çıkarak ataerkil toplum yapısı içindeki annelerin, toplumsal cinsiyet temelli tutum ve inançların, çocuğunun duygularına yönelik gösterdiği davranışları ve çocuğu ile arasındaki bağı etkilediği düşünülmektedir. Özellikle erkek çocuk dünyaya getirmenin kadına toplum içinde güç kazandırması da kadının çocuğuna gösterdiği davranışlar üzerinde etkili olmaktadır (Ünal, 2015). Toplumun bakış açısı doğrultusunda erkek cinsiyetine verilen önem, doğum sonrası annelik rolünü etkilemektedir. Bu konuda yapılan bir araştırmaya göre, bebeğin istenilen cinsiyette doğması, annenin olumlu duygularını arttırmaktadır (Manav ve Yıldırım, 2010). Bu açıdan ataerkil toplumlarda bebeğin erkek doğmasının annenin üzerinde olumlu etkiye sahip olduğu söylenilebilmektedir. Bu sebeple annelerin, toplumsal cinsiyet algısı bağlamında, çocukları ile kuracakları ilişkilerin de ve bebeğine bağlanmasının cinsiyet farkından etkileneceği düşünülmektedir

Annenin bebeğine bağlanmasına etki eden şeylerden biri de, bu araştırma içinde ele alınan konulardan biri olan doğum yöntemidir. Vajinal doğum sonrasında anne-bebek etkileşiminin erken başlaması, annenin bebeğini hemen emzirebilmesi, kadının annelik memnuniyetini arttırmakta ve anne-bebek bağına güçlendirmektedir (Larkin vd., 2017). Ülkemizde yapılan bir araştırmaya göre dini ve kültürel inancın etkisiyle, vajinal doğumun anneye acı yaşatması sayesinde anneliğin ve

bebeğin değerinin daha iyi bilineceği düşünülmektedir (Boz vd., 2016). Bu düşünce, kadınların iyi anne olma çabasını destekler niteliktedir.

Annelik rolü çerçevesinde bu araştırmada, anne-çocuk bağlanması ve duygu sosyalleştirme davranışı ele alınmaktadır. Duygu sosyalleştirme davranışları, ebeveynlerin çocuğun yaşadığı duygulara yönelik verdikleri tepkiler anlamına gelmektedir (Altan Aytun, Yağmurlu ve Yavuz, 2013). Çocuklar, duyguları öğrenme sürecinde, ebeveynlerinin, yaşadıkları duygulara yönelik tepkilerinden çıkarım yapmaktadır. Dolayısıyla çocukların duyguları anlama ve duyguların yaşanmasında hangisinin kabul edilir olduğunu öğrenme sürecinde, ebeveynler ilk rehberdir. Bu konuda yapılan araştırmalar, duygular hakkında konuşmayı annelerin babalara kıyasla daha fazla yaptığını göstermektedir (Fivush ve vd., 2000). Ayrıca annelerin, babalar ile karşılaştırıldığında çocukların duygusal yaşantılarına daha fazla şahit oldukları bilinmektedir (Klimes-Dougan ve vd., 2007). Bu durumun, toplumsal cinsiyet rolleri gereği çocuk bakımı sorumluluğunun anneye ait olduğu düşüncesinden hareketle anne ve çocuğun daha fazla zaman geçirmesinin bir sonucu olduğu düşünülmektedir.

Duygu sosyalleştirme kültürden bağımsız değildir. Bu konuda bir araştırma sonucuna göre bireyi merkeze alan kültürlerde duygu sosyalleştirme tepkileri kültürle uyumludur (Fivush ve Wang 2005). Ülkemizde bu konuda yapılan bazı araştırmalar ebeveynlerin duygu sosyalleştirme konusundaki tutumları ile çocukların cinsiyetleri arasında bir ilişki olmadığını göstermektedir (Özkan, 2015; Ersay, 2014). Bu durum, günümüzde ebeveynlerin eğitim seviyelerinin artmasıyla açıklanmaktadır (Güven ve Erden, 2017). Fakat bu sonuçların aksini gösteren araştırmalar da mevcuttur. Bazı araştırma sonuçlarına göre duygu sosyalleştirme davranışı cinsiyete göre farklılık göstermektedir (Bayramoğlu, 2015). 2015 yılında yapılan farklı bir araştırma sonucuna göre annelerin, oğlan çocuklarına kız çocuklarına göre daha destekleyici duygu sosyalleştirme tepkileri verdiği bulunmuştur (Hasçuhadar, 2015). Bu sebeple ebeveynlerin çocuklarına yönelik gösterdikleri duygu sosyalleştirme davranışlarının, toplumsal cinsiyet kalıp yargıları oluşturma ve var olanı pekiştirme niteliğinde olduğu düşünülmektedir. Olumlu duygu sosyalleştirme davranışları, aynı zamanda ebeveyn ile çocuk arasındaki ilişkinin de olumlu olması anlamına gelmektedir. Bu bağlamda toplumsal cinsiyet kalıp yargıların varlığının, kadının kendini annelik rolü içinde iyi hissetmesini ve çocuğuna yönelik davranışları bakımından anne-çocuk bağlanmasını etkilediği düşünülmektedir.

Bağlanma kuramına göre bebek, hayatına sağlıklı devam edebilmek için bir bağlanma nesnesine ihtiyaç duymaktadır (Bowlby, 1988). Bağlanma nesnesi ile kurulan sağlıklı duygusal ilişki, bebeğin sağlıklı gelişmesini sağlamaktadır. Bağlanma nesnesi, bebeğe bakım veren kişidir.

Bizim kültürümüzde çoğunlukla bebeğe birincil bakım veren kişi annedir. Ülkemizde çocuk yetiştirme konusunda geleneksel yöntemlerin uygulanması ve bu rolü annenin üstlenmesi, bağlanma ilişkisinde annenin ön plana çıkmasını sağlamaktadır (Kağıtçıbaşı, 2007). Hem gebelik hem de doğum sonrası dönemde bağlanma üzerinde etkili etmenlerin, annelik rolünü de etkilediği bilinmektedir. Bu sebeple, bebeğin bağlanma nesnesi ile sağlıklı duygusal ilişki kurabilmesi için, bağlanma nesnesinin yani annenin öncelikle kendisini bu konuda yeterli hissetmesi önemlidir. Kadının annelik algısı, anne olarak kendini yeterli hissetmesi toplumsal cinsiyet kalıp yargılarının varlığından etkilenmektedir. Ataerkil toplum yapısında bebeğin cinsiyeti, annenin kendini yeterli hissetmesini sağlayan etkenlerden biridir. Erkek çocuğa sahip olmak hem onu doğuran anneye hem de o aileye bir üstünlük kazandırmaktadır (Ersöz, 2010). Öte yandan, anne-bebek bağlanmasının gelişmesinde, gebelik dönemindeyken annenin fetüsü bir birey olarak algılaması ve onun özelliklerini yorumlaması önemlidir (Peppers ve Knapp, 1980). Bu noktada, annenin fetüsün özelliklerini yorumlarken onun cinsiyetinin bilinmesinin önem kazanacağı düşünülmektedir. Çünkü bu konuda yapılan araştırmalar, doğum öncesi dönemde, fetüsün istenilen cinsiyette olmasının gebeliğe dair olumlu duygulara sebep olduğunu ve prenatal bağlanmayı olumlu etkilediğini göstermektedir (Köse vd., 2013). Bu bağlamda, toplumsal cinsiyet kalıp yargılarının varlığının, kadın tarafından algılanan sosyal desteği ve kadının bebeğine bağlanma düzeyini etkileyeceği düşünülmektedir.

Ataerkil toplumlarda çocuk yetiştirme görevinin sadece anneye ait olduğu düşüncesinden dolayı, toplumun dayattığı inançlar çerçevesinde kadın, öncelikle iyi bir anne olarak çocuğunu yetiştirmeye özen göstermektedir. Annenin, çocuğun yaşamının ilk yıllarında temel ihtiyaçlarını karşılamaının da etkisiyle çocuk üzerinde etkisi diğer kişilerden fazladır. Bu konudaki annenin güçlü etkisi, biyolojik sebeplere ek olarak toplumsal cinsiyet rolleri sebebiyle babanın ve sosyal desteğin yokluğundan kaynaklanmaktadır. Fakat ebeveynlik çocuğu sadece dünyaya getirmeyi ve biyolojik ihtiyaçlarını karşılamayı değil, sosyal ve duygusal ihtiyaçlarını karşılamayı da gerektirmektedir (Seçer vd., 2006). Bu anlamda çocuğun, annesiyle kurduğu olumlu ilişki, gelecekte topluma uyum sağlamasını kolaylaştıran bir etkidir (Tezel vd., 2007). Kurulan olumlu ilişki, annenin çocuğuna karşı duyarlı olması, çocuğun duygusal ihtiyaçlarını fark etmesi ve bu ihtiyaçlara olumlu yanıt vermesini gerektirmektedir. Anneler, çocukların duygusal gelişim sürecinde ve çocukların duyguları öğrenmesinde aktif rol oynamaktadır. Araştırmalar da annelerin duygular hakkında konuşmayı babalara kıyasla daha fazla önemseydiğini ve bunu daha fazla yaptığını göstermektedir (Fivush vd., 2000). Bir çocuğun duygusal gelişiminin başladığı ilk yerin aile, bunu başlatan kişinin de anne olması sebebiyle bu araştırmanın annelerle yapılması uygun görülmüştür. Bu durum toplumsal cinsiyet rollerinin bir uzantısıdır. Çünkü ataerkil toplum içinde

erkekler yani babalar, güç ile sembolize edilmektedir. Bu yüzden de duygularını göstermekten uzak durmaktadırlar. Buna bağlı olarak annelerin çocuklarına yönelik gösterdikleri duygu sosyalleştirme davranışlarının, toplumsal cinsiyet kalıp yargıları oluşturma ve var olanı pekiştirme niteliğinde olduğu düşünülmektedir. Bu sebeple araştırma içinde annelerin toplumsal cinsiyet algısının duygu sosyalleştirme davranışına etkisi ve cinsiyete bağlı farklılığı ele alınmaktadır. Bu farklılık toplum yapısı ve kültürel etkinin bir sonucudur. Toplumsal cinsiyet algısının kültürel öğeleri barındırması açısından, duygu sosyalleştirme ve toplumsal cinsiyet algısı ilişkisinin, literatüre katkı sağlayacağı düşünülmektedir.

Dolayısıyla bu araştırmanın amacı, 5 ve 6 yaşlarında çocuğu olan annelerin toplumsal cinsiyet algıları ve çocuklarına gösterdikleri duygu sosyalleştirme davranışları ile çocukların annelerine bağlanma biçiminin incelenmesidir. Bu amaç doğrultusunda, toplumsal cinsiyet algısının çocuğun cinsiyeti, annelerin doğum öncesi cinsiyet beklentisi ve doğum şekline yönelik seçimlerinde farklılığa yol açıp açmadığı da incelenmiştir. Bu araştırmanın, toplumsal cinsiyet rollerinin hayatımızda ne denli etkili olduğunun anlaşılması için fayda sağlayacağı, toplumsal düzenin etkisiyle anne-çocuk ilişkilerinin anlaşılmasında farklı bir bakış açısı sunarak literatüre de katkı sağlayacağı düşünülmektedir. Ayrıca toplumsal cinsiyet algısının günümüzde ne düzeyde olduğunu bilmek, eşitsizliğe maruz kalan anneler tarafından ne derece benimsendiğini görmek, toplumsal cinsiyet eşitsizliğinin şu anki durumunu anlamak açısından faydalı olacaktır.

Yöntem

Araştırmanın Modeli

Annelerin toplumsal cinsiyet algısı ve duygu sosyalleştirme davranışı ile çocuğun anneye bağlanma türünü incelemeyi amaçlayan bu çalışmada ilişkiisel tarama modeli uygulanmıştır. Tarama modeli iki veya daha çok değişken arasındaki değişim varlığını belirlemeyi amaçlamaktadır (Karasar, 2007).

Bu amaçla Bursa ili, Nilüfer, Yıldırım ve Osmangazi ilçesi anaokullarında eğitime devam eden 5 yaşında 30 kız, 38 erkek; 6 yaşında 37 kız, 34 erkek toplam 139 çocuk çalışmaya dahil edilmiştir. Ek olarak çocukların anneleri olan 139 anne de çalışmaya dahil edilmiştir.

Tablo 1.
Katılımcı Annelerin Demografik Bilgileri

	N	%	
Eğitim Durumu	İlköğretim	9	6,47
	Ortaokul	15	10,79
	Lise	38	27,34
	Üniversite	71	51,08
	Üniversite üstü	6	4,32
Çalışma Durumu	Evet	60	43,17
	Hayır	79	56,83
Anne olma yaşı	18 yaş altı	2	1,44
	18-25 yaş	58	41,73
	25 yaş üstü	79	56,83
Aile Yapısı	Çekirdek Aile	120	86,33
	Geniş Aile	19	13,67
Doğum Türü	Normal Doğum	45	32,37
	Sezaryan Doğum	94	67,63
Doğum Türü Seçimi	Kendim	39	28,06
	Doktorum	74	53,24
	Eşim	0	0,00
	Eşim ve kendim	9	6,47
	Diğer mecburi sebepler	17	12,23

Katılımcı annelerin tümü halen evli ve çocuklarının babasıyla birlikte yaşamaktadır. Aynı zamanda katılımcı annelerin tümü, çocuklarını dünyaya getirmeden önce çocuklarının cinsiyeti hakkında bilgi sahibi durumdadır. Araştırmaya katılan annelerin arasında, normal doğum yapan %32,27 oranında 45 anne, sezaryen doğum yapan %67,63 oranında 94 anne bulunmaktadır. Doğum türü seçimini yalnızca kendisi yapan 39 (%28,06), doktoru yapan 74 (%53,24), eşile birlikte seçim yapan 9 (%6,47) ve sağlık kaynaklı sezaryen doğumu seçmek zorunda kalan 17 (%12,23) anne bulunmaktadır.

Veri Toplama Araçları

Çocukla yapılan görüşme öncesi çocuğun yaşı ve cinsiyeti öğrenilmiştir. Çocuklarla yapılan görüşmelerde Tamamlanmamış Oyuncak Bebek Ailesi Hikayeleri (Tobah) envanteri uygulanmıştır. Araştırma kapsamına alınan çocukların annelerine Toplumsal Cinsiyet Algı Ölçeği ve Çocukların Olumsuz Duygularıyla Başetme Ölçeği uygulanmıştır. Buna ek olarak annelere verilen Kişisel Bilgi Alma Formu ile annenin eğitim durumu, çalışma durumu ve araştırma için gerekli olan diğer sosyodemografik özellikler hakkında bilgiler alınmıştır.

Kişisel Bilgi Alma Formu araştırmacı tarafından hazırlanan 21 maddelik soru listesinden oluşmaktadır. Katılımcı olan annenin eğitim düzeyi, çalışma durumu, aile yapısı ve çocuğunun doğum şekli gibi araştırma için gerekli olan soruları içermektedir.

Tamamlanmamış Oyuncak Bebek Ailesi Hikayeleri (TOBAH): Cassidy'nin (1988) geliştirdiği bu ölçeğin uyarlaması Seven (2006) tarafından yapılmıştır. Bu ölçekte her bir çocuk her biri yaklaşık 3 dakika devam eden 6 bebek ailesi hikâyesi çocuğuna anlatılmakta ve daha sonra

çocuk tarafından tamamlanmaktadır. Ölçeğin uygulanmasında, dört kişilik aileden oluşan oyuncak bebekler ile maket bir ev materyal olarak kullanılmaktadır.

Ölçeğin iç tutarlık katsayısı .83 olarak belirlenmiştir. Ayrıca örnekleme yeterlilik ölçüsünün .83 olduğu, faktör yük değerinin ise .60 - .85 arasında değiştiği saptanmıştır (Seven, 2006).

Ölçeğin güven ilişkisi kategorik ya da düzey olarak belirlenebilmektedir. Çocukların hikâyelere verdikleri yanıtlara göre puanlama; anneyi hikâyelere dahil etme ve anne ile kurduğu ilişki gibi detaylara dikkat edilerek 1-5 arasında puan verilmekte ya da güvenli, kaçınmalı, negatif olarak 3 düzeyde kategorize edilmektedir. Güvenli ilişkiyi yansıtan hikâyelere 4- 5 puan verilirken; düşmanca/olumsuz ilişkiyi yansıtan hikâyelere 1- 2; kaçınma ilişkisini yansıtan hikâyelere de 3 puan verilmektedir. Ölçekte toplam puanları 6 ile 30 arasında dağılım göstermektedir. Puanlamada en yüksek bağlanma puanı ile güvenlilik, en düşük bağlanma puanı 6 ile ise güvensizlik ifade edilmektedir. Toplam puan 25 ile 30 arasında ise güvenli, 18 ile 24 arasında ise kaçınmalı, 0 ile 17 puan arasında ise olumsuz (düşmanca) bağlanma olarak tanımlanmaktadır.

Çocukların Olumsuz Duygularıyla Baş Etme Ölçeği: Eisenberg ve Bernzweig'nin (1990) geliştirdiği bu ölçeğin uyarlaması Altan ve Yağmurlu (2010) tarafından yapılan 12 maddelik ve beşli likert tipinde bir ölçektir. Bu ölçek ile araştırma kapsamındaki annelerin çocuklarına yönelik olan duygu sosyalleştirme davranışlarını ölçmek amaçlanmaktadır.

Çocukların Olumsuz Duygularıyla Baş Etme Ölçeğini; Küçümseyici, Duygu Odaklı, Cezalandırıcı Tepkiler, Duygu İfadesini Teşvik Etme Problem Odaklı Tepkiler ve Sıkıntı-Endişe Tepkileri olmak üzere 6 alt ölçek oluşturmaktadır. Ölçeğin iç tutarlılık katsayılarının .69 ile .85 arasında değiştiği (Fabes vd., 2002); Türkçe uyarlamasının iç tutarlılık katsayılarının da .54 ile .88 arasında olduğu belirtilmektedir (Yağmurlu ve Altan, 2009).

Araştırmaya katılan annelerin her bir soruya (1) hiç böyle yapmam; (2) nadiren böyle yaparım; (3) belki böyle yaparım; (4) büyük olasılıkla böyle yaparım; (5) kesinlikle böyle yaparım şeklinde cevap vermeleri beklenmektedir. Alt ölçeklerin puanları, alt ölçekleri oluşturan maddelerin toplam puanının ortalaması hesaplanarak bulunmaktadır. Puanlama sırasında yanında R harfi bulunan maddelerin tersten yeniden puanlanması ve yeniden puanlandıktan sonra diğer maddeler ile toplanması gerekmektedir.

Yapılan araştırma için Duygu Odaklı Tepkiler, Duygu İfadesini Teşvik ve Problem Odaklı Tepkiler alt boyutları kullanılmış ve ölçek maddelerine ilişkin güvenilirlik analizi yapılmıştır.

Cronbach's Alpha değeri duygu ifadesini teşvik 0,89, duygu odaklı tepkiler 0,83 ve problem odaklı tepkiler 0,75 olarak bulunmuştur.

Toplumsal Cinsiyet Algı Ölçeği: Bu ölçek Altınova ve Duyan (2013) tarafından geliştirilmiştir. Ölçeğin güvenilirlik çalışması Altınova ve Duyan (2013) tarafından yapılmış olup, Cronbach Alpha değeri 0.872 olarak hesaplanmıştır. 25 maddelik ölçeğin içerisinde maddelerin 10'u olumlu, 15'i olumsuz olarak yazılmıştır. Ölçekteki 2., 4., 6., 9., 10., 12., 15., 16., 17., 18., 19., 20., 21., 24., 25. Maddeler, olumsuz maddelerdir. Ölçek uygulanan kişilerin maddelerdeki düşüncelere yönelik tamamen katılıyorum (5), katılıyorum (4), kararsızım (3), katılmıyorum (2), tamamen katılmıyorum (1)" şeklinde görüşlerini belirtmeleri beklenmektedir. Ölçekten alınan puanlar 25 ile 125 arasında değişmekte ve yüksek puanlar, toplumsal cinsiyet algısının da olumlu olduğunu göstermektedir.

Yapılan araştırma için ölçek maddelerine ilişkin güvenilirlik analizi yapılmış ve Cronbach's Alpha değeri 0,87 olarak bulunmuştur.

Verilerin Analizi

Araştırma kapsamında öncelikle ölçeklerden alınan puanların normallik testi yapılmıştır. George ve Mallery'nin (2010) önerisine göre çarpıklık ve basıklık değerlerinin ± 2 aralığında olup olmadığına bakılmış ve ölçeklerden alınan puanların normal dağılım gösterdiği görülmüştür.

Tablo 2.

Ölçek puanlarına ilişkin betimsel istatistikler ve normallik testi istatistikleri

İstatistikler	N	\bar{x}	SS	Çarpıklık	Basıklık	Shapiro-Wilk İstatistiği	Shapiro-Wilk için p değeri	Kolmogorov-Smirnov istatistiği	Kolmogorov-Smirnov için p değeri
Toplumsal Cinsiyet Algı Ölçeği	139	101,654	12,756	-0,772	1,128	0,957	0,000	0,089	0,009
Duygu İfadesini Teşvik Etme Alt Ölçeği	139	3,881	0,721	-0,367	-0,480	0,972	0,005	0,064	0,200
Duygu Odaklı Tepkiler Alt Ölçeği	139	4,244	0,486	-0,503	-0,388	0,963	0,001	0,117	0,000
Problem Odaklı Tepkiler Alt Ölçeği	139	4,185	0,448	-0,491	-0,071	0,971	0,005	0,081	0,027
Olumlu Tepkiler Alt Ölçeği	139	4,098	0,469	-0,506	-0,097	0,972	0,006	0,086	0,014
Bağlanma	139	21,208	3,352	-0,253	-0,166	0,983	0,077	0,080	0,031
Güvenli Bağlanma	27	25,851	0,988	1,349	2,367	0,786	0,000	0,250	0,000
Kaçınmalı Bağlanma	95	20,036	1,857	-0,033	-1,091	0,932	0,000	0,124	0,001
Negatif/Düşmanca Bağlanma	17	15,41	1,583	-1,423	2,790	0,816	0,003	0,280	0,001
Cinsiyet Beklentisi	139	2,827	0,875	0,345	-1,616	0,740	0,000	0,310	0,000
Cinsiyet	139	1,482	0,501	0,073	-2,024	0,636	0,000	0,350	0,000
Doğum Türü	139	1,676	0,469	-0,762	-1,441	0,590	0,000	0,431	0,000

Ölçeklerden alınan puanların normal dağılım gösterdiği için gruplar arası karşılaştırmalarda tek yönlü varyans analizi (ANOVA) ve bağımsız örneklem t testi ile korelasyon analizlerinden Pearson korelasyon analizi kullanılmıştır. Gruplar arası farklılığın kaynağını belirlemek için Post Hoc testlerinden biri olan Games Howell testinden yararlanılmıştır. Araştırmanın diğer değişkenleri olan bağlanma alt ölçekleri, cinsiyet, cinsiyet beklentisi ve doğum türünün normallik

dağılımlarına bakıldığında cinsiyet değişkeninin, güvenli ve negatif/düşmanca bağlanma alt ölçeğinin normal dağılmadığı görülmüştür. Bu sebeple cinsiyet değişkeni, güvenli ve negatif/düşmanca bağlanma açısından cevap aranan sorularda, parametrik olmayan testlerden Kruskal-Wallis testi, Mann-Whitney U testi ve Ki-Kare analizi yapılmıştır.

Bulgular

Araştırmanın bu bölümünde katılımcılardan elde edilen verilere dair bulgulara ve araştırmanın amacına göre belirlenen araştırma sorularına cevap aramak adına yapılan analizlere yer verilmektedir. Annenin toplumsal cinsiyet algısı ile çocuğun annesine bağlanma puanları arasında anlamlı bir ilişki olup olmadığına ilişkin yapılan Tablo 3 ve Tablo 4'te Pearson Korelasyon analizi sonuçları verilmiştir.

Tablo 3.

Annenin toplumsal cinsiyet algısı puanı ile çocuğun annesine bağlanma puanı arasındaki ilişkiyi belirlemeye yönelik analiz sonuçları

	Bağlanma
Toplumsal Cinsiyet	,255**

Annenin toplumsal cinsiyet algı puanı ile çocuğun annesine bağlanma puanı arasındaki ilişkiyi belirlemeye yönelik yapılan analiz sonucuna göre annelerin toplumsal cinsiyet algı puanları ile çocukların annelerine toplam bağlanma puanları arasında istatistiksel olarak anlamlı bir ilişki olduğu belirlenmiştir ($r=0,255$; $p<0,05$). Yapılan analiz sonucuna göre annelerin toplumsal cinsiyet algı puanı olumlu yönde artış gösterdiğinde, çocukların annelerine bağlanmasının güvenli yönde artış göstereceği söylenebilir.

Tablo 4.

Annenin Toplumsal Cinsiyet Algısı Puanı ile Çocuğun Annesine Güvenli, Kaçınmalı ve Negatif/Düşmanca Bağlanma Puanı Arasındaki İlişkiyi Belirlemeye Yönelik Analiz Sonuçları

	Güvenli Bağlanma	Kaçınmalı Bağlanma	Negatif/Düşmanca Bağlanma
Toplumsal Cinsiyet	-0,011	0,051	0,270

Annenin toplumsal cinsiyet algı puanı ile çocuğun annesine bağlanma alt ölçek puanları arasındaki ilişkiyi belirlemeye yönelik yapılan analiz sonucunda, annenin toplumsal cinsiyet algı puanı ile çocuğun annesine güvenli ($r=-0,011$; $p>0,05$), kaçınmalı ($r=0,051$; $p>0,05$) ve negatif/düşmanca ($r=0,296$; $p>0,05$) bağlanma puanları arasında anlamlı bir ilişki olmadığı saptanmıştır.

Annelerin toplumsal cinsiyet algısı ile duygu sosyalleştirme davranışı arasında anlamlı bir ilişki olup olmadığına ilişkin yapılan Pearson Korelasyon analizi sonuçları Tablo 5'te gösterilmektedir.

Tablo 5.

Annenin Toplumsal Cinsiyet Algısı Puanı ile Duygu Sosyalleştirme Davranışı Arasındaki İlişkiyi Belirlemeye Yönelik Analiz Sonuçları

	Toplumsal Cinsiyet	Duygu İfadesini Teşvik	Duygu Odaklı Tepki	Problem Odaklı Tepki	Olumlu Duygu Sosyalleştirme Tepkisi
Toplumsal Cinsiyet	1	0,382**	0,125	0,301**	0,326**
Duygu İfadesini Teşvik	0,382**	1	,355**	,677**	,843**
Duygu Odaklı Tepki	0,125	,355**	1	,593**	,725**
Problem Odaklı Tepki	0,301**	0,677**	0,593**	1	0,881**
Olumlu Duygu Sosyalleştirme Tepkisi	0,326**	0,843**	0,725**	0,881**	1

Tablo 5 incelendiğinde annelerin toplumsal cinsiyet algı puanları ile duygu ifadesini teşvik etme alt ölçek arasında anlamlı bir ilişki olduğu belirlenmiştir ($r=0,382$; $p<0,05$). Bu sonuca bakıldığında annelerin toplumsal cinsiyet algı puanı olumlu yönde artış gösterdiğinde çocukların yaşadıkları duyguları ifade etme konusunda teşvik etme davranışının da artış göstereceği söylenebilir.

Annelerin toplumsal cinsiyet algı puanları ile duygu odaklı tepkiler alt ölçek puanları arasında istatistiksel olarak anlamlı bir ilişki olmadığı görülmektedir ($r=0,125$; $p>0,05$). Ayrıca annelerin toplumsal cinsiyet algı puanları ile problem odaklı tepkiler alt ölçek puanları arasında anlamlı bir ilişki olduğu saptanmıştır ($r=0,301$; $p<0,05$). Toplumsal cinsiyet algısı olumlu yönde artış gösteren annelerin, çocukların yaşadıkları problemleri çözüme konusunda çocuklarına yönelik olumlu davranışlarının da artış göstereceği söylenebilir.

Annelerin toplumsal cinsiyet algı puanları ile çocukların yaşadıkları olumsuz duygulara yönelik olumlu duygu sosyalleştirme tepkileri alt ölçek puanları arasında istatistiksel olarak anlamlı bir ilişki olduğu görülmektedir ($r=0,326$; $p<0,05$). Toplumsal cinsiyet algısı olumlu yönde artış gösteren annelerin, çocukların yaşadıkları olumsuz duygulara yönelik olumlu duygu sosyalleştirme tepkilerinin de artış göstereceği söylenebilir.

Annenin toplumsal cinsiyet algısının doğum öncesi cinsiyet beklentisine göre farklılaşp farklılaşmadığına ilişkin yapılan ANOVA analiz sonucu Tablo 6'da gösterilmektedir.

Tablo 6.

Annelerin Toplumsal Cinsiyet Algısı ile Doğum Öncesi Cinsiyet Beklentisi Arasındaki Farklılığı Belirlemeye Yönelik Analiz Sonuçları

Gruplar	N	\bar{x}	SS	Var. K.	K.T.	S.D.	K.O	F	P	Anlamlı Fark
Cinsiyet Beklentisi Olmayanlar	67	101,388	12,446	G.Arası: 21297,388 G.İçi: 22457,424 Toplam: 22457,424	1160,037	2	580,018 156,598	3,704	0,027	Beklenti Erkek- Beklenti Kız P: 0,043
Toplumsal Cinsiyet										
Cinsiyet Beklentisi Erkek Olanlar	29	97,034	15,562							
Cinsiyet Beklentisi Kız Olanlar	43	105,186	10,109							
Toplam	139	101,654	12,756							

Tablo 6 incelendiğinde annelerin toplumsal cinsiyet algı puanının doğum öncesi cinsiyet beklentisine göre farklılık gösterip göstermediğini belirlemek amacıyla yapılan ANOVA testi sonucunda annenin cinsiyet beklentisinin anlamlı düzeyde farklılaştığı belirlenmiştir (F= 3,704; p<0,05).

Post Hoc testlerinden Games-Howell analizi ile annelerin kız ya da erkek cinsiyet beklentisi içinde olmasının annelerin toplumsal cinsiyet algı puanları üzerinde istatistiksel olarak anlamlı bir farklılık oluşturduğu belirlenmiştir. Yani annelerin toplumsal cinsiyet algısı, doğum öncesi cinsiyet beklentisi üzerinde etkili olmaktadır. Yukarıdaki tablo incelendiğinde cinsiyet beklentisi kız olan annelerin toplumsal cinsiyet algı puanı ile cinsiyet beklentisi erkek olan annelerin toplumsal cinsiyet algı puanları arasındaki farkın da istatistiksel olarak anlamlı olduğu görülmektedir.

Annelerin toplumsal cinsiyet algısının, doğum türü seçimine göre farklılaşıp farklılaşmadığına ilişkin Bağımsız İki Örneklem T Testi sonuçları Tablo 7’de gösterilmektedir.

Tablo 7.

Annelerin toplumsal cinsiyet algısı ile doğum türü seçimi arasındaki farklılığı belirlemeye yönelik analiz sonuçları

	Doğum Türü	N	X	SS	t	sd	p
Toplumsal Cinsiyet	Normal	45	98,444	14,955	-2,077	137	0,04
	Sezaryen	94	103,191	11,326			

Tablo 8 incelendiğinde annelerin toplumsal cinsiyet algısının doğum türü seçimine göre istatistiksel olarak farklılaştığı görülmektedir (t=-2,077; p<0,05). Yapılan araştırma sonucuna göre sezaryen doğum yapan annelerin toplumsal cinsiyet puan ortalamalarının normal doğum yapanlardan daha yüksek olduğu söylenebilir.

Çocuğun, annesine bağlanma puanları ile annenin duygu sosyalleştirme davranışı arasında anlamlı bir ilişki olup olmadığına ilişkin olarak Pearson Korelasyon Analizi uygulanmıştır.

Tablo 8.

Çocuğun annesine kaçınmalı bağlanma puanı ile annenin duygu sosyalleştirme davranışı arasındaki ilişkiyi belirlemeye yönelik analiz sonuçları

	Kaçınmalı Bağlanma	Duygu İfadesini Teşvik	Duygu Odaklı Tepki	Problem Odaklı Tepki	Olumlu Duygu Sosyalleştirme Tepkisi
Kaçınmalı Bağlanma	1	-0,026	0,241*	0,178	0,166
Duygu İfadesini Teşvik	-0,026	1	0,382**	0,643**	0,832**
Duygu Odaklı Tepki	0,241*	0,382**	1	0,621**	0,746**
Problem Odaklı Tepki	0,178	0,643**	0,621**	1	0,869**
Olumlu Duygu Sosyalleştirme Tepkisi	0,166	0,832**	0,746**	0,869**	1

Yapılan analiz sonucu bu araştırma kapsamında, çocuğun annesine toplam bağlanması ile olumlu duygu sosyalleştirme alt ölçekleri olan duygu ifadesini teşvik etme ($r=0,108$; $p>0,05$), duygu odaklı tepki ($r=0,040$; $p>0,05$), problem odaklı tepki ($r=0,137$; $p>0,05$) ve olumlu duygu sosyalleştirme tepkileri ($r=0,113$; $p>0,05$) arasında istatistiksel olarak anlamlı bir ilişki olmadığını göstermektedir. Aynı araştırma sorusu kapsamında çocukların annesine bağlanma türleri puanları ile annenin olumlu duygu sosyalleştirme puanları arasındaki ilişkiye bakılmıştır. Elde edilen sonuca göre yalnızca kaçınmalı bağlanma puanı ile duygu odaklı tepkiler alt ölçeği arasında istatistiksel olarak anlamlı ilişkiye rastlanılmaktadır ($r=0,241$; $p<0,05$). Bu sonuca göre çocuğun annesine kaçınmalı bağlanma puanı artış gösterdiğinde, annenin çocuğuna yönelik gösterdiği duygu odaklı tepkiler puanı da artış göstermektedir. Fakat kaçınmalı bağlanma puanı ile annenin duygu odaklı tepki puanında zayıf bir ilişki bulunmaktadır. Çocuğun annesine bağlanma puanları, annenin doğum öncesi cinsiyet beklentisine göre farklılaşıp farklılaşmadığına ilişkin ANOVA analiz sonuçları Tablo 9’da gösterilmektedir.

Tablo 9.

Annenin Doğum Öncesi Cinsiyet Beklentisi ile Çocuğun Annesine Bağlanma Toplam Puanı Arasındaki Farklılığı Belirlemeye Yönelik Analiz

	Gruplar	N	\bar{x}	SS	Var. K.	K.T.	S.D.	K.O	F	P
Bağlanma	Cinsiyet Beklentisi Olmayanlar	67	21,388	3,25	G.Arası: 21,262 G.İçi: 1529,68 Toplam: 1550,95	2	10,63	11,24	0,95	0,391
	Cinsiyet Beklentisi Erkek Olanlar	29	20,448	3,93						
	Cinsiyet Beklentisi Kız Olanlar	43	21,441	3,08						
	Toplam	139	21,208	3,36						

Çocuğun annesine bağlanma puanının doğum öncesi cinsiyet beklentisine göre farklılık gösterip göstermediğine ilişkin yapılan ANOVA testi sonucunda annenin cinsiyet beklentisinin anlamlı düzeyde farklılaşmadığı belirlenmiştir ($F=0,945$; $p>0,05$). Bu sonuca göre, bu araştırma kapsamında cinsiyet beklentisi kız ve erkek olan annelerin çocuklarının bağlanma puanı ortalaması ile cinsiyet beklentisi olmayan annelerin çocuklarının annesine bağlanma puan ortalaması arasındaki fark anlamlı değildir. Dolayısıyla, araştırmaya katılan anneler kapsamında, annelerin

doğum öncesinde cinsiyet beklentisinde olup olmaması, çocuğun annesine bağlanması üzerinde etkili olmamıştır. Aynı zamanda bağlanma türleri ile annelerin cinsiyet beklentisi arasındaki ilişkiye bakılmış ve araştırmaya katılan anneler kapsamında, annelerin doğum öncesinde cinsiyet beklentisinde olup olmamasının, çocuğun annesine güvenli ($H=4,460$; $p>0,108$), kaçınmalı ($F=1,049$; $p>0,05$) ve negatif/düşmanca bağlanması ($H=1,324$; $p>0,516$) üzerinde etkili olmadığı sonucuna varılmıştır. Çocuğun annesine bağlanma puanlarının, cinsiyete göre farklılaşıp farklılaşmadığına ilişkin yapılan Bağımsız İki Örneklem T Testi sonucu Tablo 10'da verilmiştir.

Tablo 10.

Çocuğun Cinsiyeti ile Annesine Bağlanma Puanı Arasındaki Farklılığı Belirlemeye Yönelik Analiz Sonuçları

	Cinsiyet	N	X	SS	t	sd	p
Bağlanma	Erkek	72	20,694	3,499	-1,892	137	0,061
	Kız	67	21,761	3,119			

Yapılan analizlerde çocuğun cinsiyetine göre annesine bağlanma puanının anlamlı bir farklılık göstermediği görülmektedir ($t=-1,892$; $p>0,05$). Bu sonuca göre bu araştırma kapsamında kız ve erkek çocukların annelerine bağlanma puan ortalaması birbirlerinden istatistiksel anlamlı düzeyde farklılaşmamaktadır. Ayrıca çocukların bağlanma türleri ile cinsiyetleri arasındaki farklılığa bakılmıştır. Elde edilen sonuçlar bu araştırma kapsamında kız ve erkek çocukların annelerine güvenli ($U=73,000$; $p>0,05$), kaçınmalı ($t=-1,255$; $p>0,05$) ve negatif/düşmanca bağlanma ($U=33,000$; $p>0,05$) puan ortalamalarının anlamlı düzeyde farklılaşmadığını göstermektedir.

Çocuğun annesine bağlanma puanlarının, dünyaya geldiği doğum türüne göre farklılaşıp farklılaşmadığına ilişkin analiz sonucuna göre araştırma kapsamında katılımcı olan çocukların annelerine bağlanma puan ortalamasının, dünyaya geldikleri doğum türüne göre anlamlı düzeyde farklılaşmadığı görülmektedir ($t=-0,075$; $p>0,05$). Aynı zamanda katılımcı olan çocukların annelerine güvenli ($U=76,500$; $p>0,05$), kaçınmalı ($t=-0,342$; $p>0,05$) ve negatif/düşmanca bağlanma ($U=28,000$; $p>0,05$) puan ortalaması, dünyaya geldikleri doğum türüne göre farklılaşmamaktadır.

Araştırmada, cinsiyet beklentisi ile duygu sosyalleştirme davranışı ilişkisine yönelik yapılan analiz sonuçlarına göre cinsiyet beklentisinin, annelerin olumlu duygu sosyalleştirme tepki puan ortalamaları arasında istatistiksel olarak anlamlı bir farklılık oluşturmadığı görülmektedir ($F=0,183$; $p>0,05$). Bu durumda araştırma kapsamında annelerin doğum öncesi cinsiyet beklentisinin, çocuklarına yönelik olan duygu sosyalleştirme tepkileri üzerinde etkili olmadığı söylenebilir.

Araştırmada, olumlu duygu sosyalleştirme alt tepkileri olan duygu ifadesini teşvik etme ($U=2282,00$; $p>0,05$), duygu odaklı tepki ($U=2380,50$; $p>0,05$), problem odaklı tepki ($U=2406,50$; $p>0,05$) ve olumlu duygu sosyalleştirme ($U=2357,50$; $p>0,05$) tepki puanlarında çocuğun cinsiyetinin anlamlı bir farklılığa yol açmadığı görülmektedir. Bu sonuca göre bu araştırma kapsamındaki annelerin çocuklarının yaşadığı olumsuz duygulara yönelik olumlu tepkileri çocuğun kız ya da erkek olmasına göre bir farklılık göstermemektedir.

Tartışma ve Sonuç

5 ve 6 yaşlarında çocuğu olan annelerin toplumsal cinsiyet algıları ve çocuklarına gösterdikleri duygu sosyalleştirme davranışları ile çocukların annelerine bağlanma biçiminin incelenmesi amacıyla yapılan bu araştırmada annelerin toplumsal cinsiyet algısının, ebeveynlik rolünü ve anne-çocuk ilişkisini etkileyeceği düşünülerek toplumsal cinsiyet değişkeni, bağlanma ile birlikte ele alınmıştır. Elde edilen veriler sonucunda annelerin Toplumsal Cinsiyet Algı Ölçeği puan ortalaması yüksek çıkmıştır. Bu durumda annelerin toplumsal cinsiyet algısının yüksek olduğu söylenebilmektedir Ayrıca çocukların annelerine bağlanma düzeyleri puan ortalamaları da yüksek bulunmuştur.

Araştırma sonucunda bağlanma alt ölçekleri ile annelerin toplumsal cinsiyet algı puanları arasındaki anlamlı bir ilişkiye rastlanılmamıştır. Bu durum toplumsal cinsiyet algısının, çocuğun annesine güvenli, kaçınılmalı ya da negatif/düşmanca bağlanma üzerinde etkili olmadığını göstermektedir. Ancak yapılan bu çalışma sonucunda annelerin toplumsal cinsiyet algı puanı ile çocuğun annesine bağlanma puanı arasında istatistiksel olarak zayıf düzeyde anlamlı bir ilişki olduğu belirlenmiştir Bu sonuç, annelerin toplumsal cinsiyet algılarının olumlu yönde artış gösterdiğinde, çocuklarının da annelerine bağlanmasının güvenli yönde artış göstereceğini göstermektedir. Fakat aynı zamanda, aradaki ilişkinin zayıf olması, çocukların annelerine bağlanması ile başka faktörlerin de ilişkili olduğunu göstermektedir (İlaslan, 2009). Bir annenin toplumsal cinsiyet algısının yüksek olması, cinsiyet ayırt etmeyen düşünce tarzına ve cinsiyetler arası çifte standart uygulamayan davranış şekline sahip olması anlamına gelmektedir. Bu anlamda literatürde de annelerin davranışlarının cinsiyete göre farklılaşmaması bu araştırma ile uyum göstermektedir (Hill, 1997; Kaymak, 2016; Seven, 2006). Bu sebeple toplumsal cinsiyet algısı olumlu olan annelerden beklenen davranış şekli, çocuğuna karşı duyarlılığının cinsiyet ayırt etmeksizin olması ve çocuğunun kendisine ihtiyaç duyduğu anlarda ona kız-erkek ayrımı yapmadan yanıt vermesidir. Duyguları anlamlandırma ve ifade etme becerisi kültürden büyük oranda etkilenmektedir (Elfenbein ve Ambady, 2002). Bu sebeple çocuklar duyguları ve duyguları ifade etme yollarını, ebeveynlerinin cinsiyet rollerini gözlemleyerek öğrenirler. Bu süreçte Türk

toplumu içinde çocuk yetiştirilmesinde birincil etki kaynağı olan annelerin toplumsal cinsiyet algıları önem arz etmektedir. Bu amaçla yapılan araştırmada elde edilen verilerde, olumlu duygu sosyalleştirme ortalamalarının yüksek düzeyde olduğu belirlenmiştir.

Araştırma sonucunda annelerin toplumsal cinsiyet algı puanları ile duygu sosyalleştirme davranış puanları arasında anlamlı bir ilişki olduğu görülmüştür. Annelerin toplumsal cinsiyet algısı olumlu yönde artış gösterdiğinde, çocuklarına karşı olumlu duygu sosyalleştirme tepkileri de artış göstermektedir. Dolayısıyla bu araştırmada toplumsal cinsiyet algısı, annelerin çocuklarına davranışlarını etkileyen bir özellik olarak karşımıza çıkmaktadır. Ebeveynin duygu sosyalleştirme davranışları ile toplumsal cinsiyet değişkeninin birlikte ele alındığı bir araştırmaya alanyazında rastlanılmamıştır. Fakat anne ve babaların duygu sosyalleştirme davranışlarının çocukların cinsiyetine göre farklılaştığı sonucuna varan araştırmalar mevcuttur (Chaplin vd., 2010; Hasçuhadar, 2015; Shewark ve Blandon, 2014). Bu bağlamda bu araştırmalar, yapılan araştırma kapsamında toplumsal cinsiyet algısının, duygu sosyalleştirme davranışlarını etkilediği sonucu ile uyum sağlamaktadır.

Duygu ifadesini teşvik etme alt ölçek puanları ile toplumsal cinsiyet algı puanlarına bakılmış ve aralarında anlamlı bir ilişki olduğu görülmüştür. Dolayısıyla araştırma kapsamındaki annelerin toplumsal cinsiyet algısı olumlu yönde artış gösterdiğinde, çocuklarının yaşadıkları duyguları dile getirmesi için annelerin duygu ifadesini teşvik etme tepkileri de artış göstermektedir. Ancak duygu odaklı tepkiler puanı ile toplumsal cinsiyet algı puanları arasında anlamlı bir ilişki olmadığı görülmüştür. Bu sonuç, araştırma kapsamındaki annelerin toplumsal cinsiyet algıları ile çocuklarının başına gelen durumlarda yaşadıkları duyguya odaklı davranışları arasında bir ilişki olmadığını göstermektedir. Problem odaklı tepkiler puanı ile toplumsal cinsiyet algı puanına bakılmış ve aralarında ise anlamlı bir ilişki olduğu görülmüştür. Bu sonuç; annelerin toplumsal cinsiyet algısı olumlu yönde artış gösterdiğinde annelerin, çocuklarının başına gelen durumlarda onlara olumsuz duygu yaşatan problemi çözmeleri için çocuklarına yardımcı olmaya yönelik gösterdiği tepkilerinin de artış göstereceği anlamına gelmektedir. Annelerin toplumsal cinsiyet algısı ile olumlu duygu sosyalleştirme davranışları arasındaki ilişkiye bakıldığında olumlu duygu sosyalleştirme davranışları ile anlamlı bir ilişki olduğu belirlenmiştir. Bu bağlamda toplumsal cinsiyet algısı olumlu olan annelerin, çocukları herhangi bir olumsuz duygu yaşadığında hem o duyguyu ifade etmeleri için çocuklarını teşvik ettiği hem de o duyguyu yaşatan problemi çözebilmesi için çocuklarına destek olduğu söylenebilir. Fakat aradaki ilişkinin zayıf olması, annelerin duygu sosyalleştirme davranışları ile ilişkili olan başka faktörlerin de olduğunu

göstermektedir. Dolayısıyla, bu konuda yapılacak yeni araştırmaların bu alana ışık tutacağı düşünülmektedir.

Aynı zamanda araştırmada annelerin olumlu duygu sosyalleştirme davranışları ile cinsiyetler arası farklılığın anlamlı olmadığı görülmüştür. Yani annelerin olumlu duygu sosyalleştirme davranışları çocuklarının cinsiyetine göre farklılaşmamaktadır. Araştırmanın diğer bulgusu ışığında bu duruma bakıldığında mantıklı gelmektedir. Çünkü toplumsal cinsiyet algısı olumlu olan annelerin çocuklarına karşı olumlu duygu sosyalleştirme davranışı sergilemeleri ve bunu da cinsiyet gözetmeksizin yapmaları beklenmektedir. Bu konuda yapılan analiz sonuçları da bu beklentiyi doğrulamaktadır. Bu sonuç, alan yazındaki duygu sosyalleştirme davranışının cinsiyete göre farklılık göstermediği bilgisi ile örtüşmektedir (Ersay, 2014; Kılıç, 2012).

Yapılan bu çalışmada çocuğun annesine bağlanma toplam puanı ile annenin duygu sosyalleştirme davranışlarının ilişkili olmadığı görülmüştür. Bağlanma alt ölçekleri ile de annenin duygu sosyalleştirme tepkileri arasındaki ilişkiye bakılmış ve güvenli bağlanma ve negatif/düşmanca bağlanma ile annenin duygu sosyalleştirme tepkileri arasında istatistiksel olarak anlamlı ilişkiye rastlanılmamıştır. Fakat çocuğun annesine kaçınılmalı bağlanma puanı ile annenin duygu odaklı tepki puanı arasında istatistiksel olarak anlamlı fakat zayıf bir ilişki olduğu görülmektedir. Bu anlamda araştırma bulgusu alan yazındaki bilgiler ile uyum göstermemektedir. Çünkü alanyazın bilgilerine göre çocukların güvenli bağlanma biçimleri ile annelerinin duygu sosyalleştirme davranışları arasında ilişki bulunmaktadır (Kochanska vd., 2010). Bu konuda yapılan çalışmalar, olumlu duygu sosyalleştirme davranışı sergileyen ebeveynlerin çocuklarının güvenli bağlanma düzeylerinin daha yüksek olduğunu göstermektedir (Liu vd., 2011).

Çocuğun cinsiyeti ile annesine bağlanması arasında anlamlı bir ilişki olmadığı görülmüştür. Bu durum, bağlanmanın tüm alt ölçekleri için geçerlidir. Yani çocuğun cinsiyeti; annesine güvenli, kaçınılmalı ve negatif/düşmanca bağlanması üzerinde etkili olmamaktadır. Başka bir ifadeyle bu araştırma kapsamındaki çocukların kız ya da erkek olması, annelerine bağlanma puanları arasında anlamlı bir fark oluşturmamaktadır. Bu konuda alan yazın incelendiğinde cinsiyetin bağlanma üzerinde anlamlı bir fark oluşturmadığını söyleyen birçok araştırma mevcuttur (Görgü, 2018; Gözübüyük, 2020; Kaymak, 2016; Özkan ve Bartan, 2019; Şahin, 2019). Araştırmada çocuğun cinsiyetinin annenin duygu sosyalleştirme davranışında etkisi olmadığı görülmüştür. Duygu sosyalleştirme konusunda yapılan araştırmaların bir kısmında, bu araştırmada olduğu gibi cinsiyet ile bir ilişkiye rastlanmamaktadır (Kılıç, 2012; Lunkenheimer vd., 2007; Özkan, 2015). Ersay'ın (2014) yaptığı araştırma da çocuğun cinsiyetinin, ebeveynin duygu sosyalleştirme davranışını

etkilemediğini göstermektedir. Bu sebeple, yapılan bu araştırma da son yıllarda bu konuda yapılan araştırmaları destekler niteliktedir.

Yaşanılan toplumun yapısına, kültüre ve geleneklere göre cinsiyetlere yönelik beklentiler ve bu beklentiler doğrultusunda yapılan tercihler birçok ülke için geçerlidir. Araştırma sonucunda annelerin yarısından çoğunun cinsiyet beklentisi içinde olduğu belirlenmiştir. Araştırma sonucunda annenin toplumsal cinsiyet algı puanı ile cinsiyet beklentisi arasında istatistiksel olarak anlamlı bir ilişki olduğu da görülmüştür. Bu sonuca göre cinsiyet beklentisi olmayan annelerin toplumsal cinsiyet algı puanı ile kız çocuk beklentisi ve oğlan çocuk beklentisi olan annelerin toplumsal cinsiyet algı puanları birbirinden farklılaşmaktadır. Bu araştırma içinde kız çocuk lehine bir sonuç çıkmıştır. Bu anlamda Sezer'in (2010) araştırması ile benzer sonuçları göstermektedir. Çünkü cinsiyet tercihine yönelik yapılan araştırmaların bazılarında kız cinsiyeti lehine sonuç çıkmaktadır. Bunun sebebi olarak da, kız çocuklarının daha anlayışlı, aileye karşı daha yardımsever ve yaşlılık döneminde destek alınabilecek nitelikte olması düşünülmektedir (Sezer, 2010). Bu sonucun derinine inildiğinde de toplumumuzdaki cinsiyet rollerinin sonucu olarak ailenin bakımından kadın sorumludur düşüncesinin etkili olduğu düşünülmektedir.

Araştırmada annenin cinsiyet beklentisi ile çocuğun annesine bağlanması ve annenin duygu sosyalleştirme davranışları arasındaki ilişkiyi belirlemek amacıyla analiz yapılmıştır. Analiz sonucu incelendiğinde annenin doğum öncesi cinsiyet beklentisi ile çocuğun annesine bağlanma puanı ve annenin duygu sosyalleştirme davranış puanları arasında istatistiksel olarak anlamlı bir ilişki olmadığı görülmüştür. Bu araştırma kapsamında cinsiyet beklentisi olan annelerin çocuklarının bağlanma puanı ile cinsiyet beklentisi olmayan annelerin çocuklarının annesine bağlanma puanları ve cinsiyet beklentisi içinde olan annelerin duygu sosyalleştirme davranışı ile cinsiyet beklentisi içinde olmayan annelerin duygu sosyalleştirme davranışı arasında anlamlı bir ilişki olmadığı saptanmıştır. Dolayısıyla, araştırmaya katılan anneler kapsamında, annelerin doğum öncesinde cinsiyet beklentisinde olup olmaması, çocuğun annesine bağlanması üzerinde ve annenin duygu sosyalleştirme davranışı üzerinde etkili olmamıştır. Bu durum, annelerin, doğum öncesinde cinsiyet beklentileri olsa dahi çocukları dünyaya geldikten sonra annenin duyarlılığının ve bağlanma ilişkisinin cinsiyete bağlı olmaksızın gerçekleştiğini göstermektedir. Cinsiyet beklentisi yönünden bağlanma ilişkisi literatürde doğum öncesi ya da doğumun hemen sonrasında annelerin bebeklerine bağlanması üzerinden yapılmıştır (Engin ve Ayyıldız, 2021; Kırca ve Savaşer, 2017; Manav ve Yıldırım, 2010). Cinsiyet beklentisinin bebeğe bağlanma konusunda fark oluşturmamasının nedeni, ebeveynlerin çocuğun sağlıklı olma halini, cinsiyetinden daha fazla önemsemeleridir (Öztürk vd., 2012).

Araştırmaya katılan annelerin bir kısmının çocukluğunu köyde geçirmesine rağmen, şuan tümünün şehirde yaşam sürüyor olmasının araştırma sonucu üzerinde etkili olduğu düşünülmektedir. Çünkü ülkemizde özellikle kırsal kesimde erkek çocuk sahibi olmak, kadının aile içindeki değerini ve konumunu arttırmaktadır. Kadın, oğlan doğurmadığında eşinden şiddet görmekte, üzerine kuma getirilmekte ya da boşanma ile tehdit edilmektedir (Boz vd.,2018). Erkek çocuk doğurduğunda ise, ailenin devamlılığını sağlama görevini layıkıyla yerine getirdiği için kadına ayrıca bir değer atfedilmektedir (Yıldırım, 2015). Bu sebeple de doğum öncesi cinsiyet beklentisi içine girmektedir. Fakat bu araştırmada katılımcı annelerin tamamının şehirde yaşaması ve büyük çoğunluğunun lise ve üstü eğitime sahip olması bu sonuç üzerinde etkili olmuş olabilir. Çünkü Özkan (2015) annelerin çocuklarına yönelik olan destekleyici tutumlarının, anne eğitim düzeyine göre artış gösterdiğini tespit etmiştir. Annenin duyarlı ve destekleyici tutum göstermesi, çocuğun annesine bağlanmasını sağlayan etkenlerden biridir. Bu sebeple bu konuda yapılacak sonraki araştırmaların kırsal kesimde de yapılarak şehir ve kırsal kesim kıyaslaması yapılmasının daha doğru sonuçlar vereceği düşünülmektedir.

Yapılan araştırmada, annelerin toplumsal cinsiyet algısının çocuğun doğum türüne göre farklılaştığı belirlenmiştir. Annelerin toplumsal cinsiyet algısı yükseldikçe sezaryen doğumu tercih etme ihtimalleri de artmaktadır. Araştırma kapsamındaki annelerin tamamının kentte yaşıyor olmasının bu sonucu etkilediği düşünülmektedir. Çünkü Özkan ve arkadaşlarının (2013) bulgusuna göre kentte yaşıyor olmak sezaryen doğum tercihini on kat arttırmaktadır. Aynı zamanda kadınların eğitim seviyesi de doğum tercihini etkilemektedir. Kadınların eğitim seviyesinin yüksek olması, sezaryen doğum tercihini arttıran sebeplerden biridir (Yaşar, 2006). Bu anlamda araştırma kapsamındaki annelerin çoğunluğunun eğitim seviyesinin lise ve üstü olması, sezaryen doğumun tercih edilmesinde bir sebep olabilir. Toplumsal cinsiyet algısının da eğitim seviyesi ve kentte yaşama durumuyla anlamlı ilişki içinde olduğu bilinmektedir. Bu sebeple yapılan araştırma, beklenen sonucu vermektedir. Fakat elde edilen verilere bakılınca sezaryen doğumun, annelerin kendisi tarafından değil büyük oranda doktorları tarafından tercih edildiği görülmektedir. Bu konuda yapılan araştırmalar da sezaryen doğumun en fazla doktorlarının önerisi ya da isteği olduğunu göstermektedir (Karabulutlu, 2012). Özellikle daha önce doğum yapmamış anne adayları kadınların doğum korkusu yaşaması ve doktoru bilirkişi olarak kabul edip, ona güvenerek doğum kararını doktoruna bırakmaları sezaryen doğum oranını arttırmaktadır. Türkiye’de Sağlık Bakanlığı (2020) verilerine göre sezaryen oranı %53’tür. Bu sebeple son yıllarda mecburi olmayan sezaryen oranlarını azaltmak için ülkemizde stratejiler ve politikalar geliştirilmiştir. Sağlık Bakanlığı 2010 yılında Doğum ve Sezaryen Eylemi Yönetim Rehberi yayınlamış ve sezaryen doğumun azaltılması ve normal doğuma teşvik edilmesine yönelik

stratejiler belirlemiştir. Bu stratejilerin gerçekleştirilebilmesi için anne adayları hamile kadınların, doğum şekli hakkında bilgilendirilmesi ve bu konuda yapılacak bilinçlendirme çalışmaları ile özgüvenlerinin artırılması oldukça önemlidir. Bu yüzden sağlık personelleri ve hekimler önemli rol oynamaktadır.

Araştırmada çocukların dünyaya geldikleri doğum türü ve annesine bağlanma puanı arasındaki ilişki incelenmiştir. Bu konuda yapılan analiz sonucu doğum şeklinin bağlanma üzerinde etkisi olmadığı belirlenmiştir. Doğum türü ve bağlanma ilişkisini inceleyen araştırmalar çoğunlukla anneden alınan bilgiye istinaden ve anne-bebek arasındaki ilişkiye bakılarak yapılmıştır (Çelebi, 2019; Güngör, vd., 2004; Keskin, 2018; Manav ve Yıldırım, 2010; Soysal, vd., 2005). Özellikle doğum sonrası bağlanmayı inceleyen araştırmalarda sezaryen doğumun, ilaç ve annenin yaşadığı ağrı sebebiyle bağlanmayı geciktirdiği ve olumsuz etkilediği ifade edilmektedir (Engin ve Ayyıldız, 2021). Fakat yaş dönemi olarak çocukluk dönemi ve bağlanma ilişkisine bakıldığında doğum türü ile bağlanma arasındaki bir ilişkiye rastlanmamaktadır. Çünkü bir araştırma sonucunda göre; doğum şekli, doğumdan 1 hafta sonrasına kadar anne-bebek bağlanmasında bir etkiye sahipken, bu etki 6 hafta sonra ortadan kalkmaktadır (Glasser, 2007). Işık'ın (2020) araştırmasına göre doğum şekli ile 6 yaşındaki çocukların annesine bağlanması arasında anlamlı bir ilişki tespit edilememiştir. Bu anlamda bu bulgu, yapılan araştırma ile uyum sağlamaktadır. Bu sonuca göre annelerin bebeklerine bağlanması doğum türü ve buna bağlı doğum sonrası ağrı, emzirmeye başlama süresi, temas düzeyi gibi sebeplerden etkilenmektedir. Fakat zamanla anne çocuğuna karşı duyarlı davranarak doğum türü etkisini telafi edebilmekte görülmektedir.

Öneriler

Bu araştırmanın sonuçlarına göre öneriler şu şekilde sıralanabilir:

- Toplumsal cinsiyet rollerine ilişkin farkındalığın artması, çocuk yetiştirilmesinde ebeveynler arasında dengenin sağlanması ve kadın ile erkeklerin daha eşit haklara sahip bir yaşam sürdürülmesinin sağlanması amacıyla çeşitli devlet kurum ve kuruluşları tarafından toplumu bilinçlendirme çalışmaları yapılmalıdır.
- Bu araştırma Bursa'da okul öncesi eğitimi vermekte olan altı okulda eğitim gören çocuklar ve anneleri ile sınırlıdır. Bu çalışma farklı bölgelerde ve farklı okullarda yapılabilir.
- Bu çalışmada annelerin toplumsal cinsiyet algıları ve duygu sosyalleştirme davranışı ölçek üzerinden incelenmiştir. Daha sonra yapılacak çalışmalarda anne-çocuk arasındaki etkileşimin karşılıklı olarak incelenmesi ve nitel ya da karma bir araştırma ile sunulması önerilmektedir.
- Bu araştırmada, şehirde yaşayan ve çoğunlukla lise ve üstü eğitime sahip anneler yer almaktadır. Bu konuda yapılacak sonraki araştırmaların kırsal kesimde de yapılarak şehir ve kırsal kesim

kıyaslaması yapılmasına olanak vermesi açısından ve farklı eğitim düzeylerine sahip annelerin yer alması açısından daha geniş kapsamlı yapılması önerilmektedir.

- Anne-çocuk bağlanmasını inceleyen boylamsal çalışmalar önerilmektedir.

Yazarın Notu

Bu çalışma birinci yazarın aynı başlıklı yüksek lisans tezinden hazırlanmıştır.

Kaynakça

- Altınova, H., ve Duyan, V. (2013). Toplumsal cinsiyet algısı ölçeğinin geçerlik güvenirlik çalışması. *Toplum Ve Sosyal Hizmet Dergisi*, 24, 9-22.
- Bayramoğlu, L. (2015). *Okul öncesi dönem çocuklarının cinsiyet rollerine ilişkin algılarının incelenmesi* (Yayımlanmış yüksek lisans tezi). Doğu Akdeniz Üniversitesi, Gazimağusa, Kuzey Kıbrıs Türk Cumhuriyeti.
- Bowlby, J. (1988). Developmental psychiatry comes of age. *The American journal of psychiatry*. 145(1), 1-10.
- Boz İ, Teskereci G, Akman G. (2016). “Original Research – Qualitative: How did you choose a mode of birth? Experiences of nulliparous women from Turkey”. *Women And Birth*, 29: 359-367.
- Chaplin, T. M., Casey, J., Sinha, R., ve Mayes, L. C. (2010). Gender differences in caregiver emotion socialization of low-income toddlers. *New directions for child and adolescent development*, 2010(128), 11-27.
- Çelebi, E. Z. (2019). *Doğum şeklinin annelerin bebeklerini algılama, bağlanma ve ebeveynlik davranışı üzerine etkisi*. (Yayımlanmamış yüksek lisans tezi). İstanbul Medipol Üniversitesi Sağlık Bilimleri Enstitüsü, İstanbul.
- Elfenbein, H. A. ve Ambady, N. (2002). On the universality and cultural specificity of emotion recognition: A meta-analysis. *Psychological Bulletin*, 128(2), 203-235.
- Engin, N., ve Ayıldız, T. (2021). Anne-bebek bağlanmasının annelik algısı ve bazı değişkenlere göre incelenmesi. *Adnan Menderes Üniversitesi Sağlık Bilimleri Fakültesi Dergisi*, 5(3), 583-596.
- Ersay, E. (2014). Parental socialization of emotion: How mothers respond to their children’s emotions in Turkey. *The International Journal Of Emotional Education*, 6(1), 33-46.
- Ersöz, A. G. (2010). Türk atasözleri ve deyimlerinde kadına yönelik toplumsal cinsiyet rolleri. *Gazi Türkiyat Türkoloji Araştırmaları Dergisi*, 1(6), 167-182.

- Fivush, R., Brotman, M. A., Buckner, J. P., ve Goodman, S. H. (2000). Gender differences in parent-child emotion narratives. *Sex Roles*, 42(3), 233-253.
- Fivush, R., ve Wang, Q. (2005). Emotion talk in mother-child conversations of the shared past: The effects of culture, gender, and event valence. *Journal of Cognition and Development*, 6(4), 489-506.
- George, D., ve Mallery, P. (2010). SPSS for Windows step by step. A simple study guide and reference (10. Baskı). *GEN, Boston, MA: Pearson Education, Inc, 10*.
- Glasser, R. (2007). *Method of delivery and maternal infant attachment*. (Yüksek lisans tezi), St. John's University, New York.
- Görgü, E. (2018). Okula devam eden 5-6 yaş grubu çocukların annelerinin bağlanma biçimleri, kişilik özellikleri ve çocukların bağlanma biçimleri arasındaki ilişkinin incelenmesi. *Abant İzzet Baysal Üniversitesi Eğitim Fakültesi Dergisi*, 18(1), 186-209.
- Gözübüyük, A. (2020). *Okul öncesi dönem çocuklarının motivasyon düzeyleri ile baba-çocuk ilişkisi ve bağlanma biçimleri arasındaki ilişkinin incelenmesi* (Yüksek lisans tezi), Eğitim Bilimleri Enstitüsü.
- Güngör, İ., Gökyıldız, Ş., ve Nahçıvan, N. Ö. (2004). Sezeryan doğum yapan bir grup kadının doğuma ilişkin görüşleri ve doğum sonu erken dönemde yaşadıkları sorunlar. *Florence Nightingale Journal Of Nursing*, 13(53), 185-198.
- Güven, E., ve Erden, G. (2017). Duygu sosyalleştirmenin çocuklarda gözlenen davranış sorunlarına katkısı. *Türk Psikoloji Dergisi*, 32(79), 18.
- Hasçuhadar, B. (2015). *Okul öncesi dönemdeki çocuklarda ebeveynlik davranışları, duygu sosyalleştirme, hazzı geciktirme, sosyal yeterlilik ve yaratıcılık arasındaki ilişkiler* (Yayımlanmamış Yüksek Lisans Tezi). Abant İzzet Baysal Üniversitesi, Sosyal Bilimler Enstitüsü, Bolu.
- Hill, P. K. (1997). *Maternal and infant factors related to the security of the infant-mother attachment relationship when considering employed and stay-at-home mothers*. University of Southern California.
- Işık, B. (2020). *Altı Yaş Çocuklarının Doğum Şekillerine ve Bedensel Temas Düzeylerine Göre Bağlanma Durumlarının İncelenmesi* (Yüksek lisans tezi), Fatih Sultan Mehmet Vakıf Üniversitesi, Lisansüstü Eğitim Enstitüsü).

- İlaslan, Ö. (2009). *Çocukların bağlanma davranışlarının özlük niteliklerine ve anne bağlanma stillerine göre incelenmesi* (Doktora tezi), Selçuk Üniversitesi, Konya.
- Kağıtçıbaşı, Ç. (2007). *Family, self, and human development across cultures: theory and applications*. L. Erlbaum Associates.
- Karabulutlu, Ö. (2012). Kadınların doğum şekli tercihlerini etkileyen faktörler. *Florence Nightingale Journal of Nursing*, 20(3), 210-218.
- Karasar, N., (2007). *Bilimsel araştırma yöntemi*. (17. Basım). Ankara: Nobel Yayın Dağıtım.
- Kaymak, P. (2016). *Okul öncesi dönem bağlanma stillerinin sosyal davranışlara etkisinin incelenmesi* (Yüksek lisans tezi), Sosyal Bilimler Enstitüsü.
- Keskin, F. (2018). *Doğum şekli ve maternal bağlanmaya etki eden faktörlerin incelenmesi* (Yüksek lisans tezi), İnönü Üniversitesi Sağlık Bilimleri Enstitüsü, Malatya.
- Kılıç, Ş. (2012). 48-72 aylık çocukların duyguları anlama becerisi ve annelerin duyguları sosyalleştirme davranışları arasındaki ilişki. *Gazi Üniversitesi, Eğitim Bilimleri Enstitüsü, Ankara*.
- Kırca, A. Ş., Savaşer, S. (2017). Doğum sayısının anne bebek bağlanmasına etkisi. *Sağlık Bilimleri ve Meslekleri Dergisi*, 4(3), 236-43.
- Klimes-Dougan, B., Brand, A. E., Zahn-Waxler, C., Usher, B., Hastings, P. D., Kendziora, K., ve Garside, R. B. (2007). Parental emotion socialization in adolescence: Differences in sex, age and problem status. *Social Development*, 16(2), 326-342.
- Kochanska, G., Woodard, J., Kim, S., Koenig, J. L., Yoon, J. E., ve Barry, R. A. (2010). Positive socialization mechanisms in secure and insecure parent-child dyads: Two longitudinal studies. *Journal of Child Psychology and Psychiatry*, 51(9), 998-1009.
- Köse, D., Çınar, N., ve Altınkaynak, S. (2013). Yenidoğanın anne ve baba ile bağlanma süreci. *Merhaba*, 22(6), 239-245.
- Larkin P, Begley C. M, Devane D. (2017). Women's preferences for child birth experiences in the republic of Ireland; A mixed methods study. *Bmc Pregnancy And Childbirth*, 17 (1), 1-10.
- Liu, J., Chen, X., ve Lewis, G. (2011). Childhood internalizing behaviour: Analysis and implications. *Journal of psychiatric and mental health nursing*, 18(10), 884-894.
- Lunkenheimer, E.S., Shields, A.M., ve Cortina, K.S. (2007). Parental emotion coaching and dismissing in family interaction. *Social Development*, 16(2), 232-248. doi:10.1111/j.14679507.2007.00382.x.

- Manav, G., ve Yıldırım, F. (2010). Term ve preterm bebek annelerinin bebeklerini algılama durumları. *Cumhuriyet Medical Journal*, 32(2), 149-157.
- Özkan, H. K. (2015). *Annelerin duygu sosyalleştirme davranışları ile çocukların benlik algısı ve sosyal problem çözme becerilerinin incelenmesi* (Yayımlanmamış yüksek lisans tezi). Gazi Üniversitesi, Eğitim Bilimleri Enstitüsü, Ankara.
- Özkan, K., ve Bartan, M. (2019). Okul öncesi eğitimine devam eden 5-6 yaş grubu çocuklarda bağlanma ve anne-baba-çocuk ilişkisi. *Atatürk Üniversitesi Kazım Karabekir Eğitim Fakültesi Dergisi*, (41), 101-118.
- Özkan, S., Aksakal, F. N., Avcı, E., Civil, E. F., ve Tunca, M. Z. (2013). Kadınların doğum yöntemi tercihi ve ilişkili faktörler/Delivery methods: choices for women and related factors. *Turkish Journal of Public Health*, 11(2), 59-71.
- Öztürk, R., Kavlak, O., ve Sevil, Ü. (2012). Postpartum depresyonda kültürel faktörlerin önemi. *Ege Üniversitesi Hemşirelik Fakültesi Dergisi*, 28(3), 107-116.
- Peppers, L. G., ve Knapp, R. J. (1980). Maternal reactions to involuntary fetal/infant death. *Psychiatry*, 43(2), 155-159.
- Seçer, Z., Sarı H. ve Olcay, O. (2006). Anne tutumlarına göre okul öncesindeki çocukların ahlaki ve sosyal kural bilgilerinin incelenmesi. *Selçuk Üniversitesi Sosyal Bilimler Enstitüsü Dergisi*, 16(1), 1-19.
- Seven, S. (2006). *6 yaş çocukların sosyal beceri düzeyleri ile bağlanma durumları arasındaki ilişkilerin incelenmesi* (Yayımlanmamış doktora tezi). Gazi Üniversitesi, Ankara.
- Sezer, Ö. (2010). Ergenlerin kendilik algılarının anne baba tutumları ve bazı faktörlerle ilişkisi. *Van Yüzüncü Yıl Üniversitesi Eğitim Fakültesi Dergisi*, 7(1), 1-19.
- Shewark, E. A., Blandon, A. Y. (2014). Mothers and fathers' emotion socialization and children's emotion regulation: A within- family model. *Social Development*, 24(2), 266-284.
- Soysal, A. Ş., Bodur, Ş., İşeri, E., ve Şenol, S. (2005). Bebeklik dönemindeki bağlanma sürecine genel bir bakış. *Klinik Psikiyatri*, 8(2), 88-99.
- Şahin, H. G. (2019). *60-72 aylık çocukların bağlanma durumları ile yalnızlık ve memnuniyetsizlik duyguları arasındaki ilişkinin incelenmesi* (Yüksek lisans tezi), Fatih Sultan Mehmet Vakıf Üniversitesi, Lisansüstü Eğitim Enstitüsü.
- Tezel Şahin, F. Ve Cevher, F. (2007). Türk toplumunda aile çocuk ilişkilerine genel bir bakış. *Gelişim Ve Hareketlilik Dergisi*, 2(1), 775-790.

- Ünal A. (2015). Geleneksel Türk ailesinde çocuk ve çocukla ilgili inanç felsefesi: Kırgızistan örneği. *Sosyal Politika Çalışmaları Dergisi*, (35).
- Yagmurlu, B., ve Altan, Ö. (2009). Maternal socialization and child temperament as predictors of emotion regulation in turkish preschoolers. *Infant and Child Development*, 275-296.
- Yaşar, Ö. (2006). *Primipar kadınların doğum tercihleri ve bunu etkileyen faktörler* (Yüksek lisans tezi), Afyon Kocatepe Üniversitesi, Sağlık Bilimleri Enstitüsü.
- Yıldırım, H. (2015). *Gebe kadınların ebeveynlik öz-yeterliliklerinin prenatal uyumlarına etkisi* (Yüksek lisans tezi), Sağlık Bilimleri Enstitüsü.

Kendini Nesneleştirme İnanç ve Davranışları Ölçeğinin Genç Kadınlar Üzerinde Geçerlik ve Güvenirlik Çalışması

Validity and Reliability of the Self-Objectification Beliefs and Behaviors Scale into Young Women

Meva Demir Kaya* Figen Çok**

Öne Çıkanlar:

- Kendini nesneleştirme ile vücut algısı ve depresyon arasında ilişki vardır.
- Kadınların hem bilişsel hem de davranışsal yönden kendini nesneleştirmelerinin ölçülmesi önemlidir.
- Kendini Nesneleştirme İnanç ve Davranışları Ölçeği dış görünüş odaklılığını belirlemektedir.

Öz: Kendini nesneleştirme, kadın araştırmalarında oldukça sık çalışılan bir kavramdır. Bu çalışmada, Kendini Nesneleştirme İnanç ve Davranışları Ölçeğinin (KNİDÖ) Türkçeye uyarlanması ve psikometrik özelliklerinin incelenmesini amaçlanmaktadır. Ölçek 14 maddeden ve iki alt boyuttan (başkalarının bakış açısı, benlik olarak beden) oluşmaktadır. Araştırmanın katılımcıları 309 ($Ort = 21.79$, $SS = 1.95$) genç kadından oluşmaktadır. Ölçeğin ölçüt geçerliğini belirlemek amacıyla Vücut Algısı Ölçeği ile Beck Depresyon Envanteri kullanılmıştır. Yapı geçerliliği doğrulayıcı faktör analizi ile yapılarak iki faktörlü yapı doğrulanmıştır. Ölçeğin ölçüt geçerliği analizi sonucuna göre, Vücut Algısı Ölçeği ve Beck Depresyon Envanteri ile ilişkili bulunmuştur. Ölçeğin güvenilirliğini değerlendirmek amacıyla ise test-tekrar test, yapı güvenirlilik, iki yarı güvenirlilik ve iç tutarlılık katsayıları incelenmiş ve iç tutarlılık katsayısı .89, yapı güvenirlilik .92, iki yarı güvenirlilik .74 ve test-tekrar test katsayısı .76 olarak bulunmuştur. Bulgulara göre KNİDÖ'nün Türkçe versiyonu genç kadınlar için geçerli ve güvenilir bir araçtır. Bulgular ölçek geçerlik ve güvenirlilik alanyazını ile kadın araştırmaları alanyazını kapsamında tartışılmaktadır.

Anahtar kelimeler: Kendini Nesneleştirme, Geçerlik, Güvenirlilik, Ölçek Uyarlama.

Highlights:

- There is a relationship between self-objectification and body image and depression.
- It is important to measure women's self-objectification, both cognitively and behaviorally.
- Self-Objectification Beliefs and Behaviors Scale determines appearance orientation.

Abstract: Self-objectification is a frequently studied concept in women's studies. In this study, adaptation of the Self-Objectification Beliefs and Behaviors Scale (SOBBS) to Turkish and to examining its psychometric properties were aimed at. The scale consists of 14 items and two sub-dimensions (observer's perspective, body as self). The participants of the study consisted of 309 ($M = 21.79$, $SD = 1.95$) young

* Dr. Öğr. Üyesi Meva Demir Kaya, Atatürk Üni., Edebiyat Fakültesi Psikoloji Bölümü, meva.demir@atauni.edu.tr, ORCID: 0000-0002-1174-6305.

**Prof. Dr., Başkent Üniversitesi Eğitim Fakültesi Eğitim Bilimleri Bölümü, figencok@baskent.edu.tr, ORCID: 0000-0003-2406-1345.

women. Body Perception Scale and Beck Depression Inventory were used to determine the criterion validity of the scale. The construct validity was investigated using confirmatory factor analysis and the two-factor structure was confirmed. According to the results of the criterion validity analysis of the scale, a relationship was found between SOBBS, Body Perception Scale and Beck Depression Inventory. In addition, internal consistency coefficient, composite reliability, split-half reliability, and test-retest were calculated to evaluate the scale's reliability. The internal consistency coefficient was .89, composite reliability was .92, split-half reliability was .74, and the test-retest validity coefficient was .76. According to these findings, the Turkish version of the SOBBS is a valid and reliable tool to use with young women. The findings are discussed within the framework of the scale validity and reliability literature and women's studies.

Keywords: Self-objectification, validity, reliability, scale adaptation.

Summary

Self-objectification, which emphasizes thoughts about how an individual's body is perceived by other people (Calogero, 2012), is generally experienced by women and is defined as a woman's evaluation of her body from the perspective of others rather than her own (Fredrickson & Roberts, 1997). In the self-objectification theory proposed by Fredrickson and Roberts (1997), the connection between women's cultural self-objectification and body perceptions is revealed. It is known that internalization of ideal beauty criteria related to culture is related to women having negative thoughts about their bodies and experiencing body image disorder (Moradi, 2010). Therefore, it can be said that self-objectification and body perception are related concepts. In addition, it is known in the literature that self-objectification is related to depression (Tiggemann & Kuring, 2004) and that self-objectification has an effect on depression (Calogero, 2012; Chen & Russo, 2010). The inability of women to focus their attention on different situations by focusing on appearance also causes them to be deprived of many positive experiences (Breines et al., 2008), and this situation paves the way for depression (Geschwind et al., 2011).

There are many scale studies on self-objectification (McKinley & Hyde, 1996; Noll & Fredrickson, 1998; Talmon & Ginzburg, 2016). However, in the current study, it was aimed to examine the Turkish validity and reliability of the Self-Objectification Beliefs and Behaviors Scale (SOBBS) developed by Lindner and Tantleff-Dunn (2017). In SOBBS, it is possible to evaluate self-objectification from multiple perspectives, as points such as thinking of oneself as an outside observer, valuing the body as it appears rather than what it can do, and treating the body as if it has the ability to represent itself as a person are emphasized. Thus, since there is a simultaneous focus on the cognitive and behavioral aspects of self-objectification in women, SOBBS is

considered to be a very important measurement tool in revealing the level of objectification in multiple ways (Lindner & Tantleff-Dunn, 2017).

The participants of the study consisted of a total of 309 women aged between 18 and 33 ($M= 21.79$, $SD= 1.95$). Determining the criterion validity of the scale, Body Perception Scale and Beck Depression Inventory were used. Confirmatory factor analysis was used for the construct validity and the two-factor structure was confirmed. According to the results of the criterion validity analysis of the scale, it was found that SOBBS has moderately positive correlations with depression ($r = .39$, $p <.001$) and moderately significant negative correlations with body image ($r = -.41$, $p <.001$). When the results regarding the reliability of the scale were examined, it was seen that the internal consistency coefficient was .89, the composite reliability was .92, the split-half reliability was .74 and the test-retest validity was .76.

The results of the current study are similar to previous findings (Casalheira et al., 2022; Lang & Ye, 2021). The relationship of SOBBS with body image and depression is similar to the study of Lindner and Tantleff-Dunn (2017). For example, Watt and Konnert (2018) found that as self-objectification increases, body satisfaction decreases. The measurement tool in the current study is helpful to better determine the cognitive and behavioral elements in the self-objectification process of women, it will also contribute to the relevant literature as it can be used in cross-sectional and longitudinal studies.

Giriş

Kendini nesneleştirme, bireyin bedeninin diğer insanlar tarafından nasıl algılandığıyla ilgili düşünceleri vurgulayan bir kavramdır (Calogero, 2012). Kendini nesneleştiren bireyler, nasıl ve ne hissettikleri yerine, başkalarına nasıl göründükleriyle ilgilenirler (Harrison ve Fredrickson, 2003). Genellikle kadınlar tarafından deneyimlenen kendini nesneleştirme, bireyin bedenini kendi bakış açısından çok diğerlerinin bakış açısına göre değerlendirmesi olarak tanımlanmaktadır (Fredrickson ve Roberts, 1997). Bu süreçte benlik üzerinde başkalarının bakış açısının içselleştirilmesi söz konusudur. Fredrickson ve arkadaşlarına (2011) göre kendini nesneleştiren kadınlar genellikle başkaları tarafından beğenilen bir görüntüye sahip olmakla ilgilenirler. Beğenilmenin yanı sıra bedenlerini benliklerinin bir yansıması olarak değerlendirmekte ve medyada sunulan ‘ideal kadın’ imajına ulaşmaya çalışmaktadırlar.

Nesneleştirme kuramı, kadınların genellikle medya temelli karşılaştırmalarda ve kişiler arası ilişkilerde cinsel nesneleştirmeye yöneldiklerini ileri sürer (Fredrickson ve Roberts, 1997). Cinsel nesneleştirme; bireyin duygu, düşünce ve beklentilerinin görmezden gelinerek sadece bedeninin başkalarının istekleri doğrultusunda kullanılabileceğine ilişkin bir durum olarak

tanımlanmaktadır (Moradi ve ark., 2005). Cinsel nesneleştirmeyi deneyimleyen kadınlar zamanla kendilerini öznenen çok nesne olarak algılamaya başlar ve içsel süreçlerdense dış görünüşlerini ön planda tutarlar (Lindner ve Tantleff-Dunn, 2017). Bu durum ise kendini nesneleştirme ile deneyimlenmektedir. Bir diğer ifadeyle, cinsel nesneleştirmenin sonuçları kendini nesneleştirme kuramı aracılığıyla ortaya çıkmaktadır (Doğan, 2016).

Fredrickson ve Roberts (1997) tarafından öne sürülen kendini nesneleştirme kuramına ilişkin modelde, kadınların kültürel açıdan cinsel nesneleştirmeleri ile bedensel algıları arasındaki bağlantı ortaya konmaktadır. Söz konusu modelde cinsel nesneleştirmenin kültürel yansımaları (cinsel bakış, taciz), kendini nesneleştirme, kendini izleme, olumsuz öznel deneyimler (görünüş kaygısı, beden utancı) ve ruh sağlığına ilişkin riskler (depresyon, yeme bozuklukları, cinsel işlev bozuklukları) şeklinde bir sıra söz konusudur. Kültüre ilişkin ideal güzellik ölçütlerinin içselleştirilmesi, kadınların vücuduna ilişkin olumsuz düşüncelere sahip olması ve beden imajı bozukluğu deneyimlemesiyle ilgili olduğundan (Moradi, 2010), kendini nesneleştirmenin beden algısıyla ilişkili olduğu düşünülmektedir. Birey kültür tarafından sunulan güzellik normlarına uymadığı zaman bedenine ilişkin olumsuz duygu ve düşüncelere sahip olmakta (Noll ve Fredrickson, 1998) ve fiziksel görünüşünü kendini nesneleştirme yoluyla dışsal normlara göre şekillendirmektedir (Lindner ve Tantleff-Dunn, 2017). Dışsal normlardan en etkili olanlardan birinin medya olduğu (Harrison ve Fredrickson, 2003) göz önüne alındığında, medya tarafından sunulan güzellik ölçütlerinin gerçek dışı standartlara neden olarak kadınların kendilerini üçüncü şahsın gözünden değerlendirdikleri düşünülmektedir. Dolayısıyla kendini nesneleştirme sürecinde, bireyin içinde yer aldığı kültürün ve medya tarafından sunulan ideal kadın imajının oldukça belirleyici etmenler olduğu söylenebilir.

Yukarıda aktarıldığı üzere, Fredrickson ve Roberts'ın (1997) kendini nesneleştirmeye ilişkin modelinde bireyin karşılaşılabileceği en son ve en olumsuz durum ruh sağlığına ilişkin risklerdir. Alanyazında kendini nesneleştirmenin kadınlar arasında yüksek düzeyde depresyonla ilişkili olduğu (Tiggemann ve Kuring, 2004) ve kendini nesneleştirmenin depresyon üzerinde hem doğrudan (Calogero, 2012) hem de dolaylı etkileri (Chen ve Russo, 2010) olduğu görülmektedir. Söz konusu iki değişkenin ilişkisel ve etki durumu birkaç durumda ortaya çıkmaktadır. Örneğin; bireyin bir nesne olarak değerlendirilmesi ve cinsellik odaklı betimlenmesi cinsel şiddetin yaşanmasına neden olmaktadır (Calogero, 2012). Cinsel şiddet ise depresyona neden olan en önemli faktörlerden biri olarak değerlendirilmektedir (Fergusson ve ark., 2002). Öte yandan, sürekli görünüşüne odaklanarak dikkatini farklı durumlara yöneltememek de bireyin birçok olumlu yaşantıdan yoksun kalmasına neden olmaktadır (Breines ve ark., 2008). Olumlu yaşantılardan uzak kalmanın ise, depresyona zemin hazırladığı bilinmektedir (Geschwind ve ark.,

2011). Dolayısıyla kendini nesneleştirme, olumsuz ruh sağlığına neden olan önemli bir etmen olarak değerlendirilmektedir.

Kendini nesneleştirme; kimi zaman erkekler tarafından da deneyimlenmesine rağmen (Calogero, 2009), nesneleştirme kuramının toplumsal cinsiyete dayalı olduğu varsayıldığından, genellikle kadınların kendini nesneleştirmelerine odaklanılmıştır (Lindner ve Tantleff-Dunn, 2017). Kadınlar yaşam boyu içinde buldukları kültürel ortamın etkisiyle bedenleriyle ilişkilerini erkeklere göre daha farklı algıladıklarından, kendi bedenlerinin denetçisi olmaya daha eğilimlidirler (Fredrickson ve Roberts, 1997). Kadınların erkeklere göre kendi bedenleriyle daha çok ilgilenmeleri kimi zaman evrimci bakış açısıyla açıklanarak atalardan edinilen bir miras olarak değerlendirilmiş (Buss, 1996), kimi zamansa içinde bulunulan kültürün bir çıktısı olduğu üzerinde durulmuştur (Crawford ve ark., 2009). Ancak kendini nesneleştirme kuramı, kültürel öğelere ağırlık vererek, kadının içinde yer aldığı sosyokültürel çevrede sürekli karşı karşıya kaldığı 'ideal kadın' imajından etkilenme durumuna odaklanmaktadır (Fredrickson ve Roberts, 1997; Harrison ve Fredrickson, 2003). Ayrıca kendini nesneleştirme kuramı dinamik bir örüntüye sahip olduğundan, bir diğer ifadeyle yaşam boyu değiştiğinden (Lindner ve Tantleff-Dunn, 2017) ve özellikle genç yetişkinlik döneminde kadınlar daha fazla bedenleriyle ilgilendiklerinden (Fioravant ve ark., 2022), bu çalışma kapsamında genç kadınlarda kendini nesneleştirmenin incelenmesi önemli görülmektedir.

Kendini nesneleştirmeye ilişkin ölçek çalışmaları incelendiğinde çalışmalarda Kendini Nesneleştirme Anketi (KNA) (Noll ve Fredrickson, 1998), Nesneleştirilmiş Beden Bilinci Ölçeği (NBBÖ) (McKinley ve Hyde, 1996), Kendini Nesneleştirme Ölçeği (KNÖ) (Talmon ve Ginzburg, 2016), Kadın Kendini Nesneleştirme Özelliği Anketi (KKNÖA) (Wu ve Lang, 2019), Bilinçli Nesneleştirme Anketi (BNA) (Lieberman ve Burke, 2022) ve Kendini Nesneleştirme İnanç ve Davranışları Ölçeği (KNİDÖ) (Lindner ve Tantleff-Dunn, 2017) olmak üzere altı ölçme aracına rastlanmaktadır. Bunlardan KNA ile NBBÖ'nün oldukça sık kullanıldığı dikkat çekmektedir. Toplamda 10 madde ve iki alt boyuttan (vücudun görünümü ve vücudun fiziksel işlevleri) oluşan KNA'nın ölçme aracında bulunan maddelerin birbiriyle uyumunu ortaya çıkaran güvenirlilik hesaplama yöntemi olan iç tutarlılık katsayısının hesaplanamaması bir sınırlılık olarak değerlendirilse de birçok kültürde uyarlama çalışması yapılmıştır (Calogero, 2011; Hill ve Fischer, 2008). Wollast ve arkadaşları (2021) KNA'nın güvenilirlikle ilgili potansiyel sorunlarını göz önüne alarak, bir diğer ifadeyle iç tutarlılık katsayısının hesaplanmasını sağlayarak, Likert versiyonunu yine kadın katılımcılar üzerinde uyarlamışlardır. Kendini nesneleştirmeye ilişkin bir diğer yaygın kullanılan NBBÖ incelendiğinde ise, ölçeğin üç alt boyut ve 24 maddeden oluştuğu

görülmektedir. Beden izleme, beden utancı ve dış görünüşü kontrole ilişkin inançları ölçen NBBÖ'de kimi zaman kendini nesneleştirme sadece beden izleme üzerinden değerlendirilmeye çalışılsa da (Moradi, 2010), NBBÖ'nün de birçok kültürde uyarlandığı görülmektedir. Örneğin Moradi ve Varnes (2017) NBBÖ geliştirildikten yirmi yıl sonra, yeniden ABD'li üniversiteli kadın öğrenciler üzerinde geçerlik ve güvenilirlik hesaplayarak iyi bir model veri uyumu sağlamışlardır. Lindberg ve arkadaşları (2006) ise, üniversite öğrencileri ve yetişkinler üzerinde çalışılan NBBÖ'nün ergenlik öncesi ve ergenlik döneminde bulunan bireyler üzerinde uyarlama çalışmasını yapmıştır. Gelişim dönemi açısından benzer şekilde, Sicilia ve arkadaşları (2019) da NBBÖ'nün kısa versiyonunu İspanyol ergenler üzerinde uyarlamışlardır. Hem KNA hem de NBBÖ kadınların kendini nesneleştirmelerini ölçmede oldukça işlevsel olsalar da sırasıyla, güvenilirlik hesaplanması ve sadece beden odaklı değerlendirilmesi açısından bazı sınırlılıklara sahiptir. Bununla birlikte KNA'nın (Doğan, 2013; Yılmaz ve Bozo, 2019), NBBÖ'nün (Yağmurcu ve Tosun, 2018; Yılmaz ve Bozo, 2019) ve NBBÖ-Genç formunun (Özgüngör ve Arıcıoğlu, 2020) Türkçe'ye uyarlandığı bilinmektedir.

Diğer ölçek çalışmaları incelendiğinde, herhangi birinin Türkçe uyarlama çalışmasına rastlanmamıştır. İki alt boyut (görünmezlik ve özerklik eksikliği) ve 17 maddeden oluşan KNÖ, kendini nesneleştirmeyi cinsel ya da fiziksel görünüş odaklı ele alan KNA ve NBBÖ'nün aksine, bir kişiyi veya bir grubu olumlu insani niteliklerden yoksun bırakma süreci açısından ele almaktadır (Talmon ve Ginzburg, 2016). Bu yaklaşımın dış görünüş odaklı olan kendini nesneleştirmenin özünden uzaklaşarak içsel süreçlere yönelmeye odaklandığı görülmektedir. İki alt boyut ve 17 maddeden oluşan KKNÖA'da, Likert puanlamaya başvurarak KNA'ya ilişkin iç güvenliği hesaplayamayla ilgili eksikliklerin üstesinden gelinmiştir. Ancak KKNÖA'da katılımcıların tüm beden özelliklerinin önemli olduğuna inandıkları için testin gereksiz olduğunu düşünmeleri, ölçeye ilişkin bir sınırlılık olarak değerlendirilmektedir (Wu ve Lang, 2019). Kendini nesneleştirmeyi ölçen bir diğer çalışma olan BNA, kadınların doğrudan kendi ve diğerleri tarafından nesneleştirmelerine ilişkin farkındalığa vurgu yaparak alanyazındaki boşluğu gidermeye çalışsa da (Lieberman ve Burke, 2022), BNA'nın bireylerin bilinçli farkındalıklarının üzerinde durarak davranışlarına odaklanmaması bir sınırlılık olarak görülebilir. İki alt boyut ve 14 maddeden oluşan KNİDÖ'de ise kendini dışarıdan bir gözlemci olarak düşünmek, bedene yapabileceklerinden çok görüldüğü gibi değer vermek ve bedene kendini bir kişi olarak temsil etme yeteneğine sahipmiş gibi davranmak gibi noktalara vurgu yapılır ve bu nedenle KNİDÖ kendini nesneleştirmenin çok yönlü değerlendirilmesine imkan tanımaktadır. Böylelikle kadınlarda kendini nesneleştirmenin bilişsel ve davranışsal yönüne aynı anda odaklanma söz konusu olduğundan, KNİDÖ nesneleştirme düzeyini çok yönlü ortaya koymada oldukça önemli

bir ölçme aracı olarak değerlendirilmektedir (Lindner ve Tantleff-Dunn, 2017). Ayrıca KNİDÖ'nün kendini nesneleştirmenin hem içsel hem de dışsal süreçlerine odaklanarak, kadınların bedeninin her bir bölümünü bütünsel açıdan ele alarak ve nesneleştirmeye ilişkin bilişsel ve davranışsal öğeleri bir arada değerlendirerek diğer ölçme araçlarındaki sınırlılıkların üstesinden geldiği düşünülmektedir. Örneğin KNİDÖ, kadınların sıklıkla bedenleri hakkında düşüncelerinin yanı sıra diğer insanların istek, beklenti ve normlarına göre kıyafet ve aksesuar seçimlerine ilişkin davranışta bulunmalarını da değerlendirme olanağı sunmaktadır. KNİDÖ'nün kendini nesneleştirmeye ilişkin birçok ögeye vurgu yaptığı dikkat çektiğinden (Lindner ve Tantleff-Dunn, 2017), mevcut çalışmada KNİDÖ'nün Türkçe geçerlik ve güvenirliliğinin incelenmesi tercih edilmiştir.

İlgili alanyazın incelendiğinde, KNİDÖ'ye ilişkin sınırlı sayıda uyarlama çalışmasına rastlanmaktadır. Lang ve Ye (2021) Çinli genç kadınlar üzerinde, Cascalheira ve arkadaşları (2022) ise transseksüel ile ikili cinsiyet sınıflandırmasının dışındaki (non-binary) bireyler üzerinde ölçeğin geçerlik ve güvenirliliğini incelemişlerdir. KNİDÖ'nün; (1) Kadınların kendini nesneleştirmelerine ilişkin kavramsal ve işlevsel tanımlarını bütünsel açıdan değerlendirmede ve kendini nesneleştirmeye ilişkin inanç ve davranışların ölçümünde herhangi bir sınırlılık taşımadığı, (2) Maddelerinin her birinin beden özellikleri yerine bir açıklamayı ifade ettiği, (3) Beden utancı ile görünüm kaygısını diğer ölçeklere göre daha iyi düzeyde yordayabildiği saptandığından (Lindner ve Tantleff-Dunn, 2017), mevcut çalışmada KNİDÖ'nün Türkçe geçerlik ve güvenirlilik çalışmasının yapılmasının ilgili alanyazında önemli bir boşluğu kapatacağı düşünülmektedir. Bu nedenle bu çalışmada, genç kadınların kendini nesneleştirmelerine bütünsel açıdan yaklaşarak kendini nesneleştirmenin altında yatan bilişsel süreçler ile davranışsal öğeleri değerlendirmek amacıyla geliştirilen KNİDÖ'nün Türkçe geçerlik ve güvenirlilik çalışmasının yapılması amaçlanmıştır. Bu amaç doğrultusunda, ölçüt bağıntılı geçerlik kapsamında kendini nesneleştirmenin depresyon ile pozitif yönde, vücut algısı ile negatif yönde anlamlı ilişkiler göstermesi beklenmektedir.

Yöntem

Katılımcılar

Çalışmanın katılımcılarını Türkiye'nin üç üniversitesinde öğrenim gören ve yaşları 18 ile 33 yaş arasında ($Ort= 21.79$, $SS= 1.95$) değişen toplam 309 kadın oluşturmaktadır. Amaçsal örnekleme yönteminin kullanıldığı araştırmada, katılımcıların biyolojik cinsiyetlerine dikkat edilmiştir. Çalışmanın amacına yönelik durumların seçilmesinin söz konusu olduğu amaçsal örneklemede, araştırmacılar çalışmanın amacına yönelik belirli bir gruba yönelir (Büyüköztürk ve

ark., 2015; Fraenkel ve ark., 2015). Dolayısıyla bu çalışmada, kadınların kendini nesneleştirmede erkeklerden farklı bir yol izlediğine (Fredrickson ve Roberts, 1997) odaklanarak kadın katılımcılara ulaşmaya özen gösterilmiştir. İlgili alanyazın incelendiğinde, ölçekteki her madde için 10 katılımcıya ulaşılmasının ve toplamda 200'ün üzerinde katılımcının çalışmada yer almasının önerildiği görülmektedir (Pituch ve ark., 2016). Bu bağlamda, araştırmadaki katılımcı sayısının, önerilen ölçütleri karşıladığı söylenebilir.

Veri Toplama Araçları

Kişisel Bilgi Formu

Çalışmada katılımcıların yaş ve öğrenim gördükleri üniversitelere ilişkin bilgilerin ortaya konulması amacıyla hazırlanan formdur.

Kendini Nesneleştirme İnanç ve Davranışları Ölçeği (KNİDÖ)

Lindner ve Tantleff-Dunn (2017) tarafından üniversitede okuyan 18-30 yaş arasındaki kadınlarda geliştirilen ölçek 5'li Likert (1 = kesinlikle katılmıyorum, 5 = tamamen katılıyorum) tipindedir ve toplam 14 maddeden (örneğin, fiziksel görünüşüm kişiliğimden daha önemlidir) oluşmaktadır. Ölçekte, başkalarının bakış açısı (7 madde) ve benlik olarak beden (7 madde) olmak üzere iki alt boyut bulunmaktadır. Başkalarının bakış açısı alt boyutu, kişinin bedenini değerlendirirken başkalarının bakış açısını dikkate alma derecesini; benlik olarak beden alt boyutu ise, kişinin diğer özellikler üzerinden bedenini değerlendirmesini ve böylece bedenini kendi benliğini temsil eden bir varlık olarak görmesini ifade eder. Ölçekten alınabilecek en düşük toplam puan 14, en yüksek toplam puan ise 70 olarak hesaplanmaktadır. Lindner ve Tantleff-Dunn (2017) tarafından geliştirilen KNİDÖ'de Cronbach Alfa değerleri başkalarının bakış açısı alt boyutu için $\alpha = .91$, benlik olarak beden alt boyutu için $\alpha = .92$ ve ölçeğin tamamı için $\alpha = .92$ olarak hesaplanmıştır. Mevcut çalışmada ise bu değerler benzer şekilde; başkalarının bakış açısı alt boyutu için $\alpha = .86$, benlik olarak beden alt boyutu için $\alpha = .82$ ve ölçeğin tamamı için $\alpha = .89$ olarak hesaplanmıştır.

Vücut Algısı Ölçeği

Kişinin bedeninin bölümlerinden ya da işlevlerinden memnuniyetini ya da hoşnutsuzluğunu belirleyen ölçek Secord ve Jourard (1953) tarafından geliştirilmiş ve Hovardaoğlu (1993) tarafından Türkçe'ye uyarlanmıştır. 40 maddeden (örneğin; enerji düzeyim, vücut yapım) oluşan ölçek 5'li Likert tipindedir (1 = hiç beğenmiyorum, 5 = çok beğeniyorum). Öz değerlendirme niteliğinde olan ölçekten tek bir puan elde edilmektedir. Ölçekten alınabilecek en düşük puan 40, en yüksek puan ise 200'dür ve elde edilen puanın artması, olumlu

değerlendirmedeki artışı göstermektedir. Ölçeğin güvenirligi Cronbach Alfa katsayısı hesaplanarak analiz edilmiş ve $\alpha = .91$ olarak bulunmuştur (Hovardaoğlu, 1993). Mevcut çalışma kapsamında ise $\alpha = .93$ olarak hesaplanmıştır.

Beck Depresyon Envanteri

Depresyonun derecesini ve şiddetini belirlemek amacıyla Beck (1961) tarafından geliştirilen ölçeği Türkçeye Hisli (1988) uyarlamıştır. Öz değerlendirme niteliğinde olan ölçekte toplam 21 madde (örneğin; artık hiçbir şey bana tam anlamıyla zevk vermiyor, kendimi üzüntülü ve sıkıntılı hissediyorum) bulunmaktadır. Maddeler depresyonun yoğunluğuna göre 0 ile 3 arasında sıralanmakta ve alınan puanlar 0 ile 63 arasında değişmektedir. Ölçekten elde edilen puanın yükselmesi depresyonun yoğunluğunun arttığı anlamına gelmektedir. Ölçeğin Türkçe uyarlamasında $\alpha = .80$ (Hisli, 1988) ve mevcut çalışma kapsamında ise $\alpha = .89$ olarak hesaplanmıştır.

İşlem

KNİDÖ'nün Türkçeye uyarlanması için ölçeği geliştiren araştırmacılardan biri olan Danielle Lindner ile iletişime geçilerek gerekli izin alınmıştır. Araştırmada kullanılan diğer ölçekleri Türkçeye uyarlayan araştırmacılardan da ölçek bilgilerine ilişkin ayrıntılı bilgi alınmış ve izinlerine başvurulmuştur. Ardından katılımcıların yer aldığı üniversitenin Sosyal ve Beşeri Bilimler Etik Kurul Başkanlığından etik kurul onay belgesi edinilmiştir. İlgili izin ve onay süreçleri tamamlandıktan sonra KNİDÖ'nün uyarlama çalışmasına geçilmiş ve öncelikle dil geçerliğine ilişkin çalışmalar yapılmıştır. Araştırma ekibi ve psikoloji alanında çalışma ve dil yeterlikleri bulunan uzman üç kişi orijinal maddeleri çevirmiştir. Ardından maddeler tekrar İngilizceye çevrilmiş ve her bir madde için üç cümle yeniden oluşturulmuştur. Söz konusu ekip tarafından fikir birliği sağlandıktan sonra Türkçe form oluşturulmuştur. Daha sonra araştırmada kullanılan veri toplama araçları araştırmacı tarafından çevrimiçi forma dönüştürülmüş ve veriler Google Form üzerinden toplanmıştır. Araştırmaya kadın katılımcıların dahil edilmesi hedeflenmiştir. Katılımcılara aydınlatılmış onam formu sunulmuş ve formun açıklama kısmında araştırmanın problemi, amacı ve önemi hakkında ayrıntılı bilgi verilmiştir. Öğrencilerin üniversite bilgi sistemi veya çevrimiçi dersler üzerinden gönderilen formları yaklaşık 15 dakika içerisinde doldurduğu gözlemlenmiştir. Böylelikle toplam 309 bireye veri toplama araçları uygulanarak süreç tamamlanmıştır. Üç hafta sonra ise, ölçeğin güvenirligi için test-tekrar test güvenirligi kullanılmış ve form ikinci kez katılımcılardan 60 öğrenciye ($M_{yas} = 21.53$, $SS = 1.48$) uygulanmıştır. Üç hafta sonra öğrencilere ise belirli bir bölümün belirli sınıflarına, üç hafta sonra yeniden ölçek maddelerinin doldurulması gerektiğinden bilgilendirilmiş onam formunda söz edilerek ve gönüllü

olanların üç hafta sonra yeniden veri setini doldurmalarının, çalışma açısından önemi vurgulanarak ulaşılmıştır. Yine ilgili sınıflara, çalışmanın I. zamanında Google formda açık uçlu soru olarak bir rumuz belirlemeleri istenmiş ve çalışmanın II. zamanında da (üç hafta sonra) yeniden bu takma ismi kullanmaları talep edilmiştir. Üç haftaya ilişkin sürenin geldiği de derslerde duyurulmuştur.

Verilerin Analizi

Ölçeğin geçerlik analizini belirlemek için yapı geçerliği ve ölçüt bağıntılı geçerlik incelenmiştir. Yapı geçerliliği için doğrulayıcı faktör analizi (DFA); ölçüt bağıntılı geçerlik için Vücut Algısı Ölçeği ve Beck Depresyon Envanteri kullanılmıştır. Ölçeğin güvenilirliğini incelemek için ise, iç tutarlık katsayısı (Cronbach Alpha), test-tekrar test güvenilirliği ve yapısal güvenilirlik test edilmiştir. Test-tekrar test güvenilirliği kapsamında 60 katılımcıya ölçek üç hafta ara ile uygulanmıştır. Test tekrar test yöntemi için birinci ölçüm ile ikinci ölçüm arasındaki ilişkiler Pearson korelasyon analizi ile incelenmiştir. Ayrıca maddelerin ayırt ediciliğini belirlemede her bir madde için alt %27 ve üst %27 grup ortalamaları arasında anlamlı bir fark olup olmadığını ortaya koymak için bağımsız örneklem t testi kullanılmıştır. Veriler SPSS 21.0 ve Lisrel 8.70 paket programlarıyla istatistiksel olarak analiz edilmiştir.

Bulgular

On dört maddelik ölçek Türkçeye çevrildikten sonra kadın üniversite öğrencilerine uygulanmıştır. Öncelikle veri girişlerinde hata olup olmadığı kontrol edilmiştir. Çevrimiçi formun oluşturulması sırasında her bir ölçeğin maddelerinin doldurulması gerektiği için eksik veriye rastlanmamıştır. Daha sonra, veri setinde uç değer ya da aykırı değerlerin olup olmadığına incelenmiştir. Bu değerlerin olmadığı saptandıktan sonra normallik varsayımı incelenmiş ve bu doğrultuda çarpıklık ve basıklık değerleri kontrol edilmiştir. Maddelerin çarpıklık değerlerinin -.39 ile 1.42 arasında, basıklık değerlerinin ise -1.27 ile 2.36 arasında olduğu belirlenmiştir. Tüm değişkenler için çarpıklık 3'ten küçük ve basıklık da 10'dan küçük bulunduğu için, veri setinde herhangi bir dönüşüm gerekli görülmemiştir (Kline, 2016).

Geçerlik

Yapı Geçerliği Çalışması

Yapı geçerliğini test etmek amacıyla kullanılan DFA kapsamında, maksimum olasılık faktör analizi (Maximum Likelihood Factor Analysis) faktörleştirme tekniğine başvurulmuştur. DFA için kullanılan çoklu uyum indekslerinde, CFI ve NFI için .90'ın üzerinde, RMSEA ve SRMR için .08'in altında değerler saptanmıştır. Alanyazına göre CFI ve NFI indeksleri için .90 ve üzeri değerler iyi uyumu göstermektedir (Kline, 2016). RMSEA değeri için ise 0.05'in altındakilerin iyi

uyum verdiği, 0.08'in altındakilerin kabul edilebilir olduğu, 0.08 ile 0.10 arasındaki değerlerin vasat uyum verdiği ve 0.10'un üstünde değerlerin kabul edilmemesi gerektiği ifade edilmektedir (Brown, 2015). KNİDÖ'nün DFA sonuçları ve hata varyansları Şekil 1'de gösterilmiştir.

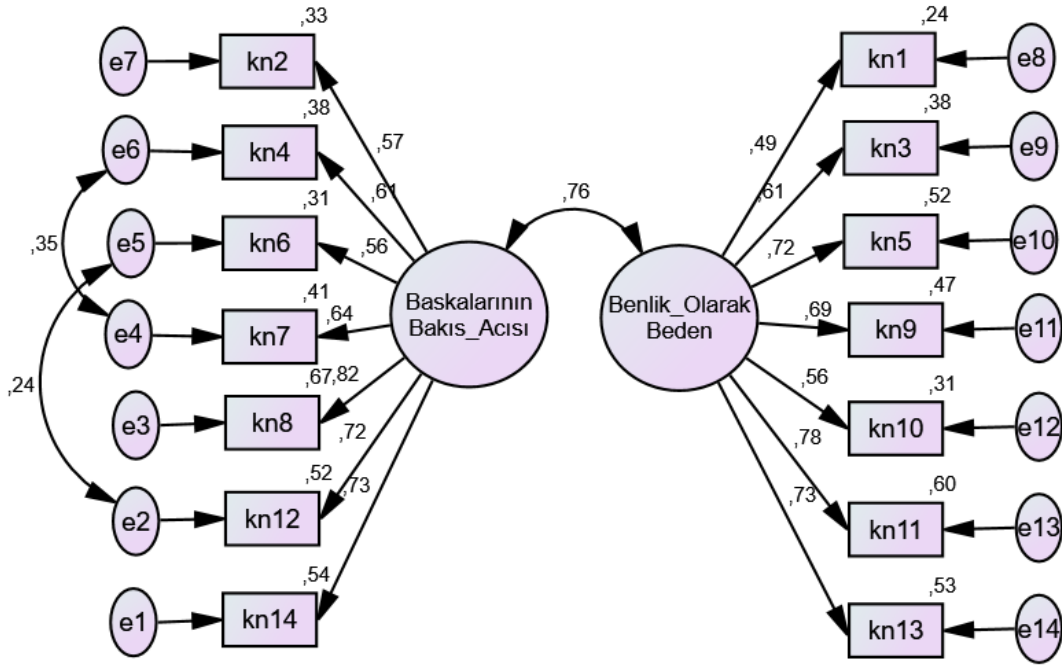

Şekil 1.
KNİDÖ'nün DFA Sonuçları ve Hata Varyansları

Öncelikle, KNİDÖ'nün maddelerine ilişkin faktör yüklerinin anlamlı olduğu saptanmıştır. Model uyum iyiliği değerleri ele alındığında ise ($\chi^2 = 260.10$; $SS = .76$, $\chi^2/sd = 3.42$; $NFI = .88$; $CFI = .90$; $RMSEA = .09$ ve $SRMR = .07$) oldukları belirlenmiştir. Ardından model modifikasyon önerileri incelenerek başkalarının bakış açısı alt boyutuna ilişkin madde 4 ile madde 7 arasında ve madde 6 ile madde 12 arasında bir düzeltme yapılmasının, modelin uyum iyiliği değerlerini yükseltmesi açısından yerinde olacağı düşünülmüştür. Bu bağlamda, madde 4 ile madde 7 arasında modifikasyon işlemi uygulanarak modelin uyum iyiliği değerlerinin yükseldiği gözlenmiştir ($\chi^2 = 227.15$; $sd = 75$, $\chi^2/sd = 3.03$; $NFI = .89$; $CFI = .91$; $RMSEA = .08$ ve $SRMR = .07$). Benzer şekilde, madde 6 ile madde 12 arasında modifikasyon işlemi uygulanarak modelin uyum iyiliği değerlerinin yükseldiği belirlenmiştir ($\chi^2 = 213.63$; $sd = 74$, $\chi^2/sd = 2.89$; $NFI = .90$; $CFI = .92$; $RMSEA = .079$ ve $SRMR = .066$). Böylelikle KNİDÖ'nün DFA değerlerinin iyi düzeyde uyum gösterdiği belirlenmiştir (Tabachnick ve Fidell, 2014). Maddelerin faktör yükleri incelendiğinde ise, değerlerin .49 ile .82 arasında olduğu saptanmıştır ($p < .001$). DFA modelindeki Lambda değerleri ile açıklayıcılık varyans değerleri Tablo 1'de bulunmaktadır. Ölçek maddeleri ise Ek 1'de sunulmuştur.

Tablo 1.
KNİDÖ'nün Faktör Yük Değerleri ve Açıklayıcılık Varyans Değerleri

Maddeler	λ	AS	ÜS	R ²
Benlik olarak beden				
1.	.49	.36	.61	.28
3.	.62	.51	.71	.22
5.	.72	.64	.79	.26
9.	.69	.57	.78	.53
10.	.56	.45	.66	.17
11.	.78	.71	.83	.17
13.	.73	.64	.80	.41
Başkalarının bakış açısı				
2.	.57	.45	.67	.33
4.	.61	.53	.70	.32
6.	.56	.45	.64	.33
7.	.64	.55	.72	.51
8.	.82	.75	.88	.23
12.	.72	.64	.79	.21
14.	.73	.66	.79	.55

Not: AS: Alt sınır, ÜS: Üst sınır, R²: Açıklayıcılık varyans değeri

Tablo 1'de görüldüğü gibi hem standardize edilmiş faktör yük değerleri hem de açıklanan varyans değerleri oldukça yüksektir ($R^2 = .24$ ile $.67$). Elde edilen bulgulara göre 14 maddeden oluşan KNİDÖ, bir ölçme aracı olarak iyi uyuma sahiptir. Başka bir deyişle, KNİDÖ'nün iki boyutlu yapısına ilişkin hipotez model doğrulanmıştır.

Ölçüt Bağımlı Geçerlik Çalışması

KNİDÖ bireylerin vücut algıları ve depresyon düzeyleri arasındaki ilişkiler ele alınarak incelenmiştir. Elde edilen veriler normal bir dağılım göstermektedir. Korelasyon katsayısı, çarpıklık ve basıklık değerleri Tablo 2'de sunulmaktadır.

Tablo 2.
KNİDÖ ile Ölçüt Ölçme Araçlarındaki Ortalama Puanlar Arasındaki Korelasyonlar

	Ort	SS	Ç	B	1	2	3	4	5
KNİDÖ	29.82	8.78	.21	-.49	1				
BB	12.05	3.91	.76	.43	.94**	1			
BBA	17.78	5.76	.14	-.29	.86**	.64**	1		
Vücut algısı	142.38	22.72	.16	.18	-.41**	-.41**	-.32**	1	
Depresyon	16.42	10.11	.76	.63	.39**	.35**	.36**	-.40**	1

Not: Ort: Ortalama, SS: Standart sapma, Ç: Çarpıklık, B: Basıklık, BB: Benlik olarak beden, BBA: Başkalarının bakış açısı

Korelasyon analizi sonucuna göre KNİDÖ'nün depresyon ile ($r = .39, p < .001$) pozitif yönde orta düzeyde, vücut algısı ile ($r = -.41, p < .001$) negatif yönde orta düzeyde anlamlı ilişkilere sahip olduğu saptanmıştır.

Güvenirlik

KNİDÖ'nün güvenilirliğini ortaya koymak için iç tutarlık katsayısı, iki yarı güvenilirlik, yapı güvenilirliği ve test tekrar test güvenilirliği hesaplanmıştır. KNİDÖ'nün iç tutarlık, yapı güvenilirliği, iki yarı güvenilirliği ve test-tekrar test güvenilirliği Tablo 3'te sunulmaktadır.

Tablo 3.

KNİDÖ'nün İç Tutarlık, Yapısal Güvenirlik, İki Yarı Güvenirlik ve Test Tekrar Test Katsayıları

Ölçek	İç tutarlık	Yapı güvenilirlik	İki yarı güvenilirlik	Test-tekrar test güvenilirlik
Başkalarının bakış açısı	.86	.85	.79	.65
Benlik olarak beden	.82	.84	.78	.74
KNİDÖ	.89	.92	.74	.76

KNİDÖ, test-tekrar test güvenilirliği için yaklaşık üç hafta sonra 60 katılımcıya tekrar uygulanmıştır. 60 kişiden elde edilen birinci ve ikinci uygulama arasındaki korelasyon değerleri incelendiğinde, başkalarının bakış açısı alt boyutu ($r = .65$), benlik olarak beden alt boyutu ($r = .74$) ve ölçeğin tümü için ($r = .76$) şeklinde hesaplanmıştır. Güvenirlik katsayılarına ilişkin .70 ve üzeri değerler yeterli kabul edilmekte (Field, 2013) ve .60 ve üzeri değerlerle de güvenilir sonuçlara ulaşılabildiği bilinmektedir (Kalaycı, 2009). Sonuç olarak, elde edilen bulgulara göre, ölçek iyi düzeyde güvenilirliğe sahiptir.

Tartışma

Bu çalışmada, Lindner ve Tantleff-Dunn (2017) tarafından geliştirilen KNİDÖ'nün Türkçe formunun geçerlik ve güvenilirliği incelenmiştir. Yapılan geçerlik ve güvenilirlik analizleri, KNİDÖ'nün Türkçe versiyonunun kadınların kendini nesneleştirme düzeylerini ölçmek için uygun olduğunu göstermiştir. Orijinalinde 14 maddeden oluşan KNİDÖ'nün maddelerinin faktör yüklerine ilişkin kriterlere uyduğu görülmektedir. Ek olarak, tüm maddeler için orijinal ölçekte her bir alt boyutta yer alan maddeler Türkçe versiyonunda da aynı alt boyutlarda yer almaktadır. Madde analizi sonuçları ise, her bir maddenin kadınlarda kendini nesneleştirmeyi ölçmek için uygun olduğunu göstermiştir.

Fredrickson ve Roberts (1997) tarafından öne sürülen kendini nesneleştirme kuramına dayanan KNİDÖ, kadınların kendini nesneleştirmelerini hem bilişsel hem davranışsal açıdan ele alarak bütünsel bir şekilde değerlendirmektedir. Aynı zamanda KNİDÖ, kadınların bedenine ilişkin her bir bölümü ayrı ayrı değil, genel olarak değerlendirdiğinden ve içsel ve dışsal süreçlere bir arada odaklandığından oldukça işlevsel bir ölçme aracı olarak görülmektedir. Lindner ve Tantleff-Dunn (2017) tarafından geliştirilen KNİDÖ'de Cronbach Alfa değerlerinin mevcut çalışmayla benzer olduğu bulunarak çalışmada ölçeğin iki faktörlü yapısı doğrulanmıştır.

Kadınlarda kendini nesneleştirmeye ilişkin ölçekler genel olarak değerlendirildiğinde, birçok kültürde uyarlama çalışmalarının yapıldığı görülmektedir (Fernandez ve ark., 2015; Moradi ve Varnes, 2017; Sicilia ve ark., 2020; Wollast ve ark., 2021). Ancak bu ölçeklerden KNİDÖ ele alındığında, farklı kültürlerde sınırlı sayıda uyarlama çalışmasına rastlanmaktadır. Örneğin Lang ve Ye (2021) Çinli genç kadınlar üzerinde yapmış oldukları uyarlama çalışmasında, Cronbach Alfa değerlerini başkalarının bakış açısı alt boyutu için $\alpha = .86$, benlik olarak beden alt boyutu için $\alpha = .84$ ve ölçeğin tamamı için $\alpha = .90$ olarak bulmuşlardır. Ek olarak, test-tekrar test güvenirliğini de başkalarının bakış açısı alt boyutu için $r = .74$, benlik olarak beden alt boyutu için $r = .72$ ve ölçeğin tümü için ise $r = .86$ olarak hesaplamışlardır. Söz konusu çalışmanın hem katılımcıları hem de bulguları mevcut araştırmayla benzerlik göstermektedir. Cascalheira ve arkadaşları (2022) ise transseksüel ile ikili cinsiyet sınıflandırmasının dışındaki (non-binary) bireyler üzerinde yapmış oldukları uyarlama çalışmasında, Cronbach Alfa değerlerini başkalarının bakış açısı alt boyutu için Cronbach $\alpha = .85$, benlik olarak beden alt boyutu için $\alpha = .84$ ve ölçeğin tamamı için $\alpha = .86$ olarak hesaplamışlardır. Elde edilen bu sonuçlar, KNİDÖ'nün iki faktörlü yapısının doğrulandığını ve mevcut araştırma bulgularıyla paralel olduğunu göstermektedir.

Çalışmada, ölçüt geçerliğini belirlemek amacıyla KNİDÖ'nün vücut algısı ve depresyon ile ilişkisi incelenmiştir. KNİDÖ ile bu değişkenler arasındaki ilişki Lindner ve Tantleff-Dunn'ın (2017) çalışmasıyla benzerlik göstermektedir. Kendini nesneleştirmeye ilişkin yapılan çalışmalar; tekrarlayan utanç ve kaygı oluşturarak, hoş giden herhangi bir aktiviteden uzaklaşarak ve bunun yerine sadece görünüşü ön plana alarak kadınlarda kendini nesneleştirmenin depresyonla ilişkili olduğunu öne sürmektedir (Calogero, 2012; Tiggemann ve Kuring, 2004). Kendini nesneleştirmenin depresyon üzerindeki etkisi ise hem doğrudan (Kopp, 2009) hem de dolaylı (Peat ve Muehlenkamp, 2011; Szymanski ve Henning, 2007) olmak üzere birçok çalışmada gözlenmiştir. Kadınlarda kendini nesneleştirme ile depresyona ilişkin yapılan boylamsal çalışmalarda, yine bu iki değişken arasında anlamlı ilişkilere rastlanmıştır (Grabe ve ark., 2007). Jones ve Griffiths (2015) ise, kendini nesneleştirme ile depresyonu bütünleştirici bir sistematik inceleme ile ele almışlar ve bu iki değişkenin birbiriyle ilişkili olduğu sonucuna varmışlardır. Öte yandan, kadınların bedenlerine ilişkin olumlu yaklaşımları arttıkça, kendini nesneleştirmenin azaldığı bilinmektedir (Prichard ve ark., 2018). Örneğin, Tylka (2004) tarafından üniversiteli kadınlarla yürütülen bir araştırmada, kendini nesneleştirmenin beden memnuniyetiyle negatif ilişkili olduğu bulunmuştur. Benzer şekilde, Watt ve Konnert (2018) de yapmış oldukları çalışmada, kendini nesneleştirme arttıkça beden memnuniyetinin azaldığını saptamışlardır. Bu bağlamda söz konusu çalışmaların kendini nesneleştirme ile vücut algısı ve depresyon arasındaki ilişkileri incelemesi, mevcut çalışma ile benzerlik göstermektedir.

Bu çalışmadaki katılımcıların yalnızca genç yetişkinlerden oluşması, araştırmanın sınırlılığı olarak değerlendirilebilir. Orta yetişkinlik dönemindeki bireylerde sosyal ve zamansal karşılaştırmaların kendini nesneleştirme sürecinde etkili olduğu bilindiğinden (Watt ve Konnert, 2018), daha sonra yapılacak çalışmalara farklı gelişim döneminde bulunan bireyler dahil edilebilir. Çalışmanın bir diğer sınırlılığı, katılımcıların büyük çoğunluğunun Türkiye'nin doğusunda yer almasıdır. Kadınların kendini nesneleştirmesinde kültürün de oldukça etkili olduğu bilindiğinden (Fredrickson ve Roberts, 1997), çalışmanın daha heterojen bir örnekleme tekrarlanması önerilebilir. Çalışmanın veri toplama aşamasında araştırmacılar sınıf ortamında yer almamışlardır. Çevrimiçi yollarla toplanan verilerde herhangi bir hata olmaması amacıyla, daha sonra yapılacak çalışmalarda araştırmacıların da sürece dahil edilmesi önerilmektedir. Ek olarak, KNİDÖ'nün yalnızca kadın katılımcılar üzerinde geçerlik ve güvenilirlik çalışmasının yapılması çalışmanın bir diğer sınırlılığı olarak görülebilir. Genellikle kadınların kendini nesneleştirdikleri bilinse de (Lindner ve Tantleff-Dunn, 2017), kimi zaman erkeklerin de kendini nesneleştirdikleri görülmektedir (Calogero, 2009). Dolayısıyla ileride yapılacak çalışmalarda, KNİDÖ'nün kadın ve erkek gruplarda da faktör yapısı doğrulanabilir. Bu sınırlılıklara rağmen, bu çalışmanın sonuçlarına göre KNİDÖ'nün Türkçe versiyonu kadınlar için geçerli ve güvenilir bir araçtır.

Mevcut çalışmadaki ölçme aracı, kadınların kendini nesneleştirme sürecinde bilişsel ve davranışsal öğelerin daha iyi belirlenmesine yardımcı olacağı gibi kesitsel ve boylamsal araştırmalarda kullanılabilecek olmasıyla da ilgili alanyazına katkı sağlayacaktır.

Kaynakça

- Beck, A. T., Ward, C. H., Mendelson, M., Mock, J., & Erbaugh, J. (1961). An inventory for measuring depression. *Archives of General Psychiatry*, 4(6), 561–571. <https://doi.org/10.1001/archpsyc.1961.01710120031004>.
- Breines, J. G., Crocker, J., & Garcia, J. A. (2008). Self-objectification and well-being in women's daily lives. *Personality and Social Psychology Bulletin*, 34(5), 583–598. <https://doi.org/10.1177/0146167207313727>.
- Brown, T. A. (2015). *Confirmatory factor analysis for applied research*. Guilford Publications.
- Buss, D. M. (1996). Paternity uncertainty and the complex repertoire of human mating strategies. *American Psychologist*, 51, 161–162. <https://doi.org/10.1037/0003-066X.51.2.161>.
- Büyüköztürk, Ş., Kılıç-Çakmak, E., Akgün, Ö., Karadeniz, Ş., & Demirel, F. (2008). *Bilimsel araştırma yöntemleri*. Pegem A Yayıncılık.

- Calogero, R. M. (2009). Objectification processes and disordered eating in British women and men. *Journal of Health Psychology, 14*, 394–402. <https://doi.org/10.1177/1359105309102192>.
- Calogero, R. M. (2011). Operationalizing self-objectification: Assessment and related methodological issues. In R. M. Calogero, S. Tantleff-Dunn, & J. K. Thompson (Eds.), *Self-objectification in women: Causes, consequences, and counteractions* (pp. 23–49). Washington, DC: American Psychological Association. <https://doi.org/10.1037/12304-002>.
- Calogero, R. M. (2012). Objectification theory, self-objectification, and body image. In: T. F. Cash (Ed.), *Encyclopedia of Body Image and Human Appearance* (pp. 574–580). San Diego: Academic Press.
- Cascalheira, C. J., Nelson, J., & Kalkbrenner, M. T. (2022). Factorial Invariance of Scores on the Self-Objectification Beliefs and Behaviors Scale (SOBBS) Among Transgender and Nonbinary People. *Measurement and Evaluation in Counseling and Development, 1*–16. <https://doi.org/10.1080/07481756.2022.2032758>.
- Chen, F. F., & Russo, N. F. (2010). Measurement invariance and the role of body consciousness in depressive symptoms. *Psychology of Women Quarterly, 34*, 405–417. <https://doi.org/10.1111/j1471.6402.2010.01585.x>.
- Chen, F. F., & Russo, N. F. (2010). Measurement invariance and the role of body consciousness in depressive symptoms. *Psychology of Women Quarterly, 34*, 405–417. <https://doi.org/10.1111/j1471.6402.2010.01585.x>.
- Doğan, G. (2013). *Üniversite öğrencilerinde kendini nesneleştirme ve bazı değişkenlerle ilişkisi*. Yayınlanmamış yüksek lisans tezi. Ankara Üniversitesi, Sosyal Bilimler Enstitüsü, Ankara.
- Doğan, G. (2016). Bir sistemi meşrulaştırma pratiği olarak kendini nesneleştirme. *Türk Psikoloji Yazıları, 19*(37), 35–45.
- Fergusson, D. M., Swain-Campbell, N. R., & Horwood, L. J. (2002). Does sexual violence contribute to elevated rates of anxiety and depression in females?. *Psychological Medicine, 32*(6), 991–996.
- Lozano Fernández, L. M., Valor Segura, I., Sáez Díaz, G., & Expósito Jiménez, F. (2015). The Spanish adaptation of the interpersonal sexual objectification scale (ISOS). *Psicothema, 27*(2), 134–140.
- Field, A. (2013). *Discovering statistics using IBM SPSS statistics* (4th). Sage Publications Ltd.

- Fioravanti, G., Bocci Benucci, S., Ceragioli, G. & Casale, S. (2022). How the exposure to beauty ideals on social networking sites influences body image: a systematic review of experimental studies. *Adolescent Research Review*, 7, 419-458.
- Fraenkel, J. R., Wallen, N. E., & Hyun, H. H. (2015). *How to design and evaluate research in education* (9th edition). Mc Graw Hill Education.
- Fredrickson, B. L., Hendler, L. M., Nilsen, S., O'Barr, J. F., & Roberts, T. A. (2011). Bringing back the body: A retrospective on the development of objectification theory. *Psychology of Women Quarterly*, 35, 689–696. <https://doi.org/10.1177/0361684311426690>.
- Fredrickson, B. L., & Roberts, T. (1997). Objectification theory: Toward understanding women's lived experiences and mental health risks. *Psychology of Women Quarterly*, 21, 173–206. <https://doi.org/10.1111/j.1471-6402.1997.tb00108x>.
- Geschwind, N., Peeters, F., Drukker, M., van Os, J., & Wichers, M. (2011). Mindfulness training increases momentary positive emotions and reward experience in adults vulnerable to depression: a randomized controlled trial. *Journal of Consulting and Clinical Psychology*, 79(5), 618-628.
- Grabe, S., Hyde, J. S., & Lindberg, S. M. (2007). Body objectification and depression in adolescents: The role of gender, shame, and rumination. *Psychology of Women Quarterly*, 31(2), 164–175.
- Harrison, K., & Fredrickson, B. L. (2003). Women's sports media, self-objectification, and mental health in black and white adolescent females. *Journal of Communication*, 53(2), 216–232.
- Hill, M. S., & Fischer, A. R. (2008). Examining objectification theory: Lesbian and heterosexual women's experiences with self- and self-objectification. *The Counseling Psychologist*, 36, 745–776.
- Hisli, N. (1988). Beck Depresyon Envanteri'nin geçerliği üzerine bir çalışma. *Türk Psikoloji Dergisi*, 6, 118–126.
- Hovardaoğlu, S. (1993). Vücut algısı ölçeği. *Psikiyatri, Psikoloji, Psikofarmakoloji (3P) Dergisi*, 1(1), 26.
- Jones, B. A., & Griffiths, K. M. (2015). Self-objectification and depression: An integrative systematic review. *Journal of Affective Disorders*, 171, 22–32.
- Kalaycı, Ş. (2009). *SPSS uygulamalı çok değişkenli istatistik teknikleri*. Asil Yayınevi.

- Kline, R. B. (2016). *Principles and practice of structural equation modeling*. The Guilford Press.
- Kopp, K. J. (2009). "Mirror, mirror on the wall...who's the saddest of them all?": Exploring the link between self-objectification and depression in mothers. *Dissertation Abstracts International: Section B: The Sciences and Engineering*, 70(3-B), 1947.
- Lang, M., & Ye, Y. (2021). Validation of the Chinese Version of the Self-Objectification Beliefs and Behaviors Scale. *Frontiers in Psychology*, 12. <https://doi.org/10.3389/fpsyg.2021.724187>.
- Liberman, T. J., & Burke, N. L. (2022). The development and validation of the Conscious Objectification Questionnaire. *International Journal of Eating Disorders*, 55(8), 1162–1168. <https://doi.org/10.1002/eat.23759>.
- Lindberg, S. M., Hyde, J. S., & McKinley, N. M. (2006). A measure of objectified body consciousness for preadolescent and adolescent youth. *Psychology of Women Quarterly*, 30(1), 65–76. <https://doi.org/10.1111/j.1471-6402.2006.00263.x>.
- Lindner, D., & Tantleff-Dunn, S. (2017). The development and psychometric evaluation of the Self-Objectification Beliefs and Behaviors Scale. *Psychology of Women Quarterly*, 41(2), 254–272. <https://doi.org/10.1177/0361684317692109>.
- McKinley, N. M., & Hyde, J. S. (1996). The objectified body consciousness scale: Development and validation. *Psychology of Women Quarterly*, 20, 181–215. <https://doi.org/10.1111/j.1471-6402.1996.tb00467.x>.
- Moradi, B. (2010). Addressing gender and cultural diversity in body image: Objectification theory as a framework for integrating theories and grounding research. *Sex Roles*, 63, 138–148.
- Moradi, B., Dirks, D., & Matteson, A. V. (2005). Roles of sexual objectification experiences and internalization of standards of beauty in eating disorder symptomatology: A test and extension of objectification theory. *Journal of Counseling Psychology*, 52, 420–428.
- Moradi, B., & Varnes, J. R. (2017). Structure of the objectified body consciousness scale: Reevaluated 20 years later. *Sex Roles*, 77(5), 325–337.
- Noll, S. M., & Fredrickson, B. L. (1998). A mediational model linking self-objectification, body shame and disordered eating. *Psychology of Women Quarterly*, 22, 623–636.
- Özgüngör, S., & Arıcıoğlu, A. (2020). Nesneleştirilmiş Beden Bilinci Ölçeği-Genç Formunun Türkçeye uyarlanarak kendini nesneleştirmenin sosyal medya kullanımı ve beğenilme arzusu arasındaki ilişkide aracı rolünün incelenmesi. *Pamukkale Üniversitesi Eğitim Fakültesi Dergisi*, 50, 23–49.

- Peat, C. M., & Muehlenkamp, J. J. (2011). Self-objectification, disordered eating, and depression: A test of mediational pathways. *Psychology of Women Quarterly*, *35*(3), 441–450.
- Pituch, K. A., Stevens, J., & Stevens, J. (2016). *Applied multivariate statistics for the social sciences*. Routledge.
- Prichard, I., McLachlan, A. C., Lavis, T., & Tiggemann, M. (2018). The impact of different forms of fitspiration imagery on body image, mood, and self-objectification among young women. *Sex Roles*, *78*(11), 789–798.
- Secord, P. F., & Jourard, S. M. (1953). The appraisal of body-cathexis: Body-cathexis and the self. *Journal of Consulting Psychology*, *17*(5), 343-347.
- Sicilia, A., Alcaraz-Ibáñez, M., Granero-Gallegos, A., Lirola, M. J., & Burgueño, R. (2020). Psychometric properties of the Objectified Body Consciousness Scale (OBCS) in Spanish preadolescents. *Sex Roles*, *82*(3), 241–251. <https://doi.org/10.1007/s11199-019-01043-x>
- Szymanski, D. M., & Henning, S. L. (2007). The role of self-objectification in women's depression: A test of objectification theory. *Sex Roles*, *56*, 45–53. <https://doi.org/10.1007/s11199-006-9147-3>
- Tabachnick, B. G., & Fidell, L. S. (2014). *Using multivariate statistics* (6th). Pearson Education Limited.
- Talmon, A., & Ginzburg, K. (2016). The nullifying experience of self-objectification: The development and psychometric evaluation of the Self-Objectification Scale. *Child Abuse & Neglect*, *60*, 46–57.
- Tiggemann, M., & Kuring, J. K. (2004). The role of body objectification in disordered eating and depressed mood. *British Journal of Clinical Psychology*, *43*(3), 299–311.
- Tylka, T. L. (2004). The relation between body dissatisfaction and eating disorder symptomatology: An analysis of moderating variables. *Journal of Counseling Psychology*, *51*(2), 178–191.
- Watt, A. D., & Konnert, C. A. (2020). Body satisfaction and self-esteem among middle-aged and older women: The mediating roles of social and temporal comparisons and self-objectification. *Aging & Mental Health*, *24*(5), 797–804.
- Wollast, R., Klein, O., VanLeeuwen, D. M., Gervais, S. J., & Bernard, P. (2021). Does self-objectification entail an opposition between appearance and competence? The Likert version of the Self-Objectification Questionnaire (LSOQ). *Psychologica Belgica*, *61*(1), 33-45.

- Wu, M., & Lang, M. (2019). Female questionnaire of trait self-objectification: Initial development and validation in China. *Sex Roles, 80*(11), 758–769.
- Yağmurcu, Y., & Tosun, L. P. (2018). Nesneleştirilmiş Beden Bilinci Ölçeğinin Türkçeye uyarlanması ve psikometrik özelliklerinin incelenmesi. *Nesne Psikoloji Dergisi, 6*(13), 225–255.
- Yılmaz, T., & Bozo, O. (2019). Turkish adaptation of the objectified body consciousness scale and the self-objectification questionnaire. *Dusunen Adam The Journal of Psychiatry and Neurological Sciences, 32*(3), 214.

Ek 1.

KNİDÖ Maddeleri

KNİDÖ	Kesinlikle Katılmıyorum	Katılmıyorum	Kararsızım	Katılıyorum	Tamamen Katılıyorum
1. İçimde kim olduğumla mutlu olsaydım, başkalarına çekici görünmek benim için daha önemlidir.	1	2	3	4	5
2. Bedenimin başkalarına nasıl göründüğünü hayal etmeye çalışırım (Örneğin, kendime dışarıdan bakıyormuşum gibi).	1	2	3	4	5
3. Nasıl görüldüğüm benim için nasıl düşündüğümden ya da hissettiğimden daha önemlidir.	1	2	3	4	5
4. Kıyafetlerimi ve aksesuarlarımı bedenimin başkalarına nasıl görüneceğini göz önünde bulundurarak seçerim.	1	2	3	4	5
5. Fiziksel görünüşüm kişiliğimden daha önemlidir.	1	2	3	4	5
6. Aynaya baktığımda, dış görünüşümde başkalarının eleştireceğini düşündüğüm bazı alanlar fark ederim.	1	2	3	4	5
7. Giydiğim giysilerde bedenimin başkalarına nasıl görüneceğini dikkate alırım.	1	2	3	4	5
8. Sık sık bedenimin başkalarına nasıl görünmesi gerektiğini düşünürüm.	1	2	3	4	5
9. Fiziksel görünüşüm benim hakkımda zekamdan daha fazla şey söyler.	1	2	3	4	5
10. Başkalarının beni cinsel olarak ne kadar çekici bulduğunu, bir birey olarak kim olduğum hakkında bir şeyler söyler.	1	2	3	4	5
11. Fiziksel görünümüm fiziksel yeteneklerimden çok daha önemlidir.	1	2	3	4	5
12. Başkalarının fiziksel görünüşüme tepkilerini tahmin etmeye çalışırım.	1	2	3	4	5
13. Beni diğer insanlar için önemli/değerli kılan şey bedenimdir.	1	2	3	4	5
14. Yalnızken bile bedenimin başkalarına nasıl görüldüğüyle ilgili düşünürüm.	1	2	3	4	5

Gençlerde Dijital Flört Şiddetinin Toplumsal Cinsiyet Algısı ve İnternet Bağımlılığı ile İlişkisi

The Relationship of Digital Dating Violence in Young People with Gender Attitudes and Internet Addiction

Gamze Kaplan* M. Serhat Öztürk**

Öne Çıkanlar:

- Ülkemizde yeterince araştırılmamış bir konu olan dijital flört şiddetinin gençler arasındaki durumu ele alınmıştır.
- Dijital flört şiddetine maruz kalma ile bu şiddeti uygulama arasında ilişki olduğu gözlemlenmiştir.
- Kontrol ve izleme boyutunun puan ortalaması ise doğrudan saldırganlık boyutunun puan ortalamasından yüksektir.
- Şiddetin uygulayıcılığı ile internet bağımlılığı ve toplumsal cinsiyet algısı arasında da ilişki vardır.

Öz: Gençler hayatlarının her alanında olduğu gibi flört ilişkilerinin çeşitli aşamalarında da internet ve teknolojik aletlerden yararlanmaktadır. Flört ilişkilerindeki internet ve teknolojinin yaygın kullanımı ilişkinin her iki tarafını şiddet ve istismara varabilecek sonuçlara da sürükleyebilmektedir. Bu durumdan kaynaklı olarak çalışmanın temeli, flört ilişkisindeki tarafların dijital yol ve araçlarla birbirlerine şiddet uygulama hali olan dijital flört şiddeti etrafında konumlanmıştır. Çalışmanın yürütülmesindeki amaç ise gençlerin dijital flört şiddetinin mağdur ve uygulayıcı olma durumlarının toplumsal cinsiyet algısı, internet bağımlılığı ve sosyo-demografik değişkenler ile ilişkisinin ele alınıp araştırılmasıdır. Araştırmanın örneklemini 18-29 yaş arasında bulunan, Ankara ilinde yaşayan ve daha önce en az bir kez flört etme deneyimi olan 476 genç oluşturmaktadır. Araştırma çıktılarına göre, dijital flört şiddetinin mağdur ve uygulayıcılığı arasında ilişki vardır. Bunun yanı sıra toplumsal cinsiyet algısı ve internet bağımlılığı ile dijital flört şiddetinin uygulayıcısı olma durumu arasında da anlamlı ilişki bulunmuştur. Araştırma kapsamında yapılan analizlerde dijital flört şiddetinin kontrol ve izleme davranışının puan ortalaması, doğrudan saldırganlığın puan ortalamasından yüksektir.

Anahtar Kelimeler: Flört Şiddeti, Gençlik, Toplumsal Cinsiyet, İnternet.

Highlights:

- The current situation of digital dating violence among young people, which is an insufficiently researched topic in our country, has been addressed.
- A relationship has been observed between experiencing digital dating violence and perpetrating such violence.
- The average score of the control and monitoring dimension is higher than the average score of the direct aggression dimension.
- There is also a relationship between perpetration of violence, internet addiction, and gender perception.

* Uzman, gamzekaplan@hacettepe.edu.tr, ORCID: 0000-0001-9559-4451

** Doç. Dr., Hacettepe Üniversitesi Gençlik Araştırmaları Uygulama ve Araştırma Merkezi, sozturk@hacettepe.edu.tr, ORCID: 0000-0002-7285-983X

Abstract: Young people use the internet and technological devices at various stages of dating relationships as they do in every aspect of their lives. The widespread use of the internet and technology in dating relationships can lead to violence and abuse on both sides of the relationship. Due to this situation, the study focuses on digital violence in dating relationships, i.e., the condition where parties in a relationship inflict violence on each other using digital means and tools. The aim of the study is to examine the relationship between the victim and perpetrator status of digital dating violence among young people with gender perceptions, internet addiction and socio-demographic variables. The study sample consists of 476 young people aged 18-29, living in Ankara province with at least one previous dating experience. According to the research findings, there is a relationship between victimization and perpetrators of digital dating violence. In addition, a significant relationship is found between being a perpetrator of digital dating violence and gender perceptions and internet addiction. In the analyses conducted as part of the research, the mean score of controlling and monitoring behavior in digital dating violence is higher than the mean score of direct aggression.

Keywords: Dating Violence, Youth, Gender, Internet.

Summary

The fact that violence has existed for centuries makes it necessary to study it on different groups. On the other hand, violence can be defined in different ways depending on who it is directed against and how it is used. If we look at dating violence, which is one of the types of violence, then although it mostly occurs among adolescents and young people, it is as common as other types of violence, such as domestic violence and violence against children (Set, 2020: 450). Dating violence, which is an important issue in young peoples relationships with peers with whom they build intimacy and emotional bonds, is the subject of the study. Digital dating violence, which is a type of dating violence due to the intertwining of types of violence, is the focus of the study.

Digital dating violence can be defined as "controlling, harassing, stalking and abusing one of the partners using technology and social media" (Zweig, Dank, Lachman & Yahner, 2014: 1306). Examples of such coercive or controlling behavior include controlling and monitoring a partner's mobile phone or online accounts, isolating them or preventing them from using technology to communicate with someone else (Stonard, 2019).

In the study on digital dating violence, the Cyber Dating Abuse Scale, the Gender Perception Scale and the Young Internet Addiction Test Short Form were administered to 476 young people aged 18-29, living in Ankara province with at least one previous dating experience. Each item of the cyber dating abuse scale was repeated for the perpetrator and victim of digital dating violence. In addition, in the cyber dating abuse scale developed by Borrajo et al. (2015b), the dimension aimed at harming the partner or ex-partner was called "direct aggression", and the

dimension covering situations related to control of the partner and invasion of privacy was called "control/monitoring". Consequently, there are 4 dimensions in the cyber dating violence scale, namely direct aggression, control and monitoring as a means of violence, and direct aggression as a means of violence. These dimensions were expressed as being a victim of direct aggression; the perpetrator of direct aggression, being the perpetrator of control and monitoring behaviour, and a the victim of control and monitoring behaviour.

When the mean scores for control and monitoring behaviour and direct aggression were examined regardless of whether one was a victim or perpetrator of digital dating violence, it was found that the mean score of control and monitoring behaviour was higher than the mean score for direct aggression behaviour. In other words, control and monitoring behaviour is higher than direct aggression for any victim or perpetrator of digital dating violence. Borrajo et al. (2015a) also found that control and monitoring behaviours were more common than direct aggression, and interpreted that it is a common thought that young people often interpret violent behaviour in dating relationships as a sign of love from their partner.

A positive relationship between the victim of controlling and monitoring behaviour and the perpetrator of controlling and monitoring behaviour and the perpetrator of direct aggression indicates that there is a relationship between the victim and the perpetrator of violence. This can also be interpreted to mean that the relationship between the victim and the perpetrator is a risk factor for each other. To be more precise; being a victim of digital dating violence can be a risk factor for perpetrating it.

A negative correlation was found between gender perception and the perpetrator of controlling and monitoring behaviour, as well as the perpetrator being a practitioner of direct aggression. There is a relatively high and negative correlation between gender perception and perpetrator of controlling and monitoring behaviour, as well as the perpetrator of direct aggression. This situation can be interpreted as an increase in digital dating violence with a decrease in gender perception. In the study conducted by Reed, Ward, Tolman, Lippman, and Seabrook (2021), it was found that the development and endorsement of thoughts about gender under the influence of patriarchal culture increased the perpetration of digital dating violence among young women and men. At the end of the study, the researchers stated that the beliefs developed through gender, rather than the gender of the perpetrator of digital dating violence, made the use of the internet and technology in the relationship problematic.

Giriş

Şiddetin varlığını yüzyıllardır sürdürmesi, onun farklı gruplar üzerinde de araştırılmasını elzem kılmaktadır. Öte yandan şiddet yöneldiği kişiye ve uygulanış biçimine göre farklı şekillerde tanımlanabilir. Şiddet türlerinden birisi olan flört şiddetine bakıldığı zaman, yoğunlukla ergen ve gençler arasında görülse de diğer şiddet türleri olan aile içi şiddet ve çocuğa yönelik şiddet gibi yaygın görülür (Set, 2020: 450). Burada bahsi geçen gençlerin yakınlık ve duygusal paydaşlık kurdukları akranları ile ilişkilerinde önemli bir konu olan flört şiddeti çalışmanın konusunu oluşturmaktadır. Şiddet türlerinin iç içe geçme halinden kaynaklı olarak da flört şiddetinin bir türü olan dijital flört şiddeti ise çalışmanın odak noktasıdır.

Flört şiddeti duygusal ilişki içerisindeki partnerler arasında gelişebilen bir şiddet türü olarak tanımlanabilir. Flört şiddeti aile içi şiddet olarak tanımlanan evlilik içerisinde gelişen şiddetten daha çok ergenlerde ve üniversite öncesi döneme denk gelen evlilik öncesindeki flört ilişkilerinde gözlemlenir. Flört şiddeti ile gençlerin bu şiddeti deneyimlemesi oldukça önemlidir çünkü gençliğin yaşadıkları şiddetin farkında olmamaları, şiddet ile başa çıkma mekanizmalarını bilmemeleri ve flört ilişkisi içerisinde olduğu partnerine karşı hissettiği sevgiden dolayı yaşadıklarını şiddet olarak tanımlamaması gençleri flört şiddetine karşı riskli bir noktada konumlandırır (Ayyıldız ve Taylan, 2018; Aslan, Vefikuluçay, Zeyneloğlu, Erdost ve Temel, 2008). Türkiye’de flört şiddeti ile alakalı birçok çalışma (Akcan, 2020; Palabıyık, 2019; Taşdemir, Yetkin ve Karakuş, 2022) yürütülmüş olup, 2000’li yıllar ile flört şiddeti literatürde kendine yer bulmuştur. Ancak flört şiddetinin bir türü olan dijital flört şiddeti dünya ölçeğinde araştırılmış olsa da Türkiye’de ele alınması sınırlı kalmıştır.

Dijital flört şiddeti, “teknoloji ve sosyal medya aracılığıyla partnerlerden birinin diğerini kontrol, taciz, takip etme ve istismar etmesi” (Zweig, Dank, Lachman & Yahner, 2014: 1306) olarak ifade edilebilir. Flört şiddetinde, fiziksel müdahalelerin asıl şiddet unsuru olarak tanımlanması ve algılanması kabul görse de, Makepeace’e (1981) göre fiziksel şiddet örneği olan tokat veya tekme atma davranışlarının yanı sıra kıskanma, taciz, rahatsız etme, kısıtlayıcı davranışlarda bulunma, istenmediği halde zorla davranışlarını yönlendirme gibi unsurlarda flört şiddetine dâhildir. Dijital flört şiddetinde de benzer şekilde partnerler arasında gelişen flört ilişkisinde, internet ve teknolojik araç kullanımı ile partnere yönelik fiziksel olmayan dijital araçlar ile sağlanan kontrol/izleme ve saldırganlık gibi davranışlar oluşabilir ve bu dijital araçlar ile gelişen müdahaleler de şiddet olarak tanımlanır. Partnerinin mobil ya da çevrimiçi hesaplarını kontrol ve izleme yoluyla partnerini izole etmek ya da başkası ile iletişim kurmasını engellemek amacıyla teknoloji kullanımını engellemesi bu zorlayıcı veya kontrol edici davranış şekillerine örnek olarak verilebilir (Stonard, 2019).

Gençliğin dijital flört şiddetinde edindiği yer ise bazı sebeplerden dolayı ayrı bir öneme sahiptir. Bu sebeplerden ilki gençliğin, diğer yaş gruplarına kıyasla teknoloji kullanımında önde gelmesidir. Gençlerin günlük aktiviteleri ve sosyal dünyaları, cep telefonu kullanmak, anlık mesajlaşmaya katılmak, çevrimiçi videoları izlemek/oluşturmak ve sosyal ağ web sitelerine bağlanmak gibi yeni medya uygulamaları etrafında şekillenir (Rideout, Roberts, ve Foehr, 2005). Bunun yanı sıra gençler arasında internet ve teknolojik araç kullanımı romantik ilişki içerisinde de sıklıkla tercih edilmektedir. Yakın ilişkiler, daha önce yüz yüze iletişim yolu ile geliştirilirken, artık sosyal medya ilişkilerin başlaması, sürdürülmesi ve anlaşılması için önemli bir alan haline gelmiştir (Reed, Tolman ve Safyer, 2015). Gençlerin internet ve teknolojik araçları bu denli yaygın kullanmaları, onları bu araçların neden olabileceği olumsuz etkilere karşı da savunmasız bırakabilir. Nitekim internet ve teknolojik araçların gençlerin hayatında strese ve çatışmalara neden olabileceği gözlemlenmiştir. İnternet kullanımının sağladığı iletişim kurabilme imkânı, gençlerin birbirleriyle ilişkilerini başlatmaları, sürdürmeleri ve ilerletmeleri için bir araç haline gelirken, aynı zamanda bu teknoloji gençleri daha erişebilir ve dolayısıyla da kişilerarası izinsiz rahatsız etme ve kontrol edici davranışlara da açık hale getirir (Burke vd., 2011). Bu durum flört ilişkileri için de geçerlidir. Örneğin; Draucker ve Martsolf'un (2010) çalışmasında gençlerin romantik ilişki başlatmak ve sürdürmek için teknolojiyi kullandıklarını ama aynı zamanda mesajlaşma yoluyla iletişimin tartışma ve kontrol davranışlarına da yol açtığını bulmuşlardır. Draucker ve Martsolf (2010), iletişim teknolojileri ile; romantik ilişkilerde sınırların, çatışma ve şiddet için verimli bir zemin sağlayacak şekilde yeniden tanımlandığını, partnerlerin cep telefonları veya diğer iletişim teknolojisi yolları ile sürekli birbirlerine ulaşabildiklerini, elektronik olarak kaydedilen sesli ve yazılı mesajların partnerleri tarafından incelenmesine açık olduğunu, eski bir partneri olsa da istenmeyen bir şekilde sosyal medya siteleri aracılığı ile mesaj göndererek kolayca ulaşabilmelerine imkân sağladığını belirtmişlerdir.

Dijital flört şiddetinin gençlerin ilişkilerinde önemli olmasının bir diğer sebebi ise, aşka ve sevgiye dair gençler arasında yaygın olan inanışlardır. İlişki içerisinde gençlerin aşk hakkındaki gerçekçi olmayan, kısıtlayıcı, sınırlar koyucu, kontrol edici davranışları sevginin yansıması olarak görmeleri onları şiddete karşı savunmasız bırakabilir. Bu çarpıtılmış düşünceler ya da inanışlar gençler tarafından kıskançlığın sevginin işareti olduğuna ya da sosyal medya şifrelerini isteyip, arkadaş listelerini kontrol etmenin ilişki içerisinde normal kabul edilmesine neden olabilir (Borrajo, Gámez-Guadix ve Calvete, 2015a).

Öte yandan dijital flört şiddetinin gençler için önemli olmasının sonraki sebebi ise teknolojinin ve dolaylı olarak internet kullanımının yaratmış olduğu mekân ve zaman fark etmeksizin gözetleme ve kontrol etmeye imkân tanınmasıdır. Dijital flört şiddetinin mağduru,

şiddetin uygulayıcısı ile fiziksel olarak aynı alanda bulunmadan 7 gün 24 saat boyunca bu şiddetin hedefinde olabilir ve kendilerini bu şiddetten ve şiddetin uygulayıcısından kurtarmakta zorluk çekebilir (Stonard, Bowen, Walker, ve Price, 2017; Ouytsel, Walrave, Ponnet, ve Temple, 2016; Borrajo, vd., 2015). Bu durum ile bağlantılı olarak değinilmesi gereken bir diğer konu ise dijital ortamın anında ve kolay bir şekilde partnerlere sağladığı ulaşım imkânıdır. Bunun sonucu olarak dijital ortamın flört ilişkisi içerisindeki partnerlerin nerede buldukları yani konum bilgisi dâhil günlük aktiviteleri ile ilgili davranışlarının izlenmesini arttırıp kolaylaştırabilen bir imkân sunması ile sürekli bir iletişim sağlaması da dijital flört şiddetinin gençler açısından önemli bir konu olmasının bir diğer sebebidir (Johnson, 2017).

Stonard'ın (2019) dijital flört şiddetini TADVAA (Technology-Assisted Adolescent Dating Violence and Abuse) olarak tanımladığı çalışmasının sonunda tipik dijital flört şiddeti davranışları 12 grupta toplanmıştır. Bunlar:

- Aşağılayıcı, kaba veya rencide edici yorumlar,
- Partneri aşağılamak veya küçük düşürmek,
- Partnerin kişisel bilgilerini veya fotoğraflarını paylaşmak/dağıtmak,
- Partneri tehdit etmek,
- Partnerin nerede olduğunu kontrol etmek,
- İstenmeyen cinsel ilişkiye girme baskısı,
- İstenmeyen cinsel içerikli mesaj almak,
- Partnerinin mesajlarını, arkadaş listesini veya kimlerle iletişime geçtiğini kontrol etmek,
- Partnerinin şifrelerini talep etmek,
- Partnerinin çevrimiçi hesaplarından ya da telefonundan iletişime geçenleri veya arkadaşlarını silmek,
- Partnerin mesajlarına cevap vermemenin yarattığı kaygı

Dijital flört şiddetinin gerçekleştiği teknolojik araçlara bakıldığında zaman cep telefonları, bilgisayar, sesli mesajlar, resimli mesajlar, görüntülü sohbet, web site veya blog, e-posta, sosyal ağ siteleri (Facebook, Instagram, Whatsapp, Twitter vb.) ile karşılaşılabılır. Korchmaros ve diğerlerine (2013) göre özellikle cep telefonlarının neredeyse sürekli ve anında bir erişim sağlaması nedeniyle dijital flört şiddeti ile alakalıdır. Dijital flört şiddetinin gerçekleşmesinde tek bir teknolojik araç ve yöntem tabii kalınmadığı birçok yöntem ve aracın aynı şiddet öyküsü içerisinde farklı zaman, olay ve formları içerisine alarak gerçekleşebilmesi de söz konusudur. Draucker ve Martsolf'un (2010) dijital flört şiddetini nitel olarak inceledikleri çalışmada bir görüşmeci, reddettiği eski partnerinin intikam almak için Facebook hesabını çaldığını bildirirken, tehdit edici mesajlar aldığını ve bu süreçte kendisine yönelik sözel hakaret içeren kısa mesajların eski partneri tarafından gelmeye de devam ettiğini belirtmiştir.

Dijital flört şiddeti ile ilgili literatür yeni ortaya çıkıyor olsa da dijital flört şiddetinin ergenler ve gençlerde daha fazla görüldüğü ve birçok farklı davranışı kapsadığı, bu konuda yapılan

çalışmalar sayesinde bilinmektedir. Biraz daha genç bir nüfus arasında, her 4 lise öğrencisinden 1'inin (%26) dijital flört şiddetinin mağduru olduğu ve kadınların özellikle cinsel dijital flört şiddeti konusunda erkeklerden daha yüksek oranda mağdur bildirimini yaptıkları görülmüştür (Zweig vd., 2013). 2010'lu yıllarda Facebook özelinde flört ilişkisi içerisinde sosyal medya kullanımının etkilerinin incelendiği çalışmalardan birini gerçekleştiren Darvell, Walsh ve White (2011), flört ilişkisi içerisinde Facebook kullanımının yarattığı izleme davranışını araştırdıklarında gençlerin %36'sının Facebook üzerinde geçmiş bir hafta içerisinde partnerini izleme davranışı sergilediklerini bulmuşlardır. MTV (2011) tarafından yürütülen çalışmada ise gençlerin %41'nin hayatları boyunca en az bir dijital flört şiddeti örneğini deneyimledikleri tespit edilmiştir.

Araştırma kapsamında dijital flört şiddeti ile ilişkili olabileceği iki farklı etken ya da değişken ön görülmüştür. Bunlardan ilki dijital flört şiddetinin internet ortamında gelişmesi, araştırma evrenini gençlerin oluşturması, riskli bir davranışın başka bir riskli davranış ile ilişkisinin var olup olmadığını öğrenebilmek gibi sebepler ile internet bağımlılığı seçilmiştir. Dijital flört şiddetinin temelinde bir şiddet davranışı içermesi, flört gibi sosyal ilişkilerde gerçekleşmesinden dolayı toplumsal cinsiyete dair güdülen inanış ve algıların araştırılmasında itici güç olmuştur. Toplumsal cinsiyet sisteminin yaratmış olduğu iktidar ilişkileri, flört ilişkisinin her alanında kendine yer bulabildiği (Aslan vd., 2008) gibi ilişkinin dijital alanında da kendisini var edebilir. Öte yandan literatürde toplumsal cinsiyete dair açıklamalar dijital flört şiddetini anlamada yol gösterici olabilir.

Biyolojik cinsiyet, kişinin biyolojik özellikleri doğrultusunda tanımlanan cinsiyetini ifade ederken; toplumsal cinsiyet, cinsiyetin kültürel ve sosyal boyutları ile şekillenen tarafıdır. Toplumsal cinsiyet kavramı, özü itibarıyla cinsiyetler üzerine kurulmuş toplumsal yapı ve ilişkilerin sonucudur (Bora ve Üstün; 2005).

Toplumsal cinsiyet ile gelişen tutum ve davranışların, şiddetin gerçekleşmesinde ve gerekçelendirilmesinde büyük önemi vardır. Bu durumu Köseoğlu (2018: 86), "*bütün bu kalıp yargılarla sosyalleşen kadın ve erkek, aralarındaki ilişkiyi de çok da bilinçli olmayarak bu kalıplar üzerine kurar*" şeklinde açıklar. Bununla paralel olarak toplumsal cinsiyete dair gelişen kalıp yargılar flört ilişkisi içerisindeki gençler tarafından da hayat bulup, bu rol kalıp yargıları çerçevesinde flört ilişkilerini kurgular. Flört şiddetinin toplumsal cinsiyet ile ilişkili olarak ortaya çıktığını belirten feminist hareket de flört şiddetinin erkeğin egemen olduğu ve toplumsal cinsiyet rolleri ile sosyalleşme yoluyla sürdürülen bir sosyal bağlam olduğunu ileri sürer. Bu bakış açısına göre genç erkekler flört şiddetini genç kadınları kontrol etmek için araçsallaştırarak kullanma eğiliminde olarak sosyalleşirler (Próspero, 2007). Erkeği flört ilişkisi içerisinde sevgisinden dolayı

kıskanç, otoriter ve güçlü olarak konumlandırılan toplumsal cinsiyet kalıp yargıları kendisini dijital flört şiddetinin; sosyal medya hesap şifrelerinin alınması ya da paylaşılması, nerede ve kiminle olduğunun bilgisinin kontrol edilmesi, sosyal medyadaki arkadaş listesinin takip edilmesi örnekleri ile yeniden yaratır. Aşk ve sevgiye dair toplumsal cinsiyetin geliştirdiği kalıp yargılar, dijital ortamda flört ilişkisinin taraflarını, dijital şiddet ile birlikte sevgiye ilişkin duyguların suistimal edilmesine neden olur (İpek, 2020).

Dijital flört şiddeti ile ilgili bilinç yükseltme çalışmaları ve araştırmalar yurtdışında yaygın olarak yapılmakla birlikte Türkiye’de bu konu atıl kalmıştır. Bu durumdan kaynaklı olarak da çalışmanın yürütülmesinde öncelikli amaç dijital flört şiddetinin mağdur ve uygulayıcılığının gençler arasında mevcut durumunu ortaya koymaktır. Öte yandan bu çalışma ile dijital flört şiddetinin gençlerin toplumsal cinsiyet algıları ve internet bağımlılıkları ile ilişkisinin araştırılması da amaçlanmıştır.

Yöntem

Araştırma verilerinin toplanması sürecinde; Hacettepe Üniversitesi Etik Kurul izni 26 Kasım 2021 tarihinde alındıktan sonra Aralık 2021-Ocak 2022 tarihleri arasında Ankara ilinde yaşayan ve gönüllü olan genç katılımcılarla yüz yüze anket yolu ile veri toplama tekniğinden faydalanılmıştır. Çalışma grupları oluşturulurken ise kolay ulaşılabilir örnekleme yöntemi kullanılmıştır. Kolay ulaşılabilir örnekleme yöntemi, yakın çevrede bulunan ve ulaşılması kolay, elde mevcut ve araştırmaya katılmak isteyen (gönüllü) bireyler üzerinde yapılan bir örnekleme yöntemidir (Erkuş, 2013). Genç yaş aralığının belirlenmesinde ise Eurostat (2019) tarafından belirlenen (16-29) yaş aralığı alınmış ancak ulaşılabilirlik açısından 18 yaş üstü gençlerle görüşmeler yapılmıştır. 18-29 yaş aralığında bulunan 476 gencin dijital flört şiddetinin uygulayıcısı ve mağduru olma durumları; internet bağımlılığı, toplumsal cinsiyet algısı ve sosyo-demografik değişkenler ile ilişkisi önceliğinde araştırılıp incelenmiştir. Bu amaçla gençlere dijital flört şiddetinin uygulayıcısı ve mağduru olma durumlarına dair belirli ifadeler yöneltilmiş ve katılımcılardan bu ifadeleri mevcut ya da geçmişte yaşadıkları tüm flört ilişkilerini dikkate alarak değerlendirmeleri istenmiştir.

Çalışma Grubu

Araştırmaya dâhil olan katılımcıların yaş verileri 18-21, 22-25 ve 26-29 gruplarına ayrılmış olup sırası ile yaş gruplarının yüzdelik bilgilerinin ise; %59,1, %30,6, %10,3 olmakla birlikte %36,8’i erkek, %63,2’si ise kadındır. Katılımcılardan eğitim durumlarına dair bildirim istendiğinde ise yüksek oranda (%89,3) üniversite cevabı verilmiştir.

Katılımcıların ilişki durumlarına dair yöneltilen sorunun bulgusunda, gençlerin %58'inin ilişkisi olmadığı ve %42'sinin de devam eden ilişkisi olduğu görülmektedir. Katılımcıların bir flörtü olması durumunda ailelerin vereceği tepkiye yönelik soru da ise en fazla oranda (%58,0) "bildiklerinde doğal karşılarlar ve tanışmak isterler." cevabı ile en az oranda (%0,8) "bildiklerinde görüşmeme izin vermezler." cevabının verildiği belirlenmiştir. İlgili soruya "bu tarz ilişkileri sevmedikleri için haber vermem." şeklinde cevap verenlerin oranı %22,7 olmakla birlikte; "çok sevinirler ve mutluluğumu ailemle paylaşıyorum." olarak yanıtlayanlar ise %18,5 oranındadır.

Gençlerin mevcut ya da daha önceki partnerleri ile görüşme sıklığının öğrenilmesinin amaçlandığı soruya; %33,8'nin "gün aşırı görüşürüz" şeklinde cevap verdiği ve bunu %28,4 ile "haftada bir görüşürüz", %25,2 ile "her gün görüşürüz" ve %12,6 oranında "ayda bir görüşürüz" yanıtının takip ettiği bulunmuştur. Gençler partnerleri ile en fazla 2 saat (%37) ve sonrasında 3-4 saat (%30,7) arasında internet, telefon, Whatsapp, Instagram, Skype, Discord gibi dijital ortamlar aracılığıyla iletişim kurup haberleştikleri ve bu iletişim kurma oranlarına dair bulguları %19,5 ile 5-6 saat ve %12,8 oranı ile de 7 saat ve daha fazlasının takip ettiği görülmüştür.

Veri Toplama Aracı

Araştırma kapsamında katılımcılara 4 farklı ölçek ve soru formu yöneltilmiştir. Birinci bölümde dijital flört şiddetine dair önermelerin yer aldığı ölçek bulunmaktadır. Flört ilişkisi içerisinde yaşanan flört şiddetinin teknoloji aracılığı ile şekillendirdiği dijital flört şiddetinin ölçülmesini amaçlayan Borraja, Gamez-Guadix, Pereda ve Calvete (2015b) tarafından geliştirilen "Cyber Dating Abuse Questionnaire" adlı ölçeğin Türkçe formunun geçerlik ve güvenilirlik çalışması Bakır ve Kalkan (2019) tarafından yapılmış ve güvenilir olduğu görülmüştür. Bu çalışmanın örnekleme ile yapılan güvenilirlik analizlerinde de benzer şekilde ölçeğin geçerli olduğu belirlenmiş; doğrudan saldırganlığın mağduru olma boyutunda 0.67, kontrol ve izleme davranışının mağduru olma boyutunda 0.86, doğrudan saldırganlığın uygulayıcısı olma boyutunda 0.69, kontrol ve izleme davranışının uygulayıcısı olma boyutunda da 0.74 olarak Cronbach alfa değerleri hesaplanmıştır.

Ölçeğin dijital flört şiddetinin örnekleri olan, tehdit etme, kişinin özellikle sosyal medya kullanımı ile ilgili bilgilerinin çalınmasını içeren kimlik hırsızlığı, kontrol ve aşağılama gibi davranış tiplerini içeren 20 adet öğeden oluşmaktadır. Buradaki her bir öğe yani her bir soru ifadesi iki paralel unsuru içermekte ve bunlardan ilki şiddetin mağduruna yönelik olarak ifade edilirken diğeri şiddetin uygulayıcısını hedeflemektedir. Bu durum "birlikte olduğum kişi, mesajlarımı ve/veya kişilerime göz atmak için iznim dışında şifrelerimi (telefon, sosyal medya, e-mail)

kullandı” ve “birlikte olduğum kişinin mesajlarına ve/veya kişilerine göz atmak için izni dışında şifrelerini (telefon, sosyal medya, e-mail) kullandım.” şeklinde örneklendirilebilir. Sonuç olarak 20 adet şiddetin mağduru ve 20 adet şiddetin uygulayıcısına yöneltilmiş ölçek ifadeleri olmak üzere toplamda genel dijital flört şiddetine dair ifadeleri içeren 40 ögeden oluşmaktadır. Puanlar artıka dijital flört şiddeti algısının da artığı varsayılmaktadır.

Borrajo ve diğerlerinin (2015), tarafından yapılan faktör analizlerinin sonucunda ise, partnere veya eski partnere zarar vermeyi amaçlayan “birlikte olduğum kişi, bana fiziksel olarak zarar vereceğine dair beni tehdit etmek için yeni teknolojileri kullandı.” gibi doğrudan zarar vermeyi amaçlayan ifadelerle atıfta bulunan “doğrudan saldırganlık” boyutu ortaya konulmuştur. Öte yandan “birlikte olduğum kişi iznim olmadan, sosyal medya hesaplarımı, WhatsApp’ımı veya e-postamı inceledi.” gibi partnerin veya eski partnerin kontrolü ve mahremiyet ihlali ile ilgili durumları kapsayan boyuta ise “kontrol/izleme” adı verilmiştir. Doğrudan saldırganlık boyutu partnere karşı teknoloji kullanımı yolu ile tehditler, hakaretler veya özel bilgilerinin yayılması (fotoğraf ve videolar da dâhil) ve kimlik hırsızlığı (zarar vermek amacıyla bir sosyal ağ sitesinde hesap açma), gibi partnere zarar vermeyi amaçlayan kasıtlı davranışları içerir. Kontrol ve izleme boyutunda ise partnerin veya eski partnerin gözetimine ve mahremiyetini ihlaline sebep olabilecek, Whatsapp, İstagram vb. mesajlaşma uygulamalarına son bağlantılarının kontrolü veya kişisel şifrelerin kullanılması gibi davranışları kapsar.

Sonuç olarak bakıldığında siber flört şiddeti ölçeğinde; şiddete maruz kalan ile uygulayan ve şiddetin uygulanma yolu olarak da doğrudan saldırganlık ile kontrol ve izleme olmak üzere 4 boyut vardır. Bu boyutlar şu şekil ile özetlenebilir;

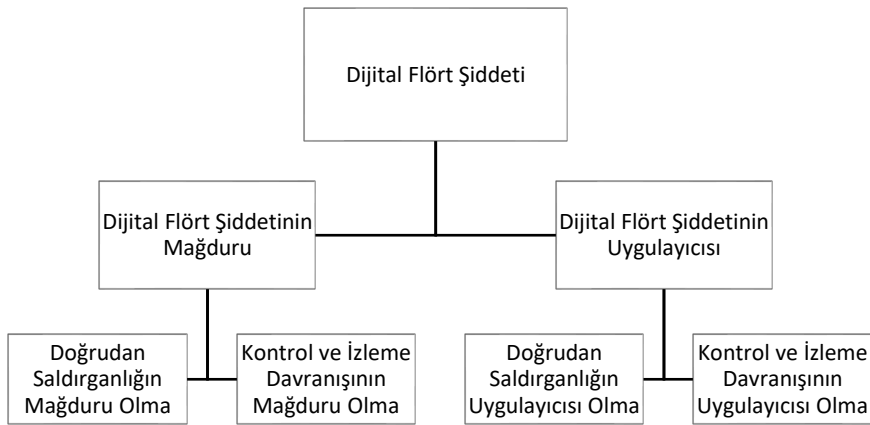

Şekil 1.

Dijital Flört Şiddetinin Durum ve Boyutları¹

Bireylerin toplumsal cinsiyete dair inanışlarını değerlendirmeye ve ölçmeyi amaçlayan “Toplumsal Cinsiyet Algısı” adlı ölçek Altınova ve Duyan (2013) tarafından geliştirilmiştir. Ölçek

¹ İlgili şekil yazarlar tarafından oluşturulmuştur.

içerisinde “Kadınlar erkekler tarafından her zaman korunmalıdır, ailedeki önemli kararları erkekler vermelidir, bir kadın kendi haklarına sahip olabilmesi için gerekirse kocasına karşı çıkabilmelidir.” gibi gençlerin toplumsal cinsiyete dair algılarını araştırmaya yönelik önermeler vardır. Altınova ve Duyan’ın (2013) gerçekleştirdiği güvenilirlik analizi sonucunda ölçeğin güvenilir olduğu görülmüştür. Bu çalışmanın örnekleme ile yapılan güvenilirlik analizinde de benzer biçimde ölçek güvenilir bulunmuştur (Cronbach alfa katsayısı 0.92). Kendi kendini bildirim tarzında geliştirilen ölçek 25 maddeden oluşmakta olup 5’li likert tipindedir ve tek boyutludur. Puanlar artıka toplumsal cinsiyet algısının da olumlu yönde deęiştii varsayılmaktadır.

Young İnternet Baęımlılıęı Testi Kısa Formu’nun Pawlikowski ve arkadaşları (2004) tarafından kısa forma dönüştürülmüő olup ölkemizde Kutlu, Savcı, Demir ve Aysan (2016) tarafından geçerlik ve güvenilirlięi saęlanmıőtır. İnternet Baęımlılıęı testi gençlerin internet kullanımları ile iliőkilerini öęrenmeye yönelik “Hangi sıklıkla planladığınızdan daha fazla internette kalıyorsunuz?, İnternette iken hangi sıklıkta kendinizi ‘birkaç dakika daha’ derken bulursunuz?, Ne kadar süre internette olduğunuzu hangi sıklıkta saklamaya çalışırsınız?” ve benzeri soruları içermektedir. Ölçek 12 madde ve tek boyuttan oluşmaktadır ve puanlar artıka internet baęımlılıęının arttıęı varsayılmaktadır. Kutlu ve arkadaşlarının (2016) yapmıő olduğu güvenilirlik analizi sonucunda güvenilir bulunan çalışmanın, bu çalışmadaki örnekleme ile yapılan geçerlik analizinde de benzer biçimde güvenilir bulunmuştur (Cronbach alfa katsayısı ise 0.85).

Anket formunun kişisel bilgiler kısmında ise, katılımcıların yaşı, cinsiyeti, iliőki durumu, partner ile yüz yüze görüşme sıklıęı (görüşme sıklıęı her gün, gün aşırı, haftada bir ve ayda bir şeklinde yöneltilmiőtir), partner ile gün içerisinde dijital ortamlar (telefon, whatsapp, instagram, skype, discord vb.) aracılıyla iletiőim kurma sıklıęı (iletiőim kurma sıklıęı 2, 3-4, 5-6 ve 7 saat üzeri olarak sorulmuőtur), madde kullanımına yönelik sorular (sigara, alkol, uyuşturucu madde, psikiyatrik ilaç ve hiçbiri olarak maddelenmiőtir) olmak üzere toplam 6 soru sorulmuő ve katılımcılardan kendilerine uygun olan ifade ve bilgilerin doldurulması istenmiőtir.

Verilerin Analizi

Dijital flört őiddetinin boyutları (doęrudan saldırganlıęın maęduru olma, doęrudan saldırganlıęın uygulayıcısı olma, kontrol ve izleme davranıőının uygulayıcısı olma, kontrol ve izleme davranıőının maęduru olma) arasındaki ikili iliőkilerin yönü ve gücü, Çift Yönlü Pearson Korelasyon Analizi ile belirlenmiőtir. Araştırma kapsamında gençlerin dijital flört őiddetini deneyimleme yüzdelerinin katılımcının sosyo-demografik faktörlerine göre deęiőiklik yaratıp yaratmadıęını saptamak amacıyla da iki ortalamanın arasındaki farklılıęın önemlilik testi ve tek yönlü varyans analizi kullanılmıőtir.

Bulgular

Araştırmaya katılmış olan gençlerin dijital flört şiddetinin mağduru olma (doğrudan saldırganlığın mağduru olma, kontrol ve izleme davranışının mağduru olma) ve dijital flört şiddetinin uygulayıcısı olma durumları ile (doğrudan saldırganlığın uygulayıcısı olma, kontrol ve izleme davranışının uygulayıcısı olma), toplumsal cinsiyet algıları ve internet bağımlılıklarına ilişkin puan ortalamalarını görmeye dair yapılan istatistiksel analizleri sonucunda gençlerin dijital flört şiddeti mağduru olma puan ortalaması ($29,27 \pm 10,75$) dijital flört şiddetinin uygulayıcısı olma puan ortalamasından ($27,00 \pm 7,27$) yüksek olmakla birlikte, her ikisinin de puan ortalamaları düşük seviyelerin biraz üzerinde olduğu bulunmuştur. Araştırmaya katılan gençlerin toplumsal cinsiyet algısı puan ortalamalarının yüksek seviyelere yakın olduğu, gençlerin internet bağımlılıklarına ilişkin puan ortalamasının ise orta seviyelerde olduğu görülmüştür (Tablo 2).

Tablo 2.

Dijital Flört Şiddeti, Toplumsal Cinsiyet Algısı ve İnternet Bağımlılığı Hakkında Ortalama ve Standart Sapma Değerleri

Dijital Flört Şiddeti Durum ve Boyutları	Arahklar (Min.-Maks.Değ.)	Ortalama	Standart Sapma
Dijital Flört Şiddetinin Mağduru Olma Durumu	(19-114)	29,27	10,75
Doğrudan Saldırganlığın Mağduru Olma (DSMO)	(10-60)	11,41	2,98
Kontrol ve İzleme Davranışının Mağduru Olma (KIDMO)	(9-54)	17,85	8,86
Dijital Flört Şiddetinin Uygulayıcısı Olma Durumu	(19-114)	27,00	7,27
Doğrudan Saldırganlığın Uygulayıcısı Olma (DSUO)	(10-60)	10,76	2,23
Kontrol ve İzleme Davranışının Uygulayıcısı Olma (KIDUO)	(9-54)	16,23	6,40
Toplumsal Cinsiyet Algısı	(25-125)	110,67	14,34
İnternet Bağımlılığı	(12-60)	29,96	8,52

Gençlerin dijital flört şiddetinin boyutlarında mağduru ve uygulayıcısı olma durumları ile toplumsal cinsiyet algıları ve internet bağımlılıkları arasındaki ilişkiyi ifade eden korelasyon katsayılarına dair bulgular ise şu şekildedir: gençlerin doğrudan saldırganlığın mağduru olma durumu ile kontrol ve izleme davranışının mağduru olma arasında yüksek, kontrol ve izleme davranışının uygulayıcısı olma arasında zayıf, doğrudan saldırganlığın uygulayıcısı olma arasında orta şiddette ve pozitif yönde ilişki gözlemlenmiştir ($p < 0,01$) (Tablo 3). Buradaki pozitif ilişki doğrudan saldırganlığın mağduru olunmasının artan puanlarının diğer boyutlar ile uyumlu şekilde arttığını ifade etmektedir.

Kontrol ve izleme davranışının mağduru olma ile kontrol ve izleme davranışının uygulayıcısı olma arasında ise orta, doğrudan saldırganlığın uygulayıcısı olma arasında zayıf ($r=0,245$) şiddette ve pozitif yönde ilişki vardır ($p < 0,01$).

Kontrol ve izleme davranışının uygulayıcısı olma ile doğrudan saldırganlığın uygulayıcısı olma arasında orta ve internet bağımlılığı arasında zayıf şiddette ve pozitif yönlü ilişki vardır ($p < 0,01$). Kontrol ve izleme davranışının uygulayıcısı olma ile toplumsal cinsiyet algısı arasında

ise zayıf şiddette negatif yönlü ilişki söz konusudur ($p < 0.05$). Toplumsal cinsiyet algısı ölçeğinde yüksek puan ortalamaları toplumsal cinsiyet algısının olumlu olduğu yönünde sonuca götürürken düşük puan ortalamaları bu algının olumsuz geliştiğini ifade etmektedir (Altınova ve Duyan 2013). Kontrol ve izleme davranışının uygulayıcısı olma ile toplumsal cinsiyet arasındaki negatif ilişki ise birinin puan ortalamasının artması ile diğerinin düştüğüne işaret eder. Bu durum toplumsal cinsiyet algısının puan ortalamasının düşük olmasının, kontrol ve izleme davranışının uygulayıcılığını artırdığı şeklinde özetlenebilir (Tablo 3).

Doğrudan saldırganlığın uygulayıcısı olma ile internet bağımlılığı arasında zayıf şiddette ve pozitif yönlü ilişki bulunmuştur. Dijital flört şiddetinin hem kontrol ve izleme hem de doğrudan saldırganlık boyutlarının uygulayıcılığı ile pozitif yönlü ilişkisi bulunan internet bağımlılığı durumu uygulayıcılık ile internet bağımlılığı arasında bir birbirini arttırdığı ya da azalttığı yönünde bir sonuca götürür. Öte yandan doğrudan saldırganlığın uygulayıcısı olma ile toplumsal cinsiyet arasında zayıf şiddetli ve negatif yönde ilişki vardır (Tablo 3).

Tablo 3.

Gençlerin Dijital Flört Şiddeti Boyutları, Toplumsal Cinsiyet Algısı ve İnternet Bağımlılığı Arasındaki Korelasyona İlişkin Bulgular

<i>Dijital Flört Şiddeti Boyutları</i>	DSMO	KİDMO	KİDUO	DSUO	İnternet Bağ.	Toplumsal Cinsiyet Algısı
Doğrudan Saldırganlığın Mağduru Olma (DSMO)	1					
Kontrol ve İzleme Davranışının Mağduru Olma (KİDMO)	0,612**	1				
Kontrol ve İzleme Davranışının Uygulayıcısı Olma (KİDUO)	0,238**	0,519**	1			
Doğrudan Saldırganlığın Uygulayıcısı Olma (DSUO)	0,429**	0,245**	0,408**	1		
İnternet Bağımlılığı	0,080	,085	0,208**	0,124**	1	
Toplumsal Cinsiyet Algısı	-0,057	-0,020	-0,097*	-0,200**	0,008	1

Gençlerde dijital flört şiddeti boyutları olan; kontrol ve izleme davranışının mağduru olma, doğrudan saldırganlığın mağduru olma, doğrudan saldırganlığın uygulayıcısı olma, kontrol ve izleme davranışının uygulayıcısı olma ile katılımcıların cinsiyeti, yaş grupları, ilişki durumları, partnerleri ile haberleşme sıklığı, partnerleri ile görüşme sıklığı ve kullanılan madde bilgilerine göre herhangi bir farklılık teşkil edip etmediğine dair yapılan ANOVA ve t Testi analiz sonuçlarında; Cinsiyet kontrol ve izleme davranışının mağduru olunması ile anlamlı bir farklılık ($p < 0,05$, $t = 3.00$) ortaya koyarken kontrol ve izleme davranışının uygulayıcısı olma arasında anlamlı bir farklılık ($p > 0,05$, $t = 1,36$) yaratmamıştır.

Madde kullanımına dair yöneltilen soruda ise sigara, alkol, madde ve psikiyatrik ilaç kullanımının kontrol ve izleme davranışının hem mağduru hem de uygulayıcısı olunması arasında anlamlı farklılıklar yarattığı gözlenmiştir (Tablo 4).

Katılımcıların kontrol ve izleme davranışının uygulayıcısı ve mağduru olma durumları ile ilişki durumlarına bakıldığında mağdur olunması ile anlamlı farklılık ($p>0,05$) görülmezken uygulayıcısı olunması arasında puan ortalamalarına göre istatistiksel farklılık ($p<0,05$) saptanmıştır.

Tablo 4.

Katılımcıların Değişkenlere Göre Kontrol ve İzleme Davranışının Mağdur ve Uygulayıcı Olmasına İlişkin Puanlar

Değişkenler	Kontrol ve İzleme Davranışının Mağduru Olma				Kontrol ve İzleme Davranışının Uygulayıcısı Olma			
	Ortalama	Standart Sapma	t/F	p	Ortalama	Standart Sapma	t/F	p
Yaş Grupları								
18-21	2,03	1,04	1.30	0.19	1,81	0,71	0,45	0,65
22-29	1,91	0,88			1,78	0,71		
Cinsiyet								
Erkek	2,16	0,99	3.00	0,03*	1,86	0,72	1,36	0,17
Kadın	1,89	0,97			1,77	0,70		
Katılımcının Kullandığı Madde Bilgisi								
Sigara Kullanan	2,23	1,69	4.52	0.001***	1,89	0,73	2,10	0,03*
Sigara Kullanmayan	1,80	0,86			1,75	0,69		
Alkol Kullanan	2,24	1,08	5.02	0.001***	1,95	0,75	3,95	0,001***
Alkol Kullanmayan	1,78	0,85			1,69	0,65		
Uyuşturucu Madde Kullanan	2,60	0,93	3.12	0.001***	2,12	0,80	2,32	0,02*
Uyuşturucu Madde Kullanmayan	1,95	0,98			1,79	0,80		
Psikiyatrik İlaç Kullanan	1,92	0,82	-0.41	0.67	1,96	0,62	1,31	0,19
Psikiyatrik İlaç Kullanmayan	1,99	1,00			1,80	0,71		
Hiçbir Madde Kullanmayan	1,71	0,77	-5.53	0.001***	1,67	0,66	-3,56	0,001***
En Az Birini Kullanıyor	2,17	1,07			1,90	0,73		
Katılımcının İlişki Durumu								
İlişkim var	2,04	0,98	1.23	0.21	1,88	0,72	2,06	0,04*
İlişkim yok	1,92	0,98			1,73	0,69		
Partner ile Görüşme Sıklığı								
Her gün görüşürüz.	1,99	1,03	2,420	0,065	1,75	0,70	1,458	0,225
Gün aşırı görüşürüz.	2,13	1,08			1,89	0,74		
Haftada bir görüşürüz.	1,83	0,84			1,74	0,63		
Ayda bir görüşürüz.	1,91	0,90			1,82	0,80		
Partner ile Haberleşme Sıklığı								
2 saat	1,93	1,00	0,542	0,654	1,70	0,65	4,31	0,001***
3-4 saat	2,02	0,95			1,86	0,76		
5-6 saat	2,06	1,03			1,86	0,69		
7 saat ve daha fazlası	1,91	0,94			1,86	0,77		

*** $p<0,001$ ** $p<0,01$ * $p<0,05$. t: t testi değeri, F: Anova analizi değeri

Doğrudan saldırganlık boyutunda yaş değişkeni hem mağdur ($p>0,05$, $t=1,91$) hem de uygulayıcı olunmasına ($p>0,05$, $t=0,63$) göre anlamlı farklılık göstermemiştir. Yaş değişkeninde gözlenen bu durum cinsiyet için geçerli değildir. Doğrudan saldırganlığın mağduru olunması cinsiyet değişkenine göre anlamlı farklılık ($p>0,05$, $t=0,98$) yaratmamışken doğrudan saldırganlığın uygulayıcı olunmasına göre anlamlı farklılık ($p<0,05$, $t=0,03$) göstermiştir.

Katılımcıların kullandıkları madde bilgisine göre kontrol ve izleme davranışının mağdur ve uygulayıcılığında yoğun bir şekilde göstermiş olduğu istatistiksel anlamlı farklılık durumu doğrudan saldırganlık durumunda söz konusu değildir. Yalnızca doğrudan saldırganlığın mağduru olunması ile sigara kullanımı ($p<0,001$, $t=2,68$) ve genel anlamda madde kullanımına dair durumlarda ($p<0,01$, $t=-2,43$) anlamlı farklılık vardır.

Katılımcıların partner ile görüşme sıklığı ile doğrudan saldırganlığın mağduru ve uygulayıcı olma durumları arasında zıt bulgular görülmüştür. Doğrudan saldırganlığın mağduru olunması ile partner ile görüşme sıklığı arasında anlamlı farklılık görülmemiştir. Doğrudan saldırganlığın uygulayıcısı olunması ile partner ile görüşme sıklığı arasında anlamlı farklılık ($p<0,05$, $F=2,732$) rastlanılmıştır. Farklılığın hangi gruplar arasında olduğunu görebilmek adına Bonferroni testi uygulanmış olup sonucunda farklılığın “haftada bir görüşürüz” ($1,06\pm0,18$) ve “ayda bir görüşürüz” ($1,15\pm0,44$) ifadelerinin puan ortalamaları arasında olduğu tespit edilmiştir.

Tablo 5.

Katılımcıların Değişkenlere Göre Doğrudan Saldırganlığın Mağduru ve Uygulayıcı Olmasına İlişkin Puanlar

Değişkenler	Doğrudan Saldırganlığın Mağduru Olma				Doğrudan Saldırganlığın Uygulayıcısı Olma			
	Ortalama	Standart Sapma	t/F	p	Ortalama	Standart Sapma	t/F	p
Yaş Grupları								
18-21	1,16	0,33	1,91	0,05	1,08	0,21	0,63	0,52
22-29	1,11	0,23			1,06	0,22		
Cinsiyet								
Erkek	1,16	0,27	0,98	0,32	1,11	0,30	2,09	0,03*
Kadın	1,13	0,31			1,06	0,15		
Katılımcının Kullandığı Madde								
Sigara Kullanan	1,18	0,35	2,68	0,008**	1,10	0,25	1,92	0,05
Sigara Kullanmayan	1,11	0,24			1,06	0,20		
Alkol Kullanan	1,17	0,32	1,69	0,09	1,72	0,16	-0,31	0,75
Alkol Kullanmayan	1,12	0,28			1,80	0,26		
Uyuşturucu Madde Kullanan	1,16	0,22	0,25	0,79	1,08	0,18	0,26	0,79
Uyuşturucu Madde Kullanmayan	1,14	0,30			1,07	0,22		
Psikiyatrik İlaç Kullanan	1,17	0,33	0,62	0,53	1,05	0,11	-0,77	0,44
Psikiyatrik İlaç Kullanmayan	1,14	0,29			1,08	0,22		
Hiçbir Madde Kullanmayan	1,10	0,24	2,43	0,01**	1,06	0,22	-1,33	0,18
En Az Birini Kullanıyor	1,16	0,32			1,08	0,21		
Katılımcının İlişki Durumu								
İlişkim var	1,13	0,27	-1,09	0,27	1,07	0,19	-0,55	0,58
İlişkim yok	1,57	0,32			1,08	0,25		
Partner ile Görüşme Sıklığı								
Her gün görüşürüz.	1,13	0,30	1,172	0,320	1,07	0,19	2,732	0,043*
Gün aşırı görüşürüz.	1,13	0,26			1,06	0,14		
Haftada bir görüşürüz.	1,13	0,28			1,06	0,18		
Ayda bir görüşürüz.	1,21	0,39			1,15	0,44		
Partner ile Haberleşme Sıklığı								
2 saat	1,13	0,27	0,41	0,746	1,07	0,19	0,263	0,852
3-4 saat	1,16	0,32			1,08	0,28		
5-6 saat	1,14	0,28			1,06	0,12		
7 saat ve daha fazlası	1,12	0,34			1,09	0,27		

*** $p<0,001$ ** $p<0,01$ * $p<0,05$. t: t testi değeri, F: Anova analizi değeri

Tartışma

Çalışmada gençlerin dijital flört şiddetinin mağdur ve uygulayıcısı olma durumları ile dijital flört şiddetinin toplumsal cinsiyet algısı ve internet bağımlılığı arasında gelişen ilişki Ankara’da yaşayan 18-29 yaş aralığında bulunan ve en az bir kez flört etme deneyimi olan 476 genç ile incelenmiştir. Gençlerin dijital flört şiddetinin mağduru olmalarının uygulayıcı olmalarına göre yüksek puan ortalamasına sahip olması ilk etapta araştırmanın şiddet ile ilgili olmasından dolayı gençlerin sosyal kaygılardan etkilenerek dürüst bir şekilde cevap vermemiş olduklarını da akla getirir.

Dijital flört şiddetinin mağduru ya da uygulayıcısı fark etmeksizin kontrol ve izleme davranışı ile doğrudan saldırganlığın puan ortalamaları incelendiğinde ise kontrol ve izleme davranışının puan ortalamasının doğrudan saldırganlık davranışının puan ortalamasından yüksek olduğu tespit edilmiştir. Başka bir anlatım ile ifade etmek gerekirse kontrol ve izleme davranışı dijital flört şiddetinin mağduru ya da uygulayıcı durumunun her birinde doğrudan saldırganlıktan fazla görülmektedir. Kontrol ve izleme davranışının doğrudan saldırganlığa göre daha fazla görülmesi Borrajo ve diğerleri (2015a) tarafından da tespit edilmiştir. Gençlerin flört ilişkilerinde şiddet barındıran davranış şekillerini partnerin sevgisini göstermesi olarak yorumlaması yaygın bir düşüncedir. Bu bulgunun olası bir açıklaması partnerinin nerede veya kiminle olduğunun dijital araçlarla kontrol edilmesi ve izlenmesi gibi davranışların gençler arasında sevginin göstergesi olarak kabul edilebilir ve normal davranışlar olarak algılandığı yönünde yorumlanabilir. Çimen ve Şah (2022) yürüttükleri çalışmada da katılımcıların partnerlerinin flört şiddetine neden olan davranışları kışkırdıkları ve sevgilerini bu yolla gösterdiklerine inandıkları için normal olarak algıladıklarını bulmuştur. Benzer şekilde Baker ve Helm (2010), tarafından gençlerle nitel olarak yürütülen çalışmada kontrol ve izleme gibi davranışların gençler tarafından rahatsız edici olarak nitelendirilse de şiddet ve istismar olarak tanımlanmaması bu duruma bir örnektir. Bu bulgu aynı zamanda gençlerin dijital flört şiddeti davranışlarını doğrudan saldırganlık olarak algılamalarının daha düşük olmasından da kaynaklanabilir. Gençlerin flört ilişkilerinde teknolojik araçları yaygın olarak kullanmalarının sonucu olan, kontrol ve izleme davranışının yüksek görülmesi diğer araştırmalarda benzer şekillerde tespit edilmiştir (Burke vd., 2011; Hinduja & Patchin, 2011; Zweig vd., 2013; Lara, 2020). Diğer bir taraftan kontrol ve izleme davranışının daha yaygın görülmesine dair bulgunun bir diğer açıklamasını ise teknoloji ve dolaylı olarak internet kullanımının yaratmış olduğu mekân ve zaman fark etmeksizin gözetleme ve kontrol etmeye imkân tanınması ile yapılabilir (Stonard vd., 2017; Ouytsel vd., 2016; Borrajo vd., 2015b).

Doğrudan saldırganlığın mağduru olma ile kontrol ve izleme davranışının mağduru olma arasında saptanan yüksek ilişki; doğrudan saldırganlığın gerçekleştiği şiddet öyküsünde aynı zamanda kontrol ve izlemenin de var olduğu yönünde yorumlanabilir. Öte yandan doğrudan saldırganlığın mağduru olma ile doğrudan saldırganlığın uygulayıcısı olma arasındaki pozitif ilişki ise şiddetin mağdur ve uygulayıcı olma halinin aynı durumda gerçekleşebildiğine yönelik yorum yapılmasını da mümkün kılar.

Kontrol ve izleme davranışının mağduru olma ile kontrol ve izleme davranışının uygulayıcısı olma ve doğrudan saldırganlığın uygulayıcısı olma arasında pozitif yönlü bir ilişki şiddetin mağduru ve uygulayıcı arasında ilişki olduğunu işaret eder. Burada mağdur ve uygulayıcılık arasındaki ilişkinin, birbirleri için risk faktörü oluşturması yönünde de yorum getirilebilir. Daha açık ifade etmek gerekirse; dijital flört şiddetinin mağduru olmak bu şiddeti uygulama yolunda risk faktörü olabilir. Dijital flört şiddetinin uygulayıcısı olma ve mağduru olunmasının birlikte görülmesi diğer çalışmalar ile de tutarlıdır. Aynı zamanda bu bulgu, dijital flört şiddetinin gençlerin ilişkilerinde karşılıklı olarak gerçekleşebileceğini ve kişinin hem şiddetin uygulayıcısı hem de mağduru olabileceğini destekler niteliktedir. (Borrajo vd., 2015a; Reed vd., 2016; Stonard, 2021, Linears, 2021; Lara, 2020). Öte yandan bu sonuç Riggs ve O'leary'in (1989, akt. Temple vd., 2015; 1996) sosyal öğrenme teorisi kapsamında oluşturdukları flört şiddetinin durumsal modeli ile örtüşmektedir. Araştırmacılar flört şiddetine maruz kalınmasının şiddeti gerçekleştirme noktasında riskli bir durum oluşturduğunu belirtmektedir.

İnternet bağımlılığı ile kontrol ve izleme davranışının uygulayıcısı olma, doğrudan saldırganlığın uygulayıcısı olma arasında pozitif bir ilişki saptanmıştır. İnternet bağımlılığının dijital flört şiddeti boyutlarında nispeten en yüksek ilişkinin kontrol ve izleme davranışının uygulayıcısı olma ile doğrudan saldırganlığın uygulayıcısı olma arasında sağlandığı bulunmuştur. Gençlerde internet bağımlılığı ile dijital flört şiddetinin uygulayıcısı olma arasındaki bu ilişki internet bağımlılığı ve dijital flört şiddetinin birbirini etkilediğini akla getirir. Kontrol ve izleme davranışının, internet bağımlılığı ile olan görece yüksek düzeyde pozitif yönlü ilişkisi Linares ve diğerleri (2021) tarafından ortaya konulan problemlili ve fazla telefon kullanımı ile partnerine yönelik kontrol ve izleme davranışı sergileme arasında ilişki olduğuna benzer bir sonuçtur. Yine aynı çalışmada problemlili telefon kullanımı ile dijital flört şiddeti arasında anlamlı bir ilişki olduğu ve yüksek düzeyde problemlili telefon kullanımının dijital flört şiddeti uygulayıcılığını arttırdığı bulunmuştur. Machimbarrena, Calvete, Fernández-González, Álvarez-Bardón, Álvarez-Fernández & González-Cabrera'nın (2018) çalışmasında da dijital flört şiddetinin mağduriyeti ile problemlili internet kullanımı arasında da benzer yönlü ilişki gözlemlenmiştir. Bu ilişki ile ilgili yürütülen bir başka çalışmada ise internet kullanımının fazla olması hem dijital flört şiddetinin

mağduru olunması hem de algılanan ilişki kalitesi ile bağlantılı bulunmuştur (Mosley & Lancaster, 2019).

Toplumsal cinsiyet algısı ile kontrol ve izleme davranışının uygulayıcısı olma, doğrudan saldırganlığın uygulayıcısı olma arasında negatif yönlü ilişki görülmüştür. Toplumsal cinsiyet algısı ile kontrol ve izleme davranışı uygulama ve doğrudan saldırganlığın uygulayıcısı olma arasında görece daha yüksek ve negatif yönlü bir ilişkinin varlığı söz konusudur. Bu durum toplumsal cinsiyet algısının azalması ile dijital flört şiddetinin arttığı şeklinde yorumlanabilir. Yurt içi ve yurt dışı literatüründe toplumsal cinsiyet algısı ile flört şiddeti arasındaki ilişkiyi tespit eden ve toplumsal cinsiyetin flört şiddeti için önemli bir risk faktörü olduğunu ortaya koyan çalışmalar vardır (Selçuk, Avcı, ve Mercan, 2018; Akdeniz, 2022; Taşdemir vd., 2022; Miller, Culyba, Paglisotti, Massof, Gao, Ports, Kato-Wallace, Pulerwitz, Espelage, Abebe & Jones, 2020; Turan ve Duy, 2020; Sears, Byer, ve Price, 2007; Reyes, Foshee, Niolon, Reidy, ve Hall, 2016; Linares vd., 2021). Diğer taraftan yurt içi literatüründe toplumsal cinsiyet algısı ve dijital flört şiddetinin çalışıldığı araştırmalar olmasa da yurt dışı literatüründe dijital flört şiddeti ile toplumsal cinsiyet arasındaki ilişki araştırılmıştır. Aynı zamanda dijital flört şiddeti ile toplumsal cinsiyet algısının negatif yönlü ilişkisini ispatlayan çalışmalar da mevcuttur (Reed, Ward, Tolman, Lippman & Seabrook, 2021; Cava, Ferrer, Buelga ve Carrasco, 2020; Reed, 2015). Reed, Ward, Tolman, Lippman ve Seabrook (2021) tarafından yürütülen çalışmada da toplumsal cinsiyete ilişkin düşüncelerin ataerkil kültürün etkisinde gelişmesi ve onaylanmasının genç kadınlar ve erkekler için dijital flört şiddeti davranışlarının uygulayıcılığını arttırdığı ortaya koyulmuştur. Çalışma sonunda araştırmacılar flört ilişkisinde dijital şiddetin uygulayıcısının cinsiyetinden ziyade toplumsal cinsiyetin geliştirdiği inanışların ilişki içerisinde internet ve teknoloji kullanımını problemlili hale getirdiğini belirtmişler.

Dijital flört şiddetinin boyutlarının sosyo-demografik değişkenlere göre farklılık göstermesi söz konusu olsa da farklılık göstermediği değişkenlerde vardır. Örneğin; kontrol ve izleme davranışının mağduru olma, doğrudan saldırganlığın mağduru olma, kontrol ve izleme davranışının uygulayıcısı olma puan ortalaması sigara kullanımına göre istatistiksel olarak anlamlı farklılık göstermiştir. Bu bulgu gençlerin sigara kullanımının dijital flört şiddeti için bir risk faktörü olduğu ya da sonucu olduğu şeklinde yorumlanabilir. Diğer taraftan katılımcıların uyuşturucu madde kullanması puan ortalamalarına göre kontrol ve izleme davranışının mağduru olma, kontrol ve izleme davranışının uygulayıcısı olmaya göre istatistiksel olarak anlamlı farklıdır. Dijital flört şiddeti boyutlarının uyuşturucu madde ve alkol kullanımı ile arasında oluşan anlamlı farklılık bu maddelerin kullanımının dijital flört şiddetine yol açabileceği yönünde yorumlanabilir. Bu tür davranışları riskli davranış olarak tanımlayan Ybarra, Diener-West ve Leaf (2007)

elektronik mağduriyetin alkol ve uyuşturucu madde kullanımı ile ilişkili olduğunu ileri sürmüştür. Bu durumun flört ilişkilerine yansımış hali olan dijital flört şiddetinde ise uyuşturucu madde, alkol ve sigara kullanımı ile ilişkili olduğu daha önce yapılan çalışmalarda ortaya konmuştur (Ouytsel, vd., 2016; Bennett, Guran, Ramos ve Margolin, 2011; Zweig vd., 2013).

Öte yandan gençlerin yaş grupları dijital flört şiddetinin hiçbir boyutunda istatistiksel olarak anlamlı farklılık göstermemiştir. Yaş değişkeninin dijital flört şiddeti ile ilişkili olmadığına yönelik benzer çalışmalar vardır (Burke vd., 2011; Darvell vd., 2011). Ancak flört şiddeti ile ilgili yürütülmüş olan bir çalışma (Aslan vd., 2008) yaş faktörü ile önemli bulgular ortaya koymuştur. Çalışmada yaşın ilerlemesi ile flört şiddetine maruz kalınmasının arttığı saptanmış olup, bu durum yaşın ilerlemesi ile gençlerin şiddetin farkında olmaya başlamaları ve daha fazla flört deneyiminin şiddete yol açabileceği şeklinde yorumlanmıştır.

Katılımcıların kontrol ve izleme davranışının uygulayıcısı olma puan ortalaması ilişki durumuna göre anlamlı farklılık gösterdiği saptanmıştır. Gençlerin partnerine kontrol ve izleme davranışı sergilemesi ile bir ilişki yaşamalarının değişiklik göstermesi ise muhtemel bir sonuçtur. Benzer şekilde Bakır'ın (2019), yürüttüğü çalışmada da ilişki durumlarını "sevgili" olarak tanımlayan gençlerin doğrudan saldırganlığın uygulayıcısı olma ve doğrudan saldırganlığa maruz kalma boyutlarında yüksek puan aldığı bulunmuştur.

Gençlerin cinsiyetleri doğrudan saldırganlığın uygulayıcısı olma ile kontrol ve izleme davranışının mağduru olma puan ortalamalarına göre anlamlı farklılık göstermiştir. Cinsiyete dair ilgili literatür incelendiğinde sonuçlar arasında tutarsızlık vardır. Bazı çalışmalar dijital flört şiddetinin cinsiyet ile ilişkili ve anlamlı olduğunu ortaya koyarken (Reed vd., 2021; Epstein-Ngo, Roche, Walton, Zimmerman, Chermack ve Cunningham, 2014; Deans ve Bhogal, 2019; Zweig, vd., 2013; Passarelli, 2016) cinsiyetin dijital flört şiddetine etkisi olmadığını ortaya koyan çalışmalar da vardır (Reed vd, 2017; Leisring ve Giumetti, 2014). Deans ve Bhogal (2019) ise cinsiyetin dijital flört şiddeti için önemli bir yordayıcı olduğunu ve kadınların erkeklere kıyasla daha az şiddet uygulayıcısı olduklarını görmüşlerdir. Dijital flört şiddetinin cinsiyete göre neden olabileceği bir diğer durum ise kontrol ve izleme davranışları hakkında yarattığı farklılıktır. Bazı çalışma bulguları kadınların erkeklere göre daha fazla partnerlerine karşı kontrol davranışı sergiledikleri yönündedir (Bennett vd., 2011; Burke vd., 2011). Bunun olası bir açıklaması kadınların fiziksel müdahaleler içermeyen kontrol davranışlarını sergilemeye daha yatkın oldukları yönünde yapılabilir.

Sonuç ve Öneriler

İnternet kullanımı gençlerin yaşamında geniş bir yer kaplamakla birlikte eğitim, günlük hayat işlevleri, sağlık ve en önemlisi sosyal çevre ile etkileşim gibi faaliyetler de internet üzerinden sağlanır. Bu sebeple kurulan flört ilişkisinin başlaması, sürdürülmesi ve bitirilmesi açısından internet kullanımı önem teşkil etmektedir. Gençlerin flört ilişkilerinde internetin sağlayabileceği yararlar yadsınmamak ile birlikte zararlı durumlar da söz konusu olabilir. Bunlardan biri olan dijital flört şiddeti gençlerin savunmasızlığı, farkında olmayışları ve normalleştirmelerinden kaynaklı olarak önemli noktalara varabilir. Araştırma sonunda dijital flört şiddetinin kontrol ve izlemeye dayalı boyutunda gözlemlenen yüksek puan ortalamaları internet ve teknolojik araçlar yoluyla partnerin hayatını çevreleyen sınırların ihlal edilebildiğini işaret eder. Flört ilişkilerinde internet ve teknolojik araçların kullanımının daha bilinçli olması için ilgili kurum, STK, üniversiteler ile politika geliştirici ve koyucular tarafından adımlar atılması önerilir. Bu amaç doğrultusunda şiddetin dijital ortamda gerçekleşmesinden kaynaklı gençlere yönelik bilinçlendirme çalışmaları buradan doğru kurulması ve örülmesi faydalı olabilir.

Gençlerle birlikte yapılan saha çalışması sonucunda dijital flört şiddetinin uygulayıcısı olma durumu ile toplumsal cinsiyet algısı arasındaki negatif yönlü ilişki önemlidir. Gençlerin toplumsal cinsiyet ile ilişkili olarak flört ilişkilerinde gelişen inanış ve beklentilerinin sonu onları şiddetin mağduru ve uygulayıcısı olma konumuna sürükleyebilir. Bundan dolayı araştırmanın şiddet ile alakalı olması bulgularını bir noktada daha genel düşünmeyi de zorunlu kılmaktadır. Toplumsal cinsiyet rolleri ile birlikte etkisi ortaya konulan dijital flört şiddetin çözüm ve önerisinde McCarry ve Lombard'ın (2016: 128), *“hem bireysel hem de toplum düzeyinde şiddete göz yuman tutumlara meydan okumak, şiddetin önlenmesinde kilit bir önceliktir.”* sözü probleme nereden yaklaşılacağını özetlemektedir. Gençlerde toplumsal cinsiyet algısının iyileştirilebileceği girişimler onlara ulaşılacak her düzeyde önemlidir ve önerilir. Bu amaçla bireyin ergenlik dönemini de içine alacak cinsiyet eşitliğine yönelik müfredat ve politikaların izlenmesi önerilebilir.

Öte yandan gençlere flört ilişkileri olduğunda ailelerin tepkilerinin ne yönde geliştiğine dair yöneltilen soruda cevapların “Bildiklerinde doğal karşılarlar ve tanışmak isterler.” ve “Bu tarz ilişkileri sevmedikleri için haber vermem” arasında dağılım göstermesi önemli olmak ile birlikte “Bu tarz ilişkileri sevmedikleri için haber vermem” yanıtına olan yönelim dikkat çekicidir. Zira gençlerin dijital flört şiddeti ile karşılaştıklarında yardım alabilme seçeneklerinden olan aile desteği de bu durumla yok sayılabilir. Bunu daha geniş bir şekilde açıklamak gerekirse gençlerin ailelerine flört ilişkilerini güven içinde paylaşabilmeleri internet ortamında gerçekleşmesinden kaynaklı daha kolay hasıraltı edilebilme ihtimali olan dijital flört şiddeti ile karşılaştıklarında

ailelerinden destek alabilmelerinin yolunu açar. Toplum düzeyinde aile ve gençler arasındaki ilişki ve iletişimin flörtleri olma durumunda da güçlendirilmesi gerekmektedir. Sağlıklı, açık ve sosyal normlardan azade bir iletişimin gerçekleştirilmesi bu noktada önemlidir. Buna yönelik olarak gençler ve aileleri kapsayıcı ve bilinçlendirici çalışmaların düzenlenmesi önerilir.

Kaynakça

- Akcan, G. (2020). Flört Şiddeti: Psikopatolojik Bir Değerlendirme. *Bartın Üniversitesi Edebiyat Fakültesi Dergisi*, 5(2), 72-87.
- Altınova, H. H. & Duyan, V. (2013). Toplumsal Cinsiyet Algısı Ölçeğinin Geçerlik ve Güvenirlik Çalışması. *Toplum ve Sosyal Hizmet*, 24(2), 9-22.
- Aslan, D., Vefikuluçay, D., Zeyneloğlu, S., Erdost, T., & Temel, F. (2008). Ankara'da İki Hemşirelik Yüksekokulunun Birinci ve Dördüncü Sınıflarında Okuyan Öğrencilerinin Flört Şiddetine Maruz Kalma, Flört İlişkilerinde Şiddet Uygulama Durumlarının ve Bu Konudaki Görüşlerinin Saptanması Araştırması. *Kadın Sorunları Uygulama ve Araştırma Merkezi (HÜKSAM)*.
- Ayyıldız, A. B., & Taylan, H. H. (2018). Üniversite Öğrencilerinde Flört Şiddeti Tutumları: Sakarya Üniversitesi Örneği. *Akademik Sosyal Araştırmalar Dergisi*, 6(86), 413-427.
- Baker, C. K., & Helm, S. (2010). Pacific Youth and Shifting Thresholds: Understanding Teen Dating Violence In Hawaii. *Journal of School Violence*, (9), 154-173.
- Bakır, A. & Kalkan, M. (2019). Siber Flört İstismarı Ölçeği Türkçe Formunun Geçerlik ve Güvenirlik Çalışması. *OPUS-Uluslararası Toplum Araştırmaları Dergisi*, 14(20), 75-95.
- Bakır, A. (2019). Romantik İlişkilerde Siber Flört İstismarının Beden İmgesi ve Benlik Saygısıyla İlişkisi. Yüksek Lisans Tezi, Eğitim Bilimleri Enstitüsü, On Dokuz Mayıs Üniversitesi, Samsun.
- Bennett, D. C., Guran, E. L., Ramos, M. C., & Margolin, G. (2011). College Students' Electronic Victimization in Friendships and Dating Relationships: Anticipated Distress and Associations with Risky Behaviors. *Violence and Victims*, 26(4), 410-429.
- Bora, A. & Üstün, İ. (2005). "Sıcak aile ortamı": Demokratikleşme sürecinde kadın ve erkekler. İstanbul: TESEV Yayınları. Erişim adresi: https://www.tesev.org.tr/wp-content/uploads/rapor_Sicak_Aile_Ortami_Demokratiklesme_Surecinde_Kadin_Ve_Erkekler.pdf 131
- Borrajo, E., Gámez-Guadix, M., & Calvete, E. (2015a). Justification Beliefs of Violence, Myths About Love and Cyber Dating Abuse. *Psicothema*, 27(4), 327-333.

- Borrajo, E., Gámez-Guadix, M., & Calvete, E. (2015b). Cyber Dating Abuse: Prevalence, Context, and Relationship with Offline Dating Aggression. *Psychological Reports*, 116(2), 565–585.
- Burke, S. C., Wallen, M., Vail-Smith, K., & Knox, D. (2011). Using Technology to Control Intimate Partners: An Exploratory Study of College Undergraduates. *Computers in Human Behavior*, 27(3), 1162–1167.
- Cava, M. J., Ferrer, B. M., Buelga, S. & Carrasco, L. (2020). Sexist Attitudes, Romantic Myths, and Offline Dating Violence as Predictors of Cyber Dating Violence Perpetration in Adolescents. *Computers in Human Behavior*, 111, 1-11.
- Çimen, O. & Şah, U. (2022). Heteroseksüel Gençlerin Flört Şiddeti Üzerine Söylemleri. *Journal For Women Studies*, 23(1), 93-112.
- Darvell, M. J., Walsh, S. P., & White, K. M. (2011). Facebook Tells Me So: Applying The Theory of Planned Behavior to Understand Partner-Monitoring Behavior on Facebook. *Cyberpsychology, Behavior, and Social Networking*, 14(12), 717-722.
- Deans H., & Bhogal, M., S. (2019). Perpetrating Cyber Dating Abuse: A Brief Report on The Role of Aggression, Romantic Jealousy and Gender. *Current Psychology*, (38), 1077-1082.
- Draucker, C. B., & Martsof, D. S. (2010). The Role of Electronic Communication Technology in Adolescent Dating Violence. *Journal of Child and Adolescent Psychiatric Nursing*, 23(3), 133–142.
- Epstein-Ngo, Q. M., Roche, J. S., Walton, M. A., Zimmerman, M. A., Chermack, S. T., & Cunningham, R. M. (2014). Technology-Delivered Dating Aggression: Risk and Promotive Factors and Patterns of Associations Across Violence Types Among High-Risk Youth. *Violence and Gender*, 1, 131-133.
- Erkuş, A. (2013). *Bilimsel Araştırma Süreci*. Ankara: Seçkin Yayıncılık.
- Eurostat. (2019). Participation in formal or informal voluntary activities or active citizenship by sex, age and educational attainment level. Erişim adresi: https://ec.europa.eu/eurostat/databrowser/view/ilc_scp19/default/table?lang=en.
- Hinduja, S., & Patchin, J. W. (2011). *Electronic Dating Violence: A Brief Guide for Educators and Parents*. Erişim adresi: http://cyberbullying.org/electronic_dating_violence_fact_sheet.pdf.
- İpek, S. (2020). Dijital flört şiddetinin suskunluk sarmalı bağlamında incelenmesi: Türkiye - İspanya karşılaştırmalı tren testi uygulaması. Yüksek Lisans Tezi. Medipol Üniversitesi, İstanbul.

- Johnson, S. E. (2017). Teen Digital Dating Abuse: Development and Validation of a Self-Report Measure. Doktora Tezi, Northeastern University, Boston, ABD.
- Korchmaros, J. D., Ybarra, M. L., Langhinrichsen-Rohling, J., Boyd, D., & Lenhart, A. (2013). Perpetration of Teen Dating Violence in a Networked Society. *Cyberpsychology, Behavior, and Social Networking*, (16), 561–567.
- Köseoğlu, M. (2018). Kadına yönelik şiddet sorununun sosyalleşme süreci ve toplumsal cinsiyet rolleri çerçevesinde değerlendirilmesi. *Sosyal ve Beşeri Bilimler Araştırmaları Dergisi*, 19(42), 77-95. Erişim adresi: <https://dergipark.org.tr/tr/pub/sobbiad/issue/39183/434703>
- Kutlu, M., Savcı M., Demir, Y. ve Aysan, F. (2016). Young İnternet Bağımlılığı Testi Kısa Formunun Türkçe Uyarlaması: Üniversite Öğrencileri ve Ergenlerde Geçerlilik ve Güvenilirlik Çalışması. *Anadolu Psikiyatri Dergisi*, 17(Ek1), 69-76.
- Lara, L. (2020). Cyber Dating Abuse: Assessment, Prevalence, and Relationship with Offline Violence in Young Chileans. *Journal of Social and Personal Relationships*, 1-19.
- Leisring, P. A., & Giumetti, G. W. (2014). Sticks and Stones May Break My Bones, But Abusive Text Messages Also Hurt: Development and Validation of The Cyber Psychological Abuse Scale. *Partner Abuse*, 5(3), 323–341.
- Machimbarrena, J. M., Calvete, E., Fernández-González, L., Álvarez-Bardón, A., Álvarez-Fernández, L. & González-Cabrera, J. (2018). Internet Risks: An Overview of Victimization in Cyberbullying, Cyber Dating Abuse, Sexting, Online Grooming and Problematic Internet Use. *International Journal of Environmental Research and Public Health*, 15, 2471, 1-15.
- Makepeace, J., M. (1981). Courtship Violence Among College Students. *Family Relations*, 30(1), 97-102.
- McCarry, M, & Lombard, N. (2016). Same Old Story? Children and Young People’s Continued Normalisation of Men’s Violence Against Women. *Feminist Review*, 112(1), 128-143.
- Miller, E., Culyba, A. J., Paglisotti, T., Massof, M., Gao, Q., Ports, K. A., Kato-Wallace, J., Pulerwitz, J., Espelage, D. L., Abebe, K. Z. & Jones, K. A. (2020). Male Adolescents’ Gender Attitudes and Violence: Implications for Youth Violence Prevention. *Am J Prev Med*, 58(3), 396–406.
- Mosley, M. A. & Lancaster, M. (2019). Affection and Abuse: Technology Use in Adolescent Romantic Relationships. *The American Journal of Family Therapy*, 47(11), 1-15.

- MTV (2011). *Associated Press-MTV Digital Abuse Survey August 2011*. Erişim adresi: http://www.athinline.org/pdfs/MTV-AP_2011_Research_Study-Exec_Summary.pdf
- Ouytsel, J. V., Ponnet, K., Walrave, M. & Temple, J., R. (2016). Adolescent Cyber Dating Abuse Victimization and Its Associations with Substance Use, and Sexual Behaviors. *Public Health*, 135, 147-151.
- Palabıyık, A. F. (2019). Üniversite Öğrencilerinin Flört Şiddetine Yönelik Tutumlarına Yaratıcı Dramanın Etkisi. Yüksek Lisans Tezi, Ankara Üniversitesi, Ankara.
- Passarelli, R., E. (2016). Teen Dating Violence in a Connected World: Understanding and Exploring Cyber Dating Abuse. Yüksek Lisans Tezi, Miami Üniversitesi, Ohio.
- Próspero, M. (2007). Young adolescent boys and dating violence. *Affilia: Journal of Women and Social Work*, 22(3), 271-280.
- Reed, L. A., Tolman, R. M., & Safyer, P. (2015). Too Close for Comfort: Attachment Insecurity and Electronic Intrusion in College Students' Dating Relationships. *Computers in Human Behavior*, 50, 431-438.
- Reed, L. A., Tolman, R. M., & Ward, L. M. (2016). Snooping and Sexting Digital Media as a Context for Dating Aggression and Abuse Among College Students. *Violence Against Women*, 1-21.
- Reed, L. A., Ward, M., Tolman, R. M., Lippman, J. R. & Seabrook, R. C. (2021). The Association Between Stereotypical Gender and Dating Beliefs and Digital Dating Abuse Perpetration in Adolescent Dating Relationships. *Journal Interpers Violence*, 36 (9-10), 1-25.
- Reyes, H. L. M., Foshee, V. A., Niolon, P. H., Reidy, D. E., & Hall, J. E. (2016). Gender Role Attitudes and Male Adolescent Dating Violence Perpetration: Normative Beliefs as Moderators. *Journal of Youth and Adolescence*, 45(2), 350-360.
- Rideout, V., Roberts, D., & Foehr, U. (2005). *Generation M: Media in the lives of 8- to 18-year-olds*. Menlo Park, CA: Kaiser Family Foundation.
- Sears, H. A., Byers, E. S., & Price, E. L. (2007). The Co-Occurrence of Adolescent Boys' and Girls' Use of Psychologically, Physically, and Sexually Abusive Behaviours in Their Dating Relationships. *Journal of Adolescence*, 30(3), 487-504.
- Selçuk, K. T., Avcı, D. & Mercan, Y. (2018). Üniversite Öğrencilerinde Flört Şiddetine Maruziyet: Flört Şiddetine Yönelik Tutumların ve Toplumsal Cinsiyet Algısının Şiddete Maruziyet ile İlişkisi. *Acıbadem Üniversitesi Sağlık Bilimleri Dergisi*, 9(3), 302-308.

- Set, Z. (2020). Flört Şiddeti: Bir Gözden Geçirme. *Psikiyatride Güncel Yaklaşımlar*, 12(4), 444-454.
- Stonard, K. E., Bowen, E., Walker, K., & Price, S. A. (2017). They'll Always Find a Way to Get to You": Technology Use in Adolescent Romantic Relationships and Its Role in Dating Violence and Abuse. *Journal of Interpersonal Violence*, 32, 2083-2117.
- Stonard, K., E. (2019). Technology-Assisted Adolescent Dating Violence and Abuse: A Factor Analysis of the Nature of Electronic Communication Technology Used Across Twelve Types of Abusive and Controlling Behaviour. *Journal of Child and Family Studies*, 28, 105 -115.
- Stonard, K., E. (2021). The Prevalence and Overlap of Technology-Assisted and Offline Adolescent Dating Violence. *Current Psychology*, 4, 1056–1070.
- Taşdemir, Z. S., Yetkin, M. K. & Karakuş, M. (2022). Üniversite Öğrencilerinin Flört Şiddeti Davranışlarına Yönelik Tutumlarının Toplumsal Cinsiyet Eşitliği Bağlamında Değerlendirilmesi: Eskişehir Örneği. *Akdeniz Kadın Çalışmaları ve Toplumsal Cinsiyet Dergisi*, 5(2), 295-323.
- Turan, R. & Duy, B. (2020). Self-Esteem, Attachment, Gender Roles and Social Approval as Predictors of the Attitudes Toward Dating Violence . *Turkish Psychological Counseling and Guidance Journal*, 10 (56) , 1-36.
- Ybarra, M. L., Diener-West, M., & Leaf, P. J. (2007). Examining the Overlap in Internet Harassment and School Bullying: Implications for School Intervention. *Journal of Adolescent Health*, 41(6), 42–50.
- Zweig, J.M., Dank, M., Lachman, P., & Yahner, J. (2013). *Technology, Teen Dating Violence and Abuse, and Bullying*. Erişim adresi: https://www.urban.org/research/publication/technology-teen-dating-violence-and-abuse-and-bullying/view/full_report.

Türkiye'deki Ortaöğretim Tarih ve Sosyal Bilimler Ders Kitaplarında Kadın Şahsiyetler

Women Personages in Secondary Education History and Social Science Textbooks in Turkey

Melis Akay Şahin*, Mehmet Açıkalin**

Öne Çıkanlar:

- Ders kitaplarında halen erkek egemen söylem hakimdir.
- Farklı alanlarda öne çıkan pek çok kadın olsa da bunlara ders kitaplarında yer verilmemektedir.
- Ders kitaplarında erkek şahsiyetler, kadınlara oranla çok daha fazla sayıda yer almaktadır.
- Ders kitaplarındaki kadınlar genellikle erkeklere göre ikincil konumlarda gösterilmektedir.

Öz: Bu çalışma, 2021-2022 eğitim-öğretim yılında kullanılan ortaöğretim Tarih ve Sosyal Bilimler ders kitaplarındaki kadın şahsiyetlerin ne şekilde sunulduğunu tespit etmek amacıyla yapılmıştır. Çalışma için on üç ders kitabı incelenmiştir. Bunlardan 9., 10. ve 11. sınıf Tarih ile 12. sınıf Türkiye Cumhuriyeti İnkılap Tarihi ve Atatürkçülük adlı kitaplar zorunlu derslere ait kitaplardır. Çağdaş Türk ve Dünya Tarihi, Demokrasi ve İnsan Hakları, Yönetim Bilimi, Uluslararası İlişkiler, Türk Kültür ve Medeniyet Tarihi, İslam Bilim Tarihi, Sanat Tarihi, Türk İslam Sanatı Tarihi ve Müze Eğitimi adlı kitaplar ise seçmeli sosyal bilimler derslerinin kitapları arasındadır. Çalışmada doküman analizi yöntemi kullanılmıştır. Araştırma sonuçlarından bazıları şu şekildedir: Ders kitaplarındaki metinler ve görseller sayısal olarak incelendiğinde, ders kitaplarında yer alan kadın şahsiyetlerin erkek şahsiyetlere oranla oldukça az olduğu tespit edilmiştir. Bu durum tarihte, bilimde, sanatta ve siyasette öne çıkan birçok kadın olmasına rağmen ders kitaplarında kadın şahsiyetlerin yeterince temsil edilmediği kanaatini oluşturmaktadır. Ayrıca ders kitaplarındaki toplumsal roller ve meslekler değerlendirildiğinde, erkek şahsiyetlerin kadın şahsiyetlere kıyasla çok çeşitli toplumsal rollerde ve mesleklerde sunulduğu saptanmıştır. Bununla birlikte ders kitaplarındaki kadın şahsiyetlerin bağımsız ve bireysel kadınlar olarak sunulması yerine genellikle bir erkeğin yakını olarak tanımlandıkları görülmektedir. Sonuç olarak Tarih ve Sosyal Bilimler ders kitaplarında kadın şahsiyetlerin hak ettiği şekilde temsil edilmediği söylenebilir. Bu çalışma ile gelecekteki Tarih ve Sosyal Bilimler ders kitaplarında daha fazla kadın şahsiyete yer verilmesi konusundaki farkındalığın artırılması beklenmektedir.

Anahtar Kelimeler: Kadın Şahsiyetler, Ders Kitapları, Tarih Eğitimi, Toplumsal Roller, Meslekler.

*Doktora Adayı, İstanbul Üniversitesi-Cerrahpaşa, Lisansüstü Eğitim Enst., Sosyal Bilimler Eğitimi, mell.1925@hotmail.com, ORCID: 0000-0003-3060-3534.

** Prof. Dr., İstanbul Üniversitesi-Cerrahpaşa, Hasan Ali Yücel Eğitim Fak., acikalın@iuc.edu.tr, ORCID: 0000-0002-9861-5024.

Highlights:

- The male-dominated discourse is still prevalent in the textbooks.
 - Although there are many prominent women in different fields they are not included in the textbooks.
 - There are much more male figures than females in the textbooks.
 - Women in textbooks are often presented in subordinate positions to men.
-

Abstract: This study was conducted to determine how female personages are portrayed in secondary education History and Social Science textbooks used in Turkey during the 2021-2022 school year. Thirteen textbooks were examined for this study. Among these 9th, 10th, and 11th grade History, 12th grade History of Revolution and Kemalism are the textbooks of compulsory courses. Contemporary Turkish and World History, Democracy and Human Rights, Administrative Science, International Relations, History of Turkish Culture and Civilization, History of Islamic Science, History of Art, History of Turkish Islamic Art, and Museum Education are the textbooks of elective courses. Document analysis method was used for the study. Some of the results of this research are as follows: The quantitative analysis of the texts and images in the textbooks revealed that women appear less in the textbooks than men. Therefore, it can be concluded that women are not adequately represented in the textbooks, although there are several women who have made significant impact and contribution in various fields such as art, history, science, and politics. The data analysis also revealed that men are represented in textbooks with a variety of occupations and social roles compared to women. Another interesting finding is that female personalities in textbooks are generally defined in relation to men, rather than being portrayed as independent and individual women. In conclusion, women are not represented in History and Social Science textbooks as they should be. Therefore, the expected outcome of this study is to raise awareness of this issue, which may lead to more female characters being included in textbooks in the future.

Keywords: Female Personages, Textbooks, History Education, Social Roles, Professions.

Summary

The main objective of this article is to investigate and analyze how the female personages are portrayed in secondary education History and some selected Social Science textbooks in Turkey. All compulsory and elective History courses' textbooks at secondary level as well as the ones most relevant courses to History and women studies among elective Social Science courses' textbooks are selected for this study. Therefore, the following research questions generated for this study are as following:

1. How often are male and female personages mentioned in secondary education History and selected Social Science textbooks?
2. What are the occupations and/or social roles of men and women in secondary education History and selected Social Science textbooks?
3. How and in what ways are female characters mentioned in secondary education History and selected Social Science textbooks?

For this study, thirteen textbooks are examined using the research methodology of document analysis. Accordingly, some of the findings of this study are as follows:

- When analyzing all the texts and images in the History and elective Social Science textbooks, it is found that the number of females mentioned in these textbooks is extremely less than the number of males. Overall, 95% of the personas mentioned in these textbooks are male and in some analyzed textbooks there is not even a single female persona. It is noteworthy that neither the textbooks for "History of Islamic Science" nor for "International Relations" contained even a single historical and/or successful woman.
- When evaluating the History and elective Social Science textbooks by occupation and/or social role, we find that female personas (n=28) appear in fewer occupations than male personas (n=114). This clearly shows that male personas are represented in about four times as many fields as female personas.
- There are 132 female personas in the History and elective Social Science textbooks analyzed. Most of these female personas are presented as relatives of important and successful male personas rather than as women in their own right. Furthermore, it is an important to find that the biographies of the female figures are not presented in as much detail in the textbooks as those of the male figures.

It appears that female personages, like every aspect of life, are overshadowed by men and that even the successful and important female personages are not presented as they deserve in the textbooks analyzed. Compared to previous studies in this field, it is safe to say that there has not been much improvement in terms of the frequency of visibility, the diversity of occupations and social roles, and the way female personalities are portrayed in the History and elective Social Science textbooks in Turkey. Based on the findings, a number of suggestions are made in the article for textbook authors, teachers, and educators. Some of these suggestions are as follows:

- Prominent and successful women in various fields such as art, history, science, and business can be included in the textbooks in addition to those already present in the textbooks.
- The information available in the textbooks about the women personalities can be elaborated to highlight their achievements and connect them to contemporary life.
- Students can be assigned to homework and research projects on prominent women personalities. These projects can also be done at the local level so that students can learn about local historical and contemporary women personalities who had an impact on their town or neighborhood.

Giriş

“...Kadın hayali olarak son derece önemlidir; pratikteyse tamamen önemsizdir. Şiir kitaplarında baştan sona yer alır; tarihteysen neredeyse yoktur (Woolf, 2020, s. 53).”

Eğitim kurumları toplumsal cinsiyet rollerinin yaratılmasında ve yeniden üretilmesinde aktif rol oynamaktadır (Adaçay, 2018). Toplumsal cinsiyet rolleri toplumların tanımladığı ve bireylerden beklenen cinsiyetle ilişkili grup beklentisi olarak tanımlanmaktadır (Dökmen, 2019). Toplum tarafından tanımlanan veya beklenen farklılıklar da toplumsal cinsiyete dair eşitsizlikleri beraberinde getirmektedir. Cinsiyete dair bu eşitsizlikler her alanda olduğu gibi eğitim alanında da kendini göstermektedir (Bora, 2012).

Eğitim kurumlarında kullanılan ve temel kaynak olma özelliğini koruyan ders kitapları da çoğu zaman kullanım amaçları ve içerikleri açısından inceleme konusu olmaktadır (Demirel ve Kıroğlu, 2019). İncelenen bu kitaplar, çocukların toplumla bütünleşmesini sağlarken cinsiyet rollerine ilişkin örtük ve açık mesajlar içeren (Tietz, 2007), toplumun inancını, kültürünü, yaşam biçimini, felsefesini, gelenek-göreneklerini açıklayan ve üreten kaynaklardır (Baştürk, 2021). Bu bağlamda ders kitaplarındaki toplumsal cinsiyet veya kadın tarihinin değerlendirilmesi önemlidir.

Bu konuda kadın tarihi üzerine araştırmalar yapan Çakır (1996), tarih yazımında kadınlara yer verilmediğine dikkat çekerek düşüncelerini şu şekilde belirtmektedir:

“Tarih dersiyle ilk kez ortaokulda tanıştığımda onu çok sıkıcı ve gereksiz bulmuştum. Sürekli savaşların anlatıldığı, ezberlenmesi gereken bir sürü tarih ve gereksiz ayrıntı. Tarihe karşı beslediğim bu olumsuz duyguların nedenlerini sonradan düşündüğümde, bu konuda yalnız olmadığımı farkına vardım. Pek çok kadın benimle aynı duyguları paylaşıyordu. Çünkü bize okutulan tarihte biz kadınlar yoktuk... (s. 222)”

Aynı zamanda son birkaç yüzyıla kadar tarih diye kaydedilenlerin çoğu, hükümdarların ve savaşların hikâyesi olarak değerlendirilmektedir. Bu hikâyeler de genellikle erkekleri içerecek şekilde anlatılmaktadır (Wiesner-Hanks, 2020). Tarihteki kadınların skandallar ve entrikaların dışında sessiz bırakıldığı, kadınların rol ve statülerinin her zaman erkekler tarafından belirlendiği (Yaraman, 2001) ifade edilmektedir. Çakır (2011) da kadınların tarihten dışlandığını, uzun yıllar deneyimlerinin küçümsendiğini, kayda dahi alınmadığını belirtmektedir. Oysa, bilim olarak tarih, gerçekleri yansıtan bir ayna olarak nitelendirilmektedir (Metin, 2017).

Öte yandan Duby ve Perrot (2005) eski tarihi metinlerden bu yana kadınlar hakkında bildiklerimizin erkek bakışı ile yazıldığına dikkat çekmektedir. Kadınların faaliyetleri ile ilgili ilk

kayıtların, vak'a-nüvislerin seçme ölçütleriyle şekillendiği belirtilmektedir. Vak'a-nüvislerin yazıları da genellikle kadınların hiçbir rol oynamadığı kamusal alana yoğunlaşmıştır. Bu durum Herodotos'tan Taine'e, Livius'tan bugüne kadar, kamusal alandaki kadınların benzer kalıplarla ifade edildiğini göstermektedir. Filozofların kadınları -nesne olarak- tanımlamaları ve kadınların uygun davranışlarını tasvir etmeleri de (erkekleri memnun etmek, hizmet etmek, teselli etmek vs.) çoğunlukla aynıdır (Duby ve Perrot, 2005; Sissa, 2005). Bununla birlikte tarihsel süreç içerisinde erkeklerle birlikte yer alan kadınların toplumsal değişmeye katkılarının da yıllarca görmezden gelinmesi evrensel bir durumdur. Dünyada olduğu gibi Türk toplumunda da benzer anlayışın hâkim olduğu görülmektedir. Özellikle Türkiye'deki kadınların sosyal, siyasi ve ekonomik olmak üzere kendi hakları uğruna verdikleri savaşlar göz ardı edilmiştir (Yaraman, 2001). Örneğin, uzun yıllar ikinci Meşrutiyet döneminde dergilerde ve derneklerde kadınlara haklarının verilmesi gerektiğini savunan kadınların (Halide Edip Adivar, Fatma Aliye, Mükerrerem Belkıs, Nigâr bint-i Osman, Ulviye Mevlan Civelek vs.) görüşleri (Çakır, 2021; Kurnaz, 1996), Cumhuriyet döneminde Nezihe Muhiddin önderliğinde Türk Kadınlar Birliği partisinin kurulması isteği (Zihnioğlu, 2003) tarih içinde anlatılmamaktadır. Bu nedenle tarihsel açıdan değerlendirildiğinde bugünü anlamak ve yarını yönlendirebilmek adına tarihin ataerkil tabulardan arınması gerekmektedir (Yaraman, 2001).

Yakın zamana kadar, tarihçilerin tümü de erkektir ve bu nedenle de ataerkil bir tarihçilik söz konusudur. Bu durum tarih boyunca kadınlara karşı bir ayrımcılık olduğunu da gözler önüne sermektedir (Berktaş, 2018). Tarihi her zaman inşa olarak değerlendiren Karaböcek (2021) de her çağda, hükmedenlerin inşa ettiği bir tarih olduğunu savunmaktadır. Ona göre evrensel tarihin tarihsel öznesi burjuva, beyaz ve erkektir. Yazılı kültürde yerini geç alan kadınlarda çoğu zaman erkeklerin kalemiyle ve erkek bakış açısıyla tarihte yerlerini alabilmiştir (Köse, 2015). Bunu doğrular nitelikte Virginia Woolf (2020) *Kendine Ait Bir Oda* [*A Room of One's Own*] adlı kitabında 19. yüzyıla kadar eserlerde kadınlara ve kadınlara ait bilgilere yer verilmediğine, kadınların seslerini duyurabilmek için dahi (Currer Bell, George Eliot, George Sand vs.) erkek ismi kullanarak yazılarını yayımladığına dikkat çekmektedir. *Kendine Ait Bir Oda* kitabının sonunda ise kadın-erkek arasındaki eşitsizliklerin eşit koşullarda eğitim alınmasıyla sağlanacağını vurgulamaktadır.

Dünyada olduğu gibi Türk toplumunda da durum benzerdir. Tarih yazımından tüm eğitim kademelerine ve hatta ders kitaplarına kadar kadınların aleyhinde (kadınların yeterince temsil edilmediği, geleneksel rollerde öne çıkarıldığı, kendi özgün kimliklerinden çok ikincil konumlarda yer verildiği, mesleki rollerde erkeklere göre düşük statülerde yer aldığı) bir durum olduğu görülmektedir (Can, 2009; Esen ve Bağlı, 2002; Sönmez ve Dikmenli, 2021; Uğur Tanrıöver,

2003). Bu noktadan hareketle bu çalışma, güncel -2021-2022- ortaöğretim Tarih ve Sosyal Bilimler ders kitaplarındaki kadın şahsiyetlerin ne şekilde sunulduğunu tespit etmek ve geçmişten günümüze olan değişimi görmek amacıyla yapılmıştır. Öncesinde ise Cumhuriyet'in kuruluşundan günümüze kadar ders kitaplarında kadınların nasıl yer aldığını incelemek uygun olacaktır.

Cumhuriyet'in Kuruluşundan Günümüze Kadar Ders Kitaplarında Yer Alan Kadınlar

Eğitimde önemli bir yeri olan ders kitaplarında toplumsal cinsiyet ve kadın şahsiyetler ile ilgili literatür incelendiğinde pek çok araştırma yapıldığı görülmektedir. Toplumsal cinsiyet açısından değerlendirildiğinde ders kitaplarında geçmişten günümüze kadar pek bir değişim olmadığı söylenebilir. Genel olarak kadın temsillerin geleneksel rollerde kaldığına ve kalıp yargılar içinde sınırlandırıldığına (Esen ve Bağlı, 2002), erkeğin etken, kadının edilgen olarak yer aldığına (Gümüsoğlu, 2008), metin ve görsellerde kadınlara, erkeklere kıyasla daha az yer verildiğine, kadının çoğunlukla anne rolünde ve ev içi rollerde, erkeğin ise mesleki rollerde gösterildiğine (Kulahçı, 1989; Dökmen, 1995; Altan Arslan, 2000) dikkat çekilmektedir.

Cumhuriyet'ten önceki yıllarda okutulan ders kitaplarının genellikle erkekler tarafından yazıldığı ve kadınların fiziksel ve zihinsel olarak zayıf, korunmaya muhtaç olarak gösterildiği belirtilmektedir (Doğan, 1994). Cumhuriyet dönemi ile birlikte ders kitaplarında kadınların konumu yükselse de daha sonra bu tutumun değiştiği, özellikle 1945 sonrasında ders kitaplarındaki kadın temsillerinde kadının asıl görevinin evi ve ailesi olarak yansıtıldığı dile getirilmektedir (Helvacıoğlu Gümüsoğlu, 1994). Daha sonraki yıllarda ders kitaplarında kadınlar kamusal alana açılrsa da (Güneş, 2008) "ailenin reisi erkektir" anlayışını yansıtan ifadelerin devam ettiği ifade edilmektedir (Tezer Asan, 2010).

Bu durumda ders kitaplarındaki toplumsal cinsiyet eşitsizliği konusundaki eğilimin -genel olarak- değişmeden devam ettiği söylenebilir. Okullarda okutulan ders kitaplarındaki görsellerde cinsiyet ayrımcılığının olduğu (Özkan, 2013), kadın ve erkeğe sunulan toplumsal cinsiyet rollerinin geleneksel anlayış içinde kaldığı (Doğanay ve Çopur, 2021; Kırbaşoğlu Kılıç ve Eyüp, 2011; Yıldız, 2013) vurgulanmaktadır. Bunların yanında ders kitaplarında toplumsal cinsiyet konusunda ilerleme olarak kadının ev dışı rollerde yer alması, ailede iş bölümü yapılması ve örnek teşkil edecek birkaç rol modelin yer alması olumlu görülürken çalışma yaşamı ve anne-baba rollerinde hala sorunlar olduğu belirtilmektedir. Birtakım ilerlemelere rağmen bazı ders kitaplarında cinsiyetçi söylemlerin olduğu, ataerkil aile yapısına vurgu yapıldığı ve kadını belli rollerle sınırlayan örneklerin bulunduğu öne çıkmaktadır (Çayır ve Alan, 2012).

Millî Eğitim Bakanlığı'nın öğretim programlarındaki değişimin ardından 2018-2019 eğitim-öğretim yılı itibarıyla ders kitaplarının tamamına yakınının yenilendiği görülmektedir. Bu nedenle, Aratemur Çimen ve Bayhan (2019) çalışmasında öğretim programlarındaki değişimden önce ve sonra yayımlanan ders kitapları arasındaki farkları toplumsal cinsiyet açısından analiz etmiştir. Analizlerinin sonucuna göre, cinsiyetçi bakış açısı ve erkek şahsiyet kullanımını metin ve görsellerde artmıştır. Genel olarak ders kitaplarında toplumsal cinsiyet konusunda bazı sorunların devam ettiği görülmüştür. Bu sorunlardan bazıları kadının erkeğe oranla görünürlüğü ve çalışma yaşamındaki mesleki rolleri konusundaki eşitsizliklerdir (Akay Şahin ve Açıkalın, 2021).

Toplumsal cinsiyet eşitsizliği konusundaki bu durum, ders kitaplarında yer alan kadın ve erkek şahsiyetlerin ne şekilde kullanıldıklarına da yansımaktadır. İlköğretimden ortaöğretime kadar eğitim-öğretim sürecinin her aşamasında kadın-erkek şahsiyetlerin sunumunda da eşitsizliklerin yaygın olduğu söylenebilir. Dökmen (1995) ilköğretim ders kitaplarında genellikle kahramanı erkek olan öykülerin kullanıldığına ve kadınların bu bakımdan göz ardı edildiğine dikkat çekmektedir. Bu durum ders kitaplarının kadınları, çocuklara model olarak göstermekten uzak durduğu izlenimi doğurmaktadır.

Diğer yandan Sosyal Bilimler ders kitaplarında Türk kadınlarına ait eşya, tarihi belge, gazete haberi, biyografi, okuma parçası ve anılara yeterince yer verilmediği vurgusu yapılmaktadır. Ayrıca siyasi, sosyal ve ekonomik alanda öne çıkan kadın şahsiyetlerin yok denecek kadar az olduğu ifade edilmektedir (Zor, 2008). Örneğin, 2007-2008 eğitim-öğretim yılında ilk ve ortaöğretimde okutulan ders kitapları içerisinde kadın bestekar, bilgin ve yazara rastlanmadığı sonucuna ulaşılmaktadır (Güvenli ve Uğur Tanrıöver, 2009). Bununla birlikte Fen ve Teknoloji ders kitaplarında kadın bilim insanlarına (Şimşek Laçın, 2011), Matematik öğretim programı ve ders kitaplarında kadın matematikçilere (Yıldız, Göl, ve Hacısalihoğlu Karadeniz, 2016; Yıldız, Hacısalihoğlu Karadeniz, ve Göl, 2015) yer verilmediği ortaya konmuştur. Bu durumu Küçükler Kuşçu (2014), tarihte öne çıkan kadın şahsiyet olmayışından değil, kadın şahsiyetlere yeterince ve hak ettikleri şekilde yer verilmemesinden kaynaklandığını öne sürmektedir.

Bunun en güzel örneği olarak Tarih ders kitaplarında da öne çıkan kadın şahsiyetlerin kendi özgün kimliklerinden çok bir erkeğin “eşi, kızı, annesi” şeklinde yer almaları olarak gösterilebilir. Can'a (2009) göre Osmanlı döneminde yer alan kadınlar, iktidar ve yönetimde etkili olma anlamında sorun olarak görülmüş ve sarayda yetkilerini kullanan kadınlar, “umur-ı mülke ve saltanata” karışan olarak değerlendirilmiştir. Aynı şekilde Selçuklu döneminde Terken Hatun siyasi, askeri ve sosyal alanlarda aktif rol oynasa da ders kitaplarında yalnızca taht mücadelesine katılması ile yer aldığı belirtilmektedir (Can, 2009). Bununla birlikte Köse (2011) çalışmasında,

2009-2010 eğitim-öğretim yılında okutulan Tarih ders kitaplarında kadın şahsiyetlere yüklenen imajların yetersiz olduğuna dikkat çekmektedir. Oysa öne çıkan kadın şahsiyetler günümüz kadın imajının biçimlendirilmesinde etkili olmakta ve bu amaçla bugünün kadın imajı inşası için tarihten faydalanılması gerekmektedir (Aktaş ve Özmen, 2014).

Ders kitaplarında kadın şahsiyetlere yüklenen imajlar yetersiz olmasına rağmen kadın şahsiyetlerin belirli alanlarda ön plana çıktıkları göze çarpmaktadır. Örneğin, Hayat Bilgisi, Türkçe, Sosyal Bilgiler ve Türkiye Cumhuriyeti İnkılap Tarihi ve Atatürkçülük ders kitapları incelendiğinde kadın şahsiyetlerin sanat, spor, bilim, yönetim ve savaş gibi alanlarda isimlerinin geçtiği tespit edilmiştir. Ancak yer alan kadın şahsiyetlerin çoğunlukla yalnızca isim olarak geçtiği, görsellerinin de oldukça az sayıda olduğu sonucuna varılmıştır. Aynı zamanda tarihi şahsiyetlerin hepsinin de erkek olarak verilmesi dikkat çekicidir (Karakuş ve Çoksever, 2019; Özmeriç Taştekin, 2019). Diğer yandan Osmanoğlu ve Cantemür (2020) günümüzde hala okutulmakta olan Sosyal Bilgiler ders kitaplarındaki kadın ve erkek şahsiyetleri sayısal olarak değerlendirdiğinde, yalnızca %10,3'ünün kadın şahsiyetler olduğunu belirtmektedir.

Genel olarak Tarih ders kitapları, kadınların ve erkeklerin toplumsal ve tarihsel rollerini anlamaya katkıda bulunacak metinler içermektedir (Chiponda ve Wassermann, 2011). Buna karşın Tarih ders kitaplarının kadının görünmezliğine katkı sağlayacak içerikte olduğu (Dilek, 2012), kadınların tarih öğretiminde yeterince temsil edilmediği ve ağırlıklı olarak erkek egemen bir anlayışla hazırlandığı (Bourdillion, 1996) dile getirilmektedir. Demircioğlu (2014) da Tarih ders kitaplarındaki toplumsal cinsiyet temsilleriyle ilgili olarak tarih öğretmenlerinin görüşlerini ortaya koymuştur. Buna göre, Tarih öğretmenlerinin çoğu Tarih ders kitaplarını kadınların aleyhine ve erkeklerin lehine bir temsil olduğu görüşüne sahiptir. Bu nedenle Tarih ders kitapları “erkeklerin tarihi” olarak değerlendirilebilir (Dere ve Ülker, 2022).

Sonuç olarak ders kitaplarında kadın temsillerinin ve kadın şahsiyetlerinin erkeklere göre her alanda geri planda kaldığı göze çarpmaktadır. Buradan hareketle çalışmanın amacı, 2021-2022 eğitim-öğretim yılında kullanılan ortaöğretim Tarih ve Sosyal Bilimler ders kitaplarındaki kadın şahsiyetlerin ne şekilde sunulduğunu tespit etmektir. Bu amaçla on üç ders kitabı incelenmiştir. Bu ders kitapları ortaöğretimde okutulan zorunlu ve seçmeli ders kitaplarından oluşmaktadır. Bunlardan *9. sınıf Tarih*, *10. sınıf Tarih*, *11. sınıf Tarih* ve *12. sınıf Türkiye Cumhuriyeti İnkılap Tarihi ve Atatürkçülük* ders kitapları zorunlu derslerdir. *Çağdaş Türk ve Dünya Tarihi*, *Demokrasi ve İnsan Hakları*, *Yönetim Bilimi*, *Uluslararası İlişkiler*, *Türk Kültür ve Medeniyet Tarihi*, *İslam Bilim Tarihi*, *Sanat Tarihi*, *Türk İslam Sanatı Tarihi* ve *Müze Eğitimi* ise seçmeli derslerdir. Bu seçmeli ders kitaplarından bir kısmı tarih konuları ile ilişkili olduğu için; bir kısmı da kadın hakları

ve çalışmaları ile ilgili konularının bu kitaplarda yer alma olasılığı dikkate alınarak seçilmiştir. İncelenen ders kitapları doğrultusunda aşağıdaki sorulara yanıt aranmıştır;

1. Ortaöğretim Tarih ve seçilen bazı Sosyal Bilimler ders kitaplarında kadın ve erkek şahsiyetlerden ne sıklıkla bahsedilmektedir?
2. Ortaöğretim Tarih ve seçilen bazı Sosyal Bilimler ders kitaplarında kadın ve erkek şahsiyetlerin toplumsal rolleri ve/veya meslekleri nelerdir?
3. Ortaöğretim Tarih ve seçilen bazı Sosyal Bilimler ders kitaplarında kadın şahsiyetlerden nasıl ve ne şekilde bahsedilmektedir?

Yöntem

Bu çalışma nitel araştırma yöntemlerinden doküman analizi kullanılarak yapılmıştır. Doküman analizi, belgelerin gözden geçirilmesi veya değerlendirilmesi (Bowen, 2009) ve yazılı materyallerin analizi (Yıldırım ve Şimşek, 2021) olarak tanımlanabilir. Araştırmada belgeler ve yazılı materyaller olarak ders kitapları ele alınmaktadır. Bu doğrultuda araştırma kapsamını 2021-2022 eğitim-öğretim yılında ortaöğretimde kullanılan Tarih ve Sosyal Bilimler alanlarındaki on üç ders kitabı oluşturmaktadır (bkz. Ek.1). Bu ders kitapları için öncelikle Talim ve Terbiye Kurulu'nun resmî sitesinden 2018 yılına ait ortaöğretim kurumları haftalık ders çizelgesi incelenmiştir. Zorunlu dersler olarak Tarih dersleri ve Türkiye Cumhuriyeti İnkılap Tarihi ve Atatürkçülük dersi, seçmeli dersler olarak tarihle ilişkili ve kadın hakları konusunun olabileceği dersler seçilmiştir. Daha sonra derslere ait ders kitapları, internet üzerinden bilgisayar ortamına indirilmiştir. Bilgisayar ortamındaki ders kitapları araştırma sorularına yanıt verecek şekilde tekrar tekrar okunmuştur. Bu okumalar sonucunda ortaöğretim Tarih ve Sosyal Bilimler ders kitaplarında kadın-erkek şahsiyetlerin kullanılma sıklığı, kadın-erkek şahsiyetlerin toplumsal rolleri ve/veya mesleklerinin neler olduğu, kadın şahsiyetlere nasıl ve ne şekilde yer verildiği ayrıntılı olarak incelenerek ortaya konmuştur. İncelenen ders kitaplarında kadın-erkek şahsiyetlerin kullanılma sıklığını belirlemek için tüm ders kitaplarındaki şahsiyetler, kadın ve erkek şahsiyetler olarak ayrı ayrı sayısal olarak tespit edilmiş ve tablolaştırılmıştır. Ardından tespit edilen kadın-erkek şahsiyetlerin toplumsal rolleri ve/veya mesleklerinin neler olduğu saptanarak ayrı bir tablo haline getirilmiştir. Bu tablodaki toplumsal roller ve/veya meslekler üzerinde pek çok kez düzenlemeler yapılmıştır. Düzenlemeler, meslek gruplarının daha iyi anlaşılması için gerçekleşmiştir. Son olarak ders kitaplarında yer alan kadın şahsiyetler belirlenmiş ve tablo üzerinde gösterilmiştir. Tablo üzerinde kadın şahsiyetlerin ders kitaplarında yer alma sıklığı ve görsellerinin yer alıp almadığı konusunda bilgilere yer verilmiştir. Bununla birlikte kadın şahsiyetlere nasıl ve ne şekilde yer verildiği açıklanmıştır. Çalışmada insan katılımcı bulunmadığı için etik kurul onayı gerekli değildir.

Bulgular

Araştırma sorularına uygun olarak araştırma bulguları üç başlık altında değerlendirilecektir. Ortaöğretim Tarih ve Sosyal Bilimler ders kitaplarında şahsiyetlerin nasıl sunulduğuna ilişkin başlıklar şunlardır: Ders kitaplarındaki metinlerde-görsellerde yer alan kadın ve erkek şahsiyetlerin sayısı, ders kitaplarındaki metinlerde-görsellerde yer alan kadın ve erkek şahsiyetlerin toplumsal rolleri ve/veya meslekleri, ders kitaplarındaki kadın şahsiyetlerin yeri.

Ders Kitaplarındaki Metinlerde-Görsellerde Yer Alan Kadın ve Erkek Şahsiyetlerin Sayısı

İncelenen on üç ders kitabında toplam 2.774 şahsiyet bulunmaktadır. Genel olarak bunların 149'u (yaklaşık %5) kadın, 2.625'i (yaklaşık %95) ise erkek şahsiyetlerden oluşmaktadır. Ders kitaplarındaki toplam 505 görselde bulunanların sadece 30'u (yaklaşık %6) kadın, 475'i ise erkek (yaklaşık %94) şahsiyetlerdir. Bu araştırmada yer alan her ders kitabı için metin ve görsellerde adı geçen kadın ve erkek şahsiyetlerin sayısı ayrı ayrı belirtilerek tablo haline getirilmiştir (bkz. Tablo 1).

Tablo 1.

Ortaöğretim Tarih ve Sosyal Bilimler Ders Kitaplarında Kadın ve Erkek Şahsiyetlerin Sayısı (9-12. Sınıf)

Ders Kitapları	Kadın Şahsiyetler		Erkek Şahsiyetler	
	Metin	Görsel	Metin	Görsel
9. Sınıf Tarih	7	1	226	28
10. Sınıf Tarih	6	1	269	42
11. Sınıf Tarih	3	2	207	60
12. Sınıf T.C. İnkılap Tarihi ve Atatürkçülük	30	12	293	97
Çağdaş Türk ve Dünya Tarihi	24	2	340	72
Demokrasi ve İnsan Hakları	3	1	38	11
İslam Bilim Tarihi	0	0	226	35
Müze Eğitimi	3	0	47	7
Sanat Tarihi	23	7	322	50
Türk İslam Sanat Tarihi	27	1	296	8
Türk Kültür ve Medeniyet Tarihi	22	2	245	34
Uluslararası İlişkiler	0	0	54	21
Yönetim Bilimi	1	1	62	10
Toplam	149 (%5)	30 (%6)	2.625(%95)	475 (%94)

Tablo 1'de Ortaöğretim Tarih ve Sosyal Bilimler ders kitaplarında kadın ve erkek şahsiyetler sayısal olarak belirtilmektedir. Buna göre tüm ders kitaplarındaki metinler ve görseller incelendiğinde, kadın şahsiyetlerin erkek şahsiyetlere oranla oldukça az yer verildiği tespit edilmiştir. Özellikle *İslam Bilim Tarihi* ve *Uluslararası İlişkiler* ders kitaplarında hiçbir kadın şahsiyete rastlanmamıştır.

Ders Kitaplarındaki Metinlerde-Görsellerde Yer Alan Kadın ve Erkek Şahsiyetlerin Toplumsal Roller ve/veya Meslekleri

Ortaöğretim Tarih ve Sosyal Bilimler ders kitaplarındaki kadın ve erkek şahsiyetlerin toplumsal rolleri ve/veya meslekleri açısından değerlendirildiğinde, erkek şahsiyetlerin (n=114) kadın şahsiyetlerden (n=28) daha çeşitli toplumsal rollerde ve/veya meslek gruplarında gösterildiği saptanmıştır. Buna göre erkek şahsiyetler, kadın şahsiyetlerden yaklaşık dört kat daha fazla alanda gösterilmektedir.

İncelenen ders kitaplarında yer alan kadın (bkz. Tablo 2) ve erkek (bkz. Tablo 3) şahsiyetlerin toplumsal rolleri ve/veya meslekleri aşağıdaki tablolarda sunulmaktadır:

Tablo 2.

Ortaöğretim Tarih ve Sosyal Bilimler Ders Kitaplarında Kadın Şahsiyetlerin Toplumsal Roller-Meslekleri

Arkeolog	Milletvekili
Başbakan	Millî Mücadele kahramanı
Cemiyet-dernek kurucusu	Ressam
Çariçe	Sağlık hizmetleri koordinatörü
Diplomat	Sinema oyuncusu
Haber spikeri	Siyaset bilimci
Hastane kurucusu	Sosyal antropolog
Hatun	Söz yazarı (bestekar)
Hemşire	Sultan
Heykeltıraş	Şair
İmparatoriçe	Şarkıcı (müzisyen)
Gazeteci	Tanrıça
Kraliçe	Vali
Kuaför	Yazar

Tablo 3.

Ortaöğretim Tarih ve Sosyal Bilimler Ders Kitaplarında Erkek Şahsiyetlerin Toplumsal Rollerini-Meslekleri

AFAD il müdürü	Felsefeci	Nakkaş
Arkeolog	Fizikçi	Öğrenci
Asker (albay, amiral, general, kolağası, komutan, orgeneral, subay)	Fotoğrafçı	Öğretmen (eğitmen, baş müderris, müderris, lala)
Astronot (gökbilimci, astronom)	Gazeteci	Padişah
Avukat	Gözlemevi kurucusu	Papa
Bağımsızlık hareketi lideri	Güreşçi	Papaz
Bankacı	Hakan	Patrik
Başbakan	Halife	Peygamber
Başkonsolos	Halk ozanı	Pilot
Başsavcı	Halterci	Piskopos
Bilim insanı (akademisyen, bilgin, düşünür, filozof, mucit)	Harbiye nazırı	Psikolog
Bilgisayar programcısı	Hattat	Propaganda bakanı
Birleşmiş Milletler genel sekreteri	Hekim (doktor)	Radyo müdürü
Biyolog	Heykeltıraş	Rahip
Boksör	Hükümdar	Ressam
Büyükelçi	İl sağlık müdürü	Sadrazam
Casus	İmam	Sanat eleştirmeni
Cemiyet-dernek kurucusu	İmparator	Sanat tarihçisi
CEO	İnsan hakları savunucusu	Sanatçı
Coğrafyacı	İnşaat ustası	Sinema oyuncusu
Cumhurbaşkanı	İş insanı (girişimci)	Siyaset bilimci
Çar	Kadı	Sosyolog
Denizci	Kâşif (gezgin, seyyah)	Söz yazarı (bestekar)
Dernek başkanı	Kimyager	Sultan
Devlet başkanı	Koleksiyoncu (antikacı)	Şair
Devlet kurucusu	Koro şefi	Şarkıcı (müzisyen)
Dışişleri bakanı	Kozmonot	Şeyhülislam
Dışişleri bakan yardımcısı	Kral	Talim ve Terbiye Kurulu başkanı
Diplomat	Kral naibi	Tanrı
Doğa tarihçisi	Matbaacı	Tarım bakanı
Dünya bankası başkan yardımcısı	Matematikçi	Tarihçi
Eğitim bakanı	Milli Mücadele kahramanı	Tarikat kurucusu
Elçi (sefir)	Milli savunma bakanı	Tercüman
Eleştirmen	Mimar	Vali
Emniyet müdürü	Molla	Veteriner (bakteriyolog)
	Muhabir	Vezir
	Muhtar	Yazar
	Mühendis (yüksek mühendis)	Yönetmen
	Müze müdürü	
	Müzehhep	

Tablo 2 ve 3'te her iki cinsiyetin de devlet yöneticisi olarak yer aldıkları görülmektedir. Erkek şahsiyetler başbakan, cumhurbaşkanı, çar, devlet başkanı, hakan, hükümdar, imparator, kral, padişah ve sultan olarak yer alırken kadın şahsiyetler başbakan, çariçe, hatun, imparatoriçe, kraliçe ve sultan olarak yer almıştır. Fakat devlet yöneticisi de olsa kadın şahsiyetler çoğu zaman ikincil konumda kalmıştır. Ders kitaplarında bir kral veya padişah hakkında oldukça fazla bilgi verilirken kadın şahsiyetler yeterince tanıtılmamıştır. Örneğin, *9. sınıf Tarih* ders kitabında Çin İmparatoriçesi görseline (s. 121) yer verilmesine rağmen kim olduğu açıklanmamıştır. Ya da *11. sınıf Tarih* ders kitabında "1768-1774 Osmanlı-Rus Savaşı" başlığı altında Rus Çariçesi II. Katerina ve görseline yer verilmiştir. Ancak saldırgan ve yayılmacı politikası olduğu dışında kendisi tanıtılmamıştır (s. 41).

Seçmeli *İslam Bilim Tarihi* ders kitabında da erkek şahsiyetlerde bilim insanı olarak akademisyen, bilgin, düşünür, filozof ve mucit olarak pek çok örnek verilirken kadın şahsiyetlerde bilim insanına yer verilmediği görülmüştür. Bunun yanında tablo 2 ve 3'te görüldüğü üzere erkek şahsiyetler farklı alanlarda (arkeolog, astronom, astronot, biyolog, coğrafyacı, doğa tarihçisi, felsefeci, fizikçi, kimyager, matematikçi, psikolog, sanat tarihçisi, siyaset bilimci, sosyolog, tarihçi) temsil edilirken kadın şahsiyetler (arkeolog, siyaset bilimci, sosyal antropolog) erkeklere oranla oldukça az alanda yer almıştır. Bununla birlikte siyaset alanında bir milletvekili kadın şahsiyete yer verilirken erkek şahsiyetler milletvekili olmanın yanında bakan (dışişleri bakanı, eğitim bakanı, milli savunma bakanı, propaganda bakanı, tarım bakanı) olarak da temsil edilmektedir. Bu durum cinsiyetler arasında mesleki statü konusunda farklılıklar olduğunu gözler önüne sermektedir.

Mesleki statü konusundaki farklılıkların yanı sıra ders kitaplarında meslekleri ile öne çıkan kadın şahsiyetlerin sunumunda da eksiklikler görülmektedir. Bazı kadın şahsiyetler hakkında yalnızca bilgi verilirken, bazılarının yalnızca görseline yer verilmiştir. Örneğin;

Milletvekili: Meliha Ulaş

Seçmeli *Türk Kültür ve Medeniyet Tarihi* ders kitabında “I ve II. Meclisin Milletvekili Yapısı” başlığı altında birinci ve ikinci Meclis hakkında bilgiler verilmiştir. Bu bilgiler arasında “Cumhuriyet’in ilk yıllarında henüz seçme ve seçilme hakkı olmayan kadınlar, I. ve II. Meclis’te yer alamamıştır. Ancak 1934’te çıkarılan bir kanunla kadınlara da (Görsel) seçme ve seçilme hakkı tanınmış, böylece halkın iradesinin meclise tam olarak yansımaları sağlanmıştır (s. 57)” şeklinde bir paragraf yer almaktadır. Buradaki görselde ise ilk kadın milletvekillerinden yalnızca Meliha Ulaş (1901-1942) yer almaktadır. Meliha Ulaş hakkında bilgi verilmemiştir.

Kuaför: Canan Akın

Seçmeli *Demokrasi ve İnsan Hakları* ders kitabındaki bir etkinlikte bilinçli tüketici ödülü alan kuaför Canan Akın örneği verilmiştir. “Hakkını Aradı, ‘Bilinçli Tüketici’ Ödülünü Kazandı (s. 22)” başlıklı metinde bilinçli tüketici ödülünü nasıl aldığına dair bilgilere yer verilmiştir. Etkinlikte bir tüketici olarak Canan Akın’ın yaşadığı süreci öğrencilerden değerlendirilmesi istenmiştir. Görsel kullanılmamıştır.

Ressam: Mihri Müşfik

Seçmeli *Türk İslam Sanatı Tarihi* ders kitabında Mihri Müşfik’in (1886-1954) hayatı ve çalışmaları hakkında bilgi verildiği görülmektedir. Ayrıca yaptığı Atatürk portresi ve Letta Asım

Baloya Giderken (s. 178) adlı eserlerinin görselleri kullanılmıştır. Fakat kendi görseline yer verilmemiştir.

Araştırmanın bir diğer bulgusu ortaöğretim Tarih ve Sosyal Bilimler ders kitaplarında kadın şahsiyetlerin kendi özgün kimliklerinden çok bir erkeğin “annesi, eşi, kızı, kız kardeşi” şeklinde tanıtılmasıdır. Bu kadın şahsiyetlerin isimlerinin dahi kullanılmadığı görülmektedir. Örneğin, *10. sınıf Tarih* ders kitabında “Çaka Bey’in kızı” (s. 21), seçmeli *Türk İslam Sanat Tarihi* ders kitabında “Necmeddin Alp’in eşi” (s. 95), seçmeli *Türk Kültür ve Medeniyet Tarihi* ders kitabında “Mete Han’ın eşi” (s. 73) şeklinde ifadeler yer almaktadır.

İlk Türk devletlerindeki kadınlara her zaman önem verildiği belirtilmektedir. Buna örnek olarak seçmeli *Türk Kültür ve Medeniyet Tarihi* ders kitabında “Türk Toplum Yapısında Kadının Üstlendiği Roller” başlığı altında kadının devlet konusundaki rolü anlatılmaktadır. Ancak kadın şahsiyetin ismine dahi yer verilmeden şu şekilde aktarılmaktadır:

“Hun İmparatoru Mete Han’ın eşinin, Çin devleti ile yapılan anlaşmada devlet adına imza atması ve Mete Han’ın Çin ordusunu kuşatmış olmasına rağmen eşinin telkinleriyle kuşatmayı kaldırması, ilk Türk devletlerinde kadının rolünü ifade etmesi açısından önemlidir (s. 73).”

Metinden de anlaşılacağı üzere ders kitabında, kadınların ülke yönetiminde de yer aldığı vurgulanmak istense de anlaşma veya kuşatmanın detayı anlatılmamaktadır. Ayrıca Mete Han ismi, metin içerisinde iki kez geçmesine rağmen kadının ismi yoktur. Bu da ders kitaplarında kadınlara önem verilmediğinin açık bir göstergesidir. Tarih ve ders kitabı yazım tekniği bakımından iki ülke arasında yapılan bir antlaşmaya imza atan kişilerin adlarının belirtilmesi gerekirdi. İlk Türk devletlerinde kadının rolüne ve gücüne vurgu yapmak amacıyla yazılan bu metin, ilgili kadın şahsiyetlerin adlarını belirtmeyerek onların önemli tarihsel figürler olarak ortaya çıkmalarına engel oluşturmaktadır.

Ders Kitaplarında Kadın Şahsiyetlerin Yeri

Ortaöğretim Tarih ve Sosyal Bilimler ders kitaplarında yer alan kadın şahsiyetlerin tekrar sıklığı da dikkate alındığında 149 kadın şahsiyet bulunduğu görülmektedir. Ancak isim olarak tek tek incelediğimizde toplamda 132 kadın şahsiyet bulunmaktadır. Bunların 16’sı birden fazla (iki veya üç) ders kitabında tekrar edilen şahsiyetlerden oluşmaktadır (bkz. Tablo 4). Örneğin, Bezmi Âlem Valide Sultan, seçmeli *Türk İslam Sanat Tarihi* (s. 165) ve seçmeli *Türk Kültür ve Medeniyet Tarihi* (s. 86) ders kitaplarında; Hürrem Sultan, *10. sınıf Tarih* (s. 174) ve seçmeli *Sanat Tarihi* (s. 200) ders kitaplarında; II. Katerina, *11. sınıf Tarih* (s. 41) ve seçmeli *Müze Eğitimi* (s. 49) ders kitaplarında yer aldığı için iki kez sayılmaktadır.

Tablo 4.

Ortaöğretim Tarih ve Sosyal Bilimler Ders Kitaplarındaki Kadın Şahsiyetler

Kadın Şahsiyetler		
Adalet Ağaoğlu (1)	Hız. Ayşe (1)	Neriman Köksal (1)
Ana Tanrıça (1) *	Hız. Fatma (1)	Neyyire Neyir (1)
Arıkan (1)	Ilduz Hatun (1)	Nigâr Gülsün Karamustafa (1)
Artemis (1) *	Isabella (2)	Nike (1) *
Athena (1)	İlbiçe Hatun (1)	Nil Yalter (1)
Ayşe Bibi (2)	Janis Joplin (1)	Nilüfer (1)
Balacı Hatun (2)	Joan Baez (1)	Nilüfer Hatun (1)
Banu Begüm (1)	Kara Fatma (1) *	Nur Batur (1)
Bedia Muvahhit (1)	II. Katerina (2) *	Nur Koçak (1)
Behice Boran (1)	Kaya Sultan (1)	Nuran Devres (1) *
Belgin Doruk (1)	Kılavuz Hatice (1)	Pertevniyal Valide Sultan (1)
Betty Friedan (1)	Kibebe (1) *	Rosa Parks (1)
Beyonce (1)	Kim Eunjia (1)	Saba Mahmood (1) *
Bezmi Âlem Valide Sultan (2)	Lady Gaga (1)	Sabiha Bengütaş (1)
Bridget Riley (1)	Lady Montagu (2)	Sadberk Hanım (1)
Cahide Mihçioğlu (1) *	Lale Aytaman (1)	Saliha Sultan (1)
Canan Akın (1)	Latife Hanım (1) *	Sedef Gali (1)
Cemile Buhayra (1) *	Leyla Gamsız (2)	Selçuk Hatun (1)
Ceyda Öncül Gerze (1)	Madonna (1)	Selda Bağcan (1)
Çin İmparatoriçesi (1) *	Makbule Hanım (1) *	Semiha Yankı (1)
I. Elizabeth (1) *	Margaret Thatcher (1)	Sertap Erener (1)
II. Elizabeth (1) *	Mariah Carey (1)	Sezen Aksu (1)
Emine Hanım (1)	Melek Reşit Hanım (1)	Simone de Beauvoir (1)
Fahrünnisa Zeid (2)	Meliha Ulaş (1) *	Sitti Hatun (1)
Fatma Aliye (1)	Melike Turan Melek (3)	Sophia Loren (1)
Fatma Bacı (1)	Meryem Ana (1) *	Şah Cihan Hatun (1)
Fatma Hanım (1)	Meryem Özacul (1)	Şefika Hanım (1)
Fatoş Beykal (1)	Mihri Hatun (1)	Şerife Bacı (1)
Füruzan (1)	Mihri Müşfik (2)	Şeyma Reisoğlu (1)
Füsun Önal (1)	Mihrimah Sultan (1)	Tansu Çiller (1) *
Galibe Hanım (1) *	Mihrişah Sultan (1)	Tavananna (1)
Gevher Nesibe (2) *	Missy Elliot (1)	Tayyar Rahmiye (1)
Gördesli Makbule (1)	Müfide Kadri (1)	Tercan Mama Hatun (1)
Gülbahar Hatun (1)	Münevver Saime (1)	Terken Hatun (1)
Hafsa Hatun (2)	Müzeyyen Senar (1)	Tijen Kardeş (1) *
Hale Asaf (2)	Naciye Hanım (1)	Türkan Şoray (1) *
Hale Tenger (1)	Nadide Akbay (1) *	Umay (1)
Halet Çambel (1)	Nakiye Elgün (1)	Yeliz (1)
Halide Edip Adıvar (2) *	Nakşidil Valide Sultan (1)	Victoria (2)
Handan Börütüçene (1)	Necla Kunalp (1) *	Vildan Tatlıgil (1)
Hatçepsut (1) *	Nefertiti (1) *	Zeynep Hatun (1)
Hera (1) *	Nefise Hatun (1)	Zeynep Süngü (1)
Hüma Hatun (1)	Nene Hatun (1) *	Zerrin Bölükbaşı (1)
Hürrem Sultan (2)	Neslihan Özmen (1) *	Zübeyde Hanım (1) *

Not: Tabloda (*) işareti olan kadın şahsiyetlerin ders kitaplarında görselleri yer almaktadır.

Tablo 4’te görüldüğü gibi 132 kadın şahsiyetten bazıları (Ayşe Bibi, Balacı Hatun, Bezmi Âlem Valide Sultan, Fahrünnisa Zeid, Gevher Nesibe, Hafsa Hatun, Hale Asaf, Halide Edip Adivar, Hürrem Sultan, Isabella, II. Katerina, Lady Montagu, Leyla Gamsız, Mihri Müşfik, Victoria) iki farklı ders kitabında yer almaktadır. Bu kadın şahsiyetlerden ders kitaplarında en sık yer verilen kişinin Melike Turan -Melek- (n=3) olduğu tespit edilmiştir (bkz. EK.1: ME; TİST; TKMT). Fakat Melike Turan hakkında bilgi verilmediği, yalnızca yaptırdığı şifahane hakkında bilgiye yer verildiği görülmektedir (Görsel 1). Üç farklı ders kitabında da Divriği Ulu Camii ve Şifahanesi hakkında bilgiye yer verildiği için isminin diğerlerine göre daha sık geçtiği söylenebilir.



Görsel 1.

Müze Eğitimi (MEB) Ders Kitabı (Müze ve Müzecilik; Müze Nedir?: Biliyor muydunuz? [s. 14])

Görsel 1’de de görüldüğü gibi bazı kadın şahsiyetlerin vakıf, cami, şifahane gibi eserler inşa ettirdikleri veya onlar adına inşa edilen eserlerin olduğu ders kitaplarına yansıdığı tespit edilmiştir. Ders kitaplarındaki bu kadın şahsiyetlerin (Bezmi Âlem Valide, Gevher Nesibe Hatun...) yardımseverliği ile ön plana çıksalar da kendileri hakkında yeterli bilgi verilmediği görülmektedir (bkz. EK.1: ST; TİST; TKMT).

Tarih ders kitapları içerisinde özellikle *Türkiye Cumhuriyeti İnkılap Tarihi ve Atatürkçülük* ders kitabında biyografi başlığı altında bazı şahsiyetlere yer verildiği saptanmıştır. Bu biyografilerden dokuzu erkek şahsiyete (Mustafa Ertuğrul Aker, Cevat Çobanlı, A. Fuat Cebesoy, Kazım Karabekir, Rıfat Börekçi, Sütçü İmam, Bekir Sami Kunduh, Fevzi Çakmak, Cengiz Topel), ikisi ise kadın şahsiyete (Halide Edip, Kara Fatma) aittir (Görsel 2).



Görsel 2.

12. Sınıf Türkiye Cumhuriyeti İnkılap Tarihi ve Atatürkçülük (MEB) Ders Kitabı (Biyografi: Halide Edip Adıvar [s. 59], Fatma Seher Erden [s. 60]).

Görsel 2’de görüldüğü üzere Millî Mücadele döneminde Halide Edip Adıvar ve Fatma Seher Erden’in biyografisine yer verilmiştir. Ancak kadın şahsiyetlerle ilgili verilen bilgilerin yetersiz olduğu görülmektedir. Örneğin, Halide Edip, Millî Mücadele döneminde mitinglerde yaptığı konuşmaları ve hatipliği ile öne çıkmaktadır. Fakat biyografisinde bu özelliğine değinilmemektedir.

Seçmeli *Türk Kültür ve Medeniyet Tarihi* ders kitabında da biyografi başlığı altında 13 erkek şahsiyete yer verilirken hiçbir kadın şahsiyetin biyografisi bulunmamaktadır. Ancak kadın şahsiyetler, I. Murat, Fatih Sultan Mehmet, II. Mahmut ve Kanuni Sultan Süleyman gibi padişahların biyografilerinde “annesi” olarak geçmektedir. Nilüfer Hatun (s. 37), I. Murat’ın biyografisinde (Görsel-3); Hüma Hatun (s. 38), Fatih Sultan Mehmet’in biyografisinde; Nakşidil Valide Sultan (s. 45), II. Mahmut’un biyografisinde; Hafsa Hatun (s. 50), Kanuni Sultan Süleyman’ın biyografisinde yer almaktadır. Ayrıca kadın şahsiyetlerden Arıkan, “Atilla’nın hatunu” (s. 73); Fatma Bacı, “Ahi Evran’ın eşi” (s. 78); Fatma Aliye, “Cevdet Paşa’nın kızı” (s. 94); Kaya Sultan, “IV. Murat’ın kızı” (s. 18) olarak tanımlanmaktadır.

/BİYOGRAFI



Görsel 1.21: Sultan I. Murat, Kostantin Kapıdağlı, Topkapı Sarayı Müzesi

Sultan I. Murat (1326-1389)

Sultan I. Murat, 1326 yılında Bursa'da doğmuştur. Babası Sultan Orhan Gazi, annesi Nilüfer Hatun'dur. Eğitimini Bursa'daki medreselerde tamamlamıştır. Gayet nazik, sevimli ve çok halim selim bir insan olan I. Murat, sade giyinmiş, âlimlerle sanatkârlara büyük hürmet göstermiş, fakir ve kimsesizlere şefkatli davranmıştır. Geleceği görebilen akıllı bir asker ve devlet adamı olan I. Murat, fethedilen yerlerdeki gayrimüslimlere iyi davrandığı için onların sevgisini ve takdirini kazanmıştır.

Onun döneminde, Rumeli ikinci vatan hâline gelmiş, Anadolu'da üstünlük Osmanlı'ya geçmiştir. Sultan I. Murat, I. Kosova Savaşı'ndan (1389) sonra savaş alanını gezerken bir Sırp askeri tarafından hançerlenerek şehit edilmiştir.

Görsel 3.

Türk Kültür ve Medeniyet Tarihi (MEB) Ders Kitabı (Biyografi: Sultan I. Murat [s. 36])

Bununla birlikte seçmeli *Sanat Tarihi* ders kitabında ressam, mimar, heykeltıraş, hattat ve müzehhep olmak üzere 48 erkek şahsiyet tanıtılırken kadın ressam örneklerinin tanıtılmadığı görülmektedir. Seçmeli *Uluslararası İlişkiler* ders kitabında sekiz erkek şahsiyet tanıtılırken hiçbir kadına yer verilmediği, seçmeli *İslam Bilim Tarihi* ders kitabında 100 erkek şahsiyetin tanıtıldığı, ancak kadın şahsiyetlere yer verilmediği saptanmıştır.

Tarih ders kitaplarında “annesi, kızı, kız kardeşi, eşi” şeklinde yer verilen kadınların dışındaki kadın şahsiyetlerin de yalnızca isim olarak geçtiği görülmektedir. Örneğin, seçmeli *Çağdaş Türk ve Dünya Tarihi* ders kitabında 1975'te ilk kez Eurovision Şarkı Yarışması'na katılan Semiha Yankı ve popüler müzikte öne çıkan isimler olarak Füsun Önal, Nilüfer, Yeliz, Sezen Aksu gibi isimlerin örnek verildiği tespit edilmiştir (s. 192). Bunun dışında kadın şahsiyetler hakkında bilgi yoktur.

İncelenen ortaöğretim Tarih ve Sosyal Bilimler ders kitaplarındaki bir diğer bulgu ise bazı cümlelerde “bilim adamı, iş adamı, devlet adamı, din adamı, ilim adamı” gibi erkek egemen söylemler içeren kelimeler bulunmasıdır (bkz. EK.1: ÇTDT: 26, 83, 194; TCİTA: 59, 61, 72; İBT: 54, 69, 129).

Sonuç ve Öneriler

Bu çalışma ortaöğretim Tarih ve Sosyal Bilimler alanındaki ders kitaplarında kadın şahsiyetlerin temsili konusunda birçok sorun olduğunu ortaya koymaktadır. İncelenen ders kitaplarındaki metinlerde-görsellerde yer alan kadın ve erkek şahsiyetlerin sayısında eşitsizlik söz konusudur. Erkek şahsiyetler, incelenen ders kitaplarında yer alan metinlerde-görsellerde sayısal olarak kadın şahsiyetlerden oldukça fazladır. Bu da kadın şahsiyetlerin kitaplarda yeterince temsil edilmediği kanaatini oluşturmaktadır. Cumhuriyet'in kuruluşundan günümüze kadarki ders

kitapları incelendiğinde de ders kitaplarında kadın şahsiyetlerin hak ettiği şekilde ve yeterince temsil edilmediği söylenebilir (Dökmen, 1995; Küçükler Kuşçu, 2014; Osmanoğlu ve Cantemur, 2020; Zor, 2008). Cumhuriyetin 100. yılına girmekte olduğumuz bu dönemde kadınların sosyal ve iş yaşamında eskiye göre çok daha fazla yer almasına ve görünür olmasına karşın kadın şahsiyetlerin ders kitaplarında erkeklere oranla çok düşük bir oranla yer alması dikkat çekicidir.

Türkiye'deki ders kitaplarında 2018-2019 eğitim-öğretim dönemiyle birlikte tamamına yakınında birtakım değişiklikler gerçekleşmiştir. Ancak olumlu yönde değişmesi beklenirken erkek şahsiyet kullanımının metin ve görsellerde arttığı (Aratemur Çimen ve Bayhan, 2019) ve mesleki rollerde eşitsizliklerin sürdüğü (Akay Şahin ve Açıkalın, 2021) vurgulanmaktadır. İncelenen güncel ortaöğretim Tarih ve Sosyal Bilimler ders kitaplarındaki toplumsal roller ve/veya mesleklerde de kadın şahsiyetlerin (n=28) erkek şahsiyetlere (n=114) göre daha az meslek grubunda temsil edildiği saptanmıştır. Bu durum pek çok meslekte kadın istihdam edilmesine rağmen ders kitaplarında kadın şahsiyetlerin yeterince meslekte temsil edilmediğini göstermektedir. Ayrıca tarihte yer alan kadın şahsiyetlerin bağımsız ve bireysel olarak sunulması yerine genellikle bir erkeğin yakını olarak tanımlandıkları görülmektedir. Köse (2015) de Tarih ders kitaplarını incelediğinde ekonomide, hayır faaliyetlerinde, savaşta, yönetimde ve sanatta kadınların eksikliğinin söz konusu olduğunu, tarihin erkeklerin tarihinden çok insanlığın tarihi olarak görülmesi gerektiğini savunmaktadır. Ancak hâlâ Tarih ders kitaplarındaki şahsiyetlerin sunumunda erkek şahsiyetlerin daha fazla tanıtıldığı, kadın şahsiyetlerin ise tarihte, sanatta, bilimde ve siyasette var olmasına rağmen ders kitaplarında daha az yer aldığı tespit edilmiştir.

Genel olarak ders kitaplarında kadın şahsiyetler erkek şahsiyetlere göre her alanda ikincil planda kalmaktadır (Bourdillion, 1996; Dilek, 2012). Tarih ders kitaplarında yeni modern devletle birlikte modern kadın imajı yaratılmaya çalışılsa da metinlerde kullanılan dilde de kadınların ikincil konumunun devam ettiği belirtilmektedir (Pamuk ve Muç, 2021). Dolayısıyla, Türkiye'deki ortaöğretim Tarih ve Sosyal Bilimler ders kitaplarında kadın şahsiyetlerin sayısal oranında, mesleki rollerinde veya temsil edilmesinde pek bir gelişme olmadığını söyleyebiliriz. Cumhuriyet'in kuruluşundan günümüze kadar kadınların toplumsal statüsünde pek çok değişimler yaşansa da ders kitaplarındaki kadınlar hala sınırlı ve ikincil konumda sunulmaktadır.

Nitekim, tarih, dünü anlayıp bugünü geliştirme ve geleceğin nasıl olacağını belirleme konusunda tek kaynak olarak nitelendirilmektedir. Bu nedenle de tarihin nedensellik ilkesine dayandırılarak araştırılması ve objektif verilerle ortaya konması gerekir (Uzun, 2006). Tarihte de tarihe yön veren, güçlü ve farklı alanlarda öncülük yapan pek çok önemli kadın şahsiyet bulunmaktadır. Buradan hareketle özellikle Tarih ders kitaplarındaki kadınların görünürlüğü

arttırılabilir ve tarihin öznesi rollerine daha fazla vurgu yapılabilir (Dere ve Ülker, 2022). Ayrıca ders kitaplarındaki başlıklarda kadın içeriğine daha fazla yer verilebilir (Pamuk ve Muç, 2021).

Bu değerlendirmeler ve araştırmamızdan elde edilen sonuçlar ışığında ders kitaplarındaki kadın şahsiyetlerin sayısının ve yer alma durumlarının geliştirilmesi için bazı önerilerde bulunulabilir:

İslamiyet öncesi uygarlıklarda kraliçe oldukça önemli bir konumda olmasına rağmen Tarih ders kitaplarında yardımcı konumda “kraliçe” olarak belirtilen Tavananna hakkında bilgi verilmemektedir. Bu nedenle uygarlıklar konusundaki metinler kadın tarihi açısından geliştirilebilir. Örneğin, *9. sınıf Tarih* ders kitabında “Hititler” başlığı altında kraliçe Puduhepa örneği verilebilir. Puduhepa, kendine verilen görev ve yetki açısından bir kralla eşit olması konusunda öncü bir nitelik taşımaktadır. Dünyanın bilinen ilk uluslararası antlaşması olan Kadeş Barış Antlaşması’nda da mührü bulunmaktadır (Özdemir, 2018). Aynı zamanda ders kitabında Sümerler konusunda “Yazının Gelişimi” başlığı altında Sümerlerde yaşamış olan ilk kadın şair Enheduanna örneği verilebilir. Enheduanna hem prenses hem de önemli bir mabedin baş rahibesidir. Enheduanna, baş rahibe olarak birçok din insanını yönetmekle kalmamış, Sümer tanrı ve mabetlerini öven birçok ilahi yazmıştır. Bu ilahilerin çeşitli şehir ve okulların kütüphanesine alındığı ve okutulduğu belirtilmektedir (Çığ, 2013).

Ders kitaplarında Osmanlı Devleti döneminde yaşamış olan kadın şahsiyetlerin kendi özgün kimlikleri yerine çoğunlukla anne, kız kardeş, eş olarak tanımlandıkları görülmektedir. Bu şekilde tanımlamak yerine bağımsız ve bireysel kadınlar olarak öne çıkarılabilir. *10. sınıf Tarih* ders kitabında “Harem” konusunda Harem’de etkili olmuş olan Mihrimah Sultan, Mahidevran Sultan, Hatice Turhan Sultan, Safiye Sultan, Valide Nurbanu, İsmihan Sultan ve Kösem Sultan gibi kadın şahsiyetlere yer verilebilir (İpşirli, 1997). Burada öğrencilerden bir kadın şahsiyeti seçip hayatı hakkında araştırma yapmalarını istenebilir. Örneğin, İpşirli (1997) padişahların çocuk yaşta tahta çıkmasından dolayı 1599-1656 yılları arasındaki dönemi “Valide Sultanlar Çağı” olarak adlandırmaktadır. Bu dönemde en etkili sultanlardan olan Mahpeyker Kösem Sultan’ın (1589-1651) Osmanlı tarihinde yaklaşık otuz yıl önemli roller üstlendiği ve liderlik özellikleriyle ön plana çıktığı bilinmektedir (Görgün Baran, 2016). Aynı zamanda seçmeli *Türk Kültür ve Medeniyet Tarihi* ders kitabındaki erkek şahsiyetlerin biyografilerinde yalnızca annesi olarak tanıtılan kadın şahsiyetler hakkında bilgi verilebilir. Örneğin, hayırseverlikleriyle ünlü Osmanlı sultanları arasında bilinen ilk Osmanlı sultanı, Nilüfer Hatun’dur. Nilüfer Hatun, Bursa’da imaret, türbe, cami ve adını taşıyan bir köprü yaptırmıştır. Yaptırdığı bu eserler bir geleneğin de başlangıcını oluşturmuştur. Güzelliğiyle ün saldıği söylenen ve Valide Sultan namıyla ilk olarak

anılan Hafsa Hatun da Manisa'da cami, medrese, mektep, imaret, hamam ve darüşşifadan oluşan bir külliye yaptırmıştır. Bu külliyei yaşarken tamamlayamasa da İstanbul dışındaki valide külliyelerinin en büyüğü olduğu söylenmektedir. Bununla birlikte şifa kaynağı olarak nitelendirilen ve günümüzde hala devam eden mesir macunu geleneğini başlatmıştır. Nakşidil Valide Sultan da diğer Osmanlı sultanları gibi hayır işleriyle öne çıkan bir sultandır. Nakşidil adına İstanbul'da pek çok çeşme (Sultanahmet'teki Nakşi Kadın Çeşmesi, Üsküdar'daki Nakşidil Valide Sultan Çeşmesi) bulunmaktadır (Eraslan, 2011; Sakaoğlu, 2011).

11. sınıf *Tarih* ders kitabında “Osmanlı Devleti'nde Demokratikleşme Hareketleri” konusunda öğrencilerden Meşrutiyet döneminde etkili olan kadın şahsiyetlerin kurdukları dergiler ve dernekler hakkında bilgi toplamaları istenebilir. Bu dergi ve derneklerin önemi tartışılabilir. Örneğin, Ulviye Mevlan'ın kurduğu Osmanlı Müdafaa-i Hukuk-ı Nisvan Cemiyeti (1913) kadınların haklarını elde etmesi konusunda oldukça önemlidir. Bu derneğin 1921'de kadınlara seçme ve seçilme hakkı verilmesi konusunu gündeme getirdiği dile getirilmektedir (Mammadov, 2019). Bununla birlikte kadınların seslerini duyurabilmesi için etkili olan bazı dergiler *Demet* (1908), *Mehâsin* (1908), *Kadın* (1908), *Genç Kadın* (1908), *Kadınlar Dünyası* (1913), *Hanımlar Âlemi* (1914), *Osmanlı Kadınlar Âlemi* (1914), *Kadınlık* (1914), *Seyyâle* (1914), *Bilgi Yurdu Işığı* (1917) vs. örnek olarak sıralanabilir (Çakır, 2021; Kurnaz, 1996).

12. sınıf *Türkiye Cumhuriyeti İnkılap Tarihi ve Atatürkçülük* ders kitabında bilinen Millî Mücadele kahramanlarının dışında öğrencilere yerel tarih ödevi verilerek kendi şehirlerinden veya bölgelerinden bir kadın şahsiyeti seçip araştırmaları istenebilir. Örneğin, Güney cephesinde etkin rol oynayan Maraş savunmasında Senem Ayşe, Tarsus savunmasında Adile Onbaşı ve Emine Hanım, Adana ve çevresinin savunmasında Kamacı Fatma, Tozkoparan Müfrezesinden Ulaşlı Hanım, Zeynep Hanım'ın hayatı; Batı cephesinde Aydın savunmasında Çete Ayşe, Şerife Ali Kübra ve Selanikli Ayşe Çavuş, Alaşehir'de Belkıs Hanım ve Millî Mücadelenin ilk kadın savaşçısı olarak tanımlanan Alaşehirli Ruhiye Hanım, İzmir savunmasında Mücahide Hanım'ın hayatı araştırılabilir (Baykal, 2019).

Seçmeli Türk Kültür ve Medeniyet Tarihi ders kitabında “Osmanlı'da Vakıf” konusunda kadın şahsiyetlerin inşa ettirdikleri eserler ve hayatları hakkında ayrıca bir bölüm oluşturulabilir. Örneğin, Kütahya'daki Yoncalı Ilıca Binası, Kirman'daki Kutlu Türkan Şifahanesi, Amasya'daki Hatuniye Ilıcası, Manisa'daki Ayşe Hafsa Sultan Şifahanesi, İstanbul'da Haseki Şifahanesi, Üsküdar'daki Toptaşı Bimarhanesi, İstanbul'daki Gureba Hastanesi kurucularının kadın olduğu öne sürülmektedir (Cunbur, 1987). Bununla birlikte “Osmanlı ve Batı Sanatının Etkileşimi”

konusunda Osmanlı toplumunda moda algısına örnek olarak saç modasına, kadife kumaş modasına ve aksesuarlarına (Sağlam Tekir, 2020) yer verilebilir.

Seçmeli *Sanat Tarihi* ve seçmeli *Türk İslam Sanat Tarihi* ders kitaplarında ressam, heykeltıraş, hattat, mimar vs. sanat dallarında öne çıkan kadın şahsiyetlerinde hayatı ve çalışmalarına yer verilebilir. Osmanlı'nın son dönemlerinde yaşamış olan ve Türkiye'nin ilk kadın ressamlarından sayılan Mihri Müşfik, Müfide Kadri, Celile Hikmet Hanım; Türkiye'nin ilk kazma ve oyma gravür sanatçılarından Aliye Berger, endüstri üretimini konu edinen ilk ressamlardan Sabiha Rüştü Bozcalı, ilk heykeltıraşlardan Nermin Faruki, Sabiha Ziya Bengütaş (Şahmaran Can, 2016) biyografileri örnek olabilir.

Seçmeli *Türk İslam Sanat Tarihi*, seçmeli *Türk Kültür ve Medeniyet Tarihi* ve seçmeli *Müze Eğitimi* ders kitaplarında ismi geçen Melike Turan Melek veya Turan Melik hakkında bilgi verilebilir. Melike Turan Melek, Anadolu'nun imarına katkı sağlayan, servetinin büyük bölümünü darüşşifa yapımına harcayan ve kurduğu darüşşifa sayesinde vakıf kuran kadın eserleri sıralamasında tarihsellik, yapılma amacı ve işlevi, sanat değeri bakımından ilk sırada yer alan hayırsever bir Selçuklu kadınıdır (Demir, 2019; Sakaoglu, 2019). Turan Melek ve Ahmet Şah tarafından yapılan Divriği Ulu Cami ve Darüşşifası, Anadolu Selçuklu'da bitişik nizamda, bir kadın ile erkeğin birlikte yaptırdığı tek eser olarak belirtilmektedir. Ayrıca eserin üzerinde Turan Melek tarafından bu şifa yurdunun yapılması için emir verildiğinin yazması, saltanatının devamının dilenmesi, eserin sağ tarafında kadın başı, sol tarafında erkek başının bulunması dikkat çekmektedir (Özkul, 2020).

Seçmeli *Çağdaş Türk ve Dünya Tarihi* ders kitabında “Bilime Hizmet Eden Dört Türk Bilim İnsanı” başlığı altında verilen bilim insanlarının hepsi erkek olarak sunulmaktadır. Buna karşın Türk ve dünya tarihinde başarılı pek çok kadın bilim insanı bulunmaktadır. Bunlara örnek olarak Türkiye’de kız çocuklarının eğitimi ve cüzzamlı hastalar için çalışmalar yürüten Türkan Saylan, Türk Kanser Araştırma ve Savaş Kurumuna (1947) öncülük eden Fatma Perihan Çambel, sosyoloji alanında öncü Behice Boran, felsefe alanında öncü Bedia Akarsu, hukuk alanında öncü Nermin Abadan Unat, arkeoloji alanında öncü Ayşe Muhibbe Darga, genç bilim insanlarından matematik alanında Türkiye’de verilen ilk ödülü alan Bilge Demirköz, Harvard Üniversitesi Genç Akademi üyeliğine seçilen ilk Türk bilim insanı Canan Dağdeviren ve nicesi (Akbiyık, 2018; Naymansoy, 2010) verilebilir.

Seçmeli *Müze Eğitimi* ders kitabında Türkiye’de yer alan kadın müzeleri örnekleri verilebilir. Fiziksel olarak İzmir Kadın Müzesi (Öztürk ve Akay, 2017), Satıkadın Müzesi, Bedia

Akartürk Sanat Müzesi veya sanal müzeler olarak İstanbul Kadın Müzesi, Antalya Kadın Müzesi kullanılabilir. Bu müzelerde öğrenciler için etkinlik örnekleri hazırlanabilir.

Seçmeli *İslam Bilim Tarihi* ve seçmeli *Uluslararası İlişkiler* ders kitaplarında hiçbir kadına yer verilmediği görülmektedir. Üçok'un (2011) da belirttiği gibi Orta Çağ döneminde pek çok İslam kadını, farklı meslek gruplarında yer almıştır. Örneğin, İslam'da sanatkâr kadınlar arasında Bağdat bölgesinde yaşayan Şuhdetü'l Kâtibe adındaki kadın, hattatlığı ve kitabetiyle; 13. yüzyıl sonlarında yaşamış olan Lâle Hatun, tezhipleriyle öne çıkmıştır. Bâbürlüler döneminde yaşamış olan Mahım Enege adındaki kadın, başvezir yerine devlet yönetimini elinde bulundurmuştur. İran'da 34 yıl naiplik yapan Seyyide Hatun, Eyyubiler döneminde altı yıl naiplik yapan Dayfa Hatun, Ermensahlar-Ahlatşahlar döneminde naiplik yapan İnanç Hatun gibi pek çok İslam kadını da bulunmaktadır (Üçok, 2011). Ayrıca 10. yüzyılda Endülüs Emevîler döneminde yaşamış olan şair, matematik uzmanı, kütüphane uzmanı ve ilk kadın gezginlerden sayılan Kurtubalı Lübna; 10. yüzyılın ortalarında Hamdânîler döneminde yaşamış olan ve usturlabı geliştiren gökbilimci Meryem el-İcliyeye; 10. yüzyılın ikinci yarısında Bağdat'ta yaşamış olan ve matematiğin yanı sıra Arap edebiyatı, hadis ve içtihat gibi farklı alanlarda uzmanlaşan Sutayta el-Mehamili (Öztürk ve Özkan, 2021) ve 13. yüzyılda yaşamış olan müderris, tekke şeyhi ve kürsüde vaiz veren bir vaize olarak Fatma Bint-i Abbas (Çakır, 2021) öne çıkan kadınlardan yalnızca bazılarıdır. Bunun yanında günümüzde örnek olabilmesi adına ortaöğretim Tarih ve Sosyal Bilimler ders kitaplarında kendi ayakları üzerinde duran, güçlü, meslekleriyle öne çıkan, bilimde ve yönetimde görünür olan kadın şahsiyetlere yer verilmesi oldukça önemli olacaktır.

Tarih ders kitaplarında kadın şahsiyetlerin ismi verilmeden erkek şahsiyetle ilişkilendirilmesi yerine ismine de yer verilebilir. Örneğin, *10. sınıf Tarih* ders kitabında yalnızca "Çaka Bey'in kızı" olarak geçen kişinin güçlü bir Selçuklu kadını olan Ayşe Hatun olduğu vurgulanmaktadır. Ayşe Hatun, Türkiye Selçuklu içerisinde siyasi anlamda ilk aktif kişi ve Malatya'nın hakimiyetini alan ilk kadın olarak karşımıza çıkmaktadır (Ulukaya, 2021).

Genel olarak ders kitaplarında kullanılan dil konusunda daha hassas davranılmalıdır. Özellikle erkek egemen söylemler içeren ve kadını yok sayan kelimeler kullanılmaktan kaçınılmalıdır. Bilim adamı, iş adamı, devlet adamı, din adamı, ilim adamı tarzında söylemler yerine bilim insanı, iş insanı, devlet insanı, din insanı, ilim insanı vs. kullanılmalıdır.

Sonuç olarak eğitimde önemli bir yeri olan ders kitaplarında kadın şahsiyetlerin hak ettiği şekilde ve yeterince temsil edilmediği görülmektedir. Bu çalışma ile gelecekteki ortaöğretim Tarih ve Sosyal Bilimler ders kitaplarında daha fazla kadın şahsiyete yer verilmesi konusundaki

farkındalığın artırılması beklenmektedir. Ayrıca farkındalığın artırılmasını geçmişte olduğu gibi, gelecekte de kadın ve erkek birlikte gerçekleştirecektir.

Yazarın Notu

Bu çalışma, 7-9 Eylül 2022 tarihleri arasında Çukurova Üniversitesinde düzenlenen VIII. Uluslararası Tarih Sempozyumu'nda sözlü bildiri olarak sunulmuştur. Türkiye Fikir ve Sanat Eserleri Kanunu'na (Kanun No: 5846, Madde 4 ve 35) göre güzel sanat eserleri dahil çizim, karikatür, resim ve daha önce yayınlanmış fotoğraflarda olmak üzere, içeriği açıklamak amacıyla bilimsel bir eserde yeniden basılmasına izin verilmektedir.

Kaynakça

- Adaçay, F. R. (2018). Toplumsal cinsiyetin yaratılması ve sürdürülmesinde temel kurumların rolü. *Uluslararası İnsan Çalışmaları Dergisi*, 1(2), 345-363. <https://doi.org/10.35235/uicd.466986>.
- Akay Şahin, M., & Açıklan, M. (2021). Gender representation in elementary and middle school social studies textbooks in Turkey. *Journal of International Women's Studies*, 22(1) 417-445. <https://vc.bridgew.edu/cgi/viewcontent.cgi?article=2382&context=jiws>.
- Akbıyık, N. (2018, 8 Nisan). Başarılı Türk bilim kadınları. *Teknoloji Haberleri*. <https://shiftdelete.net/basarili-turk-bilim-kadinlari>.
- Aktaş, Ö., & Özmen, A. (2014). Ortaöğretim öğrencilerinin görüşlerine göre kadın imajı. *Sakarya Üniversitesi Eğitim Fakültesi Dergisi*, 27, 76-94. <https://dergipark.org.tr/tr/pub/sakaefd/issue/11232/134199>.
- Altan Arslan, Ş. (2000). *Ders kitaplarında cinsiyetçilik*. Ankara: T.C. Başbakanlık Kadının Statüsü ve Sorunları Genel Müdürlüğü.
- Aratemur Çimen, C., & Bayhan, S. (Eylül, 2019). *Değişen ders kitaplarında sekülerizm ve toplumsal cinsiyet eşitliği araştırması- II*. İstanbul: Karşılaştırmalı Eğitim Derneği. https://www.academia.edu/40488023/De%C4%9Fi%C5%9Fen_Ders_Kitaplar%C4%B1nda_Sek%C3%BClerizm_ve_Toplumsal_Cinsiyet_E%C5%9Fitli%C4%9Fi_Ara%C5%9Ft%C4%B1rmas%C4%B1_II.
- Baştürk, M. (2021). Ders kitaplarının tarihçesi (5. Basım). Ö. Demirel & K. Kiroğlu (Ed.), *Ders kitabı incelemesi* içinde (ss. 16-35). Ankara: Pegem Akademi.
- Baykal, Ö. (2019). *Fotoğraf üzerinden Millî Mücadele'de Türk kadını (1919-1922)* (Yayımlanmamış yüksek lisans tezi). Ankara Üniversitesi Türk İnkılap Tarihi Enstitüsü, Ankara.

- Berktaş, F. (2018). *Tarihin cinsiyeti* (6. Basım). İstanbul: Metis Yayınları.
- Bora, A. (2012). Toplumsal cinsiyete dayalı ayrımcılık. K. Çayır & M. Ayan Ceyhan (Ed.), *Ayrımcılık: Çok boyutlu yaklaşımlar* içinde (ss. 175-187). İstanbul: İstanbul Bilgi Üniversitesi Yayınları.
- Bourdillon, H. (1996). *Teaching history*. London: Open University Press.
- Bowen, G. A. (2009). Document analysis as a qualitative research method. *Qualitative Research Journal*, 9(2), 27-40. <https://doi.org/10.3316/QRJ0902027>.
- Can, S. (2009). Tarih ders kitaplarında kadının görünen yüzü. *Sakarya Üniversitesi Uluslararası Disiplinlerarası Kadın Çalışmaları Kongresi*, 2, 300-311. https://www.academia.edu/31756773/TAR%C4%B0H_DERS_K%C4%B0TAPLARINDA_KADININ_G%C3%96R%C3%9CNEN_Y%C3%9CZ%C3%9C.pdf.
- Chiponda, A., & Wassermann, J. (2011). Women in History textbooks-What message does this send to the youth?. *Yesterday & Today*, 6, 13-25.
- Cunbur, M. (1987). Selçuklu ve Osmanlı devirlerinde kadınların kurdukları şifahaneler. *Erdem*, 3(8), 341-348. <https://dergipark.org.tr/en/download/article-file/693684>.
- Çakır, S. (1996). Tarih içinde görünürlükten, kadınların tarihine: Türkiye'de kadın tarihi yazmak. S. Çakır & N. Akgökçe (Ed.), *Farklı feminizmler açısından kadın araştırmalarında yöntem* içinde (ss. 222-229). İstanbul: Sel Yayıncılık.
- Çakır, S. (2011). Feminist tarih yazımı: Tarihin kadınlar için, kadınlar tarafından yeniden inşası. S. Sancar (Ed.), *21. Yüzyıla girerken Türkiye'de feminist çalışmalar*, Prof. Dr. Nermin Abadan Unat'a armağan içinde (ss. 505-533). İstanbul: Koç Üniversitesi Yayınları.
- Çakır, S. (2021). *Osmanlı kadın hareketi* (6. Basım). İstanbul: Metis Yayınları.
- Çayır, K., & Alan, A. (2012). *Ders kitaplarında toplumsal cinsiyet: İyileşmeler, problemler, öneriler*. İstanbul Bilgi Üniversitesi.
- Çığ, M. İ. (2013). *Uygarlığın kökenleri Sümerliler-1: Tarihte ilk edebi eserlerden seçmeler* (6. Basım). İstanbul: Kaynak Yayınları.
- Demir, A. (2019). Selçuklu dönemi vakıflarında kadınların yeri: Divriği Ulu Câmii ve Dârüşşifası örneği. F. Başar (Ed.), *Vakıf kuran kadınlar* içinde (ss. 85-102). Ankara: Vakıflar Genel Müdürlüğü Yayınları.

- Demirciođlu, E. (2014). *10. ve 11. sınıf Tarih ders kitaplarında yer alan görseller ve metinlerde toplumsal cinsiyet temsiliyle ilgili tarih öğretmenlerinin görüşleri: Trabzon örneđi* (Yayımlanmamış doktora tezi). Atatürk Üniversitesi Eğitim Bilimleri Enstitüsü, Erzurum.
- Demirel, Ö., & Kırođlu, K. (2019). Ders kitaplarına genel bakış: Eğitim ve ders kitabı. Ö. Demirel & K. Kırođlu (Ed.), *Ders kitabı incelemesi* (3. Basım) içinde (ss. 1-11). Ankara: Pegem Akademi.
- Dere, İ., & Ülker, A. B. (2022). Lise Tarih ders kitaplarında tarihi şahsiyetler. *Gazi University Journal of Gazi Educational Faculty (GUJGEF)*, 42(1), 921-956. <https://dergipark.org.tr/tr/download/article-file/1726072>.
- Dilek, G. (2012). *Tarih öğretiminde toplumsal cinsiyet: 6. sınıf öğrencilerinin perspektifinden tarihsel süreçte kadın hakları ve kadın imgesi* (Yayımlanmamış doktora tezi). Marmara Üniversitesi Eğitim Bilimleri Enstitüsü, İstanbul.
- Dođan, N. (1994). *Ders kitapları ve sosyalleşme (1876-1918)*. İstanbul: Bağlam Yayınları.
- Dođanay, G., & Çopur, Z. (2021). İlkokul Hayat Bilgisi ders kitaplarında işlenen aile içi rollerin toplumsal cinsiyet eşitliđi açısından değerlendirilmesi. *Aydın İnsan ve Toplum Dergisi*, 7(1), 57-73. <https://dergipark.org.tr/tr/pub/aitdergi/issue/62850/690739>.
- Dökmen, Z. (1995). İlkokul ders kitaplarının cinsiyet rolleri açısından incelenmesi. *Psikiyatri Psikoloji Psikofarmakoloji (3P) Dergisi*, 3(2), 38-44. <http://psikiyatridizini.net/viewarticle.aspx?articleid=19418>.
- Dökmen, Z. Y. (2019). *Toplumsal cinsiyet: Sosyal psikolojik açıklamalar* (10. Basım). İstanbul: Remzi Kitabevi.
- Duby, G., & Perrot, M. (2005). Kadınların tarihini yazmak. A. Fethi (Çev.). H. Akdemir (Ed.), *Kadınların tarihi: Ana tanrıçalardan Hıristiyan azizelere-I* içinde (ss. 9-22). İstanbul: Türkiye İş Bankası Kültür Yayınları.
- Eraslan, S. (2011). *Kadın sultanlar: Kadın, rüya, devlet*. İstanbul: Timaş Yayınları.
- Esen, Y., & Bağlı, M. T. (2002). İlköğretim ders kitaplarındaki kadın ve erkek resimlerine ilişkin bir inceleme. *Ankara Üniversitesi Eğitim Bilimleri Fakültesi Dergisi*, 35(1), 143-154. <https://dergipark.org.tr/tr/download/article-file/509271>.
- Görgün Baran, A. (2016). A woman leader in Ottoman history: Kösem Sultan (1589-1651). In Ş. Ş. Erçetin (Ed.), *Woman leaders in chaotic environments: Examinations of leadership using complexity theory* (ss. 71-86). Springer, Cham. Doi:10.1007/978-3-319-44758-2_7.

- Gümüšoğlu, F. (2008). Ders kitaplarında toplumsal cinsiyet. *Tematik Yazılar, Toplum ve Demokrasi*, 2(4), 39-50.
https://www.academia.edu/29737935/Ders_Kitaplar%C4%B1nda_Toplumsal_Cinsiyet_Firde_vs_G%C3%BCm%C3%BC%C5%9Fo%C4%9Flu.
- Güneş, Ö. (2008). Ders kitaplarında toplumsal cinsiyet ayrımı (1990-2006). *Toplum ve Sosyal Hizmet*, 19(2), 81-95. <https://dergipark.org.tr/tr/pub/tsh/issue/48527/615869>.
- Güvenli, G., & Uğur Tanrıöver, H. (2009). Ders kitaplarında toplumsal cinsiyet. G. Tüzün (Ed.), *Ders kitaplarında insan hakları II: Tarama sonuçları içinde* (ss. 94-114). İstanbul: Tarih Vakfı Yayınları.
- Helvacıoğlu Gümüšoğlu, F. (1994). *1928'den 1994'e ders kitaplarında cinsiyetçilik* (Yayımlanmamış yüksek lisans tezi). İstanbul Üniversitesi Sosyal Bilimler Enstitüsü, İstanbul.
- İpşirli, M. (1997). Harem. *Türkiye Diyanet Vakfı İslam Ansiklopedisi*, (16), 135-138.
<https://cdn.islamansiklopedisi.org.tr/dosya/16/C16016162.pdf>.
- Karaböcek, C. (2021). Tarih nedir? Tarihçi ne yapar? Kısa bir soruşturma. A. İbişi Temelli, C. Ergün, & A. Bıçak (Ed.), *Tarih düşüncesi yazıları içinde* (ss. 122-129). Tarih Düşüncesi Çalıştayı, İstanbul.
- Karakuş, N., & Çoksever, P. (2019). Değerler eğitiminde rol model olarak kadın kahramanlar. *Eğitim ve İnsani Bilimler Dergisi*, 10(20), 46-62.
<https://dergipark.org.tr/tr/pub/eibd/issue/51497/668334>.
- Kırbaşoğlu Kılıç, L., & Eyüp, B. (2011). İlköğretim Türkçe ders kitaplarında ortaya çıkan toplumsal cinsiyet rolleri üzerine bir inceleme. *Ordu Üniversitesi Sosyal Bilimler Araştırmaları Dergisi*, 2(3), 129-148. <https://dergipark.org.tr/en/pub/odusobiad/issue/27567/290052>.
- Köse, M. (2011). *Tarih öğretiminde kadın imajının yeniden inşası* (Yayımlanmamış doktora tezi). Gazi Üniversitesi Eğitim Bilimleri Enstitüsü, Ankara.
- Köse, M. (2015). *Tarih öğretiminde kadın imajının yeniden inşası*. Ankara: Birleşik Yayıncılık.
- Kurnaz, Ş. (1996). *II. Meşrutiyet döneminde Türk kadını*. İstanbul: Millî Eğitim Bakanlığı Yayınları.
- Küçükler Kuşçu, N. (2014). Toplumsal cinsiyet ve edebiyat öğretimi: Ortaöğretim Türk Edebiyatı ders kitaplarında kadın yazarlar. *Eğitim ve Öğretim Araştırmaları Dergisi*, 3(2), 195-202.
<http://www.jret.org/FileUpload/ks281142/File/22.kuscu.pdf>.

- Külahçı, Ş. G. (1989). Ders kitaplarında bir başka boyut. *Eğitim ve Bilim*, 13(71), 3-7. <http://egitimvebilim.ted.org.tr/index.php/EB/article/view/5810/1934>.
- Mammadov, V. (2019). Türk siyasi konumda kadının yeri. *Uluslararası Sosyal Araştırmalar Dergisi*, 12(63), 660-672. Doi:10.17719/jisr.2019.3263.
- Metin, E. (2017). *Tarih nedir? Niçin tarih öğretilmelidir?* http://websitem.karatekin.edu.tr/user_files/dosyalar/13844d01d85a85bed47338e396b2aa3d/Tarih%20Nedir.pdf.
- Naymansoy, G. (2010). Türk bilim kadınları ve bilime katkıları. *Gaziantep Üniversitesi Sosyal Bilimler Dergisi*, 9(1), 203-232. <https://dergipark.org.tr/en/download/article-file/223544>.
- Osmanoğlu, A. E., & Cantemür, H. (2020). Sosyal Bilgiler ders kitaplarında şahsiyetler. *EKEV Akademi Dergisi*, 24(82), 1-22. <https://dergipark.org.tr/tr/pub/sosekev/issue/72040/1158399>
- Özdemir, G. (2018). *Kraliçe Puduhepa'nın Hitit Devleti'ne siyasi ve sosyal etkileri* (Yayımlanmamış yüksek lisans tezi). Afyon Kocatepe Üniversitesi Sosyal Bilimler Enstitüsü, Afyon.
- Özkan, R. (2013). İlköğretim ders kitaplarında kadın figürü. *The Journal of Academic Social Science Studies*, 6(5), 617-631. <http://dx.doi.org/10.9761/JASSS1567>.
- Özkul, K. (2020). Sivas Divriği Ulu Cami ve Darüşşifası bezemeleri. *Uluslararası İdil-Ural ve Türkistan Araştırmaları Dergisi (IJVUTS)*, 2(3), 56-81. <https://dergipark.org.tr/en/pub/ijvuts/issue/52763/661308>.
- Özmeriç Taştekin, G. (2019). *İlkokul ders kitaplarında toplumsal cinsiyet temsilleri: Nicel bir içerik çözümlemesi* (Yayımlanmamış yüksek lisans tezi). İstanbul Üniversitesi Sosyal Bilimler Enstitüsü, İstanbul.
- Öztürk, A. A., & Akay, M. (2017). Geçmişten günümüze Türk kadınları: İzmir Kadın Müzesi. *İzmir Araştırmaları Dergisi Prof. Dr. Serap Yılmaz Özel Sayısı*, 3(7), 147-168. https://www.academia.edu/37025389/%C4%B0zmir_Arastirmalari_Dergisi_7_Sayi.
- Öztürk, E., & Özkan, A. R. (2021). İslam tarihinde bilim ve kadın. T. Erdoğan & M. F. Sansar (Ed.), *İnsan ve toplum bilimlerinde akademik çalışmalar* içinde (ss. 171-185). Fransa: Livre de Lyon.
- Pamuk, A., & Muç, K. (2021). Women's gender roles in History textbooks in Turkey. *International Journal of Psychology and Educational Studies*, 8(2), 133-147. <https://dx.doi.org/10.52380/ijpes.2021.8.2.391>.

- Sağlam Tekir, H. (2020). Modernleşen Osmanlı toplumunda süs ve moda üzerine bir inceleme. *Türkiyat Araştırmaları Enstitüsü Dergisi*, 69, 555-575. <http://dx.doi.org/10.14222/Turkiyat4406>.
- Sakaoğlu, N. (2011). *Bu mülkün kadın sultanları: Vâlide sultanlar, hârunlar, hasekiler, kadınefendiler, sultanefendiler* (3. Basım). İstanbul: Oğlak Bilimsel Kitaplar.
- Sakaoğlu, N. (2019). Kadın vâkıfın görkemli mirası Melike ve dârüşşifası. F. Başar (Ed.), *Vakıf kuran kadınlar* içinde (ss. 103-112). Ankara: Vakıflar Genel Müdürlüğü Yayınları.
- Sissa, G. (2005). Platon ve Aristoteles'in cinsiyet felsefeleri. A. Fethi (Çev.). H. Akdemir (Ed.), *Kadınların tarihi: Ana tanrıçalardan Hıristiyan azizelere-I* içinde (ss. 66-98). İstanbul: Türkiye İş Bankası Kültür Yayınları.
- Sönmez, K., & Dikmenli, Y. (2021). İlkokul Sosyal Bilgiler ders kitabının toplumsal cinsiyet açısından incelenmesi. *Cumhuriyet Uluslararası Eğitim Dergisi*, 10(1), 434-458. <https://doi.org/10.30703/cije.732000>.
- Şahmaran Can, G. (2016). Tanzimat'tan Cumhuriyet dönemi Türkiye'sine öne çıkan kadın sanatçılar. *İdil Dergisi*, 5(23), 1017-1036. <https://www.idildergisi.com/makale/pdf/1465814536.pdf>.
- Şimşek Laçın, C. (2011). Fen ve Teknoloji dersi öğretim programı ve kitaplarında Türk-İslam bilginlerine yer verilme durumu. *Journal of Turkish Science Education*, 8(4), 154-168. <https://search.trdizin.gov.tr/yayin/detay/131059/>.
- Tezer Asan, H. (2010). Ders kitaplarında cinsiyetçilik ve öğretmenlerin cinsiyetçilik algılarının saptanması. *Fe Dergi: Feminist Eleştiri*, 2(2), 65-74. <https://cins.ankara.edu.tr/derskitap.html>.
- Tietz, W. M. (2007). Women and men in Accounting textbook: Exploring the hidden curriculum. *Issues in Accounting Education*, 22(3), 459-480. <https://doi.org/10.2308/iace.2007.22.3.459>.
- Uğur Tanrıöver, H. (2003). Ders kitaplarında cinsiyet ayrımcılığı. B. Çotuksöken, A. Erzan, & O. Silier (Ed.), *Ders kitaplarında insan hakları: Tarama sonuçları* içinde (ss. 106-122). İstanbul: Tarih Vakfı Yayınları.
- Ulukaya, H. (2021, 14 Şubat). Güçlü bir Selçuklu kadını örneği: Ayşe Hatun. *Anadolu Tarih*. <https://anadolutarih.com/guclu-bir-selcuklu-kadini-ornegi-ayse-hatun/>.
- Uzun, H. (2006). Tarih bilimi ve tarihte nedensellik. *Gazi Üniversitesi Kırşehir Eğitim Fakültesi*, 7(1), 1-13. <https://app.trdizin.gov.tr/makale/TmpRNE9EWTI/tarih-bilimi-ve-tarihte-nedensellik>.

- Üçok, B. (2011). *İslam devletlerinde Türk Naibeler ve kadın hükümdarlar* (3. Basım). İstanbul: Bilge Kültür Sanat.
- Wiesner-Hanks, M. E. (2020). *Tarihte toplumsal cinsiyet* (2. Basım). M. Çıyan Şenerdi (Çev.). İstanbul: Türkiye İş Bankası Kültür Yayınları.
- Woolf, V. (2020). *Kendine ait bir oda*. D. Körpe (Çev.). İstanbul: Kırmızı Kedi Yayınevi.
- Yaraman, A. (2001). *Resmi tarihten kadın tarihine: Elinin hamuruyla özgürlük*. İstanbul: Bağlam Yayınları.
- Yıldırım, A., & Şimşek, H. (2021). *Sosyal bilimlerde nitel araştırma yöntemleri* (12. Basım). Ankara: Seçkin Yayıncılık.
- Yıldız, C., Göl, R., & Hacısalihoğlu Karadeniz, M. (2016). Matematik dersi öğretim programlarında kadın Matematikçilere yer verilme durumunun incelenmesi. *Karadeniz Sosyal Bilimler Dergisi*, 8(14), 191-214. <https://dergipark.org.tr/tr/pub/ksbd/issue/24641/296575>.
- Yıldız, C., Hacısalihoğlu Karadeniz, M., & Göl, R. (2015). The usage of the biographies of Mathematicians in elementary and secondary Mathematics textbooks. *VI. European conference on social and behavioral sciences*, İzmir.
- Yıldız, M. (2013). İlkokul ve ortaokul Din Kültürü ve Ahlak Bilgisi kitapları görsellerinin toplumsal cinsiyet açısından incelenmesi. *Dini Araştırmalar*, 16(42), 143-165. <https://dergipark.org.tr/tr/pub/da/issue/4479/61742>.
- Zihnioglu, Y. (2003). *Kadinsız İnkılap: Nezihe Muhiddin, Kadınlar Halk Fırkası, Kadınlar Birliği*. İstanbul: Metis Yayınları.
- Zor, A. (2008). *Geçmişten günümüze Türk kadını ve bunların ilköğretim 4. ve 5. sınıf Sosyal Bilgiler ders kitaplarına yansımaları* (Yayımlanmamış yüksek lisans tezi). Gazi Üniversitesi Eğitim Bilimleri Enstitüsü, Ankara.

Ekler

Ek.1: İncelenen Ortaöğretim Tarih ve Sosyal Bilimler Alanındaki Ders Kitapları

Araştırmada incelenen ders kitaplarının kaynakça listesi aşağıda sunulmuş olup, ders kitaplarının başlıklarına uygun olarak kısaltılmıştır. Bu kısaltmalar, köşeli parantez içerisinde belirtilmiştir.

Alemdar, E., & Keleş, S. (t.y.). [ÇTDT]. *Ortaöğretim Çağdaş Türk ve Dünya Tarihi ders kitabı*. Ankara: T.C. Millî Eğitim Bakanlığı.

- Bayrak, B. (2021). [DİH]. *Ortaöğretim Demokrasi ve İnsan Hakları ders kitabı*. Ankara: Ata Yayıncılık.
- Çevik, A., Koç, G., & Şerbetçi, K. (t.y.). [TCİTA]. *Ortaöğretim Türkiye Cumhuriyeti İnkılap Tarihi ve Atatürkçülük 12 ders kitabı*. Ankara: T.C. Millî Eğitim Bakanlığı.
- Doğan, M., & Sölpük, R. (2021). [ME]. *Ortaöğretim Güzel Sanatlar Lisesi Müze Eğitimi 12 ders kitabı*. Ankara: T.C. Millî Eğitim Bakanlığı.
- Karacan, A., Şele, M. F., & Söyleyici, V. (2021a). [ST]. *Ortaöğretim Sanat Tarihi ders kitabı*. Ankara: T.C. Millî Eğitim Bakanlığı.
- Karacan, A., Şele, M. F., & Söyleyici, V. (2021b). [TİST]. *Ortaöğretim Güzel Sanatlar Lisesi Türk İslam Sanatı Tarihi 11 ders kitabı*. Ankara: T.C. Millî Eğitim Bakanlığı.
- Palaz, A., & Özdoğan, Ü. (2021). . [YB]. *Ortaöğretim Yönetim Bilimi dersi*. Ankara: T.C. Millî Eğitim Bakanlığı
- Sever, A., Sağdıç, D., Söyleyici, V., & Okur, Y. (2021). [İBT]. *Ortaöğretim İslam Bilim Tarihi ders kitabı*. Ankara: T.C. Millî Eğitim Bakanlığı.
- Şahin, I., Muslu, S., Recep, S., & Araz, Z. (t.y.). [Uİ]. *Ortaöğretim Uluslararası İlişkiler ders kitabı*. Ankara: T.C. Millî Eğitim Bakanlığı.
- Yılmaz, D., Duran, H., & Köse, İ. (t.y.). [TKMT]. *Ortaöğretim Türk Kültür ve Medeniyet Tarihi ders kitabı*. Ankara: T.C. Millî Eğitim Bakanlığı.
- Yüksel, E., Kapar, M. A., Bağcı, Ö., Bildik, F., Şahin, K., Şafak, L., Ardıç, M., & Yıldız, S. (2021a). [Tarih 9]. *Ortaöğretim Tarih 9 ders kitabı*. Ankara: T.C. Millî Eğitim Bakanlığı.
- Yüksek, E., Kapar, M. A., Bağcı, Ö., Bildik, F., Şahin, K., Şafak, L., Ardıç, M., & Yıldız, S. (2021b). [Tarih 10]. *Ortaöğretim Tarih 10 ders kitabı*. Ankara: T.C. Millî Eğitim Bakanlığı.
- Yüksek, E., Kapar, M. A., Bağcı, Ö., Bildik, F., Şahin, K., Şafak, L., Ardıç, M., Yıldız, S., & Ardıç, Y. (t.y.). [Tarih 11]. *Ortaöğretim Tarih 11 ders kitabı*. Ankara: T.C. Millî Eğitim Bakanlığı.

Sağlık Bilimleri Fakültesi Öğrencileri Görüşleriyle Cinsiyet Değişikliği *Gender Reassignment with The Opinions of Faculty of Health Sciences Students*

Zehra Baykal Akmeşe* Buse Alış**

Öne Çıkanlar:

- Cinsiyet doğuştandır ancak sonradan kazanılabilir.
- Cinsiyet değiştiren birey odaklı bakım vermede, deneyim ve bilgi eksikliğinden dolayı yetersizlik hissedilmektedir.
- Cinsiyet değiştiren bireyler gebelik ve doğum sürecinde özellikle ebelik bakımı almalıdır.
- Ebelik öğrencileri cinsiyet değiştiren bireylerin doğumunu aktif olarak yönetmek istemektedirler.
- Ebelik müfredatında cinsiyet değişikliği ve ebelik bakımına ilişkin derslere yer verilmelidir.

Öz: Bu araştırma sağlık bilimleri fakültesi öğrencilerinin cinsiyet kavramı ve değişikliğine yönelik görüşlerini belirlemek amacıyla tasarlanmış, tanımlayıcı tipte bir araştırmadır. Araştırmanın örneklemini bir kamu üniversitesinin Sağlık Bilimleri Fakültesinde öğrenimine devam eden 623 öğrenci oluşturmuştur. Veri, araştırmacılar tarafından oluşturulan anket formu ile yüz yüze görüşme yöntemi kullanılarak toplanmıştır. Veri çözümlemesi Statistical Package for Social Science (SPSS) Windows 22.0 programı kullanılarak yapılmıştır. Sosyo- demografik özelliklere ilişkin değişkenler, sayı ve yüzde dağılımı ile gösterilmiştir. Cinsiyet değişikliğine yönelik görüşlerini etkileyebileceği düşünülen kategorik özellikteki değişkenlerin etkisi Ki-kare çözümlemesi ile değerlendirilmiş, $p < 0.05$ anlamlı kabul edilmiştir. Öğrencilerin %47.7'si cinsiyetin doğuştan olduğunu, %83.0'ı ise cinsiyetin değişebileceğini, %16.5'inin aile ya da akrabada cinsiyet değiştiren birey olduğu, %78.7'sinin de cinsiyet değiştiren bireylere karşı önyargılı oldukları belirlenmiştir. Öğrencilerin %63.9'u cinsiyet değişikliği sonrası gebeliğin olamayacağını ve %65.3'ü doğum yapabilmenin mümkün olmadığını belirtmiştir. Ebe öğrencilerin %89.0'ı cinsiyet değiştiren bireylere yönelik ebelik bakımı vermek istediklerini, %86.7'si de cinsiyet değiştiren bireylerin doğumunu yaptırmak istediklerini belirtmişlerdir. Ebelik müfredatında cinsiyet değiştiren bireylere özgü ebelik bakımına ilişkin derse yer verilmesini isteyen öğrencilerin oranı ise %82.5'dir. Ailesinde cinsiyet değiştiren yakını olanların, cinsiyet doğuştandır ($p=0.02$), cinsiyet değişikliği sonrası gebelik ve ebeveynliğin toplumsal düzeni bozar ($p=0.04$), cinsiyet değişikliği sonrası bireysel prenatal - postnatal ebelik bakımı verilmesi gerekir ($p=0.03$) şeklinde düşüncelerini istatistiksel anlamlı olarak etkilediği belirlenmiştir. Araştırma sonuçları sağlık bilimleri fakültesi ve özellikle ebelik öğrencilerinin, cinsiyet değiştiren bireylerin gereksinimlerine özgü bakımla ilişkili bilgi ve destek eksikliklerinin giderilmesi gerektiğini ortaya koymaktadır. Öğrenciler genellikle cinsiyet değiştiren bireylerin bakımını

* Dr. Öğrt. Üyesi, Ege Üniversitesi Sağlık Bilimleri Fakültesi Ebelik Bölümü, zehra.baykal@ege.edu.tr,

ORCID: 0000-0002-4753-2421.

** Araş. Gör., Mersin Üniversitesi İçel Sağlık Yüksekokulu Ebelik Bölümü, busealis@mersin.edu.tr,

ORCID: 0000-0002-3895-2870.

üstlenmede olumlu bir bakış açısına sahiptirler, ancak bu durum öğrencilerin profesyonel bir bakım vermeleri için yeterli değildir.

Anahtar Kelimeler: Cinsiyet, Değişiklik, Sağlık Bilimleri, Ebelik, Görüş.

Highlights:

- Gender is innate but can be acquired later.
 - Inadequacy is felt in providing care focused on transgender individuals due to the lack of experience and knowledge.
 - Transgender individuals should receive midwifery care especially during pregnancy and childbirth.
 - Midwifery students want to actively manage the birth of transgender individuals.
 - Courses on gender reassignment and midwifery care should be included in the midwifery curriculum.
-

Abstract: This research is a descriptive study designed to determine the opinions of faculty of health sciences students on the concept of gender and its change. The sample of the study consisted of 623 students studying at the Faculty of Health Sciences of a public university. The data are collected using the questionnaire form created by the researchers and face-to-face interview method. Data analysis is performed using the Statistical Package for Social Science (SPSS) Windows 22.0 program. Variables related to socio-demographic characteristics are shown by number and percentage distribution. The effect of categorical variables, which are thought to affect their views on gender change, is evaluated by chi-square analysis, and $p < 0.05$ is considered significant. It is determined that 47.7% of the students are congenital, 83.0% could change the gender, and 16.5% has a family or relative who changed gender, and 78.7% of them are prejudiced against people who have had changed their gender. 63.9% of the students state that pregnancy could not occur after gender reassignment and 65.3% state that it is not possible to give birth. 89.0% of midwife students state that they want to provide midwifery care for transgender individuals, and 86.7% state that they want to give birth to transgender individuals. The rate of students who want to include a course on midwifery care specific to transgender people in the midwifery curriculum is determined as 82.5%. It has been determined that students with a sex-changed relative in the family have a statistically significant effect on the idea that gender is congenital ($p=0.02$), pregnancy and parenting after sex change disrupt the social order ($p=0.04$), individual prenatal and postnatal midwifery care should be given after sex change ($p=0.03$). The results of the research reveal that the health sciences faculty and especially midwifery students need to overcome the lack of information and support related to care specific to the needs of transgender individuals. Students generally have a positive outlook on caring for transgender individuals, but this is not sufficient for students to provide professional care.

Keywords: Gender, Reassignment, Midwifery, Opinion.

Summary

Objective: To determine the views of the Faculty of Health Sciences students about the concept of gender and its change.

Methods: The research is a cross-sectional analytical study carried out with 399 midwifery and 224 nutrition and dietetics department students who are continuing their education in the

Faculty of Health Sciences of a public university in the 2019-2020 academic year. Sample selection is not made in the study, it is tried to reach the entire universe. Ethics committee approval and institutional permissions are obtained to conduct the study. The data are collected using the questionnaire form created by the researchers and face-to-face interview method. The questionnaire form consists of 40 questions in total to identify the socio-demographic characteristics of the students, their views on the concept of gender and change, and finally the views of transgender individuals about pregnancy, birth and care. Data analysis is performed using the Statistical Package for Social Science (SPSS) Windows 22.0 program. Variables related to socio-demographic characteristics are shown by number and percentage distribution. The effect of categorical variables, which are thought to affect their views on gender change, is evaluated by chi-square analysis, and $p < 0.05$ is considered significant.

Results: 84.8% of the students are between the ages of 19-24, and the mean age is 20.47 ± 1.90 (min=18-max=39). While 64.0% of the participants are midwifery students, 36.0% are nutrition and dietetics students, it is determined that the students in the first year have the highest rate of 31.2%. In addition, 81.2% of the students are graduated from Anatolian/Science High School. It is determined that 47.7% of the students are congenital, 83.0% could change the gender, and 16.5% has a family or relative who changed gender. The rate of students who think that their sexual identity should not be kept secret after a gender change is 96.3%, and the rate of students who think that their social status will not change after a gender change is 90.8%. It is determined that 78.7% of the students state that they are prejudiced against transgender individuals. 63.9% of the students state that pregnancy could not occur after SC and 65.3% state that it is not possible to give birth. 89.0% of midwife students state that they want to provide midwifery care for transgender individuals. The rate of midwife students who want to give birth to transgender people is 86.7%. The rate of students who want to include a course on midwifery care specific to transgender people in the midwifery curriculum is determined as 82.5%. A comparison is made in terms of some variables that are thought to affect the students' perception of gender and their views on gender reassignment. It is determined that the gender of the students and the fact that they have sex-changed relatives in their families have a statistically significant effect on the idea that pregnancy and parenting disrupt the social order after gender reassignment ($p=0.01$), and that individual prenatal and postnatal midwifery care should be provided after sex change ($p=0.00$). It has been determined that students with a sex-changed relative in the family have a statistically significant effect on the idea that gender is congenital ($p=0.02$), pregnancy and parenting after sex change disrupt the social order ($p=0.04$), individual prenatal and postnatal midwifery care should be given after sex change ($p=0.03$).

Conclusion: It is necessary to support the execution of education and training processes to ensure that transgender individuals receive the most appropriate midwifery services. Classroom environments should be created where educators and students can openly discuss the health needs of transgender individuals. It is thought that the inclusion of courses on the concept of gender and change in health sciences education programs will increase the quality of care for graduate students, especially midwife students, for individuals who have changed gender. In addition, it is necessary to determine and meet the needs of the society regarding individuals who want to change their gender or change their gender. It is important to give importance to the opinions of students in eliminating the health inequalities experienced by transgender individuals, to create social awareness and to contribute to the literature on midwifery education and care.

Giriş

Bireyler doğumdan itibaren cinsel organlarına bakılarak kadın ya da erkek cinsiyet grubuna göre kimlik kazanmaktadırlar. Bireylerin kendilerini erkek ya da kadın olarak tanımlamaları ise cinsiyet kimliklerini oluşturmaktadır (Akkaş, 2019). Cinsel kimlik kişinin içindeki benlik varlığını belli bir cinsiyet içinde algılaması, tanımlaması, özdeşleştirilmesi olarak bilinmektedir (Keskin, Yapca ve Tamam, 2015). Kişinin cinsel kimliği ile biyolojik cinsiyet kimliğinin uyuşmaması durumunda, kadının erkeğe veya erkeğin kadına dönüştürülmesini sağlayan tıbbi müdahale ise cinsiyet değiştirme olarak tanımlanmaktadır (Toprak, Avgören Kapoğlu ve Tüzün, 2021). Bu noktada cinsiyet değişikliğinin ilgili literatürde transgender terimi kullanılarak ifade edildiğini belirtmekte fayda vardır (The American College of Nurse-Midwives, 2021). Tarihsel süreçte yetersiz hizmet alan bir grup olarak karşımıza çıkan cinsiyet değiştiren bireyler, kendi özel engellerinin ve ihtiyaçlarının belirlenmesi ve ele alınması açısından araştırmacıların ve sağlık bakım hizmeti veren uzmanların odaklanmaları gereken bir gruptur (Makadon vd., 2015). Cinsiyet değiştirmek isteyen birey sürecin başlamasıyla birlikte, sürecin uzun ve zor olması, sağlık bakım sistemlerinin sınırlı olması, cinsiyet değişimine yönelik uygun sağlık bakım hizmeti sunmada yetersiz bilgi ve bilgilendirmenin ve psikolojik desteğin yeterince sağlanmaması gibi çeşitli sorunlarla yüzleşebilmektedir (Çulha vd., 2019). Cinsiyet değiştiren bireyler, damgalama, ayrımcılık ve ön yargı gibi olumsuzluklarla güçsüzleştirilmenin yanı sıra çok sayıda sağlık bakım eşitsizliği ile karşı karşıya kalan dezavantajlı bir gruptur (Hoffkling, Obedin-Maliver ve Sevelius, 2017). Somerville (2015) tarafından yayınlanan Sağlıksız Tutum Raporu'na göre cinsiyet değiştiren bireylerin sağlık hizmetlerine erişimde engellerle karşılaşmaya devam ettiğini, sekiz kişiden birinin sağlık uzmanları tarafından uygun olmayan davranışlara maruz kaldığını ve yaklaşık dört kişiden birinin de kendilerine karşı ayrımcı ifade ve davranışlara uğradığı belirtilmiştir.

Cinsiyet deęiřtiren bireylerin az bildirilen ve yeterince arařtırılmayan üreme saęlığı ihtiyaçları saęlık hizmeti saęlayıcılar ve ebeler için özel bir öneme sahiptir (The American College of Nurse-Midwives, 2021). Birçok cinsiyet deęiřtiren bireyin ebeveyn olduęunu ya da olmak istedięini söylemek mümkündür (Hammond, 2014). Cinsiyet deęiřtiren bireylerin perinatal deneyimlerine iliřkin sınırlı literatür bize, birçok saęlık bakım saęlayıcısının nazik ve saygılı olmaya çalıřsa da doęru terminolojiyi kullanamama, bireysel ihtiyaçları tanılayamama gibi sorunlar yařadığını ortaya koymaktadır (MacDonald vd., 2016; Lee, Taylor ve Raitt, 2011). Özellikle ebelerin gebelik ve doęum sonrası süreçlerinde bireysel bakımı sürdürmede yařanabilecek sorunları ortadan kaldırılması gerekmektedir. Lee, Taylor ve Raitt (2011) yapmış oldukları arařtırmada cinsiyet deęiřtiren bireylerin yeterince emzirme desteęi alamadığını ve perine bölgesini iltihap belirtileri açısından kontrol ettiremediklerini, cinsel danıřmanlık alamadıklarını ortaya koymuřtur. Ayrıca arařtırmalar, hamile ve doęum yapan cinsiyet deęiřtiren erkeklerin çocuk doęurma sırasında yalnızlık, dıřlanma, izolasyon ve cinsiyet disforisi yařayabileceklerini göstermektedir (Hoffkling, Obedin-Maliver ve Sevelius, 2017; MacDonald vd., 2016; Light vd., 2014; Obedin-Maliver ve Makadon, 2015).

Cinsiyet deęiřtiren bireyin karřılařtığı birçok soruna ek olarak üreme tercihlerinde belirli engeller ve kısıtlamalar uygulanmaktadır. Bazı ülkeler bireylerin cinsiyetlerinin yasal olarak yeniden tanınması için kısırlařtırmayı řart kořarken birçok ülkede de bu kořul gözetilmemektedir (Brink, Timmer ve Dunne, 2018). Türkiye’de cinsiyet deęiřtirme 4721 Sayılı Türk Medeni Kanunu’nun 40. Maddesi kapsamında mümkün olabilmektedir. Türk Medeni Kanunu’na göre cinsiyet deęiřtirmek isteyen birey řahsen bařvuru yapmak, 18 yařın üzerinde olmak, evli olmamak, cinsel kimlięi ve biyolojik kimlięi arasında fark olmak, resmî saęlık kurulu raporu ile “cinsiyet deęiřiklięinin ruh saęlığı açısından zorunluluęu”nu belgelemek gibi temel kořulları saęlamak zorundadır (Toprak, Avgören Kapoęlu ve Tüzün, 2021). Bu bağlamda, cinsiyet deęiřtirerek erkek olan biyolojik cinsiyeti kadın olan bir bireyin çocuk doęurmak istemesi beraberinde birçok dinamięinde ele alınması gerçeęini ortaya koymaktadır.

Saęlık hizmeti sunacak bireylerin, holistik yaklařım çerçevesinde cinsiyet kavramı ve deęiřiklięi konusunda bireylerin renk, cins, ırk, din ayrımı yapmaksızın saygılı olması ve uygun yaklařım ve bakım sunabilecek profesyonellikte olması önemlidir. Bu nedenle bu arařtırma genelde çok yakın bir zamanda saęlık profesyoneli olacak saęlık bilimleri fakóltesi öęrencilerinin, cinsiyet kavramı ve deęiřiklięine yönelik görüşlerini belirlemek amacıyla planlanmıştır. Özelde ise ebelik eęitiminin, öęrencileri hizmet ettikleri toplumun çeřitli ihtiyaçlarını karřılamaya hazırlamada rolünün olduęu düşünülerek, sadece ebelik öęrencilerinden alınan görüşlerin ebelik müfredat programının tasarlanmasına katkı saęlayacaęı düşünülerek planlanmıştır.

Yöntem

Araştırmanın Tasarımı

Araştırma, sağlık bilimleri fakültesi öğrencilerinin cinsiyet kavramı ve değişikliği konusundaki görüşlerinin incelenmesi amacıyla, tanımlayıcı nitelikte tasarlanmıştır. Araştırma Türkiye'nin Batı bölgesinde yer alan bir Sağlık Bilimleri Fakültesi'nde yürütülmüştür.

Araştırmanın Evreni ve Örnekleme

Bu araştırmanın evrenini, Sağlık Bilimleri Fakültesi öğrenimlerini sürdüren ebelik bölümünde 400 öğrenci, beslenme ve diyetetik bölümünde 242 öğrenci olmak üzere toplam 642 öğrenci oluşturmaktadır. Araştırma örnekleme alınacak öğrenci sayısı evren bilindiği için $n = N \cdot t^2 \cdot p \cdot q / d^2(N-1) + t^2 \cdot p \cdot q$ formülü ile hesaplanmış ($p=0.50$, $q=0.50$, $d=0.05$, $t=1.96$) ve ulaşılması gereken en az öğrenci sayısı 386 olarak belirlenmiştir. Araştırmada veri toplama sürecinde ulaşılan toplam öğrenci sayısı 623'tür.

Veri Toplama Yöntemi ve Araçları

Veri, 11 Mayıs-11 Haziran 2020 tarihleri arasında, öğrenciler ile yüz yüze görüşme yöntemi kullanılarak anket formu aracılığıyla toplanmıştır. Anket formu öğrencilerin tanıtıcı özelliklerini, cinsiyet kavramı ve değişikliğine yönelik görüşlerini son olarak da cinsiyet değiştiren bireylerin gebelik, doğum ve bakım süreçleriyle ilgili görüşlerini tanılamaya yönelik toplam 40 sorudan oluşmaktadır.

Veri Çözümlemesi

Veri çözümlemesi Statistical Package for Social Science (SPSS) Windows 22.0 programı kullanılarak yapılmıştır. Sosyo- demografik özelliklere ilişkin değişkenler, sayı ve yüzde dağılımı ile gösterilmiştir. Cinsiyet değişikliğine yönelik görüşlerini etkileyebileceği düşünülen kategorik özellikteki değişkenlerin etkisi Ki-kare çözümlemesi ile değerlendirilmiş, $p < 0.05$ anlamlı kabul edilmiştir.

Araştırmanın Etik Yönü

Araştırmanın yürütülmesi için Ege Üniversitesi Rektörlüğü Tıp Fakültesi Dekanlığı Tıbbi Araştırmalar Etik Kurulundan onay alınmıştır (Karar no: 20-6.1T/40 Tarih: 24.06.2020). Araştırma Helsinki Deklarasyonu Prensipleri'ne uygun olarak yapılmıştır. Araştırmaya katılan tüm öğrencilere araştırma hakkında bilgi verilerek bilgilendirilmiş yazılı onamları alınmıştır. Öğrencilere araştırma sırasında toplanan bireysel bilgilerinin araştırmacılar tarafından korunacağı ve araştırmadan istedikleri zaman ayrılacakları bilgisi verilmiştir.

Bulgular

Öğrencilerin yaş ortalamasının 20.47 ± 1.90 (min=18-max=39)'dır. Katılımcıların büyük çoğunluğunu (%96.5) kadınlar oluşturmuştur. Öğrencilerin %67.1'inin annesi, %50.2'sinin ise babası ilkokul mezunudur. Öğrencilerin %87.6'sının çekirdek ailesinin olduğu ve %77.6'sının kardeş sayısının 1-3 arasında olduğu saptanmıştır (Tablo 1).

Tablo 1.
Öğrencilerin Sosyo-Demografik Özellikleri

Değişkenler	Sayı (n)	Yüzde (%)
Cinsiyet		
Kadın	601	96,5
Erkek	22	3,5
Anne Eğitim Durumu		
İlkokul-Ortaokul	418	67,1
Lise	133	21,3
Üniversite	72	11,6
Baba Eğitim Durumu		
İlkokul-Ortaokul	313	50,2
Lise	190	30,5
Üniversite	120	19,3
Aile ikamet		
Kırsal	303	48,6
Şehir	144	23,1
Büyükşehir	176	28,3
Aile Tipi		
Çekirdek Aile	546	87,6
Geniş Aile	77	12,4
Kardeş Sayısı		
Yok	50	8,0
1-3	484	77,6
4 ve üzeri	89	14,3
Toplam	623	100

Katılımcıların %64.0'ını ebelik, %36.0'ını beslenme ve diyetetik bölümü öğrencileri oluştururken, birinci sınıfta bulunan öğrencilerin %31.2 oranda en yüksek olduğu saptanmıştır (Tablo 2).

Tablo 2.
Öğrencilerin Akademik Özellikleri

Değişkenler	Sayı (n)	Yüzde (%)
Bölüm		
Ebelik	399	64,0
Beslenme ve Diyetetik	224	36,0
Sınıf		
1.Sınıf	194	31,2
2.Sınıf	161	25,8
3.Sınıf	109	17,5
4.Sınıf	159	25,5
Toplam	623	100

Öğrencilerin %47.7'si cinsiyetin doğuştan olduğunu, %83.0'ı ise cinsiyetin sonradan kazanılabileceğini ifade etmiştir. Cinsiyet değiştirmenin fizyolojik bir bozukluk olduğunu düşünenler %23.4, ruhsal bir bozukluk olduğunu düşünenler ise %25.8 oranındadır. Öğrencilerin %16.5'inin aile ya da akrabada cinsiyet değiştiren birey olduğunu belirtmiştir. Cinsiyet değişikliği sonrası cinsel kimliğin gizli tutulmaması gerektiğini düşünen öğrenci oranı %96.3, aileden birinin cinsiyet değişikliği sonrasında kendi toplumsal statüsünün değişmeyeceğini düşünen öğrenci oranı ise %90.8'dir. Öğrencilerin %78.7'sinin de cinsiyet değiştiren bireylere karşı önyargılı olduklarını ifade ettikleri belirlenmiştir. Öğrencilerin %63.9'u cinsiyet değişikliği sonrası gebeliğin olamayacağını ve %65.3'ü doğum yapabilmenin mümkün olmadığını belirtmiştir. Cinsiyet değişikliği sonrası gebelik ve ebeveynlik süreçlerinin toplumsal düzeni bozmadığını düşünen öğrenci oranı %86.0'dır. Öğrencilerin %78.8'i cinsiyet değiştiren bireylerin gebelik sürecine, %75.9'u ise doğum sürecine özel ebelik bakımı verilmesi gerektiğini belirtmiştir. Genel olarak öğrencilerin %88.3'ü cinsiyet değiştiren bireylere ebelerin bakım vermesi gerektiğini belirtmiştir. Ebe öğrencilerin bakım vermeyi isteme oranı ise %89.0'dır. Bakım vermeyi istemenin nedenleri %71.0 oranla profesyonel ve etik ilkelere bağlılık, %29.0 oranla ihtiyaca yönelik, hassas ve duyarlı bakım verme gerekliliği olduğu belirtilmiştir. Öğrencilerin %11'i cinsiyet değiştiren bireylere bakım vermek istemediklerini belirtmiştir. Bu öğrencilerin bakım vermek istememe nedenleri ise sırasıyla %52.3 oranla deneyim ve bilgi eksikliği, %29.5 oranla standart bakım vermede yetersiz hissetme, %18.2 oranla onaylamama-doğru bulmama şeklinde açıklanmıştır. Cinsiyet değiştiren bireylerin doğumunu yaptırmak isteyen ebe öğrencilerin oranı %86.7'dir. Ebelik müfredatında cinsiyet değiştiren bireylere özgü ebelik bakımına ilişkin derse yer verilmesini isteyen öğrencilerin oranı ise %82.5 olarak saptanmıştır (Tablo 3).

Tablo 3.
Öğrencileri cinsiyet değişikliğine yönelik görüşleri

Görüşler	Evet n(%)	Hayır n(%)
Cinsiyet doğustandır	297(47,7)	326(52,3)
Cinsiyet sonradan kazanılabilir	517(83,0)	106(17,0)
Cinsiyet değiştirmek fizyolojik bozukluktur	146(23,4)	477(76,6)
Cinsiyet değiştirmek ruhsal bozukluktur	161(25,8)	462(74,2)
Aile/akrabada cinsiyet değiştiren birey	103(16,5)	520(83,5)
Cinsiyet değişikliği sonrası cinsel kimlik gizli tutulmalı	23(3,7)	600(96,3)
Aile/akrabada birinin cinsiyet değişikliği toplumsal statümü etkiler	57(9,2)	566(90,8)
Cinsiyet değiştiren bireylere karşı önyargılıyım	490(78,7)	123(21,3)
Cinsiyet değişikliği sonrası gebe olunabilir	225(36,1)	398(63,9)
Cinsiyet değişikliği sonrası doğum yapılabilir	216(34,7)	407(65,3)
Cinsiyet değişikliği sonrası gebelik ve ebeveynlik toplumsal düzeni bozar	87(14,0)	536(86,0)
Cinsiyet değiştiren bireylerin gebelik döneminde özel ebelik bakımı uygulanmalı	491(78,8)	132(21,2)
Cinsiyet değiştiren bireylerin doğum sürecine özel ebelik bakımı uygulanmalı	473(75,9)	150(24,1)
Cinsiyet değiştiren bireylere ebeler bakım vermeli	550(88,3)	73(11,07)
Cinsiyet değiştiren bireylere ebelik bakımı vermek isterim ¹	355(89,0)	44(11,0)
Profesyonel ve etik ilkelere bağlılık ^{1,2}	252(71,01)	
İhtiyaca yönelik, hassas ve duyarlı bakım verme gerekliliği ^{1,2}	103(29,0)	
Deneyim ve bilgi eksikliği ^{1,3}	23(52,3)	
Standart bakım vermede yetersiz hissetme ^{1,3}	13(29,5)	
Onaylamama-doğru bulmama ^{1,3}	8(18,2)	
Cinsiyet değiştiren bireylerin doğumunu yaptırmak isterim ¹	346(86,7)	53(13,3)
Ebelik müfredatında cinsiyet değiştiren bireylere özgü ebelik bakımına ilişkin ders olmalı ¹	329(82,5)	70(17,5)
Total	623	100

¹ Sadece ebelik bölümü öğrencileri

² Cinsiyet değiştiren bireylere ebelik bakımı vermek isteme nedeni

³ Cinsiyet değiştiren bireylere ebelik bakımı vermek istememe nedeni

Öğrencilerin cinsiyet algısını ve cinsiyet değiştirmeye ilişkin görüşlerini etkileyebileceği düşünülen bazı değişkenler açısından karşılaştırma yapılmıştır. Cinsiyet değişikliğinin fizyolojik ($p=0.03$) ve ruhsal bir bozukluk olduğu ($p=0.00$), cinsiyet değişikliği sonrası cinsel kimliğin gizli tutulması gerektiği ($p=0.01$), cinsiyet değişikliği sonrası gebelik ve ebeveynliğin toplumsal düzeni bozduğu ($p=0.01$), cinsiyet değişikliği sonrası bireysel prenatal - postnatal ebelik bakımı verilmesi gerektiği ($p=0.00$) düşüncesi öğrencilerin buldukları sınıflar arasında istatistiksel olarak anlamlı farklılık göstermektedir. Ayrıca sadece ebelik öğrencilerinin cinsiyet değiştiren bireylerin doğumlarını yaptırmak istemelerinde ($p=0.00$) kaçınıcı sınıfta olduklarının istatistiksel olarak anlamlı farkının olduğu saptanmıştır. Öğrencilerin cinsiyetinin, cinsiyet değişikliği sonrası gebelik ve ebeveynliğin toplumsal düzeni bozduğu düşüncesi ($p=0.01$) ve cinsiyet değişikliği sonrası bireysel prenatal - postnatal ebelik bakımı verilmesi gerektiği düşüncesi ($p=0.00$) üzerinde istatistiksel olarak anlamlı etkisi olduğu belirlenmiştir. Benzer şekilde öğrencilerin ailelerinde cinsiyet değiştiren yakınlarının olmasının da, cinsiyet değişikliği sonrası gebelik ve ebeveynliğin toplumsal düzeni bozduğu düşüncesi ($p=0.04$) ve cinsiyet değişikliği sonrası bireysel prenatal - postnatal ebelik bakımı verilmesi gerektiği düşüncesi ($p=0.03$) üzerinde istatistiksel olarak anlamlı etkisi olduğu belirlenmiştir. Ailede cinsiyet değiştiren yakını olan öğrencilerin cinsiyet

doğuşandır ($p=0.02$), cinsiyet değişikliği sonrası gebelik ve ebeveynliğin toplumsal düzeni bozduğu ($p=0.04$), cinsiyet değişikliği sonrası bireysel prenatal - postnatal ebek bakımını verilmesi gerektiği ($p=0.03$) düşüncesi üzerinde istatistiksel olarak anlamlı etkisi olduğu görülmüştür (Tablo 4).

Tablo 4.

Öğrencilerin cinsiyet değiştirmeye ilişkin görüşlerini etkileyebileceği düşünülen bazı değişkenlerin karşılaştırılması

Değişkenler	Cinsiyet doğuşandır		Cinsiyet değişikliği fizyolojik bozuluktur		Cinsiyet değiştirme ruhsal bozuluktur		Cinsiyet değişikliği sonrası cinsel kimlik gizli tutulmalı		Cinsiyet değişikliği sonrası gebelik ve ebeveynlik toplumsal düzeni bozar		Cinsiyet değişikliği sonrası bireysel prenatal - postnatal ebek bakımını		Cinsiyet değiştiren bireylerin doğumunu yaptırmak isterim ¹		
	E	H	E	H	E	H	E	H	E	H	E	H	E	H	
Sınıf	1.sınıf	94	100	57	137	68	126	12	182	105	89	137	57	104	29
	2.sınıf	82	79	34	127	37	124	6	155	76	85	135	26	87	8
	3.sınıf	59	50	24	85	29	80	0	109	54	55	86	23	64	11
	4.sınıf	62	97	31	128	27	132	5	154	63	96	133	26	91	5
		$X^2=7,355$ $p=0,06$		$X^2=5,801$ $p=0,03$		$X^2=15,821$ $p=0,00$		$X^2=7,706$ $p=0,01$		$X^2=7,525$ $p=0,01$		$X^2=12,475$ $p=0,00$		$X^2=15,893$ $p=0,00$	
Cinsiyet	Kadın	287	314	141	460	153	448	22	579	282	319	483	118	344	52
	Erkek	10	12	5	17	8	14	1	21	16	6	8	14	1	2
		$X^2=0,045$ $p=0,83$		$X^2=0,006$ $p=0,93$		$X^2=1,317$ $p=0,251$		$X^2=0,047$ $p=0,829$		$X^2=5,664$ $p=0,01$		$X^2=24,608$ $p=0,00$		$X^2=1,055$ $p=0,30$	
Aile Tipi	Çekirdek Aile	257	289	121	425	139	407	13	533	261	285	432	114	297	41
	Geniş Aile	40	37	25	52	22	55	10	67	37	40	59	18	49	12
		$X^2=0,644$ $p=0,42$		$X^2=3,995$ $p=0,04$		$X^2=0,341$ $p=0,55$		$X^2=21,350$ $p=0,00$		$X^2=0,002$ $p=0,96$		$X^2=0,252$ $p=0,61$		$X^2=2,552$ $p=0,11$	
Kardeş Sayısı	Yok	30	20	8	42	13	37	0	50	23	27	40	10	22	4
	1 ve üzeri	267	306	138	435	148	425	23	550	275	298	451	122	324	49
		$X^2=3,312$ $p=0,06$		$X^2=1,675$ $p=0,19$		$X^2=,001$ $p=0,97$		$X^2=2,084$ $p=0,04$		$X^2=0,073$ $p=0,78$		$X^2=0,046$ $p=0,83$		$X^2=0,107$ $p=0,74$	
Ailede cinsiyet değiştiren yakın	Var	35	68	26	77	28	75	4	99	40	63	89	14	71	6
	Yok	262	258	120	400	133	387	19	501	258	262	402	118	275	47
		$X^2=9,274$ $p=0,02$		$X^2=,225$ $p=0,63$		$X^2=,116$ $p=0,73$		$X^2=0,013$ $p=0,91$		$X^2=4,004$ $p=0,04$		$X^2=4,263$ $p=0,03$		$X^2=2,497$ $p=0,11$	

¹ Sadece ebek bölümü öğrencileri

Tartışma

Sağlık hizmeti sunan uzmanların cinsiyet kimliğinin mutlaka sabit olmadığını ve zamanla değişebileceğini kabul etmeleri önemlidir (Brown vd., 2021). İngiltere’de ebelik ve hemşirelik kolejinde öğrencilerin ve akademisyenlerin katılımcı olduğu bir araştırma, cinsiyetin değişebileceği ve ihtiyaca yönelik bakım verilmesi gerektiğinden, eğitimde öğrenme amaçları ve çıktıları olan bir müfredat geliştirme ve uygulama ihtiyacı olduğunu ortaya koymuştur (Brown vd., 2021). Mete ve Özerdoğan (2019) ebelik öğrencileriyle yapmış oldukları araştırmalarında öğrencilerin cinsiyetin sonradan kazanılabileceğini düşündüklerini belirtmişlerdir. Bu araştırmada ise yaklaşık olarak her iki öğrenciden biri cinsiyetin doğuştan olduğunu belirtmiş ayrıca her beş öğrenciden dördü de cinsiyetin sonradan kazanılabileceğini ifade etmiştir. Öğrencilerin cinsiyet değiştirmenin mümkün olabileceğine ilişkin bakış açılarının olumlu olması, bakım uygulamaları sırasında da duyarlı olabileceklerine işaret etmektedir.

Sağlık hizmeti sunacak uzmanların eğitiminde müfredat programı ve içeriğinin öğrencinin kendi normları ve değerleri ile dezavantajlı bireylere uygulayacağı bakım arasındaki ilişkiyi olumlu yönde geliştirecek şekilde düzenlenmesi gerekmektedir. Bir başka deyişle verilen sağlık bakım hizmetinin sonucundaki farklılıkları sürdüren sistemik sorunlar üzerinde düşünmesine ve ortadan kaldırmasına yardımcı olacak şekilde yapılandırılması gerekmektedir (Mutinga vd., 2016). Bu araştırmada ebelik öğrencileri, cinsiyet değiştiren bireylere yönelik sağlık bakım hizmeti vermeye ilgili mevcut diğer araştırmalarda gösterildiği gibi, cinsiyet değiştiren birey odaklı bakımda deneyim ve bilgi eksikliğinden dolayı, kendilerini yetersiz hissettiklerini belirtmişlerdir (Carabez vd., 2015; Lim, Johnson ve Eliason, 2015; McCann ve Brown, 2018).

Cinsiyet değiştiren bireyler, kendilerine özgü özellikleri ve gereksinimleri nedeniyle birçok alanda karşılanamayan talepleri olan dezavantajlı bir gruptur (Macapagal, Bhatia ve Greene, 2016). Cinsiyet değişikliği bireylerin uygun sağlık hizmeti almaları ile ilgili gelişmeler olsa da birtakım zorluklarla karşılaşmaktadırlar (Gupta, Imborek ve Krasowski, 2016). İngiltere Kraliyet Hemşirelik Koleji (2020) hemşirelerin ve ebelerin cinsiyet değiştiren bireylere yönelik ilgili, saygılı, cinsiyetini değiştiren bireyin belirttiği ad ve zamirle iletişime geçilerek, kimliğini bilmesi gerekmeyen kişilere bildirilmeden, cinsiyet kimliğiyle ilgili konuları özel olarak ve hassasiyetle konuşularak sürecin işletilmesi gerektiğini bildirmiştir (Royal College of Nursing, 2020). Gelişmekte olan kanıtlara rağmen, hemşireler ve ebeler de dahil olmak üzere sağlık profesyonellerinin eğitiminde sınırlı bir odaklanma olduğu görülmektedir. Bazı ülkelerde ebelik programlarına cinsiyet değiştiren bireylerin, ailelerinin ve toplumun ihtiyaçlarının dahil edildiğini belirtebilmekle birlikte, cinsiyet değiştirmeye özgü öğrenme materyallerinin tasarımı ve

sunumunun yetersiz olduğu söylenebilir (Sekoni vd., 2017). Cinsiyet değiştiren bireylerin sağlığının geliştirilmesi, taleplerin uygun şekilde karşılanması için sağlık bilimleri programlarında akademisyenlerin üzerinde yoğunlaşacağı çekirdek müfredat içeriklerinin düzenlenmesi gerekmektedir (Sherman vd., 2021). Bu noktada sağlık bilimleri programlarında yer alan akademisyenlerin cinsiyet değiştiren bireylerin sağlık hizmeti alabilmelerine ilişkin bilgi, beceri ve tutumlarına yönelik çalışmalar yapılması gerektiği düşünülebilir (Kilicaslan ve Petrakis, 2019). Bu araştırmada öğrencilerin büyük çoğunluğu cinsiyet değiştiren bireylerin gebelik ve doğum sürecine özel ebelik bakımı alması gerektiğini ayrıca özellikle ebelerin bakım vermesi gerektiğini belirtmişlerdir. Ayrıca ebe öğrenciler cinsiyet değiştiren bireylerin doğumunu aktif olarak yönetmek istediklerini, ebelik müfredatında cinsiyet değiştiren bireylere özgü ebelik bakımına ilişkin derse yer verilmesini istediklerini belirtmişlerdir. Diğer araştırmalarda belirtildiği gibi bizim araştırmamızda da program içeriğinin geliştirilmesi gerektiği ortaya çıkmıştır (Sekoni vd., 2017; Sherman vd., 2021; Kilicaslan ve Petrakis, 2019).

Ebelik eğitiminde cinsiyet değiştiren bireylerin cinsel ve üreme sağlığını koruma ve geliştirmeye yönelik modüllerin toplumsal, kültürel ve birey odaklı, ihtiyaca yönelik geliştirilmesi gerekmektedir (Hodges, Seibenhener ve Young, 2021; Harding, Wait ve Scrutton, 2015). Öğrencinin kendi varsayımlarını ve görüşlerini bildirmesi vereceği sağlık bakım hizmetinin hangi alt yapıda olduğunu göstermesi açısından önemlidir (Dorsen ve Van Devanter, 2016). Yapılan araştırmalar öz farkındalık, tutumlar, inançlar ve önyargıların cinsiyet değiştiren bireyler için sağlık hizmetlerinin kalitesini etkilediğini açıkça ortaya koymaktadır (McCann ve Brown, 2018; Walker, Arbour ve Waryold, 2016). Tıp fakültesi öğrencileriyle yapılan bir araştırmada, tıp eğitiminin içeriğinin cinsiyet değiştiren bireylere yönelik uygun olmadığı, cinsiyet değiştiren bireylere yönelik temaların ele alınmadığı ve acilen cinsiyet değiştiren bireylere yönelik geliştirilen temaların programa dahil edilmesi gerektiği öğrenciler tarafından bildirilmiştir (Brandt vd., 2022). Türkiye’de yapılan araştırmalar incelendiğinde, ataerkil toplum yapısında ki cinsiyete yüklenen anlamın, cinsiyetler arasında farklılık gösterdiği ve bu farklılığının cinsiyet değiştiren bireylerle ilgili bakış açılarına yansıdığını belirtmek mümkündür (Küçükaya, 2019; Özpulat, Bulut ve Kör, 2017). Hemşirelik öğrencileri ile yapılan araştırmalarda erkek öğrencilerin, kadın öğrencilere göre daha fazla cinsiyet değiştiren bireye karşı önyargılı oldukları, cinsiyet değiştiren bireyin toplumsal olarak baskılanması gerektiği ve cinsiyet değiştirmenin bir hastalık olduğunu düşündükleri saptanmıştır (Küçükaya, 2019; Özpulat, Bulut ve Kör, 2017). Bu araştırmada ise öğrenciler önyargılı olduklarını, cinsiyet değişikliği sonrası gebeliğin olamayacağını ve doğum yapabilmeyen mümkün olmadığını, beraberinde uygun bakım vermek istediklerini de belirtmiş olmalarının öğrencilerin hem bilgi eksikliğinden kaynaklandığı hem de çoğunluğunun kadın

olmasından kaynaklandığı düşünülmektedir. Araştırmada öğrencilerin cinsiyet değiştiren bireylere yönelik olumlu bakış açıları, hazırlanacak modüllerin öğrenciler tarafından kabul edilebilirliğinin yüksek olacağına ve bilgi düzeyini arttıracığına inanılmaktadır.

Aile içindeki toplumsal cinsiyet rollerinin ve davranışlarının, bireyin sadece eril veya dişil olarak iki cinsiyeti algılamasına böylece gebelik, doğum ve ebeveynliğe ilişkin sosyal beklentileri ve anlayışlarında iki cinsiyet temelinde şekillendiğini söylemek mümkündür. Cinsiyet değiştiren bireyler, adaletli ve eşitlikçi sağlık hizmetine erişimin önündeki engellerden biri olarak sağlık hizmeti sunan uzmanların cinsiyet değiştiren bireylere yönelik tutumları ve varsayımlarını öne sürmüşlerdir (Lee, Taylor ve Raitt, 2011). Üniversite öğrencileriyle yapılan araştırmalarda öğrencilerin kadın cinsiyetinde olmasının, anne ve baba eğitim seviyesinin yüksek olmasının, çevrede cinsiyet değiştiren birinin varlığının, cinsiyet değiştiren bireylere yönelik tutumlarını olumlu olarak etkilediği saptanmıştır (Mete ve Özerdoğan, 2019; Sadıç ve Beydağ, 2018; Şah, 2012; Yüksel vd., 2020). Bu araştırmada ise çekirdek ailede yaşayan, kadın, kardeşi olan ve ailede cinsiyet değiştiren yakını olan öğrenciler cinsiyet değiştirmenin mümkün olabileceğini, cinsiyet değiştirmenin bir bireyin fizyolojik ve ya ruhsal sorunu olmayacağını, cinsiyet değiştiren bireyin cinsel kimliğini gizli tutmaması gerektiğini, aile/akrabada birinin cinsiyet değişikliğinin toplumsal statüsünü etkilemeyeceğini, cinsiyet değişikliği sonrası gebelik ve ebeveynlik süreçlerinin toplumsal düzeni bozmayacağını belirtmişlerdir. Öğrencilerin ortaya koyduğu görüşler her bireye eşit, ihtiyaca yönelik bütüncül bir bakış açısıyla sağlık bakım hizmeti sunulması gerektiği yönünde öz farkındalıklarının olduğunu, cinsiyet değiştiren bireylere yönelik düşüncelerini olumlu yönde geliştirdiklerini ve bunu açıkça belirtebilme yönünde cesaretli olduklarını ortaya koymuştur.

Sonuç

Bu tanımlayıcı araştırmanın sonuçları genelleştirilemese de sağlık bilimleri fakültesi ve özellikle ebelik öğrencilerinin, cinsiyet değiştiren bireylerin gereksinimlerine özgü bakımla ilişkili bilgi ve destek eksikliklerinin giderilmesi gerektiğini ortaya koymaktadır. Öğrenciler genellikle cinsiyet değiştiren bireylerin bakımını üstlenmede olumlu bir bakış açısına sahiptirler, ancak bu durum öğrencilerin profesyonel bir bakım vermeleri için yeterli değildir. Tüm Dünyada cinsiyet değiştiren birey sayısı hızla artmaktadır. Ancak bu hızlı değişime karşın, cinsiyet değiştiren bireylerin uygun bir sağlık bakım hizmeti alabilmesine eşlik eden dinamiklerdeki değişimin aynı hızda olmadığı, aksine birtakım eksiklikler olduğu düşünülmektedir. Bu araştırma; cinsiyet değiştiren bireylerin yaşadıkları sağlık eşitsizliklerinin ortadan kaldırılmasında öğrencilerin görüşlerine önem verilmesi, toplumsal farkındalık yaratması ayrıca ebelik eğitimi ve bakımıyla ilgili literatüre katkı sağlaması nedeniyle önemlidir.

Cinsiyet değiştiren bireylerin en uygun sağlık hizmetlerini almalarını sağlamaya yönelik eğitim öğretim süreçlerinin yürütülmesinin desteklenmesi gerekmektedir. Özellikle ebelik müfredatı içine cinsiyet değiştiren bireylerin sağlık bakım hizmetleriyle ilişkili derslerin entegre edilmesi önerilmektedir. Toplumun cinsiyet değiştirmek isteyen ya da cinsiyet değiştiren bireylerle ilgili ihtiyaçlarının belirlenmesi ve giderilmesi amacıyla, eğitimcilerin ve öğrencilerin cinsiyet değiştiren bireylerin sağlık gereksinimlerini açık bir şekilde tartışabilecekleri ders ortamları yaratılmalıdır. İleride yapılacak araştırmalara, cinsiyet değiştiren bireylerin sağlık bakım ihtiyaçlarını karşılamak amacıyla sahada çalışan sağlık profesyonellerinin ve özellikle de ebelerin, cinsiyet değiştiren bireylerin ailelerinin katılımının sağlanması önerilebilir.

Yazarın Notu

Bu araştırmanın mali desteği yoktur. Araştırma 27-28 Kasım 2021 tarihinde "ISARC 1. International Dicle Scientific Research and Innovation" kongresinde sözlü bildiri olarak sunulmuştur.

Kaynakça

- Akkaş, İ. (2019). Cinsiyet ve Toplumsal Cinsiyet Kavramları Çerçevesinde Ortaya Çıkan Toplumsal Cinsiyet Ayrımcılığı. *Ekev Akademi Dergisi*, ICOAEF Özel Sayısı, 97-118.
- Brandt, G., Stobrawe, J., Korte, S., Prüll, L., Laskowski, N. M., Halbeisen, G., & Paslakis, G. (2022). Medical Students' Perspectives on LGBTQI+ Healthcare and Education in Germany: Results of a Nationwide Online Survey. *International Journal of Environmental Research and Public Health*, 19(16), 10010.
- Brink, M., Timmer, A., Dunne, P. (2018). *Trans and intersex equality rights in Europe: a comparative analysis*, European Commission, Directorate-General for Justice and Consumers. Publications Office. British Library. Erişim Adresi: <https://www.bl.uk/collection-items/unhealthy-attitudes-the-treatment-of-lgbt-people-within-health-and-social-care-services> adresinden 10/12/2022 tarihinde ulaşılmıştır.
- Brown, M., McCann, E., Donohue, G., Martin, C. H., & McCormick, F. (2021). LGBTQ+ Psychosocial Concerns in Nursing and Midwifery Education Programmes: Qualitative Findings from a Mixed-Methods Study. *International Journal of Environmental Research and Public Health*, 18(21), 11366.
- Carabez, R., Pellegrini, M., Mankovitz, A., Eliason, M., Ciano, M., & Scott, M. (2015). "Never in All My Years... ": Nurses' Education About LGBT Health. *Journal of professional nursing: official journal of the American Association of Colleges of Nursing*, 31(4), 323–329.

- Çulha, Y., Turan, N., Özdemir Aydın, G., Kaya, H., & Özşaban, A. (2019). Improving the Health Care of Transsexual Individuals. *Journal of Academic Research in Nursing*, 5(2),149-155. <https://doi.org/10.5222/jaren.2019.63497>
- Dorsen, C., & Van Devanter, N. (2016). Open Arms, Conflicted Hearts: Nurse-Practitioner's Attitudes Towards Working With Lesbian, Gay And Bisexual Patients. *Journal of clinical nursing*, 25(23-24), 3716–3727.
- Gupta, S., Imborek, K. L., & Krasowski, M. D. (2016). Challenges in Transgender Healthcare: The Pathology Perspective. *Laboratory medicine*, 47(3), 180–188.
- Hammond, C. (2014). Exploring same sex couples' experiences of maternity care. *British Journal of Midwifery*, 22(7), 495–500.
- Harding E, Wait S, Scrutton J. (2015). The state of play in person-centred care: *A pragmatic review of how person-centred care is defined, applied and measured*. Report summary [Internet]. Erişim Adresi: Available from: <https://www.healthpolicypartnership.com/app/uploads/The-state-of-play-in-person-centred-care-summary.pdf> adresinden 15/12/2022 tarihinde ulaşılmıştır.
- Hodges, T., Seibenhener, S., & Young, D. (2021). Incorporating Health Care Concepts Addressing The Needs Of The Lesbian, Gay, Bisexual, And Transgender Population İn An Associate Of Science İn Nursing Curriculum: Are Faculty Prepared? *Teaching and Learning in Nursing*, 16(2), 116–120.
- Hoffkling, A., Obedin-Maliver, J., & Sevelius, J. (2017). From erasure to opportunity: a qualitative study of the experiences of transgender men around pregnancy and recommendations for providers. *BMC Pregnancy and Childbirth*, 17(S2),332.
- Keskin, N., Yapca, G., & Tamam, L. (2015). Transsexualism: Clinical Features and Legal Issues. *Psikiyatride Guncel Yaklasimlar - Current Approaches in Psychiatry*, 1. <https://doi.org/10.5455/cap.20150208051330>
- Kilicaslan, J., & Petrakis, M. (2019). Heteronormative models of health-care delivery: investigating staff knowledge and confidence to meet the needs of LGBTIQ+ people. *Social work in health care*, 58(6), 612–632.
- Küçükaya, B. (2019). Hemşirelik Bölümü Öğrencilerinin Lezbiyen, Gey, Biseksüel, Transgender ve İnterseks (LGBTİ) Bireylere İlişkin Tutumları . *Sürekli Tıp Eğitimi Dergisi*, 27(6), 373-383.

- Lee, E., Taylor, J., & Raitt, F. (2011). 'It's not me, it's them': How lesbian women make sense of negative experiences of maternity care: a hermeneutic study. *Journal of advanced nursing*, 67(5), 982–990.
- Light, A. D., Obedin-Maliver, J., Sevelius, J. M., & Kerns, J. L. (2014). Transgender men who experienced pregnancy after female-to-male gender transitioning. *Obstetrics and gynecology*, 124(6), 1120–1127.
- Lim, F., Johnson, M., & Eliason, M. (2015). A National Survey of Faculty Knowledge, Experience, and Readiness for Teaching Lesbian, Gay, Bisexual, and Transgender Health in Baccalaureate Nursing Programs. *Nursing Education Perspectives*, 36(3), 144–152.
- Macapagal, K., Bhatia, R., & Greene, G. J. (2016). Differences in Healthcare Access, Use, and Experiences Within a Community Sample of Racially Diverse Lesbian, Gay, Bisexual, Transgender, and Questioning Emerging Adults. *LGBT health*, 3(6), 434–442.
- MacDonald, T., Noel-Weiss, J., West, D., Walks, M., Biener, M., Kibbe, A., & Myler, E. (2016). Transmasculine individuals' experiences with lactation, chestfeeding, and gender identity: a qualitative study. *BMC Pregnancy and Childbirth*, 16(1).
- Makadon, H. J., Mayer, K. H., Potter, J., & Goldhammer, H. (2015). *Fenway Guide to Lesbian, Gay, Bisexual, And Transgender Health*, 2nd Edition (2nd ed.). American College of Physicians.
- McCann, E., & Brown, M. (2018). The inclusion of LGBT+ health issues within undergraduate healthcare education and professional training programmes: A systematic review. *Nurse education today*, 64, 204–214.
- Mete, A. & Özerdoğan, N. (2019). Ebelik Bölümü Öğrencilerinin Lezbiyen, Gay, Biseksüel, Transseksüel (LGBT) Hakkında Bilgi, Görüş ve Tutumlarının Değerlendirilmesi . *Sürekli Tıp Eğitimi Dergisi*, 28(3), 163-171.
- Muntinga, M. E., Krajenbrink, V. Q., Peerdeman, S. M., Croiset, G., & Verdonk, P. (2016). Toward diversity-responsive medical education: taking an intersectionality-based approach to a curriculum evaluation. *Advances in health sciences education : theory and practice*, 21(3), 541–559.
- Obedin-Maliver, J., & Makadon, H. J. (2015). Transgender men and pregnancy. *Obstetric Medicine*, 9(1), 4–8.
- Özpuolat, F., Bulut, F. Y., & Kör, M. (2017). Üniversite Öğrencilerinin LGBT Bireyler Hakkındaki Görüşleri. *International Journal of New Trends in Social Sciences*. 1(1),23-32.

- Royal College of Nursing (2020). *Fair care for trans and non-binary people*. Erişim Adresi: www.rcn.org.uk/professional-development/publications/rcn-fair-care-trans-non-binaryuk-pub-009430 adresinden 11/12/2022 tarihinde ulaşılmıştır.
- Sadıç, E. & Beydağ, K. D. (2018). Hemşirelik Öğrencilerinin Lezbiyen Ve Geylelere Yönelik Tutumları Ve Etkileyen Faktörler . *Hemşirelik Bilimi Dergisi*, 1(2),5-13.
- Sekoni, A. O., Gale, N. K., Manga-Atangana, B., Bhadhuri, A., & Jolly, K. (2017). The effects of educational curricula and training on LGBT-specific health issues for healthcare students and professionals: a mixed-method systematic review. *Journal of the International AIDS Society*, 20(1), 21624.
- Sherman, A. D. F., Cimino, A. N., Clark, K. D., Smith, K., Klepper, M., & Bower, K. M. (2021). LGBTQ+ health education for nurses: An innovative approach to improving nursing curricula. *Nurse education today*, 97, 104698.
- Somerville, C., (2015). *Unhealthy attitudes: the Treatment of LGBT People within health and social care services*. Stonewall. London 1.
- Şah, U. (2012). Eşcinselliğe, Biseksüelliğe ve Transseksüelliğe İlişkin Tanımlamaların Homofobi ve LGBT Bireylerle Tanışıklık Düzeyi ile İlişkisi . *Psikoloji Çalışmaları*, 32(2),23-48.
- The American College of Nurse-Midwives (2021). *Health Care for Transgender and Gender Non-Binary People*. Erişim Adresi: https://www.midwife.org/acnm/files/acnmldata/uploadfilename/000000000326/ACNM--PS--Care%20for%20TGNB%20People-%20Final_1.pdf adresinden 10/12/2022 tarihinde ulaşılmıştır.
- Toprak, S., Kapoğlu, A. A., & Tüzün, B. (2021). Cinsiyet Hoşnutsuzluğu Olan Bireylerin Cinsiyet Değiştirme Sürecinin Hukuki Boyutu. *Journal of Istanbul Faculty of Medicine*, 84(S-1),31–34. <https://dergipark.org.tr/tr/pub/iuitfd/issue/62299/936937>
- Walker, K., Arbour, M., & Waryold, J. (2016). Educational Strategies to Help Students Provide Respectful Sexual and Reproductive Health Care for Lesbian, Gay, Bisexual, and Transgender Persons. *Journal of midwifery & women's health*, 61(6),737–743.
- Yüksel, R., Arslantaş, H., Eskin, M., & Kızılkaya, M. (2020). The Factors Affecting The Attitudes of Nursing Students Towards Homosexual Individuals. *Yeni Symposium*, (0),1

Güzel Sanatlarda Eril Hegemonik Bakış ve Karşı Duruş *Masculine Hegemonic View and Stand Against in Fine Arts*

Hanife Neris Yüksel*

Öne Çıkanlar:

- Bu makalede, plastik sanat yapıtlarında ataerkil toplumsal cinsiyet ideolojisinin eril dili nasıl konumlandırıldığı tartışılmaktadır. Bununla birlikte, ikili ve asimetrik ataerkil toplumsal cinsiyet kurgularına söylemde ve bazı sanatsal üretimlerde meydan okunmakta ve karşı çıkılmaktadır.
- Sanat eserleri kaçınılmaz olarak üretildikleri kültürün duygularını, arzularını ve deneyimlerini yansıtır ve bu nedenle eleştirel bilinçlenme ve değişimin araçları olabilirler.
- Bu makalenin amacı, görsel kültürdeki iktidar söylemi ve çoklu erkekliklerin içsel paradoksunu keşfetmek için eşitsiz toplumsal cinsiyet yapıları ve temsilleri hakkında farkındalık yaratmak ve toplumsal cinsiyet eşitliğini amaçlayan eleştirel bakış açısı sunmaktır.

Öz: Erkek egemen düzen, bütün dünyada toplumsal cinsiyete hükmetmektedir. Bu açıdan bakıldığında, eril söylem pek çok şeyin yanı sıra gizli yorumlamalarında belirli bir hegemonik bakış açısıyla gerçekleştirilmesini gerektirir. Toplumsal pek çok katmanda yer alan erkek egemen yaklaşım biçimi sanatsal düzlemde kendine yer bulmaktadır. Sanat tarihinde yer edinen başyapıtların pek çoğunda kadınları güçsüz ve bağımlı kılan erkek egemen bakış açısını tatmin etmek için yaratıldığı görülür. Bu çalışmada sanat yapıtlarındaki toplumsal cinsiyet yorumlayıcı bir metodoloji üzerinden çözümlenmektedir. Toplumsal cinsiyet literatürü ve görsel analiz ile kurulan ilişkide sanatta ataerkil bakış açısının kadınlar üzerindeki aşağılayıcı etkilerini incelenmektedir. Araştırmada, plastik sanat yapıtlarında ataerkil toplumsal cinsiyet ideolojisinin eril dili nasıl konumlandırıldığına yönelik bir irdelemeye gidilmiştir. Geniş bir yelpazeye sahip aktivizm içerisinde yer alan Aktivist Sanat görsel sanatların toplumsal cinsiyet farklılığına, ölçsüzlüğüne ve adaletsizliğine karşı direnme noktasında muhtemel kritik dönüştürücü etkisini de konu edinir. Toplumsal cinsiyet ile ilgili konularda Aktivist Sanat eril dile karşı çıkar. Bu sanat, kamusal alanda kadınları aşağıda konumlandırılan veya görmeyen güç merkezlerine karşı durmayı amaçlar.

Anahtar Kelimeler: Eril Bakış, Erkeklik, Cinsiyet, Hegemonya, Aktivist Sanat.

Highlights:

- This article discusses how patriarchal gender ideology positions masculine language in works of plastic art. However, binary and asymmetrical patriarchal gender constructions are challenged and opposed in discourse and in some artistic productions.
- Works of art inevitably reflect the emotions, desires and experiences of the culture in which they are produced and can therefore be agents of critical awareness and change.
- The aim of this paper is to explore the inherent paradox of power discourse and multiple masculinities in visual culture in order to raise awareness about unequal gender structures and representations and to offer a critical perspective aiming for gender equality.

Abstract: The patriarchal system governs gender relations worldwide. From this perspective, the use of masculine discourse requires a specific hegemonic viewpoint in its covert interpretations, as well as in many other aspects. The approach of male domination, which pervades multiple layers of society, also manifests itself in the realm of art. Many of the established masterpieces in art history appear to have been created to satisfy the male-dominant perspective that renders women weak and dependent. This study employs an interpretive methodology to analyze the gender interpretations found in works of art. By exploring the relationship between gender literature and visual analysis, the study aims to examine the degrading effects of patriarchal perspectives on women in art. Specifically, the study delves into how the masculine language of patriarchal gender ideology is positioned in plastic art works. Activist Art, a broad spectrum of activism, also examines the potential transformative effects of visual arts against gender disparities, excesses, and injustices. Activist Art stands against the masculine discourse in issues related to gender. This art aims at resisting the power centers that marginalize or overlook women in the public sphere.

Keywords: Masculine View, Masculinity, Gender, Hegemony, Activist Art.

Summary

In societies worldwide, the behavior of men and women is influenced by concepts like identity, power, and belonging, resulting in constantly evolving indicators of gender roles. While there may be regional variations, women are expected to fulfill their traditional roles, such as taking care of the family, self-sacrificing willingly, and fulfilling their responsibilities. As a result of these expectations, men are typically positioned in the public sphere, while women are confined to the domestic sphere. This sexist approach is dominated by the masculine discourse that depicts women as dependent on men and shapes their role in society. In many societies, women are considered to be weak, inadequate, powerless, unprotected, and incomplete. This perception of women is reflected in art, which has traditionally been a male-dominated field.

Art history has continuously expanded its boundaries to include new ways of interpreting and understanding its subjects. Scientific progress in the fields of social and personal behaviors, as well as feminism and questioning the role of women, have had a significant impact on the perspectives of art theorists. This has led to a re-evaluation of the position of women artists and the female image, with much now known about excluded women artists and their use of the female image.

Feminism has not only raised fundamental questions about art as both practice and theory, but also redefined and re-discussed these issues at all levels. Its impact as an activist discourse on the masculine gaze in art history calls for a reorganization of the perspective from the past and highlights the necessity of evaluating artworks through different perspectives and gender equality. Art that includes gender issues offers diverse perspectives to create a fair, equitable society.

The patriarchal perspective underlies cultural hegemony and the concept of the male gaze, which privileges men and devalues women. This entrenched gender polarization affects the production and interpretation of challenging art objects. This paper engages with notions of patriarchy present in society and visual production, addressing the gender liberation that women have brought and continue to bring to the works of art. It also explores their efforts in questioning prejudices that privilege men and providing spaces for women to challenge patriarchy, thereby creating environments that can be changed, subverted, and reconstructed to achieve equality against oppressive, degrading, and abusive approaches.

Giriş

Yirminci yüzyılın başlarından bu yana filozoflar, sosyal bilimciler ve tarihçiler, erkekleri kadınlardan ayıran rollerin, özelliklerin ve faaliyetlerin doğuştan gelmediğini, sosyal olarak inşa edildiğini ifade etmişlerdir. Marie Buscatto'ya göre, "toplumsal cinsiyet, erkekler ve kadınlar arasındaki hiyerarşik, cinselleştirilmiş farklılıkların üretimi, meşrulaştırılması, ihlal edilmesi ve dönüştürülmesine ilişkin toplumsal süreçleri açıklamayı amaçlayan bir kavramdır". Toplum tarafından belirlenen bazı ilkeler, bu farklılıkları 'doğallaştırmayı' ve bunlara aykırı davranışları damgalamayı amaçlamaktadır (Charhon, 2016: 5). Buscatto'nun da ifade ettiği gibi sanatta veya toplumsal cinsiyete dayalı sanatsal pratiklerde toplumsal cinsiyet sunumları, cinsel ve toplumsal kimliği tanımlamaya yönelik kültürel sürecin sonucudur. Aynı zamanda, dönüşüm ve stilizasyon yoluyla ifade aracı olarak görsel ve sahne sanatları, bu kültürel süreci yansıtmak ve alternatifler yaratmak ve somutlaştırmak için en güçlü araçlardan biridir (Charhon, 2016: 5).

Toplumsal cinsiyet kavramı, kadınların özgürleşmesi hareketi ve feminizmin ortaya çıkışıyla yakından ilişkilendirilmiştir. Bu dönemde kadınlar, tarihsel olarak ataerkil toplumlarda erkeklere tanınan hakları, ayrıcalıkları ve benzersiz ifade biçimlerini elde etmeye çalışmışlardır. 1960'lardan bu yana feminist sanat tarihinin ortaya çıkışı, kadının sanatın öznesi, yaratıcısı ve izleyicisi olarak temsilinin eleştirel bir yansımasıyla sonuçlanmıştır. Fakat aynı zamanda sanatsal pratiklerde toplumsal cinsiyet tasvirinin daha geniş bir yeniden tanımlanmasına da olanak sağladığı görülmektedir. Cinsiyet üzerinden tanımlanan roller ve bunların sanatsal karşılıkları, tarihsel olarak toplumda hüküm süren kültürel ve sosyal normlara dayanan varsayımlara dayanmaktadır.

Bugüne kadar yapılan çalışmalar, toplumların neredeyse tamamında toplumsal cinsiyet normlarının ataerkilliğe dayandığını kanıtlamaktadır. Bu makale sanatta, kadınlara karşı sürdürülen ayrımcılık ve adaletsizliklerle birlikte eril hegemonyanın yaygınlığı incelemektedir.

İkinci olarak, seçilen sanat eserlerinin hegemonik erkek bakışına hapsolmuş görsel analizine odaklanmıştır. Mulvey'in (1997) ifadesiyle erkek bakışı kavramı, görsel kültürün doğasında var olan erkek egemenliği ve üstünlüğünün, o toplumda sahip olunan ataerkil ideolojilerin yansıması olduğunu öne sürmektedir (Mulvey, 1997: 833-844). Ona göre “Cinsler arası dengesizlik üzerine kurulu bir dünya düzeninde, bakmaktan alınan zevk, etkin/erkek ile edilgin/kadın arasında bölünmüş durumdadır” (Mulvey, 2013: 286).

Bu makale, plastik sanat yapıtlarında ataerkil toplumsal cinsiyet ideolojisinin eril dili nasıl konumlandığı tartışmaktadır. Bununla birlikte, ikili ve asimetrik ataerkil toplumsal cinsiyet kurgularına söylemde ve bazı sanatsal üretimlerde meydan okunmakta ve karşı çıkılmaktadır. Sanat eserleri kaçınılmaz olarak üretildikleri kültürün duygularını, arzularını ve deneyimlerini yansıtır ve bu nedenle eleştirel bilinçlenme ve değişimin araçları olabilirler. Bu makalenin amacı, görsel kültürdeki iktidar söylemi ve çoklu erkekliklerin içsel paradoksunu keşfetmek için eşitsiz toplumsal cinsiyet yapıları ve temsilleri hakkında farkındalık yaratmak ve toplumsal cinsiyet eşitliğini amaçlayan eleştirel bakış açısı sunmaktadır.

Sanatta Eril Bakışın Sunumu

Yüzyıllar boyunca kadınların sanatçı olması ve sanat eğitimi almak için erkeklerden çok daha az fırsatı olmuş ve izin verildiğinde ise aynı seviyede olmamıştır. Erkekleri tasvir eden sanat eserleri, tarihsel olarak güçlü erkek bedenlerine veya liderlik rollerine atıfta bulunmuştur. Buna karşılık, kadınlar sanat eserlerinde ya yalnızca izleyicinin zevki için var olan pasif, erotikleştirilmiş özneler olarak ya da dönüşümlü olarak ev içi senaryolarda bakıcı rolünde gösterilmiştir. Çıplak kadın imgesinin Batı sanatında çok yaygın olarak kullanımı sadece kadın vücudunun belirli tanımlarını önerirken aynı zamanda belirli görüş ve izleyici normlarını da ortaya koymuştur. Müstehcen beden, sınır veya çevreleme içermeyen bedendir. Müstehcenlik, sessizliği ve bütünlüğü sağlamak yerine izleyiciyi hareket ettiren ve uyandıran bir temsildir (Lead, 1991: 2). Nü'nün temel amaçlarından biri, kadın cinsel bedeninin çevrelenmesi ve düzenlenmesidir (Lead, 1991: 6).

Akademik disiplin kanonları arasında en tehlikeli, en erkek ve nihayet en dayanıksız olanlarından biri, sanat tarihi kanonudur (Antmen, 2008: 161). Yunan erkek kelimesinden türetilen androsentrizm tam anlamıyla erkek merkezilik doktrindir. Androsentrik pratikler erkeklerin deneyimlerinin genelleştirilebilir, kadınlarınkinin düzenlenmesinde ve değerlendirilmesinde tarafsız bir kriter yaratabilir olarak görülmektedir. Özellikle psikoanalitik teoriden etkilenen bazı yazarlar (Cixous gibi), fallosentrizm veya fallosentik terimini fallusun erkek merkeziliğinin sembolik temsilindeki önemine dikkat çekmek için tercih ederler. İlgili kavram fallogosentrizmdir. Derrida ve Lacan'ın çalışmasından türetilen bu terim eril tarzdaki dil ve kelimelere dayalı fikirleri

tanımlayan bir terimdir (Pilcher ve Whelehan, 2016: 1). Cixous gibi postmodern feminist yazarlar fallogosentrik dilin deneyimi rasyonelleştirdiğini, düzenlediğini ve bölümlendirdiğini öne sürerler (Tong, 2009: 270).

Yirminci yüzyılın sonlarına kadar sanat tarihi, sanatçı kadınların geniş çaptaki üretimini görmezden geldiği görülmektedir. Çoğu akademide ders kitabı olarak okutulan Janson'un *History of Art*, Gardner'in *Art Through The Ages*, Gombrich'in *The Story of Art* kitaplarında hiçbir kadın sanatçının basılmış eserine (reprodüksiyonuna) rastlanmamaktadır. Sanat tarihi çalışmaları ve bunun üzerinden verilen eğitim, bir kırılma noktasına ulaşınca kadar çoğunlukla Batı Avrupalı erkek perspektifinden, erkek sanatçıların yapıtlarından örnekler verilerek gerçekleştirilmiştir (Eadie, 1983: 1). Bu kırılma noktalarının en önemlilerinden biri, 19. yüzyıl sonundan 1960'lı yıllara kadar uzun süre toplumda var olan çifte standart ve eşitsizlik sorunlarıyla ilgilen feminizmin etkisiyle gelişen feminist sanat eleştirisidir. Feminist sanat eleştirisi, 16. yüzyıldan beri sanatın içinde yer almış olan Sofinsba Angoissola, Maria von Oosterwyck, Rachel Ruysch, Rosalba Carriera, Angelica Kauffman ve Viglee-Lebrun gibi kendi zamanında ünlü olmuş kadın ressamın cinsiyet ayrımcılığıyla görmezden geldiğini, 19. yüzyıla gelindiğinde ise çok daha fazla sayıda kadın sanatçı olduğunu ortaya çıkarmıştır (Harris ve Nochlin, 1976: 44). Janeway (1974) ve Lauter (1980) araştırmalarında Rubens, Ingres, Manet, Picasso, Raualt, Dali, de Kooning, Rosenquist ve Wasselman gibi çok tanınan sanatçıların imgelerinde kadının baskı altında olduğu gerçeğinin ve kadın kimliğinin doğasını gizlendiğine hizmet edilmesinin yansıtıldığını öne sürmektedirler. Berger (1999) *Görme Biçimleri*'nde Rubens, Ingres ve Titian'ın resimlerinde kadın imgelerinin cinsel çıplaklığının edilgenliği yansıttığını incelemiştir. Bu çıplaklık onların cinsel duygularının bir dışavurumu değil sahiplerinin (izleyicilerinin) duyguları ve onların taleplerinin arz edilmesidir (Berger, 1999: 52).

Tüm bu yapıtlardaki ortak faktör, kadın bedeninin temsildir, kadın hem izlenen nesnenin hem de izleyen özne rollerini oynar. İmajını kültürel ideallere karşı şekillendirir, yargılar ve korkutucu bir öz düzenleme uygular (Lead, 1991:10). Foucault (2015)'un belirttiği gibi beden, modern dönemde, gücün test edildiği ve düzenlendiği önemli bir alan olarak politik bir nesne haline gelmiştir. Bu bağlamda güç, bedenle ilgili bilgileri üreterek bedenin kendi üzerinde uyguladığı bir otokontrol sistemiyle birlikte kurulur. Gücün işlemleri böylece sadece basit bir zorlama değildir, başka bir yerden bireyin üzerinde denenilen fakat aynı zamanda öznenin kendini denetleyen ve düzenleyen bir içten gelişir. Bedenin ve gücün karmaşık ilişkisi etik ve estetik tekrarlarla üretilen kadın bedeninin biçimlendirilmesinde açıkça gösterilmektedir. Burada kadın bedeni, kendi temel dış hatlarıyla süslenmiş, yeni bir özgürlük ve sağlıklı cinsellik vaadidir. Böylece hem toplumsal ideallere uyum sağlama hem de kendini düzenleme iradesinin üzerinde

gücün kullanıldığıнын işaretini vermektedir (Lead, 1991: 10). Kadınlar hem arzularının ve zevklerinin temsilinden yoksun bırakılırlar hem de sürekli olarak yok sayılırlar. Öyle ki ataerkil kültür sahnelerine bakmak ve bundan hoşlanmak için kadınların varsayımsal olarak erkek kılığına bürünmeleri de gerekmektedir. Kadınlar için erkek konumunu benimsemek ya da kadının aşağılandığı görüntülerden mazoşistik bir zevk almak dışında seçenek kalmamaktadır (Antmen, 2008: 242).

Yirminci yüzyılın başında kadınlar için yeni moda tasarımlarının, geleneksel erkeksi özellikleri belirleyen unsurlarıyla birlikte ortaya çıkışı, cinsiyet kimliğinde bir değişime ve cinsiyetler arası bir figürün ortaya çıkışına işaret ediyordu. Bu hem toplumdaki hem de kültürdeki toplumsal cinsiyet rollerine ilişkin yeni sunumlarla ilgilidir. Temsiliyet, kadınların kendilerini nasıl algıladıkları ve algılandıklarının sorgulanması, kadın imgelerinin nasıl inşa edilerek sunulduğu ve şekillendirildiğinin incelenmesi bağlamında feminist tartışmaların en önemli alanlarından birisidir. Kadın imgesinin inşası, cinsiyet ayrımcılığı ideolojilerine uygun olan ideal kadınlık tipinin niteliklerini güçlendirmek üzere kurgulanmıştır. Bu yaklaşım da gelecek nesillerin bilincini sağlamaştırdığı için feminizmin başlangıcından itibaren günümüze kadar yapı söküme uğratılması gereken konulardan birisi olmuştur. Berger'e göre 20. yüzyılda nüelerin ideal imgeleri kırılmış olmalarına rağmen yeni bir klişe ile yer değiştirmiştir. Toulouse Lautrec, Picasso, Rouault gibi ressamın tablolarında fahişe olmaları gerçeği mükemmel kadın olmalarıyla yer değiştirmiştir (Berger, 1999: 242). Toplumsal cinsiyet kimliği kavramı gün ışığına çıkarken erkeklik ve kadınlığın kültürel ve sosyal inşası olarak tanımlanabilir. Modern sanatla beraber kadın imgesi temsili o güne kadar süregelen bilindik yaklaşımlardan farklı yöne doğru hareket etmiş ve çağın eğilimlerine göre şekli almıştır. Çağlar boyu doğurgan tanrıça gibi bir misyonu taşıyan kadın imgesi, dönüşmeye başlamıştır. O döneme kadar süre gelen anlatı biçiminde kadına yüklenen mefhum, toplumsal cinsiyet ve görevler, özellikle 1960'lerden sonra değişmiştir. Bu zaman aralığında kadın imgesi doğurgan, kırılğan, beden, haz nesnesi gibi birçok tanımlamanın odağında olması 1960 sonrası kadın bedeni üzerinden yapılan sanat, dişil üretimlerin yüzeysel boyutta kadın bedenine olan söylemini, bedensel olarak keşfetme ve tanımlama üzerine kuruludur. Bu çıkış noktasının temel prensiplerinde biri ise geçmişin yanlışlarını değiştirmek mümkün değildir ancak tekrar etmemek olanaklıdır. Sanat tarihinde kadınların hak ettikleri yeri almaya başlamaları büyük ölçüde Feminizmin getirdiği eleştirilerle birlikte gün yüzüne çıkan feminist sanatın uzun süreli çabalarıyla başarılmaktadır (Gouma, Peterson ve Mathews, 2020: 14).

Kadınların yaşam deneyimi, sanat yapıtlarında kırılma dönemine kadar konu olmamış ve muhatap alınmamıştır. Modernizmin sanatçı miti, kadın veya erkek her sanatçının sosyal yapıların dışında durduğunu ve bu nedenle evrensel deneyimini önyargıdan ve sınırlamalardan arınmış

olarak ifade etmekte özgür olduğunu varsaymaktadır (Hammond, 1977: 35). Bununla beraber Avrupa'da ve Amerika'da bir dönem 'evrensel bakış' hemen her zaman beyaz ve orta sınıf erkeğin algısı çerçevelemiştir. Dışlama, güzel sanatların güçlünün değerlerini ve inançlarını destekleyip, diğerlerinin deneyimlerini bastırmak için kullandığı bir düzenek olmuştur (Hammond, 1977: 35).

Birçok yazar 'erkek bakış açısıyla'(Smith, 1987) veya 'erkek epistemolojik görüşüyle' (MacKinnon, 1982: 653-658) akademik teori ve araştırmalarda konuların ele alındığına değinmişlerdir. 'Bilgi'(Maynard, 1996) olarak sayılan şeyin eril çıkarlar ve bakış açılarından kaynaklandığı algısı, kadın çalışmalarının gelişmesinde itici güç olmuştur. Kadınların görmezden gelinen annelik veya cinsel şiddet gibi önemli konuları üzerinde çalışılarak kadınların deneyimlerini analiz eden yeni kavram ve teoriler geliştirilmiştir.

Irigaray, kadının ataerkil yapıdaki görevini tanımlarken, çocuğun (bedensel parçalanışa dair asıl deneyimini sürdürmek yerine) bütün bir bedene dair hayali bir yanılısamayı model aldığı Lacancı ayna evresiyle karşılaştırılabilecek olan ayna eğretilmesini kullanır. Kadının asıl görevi, erkek özneyi ters bir yapıda yansıtarak hayali bir istikrar ve devamlılığı, kendisi hiç görünür olmadan, beslemektir. Başka bir açıdan ise sadece kendinin görünmeyen taraf olarak cinsiyet konumunu yinelemiştir. 'Aynı'nın düzeni dahilinde simgesel değiş tokuşa katılır. "Elbette, bir aynaya ihtiyaç var ... Belki de kadına? Evet, kadın. Cinsel organ, bakış, sahiplenme arzusu olmaksızın. Kadın, erkeğin arzuya bağladığı şeyin tekrarlama olarak kadın" (Postl, 2009: 146).

Kadınların patriarkal düzendeki yerlerinin taklit ve uyum gösterme üzerinden tanımlanması, Irigaray'ın cinsel eşitsizliğin ortadan kalkmasının zeminini oluşturabilecek cinsel farklılık iddiasıyla ahenk içinde olduğu görülür. Ataerkil ekonomi cinsel farklılığı bilmez ya da görünür hale gelmesine izin vermez. Irigaray'ın Aynı'nın düzeni olarak tanımladığı şey üzerinden değerlendirilen bu erkek evren bütünlüğü, sadece tek bir beden, arzu, imgesel ve anlamlama biçimi tanır. Kadının temsil biçimi yoktur.ve onun bedeni, arzusu, imgelemi egemen simgesel düzende ifade bulamaz. Konuştuğu dil kendine ait değildir. Dışlanmış, bastırılmış, unutulmuş olan kadın her zaman başka bir yerdedir. "Acısını çektiği, arzuladığı hatta haz aldığı her şey, halihazırda bir düzene bağlanmış olan temsillerle ilişki içinde, bir başka sahnede icra edilir" (Postl, 2009: 147).

Asıl cinsel farklılığın ataerkil sistem içerisinde ortaya çıkamayacağı gerçeğinin üzerini örten görünürdeki cinsel farklılık tesis edilebilir. Kadın için taklit etmek, tasarlanma sürecinde hiçbir zaman rol almadığı bir oyuna katılmak anlamına gelir uyumlu davranarak oyuna girer ama aslında bu süreçte gözden kaybolur. "Dişilik", "erilliği" üstün ve öncelikli varoluş kipi olarak inşa etmek için gerekli olan, ataerkil bir buluştur. Ayna, amacını gerçekleştirirken görünmez kalır. Amaç, önünde duranı yansıtmaktır. Bu oldukça hileli ama yine de akla yatkın bir tertiptir. Uygun

dişillik maskelenmesi veya cinsel farklılığın görünür hale gelmesi kadının taklitçi ve ayna rolünü örtbas etmeye yarar. Dişilik özellikleri gerçek farklılığa izin verilmediği, aynada kadının salt eksiklik veya boş ayna olarak tanımlandığı gerçeğini örtbas etmeye yarar. "Kadının 'fiziksel gösterişi', bedeninin 'fetişleştirilmesi', arzulanabilir bir 'obje' olabilmesi için gereklidir. Kozmetik malzemeler, kadınların büründükleri her tür kılık, kandırma, verilebileceğinden daha fazla değer vaat etme niyetiyle kullanılır" (Postl, 2009: 148).

Çağdaş sanat dünyası belirli aktörleri de içine alan geniş bir ağdır. Sanat yapıtları, izleyiciler, sanatçılar, sanat eleştirmenleri, sanat kurumları, sanat destekleyicileri ve sanat tacirleri ağın içinde yer almaktadır. Bu öğelerin her birinde yer alan ataerkil yapıyı ortaya çıkarmak oldukça uzun araştırmaları gerektirmektedir.



Görsel 1.

Frida Kahlo, Self-Portrait with Cropped Hair, 1940

Meksikalı sanatçı Frida Kahlo'nun (1907–1954) çalışmasında, Kesilmiş Saçlı Otoportre'deki erkeksi görünümü, iddialı bir kadınlığın ifadesi olurken daha geniş cinsiyet sınırlarını meşrulaştırmaya yönelik artan bir çabaya tanıklık ediyor. Alman kadın sanatçı Käthe Kollwitz'in (1867–1945), hem erkek hem de kadın cinsiyetlerinin insanlığını araştırmaktadır. Aynı zamanda güçlü bir siyasi ifade yaratmak için her ikisini birleştirerek artan bir toplumsal cinsiyet eşitliğine tanıklık etmiştir.

Kadın sanatçıların sanat tarihinde yer almaması akademik eğitim açısından da sorundur. Erkek sanatçıların 'büyük' eserleri ve onların mitsel yaşamları, yeni kadın sanatçıların yetişmesi açısından engel teşkil etmektedir. Kadınların eğitiminde bir kadının otorite veya rol modeli olarak kabul edilmesi önemlidir. Bir kadının başarılı olduğunu gören kişi "ben de onun gibiyim, o başardığına göre ben de başarabilirim" der. Bu, başarıya ulaştıran saygının sonrasında gelen özsaygıdır (Chicago, 1975:108). 1970'lerde Judy Chicago Mirriam Shapiro ile kurduğu

Womenhouse’da feminist bakış açısıyla kadın sanatçılar yetiştirmeye başlamıştır. Bu gelişmeler kadın ve erkekler için eğitim, siyaset ve sivil haklar alanında eşit fırsat ve hak talep eden eşitlikçi feminizm olarak nitelenen Birinci Dalga Feminizmin görüşlerinin pratik alanda bir uygulamalarından sadece biridir. Kadınların sırf cinsiyetleri nedeniyle maruz kaldıkları baskı ve kısıtlamalara karşı, bu haksızlıkları telafi edecek talepler etrafında mücadele ve direnişin örgütlenmesi toplumun maddi koşullarından zihinsel kalıplarına dek uzanan geniş bir yelpazeye yayılmıştır.



Görsel 2.
The Dinner Party (1974-79), Judy Chicago

1960'lar ve 1970'lerdeki toplumsal cinsiyet algıları, feminist hareketin ortaya çıkışıyla tanımlanmıştır. Her iki cinsiyetten sanat, politik ve sosyal değişimin araçları haline gelir. Görsel sanatlarda pop art hareketi, Andy Warhol tarafından Marilyn Monroe'nin imajının çok sayıda litografi kopyalarında olduğu gibi, güzellik ve erotizm gibi popüler cinsiyet ideolojileri ve ikonları ile onları aşırı büyüterek sunmuştur. Amerikalı feminist sanatçı Judy Chicago, 1979 tarihli The Dinner Party adlı enstalasyonunda kadınların başarılarını ve toplumsal rollerini sorgular. 1970'lerden beri görsel sanatta fiziksel görünüm ve cinsiyet ayrımları bulanıklaşır.

İlk zamanlarında feminist sanatın en önemli esin kaynağı öfke değildir. Söz konusu dönem boyunca feminist sanat, yeni bir grup duygusundan, duyarlılığın anlatımına yönelik sanat oluşturma girişimlerinden ve sanatın feminist bilinci geliştirebileceği, hatta yaratabileceği yönündeki iyimser inançtan da esinlenir (Gouma, Peterson ve Mathews, 2020: 27). Pek çok farklı boyutta sosyal değişimi büyütecek feminist sanat pratiğini geliştirmek için, onu politik bir mesele olarak anlamak ve ataerkil temsil formları içinde kadının tabi duruma getirilmesini analiz etmek şarttır (Antmen, 2008: 253). İlk kuşak feminist sanatçılar, 'kadın olma halini ve deneyimini' vurgularken 1970'li yılların sonlarındaki ikinci kuşak, diğer disiplinlerdeki feminist eleştiriden etkilenmiştir. Sanat üretiminin, sanata değer biçerken kullanılan ölçütlerin ve sanatçının rolünün sorgulanması hem sanata hem de kültüre yönelik daha karmaşık bir eleştiriye doğurmuştur (Gouma,

Peterson ve Mathews, 2020: 13). Cinsellik temsillerinin kadınların baskı altına alınmasında nasıl ve neden bu kadar önemli bir rol oynadığı sorulmaya başlanmıştır (McDonald, 2002: 15).

Fotoğrafçılar Cindy Sherman ve Nan Goldin, kadın kimliğini, aşkı, şiddeti ve transseksüel kimlikleri keşfederken basmakalıp toplumsal cinsiyet rollerine meydan okudu ve bunları dönüştürdü. Mulvey bağlamda kadınları "anlam yapıcı değil, anlam taşıyıcısı" olarak tanımlamaktadır. Kadınların pasif nesnelere olarak kullanıldığı, fetişleştirildiği ve erkek izleyiciyi memnun etmek için röntgeni bir tarzda gösterildiği bu bakış açısı, erkek bakışı olarak bilinir. Eril bakışa dirençle tepki veren sanatçılardan Cindy Sherman'ın işlerindeki ana merkez, toplumsal yaşamda ve görsel kültürde eril bakış baskınlığı, sanat kanonunun ataerkil karakteri gibi feminizm konularına özünden bağlanan kadın bedeni ve onun medyada inşa edilen imgesidir. Beden politikası ile ilgili olarak temsiliyet (simgesel) üzerine çalışan Sherman'ın hibrid beden imgeleri şok edici, müstehcen veya travmatiktir. Toplumun örgütlenmiş yapısının içinde normal olarak algılanan kadın ve güzellik standartları ile mücadele etmektedir. Cindy Sherman'ın İsimli Film Fotoğrafları serisindeki siyah beyaz fotoğraflar, 1930'lardan 1950'lere kadar olan filmleri anımsatıyor ve Sherman'ı kadınları kostüm, makyaj ve peruk yardımıyla farklı rollerde canlandırırken gösterir. Mulvey'in bahsettiği eril bakışa meydan okuma olarak yorumlanabilirler (Graf, 2021:1).

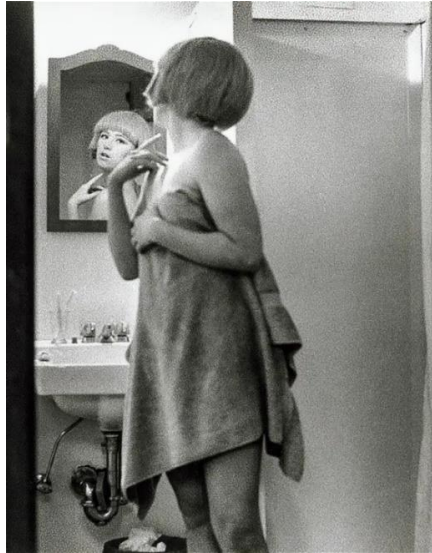

Görsel 3.

Untitled Film Still #2 by Cindy Sherman, 1977, MoMA, New York

1970' li yıllarda kadınlara içeren sanatın temellerini araştıran Joyce Kozloff, da kadın üretimlerine atıfta bulunan ya da özdeşleştirilen el sanatı, zanaat, dekorasyon gibi olgulardan yola çıkarak daha 'minör' görülen bu üretimleri güzel sanatlar mertebesine yükseltmenin çeşitli yollarını denemiştir. Kadınların ürettiği el sanatları ürünlerinde yüzyıllarca kullanılan motiflerin izini sürerek bunları çağdaş sanata uyarlayan Kozloff, dönemin önde gelen akımlarından

minimalizm ve kavramsal sanata karşıt bir tavır içinde, sanat ortamının dekoratife yönelik kaygısının üzerine gitmiştir (Gouma, Peterson ve Mathews, 2020: 29).



Görsel 5.

The Sister Chapel Installation at PS1, 1978.

Ilise Greenstein, Michelangelo'ya açıkça referans veren The Sister's Chapel'de İtalyan Rönesansının sanatçılarından Artemisia Gentileschi, The Feminine Mystique'in yazarı Betty Friedan, onbeşinci yüzyılın şehidi, azizesi ve askeri Joan of Arc'ı da içeren tarihten, dinden, mitolojiden önemli kadın figürlerini kutsal addettiği enstelasyonuna dahil etmiştir (Cascone, 2016). Sister Chapel, Sistina Şapeli'nde ifade edilen ataerkil dünya görüşüne bir karşı saldırı olarak algılanmıştır (Orenstein, 1977: 12). Robert Mapplethorpe'un Lisa Lyon portreleri kadın bedeni imgesinin değişimi açısından bir sanatçı-sporcu iş birliğini göstermektedir. 1979 yılında Dünya Kadınlar Bodybuilding şampiyonluğunu kazanan Lyon, bedenini güçlendirerek yumuşak ve oylumlu görüntüsünden uzaklaştırmış; güçlü, kaslı heykelsi bir görünüme büründürmüştür. Mapplethorpe ise bu imgeyi çerçevelemiştir.



Görsel 4.

Robert Mapplethorpe

Feminist Amerikalı sanatçı Barbara Kruger, kadın bedenini cinsiyet egemenliği için bir savaş alanı olarak tasvir etmiştir. Kavramsal kadın sanatçı Laurie Anderson, multimedya performansını müzik, şiir ve görsel sanatlarla birleştirdi. Müziğin, sanatın ve sözün olağandışı karışımıyla tanınan sanatçı, ironik bir şekilde toplumsal cinsiyet klişelerine ve erkek sosyal egemenliğine meydan okur. Başka bir sosyal gelişme de açık ve kendine güvenen bir gey ve lezbiyen topluluğunun ortaya çıkışı, toplumsal cinsiyet tasvirlerini yeniden tanımlamıştır. Robert Mapplethorpe, aşırı erkekleştirilmiş bedenleri ve eşcinsellik görüntülerini cazibe fotoğrafçılığının stilize estetizmiyle birleştirmiştir. Lezbiyen sanatı çok yönlüdür, ancak tutarlı bir üslup hareketini temsil etmemektedir. Sanatçılar, ataerkil toplumda bir lezbiyen olma deneyimini yansıtır. Harmony Hammond gibi lezbiyen sanatçılar, bireysel ve bazen de basmakalıpları yansıtan bir eşcinsel ikonografisi ve terminolojisi tanımlamıştır. Bu "tuhaf" sanat, John Kirby'nin sanatçının maskülen vücudunu gizlemeden feminen iç çamaşırlarıyla kendini sunduğu çalışmasında olduğu gibi, geleneksel toplumsal cinsiyet ve cinsel rollere ilişkin gelenekleri yıkmıştır. 1970'lerin ve 1980'lerin başında, feminist araştırma, arzu edilen ve edilmeyen kadınlık formlarının sanat tarihindeki birçok klişesini ortaya çıkarmıştır. 'Medeni' bakireden anneye, periden 'medeniyetsiz' fahişeye, canavar ve cadıya kadar değişen bu klişelerin kadınlar için rol modelleri olarak sunulduğu görülür. Bu erken dönem incelemeler, kadınlık klişelerinin sanatta 'ideal' çıplak kadın olarak bedenleştirildiğini böylece 'ataerkil' ideali güçlendirdiğini göstermektedir. Sanattaki bu eleştirel yaklaşım; beden, cinsellik, toplumsal cinsiyet rolleri, iş bölümü üzerinde duran ve bunları sorgulayan, kadın erkek ilişkilerinde radikal bir değişiklik talep eden ikinci dalga feminizmin kadınların kurtuluşu ve özgürleşmesi hedefiyle de kuşkusuz birleşmektedir.

İkinci Dalga Feminizm; aile, ev içi alan, evlilik, aşk ve cinsellik gibi özel alana ilişkin bütün toplumsal ilişkilerin siyasetin ve kamusal politikaların konusu olabileceğini savunmuştur. 'Kişisel olan politiktir' sloganıyla kadınlara yönelik yaygın biçimde toplumsal ayrımcılık uygulandığını, kadınların özgürlüklerinin erkeklerin çıkarlarını gözetken biçimde kısıtlandığını gösteren Feminizm, sanat alanında da özel alana ait kişisel eleştirel bir yaklaşımın itici gücü olmuştur. Erkek egemen sisteme karşı güçlü bir muhalefetin oluşmasına olanak sağlayan reddedilmesi olanaksız sayısız kanıt sunmuştur. Bu dönemde akademik bir nitelik kazanan Feminizm, var olan erkek egemenliğinin sorgulanmasında ve buna alternatif cinsiyet ilişkilerinin ortaya konmasında önemli rol oynamıştır.



Görsel 6.

Miriam Shapiro

Kadın deneyimlerinin sunumu olan geleneksel kadın ürünlerinin büyük bölümü sanat eseri sayılmayarak niteliksel olarak "yüksek" ve "düşük" sanat ayrımını içeren bir estetik hiyerarşisi oluşturmuş ve söz konusu ürünler "zanaat" kategorisine sokulmuştur. Broude'un (Broude, 2018) Miriam Schapiro hakkındaki makalesinde ifade ettiği gibi "dekoratif sanat ve dekoratif güdüler" erkek sanatçılar için "özgürleştirici birer katalizör işlevi görürken", kadınların yarattığı geleneksel dekoratif sanat "kadın işi" olarak nitelenmiştir. Zanaat da "düşük" sanat olarak kabul edilir, çünkü fayda boyutunu aşamaz. Miriam Schapiro'nun "famaj"ı ve Faith Ringgold'un el yapımı "Kadının Ailesi" figürleri ve daha yakın tarihli anlatı yorganları, kadınların "zanaat" ürünlerini "yüksek" sanat kategorisine yerleştirerek sözünü ettiğimiz hiyerarşik ayrıma meydan okur (Antmen, 2008:64-69). Patricia Mainardi'nin yorganlar hakkındaki araştırması (Broude, 2018: 331-346) ve Harmony Hammond ile Joyce Kozloffun işleri, dekoratif sanatı ve zanaatı kadın deneyiminin ifadesi için işe yarar sanatsal araçlar olarak yeniden canlandırmış, siyasi ve bozguncu potansiyellerine dikkat çekmiştir.

Miriam Schapiro gibi birçok kadın sanatçının buluntu kumaş parçaları ve boyayla gerçekleştirdikleri kolaj-resimler, dönemin feminist söyleminde 'famaj' olarak tanımlanmaktadır. Famaj, kadınların, kendileriyle özdeşleştirilen malzeme ve teknikleri de kullanarak gerçekleştirdikleri, 'kadın kolajları'dır (Antmen, 2008: 30).

Heykel metaforu yüzeylerin projeksiyonunu, yapısını ve biçimini vurgulamaktadır. Lyon ve Mapplethorpe birlikte kadın vücudunun hammaddesini sanata dönüştürmüştür. Bu bir çift metamorfozdur. Lyon kendini bir performans sanatçısı olarak tanımlar; vücut geliştirme yoluyla kendisini bir canlı sanat nesnesine dönüştürür ve daha sonra Lyon'un vücudu Mapplethorpe'un fotoğraf kadrajına girerek bu süreç tekrarlanır (Lead, 1991: 9).

Lisa Lyon vücudunu şekillendirerek yüzeylerini metaforik bir zırh gibi bir çeşit sert kabuğa dönüştürür. Ancak, erkeklik ideallerinin bir parodisi ve gelişmiş bir kadınlık imajı iddiası olarak ortaya çıkan şey kolayca yeniden sahiplenilebilir. Lyon, cinsel kategorileri aşmak yerine, sadece kadınlığın sınırlarını yeniden oluşturmuştur. Vücudunun yüzeyi, formüle edilmemiş kadın vücudunun asiliğini kontrol eden ve kadınlık sınırlarını belirleyen bir “çerçeve” haline gelmiştir. “Çerçeve” aynı zamanda medyumun resmî kısıtlama düzeyinde de gerçekleşmektedir. Lyon’un imgesi, Mapplethorpe’un fotoğraflarının ışık ve gölgesi; imgenin yüzey ve kenar tanzimlerinde yer almaktadır. Başka bir deyişle temsil etme eyleminin kendisi bir düzenlemedir. Ayrıca Lyon, kurtulmuş ve gözden geçirilmiş bir kadınlık imajı olarak sunulan “kurguyla” çerçevenmiş ve bunu yaparken de kadınlığın başladığı ve bittiği yeri güçlendirmiştir (Lead, 1991: 9).

Sonuç

Geçmişten günümüze sanat yapıtlarına bakıldığında kadın imgesinin, bulunduğu coğrafyanın, zamanının değer ve inançlarının özelliklerini yansıttığı görülür. Tüm toplumlarda inanç yapıyı belirlerken aynı zamanda kadın imgesinin temsiliyeti de kendine has bir yapı oluşturmaktadır. Patriarkal yapılarda kadın imgesi, ahlak temelli algı anlayışı ve estetik algı ile yeniden şekillenmiştir. Bu durum çok uzun zamanlar boyunca kadını sanatçı olarak değil, estetik ve haz nesnesi olarak sanatta konumlandırmıştır. Kadına yüklenen toplumun belirlediği rol ile seyredilen nesne olarak temsil edilmesi eril güç tarafından konumlandırılmış ve kadın ötekileştirilmiş güzel ve haz nesnesi olarak sunulmuştur.

Sanatın toplumsal cinsiyet ikiliğini ve hetero-normativiteyi sorgulama gücünü hem toplumda hem de sanatsal alanda var olan toplumsal cinsiyete dair dengesizlikleri ortaya çıkarmak için pek çok temsil gerçekleştirmiştir ve günümüze kadar pek çok tartışma sanatta hâlâ kendine yer bulmaktadır. Cinsiyetçilik ana akım sanat dünyasının kurumsal dokusuna, diline ve mantığına öylesine sinsice işlemiştir ki çoğu zaman fark edilmemektedir. En tepede kadınlara karşı yapılan ayrımcılık, sanat dünyasının her alanına -galeri temsili, müzayede fiyat farkları, basında yer alma, daimî koleksiyon sergilerine ve solo sergi programlarına dahil edilme- sızmaktadır. Bu çalışmada, toplumsal cinsiyet kimlikler ve sanatsal pratikler arasındaki ilişkinin sorgulanmasının başlangıç noktasındaki temel unsurlar incelenmiştir. Bununla birlikte, izleyicileri kendi görüşlerini, bakış açılarını ve vizyonlarını sorgulamaya teşvik ederek, sanatsal temsilin sosyal eleştiriyi formüle etmeye ve klişelere meydan okumaya nasıl katkıda bulunabileceğine dair anlık görüntüler örneklerden hareketle sunulmuştur.

Eril sanatı sorgulayan cinsiyet kimlikleriyle ilgili yapılan sanatsal uygulamalar, toplumda hüküm süren ikili normlara büyük ölçüde bağımlı olmaya devam ettiği açıktır. Sanat, statükoyu

eleştirme potansiyeline sahiptir. Ancak, en başta sorgulanması gereken eski kavram ve terimlerin kullanılmaya başlanması riski vardır. Toplumsal cinsiyet meseleleri mevcut sosyal ve politik çerçeveler içinde tartışıldığı sürece, tüm akışkanlığı ve çeşitliliğiyle cinsiyet kimliği anlamlı bir şekilde ele alınamaz. Fiziksel bedenini ortaya çıkaran canlı bir sanat biçimi olarak plastik sanatlar, imgelemi, bilinçaltı sınıflandırma tekniklerini etkilemeye ve toplumsal cinsiyet meseleleriyle ilgili toplumsal ve açık söylemi canlandırmaya eğilimlidir. Pek çok kişi bu dönemi feminist hareketin tüm hedeflerine ulaşıldığı bir post-feminist dönem olarak görse de gerçekten de toplumsal cinsiyet kimlikleri ve sanat ifadelerindeki çeşitlilik tartışmasını ön plana çıkarmak için acil bir ihtiyaç olduğunu görülmektedir. Toplumsal değişime odaklanan birçok sanatçının, toplumsal cinsiyet düzenini, toplumsal cinsiyet akışkanlığını anlatısal veya çoğullaştırılmış toplumsal cinsiyet perspektifleri olarak ele almaya katkıda bulunduğu bilinmektedir. Ancak ana akım sanat ortamı ve söylemlerinde bu tartışmalara daha fazla alan, meşruiyet ve görünürlük yaratılması gerekmektedir.

Kadınlar, kültürde daha destekleyici konumlarda aşırı temsil edilirken, kültürel yönetim konularında veya kamuoyu tarafından takdir edilen sanatçılar olarak yetersiz temsil edildikleri açıktır. Büyük müzeler, tiyatrolar veya kültür merkezlerindeki programlarda daha fazla toplumsal cinsiyet dengesine ihtiyaç bulunduğu çok açık ve net biçimde ortadır. Kadınların sanat dünyasında yükselmeleri için çabalamaları, başarısız olmaları ve büyümeleri için daha fazla fırsata ihtiyaç bulunmaktadır. Politik ve kültürel kurumların toplumsal cinsiyet eşitliğini yaygınlaştırması ve kadınların erkeklerle aynı fırsatlardan gerçekten yararlanmasını sağlamak için daha fazla sorumluluğa ihtiyaç vardır. Sanat ve gerçek dünya arasındaki cinsiyet eşitsizliğinin düzeyini net bir şekilde açıklayan karşılaştırılabilir toplu sayıların eksikliği, bilgi boşluklarını doldurmak için daha fazla araştırma yapılmasını gerektirmektedir. İzleyiciler ve yeni nesil görsel sanatlar ve canlı performans öğrencilerinin veya yapım aşamasındaki genç sanatçıların toplumsal cinsiyet hakkında teşhir edilmeleri, öğrenmeleri ve ilham aramaları ve üzerinde çalışmaları için desteklenmesi ve teşvik edilmesi gerekmektedir.

Kaynakça

- Antmen, A. (2008). *Sanat/Cinsiyet: Sanat Tarihi Ve Feminist Eleştiri*. İstanbul: İletişim Yayınları.
- Berger, J. (1999). *Görme Biçimleri*, Çev: Yurdanur Salman. İstanbul, Metis Yayınları.
- Broude, N. (2018a). *Feminism and art history: Questioning the litany*. Routledge.
- Broude, N. (2018b). Miriam Schapiro and “Femmage”: Reflections on the Conflict Between Decoration and Abstraction in Twentieth-Century Art. In *Feminism and art history* (pp. 314-329). Routledge.

- Cascone, S. (2016). *Major Feminist Art Installation 'The Sister Chapel' Resurrected After 37 Years*. Retrieved 20.11. from <https://news.artnet.com/exhibitions/sister-chapel-feminist-art-installation-443120>.
- Charhon, P. (2016). *Of Boxes and Ceilings Fresh Perspectives on Arts and Gender*. Published by IETM - International Network for Contemporary Performing Arts, Brussels.
- Chicago, J. (1975). *Through the flower: My struggle as a woman artist*. New York.
- Eadie, M. A. (1983). *Women artists in twentieth century art history: a secondary school focus* [University of British Columbia].
- Foucault, M. (2015). *Cinselliğin tarihi*.
- Gouma-Peterson, T., & Mathews, P. (2020). Sanat tarihinin feminist eleştirisi. *Sanat/Cinsiyet: Sanat Tarihi ve Feminist Eleştiri (6. Baskı)*, 13-118.
- Graf, S. (2021). *How Cindy Sherman's Artworks Challenge the Representation of Women*. Retrieved 12.01 from <https://www.thecollector.com/cindy-sherman-iconic-representation-of-women/>
- Hammond, H. (1977). *Class notes*. https://archive.org/details/heresies_03/page/n5.
- Harris, A. S., & Nochlin, L. (1976). *Women Artists, 1550-1950*. Los Angeles County Museum of Art Los Angeles.
- Janeway, E. (1974). Images of women. *Arts in Society*, 11(1).
- Lauter, E. (1980). Leonor Fini: preparing to meet the strangers of the new world. *Woman's Art Journal*, 1(1), 44-49.
- Lead, L. (1991). *The Female Nude*. Routledge.
- MacKinnon, C. A. (1982). Feminism, Marxism, method, and the state: An agenda for theory. *Signs: Journal of women in culture and society*, 7(3), 515-544.
- Maynard, M. (1996). Challenging the boundaries: towards an anti-racist women's studies', M Maynard & J Purvis (eds) *New Frontiers in Women's Studies: Knowledge, Identity and Nationalism*. In: London: Taylor & Francis.
- McDonald, H. (2002). *Erotic ambiguities: the female nude in art*. Routledge.
- Mulvey, L. (1997). Visual pleasure and narrative cinema. *Feminisms: An anthology of literary theory and criticism*, 2, 438-448.

- Mulvey, L. (2013). Visual pleasure and narrative cinema. In *Feminism and film theory* (pp. 57-68). Routledge.
- Orenstein, G. F. (1977). The Sister Chapel: A Traveling Homage to Heroines. *Womanart, I, Winter/Spring, 12*.
- Pilcher, J., & Whelehan, I. (2016). *Key concepts in gender studies*. Sage.
- Postl, G. (2009). Tekrar Etme, Allntılama, Altüst Etme Irigaray'ın Taklit Kavramının Politikası. *Sayı: 58 Bahar 2009*, 146.
- Smith, D. (1987). The everyday world as problematic (milton keynes, open university press). *SmithThe Everyday World as Problematic1987*.
- Tong, R. (2009). *Feminist thought: A more comprehensive introduction*. Westview Press.

Tecavüz Olgusunun“İffet” Filmi Örneği Üzerinden Feminist Yöntem ile İncelenmesi

Examination of the Rape Case with Feminist Method through the Example of the Film “İffet”

Jale Karhan*

Öne Çıkanlar:

- Tecavüz olgusu toplumun hesaplaşması ve yüzleşmesi gereken bir insanlık, vicdan ve adalet sorunudur.
- Çalışmada tecavüz olgusu, feminist yöntem ve bilgiye dayanarak “İffet” filmi üzerinden “eleştirel söylem analizi” tekniği ile derinlemesine incelenmiştir.
- Analizi yapılan “İffet” filminde tecavüz olayının sunumuna bakıldığında kadın bakış açısıyla ele alınmadığı; eril bakış açısıyla normalleştirilmiş şekilde bir aşk ve gönül ilişkisi biçiminde ele alındığı görülmüştür.

Öz: Bir insan hakkı ihlali ve toplumun hesaplaşması gereken bir suç ve adalet sorunu olan tecavüz olgusu toplumsal ve kültürel yapı ile bağlantılı olan önemli bir toplumsal sorundur. Tecavüz olgusu, erkek egemen kültürün kadınlar üzerinde kullandığı baskı, denetim, sindirme ve egemenlik araçlarından biridir. Kadınlara yönelik yapılan tecavüz olaylarında eril toplumsal yapı tecavüzü meşrulaştırıcı birtakım mitler ve söylemler kullanarak sorumluluğu kadına yükler. Tecavüzü meşrulaştırıcı olan bu mitler makro düzeyde toplumun bütünü düzenleyici ve örgütleyici araçlardır. Bu tecavüz mitlerinin değiştirilmesi ve ortadan kaldırılması gereklidir. Yapılan çalışmada, feminist kuramın “özel/kamusal alan”, “toplumsal cinsiyet”, “cinsellik”, “ataerkillik”, “namus”, “bekâret” ve “hegemonik erkeklik” gibi kavramları ve bilgilerine istinaden tecavüz olgusu “İffet” filmi metni örneği üzerinden incelenmiştir. Filmin analizinde “feminist yöntem” ile nitel araştırma tekniklerinden “eleştirel söylem analizi” tekniği kullanılmıştır. Yapılan çalışmanın kapsamında analizi yapılan “İffet” filminde tecavüz olayının sunumuna bakıldığında ise kadın bakış açısıyla ele alınmadığı, eril bakış açısıyla normalleştirilmiş şekilde bir aşk ve gönül ilişkisi biçiminde ele alındığı görülmüştür.

Anahtar kelimeler: Tecavüz, Mit, Ataerkil, Eril, Feminist Yöntem.

Highlights:

- The phenomenon of rape is a problem of humanity, conscience and justice that the society has to reckon with and confront.
- In the study, the phenomenon of rape was examined in depth with the technique of "critical discourse analysis" through the film "İffet" based on feminist method and knowledge.
- Considering the presentation of the rape incident in the analyzed movie "İffet", it is seen that it is not handled from a female point of view; It has been seen that it is handled as a normalized love and romantic relationship from a masculine perspective.

Abstract: The phenomenon of rape, which is a violation of human rights and a problem of crime and justice that the society must come to terms with, is an important social problem related to the social and cultural structure. The phenomenon of rape is one of the means of pressure, control, intimidation and domination used by the male-dominated culture on women. In cases of rape against women, the masculine social structure puts the responsibility on women by using a number of myths and discourses that legitimize rape. These myths, which legitimize rape, are tools that regulate and organize the whole society at the macro level. These rape myths need to be changed and eliminated. In this study, the concept of rape, based on the concepts and knowledge of feminist theory such as "private/public sphere", "gender", "sexuality", "patriarchy", "honor", "virginity" and "hegemonic masculinity", was examined through the example of the movie "İffet". In the analysis of the film, the "feminist method" and the "critical discourse analysis" technique, one of the qualitative research techniques, were used. When we look at the presentation of the rape incident in the movie "İffet", which was analyzed within the scope of the study, it is seen that it is not handled from a woman's point of view; It has been seen that it is considered as a normalized love and romantic relationship from a masculine point of view.

Keywords: Rape, Myth, Patriarchal, Masculine, Feminist Method.

Summary

Rape is a pressure and control mechanism that men exert on women by combining violence, aggression and sexuality in the dominant masculine culture; therefore, it is a masculine ideology that usurps women's lives. The phenomenon of rape, which is a tool of intimidation and domination, is a political tool that has the power to determine the social and cultural norms about what should be the behavior towards women's sexuality and bodies, together with its legitimizing myths. In a patriarchal system, women feel threatened because they are always in a state of fear and anxiety of being raped, both in the public and private spheres. Therefore, women live their lives according to male-dominated norms and place themselves in the place characterized by male-dominated culture. Thus, masculine discourses that control women's lives are reproduced. This masculine social structure, together with the values and myths it produces, normalizes and trivializes rape. Since these myths also affect institutions, women may choose silence even if they are raped most of the time because they know that they will be subjected to violence in the face of this institutionalized gender inequality and silence. Rape, which destroys the right to be human, is an important social problem related to the social and cultural structure. The patriarchal culture and mentality that has infiltrated the institutions in cases of harassment and rape against women has a great contribution to this.

The most important reason behind the banalization of rape stems from the internalization of rape myths by the majority of the society. There is a connection between the understanding of

heterosexual sexuality, which constitutes the most important aspect of being a man in a patriarchal structure, and rape. Rape is not free from the power mechanisms created by the existing masculine ideology. These power mechanisms need to be changed and transformed.

The aim of this study is to examine the phenomenon of rape in the light of the information produced by the feminist theory, through the example of the movie "Iffet". The movie "Iffet" is a Turkish movie that was shot in 1982. Turkish actress Müjde Ar played the leading role in the film. In the theoretical part of the study, the concept of rape, the myths that legitimize rape, and the relationship between masculinity and rape have been discussed. In the movie review section, the phenomenon of rape is analyzed in depth through the text of the movie using the "feminist method" and "critical discourse analysis" technique. The use of feminist knowledge and method in the study is functional for the study. Because in this study, patriarchal social and cultural structure is seen as the dynamic underlying the normalization of rape by society. Therefore, the only method that will provide a more in-depth view on this issue is feminist knowledge and method. As a result of the analysis of the movie "Iffet", it has been seen that the movie is a movie that protects the patriarchal thought and does not criticize it. There are myths and discourses that legitimize rape in the movie "Iffet".

Giriş

Tecavüz, egemen erkeklik kültüründe şiddetin, saldırganlığın ve cinselliğin bir araya gelerek erkeklerin kadınlar üzerinde uyguladığı bir baskı ve denetim mekanizması dolayısıyla kadınların yaşamını gasp eden bir eril ideolojidir. Bir sindirme ve hükümlanlık aracı olan tecavüz olgusu, kendisini meşrulaştıran söylemleri ve mitleriyle birlikte kadınların cinsellik ve bedenlerine yönelik davranışların neler olması gerektiği hususundaki toplumsal ve kültürel normları, erkekleri ayrıcalıklı bir konuma yerleştirerek kadınları ise ikincilleştirerek ve edilgenleştirerek belirleme gücüne sahip “politik” bir araçtır.

Ataerkil erkek egemen düzende kadınlar gerek kamusal gerekse özel alanda daima bir tecavüz edilme korku ve kaygısı içinde olduklarından kendilerini tehdit altında hissederler. Dolayısıyla hayatlarını erkek egemen normlara göre yaşar ve kendilerini erkek egemen kültürün nitelediği yere yerleştirirler. Böylece kadınların yaşamını kontrol eden eril söylemler yeniden üretilir. Bu eril toplumsal yapı ürettiği değerler ve mitler ile tecavüzü sıradanlaştırır ve önemsizleştirir. Ancak insan olma hakkını yok eden tecavüz, toplumsal ve kültürel yapı ile ilişkili önemli bir toplumsal bir sorundur. Kadınlara yönelik yapılan taciz ve tecavüz olaylarında hukuk, siyaset, güvenlik güçleri, tıp, aile, medya vb. kurumlara kadar girmiş olan ataerkil kültür ve zihniyetin bunda fazlasıyla katkısı vardır.

Bu çalışmanın amacı tecavüz olgusunu feminist teorinin ürettiği bilgiler ışığında “İffet” filmi örneği üzerinden incelemektir. Çalışmanın kuramsal kısmında tecavüz kavramı, tecavüzü meşrulaştırıcı mitler ile erkeklik ve tecavüz ilişkisi ele alınacaktır. Film analizi bölümünde ise tecavüz olgusu sinema filmi metni üzerinden “feminist yöntem” ve “eleştirel söylem analizi” tekniği ile derinlemesine analiz edilecektir.

Tecavüz Kavramı

David Archard’a göre (2007: 374) tecavüz, geleneksel olarak kurbanın rızası olmadan cinsel ilişki olarak tanımlanır. Diana Scully’ye göre (2021: 62) feminist kuramda tecavüz, cinsel baskının yalnızca erkekler aracılığı ile uygulanan bir şekli olarak görülür. Bir başka ifadeyle tecavüz, kadınlara haddini bildirmek amaçlı bir şiddet eylemi ve toplumsal denetim mekanizmasıdır. Raewyn W. Connell ise (1987; 2019: 95) pornografi ve tecavüz konularının kültürel feminist tahlillerde Susan Griffin ve Andrea Dworkin gibi yazarlar tarafından incelendiğinde birbiriyle sınıksız ilişkili olduğunu belirtir. Pornografi erkek cinselliğindeki zorbalığın dışavurumu ve kadınlar üstünde bir egemenlik oluşturma aygıtı şeklinde görülür, tecavüzse cinsel istekten çok ataerkil baskının eylemi olarak kabul edilir.

Savaşlarda kadınlara yönelik acımasızca yapılan ve belgelenen tecavüz olayları ile alakalı Susan Brownmiller’in belirttiğine göre (1976; 1984: 45) tutsak edilen bir ulusun erkekleri geleneksel olarak kadınlara tecavüz edilmesini en son aşığılanma ve cinsel manada öldürücü bir darbe sayarlar. Yenilgiye uğramış bir ulusun insanlarına göre tecavüz olgusu, düşmanın bilinçli bir şekilde onları ortadan kaldırma girişiminin bir parçası şeklinde görülür. Eskiden beri kadınların korunması erkekler için mahsus onurun ve kadınlara sahip çıkılması da erkekler için başarının işareti olmuştur. Kazanan tarafın askerleri tarafından gerçekleştirilen tecavüz yenilmiş olan tarafın erkeklerinin geri kalan bütün güç ve mülkiyet hayallerini yıkar. Kadının bedeninde oynanan oyun erkekte erkeğe geçen bir bildirge; biri için zaferin açık kanıtı iken diğeri için yenilgi ve yıkımdır.

Nadera Shalhoub-Kevorkian’a göre (2004: 209) ataerkil bir sindirme süreci olan tecavüz, kadının kendine olan saygısını, güvenini ve sosyal başarısını zayıflatır. Ayrıca sosyal davranış şekline dönüştürülen geleneksel toplumsal cinsiyet rollerini güçlendirir. Mağdurun toplumsal cinsiyet önyargısı ile algılanışı, onu koruma sorumluluğunu topluma yüklemeyerek kadının omuzlarına yıkar. Tecavüz ile alakalı sorumluluğun algılanışı belirli bir toplumdaki sosyal, kültürel ve politik şartları yansıtır.

Ann Cahill’e göre ise (2001: 3-5) tecavüz olgusu, kadınların deneyimlerinin meydana gelmesinde sık görülen ve tekrar eden; fakat nihai tanımlayıcı olmayan bir unsur olarak yeniden

incelenmelidir. Bu çerçeve içerisinde tecavüz; birtakım müşterek tarafları olmakla beraber farklı kadınlar tarafından değişik biçimde deneyimlenen ve kadınları değişik oranlarda uğraştıran bir olgu, kadınları erkeklerden başka olmak ile işaretleyen bir etken, beden ile başlayan ama önemi orada bitmeyen bir tecrübe şeklinde tartışılmalıdır. Tecavüz olgusunun bu şekilde incelenmesinin temelini beden iktidar aracılığı ile tek taraflı ve mecburi şekilde belirlenmediğine; ancak iktidarın üretimi ve direniş ihtimalinin merkezi alanı olarak kavranışı oluşturur (aktaran Özdemir, 2013: 29, 30).

Tecavüz ile Alakalı Mitler

Brownmiller'a göre (1976/1984) erkeklerin tecavüz hakkındaki ölümcül mitleri şunlardır: Bütün kadınlar ırzlarına geçilmesini isterler, hiçbir kadının istemine karşı ırzına geçilemez, kadın aslında bunu istemişti, ırzınıza geçilecekse en iyisi rahat durup işin zevkine varmaktır. Bu mitler kadın cinselliğini yöneten çarpıtılmış özdeyişlerdir. Bu mitlere erkeklerin çoğu inanır ve erkek gücünün doğası pek çok kadını buna inandırmayı başarmıştır. Bu mitler tecavüzün gerçek doğasını bilerek karanlıkta bırakır (404, 405). Kurt Weiss'in (1982) yaptığı araştırmada tecavüzle alakalı beş yaygın önyargı söz konusudur: Kadınlar tecavüzü tahrik ederler, tek bir kadına bile rızası dışında tecavüz edilemez, kadınlar gizliden gizliye tecavüze maruz kalmak istiyorlar, tecavüz içgüdü ile ilgili bir suçtur, saldırgan bir yabancıdır (aktaran Godenzi, 1989/1992: 27, 28).

Kadınlara yönelik olan taciz ve tecavüz olaylarında toplum tarafından meşrulaştırıcı araç ve söylemler kullanılır. Caroline Ramazanoğlu'na göre (1998: 100) erkek şiddetinin meşrulaştırılması tecavüz, saldırı, taciz ve cinayete uğramaktan kadınları mesul tutar: Arandılar, cinselliklerini teşhir ettiler, açık etmeseler de zevk aldılar, durduramayacakları bir şeyin başlamasına yol açtılar, gece tek başlarına sokağa çıktılar, otostop yaptılar, tahrik edici bir şekilde giyindiler, dırdır ettiler vb. Catharine A. MacKinnon'a göre (1989/2003: 208) bir kadın bir erkekle öncesinde beraber görülmüş, flört etmiş veya yatmışsa, erkekle evliyse, moda göre giyinmişse, bakire olduğunu kanıtlayamıyorsa, fahişeyse, yoksulsa, şayet bu eyleme katlanabiliyorsa veya bir an önce kurtulmayı denemişse, yıllardır zorla düzülüyorsa tecavüze uğramış sayılmaz. Yani sözün kısası zımnen söylenen toplumsal değerlendirmeye göre; şayet kadın mahkemede aksini ispat edemiyorsa olay tecavüz değildir.

Bu mitler medya, siyaset, hukuk, güvenlik güçleri, tıp, aile vb. kurumları da etkisi altına aldığından kadınlar bu kurumsallaşmış cinsiyet eşitsizliği ve suskunluğu karşısında şiddete maruz kalacaklarını bildiklerinden tecavüze uğradıklarında genellikle sessizliği seçebilirler. Godenzi (1989/1992: 29) tecavüz mitlerinin eş zamanlı olarak tecavüz kurbanının iki kere

cezalandırılmasına hizmet ettiğini belirtir: Birincisi tecavüze maruz kalmak, ikincisiyse suç ortağı üstelik suçlu şeklinde gösterilmektedir. Gerçek suçluysa bu sırada mesuliyetten kurtarılmış olur. Bu tarz tecavüz mitleri gizil saldırganların korkularını azaltarak cinsel saldırı ihtimalini cesaretlendirirken, kurbanların ise çekingenliklerini artırarak şikâyetten alıkoymakta ve tecavüzü hemen hemen cezasız bir suç haline getirmektedir.

Ayşe Saktanber’e göre (2010: 202, 203) Türk toplumunda farklı kadın türleri kabul edilse dahi sadece belli bir kadınlık tipi talep edilir. Bu kadınlık tipi ise Türkçe’ye daha sonra giren ve kısmen avam bir anlatım ile belirtildiği gibi “*salonda hanımefendi, mutfakta ahçı, yatakta orospu*” olan kadındır. Bu sınırların dışına çıkan kadınlarsa “*serbest*” ve “*müsait*” kadınlardır. Dolayısıyla Türkiye’de kadınlar kendilerine belirtilen mekânlarda, zamanlarda ve tarzlarda davrandıkları takdirde onaylanırlar. Bu sınırları ve talepleri geçmeye ve kendi tanımlarını üretmeye çalışan kadınlar ise toplum tarafından taciz edilir. Sibel Özbudun’a göre (2007: 165) çok yakın zamanlara kadar cinsel şiddete maruz kalan şahıs “*fahişe*” olduğunda Türkiye’de ceza yasaları cezada indirim öngörürdü. Yasalarımız aile içi şiddete ve tecavüze karşı hâlâ kördür. Tahrik –örneğin kadınların giyimi, davranışları, dul veya boşanmış olması, bekâretinin olmaması, çevresinde serbest hareketli olarak bilinmesi vb.- ceza indirimine gerekçe sayılır. Özetle, kadınlar “*aile nizamı*”nı korumaya yönelik olan önlemlerden nasiplenmek istiyorsa, ayağını denk almak ve aile nizamına uygun davranmak zorundadır.

Erkeklik ve Tecavüz İlişkisi

Modern toplumlar da dâhil olmak üzere kadın tarih boyunca toplumda erkeğin daima “*öteki*”si olmuştur. Ataerkil yapılarda erkeğin ötekisi olan kadın eril ideoloji tarafından oluşturulan cinsiyetçi iktidar hiyerarşisinde hep alt basamaklarda yer alır ve cinsel yönden sömürülür. Erkek egemen kültürde kadınların bedenleri cinsellik söylemi ile kategorize edilir ve bu doğallaşmış söylem üzerinden kadınlar erkeğin güdümüne girerler. Simone de Beauvoir’a göre (1993a: 17) erkekler için kadınlar tepeden tırnağa kadar cinselliktir. Erkekler özne iken kadınlar öteki cins’tir.

Tecavüz pek çok ihtiyacı, öfkeyi, yetersizliği, kadınlara duyulan korku ile suçluluğu ve erkeklerin erkeksiliklerini doğrulama teşebbüsleriyle bağı olan bütün duyguları dile getirir. Toplumdaki tecavüz sorunu ve tecavüzün süregelmesi bir taraflıyla erkeksilik ve heteroseksüel edim arasında kurulan ilişkiden kaynaklanır (Segal, 1987/1990: 141). Ataerkil yapıda erkek olmanın en önemli yönünü oluşturan önlenemez ve doğal olarak görülen heteroseksüel cinsellik anlayışı ile tecavüz arasında bir bağ vardır. Tecavüz var olan eril ideolojinin meydana getirdiği

iktidar düzeneklerinden özerk değildir. Tamda bu eril iktidarın pratik ve söylemleriyle bağlantılıdır.

Eril yapının bakış açısına göre cinsellik ve namus anlayışında çifte bir standart vardır. Egemen erkek kültürde kadınların “*namusunun ve ahlakının bekçiliği*” erkeğe verilmiştir. Ayça Kurtoğlu’na göre (2009: 79) yapısal eşitsizlikler toplumsal kültür içerisinde kurumlaşır ve meşru duruma getirilir. Türkiye’de cinselliğe yönelik eşitsizlikler çoğunlukla namus kavramı aracılığıyla kurumlaşır ve meşrulaştırılır. “*Kız kaçırma*”, “*kız isteme*” ritüelleri veya “*namus cinayeti*” yapısal şiddetin kültür alanında kurumlaşmasının örnekleridir. Gerek erkek egemenliği (yapısal şiddet), gerekse bu çerçevede gelişen doğrudan şiddet (tecavüz), kültürel şiddet aracılığıyla meşrulaştırıldığından şiddet biçiminde idrak edilmez.

Aslında erkeklikte tıpkı kadınlık gibi toplumsal ve kültürel olarak inşa edilir. Erkek egemen değerlerin oluşmasında erkekler kadar kadınlarında rolü vardır. Serpil Sancar’a göre (2011: 38) erkeklerin öteki erkeklere, kadınlara ve çocuklara karşı davranış ve tutumlarının normalmiş gibi nitelendirilmesi “hegemonik erkeklik” pratiklerini kolaylaştırır. Kadınların öbür erkeklik değerlerinin varlığına karşın hâkim olan erkeklik pratiklerine yönelik sergiledikleri tasdik bu noktada oldukça ciddi bir rol oynar. Zira kadınlar onaylamadan hegemonik erkeklik meydana gelemez.

Araştırmanın Metodolojisi: Feminist Yöntem

Feminist yöntem, kadınların öznel deneyimlerinin erkeklerinkinden farklı olduğunu farz eder, bundan başka eyleme yönelik ve feminist değerleri ilerletmeye çalışır (Neuman, 2010: 152, 153). Belkıs Kümbetoğlu (2011: 475-476) feminist yöntemin feminist teoriye dayanarak kadınların deneyimlerini, toplumsal açıdan karşı karşıya kaldıkları eşitsizlikleri, bu eşitsizliklerin hayatlarını nasıl etkilediğini ve şekillendirdiğini kavramak için bir araç olduğunu belirtir. Nancy A. Naples’a göre (2007: 547) yıllar içerisinde, feminist yöntem, çok çeşitli konuları incelemek, hem erkeklerin hem de kadınların hayatlarını analiz etmek ve hem yerel hem de ulus ötesi ya da küresel süreçleri keşfetmek için kullanılabilir çok geniş bir araştırma pratiği vizyonu geliştirdi.

Yapılan çalışmada feminist bilginin ve yöntemin kullanılması çalışma adına işlevseldir çünkü bu çalışmada tecavüzün toplum tarafından normalleştirilmesinin altında yatan dinamik olarak ataerkil toplumsal ve kültürel yapı görüldüğünden bu hususta daha derinlemesine bir bakış açısı edinilmesini sağlayacak olan tek metod feminist bilgi ve yöntemdir. Zira “[t]ecavüz hakkında Sigmund Freud, Alfred Adler, Carl Gustav Jung, Wilhelm Reich, Karen Horney gibi düşünürler dahi derinlikli bir yorum sunamamışlardır. Tecavüz konusunda ki en kapsamlı ve derin analiz, feministler, tarafından yapılmıştır. Ayrıca, feministler pratikte de tecavüz

konusunda ciddi mücadeleler vermişlerdir” (Karhan, 2017: 141). Bundan ötürü, çalışmada “İffet” filmi metni feminist kuramın ve yöntemin “özel/kamusal alan”, “toplumsal cinsiyet”, “cinsellik”, “ataerkillik”, “namus”, “bekâret” ve “hegemonik erkeklik” kavramlarına dayanarak nitel araştırma tekniklerinden “eleştirel söylem analizi” tekniği ile derinlemesine analiz edilecektir. Thomas N. Huckin (1997: 78) eleştirel söylem analizinin toplumu iyileştirmek amacıyla sosyal konularda etik bir duruş sergileyen, son derece bağlama duyarlı ve demokratik bir yaklaşım olduğunu belirtir.

“İffet” Filminin Analizi

1. Filmin Konusu



Görsel 1.

Sinematik Yeşilçam. (2013, Temmuz 25). *Haftanın Lobisi: Müjde Ar-İffet*. 22 Eylül 2022 tarihinde <https://sinematikyesilcam.com/2013/07/haftanin-lobisi-mujde-ar-iffet/> adresinden erişildi.

“İffet”¹ filmi başrollerinde Müjde Ar (İffet) ile Faruk Peker’in (Cemil) oynadığı bir filmidir. İffet kız kardeşi Nimet ve babası Necdet ile yaşamaktadır. İffet’in babası son derece baskıcı ve despottur. Baba için dünyada en önemli şey namustur dolayısıyla kızlarını da bu söylemle yetiştirmiştir. Ancak İffet mahallenin en çapkını olan şoför Cemil’e âşıktır ve onunla sevgilidir. İffet ve kız kardeşi babalarından izinsiz mahallenin kadınlarıyla pikniğe gittiklerinde Cemil İffet’in başını arabanın camına sıkıştırır ve ona tecavüz eder. İffet hamile kalır ve Cemil ile gidip bebeği aldırır. Cemil ise bir araba karşılığında Neriman ile nişanlanır. Mahalledeki kadınlar İffet’in babasına Cemil ile İffet’in ilişkisini söylerler. Babası İffet’i mahallenin ortasında kemeriyle döver ve evlatlıktan reddeder. İffet teyzesinin yanına gider ve mankenliğe başlar. İffet’in çalıştığı mankenlik ajansının sahibi adını değiştirir; böylece İffet Demet adını alır. Demet (İffet) zengin işadamı Haluk ile tanışır ve sevgili olur. İffet’in babası onun gazetadaki resimlerini görünce beyin kanaması geçirir ve daha sonra ölür. İffet kız kardeşi Nimet’i yanına

¹ Ferit Turgut, Kadir Turgut (Yapımcı), Kartal Tibet (Yönetmen). 1982. *İffet* [Sinema Filmi]. Türkiye: Ören Film.

götürerek, onu, eğitim için kampa gönderdikten sonra Cemil'den intikam alma girişimlerine başlar. İffet, Cemil ile görüşerek onu yanına özel şoförü olarak aldırır. Bu sırada İffet, Cemil'i Haluk ile kıskandırır. Evlerinde verdikleri partide İffet, Haluk'un yanına giderek onunla evlenmek istediğini söyler. Akabinde garson Cemil'e İffet'in onu işten kovduğunu belirtir. Cemil İffet'in yanına giderek hesap sorar ve sonrasında ondan af diler; böylece tekrar ilişkileri başlar. Bir gün İffet'in kız kardeşi Nimet ablasının yanına gelir. İffet'in işi çıktığından evden gidince Cemil ile Nimet evde tek kalırlar ve Cemil Nimet'e tecavüz eder. İffet eve geldiğinde kız kardeşini tecavüze uğramış görünce Cemil'i silahla öldürür.

2. Filmin Analizi

İffet filminin başlangıcında küçük bir erkek çocuğu çıplak bir şekilde sokağa çıkarak arkasından koşturan kadına atletini kaldırıp cinsel organını rahatlıkla gösterir. Bu sahnede daha küçük yaşlardan itibaren erkek bedeninin nasıl denetimsiz ve özgür olduğu gözler önüne serilir. Cinselliğe ve bedene yönelik bu toplumsal cinsiyet normları küçüklükten itibaren öğretiliyor dolayısıyla hem kadınlar hem de erkekler içerisine doğduğu toplumsal ve kültürel yapının değerlerini aileden başlayarak diğer kurumlar aracılığıyla sosyalleşerek sorgulamadan içselleştiriyorlar.



Görsel 2.

Uzman Filmcilik. (2020, Nisan 02). *İffet Babasından Azar İşitiyor!* [Video]. Youtube. 22 Eylül 2022 tarihinde https://www.youtube.com/watch?v=32T8_LwQA-M adresinden erişildi.

İffet'in babası Necdet kasap dükkânında mahallenin komşu kadınlarıyla konuşurken şunları söyler: *“Namussuzluk, hırsızlık kol geziyor. Hele o genç kızların kılığına kıyafetine bakın”*; Komşu: *“Aaa tövbe tövbe”*; Necdet: *“Tövbe tövbe ya. Tabii, tövbe tövbe. Ama kuracaksın her mahalleye bir darağacı alacaksın eline baltayı aha böyle”* der. Namusa ilişkin toplumsal ve ahlaki normlar kadın bedeni ve cinselliği üzerinden değerlendirilir. Bu sırada Nimet ile İffet dükkâna babalarının yanına gelirken Nimet: *“Kız İffet abla şişt”*; İffet: *“Ne var?”*; Nimet: *“Yakanı kapa. Vallaha babam bir görürse”*; İffet: *“Tamam anladık”* diyerek yakasını

kapatır. Eril bakış açısına göre kadınların bedenleri ahlaki, toplumsal ve kültürel değerlerin taşıyıcısı olarak görüldüğünden kadınlardan kamusal alana çıkarken makbul olan davranış ve tutumları sergileyerek çıkmaları beklenir dolayısıyla iyi bir aile kızının cinselliğini kamusal alanda sergilememesi ve giyimine, oturmasına, kalkmasına, konuşmasına vb. dikkat etmesi gerekir. Kadın cinselliği toplumsal ahlakı ve düzeni bozan bir tehlike olarak görüldüğünden, kadın, kamusal alanda cinselliğinden sıyrılıp cinsiyetsiz olmalıdır. Hatta mümkün olduğu sürece bir kadının yerinin evi olduğu düşüncesi alışverişe gidecek olan kızlarına babanın: *“İlle sokakta sürteceksiniz değil mi?”* sözleriyle vurgulanmıştır. Bu bakış açısının altında yatan zihniyet özel ve kamusal alan kavramlarıyla ilişkilidir. Bu cinsiyet eşitsizliğine yönelik söylemler kadınları kamusal alana çıkarmama amaçlıdır. Çünkü kadınların bedeni ve cinselliği ev işlerinin, çocuk bakımının, yemeğin vb. yapıldığı eril söylem tarafından kadınların mekânı olarak düşünülen özel alanda daha fazla baskı ve denetim altına alınabilir. Oysa kamusal alanda bu daha zor olabilir. Yine, ataerkil kültürde baba evleninceye kadar kız çocuklarının namusunu ve ahlakını koruma ve düzenlemede sorumlu olan baş aktör olduğundan Necdet Bey komşusuna: *“Bu zamanda kız babası olmakta çok zor. Allah’tan benimkiler diğerlerine benzemez”* der.

Filmde Cemil tavla oynarken cinsiyetçi bir söylemle: *“Ulan zar tutanın gelmişini geçmişini, anasını, avradını haa”* biçiminde küfreder. Bu tarz küfürler toplumumuzda çok yaygındır ve cinsel şiddet kültürünün çoğalmasına zemin oluşturan araçlardır. Türkiye’de kullanılan dil o kadar çok cinsellikle yüklüdür ki çok kolay bir biçimde en ufak bir olayda problem çözme metodu olarak kadınlar ve kadın bedeni üzerinden *“a..na k..um”*, *“avradını s...rim”* gibi küfürleri erkekler utanma ve çekinme duygusu hissetmeden toplum içerisinde sarf ederler. Maalesef bu erkek egemen, kadını aşağılayan ve küçük düşüren cinsel içerikli küfürler birçok kadın tarafından da içselleştirilmiştir. Filmde pikniğe gidecek olan kadınlar kendi aralarında Cemil hakkında konuşurken: *“Mahallenin bütün karılarını sıradan geçirse gözü gene doymaz arsızın”* şeklinde son derece cinsiyetçi ve kendi cinslerini aşağılayıcı bir eril dil kullanırlar. Ayrıca burada erkeğin cinselliği kadınsı gibi namus üzerinden değerlendirilmez. Daha sonra kızını Cemil’e verecek olan Neriman’ın Cemil hakkında: *“Canı sağ olsun. Hem böyleleri evlendi mi durulur”* demesi bekâretin bir erkek sorunu olmadığını gösterir. Erkek egemen kültürde bir erkeğin evlenmeden önce bekâretini kaybetmesi erkekliğini ispatladığından dolayı bir kıvanç ve gurur meselesi olarak görülür.



Görsel 3.

NTV. (2022, Şubat 24). *Faruk Peker ve Müjde Ar Arasında Yıllar Sonra 'İffet' Filmi Gerilimi*. 22 Eylül 2022 tarihinde <https://www.ntv.com.tr/galeri/yasam/faruk-peker-ve-mujde-ar-arasinda-yillar-sonra-iffet-filmi-gerilimi,tJ-yQBZ-2E2lljEvkkEpWQ/mAWrKrPoLEqqtX5SEJAAsQ> adresinden erişildi.

İffet mahallenin kadınları ile gittiği piknikte Cemil tarafından kandırılıp kafası arabanın camına sıkıştırılarak tecavüze uğrar. İffet tecavüze uğradıktan sonra Cemil'e: *"Ben başka şeyler düşünüyordum. Başka türlü yani (...) Mesela evimizde benim serdiğim çarşafların üzerinde. Beyaz çarşafların. Evlenip de ne bileyim... Daha sakın, yumuşak, sevgiyle..."* der. Burada tecavüzcü tanıdık biri flört ettiği kişi olduğundan tecavüz İffet tarafından bir aşk ilişkisi gibi algılanır. Kadınların bekâretini evlenmeden önce kaybetmesi kadınlar açısından bir utanç vesilesi olarak görüldüğünden İffet suçluluk duygusu hisseder, kendisine yapılan şiddetin farkında dahi olmaz ve yaşadığı şiddete kurduğu romantik evlilik hayalleri ile güzellemeler yapar. Cemil İffet'e eril bir söylemle: *"Öyle güzelsin ki tutamadım kendimi"* diyerek erkekliğinin göstergesi olan önleyemediği ve dizginleyemediği biyolojik dürtülerine vurgu yapar. Dolayısıyla uyguladığı şiddeti gerekçelendirerek tecavüz olarak görmez. İffet ise bunun üzerine Cemil'e: *"Üzülme, ben senden gelecek her şeye razıyım. Yeter ki beni bırakma"* der, böylece uğradığı cinsel şiddeti normalleştirir, önemsizleştirir ve meşru bir duruma getirir.

Neriman Cemil'in arabasıyla giderken kızıyla evlenmesi için Cemil'e telkinde bulunarak kızını över ve şunları söyler: *"Yakışıklı aslan gibi delikanlısın. Hele iyi bir kısmet çıksın karşına. Saf, temiz, el değmemiş, namuslu, paralı."* İffet ise hamile olduğunu öğrendikten sonra Cemil ile gider ve kürtaj olur. İffet kürtaj olduktan sonra yatağında yatarken Cemil ile Nazan nişanlanır. Komşu kadınlar Cemil ile Nazan'ın nişanlanması konusunda: *"Kadın sonunda satabildi kızını. O ite kız verenin aklına şaşarım"* derler ve Necdet Bey'e ise Cemil ile İffet'in ilişkisini: *"Öyle deme az kullanmadı kızı. Ne oldu kızcağzı adının çıkmasıyla kaldı. Yavrum İffet'im ne temiz kızdı. (...) Zamane kızları sevgililerinden şimdi çocuk bile aldırıyorlar"* şeklinde anlatırlar. Bir erkeğin cinselliği bireysel iken kadının cinselliği toplumsaldır. Bu sebeple ataerkil iktidar İffet'in cinselliğini denetleme ve gözetleme hakkını sadece babaya vermiyor, bu hakkı komşularına da tanıyor. Kadınlar Necdet Bey ile konuşurken namus kavramı yalnızca kadın cinselliği üzerinden değerlendirilir. Komşu kadınlar Cemil'in cinsel ahlakı ile ilgili konuşmazlar. Böylece namus söylemi üzerinden bir cinsiyet eşitsizliği meydana gelir. Burada komşu kadınların erkek egemen

kültürü yeniden ürettikleri görüldüğü gibi kadınlar arası bir dayanışmadan söz etmekte mümkün değildir.



Görsel 4.

Uzman Filmcilik. (2020, Nisan 06). *İffet - Cemil İffet'i Ortada Bırakıyor!* [Video]. Youtube. 22 Eylül 2022 tarihinde <https://www.youtube.com/watch?v=nrbIPmL32KM> adresinden erişildi.

İffet Nazan ile nişanlandığı için kayınvalidesinin nişan hediyesi olarak Cemil'e aldığı arabasının önünü keserek: “*Nasıl yaptın bunu? (...) Değer miydi? Bu teneke parçası için. Hani bizim sevgimiz vardı? Hani aşkımız vardı? Hani kimse satın alamazdı?*” dedikten sonra, Cemil Nazan'ı sevdiğini söyleyince Cemil'e yalvararak: “*Hayır yapma Cemil. Biz birbirimizi seviyoruz. (...) Hayır, bitemez, sensiz yaşayamam ben, yaşayamam Cemil (...) Sana her şeyimi verdim. Karnımdaki çocuğumu kurban verdim*” dedikten sonra Cemil'den şu yanıtı alır: “*Ne malum o çocuğun benden olduğu*”. Evet, Cemil'in ikiyüzlü cinsel ahlakına göre evlenmeden önce kendisiyle birlikte olan bir kadın başkasıyla da birlikte olmuştur. Ayrıca burada İffet, Cemil'den tecavüze uğramasının hesabını sormuyor. Hâlâ başına gelenleri tecavüz olarak algılamıyor ve tanımlamıyor. Cemil'in kendisiyle değil bir başkasıyla evlenmesinin hayal kırıklığını yaşadığından bunun hesabını Cemil'den soruyor. İffet, Cemil karşısında kadınları köle durumuna sokan kutsallaştırılmış aşk ve sevgi² sözcükleri ile Cemil'in kendisinden ayrılmaması için ona yalvararak kendisini küçültüyor ve değersizleştiriyor. Aşk ve sevgi elbette güzel duygulardır ancak bizim ülkemizde erkekler kadınları aşk ve sevgi gerekçesi ile öldürmektedirler, dolayısıyla ülkemizdeki hastalıklı, öldürücü ve hiyerarşik olan bu aşk ve sevgi anlayışını sorunsallaştırmalıyız.

Necdet Bey ise İffet'e: “*Adi, utanmaz karı. Ailemizin yüz karası. Rezil ettin beni dünyaya. Utanmadın mı? Elalemin herifiyle kırıştırmaya, dolaşmaya. Adi, rezil, kepaze,*

² Aşk ve sevgi konusu hakkında daha ayrıntılı bilgi için (bkz. De Beauvoir, 1993b: 65-98; Dinç, 2014: 125-127; Esgün, 2013: 35-40; Firestone, 1993: 136-166).

namussuz (...) Alçak karı” der. Baba kızına -onu dinlemeden ve anlamadan- namusunu kirlettiği gerekçesiyle sokak ortasında hem sözel hem de belinden çıkardığı kemeriyle döverek fiziksel şiddet uygular ve mahalleli bu şiddete sessiz kalarak onaylar ve müdahale etmez. Baba erkek egemen değerleri içselleştirdiğinden evladını dahi gözden çıkarmıştır, çünkü ataerkil kültürlerde bir erkeğin namusu ve şerefi karısının, kızının ve annesinin cinselliği ile bağlantılıdır. Erkek evin reisi ve otoritesi olarak düşünüldüğünden ailenin kadınlarının namusunu korumak babanın ve kocanın görevidir. Dolayısıyla namusa gelen bir leke erkeğinde toplum tarafından dışlanmasına ve utanç yaşamasına neden olur. İşte baba bu utanç yükünden sıyrılmak ve kurtulmak için sokak ortasında İffet’i döverken onu evlatlıktan reddettiğini herkese duyurur. Baba ailesinin namus ve şerefine leke getirdiğinden İffet’i suçlar, kızının başına gelenlerden tecavüzcüyü değil kızını sorumlu tutar.



Görsel 5.

Uzman Filmcilik. (2022, Mart 03). *İffet- İffet Güçlü Olabilmek İçin Her Şeyini Feda Eder* [Video]. Youtube. 22 Eylül 2022 tarihinde <https://www.youtube.com/watch?v=zpzMySrNiWE> adresinden erişildi.

Mahalleden kovulduktan sonra Cemil’den intikam almak isteyen İffet erilleşerek güce ulaşmak ister ve manken olur. Mankenlik ajansının sahibi Murat: “*Bir defa İffet adı saçma, anlamsız bundan sonra adın Demet olacak*” der. Namuslu, ahlaklı ve temiz olan “İffet” birden erkeklerin arzuladığı, cinselliğini öne çıkararak ve toplumun uygun gördüğü toplumsal cinsiyet normlarına aykırı hareket eden “Demet”e dönüşür. Aslında Demet’in cinsel özgürleşmesinde bir arzu nesnesine dönüşmesi ve bedenini metalaştırması söz konusudur dolayısıyla İffet, Demet’e dönüşerek var olan erkek egemen düzenden kurtulamamış ve özgürleşememiştir. Ayrıca, eril iktidar burada namuslu, ahlaklı, makbul ve iyi aile kızı İffet ile fettan, baştan çıkarıcı, tehditkâr Demet’i karşı karşıya getirmiştir. Bu şekilde kadınların iki zıt kutba ayrılması kadınlar arası dayanışmayı böler ve erkek egemen düzene hizmet eder.

Demet (İffet) ile birlikte olmak isteyen ve onun peşinde koşan zengin iş adamı Haluk'ta hegemonik erkeklik değerlerine sahiptir. Haluk, Demet (İffet) ile yemek yerken bir adamın Demet'e (İffet) bakması üzerine adamın yanındaki kadını taciz ederek dudaklarından öper ve adama: *“Ulan pezevenk, ne diye benim yanındaki kadına bakıyorsun ha? Niye bakıyorsun?”* der. Bu sahne, kadınların erkekler arasındaki erk mücadelelerinde nasıl bir mülk olarak görüldüğünün göstergesidir. Ataerkil toplum yapısında erkekler arasında var olan yazısız ve gizli cinsel sözleşmeye göre bir kadının *“sahibi olan”* bir erkek varsa başka bir erkek o kadına bakmamalıdır çünkü kadınları mülk olarak gören anlayışa göre bir erkeğin kadınına başka bir erkeğin bakması ahlaki değildir ve o erkeğin onuruna yapılmış bir saldırdır. Bu nedenle Haluk, Demet'e (İffet) bakan erkekten intikam almak, karşı taraftaki erkek ile giriştiği iktidar ilişkisinde özne olduğunu kanıtlamak ve diğer erkeğin onurunu aşağılamak adına onun yanındaki kadını öper.

Demet (İffet) sonunda Haluk'un teklifini kabul eder ve sevgilisi olur. Demet (İffet) Cemil'den intikam almak için Haluk'u kullanır ancak bunu bir erkeğe sırtını yaslayarak yapar. Bu sırada İffet'in babası onun resimlerini gazetede görünce beyin kanaması geçirir. İffet kendisine babalık görevini yapmayan babasını bir evlat olarak ziyarete gider. Yatakta yatan babasına İffet: *“Baba bakışların eskisi gibi değil solmuş korkutmuyor artık. Sesine ne oldu? Niye bağırıyorsun? Sana istediğimi yapabilirim. İsteyip de yapamadıklarımı. Kucağına sıçrayabilirim. Boynuna sarılabılırım. Beni itemezsin. Git yanımdan diyemezsin. Dövemezsin bile. İstersen bir koza örüp içine girelim, saklanalım. Tekrar baba kız olalım. Yazık, hayatımız mahvoldu. Yok oldu, bittik biz. Biraz sevgi olsaydı. Ah biraz sevgi”* dedikten sonra babası ağlayarak vefat eder. Burada eril iktidar yapısının yalnızca kadınları değil erkeği de nasıl baskıladığını ve ezdiğini görürüz.



Görsel 6.

Uzman Filmcilik. (2020, Eylül 26). *İffet- Cemil İffet'in Kardeşine!* [Video]. Youtube. 22 Eylül 2022 tarihinde <https://www.youtube.com/watch?v=Irfev2dXf84> adresinden erişildi.

İffet babası öldükten sonra kız kardeşini yanına alır. Ondan sonra İffet Cemil'den intikam almak için Cemil ile görüşür, onu özel şoförü olarak işe alır ve Haluk ile kışkırtarak Cemil'e nispet yapar ancak sonunda Cemil'i affederek ilişki yaşarlar. Bu sırada İffet'in kız kardeşi eğitim kampından gelir ve İffet iş için evden ayrılır. Nimet ile Cemil havuzda yüzerlerken Cemil ona tecavüz eder. İffet eve geldiğinde kardeşinin tecavüze uğradığını görür. İffet, Cemil'i tüfekte kovalayınca Cemil: *“Çok, çok içmişim. Sonra, o, kardeşin baktı bana. Tuhaf, tuhaf. Gel, der gibiydi. Belki de bana öyle geldi. Namussuzum, şerefsizim aklımda hiçbir kötülük yoktu. Birden şeytan işte, çok içmişim. Vallahi kendimde değildim”* der. Cemil tecavüzü mazur göstermek ve kendisini aklamak için alkole sığınır; ayrıca bu eylemi gerçekleştirmesinde Nimet'i sorumlu tutarak onun tahrik ettiğini belirtmesi tecavüzü meşrulaştıran söylemlerden birisidir. Cemil İffet'e tecavüz ettiği zamanda tecavüzü meşrulaştırıcı mitlerin arkasına sığınmıştı; ancak bu defa İffet Cemil'in söylemlerine inanmaz ve onu öldürür. Toros Güneş Esgün'e göre (2014: 21) hukuktan yardım beklemekten vazgeçildiği anda kadınların kendi adalet mekanizmaları devreye girer. Beklenilenin tersine mağdur rolüne sığınarak yas tutmak yerine, intikam duygusu ile adalet arzusunu tatmin etmek ve bu kadar çok acıdan sonra bu yolla güç kazanmak yadırgatıcı bir yol değildir belki, fakat şiddeti sonlandıran bir yöntem olmadığı da belli çünkü eril şiddetin nedeni basitçe cezasızlıkta gizli değildir. Toplumsal ve kültürel şartlar değişmediği sürece şiddet karşısında kadının her şeyi silerek tek başına güçlü olmasını ummak dayanışmanın reddidir. Dolayısıyla kadınların eril şiddete karşı duran bütün kesimler ile dayanışma ağları kurması önemlidir. Yaşanılan acıların tekil bireyin acıları değil toplumsal dinamiklerden kaynaklanan acılar olduğu ve çözümün ise yine hep birlikte inşa edilebileceği hatırlanmalıdır.

Sonuç

Bu çalışmada eşitsizliği ve adaletsizliği üreten ataerkil toplum yapısı ile tecavüz arasındaki bağlantı ilişkisi feminist yöntem ve bilgi ile “İffet” filmi üzerinden eleştirel söylem analizi tekniği ile derinlemesine analiz edilmiştir. Analizi yapılan filmde tecavüzün toplumsal ve kültürel nedenleri film üzerinden incelenmiştir. İffet filminde tecavüz olayının gösterilme şekline bakıldığında kadın bakış açısıyla ele alınmamış; normalleştirilmiş ve sıradanlaştırılmış bir biçimde aşk ve gönül ilişkisi şeklinde ele alınmıştır. İffet filmi hâkim düşüncenin devamını sağlayan ve onu eleştirmeyen bir filmidir. Filmde tecavüzü meşrulaştıran mitler yer almıştır.

Ataerkil toplumlarda tecavüz olgusu normalleştirilir, önemsizleştirilir ve sıradanlaştırılır. Tecavüzü sıradanlaştırmanın arkasındaki en önemli neden tecavüz ile alakalı mitlerin toplumun büyük çoğunluğu tarafından içselleştirilmesinden kaynaklanır. Tecavüzü meşrulaştıran bu mitler makro boyutta tüm toplumu örgütleyen, denetleyen ve düzenleyen mekanizmalardır. Ancak bu

mekanizmaların değiştirilmesi ve dönüştürülmesi gerekmektedir. Kadınlara her gün tecavüz edilme korkusu veren bu sistem insan hakları ihlaline varacak bir biçimde kadınların yaşamlarını yok eden bir sistemdir. Tecavüz sorunu bir süreçtir, dolayısıyla tek bir bireyi ilgilendirmez bütün toplumu ilgilendirir. Tecavüze giden bu süreçte yoldaki taşları bazen farkında olmadan bazen farkında olarak kadın erkek fark etmez bizler döşeriz fakat döşediğimiz her bir taşı yerinden edip söküp atmazsak bizlerde bu suçun ortağı oluruz. Tecavüz olgusu toplumun hesaplaşması ve yüzleşmesi gereken bir insanlık, vicdan ve adalet sorunudur.

Kaynakça

- Archard, D. (2007). The Wrong of Rape. *The Philosophical Quarterly*, 57 (228), pp. 374-393. doi: [10.1111/j.1467-9213.2007.492.x](https://doi.org/10.1111/j.1467-9213.2007.492.x).
- Brownmiller, S. (1984). *Cinsel Zorbalık/İrza Tecavüz Olgusunun Bir Tarihçesi*. (S. Öncü, Çev.). İstanbul: Cep Kitapları. (Orijinal çalışma 1976 yılında yayımlanmıştır).
- Connell, R. W. (2019). *Toplumsal Cinsiyet ve İktidar/Toplum, Kişi ve Cinsel Politika* (4. bs.). (C. Soydemir, Çev.). Ö. Arıkan (Yay. haz.). İstanbul: Ayrıntı Yayınları. (Orijinal çalışma 1987 yılında yayımlanmıştır).
- De Beauvoir, S. (1993a). *Kadın “İkinci Cins” I Genç Kızlık Çağı* (7. bs.). (B. Onaran, Çev.). İstanbul: Payel Yayınları.
- De Beauvoir, S. (1993b). *Kadın “İkinci Cins” III Bağımsızlığa Doğru* (8. bs.). (B. Onaran, Çev.). İstanbul: Payel Yayınları.
- Dinç, G. B. (2014). “Modern” Aşk Acısına Sosyoloji Pansumanı. *Amargi Feminist Dergi*, 33, 125-127.
- Esgün, T. G. (2013). Thanatos’un Oğulları: Öldüren Sevgi Miti ve Şiddetin Mazeretleri. *Felsefe Yazın*, 21, 35-40.
- Esgün, T. G. (2014). Mağduru Korumak. *Amargi Feminist Dergi*, 34, 19-21.
- Firestone, S. (1993). *Cinselliğin Diyalektiği/Kadın Özgürlüğü Davası* (2. bs.). (Y. Salman, Çev.). İstanbul: Payel Yayınları.
- Godenzi, A. (1992). *Cinsel Şiddet: Yaşayanların/Yaşatanların Anlatımlarıyla*. (S. Kurucan – Coşar ve Y. Coşar, Çev.). İstanbul: Ayrıntı Yayınları. (Orijinal çalışma 1989 yılında yayımlanmıştır).
- Huckin, T. N. (1997). Critical Discourse Analysis. Miller, T. (Ed.). In *Functional Approaches to Written Text: Classroom Applications* (pp. 78-101). Washington, DC: United States

- Information Agency. 24 Nisan 2022 tarihinde <https://files.eric.ed.gov/fulltext/ED417422.pdf> adresinden erişildi.
- Karhan, J. (2017). *Feministlerin Derdi Ne?*. İstanbul: Cinius Yayınları.
- Kurtoğlu, A. (2009). Erkek Egemenliği, Kültürel Şiddet ve Hukuk. *Toplum ve Bilim*, 114, 74-97.
- Kümbetoğlu, B. (2011). Feminist Yöntem ve Kadın Çalışmalarına İlişkin Bazı Sorular, Sorunlar. Sancar, S. (Der.). *Birkaç Arpa Boyu... 21. Yüzyıla Girerken Türkiye’de Feminist Çalışmalar/ Prof. Dr. Nermin Abadan Unat’a Armağan* Cilt I içinde (ss. 475-503). İstanbul: Koç Üniversitesi Yayınları.
- MacKinnon, C. A. (2003). *Feminist Bir Devlet Kuramına Doğru*. (T. Yöneş ve S. Yücesoy, Çev.). B. Eyüboğlu ve R. Akman (Yay. haz.). İstanbul: Metis Yayınları. (Orijinal çalışma 1989 yılında yayımlanmıştır).
- Naples, N. A. (2007). Feminist Methodology and Its Discontents. Outhwaite, W. and Turner, S. P. (Eds.), In *The SAGE Handbook of Social Science Methodology* (pp. 547-565). London: SAGE Publications Ltd. doi: [10.4135/9781848607958.n30](https://doi.org/10.4135/9781848607958.n30)
- Neuman, W. L. (2010). *Toplumsal Araştırma Yöntemleri/Nitel ve Nicel Yaklaşımlar* 1. Cilt (4. bs.). (S. Özge, Çev.). İstanbul: Yayınodası.
- Özbudun, S. (2007). Gözaltında Taciz/Tecavüz. Özbudun, S., Sarı, C. ve Demirer, T., *Küreselleşme, Kadın ve ‘Yeni’-Ataerki* içinde (ss. 164-165). Ankara: Ütopya Yayınevi.
- Özdemir, O. (2013). Bir Cinsiyetlendirme Pratiği Olarak Tecavüz. *Felsefe Yazın*, 21, 28-34.
- Ramazanoğlu, C. (1998). *Feminizm ve Ezilmenin Çelişkileri*. (M. Bayatlı, Çev.). F. Berktaş (Yay. haz.). İstanbul: Pencere Yayınları.
- Saktanber, A. (2010). Türkiye’de Medyada Kadın: Serbest, Müsait Kadın veya İyi Eş, Fedakâr Anne. Tekeli, Ş. (Yay. haz.). *1980’ler Türkiye’sinde Kadın Bakış Açısından Kadınlar* (4. bs.) içinde (ss. 187-206). İstanbul: İletişim Yayınları.
- Sancar, S. (2011). *Erkeklik: İmkânsız İktidar/Ailede, Piyasada ve Sokakta Erkekler* (2. bs.). M. Gürsoy-Sökmen (Yay. haz.). İstanbul: Metis Yayınları.
- Scully, D. (2021). *Cinsel Şiddeti Anlamak/Tutuklu Tecavüzcü Erkekler Üzerine Bir İnceleme* (5. bs.). (Ş. Tekeli ve L. Aytekin, Çev.). İstanbul: Metis Yayınları.
- Segal, L. (1990). *Gelecek Kadın mı?*. (S. Öncü, Çev.). İstanbul: AFA Yayınları. (Orijinal çalışma 1987 yılında yayımlanmıştır).

Shalhoub-Kevorkian, N. (2004). Tecavüzün Kültürel Bir Tanımına Doğru: Filistin Toplumunda Tecavüz Mağdurlarıyla Çalışırken Karşılaşılan İkilemler. (E. Salman, Çev.), İlkaracan, P. (Der.). *Müslüman Toplumlarda Kadın ve Cinsellik* (2. bs.) içinde (ss. 207-242). İstanbul: İletişim Yayınları.

Cumhuriyet Dönemi Popüler Kadın Dergilerinde Mizojini Etkilerinin İncelenmesi: Hayat Dergisi Örneği

Examining the Effects of Misogyny in Popular Women's Magazines of the Republican Period: The Case of Hayat Magazine

Gülden Tuna Dur*

Öne Çıkanlar:

- Bu çalışma, 70'ler Türkiye'sindeki mizojinik eğilimleri görünür kılmak üzere tasarlanmıştır.
- Buna göre, mizojini, 'Hayat Dergisi'nin 6 sayısında, toplamda 342 kez tespit edilmiştir.
- Bu sonuç, mizojinik eğilimlerin yüksek oranda üretildiği ve pekiştirildiğini göstermiştir.
- Ortaya konulan mizojinik içerik, söylem ve uygulamaların yeni araştırmalara yol göstermesi umulmaktadır.

Öz: Bu çalışmanın amacı 70'ler Türkiye'sinde, dönemin önde gelen popüler kültür unsuru niteliğine sahip dergilerinde mizojinik unsurların varlığını görünür kılarak kadına yönelik olumsuz bakış açısını ve erkek egemen kültürün nasıl yaratıldığını ve pekiştirildiğini belirlemektir. Popüler kültür unsurları yoluyla topluma yansıtılan mizojini (kadın düşmanlığı), kadını içinde yaşadığı toplumda ikincil ve aşağı konumda gören her türlü düşmanca bakış açısı, tutum ve davranışı meşru göstermektedir. Bilindiği gibi kitle iletişim araçlarının, popüler kültürü besleyen ve yayan özelliği nedeniyle, toplumu şekillendirmedeki önemi yadsınamayacak kadar büyüktür. Buradan hareketle, bu çalışma 70'ler Türkiye'sinde örnek bir popüler dergide mizojinik (kadın düşmanı) unsurların var olup olmadığının tespitine odaklanılarak ele alınmıştır. Bu hedef doğrultusunda 70'ler Türkiye'sinin popüler dergilerinden biri olarak Hayat Dergisi, ilgili alanda yapılan literatür taraması sonucu ulaşılan kavramsal çerçeve temelinde mizojinik temalar açısından derinlemesine incelenmiştir. Bu amaca hizmet edecek şekilde, mizojinik tutumlar ve bu tutumların neden olduğu mizojinik sonuçlar olmak üzere, iki başlık altında yer alan on yedi mizojinik anlam taşıyan tema ile haber, reklam, köşe yazısı, fotoğraf, resim gibi verilerle eşleşen mizojinik sonuca ulaşılmıştır. Mizojini kavramının, "mizojininin kaynakları ve mizojininin sonuçları" şeklinde ikili bir sınıflama oluşturularak ulaşılan ve çalışmanın güvenilirliğini arttırmak amacıyla üç ayrı kodlayıcının en az ikisinin birbirlerinden bağımsız olarak yaptıkları kodlamalarda mutabık oldukları mizojinik temalar, dergide ne oranda mizojinik unsur olduğunu ortaya koymuştur. Buna göre, mizojini dönemin popüler dergisi olan 'Hayat Dergisi'nin, 1970'lerin başı, ortası ve sonu şeklinde bir mantık yürütülerek oluşturulan 1970, 1971, 1974, 1975, 1977, 1978 yıllarına ait 6 sayısında, toplamda 342 kez, dergi başına ise 57 kez tespit edilmiştir. Elde edilen bulgular ışığında mizojinik bakış açısının, 70'ler Türkiye'sinde toplumun en çok okuduğu dergilerden

* Doktora Adayı, Akdeniz Üniversitesi, Kadın Çalışmaları ve Toplumsal Cinsiyet ABD, tunagulentuna@gmail.com,
ORCID: 0009-0000-1161-1681.

sadece bir tanesinde bu kadar çok sayıda yer almış olmasının, toplumda var olan mizojinik eğilimleri yüksek oranda ürettiğinin ve pekiştirdiğinin bir göstergesi olarak görülmektedir.

Anahtar Kelimeler: Mizojini (kadın düşmanlığı), Hayat Dergisi, Toplumsal Cinsiyet.

Highlights:

- This study is designed to make the misogynistic tendencies visible in Turkey in the 70s.
 - Accordingly, misogyny was detected 342 times in total in 6 issues of Hayat Magazine.
 - This result showed that misogynistic tendencies were highly produced and reinforced.
 - It is hoped that the misogynistic content, discourse and practices revealed will lead to new researches.
-

Abstract: Any hostile point of view, attitude and behavior that sees women as secondary and inferior in the society they live in is called misogyny. As it is known, the importance of mass media in shaping the society is too great to be denied. From this point of view, this study was handled by focusing on the detection of misogynistic elements in an exemplary popular magazine in Turkey in the 70s. In line with this goal, Hayat Magazine, as one of the popular magazines of 70s Turkey, has been examined in depth in terms of misogynistic themes based on the conceptual framework reached through the literature review in the related field. To serve this purpose, data matching seventeen themes, including misogynistic attitudes results caused by these attitudes, were obtained. The data obtained from the coding of the concept of misogyny with a dual classification as “sources of misogyny and the results of misogyny,” conducted by three different coders at different times, revealed the frequency of misogynistic elements in the journal. Accordingly, misogyny was detected 342 times in total and 57 times per magazine in 6 issues of the popular magazine of the period, "Hayat Dergisi". In the light of the findings, the fact that the misogynistic point of view was featured in only one of the most read magazines by the society in the 70s in Turkey is seen as an indicator that it produces and reinforces the misogynistic tendencies that exist in the society at a high rate.

Keywords: Misogyny, Hayat Magazine, Gender Equality.

Summary

While the term gender is biologically related to being male or female, being male or female also has a socio-cultural meaning (Püsküllüoğlu, 2004: 380). This meaning, on the other hand, is that it is a concept that emerges as a result of the definitions determined by the society, rather than talking about a biological femininity or masculinity, which is expressed by the term gender (Scott, 1986: 3-5). At this point, the concept of misogyny comes to mind. Misogyny is a concept of patriarchal social structure that means misogyny or hatred of women and includes meanings such as sexual humiliation and objectification of women (Etyang, 2012: 5). As it can be understood, the phenomenon of misogyny is at the very center of the issue as a serious problem in creating a conscious gender perspective. Accepting the existence of this problem is seen as the first condition of the solution. At this stage, the curious thing will be where the source of misogyny is based. It will not be difficult to guess that the foundations of the phenomenon of misogyny, which greatly

affects the society, especially women, have been built on a solid basis in order to create this effect. For this purpose, the 70s, the years when the public's attention was focused on issues related to women, was also the year when women's magazines were popular. As one of these popular magazines, "Hayat Dergisi" was a news and general interest magazine, published weekly in Istanbul. The magazine was published from 1956 to 1979, making it the magazine with the highest circulation rate of the period. It is thought to be important because the 70's were an intense period in terms of women's issues and the magazine was the most widely read magazine at that time. In other words, how the subject of women, which marked the 70s, found its place in the most widely read magazine of the period, arouses curiosity. For this reason, in the continuation of the study, the method, findings and comments of the study will be included.

The aim of this study is to determine whether misogynistic elements for women were encountered, and if so, their frequency rates in women's magazines, which were popular culture elements in Turkey in the 70s. Upon that respect, the purpose of this study is to examine a widely read magazine and to determine what the negative perspectives and behavior models about women are and how the patriarchal point of view is internalized through the contents of these magazines. From this point of view, data were collected by content analysis technique in an exemplary magazine that was popular for a long time in Turkey in the 1970s. Through the themes reached by examining the literature, the misogynistic elements and their frequency rates in the data collected from the sample magazine, which has the quality of a popular magazine, are evaluated with the content analysis technique. To summarize this process, the work progresses in an order of coding the data first, finding the themes second, organizing the themes with the codes, and finally defining and interpreting the findings. In this study, it is thought that a categorization should be made as misogynistic attitudes and behaviors and their consequences in terms of the conceptual framework of misogyny, which is reached by the literature review. When considered in this direction, it is seen that the effect of the root causes that cause misogyny on society is reflected in attitudes or observable behaviors, and as an expected result of these, women are in a disadvantaged position in terms of politics, economy and society. Misogynistic elements that are likely to be encountered during the review of the journal are presented by examining them in accordance with one of the two categories mentioned.

In the first stage of the analysis, photographs, pictures, writings, etc., which are thought to have a misogynistic meaning are determined by a thorough analysis of the six issues from the selected magazine. The identified misogynistic elements are determined by specifying the year and number of each issue and giving a data number to determine which issue had what type of data in it. In the second stage, independent of the researcher, two different coders matched each

data with the themes presented in the conceptual framework and entered the code of the theme that the data is related to in the table. A total of three coders, including the researcher, provided different perspectives on the research by performing the coding process, and this increases the reliability of the research. According to the results of the thematic data analysis conducted in the six issues of the journal, which is the subject of the research, the frequency of the themes coded according to the conceptual framework is as follows:

Table 1.
Mizogynic Attitudes, Results and Their Frequencies

A-Mizogynic Attitudes:	Frequency	B- Misogynistic Results:	Frequency
1- Hegemonic masculinity	60	1-Gender inequality	59
2- The woman seen as a sexual object	32	2-Violence	2
3- The belief that the honor of the woman belongs to the man	1	3- Feminization of poverty	1
4- The belief that woman is the property of man	5	4-Exclusion from decision making	1
5- Belief that women are secondary	7	5-Exclusion from economic life	1
6- Gender based role discrimination	49	6-Exclusion from social life	1
7- Seeing the female body as a commodity	40	7- The imposition of ideal beauty	37
8- Internalized misogyny	4		
9- Describe woman as angel or devil	6		
10- Ideal perception of beauty	36		
Total	240	Total	102

A total of seventeen themes related to misogynistic attitudes and misogynistic outcomes seen in the table are coded independently by three different coders. The data obtained as a result of the 'data-theme' matching made by the encoders is formed as a result of the agreement of at least two encoders. The concept of misogyny has been subjected to a dual classification as "sources of misogyny and consequences of misogyny" in order to be examined with a holistic approach. A total of 17 misogynistic themes are identified 342 times in total, and 57 times per issue in the 6 issues of "Hayat Dergisi", a widely read domestic magazine. This finding shows to what extent the misogynistic point of view is featured in one of the most widely read magazines in Turkey in the 70s, reinforcing the existing misogynistic tendencies in the society. As a result, it has been seen that the contents published in a popular domestic magazine in Turkey in the 70s created and reinforced misogyny in the axis of the determined themes, albeit at different rates. It has been concluded that the misogynistic point of view, which the study has once again revealed, is an enmity that spreads primarily to women and, as a result, to the whole society. It is believed that this hostility, which is also produced through popular culture, should be eliminated and prevented as soon as possible. In order to achieve this, the importance of steps to be taken in schools, through non-governmental organizations and most importantly through government policies should be emphasized.

Giriş

Kadınların toplum içindeki yerini belirlemede en çok sözü geçen faktör olarak görülen ataerkil bakış açısı, kadınların özgürce bir hayat sürmesinin de önündeki en büyük engel olarak görülmektedir. Zira kadınlar ellerinden alınan özgürlüğün bir sonucu olarak toplumdan soyutlanma ve toplum içinde ikincil konumda olma gibi daha pek çok kadın düşmanı (mizojinik) tutum ve davranışa maruz kalan konumda olmuştur. Mizojininin (kadın düşmanlığının) toplum içinde geldiği nokta, bu ifadenin literatüre girerek alandaki pek çok araştırmanın da konusu olmasına neden olmuştur. Mizojini ifadesiyle kapsayıcı bir şekilde anlatılmak istenilen kadını ikincil, aşağı gören her şekildeki davranış biçimi ve bakış açısıdır denilebilir.

Toplumda var olan mizojininin üretiminde ve desteklenmesinde popüler kültürün etkisinin büyük olduğu düşünülmektedir. Buradan hareketle de popüler olanı üreten kitle iletişim araçlarının toplumun algısı üzerindeki hakimiyetinin yadsınamayacak düzeyde olduğu belirtilmelidir. Bu perspektifle yaklaşıldığında mizojininin, mizojinik davranışların alt yapısı olmadan oluşabilecek şeyler olmadığı, yıllar içerisinde özellikle kitle iletişim araçlarıyla tekrar tekrar üretildiği ve pekiştirildiği sonucuna ulaşılmaktadır.

Mizojini neticesinde oluşan sorunlara toplumsal cinsiyet eşitliği algısının yani feminist bakış açısının çözüm getireceği düşünülmektedir. Feminizmin, yalnızca kadını temel alan bir yaklaşım olmadığı, toplumda kadın erkek cinsiyet ayrımı olmadan, tüm kesimlerin toplumsal cinsiyet eşitliği temelinde bir yaşama sahip olma hakları olduğunu benimseyen bir bakış açısına sahip olduğunu bir kez daha belirtmekte fayda görülmektedir. Bu çalışmada, mizojininin toplumda yarattığı sorunların, toplumsal cinsiyet eşitliği ile çözüme kavuşacağına inanılmaktadır. Bu sebeple, toplumun algısını büyük oranda etkileme gücü olan kitle iletişim araçlarından biri olan, temelde “kadın dergisi” vurgusuyla, dönemin en yüksek tirajına sahip dergi olarak Hayat Dergisi’nde mizojini varlığı incelenmiştir.

Günümüzde giderek artan kadına şiddet vakaları da göstermektedir ki mizojini açısından gelinen noktanın kaynağını belirlemek ve görünür kılmak önem arz etmektedir. Bu amaçla çalışmada 70’ler Türkiye’si kapsamında belirlenen popüler bir yerli dergide literatüre bağlı kalınarak oluşturulan temalar doğrultusunda mizojinik tutum ve sonuçların varlığı tespit edilmeye çalışılmıştır. Bu doğrultuda *mizojinik tutumlar* ve bunların neden olduğu *mizojinik sonuçlar* olmak üzere iki başlık altında, toplam 17 mizojini ifade eden tema belirlenmiştir. Mizojinik tutumlar başlığı altındaki temalar; *1-Hegemonik erkeklik*, *2-Cinsel obje olarak görülen kadın*, *3-Kadının namusu erkeğindir inancı*, *4-Kadın erkeğin mülküdür inancı*, *5-Kadının ikincil olduğu inancı*, *6-Cinsiyete bağlı rol ayrımı*, *7-Kadın bedeninin meta olarak görülmesi*, *8-İçselleşmiş kadın*

düşmanlığı, 9-Kadını melek ya da şeytan olarak niteleme, 10-İdeal güzellik algısı iken mizojinik sonuçlar başlığı altındaki temalar ise *1-Toplumsal cinsiyet eşitsizliği, 2-Şiddet, 3-Yoksulluğun kadınlaşması, 4-Karar almadan dışlanma, 5-Ekonomik hayattan dışlanma, 6-Sosyal hayattan dışlanma, 7- İdeal güzellik dayatması* temalarıdır.

İkili bir sınıflama oluşturularak ulaşılan ve çalışmanın güvenilirliğini arttırmak amacıyla üç ayrı kodlayıcının en az ikisinin birbirlerinden bağımsız olarak yaptıkları kodlamalarda mutabık oldukları mizojinik temalar, dergide ne oranda mizojinik unsur olduğunu ortaya koymuştur. Buna göre, mizojini, dönemin popüler dergisi olan ‘Hayat Dergisi’ nin, 1970’lerin başı, ortası ve sonu şeklinde bir mantık yürütülerek oluşturulan 1970, 1971, 1974, 1975, 1977, 1978 yıllarına ait 6 sayısında, toplamda 342 kez, dergi başına ise 57 kez tespit edilmiştir. Elde edilen bulgular ışığında mizojinik bakış açısının, 70’ler Türkiye’ sinde toplumun en çok okuduğu dergilerden sadece bir tanesinde bu kadar çok sayıda yer almış olmasının, toplumda var olan mizojinik eğilimleri yüksek oranda ürettiği ve pekiştirdiği sonucuna ulaşılmıştır.

Alanyazında Mizojini: Kadın Düşmanlığı

Mizojini, kadın düşmanlığı ya da kadından nefret anlamına gelen ve içinde kadını cinsel açıdan aşağılama, nesneleştirme gibi anlamları barındıran, ataerkil toplum yapısını yansıtan bir kavramdır (Etyang, 2012: 5). Flood (2007: 444) ise mizojiniyi, yine erkek egemen toplumlarda kadının ikincil görülmesi sebebiyle, karar alan konumunda olmasının ve varlık göstermesinin engellendiği, kadınların bedenlerinin metalaştırıldığı, toplumsal bir bakış açısı olarak tanımlamaktadır. Literatüre mizojini ifadesinin girişiyle akla iki soru gelmektedir. Bunlardan ilki bu düşmanca tavrın kaynağı kadın ya da erkek olmaya mı bağlıdır ve ikinci olarak da kadın düşmanlığını belirleyen etmen kadın olmakla ilgili bir durum ise neye bağlı olarak kadınlar bu düşmanlıkla karşılaşmaktadır.

Buradan hareketle kadın ve erkek olmak ne anlama gelmektedir, bunlar hangi açıdan birbirinden ayrılan kavramlardır gibi sorular akla gelmektedir. Cinsiyet terimi biyolojik açıdan kadın ya da erkek olmakla ilgiliyken, erkek ya da kadın olmanın sosyo-kültürel bir anlamı da vardır (Püsküllüoğlu, 2004: 380). Burada ifade edilmek istenen şey toplumsal cinsiyetin, biyolojik temele dayanan şekilde bir kadınlık ya da erkeklikten söz etmediği, bunun toplum tarafından belirlenen tanımlamalar sonucu ortaya çıkan bir kavram olduğu yönündedir (Scott, 1986: 3-5). Kadın ve erkek olmakla ilgili toplumda kendine yer bulan bu bakış açısına göre dişi erkeğe göre daha duygusal, erkek ise akli ön planda tutan, ayakları yere sağlam basan olarak tanımlanır. Bu da kadının narin yapısına uygun olarak bazı işlerin kendisine, bazı işlerin ise erkeklere uygun olduğuna dair bir anlayışın yaygınlaşmasına yol açar (Saygılıgil ve Elçik, 2016: 1). Buradan çıkan

sonuca göre kadınlar, kendi hayatlarını ilgilendiren önemli konularda karar alan konumunda değildir ve kadınların kendilerine ataerki tarafından uygun görülen roller bağlamında yaşamaya itildikleri görülmektedir.

Ataerki güç ilişkilerinin kendini öncelikli olarak var ettiği yer kadın bedenidir, yani kadınla özdeşleşen iki temel kavram olan beden ve kimliktir deniyorsa (Tokuroğlu, 2004: 1), kimlik, önceliği kurtarılması gereken bir şey olarak bedene bırakılmaktadır. Buradan yola çıkarak kadının sürekli beden üzerinden ikincilleştirildiği, metalaştırıldığı ve kimliği üzerinden biçimlendirilmeye çalışıldığını belirtmek gerekmektedir. Dworkin'in (1974: 112) de dediği gibi kültürel yapı kadın bedeninde saçlardan tırnaklara kadar, baştan aşağı dokunulmamış, değiştirilmemiş bir bölge bırakılmaktadır. Bu da kadınların, zamanla kendini başkasının gözünden gören ve vücuduna yabancılaşan bireylere dönüşmelerine neden olmaktadır (Bartky, 1990: 28). Woolf'un da (1993: 51) belirttiği gibi kadınların kararına bırakılmayan tek şey, yalnızca makyaj yapıp yapmamak istediklerinin kararını verme özgürlüğü değil, güçlü olmayı seçip seçmeme özgürlüğüdür de. Bunun sonucu olarak da mizojinik bakış açısının kadın bedeni üzerinden, kadının kimliğine yön vermeye kadar onu kendi istediği yönde hareket ettirmeye çalıştığı görülmektedir.

Mizojininin en çok erkekler tarafından ortaya konulduğu, bedelini ise yine kadınların ağır bir biçimde ödediği bilinmektedir ancak ne yazık ki mizojinik bakış açısı yalnız erkekler tarafından değil kadınlar tarafından da bu kez "diğer" kadınlara yönelik olarak varlık göstermektedir (Curtis, 2007: 443). Buradan anlaşılacağı gibi mizojini, erkek egemen toplumlarda yalnız erkek tarafından değil, kadın tarafından da kadını ikinci sınıf vatandaş olarak konumlandıran bir ideoloji ve inanç sistemidir. Bu sebeptendir ki ataerkinin güçlü kodlarına sahip toplumlarda mizojinik tavır, tutum ve davranış sergilemek için erkek olmak şartı bulunmamaktadır.

Temsil edilen şey! olan kadının karar alma mekanizmasında bulunamamasının, yasa oluşturma noktasında ya da mahkemelerde alınacak kararlarla ilgili durumlarda yorum yapmasının dahi olanaklı olmamasının nedeni "kadın doğası!" algısına sahip toplumsal yapı olabilir miydi? 18. Yüzyıl doğayı yalnız fizik, kimya ya da diğer disiplinlerdeki bir araştırma nesnesi olmaktan çıkararak, normatif bir ilke gözüyle değerlendirmektedir. Michele Crampe- Casnabet (2005: 311) açısından, bu sebebe dayanarak akla gelen soru şu oldu: "kadın doğası erkeğinkiyle aynı mı yoksa erkeğinkinden farklı mıydı?". Kadın ve erkek açısından fiziksel bir farklılık olduğu görünür şekilde ortadadır ancak bu farklılığın kadınların ahlaki, kültürel, siyasal ve sosyal durumları bakımından da sürdüğü iddiası yine erkeklerin tefekkürlerinden çıkan söylemlerle tarihten günümüze kadar gelmektedir.

Erkeklerin, yaptığı işler, sanat eserleri ve bilimsel çalışmalarıyla toplum tarafından saygı görenlerinin kadına dair söylemlerini konu alan Agnes Michaux'un (2016), kitabında yer alan kişilerden olan Françoise Parturier (1964) Chroniques (Günceler) adlı eserinde şöyle der: "Kadın daha aşağı bir yaratık değildir, erkek daha üstün bir yaratıktır,". Yine Jean Alesson (1900), Le Monde est aux femmes (Dünya Kadınlara Aittir) 'de: Kadının ulaştığı merteye yeterince yüksektir: Bir yukarı basamağa çıksa gülünç duruma düşer. Bir kadının hâkim olabileceğini düşünebilir misiniz? Ya da senatör? O bakımdan erkeğin, kadını gülünçlüğü ve maskaralığın eşiğinde durdurması, onu kendi çıkarı açısından, onuru, yüce annelik ve öğretmenlik tacı açısından çok yerinde bir davranıştır,". Jules Michelet ise (1848), Journal (Günce)'da şöyle der: "Erkek bir beyindir, kadınsa bir dölyatağı,". Montaigne (1580), Denemeler, 9: "Kibre Dair" de der ki: "Bir kadın için en saygıdeğer ve yararlı bilim dalı ve uğraş ev işleri bilimidir,".

Bu ifadelerden yola çıkarak söylemek gerekir ki mizojini kavramı hayali bir kavram değil, aksine kültür, din, ekonomik ve sosyal gelişmişlik ve hatta eğitim düzeylerinin de ötesinde varlık gösteren bir olgudur. Yukarıda bahsi geçen "Kadın Düşmanı Sözlük" kitabında da birkaç örnekle sunulduğu ve ne yazık ki kitapta daha pek çok örneğe rastlanacağı üzere, mizojinik ifadelerin sahibi olan kişiler toplumda genel kabul görmüş, toplumun büyük bir kısmının saygısını kazanmış ve toplum tarafından söylediğine kulak verilen yazarlar, şairler, sanatçılar ve bilim insanları olarak karşımıza çıkmaktadır. Toplumun önde gelen isimlerinin ifadelerine bakılırsa kadının yeri, yüceltilen anneliğine eş olarak hane içinde, mutfakta ve yine ev işlerinden çok da uzaklaşmadan, toplumun kadına uygun gördüğü işlerde kendini göstermektedir.

Hem dünyada hem de ülkemizde kadın düşmanlığı, kadına dair bugün içinde bulunduğumuz pek çok problemin kaynağını oluşturmaktadır. Moghadam'ın (2005: 13-18) da belirttiği üzere, başta kadın yoksulluğu ya da "yoksulluğun kadınlaşması" kavramları üzerinden, mizojininin ekonomik sonuçlarına değinmekte fayda görülmektedir. Görülmektedir ki kadın ve erkek arasındaki ekonomik açıdan yaşanan eşitsizliğin temelleri daha hane içinde atılmaktadır (Moghadam, 2005: 13-18). Hane içinde kız çocuklar daha çok anneye yardım eden, ev işleriyle meşgul olması gereken olarak görülürken, erkek çocuklar isterlerse eğitimlerine devam edebilen, kendisine ev dışında da sorumluluk verilen bireyler olarak büyümektedirler ve bunun yetişkin birer birey olduklarında da sonuçlarını pek çok açıdan olduğu gibi ekonomik bakımdan da eşitsiz bir biçimde deneyimledikleri görülmektedir. Adak'a göre (2007: 142) kadının ekonomik açıdan bağımsızlığa sahip olması onun özgüvenini arttıran bir etki sağlaması açısından kadını hem hane içinde hem de sosyal yaşamında daha güçlü kılmaktadır. Bu da ona daha demokratik bir ortam sağlayarak kadınların bizzat hayatları üzerinde söz sahibi olmalarına olanak tanımaktadır.

Yani kadın, cinsiyeti sebebiyle çocukluk yıllarından itibaren kendisine “ikincil” olduğu inandırılan, günün birinde ekonomik özgürlüğe sahip olmak istese dahi bunun ancak gayri resmi şekilde, güvencesiz ya da düşük ücretle istihdam edilerek olabileceği deneyimletilerek hayatını sürdürmektedir (Topgül, 2013: 292). Bunun yanı sıra ev içine itilen kadının ev içi emeğinin de görünmez kılındığı, toplumsal gelire erişimde önünde engelleri olan kadının yoksulluğu derinleşerek yaşadığını söylemek yerinde bir yorum olacaktır (Sallan Gül ve Şen, 2014: 130–131). Kadının bağımsızlığında en temel öğenin ekonomik özgürlük olduğunu hatırlayacak olursak, bunun tarihi temelleri olan mizojinik bir bakış açısını doğurduğunu görmek zor olmayacaktır. Kadının ekonomik gücünü elinde tutan bir birey olmasının önünde hala engeller varken, bir erkeğe kıyasla çok daha zorlu yollardan geçerek bunu elde etmesi durumunda dahi eşit işe eşit ücret alamayarak toplumsal bir ideoloji sorunsalı olan mizojini ile bir kez daha karşılaştığını belirtmek gerekmektedir.

Ekonomik güce erişimde kadının önündeki engellerin, siyasete katılımında da var olduğunu görmekteyiz. Kadın fitratının siyasi meselelere kafa yoracak nitelikte olmadığı vurgusunu yapan ataerkil bakış açısı kendisini burada da göstermektedir (Bora, 2014: 117). Bilindiği üzere siyaset hakların ve gücün paylaşıldığı, bununla ilgili konuların şekillendiği ve değiştiği kurumdur. Bu sebeptendir ki toplumsal cinsiyet ilişkilerini şekillendirme gücünü büyük ölçüde elinde tutan siyaset, erkek egemen tutum ve söylemleriyle kadını dışlamakta, muhtemel değişim olanaklarında söz sahibi yapmamaktadır. Burada belirtmelidir ki ekonomik güç kendisini kadının lehine ya da aleyhine olacak şekilde burada bir kez daha göstermektedir. Yani kadınların sahip olduğu kaynak arttıkça siyasete katılma oranı, dolayısıyla kendi hayatlarıyla ilgili alınan kararlarda söz sahibi olma olanakları da artmaktadır (Flora ve Lynn, 1974: 51). Buradan çıkan sonuca göre, toplumsal cinsiyet ayrımcılığı ekonomik hayatta, siyasette yani kadının özgür bir biçimde karar alabileceği tüm mekanizmalardan kadını soyutlamakta ve dışlamaktadır.

Bu durumda ekonomide ve siyasette mizojinik tutum ve davranışlara maruz kalan kadının, sosyal çevresinde de özgürce, kendi olabildiği bir birey olması beklenemeyecektir. Aksine kadın olmak, toplumun kadın ya da erkek olmakla ilgili belirlediği roller üzerinden kendini var eden bir birey olma anlamına gelmektedir (Giddens, 2000: 621). Daha çocukluk yıllarından itibaren, kız ya da erkek çocukların giydiği kıyafetlerin rengi, oyuncakların türü de dahil olmak üzere, toplumun biçtiği roller ve kurallar ölçüsünde şekillenmektedir (Fine, 2011: 220-222). Bunun bir sonucu olarak mavi rengin erkek, pembe rengin ise kız çocuklara uygun renkler olduğunun kabulünü bugün hemen her giyim ya da eşya mağazasındaki ürünlere bakarak kolayca görebilmekteyiz. Yine benzer şekilde kız ve erkek çocukların oyuncakları, henüz bebeklik dönemlerinden itibaren kendilerine gelecek yıllarda nasıl bir birey olacaklarını, hangi mesleklerle sınırlı olduklarını

kodlayan, görünüşte eğlence araçları ancak gerçekte topluma ait normların sıralandığı araçlar olarak görülmektedir. Kız çocuklara oyuncak bebeklerle, mutfakta yemek yapmakla ilgili oyuncaklarla oynamaları uygun görülürken erkek çocuklara top, tabanca ve araba gibi alt metninde onları dışarıdaki hayata yönlendiren ve aynı zamanda şiddeti de oyunla öğreten, toplumsal kabulün paralelinde oyuncaklar uygun görülmektedir.

Çalışmanın bu bölümüne kadar mizojinik bakış açısının tarihi sürecine bakılarak kaynağının nereye dayandığı ve sonuçlarının neler olduğu konusuna ışık tutulmaya çalışılmıştır. Geldiğimiz noktada ise, mizojinik tavrı desteklediğine ve ürettiğine inanılan bir aktarım biçimi olarak, çalışmanın üzerinde durmayı hedeflediği bir diğer önemli kavram da popüler kültür kavramı olacaktır. Zira “halk, halka ait, sevilen, tercih edilen ve beğenilen kültürel uygulamalar” anlamına gelen popüler kültür kavramı “bir üretim ve tüketim kültürüdür ve popüler olanın son aşamasına kadar devam etmektedir” (Erdoğan ve Alemdar, 1994: 30). Popüler olan, televizyon, gazete, dergi gibi kitle iletişim araçları vasıtasıyla, film, müzik, reklam, haber gibi popüler kültür unsurları yoluyla siyasal, ekonomik ve toplumsal boyutlarda yaratılmakta ve tekrar tekrar üretilmektedir.

Buradan hareketle popüler kültürün toplumu her ne şekilde isterse yönlendirebildiğini belirtmek gerekir. Bu sebeptendir ki mizojini temelinde ele alındığında, kadının popüler kültürde nasıl temsil edildiğinin, kadın düşmanı bakış açısını arttıran mı azaltan mı konumunda olduğunun incelenmesi gerekmektedir. Medyadaki kadın temsiline mizojiniyi arttıran yönde olması durumunda, medyanın toplum üzerindeki etki gücü de hesaba katılarak gerekli önlemlerin alınması gerekmektedir. Bu konuda Butler ve Paisley'nin (1980) medyada kadın temsili üzerine geliştirdikleri cinsiyetçilik ölçeği de göstermiştir ki kadınlar “aptal, suskun, seksi, kurban, nesne, ev içinde yer alan, eş, anne” şeklinde resmedilirler. Bir kez daha hatırlamak gerekir ki toplumsal cinsiyet evrensel bir gerçeklik değil, toplumsal bir inşadır (İrvan, 2002: 486). Toplum tarafından inşa edilen bu bakış açısı popüler olan vasıtasıyla kitlelere ulaştırılmakta ve çoğaltılmaktadır.

Bu bağlamda düşünüldüğünde kabul etmek gerekir ki toplumsal cinsiyetin inşası yolunda medyanın eli son derece güçlüdür. Yani medya kadına dair pek çok çarpıtılmış düşünce ve yargıyı yansıtarak ataerkil yapının hedeflediği doğrultuda hareket eder. Örneğin cinsler arasındaki eşitsizliğin yaratıcısı popüler kültürdür (Jacobsen ve Mazur 1995; Etyang, 2012) ve medyada yansıtılan kalıp yargılar, taciz, tecavüz ve şiddetin tüm türleri mizojiniyi besleyen ve cesaretlendiren bir hal almıştır. Yapılan bazı araştırmalar da kadına yönelik düşmanca tavrın medya içerikleriyle sunulduğunu ortaya koymaktadır. Bunlardan biri Harrisson'ın (2003, akt. Dill ve Thill, 2007: 851-864) üniversite öğrencileriyle yapmış olduğu araştırmadır. Araştırmada

ortalama olarak 20’li yaşlarındaki 231 erkek ve kız öğrencinin, medyada ideal olarak gösterilen “güzel kadın” imajını (90-60-90) ideal olan güzellik olarak tanımladıkları belirtilmiştir. Bunun yanı sıra çalışmaya katılan kadınlar ve erkekler, ideal olan güzelliğe sahip olmayan kadınların da estetik operasyonlarla değişim göstermeleri konusunda hemfikir olmuşlardır.

Kitle iletişim araçları vasıtasıyla yayılan kadın düşmanlığı, televizyon programları, gazete ve dergi içerikleri, reklamlar, müzik, video oyunları ve daha pek çok popüler kültür unsuruyla kadını bir meta olarak yansıtmakta ve aşağı, değersiz göstermektedir (Jacobsen ve Mazur, 1995: 11) Bu da öncelikle kadının kendisine dair algısını ve sonrasında da erkeğin kadına dair algısını “değersiz, ikincil, nesne kadın” şeklinde etkilemektedir.

1970’ler Türkiye’si ve Kadın

1970’ler Türkiye’sine bakıldığında işgücü ihtiyacının da değişmesiyle kırsal alandan büyük şehirlere göçün başladığı dönemler olduğunu söyleyebiliriz. Özellikle 1960’lı yıllardaki ekonomik planlamaların bir sonucu olarak, 1977’ye kadar Türkiye ekonomisinin, imalat ve hizmet sektörünün katkılarıyla hızlı bir şekilde büyümesinin yanı sıra 1970’lerin ikinci yarısından başlayarak ekonominin kötüye gittiğini belirtmek gerekmektedir (Kepenek, 1987: 368). 1970’li yıllar, Türk lirasının dolar karşısında değer kaybetmesi, kapatılan ve yeni kurulan partiler, sıkı yönetim ilanları, siyasal şiddet olaylarında ölenlerin sayısının yıldan yıla artması gibi pek çok sancılı olaya sahne olmuş bir dönemdir (Akşin, 2007: 522). Tüm bu zorlayıcı şartlar altında Türkiye’de kadın konusunun o dönemdeki durumunun nasıl olduğu merak edilmektedir.

1970’lerde yukarıda sözü edilen ekonomik ve politik gelişmelerin Türk kadını üzerindeki etkilerinin ne olduğu noktasında öncelikle köyden kente göç ederek gelen kadın işgücü olduğunu belirtmek gerekmektedir. Görülen şudur ki 1970 ve 1975 yılları arasında kadın emeği tarımsal işgücünden tarım dışı endüstriyel işgücüne yönelmiştir (Doğramacı, 1992: 110). 1970 yılında kadın nüfusunun okuryazarlık oranına bakıldığında, nüfusun okuma yazma bilen kadın oranı 41.80 iken, 1980’e gelindiğinde bu oran 54.69’a yükselmiştir. O dönemde yoğunlaşan köyden kente göç eden yüksek orandaki kadın işgücü, erkek işgücüne kıyasla çok daha uzun süre boyunca iş bulamamıştır (Yurt Ansiklopedisi, 1983: 4039).

Bu bilgiler ışığında görülmüştür ki gecekondu bölgelerindeki kadın nüfus oranı, erkeklerle kıyaslandığında, okur yazarlık oranı, cinsiyet ayrımcılığı ve toplumsal yaşama katılımında kadının önündeki engeller nedeniyle çok daha düşüktür (Karpaz, 2003: 159). Bunun bir nedeni ve aynı zamanda sonucu olarak da anlaşılacağı gibi yirminci yüzyıl, çocuk bakımı ve eğitimi, ‘iyi annelik’ ve kadının ev işlerinde iyi olmasının önemsendiği bir dönem olmuştur. Pek çok kadın 1970’lere kadar “ev hanımı” olarak çalışmış ve iş gücü piyasasında rol almamıştır fakat ekonomik zorluklar

ve erkek aile bireylerinin ekonomik bakımdan ailenin ihtiyaçlarını karşılayamaması, onları evin dışında da iş aramaya itmiştir (Kalaycıoğlu ve Ritterberg, 2001: 42). Yine de kadın emeğinin düşük ücretle ödendiği bir dönem olan 1970'ler Türkiye'sinde istatistiksel olarak incelendiğinde İstanbul'daki işgücünün yüzde 74.5'ini erkekler oluştururken sadece yüzde 16'sı kadınlar tarafından karşılanmaktaydı (Yurt Ansiklopedisi, 1983: 3995). Şirin Tekeli'nin (1982: 224) de belirttiği üzere, kadınlar arasındaki sendikalaşma ve toplu mücadelenin düşük oluşu ücret eşitsizliğinin devam etmesine neden olmuştur.

Yapılan bir araştırmaya göre (Şenyapılı ve Unat, 1979) 70'li yıllar Türkiye'sinde, İstanbul'da ev dışında çalışan kadın nüfusun yüzde 72'si fabrika işçisiydi ve yine aynı örnekte 1976-1977 yılları arasında İstanbul'da okuryazarlığı olmayan kadın oranı yüzde 48,7 olmuştur. Okuryazar olan kadınların eğitimi ise, yalnızca ilkökul düzeyinde kalmış ve lise eğitimine devam eden çok az sayıda kadın olmuştur. Bu araştırmanın sonucu olarak, gecekondü kadınının düşük seviyede eğitim aldığı ve o dönem oldukça popüler olan televizyon, roman, dergi gibi kaynakların onlar tarafından sosyal tabakalaşma ölçeğinde yükselmenin tek yolu olarak görüldüğünü söylemek mümkündür.

Tahmin edileceği gibi kadınlar arasındaki gerek düşük okur yazarlık oranı gerekse işgücüne düşük katılım oranı, kadının siyasete katılımında da benzerlikler göstermektedir. Bu aşamada siyasete katılımın iki türü olduğunu hatırlamak gerekmektedir; bireysel ve toplu katılım (Yaraman, 1999: 9). Türkiye'de kadınların, kadının yaşamında bir değişiklik yapmayacağı ve kadınlar arasında herhangi bir talep yaratmayacağı için yalnızca bireysel katılım konusunda cesaretlendirildikleri görülmüştür.

Hakların kazanılması noktasında hem sınıf mücadelesi bakımından hem de kadın mücadelesi açısından Batılı devletlerin öncü olduğu söylenebilir (Tekeli, 1979: 394). 1970 Türkiye'sinde ise kadınlardan politik mücadelenin içinde olmaları beklenirken, onlardan politik ya da sosyal açıdan bir talep gelmediği gibi o zamanlar Türkiye, Avrupa feminist hareketi terminolojisine de yabancıydı (Arat, 1986: 169). Örnek olarak "ataerkil" sözcüğü "eski moda gelenekler" şeklinde kullanılmıştır ve daha da kötüsü ataerkillik, kırsal bölgelerdeki bir tür aile yapılanması olarak tanımlanmıştır. Yani Batı'daki kadın mücadelesi o dönemde Türkiye gündemine girmemiştir denebilir.

Nermin Abadan Unat'ın (1998: 3) kadının sosyal statüsünün üç boyutu olduğu üzerine yapmış olduğu akademik çalışmalara göre "iktidarın sosyal yapılanması", "kadın bedenini kontrol altında tutan ideolojik yaklaşım" ve "işgücünün toplumsal cinsiyet bakımından ayrışması ile toplumsal cinsiyet rolleri" gösterilebilir. Yine Unat (1998: 4) Türkiye'deki kadın çalışmalarını beş

dönemde ele almaktadır. Bunların ilki için 1920-1930 arası dönem olan “Kemalist Reformlar Dönemi”, 1940’lar ila 1950’lere dayanan zaman dilimi ise ikinci dönem olarak belirtilmektedir. Üçüncü dönem ise, sosyal bilimcilerin çoğunlukla aile planlaması ve doğurganlık meselelerine kafa yorduğu 1960’lardan 1970’lerin ortalarına denk düşen dönemdir. Dördüncü dönem ise, BM tarafından 1975 yılının Uluslararası Kadın Yılı ilan edilmesiyle, kadın meselelerine halkın dikkatinin yoğunlaştığı yıllar olan 1970’lere denk gelmektedir. Beşinci dönem ise 1980 sonrası, kadın çalışmalarının feminizm düşüncesini kucakladığı dönemdir.

Kadınların yasal statüde eşit olmayan yönlerinin belirlenmesiyle ilgili olarak Unat, 27 kadın örgütü tarafından 5-8 Aralık 1975 tarihinde Ankara’da gerçekleşen bir kongrede ortaya konulan taleplerinden birkaçı aşağıda listelemektedir (Abadan Unat, 1998: 19).

- 1.Hane reisi sadece kocadır.
- 2.Kadınlar kocasının soyadını almalıdır.
- 3.Kadınların çalışmak ve mesleklerini icra etmek istemeleri durumunda kocalarından yasal izin almaları gerekmektedir, şeklindeki kararlar kaldırılmalıdır.

1970’lerde feminizm, sosyalist ve radikal feminizm şeklinde güçlü bir hareket olarak karşımıza çıkmaktadır (Keşoğlu, 2007: 168). Bununla birlikte 1970’ler Avrupasında bu feminizmle gelen değişim toplumsal bir değişim olarak algılanırken, Türkiye’de bir çeşit burjuva ideolojisi ve devrimin önünde duran engel olarak algılanmıştır denebilir. Nitekim kadın dergileri 1970’lere kadar zaman içinde gelişen siyasi değişimlerin etkisiyle kadın merkezli dergiler olmaktan çıkarak magazin, moda, güzellik, yemek, eliş gibi konuların odağa alındığı dergilere dönüşmüşlerdi (Kılıç ve Yılmaz, 2019: 2143). Bununla birlikte ikinci dalga feminizmin, dünyadaki gelişmelere paralel biçimde Türkiye’de de kadın kimliği, kadınlık meseleleri ve erkeğin dünyasında kadının yeri tartışmalarının baş gösterdiği bir dönem olarak 1970’li yıllar dikkati çekmektedir.

Bu amaçla çalışma, günümüzde yaşanan mizojininin temellerinin gerek dünya gerekse Türkiye açısından kadın meselesine bakışın yoğunluk kazandığı bir dönem olan 1970’ler Türkiye’inde, popüler kültür eliyle üretilen ve pekiştirilen kadın düşmanlığının görünür hale getirilmesine katkı sunmak amacıyla ilerlemiştir. Bu doğrultuda çalışmanın devamında sözü edilen araştırmaya yönelik yöntem, bulgular ve yorumlara yer verilecektir.

Çalışmanın Amacı ve Yöntemi

Amaç

Bu çalışmanın amacı 1970’ler Türkiye’inde popüler kültür unsuru niteliğinde olan kadın dergilerinde kadına yönelik mizojinik unsurlara rastlanıp rastlanmadığını ve rastlanıyorsa bunların

dergide nasıl yer aldığını tespit ederek, kadına dair olumsuz anlam içeren bakış açılarının ve davranış modellerinin neler olduğunu ve bu dergilerin sunduğu içerikler aracılığıyla ataerkil bakış açısının nasıl içselleştirildiğini belirlemektir. Buradan hareketle 1970'ler Türkiye'sinde uzun süre popüler olma özelliği taşıyan örnek bir dergide içerik analizi tekniği ile veriler toplanmıştır.

Kadınlarla ilgili konulara halkın dikkatinin yoğunlaştığı yıllar olan 1970'ler aynı zamanda kadın dergilerinin de popüler olduğu yıllardır. Bu popüler dergilerden biri olarak 'Hayat Dergisi' İstanbul'da her hafta yayımlanan, bir haber ve aktüalite dergisi olmuştur. Dergi 1956'dan 1979'a kadar yayımlanarak dönemin en yüksek tirajlı dergisi olma ünvanını almıştır (Wikipedia, 2023). Ayrıca Hayat Dergisi, içerik açısından getirdiği yeniliklerle, Türkiye basın tarihi açısından bir dönüm noktası sayılmıştır. Dönemin, kadın konuları açısından yoğun bir dönem oluşu ve derginin de o dönemdeki en çok okunan dergi olması sebebiyle önem arz ettiği düşünülmektedir. Yani 70'li yıllara damga vuran kadın konusunun, dönemin en çok okunan dergisinde kendisine nasıl yer bulduğu konusu merak uyandırmaktadır. Zira dönemin, dünyada kadın meselesinin ön plana çıktığı yıllar olduğunun bir kanıtı olarak, BM'nin 1975 yılını Uluslararası Kadın Yılı ilan etmesinin, Türkiye kapsamında yansımalarının nasıl olduğunun, dönemin en çok okunan haber ve aktüalite dergisi olan Hayat Dergisi özelinde izlerinin sürülmesi hedeflenmiştir.

Bu amaçla yaklaşık olarak elli yıl geriye gidilerek dönemin en çok öne çıkan popüler kültür kaynaklarından biri olan Hayat Dergi'si incelemesi sayesinde günümüzde yaşanan mizojininin temellerinin nereye dayandığı belirlenmeye çalışılmıştır. Bu yönüyle bakıldığında elde edilen bulgular, günümüzde yaşanan mizojininin yaklaşık elli yıl önce popüler kültür eliyle yoğun bir biçimde kendini gösterdiği bir dardır. Bu bilgiler ışığında vurgulanması gereken şey mizojininin, günümüzde olduğu gibi elli yıl önce de popüler kültür tarafından üretilen ve pekiştirilen bir olgu olduğudur.

Yöntem

Popüler ve yerli bir dergide 70'ler Türkiye'sinde mizojini etkilerinin incelenmesi üzerine yapılan bu çalışmada, literatür incelenerek ulaşılan temalar aracılığıyla popüler dergi niteliği taşıyan örnek dergiden toplanan verilerde mizojinik unsurların neler olduğu ve hangi sıklıkta görüldüğü içerik analizi tekniği ile değerlendirilmiştir. Temel olarak içeriğin düz anlamına odaklanan içerik analizi ulaşılmaya çalışılan tutum, değer yargısı ve bakış açılarının ne sıklıkta ortaya çıktığını da belirleme özelliğine sahiptir (Fiske, 2014: 187). Bu sayede içeriğin altında yatan ya da içinde saklı olabilecek gerçeklerin ortaya çıkarılması da mümkün olabilmektedir. Burada temel olarak hedeflenen şey toplanan verilerin kavramlarla açıklanabilmesidir (Yıldırım ve Şimşek, 2011: 227). Toplanan veriler ilk olarak kavramsallaştırılmalı, devamında bu kavramlar bir düzene

sokulmalı ve elde edilen verileri açıklayacak temalara ulaşılmalıdır. Bu amaçla birbirine benzer özellik gösteren veriler belirli kavramlar ve temalar ekseninde bir düzen sağlanarak okuyucunun anlamlandırmasını kolaylaştırıcı bir nitelikte düzenlenmelidir. Bu süreci özetlemek gerekirse ilk olarak verilerin kodlanması, ikinci olarak temaların bulunması, kodlarla temaların düzenli hale getirilmesi ve son olarak da bulguların tanımlanarak yorumlanması şeklindeki bir düzende çalışma ilerletilmiştir.

Bu çalışmanın evrenini, 70’ler Türkiye’inde çok okunma oranlarına sahip yerli ve popüler dergiler oluşturmaktadır. Çalışmanın örneklemini ise dönemin en popüler yerli dergisi olan “Hayat” dergisidir. Bu derginin 1970’lerin başı, ortası ve sonu şeklinde bir mantık yürütülerek oluşturulan 1970, 1971, 1974, 1975, 1977, 1978 yıllarına ait 6 sayısı sayfa sayfa incelenmiştir.

Analizin ilk aşamasında araştırmacı seçilen derginin örneklemindeki altı dergiyi sayfa sayfa inceleyerek mizojinik anlam taşıdığını düşündüğü haber, reklam, köşe yazısı, fotoğraf, resim, yazı vb. her birini dergi yıl ve sayı belirterek ve veri numarası vererek hangi dergi sayısında hangi türden bir veri olduğuna dair sunulan mizojinik unsurları tespit etmeye çalışmıştır (bkz. Ek 1).

İkinci aşamada ise araştırmacıdan bağımsız olarak iki ayrı kodlayıcı da her bir veriyi kavramsal çerçevede sunulan temalarla eşleştirmiş ve verinin ilişkili olduğu temanın kodunu tabloya işlemiştir. Araştırmacının da aynı işlemi yapmasıyla ilgili temalar üç ayrı kodlayıcı tarafından üç ayrı bakış açısından yararlanılarak tablo üzerinde gösterilmiştir.

Bu çalışmada güvenilirlik açısından hassasiyet gösterilerek çalışma konusu popüler dergi incelenirken araştırmacı dışında iki kodlayıcı, farklı zamanlarda kodlama işlemi yapmıştır ve bu sayede çeşitleme yönteminin güvenilirlik artırıcı etkisinden faydalanılmıştır. Şimşek’e ve Yıldırım’a göre (2011: 267) araştırılan konu açısından her bireyin farklı algılama, kavrayış ve bakış açılarına sahip olması doğaldır ve bu sebeple farklı görüşleri ve anlayışları ortaya çıkarmak da esas amaçlardan biridir. Buradan hareketle çalışmada birbirinden farklı özelliklere sahip ancak kadın meselesinde farkındalığı olan iki kodlayıcının çalışmaya dahil edilmesiyle farklı algılama biçimlerinin neticesinde çoklu gerçekliklere ulaşılması sağlanmıştır. Sonuç olarak çalışmanın verileri, araştırmacı dahil olmak üzere üç kodlayıcının birbirinden bağımsız olarak yapmış oldukları kodlamalarda, en az ikisinin yine birbirinden bağımsız bir şekilde üzerinde mutabık oldukları eşleştirmeler sonucunda oluşmuştur ve hangi temanın incelenen dergide en fazla frekansa sahip olduğuna bağlı olarak bir sonuca varılarak çalışmanın bulguları sunulmuştur ve yorumlanmıştır.

Analizin Kavramsal Çerçevesi

Bu çalışmada literatür taranarak ulaşılan mizojininin kavramsal çerçevesi açısından kadın düşmanı tutum ve davranışlar ve bunların sonuçları şeklinde bir kategorileştirmeye gidilmesi gerektiği düşünülmüştür. Bu doğrultuda düşünüldüğünde mizojiniye neden olan kök sebeplerin toplum üzerindeki etkisinin tutum ya da gözlemlenebilir davranış olarak yansıdığı ve bunların beklenen bir sonucu olarak da kadınların siyasi, ekonomik ve toplumsal açıdan dezavantajlı konumda oldukları sonuçlara maruz kaldıkları görülmektedir. Dergi incelenirken karşılaştırılması muhtemel mizojinik unsurlar sözü edilen iki kategoriden birine uygun düşecek şekilde incelenerek aşağıdaki tablo aracılığıyla somutlaştırılmıştır.

Tablo 1.

Mizojinik Tutumlar ve Sonuçlar

A-Mizojinik Tutumlar:	B- Mizojinik Sonuçlar:
1- Hegemonik erkeklik	1-Toplumsal cinsiyet eşitsizliği
2-Cinsel obje olarak görülen kadın	2-Şiddet
3-Kadının namusu erkeğindir inancı	3-Yoksulluğun kadınlaşması
4-Kadın erkeğin mülküdür inancı	4-Karar almadan dışlanma
5-Kadının ikincil olduğu inancı	5-Ekonomik hayattan dışlanma
6-Cinsiyete bağlı rol ayrımı	6-Sosyal hayattan dışlanma
7-Kadın bedeninin meta olarak görülmesi	7- İdeal güzellik dayatması
8-İçselleşmiş kadın düşmanlığı	
9-Kadını melek ya da şeytan olarak niteleme	
10-İdeal güzellik algısı	

Tablonun sunduğu bilgilere göre mizojininin kavramsal çerçevesi iki ana, on yedi de alt temadan oluşmaktadır. Literatür incelemesi neticesinde ulaşılan bu kategoriler, araştırmacının da içinde bulunduğu toplam üç kodlayıcı tarafından incelenen dergiden elde edilerek içerik analizine tabi tutulan temaları sunmaktadır.

Çalışmanın Bulguları

Araştırma konusu derginin analize dahil edilen altı sayısında yapılan içerik analizi sonuçlarına göre kavramsal çerçeveye göre kodlanmış temaların görülme sıklığı şu şekildedir:

Tabloda görülen mizojinik tutum ve mizojinik sonuçlara ilişkin toplam on yedi temanın üç ayrı kodlayıcının, birbirinden bağımsız olarak yapmış oldukları ‘veri-tema’ eşleştirmesi neticesinde elde edilen veriler en az iki kodlayıcının üzerinde hemfikir olmaları sonucu oluşturulmuştur.

Tablo 2.

Mizojinik Tutum ve Sonuçlara Ait Temalar ve Sıklıkları

A-Mizojinik Tutumlar: Temalar	Sıklık	B- Mizojinik Sonuçlar: Temalar	Sıklık
1-Hegemonik erkeklik	60	1-Toplumsal cinsiyet eşitsizliği	59
2-Cinsel obje olarak görülen kadın	32	2-Şiddet	2
3-Kadının namusu erkeğindir inancı	1	3-Yoksulluğun kadınlaşması	1
4-Kadın erkeğin mülküdür inancı	5	4-Karar almadan dışlanma	1
5-Kadının ikincil olduğu inancı	7	5-Ekonomik hayattan dışlanma	1
6-Cinsiyete bağlı rol ayrımı	49	6-Sosyal hayattan dışlanma	1
7-Kadın bedeninin meta olarak görülmesi	40	7- İdeal güzellik dayatması	37
8-İçselleşmiş kadın düşmanlığı	4		
9-Kadını melek ya da şeytan olarak niteleme	6		
10-İdeal güzellik algısı	36		
TOPLAM	240	TOPLAM	102

Bulguların Yorumu

Cumhuriyet dönemi popüler kadın dergilerinde mizojini etkilerinin incelenmesi üzerine yapılan bu çalışmada elde edilen bulguların yorumu şu şekildedir:



Görsel 1.

Mizojinik Örnekler 1, Hayat Dergisi, 20 Kasım 1975, sayı: 47, sayfa: 61.

Hayat dergisinin reklam sayfalarından birinde yer alan bu görsel ve metin içeriği incelendiğinde “ben çamaşırcınız/ boydan boya kanatlarımla 2 misli temiz ve çabuk yıkarım” başlığının altında esasında bir çamaşır makinası reklamı yapıldığı görülmektedir. Bununla birlikte makinanın dile gelip konuşması halinde, onu bir kadın görseliyle yansıtmak, çamaşır makinasını kadın bedeninde resmederek, 70’ler Türkiye’si açısından bu durumun makul görüldüğü sonucunu ortaya çıkarmaktadır. Bu da bizlere kadınların toplumsal cinsiyet rolleri bakımından temizlik işlerinden sorumlu olan olarak görüldüğünü göstermektedir. Dahası görseldeki kadının gülümseyerek resmedilmiş olması yaptığı işten ve sorumluluğu olan temizlik işini yerine getirmekten ne kadar memnun olduğu mesajını vererek toplumsal cinsiyete dair rollerin altını bir kez daha çizdiği düşünülmektedir.



Görsel 2.

Mizojinik Örnekler 2, Soldaki Kaynak: Hayat Dergisi, 1 Haziran 1978, sayı: 23, sayfa: 51, Sağdaki Kaynak: Hayat Dergisi, 20 Kasım 1975, sayı: 47, sayfa: 31.

Aynı şekilde dergide, kadınları temizlik işinden sorumlu olan olarak gösteren ve kadınların bu sorumluluğu yerine getirmekten duyduğu memnuniyeti yansıtan diğer örnekler de yukarıdaki görsellerde verilmiştir. Nas'a göre de (2015:16) kadınların hizmet eden konumunda gönüllü ve bundan memnun şekilde yansıtılması, onlara dayatılan toplumsal cinsiyet rollerinin görünmez hale gelmesine neden olabilmektedir. Buna örnek olarak soldaki temizlik ürünü reklamında halı temizleyici ürün ile ilgili verilen bilgilerin içeriğinde geçen şu cümlede "Güçlülükle sahip olunan, evimizin süsü, konforu halılarımızın temizliği *çağlar boyu kadınlarımızın* korkulu rüyası olmuştur." ifadesi yer almaktadır. Belirtildiği gibi çağlar boyu temizlik işlerinden sorumlu olarak görülen kadınlar olmuştur. Yine benzer şekilde sağdaki sayfada toplumsal cinsiyet rollerine uygun şekilde temizlik işinden sorumlu ve bu sorumluluğu mutlu bir şekilde yerine getiren olarak resmedilmiş olan kadın figürü yer almaktadır. Her iki görselde de kadının ev dışında bir mekanda resmedilmemiş olması da cinsiyete bağlı rol ayrımını bariz bir şekilde göstermektedir. Kullanılan görsellerin hiçbirinde mutfakta bir erkeğin görülmemesi de bu bulguyu pekiştirmektedir.



Görsel 3.

Mizojinik Örnekler 3, Kaynak: Hayat Dergisi, 4 Mart 1971, sayı:10, sayfa: 32.

“Persil’den vazgeçmem” şeklinde başlık atılan sayfada ise, bir kadının elinde yıkanmış örtüyü sergilemekten duyduğu memnuniyeti gösteren, toplumsal rollere dair bir alt metin sunulmuştur. Burada dikkatin çekilmesi gereken bir diğer nokta ise reklam ürününün üzerindeki görselde “iki şampiyonlu yıkayıcı” yazısının, yazının hemen altında yer alan pelerin giymiş iki erkeğin resmedilerek sunulmasıdır. Yani zor olan bir işi başaran konumunda olan, dahası şampiyonluğun erkeğe uygun bir özellik olduğunu düşünen bakış açısının bir yansıması olarak sunulan erkek figürleri de yine cinsiyete bağlı rol ayrımının bir örneği olarak incelenen dergide yer almaktadır.



Görsel 4.

Mizojinik Örnekler 4, Kaynak: Hayat Dergisi, 20 Kasım 1975, sayı: 47, sayfa: 21.

İlgili görselde ise yansıtılan, kadınlık rollerinden biri olarak görülen temizlik işlerini yapmanın yanı sıra yıkadığı veya ütilediği gömleği eşine giydiren, onu dışarıya, belki işine uğurlamak üzere memnuniyetle görevini yerine getirmiş kadın ve bu halden memnuniyet duyan erkek görselidir. Goffman’ın da belirttiği gibi herhangi bir ürünün reklamında kadınlar ev içi ile sınırlandırılan, banyo ve mutfak gibi mekanlarda hizmet eden ve edilgen konumda yansıtılırken, erkekler kadınlara kıyasla daha aktif ve karar veren konumunda yansıtılmaktadır (1979: 43). Burada kadınların ev içiyle sınırlanan rollerinin altının çizildiği ve pekiştirildiği düşünülmektedir.



Görsel 5.

Mizojinik Örnekler 5, Kaynak: Hayat Dergisi, 10 Eylül 1970, sayı: 37, sayfa: 23

Sıradaki görselde ise bir temizlik ürünü olarak sabun reklamının yapılması sırasında kadınların kullanılış biçimiyle ilgili çarpıcı detaylara rastlanmaktadır. Sayfada en üstte yer alan fotoğrafta kadınlardan birinin diğerinin kulağına eğilerek bir sırrı paylaşmışçasına ifade ettiği şey “Bugün artık problem olmaktan çıktı. Ter kokusu ile etrafındakileri rahatsız etmemek için Reward deodorant kullan” ifadesi olmuştur. Hem bu görselde hem de incelenen derginin 6 sayısının tamamında neredeyse tüm temizlik ürünleri kadınlar eşliğinde resmedilmiştir. Temizliği yapan kadar temiz olması gereken de kadınlar olarak yansıtılmıştır. İkinci olarak ilgili görsel sol alt fotoğrafta yarı çıplak banyo yapar vaziyette bir kadın görseli kullanılarak, kadın bedenini cinsel obje ve meta olarak gören bir zihniyetin yansıması olarak yer almaktadır. Üstelik bu durum sayfada hemen sağ taraftaki fotoğrafta elinde sigarası, ter kokmayan temiz vücudun verdiği güvenle gülümseyen kadının kendisine alıcı gözlerle bakan üç erkek tarafından etrafının sarılmasıyla resmedilerek bir kez daha öne çıkarılmaktadır. Yani sayfanın neredeyse tamamında reklamı yapılan sabun değil kadın bedenidir ve beden vurgusuyla kadının metalaştırıldığı görülmektedir. Ayrıca kadının bedeninin meta olarak kullanılması, ürünün alıcısı olarak hedeflenen kitlenin erkekler olarak varsayıldığını da göstermektedir. Kısacası temizlik ürünlerini kullanması gerektiği düşünülen hedef kitle kadınlar, ürünü alacak mali gücü elinde tutan kitle erkekler olarak kabul edilmiş ve buna yönelik bir çalışma yapılmıştır.



Görsel 6.

Mizojinik Örnekler 6, Kaynak: Hayat Dergisi, 10 Eylül 1970, sayı: 37, sayfa: 72

Yine görselde otobüste ayakta durmaya çalışan bir kadın için deodorant kullanımı üzerine hazırlanan reklam sayfasında kendisine meraklı ve alıcı gözlerle bakan erkekler resmedilerek ideal güzel kadın imajının vurgulandığı görülmektedir. İdealize edilen güzelliğin ölçülerine ise “güzel kadın” a bakan erkeklerin karar verdiği, kadının buna dair edilgen pozisyonda olduğu ve güzel

olmakla ilgili tüm amacının bir başka erkek tarafından beğenilmek, taktir görmek üzerine olması gerektiğinin vurgulandığı düşünülmektedir.



Görsel 7.

Mizojinik Örnekler 7, Soldaki Kaynak: Hayat Dergisi, 4 Mart 1971, sayı:10, sayfa: 48
Sağdaki Kaynak: Hayat Dergisi, 4 Mart 1971, sayı:10, sayfa: 43

Yukarıdaki her iki görsel de incelendiğinde ideal kadın güzelliği üzerine yapılan vurgu ortaya çıkacaktır. Soldaki görselden anlaşıldığı üzere “Hiç değişmemişsiniz.” şeklindeki ifadeyi kadınların belli bir yaşa kadar duymak istemeyeceği, bir yaştan sonra da duymadan edemeyeceği vurgusu yapılarak genç ve güzel görünümü sürdürmek konusunda oldukça genel bir ifade kullanılmıştır. Zira toplumsal bakış açısından yola çıkılarak bakıldığında hangi yaşta olursa olsun genç ve güzel kalması gereken olarak sunulan kadınlar, ideal güzellik algısıyla yaşamak zorunda bırakılmıştır. Demez’ in ve Timurturkan’ ın (2018: 253) da belirttiği gibi kadınlardan beklenen, kadınlar kaç yaşında olursa olsun piyasa tarafından yüceltilen gençlik ve güzellik algısına uygun yaşayarak pazarın birer müşterisi olmalarıdır. Sağ taraftaki görsel de bu durumu doğrular nitelikte bir örnek sunmaktadır. Sayfanın başında “güzel kadın olma sanatı” ansiklopedik kadın dergisinin reklamı yapılmaktadır. Yani anlaşılacağı üzere bir standarda, kalıba sokulan kadın bedeniyle ilgili incelikli bir çaba verilmiştir.



Görsel 8.

Mizojinik Örnekler 8, Kaynak: Hayat Dergisi, 18 Nisan 1974, sayı: 17, sayfa: 43.

Bu görselde ise “Güzelliğin 10 sırrı” şeklinde atılan başlığı takiben güzel kadın olmakla ilgili yüz yapısından tutun da cilt, kişilik, vücut, saçlar, makyaj, eller, tavırlar, tebessüm etme ve temiz kadın olmaya varana dek standart kalıplar halinde oluşturulan güzel kadına dair sırlar verilmektedir. Görüldüğü ve pek çok örneğinin de verildiği gibi ideal güzel kadın vurgusu yapan dergide her ne kadar odak kadına dair mizojinik unsurların tespiti olsa da bir yandan da aynı türden vurgunun erkeler açısından yapıлып yapılmadığına da bakılmıştır. Görülen şudur ki yakışıklı, bakımlı, temiz ve temizlikle ilgili olan erkek vurgusuna neredeyse hiç rastlanmamıştır. Bu da toplumsal cinsiyete dair kadın açısından algıyı bir kez daha ortaya çıkarmaktadır.



Görsel 9.

Mizojinik Örnekler 9, Soldaki Kaynak: Hayat Dergisi, 10 Eylül 1970, sayı: 37, sayfa: 17
Sağdaki Kaynak: Hayat Dergisi, 18 Nisan 1974, sayı: 17, sayfa: 39.

Sıradaki iki görsel kadar kadınların temizlik ve güzellikle ilgili olarak maruz kaldıkları bakış açısından örnekler sunulmuştur. Yukarıdaki görsellerde ise yine toplumsal açıdan konumu ev içi ile sınırlandırılan kadınların mutfak işleri ile ilgili olmalarına dair iki görselin taşıdığı anlama odaklanılacaktır. Soldaki görselde salça reklamı yapılırken ev hanımı olarak yansıtılan kadın figürü, reklam ürünü olan salça ile yaptığı yemeklerin evdeki diğer kişiler tarafından ne kadar beğenildiğini mutlu bir yüz ifadesiyle anlatıyor. Zira yemek, temizlik gibi işler kadınlara ait sorumluluklar olarak görüldüğünden söz konusu işleri sahiplenerek bu bakış açısını kadınların bizzat kendilerinin ne derece içselleştirdiğini de burada görmekteyiz. Sağdaki görselde ise yine yemek yaparken kullandığı yağın tanıtımı için verilen fotoğrafta elinde yemek dolu bir kâseyi tutan kadın halinden memnun bir şekilde gülümsemektedir. Hemen fotoğrafın üstündeki yazıda ise şöyle bir bölüm vardır: “Feyhan Kırbaç’ın yuvalarını sıcak tutmak isteyen hanımlara bir öğüdü var: beylerine SANA’yla Kış Çorbası’nı pişirmeleri!”. Bu cümleden anlaşılacağı üzere mutlu bir aile sahibi olmanın yolu kadınların mutfakta beylerine lezzetli yemekler yapmaları şeklindedir. Yani

kadınlar yine ev içi ile sınırlandırılarak mutfak işleri ve temizlik işlerini yapan, hizmet eden konumunda yansıtılmaktadır.



Görsel 10.

Mizojinik Örnekler 10, Kaynak: Hayat Dergisi, 20 Kasım 1975, sayı: 47, sayfa: 55.

Yukarıdaki görsel ise yine dergide bir margarin reklamı yapılırken toplumsal cinsiyet rolleri kullanılarak yansıtılmıştır. Burada fırından bir tepsi böreği çıkartan bir kadının, elinde kız bebek oyuncuğu ile annesine “Bu börekten Ayşegül de yesin mi, anne?” diyen bir kız çocuğunun var olan toplumsal rollerle doğru orantılı olarak kurgulanan fotoğraf karesini görmekteyiz. Anne rolündeki kadın yaptığı işten son derece memnun bir şekilde resmedilirken, onu mutfakta gören kız çocuğunun da elindeki oyuncuğu ile kurguladığı evcilik oyunundan anlaşılacağı gibi daha şimdiden cinsiyete dair roller ölçüsünde hareket ettiğini görmekteyiz. Bu görselde kız çocuğunun elindeki oyuncak seçimi de yine cinsiyetlendirilmiş pek çok şey gibi kız çocuklara uygun görülen oyuncak türünde yansıtılarak toplumsal cinsiyete dair birden çok mesaj veren bir görsel olmuştur.



Görsel 11.

Mizojinik Örnekler 11, Kaynak: Hayat Dergisi, 20 Kasım 1975, sayı: 47, sayfa: 18.

Kadını ev içiyle sınırlı tutan ataerkil bakış açısının bir başka yansımasını da sıradaki görselde görmekteyiz. Görselde 101 çeşit gıda ürününün marka adı olarak sunulan “hanım eli” ürünlerinin reklamı yapılırken daha en başta bu ürünlere bu ismin verilmesinin boş yere olmadığı düşünülmektedir. Zira reklamın söylemi olan “sofra hanım eli ile kurulur” ifadesi de cinsiyete bağlı olarak ayrılan rollerin bir örneğini sunmaktadır. 1970’li yıllar açısından bakıldığında toplumsal cinsiyet bakış açısının bir yansıması olarak yemek yapanın, mutfağın sahibinin kadın olması sebebiyle reklama bu başlık atılabilmiştir.



Görsel 12.

Mizojinik Örnekler 12, Soldaki kaynak: Hayat Dergisi, 4 Mart 1971, sayı:10, sayfa: 29

Sağdaki kaynak: Hayat Dergisi, 4 Mart 1971, sayı:10, sayfa: 20-21

1970’lerde ev içine mahkûm edilmeyen yani çalışabilen hatta belli bir üne sahip olan kadınlar açısından durumun nasıl olduğu sorusu akla geldiğinde yukarıdaki iki görseli incelemek gerekecektir. Soldaki görselde dönemin ünlü İtalyan sinema sanatçısı için “seks kraliçesi” ifadesi kullanılmaktadır. Dahası ünlü oyuncunun dönemin popüler dergisi olarak Hayat dergisinde kullanılan görseli son derece pornografik bir şekilde sunulmaktadır. Yine sağdaki görselde de benzer şekilde dönemin ünlü bir oyuncusu olan Suna Keskin hakkında güzelleşmek için iki saatin yeterli olduğuyula ilgili yapılan bir haberde oyuncunun bu uğurda yaptıkları pornografik bir dille

yazılmakla kalmamış aynı zamanda oyuncu, kadın bedeninin objeleştirildiği bir halde yansıtılmıştır.



Görsel 13.

Mizojinik Örnekler 13, Kaynak: Hayat Dergisi, 1 Haziran 1978, sayı: 23, sayfa: 28-29.

“Her gün terleyen sağlığını kazanır!” şeklinde atılan başlıkla ilgili haberin içeriğine bakıldığında spor yapmanın öneminden söz ettiğini görüyoruz. Bununla birlikte sayfada iki kadın üç de erkek fotoğrafı olmak üzere toplam beş kişi yer almaktadır. Kadınların son derece pornografik ve aslında haberin içeriği ile uyumlu olmayan görseli ile erkeklerin fotoğraflanma şekilleri kıyaslandığında kadın bedeni ile ilgili olarak yapılmaya çalışılan şey açıktır. Cinsel obje ya da meta olarak görülen kadın bedeni dergide görüldüğü şekilde yansıtılırken aynı şey erkek bedeni için yapılmamıştır. Burada durup düşünüldüğünde bunun toplumsal olarak inşa edilen bir durum olduğu, bu görsellerin de bu bakış açısını yansıtan somut veriler olduğu ortadadır.



Görsel 14.

Mizojinik Örnekler 14, Soldaki Kaynak: Hayat Dergisi, 10 Eylül 1970, sayı: 37, sayfa: arka kapak fotoğrafı, Sağdaki kaynak: Hayat Dergisi, 1 Haziran 1978, sayı: 23, sayfa: 4.

Yukarıdaki ilk görselde esasında bir gazoz reklamı, ikinci görselde ise bot reklamı yapılmaktadır. Soldaki görselde kullanılan bikinili bir kadın fotoğrafıdır. Burada bir erkek ve bir kadın ya da yalnızca bir erkek fotoğrafı kullanmak yerine gazozunu yudumlayan bikinili bir kadın fotoğrafı tercih edilmiştir. Sağdaki görselde ise yine pornografik mesajlar verir halde fotoğraflanmış, bot reklamı açısından tezat oluşturan bir halde üzerinde gecelikle poz vermiş bir kadın görseli yer almaktadır. Bu görsellerin tamamına bu açıdan bakıldığında, kadın bedenine yönelik şiddetin her an, her alanda sürdüğü görülmektedir. Yani kadın ister ev içiyle sınırlandırılmış olsun, isterse çalışan, kendi ekonomik gücünü elinde bulunduran olsun, kadın bedeni kullanarak yapılan haberin bir gazoz reklamı olması ya da spora teşvik etmeyi amaçlayan bir haber olması arasında hiçbir fark olmadan, kadının bedeni meta olarak sunulmaya devam etmiştir. Özetle kadın ikincil, hizmet eden, ideal güzellik algısına dair beklentileri karşılaması gereken ya da cinsel obje olarak metalaştırılan konumunda görülmektedir.

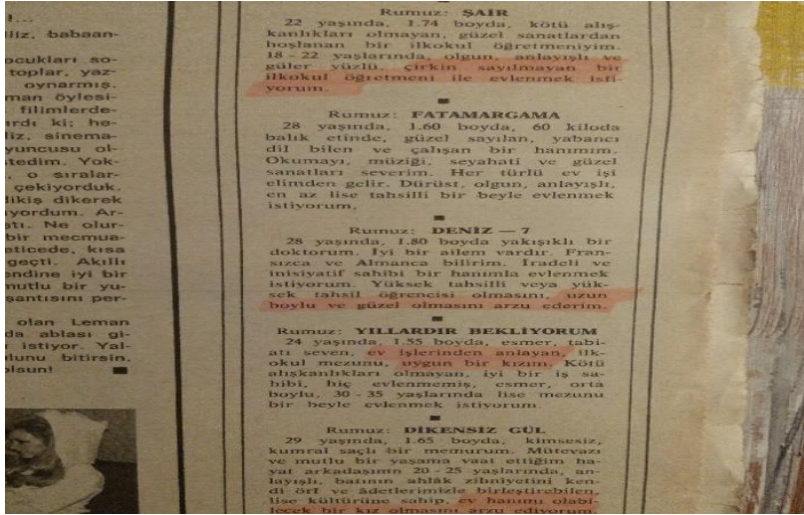

Görsel 15.

Mizojinik Örnekler 15, Kaynak: Hayat Dergisi, 4 Mart 1971, sayı: 10, sayfa: 19.

Dergide “Hayat Arkadaşı Servisi” adında kadınlar ve erkekler tarafından evlenmek üzere bir eş arayan kişilerin, önce kendini tanıttığı ve arkasından da kendisi için nasıl birinin uygun olduğuna dair isteklerini dile getirdikleri bir bölüm yer almaktadır. Bu bölümdeki ifadelerden örnekler verecek olursak evlenmek istediği kadın için “çirkin sayılmayan, uzun boylu ve güzel olan, ev hanımı olabilecek bir kız” gibi ifadeler kullanılırken kendini tanıtan bir kadının “ev işlerinden anlayan, uygun bir kızım” gibi bir ifade kullandığı görülmektedir. Tüm bu ifadeler, derginin çeşitli görsel ve ifadeler kullanarak bu örnekte daha önce de sunduğu gibi toplumsal cinsiyet bakış açısını yansıtır şekilde ortaya konulmuştur. Peki bu eşitsiz, cinsiyetçi bakış açısı o dönemlerde sosyokültürel açıdan daha alt seviyedeki kişiler tarafından mı benimsenmekteydi yoksa bu durum toplumun tamamına sosyokültürel ve sosyoekonomik düzeye bakılmaksızın sirayet eden bir gerçeklik miydi sorusu akla gelmektedir.

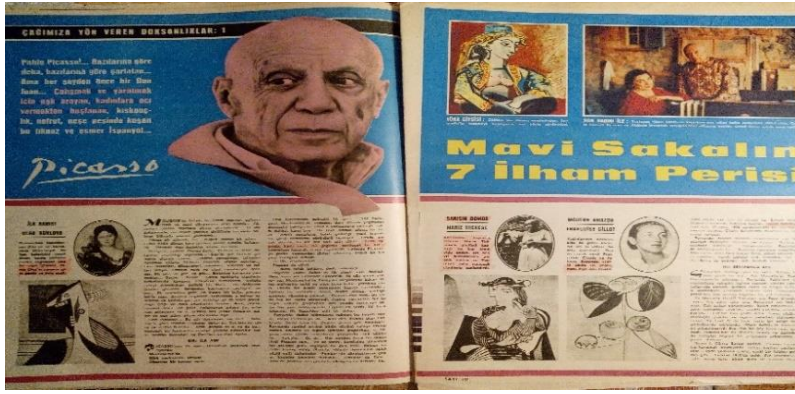

Görsel 16.

Mizojinik Örnekler 16, Kaynak: Hayat Dergisi, 4 Mart 1971, sayı: 10, sayfa: 16-17.

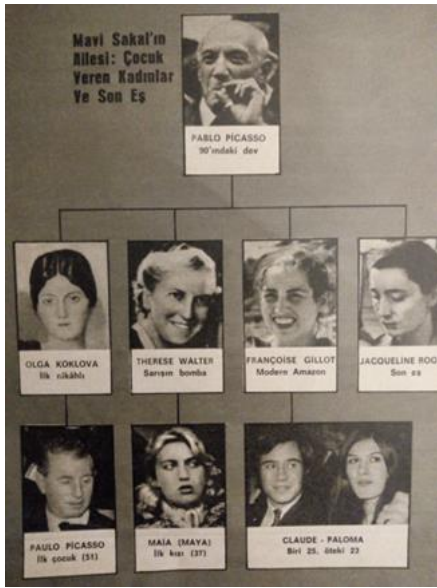

Görsel 17.

Mizojinik Örnekler 17, Kaynak: Hayat Dergisi, 4 Mart 1971, sayı: 10, sayfa: 18.

Pablo Picasso'nun konu edildiği bölüme "Mavi Sakalın 7 İlham Perisi" başlığı atılarak Picasso'nun hayatına giren kadınların ve onlara dair hisleriyle bağlantılı olarak hayatındaki kadınları nasıl resmettiğinin konu alındığı bir bölüm sunulmaktadır. İlk kısımda Picasso için "çalışmak ve yaratmak için aşk arayan, kadınlara acı vermekten hoşlanan." biri olduğunun altı çizilmektedir. Kadınların tamamı "Picasso'nun kadınları" olarak sunulmaktadır ikinci görselde Picasso "90'ndaki dev" şeklinde tanımlanarak "çocuk veren kadınlar" başlığının altında evlendiği ya da birliktelik yaşadığı kadınlar ve çocukları yer almaktadır. Haberin tamamında Picasso için her ne kadar kadınlara acı vermekten hoşlanan biri olduğu ifadesi yer alsada "Çağımıza yön veren doksanlıklar" ya da "90'ndaki dev" gibi ifadelerle Picasso esasında övülen konumdadır. Bu örnekte de görüldüğü gibi dünyaca ünlü bir sanatçı da onu anlatan dergi yazarları da sosyokültürel seviyesi ne olursa olsun içinde bulunduğu toplumun aynası niteliğindeki örnekler sunmaktadır. Kadınların eğitilmiş ya da çalışan olup olmadığına bağlı olmaksızın, her kadının o ya da bu şekilde

o ya da bu düzeyde maruz kaldıkları bu eşitsiz, cinsiyetçi bakış açısına hiç dur deme gereği hissedip hissetmedikleri merak konusuysen aşağıdaki görsellerle karşılaşmışsın.

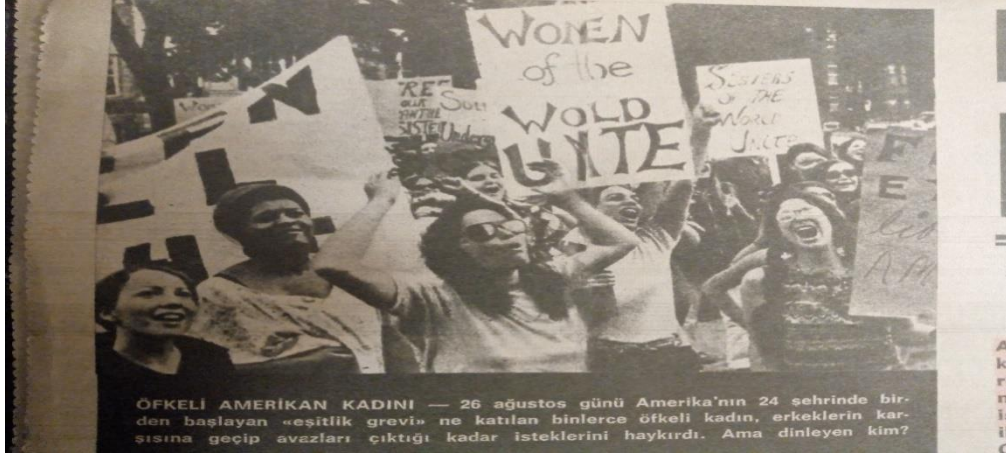

Görsel 18.

Mizojinik Örnekler 18, Kaynak: Hayat Dergisi, 10 Eylül 1970, sayı: 37, sayfa: 12.

Eşitlik için 26 Ağustos'ta Amerika'nın 24 şehrinde gösteriler yapan kadınların olduğu fotoğrafın altında "Öfkeli Amerikan Kadını" şeklinde giriş yapılarak ifade edilen kadınlar için "öfkeli, erkeklerin karşısına geçip avazları çıktığı kadar haykıran kadınlar" ifadesi kullanılarak kadınların bu mücadelesi için alaycı bir dil kullanılmıştır. Yazının devamında ise "Ama dinleyen kim?" şeklinde bu çabanın kimse tarafından ciddiye alınmadığı vurgusu yapılmaktadır.



Görsel 19.

Mizojinik Örnekler 19, Kaynak: Hayat Dergisi, 10 Eylül 1970, sayı: 37, sayfa: 12-13

Haberin tamamının yansıtıldığı yukarıdaki görselde ise "Amerikalı Kadından Sonra 1-İh (hayır) Demek Sırası Türk Kadınına Da Gelecek Mi?" başlıklı yazının, o döneme ait toplumun, toplumsal cinsiyet eşitliği konusundaki yaklaşımını anlamak açısından yazının tamamına değinmekte fayda görülmektedir. İlk olarak zamanın değerli tiyatro ve sinema oyuncuları olan Ayten Gökçer ve Lale Oraloğlu için "BİZDEKİ İLK GÖSTERİCİLER- Amerikalı kadınların

eşitlik isteyen grevinden çok önce bizde bu işin tohumlarını iki sanatçı atmıştı: Ayten Gökçer ve Lale Oraloğlu. *Ama onların eşitlik grevi ancak sahnede oldu.* Yunanlı yazar Aristoteles'in "Lysistrata" adlı oyununda başrolü oynarken 2 artist, hemcinslerini erkeklere "ı-ıh" demeye davet ediyordu." şeklinde ifade edilen kadın mücadelesi hafife alınarak bunun beyhude bir çaba olduğunun altı çizilmektedir.

Öte yandan kısaca değinecek olursak dergide zamanın diğer aktör ve aktrislerinin kadın mücadelesine yönelik görüşleri sorulduğunda alınan yanıtlar şu şekildedir:

Aktör Cüneyt Gökçer- "Bir gün ı-ıh diyen kadın ertesi gün mutlaka 'He' diyecektir."

Balerin Binay Berken- "Kadınlarımız ı-ıh deseler bile kocalar bu ı-ıh 'tan anlayacaklar mı bakalım? Bizde yürümez."

Doktor İhsan Ünlüer- "Ülkemizde kadın enflasyonu var. Onun için menfaatleri icabı daima "He" demeleri lazım..."

Avukat Handan Kaftancı- "Yok efendim, haddimize mi düşmüş bizim kocalarımıza "ı-ıh" demek..."

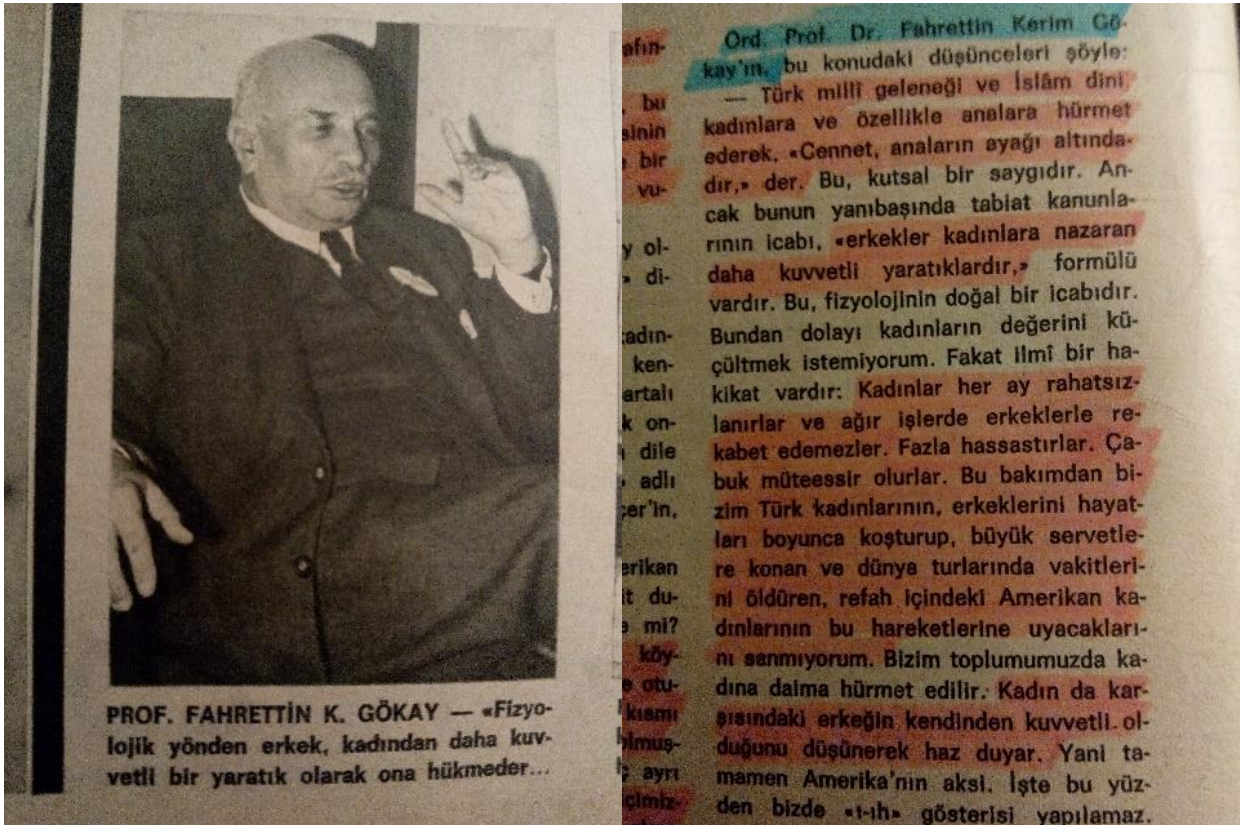

Görsel 20.

Mizojinik Örnekler 20, Kaynak: Hayat Dergisi, 10 Eylül 1970, sayı: 37, sayfa: 13

Daha önce de değinildiği gibi incelenen dergide görülen şudur ki genel anlamıyla mizojinik tutum sergileyen kişilerin sosyokültürel ve sosyoekonomik açıdan yalnızca alt kesim erkekler değil içinde bilim insanlarının, sanatçıların ve hatta bu kategorilerdeki kadınların da olduğu görülmüştür. Buna bir örnek olarak Prof. Fahrettin K. Gökay'ın ifadesine değinilecektir. Prof.: “Fizyolojik yönden erkek, kadından daha kuvvetli bir yaratık olarak ona hükmeder...” der. Kendi bakış açısıyla düşüncelerini sağdaki görselde dile getiren profesör son söz olarak “İşte bu yüzden bizde ı-ıh gösterisi yapılamaz.” der.

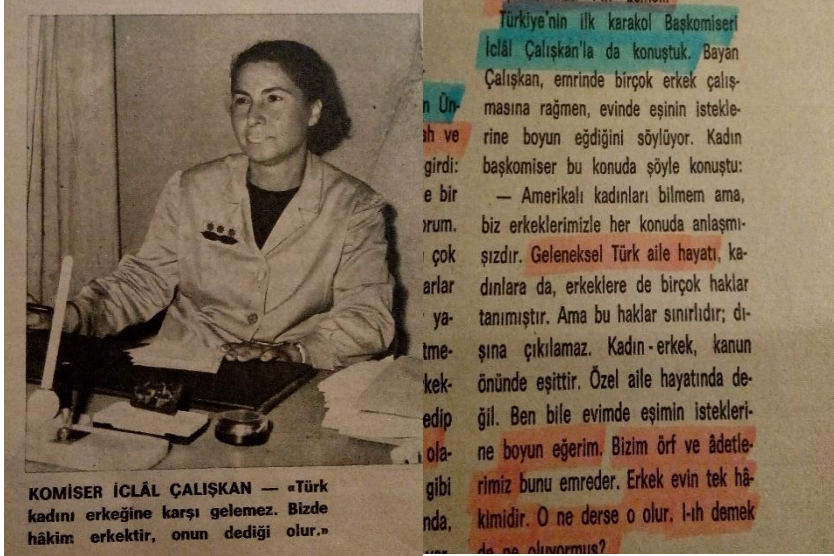

Görsel 21.

Mizojinik Örnekler 21, Kaynak: Hayat Dergisi, 10 Eylül 1970, sayı: 37, sayfa: 13.

Sırada çalışan hatta eril alana ait görülen mesleklerden biri olan komiserlik mesleğini yapan bir kadın olarak İclal Çalışkan'ın Amerika'da ortaya çıkan kadın mücadelesine dair görüşlerine yer verilmektedir. İclal Çalışkan: “Türk kadını erkeğine karşı gelemez. Bizde hâkim erkektir, onun dediği olur.” demekle yetinmemiş haber şöyle devam etmiştir. Türkiye'nin ilk karakol başkomiseri olan İclal Çalışkan: “emrinde birçok erkek çalışmasına rağmen, evinde eşinin isteklerine boyun eğdiğini söylüyor. Kadın başkomiser bu konuda şöyle konuştu: “Amerikalı kadınları bilmem ama, biz erkeklerimizle her konuda anlaşmışızdır. Geleneksel Türk aile hayatı, kadınlara da erkeklere de birçok haklar tanımıştır. Ama bu haklar sınırlıdır; dışına çıkılamaz. Kadın-erkek, kanun önünde eşittir. Özel aile hayatında değil. Ben bile evimde eşimin isteklerine boyun eğirim. Bizim örf ve adetlerimiz bunu emreder. Erkek evin tek hâkimidir. O ne derse o olur. I-ıh demek de ne oluyor?”.

Mizojinik bakış açısının en üzücü noktalarından biri olarak kadınlar tarafından diğer kadınlara yönelik olan bu düşmanca bakış açısının içselleştirilmiş olmasıdır. Maalesef kadınlar da içinde yaşadıkları toplumun baktığı açıdan bakmakta ve bu eşitsiz ve cinsiyetçi bakış açısını üreten, pekiştiren konumdadırlar. Dergide her ne kadar bu döngünün dışına çıkmayı başarmış,

toplumsal cinsiyet eşitsizliğini reddederek mizojiniyi sonlandırmaya çalışan, bu uğurda çabalayan kadınların varlığı ortaya konulsa da burada bu çabanın beyhude bir çaba olduğu vurgusu yapılarak kadın mücadelesine alaycı bir tutumla yaklaşıldığı ve bu yolla mizojini üretildiği, mizojinin pekiştirildiği sonucuna ulaşılmıştır.

Sonuç

Bu bölümde, araştırma süreci boyunca elde edilen bilgiler, bulgular ve veriler ışığında elde edilen sonuçlara yer verilmiş olup, bu sonuçlara ilişkin önerilere değinilmiştir. Bu araştırmanın amacı, araştırma kapsamında literatüre dayanılarak belirlenen temalar aracılığıyla, 70'ler Türkiye'sinde çok okunan bir dergi örneğinde kadın düşmanlığına ilişkin bulguların ortaya konulması olarak ifade edilebilir.

Mizojini kavramını bütünsel bir yaklaşımla incelemek üzere "mizojininin kaynakları ve mizojininin sonuçları" şeklindeki ikili sınıflandırmaya tabi tutulan toplam 17 mizojinik temanın, inceleme konusu olan çok okunan yerli bir dergi olan "Hayat Dergisi"nin 6 sayısında, toplamda 342 kez, dergi başına ise 57 kez tespitine ulaşılmıştır. Bu bulgu mizojinik bakış açısının, 70'ler Türkiye'sinde toplumun en çok okuduğu dergilerden bir tanesinde bu kadar çok sayıda yer almış olmasının, toplumda var olan mizojinik eğilimleri ne oranda pekiştirdiğini göstermektedir.

Çalışma kapsamındaki yerli dergiden elde edilen verilerden hareketle kadın düşmanlığının kimi zaman üretildiğini kimi zamansa pekiştirildiğini söylemek mümkündür. Bu bakımdan bu araştırma, kadın meselesi üzerine kafa yorularak ve bu noktada kadına yönelik bunca düşmanlık içeren tutum ve davranışın nereden beslendiği, nasıl aktarıldığı noktasında oluşan soruların takip edilmesi sonucunda şekillenmiştir. Gelinek noktasında ise popüler kültürün mizojiniyi destekler nitelikte olduğu görülmüştür. 70'ler Türkiye'sinde popüler bir yerli dergide yayımlanan içeriklerin belirlenen temalar ekseninde mizojiniyi farklı oranlarda da olsa var ettiği ve pekiştirdiği sonucuna ulaşılmıştır.

Çalışmanın içerik analizi sonucunda en yüksek sıklığa sahip tema, bir mizojini kaynağı olarak belirlenen "Hegemonik Erkeklik" (60 kez) temasıdır. Toplumda kadın düşmanlığının temelini oluşturduğu düşünülen ataerkil düzene ait tutum ve davranışların 70'lerde de Türkiye'de var olduğu görülmüştür. Bu durumun bir sonucu olarak "Toplumsal cinsiyet eşitsizliği" teması tam 59 kez Hayat Dergisi'nde yer almıştır. Kadın ve erkeğe toplumun uygun gördüğü roller ataerkinin getirdiği ayrımcılığı bir kez daha gözler önüne sermiştir. Üçüncü olarak en yüksek frekansa sahip olan tema ise 49 kez dergide yer alan "Cinsiyete bağlı rol ayrımı" teması olmuştur. Yine görülen o ki incelenen dergide en yüksek frekansa sahip ilk iki sıradaki temalarla tutarlı olarak kadın ve erkek rolleri birbirinden keskin bir şekilde ayrılmış hatta 49 kez yer alacak

dercede ayrımcılığın altı çizilmiştir. Dördüncü sıradaki tema ise “Kadın bedeninin meta olarak görülmesi” teması ile 40 defa dergide yer almıştır. Kadın bedeninin meta haline getirilmesi ile hayatın içinde karşılaşılan cinsel istismar vakalarının ve kadın ölümlerinin kaynaklarından birinin mizojini içeren popüler dergiler olabileceğini akla getirmektedir.

Yine arkasından gelen “İdeal güzellik dayatması” teması 37 kez ve hemen sonrasında “İdealize Edilen Güzel Kadın Algısı” 36 kez yer almıştır. Geline nokta da görülmüştür ki güzelliğin kadın bedeni üzerinden bir üretim ve tüketim aracı olarak kullanımı yeni bir olgu olmamakla beraber, incelenen dergide temelleri sağlam şekilde atılmış ve kadınları baskı altına alan mizojinik bir tutum olmuştur. Kadın bedenine yönelik mizojinik tutumun ve bunun doğurduğu sonuçlardan biri olarak yedinci sırada en çok rastlanan tema olan “Cinsel obje olarak görülen kadın” 32 kez dergide kendine yer bulmuştur. Bu sonuca bakıldığında kadın bedeni üzerinde kurulmaya çalışılan iktidarın, kadının saçından tırnağına, konuşmasından gülüşüne dek nesne haline getirilen kadın bedeni üzerinde kendini var ettiği görülmüştür.

İncelenen dergide şüana kadar frekansı verilen temalara kıyasla daha az görülme sıklığına sahip olan temalar kapsamında “Kadının ikincil olduğu inancı 7 kez, Kadını melek ya da şeytan olarak nitelendirme 6 kez, Kadın erkeğin mülküdür inancı 5 kez, İçselleşmiş kadın düşmanlığı 4 kez, Şiddet 2 kez, Kadının namusu erkeğindir inancı 1 kez, Yoksulluğun kadınlaşması 1 kez, Karar almadan dışlanma 1 kez, Ekonomik hayattan dışlanma 1 kez, Sosyal hayattan dışlanma 1 kez” görülmüştür. Temaların sıklık oranlarına bakıldığında, kadınların ekonomik güce sahip olmaları onların erkeklere göre daha edilgen yansıtılmalarının önünde bir engel oluşturmamıştır. Yani kadınlar her koşulda başka bir ereğe bağımlı ve öz güveni yeterince yüksek olmayan şekilde yansıtılarak değersiz ve ikincil konumda resmedilmişlerdir.

Derginin dönemine ait popüler bir kadın dergisi olmasının, içeriklerde sunulan mizojinik tavrın kadınlar tarafından içselleştirilerek ataerkil düzene dair yanlışların devamlılık arz etmesine neden olması bakımından sıkıntılı bir durum olduğu düşünülmektedir. İncelenen dergi göstermiştir ki mizojini hayatımıza bir anda değil, zaman içinde, pek çok unsur tarafından desteklenerek gelmiştir. Bu unsurların başlıcaları da popüler kültür araçlarından biri olan dergilerin, özellikle 70’li yıllardaki popüleritesi göz önüne getirildiğinde ne kadar büyük bir etkiye sahip olabileceğidir.

Çalışmanın bir kez daha ortaya koymuş olduğu mizojinik bakış açısının bir sonucu olarak gerek hayatın içinde gerekse popüler kültür kanalıyla öncelikle kadına ve bunun bir sonucu olarak da toplumun tamamına sirayet eden bu düşmanlığın, en genel ifadeyle bir an evvel ortadan kaldırılması ve önlenmesi gerektiği düşünülmektedir. Bunu başarmak adına okullarda, sivil toplum

kuruluşları yoluyla ve en önemlisi devlet politikalarıyla atılacak adımların önemi üzerinde hassasiyetle durulması gerektiğine inanılmaktadır.

Kaynakça

- Adak, N. (2007). “Kadınların İkilemi: İş ve Aile Yaşamı” . *Sosyoloji Dergisi*, (17), 137-152.
- Aksin, S. (2007). *Kısa Türkiye Tarihi*. Türkiye İş Bankası Kültür Yayınları, İstanbul.
- Arat, N. (1986). *Kadın Sorunu*. Say Yayınları, İstanbul.
- Bartky, S. L. (1990). *Femininity and Domination. Studies in the Phenomenology of Oppression*. Routledge, New York.
- Bora, A. (2014). *Feminizim Kendi Arasında*. Ayizi Yayınları, Ankara.
- Butler, M. ve Paisley, W. J. (1980). *Women And The Mass Media: Sourcebook For Research And Action*. Human Sciences Press, New York.
- Casnabet, M. C. (2005). *Kadınların Tarihi 3, Rönesans ve Aydınlanma Çağı Paradoksları*, (Çev. A. Fethi), Şefik Matbaası, İstanbul.
- Demez, G. ve Timurturkan, M. (2018). “Bir Toplumsal İktidar Alanı Olarak Beden ve “Yaşlanan Bedenin” Yeniden İnşası”. *Mehmet Akif Ersoy Üniversitesi İktisadi ve İdari Bilimler Dergisi*, 5(2): 441-456.
- Dill, K.E., Thill, K.P. (2007). “Video Game Characters and the Socialization of Gender Roles: Young People’s Perceptions Mirror Sexist Media Depictions”. *Sex Roles: A Journal Research*, 57(11/12): 851- 864.
- Dogramacı, E. (1992). *Türkiye’de Kadının Dünü ve Bugünü*. Türkiye İş Bankası Kültür Yayınları, Ankara.
- Dworkin, A. (1974). *Woman Hating*. E.P. Dutton, New York. Eğitim ve Yoksulluk İlişkisi”. A. Topçuoğlu, G. Aksan, D. Alptekin (Ed.) *Yoksulluk ve Kadın*. Ayrıntı Yayınları, İstanbul, 163-178.
- Erdoğan, İ. ve Alemdar, K. (1994). *Popüler Kültür ve İletişim*. Ümit Yayıncılık, Ankara.
- Etyang, P. (2012). “Misogyny In Urban Public and Private Spaces”. *A Conference Paper Presented at the International Conference On Gender Based Violence At Kenyatta University, Kenya*, 33-37.
- Fine, C. (2011). *Toplumsal Cinsiyet Yanılsaması*. (Çev. K. Tanrıyar), Sel Yayıncılık, İstanbul.
- Fiske, J. (2014). *İletişim Çalışmalarına Giriş* (Çev: S. İrvan), Pharmakon

- Flood, M., Gardiner, J.K., Pease, B. ve Pringle, K. (2007). *International Encyclopedia of Men and Masculinities*. Routledge Press, İngiltere.
- Flora, C. B. & Lynn, N. B. (ed.). (1974). *Women and Political Socialization: Considerations of the Impact of Motherhood*. John Wiley, New York.
- Goffman, E. (1979). *Gender Advertisements*. Harper Torchbooks, New York.
- Giddens, A. (2000). *Sosyoloji*. (Çev. H. Özel, C. Güzel), Ayraç Yayınları, İstanbul.
- İrvan, S. (2002). *Medya, Kültür, Siyaset*. Alp Yayınevi, Ankara.
- Jacobsen, M. F. ve Mazur, L. A. (1995). *Sexism and Sexuality in Advertising*, *Marketing Madness: A Survival Guide for a Consumer Society*. Westview Press, New York.
- Kalaycıoğlu, S. Ve Ritterberger, H. (2001). *Evlerimizdeki Gündelikçi Kadınlar*. Su yayınları, İstanbul.
- Karpat, K. (2003). *Türkiye’de Toplumsal Dönüşüm*. İmge Yayıncılık, İstanbul.
- Kepek, Y. (1987). *Gelisi mi, Üretim Yapısı ve Sorunlarıyla Türkiye Ekonomisi*. Teori Yayınları, Ankara.
- Kılıç S. M. Ve Yılmaz, D. V. (2019). “Cumhuriyet Dönemi Kadın Dergileri. *Uluslararası Toplum Araştırmaları Dergisi*, 10 (17): 2140-2156.
- Michaux, A. (2011) *Kadın Düşmanı Sözlük*. (Çev. Y. Bener), Can Yayınları, İstanbul.
- Moghadam, Valentine M. (2005). “The Feminization of Poverty and Women’s Human Rights”, *Social and Human Sciences Papers In Women’s Studies/Gender Research*, France, 5 (1): 13-18.
- Nas, A. (2015). “Kadına Yönelik Simgesel Şiddet Aracı Olarak Temizlik Ürünleri Reklamlarının Eleştirel Analizi”, *Akdeniz Üniversitesi İletişim Fakültesi Dergisi*, 24: 11-29.
- Püsküllüoğlu, A. (2004). *Türkçe Sözlük*. Arkadaş Yayıncılık, İstanbul.
- Sallan Gül, S., Alican Şen, A., & Kaya, E. (2014). *Toplumsal Cinsiyet Boyutundan Türkiye’de Eğitim ve Yoksulluk İlişkisi*. Abdullah Topçuoğlu, Gamze Aksan, Duygu Alptekin (Der.), Yoksulluk ve Kadın içinde (ss. 163-179). İstanbul: Ayrıntı Yayınları.
- Saygılıgil, F. ve Elçik, G. (2016). *Toplumsal Cinsiyet Tartışmaları*. Dipnot Yayınları, Ankara.
- Scott, G. (1986). *Gender and Politics of History*. Columbia University Press, New York.

- Şenyapılı, T. ve Unat, N. A. (ed.). (1979). *Metropol Bölgelerinin Yeni Bir Ögesi Gecekondu Kadını, Türk Toplumunda Kadın*. Türk Sosyal Bilimler Derneği Yayınları, Ankara.
- Talay Keşoğlu, B. (2007). *Socialist Women's Organizations in Turkey*. Yayımlanmamış Doktora Tezi. Boğaziçi Üniversitesi Atatürk Enstitüsü, İstanbul.
- Tekeli, Ş. (1982). *Kadınlar ve Siyasal-Toplumsal Hayat*. Birikim Yayınları, İstanbul.
- Tekeli, Ş. ve Unat, N. A. (ed.). (1979). *Türkiye'de Kadının Siyasal Hayattaki Yeri, Türk Toplumunda Kadın*. Türk Sosyal Bilimler Derneği Yayınları, Ankara.
- Tokuroğlu, B. (2004). *Özgürleşemeyen Kadın*. Odak Yayın Evi, Ankara.
- Topgül, S. (2013). "Türkiye'de Yoksulluk ve Yoksulluğun Kadınlaşması". *Cumhuriyet Üniversitesi İktisadi ve İdari Bilimler Dergisi*, 14 (1): 277-296.
- Unat, N. A. (1998). *İdeoloji Açısından Kadın Arastırmaları*. 20. Yüzyılın Sonunda Kadınlar ve Gelecek. TODAİE Yayınları, Ankara.
- Wolf, N. (1993). *Fire with Fire: The New Female Power and How it Will Change the 21st Century*. Random House, New York.
- Yaraman, A. (1999). *Türkiye'de Kadınların Siyasal Temsili*. Bağlam Yayınları, İstanbul.
- Yıldırım, A. ve Şimşek, H. (2011). *Sosyal Bilimlerde Nitel Arastırma Yöntemleri*. Seckin Yayınevi, Ankara.
- Yurt Ansiklopedisi. (1983). Anadolu Yayıncılık, İstanbul.
[https://tr.wikipedia.org/wiki/Hayat_\(dergi\)](https://tr.wikipedia.org/wiki/Hayat_(dergi)) (erişim tarihi: 14.01.2023).

Toplumsal Cinsiyet ve Cami: Kadınlar Camilerde Platformu Örneği

Gender and The Mosque: Example of Women at Mosques Platform

Mehmet Furkan Ören*

Öne Çıkanlar:

- Kadınlar Camilerde camilerin klasik yapılanmasına eleştirel yaklaşan “kentli” bir kadın oluşumdur.
- Platform üyeleri camilere konulan paravanlara itiraz etmektedir.
- Bu oluşuma göre ibadet yerleri cinsiyetçi olmamalıdır.
- Platform üyelerine göre camilerde erkekler ön plana çıkarılırken, kadınlar arka plana atılmaktadır.

Öz: Sosyal bilimlerin önemli tartışma alanlarından biri olan toplumsal cinsiyet, kadın ve erkek şeklindeki kategorik ayrımın sosyo-kültürel boyutuna odaklanmaktadır. Toplumsal cinsiyet kadın ve erkek ayrımının belli bir cinsi refere etmekten ziyade mekânı, yapıyı ve hatta dili imlediğini düşünen ve cinsiyeti bu bağlamda değerlendiren bir çerçeveye sahiptir. Toplumsal cinsiyetin tartışıldığı önemli alanlardan birisi de dindir. Dini metinler ve dinsel mekânlar kadın ve erkek tartışmalarının bununla bağlı olarak toplumsal cinsiyet çalışmalarının anlaşılması açısından önemli bir zemin teşkil etmektedir. Dinsel bağlamın içerisinde mekân önemli bir yer tutmaktadır. Bu açıdan nüfusun çoğunluğu İslam inancına mensup olan Türk toplumunda cami önemli bir mekândır. Herkese açık olması gereken bu mekânın daha çok erkeklerin istifade ettiği yerler olmaları dikkate değerdir. Camilerin erkek merkezli yerler olmasına dönük bir tepkinin neticesi olarak ortaya çıkan Kadınlar Camilerde Platformu kadının camideki görünümünü artırmak, camilerde kadınlara yönelik yerlerin kapsamını genişletmek için çalışan sivil bir oluşumdur. 2017’de bir grup kadının bir araya gelerek oluşturduğu platform, camilerin ana bölmelerinin erkeklere ayrılmasına karşı kadınların da buradan istifade etmesini talep eden bir anlayışla hareket etmektedir. Daha çok erkek karakterli bir yapıya sahip olan caminin konumlandırılma biçimine itiraz eden platform aynı zamanda muhafazakâr dindar kadınların dönüşümünü anlama açısından önemlidir. Bu açıdan makalenin odağı muhafazakâr kadınlar tarafından kurulan ve liberal düşünceye sahip olan kadınlarca da desteklediği anlaşılabilir Kadınlar Camide Platformudur. Bu platforma ait sitenin yanı sıra sosyal medya hesaplarının (Twitter, Instagram ve Facebook) söylem analizine tabi tutulduğu çalışmada muhafazakâr dindar bir kadın oluşumunun erkek egemen olduğunu düşündükleri bir mekâna yönelik talepleri, toplumsal cinsiyet bağlamında tartışılmaktadır. Genel olarak cami ve kadın etrafındaki tartışmaları Kadınlar Camilerde Platformu etrafında irdeleyen bu çalışma toplumsal cinsiyet alanındaki tartışmalara da katkı sunmayı amaçlamaktadır.

Anahtar Kelimeler: Toplumsal Cinsiyet, Kadın, Cami, Kadınlar Camilerde Platformu.

* Dr., T.C. Milli Eğitim Bakanlığı, mforen19@gmail.com, ORCID: 0000-0002-7568-4166.

Highlights:

- Women in Mosques is an "urban" women's formation that is critical of the classical structuring of mosques.
 - Platform members object to the screens placed in mosques.
 - According to this formation, places of worship should not be sexist.
 - According to the members of the platform, while men are brought to the fore in mosques, women are put in the background.
-

Abstract Gender, an essential area of discussion in social sciences, focuses on the socio-cultural dimension of the categorical distinction between men and women. It has a framework that considers gender distinction between men and women refers to space, structure and even language rather than referring to a specific gender and evaluates gender in this context. One of the essential parts of gender discussions is religion. Religious texts and spaces constitute important place in understanding the debates between men and women and, accordingly, gender studies. Space occupies an important place in the religious context. In this respect, the mosques are important places in Turkish society, which is mostly a member of the Islamic faith. It is noteworthy that these places, which should be open to everyone, is mostly used by men. The Women in Mosques Platform, which emerged as a result of a reaction against mosques being male-centered places, is a civil organization that works to increase the appearance of women in mosques and to expand the scope of places for women in mosques. The platform, created by a group of women in 2017, acts with an understanding that demands that women also benefit from the main sections of mosques against men. The platform, which objects to the positioning of the mosque, which has a more male character, is also important in terms of understanding the transformation of conservative religious women. In this respect, the focus of the article is the Women's Mosque Platform, which was founded by conservative women and understood to be supported by women with liberal thoughts. In the study, in which the site of this platform as well as its social media accounts (Twitter, Instagram and Facebook) are subjected to discourse analysis, the demands of a conservative religious women's formation for a place that they think is male dominated are discussed in the context of gender. The article, which examines the debates around the mosque and women in general, around a civil formation, aims to provide solidity to the discussions in the field of gender.

Keywords: Gender, Women, Mosque, The Women at Mosque Platform.

Summary

This study evaluates women's demands for mosques in the context of changing sociology, with the example of the Women in Mosques Platform. The study also touches on gender debates and analyzes the demands of the Women in Mosques Platform in the context of the transformation of the conservative public sphere. Although it is a new field of discussion, gender is a field that deals with gender distinctions imposed by society, the social dimension of sexuality, and the cultural implications of male and female roles. The Women in Mosques Platform is not fundamentally a platform to discuss gender domains, but its demands and discourses point to gender contexts. The platform is important in understanding the transformation of conservative

religious women as a civic organization working to increase to women's appearance in mosques and expand the scope of places for women in mosques.

The discourse analysis technique is used in the study. The discourse analysis technique is an analysis technique in which all views reflected in the address, whether verbal, digital, or printed, are analyzed. This technique, tries to reach a conclusion by analyzing the expressions reflected in the discourse. In this context, the digital content used by the Women in Mosques Platform is analyzed and the subject is explored in the context of gender discussions. In other words, in the study in which the social media accounts (Twitter, Instagram and Facebook) as well as the site belonging to the platform are subjected to discourse analysis, the demands of a conservative religious women's formation for a place they think are male-dominated are discussed in the context of gender.

The general framework that emerges in the context of the study is that social transformations affect the perspectives of men and women, their social positions and the way they deal with issues. The gender debates that started in the 1970s in Turkey also affected conservative religious women in the 1980s, and the increase in the number of texts discussing the religious position of women in the 1990s is related to the transformation of the conservative religious neighborhood. In this context, two essential processes draw attention. First, with the participation of women in education processes, the transformation of information processes in which men are the subjects in the conservative public sphere and women have a say in the field of knowledge production. The second is that the classical approach, in which women are associated with the home, has lost its practical validity as women also take part in professional business lines. These two main factors are the reason for the emergence of the Women in Mosques Platform and the main output of the picture that emerges in the discourse of the platform.

Ultimately, the platform intensely criticizes the classical doctrines of the mosque and develops an alternative interpretation. Secondly, women active in business life emphasize that the places of worship reserved for them are unhealthy and dysfunctional compared to men's. In these criticisms, the discrimination of the space according to gender is opposed and the gender neutralization of the space is demanded.

Giriş

Mekânla sosyoloji arasında yakın bağlar vardır. Özü itibarıyla mekân insanların anılarının, düşüncelerinin, emeklerinin, alın terlerinin ve düşünsel duruşlarının sindiği yerlerdir. Kendi bağlamı içerisinde “yer”, insan emeğinin değmediği, nötr olan “zeminleri” ifade ederken “mekân”, insan elinin değdiği yerlere göndermede bulunur. Mekân insanların anlam dünyaları, hayatı

konumlandırma biçimleri ve birbirlerini anlama şekillerinin hem tanıdığı hem de nesnesidir. İnsanların ilişki biçimleri, yaşam tarzları, gündelik pratikleri, sanatsal zevkleri mekânda anlam bulur. Mekânın düzenlenmesi, yapıların inşa edilmesi ve bu inşa süreçlerine sosyal ilişkilerin damga vurması tarihsel bir gerçekliktir. Bu açıdan herhangi bir yapıyı, mimariyi, inşayı konuşmak önemli boyutuyla insanların düşüncelerini, gündelik pratiklerini ve sanatsal zevklerini konuşmak demektir.

Bu yapılar içerisinde ibadet yerleri istisnai bir yere sahiptir. Çünkü ibadet yerleri öznel bir sanatın, tekil bir mimarinin, mühendislik içeren bir tasarımın ötesinde sosyolojiye, toplumsal ilişkiye ve toplumdaki bireylerin iletişimine göndermede bulunur. Çoğu zaman mimari özellikleriyle öne çıkan eski dini yapılar genelde belli bir sanatsal ideali, yapı zevki veya mimari tasarımı imlemezler. İbadet yeri olarak teşekkül eden yapılar sosyolojik bir ihtiyacın, toplumsal bir talebin ve gerekliliğin sonucudur. Özel olarak İslam toplumunun ibadet yeri olan camiler bu tür bir tanıma uymaktadır. Camiler kamusal bir talebin, sosyolojik bir ihtiyacın yapıya dönüşmüş halidir. Kelime anlamı itibarıyla da toplanmak, bir araya gelmek olan caminin esprisi sosyolojidir. Öyle ki dindar eğilimlere sahip olan sosyal dokular içinde merkezi olan camiden hareketle o, toplumun yaşam tarzı, hayatı anlamlandırma biçimlerini ve insan ilişkilerini tahlil etmek mümkündür.

Camilerin topluma bakan sosyolojik yönleri tarih boyunca bu yapıları ibadet yeri olmanın ötesinde dayanışmanın, toplumsal meseleleri konuşmanın, toplantıların icra edilmesinin yerleri olarak temayüz etmesiyle sonuçlanmıştır. Toplumsal yönü ve toplumsal dönüşümle iç içe olması camilere dinamik, değişken, zaman ve zemine göre değişen konumlar almasına da kaynaklık etmiştir. Sosyolojinin önemli bir parçası olan camiler, toplumsal parametrelerin değişmesiyle birlikte gerek mimari açıdan ve gerekse toplumsal konumlanmaları açısından farklı tartışmaların konusu olmuştur. Cami etrafındaki tartışmalar dindar eğilimlere sahip olan bir sosyal dokunun değişim ve dönüşümüne, bu dönüşümün yönlerine de göndermede bulunur. Bu kapsamda modernleşme süreciyle birlikte kadın ve erkek rollerinin incelendiği, analiz edildiği tartışmalardan camilerin de etkilendiğini söylemek mümkündür. Diğer bir ifadeyle daha çok kadınların aktör olduğu cinsiyet tartışmaları erkeklerin nispeten görünür olduğu camilerin mevcut yapılanma ve kullanılma biçimlerine yönelik itirazların ortaya çıkmasına da neden olmaktadır.

Klasik İslam toplumu içerisinde genelde belli bir tartışmanın, soruşturmanın konusu haline gelmeyen cinsiyet meseleleri, modern dönemlerin ve özellikle toplumsal cinsiyet tartışmalarının etkisiyle son zamanlarda artmıştır. Kadınların iş hayatına girmesi, şehirleşme, yükselen eğitim seviyesi ve belli bir seviyeye ulaşan sosyo-ekonomik düzey muhafazakâr dindar kamusal alanın

da dönüşümüyle sonuçlanmaktadır. Klasik bakış açısıyla kadınların “ev hanımı” kategorisinde değerlendirildiği yaklaşım biçimlerinin eleştiri konusu yapıldığı ve hatta kadını evle ilişkilendiren söylemlerin pratikte geçerliliğinin kalmadığı bir sürecin yaşandığı günümüzde, muhafazakâr dindar eğilimlere sahip kadınların profesyonel iş kollarında çalıştıkları, çeşitli meslek kuruluşlarında rol aldıkları, önemli görevler üstlendikleri bir durum ortaya çıkmış bulunmaktadır. Bu dönüşümlerin tartışmalarla sonuçlandığı alanlardan birisi din ve özelde camilerin durumudur.

Bu makale toplumsal cinsiyet tartışmalarını, değişen sosyolojik bağlamlar ve bunların muhafazakâr dindar çevrelere yansımalarını Kadınlar Camide Platformu üzerinden analiz etmeyi hedeflemektedir. Bu kapsamda öncelikli olarak toplumsal cinsiyet tartışmaları ve muhafazakâr dindar kadınların bu tartışmalara katılma biçimi analiz edildikten sonra caminin ele alınma şekli, kadınların bu tartışmalara katılma süreci ve camileri konumlandırma biçimleri tahlil edilmektedir. Diğer bir ifadeyle toplumsal cinsiyetin sosyolojik bağlamları, modernleşme süreçlerinde kadın erkek bağlamında meydana gelen tartışmalar ve nihayetinde bu tartışmaların cami etrafına taşınma biçimi Kadınlar Camide Platformu çerçevesinde değerlendirilmektedir.

Yöntem, Amaç ve Kapsam

Çalışmanın amacı muhafazakâr dindar çevredeki dönüşümü, mekân ve kadın üzerinde analiz ederek alana katkı sunmaktır. Bu bağlamda çalışmada söylem analizi yöntemiyle Kadınlar Camilerde Platformu örneğinde kadınların camilerle ilgili istek ve talepleri değişen sosyal bağlam ve toplumsal cinsiyet tartışmaları çerçevesinde okunmaktadır. Kadınlar Camilerde Platformu’nun belli bir derneği, mekânı ve yeri olmamakla birlikte sosyal mecralar ve sosyal hesaplar üzerinden örgütlenen muhafazakâr kadınlarca oluşturulması ve bu kadınların camilerdeki ayrımcılığı dile getirmeleri muhafazakâr çevrelerdeki değişimi anlama açısından iyi örneklerden birisidir. Kendilerine ait dijital siteleri, Facebook, Twitter ve Instagram hesapları olan Kadınlar Camilerde Platformu kendisini şöyle tanımlamaktadır:

“Kadınlar Camilerde Kampanyası,¹ kadınların camilerdeki konumunu iyileştirmeyi dert edinen bir grup Müslüman kadın tarafından başlatıldı. Ekim 2017’den beri camilerde buluşuyor, kadınların camilere dair yaşadığı problemlerle ilgili doğru tespit ve çözüm yolları üretilmesi için neler yapabileceğimizi tartışıyoruz.” (Hakkımızda, 2022).

Belirtmek gerekir ki kamusal alan ve iş hayatında aktif bir şekilde katılmanın yanı sıra eğitim, şehirleşme ve iktisadi seviyenin yükselmesi bağlamında dönüşen muhafazakâr dindar

¹ Kadınlar Camilerde Platformu yerine kimi zaman “Kadınlar Camilerde Kampanya’sı” ifadesi de kullanılmaktadır. Henüz emekleme aşamasında olan bu oluşum için biz bu metinde platform demeyi tercih ettik. Bunun da nedeni kampanya ifadesinin belirli bir süreyi ve zaman dilimini içermesine karşın platformun daha uzun soluklu süreçlere işaret etmesidir.

kadınların dışa dönük talepleri de artmaktadır (Parlak, 2020: 251). Kadınlar Camilerde Platformu'nun, modern Türkiye'de kadınların camiye yönelik taleplerini içeren bir organizasyon olması, caminin geleneksel yapılanmasına karşı itirazlardan yola çıkması toplumsal cinsiyet tartışmaları açısından da anlamlıdır. Aslında Kadınlar Camilerde Platformu bir boyutuyla Manuel Castells'ın ağ toplumu teziyle paralel içerimlere de sahiptir. Daha çok dijitalleşme üzerinde çalışan Castells internet ortamının örgütlenme ve bir araya gelme mantığını değiştirme ve dönüştürme süreçlerine odaklanmaktadır (Castells, 2005) Buna göre klasik toplum modellerinde örgütlenmek belli bir mekânı, zemini, yeri ve şehri imlerken, dijital süreçlerde örgütlenme zeminsiz, mekânsız ve sanal ortamlar yoluyla meydana gelmekte ve belli bir kültürel sermayeyi gerektirmektedir. Nitekim İstanbul merkezli olan Kadınlar Camilerde Platformu'nun asıl hedefi somut ve fiziksel bir mekân olan camiler olsa da örgütlenme, bir araya gelme ve söylem üretme biçimleri daha çok sosyal ortamlardır. Sitesindeki bilgiye göre her cuma Mihrimah Sultan Camisi'nde bir araya gelen bu oluşumun belli bir mekânı, derneği ve kuruluşu yoktur. Örgütlenme ve söylem üretme biçimleri tamamen dijitaldir. Muhafazakâr dindar eğilimlere sahip olan bu oluşumun dijital platformları kullanmadaki başarıları bile muhafazakâr dönüşümü anlama açısından önemlidir.

Platformun daha çok gençler, üniversite öğrencileri ve kültürel sermayesi yüksek kadınlardan oluşması ayrıca dikkate değerdir (Parlak, 2020: 251). Nitekim grupta etkin olduğu anlaşılan bir gönüllünün şu ifadeleri bunu örnekler niteliktedir: “Çoğumuz öğrenci olmakla birlikte farklı mesleklere mensup üyelerimiz ve takipçilerimiz de var.” (Admin, 2018).

Odak noktası Kadınlar Camilerde Platformu olan bu makalede söylem analizi yöntemi kullanılmaktadır. Söylem analizi, söyleme dönüşmüş süreçlerin belgelerin, ifadelerin ve hatta görsellerin analiz edilip kritiğe tabi tutulmasıdır (Çiçek ve Ekşi, 2008: 99-117). Bu kapsamda Kadınlar Camilerde Platformu'nun dijital hesapları ve sitesi kritik edilerek analize tabi tutulmuştur. Kadınlar Camilerde Platformu'nun genel anlamda dijital oluşumlarda etkin olmaları, söylem analizi tekniğinin kullanılmasının önemli nedenlerinden birisidir. Bu bağlamda söylem analizinde platforma ait Twitter, Facebook ve Instagram hesaplarının yanı sıra (<http://kadinlarcamilerde.com>) sitesindeki verilerden de istifade edilmiştir.

Modernleşme ve Cinsiyet Tartışmaları

Kadın ve erkek meselesinin son dönemlerin önemli tartışma alanlarından birisi olduğu söylenebilir. Sanayileşme, kapitalizm, gelişen iş kolları, değişen üretim ve tüketim ilişkisi, zorunlu eğitim, evlerin değişen konumu sadece kadın ve erkeklerin sosyal ilişkilerinin değişimiyle sonuçlanmadı; aynı zamanda kadınlık ve erkeklik kategorilerinin tartışılmasına da zemin hazırladı. Önceki dönemlerde erkek ve kadın meseleleri daha katı sınırlarla belirlenmişken son zamanlarda

yapılan çalışmalar kadın ve erkek şeklinde cinsiyet ve kategorik ayrımlarının anatomik boyutundan çok sosyolojik yönleriyle ilgilidir (Giddens, 2013: 505-510). Örneğin Perrot ve Duby'nin editörlüğünü yaptıkları ve kadınlarla ilgili kapsamlı analizler içeren Kadınlar Tarihi isimli külliyyatın 5. cildinin başlığı "*Kadınların Tarihi: Yirminci Yüzyılda Kültürel bir Kimliğe Doğru*" şeklindedir (Duby ve Perrot, 2005). Kadınlık ve erkeklik rollerinin tarihsel süreç içerisindeki değişimine kültürel kimi öğelerin değişen, sosyal ilişkilerin ve iktisadi şartların etki ettiğine kuşku yoktur (Leibowitz, 2021). Buradaki temel sorun rollerin anatomik mi olduğu ya da sosyolojik mi olduğu yönündedir (Havlland vd., 2008: 135-157). Toplumsal cinsiyet tartışmaları açısından erkeklik ve kadınlığın gündelik rolleri, içinde yetişilen toplumun sosyal, kültürel ve iktisadi özelliklerinden bağımsız değildir. Bu anlamda gündelik hayatta kadın veya erkeğin hangi rolü üstleneceği apriori olan bir durum değil, aposteriori olan bir durumdur; doğuştan gelen anatomik özelliklerden çok sonraki şartların belirgin etkisiyle ortaya çıkmaktadır. Nitekim farklı kabile, topluluk ve kültürler göre erkek ve kadın rolleri değişebilmektedir (Rubin, 2021: 194).

Marksist yaklaşımlardan etkilenen kimi analizciler gündelik hayatta kadın ve erkek rollerinin egemenlikle ilişkili olduğuna vurgu yapıp, bu konuda kadınların erkeklerin lehine dezavantajlı hale getirildiğine işaret ederler. Örneğin Enis'e göre anatomik tartışmalar ve anatomiyle ilişkilendirilen pratikler daha çok erkek egemenliğine hizmet etmektedir. Yine ona göre bu bağlamda anatomiyle ilişkili olan doğum kontrolleri daha çok kadın aleyhinde işlev görmektedir (Enis, 1994: 123-136). Kadınlarla ilgili çalışmaları olan Fransız düşünür Simon de Beauvoir'un "Kadın doğulmaz, kadın olunur." şeklindeki sözü, kadın ve erkekliğin sosyolojik boyutuna işaret eden önemli görüşlerden birisidir (Beauvoir, 1993: 231). Amin Maalouf'un deyişi ile "*Kabil'de kız doğmakla Oslo'da kız doğmak aynı anlamı taşımıyor, kadınlık aynı biçimde yaşanmıyor*" (Maalouf, 2018: 25). Birkaç yüzyıl öncesinden kadın veya erkek olmak ile günümüzde kadın ve erkek olmak aynı şeyleri ifade etmemektedir. Neticede güncel yaklaşımlar dikkate alındığında sosyal şartların kadın ve erkek rollerine, ilişki biçimine, iş bölümüne etki ettiği anlaşılmaktadır (bk. Leibowitz, 2021, ss. 19-36). Bu bağlamda toplumsal cinsiyet "kadınlık" ve "erkeklik" rolünü apriori olarak ele almaz, aposteriori olarak değerlendirir (Slattery, 2007: 342-345). Cinsiyetlerin sosyolojik bağlamına bakarak olgulara ulaşmaya çalışır. Kadınlık ve erkeklik olgusunu pek çok farklı değişkeni göz önünde bulunduracak şekilde değerlendirir.

Özellikle 1970'li yıllarda yaygınlaşan kadın ve erkek rollerine ilişkin tartışmalar sonraki süreçlerde muhafazakâr alanı da etkilemiştir. Kadın ve erkek tartışmaları eski ve köklü bir konu olmakla beraber bu tartışmaların toplumsal cinsiyet başlığı altına taşınmasının yeni bir durum olduğu söylenebilir. Nitekim Türkiye'de toplumsal cinsiyet tartışmalarının daha çok 1970'li yıllardan sonra ortaya çıktığı görülmektedir (Dinçer, 2020: 239). Bu yıllarda erkek egemen

yaklaşımların kadınları yönlendirdikleri, kadınların gündelik hayatta dezavantajlı konumda olduklarıyla ilgili yaygın analizler yapılmıştır. Bu çalışmalar cinsiyetin sosyolojik boyutuna dikkat çekmekte ve rollerin değişkenliğine vurgu yapmaktadırlar. Örneğin Oakley cinsiyet araştırmalarından elde ettiği gözlemlerden yararlanarak sosyalleşme süreçlerinde erkeğin ve kızların hangi bağlamlar çerçevesinde kimlik inşa ettikleri ve toplumsal yapının erkek ve kadınlık rollerini daha küçüklükten itibaren nasıl şekillendirdiğini örneklerle tahlil etmektedir (Oakley, 1980). Elbette ki Oakley'den sonra bu alanda pek çok şey, yazıldı, tartışıldı, konuşuldu ve konuşulup yazılmaya da devam edilmektedir. Toplumsal cinsiyet alanına ilişkin tartışmalar nispeten yeni olsa da bu alana ilişkin tezlerin tamamına yer vermek makalenin sınırlarını aşacaktır. Burada önemli olan husus toplumsal cinsiyet tartışmalarının temel mantalitesi ve odak noktasının ne olduğunun anlaşılmasıdır.

Bu anlamda sosyal bilimlerde yeni bir tartışma biçimi olsa da toplumsal cinsiyet tartışmalarının kadın ve erkek rollerinin, bu rollere ilişkin mekânların dönüşümüne vurgu yapması bakımından anlamlıdır. Kadınlar Camilerde Platformu'nun klasik dini okumalara eleştirel bakıp erkeklikle ilişkilendirmeleri bu açıdan dikkate değerdir. Bu tartışmaların temel özelliği ise modernleşme ve modernleşme ile bağlantılı olarak ortaya çıkan değişim, dönüşümlerdir.

Tartışmaların Muhafazakâr Mahalleye Yansımaları

Özelde 1970'lerde kadın ve erkek etrafında yaygınlaşmaya başlayan cinsiyet tartışmalarının muhafazakâr dindar kadınları nispeten geç dönemlerde etkilediği söylenebilir. Tekeli'ye göre feminizm açısından 1970'li yıllar entelektüel hazırlık, 1980'li yıllar eylemlilik ve 1990'lı yıllar ise örgütlenme sürecini ifade eder (Tekeli, 2017: 276). İslâmî feminizm tartışmaları ise daha çok 1990'lı yıllardan sonra ortaya çıkmaya başlamıştır (Tuksal, 2020: 221). Türk sosyal yapısının yakın dönemlere kadar kıra dayalı olan karakteri, kadınların eğitim ve öğretim faaliyetlerine geç dâhil olmaları, şehirleşmenin yavaş işleyen süreci gibi faktörler muhafazakâr dindar kadınların göreceli olarak geç bir şekilde kamusal alanda görünür olmasında etkili olmuştur. 1980'li yıllardan itibaren ortaya çıkan liberalleşme politikaları, okuryazar kadın sayılarındaki artış ve kadınların sosyal hayattaki dışlanmışlığına vurgu yapan çalışmaların artması muhafazakâr dindar kadınların da tartışmalara dâhil olmasına pozitif etki etmiştir. Bu etki zaman içerisinde kadınların dinsel yönelimleri, bakış açıları ve değerlendirme şekillerinin değişmesine de ivme kazandırmıştır.

Geleneksel İslam anlayışına sahip pek çok düşünürre göre kadınlar erkeğin kaburga kemiğinden yaratılmıştır (Harman, 1997: 542-545). Kimi önemli nüanslar olsa da bu durumun kendisi bile erkekle kadınının farklı dünyalara ve düşünsel perspektife sahip bireyler olarak

kurgulandığının bir göstergesidir. Ancak dinlerin önemi “kutsal” kaynakların ortaya koyduklarının yanı sıra bu kaynakların yorumlanma, konumlandırılma ve analiz edilme biçimleridir de. Tarihsel olarak kutsal metinlerle ilgili pek çok yorum, pratik ve düşünsel gelenek (mezhep) ortaya çıkmış/çıkılmaktadır. Bu bağlam, ontik metinlerin (kutsalların) kendisinden çok, bu kaynaklar etrafında yapılan yorumların kritiğini de zorunlu kılmaktadır. Diğer bir ifadeyle dinsel perspektif, algı ve paradigmlar belli bir yorumun ürünüdürler ve yorumların öznesi de insanlardır. İnsanlar ise sosyal, siyasal, kültürel ve eğitim yaklaşımlarının, dönüşen ortamların bir parçasıdır. Bu realite herhangi bir mesele etrafındaki tartışmaların sosyal bağlama göre dönüşebileceğinin bariz bir göstergesidir. İslâm düşünce geleneği kendi tarihselliğinde esnek ve çoğulcu bir yorum anlayışına sahip olmuştur (Bauer, 2019). İslam düşünsel geleneğinde de birbirinden farklı pek çok yorum ve bakış açısının geliştiği görülmektedir (Üzüm, 2004: 526-532). Bu farklılıkların ortaya çıkmasında şehirleşme, iktisadileşme ve eğitim seviyelerinin yükselmesinin yadsınamaz bir etkisi vardır.

Bu bağlamda Türkiye’de özellikle 1980’li yıllarından sonra muhafazakâr kadınların profesyonel iş kollarına girmesi, eğitim seviyesinin yükselmesi ve şehirleşme, öte yandan dindar muhafazakâr kadınların dinî alanlarda ihtisaslaşmaya başlaması din etrafında meydana gelen tartışmaların ve yorumların kimi boyutlarıyla farklılaşmasıyla sonuçlanmıştır. Konca Kuriş, Hidayet Şefkatli Tuksal, Berrin Sönmez ve Nazife Şişman gibi isimler dinî yorumlamada kadınların da etkisine işaret etmeye başlamış ve aydın kadınların da bilgi üzerinde özneleşmesi dinin yeni bir çerçevede okunmasıyla sonuçlanmıştır (Tekin, 2017). Örneğin klasik dinî söylemin erkek egemenliğini eleştiren Tuksal tarafından kaleme alınan “*Kadın Karşıtı Söylemin İslam Geleneğindeki İzdüşümleri*” başlıklı çalışma klasik yorum geleneğini erkek egemenliğiyle ilişkilendirmesi açısından iyi bir örnekleyicidir. Onun çalışmada kullanmış olduğu söylemlerin ve analizlerin klasik İslâm yorumunu erkek egemen bir yaklaşımla ele alması kadın ve erkek tartışmalarının bir boyutuyla muhafazakâr dindar kadınları da etkilediğine ilişkin bir karinedir.

İnsan türünün kadın cinsini, normal ve asıl insan olarak kabul edilen erkek cinsinden ‘farklı ve aşağı’ gören ve bu ikincil standarda uygun bir şekilde tanımlayan rivayetler incelendiğinde, Kur’an’ın temel ilkelerinin esinlediği öngörünün ışığında şöyle bir kanaat oluşmaktadır: Bu tür rivayetlerin tümü onları üreten ve nakledenlerin içinde buldukları sosyo-kültürel yapının en belirgin vasfı olan ataerkil yapılanmanın kaçınılmaz sonuçları olarak ortaya çıkmış bulunmaktadır (Tuksal, 2000: 82).

Buna göre sadece caminin yapılanması değil, kadın ve erkekle ilgili gündelik pratikler, yaklaşımlar, erkek ve kadına yönelik bakışlar, konumlandırmalar ve analiz biçimleri erkek bakış açısının bir yansımasıdır. Yazara göre klasik dönem Müslümanların din anlayışı erkeklerin çıkarları doğrultusunda şekillenmiştir. Bu okuma biçimi Marksist yaklaşımın kadınların

konumunu iktidar ve egemenlikle ilişkilendiren bakışına paraleldir (Marksist bakış açısı için bkz: Engles, 1967). Örneğin yazarın çalışmanın başka bir yerinde kullandığı;

Tefsirlerde, bu ayetlerin yorumlandığı bölümlerde mehirlerin verilmesi veya geri istenmesi ile ilgili olarak, kadın açısından mutlaka bir haksızlığı, bir zulmü ihtiva eden çeşitli rivayetlerin zikredilmesi, kadın üzerinde sosyal baskı kurma hakkına sahip çeşitli kişilerin varlığını ve etkinliğini göstermektedir. Buna bir örnek olarak Kurtubi'nin tefsirinde zikrettiği rivayetleri değerlendirdiğimizde, bu kişilerin kadının(ölen) kocasının erkek varisleri (oğlu, kardeşi, yeğenleri, vs.) veya bir dostu ya da kimi zaman kocasının kendisi pozisyonlarında olduklarını görüyoruz (Tuksal, 2000: 62).

Bu ifadeler klasik İslâm okumasının sorgulanma boyutlarını göstermektedir. İslâm tarihi boyunca yorum şeklini erkeklikle ilişkilendiren bakış açılarına rastlanmamasına rağmen, bu tür yaklaşımların 90'lardan sonra ortaya çıkması muhafazakâr dindar kadınların geleneksel bakış açısına koydukları rezervin başka bir örneğidir.

Kadınlar Camilerde Platformu ve Cami

Bir mekân olarak camilerin Türk toplumundaki yeri eski ve köklüdür. Bu mekân ibadet yeri olmanın yanında sosyal, siyasal ve kültürel tartışmaların da merkezi olmuştur. Bunun başlıca nedeni cuma namazlarının erkeklere zorunlu (farz) ve bayram namazlarının ise zorunlu olmaya yakın olan vacip olmasıdır. Aslında İslam geleneğinde ve inanış biçiminde yeryüzü Allah'ın mülkü olarak telakkî edilir ve her yerde namazın kılınabileceğiyle ilgili vurgular yer alır. Ancak Cuma ve bayram günleri gibi toplu kılınmasının zorunlu olduğu ibadetlerin camilerin özneleşmesine pozitif etki ettiği söylenebilir. Toplu olarak namaz kılınmasının gerekliliği, namazın kılınacağı mekânın oluşumunu da beraberinde getirmiştir. Nitekim Diyanet İşleri Başkanlığınca basılan İslâm ansiklopedisine göre İslâm tarihinde cami kelimesi “*başlangıçta sadece Cuma namazı kılınan büyük mescitler için kullanılan el-mescid'ül câmi tamlamasının kısaltılmış şeklidir.*”(Önkal ve Bozkurt, 1993: 56). Aynı yazarlara göre cami içinde minber bulunan, hutbe okunan mescitler için kullanılırken, mescit kelimesi ise hutbe için minber bulunmayan yerler için kullanılmıştır (Önkal ve Bozkurt, 1993: 57; ayrıca bkz. Çalık, 2015: 112). Bu bağlamda, caminin teşekkülünde toplu ibadeti teşvik eden ayet ve hadislerin belirleyici olduğunu söylemek mümkündür. Nitekim Kur'an'da geçen

“Ey iman edenler! Cuma günü namaz için çağrı yapıldığında Allah'ı anmaya koşun ve alışverişi bırakın. Bilerseniz, bu sizin için çok hayırlıdır. Namaz kılındı mı artık yeryüzüne dağılın ve Allah'ın lütfundan nasip arayın. Allah'ı da daima çok anın ki kurtuluşa eresiniz.” (Cuma, 62/9-10).

Şeklindeki ayetlerde ibadet yeri olarak belli bir mekân tarif edilmemiş olsa da Müslümanların özellikle cuma gününde toplanması zorunlu kılınmaktadır. Cuma'nın toplanma ve bir araya gelmeyle sembolize edilmesi, öte yandan diğer namazların toplu kılınmasının teşvik edilmesi, birlikte namaz kılmanın öneminin sıklıkla vurgulanması temiz olması koşuluyla her yerin namaz kılınabilir olmasına rağmen² caminin özel bir anlam kazanmasıyla sonuçlanmıştır. Diğer bir ifadeyle camilerin mekân olarak özneleşmesi, sosyal ve siyasal süreçlerden ziyade, İslâm ibadet anlayışının böyle bir mekânı gerekli hale getirmesi ile ilgilidir. Nihayetinde İslam'ın doktrinel boyutuyla ibadet etmeyi belli bir mekânla sınırlandırmayan yaklaşımına karşın toplu ibadetleri teşvik eden yaklaşımı ve toplumsal ihtiyaçlar, pratiksel olarak caminin ibadet mekânı olarak kurumsallaşmasında etkili olmuştur. Ayrıca caminin toplumsal meselelerin konuşulduğu yer olması bu mekânların merkeziliğine ivme kazandırmıştır. Ne var ki camiler karakteristik olarak daha çok erkeklere hitap eden bir bağlamda yapılanmıştır. Bunun da birisi doktrinsel diğeri sosyolojik olmak üzere iki temel nedeni bulunmaktadır.

Doktrinel boyut Cuma namazı ve bayram namazı gibi toplu ibadetlerin fakihlere göre sadece erkeklere zorunlu olarak görülmesi ve kadınların toplu namazlarda buluşmasını teşvik edici söylemlerin azlığıdır (Çalış, 2005: 205-212). Kadınların cuma ve bayram namazlarına gitmelerini engelleyici bir yaklaşım olmamakla birlikte onları teşvik eden söylemler de yok denecek kadar azdır³. Hatta klasik yorumlarda kadınların bu tür toplu ibadetlerden sakındıran söylemler çok daha vurguludur (Çetin, 2016: 24). Bu bağlam, topluluk olarak bir arada bulunma noktasında erkeklerin ön plana çıkmasına pozitif etki yapmıştır.

İkincisi de belki birincisi kadar önemli olan sosyolojik şartlardır. Klasik tarım toplumunda üretim biçiminin karakteristik özelliği, kadının evle iştigali, erkeğin daha çok dışa dönük olmasını sağlayıcı bir konsepte sahiptir. Bu bağlam, erkeklerin dışarıda ibadet edecekleri alanların belirginleşmesine pozitif etki etmiştir. Nitekim pek çok İslâm yorumcusu kadını evle ilişkilendiren “Rabbetu'l beyt” (evin sahibi/evi çekip çeviren) ifadesini vurgulu bir şekilde kullanmış kadının yerinin evi olması gerektiğinin altını çizmiştir (bkz. Çetin, 2016: 9-35). Bu iki temel parametre klasik boyutlarıyla camilerin daha çok erkeklerin dominant olduğu yerler olarak teşekkül etmesinde etki etmiştir.

² Örneğin temel hadis kaynaklarından olan Buhârî ve Müslim'de geçen ve bu duruma vurgu yapan hadislerden birisi şöyledir: “*Bana yeryüzü mescid yapıldı ve temiz kılındı*” (Buhârî, “Şalât”, 56, “Teyemmüm”, 1; Müslim, “Mesâcid”, 3-4).

³ Burada özellikle bazı hadislerin erkeklerin toplu namaz kılmasına vurgu yaptığını belirtmek gerekiyor. Örneğin “Erkeğin cemaatle kıldığı namazı, evinde ve çarşıda (iş yerinde tek başına) kıldığı namazdan yirmi küsur dereceden daha faziletli olur.” Şeklindeki hadis bunun bir örneğidir (bk. Buhârî, Ezân, 30; Müslim, Mesâcid, 12; Tirmizî, Salât, 47).

Öznesinin insan olduğu mekânların canlı ve dinamik olduğu gerçeği dikkate alındığında, toplumsal yaşamda meydana gelen dönüşümlerin mekânla ilgili bakış açılarının dönüşmesine neden olması beklenilecek bir durumdur. Camilerin de sosyo-kültürel şartlara bağlı olarak dönüşüm geçirdikleri söylenebilir. Nitekim modernleşmeyle bağlantılı olarak ortaya çıkan sosyal, kültürel ve iktisadi dönüşümlerin ve bunların sosyolojik çerçevede meydana getirdiği değişimlerin camilerin erkek görünümlü karakterinin sorgulanmasına neden olduğu söylenebilir. Vurgulamak gerekir ki sosyolojik yapılar, toplumsal dönüşümler ve ilişki biçimleri yavaş, tedrici ve uzun solukludur. Bu dönüşümler çeşitli faktörlerin kesişmesiyle meydana gelmektedirler. Bu açıdan camilerin değişim ve dönüşümünü konu edinen yaklaşımları muhafazakâr kamusal alanın değişim ve dönüşümünün ele alınarak tahlil edilmesi sağlıklı olanıdır.

1. İlim Sahasında Kadınlar ve Bunun Söyleme Yansıması

Klasik İslam dönemleri boyunca kimi istisnalar olmakla birlikte bilginin yorumlanması, aktarılması ve üretilmesinde erkekler daha fazla ön plana çıkmıştır. Bu realiteyi görmek için klasik dönemler boyunca yazılmış olan eserlerin sadece yazar listesine bakmak bile yeterlidir. Bu bağlam, klasik İslam yorum geleneğine cinsiyetçi bir karakter kazandırmaktadır. Bu durumun hemen hemen bütün medeniyetler için geçerli olduğu ayrıca belirtilmelidir. Başta Emevi ve Abbasi dönemleri olmak üzere Osmanlı İmparatorluğu dönemleri boyunca ve hatta Cumhuriyetin ilk yıllarında kadınların okuryazarlık oranının düşük olduğu görülmektedir (Akyüz, 1994: 343). Türkiye’de yakın dönemlere kadar “haydi kızlar okula” şeklinde kampanyaların düzenlenmesine ihtiyaç duyulması, geleneksel Türk aile yapısında kızların okutulmasıyla ilgili menfi duruşun bir göstergesi olarak okunabilir. Dolayısıyla bilgi, ilim ve yorumlama sahasına kadınların nispeten geç bir döneme denk gelecek şekilde intisap etmesi en azından kadın gözüyle meselelerin nasıl konumlandırıldığıyla ilgili ipuçlarını elde etmeyi zorlaştıran bir durum olarak ortaya çıkmaktadır.

Ancak Türkiye’de özellikle 1980’li yıllarda şehirleşme gibi faktörlere bağlı olarak muhafazakâr dindar kadınların da eğitim-öğretim alanlarına intisap etmeleri, kimi boyutlarıyla yeni bir okuma biçiminin de ortaya çıkmasıyla sonuçlandı. Özelde bu dönemlerde yaygın bir şekilde ortaya çıkan feminist tartışmalar ve erkek egemenliğine dönük analizler eğitim alanlarında özne olmaya başlayan muhafazakâr kadınları da belli boyutlarda etkilemekteydi. Badran’a göre 90’lı yıllarda toplumsal dönüşümle birlikte dünyanın çeşitli yerlerinde ortaya çıkan İslâmî feminizm söylemi, Kur’an ve sünnetin ataerkil perspektiften sıyrılarak yeniden okunması gerektiğini vurgulamakta ve kadın erkek eşitliğini savunmaktaydı (Badran, 2014: 37-50). Bu bağlamda 2000’li yıllara doğru gelindiğinde muhafazakâr dindar kadınların eğitim-öğretim faaliyetlerinde, dernekleşme ve sivil toplum oluşumlarında, kamusal alanda yükselen bir eğri

gösterdikleri söylenebilir. Kadınların eğitim öğretim faaliyetlerine katılım oranlarının yıllara göre ivme kazandığı ile ilgili pek çok gözlem bulmak mümkündür. Bunu ortaya koyan somut verilerden birisi Kadın ve Demokrasi Derneği'nin yayınlamış olduğu 2014 tarihli araştırmadır. Araştırmaya göre kadınların başta eğitim olmak üzere çeşitli alanlardaki etkinlikleri yıllara göre artış göstermektedir (Çaha vd., 2014). Kadınların başta bilgi üretme alanında özneleşmeleri, öte yandan toplumsal faaliyetlerin diğer alanlarında etkin olmaları klasik dini okumalara yönelik yaklaşımlara yeni boyut kazandırmıştır. Nitekim hem bilgi üretme hem de diğer sosyal faaliyetlerde etkin olan Kadınlar Camilerde Platformu'nun caminin geleneksel boyutuyla daha çok erkek egemen yerler olarak teşekkül etmesine bir itiraz olarak ortaya çıkması bu anlamda dikkate değerdir. Kadınlar Camilerde Platformu sadece pratiksel boyutuyla değil, aynı zamanda doktrinsel boyutuyla da camilerin etrafında oluşan klasik söylemi eleştirmektedirler. Örneğin bu platformun gönüllülerinden birisinin

“Allah'ın kullarının yarısını Allah'ın evlerinden mahrum etmek isteyen, kendini Allah'a kadınlardan daha yakın gören bu zihniyete karşı her zaman camilerde olmayı sürdüreceğiz. Biz bu zihniyete alışmayacağız, bu zihniyet kadınları camide görmeye alışacak” (Kadınlar Camilerde, 2021b).

şeklindeki ifadeleri caminin yapılanma biçimi ve erkek görünümlü yapısına yönelik önemli eleştirilerden birisidir. Bu yaklaşım kendi içerisinde cuma gibi toplu namazları kadınlara zorunlu görmeyen ya da kadınların cuma gibi namazlara katılımına karşı çıkan geleneksel söylemlere itirazdır. Yine başka bir platform gönüllüsünün camileri erkek egemenliği ve hegemonyasıyla ilişkilendirecek şekilde değerlendirmesi dikkate değerdir. Bu değerlendirmelerde öne çıkan temel tema kadınların mekânda etkinliğinin artırılması ve mekânın kadınları da dikkate alarak dönüştürülmesi talebidir. Bu talep ilmî boyutuyla sosyal dönüşümlerin sonucunda bilgi üzerinde özneleşen kadınların dinî bir okuma biçimini göstermektedir. Kadınlar Camilerde Platformu'nun söylemlerinden çıkan temel tez, camilerin mevcut konumlanmasının ve hatta klasik dönemler boyunca erkek egemen bir yer olarak öne çıkmasının aynı zamanda yanlış bir dini okumanın sonucu olduğu yönündedir. Bu açıdan bu platform “yeni” bir din okuması ve yorumlanmasıdır. Bu yeni yorumun çimentosunu şehirleşme, ekonomik bağımsızlık ve eğitim seviyesinin yükselmesiyle birlikte dönüşen muhafazakâr toplum oluşturmaktadır. Nitekim Kadınlar Camilerde Platformu'nun toplum boyutuyla kabul görmüş genel teamüllere dönük itirazları ve bunu yanlış dini yorumlarla ilişkilendirmesi dikkate değerdir. Platformun gönüllü katılımcılarından birisinin, caminin erkek egemen yapısına dönük itirazlarını aynı zamanda camilerin haremlik selamlık yapısına itirazla birleştirmesi bu açıdan örnekleyicidir.

“Müslümanlar için ortak bir alan olan caminin kadın için ve erkek için farklı mekânlara dönüştürülmesi, İslami herhangi bir dayanağı olmayan ancak İslâm'ı erkek egemen bir dine dönüştürmeyi kendine görev bilmişlerin çabalamasının hazin bir sonucudur. Ve bu algı en temelde

kadının gizlenmesi gereken bir varlık olduğu düşüncesiyle beslenmiş, neticede en somut haliyle camilerin kadın ‘mahfil’lerinde kendini göstermiştir. Günümüz erkek egemen İslâm algısına dair de önemli ipuçları vermektedir. O yüzden cami tecrübelerimizi paylaşmanın bu algının kırılmasında önemli bir rolü olacağı düşüncesindeyim.” (Sizden Gelenler, 2017b).

Bu itirazlarda kullanılan dil, verilen örnekler, kullanılan argümanlar Kadınlar Camilerde Platformu’nun entelektüel anlamda İslâm bilgi yapısına hâkim olduğunu göstermektedir. Öte yandan düşünsel olarak belli bir kapasiteye sahip olan bu platformun üyeleri dinle ilgili çeşitli analiz ve tahliller yapmakta, modern argümanlar kullanılmaktadır. Bu da platformun fikrîsel, eğitsel ve düşünsel kapasitelerinin boyutlarını göstermektedir. Bu platforma üye olan kadınların entelektüel seviyesine örnek oluşturabilecek ifadelerden birisi katılımcı bir gönüllünün kuantum mekaniğine, fiziğe ve İngilizceye hâkim olduğunu göstermektedir:

“...Böyle zamanlarda üniversitedeyken aldığım Understanding Nature and Knowledge (Doğa ve Bilgi’yi Anlama şeklinde çevirebiliriz diye düşünüyorum) dersinde kuantum mekaniğinden bahseden hocamız aklıma geliyor. Güvenlik görevlilerini, gözlemlendiklerinde farklı, gözlemlenmediklerinde farklı hareket eden elektronlara benzetiyorum. Bizim güvenlik görevlilerinin kadınlara karşı olan tavrı kuantum fiziğinin sayısız olasılığın varlığına resmen kanıt. Ne hikmetse bu sayısız olasılık bizim için paravan arkası kadardır.” (Sizden Gelenler, 2017c).

Burada platform gönüllüsü, erkekler bölümünde namaza duran bir kadını videoya aldığını ve güvenliğin video çekildiğini görerek uyarıdan vazgeçtiğini, müdahale etmediğini, oysa videoya alınmayan kadınların uyarılarak erkekler bölümünden çıkartıldığına vurgu yapmakta ancak örnekler verirken kuantum fiziğinden, doğanın fiziksel işleyişinden ve bilimsel argümanlardan söz etmektedir. Bu anlatı, Kadınlar Camilerde Platformu’nun eğitimli ve bilgi sahibi olan kadınlardan oluştuğunu göstermektedir.

Sonuç olarak muhafazakâr kadınların okuryazar oranının artması, eğitim seviyesinin yükselmesi ve kadınların ilim sahasında özne olarak görünür olması din etrafında yeni bakış açılarının ortaya çıkmasına da zemin oluşturmaktadır. Elbette ki Türkiye’de muhafazakâr kadınların tarih içerisinde okuryazar oranını gösteren bir istatistik bulmak zordur. Ancak TÜİK verilerine bakmak, kadın ve erkeklerin okuryazarlık, mezun olunan okulların düzeyi ve çalışma oranları gibi pek çok veriyi görmeyi mümkün kılmakta ve bu veriler muhafazakâr kadınlarla ilgili çıkarımlar yapmaya da imkân sağlamaktadır. Örneğin TÜİK’e göre 2010 yılında okuryazar olmayan erkeklerin oranı %3.3 iken, kadınların oranı %14,6’dır. 2021 yılına gelindiğine okuryazar olmayan erkekler %1, kadınlar ise %6.1’dir (bkz. TÜİK, 2022). Bu istatistik hem kadınların hem de erkeklerin okuryazar olma durumlarının yükselen bir eğriye sahip olduğunu göstermektedir. Bu veriler ışığında Türkiye’de farklı sosyal ve toplumsal kesimlerde eğitim

seviyesinin yükseldiğini, eğitilmiş bireylerin sayısının arttığını söylemek mümkündür. Bu artış da dini konulara dönük klasik yaklaşımların eleştirilmesi ve yeni bir okumaya tabi tutulmasıyla sonuçlanmaktadır. Kadınlar Camilerde Platformu da camiye dönük yeni bir okumanın yansıması olarak okunabilir.

2. Ev ve İş Yerinin Birbirinden Ayrılması

Kadınların camiye dönük taleplerinin, isteklerinin ve beklentilerinin artması, görünür olması şehirleşme, bilgi ve bilinçle ilgili olmanın yanı sıra değişen üretim biçimi ve iş hayatına katılımla da ilgilidir. Evin dışında bir ibadet mekânı olarak cami aynı zamanda dışarıda ibadetlerin yerine getirileceği alanların gerekliliğinin de bir ifadesidir. İnsan sirkülasyonunun göreceli olarak az olduğu, yaşamların nesiller boyunca aynı mekânlarda geçirildiği, homojen kültürlerin belirgin olduğu, benzer kültürdeki insanların bir arada yaşadığı, yapay ürünlerin gündelik hayatın içinde merkezi bir yerinin olmadığı sanayi öncesi toplum dinamiğinde, temiz olmak koşuluyla her yer mescid hükmünde kabul edilmiştir. Diğer bir ifadeyle insanların toprakla temasının daha fazla olduğu sanayi öncesi süreçlerde, toprak suya alternatif bir temizleyici olarak kabul edilmekte ve doğrudan üzerinde namaz kılınabilmekteydi. Elbette ki bu gerçek camilerin inşa edilmesine ve buraların toplum merkezi olma konumuna engel teşkil etmemiştir. Nitekim Selimiye ve Süleymaniye gibi ihtişamlı pek çok cami sanayi öncesinde yapılmıştır.

Bununla birlikte sanayi süreci dolayısıyla artan göçler, heterojenleşen kültürler, yapay malzemelerin artışı ve sürekli sirkülasyonlar, hem kıblenin belirlenmesi hem de temiz olduğuna inanılan bir yer temininin gerekliliği artırmış bu da cami ve mescitlere⁴ duyulan ihtiyaca ivme kazandırmıştır. Oteller, restoranlar, dinlenme tesisleri, hava alanları gibi yerler başta olmak üzere AVM ve fabrika gibi yerlerin belli bir bölümünün mescitlere çevrilmesi, temizlik ve kible kaygısının somut bir yansıması, ibadet edilebileceğine güvenilen bir mekânın gerekliliği ile ilişkilidir. Sanayileşme süreci evin klasik konumunu da radikal bir şekilde dönüştürdü. Sanayileşme dolayısıyla ev ve iş yerlerinin birbirinden ayrışması evlerin üretimdeki merkeziliğinin fabrikalara kayması, kadınların da üretim sahalarına, çalışma yerlerine ve buna bağlı olarak kamusal alana intikaliyle sonuçlandı. Diğer bir ifadeyle klasik tarım üretiminde tarla ve ev arasındaki diyalojik bağlantı dışarının lehine olacak şekilde fabrikalara döndü. Bu süreçlerde ev daha çok erkekler için belli saatlerde dinlenmek için gelinen yerlere dönüşürken, fabrikalar ve endüstriyel üretim sosyal ilişkilerin merkezine oturdu. Bu bağlam kadınların sadece evle ilişkilendirildiği klasik yaklaşımın dönüşümüyle sonuçlanmadı aynı zamanda kadınların da

⁴ Yukarıda da değinildiği gibi cami minber ve hutbe, mescit ise sadece namaz kılınan küçük yerler için kullanılmaktadır (Çalık, 2015: 112).

kamusal alanda görünür olmasında önemli bir etken oldu. Kadınların kamusal alana aktif katılımı aynı zamanda onların da ibadet edebilecekleri yerlerin oluşturulmasını gerekli hale getirdi.

Bu duruma çözüm olarak da cami ve mescitlerde çeşitli araçlarla (paravan, perde ..vb) kadınlara ait bölümler oluşturulmuştur. Kadınlar Camilerde Platformu bu ayrımlardan yola çıkarak, kadınlara ayrılan bölümlerin göreceli olarak izbe, görünür olmayan, kimi zaman kasvetli, bazı boyutlarıyla rutubetli alanlar olduğunu, görünür olan yerlerin erkeklere ayrıldığını iddia eden bir söylemle organize olmuştur. Oluşumun gönüllülerinin üzerinde uzlaştıkları nokta camilerde kadınlara ayrılan yerlerin düzenlenmesi ve nezih hale getirilmesidir. Bu talepler bazı açılardan “konfor” beklentisini de yansıtmaktadır. Klasik boyutuyla namaz için mekânın önemi, oranın necasetten temiz olmasıyla ilgilidir. Örneğin namaz kılmanın şartlarından birisi necasetten taharettir. Namaz şartları içerisinde mekânın temizliği asgari düzeyde beklenen bir durumdur. Bunun dışında camide kılmak mekân boyutundan ziyade birlik ve beraberlikle ilgili bir durumdur. Nitekim evde ya da başka yerlerde de cemaatle namaz kılmanın daha fazla sevap getirdiği ile ilgili yaygın bir görüş vardır (Uzunpostalıcı, 1993: 288). Oysa Kadınlar Camilerde Platformu’nun beklentileri namaz kılınan yerin temiz olmasının ötesinde görülebilir olması, erkekler bölümüyle eşit “koşullara” sahip olmasıdır. Platform erkek ve kadın bölümleri arasındaki paravanların kadın aleyhinde konumlandırılmasına itiraz etmektedir. Örneğin katılımcı bir gönüllü durumu “Bu tarz şikâyet ve talepler dile getirildiğinde çoğunlukla gelen tepki, ‘Evde kılın, evde de kılabilirsiniz, niye camiye gelmek için ısrar ediyorsunuz’, ya da ‘Cemaati göreceğim diye niye ısrar ediyorsunuz, ayrı bir odada kılın’ oluyor.” (Tekin, 2020) şeklindedir. Başka bir katılımcı gönüllü kadınların evle ilişkilendirildiği yaklaşımları eleştirirken, öbür tarafıyla “*Camiye ana girişinden girmek istediğimizde kadınlar yan tarafta dediler hemen cami avlusunun içinde böyle bir yer vardı.*” (Kadınlar Camilerde, 2021a) şeklinde kadınların caminin ana bölümlerinden ayrıştırılmasına, bu açıdan kadınlara karşı dışlayıcı bir yaklaşım sergilenmesine itiraz etmektedir.

Kadınlar Camilerde Platformu’nun ana itirazlarından birisi kamusal alanda, iş yerlerinde, dışarıda, eğitimde kısaca pek çok faaliyeti birlikte gerçekleştiren kadın ve erkeklerin camide ayrıştırılmasıdır. Erkekler ve kadınlar dışarıda beraber çalışıyorlarsa neden caminin ana bölümü erkeklere ayrılmakta ve kadınlara sınırlı bir alan tanınmaktadır? Gönüllü bir katılımcının BBC’ye verdiği bir demeçte kullandığı;

"Biraz önce burada yaşadıklarımızda da insanlar direkt olarak hani kadını her zaman arka safa atma meselesi var. Yani kadının yeri sadece camide değil yani genel olarak bir sıkıntı var. Fakat camide bu çok yavaş gelişen bir süreç. Tamam, biz şimdi beraber çalışabiliyoruz, beraber okuyabiliyoruz fakat camiye geldiğimizde direkt arka safta kalıyoruz" (BBC, 2018) şeklindeki ifadeleri bu çerçeveyi örnekler niteliktedir.

Kadınlar Camilerde Platformu'nun söylemindeki radikal çerçevelerin daha çok dijital platformlarla sınırlı kaldığını vurgulamak gerekir. Nitekim bu oluşumun sosyal medyada örgütlenmesi ve zaman zaman fiziksel olarak bir araya gelmesi bu platformun söylem düzeyinde bir itiraz olduğunu göstermektedir. Diğer bir ifadeyle oluşumun pratiksel yansımalarının neler olabileceği ile ilgili kestirimlerde bulunmak zordur ve oluşumun taleplerinin sosyolojik olarak ne kadar karşılık bulduğu belirsizdir. Nitekim platformun protesto amacıyla yapmış oldukları kimi girişimler tepkiyle karşılanmış, platformun dine zarar verdiği ile ilgili yoğun bir reaksiyon oluşturmuştur (Parlak, 2020).

Nihayetinde platformun kamusal alanda görünen kadın ve erkek ortaklığının camilere de yansımaları istemesi, erkeklerin camilerin önlerinde yer almasını ayrımcılık bağlamına oturtmaları mevcut dini yorumlara aykırı bir çerçeve oluşturmaktadır. Gönüllü bir katılımcının

Yakın zamanda Fatih Cami'nde yaşanan, bizi oldukça üzen olaya sitemizde de yer verdik. Bir arkadaşımız kapalı kadınlar kısmının dışında oturduğu için cami imamı tarafından herkesin önünde azarlandı ve kovuldu (Kadınlar Camilerde, 2018),

şeklindeki ifadeleri camilerde kadın ve erkeklerin ayrı şekilde kategorize edilmesi ve erkekler bölümüne kadınların alınmamasına yönelik itirazlardan sadece bir tanesidir. Kadınların kamusal alanda görünürlüklerinin artması ve haklarının yenildiğinin düşünmeleri gelişen entelektüel süreç, ev dışına çıkma gibi süreçlerin tedavüldeki bilgileri sorgulamayla sonuçlanması ile ilgilidir. Bu sorgulamada öne çıkan durum ise kadınların evle ilişkilendirildiği klasik yaklaşımdır. Gönüllü katılımcılardan birinin kullanmış olduğu aşağıdaki ifadeler mevcut yaklaşıma dönük eleştirilerden birisidir.

Kadın ev işlerini yaptıktan, çocuk bakımını üstlendikten ve yemeği hazırladıktan sonra eğer vakti kalırsa camiye gitmelidir. Camiye gittiğinde paravanın arkasına geçmelidir; ibadet edebilir, eğer yer bulabilirse. Bu koşullarla kadınların camiye katılımını oldukça zorlaştırdıktan sonra, zaten kadınlar için camiye gitmenin çok güç olduğu ve onlar için en hayırlısının evde ibadet etmek olduğuna karar verilir” (Sizden Gelenler, 2018a).

Buna göre ev işleri ve evin düzenin sağlanmasını kadınlardan beklemenin camiye gidişini zorlaştırmasına rağmen camiye gidildiğine de paravan arkası gösterilerek kadınların camilerde namaz kılınması engellenmektedir. Yine gönüllü bir katılımcının erkekler bölümünde namaz kıldığı için cami imamıyla yaşamış olduğu polemikleri değerlendirme biçimi dikkat çekicidir.

“...sonra da neden kadınlar için en hayırlı namaz yerinin evlerinde bir köşe olduğuna dair hadisler aktararak kamusal alana çıkışını kınadı. Çalışan, okuyan bir kadın olarak camilerde rahat namaz kılammamak ve buralardan dışlanıp evde namaz kılma tavsiyesiyle büsbütün hayattan soyutlanmak.” (Sizden Gelenler, 2017a).

Aynı katılımcı imamla yaşadıkları polemik detaylandırdıktan sonra onun bakış açısını, analizlerini ve bağlamda oluşturduğu dini söylemi ataerkillikle ilişkilendirmektedir:

“Eğer şuan ki aklım olsa derdiniz ne namaz, ne tesettür, siz ataerkinin en çirkin aracısınız imam hazretleri diye de eklerdim.” (Sizden Gelenler, 2017a).

Kadınlar Camilerde Platformu’nun öncülerinden birisinin camiyi “erkek kulübü” olarak nitelendirmesi bu itirazın iz düşümlerinden birisidir. Bu katılımcılara göre camiler erkeklerin kulübü olmaktan çıkarılmalıdır.

“Kadını camiden kovuyor. Çünkü ona göre orası bir erkekler kulübü. Kadınsa evinde olmalı. Camilerde kadınların konumu değiştiğinde bunun arka planındaki algı da değişecek ister istemez. Evet, kadınlar dışarıda, dolayısıyla camilere ihtiyaçları var demek olacak bu otomatik olarak.” (Admin, 2018).

Yine Kadınlar Camilerde Platformu’nun önderlerinden birisi olduğu anlaşılan bir katılımcının camileri statüyle ilişkilendirmesi platform gönüllülerinin eşitlik, adalet, hukuk ve cinsiyetçi yaklaşımların yanında diğer sosyal meselelere de duyarlı olduğunu göstermektedir.

“Camiler erkekler için hiç şüphesiz sosyal ve politik bir alan. Hatta ekonomik ilişkileri de buna dâhil edebiliriz. Cuma namazında hiyerarşik bir tertip de olabiliyor. Yani erkekler de camilerde sınıfsal olarak ayrışabiliyor. Bir cemaat ya da politik bir lider geldiğinde, halk dışarıda kalıyor. Dolayısıyla ben camilerin erkekler için de tam olarak eşitlik sunmadığını düşünüyorum.” (Admin, 2018).

Neticede Kadınlar Camilerde Platformu klasik boyutlarıyla doktrinel ve pratik olarak erkeklerin görünür olduğu camilerin konumuyla ilgili itirazlardan yola çıkan bir platform olarak mevcut okumaları eleştiren bir oluşumdur. Platform değişen sosyal, kültürel ve iktisadi şartların muhafazakâr çevrelerde oluşturduğu bir çıktıdır. Ulusal ve uluslararası medyada yankı bulan Kadınlar Camilerde Platformu, mekânın kategorik olarak ayrıştırılmasına ve camiye konulan paravana yönelik bir itiraz hareketidir. Elbette ki bu oluşum camilerin mevcut konseptini dramatik bir dönüşüme uğratmamıştır. Ancak caminin mevcut konumuna dönük bir kadın girişimi olarak var olan dini yorumlara alternatif yorumlar geliştirmesi değişen toplumsal yapının karakterinin anlaşılması açısından da önemli bir işarettir.

Sonuç

Modernleşme süreci ve bu süreçle bağlı olarak dönüşen sosyal, siyasal, iktisadi ve bilgisel alanlar, geleneksel pek çok kabulün, rolün ve ilişki biçiminin tartışılmasıyla sonuçlanmıştır. Bunun başından gelenlerinden birisi de kadın ve erkek rollerine ilişkin bakış açılarının değişmesidir. Kadınlık ve erkeklik anatomik midir? Yoksa sosyal, siyasal ve kültürel bağlamın bir sonucu

mudur? Feminist söylemler, kadının sosyal rolüne vurgu yapan çalışmaların artması ve bunlarla birlikte değişen sosyolojik yapı özellikle bu soruların da sosyal bilimlerin önemli tartışma alanlarından birisi olmasına neden olmuştur. Belirtmek gerekir ki kadın ve erkek kategorisi bir boyutuyla anatomiktir. Nihayetinde kadınlık ve erkeklik belli açılardan fizyolojik farklılıklara göndermede bulunmaktadır ve bu özellikler doğuştan gelmektedir. Burada temel sorun bu fizyolojik farklılığın gündelik hayatın pratiklerini, rolleri, meslekleri ve iş yapma kapasitesini etkileyip etkilemediğidir. Özellikle 19. yüzyılda modern sanayi ve iş yapma biçiminin de etkisiyle yaygınlaşan Marksist düşüncenin geç de olsa kadın düşünürleri etkilemesi ve daha çok 1950’li yıllardan sonra ivme kazanan feminist yaklaşımlar, kadın ve erkek rollerinin gündelik pratikler açısından yoğun bir şekilde tartışılmasına katkı sağladı. Feminist teorilerden farklı olarak ortaya çıkan toplumsal cinsiyet tartışmaları da cinsiyetleştirilmiş sosyolojik bağlama dikkat çekerek, kadın ve erkeklik rollerinin sosyo-kültürel bağlamının altını çizerek cinsiyete bağlı rollerin apirori olmadığını gündeme getirdi.

Türkiye’de 1980’li yıllardan sonra muhafazakâr dindar çevrede meydana gelen şehirleşme, eğitim seviyesinin yükselmesi ve sosyo-ekonomik durumların düzelmesiyle birlikte kadınların da profesyonel iş kollarında çalışmaları, üniversitelere intisap etmeleriyle sonuçlandı. Bu bağlam, zaman içerisinde kadınların da bilgi üretiminde, yorumlamasında önemli bir aktör olmaya başlamasına pozitif etki yaptı. Nitekim Hidayet Şefkatli Tuksal, Konca Kuriş gibi daha çok feminist söylemlerle yola çıkan kadın yazarların geleneksel yaklaşımları eleştirmeleri dikkate değerdir. Dini yorum sahasında özneleşen bu isimler klasik yorumlama biçimlerini ve dini mekânların geleneksel yapılanmasını eleştirmekte, yeni bir okuma biçimi geliştirmektedirler. Bu eleştirilerin odaklandığı yerlerden birisi de erkeklerin daha fazla görünür olduğu camilerdir.

Aslında geleneksel olarak camilerin erkek görünümlü bir yapı kazanmasının, doktrinsel ve iktisadi olmak üzere iki temel sebeple ilişkili olduğu söylenebilir. Klasik İslâm yorumunda cuma namazı sadece erkeklere farzdır. Öte yandan bayram namazı gibi toplu ibadetler erkekler için zorunlu kılınmıştır. Bu çerçeve daha çok toplu ibadet yapmak için özneleşen camilerin erkek egemen bir karakter kazanmasıyla sonuçlandı. Öte yandan erkeklerin çalışmak için dışarıya gitmesi, dışa dönük olması kadınların daha çok evle iştiğal etmeleri klasik boyutlarıyla ibadet yeri olan camilerin erkeklere hitap eden yerler olmasında etkili olmuştur.

Ancak kadınların ilim sahasında görünür olmaları ve evle iş yerinin birbirinden ayrışması, bu faktörün zaman içerisinde dönüşümüyle sonuçlandı. Muhafazakâr kadınların ilim sahasında özneleşmeleri ve kamusal alanda görünür olmalarının iki açıdan camiye yönelik taleplerin güncelleşmesiyle sonuçlanmış olduğu söylenebilir. Birincisi kadınlar klasik yorum biçimlerine

itiraz etmekte ve cuma, bayram gibi toplu namazlarda görünür olmak istemektedirler, ikincisi ise kadınların dışarıda çalışmaları onların da ibadetlerini yapabilecekleri yerlerin oluşmasını gerekli hale getirmektedir. Daha çok kendilerine ayrılmış arka bölmelerde yer alan kadın bölümlerinin, hijyenik olmayan, basık, karanlık ve havadar olmayan bir şekilde yapılandığını düşünen Kadınlar Camilerde Platformu hem kadınların camilerde görünür olmasını hem de camilerde erkeklere ayrılan bölmelere nazaran kadınların gerilerde kalınışına itiraz etmektedirler. Elbette ki bu oluşum daha çok dijital ortamlarda etkindir ve sosyolojik bir dönüşümden ziyade söyleme dayalı bir platformdur. Ancak zaman zaman bir araya gelmeye çalışan platformun söylem düzeyinde de olsa genel teamüllerde farklı okumalar yapması dikkate değerdir. Bu okuma biçimleri değişen dindar toplumun bir göstergesidir ve Türkiye'deki şehirleşme, okur-yazar oranının artmasına bağlı olarak artacaktır.

Yazarın Notu

Bu makale 24-25 Mart 2022 tarihlerinde gerçekleşen “Uluslararası Sosyal Bilimlerde Kadın Çalışmaları Sempozyumu”ndan sözlü olarak sunulmuş olan Toplumsal Cinsiyet ve Kadın: Kadınlar Camilerde Platformu Örneği başlıklı bildirinin tam metin haline getirilmiş şeklidir.

Kaynakça

- Admin, (2 Ağustos, 2018). Mimarizm Sitesinde Yayınlanan Söyleşimiz, [Mimarizm Sitesinde Yayınlanan Söyleşimiz – Kadınlar Camilerde \(kadinlarcamilerde.com\)](#) (Erişim, 24 Eylül 2022).
- A. Havlland, W., E.L. Prins, H., Walrath, D., & McBride, B. (2008). *Kültürel Antropoloji* (İ. D. E. Sarıoğlu, Çev.). Kaknüs Yayınları.
- Akyüz, Y. (1994). *Türk Eğitim Tarihi*. Kültür Koleji Yayınları.
- Badran, M. (2014). İslâmî Feminizm Nedir? İçinde Z. Ali (Ed.), & Ö. Elitez (Çev.), *İslâmî Feminizmler*. İletişim Yayınları.
- Bauer, T. (2019). *Müphemlik Kültürü ve İslâm* (T. Bora, Çev.). İletişim Yayınları.
- BBC, (4 Nisan 2018). 'Kadınlar Camilerde': Kadının camideki mağduriyetini ortadan kaldırmak istiyoruz, <https://www.bbc.com/turkce/haberler-turkiye-43632887> (Erişim, 16 Eylül 2022).
- Beauvoir, S. D. (1993). *Kadın: Kadın İkinci Cins I: Genç Kızlık Çağı* (B. Onaran, Çev.). Payel Yayınları.
- Çalış, H. (2005). Kadınların Cuma Namazı Yükümlülüğü. *Marife*, 1, 205-212.
- Çaha, Ö., Çaha, H., & Aydın, E. S. (2014). *Değişen Türkiye'de Kadın*. KADEM yayınları.

- Castells, M. (2005). *Enformasyon Çağı Ekonomi, Toplum ve Kültür: Ağ Toplumunun Yükselişi* (E. Kılıç, Çev.). İstanbul Aydın Üniversitesi Yayınları.
- Çalık, B. (2015). Camilerde Ve Mescitlerde Dinen Caiz Olan Ve Olmayan Davranışlar. *Kafkas Üniversitesi İlahiyat Fakültesi Dergisi*, 3, 110-132.
- Çetin, R. (2016). Kültürün Öznesi ve Nesnesi Olarak Kadın: Kadın İlmihalleri Örneği. *Dini Araştırmalar Dergisi-Kadın Özel Sayısı*, 19(49), 9-35.
- Çiçek, H., & Ekşi, H. (2008). Söylem Analizi. *Marmara Üniversitesi Eğitim Bilimleri Dergisi*, 27(27), 99-117.
- Dinçer, Ç. G. (2020). Feminizmle İlişkisi Bağlamında Türkiye’de İslâmcı Kadın Hareketi. İçinde T. Bora (Ed.), *Modern Türkiye’de Siyasi Düşünce: Feminizm* (239-249). İletişim Yayınları.
- Duby, G., & Perrot, M. (Ed.). (2005). *Kadınların Tarihi: Yirminci Yüzyılda Kültürel Bir Kimliğe Doğru* (A. Fethi, Çev.). İş Bankası Yayınları.
- Engles, F. (1967). *Ailenin, Özel Mülkiyetin ve Devletin Kökeni* (K. Somer, Çev.). Sol Yayınları.
- Enis, M. A. (1994). *Cinsel Ahlak ve Biyolojik Tehlike* (K. Dönmez, Çev.). İz Yayınları.
- Giddens, A. (2013). *Sosyoloji* (C. Güzel, Çev.). Kırmızı Yayınları.
- Hakkımızda*. (2022). [İnternet]. <http://kadinlarcamilerde.com/hakkimizda/>
- Harman, Ö. F. (1997). Havvâ. İçinde *Diyanet İşleri Başkanlığı İslam Ansiklopedisi* (C. 16, ss. 542-545). Diyanet İşleri Başkanlığı Yayınları.
- Kadınlar Camilerde* (2021b). [İnternet]. Twitter.
<https://twitter.com/kadinlarcamiler/status/1388049149694726146>
- Kadınlar Camilerde*. (2021a). Twitter.
<https://twitter.com/kadinlarcamiler/status/1422955680483495940>
- Leibowitz, L. (2021). Cinsiyet Farklılıklarının Gelişimi Üzerine Farklılıklar. İçinde R. R. Reiter (Ed.), & B. Abiral (Çev.), *Kadın Antropolojisi* (ss. 19-36). Dipnot Yayınları.
- Maalouf, A. (2018). *Ölümcül Kimlikler* (A. Bora, Çev.). Yapı Kredi Yayınları.
- Oakley, A. (1980). *Sex, Gender and Society*. Temple Smith.
- Önkal, A., & Bozkurt, N. (1993). Cami. İçinde *Diyanet İşleri Başkanlığı İslam Ansiklopedisi* (C. 7, ss. 56-90). Diyanet İşleri Başkanlığı Yayınları.

- Parlak, D. (2020). Paravanın Arkasından Çıkıp Mekânı Dönüştürmek: Kadınlar Camilerde. İçinde T. Bora (Ed.), *Modern Türkiye’de Siyasi Düşünce: Feminizm* (251-260). İletişim Yayınları.
- Rubin, G. (2021). Kadın Ticareti: Cinsiyetin “Ekonomi Politikği” Üzerine Notlar. İçinde R. R. Reiter (Ed.), *Kadın Antropolojisi* (ss. 171-230). Dipnot Yayınları.
- Slattey, M. (2007). *Sosyolojide Temel Fikirler* (Ü. Tatılcan & G. Demiriz, Çev.). Sentez Yayınları.
- Sizden Gelenler. (11 Ağustos, 2017a). *Camilerde yoksam kamusal alanda nasıl var olabilirim?*, – Kadınlar Camilerde (kadinlarcamilerde.com) (Erişim 18 Eylül 2022).
- Sizden Gelenler. (11 Ağustos 2017b). Teravih’te Giden Elektirik, Teravih’te Giden Elektirik – Kadınlar Camilerde (kadinlarcamilerde.com) (Erişim, 22 Eylül 2022).
- Sizden Gelenler. (11 Ağustos 2017c). Camide belgesel ve elektron güvenlik görevlileri, Camide Belgesel Ve Elektron Güvenlik Görevlileri – Kadınlar Camilerde (kadinlarcamilerde.com) (Erişim, 23 Eylül 2022).
- Sizden Gelenler. (22 Mart 2018a). *İslam kaynaklarına göre kadının camideki konumu*, – Kadınlar Camilerde (kadinlarcamilerde.com) (Erişim, 24 Eylül 2022).
- Tekeli, Ş. (2017). *Feminizmi Düşünmek*. Bilgi Üniversitesi Yayınları.
- Tekin Aynur. (30 Mayıs 2020). *Kadınlar Camilerde Platformu: Pandemide camiye erişim hakkımız korunsun*, <https://www.gazeteduvar.com.tr/turkiye/2020/05/30/kadinlar-camilerde-platformu-pandemide-camiye-erisim-hakkimiz-korunsun> (Erişim, 17 Eylül 2022).
- Tekin, M. (2017). *Kutsal Kadın Ve Kamu: Türkiye’de Aydın Kadınlara Göre Din ve Kadın*. Açılım Kitap.
- Tuksal, H. Ş. (2000). *Kadın Karşıtı Söylemin İslam Geleneğindeki İzdüşümleri*. Kitabiyat Yayınları.
- Tuksal, H. Ş. (2020). Türkiye’de İslâmî Feminizm Tartışmaları. İçinde *Modern Türkiye’de Siyasi Düşünce: Feminizm* (C. 10, ss. 216-237). İletişim Yayınları.
- TÜİK, (2022). <https://data.tuik.gov.tr/Kategori/GetKategori?p=nufus-ve-demografi-109&dil=1> (Erişim, 18 Ekim 2022).
- Uzunpostalıcı, M. (1993). Cemaat. İçinde *Türkiye Diyanet Vakfı İslam Ansiklopedisi* (C. 7, ss. 288-289). Diyanet Vakfı Yayınları.
- Üzüm, İ. (2004). Mezhep. İçinde *Diyanet İşleri Başkanlığı İslam Ansiklopedisi* (ss. 526-532). Diyanet İşleri Başkanlığı Yayınları.

Quo Vadis: AKP'de Kadın Temsili ve Kadın Kolları

Quo Vadis: Women Representation and Women's Branches in AKP

Dilan Süslü* Melek Halifeoğlu**

Öne Çıkanlar:

- Çalışmada AKP Kadın Kolları'nın kadın temsilindeki rolüne odaklanılmaktadır.
- Kadın kollarının toplumsal cinsiyet normlarını yeniden ürettiği ve hatta pekiştirdiği ortadadır.
- Kadın siyaseti, toplumsal cinsiyet normları çerçevesinde anne, eş, bacı gibi cinsiyete dayanmaktadır.
- Kadın Kolları parti liderinin eril dilini faaliyet raporlarında işlemektedir. Çalışma, belge analiziyle literatüre katkı sağlamaktadır.

Öz: Bu çalışmanın¹ amacı, Adalet ve Kalkınma Partisi'nin (AKP) kadın kollarının siyasal temsil noktasında hem parlamentoda temsil düzeyindeki hem de partinin siyasal katılımındaki etkisini anlamaya çalışmaktır. Bu amaç doğrultusunda çalışmanın temel varsayımı, AKP'nin temsil düzeyinde liberal bir yaklaşımı benimsemesine karşın, toplumsal cinsiyet rolleri ve cinsiyet eşitliğine yönelik muhafazakâr bir tutumu sürdürdüğü ve aynı zamanda partinin kadın kollarının ise siyasette aktif bir rol üstlenerek lider kültürü etrafında şekillendiğidir. Literatürdeki çalışmalarda, kadın kollarının aracı bir unsur ve siyasetin erkek işi olduğu, siyasi dilin erilliği sadece Türkiye'de değil, pek çok gelişmiş batı ülkesinde olduğu görülmektedir. Bu bağlamda, ilk önce kadınların siyasal alandaki mücadele pratikleri hakkında tarihsel bir bakış ele alınacak; sonrasında ise 2002 öncesi ve sonrası kadın kollarının kadının temsiline dair durumu tartışmaya açılacaktır. Faaliyet alanı kadınların yer aldığı ancak erkeklerin giremediği mekânlarla sınırlı kalan kadın kolları, siyasetin doğrudan öznesi değildir. Refah Partisi (RP) geleneğinden ayrılarak yükselen AKP, kadın kolları mirasını koruyarak ve hatta geliştirerek ilerlemiştir. Bu çalışma, devraldığı miras üzerinden AKP kadın kollarını anlamayı, kadın kollarının siyasetin erkek egemen yapısını değiştirip değiştirmediğini ve kadınların siyasi katılımına yönelik nasıl hizmet ettiğini anlamaya odaklanmıştır.

Anahtar Kelimeler: AKP, Kadın Kolları, Kadın, Siyasal Temsil, Toplumsal Cinsiyet.

* Uzman, Bingöl Üniversitesi, İktisadi ve İdari Bilimler Fakültesi, Siyaset Bilimi ve Kamu Yönetimi Bölümü, dilansuslu21@outlook.com, ORCID: 0000-0003-3779-1654.

** Sorumlu yazar: Dr. Öğr. Üyesi, Bingöl Üniversitesi, İktisadi ve İdari Bilimler Fakültesi, Siyaset Bilimi ve Kamu Yönetimi Bölümü, mhalifeoglu@bingol.edu.tr, ORCID: 0000-0002-4307-2130.

¹ Metin içerisindeki tüm italik ve kalın vurgular yazarlara aittir. Latince bir cümle olan Qua Vadis "Nereye gidiyorsun?" anlamındadır. Türkçe'de kısaltmalar kelimelerin ilk harfinden alınarak yapılır. Bu açıdan parti tüzüğünde kısaltmanın Ak Parti olarak belirtilmesine karşın, çalışmadaki başka partilerin kısaltması da (ANAP, DYP, RP) şeklinde yapılmıştır. Buna ek olarak literatürde parti incelemesine dayanan çalışmalarda parti programlarını destekleyen ve eleştiren yaklaşımlarda da parti kısaltmasının değişiklik gösterdiği görülür. Eleştirel bir perspektifle incelenen çalışmalarda AKP olarak nitelendirilen parti, bu çalışmada da eleştirel bir pozisyonda değerlendirilmiş ve kısaltması AKP olarak yazılmıştır.

Highlights:

- This study focuses on the role of the AKP Women's Branch in the representation of women.
 - It is obvious that women's branches reproduce and even reinforce gender norms.
 - Within the framework of gender norms, women's politics is based on gender such as mother, wife and sister.
 - Women's branches process the masculine language of the party leader in their activity reports. The study contributes to the literature through document analysis.
-

Abstract: This study aims to understand the impact of the Justice and Development Party's (AKP) women's branches on political representation both at the level of representation in the parliament and the party's political participation. In line with this purpose, the main assumption of the study is that although the AKP adopts a liberal approach at the level of representation, it maintains a conservative attitude towards gender roles and gender equality, and at the same time, the women's branches of the party take an active role in politics and are shaped around the cult of the leader. In the studies in literature, it is seen not only in Turkey but also in many developed western countries that women's branches are an intermediary element and politics is a man's job and political language is masculine. In this context, a historical overview of women's struggle practices in the political arena will be first discussed, and then the status of women's branches before and after 2002 will be discussed. Women's branches, whose field of activity is limited to places where women exist, but men cannot enter, are not the direct subjects of politics. The AKP, which emerged from the Welfare Party tradition, has progressed by preserving and even developing the legacy of women's branches. This study focuses on comprehending the AKP women's branches through the legacy it has inherited, whether women's branches have changed the male-dominated structure of politics and how it serves for women's political participation.

Keywords: AKP, Women Branches, Women, Political Representation, Gender.

Summary

In the history of political thought, the relationship between men and women is related to space. In antiquity, the oikos and koinonia politike spaces are determined by gender, which is salient for citizenship. First and foremost, to be a citizen one must be a wealthy man. The koinonia politike is a sphere where public activities are carried out and the future of the polis is decided, and therefore, politics is characterized as a serious business made by men. While men make policy for all citizens, women are concerned with the private sphere called oikos, in which household chores (such as raising children, cooking, cleaning, etc.) take place. When we consider modern times, we see that the relationship between gender and space still persists. As a matter of fact, there has been no change in the perception of issues involving the space of existence of gender from ancient to modern times.

When we look at history, women's struggle initially emerged to exist in the public sphere. It was through the feminist movement that women changed their destiny by voting, made decisions about their future and their situation by being in the public sphere, and gained the right to work and speech. With the proclamation of the republic in Turkey at the beginning of the 20th century,

women gained the right to elect and be elected in municipal elections in 1930. The most important regulation on women's representation in politics was the enfranchisement of woman as a member of parliament on December 5, 1934. With this regulation, Turkish women achieved important gains before many European countries. Despite all the positive progress, it is not possible to say that women's representation has progressed at the same pace. The fact that the rate of women's participation in parliament was 6% under the conditions of the period and that only 3 out of 487 deputies were women in 1950 shows the picture most clearly. It should be noted that women's representation increased slightly after the coups. For example, the 1980 coup d'état was not only a turning point in the social, economic and political spheres, but also an important breaking point in terms of women's representation. The restrictions and oppression that different social strata were subjected to under military rule, and the political bans on male politicians who had been leading political parties until then, enabled the relative overcoming of inequality of women in politics. However, this was entirely due to the relative retreat in male dominance in politics. On the other hand, it can be said that in the first general election after the end of the military junta, the number of women deputies was halved.

The achievement of the first wave feminism's demands for political rights allows second wave feminism to think vigorously about the difference between public and private spheres. After 1980, it can be said that second wave feminism became increasingly widespread in Turkey. It can be stated that it was precisely during this period when the women's movement intensified, that parties became aware of their interest in women voters. Because the weakening of the male-dominated presence in politics after the military coup and the visibility of women in politics attracted the attention of the parties. However, since the military coup led to the banning of the women's branch organizations in the organizational structure of the existing parties, the Welfare Party overcame this ban by establishing the Commission for Women. In fact, the first aim of this organization, acting like women's branches, was to increase the interest of housewives in politics, to ensure political transformation from within the home, and at the same time, to overcome their fears to achieve the perception that women could change politics. Thus, the Women's Commission, which came to the agenda for the first time in Turkish history with the Welfare Party, but which should be considered separately from the feminist movement, included women in politics in their own space, at home, within the framework of gender roles (mother, wife, sister).

In this context, the role of the Women's Commission in the victory of Recep Tayyip Erdogan, a candidate from the Welfare Party in the municipal elections, should not be ignored. The Women's Commission, which was part of the women's branches enabling the creation of a political difference, progressed in a legal position with the lifting of the ban on women's branches.

The AKP, which broke away from the Welfare Party of the National Vision tradition and characterized itself as innovative, has embraced the legacy of women's branches and makes extensive use of women's branches and their volunteer services, especially during elections. Therefore, this study aims to reveal how women and women's branches of the AKP serve the party without separating them from their gender roles. It focuses on the extent to which women's branches enable women to take an active role in politics, whether they are able to break away from the masculine dominance of politics and, finally, how the party and the party leadership evaluate women in the context of gender roles.

Giriş

"Zaman beni sürükleyen bir nehir, ama nehir benim"²
Jorge Luis Borges

Siyasal düşünceler tarihi içinde kadının kamusal daire siyasa yapma pratiği Antik Yunan'dan itibaren tartışılan konulardan biridir. Kadın, Klasik Antik Çağ'da vatandaşlık statüsünün dışında özel alan diyebileceğimiz oikos³'da ontolojik varlığını sürdürebilen özgür, ancak metoikoslar⁴ gibi koinonia politike⁵'nin dışında yer almaktadır. Bu merkezi tema, oikos ile polis arasındaki kökleri çok eskiye dayanan bir gerilimdir ve bu açıdan bu iki kavramın derinliğini kavramak gerekir. Toplumsal ve ekonomik bir birim olarak oikos'un üç temel anlamı dikkat çekicidir (Aristophanes, 2019 [M.Ö 393]: xxvi). İlki, mekânsal anlamı bulunan oikos, içerisinde oturan ve vatandaş olma zorunluluğu bulunmayan kişinin evidir. İkinci olarak, bir mülkiyet ilişkisini içerecek biçimde vatandaşın mal varlığını ya da kleros (miras) olarak bırakabileceği mülkü, bilhassa araziye tanımlar. Son olarak, kleros'un sakinleri farklı bir yere gömülmediyse mezarlar da kleros'un bir kısmı sayılırdı. Polis ise bilindiği üzere, Yunan dünyasında Helenlerin yaşadığı özerk bir yönetimi ifade eden kurum, kent ya da şehir-devleti anlamına gelir. Ancak polis bir Atinalı için günümüzdeki modern devlete karşılık gelen hukuki bir soyutlama değil, oikoslar bileşimi olarak algılanmaktadır.

² Borges, zamanı geçicilik olarak nitelendirir. Ancak diğer taraftan geçmiş ile şimdiki zaman arasında diyalektik bir ilişkinin izlerini sürer. Yani, şimdiki zamanın geçmişi değiştirebileceğini, geçmişin de şimdiki zamanı yönlendirdiğini ifade eder. Böylece çalışma açısından bu epigrafinin yorumunu şöyle yapmak mümkündür. Geçmişten beri süregelen kadın hareketi şimdiki zamanın gerçekliği içinde kadının yaşamını yönlendirebildiği gibi, şimdiki zamanın kadın hareketinin bilinci ve temsili de gelecekteki şimdiki yönlendirir ve böylece gelecekteki şimdikiyi değiştirebilecektir. Dolayısıyla kadın kendi tarihinin değişimine sahip güce geçmiş ve şimdiki zaman arasındaki kurduğu birliktelikle ulaşacaktır.

³ Aristotelesçi bir kavram olan *oikos*, hane içi, ev içi anlamına gelmekte ve yurttaşlık vazifesinin gerçekleştiği tüm kamusal faaliyet alanının dışını ifade etmektedir.

⁴ Yunan polislerinde vatandaşlık hakkına sahip olmayan yabancılar.

⁵ Aristotelesçi bir kavram olan *koinonia politike*, politik toplum anlamına gelmektedir. İnsani varoluşun temel göstergelerinden birini nitelendirmek amacıyla kullanılan kavram, insanların kendilerini gerçekleştirebildikleri doğal yaşam ortamını meydana getiren yurttaşlık kimliğinin kazanıldığı yegâne alandır (Chandhoke, 1995: 78-79).

Ailenin taşıyıcısı mülkün “sahibi” ya da “efendisi olmak”, sadece maddi bir karşılığı olan toprak parçasının ya da ailenin mirasının (tüm taşınmazlar da dâhil olmak üzere) değil, aynı zamanda manevi miras denilebilecek aile mezarlarının, kazanılmış *şamın*, biriktirilmiş *onurun* da efendisi olmak demektir (Aristophanes, 2019: xxv). Bilindiği üzere Atina, kamusal alanda erkeklerin üstün sayıldığı hiyerarşik değerlere göre düzenlenmiştir. Elbette bu değerlerin bir yansıması olan yönetim yapılanmasında kadınların mal-mülk edinme ya da ticaret yapma gibi ekonomik etkinliklerde serbest olması söz konusu değildi (Aristophanes, 2019: xxv-xxvi). Bu sınırlandırıcı ve öteleyici durum, Aristophanes’in “Kadın Mebuslar”⁶ adlı yapıtında trajedi-komik bir biçimde ele alınır. Öyle ki kadınlar, kocalarının elbiselerini ve ayakkabılarını giyip meclis sıralarını doldurarak ve yönetimin kadınlara devredilmesini oylayarak kararın geçmesini sağlarlar. Böylece kadınlar işlerini geleneklerine uygun sürdürebilmeyi, para konusunda bilgi sahibi olmayı ve aynı zamanda anne olarak askerlerin gereksinimlerini eksik etmeyeceklerini göstermeyi planlamaktadır. Hatta komedyacı, kadınların kent yönetimini ele geçirdikten sonra ekonomik ve toplumsal temelli konularda karar almaları üzerinden devam eder. Dolayısıyla eserin, çalışmanın inceleme konusu açısından gösterdiği şey, siyasetin cinsiyet temelli mekân algısının Antik Yunan’a kadar geriye götürülebileceğidir.

Modern döneme merceği çevirdiğimizde birinci dalga feminizm⁷, oy verme hakkı üzerine odaklanmış bir toplumsal hareket olarak karşımıza çıkar. Bilhassa yirminci yüzyıl başlarında ABD ve Birleşik Krallık’ta açlık grevi ve kamu toplantılarını bölme gibi pasif direniş yollarıyla kadınların seçme ve seçilme hakkını savunan kadın hakları savunucularının (*süfrajette*, *suffragette*) mücadeleleri, 20. yüzyılın sonu ve 21. yüzyılın başının ilk mücadele pratikleri arasında sayılabilir. Buna ek olarak, Birinci Dünya Savaşı’nda erkek nüfusundaki ciddi azalış işçi sınıfını niceliksel bağlamda etkilediğinden 1929 Büyük Buhran’ın ardından kadın işçi sayısının giderek artışı kadınların kamusal alanda görünürlüğünü kolaylaştırır.

Literatürde Türkiye’deki kadın hareketinin nasıl bir devinim içinde ilerlediğine dair pek çok çalışma bulunmaktadır (Yaraman, 1992; Kandiyoti, 2011; Çakır, 1996; Berktaş, 1994; Toprak, 2016). Kadınların oy kullanma hakkının garanti altına alınması saiki ile uyum içinde olan liberal feministler de başta çalışma hakkı, eğitim hakkı, söz söyleme hakkı ve çok eşliliğin ilgasına yönelik kamusal alanı dönüştüren uygulamalar için mücadele etmişlerdir. 1923’te kurulan ve ulus devlet zemininde yükselen Türkiye’de, kadınların 1935 yılında elde ettiği milletvekili seçme ve seçilme hakkı kadın mücadelesi açısından azımsanmayacak bir kazanımdır. Bu bağlamda, genel

⁶ Kadın Mebuslar adlı oyunun ilk olarak M.Ö. 393’ün başlarında sergilendiği bilinmektedir bkz. Aristophanes, Giriş (Gören-Yavuz, 2019, xx).

⁷ Birinci dalga feminizm, on dokuzuncu yüzyılın sonları ile 1945 arasında kadınların oy hakkı için yürüttüğü birçok kampanyayı tanımlamak için kullanılır (Henig ve Henig, 2001:112).

anlamıyla 1935-1975 arası kadın hareketi kamusal hayatın içinde var olma mücadelesiyle meşguldür. Bu yıllarda kadın hareketi dernekler, hayır kurumları ya da kuruluşları çerçevesinde ilerleyerek tali bir yol izler. Diğer yandan seçme ve seçilme hakkının zaferiyle sonuçlanan siyasal hak kazanımı, kadın hareketinin belli bir süre sönümlenmesine ve sessizleşmesine yol açar. 1961 Anayasası'nın sağlamış olduğu görece demokratik ve eşit şartlar, kadın hareketinin sınıfsal bir yorumla hareket etmesine ve hatta 1975 yılında “*İlerici Kadınlar Derneği*”⁸ nin kurulmasına imkân sağlar. Derneğin bir kadın hareketi gerçekliği içinde ifadesi mümkün olabileceği gibi, Türkiye Komünist Partisi'nin (TKP) bir alt bileşeni olarak sınıfsal bir perspektifle kadın meselesine yaklaşması, onun siyasal parti kadın kollarından ötede bir yeri olduğunu gösterir.

Tüm kazanımlar, haklar ve mücadeleler sonucu kadın hareketinin varoluşsal amacına hizmet ettiğini ve bu bağlamda kıymetli bir yol aldığını söylemek söz konusu olmakla birlikte, kadınların gerek siyasal karar alma mercilerinde gerek partilerin üst kademelerinde ya da öncül rollerinde aktif ve etkin bir rol üstlendiği görülmemektedir. Örneğin, 1930'lardan itibaren kadınlar seçme ve seçilme hakkına sahip olsa da cumhuriyet tarihi boyunca elde ettiği temsil oranı, parlamentoda %4,4 yerel yönetimlerde ise %1 seviyelerindedir (Bora, 2021: 117).

Bu açıdan, çalışmanın bundan sonraki seyri, literatürde kadın kolları ya da örgütlerinin siyasal hayatta hangi pratikler üzerinden güç elde edebildiği ya da edemediği; partilerin kadınlara ve kadın hareketine yönelik nasıl tutum aldığı üzerinedir. Bu amaç doğrultusunda araştırmanın önemi, partilerin kadın seçmenlerle ilişkisinin etkili bir yönde ilerlemesini sağlayan kadın kollarının, AKP özelinde ne anlama geldiğini; partinin kadın seçmenlerin sorunlarını hangi odak noktası üzerinden değerlendirdiğini ve bunun toplumsal cinsiyet rollerinin yeniden üretimindeki varlığını yorumlamaktır. Çalışma, kendini muhafazakâr demokrat olarak nitelendiren AKP'nin, muhafazakâr ideolojinin mihenk taşı olan aileyi ve onun taşıyıcı aktörü kadını örgütlenme yönteminde ve partinin buna yönelik verdiği önem düzeyinde anlaşılmasını ve kadın kollarına dair AKP'nin toplumsal cinsiyet dilinin açıklanmasını hedeflemektedir.

Araştırmanın Amacı ve Metodolojisi

Son 30 yılı aşkın bir zamandır kadınların politik alanda yer almalarındaki etkenler, temsil düzeyi ve siyasal alanın eril özellikleri üzerine pek çok tartışma yapılmıştır. Ancak kadınların siyasal katılımının mihenk taşı oluşturulan parti kadın kollarının ve bu örgütlenme içinde yer alan kadınların aynı derecede araştırılmamış olduğu görülür. Bu nedenle çalışmada, siyasal katılımın boyutlarını gözlemci, aracı ve siyasi mücadeleye yönelik eylemler olmak üzere üçe ayıran Lester W. Millbrath'ın (1965:18) yorumuyla değerlendirilmesi literatürdeki bu eksikliğin giderilmesine

⁸ Dernekle ilgili detaylı bilgi için bkz. Akal, 2003; Pervan, 2013; Uluer, 2022.

katkı sunmaktadır. Millbrath'a göre eylemler, insanları belirli bir doğrultuda oy vermeye ikna eden gözlemci, siyasi mitinge katılmak ve böylece bir liderle ilişki kurmak gibi aracı ve seçim kampanyalarında görev almak, aktif biçimde siyasi parti üyesi ya da siyasi bir makamda olmak gibi siyasi mücadeleye yöneliktir. Araştırmayı önemli kılan husus, parti kadın kollarının tıpkı bahsedilen eylemlerle hareket ettiğini ve bu eylem pratiklerinin partinin belirlediği mekân, sosyal aktivite ve konu başlıkları etrafında olduğunu göstermesidir. Bu bağlamda, görece özerk bir konumdaymış gibi görünen parti kadın kollarının araştırılması kayda değerdir.

Çalışmayı kıymetli kılan diğer bir özellik, kadın seçmenlerle etkin bir biçimde ilişki sürdüren kadın kollarının, AKP özelinde ne anlama geldiğini; kadın seçmenlerin sorunlarını hangi odak noktaları üzerinden değerlendirdiğini ve bunun toplumsal cinsiyet rolleri üzerinden yeniden üretimini yorumlamasıdır. Çalışma, AKP'nin seçimleri kazanmasında “kalenin içten fethedilmesine dönük” başarısının muhafazakâr kadın algısında, örgütlenme biçiminde ve partinin buna yönelik ciddi anlamda verdiği önem düzeyinde anlaşılması ve parti kadın kollarının toplumsal cinsiyet diliyle açıklamaktadır.

Hem sosyal bilimlerin hem de politikanın öznesinin “erkek” olması savından hareketle, kadının politik toplumdaki ve karar alma mekanizmalarındaki görünürlüğüne noksanlığı, çalışmanın pozitivist paradigmadan ayrılarak yorumlayıcı ve eleştirel yaklaşımı da kapsayan feminist yöntemle ele alınmasını gerekli kılmıştır. Çalışma feminist metodolojik söylemle değerlendirilecek ve böylece pozitivistin öne sürdüğü sadece “gerekli somut verileri toplayarak” (Kuhn, 1994: 282) görüngüleri merceğe altına almaktan ziyade, meselenin özünü anlamayı ve kavramayı amaçlamaktadır. Böylece feminist metodoloji, 1960'lardan sonra meşruluğu doğrulanmış yeni bir yöntemsel arayışın sonucudur (Kümbetoğlu, 2008: 21). Başka bir deyişle nicel ve nitel araştırmalar, gerçekliğin açıklanması ve gerçekliğin yorumlanması arasındaki temel fark üzerinden ilerler ve niteliksel araştırmada farklı yaklaşımlardan biri olan feminist epistemoloji ve yöntembilim, görünenin altında yatan özü anlama, gerçekliğin eşitsiz, karmaşık ve çatışmacı yapısını kavrama hedefindedir. Yani feminist metodoloji, kadınların günlük hayat pratikleri içinde sosyo-ekonomik politik yapılarla nasıl belirlendiğini, bu alandaki eşitsizlikler, ayrımcılık ve çelişkilerin ortaya konması ile mümkün olabileceği hedefine dönüşmekte (2008: 53); toplumsal olarak inşa edilen dünyayı, kadınların deneyim ve bilgileri aracılığıyla anlayabileceğimizi iddia etmekte ve bu nedenle Reinharz'ın (1992) ifadesiyle “içeriden bir bakış ve içeriden bilgi” ile kuralları belirlenmektedir. Çalışmada feminist yöntemin benimsenmesinin ana nedenleri arasında toplumsal hayatı ve sosyal gerçekliği daha eşitlikçi bir hale getirmenin yollarını araması; bu amaç

doğrultusunda ilk önce antipozitivist ve antipatriyarkal bir söyleme sahip olması;⁹ ayrımcı gündelik pratikleri ya da toplumsal cinsiyet rollerini pekiştiren bir niteliği olmasından dolayı dilin politik özünü ortaya koymasıştır. Başka bir ifadeyle yöntem, salt bir neden-sonuç ilişkisinden ibaret olmayıp gündelik hayatın pratiklerini ve toplumsal ilişkilerin anlamlarını kavrayabilmeyi amaçlamaktadır. Harding, “geleneksel nesnel paradigmanın yeterli düzeyde olmadığını” (akt. Tanesini, 2012: 212) belirtir. Bu açıdan, feminist paradigma sadece gerçekliği anlama ve onu yorumlama gayesiyle değil, aynı zamanda kadınların deneyimlerini, eylemlerini, düşüncelerini ve günlük yaşam pratiklerini de anlama ve yorumlamakla hareket etmektedir (Kümbetoğlu, 2008. 53).

Sayılardan ziyade kelimelerle anlam bulan nitel araştırmalardan elde edilen bilgilerin güvenilirlik ve geçerliliğine yönelik literatürde yoğun tartışmalar (Dawson, 1979, 1982; Ginsberg, 1990; Kirk ve Miller, 1986; LeCompte ve Goetz, 1982) bulunmakta, son yıllarda nitel veri analizi sosyal bilimler alanında çok kullanılmaktadır. Miles ve Huberman’a (1994) göre nitel veri analizi verilerin toplanması, verilerin azaltılması, verilerin gösterilmesi, sonuç çıkarma ve doğrulama aşamalarından geçer. Toplanan veriler betimsel ve içerik analizi dışında söylem ve doküman analizi gibi tekniklerle de kullanılmaktadır (Yıldırım ve Şimşek 2011). Bu çalışma kapsamında da, uygulanan teknik doküman analizidir.

Belge analizi olarak da nitelendirilebilecek olan doküman analiziyle, çalışmanın inceleme nesnesini oluşturan AKP kadın kollarının yazılı belgelerinin sistematik bir biçimde analiz edilmesi hedeflenir (Wach, 2013). Bunu sağlayan materyaller arasında basılı ve elektronik kaynaklar olmak üzere parti kadın kollarının yazılı metinleri, broşürleri, parti programı, kitap ve dergiler bulunmaktadır. Nitel araştırmadaki çeşitli yöntemlerde olduğu gibi, çalışmanın metodolojisini oluşturan doküman analizi de inceleme nesnesi hakkında anlam çıkarmayı, anlayış oluşturmayı, verilerin incelenmesini ve yorumlanmasını gerektirmektedir (Corbin ve Strauss, 2008). Bu nedenle, ilk adım daha önceki araştırmaların incelenmesi ve alan yazının gözden geçirilmesidir. Dolayısıyla, çalışmanın odağını oluşturan materyaller arasında partiye dair pek çok yayın bulunmaktadır. Ayrıca, doküman analizi çalışmanın konusu olan AKP’nin politik eril dili nasıl ifade ettiğini, bunu yaparken kadınlara yönelik yorumlarını, yanlısamalı ayrıcalıklarını ve partinin kadına biçtiği rolün toplumsal cinsiyet rolleri temelinde nasıl inşa edildiğini ortaya koyması açısından önemlidir. Ancak, çalışmanın kapsamını içerecek biçimde kadın kollarına dair yayınlar, araştırma nesnesinin

⁹ Pozitivizmin nicelik odaklı yaklaşımı hiyerarşik ve baskıcı erkek ideolojisine dayanan bir bilim söylemi ile kadın sorunlarını, bunların önem derecesini dikkate almakta ancak kadınların deneyimlerini yansıtabilme becerisi sorgulanmaktadır. Kadınların siyasi katılımında rakamsal değerlerindeki artış pozitivist paradigma için yeterli bir veri olarak kabul edilirken, mevcut siyasi katılım içinde kadınların etkin bir role sahip olup olmaması, kadınların hangi değerler dizisi içinde yer bulduğu göz ardı edilmektedir. Bu bağlamda, feminist metodolojinin antipozitivist tutumu çalışmanın odak noktası açısından önemli ve yol göstericidir.

kavramsal merkezini oluşturan toplumsal cinsiyet olgusudur. Böylece çalışmanın kavramsal çerçevesi, toplumsal cinsiyet ve eril dil etrafında AKP kadın kollarına nasıl bir anlam yüklendiğini, kadın kollarının ne için varlık gösterdiğini söylem ve eylem düzeyinde bir nitel veri analiz yöntemi olan doküman analizi çerçevesinde irdelemektedir.

Literatür Taraması: Kadın Kolları Neden Bir İhtiyaç?

Siyasal partiler içerisinde kadınların ve erkeklerin nasıl örgütlenmesi gerektiğine dair tartışma 20. yüzyıl siyasetçilerinin ana gündemleri arasında yer alır. Bilhassa iktidar ilişkileri ve hiyerarşik güç açısından düşünüldüğünde Duverger (1993), kadın örgütlenmelerinin serbestlik kazanmalarının partinin bütünlüğünü tehlikeye sokacak rakip bir güç merkezi oluşturabileceği düşüncesiyle parti yöneticileri tarafından endişeyle yaklaşıldığını belirtir. Aynı zamanda yazar, (1993:52) kadın kollarının, gençlik hareketleri, spor kulüpleri, kültürel örgütler gibi partinin ana hücrelerini oluşturan temel unsurlar arasında değil, parti adına sempatanları bir araya toplayan veya üyelerin bağlılıklarını birleştirmeyi amaçlayan partinin çevresindeki yardımcı örgütlenmeler olarak nitelendirir. Bu yorum çerçevesinde, partilerin kadın kollarına ait plan ve programlarını tali meseleler ya da alt başlıklar altında ele alması şaşırtıcı değildir. Böylece görünen ile bilinen arasında ilişki hal ikircikli yapısını korur. Başka bir ifadeyle, kadın üyeler ya alt düzeyde kadın kollarındaki faaliyetlerde ya da üst düzey kademedeki kadın kolları temsilciliği gibi kadın kimliğiyle ilişkili görevlerde alır, fakat söylem düzeyinde parti içi kadın-erkek eşitliği vurgulanır. Dolayısıyla kadın kolları, partiler için vazgeçilmez bir unsur olmamakla birlikte, yardımcı bir örgütsel biçim olarak tanımlanabilir. Böylece partilerin kadın kollarına gerçek bir otonom ve karar serbestliği tanıdığı söylenemez. Kadın kollarına tahsis edilen sınırlı alan politikası, gençlik örgütleri için de geçerlidir. Bunun nedeni parti yönetim erkinin dışında herhangi bir parti alt örgütlenmesinin güçlenememesidir.

Kadın hakları savunucuları ve temsili demokrasi taraftarlarınca yönlendirilen kadın temsili sorunu siyasi partiler, ulusal hükümetler, STK'lar ve dahası İngiliz Milletler Topluluğu, Birleşmiş Milletler, Avrupa Konseyi ve Avrupa Birliği gibi uluslararası örgütler tarafından ele alınmıştır (Lovendusky, 2002:10). İstatistikler dünyanın pek çok yerinde kadın temsiliyetinin yetersizliğini ve sorunun hâlâ modern dönemde yaşandığı gerçekliğini göstermektedir. Örneğin Pasifik, Asya bölgesi, hatta Avustralya da dâhil olmak üzere kadınların parlamentodaki koltuk sayısı %8,6 ile %8,7 arasında değişmektedir (Lovendusky, 2002:11) ¹⁰.

Öte taraftan kadın hareketinin toplumsal düzeyde elde ettiği kazanımlar siyasi partilerin seçmen kitlesi içinde kadınlara giderek daha fazla önem vermelerini gerekli kılar. Parti üyeleri,

¹⁰ Daha detaylı bilgi için bkz., Lovendusky, 2002.

kadınlara yönelik kota uygulaması gibi çeşitli ayrıcalıklar konusunda hevesli olmasa da, özellikle oy tabanı kemikleşmemiş ve bu bakımdan görece genç partilerin kadınlar arasında seçmen desteğini güçlendirmek ve bu seçmenlere hitap edebilmek adına parti yönetimince değişikliklerin uygulanmasına karar verilmesi mümkündür (Davidson-Schmich, 2006: 214). Kadın kolları örgütlenmeleri kadınların siyasal katılımını artırmak, siyasal karar alma organlarında eşitlikçi bir temsili sağlamak açısından siyasi partilerce önemli görülen bir mekanizmadır. Kadınlara yönelik pozitif ayrımcılık olarak düşünebileceğimiz kadın kolları, aynı zamanda siyasetin bir erkek mekânı olarak resmedildiğinin de kanıtıdır. Öte taraftan demokratik ve eşitlikçi bir yaklaşımdan hareketle kadın organlarının mevcut konumları, siyasi partilerin topluma nüfuz etme gücünü ziyadesiyle etkilemektedir. Kadın kolları sadece Türkiye özelinde bir örgütlenme değildir, dünya genelinde de birçok partinin kadın kollarına benzer örgütlenmeler içerisine girdiği görülebilir (IPU, 1997).

1970'lerin sonu ve 1980'lerin başlarında, kadınlar siyasi partilerde politik etkinliklerini artırmaya yönelik ya siyasi partilerin tamamen dışında kalarak ayrılıkçı, ya da ana akım parti yapılarına katılıp entegrasyoncu iki alternatif strateji geliştirirler¹¹. İlki, zaman zaman ayrı “kadın partileri”¹² kurma veya seçimlerde “kadın listeleri” oluşturma girişimidir. Bu, kadınların resmi siyasi sistem içinde, ancak geleneksel “eril” partilerin dışında çalışmalarına olanak tanıdığından yüzeysel bir çekiciliğe sahiptir. Özellikle seçmenlerin en az yarısını oluşturan kadınların oy verme alışkanlıkları incelendiğinde, mevcut partilerle güçlü özdeşleşmeler geliştirme konusunda erkeklerle benzer şekilde davrandıkları ve cinsiyetin parti seçiminde nispeten önemsiz bir faktör olduğu açıktır.

İkinci alternatif yaklaşım ise parti içi kadın örgütlerinde yer alarak geleneksel partilere resmi katılımıdır. Batı Avrupa’daki çoğu parti, kadınlara katılma seçeneği sunarak ya da tüm kadın parti üyelerini doğrudan kadın grubuna kaydederek çeşitli türlerde özel kadın grupları oluşturur. Bu tür yapılarda çalışmanın avantajı, kadınların resmi bir siyasi partiye girmeye teşvik edilebilmeleri, ancak bunu erkeklerin bulunmadığı bir ortamda rahat bir şekilde gerçekleştirebilmeleridir. Böylece pek çok kadın örgütü hem parti yönetim organlarında temsil edilme hem de endişelerini doğrudan parti yönetimine iletme fırsatı elde eder. Örneğin, Hollanda’da, kadınlarla ilgili radikal bir gündem belirlenmesinde kadın kollarının önemli bir etkisi olduğu ileri sürülür. Benzer bir şekilde, çoğu Avrupa ülkesinden önce İsveç Sosyal Demokrat

¹¹ Kadınların siyasal temsil ile ilgili olarak feminist çalışmalar sadece kaç kadının temsil var olduğu gibi niceliksel bir analizle değil, aynı zamanda bu kadınların kim olduğu, kendilerini nasıl tanımladıkları, ne yaptıkları ve oraya nasıl geldikleriyle de ilgilenir (Lovendusky, 2002:8).

¹² Kadın partilerin amacı kadın taleplerini parlamentoya taşımak ve kadın siyasal temsilci sayısını artırmaktır. Yalıtılmış bir kadın partisi uygulaması, siyasal iktidarın cinsiyetinin niceliksel ve niteliksel egemenliği karşısında bir “kurtarılmış bölge/getto düzeyinde kalmaya mahkûm olacağı ve dönüştürülmesi gereken ilişki biçimlerinden kopacağı ve sistem dışına düşeceği gerekçesiyle eleştirilmektedir (Yaraman, 2015:48-49).

Partisi'ndeki Kadın Federasyonu'nun gücü, kadın sorunlarının ve temsiline politik gündeme taşınmasını sağlamıştır (Henig ve Henig, 2001:45). 1960 gibi erken bir tarihte, kadın sorunlarıyla ilgilenen bir komitenin kurulması talep edilmiş; 1972'de parti lideri ve dönemin başbakanı Olaf Palme, temsile dair eksikliğin giderilmesinde parti içi kadın gruplarının parti politikasına doğrudan etkisi olduğunu vurgulamıştır. Buna rağmen, her daim parti kadın örgütlerine olumlu yaklaşıldığı öne sürülemez. Özellikle bu tür ayrı örgütlenmelerin, kadınları partinin merkezinden uzak tuttuğu, dolayısıyla kadınların izolasyonunu şiddetlendirdiği, sosyal faaliyetlere odaklanmalarına yol açtığı ve politik bir aktör vasfının yitirilmesine katkı sunduğu için eleştirilmektedir. Örneğin Perrigo (1996: 121), doğrudan herhangi bir yetki ya da temsil hakkı vermeksizin kadınların partinin ana organlarından koparıldığını ileri sürer. Bunun sonucunda parti merkez ve yerel yapılanması erkek hâkimiyetinde ve himayesinde olduğundan kadınlar neredeyse hiç yer almaz. Buna dair Eva Kolinsky (1993: 128), Almanya'da siyasetteki ayrı "kadın kulvarının" parti merkez örgütlenmesi üzerinde sınırlı bir etkiye sahip olduğunu ve bu bağlamda kadınların siyaseten güçlü konumlara erişiminin zorlaştığını savunur. Benzer bir biçimde Kolinsky (1993), özellikle İngiltere ve Almanya üzerine yaptığı çalışmada, siyasi bir güç ya da baskı aygıtına sahip olmadan kadın örgütlerini, yüceltilerek bahsedilen ve çay yapmaktan sorumlu sosyal gruplardan biraz daha fazlası haline geldiği; böylece kadınların "fitratına uygun" rolleri üstlenerek erkek önyargılarını doğruladığı ve pekiştirdiği için eleştirmektedir.

Tüm bunların ötesinde kadınlar tarafından benimsenen başka bir yaklaşım ise geleneksel siyasi parti yapılanmalarının içine tamamen dâhil olmaktır. Bu strateji, 1970'lerin sonu 1980'lerin başından bu yana, yeni feminist hareket dalgası tarafından politize edilen çok sayıda kadının ana akıma dâhil olmaya ve partileri içeriden değiştirmeye çalışmasıyla yaygınlaşır¹³. Merkez siyasi partilere katılmanın avantajı, kadın meselelerini ve temsiline daha ciddiye almaları için parti liderine içeriden baskı yapılabilmesidir. Ancak bu stratejide başarılı olmak, eril siyasetin "oyun kurallarına" ve böylece düzenin yeniden üretilmesine katkı sunmak anlamına geleceği için eleştirilmektedir. Dolayısıyla siyasette cinsiyetsiz bir kimliğin oluştuğunu ya da parti kültürünün içeriden değişerek kadın dostu bir bakışa sahip olduğunu ileri sürmek pek mümkün değildir. Aksine kadın üyelerin oyunun kurallarına ayak uydurma çabaları zamanla erkek meslektaşlarıyla aynılaştıklarına ve böylece "dişiliksiz siyaset" in¹⁴ devam etmesini sağlar. Lovenduski ve Norris'in (1993:14) Batı Avrupa'daki siyasi partilere ve kadınlara yönelik çalışmalarında ifade ettikleri gibi, talepkâr kadın mücadelesi olmaksızın hiçbir parti daha fazla kadın aday gösterme

¹³ İskandinav ülkelerinde kadınların geleneksel parti yapılarına entegrasyonu çok daha erken bir tarihten itibaren uygulanabilir bir strateji olarak savunduklarını belirtmek gerekir (Henig ve Henig, 2001: 46).

¹⁴ Ayşegül Yaraman'ın (2015) "Türkiye'de Kadınların Siyasal Temsili" eserinde kullandığı ve açıkladığı dişiliksiz siyaset kavramına binaen kullanılmıştır.

çabasında değildir. Buna ek olarak, hem yasama ve yürütme dışındaki kadın örgütlerinin hem de partideki kadın kollarının cinsiyet kotasının oluşturulmasında rol oynadığı tespit edilebilir (Antic’ ve Gortnar, 2004: 77–78; Jones, 2004; Krook, 2004: 63). Benzer biçimde Caul’un (1999) “*Women’s Representation in Parliament: The Role of Political Parties*” makalesi, yerleşik demokrasilerde parti tabanı içinde kadın aktivistlerin varlığının kadınların terfi alabilmelerine yardımcı olduğunu gösterir. Bu nedenle kadın kollarının/örgütlerinin partilerin cinsiyet kotasına bağlı kalmalarına yönelik baskı kurmasında etkin bir rol oynadıkları varsayılabildiği gibi (Dahlerup and Nordlund, 2004: 97), bir partinin lider kadrosundaki kadın sayısı, partinin ilk etapta cinsiyet kotasına dair tavrını da ortaya koyar (Caul, 2001) ¹⁵.

Parlamentolar ve yönetim kurulu odaları gibi esas itibariyle kadının yokluğuyla tanımlanan, erkekler tarafından geliştirilen, kontrol edilen ve değerlendirilen kurumlarda ya da sayısal ve yapısal olarak erkeklerin egemen olduğu kuruluşlarda (devlet yapısı da dahil olmak üzere) marjinal sayıda katılımcı olmanın nasıl bir fayda sağlayacağı (Pateman, 1982:1), kadın hareketinin siyasal şekillenmesine ve ilerlemesine yönelik önemli bir sorudur. Buna dair argümanları iki şekilde değerlendirmek mümkün. İlki, kadın katılımının sayısıyla müzakere kalitesi arasındaki korelasyon; ikincisi, siyasette aktif olan kadınların genç hemcinslerine rol model olduğudur (Paxton ve Hughes, 2014: 16). Ancak politik ve cinsiyetçi bir mekânın yapısal dönüşümü için bu varsayımların yeterliliği sorgulanır.

Türkiye’de 1980 sonrası toplumsal hareketler içinde feminist kadın hareketinin öncül rolü, Türkçe akademik yazında feminist analizlerin varlığı ve feminist kitaplardaki çeviri sayısının artışı kadın çalışmalarının giderek yoğunlaşmasına neden olmuştur. Dahası 1990larda İslamcı bir parti olan Refah Partisi (RP) ile kadın kollarının meydanlarda görünürlüğü, sonrasında AKP’nin seleflerinin izdüşümünden ayrılarak hareket etmesi ve kendi kadın kitlesini oluşturması Türkçe yazında ağırlık verilen konular arasında yer alır. Bunlardan bazıları arasında Yonca Altındal’ın (2007) “*Kadının Siyasal Katılımı Bağlamında Partilerin Kadın Kollarının Sosyolojik Açından Değerlendirilmesi*”, Eleni Agrafa’nın (2013) “*Participating for a Change: Political Activism of Women in the AKP’s Woman Branches*”, Arzu Bozdağ Tulum’un (2014) “*Kadınların Siyasi Yaşama Katılımında Kadın Kolları*”, Zarf Songül Göksel’in (2015) “*Türkiye’de Kadınların Kamusal Görünürlüğü ve Etkinliği Bağlamında Siyasi Partilerin Kadın Kolları: Mecliste Temsil Edilen Siyasal Partilerin Kadın Kolları Üzerine Sosyolojik Bir Araştırma*”, Aslı Yıldırım’ın (2019) “*Siyasal Parti Kadın Kollarının Seçmen Davranışına Etkisi: Kocaeli İzmit Merkez İlçe Örneği Üzerinden Bir Değerlendirme*”, İsa Uslu’nun (2019) “*Siyasal Partilerin Kadın Kollarının Siyasal*

¹⁵ Örneğin, Türkiye özelinde son yirmi yılın iktidar partisi olan AKP’nin 2001 yılında kurucu üyelerine bakıldığında kurucu listesi bu bakımdan anlamlıdır.

Yaşamdaki Konumu: Denizli Örneği” çalışmaları örnek verilebilir. Altındal, Türkiye’de kadının siyasal katılımının anlaşılması için parti kadın kollarının mevcut durumlarının, hedeflerinin ve etkinliklerinin incelenmesi gerektiği fikrinden yola çıkmakta; Agrafa, AKP’deki kadınların RP’deki İslamcı kadın hareketinden radikal bir kopuş sergilediğini ve RP’de kadın örgütlenmesinin kendi dar toplumsal alanında Allah rızası için çalıştığını; fakat AKP kadın kollarında kadınların motivasyonunun kendi hayatlarında ve politikada değişim yaratma arzusu olduğunu belirtir. Tulum, bir saha araştırması olarak Malatya’da üç büyük partinin (AKP, CHP, MHP) kadın kollarını incelemekte; Göksel ise siyasi parti kadın kolları örneği bağlamında kadının siyasetteki eksik temsili ve kamusal alandaki pasif görünürlüğünü tartışmaktadır. Bu açıdan Türkiye özelinde, kadınların siyasete katılımına etki eden unsurlardan biri olarak “parti kadın kolları”nın öncül bir role sahip olduğu değil, “siyasal getirileri düşük işlerin yapıldığı bir birim” (Çaldır, 2011: 68; Sancar, 2000: 212) olarak düşünülmesi dikkat çekicidir. Başka bir deyişle, siyasi karar alma mekanizmalarında kadın oranlarının düşüklüğü, kadınların siyasetin içinden/mutfağından yetişmeden parti liderlerince atanmalarıyla sonuçlanır. Dolayısıyla Şirin Tekeli’nin (1982:159) batı demokrasilerindeki partileri de ele aldığı yapıtında açıkladığı üzere, siyasal partiler direkt kadınların politika geliştirmelerine karşı bir engelleme politikası benimsememekte, ancak bununla birlikte, onları politik sorumluluk içerecek vazifelerden ziyade “paternalizm” izlerini taşıyacak bir biçimde övmek, baş tacı yapmak ve idari sorumluluğu bulunan zahmetli ve rutin işlerle görevlendirmek eğiliminde hareket eder. Diğer taraftan Tekeli’ye (1982) göre Duverger, rejim değişse ya da farklı rejimlerde kadın kolları farklı yapılar halinde faaliyet gösterse de temelde bu kaygı her tip siyasal partiye içkindir. Muhafazakâr ya da dinsel temelli siyasal partiler açısından baktığımızda, genel olarak parti bünyesinde kadın kollarının ya da kadınların ayrı örgütlenmesinin kabul edildiği söylenebilir. Sancar-Üşür (1997), bunun nedenini cinsiyete dayalı iş bölümünün meşruluğuna inanılmasına; kadın-erkek arasındaki eşit statüden ziyade eşit değer ilkesinin benimsenmesine dayandırır. Bu bağlamda, Türkiye’de partisini gerek söylemlerinde gerek parti programında “muhafazakâr demokrat” bir kimlikle tanımlayan siyasal partilerin kendi içinde kadın örgütlenmesine gittiği görülür. Böylece çalışmanın inceleme nesnesi olan AKP ve onun alt örgütlenmesi olan kadın kolları ile kurduğu ilişkiyi bu veçhede nesnel bir zemine oturtmak mümkündür.

Türkiye’de Kadının Siyasi Temsiline Dair

Yeni modern ulus devleti, cumhuriyet ilkeleri temelinde, çağdaş devletler seviyesinde ve demokratik bir yönetim altında kurulma hedefindeydi. Böylesi bir yönetimin başat değerleri arasında ilkin iktidarın halk tarafından seçilmesi yer alır. Dolayısıyla yurttaşlık bilincinin yerleşmesi ve gelişmesi için kadınların da erkekler gibi seçme ve seçilme hakkına sahip olması

gerekir. Bu bağlamda, Cumhuriyet'in ilanı sonrası kadınların elde ettiği siyasi kazanımlar 1930 yılında belediye seçimleridir. Ardından 1933 yılında köy muhtarı ve heyeti seçim hakkı gelir. Yerel düzeyde tamamlanan siyasal adımlar, 1934 yılında genel seçimlerde kadınların seçme ve seçilme hakkını elde etmesiyle sonuçlanır. Böylece hane (*oikos*) dışında politik topluma (*konionia politike*) değen ve onu etkileyebilen bir aktör olarak siyasal kimlik kazanan kadın, siyasi partilerce dikkate alınmaya başlar. Ancak bu eğilim kadınların siyasette önemli bir yer edindikleri anlamına gelmez.

1990lar Türkiye'si bir kadın başbakan ve içişleri bakanı ile tanışır.¹⁶ Fakat bu, siyasete kadın eli değdiğine değil; eril dilin, söylemin ve kodların siyasette kemikleştğine işaret eder. Zira “*Erkek gibi kadın*” olmanın ve kalmanın yegâne değişmez kuralı güçlü olmaktır. Cinsiyetler bağlamında güç ise katı ve sert olmakla ilişkilendirildiğinden “*doğası gereği*” bir kadın “*narin ve zarif*”tir. Dolayısıyla bir “*erkek işi*” ancak erkekle ya da erkek gibi davranmakla (-mış gibi olmak) mümkündür.¹⁷ Bu açıdan bakıldığında, iyi bir akademik geçmişi olması Tansu Çiller'i erkekler karşısında güçlü kılarken, grup konuşmalarında kullandığı “*eril dil*” onu “erkek gibi ya da mert” kadın yapmaktaydı. Bunun yanında özellikle dönemin cumhurbaşkanı olan Süleyman Demirel'in “baba” imgesine karşılık başbakan Tansu Çiller'le “ana” kelimesi bir siyasi söyleme dönüşecektir. Böylece modern batılı bir kadın imgesiyle yola çıkan Çiller'in, siyasette kalıcı bir aktör olabilmek adına geleneksel imgelere ve toplumsal cinsiyet rollerine sarıldığı söylenebilir. Ana imgesi bu bağlamda fedakârlığı, özgeciliği, düşünmeden kendini milletine adayan saf kadın portresi çizmekteydi. Öte taraftan ana söylemi zaman zaman “bacı” olarak karşımıza çıkmakta ve Çiller böylece, erkek fantezisinin konusu olmayan dokunulmaz kadın kategorisiyle siyaset içinde kendine yer bulabilmekteydi. Dolayısıyla siyaseten bir özne olmak toplumsal cinsiyet rollerinden bağımsız değildi. Bunlar arasında *iyi anne, iyi eş, iyi ev kadını* gibi somut görevler, *makul, uyumlu ve anlayışlı vatandaş* gibi soyut beklentiler bulunmaktadır. Bu bakış açısından hareketle, kadının kamusal bir etkinlik olarak siyasette “erkeksi” varlığı onun cinsiyet rollerine dayalı toplumsal iş bölümünden bağımsız olabildiği anlamına gelmemektedir. Başka bir ifadeyle, modern dönemde *oikos*'tan *koniona politike*'ye geçiş için kadınlar erkeklere nazaran mülk sahibi olmak gibi sadece somut değil, *erkeksi* olabilmek gibi soyut şartları da yerine getirmelidir.

¹⁶ Tansu Çiller ilk kadın başbakan ve Meral Akşener de ilk kadın içişleri bakanıdır.

¹⁷ Benzer bir yorum açısından bkz. Serpil Sancar'ın (2018) “Siyasal Kararlara Katılımda Toplumsal Cinsiyet Eşitliği Haritalama ve İzleme Çalışması Geniş Özet”, yine Sancar'ın (2020) “Siyasal Kararlara Katılımda Toplumsal Cinsiyet Eşitliği Haritalama ve İzleme Çalışması 2018-2020 Güncellemesi”, Özgür Güldü ve Müge Ersoy-Kart'ın (2009) “Toplumsal Cinsiyet Roller ve Siyasal Tutumlar” ve Yonca Altındal'ın (2009) “Erkeksi Siyasetin ‘Erk’siz Dublörleri”.

2001 krizi sonrası 2000'ler Türkiye'sinde o güne kadar kronikleşmiş ve kristalize olmuş siyasal, toplumsal ve iktisadi krizlerden çıkış yolu aranır. Dolayısıyla politik hayatın eskittiği tüm siyasi partiler, 2002 genel seçimleriyle ciddi bir hezimete uğrar. Bu bağlamda AKP, seçmen kitlesi için zor koşulları çözecek reçeteye sahip yeni kurulan tek partidir. Bununla birlikte, partinin seçim beyannamesinde (AKP, 2002) toplumun tüm kesimlerini kucaklayan tutumuyla dil, din, soy ve sosyal statüden bağımsız, herkesin kanun önünde eşit ve kanunun koruyuculuğu altında özgürce yaşaması ve siyasete katılımı; demokratik ve ilkeli bir siyaseti garanti etmesi kötü gidişatı durduracak vaatler arasındaydı. Diğer taraftan hayatın yükünü erkeklerle birlikte üstlenen fakat hak ettiği statüye ulaşamayan kadının sorunlarının çözümüne dair *Kadınlara Karşı Her Türülü Ayrımcılığın Önlenmesi Sözleşmesi*'nin uygulanması adına gerekli düzenlemelerin kadınların lehine gerçekleştirileceği kadın seçmenler açısından önemli bir vaatti.

Tüm bu ilerici retorikle birlikte AKP, muhafazakâr kimliğe sahip bir parti olduğunu seçim beyannamesinde ve dolayısıyla söylemlerinde de vurgular. Bu minvalde kadına dair meselelerin beyannamede “aile, kadın ve gençlik” başlığı altında değerlendirilmesi kadının yetiştirilecek nesillerle aile arasında bir tampon bölge olarak yorumlanmasını kolaylaştırır. Dolayısıyla AKP'nin demokrasi yanlısı bir tutumla hareket etmesini/edeceğini beyan etmesi, toplumsal örüntüyü eril dilden ve siyasetten kurtaracağı anlamına gelmez. Bu bağlamda, çalışmanın inceleme nesnesi olan AKP'de kadınların ikincil ve ardıl bir pozisyonda kalması sadece siyaset için değil, ataerkil erkek egemen toplumsal ilişkilerinin yarattığı ve her gün yeniden üretilen konfor alanı için de gereklidir. Böylece, parlamentoda süregelen az kadın vekil sayısının işlevsel bir biçimde süreklilik kazandığı, kadın vekillerin toplumsal cinsiyet rolleriyle ilişkilendirilen konularda görevlendirildikleri ve kamusal faaliyetlerde karar alma mekanizmalarından uzakta tutulduğu söylenebilir. Yani, *koniona politike* içinde görünen ve söz söyleme hakkını elde eden kadın ontolojik olarak hala *oikos* sınırlarıyla çevrelenmiştir. Elbette, siyasi partilerin kadın için, kadın adına ve kadına rağmen retoriğini devam ettirmesinde cinsler arası iş birliği ve bu açıdan parti kadın kollarının aktif rolleri göz ardı edilmemelidir. Erk'siz ve dişiliksiz siyaset sarmalında, *insan doğasının* gerekçe gösterilerek kadınlara siyasetin alt kademelerinde nasıl ihtiyaç duyulduğu ve bu ihtiyaca binaen aktif rol veren AKP kadın kollarının işleyişi çalışmanın devamında değerlendirmeye alınacaktır.

Millî Görüşten AKP'ye Bir Miras: Kadın Kolları

Kadın Kolları deneyimi ilk kez 1953 yılında Cumhuriyet Halk Partisi (CHP) bünyesinde oluşturulmuştur. Ancak 12 Eylül 1980 askeri darbe sonrası yasaklanan ve daha sonra 1995 yılında “kadın kolları kurma” yasağının kaldırılmasıyla parti teşkilatlarında görmeye başlanılan kadın kolları yapılanması, kuruluşundan bugüne kadar kadının siyasal yaşama katılımı açısından

önemlidir. Buna rağmen, hem toplumsal süreçlerin eril bir zeminde yükselmesi hem de siyasette erkek egemen zihniyetin varlığı ve sorunlarının baki oluşu kadınların siyasal katılımını arttırmak açısından yeterince katkı sunmamıştır. Hatta 54. Türkiye Hükümeti olan Refah Yol Hükümeti'nde erkek rakipleri karşısında Çiller “ana” ve “bacı” imgelemiyi cinsiyetini avantaja çevirerek toplumsal cinsiyet şablonuna uygun düşen kadın algısını (Arat, 1998) yansıtmayı; siyasette ise “cesaret, kararlılık ve militarizm”¹⁸ (Demirkürek, 2011: 151) gibi vasıfları içeren “erkek gibi karar veren dinamik bir kadın” (Bildirici, 1998: 229) imajına sahip olması gerekmektedir. Böylece sağ partiler bir yandan toplumsal ve kültürel kadın rolünden uzaklaşmadan muhafazakâr kitlelerin oylarını alabilecek, diğer yandan egemen eril dil aracılığıyla politik dünyada bir savunma mekanizması geliştirmiş olacaktır.

Türkiye’de siyasi partilerde kadın kollarının hukuki ve fiili konumlarına dair yasakların kaldırılması sonucu kadınların reel politikada sahaya indiklerini ve aktif bir rol üstlendiklerini ilk örneği RP’de görürüz (Baykal, 2017). Bu noktada RP’nin bir alt kolu ve öte taraftan partinin kitleliliğine cinsiyet temelli hizmet eden *Refah Partisi Hanımlar Komisyonu* deneyiminin öneminden bahsetmek gerekir. 1990’lar Türkiye’sinin tartışmalı konularından biri olan “türban/başörtüsü” sorunuyla yakından ilgilenen RP, sonrasında *Hanımlar Komisyonu* biçiminde örgütlenecek kitlenin kadın tabanını bu toplumsal ve siyasal olayla yakalama fırsatı bulmuştur. Kadınların partiye 1987 yılı itibariyle üyeliklerinin kabulünün ardından, 1990 yılının başlarında *Hanımlar Komisyonu* resmi düzeyde partinin kadın örgütlenmesi olarak kurulur¹⁹. Artık Millî Görüş’ün ne olduğunun anlatılmasına ve tanıtılmasına dair sistematik ve organize bir yol açılmıştır. Bunun yanında komisyon, yenedünya düzeninde sesini yükselten kadın hareketlerinin feminizan tutumundan kendini soyutlayarak, kadınların karşılaştıkları sorunları tespit etme, bunlara dair çözüm bulma, kadının toplumsal yaşamda hak ettiği yeri almasına yönelik çalışmalarıyla ilerlemektedir. Komisyonun sistematik bir şekilde örgütlenmesindeki en kritik noktalardan biri, örgütlenme hedefinin “her yer” olarak belirlenmesidir. Dolayısıyla parti teşkilatının il düzeyinde başlayan yapılanması ilçe, mahalle, cadde, sokak ve hatta apartman olarak alt birimlere ayrılmış; bütün bu yapı içerisinde ulaşılmadık birim bırakılmaması amaçlanmıştır (Özbek, 1996:86). Özellikle 27 Mart 1994 seçimlerinde *Hanımlar Komisyonu*’nun göstermiş olduğu aktif katılım,

¹⁸ Türkiye siyasetinin ana başlıklarından biri olan Kürt Meselesi, 1990’lar siyasi rotasına imza atmıştır. Bu dönemde sivil üstünlüğün yerine silahlı kuvvetlerle iyi ilişkiler kurma çabasında olan Çiller hem sivil-asker ilişkilerdeki dengeyi asker lehine çevirerek militarist tutum sergilemesi siyasi bir zafer elde etmeyi ummaktadır (Cizre, 2002: 203). Ancak bu durumu Cizre (2002:206) özgüven eksikliği olan otoriter bir lider olmasıyla açıklamaktadır.

¹⁹ “...İslami hareketin ana gövdesi sanıldığı gibi aksine, mevcut sistemi devirmeyi filan düşünmüyordu ve baştan itibaren, tepeden tırnağa erkeklerin egemenliğindeydi. İslami hareketin ve dolayısıyla İslamcı erkeklerin bütün bu yükseliş yıllarında kadınların önünün hiçbir şekilde açılmamış olması manidardır. RP kapatılana kadar tek bir kadın bile milletvekili adayı gösterilmedi; belediye başkanı olmadı; belediye meclislerine seçilmedi; il yönetimlerine getirilmedi”. (Çakır, 2000: 29).

tabiri caizse kapı kapı dolaşması, partiyi destekleyici bir tavırla seçmen kitlesine ulaşması, böylesi bir kadın yapılanmasının kabul görmesinde önemli bir etki olarak karşımıza çıkar. Buna ek olarak, *Hanımlar Komisyonu*'nda kadınların ev hayatlarını da aksatmayacak biçimde ücret almadan aktif çalışmalarının en önemli motivasyon aracı, faaliyetin “Allah rızası” için yapılmasıdır.

1994 Belediye Seçimleri'nde başarı elde ederek İstanbul Büyükşehir Belediye Başkanı olan Recep Tayip Erdoğan'ın “(...) Kadınsız tarih yazılamaz. Ancak geçmişteki sosyal hareketler kadını meydana çağırırken, hep, kadınlığınızı evde bırakmak şartıyla çağırma yanlışına düşmüşlerdir. Biz bu yanlışa düşmek istemiyoruz.” (Nehir, 1994:29) amacıyla hareket eden partide ve *Hanımlar Komisyonu*'nda olmak, kadınların ev ya da başka bir ifadeyle özel alan dışında sosyal, kültürel ve hatta siyasal bir kimliği kazanmalarına ve kamusal alanda güçlenmeleri demektir. Ancak kazanılmış siyasal bilinç ve kimlik, toplumsal cinsiyet rollerinin sorgulanması, aksaması ve hatta değiştirilmesi anlamına gelmez. Refah Partisi deneyiminin çalışmanın öncül noktalarından biri olmasının nedeni, Millî Görüş geleneği içinde yetişen ancak sonrasında bu kimliğe ait gömleği çıkardığını iddia eden AKP'nin, selefının kadın kolları tecrübesinden ve pratiğinden fazlasıyla yararlanmasıdır.

Evin Dışında Evde Olmak: AKP Kadın Kolları

AKP'nin en başta kendi kimliğini ortaya koyması toplumsal ilişkilerin tahsisinde, siyasal ilişkilerin yeniden kurulmasında ve iktisadi reçetenin sunumunda önemliydi. Çünkü RP ve Millî Görüş geleneği içinden çıkarak kendisini gelenekselcilere karşı yenilikçi bir pozisyonda ilan eden kurucuların, hem Türkiye içinde hem de uluslararası arenada sesini bu kimlikle duyurması lehte bir tavidir. Ancak olumlu söylemlere rağmen partinin hem kuruluş tüzüğünde hem de sonrası 2019 tarihli parti tüzüğünün teşkilat yapılanmasında kadın/kadın kolları ibaresi “Yan Kuruluşlar” başlığı altında Gençlik Kolları'yla birlikte yer almaktadır. Tüzükte 83-86. maddeler arasında yer alan kadın kolları, parti teşkilatının kademeleri arasında bulunmuş ve söz konusu maddelerde, kadın kollarına üyelik, üyeliğe mahsus defterler, teşkilat kademe organları (il, ilçe ve belde kuruluşları), bunların oluşumu, delegeler ve kongrelerine ilişkin hükümler ile üyelerin yetki ve görevlerine dair bilgiler açıklanmaktadır. AKP'de kadın kollarına yüklenen anlamın içeriğine hâkim olabilmek için partinin aynı zamanda kadına dair politikalarını hangi bağlamda değerlendirdiğini irdelemek gerekir. Bu açıdan parti programında “Temel Hak ve Özgürlükler” kısmında “*Kadın, çocuk ve çalışma hayatına ilişkin hak ve özgürlük alanlarında uluslararası standartların ülkemizde eksiksiz*” uygulanacağı ifade edilmiş ancak bunun hangi politikalar çerçevesinde icra edileceği belirtilmemiştir. “Sosyal Politikalar” ibaresi “Kadın” alt başlığında kadının “*sadece toplumumuzun yarısını oluşturdukları için değil, her şeyden önce birey ve sağlıklı nesillerin*

yetiştirilmesinde birinci derecede etkin oldukları için (...) partimizin öncelik verdiği konudur” denilmektedir. Bunun yanında kadınlarla ilgili dernek, vakıf ve sivil toplum örgütlerine destek sağlanacağı, kadına yönelik şiddetin cinsel ve ekonomik istismarın önleneyeceği parti programında yer almaktadır. Aynı alt başlık altında kadınların kamusal hayata katılımının ve bu amaç doğrultusunda kadınların partiye üye olmalarının ve siyasette faal rol oynamalarının özendirileceği belirtilmektedir. “Aile ve Sosyal Politikalar” alt başlığında, aile içi şiddetin mağduru olan kadın ve çocuğun kanuni düzenlemelerle korunacağını, kadın ve aile konusunda hizmet veren kamu kurumlarının yeniden düzenleneceği vaat edilmektedir. Genel anlamıyla kuruluşundan itibaren parti tüzüğünde kadın kollarına dair bir fark gözlemlenemez. Partinin iktidara geldiği 2002 yılı seçim beyannamesinde (s: 84) kadın sorunları arasında eğitimsizlik, ekonomik sorunlar, sosyal güvenceden yoksunluk, aile içi şiddet, sağlık sorunları ya da gelecek kaygısı gibi insan ve vatandaş olmanın getirdiği temel öğeler bulunur. Buna rağmen, aynı seçim beyannamesinin kadın sorunları başlığının hemen devamında kadın sorunlarının giderilmesinin “*sağlıklı nesillerin yetiştirilmesi ve ailede mutluluğun sağlanması*” için gerçekleştirilmesi belirtilir. Benzer biçimde, *2016 AKP Parti Kadın Kolları Bilgilendirme Kitapçığı* (s: 60-1), “Saha Çalışmaları” bölümünde partinin ak kadınlardan (kadın kolları üyeleri) beklentileri sıralanır:

“AK Parti’nin en farklılık yaratan özelliklerinden biri de her zaman ve her yerde sahada aktif ve görünür olmasıdır. Ülkemizin her mahallesinde irtibat bürolarımızla, meydanlarda sokaklarda semt pazarlarında ak noktalarımızla, ülkenin adeta kılcal damarlarına nüfus eden ev sohbetlerimizle hep sahadayız. (...) Ev ziyaretlerimizde de örf ve adetlerimizi unutmamalıyız. Bizi misafir eden ev sahibemizin ev düzenine ve temizliğine saygı göstererek eve girmeli ve ev sahibesinin bizi misafir ettiği bölüm dışına çıkmamalıyız.”

Böylece parti kadın kollarındaki ak kadınlar, Millî Görüş geleneğinden intikal eden ev ziyaretlerinde, ev içi bakım emeği sorumluluğu çerçevesinde evin sahibinin “kadın” olduğu, partinin yoksul sınıfların toplumsal değerlerine dokunmadan “gönüllerini hoş etmeleri” belirtilir. Aynı zamanda yukarıdaki paragraf, büyük şehirlerdeki yoksul vatandaşlarla benzer davranış paternlerinin sergilenmesi gerektiği ve kitapçığın devamında ise saha çalışmalarında *kiyafetlerini özenle seçmeleri, sade renkli ve ciddi kiyafetleri* tercih etmeleri telkin edilir. Bu çerçevede parti kadın kolları, yüz yüze olarak seçmenin kendi mekânı ve koşulları içinde onu muhatap alarak, sempatiyle ve sadelikle yaklaşarak gönülden gönüle köprü kurma vazifesini yerine getirir. Öte taraftan bu hizmet mücadelesi hem bu dünyaya hem de ahirete çalışmak anlamına geldiğinden “*halka hizmet, hakka hizmet*” sloganıyla vurgulanmaktadır. (Güneş-Ayata ve Tütüncü, 2008: 370).

Genel anlamda parti programında kadın konusuna dair önemli noktalara değinilmesiyle birlikte, aynı durumun gerek hükümet programlarında gerek acil eylem planlarında yeterince yer bulunduğunu söylemek mümkün değildir. Öte taraftan partinin hem kendini açığa çıkardığı ideolojik bagaj hem de toplumsal cinsiyet eşitliğine dair söylemleri kadına dair bakış açısının parti programında ifade edildiği gibi uluslararası standartlar düzeyinde olmadığını ortaya koyar. Başka bir deyişle, 2002 yılında iktidara geldiğinde partinin iddia ettiği toplumsal birliği sağlamaya dönük politik jargonun zaman içerisinde dönüştüğü söylenebilir. Bu noktada parti yönetiminin yan bir kuruluş olma sıfatını koruyan parti kadın kollarının, siyasal iktidarın kadına yönelik söylemlerinde eleştirel bir baskı organı olmadığı, aksine kadını, aile ve çocuk üzerinden değerlendiren savları tamamen kabul ettiği görülmektedir. AKP 2019 yılında Genel Merkez Kadın Kolları Başkanlığı'nın düzenlediği “*Uluslararası Yönetimlerde Kadın Şurası*”nda Emine Erdoğan'ın konuşmasında, partiler için kadın kollarının ve kadın üye çalışmalarının hem vazgeçilmez olduğu göstermiş ancak kadınların parti çalışmalarında yer alırken aileden vazgeçmemeleri gerektiği hususu vurgulanmıştır (Sputnik Türkiye, 2019).

“Ak Parti Kadın Kolları, 5 milyona yakın üyesiyle dünyanın en büyük kadın örgütüdür. Bu dünyada emsali olmayan bir başarıdır. Kadınlarımızın varlığı, partimizin taşıyıcı kolunu niteliğindedir. AK Parti'nin uzun soluklu başarılı siyasi hayatı, kadınlarımızın alın teriyle yoğrulmuştur. Vatan sevdasıyla çıktığımız bu yolda, AK Parti Kadın Kolları, davamızın lokomotifidir. (...) Ben, kadının güçlenmesini, ailenin mukavemeti ile ters orantılı görmüyorum (...) Güçlü aileler, toplumumuzu adeta demirden bir kale gibi koruyacaktır. Ailenin güçlü olduğu toplumlar, yıkıcı tehditlerden kolay kolay etkilenmez. Biz, kadın meselesine yine kendi medeniyetimizin eczanesinden reçetelerle yaklaşma gayretindeyiz. (...) bugüne kadar kadınlara, aile hayatı ile iş hayatının birbirine engel teşkil ettiği telkin edildi. Yani kadınlar kariyer yapacaksa evini, aile hayatına odaklanacaksa işini bırakması gerektiğine inandırıldılar. Oysa hayatta böyle sentetik ayrımlar yoktur. Ticaret kervanları yöneten Hazreti Hatice'yi, topluma fıkıh konusunda rehberlik eden Hazreti Ayşe'yi nasıl unuttuk? Anadolu'nun sosyal hayatına yön veren Bacıyan-ı Rum'u tarih sayfalarından çıkaracak mıyız? Kadınları hayatın değişik alanlarında yer almaya davet etmek, kendi tabiatlarıyla bağlarını kopartan bir neden olarak görülmemelidir. Biz, medeniyetimizden aldığımız referansla bu ikisinin birlikte mümkün olduğunu, kimsenin anneliği fena etmek zorunda olmadığını söylüyoruz.”

AKP Kadın Kolları'nın faaliyet raporları incelendiğinde ise lider kültürünün her daim vurgulandığı söylenebilir. Örneğin, 2008-2012 AKP Kadın Kolları Faaliyet Raporu'nda (s: 12, 16, 19) “Başbakanımız Sayın Recep Tayyip Erdoğan'ın himayelerinde” ibaresi pek çok yerde geçer. Özellikle toplantılarla ilgili bilgi akışında yapılan bu vurgulamalar, kadın kollarının politik bir

varlığı ve özerkliği olmadığını, aksine parti liderinin çevresinde bir uydu gibi hareket ettiğini ortaya koyar. Öte taraftan raporların başında Erdoğan’ın sesleniş yazısında (s: 3) kadının ontolojik varlığından ziyade kendini adayın bir nefer misali ifade edilmesi, kamusal alana çıkan kadınları “ülkesine milletine ve davasına fedakârca hizmet eden hanım kardeşlerim” olarak tanımlaması, Erbakan’ın 1990’larda RP’nin iktidar olma yolunda kadınlar için ifade ettiği “davanın motoru” vurgusunu hatırlatmaktadır. Buna ek olarak Erdoğan, kadın kollarının bir süs, bir vitrin bir aksesuar olarak değil, (...) ülkenin kaderinde, bugününde ve yarınında etkin olabilmesini sağlamak amacıyla kurulduğunu ve her daim “hanım kardeşleriyle” birlikte yürüyerek hareket ettiğini belirtmesi; kadın kollarının faaliyet raporlarında mevcut sorunların kadın duyarlılığı ve anne şefkati ile aşılabacağına dair ifadelerin sıkça dile getirilmesi, aslında kadının kamusal ya da politik alandaki varlığını toplumsal cinsiyet rolleri dışında değil, aksine tam da merkezinde gördüğünü resmeder. Şekil 1’de, AKP Parti Genel Merkez Kadın Kolları 2. Olağan Kongresi afişi bulunmaktadır. Afişte de görüldüğü üzere, erkek bir liderin yanında, ona yardımcı kadınlar bulunmaktadır. Bu açıdan parti tüzüğündeki ana kademe ve yan kuruluşlar hiyerarşisine uygun bir afiş sergilendiği görülebilir.



Görsel 1.

AKP Genel Merkez Kadın Kolları 2. Olağan Kongresi Afişi,
Kaynak: AKP Kadın Kolları Faaliyet Raporu 2008-2012).

Buradan anlaşılacağı gibi, bir liderin önderliğinde ya da liderin açtığı yolda kadınların ilerlemesi söz konusudur. Hatta Zeynep Özalp “Türkiye’de Muhafazakâr Partilerde Kadın Örgütlenmesi ve Kadınların Siyasal Süreçlere Katılımı (Van Ak Parti Kadın Kolları Örneği)” yüksek lisans tezinde yaptığı mülakatta kadın kollarına üye olan kadınların siyasal katılım tercihlerini belirlerken parti liderinin kişisel özelliklerinin ve karizmasının etkilediğini ortaya

koyar. Mülakattaki bazı kadın üyeler, AKP'de yer almalarının nedenini Recep Tayyip Erdoğan'a yani onlar için Reis'e referansla açıklamaktadırlar. Örneğin, Ahmet Davutoğlu ve Erdoğan arasında yapılan bir kıyaslamada, Erdoğan'ın Kasımpaşa gibi bir semtte halkın içinden yetişen, akademik değil halk diliyle konuşan ve toplumsal değerleri çok iyi bilen bir lider olmasından yola çıkarak yorumlayan 42 yaşındaki Kevser Hanım'ın ifadeleri dikkat çekicidir (Özalp, 2018: 73).

“Niye mi Erdoğan? Çünkü bizim dilimizle konuşuyor. Kızınca bile bizim gibi kızıyor. Abim, babam gibi... Davutoğlu meydanlarda konuşamıyordu. Bazen değişik kelimeler kullanıyordu, anlamıyorduk.”

Dolayısıyla AKP ve en başta lider olarak Erdoğan'ın toplumsal ve dini referanslar üzerinden yaptığı açıklamalar, kadınların evde ya da ev dışında gördüğü eril kodlarla bütünleşen siyasal dili, partinin kendi üyeleriyle organik bir ilişki kurmasına katkı sunmaktadır. Böylece kadın kollarındaki kadınlar egemen ataerkil yapıda tanıdıkları, yabancıları olmadıkları ve bildikleri toplumsal kültür, sembol, kod, dil ve davranış üzerinden şekillenen karizmatik lider nosyonunu kutsal ve yüce bir dava içerisinde yeniden üretmektedirler. Şüphesiz, kadın kolları aracılığıyla babalarından, kocalarından, abilerinden izin almak zorunda kalmayan, kurumsal bir kimlik aidiyeti içinde sosyalleşme fırsatı bulan, sokak sokak gezen, dört duvar arasında bir hayattan özgürleşen kadınların söz konusu tutsaklıklarının kahramanı olarak Erdoğan'ı ve dolaylı olarak partiyi görmeleri, kadın kolları üyelerinin sadece politik amaçlı değil, evin dışında olmak gibi bir dertleri olduğunu da gösterir. Çoğu için parti nefes alabildikleri, hemcinsleriyle duygudaşlık yapabildikleri, karar mercilerinde olmasalar da kendi potansiyellerini kadın kolları faaliyetleri içinde açığa çıkartabilecekleri bir toplumsal alan/ortam olarak değerlendirilmektedir.

Çalışmanın dikkat çektiği noktalardan biri de AKP'nin hem parlamenter sistemde hem de cumhurbaşkanlığı hükümet sisteminde kadına ve dolayısıyla kadın kollarına yüklediği misyonda gerçek anlamıyla bir fark bulunmamasıdır. Kitlelere hitap ederek milletin iradesinin tecelli ettiği siyasal bir parti olarak AKP, seçmen kitlesinin önemli bir yoğunluğunu oluşturan kadınlara rağmen eril bir yapılanma içinde tezahür eder. Bu bağlamda kadınlar, parti içi çalışmalarda yönetim kadrosunun kuralları çerçevesinde oyun alanında var olur. Dolayısıyla parti yapılanmasında eşitsiz bir gelişimin olduğu söylenebilir. Hatta partinin yönetim kadrosunda ve özellikle kadın kollarında görünür olmak, toplumsal cinsiyet rolleri sınırları içinde mümkün olmaktadır. Başka bir ifadeyle kadın kolları, yan bir kuruluş olarak karar alma mekanizmasının dışında, siyasetin merkezinin çevresinde partiye seçim zamanlarında hemcinslerine temas edebilmenin aracı ve sosyal faaliyetlerle kucak açan bir ana sıcaklığında toplumsallaşmaktadır.



Görsel 2.

Erdoğan'ın 19 Şubat 2021 tarihinde 7 ilin kadın kollarına canlı bağlantı yaparak seslenişi.

Kaynak: <https://www.sabah.com.tr/video/haber/cumhurbaskani-erdogan-7-ilin-ak-parti-kadin-kollari-6-olagan-kongresine-canli-baglanti-ile-katildi-video>, 23.01.2023.



Görsel 3.

Erdoğan'ın 6. Kadın Kolları Olağan Kongresi.

Kaynak: <https://www.aa.com.tr/tr/turkiye/cumhurbaskani-erdogan-kadina-karsi-siddetin-onlenmesi-simdi-mecliste-yeni-bir-komisyon-olusturuyoruz/2168472>, 20.01.2023.

Erkek öznelerle bağlı hareket eden kadın topluluğu belirlenmiş sınır içinde hareket etmektedir. Böylece kadın kolları da kadınlığıyla değil, anneliğiyle, eviyle, çocuklarıyla hayat bulan ve bu sayede toplumsal dönüşümün motoru olarak şekillenmektedir. Şekil 2'de ve Şekil 3'de görüldüğü üzere, Erdoğan'ın çeşitli kadın kolları toplantılarında seslendiği asıl tema da budur. Bu durum tıpkı Althusser'in ideolojik prosedürü işlemesi için özne haline gelmiş her nesneye egemenin seslenmesi gerektiği vurgusuna benzer. Bu yaklaşım erkek egemen siyasetin (Erdoğan), özneymiş gibi davrandığı ancak edilgen bir konumda bıraktığı nesneye (kadın kolları) ideolojik angajmanını yöneltme halidir. Diğer bir önemli husus, bu seslenişi/çağırımı duymak, onu anlamak ve buna rıza göstermektir. İşte kadın kolları, eril söylemin çağrısına kulak veren özneye

dönüştürülmüşçesine nesneleşen bir yapı olarak partinin kendini var ettiği ideolojik zeminin taşıyıcısı ve yeniden üreticisidir. Bunun için kadın kolları toplantılarında onlarca kadının karşısında tek başına konuşan egemen, Erdoğan vardır.

Ancak, partinin kurulduğu yıllarda çıkarmış olduğu Millî Görüş gömleğinin de bir getirisi olarak Batı'yla ilişkilenen, kadın-erkek eşitliğini gözeten ve bunu dile getiren bir söylemle karşımıza çıktığı görüşür. 2002'deki AK Parti Kalkınma ve Demokratikleşme Programı'nda (s: 87-89) kadınlara dair “birey ve sağlıklı nesillerin yetiştirilmesinde birinci derece etkili oldukları için (...) partimizin öncelik verdiği” belirterek “kamusal yaşama katılmasının, partiye üye ve siyasette faal rol oynamalarının özendirilmesi; kadınla ilgili dernek, vakıf ve STK'lere destek sağlanacağı ve kadına yönelik şiddetin ayrıca cinsel ve ekonomik istismarın önlenmesine yönelik öncelikli politikalar geliştirileceği” açık ve net bir biçimde yazılmıştır. Buna karşın, parti programı incelendiğinde toplumda kadına yönelik eşitsizliğe değinilmemesi, kadına ilişkin eril ve cinsiyete dayalı iş bölümünün etkin bir şekilde savunulması, aynı zamanda kadın-erkek eşitliğinden söz edilmemesi partinin kadına ve kadın kollarına ilişkin bakışını sergiler. Bu bağlamda Kadın Adayları Destekleme ve Eğitim Derneği (Ka-Der)'in parti belgelerini toplumsal cinsiyet perspektifinden incelediği metinde, muhafazakâr- sağ bir parti olarak AKP'nin demokrat kimliğinden uzaklaştığını kanıtlamaktadır (2011, s:7-10). Parti programındaki “Sağlık” temasında kadın sağlığının aile kurumu içinde ve annelik rolüne referansla gösterilmesi; “Aile ve Sosyal Hizmetler” başlığında yaşlı ve çocuk bakımının kamu hizmetinden çıkarılarak bireysel ve ailevi bir sorumluluk olarak sunulması, ev içi rollerde toplumsal cinsiyet rolleri temelinde patriarkal bir yapılanma içine gidilmesi; kadın kollarının kendine ait bir tüzüğünün olmaması ve dahası kadın kollarının örgütlenmesi ve işleyişinin merkeze bağlı oluşu daha önce ifade ettiğimiz motor-direksiyon benzetmesine örnek teşkil eder.

Ancak cumhurbaşkanlığı hükümet sisteminden sonra kadın kolları faaliyet raporlarında cinsiyet eşitsizliğine dair analizler daha sarıh bir şekilde anlatılmaktadır. Davanın motoru olan kadına yüklenen rolde direksiyon erkeğin elinde, onun yönlendirmesinde, onun kontrolünde bulunmaktadır. Bunun nedenini AKP Kadın Kolları Faaliyet Raporu 2018-2021'de Erdoğan'ın aşağıdaki açıklamasıyla değerlendirmek mümkündür (s: 3).

“Türkiye’nin en büyük kadın örgütlenmesine sahip bir parti olarak kadınlarımızın nerede nasıl bir sıkıntısı varsa hepsine de kulak verdik, çözümü için çalıştık. *Anne olarak başımızın tacı, kardeş olarak canımızdan bir parça, eş olarak hayat arkadaşlarımız, evlat olarak gözümüzün nuru* gördüğümüz kadınlarımız için çalışmaya bundan sonra da devam edeceğiz²⁰. (...) Hükümetlerimiz döneminde kadınlara yönelik hizmetlerimizin odağında hep *aile* yer almıştır. *Erkek evin direğiysen, kadın da temelidir*. Biz kadınlarımızın siyasetle ve sivil toplum faaliyetleriyle meşgul olurken aile içindeki görevlerini yürütebileceğine yürekten inanıyoruz.”

Buna ek olarak, parti üyesi olan ve seçim zamanlarında parti için gönüllü çalışan kadınların, siyasete katılım oranı artmasına karşın siyasal temsil ve karar alma mekanizmalarında aynı katılım düzeyinin olmadığı bir gerçek. Önemli ve temel nedenlerden biri olarak siyasetin eğitim seviyesi yüksek, serbest, güçlü, sesi gür çıkan ve cesur niteliği yaradılıştan gelen erkek işi olduğuna dair hâkim görüştür. Geleneksel toplumsal rollerin dışında olan ya da düşünülen kadının siyaseti yaparken de ortaya koyduğu tavır erkek gibi olmayı, erkek gibi konuşmayı, namusuyla ayaklarının üstünde olmayı gerektirir.

Siyasi arenada milli ve yerli kavramları üzerinden yorumlanan parti kimliği, AKP’nin kurulduğu ilk yıllardaki kapsayıcı ve kuşatıcı demokratik parti yaklaşımından uzaklaşmışlığına işaret eder. Suriye’deki iç savaş ve darbe girişimi sonrasında giderek milliyetçi muhafazakâr tonun ağır bastığı ve *Rabia* işaretiyle sembolleşen *Tek Devlet, Tek Millet, Tek Vatan, Tek Bayrak* sloganı, partinin niteliğinin milliyetçi-muhafazakâr bir eğilime ağırlık verdiğini gösterir. Recep Tayyip Erdoğan’ın AKP Kadın Kolları Kongrelerinde partinin iki çizgisi olduğunu ifadesi örnektir. Bunlardan ilki *Rabia* ve onun içerdiği anlam, ikincisi ise *aile*’dir. Erdoğan, Batı’nın aile kurumunu yıktığı için temelinden sarsıldığını, pek çok sosyal sorun yaşadığını vurgular. Bu bakımdan AKP’nin “Ana”lara başka bir anlam ihtiva ettiği görülmektedir. Erdoğan’ın Kadın Kolları Kongrelerinde annelere farklı bir konum icra etmesindeki başka bir husus, “Ana”larla birlikte ülkenin ihya ve inşa edileceğini ifade etmesidir. Ülkenin ihya ve inşasındaki temel direğin anne olmakla gerçekleştiğini ve bu bakımdan genç nüfusu azalan Türkiye’nin, en az üç çocukla güçleneceğini defaten dile getirir. Bu düşüncesini “Ne diyor Rabbimiz, nikâhlanınız çoğalmız” dinsel vurguyla pekiştirmektedir.

²⁰ Tansu Çiller’in kadın kimliğini tamamen örtmeyen ana ve bacı söyleminin sağ muhafazakâr partilerin kadın algısını ortaya koymakla ve siyasi bir aktör olarak sınırlarına da işaret etmektedir. 70’lerden itibaren ancak ‘bacı’ kimliğiyle kamusal alana çıkabilen kadınların yine de hiçbir zaman evden çıkmaları uygun görülmemiştir. Bacı söylemi bir yandan kamusal alanda var olmayı kolaylaştırırken diğer yandan da onu özel alana gönderecek bir zihinsel arka plan sunmaktaydı. (Aktaş, 2000 :38)



Görsel 4.

AKP Kadın Kolları üyelerinin kadın eylemlerinden kadına dair dövizleri.

Kaynak: <https://www.yeniakit.com.tr/haber/ak-parti-kadin-kollari-kadina-siddete-karsi-yurudu-551236.html>, 25.01.2023.

Böylece kadın kolları, partinin söylem ve ideolojisinin toplumsallaşması, siyasi seçmenin tercihinin evin içinden dönüşmesi ve böylece kalenin içten fethedilmesiyle siyasal varlığının, bekasının ve gücünün bir teminatı niteliğindedir. Dolayısıyla kadın kollarının faaliyet raporlarının, parti tüzüğünün, belgelerin analizinin sonucunda AKP kadın kollarının toplumsal cinsiyet rolleri çerçevesinde hareket ettiği görülebilir.

Sonuç

12 Eylül 1980 askeri darbe sonrası siyasi partilerin yasaklanması, tüm siyasetçilerin siyasetten men edilmesi, kadınların siyasal alanda manevra kabiliyetini artırmış olsa dahi kadın kollarının kurulmasının yasaklanmasıyla siyasal partilerin farklı isimler altında kadın örgütlenmeleri oluşturdukları görülür. Böylesi bir taktik siyasal partilerin gönüllü örgütlenmeler dolayısıyla kadın kolları yaşağını aşma gayretinden kaynaklanır. Bunlar arasında DYP'nin "Doğru Yol Gönüllüleri", ANAP'ın "Türk Kadınına Destekleme ve Tanıtma Vakfı" ve RP'nin "Hanımlar Komisyonları" yer almaktadır.

1995 yılında kadın kollarına dair yaşağın kalkmasıyla siyasi partiler, parti tüzüklerine kadın kolları ve gençlik kolları gibi benzeri yan kuruluşlar eklemiştir. Siyasi yasak döneminde gönüllü kadın kuruluşları, yasak sonrası partilerin kadın seçmenleri daha fazla dikkate alması gerektiğini ve böylece parti oylarını artırmanın kolaylaşacağını fark etmelerini sağlar. Özellikle *Hanımlar Komisyonu*'nun kazandırmış olduğu bilinçle RP Kadın Kolları'nın sokakta etkin ve etkili bir biçimde parti siyasetini tanıtmaya, anlatmaya ve yaymaya, partiden ayrılan Yenilikçi' grubun kurduğu AKP için bulunmaz bir nimettir. Hatta denilebilir ki, Erdoğan'ı iktidara taşıyan ve RP Hanımlar Komisyonu'na benzer biçimde davanın gönüllü neferleri olan AKP Kadın Kolları üyesi

ak kadınlar, partinin seçmen kitlesinin genişlemesi ve kemikleşmesi açısından ‘kaleyi içten fetheden’ gönüllü erler olarak hizmet etmektedir. Dolayısıyla kadın kolları, kadınların hak ettiği yeri bulamadığı ve zayıf kaldığı erkek egemen siyasette, kadını bir nevi celladına teslim etmeden, korurken yetiştirir. Erksiz nesnenin kazanımları olsa da, “kadınca” faaliyetlerle sınırlandırılmış politik özne ikilemi, kadın kollarının nihayetinde partinin bir uzantısı halince hareket etmesine neden olmaktadır. Görüldüğü üzere, partinin ana unsuru değil, yan kuruluşu olan kadın kolları, parti kimliğini benimseyerek, içselleştirerek ve hatta sorgulamaksızın kabullenerek parti adına çalışır. AKP özelinde bu durumun parti ilkelerini vazife edinen ve aynı zamanda parti liderinin halesi etrafında şekillenen kadın kolları faaliyetlerinden bahsedilebilir. Erdoğan’ın ‘önderliğinde’ AKP kurucu kadrosu, kadın kollarını hem partinin oy deposu olarak kemikleştirmiş hem de toplumun temeli aileyle birleştirerek kadın hareketinin bir asırdır erkek egemen toplumdaki özgürleşme mücadelesine karşı bir paratoner niteliğinde kullanmıştır. Dolayısıyla, parti faaliyetleri aracılığıyla evin dışında, kamusal alanda, sokak sokak gezerken kocalarından, babalarından, abilerinden özgürleşmelerini Erdoğan’a borçlu olan Ak kadınlar, eril tahakkümü dava, vefa, cefa ve sefa gibi soyut ve sembolik değerlerle birleştirmişlerdir. Böylece kadın kolları, kadını yaratılış gayesine ve toplumsal cinsiyet algısına hapsederek “anne, eş, dişi kuş, evin temeli, hanım, merhametli, gönüllü” gibi soyut kavramlarla somut vazifeleri gizemleştirerek cinsiyete dayalı toplumsal iş bölümünden öteye taşımamıştır. Parti, cinsiyetler arası eşitsizliğin fitratın gereği olduğunu, eşitliğine dayalı bir toplumsal hayali olmadığı muhafazakâr kimliğiyle defalarca ifade etmiş, bu yaklaşım çerçevesinde ilerlemiştir. Sonuç olarak parti kadın kolları, kadınların siyasal alanda etkinliğini artırmak, görünürlüğünü sağlamak ve karar alma mekanizmalarında yer bulmaları amacıyla ortaya çıkmış olsa da, politikanın eril mekân algısı ve söylemi kadının özgürleşmesine katkı sunmamış, onun siyasete ya “erkekçe” dâhil olmasının ya da fitrata dayalı toplumsal işbölümünün içselleştirilmesinin önünü açmıştır.

Yazarın Notu

Yazarlar bu çalışmanın yayımlanmasında herhangi bir çıkar çatışması olmadığını beyan ederler.

Kaynakça

- Abadan-Unat, N. (1998). Söylemden Protestoya: Türkiye’de Kadın Hareketlerinin Dönüşümü. A. B. Hacimirzaoglu (Dü.) içinde, 75 Yılda Kadınlar ve Erkekler. İstanbul: Tarih Vakfı.
- Adalet ve Kalkınma Partisi. (2002). AK Parti Tüzüğü. Ak Parti.

- AK Parti. (2015). 2002 Genel Seçimleri Seçim Beyannamesi. Ankara: Tanıtım ve Medya Başkanlığı.
- Ak Parti. (2019). Ak Parti Tüzük. Ak Parti.
- Ak Parti Genel Merkez. (2016). Ak Parti Kadın Kolları Bilgilendirme Kitapçığı. Ankara: Ak Parti.
- AK Parti Genel Merkez Kadın Kolları. (b.t.). AK Parti Genel Merkez Kadın Kolları Faaliyet Raporu 2018-2021. Ankara: AK Parti.
- AK Parti Genel Merkez Kadın Kolları Başkanlığı. (tarih yok). AK Parti Kadın Kolları Faaliyet Raporu 2008-2012. Ankara: AK Parti.
- Akal, E. (2003). Kızıl Feministler: Bir Söz lü Tarih Çalışması. İstanbul: TÜSTAV.
- Aktaş, C. (2000). Bacıdan Bayana. *Birikim Dergisi* , 36-47.
- Antić, M., & Gortnar, M. (2004). Gender Quotas in Slovenia: A Short Analysis of Failures and Hopes. *European Political Science* , 3, 73-79.
- Arat, Y. (1998). A Women Prime Minister in Turkey: Did It Matter? *Women and Politics*, 19(4), 1-22.
- Aristophanes. (2019). *Kadın Mebuslar*. (E. Gören, & E. Yavuz, Çev.) İstanbul: İş Bankası Kültür Yayınları.
- Baykal, Ö. (2017). Türk Siyasetinde Refah Partisi Hanımlar Komisyonu Deneyimi. *Yönetim, Ekonomi, Edebiyat, İslami ve Politik Bilimler Dergisi*, 2(2), 117-125.
- Berktaş, F. (1994). Türkiye’de Kadın Hareketi. K. E. Vakfı içinde, Kadın Hareketinin Kurumlaşması Fırsatlar ve Rizikolar (M. Akkent, Çev., s. 18-28). İstanbul: Metis.
- Bildirici, F. (1998). *Maskeli Leydi: Tekmili Birden Tancu Çiller*. Ankara: Ümit Yayıncılık.
- Bora, A. (2021). *Feminizm Kendi Arasında*. İstanbul: İletişim.
- Caul, M. (2001). ‘Political Parties and the Cross-National Adoption of Candidate’. *Journal of Politics*, 63(4), 1214-1229.
- Chandhoke, N. (1995). *State and Civil Society: Explorations in Political Theory*. New Delhi ve Londra: Sage Publications.
- Cizre, Ü. (2002). *Tansu Çiller: Lusting for Power and Undermining Democracy*. M. Heper, & S. Sayarı (Dü) içinde, *Political Leaders and Democracy in Turkey* (s. 199-216). Lexington Books.

- Corbin, J., & Strauss, A. (2008). *Basics of qualitative research: Techniques and procedures for developing grounded theory*. Thousand Oaks: Sage.
- Çakır, R.(2000). Dindar Kadının Serüveni. *Birikim Dergisi*, 27-35.
- Çakır, S. (1996). *Osmanlı Kadın Hareketi*. İstanbul: Metis.
- Çaldır, M. (2011). Kadının Siyasal Yaşama Katılımında Siyasi Parti Kadın Kollarının Rolü (TBMM'DE Grubu Bulunan Siyasi Partiler Bağlamında Ankara İli Örneği). Uzmanlık Tezi. Ankara: T.C Başbakanlık Kadının Statüsü Genel Müdürlüğü.
- Dahlerup, D., & Nordlund, A. T. (2004). Gender Quotas: A Key to Equality? A Case Study of Iraq and Afghanistan. *European Political Science*, 3, 91-98.
- Davidson-Schmich, L. K. (2006). Implementation of Political Party Gender Quotas: Evidence from the German Länder 1990 –2000. *Party Politics*, 12(2), 211-232.
- Dawson, J. (1979, April). *Validity in qualitative inquiry. Paper presented at the Annual Meeting of the American Educational Research Association*. New York.
- Dawson, J. A. (1982, March). *Qualitative research findings: What do we do to improve and estimate their validity?* Paper presented at the Annual Meeting of the American Educational Research Assosiation. New York.
- Demirkürek, İ. (2011). *1980 Sonrası Değişimin Işığında Kadın ve Liderlik Olgusu: Tansu Çiller Örneği*. Ankara: Yayınlanmamış Doktora Tezi.
- Doğanay, Ü. (2007). AKP'nin Demokrasi Söylemi ve Muhafazakarlık: Muhafazakar Demokrasiye Eleştirel Bir Bakış. *Ankara Üniversitesi SBF*, 65-88.
- Duverger, M. (1993). *Siyasi Partiler*. Ankara: Bilgi Yayınevi.
- Erdoğan, R. T. (1994). Kendimizi, insanlığımız, doğallığımızı ve inancımızı ortaya koyuyoruz. *Nehir*(6), 29.
- Gingsberg, R. (1990, April). Ethnographic countertransference: Beneath bias and subjectivity in qualitative research. Paper represented at the Annual Meeting of the American Educational Research Association. Boston.
- Güldü, Ö., & Ersoy-Kart, M. (2009). Toplumsal Cinsiyet Roller ve Siyasal Tutumlar. *Ankara Üniversitesi SBF Dergisi*, 64(3), 97-116.

- Günes-Ayata, A., & Tütüncü, F. (2008). Party Politics of the AKP (2002-2007) and the Predicaments of Women at the Intersection of the Westernist, Islamist and Feminist Discourses in Turkey. *British Journal of Middle Eastern Studies*, 363-384.
- Güneş-Ayata, A. (1998). *Laiklik, Güç ve Katılım Üçgeninde Türkiye'de Kadın ve Siyaset*. A. B. Hacımirzaoğlu (Dü.) içinde, 75 Yılda Kadınlar ve Erkekler (s. 237-249). İstanbul: Tarih Vakfı Yayınları.
- Henig, R., & Henig, S. (2001). *Women and Political Power Europe since 1945*. London ve New York: Routledge.
- Hürriyet.com.tr. (2022, Temmuz 29). Bakan Nebati: Kadın girişimcilerimizin sayısı artıyor. <https://www.hurriyet.com.tr/ekonomi/bakan-nebati-kadin-girisimcilerimizin-sayisi-artiyor-42018410> adresinden alındı
- IPU (1997). *Men and Women in Politics: Democracy Still in the Making, A World Comparative Study*. Switzerland: Inter-Parliamentary Union.
- Jones, M. P. (2004). Quota Legislation and the Election of Women: Learning from the Costa Rican Experience. *Journal of Politics*, 1203-1223.
- Ka-Der Ankara İnceleme Komitesi. (2011). *Siyasi Parti Belgelerine Toplumsal Cinsiyet Üzerinden Bakmak*. Ankara: Kadın Adayları Destekleme ve Eğitim Derneği.
- Kandiyoti, D. (2011). *Cariyeler, Bacılar, Yurttaşlar*. İstanbul: Metis.
- Kirk, J., & Miller, M. (1986). Reliability and validity in qualitative research. *Qualitative Research Methods Series*, Vol.1.
- Kolinsky, E. (1993). Party Change and Women's Representation in Unified. J. Lovenduski, & P. Norris (Dü) içinde, *Gender and Party Politics*. London: Sage.
- Krook, M. L. (2004). Gender Quotas as a Global Phenomenon: Actors and Strategies in Quota Adoptions. *European Political Science*, 3, 59-65.
- Kuhn, T. S. (1994). *Asal Gerilim: Bilimsel Gelenek ve Değişim Üzerine Seçme İncelemeler*. İstanbul: Kabalcı.
- Kümbetoğlu, B. (2008). *Sosyolojide ve Antropolojide Niteliksel Yöntem ve Araştırma*. İstanbul: Bağlam.
- LeCompte, M., & Goetz, J. (1982). Problems of reliability and validity in ethnographic research. *Review of Educational Research*, 52(1), 31-60.

- Lovenduski, J., Campbell, R., & Sampson-Jacent, J. (2002). *Women, Public Life and Democracy*. (J. Lovenduski, R. Campbell, & J. Sampson-Jacent, Dü) London • Sterling, Virginia: Commonwealth Parliamentary Association with Pluto Press.
- Milbrath, L. W. (1965). *Political Participation: How and Why Do People Get Involved in Politics?* Chicago: Rand McNally & Company.
- Norris, J. L. (1993). *Gender and Party Politics*. London ; Thousand Oaks, Calif: Sage .
- Özalp, Z. (2018). *Türkiye’de Muhafazakâr Partilerde Kadın Örgütlenmesi ve Kadınların Siyasal Süreçlere Katılımı* (Van Ak Parti Kadın Kolları Örneği). YÖK: Yüksek Lisans Tezi.
- Özbek, H. (1996). *Refah Partisi’nde Kadın Olgusu*. İstanbul: İstanbul Üniversitesi Sosyal Bilimler Enstitüsü Yayınlanmamış Yüksek Lisans Tezi.
- Pateman, C. (1982). Women and Political Studies. *Australian Journal of Political Science*, 17(1), 1-6.
- Paxton, P. M., & Hughes, M. M. (2014). *Women, Politics, and Power: A Global Perspective*. London, Thousand Oaks, California: Sage.
- Perrigo, S. (1996). Women and Change in the Labour Party 1979-1995. J. Lovenduski, & P. Norris (Dü) içinde, *Women in Politics* (s. 116-129). Oxford: Oxford University Press.
- Pervan, M. (2013). *İlerici Kadınlar Derneği (1975-1980): Kırmızı Çatklı Kadınlar'ın Tarihi*. İstanbul: Tarih Vakfı Yurt Yayınları.
- Reinharz, S. (1992). *Feminist Methods in Social Research*. Oxford : Oxford University Press.
- Sancar, S. (2000). *Kadın-Erkek Eşitliğine Doğru Yürüyüş: Eğitim, Çalışma Yaşamı ve Siyaset*. İstanbul: TÜSİAD.
- Sancar, S. (2018). *Siyasal Kararlara Katılımda Toplumsal Cinsiyet Eşitliği Haritalama ve İzleme Çalışması Geniş Özet*. Ankara: Cinsiyet Eşitliği İzleme Derneği (CEİD).
- Sancar, S. (2020). *Siyasal Kararlara Katılımda Toplumsal Cinsiyet Eşitliği Haritalama ve İzleme Çalışması 2018-2020 Güncellemesi*. Ankara: Cinsiyet Eşitliği İzleme Derneği (CEİD).
- Sancar-Üşür, S. (1997). *Siyasal Yaşam ve Kadınlara Destek Politikaları*. Ankara: Kadının Statüsü ve Sorunları Genel Müdürlüğü Yayınları.
- Sputnik Türkiye. (2019, Aralık 11). Haziran 9, 2022 tarihinde Sputnik Türkiye- Dünya: <https://tr.sputniknews.com/20191211/emine-erdogan-ak-parti-kadin-kollari-5-milyona-yakin-uyesiyle-dunyanin-en-buyuk-kadin-orgutudur-1040818117.html> adresinden alındı

- Tanesini, A. (2012). *Feminist Epistemolojilere Giriş*. (Ü. Tatlıcan, B. Binay, & G. Demiriz, Çev.) İstanbul: Sentez.
- Tekeli, Ş. (1982). *Kadınlar ve Siyasal-Toplumsal Hayat*. İstanbul: Birikim Yayınları.
- Tokgöz, O. (1994). Kadın Seçmen İmgesi: Türkiye'de Kadının Bireysel Siyasal Katılımı Üzerine Bir Değerlendirme. *Amme İdaresi Dergisi*, 27(4), 97-115.
- Toprak, Z. (2016). *Türkiye'de Kadın Özgürlüğü ve Feminizm (1908-1935)*. İstanbul: Tarih Vakfı Yurt Yayınları.
- Uluer, G. (2022). *Eşitsizliğe karşı bir toplumsal hareket olarak İlerici Kadınlar Derneđi*. Bingöl: Yayınlanmamış Yüksek Lisans Tezi.
- Wach, E. (2013). *Learning About Qualitative Document Analysis*. Erişim Linki; <https://opendocs.ids.ac.uk/opendocs/handle/20.500.12413/2989>
- Yaraman, A. (1992). *Resmi Tarihten Kadın Tarihine*. İstanbul: Bağlam.
- Yaraman, A. (2015). *Türkiye'de Kadınların Siyasal Temsili Dişiliksiz Siyaset*. İstanbul: Bağlam.
- Yıldırım, A., & Şimşek, H. (2011). *Sosyal Bilimlerde Nitel Araştırma Yöntemleri*. Ankara: Seçkin.
- Yıldız, A. (2004). Ak Partinin “Yeni Muhafazakâr Demokratiği”: Türkiye Siyasetinde Adlandırma Problemi. *Liberal Düşünce*, 41-48.

Feminizm Tüm Kadınlar İçin mi? Gölgede Kalan Kadınlar

Is Feminism for All Women? Women in the Shadow

Eren Bolat*

Öne Çıkanlar:

- Ursula K. Le Guin'in de belirttiği gibi, "özgürlük, hiçbir zaman kadınların kolay kolay elde edebildiği bir şey olmamıştır".
 - Bu çalışmada, feminizmin kapsayıcılığı üzerine bir inceleme yapılmıştır.
 - İdeal bir feminist hareketin, tüm bireysel farklılıkları bünyesinde eriten ve her bir kadın için özgürlüğü talep eden kapsayıcı bir yapıya sahip olması gerektiği sonucuna ulaşılmıştır.
-

Öz: Son dönem feminist hareket içinde önemli bir yere sahip yazarlardan birisi olan Amerikalı feminist düşünür ve yazar bell hooks, *Feminizm Herkes İçindir* adlı kitabıyla feminist hareket içinde erkek kadın fark etmeksizin tüm bireylerin yer alabileceği üzerine bir öneri geliştirmiş ve feminizmin herkes için olabileceği fikrini öne sürmüştür. hooks'un teorik olarak ideal olan ifadesinin pratikteki karşılığı ise günümüzde tam anlamıyla gerçekleşmiş durumda değildir. Feminizmin erkekler dâhil herkesi kapsıyor olabilmesi için öncelikle hiçbir kadının feminist hareketlerin dışında kalmamış olması gerekmektedir. Oysaki çeşitli nedenlerden dolayı dünyanın farklı bölgelerindeki sayısız kadın bölgesel, ırksal, kültürel, inançsal ve bireysel farklılıklarından dolayı feminist dalgalar içinde yer alamamış, kendilerine dair söylem geliştirememiş ve kendilerini tam anlamıyla temsil edememişlerdir. Bu çalışmada feminist dalgaların günümüzdeki mevcut haline kadar geçirmiş olduğu değişime değinilerek, bu dalgalar içinde gerçekleşen feminist hareketlerin tüm kadınlar için mücadele verip vermediği incelenmektedir. Bu incelemeyi gerçekleştirmek için ezilen ve ötekileştirilen kadın karakterlerin yer aldığı eserler tercih edilmiştir. Bu eserler, Chimamanda Ngozi Adichie'nin *Yükselen Güneşin Ülkesinde*, Ngugi wa Thiong'o'nun *Aradaki Nehir*, Mariama Ba'nın *Uzun Bir Mektup*, Charlotte Brontë'nin *Jane Eyre* ve Jean Rhys'in *Geniş Sargasso Denizi* adlı romanlarıdır. Bu romanlar, kadınların yaşamış oldukları sorunlar temelinde incelenmiş ve kurgu türündeki bu eserlerde anlatılan problemlerin gerçek hayatta da bizzat yaşandığını desteklemek amacıyla gölgede kalan kadınlara dair kendi tecrübelerini aktaran Katherine Bullock ve Maryam Qudrat Aseel gibi yazarların da eserlerine yer verilmiştir. Yapılan değerlendirmede, feminist dalgalar ve kazanımları dikkate alınarak, seçilen yazarların eserlerindeki kadın karakterlerin bu feminist hareketler içinde ne ölçüde yer aldığı, bu feminist hareketlerin romanlardaki kadın karakterlere ve sorunlarına dair bir söylem geliştirip geliştirmedeği incelenmiştir.

Anahtar Kelimeler: Feminizm, Kadın, Toplumsal Normlar, Ötekileşme.

* Dr. Öğrt. Üyesi, Hitit Üniversitesi, Yabancı Diller Yüksekokulu, ernbltit@gmail.com,
ORCID: 0000-0001-8148-522X.

Highlights:

- As Ursula K. Le Guin puts it, "freedom has never been something that women have had easy access to".
 - This study examines the inclusiveness of feminism.
 - It is concluded that an ideal feminist movement should have an inclusive structure that dissolves all individual differences and demands freedom for every woman.
-

Abstract: In her work *Feminism is for Everyone*, American feminist thinker and author bell hooks, one of the iconic figures in the recent feminist movements, touches on the issue that all individuals, regardless of their sexes (men or women) can take place in the feminist movement and accordingly, she enunciates that feminism is/could be for everyone. However, the practical equivalent of this statement, which is theoretically ideal, has not been fully realized yet. In order for feminism to encapsulate everyone, first of all, no woman should be left out of the feminist spectrum. Nevertheless, due to their regional, racial, cultural, religious and individual differences, countless women in separate parts of the world have not taken part in the feminist waves. Furthermore, they could not develop a discourse about themselves and had serious problems in representing their conditions. In this study, by referring to the transformation that the feminist waves have gone through until recent time, it has been examined whether the feminist waves have struggled for all women. In order to carry out this analysis, works featuring oppressed and marginalized female characters are preferred. These selected works are: Chimamanda Ngozi Adichie's *Half of a Yellow Sun*, Ngugi wa Thiong'o's *The River Between*, Mariama Ba's *So Long a Letter*, Charlotte Brontë's *Jane Eyre* and Jean Rhys' *The Wide Sargasso Sea*. These novels are examined on the grounds of the problems experienced by women. In addition, the works of Katherine Bullock and Maryam Qudrat Aseel, who convey their own experiences about marginalized women, are also included in order to support that the problems described in these novels are experienced in real life, too. On the basis of the feminist waves and their achievements, the selected works have been analyzed to what extent the female characters are included in these feminist waves, and whether these feminist movements have developed a discourse about the women represented in the novels.

Keywords: Feminism, Woman, Social Norms, Marginalizing.

Summary

Feminism is an intellectual movement suggesting ways to address the discrimination that has evolved against women and contends that action must be taken to ensure that women share the same fundamental rights as everyone else. With this notion on the ground, the feminist movement has transformed over time and assumed a different structure with its waves, and it is highly probable that it may evolve in different ways in the future. However, despite all this transformation, progress and inclusiveness, several women have been left in the shadows, deprived of their basic rights and even forced to live in the margin and in a periphery where their beliefs and values are ignored. The place and rights of women in society have changed over time, and accordingly, although women are as much a part of life as men are, they are intermittently overshadowed. While being crucial components in the construction of society, women have been forced to live under

domination especially because of patriarchy. In the fight for equality for women, feminist theory and movements that have created compelling arguments to solve these challenges have made great strides and achieved remarkable success. On the other hand, some women have not been able to benefit from the accomplishments of the feminist movements. In other words, certain groups of women have been demoted to a marginal position among women.

Due to the fact that the first and second wave feminist movements mostly focused on middle-class white women, this policy left out women who did not fit the paradigm. Similarly, the third wave also could not ensure the required inclusiveness that all women need. Therefore, women having experienced colonization, having local lifestyles and faiths were excluded. Because of double exploitation by colonialism and patriarchy, they frequently lacked the means to articulate their concerns. One of the key reasons for this predicament is that the feminist agenda did not include the problems faced by women of color. While issues like suffrage, the right to abortion, and equality in the workplace were raised by the feminist movements in the western sense, non-white women living in colonized regions were fighting for their lives. In other words, there were disparities between the issues faced by white and non-white women. This divergence has made the dominant group's propaganda and demands stronger while the minority side has been marginalized and kept in the shadows. On the other hand, it should be noted that the women in the shadows are not limited to non-white women. Women who, in terms of faith, culture, and tradition, differ from western women have been unable to find a place for themselves in the core of feminist waves.

Considering the circumstances, this study examines women who are not included by feminist movements placing the western white woman at their core. In the context of distinct issues like being a woman in colonized regions, female genital mutilation, polygamy, and veiling, this paper sheds light on the women in the shadow. Embracing such diverse issues, it is deduced that the major goal and battle of the feminist movement should be to promote the equal and liberated living of all women, without casting any women out or in the margin, by sensitively acknowledging and addressing these disparities for each individual.

Giriş

*Sekiz çocuk yetiştiren temizlikçi kadın,
yüz bin pound kazanan avukattan daha mı değersizdir dünya için?*
Virginia Woolf

Doğasında başkasını kontrol altına alma ve sınırlama potansiyeline sahip olan insan, eline güç geçtiğinde bunu çeşitli şekillerde kullanabilecek bir varlıktır. Güçlü olanın çeşitli açılardan görece daha zayıf olarak nitelendirdiği bireylere karşı olan tavrı ise karşısındaki kişinin cinsiyetine

göre değişkenlik göstermektedir. Güçlü olan, kendinden güçsüz gördüğü tüm bireylere belli ölçüde tahakküm uygularken, karşısındaki birey kadın olduğunda yöneltilen baskının oranı daha da artmaktadır. Özellikle ataerkil toplumlarda çok fazla karşılaşılan bu olay, kadınları ikincil bir pozisyona indirgemekte ve kadınların sosyal, ekonomik, eğitimsel açıdan erkeklere nazaran geride kalmalarına neden olmaktadır. Bu durum ise aynı toplumda yaşayan kadın ve erkek bireyler arasındaki dengeyi bozmakta, kadınların çeşitli haksızlıklarla ve sınırlamalarla karşı karşıya gelmesine yol açmaktadır. Yaşanılan haksızlıkların dayanılmaz dereceye ulaşması sonucu, kadın ve erkek bireyler arasında oluşan eşitsizlik durumuna bir tepki olarak kadınların da erkek bireyler ile eşit haklara sahip olması fikri doğrultusunda feminist hareketler başlamıştır.¹ Modern dönem öncesinde de kadın hakları konusunda belli adımlar atılmış olsa da bu çalışmada profeminist hareketlerden ziyade modern dönemdeki feminist dalgalar temel alınacaktır. Kendi içinde teori ve hareket olarak farklı dalgalara ve söylemlere sahip olan feminizmin keskin ve çizgileri net olan bir tanımını yapmak mümkün olmamakla beraber, feminizm “cinsiyetlerin sosyal, ekonomik ve politik açıdan eşit olması gerektiğini savunan ve kadın haklarını çoğaltma amacı güden inanç ve hareket” (Burkett², 2022; Türk Dil Kurumu, 2022) olarak tanımlanabilir. Sarah Gamble’a göre feminizm “erkeklerin bakış açılarını ve kaygılarını önceleyen, kadınların sırf kadın oldukları için eşit olmayan muamele gördüğü, kadınların güçsüz, duygusal ve pasif, erkeklerin ise erk sahibi, rasyonel ve aktif olarak addedildiği bir toplumda bu durumu değiştirmenin yollarını aramaktadır” (2006, s. vii). Temelde, bahsedilen bu fikirlere dayanan feminizm, esasında toplum içinde kadın aleyhine geliştirilen eşitsizliklerin çözümü noktasında öneriler sunan ve kadınların her bireyin sahip olması gerektiği gibi temel haklara ve özgürlüklere sahip olması adına gerekli adımların atılması gerektiğini savunan düşünsel bir harekettir.

Feminizm farklı şekillerde tanımlanabiliyor olsa da bugünkü anlamda feminizmin tam anlamıyla ne zaman başladığını bir tarih belirterek vermek mümkün değildir. Modern dönemden farklı olarak daha önceki yüzyıllarda kadınlarla ilgili eserler kaleme alınmış olmasına rağmen kadın haklarına ve kadınların karşılaştığı eşitsizliklere dair belirgin ifadelerin ve düşüncelerin ortaya çıkması on beşinci yüzyıldan sonra gerçekleşmiştir. Fransız yazar Marie de Gournay kadın erkek eşitliği üzerine yazan ilk yazarlardan biridir. Gournay, “cinsiyetler arasındaki eşitliği göstermek ve kadınların okulda ve işyerinde haklarını desteklemek için klasik, İncille ilgili ve dini kaynakları

¹ Feminist hareketlerin kökenini antik Yunana kadar götürmek mümkündür. Elaine Hoffman Baruch, bu görüşü destekleyecek şekilde Platon’un kadın hakları konusundaki fikirlerine dikkat çekmiştir. Baruch’a göre, “Platon, cinsiyetler arasındaki fark sadece çocuk doğuran kadınlar ve çocuk yapan erkeklerden ibaretse, o zaman her iki cinsiyetin de onları aynı roller için eğitmek için tasarlanmış eşit bir eğitim alması gerektiğini belirtmektedir. Platon, kadınların kendi en yüksek sınıfının üyeleri olmalarını savunarak, kadınların tam siyasi ve cinsel eşitliğini savunmaktadır” (1984, s. 209).

² Aksi belirtilmediği takdirde bu çalışmada kullanılan İngilizce kaynaklardan yapılan çeviriler bu çalışmanın yazarın aittir.

bir araya getirmiştir” (Conley, bt.). Özellikle kadınların eğitim alması gerektiğini vurgulayan Gournay, kadınların eğitim sayesinde kendilerine biçilen ikincil rolden kurtulabileceklerini vurgulamıştır.

Kadın hakları alanında ve feminist hareketlerin başlamasında mihenk taşlarından birisi de İngiliz yazar Mary Wollstonecraft’tır. 1792 yılında yayınladığı *Kadın Haklarının Müdafası* adlı eseriyle, Wollstonecraft kendisinden sonra gelecek olan feminist düşünürlere ve yazarlara bir yol açmıştır. Wollstonecraft, kadınların özgür bırakıldığında erkekler gibi bilge ve erdemli hale gelebileceğini ifade etmiştir (1890,: 261). Wollstonecraft’a göre, kadınların özgür bireyler olabilmesi için atılması gereken ilk adım ise onlara eğitim hakkının verilmesidir. Böylece kadınlar zihinsel ve düşünsel açıdan kendilerini geliştirerek kocalarına bağlı uysal ve itaatkâr bir figürden ziyade onlara birer arkadaş olacaklardır (1890: 63). Wollstonecraft, kadına atfedilen basmakalıp rollerin yıkılarak “onlara kaybettikleri itibarlarını geri vermek adına kadın davranışlarında bir devrim gerçekleşmesi gerektiğine” (1890, s. 84) inanmaktadır. Dönemin zihniyetinden farklı bu ve benzer düşünceleri göz önüne alındığında ve yazıldığı dönem itibarıyla değerlendirildiğinde, Wollstonecraft’ın eseri feminist hareketlerin güç kazanmasında kayda değer bir çalışma olarak kabul edilebilir.

Diğer taraftan, Wollstonecraft’ın düşünceleri teorik anlamda güçlü olmasına rağmen kadınların pratikte yaşamış oldukları farklıdır. Dönemin sosyal ve ekonomik yapısı dikkate alındığında kadınların zor koşullar altında hayatlarını devam ettirmek zorunda kaldıkları açık bir şekilde görülmektedir. Özellikle Sanayi Devrimi’nden sonra ekonomik ve politik alanda gerçekleşen değişimler aile yapısını ve özellikle kadınların yaşantısını değiştirmiştir. On dokuzuncu yüzyıl İngiliz romanları incelendiğinde kadınların katlanmak zorunda kaldıkları ağır şartlar ve toplum içindeki yerleri net bir şekilde anlaşılmaktadır. Jane Austen’in *Aşk ve Gurur*’u, Charlotte Brontë’nin *Jane Eyre*’i, Thomas Hardy’nin *D’Urbervilles’li Tess* adlı romanı, yazıldıkları dönemde kadınların yaşam koşullarını ve sergilemiş oldukları mücadeleyi canlı bir şekilde resmeden eserlerdir. Adı geçen romanlar incelendiğinde kadınların ataerkinin, sınıfsal ayrımın ve dini baskının altında kaldıkları görülmektedir. Batı dünyasında edebî eserler aracılığıyla bu sorunların gündeme getirilmesi ve kadınların sıkıntılarına dair bir gündem oluşturulmasına paralel olarak, kadın haklarının aranması ve eşitsizliklerin dile getirilmesi

amacıyla on dokuzuncu yüzyılda ortaya çıkan birinci dalga feminizm³⁴ hareketi başlamıştır. Birinci dalga feminizm İngiltere'nin baskın olduğu bir hareket olarak görülse de diğer Avrupa ülkelerinde de kadın hakları hakkında bilinçlenme ve mevcut problemlerin dile getirilmesi noktasında adımlar atılmıştır. Fransa'da Maria Deraismes, Almanya'da Louise Otto-Peters gibi isimler kendi ülkelerinde kadın hakları konusunda mücadele etmişlerdir. Temelde rasyonel ve eşitlikçi bir zeminde hareket eden birinci dalga feministler daha önce bahsedilen yazarların eserlerinde olduğu gibi eğitimi gündemlerine almışlar ve kadınların oy kullanabilme hakkını elde edebilmeleri için çaba sarf etmişlerdir. Kay Lindsey'e göre, "feminist hareket bir sınıf olarak kadınların ezilmesiyle ilgilenir, ancak neredeyse tamamen beyaz kadınlardan oluşur" (2005: 103). Ağırlıklı olarak orta sınıf beyaz kadını önceleyen ve kadınların sosyal hayatta özellikle çalışma ortamlarında erkeklerle eşit haklara sahip olması gerektiğini savunan birinci dalga feministler aynı zamanda kadınların sadece ev işleriyle sorumlu olması gerektiğini savunan, kadının uysal ve itaatkâr olması gerektiği fikrini sezdiren 'evdeki melek' figürünü de reddetmişlerdir. Birinci dalga feministler esasen maruz kalmış oldukları "heteroseksüel ilişkileri yöneten cinsel çifte standarta itiraz etmişlerdir" (Magarey, 2001: 2). Batılı anlamda bahsedilen bu sorunlara ek olarak Amerika'daki beyaz olmayan kadınlar ırksal ve sınıfsal farklılıklar yüzünden daha fazla zorluk yaşamışlardır. Bu yüzden birinci dalga feminizmin Amerika'daki yansıması Batılı feminist hareketten farklı seyretmiştir. Bu farklılığın temelinde yatan durum ise Amerika'da bahsi geçen dönemlerde köleliğin yaygın olması ve bunun sonucu olarak beyaz olmayan kadınların hem cinsiyetleri hem de ait oldukları sınıf/ırk yüzünden sıkıntılara gark olmalarıdır. Yaşanılan sorunların başında özellikle siyahi kadınlara eğitim hakkı tanınmaması gelmektedir. Amerika'da kadınların eğitimini önceleyen ve kadın hakları hususunda akla gelen ilk isimlerden birisi Amerika'daki ilk feminist eser olarak kabul edilen *On Dokuzuncu Yüzyılda Kadınlar* kitabının yazarı Margaret Fuller'dır. Fuller, özellikle kadınların eğitim alması ve çalışma haklarının elde edilmesi noktasında görüşlerini dile getirmiştir. Fuller yoğun bir şekilde eğitim konusuna odaklanmıştır çünkü Constance Carrol'ın da belirttiği gibi, "yükseköğretimdeki siyahi kadınlar izole edilmiş, yeterince değerlendirilmemiş ve çoğu zaman cesaretleri kırılmıştır" (1982: 115). Fuller'ın dışında birinci dalga feminist hareketin başlangıcı kabul edilen ve feminist hareketler içindeki en büyük organizasyonlardan birisi olan *Seneca Falls Bildirgesi*'ni düzenleyen Elizabeth Cady Stanton ve Lucretia Mott da feminist hareketin seyrini değiştiren isimler arasında yer

³ "1860-1880: Çoğu Avrupa ülkesinde kadınların sosyal ve politik konumlarında iyileştirme talep eden örgütler kuruldu. 'Birinci dalga' feminizmin başlangıcı" (Hannam, 2007: xv).

⁴ "İyi örgütlenmiş kadın hareketlerine odaklanmak, feminizm tarihlerinde aktivizmin iki temel dönemini tanımlayan ortak bir anlatının gelişmesine yol açmıştır- 1860'lardan 1920'lere kadar süren 'birinci dalga' feminizm ve 1960'lar ve 70'lerdeki 'ikinci dalga' feminizm" (2007: 8).

almaktadır. 1848 yılında gerçekleştirilen toplantı sonucu alınan kararlar dünya genelinde yankı uyandırmış ve kadın hakları alanında büyük ses getirmiştir. Bildirgede şu çok net ifade edilmiştir: “Tüm erkekler ve kadınlar eşit yaratılmıştır, Yaratıcıları tarafından onlara yaşam, özgürlük ve mutluluğu arama gibi devredilemez bazı haklar bahşedilmiştir” (Wellman, 2010: 10). Bildirgede özellikle kadınların hem devlet hem de ataerki tarafından eziliyor olmasına dikkat çekilerek, kadın ve erkeklerin eşit haklara sahip olması gerektiği hususunda kararlar alınmıştır. Kadın sorunlarıyla ilgili dünyanın çeşitli bölgelerinde gerçekleştirilen benzer organizasyonlar, edebî eserler ve direniş mücadeleleri modern feminist hareketlerin temelini oluşturmuştur. Birinci dalga feminist hareketi, kendisini takip eden feminist hareketler kadar somut sonuçlar elde edememiş olmasına rağmen ataerki tahakküme karşı sergilemiş olduğu direniş ve kadınların içinde buldukları duruma dair bir algı yaratmış olması açısından modern feminist hareketler içinde önemli bir yere sahiptir.

Birinci dalga feminizmin açmış olduğu yolda ilerleyen feministler, kadın hakları ile ilgili yeterli kazanımların elde edilememiş olması ve daha somut adımların atılması gerektiği düşüncesiyle daha eylemsel bir şekilde ilerlemeye başlamışlardır. Bu düşünce çerçevesinde, yirminci yüzyılın ikinci yarısında daha kapsayıcı ve talepkâr bir feminist hareket olan ikinci dalga feminizm hareketi başlamıştır. İkinci dalga feministler kadınların oy kullanma hakkını elde etmelerinin dışında politika, cinsellik ve aile gibi konularda da kadın haklarının elde edilmesi gerektiğini özellikle vurgulamışlardır. Birinci dalga feministler kadınların daha çok sosyal hayatta ve çalışma ortamında eşit haklara sahip olması için mücadele ederken ikinci dalga feministler, kadınların aynı zamanda kendi evleri içinde de eşit haklara sahip olması adına adımlar atmışlardır. Eşleri tarafından cinsel bir obje olarak konumlandırılan ve rızaları olmadığı halde ilişkiye zorlanan kadınların kendi eşleri tarafından tecavüze uğradıkları ve bunun bir suç teşkil etmesi nedeniyle uygun cezaların verilmesi gerektiğini belirtmişlerdir. Aile içi ilişkilerde buna benzer meseleleri dile getiren ikinci dalga feministlerin elde ettikleri en büyük kazanım ise kadınlara kürtaj hakkının verilmiş olmasıdır. Elde edilen yasal hakla beraber kadınların kendi bedenleri üzerinde söz hakkına sahip olmaları ve kendi bedenlerine dair kararları kendi iradeleriyle verebilmelerine olanak sağlanmıştır. Fakat ikinci dalga feministlerin elde etmiş oldukları bu yasal haktan siyahi/beyaz olmayan kadınlar aynı ölçüde yararlanamamıştır. Kürtaj operasyonu gerçekleştiren siyahi kadınlar yetersiz sağlık imkânları yüzünden ve kendileriyle ciddi şekilde ilgilenilmediği için ciddi sıkıntılar çekmiş ve hatta birçok beyaz olmayan kadın vefat etmiştir. Frances Beale’in araştırmasına göre “New York City’deki çocuk doğurma ölümlerinin yaklaşık yarısı yalnızca kürtaja bağlanmakta ve bunların yüzde 79’u beyaz olmayanlar ve Porto Rikolu kadınlardan oluşmaktadır” (2005: 119). Bu istatistik şunu kanıtlıyor ki kadınlara dair bir hak elde edildiğinde bile kadınlar arasında sınıflarına ve ırklarına göre bir eşitliksizliğin yaşanması mümkündür. Bu

eşitsizlik de ikinci dalga feministlerin güçlü söylemleri arasında yer alan ‘kız kardeşlik’ kavramının tam anlamıyla gerçekleşmesini engellemiş, tüm kadın hakları mücadelesine rağmen bazı kadınların gölgede kalmasına neden olmuştur. Yaşanılan eşitsizlikle ilgili, Toni Cade’in vurguladığı şu sorunun üzerinde durmak büyük önem arz etmektedir: “Beyaz kadınların gerçekleri, deneyimleri, bulguları Siyah kadınlarla ne kadar alakalıdır?” (2005: 4). Cade, sorusunun devamında beyaz kadınlarla siyahi kadınların önceliklerinin ve endişelerinin aynı olmadığını belirtmektedir (2005: 4). Bahsedilen farklılıklardan dolayı ikinci dalga feminizmin kapsayıcılığı eleştirilmiş ve tüm kadınlar için yeterli olmadığı düşüncesi yirminci yüzyılın son çeyreğinde üçüncü dalga feminist hareketin doğmasına sebebiyet vermiştir.

Kavram olarak Alice Walker’ın *Üçüncü Dalga Olmak* adlı makalesi ile özdeşleşen üçüncü dalga feminist hareket, ikinci dalga feminist hareketten farklı olarak bireysel farklılıkların daha ön planda olduğu, söylem olarak daha çeşitli grupları içinde barındıran bir hareket olmuştur. Bu yüzden üçüncü dalga feminizm monolitik bir yapıya sahip olmamıştır (Evans, 2015, s. 19). Üçüncü dalga feministler; feminizm kavramını farklı ırk, inanç, kültür ve gelenekten gelen bireyleri de kapsayacak şekilde genişletmeyi ve bu doğrultuda bireylere biçilen basmakalıp rolleri de kaldırmayı amaçlamışlardır. Lise Shapiro Sanders’a göre “üçüncü dalga feminizm, ne ikinci dalgaya bir tepki ne de feminizmin geçmişinin reddidir; daha çok feminizmin geleceğinin olumlu bir ifadesidir” (2017, s. 8). Kendilerinden önceki feministlerin kazanmış oldukları haklar temelinde yeni kazanımlar elde etmek için mücadele veren üçüncü dalga feministler, kadınlar arasındaki benzerliklerden ziyade kadın bireylerin farklılıklarına eğilerek başkalarının değerli olduğuna dikkat çekmişlerdir. Esasen, Alison Stone’nun belirttiği gibi, “üçüncü dalga feministler, özellikle 1970’lerin ve 1980’lerin baskın feminist teorileri içindeki dışlayıcı eğilimlere karşı çıkmaktadırlar” (2017, s. 16). Kendinden önceki feminist hareketlerden ayrılan “üçüncü dalga feminizm, aktivizmi, genellikle ‘kadın sorunları’ olarak adlandırılan konuları içeren, ancak aynı zamanda çevrecilik, kurumsallık karşıtı aktivizm, insan hakları sorunları, kültürel üretim ve bunlar arasındaki bağlantıları da kapsayan geniş bir alana yerleştirmektedir” (Heywood ve Drake, 2017: 118). Üçüncü dalga feminizm, bütüncül ve sürüler halinde hareket etmekten ziyade “çoğulcudur ve kadınların ortak bir cinsiyet kimliğini veya deneyimler dizisini paylaşmadıkları varsayımıyla başlamaktadır” (Snyder-Hall, 2010: 259). Çoğulcu ve kapsayıcı nosyonuna rağmen üçüncü dalga feminizm, beyaz olmayan kadınları, özellikle sömürülen topraklarda hem ırkları hem de cinsiyetleri yüzünden sistematik baskıya katlanan kadınları ve zorluklarını tam anlamıyla yansıtmadığı noktasında eleştiriler almıştır. Bunun sonucu olarak beyaz olmayan kadınları merkezine koyan postkolonyal feminist hareket doğmuştur. Postkolonyal feminizm temel olarak Batılı olmayan feminizmleri içeren, postkolonyal bir ortamda kadın olmanın zorluklarına ve

sömürüye maruz kalan kadınların yaşantılarına odaklanan bir teoridir. Postkolonyal feministler, kadınların evrensel tek tip bir grup olarak görülmesini ve sadece cinsiyet/toplumsal cinsiyet konularına indirgenmesini eleştirmişlerdir. Çünkü bu tarz bir gruplandırma kadınların sınıfsal, ırksal, inançsal, bölgesel, kültürel ve bireysel farklılıklarının gölgede kalmasına yol açmaktadır. Oysaki Chandra Mohanty'nin de belirttiği gibi, ancak “sessizlikler ve dışlamalar olmadan” (2003: 2) tüm kadınlar gölgeden kurtulabilir.

Yukarıda bahsedilenler göz önüne alındığında, feminist hareket zaman içinde dönüşerek farklı bir yapıya bürünmüş ve içinde bulunduğumuz yüzyılda teknolojik aletler ve sosyal medyanın da feminist hareketler doğrultusunda kullanılması gerektiğini savunan dördüncü dalga feminist hareket ile sonuçlanmıştır. Mevcut zaman diliminde nihai olarak bu yönde değişen feminist hareketin ilerleyen zamanlarda farklı şekillerde evrilebileceği de kuvvetle muhtemeldir. Diğer taraftan, tüm bu dönüşüm, gelişim ve kapsayıcılığa rağmen birçok kadın gölgede kalmış, temel haklarından mahrum bırakılmış ve hatta ataerkinin dışında kendi hemcinsleri tarafından gölgede yaşama mecbur kalmış, inanç ve değerlerinin yok sayıldığı bir ortamda var olma mücadelesi vermiştir.

Bu çalışmada seçilen eserler üzerinde birçok araştırma ve çalışma yapılmış, kadın karakterler feminist teori bağlamında incelenmiştir. *Kurtuluş Modelleri: Biafran Savaşı'nın Gölgesinde Kadınlar: Chimamanda Ngozi Adichie'nin Yükselen Güneşin Ülkesinde* adlı çalışmalarında Roselin ve Veeralakshmi Biafra savaşına katılan kadınları merkeze alarak savaş ve kadın konusunu harmanlamışlardır. *Ngugi wa Thiong'o'nun Aradaki Nehir Adlı Eserinde Toplumsal Cinsiyet Perspektifleri ve Tasviri* çalışmasında Faustina Nankuri, eseri feminist açıdan ele almış kadın karakterlerin ataerkinin birer kurbanı olup olmadığı konusunu incelemiştir. Rızwana Habib Latha, *Afrika Bağlamında Feminizmler: Mariama Ba'nın Uzun Bir Mektup'u* adlı makalesinde sömürgecilik sonrası dönemdeki Müslüman toplumu feminizm açısından analiz etmektedir. Bu çalışmalar benim makalemle benzerlik taşımakla beraber, hazırladığım bu çalışma feminist açıdan ele alınan eserleri tek bir makalede incelemesi sebebiyle diğer çalışmalardan ayrılmaktadır. Bunun yanı sıra, bu çalışmada ele alınan kadın sünneti konusuna dair geliştirilen farklı bakış açısı ve çok evlilik ile ilgili öne sürülen argüman diğer çalışmaların ele almadığı konular arasındadır. Yapılan literatür taramasında seçilen eserlere dair müstakil çalışmalar olmasına rağmen, tüm bu eserleri tek bir çalışmada inceleyen herhangi bir çalışmaya rastlanmamıştır. İçerdiği eser çeşitliliği, kadın konusuna dair oluşturduğu bakış açısı ve modern feminizmin kapsayıcılığına dair geliştirdiği eleştiriler nedeniyle bu çalışmanın feminizm ve kadın konusuna dair yeni bir pencere açacağı düşünülmektedir.

Bu farklılıklar temelinde, takip eden bölümde feminist dalgaların kazanmış olduğu haklara rağmen hayatına gölgede devam eden kadınlar, seçilen edebi eserlere atıfta bulunarak ele alınacaktır.

Her Kadın Eşittir Ama Bazı Kadınlar Daha Eşittir: Gölgede Kalan Kadınlar

Beyaz kadınlar yerleşik beyazlık ayrıcalıklarını görmezden geldikçe ve kadını yalnızca kendi deneyimleri açısından tanımladıkça, Beyaz olmayan kadınlar 'öteki', deneyimi ve geleneği kavranamayacak kadar 'yabancı' olan yabancı haline gelir.
Audre Lorde

Kadınların toplum içindeki konumları ve sahip oldukları haklar her döneme göre farklılıklar göstermiş ve kadınlar da en az erkekler kadar yaşamın bir parçası olmalarına rağmen kimi zaman kenara itilip belli haklarından mahrum bırakılmışlardır. Hâlbuki kadın tarihi üzerine dikkate değer çalışmaları olan Gerda Lerner bunun tam tersi şekilde olduğunu belirtmektedir. Lerner'e göre "kadınlar, toplumun oluşumunda ve medeniyetin inşasında marjinal değil, merkezi olmuştur ve olmaya devam etmektedirler" (1987: 4). Toplumun inşasında temel birer yapı taşı olmalarına rağmen özellikle ataerkinin güç kazanmasıyla birlikte kadınlar tahakküm altında yaşamaya mecbur edilmiş, temel hak ve özgürlüklerinden mahrum bırakılmışlardır. Bu problemlerin çözümünde güçlü argümanlar geliştiren feminist teori ve dalgalar daha önceki bölümde anlatıldığı üzere önemli bir aşama kaydetmiş, kadınların mücadelesi noktasında kayda değer başarılar elde etmişlerdir. Tüm başarılarla rağmen, mevcut bölümün başlığında da belirtildiği gibi, kimi kadınlar feminist dalgaların sağlamış oldukları kazanımlardan yararlanamamışlardır. Bu kadınlar, kadınlar içinde de marjinal bir pozisyona indirgenmişlerdir. Kenara itilen kadınların başında ise özellikle üçüncü dünya ülkeleri olarak tanımlanan ve büyük bir çoğunluğu sömürgecilik ile mücadele etmek zorunda kalan ülkelerdeki kadınlar gelmektedir. Bu bölgelerdeki kadınlar hem sömürgeciliğin hem de ataerkinin kısırcasında zorlu bir hayat sürmek zorunda bırakılmışlardır. Özellikle Batılı anlamda güç kazanan ve kadın hakları noktasında elde edilen başarılarından bu kadınlar faydalanamamış ve dolayısıyla gölgede kalmışlardır. Sömürülen topraklardaki kadınların en fazla sıkıntı çektikleri husus hem sömürgeciler hem de kendi toplumundaki erkekler tarafından cinsel açıdan sömürülmeleridir. Yalnızca sömürge döneminde değil sömürge sonrası dönemde de, özellikle iç savaşlar döneminde, yerli kadınlar korkunç acılara gark olmuştur. Bunun en canlı örneklerinden birisi Nijeryalı yazar Chimamanda Ngozi Adichie'nin *Yükselen Güneşin Ülkesinde* adlı eserinde bahsetmiş olduğu Nijerya'da gerçekleşen Biafra Savaşı'dır. Biafra'da meydana gelen iç savaş döneminde kadınlar açlık, cinsel saldırı ve hatta ölüm gibi ciddi tehditlerle yüz yüze gelmişlerdir. Romanda bahsedilen Anulika adlı karakterin "askerler tarafından öldürüleseye dövülüp tecavüze uğraması" (Adichie, 2006: 421),

Eberechi'nin "kardeşini hapisten kurtarmak için bir yetkili ile yatması" (2006: 294) ve diğer birçok kadının bir parça ekmek için başkalarıyla beraber olmak zorunda kalışları savaşın kadınlar üzerindeki yıkıcı etkilerinin birer tezahürüdür. Bir ülkede gerçekleşen savaştan en fazla etkilenenlerin başında kadınlar gelmektedir ki yakın zamanda tanıklık ettiğimiz Irak'ın Amerika tarafından istilası da bunu net bir şekilde göstermektedir. Irak savaşı sırasında ve sonrasında Iraklı kadınların mevcut yaşantıları erkeklere nispeten ciddi derece etkilenmiştir. Savaş yüzünden "birçok aile, şiddete veya tecavüze uğramalarından korktukları için çocuklarını okula göndermeyi bırakmıştır. Bu, özellikle kırsal kesimlerde ve büyük şehirlerin banliyölerinde geçerliydi" (Khaleeli, 2012) ve genellikle okula gönderilmeyenler kız çocukları olmuştur. Bilhassa Nijerya, Irak gibi ülkelerde gerçekleşen savaşlarda, Eisenstein'in (2013) vurguladığı gibi "toplumsal cinsiyete dayalı şiddet sistemattir: adam kaçırma, toplum içinde dayak, ölüm tehditleri, cinsel saldırılar ve cinayetler kadınları özel hedef haline getirir". Feminist dalgaların elde ettiği oy kullanma, kürtaj, sosyal hayatta eşitlik gibi temel hakların kazanımı için verilen mücadele ile karşılaştırıldığında Nijeryalı ve Iraklı kadınların batılı kadınlara göre çok daha çetin bir yaşam sürmek zorunda kaldıkları görülmektedir. Bu durum on dokuzuncu yüzyıldan itibaren ivme kazanan feminist hareketlerin kazanımlarının önemsiz olduğu anlamına kesinlikle gelmemekle birlikte Batılı anlamdaki feminizmin zikredilen coğrafyadaki kadınların sorunları için özel bir çözüm geliştiremediğini göstermektedir. Burada asıl anlatılmak istenilen, eğer feminizm tüm kadınlar için ise tüm kadınların mevcut durumları ve ihtiyaçları ile feminist hareket içinde yer almaları ve sıkıntılarına yönelik spesifik çözümler geliştirilmesi gerektiğidir.

Beyaz olmayan kadınların sömürgecilik ve cinsel istismar konuları dışında karşılaştığı bir diğer baskı unsuru ise kendi bedenleri üzerinde söz sahibi olamamalarıdır. Özellikle Afrika kıtasında sömürgecilik döneminde Batılı güçler sömürdükleri toplumlarda kız çocuklarının ve kadınların sünnet olmalarını yasaklamışlar ve bu geleneği devam ettiren kişilere karşı yaptırım uygulamışlardır. Yasaklamanın altında yatan temel neden ise sağlık açısından sünnet uygulamasının zararlı olduğu argümanıdır. Sağlık kavramına atıfta bulunarak yerli kadınları kendilerine göre 'barbarca' olarak tanımladıkları gelenekten koruduklarını düşünmektedirler. Ngugi wa Thiong'o'nun Aradaki Nehir adlı eserinde Kenyalı kadınların sünnet uygulaması ele alınmış ve sünnet olan genç kızlara uygulanan yaptırımlar net bir şekilde ifade edilmiştir. Muthoni adlı karakter Batılı güçlerin dinini seçen babasından korkusu yüzünden steril olmayan bir ortamda sünnet olmuş ve "hayatını kaybetmiştir" (Thiong'o, 2015: 53). Muthoni'nin gizli saklı bir şekilde ve sağlık açısından uygun olmayan şartlarda sünnet olmasının temel nedeni, sömürgeci güçlerin

inancını benimseyen babasının,⁵ kızının geleneksel inancına saygı duymaması ve bu yüzden sünnet olmasını istememesidir. Ngugi'nin romanı aslında sömürgecilik sonrası toplumda gerçekleşen değişimlerin sadece toplumu değil aynı zamanda aile içindeki dinamikleri de değiştirdiğini ve bu durumdan da en fazla Afrikalı genç kızların etkilendiğini anlatmaktadır. Hâlihazırda sömürgecilik ve bıraktığı etkiler yüzünden mevcut yaşantısı sömürgecilik öncesi döneme göre daha da kötüleşen Afrikalı genç kızlar ve kadınların hayatları daha da zorlaşmıştır. Kendi gelenek ve inanışlarının bir parçası olan sünnet olma eylemini gerçekleştiren genç kızların toplumdaki dışlanması ve onlara yaptırımlar uygulanması Afrikalı kızların kendi bedenleri üzerinde söz sahibi olamadıklarını ve buna binaen sıkıntılar yaşadıklarını göstermektedir. Sünnet olmanın sağlık açısından taşıdığı riskler birçok bilimsel çalışmada ele alınmıştır ve yapılmaması noktasında kesin söylem ve ifadeler bulunmaktadır. Buna rağmen kadın sünnetinin zararlarıyla ilgili büyük ölçüde olumsuz durumlar doğurduğuna dair güçlü veriler olmadığını öne süren bilimsel tezler de mevcuttur. Okagbue ve arkadaşlarının “Kadın Sünnetinin Yaygınlığının Yüksek Olduğu Ülkelerde Kadın Yaşam Beklentisi, Anne Ölümleri, Doğurganlık ve Doğum Oranları” adlı makalesinde elde edilen sonuç kadın sünnetinin olumsuz sonuçlarının beklendiği kadar yüksek olmadığı yönündedir. Çalışmanın sonucuna göre “kadın sünneti uygulamalarının yaygın olduğu ülkelerde, kadın sünneti doğumlarda veya doğurganlık oranlarında önemli bir azalmaya yol açmamış, ancak anne ölüm oranında hafif bir artışa yol açmıştır” (2020: 4). Tabii ki buradaki az bir artışı önemsenmeyecek bir durum olarak görmek ya da kadın sünneti uygulamasının kadın sağlığına olan yan etkilerini göz ardı etmek doğru değildir. Burada asıl vurgulanmak istenilen kadınları toplumun ve geleneklerin baskıcı ve sınırlayıcı norm ve formlarından korumaya çalışırken tekrardan onlara bir norm dayatması yaratmanın uygun olmadığıdır. Diğer taraftan bu tarz bir yaklaşım, sağlıkla ilgili bir konunun kontrol mekanizmasına dönüşmesine de neden olabilmektedir. Bunun en açık örneği de Ngugi'nin romanında bahsettiği gibi “sünnet olan kız çocuklarının okullara alınmamasıdır” (Thiong'o, 2015: 53). Sağlık açısından tehlikeli olarak görülen bir durum genç kızların eğitim almasını engelleyecek bir aparata dönüşmüştür. Kadın sağlığı hususunda kadınlar lehine adımlar atılmak isteniyorsa bile bunun kültürel/inançsal farklılıkları ve çeşitlilikleri göz önünde bulundurarak, bireyi inançları ve değerlerinden soyutlanmış bir şekilde değerlendirmeden yapılması gerekmektedir. Diğer taraftan, sağlık açısından zararlı olduğu yönünde çeşitli argümanlar geliştirilen kadın sünneti uygulamasında göz ardı edilen bir husus da kadın bireylerin tüm riskleri göze alarak geleneklerini devam ettirmek istemeleridir. Eğer feminizm herkes için ise sünnet olmak isteyen kadınların da

⁵ Sömürgeci güçler gelmeden önce kendi yerel inancına göre yaşayan baba karakteri de daha önceden sünnet olmuştur. İnanç değişikliği sonrası bu konuda farklı düşünmeye başlamıştır (Thiong'o, 2015: 26).

inanışlarının, gelenek ve kültürlerinin dikkate alınması, onlara karşı duyarlı olunması gerekmektedir.

Dünyanın çeşitli bölgelerinde farklı gelenek ve inançlara sahip olan kadınların yaşayış biçimleri yukarıda belirtildiği gibi birbirinden farklılıklar göstermektedir. Bu farklılıklardan birisi de evlilik ve aile hayatıyla ilgilidir. Özellikle Sahraaltı Afrika ülkelerinde Batılı ülkelerdekinden farklı bir evlilik yapısı mevcuttur. Geleneksel ve inançsal sebeplerden dolayı gerçekleşen farklılıkların başında ise çok eşlilik konusu gelmektedir. Senegalli yazar Mariama Ba'nın *Uzun Bir Mektup* adlı eseri Senegal toplumu özelinde bu bölgelerde yaşanan çok eşlilik temasına değinmekte ve ana karakterin bu olaya karşı sergilediği tutumu anlatmaktadır. Romanın ana karakteri Ramatoulaye kocasının başka bir kadınla, kendisinin rızası ve bilgisi bile olmadan evlenmesi üzerine büyük bir hayal kırıklığı yaşar fakat buna rağmen kocasına olan sevgisinden ve evliliğe olan bakış açısından dolayı ondan boşanmayı tercih etmez. Ramatoulaye evliliğe dair bakış açısını şöyle ifade etmektedir: “Ben ancak bir çiftin parçası olduklarında kendilerini tam anlamıyla gerçekleştirebilen ve çiçek açabilenlerdenim. Özgür kadınların seçimine saygı duysam da, evlilik dışı mutluluğu asla tasavvur etmedim” (Ba, 1997: 55-56). Ramatoulaye'nin bu bakış açısı ve kararı feminist bakış açısı ile Batılı yaşam tarzı göz önünde bulundurularak değerlendirildiğinde uygun görülmeyebilir. Fakat rasyonel bir değerlendirme yapabilmek için bireyin içinde bulunduğu toplumun dinamikleri, bireyin inancı ve hissiyatı da göz önünde bulundurulmalıdır. Ramatoulaye, kocasının başka bir kadınla evlenmesini kalben kabul etmese bile, hangi motivasyon ve sebeple olursa olsun, böyle bir yaşantıyı tercih etme hakkına sahiptir. Çok eşlilik konusunda hâkim görüş bunun kabul edilemeyecek bir durum olduğu yönündedir. Fakat böyle bir görüşün güçlü ve yaygın olması da aslında farklı bir açıdan yine bir norm ve dayatma oluşturmakta ve bu normun dışında kalmayı tercih edenler anormal bir konuma indirgenmektedir. Bu yüzden ideal bir feminist hareketin içine tüm normların dışında kalan bireyler de dâhil edilmelidir ki böylece her hangi bir kadın ya da grup kenara itilmemiş olsun.

Beyaz olmayan kadın bireylerin üçüncü dalga ve hatta postkolonyal feminist hareketlerin ivme kazanmasına kadar feminist hareket içinde kendilerine yer bulamamalarındaki en büyük etkenlerden birisi de ait oldukları ırk ve sınıf farklılıklarının yaratmış olduğu dışlanmışlık durumudur. Beyaz olmayan kadınların ırksal ve tensel farklılıkları ve buldukları coğrafyalar onlar için kimi zaman birer handikap haline dönüşmüş, kendilerini temsil edememişler ve seslerini duyuramamışlardır. Dahası, Batılı anlamda tasvir edildiklerinde ise klişe ve basmakalıp rollerle ve pozisyonlarla betimlenmişlerdir. Charlotte Brontë'nin *Jane Eyre* adlı romanındaki Jamaikalı kreol bir kadın olan Bertha Mason karakteri bunun canlı bir örneğidir. Romanda ona dair pek bir

ayrıntıya yer verilmezken tek taraflı bir bakış açısı ile resmedildiği görülmektedir. Bertha'ya dair genel izlenim zihinsel sağlığı yerinde olmayan, dışlanmış, zararlı olabileceği düşünülen bir kadın olduğudur. Hatta kocası Rochester onu “bir canavar” (Brontë, 2000: 264) olarak tanımlamaktadır. Bu yüzden de kendisine tavan arasında bir yer ayarlanmış ve kilitli bir odada hapsedilmiş vaziyettedir. Viktorya Dönemi edebiyatını, Bertha karakterini ve Jane Eyre'ı farklı açılardan ele aldıkları *Tavan Arasındaki Deli Kadın* adlı eserlerinde, Gilbert ve Gubar Bertha'nın akıl hastası olarak romanda yer almasını şöyle yorumlamaktadır: “Deli/akıl hastası karakter bazen sadece yok edilmek için yaratılır” (2020, s. 78). Romanın genelinde Bertha'ya dair hissedilen/hissettirilmeye çalışılan olumsuz bakış açısının temelinde de bu yatmaktadır. Buna karşın, Bertha karakterini Jean Rhys'in *Geniş Sargasso Denizi* adlı romanındaki Antoinette adlı karakteri ile beraber ele aldığımızda Brontë'nin anlatısından farklı bir tasvir ile karşılaşmaktayız. Swietlik'e göre “*Geniş Sargasso Denizi*'nde Jean Rhys, *Jane Eyre* romanının başka bir tarafı olma olasılığıyla ilgilenmektedir. ‘Deli Kreol’ karakterine ses, itibar, kimlik ve hikâyenin kendi tarafını okuyucuya anlatma hakkı verilmektedir” (2011: 4). Rhys, romanında Karayipler'de yetişen bir kızın alışlagelmiş rollerin dışına çıkmasına değinerek, rasyonel bir yapıya sahip olan Jane Eyre'dan farklı olarak güçlü bir hayal gücüne sahip bir karakter yaratmıştır. Bu tasvir aslında Jane'de olduğu gibi rasyonel kadın figürünün, hayal gücü baskın olan kadın figürüne üstün olduğu fikrine bir karşı çıkıştır. Rhys, Brontë'nin yabanıl ve meczup karakter tasvirini tersine çevirerek hiçbir yere ait olamayan münzevi bir hayatı tercih eden farklı bir karakter oluşturmuştur. Bunun dışında Rhys, Brontë'nin dışlayıcı ve merhamet uyandıran bakış açısından ziyade Bertha'nın farklılıklarına vurgu yaparak onun durumunu anlatmaya yönelik bir kurgu planlamıştır. Aslında Gilbert ve Gubar'ın da belirttiği üzere, şu rahatlıkla söylenebilir ki “Bertha, Jane'in en gerçek ve en karanlık ikizi” (2020, s. 360) formundadır. Bu iki roman özelinde baktığımızda, ırksal farklılıkların temelini oluşturduğu ayrışma ve dışlanmaların çeşitli bakış açılarıyla ele alındığında bireyin daha rahat anlaşılabilmesi görülmektedir. Bir tarafta ait olmadığı bir ortamda o toplumun normlarına uymadığı için bir odaya hapsedilen bir kadın tasvir edilirken diğer tarafta onun bu farklılıklarını ve ait olamama hissini dikkate alarak anlaşılması beklenen bir kadın karakter vardır. Bu bakış açısı ise toplumun beklentisini karşılamayan ve toplumun çizmiş olduğu kadın imajından uzaklaşan kadınları toplumdan izole etmektedir. Brontë'nin Bertha'sı yaratılan algının canlı bir örneğidir. Diğer taraftan Rhys'in, Brontë'nin Bertha'sını yapıbozuma uğratarak yaratmış olduğu Antoinette karakteri toplumun ona biçmiş olduğu forma uygun olmaktan ziyade kendi normları içinde bir bütünlük oluşturmaktadır. Rhys romanında, bir nevi Brontë'nin Bertha'sını gölgeden çıkarmayı başarmıştır.

Toplumların ve kültürlerin kadınlara biçmiş olduğu kalıplar kadınların bulunduğu coğrafyaya ve hatta ait oldukları kendi toplumlarının dinamiklerine göre değişkenlik göstermektedir. Kadınların özellikle görsel açıdan sürekli bir forma sokulmak istenmesi ve bu formun sabit ve keskin hatlarla çizilmesi mevcut formun dışında kalan kadınlar için bir sorun oluşturmaktadır. Bu sorunu yaşayan kadınların başında inançları gereği başörtüsü kullanan Müslüman kadınlar gelmektedir. Kıyafetleri yüzünden çağ dışı, gerici ya da anormal olarak tanımlanan kadınlar sosyal hayatlarında ve iş ortamında çeşitli zorluklara katlanmakta ve ötekileştirilmektedir. Afgan-Amerikalı bir kadın olan ve Müslüman kimliğinden dolayı yaşadıklarını kaleme alan Maryam Qudrat Aseel, kimliği ve görüntüsünden dolayı yaşadıklarını şöyle özetlemektedir: “Müslüman kadın kıyafeti giydiğimde, insanlar otomatik olarak benim bir tür köktendinci, terörist veya dini vaaz eden bağınaz biri olduğumu varsaydılar” (2004, s. 83). Aslen Avustralyalı olup Kanada’da yaşayan yazar ve akademisyen Katherine Bullock da Aseel’in yaşadıklarına benzer tecrübeler yaşadığını belirtmektedir. İslam’ı seçmeden önce “birçok Batılı gibi İslam’ın kadınları baskı altına aldığına ve örtünmenin, onların baskı altına alınmasının bir simgesi olduğuna inandığını” (2010: 1) söyleyen Bullock, örtünmeye başladıktan sonra “düşmanca bir muameleye maruz kaldığını” (2010: 2) ifade etmektedir. Kendine yöneltilen saldırgan tavra dair Bullock şöyle demektedir: “Beyaz, orta sınıf bir kadın gibi davranılmadım. Bu benim ilk kişisel ayrımcılık ve ırkçılık deneyimimdi ve önceki ayrımcılıklı konumumu daha önce hiç doğru dürüst anlamadığım bir şekilde görmemi sağladı” (2010: 2). Dünyanın çeşitli bölgelerinde Aseel ve Bullock’un karşılaşmış olduğu tavırları deneyimleyen birçok kadın mevcuttur. Örneğin, Caitlin Killian’ın belirttiği üzere “1989’da Kuzey Afrika kökenli üç genç kız, Fransa’nın Creil kentindeki okula başörtüleriyle geldiler. Başlarını açmaları yönündeki uyarılara rağmen, kızlar bunu reddetti ve sonunda okuldan atıldılar” (2003: 567). Fransa gibi diğer pek çok Avrupa ülkesinde de “göçmenlere genel olarak hoşgörülü olan liberal değerlere sahip insanlar, Müslümanların dini uygulamalarına karşı oldukça kararsız tutumlara sahiptir” (Helbling, 2014: 244). Bunun altında yatan nedenlerin başında yabancı düşmanlığı ve özelde İslam olmak üzere genel olarak dini pratiklere karşı geliştirilen olumsuz bakış açısı yer almaktadır. İnançları doğrultusunda yaşadıkları için en fazla mağduriyet yaşayanların başında ise yine kadınlar gelmektedir. Özellikle iş bulma noktasında ve iş bulduktan sonra çalışma ortamında başlarını örten kadınlar, başörtüsü kullanmayan kadınlara göre daha dezavantajlı olmuşlardır. Başörtülü kadınların iş bulma imkânları üzerine yapılan en güncel çalışma Fernández-Reino ve arkadaşları tarafından yürütülen *Ayrımcılık Ortaya Çıktı: Almanya, Hollanda ve İspanya’daki Müslüman Kadınların Karşılaştığı Engeller Üzerine Bir Saha Deneyi* adlı çalışmadır. Üç büyük Avrupa ülkesinde yapılan araştırmanın sonuçlarına göre: “Almanya ve Hollanda’da başörtüsüz ve

başörtülü Müslüman kadınlar, işverenler tarafından farklı algılanıyordu... Bu iki ülkede, iş başvurusunda bulunurken başörtüsü takmak, yalnızca yerli çoğunluktaki kadınlara göre değil, aynı zamanda başörtüsü kullanmayan Müslüman kadınlara göre de dezavantaja yol açmıştır” (2022: 13). Bu araştırmanın sonucu, hâlihazırda ataerkinin ve çeşitli toplumsal normların dayatmalarıyla karşı karşıya kalan kadınların kıyafet tercihleri yüzünden kadınlar içinde de ayrımcılığa maruz kaldığını göstermektedir. Bullock’un da belirttiği gibi, “bugüne kadar feminist paradigmlar, örtünen kadınların başörtüsüyle ilgili olumlu deneyimlerini ve tüm dünyada hüküm süren örtünmeyle ilgili çeşitliliği yakalayamamıştır” (2010: 25). Oysaki eşitlikçi ve kapsayıcı bir feminist hareketin, bireylerin inançları doğrultusunda yaşama özgürlüğü için de mücadele vermesi, dil, din, ırk ve kültürel açıdan farklılıklara sahip olan kadınların da feminist hareket içinde yer almasını sağlaması gerekmektedir. Aksi halde, kadınların kendi içlerinde de ayrımcılığın oluşması ve ötekileştirilmesi kaçınılmazdır.

Sonuç

Bir kadın ne zaman kendini savunsa, bilmeden, istemeden, tüm kadınlar için ayağa kalkmış olur.
Maya Angelou

Zaman içinde toplum, aile ve çalışma ortamı gibi birçok yerdeki pozisyonunda değişiklik gerçekleşen kadın bireylerin ataerki, gelenekler, inanç ve toplumsal dayatmalar gibi çeşitli açılardan baskı altına alınması sonucu kadınlar ve erkekler arasında temel hak ve özgürlükler konusunda eşitsizlikler ortaya çıkmıştır. Özellikle Mary Wollstonecraft, Virginia Woolf, Audre Lorde, bell hooks gibi ikonik yazar ve düşünürlerin kadın haklarının kazanılması için atmış oldukları adımlar sonrasında kadınların karşılaştıkları eşitsizlik ve haksızlıklarda azalma görülmüştür. Buna karşın, kadın hareketleri sayesinde kadınlar lehine çeşitli haklar elde edilmiş olmasına rağmen bazı kadınlar bireysel farklılıklarından dolayı feminist dalgalar içinde kendi problemlerine dair bir söylem geliştirememiş ve kendilerini temsil edememişlerdir. Bu çalışmada özellikle Batılı beyaz kadının merkezde yer aldığı feminist dalgalarda gölgede kalan kadınlara değinilmiş ve sömürülen topraklarda kadın olmak, kadın sünneti, çok eşlilik, inanç, başörtüsü gibi kültürel ve bölgesel açıdan farklılık gösteren konular incelenmiştir. Yapılan değerlendirmeler sonucu, kadın haklarının korunması ve çeşitlilik sağlanması açısından feminist hareketlerin normatif bir yapı ve nosyonla değil daha kapsayıcı bir şekilde hareket etmesi gerektiği sonucuna ulaşılmıştır. Çünkü feminizm, sadece Batılı seküler kadınlar için değil, dünyanın tüm bölgelerindeki çeşitli/farklı inançta, kültürde ve gelenekteki kadınlar için de olmalıdır. Feminist hareketlerin asıl gayesi ve mücadelesi bu farklılıkları gözeterek tüm kadınlar için, onların bireysel farklılıklarına hassasiyetle yaklaşarak, hiçbir kadını gölgede/marjinde bırakmadan kadınların eşit ve özgürce yaşamaları için hareket etmek olmalıdır. Çünkü, Ursula K. Le Guin’in de belirttiği gibi,

“özgürlük, hiçbir zaman kadınların kolay kolay elde edebildiği bir şey olmamıştır” (2017). Bu yüzden, ideal bir feminist hareket, tüm bireysel farklılıkları bünyesinde eriten ve her bir kadın için özgürlüğü talep eden kapsayıcı bir yapıya sahip olmalıdır.

Diğer taraftan, bu çalışmanın genellenebilirliği açısından bazı sınırlılıkları mevcuttur. Sınırlı sayıda eser ve çalışma inceleyerek, geniş ve detaylı bir yapıya sahip olan feminizm ve kadın konularına dair gerçekçi ve net bir çözümün geliştirilmesi tam anlamıyla mümkün değildir. Dolayısıyla, idealize edilmiş bir çözüm öneren bu çalışmanın da gölgede bırakmış olabileceği kadınlar olması muhtemeldir. Bu sınırlılıklar ışığında hazırlanan çalışmanın gelecekte yapılacak diğer çalışmalara katkı sağlaması ve mevcut kadın sorunlarına dair bir çözüm üretilmesi noktasında faydalı olması beklenmektedir.

Kaynakça

- Adichie, C. N. (2006). *Half of a yellow sun*. Alfred A. Knopf.
- Angelou, M. (2014). *Rainbow in the cloud: The wisdom and spirit of Maya Angelou*. Random House Publishing Group.
- Aseel, M. Q. (2004). *Torn between two cultures: An Afghan-American woman speaks out*. Capital Books.
- Ba, M. (1997). *So long a letter*. Transl. from the French by Modupé Bodé-Thomas. Oxford: Heinemann.
- Baruch, E. H. (1984). Women in Men’s Utopias. In E. H. Baruch & R. Rohrlich (Eds.), *Women in search of utopia: Mavericks and Mythmakers* (pp. 209–218). Schocken Books.
- Beale, F. (2005). Double Jeopardy: To Be Black and Female. In T. Cade (Ed.), *The Black Woman: An anthology* (pp. 109–122). essay, Washington Square Press.
- Brontë, C. (2000). *Jane Eyre*. Norton.
- Bullock, K. (2010). *Books-In-Brief: Rethinking Muslim women and the veil: Challenging historical & modern stereotypes*. International Institute of Islamic Thought.
- Burkett, E. (n.d.). *Feminism*. Encyclopedia Britannica. Retrieved November 15, 2022, from <https://www.britannica.com/topic/feminism>.
- Cade, T. (2005). Preface. In T. Cade (Ed.), *The black woman: An anthology* (pp. 1–7). preface, Washington Square Press.

- Carroll, C. M. (1982). Three's a Crowd: The Dilemma of the Black Woman in Higher Education. In G. T. Hull, P. Bell-Scott, & B. Smith (Eds.), *But some of us are brave black women's studies* (pp. 115–128). essay, The Feminist Press.
- Conley, J. J. (bt.). *Marie Le Jars de Gournay (1565—1645)*. Internet encyclopedia of philosophy. Retrieved November 16, 2022, from <https://iep.utm.edu/gournay/>.
- Eisenstein, Z. (2013, March 23). “*Leaning in*” in Iraq: Women’s rights and war? Opinions Al Jazeera. Retrieved December 4, 2022, from <https://www.aljazeera.com/opinions/2013/3/23/leaning-in-in-iraq-womens-rights-and-war>.
- Evans, E. (2015). *The politics of third wave feminisms: Neoliberalism, intersectionality and the state in Britain and the Us*. Palgrave Macmillan.
- Fernández-Reino, M., Di Stasio, V., & Veit, S. (2022). Discrimination unveiled: A field experiment on the barriers faced by Muslim women in Germany, the Netherlands, and Spain. *European Sociological Review*. <https://doi.org/10.1093/esr/jcac032>.
- Gamble, S. (2006). *The Routledge companion to feminism and postfeminism*. Routledge Taylor & Francis Group.
- Gilbert, S. M., & Gubar, S. (2020). *The Madwoman in the Attic: The woman writer and the nineteenth-century literary imagination*. Yale University Press.
- Guin, U. K. L. (2017, May 9). *Aussiecon (1975) Worldcon - Ursula K. Le Guin Guest of Honor speech*. YouTube. Retrieved December 21, 2022, from <https://www.youtube.com/watch?v=Deuas-AuzbU>.
- Hannam, J. (2007). *Feminism*. Pearson Education Limited.
- Helbling, M. (2014). Opposing Muslims and the Muslim Headscarf in Western Europe. *European Sociological Review*, 30(2), 242–257. <http://www.jstor.org/stable/24479879>.
- Heywood, L., & Drake, J. (2017). ‘It’s All About the Benjamins’ Economic Determinants of Third Wave Feminism in the United States. In S. Gillis, G. Howie, & R. Munford (Eds.), *Third wave feminism: A critical exploration* (pp. 114–124). essay, Palgrave Macmillan.
- Khaleeli, H. (2012, December 10). *Why the war has taken its toll on Iraqi women*. The Guardian. Retrieved December 2, 2022, from <https://www.theguardian.com/lifeandstyle/the-womens-blog-with-jane-martinson/2012/dec/10/war-taken-toll-iraqi-women>
- Killian, C. (2003). The Other Side of the Veil: North African Women in France Respond to the Headscarf Affair. *Gender and Society*, 17(4), 567–590. <http://www.jstor.org/stable/3594658>.

- Lerner, G. (1987). *The creation of Patriarchy*. Oxford University Press.
- Lindsey, K. (2005). The Black Woman as a Woman. In T. Cade (Ed.), *The Black Woman: An anthology* (pp. 103–108). essay, Washington Square Press.
- Lorde, A. (2019). *Sister outsider*. Penguin Books.
- Magarey, S. (2001). *Passions of the first wave feminists*. UNSW Press.
- Mohanty, C. T. (2003). *Feminism without borders: Decolonizing theory, practicing Solidarity*. Duke University Press.
- Okagbue, H. I., Ijezie, O. A., Samusenkov, V. O., Erondy, E. C., & Eze, G. A. (2020). Female life expectancy, maternal mortality, fertility and birth rates of female genital mutilation high prevalence countries. *Scientific African*, 10. <https://doi.org/10.1016/j.sciaf.2020.e00647>
- Sanders, L. S. (2017). ‘Feminists Love a Utopia’ Collaboration, Conflict and the Futures of Feminism. In S. Gillis, G. Howie, & R. Munford (Eds.), *Third wave feminism: A critical exploration* (pp. 3–15). essay, Palgrave Macmillan.
- Snyder-Hall, R. C. (2010). Third-Wave Feminism and the Defense of “Choice.” *Perspectives on Politics*, 8(1), 255–261. <http://www.jstor.org/stable/25698533>.
- Stone, A. (2017). On the Genealogy of Women a Defence of Anti-Essentialism. In S. Gillis, G. Howie, & R. Munford (Eds.), *Third wave feminism: A critical exploration* (pp. 16–29). essay, Palgrave Macmillan.
- Swietlik, M. (2011). “*Wide Sargasso sea*” by Jean Rhys as a postcolonial response to “*Jane Eyre*” by Charlotte Bronte. GRIN Verlag GmbH.
- Thiong’o, Wa N. (2015). *The river between*. Penguin Publishing Group.
- Türk Dil Kurumu: Sözlük*. Türk Dil Kurumu Sözlükleri. (n.d.). Retrieved November 15, 2022, from <https://sozluk.gov.tr/>.
- Wellman, J. (2010). *The road to Seneca Falls: Elizabeth Cady Stanton and the first woman’s rights convention*. University of Illinois Press.
- Wollstonecraft, M. (1890). *Vindication of the rights of woman, with strictures on political and moral subjects*. Scribner and Welford.
- Woolf, V. (1977). *A room of one’s own*. Grafton.

Digital Feminist Activism in Turkey: Has Long-Awaited Fourth Wave Feminism Arrived?

Türkiye’de Dijital Feminist Aktivizm: Uzun Süredir Beklenen Dördüncü Dalga Feminizm Geldi mi?

Pelin Dinçer*

Highlights:

- User-centred social networks have presented an important role in social movements.
 - Digital platforms have started to be used to promote awareness within feminist politics.
 - Digital spaces have a potential to work as counter publics for marginalised groups, such as women.
 - Digital feminism in Turkey presents an alternative space for women to express their demands.
-

Abstract: Throughout different waves of feminisms, women have called attention to sexist political and social norms across countries. Starting from the first wave feminist demands of suffrage to third wave’s intersectional feminist politics, women activists have struggled to achieve gender equality in different contexts. With an emphasis on intersected identities, fourth wave feminism, also called digital feminism, endeavors to implement third wave’s concepts in the digital space via blogs, websites and social media platforms. In Turkey, in the second decade of the 2000s, women have started to extensively use social media to combat patriarchy, particularly violence against women and femicide, and to increase communication and solidarity among women in line with the political opportunity structures in the country. Through digital platforms, women stimulate political change by exposing gendered discourses. However, due to government’s increased control on digital spaces, activists’ capacity to alter the social gendered structure has been limited. Nevertheless, digital spaces still have a great potential to work as counter publics for marginalized groups, such as women.

Keywords: Digital Feminist Activism, Fourth Wave Feminism, Hashtag, Social Movements, Turkey.

Öne Çıkanlar:

- Kullanıcı merkezli sosyal ağlar, toplumsal hareketlerde önemli bir rol üstlenmektedir.
 - Farkındalığı artırmak için feminist politikada dijital platformlar kullanılmaya başlanmıştır.
 - Dijital alanlar, kadınlar gibi marjinal gruplar için karşıt-kamu olarak çalışma potansiyeline sahiptir
 - Türkiye’de dijital feminizm, kadınların taleplerini ifade etmeleri için alternatif bir alan sunmaktadır
-

Öz: Kadınlar, farklı feminizm dalgaları süresince, farklı ülkelerdeki cinsiyetçi politik ve sosyal normlara dikkat çekmişlerdir. Birinci dalga feministlerin oy hakkı taleplerinden üçüncü dalganın kesişimsel feminist politikalarına kadar, kadın aktivistler farklı bağlamlarda toplumsal cinsiyet eşitliğini sağlamak için mücadele etmişlerdir. Dijital feminizm olarak da adlandırılan dördüncü dalga feminizm, kesişimsel

* Assist. Prof., Hacettepe University, Faculty of Economics and Administrative Sciences, Department of Political Science and Public Administration, pegin.dincer@hacettepe.edu.tr. ORCID: 0000-0002-8999-0535.

kimliklere vurgu yaparak, üçüncü dalga feminist hareketin kavramlarını, bloglar, web siteleri ve sosyal medya platformları aracılığıyla dijital alanda uygulamaya çalışmaktadırlar. Türkiye’de 2000’li yılların ikinci on yılında, kadınlar, ülkedeki siyasi fırsat yapıları doğrultusunda ataerkillik, özellikle kadına yönelik şiddet ve kadın cinayetleri ile mücadele etmek ve kadınlar arasındaki iletişim ve dayanışmayı artırmak amacıyla sosyal medyayı yoğun bir şekilde kullanmaya başlamışlardır. Dijital platformlar aracılığıyla kadınlar, cinsiyetçi söylemleri açığa çıkararak siyasal değişimi teşvik etmektedirler. Yalnız, siyasal iktidarın dijital alanlar üzerindeki artan kontrolü nedeniyle aktivistlerin toplumsal cinsiyete dayalı yapıyı değiştirme kapasitesi sınırlanmıştır. Bununla birlikte, dijital alanlar, kadınlar gibi marjinalleştirilmiş gruplar için karşıt kamu oluşturmak adına hala büyük bir potansiyele sahiptir.

Anahtar Kelimeler: dijital feminist aktivizm, dördüncü dalga feminizm, etiket, toplumsal hareketler, Türkiye.

Genişletilmiş Özet

Son yıllarda yeni bilgi ve iletişim teknolojilerinde ve dijital medyada yaşanan gelişmeler, toplumsal ve siyasal hareketlerin ülkelerdeki gelişmelerini şekillendirmiştir. Dijital medya hem bilginin dolaşımının sağlanmasında hem de aktivist hareketlerin örgütlenme pratiklerinde etkin bir şekilde kullanılmaya başlanılmıştır. Feminist aktivizm de bu akımı takip ederek dijitalleşmekte ve bu süreç dördüncü dalga feminist hareketin varlığı üzerinden tartışılmaktadır. Mevcut literatürde yaygın olarak tartışılan dijital feminizm temelli örnek olayların derlenmesine dayanan bu makalenin temel odak noktası, dijital feminist aktivizmin Türkiye’deki popüler örnekleri üzerinden dördüncü dalga feminizmin, ülkedeki siyasi fırsat yapıları da göz önüne alındığında, gelişme potansiyelini tartışmaktır.

Kadın hareketlerinin tarihi farklı ortak temalara sahip “dalga”lar üzerinden açıklanmaktadır. Birinci dalga olarak nitelendirilebilecek ilk feminist dalganın ana vurgusu, 19. yüzyılda, özellikle ABD ve Birleşik Krallık’ta genel olarak haklar ve özel olarak da seçme/seçilme hakları üzerinden şekillenmiştir. 1960’larda gerçekleşen ikinci dalganın odak noktasını ise “özel olanın politikliği” vurgusu ile kadınların ataerkil toplumsal cinsiyet rollerinden topyekûn kurtulması oluşturmaktadır. Toplumsal cinsiyet rollerini sadece beyaz, heteroseksüel, orta sınıf kadın üzerinden tanımlamakla eleştirilen ikinci dalgaya bir kritik duruş olarak siyah feministler tarafından 1980’lerde başlatılan üçüncü dalga ise, toplumsal cinsiyetin tek başına kadın olma durumunu açıklayamadığı fikrine ve bu nedenle farklı toplumsal lokasyonlara ait kesişimsellik olgusunun vurgusuna dayanmaktadır. Böylece, üçüncü dalga feministler, kadınlar arasındaki farklılıkları tanımanın ve kadınların maruz kaldığı farklı tahakküm biçimlerine göre politikalar üretmenin önemine dikkat çekmektedirler. 2000’li yıllardan bu yana, yeni bilgi ve iletişim teknolojilerinin yükselişi ile feministler, çoğunlukla dijital olarak yönlendirilen yeni, dördüncü bir dalganın potansiyelini tartışmaya

başlamışlardır. Facebook (2004), YouTube (2005), Twitter (2006) ve Instagram (2010) gibi yeni sosyal medya platformları alternatif bir kamusal alan yaratmışlardır.

Vegh (2003: 71-84), dijital aktivizmi ‘internet üzerinden şekillenen politik bir hareket’ olarak tanımlamakta ve “farkındalık/savunuculuk”, “örgütlenme/seferberlik”, ve “eylem/tepki” olarak ayırdığı üç türünden söz etmektedir. Dijital, dördüncü dalga, feminizm, üçüncü dalga feminizmin kesişimsel kimlikler üzerinden şekillenen kavramsallaştırmalarını içermekle birlikte, söz konusu aktivizm yollarını kullanarak, dijital platformlarda bu talepleri seslendirmektedir. Türkiye üzerinden değerlendirildiğinde, özellikle 2000’li yılların ikinci on yılından itibaren kadınların dijital medya teknolojilerini kullanarak feminist politika ürettiği ve kadınlar arasındaki iletişimi ve dayanışmayı artırmak için bu platformları kullandığı görülmektedir. Bu katılımda, 2002 yılından bu yana iktidar partisi olan Adalet ve Kalkınma Partisi’nin (AKP) toplumsal cinsiyet, cinsellik ve aile alanlarındaki muhafazakâr ve dışlayıcı tutumu etkilidir (Eslen-Ziya, 2013). Siyasal iktidarın toplumsal cinsiyet eşitliğine karşı çıkma, en az üç çocuk sahibi olmayı vurgulama, kadınların kürtaj erişimini sınırlamaya yönelik politikalar üretme gibi muhafazakâr söylem ve politikalar üretmesi kadın öznelliğine yönelik kontrolü artırmış ve feminist hareketlerin siyasi kapasitelerini sınırlandırmıştır (Kandiyoti, 2016; Altunok, 2016). Bu noktada, kadınların dijital alanları aktif bir şekilde kullanması, resmî kamusal alanlarda kendilerine yer bulamayan marjinalleştirilmiş grupların bir karşıt-kamu yaratma mücadelesi olarak görülebilmektedir (Messina, 2022). Bu karşıt-kamulara örnek olarak, dijital aktivizmin ülkedeki ilk örnekleri, 2000’li yılların başında kurulan feminist dergiler *Amargi*, *Feminist Politika*, *Kültür ve Siyasette Feminist Yaklaşımlar*’da görülebilmektedir. Sonrasında kurulan bloglar, *5Harfliler* (2012), *Reçel Blog* (2014), *Çatlak Zemin* (2016) ve feminist web sitesi *Erktolia.org* (2015), geleneksel biçimci yöntemlerden ayrılan yapıları ve alternatif bir [feminist] gündem oluşturabilmelerindeki başarıları ile dijital feminist aktivizmin ve karşıt-kamu oluşturabilme potansiyelinin önemli örnekleri olarak yer almaktadırlar (Goker, 2019; Cantek & Bora, 2015; Erdem & Karakoç, 2019).

Blog ve web siteleri ile sosyal medya platformları da karşıt-kamu oluşturma pratiğinde ve ulusal ve uluslararası feminist dayanışma ağlarının kurulmasında etkin olarak kullanılmaktadır. Kadınların, bu platformlarda özellikle kadına karşı şiddet ve kadın cinayetleri etrafında örgütlendiği literatürde tartışılmaktadır. Özgecan Aslan (2015), Emine Bulut (2019) ve Pınar Gültekin (2020) cinayetleri sosyal medyada kadın cinayetlerine dikkat çekmek adına başarılı kampanyaların başlamasına neden olmuş ve uluslararası dikkat çekmeyi başarmışlardır. Bununla birlikte, her ne kadar kadın cinayetlerinin sayısı sürekli bir artış gösteriyor olsa da (Kadın Cinayetlerini Durduracağız Platformu, 2022), kadınları şiddetten korumakla yükümlü siyasal

iktidar, kadına şiddete karşı en önemli yasal korumalardan olan *İstanbul Sözleşmesi*'nden 2021 yılında ülkenin muhafazakâr ahlak değerlerine vurgu yaparak çıkmıştır (Messina, 2022).

Feminist aktivizm, dijital alanlar aracılığıyla bir karşıt-kamu ve uluslararası feminist ittifaklar kurarken, ülkedeki hegemonik otorite nedeniyle cinsiyetçi politikaları değiştirme kapasitesinde sınırlandırılmaktadır. Siyasal iktidarların medya ve internet üzerindeki mutlak gözetimi ve kontrolü, dijital platformların bir disiplin ve sansür alanı olarak var olabileceğini göstermektedir (Brimacombe vd. 2018; Lu, 2020; Lixian, 2020; Dey, 2020; Matos, 2017). Bununla birlikte, 2000'li yılların ikinci on yılından itibaren kadınların dijital varlığı yadsınamaz bir gerçekliktir. Kadınlar, taleplerini dijital platformlar üzerinden dile getirerek kamusal alanı demokratikleştirmeye çalışırken feminist bilgi üretimine katkıda buldukları dijital karşıt-kamular yaratmışlardır. Bloglar ve web sitelerinden, sosyal medya ve etiket aktivizmine kadar, kadınlar savunmasız grupları güçlendirmek ve ülkedeki cinsiyet eşitsizliklerine dikkat çekmek için ulusal ve uluslararası ittifaklar kurmak için yeni bilgi ve iletişim teknolojilerini kullanmaktadırlar. Bu nedenle dördüncü dalga feminizmin Türkiye'de feminist bilgi inşasına katkıda bulunmak için, sınırlı da olsa, önemli bir potansiyeli olduğu yadsınamaz.

Introduction: Do Different Feminist Waves Mean Different Problems/Solutions?

The development in the new information and communication technologies and the digital media in recent decades has affected the form of social movements and shaped political communication methods and processes. The use of social media to promote awareness within social movements has started to dominate the form of activism, including feminist politics. Based on a compilation of case studies examined within the existing literature on the subject, the particular focus of this paper will be on the popular examples of digital feminist activism and the potential for a fourth wave feminism in Turkey. However, rather than a first-hand data collection, the paper is depended on the existing studies' findings on the given subject. In order to examine the potential for a fourth wave feminism in Turkey, firstly, the different waves of feminism and their focal points will be discussed in this section. Then digital feminist activism's advantages and disadvantages will be reviewed. Finally, the potential for a fourth wave feminism in Turkey will be questioned through political opportunity structures.

To explain different focuses on women's problems, scholars have used the "wave" rhetoric to discuss the history of the women's movements, whether/or not those had feminist politics. The first wave's main emphasis was on women's rights, particularly, enfranchisement/suffrage, in the 19th century, especially in the US and the UK. During this "wave" of political action, [white] women struggled to win their political, civil, and social rights to be treated as equal citizens as

men (Walby,1994). The second wave's focal point, however, was women's liberation from patriarchal gender roles with an emphasis on the "private sphere", which took place in the 1960s. Simone de Beauvoir's famous quote, "one is not born, but rather becomes, a woman" (de Beauvoir, 1956: 273) has been frequently cited to demonstrate the gendered aspect of societal norms. Betty Friedan's *Feminine Mystique* (1977), which originally came out in 1963, had an immense influence on women in this era. Systemic sexism that locates women in private sphere - at home and ascribes them caring roles was robustly criticised and created some sense of homogeneity among women and a political "sisterhood". With the motto of "personal is political", second "wave" feminism aimed to achieve a collective social change, where a shift from a sole focus on "rights" to address women's cultural and social marginalisation, was intended. However, the second wave feminism was denounced to exclude the majority of women who were ignored by "feminist solidarity". Women of colour criticised earlier feminists by arguing that racism had shaped their feminist theoretical stance, and thus they ignored women's complex social realities (hooks, 2000; Mohanty, 2003). Consequently, any feminist politics centring on white, middle-class, heterosexual women's experiences, were criticised by third-wave feminism, which aimed to direct the focus on women's multicultural and intersectional existence (Crenshaw, 1995), and on their diverse social belongings based on their gender, class, race, nationality, ethnicity, sexuality, religion, ability, and age. Third-wave feminists draw attention to the importance of recognising the differences among women and producing policies according to different forms of domination women are subjected to. Thus, while the first two waves centred around gender, third wave has successfully drawn attention to women's diverse intersected identities, with the influence of post-modern and post-colonial theoretical stances. Since the 2000s, however, with the rise of new information and communication technologies, feminists have begun to discuss the potential for a new -fourth wave, which is mostly digitally driven. The new social media platforms such as Facebook (2004), YouTube (2005), Twitter (2006), and Instagram (2010) created an alternative public space. The use of the Internet, particularly these user-centred social networks, have presented an important role in social movements all over the world in the last two decades, including the Arab Spring and the Occupy Wall Street in the 2010s, as well as Gezi Protests in 2013 in Turkey. Thus, the shift in organising activism through online platforms and spreading social movements' messages to masses digitally, have led what is now called "digital activism". Accordingly, when women started to organise, shared their experiences, voiced their demands and problems, resisted against patriarchal norms, and called for women's solidarity through digital platforms, fourth-wave feminist movement has emerged. Due to the revival of fourth-wave feminism on the Internet

platforms, it has also taken the name of digital feminism/cyber feminism. Thus, in this study, such conceptualisations will be used interchangeably.

As well as the popularity of the wave rhetoric, defining these waves with sharp ends and beginnings is problematic. Undoubtedly, there are still feminists who identify with the second or the third wave, even though the current movement is mostly digitalised. While, as Nicholson (2008: 139-140) argues, the wave metaphor was politically useful since it reminded people that women's issues and struggle to gain rights/liberation did not emerge abruptly, the risk is considering all these different movements under the same umbrella: feminism. The "wave" metaphor presumes a sole homogenous movement that changes its level of activity through different periods (Nicholson, 2008: 140). However, even though we describe feminism in a broad, intersectional sense, as in the third and fourth wave feminisms, the historical differences between these different movements are overlooked at. Especially in Turkey, some women activists, such as Islamic women and Kurdish women, do not prefer to use "feminism" to define their political standpoint. However, their activism is, particularly, discussed within the third wave feminism due to their emphasis on inclusivity and identity politics. In the Turkish case, an intersectional view of feminism is notably an outcome of these women's emphasis on to be included in the category of "woman". With the popularity of social media platforms, however, "feminism" has become an attractive identity category, especially to young women, which has served as a foundation to new digitalised movements.

Digital Feminist Activism: Pros and Cons

It should be emphasised that digital activism is a broad term, which includes multiplicity of different modes of activism (Kaun & Uldam, 2018). Vegh (2003: 71) defines digital activism as 'a politically motivated movement relying on the Internet' and identifies three types of digital activism: "awareness/advocacy" – accessing information of a certain topic that is not reported by mainstream information channels and raising public awareness on the subject, "organisation/mobilisation" – using the Internet to call for an offline/online action, and "action/reaction" – hactivism (Vegh, 2003: 72-84). Digital feminist activism uses all types of activism in their consciousness raising efforts, as in the second wave feminism (Jackson & Banaszczyk, 2016), in their attempt to organise online/offline political participation (Nacher, 2021), and in using hactivism to establish female discourses of resistance (Tanczer, 2016).

Although digital, fourth wave feminism mostly includes similar demands of third wave feminism, such as intersectional, queer, trans-inclusive, and body positive politics, it voices these demands in digital life, firstly via blogs. The use of online blogs by women in the 1990s in the

West, allowed women to interact with each other and helped in constructing an online culture (Cobble, Gordon & Henry, 2015). Contemporarily, while the use of blogosphere has decreased, women express themselves more on social media platforms and online feminist sites.

Thus, the main difference between the third and fourth wave feminisms is not based on their content, but their means of activism¹. Additionally, the representatives of this new wave are mostly the young women who are a natural part of digital sphere and interested in feminist knowledge building. Based on the intersectional discrimination on age and gender, young women feel more comfortable to express themselves in the cyberspace, compared to the physical space, where they presume, they are more subjected to cultural and political constraints (Brimacombe et.al. 2018: 512-513).

It can be argued that pursuing activism in the digital sphere has some negative impacts on activism. First, although accessibility is discussed as one of the biggest advantages of the fourth wave – equal access to the Internet on a global scale has not been achieved. Digital divide points to the distinction between individuals and societies that have access to the means to participate in the information and communication technologies and those who do not (Chen & Wellman, 2004: 40). The digital divide is not just about the availability of access resources, but also about digital capabilities, quality of access, availability of social support (van Duersen & van Dijk, 2009; van Dijk, 2009).

Relatedly, generation gap often leads to digital inequality which can be regarded as another limitation. The acceleration of digital feminist activism has a risk of negatively affecting the relationship between different generation of feminists. Since online spaces are solely visible to elder women activists who prefer to be involved in mainstream forms of activism, may not be aware of young women's digital feminist participation. Moreover, digital concepts such as "cyber-feminism" and individualisation of the feminist movement due to the emphasis on women's differences, are criticised severely by second wave feminists, whose focus is on collective action (Schuster, 2013: 12). Matich et.al. (2019: 345) argue that even though digital feminist activism has consciousness-raising efforts, as in second wave feminism, once feminist messages circulate through digital platforms, intended messages might lose their meanings and they might become "de-contextualised, chunks of information and images".

Third disadvantage of digital activism is young people's online political participation is often disregarded as "slacktivism", which may divert attention from more efficient and traditional

¹ Nevertheless, some scholars prefer to discuss women's digital activism as a part of the third wave feminism (Schuster, 2013).

modes of political participation (Morozov, 2011; Schuster, 2013; Christensen, 2011). While online activists' political impact is small, Morozov argues, online activists might feel productive by simply being in the digital space (Morozov, 2011: 190-204).

Finally, countries' democratic developments might have a negative impact on the digital space. New information and communication technologies have provided means to activists to scrutinise activities of governmental bodies, which increases accountability mechanisms in democracies (Dey, 2020). In authoritative contexts, where national media censorship occurs due to restrictions on freedom of expression, and in-street activism has many risks for activists, such as detention, digital networks also provide platforms for political discussions, advocacy, and online protests/resistance. However, in such political climates, online spaces can easily become means of surveillance, manipulation, and discipline, and digital activists can be subjected to cyberbullying (Brimacombe et.al. 2018; Lu, 2020; Lixian, 2020; Dey, 2020; Matos, 2017). It can be argued that cyberbullying and online harassment may target women more due to "gendered communication styles" and it may affect young women's digital participation adversely (Schuster, 2013: 19).

In terms of digital activism's advantages, it is also argued that online [feminist] activism has a great potential to challenge mainstream forms of political participation and create new publics (Kahn & Kellner, 2004). By suggesting the concept of "subaltern counterpublics", Nancy Fraser (1990), critiques Habermas' public sphere, which is a designated space for citizens to engage in discursive political participation. She argues that public sphere is dominated by hegemonic groups and marginalised communities have been consistently precluded from the public sphere based on their gender, class, race, sexuality etc. Thus, these groups 'have repeatedly found it advantageous to constitute alternative publics', and Fraser calls these "subaltern counterpublics" (1990: 67). She argues that these spheres are 'parallel discursive arenas where members of subordinated social groups invent and circulate counter discourses, which in turn permit them to formulate oppositional interpretations of their identities, interests, and needs' (1990: 67). In other words, subaltern counterpublics assist marginalised communities to recast their identities and thus diminish their existing disadvantage in "official public spheres" (1990: 67). It can be argued that women who are underrepresented in the mainstream media, search for alternative platforms to voice their struggles. Digital activism points out and challenges how minority identities, such as women, are represented in the mainstream media and resists against misleading stereotypical knowledge production by dominant groups. It creates privileges for feminist activists to authentically represent themselves (Bonila & Rosa, 2015; Darmon, 2014; Matos, 2017; Williams, 2016). Thus, following Fraser's conceptualisation, digital sphere has the

potential to develop a virtual “subaltern counterpublic” (Jackson & Banaszczyk, 2016), particularly in authoritative contexts. Jackson and Banaszczyk (2016) argue that digital feminism creates counterpublics shared by marginalised communities to make their experiences visible and allows activists to challenge mainstream feminist standpoints. With an emphasised focus on intersectional belongings, digital feminist counterpublics present diverging experiences of women with different access histories to power and privilege. However, it should be noted that, due to the limits of the Internet access and digital divide as stated above, particularly in developing countries, all women’s voices are not necessarily represented in virtual spaces or has equal potential in influencing politics (Matos, 2017).

Second, the Internet enables women activists to see the multiplicity of perspectives and narratives beyond their physical social networks. Digital activism has also a potential to overcome the restrictions of time and space differences among digital advocators. This may shape their perceptions of establishing digital safe spaces and solidarity across varied virtual communities. Hence, digital feminism can bring together diverse feminist positionings, through which feminists can notice how intersectional oppression affects women’s lives, and thus constitute new intersectional conversations (Brimacombe et.al. 2018: 512-513; Baer, 2016:18).

Third, studies show that online activism has a potential to shape the future of social movements and in-street activism by establishing connections between online and offline political participation, hence structuring connected mobilisations. Campaigns held in virtual spaces have the potential to create a union between online and offline activism. Hence, fourth-wave feminism utilises digital discourses to reach vast audience in both: online and offline (Tüfekçi & Wilson, 2012; Matich et.al., 2019; Gerbaudo, 2012). Relatedly, online activism puts pressure on policymakers through generating public outcry, “bottom-up activity” and creates first international and subsequently national media attention, “top-down pressure” (Brimacombe et.al., 2018: 509).

As a result, it can be stated that in addition to what third wave feminism has created, challenging sexism and misogyny in everyday life outlets, digital activism has initiated a “call-out” culture, in which sexism or misogyny can be ‘called out’ and challenged’ (Munro, 2013: 23). Following Nancy Fraser’s conceptualisation of “subaltern counterpublics”, Nacher (2021: 265) calls this ‘mundane yet socially engaged acts of everyday, popular digital culture’ as “weak resistance”, as opposed to “heroic, revolutionary, and spectacular movement of protest”. Feminist activists have used digital sphere to draw attention to violence against women, sexual harassment/abuse, sexism, and misogyny by using “hashtags activism”, using hashtags such as #WhyIStayed, #EverydaySexism, #SolidarityIsForWhiteWomen, #RapeCultureIsWhen, and

#metoo. Using digital space for activism has enabled women working outside of formal organisations, which, historically, have been dominantly structured, white, and middle-class, to voice their demands and participate in alternative knowledge building (Clark, 2016: 790).

The Potential for a Fourth Wave Feminism in Turkey

During the late Ottoman society, traditional moral discourse on gender, based on gender segregation and traditional gender roles, was dominant, both in urban and rural settings (Mustafa, 2022). However, during the same period, the upper class educated Ottoman women questioned these traditional gender roles and demanded participation in public sphere, as well as gaining their rights to education, and to work. Hence it is when the first stage of the women's movement in Turkey has started (Tekeli, 1995; Kandiyoti, 1987; Abadan-Unat, 1981; Arat, 2000).

The second phase of the women's movement, marked as “state feminism”, began in the early periods of the Republic of Turkey (Tekeli, 1995). Like the first-wave feminism in the western context, women in Turkey advocated and asserted their civil and political rights while also being portrayed as symbols of modernisation and westernisation by the nation-state elites. Thus, the main emphasis was on women's public emancipation (Kandiyoti, 1987; Acar & Altunok, 2012; Durakbaşa, 2000; Tekeli, 1990). In the 1970s, left-wing ideological groups gained influence around the world, and in Turkey. During this time, the main emphasis was on class-based inequalities and women were expected to participate in class struggles with socialist men. 1980 coup in Turkey, however, created a realm for feminist politics to flourish, by censoring all other political movements (Tekeli, 1995). Women's experiences within the leftist movements and the 1980 coup' authoritarian policies – banning political parties, restricting unions and other types of organisations, etc. – provided means to organise around women's problems. Hence, 1980s in Turkey have created a breaking point for a new feminist and self-determining women's movement (Arat, 2000). In the early 1980s, the feminist movement launched intensive consciousness-raising groups, in which women underlined the value of small-scale non-hierarchical groups in Turkey (Tekeli, 2004; Timisi & Gevrek, 2011). Women, as in the global second wave, emphasised the motto “the personal is political” and addressed women's bodily autonomy, including combatting against violence against women and reproductive rights. 1990s, however, refers to an institution-building phase within the women's movement in Turkey. Almost all women's groups were institutionalised in different ways, and this led to divisions within the movement at the administrative degree, which created “competition among organizations” and a “project-based activism” (Coşar & Onbaşı, 2008: 340). Furthermore, in the 1990s, various women's rights organisations emphasised the importance of independent identities, as a reaction to Kemalist

reforms' unfulfilled promises (Arat, 2000: 28). Thus, women began to form their own clusters, as can be seen in Islamic women's and Kurdish women's organising. By emphasising the "intersection of their differences" (Crenshaw, 1995), based on their religious, ethnic, and class-based differences, Islamic women and Kurdish women challenged the unitary understanding of "womanhood". Parallel with black and non-western women's movements' criticisms of "white, heterosexual and middle class" based feminist politics, Islamic women and Kurdish women condemned the dominant Turkish feminism for otherising minority identities (Diner & Toktaş, 2010). Islamic women protested the ban on the headscarf at universities and assisted for varied Islamist conservative political parties' surge to power (Acar & Altunok, 2012). Kurdish women called attention to their intersected subordination: their marginalised ethnic identity and enforced sexism within their ethnic groupings (Yüksel, 2006).

In the 2000s, however, the rise of neo-conservative politics in Turkey has led to an increased polarisation among groups. The Justice and Development Party (JDP), which has been in power since 2002, has used divisive conservative discourse and policies on the realms of gender, sexuality, and the family, such as dissenting from gender equality, emphasising having at least three kids, willing to limit abortions and so on. Thus, feminist movement in Turkey has been limited in its political capacity due to increased scrutiny and attack on women's subjectivity (Kandiyoti, 2016; Altunok, 2016). Against such policies, in the second decade of the 2000s, Eslen-Ziya (2013) argues, women activists have adopted new strategies, rather than using mainstream activism methods, and used social media to disseminate information and increase communication and solidarity among women in line with the political opportunity structures in the country. Political opportunity structure means that 'activists' prospects for advancing particular claims, mobilizing supporters, and affecting influence' are shaped by extensive contextual changes (Meyer, 2004: 126), such as the "formation of the nation-state", "strategies of opponents", "potential allies" etc. (della Porta, 2013: 478). A social movements' political opportunity structure increases when the power that states hold is distributed evenly between other actors, such as "pressure groups, political parties, the media, and ordinary citizens" (della Porta, 2013: 479). Hence, a country's democratic state is determinant on the success of the national social movements. However, even in non-democratic contexts, in which strong repression on social movements occurs, the movements may adapt new ways to survive, either by finding ways of working together with governments or establishing transnational alliances to oppose them (della Porta, 2013: 482). Therefore, it is important not to neglect activists' agency, and wisdom (Meyer, 2004). Women's use of the digital sphere in Turkey is argued to be an example of successful attempt to establish counterpublics against epistemic injustice faced by minority groups, including women, to

challenge exclusionary policies of the JDP and to build “new social networks of solidarity” (Messina, 2022: 861).

Women activists in Turkey, following the global digital trend, have started to use online platforms to combat patriarchy, particularly violence against women and femicide, by creating social media platforms for their organisations, by blogging, organising digital events and campaigns, and using social media for agenda-setting. Early examples of digital activism can be seen in feminist journals established in the early 2000s, such as *Amargi*, *Feminist Politics*, *Feminist Studies in Culture and Politics*. Moreover, *Women's Shelters and Consulting/Solidarity Centres Convention*, which has been accommodated in different provinces by women's rights organisations each year since 1998, initiated an e-mail group to provide a discussion platform for women's activists to share their collective action plans to combat violence against women. A feminist collective blog, *5Harfliler*, established in 2012, an Islamic feminist blog, *Reçel Blog*, established in 2014, and another feminist blog, *Çatlak Zemin*, established in 2016, are also successful examples of digital feminist activism in Turkey. It is argued that in their content and style, these blogs are like DIY culture by mixing the personal with the political and using popular culture and humour in their feminist politics, rather than conventional formalistic methods. Moreover, these blogs also function as counterpublics in Turkish society by creating a space for marginalised groups who do not hold power in mainstream political discourse (Goker, 2019). In their work on *5Harfliler* and *Reçel Blog*, Cantek and Bora (2015) argue that the reason of these blogs' success lays behind their ability to set an alternative [feminist] agenda, rather than constituting their existence based on reactions to mainstream politics. Moreover, in 2015, a website called *Erktolia.org* was founded to withstand sexist advertisements and statements in the mass/alternative media platforms. As a digital feminist activism platform, *Erktolia.org* works against discourses and policies initiated by institutions, famous individuals and politicians, brands, which target, otherise, and discriminate marginalised individuals or groups based on their gender identity and sexual orientation. By organising a great number of successful social media campaigns, *Erktolia.org* also functions as a counterpublic and digitally organises communities for change (Erdem & Karakoç, 2019).

Aside from blogs and websites, using social media for digital feminist activism, has increased after 2010 in Turkey. In his study based on interviews with four women's rights organisations' members, Aksu (2017) states that as a social media platform, Facebook has been extensively used by those women's rights organisations compared to other platforms, such as Twitter and Instagram. He discusses that one of the reasons behind the popularity of Facebook among the organisations is due its ease of use, providing fast communication and having more

members. Similarly, Şeşen (2019) analyses the websites and Facebook posts of 10 women's rights organisations and argues that those women's rights organisations use their digital platforms for collective action frames. In their analysis of three well-known feminist activist groups, *Flying Broom (Uçan Süpürge)*, *University Women's Collective (Üniversiteli Kadın Kolektifi)*, and *Purple Roof (Mor Çatı)*, Şen and Kök (2017) state that although their online profiles are limited, said groups utilise their social media spaces for both digital and in-street activism purposes. They argue that the groups social media platforms to call for action on issues such as violence against women, rape, and femicide.

One of the significant reasons in the rise of digital [feminist] activism is the Gezi Movement in 2013 in Turkey, where an opposition movement against the government took place, and social media, especially Twitter, had a strategic importance for people to organise. Seeing the potential of hashtag activism during the Gezi Movement, women realised that using hashtags allows women to connect with each other at the local, national, and global levels. Especially on the issues of femicide, women have extensively started to use social media to call international attention on the subject. Özgecan Aslan's example, for instance, created both local outrage and through social media the case made impact in international platforms. Özgecan Aslan, a 20-year-old university student, was murdered in an attempted rape on 11th February 2015 in Mersin, Turkey. She was travelling home in a minibus during daytime, and the bus driver tried to rape her, stabbed her, beat her to death and getting help from his father and friend, tried to burn her body (Davidson, 2015). Özgecan Aslan's murder galvanised a mass Twitter movement in the country, when İdil Elveriş, a lecturer from İstanbul Bilgi University, tweeted "Can you use the sentence beginning "because I am a woman" and the hashtag #sendeanlat [tell your story] to write examples of things you experienced only because you were woman?" on Twitter, with the hope of raising awareness about femicide and sexual assault (Ikizer et. al., 2019: 463). Women across the country, including well-known public figures, responded to Elveriş's tweet, shared more than a million of tweets, and told their experiences of sexual assault, harassment, and tactics to avoid rape (Davidson, 2015). The hashtag, #sendeanlat, is an important indicator of how women are systemically subjected to sexual harassment in their day-to-day lives. However, in Özdemir's (2015) analysis of one of the biggest online communities in Turkey, *ekşisözlük*, demonstrates that women's sexual harassment narratives under #sendeanlat, have also a potential to reproduce dominant misogynistic views. The entries under #sendeanlat, Özdemir argues, written by women sharing their sexual harassment experiences have these male-dominated themes: emphasis on conservative clothing and honour; cursing the harassment using sexist swearwords; women as a source of harassment; needing for protection; and being ugly and/or masculine to prevent sexual harassment (Özdemir, 2015).

However, activism after Özgecan Aslan's murder also created mass pressure on gendered policies. On change.org website, a literature student, Gözde Salur, initiated a digital campaign calling the government to abolish the sentence reductions given to men for good behaviour and being subjected to provocation for crimes against women. To this date, the petition was signed by 1.381.586 people (Change.org, 2022). Thus, an unorganised individual digital campaign has become a mass digital protest by uniting individuals around an issue of social importance and forming a network (Aktaş & Akçay, 2019). Although said sentence reductions have remained the same, Özgecan Aslan's murderer received a life sentence without abatement. The tweets including the hashtags #sendeanlat and #ozgecanaslan decreased fairly after a week (Ikizer et.al., 2019: 463). However, the online petition campaign is discussed as a successful example of digital advocacy that creates social mobility through digital channels and showed the capabilities of digital technology to increase the effectiveness of advocacy work (Aktaş & Akçay, 2019).

According to the data of the *Kadın Cinayetlerini Durduracağız Platformu - We Will Stop Femicide Platform* – (2022), since Özgecan Aslan's murder, more than 2500 women were killed in Turkey. Among many others, Emine Bulut's and Pınar Gültekin's deaths created rise in digital feminist activism in the country. Emine Bulut was stabbed to death by her ex-husband in front of their daughter on 18th August 2019 in Kırıkkale, Turkey. Days after the femicide, a footage of Emine Bulut's murder emerged, where she was saying “*ölmek istemiyorum [I do not want to die]*”. Her outcry turned into a reaction against femicide on social media under the hashtags #eminebulut and #olmekistemiyoruz [we do not want to die] (Nisan & Tuncel, 2020). A year later, Pınar Gültekin, a 27-year-old university student, was brutally murdered by her male acquaintance, who was married and a father of two at the time, and claimed to have had an affair with her. Gültekin's body was founded on 21st July 2020, in Muğla, Turkey. After killing her, the murderer put her body in a barrel, set her on fire, and poured concrete over her body to obfuscate the evidence (Duvar English, 2022). Later, feminist activists started a social media campaign, where women were asked to share their black and white photos – referring to black and white photos of the murdered women in newspapers daily. The campaign quickly spread globally, particularly on Instagram, and Hollywood celebrities such as Jenifer Aniston, Eva Longoria followed it. However, due to the campaign's quick global spread, the original context of the campaign seemed to have been lost and it turned into a popular trend for most social media users (McKernan, 2020). In July 2022, the court reduced the jail term of the murderer from aggravated life sentence to 23 years in prison based on “unjust provocation” (Duvar English, 2022).

Even when women are subjected to brutal sexual violence, as in these examples, the male perpetrators receive considerable reductions in their sentences. The reasons that legitimise

violence against women in the eyes of the public include wearing revealing clothes, being out late at night, drinking alcohol, knowing the perpetrator etc. To not to be complicit in the act of violence against themselves, women are expected to be an “ideal victim”, who are completely innocent. Among given examples, since Özgecan Aslan’s example fit into this category, the mainstream media emphatically highlighted her innocence, as opposed to other examples. Hence her story is individualised, rather than stating the gendered nature of the sexual violence in patriarchal societies (Sarıtaş, 2015). Concerning the matter, Erdoğan’s study (2022) demonstrates that Aslan’s murder left a more permanent mark on the public memory than other femicides.

In the first eight months of 2022, 220 femicides were committed, and 157 women were found suspiciously dead. Most of the perpetrators are their husbands and former/current partners as in previous years (Kadın Cinayetlerini Durduracağız Platformu, 2022). Despite this fact, on 20th March 2021 President Erdoğan denounced *Istanbul Convention*, a human rights treaty, which was signed by Turkey in 2012, to combat violence against women, including psychological violence, stalking, physical violence, sexual violence, rape, forced marriage, FGM, forced abortion and forced sterilisation (Messina, 2022: 873). On 1st July 2021, the *Istanbul Convention* ceased to be effective in Turkey. Even though, among other countries, it was firstly ratified by Turkey, feminist activists criticised the government for not fully enforcing the *Istanbul Convention* in the past decade, as femicides in the country have increased. While withdrawing from the *Istanbul Convention*, the JDP presented it as “destructive to Turkish society, claiming that it damaged family values by encouraging women to divorce and made young people accept LGBT communities” (Messina, 2022: 875). After the withdrawal, hashtag #istanbulsozlesmesiyasatir [The Istanbul Convention keeps women alive] was shared by many on social media platforms and created an international outrage, even though the government did not opt out. Hence, it can be argued that social movements, and feminist digital activism as in these examples, are not independent from the countries’ political and social structures.

Conclusion

Throughout different waves of feminisms, women have called attention to sexist political and social norms across countries. Starting from the first wave feminist demands of suffrage to third wave’s intersectional feminist politics, women activists have struggled to achieve gender equality in different contexts. With an emphasis on intersected identities, fourth wave feminism endeavours to implement third wave’s concepts in the digital space. Digital feminist activists draw attention to issues such as femicide, sexual assault, sexual harassment, as well as post-colonial feminism, body politics, queer politics and so on, through blogs, feminist websites, and social

media platforms. Through this mundane activism, fourth wave feminism has created a feminist digital culture, in which the gendered discourse of everyday life is unfolded.

On the one hand, some scholars point out the potential risks with digital feminist activism through the discussions on digital divide, generation gap, slacktivism, and its existence in non-democratic regimes (van Dijk, 2009; Schuster, 2013; Morozov, 2011; Lixian, 2020). On the other hand, others emphasise digital feminist activism's advantages through its potential to create counterpublics, see diverse feminist positionings, connect online and offline political participation, form local and international pressure on policymakers (Jackson & Banaszczyk, 2016; Baer, 2016; Matich et.al., 2019; Brimacombe et.al. 2018).

Digital, fourth wave, feminism in Turkey presents an alternative space for women to express their problems and demands. Blogs, websites, and social media platforms have a potential to work as counterpublics, which strive as "parallel discursive arenas" (Fraser, 1990: 67). Through these platforms, digital feminist activists can stimulate political change by exposing gendered discourses. However, due to government's increased control on digital spaces, activists' capacity to alter the social gendered structure has been limited. Censoring mobile networks and social media platforms curb dissent is discussed as a strategy in authoritative contexts (Dey, 2020). Thus, it can be argued that the social movements are related to the resources that are available to activists within given political contexts (Eslen-Ziya, 2013). Turkey presents an important example on this matter. Women's digital activism in Turkey is open to backlash, as in other authoritative contexts. While establishing a counterpublic through digital channels, and establishing international feminist alliances, feminist activism becomes limited in its capacity to alter national gendered policies due to hegemonic authority in the country. The Internet surveillance of the current government, ultimate media control, social media posts being a reason of detention, banned street protests, in brief, in authoritarian contexts digital platforms may exist as a realm of discipline and censorship. Since the Gezi Movement in 2013, the government has censored and blocked access to digital platforms like YouTube, Twitter, and Facebook multiple times (Coskuntuncel, 2018). Hence, global digital movements, such as #metoo, do not necessarily have the same effect in every political climate, as in Turkey (Bakan, 2019), due to country's domestic political structure (Meyer, 2004). Nevertheless, even in such political climates, digital space provides a great potential to mobilise groups for collective action, networking and establishing solidarity, which in turn can influence the "official public sphere". Since the second decade of the 2000s, women's digital existence has become more visible. While trying to democratise the public space by voicing their demands through the digital space, women have created digital counterpublics where they disseminate feminist knowledge. From blogs and websites to using social media and hashtags for

feminist activism, women have utilised new information and communication technologies to empower vulnerable groups and establish both national and international alliances to call attention to gender inequalities in the country, despite the attack and control on their activism. Hence, it is undeniable that fourth wave feminism has a critical, though limited, potential to contribute to feminist knowledge building in Turkey.

References

- Abadan-Unat, N. (1981). 'Social Change and Turkish Women'. In Abadan-Unat, N., ed. *Women in Turkish Society*. Leiden: E.J. Brill, pp. 5-37.
- Acar, F. & Altunok, G. (2012). 'Understanding Gender Equality Demands in Turkey: Foundations and Boundaries of Women's Movements'. In Dedeoğlu, S. & Elveren, A. Y. eds. *Gender and Society in Turkey: The Impact of Neoliberal Policies, Political Islam and EU Accession*. London: I.B. Tauris, pp. 31-47.
- Aksu, O. (2017). 'Yeni Toplumsal Hareketler Bağlamında Sosyal Medya Kullanımı Analizi: Kadın Dernekleri', *Açıköğretim Uygulamaları ve Araştırmaları Dergisi*, 3 (3): 146-159.
- Aktaş, M. & Akçay, E. (2019). 'Dijital Savunuculuk Örneği Olarak "Özgecan Yasası" Change.Org İmza Kampanyası', *Moment Dergi*, 6 (2): 305-336.
- Altunok, G. (2016). 'Neo-Conservatism, Sovereign Power and Bio-power: Female Subjectivity in Contemporary Turkey', *Research and Policy on Turkey*, 1 (2), pp. 132-146.
- Arat, Z. F. (2000). 'Introduction: Politics of Representation and Identity'. In Arat, Z. F. ed. *Deconstructing Images of 'The Turkish Woman'*. New York: Palgrave, pp. 1-37.
- Baer, H. (2016). 'Redoing Feminism: Digital Activism, Body Politics, and Neoliberalism', *Feminist Media Studies*, 16 (1): 17-34.
- Bakan, R. (2019). '#metoo'dan #whyididntreport'a: Dijital Eylemlerin İmkanları ve Sınırları Üzerine', *Kültür ve Siyasette Feminist Yaklaşımlar*, 37-38: 18-34.
- Bonila, Y. & Rosa, J. (2015). '#Ferguson: Digital Protest, Hashtag Ethnography, and the Racial Politics of Social Media in The United States'. *American Ethnologist*, 42 (1): 4-17.
- Brimacombe, T.; Kant, R.; Finau, G.; Tarai, J. & Titifanue, J. (2018). 'A New Frontier in Digital Activism: An Exploration of Digital Feminism in Fiji, *Asia & The Pacific Policy Studies*, 5: 508-521.
- Cantek, F. Ş. & Bora, A. (2015). 'Akacak Mecra Bulmak: 5Harfliler.com ve Reçel-blog.com', In Bora, A. ed. *İradenin İyimeserliği*. Ayizi Kitap: Ankara, pp. 215-245.

- Change.org (2022). 'Yasalar Kadınları Korusun!', Retrieved at: https://www.change.org/p/yasalar-kadinlari-korusun-kad%C4%B1na-kar%C5%9F%C4%B1-i%C5%9Flenen-su%C3%A7larda-erkeklere-verilen-iyi-hal-ve-haks%C4%B1z-tahrik-indirimi-kalks%C4%B1n-p%C4%B1nargultekinadalet?source_location=topic_page on 3rd August 2022.
- Chen, W. & Wellman, B. (2004). "The Global Digital Divide: Within and Between Countries", *IT and Society*, 1 (7), 39-45.
- Christensen, H. S. (2011). 'Political Activities on the Internet: Slacktivism or political participation by other means?' *First Monday*, 16 (2), 1-11.
- Clark, R. (2016). "'Hope in a Hashtag": The Discursive Activism of #WhyIStayed', *Feminist Media Studies*, 16 (5): 788-804.
- Cobble, D. S.; Gordon, L. & Henry, A. (2015). *Feminism Unfinished: A Short, Surprising History of American Women's Movement*. New York: Liveright.
- Coskuntuncel, A. (2018). 'Privatization of Governance, Delegated Censorship, and Hegemony in the Digital Era: The Case of Turkey', *Journalism Studies*, 19 (5): 690-708.
- Crenshaw, K. W. (1995). 'Mapping the Margins: Intersectionality, Identity Politics, and Violence against Women of Color'. In Crenshaw, K. W., Gotanda, N.; Peller, G. & Thomas, K. eds. *Critical Race Theory: The Key Writings that Formed the Movement*. New York: The New Press, pp. 357-384.
- Coşar, S. & Onbaşı, F. G. (2008). 'Women's Movement in Turkey at a Crossroads: From Women's Rights Advocacy to Feminism', *South European Society and Politics*, 13(3), pp. 325-344.
- Darmon, K. (2014). 'Framing SlutWalk London: How Does the Privilege of Feminist Activism in Social Media Travel into the Mass Media?', *Feminist Media Studies*, 14 (4): 700-704.
- Davidson, H. (2015). 'Rape and Murder of Young Woman Sparks Mass Protest in Turkey'. *The Guardian*. (Retrieved from: https://www.theguardian.com/world/2015/feb/17/turkish-woman-ozgecan-aslans-sparks-anti-violence-campaign-sendeanelat?CMP=share_btn_tw on 3rd August 2022).
- De Beauvoir, S. (1956). *The Second Sex*. London: Lowe and Brydone.
- della Porta, D. (2013). 'Political Opportunity/Political Opportunity Structures', In Snow, D. A.; della Porta, D.; Klandermans, B.; McAdam, D. eds. *Wiley Blackwell Encyclopaedia of Social and Political Movements*. New York: Wiley, pp. 478-484.

- Dey, A. (2020). 'Sites of Exception: Gender Violence, Digital Activism, and Nirbhaya's Zone of Anomie in India', *Violence Against Women*, 26(11): 1423-1444.
- Diner, C. & Toktaş, Ş. (2010). 'Waves of Feminism in Turkey: Kemalist, Islamist and Kurdish Women's Movements in an Era of Globalization', *Journal of Balkan and Near Eastern Studies*, 12(1), pp. 41-57.
- Durakbaşa, A. (2000). 'Kemalism as Identity Politics in Turkey'. In Arat, Z. F. ed. *Deconstructing Images of 'The Turkish Woman'*. New York: Palgrave, pp. 139-157.
- Duvar English (2022). 'Outrage in Turkey over Reduced Sentence Granted to Pınar Gültekin's Murderer for "Unjust Provocation'. (Retrieved from: <https://www.duvarenglish.com/outrage-in-turkey-over-reduced-sentence-granted-to-pinar-gultekins-murderer-for-unjust-provocation-news-60949> on 9th September 2022).
- Erdem, B. K. & Karakoç, E. (2019). 'Reklamlarda Kadının Ableist Temsilinden Dijital Feminist Perspektifin Aktivizmine: Erktolia.org Örneği', *Türkiye İletişim Araştırmaları Dergisi*, 34: 144-164.
- Erdoğan, Ş. B. (2022). 'Türkiye'de Kadın Cinayetlerinin Gündem Oluşturma Etkisi ve Medyatik Bilinç Üretimi', *Turcology Research*, 73: 275-286.
- Eslen-Ziya, H. (2013). 'Social Media and Turkish Feminism: New Resources for Social Activism', *Feminist Media Studies*, 13 (5): 860-870.
- Fraser, N. (1990). 'Rethinking the Public Sphere: A Contribution to the Critique of Actually Existing Democracy', *Social Text*, 25/26, 56-80.
- Friedan, B. (1977). *Feminine Mystique*. New York: Dell Publishing.
- Gerbaudo, P. (2012). *Tweets and the Streets: Social Media and Contemporary Activism*. London: Pluto Press.
- Goker, Z. G. (2019). 'Memories, Stories and Deliberation: Digital Sisterhood on Feminist Websites in Turkey', *European Journal of Women's Studies*, 26 (3): 313-328.
- hooks, b. (2000). *Feminism is for Everybody: Passionate Politics*. Brooklyn: South End Press.
- Ikizer, E. G.; Ramírez-Esperza, N. & Boyd, R. L. (2019). '#sendeanlat (#tellyourstory): The Text Analysis of Tweets About Sexual Assault Experiences', *Sexuality Research and Social Policy*, 16: 463-475.

- Jackson, S. J. & Banaszczyk, S. (2016). 'Digital Standpoints: Debating Gendered Violence and Racial Exclusions in the Feminist Counterpublic', *Journal of Communication Inquiry*, 40 (4): 391-407.
- Kadın Cinayetlerini Durduracağız Platformu (2022). 'Veriler'. (Retrieved from: <https://kadincinayetleriniidurduracagiz.net/kategori/veriler> on 6th September 2022).
- Kahn, R. & Kellner, D. (2004). 'New Media and Internet Activism: From the "Battle Of Seattle" to Blogging'. *New Media & Society*, 6 (1), 87-95.
- Kandiyoti, D. (1987). 'Emancipated but Unliberated? Reflections on the Turkish Case', *Feminist Studies*, 3(2), pp. 317-338.
- Kandiyoti, D. (2016). 'Locating the Politics of Gender: Patriarchy, Neoliberal Governance and Violence in Turkey', *Research and Policy on Turkey*, 1 (2), pp. 103-118.
- Kaun, A. & Uldam, J. (2018). 'Digital Activism: After the Hype', *New Media & Society*, 20 (6): 2099-2106.
- Lixian, H. (2020). 'Rewriting "The Personal Is Political": Young Women's Digital Activism and New Feminist Politics in China', *Inter-Asia Cultural Studies*, 21 (3): 337-355.
- Lu, W. (2020). 'Digitally Networked Feminist Activism in China: The Case of Weibo', *Kommunikation.medien*, 12: 1-22.
- Matich, M.; Ashman, R. & Parsons, E. (2019). '#freethenipple – Digital Activism and Embodiment in the Contemporary Feminist Movement', *Consumption Markets & Culture*, 22 (4): 337-362.
- Matos, C. (2017). 'New Brazilian feminisms and online networks: Cyberfeminism, protest and the female "Arab Spring"', *International Sociology*, 32 (3): 417-434.
- McKernan, B. (2022). 'Challenge Accepted: Turkish Feminists Spell Out Real Meaning of Hashtag', *The Guardian*, (Retrieved from: <https://www.theguardian.com/world/2020/jul/31/challenge-accepted-turkish-feminists-spell-out-real-meaning-of-hashtag> on 9th September 2022).
- Messina, B. C. (2022). 'Breaking the Silence on Femicide: How Women Challenge Epistemic Injustice and Male Violence', *The British Journal of Sociology*, 73 (4): 859-884.
- Meyer, D. S. (2004). 'Protest and Political Opportunities', *Annual Review of Sociology*, 30: 125-145.

- Mohanty, C. T. (2003). *Feminism without Borders: Decolonizing Theory, Practicing Solidarity*. Durham, NC: Duke University Press.
- Morozov, E. (2011). *The Net Delusion: The Dark Side of Internet Freedom*. New York: Public Affairs.
- Munro, E. (2013). 'Feminism: A Fourth Wave?', *Political Insight*, 4 (2): 22-25.
- Mustafa, S. N. (2022). "'Immorals" in Ottoman Society: Genealogy of the Ottoman Morality Discourse in Late Nineteenth-Century', *Düşünce ve Toplum Sosyal Bilimler Dergisi*, 6: 1-25.
- Nicholson, L. (2008). *Identity Before Identity Politics*. Cambridge University Press.
- Nisan, F. & Tuncel, I. (2020). 'Kadına Yönelik Şiddet Olgusunun Haberlerde Sunumu: Emine Bulut Örneği', *International Journal of Cultural and Social Studies*, 6 (1): 104-123.
- Nacher, A. (2021). '#BlackProtest From the Web to the Streets and Back: Feminist Digital Activism in Poland and Narrative Potential of the Hashtag', *European Journal of Women's Studies*, 28 (2): 260-273.
- Özdemir, Y. D. (2015). 'Taciz Anlatılarında Cinsiyetçi Söylemlerin Yeniden İnşası: #sendeanlat', *Moment Dergi: Hacettepe Üniversitesi Kültürel Çalışmalar Dergisi*, 2 (2): 80-103.
- Sarıtaş, E. (2015). 'Özgecan Aslan Eylemleri ve Feminist Hareket Üzerine Düşündürdükleri', *Mülkiye Dergisi*, 39 (2): 273-281.
- Schuster, J. (2013). 'Invisible Feminists? Social Media and Young Women's Political Participation', *Political Science*, 65 (1): 8-24.
- Şen, F. A. & Kök, H. (2017). 'Sosyal Medya ve Feminist Aktivizm: Türkiye'deki Feminist Grupların Aktivizm Biçimleri', *Atatürk İletişim Dergisi*, 13: 73-86.
- Şeşen, E. (2019). 'Kadın STK'larının Web Sitesi ve Facebook Paylaşımlarının Çerçeve Analizi', *OPUS: International Journal of Society Researches*, 14 (20): 984-1010.
- Tanczer, L. M. (2016). 'Hacktivism and the Male-Only Stereotype', *New Media & Society*, 18 (8): 1599-1615.
- Tekeli, Ş. (1990). 'Women in the Changing Political Associations of the 1980s'. In Finkel, Andrew & Sirman, Nükhet eds. *Turkish State, Turkish Society*. London: Routledge, pp. 259-289.
- Tekeli, Ş. (1995). 'Introduction', In Tekeli, Şirin ed. *Women in Modern Turkish Society: A Reader*. London: Zed Books, pp. 1-23.

- Tekeli, Ş. (2004). 'Yeni Dalga Kadın Hareketinde Örgütlenme', Retrieved from: <https://m.bianet.org/bianet/kadin/49886-yeni-dalga-kadin-hareketinde-orgutlenme> on 22nd July 2022.
- Timisi, N. & Gevrek, M. A. (2011). '1980'ler Türkiye'sinde Feminist Hareket: Ankara Çevresi', Bora, Aksu & Günal, Asena (eds.), in: *90'larda Türkiye'de Feminizm*. İstanbul: İletişim Publications, pp. 13-41.
- Tufekci, Z. & Wilson, C. (2012). 'Social Media and the Decision to Participate in Political Protest: Observations from Tahrir Square', *Journal of Communication*, 62, 363–379.
- van Deursen, A. & van Dijk, J. A. G. M. (2009). "Improving Digital Skills for the Use of Online Public Information and Services", *Government Information Quarterly*, 26 (2), 333-340.
- van Dijk, J. A. G. M. (2009). "Digital Divide in Europe". In: Chadwick, A. & Howard, P. ed. *The Routledge Handbook of Internet Politics*. London & New York: Routledge, pp. 288-304.
- Vegh, S. (2003). 'Classifying Forms of Online Activism: The Case of Cyberprotests Against the World Bank'. In: McCaughey, Martha & Ayers, Michael D. (Eds.): *Cyberactivism: Online Activism in Theory and Practice*, New York: Routledge, pp. 71-95.
- Walby, S. (1994). 'Is Citizenship Gendered?', *Sociology*, 28 (2): 379-395.
- Williams, S. (2016) '#SayHerName: Using Digital Activism to Document Violence Against Black Women', *Feminist Media Studies*, 16 (5): 922-925.
- Yüksel, M. (2006). 'The Encounter of Kurdish Women with Nationalism in Turkey', *Middle Eastern Studies*, 42(5), pp. 777-802.

Çoklu Dezavantajlılık Bağlamında COVID-19 Salgınının Kadın Emeği Üzerindeki Sosyo-Psikolojik Etkileri

Socio-Psychological Effects of the COVID-19 Pandemic on Female Labor in the Context of Multiple Disadvantages of Women

Büşra Özlü*

Öne Çıkanlar:

- Kadınlar COVID-19 salgın sürecinden sosyal ve psikolojik olarak etkilenmiştir.
- Bununla birlikte toplumsal cinsiyet eşitsizliği, şiddet, aile reisi olmak gibi çoklu dezavantajlılık hallerinin bir arada yaşanması farklı kadın profillerine yönelik politikalara ihtiyaç olduğunu göstermektedir.

Öz: COVID-19 salgını, dünya genelinde mikro düzeyde bireyleri, makro düzeyde ise toplumları etkisi altına alarak büyük ölçekli bir etki yaratmıştır. Salgın sürecinde hane içi ücretsiz kadın emeğinin arttığına dair verilerin ulusal ve uluslararası literatürde yer bulmaya başlaması ve salgından etkilenen dezavantajlı gruplar içerisinde kadınların da yer alması ile salgından nasıl ve ne yönde etkilenildiğine dair bir tespit bulunma ihtiyacı doğmuştur. Kurum ve kuruluşlar tarafından yeterli bir şekilde sağlanamayan bakım hizmetleri kadınların üzerindeki bakım emeği ve duygusal emeğin yoğunluğunu artırmıştır. Bu çalışmada salgının kadınlar ve hane içi ücretsiz kadın emeği üzerindeki sosyal etkileri, bilişsel emeğin kullanımının artması ve zaman yoksulluğu olarak ele alınmış, aile reisi kadın olan hanelere etkisi ve sunulamayan veya tedarik edilemeyen hizmetlere yönelik ülkelerin uygulamaları değerlendirilmiştir. Salgının kadınlar üzerindeki psikolojik etkileri ise hane içi şiddet, tükenmişlik, bunalım, stres ve depresyon özelinde ele alınmıştır. Neticede COVID-19 salgını, kadınları sosyal ve psikolojik açıdan dolaylı olarak etkilemiştir. Öte yandan hane için sorumluluklar, şiddet görmek, aile reisi olmak gibi farklı dezavantajlı halleri bir arada yaşayan kadınların çoklu dezavantajlılık yaşaması gündeme gelmiştir. Benzer salgınların veya kriz dönemlerinin yeniden ortaya çıkması halinde kamu ve özel sektör ayrımı yapılmadan çalışan kadınlara bakım desteği verilmelidir. Kadınların farklı dezavantajlılıklar yaşayabileceği düşünülerek sosyal politika uygulamaları çeşitlendirilmelidir.

Anahtar Kelimeler: COVID-19, Kadınlar, Hane İçi Ücretsiz Emek, Çoklu Dezavantajlılık

Highlights:

- Women have been socially and psychologically affected by the COVID-19 pandemic.
- However, the coexistence of multiple disadvantages such as gender inequality, violence, and being the head of the family shows that policies for different women profiles are needed.

Abstract: The COVID-19 pandemic has affected individuals at the micro level and societies at the macro level across the world, making its impacts felt on a large-scale area. As the data on the increase in unpaid

* Doktora Öğrencisi, İstanbul Üniversitesi, Sosyal Bilimler Enstitüsü, Çalışma Ekonomisi ABD, Çalışma Ekonomisi, busraozlu@ogr.iu.edu.tr, ORCID: 0000-0002-4812-9431.

female labor in the household during the pandemic process began to appear in the national and international literature, women were among the disadvantaged groups affected by the pandemic. Care services that are not adequately provided by institutions and organizations have increased the intensity of care labor and emotional labor on women. In this study, the social impacts of the pandemic on women and unpaid women's labor in households are discussed in terms of increased use of cognitive labor and time poverty, the impact on female-headed households, and the practices of countries for services that cannot be provided or cannot be supplied. The psychological effects of the pandemic on women are discussed in terms of domestic violence, burnout and depression, stress and depression. As a result, the COVID-19 pandemic has indirectly affected women socially and psychologically. On the other hand, women who experience different disadvantaged situations such as household responsibilities, experiencing violence, and being the head of the family have come to experience multiple disadvantages. In the event of similar pandemics or crises re-emerge, care support should be provided to working women regardless of public or private sector. At the same time, while women continue their lives by experiencing different disadvantages in society, the social policies to be implemented should be diversified accordingly.

Keywords: COVID-19, Women, Unpaid Labor in Household, Multiple Disadvantages.

Summary

The material equivalent of women's labor can be acquired as a result of working for a wage. On the other hand, women's labor was carried out without wage, from different points of view characterized as "unpaid labor", "invisible labor", non-market labor". In this study, female labor was addressed as unpaid female labor in the household, and it was found that the social and psychological effects of the COVID-19 pandemic on female labor had an indirect effect. The state of the "multiple disadvantages" experienced by women during the pandemic process leads to feeling psychologically exhausted and experiencing depression, stress, and burnout. This study aims to shed light on the problems that women will experience in the event of unexpected situations such as pandemics recurring in advance and what direction the measures to be taken should be and how they can be shaped.

In this study, which was carried out by the literature review method, the effects of the pandemic on female labor were addressed in general through "multiple disadvantages". In addition, the social effects of the pandemic on women and domestic labor; increased use of cognitive labor, time poverty, households with a female head of the family, and services that cannot be provided or supplied were discussed within the scope of country practices. The psychological effects of the pandemic on women have been included in the classification of domestic violence, burnout, depression, and stress.

During the COVID-19 pandemic, countries have implemented measures such as social isolation, social distancing, and instill with stay at home in order to minimize the risk of their citizens contracting the virus. In addition, various institutions and organizations have been closed in order to prevent getting together in a collective way. As a result of distance education, the workplaces switching to remote work, the institutions and organizations providing maintenance services closing, the “house” has become a place where all these works are carried out. In order to ensure the continuity of life, household chores such as cooking, cleaning, washing and ironing clothes, child care, elderly care, and disabled care must be performed. In this process, the inability to receive support from the immediate environment and institutions has caused women to spend a lot of effort to perform these tasks. The increase in the workload of women and the expansion of their areas of responsibility in this process and the fact that time is not enough to perform the tasks to be done have caused them to experience “time poverty”. As a result of this situation, which led to the need to organize things, put works into a specific order and make planning, in addition to unpaid female labor in the household, the use of “cognitive labor” has also increased.

In the study, it was seen that the social and psychological effects of the pandemic on women’s labor caused a state of “multiple disadvantages”. Studies on the subject show an increase in the sharing of household responsibilities with other men or husbands compared to the pre-pandemic period. However, it is emphasized that this situation, albeit to a certain extent, is aimed at contributing to the work shape rather than reducing the workload and intensity of women. For this reason, the pandemic process shows that the services purchased from institutions and organizations through informal networks are essential in terms of reducing women’s responsibilities. Although it is understood that women’s labor is an important quality for the existence of society and individuals during the pandemic process, the measures taken by countries are insufficient to reduce women’s caring responsibilities and workload. The main issue to be considered here is that unpaid female labor in the household should not be ignored, and unless gender equality is achieved, it will not be enough to support care services alone. In the case of similar situations, it is inevitable that women will face the same problems in different dimensions.

Giriş

COVID-19 salgını, ekonomik, psikolojik, toplumsal ve sosyal yönleriyle bireyler ve toplumlar başta olmak üzere hemen hemen bütün ülkelerde etkisini hissettirmiştir (Türkmen ve Özsarı, 2020: 56). Yaşlılar ve sağlık problemleri olan bireyler, güvencesiz, kendi hesabına, geçici süreli çalışanlar, göçmenler, yoksullar, öğrenciler, gençler ve kadınlar salgını daha farklı biçimde deneyimleyen dezavantajlı gruplar arasındadır (ILO, 2020: 6). Kadınların yemek, temizlik,

alışveriş gibi rutin biçimde hane içinde gerçekleştirdikleri işlere salgın süreci ile hijyenin sağlanması, kurum ve kuruluşlardan temin edilemeyen hizmetlerin özellikle de çocuk, yaşlı, hasta varsa engelli bireylerin bakımı, eğitimine uzaktan devam eden çocukların eğitimi ile ilgilenilmesi ve buna yönelik ihtiyaçların karşılanması gibi çeşitli işler eklenmiştir. Bu nedenle salgın kadın emeğini büyük bir alanın ihtiyaçlarını gidermekle yükümlü kılmış hem sorumluluklarını hem de iş yükünü artırmıştır (Mert, 2020). ILO verilerine bakıldığında da kadın ve erkekler açısından ücretsiz bakım emeğine ayrılan zaman kadınlarda günlük ortalama 4 saat 25 dakika iken erkeklerde 1 saat 23 dakikadır. Görüldüğü üzere kadınlar bu işlerin yapımı için daha fazla zaman ayırmaktadır (Cattaneo ve Pozzan, 2020). Buradan hareketle, kadınlar COVID-19 salgınının sosyal etkilerini hane içi ücretsiz emek bakımından bilişsel emeğin kullanımının artması ve zaman yoksulluğu şeklinde deneyimlerken özellikle de aile reisi kadın olan hanelerde ise hane içi ücretsiz emeğin sunumu açısından salgının yarattığı etki derinleşmiştir. Bu nedenle kadınlar salgın sürecinde “çoklu dezavantajlılık” durumu ile karşılaşmıştır. Aynı zamanda bu süreçte sunulamayan veya tedarik edilemeyen hizmetlere yönelik ülke uygulamaları ise yetersiz kalmıştır. Bahsedilen bu etkenler salgının kadın emeği üzerindeki sosyal etkilerini ağırlaştırmıştır.

Salgının kadınlar üzerindeki psikolojik etkilerine bakıldığında ise kadına yönelik şiddet öne çıkmaktadır. Kriz veya salgın gibi belirsizlik ortamlarının olduğu süreçlerde kadına yönelik şiddet artış göstermektedir. COVID-19 salgını da karantina, sosyal izolasyon, sosyal mesafe önlemleri nedeniyle “ev”de kalmayı teşvik ettiği ve zorunlu kıldığı için hanedeki tüm bireylerin bir arada olması nedeniyle hane içi şiddetin boyutu farklılaşmıştır. Şiddet aynı zamanda dezavantajlı gruplar arasında yer alan yaşlı kadınlar, engelli kadınlar, göçmen kadınlar açısından yeni risklerin ve çeşitli ihtiyaçların ortaya çıkmasına sebep olurken yerinden edilmiş ve çatışma bölgelerinde yaşamakta olan kadınların da savunmasız kalmasına yol açmıştır (World Health Organization, 2020). Salgın sürecinde yaşanan şiddet vakaları uluslararası kuruluşların da radarına girmiştir. Toplumsal cinsiyet eşitliği ve kadınların güçlenmesi ile ilişkili konularda faaliyet gösteren Birleşmiş Milletler Kadın Birimi 27 Mayıs 2020’de kadına yönelik şiddetin görünürlüğünü artırmak adına “Gölge Pandemi” (Shadow Pandemic) başlıklı bir kampanya başlatmıştır (UN Women, 2020). Öte yandan salgın süreci kadınların tükenmişlik hissi yaşamasına neden olmuştur. Hem çalışmaya devam eden hem de hane içi işlerden sorumlu olan kadınlar artan iş yükü neticesinde tükenmişlik hissine kapılmaktadır. Bunalım, stres ve depresyon da hane içi iş yükü ile ilişkisi bulunan diğer psikolojik etkenler arasındadır. Dolayısıyla bu çalışmada salgının kadın emeği üzerindeki etkileri sosyal ve psikolojik olarak incelenerek, hane içi ücretsiz emeğin artmasına bağlı olarak kadınların ne gibi problemlerle karşılaştıkları, sunulamayan veya tedarik edilemeyen hizmetlerin kadın emeğini nasıl etkilediği ve benzer bir salgın veya krizin yaşanması

halinde ortaya konulan eksikliklerin nasıl sonuçları olabileceğine dair bir çerçeve çizilmek istenmektedir. Bu nedenle bu çalışmada öncelikle kadın emeğinin kavramsal çerçevesi verilmiştir. Sonrasında ise COVID-19'un kadınlar ve hane içi emek üzerindeki sosyal etkileri; bilişsel emeğin kullanımının artması, zaman yoksulluğu, aile reisi kadın olan haneler üzerindeki etkisi ve sunulamayan veya tedarik edilemeyen hizmetlere yönelik ülke uygulamaları şeklinde ele alınmıştır. COVID-19'un kadınlar üzerindeki psikolojik etkileri ise hane içi şiddet, tükenmişlik, bunalım, depresyon ve stres açısından değerlendirilmiştir. Çalışmada literatür taraması yönteminden yararlanılmıştır.

Çoklu Dezavantajlılık

Dezavantajlılık, kişinin kendi kendine yeterli olma halinin çeşitli etmenler nedeniyle engellenmesi sonucunda ihtiyaç duyduğu kaynaklara, araçlara erişememesi sonucunda yaşanan bir durumdur. Toplumun büyük çoğunluğunun erişebildiği kaynaklara ulaşamayan kişiler kendilerini dezavantajlı olarak görmektedir (Mayer, 2003: 2-3). Çoklu dezavantajlılık ise “*çift tanı, çoklu engel, çoklu bozukluk, çoklu ve karmaşık ihtiyaçlar, kronik dışlanma, kaotik yaşamlar, çoklu istisnalar*” şeklinde de tanımlanmaktadır (Diamond vd., 2014: 14'ten aktaran Ak, 2019: 15). Çoklu dezavantajlılık, kişi tarafından şiddetli ve ağır bir biçimde yaşandığı için bir başkası tarafından da daha kolay fark edilebilmektedir. Toplumdaki bireylerin dezavantajlı kişilere yönelik tutum ve davranışları pek çok faktörden etkilenmekle birlikte özellikle de yaş, cinsiyet ve dezavantajlardan baskın halde olan öne çıkmaktadır (Parker ve Bullock, 2017: 310).

Berthoud tarafından gerçekleştirilen çalışmada ise belirli dezavantajlara basit bir şekilde eklenen durumların yarattığı riskler değerlendirilmiş, iki veya daha fazla dezavantajlılığın bir arada yaşanması halinde altı farklı ihtimalin ortaya çıktığı iddia edilmiştir. Her bir dezavantajın etkisi bir öncekine eklenmektedir. Belirli dezavantajların bir araya gelmesi sonucunda eklenecek her bir dezavantaja göre riskin artması veya azalması söz konusu olabilir. Her bir varsayım başka bir varsayım dikkate alınmaksızın kendine özgü riskler barındırır. İşsizlik riskinin dezavantajlılıkların sayısı arttıkça daha hızlı biçimde katlanarak artabilme ihtimali olduğu gibi işsizlik riskinin dezavantajlılıkların sayısı hızlı bir biçimde arttıkça daha azalabileceğine de bir varsayım olarak değinmektedir. Bir dezavantaja sahip olmak daha yüksek işsizlik riski meydana getirir, daha fazla dezavantaja sahip olmak ise büyük ölçekli bir fark yaratmaz (Berthoud, 2003, s. 41).

Lankell Chase Vakfı (Lankell Chase Foundation) tarafından 2015 yılında çıkarılan “*Zor Köşeler: Şiddetli ve Çoklu Dezavantajların Haritalandırılması (Hard Edges: Mapping Severe and Multiple Disadvantage)*” başlıklı raporda çoklu dezavantajlılık kavramı, “şiddetli ve çoklu

dezavantajlılık (severe and multiple disadvantages)” olarak İngiltere’de evsiz, madde bağımlılığı bulunan ve suç işlediği için ceza yargılaması sisteminde sorun yaşayan kişileri ifade etmek için kullanılmıştır. Bu raporda aynı zamanda şiddetli ve çoklu dezavantajlılık yaratan üç farklı durum ele alınmış ve bu doğrultuda üç ayrı kategorilendirme yapılmıştır. Şiddetli ve çoklu dezavantajlılık; üç dezavantaj alanından yalnızca birini deneyimlemek, üç dezavantaj alanından ikisini deneyimlemek ya da üç dezavantaj alanının tümünü de aynı anda deneyimlemek şeklinde gerçekleşebilmektedir (Bramley vd., 2015: 6-7). COVID-19 salgını bu durumu deneyimleyen dezavantajlı gruplar arasında kadınlar da yer almaktadır. Yaşadıkları mevcut dezavantajlara salgın sürecinde toplumsal cinsiyet eşitsizliğinin yeniden gündeme gelmesi, kadına yönelik şiddetin artması, hane içi ücretsiz kadın emeğinin artması, zaman yoksulluğu ve aile reisi olmak gibi dezavantajlılık hallerinin eklenmesiyle çoklu dezavantajlılığa açık hale gelmiştir (Altın, 2020: 52).

Kadın Emeğinin Kavramsal Çerçevesi

Kadın emeği, piyasa emeği ve piyasa-dışı emek olmak üzere iki açıdan değerlendirilmektedir. Piyasa emeği, karşılığında ücret elde edilen ve piyasaya yönelik gerçekleştirilen işler için harcanan emek iken piyasa-dışı emek ise karşılığında ücret elde edilmeyen ve piyasaya yönelik olmayan işler için harcanan emeği tanımlamaktadır (İlkkaracan, 2019: 129). Başka bir açıdan piyasa-dışı emek, “görünmeyen emek” olarak da nitelendirilmiş ve kadının hane içinde ücret elde etmeksizin gerçekleştirdiği işler için harcadığı emek olarak ifade edilmiştir. Kadın emeğinin görünmez kabul edilmesinin en önemli göstergesi, ev işlerinin kadının yükümlülüğünde olduğunun varsayılması ve bunun için bir çalışma, dinlenme zamanı gibi belirgin bir ayırımın söz konusu olmamasıdır. Dolayısıyla bu durum çalışma zamanı ile boş zaman belirsizliğini de ortaya çıkarmaktadır (Acar-Savran, 2017: 74; Acar-Savran & Tura Demiryontan, 2020: 11). Öte yandan gerçekleştirilen işlerin sevgi bağının bulunduğu eş, çocuk, anne, baba gibi kişilere yönelik olması bir bakıma “*sevgi karşılığı çalışma*” şeklinde karşılık bulmaktadır. Kişiyeye duyulan ilgi, sevgi, yakınlık hissi ve duyguların da işin içine dahil edilmesi yönüyle hane içi ücretsiz emek, piyasa emeğinden (ücretli emek) farklılaşmaktadır (Acar-Savran, 2002: 162; Özkaplan, 2009: 17). Piyasa emeğine ise alınıp satılabilen bir meta olarak görülen duygusal emek benzerlik göstermektedir. Hochschild, piyasaya girdiğinde kişinin jest ve mimiklerinin büyük ölçüde değiştirmesi ve duygularını toplumdaki diğer kişilere uygun hale getirmesini duyguların meta haline dönüşmesi olarak tanımlamaktadır (Hochschild, 1979: 569). Özellikle de bakım emeğinin ücretli olarak bir başkası tarafından gerçekleştirildiği hallerde duygusal emeğin yoğunlaştığı söylenebilir.

Bir başkasının bakımına muhtaç olan hasta, engelli, yaşlı ve çocuk gibi kimselerin ihtiyaçlarının giderilmesine yönelik yapılan işler ise bakım emeği içerisindedir. Bakım işi bakıma muhtaç kişinin kendi yakınları tarafından gerçekleştirildiğinde genellikle ücretsiz iken dadı, çocuk bakıcısı, hemşire, yaşlılar için evde bakım hizmeti sağlayan bakıcılar tarafından gerçekleştirildiğinde ücretlendirilmektedir. Bakım hizmeti kamu kurumları veya sivil toplum kuruluşları tarafından da sağlanabilmektedir. Bir başkasının bakımını gerçekleştirmek için kişisel bakım, alışveriş, yiyeceklerin hazırlanması, kıyafetlerin temizlenmesi gibi arka işlerin öncelikli olarak tamamlanması gerekmektedir. Bu işlerin tamamlanması sonucunda kişinin beslenme düzenini takip etmek, sağlık kontrollerini yaptırmak, sosyalleşmesine yardım etmek mümkün hale gelmektedir (Daly, 2002: 252; Razavi, 2007: 6). Bakım aynı zamanda kişinin bedeni ile de ilişkili görülmesi sebebiyle mahrem olarak algılanmakta ve kişisel alanı temsil eden ev bunun için özel bir alan sunduğu için bakım işinin evde ve aile bireyleri tarafından yapılmak istenmesi gibi haller ortaya çıkmaktadır. Bu durum hem ataerkil yapının aile içinde yeniden üretilmesine hem de ücretsiz kadın emeğinin kullanımına sebep olmaktadır. Aynı zamanda bakım işi eş, anne, evlat, gelin gibi kadınların farklı rollerinin bir gereği olarak algılanarak bakım sorumluluğu kadınlara bırakılmakta ya da kadınlar tarafından üstlenilmek durumunda kalınmaktadır (Atasü-Topçuoğlu, 2018: 85).

Hane içi ücretsiz emek ve bakım emeği kadınların iş yükünü artırması açısından benzerlik gösterse de hane içi ücretsiz emek, teknolojik ev aletlerinin kullanımı ile bir nebze de olsa hafifletilebilme imkânı doğmaktadır. Bakım emeğinde ise bakım işinin yoğunluğunu azaltmak son derece güçtür (Ecevit, 2012: 260; Toksöz, 2018: 115). Bakım emeğinin ücretsiz gerçekleştirildiği haller kadınların çalışma hayatına girişini de etkilemektedir. Özellikle de çocuklara yönelik kreş, yuva, anaokulu gibi kamu kurumları tarafından sunulması beklenen hizmetlerin bulunmaması veya yetersiz kalması kadınları çocuklara bakmak veya çalışmak arasında tercih yapmaya itmekte, başka bir kişi tarafından bakımın gerçekleşme ihtimali yoksa kadın çalışmamayı tercih edebilmektedir (Rittersberger-Tılıç ve Kalaycıoğlu: 2017: 304).

Özbay, kadın emeğini dört başlıkta sınıflandırmaktadır. Bunlar:

- Ekonomik faaliyet olarak kabul edilen ancak parasal karşılık elde edilmeden gerçekleştirilen faaliyetler: tarımda aile işçiliği
- Ekonomik faaliyet olarak tanımlanan ve karşılığında parasal gelir elde edilen faaliyetler, vasıflı işler: doktorluk, avukatlık, mimarlık, vasıfsız fabrika işçileri, ücretli işçilik, kamuda memurluk

- Parasal karşılığı olmaksızın ve gerçekleştirdikleri uğraşları ekonomik faaliyet olarak değerlendirilmeyen faaliyetler: ücretsiz kadın emeği kapsamında değerlendirilen bakım emeği, hane içi ücretsiz emek
- İstatistiklerde yer almayan fakat parasal karşılık elde edilen faaliyetler: ev kadınlığı, ev eksenli çalışmadır (Özbay, 2019: 205-206-207).

Özbay'ın sınıflandırmasında yer alan hane içi ücretsiz emek, COVID-19 salgın sürecinde daha belirgin hale gelmiştir. Bu işler her ne kadar karşılıksız ve ücretsiz olarak değerlendirilse de iş gücünün yeniden üretimi ve ücretli emeğin devamlılığı “ücretsiz kadın emeği” sayesinde gerçekleşmektedir (Von Werlhof, 2018: 32). Öte yandan kadın ücretli emeği ile iş gücü piyasasında yer almak istediğinde kadının, hane içi ücretsiz emeğini ücret karşılığında bir başkasına veya bir kuruma devretmesi gerekmektedir. Fakat kadınların iş gücü piyasasına dahil olduklarında alacakları ücretin hane içi işlerin toplam değerine, bir başka ifadeyle “rezervasyon ücreti”ne yakın veya altında olmaması gerekir. Aksi takdirde kadınlar çalışmamayı tercih etmektedir (Işık ve Serdaroğlu, 2015: 8; Tan, Ecevit ve Sancar-Üşür, 2000: 157).

COVID-19'un Kadınlar ve Hane İçi Emek Üzerindeki Sosyal Etkileri

Hane içi emek yalnızca yemek, temizlik, bulaşık gibi günlük gerçekleştirilen faaliyetlerle sınırlı değildir. Bununla birlikte kırsal alanlarda yaşayanlar için yakacak temini, su taşıma, hayvan besleme, sebze ve meyve yetiştirme de hane içi emeğe dahil olmaktadır. Hanedeki yardıma muhtaç bireyler; yaşlı, engelli ve çocuk bakımının yanı sıra hane içi işlerin düzenli takibi, çocukların ödevleri, doktor kontrolleri, kurs etkinliklerinin takibi, günlerin organize edilmesi ve hazırlıkların yapılması da hane içi emeğin kullanımını gerektirmektedir. Gerçekleştirilen tüm bu işlerin ise yaşamsal gereksinimlerin giderilmesi şeklinde temel bir amacı bulunmaktadır (Yeniler, 2020). Salgın sürecinde formel ekonomiler gündelik yaşamın devamlılığının sağlanabilmesi için genç kız ve kadınların hane içi emeğine ihtiyaç duymuştur. Nitekim sağlık hizmetleri ve bakım hizmetlerine olan talebin yoğunlaşması ve buna bağlı olarak yetersiz kalması, yaşlı ve hasta aile üyelerinin bakım ihtiyacının artması bakım emeğine olan talebi de artırmıştır (United Nations, 2020: 13).

COVID-19 salgını öncesi ve sonrası karşılaştırıldığında hane içi işlerin gerçekleştirilmesi için kurum ve kuruluşlardan hizmet alanlar %10,5 oranında azalmıştır. Çocuk, yaşlı, hasta ve engelli bakımı gibi kurumlardan veya yakın çevreden destek alınarak gerçekleştirilen bakım emeği ise %4,1'den %1,6'ya düşmüştür (Eroğlu ve Gençay, 2020: 63-64). Bu nedenle kadın emeğinin salgının bireyler ve toplumlar üzerinde yarattığı etkinin hafifletilebilmesinde önemli bir yere sahip olduğunu söylemek mümkündür (Dedeoğlu, 2004: 102). Yaşanan durumu Kandiyoti “*koordinatörlükten icracılığa geçiş*” olarak tanımlamakta, salgın öncesinde gerçekleştirilen işler,

yakın çevreden alınan destek veya piyasadan alınan hizmetleri planlama ve koordine etme üzerine kurulu iken salgın sonrasında gerçekleştirilen işleri bizzat kadınlar gerçekleştirmektedir. Bu durum kadınlardan beklenen roller ve sorumluluklarda değişime neden olmakla beraber sunulamayan veyahut temin edilemeyen hizmetlerin telafisi ücretsiz kadın emeği ile gerçekleştirilmeye çalışılmaktadır (Başaran, 2020). Özellikle de salgın sürecinden sosyal yaşamın büyük ölçüde etkilenmesi ve hane içi sorumlulukların artması nedeniyle stres, verimliliğin azalması, depresyon, zihinsel yorgunluk gibi çeşitli psikolojik sorunların yaşanmasına zemin hazırlamıştır (Topgül, 2016: 218).

COVID-19 salgın sürecinde kadınlar tarafından gerçekleştirilen işleri Alpar (2020: 176) kapsamlı bir şekilde aşağıdaki gibi ifade etmektedir:

“Hanede yaşayan çocukların uzaktan eğitim süreçlerinin takibi, teşviki, kontrolü ve geri bildirim, hane içinde yaşasın ya da yaşamasın haklarında sokağa çıkma yasağı getirilen (20 yaş altı, 65 yaş üstü ya da kronik hastalığı olan) veya tedbir kapsamında sokağa çıkmayan aile efradının ve yakınların bakımı, alışveriş işleri, hijyen koşullarının yönetim ve organizasyonu, tedbir olarak yemeklerin evde hazırlanması ve gıdaların son kullanma tarihi ve stok takibinin yapılması, hijyen ve sterilizasyon hususunda artan sorumluluk, halihazırda çalışan kadınların evde çalışma sistemine geçmiş olması durumunda evden gerçekleştirilmesi gereken iş organizasyonu” dur.

Hane içi işlerin gerçekleştirilmesi denildiğinde evde elektrik, su, doğalgaz imkânına erişimin olduğu varsayımı ile hareket edilmektedir. Oysa kırsal alanlarda yaşayan insanların hanedeki işlerin devamlılığı için su, yakacak temini gibi ihtiyaçları bulunmaktadır. Küresel olarak 4 milyar insanın hijyen koşullarına erişimden yoksun olması ve 3 milyar insanın ise evlerde temiz su ve sabuna erişim imkânı bulamaması kadınların hane içi ücretsiz emek sunumunun artmasına neden olmaktadır. Bu nedenle salgın sürecindeki hane içi ücretsiz emeğin sunumu ev ile sınırlı kalmamaktadır. Gecekondu ve nüfus yoğunluğunun fazla olduğu kırsal alanlarda yaşayan kadınlar pompalardan su almak için kalabalık alanlara girmekte, bu da virüse yakalanma riskini artırmaktadır. Bu duruma bir de yakacak odun temini eklenmektedir. Görüldüğü üzere temel imkânların yoksunluğu da kadınların hane içi ücretsiz emek sunumunun artmasına neden olmaktadır (UN Women, 2020: 8).

Kadınların iki farklı iş yükünü üstlenmesi ve bunu sürdürmekle sorumlu tutulmasını Hochschild, “ikinci vardiya” (the second shift) olarak ifade etmiş ve ilk vardiyanın işte, ikincisinin de evde gerçekleşmesini bu şekilde yorumlamıştır (Hochschild, 1989: 4). Hem çalışma hayatında hem de hane içi işlerin gerçekleştirilmesinde emek sunan kadınları salgın öncesinde bu tanım ile ifade etmek mümkün iken salgının ortaya çıkmasıyla birlikte okul çağındaki çocuklar, hasta bireylerin ya da yaşlı bireylerin bakımı, çift iş yükünün iki katı kadar daha fazla iş yükü yaratmış

ve “çift çift iş yükü” (double double work) olarak da nitelendirilmiştir (Sandberg ve Thomas, 2020). Öte yandan COVID-19 salgın sürecinin “üçüncü vardiya”yı da beraberinde getirdiği düşünülmektedir. “Üçüncü vardiya”, kadınların hanedeki diğer üyeler eş, çocuk, diğer aile üyeleri, yakınlar vb. kişilerin virüse yakalanma riskinin yarattığı endişe, korku ve kaygının zihinsel bir yük haline gelmesidir (Chung, 2020). Kadınların artan iş yükü, verilere de yansımakta, Türkiye’de yapılan çalışmalarda benzer bulgulara rastlanmaktadır. Nitekim COVID-19 salgını öncesinde hane içi işlerin gerçekleştirilmesi için 4 saat ve üzeri zaman ayıran kadınların oranı %15,9 iken bu oran salgın sonrasında %41,80’e yükselmiştir (Eroğlu ve Gençay, 2020: 66). İş yükünün hafiflemesi için hane içi işlerin kadınlar ve erkekler arasında benzer ölçüde sorumluluk paylaşımının olması gerekmektedir.

UNDP tarafından yayınlanan *Türkiye’de Bakım Ekonomisi ve Toplumsal Cinsiyet Temelli Eşitsizlikler*” başlıklı raporda salgın sürecinde hem kadınlar hem de erkekler tarafından gerçekleştirilen hane içi işlerde ilk sırada salgın sürecinde dikkat edilmesi gereken etmenlerden biri olan hijyen koşullarının sağlanması yer almaktadır. Çocuk bakımına yönelik işler ikinci sırada yer alırken kadınların erkeklerden %6 daha fazla bu işlerin yapımını üstlendiği görülmektedir. Yemek hazırlığı ise üçüncü sırada gelmektedir. Bunun temel nedeni ise dışarıdan yemek yeme ve sipariş verebilme imkânının salgın sürecinde azalmasıdır. Yemek hazırlığı için gerçekleştirilen işler ise kadınlarda %16 iken erkeklerde %15’tir (İlkkaracan ve Memiş, 2020: 8). Erkeklerin sahip olduğu eğitim seviyesi ilk-orta, lise, yüksekokul ve yüksekokul ve üstü olarak arttıkça hane içi işlere dair daha fazla sorumluluk aldığı görülmektedir. Fakat bu sorumlulukların kamusal alanla ilişkili olan tamirat ve bakım işleri, ev için alışveriş yapmak gibi faaliyetleri içermesi kadınların sorumluluk alanındaki yemek yapmak, temizlik yapmak, evi toplayıp düzenlemek, çamaşır yıkamak gibi işleri hafifletici yönde bir etki yaratamamaktadır (O’Neil & Çarkoğlu, 2020: 16).

Türkiye’de gerçekleştirilen bir başka çalışmada da kadınların salgın öncesi ve sonrasında hane içi sorumluluklarının nasıl değiştiğini tespit edebilmek amacıyla sorulan sorular doğrultusunda kadınların %4,21’inin salgın sonrasında hane içi işlerdeki belirli sorumluluk alanlarından çekildiği görülürken eşlerin %3,13’ü ilgili sorumluluğu üstlenmiştir. Çocuklar bu süreçte ortalama olarak %0,79 daha fazla sorumluluk almıştır. Çocuk bakımı ile ilgili sorumluluklarda ise özellikle de çocuklarla oyun oynamak, sohbet etmek gibi konularda eşlerin %5’lik bir oranı iş bölümüne katılmıştır. Fakat salgın sürecinde kadınların bazı işlerde örneğin; yemek yapmak konusunda iş yükü artmıştır. Bu oranlar kadınların hane içi ücretsiz emek kullanımını azaltmamıştır. Verilere bakıldığında da aile üyeleri arasında bir iş paylaşımı söz konusu gibi görünse de oranlar oldukça düşüktür (Eroğlu ve Gençay, 2020: 64-65).

COVID-19 salgınının kadınlar tarafından nasıl deneyimlendiğine ilişkin gerçekleştirilen bir başka çalışmada, gerçekleştirilen işlerin hanedeki temel ihtiyaçların giderilmesi amacıyla yapıldığı görülmektedir. Çamaşır ve bulaşık (%70), yemek yapmak (%61) ve temizlik yapmak (%49,5) sıklıkla yapılan işler arasında bulunmaktadır. Bunlara ilaveten uzaktan eğitim sürecine geçişle birlikte eşlerinin sorumluluk üstlendiğini söyleyen kadınlar yalnızca %2 oranındadır. Öte yandan hane içinde bazı işlerin eş ve çocuklar ile paylaşıldığı da görülmektedir. Bunlar temizlik (%42) ve çocukların derslerine yardım (35). Tek başına bu işleri üstlenen erkek ise bu çalışmada bulunmamıştır (Günindi-Ersöz, 2020: 1519). Şenol ve Taştan tarafından ev kadınlarının COVID-19 salgın sürecine bakış açılarını anlayabilmek için gerçekleştirilen çalışmada kadınlar, artan iş yükü sebebiyle yorulduklarını ve dinlenemediklerini belirtmiştir. Ev işleri ve çocuk bakımı ile ilgili konularda eşlerinden destek göremediklerini, beden ve ruhsal açıdan yıprandıklarını ve sabretmek durumunda kaldıklarını da eklemiştir (Şenol ve Taştan, 2020: 845). Öte yandan aynı çalışmada salgın öncesi ve sonrasında kadınların evin dışındaki işlerin gerçekleştirilmesinde dışarı ile ilişkisi azalırken erkeklerin salgın sürecinde bu işlerin gerçekleştirilmesi için dışarı ile olan ilişkisi artmıştır. Kadınlar salgın sürecinde kendi istekleri ve ihtiyaçları söz konusu olduğunda daha fazla dışarı çıkma eğilimi gösterirken salgın sonrasında daha az dışarı çıkmayı tercih etmektedir. Günlük ihtiyaçların karşılanması için ise eşi veya oğlunun ya da onlarla kendisinin de eşlik ettiği ifade edilmiştir (Şenol ve Taştan, 2020: 841-842).

Hızıroğlu-Aygün, Köksal ve Ünsal'ın çalışmasında erkek katılımcılar arasında eşyle birlikte salgın sürecinde hane içi işlerde sorumluluk paylaşımında bulunduğunu söyleyenlerin oranı %5 artarken kadın katılımcılarda eşyle birlikte hane içi işlerde sorumluluk aldığını söyleyenlerin oranında %6 artış yaşanmıştır. Salgın öncesinde ise hane içi işlerde erkeklerin %82'si sorumluluk almazken kadınlarda bu oran %6 civarında gözükmektedir. Salgın sürecinde ise sorumluluk almadığını söyleyen erkeklerin oranı %75'e inmiştir. Fakat kadınların hane içi sorumluluklarında ise büyük ölçüde bir değişim yaşanmamıştır. Bir başka ifadeyle erkeklerin salgın sürecinde hane içi sorumluluklara katılımında bir artış gözlenirse de bu durum kadınlar üzerindeki hane içi sorumluluklar ve ücretsiz kadın emeğinin kullanımı azaltacak derecede bir etki yaratamamıştır (Hızıroğlu-Aygün, Köksal ve Uysal, 2021: 4). Işık'ın çalışmasında ise erkekler tarafından üstlenilen hane içi işlerin karantina ve izolasyon süreçlerinin sonlanması ve evde daha az vakit geçirmeye başlamasıyla sonlanacağı düşünülmektedir. Bu nedenle salgın ortamında oluşan iş bölümü paylaşımının salgın bittiğinde yine kadınların aleyhine olacağı beklenmektedir (Işık, 2020: 235). Almanya'da karantinanın ilk dört haftasını kapsayan 27 Mart-26 Nisan tarihleri arasında cinsiyetlere göre salgının etkilerini inceleyen bir başka çalışmada erkekler tarafından büyük ölçüde dile getirilen konuların ücretli emek ve ekonomi, kadınlar

tarafından dile getirilen konuların ise sosyal etkileşim ve çocuk bakımı üzerine olduğu görülmüştür (Czymara, Langenkamp ve Cano, 2021: 10). Diğer yandan salgın sürecindeki bu durum hanedeki diğer bireylerin aynı anda bir arada kalmasına neden olduğu için çocukları ve eşleri ile vakit geçirmek isteyen aileler açısından bir fırsat olarak görülmektedir (Alhas, 2020). Sosyal temas ve yüz yüze iletişim kurmanın güçleşmesi, salgının bireyler üzerindeki psikolojik etkilerini artırırken daha fazla paylaşımda bulunabilmek ve vakit geçirebilmek salgının etkilerinin katlanılabilir hale gelmesine katkı sağlamaktadır (Czymara, Langenkamp ve Cano, 2021: 8).

Salgın Sürecinde Bilişsel Emegın Kullanımının Artması

Bilişsel emek; ihtiyaçları önceden tespit etmek, bu ihtiyaçların karşılanmasına yönelik seçenekleri belirlemek, karar vermek ve kontrol etmek şeklinde dört farklı süreci kapsamaktadır (Daminge, 2019: 610). Bilişsel emegın kullanıldığı alanlar arasında çocuk bakımına yönelik işlerin tasarlanması, takibi ve yürütülmesi de bulunmaktadır. Dinçer ve Aşkun'un bankacılık sektöründe çalışan orta düzey kadın yöneticilerin anne olduktan sonraki deneyimlerini tespit etmek amacıyla gerçekleştirdiği çalışmada kadınların yaklaşık olarak %50'si çocukların doktor randevularını aldığını, %33'ü ise randevuları kendilerinin organize ettiklerini belirtmiştir. Çocuğın hangi doktora muayene olacağı, ne zaman götürüleceği, randevu zamanının takibi gibi işler kadınların sorumluluk alanlarına eklenirken eşlerin bu sürece dahil oluşu ise çocuğın doktora beraber götürme kısmında bir başka ifadeyle son aşamada olmaktadır. Bu nedenle bu işlerin yürütülmesine yönelik emegın yoğunluğu kadınlar tarafından gerçekleştirilmektedir (Dinçer ve Aşkun, 2021: 245).

COVID-19 salgın sürecinde uzaktan eğitime geçilmesi ile annelerin çocukların eğitim sürecini yakından takip ederek diğer öğrencilerden geri kalmaması için "okul-öğretmen-çocuk arasındaki koordinasyonu sağlama" çabası içinde olması bilişsel emegın yoğun biçimde kullanımına neden olmuştur. Uzaktan eğitim süreci, çocuklardan teknolojinin aktif olarak kullanımını gibi beklentiler yaratmıştır. Kendi başına canlı derslerin takibini ve kaydını yapamayan çocukların bir başka kişi tarafından desteklenmesi gerekmekte ve anneler çocukla eğitim sürecine dahil olarak bu eksikliğı gidermeye çalışmaktadır. Özellikle de anaokulu ve ilkokul çağındaki çocuklarda canlı derse katılmak, takip etmek, odaklanmak sorun haline gelmekte ve çocukların yanında beklemek durumunda kalan anneler zamanının bir kısmını bu işlere ayırmaktadır (Alpar, 2020: 176). Bu durum kadınların zaman yoksulluğın yaşama nedenleri arasına da eklenmektedir.

Bilişsel emegın kullanım alanlarından bir diğeri de hane içi işler arasında en başta gelen yemek yapmaktır. Yemek yapmak yalnızca malzemelerin doğranması, karıştırılması, kavrulması ile gerçekleşmemekte, kullanılacak malzemeleri tespit etmek, alışveriş listesi oluşturmak,

yapılacak yemeğe göre uygun malzemelerin tespit edilmesi gibi geri planda pek çok etkinliğin yapılmasını gerektirmektedir. Salgın sürecinde bu işlerin yapımı için harcanan emeği Sosyoloji profesörü Sarah Bowen, “*masaya yiyecek koymanın bilişsel emeği arttı*” sözleriyle özetlemektedir. Bilişsel emek erkeklerden daha ziyade kadınlar ile ilişkilendirilmekte, cinsiyetlendirilmiş bir emek olarak görülmektedir (North, 2020).

Zaman Yoksulluğu

COVID-19 salgın sürecinde kadınlar birden fazla işi aynı anda veya aynı günde yapmak zorunda kalmış, “zaman yoksulluğu” yaşama ihtimalleri artmıştır. Nitekim salgın öncesi ve sonrası ücretsiz bakım ve hane içi işlere kadınların erkeklerden üç kat daha fazla zaman ayırdığını göstermektedir. Bakım hizmeti sunan kurum ve kuruluşların (okullar, kreşler, günlük bakım hizmeti sunan diğer kurum ve kuruluşlar) kapanması, “zaman yoksulluğu” üzerinde önemli bir etki yaratmıştır. Bu durum kadınların zaman yönetimi, zamanın değerlendirilmesi, zamanın işte etkili bir biçimde kullanımı gibi hususlarda değişiklik yapmaları veya tercihlerde bulunmaları konusunda yönlendirici bir güç halini almıştır (UN Women, 2020: 8). Fakat salgın öncesinde de kadınların eşlerinden 4 saat daha fazla ücretsiz emek sunumunda bulunduğu da görülmektedir. Erkeklerde ücretli emek sunumu eşlerinden 4,5 saat daha fazla çıkarken ücretli ve ücretsiz emeğin kadın ve erkek arasında bu şekilde farklılaşması kadınları zaman yoksulluğu ile karşı karşıya getirmektedir. Özellikle de çalışan kadınların ücretli emeğe 6 saat 35 dakika, ücretsiz emeğe ise 5 saat 31 dakika ayırması toplamda 12 saati geçen bir çifte mesai süresi yaratmaktadır. Bu nedenle hane içi ücretsiz emeğini sunan kadınların salgın sürecinde zaman yoksulluğu yaşamaları söz konusu olsa da özellikle çalışan kadınlar açısından zaman yoksulluğunun önemli bir sorun halini aldığını söylemek mümkündür (Ekiz-Gökmen, 2017: 1969).

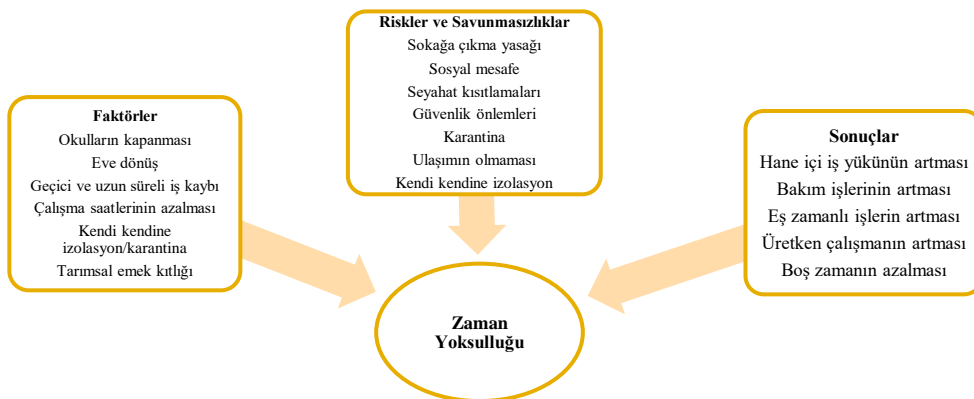

Şekil 1.

COVID-19 Salgınında Kadınların Yaşadığı Zaman Yoksulluğu

Kaynak: Mou Rani Sarker (2020). Labor market and unpaid works implications of COVID-19 for Bangladeshi women. *Gender Work Organ.* 28(2) p. 5.

Salgın sürecinde ücretli emeği ile iş gücü piyasasında yer almaya devam eden anneler için ise işe giderken yolda geçen süre ve işyerinde kullanılan dinlenme süreleri uzaktan/evden çalışma şekline geçildiğinde çocuklarına ayırabilecekleri bir zamana dönüşmekte ve çalışan kadınlar açısından avantaj sağlamaktadır (Akbaş-Tuna ve Türkmendağ, 2020: 3253; Karaca ve Esen, 2019: 19). Fakat bu çalışma şekli işyeri ile işyeri dışındaki alan arasında belirsizlik de yaratmaktadır (Kırcı, 2019: 178). Kadın çalışanlar hane içi işler, bakım sorumlulukları ve işin bir arada devam etmesi nedeniyle kendilerini bu süreçte “yorgun” olarak tanımlamaktadır. Dolayısıyla çalışma hayatını farklı şekilde deneyimlemektedir (Çakmak-Otluoğlu, Kurt-Yılmaz ve Dalkılıç, 2021: 7). Rubin ve diğ. tarafından yapılan çalışmada COVID-19 salgınında uzaktan çalışmanın getirdiği dezavantajların çocuk sahibi olanlar ile olmayanlar arasında farklılıklar yarattığı görülmektedir. Çocuğu olmayan çalışanlar bu süreçte sosyal etkileşimin azalmasından daha çok etkilenmekte, iş-yaşam dengesinin sağlanması ve odaklanma konusunda problem yaşamaktadır. Öte yandan çocuğu olan çalışanlar üzerinde dezavantajlı yanı ise hane içi işler ve bakım sorumluluğunun artmasıdır. Buna karşın, uzaktan çalışmanın her iki grup için de ortak etkiye sahip olan olumlu yönleri de bulunmaktadır. Bunlar, diğ. faaliyetlerle birleştirebilmek, işe gidiş geliş zamanının ortadan kalkması ve program yaparken esnek olabilmektir (Rubin vd., 2020: 4).

COVID-19 salgınının kadın emeği üzerindeki sosyal etkileri, hane içi ücretsiz emek sunan kadınlar açısından değerlendirildiğinde bilişsel emeğin kullanımının artması ve zaman yoksulluğu şeklinde kendini göstermektedir. Özellikle de aile reisi kadın olan hanelerde hane içi işlere dair sorumluluğun tek bir kişi de olması ve aynı zamanda o kişinin gelir elde etmeye de çalışması salgının kadının hane reisi olduğu ailelerdeki sosyal etkilerini ağırlaştırmaktadır.

Aile Reisi Kadın Olan Haneler Üzerindeki Etkisi

COVID-19 salgını, okulların kapanmasıyla birlikte hane içi ücretsiz emek sunan kadınlar arasında bulunan hane reisi kadın olan aileleri nasıl gelir elde edecekleri ve bakım sorumluluklarını ne şekilde yerine getirecekleri hususunda zor bir kararla yüz yüze getirmiştir (Lewis, 2020). Salgın öncesinde hane içi işlerin ve bakım sorumluluklarının yerine getirilmesi kurum ve kuruluşlar tarafından sağlanan veya satın alınan hizmetler ile mümkün iken salgın sürecinde bahsedilen bu hizmetlerin yokluğu, hane içi ücretsiz kadın emeği ile doldurulmaya çalışılmıştır. Her ne kadar kadınların hane içi işler ve bakım sorumlulukları için erkeklerden daha fazla emek harcadığı bilirse de hanede eşin veya çocuğun varlığı bir nebze de olsa yardım alınmasına imkân sağlarken kadının hane reisi olması durumunda herhangi bir işin gerçekleştirilmesi için paylaşımda bulunacak, destek alınacak kimsenin olmayışı iş yükünü daha da artırmaktadır. Yalnız yaşayan, evli olmayan veya dul kadınların tek olması nedeniyle iş yükünün daha az olduğu düşünülse de bu

kadınlar da ailelerindeki bireylerin bakım sorumluluklarını üstlenmeye devam etmektedir (Aygüneş ve Ok, 2020: 39). Görüldüğü üzere salgının kadın emeği üzerindeki etkisi evli ve çocuklu, hane reisi olması veyahut bekar, yalnız ve dul olması halinde farklılık gösterse de temelde her kadın için benzer sorumlulukları getirmektedir.

Sunulamayan veya Tedarik Edilemeyen Hizmetlere Yönelik Ülkelerin Uygulamaları

Salgın sürecinde dışarıdan temin edilemeyen bakım hizmetlerinin telafisi ve ücretsiz kadın emeğinin çocuk bakımında yoğun biçimde kullanımının önüne geçebilmek için çeşitli ülkeler tarafından birtakım uygulamalar geliştirilmiştir. İtalya’da sağlık sektöründe çalışanlar için 1000 £ (1104 Amerikan dolarına kadar) değerinde “bebek bakıcısı ikramiyesi” uygulamaya konulmuştur. Bu sayede evde çocuk bakım hizmeti almak isteyen ailelere ödeme kolaylığı getirilmiştir. Avusturya, Fransa, Almanya ve Hollanda’da ise salgın sürecinde üretime veya hizmet vermeye devam eden ana sektörlerde çalışanların çocukları için bazı tesislerin açık kalmaya devam etmesi sağlanmıştır. Almanya’da düşük gelir grubuna sahip ailelerin çocuk bakımına erişim imkânı artırılırken Güney Kore’de de bu ailelere yönelik 2,4 trilyon Won (2 milyar ABD \$) tutarında kupon verilmiştir (Cattaneo ve Pozzan, 2020). Romanya’da çalışan ebeveynler için ekstra izin günleri getirilmiştir. Amerika’da ise vasıflı çalışanların hastalanma, karantinaya alınma, teşhis ya da önleyici tedaviler arama, hasta aile üyelerine bakmaları halinde iki haftalık ücretli hastalık izni verilmiştir. COVID-19 nedeniyle çocuk bakım hizmeti alamayan ve çocuklarıyla ilgilenmek durumunda olan ailelere ise 10 haftaya kadar ek ücretli izin imkânı getirilmiştir. İtalya’da çocukları olan çalışan ebeveynler için ise 15 güne kadar ebeveyn izni alma imkânı sunulmuş, çocukların 12 yaş altında olması halinde ebeveyn izinlerinin %50’si geri ödenmiştir. Öte yandan hem çalışan hem de kendi hesabına çalışan ebeveynlere alternatif bakım düzenlemeleri için 600 £ değerinde kupon talebinde bulunabilmesi sağlanmıştır (ILO, 2020a: 5).

Türkiye’de ise bu süreçte kamu sektöründeki kadın çalışanlara yönelik önlem alındığı görülmektedir. Resmi Gazete’de 14 Nisan 2021 tarihinde yayınlanan “*COVID-19 Kapsamında Kamu Çalışanlarına Yönelik Tedbirler*” konulu genelgede aşağıdaki ifade yer almaktadır:

“Kamu kurum ve kuruluşlarında çalışanlardan, Milli İstihbarat Teşkilatı Başkanlığı hariç; gebeliğinin yirmi dördüncü haftasından otuz ikinci haftasına kadar olan süre içerisinde hamile çalışanlar, süt izni kullananlar ile engelli çalışanlar, -Sağlık Bakanlığı ve Milli İstihbarat Teşkilatı Başkanlığı hariç; 60 yaş ve üzerinde olanlar (yönetici pozisyonlarındakiler hariç), Sağlık Bakanlığının belirlediği kronik hastalığı bulunanlar ile 10 yaş ve altı çocuğu olan kadın çalışanlar, idari izinli sayılacaktır.” (Resmî Gazete, 2021).

10 yaş altında çocuğu bulunan çalışan kadınlara yönelik bu uygulama, özel sektörde küçük yaşta çocuğu olup özel sektörde istihdam edilen veyahut tek ebeveyn olarak hayatına devam eden kadınların göz ardı edildiğini de göstermektedir.

COVID-19'un Kadınlar Üzerindeki Psikolojik Etkileri

COVID-19 salgını bireylerde virüse yakalanma kaygısı ve salgını ağır biçimde geçirme, kendine veya yakınlarına bulaştırma korkusu yaşatmaktadır. Karantina ve izolasyon süreci, salgının seyrinin belirsiz olması, sevdiklerinden ayrı kalma, özgürlüğün kısıtlanması bireylerin ruhsal durumlarına etki etmektedir. Öte yandan salgının bireyler tarafından sosyo-ekonomik statü, yaş, cinsiyet, toplum yapısı gibi faktörlere bağlı olarak da farklı düzeylerde hissedilmektedir (Kaya, 2020: 123). Özellikle de kadınlar üzerinde salgının psikolojik etkileri, başta hane içi şiddet olmak üzere tükenmişlik, bunalım, depresyon ve stres şeklinde kendini göstermektedir.

Hane İçi Şiddet

COVID-19 salgın sürecinin kadınlar üzerindeki psikolojik etkileri arasında ilk akla gelen kadına yönelik şiddettir. Karantina ve izolasyon önlemleri nedeniyle kadının kendisine şiddet uygulayan kişi ile aynı ortamı paylaşıyor olması şiddete maruz kalma riskini artırıcı yönde etki yapmaktadır. Bu nedenle salgın sürecinde virüsten korunmak adına güvenli bir yer olan ev, kadınlar açısından güvensiz ve tehlike içeren bir mekân haline gelmiştir (Mor Çatı Sığınağı Vakfı, 2020, s. 2). Salgın sürecinin beraberinde getirdiği ekonomik etkiler; iş, gelir ve varlıkların kaybı temel ihtiyaçların dahi karşılanamamasına neden olmuş, bu durum bireyleri ve hane halklarını yoksulluk riski ile karşı karşıya getirmiştir. Öte yandan geleneksel cinsiyet rollerinin ailenin geçimini sağlamaktan sorumlu kişi olarak erkeği kabul etmesi neticesinde yetersizlik hissi, belirsizlik, kontrol kaybı gibi durumlar ortaya çıkmıştır (UN Women, bt.: 3).

Nitekim dünyadaki ve Türkiye'deki verilere bakıldığında COVID-19 salgın sürecinin kadına yönelik şiddetin artmasında büyük bir etken olduğu anlaşılmaktadır. Çin'in Hubei eyaletindeki Jingzhou'da karakola bildirilen aile içi şiddet vakalarında bir önceki yılın şubat ayına kıyasla üç katı kadar artış yaşanmıştır. Fakat aktivistler yetkililer tarafından bu durumun ciddiye alınmadığı ve kadınları şiddetle kendi başlarına mücadele etmeye bıraktığını ifade etmiştir (Benthany Allen-Ebrahimian, 2020).

Fransa'da aile içi şiddet vakalarında karantina sürecinin başladığı 17 Mart tarihi itibarıyla %30 oranında artış yaşanmıştır. Kıbrıs ve Singapur'daki yardım hatlarındaki acil aramalarda da benzer bir durum tespit edilirken Arjantin'de ev içi şiddet vakaları için acil çağrıda bulunanların oranı %25 artmıştır. Almanya, İspanya, Kanada, Amerika ve İngiltere'de ise başta hükümet yetkilileri olmak üzere kadın hakları savunucuları ve sivil toplum kuruluşları kadınlara

yönelik şiddet vakalarının arttığını dile getirmiş, kadınların bu süreçteki en büyük ihtiyacının barınma olduğuna dikkat çekmeye çalışmıştır (UN Women, 2020: 3).

Türkiye’de Sosyo Politik Saha Araştırma Merkezi tarafından yapılan Nisan 2020’de gerçekleştirilen “COVID-19 Karantinasından Kadının Etkilenimi ile Kadın ve Çocuğa Yönelik Şiddete İlişkin Türkiye Araştırma Raporu”nda da benzer bulgulara rastlanmıştır, salgın sürecinde kadına yönelik şiddet oranları %15,2’den %43’e yükselmiştir (Sosyo Politik Saha Araştırmaları Merkezi, 2020). Öte yandan T.C. İçişleri Bakanlığı tarafından ise dünyada kadına yönelik şiddet vakaları artarken Türkiye’de bu durumun tam tersi olduğuna yönelik bir açıklama yapılmıştır. Bu durum ise ilk COVID-19 vakasının görüldüğü tarihten önceki ve sonraki 70 günlük süre zarfında kadına yönelik şiddet vakaları değerlendirildiğinde %7 oranında azalma yaşanması ve hayatını kaybeden kadın sayısının %31 oranında azalmasıyla ilişkilendirilmektedir (T.C İçişleri Bakanlığı, 2020). T.C Hakimler ve Savcılar Genel Kurulu (HSK) tarafından yayımlanan genelgede ülke çapında salgın riskine karşı alınan tedbirler arasına “6264 sayılı Kanun kapsamında verilen tedbir kararlarının yükümlülerin koronavirüs kapsamında sağlığını tehdit etmeyecek şekilde değerlendirilmesi” gerektiğine şeklinde bir ibare eklenmiştir (T.C Hakimler ve Savcılar Kurulu Sekreterliği, 2020). Fakat bu durum kadınları kendisine şiddet uygulayan kişi ile aynı ortamı paylaşmak zorunda bırakırken güvende olma hakkının kaybı yaşam hakkı ihlali olarak yorumlanmaktadır. Bu nedenle de salgın sürecinde yaşanan kadına yönelik şiddet, devletin öncelikle müdahale etmesi gereken bir alanın oluşmasına neden olmuştur (Evrensel, 2020).

Dijital şiddet, salgın süreci ile kadına yönelik şiddet türleri arasına girmiştir. Fakat hangi davranışın dijital şiddet kapsamında değerlendirileceğinin tam olarak bilinmemesi, dijital şiddete maruz kalan kişinin şiddeti algılayış biçimi, şiddetin farklı kimliklerle uygulanabilmesi, şiddet uygulayan kişinin tespit edilememesi gibi belirsiz alanlar bulunmaktadır. Aynı zamanda dijital şiddet de fiziksel şiddetteki gibi taraflar arasında fiziksel yakınlık bulunması gerekmediği için şiddetin ne zaman kim tarafından ve ne şekilde uygulanacağına dair bir öngöründe de bulunmak mümkün değildir. Bahsedilen nedenlerden dolayı dijital şiddet, diğer şiddet türlerinden farklılık göstermektedir (Ayanoğlu, 2021: 27). Dijital şiddete yönelik yaptırımların belirsizliği şiddeti pekiştirici yönde bir etki yaratmaktadır. Örneğin; Türkiye’de internet aracılığıyla gerçekleştirilen dijital şiddete benzer faaliyetlerde bir suç oluşturması halinde uygulanacak yasal düzenlemeler bulunsa da dijital şiddet kapsamında hangi suçların bulunduğu, ne gibi yaptırımlar uygulanabileceği ve bu yaptırımların yer aldığı yasal düzenlemeler henüz yoktur (Baş, 2020). Sosyal medya araçları, kadına yönelik dijital şiddetin uygulanmasına ortam hazırlamaktadır. Günümüzde sosyal medya hesapları bulunanların kamusal bir alanda varlık gösterdiği düşünüldüğünde kadına yönelik şiddetin sınırlarının genişlemekte olduğu ve şiddete yalnızca tek

bir kadının değil, kadın” kimliğine sahip olan, dünyanın herhangi bir yerinde bulunan bütün kadınların maruz kalması anlamı taşıdığı göz önünde bulundurulmalıdır. Kadınlar, sosyal medyada görüntülerinin izinsiz biçimde paylaşılması, tacize uğrama, kötü içerikli sözler sarf edilmesi ve yorumlarda bulunulması gibi nedenlerle mağdur olabilmektedir. Bu durum kimi zaman kadınların sosyal medya hesaplarını dondurması veya kapatması ile sonuçlanabilmekte, kadınlar kendilerince dijital şiddete yönelik önlemler almaktadır (Ayanoglu, 2021: 28). COVID-19 salgın süreci ile alınan sosyal izolasyon ve karantina önlemleri neticesinde uzaktan eğitim sürecine geçilmesi, uzaktan/evden çalışma biçimi, diğer insanlarla iletişimin sürdürülmesi ve sosyal yaşamın devamlılığı gibi nedenlerle internet kullanımını bir ihtiyaca dönüştürmüştür. 2020 Nisan ayı itibarıyla dünya nüfusunun yarısından fazlasının bulunduğu ülkelerde internet kullanım oranları %50’den %70’lere yükselmiştir. Fakat internet kullanımında yaşanan artış, sınırlı dijital becerilere sahip olan kadınlar ve genç kızları dijital şiddete maruz kalma riski ile karşı karşıya getirmiştir (UN Women, 2020: 3).

COVID-19 salgın sürecinde kadına yönelik şiddetin artması, temel ihtiyaçlar arasında bulunan “barınma”ya yönelik önlemlerin alınmasını gerektirmiştir. Bu nedenle de çeşitli ülkeler tarafından bu ihtiyacın karşılanmasına yönelik önlemler geliştirilerek kadınların mağduriyeti giderilmek istenmiştir. Fransa’da aile içi şiddete maruz kalanlar marketler içinde yer alan portatif danışmanlık merkezlerine, İspanya’da şiddet mağdurları ve yakınları otellere, Güney Afrika’da acil koruma talebi olanlar mahkeme salonlarına yerleştirilmiştir. Yine Güney Afrika’da yardım isteginde bulunmak isteyenler için mesajlaşma hattı oluşturulmuştur (Jang ve Farise, 2020). İspanya’da kadınların “Maske-19” parolasıyla eczane çalışanlarından talepte bulunması halinde hane içi şiddete maruz kaldığı anlaşılarak emniyet güçlerine bu durumun bildirilmesi yönünde bir uygulama geliştirilmiştir (Erem, 2020). Türkiye’de ise şiddet mağduru kadınların Şiddet Önleme ve İzleme Merkezi’ne başvurmaları halinde sığınma evlerine yerleştirilerek barınma problemleri giderilmeye çalışılmıştır. Fakat salgından dolayı kadınların kalacakları sürenin uzatılması söz konusu iken sığınak sayısının ihtiyaç duyulan sayının altında kalması, yardımların sekteye uğraması, işe gidiş-geliş süreci, iş bulma süreci, çocukların okula gidiş-geliş süreci gibi çeşitli sorunlar ortaya çıkmıştır. Sığınmaktan ayrılma talebi olan kadınlar bunu ileri bir tarihe ötelirken, kendi hayatlarına dair karar almada ve hayatına devam etmede kaygı duymakta ve korku hissetmektedir (Şahin-Taşgın ve Bürüngüz, 2021: 212).

Tükenmişlik

Tükenmişlik, çalışma hayatından beklenen taleplerin psikolojik ve duygusal olarak artması nedeniyle bireyde yorgunluk ve bitkinlik hissine sebep olmakta bu nedenle de hem yakın çevreye

hem de aileye karşı duyarsızlık hissi, ilgisizlik, uzaklaşma gibi tepkiler gösterebilmektedir. Özellikle de birey kendini yeterli hissedemediği durumlarda depresyon, duygu durumu değişikliği riski artarken benlik saygısının kaybedilmesine sebep olabilmektedir (Aktaş & Şimşek, 2015, s. 208). COVID-19 salgın sürecinde uzaktan/evden çalışma şeklinde çalışma hayatına devam eden kadınlar ev ve iş ile ilgili sorumlulukları bir arada yürütebilmek için hem hane içi işleri hem de çocuk bakımı ile ilgili işleri birlikte devam ettirmek zorunda kalmaktadır. Bu durum işe odaklanabilmeyi güçleştirmekte, dikkat dağınıklığı, motivasyonun azalması, uyku bozukluğu gibi sonuçlara yol açarak kadınların tükenmişlik hissi yaşamalarına sebep olmaktadır (Günindi-Ersöz, 2020: 1517). Buna ilaveten ev ve çalışma alanının aynı yer olması nedeniyle bir yandan iş ile ilgili taleplere öncelik vermek, kendine vakit ayıramamak, aile fertlerinin isteklerine cevap verememek gibi durumlar yaşanırken diğer yandan ev ortamının koşullarına bağlı olarak çalışmanın güçleşmesi, ev işlerinin çalışma düzenini devam ettirecek şekilde gerçekleşmesi, çocukların talepleri ve bakım sorumluluklarının işi sekteye uğratması gibi çeşitli durumlar ortaya çıkabilmekte bu da iş-yaşam dengesi kurmanın güçleşmesine sebep olmakta ve tükenmişlik hissini artmasına neden olabilmektedir (Elmas-Atay ve Gerçek, 2021: 225).

Tükenmişlik ise yalnızca iş ve hane ile ilgili sorumluluklar yerine getirilmeye çalışılırken ortaya çıkmamaktadır. Salgın sürecinde istihdamda bulunan kadınlar açısından özellikle uzaktan/evden çalışma biçiminde yürütülemeyecek sağlık, perakende satış, bankacılık gibi sektörlerde işverenlerin beklentisi çalışanların duygularını da işin içine dahil ederek hizmetin müşteriler tarafından talep edilmesini sağlamaktır. Duygusal emeğin kullanımı da tükenmişlik hissini artırmaktadır (Yeniler, 2020). Nitekim COVID-19 salgın sürecinde yapılan bir araştırmada da uzaktan/evden çalışma biçimiyle çalışmaya devam eden kadınların erkeklerden %11 daha fazla verimliliklerinde düşüş yaşandığı tespit edilmiştir. Öte yandan kendini yorgun ve bitkin hisseden kadınların sayısı erkeklerden daha yüksek çıkmıştır. Bu durum ise kadınlar üzerindeki hane içi sorumluluklar ve çocuk bakım yükü ile ilişkilendirilmektedir (Bozkurt, 2020: 129-130).

Bunalım, Depresyon, Stres

COVID-19 salgın sürecinin evde kalmayı gerektirmesi, hane içi işlere bağlı olarak iş yükünün artması gibi etkenler bunalım, depresyon ve stresin kadınlar arasında görülme sıklığını artırmıştır. Kadınların ailelerini ve yakın çevresindeki bireyleri virüse yakalanma riskinden korumak için çaba göstermeleri stres altında hissetme nedenlerinden biri olarak ortaya çıkmaktadır (Ünal, Atik ve Gözüyeşil, 2021: 4). Karantina ve sosyal izolasyon süreci uzadıkça da salgının başlarında hissedilen korku ve kaygı hissi bireylerin ruh sağlığı üzerinde depresyon, anksiyete, stres gibi psikolojik etkiler yaratmaktadır (Kaya, 2020: 123). Nitekim COVID-19 salgınının

ücretsiz bakım emeği üzerindeki etkilerini tespit edebilmek amacıyla Oxfam tarafından Büyük Britanya, Kanada, Filipinler ve Kenya olmak üzere beş ülkede yapılan çalışmada da kadınların %43'e yakını kendilerini endişeli, depresif, yalnız ve artan iş yükü nedeniyle yorgun hissederken Nairobi'de gecekondulu mahallelerinde yaşayan kadınların ise %26'sı hane içi işlerin artması nedeniyle dinlenemediklerini, stres altında ve endişeli hissettiklerini ifade etmiştir. Amerika'da ve Büyük Britanya'da kadınlar benzer sorunları dile getirmiş, artan iş yükü kadınların uyku ve kendine bakım için ayıracakları zamanı ortadan kaldıracak boyutlara ulaşmıştır (OXFAM, 2020: 15).

Sonuç

2019 yılı itibarıyla başlayan COVID-19 salgını insan sağlığı üzerinde yarattığı etki ile bireyleri ve toplumları büyük ölçüde etkilemiştir. Fakat süreç ilerledikçe sosyal mesafe, sosyal izolasyon, karantina gibi önlemler ile “evde kalmak” teşvik edilmiştir. Bu nedenle hanedeki bireylerin evde geçirdiği zamanın artması sonucunda hane içi işler, sorumluluklar, iş yükü ve bilişsel emeğin kullanımında artış yaşanmıştır. Kurum ve kuruluşlardan temin edilemeyen veya enformel ağlar kullanılarak sağlanamayan çocuk, engelli, yaşlı gibi bakıma muhtaç kişilere yönelik hane içinde gerçekleştirilen bakım emeğinin kullanımı da artmıştır. Bu durumda hem hane içi ücretsiz emek hem de bakım emeği salgından olumsuz yönde etkilenmiş, bu işlerin yapımını üstlenen veya üstlenmek zorunda kalan kadınlar olmuştur.

Kadınlar, birden fazla işi bir arada yürütmek zorunda kalırken yeterli zamana sahip olamamak “zaman yoksulluğu”nu ortaya çıkarmıştır. Özellikle bu süreçten hane içi işleri ve bakım sorumluluklarını tek başına üstlenmek zorunda kalan ve diğer yandan iş gücü piyasasında yer almaya devam eden aile reisi kadın olan haneler daha fazla etkilenmiştir. Bazı ülkeler bakım sorumluluklarına dair uygulamalar geliştirmiş olsa da bu işlerin genellikle kadının sorumluluğuna bırakıldığı görülmektedir. Salgının hane içi ücretsiz kadın emeği üzerindeki sosyal etkileri, bilişsel emeğin kullanımı ve zaman yoksulluğu şeklinde görülürken aile reisi kadın olan hanelerin daha fazla etkilendiği, sunulamayan veya tedarik edilemeyen bakım hizmetlerine yönelik ülke uygulamalarının da yetersiz kaldığı anlaşılmaktadır.

Salgın neticesinde hane içinde bireylerin birbirleri ile geçirdikleri vakitte artış yaşanmış, kadınlar kendisine şiddet uygulayan kişi ile aynı ortamda sürekli bir arada bulunmak zorunda kalmıştır. Şiddet uygulayan kişi ile aynı evde kalmak istememek, “barınma” ihtiyacını doğurmuş ve buna yönelik talep artmıştır. Kadına yönelik şiddete, dijital şiddetin de eklenmesiyle pek çok kadının şiddete maruz kalma riski artmış, şiddetin alanı genişlemiştir. Uzaktan/evden çalışma biçimiyle iş gücü piyasasında bulunmaya devam eden kadınlar ise bir yandan çalışma hayatının

talepleri diğer yandan hane içi işler, bakım sorumluluğu altında kalmış ve bu durum iş-yaşam dengesi sağlamayı güçleştirmiş, dolayısıyla tükenmişlik hissi kaçınılmaz hale gelmiştir. Uzun süre evde kalmak ve iş yükünün artması bunalım, stres, depresyon gibi psikolojik sorunları da beraberinde getirmiştir.

COVID-19 salgını, kadın emeği üzerinde hem sosyal hem de psikolojik olarak baskı yaratmış, kadın emeğinin yoğun olarak kullanıldığı bir süreç halini almıştır. Buradaki sorun, temelde hane içi işlerin ve bakım sorumluluğunun kadın doğasının bir gerekliliği olarak görülmesi neticesinde sorumlulukların kadına bırakılmasıdır. Yapılan çalışmalarda erkeklerin hane içi ücretsiz emek alanlarında sorumluluk aldığına dair verilere yer verilse de bu durum eşit biçimde iş paylaşımından ziyade katkı sağlamak şeklindedir. Bu nedenle kadınların harcadığı emeğin yoğunluğunda büyük ölçekli bir değişim yarattığını söylemek mümkün değildir. Öte yandan salgın sürecinde kadınlar toplumsal cinsiyet eşitsizliği, şiddet, aile reisi olmak gibi dezavantajları bir arada yaşamak durumunda kalmış, “çoklu dezavantajlılık” olarak adlandırılan durum meydana gelmiştir. Benzer salgın veya krizlerin yaşanması halinde göz ardı edilen hane içi ücretsiz kadın emeğine yönelik önlemler alınmadığı, sunulamayan hizmetlerin telafisi sağlanamadığı ve en temelde ise kadın ve erkekler arasında sorumluluklar eşit biçimde paylaşılmadığı sürece yaşanan durumlar değişmeyecek, benzer şekilde kadınların çoklu dezavantajlılık yaşamaları kaçınılmaz hale gelecektir.

COVID-19 döneminde kadın emeği ve bunu tetikleyen duygusal emeğin hane içinde yoğunlaşması sebebiyle genellikle ücretsiz emek yükleri ağırlaşan, ücretli emek süreçleri kesintiye uğrayanların çoğunluğunun kadın olduğu görülmüştür. Bu gerçeklikte günümüzde kadınların en azından bazı kesimlerce hâlâ ikincil iş gücü olarak görülmesinin payı büyüktür. Salgın sürecinde evde kalma gerekliliğinin meydana gelmesi hane içi ücretsiz emek ve bakım emeğini öne çıkarmıştır. Bu işlerin organize edilmesini sağlamak için harcanan bilişsel emek de artmıştır.

COVID-19 pandemisine benzeyen veya benzemese de bir tehdit olarak değerlendirilebilecek ekonomik, sosyal ve psikolojik olaylarda ücretli veya hane içi ücretsiz emek yükün büyük ölçüde kadınların üzerine binmemesi için COVID-19 döneminden elde edilen tecrübelerin göz önünde bulundurulması gerekmektedir. Önemle üzerinde durulması gereken bir başka nokta ise her kadının içinde bulunduğu koşulların aynı olmadığı gerçeğidir. Bu nedenle de kamu kurumlarınca politika süreçleri farklı kadın profillerine duyarlı hale getirilmelidir. Örneğin; çocuğuna bakacak kimsesi olmayan, tek ebeveyn çalışan kadın için kamu kurumlarında 10 yaş ve altında çocuğu bulunanlara yönelik verilen izin sınırlı bir politika olup eksik kalmaktadır. Öte yandan özel sektörde çalışan kadınlara yönelik ise herhangi bir uygulamanın olmaması kadınları

mağdur etmektedir. Buna ilaveten iş-aile dengesi konusunda daha büyük zorluklar yaşanması kuvvetle muhtemeldir. Dolayısıyla kadın ve kadın emeğine dair olası tüm olumsuz durumların, 360 derecelik bir bakış açısı ile değerlendirilmesi, farklı kadın profillerine duyarlı pro-aktif bir kriz yönetimi çerçevesinde tespit edilmesi ve atılacak adımların önceden belirlenmesi geçmiş COVID-19 tecrübesini daha faydalı kılacaktır. Politika yapımcıların kadınlar özelindeki çoklu dezavantajlılıkların birleşimine dair tedbirler alması gerekmektedir.

Yazarın Notu

Bu çalışma, Doç. Dr. Başak Işıl ALPAR danışmanlığında tamamlanan Büşra ÖZLÜ'nün hazırladığı “Kadın Emeği Bağlamında Yoksulluk ve COVID-19 Süreci” başlıklı yüksek lisans tez çalışmasından türetilmiş ve tez danışmanı ile birlikte hazırlanmıştır.

Kaynakça

- Acar-Savran, G. (2003). Kadınların emeğini görünür kılmak: Marx'dan delphy'ye bir ufuk taraması. *Praksis*, 10, 159-210.
- Ak, Y. (2019). Çoklu bir dezavantajlılık olarak engelli yoksulluğu: Türkiye örneği (Yayınlanmamış Yüksek Lisans Tezi). İstanbul Üniversitesi Sosyal Bilimler Enstitüsü.
- Aktaş, H., & Şimşek, E. (2015). Bireylerin örgütsel sessizlik tutumlarında iş doyumunu ve duygusal tükenmişlik algılarının rolü. *Uluslararası Yönetim İktisat ve İşletme Dergisi*, 11(24), 205-230.
- Alhas, A. (2020). More 'family time' amid coronavirus isolation at home. *Anadolu Agency*. <https://www.aa.com.tr/en/latest-on-coronavirus-outbreak/more-family-time-amid-coronavirus-isolation-at-home/1812529>.
- Allen-Ebrahimian, B. (2020). China's domestic violence epidemic. *AXIOS*. <https://www.axios.com/2020/03/07/china-domestic-violence-coronavirus-quarantine>
- Alpar, B. I. (2020). Covid-19 salgın sürecinde kadın ve hane içi emeği. İçinde D. Demirbaş, V. Bozkurt, S.Yorgun, (Ed.) *COVID-19 Pandemisinin Ekonomik, Toplumsal ve Siyasal Etkileri* (ss.171-184). İstanbul Üniversitesi Yayınevi.
- Altın, Z. (2020). Covid-19 pandemisinde yaşlılar. *Tepecik Eğitim ve Araştırma Hastanesi Dergisi*. 30 (Ek Sayı). 49-57.
- Atasü-Topçuoğlu, R. (2013). Sosyal haklar piyasalaşır mı? çocuk hakları ve kadın emeğinin keşişiminde Türkiye'de kreşler. V. Sosyal Haklar Uluslararası Sempozyumu, 31.

- Ayanoğlu, F. (2021). Covid-19 sonrası artan dijitalleşme ve iş yaşamında kadına yönelik dijital şiddet. İçinde F. Ayanoğlu (Ed.), *İş yaşamında kadın: COVID-19 sürecinde farklı sektörlerde analiz*, (ss. 21-32). Beta Yayıncılık.
- Aygüneş, A., & Ok, O. C. (2020). Covid-19 pandemisi sürecinde toplumsal cinsiyet çalışmaları izleme raporu.
- Baş, H. (2020). Kadına dijital şiddet de arttı. Milliyet. <https://www.milliyet.com.tr/ekonomi/kadina-dijital-siddet-de-artti-6269025>.
- Başaran, E. (2020). Deniz kandyoti: Salgın, modern kadının yaşadığı illüzyonu yıktı geçti. Gazete Duvar. <https://www.gazeteduvar.com.tr/gundem/2020/04/30/deniz-kandyoti-salgin-modern-kadinin-yasadigi-illuzyonu-yikti-gecti>.
- Berthoud, R. (2003). Multiple disadvantage in employment: A quantitative analysis. Joseph Rowntree Foundation.
- Bozkurt V. (2020). Pandemi döneminde çalışma: Ekonomik kaygılar, dijitalleşme ve verimlilik. İçinde D. Demirbaş, V. Bozkurt, S.Yorgun, (Ed.) *COVID-19 pandemisinin ekonomik, toplumsal ve siyasal etkileri*, (ss.115-136). İstanbul: İstanbul Üniversitesi Yayınevi.
- Bramley, G., Fitzpatrick, S., Edwards, J., Ford, D., Johnsen, S., Sosenko F., & Watkins, D. (2015). Hard edges: mapping severe and multiple disadvantage in England. Lankelly Chase Foundation.
- Chung, H. (2020). Return of the 1950s housewife? How to stop coronavirus lockdown reinforcing sexist gender roles". *The Conversation*. <https://theconversation.com/return-of-the-1950s-housewife-how-to-stop-coronavirus-lockdown-reinforcing-sexist-gender-roles-134851>.
- Czymara, C. S., Langenkamp, A., & Cano, T. (2021). Cause for concerns: Gender inequality in experiencing the COVID-19 lockdown in Germany. *European Societies*, 23(1), 1-14.
- Çakmak-Otluoğlu, K.Ö., Kurt-Yılmaz, B., & Sürgevil-Dalkılıç, O. (2021). Covid-19 döneminde akademisyen annelerin iş-yaşam deneyimlerini anlamak: Nitel bir araştırma. *KADEM Kadın Araştırmaları Dergisi*, 7(1), 13-52.
- Daly, M. (2002). Care as a good for social policy. *Journal of Social Policy*, 31(2), 251-270.
- Daminger, A. (2019). The cognitive dimension of household labor. *American Sociological Review*, 84(4), 609-633.
- Diñer, Ş., & Aşkun, O. B. (2021). Orta düzey bankacı kadın yöneticilerin annelik sürecinin iş yaşamları üzerine etkisi. İçinde F. Ayanoğlu (Ed.), *İş yaşamında kadın: COVID-19 Sürecinde Farklı Sektörlerde Analiz*, (ss. 233-252). Beta Yayıncılık.

- Ecevit, Y. (2012). Feminist sosyal politika bağlamında, Türkiye’de çocuk bakımı ve eğitimine iki paradigmadan doğru bakmak. İçinde A. Makal (Der), *Geçmişten günümüze Türkiye’de kadın emeği*, (ss.220-265). Ankara Üniversitesi Yayınevi.
- Ekiz-Gökmen, Ç. (2017). Toplumsal cinsiyet ve zaman yoksulluğu: Hane içi ücretli ve ücretsiz emek sunumu. *Çalışma ve Toplum*, 55(4), 1953-1988.
- Elmas-Atay, S., & Gerçek, M. (2021). İş-yaşam çatışmasının Koronavirüs (COVID-19) pandemisi sürecinde yeniden değerlendirilmesi: Kadın akademisyenler açısından nitel bir araştırma. *Balıkesir Üniversitesi Sosyal Bilimler Enstitüsü Dergisi*, 24(45), 203-241.
- Erem, O. (2020). Koronavirüs günlerinde ev içi şiddet artıyor: Kadınlar şiddetten korunmak için neler yapabilir?. BBC Türkçe, <https://www.bbc.com/turkce/haberler-turkiye-52208017>.
- Eroğlu, D., & Gençay, H. (2020). Salgında kadın olmak araştırma raporu. <https://kadinininsanhaklari.org/wp-content/uploads/2021/02/Salgında-Kadın-Olmak-Uzun-Rapor-Final.pdf>.
- Evrensel (2020). HSK’nin 6284 kararına kadınlardan tepki: Bu yanlış karardan dönülsün. https://www.evrensel.net/haber/400901/hsknin-6284-kararina-kadinlardan-tepki-bu-yanlis-karardan-donulsun?slide_order=2.
- Günindi-Ersöz, A. (2020). Bir salgını kadın olarak deneyimlemek: Covid-19 günlerinde ev içindeki yaşamın eşitsiz doğası. *Journal of Social, Humanities And Administrative Sciences*, 6(31), 1510-1522.
- Hızıroğlu-Aygün, A., Köksal, S., & Uysal, G. (2021). COVID-19 pandemisinde toplumsal cinsiyet eşitsizliği: Ev işlerini kim yaptı? çocuklara kim baktı. <https://ipc.sabanciuniv.edu/Content/Images/CKeditorImages/20210401-19040880.pdf>.
- Hochschild, A. R. (1979). Emotion work, feeling rules, and social structure. *American journal of sociology*, 85(3), 551-575.
- Hochschild, A. R. (1989). *The second shift*. Penguin Books.
- International Labour Organization (18 March 2020). COVID-19 and the world of work: Impact and policy responses. ILO Monitor First Edition. https://www.ilo.org/wcmsp5/groups/public/---dgreports/---dcomm/documents/briefingnote/wcms_738753.pdf.
- International Labour Organization (May 2020a). The COVID-19 response: Getting gender equality right for a better future for women at work. Policy Brief, <https://www.ilo.org/wcmsp5/groups/public/---dgreports.pdf>.

- Işık, E. (2020). Covid (19) salgını ve kadın emeği: Türkiye’den kadın deneyimleri. *Politik Ekonomik Kuram*, 4(2), 219-241.
- Işık, E., & Serdaroğlu, U. (2015). Kadın emeği: Feminist iktisadın yol haritası üzerinden bir okuma. *TTB Mesleki Sağlık ve Güvenlik Dergisi*, 15(56), 6-14.
- İlkkaracan, İ., & Memiş E. (2020). COVID-19 küresel salgın sürecinde Türkiye’de bakım ekonomisi ve toplumsal cinsiyet temelli eşitsizlikler araştırma notu. Birleşmiş Milletler Kalkınma Programı. <https://www.undp.org/tr/turkiye/publications/covid-19-kuresel-salgin-surecinde-turkiyede-bakim-ekonomisi-ve-toplumsal-cinsiyet-temelli-esitsizlikler>.
- Jang, B., & Farise K. (2020). Gender based violence during the COVID-19 pandemic and economic, social and cultural rights. *OpinioJuris*, <https://opiniojuris.org/2020/04/23/gender-based-violence-during-the-covid-19-pandemic-and-economic-social-and-cultural-rights/>.
- Kaya, B. (2020). Pandeminin ruh sağlığına etkileri. *Klinik Psikiyatri Dergisi*, 23(2), 123-124.
- Kırcı, B. (2019). Evden çalışma: Özgürlük mü esaret mi?. *Dokuz Eylül Üniversitesi Sosyal Bilimler Enstitüsü Dergisi*, 21(1), 173-196.
- Lewis, H. (2020). The coronavirus is a disaster for feminism. *The Atlantic*, <https://www.theatlantic.com/international/archive/2020/03/feminism-womens-rights-coronavirus-covid19/608302/>.
- Mayer, S.E. (2003). What is a “disadvantage group?”. Effective Communities Project.
- Mert, A. E. (2020). COVID-19 salgını sürecinde farklı yönleriyle kadınların durumu. *Koç Üniversitesi Toplumsal Cinsiyet ve Kadın Çalışmaları Araştırma ve Uygulama Merkezi*. <https://kockam.ku.edu.tr/en/covid-19-salgin-surecinde-farkli-yonleriyle-kadinlarin-durumu-asli-e-mert/>.
- Mor Çatı Sığınağı Vakfı. (2020). Koronavirüs salgını süresince kadına yönelik şiddetle mücadele izleme raporu, <https://morcati.org.tr/wp-content/uploads/2020/06/koronavirus-salgin-suresince-kys-rapor.pdf>.
- North, A. (2020). The women’s work of the pandemic. *Vox*, <https://www.vox.com/2020/4/30/21238454/coronavirus-face-mask-cooking-women-covid-pandemic>.
- O’Neil, M. L., & Çarkoğlu, A. (2020). Türkiye’de toplumsal cinsiyet ve kadın algısı araştırması 2020. <https://gender.khas.edu.tr/sites/gender.khas.edu.tr/files/inline-files/TTCKAA2020.pdf>.

- Oxford Committee for Famine Relief (2020). Care in the time of coronavirus: Why care work needs to be at the centre of a post-COVID-19 feminist future, <https://oxfamilibrary.openrepository.com/bitstream/handle/10546/621009/bp-care-crisis-time-for-global-reevaluation-care-250620-en.pdf?sequence=13>.
- Özkaplan, N. (2009). Duygusal emek ve kadın işi/erkek işi. *Çalışma ve Toplum*, 2(21), 15-23.
- Parker, R., & Bullock, R. (2017). A historical review of the concept of severe and multiple disadvantage and responses to it. *Adoption & Fostering*, 41(4), 307-330.
- Pozzan, E., & Cattaneo, U. (2020). Women health workers: Working relentlessly in hospitals and at home. *Geneva: International Labour Organisation*. https://www.ilo.org/global/about-the-ilo/newsroom/news/WCMS_741060/lang--en/index.htm.
- Razavi, S. (2007). The political and social economy of care in a development context: Conceptual issues, research questions and policy options. UNRISD, Gender and Development Programme Paper Number 3.
- Resmi Gazete (14 Nisan 2021). <https://www.resmigazete.gov.tr/eskiler/2021/04/20210414-5.pdf>
- Rittersberger, H. İ., & Kalaycıoğlu, H. S. (2017). Çocuk ve yaşlı bakıcıları: enformel sektördeki kadınlar. İçinde T. Bora (Ed.), *Türkiye’de refah devleti ve kadın*. (ss.301-327). 2.Baskı. İletişim Yayınları.
- Rubin, O., Nikolaeva, A., Nello-Deakin, S., & te Brömmelstroet, M. (2020). What can we learn from the COVID-19 pandemic about how people experience working from home and commuting. *Centre for Urban Studies, University of Amsterdam*, 1(9), 1-9.
- Sandberg, S., & Thomas, R. (2020). Sherly sandberg: The coronavirus pandemic is creating a ‘double double shift’ for women employers must help. *Fortune*, <https://fortune.com/2020/05/07/coronavirus-women-sherly-sandberg-lean-in-employers-covid-19/>.
- Saniye, D. (2004). Dünya ekonomisi ve hayatta kalmanın feminizasyonu: Toplumsal cinsiyet. İçinde S. Dedeoğlu, T. Başat (Ed.), *Kalkınma ve küreselleşme*. (ss. 87-111). Bağlam Yayıncılık.
- Savran, G. A. (2017). Politik bir kavram olarak “ev emeği”. İçinde III. *Kadın hekimlik ve kadın sağlığı kongresi kadını görmeyen aile ve sağlık politikaları kongre kitabı*. (ss.74-77).Türk Tabipleri Birliği Yayınları.
- Savran, G. A., & Demiryontan, N. T. (2020). *Kadının görünmeyen emeği: Maddeci bir feminizm üzerine*, (4. Baskı).Yordam Kitap.

- Sosyo Politik Saha Araştırmaları Merkezi (2020). Covid-19 karantinasından kadının etkilenimi ile kadın ve çocuğa yönelik şiddete ilişkin Türkiye araştırma raporu, <https://sahamerkezi.org/wp-content/uploads/2020/047kadın-covid-ek.pdf>.
- Şenol D., & Taştan, A. (2020). Covid-19(Corona Virüs) ile mücadelenin görünmez kahramanları: Ev kadınları. *Journal of Social, Humanities and Administrative Sciences*, 6(27), 831-851.
- Türkiye Cumhuriyeti Hakimler ve Savcılar Kurulu Sekreterliği. COVID-19 kapsamında ilave tedbirler. <https://www.hsk.gov.tr/Eklentiler/files/uu.pdf>.
- Türkiye Cumhuriyeti İçişleri Bakanlığı (2020). Aile ve kadına yönelik şiddet olaylarında azalma görüldü. <https://www.icisleri.gov.tr/aile-ici-ve-kadina-yonelik-siddet-olaylarinda-azalma-goruldu>.
- Tan, M., Ecevit, Y., & Üşür, S. S. (2000). Kadın-erkek eşitliğine doğru yürüyüş: eğitim, çalışma yaşamı ve siyaset. TÜSİAD Yayınları.
- Taşgın, N. Ş., & Bürüngüz, N. (2021). Sosyal hizmet uzmanlarının deneyimleri ışığında pandemi sürecinde sosyal hizmet ve sosyal yardım sunan kurumlarda yaşananlar: İstanbul örneği. *Toplum ve Sosyal Hizmet*, 32(5), 201-223.
- Toksöz, G. (2018). Kalkınmada kadın emeği, (2. Baskı). Varlık Yayınları.
- Topgül, S. (2016). İş ve aile yaşamı dengesi(zliği)nin kadın çalışanlar üzerindeki etkileri. *Yönetim ve Ekonomi Dergisi*, 23(1), 217-231.
- Tuna, A. A., & Türkmendağ, Z. (2020). Covid-19 pandemi döneminde uzaktan çalışma uygulamaları ve çalışma motivasyonunu etkileyen faktörler. *İşletme Araştırmaları Dergisi*, 12(3), 3246-3260.
- Türkmen, M., & Özsarı, A. (2020). Covid-19 salgını ve spor sektörüne etkileri. *International Journal of Sport Culture and Science*, 8(2), 55-67.
- Ünal, E. ve Atik D. (2021). Covid-19 pandemisi ve kadınlar. *Haliç Üniversitesi Sağlık Bilimleri Dergisi*, 4(1), 1-8.
- Yeniler, Y. (2020). Salgın, kadın ve erkek arasındaki ekonomik uçurumu artırabilir. Boğaziçi Üniversitesi Haberler, <https://haberler.boun.edu.tr/tr/haber/salgin-kadin-ve-erkek-arasindaki-ekonomik-ucurumu-artirabilir>.

Yerli Polisyelerin Yüceltilen Erkekleri ve Bastırılan Kadınları

The Exalted Men and The Suppressed Women of Turkish Police Dramas

Tuğba Açık Gürkaya* Ürün Yıldırım Önk**

Öne Çıkanlar:

- Türkiye’de yerli polisiye dizilerde toplumsal cinsiyete ilişkin araştırmalar oldukça sınırlıdır.
- Bu çalışmada 6 yerli polisiye dizideki (2006-2019) 5’i kadın 19 polis karakter çözümlenmiştir.
- Bulgular polisyelerin toplumsal cinsiyet ayrımına dayalı kalıpları desteklediğini göstermiştir.
- Yerli polisyelerde kadın polisler bastırılmakta ve polisin iktidar alanının dışına itilmektedir.
- Yerleşik ataerkil ideoloji kahramanlaştırılan erkek polislerle yeniden ve güçlenerek üretilmektedir.

Öz: Kitle iletişim araçlarının toplumsal cinsiyet rollerinin öğrenilmesinde ve pekiştirilmesinde önemli bir etkisi olduğu bilinmektedir. Özellikle bireylerin küçük yaşlardan itibaren tanıştığı bir araç olarak televizyon, diziler aracılığıyla yeniden ürettiği temsillerle toplumsal cinsiyet temelinde incelenmesi gereken ürünler ortaya koymaktadır. Toplumsal cinsiyet ayrımına dayalı davranış kalıplarının çok görüldüğü dizi türlerinden biri olarak polisyeler ise bu anlamda dikkat çekmektedir. Uluslararası alanyazında polisiye dizilerde toplumsal cinsiyete ilişkin pek çok çalışma olmasına karşın Türkiye’de bu alanda yapılmış araştırmalar oldukça sınırlıdır. Bu noktadan hareketle bu çalışmanın amacı, toplumsal cinsiyet kalıplarının yerli polisiye dizilerdeki ana karakterler üzerinden incelenmesidir. Bu bağlamda Türk televizyonlarında yüksek izlenme oranlarıyla uzun soluklu bir yayın sürdürmüş olan altı yerli polisiye dizi amaçlı örneklem yöntemi ile seçilmiş ve betimsel içerik analizi yöntemiyle incelenmiştir. İncelemenin odak noktasının polis karakterler olması nedeniyle dizi içinde karakterlerin tanıtıldığı ilk iki bölüm toplumsal cinsiyet bağlamında karakterlerin fiziksel özellikleri ve giyimleri, karakterlerin aile ilişkileri, karakterlerin kurumsal ilişkileri, fiziksel güç ve silah kullanımı, karakterlerin dil ve konuşma yapıları ile toplumsal cinsiyete ilişkin söylemleri başlıkları altında çözümlenmiştir. Araştırma bulguları yerli polisyelerin toplumsal cinsiyet ayrımına dayalı davranış kalıplarını normalleştirdiğini göstermektedir. Yerli polisiye diziler, kahraman erkek polislerle karakterize olan ataerkil otoriteye olan güveni perçinlerken, kadınların erkeğin bir iktidar alanı olarak resmedilen polislikte varoluşunu, “erkek gibi olmakla” mümkün kılmaktadır. Dolayısıyla kadınlığını bastırdığı polisler karşısında erkek polisleri kahramanlaştırarak var olan ataerkil düzeni yeniden üretmektedir.

Anahtar Kavramlar: Toplumsal Cinsiyet, Televizyon, Polisiye, Dizi, Yerli Polisiye Dizi.

* Yüksek Lisans Mezunu, Yaşar Üniversitesi Lisansüstü Eğitim Enstitüsü, İletişim Anabilim Dalı.
tugba.acik@hotmail.com, ORCID:0000-0003-4564-198x.

** Dr. Öğrt. Üyesi, Yaşar Üniversitesi İletişim Fakültesi, Radyo, Televizyon ve Sinema Bölümü.
urun.onk@yasar.edu.tr, ORCID:0000-0001-6325-9958.

Highlights:

- Research on gender in police dramas in Turkey is quite limited.
 - In this study, 5 female and 14 male police characters in 6 Turkish police dramas (2006-2019) were analyzed.
 - Findings showed that police dramas support gender-based stereotypes.
 - Female police officers are suppressed and pushed out of the power of the police in Turkish police dramas.
 - The established patriarchal ideology is reproduced and strengthened by the heroized male police.
-

Abstract: Mass media has a significant impact on learning and reinforcing gender roles. Especially television, a tool that individuals meet at an early age, needs to be examined from gender perspectives due to the TV drama representations. Police dramas, in this sense, draw attention as they portray gender discrimination. Although there are many studies on gender in police drama in the international literature, research in this field in Turkey is quite limited. From this point of view, this study aims to examine gender patterns through the main characters in Turkish police dramas. In this context, six Turkish police dramas with high ratings on Turkish television were selected with the purposive sampling method and examined using descriptive content analysis. Since the focus of the analysis is the police characters, the first two episodes in which the characters are introduced are analyzed under the titles; the characters' physical characteristics and clothes, family relations of the characters, institutional relations of the characters, the use of physical force and weapons, the language and speech structures of the characters, and their discourse on gender. Research findings show that Turkish police dramas normalize behavior patterns based on gender discrimination. Turkish police dramas reinforce the trust in patriarchal authority, characterized by heroic policemen. Besides, policing, which is portrayed as a field of men's power, only allows women if they behave like men. Therefore, it reproduces the existing patriarchal order by suppressing the femininity of policewomen and representing policemen as heroes.

Keywords: Gender, Television, Police Drama, TV Drama, Turkish Police Drama.

Summary

This study aims to examine gender roles through the main characters in Turkish police dramas. Although there are various studies on the police genre in literature and cinema, the limited research on Turkish television drama proves the importance of this study. The learning of gender roles that starts in the family continues with the circle of friends, school, and mass media. Mass media facilitates the formation and sustainability of some value judgments in society by influencing attitudes and behaviors. Therefore, TV dramas have an important place in the representation of gender stereotypes, as they are one of the most watched programs considering television narratives. Police dramas have always been one of the most popular genres due to the crime, brainstorming to find the culprit, and the chase. The hero of the police genre symbolically represents the male position regardless of his biological gender. The portrayal of female police characters is represented in three ways. The first one is the characters with masculine features stripped of their femininity; secondly, secondary characters compared to leading male police

characters; the third one is in the form of characters who leave the profession after getting married (Bedore, 2008: 23).

Descriptive content analysis is used in the study. Nineteen police characters in six Turkish police dramas are selected by the purposive sampling method. The diversity of TV channels and the distribution over the years have been ensured. The selected TV dramas are the ones that had high ratings and have been broadcasted for a long time. While selecting the sample, the police dramas carrying generic characteristics are given priority; therefore, hybrid and sub-genre dramas are not preferred. Since the study is limited to traditional television dramas, police dramas streamed via OTT (Over-the-Top) platforms are excluded. Based on the assertion that the characters are introduced from various perspectives in the first episodes, the first two episodes of the dramas are included in the sample.

The findings show that only five of the police characters are females out of 19 within four police dramas meaning two of the dramas do not have any female police characters. When the characteristics of the characters such as clothing, speech, and use of violence/weapons are examined, it is seen that male characters use a harsh language. The findings also show that female police characters prefer a masculine style of clothing. Even though they are well groomed, they have masculine dresses deemed suitable for the atmosphere of their workplace. The use of weapons/violence is also more common for male characters. Even if female characters carry a gun, they do not use them as often as men do. Considering the institutional relations of the characters, male police characters are more comfortable in behavior and conversation with their superiors or among themselves, while female characters stay more distant. When the family relationships of the characters are examined, the characters, who are married and/or have children, are male police officers and have a traditional family life. Female police characters, on the other hand, are career-oriented. Even if they have someone in their life, they do not prioritize it much. Their work is more important to them. The findings regarding the discourses of the characters indicate masculine domination. Although the female police characters are aware of the effort for keeping them in the background, there seems a silent acceptance. Female police characters are shown as officers who only carry out the orders from their male superiors. Male police characters, on the other hand, are officers with a strong and authoritarian side, even if they are polite. These strong characters, who are fearless and heroic, can act on their own by opposing their superiors from time to time.

Based on the findings, Turkish police dramas broadcasted on traditional television support gender-based behavior patterns. The characters in the policing institution, which is legitimately the protector of authority, are also heroic and fearless men who protect this authority. By

committing a crime, the existing order in society is disrupted. The policemen, on the other hand, catch the criminal with their mental and physical strength to restore this order. Thus, trust and belief in the police and authority are reinforced. The person behind the restoration of this order is the male police officer. While male police officers become heroes as symbols of authority and protectors of order, the prerequisite for female police officers to find a place in this world is to be like 'men'. Nevertheless, female police officers, who are ignored, suppressed, and obscured under all circumstances, cannot escape from being pushed out of the power of the police, and they are not given any opportunity to struggle. Male police characters, on the other hand, double the power stemming from their masculinity thanks to the authority stemming from the police. Thus, the patriarchal ideology is reproduced and strengthened by the heroic male police characters of the Turkish police dramas.

Giriş

Polisiye diziler, gizem ve bilinmeze yönelttiği merak, kovalamaca ve bulmacayla yarattığı heyecan ve sonuçta suçluların otoritenin simgesi polis tarafından adalete teslim edilmesi sayesinde sağladığı güven ve adalet duygusuyla her zaman izleyicinin ilgisini çekmiş bir türdür. Televizyon tarihi boyunca tür içinde çeşitli değişimler olsa da polisiyelerin günümüzde de popülerliğini koruduğu görülmektedir. Hatta son yıllarda gerek Türkiye'de gerekse yurtdışında türe olan ilginin özellikle OTT platformları bağlamında arttığını söylemek mümkündür. Bu noktadan hareketle polisiyeyi, dizi bağlamında ele alan akademik çalışmaların da önemi artmaktadır.

Uluslararası alanyazında polisiye dizilere ilişkin yapılan pek çok araştırmaya karşın Türkiye'deki çalışmalar oldukça sınırlıdır (Bkz. Bayar, 2020; Kesirli Unur, 2021). Polisiye roman ve polisiye filmler dışarıda bırakıldığında, polisiye dizi çerçevesindeki çalışmalar polis imgesi, polislik mesleği, milliyetçilik, otorite gibi başlıklara ve türe ait teknik tercihlere odaklanmaktadır. Bu bağlamda bu çalışma kapsamında, artan popüleritesi de göz önünde bulundurularak polisiye diziler, toplumsal cinsiyet bağlamıyla incelenmiştir.

Biyolojik bir tanımın ötesinde toplumun bireye yüklediği cinsiyet rollerini ifade eden toplumsal cinsiyet kavramı, toplum yaşantısında önem arz eden konulardan biridir. Zira belli sınırlamalar ve yükümlülükler çerçevesinde bireye küçüklüğünden itibaren öğretilen hatta dayatılan cinsiyetçi davranış kalıpları gündelik yaşamın her anında çeşitli biçimlerde kendini göstermektedir. Cinsiyet temelli bir ayrımcılıktan beslenen bu kalıplar, erkek egemen bir işkolu olarak kabul gören polislikte daha keskin yaşanmaktadır. Ana karakteri bir polis olan polisiyelerde bu cinsiyet temelli ayrımcı yaklaşım, erkek polislerin suçluyu yakalayan yüce kahraman olarak

sunulduğu, zaten sayıca az olan kadın polislerin ise arka planda bırakıldığı bir temsille karşılık bulmaktadır.

Bu noktadan hareketle yerli polisiye dizilerdeki cinsiyetçi ayrımcılığın izlerinin sürüldüğü bu araştırmada, Türkiye'deki geleneksel televizyonlarda yayınlanmış yerli polisiye dizilerdeki ana karakterler incelenmiştir. Betimsel içerik analizi yöntemiyle incelenen 6 yerli polisiye dizideki toplam 19 polis karakter üzerinden yapılan çözümlenmeler, yerli polisyelerin cinsiyetçi bir tür olduğuna işaret etmektedir. Karakterlerin fiziksel özellikleri ve giyimleri; aile ve kurumsal ilişkileri; fiziksel güç ve silah kullanımları; toplumsal cinsiyete ilişkin söylemleri olarak dört başlıkta gruplanan analizler, erkek polislerin hem erkek hem polis olarak güçlerine güç kattıklarını, kadın polislerin ise bu dünyada var oluşunun erkek gibi olmaktan geçtiğini göstermektedir. Suçluyu yakalayan kahraman erkek polis, ekrandan topluma ulaşan, yerleşmiş bir ataerkil zihniyeti açığa vurmaktadır. Küçük yaşlardan itibaren bireylerin öğrenme sürecinde önemli bir yere sahip olan televizyon, yerli polisyelerde yeniden ürettiği toplumsal cinsiyet kalıpları aracılığıyla bu zihniyetin devamlılığını sağlamaktadır. Çalışmanın, erkeğin yüceltiildiği ve kadının bastırıldığı yerli polisyelerdeki cinsiyetçi kalıplara ilişkin sunduğu verileriyle, gündelik bir söylem yerine bilimsel bir bilgi üreterek akademik alana toplumsal cinsiyet kavramı ve televizyon özelinde katkı sağlayacağı öngörülmektedir.

Toplumsal Cinsiyet ve Polislik

Cinsiyet kavramı, kadın ya da erkek olmayı biyolojik olarak ifade eder. Biyolojik farklılık beraberinde psikolojik ve toplumsal farklılıkları da getirir. Bu da toplumsal cinsiyet kavramını oluşturur (Dökmen, 2015: 20). Gündelik hayatın içinde gerçekleştirilen davranışlar biyolojiden ziyade kültürel normlara dayandırılır. Toplumsal cinsiyet belirli kalıp yargıları olan kişiler tarafından üretilerek bilinçli ya da bilinçsiz olarak şekillendirilir. Normal ile anormal arasındaki çizgi toplum tarafından çizilir (Wiesner-Hanks, 2020: 4-6).

Eski dönemlerden beri kadın ve erkeğin toplumsal konumları farklı biçimlenmiştir. Kadının çocuk dünyaya getirmesi onun evde olmasını gerektirmiş, erkeği de evin dışına itmiştir. Kadın, iş hayatının erkekler için olduğunu kabul etmek zorunda kalmıştır. Sanayileşmeyle birlikte kadının çalışma hayatına katılması toplumdaki yerinde değişimlere neden olmuştur. Bu değişimlere rağmen çalışan kadının gerçek sorumluluğunun ev ve aileyi idare etmek olduğu dayatılmıştır. Kültürlerin çoğunda erkeğin çalışması iş olarak, kadının çalışması ise destek olarak tanımlanır. Kadının, ev halkının bakımı ile ilgili yaptıkları ise işten sayılmaz. Bu işler ancak ev dışından birine ücret karşılığı yaptırıldığında iş olarak görülmüştür. Kadınların çalışmaları iş olarak tanımlansa

bile aynı çabayı harcamalarına rağmen hiçbir zaman erkeğin çalışması kadar değerli görülmemiştir (Wiesner-Hanks, 2020: 73-90).

Kadının tanımı erkeğe göre yapılmaktadır. Erkek neyse kadın onun ‘değil’i olarak ifade edilir. Erkek güçlü, bağımsız, üstün olanken, kadın güçsüz, bağımlı ve itaat edendir. Kültüre iyice işleyen bu kavramlarda kusursuz olan her şey erkekle ilgili, değersiz olan her şey ise kadınla ilgilidir. Toplumda erkeğe yönelik ‘kız gibi’ ifadesinin kullanılması onu aşağılarken kadına yönelik kullanılan ‘erkek gibi’ ifadesi onu yüceltmektedir (Adler, 2017: 13-14). Kadın kamusal alanda var olabilmek için ‘erkek gibi’ davranmaktadır. Bu şekilde davrandığı zaman söz sahibi olabilmekte ve erkeklerin desteğini alarak bir yere gelebilmektedir (Kabadayı, 2004: 74).

Kadın ve erkekte olduğu gibi farklı cinsiyetlere “kültür, gelenekler, eğitim, din ve diğer kurumlar tarafından uygun görülen, yüklenen ve dayatılan farklı toplumsal roller, sorumluluklar, davranışlar, konumlar, beklentiler, güç ve ayrıcalıklar, hak ve fırsatlar” olduğu vurgusundan (Ecevit, 2021: 9) hareket eden toplumsal cinsiyet çalışmaları, toplumsal cinsiyet eşitliğinin sağlanmasını amaçlamaktadır. Toplumsal cinsiyet kavramını ve bunu pekiştiren toplumsal yapıları tartışmaya açan toplumsal cinsiyet çalışmaları, disiplinlerarası bir alan olarak felsefe, siyaset bilimi, sosyoloji, tarih, biyoloji, psikiyatri, antropoloji gibi farklı bilimsel perspektiflerden beslenmektedir (Öz Yıldız, 2016: 6). Bu alan, erken dönemde feminist hareketlerin içinde ve etkisinde kadın odaklı ilerlemiş, 1970’lerden itibaren erkeklik çalışmalarının da eklenmesiyle yeni bir yön kazanmıştır. Ancak bir süre daha cinsiyet kategorilerinin ikili zıtlık içinde konumlandırılması ve çeşitliliklerin göz ardı edilmesi nedeniyle sınırlı kalmıştır (Özküraplı, 2021: 370). Son dönemde ise hem kuir çalışmaların katkısıyla hem de Connell’in tek bir erkeklik yerine ‘erkeklikler’ biçiminde ifade ettiği ve farklı erkeklik türlerini (hegemonik, madun, işbirlikçi, marjinal vb.) kavramsallaştırdığı yaklaşımıyla toplumsal cinsiyet çalışmalarına yeni boyutlar eklenmiştir (Connell ve Messerschmidt, 2005). Bu türler arasında öne çıkan hegemonik erkeklik, zora dayanan iktidar alanına karşılık rızaya dayalı bir alan olan hegemonya kavramıyla ifade edilmekte ve ataerkil düzen içinde ideal bir imge olarak toplumsal cinsiyet hiyerarşisinin en tepesinde yer almaktadır. Hegemonik bir erkeğe atfedilen fiziksel ve ruhsal dayanıklılık, bağımsızlık, duyguları dışarı yansıtmama, agresiflik, rekabetçilik, kendine güven gibi eril kategorisinde değerlendirilen özellikler, bir yandan ataerkil ideolojiye zemin oluşturmakta bir yandan da ataerkil ideoloji tarafından tekrar tekrar üretilmektedir. Bireysel olarak erkekler tarafından elde tutulan bu eril güç, toplumsal cinsiyet düzenini (hegemonik) erkek lehine destekleyen toplumsal yapılar ve ideolojilerle kurumsallaştırılmakta, bu noktada sadece kadını değil bu kategori dışındaki tüm cinsiyetleri ezme eğilimi göstermektedir (Sığın ve Canatan, 2018: 166-167).

Aile, toplumsal cinsiyet kavramının öğrenildiği önemli bir ideolojik aygıttır. Çocuk, cinsiyetler arasındaki rol farklarını ailede öğrenir ve deneyimler. Böylece ataerkil kalıplar çerçevesinde öğrenilen toplumsal cinsiyet rolleri yeni kuşaklara aktarılır. Aile ideolojisi, kadının erkek tarafından korunma ihtiyacı ve kendini eşi ve çocukları için feda etme düşüncesiyle de desteklenmektedir (Kabadayı, 2004: 78, 80). Aile içerisinde öğrenilen bu rollerin değiştirilmesi kolay değildir. Kabul gören toplumsal cinsiyet rollerini reddetmenin sonucu toplumdan dışlanma, psikolojik dışlanma, yasaları çiğneme, hatta hapis ve ölüm bile olabilir (Wiesner- Hanks, 2020: 43-44).

Bu çalışmanın kapsamı toplumsal cinsiyetle polislik mesleğini içerdiğinden aralarındaki ilişkinin kaynağına inmek gerekmektedir. Altınay (2013: 16) toplumsal cinsiyet ilişkilerini anlamak için milliyetçilik, uluslaşma süreçleri ve militarizme bakmak gerektiğini ifade eder. Uluslaşma süreçlerinde kadın ve erkeklere yüklenen roller milliyetçiliğin kurgulanışında önemlidir. Milliyetçilik sadece siyasi bir ideoloji değildir. Dünyaya bakışı ve yorumlama şeklini ifade eden bir söylemdir. Güç ve tahakküme dayalı bir hegemonya kurarak bunu doğallaştırır (Özkırımlı, 2010: 30). Militarizm ise sadece güçlü ordu ve silahlanmayı ifade etmeyerek, şiddete dayalı imgeler üzerinden düşünmeyi normalleştiren bir olgudur. Militarizm güçlü ve cesur erkek imgeleri ve korunmaya muhtaç kadın imgeleriyle kurgulanır (Saigol, 2013: 230-240). Polislik mesleği ülke güvenliği ve düzenini sağlamakla görevli kişilerin yer aldığı bir kamu hizmetidir ve bu nedenle militarizmle ilişkilendirilebilir. Bu militarist yapı içinde polislik, erkeklerle özdeşleştirilen bir meslek olmuştur. Bu yüzden bu işi yapan kadınların sayısı erkeklerden daha azdır. Kadınların azınlıkta olduğu bu meslekte cinsiyet ayrımları da fazlasıyla görülmektedir. Erkek oranının fazla olduğu bu kurumlarda kadınlar erkeklerin egemenliği altında çalışmak zorunda kalırlar; erkeklerden üstün konuma gelmeleri çok nadir görülen bir durumdur.

Öz Yıldız da ataerkil toplumlarda ‘erkek işi’ olarak kabul edilen polislik mesleğinin gerek kadın gerekse erkek polisler üzerinde hegemonik erkeklığe ilişkin ön kabulleri güçlendirdiğini belirtmektedir. Öz Yıldız ataerkillik, hegemonik erkeklik ve polislik arasındaki ilişkiyi incelediği çalışmasında tüm normatif değerlerin erkekler tarafından belirlenmesi nedeniyle kadınlık rolü üzerindeki baskı ve ötekileştirmenin de sistematik bir biçimde içselleştirildiğini ve bu nedenle hegemonik erkeklik değerlerinin baskınlığında toplumsallaştırılmış polis alt kültüründe, toplumsal cinsiyet eşitliğine yer olmadığını vurgulamaktadır (2017: 261-267).

Polisiye Dizilerde Toplumsal Cinsiyet

Ailede başlayan toplumsal cinsiyet rollerinin öğrenimi, arkadaş çevresi, okul ve kitle iletişim araçları ile devam eder. Kitle iletişim araçları “erkek ve kadınlara toplumsal, siyasal,

kültürel ve ekonomik alanlarda uygun görülen rolleri ve değerleri, reklamlar, televizyon programları, filmler, masallar ya da yaşadığımız binlerce olaydan seçtiği haber hikâyeleri aracılığıyla aktarmaktadır.” Bu bakımdan kitle iletişim araçlarınca üretilen ve sunulan kadınlık ve erkeklik betimlemeleri, toplumsal cinsiyete ilişkin ‘normallerimizin’ oluşması, sürdürülmesi ya da değiştirilmesi açısından önem taşımaktadır (Toker, 2021: 336-337). Medyada toplumsal cinsiyet temelli araştırmaların son yıllarda akademik alanda da arttığı ve belli başlıklarda yoğunlaştığı gözlenmektedir. Bu bağlamda temsil, etki ve alımlama çalışmaları (Söğüt, 2019; Çelebi, 2022), haber-cinayet-şiddet odağındaki çalışmalar (Şahin ve Birincioğlu, 2020), çocuk hedef kitlesine yönelik medya içerikleriyle ilişkilendirilenler (Zor ve Bulut, 2020; Güran Yiğitbaşı ve Sarıçam, 2020) ve reklam (Çilingir Ük, 2019; Dabak Özdemir, 2021) çerçevesinde yapılan araştırmalar sayılabilir.

Televizyon hemen hemen her evde bulunması nedeniyle kitle iletişim araçları içerisinde en yaygın kullanılanıdır. Diziler ise televizyon anlatıları içinde en çok izlenen programlardır. Cinsiyet kalıplarının sunumunda ve devam ettirilmesinde diziler önemli bir yer tutar. Dizi içeriği ve karakterler, gerçek hayattan alınan kurgusal olay ve kişilerdir. İzleyici bu sayede sunulan gerçeklikle ve karakterle bağ kurar. Diziler aracılığıyla toplumsal yapının yeniden üretimi ve yayılması sağlanır. Dizilerde baba figürü ailenin geçimini sağlayan, onları koruyan, otorite sahibi biridir. Anne ise çocukların eğitiminden sorumlu, kocasına destek veren ve her zaman geri planda olan bir bireydir. Kadın, ideal aile düzeninden sapmışsa ve aile değerlerine hükmedici bir takım arzu ve istekleri varsa onu yola getirecek şey, yaşayacağı bazı şanssızlıklar ve felaketlerdir. Ataerkil toplumsal düzene karşı olan karakterler başarısızlığa mahkûmdur. Kişilerin mutluluğu evlilik ve aile kurma ile sağlanır. Bu mutluluğun tamamlanması ise çocuk sahibi olmayla gerçekleşir (İmançer, 2006: 58-61).

Signorielli ve Bacue (1999: 538), 1960’lardan itibaren televizyondaki toplumsal cinsiyet rollerinin sunumunun kadınların rolleri, statüleri ve isteklerindeki değişikliklere göre şekillenmekte olduğuna yönelik bir varsayımın olduğunu ifade eder. 1970’li yıllardan sonra yaşanan toplumsal değişiklikler, kadın hareketleri gibi durumlar polis teşkilatında yer alan kadın sayısında eskiye nazaran artışa neden olur. Kadınların alt kademelerde polislik mesleğine başlayarak zamanla yükselmeleri polisliyelerin kurgusal dünyasında da yer bulur (Jurik ve Cavender, 2017: 3-4).

Edebî bir tür olarak ortaya çıkan polisiye, genel olarak bir bilinmez çözüme üzerine kurgulanır. Toplumsal düzeni bozan bir suç işlenir ve dedektif ya da polis, düzenin yeniden sağlanması için ipuçları eşliğinde suçluyu yakalar. Suç ve muamma kavramları polisiye bir eserde

olması gereken iki önemli öğedir. Suç, basit bir davranıştan cinayete kadar giden geniş ve göreceli bir kavramdır. Muamma ise bilinmezi ifade eder. Bu bilinmezlik, gerçekleşmiş olan suç ile beraber okuyucuyu şaşırtan özelliklerde olmalıdır (Üyepazarcı, 2006: 26-27, aktaran Özsoy: 144).

Polisiye türünün klasik biçimi Poe ve Doyle'un ortaya koyduğu yedi aşamalı bir sıra izler. Mandel (1996: 35) bu sıralamayı şöyle aktarır: Problem, ilk çözüm, düğüm, karışıklık dönemi, ilk pırlıltı, çözüm, açıklama. Yedi aşamalı bu anlatı biçiminde işlenen suç/cinayet ile ilk aşama olan problem gerçekleşir. Dedektifin/polisin olaya dâhil olup ipuçlarını toplamaya başlaması ise ilk çözümdür. Tanıkların ve delillerin yanlışlığı ile düğüm gerçekleşir. Yanlış şüpheliler ile karışıklık dönemine geçilir. İlk pırlıltı kısmında dedektif/polis zekâsı ile suça/cinayete yönelik ilk çözümü sunar. Son bölümde ise olaylar çözülür ve suçun/cinayetin neden ve nasıl işlendiğine yönelik açıklama ile son bulur (Aktaran Roloff ve Seeßlen, 1997: 24).

Buchloch ve Becker polisiye romanı üç temel öğeye dayandırır. Bunlardan birincisi kişilerdir. En önemli kişi polis/dedektiftir. Polisin karşısında yakalanması gereken bir suçlu vardır. Suçlunun kurbanı genelde önemli değildir. İkinci öğe mekândır. Toplumsal gerçekliğin içinden bir şeyler anlatan polisiye, bunu az sayıda mekâna indirger. Kimi zaman doğa, kimi zaman bir ev gibi belirli alanlarla sınırlandırır. Üçüncü temel öğe ise kim-nasıl-neden sorularıdır. Polisyede gerilimi sağlayan bu üç sorudur. Katil/suçlu kim? Suçu/cinayeti nasıl ve neden işledi? Bu sorulardan herhangi birinin ağırlıkta olması belli tipte polisiye öyküleri ortaya çıkarır (Aktaran Roloff ve Seeßlen, 1997: 18-20). Suçun ortaya çıkarılmasında akılcı ve bilimsel yöntemlere başvurulur. Tesadüfi ya da metafizikle ilgili durumlar sonucunda suçlu ortaya çıkarılamaz.

Polisiye diziler yayınlandıkları dönemlerde izleyicinin ilgisini çeken türlerden olmuştur. Suç, suçluyu bulmak için yapılan beyin fırtınası ve kovalamaca, türün popüleritesinin nedenlerinden sayılabilir. Suç dramaları ve yarışma programlarının bazı unsurlarının birleşiminden meydana gelen programlar dedektif türünün ilk televizyon öncülerinden sayılabilir. Ara sıra izleyiciler suçlunun kim olduğunu tahmine davet edilerek yarışma programlarından kalma alışkanlıklara yer verilmiştir (Norden, 1985: 33-35).

Zamanla türün olgunlaşması ve değişimi ile beraber seyirci katılımında da değişimler olmuştur. Bazen, izleyici bölümün başından itibaren suçluyu bilir ve polisin/dedektifin ipuçlarını takip ederek suçluyu yakalamasını izler. Bu gizem tarzı geleneksel whodunit'in (kim yaptı?) aksine "howcatchem" (nasıl yakalandı?) olarak adlandırılır. Bazen izleyici polis ile beraber hareket ederek elde ettikleri bilgiler ışığında suçluyu yakalamaya çalışır. Bu durumda izleyici kahraman ile özdeşleşmek yerine onunla rekabet haline girer. Ancak yapımcılar eşsiz bir kahraman yaratmanın polisiyeyi diğer türlerden ayırmada daha kolay bir yol olacağını fark ederler.

Kahraman bir şekilde öne çıkarılmazsa diğerlerinin arasında kaybolup gidebilir. Kahramanların dikkat çeken kendilerine özgü özellikleri olmalıdır. Dış görünüş, etnik kimlik, zekâ, yaş ve cinsiyet gibi kavramlar ayırt edilmeleri için önemli noktalar olabilmektedir. Bunlarla birlikte kadın polisler de televizyonda yer almaya başlar.

Milenyum çağının başlarında polisiye türü televizyon dünyasında sağlam bir şekilde yer edinir. 2000-2016 yılları arasında yüzden fazla polisiye yayına girer ve birçoğu başarılı olur. (Dowler, 2016: 19). Türkiye’de 1980’den sonra yerli yapım dizilere ağırlık verilmeye başlansa da polisiye türüne ait yapımlar bu yılların sonlarında ortaya çıkar. 1990’ların sonunda özel yayıncılıkla birlikte önem kazanmaya başlayan tür, 2000’li yıllarda asıl yükselişini yaşar. Bazıları uzun soluklu, bazıları ise oldukça kısa süren birçok dizi bu dönemde seyirci karşısına çıkar. Son dönemde ise polisiye, yerli OTT platformlarının tercih ettiği türlerden biri olmuştur.

Polisiye türünün kahramanı olan polis ya da dedektif, biyolojik cinsiyetinden bağımsız bir şekilde sembolik olarak erkek konumu temsil etmektedir. Aynı şekilde kurban, biyolojik cinsiyetten farklı olarak bir kadın temsili iken, suçlu düşünsel bir rekabet sırasında erkek, topluma karşı gelirken ise bir kadın temsilidir (Bedore, 2008: 21). Craig ve Cadogan (1986: 13), polisiye türüne kadın dedektiflerin katılmasının, türe farklılık getirmek ve mizah katmak amacıyla olduğu öne sürmektedir. Bunun yanında dedektiflerin her işe burnunu sokma şeklindeki özelliğini ise kadınlıkla ilişkilendirir. Evans’a (2009: 73) göre klasik polisyede kadınlara yönelik bazı kategoriler bulunmaktadır. Birincisi dış görünüş ve çekicilik ile ilgilidir. Bu mesleği devam ettiren zeki kadınlar görünüş olarak çekici olmayan kadınlar olarak düşünülür.

Polisiye dizilerde polisler genelde erkeklerden oluşmaktadır. Bu karakterler geleneksel toplumsal roller içinde verilirken sınırlı sayıda da olsa farklı temsiller yer alır. Geleneksel rolleriyle sunulan polis karakteri güçlü, cesaretli, ülkesine ve mesleğine bağlı, bekâr veya evli erkeklerdir. Evli ve baba olanlar eşlerine ve çocuklarına düşkündür. Bu temsil biçimlerinde hegemonik erkeklere atfedilen eril niteliklerin görülmesi tesadüf değildir. Dizilerde temsili oldukça az olan kadın polis karakterlerin ise dişilikleri geri plana atılmıştır, giyimlerinden hareketlerine kadar maskülen tavırlar içerisinde sunulur. Genel olarak bekârdırlar ve kariyer odaklıdırlar. Erkek polis karakterlere göre geri planda kalırlar ve ofis içerisinde masa başında görülürler. Ofis dışında olsalar bile erkek polisler tarafından olayların dışında tutulmaya çalışılırlar ve figüran muamelesi görürler (Özsoy, 2011: 148-150).

Kadın polis karakterlerinin kurgulanışı üç şekilde verilmektedir. Birincisi kadınlık özelliklerinden sıyrılmış, erkeksi özellikler taşıyan karakterler; ikincisi erkek polis karakterlerine kıyasla ikincil konumda yer alan karakterler; üçüncüsü ise evlenerek mesleği bırakan karakterler

şeklinde (Bedore, 2008: 23). Polis teşkilatı içerisinde çalışan kadınların çok azı evli ve çocukludur. Bu meslekteki kadınlar her ikisine de sahip olamaz. Polis olanlar dışında dizilerde yer alan diğer kadınlar suçludan çok kurban konumunda yer almaktadır. (DeTardo-Bora, 2009: 162-166). Polisiye türünde yer alan kadın karakter, vahşet öznesi, kötü kadın ya da zavallı, kurtarılması gereken bir kurbandır. Aslında yan karakter olarak sunulur. Erkek, hiyerarşik düzende öncelik sahibi olmaktadır. Kadının bazı şeyleri aşabilmesi için ya kadınlığından taviz vermesi ya da farklı bir karakter özelliğinin, farklı bir hikâyesinin olması beklenir. Böylece benimsenerek kendine bir yer bulabilir. Kadının aksine erkek karakterin ana karakter olması için farklı özelliklerinin olmasına gerek yoktur. Teşkilatın içerisinde günümüzde de devam eden cinsiyetçi düşünceler kurgusal dünyayı da fazlasıyla etkilemektedir.

Yöntem

Bu çalışmanın amacı, toplumsal cinsiyet rollerini yerli polisiye dizilerdeki ana karakterler üzerinden incelenmektir. Polisiye türü üzerine edebiyat ve sinemada çeşitli araştırmalar yapılmasına rağmen televizyon dizileri özelindeki araştırmaların sınırlı olması da bu çalışmanın önemini ortaya koymaktadır. Çalışmada yöntem olarak betimsel içerik analizi kullanılmıştır. Betimsel içerik analizinde ele alınan konuya ilişkin yapılan bütün nicel ve nitel çalışmalar incelenir ve konunun genel eğilimleri belirlenir. Bu yöntemle elde edilen sonuçların gelecekte yapılması planlanan çalışmalar için bir örnek olması beklenir. Bu analizde bulgulara ulaşmak için betimsel istatistiklere göre hareket edilmekte ve analiz için genellikle yüzde dağılımları ve frekanslar (tekrarlamalar) kullanılmaktadır. Hem nitel hem de nicel veri türlerinin kullanımına olanak sağlayan bir analiz türüdür (Dinçer, 2018: 187).

Betimsel içerik analizi, belirli bir alandaki eğilimlerin elde edilmesi için önceki çalışmaların analizini ya da bulguların yorumlanmasını ifade eder. Bu nedenle amaç, problem ve araştırma soruları açık bir şekilde belirlenmelidir. Araştırmanın sınırları ve hangi dönemleri kapsadığı ortaya konmalıdır (Çalık ve Sözbilir, 2014: 34-35). Bu yaklaşımda amaç, elde edilen bulguların düzenlenmiş ve yorumlanmış olarak okuyucuya aktarılmasıdır. Bu amaçla veriler açık ve sistematik bir şekilde betimlenir. Betimlemeler önceden belirlenen temalara göre yorumlanır ve bazı sonuçlara varılır (Yıldırım ve Şimşek, 2011: 224). Betimsel içerik analizi çalışmalarında kullanılacak analiz soruları, verilerin ne şekilde analiz edileceği ve yorumlanacağı sistemli bir yaklaşımla ortaya konulmalıdır.

Bu yönteme göre belirlenen amaç doğrultusunda gerekli literatür taraması yapılmış, çalışmanın kapsamı belirlenmiştir. Kapsam içerisine alınan dizilerin analizi ve yorumlanması için bazı başlıklar oluşturulmuştur. Türkiye’de yerli polisiye dizilerin polis karakterlerinin incelemeye

alındığı çalışmada veriler belirlenen bu başlıklara göre toplanmış ve toplanan bu veriler seçilen yöntemle açıklanmıştır. Kullanılan bu başlıklar şu şekildedir;

- Karakterlerin fiziksel özellikleri ve giyimleri
- Karakterlerin aile ilişkileri
- Karakterlerin kurumsal ilişkileri, fiziksel güç ve silah kullanımı
- Karakterlerin dil ve konuşma yapıları, toplumsal cinsiyete ilişkin söylemleri

Çalışmada 2000 sonrası 6 yerli polisiye dizideki polis karakterler ele alınmıştır. Dizilerin ve bölüm sayılarının çok sayıda olması ve hepsinin incelenmesinin zorluğu nedeniyle izlenecek bölümlerin belirlenmesinde amaçlı örneklem yöntemi kullanılmıştır. Karakterlerin birçok yönüyle tanıtıldığı ve kişisel özelliklerinin yansıtıldığı gerekçesiyle dizilerin ilk iki bölümü inceleme kapsamına alınmıştır. Yıllara ve kanallara dağılımında çeşitlilik olması bakımından, dizilerin yayın aralığı geniş tutulmuştur. Çeşitliliğe dikkat edilmesi sebebiyle birçok dizi kapsam dışında bırakılmıştır. Ayrıca dizilerin seçiminde izlenme oranı yüksekliği ve bölüm sayısının fazlalığı da göz önünde bulundurulmuştur. 2000 yılından sonra polisiye dizilerin sayısında artış yaşanmış, bazı yıllar farklı kanallarda birden fazla yapım yer almıştır. Aynı yıl yayınlanan diziler de yıl ve kanal çeşitliliğine dikkat edildiği için kapsam dışında bırakılmıştır. Örneklem seçilirken polisiye dizilerin türsel özellikleri taşımasına öncelik verilmiş, bu nedenle melez ve alt türlere ait diziler tercih edilmemiştir. Çalışma, geleneksel televizyonda yayınlanan diziler üzerinden olduğu için OTT platformları için üretilen polisiye diziler örnekleme dâhil edilmemiştir. Örnekleme dâhil edilen diziler ve künyeleri aşağıdaki tabloda verilmiştir.

Tablo 1.
Araştırmanın Örneklem Dizi Tablosu

Dizinin Adı	Yapım Yılı	Bölüm Sayısı	Yayımlandığı Kanal
Arka Sokaklar	2006-	623	Kanal D
Adanalı	2008-2010	79	ATV
Behzat Ç. Bir Ankara Polisiyesi	2010-2013	96	Star TV
Nizama Adanmış Ruhlar	2012-2015	121	STV
İçerde	2016-2017	39	Show TV
Çarpışma	2018-2019	24	Show TV

Bulgular: Yerli Polisiye Dizilerdeki Polis Karakterler

Karakterlerin Fiziksel Özellikleri ve Giyimleri

Arka Sokaklar, 2006 yılında yayına başlayıp, günümüzde de devam ederek Türk televizyon tarihinin en uzun süren dizisi olmuştur. Dizi, İstanbul Emniyet Müdürlüğü Asayiş Şube Müdürlüğü'nde görevli özel bir ekibin İstanbul sokaklarındaki suçla mücadelesini konu alır. Ekip

yedi kişiden oluşmasına rağmen, incelemeye dört karakter alınmıştır. Bunlar; ekibin kurucusu Rıza Soylu, evli ve dört çocuk babası Hüsnü Çoban, trafik şubeden yeni geçiş yapan Zeynep ve bilgi işlemden sorumlu Aylin'dir. Rıza altmışlı yaşların başında, görece uzun boylu ve bakımlı biridir. Daha çok klasik giyimiyle dikkat çeker. Hüsnü 40'lı yaşların başında, orta boylu bir başkomiserdir. Genelde gömlek giyerken görülür. Ev ortamında ise ara sıra atlet ile otururken karşımıza çıkar. Zeynep 20'li yaşlarda, orta boylu, saçları hep toplu, kot pantolonu ve tişörtü ile erkeksi giyime sahip bir polistir. Aylin 30'lu yaşların başında, orta boylu ve emniyette genel olarak polis üniforması giyen bir komiser yardımcısıdır.

2008 yılında yayınlanmaya başlayan *Adanalı* dizisinde, lakabı Adanalı olan başkomiser Yavuz, İstanbul'daki suç oranlarının artması sonucu İzmir'den İstanbul'a geri çağırılır. İdil müdürle beraber organize suç çetelerini çökertmek için çalışacaklardır. Yavuz başkomiser orta boylu, bıyıklı bir karakterdir. Pantolon gömlekten oluşan klasik giyim tarzıyla dikkat çeker. İdil ise uzun boylu, zayıf, sert bakışlı bir başkomiserdir. Saçları bazen salık, bazen toplu olan İdil başkomiser hafif makyajlıdır ve kot pantolon gömlek ya da takım elbise giyer. Emniyetteki giyimi maskülen olmasına rağmen saçları ve hafif yaptığı makyajıyla bakımlı olduğu görülür. Maraz Ali'ye karşı yürüttüğü gizli planı gereği iki defa elbise ile görülmüştür. Bunun için kuaföre giderek saç ve makyaj yaptırmıştır.

2010 yılında yayına başlayan *Behzat Ç. Bir Ankara Polisiyesi*, bu dönemde oldukça geniş bir hayran kitlesine ulaşmıştır. Dizinin konusunu cinayet büroda başkomiser olan Behzat ve ekibinin Ankara'da gerçekleşen cinayetleri çözmeleri oluşturur. Büroda çalışan altı polis karakteri olmasına rağmen incelemeye dört karakter alınmıştır: Ekibin başı olan Behzat, cinayet büronun tek kadın polisi Eda, Behzat'ın yardımcısı Harun ve Hayalet lakaplı Sabri. Behzat, 40'lı yaşların başında, zayıf, orta boylu, kirli sakalı ve bıyığı olan bir karakterdir. Gömlek, boğazlı kazak, *blazer* ya da deri ceketli giyimi ve elindeki tesbihi ile dikkat çeker. Harun, 20'li yaşlarda uzun boylu, yapılı ve hafif kiloludur. Kot pantolon, gömlek ve tişörtten oluşan spor giyim tarzına sahip bir komiserdir. Eda 20'li yaşlarda uzun boylu, zayıf, bakımlı bir komiser yardımcısıdır. Pantolon ve gömlekten oluşan klasik şık bir giyimin yanında etek ve bluz da giymektedir. Saçları ve makyajı yapılı, dış görünüşüne önem veren biridir. Sabri, 30'lu yaşlarında, ekiptekilere göre daha kısa boylu, kirli sakallı bir komiserdir. Lakabı hayalettir. Kot pantolon, gömlek ve üzerine giydiği yelek ile dikkat çeker.

Nizama Adanmış Ruhlar, 2012 yılında yayınlanan ve Ekip 1 isimli özel harekât polislerinin İstanbul'daki maceralarının anlatıldığı dizidir. Sekiz kişilik kalabalık bir ekipten oluşmasına rağmen incelemeye dört karakter alınmıştır. Salih Amir, ekibin amiri ve işine âşık biridir. Salih,

40'lı yaşlarında, ufak boylu, bıyıklı ve hafif kır saçlı biridir. Genel olarak özel harekâta ait üniforma ile görülür. Üniforma giymediği zamanlarda ise pantolon ve gömlekten oluşan klasik bir giyimi vardır. Akif, ekibin korkusuz, gözü kara lideridir. 20'li yaşlarda, bıyıklı, uzun boylu, görece yapılı biridir. Gün içinde iş saatlerinde özel harekâta ait üniforma giyerken, iş saatleri dışında kot pantolon, tişört ya da gömlekten oluşan spor kıyafetler giymektedir. Daha ciddi olması gereken görüşmelerinde ise takım elbise giydiği görülmektedir. Selim, Akif'in en yakın arkadaşıdır. 20'li yaşlarda, kirli sakallı ve uzun boylu biridir. Özel harekât üniformasının dışında sivildeyken kot pantolon, gömlek ve tişörtten oluşan spor giyim tarzı vardır. Elif ekipteki tek kadındır. İstihbaratta çalışan başarılı bir polisten kendi isteği ile özel harekâta geçmiştir. 20'li yaşlarda, uzun saçlı, orta boylu, zayıf biridir. Saçları yapılıdır, yüzünde hafif bir makyaj vardır ve giyimi de sade ve şıktır.

2016 yapımı *İçerde* dizisinde Organize Suçlar Şube Müdürü Yusuf Kaya, polis akademisi birincisi olan Sarp Yılmaz'ı babasının suç geçmişi nedeniyle mezuniyetine bir hafta varken okuldan atar. Sarp, müdüre silah çekmesi nedeniyle bir yıl hapiste yatar sonrasında da ünlü mafya lideri Celal Duman'ın yanına girer. Dizinin ana karakteri Sarp, 20'li yaşlarında uzun boylu, yapılı, hafif kirli sakallı, oldukça kısa saçlıdır. Kot pantolon, tişört üzerine giydiği ceketten oluşan spor bir giyim tarzı ile dikkat çeken biridir. Sert bakışlara, soğuk ve kızgın bir yüz ifadesine sahiptir. Yusuf, orta boylu, 50'li yaşların sonlarında, kirli sakalı ve sert bakışları olan biridir. Her zaman takım elbise ile görülür. Mert Karadağ ise, 20'li yaşlarda, uzun boylu, zayıf ve hafif uzun saçlıdır. Pantolon ve gömlekten oluşan klasik spor giyim tarzına sahiptir.

Çarpışma, 2018 yılında yayınlanmıştır. Dizide birbirine çarpan dört araçtaki insanların kaza sonrası değişen hayatları anlatılır. Kadir Adalı, 30'lu yaşlarında uzun boylu, yapılı, kirli sakallı bir başkomiserdir. Kot pantolon, gömlek ve deri ceketten oluşan spor bir giyim tarzına sahiptir. Haydar, İstanbul organize şubenin müdürü, 50'li yaşların sonunda, ufak boylu, bıyıklı biridir. Genel olarak takım elbise ile görülür.

Karakterlerin Aile İlişkileri

Arka Sokaklar dizisinde karakterlerin aile ilişkilerine bakılırsa Rıza'nın ailesine düşkün olduğu görülür. Zaman zaman eşine evde yardımcı, yumuşak mizaçlı biri olsa da otoritesini göstermesi gerektiği durumlarda sert bir tavra bürünebilmektedir. Kızı söz konusu olduğunda eril yönü ağır basmakta ve cinsiyetçi yaklaşımlarda bulunmaktadır. Kızı Pınar konservatuar öğrencisidir ve akşam bir barda sahne alacaktır. Sahneye Rıza'nın ekibinden polisler baskın yaparak kimlik kontrolü yapar. Rıza dolaylı yoldan kızının güvenliğine yönelik kontrolü sağlamıştır. Kızına karşı bu tutumu mesleki deneyimi ile meşru hale getirilerek kızların anne babaları tarafından her zaman korunması gerektiği mesajı verilir. Evli ve dört çocuk babası olan

Hüsnü'nün aile ilişkilerine bakıldığında biraz gergin ve sınırlı olduğu görülür. Yozgat'tan gelen aile İstanbul'da geçim sıkıntısı çekmektedir. Tek çalışan Hüsnü'dür. İki oğlunun bitmeyen haylazlıkları ve eşi Suat'ın hataları Hüsnü'yü sınırlendirir. Eşinin masumca yaptığı hatalar karşısında ters davranırsa da bu davranışlar, göze batmayacak şekilde verilir. Hüsnü tüm gerginliğine rağmen eşine ve çocuklarına çok değer veren biridir. Ekibin kadın polislerinden Aylin'in, incelenen bölümlerde aile ilişkileri ile ilgili hiçbir bilgiye erişilemezken, Zeynep hakkında az bir bilgi edinilir. Zeynep'in babası şehit polistir ve Zeynep annesiyle yaşamaktadır. Annesi ise kızının polis olmasından memnun değildir ve bunu devamlı dile getirmektedir. Zeynep annesinin şikâyetlerine rağmen babasının izinden gitmeye kararlıdır.

Adanalı dizisinin başkomiseri Yavuz, bekâr bir adamdır. Hiç evlenmemiştir fakat birinci bölümün sonunda bir kızı olduğu anlaşılır. Yavuz kızının varlığını, yıllar önce beraber görev yaptığı ve ilişki yaşadığı Maria'nın ölümü sonrası Yavuz'a bıraktığı bir mektuptan öğrenir. Kızı Sofia'nın Yunanistan'da yaşadığı eve mafyanın silahlı saldırısı sonrasında tehlikede olduğunu düşünerek onu alarak Türkiye'ye gelir. Baba olduğunu yeni öğrenmesine rağmen kızını herkese ve her türlü tehlikeye karşı korumaya çalışan baba figürü Yavuz'da da görülür. İdil başkomiserin aile ilişkileri ile ilgili incelenen bölümlerde bir bilgiye rastlanmaz. Maraz Ali'yi etkileyip çetesini çöktürmeye çalışmasından dolayı bekâr olduğu anlaşılmaktadır.

Behzat Ç. Bir Ankara Polisiyesi dizisinde Behzat karakterinin aile ilişkilerine bakıldığında eşinden ayrılmış ve bir kızı olduğu görülür. Kızına düşkün olsa da işlerinden dolayı ona vakit ayıramamaktadır. Kızı ise anne babasının ayrılığında babasını sorumlu tuttuğu için ona soğuk davranır. Annesi kızları Berna'nın odasında uyuşturucu bulduğunu Behzat'a söyledikten sonra Behzat kızının erkek arkadaşını bulur. Arabada yasal olmayan bir şekilde sorguya çeker. Kızına tokat attığını öğrenince yumrukla adama saldırır. Birinci bölümün sonunda kızı Berna'nın intiharı Behzat'ı derinden etkiler. Uzun süre kendine gelemmez ve psikiyatri kliniğinde tedavi görür. Behzat'ın bir de abisi vardır. Sürekli Behzat'ı eleştirir, yaptığı yanlışlardan dolayı azarlar. Diğer karakterlerden Harun, Eda ve Hayalet'in aile ilişkilerine dair bir içeriğe rastlanmaz. Sadece Harun ve Eda'nın eskiden sevgili oldukları bilinmektedir. Eda'nın şubedeki başka biriyle ilişkisi olduğu ve Harun'un bunu kabullenemediği, kıskançlık yaptığı görülür.

Nizama Adanmış Ruhlar dizisinde Salih Amir evlidir. Bir kızı vardır, ikinci çocuğu ise yakında doğacaktır. Eşiyle devamlı tartıştıkları görülür. Salih eşinden işi ile ilgili sabır ve anlayış beklemekte, eşi ise ihtiyacı olduğunda yanında olmadığı için ona kızmaktadır. Salih, eşini ve kızını sevmesine rağmen bu sevgisini ve ilgisini pek gösteremez. Çünkü zamanının çoğunu işinde geçirir. Akif'in Elif ile konuşmalarından ailesinin olmadığı ve yalnız büyüdüğü anlaşılır. Suriye görevi

dönüşünde Elif ile güzel bir hayat kurmak istemektedir. Selim ve Elif'in aile ilişkileri ile ilgili edinilen tek bilgi Akif'in Suriye'de şehit olduğu haberinden bir süre sonra birbirleriyle evlenmiş olmalarıdır. Akif dönene kadar güzel bir ilişkileri varken Akif döndükten sonra tartışmalar başlar.

İçerde dizisinin müdürü Yusuf'un aile ilişkileri ile ilgili incelenen bölümlerde bir bilgi edinilemez. Sarp'ın babasının, mafya lideri Celal Duman'ın tetikçisi olduğu için tutuklanmasıyla ailesi dağılmıştır. Kardeşi Umut'un kaybolması ile annesiyle yalnız kalmıştır. Birkaç görüş sonrası babası kendisini kovduğu için bir daha babasını da görmemiştir. Yusuf müdür, Sarp'a casusluk teklif ettiğinde, Sarp önce annesinin ne kadar üzüleceğini düşünür. Annesinin gözündeki hayal kırıklığı karşısında yaşadığı üzüntüyü müdürüyle paylaşır. Mert Karadağ sokaklarda mendil satarak yaşarken Celal, Mert'i ve kardeşi gördüğü Melek'i yanına alarak kendisi için yetiştirir. Emniyet içerisine yerleştirdiği adamı yapar. Mert'in Melek ve Celal'den başka ailesi yoktur. Fakat aslında Mert, Sarp'ın küçükken kaçırılan kardeşi Umut'tur.

Çarpışma dizisinin başkomiseri Kadir, evli ve bir kız babasıdır. Yetiştirme yurdunda büyümüştür ve aile onun için çok önemlidir. Bu yüzden eşine ve kızına düşkündür. Eşi de Kadir'e karşı oldukça anlayışlıdır. Kadir severek yaptığı saygın bir iş, güzel ve mutlu bir aile ile toplumun bir erkekten beklediği görevleri yerine getirmektedir. Kızının ödevine yardım etme karşılığında eşini ailece takımının kupa maçına gitmeye ikna eder. Maç sonrası gerçekleşen bombalı saldırıda eşini ve kızını kaybeder. Kendisini bu hayata bağlayacak bir şey olmadığını söyler ve defalarca kendini öldürmeye çalışır. Kadir'in müdürü Haydar'ın evli olduğu dışında aile ilişkilerine dair herhangi bir bilgi edinilemez.

Karakterlerin Kurumsal İlişkileri, Fiziksel Güç ve Silah Kullanımı

Arka Sokaklar dizisinde asayiş özel ekibin başkomiseri Rıza, katıldığı bazı operasyonlarda aktif olarak yer almakta, elinde silahla suçlunun peşinden koşmaktadır. Kurumsal ilişkilerinde ise çevresindeki herkese karşı babacan ve yumuşak tavırlarıyla bilinir. Bu yüzden kendisine Rıza Baba denmektedir. Yumuşak tavrına rağmen otoritesini göstermesi gerektiği durumlarda sert davranabilmektedir. Hüsnü düzenlenen operasyonların hepsinde yer alır ve silahı her zaman yanındadır. Katıldığı operasyonlarda silah ve fiziksel güç kullanımı görülmektedir. Kurumsal ilişkilerinde ekip tarafından sevilen ve saygı duyulan biri olduğu görülür. Birlikte çalıştığı arkadaşları ile samimi bir ilişkisi vardır. Zeynep operasyonlara aktif bir şekilde katılmaktadır. Silah ve fiziksel güç kullanımına operasyonda gerekli olduğunda başvurmaktadır. Kurumsal ilişkilerinde sert tavırlarıyla dikkat çekse de ekiptekilerle samimi, herkese saygılı olduğu görülür. Aylin insanlara karşı her zaman ılımlı ve kibar biridir. Ekipte iyi anlaşılan, uyumlu bir şekilde hareket eden biridir. Operasyonlara ihtiyaç olmadıkça katılmaz bu yüzden silah kullanırken de

görülmez. Genel olarak şubede bilgisayar başında haberleşme ile ilgili işleri yürüten Aylin, operasyonlara katılması gerektiğinde kadın kimliği ile bir nevi yem olarak yer alır.

Adanalı dizisinin Yavuz başkomiseri fiziksel güce çok sık başvuran bir karakterdir. Silah kullanımı ise operasyon dışında görülmez. Kurumsal ilişkilerinde sevilen biri olsa da girdiği her ortamda belayı çektiği ve söz dinlemediği için insanların kendisinden yaka silktiği görülür. İdil başkomiser Yavuz'un tam tersi kurallara dikkat eden, herkesle belirli bir seviyeyi korumaya özen gösteren biridir. Amirine karşı da altında çalışana karşı da her zaman mesafeli yaklaşmaktadır. Resmi ve katı duruşunu bozmaz. Fiziksel güç kullanımı operasyon sırasında küçük hareketlerle karşısındakini etkisiz hale getirmeye yönelik taktiklerdir.

Behzat Ç. Bir Ankara Polisiyesi'nin kahramanı Behzat, silahını her zaman yanında taşır ve fiziksel güç kullanmaktan hiçbir zaman çekinmez. Kurumsal ilişkilerinde de sert ve sinirlidir, diğer polisleri aynı kabalıkla yaklaşıp azarlayabilir. Ekibin tek kadın polisi olan Eda'ya karşı bir nebze daha sakindir. Ekiptekilerle abi-kardeş ilişkileri olsa da amir-polis ilişkisini de korumaktadır. Emniyet müdürüne sinirlendiğinde kavga edip, ona karşı sesini yükseltirken Savcı Esra'ya karşı aynı şekilde davranmamaktadır. Harun'un silah kullanımı operasyon dışında görülmezken fiziksel güç kullanımı görülür. Sorgu sırasında karşısındakine rahat bir şekilde şiddet uygulamaktadır. Kurumsal ilişkilerinde ekip arkadaşlarından Selim hariç diğerleriyle iyi bir ilişkisi vardır. Selim, Harun'un eski kız arkadaşı Eda ile beraber olduğu için Selim'le devamlı kavga eder. Eda vaktinin büyük çoğunluğunu büroda kendisine verilen araştırma işlerini yaparak harcar. Bu yüzden fiziksel güç ve silah kullanımına rastlanmaz. Kurumsal ilişkilerinde Harun dışındakilerle iyi anlaşmış, uyumlu bir şekilde çalıştığı görülür. Aynı bürodaki Selim ile ilişkisi olmasına rağmen büroda çalışma saatleri içinde ona karşı da mesafelidir. Hayalet'in fiziksel güç kullanımından ziyade silah kullanımı operasyonlar sırasında suçluyu kovalarken görülür. Kurumsal ilişkilerinde ekiptekilerle iyi bir arkadaşlığı vardır.

Nizama Adanmış Ruhlar dizisinde Salih'in silah ve fiziksel güç kullanımı operasyon haricinde görülmez. Özel harekât polis ekibinin amiri olduğu için her operasyonda yer alır ve operasyonun eksiksiz bir şekilde tamamlanması için elinden geleni yapar. Silahı her zaman yanındadır ancak mecbur kalmadıkça kullanmaz. Kurumsal ilişkilerinde ekipteki herkes tarafından sevilen ve sayılan biridir. İş her şeyden önce gelir. Eşi hastaneye kaldırıldığında da doğuma gittiğinde de önce operasyonu tamamlamak için işinin başında olur. Ekip 1'in lideri Akif'in silah ve fiziksel güç kullanımı operasyonlarda sıklıkla görülür. Operasyon dışındaki şiddet kullanımı kendisini öldü bildiği için sevdiği kızla evlenen yakın arkadaşı Selim'e karşı olmuştur. Ekiptekilerle samimi ve eğlenceli bir ilişkisi vardır. Selim'in fiziksel güç ve silah kullanımı

operasyonlarda sıklıkla görülür. İş dışındaki fiziksel güç kullanımı Akif ile aralarında çıkan tartışma dışında görülmez. Kurumsal ilişkilerinde ekipte herkesle samimi ve dostane bir ilişkisi olduğu görülür. Elif'in fiziksel güç ve silah kullanımına pek rastlanmaz. İstihbarat polisi olarak teröristlerin arasına sızmış fakat sonrasında yakalanmıştır. Bu süreçte kendini savunma imkânı olmamıştır. Özel harekât polisi olan Akif tarafından kurtarılmıştır. Elif özel harekâta geçtiğinde bir iki operasyonda elinde silahla görülmesine rağmen bu silahı kullandığına yönelik bir içeriğe rastlanmaz. Özel harekâta da istihbarattaki gibi sevilip değer gören biridir.

İçerde dizisinde Yusuf müdür, silahını her zaman yanında taşımasına rağmen silah ya da fiziksel güç kullanımını gerektirecek bir durumda bulunmamıştır. Kurumsal ilişkilerinde herkese karşı sert ve iğneleyici bir tavır içindedir. Ekibindekiler kendisinden çekinmektedir. Sarp'ın büyük bir fedakârlık yaptığını düşünür, birebir görüşmelerinde ona daha samimi davranır. Sarp'ın her zaman silah taşımasına ve zaman zaman sinir anında silahına sarılmasına rağmen kullandığı pek görülmez. Fiziksel güç kullanımı ise ilk bölümde hapse girdiğinde gardiyanlarla arasındaki kavgada görülür. Sarp üç gardiyayı tek başına etkisiz hale getirmiştir. Polis olduğunu tek bilen Yusuf müdür olduğu için kurumsal ilişkileri hakkında ikisinin ilişkisine bakılarak bir şey söylenebilir. Sarp, normalde ast-üst ilişkisine dikkat eden ve saygısını koruyan biri olmasına rağmen sinirlendiği zaman gözü döner. Mert ise silahını her zaman yanında taşır fakat silah ya da fiziksel güç kullanımı operasyon haricinde görülmez. Sakin, neşeli ve herkesle anlaşılan biri olarak görünmesine rağmen sınırlı bir yanı da vardır.

Çarpışma dizisinde başkomiser Kadir'in, izlenen bölümlerde fiziksel güçten çok silah kullanması görülür. Karşısındaki kişiye sesini yükselterek üzerine yürür ve onu bastırmaya çalışır. Kurumsal ilişkilerinde şubedekilerle arasının iyi olduğu, rahat ve umursamaz tavırlarının ast-üst ilişkisine bakmadan devam ettiği görülür. Çatışma sonucu suçluları öldürdükten sonra hepsini etkisiz hale getirdiğini söyleyerek olay yerini terk eder. Ertesi gün müdürü kızarken onu da ciddiye almaz. Haydar müdürün fiziksel güç ve silah kullanımı izlenen bölümlerde görülmez. Olay yerine genelde her şey bittikten sonra giderek inceleme yapar. Kurumsal ilişkilerinde babacan tavırlarıyla sevilen biri olduğu görülür. Ancak kurallara uyulmadığı takdirde kibarlığını kaybederek sert çıkışlar yapabilir.

Karakterlerin Dil ve Konuşma Yapıları, Toplumsal Cinsiyete İlişkin Söylemleri

Arka Sokaklar dizisinde Rıza başkomiser genelde sakin ve kibar bir üsluba sahipken sinirlendiğinde tonlaması sertleşebilmektedir. Genel olarak nazik ve anlayışlı biri olsa da toplumsal cinsiyete yönelik söylemlerinde eril yönünü görmek mümkündür. Eşine karşı her zaman yardımcı ve onun düşüncelerine, sözlerine önem veren biridir. Fakat kızını yemek saatinde evde

olması konusunda uyarmasını eşinden ister. Anne olarak bazı kuralları öğretme görevi ondadır. Baba ise gerekli gördüğü durumda otoritesini devreye sokarak uyarıda bulunabilir. Kızının gece vakti dışarıda olmasını istemeyip sahne aldığı bara polis göndermesi ile kız çocuklarının korunması gerektiğine yönelik düşüncesi görülür. Aynı şekilde erkek çocuklarına toplum tarafından yüklenen evin reisi olma sorumluluğuna yönelik örneği de Rıza'nın düşüncelerinde görmek mümkündür. Rıza'nın meslektaşı ve yakın arkadaşı Osman şehit olur. Rıza, Osman'ın oğluna güçlü olması ve annesine sahip çıkması gerektiği konusunda öğüt verir. Çünkü kadın her zaman bir erkek tarafından korunması, sahip çıkılması gerektirir. Hüsnü'nün karşısındaki kişiye göre değişen bir üslubu vardır. Amirlerine karşı saygılı ve seviyeli bir şekilde konuşurken, ekip arkadaşlarıyla rahat, zaman zaman alaycı tavırlarla konuşmaktadır. Meslektaşı kadın polislere karşı daha kibardır. Toplumsal cinsiyete yönelik görüşlerinde sözel bir ifadeye rastlanmasa da aile yaşantısında ataerkil düzenin hâkim olduğu görülür. Eşi Suat çalışmamakta, dört çocuğa ve Hüsnü'nün gazi dedesine bakmaktadır. Tek çalışan Hüsnü'dür. Zeynep'in konuşma şekli de giyimi gibi sert ve erkeksidir. Maskülen giyim ve tavırları olan Zeynep'in bu hali diline de yansır. Toplumsal cinsiyet ile ilgili tutumunda eril düşünce yapısına karşı olsa da zaman zaman bunu kabullendiği görülmektedir. Annesi, Zeynep bir kadın olduğu için polis olmasını istememiştir. İlle polis olmak istiyorsa tehlikesi daha az olan bir bölümde bu mesleği yapabileceğini, iyi bir kısmet çıktığında da işi bırakabileceğini söyler. Zeynep'in ekip arkadaşı Murat, Zeynep'i gittikleri operasyonda geri durması konusunda uyarır. Asayişin Zeynep'in geldiği trafik şubeye benzemediğini söyleyerek onu küçük düşürmek ister. Zeynep Murat'a ağzının payını vererek susturur. Fakat operasyona gittiklerinde kendine söyleneni yapıp geride bekler. Önden giden erkekler suçluyu ellerinden geçirir ama Zeynep yakalar. Murat bu durumu acemi şanslı olarak değerlendirir. Zeynep'in Murat'a karşı çıkması da geride kalmış olması, kadına karşı oluşan bu algıyı bir kadın olarak kabul ettiğini gösterir. Ayrıca erkek egemen sistem içerisinde var olabilmek için kadın kimliğini geride bırakmıştır. Aylin ise insanlara karşı ılımlı ve kibar bir davranış ve konuşma tarzına sahiptir. Genel olarak şubede masa başında olmasına rağmen bir operasyonda kadın kimliğini kullanarak bulunması gerekmiştir. Operasyon sırasında Aylin rehin alınır. Ekip peşlerinden giderek suçluyu yakalar, Aylin'i kurtarır. Aylin polis olmasına rağmen kendisini savunacak durumda değildir. Saldırıya açık ve başkaları tarafından korunması gereken biridir.

Adanalı dizisinde Yavuz başkomiser şiveli konuşan biridir. Genel olarak karşısındaki kişiyle kibarlıktan uzak ters bir üslupla konuşur. Sesini yükseltmekten de çekinmez. Sinirlendiği zaman argo kelimeler kullanır. Duygularını başkalarının yanında göstermekten hoşlanmaz. Erkek egemen toplum yapısında erkeklerin duygularını göstermeleri bir çeşit zayıflık olarak görülmektedir. Polis teşkilatı erkek ağırlıklı bir kurumdur. Özellikle amir ve emniyet müdürleri

genel olarak erkeklerden oluşmaktadır. Böyle bir beklenti içinde olan Yavuz, yeni müdür olarak karşısında bir kadını görünce İzmir'e geri dönmek ister. Bir kadından emir almak kabul edeceği bir şey değildir. Erkek egemen toplumda kadınların erkeklerden üst mevkilerde çalışıyor olması kabul gören bir durum değildir. İdil, kibar ama biraz sert bir konuşma tarzına sahiptir. Yüz ifadeleri de genel olarak serttir. Ataerkil düşünce yapısına karşı olsa da içinde bulunduğu teşkilatın yapısı gereği bazı düşünceleri kabullenmiş görünmektedir. Erkek nüfusun fazla olduğu bir meslek grubunda akademik ve mesleki anlamda birçok başarı elde ederek yükselmiştir. Otoritesini kabul ettirmenin ve bunun devamını sağlamanın yolu katı duruşundan ödün vermemektir. Yavuz'a her zaman Yavuz Bey şeklinde hitap ederek aynısını Yavuz'dan da ister. Yavuz'un söyledikleri hoşuna gitmezse lafi ağzına tepip arkasını döner gider. İdil'in mesleki başarılarına rağmen, uzun zamandır peşinde olduğu çeteyi çökertmek için yaptığı plan ise çete liderini kendine âşık etmektir. Son derece başarılı bir polis olsa da bir erkeği kadınlığını kullanarak yenmeyi tercih eder. Zekâsının yanında güzelliğine de güvenmektedir.

Behzat Ç. Bir Ankara Polisiyesi'nde Behzat'ın kaba bir üslubu vardır. Küfürlü ve sert bir dille konuşur. Karşısında bir kadın olduğu zaman küfür konusunda kendini frenler. Toplumsal cinsiyete yönelik düşüncelerinde ataerkil yapıya ilişkin çelişkili davranışları vardır. Harun'u Eda'yı rahatsız etmemesi konusunda sürekli uyarırken cinayet büroda kadın polisin olmaması gerektiğine yönelik düşüncesini de dile getirir. Erkeklerin yoğun olduğu bu birimde yer alan kadın, dikkat dağıtan bir unsur olarak görülür. Kızının erkek arkadaşı Alp'i arabada sıkıştırmış sorgularken kızının hamile olduğunu öğrenir. Geleneksel aile yapısında kızlarının evlilik dışı hamileliği aileler için büyük bir sorun teşkil ederken Behzat bununla ilgili hiçbir şey söylemez. Harun Ankaralıları özgü bir konuşma dilinin yanında kaba bir üsluba sahiptir. Bu kabalığa karşısında kadın olsa da devam eder. Toplumsal cinsiyete yönelik görüşleri bariz bir şekilde ifade edilmese de eril bakışın baskın olduğu düşünülebilir. Eda'nın erkek arkadaşı Selim'i küpe taktığı için aşağılarken töre cinayetine kurban giden kızın ailesine de kızgınlığını dile getirir. Konu kendisi olunca yaptığı her şey normalken başkası söz konusu olduğunda geniş bir açıdan olaya bakabilmektedir. Eda'nın sakin, kibar ve sevecen bir konuşma tarzı vardır. Sinirlendiğinde bile sakinliğini koruyarak cevap verir. Çalıştığı büroda tek kadın olması giyimini ya da hareketlerini değiştirmemiştir. Şık ve bakımlı olmaya devam eder. Bir çocuk cesedi ile ilgili aileye haber vereceği sırada Hayalet isterse onun yerine yapabileceğini teklif eder. Fakat Eda kendisinin yapabileceğini söyleyerek reddeder. Kadın olması duygusal yapıya sahip olacağı ve böyle bir haberi veremeyeceği anlamına gelmemelidir. Hayalet çok konuşan birisi değildir. Konuştuğu zamanlarda da sakin bir tonda konuşur. Toplumsal cinsiyete yönelik tutumları ile ilgili net bilgilere ulaşılamasa da ataerkil düşünce yapısında görülen bazı yargılara sahip olduğu düşünülebilir.

Çocuk cinayeti ile ilgili bilgi verme konusunda Eda'ya yardımcı olmak istemesi, kadınların yapıları gereği duygusal ve zayıf olduklarını düşündüğünü gösterir. Çünkü erkekler duygularını kadınlar gibi yoğun yaşamaz. Olay yeri incelenirken odada bulunan kasette maktulün cinsel içerikli görüntülerini görürler. Bu sırada içeri giren kadın polis memurunu Hayalet dışarı çıkarır. Cinsellik erkeğe özgü bir şeyken kadın için ayıp bir durummuş gibi bir düşünce vardır. Erkek için ihtiyaç olarak nitelendirilen cinsellik, kadın için namustur. Bu şekilde bu kavram tabu haline getirilir ve kadınlar arasında konuşulması bile ayıp görülür.

Nizama Adanmış Ruhlar dizisinde Salih, sakin bir üsluba sahiptir. Tartışma anında bile sakinliğini korumaya çalışır. Salih ataerkil düşünce yapısının ağır bastığı bir karakterdir. İkinci çocuklarına hamile olan eşi masraflar ikiye katlanacağı için çalışmak ister. Salih buna şiddetle karşı çıkar. Evin geçiminden sorumlu olan kişi Salih'tir ve kayınvalidesinden maddi bir destek almayı kabul etmez. Evlerinde büyük bir yangın çıkar. Yangın, eşinin iş görüşmesine gitmesiyle kızını evde yalnız bırakması sonucu çıkmıştır. Kızı ölümden dönmüş, kendileri de evsiz kalmıştır. Burada ataerkil düşünceyi destekler nitelikte bir mesaj verilmektedir. Eşinin sözünü dinlemeyen, kendisine biçilen rollerin dışına çıkan kadının düzeni bozular, evliliği ve çocuğu zarar görür. Akif sakin ve kibar bir üsluba sahiptir. Sinirlendiği zaman tonlaması yükselse de kendini toparlayabilir. Akif'te ataerkil değerlerin hâkim olduğu görülür. Elif'e karşı ilgisi görülse de Elif'in ona karşı ilgisine göre hareket ettiğini ileri sürer. Çünkü duygularını göstermek erkeğin değil, kadının özelliğidir. Elif kendisini ziyarete geldiğinde arkadaşlarının yanında mahcup tavırlar sergiler. Sert duruşunu bozmak istemez. Suriye görevine giderken de sevdiği kadını yakın arkadaşına emanet eder. Kadın her zaman bir erkeğin korumasında olmalıdır. Selim sakin ve mesafeli dursa da sevecen ve samimi bir konuşması vardır. Toplumsal cinsiyete yönelik görüşleri bariz olarak görülmesine de eril yapıda olduğu düşünülür. Akif, Suriye'ye gideceği için kendisine tavırlı olan Elif'i anlamadığını söyler. Selim de Elif'in polis olsa da bir kadın olduğunu belirtir. Duygularıyla hareket etmek kadınların özelliklerindedir. Erkekler mantıklarıyla hareket ederlerken kadınlar için kalpleri mantıktan önce gelmektedir. Akif'in yaşadığı ortaya çıktığında Selim, üçünün de aynı teşkilatta olması zor olduğu için başka şehre gitmek istediğini söyler. Elif bunu kabul etmediğinde de sinirlenir ve o istediği için Elif'in de buna uyacağını söyler. İkisi evlidir ve aslında söz sahibi, karar verici olan erkektir. Elif sakin bir konuşma tarzına sahiptir ve duygularını ifade etmekten çekinmez. Net bir içeriğe rastlanmasa da Elif'in de eril düşünce yapısını kabul ettiği görülür. Akif'in operasyonda Elif'e kendini siper ederek onu koruması ile korkusunun geçtiğini söyler. Başarılı bir polis olsa da bir erkeğin kendisini koruduğunu bilmesi korkularını gideren bir şeydir. Çünkü kadınlar naif yapılarıyla korunmaya muhtaç varlıklardır. Kadınlar ataerkil sistemde

duygularıyla hareket eden kişiler olarak gösterilir. Elif de dizide her zaman duyguları ön planda olan, bunlara göre hareket eden, duygularını dile getirmekten ve göstermekten çekinmeyen biridir.

İçerde dizisinde Yusuf müdür karşısındaki insanlara soğuk ve mesafelidir. Bu hali konuşmasına da yansır. Sinirlendiği zaman bağırıp aşağılamaktan çekinmez. Karşısındakinin suçlu ya da masum olması önemli değildir. Toplumsal cinsiyete yönelik düşünceleri hakkında kesin bilgilere ulaşılammaktadır. Fakat ekibinde yer alan kişiler hep erkeklerdir ve akademiden başarıyla mezun olanlarla çalışmaktadır. Şubede görülen tek kadın Yusuf müdürün kapısının önünde masası bulunan sekreteridir. Sarp'ın hafif maço bir konuşma üslubu vardır. Sinirlendiğinde kabalaşp küfürlü konuşmaktan çekinmez. Annesi ve çocukluk arkadaşı Eylem'e karşı kibar ve sevecen bir dille yaklaşırsa da sinirlendiğinde onlara karşı da sert ve kırıcı olur. Toplumsal cinsiyete ilişkin görüşlerinde ataerkil yapının hâkim olduğu görülür. Annesine, polis olduktan sonra çalışması gerekmeyeceğini artık kendisinin ona bakacağını söyler. Evladını büyütene kadar çalışıp çabalayan annenin çocuğu, çalışmaya başlayınca evin bütün sorumluluğunu üzerine alır. Özellikle erkek çocuklar bu sorumluluk duygusu ile yetişir. Toplum da erkek çocuklardan bunu bekler. Sarp aynı zamanda hapisten kendisini kurtarmak için gelen güzel ve bakımlı avukat Melek'i aşağılayarak gönderir. Mert kibar, rahat ve vurdumduymaz bir konuşma tarzına sahiptir. Her şeyden bir eğlence çıkarmaya çalışır gibidir. Karşısında bir kadın varsa flörtöz bir şekilde yaklaşır. Toplumsal cinsiyete dair görüşleri net olmasa da etrafındaki kadınlara yaklaşımından eril düşünceye sahip olduğu düşünülür. Melek'in Sarp'tan etkilendiğini görünce çok sinirlenip bunu kabul etmez. Yaşadıkları hayat yüzünden böyle olması gerektiğini söyler fakat kendisi de Eylem'den hoşlanmakta ve onunla sürekli görüşmektedir. Sarp'ın annesi Füsün'a da her zaman destek olmaya çalışır. Dükkân sahibinin oğlu ile bir sorun yaşadıklarında hemen gidip bunu çözmek için uğraşır.

Çarpışma dizisinde Kadir'in hafif külhanbeyi havası ile maço ve rahat bir konuşma üslubu vardır. Zaman zaman küfürlü konuştuğu görülür. Hayatına bakıldığında toplumsal cinsiyet kalıplarına uygun, ataerkil bir aile yaşamının olduğu görülür. Kadir dışarıda suçlularla mücadele ederken eşi Aslı evde onu bekler ve kızıyla ilgilenir. Kadir eve geldiği zaman onun yemeğini ve çayını hazırlar. Kızları babasıyla ödevini yapmak istese de Kadir bu işi eşine devredebilmek için uğraşır. Çünkü ödevlerle ilgilenmek de annenin görevlerindedir. Maddi sorumluluklar erkeğin göreviyken kalan tüm işler kadının görevidir. Erkek aynı zamanda karısını ve çocuğunu kötülüklerden tehlikelerden korumakla yükümlüdür. Kadir ailesiyle maça gider fakat onları holigan erkeklerin olduğu yerde değil de yanda kadınların olduğu sakin tribünde oturtur ve oradaki polise emanet eder. Kendisi yanlarında olmadığında onun yerine koruyacak kişi başka bir erkektir. Haydar müdür sakin bir üsluba sahip olmasına rağmen Kadir kendisini sinirlendirdiğinde bağırıp

kabalaşabilir. Düşüncelerinde eril yapının hâkim olduğu görülür. Kadir eşini ve çocuğunu kaybettiğinde Haydar müdür bu duruma çok üzülür ve eve gelip banyoda gizlice ağlar. Bunu eşinden de gizli yapar. Çünkü meslekteki konumu gereği duygularını göstermemeli ve sert durmalıdır. Karşısındaki eşi bile olsa ağladığını görmesini istemez.

Bulguların Değerlendirilmesi

Araştırmanın amacı ve kapsamı çerçevesince belirlenen yöntem ile televizyonda yayınlanmış altı yerli polisiye dizinin ilk iki bölümü incelenmiştir. Temsil edilen polis karakterler üzerinden yapılan incelemede erkek polis karakterlerin ağırlıkta olduğu görülür. Altı polisiye dizinin dört tanesinde toplamda 5 kadın polis karaktere rastlanmıştır.

Karakterlerin giyim, konuşma ve şiddet-silah kullanımı gibi özelliklerine bakıldığında erkek karakterlerin daha sert bir dil kullandıkları görülür. Kadın karakterlerden *Arka Sokaklar*'da Zeynep ve *Adanalı*'da İdil, diğer kadın karakterlere kıyasla biraz daha katı bir ifadeye sahiptir. Kadın karakterlerde giyim olarak maskülen bir tarz hâkimdir. Bakımlı olsalar da çalıştıkları yerin havasına uygun, eril bir giyimleri vardır. Sadece, *Behzat Ç. Bir Ankara Polisiyesi*'nde Eda karakterinin giyimine özen gösteren, zaman zaman etek giyen biri olduğu gözlenir. Silah ve şiddet kullanımı da erkek karakterlerde daha çok görülür. Kadın karakterler yanlarında silah taşısa bile erkekler kadar silaha başvurmamaktadır. Zeynep ve İdil karakteri dışında operasyona katılan kadın polis yoktur. *Nizama Adanmış Ruhlar*'da Elif karakteri zaman akışını verirken kullanılan görüntülerde operasyonda gösterilir. Orada da kendisini koruyan, yanında bulunan bir erkek vardır. Diğer kadın karakterler ise şubelerinde masa başında araştırma işlerini yaparken görülür. Örnekleme yer alan altı diziden zaten ikisinde kadın karakter bulunmamaktadır. İncelenen ikişer bölümdeki olaylar çerçevesinde kadınların silah kullanımının sınırlı olduğu, sadece zorunlu durumlarda şiddete başvurdukları veya silah kullandıkları görülmektedir. Eril kategorisinde değerlendirilen şiddete başvurma ve silah kullanmanın polis olsa bile kadınla ilişkilendirilmemesi dikkat çekmektedir. Erkek karakterlerin ise sert yüz ifadelerine eşlik eden konuşma tarzlarının kaba ve küfürlü olduğu görülmektedir. Erkeklerin şiddet ve silah kullanımı da oldukça yaygındır. Bu durumun sık tekrarlanması ve gerek suçlular gerekse diğer polisler açısından kanıksanmış olmasının yanı sıra tepkisel bir davranış biçiminde sunulması da ilginçtir. Zira sinirlenen bir karakterin hemen silahını çekmesi veya çeşitli biçimlerde canlı/cansız nesnelere şiddet uygulaması söz konusudur. Bu davranış biçimleri açıkça hegemonik erkeklik türüyle örtüşmektedir.

Karakterlerin kurumsal ilişkilerine bakıldığında kendi aralarında dostane ve eğlenceli bir ilişkileri olsa da amirlerine karşı saygılarını korurlar. Amirleri çoğu zaman babacan bir yaklaşım

sergilese de otoriter tavırları hissedilir. Erkek polis karakterler amirlerine ya da birbirlerine karşı daha rahat davranış ve konuşma içindeyken, kadın karakterler erkeklere kıyasla biraz daha mesafelidir.

Karakterlerin aile ilişkilerine bakıldığında, çalışmada yer alan 19 karakterden yedisinin evli olduğu, bunlardan da dördünün çocuk sahibi olduğu görülür. Karakterlerin 11'i bekârken birinin medeni durumu hakkında bir bilgi yoktur. Evli ve/veya çocuklu olan karakterler erkek polislerdir. Evli olan tek kadın polis *Nizama Adanmış Ruhlar*'daki Elif'tir. O da aynı birimde çalıştığı Selim ile evlidir. Eşlerinden ayrılmış karakterlere bakıldığında işleri dolayısıyla yaşadıkları sıkıntılar sonucu ayrıldıkları anlaşılmaktadır. Behzat işinden evine vakit ayıramadığı için evliliği bitmiştir. *Nizama Adanmış Ruhlar*'da Salih eşiyle işinin yoğunluğu nedeniyle sürekli tartışmaktadır. Diğer evli karakterlerin eşleriyle böyle bir problem yaşamadıkları görülür. Evli olan karakterler geleneksel aile yapısına sahiptir. Evde söz sahibi ve evin geçiminden sorumlu olan erkek kahramanlardır. Eşleri ise kocalarının görevlerinin bilincinde olan anlayışlı, ılımlı, sevecen kadınlardır. Erkek karakterler eşlerine ve çocuklarına karşı ilgilidir. Kadın polis karakterler kariyer odaklıdır. Hayatlarında biri olsa da çok ön planda tutmazlar. İşleri onlar için daha önemlidir.

İncelenen dizilerdeki karakterlerde eril tahakkümün yoğun olduğu göze çarpar. Kadın polis karakterler kendilerini geri planda tutulmaya yönelik olan çabanın farkında olarak karşı çıksalar da bir kabulleniş söz konusudur. *Arka Sokaklar*'da Zeynep sahada olmasına rağmen operasyonlarda ön plana çıkan, erkek karakterlerdir. Zeynep başarılı olsa da başarısı şansa bağlanır, öne çıkarılmaz. *Adanalı* dizisindeki İdil diğer kadın polis karakterlere kıyasla daha sert ve baskındır. Yavuz'un ve diğerlerinin üzerindeki üstünlüğünü kabul ettirmek için her zaman katı bir ifadeye sahip olmalıdır. Erkek polis karakterler İdil kadar sert olmadan sözlerini dinletebilirken İdil sözlerini dinletebilmek için katı mizacını korumalıdır. Diğer kadın polis karakterler amirlerinden aldığı emirleri yerine getiren konumdadırlar. Amirleri ise erkektir. Erkek karakterler geleneksel erkeklik rolleri içerisinde sunulmuştur. Sevdiklerine karşı korumacı, sözlerinin dinlenmesine önem veren karakterlerdir. Kibar olsalar da sert ve otoriter yanları belli olan kişilerdir. Bu karakterlerin çoğu hegemonik erkeklığe atfedilen davranışları sergilemektedir. Korkusuz ve kahramanca olayları çözen güçlü karakterler zaman zaman amirlerine karşı gelerek başlarına buyruk hareket edebilirler. Fakat kadın polislerden emirleri yerine getirmesi beklenir. İncelenen karakterlerin büyük çoğunluğunda ataerkil düşünce yapısının hâkim olduğu görülür.

Araştırma, benzer içerikli önceki çalışmalarla birlikte değerlendirildiğinde, bulguların karşılaştırmalı olmasının yanı sıra incelenen karakter sayısı (19), dizilerin kanallara (ATV, Kanal D, Star TV, Show TV, STV) ve yıllara dağılımı (2006-2019) bakımından kapsamının genişliğiyle

önemli bir veri sunmaktadır. Medya ve toplumsal cinsiyet eksenindeki çalışmaların çokluğuna karşın yerli polisiye diziler çerçevesinde toplumsal cinsiyet odaklı sadece iki çalışma bulunmakta, her ikisinde de sadece kadın temsili çalışıldığı görülmektedir. Bu önceki çalışmalardan biri sadece bir dizi özelindeki bir karakterin, diğeri ise üç dizideki üç karakterin incelenmesinden oluşmaktadır. Bulgular, kadın polis temsili bakımından örtüşmekle birlikte, her iki çalışmada da karakterler arası toplumsal cinsiyet temelli karşılaştırmalar son derece sınırlıdır. Öte yandan uluslararası alanyazında bu çerçevede yapılan araştırmaların artık çok daha spesifik konulara odaklanmış olduğu anlaşılmaktadır. Bu bağlamda bu araştırmanın ortaya koyduğu kapsamlı bulgularla cinsiyetçi bir dizi türü olarak nitelenebilecek polisyeler üzerine yapılacak ilerleyen dönemdeki çalışmalar için bir altyapı oluşturacağı düşünülmektedir.

Sonuç

İki cinsiyet arasındaki eşitsizliğe ve erkeği kadından önde tutmaya dayanan toplumsal cinsiyet ilişkisi sosyo-ekonomik ve kültürel yapılar aracılığıyla sağlanır. Bu yüzden kadın ve erkek için belirlenen bu farklılıklar ve roller doğal değildir, toplum tarafından inşa edilmiştir. Toplumsal değerlerin belirlenmesinde ve şekillenmesinde önemli bir araç olan kitle iletişim araçları kadın ve erkek için belirlenen rolleri normalleştirerek doğal bir şekilde sunar.

Dizilerde sunulan kadın ve erkeklik rollerinin geleneksel kalıplar içerisinde olduğu görülür. Kadının zararına olan toplumsal cinsiyet ilişkileri, erkek egemen toplumda erkeğin üstünlüğüne dayanmaktadır. Dizilerin toplumsal cinsiyet rollerini yeniden üreten yapısı polisiye türde daha açık bir şekilde görülmektedir. Suç (genelde cinayet), suçlu (katil) ve bunu çözmeye çalışan polis olarak üç ana öge etrafında şekillenen polisyelerde suçlu ve onu yakalamaya çalışan polis, genel olarak erkek karakterlerden oluşmaktadır. Kadının çalışma hayatında daha fazla yer almasına rağmen polis teşkilatı içinde temsili çok fazla değildir. İncelenen yerli polisiye dizilerde temsil edilen kadın polis karakter sayısı erkeğe kıyasla oldukça azdır. Bu kadınların çoğu ise büroda masa başında, kendileri için ayrılan domestik alan içindedir. Dışarıda operasyona katılan kadın da geri planda tutulmaya çalışılmıştır. Erkek karakterler dışarıda ve operasyonlarda daha fazla yer almışlardır. Bir kadın polisin katıldığı operasyonlarda da onu kollamayı ihmal etmezler. Kadınlar polis teşkilatının eril yapısı içerisinde kaybolmamak için maskülen tavırlara bürünmüştür. Tavırları gibi giyimlerinde de bu durum gözlenmiştir. Bakımlı fakat çekici olmayan biçimde sunulan kadınlar sert, soğuk ve 'erkeksi' tavırlarını korumaktadırlar. Kadınlar mesleğin eril yapısına ayak uydurmak için kendilerinden ödün verip başka bir kalıba girerken, erkek polislerde aynı durum görülmemiştir.

Karakterlerin silah ve şiddet kullanımında ise erkek karakterler kadın karakterlere göre daha aktiftir. Kadın karakterlerin üzerinde taşıdığı silahı operasyonlar dışında kullanmadıkları, şiddete ise gerekli olmadıkça başvurmadıkları görülmüştür. Erkek karakterler ise yanlarında taşıdıkları silahı operasyon dışında bir şeye kızdıklarında bile ellerine almaktadırlar. Aynı şekilde şiddete başvurmaları da daha fazla olmaktadır. Erkek egemen toplumda erkeğin şiddet kullanması onun için bir haktır. Bu yüzden sinirlendikleri durumlarda bağırıp çağırması da normal karşılanır. Kadın karakter her zaman uysal, sessiz ve itaat edendir.

Örneklemedeki dizilerde erkeklerin geleneksel erkeklik rolleri içerisinde sunulduğu görülmüştür. Evin geçiminden sorumlu olan kişi erkektir. Erkek karakterler aile hayatı ya da teşkilat içerisinde her zaman otorite sahibi olmak istemektedirler. Sevecen olmalarının yanında otoritelerini hissettirirler.

Televizyonda her zaman güçlü, cesur, dayanıklı olarak sunulan erkekler izlenen yerli polisiye dizilerde de aynı şekilde sunulmuşlardır. Gözü kara, olaylara korkusuzca giren erkek kahramanlar hegemonik erkeklik özellikleriyle ön plana çıkmakta; kaybeden değil, her zaman kazanan durumunda sunulmaktadır. Kadın karakterler polis olsalar da her zaman korunmaya muhtaç ve narin olarak sunulmuştur. Dizilerde erkek olmak ve erkeklerin yaşadığı zorluklar yüceltilmiştir. Kadın polislerin başarısı tesadüfi görülmüştür. Takdir edilmeleri de kendisinden beklenmeyen bir başarıyı elde etmişlercesine bir ifadeyle gerçekleşmiştir.

Bu çalışmanın sonucunda televizyonda yayınlanan yerli polisiye dizilerin toplumsal cinsiyete dayalı iş bölümünü ve davranışları desteklediği görülmüştür. Polisiye dizilerde temsil edilen karakterlerin kurgulanışı, türün eril ideolojiyi yansıttığını ortaya koyar. Meşru olarak otoritenin koruyucusu konumunda olan karakterler de bu otoriteyi koruyan kahraman ve korkusuz erkeklerdir. Bir suç işlenerek toplumda var olan düzen bozulur. Polis ise bu düzeni yeniden sağlamak adına aklı ve fiziksel gücüyle suçluyu yakalar. Yakalanan ve adalete teslim edilen suçlu ile bozulan düzen tekrar sağlanır. Böylece polise ve otoriteye olan güven ve inanç tazelenir. Bu düzenin tekrar sağlanmasının arkasındaki kişi erkek polistir. Dolayısıyla da erkek egemen kültürdür. Ataerkil düzenin hâkim olduğu toplumlarda aklın sembolü erkek, güçlü ve korkusuz olandır. Kendisinden güçsüz olan kadının, çocukların ve hatta diğer erkeklerin koruyucusu konumundadır. Sevecen bir yapısı olsa dahi sert ve hüküm verici tarafını her zaman fark ettirir. Korunmanın ve düzenin devamının sağlanmasının karşılığı bu otoriteye boyun eğmektir. Eril yapının bu değerleri polis teşkilatı içerisinde birebir karşılığını bulmaktadır. Halkın, kendilerini korumakla görevli polisin otoritesine itaat etmesi, gücüne güvenmesi ve her koşulda adaleti sağlayacağına inanması beklenir. Erkek polisler, otoritenin sembolü ve düzenin koruyucusu olarak

kahramanlaşırken kadın polislerin bu dünyada var olabilmelerinin koşulu ‘erkek gibi’ olmaktan geçmektedir. Yine de her koşulda görmezden gelinen, bastırılan, silikleştirilen kadın polisler, polisin iktidar alanının dışına itilmekten kurtulamamakta, kendilerine herhangi bir mücadele fırsatı tanınmamaktadır. Erkek polisler ise erkekliklerinden kaynaklanan gücü polislikten kaynaklanan otorite sayesinde ikiye katlamaktadır hatta gösterdikleri hegemonik erkek özellikleriyle diğer erkeklikleri bile baskılamaktadır. Böylece ataerkil ideoloji yerli polisiye dizilerin kahraman erkek polisleri aracılığıyla yeniden ve güçlenerek üretilmektedir.

Kaynakça

- Adler, A. (2017). *Cinsiyetler arasında işbirliği*. (S. Selvi, Çev.). İstanbul: Payel Yayınevi.
- Altınay, A. G. (2013). *Vatan, millet, kadınlar*. İstanbul: İletişim Yayınları.
- Bayar, A. (2020). Woman representation in Turkish detective series: şahsiyet. G. Sarı ve D. Çetin (Ed.) *International perspectives on feminism and sexism in the film industry* içinde. (s.229-235). IGI Global.
- Bedore, P. (2008). Queer investigations: Foxy ladies and dandy detectives in American dime novels. *Studies in Popular Culture*, 31 (1), 19-38.
- Connell, R. W. ve Messerschmidt, J. W. (2005). Hegemonic masculinity: rethinking the concept. *Gender and Society*, 19(6), 829-859.
- Craig, P. ve Cadogan, M. (1986). *The lady investigates. Women detectives and spies in fiction*. Oxford University Press.
- Çalık, M. ve Sözbilir, M. (2014). Parameters of content analysis. *Education and Science*, 39(174), 33-38. doi: 10.15390/EB.2014.3412
- Çelebi, E. (2022). Medyanın toplumsal cinsiyet rolleri üzerinde etkisi. *Elektronik sosyal bilimler dergisi*, 21(82), 822-829.
- Çilingir Ük, Z. (2019). Toplumsal cinsiyet stereotiplerinin kadınlar günü reklamları üzerinden değerlendirilmesi. *Uluslararası iktisadi ve idari incelemeler dergisi*, (24), 1-16.
- Dabak Özdemir, B. (2021). Kadın odaklı reklamcılığa feminist bir eleştiri: Dove “benim saçım ezberlerin ötesinde” örneği. *Ankara üniversitesi ilef dergisi*, 8(1), 185-208.
- DeTardo-Bora, K. A. (2009). Criminal justice “Hollywood Style”:how woman in criminal justice professions are depicted in prime-time crime dramas. *Women & Criminal Justice*, 19(2), 153-168.

- Dinçer, S. (2018). Eğitim bilimleri arařtırmalarında içerik analizi: Meta-analiz, metasentez, betimsel içerik analizi. *Bartın Üniversitesi Eğitim Fakültesi Dergisi*, 7(1), 176-190. doi: 10.14686/buefad.363159
- Dowler, K. (2016). *Police dramas on television*. Oxford research encyclopedia of criminology, and criminal justice. 1-27. DOI: 10.1093/acrefore/9780190264079.013.175
- Dökmen, Z. Y. (2015). *Toplumsal cinsiyet*. İstanbul: Remzi Kitapevi.
- Ecevit, Y. (2021). *Toplumsal cinsiyet eşitliğinin temel kavramları*. Ankara: CEİD Yayınları. <https://ceidizler.ceid.org.tr/dosya/toplumsal-cinsiyet-esitliginin-temel-kavramlaripdf.pdf>
- Evans, M. (2009). *The imagination of evil. Detective fiction and the modern world*. London: Continuum International Publishing Group.
- Güran Yiğitbaşı, K. ve Sarıçam, S. (2020). Toplumsal cinsiyet rollerinin temsili ve medya: TRT çocuk dergisi örneği. *Türkiye iletişim arařtırmaları dergisi*, (35), 19-45.
- İmançer, D. (2006). Cinsiyet rolü temsili: medya kültürü, feminizm, televizyon ve seriyaller. D. İmançer (Ed.) *Medya ve kadın içinde*. (s.47-66). Ankara: Ebabil Yayıncılık.
- Jurik, N. C., ve Cavender, G. (2017). *Feminist themes in television crime dramas*. Oxford research encyclopedias, criminology and criminal justice. 1-22 doi.org/10.1093/acrefore/9780190264079.013.17
- Kabadayı, L. (2004). *Toplumsal cinsiyet ve film. 90'lı yıllarda ABD-İspanya-Hong Kong ve Türk sinemasında üretilen filmlerde toplumsal cinsiyet olgusunun feminist yaklaşımla incelenmesi*. [Yayınlanmamış Doktora Tezi. Ege Üniversitesi Sosyal Bilimler Enstitüsü]
- Kesirli Unur, A. (2021). Representing female detectives in turkish police procedurals. Y. Kaptan ve E. Algan (Ed.) *Television in Turkey local production, transnational expansion and political aspirations içinde*. (s.125-147). Palgrave MacMillan.
- Mandel, E. (1996). *Hoş cinayet. Polisiye romanın toplumsal bir tarihi* (N. Saraçoğlu, B. Tanatar, Çev.). İstanbul: Yazın Yayıncılık.
- Norden, M. F. (1985). The detective show. B. G. Rose (Ed.), *TV genres a handbook and reference guide içinde* (s.33-55). Westport: Greenwood Press.
- Öz Yıldız, S. (2017). Ataerkillik, hegemonik erkeklik ve polislik: kavramsal bir bakış. *Turan stratejik arařtırmalar merkezi dergisi*, 9(33), 261-268.
- Öz Yıldız, S. (2016). Toplumsal cinsiyet çalışmalarının tarihçesi. A. Altunoğlu (Ed.) *Toplumsal cinsiyet çalışmaları içinde*. (s.2-23). Eskişehir: Anadolu Üniversitesi Yayınları.

- Özkırımlı, U. (2010). Milliyetçilik üzerine güncel tartışmalar: eleştirel bir müdahale. İstanbul: İstanbul Bilgi Üniversitesi Yayınları.
- Özkürallı, İ. (2021). Biraz da “erkeklerden” konuşalım mı? hegemonik erkeklik kavramının feminist bir eleştirisi. *Moment Dergi, Erkeklikler-2*, 8(2), 368-387.
- Özsoy, A. (2011). *Televizyon ve izleyici. Türkiye’de dönüşen televizyon kültürü ve izleyici*. Ankara: Ütopya Yayınevi.
- Roloff, B., ve Seeßlen, G. (1997). *Cinayet sineması. Polisiye sinemasının tarihi ve mitolojisi* (Süheyla-Saliha N. Kaya Çev.). İstanbul: Alan Yayıncılık.
- Sığın, A. ve Canatan, A. (2018). Connell’in “erkeklikler” teorisinde işbirlikçi erkek, madun erkek ve marjinal erkek: hegemonik erkekliğin kavramsal hegemonyası. *Sosyal bilimler dergisi*, 5 (32), 163-175.
- Signorielli, N., ve Bauce, A. (1999). Recognition and respect: A content analysis of Prime-Time television characters across three decades. *Sex roles*, 40, 527- 544.
- Saigol, R. (2013). Militarizasyon, ulus ve toplumsal cinsiyet: şiddetli çatışma alanları olarak kadın bedenleri. A. G. Altınay (Der.), *Vatan, millet, kadınlar* içinde (s.227-259). İstanbul: İletişim Yayınları.
- Söğüt, F. (2019). Yeni medya ve temsil: internet gazeteciliğinde toplumsal cinsiyet kimliklerinin sunumu, *Akdeniz üniversitesi iletişim fakültesi dergisi*, (AKİL) Haziran (31), 212-231.
- Şahin, Z. B. ve Birincioğlu, Y. D. (2020). Toplumsal cinsiyet ve medya: Şule Çet’in şüpheli ölümü üzerine haberlerin eleştirel söylem analizi. *Erciyes iletişim dergisi*, 7 (1), 189-216.
- Toker, H. (2021). Toplumsal cinsiyet çalışmaları. Ö. Özer (Ed.) *Eleştirel medya kuramları* içinde. (s.349-379). Ankara: Siyasal Kitabevi.
- Wiesner-Hanks, M. E. (2020). *Tarihte toplumsal cinsiyet*. (M. Ç. Şenerdi, Çev.). İstanbul: Türkiye İş Bankası Kültür Yayınları.
- Yıldırım, A. ve Şimşek, H. (2011). *Sosyal bilimlerde nitel araştırma yöntemleri*. Ankara: Seçkin Yayınları.
- Zor, İ. ve Bulut, S. (2020). Toplumsal cinsiyet kavramına animasyon filmleriyle bakmak: Buz devri, shrek ve winx club: kayıp krallığın sırrı örnekleri. *Gümüşhane üniversitesi sosyal bilimler enstitüsü elektronik dergisi*, 11(1), 58-69.