



**KAFKAS ÜNİVERSİTESİ
İKTİSADİ ve İDARİ BİLİMLER FAKÜLTESİ**

*KAFKAS UNIVERSITY
FACULTY OF ECONOMICS and ADMINISTRATIVE SCIENCES*



**KAFKAS ÜNİVERSİTESİ
İKTİSADİ ve İDARİ BİLİMLER FAKÜLTESİ DERGİSİ**

KAÜİİBFD

*KAFKAS UNIVERSITY
JOURNAL OF ECONOMICS AND ADMINISTRATIVE SCIENCES FACULTY*

KAUJEASF

ISSN: 1309-4289

E – ISSN: 2149-9136

HAKEMLİ DERGİ

PEER-REVIEWED JOURNAL

Cilt 14 / Sayı 27 / Ay Haziran / Yıl 2023
Volume 14 / Number 27 / Month June / Year 2023

**DERGİMİZ TÜBİTAK-ULAKBİM SOSYAL VE BEŞERİ BİLİMLER
VERİ TABANINDA DİZİNLENMEKTEDİR
THIS JOURNAL IS INDEXED IN ULAKBİM SOCIAL SCIENCES AND
HUMANITIES DATABASE**

KAFKAS ÜNİVERSİTESİ
İKTİSADİ VE İDARİ BİLİMLER FAKÜLTESİ DERGİSİ
KAÜİİBFD

KAFKAS UNIVERSITY
JOURNAL of ECONOMICS AND ADMINISTRATIVE SCIENCES FACULTY
KAUJEASF

ISSN: 1309-4289 / E – ISSN: 2149-9136

Dergi İmtiyaz Sahibi
Journal Executive Owner

Prof. Dr. Erkan TOKUCU
Kafkas Üniversitesi İktisadi ve İdari Bilimler Fakültesi Adına
*On Behalf of Kafkas University Economics and
Administrative Sciences Faculty*

Editörler
Editors

Doç. Dr. Ömer Uğur BULUT
Kafkas Üniversitesi, Türkiye
Doç. Dr. Gökhan KERSE
Kafkas Üniversitesi, Türkiye

Editör Yardımcıları
Subeditors

Dr. Öğr. Üyesi Deniz TANIR
Kafkas Üniversitesi, Türkiye
Arş. Gör. Cavit Emre AYTEKİN
Kafkas Üniversitesi, Türkiye
Arş. Gör. Sevgi KEÇELİ ERCİYAS
Kafkas Üniversitesi, Türkiye
Arş. Gör. Ali NECEFOĞLU
Kafkas Üniversitesi, Türkiye
Arş. Gör. İmran GÜL
Kafkas Üniversitesi, Türkiye
Arş. Gör. Sefa TOPUZ
Kafkas Üniversitesi, Türkiye
Arş. Gör. Sultan Ebru BULGURCUOĞLU
Kafkas Üniversitesi, Türkiye

Sorumlu Yazı İşleri Müdürü
Editorial Board Secretary

Doç. Dr. Elnur Hasan MİKAIL
Kafkas Üniversitesi, Türkiye

Yayın Kurulu
Editorial Board

Prof. Dr. Ali AYATA
Karamanoğlu Mehmetbey Üniversitesi, Türkiye
Prof. Dr. Alpaslan YÜCE
Kafkas Üniversitesi, Türkiye
Prof. Dr. Canan Nur KARABEY
Atatürk Üniversitesi, Türkiye
Prof. Dr. Ercan SARIDOĞAN
İstanbul Üniversitesi, Türkiye
Prof. Dr. Gulnora ABDURAKHMANOVA
Taşkent Devlet İktisat Üniversitesi, Özbekistan
Prof. Dr. Serkan ADA
Karamanoğlu Mehmetbey Üniversitesi, Türkiye
Prof. Dr. Zijad DZAFİC
Tuzla Üniversitesi, Bosna Hersek
Doç. Dr. Anukrati SHARMA
Kota Üniversitesi, Hindistan
Doç. Dr. Elmira FAİZOVA
Taraz Devlet Üniversitesi, Kazakistan
Doç. Dr. Fadhel KABOUB
Denison Üniversitesi, ABD
Doç. Dr. Fariz AHMADOV
Azerbaycan Devlet İktisat Üniversitesi, Türkiye
Dr. Öğr. Üyesi Azamat MAKSÜDÜNOV
Kırgızistan-Türkiye Manas Üniversitesi, Kırgızistan

Alan Editörleri
Field Editors

Elektronik Ticaret ve Yönetimi
E-Commerce Management

Doç. Dr. Murat AYKIRI
Kafkas Üniversitesi, Türkiye

İktisat
Economics

Doç. Dr. Deniz ÖZYAKIŞIR
Kafkas Üniversitesi, Türkiye

İşletme
Business Administration

Doç. Dr. Filiz ASLAN ÇETİN
Kafkas Üniversitesi, Türkiye

Siyaset Bilimi ve Kamu Yönetimi
*Political Science and Public
Administration*

Doç. Dr. Atıl Cem ÇİÇEK
Kafkas Üniversitesi, Türkiye

Siyaset Bilimi ve Uluslararası
İlişkiler
*Political Science and International
Relations*

Doç. Dr. Elnur Hasan MİKAIL
Kafkas Üniversitesi, Türkiye

Uluslararası Ticaret ve Lojistik
International Trade and Logistics

Doç. Dr. Savaş DURMUŞ
Kafkas Üniversitesi, Türkiye

Sosyal Hizmet
Social Work

Doç. Dr. Aykut AYKUTALP
Kafkas Üniversitesi, Türkiye

Yönetim Bilişim Sistemleri
Management Information Systems

Prof. Dr. Ötügen SENGER
Kafkas Üniversitesi, Türkiye

Üretim Editörü
Production Editor

Dr. Öğr. Üyesi Murat AKÇA
Kafkas Üniversitesi, Türkiye

Türkçe Dil Uzmanı
Turkish Language Linguist

Öğr. Gör. Duygu ŞEYDA EROĞLU
Kafkas Üniversitesi, Türkiye

İngilizce Dil Uzmanı
English Language Linguist

Prof. Dr. Gencer ELKILIÇ
Kafkas Üniversitesi, Türkiye

KAÜİBFD HAKEMLİ BİR DERGİDİR.
KAUJEASF IS A PEER-REVIEWED JOURNAL.
Yayınlanan makalelerin sorumluluğu yazara/yazarlara aittir.
The responsibilities of the articles belong to the author/authors.

DANIŞMA KURULU
Advisory Board

Prof. Dr. Adnan AKIN	Kırıkkale Üniversitesi/Kırıkkale
Prof. Dr. Ahmet İNCEKARA	İstanbul Üniversitesi / İstanbul
Prof. Dr. Ahmet YILMAZ	Marmara Üniversitesi / İstanbul
Prof. Dr. Cevat GERNİ	Beykent Üniversitesi / İstanbul
Prof. Dr. Cihan ÇOBANOĞLU	South Florida Üniversitesi / Florida
Prof. Dr. Ercan TAŞKIN	Kütahya Dumlupınar Üniversitesi / Kütahya
Prof. Dr. Eyup AKIN	Aksaray Üniversitesi / Aksaray
Prof. Dr. Gulnora ABDURAKHMANOVA	Taşkent Devlet İktisat Üniversitesi/Taşkent
Prof. Dr. Hakkı BÜYÜKBAŞ	Erciyes Üniversitesi / Kayseri
Prof. Dr. Hasan GÜL	Ondokuz Mayıs Üniversitesi / Samsun
Prof. Dr. Kerem KARABULUT	Atatürk Üniversitesi / Erzurum
Prof. Dr. Rifat İRAZ	Selçuk Üniversitesi / Konya
Prof. Dr. Tülay YENİÇERİ	Bandırma Onyedil Eylül Üniversitesi /Balıkesir
Prof. Dr. Üstün ÖZEN	Atatürk Üniversitesi / Erzurum
Prof. Dr. Zeliha SEÇKİN	Aksaray Üniversitesi / Aksaray
Prof. Dr. Zijad DZAFİC	Tuzla Üniversitesi / Tuzla
Doç. Dr. Anukrati SHARMA	Kota Üniversitesi / Rajasthan
Doç. Dr. Bobir TURSUNOV	Taşkent Devlet İktisat Üniversitesi/Taşkent
Doç. Dr. Elmira FAİZOVA	Taraz Devlet Üniversitesi / Taraz
Doç. Dr. Fadhel KABOUB	Denison Üniversitesi / Ohio
Doç. Dr. Fariz AHMADOV	Azerbaycan Devlet İktisat Üniversitesi /Bakü
Dr. Öğr. Üyesi Azamat MAKSÜDÜNOV	Kırgızistan-Türkiye Manas Üniversitesi / Bişkek

İletişim / Correspondence

Doç. Dr. Elnur Hasan MİKALİL
Kafkas Üniversitesi
İktisadi ve İdari Bilimler Fakültesi
Merkez Yerleşke 36100 KARS

Telefon / Telephone

+90 (474) 225 11 50 / 1842

Belgegeçer / Fax

+90 (474) 225 12 57

e-posta / e-mail

iibfdergi@kafkas.edu.tr / kafkasiibfdergi@gmail.com

İnternet Sayfası / Web Page

<https://dergipark.org.tr/tr/pub/kauiibf>

Kafkas Üniversitesi İktisadi ve İdari Bilimler Fakültesi Dergisi (KAÜİBFD) Kafkas Üniversitesi İktisadi ve İdari Bilimler Fakültesi'nin resmi bilimsel dergisidir. Derginin yayın dili **Türkçe** ve **İngilizce**'dir.

Kafkas University Journal of Faculty of Economics and Administrative Sciences (KAUJEASF) is the official scientific journal of Kafkas University Faculty of Economics and Administrative Sciences. The publication language of the journal is **Turkish** and **English**.

Derginin amaç ve kapsamı; İktisadi ve İdari Bilimler alanlarında bilimsel bilgi üretimine katkı sağlamaktır. İktisat, İşletme, Siyaset Bilimi, Kamu Yönetimi, Uluslararası Ticaret, Lojistik, Yönetim Bilişim Sistemleri, Elektronik Ticaret, Teknoloji Yönetimi, Uluslararası İlişkiler ve Sosyal Hizmet alanlarındaki derinlemesine analiz içeren nitel/nicel araştırma ve derleme makalelerini yılda 2 kez (Haziran ve Aralık aylarında) yayınlamayı amaçlamaktadır.

Purpose and scope of the journal; It contributes to the production of scientific knowledge in the fields of economics and administrative sciences. It seeks to publish research and review articles twice a year in the areas of Economics, Business, Political Science, Public Administration, International Trade, Logistics, Management Information Systems, Electronic Commerce, Technology Management, International Relations and Social Work. It does this by conducting qualitative and quantitative in-depth analyses in these fields (in June and December).

Dergimize erişim sağlayabileceğiniz “**indeksler**” şunlardır:

Indexes to access this journal are as follows:

Erişim Yolları	Resim	İnternet Adresi
TR Dizin		https://search.trdizin.gov.tr/journal/detail/1158/kafkas-universitesi-iktisadi-ve-idari-bilimler-fakultesi-dergisi
EconLit		https://www.aeaweb.org/econlit/journal_list.php#K
CEEOL		https://www.ceeol.com/search/journal-detail?id=1573
EBSCO		https://www.ebsco.com/m/ee/Marketing/titleLists/bth-journals.htm
ProQuest		https://tls.search.proquest.com/titles/ListForward?productId=1009063&productName=Turkey+Database&format=html&IDString=1009063&all=all&keyTitle=keyTitle&ft=Y&citAbs=Y&other=Y&pubId=Y&additionalTitle=additionalTitle&ftDetail=Y&citAbsDetail=Y&otherDetail=Y&gaps=Y&subject=Y&language=Y&changes=Y

TEŞEKKÜR *

Dergimizin bu sayısındaki makalelerin değerlendirilmesinde hakem olarak değerli katkıları sunan aşağıda isimleri yer alan öğretim üyelerine teşekkürlerimizi ve en derin saygılarımızı sunarız.

Yayın Kurulu

ACKNOWLEDGEMENT

We convey our deepest gratitude and thanks to below mentioned scholars who graciously offered their invaluable assistance in reviewing for articles of this number.

Editorial Board

Prof. Dr. Ahmet UZUN	Sivas Cumhuriyet Üniversitesi
Prof. Dr. Ali Şevket OVALI	Dokuz Eylül Üniversitesi
Prof. Dr. Aslıhan TÜFEKÇİ	Gazi Üniversitesi
Prof. Dr. Cengiz TORAMAN	İnönü Üniversitesi
Prof. Dr. Erkan ÖZDEMİR	Bursa Uludağ Üniversitesi
Prof. Dr. İrfan Kaya ÜLĞER	Kocaeli Üniversitesi
Prof. Dr. Murat ATAN	Ankara Hacı Bayram Veli Üniversitesi
Prof. Dr. Mustafa METE	Gaziantep Üniversitesi
Prof. Dr. Muzaffer Ercan YILMAZ	Bursa Uludağ Üniversitesi
Prof. Dr. Özcan SEZİER	Zonguldak Bülent Ecevit Üniversitesi
Prof. Dr. Sebahat AÇIKSÖZ	Bartın Üniversitesi
Prof. Dr. Sibel KAVUNCU	Trakya Üniversitesi
Prof. Dr. Şakir SAKARYA	Balıkesir Üniversitesi
Prof. Dr. Yıldız AYANOĞLU	Ankara Hacı Bayram Veli Üniversitesi
Prof. Dr. Yılmaz AKÇÜNDÜZ	Dokuz Eylül Üniversitesi
Prof. Dr. Zeliha SEÇKİN	Aksaray Üniversitesi
Doç. Dr. Abdülvahap AKINCI	Kocaeli Üniversitesi
Doç. Dr. Adem ÇELİK	Kağas Üniversitesi
Doç. Dr. Ali Cüneyt ÇETİN	Burdur Mehmet Akif Ersoy Üniversitesi
Doç. Dr. Arif BAĞBAŞLIOĞLU	İzmir Demokrasi Üniversitesi
Doç. Dr. Arzu TAYLAN SÜSAN	Bursa Teknik Üniversitesi
Doç. Dr. Ayşenur TARAÇCIOĞLU ALTINAY	Uşak Üniversitesi
Doç. Dr. Bedir SALA	Afyon Kocatepe Üniversitesi
Doç. Dr. Beyza ERER	Aydın Adnan Menderes Üniversitesi
Doç. Dr. Bülent ŞENER	Karadeniz Teknik Üniversitesi
Doç. Dr. Cenay BABAOĞLU	Niğde Ömer Halisdemir Üniversitesi
Doç. Dr. Fazlı YILDIZ	Balıkesir Üniversitesi
Doç. Dr. Gökhan DUMAN	İzmir Demokrasi Üniversitesi
Doç. Dr. Güngör ŞAHİN	Millî Savunma Üniversitesi
Doç. Dr. Halil AKKURT	Ağrı İbrahim Çeçen Üniversitesi
Doç. Dr. Halil Cem SAYIN	Anadolu Üniversitesi

<i>Doç. Dr. Hülya TOKER</i>	<i>Yozgat Bozok Üniversitesi</i>
<i>Doç. Dr. Kadir Caner DOĞAN</i>	<i>Gümüşhane Üniversitesi</i>
<i>Doç. Dr. Kemalettin ERYEŞİL</i>	<i>Şırnak Üniversitesi</i>
<i>Doç. Dr. Levent MEMİŞ</i>	<i>Giresun Üniversitesi</i>
<i>Doç. Dr. Murat YAMAN</i>	<i>Kütahya Dumlupınar Üniversitesi</i>
<i>Doç. Dr. Mustafa Murat KIZANLIKLI</i>	<i>Ankara Hacı Bayram Veli Üniversitesi</i>
<i>Doç. Dr. Nermin KİŞİ</i>	<i>Zonguldak Bülent Ecevit Üniversitesi</i>
<i>Doç. Dr. NİHAN POTAS</i>	<i>Ankara Hacı Bayram Veli Üniversitesi</i>
<i>Doç. Dr. Sami KİRAZ</i>	<i>Hitit Üniversitesi</i>
<i>Doç. Dr. Serkan TERZİ</i>	<i>Çankırı Karatekin Üniversitesi</i>
<i>Doç. Dr. Sertaç HOPOĞLU</i>	<i>İskenderun Teknik Üniversitesi</i>
<i>Doç. Dr. Süreyya ECE</i>	<i>Şırnak Üniversitesi</i>
<i>Doç. Dr. Şerif CANBAY</i>	<i>Düzce Üniversitesi</i>
<i>Doç. Dr. Yunus ZENGİN</i>	<i>Kafkas Üniversitesi</i>
<i>Doç. Dr. Zeynep ERDİNÇ</i>	<i>Anadolu Üniversitesi</i>
<i>Doç. Dr. Zeynep KÖSE</i>	<i>Hasan Kalyoncu Üniversitesi</i>
<i>Dr. Öğr. Üyesi Bora TOPAL</i>	<i>Ardahan Üniversitesi</i>
<i>Dr. Öğr. Üyesi Canser BOZ</i>	<i>İstanbul Üniversitesi - Cerrahpaşa</i>
<i>Dr. Öğr. Üyesi Cevat SÖYLEMEZ</i>	<i>Kütahya Dumlupınar Üniversitesi</i>
<i>Dr. Öğr. Üyesi Ceylan BOZPOLAT</i>	<i>Nevşehir Hacı Bektaş Veli Üniversitesi</i>
<i>Dr. Öğr. Üyesi Demet ÖZOCAKLI</i>	<i>Gaziantep Üniversitesi</i>
<i>Dr. Öğr. Üyesi Duygu YÜCEL</i>	<i>Trakya Üniversitesi</i>
<i>Dr. Öğr. Üyesi Edib Ali PEHLİVANLI</i>	<i>Akşaray Üniversitesi</i>
<i>Dr. Öğr. Üyesi Elifhan KÖSE ÇAL</i>	<i>Karamanoğlu Mehmetbey Üniversitesi</i>
<i>Dr. Öğr. Üyesi Gaye DENİZ</i>	<i>Nevşehir Hacı Bektaş Veli Üniversitesi</i>
<i>Dr. Öğr. Üyesi Halil İbrahim GÜL</i>	<i>Çankırı Karatekin Üniversitesi</i>
<i>Dr. Öğr. Üyesi İsa BAHAAT</i>	<i>Kırşehir Ahi Evran Üniversitesi</i>
<i>Dr. Öğr. Üyesi İzzet ERDEM</i>	<i>Burdur Mehmet Akif Ersoy Üniversitesi</i>
<i>Dr. Öğr. Üyesi Mehmet ASLAN</i>	<i>Artvin Çoruh Üniversitesi</i>
<i>Dr. Öğr. Üyesi Muhammed Akif YENİKAYA</i>	<i>Kafkas Üniversitesi</i>
<i>Dr. Öğr. Üyesi Mustafa Alpin GÜLŞEN</i>	<i>Alanya Alaaddin Keykubat Üniversitesi</i>
<i>Dr. Öğr. Üyesi Mustafa Onur TETİK</i>	<i>Hitit Üniversitesi</i>
<i>Dr. Öğr. Üyesi Övgü KALKAN KÜÇÜKSOLAK</i>	<i>Yalova Üniversitesi</i>
<i>Dr. Öğr. Üyesi Sabahat Ceylin ŞANLI KAYRAN</i>	<i>Harran Üniversitesi</i>
<i>Dr. Öğr. Üyesi Senem ERGAN</i>	<i>Çanakkale Onsekiz Mart Üniversitesi</i>
<i>Dr. Öğr. Üyesi Serdar BENLİGİRAY</i>	<i>Anadolu Üniversitesi</i>
<i>Dr. Öğr. Üyesi Sevilay KONYA</i>	<i>Selçuk Üniversitesi</i>

İÇİNDEKİLER

CONTENTS

Yıl: 2023, Cilt: 14, Sayı: 27, Ay: Haziran

Year: 2023, Volume: 14, Number: 27, Month: June

ARAŞTIRMA MAKALELERİ (RESEARCH ARTICLES)

İŞLETME (BUSINESS ADMINISTRATION)

Muharrem AKSU

DOI: 10.36543/kauibfd.2023.001

ÇALIŞAN SAVUNUCULUĞU ÖLÇEĞİNİN TÜRKÇE UYARLAMASI: GEÇERLİK VE GÜVENİRLİK ÇALIŞMASI 1-30
TURKISH ADAPTATION OF EMPLOYEE ADVOCACY SCALE: VALIDITY AND RELIABILITY STUDY

Kader TÜRKÖĞLU, Cennet GÜRBÜZ

DOI: 10.36543/kauibfd.2023.002

İŞLETME BÜYÜKLÜĞÜ VE YÖNETİM KURULU CİNSİYET ÇEŞİTLİLİĞİNİN İŞLETMELERİN KAZANÇ KALİTESİNE ETKİSİ 31-50
THE EFFECT OF BUSINESS SIZE AND GENDER DIVERSITY OF BOARD OF DIRECTORS ON EARNING QUALITY OF BUSINESSES

Yasin YILMAZTÜRK, Çağatay AKDOĞAN

DOI: 10.36543/kauibfd.2023.003

MATERYALİZMİN SÜRDÜRÜLEBİLİR TÜKETİM DAVRANIŞINA ETKİSİ: YEŞİL SATIN ALMA NİYETİNİN ARACILIK ROLÜ 51-82
THE EFFECT OF MATERIALISM ON SUSTAINABLE CONSUMPTION BEHAVIOR: THE MEDIATING ROLE OF GREEN PURCHASE INTENT

Hakan YILDIRIM

DOI: 10.36543/kauibfd.2023.004

REEL SEKTÖR FİRMALARINDA ARGE FAALİYETLERİNİN FİNANSAL PERFORMANS ÜZERİNE ETKİSİ: TÜRKİYE'DEN KANITLAR 83-111
THE EFFECT OF R&D ACTIVITIES ON FINANCIAL PERFORMANCE IN THE FIRMS OF THE REAL SECTOR: EVIDENCE FROM TURKEY

Onur OKTAYSOY, Erdoğan KAYGIN

DOI: 10.36543/kauibfd.2023.005

MEDIATING ROLE OF ORGANIZATIONAL BELONGING IN THE EFFECT OF DARK TRIAD PERSONALITY FEATURES ON CAREER PLANNING AND ORGANIZATIONAL POLITICS 112-145
KARANLIK ÜÇLÜ KİŞİLİK ÖZELLİKLERİNİN KARIYER PLANLAMASI VE ÖRGÜTSEL SİYASETE ETKİSİNDE ÖRGÜTSEL AİDİYETİN ARACI ROLÜ

Eren TEMEL, Esmâ DURUKAL, Ceren AKSU, Asya SEMİZ

DOI: 10.36543/kauibfd.2023.006

**TÜKETİCİLERİN ONLINE SATIN ALMA DAVRANIŞINDA ONLINE SATIŞ
PROMOSYONLARI VE E-HİZMET KALİTESİNİN ROLÜ 146-182**
THE ROLE OF ONLINE SALES PROMOTIONS AND E-SERVICE QUALITY IN
CONSUMERS' ONLINE PURCHASING BEHAVIOR

Mehmet ÇİNİBULAK, Nazan TORUN

DOI: 10.36543/kauibfd.2023.007

**A MIXED METHOD RESEARCH ON THE INVESTIGATION OF PERFORMANCE
CHANGES OF AFFILIATED HOSPITALS 183-205**
AFİLİYE HASTANELERİN PERFORMANS DEĞİŞİMLERİNİN İNCELENMESİ
ÜZERİNE KARMA YÖNTEMLİ BİR ARAŞTIRMA

Mesut SOYALIN

DOI: 10.36543/kauibfd.2023.008

**THE MEDIATING ROLE OF WORKPLACE HAPPINESS IN THE EFFECT OF
HUMBLE LEADERSHIP ON EMPLOYEE PERFORMANCE 206-222**
MÜTEVAZİ LİDERLİĞİN ÇALIŞAN PERFORMANSINA ETKİSİNDE İŞ YERİ
MUTLULUĞUNUN ARACI ROLÜ

İKTİSAT (ECONOMICS)

Şeref Can SERİN, Murat DEMİR

DOI: 10.36543/kauibfd.2023.009

**THE EFFECT OF FOREIGN DIRECT INVESTMENTS ON CORPORATE TAX
REVENUES: AN EMPIRICAL ANALYSIS FOR OECD COUNTRIES 223-248**
DOĞRUDAN YABANCI YATIRIMLARIN KURUMLAR VERGİSİ GELİRLERİ ÜZERİNE
ETKİSİ: OECD ÜLKELERİ İÇİN AMPİRİK BİR ARAŞTIRMA

Polad ALİYEV, Serkan KÜNÜ

DOI: 10.36543/kauibfd.2023.010

**EĞİTİM, BİLİM, SOSYAL GÜVENLİK VE SAĞLIK HARCAMALARININ
EKONOMİK BÜYÜMEYE ETKİSİ: AZERBAIJAN ÖRNEĞİ 249-275**
THE EFFECT OF EDUCATION, SCIENCE, SOCIAL SECURITY AND HEALTH
EXPENDITURES ON ECONOMIC GROWTH: A CASE OF AZERBAIJAN

Hasan BAKIRCI, Mehmet Akif AKGEMCİ

DOI: 10.36543/kauibfd.2023.011

**TÜRKİYE'DE KONUT ARZ VE TALEBİNİN UZUN DÖNEM BELİRLEYİCİLERİ:
AMPİRİK BİR ÇALIŞMA 276-298**
LONG TERM DETERMINANTS OF HOUSING SUPPLY AND DEMAND IN TURKIYE:
AN EMPIRICAL STUDY

Emre ÖZER

DOI: 10.36543/kauibfd.2023.012

DO TITLE HOLDERS ALWAYS WIN IN THE OTTOMAN COURTS? 299-319
OSMANLI MAHKEMELERİNDE UNVAN SAHİPLERİ HER ZAMAN KAZANIYOR
MUYDU?

SİYASET BİLİMİ VE KAMU YÖNETİMİ (*POLITICAL SCIENCE AND PUBLIC ADMINISTRATION*)

Abidin KEMEÇ

DOI: 10.36543/kauibfd.2023.013

LIVING LABS EXPERIENCES IN TURKEY: EXAMPLES OF BAŞAKŞEHİR AND BODRUM..... 320-341
TÜRKİYE'NİN YAŞAM LABORATUVARLARI DENEYİMİ: BAŞAKŞEHİR VE BODRUM ÖRNEKLERİ

Vildan ARMAĞAN

DOI: 10.36543/kauibfd.2023.014

EKOLOJİK SÜRDÜRÜLEBİLİR BİR KENT MODELİ OLARAK EKOTOPYA VE GÜNCEL KENT PRATİKLERİ 342-376
ECOTOPIA AS AN ECOLOGICAL SUSTAINABLE CITY MODEL, AND CURRENT URBAN PRACTICES

Şükrü Mutlu KARAKOÇ

DOI: 10.36543/kauibfd.2023.015

İSLAMCILIKTAN MUHAFAZAKÂRLIĞA: ROMAN TÜRÜ ÜZERİNDEN TÜRKİYE'DE İSLAMİ KİMLİĞİN DÖNÜŞÜMÜ ÜZERİNE BİR İNCELEME 377-413
FROM ISLAMISM TO CONSERVATISM: A STUDY ON THE TRANSFORMATION OF ISLAMIC IDENTITY IN TURKEY THROUGH NOVELS

Muhammed Zahid ÇIĞMAN

DOI: 10.36543/kauibfd.2023.016

KAMU YÖNETİMİNİN KİMLİK BUNALIMININ AŞILMASINDA KAMU HİZMETİ GÜDÜLEMESİ ARAŞTIRMALARI: POTANSİYEL ve İLERLEME 414-437
THE ROLE OF PUBLIC SERVICE MOTIVATION RESEARCH IN OVERCOMING THE IDENTITY CRISIS OF PUBLIC ADMINISTRATION: POTENTIAL AND PROGRESS

SİYASET BİLİMİ VE ULUSLARARASI İLİŞKİLER (*POLITICAL SCIENCE AND INTERNATIONAL RELATIONS*)

Uğur ERMİŞ

DOI: 10.36543/kauibfd.2023.017

1919-1947 VE 1985-2004 DÖNEMLERİNDE TÜRK SAVUNMA SANAYİİ KURMA GİRİŞİMLERİNİN KARŞILAŞTIRMALI ANALİZİ 438-460
COMPARATIVE ANALYSIS OF TURKISH DEFENSE INDUSTRY ESTABLISHMENT ATTEMPTS IN THE PERIODS 1919-1947 AND 1985-2004

Vahit GÜNTAY, Havvanur Feyza KAYA

DOI: 10.36543/kauibfd.2023.018

BÖLGESEL BİR GÜVENLİK ANLAYIŞI OLARAK NATO'NUN BAŞARISINI ETKİLEYEN POLİTİK FAKTÖRLERİN AMPİRİK ANALİZİ 461-484
EMPIRICAL ANALYSIS OF POLITICAL FACTORS AFFECTING NATO'S SUCCESS AS A REGIONAL SECURITY APPROACH

ULUSLARARASI TİCARET VE LOJİSTİK (*INTERNATIONAL TRADE AND LOGISTICS*)

Ömer CENGİZ

DOI: 10.36543/kauibfd.2023.019

RUSYA-UKRAYNA SAVAŞININ TÜRKİYE'DEN GEÇEN ORTA LOJİSTİK KORİDORA ETKİLERİ 485-505
THE EFFECTS OF THE RUSSIA-UKRAINE WAR ON THE CENTRAL LOGISTICS CORRIDOR PASSING THROUGH TURKEY

YÖNETİM BİLİŞİM SİSTEMLERİ (*MANAGEMENT INFORMATION SYSTEMS*)

Duygu AKSU, Elvettin AKMAN

DOI: 10.36543/kauibfd.2023.020

ANALYSIS OF GLOBAL RESEARCH TRENDS IN THE INTERNET OF THINGS (IoT) AREA WITH NETWORK MAP TECHNIQUE 506-524
NESNELERİN İNTERNETİ (IoT) ALANINDAKİ KÜRESEL ARAŞTIRMA TRENDLERİNİN AĞ HARİTASI TEKNİĞİ İLE ANALİZİ

DERLEME MAKALELERİ (*REVIEW ARTICLES*)

YÖNETİM BİLİŞİM SİSTEMLERİ (*MANAGEMENT INFORMATION SYSTEMS*)

Aygül AYTAÇ, Serhat ÇAKIR

DOI: 10.36543/kauibfd.2023.021

AN ANALYSIS OF THE FEASIBILITY OF BLOCKCHAIN TECHNOLOGY IN THE NATIONAL DEFENSE INDUSTRY 525-541
MİLLİ SAVUNMA SANAYİNDE BLOKZİNCİR TEKNOLOJİSİNİN UYGULANABİLİRLİĞİNE İLİŞKİN BİR ANALİZ

ÇALIŞAN SAVUNUCULUĞU ÖLÇEĞİNİN TÜRKÇE UYARLAMASI: GEÇERLİK VE GÜVENİRLİK ÇALIŞMASI¹



Kafkas Üniversitesi
İktisadi ve İdari Bilimler
Fakültesi
KAÜİBFD
Cilt, 14, Sayı 27, 2023
ISSN: 1309 – 4289
E – ISSN: 2149-9136

Makale Gönderim Tarihi: 07.09.2022 Yayına Kabul Tarihi: 14.02.2023

Muharrem AKSU
Dr. Öğr. Üyesi
Süleyman Demirel Üniversitesi
İktisadi ve İdari Bilimler Fakültesi,
Isparta, Türkiye
muharremaksu@sdu.edu.tr
ORCID ID: 0000-0001-5164-2458

ÖZ | Son dönemde sosyal medya platformlarının gelişimi, yaygınlaşması ve kullanıcı sayısının artışı, örgütlere mal, hizmet ve markalarının tanıtımında yeni fırsatlar ortaya çıkarmıştır. Özellikle çalışanların bu platformlarda örgütlerinin mal, hizmet ve markalarını tanıtması, onları birer gönüllü savunucu haline getirmiştir. Çalışanların örgütün markasını tanıtması ise insan kaynaklarında yeteneklerin örgüte çekilmesi açısından da önem kazanmıştır. Bu bağlamda çalışmada Çalışan Savunuculuğu Ölçeğinin geçerlik ve güvenilirliğinin test edilerek Türkçeye kazandırılması amaçlanmıştır. Bu amaçla kafe ve restoranlarda çalışan 314 katılımcıdan oluşan örneklem grubu üzerinde araştırma yapılmıştır. Katılımcılardan elde edilen veriler, SPSS ve AMOS programlarıyla analiz edilerek ilgili ölçeğin geçerlik ve güvenilirliği test edilmiştir. Analiz sonucunda ilgili ölçeğin geçerlik ve güvenilirliği sağladığı, orijinalinde olduğu gibi tek boyutlu olduğu ve Türkçe çalışmalarda kullanılabileceği saptanmıştır.

Anahtar Kelimeler: Çalışan savunuculuğu, ölçek, geçerlik, güvenilirlik

JEL Kodları: M10, M12, O15

Alan: İşletme

Türü: Araştırma

DOI: 10.36543/kauibfd.2023.001

Atıfta bulunmak için: Aksu, M. (2023). Çalışan savunuculuğu ölçeğinin Türkçe uyarlaması: Geçerlik ve güvenilirlik çalışması. *KAÜİBFD*, 14(27), 1-30.

¹ İlgili çalışmanın etik kurallara uygunluğu beyan edilmiştir.

TURKISH ADAPTATION OF EMPLOYEE ADVOCACY SCALE: VALIDITY AND RELIABILITY STUDY



Kafkas University
Economics and Administrative
Sciences Faculty
KAUJEASF
Vol. 14, Issue 27, 2023
ISSN: 1309 – 4289
E – ISSN: 2149-9136

Article Submission Date: 07.09.2023

Accepted Date: 14.02.2023

Muharrem AKSU
Assist. Prof. Dr.
Süleyman Demirel University
Faculty of Economics and
Administrative Sciences,
Isparta, Türkiye
muharremaksu@sdu.edu.tr
ORCID ID: 0000-0001-5164-2458

ABSTRACT | The recent development, proliferation and increase in the number of users of social media platforms have created new opportunities for organizations in promoting their goods, services, and brands. In particular, the fact that employees promote their organizations' goods, services and brands on these platforms has made them volunteer advocates. In this context, it was aimed to be adapted to Turkish and tested the validity and reliability of the Employee Advocacy Scale in the study. For this purpose, a study was conducted on a sample group consisting of 314 participants working in cafes and restaurants. The data obtained from the participants were analyzed with SPSS and AMOS programs to test the validity and reliability of the relevant scale. As a result of the analysis, it was determined that the relevant scale provided validity and reliability, was one-dimensional as in the original, and could be used in Turkish studies.

Keywords: *Employee advocacy, scale, validity, reliability*

JEL Codes: *M10, M12, O15*

Scope: *Business administration*

Type: *Research*

1. GİRİŞ

Küreselleşme ve bilgi teknolojilerinin gelişmesiyle birlikte rekabet ortamı, birçok sektörde hızlı bir şekilde değişmektedir. Günümüz rekabet ortamında örgütler, hayatta kalmak ve rakiplerinden daha iyi performans gösterebilmek için farklı yollar aramaktadırlar. Bu yollardan biri olan çalışan davranışları, bir örgütün başarısı açısından kritik bir öneme sahiptir (Clack, 2020). Sektör ve örgüt ölçeğinden bağımsız bir şekilde çalışanların davranış ve rollerinin bir örgütün başarısı açısından belirleyici olduğu kabul edilmekte ve çalışan savunuculuğu (employee advocacy) davranışları son dönemde ciddi önem kazanmakta ve önemli bir rol üstlenmektedir (Men & Yue, 2019; Thelen, 2020). Diğer yandan çalışan savunuculuğu davranışlarına son dönemde gösterilen akademik ve örgütsel ilginin nedenlerden biri özellikle bireylerin örgütsel iletişim kaynaklarına güvenmek yerine çalışanların bilgi kaynaklarına daha fazla güvenmelerine (Murray, 1991) ve sosyal medyanın gelişmesiyle birlikte çalışanların bir nevi etkileyici (influencer) haline gelmelerine bağlanmaktadır. Günümüzde çalışan savunuculuğu davranışları, marka bilinirliği ve örgüt itibarını artırma ve yetenekleri örgüte çekme amacıyla çalışanların kişisel sosyal medya ağları aracılığıyla örgüte ilişkin marka, içerik, haber ve bilgileri tanıtmayı içermektedir. Üstelik en iyi yetenekleri örgüte çekme ve elde tutma gibi insan kaynaklarına destek olabilen çalışan savunuculuğu, örgütlerin marka içeriğini çalışanlarının sosyal medya ağlarıyla paylaşmaları amacıyla desteklediği, dijital pazarlama stratejisinde yeni bir eğilim olarak görülmektedir (Thomas, 2020).

Çalışanların örgütle ilgili bilgileri çevrim içi paylaşımlarının örgütün itibarına önemli bir katkıda bulunmasının önemi, insan kaynakları yönetimi, halkla ilişkiler ve pazarlama literatüründe kabul edilmektedir (Yeh, 2014). Kavram daha çok pazarlama ve halkla ilişkilerle ilgili olsa da örgütsel vatandaşlık ve çalışan bağlılığıyla da ilgili olması ve çalışanların savunucu davranışlarının insan kaynakları yetenek yönetimine doğrudan etkisi nedeniyle insan kaynakları açısından da önemli hale gelmektedir. Ancak çalışan savunuculuğunun bu faydalarını elde edebilmek de uygun insan kaynakları politikaları ile sağlanabilecektir. Bu nedenle çalışanları savunuculuğa yönlendirecek ve bu yönde motive edebilecek uygulamaları ortaya koyabilmek insan kaynakları ile mümkün olabilecektir.

Diğer yandan yabancı literatürde çalışan savunuculuğu (employee advocacy) kavramı iki farklı olguya karşılık gelmektedir. İlki, yabancı ve ulusal literatürde işgören avukatlığı (employee advocacy) kavramına karşılık gelmekte olup örgütün ve insan kaynaklarının, çalışanların çıkarlarını örgütsel politika, karar ve uygulamalarında dikkate alması ve önemsemesi olarak tanımlanmaktadır (Yeh, 2014; Akgündüz & Şanlı, 2016; Akgündüz, Türksoy, & Nisari, 2023;

Akgündüz & Şanlı, 2017; Mamman, Rees, Bakuwa, Branine, & Kamoche, 2019). Ulusal literatürde bilinen ismiyle işgören avukatlığı, çalışanların haklarının örgüt tarafından korunması ve onların menfaatine olan karar ve politikaların yöneticiler tarafından uygulanması olarak kavramsallaştırılmaktadır (Akgündüz & Şanlı, 2016). Bu anlamda “employee advocacy” kavramının ilk karşılığı ulusal literatürde “işgören avukatlığı” olarak bilinmektedir (Aykan & Akgül, 2018, 2019; Güler, Dalgıç, & Birdir, 2016; Akgündüz & Şanlı, 2016). İkincisi, yabancı literatürde “employee advocacy” kavramı bu çalışmanın konusu olan çalışanların örgütün markasını, mal ve hizmetlerini örgütün iç ve dış paydaşlarına tanıtan, öneren ya da tavsiye eden davranışları betimleyen “çalışan savunuculuğu” kavramına karşılık gelmektedir (Thelen, 2020). Kısacası, yabancı literatürde “employee advocacy” kavramı, (1) insan kaynakları ve örgütün çalışanlarının haklarını savunmasını, (2) çalışanların örgütün marka, mal ve hizmetlerini gönüllü olarak savunmasını betimlemektedir. Çalışmada, (1) kavramın ulusal ve yabancı literatürde iki farklı olguyu açıklaması sebebiyle ulusal literatürde kavram kargaşasına yer verilmemesi (2) ve kavramın ulusal literatürde ilk kez ele alınarak “işgören avukatlığı”ndan farklı olduğunun ortaya konulması amacıyla; (3) ulusal literatürde “advocacy” kelimesinin karşılığı olarak kullanılan “avukatlık” kelimesinin bir mesleği işaret etmesi ve bundan dolayı kelimenin anlamını karşılamada yetersiz kalması (4) ve bilinçli bir eyleme karşılık gelen “savunuculuk” kelimesinin ise ilgili kelimeyi daha iyi karşılaması ve kavramın ruhuna daha uygun düşmesi nedeniyle bu çalışmada “çalışan savunuculuğu” kavramının kullanılması tercih edilmiştir.

Çalışmanın ilk kısmında kavramın ulusal literatürde daha önce hiç ele alınmamış olması nedeniyle çalışan savunuculuğu kavramının teorik çerçevesi ayrıntılı olarak ele alınmıştır. Kavram örgütsel vatandaşlık davranışı bağlamında ve sosyal medya ile bağlantısından bahsedilmiştir. Ayrıca çalışan savunuculuğunun örgütler açısından önemi ve örgütlere faydası ve çalışan savunuculuk davranışının motivasyonları da ele alınmıştır. Çalışmanın ikinci kısmında ise çalışmanın amacı, önemi, veri toplama gibi başlıklara değinilmiş ve Çalışan Savunuculuğu Ölçeğinin ulusal literatüre kazandırılmasına ilişkin analiz ve bulgulara yer verilmiştir.

2. ÇALIŞAN SAVUNUCULUĞU KAVRAMININ TEORİK ÇERÇEVESİ

Çalışan savunuculuğu kavramının motivasyonel kökleri, örgütsel vatandaşlık davranışına dayanmaktadır. Örgütsel vatandaşlık davranışının bir boyutu olarak tanımlanan çalışan savunuculuğu, bir örgüt için yapılan savunuculuk davranışlarını temsil etmektedir (Walden & Westerman, 2018; Tsarenko, Leo, & Tse, 2018). Çalışan savunuculuğu, çalışanların örgütleriyle olan resmi ilişkilerinin dışında kalan ekstra rol davranışı olarak kavramsallaştırılmaktadır. Literatürde çalışan savunuculuğu eyleminin, gönüllü olan ve örgüt tarafından her zaman ödüllendirilmeyen örgütsel vatandaşlık kavramıyla bazı benzerliklerinin olduğu da belirtilmektedir (Walden & Westerman, 2018; Ahmad, Ullah, AlDhaen, Han, Ariza-Montes, & Vega-Muñoz, 2022). Çalışan bağlılığı, çalışanların örgütü gönüllü olarak başkalarına tavsiye ettikleri ve örgütsel vatandaşlık davranışlarının bir türü olarak tanımlanan çalışan savunuculuğun bir öncülü olarak görülmektedir (Thelen & Formanchuk, 2022).

Literatürde kavramın farklı bir yönüne katkı yapılarak ortak bir tanımının oluşturulmaya çalışıldığı görülmektedir. Ancak çalışan savunuculuğu kavramının teorik çerçevesinin yeni oluşturulmaya başlanması nedeniyle kavramın evrensel bir tanımının bulunduğunu söylemek zordur. Kavram literatürde farklı açılardan tanımlanmakta ve kavramın tanımı konusunda bir oydaşma eksikliği bulunmaktadır. Bazı akademisyenler çalışan savunuculuğunu olumlu ağızdan ağıza iletişimin (Word of Mouth-WOM) bir türü olarak görürken (Schweitzer & Lyons, 2008; Men, 2014; Terpening, Li, & Littleton, 2016; Božac, Sušan, & Agušaj, 2017), bazı yazarlar ise örgüt hakkında olumlu konuşmayı ve bir örgütü eleştirilere karşı savunmayı da içerdiğini belirtilmektedir (Men, 2014; Walden & Westerman, 2018; Thelen, 2020). Ayrıca çalışan savunuculuğunun çalışan markalaşması, marka elçisi, çalışanların ağızdan ağıza iletişimi, çalışan marka davranışı ve pozitif megafonlama gibi kavramlarla benzerlik ve zıtlıklarına da vurgu yapılmaktadır (Terpening vd., 2016; Thelen, 2020).

Literatürde farklı açılardan yaklaşarak tanımlanan çalışan savunuculuğunun örgütsel vatandaşlık kavramının bir parçası olduğu, bireylerin örgütlerini ve örgütün mal ve hizmetlerini tavsiye eden ya da destekleyen olumlu ağızdan ağıza iletişim davranışlarıyla betimlendiği belirtilmektedir (Fullerton, 2011; Men 2014; Walden & Westerman, 2018; Tsarenko vd., 2018). Bu bağlamda savunucular, örgütleri hakkında olumlu bilgileri arkadaşları ve aileleri gibi dış çevreye, iç paydaşlara ya da potansiyel işgören adaylarına yayarak örgütlerinin itibarı açısından fayda sağlamaktadırlar (Bettencourt & Brown, 2003; Seiling, 2008; Schweitzer & Lyons, 2008; Fullerton, 2011; Thelen, 2020). Ayrıca, bazı akademisyenler çalışan savunuculuğunun pozitif ağızdan ağıza

iletişim ile sınırlı olmayıp çalışanların resmi görevlerini aşan ekstra rol davranışları olduğu ve örgüte dış çevreden bir eleştiri geldiğinde örgütü dış çevreye karşı koruma, destekleme ve tavsiye etme gibi savunma istekliliğini de içerdiğini ileri sürmektedirler (Bozac vd., 2017; Tsarenko , 2018; Walden & Westerman, 2018; Thelen, 2020). Çalışan savunuculuğuna ilişkin çeşitli çalışmaları olan Thelen (2020) ise çalışan savunuculuğunun sadece dış kamuoyuna yönelik bir savunma olmadığını, örgütün iç çevresine yönelik olarak da tavsiye etme ve savunmayı içerdiğini belirtmektedir.

Bu bağlamda Men (2014), kavramı bir örgütün, mal ve hizmetlerinin ya da markasının bir çalışan tarafından gönüllü olarak tanıtılması ya da savunulmasını içeren davranışsal bir yapı olarak tanımlamaktadır. Yazara göre savunuculuk ise çalışanların örgütü olumlu ağızdan ağıza iletişim yoluyla eleştirilere karşı koruma amacıyla ortaya koydukları tanıtma ve savunmadır. Bu bağlamda çalışan savunuculuğu, dış çevreye yönelik olarak gerçekleştirilen, çalışanların resmi iş gerekliliklerinin ötesine geçen ve örgüt hakkında olumlu bilgi, haber ve olayları aktarmayı, paylaşmayı, eleştirilere karşı savunma, koruma ve gönüllü desteklemeyi içermektedir. Dolayısıyla savunuculuk davranışlarının sergilenebilmesi için genellikle çalışan ile örgüt arasında güçlü bir bağın varlığı gerekmektedir (Men, 2014; Men & Yue, 2019). Benzer şekilde Schweitzer ve Lyons (2008) çalışan savunuculuğunu, çalışanların örgütlerini ve örgütün ürün ve hizmetlerini arkadaşlarına, ailelerine, tanıdıklarına ve potansiyel işgören adayları gibi dış çevreye tanıtılması olarak betimlemiştir.

Thelen (2020) çalışan savunuculuğunu, “bir çalışanın örgütünün mal ve hizmetlerini, iç ya da dış kamuoyuna yönelik olarak sözlü ya da sözlü olmayan gönüllü desteği, tavsiyesi ya da savunması” olarak tanımlamaktadır. Yazar, çalışan savunucularını ise “örgüt içinde işlerin yapılmasına yardımcı olan ve önemli mesajları yaymak için nüfuzlarından yararlanan herhangi bir seviyedeki çalışan” olarak betimlemektedir (Thelen, 2019; Thelen, 2020; Thelen & Formanchuk, 2022). Fullerton’a (2011) göre ise çalışan savunuculuğu, çalışanların örgütlerinin mal ve hizmetlerini arkadaşları, akrabaları ve iş arkadaşları gibi diğer kişilere önermeleri ya da tavsiye etmeleridir.

Literatürde ilgili kavramı sosyal medya bağlamında ele alan tanımlar da mevcuttur. Örneğin Lee ve Kim (2020), çalışanların sosyal medyadaki savunuculuk niyetlerini, çalışanların örgütlerine ilişkin olumlu ve savunucu bilgileri kendi kişisel sosyal medya platformlarında gönüllü olarak oluşturma ya da paylaşma istekliliği olarak tanımlamaktadır. Thomas’a göre (2020) çalışan savunuculuğu, çalışanların sosyal medya platformlarının potansiyelinden yararlanarak destekleyici paylaşımlarla işveren ya da örgütün markasını ve değerlerini tanıtması anlamına gelmektedir. Kuutsa’ya (2016) göre ise “çalışan

savunucuları, yönetimleri tarafından yalnızca firma içeriğini paylaşmakla kalmayıp aynı zamanda sosyal medyada güncel sorunları tartışmak için yetkilendirilen, bağlı ve kişisel olarak motive olmuş çalışanlardır.”

Literatürden yararlanılarak çalışan savunuculuğu, çalışanların bir bütün olarak örgütleri, örgütün mal ve hizmetleri hakkında olumlu haber ve bilgileri gönüllü olarak iç ve dış paydaşlara, yakın çevresine sözlü ya da sözsüz, çevrimiçi ya da çevrimdışı olarak tanıtmasını, aktarmasını, tavsiye etmesini ve örgütlerini eleştirilere karşı savunmasını içeren örgütsel vatandaşlık davranışının bir boyutu olarak tanımlanabilir.

3. ÇALIŞAN SAVUNUCULUĞU VE SOSYAL MEDYA İLİŞKİSİ

Çalışan savunuculuğuna yönelik akademik ve örgütsel ilgi son yıllarda önemli ölçüde artmasının sebeplerinden biri internet teknolojisi ve sosyal medya platformlarının (web 2.0) gelişmesi ve yaygınlaşmasıdır. Bu gelişim ve yaygınlaşma, çalışanların işleriyle ilgili içerikleri daha yoğun paylaşabilmelerine, her zaman ve her yerde örgütlerinin marka savunucuları olarak hareket edebilmelerine imkân sağlamaktadır (Gotsi & Wilson 2001). Bu durum ise çalışanları örgütlerinin bir nevi yeni etkileyicileri (influencer) olmalarına yol açmıştır. Ayrıca sosyal medya platformları, çalışanların işle ilgili deneyimlerine ilişkin savunucu tutum ve davranışlarını daha görünür kılmakta, örgüt dışındaki geniş kitle ve paydaşlarla birkaç kelime ya da sembolle oldukça etkili iletişim kurma fırsatı sağlamakta (Lee & Kim, 2020) ve paylaştıkları mesajların erişimini ve etkisini önemli ölçüde artırmaktadır (Miles & Mangold, 2014; Thelen, 2020; Arief, Gregory, Pangestu, Ramdlany, & Sanjaya, 2022). İnternet ve sosyal medya teknolojilerinin sağladığı bu faydalar, çalışanların savunucu davranışlarının etki gücünü de artırmaktadır (Mangold & Faulds, 2009; Miles & Mangold 2014; Lee & Kim, 2020). Bu savı teyit eden istatistiklere göre, sosyal medya kanalları vasıtasıyla çalışanlar, örgütlerinin resmi kanallarından on kat daha fazla kişiyle bağlantı kurmakta; marka mesajlarının çalışanlar tarafından paylaşılması halinde resmi marka kanallarına kıyasla 24 kat daha sık paylaşılmaktadır (Frank, 2015). Üstelik çalışanların sosyal medyada paylaştığı marka mesajlarının, markanın sosyal medya kanallarında paylaşılan aynı mesajlardan yüzde 561 daha fazla erişim ve sekiz kat daha fazla etkileşim sağladığı da belirtilmektedir (Erskine, 2018).

Diğer taraftan çalışanların, dış paydaşların bir örgütü algılama biçimleri üzerinde de önemli bir etkiye sahip olduğu belirtilmektedir (Gotsi & Wilson, 2001). Çalışanların örgütün gerçek imajını müşterilere yansıttıkları ve davranışlarıyla örgütün imajını ve itibarını etkiledikleri algısı, sosyal medyanın gelişmesiyle birlikte daha da önemli hale gelmiştir (Gotsi & Wilson 2001;

Dreher, 2014). Özellikle örgütlerin, çalışanların sosyal medya ağlarının etki gücünün örgüt markasına ilişkin kamuoyu algılarını etkilediğini fark etmelerinin bir sonucu olarak, savunucu davranışların önemini daha da artırmıştır (Jacobson, Smith, & Rudkowski, 2021; Arief vd., 2022). Bu bağlamda çalışanların savunucu paylaşımlarıyla sosyal medyada örgütün elçisi gibi işlev görmeleri ve markalaşmanın bir parçası haline gelmeleri, örgütle ilgili olumlu mesajların etkisini artırabilmekte ve kurumsal itibarı iyileştirebilmektedir (Parry & Solidoro, 2013; van Zoonen, van der Meer, & Verhoeven, 2014; Andersson, 2019; Lee & Kim, 2020). Çalışanların örgütle ilgili olumlu bilgileri paylaşımları, farklı paydaşlarla duygusal bir bağ oluşturabilmekte (Jayasuriya, Kumarasinghe, & Perera, 2017) ve örgütsel markanın iyileştirilmesine ciddi katkılarda bulunabilmektedir (Arief vd., 2022). Ayrıca günümüzde örgütler çalışanlarını hedef kitleyle ilişkilerinin merkezine daha fazla koymakta ve çalışan savunuculuğu davranışları vasıtasıyla rekabette üstünlük sağlamaya çalışmaktadırlar (Frank, 2015; Thelen, 2020). Sonuç olarak çalışanların örgütle ilgili olumlu mesajları paylaşımları ya da örgütlerini çevrim içi eleştirilere karşı savunmaları, örgüte rekabet avantajı sağlayabilmektedir (Dreher, 2014; van Zoonen vd., 2014).

Ayrıca örgütlerin çalışan savunuculuğuna gösterdikleri ilginin sebeplerden biri de insanların kişisel bilgi kaynaklarına verdikleri yüksek güven düzeyine ilişkindir (Murray, 1991). Araştırmalar, çalışanlar tarafından paylaşılan bilgilerin, örgüt tarafından doğrudan paylaşılan bilgilere kıyasla dış çevre tarafından daha özgün ve güvenilir olarak değerlendirildiğini göstermektedir. Çalışanların örgütlerinin işlerini, işleyişini, mal ve hizmetlerin kalitesini daha iyi bildikleri varsayımı nedeniyle tüketicilerin çalışanları örgütlerinin güvenilir ve tarafsız temsilcileri olarak gördükleri ve çalışanların ilettiği mesajların, örgütler tarafından iletilen mesajlara kıyasla genellikle daha tarafsız ve güvenilir olarak algıladıkları belirtilmektedir (Morhart, Herzog, & Tomczak, 2009; Kim & Rhee, 2011; Dreher 2014; Schivinski & Dabrowski, 2016; Walden & Westerman, 2018; Thelen, 2019; Kozsla, Brunner, & Costello, 2021; Yue, 2021). Ayrıca Wilden ve diğerleri (2010) tarafından yürütülen bir araştırma, potansiyel adayların güvenilir bir işvereni kişisel ilişkiler yoluyla aradıklarını ve çalışanların tavsiyelerini en güvenilir bilgi kaynakları olarak gördüklerini ortaya koymuştur.

Yukarıda bahsedilenlere bağlı olarak çalışan savunuculuğu, marka tanıtımının güvenilir ve ekonomik bir şekilde yapılmasına, örgütlerin sosyal medyadaki varlığını daha da etkin hale getirmelerine, tüketicileri markaya daha fazla yönlendirmeye, rekabette üstünlük sağlamaya ve nitelikli işgören adaylarını örgüte çekmeye yönelik bir araç olarak görülmektedir. Ayrıca insanların, tanıdıklarından gelen tavsiye ve önerilere güvenme oranı, örgütlerin mesajlarına

güvenme oranından yüksek olması nedeniyle çalışanlar tarafından sosyal medya platformları aracılığıyla yapılan etkileşimler, insan kaynakları açısından yeni yetenekleri örgüte çekmeye yardımcı olabilmektedir (Thomas, 2020).

4. ÇALIŞAN SAVUNUCULUĞU DAVRANIŞLARI

Thelen (2020) çalışan savunuculuğu davranışlarının örgütün iç ve dış çevresine yönelik, sözlü ya da sözsüz davranışlarla ortaya çıktığını öne sürmektedir. Yazar, sözlü davranış göstergelerinin örgütün mal ve hizmetleri hakkında olumlu konuşma ve örgütü eleştirilerden korumaya yönelik olduğu ve bu davranışların çevrimiçi (sosyal medya) ya da çevrimdışı (yüz yüze, telefon, röportaj vb.) olarak sergilenebileceğini belirtmektedir. En yaygın olan olumlu sözlü davranışlar ise örgüt hakkında olumlu konuşma, örgütü çalışılacak iyi bir yer olarak önerme, olumlu örgüt bilgilerini paylaşma ve örgütün mal ve hizmetlerini tavsiye etme gibi eylemlerdir. Yazar, çalışan savunuculuğunun sözsüz davranışlarının ise örgüt markasına ilişkin herhangi bir objeyi giyme ya da taşıma (çalışanların örgüt markasına sahip bir ceket, kazak ya da gömleği giymesi veya rozet takması gibi) ya da işveren sponsorluğundaki gönüllü programlarına katılma gibi sözel olmayan davranışları içerdiğini öne sürmektedir. Araştırmacı, çalışan savunuculuğunun örgütü sadece dış kamuoyuna yönelik yapılmadığını aynı zamanda iş arkadaşlarına yönelik olarak da yapıldığını vurgulayarak kavramı, örgüt iç çevresine yönelik tanıtma ya da savunma faaliyeti olarak da kabul etmektedir. Ayrıca yazar, çalışan savunuculuğunun sadece örgüt hakkında olumlu konuşma ve örgütü dış paydaşlara karşı savunmayı içermediğini buna ilaveten örgütü eleştirilere karşı savunmayı, önyargılı ya da eleştirel görüşlere karşı çıkmayı ve örgüte ilişkin tartışmalı konulara açıklama getirmeyi de kapsadığını belirtmektedir.

5. ÇALIŞAN SAVUNUCULUĞUNUN ÖNEMİ VE FAYDASI

Çalışanların savunucu davranışlarının örgütler için çeşitli açılardan faydalı olduğu konusunda genel bir fikir birliği bulunmaktadır (Godes & Mayzlin, 2004; Men, 2014; Springer, 2015). Kavramın son dönemde literatürde daha fazla ele alınması ve örgütlerin dikkatini çekmesi, büyük ölçüde örgütsel verimliliği olumlu olarak etkilediğine yönelik genel eğilime ve bu yöndeki uygulama sonuçlarına dayanmaktadır. Çalışan savunuculuğu, örgütün marka farkındalığını ve itibarını artırarak örgütün büyümesini ve gelirini etkileyebilmektedir. Ayrıca nitelikli insan sermayesini örgüte çekerek ve onları elde tutmayı artırarak bir örgütün etkinliğine ve entelektüel sermayesine de katkıda bulunabilmektedir (Gremler, Gwinner, & Brown, 2001; Godes & Mayzlin, 2004; Villanueva, Yoo, & Hanssens, 2008; Schmitt, Skiera, & Van den

Bulte, 2011; Kim & Rhee, 2011; Springer, 2015; Cervellon & Lirio, 2017; Levinson, 2018; Yue, 2021; Thelen & Yue, 2021; Thelen & Formanchuk, 2022; Thelen, Yue, & Verghese, 2022).

Çalışanların savunucu davranışları, örgütsel etkinliğe, üretkenliğe ve satışların artmasına katkıda bulunabilmekte ve bunun sonucu olarak da örgütün başarısını, büyümesini ve gelirini olumlu yönde etkileyebilmektedir (Gremler vd., 2001; Godes & Mayzlin, 2004; Tsarenko vd., 2018; Walden & Westerman, 2018; Liu, Guo, Liao, Li, & Wang, 2022). Örgütleri adına savunuculuk yaparak olumlu marka imajını çeşitli kesimlere ileten ve onlarla etkileşime geçen çalışanlar, örgütlerinin marka farkındalığı ve bilinirliğini artırmada önemli bir rol oynamaktadırlar (Springer, 2015). Çalışanlar tarafından gönüllü olarak paylaşılan olumlu bilgiler, örgütlerin dış kamuoyu ile olumlu ilişkiler kurmasına ve pazardaki itibarlarının artmasına ve güçlenmesine yardımcı olmaktadır (Kim & Rhee, 2011; van Zoonen vd., 2014; Walden & Westerman, 2018; Tsarenko vd., 2018). Araştırmalar, çevrim içi ve dışı sergilenen savunuculuğun örgüt görünürliğini artırma, mevcut müşterilerle etkileşimi kolaylaştırma ve yeni işleri örgüte çekme gibi çok çeşitli faydalar sağladığını göstermektedir (Thelen & Men, 2020). Bulgular, çalışan savunuculuğu davranışlarıyla müşteri kazanılması durumunda, müşterilerin örgüte katkı paylarının ve elde tutma oranlarının daha yüksek olduğunu göstermektedir (Schmitt vd., 2011; Villanueva vd., 2008). Yapılan bir araştırma, çalışan savunuculuğu programlarına sahip olan örgütlerde çalışan katılımcıların yaklaşık üçte ikisi (%64), bu programların örgüte yeni işleri çekmeye yardımcı olduğunu belirtmektedir (Hinge Research Institute, 2015). Bununla birlikte çalışan savunuculuğu davranışlarıyla oluşturulan satış potansiyellerinin anlaşmaya dönüşme olasılığının yedi kat daha fazla olduğu da vurgulanmaktadır (Ramanin, 2022).

Thelen (2020) tarafından yapılan bir çalışmada çalışan savunuculuğunun bir örgütün geleceğinde kritik bir rol oynayabileceğini; varlığı ya da yokluğunun bir örgütü güçlendirebileceğini ya da zayıflatabileceğini öne sürmektedir. İlgili çalışma, çalışanların savunuculuk davranışlarının bir örgütün (1) büyümesine ve satışlarına, (2) itibar ve sorun yönetimine ve (3) insan sermayesi ve üretkenliğine katkı yapabileceğini öne sürmüştür. Bunlardan ilki, çalışan savunuculuğu bir örgütün başarısını, büyümesini ve gelirini etkileyebilmektedir. İkincisi, çalışan savunuculuğu bir örgütün itibarını şekillendirmeye yardımcı olabilmekte ve sorun yönetiminde önemli bir rol oynayabilmektedir. Sonuncusu ise çalışan savunuculuğunun (1) yetenek kazanımı, (2) çalışmanı elde tutma, (3) çalışan bağlılığı ve (4) üretkenlik gibi açılardan insan sermayesini olumlu etkileyebilmektedir. Ayrıca, savunuculuğun yetenek kazanımını etkilediği ve örgütlerin yüksek nitelikli insan sermayesini işe almasına yardımcı olduğunun da

altı çizilmektedir.

Yukarıda belirtildiği gibi dış çevreye yönelik olarak marka elçileri gibi hareket eden çalışanlar, örgütün marka mesajlarını iş arayanlarla da paylaşmaktadırlar. Çalışanların paylaştıkları bilgi ve mesajların daha güvenilir olarak algılanması nedeniyle potansiyel adayları örgüt lehine etkileyebilmektedirler (Wilden, Gudergan, & Lings, 2010; Thelen, 2019). Sonuç olarak, savunucu mesaj ve bilgiler, örgüte nitelikli insan sermayesini çekmeye ve işe alınmasına, çalışan bağlılığını artırmaya ve çalışanları daha uzun süre elde tutmaya yardımcı olabilmektedir (Collins & Stevens, 2002; Cervellon & Lirio, 2017; Levinson, 2018; Thelen, 2020). Bu konuda yapılan bir çalışmanın sonuçları, çalışan savunuculuğu programlarına sahip örgütlerin nitelikli adayları örgüte çekme olasılıklarının yüzde 58; çalışanları elde tutma olasılıklarının ise yüzde 20 oranında daha fazla olduğunu ortaya koymaktadır (Levinson, 2018). Bu durum çalışan savunuculuğunu, mevcut çalışanların tavsiyesiyle işe başlayanların genellikle daha yüksek memnuniyet düzeylerine ve örgütlerin daha düşük bir iş gücü devir hızına sahip olduğunu göstermesi açısından insan kaynakları bağlamında oldukça önemli bir hale getirmektedir (Schweitzer & Lyons, 2008; Thelen, 2020). Son olarak savunuculuk davranışlarının, kurumsal itibarı, iş doyumunu ve örgütsel bağlılığı artırdığı buna karşın işe gömülmüşlüğü ve işten ayrılma niyetini azalttığı belirtilmektedir (Liu vd., 2022).

6. ÇALIŞAN SAVUNUCULUĞUNUN MOTİVASYONLARI

Örgütsel kültür, örgütsel iletişim ve liderlik iletişimi gibi alanlarda yapılan çalışmalarla çalışan savunuculuğunun bazı öncülleri ortaya konmaya çalışılmıştır (Men, 2014; Walden & Westerman, 2018; Thelen, 2019; Thelen & Yue, 2021). Çalışmalar, örgütlerin nitelikli iletişim uygulamalarının örgüt-çalışan ilişki kalitesini artırdığını ve bunun da çalışanların örgütleriyle ilgili olumlu bilgileri paylaşma olasılığını güçlendirdiğini göstermektedir (Kim & Rhee, 2011; Kang & Sung, 2017; Lee, Mazzei, & Kim, 2018). Bir başka deyişle örgütlerin iletişim çabaları, çalışanların örgütlerine güvenmelerine, örgüte bağlı hissetmelerine ve örgütten memnun olmalarına yardımcı olmakta ve bunun sonucu olarak da çalışanlar, örgütleri için gönüllü savunucu davranışlarda bulunmaya yönelik olumlu güdülere sahip olabilmektedirler (Lee & Kim, 2020). Araştırmalar, olumlu bir örgüt-çalışan ilişkisinin, örgütlerin iç simetrik iletişim uygulamalarının, örgütsel bağlılık ve liderliğin, çalışanların örgütlerini savunma olasılığını artırdığını göstermektedir (Kim & Rhee, 2011; Lee & Kim, 2017; Lee vd., 2018; Walden & Westerman, 2018; Lee & Kim, 2020). Ayrıca, şeffaf iletişim ve etik örgüt kültürünün savunuculuk davranışlarını olumlu yönde etkilediği tespit edilmiştir (Thelen 2020; Thelen & Formanchuk, 2022). Örgütsel destek ve

ilham kültürünün de çalışanları marka savunucularına dönüştürmeye katkı sağladığı belirtilmektedir (Thomas, 2020). Liderlerin açık iletişiminin, örgütsel simetrik iletişimin ve örgütsel bağlılığın çalışan savunuculuğunu kolaylaştırdığı saptanmıştır (Men & Yue, 2019). Bu bağlamda güçlü örgütsel bağlılığa sahip çalışanlar, örgütlerini desteklemek için ekstra adımlar atabilmektedirler (Walden & Westerman, 2018). Yine Lee'nin (2022) yaptığı bir çalışmanın bulguları, çalışanların örgütsel bağlılığı ile savunuculuk davranışları arasında olumlu bir ilişkinin varlığını ortaya koymaktadır.

Halkla ilişkiler alanında özellikle kurumsal sosyal sorumluluk (KSS) faaliyetlerinin, çalışanları savunucu davranışlarda bulunmaya motive ettiği belirtilmiştir (Du, Bhattacharya, & Sen, 2007). Ahmad ve diğerleri (2022), çalışanların savunuculuk davranışları ile KSS faaliyetleri ve örgütsel bağlılık arasında olumlu bir ilişkinin bulunduğunu ve örgütsel bağlılığının KSS ile çalışanların savunuculuk davranışı arasındaki ilişkiye aracılık ettiğini ortaya koymuştur. Liu ve diğerlerinin (2022) yaptığı çalışma, KSS algısının çalışan savunuculuğu davranışı ile pozitif yönde ilişkili olduğunu ve anlamlı bir işin KSS algısı ile çalışan savunuculuğu davranışı arasındaki ilişkiye aracılık ettiğini göstermiştir. Lee'nin (2021) yaptığı bir çalışmayla KKS faaliyetlerinin çalışanların sosyal medyada savunuculuk niyetleri üzerinde aracı etkisinin olduğunu ve çalışanların örgütsel vatandaşlık davranışlarının savunucu davranışlara anlamlı ve pozitif yönde etkilediğini saptamıştır. Şili'de çeşitli firmalarda yapılan bir çalışmanın sonuçları ise psikolojik güçlendirme ve halkla ilişkilerin, çalışan savunuculuğu ile pozitif ilişkili olduğunu, yine bu faktörlerin hizmetkar liderlik ile çalışan savunuculuğu arasındaki ilişkiye aracılık ettiğini öne sürmüştür (Thelen & Yue, 2021).

Araştırmalar, örgütlerin sorumlu ve etik uygulamalarının, çalışanların örgütlerinin mal ve hizmetlerini başkalarına tavsiye etmelerine katkı sağladığını göstermektedir (Dawkins, 2004; Du vd., 2007). Ek olarak şeffaf iletişimi destekleyen etik bir örgüt kültürü, savunuculuk davranışlarını dolaylı olarak teşvik edebilmektedir. Yani örgütlerin çalışanlarıyla şeffaf bir iletişim kurması, çalışanların savunucu davranışlarda bulunma olasılıklarının daha da yükseltebilmektedir (Thelen & Formanchuk, 2022). Yine ABD'de yapılan bir çalışmanın sonuçları, nitelikli bir simetrik iç iletişimin çalışanların savunuculuk niyetlerini ve sosyal medya ile ilgili motivasyonlarını önemli ölçüde artırdığını göstermektedir (Lee & Kim, 2020). Başka bir çalışma, olumlu duygusal kültürün, örgütsel vatandaşlık davranışının, örgütsel simetrik iletişimin, etik liderliğin ve duyarlı liderlik iletişiminin çalışan savunuculuğunu olumlu yönde etkilediğini ortaya koymuştur (Men, 2014). Hong ve Jib'in (2022) yaptıkları araştırma sonuçları, simetrik iletişim ve kapsayıcı yönetimin, çalışanların işten ayrılma

niyetlerini azaltırken, savunucu davranışlarını artırdığını göstermiştir. Natarajan ve diğerlerinin (2017) araştırması ise olumlu bir çalışan markasına sahip olmanın (çalışanlar tarafından algılanan işveren markasının) çalışan savunuculuğu davranışlarını artırdığını göstermiştir.

Diğer taraftan savunuculuk davranışlarını liderlik tarzı da etkileyebilmektedir. Dönüştürücü liderlik tarzının çalışanların motivasyonunu, örgütsel bağlılıklarını ve proaktifliklerini artırdığı ve bu faktörlerin de savunuculuğun temel öncülleri haline geldiği öne sürülmektedir (Morhart vd., 2011; Thelen, 2019; Thelen & Men, 2020). Liderin çalışanların öğrenmesi ve gelişmesi için çeşitli fırsatlar sağlaması, çalışanların fikir ve görüşlerine değer vermesi, örgütü çalışmak için iyi bir yer yapması ve güvenilir olması durumunda, savunucu davranışların daha fazla sergilenebileceği öne sürülmektedir (Weber Shandwick & KRC Research, 2014). Yine Thelen ve diğerleri (2022) tarafından yapılan bir araştırma, liderin motive edici dilinin çalışan savunuculuğuyla olumlu bir şekilde ilişkili olduğunu ortaya koymuştur.

Yukarıdakilere ek olarak Thelen ve Men (2020) çalışan savunuculuğuna etki eden faktörler üzerine yaptıkları araştırmayla çalışanları savunucu davranışlar sergilemeye motive eden faktörleri bireysel, grup ve örgütsel olarak üç grup altında toplamışlardır. Yazarlar, bireysel faktörlerin duygular (gurur gibi), iş tutumları (iş tatmini, örgütsel özdeşleşme, örgütsel bağlılık ve çalışan bağlılığı gibi), kişi-örgüt uyumu, kişilik ve araçsal değer gibi beş kategoriden oluştuğunu; grup faktörlerinin lider-üye ilişkileri ve grup uyumu gibi iki kategoriden oluştuğunu; örgütsel faktörlerin ise örgüt kültürü (güçlü kültür, insan odaklı kültür, sonuç odaklı kültür, inovasyon kültürü ve etik kültür gibi), üst yönetim, iletişim yönetimi ve örgütsel sosyalleşme gibi dört kategoriden oluştuğunu öne sürmüşlerdir.

7. YÖNTEM

7.1. Araştırmanın Amacı ve Önemi

Son dönemde sosyal medya platformlarının gelişimi ve kullanımının yaygınlığı, çalışanları örgütlerinin bir nevi yeni etkileyicileri (influencer) haline gelmelerine katkıda bulunmuştur. Çalışanlar sosyal medya platformları sayesinde örgütlerinin mal, hizmet ve markalarını tanıtmada ve örgütte çalışmak isteyen potansiyel adayları örgüte çekme konusunda daha etkin hale gelmektedir. Çalışanların örgütü olumlu olarak dış çevreye tanıtmaları ve bu sayede potansiyel adayları örgüte çekebilmeleri, örgütsel vatandaşlığın bir parçası olan çalışan savunuculuğunun en iyi göstergeleri olarak karşımıza çıkmaktadır. Çalışan savunuculuğunun özellikle halkla ilişkiler ve pazarlama alanında oldukça fazla çalışılmasına karşın insan kaynakları alanında yeterli düzeyde ilgi görmediği bu

konuda yapılan çalışma sayısından anlaşılmaktadır. Çalışanların gönüllü savunucu davranışlarıyla potansiyel aday ve yetenekleri örgüte çekebilme kabiliyetleri, kavramın insan kaynaklarıyla doğrudan ilişkisini göstermektedir. Bu bağlamda çalışanların savunucu davranışlarının örgütsel vatandaşlığın başka bir boyutu olması nedeniyle insan kaynakları açısından da önemli hale getirmektedir. Zira çalışanların psikolojik sözleşme bağlamında ekstra rol davranışları sergileyebilmeleri insan kaynaklarının uygulayacağı politikalara bağlı olmaktadır.

Bu bağlamda kavramın ulusal literatüre ilk kez kazandırılması nedeniyle teorik çerçevesinin detaylı bir şekilde ele alınması amaçlanmıştır. Ayrıca çeşitli örgütsel davranış biçimleri ve insan kaynakları politikalarıyla ilişkilendirilebilecek Çalışan Savunuculuğu Ölçeğinin geçerlik ve güvenilirlik çalışması yapılarak Türkçeye uyarlaması amaçlanmıştır. Ayrıca ulusal literatürde buna benzer bir ölçeğin olmaması ve kavramın teorik çerçevesinin ulusal yazında bulunmaması nedeniyle yapılan çalışmanın halkla ilişkiler, pazarlama ve insan kaynakları açısından oldukça önemli olacağı düşünülmektedir.

7.2. Araştırmanın Örnekleme

Araştırmanın verileri Isparta ilinde bulunan kafe ve restoranlarda çalışan 314 katılımcıdan elde edilmiştir. Ölçek uyarlama çalışmalarında örneklem büyüklüğüne ilişkin farklı yaklaşımlar olsa da genel olarak ölçekte yer alan madde sayısının on katının yeterli olabileceği kabul edilmektedir (Şencan, 2005). Ayrıca açıklayıcı faktör analizinin sağlıklı yapılabilmesi için tavsiye edilen örneklem büyüklüğünün en az üç yüz katılımcıdan oluşması ve ölçekte bulunan her bir ifade için gözlem sayısının beş ile on katılımcı arasında olması gerektiği belirtilmektedir (Tabachnick & Fidell, 2007). Bu bağlamda çalışmada Türkçeye uyarlaması amaçlanan ölçek altı maddeden oluşmasına karşın araştırmanın geçerlik ve güvenilirliğini daha da güçlendirmek amacıyla çalışma grubu geniş tutulmuş ve 314 katılımcıdan oluşan örneklem grubu esas alınmıştır.

Tablo 1: Katılımcıların Demografik Özellikleri

Cinsiyet	f	%	Çalışma süresi	f	%
Kadın	128	40,8	1-5	127	40,4
Erkek	186	59,2	6-10	74	23,6
Toplam	314	100	11-15	41	13,0
Yaş	f	%	16-20	25	8,0
20 ve altı	35	11,1	21 ve üzeri	47	15,0
21-30	160	50,9	Toplam	314	100
31-40	57	18,2	Eğitim Düzeyi	f	%
41-50	42	13,3	İlkokul	33	10,5
51-60	14	4,4	Ortaokul	16	5,1
61 ve üzeri	6	1,9	Lise	95	30,3
Toplam	314	100	Önlisans	61	19,4
Medeni durum	f	%	Lisans	103	32,8
Evli	108	34,4	Yüksek Lisans	6	1,9
Bekar	206	65,6	Doktora	-	-
Toplam	314	100	Toplam	314	100

Tablo 1 incelendiğinde, katılımcıların yaklaşık yüzde 40'ı kadın iken yüzde 60'ının erkek olduğu; yaklaşık yüzde 34'ü evli iken, yüzde 66'sının bekar olduğu; yaklaşık yüzde 64'ünün bir ile on yıl arasında çalışma sürelerine sahip iken; yüzde 46'sının ilk ve orta eğitim düzeyine geri kalanının ise lisans eğitim düzeyine sahip olduğu görülmektedir.

7.3. Verilerin Toplanması

Çalışmanın verilerinin toplanması yüz yüze anket yöntemiyle gerçekleştirilmiştir. Çalışmanın amacı ve önemi hakkında katılımcılar bilgilendirilip ankete katılmayı kabul eden katılımcılardan veriler toplanmıştır. Gönüllülük esasına dayalı olarak toplanan veriler, 2022 yılı Haziran -Temmuz aylarında Isparta il merkezinde faaliyette bulunan kafe ve restoranlarda çeşitli pozisyonlarda çalışan işgörenlerden elde edilmiştir. Katılımcılardan elde edilen 348 adet anketin bazılarında eksiklikler olması nedeniyle ve analiz esnasında uç değerlere sahip olanların çıkarılması sonucunda analizlerde 314 anketin verileri kullanılmıştır.

7.4. Veri Toplama Araçları

İlgili çalışmaya ilişkin verilerin toplanması amacıyla oluşturulan anket iki bölümde yapılandırılmıştır. İlk bölüm, katılımcıların cinsiyeti, yaşı, medeni durumu, eğitim düzeyi ve çalışma sürelerine ilişkin demografik özelliklerini tespit etmeye yönelik sorulardan oluşmaktadır. Anketin ikinci bölümünde yer alan ve araştırmada kullanılan Çalışan Savunuculuğu Ölçeği (Employee Advocacy Scale) Thelen ve Formanchuk (2022) tarafından geliştirilmiştir.

Ölçeğin orijinal dili İngilizce olup 6 madde ve tek boyuttan oluşmaktadır. İlgili ölçeğin orijinali 7'li likert tipinde (1 = hiçbir zaman, 7 = her zaman) tasarlanmış olup, ölçeğin güvenilirliğine ilişkin Cronbach Alfa iç tutarlılık katsayısı ,90 bulunmuştur. Bu çalışmada ise ölçek, 5'li Likert tipinde derecelendirilerek (1=kesinlikle katılmıyorum, 5= kesinlikle katılıyorum) hazırlanmıştır.

7.5. Ölçeğin Türkçeye Uyarlaması

İlgili ölçeğin Türkçeye uyarlamasının ilk aşamasında sorumlu yazara e-posta aracılığıyla ulaşılmış ve ilgili ölçeğin Türkçeye uyarlamasının yapılabilmesi için gerekli izin alınmıştır.

Thelen ve Formanchuk (2022) tarafından geliştirilen ölçeğin Türkçeye uyarlanması amacıyla yapılan bu çalışmada, ilgili ölçeğin 6 maddeden oluşan ifadeleri, ilgili alan uzmanlarınca Türkçeye çevrilmiştir. Sonrasında Türkçeye çevrilen ölçek ifadeleri, İngilizce uzmanları tarafından tekrar İngilizceye çevrilerek ölçeğin orijinal ifadeleri ile karşılaştırma yapılarak doğruluğu teyit edilmiştir. Ölçeğin orijinal ifadelerine yakın olduğu görülen ifadelerin son çevirisiyle çalışmada kullanılması uygun görülmüştür. Ölçek maddelerinin Türkçeye çevrilmiş hali Tablo 2'de verilmiştir.

Daha sonra bu araştırmaya ilişkin Süleyman Demirel Üniversitesi Sosyal ve Beşerî Bilimler Araştırma ve Yayın Etiği Kurulunun 15.03.2022 tarihli ve 118/36 sayılı kararı ile etik kurul onayı alınmıştır. Araştırma verilerinin toplanması amacıyla yüz yüze anket yapılmaya başlanmıştır.

7.6. Verilerin Analizi

Geçerlik ve güvenilirlik analizleri SPSS 26.0 ve AMOS Graphic 24.0 yazılım programları ile yapılmıştır. Çalışan savunuculuğu ölçeğinin geçerlik ve güvenilirlik analizleri kapsamında ölçeğin faktör yapısını ortaya koymak için veriler Açıklayıcı Faktör Analizine (AFA) tabi tutulmuştur. Elde edilen sonuçlar doğrultusunda ortaya çıkan yapının ne ölçüde uygun olduğunu belirlemek amacıyla da AMOS programı kullanılarak Doğrulayıcı Faktör Analizi (DFA) yapılmıştır. Ayrıca güvenilirliğinin test edilmesi için, birleşik güvenilirlik ve Cronbach Alfa değerleri de hesaplanmıştır.

8. BULGULAR

Tablo 2’de çalışan savunuculuğu ölçeğinin normallik varsayımını test etmek için çarpıklık ve basıklık değerlerine bakılmıştır. Birden altıya kadar derecelendirilmiş olan ölçekte maddelerin ortalaması 3,5077 ile 3,9923 arasında değişmektedir. Ölçeğin diğer maddelerine ait ortalama değerler de kabul edilebilir değerler arasındadır. Ölçeğin analizi için verilerin normal ya da normale yakın bir şekilde dağılması gerekmektedir. Çarpıklık değerleri ± 1 ve basıklık değerleri ± 2 arasında olması durumunda veriler normal kabul edilmektedir (Tabachnick & Fidell, 2007; George & Mallery, 2010). Analizler sonucunda maddelerin çarpıklık değeri -0,249; basıklık değeri 0,212 olarak bulunurken; veri grubunun çarpıklık değeri -0,358; basıklık değeri ise -0,503 olarak tespit edilmiştir. Dolayısıyla ölçekte yer alan maddelerin skor dağılımlarının normal dağılıma sahip olduğu tespit edilmiştir.

Tablo 2: Ölçek Maddelerinin Normallik Dağılım Tablosu

Ölçek Maddesi	Madde Ortalaması	Çarpıklık (Skewness)	Std. Hata	Basıklık (Kurtosis)	Std. Hata
ÇS_1	3,9923	-0,358	0,212	-0,503	0,422
ÇS_2	3,7000	-0,788		0,212	
ÇS_3	3,5077	-0,382		-0,459	
ÇS_4	3,5308	-0,249		-0,945	
ÇS_5	3,6303	-0,449		-0,725	
ÇS_6	3,6385	-0,471		-0,805	
Tüm Maddeler	3,6667	-0,358	0,212	-0,503	0,422

8.1. Ölçeğin Geçerlik Analizi

Çalışmada çalışan savunuculuğu ölçeğinin yapı geçerliliğinin tespit etmeye yönelik literatürde genel kabul gören analizlere yer verilmiştir. Bu bağlamda öncelikle ölçeğin geçerliliğini test etme amacıyla Açıklayıcı Faktör Analizi ve Doğrulayıcı Faktör Analizi yapılmış ve Yakınsak Geçerlik de test edilmiştir.

8.1.1. Açıklayıcı Faktör Analizi

Çalışan savunuculuğu ölçeğinin yapısını analiz etmek için açıklayıcı faktör analizi yapılmıştır. Verilerin açıklayıcı faktör analizi için uygunluğu Barlett Küresellik Testi ve Kaiser-Meyer-Olkin Testi (KMO) ile değerlendirilmiştir.

Çalışan Savunuculuğu Ölçeğinin faktör analizi sonucunda KMO örneklem uygunluk değeri 0,883 olarak tespit edilmiştir. Barlett Küresellik Testi sonucunda elde edilen χ^2 değerinin ise 440,063 ve anlamlı ($p < 0,001$) olduğu görülmüştür. KMO değerinin 0,80 ile 0,90 arasında çıkması örneklem büyüklüğünün oldukça iyi olduğunu işaret ederken Barlett değerlerinin anlamlı olması da verilerin çok değişkenli normal dağılıma sahip olduğunu göstermektedir. Kısacası elde edilen sonuçlar, ilgili ölçeğin faktör analizini yapmaya uygun olduğunu göstermektedir. Faktör sayısına herhangi bir sınırlama getirilmeden ve herhangi bir döndürme işlemi uygulanmadan faktör analizi yapılmıştır. Literatürde bir ölçeğin madde faktör yüklerinin 0,50'den büyük olmasının oldukça iyi olduğu ve ayırt edici özelliğinin bulunduğu belirtmektedir (Tabachnic & Fidell, 2007; Sürücü & Maslakçı, 2020, 2021). Tablo 2'de görüldüğü üzere ölçekte yer alan ifadelerin faktör yüklerinin 0,793 ve daha yüksek olması, bu faktörlerin ilgili yapıyı oldukça iyi bir şekilde temsil ettiğini göstermektedir. Kısacası, Çalışan Savunuculuğu Ölçeğinde yer alan ifadelerin sahip olduğu faktör değerlerinin oldukça iyi seviyede olduğunu söylemek mümkündür. Ayrıca açıklanan varyansın yanında, her bir değişkenin faktörlere yüklerinin kareleri toplamı olan "communalities"e ilişkin değerler ilgili değişkenin faktör yapısı ile paylaştıkları varyansları göstermektedir. İlgili değerlerin 0,5'ten büyük olması ifadelerin varyanslarının yüzde 50'sinden fazlasının faktör yapısı ile paylaşıldığı anlamına gelmektedir. (Yaşlıoğlu, 2017).

Ayrıca Tablo 3'teki sonuçlar, Çalışan Savunuculuğu Ölçeğinin açıklanan varyansın yaklaşık yüzde 67'sini açıklayan tek faktörlü bir yapıda olduğunu ortaya koymaktadır. Ölçeklerde bu değer yüzde 40'ın üzerinde olması, ilgili ölçeğin ölçülen olguyu açıklamaya uygun bir yapıda olduğunu göstermektedir (Karagöz & Kösterlioğlu, 2008; Karagöz, 2016).

Tablo 3: Çalışan Savunuculuğu Ölçeğinin Faktör Yapısı ve Faktör Yükleri

Md. No	Ölçek İfadeleri	Standart Sapma Değerleri	Ortak Faktör Varyansı (Communalities)	Faktör Yükleri (Component Matrix)
1	Çalıştığım işletmenin markasını, mal ve hizmetlerini başka insanlara tavsiye ederim	0,89353	0,628	0,793
2	Çalıştığım işletmeyi iş arayanlara çalışmak için iyi bir yer olarak öneririm	1,03167	0,639	0,800
3	Çalıştığım işletme hakkındaki önyargılı fikirleri çürütmeye çalışırım	1,03614	0,659	0,812
4	Uygulanabilir olduğu sürece, çalıştığım işletmenin işlerini etkileyebilecek kamu politikalarına karşı çalıştığım işletmeyi desteklerim	1,11500	0,695	0,834
5	Çalıştığım işletmeyi toplum içinde temsil ederken gurur duyarım	1,09359	0,739	0,860
6	Çalıştığım işletmenin içinde yer aldığı sivil toplum faaliyetlerine gönüllü olarak katılırım	1,14799	0,648	0,805
	Özdeğer	4,009		
	Açıklanan varyans		%66,823	

8.1.2. Doğrulayıcı Faktör Analizi

Ölçeğe uygulanan açıklayıcı faktör analizi sonuçları, Çalışan Savunuculuğu Ölçeğinin iç tutarlılığının yüksek ve tek boyutlu bir yapıya sahip olduğunu göstermektedir. İlgili ölçeğin tek boyutlu yapısının doğruluğunu teyit etmek için ayrıca doğrulayıcı faktör analizi de yapılmıştır. DFA modeli, açıklayıcı faktör analizi sonunca ortaya çıkan ve ölçeğin orijinal formunda da var olan tek faktörlü yapıdır. Ölçme modelinin bir bütün olarak kabul edilebilmesi için uyum iyiliği değerlerinin de istenilen düzeyde olması gerekmektedir (Hair, Black, Babin, & Anderson, 2010). Ölçme modeline ilişkin uyum iyiliği değerleri Tablo 4'te verilmiştir.

Tablo 4: Ölçme Modeline Ait Uyum İyiliği Değerleri

Uyum İyiliği	Referans Değerler		Çalışan Savunuculuğu Ölçme Modeli
	İyi Uyum İyiliği Değeri	Kabul Edilebilir Uyum İyiliği Değeri	
χ^2	-	-	14,277
df	-	-	8
χ^2/df	$0 \leq \chi^2/df \leq 2$	$2 < \chi^2/df \leq 5$	1,785
$RMSEA$	$0 \leq RMSEA \leq 0,05$	$0,05 < RMSEA \leq 0,10$	0,078
CFI	$0,90 \leq CFI \leq 0,95$	$0,90 < CFI < 1,00$	0,986
$SRMR$	$,00 \leq SRMR \leq 0,05$	$0,05 < SRMR \leq 0,10$	0,0339
GFI	$0,95 \leq GFI \leq 1,00$	$0,90 \leq GFI < 0,95$,963
$AGFI$	$.90 \leq AGFI \leq 1.00$	$.85 \leq AGFI \leq .90$,903

Ki-Kare (Chi square; χ^2 - test istatistiği); df (Degrees of freedom, Serbestlik Derecesi); RMSEA (Standardized Root Mean Square Residual -Yaklaşık Hataların Ortalama Karekökü); CFI (Comparative Fit Index - Karşılaştırmalı Uyum İndeksi); GFI (Goodness of Fit Index - Uyum İyiliği İndeksi); SRMR (Standardized Root Mean Square Residual - Standardize Edilmiş Hataların Karekökü); AGFI (Adjusted goodness-of-fit index, Düzeltilmiş Uyum İyiliği İndeksi), (Tabachnick ve Fidell, 2007).

Tablo 4'e göre, ölçme modelinde yer alan normalleştirilmiş Ki-Karenin (χ^2/df) 2'nin altında olması iyi bir model, 2 ile 5 arasında olmasının ise kabul edilebilir bir model; RMSEA'nın 0,05'in altında olması iyi bir model, 10'un altında olması ise kabul edilebilir bir model; CFI'nin 0,90 ile 0,95 arasında olması iyi bir model; SRMR'nin 0,05'in altına olması iyi bir model; GFI'nin 0,95 ile 1,00 arasında olması iyi bir model; AGFI'nin 0,90 ile 1,00 arasında olması iyi bir model olduğunu göstermektedir (Hair vd. 2010; Yılmaz & Çelik, 2009). Tablo 4'teki sonuçlar modele ilişkin uyum indekslerinin sırasıyla ($n=314$), $\chi^2= 14,277$, $df= 8$, $\chi^2/df= 1,785$, $RMSEA=0,078$, $CFI=0,986$, $SRMR=0,0339$ $GFI=0,963$; $AGFI=0,903$ 'tür. Bu değerlere göre doğrulayıcı faktör analizindeki modelin oldukça iyi uyum değerlerine sahip olduğu görülmektedir. Sonuç olarak tüm veriler topluca değerlendirildiğinde modelin veri seti ile iyi uyum sağladığını göstermektedir.

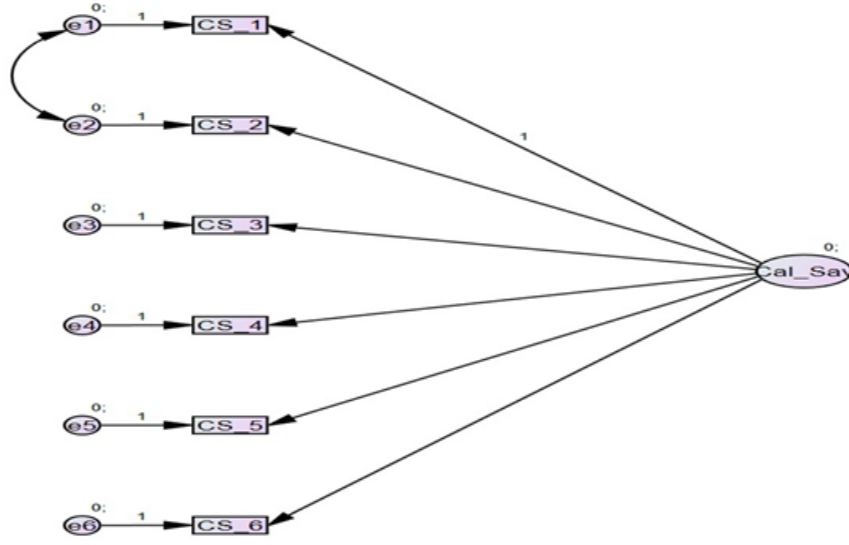

Şekil 1: Doğrulayıcı Faktör Analiz Diyagramı

8.1.3. Yakınsak Geçerlilik (Benzeşim Geçerliliği) Analizi

Çalışan Savunuculuğu Ölçeğinin geçerlik testi için bileşik güvenilirlik (Composite Reliability - CR), Açıklanan Ortalama Varyans (Average Variance Extracted, AVE) ve MaxR(H) hesaplanmıştır. Yakınsak geçerliliğin sağlanabilmesi için AVE değerinin birleşik güvenilirlik değerinden küçük olması ve AVE değerinin ise 0,5 değerinden büyük olması gerekmektedir (Sürücü & Maslakçı, 2020; Sürücü, Şeşen & Maslakçı, 2021). Buna göre, yapılan analizlere göre Çalışan Savunuculuğu Ölçeğinin birleşik güvenilirlik değerinin 0,896; AVE değerinin ise 0,591 olduğu saptanmıştır (Tablo 5). Bu bağlamda AVE değeri CR'den düşük ve yine AVE değerinin 0,5 üzerinde olması nedeniyle Çalışan Savunuculuğu Ölçeğinin yakınsak geçerliliğini sağladığı görülmektedir.

Tablo 5: Çalışan Savunuculuğu Ölçeği CR-AVE Değerleri

	CR	AVE	MSV	MaxR(H)	C_S
C_S	0,896	0,591	0,000	0,906	0,769

8.2. Ölçeğin Güvenirlik Analizleri

Yapısal güvenirliliği sağlamak amacıyla ölçeğin iç tutarlık güvenirliliğini tespit etmek için Cronbach Alfa değeri, standardize edilmiş regresyon katsayıları ve düzeltilmiş madde toplam korelasyon değerleri ve iki yarım test güvenirliliği hesaplanmıştır.

Çalışan Savunuculuğu Ölçeğinin güvenirliliğini test etmek amacıyla ölçeğin Cronbach Alfa iç tutarlık katsayısı hesaplanmıştır. Nunnally'ye (1978) göre, Cronbach Alfa (α) bir ölçekteki maddeler arasındaki iç tutarlılık derecesi açısından güvenilirliği ölçen bir istatistiktir. Alfa katsayısının $0,60 \leq \alpha < 0,80$ aralığında olması ölçeğin oldukça güvenilir olduğunu belirten sayısal göstergelerdir. Ölçeğin Cronbach Alfa iç tutarlık katsayısının 0,899 olduğu saptanmıştır. Elde edilen Cronbach Alfa iç tutarlık katsayılarının 0,70 ve üzerinde olması, ölçme aracına ilişkin hesaplanan puanların güvenilir olduğunu göstermektedir (Nunnally, 1978; Tabachnick & Fidell, 2007). Sonuç olarak ilgili ölçeğin oldukça iyi bir düzeyde güvenilir olduğunu söylemek mümkündür.

Tablo 6'da standardize edilmiş regresyon katsayıları verilmiştir. Standardize edilmiş regresyon katsayıları, gizil değişkenlerin gözlenebilen değişkenler ile tahmin edilebilmesinin gücü olarak yorumlanmaktadır (Karagöz ve Ağbektas, 2016). Tablo 5'teki standardize edilmiş regresyon katsayılarının 0,70'ten yüksek olması ($p < 0,001$ düzeyinde anlamlılık değerine sahip olması) tüm katsayıların istatistiksel olarak anlamlı olduğunu göstermektedir.

Tablo 6: Standardize Edilmiş Regresyon Katsayıları Tablosu

Predictor	Outcome	Std Beta
C S	CS 1	,730***
C S	CS 2	,732***
C S	CS 3	,759 ***
C S	CS 4	,809***
C S	CS 5	,846 ***
C S	CS 6	,774 ***

Significance of Correlations: *** $p < 0,001$; ** $p < 0,010$; * $p < 0,050$.

Ayrıca ölçeğin iç güvenirliliğini sağlamak için madde toplam korelasyonuna dayalı korelasyon madde analizi yapılmıştır. Madde istatistikleri, ölçme aracındaki her maddenin aldığı değer ile ölçme aracının tümünden alınan toplam değer arasındaki ilişkiyi ifade etmektedir. Ölçek ifadelerinin birbirleri ile ilişki düzeylerini gösteren tablodaki korelasyon (r) değerlerinin 0,497 ile 0,709 arasında değişim gösterdiği görülmektedir. Soru ile bütün arasındaki korelasyonların negatif olmaması, hatta 0,30'dan büyük olması beklenmektedir (Büyüköztürk, 2007). Tablo 7'deki madde korelasyon değerlerinin 0,497 ve

üzerinde olması, ölçekte yer alan tüm maddelerin ölçek toplam puanıyla yüksek düzeyde ilişkili olduğu ve madde geçerliliğinin sağlandığı söylenebilir. Madde toplam korelasyonlarının ölçülecek özelliği ayırt etme açısından yeterli olması nedeniyle oldukça iyi olduğu söylenebilir. Buna göre ölçeğin iç tutarlılığının oldukça yüksek olduğu görülmektedir.

Tablo 7: Madde Korelasyon Tablosu

	CS 1	CS 2	CS 3	CS 4	CS 5	CS 6
CS 1	1,000	,670**	,565**	,533**	,608**	,526**
CS 2	,670**	1,000	,637**	,571**	,561**	,497**
CS 3	,565**	,637**	1,000	,604**	,618**	,560**
CS 4	,533**	,571**	,604**	1,000	,709**	,660**
CS 5	,608**	,561**	,618**	,709**	1,000	,702**
CS 6	,526**	,497**	,560**	,660**	,702**	1,000

** Correlation is significant at the 0,01 level (2-tailed).

Cronbach Alpha katsayısının belirlenmesine ek olarak maddelerin iki eşdeğer yarıya bölünmesi ile elde edilen güvenilirlik (split-half reliability) katsayıları da hesaplanmıştır (Tablo 8). Bu yöntemle hesaplanan test güvenilirliği ölçeğin iki yarısı arasındaki tutarlılığı anlamına gelmektedir. Bu bağlamda, iki yarı arası korelasyon düzeyi 0,731 olarak gerçekleşmiştir. Spearman değeri (Equal-length Spearman-Brown) $S=0,845$ ve Guttman değeri (Guttman split-half) ise $G=0,839$ olarak hesaplanmıştır. Spearman ve Guttman değerlerinin hesaplanması sürecinde oluşturulan iki yarımdan elde edilen ilk grup için alfa katsayısı $\alpha_1=0,831$; ikinci grup için alfa katsayısı ise $\alpha_2=0,869$ olarak bulunmuştur.

Tablo 8: İki Yarım Test Güvenirliliği Tablosu

Madde: 1, 2, 3 Cronbach Alfa Katsayısı	Madde: 4, 5, 6 Cronbach Alfa Katsayısı	İki yarı arası korelasyon düzeyi	Spearman- Brown Katsayısı	Guttman Split-Half Katsayısı
0,831	0,869	0,731	0,845	0,839

9. SONUÇ

Bu çalışmada Thelen ve Formanchuk (2022) tarafından geliştirilen Çalışan Savunuculuğu Ölçeği, Isparta il merkezinde faaliyette bulunan kafe ve restoranlarda çalışanlardan oluşan örneklem üzerinden geçerlik ve güvenilirliği test edilerek Türkçeye uyarlanması amaçlanmıştır. Bu amaçla alan uzmanlarının katkısı ile orijinal dili olan ölçek İngilizceden Türkçeye çevrilmiş ve yüz yüze anket yoluyla 314 katılımcıdan elde edilen veriler analize tabi tutulmuştur.

İlgili ölçeğin geçerlik ve güvenilirlik analizleri kapsamında ölçeğin yapısının geçerliliği için AFA, DFA ve yakınsak geçerlik analizleri yapılmış ve

ölçeğin güvenilirliği de test edilmiştir. Yapılan analizlerden elde edilen sonuçlara göre, açıklayıcı ve doğrulayıcı faktör analizi öncesi ölçeğin faktörel yapısı analiz edilmiştir. Bu kapsamda yapılan analiz sonuçlarına göre ise, KMO değeri $0,883 > ,500$; Barlett's testi değeri $440,063$ ($p < 0,001$) olarak belirlenmiştir. Elde edilen bu verilerin anlamlılık değerinin ölçek ifadelerinin faktörel yapıda analize uygun olduğunu ortaya koymuştur.

Daha sonra ölçeğin iç yapı geçerliğini test etmek için verilere açıklayıcı faktör analizi ve doğrulayıcı faktör analizi uygulanmıştır. Açıklayıcı faktör analizinde Çalışan Savunuculuğu Ölçeği, varyansın yaklaşık yüzde 67'sini açıklayan tek boyutlu bir yapıya sahip olduğu teyit edilmiş ve faktör yüklerine ilişkin değerlerin de literatürde kabul edilen değerlerde olduğu görülmüştür. Bu bağlamda ölçeğin Türkçe versiyonunun altı madde ve tek boyutu olarak yapısal geçerliğin oldukça iyi olduğu saptanmıştır. Sonrasında ilgili ölçek DFA ile analiz edilmiştir. DFA sonucunda $\chi^2/df = 1,785$; RMSEA=0,783; GFI=0,963; CFI=0,986; SRMR=0,0339; AGFI=0,903 olarak hesaplanmıştır. Uyum iyiliği değerlerinin iyi uyum değerlerine sahip olması, ilgili ölçeğin geçerliliği sağladığını göstermiştir. Ayrıca ölçek faktörlerinin birleşik yapı güvenilirlikleri (CR) 0,899 ve açıklanan varyanslarının (AVE) 0,591 olduğu tespit edilmiştir. Ayrıca ölçme aracının güvenilirliğini tespit etmek için Cronbach Alfa analizi yapılmıştır. Analize göre ölçeğin alfa katsayısının 0,896 olduğu saptanmıştır. Ölçeğin güvenilirliği çok yönlü analiz etme amacıyla madde korelasyon ve iki yarım test analizi de yapılmıştır. Madde korelasyon değerlerinin genel olarak literatürde kabul edilen iyi değerlerden oluştuğu gözlemlenmiştir. İki yarım test sonuçlarına göre ise iki yarı arası korelasyon düzeyinin 0,731; Spearman-Brown katsayısı değerinin 0,845; Guttman Split-Half katsayısı değerinin ise 0,839 olduğu görülmüştür. Ölçeğin güvenilirliğine ilişkin yapılan üç analiz sonucu elde edilen değerler tek boyutlu ve altı maddeden oluşan ölçeğin güvenilirliğe de sahip olduğunu belirlenmiştir.

Sonuç olarak çeviri ve uyarlama çalışması yapılan ölçeğin tüm test ve analizler sonucunda çalışan savunuculuğunu ölçmede güvenilir ve geçerli bir ölçme aracı olduğu ve Türkçe alan araştırmalarında kullanılabileceğini söylemek mümkündür. Yapılan bu çalışma sonucunda Çalışan Savunuculuğu Ölçeğinin pazarlama, halkla ilişkiler, özellikle insan kaynakları ve örgütsel davranış alanlarında yapılacak farklı çalışmalara kaynak oluşturacağı ve Türk literatürüne katkı yapacağı öngörülmektedir.

10. ÇIKAR ÇATIŞMASI BEYANI

Yazarlar arasında çıkar çatışması bulunmamaktadır.

11. MADDİ DESTEK

Bu çalışmada herhangi bir fon veya destekten yararlanılmamıştır.

12. YAZAR KATKILARI

MA: Fikir;

MA: Tasarım;

MA: Denetleme;

MA: Kaynakların toplanması ve/veya düzenlenmesi;

MA: Analiz ve/veya yorum;

MA: Literatür taraması;

MA: Yazıyı yazan;

MA: Eleştirel inceleme.

13. ETİK KURUL BEYANI VE FİKRİ MÜLKİYET TELİF HAKLARI

Çalışmada etik kurul ilkelerine uyulmuştur ve fikri mülkiyet ve telif hakları ilkesine uygun olarak gerekli izinler alınmıştır.

14. KAYNAKÇA

- Ahmad, N., Ullah, Z., AlDhaen, E., Han, H., Ariza-Montes, A., & Vega-Muñoz, A. (2022). Fostering advocacy behavior of employees: A corporate social responsibility perspective from the hospitality sector. *Frontiers in Psychology, 13*, 1-12.
- Akgündüz, Y., & Şanlı, S. C. (2016). İşgören avukatlığı ölçeğinin turizm işletmeleri örnekleminde Türkçeye uyarlama çalışması. *Journal of Tourism and Gastronomy Studies, 4(1)*, 282-292.
- Akgündüz, Y., & Şanlı, S. C. (2017). The effect of employee advocacy and perceived organizational support on job embeddedness and turnover intention in hotels. *Journal of Hospitality and Tourism Management, 31*, 118-125.
- Akgündüz, Y., Türksoy, S. S., & Nisari, M. A. (2023). How leader-member exchange affects job embeddedness and job dedication through employee advocacy. *Journal of Hospitality and Tourism Insights, 6(2)*, 492-508.
- Andersson, R. (2019). Employees as ambassadors: Embracing new role expectations and coping with identity-tensions. *Corporate Communications: An International Journal, 24(4)*, 702-716.
- Arief, N. N., Gregory, A., Pangestu, A. B., Ramdlany, D. M. A., & Sanjaya, I. M. A. (2022). Employee influencer management: evidence from state-owned enterprises in Indonesia. *Journal of Communication Management, 26(2)*, 166-186.
- Aykan, E., & Akgül, H. (2018). Çalışanların örgütsel destek ve işgören avukatlığı algılarının işten ayrılma niyetleri üzerindeki etkisi: Kayseri lojistik sektöründe bir uygulama. *Düzce Üniversitesi Sosyal Bilimler Enstitüsü Dergisi, 8(1)*, 34-50.

- Aykan, E., & Akgül, H. (2019). Örgütsel desteğin işe gömülmüşlük davranışları üzerindeki etkisinde işgören avukatlığının aracılık rolü: Kayseri lojistik sektörü çalışanları üzerine bir araştırma. *Manas Sosyal Araştırmalar Dergisi*, 8(3), 2714-2733.
- Bettencourt, L. A., & Brown, S. W. (2003). Role stressors and customer-oriented boundary-spanning behaviors in service organizations. *Journal of the Academy of Marketing Science*, 31(4), 394-408.
- Božac, M. G., Sušan, Z., & Agušaj, B. (2017). Attitudinal and behavioral outcomes of P-O fit and work engagement in hotel staff. *Organizational Cultures an International Journal*, 17(1), 21-38.
- Büyüköztürk, Ş. (2007). *Sosyal bilimler için veri analizi el kitabı*. Ankara: Pegem A Yayıncılık.
- Cervellon, M., & Lirio, P. (2017). When employees don't "like" their employers on social media. *MIT Sloan Management Review*, 58(2), 63-70.
- Clack, L. (2020). Employee engagement: Keys to organizational success. S. Dhiman (Ed.) *The Palgrave Handbook of Workplace Well-Being* içinde (ss.1-28). Cham: Palgrave Macmillan.
- Collins, C. J., & Stevens, C. K. (2002). The relationship between early recruitment-related activities and the application decisions of new labor-market entrants: A brand equity approach to recruitment. *The Journal of Applied Psychology*, 87(6), 1121-1133.
- Dawkins, J. (2004). Corporate responsibility: The communication challenge. *Journal of Communication Challenge*, 9, 108-119.
- Dreher, S. (2014). Social media and the world of work: A strategic approach to employees' participation in social media. *Corporate Communications: An International Journal*, 19(4), 344-356.
- Du, S., Bhattacharya, C. B., & Sen, S. (2007). Reaping relationship rewards from corporate social responsibility: the role of competitive positioning. *International Journal of Research in Marketing*, 24, 224-241.
- Erskine, R. (2018). The key to increasing your brand's reach by 561%? your employees. *Forbes*, 10 Temmuz 2022 tarihinde <https://www.forbes.com/sites/ryanerskine/2018/06/30/the-key-to-increasing-your-brands-reach-by-561-your-employees/?sh=2de0314729bb> adresinden erişildi.
- Frank, J. (2015). From engagement to empowerment - employee advocacy in the social economy. *Strategic HR Review*, 14(4), 144-145.
- Fullerton, G. (2011). Creating advocates: The roles of satisfaction, trust and commitment. *Journal of Retailing and Consumer Services*, 18(1), 92-100.
- George, D., & Mallery, M. (2010). *SPSS for windows step by step: A simple guide and reference* (10th ed.). Boston: Pearson.
- Godes, D., & Mayzlin, D. (2004). Using online conversations to study word-of-mouth communication. *Marketing Science*, 23(4), 545-560.
- Gotsi, M., & Wilson, A. (2001). Corporate reputation management: "Living the brand". *Management Decision*, 39(2), 99-104.

- Gremler, D. D., Gwinner, K. P., & Brown, S. W. (2001). Generating positive word-of-mouth communication through customer-employee relationships. *International Journal of Service Industry Management*, 12(1), 41-59.
- Güler, O., Dalgıç, A., & Birdir, K. (2016). İşgören avukatlığının çalışanların rol çatışmaları ve rol belirsizliği üzerindeki etkisi: Otel çalışanları üzerinde bir araştırma. *3rd International Congress of Tourism and Management Researches* bildiriler kitabı içinde (ss.1193-1212). Antalya: Adra Yayıncılık.
- Hair, J., Black, W. C., Babin, B. J., & Anderson, R. E. (2010). *Multivariate data analysis* (7th ed.). Upper Saddle River, New Jersey: Pearson Educational International.
- Hinge Research Institute. (2015). *Understanding employee advocacy on social media*. 12 Temmuz 2022 tarihinde <https://hingemarketing.com/uploads/hinge-research-employee-advocacy.pdf> adresinden erişildi.
- Hong, C., & Jib, Y. G. (2022). When transparent leadership communication motivates employee advocacy: Testing the mediator roles of employee attributions in CEO activism. *Public Relations Review*, 48(3), 1-11.
- Jacobson, J., Smith, D., & Rudkowski, J. L. (2021). Employees as influencers: Measuring employee brand equity in a social media age. *Journal of Product and Brand Management*, 30(6), 834-853.
- Jayasuriya, N., Kumarasinghe, W. H., & Perera, C. (2017). Factors influencing employee motivation in tile manufacturing industry in Sri Lanka. *Management and Administrative Sciences Review*, 6(1), 1-14.
- Kang, M., & Sung, M. (2017). How symmetrical employee communication leads to employee engagement and positive employee communication behaviors: The mediation of employee organization relationships. *Journal of Communication Management*, 21(1), 82-102.
- Karagöz, Y. (2016). *SPSS ve AMOS 23 uygulamalı istatistiksel analizler*. Ankara: Nobel Yayıncılık.
- Karagöz, Y., & Kösterelioğlu, İ. (2008). İletişim becerileri değerlendirme ölçeğinin faktör analizi metodu ile geliştirilmesi. *Dumlupınar Üniversitesi Sosyal Bilimler Dergisi*, 21, 81-98.
- Karagöz, Y., & Ağbektas, A. (2016). Yapısal eşitlik modellemesi ile yaşam memnuniyeti ölçeğinin geliştirilmesi: Sivas ili örneği. *Bartın Üniversitesi İ.İ.B.F. Dergisi*, 7(13), 274-290.
- Kim, J. N., & Rhee, Y. (2011). Strategic Thinking about Employee Communication Behavior (ECB) in Public Relations: Testing the Models of Megaphoning and Scouting Effects in Korea. *Journal of Public Relations Research*, 23(3), 243-268.
- Kozsla, O., Brunner, B., & Costello, J. (2021). Making employee influencers: Exploring personal branding on LinkedIn and if it leads to pro-social organizational behaviors or employee advocacy. *Journal of Business Research*, SSRN: <https://ssrn.com/abstract=3943432>, 1-27.
- Kuutsa, M. (2016). *The interrelationship between employee advocacy in social media and employee engagement*. Master's Degree in International Marketing Management, Lappeenranta University of Technology, Finland.

- Lee, Y., & Kim, J. N. (2017). Authentic enterprise, organization-employee relationship, and employee generated managerial assets. *Journal of Communication Management, 21(3)*, 236-253.
- Lee, Y., & Kim, K. H. (2020). Enhancing employee advocacy on social media: the value of internal relationship management approach. *Corporate Communications: An International Journal, 26(2)*, 311-327.
- Lee, Y. (2021). Bridging employee advocacy in anonymous social media and internal corporate social responsibility (CSR). *Management Decision, 59(10)*, 2473-2495.
- Lee, Y. (2022). Linking internal CSR with the positive communicative behaviors of employees: the role of social exchange relationships and employee engagement. *Social Responsibility Journal, 18(2)*, 348-367.
- Lee, Y., Mazzei, A., & Kim, J. N. (2018). Looking for motivational routes for employee-generated innovation: employees' scouting behavior. *Journal of Business Research, 91*, 286-294.
- Levinson, K. (2018). *What is employee advocacy and how do marketers win with it?*. 17 Temmuz 2022 tarihinde <https://www.linkedin.com/business/marketing/blog/social-media-marketing/what-is-employee-advocacy-what-is-it-for-why-does-it-matter> adresinden erişildi.
- Liu, Z., Guo, Y., Liao, J., Li, Y., & Wang, X. (2022). The effect of corporate social responsibility on employee advocacy behaviors: a perspective of conservation of resources. *Chinese Management Studies, 16(1)*, 140-161.
- Mamman, A., Rees, C. J., Bakuwa, R., Branine, M., & Kamoche, K. (2019). Employee advocacy in Africa: The role of HR practitioners in Malawi. *Employee Relations, 41(1)*, 2-15.
- Mangold, W. G., & Faulds, D. J. (2009). Social media: The new hybrid element of the promotion mix. *Business Horizons, 52(4)*, 357-365.
- Men, L. R., & Yue, C. A. (2019). Creating a positive emotional culture: effect of internal communication and impact on employee supportive behaviors. *Public Relations Review, 45(3)*, 1-42.
- Men, L. R. (2014). Why leadership matters to internal communication: Linking transformational leadership, symmetrical communication, and employee outcomes. *Journal of Public Relations Research, 26(3)*, 256-279.
- Miles, S., & Mangold, G. (2014). Employee voice: Untapped resource or social media time bomb?. *Business Horizons, 57(3)*, 401-411.
- Morhart, F. M., Herzog, W., & Tomczak, T. (2009). Brand-specific leadership: Turning employees into brand champions. *Journal of Marketing, 73(5)*, 122-142.
- Murray, K. B. (1991). A test of services marketing theory: Consumer information acquisition activities. *Journal of Marketing, 55(1)*, 10-25.
- Natarajan, T., Balasubramaniam, S. A., & Srinivasan, T. (2017). Relationship between internal branding, employee brand and brand endorsement. *International Journal of Business and Management, 12(1)*, 95-110.
- Nunnally, J. C. (1978). *Psychometric testing*. New York: McGraw-Hill.

- Parry, E., & Solidoro, A. (2013). Social media as a mechanism for engagement?. *Advanced Series in Management*, 12, 121-141.
- Ramanin, V. (2022). *10 stats that prove the importance of employee advocacy*. 17 Haziran 2022 tarihinde <https://nealschaffer.com/employee-advocacy-statistics/> adresinden erişildi.
- Schivinski, B., & Dabrowski, D. (2016). The effect of social media communication on consumer perceptions of brands. *Journal of Marketing Communications*, 22(2), 189-214.
- Schmitt, P., Skiera, B., & Van den Bulte, C. (2011). Referral programs and customer value. *Journal of Marketing*, 75(1), 46-59.
- Schweitzer, L., & Lyons, S. (2008). The market within: A marketing approach to creating and developing high-value employment relationships. *Business Horizons*, 51(6), 555-565.
- Seiling, J. G. (2008). The role of the customer advocate: Contextual and task performance as advocacy participation abstract. *Journal of Management & Organization*, 14(2), 127-140.
- Springer, R. (2015). What do your employees think about content marketing?. *Econtent*, 38(10), 6-7.
- Sürücü, L., & Maslakçı, A. (2021). Kapsayıcı liderlik ölçeğinin Türkçeye uyarlanması: Geçerlik ve güvenilirlik çalışması. *Doğuş Üniversitesi Dergisi*, 22(2), 201-215.
- Sürücü, L., & Maslakçı, A. (2020). Validity and reliability in quantitative research. *Business And Management Studies An International Journal*, 8(3), 2694-2726.
- Sürücü, L., Şeşen, H., & Maslakçı, A. (2021). *SPSS, AMOS ve PROCESS Macro ile ilişkisel, aracı /düzenleyici ve yapısal eşitlik modellemesi uygulamalı analizler*. Ankara: Detay Yayıncılık.
- Şencan, H. (2005). *Sosyal ve davranışsal ölçümlerde güvenilirlik ve geçerlilik*. Ankara: Seçkin Yayınevi.
- Tabachnick, B. G., & Fidell, L. S. (2007). *Using multivariate statistics*. Needham Heights, MA: Allyn & Bacon.
- Terpening, E., Li, C., & Littleton, A. (2016). A best practice report social media employee advocacy: Tapping into the power of an engaged social workforce. 11 Temmuz 2022 tarihinde <https://www.prophet.com/wp-content/uploads/2019/05/Altimeter-Social-Media-Employee-Advocacy.pdf> adresinden erişildi.
- Thelen, P. D., & Formanchuk, A. (2022). Culture and internal communication in Chile: Linking ethical organizational culture, transparent communication, and employee advocacy. *Public Relations Review*, 48, 1-12.
- Thelen, P. D., & Men, L. R. (2020). Commentary: The role of internal communication in fostering employee advocacy: An exploratory study. *International Journal of Business Communication*, 1-14.
- Thelen, P. D., Yue, C. A., & Verghese, A. K. (2022). Increasing employee advocacy through supervisor motivating language: The mediating role of psychological conditions. *Public Relations Review*, 48(5), 1-13

- Thelen, P. D., & Yue, C. A. (2021). Servant leadership and employee advocacy: The mediating role of psychological empowerment and perceived relationship investment. *International Journal of Communication*, 15, 3802-3826.
- Thelen, P. D. (2019). *Nurturing employee advocacy: the determining role of internal communication*. A dissertation presented to the graduate school of the University of Florida in partial fulfillment of the requirements for the degree of Doctor of Philosophy University of Florida, USA.
- Thelen, P. D. (2020). Internal communicators' understanding of the definition and importance of employee advocacy. *Public Relations Review*, 46(4), 1-11.
- Thomas, T. (2020). Employee advocacy as a marketing strategy to power brand promotion: an employee perspective. *Marketing and Management of Innovations*, 2, 167-181.
- Tsarenko, Y., Leo, C., & Tse, H. H. (2018). When and why do social resources influence employee advocacy? The role of personal investment and perceived recognition. *Journal of Business Research*, 82(C), 260-268.
- van Zoonen, W., van der Meer, T. G., & Verhoeven, J. W. (2014). Employees work-related social-media use: His master's voice. *Public Relations Review*, 40(5), 850-852.
- Villanueva, J., Yoo, S., & Hanssens, D. M. (2008). The impact of marketing-induced versus word-of-mouth customer acquisition on customer equity growth. *Journal of Marketing Research (JMR)*, 45(1), 48-59.
- Walden, J. A., & Westerman, C. Y. K. (2018). Strengthening the tie: creating exchange relationships that encourage employee advocacy as an organizational citizenship behavior. *Management Communication Quarterly*, 32(4), 593-611.
- Weber Shandwick, & KRC Research. (2014). Employees rising: Seizing the opportunity in employee activism. 12 Temmuz 2022 tarihinde <https://www.webershandwick.com/uploads/news/files/employees-rising-seizingthe-opportunity-in-employee-activism.pdf> adresinden erişildi.
- Wilden, R., Gudergan, S., & Lings, I. (2010). Employer branding: strategic implications for staff recruitment. *Journal of Marketing Management*, 26(1-2), 56-73.
- Yaşlıoğlu, M. M. (2017). Sosyal Bilimlerde Faktör Analizi ve Geçerlilik: Keşfedici ve Doğrulayıcı Faktör Analizlerinin Kullanılması. *İstanbul Üniversitesi İşletme Fakültesi Dergisi*, 46(Özel Sayı)s, 74-85.
- Yeh, Y. P. (2014). Exploring the impacts of employee advocacy on job satisfaction and organizational commitment: Case of Taiwanese airlines. *Journal of Air Transport Management*, 36, 94-100.
- Yılmaz, V., & Çelik, H. (2009). *LISREL ile yapısal eşitlik modellemesi-I*. Ankara: Pegem Akademi.
- Yue, C. A. (2021). Creating organizational authenticity and identification: Effect of leaders' motivating language and impact on employee advocacy. *International Journal of Business Communication*, 1-24.

İŞLETME BÜYÜKLÜĞÜ VE YÖNETİM KURULU CİNSİYET ÇEŞİTLİLİĞİNİN İŞLETMELERİN KAZANÇ KALİTESİNE ETKİSİ¹



Kafkas Üniversitesi
İktisadi ve İdari Bilimler
Fakültesi
KAÜİBFD
Cilt, 14, Sayı 27, 2023
ISSN: 1309 – 4289
E – ISSN: 2149-9136

Makale Gönderim Tarihi: 04.11.2022

Yayına Kabul Tarihi: 24.02.2023

Kader TÜRKÖĞLU

Dr.

Süleyman Demirel Üniversitesi

Sosyal Bilimler Enstitüsü,

Isparta, Türkiye

turkoglukadeer@gmail.com

ORCID ID: 0000-0001-8591-1265

Cennet GÜRBÜZ

Dr.

T.C. Millî Eğitim Bakanlığı,

Isparta, Türkiye

cnntgrbz01@gmail.com

ORCID ID: 0000-0002-0279-3214

ÖZ

Çalışma, kazançları tahmin etmede raporlanmış olan kazançların kabiliyeti şeklinde ifade edilebilen kazanç kalitesi üzerinde işletme büyüklüğü ve yönetim kurulu cinsiyet çeşitliliğinin etkisini belirlemek amacıyla yapılmıştır. Bu amaçla Borsa İstanbul'da 2010-2020 döneminde imalat sektöründe işlem gören 11 gıda, içecek ve tütün şirketine odaklanılmıştır. Çalışmada işletme büyüklüğü ve yönetim kurulu cinsiyet çeşitliliği ile kazanç kalitesi (gelir kalitesi oranı) değişken olarak kullanılmıştır. İşletme büyüklüğü ve yönetim kurulu cinsiyet çeşitliliğinin kazanç kalitesine etkisini tespit etmek amacıyla panel veri analiz yöntemi kullanılmıştır. Çalışma sonucu, yönetim kurulu cinsiyet çeşitliliğinin ve işletme büyüklüğünün kazanç kalitesi üzerine pozitif yönlü etkiye sahip olduğunu göstermiştir.

Anahtar Kelimeler: Kazanç kalitesi, işletme büyüklüğü, yönetim kurulu cinsiyet çeşitliliği

JEL Kodları: M41, L25, M10

Alan: İşletme

Türü: Araştırma

DOI: 10.36543/kauiibfd.2023.002

Atıfta bulunmak için: Türkoğlu, K. & Gürbüz, C. (2023). İşletme büyüklüğü ve yönetim kurulu cinsiyet çeşitliliğinin işletmelerin kazanç kalitesine etkisi. *KAÜİBFD*, 14(27), 31-50.

¹ İlgili çalışmanın etik kurallara uygunluğu beyan edilmiştir.

THE EFFECT OF BUSINESS SIZE AND GENDER DIVERSITY OF BOARD OF DIRECTORS ON EARNING QUALITY OF BUSINESSES



Kafkas University
Economics and Administrative
Sciences Faculty
KAUEASF
Vol. 14, Issue 27, 2023
ISSN: 1309 – 4289
E – ISSN: 2149-9136

Article Submission Date: 04.11.2022

Accepted Date: 24.02.2023

Kader TÜRKOĞLU

Dr.

Süleyman Demirel University
Institute of Social Sciences,
Isparta, Türkiye
turkoglukadeer@gmail.com

ORCID ID: 0000-0001-8591-1265

Cennet GÜRBÜZ

Dr.

Republic of Türkiye, Ministry of
National Education,
Isparta, Türkiye
cnntgrbz01@gmail.com

ORCID ID: 0000-0002-0279-3214

ABSTRACT

The study was conducted to determine the effect of firm size and gender diversity of the board of directors on earnings quality, which can be expressed as the ability of reported earnings to predict earnings. For this purpose, we focused on 11 food, beverage and tobacco companies traded in the manufacturing sector in Borsa Istanbul between 2010-2020. In the study, the size of the business and the gender diversity of the board of directors with the quality of earnings (income quality ratio) were used as variables. Panel data analysis method was used to determine the effect of business size and gender diversity of the board of directors on earnings quality. The results of the study showed that the gender diversity of the board of directors and the size of the firm have a positive effect on earnings quality.

Keywords: Earnings quality, business size, board gender diversity

JEL Codes: M41, L25, M10

Scope: Business administration

Type: Research

1. GİRİŞ

Kazanç kalitesi 1934 yılında Graham ve Dodd tarafından ortaya konan bir çalışmada ilk kez kavram niteliğinde bir terim olarak kullanılmıştır (Bezirgan & Sakarya, 2022a, s. 45). Kazanç kalitesi, kazançların nasıl kategorize edilmesi gerektiğinin bir ölçütü olarak tanımlanabilir. Kaliteli yüksek kazanç, yüksek hacimli satışlar ve daha düşük işletme veya yatırım maliyetlerinden kaynaklanan güçlü bir nakit akışını ifade etmektedir. İşletmelerin finansal performanslarını iyileştirmede, yüksek kâr ve iş sürekliliklerini sağlamada işletmenin büyüklüğünün muhtemel etkisi işletme büyüklüğü ve kazanç kalitesi arasındaki ilişkinin bir göstergesidir. Toplam aktifleri belirten işletme büyüklüğü ifadesi, toplam varlıkları büyük kabul edilen işletmeler için işletme büyüklüğünün de daha önemli hale geldiğini varsaymaktadır (Hasanuddin, Darman, Taufan, Salim, Muslim & Putra, 2021. ss. 179-180). Ayrıca agresif muhasebe uygulamalarından veya enflasyondan elde edilen kazançlar yapay bir kaynak olarak kabul edilmekte ve düşük kaliteli kazançlar olarak sınıflandırılmaktadır.

Muhasebe dünyasında, kazanç kalitesi aynı zamanda rapor edilen kazanç yeteneği olarak da adlandırılmakta ve işletmenin gelecekteki kazançları hakkında tahminde bulunmalarına da imkân vermektedir (Hashim, Ahmed & Huey, 2019, s. 74). Kazanç kalitesi, bir işletmenin temel işletme faaliyetlerine dayandırılabilen gelir oranını ifade etmektedir. Muhasebe çalışmalarında kazanç kalitesi, ekonomik ve karar verme olmak üzere iki değişik bakış açısı ile tanımlanmaktadır. Ekonomik bakış açısı, kazanç kalitesi açısından işletmenin ekonomik performansı ile olan ilişkisine odaklanmaktadır. Karar verme açısından bakıldığında, kazanç tutarları eğer karar verme amaçları için faydalı ise kazanç kalitesinin fazla olduğu düşünülmektedir. Karar verme bakış açısına göre, kazanç kalitesi kavramı değişik finansal tablo kullanıcıları tarafından değişik tanımlanabilmektedir. Mevcut tanımlara göre genel bakış açısı ile kaliteli kazançların sahip olması gereken nitelikler “güvenilir, sürdürülebilir ve nakit akışının tahmin edilebilir” olması biçiminde sıralanabilmektedir (Bezirgan & Sakarya, 2022b, ss. 96-97). Kazanç kalitesinin ölçülmesi, var olan gelirlerin belirlenmesi ve geleceğe ilişkin beklenti tahminleri aşamasında finansal tablo kullanıcılarına yardımcı olmaktadır (Azarifar & Ayanoğlu, 2020, s. 41).

Bir işletmenin büyüklüğünü değerlendirme çabası olarak tanımlanan işletme büyüklüğü, ölçek olarak finansal gücün bir temsilcisidir (Hussaini & Fadjaranie, 2022, s. 200). İşletme büyüklüğü; toplam varlık değeri, satışlar, piyasa değeri, çalışan sayısı gibi farklı ölçütlerle ifade edilebilir. Toplam varlıklar işletmelerin büyüklüğünü gösteren genel bir ölçüttür. Büyük aktif değerlere sahip olmak işletmenin olgunluk aşamasına ulaştığının bir göstergesidir. Olgunluk aşamasında pozitif bir nakit akışına sahip olan işletmeler için uzun bir zaman

diliminde iyi beklentilere sahip olacağı beklenmektedir. Bu işletmelerin nispeten daha istikrarlı oldukları ve küçük varlık toplamına sahip firmalardan daha iyi kâr elde edebildikleri varsayılmaktadır. İşletme büyüklüğü aynı zamanda kazanç kalitesi ile de ilgilidir, çünkü işletme ne kadar büyük olursa, işletmenin finansal performansının iyileştirilmesi ve işletmenin sürdürülebilirliği de artacağından bu işletmelerin kâr manipülasyon uygulamaları yapmasına da ihtiyaç kalmayacaktır (Ruwanti, Chandrarin & Assih, 2019, s. 143). Büyük varlıklara sahip olan işletmeler, olgunluk aşamasına geldiklerini ve nispeten istikrarlı bir dönemde iyi beklentilere sahip olduklarını ve küçük toplam varlıklara sahip işletmelere kıyasla kâr elde edebildiklerini göstermektedir (Husna & Satria, 2019, s. 51). İşletme büyüklüğü aktif toplamının doğal logaritması şeklinde hesaplanabilmektedir (Gümüş, Gümüş & Altunal, 2017, s. 112). Toplam satışlar da işletme büyüklüğünü ölçmek için kullanılmaktadır (Prasetyo, Utami, Abdusshomad, Wijaya & Kalbuana, 2021, s. 130). Büyük firma ölçüsü, yatırımcılara olumlu sinyaller vererek firma değerinde artışa yol açacak olumlu bir gelişme göstergesidir (Adiputra & Hermawan, 2020, s. 328). Ayrıca büyük firmaların kaynaklara erişimlerinin daha az maliyetli olması ve ölçek ekonomisinden daha iyi faydalanmaları, işletme performansı ve büyüklüğü arasında olumlu bir etkinin varlığına işaret etmektedir (Canbaloğlu, 2022, s. 233). İşletme büyüklüğü finansman tercihlerini etkileyen önemli bir unsurdur. Büyük ve yaşlı işletmelere karşı genç ve küçük işletmeler finansal piyasalarda önemli bilgi asimetrisi ile karşı karşıya kalabilmektedir. Küçük işletmeler finansal piyasalara kısıtlı erişim imkânına sahiptir. Kreditörler, küçük işletmeler hakkında yeteri kadar bilgiye ve güvene ulaşana kadar küçük işletmelerin kendi özkaynakları ile finansman ihtiyaçlarını karşılamaları gerekir (Yalçiner & Topçu, 2022, s. 506).

Cinsiyet çeşitliliği, firmaların yönetim kurulu büyüklüğüne kadın yönetici oranını dahil eden basit bir kavramdır (Younis, Hashmi, Khalid & Nazir, 2016, s. 12). Cinsiyet çeşitliliğinin rakipler ve müşterilerle ilişkileri geliştirmesi, sektör bilgisini genişletmesi ve finansmanı kolaylaştırması beklenmektedir (Ataunal & Aybars, 2018, s. 72). Yönetim kurullarında kadın üyelerin bulundurulması; potansiyel yatırımcılar üzerinde kurumsal yönetim anlayışı ile hareket eden ve ayırım yapmayarak herkese eşit haklar sunan firma imajını sağlamaktadır (Aktaş & Atalay, 2020, ss. 829-830). Özellikle son yıllarda, yönetim kurulu cinsiyet çeşitliliği ve kadın yöneticilerin önemi politikacılar, düzenleyici otoriteler, yatırımcılar, şirketler, akademisyenler ve halk arasında büyük ilgi görmektedir. Kadın üyelerin yönetim kurullarında yer almaması etik bir problem olarak tartışılmaktadır (Orazalin, 2020, s. 38; Özen, 2021, s. 177). Günümüz firmalarında üst düzey yönetim ekipleri ve çalışanlar, cinsiyet olarak

gitgide farklılaşmaktadır. Avustralya ve Birleşik Devletler gibi gelişmiş olan ülkeler eşit fırsat komisyonları oluşturmuştur. Ayrıca cinsiyet çeşitliliğinin yönetimdeki önemini artırılması, gelişmiş ülkelerin hükümet reform önerileriyle de desteklenmektedir. Ancak İsveç ve Norveç hükümetlerinin uygulamaları gibi yönetim kurulları için cinsiyet kotası getiren örneklerle de rastlanılmaktadır. Türkiye’de ise, 11 Şubat 2013 tarihinde 28201 sayılı Resmî Gazete’de Seri IV, No: 57 sayılı “Kurumsal Yönetim İlkelerinin Belirlenmesine Uygulanmasına İlişkin Tebliğde Değişiklik Yapılmasına Dair Tebliğ” yayımlanarak yürürlüğe girmiştir. Tebliğde “Yönetim kurulunda en az bir kadın üye bulunur” ilkesi belirtilmiş ancak bu konuda bir mecburiyet bulunmamaktadır (Konak & Özkahveci, 2021, s. 10). Kadın liderler, yönlendirici ve otokratik olma eğiliminde olan erkek liderlerle karşılaştırıldığında, daha demokratik, katılımcı, daha az yönlendirici olma eğilimindedir ve ayrıca ilişkisel özgünlük geliştirme olasılıkları daha yüksektir (Özen, 2021, s. 178). Erkekler genellikle rekabete, hiyerarşiye, rasyonel problem çözmeye, düşük duygusallığa daha yatkınken, kadınlar işbirliğini kolaylaştırmaya, ilişkileri desteklemeye ve sürdürmeye, takıma dayalı başarıya, sezgisel problem çözmeye, bilgi paylaşmaya ve duygusallığa daha yatkındır. Kadınlar ve erkekler arasında belirli nitelikler eşit olarak dağıtılmadığından, yönetim kurulunda kadın olmayan işletme bu niteliklerden bazılarının avantajlarını kaçırabilmektedir (Ataüenal & Aybars, 2018, ss. 72-73). Kadın üyelerin bulunduğu yönetim kurullarında sadece erkek üyelerin bulunduğu yönetim kurullarına göre daha değişik bakış açıları geliştirilerek daha bilinçli kararlarla etkin bir yönetim sağlanabilir. Yönetim kurullarının karar alma süreçlerine dahil olan kadın üye sayılarının artmasıyla daha değişik perspektifler oluşturularak işletme değeri yükseltilebilir (Önder, 2018, ss. 1012-1013). Kadın yöneticiler, yönetim kuruluna farklı bakış açıları, deneyimler ve çalışma tarzları getirmekte, bu da yönetim kurulundaki münazara ve karar alma süreçlerinin geliştirilmesine katkı sağlamaktadır (Hashim vd., 2019, s. 79). Kurul cinsiyet çeşitliliği, yönetim kurullarının izleme etkinliğinin artması, raporlama uygulamalarının kalitesinin iyileştirilmesi ve dolayısıyla manipülasyon faaliyetlerinin önlenmesine neden olduğundan raporlama kalitesinin iyileştirilmesinde önemli bir rol oynamaktadır (Ghaleb, Qaderi, Almashaqbeh & Qasem, 2021, s. 19). Yönetim kurulu cinsiyet çeşitliliğinin faydalarına rağmen, kadınlar dünyadaki çoğu kurumun yönetim organlarında nispeten yetersiz temsil edilmeye devam edilmektedir (Naghavi, Sharif & Hussain, 2021, s. 631).

Çalışma yönetim işletme büyüklüğü ve yönetim kurulu cinsiyet çeşitliliğinin kazanç kalitesine etkisini belirlemek için 2010-2020 döneminde Borsa İstanbul’da yer alan gıda, içecek ve tütün işletmelerine ilişkin verileri panel veri analizi ile incelemektedir. Çalışma konusuna ilişkin yapılan literatür

incelemesinde işletme büyüklüğü, yönetim kurulu cinsiyet çeşitliliği ve kazanç kalitesi değişkenlerine yönelik ayrı ayrı çalışmalara rastlanılmaktadır. Ayrıca kazanç kalitesi, işletme büyüklüğü ve yönetim kurulu cinsiyet çeşitliliği konularını ayrı ayrı birbirleriyle ve başka değişkenlerle etkilerini ele alan çalışmalarda yer almaktadır. Ancak doğrudan yönetim kurulu cinsiyet çeşitliliği ve işletme büyüklüğünün kazanç kalitesi üzerine etkisini konu edinen çalışmaya rastlanılmamaktadır. Çalışmada kazanç kalitesi açısından işletme büyüklüğü ve yönetim kurulu cinsiyet çeşitliliği değişkenlerinin önemi ele alınarak literatüre katkı sağlanması amaçlanmaktadır.

Çalışmanın birinci kısmında giriş ve ikinci kısımda literatür incelemesi yer almaktadır. Üçüncü kısımda amaç ve kapsam, kullanılan değişkenler, hipotezler, yöntem, model ve model ile ilgili temel varsayım testleri bulunmaktadır. Dördüncü kısımda bulgular açıklanmaktadır. Son olarak beşinci kısımda sonuçlar açıklanarak öneriler sunulmaktadır.

2. LİTERATÜR İNCELEMESİ

Literatürde yönetim kurulu kadın üye bulundurma ve aktif büyüklüğünün kazanç kalitesi ile ilişkisini inceleyen farklı çalışmalar bulunmaktadır. Ancak tek bir çalışmada cinsiyet çeşitliliği ve işletme büyüklüğünün kazanç kalitesi üzerine etkisini konu edinen bir araştırmaya rastlanılmamaktadır. Ancak yönetim kurulu kazanç kalitesi, yönetim kurulu cinsiyet çeşitliliği ve işletme büyüklüğü değişkenlerine yer veren literatürdeki çalışmalara aşağıdaki Tablo 1’de kronolojik olarak yer verilmektedir.

Tablo 1: Çalışmanın Literatür İncelemesi

Yazar ve Çalışma Yılı	Amaç	Kapsam	Sonuç
Otluoğlu, Sarı & Otluoğlu (2016)	Yönetim kurullarında cinsiyet farklılığı ve firma performansını ilişkisini araştırmak	2010-2015 döneminde BİST 100 endeksinde yer alan 49 firma	Yönetim kurulu bünyesinde bulunduran kadın üyeler, Tobin’in Q oranı ve özsermaye karlılığını etkilemektedir. Yönetim kurulunda bulunan kadın üye oranı, nakit akışında ve aktif kârlılığında etkili görülmüştür.
Sakarya & Koçak (2016)	Kazanç yönetimine dair uygulamaları, işletme performans etkilerini ve kazanç kalitesi	İSO 500 listesindeki işletmelerden 2006-2013 döneminde Borsa İstanbul’da işlem gören 60 işletme	BİST’de kazanç yönetiminin bulunduğu, işletme kazançlarının kaliteli olduğu belirlenmiştir. Ayrıca gelir azaltıcı veya artırıcı kazanç yönetimine ilişkin yıllara ilişkin dağılımda ortaya konmaktadır.

	ilişkilerini incelemek		
Fitriana & Sugiri (2018)	Kadın komisyon üyesi, genel müdür yöneticinin yeteneği ve kazanç kalitesi ilişkisini incelemek	2011'den 2015'e kadar Endonezya Menkul Kıymetler Borsası imalat sektöründe faaliyet gösteren 707 imalat işletmesi	Kadın komisyon üyesi ve genel müdürlerin yöneticilik yetenekleri kazanç kalitesini olumlu etkilemektedir. Genel müdür yöneticinin kadın üye olmasının da kazanç kalitesini güçlendirdiği belirlenmiştir.
Peña (2018)	Latin Amerika'da yönetim kurulu cinsiyet çeşitliliği ve kazanç kalitesi arasındaki ilişkiye ışık tutmak	Latin Amerika Entegre Pazarına entegre Meksika, Şili, Peru ve Kolombiya borsaları, 2002 ve 2014 yılları, 79 firma	Sonuçlar daha fazla kadın üye bulunduranın kazanç kalitesini artırdığını göstermiştir.
Ruwanti, Chandrarin & Assih (2019)	Kurumsal yönetimin rolünü, işletmenin büyüklüğü ve kaldırıcı kazanç yönetimi ile ilgili olarak incelemek	Endonezya Menkul Kıymetler Borsası imalat işletmelerinden 2014-2017 dönemine ait 66 işletme	Sonuçlar firma büyüklüğü ve kaldırıcın kazanç yönetimini artırdığına ancak kurumsal yönetimin kazanç yönetimini azalttığına işaret etmektedir.
Hashim, Ahmed & Huey (2019)	Kazanç kalitesi ile yönetim kurulu çeşitliliği arasındaki ilişkiyi araştırmak	Bursa Malezya Ana Pazarında yer alan 90 firma	Sonuçlar uyruk çeşitliliği ve etnik köken çeşitliliğinin kazanç kalitesini etkilediğini ancak cinsiyet ve yaş çeşitliliğinin kazanç kalitesini etkilemediğini göstermektedir.
Yurt (2020)	Yönetim kurullarında kadın üye bulundurma ve firma kârlılığı ilişkisini araştırmak	Borsa İstanbul'da 2012 ile 2017 yılları arasında faaliyet gösteren ve finansal olmayan firmalar	Yönetim kurulu bünyesinde kadın üye varlığı ve kadın üye oranının firma kârlılığına herhangi anlamlı bir etkisi belirlenmemiştir.
Çalış, Şahin, Gürel & Ayrancı (2020)	İşletmelerinin finansal performansı üzerinde işletmelerin cinsiyet çeşitliliğinin	2014-2019 döneminde Borsa İstanbul'da bulunan 46 holding ve yatırım işletmesi	Sonuçlara göre araştırmaya konu işletmelerin kadın üye olmayan zamanlarda ROA ve ROE kârlılık oranlarının daha fazla değere sahip olduğunu ortaya koymaktadır. Ayrıca kadın üye bulunan zamanlarda daha yüksek nakit

	etkisini incelemek		oranın bulunduğu görülmüştür.
Azarıfar & Ayanoğlu (2020)	kazanç kalitesinin koşullu ve koşulsuz muhafazakârlık ilişkisini araştırmak	2009-2018 döneminde BİST100'de faaliyet gösteren 41 işletme	Çalışmanın sonucuna göre kazanç kalitesi ile koşullu ve koşulsuz muhafazakârlık arasında anlamlı ve negatif bir ilişkinin bulunmaktadır.
Purnamasari & Fachrurrozie (2020)	Kârlılık, kaldıraç ve firma büyüklüğünün kazanç kalitesi üzerindeki etkisini analiz etmek	2016-2018 döneminde Endonezya Menkul Kıymetler Borsası'nda (IDX) bulunan 41 imalat işletmesi.	Kârlılık ve firma büyüklüğü kazanç kalitesine olumlu, kaldıraç ise olumsuz etkilemektedir. Ayrıca yönetimde bağımsız komisyon üyesi bulunmasının, kârlılık ve kaldıraçın kazanç kalitesi üzerindeki etkisini yönetemeyeceği fakat firma büyüklüğünün kazanç kalitesine etkisini yönetebileceğine işaret etmektedir.
Pratiwi & Pralita (2021)	Kurumsal yönetim mekanizması, muhafazakâr muhasebe ve işletme büyüklüğünün kazanç kalitesine etkilerini araştırmak	Endonezya Menkul Kıymetler Borsası (IDX) imalat işletmelerinden 2016-2018 yılları için 29 işletme	Kurumsal sahiplik ve yönetsel sahipliğin kısmen kazanç kalitesini olumlu etkilediği görülmektedir. Muhafazakâr muhasebe ve işletme büyüklüğü ise kazanç kalitesini kısmen olumsuz etkilemektedir. Denetim komitesi ve yönetim kurulu bağımsızlığının kazanç kalitesine anlamlı etkisi görülmemiştir.
Hasanuddin, Darman, Taufan, Salim, Muslim & Putra (2021)	Firma büyüklüğü, kaldıraç oranı, likidite oranı ve yatırım fırsatı setinin (IOS) kazanç kalitesi üzerindeki etkisini analiz etmek	Endonezya'da 2016-2019 yılları arasında yiyecek ve içecek sektöründe faaliyet gösteren toplam 17 işletme	Firma büyüklüğünün, kaldıraç oranının, kazanç kalitesine katkıda bulunmadığı tespit edilmiştir. Ayrıca, likiditenin, kazanç kalitesine olumlu katkı sağladığı ortaya çıkarılmıştır.
Türkoğlu, Gürbüz & Bekci (2022)	Kazanç kalitesine işletme büyüklüğü, muhafazakâr muhasebe ve kurumsal yönetimin etkisini	Borsa İstanbul'da 2012-2021 yıllarında mali kuruluşlar sektöründe bulunan holding ve yatırım işletmelerinden 26 adet işletme	Muhafazakâr muhasebe ve kurumsal yönetimin kazanç kalitesini etkilediğine yönelik anlamlı sonuçlar elde edilmiştir. Kazanç kalitesi ile muhafazakâr muhasebe düzeyinin birbirini olumsuz yönde etkilediğine dair anlamlı sonuçlar elde edilmiştir. Kazanç kalitesinin kurumsal

belirlemek	yönetime ilişkin göstergelerinden yönetim kurulu büyüklüğü ve işletme yaşından olumlu yönde etkilendiği fakat işletme büyüklüğünün anlamlı bir etkisi belirlenmiştir.
------------	---

3. METODOLOJİ

Bu bölümde amaç ve kapsam, değişkenler, hipotezler, modeller, modeller ile ilgili temel panel veri varsayım testleri bulunmaktadır.

3.1. Çalışmanın Amacı ve Kapsamı

Çalışmanın amacı işletme büyüklüğü ve yönetim kurulu cinsiyet çeşitliliğinin kazanç kalitesi üzerine tesirini tespit etmektir. Çalışmanın evrenini konsolide finansal tablo hazırlayan ve Borsa İstanbul'da işlem gören imalat sektöründeki 17 gıda, içecek ve tütün şirketi oluşturmaktadır. Çalışmanın örneklemini ise borsaya kote olmuş, konsolide finansal tablo hazırlayan ve 2010-2020 dönemi sürecinde verilerine ulaşılabilen imalat sektöründeki 11 gıda, içecek ve tütün işletmesi dâhil edilmiştir. Çalışmaya dâhil edilen verilerin türü yıllıktır. Çalışma kapsamında geliştirilen modelde 121 gözlem değeri mevcuttur. Söz konusu firmaların verileri elde edilirken, kamuyu aydınlatma platformundan elde edilen mali tablolar ve faaliyet raporları kullanılmıştır.

3.2. Çalışmanın Değişkenleri

Kazanç kalitesi göstergesi olarak gelir kalitesi oranı bağımlı değişken şeklinde kullanılmaktadır. Bağımsız değişken olarak ele alınan değişkenler ise; yönetim kurulu cinsiyet çeşitliliği ve işletme büyüklüğü değişkenleridir. Çalışmanın bağımlı değişkeni olan kazanç kalitesi, Putra & Sobowo (2016) ve Fauzi (2015) tarafından kullanılan gelir kalitesi oranı ile ölçülmüştür (Pratiwi & Pralita, 2021, s. 27). Çalışmanın bağımsız değişkenlerinden yönetim kurulu cinsiyet çeşitliliği, yönetim kurulundaki kadın sayısının yönetim kurulu büyüklüğüne oranı olarak hesaplanmaktadır (Boulouta, 2013, s. 190). Çalışmanın diğer bir bağımsız değişkeni olan işletme büyüklüğü, işletmenin toplam varlıklarının doğal logaritması (LN) şeklinde belirlenmektedir (Pratiwi & Pralita, 2021, s. 28). Çalışma kapsamında kullanılan değişkenler ve değişkenleri ifade eden semboller aşağıda Tablo 2'de gösterilmiştir.

Tablo 2: Çalışma Değişkenlerine İlişkin Açıklamalar

Değişkenin Türü	Değişkenler	Sembol	Değişkenlerin Hesaplanma Biçimleri
Bağımlı Değişken	Gelir Kalitesi Oranı	GKO	Kazanç Kalitesi = $\frac{\text{Faaliyet Nakit Akışı}}{\text{Net Gelir}}$
Bağımsız Değişken	Yönetim Kurulu Cinsiyet Çeşitliliği	YKCC	$YKCC = \frac{\text{Yönetim Kurulu Kadın Sayısı}}{\text{Yönetim Kurulu Toplamı}}$
	İşletme Büyüklüğü	ŞB	İşletme Büyüklüğü = LN(Toplam Varlıklar)

3.3. Çalışmanın Hipotezleri

Çalışmada kullanılmak üzere aşağıdaki hipotezler oluşturulmuştur.

H₁: Yönetim Kurulu cinsiyet çeşitliliğinin kazanç kalitesi üzerine etkisi vardır.

H₂: İşletme büyüklüğünün kazanç kalitesi üzerine etkisi vardır.

3.4. Çalışmanın Yöntemi

Çalışmanın yöntemi panel veri analiz yöntemidir. Panel veri, belirli bir dönemde birey, ülke, hane halkı veya firmalara ilişkin yatay kesit verilerinin bir araya getirilmesiyle oluşturulan gözlemleri içerir. Zaman serisi ve yatay kesit verileri panel verilerde birleştirilmektedir. Panel veriler diğer bir ifade ile yatay kesite sahip zaman boyutlu veriler kullanılarak meydana getirilen panel veri modelleri vasıtasıyla ekonomik bağlılığın önceden belirlenmesi metoduna panel veri analizi denilmektedir (Tatoğlu, 2021, ss. 2-4). Dolayısıyla çalışma kapsamında elde edilen verilerin analizi için panel veri analizi yöntemi uygulanmıştır.

3.5. Çalışmanın Modeli

Çalışmada iki bağımsız değişken ve bir bağımlı değişken kullanılmıştır. Bağımlı değişken sayısının bir tane olmasından dolayı bir tane ekonometrik model oluşturulmaktadır. Rakamsal değeri yüksek olan değişkenlere analizde daha doğru sonuçlara ulaşılabilme amacıyla doğal logaritmik dönüşüm uygulanmıştır. Çalışma amacı kapsamında oluşturulması planlanan model aşağıdaki gibidir.

$$\Delta GKO_{it} = c_0 + \sum_{j=1}^{pi} \lambda_{ij} \Delta YKCC_{i,t-j} + \sum_{j=0}^{qi} \delta_{ij} \Delta LN\text{Ş}B_{i,t-j} + \varepsilon_{i,t}$$

Eşitliğin sol tarafı bağımlı değişkeni temsil etmektedir. Bağımsız değişkenler ise eşitliğin sağ tarafında bulunmaktadır ve ayrıca c sabit bileşeni, i paneldeki birim sayısını, t zaman dönemini, Δ farkı alınmış seriyi, λ zaman etki katsayısını, δ sabit varyansı, j ise t dönemden sonraki zaman dilimini, p ve q modeldeki birbirlerinden farklı değişkenlerin simgelenmesini ve son olarak ε ise panelin diğer değişkenleri baz alarak hesapladığı hata terimini temsil etmektedir. Çalışmanın amacı doğrultusunda kazanç kalitesine etkisi olduğu düşünülen değişkenler analize dâhil edilmiştir. Ancak söz konusu bağımlı değişkeni etkileyen farklı faktörlerde mevcuttur. Modelde tahmin edemediğimiz ya da model kapsamına ilave edilmeyen değişkenlerin etkisi ε hata terimi ile ifade edilmektedir. Çalışmada zaman boyutunun on bir yıl olmasından dolayı çalışma, mikro panel olarak değerlendirilmiş ve bu nedenle durağanlık durumları incelenmemiştir.

3.6. Çalışmanın Temel Varsayım Testleri

Çalışma kapsamında geliştirilen panel modellemesine ait bulguların doğru şekilde değerlendirilmesi amacıyla panel veri analizine ilişkin temel varsayımların karşılanması gerekmektedir. Panel veri modellemesine ait temel varsayım testleri sonucunda temel varsayım problemleri ile karşılaşıldığı durumlarda gerekli düzeltici dirençli tahmincilerin kullanılması gerekmektedir.

Panel modelleme geliştirilirken ilk dikkat edilmesi gereken unsur model içerisinde çoklu doğrusal bağlantı sorununa sebep olabilecek bir değişkenin bulunup bulunmadığının tespit edilmesidir. Modelde çoklu doğrusal bağlantı probleminin varlığını belirlemek için literatürde farklı yöntemler geliştirilse de çoğunlukla kullanılan yöntem değişkenlere ait varyans artış faktörü (VIF–Variance Inflation Factor) değerlerinin hesap edilmesidir. Çoklu doğrusal bağlantı probleminin incelenmesi amacıyla VIF değerleri hesap edilmiş ve değişkenler ile ilgili VIF değerleri aşağıdaki Tablo 3’te verilmiştir.

Tablo 3: Çalışma Değişkenlerine İlişkin VIF Değerleri

SEMBOL	R ²	VIF DEĞERİ
GKO	0,34	1,51
YKCC	0,17	1,20
ŞB	0,57	2,32

VIF değeri 4 ve 4’ün üzerinde ise çoklu bağlantı sorunu olduğu söylenebilmektedir. Tablo 3’ten görüldüğü gibi araştırma kapsamında kullanılan değişkenlerin VIF değerlerinin 4’ten küçük olmasından dolayı model içerisinde

çoklu doğrusal bağlantı problemine yol açacak bir değişkenin bulunmadığı belirlenerek değişkenlerin tamamı modele eklenmiştir.

Panel veri modelleri için sabit etkiler yaklaşımı, tesadüfi etkiler yaklaşımı ve havuzlanmış model yaklaşımları olmak üzere üç temel panel veri analiz yönetimi söz konusudur. Bu üç temel panel veri analiz yaklaşımı içerisinde geliştirilecek modelin hangisine en uygun olduğunun tespit edilmesi için çalışmada F ve Hausman testleri kullanılmıştır. F testine ve Hausman testine ilişkin sonuçlar aşağıdaki Tablo 4'te verilmektedir.

Tablo 4: Çalışmada Kullanılacak Panel Veri Modelini Belirleme Test Sonuçları

Kullanılan Test	İstatistik Değeri	Olasılık Değeri
F Testi	57,19	0,000
Hausman Testi	1,12	0,56

Tablo 4'te görüldüğü gibi öncelikle F testi ile modelde havuzlanmış modelin geçerliliği sınanmış olup sabit etkiler yaklaşımının geçerli olduğu görülmüştür. Daha sonra ise modelde sabit etkiler yaklaşımının mı yoksa tesadüfi etkiler yaklaşımının geçerli olduğunun tespit edilmesi gerekmektedir. Söz konusu tespit yapılabilmeye için tesadüfi etkiler yaklaşımının geçerliliğini sınanan Hausman testi kullanılmıştır. Hausman testi sonucunda geliştirilecek modelde en uygun yaklaşımın tesadüfi etkiler yaklaşımının olduğu ortaya konulmuştur.

Modelin hangi yaklaşım ile tahmin edileceğinin tespit edilmesinden sonra modelde otokorelasyon olup olmadığı kontrol edilmelidir. Geliştirilecek modelde otokorelasyon probleminin varlığını tespit etmek amacıyla Durbin-Watson testi kullanılmıştır. Yapılan Durbin-Watson testi ile bulunan istatistiki değerin 1,17 olmasından dolayı modelde otokorelasyon probleminin olduğu kabul edilmektedir. Ayrıca modelde değişen varyans problemi olup olmadığı Değiştirilmiş Wald testi ile kontrol edilmiştir. Aşağıdaki Tablo 5'te çalışma modeline ilişkin değişen varyans durumu test sonucu verilmiştir.

Tablo 5: Çalışma Modeline İlişkin Değişen Varyans Durum Test Sonucu

Test	İstatistik Değeri	Olasılık Değeri
Değiştirilmiş Wald Testi	2.194,39	0,000

Tablo 5’te görüldüğü gibi modelde değişen varyans problemi olduğu tespit edilmiştir. Değişen varyans probleminden sonra dikkat edilmesi gereken bir diğer varsayım modelde yatay kesit bağımlılık probleminin olup olmadığının kontrol edilmesidir. Çalışma modelinde yatay kesit bağımlılık testi olarak Breusch-Pagan LM testi, Pesaran Scaled LM testi ve Pesaran CD testi kullanılmıştır. Aşağıdaki Tablo 6’da çalışma modeline ilişkin yatay kesit bağımlılık test sonuçları verilmiştir.

Tablo 6: Çalışma Modeline İlişkin Yatay Kesit Bağımlılık Test Sonuçları

Test	İstatistik Değeri	Olasılık Değeri
Breusch-Pagan LM Testi	58,46	0,34
Pesaran Scaled LM Testi	0,71	0,47
Pesaran CD Testi	0,23	0,81

Modelde yatay kesit bağımlılık probleminin olup olmadığı üç farklı test türü ile kontrol edilmiştir. Tablo 6’da görüldüğü gibi her üç test türüne göre yatay kesit bağımlılık probleminin olmadığı tespit edilmiştir.

Geliştirilen modelin temel varsayımları karşılayıp karşılamadığı kontrol edilmiştir. Modelde temel varsayımlar içerisinde otokorelasyon ve değişen varyans problemlerinin olduğu tespit edilmiştir. Söz konusu problemlerin etkilerinden modeli arındırmak için Beck-Katz dirençli tahmincisi kullanılmıştır. Beck-Katz dirençli tahmincisi ile model kapsamında ulaşılan bulgular temel varsayım hatalarından arındırılmıştır.

4. BULGULAR

Çalışma modeline ilişkin tesadüfi etkiler yaklaşımına göre analiz bulguları Tablo 7’de verilmektedir.

Tablo 7: Kazanç Kalitesine Ait Panel Veri Analiz Sonuçları

Bağımlı Değişken: Kazanç Kalitesi (GKO)

Yöntem: Regression with Beck-Katz Standard Errors

Dönem: 2010-2020

Yatay Kesit: 11

Toplam Gözlem Sayısı: 121

Bağımsız Değişkenler	Katsayı	Beck-Katz Standart Hata	t-İstatistik Değeri	Olasılık Değeri
YKCC	2,09751	0,693945	2,92	0,003*
LNŞB	1,818443	0,328119	1,74	0,082**
C	3,267791	0,90875	7,91	0,000*
R² : 0,28		F-statistic: 72,57		Prob (F-Statistic): 0,000*

Not: %1 ve %10 düzeyinde istatistiksel anlamlılık sırasıyla * ve ** işaretleri ile gösterilmektedir.

Tablo 7’de görüldüğü gibi modelin bütünsel olarak %1 düzeyinde anlamlı olduğu tespit edilmiştir. Modelin bağımlı değişkeni bağımsız değişkenlerin açıklama yüzdesinin %28 olduğu tespit edilmiştir. Söz konusu bağımlı değişkeni etkileyen değişik faktörler olmasına rağmen kullanılan bağımsız değişkenlerin bağımlı değişkeni açıklama yüzdesinin yeterli olduğu görülmektedir. Diğer taraftan modelde kullanılan bağımsız değişken sayısının azlığı da bağımsız değişkenlerin bağımlı değişkeni açıklama yüzdesini etkilemektedir.

Yönetim kurulu cinsiyet çeşitliliği ve işletme büyüklüğü bağımsız değişkenlerinin bağımlı değişken kazanç kalitesi ile pozitif ilişkili olduğu görülmektedir. Yönetim kurulu cinsiyet çeşitliliği ve işletme büyüklüğü bağımsız değişkenlerinin bağımlı değişken gelir kalitesi oranı ile pozitif ilişkili olmalarından dolayı kazanç kalitesi üzerinde arttırıcı etkilerinin olduğu görülmektedir. Ayrıca, yönetim kurulu cinsiyet çeşitliliği değişkeni %1 ve işletme büyüklüğü değişkeni %10 düzeyinde anlamlı bulunmuştur. Bulgular doğrultusunda çalışma hipotezlerine ait kabul ve red durumlarına aşağıdaki Tablo 8’de yer verilmekte olup iki temel hipotezin kabul edildiği görülmektedir.

Tablo 8: Çalışma Hipotezlerinin Kabul ve Red Durumu

Hipotezler	Kabul/Red
H ₁ : Yönetim Kurulu cinsiyet çeşitliliğinin kazanç kalitesi üzerine etkisi vardır.	Kabul
H ₂ : İşletme büyüklüğünün kazanç kalitesi üzerine etkisi vardır.	Kabul

5. SONUÇ

Çalışmada, yönetim kurulu cinsiyet çeşitliliğinin ve işletme büyüklüğünün kazanç kalitesi üzerine etkisi incelenmiştir. Çalışma amacı doğrultusunda Borsa İstanbul'da faaliyet gösteren gıda, içecek ve tütün işletmelerinden 11 şirketin 2010-2020 dönemlerine ilişkin verileri kullanılarak panel veri analizi uygulanmıştır. Çalışmada bağımlı değişken olarak kazanç kalitesi göstergesi olarak gelir kalitesi oranı kullanılmaktadır. Bağımsız değişken olarak ise yönetim kurulu cinsiyet çeşitliliği ve işletme büyüklüğü değişkenleri kullanılmaktadır. Çalışma bulguları yönetim kurulu cinsiyet çeşitliliğinin ve işletme büyüklüğünün kazanç kalitesi üzerine etkili olduğunu ve bu etkinin pozitif yönde ilişkiye işaret ettiğini göstermektedir.

Kadın yöneticilerin kurumsal performansı iyileştirdiğini gösteren diğer çalışmalarla bağlantılı olarak, sonuçlarımız bir kadın yöneticinin kurumsal performansı artırma olasılığının yüksek olduğunu gösteriyor. Kadın yöneticilerin varlığının finansal performans üzerinde olumlu bir etkiye sahip olduğunu gösteren çalışma bulgularını desteklemektedir (Kravitz, Ganz, Bromberger, Powell, Sutton-Tyrrell & Meyer, 2003; Gavius, Segev & Yosef, 2012; Joecks Pull & Vetter, 2013; Liu, Wei & Xie, 2014; Brahma, Nwafor & Boateng, 2021; Ting, Wang, Lu & Chen, 2021). Çalışmanın sonuçları, daha fazla kadın üyenin kazanç kalitesini artırdığına dair sonuç ortaya koyan Peña (2018) çalışmasının bulgularını desteklemektedir. Ancak cinsiyet çeşitliliğinin kazanç kalitesine yönelik herhangi anlamlı bir ilişkinin belirlenmediği Hashim, vd., (2019) çalışmasından farklı olarak anlamlı etkinin varlığına dair kanıt sunmaktadır. Bulgularımız yönetim kurulu çeşitliliğinin aslında karar alma sürecinin etkinliğini artırması olasılığını desteklemektedir. Çalışma sonuçları, yönetimin etkin bir şekilde izlenmesi ve yatırımcıların korunması açısından işletme yönetimlerinde kadın üye katılımlarının olumlu katkı sağladığını desteklemektedir. İşletmelerde riskten kaçınma, ayrımcılık ve düşük oranlarda borç kullanma olasılıkların değerlendirilmesine kadın katılımının sağlanması ile daha iyi kurumsal performans sergilenebilmektedir (Abor & Biekpe, 2007).

Çalışmada firma büyüklüğünün kazanç yönetimi üzerindeki etkisinin

olumlu olduğunu gösteren çalışmalarla (Ruwanti, vd., 2019; Purnamasari & Fachrurrozie, 2020) benzer nitelikte bir sonuç elde edilmiştir. Hasanuddin vd., (2021) tarafından yapılan çalışmanın firma büyüklüğünün kazanç kalitesine herhangi bir katkıda bulunmadığına ve Pratiwi & Pralita (2021) çalışmasının ortaya koyduğu kısmen negatif anlamlı etkiye yönelik sonuçların aksine çalışma bulguları firma büyüklüğünün kazanç yönetimini olumlu etkilediğini göstermektedir. Ayrıca Türkoğlu, Gürbüz & Bekci (2022) tarafından yapılan çalışmadaki sektörel farklılık ve firma sayısı gibi sebeplerden dolayı kazanç kalitesi üzerine işletme büyüklüğünün anlamlı bir etkisinin belirlenemediği çalışma sonucundan farklı olarak olumlu etkiye dair sonuçlar elde edilmiştir. Firma büyüklüğüne dair çalışma sonuçları büyük firmaların daha kurumsal bir yapıya sahip olmaları doğrultusunda kazanç kalitelerinin de daha yüksek olacağını işaret etmektedir.

Bu çalışma finans literatürüne cinsiyet çeşitliliği ve firma büyüklüğünün kazanç kalitesi boyutundan katkı sağlamıştır. Bulgumuz, firmaların yönetim kurullarında kadınların varlığının önemine dair yeni bir kanıt sunmakta ve düzenleyici kurumlara, şirketlere, hissedarların yanı sıra doğru yatırım fırsatlarını arayan potansiyel yatırımcılar açısından faydalı bilgiler ortaya koymaktadır. İşletme yönetim kurullarında kadınların bulunması ile işletme prestijine olumlu yönde katkı sağlanabileceğine yönelik varsayımlar desteklenmektedir. Bu nedenle işletmelere kadın üye katılımlarının yasal politika yapıcılar tarafından teşvik edilmesi faydalı olacaktır (Gharbi & Othmani, 2022).

Çalışmanın bulguları çeşitli sınırlılıklara tabidir. Çalışma sınırlı bir örnekleme kadın yönetim kurulu üyelerinin kazanç kalitesi üzerindeki etkilerini spesifik olarak değerlendirdiğinden gelecekteki çalışmalarda kadınların işletmelere katılımlarına yönelik ek anlayışlar sağlanabilir. Yönetim kurulu cinsiyet çeşitliliğini yalnızca tek yönlü olarak inceleyen çalışma sınırlılığının kadın üyelerin eğitim, deneyim, yaş gibi diğer özelliklerinin etkilerini analizi ile genişletilebileceği önerilmektedir. Bu çalışma, cinsiyet çeşitliliğinin kazanç tahminlerinin doğruluğu üzerindeki etkinin incelenmesi ile sınırlı olup gelecekteki çalışmalarda denetim ve üst yönetim kurullarında kadın temsilcilerin yer almasının kurumsal yönetim ve kurumsal performanslara etkileri incelenebilir. Ayrıca gelecekte icracı veya icracı olmayan yönetim kurulu üyelerin ve bağımsız yönetim kurulu üyelerin kadın olmasına yönelik bakış açısı ile yeni araştırmalar geliştirilebilir.

6. ÇIKAR ÇATIŞMASI BEYANI

Yazarlar arasında çıkar çatışması bulunmamaktadır.

7. MADDİ DESTEK

Bu çalışmada herhangi bir fon veya destekten yararlanılmamıştır.

8. YAZAR KATKILARI

KT: Fikir;

KT, CG: Tasarım;

CG: Denetleme;

KT, CG: Kaynakların toplanması ve/veya işlenmesi;

KT, CG: Analiz ve/veya yorum;

KT: Literatür taraması;

KT, CG: Yazıyı yazan;

CG: Eleştirel inceleme

9. ETİK KURUL BEYANI VE FİKRİ MÜLKİYET TELİF HAKLARI

Çalışmada etik kurul iznine gerek olmamıştır.

10. KAYNAKÇA

- Abor, J., & Biekpe, N. (2007). Corporate governance, ownership structure and performance of SMEs in Ghana: implications for financing opportunities. *Corporate Governance International Journal of Business in Society*, 7, 288-300.
- Adiputra, I. G., & Hermawan, A. (2020). The effect of corporate social responsibility, firm size, dividend policy and liquidity on firm value: evidence from manufacturing companies in Indonesia. *International Journal of Innovation, Creativity and Change*, 11(6), 325-338.
- Aktaş, Z., & Atalay, M. Ö. (2020). Yönetim kurulu yapısı çeşitliliğinin entelektüel sermaye üzerindeki etkisi: BİST sürdürülebilirlik endeksi firmaları üzerine bir araştırma. *Dokuz Eylül Üniversitesi Sosyal Bilimler Enstitüsü Dergisi*, 22(2), 823-854.
- Ataünal, L., & Aybars, A. (2018). Yönetim kurullarındaki cinsiyet çeşitliliği ile çeşitliliğin finansal performans etkisi: gelişmekte olan piyasa örneği. *Maliye ve Finans Yazıları*, 109, 71-90.
- Azarıfar, D., & Ayanoglu, Y. (2020). Koşullu ve koşulsuz muhafazakârlığın kazanç kalitesi üzerine etkisi: BİST100'de bir araştırma. *Muhasebe ve Denetim Bakış*, 20(61), 37-54.
- Bezirgan, E., & Sakarya, Ş. (2022a). Kazanç kalitesinin ölçümünde muhasebe esaslı yaklaşımlar: Türk bankacılık sektöründen bulgular. *Bankacılar Dergisi*, 120, 43-67.
- Bezirgan, E., & Sakarya, Ş. (2022b). Bankaların kazanç kalitesinin piyasa temelli yöntemlerle ölçülmesi: BİST'ten kanıtlar. *Balıkesir Üniversitesi Sosyal Bilimler Enstitüsü Dergisi*, 25(47), 93-107.

- Boulouta, I., (2013). Hidden connections: the link between board gender diversity and corporate social performance. *Journal of Business Ethics*, 113(2), 185-197.
- Brahma, S., Nwafor, C., & Boateng, A. (2021). Board gender diversity and firm performance: The UK evidence. *International Journal of Finance & Economics*, 26(4), 5704-5719.
- Çalış, Y. E., Şahin, B. Ş., Gürel, C. A., & Ayrancı, B. (2020). Yönetim kurulu cinsiyet çeşitliliğinin işletmelerin finansal performansına etkisi: BIST holdingler ve yatırım işletmeleri. *Finans Ekonomi ve Sosyal Araştırmalar Dergisi*, 5(2), 359-368.
- Canbaloğlu, B., (2022). Firma performansı ve sahiplik yapısı ilişkisi: Borsa İstanbul örneği. *Muhasebe ve Denetime Bakış*, 22(67), 227-240.
- Fauzi, M. R., (2015). Pengaruh profitabilitas, investment opportunity set (IOS), Dan Good Corporate Governance (GCG) Terhadap Kualitas Laba. (Unpublished doctoral dissertation) Universitas Islam Negeri Syarif Hidayatullah, Jakarta.
- Fitriana, V. E., & Sugiri, S., (2018). Female commissioner and earnings quality: a moderating role of president director's ability. *The Indonesian Journal of Accounting Research*, 21(2), 195-226.
- Gavious, I., Segev, E., & Yosef, R. (2012). Female directors and earnings management in high-technology firms. *Pacific Accounting Review*, 24, 4-32.
- Ghaleb, B. A. A., Qaderi, S. A., Almashaqbeh, A., & Qasem, A. (2021). Corporate social responsibility, board gender diversity and real earnings management: the case of Jordan. *Cogent Business & Management*. 8(1), 1-19.
- Gharbi, S., & Othmani, H. (2022). Threshold effects of board gender diversity on firm performance: panel smooth transition regression model. *Corporate Governance International Journal of Business in Society*, doi: 10.1108/CG-10-2021-0373
- Graham, B., & Dodd, D. L. (1934). *Security analysis*. New York:Whittlesey House.
- Gümüş, G. K., Gümüş, Y., & Altunal, I. (2017). Bankacılık sektöründe kurumsal yönetim ve finansal performans ilişkisi: Türkiye ve Kazakistan örneği. *Kastamonu Üniversitesi İktisadi ve İdari Bilimler Fakültesi Dergisi*, 16(2), 104-121.
- Hasanuddin, R., Darman, D., Taufan, M. Y., Salim, A., Muslim, M., & Putra, A. H. P. K. (2021). The effect of firm size, debt, current ratio, and investment opportunity set on earnings quality: an empirical study in Indonesia. *Journal of Asian Finance, Economics and Business*, 8(6), 179-188.
- Hashim, F., Ahmed, E. R., & Huey, Y. M. (2019). Board diversity and earning quality: examining the role of internal audit as a moderator. *Australasian Accounting, Business and Finance Journal*, 13(4), 73-91.
- Husna, A., & Satria, I. (2019). Effects of return on asset, debt to asset ratio, current ratio, firm size, and dividend payout ratio on firm value. *International Journal of Economics and Financial Issues*, 9(5), 50-54.
- Hussaini, R. A., & Fadjarenie, A. (2022). The effect of company size, audit fee and leverage on audit quality (empirical study on manufacturing companies in the consumer goods sector listed on the IDX in the period 2011-2020. *International Journal of Management Studies and Social Science Research*, 4(2), 198-210.

- Joecks, J., Pull, K., & Vetter, K. (2013). Gender diversity in the boardroom and firm performance: what exactly constitutes a “critical mass”? *Journal of Business Ethics*, 118(1), 61-72.
- Konak, F., & Özkahveci, E. (2021). Yönetim kademesindeki kadınların firma performansına etkisi: BİST kurumsal yönetim endeksi bir uygulama. *Kastamonu Üniversitesi İktisadi ve İdari Bilimler Fakültesi Dergisi*, 23(2), 6-23.
- Kravitz, H.M., Ganz, P.A., Bromberger, J., Powell, L.H., Sutton-Tyrrell, K., & Meyer, P.M. (2003). Sleep difficulty in women at midlife: a community survey of sleep and the menopausal transition. *Menopause*, 10, 19-28.
- Liu, Y., Wei, Z., & Xie, F. (2014). Do women directors improve firm performance in China? *Journal of Corporate Finance*, 28, 169–184.
- Naghavi, N., Sharif, S. P., & Hussain, H. B. I. (2021). The role of national culture in the impact of board gender diversity on firm performance: evidence from a multi-country study. *Equality, Diversity and Inclusion: An International Journal*, 40(5), 631-650.
- Önder, Ş. (2018). Yönetim kurulunda cinsiyet çeşitliliği ve sürdürülebilir raporlama kalitesi arasındaki ilişki. *ICOAEF'18 IV. International Conference on Applied Economics and Finance & Extended With Social Sciences* (ss.011-1023). Kuşadası: Bandırma Onyediy Eylül Üniversitesi.
- Orazalin, N. (2020). Board gender diversity, corporate governance, and earnings management: evidence from an emerging market. *Gender in Management: An International Journal*, 35(1), 37-60.
- Otluoğlu, E., Sarı, E. S., & Otluoğlu, K. Ö. Ç. (October-2016). Yönetim kurulu çeşitliliğinin finansal performansa etkisi: BIST 100 üzerine bir araştırma. *The Journal of International Social Research*, 9(46), 749-758.
- Özen, A. S. (2021). Yönetim kurulundaki kadınlar ve finansal performans. E. Kaygın ve C. Y. Kaygın (Ed.) *İş yaşamında kadın* (ss.177-195). Ankara: Gazi Kitabevi.
- Peña, H. F. P., (2018), Board Gender diversity and earnings quality. Evidence from the Latin American Integrated Market (MILA). *Contaduría Universidad de Antioquia*, 72, 151-163.
- Prasetyo, B., Utami, S., Abdusshomad, A., Wijaya, M., & Kalbuana, N. (2021). Effect of company value, leverage, and company size on profit persistence in Jakarta Islamic Index (JII) listed companies. *International Journal of Economics, Business and Accounting Research (IJE BAR)*, 5(1), 128-136.
- Pratiwi, W., & Pralita, T. (2021). The influence of corporate governance mechanism, accounting conservatism, and company size on earnings quality. *Journal of Economics, Finance and Management Studies*, 4(1), 26-34.
- Purnamasari, E., & Fachrurrozie (2020). The effect of profitability, leverage, and firm size on earnings quality with independent commissioners as moderating variable. *Accounting Analysis Journal*, 9(3), 173-178.
- Putra, N. Y., & Subowo (2016). The effect of accounting conservatism, investment opportunity set, leverage, and company size on earnings quality. *Accounting Analysis Journal*, 5(4), 299-306.

- Ruwanti, G., Chandrarin, G., & Assih, P. (2019). The influence of corporate governance in the relationship of firm size and leverage on earnings management. *International Journal of Innovative Science and Research Technology*, 4(8), 142-147.
- Sakarya, Ş., & Koçak, Z. S. (2016). Kazanç kalitesi ve yönetiminin işletmelerin finansal performansı üzerine etkisi: ISO 500 işletmeleri üzerine bir araştırma. *Yönetim ve Ekonomi: Celal Bayar Üniversitesi İktisadi ve İdari Bilimler Fakültesi Dergisi*, 23(3), 733-749.
- Tatoğlu, F. Y. (2012). *Panel veri ekonometrisi: Stata uygulamalı*. İstanbul: Beta Yayıncılık.
- Ting, I.W.K., Wang, W., Lu, W., & Chen, Y. (2021). Do female directors will have impact on corporate performance? *Review of Managerial Science*, 15, 611-631. doi: 10.1007/s11846-019-00351-6
- Türkoğlu, K., Gürbüz, C., & Bekci, İ. (2022). Kurumsal yönetim, muhafazakâr muhasebe ve şirket büyüklüğünün kazanç kalitesi üzerine etkisi. *Ekonomi Politika ve Finans Araştırmaları Dergisi*, 7(3), 726-740.
- Yalçiner, K., & Topcu, M. (2022). BİST imalat sanayi şirketleri dolarizasyon eğiliminin işletme finansman politikaları üzerine etkileri. *Ekonomi, Politika & Finans Araştırmaları Dergisi*, 7(2), 500-526.
- Younis, S. A., Hashmi, S. H., Khalid, G. K., & Nazir, M. I. (2016). Impact of corporate governance measures on earnings quality: evidence from Pakistan. *Research Journal of Finance and Accounting*, 7(3), 9-16.
- Yurt, N. (2020). Borsa İstanbul'da işlem gören firmaların yönetim kurullarındaki kadın üye varlığı ile firma kârlılığı arasındaki ilişkinin incelenmesi. *Çukurova Üniversitesi Sosyal Bilimler Enstitüsü Dergisi*, 29(1), 163-177.

MATERYALİZMİN SÜRDÜRÜLEBİLİR TÜKETİM DAVRANIŞINA ETKİSİ: YEŞİL SATIN ALMA NİYETİNİN ARACILIK ROLÜ¹



Kafkas Üniversitesi
İktisadi ve İdari Bilimler
Fakültesi
KAÜİBFD
Cilt, 14 , Sayı 27, 2023
ISSN: 1309 – 4289
E – ISSN: 2149-9136

Makale Gönderim Tarihi: 26.10.2022

Yayına Kabul Tarihi: 13.03.2023

Yasin YILMAZTÜRK
Öğretim Görevlisi Dr.
Kırklareli Üniversitesi
Sağlık Hizmetleri Meslek
Yüksekokulu,
Kırklareli, Türkiye
yasinyilmazturk@gmail.com
ORCID ID: 0000-0001-7527-9825

Çağatay AKDOĞAN
Dr. Öğr. Üyesi
Trakya Üniversitesi
İktisadi ve İdari Bilimler Fakültesi,
Edirne, Türkiye
cagatayakdogan@trakya.edu.tr
ORCID ID: 0000-0003-0147-6468

ÖZ Bu çalışmanın amacı materyalizmin, yeşil satın alma niyetine ve sürdürülebilir tüketim davranışlarına olan etkisini incelemektir. Bu konu çerçevesinde; cömert olmama, kıskançlık/imrenme ve saklama /muhafaza etme gibi materyalist eğilimlerin yeşil satın alma niyetini ve sürdürülebilir tüketim davranışlarını ne şekilde etkilediği araştırılmaktadır. Bunun yanında materyalizmin sürdürülebilir tüketim davranışı üzerindeki etkisinde yeşil satın alma niyetinin aracılık rolü incelenmektedir. Bu kapsamda kolayda örnekleme ve kota örnekleme yöntemleri ile seçilen 537 tüketiciden Mayıs-Haziran 2022 tarihleri arasında çevrimiçi anket tekniği ile veriler toplanmıştır. Toplanan verilere öncelikle tanımlayıcı istatistikler uygulanmış, daha sonra doğrulayıcı faktör analizi, yol analizi ve aracılık analizi uygulanmıştır. Aracılık analizi model üzerinde bootstrap yöntemi kullanılarak yapılmıştır. Verilerin analizinde SPSS ve AMOS programları kullanılmıştır. Analiz sonuçlarında, materyalizmin yeşil satın alma niyetine ve sürdürülebilir tüketim davranışlarına, yeşil satın alma niyetinin sürdürülebilir tüketim davranışlarına anlamlı etkisinin olduğu görülmektedir. Materyalizmin sürdürülebilir tüketim davranışları üzerindeki etkisinde yeşil satın alma niyetinin anlamlı ve dolaylı etkisi bulunmaktadır.

Anahtar Kelimeler: Materyalizm, sürdürülebilir tüketim, yeşil satın alma

JEL Kodları: M30, M31, M39

Alan: İşletme

Türü: Araştırma

DOI:10.36543/kauiibfd.2023.003

Atıfta bulunmak için: Yılmaztürk, Y. & Akdoğan, Ç. (2023). Materyalizmin sürdürülebilir tüketim davranışına etkisi: Yeşil satın alma niyetinin aracılık rolü. *KAÜİBFD*, 14(27), 51-82.

¹ İlgili çalışmanın etik kurallara uygunluğu beyan edilmiştir.

THE EFFECT OF MATERIALISM ON SUSTAINABLE CONSUMPTION BEHAVIOR: THE MEDIATING ROLE OF GREEN PURCHASE INTENT



Kafkas University
Economics and Administrative
Sciences Faculty
KAUJEASF
Vol. 14, Issue 27, 2023
ISSN: 1309 – 4289
E – ISSN: 2149-9136

Article Submission Date: 26.10.2022

Accepted Date: 13.03.2023

Yasin YILMAZTÜRK
Ph.D. Lecturer
Kırklareli University
Health Care Services Vocational
School,
Kırklareli, Türkiye
yasinyilmazturk@gmail.com
ORCID ID: 0000-0001-7527-9825

Çağatay AKDOĞAN
Asst. Prof.
Trakya University
Economics and Administrative
Sciences Faculty,
Edirne, Türkiye
cagatayakdogan@trakya.edu.tr
ORCID ID: 0000-0003-0147-6468

ABSTRACT This study aims to investigate the impact of materialism on green purchasing intention and sustainable consumption behaviors. Within the context of this topic, it is investigated how materialist tendencies such as non-generosity, envy, and preservation affect green purchasing intention and sustainable consumption behaviors. Additionally, the mediating role of green purchasing intention in the effect of materialism on sustainable consumption behavior is examined. In this case, information was gathered from 537 consumers using an online survey methodology between May and June 2022. The consumers were chosen through convenience sampling and quota sampling methods. The data was first applied to descriptive statistics, followed by confirmatory factor analysis, path analysis, and mediation analysis. Mediation analysis was performed on the model using the bootstrap method. The programs SPSS and AMOS were used to analyze the data. The analysis's findings indicate that materialism has a significant effect on green purchasing intention and sustainable consumption behaviors, and green purchasing intention has a significant effect on sustainable consumption behaviors. In addition, there is a significant and indirect effect of green purchase intention on the effect of materialism on sustainable consumption behaviors.

Keywords: Materialism, sustainable consumption, green purchasing

Jel Codes: M30, M31, M39

Scope: Business administration

Type: Research

1. GİRİŞ

Küresel ısınma ve iklim değişikliği gibi dünya çapındaki problemler işletmelerin ve devletlerin birtakım programlar geliştirmesine neden olmuştur. Geniş kapsamlı bu programların yanında bireysel düzeydeki tüketiciler, iklim değişikliğinin yaratacağı tahribata karşı sürdürülebilir tüketim davranışlarına geçiş yapmaktadırlar. Bu kapsamda bireyler tüketim davranışlarını azaltma, daha tutumlu davranma gibi eylemlerde bulunmaktadır. Tüketicilerin çevreyi koruma konusundaki artan endişeleri ve farkındalıkları ambalaj malzemeleri, atık yönetimi gibi ürün kullanımlarıyla ilgili endişeleri de artırmaktadır (Kumar vd., 2021). Bu durum, araştırmacıların tüketicilerin sürdürülebilir tüketim davranışlarını araştırmalarını teşvik etmektedir. Bunun yanında işletmeler doğaya ve çevreye daha az zarar verecek mal ve hizmetler üreterek bireylerin yeşil satın alma davranışlarına yardımcı olmaktadır. Küresel düzeyde ortaya çıkan iklimsel problemler işletmeleri daha yeşil ürünler üretmeye ve bireyleri daha sürdürülebilir tüketim davranışlarına yöneltmektedir. Buna yanında bireylerin nesnelere ve olaylara karşı bakış açıları ve tutumları gibi birtakım kişisel değerleri ve özellikleri yeşil ve sürdürülebilir tüketim davranışlarını etkileyebilmektedir. Maddiyatın ve mülkiyetin ön planda tutulduğu materyalizm ise, bireylerin dünya görüşlerinin şekillenmesine etki eden önemli özelliklerden birisidir. Materyalizm gereksiz ve aşırı tüketim kavramlarıyla ilişkili olarak görülüp olumsuz bir çağrışım yaratsa da iletişim ve ulaşım olanaklarındaki gelişmeler bu tür davranışların daha görünür olmasına ve yayılmasına neden olabilmektedir. Bu nedenle materyalist davranışların daha iyi bir şekilde incelenmesi, ayrıca yeşil tüketim ve sürdürülebilirlik kavramlarıyla arasındaki ilişkinin daha detaylı bir şekilde araştırılması oldukça önemlidir. Çünkü sürdürülebilirlik kavramı temelde çevresel, sosyal ve ekonomik açıdan sürdürülebilirliği kapsamaktadır. Ekonomik açıdan kalkınmanın sağlanması noktasında özellikle çok uluslu şirketler, küresel düzeyde hedeflerine ulaşmak için daha fazla tüketime yönelik faaliyetler yürütmektedirler. Bu noktada materyalist tüketim ekonomiyi desteklemekte fakat aynı zamanda çevreye ve ekolojik düzene yönelik olumsuz sonuçlar doğurabilmektedir. Tüketimin ve materyalizmin artması ekonomik sürdürülebilirliğin sağlanmasına yardımcı olurken çevresel sürdürülebilirliğe zarar verebilmekte ve ortaya bir çelişki çıkabilmektedir. Bu nedenle bu çelişkinin sebeplerinin ortaya çıkartılması için bireylerin bu konulardaki davranış ve niyetlerinin araştırılması gerekmektedir. Gerçekleştirilen bu çalışmada, bireylerin materyalist davranışlarının yeşil satın alma niyetlerine ve sürdürülebilir tüketim davranışlarına etkisi incelenmekte, ayrıca yeşil satın alma niyetinin materyalizm ve sürdürülebilir tüketim davranışları arasındaki aracılık rolü araştırılmaktadır. Böylelikle materyalist ve

sürdürülebilir tüketim davranışı arasındaki ilişkinin hangi boyutlarda ve hangi yönde olduğu belirlenerek, bu konuda araştırma yapan kurumlara ve profesyonellere yeni bilgiler ve bakış açılarının kazandırılması amaçlanmaktadır.

2. TEORİK ÇERÇEVE

Bu bölümde; çalışma kapsamında yer alan materyalizm, sürdürülebilir tüketim yeşil satın alma niyeti kavramları incelenmekte ve literatür araştırması yer almaktadır.

2.1. Materyalizm

Materyalizm, başlangıçta madde ve onun hareketlerinden başka hiçbir şeyin var olmadığı felsefi fikrine atıfta bulunmaktadır. Materyalizm daha genel anlamda; “maddi ihtiyaçlara ve arzulara bağlılık, manevi konuların ihmalî; tamamen maddî çıkarılara dayanan bir yaşam tarzı, görüş veya eğilim” şeklinde tanımlanmaktadır (Richins & Dawson, 1992). Bir başka tanıma göre ise materyalizm; “ana yaşam hedeflerine veya arzu edilen durumlara ulaşmada maddî mallara sahip olmaya ve edinmeye atfedilen önem” olarak tanımlanmaktadır (Richins, 2004). Materyalizm kişisel arası değişkenlerden (sosyalleşme faktörleri; ebeveynler, akranlar ve medya) ve içsel değişkenlerden (psikolojik faktörler; özsaygı, güç, ait olma ve benlik kavramı netliği) etkilenmesi nedeniyle yıllarca farklı disiplinlerden pek çok araştırmanın konusunu oluşturmaktadır (Shrum vd., 2022). Araştırmacılar materyalizmin kavramsallaştırılması ve materyalistik özellikleri ölçme noktasında; sahip olma, cömert olmama (cimrilik) ve imrenme/kıskanma özellikleri üzerinde durmaktadırlar. Belk (1985) sahip olmayı, “birinin sahip olduğu varlıklar üzerindeki kontrolü veya mülkiyeti elinde tutma eğilimi ve hevesi” olarak tanımlamaktadır. Cömert olmama (cimrilik), “bireyin sahip olduğu varlıkları başkalarına verme veya başkalarıyla paylaşma konusundaki isteksizliği” şeklinde ifade etmektedir. İmrenme ise; “arzu edilen nesneyi elde etme çabasını motive eden iyi huylu bir özellik” veya “vandalizme, cinayete vb. yol açan yıkıcı bir özellik” olarak iki şekilde ele almaktadır. Materyalistler genellikle daha çok mülkiyete odaklandığından, soyut nesnelere yerine somut nesnelere başvurma eğilimindedir ve daha bencil olarak nitelendirilmektedir. Bu nedenle materyalistler, mülklerin kullanımında özerkliğe daha fazla vurgu yapmaktadırlar (Dong vd., 2018).

Materyalizm, uzun zamandır tüketiciler açısından aşırı atık oluşturması ve daha az sürdürülebilir yaşam tarzı gibi çevresel ve sosyal olarak sürdürülebilirliğe karşı olumsuz sonuçlarla ilişkilendirilmektedir. Bununla birlikte maddî nesnelere ve mülklere bağlılık olarak ifade edilen materyalizm, tüketicilerin yaşamlarının merkezinde yer almaya devam etmektedir (Evers vd.,

2018). Materyalizm, özellikle gelişmekte olan pazarlarda bireylerin refah düzeyleri ile ilişkilendirilmekte, bu pazarlarda tüketim kültürüyle birlikte materyalizmin de yükselişe geçtiği görülmektedir (Strizhakova & Coulter, 2013). Bununla birlikte materyalist bireylerin yerel çevresel sorunlarla ilgilendikleri, yerel kaygıların ciddi boyutlara ulaşması halinde harekete geçebilecekleri ifade edilmektedir. Örneğin materyalist bireyler doğrudan kendilerine veya çevreye zarar verecek ürünlerin kullanımını azaltabilmektedirler. Ayrıca küresel markalar daha fazla çevreye duyarlı pozisyon almakta, materyalistler ise çevresel bozulmanın etkilerine karşı daha bilinçli hale gelmektedirler (Kuanr vd., 2020).

Literatürde materyalizm ve çevreyle ilgili çeşitli görüşler bulunsa da genel olarak materyalizmin çevre üzerindeki olumsuz etkilerine vurgu yapılmaktadır. Suárez vd., (2020) çalışmalarında, materyalizmin sürdürülebilir tüketim bilinçliliği üzerinde olumsuz yönde bir etkiye sahip olduğunu ifade etmektedirler. Bunun yanında pek çok çalışmada materyalizmin çevre yanlısı tutum ve davranışlara yönelik olumsuz etkilerinin olduğu (Segev vd., 2015; Kilbourne ve Pickett, 2008), daha güçlü materyalist değerler sergileyen bireylerin daha yüksek sera gazı emisyonlarına sahip olduğu ve plastik poşetleri yeniden kullanmak gibi çevre dostu davranışlara daha az sıklıkta dâhil olduğu (Isham vd., 2022) ifade edilmektedir. Bazı araştırmacılar pazar ekonomilerindeki materyalizmin çevreye zarar verdiğini ve materyalist değerlerin çevre koruma değerleriyle çatıştığını ileri sürmektedir. Çünkü materyalist değerlerin çevreye yönelik olumsuz tutumlarla oldukça ilişkili olduğunu, çevre ve ekoloji konularıyla çok az ilgili olduğunu ifade etmektedirler (Ergen vd., 2015). Bunun yanında materyalist bireylerin çevre duyarlılıklarının daha az olduğu, çevreyi korumaya yönelik faaliyetlere daha az katıldıkları düşünülmektedir (Strizhakova & Coulter, 2013). Bu çerçevede Isham vd., (2022) yapmış oldukları çalışmada, güçlü materyalist değerlere sahip bireylerin daha az ve sürdürülebilir tüketim davranışlarını benimsene olasılıklarının daha düşük olduğu ortaya koymaktadır.

Yapılan birçok çalışmada, materyalist bireylerin çevre hakkındaki duyarlılıkları ve çevresel tüketime yönelik davranışlarının materyalist olmayanlara göre daha düşük olduğu görülmektedir. Bunun yanında günümüzün kısıtlı kaynaklara sahip dünyasında materyalizmi yüksek tüketiciler, diğer bireylerle bağlantıyı yeniden kazanma ve sürdürülebilir tüketim, benzersiz olma ve diğer çevre dostu tüketim yollarıyla kendilerini dönüştürme eğilimindedirler (Shaikh vd., 2022). Bu nedenle materyalizme yönelik olumsuz görüşlerin aksine sonuçlanan çalışmalar da mevcuttur. Evers vd., (2018) yapmış oldukları çalışmada, materyalizmin tüketicilerin sürdürülebilir tüketim davranışları üzerinde olumlu bir etkisinin olduğunu ortaya koymaktadırlar. Çalışma sonucunda materyalist tüketicilerin ürünler için yeni ve farklı kullanımları arama

ve alternatif ürün imha yöntemlerini bulma eğilimli oldukları tespit edilmiştir. Benzer şekilde materyalizmin değişkenleriyle bağlantılı olarak yüksek düzeyde başarı değerine sahip olan tüketicilerin; statüleri için daha fazla endişe gösterdikleri ve organik gıda, yeşil moda giysiler gibi birçok yeşil ürünü başarı işaretleri olarak görebildikleri ifade edilmektedir. Bu tür yeşil ürünler genellikle daha maliyetlidir ve yeni, moda uygun, modern ve benzersiz bir şeyin imajıyla ilişkilendirilmektedir (Mai, 2019). Böylelikle bu bireyler bilgili, başarılı, doğaya karşı saygılı imajını ifade etmek için yeşil ürünleri satın almaya niyetlenmekte ve sürdürülebilir tüketim davranışlarında bulunabilmektedirler. Yapılan çalışmalarda, maddi varlıklarla veya sosyal ilişkilerle mutluluğun aranması şeklinde açıklanan öznel mutluluk ile sürdürülebilir tüketim arasında olumlu bir ilişkinin olduğu ortaya koyulmaktadır. Sürdürülebilir tüketim alışkanlıklarına sahip kişilerin, daha materyalist tüketicilere göre öznel mutluluk değerlendirmelerinde daha yüksek puanlara sahip olduğu bulunmuştur (Kocapınar-Batmaz & Ergen, 2022). Benzer şekilde Felix ve Almaguer (2019)'e göre, materyalistlerin çevreci değerlerinin düşük olması beklenirken daha yüksek düzeyde gerçekleştiği, bunun nedenin ise sürdürülebilir ürünler aracılığıyla statü gösterme arzusundan kaynaklandığı düşünülmektedir. Strizhakova ve Coulter (2013), yapmış oldukları çalışmada, materyalizmin çevre dostu ürünlere yönelik ilgi ve çevre dostu ürünler için fazladan ödeme yapma isteği gibi konularda güçlü olumlu etkilerin olduğunu ortaya koymaktadır. Ülker (2021), yapmış olduğu çalışmada materyalizm eğilimi ile çevreci ürünlerin satın alınma niyetleri arasında olumlu yönde anlamlı bir ilişkinin var olduğunu ortaya koymaktadır. Çalışma sonucunda bireylerin materyalizm eğilimlerinin artmasıyla çevreci ürünleri satın alma niyetlerinin de arttığı görülmektedir.

Ayrıca yapılan çalışmalar genç yetişkinlerin ve ergenlerin başkalarıyla sosyal karşılaştırmalara daha fazla dâhil olduklarını ve bu nedenle daha materyalist ve daha dikkat çekici kompulsif (kronik olarak tekrarlayan) satın alma yaptıklarını göstermektedir. Buna ek olarak, genç tüketiciler yoğun bir şekilde reklamlara maruz kalmakta, yenilikçi ürünleri beğenmekte ve bu ürünlerle ilgili promosyonlara daha açık olmaktadır. Ayrıca genç tüketiciler, kendilerini arkadaşları ve ünlülerle kıyaslayarak yoğun sosyal medya kullanıcıları olma eğilimindedirler. Bu durumlar Y kuşağı tüketicilerinin daha materyalist hale gelmelerine yardımcı olmaktadır (Antiniene vd., 2021). Laksmidewi (2022), Y kuşağı kapsamında yapmış olduğu çalışmada tüketici materyalizminin yeşil davranışlar üzerinde etkili olduğunu, materyalizmin çevre duyarlılığını etkilediğini ortaya koymaktadır. Çalışmada materyalizmin çevre dostu ürünleri almaya teşvik ettiği görülmektedir. Bu durumun altında yatan sebebin çevre dostu

ürünler kullanmanın tüketicilerin kendilerini başarılı ve bilgili insanlar olarak ifade etmelerine yardımcı olabileceği düşüncesinin yer aldığı ifade edilmektedir.

2.2. Sürdürülebilir Tüketim

Sürdürülebilirlikle ilgili gerek küresel gerekse bölgesel düzeyde pek çok kuruluş bir araya gelerek eylem planları oluşturmaktadır. Bu kuruluşlardan en kapsamlılarından biri olan “Dünya Çevre ve Kalkınma Komisyonu” (World Commission For Environment and Development-WCED) 1987 yılında yayınladığı Brundtland Raporu’nda sürdürülebilirliği; “bugünün gerekliliklerini, gelecek kuşakların kendi ihtiyaçlarını gidermelerine engel olmadan karşılamaktır” şeklinde tanımlamaktadır (Brundtland Raporu, 1987). Sürdürülebilirlik kavramı genellikle çevresel, sosyal ve ekonomik açıdan değerlendirilmektedir. Sürdürülebilirlik çevresel bakış açısıyla değerlendirildiğinde; temiz suya ulaşımın yetersizliği, küresel ısınma, kaynakların tükenmesi, ormanların azalması gibi konuları kapsadığı görülmektedir. Sosyal ve ekonomik çerçeveden değerlendirildiğinde; gelir dağılımındaki adaletsizlik, temel gereksinimlerin karşılanamaması, tüketim davranışlarındaki değişimler ve tüketime dayalı ekonomi politikaları gibi konuların varlığından bahsedilebilmektedir (Akdoğan, 2018). Sürdürülebilirliğin kalkınma temelli en önemli kavramlarından birisi ise “sürdürülebilir tüketim” kavramıdır. Ekonomik Kalkınma ve İşbirliği Örgütü (OECD) kapsamında Norveç Çevre Bakanlığı (1994) tarafından hazırlanan raporda sürdürülebilir tüketim; “gelecek nesillerin ihtiyaçlarının karşılanmasında tehdiye sebep olmayacak şekilde, yaşam döngüsü üzerinde kirletici madde ve atık yayılımının yanı sıra doğal kaynak ve toksik madde tüketiminin azaltılması yoluyla daha iyi bir yaşam kalitesinin sağlanması ve temel ihtiyaçların karşılanması için gerekli olan ürün ve hizmetlerin tüketimidir” şeklinde tanımlanmaktadır. Sürdürülebilir tüketim; tüketimin azaltılması, tüketimden kaçınma, tutumlu olma, alternatif kullanım alanları yaratma gibi kavramlara atıfta bulunsa da sürdürülebilir üretimden ayrı değerlendirilmemesi gerekmektedir (Doğan vd., 2015). Pazarlama temelli bir yaklaşımla ele alındığında ise sürdürülebilir tüketim; “arz zincirini zenginleştirmek, daha çevre dostu, daha ekonomik ve etkili ürünler meydana getirmek, bununla birlikte tüketicileri reklam, pazar ve ürünler konusunda bilgilendirmek” olarak açıklanmaktadır (Kong vd., 2002).

Geleneksel tüketim davranışı ile sürdürülebilir tüketim davranışı arasında birtakım farklar bulunmaktadır. Geleneksel tüketim tatmin olmaya yönelirken sürdürülebilir tüketimde temel ihtiyaçları karşılamaya yönelik bir bakış açısı hâkimdir. Bunun yanında sürdürülebilir tüketim bakış açısı; harcamalarda ölçülü davranma, materyalizm yerine kaliteli yaşama odaklanma, gelecek nesillere ve çevresel sonuçlara özen gösterme gibi öncelikler bakımından

geleneksel tüketimden farklılaşmaktadır (Quoquaba & Mohammad, 2016). Ayrıca sürdürülebilir tüketim davranışının sürdürülebilir tüketici davranışına eşit görülmesi, sürdürülebilir tüketici davranışının sosyal ve çevresel performansları iyileştirmenin yanı sıra ihtiyaçları karşılamayı da hedeflediğinin belirtilmesi gerektiği vurgulanmaktadır. Tüm bunlar tüketiciler açısından sürdürülebilir tüketim davranışlarını anlamaya yönelik çabaların son yıllarda arttığını göstermektedir. Sürdürülebilir tüketim; sadece sürdürülebilir ve adil ticaret ürünleri satın almak, enerji verimli cihazlar kullanmak, organik gıda satın almak, ev atıklarını geri dönüştürmek, gönüllü olarak basitleştirilmiş bir yaşam tarzı benimsemek, geri dönüştürülmüş malzemelerden yapılmış ürünleri satın almak, çevre dostu ulaşım modlarına geçmek, yalnızca “etik fonlara” yatırım yapmak gibi davranışları içerse de bunlarla sınırlamak oldukça zordur (Dhandra, 2019). Sürdürülebilir tüketim davranışı kapsamında genellikle satın alma, yeniden kullanma ve geri dönüşümle ilgili günlük yaşamdaki genel tüketici davranışı konuları incelenmektedir. Bazı araştırmacılar ise bu davranışı dört boyuta genişleterek; çevresel sürdürülebilirlik davranışı, gereksiz tüketim, tasarruf ve yeniden kullanılabilirlik çerçevesinde değerlendirmektedir (Dong vd., 2018). Özgül (2010), sürdürülebilir tüketim davranışlarında çevre duyarlılığının ve tasarrufa yönelik eylemlerin sürdürülebilir tüketim davranışlarının alt boyutlarında olduklarını ifade etmektedir. Örneğin Hükümetler Arası İklim Değişikliği Paneli (IPCC) tarafından hazırlanan özel bir rapora göre 2030-2052 yılları arasında gezegenimizde yaklaşık 1,5°C'lik artışın olması beklenmekte olup, 1,0°C'lik artışın nedeninin ise insan faaliyetleri olduğu ifade edilmektedir. Bu sıcaklık artışını engellemek veya en azından sınırlamak, enerjiyle ve sera gazı kirliliğiyle bağlantılı mallara olan talebin bilinçli ve sistematik bir şekilde azaltılmasıyla mümkün olabilecektir. Böylelikle bireylerin çevresel duyarlılık kapsamında tüketim davranışlarını sınırlandırması, sürdürülebilirliğe geçiş süreci kapsamında değerlendirilmektedir (Suárez vd., 2020).

Sürdürülebilir tüketime yönelik yapılan çalışmalara bakıldığında; yaş ve cinsiyet gibi demografik özellikler bakımından sürdürülebilir tüketim davranışlarında farklılıklar olduğu görülmektedir. Demografik değişkenler bakımından yaş (Casalegno vd., 2022) ve cinsiyet (Bulut vd., 2017) değişkenlerinin sürdürülebilir ürün tercihlerini ve sürdürülebilir tüketim davranışlarını etkilediği görülmektedir. Literatürde yapılan çalışmalar incelendiğinde sürdürülebilir tüketim davranışının genellikle bireylerin yaşam tarzlarıyla ilişkilendirildiği ve çeşitli yaşam tarzlarının sürdürülebilir tüketim davranışlarını etkilediği ortaya çıkmaktadır (Lubowiecki-Vikuk & Dąbrowska, 2021; Matharu vd., 2020; Aydın & Ünal, 2016). Küreselleşme kapsamında internete, bilgiye ve küresel tüketim mallarına ulaşılabilirliğinin ve bunların

kullanılabilirliğinin artması yaşam tarzlarının, cinsiyet rollerinin ve kimlik oluşturma süreçlerinin değişimine önemli katkılar sağlamaktadır. Örneğin refah düzeyi yüksek tüketicilerin lüks mallara yönelik savurgan bir tutum sergileyebildikleri, bu davranışların ise çevresel tehlikelere ve doğal kaynakların hızla tükenmesine katkıda bulunduğu düşünülmektedir (Quoquaba & Mohammad, 2016). Bunun yanında sürdürülebilir tüketim sosyal olarak daha arzu edilir hale geldikçe materyalist tüketicilerin diğer bireylerin onayını almak veya statü kazanmak için sürdürülebilirliği benimseyecekleri düşünülmektedir (Evers vd., 2018). Bazı araştırmacılar ekonomik teşviklerin, sosyal güdülerin, itibarın, kendini gerçekleştirmenin ve benzersiz olma ihtiyacının sürdürülebilir tüketim modellerine katılımın başlıca itici güçlerinden olduğunu öne sürmektedirler (Ek Styven & Mariani, 2020).

2.3. Yeşil Satın Alma Niyeti

Satın alma niyeti, tüketicinin belirli bir markayı satın alma nedenini araştırdığı bir tür karar verme süreci olup tüketicinin, belirli bir ürünü belirli koşullarda satın alma ihtimalini ifade etmektedir (Mirabi vd., 2015). Tutumlar, belirli bir nesne veya eylem hakkında, eylemi gerçekleştirme niyetine dönüşebilen inançlar dizisini ifade etmekteyken niyet, belirli bir şekilde hareket etme kararlılığını ifade etmektedir. Yeşil satın alma niyeti, bir bireyin yeşil ürünleri satın alma isteğini göstermektedir ve niyet tüketicileri yeşil satın alma davranışında bulunmaya motive eden ve etkileyen faktörleri tasvir etmektedir (Ramayah vd., 2010). Ajzen (1991) tarafından geliştirilen Planlı Davranış Teorisi (Theory of Planned Behavior – TPB), çeşitli alanlardaki davranışları tahmin etme ve açıklama konusunda başarılı olduğu kanıtlanmış bir modeldir. Bu modelde davranışsal niyet, davranışın güçlü bir tahminleyicisi olarak modelin merkezinde yer almaktadır. Çalışmada tüketicilerin yeşil satın alma davranışından ziyade davranışsal niyet yani yeşil satın alma niyeti üzerinde durulmaktadır. Pek çok araştırmada, yeşil satın alma niyetinin yeşil tüketim davranışını etkili bir şekilde açıklayabildiği ortaya çıkmaktadır (Albloushy & Hiller Connell, 2019; Al Mamun vd., 2018).

Yeşil satın alma ve materyalizmle ilgili literatür incelendiğinde; Dhandra (2019) çalışmasında, farkındalığın yeşil satın alma niyetini olumlu yönde etkilediği, materyalizm ile olumsuz bir ilişki içinde olduğunu ortaya koymaktadır. Benzer şekilde yeşil satın alma davranışı ile materyalizm arasında olumsuz bir ilişkinin olduğuna, materyalizm seviyesi arttıkça yeşil ürün satın alma niyetinin azaldığına ilişkin çalışmalar görülmektedir (Alzubaidi vd., 2021; Dangelico vd., 2021). Bunun yanında Tang ve Hinsch (2018) ise materyalist bireylerin kendi yaşam stillerine yönelik bir tehdit oluşması durumunda daha az tüketme, sorumlu tüketme ve enerji tasarrufu sağlamaya yönelik çevreye daha

duyarlı davranışlarda bulunabileceklerini ortaya koymaktadır. Literatürdeki çalışmalar incelendiğinde materyalist davranışlar ile yeşil satın alma davranışları arasındaki ilişkilerde net ve tutarlı sonuçların olmadığı görülmektedir. Yeşil satın alma ve çevresel sürdürülebilirlik davranışlarına yönelik yapılan çalışmalar incelendiğinde, yeşil satın alma davranışının, belirli bir ürün veya hizmetin satın alınmasıyla ilgili çevresel sonuçlara yönelik kaygıları da içerdiği görülmektedir. Ayrıca çevreciliğin yeşil bir ürün satın almanın başlıca nedeni olmayacağı düşünülse de yeşil satın alma faaliyetinin çevre üzerinde olumlu bir etkiye sahip olacağı öngörülmektedir (Lee vd., 2014). Çevreye duyarlı insanların güçlü bir çevresel kaygı duygusuna sahip olma eğiliminde olduğu ve bunun da hem yeşil tüketim niyeti hem de davranışı ile olumlu bir şekilde ilişkili olduğunu görülmektedir (Yue vd., 2020). Böylelikle yeşil satın almanın sürdürülebilir tüketim davranışı üzerinde bir etkisinin olduğu söylenebilmektedir.

3. YÖNTEM

Çalışmanın bu bölümünde, araştırmanın amacı ve önemi, araştırmanın kavramsal modeli ve geliştirilen hipotezlere ilişkin bilgiler yer almaktadır. Ayrıca araştırmanın örnekleme ve veri toplama yöntemi ile araştırmanın sınırlılıkları hakkında açıklamalarda bulunulmaktadır.

3.1. Araştırmanın Etik İzinleri

Yapılan bu çalışmada “Yükseköğretim Kurumları Bilimsel Araştırma ve Yayın Etiği Yönergesi” kapsamında uyulması belirtilen tüm kurallara uyulmuştur. Yönergenin ikinci bölümü olan “Bilimsel Araştırma ve Yayın Etiğine Aykırı Eylemler” başlığı altında belirtilen eylemlerden hiçbiri gerçekleştirilmemiştir. Bu çalışma için etik kurul izni, Trakya Üniversitesi Sosyal ve Beşeri Bilimler Araştırmaları Etik Kurulu'nun 20.04.2022 tarihli toplantısında alınan 04/26 numaralı kararı ile alınmıştır.

3.2. Araştırmanın Amacı ve Önemi

Bu çalışmanın amacı materyalizmin, yeşil satın alma niyetine ve sürdürülebilir tüketim davranışlarına olan etkisini incelemektir. Bu konu çerçevesinde; cömert olmama, imrenme/kıskanma ve muhafaza etme/saklama gibi materyalist eğilimlerin yeşil satın alma niyetini ve sürdürülebilir tüketim davranışlarını ne şekilde etkilediği, yeşil satın alma niyetinin sürdürülebilir tüketim davranışları üzerinde nasıl bir role sahip olduğu belirlenmeye çalışılmaktadır. Ayrıca çalışmada yeşil satın alma niyetinin, materyalizm ve sürdürülebilir tüketim davranışı arasında aracılık rolüne sahip olup olmadığının ortaya çıkartılması hedeflenmektedir.

Küresel ısınma, iklim krizi, aşırı tüketim gibi konuların dünya kamuoyunun gündeminde önemli yer tutmaları, bu konulara yönelik

araştırmaların artmasına ve yeni yaklaşımların ortaya çıkmasına neden olmaktadır. Bu kapsamda tüketim ve pazarlama alanlarında ortaya çıkan yeşil satın alma ve sürdürülebilir tüketim davranışları kavramları oldukça ilgi çekici ve popüler kavramlar olarak görülmektedir. Bu çalışmada yeşil satın alma ve sürdürülebilir tüketim konularına materyalizm çerçevesinden bakılarak, literatüre farklı bir bakış açısının kazandırılmasının önemli olduğu düşünülmektedir. Bu çalışmanın, genellikle yeşil satın alma ve sürdürülebilir tüketim kavramlarına zıt bir kavram olarak düşünülen materyalizm kavramı çerçevesinde incelenmesinin ilgili literatürü zenginleştireceği, ayrıca materyalist bireylerin küresel problemlere yönelik niyet ve davranışlarının belirlenerek bu problemlerin sonlandırılması noktasında çeşitli ipuçlarının elde edileceği düşünülmektedir. Çalışmanın Z kuşağını kapsayacak bir örneklem üzerinden yürütülmesi, Z kuşağının küresel problemlere, yeşil satın almaya ve sürdürülebilir tüketime yönelik tutum ve davranışlarının ölçülmesi açısından da önemli olduğu düşünülmektedir. Çünkü Z kuşağı küresel problemlerin olumsuzluklarını en ciddi şekilde yaşayacak aynı zamandan bu problemin ortadan kaldırılması için aksiyon alacak olan kuşaktır. Bu bireylerin düşüncelerinin neler olduğunun belirlenmesi, küresel ve bölgesel temelde yapılacak plan ve stratejilerin geliştirilmesi noktasında da faydalı olacağı öngörülmektedir.

3.3. Araştırmanın Modeli ve Hipotezler

Yapılan literatür araştırması sonucunda materyalizmin doğaya, çevreye veya tüketime karşı olumlu ve olumsuz sonuçlarına yönelik çeşitli görüşlerin olduğu görülmektedir. Bunun yanında yeşil tüketim alanında materyalizmin, satın alma davranışını etkileyen önemli ve gelecek vaat eden bir faktör olduğu (Mai, 2019) ifade edilmektedir. Ayrıca yeşil satın alma niyetinin çevreye duyarlı olmak ve sürdürülebilir tüketim ile ilişki olduğu görülmektedir. Çalışmada materyalizm, Ger ve Belk (1996)'in belirttiği gibi cömert olmama, imrenme / kıskançlık ve muhafaza etme / saklama alt boyutlarıyla ele alınmıştır. Sürdürülebilir tüketim davranışı ise Doğan vd., (2015) belirttiği gibi çevre duyarlılığı, ihtiyaç dışı tüketim, tasarruf ve yeniden kullanılabilirlik alt boyutlarıyla ele alınmıştır. Yeşil satın alma niyeti ise tek boyut olarak ele alınmıştır. Bu alanda yapılan çalışmalar ve elde edilen sonuçlar çerçevesinde araştırmanın kavramsal modeli ve geliştirilen hipotezler şu şekilde gösterilebilmektedir:

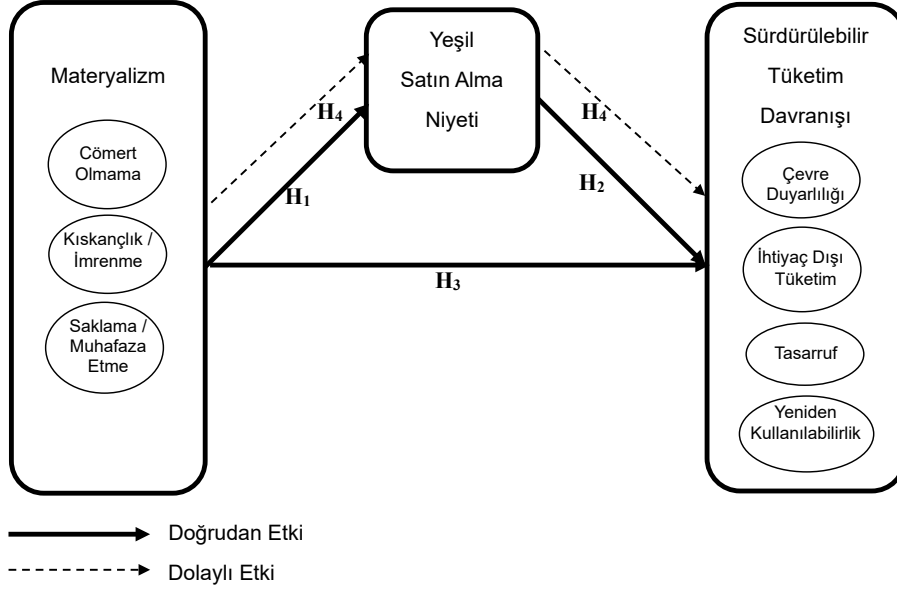

Şekil 1: Araştırma Modeli

H₁: Materyalizm yeşil satın alma niyeti üzerinde anlamlı bir etkiye sahiptir.

H_{1a}: Cömert olmama yeşil satın alma niyeti üzerinde anlamlı bir etkiye sahiptir.

H_{1b}: Kıskançlık / imrenme yeşil satın alma niyeti üzerinde anlamlı bir etkiye sahiptir.

H_{1c}: Saklama / muhafaza etme yeşil satın alma niyeti üzerinde anlamlı bir etkiye sahiptir.

H₂: Yeşil satın alma niyeti sürdürülebilir tüketim davranışı üzerinde anlamlı bir etkiye sahiptir.

H_{2a}: Yeşil satın alma niyeti çevre duyarlılığı üzerinde anlamlı bir etkiye sahiptir.

H_{2b}: Yeşil satın alma niyeti ihtiyaç dışı tüketim üzerinde anlamlı bir etkiye sahiptir.

H_{2c}: Yeşil satın alma niyeti tasarruf üzerinde anlamlı bir etkiye sahiptir.

H_{2d}: Yeşil satın alma niyeti yeniden kullanılabilirlik üzerinde anlamlı bir etkiye sahiptir.

H₃: Materyalizm sürdürülebilir tüketim davranışı üzerinde anlamlı bir etkiye sahiptir.

- H_{3a}: Cömert olmama çevre duyarlılığı üzerinde anlamlı bir etkiye sahiptir.
H_{3b}: Cömert olmama ihtiyaç dışı tüketim üzerinde anlamlı bir etkiye sahiptir.
H_{3c}: Cömert olmama tasarruf üzerinde anlamlı bir etkiye sahiptir.
H_{3d}: Cömert olmama yeniden kullanılabilirlik üzerinde anlamlı bir etkiye sahiptir.
H_{3e}: Kıskançlık / imrenme çevre duyarlılığı üzerinde anlamlı bir etkiye sahiptir.
H_{3f}: Kıskançlık / imrenme ihtiyaç dışı tüketim üzerinde anlamlı bir etkiye sahiptir.
H_{3g}: Kıskançlık / imrenme tasarruf üzerinde anlamlı bir etkiye sahiptir.
H_{3h}: Kıskançlık / imrenme yeniden kullanılabilirlik üzerinde anlamlı bir etkiye sahiptir.
H_{3i}: Saklama / muhafaza etme çevre duyarlılığı üzerinde anlamlı bir etkiye sahiptir.
H_{3j}: Saklama / muhafaza etme ihtiyaç dışı tüketim üzerinde anlamlı bir etkiye sahiptir.
H_{3k}: Saklama / muhafaza etme tasarruf üzerinde anlamlı bir etkiye sahiptir.
H_{3l}: Saklama / muhafaza etme yeniden kullanılabilirlik üzerinde anlamlı bir etkiye sahiptir.

- H₄**: Materyalizmin sürdürülebilir tüketim davranışı üzerindeki etkisinde yeşil satın alma niyetinin aracılık etkisi vardır.
H_{4a}: Cömert olmamanın çevre duyarlılığı üzerindeki etkisinde yeşil satın alma niyetinin aracılık etkisi vardır.
H_{4b}: Cömert olmamanın ihtiyaç dışı tüketim üzerindeki etkisinde yeşil satın alma niyetinin aracılık etkisi vardır.
H_{4c}: Cömert olmamanın tasarruf üzerindeki etkisinde yeşil satın alma niyetinin aracılık etkisi vardır.
H_{4d}: Cömert olmamanın yeniden kullanılabilirlik üzerindeki etkisinde yeşil satın alma niyetinin aracılık etkisi vardır.
H_{4e}: Kıskançlık / imrenmenin çevre duyarlılığı üzerindeki etkisinde yeşil satın alma niyetinin aracılık etkisi vardır.
H_{4f}: Kıskançlık / imrenmenin ihtiyaç dışı tüketim üzerindeki etkisinde yeşil satın alma niyetinin aracılık etkisi vardır.
H_{4g}: Kıskançlık / imrenmenin tasarruf üzerindeki etkisinde yeşil satın alma niyetinin aracılık etkisi vardır.
H_{4h}: Kıskançlık / imrenmenin yeniden kullanılabilirlik üzerindeki etkisinde yeşil satın alma niyetinin aracılık etkisi vardır.
H_{4i}: Saklama / muhafaza etmenin çevre duyarlılığı üzerindeki etkisinde yeşil satın alma niyetinin aracılık etkisi vardır.

H_{4j}: Saklama / muhafaza etmenin ihtiyaç dışı tüketim üzerindeki etkisinde yeşil satın alma niyetinin aracılık etkisi vardır.

H_{4k}: Saklama / muhafaza etmenin tasarruf üzerindeki etkisinde yeşil satın alma niyetinin aracılık etkisi vardır.

H_{4l}: Saklama / muhafaza etmenin yeniden kullanılabilirlik üzerindeki etkisinde yeşil satın alma niyetinin aracılık etkisi vardır.

3.4. Araştırmanın Örneklemi ve Veri Toplama Yöntemi

Araştırma tanımsal bir araştırmadır. Çalışmanın ana kütlelerini 2000 yılı ve sonrasında dünyaya gelmiş bireyleri ifade eden Z kuşağı tüketiciler oluşturmaktadır (Twenge vd., 2010; Williams, 2010). Araştırmada olasılığa dayalı olmayan örnekleme yöntemlerinden kolayda örnekleme yöntemi kullanılmıştır. Önceki çalışmalar göz önüne alınarak (Pir, 2022; Yemez, 2022); araştırmanın örnek kütlelerini, belirlenen ana kütleleri iyi bir şekilde temsil edebileceği ve verilerin elde edilmesi açısından daha ulaşılabilir olduğu için 18-22 yaş aralığındaki 537 tüketici oluşturmaktadır. Araştırmanın verileri 05.05.2022-05.06.2022 tarihleri arasında çevrimiçi anket tekniği ile katılımcıların gönüllük esası ile elde edilmiştir.

Çalışma kapsamında oluşturulan anket formu dört kısımdan oluşmaktadır. Anketin ilk kısmında katılımcıların demografik özelliklerini ölçmeye yönelik sorular yer almaktadır. İkinci kısımda ise Ger ve Belk (1996) tarafından geliştirilmiş, Tiltay ve Torlak (2011)'in çalışmasında kullanmış olduğu "cömert olmama" için 3 ifade, "imrenme/kıskançlık" için 5 ifade, "muhafaza etme/saklama" için 3 ifadeden oluşan toplam 11 ifadeden oluşan materyalizm ölçeği yer almaktadır. Anketin üçüncü kısmında ise Diyah ve Wijaya (2017) ve Chen vd. (2018)'in çalışmalarında kullanmış oldukları, Karaca ve Karapınar (2021)'in çalışmasında kullanılmış 5 ifadeden oluşan yeşil satın alma niyeti ölçeği yer almaktadır. Anketin son kısmında ise Doğan vd. (2015)'in "çevre duyarlılığı" için 5 ifade, "ihtiyaç dışı tüketim" için 5 ifade, "tasarruf" için 4 ifade, "yeniden kullanılabilirlik" için 3 ifade olmak üzere toplam 17 ifadeden oluşan sürdürülebilir tüketim davranışları ölçeğine ait sorular yer almaktadır. Sorular verilen yanıtlar 5'li Likert Ölçeği (1=Kesinlikle Katılmıyorum, 5=Kesinlikle Katılıyorum) çerçevesinde değerlendirilmektedir.

Araştırmada öncelikle katılımcıların demografik özelliklerinin ortaya çıkartılması amacıyla tanımlayıcı istatistikler uygulanmıştır. Sonrasında, kullanılan ölçeklerin geçerlilik ve güvenilirlik düzeylerinin belirlenmesi için Doğrulayıcı Faktör Analizi (DFA) ve Cronbach's Alpha (α) katsayıları hesaplanmıştır. Verilerin analizinde SPSS 24 ve AMOS 21 paket programları kullanılmıştır. Materyalist değerlerin yeşil satın alma ve sürdürülebilir tüketim

üzerindeki etkileri ve yeşil satın alma niyetinin aracılık rolü ise Yapısal Eşitlik Modellemesi (YEM) kullanılarak analiz edilmiştir.

3.5. Araştırmanın Sınırlılıkları

Bu çalışma 18-22 yaş aralığında yer alan Z kuşağı üzerinde gerçekleştirilmiştir. Bu nedenle araştırma sonuçlarının Z kuşağı kapsamında genelleştirilebilmesi araştırmanın en önemli sınırlılığını oluşturmaktadır. Ayrıca çalışmada çevrimiçi anket yöntemi kullanılmıştır. Bu nedenle çalışmanın sonuçlarının ankette yer alan sorulara verilen yanıtlar çerçevesinde değerlendirilmesi araştırmanın bir diğer kısıtını oluşturmaktadır.

4. BULGULAR

Araştırma kapsamında 18-22 yaş aralığında Türkiye geneli 537 tüketiciye ulaşılmış olup, yapılan tanımlayıcı analizler sonucunda bireylerin demografik değişkenlere ilişkin dağılımlar Tablo 1’de gösterilmektedir.

Tablo 1: Katılımcıların Demografik Özellikleri

Değişken	Alt Gruplar	Frekans	Yüzde	Değişken	Alt Gruplar	Frekans	Yüzde
Cinsiyet	Kadın	349	65,0	Medeni Durum	Evli	37	6,9
	Erkek	188	35,0		Bekâr	500	93,1
	Toplam	537	100,0		Toplam	537	100,0
Eğitim Durumu	Lise altı	16	3,0	Meslek	Kamu Çalışanı	32	6,0
	Lise	134	25,0		Öğrenci	372	69,3
	Ön Lisans	220	41,0		Özel Sektör Çalışanı	106	19,7
	Lisans	167	31,0		Serbest Meslek	27	5,0
	Toplam	537	100,0		Toplam	537	100,0
Aylık Ortalama Gelir	4500TL ve altı	404	75,2	Aylık Ortalama Aile Geliri	4500TL ve altı	143	26,6
	4501-6500TL	75	14,0		4501-8500TL	209	38,9
	6501-8500TL	27	5,0		8501-12500 TL	102	19,0
	8501-10500TL	15	2,8		12501-16500TL	45	8,4
	10501TL ve üstü	16	3,0		16501TL ve üstü	38	7,1
	Toplam	537	100,0		Toplam	537	100,0

Tablo 1 incelendiğinde, çalışmada yer katılımcıların %65’inin kadın ve %35’inin erkek olduğu; %6,9’unun evli ve %93,1’inin bekâr olduğu görülmektedir. Bunun yanında katılımcıların büyük çoğunluğunun ön lisans ve

lisans düzeyinde eğitim sahibi oldukları ve yaklaşık %70'inin öğrenci olduğu görülmektedir. Katılımcıların %75,2'sinin aylık ortalama gelirinin 4500TL ve altında olduğu; yaklaşık %40'ının aylık ortalama aile gelirinin 4501-8500 TL arasında olduğu görülmektedir.

4.1. Ölçeklerin Geçerlilik ve Güvenilirlikleri

Çalışmada değişkenler arasındaki ilişkiler analiz edilmeden önce veri setinde yer alan uç değerler incelenmiştir. Katılımcılardan 17 bireyin vermiş olduğu yanıtlar çerçevesinde standartlaştırılmış z puanlarına (+3, -3 aralığı esas alınmıştır) göre uç değer olduğu tespit edilmiş ve bu uç değerlerin veri setinden atılmasına karar verilmiştir (Çokluk vd., 2018). Veri setinden çıkarılan uç değerlerden sonra analizlere 520 bireyin veri seti ile devam edilmiştir. Ölçeklerin geçerliliğini incelemek amacıyla Doğrulayıcı Faktör Analizi (DFA) yapılarak yapı geçerliliğine bakılmıştır. Ölçeklerin güvenilirliğini incelemek amacıyla Cronbach's Alfa (α) katsayıları hesaplanarak yorumlanmıştır.

Çalışmada kullanılan materyalizm, yeşil satın alma niyeti ve sürdürülebilir tüketim davranışı ölçeklerinin yapı geçerliliği için yapılan DFA sonucunda elde edilen uyum indeks değerlerine ilişkin bilgiler Tablo 2'de yer almaktadır.

Tablo 2: Ölçeklerin DFA'ya İlişkin Bilgileri

Ölçek	Uyum İndeksi	χ^2/sd	GFI	IFI	RMSEA	SRMR	TLI	CFI
Materyalizm	Değer	(76,667/40) 1,917	0,974	0,931	0,042	0,049	0,902	0,929
	Uyum	İyi Uyum	İyi Uyum	İyi Uyum	İyi Uyum	İyi Uyum	İyi Uyum	İyi Uyum
Yeşil Satın Alma Niyeti	Değer	(6,541/4) 1,635	0,995	0,998	0,035	0,008	0,995	0,998
	Uyum	İyi Uyum	İyi Uyum	İyi Uyum	İyi Uyum	İyi Uyum	İyi Uyum	İyi Uyum
Sürdürülebilir Tüketim Davranışı	Değer	(328,665/113) 2,909	0,929	0,937	0,061	0,043	0,923	0,936
	Uyum	İyi Uyum	İyi Uyum	İyi Uyum	İyi Uyum	İyi Uyum	İyi Uyum	İyi Uyum

Uyum indekslerine ilişkin çeşitli sınırlandırmalar bulunmaktadır. χ^2/sd değerinin <3.00 olması iyi uygunluk kriterini (Carmines ve McIver, 1981) işaret etmektedir. Bunun yanında RMSEA'nın <0.08 olması iyi uyum kriterini (Steiger, 2007); SRMR'nin ≤ 0.08 olması iyi uyum kriterini (Brown, 2006: aktaran Çokluk vd., 2010) göstermektedir. Ayrıca GFI, IFI, TLI ve CFI indekslerinin >0.90 olması iyi uyum gösterdiğini ifade etmektedir (Tabachnick & Fidell, 2001).

Tablo 2 incelendiğinde, materyalizm, yeşil satın alma niyeti ve sürdürülebilir tüketim davranışı ölçeklerinin χ^2/sd değerinin 3'ten küçük olduğu (sırasıyla 1.917; 1.635; 2.909) ve bu sebeple “iyi uyum” değerlerine sahip olduğu görülmektedir. Ölçeklerin RMSEA değerlerine bakıldığında ise hepsinin 0.08'den küçük olduğu (sırasıyla 0.042; 0.035; 0.061) ve “iyi uyum” değerlerine sahip olduğu görülmektedir. Ölçeklerin SRMR değerlerinin 0.08'den küçük olduğu (sırasıyla 0.049; 0.008; 0.043) ve “iyi uyum” değerlerine sahip oldukları görülmektedir. Bunların yanında ölçeklerin GFI, IFI, TLI ve CFI değerlerinin hepsinin 0.90'dan büyük olduğu ve bu değerlerin hepsinin “iyi uyum” değerlerine sahip oldukları görülmektedir. Böylelikle ölçeklere uygulanan DFA sonucunda bütün ölçeklerin iyi uyum değerlerine sahip oldukları ortaya çıkmaktadır.

Tablo 3: Ölçeklerin Cronbach's Alfa (α) Katsayılarına İlişkin Bilgileri

Materyalizm Ölçeği	Cömert Olmama	İmrenme/ Kıskaçlık	Muhafaza Etme	Tüm Ölçek	
Cronbach Alfa	0,501	0,519	0,542	0,519	
Madde Sayısı	3	5	3	11	
Sürdürülebilir Tüketim Davranışı	Çevre Duyarlılığı	İhtiyaç Dışı Tüketim	Tasarruf	Yeniden Kullanma	Tüm Ölçek
Cronbach Alfa	0,854	0,791	0,818	0,648	0,739
Madde Sayısı	5	5	4	3	17
Yeşil Satın Alma Niyeti					Tüm Ölçek
Cronbach Alfa					0,888
Madde Sayısı					5

Materyalizm, yeşil satın alma niyeti ve sürdürülebilir tüketim davranışı ölçeklerinin güvenilirliğinin belirlenmesi amacıyla Cronbach's Alfa (α) katsayıları incelenmiştir. Tablo 3 incelendiğinde materyalizm ölçeğinin alt boyutu olan “cömert olmama” alt boyutunun Cronbach's Alfa (α) katsayısının 0,501; imrenme/kıskaçlık alt boyutunun 0,519; muhafaza etme/saklama alt boyutunun 0,542 olduğu, genel olarak materyalizm ölçeğinin Cronbach's Alfa (α) katsayısının 0,519 olduğu görülmektedir. Değerler incelendiğinde materyalizm ölçeğinin orta düzeyde güvenilir olduğu değerlendirilmektedir (Özdamar, 2004). Benzer şekilde Tiltay ve Torlak (2011) çalışmasından uyarlanarak kullanılan ölçeğin ilgili çalışmadaki Cronbach's Alfa (α) katsayısının 0,65 ve orta düzeyde güvenilir olduğu görülmektedir. Sürdürülebilir tüketim davranışı ölçeğinin alt boyutu olan “çevre duyarlılığı” alt boyutunun Cronbach's Alfa (α) katsayısının 0,854; “ihtiyaç dışı tüketim” alt boyutunun 0,791; “tasarruf”

alt boyutunun 0,818; “yeniden kullanma” alt boyutunun 0,648 ve genel olarak sürdürülebilir tüketim davranışı ölçeğinin Cronbach’s Alfa (α) katsayısının 0,739 olduğu görülmektedir. Bu değerler incelendiğinde elde edilen puanların güvenilirliğinin “yeterli” düzeyde olduğu görülmektedir (Özdamar, 2004). Tek boyuttan oluşan yeşil satın alma niyeti ölçeğinin Cronbach’s Alfa (α) katsayısının 0,888 olduğu ve ölçeğin “güvenilir” olduğu görülmektedir (Özdamar, 2004).

4.2. Yapısal Eşitlik Modellemesine İlişkin Sonuçlar

Çalışmada kullanılan materyalizm, yeşil satın alma niyeti ve sürdürülebilir tüketim davranışları ölçeklerinden elde edilen puanlarla kurulan yapısal modelin ilk haline ilişkin AMOS diyagramı Şekil 2’de gösterilmektedir.

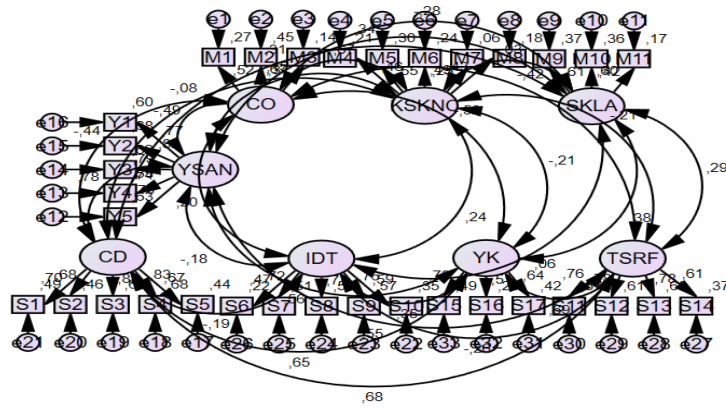

Şekil 2. Yapısal Modelin İlk Halinin AMOS Yol Diyagramı

Ölçeklerden elde edilen puanlar ile kurulan ilk yapısal modele ilişkin uyum indeks değerleri Tablo 4’te verilmektedir.

Tablo 4: Araştırma Modelinin Uyum İndeksi Değerleri

Uyum İndeksi	χ^2/sd	GFI	IFI	RMSEA	RMR	TLI	CFI
Değer	(980,815/467) 2,100	0,898	0,915	0,046	0,050	0,903	0,914
Uyum	İyi Uyum	Düşük Uyum	İyi Uyum	İyi Uyum	İyi Uyum	İyi Uyum	İyi Uyum

Tablo 4’teki ilk modele ilişkin uyum indeksleri incelendiğinde $\chi^2/sd = 2.100$; hesaplanan χ^2/sd değerinin (< 3.00) iyi uygunluk kriterine (Carmines ve McIver, 1981), RMSEA = 0.046; hesaplanan değer RMSEA’nın (< 0.08) iyi uygunluk kriterlerine (Steiger, 2007) ve RMR= 0.050; hesaplanan değer

SRMR'nin (≤ 0.08) iyi uygunluk kriterlerine sahip olduğu görülmektedir (Brown, 2006: aktaran Çokluk vd., 2010). Ayrıca TLI, CFI, GFI ve IFI indekslerinin 0.90 ve üzerinde olmasının iyi uyumu gösterdiği (Tabachnick ve Fidell, 2001) bilinmekte olup, ilk kurulan yapısal modele ilişkin uyum indekslerinden GFI değeri dışındaki tüm uyum indekslerinin kabul kriterlerini sağladığı fakat GFI değerinin kabul kriterinin altında kaldığı görülmektedir.

Modelde yer alan puanların tek tek birbirleri ile regresyon değerlerini ve anlamlılıklarını gösteren model tahmin değerleri ve anlamlılıkları Tablo 5'te verilmektedir.

Tablo 5: İlk Yapısal Modele İlişkin Regresyon Tahmin Değerleri

Yollar	Tahmin	Standart Hata	Ki-kare Değeri	P	Korelasyon
CO <--> YSAN	-0,143	0,023	-6,209	***	-0,486
CO <--> CD	-0,114	0,02	-5,668	***	-0,442
CO <--> IDT	0,057	0,02	2,893	***	0,196
CO <--> TSRF	-0,1	0,019	-5,325	***	-0,421
CO <--> YK	-0,142	0,025	-5,75	***	-0,52
KSKNC <--> YSAN	-0,054	0,023	-2,387	*	-0,154
KSKNC <--> CD	-0,026	0,02	-1,332	0,183	-0,085
KSKNC <--> IDT	0,083	0,025	3,351	***	0,24
KSKNC <--> TSRF	-0,061	0,02	-3,062	***	-0,213
KSKNC <--> YK	-0,07	0,025	-2,79	***	-0,213
SKLA <--> YSAN	0,147	0,03	4,862	***	0,335
SKLA <--> CD	0,119	0,027	4,476	***	0,311
SKLA <--> IDT	0,026	0,028	0,949	0,342	0,061
SKLA <--> TSRF	0,102	0,025	4,09	***	0,288
SKLA <--> YK	0,154	0,033	4,676	***	0,377
YSAN <--> CD	0,314	0,031	10,246	***	0,775
YSAN <--> IDT	-0,083	0,024	-3,398	***	-0,182
YSAN <--> TSRF	0,204	0,025	8,123	***	0,548
YSAN <--> YK	0,241	0,03	7,92	***	0,562

Tablo 5 incelendiğinde kıskançlık / imrenme (KSKNC) ve çevre duyarlılığı (CD) puanları arasında ($p=0,183$, $p>0,05$) ve saklama / muhafaza etme (SKLA) ve ihtiyaç dışı tüketim (IDT) puanları arasında ($p=0,342$, $p>0,05$) istatistiksel olarak anlamlı etkilerin olmadığı görülmektedir. Bu nedenle bu

değişkenler arasındaki yolların yapısal modelden çıkarılması gerekmektedir. Buradan yola çıkarak H_{3e} ve H_{3j} hipotezleri reddedilerek; kıskançlık / imrenmenin çevre duyarlılığı üzerinde, saklama / muhafaza etmenin ihtiyaç dışı tüketim üzerinde anlamlı bir etkiye sahip olmadığı görülmektedir.

İlgili değişkenler arasındaki yolların çıkartılması sonucunda oluşan yapısal modelin son haline ilişkin AMOS diyagramı Şekil 3'te gösterilmektedir.

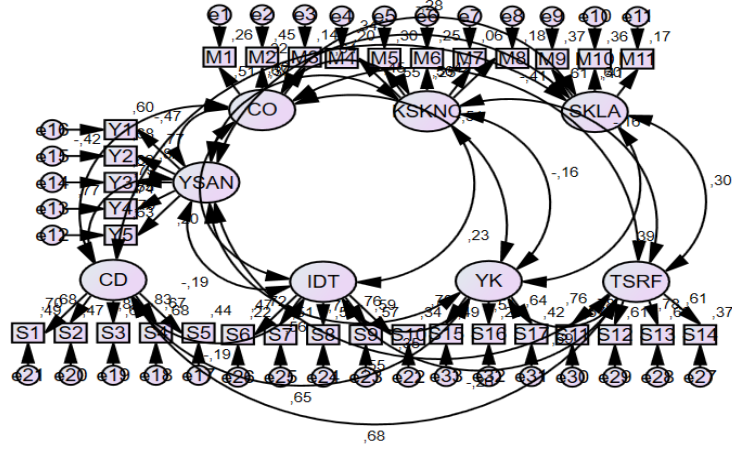

Şekil 3: Yapısal Modelin Son Halinin AMOS Yol Diyagramı

Ölçeklerden elde edilen puanlar ile kurulan yapısal modelin son haline ilişkin uyum indeks değerleri Tablo 6'da verilmektedir.

Tablo 6: Yapısal Modelin Son Halinin Uyum İndeksi Değerleri

Uyum İndeksi	χ^2/sd	GFI	IFI	RMSEA	RMR	TLI	CFI
Değer	(958,178/469) 2,043	0,901	0,919	0,045	0,050	0,908	0,918
Uyum	İyi	İyi	İyi	İyi	İyi	İyi	İyi
	Uyum	Uyum	Uyum	Uyum	Uyum	Uyum	Uyum

Tablo 6'daki değerler incelendiğinde araştırma modelinin verilerle uyumlu olduğu, GFI değerinin de 0,90'ın üzerinde bir değere sahip olduğu ve modelin son halinin istatistiksel olarak anlamlı ve geçerli olduğu görülmektedir.

Son kurulan yapısal modele ilişkin uyum indeksleri incelendiğinde modelde yer alan puanların tek tek birbirleriyle ilişkili regresyon değerlerini ve

anlamlılıklarını gösteren model tahmin değerleri ve anlamlılıkları Tablo 7’de verilmektedir.

Tablo 7: Son Yapısal Modelin Regresyon Tahmin Değerleri

Yollar	Tahmin	Standart Hata	Ki-kare Değeri	P	Korelasyon
CO <--> KSKNC	0,14	0,026	5,428	***	0,64
CO <--> SKLA	-0,075	0,022	-3,482	***	-0,274
CO <--> YSAN	-0,136	0,022	-6,18	***	-0,471
CO <--> CD	-0,106	0,019	-5,671	***	-0,417
CO <--> IDT	0,054	0,017	3,151	***	0,218
CO <--> TSRF	-0,095	0,018	-5,279	***	-0,407
CO <--> YK	-0,137	0,024	-5,71	***	-0,509
KSKNC <--> YSAN	-0,034	0,016	-2,086	*	-0,097
KSKNC <--> IDT	0,07	0,022	3,248	***	0,234
KSKNC <--> TSRF	-0,046	0,016	-2,898	***	-0,163
KSKNC <--> YK	-0,053	0,021	-2,528	*	-0,164
SKLA <--> YSAN	0,149	0,03	4,975	***	0,341
SKLA <--> CD	0,122	0,027	4,593	***	0,318
SKLA <--> TSRF	0,103	0,024	4,244	***	0,294
SKLA <--> YK	0,156	0,032	4,865	***	0,384
YSAN <--> CD	0,313	0,03	10,256	***	0,773
YSAN <--> IDT	-0,079	0,021	-3,723	***	-0,199
YSAN <--> TSRF	0,202	0,025	8,137	***	0,546
YSAN <--> YK	0,24	0,03	7,942	***	0,56
CD <--> IDT	-0,066	0,019	-3,51	***	-0,19
CD <--> TSRF	0,221	0,026	8,571	***	0,679
CD <--> YK	0,243	0,03	8,189	***	0,646
IDT <--> TSRF	-0,085	0,019	-4,474	***	-0,268
IDT <--> YK	-0,132	0,025	-5,18	***	-0,36
TSRF <--> YK	0,237	0,029	8,049	***	0,688

Tablo 7 incelendiğinde yapısal modelin son halindeki tüm yolların istatistiksel olarak anlamlı olduğu görülmektedir ($p < 0.05$). Buradan yola çıkarak H_{1a} , H_{1b} , H_{1c} , H_{2a} , H_{2b} , H_{2c} , H_{2d} , H_{3a} , H_{3b} , H_{3c} , H_{3d} , H_{3f} , H_{3g} , H_{3h} , H_{3i} , H_{3k} , H_{3l} kabul

edilmiştir. Böylelikle materyalizmin yeşil satın alma niyeti üzerinde anlamlı bir etkiye sahip olduğu, yeşil satın alma niyetinin sürdürülebilir tüketim davranışı üzerinde etkili olduğu ve büyük ölçüde materyalizmin sürdürülebilir tüketim davranışı üzerinde anlamlı bir etkiye sahip olduğu görülmektedir.

Modelde materyalizm ölçeğinin alt boyutlarından elde edilen cömert olmama, kıskançlık / imrenme ve saklama / muhafaza etme puanlarının, sürdürülebilir tüketim davranışları ölçeğinin alt boyutlarından elde edilen çevre duyarlılığı, ihtiyaç dışı tüketim, tasarruf ve yeniden kullanma puanları üzerindeki etkisinde yeşil satın alma niyeti puanlarının aracılık etkisinin incelenmesine ilişkin analiz sonuçları Tablo 8’de gösterilmektedir.

Tablo 8: Bağımsız Değişkenler ve Bağımlı Değişken Arasındaki Doğrudan ve Dolaylı Etki Değerleri

Aracı Etkiler	Dolaylı Etki	Dolaylı P	Bootstrap (Lower Bounds/ Upper Bounds)	Direkt Etki	Direkt P	Hipotez (Kabul/Red)
CO -->YSAN-->CD	-,363	0,007	-,449/- ,292	-,106	***	H _{4a} kabul (Kısmi Aracı)
CO-->YSAN-->IDT	,056	0,113	-,004/,122	,054	***	H _{4b} kabul (Tam Aracı)
CO-->YSAN-->TSRF	-,218	0,004	-,294/- ,166	-,095	***	H _{4c} kabul (Kısmi Aracı)
CO-->YSAN-->YK	-,191	0,009	-,243/- ,130	-,137	***	H _{4d} kabul (Kısmi Aracı)
KSKNC-->YSAN-->CD	-,119	0,020	-,212/- ,036	-,026	0,183	H _{4e} red
KSKNC-->YSAN-->IDT	,022	0,022	,005/,066	,070	***	H _{4f} kabul (Kısmi Aracı)
KSKNC-->YSAN-->TSRF	-,081	0,019	-,143/- ,023	-,046	***	H _{4g} kabul (Kısmi Aracı)
KSKNC-->YSAN-->YK	-,082	0,015	-,159/- ,028	-,053	*	H _{4h} kabul (Kısmi Aracı)
SKLA-->YSAN-->CD	,261	0,008	,160/,359	,122	***	H _{4i} kabul (Kısmi Aracı)
SKLA-->YSAN-->IDT	-,077	0,007	-,135/- ,035	,026	0,342	H _{4j} red
SKLA-->YSAN-->TSRF	,175	0,005	,118/,249	,103	***	H _{4k} kabul (Kısmi Aracı)
SKLA-->YSAN-->YK	,164	0,012	,104/,235	,156	***	H _{4l} kabul (Kısmi Aracı)

Tablo 8 incelendiğinde materyalizm ölçeğinin alt boyutlarından olan cömert olmama değişkeninin, sürdürülebilir tüketim davranışları ölçeğinin alt boyutlarından çevre duyarlılığı değişkenine doğrudan etkisi negatif yönlü ($\beta = -.106$, $p < 0.05$) anlamlı, yeşil satın alma niyeti değişkeni üzerinden dolaylı etkisi de negatif yönlü ($\beta = -.363$, $p < 0.05$) anlamlı bulunmuş ve H_{4a} hipotezi kabul edilmiştir. Cömert olmama değişkeninin, sürdürülebilir tüketim davranışları ölçeğinin alt boyutlarından ihtiyaç dışı tüketim değişkenine doğrudan etkisi pozitif yönlü ($\beta = .054$, $p < 0.05$) anlamlı, yeşil satın alma niyeti değişkeni üzerinden dolaylı etkisi pozitif yönlü ($\beta = .056$, $p > 0.05$) anlamsız bulunmuş ve böylelikle H_{4b} hipotezi kabul edilmiştir. Cömert olmama değişkeninin, sürdürülebilir tüketim davranışları ölçeğinin alt boyutlarından tasarruf değişkenine doğrudan etkisi negatif yönlü ($\beta = -.095$, $p < 0.05$) anlamlı, yeşil satın alma niyeti değişkeni üzerinden dolaylı etkisi negatif yönlü ($\beta = -.218$, $p > 0.05$) anlamsız bulunmuş ve H_{4c} hipotezi kabul edilmiştir. Cömert olmama değişkeninin, sürdürülebilir tüketim davranışları ölçeğinin alt boyutlarından yeniden kullanma değişkenine doğrudan etkisi negatif yönlü ($\beta = -.137$, $p < 0.05$) anlamlı, yeşil satın alma niyeti değişkeni üzerinden dolaylı etkisi negatif yönlü ($\beta = -.191$, $p > 0.05$) anlamsız bulunmuş ve H_{4d} hipotezi kabul edilmiştir.

Materyalizm ölçeğinin alt boyutlarından olan kıskançlık / imrenme değişkeninin, sürdürülebilir tüketim davranışları ölçeğinin alt boyutlarından çevre duyarlılığı değişkenine doğrudan etkisi negatif yönlü ($\beta = -.026$, $p > 0.05$) istatistiksel olarak anlamsız, yeşil satın alma niyeti değişkeni üzerinden dolaylı etkisi negatif yönlü ($\beta = -.119$, $p < 0.05$) anlamlı bulunmuştur ve H_{4e} hipotezi reddedilmiştir.

Materyalizm ölçeğinin alt boyutlarından olan kıskançlık / imrenme değişkeninin, sürdürülebilir tüketim davranışları ölçeğinin alt boyutlarından ihtiyaç dışı tüketim değişkenine doğrudan etkisi pozitif yönlü ($\beta = .070$, $p < 0.05$) anlamlı, yeşil satın alma niyeti değişkeni üzerinden dolaylı etkisi pozitif yönlü ($\beta = .022$, $p < 0.05$) anlamlı bulunmuş ve H_{4f} hipotezi kabul edilmiştir. Kıskançlık / imrenme değişkeninin, sürdürülebilir tüketim davranışları ölçeğinin alt boyutlarından tasarruf değişkenine doğrudan etkisi negatif yönlü ($\beta = -.046$, $p < 0.05$) anlamlı, yeşil satın alma niyeti değişkeni üzerinden dolaylı etkisi negatif yönlü ($\beta = -.081$, $p > 0.05$) anlamsız bulunmuş ve H_{4g} hipotezi kabul edilmiştir. Kıskançlık / imrenme değişkeninin, sürdürülebilir tüketim davranışları ölçeğinin alt boyutlarından yeniden kullanma değişkenine doğrudan etkisi negatif yönlü ($\beta = -.053$, $p < 0.05$) anlamlı, yeşil satın alma niyeti değişkeni üzerinden dolaylı etkisi negatif yönlü ($\beta = -.082$, $p < 0.05$) anlamlı bulunmuş ve H_{4h} hipotezi kabul edilmiştir.

Materyalizm ölçeğinin alt boyutlarından olan saklama / muhafaza etme değişkeninin, sürdürülebilir tüketim davranışları ölçeğinin alt boyutlarından çevre duyarlılığı değişkenine doğrudan etkisi pozitif yönlü ($\beta=.122$, $p<0.05$) anlamlı, yeşil satın alma niyeti değişkeni üzerinden dolaylı etkisi pozitif yönlü ($\beta=.261$, $p<0.05$) anlamlı bulunmuş ve H_{4i} hipotezi kabul edilmiştir. Materyalizm ölçeğinin alt boyutlarından olan saklama / muhafaza etme değişkeninin, sürdürülebilir tüketim davranışları ölçeğinin alt boyutlarından ihtiyaç dışı tüketim değişkenine doğrudan etkisi negatif yönlü ($\beta=.026$, $p>0.05$) istatistiksel olarak anlamsız, yeşil satın alma niyeti değişkeni üzerinden dolaylı etkisi negatif yönlü ($\beta=-.077$, $p<0.05$) anlamlı bulunmuştur ve H_{4j} hipotezi reddedilmiştir. Saklama / muhafaza etme değişkeninin sürdürülebilir tüketim davranışları ölçeğinin alt boyutlarından tasarruf değişkenine doğrudan etkisi pozitif yönlü ($\beta=.103$, $p<0.05$) anlamlı, yeşil satın alma niyeti değişkeni üzerinden dolaylı etkisi pozitif yönlü ($\beta=.175$, $p>0.05$) anlamsız bulunmuş ve H_{4k} hipotezi kabul edilmiştir. Saklama / muhafaza etme değişkeninin, sürdürülebilir tüketim davranışları ölçeğinin alt boyutlarından yeniden kullanma değişkenine doğrudan etkisi pozitif yönlü ($\beta=.156$, $p<0.05$) anlamlı, yeşil satın alma niyeti değişkeni üzerinden dolaylı etkisi pozitif yönlü ($\beta=.164$, $p>0.05$) anlamlı bulunmuş ve H_{4l} hipotezi kabul edilmiştir

5. SONUÇ VE TARTIŞMA

Gerçekleştirilen bu çalışmada materyalizmin yeşil satın alma niyetine ve sürdürülebilir tüketim davranışlarına olan etkisinin ve materyalizmin sürdürülebilir tüketim davranışına olan etkisinde yeşil satın alma niyetinin aracılık rolü incelenmiştir. Çalışma kapsamında, materyalizm ölçeğinin alt boyutları olan cömert olmama, kıskançlık / imrenme, saklama / muhafaza etme boyutlarının yeşil satın alma niyetine ve sürdürülebilir tüketim davranışı alt boyutları olan çevre duyarlılığı, ihtiyaç dışı tüketim, tasarruf ve yeniden kullanılabilirlik boyutları üzerindeki etkilerinin incelenmesi ve yeşil satın alma niyetinin aracılık rolünün belirlenmesi amacıyla yapısal eşitlik modellemesi kullanılmıştır.

Çalışmada materyalist eğilimin alt boyutlarından olan cömert olmama ve kıskançlık / imrenmenin yeşil satın alma niyetini anlamlı ve negatif yönde etkilediği, saklama / muhafaza etmenin ise yeşil satın alma niyetini anlamlı ve pozitif yönde etkilediği sonucuna ulaşılmıştır. Bu sonuçlara göre cömert olmama ve kıskançlık gibi materyalist eğilimler artış gösterdikçe tüketicilerin yeşil satın alma niyeti azalmaktadır. Bunun yanında tüketicilerin saklama / muhafaza etme eğilimi artış gösteriyor ise yeşil satın alma niyetine göstermiş oldukları ilgi de artmaktadır. Böylelikle materyalist eğilimlerin yeşil satın alma niyeti üzerinde

cömert olmama, kıskançlık / imrenme ve saklama / muhafaza etme boyutları bakımından etkisinin olduğu ortaya çıkmıştır. Ülker (2021), yapmış olduğu çalışmada materyalizm eğilimi ile çevreci ürünleri satın alma niyeti arasında bir ilişkinin olduğu belirtmektedir. Bunun yanında Sreen vd., (2020) ve Mai (2019) yapmış oldukları çalışmalarda materyalist eğilimlerle yeşil satın alma niyeti arasında anlamlı ilişkilerin var olduğu ortaya koymakta olup çalışmada elde edilen sonucun literatür tarafından desteklendiği görülmektedir.

Çalışma kapsamında, yeşil satın alma niyetinin sürdürülebilir tüketim davranışları ölçeğinin alt boyutlarından olan çevre duyarlılığı, tasarruf ve yeniden kullanılabilirliği anlamlı ve pozitif yönde etkilediği, ihtiyaç dışı tüketimi ise anlamlı ve negatif yönde etkilediği sonucuna ulaşılmıştır. Bu sonuç, yeşil satın alma niyetinin sürdürülebilir tüketim davranışı üzerinde çevre duyarlılığı, ihtiyaç dışı tüketim, tasarruf ve yeniden kullanılabilirlik boyutları bakımından etkisinin olduğunu göstermektedir. Araştırma sonucuna göre, bireylerin yeşil ürünleri satın alma niyetlerinin artması sonucunda çevresel duyarlılıklarının arttığı, tasarruf eğilimlerinin ve ürünleri yeniden kullanılmasına yönelik davranışlarının da olumlu yönde değiştiği görülmektedir. Yemez (2022) Z kuşağı kapsamında yapmış olduğu çalışmada, çevre bilincinin yeşil satın alma niyetini etkilediğini, Karaca ve Karapınar (2021) ise çevre bilincinin yeşil ürün tutumunu ve yeşil satın alma niyetini etkilediğini ortaya koyarak bu çalışmayı destekleyici sonuçların ortaya çıktığı görülmektedir. Bunun yanında bireylerin yeşil ürünleri satın alma niyetlerinde artış meydana geldiğinde ihtiyaç dışı tüketim davranışlarında bir azalmanın meydana geldiği görülmektedir. Genel itibariyle yeşil satın alma niyetinin artmasının sürdürülebilir tüketim davranışını desteklediği görülmektedir.

Çalışmadan elde edilen bulgulara göre, materyalist eğilimin alt boyutlarından olan cömert olmamanın sürdürülebilir tüketim davranışlarının alt boyutlarından olan çevre duyarlılığı, tasarruf ve yeniden kullanılabilirlik üzerindeki etkisi anlamlı ve negatif yönde iken ihtiyaç dışı tüketime olan etkisi anlamlı ve pozitif yönde bulunmuştur. Yani, cömert olmama eğilimi yüksek olan tüketicilerin çevre duyarlılığı, tasarruf ve yeniden kullanılabilirlik konularına daha az önem verdikleri ve ihtiyaç dışı tüketim düzeylerinin arttığı görülmektedir. Materyalist eğilimin alt boyutlarından olan kıskançlık / imrenmenin sürdürülebilir tüketim davranışlarının alt boyutlarından olan tasarruf ve yeniden kullanılabilirliğe olan etkisi anlamlı ve negatif yönde iken; ihtiyaç dışı tüketime olan etkisi anlamlı ve pozitif yönde olduğu görülmektedir. Bu durum kıskançlık boyutu yüksek olan tüketicilerde tasarruf ve yeniden kullanılabilirliğe verilen önemin azaldığını, ihtiyaç dışı tüketimin ise arttığını göstermektedir. Materyalist eğilimin alt boyutlarından olan saklama / muhafaza etmenin ise

sürdürülebilir tüketim davranışlarının alt boyutlarından olan çevre duyarlılığı, tasarruf ve yeniden kullanılabilirliğe olan etkisi anlamlı ve pozitif yönde tespit edilmiştir. Buna göre, saklama / muhafaza etme eğilimi yüksek olan tüketicilerin çevreye olan duyarlılıkları, tasarrufa ve yeniden kullanılabilirliğe verdikleri önem de yüksek olmaktadır. Genel olarak değerlendirildiğinde materyalizmin sürdürülebilir tüketim davranışı üzerinde etkisi olduğu ve bu durumun Dong vd., (2018)'nin yapmış oldukları çalışmaya benzer sonuçlar ortaya koyduğu görülmektedir. Ayrıca Evers vd., (2018)'nin yapmış oldukları çalışmanın sonucunda cömert olmamanın, kıskançlık / imrenmenin ve saklama / muhafaza etmenin yeniden kullanılabilirlik üzerinde etkiye sahip olduğu, bu sonuçların yapılan çalışmayla benzer sonuçlar sunduğu görülmektedir.

Ayrıca bu çalışma da materyalizmin sürdürülebilir tüketim üzerindeki etkisinde yeşil satın alma niyetinin aracılık rolünün test edilmesi amacı ile model üzerinde bootstrap yöntemi kullanılmıştır. Bu analiz sonucunda; H_{4b} hipotezinde tam aracılık, H_{4a} , H_{4c} , H_{4d} , H_{4f} , H_{4g} , H_{4h} , H_{4i} , H_{4k} ve H_{4l} hipotezlerinde ise kısmi aracılık etkisinin olduğu görülmektedir. Materyalizm ölçeğinin alt boyutlarından olan cömert olmamanın sürdürülebilir tüketim davranışları ölçeğinin alt boyutlarından çevre duyarlılığına, tasarrufa ve yeniden kullanılabilirliğe etkisinin yeşil satın alma niyeti modele dâhil edildiğinde azaldığı, ihtiyaç dışı tüketime etkisinin ise arttığı görülmektedir. Materyalizm ölçeğinin alt boyutlarından olan kıskançlık / imrenmenin sürdürülebilir tüketim davranışları ölçeğinin alt boyutlarından ihtiyaç dışı tüketime, tasarrufa ve yeniden kullanılabilirliğe etkisinin yeşil satın alma niyeti modele dâhil edildiğinde azaldığı tespit edilmiş, çevre duyarlılığı boyutunda ise yeşil satın alma niyetinin aracılık rolü gözlenmemiştir. Materyalizm ölçeğinin alt boyutlarından olan saklama / muhafaza etmenin sürdürülebilir tüketim davranışları ölçeğinin alt boyutlarından çevre duyarlılığına, tasarrufa ve yeniden kullanılabilirliğe etkisinin yeşil satın alma niyeti modele dâhil edildiğinde arttığı görülmekte olup yeniden kullanılabilirlik boyutunda ise yeşil satın alma niyetinin aracılık rolü bulunamamıştır. Bu sonuçlara göre; Cömert olmama boyutuna önem veren tüketicilerin, yeşil satın alma niyeti söz konusu olduğunda çevre duyarlılığı, tasarruf ve yeniden kullanılabilirliğe verdikleri önem azalmasına rağmen ihtiyaç dışı tüketime verdikleri önem artmaktadır. Kıskançlık / imrenme boyutuna önem veren tüketiciler, yeşil satın alma niyeti söz konusu olursa ihtiyaç dışı tüketime, tasarrufa ve yeniden kullanılabilirliğe daha az önem vermektedirler. Saklama / muhafaza etme boyutunun önemli olduğunu düşünen tüketiciler ise, yeşil satın alma niyeti ile değerlendirme yaptıklarında çevre duyarlılığına, tasarrufa ve yeniden kullanılabilirliğe daha fazla önem vermektedirler. Genel olarak değerlendirildiğinde, materyalizmin sürdürülebilir tüketim davranışı üzerindeki

etkisinde yeşil satın alma niyetinin büyük ölçüde aracılık rolüne sahip olduğu görülmektedir.

Z kuşağında yer alan bireyler genellikle üniversite çağında oldukları görülmekte, bu nedenle çalışma çağında olmadıkları için üretimden ziyade tüketim kısmında yer alarak ekonomide önemli bir yer tutmaktadırlar. Z kuşağında yer alan bireylerin tüketimden hoşlandıkları, yenilikleri benimsemekte diğer kuşaklara göre daha istekli oldukları, rutin işlerden daha çabuk sıkıldıkları görülmektedir. Bunun yanında kıyafetlerin veya elektronik cihazların yenilenmesi yönündeki talepleri onları tüketen, savuran ve genel itibariyle materyalist özelliklerin hâkim olduğu bireyler olarak sınıflandırılmasına neden olmaktadır. Ayrıca Z kuşağında yer alan bireylerin hem çevreyle hem de sosyal hayatla ilgili problemlere ilgi duydukları, çünkü bu durumlardan fazlasıyla etkilenebilecekleri görülmektedir. Bu nedenle Z kuşağında yer alan bireylerin hem materyalist hem de çevresel ve sosyal problemlere karşı endişe içinde bulunmaları bir paradoks oluşturabilmektedir. Yaklaşık 2,5 milyarlık bir nüfusa sahip olan Z kuşağı tüketicilerinin 2020 yılı itibariyle en büyük tüketici kuşağı olduğu ifade edilmektedir. Bununla birlikte Z kuşağı üyelerinin diğer ürünlere göre sürdürülebilir ürünler için %10-15 daha fazla harcamaya istekli oldukları belirtilmektedir. Aynı zamanda, Z kuşağının %73'ünün sürdürülebilir ürünler için daha fazla ödeme yapabileceği belirtilmekte olup bu kuşağın sürdürülebilirlik konusundaki en duyarlı gruplardan biri olduğu düşünülmektedir (Robichaud & Yu, 2022). Genel kanı itibariyle materyalist bireylerin yeşil satın alma davranışında bulunmayacağı, sürdürülebilir tüketim davranışlarına yönelik eğilimlerinin düşük olacağı düşünülse de bu çalışmada saklama / muhafaza etme gibi materyalist değerlerin artmasının yeşil satın alma niyetini ve sürdürülebilir tüketim davranışını artırabildiği görülmektedir. Ayrıca çalışma sonucunda beklendiği gibi bireylerin yeşil satın alma niyetlerinin artması sonucunda sürdürülebilir tüketim davranışlarında da bir artış olduğu görülmektedir.

Z kuşağı şu anda küresel nüfusun yaklaşık %32'sini oluşturan en büyük kuşak grubu olmakla birlikte, Z kuşağının satın alma gücünün kendinden önceki kuşaklara göre çok daha fazla olduğu (beş ya da altı katı) görülmektedir (Djafarova & Fouts, 2022). Z kuşağının hem nüfus hacmi olarak hem de satın alma gücü olarak önemli bir büyüklüğe sahip olması işletmeler ve pazarlamacılar için yeni pazar bölümlendirme fırsatı sunmaktadır. İşletmeler ve yöneticiler bireyleri kuşaklara göre ayırarak onların hayat tarzlarını, yaşama bakış açılarını, geleceğe yönelik beklentileri, işletmelerden neler istediklerini gruplandırabilmektedirler. Bunun yanında her bir kuşağın kendine has tüketim davranışları geliştireceği düşünüldüğünde, marka ile tüketiciler arasındaki iletişimde kuşaklara göre farklı mesajların sunulması gerekmektedir. Çalışma

sonucunda materyalizmin farklı boyutlarının sürdürülebilir tüketim davranışına ve yeşil satın alma niyetine farklı düzeylerde etki ettiği görülmektedir. Özellikle iletişim mesajlarının oluşturulmasında bu farklılıkların dikkate alınmasının tüketicilerle daha doğru ve kalıcı ilişkilerin kurulmasına yardımcı olacağı düşünülmektedir.

Gelecek çalışmalar için, benzer çalışmaların X ve Y kuşağı gibi diğer sınıflar çerçevesinde yürütülmesinin kuşaklar arasındaki farklılıkları ortaya koyma noktasında yararlı olacağı düşünülmektedir. Ayrıca anket çalışmasının yanı sıra mülakat veya odak grup gibi çalışmaların da yürütülmesinin, farklı düşünce ve bilgilerin açığa çıkması noktasında faydalı olacağı öngörülmektedir.

6. ÇIKAR ÇATIŞMASI BEYANI

Yazarlar arasında çıkar çatışması bulunmamaktadır.

7. MADDİ DESTEK

Bu çalışmada herhangi bir fon veya destekten yararlanılmamıştır.

8. YAZAR KATKILARI

YY, ÇA: Fikir;

YY, ÇA: Tasarım;

YY, ÇA: Denetleme;

YY, ÇA: Kaynakların toplanması ve/veya işlemesi;

YY, ÇA: Analiz ve/veya yorum;

YY, ÇA: Literatür taraması;

YY, ÇA: Yazıyı yazan;

YY, ÇA: Eleştirel inceleme

9. ETİK KURUL BEYANI VE FİKRİ MÜLKİYET TELİF HAKLARI

Çalışmada etik kurul ilkelerine uyulmuştur ve fikri mülkiyet ve telif hakları ilkesine uygun olarak gerekli izinler alınmıştır.

10. KAYNAKÇA

Ajzen, I. (1991). The theory of planned behavior. *Organizational Behavior & Human Decision Processes*, 50(2), 179-211.

Ajzen, I. (2011). The theory of planned behaviour: Reactions and reflections. *Psychology & Health*, 26(9), 1113-1127.

Akdoğan, Ç. (2018). Sorumlu tüketim ve üretim hedefleri kapsamında sürdürülebilir pazarlamanın değerlendirilmesi. *International Balkan and Near Eastern Social*

- Sciences Congress Series VII. IBANESS, Tekirdag / Turkey March 24-25.*
- Alboushy, H., & Hiller Connell, K. Y. (2019). Purchasing environmentally sustainable apparel: The attitudes and intentions of female Kuwaiti consumers. *International Journal of Consumer Studies, 43(4)*, 390-401.
- Al Mamun, A., Mohamad, M. R., Yaacob, M. R. B., & Mohiuddin, M. (2018). Intention and behavior towards green consumption among low-income households. *Journal of environmental management, 227*, 73-86.
- Alzubaidi, H., Slade, E. L., & Dwivedi, Y. K. (2021). Examining antecedents of consumers' pro-environmental behaviours: TPB extended with materialism and innovativeness. *Journal of Business Research, 122*, 685-699.
- Antinienė, D., Šeinauskienė, B., Rutelionė, A., Nikou, S., & Lekavičienė, R. (2021). Do demographics matter in consumer materialism?. *Engineering Economics, 32(4)*, 296-312.
- Aydın, H., & Ünal, S. (2016). A study on the effects of the consumer lifestyles on sustainable consumption. *Inquiry, 1(2)*.
- Belk, R. W. (1985). Materialism: Trait aspects of living in the material world. *Journal of Consumer Research, 12*, 265-280.
- Brundtland Raporu, (1987). Report of the world commission on environment and development: our common future, retrieved from <https://sustainabledevelopment.un.org/content/documents/5987our-common-future.pdf>
- Bulut, Z. A., Kökalan Çımrın, F., & Doğan, O. (2017). Gender, generation and sustainable consumption: Exploring the behaviour of consumers from Izmir, Turkey. *International Journal of Consumer Studies, 41(6)*, 597-604.
- Carmines, E.G. & McIver, S.P. (1981). Analyzing models with unobserved variables: Analysis of covariance structures. In G. W. Bohrnstedt and E.F. Borgatta (Eds.), *Social Measurement: Current Issues*, 65-115. Beverly Hills, California: Sage.
- Casalegno, C., Candelo, E., & Santoro, G. (2022). Exploring the antecedents of green and sustainable purchase behaviour: A comparison among different generations. *Psychology & Marketing, 39(5)*, 1007-1021.
- Chen, C. C., Chen, C. W. & Tung, Y. C. (2018). Exploring the consumer behavior of intention to purchase green products in belt and road countries: An empirical analysis. *Sustainability, 10(3)*, 854.
- Çokluk, Ö., Şekercioğlu, G. & Büyüköztürk, Ş. (2010). *Sosyal bilimler için çok değişkenli istatistik*. Ankara: Pegem Akademi.
- Dangelico, R.M., Nonino, F. & Pompei, A. 2021. Which are the determinants of green purchase behaviour? A study of Italian consumers. *Business Strategy and the Environment, 20(5)*, 2600-2620.
- Diyah, I. A. & Wijaya, T. (2017). Determinant factors of purchase intention on green product. *Journal of Applied Management, 15(1)*, 54-62.
- Djafarova, E., & Foots, S. (2022). Exploring ethical consumption of generation Z: Theory of planned behaviour. *Young Consumers, 23(3)*, 413-431.
- Doğan, O., Bulut, A.Z. & Çımrın, K., F. (2015). Bireylerin sürdürülebilir tüketim

- davranışlarının ölçülmesine yönelik bir ölçek geliştirme çalışması. *Atatürk Üniversitesi İktisadi ve İdari Bilimler Dergisi*, 29(4), 659-678.
- Dong, X., Li, H., Liu, S., Cai, C., & Fan, X. (2018). How does material possession love influence sustainable consumption behavior towards the durable products?. *Journal of Cleaner Production*, 198, 389-400.
- Ek Styven, M., & Mariani, M.M. (2020). Understanding the intention to buy secondhand clothing on sharing economy platforms: The influence of sustainability, distance from the consumption system, and economic motivations. *Psychology and Marketing*, 37(5), 724-739.
- Ergen, A., Baykan, B. G., & Turan, S. G. (2015). Effect of materialism and environmental knowledge on environmental consciousness among high school students: A study conducted in Istanbul province. *Journal of Human Sciences*, 12(1), 511-526.
- Evers, U., Gruner, R. L., Sneddon, J., & Lee, J. A. (2018). Exploring materialism and frugality in determining product end-use consumption behaviors. *Psychology & Marketing*, 35(12), 948-956.
- Felix, R., & Almaguer, J. (2019). Nourish what you own: Psychological ownership, materialism and pro-environmental behavioral intentions. *Journal of Consumer Marketing*, 36(1), 82-91.
- Ger, G., & Belk, R. W. (1996). Cross-cultural differences in materialism. *Journal of Economic Psychology*, 17, 55-77.
- Isham, A., Verfuërth, C., Armstrong, A., Elf, P., Gatersleben, B., & Jackson, T. (2022). The problematic role of materialistic values in the pursuit of sustainable well-being. *International Journal of Environmental Research and Public Health*, 19(6), 3673.
- Karaca, Ş. & Karapınar S., E. (2021). Bireysel çevre okuryazarlığı ve yeşil ürün tutumunun yeşil satın alma niyeti üzerindeki etkisinin yapısal eşitlik modeli ile incelenmesi. *Erciyes Akademi*, 35(1), 299-322.
- Kilbourne, W.E. & Pickett, G.M. (2008). How materialism affects environmental beliefs, concern, and environmentally responsible behavior. *Journal of Business Research*, 61(9), 885-893.
- Kocapınar, Batmaz, F., & Ergen, A. (2022). Mindfulness and sustainable consumption: Evidence from students in İstanbul. *Academic Journal of Interdisciplinary Studies*, 11(1), 56-67.
- Kong, N., Salzmann O., Steger, U. & Somers, A. (2002). Moving business/industry towards sustainable consumption: The role of NGOs. *European Management Journal*, 20(2), 109-127.
- Kuanr, A., Pradhan, D., & Chaudhuri, H. R. (2020). I (do not) consume; therefore, I am: Investigating materialism and voluntary simplicity through a moderated mediation model. *Psychology & Marketing*, 37(2), 260-277.
- Kumar, A., Prakash, G. & Kumar, G. (2021). Does environmentally responsible purchase intention matter for consumers? A predictive sustainable model developed through an empirical study. *Journal of Retailing and Consumer Services*, 58,

102270.

- Laksmidewi, D. (2022). Does the consumers materialism affect their green behavior? *Journal of the Community Development in Asia (JCDA)*, 5(1), 21-29.
- Lee, Y. K., Kim, S., Kim, M. S., & Choi, J. G. (2014). Antecedents and interrelationships of three types of pro-environmental behavior. *Journal of Business Research*, 67(10), 2097-2105.
- Lubowiecki-Vikuk, A., Dąbrowska, A., & Machnik, A. (2021). Responsible consumer and lifestyle: Sustainability insights. *Sustainable Production and Consumption*, 25, 91-101.
- Mai, N. T. T. (2019). An investigation into the relationship between materialism and green purchase behavior in Vietnam and Taiwan. *Journal of Economics and Development*. 21(2), 247-258.
- Matharu, M., Jain, R., & Kamboj, S. (2020). Understanding the impact of lifestyle on sustainable consumption behavior: A sharing economy perspective. *Management of Environmental Quality: An international Journal*, 32(1), 20-40.
- Mirabi, V., Akbariyeh, H., & Tahmasebifard, H. (2015). A study of factors affecting on customers purchase intention. *Journal of Multidisciplinary Engineering Science and Technology (JMEST)*, 2(1), 267-273.
- Norwegian Çevre Bakanlığı (1994). *In: Report of the sustainable consumption symposium*, Norway: Oslo.
- Quoquab, F., & Mohammad, J. (2016). Sustainable consumption: sacrificing for the future. *Procedia-Social and Behavioral Sciences*, 224, 599-604.
- Özdamar, K. (2004). *Tabloların oluşturulması, güvenilirlik ve soru analizi. Paket programlarla istatistiksel veri analizi-1*. Eskişehir: Kaan Kitabevi.
- Özgül, E. (2010). Tüketicilerin değer yapıları, gönüllü sade yaşam tarzı ve sürdürülebilir tüketim üzerindeki etkileri. *Hacettepe Üniversitesi İktisadi ve İdari Bilimler Fakültesi Dergisi*, 28(2), 117-150.
- Pir, E. Ö. (2022). Z kuşağının alışveriş yöneliminde yeniliğe açıklığın rolü. *İşletme Ekonomi ve Yönetim Araştırmaları Dergisi*, 5(1), 150-176.
- Ramayah, T., Lee, J.W.C., & Mohamad, O. (2010). Green product purchase intention: Some insights from a developing country. *Resources, Conservation and Recycling*, 54(12), 1419-1427.
- Richins, M.L. (2004). The material values scale: measurement properties and development of a short form. *Journal of Consumer Research*, 31(1), 209-219.
- Richins, M. L., & Dawson, S. (1992). A consumer values orientation for materialism and its measurement: Scale development and validation. *Journal of Consumer Research*, 19(3), 303-316.
- Robichaud, Z., & Yu, H. (2022). Do young consumers care about ethical consumption? Modelling Gen Z's purchase intention towards fair trade coffee. *British Food Journal*, 124(9), 2740-2760.
- Segev, S., Shoham, A. & Gavish, Y. (2015). A closer look into the materialism construct: The antecedents and consequences of materialism and its three facets. *Journal of Consumer Marketing*, 32(2), 85-98.

- Shaikh, A., Mukerjee, K., & Banerjee, S. (2022). Cab-sharing services and transformation expectations of consumers: The moderating role of materialism. *Benchmarking: An International Journal*, <https://doi.org/10.1108/BIJ-09-2021-0525>.
- Sreen, N., Purbey, S., & Sadarangani, P. (2020). Understanding the relationship between different facets of materialism and attitude toward green products. *Journal of Global Marketing*, 33(5), 396-416.
- Steiger, J. H. (2007). Understanding the limitations of global fit assessment in structural equation modeling. *Personality and Individual Differences*, 42(5), 893-898.
- Strizhakova, Y., & Coulter, R. A. (2013). The “green” side of materialism in emerging BRIC and developed markets: The moderating role of global cultural identity. *International Journal of Research in Marketing*, 30(1), 69-82.
- Suárez, E., Hernández, B., Gil-Giménez, D., & Corral-Verdugo, V. (2020). Determinants of frugal behavior: The influences of consciousness for sustainable consumption, materialism, and the consideration of future consequences. *Frontiers in Psychology*, 11, 567752.
- Tabachnick, B. G. & Fidell, L. S. (2001). *Using multivariate statistics*, 4th Edn. Needham Heights, MA: Allyn and Bacon.
- Tang, Y., & Hinsch, C. (2018). Going green to be morally clean: An examination of environmental behavior among materialistic consumers. *Psychology & Marketing*, 35(11), 845-862.
- Tiltay, M. A. & Torlak, Ö. (2011). Materyalist eğilim, dini değerler, marka bağlılığı ve tüketicisi ahlakı arasındaki ilişkiler. *İş Ahlakı Dergisi*, 4(7), 93-130.
- Twenge, J. M., Campbell, S. M., Hoffman, B. J., & Lance, C. E. (2010). Generational differences in work values: Leisure and extrinsic values increasing, social and intrinsic values decreasing. *Journal of management*, 36(5), 1117-1142.
- Ülker, Y. (2021). Tüketim karşıtı bireylerin çevreci reklamlara olan tutumları. *Selçuk İletişim*, 14(2), 784-804.
- Williams, S. (2010). Welcome to generation Z. *B&T Magazine*, 60, 2731.
- Yemez, İ. (2022). Dini bağlılık, çevre bilinci ve dışa dönüklüğün yeşil ürün satın alma niyeti üzerindeki etkisi: Z Kuşağı üzerine bir uygulama. *Uluslararası İktisadi ve İdari İncelemeler Dergisi*, 34, 97-116.
- Yue, B., Sheng, G., She, S., & Xu, J. (2020). Impact of consumer environmental responsibility on green consumption behavior in China: The role of environmental concern and price sensitivity. *Sustainability*, 12(5), 2074.

REEL SEKTÖR FİRMALARINDA AR-GE FAALİYETLERİNİN FİNANSAL PERFORMANS ÜZERİNE ETKİSİ: TÜRKİYE'DEN KANITLAR¹



Kafkas Üniversitesi
İktisadi ve İdari Bilimler
Fakültesi
KAÜİBFD
Cilt 14, Sayı 27, 2023
ISSN:1309-4289
E – ISSN: 2149-9136

Makale Gönderim Tarihi:10.01.2023

Yayına Kabul Tarihi: 29.03.2023

Hakan YILDIRIM

Öğr. Gör. Dr.

Amasya Üniversitesi

Gümüşhacıköy Hasan Duman

Meslek Yüksekokulu,

Amasya, Türkiye

hakan.yildirim@amasya.edu.tr

ORCID ID: 0000-0002-3173-0247

ÖZ | Son yıllarda küreselleşmenin

etkisinin giderek artması ve beraberinde ortaya çıkan yüksek rekabet ortamı, sürekli olarak artan tüketici talepleri, teknolojik gelişmeler vb. firmaları inovatif faaliyetlere yönlendirmektedir. Firmalar, artan rekabet ortamında tüketici taleplerine karşılık verebilmek ve firma hedeflerine ulaşabilmek için Ar-Ge faaliyetlerini her geçen gün artırmaktadır. Bu faaliyetlerin firmanın finansal performansına pozitif yönde etki etme potansiyeli yüksek görülmektedir. Ancak bu faaliyetlerin firmaya yüklediği maliyetler, firma için bir risk oluşturmaktadır. Dolayısıyla Ar-Ge faaliyetlerinin firmalar üzerindeki etkileri farklılaşabilmektedir. Bu bağlamda çalışmanın amacı; reel sektörde faaliyet gösteren firmaların firma ölçeğini dikkate alarak finansal performans ile Ar-Ge faaliyetleri arasındaki ilişkinin belirlenmesidir. Bu amaç doğrultusunda 2010-2020 döneminde reel sektör firmalarına ait veriler İki Aşamalı Sistem Genelleştirilmiş Momentler Metodu (GMM) ile analiz edilmiştir. Elde edilen bulgulara göre, mikro ölçekli firmalarda Ar-Ge yoğunluğu ile finansal performans arasında negatif bir ilişki bulunmaktadır. Ancak küçük ve orta ölçekteki firmalarda bu ilişki pozitif yönde değişmektedir. Ölçek etkisinin dikkate alınmaması durumunda yapılan analizlere göre ise reel sektör firmalarında Ar-Ge faaliyetleri finansal performans üzerine pozitif bir etki oluşturmaktadır.

Anahtar Kelimeler: Ar-Ge faaliyetleri, reel sektör, finansal performans

JEL Kodları: C33, O030, L25

Alan: İşletme

Türü: Araştırma

DOI: 10.36543/kauiibfd.2023.004

Atıfta bulunmak için: Yıldırım, H. (2023). Reel sektör firmalarında Ar-Ge faaliyetlerinin finansal performans üzerine etkisi: Türkiye'den kanıtlar. *KAÜİBFD*, 14(27), 83-111.

¹ İlgili çalışmanın etik kurallara uygunluğu beyan edilmiştir.

THE EFFECT OF R&D ACTIVITIES ON FINANCIAL PERFORMANCE IN THE FIRMS OF THE REAL SECTOR: EVIDENCE FROM TURKEY



Kafkas University
Economics and Administrative
Sciences Faculty
KAUEAS
Vol.14, Issue 27, 2023
ISSN: 1309-4289
E – ISSN: 2149-9136

Article Submission Date: 10.01.2023

Accepted Date: 29.03.2023

Hakan YILDIRIM
Lecturer Dr.
Amasya University
Gümüşhacıköy Hasan Duman
Vocational School,
Amasya, Türkiye
hakan.yildirim@amasya.edu.tr
ORCID ID: 0000-0002-3173-0247

ABSTRACT In recent years, the increasing effect of globalization and its result of high competition environment, constantly the increasing consumer demands and technological developments lead companies to make innovation. In a highly competitive environment, the companies increase their R&D activities to respond to consumer demands and to achieve the targets of the companies. The effect of these activities on the financial performance of the firms is generally considered as a positive effect. However, these activities have a cost for the firm which constitutes a risk. Therefore, the effects of R&D activities on companies can be different. In this context, the aim of the study is to determine the relationship between financial performance and R&D activities in the companies operating in the real sector, taking into account the scale of the firm. For this purpose, the data of the firms of the real sector during the period between 2010 and 2020 has been analyzed with the Two-Step System Generalized Moments Method (GMM). According to the obtained findings; There is a negative relationship between R&D intensity and financial performance in micro-sized firms. However, this relationship positively changes in small and medium-sized firms. As far as general analyzes are concerned, without scale effect, R&D activities have a positive effect on financial performance in the companies of the real sector.

Keywords: R&D activities, the real sector, financial performance

JELCodes: C33, O030, L25

Scope: Business administration

Type: Research

1. GİRİŞ

İnsanlık tarihi boyunca toplumsal yapılar, zaman içerisinde önemli değişimlere uğramıştır. Bu değişimden etkilenen ekonomi de birtakım yapısal dönüşümler yaşamıştır. Tarım ekonomilerinde, bu ekonomilerin temel kaynağı olan ekilebilir arazi kavramı, yaşanan dönüşümler ve sanayileşmedeki ilerlemeler ile birlikte yerini iş gücü ve doğal kaynaklara bırakmıştır. Tarihsel süreç içinde üretim faaliyetlerinin bir parçası konumunda bulunan bilginin önemi, sanayi inkılabından itibaren artmaya başlamış ve bilgi kullanım düzeyi oldukça fazlalaşmıştır. Günümüz dünyasının gelişmiş ülkelerinin bu önemi 1950’li yıllarda kavrayarak bilgiye dayalı teknolojilere yoğunlaşmaları, günümüzde bu ülkelerin ekonomik düzen içerisindeki lider konuma erişmelerinin başlıca sebeplerinden biri olmuştur (Demirci, 2017, s. 158).

Giderek yoğunlaşan küreselleşme etkisiyle derinleşen rekabet ortamı ve sürekli olarak artan tüketici talepleri, firmaların inovatif gelişimini bir zaruret hâline getirmiştir. Bu sebeple firmalar, çağın gerekliliklerine uyum sağlamak, piyasadaki rakipleri ile mücadele edebilmek ve bu rekabet ortamında ön sıralarda yer almak için sürekli olarak gelişmek durumunda kalmıştır. Bunların yanı sıra gelişen teknolojinin ürün ve hizmetlerin yaşam süresini kısaltması firmaları, yeni ürün ve hizmetler geliştirmek zorunda bırakmakta ve teknolojik ve bilimsel süreçleri yakından takip etmeye itmektedir.

Araştırma ve Geliştirme (Ar-Ge) kavramı, OECD tarafından yayımlanan Frascati kılavuzunda “İnsan, kültür ve toplumun bilgisinden oluşan bilgi dağarcığının artırılması ve bu dağarcığın yeni uygulamalar tasarlamak üzere kullanılması için sistematik bir temelde yürütülen yaratıcı çalışmalardır.” şeklinde tanımlanmıştır. Bu tanımdan hareketle Ar-Ge, yeni teknolojilerin kullanılması ile mevcut ürünlerin yenileştirilmesi ve yeni ürünlerin geliştirilmesi süreci olarak özetlenebilmektedir (Kılıç, 2020, s. 220). Araştırma ve Geliştirmeye yönelik yapılan sistematik çalışmalar, bilim ve teknolojiye gelişimi artırarak sistem, araç, malzeme vb. gibi somut çıktılardan yanı sıra yazılım, teknik ya da süreç gelişimi gibi soyut çıktılarda oluşturabilir (Demir & Güleç, 2019, s. 58).

Yöneticiler tarafından başarılı bir şekilde yürütülen Ar-Ge faaliyetleri sayesinde daha fazla ve daha kaliteli ürün/hizmet üretebilen firmalar, tüketici ihtiyaçlarını daha verimli bir şekilde karşılayabilmektedir. Geliştirilen yeni ürün ve hizmetler sayesinde hedef kitlesindeki memnuniyeti artıran firmalarda Ar-Ge yatırımları ile yürütülen yenilikçi faaliyetler, genellikle firmalara daha yüksek performans olarak geri dönmektedir.

İnovasyon süreci, birçok faktörden etkilenen dinamik bir süreçtir. Ancak bu süreç genel olarak; bir fikir geliştirilmesi, konsept oluşturulması, ürün geliştirilmesi, geliştirilen ürünün ticarileştirilmesi ve kalıcılığın sağlanması

şeklinde ilerlemektedir. İnovasyon sonucunda yaratılan katma değer; inovasyon temelli ülke ekonomilerini, gelişmişlik ve rekabet edebilirlik bağlamında ön plana çıkarmaktadır (Demirci, 2017, s. 159). Ar-Ge yatırımları ve beraberinde ortaya çıkan inovasyon süreci, ülke ekonomileri açısından da büyük önem taşımaktadır. Bu sebeple küresel rekabet ortamında katma değeri yüksek ürünler üretmek ön plana çıkmak isteyen ülkeler, Ar-Ge yatırımlarını artırmaktadır. Gayri Safi Yurt İçi Hâsıla içerisinde Ar-Ge harcamalarının payı, ülkelerin Ar-Ge yatırımlarını ölçmek için kullanılan önemli bir gösterge kabul edilmektedir. Grafik 1’de 2003-2020 yılları arasında Türkiye’de ve Dünya’da Ar-Ge yatırımlarında öncü olan ülkelerde Ar-Ge Harcamalarının GSYİH’ deki paylarının zaman içerisindeki gelişimi gösterilmektedir.

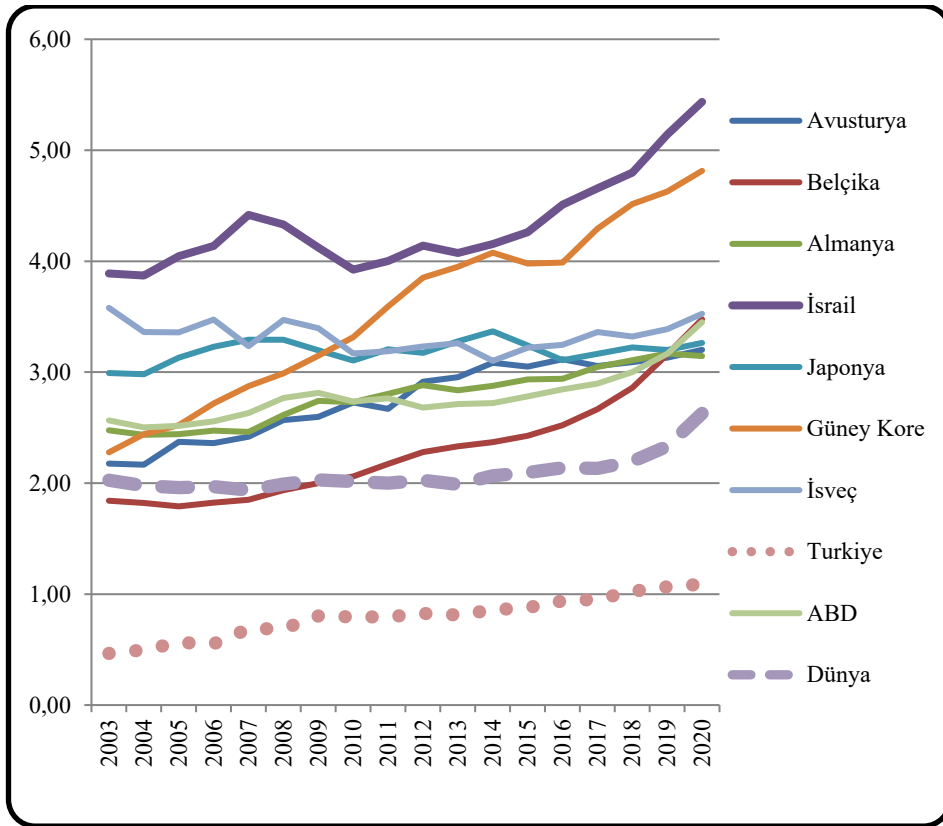

Grafik 1: Dünya’da ve Türkiye’de Ar-Ge Yatırımlarının GSYİH İçindeki Payı
Kaynak: Dünya Bankası Veri Taban’ından derlenerek tarafımızca oluşturulmuştur.

Grafik 1 incelendiğinde; Dünya’ da GSYİH içerisinde Ar-Ge harcamalarının payı, 2002 yılsonunda %2.02 seviyesinde iken 2020 yılsonuna kadar %2.62 seviyelerine yükselmiştir. Bu rakamlar, dünya genelinde Ar-Ge harcamalarının payının oransal açıdan az miktarda da olsa arttığını göstermektedir. 2020 yılsonu itibarıyla GSYİH içerisinde Ar-Ge yatırımlarının en yüksek olduğu ülke, %5.43 ile İsrail’dir. İsrail’i sırasıyla Güney Kore, İsveç, Belçika, ABD, Japonya, Avusturya, Almanya takip etmektedir. Bu rakamlar, ülke ekonomilerinin gelişimi ile Ar-Ge yatırımları arasındaki pozitif ilişkiye dair önemli ipuçları vermektedir. Türkiye açısından değerlendirildiğinde, 2003 yılsonu itibarıyla GSYİH içerisinde %0.47 paya sahip olan Ar-Ge harcamalarının payı, yıllar içerisinde artarak 2020 yıl sonu itibarıyla yaklaşık %1.1 seviyesine yükselmiştir. Ancak bu rakamlar, Türkiye’nin Ar-Ge yatırımlarının gelişmiş ülke ortalamalarının oldukça gerisinde olduğunu ve bununla birlikte dünya ortalamasının da gerisinde kaldığını göstermektedir.

Türkiye İstatistik Kurumu (TÜİK) 2021 yılsonu verilerine göre, toplam Ar-Ge harcamaları 2020 yılına kıyasla 26 Milyar 965 Milyon TL artarak 81 Milyar 922 Milyon TL’ye yükselmiştir. Şekil 1’de 2021 yılsonu verilerine göre yapılan Ar-Ge harcamalarının sektörel ve harcama grupları dağılımları gösterilmektedir.

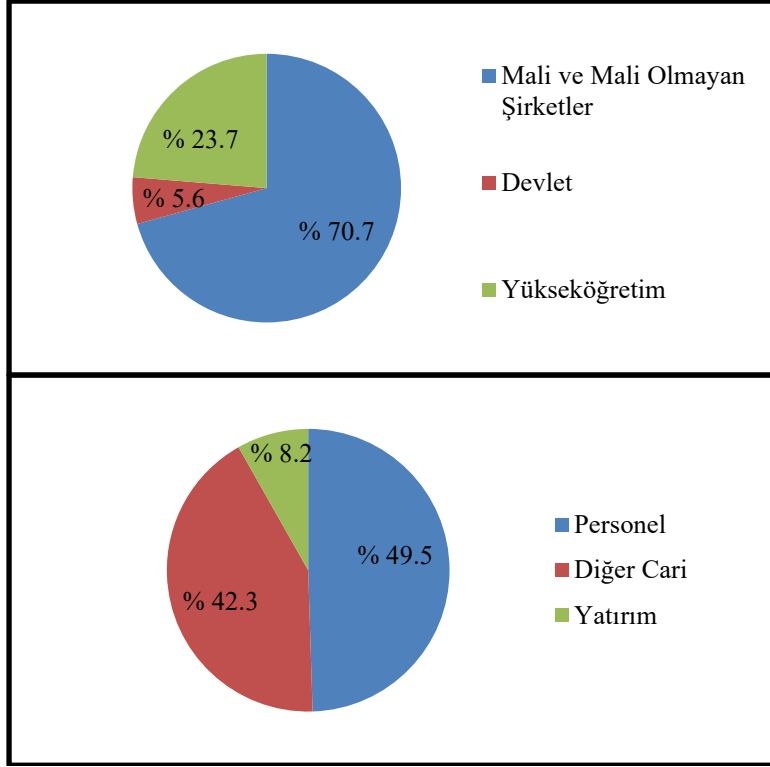

Şekil 1: Türkiye’de Ar-Ge Harcamalarının Sektörel Dağılımı ve Harcama Grupları
Kaynak: TÜİK, Araştırma-Geliştirme Faaliyetleri Araştırması.

Şekil 1’ incelendiğinde Ar-Ge harcamalarında en yüksek pay sahibi kesim %70.7 ile mali ve mali olmayan şirketlerdir. Şirketleri, %23.7 ile yükseköğretim ve %5.6 ile devlet takip etmektedir. Yapılan harcamalar kategorize edildiğinde, personel harcamalarının %49.5 ile en yüksek pay sahibi olduğu görülmektedir.

Yukarıdaki şekilde de görüldüğü üzere bilim ve teknoloji temelinde gelişen yeni ekonomi anlayışında firmalar, piyasada tutunabilmek için, Ar-Ge harcamaları yaparak mevcut ürünlerini geliştirmek ya da yeni ürün ve hizmetler geliştirerek rekabet güçlerini artırmak ve beraberinde firma değerini maksimize etmek amacındadır. Bu durum, yeni ekonomik sistemde bir tercih olmaktan öteye geçerek firmalar için zaruret hâline gelmiştir (Ünal & Targan, 2013, s. 12). Ar-Ge harcamaları ve sonuçlarına yönelik yapılan araştırmaların birçoğu, bu harcamaların uzun vadede firma verimliliği ve firma performansı üzerinde etkili olduğunu ortaya koymuştur. Bu etki, genellikle pozitif olmasına karşın yapılan Ar-Ge harcamalarının firma performansı üzerine pozitif etki etmesi kesin bir

husus değildir. Ar-Ge faaliyetleri, firmalara birtakım önemli avantajlar sağlamaktadır. Ancak diğer yandan bu faaliyetler firmalar için bir maliyet unsuru olmaktadır. Bu durum da Ar-Ge faaliyetlerinin riski olarak değerlendirilmekte ve bazı firmaları Ar-Ge faaliyetleri yapmaktan alıkoymaktadır (Doğan & Yıldız, 2016, s. 179). Ar-Ge faaliyetlerinde karşılaşılan risk ve belirsizlik, firmaların Ar-Ge altyapılarının yetersizliği, Ar-Ge hakkında alınan yanlış kararlar ile birleştiğinde firmanın rekabet gücünün zayıflamasına neden olabilmektedir. Yaşanan bu süreç firmaların iflasına kadar uzanabilmektedir. Bu sebeple Ar-Ge faaliyetleri yapılırken alınan kararlar, iyice planlanmalı ve mevcut konjonktüre uygun olmalıdır (Kılıç, 2020, s. 220).

Ar-Ge faaliyetlerinin firmalar üzerindeki etkisinin araştırıldığı çalışmalar incelendiğinde, Ar-Ge faaliyetlerinin çok sayıda faktörden etkilenen bir yapıya sahip olduğu görülmektedir. Bu faktörlerden biri de firmanın ölçek büyüklüğüdür. Örneğin; Chauvin ve Hirschey (1993) çalışmalarında, Ar-Ge faaliyetlerinin firma performansını pozitif etkilediğini ancak Ar-Ge harcamalarının etkinliğinin firmanın büyüklüğüne bağlı olarak değiştiğini tespit etmişlerdir.

Buradan hareketle bu çalışmanın amacı; 2010-2020 yılları arasında Türkiye’de faaliyet gösteren reel sektör firmalarında, Ar-Ge faaliyetleri ile finansal performans arasındaki ilişkinin ortaya konulmasıdır. Bu amaç doğrultusunda çalışma dört bölüm şeklinde tasarlanmıştır. Çalışmanın birinci bölümünde, Ar-Ge kavramı üzerinde durularak dünyada ve Türkiye’de Ar-Ge faaliyetleri hakkında bilgiler verilmiştir. İkinci bölümde, Ar-Ge faaliyetleri ile finansal performans arasındaki ilişkiye dair ulusal ve uluslararası literatürün özeti bulunmaktadır. Üçüncü bölümde, Ar-Ge faaliyetleri ile finansal performans arasındaki ilişki İki Aşamalı Sistem Genelleştirilmiş Momentler Metodu (GMM) ile analiz edilmiştir. Çalışmanın dördüncü ve son bölümünde ise yapılan analizler neticesinde elde edilen bulgular, ampirik ve teorik literatür ışığında yorumlanmıştır. Bu çalışma, reel sektörün tüm alt sektörlerine yönelik olarak gerçekleştirilmiş ve bu sayede Ar-Ge faaliyetleri ile finansal performans arasındaki ilişki, çok sayıda firma verilerini kapsayan geniş bir veri seti üzerinden araştırılmıştır. Ayrıca firma ölçekleri esas alınarak farklı modeller kurularak hem Ar-Ge faaliyetleri ile finansal performans arasındaki ilişki hem de firma ölçeğinin Ar-Ge faaliyetleri ile finansal performans ilişkisi üzerindeki etkisi analiz edilmiştir. Bu hususlar çalışmanın önemini ve literatürdeki diğer çalışmalardan ayrıştığı noktaları oluşturmaktadır.

2. LİTERATÜR

Ulusal ve uluslararası literatürde Ar-Ge faaliyetleri ile finansal

performans arasındaki ilişkiyi araştıran çok sayıda çalışma bulunmaktadır. Tablo 1’de bu ilişkiyi araştırmaya yönelik dünyada ve Türkiye’de yapılan çalışmalara ait bilgiler ve bu çalışmalar sonucunda elde edilen bulgular yer almaktadır.

Tablo 1: Ar-Ge Yatırımları ile Finansal Performans Arasındaki İlişkiyi Konu Edinen Çalışmalar

Scherer (1965)	Fortune 500 Listesindeki 448 Sanayi Firması	1955-1959	Panel Regresyon Analizi	Satış Kârlılığı Büyüme Oranı, Patentli Buluş Sayısı, Satış Hâsılatı	Ar-Ge faaliyetleri ile kurumsal kârlılığın büyümesi arasında pozitif bir ilişki bulunmaktadır. Ar-Ge faaliyetleri, satışları artırarak kârlılığa pozitif etki etmektedir. Ekonomik durgunluklar, Ar-Ge faaliyetleri yoğun firmaların satışları ve kârlılığı üzerinde negatif etkilidir.
Branch (1974)	7 Farklı Sektördeki 111 Firma	1950-1965	Panel Regresyon Analizi	Kârlılık, Ar-Ge Harcamaları	Ar-Ge faaliyetleri, geçmiş kârlılıktan etkilenmekte ve gelecek dönemlerdeki kârlılığı pozitif etkilemektedir.
Griliches (1981)	157 Firma	1968-1974	Panel Regresyon Analizi	Firma Değeri, Ar-Ge Yoğunluğu, Patentler.	Ar-Ge yoğunluğu ve başvuru patent sayısının firma değeri üzerinde önemli ve pozitif bir etki oluşturmaktadır.
Mowery (1983)	ABD’de Faaliyet Gösteren 200 İmalat Firması	1921-1946	Panel Regresyon Analizi	Ar-Ge İstihdamı, Firma Büyüklüğü	Araştırma faaliyetleri, 1921-1946 yılları arasında en büyük 200 imalat firması arasındaki firmaların sürdürülebilirliklerini önemli ölçüde artırmıştır. 1933-1946 döneminde Araştırma istihdamı, hem büyük hem de küçük firmaların büyüme performansını iyileştirmiştir.

Morbey & Reithner (1990)	134 Firma	1978-1987	Panel Regresyon Analizi	Satışlardaki Büyüme, Ar-Ge Yoğunluğu, Çalışan Sayısı	Çalışan başına Ar-Ge yatırımları ile firma verimliliği arasında, Ar-Ge yoğunluğu ile satışlardaki büyüme arasında güçlü bir ilişki bulunmaktadır.
Capon, Farley, & Hoenig (1990)	320 Ampirik Çalışma	1921-1987	Meta Analizi		Finansal performansı etkileyen faktörlerin belirlenmesine yönelik yapılmış çalışmaların birçoğunda Ar-Ge harcamaları, finansal performans üzerinde pozitif etki yaratmaktadır.
Chauvin & Hirschey (1993)	1548 Firma	1988-1990	Panel Regresyon Analizi	Piyasa Değeri, Risklilik, Büyüme, Reklam ve Ar-Ge Harcamaları	Firma büyüklüğüne göre farklılaşmakla birlikte Ar-Ge ve reklam harcamaları, piyasa değerini pozitif yönde etkilemektedir.
Sougiannis (1994)	ABD'de Faaliyet Gösteren 478 Firma	1975-1985	Panel Regresyon Analizi	Piyasa Değeri, Kârlılık ve Ar-Ge Harcamaları	Çalışma bulgularına göre her bir Ar-Ge harcaması yedi yıllık süre içerisinde kârlılıkta iki, piyasa değerinde üç birimlik bir artış sağlamaktadır.
Lee & Shim (1995)	ABD ve Japonya'da Yüksek Teknolojiye Sahip 286 Firma	1986-1990	Korelasyon Analizi, Panel Regresyon Analizi	Ar-Ge faaliyetleri, reklam ve sermaye yoğunluğu vb.	Her iki ülkede de Ar-Ge faaliyetleri, pazar büyümesini pozitif yönde etkilemektedir.
Geroski & Toker (1996)	İngiltere Faaliyet Gösteren 5 İmalat Sanayi Firması	1979-1986	Panel Regresyon Analizi	Firma Büyüklüğü, İthalat ve İhracat Yoğunluğu, Reklam Harcamaları vb.	Ar-Ge faaliyetleri ve reklamcılık faaliyetleri ile satışların büyümesi ve dolayısıyla firmanın sürdürülebilirliği arasında pozitif bir ilişki bulunmaktadır.

Del Monte & Papagni (2003)	İtalya'da 500 İmalat Sanayi Firması	1989-1997	Panel Regresyon Analizi	Firma Büyüklüğü, Firma Büyüme Oranı, Kârlılık, Firma Verimliliği ve Firma Verimliliği Büyüme Oranı	Araştırma yoğunluğu ile büyüme arasında pozitif bir ilişki bulunmaktadır. Yenilikçi firmalar taklit edildiğinden inovasyon büyük kârlar sağlamamaktadır.
Anagnostopoulou & Levis (2008)	İngiltere'de Finansal Sektör Dışında 2182 Firma	1990-2003	Panel Regresyon Analizi	Kârlılık oranları, satışlar, Toplam Varlıklar, Ar-Ge Yoğunluğu.	Ar-Ge yatırımları faaliyetlerde ve firma performansında bir artış sağlamaktadır. Ar-Ge yatırımları ile brüt kâr ve hisse başına kazanç arasında pozitif bir ilişki bulunmaktadır. Ar-Ge yoğunluğu, firmaların hisse senedi getirilerinde kalıcılığı artırmaktadır.
Öztürk, M. (2008)	BİST'te İşlem Gören ve Ar-Ge Yatırımı Yapan Firmalar	2002-2006	Çoklu Regresyon Analizi	Piyasa Değeri, Defter Değeri ve Ar-Ge Yatırımları.	Ar-Ge yatırımları, firma değerini pozitif yönde etkilemektedir.
Cassia, Colombelli, & Paleari (2009)	Londra Borsası'nda İşlem Gören Firmalar	1995-2006	Dinamik Panel Regresyon Analizi	Firma Büyüklüğü, Ar-Ge/ GSYİH, Patentler, Üniversite-Sanayi İşbirliği vb. 9 değişken.	Üniversitelerde bilgi giriş-çıkıtları, yaşam döngüsünün erken aşamalarında girişimci firmaların büyüme oranını pozitif etkilemektedir. Özellikle küçük ve genç firmaların büyümesinin ardındaki süreçte, araştırma faaliyetlerine yapılan yatırımın önemli bir rolü bulunmaktadır.

Kocamış & Güngör (2014)	BİST Bünyesinde İşlem Gören 16 Teknoloji Firması	2009-2013	Regresyon Analizi	Faaliyet Kârı, Vergi Öncesi Kâr, Dönem Net Kârı, Ar-Ge Giderleri.	Ar-Ge giderleri ile kârlılık üzerinde pozitif bir etkiye sahiptir. Ar-Ge giderlerindeki bir birimlik artış, vergi öncesi kârı 3.14, faaliyet kârını 3.26, dönem net kârını ise 4.00 oranında artırmaktadır.
Ayaydın & Karaaslan (2014)	BİST'te İşlem Gören 145 İmalat Firması	2008-2013	Dinamik Panel Veri Analizi	Aktif Kârlılığı, Ar-Ge Harcamaları, Sermaye Yapısı, Büyüklük vb.	Ar-Ge yoğunluğu firmaların finansal performanslarını pozitif yönde etkilemektedir.
Kıracı & Arsoy (2014)	İMKB'de İşlem Gören 25 Metal Eşya ve Makine Sektörü Firması	2007-2011	Korelasyon Analizi	Ar-Ge Yoğunluğu, Aktif Kârlılık Oranı, Özkaynak Kârlılık Oranı, Faaliyet Kârlılığı, Brüt ve Net Kâr Oranı.	Ar-Ge yoğunluğu ile özkaynak kârlılığı ve faaliyet kârlılığı arasında negatif bir ilişki bulunmaktadır.
Işık, Engeloğlu, & Kılınç (2015)	BİST'te İşlem Gören 50 İmalat Sanayi Firması	2008-2014	Panel Regresyon Analizi	Faaliyet Kârı, Net Satışlar, Ar-Ge Harcamaları, Ar-Ge Yoğunluğu, Faaliyet Giderleri içerisinde Ar-Ge Harcamaları Payı	Ar-Ge harcamalarındaki miktar bazlı artış, hem firma kârlılığına hem de satışlarına pozitif etki etmektedir. Ancak Ar-Ge yoğunluğu ve Ar-Ge harcamalarının payı ile firmanın kârlılığı ve satışları arasında anlamlı ilişki bulunmamaktadır.
Doğan & Yıldız (2016)	BİST'te İşlem Gören 136 İmalat Sanayi Firması	2008-2014	Çoklu Regresyon Analizi, T-Testi	Aktif Kârlılığı, Özsermaye Kârlılığı, Ar-Ge Seviyesi, Kaldıraç Oranı, Likidite Oranı ve Toplam Satışlar.	Ar-Ge harcamaları ile aktif kârlılığı ve özsermaye kârlılığı arasında pozitif bir ilişki bulunmaktadır.

İltaş & Kaya (2018)	BİST'te İşlem Gören XUTEK Endeksi ndeki 7 Teknoloji Firması	2009-2015	Panel Eşbütünleşme Testi ve Panel FMOLS ve DOLS Eşbütünleşme Analizi	Hisse Başına Kâr, Toplam Ar-Ge Harcamaları, Maddi Olmayan Duran Varlıklar, Ar-Ge Yoğunluğu.	Ar-Ge harcamaları arttıkça hisse başına kâr artmakta, Ar-Ge harcamaları azaldıkça hisse başına kârda azalmaktadır. Ayrıca Ar-Ge yoğunluğunun artışı, hisse başına kâr üzerinde negatif etkilidir.
Demir & Güleç (2019)	BİST Bünyesinde İşlem Gören 60 İmalat Sanayi Firması	2005-2016	Dinamik Panel Regresyon Analizi	Kârlılık, Ar-Ge Giderleri, Kaldıraç Oranı, Firma Büyüklüğü, Maddi Varlık Oranı.	Ar-Ge Yatırımları, kârlılık üzerinde pozitif ve anlamlı bir etkiye sahiptir.
Özer, Öztürk, & Özer (2019)	BİST'te İşlem Gören 58 Sanayi Firması	2012-2017	Statik ve Dinamik Panel Regresyon Analizi	Aktif Kârlılığı, Piyasa Değeri, Ar-Ge Giderleri, Sermaye Yapısı, Firma Büyüklüğü	Statik panel veri analizi sonuçlarına göre, Ar-Ge harcamaları ile kârlılık ve piyasa değeri arasında bir ilişki bulunmamaktadır ancak modele göre, Ar-Ge harcamaları ile kârlılık ve piyasa değeri arasında pozitif bir ilişki bulunmaktadır.
Kılıç (2020)	BİST'te İşlem Gören 7 Bilişim Firması	2012-2018	Panel Regresyon Analizi	Aktif Kârlılığı, Özsermaye Kârlılığı, Hisse Başına Kâr, Ar-Ge Yoğunluğu, Ar-Ge Harcamaları, Kaldıraç Oranı, Firma Büyüklüğü.	Ar-Ge yoğunluğu aktif kârlılığı, özsermaye kârlılığı ve hisse başına kazanç üzerine pozitif etkilidir.

Özkan (2022)	İSO 500 Firmalar ını Oluştura n 25 Alt Sektör	2013- 2019	Panel Regresyon Analizi	Özsermaye Kârlılığı, Aktif Kârlılığı, Ar-Ge Yoğunluğu, Ar- Ge Yoğunluğunun 1 ve 2 Dönem Gecikmeli Değerleri, Kontrol Değişkenleri.	Alt sektörlerin cari yıl Ar- Ge yoğunlukları finansal performans üzerinde negatif etkiliyken Ar-Ge yoğunluğunun bir dönem gecikmeli değeri ile bu etki pozitif dönmedir.
-----------------	--	---------------	-------------------------------	--	--

Kaynak: Yapılan literatür taraması neticesinde tarafımızca oluşturulmuştur.

Tablo 1’de Türkiye’de ve diğer ülkelerde Ar-Ge faaliyetlerinin firmalara yansımalarını analiz etmeye yönelik yapılan çalışmalar ve bu çalışmalarda ulaşılan sonuçlar yer almaktadır. Tablo incelendiğinde, yapılan çalışmaların neredeyse tamamına yakın bir kısmında Ar-Ge faaliyetleri ile firma performansı arasında pozitif bir ilişki tespit edilerek Ar-Ge faaliyetlerine yapılan yatırımların firmanın finansal performansını artırdığı ortaya konmuştur. Ancak bu çalışmalarda vurgulanan hususlardan biri de Ar-Ge faaliyetleri ile finansal performans arasındaki ilişkinin firma ölçeğine göre değişiklik gösterebildiğidir. Bu düşünceden hareketle çalışmanın öncelikli amaçlarından biri de ölçek etkisinin firmalarda finansal performans ile Ar-Ge yatırımları arasındaki ilişkiye yansımalarını ortaya koymak olarak belirlenmiştir.

3. METODOLOJİ

Bu çalışmada, 2010-2020 yılları arasında reel sektörde faaliyet gösteren firmaların yıllık verileri kullanılmıştır. Bu veriler T.C. Merkez Bankası veri tabanından derlenmiştir. T.C. Merkez Bankası, 2009 yılından beri düzenli olarak ülke genelinde çok sayıda firmanın dâhil olduğu yıllık sektör bilançoları istatistikleri yayımlamaktadır. Bu istatistiklere dâhil edilen firma sayısı, 2020 yılsonu itibarıyla 868.763’tür. Avrupa Birliği İstatistik Ofisi (EUROSTAT) tarafından güncellenen NACE Rev.2 ekonomik faaliyet sınıflaması esas alınarak hazırlanan bu istatistiklerde reel sektör, 17 ana sektöre ayrılmakta ve firmalar mikro, küçük, orta ve büyük ölçekli firmalara olarak sınıflandırılmaktadır. Hazırlanan mali tablo ve istatistikler hem ölçek esaslı hem de genel olarak yayımlanmaktadır.

Çalışmada, reel sektörü oluşturan 17 ana sektörlerin her biri, bir birim olarak kabul edilmiştir. Ölçek etkisini de analiz kapsamında değerlendirmek amacıyla 2010-2020 yılları arasında yeterli birim sayısına sahip; küçük, mikro, orta ölçekler için ayrı ayrı modeller kurulmuştur. Büyük ölçekteki firmalar için

ise yeterli veri yayımlanmadığından model kurulamamıştır. Ancak Merkez Bankası Sektör Bilançoları yayımlanırken hem ölçeklere göre sınıflandırılma yapılmakta hem de ölçek farkı gözetmeksizin tüm firmaların bulunduğu genel raporlar yayımlanmaktadır. Bu sebeple tüm firmaların dâhil edildiği genel veriler ile de ayrıca modeller oluşturulmuştur. Bunların yanı sıra çalışmada bütünlük sağlanması amacıyla analiz dönemi içerisinde sürekli olarak verileri yayımlanan sektörler seçilmiş, bu sebeple “Kültür, Sanat, Eğlence, Dinlenme ve Spor” sektörü analiz kapsamından çıkarılmıştır. Bu hususlar çalışmanın kısıtlarını oluşturmaktadır. Nihai olarak yapılan analizlere dâhil edilen sektörlerle ait bilgiler Tablo 2’de sunulmuştur.

Tablo 2: Analiz Kapsamında İncelenen Sektörlere Ait Bilgiler

Sektörler	2020 Yılı İtibarıyla Raporlara Dâhil Edilen Firma Sayısı (Adet)	Reel Sektör İçerisindeki Payı (%)
Tarım, Ormancılık ve Balıkçılık	12.369	1.43
Madencilik ve Taş Ocakçılığı	6.256	0.72
İmalat	141.026	16.33
Elektrik, Gaz, Buhar	8.098	0.94
Su Temini, Kanalizasyon	2.567	0.30
İnşaat	128.277	14.85
Ticaret	283.810	32.86
Ulaştırma ve Depolama	45.502	5.27
Konaklama ve Yiyecek Hizmeti	47.697	5.52
Bilgi ve İletişim	27.212	3.15
Gayrimenkul Faaliyetleri	15.102	1.75
Mesleki, Bilimsel ve Teknik Faaliyetler	66.685	7.72
İdari Ve Destek Hizmet Faaliyetleri	36.547	4.23
Eğitim	15.310	1.77
İnsan Sağlığı ve Sosyal Hizmet	20.261	2.35
Diğer Hizmet Faaliyetleri	7.076	0.82
TOPLAM	863.795	100.00

Bu çalışmada, Ar-Ge faaliyetleri ile finansal performans arasındaki ilişki araştırılmaktadır. Tablo 1’de de görüldüğü üzere Ar-Ge yoğunluğu yapılan çalışmaların birçoğunda firmalardaki Ar-Ge faaliyetlerinin en önemli göstergelerindendir. Bu sebeple yapılan analizlerde açıklayıcı değişken olarak tercih edilmiştir. Ancak modelin anlamlılığını güçlendirilmesi amacıyla teorik ve ampirik literatür incelemesi neticesinde kârlılık üzerinde etkisi çok sayıda çalışmada kanıtlanan ve kârlılık üzerinde potansiyel etkili düşünülen; finansal kaldıraç oranı firma riskini, aktif büyüklüğü firma büyüklüğünü ve nakit oranı da firmanın likidite durumunu temsilen modele açıklayıcı değişken olarak dahil edilmiştir. Çalışmada kullanılan değişkenlere ait bilgiler Tablo 3’te sunulmuştur.

Tablo 3: Çalışmada Kullanılan Değişkenler

DEĞİŞKEN KODU	DEĞİŞKENLER	HESAPLANMA YÖNTEMİ
BAĞIMLI DEĞİŞKENLER		
AKAR	Aktif Kârlılığı	Net Kâr (Vergi Sonrası Kâr) / Aktif Toplamı
STKAR	Satışların Kârlılığı	Net Kâr / Net Satışlar
BAĞIMSIZ DEĞİŞKENLER		
ARGEY	Ar-Ge Yoğunluğu	Ar-Ge Harcamaları / Net Satışlar
KALD	Kaldıraç Oranı	Yabancı Kaynaklar Toplamı / Aktif Toplamı
NKO	Nakit Oranı	Hazır Değerler + Menkul Kıymetler / Kısa Vadeli Yabancı Kaynaklar
LAKTIF	Aktif Büyüklüğü	Toplam Aktiflerin Logaritması

Dinamik panel veri tahminçileri; bağımlı değişkenin gecikmeli değerini de açıklayıcı değişken olarak modele dâhil ettiğinden, bağımlı değişkenin geçmiş değerlerinin de bağımlı değişkenin cari dönemi üzerindeki etkisini göstermeye olanak tanımaktadır. Arellano ve Bover (1995) ile Blundell ve Bond (1998) tarafından geliştirilen İki Aşamalı Sistem GMM tahminçisi, dinamik panel veri tahminçilerinin en güncel ve gelişmiş tahminçisi olarak kabul edilmektedir. Ayrıca bu tahminci de daha fazla araç değişken kullanıldığından modelin etkinliği artmaktadır ve bu tahminci değişen varyans, otokorelasyon gibi sorunlara karşı oldukça dirençli bir tahmincidir. Bu sebeple son yıllarda yapılan çalışmalarda sıklıkla tercih edilmektedir.

Konu hakkında daha önce yapılan diğer çalışmalar da incelenerek çalışmada kullanılan araştırma modelleri aşağıdaki gibi oluşturulmuştur.

Model 1: Mikro ölçekli firmalar;

$$AKAR_{it} = \alpha_0 + \beta_1 AKAR_{it-1} + \beta_2 ARGEY_{it} + \beta_3 KALD_{it} + \beta_4 NKO_{it} + \beta_5 LAKTIF_{it} + u_{it}$$

Model 2: Mikro ölçekli firmalar için;

$$STKAR_{it} = \alpha_0 + \beta_1 STKAR_{it-1} + \beta_2 ARGEY_{it} + \beta_3 KALD_{it} + \beta_4 NKO_{it} + \beta_5 LAKTIF_{it} + u_{it}$$

Model 3: Küçük ölçekli firmalar;

$$AKAR_{it} = \alpha_0 + \beta_1 AKAR_{it-1} + \beta_2 ARGEY_{it} + \beta_3 KALD_{it} + \beta_4 NKO_{it} + \beta_5 LAKTIF_{it} + u_{it}$$

Model 4: Küçük ölçekli firmalar;

$$STKAR_{it} = \alpha_0 + \beta_1 STKAR_{it-1} + \beta_2 ARGEY_{it} + \beta_3 KALD_{it} + \beta_4 NKO_{it} + \beta_5 LAKTIF_{it} + u_{it}$$

Model 5: Orta ölçekli firmalar;

$$AKAR_{it} = \alpha_0 + \beta_1 AKAR_{it-1} + \beta_2 ARGEY_{it} + \beta_3 KALD_{it} + \beta_4 NKO_{it} + \beta_5 LAKTIF_{it} + u_{it}$$

Model 6: Orta ölçekli firmalar;

$$STKAR_{it} = \alpha_0 + \beta_1 STKAR_{it-1} + \beta_2 ARGEY_{it} + \beta_3 KALD_{it} + \beta_4 NKO_{it} + \beta_5 LAKTIF_{it} + u_{it}$$

Model 7: Genel firmalar (Mikro, Küçük, Orta ve Büyük);

$$AKAR_{it} = \alpha_0 + \beta_1 AKAR_{it-1} + \beta_2 ARGEY_{it} + \beta_3 KALD_{it} + \beta_4 NKO_{it} + \beta_5 LAKTIF_{it} + u_{it}$$

Model 8: Genel firmalar (Mikro, Küçük, Orta ve Büyük);

$$STKAR_{it} = \alpha_0 + \beta_1 STKAR_{it-1} + \beta_2 ARGEY_{it} + \beta_3 KALD_{it} + \beta_4 NKO_{it} + \beta_5 LAKTIF_{it} + u_{it}$$

Çalışma kapsamında analize dâhil edilen değişkenlere ait tanımlayıcı istatistikler; Tablo 4’te mikro, küçük, orta ve genel başlıkları altında sunulmuştur.

Tablo 4: Değişkenlere İlişkin Tanımlayıcı İstatistikler

MİKRO ÖLÇEKLİ FİRMALAR					
DEĞİŞKENLER	GÖZLEM SAYISI	ORTALAMA	STD. SAPMA	MİN.	MAX.
AKAR	176	-.3047136	3.650442	-21.2724	9.3286
STKAR	176	-26.72898	127.2729	-1008	23.5
ARGEY	176	.0051156	.0118256	.000097	.084539
KALD	176	63.10204	16.56	19.5816	154.4104
NKO	176	34.69289	38.29048	7.455	283.4568
LAKTIF	176	16.5862	1.646066	12.42366	19.66851
KÜÇÜK ÖLÇEKLİ FİRMALAR					
DEĞİŞKENLER	GÖZLEM SAYISI	ORTALAMA	STD. SAPMA	MİN.	MAX.
AKAR	176	1.259659	2.497775	-5.5	10.3
STKAR	176	-1.488636	18.67945	-115.8	13.7
ARGEY	176	.0027662	.0065374	0	.033826
KALD	176	65.95511	10.0027	33.1	83.2
NKO	176	20.13466	12.53141	4.4	76.3
LAKTIF	176	16.68116	1.587478	13.02735	20.21023
ORTA ÖLÇEKLİ FİRMALAR					
DEĞİŞKENLER	GÖZLEM SAYISI	ORTALAMA	STD. SAPMA	MİN.	MAX.
AKAR	176	1.749432	2.948181	-8.2	11.8
STKAR	176	.2653409	12.81723	-86.6	22.1
ARGEY	176	.0033356	.0081683	0	.048147
KALD	176	65.70114	12.29536	19.5	92.1
NKO	176	23.12727	12.57164	5.2	65.6
LAKTIF	176	16.81481	1.654016	12.61734	20.09943
GENEL ÖLÇEKLİ FİRMALAR					
DEĞİŞKENLER	GÖZLEM SAYISI	ORTALAMA	STD. SAPMA	MİN.	MAX.
AKAR	176	1.552273	2.713078	-8.6	11.6
STKAR	176	.6943181	11.48287	-58.9	26.8
ARGEY	176	.0036727	.0087517	0.00004	0.06509
KALD	176	63.80852	12.13637	25.4	90.7
NKO	176	32.5375	19.64028	8.7	122.4
LAKTIF	176	18.49964	1.680652	14.765	21.84945

Tablo 4'te yer alan istatistiklere göre mikro ölçekli firmalarda, Ar-Ge yoğunluğu ortalaması 0,051 seviyesindedir ve firmalarda en yüksek standart sapmaya sahip değişken 38,2 ile nakit oranıdır. Küçük ölçekli firmalarda, Ar-Ge yoğunluğu ortalaması 0,027 seviyesindedir ve bu firmalarda en yüksek standart sapmaya sahip değişken, 18,6 ile satışların kârlılığıdır. Orta ölçekli firmalarda ise

Ar-Ge yoğunluğu ortalaması 0,033 seviyesindedir ve bu firmalarda en yüksek standart sapmaya sahip değişken, 12,8 ile yine satışların kârlılığıdır. Tüm ölçeklerin bir arada değerlendirildiği genel sektör istatistiklerine göre ise Ar-Ge yoğunluğu 0,036 seviyelerindedir ve en yüksek standart sapmaya sahip değişken 19,64 ile satışların kârlılığıdır. Belirtilmesi gereken bir diğer husus, tüm ölçeklerde reel sektör firmalarının kaldıraç kullanım oranının %60'tan yüksek olmasıdır. Bu oran, reel sektörde firmaların yabancı kaynak kullanımının yüksekliğini işaret etmektedir.

Tablo 5: Değişkenlere İlişkin Korelasyon Matrisleri

MİKRO ÖLÇEKTE FİRMALAR						
	AKAR	STKAR	ARGEY	KALD	NKO	LAKTIF
AKAR	1.0000					
STKAR	0.1940	1.0000				
ARGEY	0.0018	-0.5027	1.0000			
KALD	0.6036	0.0139	-0.0474	1.0000		
NKO	0.3953	-0.0947	0.1192	-0.4269	1.0000	
LAKTIF	0.0784	-0.0238	0.0291	-0.0487	-0.1736	1.0000
KÜÇÜK ÖLÇEKLİ FİRMALAR						
	AKAR	STKAR	ARGEY	KALD	NKO	LAKTIF
AKAR	1.0000					
STKAR	0.5162	1.0000				
ARGEY	0.5058	0.1333	1.0000			
KALD	-0.4245	-0.2226	-0.3519	1.0000		
NKO	0.4829	0.1580	0.3135	-0.5088	1.0000	
LAKTIF	-0.0295	-0.0238	-0.0633	0.1152	-0.2563	1.0000
ORTA ÖLÇEKLİ FİRMALAR						
	AKAR	STKAR	ARGEY	KALD	NKO	LAKTIF
AKAR	1.0000					
STKAR	0.6406	1.0000				
ARGEY	0.6077	0.2392	1.0000			
KALD	-0.3157	-0.1269	-0.2626	1.0000		
NKO	0.4515	0.1816	0.4624	-0.4980	1.0000	
LAKTIF	-0.0603	-0.1101	-0.0623	0.0589	-0.0218	1.0000

Tablo 5 incelendiğinde mikro ölçekli firmalarda, Ar-Ge yoğunluğu aktif kârlılığı ile pozitif korelasyonlu iken satışların kârlılığı ile negatif korelasyonludur. Küçük ve orta ölçekteki firmalarda ise Ar-Ge yoğunluğu ile hem aktif kârlılığı hem de satışların kârlılığı arasında pozitif bir korelasyon bulunmaktadır. Ayrıca, değişkenler arasında modellerin anlamlılığını tehlikeye koyacak aşırı korelasyon bulunmamaktadır.

Tablo 6: Genel Ölçekli Firmalarda Değişkenlere İlişkin Korelasyon Matrisi

TÜM FİRMALAR (GENEL)						
	AKAR	STKAR	ARGEY	KALD	NKO	LAKTIF
AKAR	1.0000					
STKAR	0.7531	1.0000				
ARGEY	0.5118	0.4294	1.0000			
KALD	-0.5271	-0.4616	-0.3414	1.0000		
NKO	0.1268	0.0163	0.0851	-0.5635	1.0000	
LAKTIF	0.0357	-0.0241	0.0461	0.1266	0.0093	1.0000

Tablo 6 incelendiğinde genel ölçekli firmalarda, Ar-Ge yoğunluğu hem aktif kârlılığı hem de satışların kârlılığı ile pozitif korelasyonludur. Ayrıca, değişkenler arasında modelin anlamlılığını tehlikeye koyacak aşırı bir korelasyon bulunmamaktadır.

Tablo 7: Mikro Ölçekli Firmalara İlişkin Analiz Sonuçları

BAĞIMLI DEĞİŞKEN: AKAR				
BAĞIMSIZ DEĞİŞKENLER	KATSAYI	STANDART HATA	Z-İST.	P-DEĞERİ
AKAR (-1)	.3024271	.1788651	1.69	0.091***
ARGEY	-2.734592	30.99777	-0.09	0.930
KALD	-.069063	.010709	-6.45	0.000*
NKO	.0045575	.0114317	0.40	0.690
LAKTIF	.2577754	.1357687	1.90	0.058***
Gözlem Sayısı:160	AR (1)	0.084	AR (2)	0.473
Araç Değişken Sayısı:10				
F.Hansen Test İst.	0.292		Wald İst.*	97.52
				(P:0,00)
BAĞIMLI DEĞİŞKEN: STKAR				
BAĞIMSIZ DEĞİŞKENLER	KATSAYISI	STANDART HATA	Z-İST.	P-DEĞERİ
STKAR (-1)	.5246566	.0060198	87.16	0.000*
ARGEY	-2133.099	907.1318	-2.35	0.019**
KALD	-.0182081	.1817689	-0.10	0.920
NKO	.0124955	.1355564	0.09	0.927
LAKTIF	.9262342	1.748174	0.53	0.596
Gözlem Sayısı:160	AR (1)	0.315	AR (2)	0.316
Araç Değişken Sayısı:12				
F.Hansen Test İst.	0.320		Wald İst.*	765698.60
				(P:0,00)

*, **, *** sırasıyla; %1, %5 ve %10 anlamlılık düzeylerini göstermektedir.

Dinamik panel veri analizlerinde, analizlerin geçerliliği için bir takım tanısal testler yapılmaktadır. Tablo 7’de yer aldığı üzere Wald Testi sonuçları, kurulan modellerin bir bütün olarak anlamlı olduklarını ve bağımsız değişkenlerin, bağımlı değişkenleri açıklama gücünün yeterli olduğunu göstermektedir. AR(2) test sonuçlarına göre; modellerde ikinci dereceden serisel otokorelasyon bulunmamaktadır. F. Hansen Test istatistiklerine göre, değişkenler dışsal ve geçerlidir. Hata terimi ile araç değişkenler arasında bir korelasyon bulunmamaktadır. Araç değişken sayıları birim sayısının altındadır.

Tablo 8: Küçük Ölçekli Firmalara İlişkin Analiz Sonuçları

BAĞIMLI DEĞİŞKEN: AKAR				
BAĞIMSIZ DEĞİŞKENLER	KATSAYI	STANDART HATA	Z-İST.	P-DEĞERİ
AKAR (-1)	-.2793646	.1406942	-1.99	0.047**
ARGEY	139.472	51.8117	2.69	0.007*
KALD	-.0422604	.0242591	-1.74	0.082***
NKO	.0904369	.0454523	1.99	0.047**
LAKTIF	.2574174	.3297962	0.78	0.435
Gözlem Sayısı:160	AR (1)	0.100	AR (2)	0.561
Araç Değişken Sayısı:13				
F.Hansen Test İst.	0.222		Wald İst.*	68.78
				(P:0,00)
BAĞIMLI DEĞİŞKEN: STKAR				
BAĞIMSIZ DEĞİŞKENLER	KATSAYISI	STANDART HATA	Z-İST.	P-DEĞERİ
STKAR (-1)	.8016823	.028055	28.58	0.000*
ARGEY	60.37478	17.99669	3.35	0.001*
KALD	-.0664896	.0401875	-1.65	0.098***
NKO	-.0049557	.0273312	-0.18	0.856
LAKTIF	.19516	.2107292	0.93	0.354
Gözlem Sayısı:160	AR (1)	0.283	AR (2)	0.330
Araç Değişken Sayısı:13				
F.Hansen Test İst.	0.228		Wald İst.*	2000.45
				(P:0,00)

*, **, *** sırasıyla; %1, %5 ve %10 anlamlılık düzeylerini göstermektedir.

Tablo 8’de görüldüğü üzere Wald Testi sonuçları, kurulan modeller bir bütün olarak anlamlıdır ve bağımsız değişkenlerin, bağımlı değişkenleri açıklama gücünün yeterlidir. F. Hansen Test istatistiklerine göre, değişkenler dışsal ve geçerlidir. Hata terimi ile araç değişkenler arasında bir korelasyon bulunmamaktadır. Araç değişken sayısı birim sayısının altındadır. AR(2) test sonuçlarına göre; modellerde ikinci dereceden serisel otokorelasyon bulunmamaktadır.

Tablo 9: Orta Ölçekli Firmalara İlişkin Analiz Sonuçları

BAĞIMLI DEĞİŞKEN: AKAR				
BAĞIMSIZ DEĞİŞKENLER	KATSAYI	STANDART HATA	Z-İST.	P-DEĞERİ
AKAR (-1)	-.2113044	.0822508	-2.57	0.010*
ARGEY	197.1932	33.26051	5.93	0.000*
KALD	-.013172	.0365166	-0.36	0.718
NKO	.0531212	.0467823	1.14	0.256
LAKTIF	.1305631	.2380482	0.55	0.583
Gözlem Sayısı:160	AR (1)	0.043	AR (2)	0.911
Araç Değişken Sayısı:14				
F.Hansen Test İst.	0.218		Wald İst.*	1259.28
				(P:0,00)
BAĞIMLI DEĞİŞKEN: STKAR				
BAĞIMSIZ DEĞİŞKENLER	KATSAYISI	STANDART HATA	Z-İST.	P-DEĞERİ
STKAR (-1)	-.3750676	.077094	-4.87	0.000*
ARGEY	341.5572	136.7497	2.50	0.013**
KALD	.0211637	.2062711	0.10	0.918
NKO	.0994776	.2112317	0.47	0.638
LAKTIF	.0394546	.6894533	0.06	0.954
Gözlem Sayısı:160	AR (1)	0.218	AR (2)	0.370
Araç Değişken Sayısı:13				
F.Hansen Test İst.	0.509		Wald İst.*	56.32
				(P:0,00)

*, **, *** sırasıyla; %1, %5 ve %10 anlamlılık düzeylerini göstermektedir.

Tablo 9'da görüldüğü üzere Wald Testi sonuçları, kurulan modellerin bir bütün olarak anlamlı olduklarını ve bağımsız değişkenlerin, bağımlı değişkenleri açıklama gücünün yeterli olduğunu göstermektedir. AR(2) test sonuçlarına göre; modeller tutarlıdır ikinci dereceden serisel otokorelasyon bulunmamaktadır. F. Hansen Test istatistiklerine göre, değişkenler dışsal ve geçerlidir. Hata terimi ile araç değişkenler arasında bir korelasyon bulunmamaktadır. Araç değişken sayıları birim sayısının altındadır.

Tablo 10: Genel Ölçekli Firmalara İlişkin Analiz Sonuçları

BAĞIMLI DEĞİŞKEN: AKAR				
BAĞIMSIZ DEĞİŞKENLER	KATSAYI	STANDART HATA	Z-İST.	P-DEĞERİ
AKAR (-1)	-.2761995	.1453301	-1.90	0.057***
ARGEY	115.7224	25.54223	4.53	0.000*
KALD	-.138653	.0427894	-3.24	0.001*
NKO	-.029351	.0198656	-1.48	0.140
LAKTIF	.3465358	.1585826	2.19	0.029**
Gözlem Sayısı:160	AR (1)	0.062	AR (2)	0.814
Araç Değişken Sayısı:11				
F.Hansen Test İst.	0.159		Wald İst.*	980.01
				(P:0,00)
BAĞIMLI DEĞİŞKEN: STKAR				
BAĞIMSIZ DEĞİŞKENLER	KATSAYISI	STANDART HATA	Z-İST.	P-DEĞERİ
STKAR (-1)	.1982927	.1095579	1.81	0.070**
ARGEY	268.4197	39.06592	6.87	0.000*
KALD	-.225588	.1220766	-1.85	0.065***
NKO	-.0465948	0.082938	-0.56	0.574
LAKTIF	0.4356221	0.4751829	0.92	0.359
Gözlem Sayısı:160	AR (1)	0.121	AR (2)	0.511
Araç Değişken Sayısı:12				
F.Hansen Test İst.	0.443		Wald İst.*	796.86
				(P:0,00)

*, **, *** sırasıyla; %1, %5 ve %10 anlamlılık düzeylerini göstermektedir.

Tablo 10' da görüldüğü üzere AR(2) test sonuçlarına göre; kurulan modeller, tutarlıdır ve modellerin hiçbirinde ikinci dereceden serisel otokorelasyon bulunmamaktadır. F. Hansen Test istatistiklerine göre, değişkenler dışsal ve geçerlidir. Hata terimi ile araç değişkenler arasında bir korelasyon bulunmamaktadır. Wald Testi sonuçları, kurulan modellerin bir bütün olarak anlamlı olduklarını ve bağımsız değişkenlerin, bağımlı değişkenleri açıklama gücünün yeterli olduğunu göstermektedir. Araç değişken sayıları birim sayısının altındadır. Dolayısıyla mikro, küçük ve orta ölçekli firmalarda olduğu gibi genel ölçekli firmalara yönelik yapılan tüm tanısal testler tutarlıdır.

Tablo 11: Özet Analiz Sonuçları

BAĞIMLI DEĞİŞKEN: AKAR					
ÖLÇEKLER/DEĞİŞKENLER	AKAR(-1)	ARGEY	KALD	NKO	LAKTIF
Mikro	+	X	-	X	+
Küçük	+	+	-	+	X
Orta	-	+	X	X	X
Genel	+	+	-	X	+
BAĞIMLI DEĞİŞKEN: STKAR					
ÖLÇEKLER/DEĞİŞKENLER	STKAR(-1)	ARGEY	KALD	NKO	LAKTIF
Mikro	+	-	X	X	X
Küçük	+	+	-	X	X
Orta	+	+	X	X	X
Genel	+	+	-	X	X

“+”, “-”, “X” sırasıyla pozitif ilişki, negatif ilişki ve ilişki tespit edilememe durumlarını ifade etmektedir.

- ✓ Yapılan analizler neticesinde; mikro ölçekli firmalarda, Ar-Ge yoğunluğu ile aktif kârlılığı arasında istatistiksel olarak anlamlı bir ilişki tespit edilememiştir. Ayrıca Aktif kârlılığının gecikmeli değeri, cari dönem aktif kârlılığı üzerinde %10 anlamlılık düzeyinde pozitif etkilidir. Kaldıraç kullanımı, aktif kârlılık üzerinde %1 anlamlılık düzeyinde negatif ve aktif büyüklüğü %10 anlamlılık düzeyinde pozitif bir etki oluşturmaktadır.
- ✓ Mikro ölçekli firmalarda, Ar-Ge yoğunluğu, satışların kârlılığı üzerinde %5 anlamlılık düzeyinde negatif etkilidir. Ayrıca bu firmalarda geçmiş dönem satış kârlılığı, cari dönem satışların kârlılığı üzerinde %1 anlamlılık düzeyinde pozitif bir etki oluşturmaktadır.²
- ✓ Küçük ölçekli firmalarda, Ar-Ge yoğunluğu, aktif kârlılığı arasında %1 anlamlılık düzeyinde pozitif etkilidir. Ayrıca bu firmalarda, geçmiş

-
- ✓ ²Mikro ölçekli İşletmelerde, cari dönem Ar-Ge yoğunluğunun kârlılık göstergeleri üzerine negatif etkisi nedeniyle farklı modeller kurularak Ar-Ge yoğunluğunun bir ve iki dönem gecikmeli değerleri, cari dönem kârlılık göstergeleri ile tekrardan analize tabi tutulmuştur. Yapılan analizler neticesinde sonuçların değişmediği, Ar-Ge yoğunluğunun gecikmeli değerlerinin de kârlılık göstergeleri üzerine istatistiksel olarak anlamlı ve negatif etkili olduğu gözlemlenmiştir.

dönem aktif kârlılığının cari dönem aktif kârlılığa %5 anlamlılık düzeyinde pozitif, kaldıraç kullanımının %10 anlamlılık düzeyinde negatif ve nakit oranının %5 anlamlılık düzeyinde pozitif etki ettiği saptanmıştır.

- ✓ Küçük ölçekli firmalarda; Ar-Ge yoğunluğu, satışların kârlılığı üzerinde %1 anlamlılık düzeyinde pozitif etkilidir. Ayrıca bu firmalarda, geçmiş dönem satışların kârlılığının cari dönem satışların kârlılığına %1 anlamlılık düzeyinde pozitif ve kaldıraç kullanımının %10 anlamlılık düzeyinde negatif yönde etki ettiği sonucuna ulaşılmıştır.
- ✓ Orta ölçekli firmalarda; Ar-Ge yoğunluğu, aktif kârlılığı üzerinde %1 anlamlılık düzeyinde pozitif etkilidir. Ayrıca bu firmalarda, geçmiş dönem aktif kârlılığı, cari dönem aktif kârlılığının %1 anlamlılık düzeyinde negatif etkilemektedir.
- ✓ Orta ölçekli firmalarda; Ar-Ge yoğunluğu, satışların kârlılığı üzerinde %5 anlamlılık düzeyinde pozitif etkilidir. Ayrıca satış kârlılığının gecikmeli değerinin cari dönem satışların kârlılığı üzerinde %1 anlamlılık düzeyinde pozitif bir etkisi bulunmaktadır.
- ✓ Ölçek büyüklüğünün göz ardı edildiği genel sektör verileri ile yapılan analizlerin bulgularına göre; reel sektör firmalarında Ar-Ge yoğunluğu, aktif kârlılığını ve satışların kârlılığını %1 anlamlılık düzeyinde pozitif etkilemektedir. Reel sektör firmalarında, geçmiş dönem aktif kârlılığı, cari dönem aktif kârlılığı üzerinde %10 anlamlılık düzeyinde pozitif; geçmiş dönem satış kârlılığı, cari dönem satış kârlılığı üzerinde %5 anlamlılık düzeyinde pozitif yönde etki etmektedir. Aktif büyüklüğü, aktif kârlılığı %5 anlamlılık düzeyinde pozitif; kaldıraç kullanımı, aktif kârlılığı %1 anlamlılık düzeyinde negatif yönde etkilemektedir. Ayrıca geçmiş dönem satış kârlılığı, cari dönem satış kârlılığını %5 anlamlılık düzeyinde pozitif, kaldıraç kullanımı ise %10 anlamlılık düzeyinde negatif yönde etkilemektedir.

4. SONUÇ VE TARTIŞMA

1950'li yıllardan beri Ar-Ge faaliyetlerinin firma üzerindeki etkisi tartışılmaya başlamış ve 1960'lı yılları müteakiben bu etkiyi araştırmaya yönelik yapılan çalışma sayılarında önemli bir artış yaşanmıştır. 1980'lerden sonra küreselleşme ile birlikte bilgi ve iletişim teknolojilerinde yaşanan gelişmeler, bilginin ekonomik faaliyetlerdeki önemini artırarak bilgiye dayalı ekonomik ortamın oluşmasını sağlamıştır. Bilgiye dayalı ekonomik piyasalar firmaları, küresel rekabet ortamında ayakta kalabilmek için sürekli olarak gelişen teknolojiye uyum sağlamaya ve inovasyon süreçlerine yöneltmiştir. Bu yönelim

sonrasında firmalarda giderek ön plana çıkan Ar-Ge kavramı, Ar-Ge faaliyetlerinin firmalar üzerindeki etkisini incelemeye yönelik çalışmalarda önemli bir artış sağlamıştır. Yapılmış çalışmaların çok önemli bir kısmında, Ar-Ge faaliyetlerinin firmalarda finansal performans üzerine pozitif etkili olduğu ortaya konmuştur.

Bu çalışmada; diğer çalışmalardan farklı olarak Ar-Ge faaliyetlerinin finansal performans üzerindeki etkisi, tüm reel rektör için ölçek etkisi de dikkate alınarak analiz edilmiştir. Elde edilen bulgulara göre; 2010-2020 yılları arasında reel sektörde faaliyet gösteren firmaların genel olarak Ar-Ge yoğunlukları oldukça düşüktür. Ölçek etkisi dikkate alınmadığında; genel olarak reel sektördeki firmalarda, Ar-Ge yoğunluğu hem aktif kârlılığı hem de satışların kârlılığı üzerinde istatistiksel olarak anlamlı ve pozitif bir etki oluşturmaktadır. Orta ve küçük ölçekli firmalarda da aynı sonuçlara ulaşılmıştır. Ancak mikro ölçekli firmalar açısından sonuçlar tersi yöndedir. Mikro ölçekli firmalar için yapılan analizler, Ar-Ge yoğunluğunun finansal performans üzerinde istatistiksel olarak anlamlı ve negatif etkili olduğunu göstermektedir. Yani mikro ölçekli firmalarda yürütülen Ar-Ge faaliyetleri, finansal performansı negatif yönde etkilemektedir.

Analiz bulgularına göre belirtilmesi gereken bir diğer husus, firma ölçeği büyüdükçe Ar-Ge yoğunluğunun katsayısının pozitif yönde artmasıdır. Bu sonuç, firma ölçeğindeki artışın Ar-Ge yoğunluğu ile finansal performans arasındaki ilişkiyi pozitif yönde artırdığı şeklinde yorumlanabilir. Yapılan analizler neticesinde elde edilen bulgular, çalışmada ölçek etkisinin dikkate alınmasının doğruluğunu da kanıtlar niteliktedir. Zira firma ölçeği yükseldikçe Ar-Ge yoğunluğu ile finansal performans arasındaki ilişki önce negatiften pozitive dönmekte ve sonrasında Ar-Ge yoğunluğunun finansal performans üzerindeki etkisinin katsayısı pozitif yönde artmaktadır. Mikro ölçekli firmalarda; Ar-Ge faaliyetlerinin finansal performans üzerindeki negatif etkisi, çok çeşitli sebeplerden kaynaklanabilir. Doğru alt yapıların oluşturulamaması, Ar-Ge faaliyetlerinde planlama eksikliği, sürecin verimli yönetilememesi, Ar-Ge faaliyetlerinin finanse edecek kaynakların büyük ölçekli firmalara kıyasla daha maliyetli temin edilmesi vb. hususlar bu sebeplere örnek olarak gösterilebilir. Morbey (1988) çalışmasında, Ar-Ge faaliyetlerinin pozitif etkisinin belirli bir düzeye eriştikten sonra ortaya çıkabileceğini savunmaktadır. Dolayısıyla Ar-Ge faaliyetlerinin finansal performans üzerindeki negatif etkisi; mikro firmalardaki Ar-Ge seviyesinin, Ar-Ge faaliyetlerinden verim alınabilecek seviyenin gerisinde kalınması ile de yorumlanabilir. Bunların yanı sıra ulaşılan diğer sonuçlar, finansal kaldıraç kullanımının finansal performansı negatif, satışların büyüklüğünün ise finansal performansı pozitif etkilediğini göstermektedir.

Bu sonuçlar ışığında küçük ve orta ölçekteki reel sektör firmalarına, finansal performanslarını artırmak için Ar-Ge faaliyetlerini artırmaları, kaldıraç kullanımlarını kısıtlamaları ve daha çok satış yapmaları tavsiye edilebilir. Kaldıraç kullanımına ve satışların artırılmasına yönelik tavsiyeler, Mikro ölçekli firmalar açısından da geçerlidir. Haricen bu firmalara, Ar-Ge için sağlam alt yapılar oluşturmaları, Ar-Ge faaliyetlerini planlı ve temkinli bir şekilde uygulamaları önerilmektedir. Bu sonuçlardan hareketle ilerleyen çalışmalarda, finansal performans üzerinde etkili diğer faktörler açısından da ölçek etkisi dikkate alınarak reel sektör firmalarında finansal performans konusunun araştırılması önerilebilir.

5. ÇIKAR ÇATIŞMASI BEYANI

Çalışma tek yazarlıdır ve çıkar çatışması bulunmamaktadır.

6. MADDİ DESTEK

Bu çalışmada herhangi bir fon veya destekten yararlanılmamıştır.

7. YAZAR KATKILARI

Çalışma tek yazarlıdır ve yazar dışında çalışmaya katkı sunan bulunmamaktadır.

8. ETİK KURUL BEYANI VE FİKRİ MÜLKİYET TELİF HAKLARI

Bu çalışmada yapılan analizler için etik kurul izni gerekmemektedir.

9. KAYNAKÇA

- Anagnostopoulou, S. C., & Levis, M. (2008). R&D and performance persistence: Evidence from the United Kingdom. *The International Journal of Accounting*, 43(3), 293–320.
- Arellano, M., & Bover, O. (1995). Another look at the instrumental variable estimation of error-components models. *Journal of Econometrics*, 68(1), 29–51.
- Ayaydın, H., & Karaaslan, I. (2014). The effect of research and development investment on firms' financial performance: Evidence from manufacturing firms in Turkey. *Bilgi Ekonomisi ve Yönetimi Dergisi*, 9(2), 43-59.
- Öztürk, M. B. (2008). Araştırma-Geliştirme yatırımlarının firma değeri üzerindeki etkisi: İMKB'de bir uygulama. *Verimlilik Dergisi*, 1, 25-34.
- Blundell, R., & Bond, S. (1998). Initial conditions and moment restrictions in dynamic panel data models. *Journal of Econometrics*, 87, 115-143.
- Branch, B. (1974). Research and development activity and profitability: A distributed lag analysis. *Journal of Political Economy*, 82(5), 999-1011.

- Capon, N., Farley, J. U., & Hoenig, S. (1990). Determinants of financial performance: A meta-analysis. *Management Science*, 36(10), 1143-1159.
- Cassia, L., Colombelli, A., & Paleari, S. (2009). Firms growth: Does the innovation system matter?. *Structural Change and Economic Dynamics*, 20, 211- 220.
- Chauvin, K. W., & Hirschey, M. (1993). Advertising, R&D expenditures and the market value of the firm. *Financial Management*, 22(4), 128-140.
- Del Monte, A., & Papagni, E. (2003). R&D and the growth of firms: Empirical analysis of a panel of Italian firms. *Research Policy*, 32, 1003-1014.
- Demir, C., & Güleç, Ö. F. (2019). Araştırma ve Geliştirme giderlerinin firma kârlılığı üzerine etkisi: BİST imalat sektörü örneği. *Sosyal Bilimler Enstitüsü Dergisi*, 34, 57-72.
- Demirci, N. S. (2017). Finansal gelişmişliğin özel sektör Ar-Ge harcamalarına etkisi: Türkiye için eşbütünleşme, nedensellik, etki-tepki analizleri ve Varyans ayrıştırması (1990-2014). *Muhasebe ve Finansman Dergisi*, 74, 157-182.
- Doğan, M., & Yıldız, F. (2016). Araştırma ve Geliştirme harcamalarının (Ar-Ge) firma kârlılığı üzerindeki etkisi: BİST’te işlem gören imalat sanayi firmaları üzerine bir araştırma. *Kastamonu Üniversitesi İktisadi ve İdari Bilimler Fakültesi Dergisi*, 16, 178-187.
- Geroski, P., & Toker, S. (1996). The turnover of market leaders in UK manufacturing industry, 1979-86. *International Journal of Industrial Organization*, 14, 141-158.
- Griliches, Z., (1981). Market value, R&D and patents. *Economics Letters*, 7(2), 183–187.
- Işık, N., Engeloğlu, Ö., & Kılınç, E. C. (2015). Araştırma ve Geliştirme harcamalarının, kârlılık ve satışlar üzerindeki etkisi: Borsa İstanbul firmaları üzerine bir uygulama. *Erciyes Üniversitesi İktisadi ve İdari Bilimler Fakültesi Dergisi*, 47, 21-46.
- İltaş, Y., & Kaya, H. P. (2018). Ar-Ge harcamalarının hisse başına kara etkisi: BİST teknoloji endeksi (XUTEK) firmaları üzerine bir uygulama. *C.Ü. İktisadi ve İdari Bilimler Dergisi*, 19(1), 149-162.
- Kılıç, M. (2020). BİST bilişim sektöründeki firmaların Ar-Ge harcamalarının finansal performans üzerindeki etkisi. *Erciyes Üniversitesi Sosyal Bilimler Dergisi*, 4, 219-234.
- Kıracı, M., & Arsoy, M. F. (2014). Araştırma geliştirme giderlerinin işletmelerin kârlılığı üzerindeki etkisinin incelenmesi: İMKB metal eşya sektöründe bir araştırma. *Muhasebe ve Denetim Bakış*, 13(41), 33-48.
- Kocamış, T. U., & Güngör, A. (2014). Türkiye’de Ar-Ge harcamaları ve teknoloji sektöründe Ar-Ge giderlerinin kârlılık üzerine etkisi: Borsa İstanbul uygulaması. *Maliye Dergisi*, 0(166), 127-138.
- Lee, J., & Shim E. (1995). Moderating effects of R&D on corporate growth in U.S. and Japanese hi-tech industries: An empirical study. *The Journal of High Technology Management Research*, 6(2), 179–191.
- Morbey, G. K. (1988). R&D: Its relationship to company performance. *Journal of Product Innovation Management*, 5(3), 191-200.

- Morbey, G. K., & Reithner, R. M. (1990). How R&D affects sales growth, productivity and profitability. *Research Technology Management*, 33(3), 11-14.
- Mowery, C. D. (1983). Industrial research and firm size, survival, and growth in American manufacturing, 1921-1946: An assessment. *Journal of Economic History*, 43(4), 953-980.
- Özer, A., Öztürk, M., & Özer, N. (2019). BİST imalat sanayi firmalarının Araştırma ve Geliştirme giderlerinin piyasa değeri ve firma kârlılığı üzerindeki etkisi. *Muhasebe ve Finansman Dergisi*, 0(82), 135-146.
- Özkan, N. (2022). R&D spending and financial performance: An investigation in an emerging market. *Uluslararası Yönetim İktisat ve İşletme Dergisi*, 18(1), 38-58.
- Scherer, F. M. (1965). Corporate inventive output, profits and growth. *Journal of Political Economy*, 73(3), 290-297.
- Sougiannis, T. (1994). The accounting based valuation of corporate R&D. *Accounting Review*, 69(1), 44-68.
- TCMB, (2022). Sektör bilançoları. 19 Aralık 2022 tarihinde <https://www.tcmb.gov.tr/wps/wcm/connect/TR/TCMB+TR/Main+Menu/Istatistikler/Reel+Sektor+Istatistikleri/Sektor+Bilancolari/> adresinden erişildi.
- TÜİK. (2023). Araştırma-Geliştirme faaliyetleri araştırması, 2021. 1 Ocak 2023 tarihinde <https://data.tuik.gov.tr/Bulten/Index?p=Arastirma-Gelistirme-Faaliyetleri-Arastirmasi-2021-45501> adresinden erişildi.
- Ünal, T., & Seçilmiş, N. (2013). Ar-Ge göstergeleri açısından Türkiye ve gelişmiş ülkelerle kıyaslaması. *İşletme ve İktisat Çalışmaları Dergisi*, 1(1), 12-25.
- Worldbank. (2023). Research and development expenditure (% of GDP). 6 Ocak 2023 tarihinde <https://data.worldbank.org/indicator/GB.XPD.RSDV.GD.ZS> adresinden erişildi.

MEDIATING ROLE OF ORGANIZATIONAL BELONGING IN THE EFFECT OF DARK TRIAD PERSONALITY FEATURES ON CAREER PLANNING AND ORGANIZATIONAL POLITICS¹²



Kafkas University
Economics and Administrative
Sciences Faculty
KAUJEASF
Vol. 14, Issue 27, 2023
ISSN: 1309 – 4289
E – ISSN: 2149-9136

Article Submission Date: 11.02.2023

Accepted Date: 18.05.2023

Onur OKTAYSOY

Asst. Prof. Dr.

Kafkas University

Faculty of Economics and

Administrative Sciences,

Kars, Türkiye

onurkavak@kafkas.edu.tr

ORCID ID: 0000-0002-8623-614X

Erdoğan KAYGIN

Prof. Dr.

Kafkas University

Faculty of Economics and

Administrative Sciences,

Kars, Türkiye

erdogankaygin@hotmail.com

ORCID ID: 0000-0001-6580-7372

ABSTRACT

It has been estimated that narcissism, machiavellism and psychopathy, named as the dark triad personality traits, will have a strong effect upon career planning of the employees, their sense of belonging to the organization and their perceptions of organizational politics in accordance with the findings in the literature. In this respect, the present study mainly aims to determine the mediating role of organizational belonging in the effect of employees' dark triad personality traits upon their perceptions of organizational politics and career plans. The participants of the study consist of 402 academicians who work in different fields and possessing different titles at Kafkas University. The data which were obtained from the scale consisting of five sections and 79 questions were analyzed through different statistical programs. The results of the study indicated that the dark triad personality traits of the academicians were effective upon their career planning and perceived organizational politics and organizational belonging had a significant mediating effect upon all three variables.

Keywords: Dark personality, personality traits, career planning, organizational politics, organizational belonging

JEL Codes: M10, M12, M50

Scope: Business administration

Type: Research

DOI: 10.36543/kauibfd.2023.005

Cite this article: Oktaysoy, O. & Kaygin, E. (2023). Mediating role of organizational belonging in the effect of dark triad personality features on career planning and organizational politics. *KAUJEASF*, 14(27), 112-145.

¹ Compliance with the ethical rules of the relevant study has been declared.

² This article study has been prepared with the inspiration from the PhD thesis of Onur OKTAYSOY, under the supervision of Prof. Dr. Erdoğan KAYGIN.

KARANLIK ÜÇLÜ KİŞİLİK ÖZELLİKLERİNİN KARIYER PLANLAMASI VE ÖRGÜTSEL SİYASETE ETKİSİNDE ÖRGÜTSEL AİDİYETİN ARACI ROLÜ



Kafkas Üniversitesi
İktisadi ve İdari Bilimler
Fakültesi
KAÜİBFD
Cilt, 14, Sayı 27, 2023
ISSN: 1309 – 4289
E – ISSN: 2149-9136

Makale Gönderim Tarihi: 11.02.2023

Yayına Kabul Tarihi: 18.05.2023

Onur OKTAYSOY
Dr. Öğr. Üyesi
Kafkas Üniversitesi
İktisadi ve İdari Bilimler Fakültesi,
Kars, Türkiye
onurkavak@kafkas.edu.tr
ORCID ID: 0000-0002-8623-614X

Erdoğan KAYGIN
Prof. Dr.
Kafkas Üniversitesi
İktisadi ve İdari Bilimler Fakültesi,
Kars, Türkiye
erdogankaygin@hotmail.com
ORCID ID: 0000-0002-2125-5032

ÖZ | Karanlık üçlü kişilik özellikleri olarak adlandırılan narsisizm, makyavelizm ve psikopatinin, çalışanların kariyerlerine yönelik planlamaları, örgüte yönelik aidiyet algıları ile örgütsel siyaset algıları noktasında güçlü bir etkiye sahip olacağı, ilgili alan yazında yer alan araştırmaların ortaya koydukları bulgular doğrultusunda öngörülmüştür. Bu doğrultuda yapılan bu çalışmanın amacı; çalışanların karanlık üçlü kişilik özelliklerinin, örgütsel siyaset algıları ve kariyer planları üzerindeki etkisinde, örgütsel aidiyetin aracı rolünü tespit etmektir. Çalışmanın örneklem grubunu Kafkas Üniversitesinde, farklı alan ve unvanlarda görev yapan 402 akademisyen oluşturmaktadır. Katılımcıların araştırma konuları kapsamında görüşlerine ulaşabilmek üzere düzenlenmiş ve toplam beş bölüm, 79 sorudan oluşan ölçekten elde edilen veriler, çeşitli istatistik programları ile analize tabi tutulmuştur. Araştırma sonucunda, akademisyenlerin sahip oldukları karanlık üçlü kişilik özelliklerinin, kariyer planlamaları ve algıladıkları örgütsel siyaset üzerinde etkili olduğu ve örgütsel aidiyetin her üç değişken üzerinde de anlamlı bir aracı etki oluşturduğu tespit edilmiştir.

Anahtar Kelimeler: Karanlık kişilik, kariyer planlama, örgütsel siyaset, örgütsel aidiyet
JEL Kodları: M10, M12, M50

Alan: İşletme
Türü: Araştırma

1. INTRODUCTION

In the present working life which changes and develops rapidly, it is seen that organizations strongly gravitate towards intangible elements which express the personal characteristics of their employees such as knowledge, experience, talent, belonging, loyalty, personality and motivation rather than their tangible assets (Hsieh, Hsieh & Wang, 2011). Most of the studies in the previous literature emphasize that the most significant resource of the enterprises is the employees and argue that the enterprises can maintain their existence and gain competitive advantage in the sector in which they are involved by obtaining high-qualified employees and keeping these employees within the organization (Spagnoli & Caetano, 2012).

The concept of personality defined as the most important component of the behaviors which are exhibited by employees in business life is thought to be effective both on organizational belonging, which can be summarized as the employee's identification with organizational goals and objectives as well as the desire to continue organizational membership, and on organizational politics, which can be summarized as the whole of self-interest-oriented, conscious and planned behaviors, as well as on the individual's career planning, which can be summarized as setting short-medium-long-term career goals for himself/herself with respect to the qualifications that he/she possesses. For this reason, the impact of dark triad personality traits upon these concepts forms the general framework of the present study.

2. THEORETICAL FRAMEWORK

2.1. Dark Triad Personality Traits

The concept of the Dark Triad, which was first introduced by Paulhus and Williams in 2002, was formed by the combination of three anti-social personality traits not passing into the pathological stage in general. In other words, with the dark triad approach, Paulhus and Williams place the personality between a "normal" personality and a "sick" personality. These three personality traits, which are defined as the dark triad, are named as Narcissism (subclinical), Machiavellism and Psychopathy (subclinical) (Harms & Spain, 2015). Although these three characteristics expressed as the Dark Triad personality traits have different origins and qualities, they possess many common points and it is realized in the literature that the forms not displaying clinical signs are related to each other (Furnham, Richards & Paulhus, 2013).

Among dark triad personality traits, Narcissism can be defined as seeing oneself superior to others, arrogance and self-centered behavior. Machiavellism can be defined as deceiving by leaving aside moral and value judgments, cheating

and aiming to gain profit by hypocrisy. Psychopathy, on the other hand, can be summarized as personality traits manifesting themselves with indifferent, ignorant and emotionless behaviors (Paulhus & Williams, 2002). Baugman et al. (2014) point out that the reflections of the dark triad personality traits in the society will lead to short-term partnerships, individuals lacking empathy, relationships based on interests, and selfish attitudes (Baugman, Jonason, Veselka & Vernon, 2014).

The dark personality traits approach focusing upon the dark side of personality is shaped and interpreted around two different perspectives in the most general sense. The first one is the traditional perspective, which sees dark personality traits as undesirable and pathological behaviors while the second one is called as the evolutionary viewpoint arguing that dark personality traits are beneficial individually but have a negative impact on group and community formations and threaten the continuity of these formations (Jonason, Duineveld & Middleton, 2015).

Self-fulfilling goals support and nurture narcissistic tendencies while materialistic and instrumental goals support and nurture Machiavellian and psychopathic behaviors. The main determinant distinguishing Machiavellism from Psychopathy can be explained by the shorter-term nature of the desired benefit. At the core of all three dark personality traits is callousness behavior which leads to abuse of other individuals (Jones & Weiser, 2014).

2.2. Organizational Politics

Organizations can be defined as the structure which are formed by people coming together to achieve common goals and actions. Employees are required to benefit from organizational resources in order to achieve both organizational and individual goals. However, limitations due to resource, time and organizational practices prevent all employees in the organization from benefiting from the organization's resources equally and fairly. This situation results in the formation of some conflicts of interest among the employees and leads to the emergence of the perception of organizational politics.

Therefore, one significant problem which should be overcome by the organizations today is to prevent their employees from attempting and thinking of using the organization's resources for their own benefit with aims such as gaining high income, getting promotion, protecting their presence in the organization while ensuring the achievement of organizational goals.

The spread of organizational politics behavior within the organization, which can be defined as the behavior of employees who behave in accordance

with their own interests, struggle for power and tend to use organizational resources for their personal interests, leads to the emergence of many behaviors that can be regarded as negative for the organization such as decrease in the trust of other employees in the organization, decrease in the level of loyalty, decrease in their job satisfaction and so on.

Organizational politics can be stated as "all of the attitudes and behaviors which are exhibited consciously by the employees so as to accomplish their individual and organizational interests". This situation emerges as an inevitable situation in business life (Bursalı, 2008). The people in the organization are trying to create an impact upon each other as well as leading them to a certain attitude through many different methods. The efforts of the members of the organization to seize the power balances within the organizational structure and to utilize from them constitute the organizational politics.

Mayer and Allen (1991) define political behavior as "the employee's effort to reach the outputs he/she aims to achieve by making use of the ways that are not approved or adopted by the organization or exhibiting behaviors towards obtaining gains that the organization does not support" (Yolac, 2009). Ferris and Kacmar, on the other hand, describe organizational politics as "the behavior of an employee that is generally carried out with the aim of obtaining personal benefits at the expense of organizational goals and sometimes harming other employees" (Ferris & Kacmar, 1992).

When the definitions regarding the concept of organizational politics are considered, it is realized that there are three points coming into focus. These include the followings:

1. An individual must have an attitude towards protecting his personal interests,
2. There should be at least two parties with different interests in the process,
3. Political activities are activities aimed at achieving social outputs.

Displaying political behaviors within an organization emerges as a result of actions which are taken in order to protect, increase or strengthen these interests when there are conflicting interests among individuals. Miles mentions the existence of certain processes and elements in which the employees exhibit the organizational policy behavior most and lists them as "Sources", "Targets", "Decisions", "Differentiation" and "External Environment".

Kacmar and Carlson (1997), who made important contributions to the development of organizational politics concept, developed a 15-item scale for the perception of organizational politics and the concept was discussed in three dimensions: "General Political Behavior", "Doing Whatever is Required to

Advance" and "Salary, Reward, Promotion" (Kacmar & Carlson, 1997).

2.3. Career Planning

The concept of career is defined by Beach (1980) as a broad-scale concept involving the job that the individual performs in the organization during his working life, his rise in the organization, the opportunities he has obtained and his lifestyle (Beach, 1980). According to Sabuncuoglu, career is described as "a process directly related to individual and organizational goals, related to work experience and activity that the individual will live throughout his/her life, sometimes under control and sometimes out of control" (Sabuncuoglu, 2000). The definitions reveal that in addition to the employee, the organization where the employee exists has a great impact in the career process. In this regard, career determinants are not only the employees themselves but organizational and external factors, as well.

Based on the concept of career, career planning can be described as the creation of training programs and work-related applications within a certain activity schedule, which would enable employees to see the options and opportunities they possess, to set goals for their careers, to calculate the way and required time to achieve these goals (Erdogmus, 2003; Kocabey, 2010).

Considering and evaluating oneself in terms of all aspects, determining possible career opportunities within and outside the organization, creating short/medium/long-term goals and putting them into practice are all reviewed within the scope of career planning. In this respect, it would be quite appropriate to define the concept of career planning as a tool aiming to harmonize the talents, needs, experiences and job opportunities of the employees and to ensure that the employee obtains the greatest benefit from this process (Sharf, 2004).

The main aim of the activities carried out under the name of career planning is to harmonize and integrate the talents and interests of the individual within the organization. One of the purposes of career planning activities is to reduce the rate of employee turnover. Nevertheless, career planning activities are usually regarded by the management as a good way of meeting the need for qualified and equipped employees within the organization due to the fact that employees make their plans for the future and set their goals within the scope of career planning activities. Thus, employees know what they need to develop themselves, participate in training and activities by developing themselves in this sense, which in turn leads to an increase in the number of qualified and equipped staff in organizational terms (Ozgen et al., 2002).

2.4. Organizational Belonging

The organization can be defined as “the structure in which different individuals come together on the axis of a certain authority and responsibility with the aim of achieving a common goal or action that has been predetermined and accepted by everyone”. In order for a structure to be called as an organization, it is necessary for more than one person to come together, to have a common goal, to achieve these goals, to have a collective unity and to have the authority to bring all these elements together (Toprakci, 2008).

Organizational belonging means being voluntary to comply with the goals, objectives, norms and rules of the organization and to do their best to ensure their continuity. Employees generally display two types of behaviors towards the rules of the organization they are in, the first of which is the behavior of conformity and obedience called collective behavior in the literature and the second of which is the behavior of belonging. Fulfilling the rules of the organization by the employees with the aim of behaving just like others without adopting the rules of the organization is expressed as compliance while fulfilling them as a result of adopting and assimilating refers to the behavior of belonging (Tutar, 2016).

According to the definition made by Porter et al., belonging must involve at least three factors. These include (Porter, Steers & Mowday, 1974):

1. The employee's belief in and acceptance of organizational goals and objectives,
2. The employee's eagerness to make an effort for the organization in which he is involved,
3. The employee's possession of an intense desire to be in the organization.

Many approaches have been developed in order to explain the concept of organizational belonging, which are generally classified as attitudinal approaches, behavioral approaches and multiple approaches. Allen and Mayer, who made important contributions to the embodiment of the literature related to belonging, examined the concept of organizational belonging from an attitudinal perspective and made the classification of normative, emotional and continuance belonging, which is frequently used in the literature (Ozdemir & Cemaloglu, 2017). According to this classification;

Normative Belonging: It refers to the desire of the employees to stay in the organization within the context of ethical and moral reasons. Sometimes, some employees prefer to maintain their existence in the organization with a sense of duty and responsibility and with the thought that if they leave the organization, their employers and organizations may be adversely affected by this

situation. This type of belonging can be adequate for the employee to maintain his existence in the organization, mostly by suppressing the many available reasons to leave the organization (Ozdemir & Cemaloglu, 2017).

Emotional Belonging: Emotional belonging, which is intensely desired to be seen most in the organizational sense, refers to the moral commitment of the employees to the organization in which they take place, their belief in and identification of the goals, objectives and values of the organization. Emotional belonging indicate results such as employee participation in the organization, loyalty and self-sacrifice (Ozdemir & Cemaloglu, 2017).

Continuance Belonging: The desire for continuing to exist in the organization so as to focus upon the risks and costs that could arise if the employee leaves the organization and to avoid the possible negative effects of this situation can be described as continuance belonging. Continuity belonging emerging with an interest-oriented attitude in terms of the employee, arises when the gains of the employee from the organization are greater than the gains he will get if he leaves the organization (Mathieu & Zajac, 1990).

3. HYPOTHESES OF THE RESEARCH

The “Cognitive Appraisal Theory” which is put forward by Richard Lazarus points out that thought emerges before emotion and action. In other words, according to Lazarus, it is the thoughts, not the emotions, that lead the individual to act. From this perspective, it can be predicted that dark personality outputs will pose a threat to other employees in the organization and that employees will interpret this threat as political behavior, and as a result will develop various attitudes which can give harm to the organization with a sense of anxiety. Again, put forward by Adams (1963), within the context of Equality Theory, individuals who belong to the same organization provide benefits to the organization such as talent, effort, experience in order to utilize from organizational resources such as salary, promotion, reward and recognition and they evaluate this process at a mutual exchange level (Oliver, 1981). Employees, who perceive that an unfair process is operating in that process of change, may have a tendency towards organizational politics with the aim of maximizing their own benefits. Based on these approaches, the first hypothesis of the research emerged.

H1: There is a significant relationship between Dark Triad Personality Traits and Organizational Politics.

The personality traits of the individual have the power to determine his/her expectations, the choices that he/she prefers to reach his/her expectations, possible alternatives and the ways that he/she can practice to achieve all these

(Kurtoglu, 2010). In this regard, the fact that an individual with a dark personality resorts to ways which are not used by others and ignores ethical and moral rules so as to achieve what he/she wants to accomplish is an expected result. At the point of career planning, the personality traits of the individual change the definition of the career concept by affecting both the qualities of the plan to be made and determining the ways to accomplish this plan (Holland, 1997; Bingol, 2016; Aytac, 2005). This situation was also presented in the studies conducted by Sav (2008) and Edinsel (2018) and it was suggested that one of the most significant criteria in shaping career plans is personality traits. Based on these data, the second hypothesis of the study, H2, was formed.

H2: There is a significant relationship between Dark Triad Personality Traits and Career Planning.

Mayer and Allen (1991) define political behavior as "the employee's effort to achieve the outputs he/she aims by turning to ways that the organization approves or not or by exhibiting behaviors towards achieving gains which are not supported by the organization" (Yolac, 2009). This definition is a very important statement revealing that organizational politics and career plans are closely related to each other. In this regard, the social learning theory put forward by Bandura is important in terms of understanding the relationship between those concepts. Bandura suggests that learning is possible not only with the individual's own behaviors and experiences, but with the behaviors exhibited by others and observed by the individual, as well. In accordance with this theory put forward by Bandura, a social learning can take place as a result of observing individuals who exhibit political behaviors with the aim of accomplishing their career plans by other employees. It can be stated that if these negative behaviors which lead individuals to gain benefits are not prevented and punished, they can display the negative behaviors in other employees who learn through observation. Based on these approaches, the third hypothesis of the study was formed.

H3: There is a significant relationship between Organizational Politics and Career Planning.

Based on the data obtained from the literature reviews, the approach towards the interaction between the concepts which form the basis for the present study and research findings, other hypotheses of the research were formed. In this respect, two other hypotheses were formed.

H4: Organizational belonging has a mediating role upon the relationship between dark triad personality traits and organizational politics.

H5: Organizational belonging has a mediating role on the relationship between dark triad personality traits and career planning.

4. METHOD

4.1. The Aim of the Study and the Research Model

Personality traits are regarded as the most significant components of individual behaviors. Personality is thought to be effective both on organizational belonging, which can be described as the desire of the employee to maintain his membership in the organization, on organizational politics defined as interest-oriented, conscious and planned behaviors, and on career planning, which refers to the individual's determination of short-medium-long-term career goals for himself/herself. Hence, the effect of dark triad personality traits on these concepts forms the general framework of the present study.

Academicians working at Kafkas University were selected for the population of the study. There are 926 academic staff working at Kafkas University. The sample size to be selected from the research population was calculated to be 272, with a 5% margin of error within the 95% confidence limit (surveysystem.com). A total of 600 questionnaires were prepared and distributed and 470 of the those six hundred distributed questionnaires were returned. Due to the fact that 68 of the returned questionnaires were filled incorrectly, incompletely and randomly, they were cancelled and the study was completed with 402 questionnaires.

The questionnaire is comprised of 5 parts and 79 questions. The first part includes 9 questions prepared for demographic data. The second part involves the career plan scale which consists of 19 items. The scale, whose reliability was determined as $\text{Alpha}=0.942$ in the study conducted by Erdogan, consists of 4 sub-dimensions. In the third part, a 27-item scale (Dark Triad Scale), which is developed by Jones and Paulhus (2014) and aims to measure the personality traits of Machiavellism, subclinical narcissism and subclinical psychopathy, was utilized with the aim of measuring the dark triad personality traits. In the fourth part of the questionnaire, the "Organizational Politics Perception Scale" developed by Kacmar and Carlson (1997) was utilized so as to measure the perception of organizational politics. The Organizational Politics scale involves 15 items and three sub-dimensions. In the fifth part of the questionnaire, the organizational belonging scale developed by Mowday et al. and consists of 9 questions and one dimension was used with the aim of determining the level of organizational belonging.

LISREL and SPSS package programs were utilized so as to analyze the data obtained in the study. The level of significance was accepted as $p=0.05$ in the analysis and the reliability and validity of the scales utilized in the present study were examined first.

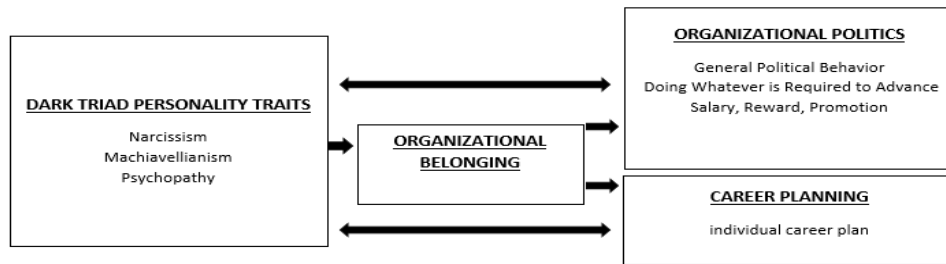

Figure 1: Research Model

5. FINDINGS

5.1. Demographical Findings

In accordance with the data which were obtained from the participants, the findings related to the demographic profile and job characteristics are displayed in Table 1 and Table 2.

Table 1: Distribution of Academicians' Socio-Demographical Characteristics

Age	n	%
20-30	59	14.7
31-35	124	30.8
36-40	95	23.6
41-45	71	17.7
46-50	28	7.0
Above 50	25	6.2
Gender	n	%
Female	143	35.6
Male	259	64.4
Marital Status	n	%
Married	309	76.9
Single	93	23.1

When the socio-demographic distribution of the academicians participating in the study is considered, it is observed that 14.7% are in the age range of 20-30, 30.8% in the range of 31-35, 23.6% in the range of 36-40, 17.7% in the range of 41-45, 7% in the range of 46-50 and 6.2 % of them are in the age range of 50 years and above. Furthermore, 35.6% of the participants are women, 64.4% are men while 76.9% are married and 23.1% are single.

Table 2: Distribution of Academicians' Job Characteristics

Title	n	%
Lecturer	86	21.4
Research Assistant	93	23.1
Assistant Professor	131	32.6
Associate Professor	59	14.7
Professor	33	8.2
Administrative Duty		
	n	%
Yes	102	25.4
No	300	74.6
Seniority		
	n	%
1 and below	28	7.0
2-4	81	20.1
4-6	73	18.2
7-9	77	19.2
10-12	53	13.2
13+	90	22.4
Economic Level		
	n	%
Middle Class	211	52.5
Middle-Upper Class	191	47.5
Would you like your children to follow the same career path as you?		
	n	%
Yes	306	76.1
No	96	23.9
The status of academicians as a respected and prestigious profession		
	n	%
Yes	349	86.8
No	53	13.2

When the job characteristics of the participants are paid attention, it is realized that 32.6% of them have the title of Assistant Professor, 25.4% of them have administrative duties whereas 74.6% of them do not have any administrative duties. In terms of seniority, 22.4% of the participants have a seniority of 13 years or more, 52.5% of them regard themselves as middle class and 47.5% define themselves as middle-upper economic class. Moreover, 76.1% of the participants want their children to follow the same career path as them while 23.9% do not want their children to be academicians. What is more, the data indicate that 86.8% of the participants consider being an academician as a respectable and prestigious profession whereas 13.2% do not consider it as a respectable and prestigious profession.

5.2. Findings Related to the Scales

5.2.1. Findings Related to the Dark Triad Personality Scale

The fact that the relationship of any item in the scale with other items is not less than 0.30 (Buyukozturk, 2009) is known to be adequate. In accordance with the results of reliability analysis, it was decided to exclude items 1, 7, 8, 11, 15, 17, 18, 20 and 25 from the scale, which were found to be less than 0.30 among the existing scale items. After the items were removed, the reliability analysis was performed again and the study continued because there was no item below 0.30 in terms of the relationship between the scale items used in the second analysis and the other items. The Cronbach Alpha coefficient was checked in order to determine the item internal consistency of the scale. As a result of the KMO and Bartlett's Test performed on the Dark Triad Scale, the KMO value was found to be $0.819 > 0.60$ and the Bartlett's sphericity test was observed to be significant at the $p < 0.01$ significance level revealing that the sample size was appropriate for factor analysis and that the data were obtained from a multivariable normal distribution (Kan & Akbas, 2005).

Table 3: The Eigen Values of Dark Triad Scale and Levels of Variance

Components	Initial Eigen Values			Sum of Squares of Post-Rotation Loads		
	Total	Variance%	Cumulative %	Total	Variance %	Cumulative %
1	4.740	26.331	26.331	3.125	17.363	17.363
2	1.901	10.563	36.894	2.857	15.872	33.235
3	1.662	9.232	46.127	2.321	12.892	46.127

The dark triad personality scale was exposed to factor analysis in terms of their eigenvalues and the levels of variance they explained, the results of which indicated that the scale exhibited a three-factor structure with an eigenvalue greater than 1. Although it was found that the first factor (Machiavellism-MCHA) alone explained 17.363% of the scale, the second factor (Narcissism-NARC) 15.872%, and the third factor (Psychopathy-PSYC) 12.892%, it was determined that three factors explained 46.127% of the scale. Confirmatory factor analysis was also performed on the scale and the path diagram of CFA is displayed in Figure 2.

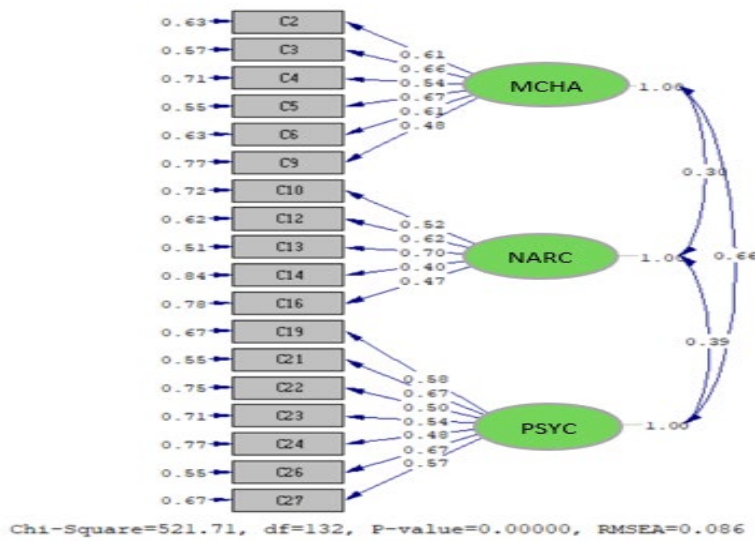

Figure 2: Dark Triad Scale Path Diagram

As can be seen in the path diagram, when the relationship between the factors was considered, it was found that the highest correlation was between Machiavellism and Psychopathy with a correlation coefficient of 0.66. When we examine the path diagram, we found that there was no need for making any modifications because the fit indices of the model were realized to be at the desired level in the first stage

Table 4: Dark Triad Scale Goodness of Fit Values

χ^2/df	p	RMSEA	CFI	GFI	AGFI	NNFI	NFI	RMR	SRMR
3.952	0.000	0.086	0.920	0.900	0.850	0.940	0.940	0.083	0.087

It is observed that the fit index values obtained through CFA are within the acceptable and perfect fit indices.

5.2.2. Findings Regarding the Organizational Politics Perception Scale

The fact that the relationship of any item in the scale with other items is not less than 0.30 is known to be adequate (Buyukozturk, 2009). Based upon the reliability analysis, item 12 found to be less than 0.30 was removed from the scale; thus, the reliability analysis was performed again after the removed item and in the second analysis, the study continued to be conducted as there were no

items whose relationship with other items was below 0.30. The Cronbach Alpha coefficient was utilized so as to determine the item internal consistency of the scale and the the reliability analysis results showed that the reliability level of the scale increased to 0.858 and this value was at a high level. As a result of the KMO and Bartlett's Test performed on the Dark Triad Scale, the KMO value was oobserved to be 0.842>0.60 and the Bartlett's sphericity test was significant at the $p<0.01$ significance level. Those values revealed that the sample size was appropriate for factor analysis as well as the fact that the data were obtained from a multivariable normal distribution (Kan & Akbas, 2005).

Table 5: Core Values and Explained Variance Levels of the Organizational Politics (OP) Perception Scale

Components	Initial Core Values			Sum of Squares of Post-Rotation Loads		
	Total	Variance%	Cumulative %	Total	Variance %	Cumulative %
1	5.049	36.063	36.063	3.545	25.323	25.323
2	1.950	13.931	49.994	2.958	21.127	46.450
3	1.119	7.991	57.985	1.615	11.535	57.985

The scale of organizational politics perception was exposed to factor analysis in terms of their eigenvalues and the levels of variance they explained and the analysis results indicated that the scale exhibited a three-factor structure with an eigenvalue greater than 1. It was found that the first factor (General Political Behavior-GBP) alone explained 25.323% of the scale, the second factor (Doing What is Necessary to Rise- DWNR) 21.127% and the third factor (Wage and Promotion Policies-WPP) explained 11.535% whereas three factors explained 57.985% of the scale. Confirmatory factor analysis was also applied on the scale and the path diagram of CFA is illustrated in Figure 3.

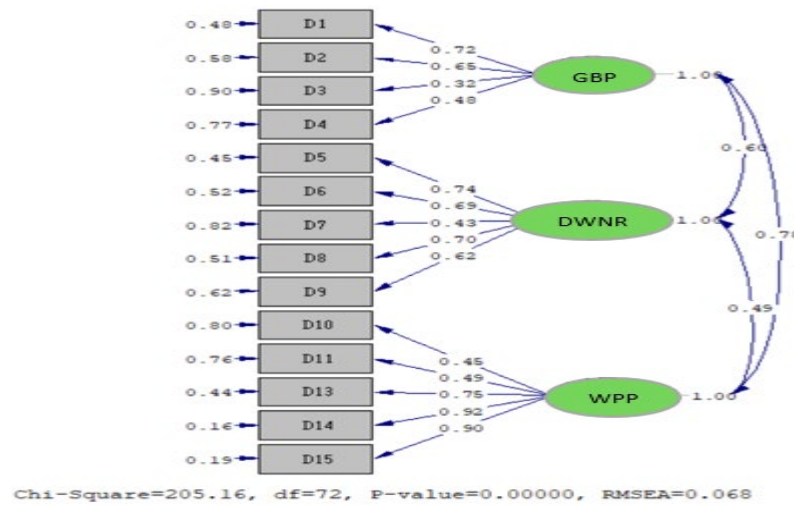

Figure 3: Organizational Politics Perception Scale Path Diagram

As can be seen in the path diagram, when the relationship between the factors was considered, it was observed that the highest relationship was between GP and UT with a correlation coefficient of 0.78. When the path diagram is examined, it is realized that there was no need to make any modifications as the fit indices of the model were realized to be at the desired level in the first stage.

Table 6: Organizational Politics Perception Scale Goodness of Adjustment Values

χ^2/df	p	RMSEA	CFI	GFI	AGFI	NNFI	NFI	RMR	SRMR
2.849	0.000	0.068	0.970	0.930	0.90	0.960	0.950	0.081	0.056

It is observed that the fit index values obtained by means of CFA are within the acceptable and perfect fit indices.

5.2.3. Findings Regarding the Individual Career Planning Scale

The fact that the relationship of any item in the scale with other items is not less than 0.30 for is known to be adequate (Buyukozturk, 2009). Based on the reliability analysis, items 11 and 12, which were found to have a relationship of less than 0.30 with other items among the existing scale items, were removed from the scale; therefore, the reliability analysis was conducted again after the removed item and in the second analysis, the study continued due to the absence of items below 0.30. The Cronbach Alpha coefficient was utilized in order to determine the item internal consistency of the scale. In this regard, as a result of

the KMO and Bartlett's Test applied to the individual career planning scale, the KMO value was realized to be $0.871 > 0.60$, and the Bartlett's sphericity test was significant at the $p < 0.01$ significance level, which indicated that the sample size was appropriate for factor analysis and that the data were obtained from a multivariable normal distribution (Kan & Akbas, 2005).

Table 7: Core Values of Individual Career Planning (CP) Scale and Levels of Variance

Components	Initial Core Values			Sum of Squares of Post-Rotation Loads		
	Total	Variance%	Cumulative %	Total	Variance %	Cumulative%
	1	5.815	34.204	34.204	3.115	18.324
2	1.968	11.577	45.781	2.925	17.206	35.531
3	1.263	7.429	53.210	2.102	12.362	47.893
4	1.018	5.989	59.199	1.922	11.307	59.199

The individual career planning scale was exposed to factor analysis in terms of eigenvalues and the variance levels they explained, and the results of the analysis revealed that the scale exhibited a four-factor structure with an eigenvalue greater than 1. The first factor (planning) alone accounted for 18.324% of the scale, the second factor (self-evaluation) 17.206%, the third factor (identifying opportunities) 12.362% and the fourth factor (target setting) alone accounted for 11.307% of the scale. It was found out that four factors explained 59.199% of the scale. Confirmatory factor analysis was also conducted on the scale and the path diagram of CFA is displayed in Figure 4.

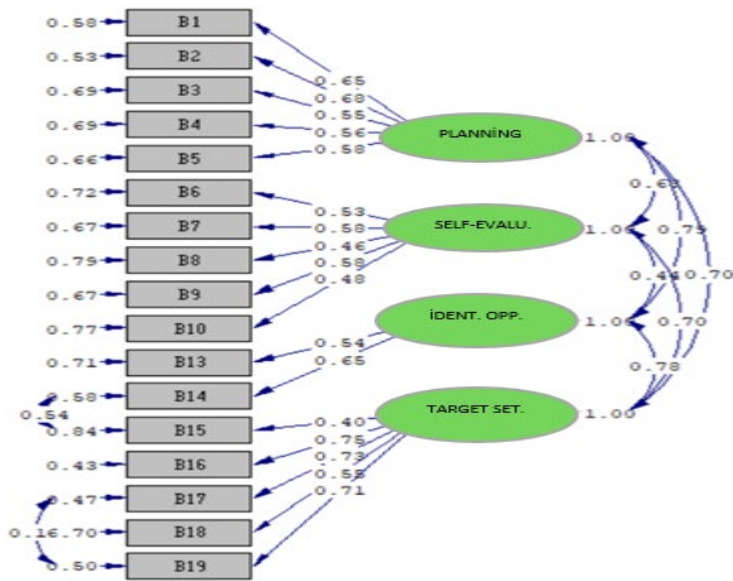

Chi-Square=400.27, df=109, P-value=0.00000, RMSEA=0.082

Figure 4: The Path Diagram of Individual Career Planning Scale

As can be seen in the path diagram of CFA, when the relationship between the factors was considered, it was found that the highest relationship was between Creating a Plan and Identifying Opportunities with a correlation coefficient of 0.79. Modifications were made between items 14-15 and 17-19 in the path diagram. The values before and after the modification are presented in Table 8.

Table 8: Individual Career Planning Scale Goodness of Fit Values

Modification	χ^2/df	p	RMSEA	CFI	GFI	AGFI	NNFI	NFI	RMR	SRMR
Before	6.969	0.000	0.122	0.880	0.810	0.750	0.860	0.870	0.080	0.083
After	3.672	0.000	0.082	0.950	0.890	0.850	0.940	0.930	0.043	0.063

It is realized that the fit index values obtained through CFA are within the acceptable and perfect fit indices.

5.2.4. Findings Regarding the Organizational Belonging (OB) Scale

The fact that the relationship of any item in the scale with other items is not less than 0.30 is known to be adequate (Buyukozturk, 2009). In this respect, it was agreed that it was not necessary to remove an item from the scale because the relationship between the scale items used and the other items was not less than 0.30. The Cronbach Alpha coefficient, one of the reliability analyses, was utilized so as to determine the item internal consistency of the scale and the reliability analysis results revealed that the reliability level of the scale was 0.905. Similarly, as a result of the KMO and Bartlett's Test applied to the individual career planning scale, the KMO value was observed to be $0.909 > 0.60$ and the Bartlett's sphericity test was significant at the $p < 0.01$ significance level, which indicate that the sample size was appropriate for factor analysis and that the data were obtained from a multivariable normal distribution (Kan & Akbas, 2005).

Table 9: Core Values and Explained Variance Levels Regarding the Perception of Organizational Belonging Scale

Components	Initial Core Values			Sum of Squares of Post-Rotation Loads		
	Total	Variance%	Cumulative %	Total	Variance %	Cumulative%
1	5.160	57.335	57.335	5.160	57.335	57.335

The organizational belonging scale was exposed to factor analysis in terms of their eigenvalues and the levels of variance they explained and the analysis results revealed that the scale exhibited a single factor structure with eigenvalue greater than 1. The only factor that emerged was called as organizational belonging. Confirmatory factor analysis was also performed on the scale and the path diagram of CFA is displayed in Figure 5.

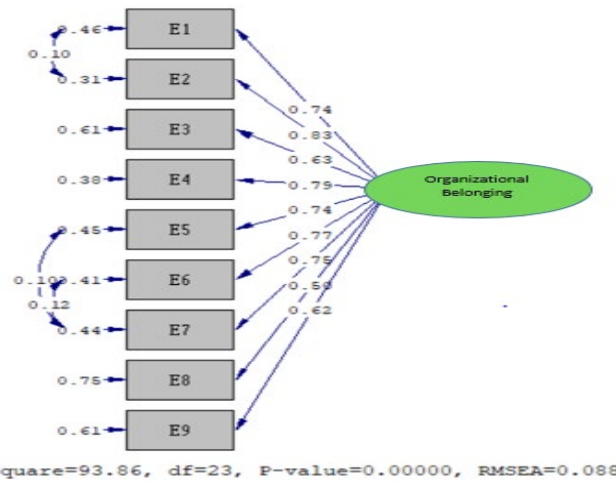

Figure 5: The Path Diagram of Organizational Belonging Perception Scale

The path diagram of DFA is presented below. When the path diagram was paid attention, it is realized that the fit indexes of the model were not at the desired level in the first stage, so it was necessary to make modifications. It is observed that the fit index values obtained through CFA are within the acceptable and perfect fit indices. The values before and after the modification are presented in Table 10.

Table 10: Goodness of Fit Values Regarding Organizational Belonging Perception Scale

Modification	χ^2/df	p	RMSEA	CFI	GFI	AGFI	NNFI	NFI	RMR	SRMR
Before	7.529	0.000	0.128	0.960	0.900	0.830	0.940	0.950	0.064	0.052
After	4.080	0.000	0.088	0.980	0.950	0.900	0.970	0.980	0.045	0.037

It is realized that the fit index values obtained as a result of CFA are within the acceptable and perfect fit indices.

5.3. Hypothesis Tests

H1 Test: The path diagram regarding the Structural Equation Model (SEM) analysis of the model, in which the significant effect of the dark triad

personality traits (DTP) on organizational politics (OP) is determined is presented in Figure 6 and the analysis results are summarized in Table 11.

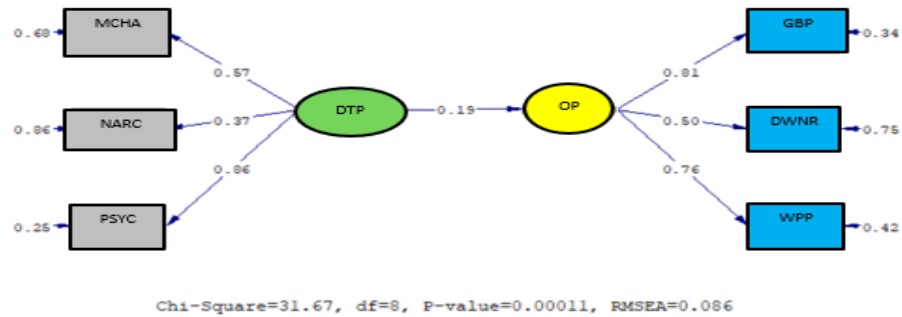

Figure 6: The Path Diagram of the Effect of Dark Triad Personality Traits on Organizational Politics

The model result of the effect of dark triad personality traits on organizational politics is illustrated in the Table below.

Table 11: SEM Results Regarding the Effect of Dark Triad Personality Traits on Organizational Politics

Hypotheses	Ways	Standardized Parameter Estimates	t Values	Result
H1	(DTP)→(OP)	0.19	2.87**	Confirmed

**p<0.01

When Table 11 is examined, the effect of the Dark Triad Personality traits upon organizational politics was realized to be statistically significant, which reveals that when there is an increase in the dark triad personality traits of academicians, it will lead to an increase of 0.19 in the levels of organizational politics perception. Moreover, it is found that the fit index values obtained through the established model are within the acceptable and perfect fit indices.

H2 Test: The path diagram regarding the SEM analysis of the model, in which the significant effect of the dark triad personality traits (DTP) on career planning (CP) was determined, which is the second hypothesis of the research, is presented in Figure 7 and the analysis results are illustrated in Table 12.

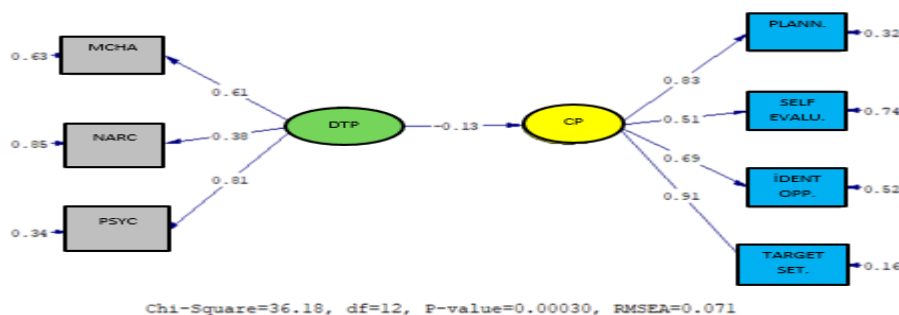

Figure 7: The Path Diagram Regarding the Effect of Dark Triad Personality Traits on Career Planning

The model result regarding the effect of dark triad personality traits on career planning is presented in the table below.

Table 12: SEM Results of the Effect of Dark Triad Personality Traits on Career Planning

Hypotheses	Ways	Standardized Parameter Estimates	t Values	Result
H2	(DTP)→(CP)	-0.13	-2.15*	Confirmed

*p<0,05

When Table 12 is paid attention, it is realized that the effect of the dark triad personality traits on career planning was statistically significant. This result shows that when there is an increase in the dark triad personality traits of academicians, it will cause a 0.13 decrease in their career planning perceptions. It is observed that the fit index values obtained as a result of the established model are within the acceptable and perfect fit indices.

H3 Test: The path diagram of the SEM analysis of the model, in which a significant relationship between organizational politics and career planning, which is the third hypothesis of the research, was determined is displayed in Figure 8 and the analysis results are presented in Table 13.

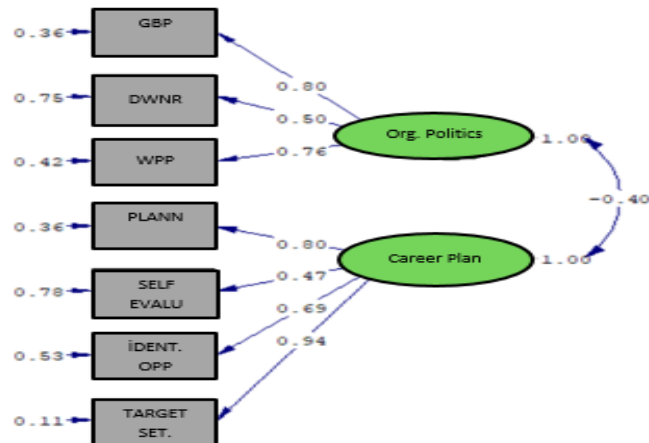

Chi-Square=38.47, df=10, P-value=0.00003, RMSEA=0.084

Figure 8: Path Diagram of the Impact of Organizational Politics on Career Planning

The model result of the relationship between organizational politics and career planning is given in Table 13.

Table 13: SEM Results Regarding the Relationship Between Organizational Politics and Career Planning

Hypotheses	Ways	Standardized Parameter Estimates	t Values	Result
H3	(OP)→(CP)	-0.40	-7.67	Confirmed

**p<0,01

Paying attention to Table 13, it is realized that the relationship between organizational politics and career planning, which is the third hypothesis of the research, was statistically significant, which means that there is a negative relationship between academicians' perceptions of organizational politics and career planning and a low (-0.40) decrease is expected in career planning as organizational politics increases. It is also realized that the fit index values obtained through the established model are within the acceptable and perfect fit indices.

H4 Test: The results of the analysis, confirming the mediating role of organizational belonging in the relationship between the dark triad personality

traits and organizational politics, which is the fourth hypothesis of the present study, are illustrated below.

In structural models, the mediating role of a variable could be tested via different ways. The method used in the present study is comparing the regression coefficients between the variables, in which the mediating role of the variable is tested in three steps. In the first step, a and b regression coefficients revealed in the second model should be significant. In the second stage, whether the b' regression coefficient in the third model is significant or not is examined. In the last step, the direct relationship between the independent variable in the third model and the outcome variable must be less significant than the relationship which has been determined in the first model (Baron & Kenny, 1986). The 3-step model used to determine the mediation relationship is schematized in Figure 9.

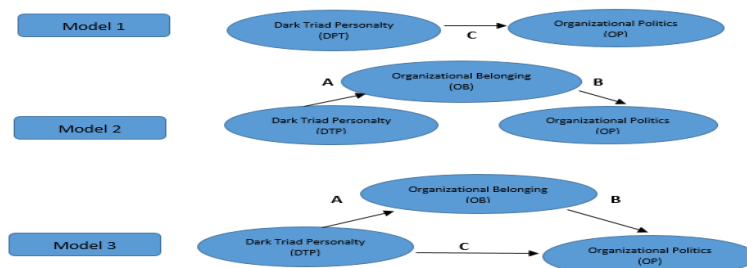

Figure 9: Models Established to Find the Mediating Role of Organizational Belonging in the Relationship between Dark Triad Personality Traits and Organizational Politics

When the first model, being the first step of the analysis to test the H4 hypothesis, and the model formed by the dark triad personality and organizational politics variable are tested, the relationships established between the dark triad personality and organizational politics ($t=2.87$, $p<0.01$) were observed to be statistically significant. Chi-square $\chi^2= 31.67$ for the model; $sd = 8$, was significant at the $p = 0.0000<0.01$ level. Considering the ratio of chi-square value to degrees of freedom ($\chi^2/sd = 3.958$), a value below 5 refers to an acceptable fit. When we pay attention to the goodness of fit indices of the structural model, we observe that they get the values as RMSEA = .086, RMR = .039, SRMR = .059, GFI = .97, AGFI = .93, CFI = .95, NFI= .94 and NNFI= .91, indicating that the structural model established has an acceptable fit.

When the second model, being the second step of the analysis, and the model formed by the dark triad personality and organizational politics and organizational belonging variable are tested, the relationships established

between the dark triad personality and organizational belonging ($t = -2.03$, $p < 0.05$) and the relationship between organizational belonging and organizational politics ($t = -11.72$, $p < 0.01$) were found to be statistically significant. Chi-square of the model was observed to be significant at the level of $\chi^2 = 262.31$, $sd = 82$, $p = 0.000$. Taking the ratio of the chi-square value to the degrees of freedom into consideration ($\chi^2/sd = 3.198$), a value below 5 refers to an acceptable fit. When we consider the goodness of fit indices of the structural model, we observe that the values as $RMSEA = .074$, $RMR = .056$, $SRMR = .061$, $GFI = .92$, $AGFI = .88$ and $CFI = .97$ $NFI = .96$ and $NNFI = .96$ are obtained, revealing that the structural model established has acceptable fit.

When the third model, which is the last step of the analysis and the mediating role of organizational belonging in the relationship between dark triad personality and organizational politics are tested, the relationship between dark triad personality and organizational belonging ($t = -1.97$, $p < 0.05$), organizational belonging and organizational politics ($t = -11.54$), $p < 0.01$), dark triad personality and organizational politics ($t = 2.58$, $p < 0.01$) were found to be statistically significant. Chi-square for the model was found to be significant at the level of $\chi^2 = 259.57$, $sd = 81$, $p = 0.000$. When the ratio of the chi-square value to the degrees of freedom is considered ($\chi^2/sd = 3,204$), a value below 5 presents an acceptable fit. Furthermore, when we take the goodness of fit indices of the structural model into account, we realize that values such as $RMSEA = .074$, $RMR = .056$, $SRMR = .059$, $GFI = .92$, $AGFI = .88$ and $CFI = .97$ $NFI = .96$ and $NNFI = .96$ are obtained, which indicates that the structural model established has acceptable fit. The data regarding the third model are presented in Figure 10.

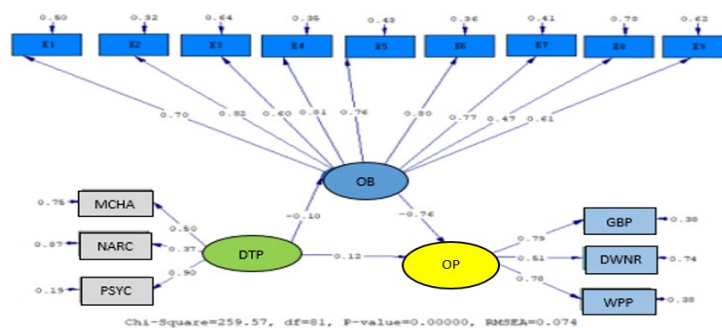

Figure 10: The Mediating Role of Organizational Belonging in the Relationship between the Dark Triad Personality and Organizational Politics

In determining whether the organizational belonging variable is a mediating variable or not, it is observed that the regression coefficients which are

calculated between organizational belonging and organizational politics ($\beta=-0.76$) and the regression coefficient calculated between dark triad personality and organizational belonging ($\beta=-0.10$) for Model III are statistically significant. When the regression coefficients for the model are paid attention, it is found that organizational belonging and organizational politics ($\beta=-0.76$) are still statistically significant. In the third stage, when we paid attention to the amount of change in the relationship between the independent variable determined for Model I and the outcome variable, we observed that the regression coefficient observed in the dark triad personality and organizational politics Model I was $\beta = 0.19$ whereas the same coefficient dropped to 0.12 in Model III. Bearing this in mind, it was found out that organizational belonging had a semi-mediation effect.

Table 14: Mediating Variable Significance Level

Relationship	Unmediated Direct Impact	Mediated Direct Impact	Indirect Impact	Result
DTP-OB- OP	0.21 (p<0.01)	0.11 (p<0.05)	0.0021 (Significant Semi-Mediation)	Confirmed

H5 Test: The data which determines the mediating role of organizational belonging in the relationship between the dark triad personality traits and career planning, which is the fifth hypothesis of the present study, are displayed below. To begin with, a three-step model was utilized so as to test the mediation effect. These models are presented in Figure 11.

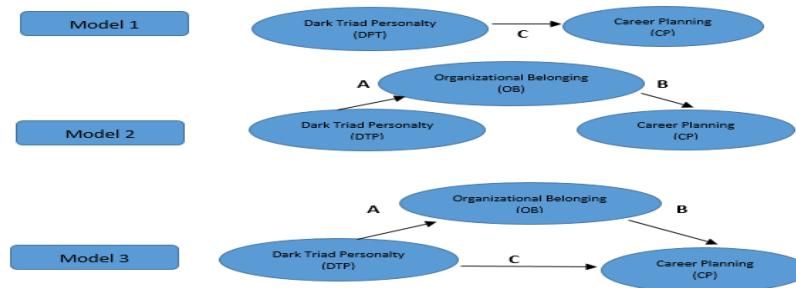

Figure 11: Models Established to Determine the Mediating Role of Organizational Belonging in the Relationship between Dark Triad Personality Traits and Career Planning

When the first model, which is the first step of the analysis to test the H5 hypothesis and the model formed by the variables of dark triad personality and career planning are tested, the relationships established between the dark triad personality and career planning ($t = -2.15$, $p < .05$) were found to be statistically significant. Chi-square $\chi^2 = 36.18$ for the model; $sd = 12$, was significant at the $p = 0.0000 < 0.01$ level. Considering the ratio of the chi-square value to the degrees of freedom ($\chi^2/sd = 3.015$), a value below 5 points out an acceptable fit. Moreover, when we pay attention to the goodness of fit indices of the structural model, the values such as RMSEA = .071, RMR = .019, SRMR = .045, GFI = .97, AGFI = .94, CFI = .97, NFI = .96 and NNFI = .95 are obtained, which reveals that the structural model established had an acceptable fit.

When Model II, being the second step of the analysis, and the model formed by the variables of dark triad personality and career planning and organizational belonging were tested, the relationships formed between dark triad personality and organizational belonging ($t = -2.31$, $p < .05$), organizational belonging and career planning ($t = 8.38$, $p < .01$) were found to be statistically significant. Chi-square $\chi^2 = 452.15$, $sd = 99$, $p = .000$ were found to be significant for the model. When the ratio of the chi-square value to the degrees of freedom is considered ($\chi^2/sd = 4.567$), the value below 5 reveals an acceptable fit. When the goodness of fit indices of the structural model are taken into account, it is observed that the values such as RMSEA = .084, RMR = .067, SRMR = .078, GFI = .88, AGFI = .83 and CFI = .95 NFI = .93 and NNFI = .93 are obtained, which shows that the structural model established had acceptable fit.

When the third model, the last step of the analysis, and the mediating role of organizational belonging in the relationship between the model and the dark triad personality and career planning were tested, the relationships between the dark triad personality and organizational belonging ($t = -2.20$, $p < 0.05$), organizational belonging and career planning ($t = 8.21$, $p < 0.05$), dark triad personality and career planning ($t = -1.11$, $p > 0.05$) were not found to be statistically significant. Chi-square of the model was observed to be significant at the level of $\chi^2 = 442.11$, $sd = 98$, $p = 0.000$. When the ratio of the chi-square value to the degrees of freedom is paid attention ($\chi^2/sd = 4.511$), a value below 5 refers to an acceptable fit. When we examine the goodness of fit indices of the structural model, the values like RMSEA = .083, RMR = .067, SRMR = .078, GFI = .88, AGFI = .83 and CFI = .95, NFI = .93 and NNFI = .93 are obtained, which reveals that the structural model established had acceptable fit. The data regarding Model 3 are presented in Figure 12.

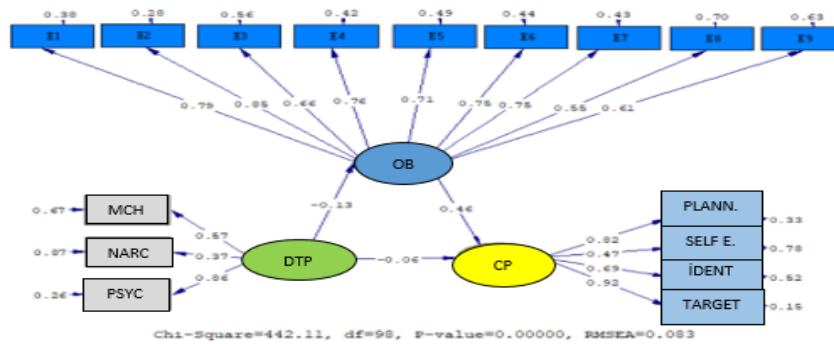

Figure 12: The Mediating Role of Organizational Belonging in the Relationship between the Dark Triad Personality and Career Planning

In determining whether the organizational belonging variable is a mediating variable or not, the regression coefficients calculated between organizational belonging and career planning ($\beta=0.46$) and dark triad personality and organizational belonging ($\beta=-0.13$) calculated for Model II are observed to be significant. When the regression coefficients for the model are considered, it is realized that the relationship between organizational belonging and career planning ($\beta=0.46$) are still significant. In the third stage, when we paid attention to the amount of change in the relationship between the independent variable determined for Model I and the outcome variable, we found that the regression coefficient observed in the dark triad personality and organizational politics Model I was $\beta= -0.13$ whereas the same coefficient in Model III decreased to -0.06 and lost its significance. Therefore, organizational belonging was observed to have a full mediating effect in this model.

Table 15: Mediating Variable Significance Level

Relationship	Unmediated Direct Impact	Mediated		Result
		Direct Impact	Indirect Impact	
DTP-OB- CP	-0.13 ($p<0.05$)	-0.06 ($p>0.05$)	0.0426 (Significant Full Mediator)	Confirmed

6. CONCLUSION

The present study was conducted with 402 academicians from different fields and with different titles working at Kafkas University. The scale averages of the participants for the concepts being subject to the research are as follows;

the general average of 18 items measuring dark triad personality traits is $\bar{X} = 2.23$. In accordance with the answers given to the statements, it was found that the Machiavellism levels of the participants were $\bar{X} = 2.25$, the Narcissism levels were $\bar{X} = 2.81$ and the Psychopathy levels were $\bar{X} = 1.80$. This finding indicates that the dark personality levels of the academicians who participated in the study are medium-low. On the other hand, the general average of 15 items measuring the perception of organizational politics is $\bar{X} = 3.14$. In line with the answers given to the statements, the general political behavior dimension, which is the sub-dimension of organizational politics, is $\bar{X} = 3.38$, the dimension of doing what is necessary to advance is $\bar{X} = 2.90$, the wage and promotion policies dimension is $\bar{X} = 3.18$ while the participants' perceptions regarding organizational politics are medium. Therefore, it has been found out to be at a high level. Moreover, the general average of 19 items which measure individual career planning levels is $\bar{X} = 4.10$. It has been observed that the dimension of creating a plan, being one of the sub-dimensions of career planning, is high with $\bar{X} = 4.04$, the dimension of self-evaluation is $\bar{X} = 4.37$, the dimension of defining opportunities is $\bar{X} = 3.75$, while the dimension of goal setting is $\bar{X} = 4.05$. It was also observed that the general average of the one-dimensional scale with nine items which measures the organizational belonging levels of the participants was at medium-high level with a ratio of $\bar{X} = 3.40$.

Within the scope of the present study, five hypotheses were formed. As a result of the analyses conducted in order to test the first hypothesis, the effect of dark triad personality traits on organizational politics was found to be statistically positive and significant, which indicates that when there is a one-unit increase in the dark triad personality traits of the academicians participating in the research, there will be in turn an increase of 0.19 in the perception levels of organizational politics. This result suggests that the dark personality of individuals is one of the reasons for their political perception of the organization in which they exist. In accordance with the findings, it can be stated that the academicians with dark personalities may act with a self-interest-oriented consciousness within the organization in accordance with their personal goals and aims.

The effect of the dark triad personality traits on career planning, which is the second hypothesis of the present study, was found to be statistically negative, which suggests that a one-unit increase in the dark triad personality traits of academicians will result in a 0.13 decrease in their individual career planning. This result can offer that individuals with dark personality traits exhibit behaviors in accordance with the time frame they are in and the opportunities they possess rather than making plans for the future. In this respect, it can be stated that

academicians with dark triad personality traits focus upon the elements of others (competitor, colleague, reference, etc.) and draw a career path based on these elements instead of their personal abilities and skills.

The relationship between organizational politics and career planning, which is the third hypothesis of the study, was found to be statistically significant, which indicates that there is a negative significant relationship between academicians' perceptions of organizational politics and career planning. In this regard, a one-unit increase in organizational politics is expected to result in a -0.40 decrease in career planning. This result suggests that academicians move away from making individual career plans as the perception of organizational politics, namely conscious interest-oriented behavior, increases, which can result from the fact that the employee, who observes that organizational benefits can be obtained by resorting to unethical ways, directs his/her attention to organizational politics, which is an easier way instead of using his/her personal abilities and skills, or he/she despairs by seeing the available political practices and loses his/her career motivation.

A three-stage modeling was performed in order to examine whether organizational belonging has a significant effect on the relationship between the dark triad personality traits and organizational politics, which is the fourth hypothesis of the study. The findings reveal that there is a positive and significant relationship between the dark triad personality traits and the level of organizational politics, a negative significant relationship between organizational belonging and organizational politics, and a negative significant relationship between dark personality and organizational belonging. A semi-mediation effect between its characteristics and organizational politics has been determined. On the other hand, it has been realized that the mediating effect of belonging does not eliminate the relationship value even though it decreases the value. Hence, it can be suggested that academicians with dark triad personality traits may define the organization politically or take political actions when they feel necessary even if their level of belonging to the organization is high.

With the aim of understanding whether organizational belonging has a significant impact on the relationship between the dark triad personality traits and career planning, which is the fifth and final hypothesis of the study, a three-stage modeling was made as in the fourth hypothesis. The findings showed that there was a negative significant relationship between dark triad personality traits and organizational belonging, a positive significant relationship between organizational belonging and career planning, a negative significant relationship between dark personality and career planning, and organizational belonging was a full mediator in this model. The mediating effect of belonging, on the other

hand, was not observed to eliminate the existing relationship value although it decreased that value. Accordingly, it can be claimed that it is possible for the academicians with dark triad personality traits to define the organization politically or take political actions when they feel necessary even if their level of belonging to the organization is high.

To conclude, organizational rules and norms are of great significance in terms of healthy functioning of the organization. In case of the lack of defined rules and the flexibility of these rules, if any, the existence of different applications changing from person to person, the lack of clarity and certainty of these rules can pave the way for negative organizational consequences. In such cases, employees can not only make this situation a political perception material but also lose their respect and belonging to the organization and exhibit undesirable behaviors in the organizational sense by using these gaps in the rules when necessary. Bearing all these in mind, it is suggested in the direction of research data that a norm structuring which is created by the management and the operation of which is free of negative situations mentioned above should be formed and practiced by organizations.

7. CONFLICT OF INTEREST STATEMENT

There is no conflict of interest between the authors.

8. FINANCIAL SUPPORT

No funding or support was used in this study.

9. AUTHOR CONTRIBUTIONS

OO, EK: Idea

OO: Design

APPENDIX: Supervision

OO: Collecting and processing resources

OO: Analysis and interpretation

OO: Literature review

OO: Writer

APPENDIX: Critical review

10. ETHICS COMMITTEE STATEMENT AND INTELLECTUAL PROPERTY COPYRIGHTS

While conducting the present study, all the rules within the scope of "Higher Education Institutions Scientific Research and Publication Ethics Directive" were obeyed and none of the "Actions Contrary to Scientific Research

and Publication Ethics" were performed. Ethics committee principles were paid great attention in the study and necessary permissions were taken in accordance with the principles of intellectual property and copyright.

11. REFERENCES

- Aytac, S. (2005). *Career management planning development and problems in work life*. Bursa: Ezgi Publishing.
- Baron, R. M., & Kenny, D. A. (1986). The moderator–mediator variable distinction in social psychological research: Conceptual, strategic, and statistical considerations. *Journal of Personality and Social Psychology*, 51(6), 1173.
- Baughman, H. M., Jonason, P. K., Veselka, L., & Vernon, P. A. (2014). Four shades of sexual fantasies linked to the Dark Triad. *Personality and Individual Differences*, 67, 47-51.
- Beach, D. S. (1980). *Personnel: The management of people at work*. New York: Macmillan Publishing.
- Bingol, D. (2016). *Human resources management*. Istanbul: Beta Publications.
- Bursali, Y. M. (2008). *The functioning of organizational policy: Relationships between organizational policy perception and political Behavior*. PhD Thesis, Dokuz Eylul University, Izmir.
- Buyukozturk, S. (2009). *Manual of data analysis for social sciences*. Ankara: Pegem Academy Publishing.
- Edinsel S., (2018). *The effect of personality and organizational career planning on individual career planning and career satisfaction: a study on generation y in the banking sector*. PhD Thesis, Suleyman Demirel University, Isparta.
- Erdogmus, N., (2003). *Career development theory and practice*. Nobel Publications, Ankara.
- Ferris, G. R., & Kacmar K. M. (1992). Perceptions of organisational politics, *Journal of Management*, 18(1), 93-116.
- Furnham, A., Richards, S.C., & Paulhus, D.L. (2013). The dark triad of personality: A 10 year review. *Social and Personality Psychology Compass*, 7, 199–216.
- Harms, P. D., & Spain, S. M. (2015). Beyond the bright side: Dark personality at work. *Applied Psychology*, 64(1), 15-24.
- Holland, J. L. (1997). *Making vocational choices: A theory of vocational personalities and work environments*. Florida: Psychological Assessment Resources.
- Hsieh, H. L., Hsieh, J. R., & Wang, I. L. (2011). Linking personality and innovation: the role of knowledge management. *World Transactions on Engineering and Technology Education*, 9(1), 38-44.

- Jakobwitz, S., & Egan, V. (2006). The dark triad and normal personality traits. *Personality and Individual Differences*, 40(2), 331-339.
- Jonason, P. K., Duineveld, J. J., & Middleton, J. P. (2015). Pathology, pseudopathology, and the Dark Triad of personality. *Personality and Individual Differences*, 78, 43-47.
- Jones, D. N., & Paulhus, D. L. (2014). Introducing the short dark triad (SD3): A brief measure of the Dark Triad personality traits. *Assessment*, 21(1), 28-41.
- Jones, D. N., & Weiser, D. A. (2014). Differential infidelity patterns among the dark triad. *Personality and Individual Differences*, 57, 20-24.
- Kacmar, M. K., Carlson, D. S., & Brymer, R. A. (1999). Antecedents and consequences of organizational commitment: A comparison of two scales. *Educational and Psychological Measurement*, 59 (6), 976-994.
- Kan, A., & Akbas, A. (2005). For high school students' chemistry lesson attitude scale development study. *Mersin University Journal of the Faculty of Education*, 1(2), 227-237.
- Kocabey, U. (2010). *A study on the relationships between performance evaluation, feedback, career planning and organizational commitment in businesses*. Master Thesis, Gebze Technical University, Gebze.
- Kurtoglu, E. (2010). *Examining the possible consequences of career management on the effectiveness of public institutions and the case of Çorum*. Master Thesis, Hitit University, Corum.
- Lee, K., & Ashton, M. C. (2014). The dark triad, the big five, and the HEXACO model. *Personality and Individual Differences*, 67, 2-5.
- Mathieu, J.E., & Zajac, D.M. (1990). A review and meta-analysis of the antecedents, correlates, and consequences of organizational commitment. *Psychological Bulletin*, 108 (2), 171-194.
- Meyer, J.P., & Allen N.J. (1991). A three component conceptualization of organizational commitment. *Human Resources Management Review*, 1, 61-89.
- Oliver, R. L. (1981). Measurement and evaluation of satisfaction processes in retail settings. *Journal of Retailing*, 5(7), 25-48.
- Ozdemir, S., & Cemaloglu, N. (2017). *Organizational behavior and management*. Ankara: Pegem Academy Publishing.
- Ozgen H., Ozturk A., & Yalcin A. (2002). *Human resources management*. Istanbul: Nobel Publishing.
- Paulhus, D. L., & Williams, K. M. (2002). The dark triad of personality: Narcissism, machiavellianism and psychopathy. *Journal of Research in Personality*, 36, 556-563.

- Porter, L. W., Steers, R. M., Mowday, R. T. & Boulian, P. V. (1974). Organizational commitment, job satisfaction and turnover among psychiatric technicians. *Journal of Applied Psychology*, 5(59), 603-609.
- Sabuncuoglu, Z. (2000). *Human resources management*. Bursa: Ezgi Bookstore.
- Sav, D. (2008). *Bireysel kariyer planlamada etkili olan faktörler ve üniversitelerin etkisi üzerine bir araştırma*. Master Thesis, Süleyman Demirel University, Isparta.
- Sharf, R. (2004). *Applying career development theory to counseling*. ABD: Brooks/Cole Thomson Learning.
- Spagnoli, P., & Caetano, A. (2012). Personality and organisational commitment. *Career Development International*, 17(3), 255-275.
- Toprakci, E. (2008). *Class based management*. Ankara: Pegem Academy Publishing.
- Tutar, H., (2016). *Organizational behavior* (organizational theories and contemporary approaches). Ankara: Detay Publications.
- Yolac, S. (2009). A study to determine the relationship between political behavior and organizational justice perception. *Oneri Journal*, 8(31), 157-166.

TÜKETİCİLERİN ONLINE SATIN ALMA DAVRANIŞINDA ONLINE SATIŞ PROMOSYONLARI VE E-HİZMET KALİTESİNİN ROLÜ¹



Kafkas Üniversitesi
İktisadi ve İdari Bilimler
Fakültesi
KAÜİBFD
Cilt, 14, Sayı 27, 2023
ISSN: 1309 – 4289
E – ISSN: 2149-9136

Makale Gönderim Tarihi: 29.09.2022

Yayına Kabul Tarihi: 07.06.2023

Eren TEMEL
Dr.
Aydın Adnan Menderes
Üniversitesi,
Sosyal Bilimler Enstitüsü,
Aydın, Türkiye
etemel@adu.edu.tr
ORCID ID: 0000-0003-1938-4836

Esmâ DURUKAL
Dr. Öğr. Üyesi
Aydın Adnan Menderes
Üniversitesi,
İktisadi ve İdari Bilimler Fakültesi,
Aydın, Türkiye
eacayip@adu.edu.tr
ORCID ID: 0000-0001-8684-6311

Ceren AKSU
Doktora Öğrencisi
Aydın Adnan Menderes
Üniversitesi,
Sosyal Bilimler Enstitüsü,
Aydın, Türkiye
cereneksu@hotmail.com
ORCID ID: 0000-0002-1334-1969

Asya SEMİZ
Yüksek Lisans Öğrencisi
Aydın Adnan Menderes
Üniversitesi,
Sosyal Bilimler Enstitüsü,
Aydın, Türkiye
semizasya3@gmail.com
ORCID ID: 0000-0001-7014-362X

ÖZ Bu çalışmanın temel amacı, tüketicilerin online satın alma davranışlarında online satış promosyonlarının ve e-hizmet kalitesinin rolünün istatistiksel olarak incelenmesidir. Bu kapsamda, nicel araştırma yöntemine dayalı olarak 494 tüketiciden online anket soru formu aracılığıyla veriler toplanmış ve yapısal eşitlik modelinde analiz edilmiştir. Araştırmada elde edilen bulgulara göre tüketicilerin online satın alma davranışında online satış promosyonu ve e-hizmet kalitesinin etkili olduğu anlaşılmıştır. Diğer yandan, e-hizmet kalitesinin online satış promosyonuna kıyasla daha fazla etkiye sahip olduğu ortaya çıkmıştır. Online satış promosyonlarının ekonomi ve tasarruf boyutu online satın alma davranışıyla pozitif ve anlamlı şekilde ilişkili bulunurken, eğlence ve heyecan ve keşfetme boyutları ile online satın alma davranışı arasında anlamlı bir ilişki ortaya çıkmamıştır. E-hizmet kalitesinin etkinlik, yerine getirme ve iletişim boyutları ile online satın alma davranışı arasında ilişkiler pozitif ve anlamlıdır, sistem kullanılabilirliği, gizlilik, duyarlılık ve telafi boyutlarında anlamlı ilişki bulunmamaktadır.

Anahtar Kelimeler: Online satış promosyonları, e-hizmet kalitesi, online satın alma davranışları
JEL Kodları: E21, D12, M31

Alan: İşletme

Türü: Araştırma

DOI: 10.36543/kauibfd.2023.006

Atıfta bulunmak için: Temel, E., Durukal, E., Aksu, C. & Semiz, A. (2023). Tüketicilerin online satın alma davranışında online satış promosyonları ve e-hizmet kalitesinin rolü. *KAÜİBFD*, 14(27), 146-182.

¹ İlgili çalışmanın etik kurallara uygunluğu beyan edilmiştir.

THE ROLE OF ONLINE SALES PROMOTIONS AND E-SERVICE QUALITY IN CONSUMERS' ONLINE PURCHASING BEHAVIOR



Kafkas University
Economics and Administrative
Sciences Faculty
KAUJEASF
Vol. 14, Issue 27, 2023
ISSN: 1309 – 4289
E – ISSN: 2149-9136

Article Submission Date: 29.09.2022

Accepted Date: 07.06.2023

Eren TEMEL

Dr.

Aydın Adnan Menderes University,
Institute of Social Sciences,
Aydın, Türkiye
etemel@adu.edu.tr

ORCID ID: 0000-0003-1938-4836

Esmâ DURUKAL

Asst. Prof. Dr.

Aydın Adnan Menderes University,
Faculty of Economics and
Administrative Sciences,
Aydın, Türkiye
eacayip@adu.edu.tr

ORCID ID: 0000-0001-8684-6311

Ceren AKSU

PhD Student

Aydın Adnan Menderes University,
Institute of Social Sciences,
Aydın, Türkiye
cereneksu@hotmail.com

ORCID ID: 0000-0002-1334-1969

Asya SEMİZ

Graduate Student

Aydın Adnan Menderes University,
Institute of Social Sciences,
Aydın, Türkiye
semizasya3@gmail.com

ORCID ID: 0000-0001-7014-362X

ABSTRACT The main objective of this study is to statistically examine the role of online sales promotions and e-service quality in consumers' online purchasing behavior. Within this framework, data was collected from 494 consumers through an online survey questionnaire based on a quantitative research method, and analyzed using structural equation modeling. The findings of the study indicate that online sales promotions and e-service quality have a significant impact on consumers' online purchasing behavior. Furthermore, it was revealed that e-service quality has a greater influence compared to online sales promotions. The economic and savings dimension of online sales promotions was found to be positively and significantly related to online purchasing behavior, whereas the dimensions of entertainment and excitement and exploration did not show a significant relationship. Regarding e-service quality, the dimensions of efficiency, fulfillment, and contact demonstrated positive and significant relationships with online purchasing behavior, whereas system availability, privacy, responsiveness, and compensation dimensions did not exhibit a significant relationship.

Keywords: Online sales promotions, e-services quality, online purchasing behavior

Jel Codes: E21, D12, M31

Scope: Business administration

Type: Research

1. GİRİŞ

Tüketicilerin satın alma davranışı, bir işletmenin ana hedeflerinin gerçekleştirilmesi için kilit rollerden biri ve işletmenin başarısı için oldukça önemli bir konudur (Svatosova, 2013, s. 14). Ticaret başladığından beri, işletmeler her zaman tüketici satın alma davranışını etkileyen faktörleri belirlemeye ve anlamaya çalışmaktadır. İnternet ve elektronik ticaretin ortaya çıkışı, online (çevrimiçi) tüketici davranışı kavramını ön plana çıkarmıştır (Kalia vd., 2016, s. 58). 21. yüzyılda online alışveriş dünya çapında çarpıcı bir şekilde büyümüştür. Yeni teknolojilerin tanıtılması, alıcıların ve satıcıların İnternet aracılığıyla sanal bir pazar oluşturmasını sağlamış ve online alışveriş geleneksel pazarlama yöntemlerinin yerini almaya başlamıştır (Memon vd., 2021, s. 3855). Bu bakımdan İnternet ortamındaki tüketici davranışı, son yıllarda önemli araştırmaların konusu olmuş; ilgili ana varlıkların, tüketicilerin ve işletmelerin dönüşmüş olması gerçeğiyle online ortamdaki satın alma davranışlarını anlamak daha fazla önem kazanmıştır (Svatosova, 2013, s. 14).

Büyük miktarda bilginin online ortamda hızla yayılması, pazarlamacılara mesajlarının erişimini artırma ve pazarlama tekniklerini geliştirme yeteneklerinde önemli bir destek sağlamıştır. Bugün dünya çapındaki tüketici kültürü, teknolojik ve iletişimsel gelişmelerin yanı sıra, çok uluslu firmaların her yerde bulunan pazarlama çabalarının çeşitli türlerine maruz kalmaktadır. Tüketiciler her gün hem online ortamda hem de mağazalarda çok sayıda ürün promosyonunun etkisi altındadır. Ortalama bir tüketicinin günde on binden fazla marka mesajına maruz kaldığı tahmin edilmektedir (Saxon 2017; Majid & Laroche, 2019, s. 110). Dolayısıyla tüketicilerin alışveriş yapma biçimleri hızla değişirken, İnternet, tüketiciler için alışverişini daha önce hiç olmadığı kadar kolay ve hızlı bir hale getirirken, böyle bir ortamda, artan dijitalleşme düzeyi ve pazarlama mesajlarının İnternet üzerinden iletilmesi tarafından tetiklenen ve değişen tüketici kararlarının ve davranışlarının farklı yönleri (Vicdan & Sun, 2008, s. 599), işletmeler ve pazarlama araştırmacıları tarafından giderek daha fazla ilgi gören bir araştırma alanını oluşturmaktadır. Bunlardan biri online satın alma ortamlarında tüketicileri hedefleyen online satış promosyonlarıdır.

Bugün internette gezinirken bazı online satış promosyonlarına veya benzer pazarlama çabalarına maruz kalmaktan kaçınmak artık neredeyse imkansızdır (Crespo-Almendros vd., 2015; Adeniran vd., 2016, s. 101). Satış promosyonları, kısa sürede satış hacminin artmasını teşvik etmek amacıyla önceden belirlenmiş bir süre boyunca kullanılan, tüketicileri satın almaya yönlendirmeyi amaçlayan araçlardır (Pacheco & Rahman, 2015). Bu pazarlama aracında, kısa bir süre için oluşturulmuş olan satış promosyonunun tüketicilere ek bir fayda sağlama sözü vererek tüketicileri cezbetmesi sayesinde sonuca

ulaşılmaktadır (Wierenga & Soethoudt, 2010). Gilbert ve Jackaria'a (2002) göre tüketiciler a) ne satın alacağı, b) ne kadar satın alacağı ve c) hangi markadan veya nereden satın alacağı temel soruları üzerine üç temel satın alma kararı vermektedir ve Gupta'ya (1988) göre ise satış promosyonlarının üç genel kararın tümü üzerinde etkisi olabilmektedir. İşte bu noktada işletmeler, tüketicinin satın alma karar süreçlerine etki ederek, satın alma yönünde harekete geçirmeyi amaçladıkları satış promosyonlarına başvurmaktadır. İşletmelerin, satışların artırılması dışında promosyonlar yoluyla elde etmeye çalıştıkları yeni müşteriler kazanmak, mevcut müşterileri elde tutmak, yeni ürün tanıtmak, marka değiştirme davranışını teşvik etmek, tüketim tarihi yaklaşmış olan veya stok fazlası olan ürünlerin satışını hızlandırmak, kategori genişletmek gibi çeşitli avantajlar bulunmaktadır (Mittal & Sethi, 2011, s. 166). Tüketicilerin bir online alışveriş ortamında satış promosyonlarının etkisi altında karar vermek durumunda olduğu gerçeğinin yanında, online alışveriş platformlarının web siteleri aracılığıyla tüketicilere sunduğu hizmetin, diğer bir ifade ile elektronik hizmetin (e-hizmet) kalitesi de tüketicilerin satın alma karar süreçlerine önemli bir faktör olabilecektir.

E-hizmet kalitesi, bir web sitesinin (sanal mağazanın) etkili satın alma, ürün ve hizmet teslimatı sağlama derecesidir. E-hizmet kalitesi bilgi teknolojisi (mobil cihazlar, web vb.) tarafından kolaylaştırılan eylemler, çabalar veya performans olarak ifade edilmektedir. Bireyin satın alma kararı, e-hizmet kalitesinden büyük ölçüde etkilenmektedir (Bhati vd., 2022, s. 77338). E-hizmet sağlayıcıların amacı, geleneksel hizmet sağlayıcılara benzer olsa da geleneksel hizmet sağlayıcılar için mekanizma, müşteri memnuniyetini kazanmak için müşterilerle yüz yüze ilişkilere daha fazla bağımlıyken, e-hizmet, yüksek düzeyde online veya bağlı tedarik zincirine dayalı hizmetler sunma yeteneğine dayanmaktadır. Web sitesinde doğru bilgilendirme, özelleştirilmiş arama, zamanında ve derinlemesine ürün bilgileri ve uygun fiyat-kalite karşılaştırmaları, ödeme ve teslimat kolaylıkları, güvenlik, iletişim kolaylığı gibi hususlar hizmet kalitesi bakımından önemli olmaktadır.

Satış promosyonları üzerine yapılan araştırmaların çoğu, tüketici satın alma davranışı üzerindeki etkilerini belirlemeye odaklanmıştır. Birçok çalışma, satış promosyonları ile tüketici seçimi veya kısa veya uzun vadede satış hacmi arasındaki ilişkiyi incelemiştir. Satış promosyonu uygulanan tüketicilerin, tanıtılan bir markaya veya ürüne karşı belirli bir tutum oluşturduğu ve davranış niyet ya da davranışlar biçiminde tepkilerle sonuçlanabildiği bilinmektedir. Ancak, satış promosyonlarına önemli miktarda kaynak ayıran pazarlamacılar için, farklı türden promosyonların diğer faktörlerle beraber tüketicilerin satın alma davranışlarına ne gibi etkileri olacağını anlamak da önemlidir (Yi & Yoo,

2011, s. 880-881). Bunun yanında belirtmek gereklidir ki, pazarlama literatüründe satış promosyonları ile e-hizmet kalitesini birlikte ele alarak tüketicilerin satın alma davranışlarıyla ilişkilendiren çalışmaların sınırlılığı göze çarpmaktadır. Dolayısıyla bu ilişkisel yapıda irdelenen bu değişkenler çerçevesinde ortaya çıkan bulguların literatüre ve pazarlama pratiğine dönük faydalar sağlayacağı düşünülmektedir. Bu düşünceden hareketle bu çalışmada satış promosyonları ekonomi ve tasarruf, eğlence ve heyecan ve keşfetme olmak üzere üç boyutta, e-hizmet kalitesi değişkeni ve boyutları ile birlikte ele alınmış ve tüketicilerin online satın alma davranışları üzerinde ne şekilde etkileri olabildiğini ortaya koymak amaçlanmıştır. Diğer bir ifade ile temel amaç, durumsal faktörler olan satış promosyonu ve e-hizmet kalitesinin tüketici online satın alma davranışı üzerindeki etkisini araştırmaktır.

2. TEORİK ARKA PLAN

2.1. Online Satış Promosyonları

1970'lerin başından beri, satış promosyonları pazarlama karmasının önemli bir parçası olarak ortaya çıkmıştır (Srinivasan vd., 2004, s. 617). Satış promosyonlarının önemi yıllar içinde önemli ölçüde artmış ve bugün artık işletmeler için hayati bir araç haline gelmiştir (Shahriar & Tahmores, 2012, s. 98). Satış promosyonları genellikle bir dizi farklı pazarlama tekniğini içeren entegre promosyon kampanyalarının bir bileşenidir (Hawkes, 2009, s. 333). Tüketicileri daha fazla satın almak ya da bir ürün veya hizmeti denemek noktasında çeken tekniklerden biridir (Osman vd., 2011, s. 79).

Haugh (1983, s. 44), satış promosyonunu, birincil amacı anında satış yaratmak olan; satış gücüne, distribütörlere veya nihai tüketicilere ürün için ekstra bir değer veya motivasyon sunan doğrudan bir teşvik olarak tanımlamıştır. Konuyu ele alan farklı araştırmacılar tarafından önerilen çok sayıda satış promosyonları tanımı ortak bir bakış açısına sahiptir; tüketici, perakendeci veya satış gücünün davranışı üzerinde doğrudan etki nihai hedefi için ürün ve markaların satışlarında geçici, hızlı ve somut bir değişiklik yaratmayı amaçlayan bir araçlardır (Hasim vd., 2018, s. 2). Blattberg ve Neslin (1990, s. 3) satış promosyonunu “amacı işletmenin müşterisinin davranışı üzerinde bir etki yaratmak olan eylem odaklı bir pazarlama olayı” olarak ele almıştır. Satış promosyonlarının literatürde yer alan çeşitli tanımları, esasında tanımlayan Blattberg & Neslin (1990, s. 3) tarafından da genel itibarıyla ele alındığı gibi, satış promosyonlarının, tüketicilerin satın alma davranışlarında kısa vadeye dayalı, fakat anında bir etki yaratmak olan eylem odaklı bir pazarlama aracı olduğu yönündedir. Satış promosyonları genel olarak satın almak için ekstradan motivasyon oluşturan ve satış promosyonları programının temel odak noktasını

temsil eden türde teşvikler içermektedir. Bu teşvikler, markanın sunduğu genel faydalara eklenerek (Bawa & Shoemaker, 1999; Sigala, 2004); satın almayı harekete geçirmek ve toplam satış miktarını arttırmak için tasarlanan bir satış hızlandırma, bir teşvik-özendirme aracı olarak kabul edilmektedir (Christou, 2011, s. 815; Temel, 2021: 32). Tüketicilerin içsel dürtüselliğini harekete geçirerek satın almayı tetiklemek için kısa vadeli bir tetikleyici faktör, araç olarak ifade edilmektedir (Kaisheng, 2011, s. 618).

Tüketiciler tarafından verilen kararlar her zaman müzakere, fiyat kontrolü ve karşılaştırma altındadır. Ancak tüketiciler, promosyon programları tarafından yönlendirildiklerinde önceden satın almayı planlamadıkları, planlamış oldukları ancak bir nedenle erteledikleri veya üzerine pek de düşünmedikleri ürünleri satın alabilmektedir (Soni & Verghese, 2018, s.7). Bu açıdan ele alındığında, tüketicilere yönelik online satış promosyonları faaliyetlerinde temel amaç, tüketicinin satın alma durumunu gerçekleştirebilmesi için aklını çelen fırsatların olmasıdır. Bu anlamda satış promosyonları, tüketicileri harekete geçiren güçlü bir ikna edici etken (Pradeep vd., 2020, s. 184) ve tüketici talebini yönlendirmeye yönelik en etkili araçlardan biri olarak kabul görmektedir (Gilbert & Jackaria, 2002, s. 315). Bu nedenle, birçok pazarlamacı ve perakendeci, tüketicilerin tercihini anlamak, tercihleri üzerinde beklenen yönde etkiler sağlamak ve satışlarını artırmak için çeşitli promosyon araçları ve stratejileri kullanmaktadır (Meo vd., 2004, s. 204-205).

Genel olarak parasal ve parasal olmayan olmak üzere iki tür satış promosyonundan söz etmek mümkündür (Campbell ve Diamond, 1990; Alvarez & Vazquez Casielles, 2005). Parasal satış promosyonları, fiyat indirimleri, kuponlar ve “2 al 1 öde” gibi finansal tekliflerin etkileri ile karakterize edilen araçlardır. Parasal olmayan promosyonlar ise genel olarak ücretsiz numuneler, ücretsiz hediyeler, yarışmalar ve sadakat programları gibi finansal olmayan tekliflerle ilgilidir. Parasal satış promosyonları, tüketicilerin ekonomi (Blattberg & Neslin, 1990) ve kayıp azaltma (Tan & Chua, 2004) algılarını teşvik ederek kısa vadede tüketicilerin kararlarını etkilemek için kullanılan etkili araçlar olarak kabul edilirken (Lattin & Bucklin, 1989), parasal olmayan satış promosyonları, bir markanın imajının iyileştirilmesi ve pazar payının artırılması gibi ekseriyette uzun vadeli eylemler için daha uygundur (Del Vecchio vd., 2006; Santini vd., 2020, s. 4-5). Parasal olmayan promosyonlarla ilgili olarak, faydalar her zaman kısa vadede artan satışlarla ilgili değildir (Ndubisi & Moi, 2005). Aslında bu promosyonlar, eğlence ve diğer benzer faaliyetler yoluyla marka güçlendirme gibi uzun vadeli faydalar sağlayabilmektedir (Chandonvd., 2000; Kwok & Uncles, 2005). Bazı parasal olmayan promosyon eylemleri, birincil amaçları olarak satışları artırma hedefine sahipken, diğerleri marka iletişimini teşvik

etmeye odaklanabilmektedir (Lee, 2002; D'Astousvd., 2004; Santini vd., 2016, s. 428). Her ne şekilde, hangi amaçla yapılırsa yapılsın, satış promosyonlarının temel hedefi tüketicileri satın almaya teşvik etmektir. Bu bağlamda şu araştırma hipotezi formüle edilmiştir:

H1. Online satış promosyonları, online satın alma davranışı üzerinde anlamlı bir etkiye sahiptir.

Tüm bunların yanında, bir satış promosyonundan kaynaklanan satış artışı genellikle hızlı ve çoğu zaman kayda değerdir, ancak büyüklüğü ürün kategorisine ve mağaza türüne bağlı olarak değişebilmektedir. Bazı tüketiciler promosyonlara karşı daha ilgili ve satın almaya daha eğilimli olabilmektedir. Promosyonlarla ilişkili olarak satın alma davranışları demografik, psikolojik faktörlerin etkileşimi altında gerçekleşebilmektedir. Tüketici davranışı, alışveriş sıklığı ve mağaza seçimi ile de ilişkilidir. Örneğin, bir süpermarket türündeki alışveriş yapanlar, anında ve önemli bir fayda sunan başka bir mağazaya kıyasla, gelecekte sadakat bonusu olan küçük bir indirim tercih edebilmektedir (McColl vd., 2020, s. 3). Bu bakımdan satış promosyonlarının farklı yönlerini irdeleyen araştırmalar, farklı koşullar, faktörler ve özelliklere ilişkin elde edilen bulgular ve değerlendirmeler, tüketici davranışlarını anlamlandırmak ve daha kapsamlı açıklayabilmek bakımından önemli katkılar sunabilmektedir. Bu çalışma, tüketicilerin promosyonlardan istifade etmelerinin altında yatan güdülere odaklanmak suretiyle satış promosyonları, ekonomi ve tasarruf boyutu, eğlence ve heyecan boyutu ve keşfetme boyutu altında incelenmektedir.

2.1.1. Ekonomi ve tasarruf

Tüketicilerin satın alma kararlarında ürünlerin fiyatları önemlidir. Birçok tüketici, satın alma kararını vermeden önce en iyi fiyatı tespit üzere araştırma yapmaktadır. Satış promosyonları, fiyat tasarrufuna odaklanan tüketiciler için faydalı olabilmektedir. Tüketiciler için aynı para daha iyi değer sunan ürünleri satın alma arzusunu artırabilmektedir (Yahya vd., 2019, s. 3). Sınırlı süreyle sunulan promosyon teklifleri, bilhassa fiyata önem veren tüketicileri bu kazanımlardan istifade etmek ve bu surette faydalar elde etmek noktasında hızlı bir biçimde satın almaya yönlendirebilmektedir (Clemence, 2017, s. 14; Temel, 2021, s. 43). Liao vd. (2009), tüketicilerin satış promosyonlarından istifade ederek yaptıkları satın almalarda, ileride ihtiyaç duyulacak ürünleri şimdiden uygun fiyata almanın ekonomik açıdan karlı olduğuna dikkat çekmektedir. Tüketiciler online satış promosyonlarından faydalanarak alışveriş yaptıkları durumda tasarruf ettiklerini düşünebilmektedir. Buradan hareketle, ekonomi ve tasarruf unsuruna ilişkin şu hipotez ortaya atılmıştır:

H1a. Online satış promosyonlarının ekonomi ve tasarruf boyutu online

satın alma davranışı üzerinde anlamlı ve pozitif bir etkiye sahiptir.

2.1.2. Eğlence ve heyecan

Bugün özellikle online alışverişlerde çoğu tüketici, alışveriş yaparken ihtiyacı veya isteği giderecek ürün veya hizmet satın almanın yanı sıra, alışveriş eyleminin kendisini bir boş zaman etkinliği, bir keyifli, zevkli, eğlenceli aktivite olarak görmektedir. Tüketicinin alışverişten aldığı keyif ne kadar yüksek olursa, satın alma eğilimi de o denli yüksek olabilmektedir. Hatta tüketiciler online alışveriş deneyimi sırasında mutlu ve eğlenmiş hissettiğinde, bir sonraki satın alma katılma olasılıkları daha yüksek olabilmektedir (Themba, 2021, s. 20). Online satış promosyonlarının tüketicilerde oluşturduğu kazanç sağlama, avantajlı alışveriş yapma, tasarruf elde etme gibi duygularla beraber bir haz ortaya çıkabilmektedir. Promosyonları takip etmek ve promosyonlardan yararlanmak tüketicileri heyecanlandırabilmekte, eğlendirebilmektedir. Bu bağlamda satış promosyonların hedonist bir yönü bulunmaktadır (Kwok & Uncles, 2005, s. 171). Bu görüşten hareketle şu hipotez ortaya atılmıştır:

H1b. Online satış promosyonlarının eğlence ve heyecan boyutu online satın alma davranışı üzerinde anlamlı ve pozitif bir etkiye sahiptir.

2.1.3. Keşfetme

Satış promosyonları, tüketicilerde olumlu güdüler uyandırmanın yanında, mağazada daha fazla gezinmelerini, daha uzun süre mağazada kalmalarını ve mağazayı ve ürünleri keşfetmelerini sağlamaya çalışmaktadır. Bu açıdan satış promosyonları, alışveriş sepetine daha fazla sayıda ürünler eklemek ve sonuç olarak daha fazla satın almaya teşvik etmek hususunda önemli bir potansiyel arz etmektedir (Temel, 2021, s. 181). Kollat & Willett'e (1967) göre tüketiciler satış promosyonları faaliyetlerinden etkilenerek düzenli olarak aldığı ürünlerden ziyade, nadir satın aldıkları veya daha önce hiç satın almamış oldukları ürünleri plansız, anlık olarak satın alabilmektedir. Bu açıdan keşfetme unsurunu, satış promosyonları bağlamında satış kararları üzerinde etkili olabilecek bir unsur olarak ele almak mümkün görülmektedir. Bu itibarla geliştirilen hipotez şu şekildedir:

H1c. Online satış promosyonlarının keşfetme boyutu online satın alma davranışı üzerinde anlamlı ve pozitif bir etkiye sahiptir.

2.2. E-Hizmet kalitesi

Tüketiciler online alışverişteki deneyimlerini değerlendirirken, yalnızca ürün için sunulan fiyatları veya promosyonları değil, gereken bilgileri aranma ve toplama, değerlendirme, satın alma kararı verme, ürünlerin teslim ve iadesi, ödeme sistemi, müşteri hizmetleri gibi çeşitli alt işlemleri ile birlikte alışverişteki tüm deneyimini göz önünde bulundurmaktadır (Menon, 2018). Dolayısıyla bugün tüketiciler, online alışverişlerde uygun fiyata ve kaliteli ürün veya hizmet satın

almanın yanı sıra, birçok farklı beklentiyi karşılayabilecek yönde belirli bir standarda sahip hizmet kalitesi beklentisi içerisinde (İlter, 2009, s. 99).

Bir tarafın diğerine sunabileceği, esasen soyut olan ve hiçbir şeyin mülkiyeti ile sonuçlanmayan herhangi bir eylem veya faaliyet olarak ele alınan hizmet, tüketiciler tarafından genellikle görünmeyen veya bilinmeyen hizmet operasyonları (arka ofis veya sahne arkası) ve tüketiciler tarafından genellikle görünen veya bilinen hizmet sunumu (genellikle ön büro veya ön sahne olarak da adlandırılır) olmak üzere iki ana bileşenden oluşmaktadır (Tjiptono, 2015; Munawar & Mahaputra, 2022, s. 745). Hizmetlerin elektronik ortamlar vasıtasıyla sunulması elektronik hizmet (e-hizmet) olarak anılmaktadır (Aktürk, 2013, s. 72; Gülbaşı, 2022, s. 25). Online alışveriş mağazaları için hizmet kalitesi ise “e-hizmet kalitesi” adı altında ele alınmaktadır.

E-hizmet kalitesi, genel olarak sanal ortamda sağlanan hizmet ve kalitesiyle alakalı olarak tüketicilerin yaptıkları genel değerlendirme ve yargılar biçiminde ele alınabilmektedir (Santos, 2003, s. 235). Diğer bir ifadeyle “Bir online alışveriş web sitesinin, ürün veya hizmetlerin alışverişini, satın alımını ve teslimatını etkin ve verimli bir biçimde ne oranda kolaylaştırdığı” anlamını taşımaktadır (Parasuraman vd., 2005, s. 5). Rowley (2006, s. 341) bu kavrama kısa tabiriyle “hizmet sunumuna bilgi teknolojisinin aracılık ettiği işler, çabalar veya performanslar” biçiminde yaklaşmıştır (Khan, 2019, s. 28). Kim vd. (2009), e-hizmet kalitesini daha detaylı bir biçimde ele alarak, bir online alışveriş web sitesinde gezinme, bilgi arama, güvenlik, sipariş verme, etkileşimler, teslimat ve sipariş edilen ürünle ilgili memnuniyet dahil olmak üzere bir işlemin başından sonuna kadarki tüm süreçleri içerdiğinin altını çizmiştir (Kalia & Paul, 2021, s. 7).

Elektronik ticaret ortamındaki tüketici davranışları, geleneksel alışveriş ortamından daha karmaşıktır. Online tüketiciler online alışveriş etkinliklerinde sunulan hizmetin kalitesi, hızlılığı ve sorunsuzluğu gibi hususlarda yüksek beklentilere sahiptir (Durukal vd., 2019, s. 131). Bir online platformun sorunsuz işlem, bilgiye erişim, internet ağı ve sistem olanakları, veri gizliliği garantisini gibi unsurları barındıran e-hizmet kalitesinin yüksek olması, tüketicilerin işlem gerçekleştirmede zaman ve maliyet açısından kendilerini daha verimli hissetmelerini sağlamaktadır. Online ortamda kusursuz e-hizmet kalitesi, olumlu çıktılarının temeli olarak kabul edilmektedir (Juwaini vd., 2022, s. 479). Bu açıdan e-hizmet kalitesi, tüketicilerin satın alma davranışları üzerinde etkili olabilecek önemli bir faktör olacaktır. Bu itibarla, e-hizmet kalitesi ile satın alma davranışı arasındaki ilişkiye yönelik olarak geliştirilen hipotez şu şekildedir:

H2. E-hizmet kalitesi online satın alma davranışı üzerinde anlamlı ve pozitif bir etkiye sahiptir.

Bazı araştırmacılar web sitelerinin hizmet kalitesini değerlendirmek için ölçekler geliştirmiştir. Loiacono vd. (2000) web sitelerini etkileşim, güven, yanıt süresi, tasarım, görsel çekicilik, yenilikçilik, akış-duygusal çekicilik gibi 12 boyutta derecelendirmek için bir ölçek olan WebQual'ı oluşturmuştur. Yoo ve Donthu (2001), web sitesinin kalitesini dört boyutta ölçmek için dokuz maddelik bir SITEQUAL ölçeği geliştirmiştir. Bu ölçekte boyutlar kullanım kolaylığı, estetik tasarım, işlem hızı ve güvenlik olarak ele alınmıştır. Barnes ve Vidgen (2002), WebQual olarak da adlandırdıkları tamamen farklı bir ölçek geliştirmiştir. Bu ölçek, bir sitenin kalitesinin (önemle ağırlıklandırılmış müşteri algıları) bir indeksi sağlamaktadır ve kullanılabilirlik, tasarım, bilgi, güven ve empati olmak üzere beş boyuta sahiptir. Wolfenbarger ve Gilly (2003), eTailQ adlı 14 maddelik bir ölçek geliştirmiştir. Bu ölçekte Web sitesi tasarımı (kişiselleştirme ile ilgili bir öğenin yanı sıra tasarımla ilgili bazı özellikleri ve ürün seçimi ile ilgili bir öğeyi içerir), güvenilirlik/yerine getirme (ürünün doğru temsilini, zamanında teslimatı ve siparişlerin doğruluğu içerir), mahremiyet/güvenlik (güvenli hissetmek ve siteye güvenmek) ve müşteri hizmetleri (sorunları çözme konusundaki ilgiyi, personelin yardım etmeye istekliliğini ve sorulara hızlı yanıtları içerir) olmak üzere dört boyut yer almıştır. Zeithaml vd. (2000) tarafından yürütülen çalışmada, e-SQ adı altında algısal nitelik düzeyinde pek çok web sitesi özelliği belirlenmiştir. Bunlar sitenin doğru teknik işleyişi ve hizmet vaatlerinin stokta bulunması, sipariş edilenin teslim edilmesi, söz verilen zamanda teslim edilmesi, fatura ve ürün bilgilerinin doğruluğu gibi hususları içeren güvenilirlik, hızlı yanıt verme ve bir sorun veya soru olduğunda yardım alma yeteneği olarak ele alınan duyarlılık, siteye hızlı girebilme ve gerektiğinde firmaya ulaşabilme biçiminde ele alınan erişim, deme, gönderim, satın alma ve iade etme yollarının seçiminde esneklik, tüketicilerin ihtiyaç duyduğu ürünleri kolaylıkla bulmasına olanak tanıyan, iyi bir arama-gezinme fonksiyonuna sahip olan ve tüketicilerin web sitesi sayfaları arasında kolayca ve hızlı bir biçimde gezinmesine olanak tanıyan gezinme kolaylığı, sitenin ve sattığı ürün veya hizmetlerin itibarından ve ayrıca sunulan açık ve doğru bilgilerden kaynaklanan güven, site estetiği gibi hususları içermektedir (Parasuraman vd., 2005, s. 219).

Parasuraman vd. (2005), eğlence veya zevk gibi diğer deneyimsel yönlerin, hizmet kalitesinin kavramsal alanına girmediğini; çünkü bu tür hedonik yönlerin, tüm bağlamlarda veya tüm müşterilerle ilgili olmayabilecek farklı faydalar olduğunu öne sürmüşlerdir. Bu yaklaşımla araştırmacılar, web sitelerinin hizmet kalitesini ölçmek amacıyla bir siteden beklenen temel faydalara odaklanarak E-S-QUAL Ölçeğini geliştirmişlerdir. Ölçek, etkinlik, sistem kullanılabilirliği, yerine getirme, gizlilik, duyarlılık, telafi ve iletişim olmak üzere

yedi boyut içermektedir. Bu araştırmada bu yaklaşımdan esinlenilerek, sanal mağazaların web sitelerinin e-hizmet kalitesini ölçümlemede bu ölçekten yararlanılmıştır. Her bir boyut bazında ele alınan hipotezler aşağıda sıralanmıştır.

2.2.1. Etkinlik

Online alışverişlerde e-hizmet kalitesi, bir alışveriş platformunun etkili alışveriş, satın alma ve teslimatı ve verimliliği kolaylaştırabilme derecesi olarak ele alınmaktadır. Burada diğer tüm faktörlerin yanı sıra önemli faktörlerden biri platformun etkinliğidir. Etkili ve verimli alışveriş, satın almayı kolaylaştırıcı bir unsur olarak ele alınmaktadır (Zeithaml, 2002; Pink & Djohan, 2021; Juwaini vd., 2022). Sistemin kullanımı, düzgün yapılandırılmış, basit, anlaşılır ve tüketiciler tarafından girilmesi gereken az miktarda bilgi gerektirmektedir. Etkinlik boyutunda siteye erişmenin, sitenin kullanım kolaylığı ve hızı önemli etkenlerindedir. İnternet tabanlı hizmetlerin etkinliği, kullanıcıların web sitesine erişme kolaylığı, kullanım kolaylığı ve hızı gibi faktörlere bağlı olarak değerlendirilmektedir. Literatürde e-hizmet kalitesinin etkinlik boyutunun, tüketicilerin online alışveriş yapma davranışlarını etkilediği ve tüketici memnuniyeti ve satın alma niyeti üzerinde olumlu bir etkiye sahip olduğuna ilişkin ampirik bulgular yer almaktadır (Bhattacharjee, 2001; Lin & Wang, 2006). Liang ve Lai (2002) e-hizmet kalitesinin etkinlik boyutu ile online satın alma davranışı arasındaki ilişkiyi incelemişlerdir ve pozitif bir ilişki bulmuşlardır. Benzer şekilde, Parasuraman vd. (2005), e-hizmet kalitesinin etkinlik boyutunun online alışveriş nedeniyle güven, tatmin ve bağlılık gibi tüketici davranışları üzerinde olumlu bir etkiye sahip olduğunu göstermişlerdir. Kim vd. (2009) tarafından yapılan bir araştırmada da, bu iki değişken arasında pozitif bir ilişki bulunmuştur. Bunların yanı sıra, diğer çalışmalarda da e-hizmet kalitesi ve online satın alma davranışı arasında anlamlı bir ilişki olduğu bulunmuştur (Wolfenbarger & Gilly, 2003; Gummerus vd., 2004; Zhu vd., 2010; Rita vd., 2019; Erçetin & Arkan, 2020; Süzer & Taşkın, 2021; Ata vd., 2022; Gülbaşı, 2022; Özdemir & Çataltepe, 2022; Uysal, 2022). Bu çalışmalar, e-hizmet kalitesinin etkinliği ile online satın alma davranışları arasında ilişki olduğunu ortaya koymaktadır. Bu nedenle, e-ticarette müşteri memnuniyeti ve sadakatinin artırılması için etkinliğin önemli bir unsur olduğundan hareketle, bu etkinin bu araştırma kapsamında ortaya konulması noktasında e-hizmet kalitesinin etkinlik boyutuna ilişkin şu hipotez formüle edilmiştir:

H2a. E-hizmet kalitesinin etkinlik boyutu online satın alma davranışı üzerinde anlamlı ve pozitif bir etkiye sahiptir.

2.2.2. Sistem kullanılabilirliği

Sistem kullanılabilirliği alışveriş platformu tarafından bilinçli olarak oluşturulan ve tüketiciler tarafından alışveriş esnasında kullanılan sitenin doğru

teknik işleyiştir. Alışveriş sitesinin dizayn unsurlarına ek olarak çökmemesi, donmaması, stabil çalışması, hızlı çalışması gibi hususları içermektedir ve bunlar bir sistemin kalite algısında önem arz etmektedir. E-hizmet kalitesinin sistem kullanılabilirliği boyutunun online satın alma davranışı üzerindeki etkisini inceleyen bazı çalışmalarda elde edilen bulgular (Koufaris, 2002; Van der Heijden, 2003; Başkol, 2016; Rita vd., 2019; Erçetin & Arıkan, 2020; Akıskalı & Kitapçı, 2021; Qalati vd., 2021; Ata, 2022; Gülbaşı, 2022; Nguyen vd., 2023) sistemin tüketiciler tarafından kullanılabilirliğinin web sitesinin kullanımında önemli bir faktör olduğunu ortaya koymaktadır. Bu bağlamda şu hipotez ortaya atılmıştır:

H2b. E-hizmet kalitesinin sistem kullanılabilirliği boyutu online satın alma davranışı üzerinde anlamlı ve pozitif bir etkiye sahiptir.

2.2.3. Yerine getirme

Site üzerinden yapılan alışverişlerde siparişin teslimatı ve ürün mevcudiyeti ile ilgili sitenin ileri sürdüğü vaatlerinin yerine getirilmesidir. Ürünlerin doğru temsili, zamanında teslimat, doğru siparişler ve uygun sipariş koşulları bu boyutun içerisine dahildir (Sheng & Liu, 2010, s. 275). İşletme tarafından vaat edilmiş olan bir hizmetin doğru bir şekilde ve zamanında gerçekleştirilmesini temsil etmektedir ve hizmet kalitesinin önemli bir belirleyicisi olarak kabul edilmektedir (Rafiq vd., 2012, s. 1160; Süzer ve Taşkın, 2021, s. 640). Vaat edilen sürede teslimat, hızlı teslimat, hızlı temin, stokta bulundurma ve tüm bu benzer hususlar doğruculuk, tutarlılık yerine getirme açısından ve dolayısıyla e-hizmet kalitesinin değerlendirilmesi açısından önem taşımaktadır. Tüketicilerin güven duydukları bir online alışveriş sitesinde siparişlerinin doğru ve zamanında yerine getirilmesi, siparişlerin hızlı ve doğru bir şekilde yerine getirilmesi online satın alma davranışını etkileyebilmektedir (Santos, 2003; Zhu vd., 2010; Güllülü vd., 2016; Başaran & Aksoy, 2019; Erçetin & Arıkan, 2020; Süzer & Taşkın, 2021; Gülbaşı, 2022; Özdemir & Çataltepe, 2022). Bu bakımdan, yerine getirme boyutunu ele alan ilişkisel yapıda ortaya atılan hipotez şöyledir:

H2c. E-hizmet kalitesinin yerine getirme boyutu online satın alma davranışı üzerinde anlamlı ve pozitif bir etkiye sahiptir.

2.2.4. Gizlilik

Tüketicilerin, alışveriş sitenin izinsiz girişlere, korsan saldırılara karşı güvenli olduğuna dair ve kişisel verilerin korunduğuna dair inancını içermektedir. Kişisel bilgiler, kredi kartı veya adres bilgileri gibi çeşitli bilgilerin başka kimselerin eline geçmeyeceğine dair güven, önemli bir faktördür.

Satın alma aşamasında en önemli boyutlardan biri gizlilik boyutudur, çünkü bu politika işletme ile tüketicilerin kişisel bilgilerinin gizliliği noktasında

uzun vadeli bir ilişki geliştirmede çok önemlidir (Dehghanpouri vd., 2020; Pradnyadewi & Giantari, 2022). Tüketici tarafından alışveriş platformuyla paylaşılan kişisel bilgilerin veya ödeme bilgilerinin gizli ve güvende tutulmasına önem atfedildiğinin (Hwang, 2006) farkında olan işletmeler, müşterilerin gizlilik konusundaki hassasiyetlerini önceleyerek daha temkinli davranmayı tercih etmektedir (Lee & Tan, 2003; Yaylagül, 2023, s. 21). E-ticaret bağlamında güvenlik ve gizliliğin korunması ile ilgili web sitesi faktörlerinin, tüketiciler tarafından algılanan riskini azaltabileceği ve bu bakımdan olumlu algılarını arttırabileceği kabul edilmektedir (Kim vd., 2008; Fan vd., 2022).

Tüketicilerin gizlilik konusundaki endişelerinin ve dolayısıyla alışveriş platformuna karşı bu konuda duydukları güvenin e-hizmet kalitesi ve alışveriş davranışlarında önemli olduğunu kabul eden literatür (Parasuraman vd., 2005; Başkol, 2016; Güllülü vd., 2016; Başaran & Aksoy, 2019; Rita vd., 2019; Erçetin & Arıkan, 2020; Akıskalı & Kitapçı, 2021; Erdoğan, 2022; Gülbaşı, 2022; Pradnyadewi & Giantari, 2022) ışığında, bu boyutu test etmek üzere şu hipotez ortaya atılmıştır:

H2d. E-hizmet kalitesinin gizlilik boyutu online satın alma davranışı üzerinde anlamlı ve pozitif bir etkiye sahiptir.

2.2.5. Duyarlılık

Alışverişlerde oluşan sorunların ve ilgili geri dönüşlerin site aracılığıyla etkili bir şekilde ele alınmasıdır. İadelerin kabulü, yönetimi, sorunlarla ilgilenim, uygun seçenekler sunma gibi duyarlılıklar, tüketicinin e-hizmet kalitesine ilişkin olarak geliştirdiği algısında önemli olabilecektir.

Duyarlılık, site aracılığıyla sorunların ve geri dönüşlerin hızlı bir şekilde ele alınması anlamında ele alınmaktadır ve hizmetle ilgili sorunlarla karşılaştıklarında müşterilere yardım etmek için müşteri hizmetleri veya destek hizmetinin nasıl yanıt verdiğiyle ilgilidir (Tan vd., 2018). İşlem başarısızlıkları, sorunlar, iadeler gibi faktörler nedeniyle müşteri şikayetlerini ele alma ve bu tür durumların yaşanması halinde samimi ve gerçek bir ilgiyle etkili bir biçimde durumla ilgilenmek noktasındaki yeteneğidir (Ighomereho vd., 2022). Bu husus tüketicilerin alışveriş platformuna karşı yaklaşımını etkileyebilecektir. Bu nedenle, müşteri sorularını, şikayetlerini, endişelerini ve hayal kırıklıklarını ele alma yeteneği, e-hizmet kalitesinin algılanması için önemli bir esas olarak kabul edilmektedir (Liao & Cheung, 2001; Madu ve Madu, 2002; Parasuraman vd., 2005; Fassnacht ve Koese, 2006; Narteh, 2015; Al-Hawary ve Al-Smeran, 2017; Tan vd., 2018; Bütüner ve Kuş, 2022; Ighomereho vd., 2022). Bu bağlamda, alışveriş sitesinin duyarlılık boyutunda başarılı olması, yani tüketicilerin soruları, sorunları, şikayetlerini hızlı ve başarılı bir biçimde ele almak konusunda duyarlılık gösterebilirse tüketicilerin online satın alma niyetlerini olumlu yönde

etkileyebileceğinden hareketle, bu boyutu ele alan hipotez şu şekildedir:

H2e. E-hizmet kalitesinin duyarlılık boyutu online satın alma davranışı üzerinde anlamlı ve pozitif bir etkiye sahiptir.

2.2.6. Telafi

Online alışverişlerin doğası gereği birtakım aksilikler, gecikmeler, yanlış siparişler, yanlış teslimatlar gibi memnuniyetsizlik doğuran olaylar meydana gelebilmektedir. Bu tür durumların yaşanması halinde bu aksaklıkların, hizmet hatalarının telafi edilmesi tüketiciler için önemlidir.

Hizmet hatası, tüketicinin beklentilerinin altında kalan ve bundan ötürü memnuniyetsizlikle sonuçlanan bir durumdur (Aydın, 2020). Hizmet telafisi kavramıysa hizmeti sunan işletmenin hizmet noktasındaki hatasını telafi etmek yönünde aldığı aksiyondur. Zeithaml vd. (1990) işletmelerin meydana gelen hizmet hatasını bir sorun olarak değil; müşteriyi tatmin etmek yolunda bir fırsat olarak ele alması gerekmektedir (Özer, 2011). Online alışveriş bağlamında işletme, ürün iadesi, yaşanan sorunla ilgili olarak tazmin etme, hediye gönderme, puan veya kod tanımlama gibi çözümler üretebilmekte ve hatayı telafi edebilmektedir. İşte telafi boyutu, işletmenin bu türden sorunları çözmek için kullandığı yöntemlerle ilgili bir boyut olarak önemli bir e-hizmet kalitesi unsudur (Parasuraman vd., 2005). Bu bakımdan işletmenin telafi stratejisi, tüketicilerin e-hizmet kalite algılarını etkileyebilecek ve satın alma davranışları üzerinde etkili olabilecek bir boyut olarak ele alınabilecektir (Bütüner & Kuş, 2022, s. 97).

İşletmenin telafi yeteneğinin tüketicilerin işletmelerle satın alma, memnuniyet, sadakat gibi ilişkiel bağlamlarında önemli olduğunu kabul eden literatür ışığında (Yang vd., 2004; Parasuraman vd., 2005; Kim vd., 2008; Hong ve Cha, 2013; Yağub vd., 2019; Akıskalı & Kitapçı, 2021; Bütüner ve Kuş, 2022; Indrianti, 2022; Özdemir ve Çataltepe, 2022; Perumal vd., 2022; Yaylagül, 2023), e-hizmet kalitesinin telafi boyutunun online satın alma davranışıyla ilişkisine yönelik olarak geliştirilen hipotez şu şekildedir:

H2f. E-hizmet kalitesinin telafi boyutu online satın alma davranışı üzerinde anlamlı ve pozitif bir etkiye sahiptir.

2.2.7. İletişim

İletişim boyutu, online alışveriş platformu ile tüketiciler arasındaki iletişim sürecini ve kalitesini kapsayan boyuttur. Alışveriş platformuyla veya siparişlerle ilgili soru ve sorunların çözüme kavuşturulması noktasında telefon veya online müşteri temsilcileri aracılığıyla sunulan iletişim desteğinin mevcudiyetidir.

İşletmeler bu hızlı tempolu ortamda rekabet avantajı elde etmenin ve başarı elde etmenin kilit faktörlerden biri alışveriş platformları ile tüketiciler arasında gerçekleşen iletişimin kalitesidir (Elsharnouby & Mahrous, 2015; Fan vd., 2022). Diğer yandan, online alışveriş platformlarında tüketiciler ile yüz yüze bir iletişim

olmadığı için, bu hizmeti sunan işletmelerin diğer iletişim çözümlerini sağlamaları gerekmektedir (Özdener & Duygun, 2019, s. 2).

Tüketiciler ile iletişimlerde çözüm odaklı ve yaratıcı hizmetler sunabilen online alışveriş platformlarının tüketiciler ile iletişim için oluşturduğu etkili iletişim kanalları, artan müşteri memnuniyeti, tekrarlanan satın alma ve uzun vadeli başarıdan daha fazla yararlanma olanağı sunmaktadır (Ojasalo, 2010; Elsharnouby & Mahrous, 2015; Shodiq vd., 2018). Tüketiciler iletişim kurduklarında alışveriş platformunun ihtiyaçlarını birden çok şekilde karşılayabileceğini fark ederse olumlu tutum ve davranışlar gösterebilecektir (Fan vd., 2022). Bu alanda yapılan bazı araştırmalar bu görüşleri destekler yöndedir. Online alışveriş hizmet sunan işletmelerin büyümek için tüketicilere yüksek kaliteli hizmetlerin bir parçası olarak etkili iletişim kanalları sunmaya öncelik vermesi gerektiği kabul edilmektedir. Araştırmalar bu çabaların online satın alma davranışı üzerinde olumlu ve önemli bir etkiye sahip olduğunu ortaya koymaktadır (Loiacomo, vd., 2000; Cox & Dale, 2001; Zeithaml vd., 2002; Yang, vd., 2003; Parasuraman vd., 2005; Elsharnouby & Mahrous, 2015; Başkol, 2016; Güllülü vd., 2016; Rita vd., 2019). Buradan hareketle, e-hizmet kalitesinin ele alınmasında önemli bir boyut olabilecek iletişimin irdelendiği hipotez şu şekildedir:

H2g. E-hizmet kalitesinin iletişim boyutu online satın alma davranışı üzerinde anlamlı ve pozitif bir etkiye sahiptir.

3. YÖNTEM

3.1. Araştırmanın Etik İzinleri

Yapılan bu çalışmada “Yükseköğretim Kurumları Bilimsel Araştırma ve Yayın Etiği Yönergesi” kapsamında uyulması belirtilen tüm kurallara uyulmuştur. Yönergenin ikinci bölümü olan “Bilimsel Araştırma ve Yayın Etiğine Aykırı Eylemler” başlığı altında belirtilen eylemlerden hiçbiri gerçekleştirilmemiştir. Çalışmanın içeriği, yöntemi ve ölçeklerine ilişkin etik kurul değerlendirmesi için Adnan Menderes Üniversitesi Rektörlüğü, Sosyal ve Beşerî Bilimler Araştırmaları Etik Kurulu’na başvurulmuş olup, 01.04.2022 tarihli ve 31906847/050.04.04-08-77 sayı numaralı belge ile etik kurul uygunluk onayı alınmıştır.

3.2. Araştırmanın Modeli

Bu araştırma, ilişkisel tarama metoduna dayalı olan nicel bir araştırma niteliği taşımaktadır. Araştırmada ortaya atılan ilişkisel modelin analizi noktasında anket yöntemine dayalı veri elde edilmiş ve yapısal eşitlik modeli (YEM) kullanılarak analiz edilmiştir. Araştırmada kullanılan YEM, bazı olgulara dayalı bir yapısal teorinin analizinde doğrulayıcı bir yaklaşımı benimseyen

istatistiksel bir yöntem olarak kabul edilmektedir (Byrne, 2009, s. 3). YEM, pazarlamada uzun süredir bilinen çok değişkenli verileri analiz etmek için özellikle teori testi için uygun bir araçtır. Yapısal eşitlik modelleri, çok sayıda bağımsız ve bağımlı değişkenin yanı sıra gözlenen değişken kümelerinin temsil edebileceği varsayımsal gizil yapıları dahil etmek için sıradan regresyon modellerinin ötesine geçmektedir (Savalei & Bentler, 2006, s. 1). YEM, birçok bilimsel disiplinde bir dizi değişken arasındaki karşılıklı ilişkileri açıklayabilecek teorik modellerin akla yatkınlığını araştırmak için standart bir araç haline gelen istatistiksel bir yöntemdir. Bu model, analizdeki değişkenlerin nasıl üretildiği ve ilişkilendirildiği hakkında bir dizi hipotezi temsil etmektedir (Hu ve Bentler, 1999, s. 2). Gizil değişkenler ile gözlenen değişkenler arasındaki ilişkiler ile ilgili hipotezlerin test edilmesi noktasında kapsamlı bir yaklaşım olarak kabul gören (Hair vd., 2014, s. 107) YEM, faktör analizi ve çoklu regresyon analizini birleştirmek suretiyle eşanlı olarak bağımlılık ilişkilerini bir dizi halinde ölçümlemeye izin vermektedir (Gefen vd., 2000, s. 72). Araştırmanın analizinde yaygın YEM yazılımlarından biri olan AMOS programı kullanılmıştır. AMOS, "Moment Yapılarının Analizi" veya başka bir deyişle ortalama ve kovaryans yapılarının analizinin kısaltmasıdır (Byrne, 2001, s. 57). AMOS, bir ölçüm modelinin uygunluğunu ve parametre tahminlerinin önemini açıklayan yığınlar halinde istatistikler ve araştırma modeline ilişkin uyum iyiliği indeksleri üretmektedir (Gallagher vd., 2008, s. 272). Araştırmada ele alınan online satış promosyonu, e-hizmet kalitesi ve online satın alma davranışı değişkenleri arasındaki ilişkiyel yapı aşağıda sunulmuştur.

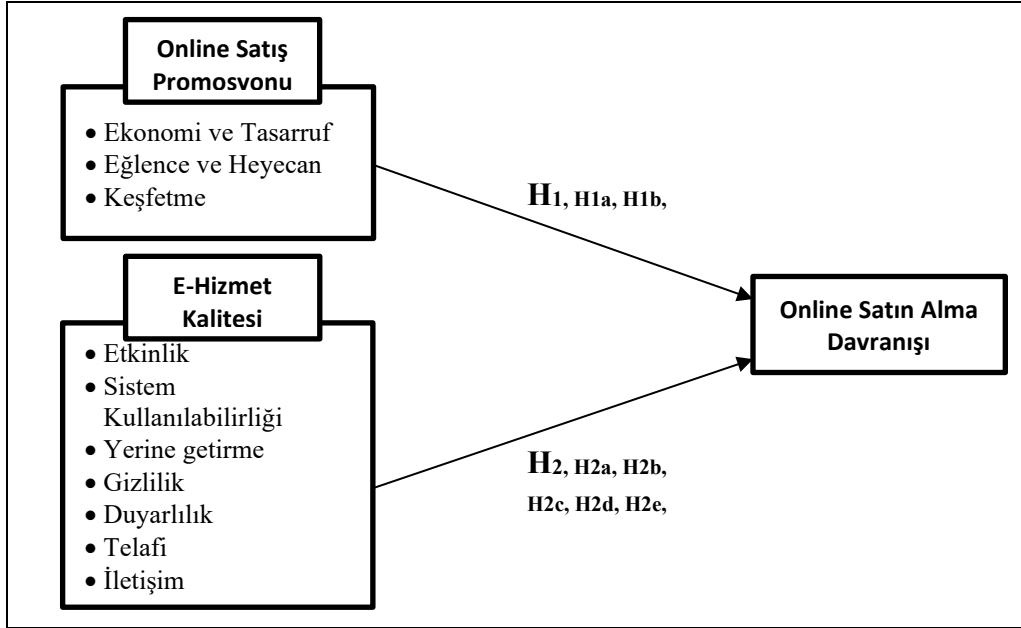

Şekil 1: Araştırma Modeli

3.3. Veri Toplama Tekniği ve Ölçekler

Araştırmada veri toplama tekniği olarak anket yöntemine başvurulmuştur. Anket soru formunda 59 ifade yer almaktadır. Araştırma satış geliştirme, e-hizmet kalitesi ve online satın alma davranışı olmak üzere 3 ana ölçeklerinden oluşmaktadır. Satış geliştirme ölçeği 3 boyutlu, 18 ifade içermekte olup Temuçin'in (2019) çalışmasından yararlanılmıştır. E-hizmet kalitesi ölçeği 7 boyutlu, 33 ifadeden oluşmaktadır ve Parasuraman vd. (2005)'nin çalışmasından yararlanılmıştır. Online satın alma davranışı 8 ifadeden oluşmaktadır ve Soni ve Verghese'nin (2018) çalışmasından yararlanılmıştır. Tüketicilerin anket soru formunda verilen ifadelerine ilişkin yaklaşımlarını belirlemek için tüm ölçek ifadelerinde 5'li Likert ölçeği yapısı kullanılmıştır. Veri toplama uygulaması 16.04.2022-02.06.2022 tarihleri arasında yürütülmüştür.

3.4. Anakütle ve Örneklem

Araştırmanın evrenini 18 yaş ve üzerinde bulunan, online alışveriş yapan tüm tüketiciler oluşturmaktadır. Bu evrenin tamamına erişmek olanaksız olduğundan ve evreni oluşturan popülasyona ilişkin bir sayı elde etmek olanaksız olduğundan örnekleme yöntemine başvurulmuştur. Anketler vasıtasıyla kolayda örnekleme yöntemine dayalı olarak verilere ulaşılmıştır. Araştırmada öncelikle

40 kişi ile pilot uygulama yapılmış ve uygun olmayan ifadeler anket soru formundan çıkarılmıştır. Nihai halini alan anket formu, Google Forms platformu üzerinden online anket yöntemine dayalı olarak araştırmaya katılmaya gönüllü olan tüketicilerin anketi doldurmaya davet edilmesi suretiyle elde edilmiştir. Bu surette toplam 494 katılımcıdan veri elde edilmiştir. Katılımcıların cinsiyet, medeni durum, yaş ve eğitim durumu gibi demografik özelliklerine göre dağılımları Tablo 1’de verilmiştir.

Tablo 1: Katılımcıların Demografik Bilgileri (n=494)

Cinsiyet	f	%	Medeni Durum	f	%
Kadın	320	64,8	Bekar	359	72,7
Erkek	174	35,2	Evli	135	27,3
Yaş	f	%	Eğitim Durumu	f	%
20 yaş altı	58	11,7	Lise	36	7,4
21-30	282	57,1	Önlisans	20	4,0
31-40	98	19,8	Lisans	348	70,4
41-50	46	9,3	Lisansüstü	90	18,2
51 ve üzeri	10	2,0			

Tablo 1’de görüldüğü üzere, cinsiyet bakımından kadın 320 (%64,8), erkek 174 (%35,2), medeni durum bakımından bekar 359 (%72,7), evli 135 (%27,3), yaş bakımından 20 yaş altı 58 (%11,7), 21-30 yaş aralığı 282 (%57,1), 31-40 yaş aralığı 98 (%19,8), 41-50 yaş aralığı 46 (%9,3), 51 ve üzeri 10 (%2,0); eğitim durumu bakımından lise 36 (%7,4), önlisans 20 (%4,0), lisans 348 (%70,4) ve lisansüstü 90 (%18,2) biçiminde dağılım olduğu anlaşılmıştır.

Nihai anket uygulaması çerçevesinde 494 anket formuna erişilmiş ve 14 anket formunun aykırı değerler içerdiği, diğer bir ifade ile normallikten aşırı uzaklaştığı tespit edilmiştir. Katılımcıların yanıtları, yalnızca bir değişkende aşırıysa, tek değişkenli bir aykırı değeri temsil etmektedir. Katılımcılar iki veya daha fazla uç puana veya sıra dışı bir puan konfigürasyonuna sahip olduğunda, bunlar çok değişkenli aykırı değerlerdir. Bu durumda araştırmacılar yeniden kodlayabilmekte (örneğin, ortalamanın ötesinde üç veya dört standart sapmaya eşit bir değere) veya çok değişkenli aykırı değerleri kaldırabilmektedir (Weston & Gore, 2006, s. 735). Buna dayalı olarak aykırılık içeren 14 anket formu veri setinden çıkarılmıştır. Dolayısıyla araştırmanın örneklemini 494 katılımcı oluşturmuştur.

4. ARAŞTIRMA BULGULARI

Katılımcılardan alınan yanıtlar neticesinde elde edilen veri seti yapısal eşitlik modeli kapsamında test edildiğinde ortaya çıkan bulgular Tablo 2’de verilmiştir.

Tablo 2: Kuramsal Model için Ölçüm Modeli Katsayıları

		Hata Varyansları	Yol katsayıları	t değerleri	Cronbach Alfa	R ²
Ekonomi ve Tasarruf	İfade1	-	1,000	-	,864	,636
	İfade2	,086	1,204	13,953		,770
	İfade3	,089	1,221	13,713		,753
	İfade4	,094	1,295	13,781		,758
	İfade5	,088	1,103	12,573		,674
	İfade6	,087	1,226	14,040		,777
Eğlence ve Heyecan	İfade8	-	1,000	-	,840	,723
	İfade9	,063	,991	15,703		,759
	İfade10	,068	1,044	15,388		,743
	İfade11	,072	,949	13,093		,632
	İfade12	,072	1,127	15,742		,760
Keşfetme	İfade16	,031	,953	30,403	,914	,883
	İfade17	-	1,000	-		,938
	İfade18	,030	,911	30,217		,881
Etkinlik	İfade19	,051	,947	18,598	,934	,732
	İfade20	,055	,945	17,070		,688
	İfade21	,044	1,044	22,866		,839
	İfade22	,045	1,004	22,947		,841
	İfade23	,047	1,078	22,914		,840
	İfade24	,043	,980	22,909		,840
	İfade25	,044	,960	21,986		,819
	İfade26	-	1,000	-		,836
Sistem Kullanılabilirliği	İfade27	,043	,948	21,790	,819	,847
	İfade28	,057	,880	15,461		,657
	İfade29	-	1,000	-		,832
Yerine Getirme	İfade30	,051	1,136	22,117	,886	,866
	İfade31	,048	1,065	22,095		,865
	İfade32	,050	1,084	21,527		,849
	İfade33	,052	,979	18,985		,775

	İfade34	,061	,924	15,180		,650
	İfade36	-	1,000	-		,801
Gizlilik	İfade37	,050	,972	19,310	,844	,834
	İfade38	,060	1,112	18,638		,807
	İfade39	-	1,000	-		,795
	İfade40	,047	,915	19,434		,777
Duyarlılık	İfade41	,048	,976	20,521	,899	,807
	İfade42	,049	1,004	20,482		,806
	İfade43	,046	,983	21,230		,826
	İfade44	-	1,000	-		,814
	İfade45	,120	1,339	11,176		,733
İfade46	,120	1,301	10,857	,783		
İfade47	-	1,000	-	,512		
İletişim	İfade48	,057	,884	15,415	,802	,672
	İfade49	,047	,970	20,534		,853
	İfade50	-	1,000	-		,828
Online Satın Alma Davranışı	İfade51	-	1,000	-	,887	,802
	İfade52	,051	,985	19,158		,793
	İfade53	,047	,873	18,474		,772
	İfade54	,051	,936	18,208		,763
	İfade55	,052	,868	16,748		,714
	İfade56	,054	1,005	18,572		,775
Kaiser-Meyer-Olkin (KMO) = 0,912						
Açıklanan Varyans = %73,314						

Yapılan analiz sonucunda satış promosyonları değişkeninin keşfetme boyutu altında yer alan 3 ifadesi beklenen düzeyde katsayıya erişmemiştir. Burada ifadelerin katılımcıların büyük çoğunluğu tarafından anlaşılmamış olabileceği düşünülmektedir. Bu nedenle belirtilen bu ifadeler araştırmaya dahil edilmemiştir. Diğer tüm ifadeler istatistiksel olarak anlamlı ölçüde be uygun katsayılarla ortaya çıkmıştır. Bu surette uyum iyiliği katsayıları değerlendirilmiştir. Bu kapsamda yapılan analiz sonucuna erişilen uyum iyiliği değerleri Tablo 3'te sunulmuştur.

Tablo 3: Araştırma Modelinin Uyum İyiliği Değerleri

Uyum Ölçüsü	Karar kriterleri	Araştırma Bulgusu
χ^2/sd	$1 < \chi^2 < 5$	2.181
RMSEA (Root Mean Square Error of Approximation)	$0.08 \leq RMSEA \leq 0.05$	0.050
GFI (Goodness of Fit Index)	$GFI \geq 0.90$	0.826
AGFI (Adjusted Goodness of Fit Index)	$AGFI \geq 0.80$	0.802
NFI (Normed Fit Index)	$NFI \geq 0.90$	0.868
CFI (Comparative Fit Index)	$CFI \geq 0.90$	0.924
TLI (Tucker- Liwes Index)	$0.90 \leq TLI \leq 0.95$	0.916
RMR (Root Mean Square Residual)	$RMR \leq 0.10$	0.051

Tablo 3 incelendiğinde bu araştırma için kullanılan modelin, gerçek verilerle uyumluluğunu değerlendirmek amacıyla; χ^2/sd , RMSEA, GFI, AGFI, NFI, CFI, TLI, RMR indekslerinin sonuçları değerlendirilmiştir. χ^2/sd , uyum ölçülerinin hesaplanması için kullanılan temel testlerden biridir. Bu ölçütün 5'ten küçük olması iyi uyum olarak değerlendirilmektedir (Doğan, 2015, s. 21). Analiz sonucunda elde edilen χ^2/sd değeri 2.181 olarak belirlenmiştir ve değer iyi uyum içerisinde olduğunu göstermektedir. RMSEA uyum endeksi, YEM'de sağlanan varyans ve kovaryans matrisiyle, örneklemden sağlanan varyans ve kovaryans matrisinin arasındaki uyumu ölçmek amacıyla geliştirilmiştir (Xia & Young, 2018, s. 410). Bu uyum ölçüsü, 0,05'ten küçükse mükemmel uyum, 0,05 ile 0,08 arasında bir değer ise kabul edilebilir uyumdur (Browne & Cudeck, 1993, s. 136-162). Analiz sonucunda elde edilen RMSEA değeri 0.050 olarak belirlenmiştir. Bu sonuç, RMSEA uyum ölçüsünün kabul edilebilir bir düzeyde olduğunu göstermektedir. GFI uyum endeksi, YEM'de hesaplanan değişkenlerin arasında bulunan kovaryans miktarlarını gösterir (Hooper vd., 2008, s. 53-60). Bu uyum ölçüsü, 0.95 ile 1.00 arasındaysa mükemmel uyum, 0.90 ile 0.95 arasında bir değer ise kabul edilebilir bir uyumdur (Miles ve Shevlin, 1998, s. 85-90). Analiz sonucunda elde edilen GFI değeri 0.826 olarak belirlenmiştir. Bu sonuç, GFI uyum ölçüsünün kabul edilebilir bir düzeyde olduğunu göstermektedir. AGFI uyum endeksi, örneklem sayısının yüksek olduğu durumlarda kullanılan daha temsili bir uyum endeksidir (Özabacı, 2011, s. 160-167). Bu uyum ölçüsü, 0.95 ile 1.00 arasındaysa mükemmel uyum, 0.85 ile 0.90 arasında bir değer ise kabul edilebilir bir uyumdur (Miles & Shevlin 1998, s. 85-90). Analiz sonucunda elde edilen AGFI değeri 0,802 olarak belirlenmiştir. Bu sonuç, AGFI uyum ölçüsünün kabul edilebilir bir düzeyde olduğunu göstermektedir. NFI uyum endeksi, analizi yapılan YEM ile bağımsız modelin ki-kare testine oranıdır (Hu & Bentler, 1999, s. 1-55). Bu değer, küçük örneklem

gruplarında kullanılır (Hooper vd., 2008, s. 55). Bu uyum ölçüsü, 0.95 ile 1.00 arasındaysa mükemmel uyum, 0.90 ile 0.95 arasında bir değerse kabul edilebilir bir uyumdur (Bentler & Bonnet, 1980, s. 588-606). Analiz sonucunda elde edilen NFI değeri 0.868 olarak belirlenmiştir. Bu sonuç, NFI uyum ölçüsünün kabul edilebilir bir düzeyde olduğunu göstermektedir. CFI uyum endeksi, YEM ve bağımsız kovaryans matrislerinin karşılaştırılmasıyla bulunur (Yardımcı, 2016, s. 44). Bu uyum ölçüsü, 0.95 ile 1.00 arasındaysa mükemmel uyum, 0.90 ile 0.95 arasında bir değerse kabul edilebilir bir uyumdur (Hu & Bentler, 1999, s. 1-55). Analiz sonucunda elde edilen CFI değeri 0.924 olarak belirlenmiştir. Bu sonuç, CFI uyum ölçüsünün kabul edilebilir bir düzeyde olduğunu göstermektedir. TLI uyum endeksi, YEM ile bağımsız model arasındaki uyumluluğu karşılaştırır. Bu model, örneklem büyüklüğünden en az etkilenen endekstir (Xia & Young, 2018, s. 410). Bu uyum ölçüsü, 0.95 ile 1.00 arasındaysa mükemmel uyum, 0.90 ile 0.95 arasında bir değerse kabul edilebilir bir uyumdur (Bentler & Bonnet, 1980, s. 588-606). Analiz sonucunda elde edilen TLI değeri 0.92-16 olarak belirlenmiştir. Bu sonuç, TLI uyum ölçüsünün kabul edilebilir bir düzeyde olduğunu gösterir. RMR uyum endeksi, korelasyon farklarının aritmetik ortalaması alınır ve bu ortalamaların karekökü anlamına gelir (Shi vd., 2018, s. 2-19). Bu uyum ölçüsü, 0.05 ile 0.10 arasındaysa kabul edilebilir bir uyumdur (Hu & Bentler, 1990, s. 1-55). Analiz sonucunda elde edilen RMR değeri 0.51 olarak belirlenmiştir. Bu sonuç, RMR uyum ölçüsünün kabul edilebilir bir düzeyde olduğunu göstermektedir. Bu itibarla araştırma hipotezlerinin test edilmesine ilişkin olarak YEM gerçekleştirilmiştir.

YEM'in amacı, değişkenler arasında belirli bir nedensel ve nedensel olmayan ilişkiler kümesi olan önerilen modelimizin, bu değişkenler arasında gözlenen ilişkileri ne kadar iyi açıkladığını görmektir (Savalei & Bentler, 2006, s. 4). Araştırma kullanılan (Kaiser-Meyer-Olkin) KMO testi, örneklemin faktör analizi açısından yeterliliğini tespit etmede kullanılmaktadır. Veri setinin mükemmellik derecesinin artması KMO değerinin 1'e doğru yaklaşması ile mümkündür (Sharma, 1996, s. 116). Bu araştırma sonucuna göre KMO değeri 0,912 olarak ortaya çıkmış ve ele alınan örneklem büyüklüğü oldukça iyi bir gösterge olarak kabul edilmiştir. Açıklanan varyans, ilgili yapının iyi ölçülmüş olduğunun göstergesidir (Büyüköztürk, 2002, s. 479). Açıklanan varyans değerinin 0.50 değerinin üzerinde olması gerekli görülmektedir (Fornell & Larcker, 1981, s. 46). Bu çalışmada açıklanan toplam varyans (%) 73,314 sonucunun ortaya çıkması oldukça iyi bir gösterge olarak kabul edilmiştir. Sosyal bilimler araştırmalarının çoğunda Cronboach's Alpha değeri %70 veya daha yüksek bir güvenilirlik katsayısı, "kabul edilebilir" bir değer olarak kabul görmektedir (Alsamydai, 2014, s. 2045). Dolayısıyla bu çalışmada tüm

boyutların güvenilirlik katsayısı kabul edilebilir bir değerde sonucu ortaya çıkmıştır.

YEM tekniğinin uygulanması, varsayılan modelin parametrelerinin tahmin edilmesi ve uyum iyiliğinin değerlendirilmesi birincil hedeflerdir. Varsayılan modelin örnek verilere ne kadar uyduğu uyum indeksleri ile belirlenmektedir (Hu & Bentler, 1999, s. 2). Modelin testinde ifadelerin hata terimleri arasında herhangi bir kovaryans (modifikasyon) yapılmamıştır.

Araştırmada ele alınan hipotezlerin test edilmesi noktasında her bir hipotez için oluşturulan yollar kapsamında gerçekleştirilen yapısal eşitlik modeli sonucunda erişilen bulgular Tablo 4'te sunulmuştur.

Tablo 4: Araştırma Modelinin Sonuçları

Hipotez	Yol	Std. Yol Katsayısı	R ²	t değerleri	p
H ₁	Online satış promosyonları • Online satın alma	,46	,49	8,77	<,001*
H _{1a}	Online satış promosyonları ekonomi ve tasarruf • Online satın alma	,70	,61	5,37	<,001*
H _{1b}	Online satış promosyonları eğlence ve heyecan • Online satın alma	-,15	-,17	-1,29	,199
H _{1c}	Online satış promosyonları keşfetme • Online satın alma	,07	,11	1,72	,086
H ₂	E-hizmet kalitesi • Online satın alma	,94	,78	12,60	<,001*
H _{2a}	E-hizmet kalitesi etkinlik • Online satın alma	,35	,33	3,15	,002*
H _{2b}	E-hizmet kalitesi sistem kullanılabilirliği • Online satın alma	-,05	-,05	-,39	,697
H _{2c}	E-hizmet kalitesi yerine getirme • Online satın alma	,35	,31	4,22	<001*
H _{2d}	E-hizmet kalitesi gizlilik • Online satın alma	,06	,07	,80	,425
H _{2e}	E-hizmet kalitesi duyarlılık • Online satın alma	,07	,07	,37	,709
H _{2f}	E-hizmet kalitesi telafi • Online satın alma	-,15	-,12	-1,12	,262
H _{2g}	E-hizmet kalitesi iletişim • Online satın alma	,25	,28	3,39	<001*
Uyum Ölçüsü		Karar kriterleri		Araştırma Bulgusu	
χ^2/sd		1< χ^2 <5		2.251	

RMSEA (Root Mean Square Error of Approximation)	$0.08 \leq$ $RMSEA \leq 0.05$	0.051
GFI (Goodness of Fit Index)	$GFI \geq 0.90$	0.824
AGFI (Adjusted Goodness of Fit Index)	$AGFI \geq 0.80$	0.810
NFI (Normed Fit Index)	$NFI \geq 0.90$	0.863
CFI (Comparative Fit Index)	$CFI \geq 0.90$	0.918
TLI (Tucker- Liwes Index)	$0.90 \leq TLI \leq 0.95$	0.912
RMR (Root Mean Square Residual)	$RMR \leq 0.10$	0.083

Tablo 4 incelendiğinde online satış promosyonlarının online satın alma davranışı üzerindeki etkisini araştıran H_1 hipotezi desteklenmiştir ($\beta = 0.46$, $p < 0.01$) ve online satış promosyonları, online satın alma davranışını ($R^2=0.49$) %49 oranında açıklamaktadır. Ayrıca online satış promosyonunun ekonomi ve tasarruf boyutu online satın alma davranışı üzerinde etkisini inceleyen H_{1a} hipotezi desteklenmiştir ($\beta = 0.70$, $p < 0.01$) ve online satış promosyonları ekonomi ve tasarruf boyutu, online satın alma davranışını ($R^2=0.61$) %61 oranında açıklamaktadır. Elde edilen t değerinin ($p < 0.01$) düzeyinde 2,58 üzerinde olması durumunda t değerlerinin kabul edilebilir olduğu ve değişkenler arasında anlamlı ve olumlu bir ilişki olduğunu göstermektedir (Rezaei, 2015, s. 7). Dolayısıyla t-değerleri incelendiğinde online satış promosyonunun eğlence ve heyecan boyutu ve keşfetme boyutunun online satın alma davranışı üzerinde etkisini inceleyen H_{1b} ve H_{1c} hipotezleri desteklenmemiştir ($\beta = -0.15$, $p < 0.01$; $\beta = 0.07$, $p < 0.01$).

E-hizmet kalitesinin online satın alma davranışı üzerindeki etkisini araştıran H_2 hipotezi desteklenmiştir ($\beta = 0.94$, $p < 0.01$) ve e-hizmet kalitesi, online satın alma davranışını ($R^2=0.78$) %78 oranında açıklamaktadır. Ayrıca e-hizmet kalitesinin etkinlik, yerine getirme ve iletişim boyutları online satın alma davranışı üzerinde etkisini inceleyen H_{2a} , H_{2c} ve H_{2g} hipotezleri desteklenmiştir ($\beta = 0.35$, $p < 0.01$; $\beta = 0.35$, $p < 0.01$; $\beta = 0.25$, $p < 0.01$). Dolayısıyla online satın alma davranışını e-hizmet kalitesi etkinlik boyutu ($R^2=0.33$) %33 oranında, e-hizmet kalitesi yerine getirme boyutu ($R^2=0.31$) %31 oranında ve e-hizmet kalitesi iletişim boyutu ($R^2=0.28$) %28 oranında açıklamaktadır. Diğer taraftan t-değerleri incelendiğinde e-hizmet kalitesinin sistem kullanılabilirliği, gizlilik, duyarlılık ve telafi boyutlarının online satın alma davranışı üzerinde etkisini inceleyen H_{2b} , H_{2d} , H_{2e} ve H_{2f} hipotezleri desteklenmemiştir ($\beta = -0.05$, $p < 0.01$; $\beta = 0.06$, $p < 0.01$; $\beta = 0.07$, $p < 0.01$; $\beta = -0.15$, $p < 0.01$). Sonuç olarak yapısal eşitlik modeli analizinin sonuçlarına göre e-hizmet kalitesi online satış promosyonlarına göre online satın alma davranışı üzerinde daha fazla etkiye sahiptir. Yapılan bu analizde elde edilen uyum iyiliği değerleri de bu sonuçlar ışığında model ile veri uyumunu doğrulamaktadır.

5. SONUÇ

Teknoloji kullanımının artmasıyla birlikte online alışveriş, insanların günlük yaşamlarının ayrılmaz bir parçası haline gelmiştir. Sonuç olarak, online perakendeciler tarafından sağlanan e-hizmetlerin kalitesinin ve platformlar üzerinde sunulan çeşitli promosyonların tüketici davranışı üzerinde önemli etkileri bulunmaktadır (Yalman & Aytekin, 2014; Kim & Ammeter, 2018; Khai & Das, 2020; Akram vd., 2021; Huang vd., 2023). Ancak elbette, tüketicilerin online satın alma davranışını anlamak oldukça karmaşıktır ve pek çok değişkenden etkilenebilmektedir. Bu durum, online alışverişlerde tüketicilerin satın almaya yönelik davranışlarının oluşumunda etkili olabilecek faktörleri ele alan ve içgörüler sağlayan çalışmaların bulgu ve değerlendirmelerini kıymetli kılmaktadır.

Bu çalışmada tüketicilerin online alışveriş davranışlarında online satış promosyonu ve e-hizmet kalitesinin rolünün belirlenmesi amaçlanmıştır; bu amaç doğrultusunda yürütülen nicel araştırma çerçevesinde 494 tüketicinin yanıtlarına ulaşılmıştır. Elde edilen veriler AMOS 24 programında analiz edilmiştir.

Yapısal eşitlik modellemesi neticesinde erişilen bulgular, tüketicilerin online satın alma davranışında online satış promosyonunun ve e-hizmet kalitesinin etkisinin olduğuna yönelik argümanımızı doğrulamaktadır. Online satış promosyonlarının online satın alma davranışını etkilediğine ilişkin literatürde yer alan bazı çalışmaların (Haque, vd., 2011; Shamout, 2016; Tu vd., 2017; Zafar, vd., 2018; Wang, 2019; Khan vd., 2019; Yahya vd., 2019; Tarigan vd., 2020; Ali & Muhammad., 2021) bulgularını doğrular niteliktedir. Online satış promosyonları literatürdeki çalışmalardan farklı olarak satış promosyonları, ekonomi ve tasarruf, eğlence ve heyecan, keşfetme olmak üzere 3 boyutta ele alınmıştır. Online satış promosyonunun ekonomi ve tasarruf yönü tüketicilerin online satın alma davranışında oldukça önemli bir etkiye sahiptir. Literatürde yer alan bazı araştırmalarda da (Crespo-Almendros & Del Barrio-García, 2016; Khan vd., 2019; Yahya vd., 2019) ortaya çıktığı gibi fiyat indirimleri, ücretsiz hediye teklifleri, kupon, ücretsiz teslimat, para iadeleri gibi tüketicinin bütçesini rahatlatan uygulamalar tüketicinin online satın alma davranışında oldukça önemli etkiye sahiptir. Dolayısıyla işletmelerin tüketicilere yönelik online satış promosyonlarında tüketicilere karlı alışveriş yaptıklarını düşündürecek, promosyonlardan yaptıkları tasarruflarla daha kaliteli ürünleri alabilecekleri, bütçelerini rahatlatan uygulamalara yer vermeleri online satın alma davranışında oldukça önemli olacaktır. Araştırmada online satış promosyonları ile ilgili çıkan şaşırtıcı bulgunun ise eğlence ve heyecan, keşfetme boyutlarının online satın alma davranışında etkili olmadığıdır. Bu sonucun pandemi sonrası yaşanan ekonomik sıkıntıların tüketicileri satın alma davranışında daha çok ekonomi ve

tasarruf boyutuna öncelik vermeye yönelttiği şeklinde düşünülebilir. Diğer bir ifade ile bu durum, tüketicilerin satış promosyonlarından istifade etmek suretiyle ekonomik satın almalar yapmak yönündeki motivasyonunun daha ağır bastığını düşündürmektedir.

E-hizmet kalitesi, etkinlik, sistem kullanılabilirliği, yerine getirme, gizlilik, duyarlılık, telafi ve iletişim olmak üzere 7 boyutta ele alınmıştır. E-hizmet kalitesinin etkinlik, yerine getirme, iletişim boyutları tüketicilerin online satın alma davranışlarına önemli bir etkisi olduğu belirlenmiştir. Etkinlik boyutunda literatürde yer alan bazı araştırmalarda (Wolfenbarger & Gilly, 2003; Gummerus vd., 2004; Santos, 2008; Zhu vd., 2010; Befikadu, 2019; Rita vd., 2019; Erçetin & Arıkan, 2020; Süzer & Taşkın, 2021; Ata vd., 2022; Gülbaşı, 2022; Özdemir & Çataltepe, 2022; Uysal, 2022) ortaya çıktığı gibi kullanıcılar için siteye erişmenin, sitenin kullanım kolaylığı ve hızı önemli etkenlerdendir. Tüketiciler tarafından belirlenen ikinci önemli e-hizmet boyutu ise yerine getirmedir. Yerine getirme boyutunda, literatürde yer alan bazı araştırmalarda (Santos, 2003; Zeithalm, 2000; Parasuraman vd., 2005; Zhu vd., 2010; Güllülü vd., 2016; Başaran & Aksoy, 2019; Erçetin & Arıkan, 2020; Süzer & Taşkın, 2021; Gülbaşı, 2022; Özdemir & Çataltepe, 2022) teslimat, hızlı teslimat ve stok bulundurma gibi hususların öne çıktığı belirtilmektedir. İşletmelerin web sitelerinde belirttikleri süre dahilinde teslimat sağlaması, stok durumlarını kontrol etmeleri tüketicilerin online satın alma davranışlarını etkileyebilecektir. Son olarak araştırmada ortaya çıkan sonuçlarda, son etkili boyut olan iletişim, literatürde yer alan bazı araştırmalarda (Loiaco, vd., 2000; Cox & Dale, 2001; Zeithaml vd., 2002; Yang, vd., 2003; Parasuraman vd., 2005; Elsharnouby & Mahrous, 2015; Başkol, 2016; Güllülü vd., 2016; Rita vd., 2019) dikkat çekildiği üzere, web siteye veya mevcut siparişlerde oluşabilecek problemlerin çözüm bulması için telefon veya canlı destek gibi müşteri hizmetleri kullanılarak tüketicilere ulaştırılan desteklerdir ve tüketiciler için önemli bir faktördür. Tüm bunların yanında, bu araştırmada elde edilen bulgular ışığında e-hizmet kalitesinin sistem kullanılabilirliği, gizlilik, duyarlılık ve telafi boyutlarının online satın alma davranışına bir etkisi olmadığı sonucuna varılmıştır.

Araştırma bulguları, e-hizmet kalitesinin satış promosyonlarına göre online satın alma davranışlarında daha etkili olduğunu ortaya çıkarmıştır. Bunun nedeninin, online tüketicilerin hizmete kolay bir şekilde erişme isteği ve siteyi daha kolay bir şekilde kullanabilme isteği olabileceği düşünülmektedir. Tüketiciler online alışveriş platformlarından, online alışveriş sırasında sorun yaratmayan, işini kolaylaştıran, iyi hizmet sunan bir yapı beklentisi içerisinde. Bu istekler, tüketicilerin kendilerini daha rahat hissetmelerini ve zamandan tasarruf etmelerini sağlayarak arzu ettikleri işlemleri çok daha kısa sürede

halletmelerini imkân tanıyabilmektedir. Aynı şekilde tüketiciler online hizmeti kullanırken, kontrolün kendilerinde olduğunu hissetmek isteyebilmektedir. Bu durumun tüketiciler bu tür faydaları sağlayan işletmelere karşı daha olumlu tutumlara sahip olabilecektir.

Araştırma kapsamında elde edilen sonuçlara göre, işletmelerin satışlarını arttırmak için web-sitelerinin anlaşılır ve hızlı kullanıma uygun düzenlemeleri, vaat ettikleri teslimat sürelerini aşmaması ayrıca satış promosyonlarını tanımlarken daha çok ekonomi ve tasarruf yönlü içerikleri kullanmaları tüketici satın alma davranışını olumlu etkileyeceğinden tavsiye edilebilir. Gelecekte yapılacak olan çalışmalar da parasal ve parasal olmayan online satış promosyonlarının belli bir sektöre uyarlanarak online satın alma davranışına etkisi deneysel bir çalışma ile araştırılabilir. Tüm bunların yanında, bu araştırma bulguları ve değerlendirmelerin araştırma örneklemini sınırlılığında yapıldığını belirtmekte fayda vardır. Yapılacak olan benzer çalışmalarda farklı örneklemlerde elde edilecek olan bulguların tartışılması literatüre ve online alışveriş uygulamasına ilişkin katkılar sunabilecektir.

6. ÇIKAR ÇATIŞMASI BEYANI

Yazarlar arasında çıkar çatışması bulunmamaktadır.

7. MADDİ DESTEK

Bu çalışmada herhangi bir fon veya destekten yararlanılmamıştır.

8. YAZAR KATKILARI

ED: Fikir;

ED, CA, AS: Tasarım;

ET,ED: Denetleme;

ED, CA, AS: Kaynakların toplanması ve/veya işlemesi;

ET, ED: Analiz ve/veya yorum;

ET: Literatür taraması;

ET, ED, CA, AS: Yazıyı yazan;

ET, ED: Eleştirel inceleme

9. ETİK KURUL BEYANI VE FİKRİ MÜLKİYET TELİF HAKLARI

Çalışmada etik kurul ilkelerine uyulmuştur ve fikri mülkiyet ve telif hakları ilkesine uygun olarak gerekli izinler alınmıştır.

10. KAYNAKÇA

- Adeniran, J. A., Egwuonwu, T. K., & Egwuonwu, O. K. (2016). The impact of sales promotions on sales turnover in Airlines Industry in Nigeria. *International Journal of Marketing Studies*, 8(3), 99-110.
- Akiskalı, T., & Kitapçı, O. (2021). E-hizmet uygulamalarında kalite algısı e-memnuniyet ve e-sadakat kavramlarının kültürel farklılıklara göre incelenmesi: İngiltere ve Türkiye örneği. *Pazarlama İçgörüsü Üzerine Çalışmalar*, 5(1), 1-23.
- Akram, U., Khan, M. K., Hui, P., Tanveer, Y., & Akram, Z. (2021). Development of e-commerce: factors influencing online impulse shopping in China. In *Research anthology on e-commerce adoption, models, and applications for modern business* (pp. 122-142). IGI Global.
- Aktürk, K. Ö. (2013). *E-hizmet kalitesi ve e-mağaza imajının e-tatmin düzeyi ve e-sadakat düzeyine etkilerinin ampirik olarak analizi*. Yayınlanmamış yüksek lisans tezi, Trakya Üniversitesi, Edirne.
- Ali, A., & Muhammad, K. (2021). Impact of promotional tools on consumer buying behavior: A case of FMCG industry. *Journal of Marketing Strategies*, 3(1), 44-67.
- Alsamydai, M., J. (2014). Adaptation of the Technology Acceptance Model (TAM) to the use of mobile banking services. *International Review of Management and Business Research*, 3(4), 2031-2051.
- Alvarez, B., & Vázquez Casielles, R. (2005). Consumer evaluations of sales promotion: The effect on brand choice. *European Journal of Marketing*, 39(1-2), 54-70.
- Al-Hawary, S. I. & Al-Smeran, W. F. (2017). Impact of electronic service quality on customers satisfaction of Islamic Banks in Jordan. *International Journal of Academic Research in Accounting, Finance and Management Sciences*, 7(1), 170-188.
- Ata, S., Baydaş, A., & Doğan, K. (2022). E-hizmet kalitesinin tekrar satın alma davranışı üzerindeki etkisinde hedonik tüketime aracılık rolü: Çevrimiçi alışveriş siteleri üzerine bir araştırma. *İşletme Araştırmaları Dergisi*, 14(4), 2910-2925.
- Barnes, S. J., & Vidgen, R. T. (2002). An integrative approach to the assessment of e-commerce quality. *Journal of Electronic Commerce Research*, 3(3), 114-127.
- Bawa, K., & Shoemaker, R. (1999). Analyzing incremental sales from a direct mail coupon promotion. *Journal of Marketing*, 63(1), 66-78.
- Bentler, P. M., & Bonnet, D. C. (1980). Significance tests and goodness of fit in the analysis of covariance structures. *Psychological Bulletin*, 88(3), 588-606.
- Befikadu, D. (2019). E-banking service quality of Ethiopian Banks. Unpublished master's thesis, Addis Ababa University, Ethiopia.
- Bhati, N. S., Vijayvargy, L., & Pandey, A. (2022). Role of E-Service Quality (E-SQ) on customers' online buying intention: An extended theory of planned behavior. *IEEE Access*, 10, 77337-77350.
- Bhattacharjee, A. (2001). Understanding information systems continuance: An expectation-confirmation model. *MIS Quarterly*, 351-370.
- Blattberg, R., & Neslin, S. A. (1990). *Sales promotion*. Engelwood Cliffs, NJ:

PrenticeHall.

- Browne, M. W., & Cudeck, R. (1993). Alternativeways of assessingmodel fit. In K. A. Bollen & J. S. Long (Eds.), *Testing structural equation models* (pp. 136-162). Newbury Park, CA: Sage.
- Büttüner, O., & Kuş, Y. (2022). E-hizmet kalite algısının e-hizmet telafi kalite algısına etkisi üzerine bir araştırma: Batı Karadeniz örneği. *Journal of Current Researches on Business and Economics*, 12 (2), 93-107.
- Byrne, B. M. (2001). Structural equation modeling with AMOS, EQS, and LISREL: Comparative approaches to testing for the factorial validity of a measuringinstrument. *International Journal of Testing*, 1(1), 55-86.
- Byrne, B. M. (2009). *Multivariate applications series. Structural equation modeling with AMOS: Basic concepts, applications, and programming*. New York: Routledge/Taylor & Francis Group.
- Campbell, L., & Diamond, W. D. (1990). Framing and sales promotions: The characteristics of a Good Deal. *Journal of Consumer Marketing*, 7(4), 25-31.
- Chandon, P., Wansink, B., & Laurent, G. A. (2000). Benefit congruency framework of sales promotion effectiveness. *Journal of Marketing*, 64(4), 65-81.
- Christou, E. (2011). Exploring online sales promotions in the hospitality industry. *Journal of Hospitality Marketing & Management*, 20(7), 814-829.
- Clemence, D. (2017). The impacts of sales promotion strategies on product awareness: A study on decorative paints in Ilala Municipality. Unpublished master thesis, The Open University of Tanzania, Tanzania.
- Crespo-Almendros, E., & Del Barrio-García, S. (2016). Online airline ticket purchasing: Influence of online sales promotion type and Internet experience. *Journal of Air Transport Management*, 53, 23-34.
- Crespo-Almendros, E., Del Barrio-García, S., & Alcántara-Pilar, J. M. (2015). What type of online sales promotion do airline users prefer? Analysis of the moderating role of users' online experience level. *Tourism & Management Studies*, 11(1), 52-61.
- DelVecchio, D., Henard, D. H., & Freling, T. H. (2006). The effect of sales promotion on post-promotion brand preference: A meta-analysis. *Journal of Retailing*, 82(3), 203-213.
- Doğan, İ. (2015). *Farklı veri yapısı ve örneklem büyüklüklerinde yapısal eşitlik modellerinin geçerliliği ve güvenilirliğinin değerlendirilmesi*. Yayımlanmamış doktora tezi, Eskişehir Osmangazi Üniversitesi, Eskişehir.
- Durukal, E., Doğaner, M., & Armağan, E. (2019). E-ticaret sitelerinde algılanan sosyal medya pazarlaması faaliyetlerinin e-sadakate etkisi. *İşletme Araştırmaları Dergisi*, 11(1), 129-143.
- D'Astous, A., Legoux, R., & Colbert, F. (2004). Consumer perceptions of promotional offers in the performing arts: An experimental approach. *Canadian Journal of Administrative Sciences*, 21(3), 242-254.
- Elsharnouby, T. H., & Mahrous, A. A. (2015). Customer participation in online co-creation experience: the role of e-service quality. *Journal of Research in*

- Interactive Marketing*, 9(4), 313-336.
- Erçetin, C., & Arıkan, E. (2020). E-hizmet kalitesi, e-memnuniyet, e-yapışkanlık ve e-sadakat davranışları: e-perakende alışveriş siteleri üzerine bir çalışma. *Dokuz Eylül Üniversitesi İşletme Fakültesi Dergisi*, 21(1), 67-93.
- Erdoğan, G. (2022). Çevrim içi kıyafet sitelerinde elektronik hizmet kalitesinin ölçümü. *Uluslararası Yönetim İktisat ve İşletme Dergisi*, 18(2), 709-730.
- Fan, W., Shao, B., & Dong, X. (2022). Effect of e-service quality on customer engagement behavior in community e-commerce. *Frontiers in Psychology*, 13, 965998.
- Fassnacht, M., & Koese, I. (2006). Quality of electronic services: Conceptualizing and testing a hierarchical model. *Journal of Service Research*, 9(1), 19-37.
- Fogel, S. O., & Thornton, C. G. (2008). What a hassle! Consumer perceptions of costs associated with sales promotions. *Journal of Promotion Management*, 14(1-2), 31-44.
- Fornell, C., & Larcker, D. (1981). Evaluating structural equation models with unobservable variables and measurement error. *Journal of Marketing Research*, 18(1), 39-50.
- Gallagher, D., Ting, L., & Palmer, A. (2008). A journey into the unknown; Taking the fear out of structural equation modeling with AMOS for the first-time user. *The Marketing Review*, 8(3), 255-275.
- Gefen, D., Straub, D., & Boudreau, M. (2000). Structural equation modeling and regression: Guidelines for research practice. *Communications of the Association for Information Systems*, 4(7), 2-77.
- Gilbert, D. C., & Jackaria, N. (2002). The efficacy of sales promotions in UK supermarkets: A consumer view. *International Journal of Retail and Distribution Management*, 30(6), 315-322.
- Gummerus, J., Liljander, V., Pura, M., & Van Riel, A. (2004). Customer loyalty to content-based Web sites: the case of an online health-care service. *Journal of Services Marketing*, 18(3), 175-186.
- Gupta, S. (1988). Impact of sales promotion on when, what and how much to buy. *Journal of Marketing Research*, 25(4), 342-355.
- Gülbaşı, A. (2022). E-ticaret kullanıcılarına ait e-hizmet kalitesinin müşteri memnuniyeti üzerine etkisi. *Toplum Ekonomi ve Yönetim Dergisi*, 3(1), 22-39.
- Güllülü, U., Uçan, Ö. F., & Karabulut, T. (2016). ES-QUAL kullanarak, kitap satışı yapan web-sitelerin hizmet kalitesinin ölçülmesi ve bu hizmet kalitesinin algılanan değer ve sadakat niyeti üzerine etkisi: Erzincan Üniversitesi akademisyenleri üzerine bir araştırma. *Atatürk Üniversitesi İktisadi ve İdari Bilimler Dergisi*, 30(1), 121-141.
- Hair, J., F., Sarstedt, M., Hopkins, L., & Kuppelwieser, V., G. (2014). Partial least squares structural equation modeling (PLS-SEM) An emerging tool in business research. *European Business Review*, 26 (2), 106-121.

- Haque, A., Rahman, S., Ahmed, S., Yasmin, F., & Asri, A. (2011). Assessing the impact of advertisement towards Malay consumers: An empirical study of fast food restaurants in Malaysia. *Business Managament Dynamics*, 1(2), 39.
- Hasim, M. A., Shamsudin, M. F., Ali, A. M., & Shabi, S. (2018). The relationship between sales promotions and online impulse buying in Malaysia. *Opcion*, 34(16), 295-308.
- Haugh, L. J. (1983). Defining and redefining. *Advertising Age*, 1, 44.
- Hawkes, C. (2009). Sales promotions and food consumption. *Nutrition Reviews*, 67(6), 333-342.
- Hooper, D., Coughlan, J., & Mullen, M. R. (2008). Structural equation modelling: Guidelines for determining model fit. *Electronic Journal of Business Research Methods*, 6(1), 53-60.
- Hu, L. T., & Bentler, P. M. (1999). Cut off criteria for fit indexes in covariance structure analysis: Conventional criteria versus new alternatives. *Structural Equation Modeling*, 6(1), 1-55.
- Huang, S., Du, B., Fan, Z. P., & Liu, Z. (2023). E-commerce platform financing versus trade credit financing: Financing mode selection for online retailer considering live-stream selling in China. *Frontiers in Psychology*, 13, 1078369.
- Hwang, W., Jung, H. S., & Salvendy, G. (2006). Internationalisation of e-commerce: a comparison of online shopping preferences among Korean, Turkish and US populations. *Behaviour & Information Technology*, 25(1), 3-18.
- Ighomereho, S. O., Ojo, A. A., Omoyele, S. O., & Olabode, S. O. (2022). From service quality to e-service quality: Measurement, dimensions and model. *Journal of Management Information and Decision Sciences*, 25(1), 1-15.
- Indrianti, R. (2022). Analysis of relationship between e-service quality, e-recovery service quality, and e-satisfaction toward online purchase intention with e-loyalty as the mediation variable. *Enrichment: Journal of Management*, 12(4), 2953-2962.
- İlter, B. (2009). E-perakendecilikte e-hizmet kalitesi, müşteri memnuniyeti ve müşteri sadakati ilişkisi: İşletme fakültesi öğrencileri üzerine bir araştırma. *Dokuz Eylül Üniversitesi İşletme Fakültesi Dergisi*, 10(1), 97-117.
- Juwaini, A., Chidir, G., Novitasari, D., Iskandar, J., Hutagalung, D., Pramono, T., Maulan, A., Safitri, K., Fahlevi, M., Sulistyono, A. B., & Purwanto, A. (2022). The role of customer e-trust, customer e-service quality and customer e-satisfaction on customer e-loyalty. *International Journal of Data and Network Science*, 6(2), 477-486.
- Kaisheng, Z. (2011). Online sales promotion and impulse buying online in the E-business age: A theoretical model approach. In *2011 IEEE 2nd International Conference on Software Engineering and Service Science* (pp. 618-621). IEEE.
- Kalia, P., Kaur, N., & Singh, T. (2016). A review of factors affecting online buying behavior. *Apeejay Journal of Management and Technology*, 11(2), 58-73.
- Kalia, P., & Paul, J. (2021). E-service quality and e-retailers: Attribute-based multi-dimensional scaling. *Computers in Human Behavior*, 115, 1-63.

- Khair, D. L., & Das, D. (2020). Data mining and personalization for smart travel management. *Journal of Critical Reviews*, 7(3), 66-73.
- Khan, M., Khan, A., & Zubair, D. S. S. (2019). Online buying behavior: Prospects for online sale promotions strategies in Pakistan. *UCP Management Review*, 3(1), 25-40.
- Khan, M. A., Zubair, S. S., & Malik, M. (2019). An assessment of e-service quality, e-satisfaction and e-loyalty. *South Asian Journal of Business Studies*, 8(3), 283-302.
- Kim, D., & Ammeter, A. P. (2018). Shifts in online consumer behavior: a preliminary investigation of the net generation. *Journal of Theoretical and Applied Electronic Commerce Research*, 13(1), 1-25.
- Kim, D. J., Ferrin, D. L., & Rao, H. R. (2008). A trust-based consumer decision-making model in electronic commerce: The role of trust, perceived risk, and their antecedents. *Decision Support Systems*, 44(2), 544-564.
- Kim, J., Jin, B., & Swinney, J. L. (2009). The role ofetail quality, e-satisfaction and e-trust in online loyalty development process. *Journal of Retailing and Consumer Services*, 16(4), 239-247.
- Kollat, D. T., & Willett, R. P. (1967). Customer impulse purchasing behavior. *Journal of Marketing Research*, 4(1), 21-31.
- Koufaris, M. (2002). Applying the technology acceptance model and flow theory to online consumer behavior. *Information Systems Research*, 13(2), 205-223.
- Kwok, S., & Uncles, M. (2005). Sales promotion effectiveness: The impact of consumer differences at an ethnic-group level. *The Journal of Product and Brand Management*, 14(2/3), 170-186.
- Lattin, J. M., & Bucklin, R. E. (1989). Reference effects of price and promotion on brand choice behavior. *Journal of Marketing Research*, 26(3), 299-310.
- Lee, C. W. (2002). Sales promotions as strategic communication: The case of Singapore. *The Journal of Product and Brand Management*, 11(2/3), 103-114.
- Lee, K. S., & Tan, S. J. (2003). E-retailing versus physical retailing: A theoretical model and empirical test of consumer choice. *Journal of Business Research*, 56(11), 877-885.
- Liang, T. P., & Lai, H. J. (2002). Effect of store design on consumer purchases: an empirical study of on-line bookstores. *Information & Management*, 39(6), 431-444.
- Liao, S. L., Shen, Y. C., & Chu, C. H. (2009). The effects of sales promotion strategy, product appeal and consumer traits on reminder impulse buying behaviour. *International Journal of Consumer Studies*, 33(3), 274-284.
- Liao, Z., & Cheung, M. T. (2001). Internet-based e-shopping and consumer attitudes: an empirical study. *Information & Management*, 38(5), 299-306.
- Lin, H. F., & Wang, Y. S. (2006). An examination of the determinants of customer loyalty in mobile commerce contexts. *Information & Management*, 43(3), 271-282.
- Loiacono, E., Watson, R. T., & Goodhue, D. (2000). *WebQual™: A web site quality instrument*. Working Paper, Worcester Polytechnic Institute, Worcester, MA,

USA.

- Madu, C. N. & Madu, A. A. (2002). Dimensions of e-quality. *International Journal of Quality and Reliability Management*, 19(3), 246-258.
- Majid, K., & Laroche, M. (2019). What's the big deal? How sales promotions displayed by others online can influence online and offline purchase intentions. *Journal of Interactive Advertising*, 19(2), 100-115.
- Memon, S., Hussain Dehraj, F. U., Mallah, G. A., Solangi, A. B., & Dars, A. M. (2021). The impact of attitude and consumer buying behavior towards online purchasing in Pakistan after Covid-19 (A Case Study of SBBU, CampusNaushahroFeroze). *Ilkogretim Online*, 20(5), 3855-3861.
- McCull, R., Macgilchrist, R., & Rafiq, S. (2020). Estimating cannibalizing effects of sales promotions: The impact of price cuts and store type. *Journal of Retailing and Consumer Services*, 53, 1-9.
- Menon, B. (2018). The influence of e-relationship quality and e-service quality on customer loyalty in the context of Flipkart online retailer services. *Journal of Customer Behaviour*, 17(1-2), 121-137.
- Meo, A., Abbas, M. D., Sajjad, M. N., Rizwan, M., & Hameed, M. S. (2014). The impact of promotional tools on sales promotion. *Journal of Public Administration and Governance*, 4(2), 202-216.
- Miles, J., Shevlin, M. (1998). Effects of sample size, model specification and factorloadings on the GFI in confirmatory factor analysis. *Personality and Individual Differences*, 25, 85-90.
- Mittal, M., & Sethi, P. (2011). The effectiveness of sales promotion tools among Indian consumers: An empirical study. *Journal of Promotion Management*, 17(2), 165-182.
- Munawar, N. A., & Mahaputra, M. R. (2022). Influence of cashback promotion, e-service quality, customer satisfaction on re-use interest. *Dinasti International Journal of Management Science*, 3(4), 742-751.
- Narteh, B. (2015). Perceived service quality and satisfaction of self-service technology: The case of Automated Teller Machines. *International Journal of Quality & Reliability Management*, 32(4), 361-380.
- Nasir, S., & Bal, E. (2020). Sales promotional strategies and buying behavior in an emerging market at the post recession period. In *Handbook of research on consumerism and buying behavior in developing nations* (pp. 239-262). IGI Global.
- Ndubisi, N. O., & Moi, C. T. (2005). Customers behavioural responses to sales promotion: The role of fear of losing face. *Asia Pacific Journal of Marketing and Logistics*, 17(1), 32-49.
- Nguyen, T. D., Banh, U. U., Nguyen, T. M., & Nguyen, T. T. (2023). E-service quality: A literature review and research trends. *Intelligent Sustainable Systems: Selected Papers of World 4*(1), 47-62.
- Ojasalo, J. (2010). E-service quality: a conceptual model. *International Journal of Arts and Sciences*, 3(7), 127-143.

- Osman, S., Fah, B. C. Y., & Foon, Y. S. (2011). Simulation of sales promotions towards buying behavior among university students. *International Journal of Marketing Studies*, 3(3), 78-88.
- Özabacı, N., (2011). İlişki Niteliği Ölçeği'nin Türkçe uyarlaması: Geçerlik ve güvenilirlik çalışması. *Eğitim ve Bilim*, 36(162), 159-167.
- Özdemir, M., & Çataltepe, O. (2022). E-ticaret işletmelerinde e-hizmet kalitesi ve e-hizmet telafi kalitesinin müşteri memnuniyetine etkisi. *Giresun Üniversitesi İktisadi ve İdari Bilimler Dergisi*, 8(2), 153-174.
- Özdener, İ. H., & Duygun, A. (2020). E-perakende hizmet kalitesinin marka değerine etkisi. *Pamukkale Üniversitesi Sosyal Bilimler Enstitüsü Dergisi*, 38, 1-18.
- Özer, N. (2011). *E-hizmet kalitesinin e-müşteri bağlılığına etkisi: Anadolu üniversitesi öğretim elemanları üzerine bir araştırma*. Yayınlanmamış yüksek lisans tezi, Anadolu Üniversitesi, Eskişehir.
- Pacheco, B. G., & Rahman, A. (2015). Effects of sales promotion type and promotion depth on consumer perceptions: the moderating role of retailer reputation. *The International Review of Retail, Distribution and Consumer Research*, 25(1), 72-86.
- Parasuraman, A., Zeithaml, V. A. & Malhotra, A. (2005). ES-QUAL: A multiple item scale for assessing electronic service quality. *Journal of Service Research*, 7(3), 213-233.
- Perumal, T. S., Sundaram, V., & Arunachalam, A. (2022). A study on impact of online-service quality on customer satisfaction in e-retailing business. *Serbian Journal of Management*, 17(1), 61-71.
- Pink, M., & Djohan, N. (2021). Effect of ecommerce post-purchase activities on customer retention in Shopee Indonesia. Enrichment: *Journal of Management*, 12(1), 519-526.
- Poon, W.-C., & Lee, C. K.-C. (2012). E-service quality: An empirical investigation. *Journal of Asia-Pacific Business*, 13(3), 229-262.
- Pradeep, A. K., Appel, A., & Sthanunathan, S., (2020). *Pazarlama ve ürün inovasyonunda yapay zekâ*. (Çev: Taner Gezer). İstanbul: EAE Yayınları.
- Pradnyadewi, L. P. A., & Giantari, I. A. (2022). Effect of e-service quality on customer satisfaction and customer loyalty on Tokopedia customers in Denpasar. *European Journal of Business and Management Research*, 7(2), 200-204.
- Qalati, S. A., Vela, E. G., Li, W., Dakhan, S. A., Hong Thuy, T. T., & Merani, S. H. (2021). Effects of perceived service quality, website quality, and reputation on purchase intention: The mediating and moderating roles of trust and perceived risk in online shopping. *Cogent Business & Management*, 8(1), 1-20.
- Rafiq, M., Lu, X., & Fulford, H. (2012). Measuring Internet retail service quality using ES-QUAL. *Journal of Marketing Management*, 28(9-10), 1159-1173.
- Rezaei, S. (2015). Segmenting consumer decision-making styles (CDMS) toward marketing practice: A partial least squares (PLS) path modeling approach. *Journal of Retailing and Consumer Services*, 22, 1-15.
- Rita, P., Oliveira, T., & Farisa, A. (2019). The impact of e-service quality and customer

- satisfaction on customer behavior in online shopping. *Heliyon*, 5(10), e02690.
- Rowley, J. (2006). An analysis of the e-service literature: Towards a research agenda. *Internet Research*, 16(3), 339-359.
- Santini, F. de O., Ladeira, W. J., Sampaio, C. H., & Boeira, J. P. (2020). The effects of sales promotions on mobile banking a cross-cultural study. *Journal of Promotion Management*, 26(3), 350-371.
- Santini, F. de O., Vieira, V. A., Sampaio, C. H., & Perin, M. G. (2016). Meta-analysis of the long and short-term effects of sales promotions on consumer behavior. *Journal of Promotion Management*, 22(3), 425-442.
- Santos, J. (2003). E-service quality: A model of virtual service quality dimensions. *Managing Service Quality*, 13(3), 233-246.
- Savalei, V., & Bentler, P. M. (2006). Structural equation modeling. In R. Grover & M. Vriens (Eds.), *The handbook of marketing research: Uses, misuses, and future advances* (pp. 330-36). Thousand Oaks, CA: Sage.
- Shahriar, A. C., & Tahmores, H. Y. (2012). Effect of sales promotion on consumer behavior based on culture. *African Journal of Business Management*, 6(1), 98-102.
- Shamout, M. D. (2016). The impact of promotional tools on consumer buying behavior in retail market. *International Journal of Business and Social Science*, 7(1), 75-85.
- Sharma, S. C. (1996). *Applied multivariate techniques*. New York: John Wiley and Sons.
- Sheng, T., & Liu C. (2010). An empirical study on the effect of e-service quality on online customer satisfaction and loyalty, *Nankai Business Review International*, 1(3), 273-283.
- Shi, D., Oliveras, A., & Distefano, C. (2018). The relationship between the standardized root mean square residual and model misspecification in factor analysis. *Multiple Behavioral Research*, 57(1) 676-679.
- Shodiq, A. F., Hidayatullah, S., & Ardianto, Y. T. (2018). Influence of design, information quality and customer services website on customer satisfaction. *International Journal of Scientific & Engineering Research*, 9(12), 746-750.
- Sigala, M. (2004). Reviewing the profile and behaviour of Internet users: Research directions and opportunities in tourism and hospitality. *Journal of Travel and Tourism Marketing*, 17(2/3), 93-102.
- Soni, N., & Verghese, M. (2018). Analyzing the impact of online brand trust on sales promotion and online buying decision. *IUP Journal of Marketing Management*, 17(3), 237-239.
- Srinivasan, S., Pauwels, K., Hanssens, D. M., & Dekimpe, M. G. (2004). Do promotions benefit manufacturers, retailers, or both? *Management Science*, 50(5), 617-629.
- Süzer, Ö. Ö., & Taşkın, Ç. (2021). Bütünleşik kanallı perakendeciliğin hizmet kalitesi boyutlarının müşteri bağlılığı üzerindeki etkisi üzerine bir araştırma: Defacto örneği. *Abant Sosyal Bilimler Dergisi*, 21(3), 633-660.
- Svatosová, V. (2013). Motivation of online buyerbehavior. *Journal of Competitiveness*, 5(3), 14-30.

- Tan, S. J., & Chua, S. (2004). While stocks last! Impact of framing on consumers' perception of sales promotions. *Journal of Consumer Marketing*, 21(5), 343-355.
- Tan, S. S., Abdul, R., Zahir, O., Lee, H. S., Arif, J., Parameswaran, S. & Rasheedul, H. (2018). Modelling consumer perceptions of internet retail service quality through structured equation analysis. *Herald NAMSCA*, 1, 1139-1148
- Tarigan, E. D. S., Sabrina, H., & Syahputri, Y. (2020). The influence of lifestyle and sales promotion on online purchase decisions for home-cooked culinary during COVID-19 in Medan City, Indonesia. *International Journal of Research and Review*, 7(10), 140-144.
- Temel, E. (2021). Akış Deneyimi: S-O-R paradigması temelinde online impulsif satın alma davranışı. Yayımlanmamış doktora tezi, Aydın Adnan Menderes Üniversitesi, Aydın.
- Themba, O. S. (2021). Online buying impulse: Via shopping, sales promotion and trust. *Point of View Research Management*, 2(1), 19-25.
- Tjiptono, F. (2015). *Strategi pemasaran*. Yogyakarta: Penerbit Andi.
- Tu, C. K., Wu, K. W., Jean, C. H., & Huang, Y. (2017). The impact of online impulsive buying behavior: Mediating effects of perceived value, positive emotion and moderating effects of online reviews. *Economic & Management Innovations*, 1(1), 280-282.
- Uysal, D. (2022). E-hizmet kalitesinin müşteri memnuniyeti üzerine etkisi: online alışveriş siteleri üzerinde bir inceleme. *The International New Issues in Social Sciences*, 10(1), 55-78.
- Van der Heijden, H. (2003). Factors influencing the usage of websites: The case of a generic portal in The Netherlands. *Information & Management*, 40(6), 541-549.
- Vicdan, H., & Sun, J. (2008). Towards a framework for understanding compulsive buyers online: Exploring the effects of online sales promotions. In *Proceedings of the 39th Southwest Decision Sciences Institute Annual Conference* (pp. 598-607). 6-8 March 2008, Houston, TX, USA.
- Wang, S. H. (2019). The Internet promotion strategy on consumer buying behavior. *South Asian Research Journal of Business and Management*, 1(3), 121-124.
- Weston, R., & Gore Jr, P. A. (2006). A brief guide to structural equation modeling. *The Counseling Psychologist*, 34(5), 719-751.
- Wierenga, B., & Soethoudt, H. (2010). Sales promotions and channel coordination. *Journal of the Academy of Marketing Science*, 38(3), 383-397.
- Wolfenbarger, M., & Gilly, M. C. (2003). eTailQ: dimensionalizing, measuring and predictingetail quality. *Journal of Retailing*, 79(3), 183-198.
- Xia, Y., & Yang, Y. (2019). RMSEA, CFI, and TLI in structural equation modeling with ordered categorical data: The story they tell depends on the estimation methods. *Behavior Research Methods*, 51(1), 409-428.
- Yahya, S. F. H., Hashim, N. A., Bahsri, N., & Dahari, N. A. (2019). The effect of sales promotion strategy on online fashion shopping behavior among employee of Sahawan Sdn Bhd. *Global Business and Management Research: An*

- International Journal*, 11(2), 1-13.
- Yalman, Ş., & AYTEKİN, P. (2014). Promosyonların anlık satın alma davranışına etkisini belirlemeye yönelik bir araştırma. *Tüketici ve Tüketim Araştırmaları Dergisi*, 6(1), 83-119.
- Yang, Z., Jun, M., & Peterson, R. T. (2004). Measuring customer perceived online service quality: Scale development and managerial implications. *International Journal of Operations & Production Management*, 24(11), 1149-1174.
- Yang, Z., Peterson, R. T., & Cai, S. (2003). Services quality dimensions of Internet retailing: An exploratory analysis. *Journal of Services Marketing*, 17(7), 685-700.
- Yaqub, R. M. S., Halim, F., & Shehzad, A. (2019). Effect of service quality, price fairness, justice with service recovery and relational bonds on customer loyalty: Mediating role of customer satisfaction. *Pakistan Journal of Commerce and Social Sciences (PJCSS)*, 13(1), 62-94.
- Yardımcı, A. (2016). Yapısal eşitlik modellemesi ve pazar araştırmalarında kullanımı. Yayınlanmamış doktora tezi, İstanbul Üniversitesi, İstanbul.
- Yaylagül, Ş. (2023). *E-hizmet kalitesi ve e-hizmet telafi kalitesinin, e-sadakat oluşturmada etkisi, e-tatmin ve e-güvenin aracı rolü: E-alışveriş siteleri üzerine bir uygulama*. Yayınlanmamış doktora tezi. Aydın Adnan Menderes Üniversitesi, Aydın.
- Yi, Y., & Yoo, J. (2011). The long-term effects of sales promotions on brand attitude across monetary and non-monetary promotions. *Psychology and Marketing*, 28(9), 879-896.
- Yoo, B., & Donthu, N. (2001). Developing a scale to measure the perceived quality of an Internet shopping site (SITEQUAL). *Quarterly Journal of Electronic Commerce*, 2(1), 31-45.
- Zafar, N., Niazi, A, K & Zafar, U. (2018). Impacts of sales promotion on consumer buying behavior in Pakistan: In Internet service provider industry. *International Journal of Business Marketing and Managment*, 3(11), 11-19.
- Zeithaml, V. A. (2002). Service excellence in electronic channels. *Managing Service Quality: An International Journal*, 12(3), 135-139.
- Zeithaml, V. A., Parasuraman, A., Berry, L. L., & Berry, L. L. (1990). *Delivering quality service: Balancing customer perceptions and expectations*. Simon and Schuster.
- Zeithaml, V. A., Parasuraman, A., & Malhotra, A. (2000). *A conceptual framework for understanding e-service quality: Implications for future research and managerial practice*. Cambridge, MA: Marketing Science Institute.
- Zeithaml, V. A., Parasuraman, A., & Malhotra, A. (2002). Service quality delivery through Web sites: A critical review of extant knowledge. *Journal of the Academy of Marketing Science*, 30(4), 362-375.
- Zhu, J. D. S., & Lin, C. T. (2010). The antecedents and consequences of e-service quality for online banking. *Social Behavior and Personality: An International Journal*, 38(8), 1009-1018.

A MIXED METHOD RESEARCH ON THE INVESTIGATION OF PERFORMANCE CHANGES OF AFFILIATED HOSPITALS¹²



Kafkas University
Economics and Administrative
Sciences Faculty
KAUJEASF
Vol. 14, Issue 27, 2023
ISSN: 1309 – 4289
E – ISSN: 2149-9136

Article Submission Date: 20.02.2023

Accepted Date: 16.06.2023

Mehmet ÇİNİBULAK
Res. Asst.
Kafkas University
Kağızman School of Applied
Sciences,
Kars, Türkiye
Mehmet.cinibulak06@gmail.com
ORCID ID: 0000-0002-4131-9419

Nazan TORUN
Assoc. Prof. Dr.
Ankara Yıldırım Beyazıt University,
Faculty of Health Sciences,
Ankara, Türkiye
nazansf@gmail.com
ORCID ID: 0000-0003-1793-3248

ABSTRACT

Affiliation is a sectoral merger or partnership model in the health sector. It means integration among institutions. Affiliation was introduced in 2011 and implemented in 2013 by public hospitals in Türkiye. This study had two objectives: (1) addressing the economic and organizational changes in performance in affiliated hospitals and (2) identifying its positive and negative aspects in practice. The study adopted a mixed-method research design. Quantitative data were analyzed using data envelopment analysis. Qualitative data were analyzed through interviews with hospital administrators. The quantitative sample consisted of ten public hospitals, while the qualitative sample consisted of 30 hospital administrators. The quantitative findings showed that the hospitals had a partial decrease in expenses and a partial increase in revenues. The higher the number of patients, the more the healthcare services. The hospital administrators believed that hospitals needed affiliation. They stated that organizational problems arose in practice, that affiliation had positive and negative aspects, and that all these caused changes in performance. The results indicate that all stakeholders in the affiliation model have great returns. However, they should collaborate to turn affiliation into an ideal structure.

Keywords: *Affiliation, healthcare institutions, performance*

JEL Codes: *A12, D20, L25*

Scope: *Business administration*

Type: *Research*

DOI: [10.36543/kauiibfd.2023.007](https://doi.org/10.36543/kauiibfd.2023.007)

Cite this article: Çinibulak, M.& Torun, N. (2023). A mixed method research on the investigation of performance changes of afiliye hospitals. *KAUJEASF*, 14(27), 183-205.

¹ Compliance with the ethical rules of the relevant study has been declared.

² This paper is derived from the thesis titled “Evaluation of Affiliated Public Hospitals From A Financial and Organizational Performance Perspective.

AFİLİYE HASTANELERİN PERFORMANS DEĞİŞİMLERİNİN İNCELENMESİ ÜZERİNE KARMA YÖNTEMLİ BİR ARAŞTIRMA



Kafkas Üniversitesi
İktisadi ve İdari Bilimler
Fakültesi
KAÜİİBFD
Cilt, 14, Sayı 27, 2023
ISSN: 1309 – 4289
E – ISSN: 2149-9136

Makale Gönderim Tarihi: 20.02.2023

Yayına Kabul Tarihi: 16.06.2023

Mehmet ÇİNİBULAK
Arş. Gör.
Kafkas Üniversitesi
Kağızman Uygulamalı Bilimler
Yüksekokulu,
Kars, Türkiye
mehmet.cinibulak06@gmail.com
ORCID ID: 0000-0002-4131-9419

Nazan TORUN
Doç.Dr.
Ankara Yıldırım Beyazıt
Üniversitesi,
Sağlık Bilimleri Fakültesi
Ankara, Türkiye
nazansf@gmail.com
ORCID ID: 0000-0003-1793-3248

ÖZ Afiliasyon kavramı, sağlık alanı özelinde sektörel bir birleşme veya ortaklık modeli olarak bilinmekte ve kurumlar arası bütünleşme anlamı taşımaktadır. Türkiye’deki kamu hastaneleri, 2011 yılında yasal alt yapısı tamamlanan afiliasyonu 2013’ten itibaren uygulamaya başlamışlardır. Bu çalışma ile Türkiye’de yıllar içerisinde bir model olarak benimsenen afiliasyonun, hastanelerde yarattığı olası performans değişimini hem finansal hem de örgütsel boyutlarıyla ele almak ve uygulanma sürecinde yaşanan olumlu ve olumsuz durumları ortaya koymak hedeflenmiştir. Çalışmanın yöntemsel tasarımı karma metot olarak seçilmiştir. Çalışmada; afiliasyon modelini benimseyen kamu hastanelerinin finansal ve örgütsel performansı veri zarflama analizi ile, değişim sürecindeki yaşanan deneyimler ise hastanelerin yöneticileri ile gerçekleştirilen görüşmeler aracılığıyla incelenmiştir. Yapılan analizlerin ortaya çıkardığı bulgulara göre; hastanelerin giderlerinde kısmi bir azalış gelirlerinde ise kısmi bir artış yaşandığı ve sağlık hizmeti sunum miktarının hizmet sunulan hasta sayısının yükselişine bağlı olarak arttığı saptanmıştır. Yöneticilerle yapılan görüşmelerde; afiliasyonun hastaneler için bir gereksinim anlamını taşıdığı, uygulamanın gerçekleşme sürecinde örgütsel problemlerin ortaya çıktığı, afiliasyonun olumlu ve olumsuz taraflarının olduğu ve tüm bu durumların hastanelerin performansında değişime sebep olduğu tespit edilmiştir. Çalışmanın sonucunda; afiliasyon modelinde yer alan bütün paydaşların önemli kazanımlar sağladığına ve afiliasyonun ideal bir yapıya dönüştürülmesi için paydaşların ortak çalışma içerisinde olması gerektiğine ulaşılmıştır.

Anahtar Kelimeler: Afiliasyon, sağlık kurumları, performans

JEL Kodları: A12,D20,L25

Alan: İşletme

Türü: Araştırma

1. INTRODUCTION

We live in a modern era where organizations must make the most of the limited resources at their disposal. One of the leading models developed to that end is affiliation, which has been widely adopted in the health sector in recent years. The World Health Organization (WHO) defines affiliation as the comprehensive organization and management of healthcare institutions in terms of administration, service delivery, and education/research for the optimal utilization of healthcare services (DHG Healthcare, 2013, p. 5). Altuntaş (2017, p. 17) focuses on how affiliation is practiced in Türkiye and states that it arises when two institutions collaborate to improve healthcare services. For example, if one institution has sufficient staff (e.g., university) and another institution has sufficient physical settings and technical resources (e.g., hospital), the staff of the former transfer to the latter to provide services and carry out training and research processes.

Structural changes in Türkiye, which started with the Health Transformation Program in 2003 and continued with the implementation of many different practices, have created some opportunities for the health system. We can list these opportunities as equitable allocation of scarce resources reserved for health services, their fair use, and cost-effective increase in efficiency in the health care production process. In this respect, affiliation can be considered as an opportunity for the Turkish health system, both in terms of its application purpose and the expected gains. In the health sector, it is an important issue to transfer health financing resources to health institutions and organizations correctly.

The article consists of five parts. In the first part, the basic concepts of the subject of the article are explained. In the second part, information about the methodology of the article is given. In the third part, the findings obtained as a result of data improvement analysis and content analysis applied to the quantitative and qualitative data obtained during the research process are included. In the fourth part of the article, the findings are evaluated within the scope of similar studies in domestic and foreign literature. At the end of the article, the results were included and suggestions were made for the stakeholders of the affiliation process.

2. THEORETICAL FRAMEWORK

Affiliation, a form of strategic partnership in the health sector, provides many advantages for healthcare institutions. Research shows that affiliation positively affects the performance and efficiency of healthcare institutions (Songur & Babacan, 2016, p. 93). Healthcare institutions adopt affiliation to prevent existing adverse conditions and to benefit from current opportunities. Affiliation is established between organizations with different functions. For

example, sometimes healthcare institutions engage in affiliation among themselves, and sometimes a health institution and an educational institution may engage in affiliation (Demirtaş, 2016, p. 33). Affiliation practices in Türkiye are carried out in partnership with different institutions. For example, public or private healthcare institutions with different ownership structures establish partnerships with public or private universities. In recent years, more and more public healthcare and educational institutions have established affiliation partnerships. However, affiliation practices between private institutions have remained limited compared to public institutions (Taşkaya, 2019, p. 563). We can associate this situation with organizational strategies, plans, and needs.

Different methods are used separately or together to evaluate the performance of healthcare organizations. In recent years, more and more researchers have utilized data envelopment analysis (DEA), which is a quantitative method (Önder & Yıldırım, 2005, p. 44). It is a non-parametric method that assesses the production function of organizational processes with inputs and outputs (Demir & Bakırcı, 2014, p. 111). Researchers often use the DEA to evaluate performance in the health sector (Simons, 1995, p. 15).

There is limited research on affiliation in the health sector. Moreover, those studies do not approach it from a rich and performance-specific perspective. Therefore, we think that this study will contribute to the literature. The study sought answers to the following questions: (1) How has the level of performance changed in healthcare institutions that have adopted affiliation? and (2) Have those institutions benefited from affiliation as much as they hoped they would? Institutions in Türkiye have adopted affiliation in recent years. Therefore, this study investigated how affiliation affected healthcare institutions' financial and organizational performance, what problems they faced, and what kind of returns they enjoyed.

3. METHOD

This study adopted a convergent mixed-method design to compare hospitals' financial and organizational performance before and after they adopted affiliation.

DEA is a non-parametric analysis technique that measures the relative efficiency values of decision-making units (DMU), which tries to produce with similar types of resources, allows the use of multiple inputs and outputs (Li, Liang, Chen, & Morita, 2008, p. 934). One of the greatest advantages offered by the DEA method to researchers is that it allows them to use the best technology among DMUs and to determine the levels of the most effective units in terms of effectiveness. Another important advantage is that it specifies the goals that ineffective units must achieve in order to be effective (Seiford, 1996, p. 105). In

recent years, DEA has been widely used in the measurement of financial performance, especially in the health sector (Ayanoğlu, Atan, & Beylik, 2010, p. 49). The most important reason for the use of DEA in healthcare is its simplicity and allowing the use of multiple inputs and outputs (Hollingsworth, Dawson, & Maniadakis, 1999, p. 166). Therefore, it was decided to use the DEA method in the analysis of the study. Researchers focus more on input-oriented models (Bahurmoz, 1999, p. 10) because healthcare administrators have more control over inputs than outputs due to the unique structure of healthcare services. Therefore, the quantitative part of this study employed an input-oriented CCR and BCC DEA model to determine hospitals' financial and organizational performance. The qualitative part of the study adopted phenomenology, which is a qualitative research method.

3.1. Ethical Considerations

This content has been complied with all the rules specified to be complied with within the scope of the "Higher Education Institutions Scientific Research and Publication Ethics Directive". Actions against Scientific Research and Publication Ethics, which is the second part of the directive, could not be carried out. The study was approved by the Social Sciences and Humanities Ethics Committee of Ankara Yıldırım Beyazıt University (Date: October 10, 2018, & No: 672).

3.2. Population and Sample

The study population consisted of 26 public hospitals which were not collectively affiliated according to the fully integrated model. All hospitals were in the same province. The quantitative sample consisted of ten public hospitals, the financial and organizational data of which were retrieved from the Turkish Ministry of Health database. The 10 hospitals used in the study were determined to be similar in size and one hospital from each statistical region. The qualitative sample consisted of 30 hospital administrators recruited using purposive sampling, a random sampling method.

3.3. Data and Data Collection

The quantitative data consisted of financial (total fixed costs, total variable costs, total revenue) and organizational (total number of beds, total number of outpatients, total number of inpatients, total number of surgeries) data before and the first year after affiliation (2012-2013). Permission was obtained from the Turkish Ministry of Health to retrieve the data (Date: 18/12/2018 & No: 32693113-622.03). In the study conducted by Miguel, Belda, & Vieites, (2019,

p. 435) to evaluate the effectiveness of public-private partnership hospitals in Spain, Kohl, Schoenfelder, Fügner, & Brunner, (2019, p. 279) study to measure the performance of privately-owned hospitals in 2019, and in 2020 by Torun, Ayanoglu, & Atan, (2020, p.35) the Ministry of Health in Turkey. In the study in which the financial efficiency of 825 hospitals affiliated to the Ministry of Health was examined, the DEA method was used and expense and income items (fixed expenses, variable expenses, accrual incomes, total income) belonging to hospitals were selected as input and output variables in the models created. DEA method was used in the study of Stefko, Govurova, & Kocisova, (2018, p. 15) to determine the efficiency level of health service delivery in hospitals in Slovakia, and in the study of Li & Dong, (2015, p. 121) on the efficiency of public hospitals in China, the number of beds and the number of patients were chosen as input and output variables.

The qualitative data were collected through face-to-face semi-structured interviews with 30 administrators of provincial health directorates, medical faculties, and hospitals located in different geographical regions under the central organization of the Ministry of Health. All administrators were briefed about the research purpose and procedure. Informed consent was obtained from those who agreed to participate. Interviews were conducted between March and August 2019 until data saturation. In the face-to-face interviews conducted by the researcher, the interviews were terminated by realizing that the data reached saturation when the managers encountered repetitions in their answers.

3.4. Data Analysis

The qualitative data were analyzed using NVIVO 12 Pro. Each participant was assigned a code (No:1, M; No:2, W, etc.). Some direct quotations were used to represent participants' views accurately. The DEA model was used to measure the financial and organizational performance of the hospitals. Two models were developed for analysis. The first model (financial performance) consisted of three variables: two inputs (fixed and total variable costs) and one output (revenue). The second model (organization performance) consisted of four variables: one input (number of beds) and three outputs (total number of inpatients, outpatients, and surgeries). The two models were analyzed using the Efficiency Measurement System (EMS, v. 1.3).

3.5. Limitations

This study had two limitations. In the study, the financial performance of 10 hospitals out of 26 affiliated hospitals was evaluated only in the first year after

affiliation. Second, although 21 cities had public hospitals that had adopted affiliation, we could visit only seven cities due to time and cost constraints. Therefore, the results are sample-specific, relative and cannot be generalized to all hospitals that have adopted affiliation.

4. RESULTS

4.1. Quantitative Findings

Table 1 shows the input-oriented CCR and BCC DEA findings regarding the hospitals' financial performance before and after they adopted the affiliation model.

Table 1: Input-oriented CCR and BCC DEA potential improvement outcomes (%) (Model 1)

Affiliated Hospitals	SCORE				INPUTS								OUTPUTS			
					Total Fixed Costs (+,-)				Total Variable Costs (+,-)				Total Revenue			
	2012		2013		2012		2013		2012		2013		2012		2013	
	CCR	BCC	CCR	BCC	CCR	BCC	CCR	BCC	CCR	BCC	CCR	BCC	CCR	BCC	CCR	BCC
A	0.9398	1	0.6434	1	-6.02	0	-35.66	0	-36.85	0	-56.52	0	0	0	0	0
B	0.9566	0.9581	0.8051	0.9032	-4.34	4.19	19.49	9.68	42.04	41.23	54.03	41.57	0	0	0	0
C	0.9611	0.9977	0.8843	1	-3.89	0.23	11.57	0	41.24	20.85	47.36	0	0	0	0	0
D	0.9179	0.9396	0.6506	0.6671	-8.21	6.04	34.93	33.29	37.52	24.02	63.92	61.91	0	0	0	0.01
E	0.8738	1	0.5615	1	12.62	0	43.85	0	-41	0	63.45	0	0	0	0	0
F	1	1	0.6828	0.9768	0	0	31.72	3.47	0	0	31.88	2.31	0	0	0	0
G	0.9837	1	1	1	-1.63	0	0	0	27.03	0	0	0	0	0	0	0
H	0.8631	1	0.6888	0.9403	-13.7	0	31.11	5.97	30.81	0	53.33	5.97	0	0	0	0.01
I	0.7825	0.8256	0.6367	0.9513	21.75	17.44	36.33	4.86	51.35	26.92	63.22	17.49	0	0	0	0
J	0.9031	0.9131	0.6184	1	-9.69	-8.7	38.16	0	22.22	-8.7	39.29	0	0	0	0	0

According to the CCR model, all hospitals experienced changes in total fixed and variable costs between 2012 and 2013. According to the BCC model, A, E, and G experienced changes in total fixed and variable costs between 2012 and 2013. According to the CCR model, all hospitals but G increased their total fixed and variable costs. According to the BCC model, B, D, F, and H increased their total fixed and variable costs, whereas C, I, and J decreased their total fixed and variable costs. According to the CCR model, G was effective in terms of financial performance after the affiliation, whereas F was not. According to the BCC model, A, E, and G were effective both before and after the affiliation. Moreover, C and J were effective in terms of financial performance after the affiliation, whereas F and H were not.

Table 2: Input-oriented CCR and BCC DEA potential improvement outcomes (%) (Model 2)

Affiliated Hospitals	SCORE				INPUTS								OUTPUTS										
					The Total Number of Beds (+,-)				The Number of Inpatients				The Number of Outpatients				The Number of Operations						
	2012		2013		2012		2013		2012		2013		2012		2013		2012		2013				
	CCR	BCC	CCR	BCC	CCR	BCC	CCR	BCC	CCR	BCC	CCR	BCC	CCR	BCC	CCR	BCC	CCR	BCC	CCR	BCC			
A	0.866	1	0.685	1	-	13.83	-	31.05	0	3.	21	0	0	0	0	0	0	0	0	26.8	0		
B	0.7183	0.7185	0.6967	0.7971	-	28.16	-	30.32	20.27	42.7	47.1	0	0	33	18.96	32.04	18.13	33.22	0	0	0	0	
C	1	1	1	1	0	0	0	0	0	0	0	0	0	0	0	0	0	0	0	0	0	0	
D	1	1	1	1	0	0	0	0	0	0	0	0	0	0	0	0	0	0	0	0	0	0	
E	0.5347	1	0.7951	1	-	46.52	-	20.48	0	67.8	0	0	0	0	20.68	0	0	0	0	82.47	0	28.83	0
F	1	1	1	1	0	0	0	0	0	0	0	0	0	0	0	0	0	0	0	0	0	0	0
G	0.5642	0.7301	0.8467	0.8611	-	43.57	-	26.99	15.32	13.97	6.73	0	0	0	0	0	0	9.78	0	62.4	45.58	15.71	11.9.6
H	1	1	1	1	0	0	0	0	0	0	0	0	0	0	0	0	0	0	0	0	0	0	0
I	0.8431	1	1	1	-	15.68	0	0	0	89.3	0	0	0	0	3.03	0	0	0	0	50.9	0	0	0
J	0.8039	1	0.7392	0.8111	-	19.61	0	26.07	18.91	11	0	0	8.16	37.5	0	0	0	25.3	0	13.9	0	31.08	88.8

Table 2 shows the input-oriented CCR and BCC DEA findings regarding the organizational performance of the hospitals before and after they adopted the affiliation model.

According to the CCR model, A, B, E, G, I, and J underwent a change in terms of the number of beds, outpatients/inpatients, and surgeries. According to the BCC, B, G, and J underwent a change in terms of the number of beds, outpatients/inpatients, and surgeries. Both models showed that B, G, and J were effective both before and after the affiliation. According to the CCR model, E, G, and I had an increase in the number of beds, whereas A, B, and J had a decrease in the number of beds. A, B, E, G, I, and J had an increase in the number of inpatients. No hospital had a decrease in the number of inpatients. According to the BCC, B and G had an increase in the number of beds, whereas J had a decrease in the number of beds. B had an increase in the number of inpatients, whereas J had a decrease in the number of inpatients. According to the CCR model, I reached an effective level after adopting the affiliation model.

4.2. Qualitative Findings

Thirty hospital administrators (27 men and three women) were interviewed. Participants were 31-57 years of age. Participants were assistant managers (n=4), presidents (n=4), deans (n=3), doctor faculty members (n=3), specialists (n=3), specialist doctors (n=3), professor doctor (n=1), associate professor doctor (n=1), provincial health director (n=1), assistant dean (n=1), director (n=1), chief physician (n=1), assistant chief physician (n=1), head, director (n=1), and department head (n=1) (Table 3).

Table 3: Sociodemographic Characteristics

		n (%)	Mean ± Std. Dev	Median (Min - Max)
Age (year)*			45.1 ± 6.5	
General work experience (year)*			18.9 ± 6.1	
Work experience in an affiliated institution (year)*			7.08 ± 3.6	
Work experience as an administrator (year)*			10 ± 4.08	
Work experience as an administrator in an affiliated institution (year)*				4 (1-7)
Gender	Woman	3 (10)		
	Man	27 (90)		
Marital Status	Single	2 (6.7)		
	Married	28 (93.3)		

Education (degree)	Bachelor's	8 (26.7)		
	Master's	12 (40)		
	Ph.D.	10 (33.3)		
Institution	Hospital	15 (50)		
	Faculty of Medicine	6 (20)		
	Provincial Directorate of Health	6 (20)		
	Ministry of Health	3 (10)		
Duty	Faculty Member	8 (26.6)		
	Doctor	5 (16.7)		
	Health Manager	7 (23.3)		
	Administrative Staff	3 (10)		
	Health Personnel	3 (10)		
	Specialization	4 (13.3)		
Title	Dean	3 (10)		
	Assistant Dean	1 (3.3)		
	Director	1 (3.3)		
	Assistant Manager	4 (13.3)		
	President	4 (13.3)		
	Specialist	3 (10)		
	Provincial Health Director	1 (3.3)		
	Professor Doctor	1 (3.3)		
	Associate Professor Doctor	1 (3.3)		
	Doctor Faculty Member	3 (10)		
	Specialist Doctor	3 (10)		
	Chief Physician	1 (3.3)		
	Assistant Chief Physician	1 (3.3)		
	Head of Department	1 (3.3)		
	Head	1 (3.3)		
	Director	1 (3.3)		
Total		30 (100)		

*Mean & median ± standard deviation, (min-max)

Participants stated that the affiliation model was both a necessity and a need and that hospitals experienced some organizational problems after adopting it. They noted that the model had both advantages and disadvantages and led to changes in the financial structures of the hospitals. They remarked that they

would stick to the model and that each stakeholder should participate in the process. They recommended that decision-makers intervene when necessary to turn the affiliation into an improbable structure. The interviews revealed five main themes and 15 subthemes (Table 4). The code map of the themes is shown in Figure 1 and the word cloud is shown in Figure 2.

Table 4: Main Themes and Subthemes

The Rationale for Implementing the Model	Organizational Context Problems	A Great Change	A Prestigious Outcome	The Future of the model
Need	Adaptation	Changes in Administrative Structure	Positive Outcomes for the Hospital	A Long and Continuous Process
Necessity	Resistance	Changes in Financial Structure	Positive Outcomes for the University	The necessity of Top Management Support
	Conflict	Advantages and Disadvantages of Change	Positive Outcomes for the Patient	Participation
				An Improvable Model

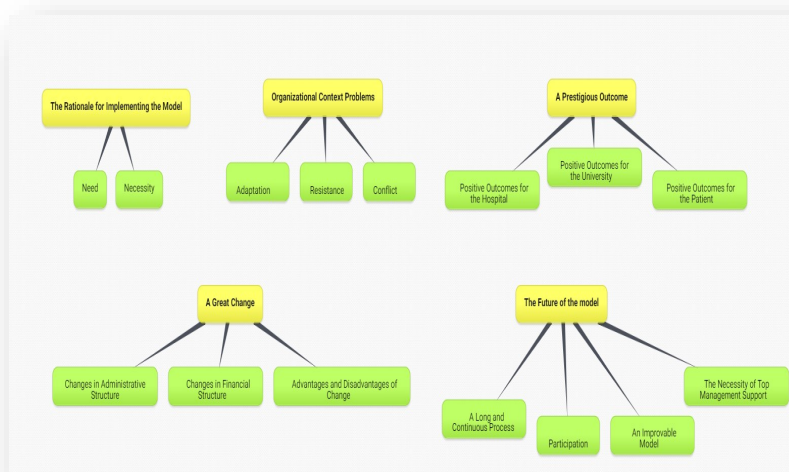

Figure-1: Concept Map

Necessity

Participants' views of the factors behind affiliation were grouped under the subtheme of "necessity."

"The affiliation was introduced as soon as the faculty of medicine opened up because you can't open up a faculty of medicine if the population is below a certain number." (No:2, M)

4.2.2. Organizational context problems

The main theme of "organizational context problems" consisted of three subthemes (adaptation, resistance, and conflict) that explained the administrative and staff-related problems that hospitals faced after they adopted the affiliation model.

Adaptation

The subtheme of "adaptation" addressed how the affiliation process started and what its characteristics were.

"Some faculty members had a hard time feeling a sense of belonging to the hospital when they first showed up. There was this realm of freedom in the hospital. I mean, everybody wore whatever they wanted. So, we had that kind of problem. No one had their uniform or ID card on them, or some grew their hair and beards." (No:7, M)

Resistance

The subtheme of "resistance" explained why and who had negative views and attitudes towards the affiliation model.

"Before our hospital adopted the affiliation model, some staff had doubts about it. They opposed it, and so, they put their foot down and caused difficulties throughout the process." (No:6, M)

Conflict

The subtheme of “conflict” addressed the administrative and staff-related problems after the hospitals adopted the affiliation model.

“While the hospital is an economic enterprise with social objectives, the university looks at things differently and prioritizes different criteria. At the end of the day, it causes a conflict of interest. Sometimes conflict is inevitable, even though deans and chief physicians are the most easy-going people. Of ten conflicts, seven or eight are caused by the same thing. This was the result of the tension after the model was introduced.” (No:20, M)

4.2.3. A great change

The main theme of “a great change” was concerned with the changes caused by the affiliation model in the hospitals. The main theme consisted of three subthemes: “changes in management structure,” “changes in financial structure,” and “advantages and disadvantages of change.”

Changes in administrative structure

The subtheme of “changes in management structure” addressed the organizational changes that the hospitals underwent after they adopted the affiliation model.

“There used to be only one person in charge of the administrative structure. But, after a while, the dean's office stepped in, resulting in the delegation of authority in hospital management. At first, we were concerned that it would cause chaos, but we didn't, thanks to the leniency of the people in charge.” (No:1, M)

Changes in financial structure

The subtheme of “changes in financial structure” addressed the economic effects and consequences of the affiliation model.

“The affiliation has resulted in an increase in both the revenues and expenses of the hospitals. This change in status (A1, A2-U3) has ended up with revenue growth. The expenses have gone up because of staff costs. The fixed costs have also gone up. Some variable costs have gone up, while others have gone down.”

(No:6, M)

Advantages and disadvantages of change

The subtheme of “advantages and disadvantages of change” was about participants’ views of the pros and cons of the organizational and financial changes the hospitals underwent after adopting the affiliation model.

“One advantage is that we'll have a successful model if it works out. One disadvantage is the conflict due to the distribution of revolving funds. It may have something to do with legislative factors or errors in practice.” (No:12, W)

4.2.4. A prestigious outcome

The main theme of “a prestigious outcome” explained the positive outcomes that all stakeholders enjoyed after the hospitals adopted the affiliation model. The main theme consisted of three subthemes: “positive outcomes for the hospital,” “positive outcomes for the university,” and “positive outcomes for the patient.”

Positive outcomes for the hospital

The subtheme of “positive outcomes for the hospital” explained how the hospitals benefitted from the affiliation model.

“Healthcare services are of higher quality, and patients are more satisfied. Besides, the model’s allowed the staff to improve themselves. We have more than 120 associate professors and professors.” (No:19, M)

Positive outcomes for the university

The subtheme of “positive outcomes for the university” concerned how the universities benefitted from the affiliation model.

“The model has some perks for the university. They get the chance to provide education in a good hospital instead of building a hospital from scratch. They also get paid by the hospital.” (No:12, M)

“We wouldn’t have had a hospital if it wasn’t for the affiliation. We would’ve only been a faculty of medicine with instructors and had one education building if it wasn’t for the affiliation...” (No:17, M)

Positive outcomes for the patient

The subtheme of “positive outcomes for the patient” explained how patients benefitted from the affiliation model.

“I have family members who have survived severe diseases. Back then, hospitals sent us to other cities for treatment, which was financially and spiritually burdening. This affiliation has made these things right; it's been great for the people of our city. We have professors and associate professors providing service for us.” (No:14, M)

4.2.5. The future of the model

The main theme of “the future of the model” addressed two questions: “What kind of problems did stakeholders experience after the hospitals adopted the affiliation model?” and “Under what circumstances can the model be sustained?” The main theme consisted of four subthemes: “a long continuous process,” “necessity of top management support,” “participation,” and “an improbable model.”

A long and continuous process

The subtheme of “a long and continuous process” was concerned with participants' views of the fact that the affiliation model was an incomplete process that would be sustained in the future.

“I think the affiliation model will go on. In fact, I think it will get better in the future.” (No:28, M) d

The necessity of top management support

The subtheme of “the necessity of top management support” addressed that all stakeholders and authorities should take responsibility for eliminating the problems caused by the affiliation model.

“I think the Ministry of Health and the Board of Higher Education should step in to help us overcome the problems” (No:4, M)

The Ministry of Health and the Board of Higher Education should work together to improve the model and benefit from it more.” (No:12, W)

Participation

The subtheme of "participation" was about participants' views that all stakeholders should participate in eliminating the problems related to the affiliation model.

“All stakeholders have responsibility throughout the affiliation process. So, all stakeholders must participate in the process...” (No:12, W)

An improbable model

The subtheme of “an improbable model” was about participants’ belief that the affiliation model needed to be improved because it was an incomplete process imbued with problems.

“The administrators (hospital and university) should be in constant communication to make sure that the affiliation model works smoothly. I believe the model will grow bigger, become more popular, and spread across Türkiye.” (No:17, M)

5. DISCUSSION

Türkiye introduced the affiliation model in 2013. This study investigated how the model affected ten hospitals organizationally and financially. The study also focused on stakeholders’ experiences with the model. The findings showed three results. First, the model helped the hospitals improve their financial structures. Second, the hospitals had a relative decrease in their expenses and a relative increase in their revenues. Third, the hospitals provided more healthcare services as they had more and more patients. The participants also stated that the hospitals had an increase in their revenues and a decrease in their debts after they adopted the affiliation model. This result is consistent with the literature. For example, Songur and Babacan (2016, p. 93) investigated the effect of the

affiliation model on hospitals and reported three results. First, the hospitals experienced revenue growth after they adopted the affiliation model. Second, it positively affected the balance of income and expenditure. Third, it resulted in an improvement in institutional budgets. Demirtaş (2016, p. 33) also found that the hospitals that adopted the affiliation model used their financial and physical resources effectively, reducing their debts.

Our results also showed that the hospitals performed more effectively and efficiently after they adopted the affiliation model. The hospitals' revenues increased due to the increase in the volume of service production, which was reflected in their bills. Taşkaya (2019, p. 563) found that hospitals had higher efficiency after they adopted the affiliation model. Emamgholipour, Afkar, Eskandri & Tavakkoli, (2015, p. 180) focused on three hospitals and reported that the hospitals had higher efficiency in healthcare service provision after adopting the affiliation model. Philips and Arthur (2008, p. 863) focused on healthcare institutions that adopted the affiliation model and reported three results. First, the healthcare institutions achieved different kinds of returns. Second, their financial structures improved. Third, their level of success in operational activity processes increased. Harris, Özgen & Özcan, (2000, p. 108) determined that the affiliation model helped hospitals undergo positive changes in their organizational and financial performance. All in all, our results are consistent with the literature.

Our results showed that after adopting the affiliation model, some hospitals experienced an Increase in their costs (revolving funds, fixed additional payments, on-call fee expenses, and out-of-hours revolving capital expenditures). Moreover, after adopting the affiliation model, the hospitals experienced an increase in the volume of health service production, which resulted in an increase in costs due to purchases. On the other hand, research shows that the affiliation model is not always beneficial for hospitals but sometimes causes some problems. For example, Pirani, Zahiri, Engali & Torabipour, (2018, p. 805) found that some hospitals experienced a reduction in their efficiency after they adopted the affiliation model. Our results also showed that the affiliation model negatively impacted administrators and staff. Ülger, Baldemir & İnanç, (2015, p. 122) focused on hospitals that adopted the affiliation model and reported that two in five physicians (42.6%) and three in ten staff (29.4%) encountered problems (understaffed, long working hours, and inadequate human resource efficiency). Ömür, Tunç and Düren(2012, p. 208) argue that new models sometimes cause new problems. Our results also pointed to some problems faced by stakeholders after the hospitals adopted the affiliation model. (Topçu, 2019) maintains that

healthcare administrators and staff experience various problems after hospitals adopt the affiliation model because there are unresolved issues regarding wages and the distribution of powers and duties. Özata and Topçu (2018, p. 42) focused on the affiliation model and determined that participants associated the model with such concepts as “shared use,” “cooperation,” and “chaos,” suggesting that the negative aspects of the model outweighed its positive aspects. All these results indicate that the affiliation model has some adverse effects. Therefore, we should remember that affiliation may have negative impacts depending on how much institutions adopt it, how well they implement it, and how internal and external factors affect its function.

The results showed that the hospitals provided more and better healthcare services after they adopted the affiliation model. Demirtaş (2016, p. 59) also detected that a hospital managed to provide more diverse healthcare services after it adopted the affiliation model. The hospital had an increase in the number of services (for the outpatient clinic), surgeries, and diagnostic procedures. Therefore, our results are consistent with the literature.

According to the affiliation legislation, both healthcare education and research services should be provided by a single tertiary hospital in a city with a population of up to 750,000 (Bilir, 2018, p. 166). Therefore, the affiliation model is implemented as an obligation in Türkiye. In this context, universities and hospitals were obliged to sign the affiliation protocol. Uğurluoğlu (2015, p. 60) argues that tertiary hospitals need to have affiliated and flexible administrative structures that allow them to be functionally independent. Ovseiko, Davies & Buchan, (2010, p. 1285) maintain that academic and clinical stakeholders should meet in a common ground to deliver publicly-funded medical innovation and quality healthcare in the UK. The researchers developed and implemented an affiliation model to that end. Research shows that institutions have different motives and reasons for adopting and implementing affiliation (Bilir, 2010, p. 166; Douglas & Barret, 2008, p. 806). In this context, we can state that hospitals should adopt affiliation or similar models to have organizational flexibility and carry out administrative management, education, and research activities independently.

6. CONCLUSION

This study focused on the effect of the affiliation model on the financial and organizational performance of ten hospitals. The affiliation model helped the hospitals undergo financial and organizational improvements. The hospitals had a relative decrease in total fixed and variable costs and an increase in total

revenues. They also had an increase in the number of inpatients, outpatients, and surgeries, increasing the capacity and diversity of the provision of healthcare services. Both quantitative and qualitative results showed that the affiliation model had great returns for the hospitals. The hospitals performed more effectively after they completed their affiliation process, suggesting that they had better organizational performance and reputation. However, it should be kept in mind that the hospitals have not yet put the affiliation model on the right track. In other words, the affiliation model is still an ongoing process. Our results indicate that hospitals can turn the affiliation model into an organizational one after improving and enriching it. The model involves different stakeholders and makes a difference in hospitals' financial and organizational performance. It has three more positive effects. First, it provides buildings for new faculties of medicine. Second, it makes hospitals more functional and helps them provide higher-quality services. Third, it allows the government to use resources allocated to health more rationally.

Despite the advantages and positive outcomes, hospitals face problems in planning and implementation as they adopt the affiliation model. For example, most faculties of medicine affiliated with hospitals are understaffed because they are recently established. Moreover, students have not yet started practical training. For three reasons, affiliation is a dynamic and flexible organizational model that will continue to be a topic of debate and a field of research in Türkiye. First, its place in the health system has not yet been entirely determined. Second, healthcare actors have not fully grasped how important it is. Third, it does not have a guide that leads institutions to success in practice.

Our results will allow all stakeholders to re-evaluate the affiliation model from a different and rich perspective. However, we need to analyze the change led by the affiliation model, develop the right plans, and put those plans into practice in the right way to ensure the model is sustained. We should also regularly assess how much the model is adopted and how well it is implemented. Researchers should recruit more participants and conduct more longitudinal studies to better understand the effect of the affiliation model on the financial and organizational performance of hospitals. More research on affiliation will contribute to the literature and keep it on the agenda.

7. CONFLICT OF INTEREST STATEMENT

There is no conflict of interest between the authors.

8. FUNDING ACKNOWLEDGEMENTS

This research received no specific grant from any funding agency.

9. AUTHOR CONTRIBUTIONS

NT: The idea;

NT, MK: Design;

NT: Supervision;

MÇ: Collection and/or processing of resources;

MÇ: Empirical Analysis and/or interpretation;

MÇ: Literature review;

NT, MÇ: Writing of Article;

NT: Critical review;

10. ETHICS COMMITTEE STATEMENT AND INTELLECTUAL PROPERTY COPYRIGHTS

Ethics committee principles were followed in the study. There has been no situation requiring permission within the framework of intellectual property and copyrights.

11. REFERENCES

- Altuntaş, Y. (2007). Sağlık Bakanlığı eğitim ve araştırma hastaneleri için eğitimde yeni yapılanma önerileri, *Sağlık Düşüncesi ve Tıp Kültürü Platformu*, 17-20.
- Ayanoğlu, Y., Atan, M., & Beylik, U. (2010). Hastanelerde veri zarflama analizi (VZA) yöntemiyle finansal performans ölçümü ve değerlendirmesi, *Sağlıkta Performans ve Kalite Dergisi*, 2(2), 40-62.
- Bahurmoz, M. (1999). "Measuring efficiency in primary health care centres In Saudi Arabia." *Economics and Administration* 12(2), 3-18.
- Bilir, F. (2018). Afiliasyonun tıpta uzmanlık öğrenci eğitimine etkisi, *Journal of Human Rhythm*, 4(4), 166-180.
- Demir, A., & Bakırcı, F. (2014). OECD Üyesi Ülkelerin ekonomik etkinliklerinin data envelopment analysis'yle ölçümü, *Atatürk Üniversitesi İktisadi ve İdari Bilimler Dergisi*, 28 (2), 111-113.
- Demirtaş, M. (2016). Bir Sağlık Bakanlığı hastanesinin afiliasyon öncesi ve sonrası finansal performans analizi, Sağlık Yönetimi Anabilim Dalı, Yüksek Lisans tezi, Sağlık Bilimleri Enstitüsü, Muğla: T.C. Muğla Sıtkı Koçman Üniversitesi, 33-39.

- DHG Healthcare. (2013). "What hospital executives should be considering in hospital mergers and acquisitions?". Retrieved January 15, 2023, from http://www2.dhglp.com/res_pubs/Hospital-Mergers-and-Acquisitions.pdf.
- Douglas, J., & Barretti MD. (2008). The evolving organizational structure of academic health centers: the case of the University of Florida, *Academic Medicine*, 83(9), 806-810.
- Emamgholipour, S., Afkar, A., Eskandari, M., & Tavakkoli, M. (2015). Trend of hospital performance in Northern Iran: A 5-year assessment using Pabon Lasso Model, *International Journal of Hospital Research*, 4(4), 180-190.
- Harris, JM., Özgen, H., & Özcan, YA. (2000). Do mergers enhance the performance of hospital efficiency? *Journal of Operational Research Society*, 51(7), 108-110.
- Hollingsworth, B., Dawson, J., & Maniadakis, N. (1999). Efficiency measurement of health care: a review of non-parametric methods and applications, *Health Care Management Science*, 2(3), 161-172.
- Kohl, S., Schoenfelder, J., Fügner, A., & Brunner, O. (2019). The use of data envelopment analysis (DEA) in healthcare with a focus on hospitals, *Health Care Management Science*, 22, 245-286.
- Li, H., & Dong, S. (2015). Measuring and benchmarking technical efficiency of public hospitals in Tianjin, China: A bootstrap-data envelopment analysis approach, *The Journal of Health Care Organization, Provision, and Financing*, 5(1), 1-5.
- Li, Y., Liang, L., Chen, Y., & Morita, H. (2008). Models for measuring and benchmarking olympics achievements, *Omega*, 36(6), 933-940.
- Miguel, L., Belda, F., & Vieites, R. (2019). Analysis of the technical efficiency of the forms of hospital management based on public-private collaboration of the Madrid Health Service, as compared with traditional management, *International Journal Health Planning Management*, 34, 414-442.
- Ovseiko, PV., Davies, SM., & Buchan, AM. (2010). Organizational models of emerging academic health science centers in England, *Academic Medicine*, 85(8), 1285-1290.
- Ömür, GA., Tunç, AÖ., & Düren, AZ. (2012). Patterns of mergers and acquisitions in Turkey in the era of "New Normal", *Elsevier Social and Behavioral Sciences*, 58(8), 208-210.
- Önder, E., & Yıldırım, BF. (2015). *Operasyonel, yönetsel ve stratejik problemlerin çözümünde çok kriterli karar verme yöntemleri*, Bursa:Dora Yayınevi, 44-48.
- Özata, M., & Topçu, T. (2018). Determination of doctor's opinions related to affiliation execution: example of Kırşehir. *3rd International Health Sciences and Management Conference in book*, ss. (42-43). Sofia:Bulgaria.
- Phillips, S., & Arthur, H. (2008). Rubenstein the changing relationships between Academic health centers and their universities: a look at the university of Pennsylvania, *Academic Medicine*, 83(9), 863-867.
- Pirani, N., Zahiri, M., Engali, KA., & Torabipour, B. (2018). A hospital efficiency measurement before and after health sector evolution plan in southwest of Iran: a DEA-panel data study, *Acta Informatica Medica*, 26(2), 805-810.

- Seiford, M. (1996). Data envelopment analysis: the evolution of the state of the art (1978–1995), *Journal of Productivity Analysis*, 7(2), 99-137.
- Simons, R. (1995). Data envelopment analysis aids efficiency, MP in Action, *The Newsletter of Mathematical Programming in Industry and Commerce*, 15-17.
- Sonğur, C., & Babacan, A. (2016). Sağlık hizmetlerinde afilyasyon ve mali yönetim üzerine etkisi, *Journal of Management and Economics Research*, 14(4), 93-99.
- Stefko, R., Gavurova, B., & Kocisova, K. (2018). Healthcare efficiency assessment using DEA analysis in the Slovak Republic, *Health Economics Review*, 8(6), 1-12.
- Taşkaya, S. (2019). Sağlık Bakanlığı ve üniversite ortak hastanelerinin verimliliğinin pabon lasso modeli ile değerlendirilmesi, *Hacettepe Sağlık İdaresi Dergisi*, 22(3), 563-570.
- Topçu, T. (2019). *Sağlık çalışanlarının afilyasyon uygulamasına yönelik tutumlarının araştırılması*. Yüksek Lisans tezi, Kırşehir Ahi Evran Üniversitesi, Kırşehir, 45-55.
- Torun, N., Ayanoğlu, Y., & Atan, M. (2020). The evaluation of the financial efficiencies of hospitals through data envelopment analysis method in terms of their type and group, *Mehmet Akif Ersoy Üniversitesi İktisadi ve İdari Bilimler Fakültesi Dergisi*, 7(1), 20-41.
- Uğurluoğlu, Ö. (2015). Üniversite hastanelerinde uygulanan organizasyon yapılarının değerlendirilmesi, *İşletme Bilimi Dergisi*, 3(1), 60-70.
- Ülger, N., Baldemir, E., & İnanç, B. (2015). Hospital employee satisfaction in hospitals with afilyasyon, sample of training and research hospital of university of Muğla Sıtkı Koçman, *Journal of Clinical and Analytical Medicine*, 6 (2), 122-126.

THE MEDIATING ROLE OF WORKPLACE HAPPINESS IN THE EFFECT OF HUMBLE LEADERSHIP ON EMPLOYEE PERFORMANCE¹



Kafkas University
Economics and Administrative
Sciences Faculty
KAUJEASF
Vol. 14, Issue 27, 2023
ISSN: 1309 – 4289
E – ISSN: 2149-9136

Article Submission Date: 19.04.2023

Accepted Date: 16.06.2023

Mesut SOYALIN

Asst. Prof. Dr.

Siirt University

Faculty of Economics and

Administrative Sciences,

Siirt, Türkiye

msoyalin@hotmail.com

ORCID ID: 0000-0003-1475-0905

ABSTRACT

The present study aims to investigate the relationships between humble leadership, employee performance and workplace happiness. 156 employees were surveyed to collect data, which was subsequently analyzed using the SPSS 22.0 and Amos software programs in line with the study's objectives. The analysis findings showed that humble leadership positively affects both employee performance and workplace happiness. The findings also revealed that workplace happiness has a partial mediating role in humble leadership's effect on employee performance. According to the findings, humble leaders who take it as a mission to be open to criticism and feedback, to appreciate their followers and to learn from mistakes not only contribute to happiness and positive emotions in the organization, but also increase the performance levels of employees.

Keywords: Humble leadership, employee performance, workplace happiness

JEL Codes: M0, M10, M19

Scope: Business administration

Type: Research

DOI: 10.36543/kauibfd.2023.008

Cite this article: Soyalin, M. (2023). The mediating role of workplace happiness in the effect of humble leadership on employee performance. *KAUJEASF*, 14(27), 206-222.

¹ It has been declared that the relevant study complies with the ethical rules.

MÜTEVAZİ LİDERLİĞİN ÇALIŞAN PERFORMANSINA ETKİSİNDE İŞ YERİ MUTLULUĞUNUN ARACI ROLÜ



Kafkas Üniversitesi
İktisadi ve İdari Bilimler
Fakültesi
KAÜİBFD
Cilt, 14, Sayı 27, 2023
ISSN: 1309 – 4289
E – ISSN: 2149-9136

Makale Gönderim Tarihi: 19.04.2023 Yayına Kabul Tarihi: 16.06.2023

Mesut SOYALIN
Dr. Öğr. Üyesi
Siirt Üniversitesi
İktisadi ve İdari Bilimler Fakültesi,
Siirt, Türkiye
msoyalin@hotmail.com
ORCID ID: 0000-0003-1475-0905

ÖZ | Bu çalışmanın amacı mütevazı liderlik, çalışan performansı ve iş yeri mutluluğu arasındaki ilişkileri araştırmaktır. Araştırma amacına uygun olarak 156 çalışana anket yöntemi aracılığıyla sorular yöneltilmiş ve elde edilen veriler SPSS 22.0 ve Amos programları aracılığıyla analiz edilmiştir. Analiz sonucunda elde edilen bulgular mütevazı liderliğin hem çalışan performansını hem de iş yeri mutluluğunu olumlu yönde etkilediğini göstermiştir. Ayrıca mütevazı liderliğin çalışan performansı üzerindeki etkisinde iş yeri mutluluğunun kısmi bir aracı role sahip olduğu da tespit edilmiştir. Buna göre eleştirilere ve geri bildirimlere açık olmayı, takipçilerini takdir etmeyi ve hatalardan öğrenmeyi kendine misyon edinen mütevazı liderler yalnızca örgütteki mutluluk ve olumlu duygulara katkı sunmakla kalmayıp aynı zamanda çalışanların performans düzeylerini de artırmaktadır.

Anahtar Kelimeler: Mütevazı liderlik, çalışan performansı, iş yeri mutluluğu
JEL Kodları: M0, M10, M19

Alan: İşletme
Türü: Araştırma

1. INTRODUCTION

Changes in the business environment lead organizations to search for new ways to function, not only in their ways of doing business, but also in their management styles. Research has started on many new leadership styles. Humble leadership is also one of these new types of leadership. In this type of leadership, the leader evaluates their followers objectively, appreciating their contributions and skills. Humble leadership, which involves recognizing personal mistakes, flaws, and boundaries, also includes highlighting the contributions and strengths of followers (Owens & Hekman, 2012). Another variable discussed within the scope of the study is workplace happiness. In general, happiness is related to how people experience and evaluate their lives as a whole. Considering that people spend a large part of their time working, individuals having positive moods during their time in the organization is quite important in terms of their performance levels. Today, organizations are expected to play an active role in supporting employee happiness. Studies have also suggested that this role has become an important competitive advantage for many organizations in the employment market (Martin et al., 2005). On the other hand, employee performance, which is defined as the way employees reflect their training on their behaviors, refers to the outcomes of the mental and psychological capacities of these individuals (Faiza & Nazir, 2015). Employee performance, which affects the improvement of organizational processes in terms of productivity and efficiency, can not only provide an advantage to the organization in a fierce competitive environment, but also contribute to long-term well-being (Abualoush et al., 2018). In addition, financial and non-financial outputs that are closely related to the success of the organization are also reflected in employee performance (Anitha, 2014).

Since employee performance is vital for both the individual and the organization, this concept has become popular among business administration scholars. The present era is experiencing numerous swift advancements and consequent transformations as a result of the information explosion and communication revolution. Organizations face many challenges in coping with and adapting to these changes and developments. This situation forces organizations that want to improve their employee performance levels to look for new ways, leaving traditional methods behind. In this regard, it is highly intriguing to explore the impact of a novel form of leadership, such as humble leadership, on performance. In this context, studies on leadership behaviors indicate that such behaviors may have a direct association with both employee performance levels and workplace happiness.

The happy/productive employee argument has long attracted the attention of organizational researchers and practitioners. Therefore, this study aimed to

address the following inquiries: "What motivates managers to prioritize workplace happiness and performance?", "Does humble leadership have a positive effect on employee performance?", and "Can happiness enhance productivity levels?" The study has two primary objectives in this regard. The first objective is to determine the direct effect of humble leadership on employee performance, while the second one is to investigate the potential mediating role of workplace happiness in the relationship between humble leadership and employee performance.

2. CONCEPTUAL FRAMEWORK AND HYPOTHESES

2.1. Humble Leadership

The origins of the word "humble" lie in the Latin "humus", which means land, and "humi", which means on the ground. Therefore, the term humble leadership can literally be defined as "leading from the ground up" or "leading from the bottom up." Although humility was previously erroneously linked to negative traits, such as low self-esteem, shyness, and lack of ambition, it has gained renewed attention for its positive attributes, particularly with the rise of positive psychology. In this regard, humility is regarded as a desirable trait in interpersonal relationships, as it enables individuals to acknowledge their own boundaries, accept their flaws, and curb their arrogance and self-gratification (Peterson & Seligman, 2004). Since humility usually requires the recognition and appreciation of knowledge and guidance beyond the self, it is a fundamental virtue in all religions around the world, including Judaism, Christianity, Hinduism, Buddhism, and Islam (Kerse et al., 2020). Moreover, philosophers have defined humility as the basis of other virtues such as forgiveness, courage, wisdom and compassion (Grenberg, 2005). Humble individuals evaluate others from a versatile and impartial perspective, giving importance to appreciating the positive values, strengths, and contributions of others (Owens et al., 2013). People with this trait do not see themselves to be in hierarchical relationships with others and are likely to use their power unselfishly. In this respect, it can be said that humble individuals tend to form bilateral relationships that do not focus too much on personal gain (Nielsen et al., 2010). Furthermore, the high self-awareness of humble individuals allows them to be open-minded and actively receive feedback from others, making it possible for them to change themselves and use opportunities to their advantage (Peterson & Seligman, 2004).

In the organizational sense, humility is defined as one of the basic organizational virtues put forward to provide the basis for moral behaviors in the workplace and to support positive extraordinary behaviors (extraordinary performance, altruistic/pro-social behavior) (Cameron & Caza, 2004). Humility's contribution to successfully managing organizations can be examined from two

perspectives. First, humility in leadership promotes a supportive, humble climate within teams and throughout the organization. In this direction, humble leaders show their willingness to share their power by appreciating the strengths of employees and creating an autonomous and empowering climate, involving them in decision-making processes. Secondly, humility in leadership promotes the psychological well-being of employees and beneficial organizational behaviors (Ou et al., 2014). This makes it possible for employees to be more motivated to achieve the goals and objectives of the organization.

Humble leadership represents a bottom-up leadership style and refers to exhibiting a range of behaviors such as being open to learning from others, appreciating the contributions of others, and being aware of one's own shortcomings and mistakes to increase leadership effectiveness and manage one's followers (Nielsen et al., 2010). Within the context of this definition, humble leadership can be said to consist of three dimensions. These are (a) willingness to see one's own shortcomings and mistakes accurately, (b) appreciating followers' strengths and contributions, and (c) teachability (Owens et al., 2013). The "being aware of one's own shortcomings and mistakes" dimension refers to the leader evaluating themselves objectively and accurately, as well as being self-aware about their personal strengths and limits (Yang et al., 2019). In this sense, humble leaders not only acknowledge their mistakes and limitations, but also recognize that making mistakes and learning from them is a natural and beneficial process (Owens & Hekman, 2012). The "appreciating followers' strengths and contributions" dimension of humble leadership refers to the leader having a positive view of their followers and being willing to appreciate their strengths and contributions rather than threatening them (Yang et al., 2019). Thus, a humble leader values the contributions of employees to the organization and fosters an environment that encourages such contributions. Lastly, the "teachability" aspect of humble leadership pertains to the leader's willingness to accept new ideas and feedback, as well as their receptiveness to learning from others (Owens & Hekman, 2012). Accordingly, humble leaders are open-minded and have a positive attitudes towards new ideas or feedback.

Empirical studies on humble leadership have revealed that humility in leadership increases job engagement, job satisfaction, job retention, and employee learning orientation (Owens et al., 2013). Owens also states that this type of leadership leads to positive follower outcomes by reducing the negative effects of narcissistic leadership (Owens et al., 2015). Within this context, it can be stated that humble leadership significantly affects employee performance, job satisfaction and willingness to contribute to the organization, and that it also has a significant effect on positive employee behaviors (Nielsen et al., 2010).

2.2. The Relationship Between Humble Leadership and Workplace Happiness

Happiness (Diener, 2000) is a concept that has gained increasing significance in recent years and encompasses individuals' cognitive and emotional assessments of their lives, including overall life satisfaction as well as various aspects such as work life. The usage of this concept in the organizational context is characterized by various terms such as "happiness at work," "organizational happiness," "employee happiness," and "workplace happiness" (Erer, 2021). The present study examined the concept as "workplace happiness". The concept refers to enjoying work relationships and career development, as well as being satisfied with feeling well treated and valued (Edmunds & Pryce-Jones, 2008). Nevertheless, workplace happiness is not merely limited to experiencing positive emotions, feelings of pleasure, and positive effect. It also entails having a sense of purpose and fulfillment in one's work life, as well as overall life satisfaction that has an impact on the general evaluation of one's life and the quality of one's experiences and performance at work (Grant et al., 2007). The antecedents of workplace happiness include organizational and business characteristics. These antecedents include participation, cooperation, friendliness, social rewards, cognitive growth, innovation, autonomy and rewards, which include interpersonal communication and social relationships, and these variables ultimately result in employee happiness (Carr et al. 2003). Additional factors that play a role in promoting workplace happiness encompass having friendly and supportive colleagues, a competent manager, a comfortable work environment, an appropriate work-life balance, feeling that one's work is valuable and makes a difference, a sense of belonging to a successful team, recognition of achievements, a competitive salary, the attitude of the manager or leader, the culture of the organization, and the attributes of the job itself (Williams et al., 2017; Catherine, 2015). Studies have suggested that leadership behaviors are among the precursors of workplace happiness (Tanner et al., 2010; Judge et al., 2004). Ethical leadership behaviors have been suggested to have a positive relationship with job satisfaction, emotional commitment, and work commitment (Tanner et al., 2010). Supportive leadership behaviors have been found to have a positive effect on job satisfaction (Judge et al., 2004), and it has been stated that transformational leadership behaviors positively affect the levels of optimism, happiness, and excitement of employees (Rowold et al., 2014). It has been revealed that an authoritarian management style causes a state of mental unhappiness such as depression in the workplace and causes employees to experience stress, uneasiness and tension (Seltzer & Numerof, 1988). On the other hand, it has been shown that manager behaviors that improve the morale of

employees, ensure their participation and energize them increase happiness (Tafwelin et al., 2011). In this context, it can be said that the humble type of leadership, which is defined by various positive behaviors such as honesty, trust, and humility, has a positive relationship with employees' immediate feelings, subjective well-being, organizational performance, and workplace happiness (Wijewardena et al., 2014), and that leader humility encourages employees' psychological well-being, workplace happiness, and beneficial organizational behaviors (Ou et al., 2014). From this point of view, the following hypothesis has been developed:

H1: Perception of humble leadership positively and significantly affects workplace happiness.

2.3. The Relationship Between Humble Leadership and Employee Performance

Employee performance is defined as the result of the efforts and abilities of individuals in the form of quality and quantity within the context of the duties and responsibilities given over time (Usman et al., 2022) and consists of the sum of the efforts and abilities of employees regarding the increase in productivity that leads to the achievement of the goals of the organization (Sangperm & Jermittiparsert, 2019). Borman & Motowidlo (1993) distinguish between two facets of performance, namely task performance and contextual performance. Task performance, encompassing primary activities of an organization such as production, marketing, and purchasing, pertains to the straightforward technical aspects of a job. Conversely, contextual performance pertains to psychosocial aspects of job performance, such as engagement, motivation, and voluntary actions that are not necessarily part of the direct duties but are linked to job conditions (Kaya & Başkaya, 2016). Employee performance is associated with the effective and efficient execution of tasks and activities, and serves as a determinant of the level of contribution made by employees to the organization (Abualoush et al., 2018). As job performance of employees plays a crucial role in realizing organizational objectives, organizations demonstrate a keen interest in identifying the factors that enhance employees' work abilities in a positive manner. Merely offering a monetary contract as an incentive is insufficient to optimize labor productivity within an organization. For this reason, psychological and social support is needed to improve employee performance (Bartlett et al., 2012). In this direction, quality relationships between leaders and employees play a vital role in increasing labor performance and shaping high working standards (Khan et al., 2022). Conversely, in the context of the humble leadership model,

which fosters effectiveness in both leaders and employees, it is possible to promote a culture of heightened work efficiency and awareness towards accomplishing organizational objectives (Usman et al., 2022). The humble leadership approach, which motivates employees to demonstrate positive organizational behaviors, may also enhance employee performance in terms of achieving organizational goals and objectives (Ou et al., 2014). Within this context, it can be stated that humble leadership significantly affects employee performance and has a significant effect on positive employee behaviors (Nielsen et al., 2010). Therefore, the following hypothesis was developed with the assumption that humble leadership behaviors can positively affect employee performance:

H2: Perception of humble leadership positively and significantly affects employee performance.

2.4. The Relationship Between Workplace Happiness and Employee Performance

Since individuals spend a significant part of their lives at work, being in a good mood during their time there will significantly increase their quality of life. Researchers have stated that workplace happiness not only improves employees' quality of life, but also has positive effects on their performance levels (Erer, 2021). A review of the literature reveals that numerous studies have suggested a positive relationship between workplace happiness and employee performance (Bockerman & Ilmakunnas, 2012; Akın & Aktar, 2019). It is also suggested that happy employees tend to be more productive and make more efforts to fulfill their job roles (Zelensky et al. 2008) Within this context, the majority of human resources policies and practices focus on employee happiness with the assumption that there is a positive causality relationship between happiness and productivity (Howard & Gould, 2000). Employee happiness, seen as the source of positive attitudes and behaviors in organizations, is a strong precursor of employee performance, which has a crucial role in achieving organizational goals (Cartwright & Cooper 2008). Likewise, it is stated that positive affect, which is a fundamental constituent of happiness, is a significant predictor of employee performance (Cropprano & Wright, 2001). Beohm & Lyubomorski (2008) also suggest that people who mostly experience positive emotions at work produce more positive outcomes. The following hypothesis was developed based on these studies:

H3: Workplace happiness positively and significantly affects employee performance.

2.5. The Role of Workplace Happiness in Humble Leadership's Effect on Employee Performance

Researchers have stated that there is a positive relationship between humble leadership and employees' immediate feelings, subjective well-being, organizational performance, and workplace happiness (Wijewardena et al., 2014), while on the other hand, others have stated that there is a positive relationship between employee happiness and job performance (Howard & Gould, 2000; Diener et al., 2003). Within this context, it can be stated that workplace happiness shapes the outputs of the job market, productivity, and employee performance (Field & Buitendach, 2011). Many studies have suggested that humble leadership, which includes many positive behaviors such as being open to learning from others, appreciating the contributions of employees, and being aware of one's own shortcomings and mistakes, has positive effects on both performance outputs and workplace happiness (Ou et al., 2014; Wijewardena et al., 2014). Based on this, the following hypothesis was developed:

H4: Workplace happiness has a mediating role in humble leadership's effect on employee performance.

The research model in Figure 1 was developed in line with the above hypotheses.

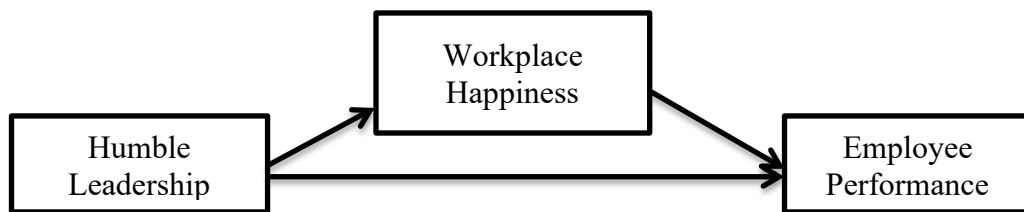

Figure 1: Research Model

3. METHOD

3.1. Generating the Data

Name of the board conducting the ethical review = Siirt University

Research and Publication Ethics Committee

Date of ethics review decision = 10.04.2023

Ethics assessment document issue number = E.4633

3.2. Purpose, Importance and Sample

The present study aims to identify the relationship between humble leadership and employee performance and determine whether workplace happiness plays a mediating role in this relationship. By analyzing the findings, the study aims to reveal how humble leadership, which is one of the new types of

leadership, has an effect on employee performance, which has a critical role in achieving organizational goals and objectives. The primary sample for this research comprises public sector employees in the province of Siirt. To this end, 180 public sector employees were selected using a convenience sampling method, and the hypotheses were tested based on 156 surveys. An analysis of the demographic characteristics of the participants revealed that a majority of the 156 respondents were male (68.6%), married (68.6%) and under the age of 35 (61.1%). The majority of the employees held undergraduate or graduate degrees (93.6%). In terms of work experience, most participants had a seniority of nine years or more (37.8%) and five to eight years (33.3%). The study received ethical approval, including the date and permission number, from the Ethics Committee of Siirt University.

3.3. Scale Used in the Study

Data were collected using the survey method. Special care was taken to ensure that the selected scales used in the survey form had established reliability and validity in prior studies. Employee performance was measured using the scale developed by Kirkman & Rosen (1999) and utilized in a previous Turkish study conducted by Çöl (2008). Perception of humble leadership was measured using the scale developed by Owens et al. (2013) and adapted into Turkish by Kerse et al., (2020). Finally, workplace happiness was measured using a 5-item scale developed by the "World Health Organization Psychiatric Research Unit" and used by Özmen & Apalı (2018) in a Turkish study.

4. FINDINGS

4.1. Factor Analyses of the Scales

A reliability analysis was performed and the Cronbach's alpha values were calculated to ensure the reliability of the scales utilized in the study. After conducting the analysis, the Cronbach's alpha value for the humble leadership scale was determined to be 0.894, while the Cronbach's alpha value for the workplace happiness scale was calculated to be 0.824. Lastly, the Cronbach's alpha value for the employee performance scale was found to be 0.832. These values indicate that the scales used in the research are reliable. A confirmatory factor analysis was conducted to test the construct validity of the three main variables: humble leadership, workplace happiness, and employee performance. The analysis was performed using the AMOS 22 statistics software. The confirmatory factor analysis findings for the scales are presented in Table 1. The index values of this scale were above the reference values, ensuring model fit.

Table 1: Confirmatory Factor Analysis Findings Regarding Scales

Index	Reference Value	Humble Leadership	Workplace Happiness	Employee Performance
CMIN/DF	$0 < \chi^2/SD \leq 5$	1,604	0,878	1,126
RMR	$\leq,10$	0,038	0,026	0,008
CFI	$\geq,90$	0,979	1,000	0,999
IFI	$\geq,90$	0,979	1,000	0,999
TLI	$\geq,90$	0,969	1,000	0,997
RMSEA	$\leq,08$	0,062	0,000	0,028

4.2. Testing the Hypotheses

The hypotheses were tested using the Process Macro (for SPSS) statistics software. A correlation analysis was conducted beforehand to unveil the relationships between the variables. The correlation analysis findings are presented in Table 2.

Table 2: Findings of Correlation Analysis

Variables	\bar{X}	S.D.	1	2	3
Humble Leadership			1		
Employee Performance	4,09	0,57	,333**	1	
Workplace Happiness	3,39	0,79	,446**	,411**	1

The results of the correlation analysis revealed that there are moderate positive relationships between humble leadership and employee performance ($r=0.333$ and $p<0.01$), as well as between employee performance and workplace happiness ($r=0.411$ and $p<0.01$). It was also determined that there is a moderate positive ($r=0.411$ and $p<0.01$) relationship between humble leadership and workplace happiness.

Once the relationships among the variables were established, analyses were conducted with reference to simple mediation in order to examine the hypotheses. The results of the analysis utilizing model 4 to evaluate the mediating role of workplace happiness in the relationship between humble leadership and employee performance are presented in Figure 2. The figure includes the effect of independent variables on the dependent variable (B), the standard error (SH)

values, the p values showing the significance of the B values, and the values regarding the confidence intervals.

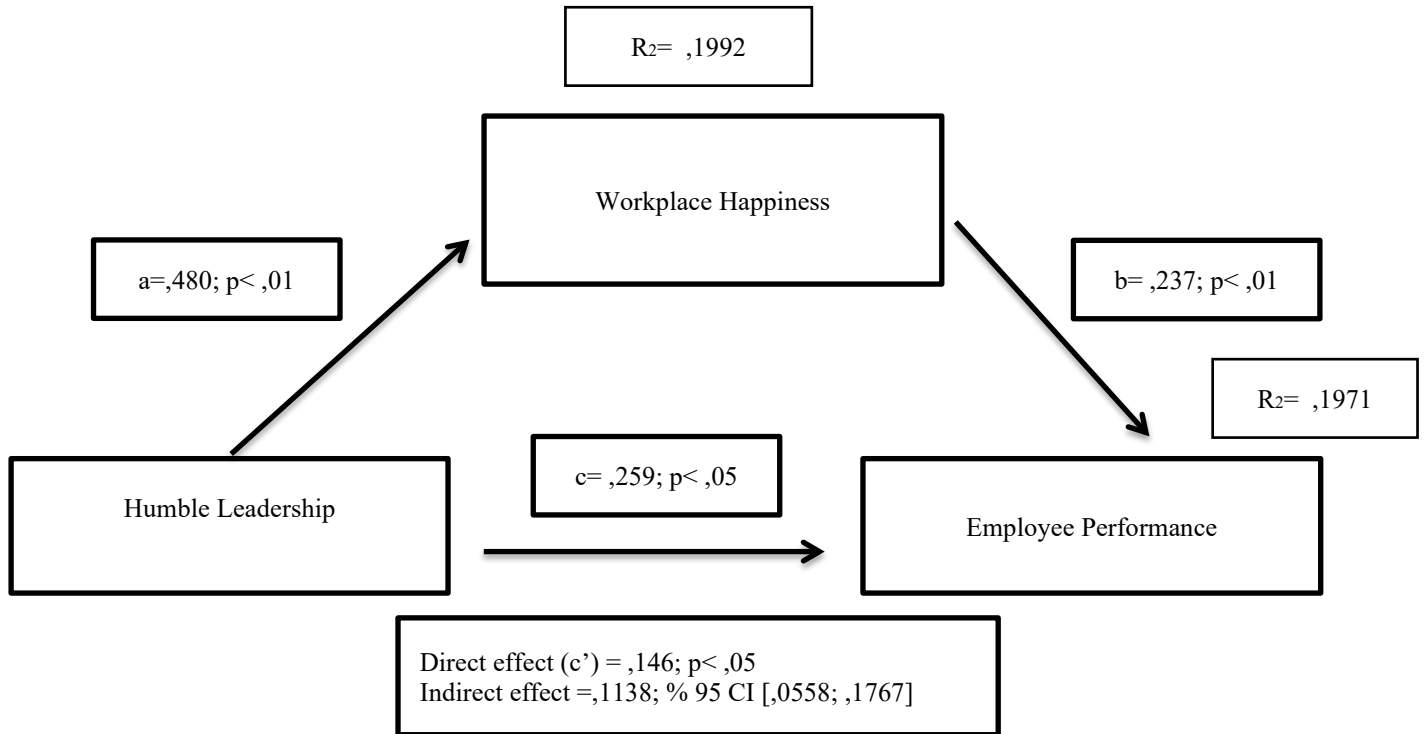

Figure 2: The Research Model Result

Examining Figure 2 reveals that humble leadership positively affects both workplace happiness ($a = 0.480$; $p < 0.01$; CI [0.3268; 0.6333]) and employee performance ($c = 0.146$; $p < 0.01$; CI [0.0213; 0.2703]). H1 and H2 are therefore supported. Workplace happiness was also found to have a positive effect on employee performance ($b = 0.237$; $p < 0.01$; CI [0.1123; 0.3528]). H3 is therefore accepted. Examining the mediating effect revealed that workplace happiness plays a partial mediating role ($b = 0.1138$; 95% CI [0.0558; 0.1767]) in the relationship between humble leadership and employee performance, thereby providing support for H4. Thus, it was concluded that humble leadership increases employee performance both directly and through workplace happiness.

5. CONCLUSION AND RECOMMENDATIONS

The study discussed the concept of humble leadership, which is one of the leadership styles that have recently gained attention in Türkiye, and investigated its effect on employee performance. The study also examined the mediating role of workplace happiness in the relationship between humble leadership and employee performance.

Data were collected from employees working in the public sector to investigate the impact of humble leadership on employee performance and the potential mediating role of workplace happiness in this relationship. Data were analyzed using the SPSS package and AMOS software programs. The data analyses revealed that humble leadership has a positive and significant effect on both workplace happiness and employee performance. This finding is similar to others in the literature (Usman et al., 2022; Ou et al., 2014; Nielsen et al., 2010; Wijewardena et al., 2014; Ou et al., 2014). Thus, it can be stated that humble leadership behaviors increase employee performance levels. Another notable finding derived from the analysis was that workplace happiness has a positive and significant effect on employee performance. This finding was found to be consistent with others on the subject (Cartwright & Cooper 2008; Cropranzano and Wright, 2001; Beohm & Lyubomorski (2008). The mediation analysis results revealed that workplace happiness has a partial mediating role in the relationship between humble leadership and employee performance. Thus, the study has established that humble leadership directly and positively affects employee performance while also affecting it indirectly through workplace happiness. It wasn't found any studies in the literature that investigated both the concepts examined simultaneously in our research. Therefore, the present study can make a significant contribution to the literature in this respect.

Taken together, the overall findings suggest that humble leadership behaviors are associated with increased employee performance and positive emotional moods. Thus, organization managers can exhibit humble behaviors to increase employee happiness levels by creating a positive working environment. Employees who experience high levels of workplace happiness may be more motivated and engaged in their work, leading to increased performance levels. The sustainability of an organization's success largely hinges on the performance of its employees, underscoring the significance of cultivating leadership behaviors that increase or improve employee performance. In this regard, the humble leadership approach, which involves acknowledging employees' contributions to organizational objectives and involving them in decision-making processes, can yield positive outcomes in terms of performance. The findings can also be discussed within the scope of social exchange theory. Based on the

principles of social exchange theory, it could be said that employees who receive positive feedback from their managers, are given opportunities to participate in decision-making processes, and are recognized for their contributions (humble leadership) may exhibit a positive attitude towards achieving high performance. From this perspective, it can be argued that embracing a humble leadership style that values input from employees, acknowledges its own limitations and errors, and prioritizes a bottom-up management approach can enhance employee performance, a crucial factor for achieving organizational success and growth.

Notwithstanding the positive contributions of our study to literature, it is important to acknowledge its limitations. Primarily, the restricted sample size of public employees from a single province has impeded the generalizability of the findings. In light of this, future studies may yield more robust results for comparative purposes by selecting a sample of private sector employees from diverse provinces. Furthermore, it may be advisable for researchers to explore the potential negative outcomes of humble leadership, in addition to its positive effects on employee performance and workplace well-being.

6. CONFLICT OF INTEREST STATEMENT

There is no conflict of interest between the authors.

7. FUNDING ACKNOWLEDGEMENTS

This research received no specific grant from any funding agency.

8. ETHICS COMMITTEE STATEMENT AND INTELLECTUAL PROPERTY COPYRIGHTS

Ethics committee principles were followed in the study. There has been no situation requiring permission within the framework of intellectual property and copyrights.

9. REFERENCES

- Abualoush, S. H., Obeidat, A. M., Ali, A., Masa'deh, R., & Al-Badi, A. (2018a). The role of employees' empowerment as an intermediary variable between knowledge management and information systems on employees' performance. *VINE Journal of Information and Knowledge Management Systems*, 48(2), 217-237
- Abualoush, S., Bataineh, K., & Alrowwad, A. (2018b). The role of knowledge management process and intellectual capital as intermediary variables between knowledge management infrastructure and organization performance. *Interdisciplinary Journal of Information, Knowledge, and Management*, 13, 279-309.

- Akın, O. & Aktar, A. (2019). Muhasebe meslek mensuplarında mesleki yabancılaşmanın işyeri mutluluğu üzerine etkisi: Burdur ili ve Bucak ilçesinde bir araştırma. *Uluslararası İktisadi ve İdari Bilimler Dergisi*, 5(2), 1-24.
- Anitha, J. (2014). Determinants of employee engagement and their impact on employee performance. *International Journal of Productivity and Performance Management*, 63(3), 308-323. <https://doi.org/10.1108/IJPPM-01-2013-0008>
- Bartlett, M. Y., Paul C., Jourdan C., Jolie B. W. & David D.. (2012). Gratitude: Prompting behaviours that build relationships. *Cognition & Emotion*, 26, 2–13.
- Bockerman, P., & Pekka I.. (2012). The job satisfaction-productivity nexus: A study using matched survey and register data. *Industrial and Labor Relations Review*, 65(2), 244–62.
- Boehm, J. & Lyubomirsky, S. (2008). Does happiness promote career success. *Journal of Career Assessment*, 16(1), 101-116.
- Borman, W. C., & Motowidlo, S. J. (1993). *Expanding the criterion domain to include elements of contextual performance*. In N. Schmitt & W.C. Borman (Eds.), *Personnel selection in organizations*. San Francisco, CA: Jossey-Bass.
- Cameron, K. S., & Caza, A. (2004). Contributions to the discipline of positive organizational scholarship. *American Behavioral Scientist*, 47, 731–739.
- Carr, J. Z., Schmidt, A. M., Ford, J. K. & DeShon, R. P. (2003). Climate perceptions matter: A meta-analytic path analysis relating molar climate, cognitive and affective states, and individual level work outcomes. *Journal of Applied Psychology*, 88(4), 605-619.
- Cartwright, S., & Cooper, C. L., (eds.) (2008). *The Oxford handbook of organisational well being*. Oxford: Oxford University Press.
- Catherine M., (2015). *Happiness In The Workplace: An Appreciative Inquiry*. Dublin City University.
- Cropanzano, R. & Wright, T. A. (2001). When a "happy" worker is really a "productive" worker: A review and further refinement of the happy-productive worker thesis. *Consulting Psychology Journal: Practice and Research*, 53(3), 182-199.
- Çöl, G. (2008). Algılanan güçlendirmenin iş gören performansı üzerine etkileri. *Doğuş Üniversitesi Dergisi*, 9(1), 35-46.
- Diener, E. (2000). Subjective Well-Being. The science of happiness and a proposal for a national index. *American Psychologist*, 55, 34–43.
- Diener, E., Oishi, S. & Lucas, R. E. (2003). Personality, culture, and subjective well-being: Emotional and cognitive evaluations of life. *Annual Review of Psychology*, 54(1), 403-425.
- Edmunds, L. D., & Pryce-Jones, J. (2008). Relationships between happiness, overtime, sick leave and intention to stay or leave. *Selection & Development Review*, 24, 8-12.
- Erer, B. (2021). İş yeri mutluluğunun öncülleri ve sonuçları üzerine nitel bir çalışma. *Pamukkale Üniversitesi İşletme Araştırmaları Dergisi*, 8(1), 215-229.
- Faiza, T. A., & Nazir, F. S. (2015). Capacity building boost employees performance. *Industrial and Commercial Training*, 47(2), 61-66.

- Feng, J. M., Liu, S.-S., Wu, K.-J. & Wang, H.-C. (2014). A review of the literature of humble leadership. *Foreign Econ. Manag.* 36, 38–48.
- Field, L. K., & Buitendach, J. H. (2011). Happiness, work engagement and organisational commitment of support staff at a tertiary education institution in South Africa. *SA Journal of Industrial Psychology*, 37(1), 1-10.
- Gavin, J. H. & Mason, R. O. (2004). The virtuous organization: The value of happiness in the workplace. *Organizational Dynamics*, 33(4), 379-392.
- Grant, A. M., Christianson, M. K. & Price, R. H. (2007). Happiness, health, or relationships? Managerial practices and employee well-being tradeoffs. *The Academy of Management Perspectives*, 21(3), 51-63.
- Grenberg, J. M. (2005). *Kant and the ethics of humility: A story of dependence, corruption and virtue*. Cambridge, U.K.: Cambridge University Press.
- Howard, B. & Gould, K.E. 2000. Strategic planning for employee happiness: A business goal for human service organizations. *American Journal on Mental Retardation*, 105(5), 377-386.
- Judge, T. A., Piccolo, R. F. & Ilies, R. (2004). The forgotten ones? the validity of consideration and initiating structure in leadership research. *Journal of Applied Psychology*, 89(1), 36-51.
- Kaya, Ç., & Başkaya, R. (2016). The roles of organizational and ethical climate on individual performance of employees. *Business Management Dynamics*, 5(8), 57-68.
- Kerse, G., Koçak, D., Özdemir, Ş. (2020). Mütevazı liderlik ölçeğinin türkçe uyarlaması ve mütevazı liderliğin seslilik davranışına etkisi: kuşak farklılığının düzenleyici rolü, *İşletme Araştırmaları Dergisi*, 12(2), 1769-1787.
- Khan, N. A., Silke M., Kirill S., & Hafiz A. J. (2022). If you aim higher than you expect, you could reach higher than you dream: leadership and employee performance. *Economies*, 10, 123.
- Martin, G., Beaumont, P., Doig, R., & Pate, J. (2005). Branding: a new performance discourse for HR? *Eur.Manag.J.* 23,76–88.
- Nielsen, R., Marrone, J. A. & Slay, H. S. (2010). A new look at humility: exploring the humility concept and its role in socialized charismatic leadership. *Journal of Leadership & Organizational Studies*, 17(1), 33-43.
- Ou, A. Y., Tsui, A. S., Kinicki, A. J., Waldman, D. A., Xiao, Z. & Song, L. J. (2014). Humble chief executive officers' connections to top management team integration and middle managers' responses, *Administrative Science Quarterly*, 59(1), 34-72.
- Owens, B. P. & Hekman, D. R. (2012). Modeling how to grow: An inductive examination of humble leader behaviors, contingencies, and outcomes. *Academy of Management Journal*, 55(4), 787-818.
- Owens, B. P., Johnson, M. D. & Mitchell, T. R. (2013). Expressed humility in organizations: Implications for performance, teams, and leadership. *Organization Science*, 24(5), 1517-1538.

- Owens, B. P., Walker, A. S., & Waldman, D. A. (2015). Leader narcissism and follower outcomes: The counterbalancing effect of leader humility. *Journal of Applied Psychology, 100*(4), 1203–1213.
- Peterson, C. & Seligman, M. E. P. (2004). *Character strengths and virtues: a handbook and classification*. New York: Oxford University Press.
- Rowold, J., Borgmann, L. & Bormann, K. (2014). Which leadership constructs are important for predicting job satisfaction, affective commitment, and perceived job performance in profit versus nonprofit organizations?. *Nonprofit Management and Leadership, 25*(2), 147-164.
- Sangperm, N., & Jermsittiparsert, K. (2019). The effect of organization learning culture, physical workplace environment, employee trust, employee satisfaction on employee performance of Thailand Pharmaceutical Industry. *Systematic Reviews in Pharmacy, 10*(2), 303-312.
- Seltzer, J., & Numerof, R. E. (1988). Supervisory leadership and subordinate burnout. *Academy of Management Journal, 31*(2), 439–446.
- Tafvelin, S., Armelius K. & Westerberg K. (2011). Toward understanding the direct and indirect effects of transformational leadership on wellbeing: A longitudinal study. *Journal of Leadership & Organizational Studies, 18*, 480-492.
- Tanner, C., Bragger, A., van Schie, S. & Lebherz, C. (2010). Actions speak louder than words: The benefits of ethical behaviors of leaders. *Journal of Psychology, 218*(4), 225-233.
- Usman, O., Yanuar D. M, Marsofiyati. (2022). Influence of leadership style, job satisfaction, and job motivation on employee performance agency of transportation research and development, Central Jakarta. *QUALITY Access to Success, 23*, 299-308.
- Wijewardena, N., Samaratunge, R. & Härtel, C. (2014). Creating better employees through positive leadership behavior in the public sector. *International Journal of Public Administration, 37*(5), 288-298.
- Williams, P, Kern ML & Waters L (2017). The role and reprocessing of attitudes in fostering employee work happiness: An intervention study. *Frontiers in Psychology, 8*, 1-12.
- Yang, K., Zhou, L., Wang, Z., Lin, C. & Luo, Z. (2019). Humble leadership and innovative behaviour among Chinese nurses: The mediating role of work engagement. *Journal of Nursing Management, 27*, 1801– 1808.
- Zelenski, J. M., Murphy, S. A., & Jenkins, D. A. (2008). The happy-productive worker thesis revisited. *Journal of Happiness Studies, 9*(4), 521-537.

THE EFFECT OF FOREIGN DIRECT INVESTMENTS ON CORPORATE TAX REVENUES: AN EMPIRICAL ANALYSIS FOR OECD COUNTRIES¹



Kafkas University
Economics and Administrative
Sciences Faculty
KAUJEASF
Vol. 14, Issue 27, 2023
ISSN: 1309 – 4289
E – ISSN: 2149-9136

Article Submission Date: 03.11.2022

Accepted Date: 31.01.2023

Şeref Can SERİN

Res. Asst.

Harran University
Faculty of Economics and
Administrative Sciences,
Şanlıurfa, Türkiye
scserin@harran.edu.tr

ORCID ID: 0000-0001-8575-9128

Murat DEMİR

Prof. Dr.

Harran University
Faculty of Economics and
Administrative Sciences,
Şanlıurfa, Türkiye
mdemir@harran.edu.tr

ORCID ID: 0000-0002-1466-1104

ABSTRACT

Foreign direct investment (FDI) increased globally in the 1980s, parallel to the increasing liberalization of financial markets, the reduction of exchange rate controls, increased capital mobilization, and accelerated technological developments. FDIs offer versatile macro and micro scale positive effects to the host economies. In this context, FDIs have been the focus of academicians and policymakers for reasons such as filling the domestic savings gap, providing financial stability, achieving economic growth targets, and increasing social welfare, which is needed for developing and developed countries. Therefore, governments tend to build attractive investment zones for FDIs by providing tax cuts/advantages and bureaucratic conveniences in financial legislation. In this study, using system-GMM estimator, the effect of FDIs on corporate tax revenues for 35 OECD member countries in the 2005-2020 period was examined and it was understood that the said effect was limited but negative.

Keywords: Foreign direct investments, corporate tax revenue, dynamic panel data analysis

JEL Codes: F38, H25, C23

Scope: Economics

Type: Research

DOI: 10.36543/kauibfd.2023.009

Cite this article: Serin, Ş. C. & Demir, M. (2023). The effect of foreign direct investments on corporate tax revenues: An empirical analysis for OECD countries. *KAUJEASF*, 14(27), 223-248.

¹ It has been declared that the relevant study complies with the ethical rules.

DOĞRUDAN YABANCI YATIRIMLARIN KURUMLAR VERGİSİ GELİRLERİ ÜZERİNE ETKİSİ: OECD ÜLKELERİ İÇİN AMPİRİK BİR ARAŞTIRMA



Kafkas Üniversitesi
İktisadi ve İdari Bilimler
Fakültesi
KAÜİBFD
Cilt, 14, Sayı 27, 2023
ISSN: 1309 – 4289
E – ISSN: 2149-9136

Makale Gönderim Tarihi: 03.11.2022 Yayına Kabul Tarihi: 31.01.2023

Şeref Can SERİN

Arş. Gör.

Harran Üniversitesi

İktisadi ve İdari Bilimler Fakültesi,

Şanlıurfa, Türkiye

scserin@harran.edu.tr

ORCID ID: 0000-0001-8575-9128

Murat DEMİR

Prof. Dr.

Harran Üniversitesi

İktisadi ve İdari Bilimler Fakültesi,

Şanlıurfa, Türkiye

mdemir@harran.edu.tr

ORCID ID: 0000-0002-1466-1104

ÖZ Doğrudan yabancı yatırımlar (DYY), 1980'li yıllarla birlikte finansal piyasaların giderek artan oranda liberalleşmesi, döviz kuru kontrollerinin azaltılması, sermayenin mobilizasyonunun artması ve teknolojik gelişmelere paralel olarak küresel ölçekte artış göstermiştir. DYY'ler makro ve mikro ölçekli birçok pozitif etki sunmaktadır. Bu kapsamda gelişmiş ülkelerin yanı sıra özellikle gelişmekte olan ülkeler açısından ihtiyaç duyulan tasarruf açığını kapatma, finansal istikrarı sağlama, ekonomik büyüme hedeflerini gerçekleştirme ve sosyal refahı artıma gibi nedenlerle DYY'ler akademik çevrelerin ve politika yapıcıların ilgi odağı olmuştur. Dolayısıyla hükümetler, DYY'ler için vergi indirimleri/avantajları ve mali mevzuatlarda bürokratik kolaylıklar sağlayarak cazip birer yatırım alanı oluşturma eğilimi sergilemektedirler. Bu yönüyle DYY'lerin, vergi gelirleri üzerindeki etkisi ve boyutu önemli bir soru haline gelmektedir. Bu çalışma kapsamında sistem-GMM tahmincisi kullanılarak 2005-2020 döneminde 35 OECD üyesi ülkede DYY'lerin kurumlar vergisi üzerindeki etkisi incelenmiş, sonuçta söz konusu ilişkinin sınırlı düzeyde ancak negatif yönde olduğu anlaşılmıştır.

Anahtar Kelimeler: Doğrudan yabancı yatırımlar, kurumlar vergisi gelirleri, dinamik panel veri analizi

JEL Kodları: F38, H25, C23

Alan: İktisat

Türü: Araştırma

1. INTRODUCTION

The term foreign direct investment (hereafter FDI) is used to describe the long-run participation of the foreign investor in a business outside the country's borders where it is accepted as legally resident, at a level that it can have control in the management (OECD, 2008). Multinational companies carry out FDIs. On the other hand, multinational companies are considered residents in terms of the location of their production centers. Another ambiguous statement, "having control or vote," is explained as foreign investors obtaining at least 10% of the total capital of the enterprise in which they invest. However, having 10% of the capital share may only sometimes be sufficient to have the right to control. On the other hand, obtaining less than 10% of the capital share can provide control under specific conditions. For this reason, it is possible to mention the views advocating that FDIs should be seen as a combination of some potentiality and powers, such as the representation rate of the investor in the board of directors, the level of participation in policy-making processes, access to technical information and the ability to change managerial personnel (Chadhuri & Mukhopadhyay, 2014, p. 2).

FDIs are an important input type with positive multifaceted effects for countries at different levels of economic development (Goodspeed, Martinez-Vazquez, & Zhang, 2011, p. 171). To illustrate, FDIs are noteworthy in achieving sustainable economic development, a more inclusive goal for developed countries. On the other hand, FDI in developing countries assists primary objectives such as increasing the physical investments required for economic growth, establishing financial stability, creating additional employment, and even improving integration with international markets (Saini & Singhania, 2018, p. 348). Therefore, it is possible to utter competitive practices between developed and developing countries in the process of increasing FDIs.

From a theoretical perspective, FDIs come to the forefront with their capital accumulation-increasing dimension within the scope of Solow-type neo-classical economic growth models. However, FDIs can also offer positive effects within the scope of endogenous economic growth models in terms of information flow and technological development, with the know-how opportunity it offers rather than a mere capital accumulation (Akadiri, GÜngör, Akadiri, & Bamidele-Sadiq, 2019; Philip, Sertoğlu, Akadiri, & Olasehinde-Williams, 2021). However, theoretical expectations and empirical findings contradict each other on this point. However, a significant number of empirical studies support the idea that FDIs positively stimulate economic growth in line with theoretical expectations (Pegkas, 2015, p. 131; Yimer, 2022, p. 1); on the other hand, some studies that

cannot be ignored reported that this relationship is negative (Bende-Nabende, Ford, Santoso, & Sen, 2003; Adams, 2009).

It is also possible to mention numerous studies examining the effects of FDI on different macroeconomic indicators. For instance, FDI offers substitution opportunities in accessing the capital needed in host countries when borrowing from international markets and commercial banks are challenging (Aitken & Harrison 1999, pp. 604-605; Chadhuri & Mukhopadhyay, 2014, p. 2). In addition, FDI serves to establish long-term economic relations with investor's countries and thus to improve foreign trade volume (UNCTAD, 2012, p. 6). At the same time, as mentioned above, FDI offers versatile know-how opportunities such as knowledge, production method, and management skills (OECD, 2008, p. 89). So that it is possible to suggest that FDI plays a role in improving both the quality and quantity of capital accumulation in the host country (Seid, 2002, p. 32; Sabir & Kahn, 2018, p. 245). Furthermore, FDI can also limit crowding-out effects due to capital constraints, especially for developing countries with low domestic savings (Sornarajah, 2010, p. 108). Lastly, FDI directly or indirectly increases employment, factor efficiency, and productivity (Alam, Arshad, & Rajput, 2013, p. 134; Gasparėnienė, Klietėtik, Šivickienė, Remeikienė, & Endrijaitis, 2022, p. 44).

In order to increase FDI, the potential effects of which are increasingly understood today, governments tend to use tax incentives, bureaucratic conveniences, and de-regulation practices more and more intensively (Bozathl, 2021, p. 95). In fact, governments prefer harmful competition types, also called race-to-the-bottom, which includes lowering tax rates in order to increase FDI inflows (Yurdadođ & Albayrak, 2017). The race to the bottom hypothesis, also expressed as an output of the globalization process, shows that privileges created to improve FDI inflows in many areas, such as reducing standards in labor employment, flexing environmental regulations, and reducing tax rates (Olney, 2013, p. 191). Therefore, the question of how FDI affects the host countries with their potential effects and risks makes it a matter of curiosity and examination.

Determining the total size of FDI might be the first stage that can be taken in order to be informed about the effects of their positive and negative aspects. According to the data of WDI (2022), the global FDI flows amount was \$12.3 billion in 1970. This level soared approximately four times in 10 years and reached \$53.41 billion in 1980. In 1980 and after, the period when the globalization process gained momentum, FDI showed an increasing trend and reached the level of \$1.57 trillion by 2000. However, this increase left its place in a volatile structure in the 2005-2020 period. Moreover, UNCTAD (2022) states that the pandemic and the Russian-Ukrainian war will negatively alter FDI. The

Figure 1 below shows that OECD member countries host a significant portion of the total FDIs.

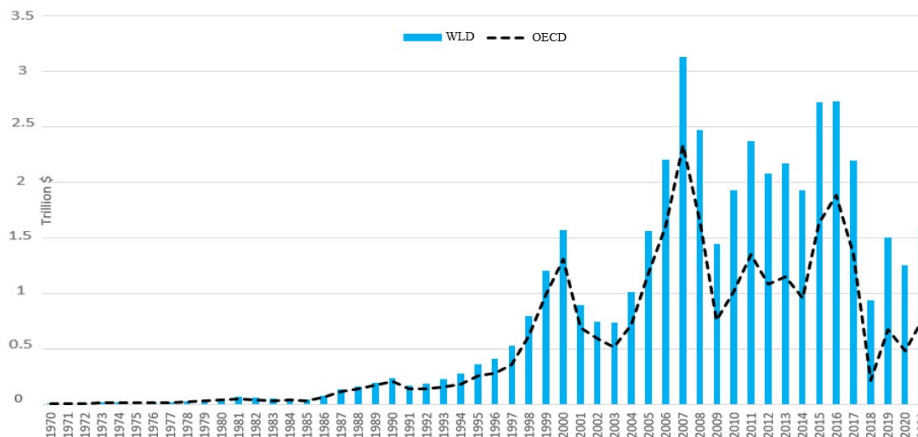

Figure 1: Net Foreign Direct Investment (trillion \$)

Source: (WDI, 2022; UNCTAD, 2022)

FDIs are capital component directly involved in the physical production process, unlike portfolio investments that cover stocks and debt securities purchases made with interest income and speculation motive. Therefore, the net foreign capital inflow is the expected positive effect of portfolio investments. Nevertheless, portfolio investments' high mobility in the short run may increase financial fragilities. In contrast to portfolio investments, FDIs are long-run physical investments and hence do not have the high mobility such portfolio investments have. Therefore, it is not reasonable to consider that FDIs cause financial fragility in the short run.

FDIs are examined under two headings as green field and brownfield investments. In the simplest terms, green-field FDIs involve the creation of a new production facility in the host country. As a result, green-field FDIs offer multidimensional positive effects to the host country, such as foreign capital inflows, new employment opportunities, production techniques, and management skills (Pratomo, 2020). On the other hand, brownfield FDIs include merging with companies in host countries or acquiring the ownership of companies (Bayar & Öztürk, 2018). Therefore, unlike portfolio investments, both types of FDI are carried out to operate directly in the host country, bearing sunk costs and generating long-term profits. Consequently, the economic and institutional risks of the country where the investment is made become a determinant for the investor (Matima & Gossel, 2022).

The potential impacts of FDIs are a crucial matter for the host country. A significant part of the literature investigating the effects of FDIs on the host country focuses on the effects of government policies. In this context, the effect of the tax system and tax rates on FDI has been the focus of intense curiosity in academic investigations. The main finding of these studies is that there is a negative relationship between tax rates and FDIs as a factor that is reducing profitability. On the contrary, studies on the effect of FDIs on tax revenues remained relatively limited. In addition, the empirical findings presented in the literature examining the effect of foreign direct investments on tax revenues also point to different findings. First of all, studies examining the causality between FDI, and tax revenues point to the finding of unidirectional causality from FDI to tax revenues (Odabaş, 2016; Bayar & Öztürk, 2018; Bahtiyar, Karabacak, & Meçik, 2018; Sağdıç, Yıldız, & Sayın, 2020; Albayrak & Bozatlı, 2021). Investigations that take this causality to another methodology show that the effect of FDI on tax revenues is positive (Gropp & Kostial, 2000; Mahmood & Chaudhary, 2013; Okey, 2013; Balıkçıoğlu, Dalgıç, & Fazlıoğlu, 2016; Pratomo, 2020; Camara, 2022). However, some studies are reporting that the impact of FDIs on tax revenues is negative (Sarısoy & Koç, 2010; Jeza, Hassen, & Ramakrishna, 2016; Bayar & Öztürk, 2018; Kutbay, 2019; Gasparéniené et al., 2022). Therefore, the effect of FDI on tax revenues is unclear in the empirical literature. In this context, it is thought that this study will contribute to the literature to some extent.

Within the scope of this research, our main aim is to estimate the impact of FDI inflows on corporate tax revenue in the period 2005-2020 for 35 OECD² member countries using dynamic panel data analysis techniques. The rest of the study is designed as follows: In the second part, some basic theoretical expectation of the FDIs is detailed. The following section presents related empirical literature examining the relationship between FDI and tax revenues. The fourth chapter presents the data, methodology, model, and empirical analysis results. Finally, in the last part, the findings and empirical literature are discussed comparatively, and the study is completed by giving policy recommendations suitable for the current conditions.

² For the complete list of the sample see appendix.

2. DETERMINANTS AND EFFECTS OF FOREIGN DIRECT INVESTMENT

FDIs are divided into two sub-sections according to their composition. The first one is greenfield FDIs, which refer to investments made to build a new facility in the host country. The second type is brownfield FDIs, which contains acquisitions of an existing company, cross-border mergers, and acquisitions (Takayama, 2021, p. 2). Both types of FDIs are considered as an input that can positively effect economic growth by increasing the level of capital accumulation and total investment within the scope of neo-classical growth models. Besides that, greenfield FDIs are especially important in economic growth for countries at different levels of development, since they provide technological improvement, information flow, and R&D (Yeldan, 2011, p. 221) included in the endogenous growth model.

Due to the potential positive effects, policymakers try to set up encouraging environments for FDIs by reviewing and changing fiscal legislation, regulations, and tax systems (Talpoş & Ludoşean, 2012, p. 16). Even though it is a secondary objective, in return for the advantages offered to the FDIs, tax revenue is obtained by governments. Moreover, for the reason that FDIs cause taxable events in different areas: the new employment areas they create, the added values they generate, and the goods and services they trade. Therefore, theoretically, it would not be absurd to expect FDIs to effect total tax revenues positively. However, at this point, the empirical literature offers contradictory findings.

Undoubtedly, tax rates in the host country are among the major determinants of FDI flows. However, besides tax rates, many other factors effect the region where FDIs will be made: The existence of competitive market conditions, intensity, and effectiveness of regulations, long-term profitability, the rule of law, the existence of developed financial markets, and access to the qualified and sufficient workforce. Furthermore, it is possible to refer to macroeconomic factors such as sufficient infrastructure conditions and financial and fiscal stability (Seid, 2002, p. 22; Talpoş & Ludoşean, 2012, p. 16). In addition, in some investigations explaining, the microeconomic determinants of FDIs: size of markets (Shatz & Venables, 2000, p. 125), transportation costs (Brainard, 1997, p. 520), labor cost (Feenstra & Hanson, 1997, p. 371); human capital, specialization and high productivity (Artige & Nicollini, 2010, p. 147), and commercial limitations (Mistura & Roulet, 2019, p. 6).

It is also necessary to remark on the FDI restrictiveness index shared by the OECD, which covers macro and micro effects. The FDI restrictiveness index contemplates foreign capital restrictions, screening and pre-approval

requirements for investment, rules for personnel, and other restrictions on activities of foreign businesses, respectively (Kalinova, Palerm, & Thomsen, 2010, p. 9). The index takes values between 1 and 0, demonstrating that FDI restrictiveness increases as the value of the index convergence to 1. Below in Figure 2, the FDI restrictiveness index for 35 selected OECD member countries is presented as a scatterplot graph.

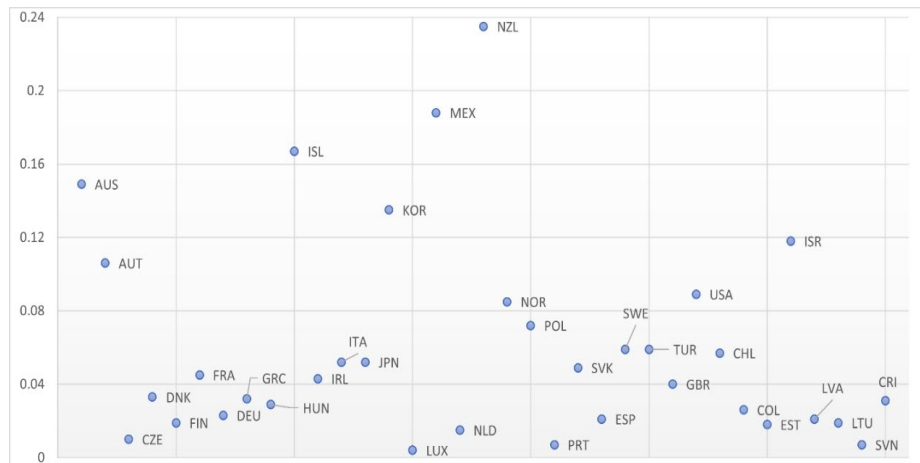

Figure 2: FDI restrictiveness index

Source: (OECD, 2022)

Considering the restrictiveness index, which is considered a key element of FDIs, it is understood that OECD countries have a high degree of liberalization. For this reason, it is a consistent finding that the OECD sample, which consists of mainly developed countries, constitutes a substantial portion of FDIs worldwide.

Depending on the factors mentioned above, FDIs create positive effects on tax revenues directly or indirectly due to reasons such as productivity growth, technology transfer, creation of new employments, rise in total production, increase in consumption level, and additional foreign financial resource inflows to the domestic market (Camara, 2022). Furthermore, FDIs can expand the income tax base by creating new employment opportunities. Additionally, FDIs are, by definition, an investment that can directly expand the corporate tax base. Finally, FDIs can have a positive impact on the purchase and sale of goods and services, as well as expenditure taxes. However, some mechanisms, such as reduced tax tariffs, customs duty exemptions, and tax cut applications for FDIs, can negatively affect tax revenues.

Briefly, it is a research field where a consensus has not yet been reached on whether the advantages or disadvantages of FDIs dominate the host country. Within the scope of this research, the relationship between FDIs and corporate tax revenues, which is handled by a very limited study in the literature, is empirically investigated. The following section summarizes empirical research on the impact of FDI on tax revenues.

3. LITERATURE REVIEW

Investigation within the framework of FDIs and taxes focus heavily on the effects of taxes on FDIs movements. It is possible to interpret this phenomenon in the literature as a motivation to test the effectiveness of preferred tax policies to be successful in increasing FDIs. The main finding of these studies is that there is a negative relationship between tax rates and FDI inflows. In other words, tax revenues obtained from FDI have a negative impact on FDIs (Devereux & Freeman, 1995; Mohamed & Sidiropoulos, 2010; Hunady & Orviska, 2014; Kaya & Ezanoğlu, 2020). However, a relatively limited number of studies in the empirical literature deal with the effect of FDIs on tax revenues. This gap in the literature stems from the assumption or thought that the causal relationship is from tax policy to FDIs. However, in the recent literature, the number of studies identifying a causal relationship from FDIs to tax revenues is substantial. Nevertheless, there is no consensus in studies examining the effect of FDIs on tax revenues yet. Therefore, studies on the effect of FDI on tax revenues try to fill this gap in the literature. Findings from these studies are results based on positive analysis and are important in providing policymakers with the necessary scientific foundations. Within the scope of this section, an attempt is made to present a summary of the literature on empirical studies examining the effect of FDI on tax revenues. It is possible to divide the literature into two: studies that examine the effect of FDIs within the scope of total tax revenues and those that examine corporate tax revenues. With the deductive method, the studies on total tax revenues and the investigations made specifically for corporate tax will be mentioned.

Using time series techniques, Mahmood and Chaudhary (2013) examined the effect of FDIs on tax revenues in Pakistan for the period 1972-2010. As a result of the study, it has been argued that FDIs positively effect total tax revenues in Pakistan. Okey (2013) investigated the effect of FDIs on tax revenues with panel data analysis techniques for 8 West African Economic and Monetary Union (WAEMU) member countries for the period 1989-2009. The results indicate that FDIs have a positive impact on tax revenues. The author also proclaims that high institutional quality exacerbates the positive effect of FDIs on total tax revenue.

Aslam (2015) investigated the relationship between FDI and tax revenues with time series techniques for 1990-2013 in Sri Lanka. The author reported that FDIs have a positive effect on total tax revenues.

Working with a novel data set, Balıkçioğlu et al., (2016) examined the effect of FDIs made to manufacturing companies operating at different levels of technological development in Türkiye on tax revenues for the period 2004-2012 using panel data analysis techniques. As a result of the study, it has been reported that the effect of FDI inflows on tax revenue is positive. Additionally, the authors stated that technology level positively correlated with FDI on taxation. On the other hand, Odabaş (2016) investigated the relationship between FDI and tax revenues using panel causality analysis techniques for the seven transition economies of the EU for the period 1996-2012. The author reported that there is a unidirectional causality from FDI to tax revenues.

Furthermore, Bayar and Öztürk (2018) scrutinized the relationship between FDIs and tax revenues with panel data analysis techniques for the period of 1995-2014 for 33 OECD member countries. The authors could not obtain a statistically significant relationship at the panel level; However, they stated that FDIs negatively impacted Austria, France, Italy, and Poland. In addition, parallel to the former analysis, the unidirectional Granger causality from FDI to tax revenues is another finding presented within the scope of the study. Also, Basheer, Ahmad, & Hassan (2019) investigated the effect of macroeconomic and financial factors on tax revenues with panel data analysis techniques for the period 1990-2010 in Bahrain and Oman. The authors concluded that the coefficient showing the effect of FDIs on tax revenues is not different from zero but has a positive sign. Bayar and Çelik (2019) examined the effects of FDIs and trade liberalization on tax revenues in Türkiye with time series techniques in the 1974-2017 period. The authors stated that FDIs have a positive effect on tax revenues. Within the scope of the study, it has been revealed that trade liberalization, another indicator of the globalization phenomenon, has a positive effect on tax revenues.

Kutbay (2019) examined 1995-2017 in BRIC+T and G7 countries with panel data techniques to determine the factors effecting tax revenues. As a result of the study, the author argued that a 1% increase in FDIs increased tax revenues by 0.04% in G7 but decreased by 0.03% in BRIC-T countries. The result clearly shows that the net effect of FDIs on tax revenue primarily originates from the countries included in the sample. On the other hand, Sağdıç et al. (2020) tested the effect of FDIs on tax revenues and economic growth process with panel causality analysis techniques for the Fragile Five countries during the 1980-2018

period. In this context, it has been reported that FDIs have a unidirectional Granger causality to tax revenues and to the economic growth.

In a recent study, Camara (2022) investigated the effect of FDIs on total tax revenues for 90 developing countries from 1996 to 2017 using a dynamic panel data analysis technique. The author reported that FDIs have a positive effect on total tax revenues. However, this relationship was found to be statistically insignificant for income taxes. In addition to these findings, the authors also mentioned that FDIs boost financial development. Furthermore, the authors also stated that FDIs improve financial development, institutional quality, and human capital in developing countries and thus facilitate the collection of tax revenues. Finally, Gasparèniènè et al. (2022) examined the effect of FDI stock and outward FDIs on tax revenues for the EU member states for the period 1999-2019. As a result of the study, FDIs affect tax revenues negatively but to a limited degree; on the contrary, outward FDI effect tax revenue positively but again extremely limited degree. The authors point out that the negative impact of FDIs might be explained by profit shifting mechanism.

As stated earlier, limited studies examined the impact of FDIs on corporate tax. Gropp and Kostial (2000) examined the relationship between foreign direct investments, tax revenues, and corporate tax revenues using panel data analysis techniques for 19 OECD member countries from 1988-1997. As a result of the study, the authors found that FDI inflows were positive on corporate tax revenues at the panel level; however, they reported negative effects on corporate tax revenues for Germany and Italy on a cross-section basis. For a larger sample, Sarısoy and Koç (2010) investigated the effect of FDI inflows on corporate tax revenues with panel data analysis techniques for 21 OECD member countries over the 1981-2008 period. The study concluded that the effect of FDIs on corporate tax differs according to country, but it negatively affects corporate tax revenues in Türkiye. Using time series techniques, Jeza et al. (2016) investigated the relationship of FDIs with tax revenue types in Ethiopia for the period 1974-2014. The study's findings revealed that FDIs negatively affect corporate tax revenues because of the facility of tax holidays and transfer pricing mechanisms. Secondly, although it has an increasing effect on employment, FDI has a negative effect on income taxes. The authors explain the negative impact of FDIs on tax revenue through the extensive provision of tax incentives.

Bahtiyar et al. (2018) examined the relationship between FDIs and tax revenues and corporate tax for 12 EU member states and Türkiye, within the scope of 1989-2016, using the panel causality analysis method. The authors reported that there is a unidirectional causality from FDI to total tax revenues in Ireland and Spain and from FDI to corporate tax in Germany and Portugal.

However, the causality could not be determined for other countries. Furthermore, Pratomo (2020) examined the effect of FDIs on tax revenues for 80 developing countries from 2000 to 2016 using panel data analysis techniques. As a result of the study, it was stated that FDIs have a positive effect on tax revenues. However, the author also found that greenfield FDIs have a negative and statistically significant impact on corporate tax revenues in high-income countries but not developing the total sample. Finally, Albayrak and Bozatlı (2021) examined the relationship of FDIs with corporate tax in the context of the 1971-2018 period in 20 selected OECD member countries using panel causality analysis techniques. The authors determined that there is unidirectional causality from FDIs to corporate tax in Germany and the USA and unidirectional causality from corporate tax to FDIs in Finland and Australia. A detailed summary table of the literature on empirical studies examining the effect of FDIs on tax revenues is presented in the appendix.

As can be seen in the empirical studies presented above, they support the positive impact of FDIs on total tax revenues. However, it is negative when the relationship above is considered in the corporate tax context. The reasoning for the negative effect of FDIs explained by tax holidays, tax cuts, tax-free zones, transfer pricing. In this respect, our study is trying to fill the gap in the literature, both by using dynamic panel data analysis techniques and by including important international integration indicators such as trade openness and financial development.

4. RESEARCH METHODOLOGY

In many economic relations that are the subject of empirical analysis, the variables are not determined externally but simultaneously with the dependent variable. Moreover, in most economic relationships, the dependent variable is affected by past values. The fundamental feature of dynamic panel data analysis techniques is that it allows for examining the dynamic processes inherent in economic relations. Within the scope of the study, the effect of FDI inflows on corporate tax revenues is investigated using the system-GMM method, which is one of the dynamic panel data analysis techniques, using data compiled from the World Bank and OECD databases for 35 OECD member countries in the 2005-2020 period.

4.1. Data and Model

The model examined in the study is presented in equation 1:

$$CTR_{i,t} = \lambda CTR_{i,t-1} + \beta FDI_{i,t} + \theta X_{i,t} + \alpha_i + \gamma_t + \mu_{i,t} \quad (1)$$

In Equation (1), corporate tax revenues (%GDP) preferred as a dependent variable are represented by notation CTR. In addition, since the autoregressive

dynamic panel data process is applied, only the lagged value of the dependent variable CTR is preferred as the independent variable in equation 1. The independent variable, FDI inflows (%GDP), is shown with FDI notation. In addition, X represents economic growth, GDP shares of added values of manufacturing, services, and industry sectors and their notations in the models are GDPR, MNU, SRV, and IND, respectively. Moreover, the X notation also symbolizes the level of financial development and trade openness, which are thought to effect corporate taxpayers' activities and FDI inflows, are represented in the models by FD and TRD, respectively. Indices in equation 1 represent i country and t time unit. Lastly, unit-specific effects represent α_i , time-specific effects are expressed with γ_t symbols, and μ_i symbols represent the error term. Within the scope of the model presented in Equation 1, 8 different combinations were estimated.

Table 1: Explanations of Variables Used in Dynamic Panel Data Analysis

Variable	Definition	Unit	Source
CTR	Corporate Tax Revenues	%GDP	OECD
FDI	Foreign Direct Investment Inflows	%GDP	OECD
GDPGR	Growth Rate of Gross Domestic Product	%Ratio	WDI
MNU	Added Value of the Manufacturing Sector	%GDP	WDI
SRV	Added Value of the Service Sector	%GDP	WDI
IND	Added Value of the Industry Sector	%GDP	WDI
TRD	Trade Openness	%GDP	WDI
FD	Financial Development Index	Index	IMF

All data used within the model's scope were derived from OECD and WDI databases, as presented in Table 1. In addition, table 2 below has been created to show descriptive statistics about the data used in the analysis.

Table 2: Dynamic Panel Data Analysis: Descriptive Statistics

Variable	Obs.	Mean	St. Dev.	Min.	Max.
CTR	560	2.963	1.516	0.157	12.588
FDI	560	3.785	10.200	-54.791	139.103
GDPGR	560	1.945	3.711	-14.838	25.176
MNU	560	14.371	5.161	4.554	34.903
SRV	560	62.783	6.463	48.158	80.136
IND	560	24.651	5.711	10.426	40.294
TRD	560	95.201	57.952	23.442	380.104
FD	560	0.599	0.206	0.192	0.967

Source: Calculated by the authors with the Stata 14.2 package program

First of all, it is seen that the maximum number of observations per variable within the scope of the 2005-2020 period of 35 countries is 560, and a balanced panel data set was created. It has been determined that the corporate tax revenues (%GDP), preferred as the dependent variable, is 2.9% on average, and the standard deviation is 1.5 for the sample and period. The meager share of corporate tax revenues across the OECD is a factor that may cause the impact of FDI to be limited. On the other hand, the average value of FDI inflows (%GDP) is 3.7%, but its standard deviation is as high as 10.2, which supports the idea that FDI inflows have a much more volatile structure between countries. In addition, the average value added (% GDP) in the selected countries is 14.3% for the manufacturing sector, 62.7% for the service sector, and 24.6% for the manufacturing sector. Moreover, trade openness, the sum of export and import (%GDP), is 95% average. Lastly, the financial development index, which takes values between 0-1 and depicts that financial development increases as it approaches 1, was found as 0.59 average.

4.2. System-Generalized Moments Method

In both autoregressive dynamic panels and distributed lag dynamic panel data estimators, the lagged value of the dependent variable is included as an independent variable in the models. This situation causes a correlation between independent variables and the error term, called the endogeneity problem (Gujarati & Porter, 2008, p. 657). The endogeneity problem causes the tests to be made through the least squares estimator to be biased and inconsistent. On the other hand, to overcome the endogeneity, adjusting the time dimension for micro and macro panel data sets (Baltagi, 2021, p. 187). However, time dimension constraints on secondary data often do not allow for such adjustment. Considering the bias created by the endogeneity problem, Arellano and Bond (1991) developed the Generalized Method of Moments (GMM), an estimator that can overcome this problem. Later, Blundell and Bond (1998) developed the GMM model and created two different GMM estimators, system-GMM and difference-GMM. Then Roodman (2009a) demonstrated the working principles of the models by performing proofs and tests on the two models in question.

The estimation process begins with the transformation of the first difference model through the instrumental variable (IV) matrix and estimation with the Generalized Least Squares (G-OLS) method within the scope of GMM models (Baltagi, 2021, p. 190). Owing to the estimation process, GMM estimators are also referred to as two-stage instrumental variable (IV) estimators in the literature. The two-stage structure of GMM models provides the opportunity to produce consistent results in a heteroskedasticity problem beyond overcoming the endogeneity problem. In addition, GMM models can also be used

for sets where the number of cross sections [$N > T$], which is also expressed as a micro panel data set, is greater than the time dimension. Therefore, unlike other panel data models, it is known that the results produced by the GMM estimator are asymptotically consistent (Yerdelen Tatoğlu, 2020, p. 131). However, the Monte Carlo simulations in this context revealed that the standard error terms of the estimations made by the system-GMM method were biased downwards. For this reason, Windmeijer (2005) developed the robust errors estimator to include it in the system-GMM model and ensure that the standard error terms are not biased downwards.

Sargan (1958) and Blundell and Bond (1998) tests are used to test the validity of over-identification constraints for diagnostic tests used to test the validity of the estimates. In addition, it is stated in the literature that robust Hansen J. (1982) statistics can be used at every stage. In the system-GMM estimation process, the number of (IV) is crucial. Because the increase in the number of (IV) reduces the power of (IV) by making it necessary to test a large number of over-identification constraints, therefore, it is necessary to pay attention to whether the number (IV) is equal to or less than total observation, as Baltagi (2021, p. 188) states.

Finally, dynamic panel data analysis methods frequently encounter the first-order autocorrelation (AR) relationship. This is because the lagged value of the dependent variable is also included as the independent variable in the equation. Therefore, according to the test developed by Arellano and Bond (1991), there should be no second-order autocorrelation relationship to obtain consistent results in GMM estimators (Yerdelen Tatoğlu, 2020, p. 151). In Table 3, the estimation results of 9 different variations of the model included in equation 1, performed by the system-GMM method, are reported.

In order for the system-GMM estimator to produce consistent results, the requirement that the number of (IV) be less than or equal to the total observation is met for all models. In addition, since the AR (2) probability value presented in Table 3 is greater than 0.05, it is understood that none of the models have a second-order autocorrelation relationship. In addition, since the Sargan (1958) test did not give robust results, the Hansen-J (1982) test, which gave robust results, was preferred. The fact that the Hansen-J statistical value in Table 3 is greater than 0.05 indicates that over-identification restrictions are valid. Roodman (2009b: p. 142) states that the Hansen-J test value should take values between 0.10 and 0.25 because as the statistical value converges to 1, the model loses its asymptotic properties. Lastly, in models that meet the classical linear regression assumptions, there is no need to do a preliminary test for the

system-GMM estimator (Baltagi, 2021). As seen in Table 3, the predicted dynamic models can meet all the requirements of diagnostic tests.

Table 3: System-GMM's Results

	Model 1	Model 2	Model 3	Model 4	Model 5	Model 6	Model 7	Model 8
L.C	1.059	1.051	0.976	1.035	1.079	1.053	0.882	0.462
TR	***	***	***	***	***	***	***	***
	(29.32)	(32.15)	(17.26)	(11.71)	(23.60)	(28.42)	(10.93)	(2.88)
FDI	-0.005	-0.008	-0.09	-0.008	-0.010	-0.011	-0.007	-0.006
	*	***	***	***	***	***	***	*
	(-1.82)	(-6.93)	(-8.17)	(-3.08)	(-5.29)	(-3.97)	(-2.99)	(-2.04)
GDP		0.074	0.097	0.093	0.082	0.682	0.075	0.066
GR		**	***	***	***	**	***	***
		(2.54)	(2.75)	(2.87)	(2.79)	(2.38)	(2.83)	(4.12)
MN			-0.076					-0.143
U			(-1.01)					(-1.07)
IND				0.019				0.355
				(0.38)				**
								(2.43)
SRV					0.046			0.210
					(1.16)			(1.04)
TRD						0.003		0.003
						(1.24)		(0.71)
FD							4.974	0.065
							**	(0.13)
							(2.57)	
Unit	35	35	35	35	35	35	35	35
Obs.	525	525	525	525	525	525	525	525
IV	33	33	29	29	31	33	33	29
Ar(2)	z=-0.32	z=0.11	z=-0.06	z=0.02	z=0.05	Z=0.06	Z=0.36	Z=-
)	[0.748]	[0.911]	[0.952]	[0.982]	[0.956]	[0.954]	[0.722]	1.19
								[0.235]
Han	chi2=	chi2=	Chi2=	Chi2=	Chi2=	Chi2=	Chi2=	Chi2=
sen	33.81	33.50	28.76	31.92	31.16	32.41	31.22	23.44
J.	[0.289]	[0.258]	[0.234]	[0.129]	[0.223]	[0.258]	[0.307]	[0.268]

Source: Calculated by the authors with the Stata 14.2 package program

Note: ***, ** and * represent 1%, 5% and 10% significance level, respectively. Values presented in parentheses are *t* statistics.

The result of the empirical analysis presented in table 3 is consistent with theoretical expectations. First of all, the dependent variable's lagged value has a statistically significant and positive sign in all models. Second, FDI inflows, the primary search source within the analysis, have a statistically significant, limited,

but negative effect on corporate tax revenues in all models. The findings are consistent with the studies that empirically examine the effect of FDI on corporate tax (Groop & Kostial, 2000; Sarisoy & Koç, 2010; Jeza et al., 2016; Pratamo, 2020). In addition, the economic growth rate (GDPGR) in all models has a positive and statistically significant effect on corporate tax revenues. However, trade openness, manufacturing, industries, and service sector indicators within the scope of Model 3-6 were not found to be statistically significant. It is possible to interpret only statistically significant coefficients within the scope of the system-GMM model (Baltagi, 2021). The financial development index within Model 7 found statistically significant positive effects on corporate tax revenues.

It is observed that the coefficient signs are stable in the results obtained from model 8, which include all variables and are general models. Similar results were obtained in the final Model 8, and the coefficient for the manufacturing sector was found to be negative and statistically significant (Gasparèniènè et al., 2022). The manufacturing sector (%GDP), which was previously modeled as singular, was negative. It is expected to have a negative impact on corporate tax due to low value-added output and low levels of technology in the sector (OECD, 2008, p. 234), just like in the agricultural sectors (Pratomo, 2020). The coefficient for the industrial sector was found to be positive and statistically significant. However, the coefficients related to the FD and TRD indices in models 8, positive but statistically insignificant. In summary, it has been understood that the effect of FDI inflows on corporate tax revenues in 35 selected OECD member countries within the scope of the 2005-2020 period is quite limited but negative.

5. CONCLUSION AND DISCUSSION

FDIs is used to describe the long-term profit expectation participation of the foreign investor in a business outside the borders of the country where it is legally resident, at a level that it can have control in the management (OECD, 2008). For this reason, FDIs are accepted as an international investment type that comes to the forefront in parallel with globalization activity and exhibits an expansion trend (OECD, 2008). However, according to the latest data, FDIs have declined significantly in the last two years due to the negative effects of the Covid-19 pandemic and the Russian-Ukrainian war (UNCTAD, 2022).

When FDIs examined theoretically, they can offer multiple positive effects: Information and technology transfer, new production methods, factor productivity, and new employment are among the main positive effects of FDIs (Akadiri et al., 2019). On the other hand, there are several other positive factors in terms of FDI inflows to establish and strengthen commercial relations between the investor's country of residence and the host country (Seid, 2002), to ensure

financial stability and to reduce the crowding-out effect due to the low level of domestic savings (Sornarajah, 2010, p. 108). However, according to empirical studies on the effect of FDIs on economic growth, it is not only possible to talk about the positive effect of FDIs (Yimer, 2022). Nevertheless, governments seeking solutions to problems such as economic development and growth, macroeconomic stability, and unemployment also attach importance to FDIs (Talpoş & Ludoşean, 2012). In order to increase FDI inflows, applications such as de-regulation processes, tax advantages and incentives, and bureaucratic conveniences are increasingly preferred by governments (Bozatlı, 2021). In this context, the effects of various factors such as tax rates, tax revenues, degree of regulation, the openness of the host country to foreign trade, and level of financial development on FDI inflows are extensively studied in the literature.

FDI inflows can expand the tax base by creating new production areas, increasing employment indirectly or directly, and causing taxable events in many areas, such as the purchase/sale of goods and services. However, race-to-the-bottom policies of governments to increase FDI inflows or prevent them from turning to other countries have the potential to have a negative impact on tax revenues by narrowing the tax base. The effect of tax revenues has been the subject of many studies within the scope of the factors affecting FDIs movements. However, a limited number of studies have addressed the effect of FDIs on tax revenues. Within the scope of this study, the effect of FDI inflows on tax revenues for the period of 2005-2020 for 35 OECD member countries was estimated with the system-GMM analysis technique, which is one of the dynamic panel data analysis methods. As a result of the study, it has been understood that FDI inflows have a negative but quite limited effect on corporate tax revenues in these countries. Apart from this, it was concluded that all variables except the manufacturing sector presented in equation 1 have statistically significant positive effects on corporate tax revenues. The findings obtained as a result of the empirical analysis are in parallel with Groop & Kostial (2000), Sarisoş & Koç, (2010), Jeza et al., (2016) and Pratomo, (2020) that prefers the same dependent variable. In addition, studies that utilizes time series or heterogeneous panel data analysis techniques on total tax revenues point to the negative effects of FDIs (Bayar & Öztürk, 2018; Gasparėnienė et al., 2022).

However, other studies in the empirical literature argue that FDI inflows have a positive effect on total tax revenues (Mahmood & Chaudhary, 2013; Okey, 2013; Balıkçiođlu et al., 2016; Camara, 2022). At this point, the main point of divergence in the empirical findings comes from the examined type of taxes. Within the scope of this study, a specific examination of corporate tax is

included, not the total tax revenues. Therefore, it is an expected result for us to differentiate the findings from studies examining total tax revenues.

In our study, the sample's average corporate tax revenue payment (%GDP) is as low as 2.9. Although most of them are developed countries, the corporate tax generates such limited revenue for the sample might be closely related to the tax advantages and cuts offered to corporations, profit shifting, and free-tax zones, supporting the findings. Furthermore, corporate tax rates for 2020 for selected countries presented in the appendix are also an important sign in this context. In selected countries, the average corporate tax rate in 2005-2020 is 24%, while the lowest rate is 9% and the highest rate is 44.4%. In this context, despite the relatively high corporate tax rates, the share of corporate tax (%GDP) in income remains low due to various tax incentives, advantages, and conveniences. Hence, it is observed that not only FDIs, but also local corporations have a limited effect on corporate tax revenues.

Although generating tax revenue from FDIs are considered a secondary purpose, some practices need to be implemented to neutralize this effect. The main ones are to prevent profit-making companies from eroding their tax bases by merging with loss-making companies. On the other hand, in order to prevent the operation of the transfer pricing method, it is necessary to define the related party and arm's length principles in a country-specific manner. Implementing developmental government expenditure policies is a rational option to persuade FDIs to enter the country with tax advantages and factors such as market size, transaction volume, access to skilled labor, and profitability potential.

As our empirical findings and previous studies show, FDIs create an undesirable negative effect in terms of the income level of public finance, apart from the positive effects it provides. In this sense, the negative effect of FDIs on corporate tax revenues indicates a type of tax competition for the sample. In addition, the legal facilitations offered for FDIs pose a risk that should be followed carefully in terms of baby industries that have a substitute nature at the domestic level. In addition, the fact that the FDI restriction index is extremely low in the sample considered within the scope of this study reveals that countries attach great importance to capital mobilization and that the expected corporate tax revenues are kept in the secondary plan.

Last but not less, FDI is a multifaceted research topic within the scope of its effects; it has multidimensional effects such as economic growth, sustainable development, macroeconomic and financial stability, and integration into international markets. Due to its widespread effects, not only in terms of total and corporate taxes but also in the context of expenditure, wealth and other types of tax need to be investigated.

6. CONFLICT OF INTEREST STATEMENT

The authors do not have any competing interests.

7. FUNDING ACKNOWLEDGEMENTS

There was no specific grant for this research from any funding source.

8. AUTHOR CONTRIBUTIONS

SCS: Idea and Investigation,

SCS: Writing – original draft,

SCS: Formal analysis and Software,

MD: Conceptualization,

MD: Writing – original draft,

MD: Supervision and Writing – review & editing.

9. ETHICS APPROVAL AND CONSENT TO PARTICIPATE

Ethics committee principles were followed in the study. There has been no situation requiring permission within the framework of intellectual property and copyrights.

10. REFERENCES

- Adams, S. (2009). Foreign direct investment, domestic investment, and economic growth in Sub-Saharan Africa. *Journal of Policy Modeling*, 31(6), 939-949.
- Aitken, B. J., & Harrison, A. E. (1999). Do domestic firms benefit from direct foreign investment? evidence from Venezuela. *American Economic Review*, 89(3), 605-618.
- Akadiri, A. C., Güngör, H., Akadiri, S. S., & Bamidele-Sadiq, M. (2019). Is the causal relation between foreign direct investment, trade, and economic growth complement or substitute? The case of African countries. *Journal of Public Affairs*, 20(2), 1-12.
- Alam, A., Arshad, M. U., & Rajput, W. (2013). Relationship of labor productivity, foreign direct investment and economic growth: evidence from OECD countries. *Journal of Business and Management Sciences*, 1(6), 133-138.
- Albayrak, M., & Bozatlı, O. (2021). The relationship between foreign direct investments and corporate tax revenues: An analysis on OECD countries. H. Karadal, M, Saygın and M.S. Karadal (Ed.) *6th International EMI Entrepreneurship & Social Sciences Congress* in (p. 451-548). Dilkur Academy, Bosna Hersek.
- Arellano, M., & Bond, S. (1991). Some tests of specification for panel data: Monte Carlo evidence and an application to employment equations. *The Review of Economic Studies*, 58(2), 277-297.

- Artige, L., & Nicolini, R. (2010). Market potential, productivity and foreign direct investment: some evidence from three case studies. *European Planning Studies*, 18(2), 147-168.
- Aslam, A. M. (2015). A case study of cointegration relationship between tax revenue and foreign direct investment: Evidence from Sri Lanka. *2nd International Symposium of FIA-2015* in (p.246-251. South Eastern University of Sri Lanka, Sri Lanka (Accessed on 19 September 2022).
- Bahtiyar, E., Karabacak, M., & Meçik, O. (2018). The relationship between foreign direct investments and tax revenue in EU countries and Turkey: Panel data analysis. *İzmir International Congress on Economics and Administrative Sciences* in (p. 499-510) Detay Yayıncılık, Ankara.
- Balıkçioğlu, E., Dalgıç, B., & Fazlıoğlu, B. (2016). Does foreign capital increase tax revenue: The Turkish case. *International Journal of Economics and Financial Issues*, 6(2), 776-781.
- Baltagi, B. H. (2021). *Econometric Analysis of Panel Data* (6th. eds). Switzerland: Springer.
- Basheer, M., Ahmad, A., & Hassan, S. (2019). Impact of economic and financial factors on tax revenue: Evidence from the Middle East countries. *Accounting*, 5(2), 53-60.
- Bayar, Y., & Çelik, N. (2019). Tax revenue effect of trade liberalization: evidence from Turkey. *Maliye Dergisi*, 176, 428-440.
- Bayar, Y., & Öztürk, O. F. (2018). Impact of foreign direct investment inflows on tax revenues in OECD countries: A panel cointegration and causality analysis. *Theoretical and Applied Economics*, 1(25), 31-40.
- Bende-Nabende, A., Ford, J. L., Santoso, B., & Sen, S. (2003). The interaction between FDI, output and the spillover variables: Co-integration and VAR analyses for APEC, 1965-1999. *Applied Economics Letters*, 10(3), 165-172.
- Blundell, R., & Bond, S. (1998). Initial conditions and moment restrictions in dynamic panel data models. *Journal of Econometrics*, 87(1), 115-143.
- Bozatlı, O. (2021). Dual income tax system and applicability in Turkey. *Çukurova Üniversitesi Sosyal Bilimler Enstitüsü Dergisi*, 30(1), 92-104.
- Brainard, S. L. (1997). An empirical assessment of the proximity-concentration trade-off between multinational sales and trade. *The American Economic Review*, 87(4), 520-544.
- Camara, A. (2022). The effect of foreign direct investment on tax revenue. *Comparative Economic Studies*, 64(3).
- Chadhuri, S., & Mukhopadhyay, U. (2014). *Foreign Direct Investment in Developing Countries: A theoretical Evaluation* (1. bs). India: Springer.
- Devereux, M. P., & Freeman, H. (1995). The impact of tax on foreign direct investment: Empirical evidence and the implications for tax integration schemes. *International Tax and Public Finance*, 2(1), 85-106.

- Feenstra, R. C., & Hanson, G. H. (1997). Foreign direct investment and relative wages: evidence from Mexico's maquiladoras. *Journal of International Economics*, 42(3), 371-393.
- Gasparėnienė, L., Klietėtik, T., Šivickienė, R., Remeikienė, R., & Endrijaitis, M. (2022). Impact of foreign direct investment on tax revenue: the case of the European Union. *Journal of Competitiveness*, 14(1), 43-60.
- Goodspeed, T., Martinez-Vazquez, J., & Zhang, L. (2011). Public policies and FDI location: differences between developing and developed countries. *FinanzArchiv / Public Finance Analysis*, 67(2), 171-191.
- Gropp, R., & Kostial, K. (2000). The disappearing tax base: is foreign direct investment eroding corporate income taxes? *IMF Working Papers*, 00(173). Washington, DC: International Monetary Fund.
- Gujarati, D., & Porter, D. (2008). *Basic econometrics* (5th ed.). New York: McGraw-Hill Education.
- Hansen, L. P., & Singleton, K. J. (1982). Generalized instrumental variables estimation of nonlinear rational expectations models. *Econometrica*, 50(5), 1269-1286.
- Hunady, J., & Orviska, M. (2014). Determinants of foreign direct investment in EU countries – do corporate taxes really matter? *Procedia Economics and Finance, Complete* (12), 243-250.
- Jeza, M., Hassen, A., & Ramakrishna, G. (2016). The impact of foreign direct investment (FDI) flows on aggregate and disaggregate tax revenues in Ethiopia: A bounds test with a structural break. *Asian African Journal of Economics and Econometrics*, 16, 171-201.
- Kalinova, B., Palerm, A., & Thomsen, S. (2010), OECD's FDI Restrictiveness Index: 2010 Update. *OECD Working Papers on International Investment*, 2010/03, OECD Publishing, Paris.
- Kaya, D. G., & Ezanođlu, Z. (2020). The effect of corporate tax revenues on direct foreign investments in OECD countries. *Sosyal Bilimler Arařtırmaları Dergisi*, (2020 Sonbahar Özel Sayı I/II), 30-37.
- Kutbay, H. (2019). Factors affecting tax revenues: panel data analysis for selected countries. *Mehmet Akif Ersoy Üniversitesi İktisadi ve İdari Bilimler Fakültesi Dergisi*, 6(3), 602-617.
- Mahmood, H., & Chaudhary, A. R. (2013). Impact of FDI on tax revenue in Pakistan. *Pakistan Journal of Commerce and Social Sciences (PJCSS)*, 7(1), 59-69.
- Matima, Z., & Gossel, S. J. (2022). The relationship between FDI, political risk and institutional quality in sub-Saharan Africa. *The Journal of International Trade & Economic Development*, 1-14.
- Mistura, F., & C. Roulet (2019), The determinants of foreign direct investment: do statutory restrictions matter?. *OECD Working Papers on International Investment*, 2019/01, OECD Publishing, Paris.
- Mohamed, S. E., & Sidiropoulos, M. G. (2010). Another look at the determinants of foreign direct investment in MENA countries: An empirical investigation. *Journal of Economic Development*, 35(2), 75-95.

- Odabaş, H. (2016). Foreign direct investment inflows on tax revenues in the transition economies of European Union. *New Trends and Issues Proceedings on Humanities and Social Sciences*, 2(2), 17-22.
- OECD. (2008). *OECD Benchmark Definition of Foreign Direct Investment* (4th eds). Paris: OECD.
<https://www.oecd.org/daf/inv/investmentstatisticsandanalysis/40193734.pdf>
 (Accessed on 20 August 2022)
- OECD. (2022). FDI restrictiveness (indicator). (Accessed on 18 October 2022)
- Okey, M. K. N. (2013). Tax revenue effect of foreign direct investment in West Africa. *African Journal of Economic and Sustainable Development*, 2(1), 1-22.
- Olney, W. W. (2013). A race to the bottom? Employment protection and foreign direct investment. *Journal of International Economics*, 91(2), 191-203.
- Pegkas, P. (2015). The impact of FDI on economic growth in Eurozone countries. *The Journal of Economic Asymmetries*, 12(2), 124-132.
- Philip, L. D., Sertoğlu, K., Akadiri, S. S., & Olasehinde-Williams, G. (2021). Foreign direct investment amidst global economic downturn: Is there a time-varying implication for environmental sustainability targets? *Environmental Science and Pollution Research*, 28(17), 21359-21368.
- Pratomo, A. W. (2020). The effect of foreign direct investment on tax revenue in developing countries. *Jurnal BPPK: Badan Pendidikan Dan Pelatihan Keuangan*, 13(1), 83-95.
- Roodman, D. (2009a). How to do Xtabond2: An introduction to difference and system GMM in Stata. *The Stata Journal*, 9(1), 86-136.
- Roodman, D. (2009b). A note on the theme of too many instruments. *Oxford Bulletin of Economics and Statistics*, 71(1), 135-158.
- Sabir, S., & Khan, A. (2018). Impact of political stability and human capital on foreign direct investment in East Asia & Pacific and South Asian countries. *Asian Journal of Economic Modelling*, 6(3), 245-256.
- Sağdıç, E. N., Yıldız, F., & Sayın, H. H. (2020). The relationship between foreign direct investment, tax revenues and economic growth: the case of fragile five countries. *Süleyman Demirel Üniversitesi Vizyoner Dergisi*, 11(28), 680-699.
- Saini, N., & Singhanian, M. (2018). Determinants of FDI in developed and developing countries: A quantitative analysis using GMM. *Journal of Economic Studies*, 45(2), 348-382.
- Sargan, J. D. (1958). The estimation of economic relationships using instrumental variables. *Econometrica*, 26(3), 393-415.
- Sarısoy, I., & Koç, S. (2010). The econometric analysis of the effects of foreign direct investment on corporate income tax. *Erciyes Üniversitesi İktisadi ve İdari Bilimler Fakültesi Dergisi*, (36), 133-153.
- Seid, S. (2002). *Global regulation of foreign direct investment* (1. bs). USA: Routledge Revivals.

- Shatz, H. J., & Venables, A. (2000). The geography of international investment. *Policy Research Working Paper; No. 2338*. Washington, World Bank. <https://openknowledge.worldbank.org/handle/10986/18843>
- Sornarajah, M. (2010). *The international law on foreign investment* (3rd. eds). UK: Cambridge University Press.
- Takayama, H. (2021). Greenfield or Brownfield? FDI entry mode and intangible capital. in *Discussion Paper Series* (No, DP2021-24). Research Institute for Economics & Business Administration, Kobe University. <https://ideas.repec.org/p/kob/dpaper/dp2021-24.html> (Accessed on 11 September 2022).
- Talpoş, I., & Ludoşean, B. M. L. (2012). An empiric approach of the FDI-taxation relationship in Romania. *Theoretical and Applied Economics*, 10(575), 15-30. [https://ideas.repec.org/a/agr/journal/v10\(575\)y2012i10\(575\)p15-30.html](https://ideas.repec.org/a/agr/journal/v10(575)y2012i10(575)p15-30.html)
- UNCTAD. (2012). *World Investment Report 2012: Towards a new generation of investment policies*. New York: United Nations Publications. https://unctad.org/system/files/official-document/wir2012_embargoed_en.pdf (Accessed on 15 September 2022).
- UNCTAD. (2022). *World Investment Report 2022: International Tax Reforms and Sustainable Investment*. New York: United Nations Publications. https://unctad.org/system/files/official-document/wir2022_en.pdf (Accessed on 02 October 2022).
- Windmeijer, F. (2005). A finite sample correction for the variance of linear efficient two-step GMM estimators. *Journal of Econometrics*, 126(1), 25-51.
- World Bank. (2022). Foreign direct investment, net inflows (BoP, current US\$) | Data [DATABASE] <https://data.worldbank.org/indicator/BX.KLT.DINV.CD.WD> (Accessed on 02 October 2022).
- Yeldan, E. (2011). *İktisadi büyüme ve bölüşüm teorileri* (3. bs). Ankara: Efil Yayınevi.
- Yerdelen Tatoğlu, F. (2020). *İleri panel veri analizi* (4th eds). İstanbul: Beta Yayıncılık.
- Yimer, A. (2022). The effects of FDI on economic growth in Africa. *The Journal of International Trade & Economic Development*, 31(7), 1-35.
- Yurdadoğ, V., & Albayrak, M. (2017). OECD ülkelerinde vergi rekabeti. *Sosyoekonomi*, 25(32).

Appendix 1: Empirical Literature Review

Author(s)	Sample	Period	Metod	Result
Gropp & Kostial (2000)	19 OECD	1988-1997	Panel Data Analysis	FDI has a positive impact on corporate tax revenues. Germany and Italy negatively affect corporate tax revenues in particular.
Sarisoy & Koç (2010)	21 OECD	1981-2008	Panel Data Analysis	The impact of FDI on corporate tax varies from country to country. For Türkiye, the effect of FDI on corporate tax is negative.
Mahmood & Chaudhary (2013)	Pakistan	1972-2010	ARDL	FDI has a positive effect on tax revenues.
Okey (2013)	8 WAEMU	1989-2009	2SLS-IV GMM	FDI has a positive effect on tax revenues.
Aslam (2015)	Sri Lanka	1990-2013	Time Series Analysis	FDI has a positive effect on tax revenues.
Balıkçioğlu et al. (2016)	Türkiye	2004-2012	Panel Data Analysis	FDI has a positive effect on tax revenues.
Odabaş (2016)	EU member 7 Transition economy	1996-2012	Panel Causality Analysis	There is a unidirectional causality from FDI to tax revenues.
Jeza et al. (2016)	Ethiopia	1974-2014	ARDL	FDI; negatively affects tax revenues.
Bayar & Öztürk (2018)	33 OECD	1995-2014	Panel Data Analysis	The impact of FDI on tax revenues differs from country to country.
Bahtiyar et al. (2018)	12 EU and Türkiye	1989-2016	Panel Causality Analysis	There is unidirectional causality from tax revenues to FDI in Ireland and Spain; There is a unidirectional causality from FDI to corporate tax in Germany and Portugal.
Basheer et al. (2019)	Bahrain and Oman	1990-2010	Panel Data Analysis	FDI has a positive effect on tax revenues.
Bayar & Çelik (2019)	Türkiye	1974-2017	Time Series Analysis	FDI has a positive effect on tax revenues.
Kutbay (2019)	BRIC+T and G7W	1995-2017	Panel Data Analysis	FDI affects tax revenues positively for G7 and negatively for BRIC+T.
Sagdıç et al. (2020)	Fragile 5	1980-2018	Panel Causality Analysis	There is a unidirectional Granger causality from FDI to tax revenues.
Pratomo (2020)	80 Developing Countries	1980-2018	Unbalanced Panel Data Analysis	FDI has a positive effect on tax revenues.
Albayrak & Bozathı (2021)	20 OECD	1971-2018	Panel Causality Analysis	Unidirectional causality has been determined from FDI to corporate tax in Germany and the USA, and from corporate tax revenues to FDI in Finland and Australia.
Camara (2022)	90 Developing Countries	1996-2017	Panel Data Analysis	FDI has a positive effect on tax revenues.

Appendix 2: Selected OECD Countries

Country	2020 Corporate Tax Rate	Country	2020 Corporate Tax Rate	Country	2020 Corporate Tax Rate
Australia	30.00	Austria	25.00	Chile	10.00
Colombia	32.00	Costa Rica	30.00	Czech Republic	19.00
Denmark	22.00	Estonia	20.00	Finland	20.00
France	32.00	Germany	15.83	Greece	15.83
Hungary	9.00	Iceland	20.00	Ireland	12.50
Israel	23.00	Italy	24.00	Japan	23.20
Korea	25.00	Latvia	20.00	Lithuania	15.00
Luxembourg	18.19	Mexican	30.00	Holland	25.00
New Zealand	28.00	Norway	22.00	Poland	19.00
Portugal	30.00	Slovak republic	21.00	Slovenia	19.00
Spain	25.00	Sweden	21.40	Türkiye	22.00
England	19.00	United States of America	21.00		

EĞİTİM, BİLİM, SOSYAL GÜVENLİK VE SAĞLIK HARCAMALARININ EKONOMİK BÜYÜMEYE ETKİSİ: AZERBAYCAN ÖRNEĞİ¹²



Kafkas Üniversitesi
İktisadi ve İdari Bilimler
Fakültesi
KAÜİBFD
Cilt, 14, Sayı 27, 2023
ISSN: 1309 – 4289
E – ISSN: 2149-9136

Makale Gönderim Tarihi: 17.10.2022

Yayına Kabul Tarihi: 31.03.2023

Polad ALİYEV

Dr. Öğr. Üyesi

İğdir Üniversitesi

İktisadi ve İdari Bilimler Fakültesi,

İğdir, Türkiye

polad.aliyev@igdir.edu.tr

ORCID ID: 0000-0003-0998-7211

Serkan KÜNÜ

Doç. Dr.

İğdir Üniversitesi

İktisadi ve İdari Bilimler Fakültesi,

İğdir, Türkiye

serkan.kunu@igdir.edu.tr

ORCID ID: 0000-0002-8641-5850

ÖZ | Bu çalışmanın amacı, Azerbaycan ülkesi için kamu tarafından yapılan eğitim, bilim, sosyal güvenlik ve sağlık harcamalarının ekonomik büyüme üzerine etkisini analiz etmektir. Bağımsızlık ilanından sonra ekonomik alanda yapılan politikalar Azerbaycan ekonomisinin önemli ölçüde ilerleme kaydetmesine sebep olmuştur. Kamu harcamalarının ekonomik büyüme üzerine etkisinin analiz etmek amacı ile Azerbaycan Cumhuriyetinin bütçesi içerisinde yer alan eğitim, bilim, sosyal güvenlik, sağlık harcamaları tespit edilerek değişken olarak kullanılmıştır. Azerbaycan Cumhuriyeti Devlet İstatistik Komitesinin 1990-2021 dönemine ait maliye ve bütçe verileri kullanılarak Rassal Orman regresyonu, ARDL sınır testi ve Toda - Yamamoto testi uygulanmıştır. Sonuç olarak bu harcamaların ekonomik büyüme üzerine belli ölçüde etkili olduğu ortaya çıkmış ve birçoğunda hem Wagner yasası hem de Keynes hipotezi, bazılarında ise bu hipotezlerden yalnızca biri doğrulanmıştır.

Anahtar Kelimeler: Azerbaycan, büyüme, sosyal harcamalar

JEL Kodları: C22, E00, E12

Alan: İktisat

Türü: Araştırma

DOI: 10.36543/kauiibfd.2023.010

Atıfta bulunmak için: Aliyev, P., & Künü, S. (2023). Eğitim, bilim, sosyal güvenlik ve sağlık harcamalarının ekonomik büyüme etkisi: Azerbaycan örneği. *KAÜİBFD*, 14(27), 249-275.

¹ İlgili çalışmanın etik kurallara uygunluğu beyan edilmiştir.

² Bu çalışma "International Asian Congress On Contemporary Sciences-V June 1-2, 2021" kongresinde "Azerbaycan Bütçesinde Kamu Harcamaları Ekonomik Büyüme İlişkisi" başlığı ile özet bildiri olarak sunulmuştur.

THE EFFECT OF EDUCATION, SCIENCE, SOCIAL SECURITY AND HEALTH EXPENDITURES ON ECONOMIC GROWTH: A CASE OF AZERBAIJAN



Kafkas University
Economics and Administrative
Sciences Faculty
KAUJEASF
Vol. 14, Issue 27, 2023
ISSN: 1309 – 4289
E – ISSN: 2149-9136

Article Submission Date: 17.10.2022

Accepted Date: 31.03.2023

Polad ALİYEV

Asst. Prof. Dr.

Iğdır University

Faculty of Economics and

Administrative Sciences,

Iğdır, Türkiye

polad.aliyev@igdir.edu.tr

ORCID ID: 0000-0003-0998-7211

Serkan KÜNÜ

Assoc. Prof. Dr.

Iğdır University

Faculty of Economics and

Administrative Sciences,

Iğdır, Türkiye

serkan.kunu@igdir.edu.tr

ORCID ID: 0000-0002-8641-5850

ABSTRACT

The aim of this study is to analyze the effect of public education, science, social security and health expenditures on economic growth for the country of Azerbaijan. After the declaration of independence, the policies made in the economic field caused the Azerbaijani economy to make significant progress. In order to analyze the effect of public expenditures on economic growth, education, science, social security and health expenditures included in the budget of the Republic of Azerbaijan were determined and used as variables. Random Forest regression, ARDL boundary test and Toda - Yamamoto test were applied by using the fiscal and budget data of the State Statistics Committee of the Azerbaijan Republic for the period 1990-2021. As a result, it has emerged that these expenditures have a certain effect on economic growth, and both Wagner's law and Keynes hypothesis have been confirmed in many of them, and only one of these hypotheses has been confirmed in some.

Keywords: Azerbaijan, growth, social expenditures

JEL Codes: C22, E00, E12

Scope: Economics

Type: Research

1. GİRİŞ

Bağımsızlığının ardından Azerbaycan Cumhuriyeti kalkınma ve büyümesini yeni ekonomik sistemde sürdürmeyi amaçlamaktadır. İçinde bulunduğu savaş durumu, etnik ayaklanmalar, akabinde bölgesel ve küresel güçlerin açık desteği ile iki ekonomik bölgesi işgal edilmesi, ülkenin demografik yapısı, beşeri sermayesi ciddi tahriplere uğratmıştır (Aliyev & Akgün, 2019, s. 856). Siyasi ve askeri baskılar, ülkeye ciddi maddi ve ekonomik zorluklar da getirmiştir. Askeri ekonomik abluka nedeniyle ihracat için üretilen mallar, stratejik ürünler depolarda kalırken, bu durum döviz sıkıntısına neden olmakta, ithalat için büyük zorluklar yaşanmasına sebep olmaktaydı. Dönem itibari ile ülkede bariz bir kıtlık bulunmaktadır (Aliyev, 2013, s.149). 1991 yılında tüketim malları fiyat endeksi önceki yıllara kıyasla %206,6, 1994 yılında ise önceki yıllara kıyasla %1763,5 artmıştır. Ülkede 1991-1994 yılları arasında (1991(%-22,6), 1992(%-23,1) 1993 (%-19,7), 1994(%-11,8)) ortalama yıllık büyüme %-19,3 olmuştur³. Azerbaycan tüm bu olumsuzlukların yanı sıra stratejik durum, ucuz ve eğitimli iş gücü, doğal kaynaklar gibi avantajlara sahiptir (Bulut, Suleymanov, & Hasanov, 2013, s.396). Ülke bağımsızlığının bekasının ve toprak bütünlüğünü sağlamak, laik, demokratik bir devlet kurmak, piyasa ekonomisinin şartlarını oluşturmak, sosyo-ekonomik refahı sağlamak için çeşitli adımlar atmıştır. Bunlar özelleştirme sürecinin başlatılması ve yabancı yatırımlar için gerekli hukuki mevzuat altyapısının oluşturulması, gerekli olan finans kaynaklarının elde edilmesi amacıyla ülkenin sahip olduğu hidrokarbon kaynaklarının pazarlanmasının sağlanması, bölgesel ve sosyal eşitsizliklerin ortadan kaldırılmasıdır.

Bu amaçla yetmiş yıllık sosyalist baskı altında kalan bir ülkenin ekonomik büyüme ve kalkınmasında devletin ekonomiye müdahale etmesi gerekliliği ortaya çıkmıştır. Özellikle beşeri sermaye ve sosyal harcamalar açısından bu durum yeniden (yapılandırılan bir ekonomi) önem arz etmektedir. 1991-1994 yıllarında devlet GSYİH'nın %32.75'i bütçe vasıtasıyla yeniden dağılım sürecine dahil etmektedir. Bütçe harcamalarının GSYİH' da payı %35.6 civarında olmuştur (Azerbaycan İstatistik Göstergeleri, 2003, ss. 36-37).

Özbekistan, Türkmenistan gibi eski sosyalist ittifakı ülkelerinden farklı olarak Azerbaycan'da, yukarıda söylediğimiz zorlayıcı faktörlerin olması, hükümetin serbest piyasaya geçişte ilk başta “şok terapi” yöntemine başvurmasına ve yüksek devlet müdahalelerine sebep olmuştur (Yücel & Dilaver, 2022). 1995-1998 yıllarını kapsayan kanun statüsündeki ilk özelleştirme programında, bu dönemde gerçekleştirilen özelleştirme ve diğer yeniden

³ Azerbaycan İstatistik Komitesi, Ulusal hesaplar ve ödemeler bilançosu bölümü.
https://stat.gov.az/source/system_nat_accounts/

yapılanma çalışmalarının gelişmiş piyasa ekonomisi ortamını oluşturması öngörülmüştür. Bu programın uygulanmasıyla ülke ekonomisinin yapısı piyasa ekonomisinin gereklerine uygun hale getirmek, teknolojik atılımlar sağlamak ve vatandaşların yaşam standartlarını uluslararası standartlara uygun hale getirmek amaçlanmıştır. Ancak, birinci devlet özelleştirme programının (ikinci devlet programı 2000 yılından itibaren uygulanmaya başlanmıştır) uygulanma döneminde, belirtilen hedeflerin çoğuna ulaşılammıştır (Hüseyinov, 2015, s.59).

Dönemin Cumhurbaşkanı Haydar Aliyev, Azerbaycan gerçekliğini dikkate alarak, krizden çıkış ve sistemin dönüşümü için önlemler sistemini belirlerken, bunların "şok terapi" ve "kademeli geçiş" ilkelerinden ayrı olarak uygulanması gerektiğini vurgulamıştır (Ahmedov, 2021, s.26).

Sovyetler Birliği döneminde, bölgesel planlama, yönetim ve yatırım politikaları genel olarak merkezi devletin çıkarları doğrultusunda uygulanmaktaydı. Sovyet Devleti yüzölçümü ve nüfusu az olan birlik cumhuriyetlerini planlama ve yönetim bakımından tek bir bölge olarak değerlendirmekteydi. Tüm bunlar birlik ülkelerinde işletmelerin bölgeler arasında dengesiz bir şekilde dağılımına, keskin sosyal iktisadi farklılıklara ve üretim güçlerinin en çok başkentte toplanmasına sebep olmaktaydı. Bu sorun Azerbaycan ülkesi için Sovyet Cumhuriyeti'nde diğer birlik ülkelerine göre daha belirgindi. Örneğin, 1990 yılında Ukrayna'nın sanayi potansiyeli toplamının %6,0'sı, Kazakistan'ın %4,2'i, Türkmenistan'ın %1,0'i, Beyaz Rusya'nın %14,5'i, Özbekistan'ın %17,5'i, Gürcistan'ın %31,0'i bu ülkelerin başkentlerinde yoğunlaşmışken, Azerbaycan Cumhuriyeti'nde bu gösterge yaklaşık %59,7'u oluşturmaktaydı (Nuriyev, 2004, s.273).

Wagner ve Keynesyen düşüncenin temel argümanı, devlet harcamaları ile ekonomik büyüme arasındaki nedenselliğin yönüdür. Bu durum Azerbaycan ekonomisi içinde bilimsel araştırma konusu olmuştur. Wagner (1883) sanayileşme sürecinde, ulusun kişi başına düşen geliri arttıkça kamu harcamalarının payının da arttığını öne sürerek, nedenselliğin ekonomik büyümeden hükümet harcamalarına doğru ilerlediğini ortaya koymuştur. Keynesyen görüş ise, hükümet harcamalarının maliye politikasının bir bileşeni olduğunu ve büyümeyi etkilemek için bir politika aracı olarak kullanılabileceğini öne sürmektedir. Bu nedenle, nedensellik devlet harcamalarından ekonomik büyümeye doğrudur (Samudram, Nair & Vaithilingam, 2009).

Kamu harcamalarının büyüme üzerindeki etkisi dolaysız ve dolaylı olmak üzere iki şekilde ortaya çıkmaktadır. Doğrudan yani dolaysız etki, harcamaların sermayeye dönüştürüldüğü etkinlik ve verimlilik tarafından yapılandırılır. Dolaylı etkisi ise, insanların üretkenliği, tüketimi ve emek arzının, kamu harcama değişikliklerinden elde edilen görece fiyatlar ve gelirdeki değişikliklere tepkileri

aracılığıyla gerçekleşir. Bu etkiler arasında, harcama kararları ile vergilendirmenin ayrılmazlığı göz önüne alındığında, ek harcamaları finanse etmek için gereken vergilendirmeden elde edilenler özellikle önemlidir (Olaoye & Oladipo, 2019).

Çalışmanın temel amacı Wagner ve Keynesyen düşünceyi Azerbaycan ekonomisi için ampirik olarak test etmektir. Söz konusu fikirler ışığında bu çalışmada Eğitim, Bilim, Sosyal, Güvenlik ve Sağlık Harcamalarının ekonomik büyümeyle karşılıklı etkileşimi, Azerbaycan ekonomisi için 1990-2021 yılları arasındaki dönem çerçevesinde incelenmiştir. Ayrıca Cobb-Douglas üretim fonksiyonu, dışsal ve içsel büyüme modelleri temel çalışmamızda modelleme yapılmıştır. Çalışma giriş dahil 6 bölümden oluşmaktadır.

2. KONUYLA İLGİLİ KAVRAMSAL ÇERÇEVE

Literatürde ekonomik büyüme üzerine yapılan modeller ülkelerde ekonomik büyümeyi belirleyen faktörlere bağlı olarak değişmektedir. Bu modeller dışsal ve içsel büyüme modelleri olarak ayrılmaktadır. Bunlar arasındaki temel farklılıklar, daha çok, sermaye birikimi ile ilgili olarak toplam üretim fonksiyonunun davranışını izah etmeye bağlıdır.

İki rakip teoremin melez bir versiyonu olarak ortaya çıkan büyüme teorileri yeni büyüme teorileri olarak adlandırılmışlar. Bu çalışmalar teorik olmaktan çok ampirik analize ve daha da önemlisi kaynak kullanımının verimliliğini etkileyen faktörlere yönelmektedir.

Dışsal büyüme modellerinde genellikle iktisadi büyüme, ekonominin iç dinamiklerinden değil diğer değişkenlerin etkilerine bakılarak açıklanmıştır. Üretim artışının gerçekleşmesinde önemli bir faktör olan teknolojik gelişme sermaye artışı, üretim maliyetlerinde düşme, yatırımlarda artış gibi etkilerde bulunacak ve büyüme gerçekleştirecektir. Neoklasik büyüme teorisinde bir ülkenin ekonomik büyümesine etki eden en önemli iki unsur hem nüfusta meydana gelen artış hem de teknolojik gelişmedir.

Bu modellerde kamu tarafından gerçekleştirilen harcamaların etkisinin sınırlı olduğu ve kamunun yapmış olduğu harcamaların ekonominin büyüme üzerinde etkisinin olmayacağı kabul edilmiştir. Neoklasik iktisadi düşünce, bir ülkede yapılan hükümet politikalarının ekonominin çıktı düzeyi üzerinde etkili olabileceğini fakat yapılan bu politikaların büyüme oranı üzerinde etkili olamayacağını, kamu harcamalarındaki değişikliklerin sadece düzey etkisi yaratacağı öngörmüştür (Arısoy, Ünlükaplan & Ergen, 2010).

Ekonomik büyüme süreciyle ilgili ilk Neoklasik matematiksel önerme, Evsey Domar tarafından 1946'da "Sermaye Genişlemesi, Büyüme ve İstihdam" konulu makalesinde öne sürülmüştür. Domar, işgücünün ve üretkenliğinin

ekonomik büyüme paradigmasının anahtarı olduğu klasik bir doktrinden yola çıkarak sermaye birikimi ve tam istihdam arasındaki ilişkiye bakmış, bir ekonominin, üretim kapasitesi milli gelirine eşit olduğunda dengede olacağını söylemiştir. Onun varsayımları, dışa kapalı ekonomiye, talebin arzla buluştuğu genel denge teorisine, milli gelirin artmasının işçi sayısının ve verimliliğinin artmasının birleşik bir etkisi olduğuna dayanmaktadır (Domar, 1946).

Robert M. Solow (1956), Trevor Swan (1956) ve James E. Meade (1960) Harrod-Domar modelinde sermaye-çıktı oranının dışsal olarak görülmemesi gerektiğini iddia etmektedirler. Aslında, onlar sermaye-çıktı oranının, v 'nin ($v = K/Y = k/y$) sistemi durağan büyüme yoluna geri götürecektir olan ayarlayıcı değişken olduğu bir büyüme modeli önermişlerdir. Onlara göre bu modelde v vasıtasıyla s/v , doğal büyüme hızıyla (n) dengeye gelecektir⁴. Ayrıca Domar, modelindeki çarpan etkisinin güvenilirliği Solow'a göre uzun vadeli sorunları kategorize etmek için kullanılan kısa vadeli bir araçtır (Solow, 1956, s. 66).

Romer (1986), Lucas (1988), Barro (1990) ve Rebelo (1991) tarafından geliştirilen içsel büyüme teorisinde bir ekonominin büyüme döneminde devletin rolü farklı olarak ele alınmıştır. Bu teoriye göre, ekonomik büyüme oranı içsel bir durumdur. Yani devlet büyümeye doğrudan ya da dolaylı olarak etkide bulunabilir. Kamunun vergi, harcama ve toplam bütçe dengesi kaynak kullanım etkinliği uzun dönemde ekonomik büyümeyi etkileyebilir (Yüksel & Songur, 2011).

Bu modellerde ekonomilerin büyüme oranlarını artırabilme yollarına da işaret edilmektedir. Yol, havaalanı, ulaşım ağları, okullar ve eğitim merkezleri gibi altyapı yatırımları büyümeyi etkileyebilir. Modeller özellikle insan sermayesi birikiminin özel işçi eğitimi ve genel eğitim yoluyla beslenmesi gerektiğini vurgulamaktadır. Aynı zamanda eğitimi yüksek, becereli, işçileri kayıran göç politikalarının da genel verimlilik düzeyini artırabileceği ve böylece büyümeyi artırabileceği öne sürülmektedir.

3. LİTERATÜR ARAŞTIRMASI

Literatürde kamu harcamaları ve sosyal harcamaların ekonomik büyüme üzerine etkisine ait çok sayıda araştırma mevcuttur. Farklı yöntemlerle yapılan bu araştırmaların bazısında harcamalar büyüme üzerine olumlu etki etse de bazılarında olumsuz etki ortaya çıkmıştır.

Landau (1983), yapmış olduğu çalışmada büyüme oranı ve beşerî sermaye arasındaki ikilinin pozitif yönlü, kişi başına düşen reel GSYH'nın başlangıç seviyesi ile negatif ilişkili olduğu sonucuna ulaşmıştır. Ayrıca Barro,

⁴ <https://cruel.org/econthought/essays/growth/neoclass/solowgr.html>

R. J. (1991) büyüme oranları, siyasi istikrar ölçüleri ile pozitif ve piyasa çarpıklıkları için kullanılan temsili bir değişken ile ters yönlü bir ilişki olduğunu ispatlamıştır. Kelly (1997) kamu yatırımlarının ve sosyal harcamaların büyümeye katkı sağladığı, Folster ve Henrekson (2000), 23 gelişmiş OECD ülkeleri için yapmış olduğu araştırmasında sosyal harcamalar ve ekonomik büyüme arasında negatif ilişki olduğunu, Ulutürk (2001) yapılan kamu harcamalarının Türkiye’de büyüme üzerinde olumlu bir etki yarattığını, Baldacci, Clements, Gupta ve Cu (2004) gelişmekte olan 120 ülkede eğitim ve sağlık harcamalarının eğitim ve sağlık sermayesi birikimi üzerinde olumlu ve önemli bir doğrudan etkiye sahip olduğunu yüksek ekonomik büyümeye yol açabileceğini ortaya koyan çalışmalar yapmışlardır. Gyimah-Brempong, Paddison ve Workie (2006) bir ülkede bütün düzeylerde yapılan eğitim harcamalarının, Afrika ülkelerinde kişi başına gelir ve büyüme oranı üzerinde pozitif bir etkiye sahip olduğu sonucuna ulaşmışlardır.

Arısoy vd. (2010) Türkiye ekonomisinde, Alam, Sultana ve Butt (2010), Bangladeş, Hindistan, Endonezya, Kore, Malezya, Pakistan, Filipin, Singapur, Sri Lanka ve Tayland dahil olmak üzere Asya'nın 10 gelişmekte olan ülkesinde sosyal harcamaların iktisadi büyüme üzerindeki olumlu etkisini vurgulamaktadırlar. Yüksel ve Songur (2011) Türkiye’de kamu harcamalarından ekonomik büyümeye doğru, Yilgör, Ertugrul ve Celepcioğlu (2012) Türkiye’de kamu harcama türlerinden cari, transfer, toplam harcamaların ekonomik büyümeyi tek yönlü bir nedensellik ilişkisi ile etkilediği sonucuna ulaşılmıştır.

Pelinescu (2014) Avrupa ülkeleri üzerine yapmış olduğu çalışmada kişi başına GSYH ile beşerî sermayenin yenilikçi kapasitesi (patent sayısı ile ifade edilmiştir) ve çalışanların nitelikleri (orta öğretim) arasında anlamlı ve pozitif önde bir ilişki, Ayuba (2014) Nijerya’da ekonomik büyümeden sağlık harcamalarına doğru Wagner Yasasını destekleyen tek yönlü bir nedensellik olduğu sonucuna ulaşmıştır. Doğan ve Eryiğit (2014) 27 AB üyesi ülke ve Türkiye’ye ait veriler üzerine yapmış olduğu çalışmada ülkelerde kişi başına yapılan sağlık harcaması ve ekonomik büyüme arasında hem kısa dönemde hem de uzun dönemde pozitif yönlü bir ilişki olduğunu tespit etmişlerdir.

Akbulut ve Güran (2015) gelişmekte olan ülkeler için yapmış olduğu çalışmada kamu tarafından yapılan transfer harcamalarının iktisadi büyümeyi etkilemediği ayrıca yapılan mali politikalarında büyüme oranlarına etki etmediğinin savunan Neoklasik büyüme teorisinin öngörülerine uygun sonuçlar bulmuşlardır.

Yavuz ve Ergen (2017) ise Türkiye’de toplam kamu harcamalarında ortaya çıkan bir çok etkisinin, ekonomik büyümeyi bir döneme kadar olumsuz etkilediğini, Oladele, Mah ve Mongale, (2017) Güney Afrika’da devlet harcamaları ile ekonomik büyüme arasında uzun dönemli bir ilişki olduğunu,

Ejaz, Amir ve Shabbir (2017) Pakistan özelinde yaptığı çalışmada sağlık harcamalarının ekonomik büyümeyi anlamlı ve pozitif bir şekilde etkileyen karma sonuçlar elde etmişlerdir. Ayrıca, savunma ve eğitim harcamaları ekonomik büyüme üzerinde negatif bir ilişkiye sahiptir.

Tekbaş (2019) Türkiye’de kamu harcamalarının hem uzun hem de kısa dönemde, sermaye birikimi ve emeğin milli gelir üzerinde etkisinin pozitif olduğu, Olaoye ve Oladipo (2019) Nijerya’da reel kamu harcamaları ile ekonomik büyüme düzeyi arasında çok az veya anlamsız bir ilişkinin olduğunu, Nyasha ve Odhiambo (2019), hükümet harcamalarının ekonomik büyüme üzerindeki etkisinin net olmadığını gösteren sonuçlar elde etmişlerdir.

Çetin (2020) gelişmekte olan ülkelerde kamu tarafından gerçekleştirilen sosyal harcamaların ekonomik büyüme üzerinde pozitif etki yaptığını, Öztürk (2020) sosyal harcamaların ekonomik açıdan faydalı bir durum olduğunu ayrıca Keynesgil yaklaşımın Türkiye ekonomisi açısından geçerli, neoliberal önermelerin ise sadece ‘diğer sosyal politika alanları’ için yapılan harcamalar açısından kabul edilebilir olduğunu ortaya koyan sonuçlar elde etmiştir.

Başoğlu (2021) Türkiye İstatistiki Bölge Birimleri Sınıflandırmasına göre Düzey 1 bölgeleri üzerine yapmış olduğu araştırmada eğitim ve sağlık harcamalarının büyüme üzerinde pozitif; sosyal koruma harcamalarının ise negatif etkilediği sonucuna ulaşmıştır.

Sağdıç ve Yıldız (2021) Türkiye ekonomisi için yapmış oldukları analizlerinde kamu tarafından gerçekleştirilen sağlık harcamalarının ekonomik büyümeyi etkileyen faktörlerden biri olduğunu ve büyüme üzerinde olumlu etki yaptığı sonucuna ulaşmışlardır. Karakaya ve Şahinoğlu (2021) Türkiye ekonomisi özelinde yapmış oldukları çalışmalarında GSYH’deki değişimler üzerindeki en fazla etkili değişkenlerin patent sayısı, yapılan ulaşım harcamaları, kamu tarafından gerçekleştirilen imalat sanayi harcamaları, savunma harcamaları ve tarım harcamaları olduğunu ortaya koymuşlardır.

Sonuç olarak Türkiye ve gelişmekte olan Afrika ve Asya ülkeleri üzerinde yapılmış analiz sonuçlarında çoğunlukla kamu harcamalarının büyüme üzerine anlamlı etkisi olduğu gelişmiş ülkeler üzerine yapmış olan analizlerde ise sağlık harcamaları dışında çoğunlukla kamu harcamalarının büyüme üzerine olumlu etki etmediğini görülmektedir.

4. VERİ SETİ VE METODOLOJİ

4.1. Veri Seti ve Değişkenler

Çalışmamıza kullanılan değişkenlerin isim ve kaynakları Tablo 1’de verilmiştir. Harcama ve ücretli çalışanların yıllık sayısına bağlı veriler Azerbaycan Cumhuriyeti Devlet İstatistik Komitesinin maliye ve bütçe

bölümünden elde edilmiştir. Daha sonra bu harcama rakamları aynı kurumun ulusal hesaplar bölümünden alınan cari değerle olan GSYH'ye bölünmüştür. Büyümei temsil eden GSYH'nin sabit rakamları ve sabit sermaye oluşumunun cari rakamları ise Dünya Bankasından temin edilmiştir. Verileri temsil eden değişkenlerin doğal logaritmaları alınmıştır.

Tablo 1: Kullanılan Kaynakların Tanımı

<i>Değişkenler</i>	<i>Semboller</i>	<i>Açıklamalar</i>
<i>Eğitim harcamaları</i>	Lnedu	Devletin eğitim için yaptığı harcamaları, öğrencilere bireysel ve toplu olarak verilen hizmetleri içerir.
<i>Sosyal koruma ve sosyal güvenlik harcamaları</i>	Lnsps	Devletin sosyal koruma ve sosyal güvenlik alanında bireysel ve toplu olarak verilen hizmet ve transfer bedellerini yansıtmaktadır.
<i>Sağlık harcamaları</i>	Lnhealth	Sağlık alanındaki faaliyetlerle ilgili harcamalar.
<i>Bilim</i>	Lnsiance	Temel bilimsel araştırma ile ve genel kamu hizmetleriyle uğraşan kuruluşlarda ve devlet organlarında bilimsel araştırma yapan kurum, birim ve kuruluşları tarafından yürütülen çalışmaların finansmanı ve bu kurumların maliyetleri.
<i>Kültür, Sanat, Bilgi, Beden Eğitimi, Gençlik Politikası ve Benzeri Faaliyetler</i>	Lncaipe	Kültür ve sanat alanındaki faaliyetlerle ilgili masraflar, televizyon, radyo ve yayıncılık, beden eğitimi, gençlik politikası, yaratıcı birlik, milli ve dini etkinlikler, kültür, sanat, bilgi, beden eğitimi, gençlik politikası alanlarında bilimsel faaliyet (temel, uygulamalı ve deneysel) ve bu alanlarla ilgili diğer önlemler ve kültür, sanat, bilgi, beden Eğitimi, gençlik politikası benzeri girişim ve etkinliklerle bağlı masraflar.
<i>Sermaye birimine düşen çıktı miktarı</i>	Lnv	Cari rakamlarla yıllık GSYH değerlerinin Sabit sermaye oluşumuna oranı şeklinde hesaplanmıştır.
<i>Çıktı çalışan oranı</i>	Lny	Sabit fiyatlarla GSYH'nin ekonomide ücretli çalışanların sayısına oranı.

Tablo, 11. 10. 2018 tarihli Azerbaycan Cumhuriyeti Bakanlar Kurulu ve 440 sayılı kararla onaylanmış Azerbaycan Cumhuriyeti bütçe harcamalarının fonksiyonel sınıflandırılması esas alınmıştır⁵.

Azerbaycan Cumhuriyeti'nde sosyal güvenlik, eğitim, sağlık, gençlik politikası ve toplumun diğer sosyal ve kültürel ihtiyaçlarının karşılanması

⁵ Azerbaycan Cumhuriyeti'nin birleşik bütçe sınıflandırmasının onaylanması üzerine Azerbaycan Cumhuriyeti Bakanlar Kurulu Kararı, <https://e-qanun.az/framework/40412>

alanındaki faaliyetler devletin sosyal politikaları kapsamında değerlendirilmektedir (Bayramov, 2016). Bu sebepten de bu yönde olan bütçe harcamaları sosyal yönlü mali politikalar çerçevesinde değerlendirilmektedir.

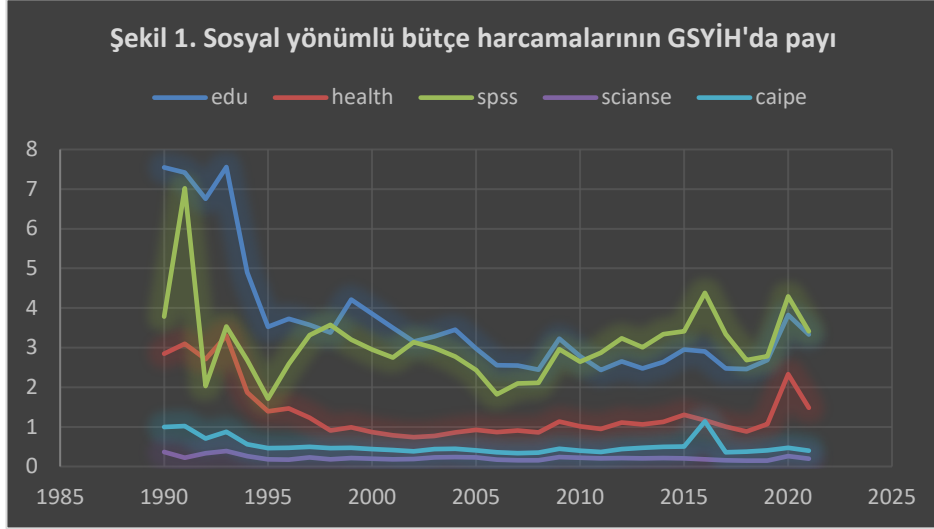

Grafikten de görüldüğü gibi bütçeden bu yönde sağlanan harcamaların GSYİH içerisindeki payı 1990-1995 yılları arasında oldukça yüksek paya sahip olsa da sonraki yıllarda %2,4-%4,4 değerleri arasında değişmiştir.

Araştırmamızdaki modelimizde çalışan başına çıktıyla ifade ettiğimiz ekonomik büyümeyi sermaye çıktı oranıyla bütçeden beşerî sermaye yönlü harcamaların doğrusal fonksiyonu şeklinde oluşturabiliriz.

$$y = \alpha v + \sum_{i=1}^n \beta_i H_i \quad (1)$$

Burada y çalışan başına çıktıyı (K/L), $v=K/Y$ sermaye çıktı oranını, H_i devlet tarafından beşeri sermaye yönünde yapılan harcamaları ifade etmektedir.

4.2. Makine Öğrenimi Metodu- Rassel Orman Regresyonu

Rassel Ormanlar (RO) Leo Breiman tarafından (2001) geliştirilen karar ağaçlarına dayanan bir yöntemdir. Bu yöntem daha çok sınıflandırma problemleri için kullanılsa da Regresyon analizlerinde de uygulanabilmektedir (Altındağ, 2020). Hastie, Tibshirani ve Friedman (2009), RO geniş bir şekilde regresyon ve sınıflandırma problemlerine uygulanmasının sebeplerini aşağıdaki gibi göstermiştir:

- Düzenleme parametre sayısının daha az olması
- Diğer yöntemlere kıyasla yüksek eğitime ve tahmin hızına sahip olması.
- Bunlardan başka çok boyutlu problemlere doğrudan uygulanabilmesi (Demirezen & Çetin, 2021).

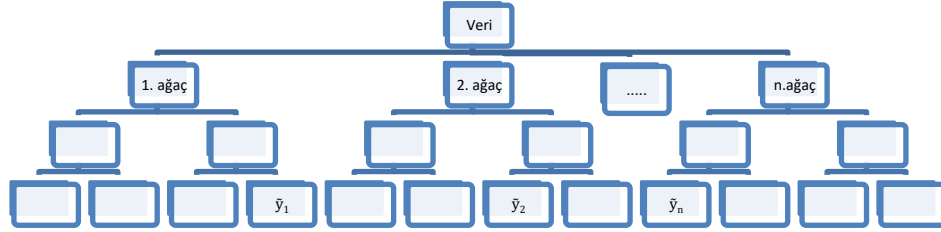

Şekil 2: Rassal Orman Regresyonunda Ağaçların Oluşumu ve Tahmin

$$\text{RO Tahmini : } \tilde{y} = \frac{1}{n} \sum_{i=1}^n \tilde{y}_i \quad (2)$$

Araştırmacılara göre ROR destek vektör makineleri (SVM) veya yapay sinir ağları (YSA) gibi makine öğrenme tekniklerine veya diğer karar ağaç algoritmalarına göre çok iyi sonuçlar sağlamaktadır (Altındağ, 2020, s. 3).

4.3. Birim Kök Testi

Zaman serilerinde uygulanacak modellerin belirlenmesinde durağanlık dereceleri önem taşımaktadır. Bu çalışmada serilerin durağanlık düzeyleri Dickey ve Fuller (1979) ADF birim kök testi ile gecikme uzunlukları da AIC (Akaike Information Criterion) kriteri ile belirlenmeye çalışılmıştır. Genel haliyle ADF testi aşağıda belirtilmiştir.

$$Y_t = \rho Y_{t-1} + \varepsilon_t \quad (3)$$

DF testi uygulamalarda üç farklı şekilde uygulanmaktadır

$$\Delta Y_t = \delta Y_{t-1} + \varepsilon_t \text{ (kesmesiz, trendsiz),} \quad (4)$$

$$\Delta Y_t = \mu + \delta Y_{t-1} + \varepsilon_t \text{ (kesmeli, trendsiz)} \quad (5)$$

$$\Delta Y_t = \mu + \beta T + \delta Y_{t-1} + \varepsilon_t \text{ (kesmeli, trendli).} \quad (6)$$

Burada:

$H_0 : \delta=0$ Birim kök içermemektedir, seri durağandır.

$H_1 : \delta \neq 0$ Birim kök içermektedir, seri durağan değildir (Dickey & Fuller, 1979).

4.4. ARDL Sınır Testinin özellikleri

Araştırmamızda Pesaran, Shin ve Smith (2001) tarafından geliştirilen hem kısa dönem hem de uzun dönem analizi yapmaya olanak sağlayan sınır testi yaklaşımı kullanılmıştır. Bu yöntem literatürdeki diğer eş bütünleşme testlerinden (Engle ve Granger (1987), Johansen (1988), Johansen ve Juselius (1990)) farklı olarak, serilerin durağanlık düzeyleri farklı olsa bile (Bağımlı değişken $I(1)$ olmak kaydıyla) eş-bütünleşme ilişkisinin varlığı test edilebilmekte, kısa ve uzun dinamiklerin aynı anda dikkate alınabilmesinin yanı sıra küçük örneklerde daha etkin olabilmektedir (Mercan, 2013).

Değişkenler arasındaki uzun ve kısa dönemli nedensellik ilişkilerin belirlenmesinde ARDL denkleminin kısıtlanmış model çözümüyle hata düzeltme modeli kullanılabilir. İlk olarak sınır testi ile eş bütünleşme ilişkisi tespit edilen değişkenler için uzun dönem katsayıları tahmin etmek amacıyla (7) nolu eşitlik ortaya çıkmıştır.

$$ECT_{t-1} = lny_{t-1} - ln\tilde{y}_{t-i} \quad (7)$$

Buradan

$$ln\tilde{y}_{t-i} = \delta_1 lnv_{t-1} + \delta_2 lnedu_{t-1} + \delta_3 lnhealth_{t-1} + \delta_4 lnspsst_{t-1} + \delta_5 lns Cianse_{t-1} + \delta_6 lncai pe_{t-1} \quad (8)$$

$$ECT_{t-1} = lny_{t-1} - \delta_1 lnv_{t-1} - \delta_2 lnedu_{t-1} - \delta_3 lnhealth_{t-1} - \delta_4 lnspsst_{t-1} - \delta_5 lns Cianse_{t-1} + \delta_6 lncai pe_{t-1} \quad (9)$$

Katsayıların belirlenme sürecinde modelde diagnostik testler analiz edilerek model hakkında karar verilir. Değişkenler arasındaki kısa dönemli ilişkilerin belirlenmesinde ARDL modeli için hata düzeltme modeli aşağıda belirtilmiştir.

$$\begin{aligned}
\Delta \ln y_t = & \alpha_0 + \sum_{i=1}^P \varphi_{1i} \Delta \ln y + \sum_{i=0}^{q_1} \lambda_{1i} \Delta \ln v_{t-i} + \sum_{i=0}^{q_2} \lambda_{2i} \Delta \ln edu_{t-i} \\
& + \sum_{i=0}^{q_3} \lambda_{3i} \Delta \ln health_{t-i} + \sum_{i=0}^{q_3} \lambda_{4i} \Delta \ln spss_{t-i} \\
& + \sum_{i=0}^{q_5} \lambda_{5i} \Delta \ln scianse_{t-i} + \sum_{i=0}^{q_6} \lambda_{6i} \Delta \ln caipe_{t-i} \\
& + \beta ECT_{t-1} + v_t
\end{aligned} \tag{10}$$

(10) nolu denklemde α , λ katsayıları, $q_1 \dots q_6$, gecikme uzunluklarını ve ECT hata düzeltme terimini göstermektedir. Hata düzeltme terimi sadece nedenselliğin yönünü değil, aynı zamanda uzun ve kısa dönem olmasını da belirtebilmektedir. ECT gecikme katsayısı negatif ve istatistiksel olarak anlamlıysa uzun dönem nedensellik söz konusudur. Hata düzeltme terimi, kısa dönemde meydana gelen bir dengesizliğin ne kadarının uzun dönemde düzeleceğini gösterir. Bu terim dışında diğer tüm terimler ise kısa dönem dinamiklerini temsil etmektedir⁶.

4.5. Toda – Yamamoto Nedensellik Analizi

Araştırmalara göre Granger testi, entegre değişkenlerde zaman gecikmeli fonksiyonlarda sahte regresyonlar verebilir (Dritsaki, 2017). Toda ve Phillips (1993), makalelerinde, hata düzeltme modeli ile Granger nedenselliğinin, bazı durumlarda asimptotik olabilen parametrelerin bağımlılığı nedeniyle yanlış sonuçlara yol açabileceğini iddia etmiştir.

Bunlardan başka Toda-Yamamoto (1995) testinde, Granger (1969) testinden farklı olarak serilerin durağanlık derecesine bakılmaksızın analize dahil edilebilmesi serilerin daha fazla bilgi içermesinden dolayı modelin gerçekleri yansıtabilmesi bakımından daha başarılı olmasını sağlamaktadır (Yavuz 2006: 169). Bu testin yapılabilmesi için öncelikle serilerin optimal gecikme uzunluğunun (p) tespit edilmekte sonra gecikme uzunluğuna serilerin maksimum durağanlık derecesi (m) ilave edilmektedir. Daha sonra $p+m$ gecikme uzunluğunda var modelinin sonuçlarına Wald testi uygulanmaktadır. Bu duruma ilişkin VAR modeli aşağıdaki şekilde yazılabilir.

$$y_t = \mu + \sum_{i=1}^{p+m} a_i y_{t-i} + \sum_{i=1}^{p+m} \beta_i x_{t-i} + u_{1t} \tag{11}$$

⁶ Göktaş, P., Pekmezçi, A., Bozkurt, K. (2019). Ekonometrik serilerde uzun dönem eşbütünleşme ve kısa dönem nedensellik. Ankara: Gazi Kitabevi, s. 114.

$$x_t = \mu + \sum_{i=1}^{p+m} \gamma_i x_{t-1} + \sum_{i=1}^{p+m} \delta_i x y_{t-i} + u_{2t} \quad (12)$$

(1) Denklemi için

$H_0: \sum_{i=1}^p \beta_i = 0$, şartında x_t y_t 'nin sebebi değil

$H_0: \sum_{i=1}^p \beta_i \neq 0$, şartında x_t y_t 'nin sebebidir

(2) Denklemi için

$H_0: \sum_{i=1}^p \beta_i = 0$, y_t , x_t 'nin sebebi değil

$H_0: \sum_{i=1}^p \delta_i \neq 0$, y_t , x_t 'nin sebebidir.

5. UYGULAMALI ANALİZ SONUÇLARI

5.1. Rassal Orman Regresyonu

Araştırmamızda değişkenlerin etkinliğini daha açık görmek için Python yazılım dilinde kullanılan dalex⁷ paketinden yararlanılmıştır. Aşağıda makine öğrenmesi metotları Python 3.9.12 çıktı sonuçları aşağıda verilmiştir.

Tablo 2: Makine Öğrenimi Uygulamaları Sonuçları

	<i>Mse</i>	<i>Rmse</i>	<i>r2</i>	<i>mae</i>	<i>Mad</i>
<i>Destek Vektör Makineleri</i>	0.052072	0.228194	0.658456	0.15504	0.082743
<i>Rassal Orman Regresyonu</i>	0.013918	0.117976	0.908709	0.09377	0.079253
<i>Doğrusal Regresyon</i>	3.677969e+08	19178.031934	-2.412381e+09	12546.446038	7966.765204

Uygulama yaptığımız metotlar esasen nanparametrik metotlardır. Tablodan gördüğümüz veri setimize en uygun metod rassal orman regresyonu metodudur.

⁷ <https://pypi.org/project/dalex/>

Aşağıdaki tabloda rassal orman metodunun eğitim, test ve tüm veri setine uygulanması sonucunda elde edilmiş R^2 sonuçlarına bakıldığında modelde aşırı uyum olmadığını gözlemlemekteyiz.

Tablo 3: Rassal Orman Regresiyonu R^2 sonuçları

<i>Tüm veri seti</i>	0.908
<i>Eğitim</i>	0.922
<i>Test</i>	0.721

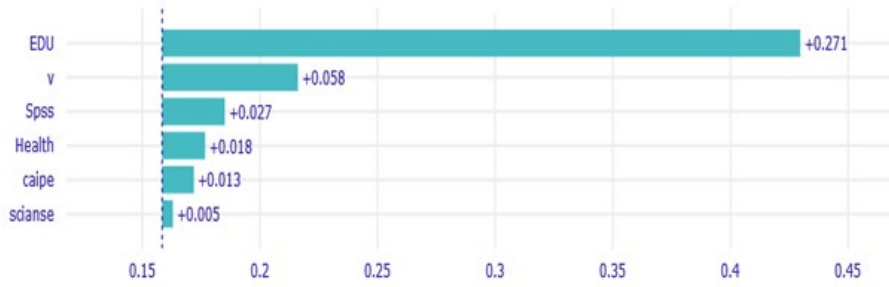

Şekil 3: RO Bağımsız değişkenlerin bağımlı değişken üzerine etki düzeyi

Yukarıda dalex paketinin rassal orman makine öğrenmesi sonucuna uygulanmasının python çıktısı verilmektedir. Çıktıdan da gördüğümüz gibi büyüme üzerine etki eden değişkenler önem derecesine göre verilmiştir. Modeldeki değişkenler etki gücüne göre eğitim değişkeni, sermaye çıktı oranı değişkeni, daha sonra ise sosyal sigorta, sağlık, kültür ve gençler politikası harcamaları, en sonda ise bilime olan harcamalar şeklinde sıralanmıştır.

5.2. Birim Kök Testi Analiz Sonuçları

ADF durağanlık testleri için, kesmeli-trendli model analizi yapılmıştır. Veriler Birim kök testine tabii tutulmadan önce doğal logaritmaları alınmıştır.

Tablo 4: ADF Birim Kök Test Sonuçları

<i>Değişkenler</i>	<i>Düzy</i>	<i>Değişkenler</i>	<i>Birinci Fark</i>
<i>Lnedu</i>	-2.1153	<i>Lnledu</i>	-5.2393***
<i>Lnhealth</i>	-1.5674	<i>Lnhealth</i>	-5.3317***
<i>Lnsps</i>	-4.3828***	<i>Lncaipe</i>	-5.5905***
<i>Lnsiance</i>	-4.5071***	<i>Lnv</i>	-4.8735***
<i>Lncaipe</i>	-3.0469	<i>Lny</i>	-3.9142**
<i>Lnv</i>	-1.8151		
<i>Lny</i>	-2.5048		
<i>Kritik Değerler</i>		<i>Kritik Değerler</i>	
%1	-4.15	%1	-4.15
%5	-3.50	%5	-3.50
%10	-3.18	%10	-3.18

“*” %10 anlam düzeyinde, “***” ise %5, “****” ise %1 anlam düzeyinde durağan olan değişkenleri göstermektedir.

Tablodan gördüğümüz gibi bilim ve sosyal harcamalar düzey değerlerinde diğer tüm değişkenler ise birinci dereceden durağandır.

5.3. ARDL Sınır Testi

Araştırmamızda Kleanthis Natsiopoulou, Nickolaos Tzeremes’in R programlama dilinde yazdığı “ARDL”⁸ paketi ve Haydar Demirhan’ın “dLagM”⁹ paketleri kullanılmıştır.

Bu çalışmada “dLagM” paketi metoduna uygun olarak bağımsız ve bağımlı değişkenlerin optimal gecikme uzunluğu ayrı ayrı belirleniyor, optimal gecikme uzunluğu hem bağımlı hem de bağımsız değişkenler için minimum AIC değeri dikkate alınarak bağımlı değişkenler için 1, bağımsız değişkenler için 5 olarak tespit edilmiştir. ARDL testinde F istatistik değeri önem kesp etmektedir.

⁸ Natsiopoulou, K., Tzeremes, N. (2021-01-10), ARDL packages for R ($\geq 3.2.0$). <https://CRAN.R-project.org/package=ARDL>

⁹ Demirhan, H. (2020), dLagM: An R package for distributed lag models and ARDL bounds testing. PLoS ONE, 15(2): e0228812, 2020. DOI: 10.1371/journal.pone.0228812., <https://CRAN.R-project.org/package=dLagM>, version (2021-08-02) -1.1.6.2,

Tablo 5: ARDL (3, 3, 3, 3, 2, 3) Sınır Testi Sonuçları

<i>Tahmin edilen eşitlik</i>	<i>lny= f (lnv, lnedu, lnsps, lnhealth, lnsiamce, lncaipe)</i>	
<i>F istatistiği</i>	223.330582211123	
<i>Anlamlılık seviyesi</i>	Kritik değer	
	Alt sınır	Üst sınır
<i>1%</i>	2.254	3.388
<i>5%</i>	2.685	3.96
<i>10%</i>	3.713	5.326
<i>Tanısal (Diagnostik) Testler</i>	İstatistikler	p değeri
<i>R2</i>	0.9972	
<i>Düzeltilmi-R2</i>	0.9919	
<i>F-istatistiği</i>	187.1	2.743e-10
<i>Breusch-Godfrey LM</i>	LM test = 3.7136	0.3047
<i>Ramsey Reset</i>	RESET = 1.1265	0.3766
<i>Breusch-Pagan değişen varyans testi:</i>	BP = 25.848	0.4158

Tablo 5'ten gördüğümüz gibi F istatistik değeri (223.3) %5 anlamlılık seviyesinde hesaplanan üst sınır (3.96) değerinden büyüktür. Böylece H_0 hipotezi reddedilmekte, dolayısıyla, değişkenler arasında bir eş bütünleşme ilişkisinin olduğu ifade edilmektedir. Bu, aynı zamanda büyümeyi temsil eden çalışan başına çıktı miktarıyla sermaye verimliliği ve bütçe harcamaları arasında, uzun dönemli bir ilişkinin olduğunu da göstermektedir. Söz konusu tabloda verilen modelin tanısal test sonuçlarına göre, model kurma hatası olmadığı gibi modelin otokorelasyon, değişen varyans sorununun da bulunmadığı anlaşılmaktadır.

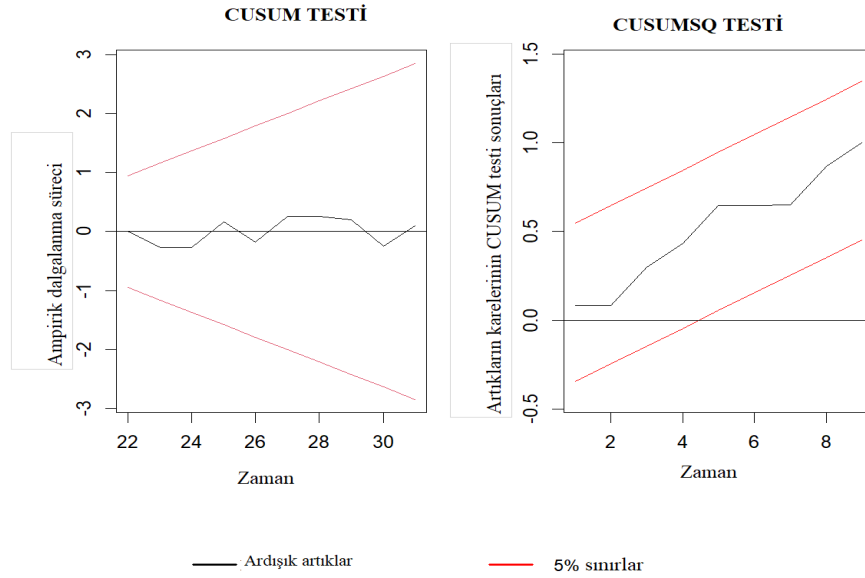

Şekil 4: CUSUM ve CUSUMSQ Test Sonuçları

Şekil 4'e göre CUSUM testi grafiğinden modelde yapısal kırılma olmadığı anlaşılmaktadır. Çünkü grafik güven sınırları içinde yer almaktadır.

Tablo 6: ARDL Modeli Uzun Dönem Tahmin Sonuçları

Terim	Katsayı	std.hata	t.istatistik	p.değer
1 (Intercept)	17.3742723	1.5532400	11.1858256	0.007897602
2 lv	-1.7159985	1.2819984	-1.3385340	0.312592991
3 Ledu	-3.1566985	0.3565184	-8.8542377	0.012516526
4 Lhealth	-0.1168161	0.4297777	-0.2718060	0.811258535
5 lspss	0.7497315	0.5969115	1.2560179	0.335949529
6 lscience	1.7413984	0.4804192	3.6247477	0.068394345
7 lcaipe	-0.2095379	1.1011606	-0.1902883	0.866647627

Uzun dönem katsayılarına bakıldığında eğitim dışında diğer tüm değişkenlerin 0.05 düzeyinde anlamsız etkiye sahip olduğu görülmektedir. Eğitim değişkeninin negatif anlamlı etkisi dışında bilim harcamalarının GSYH'deki payının %10 anlamlılık düzeyinde pozitif etkisinin olduğunu görülmektedir.

Tablo 7: Kısıtlanmış Hata Düzeltme Modeli katsayıları

	Katsayı	Std hata	t değerler	Pr(> t)
d(L(ly, 1))	-0.651219	0.016864	-38.62	2.60e-11 ***
d(L(ly, 2))	-0.496679	0.010725	-46.31	5.11e-12 ***
d(lv)	-0.251402	0.007399	-33.98	8.17e-11 ***
d(L(lv, 1))	0.830167	0.010169	81.64	3.14e-14 ***
d(L(lv, 2))	0.450319	0.007713	58.39	6.39e-13 ***
d(ledu)	-0.778300	0.014636	-53.18	1.48e-12 ***
d(L(ledu, 1))	0.669858	0.022860	29.30	3.06e-10 ***
d(L(ledu, 2))	-0.709288	0.018785	-37.76	3.18e-11 ***
d(lhealth)	0.147568	0.010407	14.18	1.84e-07 ***
d(L(lhealth, 1))	-0.365709	0.014463	-25.29	1.14e-09 ***
d(L(lhealth, 2))	0.948812	0.021444	44.25	7.69e-12 ***
d(lspss)	0.615565	0.009985	61.65	3.92e-13 ***
d(L(lspss, 1))	0.372511	0.007660	48.63	3.30e-12 ***
d(L(lspss, 2))	0.194980	0.005287	36.88	3.93e-11 ***
d(lscience)	0.244328	0.016119	15.16	1.03e-07 ***
d(L(lscience, 1))	0.385423	0.010907	35.34	5.75e-11 ***
d(lcaipe)	-0.199614	0.005481	-36.42	4.39e-11 ***
d(L(lcaipe, 1))	-0.370753	0.008555	-43.34	9.26e-12 ***
d(L(lcaipe, 2))	-0.121208	0.005063	-23.94	1.85e-09 ***
Ect	-0.320177	0.003571	-89.67	1.35e-14 ***
Kalıntı standart hatası: 0.004155	F-istatistik: 1360	R2: 0.9997	Düzeltilmiş R2: 0.9989	p-değerler: 2.642e-13
Anlamlılık düzeyleri:	0 '****' 0.001 '**' 0.01 '*' 0.05 '.' 0.1 '.' 1			

Tablonun analizi yapıldığı zaman kültür ve beden eğitimi değişkeni dışında tüm değişkenlerin büyümeyi temsil eden çıktı emek oranı (emek verimliliği) üzerinde anlamlı ve pozitif etkisinin olduğunu görüyoruz. Ayrıca

ECT katsayısının -0.32 olarak bulunmuştur. Bu terimin istatistiki olarak anlamlı ve negatif işaretli olması değişkenler arasında uzun dönem ilişkisinin olduğu anlamına gelir. Bu durum kısa dönemde meydana gelen dengesizliğin %32.0'sinin bir sonraki dönemde düzeltilerek uzun dönem dengesine ulaştığı anlamındadır.

Serinin ne kadarlık sürede dengeye geldiğini hesaplamak için aşağıdaki formül kullanılmaktadır.

$$t = \frac{1}{|HDK|}$$
$$t = 1/|-0.320177|=3,12$$

Analizde kullanılan dönemler yıl olduğu için 3,12 yılda yakın dönemli dalgalanmaların uzun döneme yakınsadığı ortaya çıkmaktadır. Yani gerçekleşen dönemsel şoklar sonrası yaklaşık 3 yıllık bir dönemde tekrar dengeye geldiği anlaşılmaktadır.

5.4. Toda-Yamamoto Analiz Sonuçları

Analizler Christoph Pfeifferin r studio metodolojisiyle yapılmıştır (Pfeiffer, 2012)

Toda-Yamamoto test sonuçlarına göre birinci modelde bütçe harcamalarının sermaye birimine düşen çıktı miktarı ve ücretli işçi başına düşen çıktı miktarına doğru çift yönlü etkinin mevcut olduğu gözlemlenmektedir. Değişkenlere ayrı-ayrı bakıldığında ise eğitim ve sağlık harcamalarından sermaye verimliliğine doğru tek yönlü (pozitif) bir nedensellik olduğu belirlenmiştir. Böyle bir ilişki sermaye verimliliği ve emek verimliliği arasında da mevcuttur. Aynı zamanda sosyal harcamalarla ve kültür beden eğitimi harcamaları ile büyümeyi ifade eden değişken arasında çift yönlü etkileşim mevcuttur. Bunlardan farklı sermaye verimliliğinden bütçeden bilimsel faaliyetlere ayrılan harcamaların GSYH içindeki payına doğru tek yönlü (pozitif) bir nedensellik olduğu belirlenmiştir.

Tablo 7: Toda-Yamamoto Nedensellik Testi Bulguları

<i>Model</i>	<i>Gecikme uzunluğu (p)</i>	<i>X2</i>	<i>P(>X2)</i>
<i>lny=f(lv,lnedu,lnspss,lnhealth,lnscience,lncaipe)</i>	2	X2 = 73.3	8.6e-14
<i>lnv=f(ly,lnedu,lnspss,lnhealth,lnscience,lncaipe)</i>	2	X2 = 16.0	0.0031
<i>Lny=f(lnedu)</i>	1	X2 = 15.2,	0.0017
<i>lnedu=f(lny)</i>		X2 = 2.5	0.48
<i>lny=f(lnspss)</i>	1	X2 = 12.9	0.0048
<i>lnspss=f(lny)</i>		X2 = 11.7	0.0084
<i>lny=f(lnhealth)</i>	2	X2 = 8.8	0.012
<i>lnhealth=f(lny)</i>		X2 = 2.5	0.48
<i>lny=f(ln lscience)</i>	2	X2 = 1.3	0.72
<i>lnscience=f(lny)</i>		X2 = 24.6	6.1e-05
<i>lny=f(ln lncaipe)</i>	1	X2 = 12.5	0.0059
<i>lnscaipe=f(lny)</i>		X2 = 12.1	0.0071
<i>lny=f(lnv)</i>	1	X2 = 9.5	0.023
<i>lnv=f(lny)</i>		X2 = 5.6	0.13
<i>Diagnostik Testler</i>	Jarque Bera	Portmanteau Test (asymptotic)	Arch LM
<i>Model1</i>	0.2305	0.2494	0,99
<i>Model 2</i>	0.6613	0.9822	0.9015
<i>Model3</i>	0.09913	0.9999	0.1364
<i>Model4</i>	7.986e-05	0.9999	0.1364
<i>Model5</i>	0.4741	0.9857	0.883
<i>Model6</i>	9.54e-13	0.9998	0.8245
<i>Model7</i>	0.6501	0.962	0.01783

6. SONUÇ VE DEĞERLENDİRME

Yapılan analiz sonucunda elde edilen bulgular modelde kullanılan bağımlı ve bağımsız değişkenler arasındaki ilişkinin Keynes hipotezini destekler nitelikte olduğunu ortaya koymaktadır. Rassal Orman analiz sonuçları eğitim harcamaları, sermaye çıktı oranı, sosyal, sağlık, kültür beden eğitimi ve bilime olan harcamaların büyüme üzerindeki etkisini ortaya koymuştur. Bu sonuç araştırmanın 2. bölümünde ampirik literatür taramasında gelişmekte olan ülkelere ait elde ettiğimiz sonuçlarla yakın niteliktedir.

Eğitim, sağlık ve sosyal güvenlik harcamaları kısa dönemden farklı olarak uzun dönemde negatif veya anlamsız olması bu alanlarda yapılan

reformların uzun dönemde yeterince kapsamlı ve stratejik olmaması şeklinde değerlendirilebilir. Bu sonuçlar kaynak zengin ekonomi teorileriyle ortaya konulan durumlarla açıklanabilir.

Toda-Yamomota testi sosyal güvenlik harcamaları ile büyüme arasındaki çift yönlü etkileşimin varlığını ifade eden Wagner ve Keynes hipotezini desteklemektedir. Ayrıca Toda-Yamamoto sonuçlarına göre eğitim ve sağlık harcamaları ile büyüme arasında ilişkinin Wagner hipotezini desteklememesi büyümenin eğitim ve sağlık yönündeki harcamaların devlet tarafından finanse edilmesine etki etmediğini göstermektedir. Özellikle eğitim harcamalarının GSYİH içerisindeki payı bağımsızlık öncesi 1990 yılı göstergesinin yarısı kadardır. 2004 yılından itibaren uygulanmaya başlanan bölgelerin sosyal iktisadi kalkınma programları kapsamında sağlık merkezleri, okul ve üniversitelerin binaları alt yapıları yeniden yapılandırılmıştır. Ülke dışında eğitim için sözleşmeler yapılmış, yüksek eğitim kurumlarının ulaşılabilir olması için bölgelerde ve başkentte yeni üniversitelerin açılmasının yanısıra mevcut üniversitelerin öğrenci kapasiteleri de artırılmıştır. Hastaneler ve sağlık merkezlerinin de sayı ve kapasiteleri yükseltilmiş, başkent ve bölgelerde Hastalık Diagnostik (teşhis) merkezleri açılmıştır. Çıktı sermaye oranının pozitif anlamlı etkiye sahip olması ise ülkedeki fiziki yatırımların verimli ve doğru yönlendirildiği şeklinde değerlendirilebilir.

Tüm bunların yanı sıra devlet tarafından verilen yüksek öğretim bursları petrol zengini bir ülke için aşağı düzeyde gözlemlenmektedir. 2022 yılında bu burslar 200-220 Azerbaycan manatı civarında olmuştur. Aynı şeyi ülkede uygulanan askeri ücret politikaları eğitim ve sağlık çalışanlarının ücret ve gelirleri, emekli maaşları içinde söyleyebiliriz.

Bütçeden bilimsel faaliyetlere yapılan harcamaların ARDL test sonuçlarına göre kısa dönemde anlamlı ve pozitif ilişkide olması ve uzun dönemde ise esasen anlamsız etkilerin olması, Toda-Yamamoto sonuçlarına göre Keynes hipotezini reddeden, Wagner hipotezini ise kabul eden sonuçların elde edilmesi aslında rassal orman regresyonu sonuçlarına göre de (bağımlı değişken üzerinde en az etkiye sahip olması) desteklenmektedir. Bu durum bilimsel faaliyetlere yapılan harcamaların ekonomik büyümeyi destekleyecek düzeyde yapılmadığı şeklinde değerlendirilebilir.

Azerbaycan da beşerî sermayenin desteklenmesi amacı ile özellikle eğitim alanında, bilimsel projelerde, zorunlu sosyal güvenlik ve sağlık harcamalarının gerçekleştirilmesinde gelişmiş ülke ekonomileri örnek alınarak kamu harcamalarının gerçekleştirilmesi büyük önem arz etmektedir.

7. ÇIKAR ÇATIŞMASI BEYANI

Yazarlar arasında çıkar çatışması bulunmamaktadır.

8. MADDİ DESTEK

Bu çalışmada herhangi bir fon veya destekten yararlanılmamıştır.

9. YAZAR KATKILARI

PA: Makalenin Fikri

PA: Analiz ve yorum

PA: Denetleme

SK: Literatür taraması

SK: İnceleme, Tasarım

10. ETİK KURUL BEYANI VE FİKRİ MÜLKİYET TELİF HAKLARI

Çalışmada etik kurul ilkelerine uyulmuştur ve fikri mülkiyet ve telif hakları ilkesine uygun olarak gerekli izinler alınmıştır.

11. KAYNAKÇA

- Ahmedov, M. (2021). Ulu önder Haydar Aliyev Azerbaycan'da milli ekonominin oluşumu ve gelişimi konseptinin kurucusudur, *Haydar Aliyev ve Azerbaycan'da ekonomik reformlar: sonuçlar ve perspektifler konferansında sunulan bildiri, Azerbaycan Devlet İktisat Üniversitesi, Bakü*. 6 Mayıs 2021 tarihinde https://bbu.edu.az/uploads/files/Konfrans/H_%C6%8Fliyev%20Konfrans%20material-06-may-2021.pdf adresinden erişildi.
- Akbulut, H., & Güran, M. C. (2015). Transfer harcamalarının ekonomik büyüme üzerine etkisi: gelişmekte olan ülkelerde 1990-2011 dönemi için bir panel veri analizi. *Maliye Dergisi*, 168, 134-153.
- Alam, S., Sultana, A., & Butt, M. S. (2010). Does social expenditures promote economic growth? a multivariate panel cointegration analysis for asian countries. *European Journal of Social Sciences*, 14(1), 45-54.
- Aliyev, P. (2013). Haydar Aliyev Azerbaycan'da piyasa ekonomisinin oluşturulmasının mimarıdır. *Azerbaycan Milli Bilimler Akademisi Nahçıvan Bölümü Nahçıvan Bölümü Haberleri, Ümumimilli Lider Haydar Ali Rıza oğlu Aliyev'in aziz anısına ittihaz özel sürüm*, ss.249 -253
- Aliyev, P., & Akgün, L. (2019), Azerbaycan Cumhuriyetinin bölgesel kalkınma politikaları. *Journal of Social, Humanities and Administrative Sciences*. 5(8), 54-866.
- Altındağ, İ. (2020). Karar ağacı ve rassal orman regresiyon modeli. Ömer Faruk Rençber (Ed.). *Veri madenciliğinde kullanılan regresiyon modelleri ve R ile uygulamalı örnekler içinde* (ss. 35-54). Ankara: Nobel Yayıncılık.

- Arısoy, İ., Ünlükaplan, İ., & Ergen, Z. (2010). Sosyal harcamalar ve iktisadi büyüme arasında ilişkisi: Türkiye ekonomisinde 1960 – 2005 dönemine yönelik bir dinamik analiz. *Maliye Dergisi*, 158, 398-421.
- Ayuba, A. J. (2014). The relationship between public social expenditure and economic growth in Nigeria: An empirical analysis. *International Journal of Finance and Accounting*, 3(3), 185-191.
- Azərbaycan İstatistik Komitəsi, Ulusal hesaplar ve ödemeler bilançosu bölümü 8 Şubat 2021 tarihinde tarihinde https://stat.gov.az/source/system_nat_accounts/ adresinden erişildi.
- Azərbaycan İstatistik Göstergeleri, (2003). İstatistik komitesi. Bakü, Seda.
- Baldacci, E., Clements, B., Gupta, S., & Cu, Q. (2004). Social spending, human capital, and growth in developing countries, implications for achieving the MDGs. *IMF Working Paper, Fiscal Affairs Department*, 1-40, <https://www.imf.org/external/pubs/ft/wp/2004/wp04217.pdf>.
- Barro, R. J. (1991). Economic growth in a cross section of countries. *The Quarterly Journal of Economics*, 106(2), 407-443.
- Başoğlu, A. (2021). Sosyal harcamaların ekonomik büyüme üzerine etkileri: Türkiye düzey 1 bölgeleri için panel veri analizi. *Uluslararası Ekonomi ve Yenilik Dergisi*, 7(1), 21-35.
- Bayramov, R. (2016). *Devletin sosyal politikasının finansmanında bütçenin rolü*. Yayınlanmamış yüksek lisans tezi Azərbaycan Devlet İktisat Üniversitesi, Bakü
- Breiman, L. (2001). Random forests. *Machine Learning*, 45(1), 5-32.
- Bulut, C., Suleymanov, E., & Hasanov, F. (2013). Azərbaycan'ın piyasa ekonomisine geçiş sürecinde karşılaştığı sorunlar ve çözüm arayışları. *Uluslararası Avrasya Ekonomileri Konferansı 13'de sunulmuş bildiri. St. Petersburg – Russia*
- Çetin, İ. (2020). Gelişmekte olan ülkelerde sosyal harcamaların ekonomik büyüme üzerindeki etkisi. *BAİBÜ Sosyal Bilimler Enstitüsü Dergisi*, 20(2), 351-364,
- Demirezen S., & Çetin M. (2021). Rassal orman regresyonu ve destek vektör regresyonu ile piyasa takas fiyatının tahmini. *Nicel Bilimler Dergisi*, 3(1), 1-15.
- Demirhan, H. (2020). An R package for distributed lag models and ARDL bounds testing. *PLoS ONE*, 15(2): e0228812. 8 Şubat 2021 tarihinde <https://CRAN.R-project.org/package=dLagM> adresinden erişildi.
- Dickey, D. A., & Fuller, W. A. (1979). Distribution of the estimators for autoregressive time series with a unit root. *Journal of the American Statistical Association*, 74, 427-431.
- Doğan, S. S., & Eryiğit, U. P. (2014). Türkiye'de sağlık harcamalarının ekonomik büyüme üzerindeki etkisinin ekonometrik analizi. *Niğde Üniversitesi İktisadi ve İdari Bilimler Fakültesi Dergisi*, 7(3), 13-24.
- Domar, E. (1946). Capital expansion, rate of growth and employment. *Econometrica*, 14(2), 137-147.
- Dritsaki, C. (2017). Toda-Yamamoto causality test between inflation and nominal interest rates: Evidence from three countries of Europe. *International Journal of Economics and Financial Issues*, 7(6), 120-129.

- Ejaz, S. Amir, H., & Shabbir, M. S. (2017). Public expenditure and its impact on economic Growth: A case of Pakistan. *Kashmir Economic Review*, 26(1), 1-16.
- Engle, R.F., & Granger, C. W. J. (1987). Co-Integration and error correction: Representation, estimation, and testing. *Econometrica*, 55(2), 251-276.
- Folster, S., & Henrekson, M. (2001). Growth effects of government expenditure and taxation in rich countries. *European Economic Review*, 45(8), 1501-1520.
- Göktaş, P., Pekmezçi, A., & Bozkurt, K. (2019). *Ekonometrik serilerde uzun dönem eşbütünleşme ve kısa dönem nedensellik*. Ankara: Gazi Kitabevi.
- Granger, C. W. J. (1969). Investigating causal relations by econometric models and cross-spectral methods. *Econometrica*, 37, 424-438.
- Gyimah-Brempong, K., Paddison, O., & Workie M. (2006). Higher education and economic growth in Africa. *Journal of Development Studies*, 42(3), 509-529.
- Hastie, T., Tibshirani, R., & Friedman, J. (2009). *The elements of statistical learning: data mining, inference, and prediction*. Springer Science & Business Media.
- Hüseyinov, T. (2015) *Azerbaycan'ın milli iktisadi kalkınma modeli, teori ve praktik*. Bakü: İlm.
- Meade, J. E. (1960), *A Neo-Classical theory of economic growth*. 8 Şubat 2021 tarihinde https://books.google.com.tr/books?hl=tr&lr=&id=niPAxzfBrdEC&oi=fnd&pg=PT10&dq=A+Neo-Classical+theory+of+economic+growth&ots=DRvW2tp-B&sig=3Y6G6GWDB2RQEJsohXwddVO3e7o&redir_esc=y#v=onepage&q=A%20Neo-Classical%20theory%20of%20economic%20growth&f=false adresinden erişildi.
- Johansen, S. (1988). Statistical analysis of cointegration vectors. *Journal of Economic Dynamics and Control*, 12(2-3), 231-254.
- Johansen, S., & Juselius, K. (1990). Maximum likelihood estimation and inference on cointegration—with applications to the demand for money. *Oxford Bulletin of Economics and Statistics*, 52, 169-210.
- Karakaya, C., & Şahinoğlu, T. (2021). Türkiye’de kamu harcamaları bileşenlerinin ekonomik büyüme üzerine etkisi. *Üçüncü Sektör Sosyal Ekonomi Dergisi*, 56(3), 1350-1373.
- Kelly, T. (1997). Public expenditures and growth. *The Journal of Development Studies*, 34(1), 60-84.
- Landau, D. (1983). Government expenditure and economic growth: A cross-country study. *Southern Economic Journal*, 49(3), 783-792.
- Lucas, R. E. (1988). On the mechanics of economic development. *Journal of Monetary Economics*, 22(1), 3-42.
- Mercan, M. (2013). Enflasyon ve nominal faiz oranları arasındaki uzun dönem ilişkinin fisher hipotezi çerçevesinde test edilmesi: Türkiye örneği. *Atatürk Üniversitesi İktisadi ve İdari Bilimler Dergisi*, 27(4), 368-384.
- Natsiopoulou, K., & Tzeremes, N. (2021). *ARDL packages for R (≥ 3.2.0)*. 8 Şubat 2021 tarihinde <https://CRAN.R-project.org/package=ARDL> adresinden erişildi.
- Nuriyev, A. (2004). *Bölgesel siyaset ve yönetim*. Bakü: İlm.

- Nyasha, S., & Odhiambo, N. M. (2019). The impact of public expenditure on economic growth: A review of international literature. *Folia Oeconomica Stetinensia*, 19(2), 81-101.
- Oladele, M.F., Mah, G., & Mongale, I. (2017). The role of government spending on economic growth in a developing country. *Risk Governance & Control: Financial Markets & Institutions*, 7(2), 140-146, Spring
- Olaoye, C. O., & Oladipo, O. N. (2019), The effect of public expenditure on the economic growth. *International Journal of Economics & Business*, 4(1), 1-12.
- Öztürk, M. (2020). Sosyal harcama türleri ve ekonomik büyüme ilişkisi: Türkiye örneği. *Sosyal Güvenlik Dergisi*, 10(1), 107-124.
- Pelinescua, E. (2014), The impact of human capital on economic growth, *2nd International Conference 'Economic Scientific Research - Theoretical, Empirical and Practical Approaches'*, 13-14, Bucharest, Romania
- Pesaran, M. H., Shin, Y., & Smith R. J. (2001). Bounds testing approaches to the analysis of level relationships. *Journal of Applied Econometrics*, 6, 289-326.
- Pfeiffer, C. (2012). Toda-Yamamoto implementation. 8 Şubat 2021 tarihinde <https://christophpfeiffer.org/2012/11/07/toda-yamamoto-implementation-in-r/> adresinden erişildi.
- Rebelo, S. T. (1991). Long-run policy analysis and long-run growth. *Journal of Political Economy*, 99(3), 500-521.
- Romer, P. M. (1986). Increasing returns and long run growth. *Journal of Political Economy*, 94(5), 1002-1037. <http://dx.doi.org/10.1086/261420>.
- Sağdıç, E. N., & Yıldız, F. (2021). Türkiye’de kamu sağlık harcamaları ve ekonomik büyüme ilişkisi üzerine ampirik bir araştırma. *Uluslararası Afro-Avrasya Araştırmaları Dergisi*, 6(12), 14-31.
- Samudram, M., Nair, M., & Vaithilingam, S. (2009). Keynes and Wagner on government expenditures and economic development: The case of a developing economy. *Empir Economy*, 36, 697-712.
- Solow, R. M. (1956). A contribution to the theory of economic growth. *The Quarterly Journal of Economics*, 70, 65-94. 8 Şubat 2021 tarihinde https://www.jstor.org/stable/1884513?seq=1#page_scan_tab_contents adresinden erişildi.
- Swan, T. W. (1956). *Economic growth and capital accumulation*. *Economic Record*, 32, 334-361.
- Tekbaş, M. (2019). Kamu harcamalarının ekonomik büyüme üzerine etkisi: 1990-2017 Türkiye örneği. *İşletme Araştırmaları Dergisi*, 11(4), 2412-2424,
- Toda, H. Y., & Yamamoto, T. (1995). Statistical inference in vector autoregressions with possibly integrated processes. *Journal of Econometrics*, 66, 225-250.
- Toda, H. Y., & Phillips, P. C. B. (1993). Vector autoregressions and causality. *Econometrica*, 61(6), 1367-1393.
- Ulutürk, S. (2001). Kamu harcamalarının ekonomik büyüme üzerine etkisi. *Akdeniz İ.İ.B.F. Dergisi*, 1, 131-139.

- Wagner, A. (1883). Three extracts on public finance. R. A. Masgrave & A.T. Peacock (eds), In *Classics in the theory of public finance*. London: Macmillan.
- Yavuz, E., & Ergen, E. (2017). Impact of public expenditures and economic classification on growth: Turkey analysis. *Research Journal of Public Finance, Research Journal of Public Finance*, 3(1), 49-61.
- Yavuz, N. Ç. (2006). Türkiye’de turizm gelirlerinin ekonomik büyümeye etkisinin testi: Yapısal kırılma ve nedensellik analizi. *Doğuş Üniversitesi Dergisi*, 7(2), 2006, 162-171
- Yilgör, M., Ertugrul, C., & Celepcioğlu M., E (2012), The effect of public expenditure on economic growth: Turkey example. *Investment Management and Financial Innovations*, 9(2), 192-202.
- Yücel, F., & Dilaver, H. (2022). Geçiş ekonomilerinde özelleştirme sonuçlarının değerlendirilmesi. *Uluslararası Türk Dünyası Araştırmaları Dergisi*, (5/1), 19-52.
- Yüksel, C., & Songur, M. (2011). Kamu harcamalarının bileşenleri ile ekonomik büyüme arasındaki ilişki: Ampirik bir analiz (1980-2010). *Maliye Dergisi*, 161, 365-380.

TÜRKİYE'DE KONUT ARZ VE TALEBİNİN UZUN DÖNEM BELİRLEYİCİLERİ: AMPİRİK BİR ÇALIŞMA¹



Kafkas Üniversitesi
İktisadi ve İdari Bilimler
Fakültesi
KAÜİBFD
Cilt, 14, Sayı 27, 2023
ISSN: 1309 – 4289
E – ISSN: 2149-9136

Makale Gönderim Tarihi: 23.11.2022

Yayına Kabul Tarihi: 07.04.2023

Hasan BAKIRCI
Öğr. Gör.
Harran Üniversitesi
Hilvan Meslek Yüksekokulu,
Şanlıurfa, Türkiye
hasanbakirci@harran.edu.tr
ORCID ID: 0000-0002-8623-0880

Mehmet Akif AKGEMCİ
Öğr. Gör.
Harran Üniversitesi
Hilvan Meslek Yüksekokulu,
Şanlıurfa, Türkiye
akifakgemci@harran.edu.tr
ORCID ID: 0000-0001-6453-8203

ÖZ | Bu çalışma, Türkiye’de 2015:01-2020:12 dönemleri arasındaki konut arz ve talebi üzerinde etkili olan faktörleri ARDL sınır testi yöntemi ile ele almaktadır. Elde edilen sonuçlara göre, konut fiyatı, inşaat güven endeksi ve döviz kuru ile konut talebi arasında uzun dönemde pozitif yönlü anlamlı bir ilişki tespit edilirken, konut faiz oranı ve hedonik fiyat endeksi ile konut talebi arasında ise uzun dönemde negatif yönlü anlamlı bir ilişki tespit edilmiştir. Elde edilen bulgulara göre tüm dünyada etkili olan Covid-19 pandemisine bağlı olarak konut talebinin 2020:01 – 2020:12 dönemleri arasında yavaşladığı görülmektedir. İnşaat malzeme fiyatı, işçilik ücretleri ve konut faiz oranı ile konut arzı arasında uzun dönemde negatif yönlü anlamlı bir ilişki tespit edilmiştir. Konut fiyatı ile konut arzı arasında ise uzun dönemde pozitif yönlü anlamlı bir ilişki tespit edilmiştir.

Anahtar Kelimeler: Konut arzı, konut talebi, ARDL sınır testi

JEL Kodları: C22, C58, H30

Alan: İktisat

Türü: Araştırma

DOI: 10.36543/kauibfd.2023.011

Atıfta bulunmak için: Bakırcı, H. & Akgemci, M. A. (2023). Türkiye’de konut arz ve talebinin uzun dönem belirleyicileri: ampirik bir çalışma. *KAÜİBFD*, 14(27), 276-298.

¹ İlgili çalışmanın etik kurallara uygunluğu beyan edilmiştir.

LONG TERM DETERMINANTS OF HOUSING SUPPLY AND DEMAND IN TURKIYE: AN EMPIRICAL STUDY



Kafkas University
Economics and Administrative
Sciences Faculty
KAUJEASF
Vol. 14, Issue 27, 2023
ISSN: 1309 – 4289
E – ISSN: 2149-9136

Article Submission Date: 23.11.2022 Accepted Date: 07.04.2023

Hasan BAKIRCI

Lecturer

Harran University

Hilvan Vocational School,

Şanlıurfa, Türkiye

hasanbakirci@harran.edu.tr

ORCID ID: 0000-0002-8623-0880

Mehmet Akif AKGEMCİ

Lecturer

Harran University

Hilvan Vocational School,

Şanlıurfa, Türkiye

akifakgemci@harran.edu.tr

ORCID ID: 0000-0001-6453-8203

ABSTRACT

This study deals with the factors affecting the housing supply and demand between the 2015:01-2020:12 periods in Türkiye using the ARDL bounds test method. The results found a positive and significant long-term relationship between housing prices, the construction confidence index, the exchange rate, and housing demand. In contrast, a significant negative relationship was found between the housing interest rate and the hedonic price index and housing demand in the long term. According to the findings, it is seen that the demand for housing has slowed down between 2020:01 - 2020:12 due to the Covid-19 pandemic, which is effective all over the world. A negative and significant long-term relationship was found between construction material price, labour wages, housing interest rate, and housing supply. A positive and significant long-term relationship was found between the housing price and the housing supply.

Keywords: Housing supply, housing demand, ARDL bounds testing

Jel Codes: C22, C58, H30

Scope: Economics

Type: Research

1. GİRİŞ

Konut, insanların yaşamlarını sağlıklı ve güvenilir bir şekilde sürdürebilmeleri için en temel barınma ihtiyaçlarından birisidir. İnsanlığın var oluşundan günümüze kadar olan süreçte insanların rahat ve güvenilir bir barınak arayışında oldukları görülmektedir. Yerleşik hayatın benimsenmesiyle insanların ihtiyaçları ve yaşam standartlarına göre farklı konut türleri ortaya çıkmış bu durum ise insanları konut arayışına yöneltmiştir (Gözüböyük & Koy, 2020, s. 2).

Türkiye’de ekonomik büyümenin etkisiyle kırsal kesimlerden kentlere doğru başlayan göç hareketleri kentleşme oranını arttırmış bu durum ise kentlerde konut sorununun doğmasına neden olmuştur. Özellikle konut sorunlarını ortaya çıkaran faktörlerin en temel nedenlerinden birisi de arz – talep dengesizliğidir. Bu durum genellikle konut talebinin konut arzından fazla olmasından kaynaklanmaktadır. Özellikle son yıllarda Türkiye’de meydana gelen ekonomik dalgalanmalar, ekonomik krizler, inşaat firmalarının sayıca fazla olması ve kaynak dağılımının etkin bir şekilde yönetilememesi gibi nedenlere bağlı olarak inşaat sektörü talebi karşılayacak kadar konut arzı sağlayamamaktadır (Hatipoğlu & Tanrıyermiş, 2017, s. 52).

Yapının inşa edilebilmesi için 3194 sayılı imar kanuna göre zorunlu olan yapı ruhsatı çalışmada konut arzı olarak ele alınmıştır. 2015’ten günümüze Türkiye İstatistik Kurumu verileri incelendiğinde yapı ruhsatı sayısı aylık olarak dalgalı bir seyir izlemektedir (TÜİK, 2022). Türkiye de konut üretimi kamu ve özel sektör tarafından yapılmaktadır. Konut üretimi yapılırken etüt ve planlama, fizibilite, proje tasarımları ve gerekli izinlerin alınması gibi aşamalar olmasından dolayı süreç uzun zaman almaktadır. Bu nedenle konut arzı yani konut üreticileri tarafına yapılan düzenleme ya da çözümlerin etkisi biraz zaman almaktadır. Konut ahşap, alçı, duvar malzemeleri, boya, cam, çimento, çatı ve cephe kaplama, demir, çelik, kireç, kalıp ve iskele malzemeleri, pencere ve kapı malzemeleri, doğal taşlar, seramik, hazır beton ve agrega ile betoncu, kalıpcı, demirci, sıvacı, boyacı, tesisatçı gibi malzeme ve işçilik üretim girdilerinden oluşmaktadır. Malzeme, işçilik, arsa maliyeti ve makine ekipman gibi birçok girdi de konut fiyatını oluşturmaktadır.

Konut edinme sadece barınma hizmeti olarak değil aynı zaman da uzun vadeli yatırım aracı olarak da tercih edilmektedir. Konutun konum, mimari özellikler, brüt ve net alanlar, otopark ve asansör gibi özellikler talepte etkili olmaktadır. Tüketiciler kendilerine uygun konutu seçmek istedikleri için talepte farklı davranışlar sergilenmektedir.

Türkiye’de ekonomik, sosyal ve teknolojik gelişmeler tüketicilerin konut tercihleri üzerinde etkili olmaktadır. Ancak konut üreticileri insanların talepleri doğrultusunda konut üretimi gerçekleştirmesi maliyet ve kârlılık oranları

açısından tüketicilerin alım gücünün üzerinde fiyat oluşmasına neden olmaktadır. Genel anlamda konut talebi üzerinde etkili olan fiyat, kredi faiz oranları ve şartları, aile yapısı, kentleşme hızı, yatırımın karlılığı gibi faktörler ön plana çıkmaktadır. Bu faktörlerin talep üzerindeki etkisi ise her geçen gün konut sorununu arttırmaktadır.

Türkiye’de inşaat sektörü, 250’den fazla alt sektörü desteklemekte ve oluşturduğu istihdam olanakları açısından ülke ekonomisinin lokomotif sektörlerinden birisidir. Ayrıca Gayri Safi Yurt İçi hasılanın yaklaşık %35’ini oluşturan ve Türkiye’de ekonomik büyümeye destek veren sektörlerin başında gelmektedir. İnşaat sektörü dünya genelinde ülke ekonomileri ile paralel olarak hareket etmektedir. Türkiye’de inşaat sektörünün büyüme ve küçülmesi ekonomik dalgalanmalardan etkilenmektedir. Türkiye’de konut üretimi inşaat sektörünün yaklaşık % 60’ını oluşturmaktadır. Son yıllarda kentsel dönüşüm ve sanayileşme ile oluşan kentleşme inşaat sektörüne ivme kazandırmıştır. İnşaat sektöründe yaşanan bu hareketlilik bazı yıllarda arz-talep dengesizliği, inşaat şirketlerinin iflası ve stok dengesizliğine neden olmaktadır. Bu nedenle bu çalışma 2015-2020 yılları arasında konut arz ve talebi üzerinde belirleyici olan faktörlerin tespit edilmesini ele almaktadır.

Bu çalışmada 2015:01 – 2020:12 dönemleri için Türkiye’de konut arz ve talebi üzerinde etkili olan faktörler tespit edilmeye çalışılmıştır. Konut talebi göstergesi olarak “Sıfır konut satış miktarı” değişkeni, konut arzı göstergesi olarak da “yapı ruhsatı izin belgesi” değişkeni kullanılmıştır. Literatürde yer alan çalışmalar incelendiğinde konut talebi üzerinde etkili olan faktörleri belirlemede konut fiyatları, konut kredisi faiz oranları, demografik faktörler, aile yapısı ve gelir gibi değişkenler kullanmakta iken konut arzı üzerinde etkili olan faktörleri belirlemek için ise, konut fiyatları, faiz oranları, hükümet politikaları, enflasyon, kentleşme hızı gibi değişkenler kullanılmaktadır. Ancak konut sektöründe önemli bir yere sahip olan döviz kuru, malzeme-işçilik fiyatları ve hedonik konut fiyat endeksi gibi faktörler ele alınmamıştır. Ayrıca Türkiye ölçeğinde yapılan çalışmalar incelendiğinde genellikle konut arzı ve konut talebini aynı anda ele alan çalışmaların olmadığı görülmektedir. Bu çalışmanın yapılma nedeni ise literatürde konut arz ve talebini aynı anda inceleyen çalışmaların sınırlı sayıda olması nedeniyle literatürdeki boşluğu doldurarak literatüre katkı sağlaması amaçlanmaktadır.

2. LİTERATÜR ARAŞTIRMASI

Literatürde konut arzını etkileyen faktörler üzerine birkaç çalışma yapılmıştır. Gözübüyük ve Koy (2020), yaptıkları çalışmada konut faiz oranındaki artışın konut arzı üzerinde negatif bir etkiye sahip olduğunu tespit etmişlerdir. Tunç (2020), faiz oranları, inşaat maliyetleri ve hükümet politikaları konut arzını etkilemektedir. Baykal vd. (2018), konut arzı ile konut maliyetleri arasında bir ilişki olmadığını tespit etmişlerdir. Taşdemir (2015), faiz oranlarının artırılması konut arzının azalacağını vurgulamıştır. Büyükduman (2014), malzeme ve işgücü maliyetlerindeki artışın konut arzını olumsuz etkilediği ve konut fiyatlarının ise doğru yönde ilişkili olduğunu belirtmiştir. Caldera ve Johansson (2013), 21 OECD ülkesi için konut arzının uzun vadeli fiyat esnekliğini tahmin etmişlerdir. Buna göre, konut arzının fiyat değişikliklerine duyarlılığı ülkeler arasında önemli ölçüde değişmekte olduğunu tespit etmişlerdir. Kuzey Amerika ve bazı İskandinav ülkelerinde nispeten daha esnek iken, kıta Avrupa ülkelerinde ve Birleşik Krallık'ta daha katıdır. Konut stokundaki artışın konut fiyatları üzerinde olumsuz ve önemli bir etkiye sahip olduğu ve inşaat maliyetlerinin konut arzını olumsuz etkilediği belirtilmiştir. Ihlanfeldt ve Mayock (2012), Florida eyaletinin 63 şehrinde 21 yıllık panel veri kullanarak konut arzının konut fiyatını açıkladığını tespit etmişlerdir. Wang vd. (2012), Çin de 1998-2009 dönemi için panel veri modeli kullanarak fiyat esnekliği ile konut arzı arasındaki ilişkiyi tespit etmiştir. 35 büyükşehir için yapılan çalışma sonucunda konut fiyatları arttıkça konut arzının arttığı yönünde bulgular tespit edilmiştir. Grimes ve Altken (2006), Yeni Zelanda'nın 73 bölgesinde 53 çeyreği (3869 gözlem) kapsayan yeni bir panel veri seti kullanarak konut maliyetlerindeki artışın konut arzını arttırdığını belirlemiştir. Somerville (1999), Konut maliyetinde malzeme ve işçiliğin sırasıyla yaklaşık % 65 ve %35'lik bir pay aldığını ileri sürmüştür. Çalışma sonucunda artan maliyetin konut arzını düşürdüğünü vurgulamıştır. Dispasquale ve Wheaton (1994), konut fiyatları ile konut arzı arasında pozitif bir ilişki olduğunu tespit etmişlerdir.

Konut arzını etkileyen faktörler dışında konut talebini etkileyen faktörler üzerine de çalışmalar yapılmıştır. Çınar (2022), çalışmasında diğer değişkenler sabitken konut fiyatında ve konut faiz oranında meydana gelen artışların konut satışlarını azalttığı sonucuna ulaşmıştır. Özçim (2022), TCMB politika faizinin konut satışlarına etkisini incelemiş ve politika faizindeki artışın konut talebini azalttığını tespit etmiştir. Yılmaz ve Tanınmış Yücememiş (2022) tarafından yapılan çalışmada, TCMB gecelik borç verme faizi ile haftalık repo faizinin ağırlıklı ortalaması olan TCMB Ağırlıklı Ortalama Fonlama Maliyeti (AOFM)'nin ve reel döviz kurunun uzun dönemde konut talebi üzerinde negatif etkiye sahip olduğunu tespit etmişlerdir. Yılmaz ve Tosun (2020), konut satışı ile

inşaat güven endeksinin aynı yönde ilişkili olduğunu belirtmişlerdir. Hirono (2020) ve Renzhi (2021), sırasıyla VAR ve SVAR modeli ile Japonya'ya yönelik çalışmalarında genişletici para politikaları ve düşük faiz politikalarının konut yatırımlarına olumlu etkilerini tespit etmişlerdir. Sönmezer ve Aytüre (2019), faiz oranlarının konut satışlarına doğrudan etki ettiğini vurgulamışlardır. Uysal ve Yiğit (2016), faiz oranları ile konut talebi arasında pozitif bir ilişki olduğunu belirtmişlerdir. Lebe ve Akbaş (2014), faiz oranının konut talebini olumsuz etkilediğini vurgulamışlardır. Bekmez ve Özpolat (2013), faiz oranının konut talebi üzerinde negatif etkiye sahip olduğunu tespit etmişlerdir. Bajari vd. (2013), konut fiyatlarındaki düşüşün konut talebini arttırdığını ve gelirdeki düşüşün konut talebini azalttığını ortaya koymuştur. Andre (2010), Faiz oranlarındaki düşüşün konut talebinde olumlu etkiye sahip olduğunu ve konut fiyatlarındaki artışın konut arzını arttırdığını belirtmiştir. Ayrıca gelir ve demografik yapıdaki artışlar konut talebini arttırdığını tespit etmiştir. Muellbauer (2008), konut fiyatlarındaki yükselişin konut talebinde düşüş meydana getireceğini tespit etmiştir. Miles ve Pillonca (2008), konut fiyat artışlarının büyük bir kısmını faiz oranlarının düşmesine bağlamışlardır. Apergis (2003), Yunanistan da konut kredi oranlarındaki pozitif şok konut fiyatlarını aşağı çekmekte ve bunun sonucunda konut talebinde düşüş meydana geldiğini belirtmiştir. Painter ve Redfearn (2002), faiz oranının konut talebi üzerindeki etkisinin az olduğunu tespit etmiştir. Tiwari (2000), konut fiyatları konut talebini belirleyen önemli bir değişken olduğu belirtilmiştir. Apergis ve Rezitis (2003), Yunanistan'da konut kredisi oranları, enflasyon, istihdam ve para arzı gibi değişkenlerin konut fiyatı üzerindeki etkilerini analiz edilmiştir. Konut kredisi oranının konut fiyatındaki değişim üzerinde en yüksek açıklayıcı güce sahip değişken olduğunu, bunu enflasyon ve istihdamın izlediğini, para arzının ise önemli bir etki göstermediği tespit edilmiştir. Geoff (1999), uzun vadede konut talebinin konut fiyatları, konut stoku, toplam gelir ve ipotek faiz oranları arasında istikrarlı bir ilişki kullanılarak modellenebileceğini öne sürmüştür. Gelirdeki artışın konut talebinde orantılı bir artışa neden olduğunu tespit etmiştir. Ek olarak, uzun vadeli konut talebi, konut fiyatlarındaki artışlara olumsuz ve orantılı olarak yanıt vermektedir. Konut faiz oranlarının da uzun vadeli konut talebini önemli ölçüde olumsuz etkilediği görülmüştür. Uzun vadede inşaat sektöründeki firmaların, kar marjlarını korumak için inşaat maliyetlerindeki herhangi bir artışı müşterilere yansıttıkları belirtilmiştir. Ayrıca enflasyon belirsizliğinin konut piyasası için iyi olduğunu çünkü gelecekteki enflasyona karşı korunmak için müşterilerin konut talebinde bulunduğunu ifade etmiştir.

Literatürde konut arzı ve konut talebini etkileyen faktörler de tek değişken üzerine birçok çalışma yapılmasına rağmen konut arz ve talebi üzerinde

etkili olan birden fazla değişken kullanılarak güncel ve uzun dönemli ilişki konusunda yeterli sayıda çalışma bulunmamaktadır.

3. MATERYAL VE YÖNTEM

Bu çalışmada 2015:01 - 2020:12 dönemleri için Türkiye’de konut arz ve talebi üzerinde etkili olan faktörler arasında uzun dönemli bir ilişki olup olmadığı tespit edilmeye çalışılmıştır. Çalışmada kullanılan bazı değişkenlerin 2015 öncesi ve bazı değişkenlerin ise 2020 sonrası verilerine ulaşamadığı için çalışma dönemi 2015:01 - 2020:12 olarak sınırlandırılmıştır.

Çalışmada öncelikli olarak konuyla ilgili geçmiş çalışmalar incelenmiş olup bu çalışmalar doğrultusunda konut arz ve talep belirleyicilerini tahmin edebilmek için aşağıdaki gibi modeller kurulmuştur.

Model 1: Talep = $\beta_0 + \beta_1\text{fiyatt} + \beta_2\text{hedonikt} + \beta_3\text{Kurt} + \beta_2\text{faizt} + \beta_2\text{Gvnendeksit} + \text{et}$

Model 2: Arz = $\beta_0 + \beta_1\text{fiyatt} + \beta_2\text{malzemet} + \beta_3\text{işçilikt} + \beta_2\text{faizt} + \text{et}$

Modelde; “t” zamanı, “Arz” yapı ruhsatı alınan daire sayısını, “talep” sıfır konut satış miktarını, et ise hata terimini temsil etmektedir. Tutarlı ve güvenilir sonuçlar elde etmek amacıyla tüm değişkenlerin doğal logaritması alınmıştır.

Tablo 1. Değişkenlere İlişkin Bilgiler

Değişkenler	Değişken Türü	Erişim Adresi	Birim
LNFAİZ	Bağımsız	TCMB	Konut Faiz Oranı
LNKUR	Bağımsız	TCMB	USD Kuru
LNFIYAT	Bağımsız	TCMB	Konut M ² Fiyatı
LNGÜVEN	Bağımsız	TÜİK	İnşaat Güven Endeksi
LNHEDONİK	Bağımsız	TCMB	Hedonik Konut Fiyat Endeksi
LNİŞÇİLİK	Bağımsız	TCMB	İnşaat İşçilik Endeksi
LNMALZEME	Bağımsız	TCMB	İnşaat Malzeme Endeksi
LNSATIŞ	Bağımlı	TCMB	Sıfır Konut Satış Miktarı
LNARZ	Bağımlı	TCMB	Yapı Ruhsatı Alınan Daire Sayısı

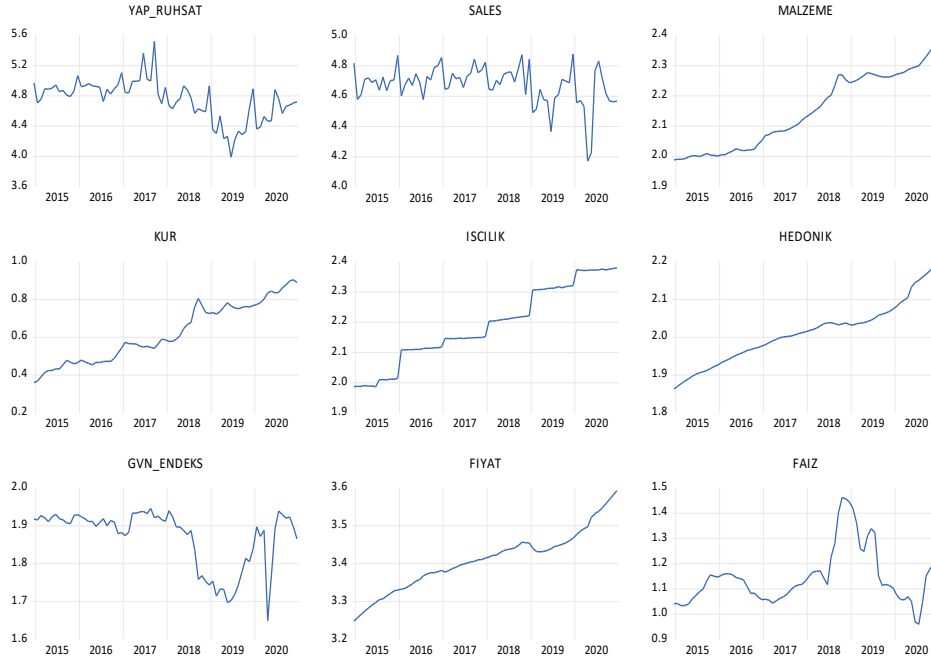

Şekil 1. Değişkenlere ait grafikler

Bu çalışmada ARDL sınır testi yaklaşımı kullanılmıştır. ARDL sınır testi uzun dönem eş bütünleşme ilişkilerinin ortaya konulmasında çeşitli kolaylıklar sağlamaktadır. Birinci kolaylık, klasik eş bütünleşme testlerinde tüm serilerin aynı seviyede durağan olması gerekmektedir. Ancak ARDL testinde tüm seriler farklı seviyede durağan olsa bile güçlü ve sağlıklı tahminlere ulaşılabilmektedir. Seriler ikinci seviyede $I(2)$ seviyesinde durağan ise ARDL testi uygulanamamaktadır. İkinci kolaylık ise uzun dönem ilişkilerinin yanı sıra kısa dönem ilişkileri de ortaya koyabilmesidir. Son olarak ARDL testi bağımsız değişkenlerin yanı sıra bağımlı değişkenin gecikme değerlerini de analize dâhil ettiği için içsellik sorununu ortadan kaldırmaktadır. ARDL testinin uygulanabilmesi için dört koşul gereklidir. İlk koşul, serilerin normal dağılım göstermesi, ikinci koşul modelde oto-korelasyon sorununun olmaması, üçüncü koşul değişen varyans sorununun olmaması ve son olarak modelin güvenilirlik testinin (Ramsey Test) p değerinin 0,05'ten büyük olması gerekmektedir (Pesaran, Shin, & Smith, 2001, s. 289).

4. BULGULAR VE TARTIŞMA

ARDL sınır testi yaklaşımında değişkenlerin farklı seviyede durağan olsa bile anlamlı ve tutarlı sonuçlar elde edilebilmektedir. Ancak değişkenlerin I(2) seviyesinde durağan olması durumunda ARDL sınır testi kullanılamamaktadır. Bundan nedenle analize geçmeden önce değişkenlere ait birim kök sonuçlarının incelenmesi gerekmektedir. Bu kapsamda değişkenlere ait ADF ve PP birim kök test sonuçları Tablo 2’de yer almaktadır.

Tablo 2. Değişkenlere Ait birim kök testi sonuçları

Philips Perron (PP)									
Düzey I(0)									
	Hedonik	Faiz	Fiyat	Güven	İşçilik	Kur	Malzeme	Satış	Arz
Sabitli	0.7788	-1.8736	0.2450	-2.2442	-0.6293	-0.5047	0.9609	-5.5155	-3.5104
	0.9930	0.3428	0.9737	0.1929	0.8567	0.8835	0.9958	0.0000* **	0.0104* *
Sabitli ve Trendli	-0.5499	-1.9435	-1.1171	-2.5949	-3.4028	-2.7391	-1.9515	-5.8764	-4.4440
	0.9788	0.6215	0.9186	0.2839	0.0590*	0.2247	0.6172	0.0000* **	0.0035* **
Birinci Fark I(1)									
	Hedonik	Faiz	Fiyat	Güven	İşçilik	Kur	Malzeme	Satış	Arz
Sabitli	-4.7137	-4.6566	-4.3327	-9.4695	-9.1293	-5.0162	-3.8636	-20.3274	-12.1028
	0.0002* **	0.0003* **	0.0008* **	0.0000* **	0.0000* **	0.0001* **	0.0037* **	0.0001* **	0.0001* **
Sabitli ve Trendli	-4.8147	-4.6156	-4.3399	-9.4416	-9.0652	-4.9400	-4.0358	-20.9019	-12.0071
	0.0011* **	0.0021* **	0.0049* **	0.0000* **	0.0000* **	0.0007* **	0.0117* **	0.0001* **	0.0001* **

Not: ***, **, *sırasıyla %1 ve %5 ve %10 anlamlılık düzeyini ifade etmektedir.

ADF									
Düzey I(0)									
	Hedonik	Faiz	Fiyat	Güven	İşçilik	Kur	Malzeme	Satış	Arz
Sabitli	0,9195	-2.5689	0.6404	-2.3897	-0.7092	-0.2437	0.7971	-5.4806	-1.5727
	0,9953	0.1042	0.9899	0.1482	0.8373	0.9270	0.9934	0.0000* **	0.4911

Sabitli ve Trendli	-1,4586	-2.6932	-0.8056	-2.6587	-3.3201	-3.2145	-2.4830	-5.8316	-2.0871
	0,8342	0.2426	0.9599	0.2566	0.0712*	0.0902*	0.3355	0.0000**	0.5437
Birinci Fark I(1)									
	Hedonik	Faiz	Fiyat	Güven	İşçilik	Kur	Malzeme	Satış	Arz
Sabitli	-2,3275	-4.9794	-4.4242	-8.8870	-8.8894	-6.9827	-4.7680	-	-
	0,1664	0.0001**	0.0006**	0.0000**	0.0000**	0.0000**	0.0002**	0.0001**	0.0001**
Sabitli ve Trendli	-4,7897	-4.9366	-4.4704	-8.8275	-8.8301	-6.9372	-4.9459	-	-
	0,0012**	0.0007**	0.0033**	0.0000**	0.0000**	0.0000**	0.0007**	0.0000**	0.0000**

Not: ***, **, *sırasıyla %1 ve %5 ve %10 anlamlılık düzeyini ifade etmektedir.

Tablo 2’de yer alan PP birim kök testi sonuçlarına göre, FAİZ, FİYAT, GÜVEN, HEDONİK, KUR ve MALZEME değişkenlerinin düzeyde I(0) durağan olmadıkları ($p > 0,10$), İŞÇİLİK, ARZ ve SATIŞ değişkenlerinin ise düzeyde I(0) durağan oldukları ($p < 0,10$) görülmektedir. Bu durumda FAİZ, FİYAT, GÜVEN, HEDONİK, KUR ve MALZEME değişkenleri için H_0 “seriler birim kök içermektedir” hipotezi I(0) seviyesinde reddedilemezken, İŞÇİLİK, SATIŞ VE ARZ değişkenleri reddedilmektedir. Durağan olmayan değişkenlere fark işlemi uygulandığında ise değişkenler I(1) seviyesinde durağan hale gelmektedir ($p < 0,10$). Klasik eş bütünleşme testlerinin uygulanabilmesi için değişkenlerin aynı seviyede durağan olması gerekmektedir. Ancak birim kök testi sonuçlarına göre değişkenlerin farklı seviyede durağan olmalarından dolayı daha sağlıklı ve güçlü sonuçlar elde edebilmek için ARDL sınır testi yaklaşımının kullanılmasının daha uygun olacaktır. ADF birim kök testi sonuçlarına göre ise, FAİZ, FİYAT, GÜVEN, HEDONİK, ARZ ve MALZEME değişkenlerinin düzeyde I(0) durağan olmadıkları ($p > 0,10$), İŞÇİLİK, KUR ve SATIŞ değişkenlerinin ise düzeyde I(0) durağan oldukları ($p < 0,10$) görülmektedir. Bu durumda FAİZ, FİYAT, GÜVEN, HEDONİK, ARZ ve MALZEME değişkenleri için H_0 “seriler birim kök içermektedir” hipotezi I(0) seviyesinde reddedilemezken, İŞÇİLİK, SATIŞ ve KUR değişkenleri reddedilmektedir. Durağan olmayan değişkenlere fark işlemi uygulandığında ise değişkenler I(1) seviyesinde durağan hale gelmektedir ($p < 0,10$).

Tablo 3. Zivot-Andrews Yapısal Kırılmalı Birim Kök Testi Sonuçları

Değişkenler	Düzye I(0)		Birinci Fark I(1)		sonuç
	Test İstatistiği	Kırılma tarihi	Test İstatistiği	Kırılma tarihi	
faiz	-4.299073	2018:07	-6.709258***	2019:08	I (1)
fıyat	-5.876938***	2019:01	-7.366725***	2018:11	I (0)
güven	-5.299311**	2018:08	-9.116711***	2019:07	I (0)
hedonik	-3.059737	2018:12	-5.396358**	2018:08	I (1)
işçilik	-4.416456	2019:01	-9.441929***	2016:03	I (1)
malzeme	-2.519169	2017:11	-7.228630***	2018:10	I (1)
kur	-4.791011	2018:05	-7.590520***	2018:10	I (1)
satış	-6.924370	2019:01	-6.035032***	2020:01	I (1)
arz	-4.564040	2019:01	-11.67164***	2019:07	I (1)

Not: ***, **, *sırasıyla %1 ve %5 ve %10 anlamlılık düzeyini ifade etmektedir.
Kritik Değerler: -5.57 (%1), -5.08 (%5), -4.82 (%10)

Zivot-Andrews (1992) birim kök testi, yapısal kırılma noktasının içsel tahmin edildiği bir durağanlık testidir. Zivot-Andrews birim kök testinde temel hipotez serilerde birim kök olduğunu, alternatif hipotez ise serilerin durağan olduğunu ifade etmektedir. Test sonucu elde edilen t istatistikleri kritik değerlerden mutlak değer olarak küçük tespit edilirse alternatif hipotez olan serilerin durağan olduğu hipotezi reddedilmektedir (Saridoğan, 2020, s. 839).

Tablo 2’de yer alan Zivot-Andrews Yapısal Kırılmalı Birim Kök Testi Sonuçlarına göre, FİYAT ve GÜVEN değişkeni sırasıyla %1 ve %5 anlamlılık değerinde mutlak değer olarak kritik değerlerden büyük olduğu için Düzeyde durağan olduğu kabul edilen H_0 temel hipotezi kabul edilmiştir. Başka bir ifadeyle yapısal kırılmalı birim kökün yokluğunu kabul eden alternatif hipotez kabul edilememiştir. Modellerde yer alan tüm değişkenlerin birinci farkları alındığında ise hepsi durağan hale gelmektedir. Yapılan birim kök testleri elde edilen sonucunda değişkenlerin bazıları düzeyde $I(0)$, bazıları ise $I(1)$ seviyesinde durağan olduğu görülmektedir.

Klasik eş bütünleşme testlerinin uygulanabilmesi için değişkenlerin aynı seviyede durağan olması gerekmektedir. Ancak birim kök testi sonuçlarına göre değişkenlerin farklı seviyede durağan olmalarından dolayı daha sağlıklı ve güçlü sonuçlar elde edebilmek için ARDL sınır testi yaklaşımının kullanılmasının daha uygun olacaktır.

ARDL sınır testine göre değişkenler arasında eş bütünleşme ilişkisinin olup olmadığını araştırılması için oluşturulan modellere F sınır testi istatistiği uygulanmıştır. Test istatistikleri sonuçları tablo 3’te yer almaktadır.

Tablo 4. F Testi Sonuçları

Model	F İstatistiği	Anlamlılık düzeyi	Kritik Değerler	
			Alt Sınır	Üst Sınır
Model 1	11.10898	%10	2.08	3
		%5	2.39	3.38
		%1	3.06	4.15
Model 2	6.229860	%10	2.08	3
		%5	2.39	3.38
		%1	3.06	4.15

Tablo 4’te görüleceği üzere her iki modele ait F istatistiği değerleri tüm anlamlılık düzeyinde kritik değerlerin üzerindedir. Değişkenler arasında eş bütünleşme ilişkisi olması için F istatistik değerlerinin üst sınır değerden büyük olması gerekmektedir. Her iki model için %1 anlamlılık seviyesinde H_0 “seriler arasında uzun dönemli eş bütünleşme ilişkisi yoktur” hipotezi reddedilerek modele dahil edilen değişkenlerin uzun dönemde birbiri ile eş bütünleşik olduğu sonucuna ulaşılmıştır. Değişkenler arasında eş bütünleşme ilişkisi tespit edildikten sonra ARDL testinin güvenilir sonuçlar vermesi için çeşitli varsayımların sınanması gerekmektedir. Tablo 3’te ARDL varsayım test sonuçları yer almaktadır.

Tablo 5. ARDL Testi Varsayım Test İstatistikleri Sonuçları

Model	Ramsey Test	LM Test	JB Test	ARCH Test
Model 1	0.852714 (0.3609)	0.044858 (0.9562)	1.272358 0.529311	0.001940 (0.9650)
Model 2	0.023161 (0.8796)	0.487126 (0.56171)	8.388031 0.015086	0.004754 (0.9452)

Tablo 5'te ARDL testine ait tanısal testler yer almaktadır. Bu testlere ait olasılık değerlerinin hepsi %1 anlamlılık seviyesinden büyüktür. Tanısal test sonuçlarına göre Ramsey testinin prob değeri ($p > 0.05$) kurulan modellerde modelleme hatası olmadığını göstermektedir. Lagrange çarpanı (LM) test sonuçları kurulan modellerde oto korelasyon sorununa rastlanmadığını göstermektedir ($p > 0.05$). JB test istatistiğine göre, oluşturulan modellerde %5 anlamlılık seviyesinde normallik sorunu olmadığı ve hata terimi kalıntılarının normal dağılım gösterdiği anlaşılmaktadır. Son olarak, ARCH test sonuçlarına göre prob. değeri ($p > 0.05$) modellerde değişen varyans sorunu ile karşılaşmadığı görülmektedir. Bu testlere göre modellerde oto korelasyon, değişen varyans, normallik sorunlarının olmaması ve kurulan modellerin hata barındırmaması ARDL sınır testine göre elde edilecek bulgulara doğru ve güvenilir bir şekilde ulaşılacağını göstermektedir. Tablo 5 ve tablo 6'da oluşturulan modellere ait ARDL uzun dönem tahmin sonuçları verilmiştir.

Tablo 6. Model 1 ARDL Uzun Dönem Katsayıları

Variable	Coefficient	Std. Error	t-Statistic	Prob.
Faiz	-0.181064	0.099571	-1.818442	0.0744
Fiyat	3.329716	1.163689	2.861346	0.0060
Hedonik	-3.917895	1.247969	-3.139418	0.0027
Güven	0.859319	0.142883	6.014146	0.0000
Kur	0.415597	0.185799	2.236809	0.0294
C	-0.366839	1.509924	-0.242952	0.8089

Tablo 6'da konut satış miktarının bağımlı değişken olduğu Model 1'in uzun dönem katsayıları yer almaktadır. Tabloya göre konut satış miktarı ile konut faiz oranı, yeni konut m² fiyatı, hedonik konut fiyat endeksi, inşaat güven endeksi

ve dolar kuru arasında uzun dönemli istatistiksel olarak anlamlı bir ilişki olduğu görülmektedir (Prob<0.10).

Konut faiz oranlarında meydana gelen %1'lik artış uzun dönemde konut satışlarını % 0.18 oranında azaltmaktadır. Bu durum faiz oranlarında meydana gelecek artışlarda hane halkının daha fazla finansman gideri ödememek için konuta olan talebini azaltmaktadır. Bu sonuç, Andre (2010), Lebe ve Akbaş (2014), Bekmez ve Özpolat (2013), Sönmezer ve Aytüre (2019), Özçim (2022)'in yaptıkları çalışmalarla benzer sonuçlar göstermektedir.

Konut satış miktarı ile yeni konut m² fiyatı arasında uzun dönemde anlamlı ve pozitif yönlü bir ilişki vardır. Yeni konut m² fiyatında meydana gelen %1'lik artış konut satış miktarını %3,33 oranında artırmaktadır. Bu durum özellikle tasarruf sahiplerinin tasarruflarını mevduat, altın, borsa ve döviz gibi yatırımlar yerine ve enflasyona karşı korunmak için konut satın alarak değer artışı ve kira getirisi elde ederek konuta olan talebi artırmaktadır. Bu sonuç konut talebi ile fiyatlar arasında pozitif yönlü ilişki tespit eden Öztürk ve Fitöz (2009)'un çalışmasıyla da örtüşmektedir.

Konut satış miktarı ile hedonik fiyat endeksi arasında ise uzun dönemde istatistiksel olarak anlamlı negatif yönlü bir ilişki vardır. Hedonik fiyat endeksi konut piyasasındaki değişimleri ölçümleyebilmek için kalite etkisinden arındırılmış fiyat değişimleri izlemek için kullanılmaktadır ve konutun fiyatı üzerinde konutun bulunduğu konum, yapısal özellikler ve sosyo-ekonomik faktörler etkili olmaktadır. Elde edilen bulgulara göre hedonik fiyat endeksinde meydana gelen %1'lik artış konut satış miktarını % 3.92 oranında azaltmaktadır. Bu durum konutun merkezi konumda olması, sosyal donatılarının olması ve ulaşım imkanlarına kolay erişilebilir olması gibi nedenlere bağlı olabilmektedir. Çünkü kalite dışı faktörler (yeşil ve sosyal alan, merkezilik, bina yaşı, manzara durumu) konutun fiyatını artırıcı etkiye sahip olabilmekte bu durum fiyatı artıran konuta olan talep azalarak konut satış miktarının düşmesine neden olmaktadır.

Konut satış miktarı ile inşaat güven endeksi arasında ise uzun dönemde istatistiksel ve pozitif bir ilişki olduğu görülmektedir. İnşaat güven endeksinde meydana gelen %1'lik artış konut satış miktarını %0.86 oranında artırmaktadır. Üreticilerin talep beklentisi ile sektöre yapılacak yatırımlar artacaktır. Sektördeki bu değişim ve ekonomik güven ortamında konut satış miktarı yukarı yönlü ivme kazanacaktır. Yılmaz ve Tosun (2020)'un yaptıkları çalışmada konut satışı ile inşaat güven endeksinin aynı yönde ilişkili olduğunu ortaya koyarak çalışmamızı desteklediği görülmüştür.

Son olarak konut satış miktarı ile döviz kuru arasındaki ilişkiye bakıldığında döviz kuru ile konut satış miktarı arasında uzun dönemde anlamlı ve pozitif bir ilişki olduğu görülmektedir. Döviz kurundaki %1'lik artış konut satış

miktarını %0.41 oranında artırmaktadır. Tasarruflarını genellikle döviz olarak elde tutan hane halkının döviz kurunda meydana gelen artıştan elde edeceği karı değer artışı ve kira getirisi olarak değerlendirebileceği düşüncesi konut satış miktarı üzerinde olumlu etki yaratabileceği düşünülmektedir.

Tablo 7. Model 1 için ARDL Testi Kısa Dönem Test Sonuçları

Variable	Coefficient	Std. Error	t-Statistic	Prob.
Hedonik	-21.39143	3.456833	-6.188157	0.0000
Hedonik(-1)	-3.538447	3.916288	-0.903521	0.3702
Hedonik(-2)	-8.260408	3.622556	-2.280270	0.0265
Hedonik(-3)	-13.31808	3.574569	-3.725785	0.0005
CointEq(-1)*	-0.885915	0.110518	-8.016031	0.0000

Model 1 için hata düzeltme katsayısı (ECM) ve kısa dönem sonuçları tablo 7’de yer almaktadır. Kurulan modelin doğru olup olmadığının anlaşılabilmesi için Hata Düzeltme Katsayısı (ECM) negatif ve istatistiksel olarak anlamlı olması gerekmektedir. ECM katsayısı negatif ve istatistiksel olarak anlamlı olduğu için kurulan model doğrudur. ECM katsayısına göre kısa dönemde meydana gelen şokların $1/|ECM|= 1/0,88= 1,13$ ay sonra dengeye yaklaşacağını ifade edilmektedir. Kısa dönem sonuçlarına göre hedonik konut fiyat endeksi ile konut talebi arasında kısa dönemde istatistiksel olarak anlamlı ancak negatif yönlü ilişki olduğu görülmektedir.

Tablo 8’de konut arzının bağımlı değişken olduğu model 2’nin uzun dönem katsayıları yer almaktadır.

Tablo 8. Model 2 için ARDL Uzun Dönem Test Sonuçları

Variable	Coefficient	Std. Error	t-Statistic	Prob.
Malzeme	-3.122226	0.791703	-3.943683	0.0002
İşçilik	-2.632308	0.678120	-3.881772	0.0003
Fiyat	6.288520	0.952091	6.604956	0.0000
Faiz	-0.780432	0.320306	-2.436523	0.0180
C	-4.377773	2.013008	-2.174742	0.0339

Tablo 8'e göre, malzeme, işçilik, fiyat ve konut faiz oranları değişkenleri %5 anlamlılık seviyesinde uzun dönemde konut arzını etkilemektedir ($p < 0.05$). Konut m² fiyatı dışındaki tüm değişkenler konut arzı üzerinde negatif yönlü bir etkiye sahiptir.

Malzeme ve işçilik fiyatlarında meydana gelen %1'lik bir artış konut arzını sırasıyla %3,12 ve %2,63 oranında azaltmaktadır. Her iki değişken konutun esas maliyet unsurunu oluşturduğu için bu değişkenlerdeki fiyat artışı konut maliyetini artıracığından dolayı konut arzını azalabileceği düşünülmektedir. Somerville (1999) yılında yaptığı çalışmada maliyet ve işçilik fiyatlarındaki artışın konut arzını düşürdüğü bulgusu çalışmamızla paralellik göstermektedir. Caldera ve Johansson (2013), inşaat maliyetlerinin konut arzını olumsuz etkilediği sonucu çalışmamızı desteklemektedir.

Konut arzı ve konut m² fiyatı arasındaki ilişkiye bakıldığında ise pozitif yönlü bir ilişki olduğu görülmektedir. Konut m² fiyatlarındaki %1'lik artış konut satışını %6,28 oranında artırmaktadır. Üreticiler artan konut fiyatlarından dolayı inşa ettikleri konutları daha yüksek fiyattan satarak karlarını daha da artırma beklentisine gireceklerdir. Bu beklenti üreticilerin daha fazla kar elde edebilmek için daha fazla konut üreteceği anlamına gelmektedir. Ayrıca müteahhitler artan fiyatları direk satış fiyatlarına ekledikleri için burada arz yükselmektedir. Bu sonuç konut arzı ile fiyatlar arasında pozitif yönlü ilişki tespit eden Öztürk ve Fitöz (2009)'un çalışmasıyla da örtüşmektedir.

Konut arzı ile konut faiz oranları arasında uzun dönemde negatif yönlü bir ilişki vardır. Konut faiz oranlarında meydana gelen %1'lik artış konut arzını %0,78 oranında düşürmektedir. Çünkü hane halkı faiz oranları yükseldiğinde daha fazla finansman gideri ödememek için konut talebinden vazgeçebilmektedir. Konut faiz oranlarının yükselmesi konut talebini olumsuz etkileyebilmekte bu durumda talep azalacağı için konut arzının azalabileceği düşünülmektedir. Gözübüyük ve Koy (2020), yılında yaptıkları çalışmada konut

faiz oranındaki artışın konut arzı üzerinde negatif bir etkiye sahip olduğunu tespit ederek çalışmamızı desteklediği görülmektedir.

Tablo 9. Model 2 için ARDL Testi Kısa Dönem Test Sonuçları

Variable	Coefficient	Std. Error	t-Statistic	Prob.
Fiyat	-1.836108	2.634474	-0.696954	0.4886
CointEq(-1)*	-0.801740	0.126943	-6.315750	0.0000

Model 2'nin doğruluğunun sınanması için kısa dönem test sonuçları tahmin edilmiştir. Hata Düzeltme Katsayısı (ECM) negatif ve istatistiksel olarak anlamlı olduğu için kurulan model doğrudur. ECM katsayısına göre kısa dönemde meydana gelen şokların $1/|ECM|= 1/0,80= 1,25$ ay sonra dengeye yaklaşacağını ifade edilmektedir. Kısa dönem sonuçlarına göre konut fiyatı ile konut arzı arasında anlamlı bir ilişkinin olmadığı görülmektedir.

5. SONUÇ

İnşaat sektörü, Türkiye ekonomisinde GSYH'nin yaklaşık %35' ini oluşturmaktadır ve bu nedenle ülke ekonomisinin en önemli lokomotif sektörlerinden biri haline gelmiştir. İnşaat sektörünün lokomotif olma özelliği ile büyüme, kalkınma ve istihdam gibi makroekonomik değişkenler üzerinde önemli bir etkiye sahiptir. İnşaat sektöründe yaşanan hareketlilik ve başta imalat olmak üzere yaklaşık 250'den fazla yan sektöre istihdam sağlaması makroekonomik değişkenler üzerinde olumlu etki bırakarak genel ekonomik canlılığı artırmaktadır. İnşaat sektöründe yaşanacak herhangi bir olumsuz gelişme, yan sektörleri ve genel ekonominin gidişatını olumsuz yönde etkileyecektir. Bu nedenle İnşaat sektöründe, konut arz ve talebinin rolü önemli bir yeri sahiptir.

Türkiye' de konut sadece barınma ihtiyacı değil aynı zamanda yatırım aracı olarak da tercih edildiğinden dolayı konut sektörünün önemi gün geçtikçe artmaktadır. Bu nedenle konut arz ve talebinin Türkiye gibi gelişmekte olan ülkelerde hangi verilerden etkilendiğinin belirlenmesi büyük önem arz etmektedir. Bu çalışmada, Türkiye' de 2015:01-2020:12 yılları arasındaki malzeme, işçilik, faiz ve konut fiyatının konut arzı üzerindeki etkisi ve konut faizi, konut fiyatı, döviz, hedonik konut fiyat endeksi ve inşaat güven endeksinin konut talebi üzerindeki etkisi ARDL sınır testi yöntemi ile test edilmiştir. Konut talebi ile konut faiz oranı, yeni konut m² fiyatı, hedonik fiyat endeksi, inşaat güven endeksi ve dolar kuru arasında uzun dönemli istatistiksel olarak anlamlı

bir ilişki olduğu görülmektedir. Konut talebi ile; konut faiz oranı, hedonik fiyat endeksi ve döviz kuru arasında uzun dönemde istatistiksel olarak negatif bir ilişki vardır. Ayrıca yeni konut m² fiyatı ve inşaat güven endeksi ile konut talebi arasında uzun dönemde istatistiksel olarak pozitif bir ilişki vardır.

Malzeme, işçilik, fiyat ve konut faiz oranları değişkenleri % 5 anlamlılık seviyesinde uzun dönemde konut arzını etkilemektedir. Konut arzı ile; malzeme, işçilik ve konut faiz oranı arasında uzun dönemde istatistiksel olarak negatif bir ilişki vardır. Ayrıca konut m² fiyatı ile konut arzı arasında uzun dönemde istatistiksel olarak pozitif bir ilişki vardır.

Konut talebini etkileyen faktörlerin incelenmesi için kurulan model 1'in kısa dönem katsayılarına göre, sisteme giren bir şokun 1,13 ay sonra ortadan kalkacağı ve değişkenlerin uzun dönemde tekrar denge değerine yaklaşacağı sonucuna ulaşılmıştır. Bu nedenle kısa dönem etkiler daha düşük seviyede gerçekleşirken, uzun dönem etkiler ise daha yüksek seviyede gerçekleşmektedir. Kısa dönem sonuçlarına göre hedonik konut fiyat endeksi ile konut talebi arasında kısa dönemde istatistiksel olarak anlamlı ancak negatif yönlü ilişki olduğu görülmektedir.

Konut talebini etkileyen faktörlerin incelenmesi için kurulan Model 2'nin kısa dönem katsayılarına göre, ECM katsayısına göre kısa dönemde meydana gelen şokların 1,25 ay sonra ortadan kalkacağı ve uzun dönemde tekrar dengeye geleceği sonucuna ulaşılmıştır. Kısa dönem sonuçlarına göre konut fiyatı ile konut arzı arasında anlamlı bir ilişkinin olmadığı görülmektedir.

Konut faiz oranının hem arz tarafını hem de talep tarafını etkilediği görülmektedir. Bu nedenle Devletimizin başlatacağı ve her kesime hitap eden konut finansman modellerinin geliştirilmesi konut piyasasına hareketlilik kazandıracığı düşünülmektedir. Ayrıca düşük faizli konut kredisi kampanyalarının sürekliliği ve konut piyasalarında oluşan ani fiyat hareketliliğinin kanun koyucular tarafından engellenmesi konut piyasasındaki talebin sürekliliğini sağlayabilecektir. Bunların yanı sıra SGK tarafından yapılacak işçi prim teşvik paketleri, Hazine ve Maliye Bakanlığı tarafından malzeme fiyatlarında yapılacak KDV indirimleri ve yerli üretim malzeme destek paketleri ile konut üretimi teşvik edilerek yeterli konut stoğu oluşturulabilir.

Sonuç olarak, konut sektöründe arz-talep dengesi ülke ekonomileri için oldukça önemlidir. Karar alıcılar, arz talep değişimlerini inceleyerek zamanında ve doğru müdahaleler yapması ortaya bir ekonomik kriz çıkmaması adına önemlidir. Arz ve talep arasındaki fark konut stoğunu açıkça göstermektedir. Konut stoğundaki negatif veya pozitif durumlar konut sektörünü etkilemektedir. Bu nedenle konut stoğunun arttırılması için tarım arazilerini korumak şartıyla

güvenilir arsa kılığının çözülmesi ve arsa maliyetlerinin düşürülmesi gerekmektedir.

6. ÇIKAR ÇATIŞMASI BEYANI

Yazarlar arasında çıkar çatışması bulunmamaktadır.

7. MADDİ DESTEK

Bu çalışmada herhangi bir fon veya destekten yararlanılmamıştır.

8. YAZAR KATKILARI

HB: Fikir;

HB: Tasarım;

MAA: Denetleme;

MAA: Kaynakların toplanması ve/veya işlemesi;

MAA: Analiz ve/veya yorum;

HB: Literatür taraması;

HB, MAA: Yazıyı yazan;

MAA: Eleştirel inceleme

9. ETİK KURUL BEYANI VE FİKRİ MÜLKİYET TELİF HAKLARI

Çalışmada etik kurul ilkelerine uyulmuştur ve fikri mülkiyet ve telif hakları ilkesine uygun olarak gerekli izinler alınmıştır. Çalışmada etik izin alınmasına ilişkin veri yoktur.

10. KAYNAKÇA

- Andre, C. (2010). A bird's eye view of OECD housing markets. *OECD Economics Department Working Papers*, 746, 2-54.
- Apergis, N. (2003). Housing prices and macroeconomic factors: prospects within the European Monetary Union. *International Real Estate Review*, 6(1), 63-74.
- Apergis, N., & Rezitis, A. (2003). Housing prices and macroeconomic factors in Greece: Prospects within the EMU. *Applied Economics Letters*, 10, 799-804.
- Bajari, P., Chan, P., Krueger, D. & Miller, D. (2013). A dynamic model of housing demand: estimation and policy implications. *International Economic Review*, 54, 409-442.
- Baykal, T., Dikme, H., & Karacan, R. (2018). Kamu konut politikaları açısından Türkiye'de konut maliyetleri ve konut arzı arasındaki ilişkinin nedensellik analizi. *Sosyal Bilimler Araştırma Dergisi*, 7(2), 161-171.
- Bekmez, S., & Özpolat, A. (2013). Türkiye'de konut talebinin belirleyenleri: Dinamik bir analiz. *Tisk Akademi*, 8(16), 171-187.
- Büyükduman, A., (2014). *Bir kent efsanesi konut balonu*. İstanbul: Scala Yayıncılık.
- Caldera, A., & Johansson, Å. (2013). The price responsiveness of housing supply in OECD countries. *Journal of Housing Economics*, 22(3), 231-249.
- Çınar, M. (2022). Fiyat, gelir ve faiz oranlarının konut talebi üzerindeki etkisi: panel veri yaklaşımı. *International Journal of Social Inquiry*, 15(2), 295-309.
- Dispasquale, D., & William, C. W. (1994). Housing market dynamics and the future of housing prices. *Journal of Urban Economics*, 3(1), 1-27.
- Geoff, K. (1999). Modelling the demand and supply sides of the housing market: evidence from Ireland1. *Economic Modelling*, 16(3), 389-409.
- Gözübüyük, S., & Koy, A. (2020). Türkiye'de konut üretiminin belirleyicileri: Ekonomik büyüme ve konut faiz oranı. *Bankacılık ve Sermaye Piyasası Araştırmaları Dergisi*, 4(9), 1-10.
- Grimes, A., & Andrew, A. (2006). Housing supply and price adjustment. *Motu Working Paper*, 6, 1-41.
- Hatipoğlu, Ü., & Tanrıvermiş, H. (2017). Türkiye'de arz ve talep açısından konut yatırım tercihlerini etkileyen faktörlerin değerlendirilmesi. *Bankacılar Dergisi*, 100, 49-75.
- Hirono, K. N. (2020). Low-Interest rate policy and Japanese housing market. *Keizai Shushi*, 90(1), 41-57.
- Ihlanfeldt, K., & Mayock, T. (2012). Housing bubbles and busts: the role of supply elasticity. *Land Economics*, 90(1), 79-99.

- Lebe, F., & Akbaş, Y. (2014). Türkiye'nin konut talebinin analizi: 1970-2011. *Atatürk Üniversitesi İktisadi ve İdari Bilimler Dergisi*, 28(1), 57-83.
- Miles, D., & Pillonca, V. (2008). Financial innovation and european housing and mortgage markets. *Oxford Review of Economic Policy*, 24, 145-175.
- Muellbauer, J. (2008). Housing, credit and consumer expenditure. *CEPR Discussion Papers* 6782, 267-334.
- Özçim, H. (2022). Türkiye'deki konut satışı ile TCMB politika faiz oranı ve konut fiyat endeksi arasındaki ilişkinin analizi. *Nevşehir Hacı Bektaş Veli Üniversitesi SBE Dergisi*, 12(1), 523-533.
- Öztürk, N., & Fitöz, E. (2009). Türkiye'de konut piyasasının belirleyicileri: ampirik bir uygulama. *Uluslararası Yönetim İktisat ve İşletme Dergisi*, 5(10), 21-46.
- Painter, G., & Redfearn L. C. (2002). The role of interest rates in influencing long-run homeownership rates. *Journal of Real Estate Finance and Economics*, 25(2), 243-267.
- Pesaran, M. H., Shin, Y., & Smith, R.J. (2001). Bounds testing approaches to the analysis of level relationships. *Journal of Applied Econometrics*, 16, 289-326.
- Renzhi, N. (2021). Do house prices play a role in unconventional monetary policy transmission in Japan? https://papers.ssrn.com/sol3/papers.cfm?abstract_id=3378055. adresinden erişildi.
- Sarıdoğan, H. Ö. (2020). Turizm gelirlerinin ekonomik büyümeye etkisi: Türkiye için yapısal kırılmalı birim kök ve eşbütünleşme analizi. *Eskişehir Osmangazi Üniversitesi İktisadi ve İdari Bilimler Dergisi*, 15(3), 829-848.
- Somerville, C. T. (1999). Residential construction costs and the supply of new housing: endogeneity and bias in construction cost indexes. *The Journal of Real Estate Finance and Economics*, 18, 43-62.
- Sönmezer, S., & Aytüre, G. (2019). Türkiye'de konut piyasası dinamikleri in Turkish housing market. In International Conference on Eurasian Economies, 4C, 376-385.
- Taşdemir, M. (2015). *Gayrimenkul ekonomisi*. Eskişehir: Anadolu Üniversitesi Yayını.
- Tiwari, P. (2000). Housing demand in Tokyo. *International Real Estate Review*, 3(1), 65-92.
- Tunç, C. (2020). *Konut piyasası, finansmanı ve göstergeleri*. İstanbul: Literatür Yayıncılık.
- TÜİK (2020). İnşaat ve konut istatistikleri. <https://data.tuik.gov.tr/Kategori/GetKategori?p=insaat-ve-konut-116&dil=1> adresinden erişildi.

- Uysal, D., & Yiğit, M. (2016). Türkiye’de konut talebinin belirleyicileri (1970-2015): ampirik bir çalışma. *Selçuk Üniversitesi Sosyal Bilimler Meslek Yüksek Okulu Dergisi*, 19(1), 185-209.
- Wang, S., Chan, S. H. & Xu, B. (2012). The estimation and determinants of the price elasticity of housing supply: evidence from China. *Journal of Real Estate Research*, 34(3), 311-344.
- Yılmaz, H., & Tosun, Ö. (2020). Aylık konut satışlarının modellenmesi ve Antalya örneği. *Kafkas Üniversitesi İktisadi ve İdari Bilimler Fakültesi Dergisi*, 11(21), 141-158.
- Yılmaz, K. S. & Tanınmış Yücememiş, B. (2022). Türkiye Cumhuriyet Merkez Bankası (TCMB) faiz politikalarının konut talebine etkisi: ekonometrik bir analiz. *Eurasian Academy of Sciences Social Sciences Journal*, 43, 13-38.
- Zivot, E., & Andrews, D. W. K. (2002). Further evidence on the great crash, the oil-price shock, and the unit-root hypothesis. *Journal of Business & Economic Statistics*, 20(1), 25-44.

EK-1: Cusum ve Cusum Square Test Sonuçları

Model 1

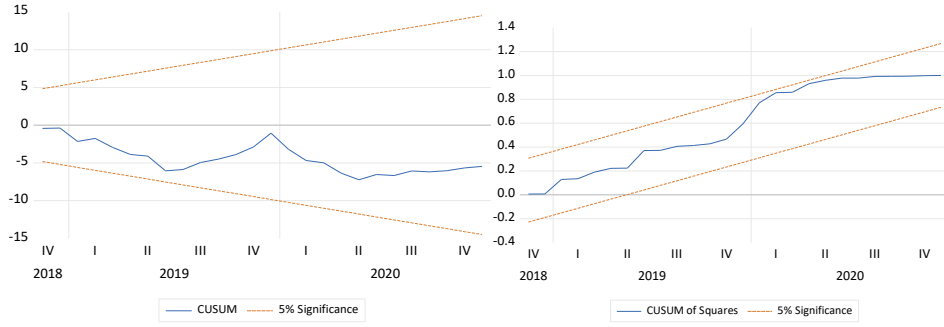

Model 2

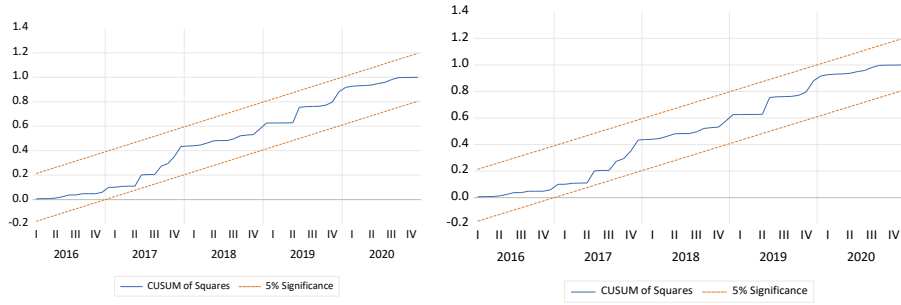

DO TITLE HOLDERS ALWAYS WIN IN THE OTTOMAN COURTS?¹²



Kafkas University
Economics and Administrative
Sciences Faculty
KAUJEASF
Vol. 14, Issue 27, 2023
ISSN: 1309 – 4289
E – ISSN: 2149-9136

Article Submission Date: 24.02.2023

Accepted Date: 17.05.2023

Emre ÖZER
Res. Asst. Dr.
İstanbul Medeniyet University
Faculty of Political Science,
İstanbul, Türkiye
emre.ozar@medeniyet.edu.tr
ORCID ID: 0000-0001-9407-5270

ABSTRACT | In this study, the relationship between litigation success and the titles of the parties (plaintiff and defendant) in Ottoman courts was examined. The registers of Galata and Üsküdar courts from the center and Konya and Kütahya courts from the province between the period 1800-1840 were used. Making use of the 50% plaintiff win rate hypothesis and the factors affecting this rate in the law and economics literature, the effect of being a titleholder on litigation success is investigated by regression analyses. According to the first model, while being a title holder has a significant effect on the probability of success considering all observations and in the provincial courts, it is not valid in the center. In the second model, in which titles are categorized in more detail, variables such as representation, the burden of proof, and evidence are added as controls besides the gender and religion of the parties. Accordingly, elite titles and the burden of proof seem to be the important factors that affect the probability of success to deviate between parties to cases and across regions.

Keywords: Ottoman courts, win rate, title holder
JEL Codes: N45, K49, P48

Scope: Economics
Type: Research

DOI: 10.36543/kauibfd.2023.012

Cite this article: Özer, E. (2023). Do title holders always win in the Ottoman courts?. *KAUJEASF*, 14(27), 299-319.

¹ It has been declared that this study complies with the ethical rules.

² This article is based on my Ph.D. thesis of the title “Osmanlı Mahkemelerindeki Sulh ve Davaların Nicel Analizi: Merkez ve Taşra Karşılaştırması (1800-1840)”. Updated data set and different models are used for this article.

OSMANLI MAHKEMELERİNDE UNVAN SAHİPLERİ HER ZAMAN KAZANIYOR MUYDU?



Kafkas Üniversitesi
İktisadi ve İdari Bilimler
Fakültesi
KAÜİBFD
Cilt 14, Sayı 27, 2023
ISSN: 1309 – 4289
E – ISSN: 2149-9136

Makale Gönderim Tarihi: 24.02.2023 Yayına Kabul Tarihi: 17.05.2023

Emre ÖZER

Arş. Gör. Dr.

İstanbul Medeniyet Üniversitesi

Siyasal Bilgiler Fakültesi,

İstanbul, Türkiye

emre.ozer@medeniyet.edu.tr

ORCID ID: 0000-0001-9407-5270

ÖZ

Bu çalışmada, Osmanlı mahkemelerinde dava kazanma ile dava taraflarının (davacı ve davalı) unvanları arasındaki ilişki incelenmiştir. Merkezden Galata ve Üsküdar, taşradan Konya ve Kütahya mahkemelerinin 1800-1840 tarihleri arasındaki sicil defterleri kullanılmıştır. Hukuk ve iktisat literatüründeki %50 kazanma oranı hipotezi ve bunu etkileyen faktörlerden faydalanarak unvan sahibi olmanın dava başarısına etkisi regresyon analiziyle incelenmiştir. Birinci modelin sonuçlarına göre unvan sahibi olmanın dava kazanma olasılığı üzerinde taşra mahkemelerinde ve bütün gözlemler dikkate alındığında anlamlı bir etkisi varken, merkezde böyle bir etki görülmemiştir. Unvanların daha detaylı sınıflandırıldığı, cinsiyet ve dinin yanısıra ispat yükü, delil ve vekil değişkenlerinin de eklendiği ikinci modelde ise yüksek sınıf (elit) unvanlar ve ispat yükü, hem dava tarafları hem de bölgeler arasındaki bu farklılığın oluşmasında önemli etkenler olarak gözükmektedir.

Anahtar Kelimeler: Osmanlı Mahkemeleri, kazanma oranı, unvanlı

JEL Kodları: N45, K49, P48

Alan: İktisat

Türü: Araştırma

1. INTRODUCTION

Nobel-winning economist Douglas North asserts that the single most important determining factor of economic performance is the effective enforcement of agreements. North states that this can only be achieved by the courts working with effective and impartial laws to enforce formal rules that will lead to desired sets of behaviors in society (1992, p. 481). Therefore, judicial justice has always been an important issue throughout history even in the field of economics. Law and economics literature suggests no meaningful way to measure justice and fairness (Kuran & Lustig, 2012, p. 637). However, some words can be said about intergroup biases. Whether a certain privileged group has any advantages in winning the cases or not is an important question and this will be the main focus of this study.

Although Ottoman honorific titles do not specify a position in a hierarchical caste system, they certainly signify a differentiation between the socioeconomic status of the titled and untitled ones (Ergene & Berker, 2008; Özer, 2018). Ottoman court records are very careful about specifying the titles of the parties to the litigation. By using this information, we will look at whether honorific title holders as a proxy for higher socioeconomic status win the cases disproportionately and whether there is any regional differentiation in the win rates. If so, what might be the possible reasons behind these?

Ottoman court registers (*siciller*)³ served as a rich source for many fields of study. Although many statistical studies have been carried out using these registers in economic and social history, quantitative studies with econometric models are quite new. These studies are very important as they give us a different perspective on interpreting historical data. In this section, quantitative studies with more advanced techniques on Ottoman court registers especially on litigation success are summarized, and then how this study can contribute to the relevant literature is highlighted.

Ottoman registers can be analyzed by three different methods, namely quantitative, narrative historiography, and microhistory (Ze'evi, 1998, pp. 38-42). Ze'evi discusses the potential problems of these methods and their suitability for registers through different examples and proposes possible solutions. According to the author, one of the most important problems of the quantitative method is

³ The Ottoman Court Registers were a collection of official documents produced by the Ottoman Empire's court system. These records documented legal proceedings and transactions, including lawsuits, settlements, admissions, sultanic orders, notarial registrations, transfers, and contracts, etc. The Ottoman Court Registers were created during the Ottoman Empire's six centuries of existence and are important source of information about the empire's legal and social systems, as well as its economic and political history. The records were written in Ottoman Turkish.

the misrepresentation of the main population by the chosen sample. In addition, another problem is how accurately the price, wage, and quantity information recorded in the registers reflect the real values. Because in many cases, it is possible and advantageous for the parties to distort the value of the money given to the bride (mehr), sale prices or wages, etc. for case records (Bozkurt, 2011, pp. 73-74).

While it should be noted that these criticisms are not just specific to the quantitative method (others may have the same problem), it would be appropriate not to present the results of the quantitative studies as superior or ultimate. Better to say that they may provide a different perspective by relating their findings to the studies conducted with other methods on the subject. As in other historical studies, every new finding or piece of information has the potential to change our thoughts on the subject.

There is an increasing number of studies that use advanced techniques to analyze Ottoman historical data. Below there will be a summary of key findings of the quantitative studies about litigation success using Ottoman court records.⁴

The first quantitative study on this subject was done by Kuran and Lustig (2012). The authors, who systematically examined the Istanbul court records, argued that the courts had a biased attitude towards the dhimmis (non-Muslims), based on the high win rates in the cases of the dhimmis against the Muslims. The authors reason this argument by saying because the dhimmis know they will face a biased decision by the court they were taking stronger cases to the court, which resulted in higher win rates (Kuran & Lustig, 2012).

According to Kuran (2004), for this reason, dhimmis preferred western law, which was more advantageous for them and gained great economic advantages in the 19th century. Muslims, on the other hand, had to wait for the establishment of secular courts and the enactment of new commercial laws to improve their trade and financial transactions (Kuran, 2018).

Coşgel and Ergene (2014a) found the average win rate in the Kastamonu court as 47% by applying the selection and the fifty percent win rate hypotheses⁵ developed by Priest and Klein. However, these rates vary according to the type of cases (civil and criminal) and periods. The authors also grouped the factors affecting the fifty percent win rate under four categories and showed how they

⁴ For a broader literature review on quantitative studies centered on registers see (Özer, 2020, pp. 19-24)

⁵ The selection hypothesis means that parties settle the dispute if there was a clear winner. If the outcome is difficult to predict, then the dispute is taken to litigation. Since the disputes that turn into litigation are selected in this way, it is expected that the win rate will approach fifty percent. For more detailed information. See Section 2.

affect litigation and settlement decisions.

In another study, the authors investigated whether the disputes that turned into litigation were randomly or systematically selected from the total disputes (Coşgel & Ergene, 2014b). The results show that disputes which turn into lawsuits are systematically selected according to the selection principle. Therefore, the types of parties (single person, group), gender, and titles affect the decision to file a lawsuit. In addition, the regression results show that the subject of the litigation and the time period also affect the decision to file a lawsuit.

Lastly, they also examined the factors affecting the success rates in disputes that turned into litigation regarding the Kastamonu court records (Coşgel & Ergene, 2014c). Using probit analysis, they showed how the success rates were affected by the characteristics of the litigants. Accordingly, the gender, title, and religion of the litigants affect the win rates. Titled and prominent litigants win the litigations against untitled and less prominent opponents when the former group acted as plaintiffs. However, results are more balanced when the titled ones became the defendant.

This study aims to contribute to this literature at two points. First, a completely different and larger dataset was used to test the litigation success rates based on litigant and case characteristics. This dataset is three times larger than the dataset used in the above studies. Secondly, since the data is obtained from central and provincial courts, it will be possible to make an inter-regional comparison.

2. THEORY

2.1. Fifty Percent Win Rate

The selection hypothesis of Priest and Klein (1984) suggests that under certain assumptions, the win rate in litigations will converge to fifty percent as the rate of disputes that turn into litigation approaches zero. Because litigations are more costly than settlements, the parties take the dispute to litigation only when they have differential expectations about the outcome. For this reason, some of the litigations are won by the plaintiffs and some of them by the defendants, and the average success rate approaches fifty percent. The authors explain this limiting result with the help of Figure 1 below. Let Y^* be the threshold (case quality) for the court to rule in favor of the plaintiff or the defendant. The intervals indicate the disputes brought to the litigation. The size of these intervals varies depending on the expectations of the parties about the outcome. Accordingly, when all the disputes in the range of $[a, a']$ are brought to litigation, plaintiffs' win rates will be higher. But as the number of disputes brought to litigation approaches zero -ranges narrow to $[d, d']$ - the win rates for

plaintiffs and defendants are nearly identical. In the limit, it is seen that these ratios are equal and thus the win rate will converge to fifty percent.

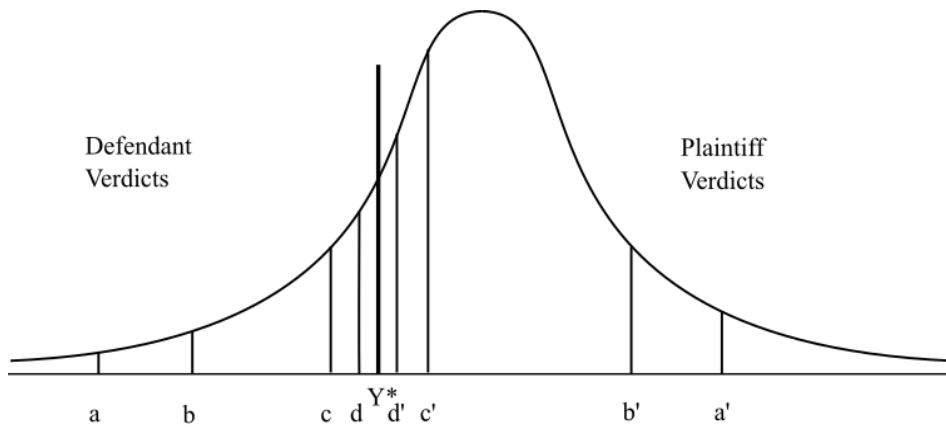

Figure 1: Selection Hypothesis

Reference: (Priest & Klein, 1984, p. 18)

It was stated above that the win rate would approach fifty percent under certain assumptions. There have been many studies that indicate that the win rate will differ from fifty percent as deviated from these assumptions (Coşgel & Ergene, 2016, pp. 254-257; Kessler, Meites & Miller, 1996). Based on these studies, below is a summary of the factors that cause the win rate to deviate from the expected value (fifty percent):

Divergent Expectations about Case Quality: The divergence of the litigants' expectations about the win decision threshold (case quality) causes the litigation win rate to deviate from fifty percent. For example, if one of the parties has some secret information about the case that will turn the case in his favor. This will differentiate his expectation about the threshold of winning the case. In addition, since the probability of winning will increase with this information, there will be a deviation from the expected value of the fifty percent win rate.

Asymmetrical stakes: These refer to the values that will be gained or lost as a result of the lawsuit. Here they are mostly intangible stakes that the first assumption fails to capture. For example, the gross damage of a famous company because of losing a lawsuit to its customer cannot be explained only by financial losses. The firm's intangible losses will be greater than its customers. For this reason, since such firms will enter lawsuits in which they are strong, their win rates will increase and there will be deviations from the expected win rate of fifty percent.

Differential Knowledge about Trial Procedures and Relative Ability: This assumption does not refer to information about the case, but to the difference of knowledge and competencies about litigation processes and evidence mechanisms. For example, having different levels of knowledge about how the litigation process takes place and what the valid evidence is, will cause the win rates to deviate in favor of the knowledgeable party.

2.2. Predictions

Assuming that these three factors are the same for both litigants, as the number of disputes turned into litigation approaches zero, the plaintiff's win rate will converge to fifty percent. So, considering these assumptions, what outcomes can be expected for the cases under investigation? Before examining this statistically and econometrically, we can make some educated guesses to give an idea.

Considering the first factor, assuming that titled litigants have more accurate expectations about litigation and the decision threshold, their win rates are expected to increase. In other words, since titled litigants, for example, have a higher chance of accessing private information about the case that cannot be reached by the other party, it is expected that their win rate will be higher.

Secondly, due to the high costs incurred by titled litigants for their fame/honor (stake) when they lose the case, they will only take the disputes to litigation if they are very confident about the outcome. So, it is expected that their win rate will be more than average.

Thirdly, perhaps the most important factor in terms of the observations under examination is the differentiation of knowledge levels about the litigation processes. Assuming that those with titles have higher competence in litigation processes and the functioning of evidence mechanisms, it is expected that their win rate will increase. These predictions will be tested in Section 4 and a cross-regional comparison will be carried out.

Finally, other than these three factors, case types are extremely important for the win rates to deviate from the norm. Siegelman and Waldfogel (1999) tested Priest and Klein's hypotheses using indices obtained from real data for three structural parameters (decision threshold, uncertainty of information about the case, and asymmetric stakes) that affect litigation and win rates. Accordingly, they showed that the case types influence both the litigation and the win rate. Therefore, in the analyses made, case types are controlled by adding them to the model as a fixed effect in order not to affect the results.

3. DATA

3.1. Generating the Data

Figure 2 below shows how data was obtained from a sample register record. The record starts with the name of the court, then usually the neighborhood is specified. After that, the title, name, and father's name of the plaintiff and defendant are mentioned sequentially. Afterward, the claim of the plaintiff and the response of the defendant to it are briefly stated. Finally, the judge's decision is given after the evidence is presented, if any, at the end. As can be seen, the titles are already clearly stated in the text. Gender and religions are derived from the names and the conjunctions like *bin*, *binti*, *veled-i*, etc. meaning son or daughter of. In addition to the fact that the names of the dhimmis are different from those of the Muslims, the term "veled-i" was used only for dhimmis. Then, this information was transformed into categorical variables as in Table 1. After that these categorical (mostly binary) variables are used in the regression analyses.

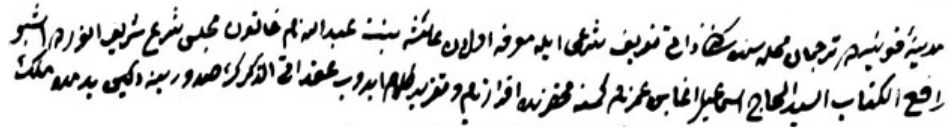

Figure 2: First two lines of a record from the Konya court (Ottoman and Latin Scripts)

Reference: Konya Court Sijils, register no 68, page 42.

Medine-i Konya'da Tercümân Mahallesi'nde sâkine zâtı ta'rîf-i şer'î ile mu'arrefe olan Âişe binti Abdullah nâm hâtun meclis-i şer'-i şerîf-i enverde işbu râfî'ü'l-kitâb es-Seyyid el-Hâc İsmâil Ağa bin Ömer nâm kimesne mahzarında ikrâr-ı tâm ve takrîr-i kelâm edip akd-i âtü'z-zikrin sudûruna değîn yedimde mülk...

Translation

In the court of Konya, Âişe binti Abdullah who is identified by the court and resided in the Tercüman neighborhood faced es-Seyyid el-Hâc İsmâil Ağa bin Ömer and acclaimed that this property was on her hand till contract to be mentioned below...

Table 1: Transforming the registry information into categorical data

Court	Plaintiff			Defendant			Winner
	Title	Religion	Gender	Title	Religion	Gender	
Konya	NA	Muslim	Woman	Seyyid, Hac, Ağa	Muslim	Man	Plaintiff
2	0	1	0	1	1	1	1

3.2. Descriptive Statistics and Case Types

A total of 39 registers were examined for this study. Because judges (*kadi*) have different responsibilities other than the judicial ones, numerous estates, guardianship appointments, registrations, contracts, sultanic orders, etc. are to be found in these registers (Aydın, 2015, p. 80). However, only the litigation records were selected and turned into data to be used in the analyses. Since 11 of these registers were transcribed into Latin script with previous studies, they were used while generating the data (Bildik, 2010; Demirkol, 2016; Dumluoğlu, 2010; Kahveci, 2014; Karaca, 2007; Kutluğ, 2006; Özger, 2007; Şahin, 2013; Üçdemir, 2010; Ünlü, 2005; Yıldız, 2010), for the rest Ottoman scripted records are used. In this way, a total of 2,500 litigation records were generated. 553 of these records were excluded from the evaluation as the parties to the lawsuit were multiple litigants. Because the title, religion, and gender of the people forming the group of these multiple litigants cannot be specified. As a result, this study was carried out on 1,947 case records between individual litigants. The detailed distribution of the records subject to the study by the courts is shown in Table 2.

Table 2: Number of Litigations in the Registers

	Number of Registers	First Date	Last Date	Number of Litigation
Galata	5	1800	1840	704
Üsküdar	4	1800	1820	496
Konya	12	1796	1844	434
Kütahya	18	1800	1842	313
Toplam	39	-	-	1,947

For the Konya and Kütahya courts, all existing registers between 1800-1840 were examined. On the other hand, for Galata and Üsküdar, which were chosen as the central courts, registers were selected at 10-year intervals. Since the

number of cases per register in the central courts is quite high, such a method has been followed to obtain a balanced data set for comparisons. The records of the Üsküdar Court were interrupted after 1825. Therefore, only the registers between 1800 and 1820 were selected. These cities and registers were chosen because they represent the diversity within and between the central and provincial courts. This time period was chosen to find a somehow continuously available data before the *Tanzimat* era reforms which changed the legal system drastically. Analyses will be conducted over regions such as the center and province instead of courts. Most of the time inter-regional differentiation is more important than intra-regional ones. On many occasions, Galata and Üsküdar (central) courts are similar to each other while Konya and Kütahya (provincial) courts resemble themselves.⁶

Table 3 shows the distribution of litigants by title, religion, and gender which will be the core variables for incoming models. As seen in the table, the title and religion categories are similarly distributed among the parties (plaintiffs and defendants) (34%-37% and 76%-72%). Men are slightly more involved as defendants than plaintiffs (88%-77%). If we compare the regions; while the title holder ratio in the central courts is 28%, it is 43% in the provinces, and even higher among the provincial defendants (50%). This shows us that holding a title is of quite different prevalence between the province and the center. While the dhimmi participation rises to 35-41% in central courts, it is only around 5-8% in the province. In total, Muslims or men account for approximately 76% of cases. Lastly, men have similar weight in both central and provincial courts no matter whether they acted as plaintiffs or defendants.

Table 3: Distribution of litigants by title, religion, and gender

		Numbers			Ratios		
		Center	Province	All	Center	Province	All
Plaintiff	Titled	337	321	658	0.28*	0.43	0.34
	Muslim	778	706	1484	0.65	0.95	0.76
	Man	922	572	1494	0.77	0.77	0.77
Defendant	Titled	340	376	716	0.28	0.50	0.37
	Muslim	709	690	1399	0.59	0.92	0.72
	Man	1057	658	1715	0.88	0.88	0.88

* Note: The ratio of 0.28 is obtained by dividing the number of titled plaintiffs in the center (337) by the number of all plaintiffs in the center (1200). It means that 28% of the plaintiffs in the center are titled.

⁶ Analyses were also made based on courts and similar results were obtained. In this study, we focused on the center and the provinces since we aimed to make an interregional comparison.

The court records do not specify the case types explicitly. So, observations are categorized into seven categories according to case content: family, criminal, administrative, inheritance, commercial, charitable foundations (waqf), and others that cannot fit into any of these categories. Figure 3 shows how records are distributed according to the case types across courts. We can see that in each region case types distribution of courts resembles each other. This is one of the bases that we analyze the courts together as regions. Two circles inside of the figure, namely Galata and Üsküdar have many commercial (79%-72 %) and some family cases (9%-7%). Üsküdar has proportionately more criminal (8%) and inheritance (4%) cases compared to Galata (3%-3%). However, inheritance and administrative cases are more common in Konya (40%) and Kütahya (33%) courts. The commercial cases ratio drops to 21% in Konya and 33% in Kütahya.

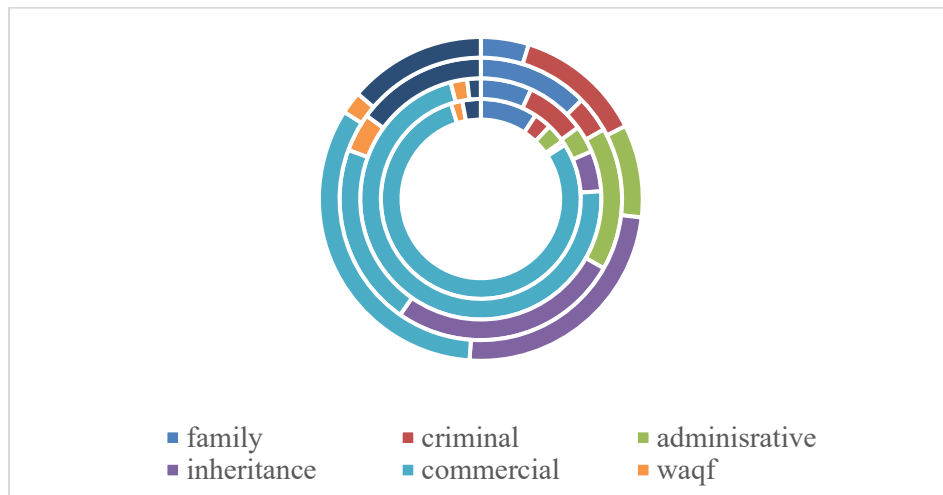

Figure 3: Case type Distribution by Courts (From inside to outside Galata, Üsküdar, Konya, and Kütahya)

If we look at Table 4 for the regions, we see more administrative and inheritance cases in the province than in the center even though the total number of cases is greater. On the other hand, commercial cases dominated the center while the other case types are mostly distributed similarly.

Table 4: Case types by Courts and Regions

	Galata	Üsküdar	Konya	Kütahya	Center	Ratio	Province	Ratio	Total
Family	65	34	55	15	99	5%*	70	4%	169
Criminal	20	40	18	40	60	3%	58	3%	118
Administrative	22	18	71	29	40	2%	100	5%	140
Inheritance	5	27	115	76	32	2%	191	10%	223
Commercial	558	357	91	103	915	47%	194	10%	1,109
Waqf	13	11	19	7	24	1%	26	1%	50
Other	21	9	65	43	30	2%	108	6%	138
Total	704	496	434	313	1200	62%	747	38%	1,947

*Note: Ratios are calculated by dividing the number of cases by the total number of all cases. For example there are 99 family cases in the center which means 5% of all the cases if we divide 99 by 1,109.

4. WIN RATES AND MODELS

In this section, we will look at the plaintiff's win rates across regions and litigant characteristics. If we consider all the observations, the plaintiff's win rate becomes 51% which is nearly the same as predicted by the Priest and Klein hypothesis. However, we see that the win rates differ between the center (58%) and the province (40%) by about twenty percentage points.⁷ The win rates are shown in Table 5. If we look at the win rates by litigant characteristics, we see that they are mostly around the regional averages. However, only the win rate of the titled plaintiff in the province (50%) seems to differ from the region's average (40%). But we will do regression analyses to decide whether this difference is statistically significant or not before commenting on it.

⁷ This is probably because of the case type combination and the prevalence of admissions (acknowledgment/acceptance of the plaintiff's claim by the defendant is called 'admission') across the regions. Because commercial cases dominate the central courts and are generally solved by admissions, win rates become higher in the center.

Table 5: Win rates by Title, Religion, and Gender

	Center	Province	All
Plaintiff			
Titled	0.60	0.50	0.55
Muslim	0.59	0.41	0.50
Man	0.59	0.42	0.53
Defendant			
Titled	0.61	0.43	0.52
Muslim	0.60	0.42	0.51
Man	0.59	0.40	0.52
Total	0.58	0.40	0.51

How the data regarding the title, religion, and gender of the parties to the lawsuit were extracted from the information provided by the register records is shown in Section 3. Using this information Model 1 is constructed without differentiating between titles. The variable is called *Titled* if litigants hold any titles. In Model 2, on the other hand, titles were grouped into elite and non-elite categories.⁸ In addition, titles such as ‘pilgrim’, ‘descendent of the prophet’, and ‘prominent’ are included separately. The register records also contain information about the burden of proof and whether a written document, legal opinion (fatwa), or representative is used in the case. These characteristics of litigation were also included in the analysis with the second model.

$$\text{Model 1: } S_{ip} = \alpha_1 + \alpha_2 T_{ip} + \alpha_3 R_{ip} + \alpha_4 G_{ip} + \alpha_5 T_{id} + \alpha_6 R_{id} + \alpha_7 G_{id} + Y + T + C + \varepsilon_i$$

The dependent variable of the Model 1 (S_i) takes the value of 1 when the plaintiff p wins case i and 0 when he/she loses. In the same way, independent variables such as being a titled (T), Muslim (R), and man (G) take the value of 1; being a woman, dhimmi, and untitled takes on 0. We control these characteristics for both plaintiffs and defendants (p for plaintiffs and d for defendants). We also add year (Y), case type (T), and court (C) fixed effects to the model. Accordingly, the effect of the title, religion, and gender of the parties on winning litigation is to be investigated. In addition, the year, court, and case types were also included

⁸ Classification of the titles is as follows;

Elite titles: master (efendi), sheikh (şeyh), agha (ağa), beg (bey) and pasha (paşa),

Non-elite titles: dervish (derviş), celebi (celebi), hafız (hafız), hodja (hoca), mullah (molla), father (baba), bese (beşe) and craftsman (usta)

Since the titles of pilgrim (hacı), the descendant of the prophet (seyyid), and prominent family (zade) do not fit into these categories, they are discussed separately. For a detailed explanation of the classification of titles, see (Coşgel & Ergene, 2016, pp. 55-60).

in the model as fixed effects to prevent them from affecting the results. Unless otherwise stated, when (probability of) winning litigation is mentioned, it is meant that the plaintiff's probability of winning the litigation following the convention in the relevant literature.

The results of Model 1 are given in Table 6. The coefficient of the variable *Titled* is positive both in the province and among all observations at 1% significance level. If the plaintiff is titled, it positively affects the probability of winning the litigation in all observations and especially in the province, but such an effect does not appear in the center. In addition, if the plaintiff is a Muslim, it negatively affects the probability of the plaintiff's winning when all observations are considered. Being Muslim while acting as a defendant also increases the probability of the plaintiff winning for both regions. From these results, we can infer about the religion variable that Muslims are more inclined to file lawsuits than dhimmis and more likely to lose. Muslims are defeated because they bring disputes that need to be resolved by settlement before coming to formal litigation. On the other hand, we can say that the dhimmis, especially when acting against Muslims, take the disputes to litigation when they feel their cases are strong enough to win.

While being titled affects winning the litigation in the provinces, the lack of a significant effect in the center is the most important finding of this study. We may explain this result in two ways. First, considering the third factor of differential knowledge assumption from the theory section, titles may not provide the title holder with as much knowledge and ability about litigation and legal procedures in the center as it does in the provinces. In other words, an '*efendi*' (an elite title holder) in the center may not have as much knowledge and competence as an '*efendi*' in the provinces about the litigation and evidence mechanisms. A comparative study of probate estates (*tereke*) between these regions in the same period shows that similar title holders' wealth levels at their deaths differentiated significantly between province and center in favor of the former one. This study shows that a similar title holder in the province is 1.5-2 times wealthier than the central counterpart, which resulted in higher socioeconomic status and presumably higher legal capabilities (Özer, 2018). Secondly, regarding the asymmetric stakes assumption, losing litigation as a titled person might be less costly in terms of fame and honor in the center than in the province. Therefore, title holders in the center may not have been as careful as those in the provinces when taking the disputes to litigation. We do not have the information about the possible immaterial (fame and honor) cost of losing a case for the litigants across regions, but we have the burden of proof information which might give a hint about the legal capabilities of litigants for a case.

Utilizing this we can assess how careful the litigants were while taking their disputes to the court. Details of titles and their relation to the burden of proof and evidence will be discussed within the next model.

Table 6: Model 1: The Effects of Title, Religion, and Gender on the Probability of Winning

Variables	Center	Province	All
Plaintiff			
Titled	0.015 (0.042)	0.171*** (0.045)	0.081*** (0.031)
Muslim	-0.037 (0.044)	-0.134 (0.093)	-0.078** (0.038)
Man	0.064 (0.043)	0.000 (0.049)	0.051 (0.032)
Defendant			
Titled	0.012 (0.040)	-0.021 (0.041)	-0.012 (0.029)
Muslim	0.070* (0.043)	0.196*** (0.075)	0.111*** (0.037)
Man	0.011 (0.048)	0.015 (0.062)	0.036 (0.038)
Observation	1,197	746	1,943
R²	0.055	0.157	0.093
Year FE	x	x	x
Case Type FE	x	x	x
Court FE	x	x	x

Robust standard errors in parentheses
 *** p<0.01, ** p<0.05, * p<0.10

Model 2: $S_{ip} = \beta_1 + \beta_2 ET_{ip} + \beta_3 NET_{ip} + \beta_4 P_{ip} + \beta_5 DP_{ip} + \beta_6 PR_{ip} + \beta_7 R_{ip} + \beta_8 G_{ip} + \beta_9 BP_{ip} + \beta_{10} WD_{ip} + \beta_{11} LO_{ip} + \beta_{12} REP_{ip} + \beta_{13} ET_{id} + \beta_{14} NET_{id} + \beta_{15} P_{id} + \beta_{16} DP_{id} + \beta_{17} PR_{id} + \beta_{18} R_{id} + \beta_{19} G_{id} + \beta_{20} WD_{id} + \beta_{21} LO_{id} + \beta_{22} REP_{id} + Y + T + C + \varepsilon_i$

Model 2 is constructed like the first model. Its dependent variable (S_i) takes 1 if the plaintiff wins, and 0 otherwise. Furthermore, the title categories are detailed as elite (ET), non-elite titles (NET), pilgrim (P), the descendant of the prophet (DP), and prominent family member (PR). Besides religion (R) and gender (G), the effects of the burden of proof (BP), evidence (written document (WD), legal opinion (LO)), and use of representation (REP) on the probability of winning were examined. i is used for the case subscriptive, p for the plaintiff, and d for the defendant. Y , T , and C are for the fixed effects of year, case type, and court respectively.

According to the results of Model 2 in Table 7, being an elite-titled plaintiff increases the probability of winning the litigation, and being a non-elite-titled defendant works in the same direction. This implies that the main contribution of the titles to winning the litigation comes from the elite titles. Although the variable *Elite titled* has a positive significant coefficient in the province and all observations, it has no effect in the center same as the previous model. It is seen that the title of the *Descendant of the Prophet* is important only for the plaintiffs in the province. While the titles of *Pilgrim* and *Prominent* do not have a significant effect on the plaintiff, it seems that the defendant's title of *Prominent* has a negative effect on the probability of winning. The influence of the parties' religions was consistent with Model 1. In other words, while the plaintiff's being a Muslim decreases the probability of the plaintiff's winning in all observations, being a Muslim defendant increases it. While the use of representation does not have an effect for the plaintiffs, the probability of winning the case decreases in cases where the defendants use representatives.

The other two critical results from this model are the importance of evidence (written document and legal opinion) and the burden of proof. Presenting written document has all positive significant coefficients for the plaintiff and negative for the defendant. Two results support each other and say anybody who has the written evidence is more likely to win the case. The legal opinion works like a written document. However, because there are a few numbers of legal opinions (3 in the center, 67 in the province) in the center we should disregard coefficients in the center. As a result, we can say those litigants who are more knowledgeable about the litigation process and evidence mechanisms are more likely to win as the third assumption suggests.

The other critical result is related to the burden of proof. There is almost a universal rule that is also valid in Islamic jurisprudence and consequently in Ottoman courts: "the claimant is obliged to prove his/her claim". This responsibility is called the burden of proof and is always borne by plaintiffs. If the defendant responds with a counterclaim⁹ (def), the burden of proof is transferred from the plaintiff to the defendant (plaintiff of the counterclaim). So, the burden of proof is included in the model only once to evade multicollinearity. According to the results, when the burden of proof is on the plaintiff it negatively

⁹ For example, when the plaintiff Ayşe files a lawsuit claiming that she lent some money to the defendant Ali. If Ali denies the claim of borrowing money from her, the burden of proof falls on Ayşe. If Ali accepts the debt (admission-*ikrar*), the case will be concluded in Ayşe's favor without any burden of proof. However, if Ali admits that he had borrowed money but claims that he has already paid his debt, this is called a counterclaim (def). In this case, the burden of proof will be transferred to Ali, the plaintiff of the counterclaim.

affects the probability of winning in the center, while it affects positively in the provinces. This result supports the above idea that litigants in the center unnecessarily take their disputes to formal litigation and lose due to lack of evidence. This opposite effect of the burden of proof across regions is quite interesting and needs to be thought out well. Whereas the evidence variable is mostly useful to explain the divergence of the winning probabilities between the parties to the litigation, the burden of proof variable becomes handy to explain the regional differentiations.

As we mentioned above, this may also be because of the differential immaterial cost of losing the litigation across regions. Losing a case in a highly populated city, İstanbul, compared to the province might mean much less disgrace. But the investigation of the differentiation of the immaterial costs across regions is beyond the scope of this study. Future research may contribute to this regional differentiation with more information inside and outside of the courts.

Table 7: Model 2: The Effects of Title Types and Burden of Proof on Winning

Variables	Center	Province	All
Plaintiff			
Elite titled	0.051 (0.042)	0.131** (0.054)	0.094*** (0.035)
Non-Elite titled	-0.031 (0.051)	0.030 (0.059)	-0.048 (0.041)
Pilgrim	0.030 (0.068)	0.091 (0.071)	0.080 (0.051)
Descendant of the Prophet	-0.055 (0.056)	0.107** (0.042)	0.057 (0.036)
Prominent		0.048 (0.095)	0.046 (0.102)
Muslim	-0.033 (0.038)	-0.144 (0.093)	-0.070* (0.036)
Man	0.051 (0.038)	0.019 (0.043)	0.046 (0.030)
Burden of proof	-0.373*** (0.031)	0.291*** (0.039)	-0.107*** (0.025)
Written document	0.268*** (0.049)	0.294*** (0.061)	0.355*** (0.044)
Legal opinion	0.494*** (0.082)	0.292*** (0.084)	0.357*** (0.091)
Representation	-0.002 (0.058)	0.038 (0.045)	-0.002 (0.038)
Defendant			
Elite titled	-0.043 (0.046)	-0.051 (0.047)	-0.056 (0.035)
Non-Elite titled	0.143***	-0.006	0.094**

	(0.047)	(0.060)	(0.040)
Pilgrim	-0.072	0.005	-0.033
	(0.107)	(0.061)	(0.053)
Descendant of the Prophet	0.025	0.007	0.021
	(0.051)	(0.042)	(0.035)
Prominent	0.138	-0.162**	-0.185**
	(0.107)	(0.080)	(0.083)
Muslim	0.058	0.203***	0.106***
	(0.038)	(0.078)	(0.035)
Man	-0.036	0.030	0.016
	(0.041)	(0.055)	(0.036)
Written document	-0.677***	-0.096*	-0.334***
	(0.040)	(0.056)	(0.043)
Legal opinion	0.330***	-0.252***	-0.375***
	(0.124)	(0.044)	(0.050)
Representation	-0.080	-0.167***	-0.162***
	(0.114)	(0.055)	(0.053)
Observations	1,179	746	1,925
R²	0.229	0.322	0.170
Year FE	x	x	x
Case Type FE	x	x	x
Court FE	x	x	x

Robust standard errors in parentheses

*** p<0.01, ** p<0.05, * p<0.10

5. CONCLUSION

In this study, the effects of the titles of the litigants on the probability of winning litigation in the Ottoman courts were examined. While being a title holder increases the probability of winning litigation in the provinces, such an effect was not seen in the center. People with similar titles are more likely to win litigations in the province than in the center. When the titles were examined in more detail, it was seen that elite titles were the ones that mostly affect the success probabilities. Possible explanations as referenced to the assumptions of the theory explained might be the differential legal capabilities and the asymmetrical stakes of similar titleholders across regions. When more control variables are added to the model, the evidence seems to be explanatory for the winning rate divergence between the parties. Whoever has the evidence (more legally capable) is more likely to win the case. On the other hand, when the burden of proof is considered, it is seen that litigants in the provinces come to the court more prepared than their central counterparts. This partly explains the divergence across regions. However, although asymmetrical stakes and differentiation in the immaterial cost of losing can also be helpful to understand the divergence across parties and regions, further research is needed to conclude.

All in all, the party that has the evidence wins more, and provincial title holders are more likely to win compared to their central counterparts because of their better legal capabilities proxied by the burden of proof.

6. CONFLICT OF INTEREST STATEMENT

There is no conflict of interest between the authors.

7. FUNDING ACKNOWLEDGEMENTS

No funding was received from any institution for this study.

8. AUTHOR CONTRIBUTIONS

EÖ: The idea;

EÖ: Design;

EÖ: Collection and / or processing of resources;

EÖ: Empirical Analysis and / or interpretation;

EÖ: Literature search;

EÖ: Writer

9. ETHICS COMMITTEE STATEMENT AND INTELLECTUAL PROPERTY COPYRIGHTS

Ethics committee principles were complied with in the study and necessary permissions were obtained in accordance with the intellectual property and copyright principles.

10. REFERENCES

- Aydın, M. A. (2015). *Türk hukuk tarihi*. İstanbul: Beta.
- Bildik, F. (2010). *1837-1840 tarihlerinde Konya'nın sosyal ve ekonomik durumu (83 numaralı Konya şer'iyeye siciline göre)*. Master Thesis, Selçuk University, Konya.
- Bozkurt, F. (2011). *Tereke defterleri ve Osmanlı maddi kültüründe değişim (1785-1875 İstanbul örneği)*. Phd Thesis, Sakarya University, Sakarya.
- Court Registers. (1800-1840). Galata, 672, 702 (Meşihat ŞSC), Ottoman Archives, İstanbul.
- Court Registers. (1796-1844). Konya, 67, 68, 69, 71, 72, 73, 74 and 102 (Meşihat ŞSC), Ottoman Archives, İstanbul.
- Court Registers. (1800-1842). Kütahya, 6, 10, 11, 12, 13, 14, 15 ,16, 17, 18 and 19 (Meşihat ŞSC), Ottoman Archives, İstanbul.
- Court Registers. (1800-1820). Üsküdar, 571, 572 and 589 (Meşihat ŞSC), Ottoman Archives, İstanbul.

- Coşgel, M. M., & Ergene, B. A. (2014a). Dispute resolution in Ottoman courts: a quantitative analysis of litigations in eighteenth-century Kastamonu. *Social Science History*, 38(1-2), 183-202. doi: <https://doi.org/10.1017/ssh.2015.15>.
- Coşgel, M. M., & Ergene, B. A. (2014b). "Law and economics" literature and Ottoman legal studies. *Islamic Law and Society*, 21(1-2), 114-144. doi: <https://doi.org/10.1163/15685195-02112p04>.
- Coşgel, M. M., & Ergene, B. A. (2014c). The selection bias in court records: settlement and trial in eighteenth-century Ottoman Kastamonu. *The Economic History Review*, 67(2), 517-534.
- Coşgel, M. M., & Ergene, B. A. (2016). *The economics of Ottoman justice: Settlement and trial in the sharia courts*. Cambridge: Cambridge University Press.
- Demirkol, M. (2016). *1837 M.(1253 H.) tarih ve 20 numaralı Kütahya şer'iyye sicili*. Master Thesis, Fırat University, Elazığ.
- Dumluoğlu, E. (2010). *7 no'lu Kütahya şer'iyye sicili defterinin (1. bölüm) transkripsiyonu ve değerlendirmesi*. Master Thesis, Dumlupınar University, Kütahya.
- Ergene, B. A., & Berker, A. (2008). Wealth and inequality in 18th-century Kastamonu: estimations for the Muslim majority. *International Journal of Middle East Studies*, 40(1), 23-46.
- Kahveci Yüngül, S. (2014). *9 no'lu Kütahya şer'iyye sicili (1812-1813 M. / 1227-1229 H.)*. Master Thesis, Dumlupınar University, Kütahya.
- Karaca, S. (2007). *Kütahya şer'iye sicilleri 22 numaralı defterinin transkripsiyonu ve değerlendirilmesi*. Master Thesis, Dumlupınar University, Kütahya.
- Kessler, D., Meites, T., & Miller, G. (1996). Explaining deviations from the fifty-percent rule: A multimodal approach to the selection of cases for litigation. *The Journal of Legal Studies*, 25(1), 233-259.
- Kuran, T. (2004). The economic ascent of the Middle East's religious minorities: the role of Islamic legal pluralism. *The Journal of Legal Studies*, 33(2), 475-515. doi: <https://doi.org/10.1086/422707>.
- Kuran, T. (2018). Islam and economic performance: Historical and contemporary links. *Journal of Economic Literature*, 56(4), 1292-1359. doi: <https://doi.org/10.1257/jel.20171243>.
- Kuran, T., & Lustig, S. (2012). Judicial biases in Ottoman Istanbul: Islamic justice and its compatibility with modern economic life. *The Journal of Law and Economics*, 55(3), 631-666. doi: <https://doi.org/10.1086/665537>.
- Kutluğ Bozkurt, Ö. (2006). *Kütahya şer'iye sicilleri 8 numaralı defterinin transkripsiyonu ve değerlendirilmesi*. Master Thesis, Dumlupınar University, Kütahya.
- North, D. C. (1992). Institutions, ideology and economic performance, *Cato Journal*, 11, 477-496.
- Özer, E. (2020). *Osmanlı mahkemelerindeki sulh ve davaların nicel analizi: Merkez ve taşra karşılaştırması (1800-1840)*. Phd Thesis, İstanbul Medeniyet University, İstanbul.

- Özer, E. (2018). Osmanlı'da unvanların servet üzerine etkileri: merkez ve taşra karşılaştırması (1800-1840). *Siyasal Bilgiler Fakültesi Dergisi*, 3(2), 43-59.
- Özger, B. (2007). 74 / f-4 numaralı Konya şer'îye siciline göre sosyal, idari, dinî, hukukî ve kültürel açıdan Konya. Master Thesis, Selçuk University, Konya.
- Priest, G. L., & Klein, B. (1984). The selection of disputes for litigation. *The journal of legal studies*, 13(1), 1-55.
- Siegelman, P., & Waldfogel, J. (1999). Toward a taxonomy of disputes: New evidence through the prism of the Priest/Klein model. *The Journal of Legal Studies*, 28(1), 101-130. doi: <https://doi.org/10.1086/468047>.
- Şahin, M. (2013). Konya'da Tanzimat'ın uygulanması (1840-1843 tarihli 76 numaralı Konya şer'îye siciline göre). Master Thesis, Selçuk University, Konya.
- Üçdemir, E. (2010). Kütahya şer'îyye sicilleri 7 numaralı şer'îyye sicilinin (2. bölüm) transkripsiyonu ve kritiği. Master Thesis, Dumlupınar University, Kütahya.
- Ünlü, N. (2005). 70 numaralı Konya şer'îyye sicili (1814-1816 M./1230-1232 H.). Master Thesis, Fırat University, Elazığ.
- Yıldız, O. (2010). Kütahya şer'îyye sicilleri 21 numaralı şer'îyye sicilinin transkripsiyonu ve kritiği. Master Thesis, Dumlupınar University, Kütahya.
- Ze'evi, D. (1998). The use of Ottoman shari'a court records as a source for Middle Eastern social history: a reappraisal. *Islamic Law and Society*, 5(1), 35-56.

LIVING LABS EXPERIENCES IN TURKEY: EXAMPLES OF BAŞAKŞEHİR AND BODRUM¹



Kafkas University
Economics and Administrative
Sciences Faculty
KAUJEASF
Vol. 14, Issue 27, 2023
ISSN: 1309 – 4289
E – ISSN: 2149-9136

Article Submission Date: 18.10.2022 Accepted Date: 03.02.2023

Abidin KEMEÇ
Lecturer Dr.
Uşak University
Karahallı Vocational School,
İstanbul, Türkiye
abidinkemec@gmail.com
ORCID ID: 0000-0001-9395-4118

ABSTRACT Living Labs finds the ability to find solutions to problems that arise in cities, to implement original projects and to test existing projects. At the same time, financing, entrepreneurship and design support are provided to the project owners who are entitled to be supported in the life labs. In living labs, a network is organized in which citizens, local, national, international and global companies, non-governmental organizations, local and central governments, think tanks work in cooperation. The main purpose of the study is to provide a conceptual reflection on living labs and to evaluate its role in strengthening governance. Bodrum and Başakşehir Living Labs were chosen as the sample. The aims of the establishment of these two members, the strategic areas they have determined, the projects they have realized or planned, the events and competitions, and the collaborations they have established have been examined.

Keywords: *Living labs, Başakşehir living labs, Bodrum living labs*

JEL Codes: *H83, O18, R0*

Scope: *Political science and public administration*

Type: *Research*

DOI: [10.36543/kauibfd.2023.013](https://doi.org/10.36543/kauibfd.2023.013)

Cite this article: Kemeç, A. (2023). Living labs experiences in Turkey: Examples of Başakşehir and Bodrum. *KAUJEASF*, 14(27), 320-341.

¹ It has been declared that the relevant study complies with the ethical rules.

TÜRKİYE'NİN YAŞAM LABORATUVARLARI DENEYİMİ: BAŞAKŞEHİR VE BODRUM ÖRNEKLERİ



Kafkas Üniversitesi
İktisadi ve İdari Bilimler
Fakültesi
KAÜİBFD
Cilt, 14, Sayı 27, 2023
ISSN: 1309 – 4289
E – ISSN: 2149-9136

Makale Gönderim Tarihi: 18.10.2023 Yayına Kabul Tarihi: 03.02.2023

Abidin KEMEÇ
Öğr. Gör. Dr.
Uşak Üniversitesi
Karahallı Meslek Yüksekokulu,
Uşak, Türkiye
abidinkemec@gmail.com
ORCID ID: 0000-0001-9395-4118

ÖZ | Yaşam laboratuvarları, kentlerde ortaya çıkan sorunlara çözüm bulma, özgün projeleri hayata geçirme ve mevcut projeleri test etme becerisine sahiptir. Aynı zamanda yaşam laboratuvarlarında destek almaya hak kazanan proje sahiplerine finansman, girişimcilik ve tasarım desteği sağlanmaktadır. Yaşam laboratuvarında vatandaşlar, yerel, ulusal, uluslararası ve küresel şirketlerin, sivil toplum kuruluşlarının, yerel ve merkezi yönetimlerin, düşünce kuruluşlarının işbirliği içinde çalıştığı bir ağ düzenlenir. Çalışmanın temel amacı, yaşam laboratuvarlarının kavramsal bir yansıma sağlamak ve yönetişimin güçlendirilmesindeki rolünü değerlendirmektir. Bodrum ve Başakşehir Yaşam Laboratuvarları örneklem olarak seçilmiştir. Bu iki aktif üyenin kuruluş amaçları, belirledikleri stratejik alanlar, gerçekleştirdikleri veya planladıkları projeler, etkinlikler ve yarışmalar ile kurdukları işbirlikleri incelenmiştir.

Anahtar Kelimeler: Yaşam laboratuvarları, Başakşehir yaşam laboratuvarı, Bodrum yaşam laboratuvarı

JEL Kodları: H83, O18, R0

Alan: Siyaset bilimi ve kamu yönetimi

Türü: Araştırma

1. INTRODUCTION

Innovative solutions in policy making processes and practices in public administration are frequently encountered today. One of these new generation solutions is living labs, which organize trainings, provide consultancy and mentoring support, emphasize working together and produce, provide funds for projects, provide physical infrastructure support for studies and have the ability to test projects. Thanks to the facilitating effect of the services offered by living labs, projects with high economic, and social benefits are implemented.

Although the idea of "living labs" first appeared in literature in the 2000s, its antecedents may be found in earlier times. Participatory design, social experimentation, and digital cities have a long history dating back to the 1970s. In the 1990s, "home labs," headquartered in the USA and centered on simulating a natural setting in the user's laboratory, were a hot topic (Ballon & Schuurman, 2015). The term living labs was coined in the early 2000s. It was defined by William Mitchell as a user-centered research methodology for detecting, prototyping, validating and refining complex solutions in multiple and evolving real-life contexts (Compagnucci, Spigarelli, Coelho, & Duarte, 2021). With the establishment of ENoLL (European Network of Living Labs) organization in 2006, living labs have become popular, especially in the European continent. The aim of Brussels-based ENoLL is to promote the living labs concept to influence European Union policies, develop living labs and ensure their implementation at a global level. More than 440 members have participated in the living labs experience, which started with 20 members in 2006 (ENoLL, 2022a).

As citizen needs change and technology evolves, innovation in the public sector is desperately needed. As public officials and legislators seek to create better public governance systems and tools for tighter control, residents have high expectations of the public services provided (Gascó, 2017). The living labs is accepted as one of these tools. Living labs emphasizes the important role of participation and co-creation by promoting innovation, experimentation, the development and application of knowledge. This concept refers to various local experimental projects of a participatory nature. It is often used interchangeably with the terms "test ground", "hatchery", "incubator", "opening up", "test bed", "centre", "urban laboratory" or "field laboratory" (Steen & van Bueren, 2017). At the same time, living labs is a collaborative research methodology that uses a networked infrastructure to test and validate activities and processes by users and other stakeholders based on real-life contexts (Paskaleva & Cooper, 2021). According to another definition, living labs are described as a living labs where citizens and companies collaborate to solve problems and create services in a city or region. Corresponding to the naturalistic approach that includes creating and

urban experiences with citizens for the purpose of urban problem solving and social innovation, living labs engages various stakeholders in a long-term co-creation process that includes design activities such as concept creation, development and testing (Akasaka & Nakatani, 2021).

2. LIVING LABS FEATURES, ADVANTAGES AND DISADVANTAGES

Living Labs studies have started to attract attention in academia in recent years. A total of 874 academic studies were listed in the "living labs" searches conducted on June 14, 2022 on the Web of Science Core Collection (<https://www.webofscience.com/wos/woscc/basic-search>). As can be seen very clearly in the table, interest in this field has increased continuously after 2006. The establishment of the ENoLL network was directly effective in the acceleration of the studies.

In order to reveal the "Living Labs" studies in Turkey, a search was made in national scientific journals and in the CoHE Thesis Center. As a result of the scanning, 2 theses were reached in CoHE Thesis Center (<https://tez.yok.gov.tr/UlusalTezMerkezi/>). One of these theses is at the master's level and the other is at the doctoral level. Both studies were completed in 2020. These results indicate that the level of interest in living labs studies in graduate theses is low. When the national scientific journals were scanned on Dergipark Akademik (<https://dergipark.org.tr/tr/>) on January 19, 2021, a small number of (4 articles) were produced, similar to postgraduate theses. These articles were published between 2020-2022. It is clearly seen that the subject of living labs was not studied before 2020 in the Turkish academic literature.

Table 1: Distribution of Academic Studies on Living Labs by Years (Web of Science Core Collection, 2022)

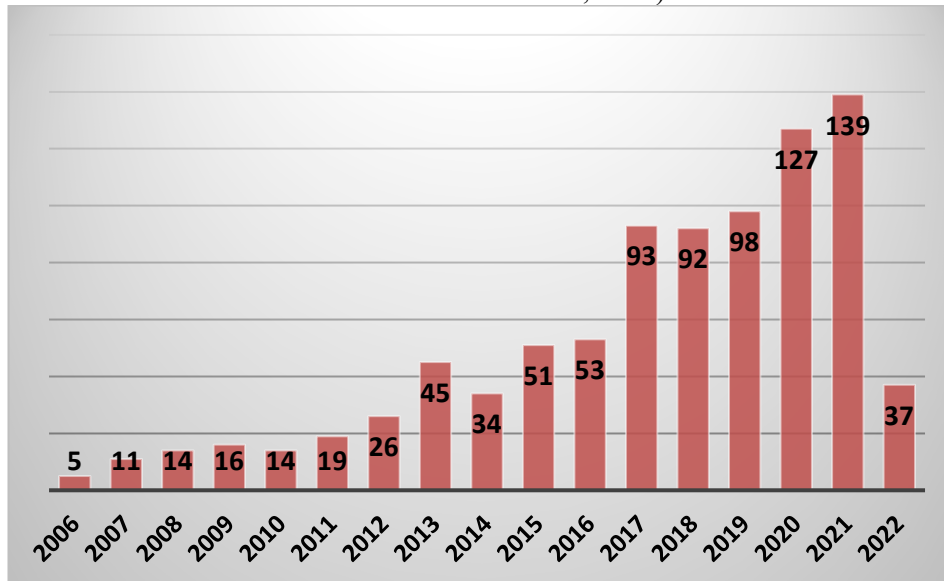

Living labs' major objective is to create an effect by creating new products on a small scale and finding solutions that can be adopted on a bigger scale, regardless of the aim being a product, service, technology, application, or system. This is carried out in the actual world and in a collaborative setting where many stakeholders influence the innovation process. Users, private and public entities, and information institutions are the participants in the process. This approach uses user and product assessment input to hasten the development of the product. The product is more likely to be embraced by everyone concerned easily and quickly since it is deployed in a real-life situation and supported by key actors, and it will then swiftly have a significant influence on cities (van Timmeren, 2022).

The living labs strategy adds two things to application-centered design. First off, a living lab is a temporary location with unique regulations that moves the experimentation stage into a real-world setting after the design phase. Thus, routine behaviors are temporarily disturbed, which encourages people to adopt new behavioral patterns. Secondly, living labs are a process: cooperation between residents, research teams, implementation partners, and other stakeholders is prioritized towards collaborative and social learning rather than reaching a particular conclusion (Sahakian, Rau, Grealis, Godin, Wallenborn, Backhaus, ...

& Fahy, 2021).

According to Schuurman, De Marez, & Ballon (2013), living labs has five descriptive elements in Figure 1. These elements are; active user engagement, real-life environment, multi-stakeholder engagement, multi-method approach and co-creation. In the living labs, a pragmatic approach of ICT technologies to innovation is represented, characterized by the real-life environment the innovation process takes place and the active participation of users. There is multi-stakeholder involvement, which brings an open innovation perspective to living labs and is defined over its four roles: user, beneficiary, enabler and provider. In a multi-stakeholder structure, actors are considered active co-producers, not passive participants. Living labs are likewise a multi-methodological approach with various research techniques aimed at accessing the ideas and knowledge of these users. This strategy involves conducting medium- and long-term research. Finally, the infrastructure and multi-stakeholder structure strengthened by information and communication technologies facilitate co-creation.

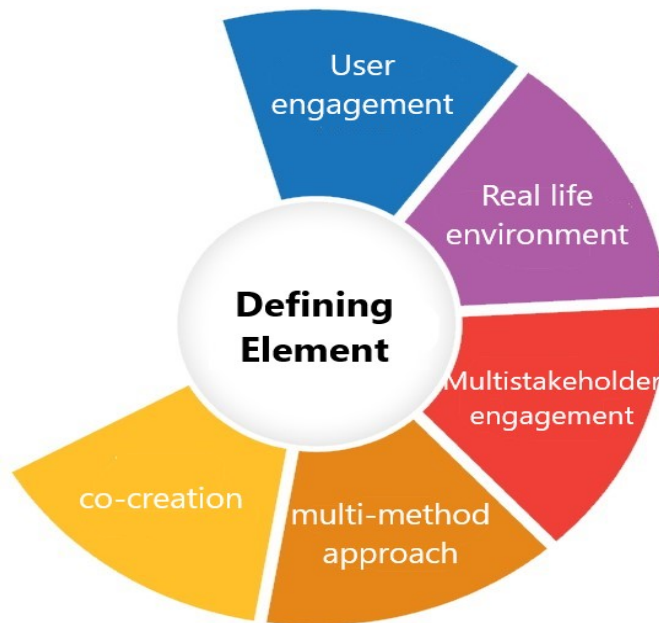

Figure 1: Descriptive Elements of Living Labs
References: (Schuurman, De Marez, & Ballon, 2013).

Technology can turn into a beneficial phenomenon only when it meets with experience and knowledge. What is important here is the use of technology in a way that will respond to the problems and needs encountered. Providing the necessary data for public policy production and enabling experimental policy making by testing the application directly in the laboratory are among the important advantages. Living labs is a platform that contributes to the emergence of innovations by participating in the created environment, users and other stakeholders (Babaoğlu, & Memiş, 2019). Living labs has been practiced in different areas. These fields are presented below as a table (see table 2).

Table 2: Application Areas of Living Labs

Areas	Authors
e-learning	Antonova, & Todorova, 2011
e- participation	Cleland, Mulvenna, Galbraith, Wallace, & Martin, 2012
involvement	Savelkoul, & Peutz, 2017
urban regeneration	Trapani, 2016
pervasive healthcare research	Favela, Kaye, Skubic, Rantz, & Tentori, 2015
open-innovation networks	Leminen, Nyström, & Westerlund, 2020; Dias, & Salmelin, 2018; Mirijamdotter, Ståhlbröst, Sällström, Niitamo, & Kulkki, 2006
environmental monitoring	Quarto, Di Lecce, Giove, Soldo, & Di Lecce, 2014
interactive value production	Hronszky, & Kovács, 2013
urban logistics	Quak, Lindholm, Tavasszy, & Browne, 2016
sustainability	Bulkeley, Coenen, Frantzeskaki, Hartmann, Kronsell, Mai, ... & Palgan, 2016; Compagnucci et al., 2021; Puerari, De Koning, Von Wirth, Karré, Mulder, & Loorbach, 2018
economic development	Bilandzic, Foth, & Hearn, 2019
wearable computing	Boronowsky, Herzog, Knackfuss, & Lawo, 2006
universities	Wehrmann, & van der Sanden, 2017
designing assistive technologies	Pigot, & Giroux, 2015

Living labs shows how it expands the available space for experimentation and innovation, enhances the techniques employed, and offers tools to help think through and identify the many effects of public sector innovation. By putting a far larger focus on the many kinds of co-creation of innovation, particularly with the direct or indirect engagement of users and other stakeholders in experiential forms of innovation, living labs is upsetting traditional ways of public invention. In the public sector, living labs provide settings or locations that foster new forms of learning, experimentation, and innovation (Fuglsang, Hansen, Mergel, & Røhnebæk, 2021).

The living labs strategy gives cities access to relatively affordable sources of creative ideas while also engaging residents and communities and

fostering social innovation. In fact, governments may help residents, communities, and private groups to develop creative solutions that are centered on the needs of the city and provide a bypass for the traditional public procurement process, which is frequently more onerous and expensive (Tanda & De Marco, 2021).

In addition to its many advantages, living labs is available in cases where it is disadvantageous. Overall, living labs have enormous promise for investigating participatory processes made possible by cutting-edge technology in practical settings. The potential is, however, fundamentally susceptible because of the inherent difficulties that come with testing in these real-world settings, such as usability problems and political hesitancy regarding change. Emerging technological issues like usability problems might provide unanticipated difficulties (Åström, Ruoppila, Ertiö, Karlsson, & Thiel, 2015).

Living labs also demonstrates the significance of intimate collaboration between participants in laboratories in order to speed invention activities. In doing so, stakeholders bring heterogeneous resources and information into joint activities, and there may be a conflict of opinion between stakeholders and between context and stakeholders (Hossain, Leminen, & Westerlund, 2019).

3. METHODOLOGY

In the study, the information about Başakşehir and Bodrum Living Labs, which are active members of ENoLL, is planned to be obtained from secondary sources, to be scanned within the framework of an exploratory research and to make general evaluations based on these sources. A case study research approach is adopted to examine current projects on living labs, clarify the roles of stakeholders and gain insights to ensure their effective participation in the co-creation process.

Case studies are a research design used in many areas such as evaluation processes, in which the researcher analyzes a situation, often a program, event, action, process or one or more individuals (Creswell & Creswell, 2017). In the case study, a current phenomenon is studied by adopting it within the framework of its real life, where the boundaries between the phenomenon and its environment are not clear. In case study, there are situations where there is more than one data source. If a research design is intended to collect information with a case study, that research, with its flexible and interactive aspect, deals with new dimensions that will develop in the field or within the research design within its information collection framework. This also makes it easier for the research design to adapt quickly when an unexpected result is encountered in the research (Baydar, Gül, & Akçil, 2009).

Multiple case studies allow the researcher to explore differences within and between cases. The purpose of this method is to replicate findings across cases. Used to investigate situations where the intervention being evaluated does not have a clear, single outcome set. Careful selection of cases is imperative as comparisons will be made so that the researcher can predict similar outcomes across cases or predict opposite outcomes based on a theory (Yin, 2003). Exploratory research design is the situation of trying to discover the general nature or insight of a problem, possible decision alternatives and variables related to the subject (Toksarı, Mürütsoy, & Bayraktar, 2014).

The study delves into the concept of laboratories by analyzing two case studies. It is limited to Başakşehir and Bodrum Living Labs, which have active memberships in the EnoLL network in Turkey. It aims to answer the following three research questions to clarify the outlines of the study, considering its economic, environmental and social context. These questions are as follows:

1. How does the living labs function as a policy-making tool?
2. What are the prominent features of living labs in Turkey?
3. At what point do living labs in Turkey converge and diverge?

4. TURKEY'S LIVING LABS EXPERIENCE

In this part of the study, Başakşehir and Bodrum Living Labs, which are current members of the ENoLL network in Turkey, are discussed from different perspectives. Turkey's living labs experience has been evaluated on the basis of the establishment objectives of these two members, the projects they have implemented and supported, the stakeholder relations they have established, and the activities they have carried out.

Living labs is accelerating the transition to the smart city. By involving stakeholders in the process, it facilitates the stakeholders' in-depth understanding of how to implement a new product or service and how it relates to their own lives. With the data obtained, the speed of finding solutions to the challenges of stakeholder participation in creating urban development strategies and smart city governance and the quality of service development will increase. Projects created in the smart city process in Turkey have a multi-stakeholder structure. These projects aim to combine the sustainability of resources with innovation. Using the living labs approach to achieve this goal will prevent the emergence of inefficient projects (Karlı, & Açıksöz, 2021).

Municipalities in Turkey can provide living labs with sufficient resources and innovative city projects that increase the quality of life by taking into account the collection, analysis and sharing of data. Living labs, whose focus is on smart urbanism, information technologies and sensor technologies, will especially

collect data and share this data with everyone for the production of projects, which will encourage product and service innovation and contribute to urban life. At this point, official institutions are required to provide the necessary procedural environment for data transfer by sharing their data with living labs and for living labs to collect data (Arslan, 2022).

Başakşehir Municipality, located within the borders of Istanbul province, was established in 2008. The Başakşehir District's economic structure heavily relies on the industrial sector. İkitelli Organized Industrial Zone, which was established on an area of 700 hectares in the north of the TEM highway, enabled the industrial sector to take place in the district with a large mass. In addition, there are various industrial facilities operating on a parcel scale in Kayabaşı Locality, which is within the borders of Başakşehir District. Commercial areas, administration centers, training facility areas, etc. high-density residential areas, where other reinforcement areas are dense, are surrounded (Başakşehir Municipality, 2022). According to TURKSTAT data, the population of Başakşehir district is 503.243 (TURKSTAT, 2021).

The location map of the areas determined as the study area in Turkey is given in Figure 2. Başakşehir Living Labs is located in the northwest of Turkey, while Bodrum Living Labs is located in the southwest.

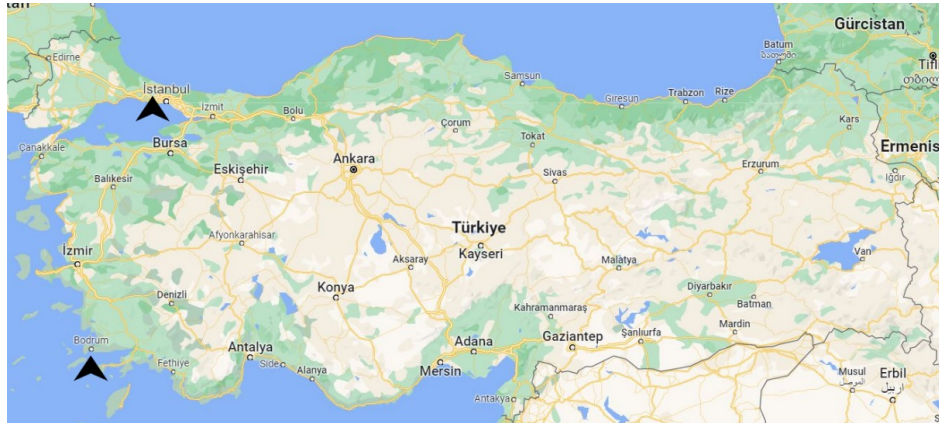

Figure 2: Location of Living Labs

It is understood that Başakşehir, which is a new settlement area compared to other districts of Istanbul, has led the founding mayor to seek different methods due to the new settlement area. Within the scope of the efforts made in this context, Başakşehir Living Labs was established in 2011 under the leadership of Başakşehir Municipality and started active activities in 2014. Although there are

problematic areas in various aspects, Başakşehir Living Labs is an important example of living labs in Turkey. Along with other living labs, it is noteworthy to examine the practice of Başakşehir Living Labs, considering all its positive and negative aspects. From this point of view, the emergence of similar formations in other cities will make important contributions. It is pointed out that the participation of citizens and other parties through these platforms will lead to the weakening of the monopoly position of companies in business relations with the municipality in the process of public innovation development (Memiş, & Bayraktar, 2020).



Image 1: Image of Başakşehir District

References: (savasmoving.com, 2022)

The world-famous Bodrum Peninsula; 3,500 years of history, culture and art inherited from ancient civilizations, natural beauties, original architecture, agricultural riches, gastronomy, climate, sea and magnificent bays, entertainment life that lasts until the morning, quality and different concept accommodation facilities that meet all kinds of needs of visitors. It is one of the corners of paradise in Turkey. Since 1965, with the development of tourism, population growth and construction started to make Bodrum a rapidly developing tourism center (Bodrum Municipality, 2022). The current population of Bodrum is 187.284 (TURKSTAT, 2021).



Image 2: Image of Bodrum District

References: (BOTAV, 2022)

Başakşehir Living Labs (Smart City Istanbul Living Lab, BLL) is a full member of ENoLL network. Full members have the privilege of voting and being a candidate in the general assembly, as well as the right to participate in all the organizations, thematic and working groups. Established in 2013, Turkey's first living labs Başakşehir Living Labs is also the 6th wave member of the ENoLL network. Bodrum Living Labs has the status of adherent members of ENoLL. Adherent members are included in ENoLL communication channels and have the right to participate in activities, thematic and working groups. adherent members do not have the right to vote in the general assembly. After being an adherent member for three years, they can apply for full membership (EnoLL, 2022b).



The aim of Başakşehir Living Labs is to create an environment where information technologies and design-related products and services can be tested and developed with real users in a real life environment (Başakşehir Living Labs, 2022a). Bodrum Living Labs, on the other hand, started its activities in order to create economic and social value for our stakeholders by providing an environment and coordination for the development, prototyping, user testing and implementation of innovative products and services that create value in agriculture, tourism, welfare, health and agriculture (Bodrum Living Labs, 2022d).

In Başakşehir Living Labs, effective speech and presentation preparation for different age groups, learning different programming languages including

HTML, CSS, BOOTSTRAP, PHP, MATLAB, JAVASCRIPT, C#, 3DS Max, unmanned aerial vehicles, robotics, 3D printing, numerous trainings were held in the fields of entrepreneurship and technologies such as data mining, artificial intelligence, machine learning, and deep learning. In addition to the trainings, BLL organizes Hackathon at least twice a year in order to obtain value-added results with the studies lasting a few days with the participation of the relevant people in order to generate ideas and projects on the determined subjects, and also provides an environment for other institutions to organize. To those who have an innovative project in Turkey with entrepreneurship days; professional managers, industrialists, mentors, investors, public administrators and other players of the entrepreneurship ecosystem are provided with the opportunity to promote their projects and develop their networks. Anyone with a project can apply to this event, which we have been organizing twice a year since 2015. All of these trainings and activities are offered free of charge (Başakşehir Living Labs, 2022b).

Bodrum Living Labs has not held any events so far. It is thought that the fact that he is a new member of the community (in 2020) is effective in not being able to organize an event. In addition, due to the Covid-19 pandemic, restrictions on curfews, intercity travel and meetings are likely to be decisive (Bodrum Living Labs, 2022a).

To entrepreneurs in Başakşehir; free entrepreneurship, consultancy, mentoring and design support from Istanbul Design Factory (IDF). Spatially; incubation center, electronics laboratory, 3D printer laboratory, meeting rooms, opening a stand, product and service exhibition in the field of showrooms are contributed. In addition to these supports, entrepreneurs have the opportunity to cooperate within the ecosystem by participating in entrepreneurship days, to test the developed products and services in the real environment, and to share news in BLL and ENoLL bulletins (Başakşehir Living Labs, 2022c).

	
<p>Image 2: Başakşehir Living Labs Working Space References: (thinkwithturkiye.com, 2018)</p>	<p>Image 3: Bodrum Living Labs Working Space References: (Bodrum Living Labs, 2022b)</p>

There is a multi-stakeholder structure in the study carried out in Bodrum and Başakşehir Living Labs. Of these two living labs, Başakşehir was an initiative of Başakşehir Municipality, while Bodrum was established within the body of Bodrum Entrepreneurship Inc. (Helo! Bodrum). Research and development centers, non-governmental organizations, IT companies, voluntary organizations, national and international organizations are included in the network. Angel Effect and Mentor Effect companies provide entrepreneurship support for new generation investments to both Başakşehir and Bodrum Living Labs. Although there is a cooperation at the high school level in Başakşehir Living Labs, a partnership is made with Muğla Sıtkı Koçman University and Bahçeşehir University regarding research and development in Bodrum Living Labs. In both living labs, cooperation has been made with the district municipalities within their borders. Both living labs are in partnership with each other in terms of project partnership, exchange of ideas and announcement of events. In the context of partnership with non-profit organizations, Başakşehir cooperates with the Çöpüne Sahip Çık Foundation and Habitat Association. Bodrum, on the other hand, is actively working with the Bilişim Teknolojileri ve Bilişimciler Association. The detailed list of the institutions and organizations that the living labs stakeholder with is presented in Table 3.

Table 3: Stakeholders of Living Labs²

Bodrum Living Labs		Başakşehir Living Labs	
Stakeholder	Collaborations	Stakeholder	Collaborations
Bodrum Chamber of Commerce	Communication with the private sector and providing a test bed	Istanbul Design Factory	Graphic design
Bodrum Municipality	Produce projects and education.	Başakşehir Municipality	Produce projects and education.
Bilişim Teknolojileri ve Bilişimciler Association	Informatics education	Idea to Business	Supporting entrepreneurs
Shellix	Digital transformation	Radore	Data security
Bahçeşehir University	Academic collaboration	Bahçeşehir University	Academic collaboration
TheLifeCo	Digital health application	İkitelli Organized Industrial Zone	Establishing an entrepreneurial ecosystem
Start-in Bodrum	Innovative solutions to problems in the field of tourism	Çöpüne Sahip Çık Foundation	Social responsibility project
Starters hub	Provide technology investment funds	HABITAT	Social capacity building projects
Mentor effect	Strengthening the entrepreneurship ecosystem	Mentor effect	Strengthening the entrepreneurship ecosystem
Helo! bodrum	Creating an entrepreneurial ecosystem	TTNET	Internet infrastructure
Angel effect	Set up an angel investor network	Angel effect	Set up an angel investor network
Gedik Yatırım	Provide financial services	Startupbootcamp	Supporting early-stage tech companies
Başakşehir Living Labs	Mutual cooperation	Bodrum Living Labs	Mutual cooperation

Başakşehir Living Labs; financing, design, entrepreneurship, mentoring and venue support were provided to many projects including outdoor advertising, alternative energy sources, virtual trading platform, security, education, real estate, mobile games and stray animals. Some of these projects are (Başakşehir Living Labs, 2022d):

² It has been compiled from the information obtained from the official websites of Başakşehir and Bodrum Living Labs.

- Petty: It is a mobile application and social media platform that informs the stray animals' needs (nutrition, shelter, disappearance, adoption and health needs) to the sensitive people around.

- Swam Intelligent Lighting Systems: It is a system that provides optimum lighting with high energy savings in lighting and provides the opportunity to plan in lighting by recording all data.

- Linsmart: It is an electronic identity and passport reading and verification system.

In Bodrum, projects were realized and planned by Bodrum Girişimcilik Inc. in cooperation with different stakeholders. These projects are (Bodrum Living Labs, 2022c):

- Wannawell: A mobile application that offers a holistic health approach, transformation programs and expert support.

- Mystic: The ultimate brain frequency changer, subliminal programmer and super learning platform.

At the point of strategic area determination, the two living labs are completely different. Bodrum Living Labs has been determined as a strategic area for new generation maritime, smart agriculture, four seasons tourism and healthy living, taking into account geographical location and prominent sectors (Bodrum Living Labs, 2022d). On the other hand, Başakşehir Living Labs selected areas to strengthen the technology infrastructure and increase the level of digital literacy. These include smart cities, smart life, wearable technology, robotics, wireless communication, design, mobile health, smart education, information technology training, and renewable and smart energy systems. They also include mobile applications, robotics, wireless communication, wearable technologies, information technologies, and software (Başakşehir Living Labs, 2022e).

5. CONCLUSIONS

Living labs, which contributes to sustainable urbanization due to its features such as encouraging collaboration, providing financial support, and providing a test environment, draw on technology and expertise to generate creative thinking that integrates research, management and people. This creative idea fosters communication between decision makers and stakeholders, while revealing a common vision of development and innovation at the local level.

In the case of Turkey, how and to what extent living labs projects are developed and implemented, as well as how they are established and presented holistically have not been sufficiently researched. In addition, in the studies carried out so far, evaluations on a single sample have been preferred. In order to close this knowledge gap in the literature and to examine living lab applications,

Başakşehir and Bodrum examples were chosen.

The LiverRUR project aims to implement the living lab research/development approach for rural areas in selected pilot areas in eleven countries (Portugal, Czech Republic, Slovenia, Spain, Malta, Turkey, Italy, Latvia, Austria, France and Tunisia) (Zavratnik, Superina, & Stojmenova, 2019). Although Turkey is one of the countries selected as a pilot region in the LiverRUR project, it has not implemented any projects.

Bodrum Living Labs carries out the projects planned within itself. Başakşehir Living Labs, on the other hand, is supported by the successful projects in the project competition. Until now, many original works such as outdoor advertising, alternative energy sources, education, authentication systems, street animals, real estate marketing, mobile games have been commercialized. Başakşehir Living Labs has organized various activities in order to increase the digital literacy level and technology awareness of children and young people.

Başakşehir and Bodrum districts are economically separated from each other. Industry plays a dominant role in Başakşehir's economy. In Bodrum, the tourism sector is the leading sector of the district. The economic structure and the strategic areas determined by living labs directly overlap. While steps are taken to strengthen the technology infrastructure in Başakşehir, studies focusing on healthy life, smart agriculture, new generation maritime and all-season tourism are carried out in Bodrum.

In the existing living labs organizations in Turkey, while opening the way for low-budget initiatives, involving citizens and communities in innovation processes, and focusing on social problems, there has been no study on the feature of being a test bed. Studies on innovative technologies such as artificial intelligence, electric vehicle, robotics, internet of things, mobile applications, 4D printing and gamification, which are seen as the technologies of the future, should be designed and studies should be carried out to test these projects.

In Başakşehir and Bodrum Living Labs, extensive partnerships have been established with industrial organizations, universities, entrepreneurship and technology companies, professional chambers and non-governmental organizations. Thus, early stage entrepreneurs were supported financially and technically, social responsibility projects were realized, mobile applications for healthy living were developed, activities were carried out to increase the digital literacy level of citizens, and the technology infrastructure was strengthened. In addition, all the studies carried out set an example for other municipalities.

Living labs has many benefits such as development and job creation, awareness of innovation in society, multi-stakeholder product and service development process addressing a real opportunity and threat thanks to the spiral

network, and real-world testing and validation of products and services. In order for living labs in Turkey to be noticed more by the local people who are part of the quadruple helix network, it is necessary to increase public and private sector collaborations, and to accelerate the public relations activities necessary for media visibility (Bekmezci, 2022).

In conclusion, living labs is an area for public administrators to consider, given its contribution to empowering active participation, fostering innovation, and facilitating collaboration. The number of living labs in Turkey needs to be increased. In addition to increasing the number, it is also beneficial to become qualified. In this context, the study is expected to be a guide for municipalities in Turkey.

6. CONFLICT OF INTEREST STATEMENT

The author of the article has no conflict of interest with any institution or person (Single Author).

7. FUNDING ACKNOWLEDGEMENTS

No funding or grant support was received for this research.

8. AUTHOR CONTRIBUTIONS

AK: Idea;

AK: Design;

AK: Literature search;

AK: Analysis and/or interpretation;

AK: Writer.

9. ETHICS COMMITTEE STATEMENT AND INTELLECTUAL PROPERTY COPYRIGHTS

Ethics committee approval was not required for the study.

10. REFERENCES

- Akasaka, F., & Nakatani, M. (2021). *Citizen involvement in service co-creation in urban living labs*. In Proceedings of the 54th Hawaii International Conference on System Sciences, 1-10.
- Antonova, A., & Todorova, K. (2011). Living labs in e-learning, e-learning in living labs and living labs for e-learning. *Third International Conference on Software, Services and Semantic Technologies S3T 2011* içinde (pp. 147-154). Berlin: Springer.
- Arslan, M. (2022). Innovation in municipalities: Case of living lab. *Marmara Üniversitesi Siyasal Bilimler Dergisi*, 10(2), 116-145.

- Åström, J., Ruoppila, S., Ertiö, T., Karlsson, M., & Thiel, S. K. (2015). Potentials and challenges of a living lab approach in research on mobile participation. *Adjunct Proceedings of the 2015 ACM International Joint Conference on Pervasive and Ubiquitous Computing and Proceedings of the 2015 ACM International Symposium on Wearable Computers* (pp. 795-800).
- Babaoğlu, C., & Memiş, L. (2019). Akıllı kentlerin politika üretme aracı olarak yaşam laboratuvarları. *Çağdaş Yerel Yönetimler Dergisi*, 28(4), 23-47.
- Ballon, P., & Schuurman, D. (2015). Living labs: concepts, tools and cases. *Info*, 17(4), 1-22.
- Başakşehir Living Labs. (2022a). Purpose of establishment, on April 24, 2022 <https://basaksehir-livinglab.com/BLL/hakkimizda/living-lab-nedir/> accessed from.
- Başakşehir Living Labs. (2022b). Başakşehir living labs activities carried out, on June 12, 2022 <https://basaksehir-livinglab.com/BLL/gecmis-etkinlikler/> accessed from.
- Başakşehir Living Labs. (2022c). Support for entrepreneurs, on June 17, 2022 <https://basaksehir-livinglab.com/BLL/hakkimizda/> accessed from.
- Başakşehir Living Labs. (2022d). Başakşehir living labs activities, on June 22, 2022 <https://basaksehir-livinglab.com/BLL/projeler/> accessed from.
- Başakşehir Living Labs. (2022e). Başakşehir living labs strategic areas, on July 8, 2022 <https://basaksehir-livinglab.com/BLL/hakkimizda/living-lab-nedir/> accessed from.
- Başakşehir Municipality, (2022). General characteristics of Başakşehir District, on June 5, 2022 <https://www.basaksehir.bel.tr/belediye-tarihcesi> accessed from.
- Baydar, M. L., Gül, H., & Akçil, A. (2009). *Bilimsel araştırmanın temel ilkeleri*. Süleyman Demirel Üniversitesi Mühendislik Mimarlık Fakültesi, 3rd Edition, Isparta, Turkey.
- Bekmezci, M. (2022). İstihdam için ulusal inovasyon sistemi önerisi: Kent laboratuvarları. *Girişimcilik ve Kalkınma Dergisi*, 17(2), 92-105.
- Bilandzic, A., Foth, M., & Hearn, G. (2019). The role of fab labs and living labs for economic development of regional australia. *In Regional Cultures, Economies, and Creativity* (pp. 174-197). Routledge
- Bodrum Living Labs, (2022b). Bodrum living lab working space, on June 12, 2022 <https://bodrumlivinglab.com/galeri/> accessed from.
- Bodrum Living Labs. (2022a). The purpose of establishment of Bodrum Living Labs. on June 27, 2022 <https://bodrumlivinglab.com/boll-hakkinda/> accessed from.
- Bodrum Living Labs. (2022c). Project of Bodrum Living Labs. on June 14, 2022 <https://bodrumlivinglab.com/projeler/> accessed from.
- Bodrum Living Labs. (2022d). Bodrum living labs strategic areas. on July 8, 2022 <https://bodrumlivinglab.com/faaliyet-alanlarimiz/> accessed from.
- Bodrum Municipality, (2022). Bodrum Municipality history, on June 22, 2022 https://bodrum.bel.tr/page.php?id=19/bodrum_tarihi accessed from.

- Boronowsky, M., Herzog, O., Knackfuss, P., & Lawo, M. (2006). Wearable computing and living labs—synergy at work. *Exploiting the Knowledge Economy: Issues, Applications, Case Studies*, 1-8.
- BOTAV, (2022). An image of Bodrum district, on June 16, 2022 <https://botav.org.tr/> accessed from.
- Bulkeley, H., Coenen, L., Frantzeskaki, N., Hartmann, C., Kronsell, A., Mai, L., ... & Palgan, Y. V. (2016). Urban living labs: governing urban sustainability transitions. *Current Opinion in Environmental Sustainability*, 22, 13-17.
- Cleland, B., Mulvenna, M., Galbraith, B., Wallace, J., & Martin, S. (2012). *Building sustainable participation strategies using Living Labs*. In Proceedings of the 12th European Conference on e-Government 2012 (pp. 149-158).
- Compagnucci, L., Spigarelli, F., Coelho, J., & Duarte, C. (2021). Living labs and user engagement for innovation and sustainability. *Journal of Cleaner Production*, 289, 125721.
- Creswell, J. W., & Creswell, J. D. (2017). *Research design: qualitative, quantitative, and mixed methods approaches*. Sage publications.
- Dias, A., & Salmelin, B. (2018). Living labs and open innovation in european context. In *Modeling Innovation Sustainability and Technologies* (pp. 7-18). Springer, Cham.
- ENoLL, (2022a). About the European Network of Living Laboratories, on February 2, 2022 <https://enoll.org/about-us/> accessed from.
- ENoLL, (2022b). Başakşehir Living Labs, on November 30, 2022 <https://enoll.org/network/living-labs/?country=turkey> accessed from.
- Favela, J., Kaye, J., Skubic, M., Rantz, M., & Tentori, M. (2015). Living labs for pervasive healthcare research. *IEEE Pervasive Computing*, 14(2), 86-89.
- Fuglsang, L., Hansen, A. V., Mergel, I., & Røhnebæk, M. T. (2021). Living labs for public sector innovation: an integrative literature review. *Administrative Sciences*, 11(2), 1-19.
- Gascó, M. (2017). Living labs: Implementing open innovation in the public sector. *Government Information Quarterly*, 34(1), 90-98.
- Hossain, M., Leminen, S., & Westerlund, M. (2019). A systematic review of living lab literature. *Journal of Cleaner Production*, 213, 976-988.
- Hronszky, I., & Kovács, K. (2013). Interactive value production through living labs. *Acta Polytechnica Hungarica*, 10(2), 89-108.
- Karlı, R. G. Ö., & Açıksöz, S. (2021). Akıllı kent yönetiřimi ve yařayan laboratuvarlar. *Stratejik ve Sosyal Arařtırmalar Dergisi*, 5(2), 335-350.
- Leminen, S., Nyström, A. G., & Westerlund, M. (2020). Change processes in open innovation networks—exploring living labs. *Industrial Marketing Management*, 91, 701-718.
- Memiř, L., & Bayraktar, H. K. (2020). Akıllı kentler ve yařam laboratuvarları (Living Labs): Başakşehir Yařam Laboratuvarı örneğinde bir inceleme, *Uluslararası Yönetim İktisat ve İşletme Dergisi*, 16(4), 954-975.

- Mirijamdotter, A., Ståhlbröst, A., Sällström, A., Niitamo, V. P., & Kulkki, S. (2006). *The European Network of Living Labs for CWE-user-centric co-creation and innovation*. Amsterdam: IOS Press.
- Paskaleva, K., & Cooper, I. (2021). Are living labs effective? Exploring the evidence. *Technovation, 106*, 102311.
- Pigot, H., & Giroux, S. (2015). Living labs for designing assistive technologies. In 2015 17th International Conference on E-health Networking. *Application & Services (HealthCom)* (pp. 170-176). IEEE.
- Puerari, E., De Koning, J. I., Von Wirth, T., Karré, P. M., Mulder, I. J., & Loorbach, D. A. (2018). Co-creation dynamics in urban living labs. *Sustainability, 10*(6), 1893.
- Quak, H., Lindholm, M., Tavasszy, L., & Browne, M. (2016). From freight partnerships to city logistics living labs—Giving meaning to the elusive concept of living labs. *Transportation Research Procedia, 12*, 461-473.
- Quarto, A., Di Lecce, F., Giove, A., Soldo, D., & Di Lecce, V. (2014). *Environmental monitoring via Living Labs approach*. In 2014 IEEE Workshop on Environmental, Energy, and Structural Monitoring Systems Proceedings (pp. 1-6). IEEE.
- Sahakian, M., Rau, H., Grealis, E., Godin, L., Wallenborn, G., Backhaus, J., ... & Fahy, F. (2021). Challenging social norms to recraft practices: A Living Lab approach to reducing household energy use in eight European countries. *Energy Research & Social Science, 72*, 101881.
- Savasmoving.com, (2022). An image of Başakşehir district, on July 10, 2022 <https://savasmoving.com/basaksehir/> accessed from.
- Savelkoul, L., & Peutz, M. (2017). Needsfinding in living labs: A structured research approach. *Technology Innovation Management Review, 7*(2), 1- 10.
- Schuurman, D., De Marez, L., & Ballon, P. (2013). Open innovation processes in living lab innovation systems: Insights from the LeYLab. *Technology Innovation Management Review, 3*(11), 28-36.
- Steen, K., & van Bueren, E. 2017. The defining characteristics of urban living labs. *Technology Innovation Management Review, 7*(7), 21-33.
- Tanda, A., & De Marco, A. (2021). A Review of an urban living lab initiative. *Review of Policy Research, 38*(3), 370-390.
- Thinkwithturkiye.com, (2018). Başakşehir living lab working space, on February 12, 2022 <https://www.thinkwithturkiye.com/basaksehir-living-lab-teknoloji-inovasyon-merkezi/> accessed from.
- Toksarı, M., Mürütsoy M., & Bayraktar, M. (2014). Tüketici algılarını etkileyen faktörlerde sosyal medyanın rolü: Niğde Üniversitesi İ.İ.B.F. örneği. *Uşak Üniversitesi Sosyal Bilimler Dergisi, 7*(4), 1-28.
- Trapani, F. (2016). Palermo: Living labs for urban regeneration. In human smart cities (pp. 229-237). *Springer*, Cham.
- TURKSTAT, (2021). 31 December 2021 dated address based population registration system results, [Ankara](#).
- van Timmeren, A. (2022). Urban living labs, on April 22, 2022 <https://www.ams-institute.org/how-we-work/living-labs/> accessed from.

- Web of Science Core Collection, (2022). Living labs, on June 14,2022 <https://www.webofscience.com/wos/woscc/basic-search> accessed from.
- Wehrmann, C., & van der Sanden, M. (2017). Universities as living labs for science communication. *Journal of Science Communication*, 16(5), 1-7.
- Yin, R. K. (2003). *Case study research: Design and methods*. Thousand Oaks, CA: Sage.
- Zavratnik, V., Superina, A., & Stojmenova Duh, E. (2019). Living labs for rural areas: Contextualization of living lab frameworks, concepts and practices. *Sustainability*, 11(14), 3797.

EKOLOJİK SÜRDÜRÜLEBİLİR BİR KENT MODELİ OLARAK EKOTOPYA VE GÜNCEL KENT PRATİKLERİ¹



Kafkas Üniversitesi
İktisadi ve İdari Bilimler
Fakültesi
KAÜİBFD
Cilt, 14, Sayı 27, 2023
ISSN: 1309 – 4289
E – ISSN: 2149-9136

Makale Gönderim Tarihi: 01.11.2022 Yayına Kabul Tarihi: 04.04.2023

Vildan ARMAĞAN

Arş. Gör. Dr.

Aksaray Üniversitesi
İktisadi ve İdari Bilimler Fakültesi,
Aksaray, Türkiye
yldrm.vildan@gmail.com

ORCID ID: 0000-0003-1702-6154

ÖZ | Bu çalışmanın amacı, sürdürülebilir kalkınmanın eleştirisini yaparak, ekolojik sürdürülebilirliğin (eko-sürdürülebilirlik) önemini vurgulamak; eko-sürdürülebilirliğin bir kent ütopyası ile modelini çizmek, modeli eko-kentler ve diğer kent pratikleriyle kıyaslamaktır. Kapsam, sürdürülebilirlik, eko-sürdürülebilirlik, eko-kentlerle ilgili literatür taraması; Ekotopya kitabının incelenmesi ve eko-sürdürülebilir kent girişimlerinin araştırmasıdır. Çevre sorunlarında sürdürülebilirlik tartışmalarını ekolojik açıdan yorumlayarak ekolojik sürdürülebilirliğin pratik olarak nasıl mümkün olacağını anlamak bakımından önemlidir. Çalışmada literatür taraması, kitap incelemesi ve web kaynaklarından araştırma ile literatür- pratik kıyaslaması yapılarak, karşılaştırmalı yöntem kullanılmıştır. Sürdürülebilirliğin, iddia edildiği gibi çevresel ve kentsel sorunlara çözüm olabilmesinin; yerel yönetimler, yenilenebilir enerji kaynakları, yerel üretim gibi minimal girişimlerle mümkün olacağı tartışılmaktadır. Bunlar, kent içi ulaşım, enerji ve geri dönüşüm konularında yoğunlaşmaktadır. Eko-sürdürülebilirliği başarıyla uygulayan, güncel kent girişimlerini anlatması bakımından literatüre katkı yapacaktır. Eko-sürdürülebilir kent girişimleri araştırılırken diğer kentlere örnek olacak en başarılı kent örnekleri seçilmiştir.

Anahtar Kelimeler: Sürdürülebilir kalkınma, ekoloji, çevre sorunları

JEL Kodları: Q01, P25, Q00

Alan: Siyaset bilimi ve kamu yönetimi

Türü: Araştırma

DOI: 10.36543/kauibfd.2023.014

Atıfta bulunmak için: Armağan, V. (2023). Ekolojik sürdürülebilir bir kent modeli olarak Ekotopya ve güncel kent pratikleri. *KAÜİBFD*, 14(27), 342-376.

¹ İlgili çalışmanın etik kurallara uygunluğu beyan edilmiştir.

ECOTOPIA AS AN ECOLOGICAL SUSTAINABLE CITY MODEL, AND CURRENT URBAN PRACTICES



Kafkas University
Economics and Administrative
Sciences Faculty
KAUJEASF
Vol. 14, Issue 27, 2023
ISSN: 1309 – 4289
E – ISSN: 2149-9136

Article Submission Date: 01.11.2022 Accepted Date: 04.04.2023

Vildan ARMAĞAN
Res. Asst. Dr.
Aksaray University
Faculty of Economics and
Administrative Sciences,
Aksaray, Türkiye
yldrm.vildan@gmail.com
ORCID ID: 0000-0003-1702-6154

ABSTRACT | The aim of this study is to emphasize the importance of ecological sustainability (ecosustainability) by criticizing sustainable development; To draw a model of ecosustainability with an urban utopia, to compare the model eco-cities and other urban practices. Review on scope, sustainability, eco-sustainability, ecocities. Also the review of the Ecotopia book and the research of ecosustainable city initiatives. It is important in terms of understanding how ecological sustainability can be practically possible by interpreting the sustainability discussions in environmental problems from an ecological perspective. A comparative method was used by making literature-practice comparison with literature review, book review and research from web resources. Sustainability can be a solution to environmental and urban problems as claimed; It is discussed that it will be possible with minimal initiatives such as local governments, renewable energy sources, local production. These concentrate on urban transport, energy and recycling. It will contribute to the literature in terms of describing current urban initiatives that successfully implement eco-sustainability. While researching eco-sustainable city initiatives, the most successful city examples that will set an example for other cities have been selected.

Keywords: Sustainable development, ecology, environmental problems

JEL Codes: Q01, P25, Q00

Scope: Political science and public administration

Type: Research

1. GİRİŞ

Epiküros, insanlığın yaşamını doğaya göre şekillendirdiğinde asla fakir olamayacağını; insanların görüşlerine göre şekillendirdiğinde ise asla varlıklı olamayacağını söylemiştir. İnsanlık hep daha fazlasına sahip olma dürtüsüyle hareket ettiğinde, kendini doğaya hükmedebilecek konumda görmüş ve doğaya olan tahribatı artmıştır. Metropol kentlerde yaşayan modern insan, giderek topraktan uzaklaşmış ve doğayla bağı zayıflamıştır. Kent yaşamına hâkim olan iş ve uğraşlar daha çok mekanik, teknik, bürokratik tarzda dizayn edilmiştir.

Sürdürülebilirlik kavramı çevre sorunları ve politikaları ile kentleşme alanında sıkça tartışılan çözüm önerilerinden biridir. Uluslararası antlaşmalarda daha çok “sürdürülebilir kalkınma” başlığı ile ekonomik sürdürülebilirliğe vurgu yapılmış, çevreye duyarlı büyüme modeli desteklenmiştir. Sürdürülebilir kalkınmanın amacı ekonomik kalkınma sürerken çevresel zararları en aza indirmeye çalışmaktır. Ancak geçen yıllar içerisinde bu çözüm yönteminin başarılı olmadığı, kalkınmanın çevreyi koruyarak devam etmediği açıktır.

Ekolojik sürdürülebilirlik, çevresel ve sosyal sürdürülebilirliğin baskın olduğu, ekonomik sürdürülebilirliği de içeren kavramlar kombinasyonudur. Önceliğin çevre koruma olduğu, ekosistem dengesinin gözetildiği, doğal kaynakların gelecek kuşaklara da aktarılacak ölçüde kullanıldığı, geri dönüşüm faaliyetlerinin önemsendiği, atık emisyonunun denetlendiği ve gerektiğinde kısıtlandığı, toplumsal yaşamın doğayı korumaya uygun olduğu, toplumun mümkün olan her katmanının üretmeye dâhil edildiği bir sistemi içerir.

Eko-sürdürülebilirlik gerektiğinde kalkınmadan vazgeçilmesini önererek; ekonomik/nicel büyümeye değil; çevresel, ekonomik, sosyal, demokratik yönlerden yani nitelik olarak gelişmenin önemine vurgu yapar. Bu anlamda, eko-sürdürülebilirlik, toplumların önce temiz ve sağlıklı bir çevrede yaşadığı, sosyal nitelik bakımından ilerlediği, ekonomik yapının da buna uygun ölçekte gelişim gösterdiği bir anlayıştır. Eko-sürdürülebilirlik toplumda çevre/doğa, toplum ve ekonomi arasında uyum ve dengeyi sağlamaya odaklanmıştır.

Makalenin amacı, çevre sorunlarında sürdürülebilirlik tartışmalarını ekolojik açıdan yorumlayarak ekolojik sürdürülebilirliğin pratik olarak nasıl mümkün olacağını anlamaktır. Bunun için ekolojik kent literatüründeki bir kitap detaylı incelenmiş, literatürdeki diğer ilgili çalışmalar taranmış ve sonunda pratikteki örnekler ile kıyaslanmıştır. Bu çalışmada, sürdürülebilirliğin, iddia edildiği gibi çevresel ve kentsel sorunlara çözüm olabilmemesinin; yerel yönetimler, yerel enerji kaynakları, yerel üretim gibi daha minimal girişimlerle mümkün olacağı tartışılmaktadır.

Makale iki kısma ayrılmıştır. Birinci kısımda sürdürülebilirlik kavramı

iki başlıkta incelenmiş; sürdürülebilir kalkınma, eko-sürdürülebilirlik konuları literatür taraması yapılarak anlatılmıştır. Ardından ekolojik sürdürülebilir kentlerin somut örnekleri olan eko-kentlerle ilgili literatür taraması yapılmıştır. İkinci kısımda eko-sürdürülebilir kent ütopyası olan Ekotopya kitabı incelenmiş; soyut bir model çizen ütopyanın somut karşılığını bulmak amacıyla eko-kentlerle, bir tablo oluşturularak kıyaslanmıştır. Bundan sonra yazılı ve basılı haber kaynaklarından, yerel yönetimlerin resmi web sayfalarından ve yine literatürde yer alan araştırmalardan faydalanarak, eko-sürdürülebilirliği sağlamaya yönelik, güncel kent pratikleri, Türkiye’de ve dünyada en öne çıkan girişimler, şehir bazında (çalışmada incelenen eko-sürdürülebilir kent modelinin somut karşılığı olan eko-kentler şehir bazında olduğundan) araştırılmıştır. Çalışma güncel girişimleri anlatması bakımından başka çalışmalara kaynaklık edecek mahiyettedir. Aynı zamanda kitap incelemesini de içeren detaylı bir literatür taraması ve güncel girişimleri anlattığından kapsamlı bir araştırmadır.

Araştırma yapılırken, eko-sürdürülebilir kent girişimleri diğer kentlere örnek olacak en başarılı kent örnekleri ile sınırlandırılmıştır. Türkiye’de ve dünyada eko-sürdürülebilir kentlerin başarılı olması, uluslararası platformda kabul edilen unvanları alması, literatürde başarılı girişimler olarak anlatılması yol gösterici olmuştur. Bu anlamda kentlerin resmi web sitelerinden, güncel gelişmeleri en hızlı duyuran haber sitelerinden sıklıkla faydalanılmıştır.

2. TEORİK ARKA PLAN

2.1. Sürdürülebilir Kalkınma

Ülkelerin ekonomik kalkınma süreçleri ilerlerken çevreyi ve gezegeni tahrip etmesi, dünyada hâkim ekonomik kalkınma ve büyüme modelinin sorgulanmasına neden olmuştur. Birleşmiş Milletler gibi uluslararası aktörler çevre sorunlarına kalıcı çözümler bulmak için çeşitli politikalar geliştirmişlerdir. Buna uygun olarak “sürdürülebilirlik” fikri, ilk kez, Birleşmiş Milletler bünyesindeki Dünya Çevre ve Kalkınma Komisyonu’nun 1987 yılında yayınladığı “Ortak Geleceğimiz (Our Common Future)” raporunda tartışılmıştır.

Sürdürülebilirlik özünde, var olanı koruyarak gelişmeye devam etmek fikrini taşır. Buna bağlı olarak kavram daha çok “sürdürülebilir kalkınma” şeklinde, ekonomik büyümeye odaklanır. Buradaki ekonomik büyüme, çevre korumaya duyarlı ve gelecek kuşakların çevre hakkını gözetilen bir kalkınmadır. Sürdürülebilir kalkınma kavramı, çevre sorunlarının tartışıldığı uluslararası konferanslarda ortaya çıkmış ve literatüre girmiştir.

Ortak Geleceğimiz Raporunda (Bruntland Raporu) kalkınma, ekonomi ve toplumun ileriye doğru değişmesi şeklinde tanımlanmıştır. Sürdürülebilir kalkınma bugünün ihtiyaçlarını, gelecek kuşakların da kendi gereksinimlerini

karşılatabilme ihtimalinden ödün vermeksizin karşılama olarak tanımlanmıştır. Sürdürülebilir kalkınmada amaç, herkesin temel ihtiyaçlarını karşılama ve herkese daha iyi bir hayatla ilgili beklentilerini karşılama fırsatı sunmaktır. Bu düşünceye göre yoksulluğun ve eşitsizliğin hakim olduğu bir dünya, toplumsal ve ekolojik sorunlara eğilimlidir. Bu nedenle tüm dünya ülkelerinde, sosyal ve kültürel türdeki temel asgari ihtiyaçların, tüketim standartlarının sağlanması gerekmektedir (BM Dünya Çevre ve Kalkınma Komisyonu, 1989, ss. 73-74).

Bu raporda büyümenin sınırlarının ne olacağı ve bunun nasıl yapılacağına dair zorluklar da tartışılmıştır. Ekonomik büyümenin sınırlandırılması fikri Ortak Geleceğimiz raporundan önce 1972 tarihinde Roma Kulübü tarafından “Büyümenin Sınırları (Limits of Growth)” adlı raporda tartışılmıştır.

1972 yılında Roma Kulübü tarafından yayınlanan “Limits of Growth” adlı raporun amacı, dünyanın ve doğanın sınırlarına ve insan sayılarına ve faaliyetlerine getirdiği kısıtlamalara dair kavrayış kazanmaktır. Günümüzde, insanlar her zamankinden daha fazla nüfus artışı, arazi işgalleri, üretim, tüketim, atık vb. yönelme eğilimindedir. Bu büyüme tarzında, sonlu gezegenimizin boyutları ve gelişmekte olan dünya toplumunun temel ihtiyaçları ile sosyal ve politik gerginliklerin azaltılması, herkesin yaşam kalitesi için siyasal, ekonomik ve sosyal sistemlerimizde iyileştirici değişimler olması gerekir (Meadows, Randers, & Behrens, 1972, s. 185).

Raporda, herhangi bir kısıtlama olmaksızın, katlanarak artan nüfus ve kapitalist büyümenin, sınırlandırılmasına dikkat çekilmektedir. Rapora göre sınırsız büyüme ve nüfus artışı, çevre kirliliği, yenilenemeyen kaynakların tükenmesi ve kıtlık gibi major sorunlara neden olur. Bu denli büyüme çevrenin taşıma kapasitesini azaltır. Bu nedenle kapitalist büyümenin bilinçli bir şekilde kamu politikalarıyla sınırlandırılması gerekmektedir. Büyümeye yönelik kamu politikalarının sürdürülebilir ve herkesin temel insani gereksinimlerini karşılayacak şekilde bir modele sahip olması gerekir. Raporun devamında nüfusun ve kapitalist büyümenin nasıl sınırlandırılacağına dair açıklamalar ve modeller yer almaktadır. Burada çevre sorunlarına ve yenilenebilir enerji kaynaklarının tükenmesine sebep olarak sınırsız büyüme ve eşlik eden nüfus artışı gösterilmektedir (Meadows, vd., 1972, ss. 156-157).

Büyümenin Sınırları adlı raporun yayınlanmasından sonra, Birleşmiş Milletler bünyesinde, ilk uluslararası çevre konferansı olan 1972 Stockholm Konferansı gerçekleşmiştir. Daha çok çevre hakkı üzerinde duran bu konferansa göre zengin- fakir ülke ayrımı yapılmaksızın herkesin olası çevre felaketlerine katkısı olduğu ve mücadele etmek için ortak çabaya ihtiyaç olduğu vurgulanmıştır. Ayrıca herkesin temiz bir çevrede yaşama hakkı, bir insan hakkı

olarak tartışılmıştır (Keleş, Metin, & Özkan Sancak, 2005, ss. 203-204).

Stockholm Konferansı'nda yapılan gelişmiş ve gelişmemiş/gelişmekte olan ülkelerle ortak mücadele, ortak sorumluluk vurgusu, çevre ve ekonomik gelişmenin uyumlaştırılması çabaları açısından önemlidir. Bu uluslararası akademik çalışmalardan sonra çevre hakkı ve bu hakkın gelecek kuşakları da kapsayıcı olduğu hukuk kurallarını etkilemiştir.

Bu konuda ülkemizdeki ilk ve en önemli adım Anayasa'ya 56. madde olarak çevre hakkının girilmesi olmuştur. "Sosyal ve Ekonomik Haklar ve Ödevler" bölümünde yer alan madde ile çevre koruma anayasal bir nitelik kazanmıştır (Gürseler, 2008 , s. 200).

Anayasa'nın bahsi geçen 56. Maddesi:

"Herkes sağlıklı ve dengeli bir çevrede yaşama hakkına sahiptir. Çevreyi geliştirmek, çevre sağlığını korumak ve çevre kirlenmesini önlemek Devletin ve vatandaşların ödevidir. ..." şeklinde ifade edilmiştir. Dolayısıyla temiz ve sağlıklı bir çevrede yaşamak bireylerin hakkı olduğu gibi çevreyi korumak da ödevidir.

Sürdürülebilirlikle ilgili bir başka önemli uluslararası girişim 1992 tarihli Rio Konferansı'dır. Konferansta, iklim değişikliği, biyolojik çeşitlilik, ormanların korunması gibi konular tartışılmış ve uygulama metotları ortaya konulmuştur.

Rio Konferansı'nda kabul edilen Rio Deklerasyonu'nda uzun vadeli kalkınmanın çevre koruma ile ilişkilendirilmesinin şart olduğu ifade edilmiştir. Bunun için devletler, toplumun kilit sektörleri ve arasında işbirliğine dayalı, çevre koruma ve küresel kalkınmayı koruyan uluslararası antlaşmaların yapılması ve uygulanmasını vurgulamıştır. Uygulama alanları, daha sonra Gündem 21 adlı raporda dört temel bölüm halinde yayınlanmıştır. Bu eylem planında her bölümün uygulama programlarına ait hedef, faaliyet ve eylem mekanizmaları belirlenmiştir (Alada, 1993, ss. 98-99).

Yukarıda incelenen uluslararası antlaşmalarda, sağlıklı bir çevrede yaşamının bir insan hakkı olduğu, bunun gelecek kuşaklara da aktarılması gerektiği kabul edilmektedir. Ancak ekonomik büyüme ve kalkınmadan da vazgeçilmemesi dikkat çekicidir. Diğer bir ifade ile çevre sorunlarının önemli sebeplerinden biri olan ekonomik kalkınmayı koruyarak çevre korumanın sağlanacağı önerilmiştir. Buna uygun olarak ilgili anlaşmalarda "sürdürülebilir kalkınma" ibaresi sıkça geçmektedir. Buradan korunması öncelikli olanın çevre değil kalkınma olduğu söylenebilir.

Johannesburg Dünya Sürdürülebilir Kalkınma Zirvesi'nde sürdürülebilirliğin tanımı ve anlamı ekolojiye daha uygun olarak yeniden tartışılmıştır. Rio Konferansı'ndan 10 yıl sonra 2002'de Johannesburg'da

düzenlenmiştir. Çevrenin korunmasıyla, sosyal gelişme ve ekonomik gelişmenin bağlantılı bir şekilde yürütülerek kalkınmanın sağlanması hedeflenmiştir.

Bu konferansta zengin sanayileşmiş ve fakir geri kalmış ülkelerin çevre korumaya bakış açısının hâlâ farklı olduğu ortaya çıkmıştır. Uygulama ve eylem planı tartışmalarında, en fazla, yenilenebilir enerji kaynakları konusu üzerinde durulmuştur. Avrupa Birliği, Kanada, Norveç, İsviçre, Yeni Zelanda ve Avustralya yenilenebilir enerji kaynaklarının küresel düzeydeki tüketim oranının 2010 yılında kadar %15'e çıkarılması konusunda ısrar ederken, G-77 ve Çin bu hedefin gelişmekte olan ülkelerin uyum sağlamasının maddi olanaklar bakımından imkânsız olduğunu ileri sürerek reddetmiştir (Ağca, 2022, s. 1).

Son olarak Aalborg Sözleşmesi, ulusların şehirleri aracılığıyla çevrenin korunması için işbirliği yapabilecekleri önemli bir uluslararası belgedir (Keleş R. , 2002, s. 335). Rio Konferansı'nda Gündem 21 programından sonra Yerel Gündem 21 programı kabul edilmiştir. Bu programda sürdürülebilirlik konusunda yerel yönetimlerin görev ve sorumlulukları anlatılmıştır.

Özetle, ilk konferans olan Stockholm'de az gelişmişlikten ve doğal afetlerden kaynaklanan çevre bozulmalarının ciddi sorunlar meydana getirdiği tespitinde bulunulmuştur. Daha sonra Rio Konferansında Çevresel Etki Değerlendirmesi uygulaması gündeme gelmiştir. Bu önemli noktaların yanında, 2000'li yıllara kadar gerçekleşen çevre sorunları konulu uluslararası konferanslarda, çevre hakkının hukuksal gelişimi, çevre sorunları ile ilgili mücadelede örgütsel gelişim gibi politikalar öne çıkmıştır. Ancak yaptırım ve işlevsellik bakımından yetersiz kalmıştır. Hedeflere ulaşamamış ve çevre sorunlarının önüne geçilememiştir (Keleş vd. 2005, ss. 228-230).

Nayar (1994, ss. 1327-1328)'a göre çevre tartışmalarında çevre sorunlarıyla mücadele etmek için geliştirilen kavramlar ve yaklaşımlar ülkeden ülkeye, toplumdaki topluma değişen farklı anlamlar taşıyabilir. Aynı zamanda tartışmaya katılanlar sayıca az bir kesimi ifade eden gruplardır. Nitekim bahsi geçen uluslararası toplantılarda da Kuzey ülkeleri ile Güney ülkeleri sürdürülebilirlik konusunda mutabık olamamışlardır. Bir yanda kirletici teknolojileriyle sadece kendi çevrelerine değil tüm dünyaya zarar verdiği iddia edilen gelişmiş Kuzey ülkeleri diğer yanda mevcut kalkınma modellerinin büyük çoğunluğunun ihtiyaçlarını karşılamadığı iddia edilen gelişmekte olan ve/veya geri kalmış Güney ülkeleri sürdürülebilirliğin temeli konusunda ikilem yaşamıştır.

Bu konferans ve raporlar, içerisinde sürdürülebilirlik geçtiği, sürdürülebilirliğin tanımlandığı ilk uluslararası girişimlerdir. Bunlardan başka, yerleşmelerle ilgili Habitat Toplantıları, iklim değişikliğine odaklanan Kyoto Protokolü ve RİO-20 gibi başka önemli toplantılar da yapılmıştır. Çevre ve kalkınma ile ilgili bu uluslararası anlaşmalar birlikte değerlendirildiğinde,

“sürdürülebilir kalkınma”nın çevre sorunlarını çözmede ekolojik açıdan eksik kaldığı söylenebilir.²

2.2. Ekolojik Sürdürülebilirlik

Ekolojik düşünce, ekolojik sorunları farklı görüş ve ideolojiler ekseninde çeşitli türlerde incelemiştir. Derin ekoloji, mistik (tinsel) ekoloji, eko-feminizm, eko-sosyalizm, toplumsal ekoloji, ekolojik düşünce yaklaşımlarından birkaçıdır.

Ekolojik düşünceye göre, doğa istikrarlı ve dinamik bir yapıya sahiptir. Doğanın unsurları, birbirinden ayrı, kapalı birimler olarak değil, birbirine bağlı ve uyum içinde görünürler. Tümü birlikte bir ağ/alan oluştururlar. Her bir öge ağdaki bağlantılarıyla birlikte ve bağlantıları dolayısıyla vardır; münferit olarak mevcut değildir (Çüçen, 2011, s. 5).

Ekoloji, ekosistem ve çevre sorunlarının çözüm önerilerini bir düzlemde bağlayan yöntem ise sürdürülebilirlik kavramıdır. Sürdürülebilirlik ekolojik dengeyi korumayı amaçlayarak, ekosistemin bozulmaması, doğanın kendini yenilemesine fırsat verilmesi, gelecek kuşakların çevre hakkının da gözetilmesi misyonuna sahiptir. Buna bağlı olarak çok yönlü bir kavramdır.

Çevrenin tahrip edilmesinin sonuçlarının gözlemlenebilir olması ve insanlığı daha yakın gelecekte tehdit ediyor olması “ekolojik sürdürülebilirlik” tartışmaları ile sürdürülebilirliğin tanımını genişletmiş, kalkınma odaklı tanımlamalardan ayırmıştır. Ekolojik sürdürülebilirlik (eko-sürdürülebilirlik), sürdürülebilirlikten farklı olarak çevreye vurgu yapar.

Eko-sürdürülebilirliği çevresel, sosyal ve ekonomik yönden tanımlayan Goodland (1995, ss. 2-3)’ e göre, en başta çevresel sürdürülebilirlik zorunlu olarak ekonomik sistemde bazı değişiklikleri gerektirir. Örneğin verimlilik anlayışı, ölçek ekonomisi, kaynakların tahsisi konularında çevresel sürdürülebilirlik ile kalkınma farklı modellere ve önceliklere sahiptir. Ekonomik sürdürülebilirlik doğal kaynak tabanının hem yenilenebilir hem de tükenebilir fiziksel girdileri üretim sürecine sağlayan kısmına odaklanır. Sosyal sürdürülebilirlik ise yoksulluğun azaltılması ile ilgilidir. Bunun çözümü de ekonomik büyüme olamamaktadır. Küresel ve ulusal ekonomik büyüme artarken yoksulluğun da artması çelişkilidir. Yoksulluğun azaltılması üretim artışından ziyade niteliksel gelişmeden, yeniden dağıtım ve paylaşmadan, nüfus istikrarından ve toplumsal dayanışmadan kaynaklanmalıdır.

Dolayısıyla ekonomik sürdürülebilirlik veya sürdürülebilir kalkınmanın başarıyla gerçekleşmesi halinde çevresel sürdürülebilirlik veya ekolojik sürdürülebilirlik ile sosyal sürdürülebilirliğin aynı nispette başarıyla gerçekleşmesi beklenmemelidir. Ekonomik sürdürülebilirlik ile ekolojik ve

² Bkz.: Yücel, 2003, s.108; Alagöz, 2004, s. 14.

sosyal sürdürülebilirliğin kapitalist, kitlesele üretim modeline hâkim olan toplumlarda doğru orantılı olarak ilerlemesi mümkün değildir.

Ekonomik sürdürülebilirlikte³ olduğu gibi kaynaklarını tasfiye eden ülkeler değil kendilerini ayakta tutan ülkelerin sosyal sürdürülebilirliği sağlaması daha olasıdır. Kendi doğal sermayelerini tasfiye edenlerin veya diğer ülkelerden likit sermaye elde edenlerin sosyal sürdürülebilirliği sağlaması çok zordur (Goodland, 1995, s. 4). Buna uygun olarak ekonomik sürdürülebilirlik yöntemini savunan ülkelerin, sürdürülebilir olmayan kaynak kullanımını uygulayan ülkelerden⁴ ortaya çıkması beklenen bir sonuçtur (Nayar, 1994, s. 1327).

Sosyal sürdürülebilirlik, temel hizmetlere eşit erişim imkânı, kuşaklar arası eşitlik, farklılıklara değer veren bir süreç olarak siyasal katılım, toplumda ortak kullanım hakkının farkındalığı gibi unsurları içerir (Morelli, 2011, s. 3). Sosyal sürdürülebilirlikte toplumsal eşitlik, sosyal adalet ve demokrasi gibi kavramlar öne çıkmaktadır. Zenginlik ve refah sosyal eşitliğin unsurları arasında sayılmamış, bireysel olarak zenginleşmek yerine toplumsal olarak eşit bölüşmeyi önemli saymıştır.

Bauman (2008, s. 12-13), Yaşam Sanatı adlı kitabında Gayri Safi Milli Hasıla (GSMH) ile mutluluğun doğru orantılı olamayacağını, GSMH'nin arttığı ya da yüksek olduğu toplumların buna bağlı olarak peşinen mutlu olduklarını kabul etmenin yanlış olduğunu anlatmıştır. Sosyal olarak mutlu olmanın yolunun "satın alma"dan geçmediği, öze yönelmenin veya O'nun deyiimi ile "özyaratım"⁵ sağlanması ile mümkün olduğunu iddia etmektedir.

Ekonomik büyüme arttıkça meydana gelen çıktıyı toplumların ortak paylaşmadıkları ortadadır. Oysa sosyal sürdürülebilirlik hem refahın ortak paylaşımını hem de nicelikten ziyade niteliksel zenginleşmeyi esas alır. Bauman'ın özyaratım kavramına uygun olarak, bireyler, yerelin doğal sermayeleri ile üreterek toplumsal sürdürülebilirliğe katkı yapmalıdır.

Mevcut ekolojik sorunlarımızın pek çoğunun derin sosyal problemlerden kaynaklandığını iddia eden Toplumsal Ekoloji görüşüne göre bu ekolojik problemler, topluma egemen olan eşitsizliklerin mümkün olduğunca giderilmesine bağlıdır. Bunun için ekonomik, etnik, kültürel ve toplumsal çatışmaların giderilmesi gerekmektedir (Bookchin, 2006, s. 19). Eko-anarşizm

³ Diğer bir ifade ile "sürdürülebilir kalkınma".

⁴ Örneğin Çin; Johannesburg'ta yenilenebilir enerji kaynağı oranını reddetmiştir (s. 4'te Johannesburg Raporunun anlatıldığı paragrafta belirtilmiştir).

⁵ Benzer anlatım başka bir çalışmada mevcuttur. İngilizce'de "growth" olarak kullanılan büyüme kelimesi, kaynakların toplanması yoluyla boyut olarak büyüme anlamına gelir. Development olarak kullanılan gelişme ise potansiyelleri genişletmek veya gerçekleştirmek daha büyük veya daha iyi duruma getirmek anlamına gelir. Büyüme nicel fiziksel veya maddi artış anlamına gelir. Gelişme niteliksel gelişmeyi veya en azından değişimi ifade eder (Goodland, 1995, s. 9).

yaklaşımı da Toplumsal Ekoloji ile uyumlu olarak sosyal yardımlaşma ve işbirliğinin önemine vurgu yapar. Bu görüşe göre, ekolojik çevreyi oluşturan toplumun merkezi, bürokratik ve geleneksel örgüt biçimlerinden ayrılarak, küçük ölçekli ve yerinden yönetim tipinde örgütlenmesi gerekmektedir (Wall, 2013, s. 69).

Çevresel sürdürülebilirlik, tüketmekten ziyade korumaya ve üretmeye vurgu yapar. Kaynakların aşırı kullanımını sınırlamayı ve biyoçeşitliliği korumayı hedefler. Çevresel sürdürülebilirlik doğal kaynakları- doğal sermayeyi korumayı gerektirir. Bunlar toprak, atmosfer, su, sulak alanlar ve ormanlardır. Çevresel sürdürülebilirlik, yenilenemez ve yenilenebilir kaynak kullanımı ile atıkların yarattığı kirliliği kısıtlamayı ve atıkların geri dönüşümünü arttırmayı gerektirir. Bir faaliyet sonucu ortaya çıkan atıklar, atık emisyon kapasitesinin üzerine çıkmadan yerel çevrenin kapasitesi içerisinde tutulmalıdır. Girdiler için yenilenebilir kaynakların kullanımı onları üreten doğal sistemin yenilenebilir kapasiteleri dâhilinde olmalıdır. Yenilenemeyen kaynakların tüketme oranı, yenilenebilir ikamelerin geliştirildiği hızın altında ayarlanmalıdır. Beşeri ekonomik alt sistemin ölçeği (nüfus* kişi başına tüketim* teknoloji) optimal değilse de en azından taşıma kapasitesi dahilinde ve dolayısıyla sürdürülebilir bir seviye ile sınırlandırılmalıdır (Goodland, 1995, ss. 7-10).

Görüldüğü gibi çevresel sürdürülebilirlikte insanlık hayatına devam ederken, faydalanmak zorunda olduğu çevreyi geliştirmek ve çevrenin kendini yenilemesine fırsat vermek zorundadır. Burada vurgulanan, büyüme-gelişme (growth-development) farkına dayanılarak, ekonomik büyüme değil çevrenin gelişmesidir. Sosyal sürdürülebilirlik ile çevresel sürdürülebilirlik arasında, insan-doğa birlikteliğine dayanan bir uyum vardır; ekonomik sürdürülebilirlikte öncelik farklıdır. Kâr maksimizasyonu çevre kapasitesi ile sınırlandırıldığında muhtemelen ülkelerin hedefledikleri kalkınma planı gerçekleşmez. Bu durumda otoriteler hangisinden vazgeçmelidir? Kalkınmadan mı, çevreden mi? Bu ikilemi aşmak ve ekolojik sürdürülebilirliği sağlamak için bazı uygulama kriterleri belirtilmiştir.

Morelli (2011, ss. 5-6)'ye göre bu kriterler, sağlığa zararlı olduğu şüphesi olan hiç bir şey üretmemek, yerel istihdamı desteklemek, biyoçeşitliliği koruyan hammadde ve doğal kaynakları tüketmek, çevreye duyarlı ve yenilenebilir enerji kaynakları kullanmak, enerji verimliliğini geliştirmeye yatırım yapmak, yenilenemeyen enerji kaynaklarının kullanımını yenilenebilir enerji kaynaklarının gelişim hızının altında tutmak ve geri dönüşüm faaliyetlerini geliştirmektir. Bu şekilde ekolojik sürdürülebilirliğin kriterleri, toplumsal ihtiyaçlar, biyolojik çeşitlilik, geri dönüşüm, yenilenebilir ve yenilenemez enerji kaynakları olarak dört başlıkta toplanmıştır.

Biraz daha konuyu açacak olursak, ekolojik sürdürülebilirlik, verimli tarım arazilerini korumaya, toplam ihtiyaçları en aza indirmeye, toplu taşımayı teşvik etmeye, diğer hassas ekolojik kaynakların israfını önlemeye ve bina tasarımında enerji tasarrufunu artırmaya yönelik bir politikalar bütünü ile gerçekleştirilebilir. Bunun için yerel ve bölgesel kaynak envanterleri, kaynak yönetimine dâhil olan tüm kamu ile özel kuruluşlar arasında koordinasyon sağlanarak; yenilenebilir kaynak stratejilerinin geliştirilmesi yoluyla şehir planlama süreçlerinde sürdürülebilirliğin gerçekleştirilmesi gerekir (Keleş R. , 2002, s. 333).

Ekolojik sürdürülebilirlik, çevresel ve sosyal sürdürülebilirliğin baskın olduğu ekonomik sürdürülebilirliğin de hariç tutulmadığı bir kombinasyon olarak ifade edilebilir. Yukarıda sayılan kriterler arasında yerel sermaye önemlidir. Yerel ölçekli idari birimler, temiz enerji kaynağı kullanma, ekosistemi koruma, yerel toplumun potansiyelinden faydalanma, daha çoğulcu katılımı sağlama, atıkları geri dönüştürme, organik tarımsal faaliyetleri gerçekleştirme bakımından büyük ölçekli yönetim birimlerine göre daha kolaydır. Ekolojik sürdürülebilirliğe daha uygun olan yönetim birimi, yerel yönetimlerdir.

Yerel yönetim girişimlerinin geliştirilmesini ilk vurgulayan uluslararası belge 1992'de BM Çevre ve Kalkınma Konferansı (Rio Konferansı)'dır. Bu konferans, yerel yönetimlerin sürdürülebilirlikteki rolünü ele alan ve onları sürdürülebilirlik için yerel eylem planına dahil etmeye ve sorumluluk almaya çağırarak Yerel Gündem 21'in kabulüyle sonuçlanmıştır. Yerel yönetimlerin sürdürülebilirlik girişimleri istikrarlı eko-sürdürülebilirliği sağlama açısından önemlidir.

Keleş (2002, s. 334), sürdürülebilirlikle ilgili makalesinde yerel yönetimlerin rolünün öneminden bahsetmiştir. Buna göre yerel yönetimlerin doğayı ve yeşil alanları koruma sorumluluğu olduğu için buna uygun politikalar geliştirmelidir. Şehirlerde kirliliğin giderilmesi, şehirdeki açık alanların sağlanması ve yönetimi, kentsel gelişimin ayrılmaz bir parçasıdır. Öte yandan başta özel araç olmak üzere seyahat hacminin azaltılması esastır. Çok kültürlülüğün önemi ve ayrımcılık yapmama, kentsel politikaların temel unsurlarıdır. Vatandaşların siyasi hayata katılımı, özgür ve demokratik bir şekilde temsilci seçme hakkı yoluyla güvence altına alınmalıdır.

Kentlerde ekolojik sürdürülebilirliği gerçekleştirmek için kentsel tasarımın ekolojik olması da önemlidir. Sürdürülebilir inşaat ve/veya sürdürülebilir mimari, ekolojik sürdürülebilirliğin mekan birimi olan kentlerin dokusunun şekillenmesinde önemli yer tutar. Bina ve inşaat yapı malzemelerinin doğayla uyumlu olması ekolojik sürdürülebilirliğin mimari boyutunu oluşturur (Gökşen, Güner, & Koçhan, 2017, ss. 94-95; Geçimli & Kaptan, 2019, ss. 193-

194).

Sürdürülebilir inşaat, yapılı çevreyi doğal muadili ile daha iyi bütünleştirmeye çalışmakla ilgili tüm faaliyetleri kapsar. 1993 yılında uluslararası bir hareket olarak başlayan sürdürülebilir inşaat, ekolojik olarak sağlam ilkelere dayalı sağlıklı bir yapılı çevre oluşturmak olarak tanımlanabilir. Sürdürülebilir inşaatın unsurları, yapı malzemeleri, arazi, enerji ve sudur. Bu unsurların yaşam döngüsü ile uyumlu olmasına dikkat edilir. Bunun için örneğin ABD’de binaların sürdürülebilir olma özelliğini derecelendiren Yeşil Bina Konseyi kurulmuştur. Enerji ve Çevresel Tasarımda Liderlik (Leadership in Energy and Environmental Design- LEED) derecelendirme sistemi binaları enerji ve çevre sorunlarına ilişkin performans seviyelerine bağlı platin, altın, gümüş, LEED dereceli olarak değerlendirmiş ve bu kriterlere göre çok sayıda bina tasarlanmıştır (Kibert, 2002, ss. 383-384).

Kentsel tasarımda en çok kullanılan malzemelerden biri betondur. Beton üretim için malzemelerin taşınması ve üretim aşamasında harcanan enerji çok fazladır. Calkins (2002, s. 89)’in araştırmasına göre, beton üretiminde kullanılan kireçtaşına eklenecek bazı maddelerle üretimde ihtiyaç olan ısı oranı düşürülebilir. Bu sayede daha az enerji kullanılarak daha az karbondioksit salımı yapılmış olur. Günümüzde kentsel tasarımda (binalar, köprüler, sokaklardaki merdivenler vb.) betonun hala hâkim malzeme olduğunu belirten araştırmaya göre, bu malzemenin daha temiz ve yeşil alternatifinin bulunması gerekiyor.

Yerel yönetimlerin insanların yaşadıkları ekonomi ve toplum hakkında tartışabilecekleri halk meclislerine dönüşebilme potansiyeli (İmga, 2017, s. 180), ekolojik toplumun yönetim biçimi olan yüz yüze demokrasinin gerçekleşmesi bakımından önemlidir (Bookchin, 2015, s. 94). Buna “sürdürülebilir demokrasi” de denilebilir. Yerel yönetimlerde “hemşerilik”, o kentte yaşayanları yerleşim birimi bakımından birbirine bağlayan önemli bir kavramdır. Hemşeri olmanın getirdiği aidiyet duygusu, sivil katılım bakımından bir bilinç sağlayabilir.

Kent sakinlerinin sivil katılımı ve desteği ile ekolojik sürdürülebilirlik sağlanabilir, bireysel bilinç ve kolektif potansiyeli ekolojik sürdürülebilirlik gerçekleştirilebilir. Yerel halkın ve işletmelerin ekolojik sürdürülebilirliği desteklemesi daha başarılı sonuçlar vermiştir. Örneğin ABD’nin Oregon eyaleti Portland şehrinde güneş panelleri kurmak için yüzlerce gönüllü katılım sağlanmıştır (Linkhart, 2018, ss. 66).

Ekolojik sürdürülebilir kentler, yerel ölçekli, temiz, yenilenebilir enerji kaynaklarının kullanıldığı, geri dönüşüm faaliyetlerinin başarı ile devam ettiği, kent tasarımının sürdürülebilir olduğu, insanların devamlı tüketmekten ziyade üretmeye ve korumaya odaklandığı, siyasi katılımın ve kolektif bilincin eşit ve dengeli olduğu, doğal tarımsal faaliyetlerin yapıldığı, ekonomik büyümeden

ziyade ekonomik ve sosyal yönden gelişmenin öncelikli olduğu kentler, şeklinde özetlenebilir. Ekolojik sürdürülebilir kentlerin somut örneği eko-kentlerdir.

2.3. Ekolojik Sürdürülebilir Kent Projeleri: Eko-kentler

Ekolojik sürdürülebilir kent modelleri pratikte de karşılığı olan girişimlerdir. En başta gelen ekolojik sürdürülebilir kent modeli “eko-kent” girişimleridir. Ekolojik sürdürülebilirliği kentte sağlama girişimleri olarak başlayan eko-kentler hâlâ güncelliğini koruyan projeler kapsamındadır. Eko-kentlerin en belirgin amacı kendi kendine yetebilen, sürdürülebilir ekolojik kentler tasarlamaktır.

Eko-kent kavramı ilk kez Richard Register (1987a, ss. 13-14)’in “Ecocity Berkeley Building Cities for a Healthy Future” adlı kitabında kullanılmıştır. Kitapta bir eko-kent modeli oluşturularak eko-kentlerin kriterleri belirlenmiştir. Buna göre ilk olarak eko-kentlerin mekânsal olarak sağlıklı, güzel bir çevre sahip, bireysel ve kolektif ihtiyaçları karşılayacak özellikleri sahip olması gerekir. Eko-kentin lokasyonu, coğrafi, iklim, toprak yapısı, doğal kaynakların durumuna uygun olarak tasarlanmalıdır. Bioregion olarak adlandırılan bu lokasyon planlaması, eko-kentler için önemli görülmüştür.

Aynı yazarın yine 1987’de yazılmış makalesinde bir kentin eko-kent olabilmesi için en başta orada yaşayanların kolektif bilincine ihtiyaç olduğu dile getirilmiştir. Daha sonra güneş enerjisi, rüzgâr enerjisi ve geri dönüşüm teknolojilerine sahip olmasına bağlı olduğu belirtilmiştir. Otomobil yerine yaya, bisiklet ve toplu taşıma araçlarını kullanan bireylerin artışı da o kenti eko-kent olma yönünde geliştirmektedir. Eko-kentlerde biyolojik alanlar son derece dikkatle korunur. Ancak otomobil üretiminin ve otomobile olan talebin artışı yeni yolların yapılmasını zorunlu kılmış, pek çok doğal arazi betonlaşarak yok olmuştur (Register, 1987b, s. 31).

Oldukça eski bir araştırma olan makalede otomobillerin diğer bir ifade ile bireysel, fosil yakıt kullanan ulaşım araçlarının çevreye ve insanlığa verdiği zarardan bahsedilmiştir. Geçen onca yılda sürdürülebilirliğin sağlanamadığı, otomobil kullanım oranı ve üretim sayısından da anlaşılabilir. Ekolojik kentlerle ilgili yapılan ilk araştırmalar yeni yolların inşasını bile ekolojiye zarar verdiği gerekçesiyle eleştirirken bugün gelinen noktada özellikle büyük şehirler son derece yoğun trafik alanlarına sahip ve hiç yeşil alan kalmaması tehlikesiyle karşı karşıyadır.

Günümüz kentlerinde de geçerliliğini koruyan trafik sorunu, güncel eko-kentlerin ulaşım alanında ele alması gereken kent pratiklerinden biridir. Nitekim öyle de olmuştur, eko-kentlerin unsurlarından biri temiz enerji kaynağı ile çalışan toplu ulaşım araçlarıdır. Bireysel ulaşım ise bisiklet kullanımı teşvik edilmiştir.

Eko-kent tasarımlarında, arabaya göre değil insana göre kent yaklaşımı,

belirleyicidir. Bireysel araç kullanımında tek sorun yakıt türü değildir. Hidrojen gibi çevreye zararlı olmayan yakıtları kullansa bile, kentlerde, otomobiller için inşa edilen alan ile yeşil alan arasında büyük dengesizlik ortaya çıkarmaktadır. Ayrıca yolların malzemesi olan asfalt; çim, su ve ağaçların aksine güneş enerjisini emer ve çok az bir kısmını yansıtır, böylece kentlerde ısıyı artırır (<http://www.habitat.org.tr/>).

Ekolojik sürdürülebilir kent pratikleri kapsamında kurulan eko-kentlerin taşıması gereken özellikler; flora ve faunanın korunması, kirliliğin önlenmesi, su kaynaklarının verimli kullanılması, geri dönüşüm girişimlerinin faal olması, fosil yakıt kullanımının mümkün olan en aza indirilmesi ve/veya tamamen yasaklanması, bunun yerine temiz ve yenilenebilir enerji kaynaklarının üretimi; kent içi ulaşımın, toplu ulaşım ve/veya bisikletle yapılması gerekmektedir (<http://sbpturkiye.com/>)

Lokasyonun coğrafya, topoğrafya, iklim ve o yöreye has doğal kaynaklar dikkate alınarak konumlandırılması, kent tasarımının hem doğal özelliklerden faydalanacak (su gücü, rüzgâr gücü gibi) hem çevreye zarar vermeyecek teknoloji ile gerçekleştirilmesi gerekir.

Enerji türü de eko-kentler için önemli bir başlıktır. Şehir ölçeğinde rüzgâr gücünü kullanma, güneş enerjisi kullanımı, güneş pili, rüzgâr elektrik jeneratörü, hibrit güneş kollektörü, doğrudan güneş ısı kazanç sistemi; ısı depolama tankı gibi tür ve tekniklerle yenilenebilir enerji kaynakları kullanılabilir. Aynı zamanda yağmur suyunun verimli kullanımı, atık suyun geri dönüşümü de eko-kentlerin belirgin özelliklerindedir (Nagashima, 1996, s. 74).

Günümüzdeki eko-kentleri ve ortak özelliklerini araştıran bir çalışmada, 19 eko-kent⁶, kentin lokasyonu, kamusal alanlar, yeşil alanlar, kentsel doku, ulaşım, enerji akışı, malzeme döngüsü, sosyoekonomik değerler ve siyasal süreçlere katılım kriterlerine göre incelenmiştir. Bu çalışmada incelenen eko-kentler, örneğin ulaşım konusunda başarılı görülmektedir. Her eko-kent bisiklet yollarına ve kullanıma öncelik vermiş, yollar, yerleşim yerleri ihtiyaç duyulabilecek farklı lokasyonlara yürüme mesafesinde tasarlanmış, fosil yakıtlı çalışan toplu taşıma araçları yerine elektrikle çalışan tramvay ve/veya metrobüsler tercih edilmiştir. Bir diğer örnek de enerji konusudur. İncelenen eko-kentlerde, binalar enerji tasarrufunu sağlayacak şekilde tasarlanmış, kentlerin sahip olduğu coğrafı, iklim ve topografya özelliklerine yenilenebilir enerji

⁶ Bu kentler, Hamburg, Essen, Vauban (Almanya); Arizona –Arcosanti (ABD); Linz - Pichling Solarcity (Avusturya); Abu Dhabi- Masdar (Birleşik Arap Emirlikleri); Şangay- Dongton (Çin); Kopenhag (Danimarka); Eco- Viikki (Finlandiya); Nantes (Fransa); Nijmegen (Hollanda); Bristol (İngiltere); Vitoria-Gasteiz (İspanya); Malmö (İsveç); Stockholm (İsviçre); Astana (Kazakistan); Oslo (Norveç); Ljubljana (Slovenya); Bursa-Nilüfer (Türkiye) (Koçan & Alp, 2021, ss. 2-3).

kaynakları tesisleri kurulmuştur. Örneğin Essen eko-kenti elektrik ihtiyacını hidroelektrik ve güneş enerjisinden elde etmeyi başarmıştır (Koçan & Alp, 2021, ss.5-15).

Başka bir çalışmada da güncel eko-kent modellerinin başarılı sonuç verdiği dair bulgular anlatılmıştır. Bu çalışmaya göre Kopenhag, Amsterdam, Stockholm, Cape Town, Portland ve Helsinki’de bulunan eko-kentler gelişmiş bisiklet ulaşım ağları, bireysel araç kullanımının kısıtlanması (örneğin Kopenhag’da %29’a düşürülmüş), organik üretim ve tüketim teşviki, güneş panelleri ile güneş enerjisinden faydalanma, yerel çiftçi pazarlarının kurulması gibi başarılı girişimler yapılmıştır (Kaya & Taylan, 2020, ss.922-923).

En eski eko-kentlerden biri de Arizona Çölü’deki Arcosanti eko-kentidir. 1970 yılında 5000 kişinin yaşayabileceği hacimde tasarlanmıştır. Arcosanti, ekolojik kent özellikleri taşımakla birlikte kompakt bir kent modeli olup, açık ve kapalı mekanlarda, ütöpik tasarımlara teknolojiyle hayat veren popüler bir eko-kent örneğidir (Yalçın Ercoşkun & Karaaslan, 2009, s. 288). Bu eko-kentin tasarımcısı, ekoloji ile mimarlık kelimelerini birleştirerek, kent tasarımında ekolojiyi vurgulamak için archiology kelimesini türetmiştir. Kente bitişik beş katlı sera, yiyecek ihtiyacını karşılamakla birlikte su ve mekân ısıtma gereksinimi de karşılayacak teknik donanımda tasarlanmıştır (Eryıldız, 1995, ss. 90-91).

Eko-kentlerin amacı, dünyadaki tüm canlı yaşamını savunmak, keşfetmek ve el üstünde tutmaktır. Mevcut şehirleri eko-kente dönüştürmek ise hüküm süren ekonomik büyüme türünden vazgeçmekle mümkün olabilir. Bu durumda bazı kentlerin daha küçük yerel birimlere bölünmesi gerekebilir (Register, 1987b, ss. 31-32).

Eko-kent, kendi kentsel ekolojik sistemi ile yüksek derecede kendi kendine sürdürülebilirliği hedefleyen bir şehir olmalıdır. Başka bir deyişle, eko-kentlerde, kaynak ve enerji girdi ve çıktısı en aza indirmeli ve girdi/çıktının gerekliliğini ekolojik öğeler belirlemelidir (Nagashima, 1996, ss. 70-71).

Eko-kentler, eko-sürdürülebilir kent projeleri olarak, Ekotopya ütopyasının güncel somut örneğidir. Doğa merkezli doğa sosyal bilinci, kendi kendine yetebilen şehir olma, kentsel tasarımda doğayla uyum, yenilenebilir enerji, kent içi ulaşımında bisiklet önceliği, geri dönüşüm gibi eko-sürdürülebilir kent unsurları, Ekotopya ve eko-kentlerde ortaktır.

3. YÖNTEM

Bu kısımda iki yöntem kullanılmıştır. İlk olarak Ekotopya kitabı incelenmiştir. Burada ekolojik sürdürülebilir kent modeli elde edilmiştir. Daha sonra eko-kentlerin özellikleri ve Ekotopyanın özellikleri bir tablo oluşturularak kıyaslanmıştır. Elde edilen bulguların güncel kentlerdeki karşılıkları araştırılmış,

bulunan örnekler karşılaştırmalı betimsel analiz ile anlatılmıştır. Çalışmanın yöntemi karşılaştırmalı betimsel analiz yöntemidir.

Eko-kent ve Ekotopya kıyaslamasından elde edilen bulgulara göre, dünyada ve Türkiye’de eko-kent projesi uygulanmayan kentlerde yapılan ekolojik sürdürülebilir kent pratikleri örnek olarak sunulmuştur. Bu kentler, Türkiye’de, bisiklet örneğinde Sakarya; enerji ile ilgili girişimler örneğinde İzmir ve ilgili alt başlıkta (3.3.2. Temiz, yenilenebilir enerji kaynağı) örnek gösterilen diğer Ege Bölgesi illeri, Konya, Afyonkarahisar, Nevşehir; geri dönüşüm örneğinde Ankara’dır.

Dünya kentlerinden ise bisiklet örneğinde Hollanda’nın Amsterdam kenti, enerji örneğinde Çin’in Jinan kenti ve geri dönüşüm örneklerinde Avusturya’nın Viyana kenti örnek gösterilmiştir.

Eko-kentlerle ilgili literatür taramasında, kent içi ulaşım, yenilenebilir enerji kaynakları, sosyal bilinç ve geri dönüşüm faaliyetlerinin öne çıktığı görülmüştür. Bu nedenle araştırılan güncel kent pratiklerinin bisiklet kullanımı, yenilenebilir enerji kapasitesi ve geri dönüşüm faaliyetleri incelenmiştir.

3.1. Kitap İncelemesi: Ekotopya

Önceki bölümlerde sürdürülebilirlik, sürdürülebilir kalkınma, ekolojik sürdürülebilirlik ve eko-kentler açıklanmış, eko-sürdürülebilir kentlerin taşınması gereken kriterlerden bahsedilmiştir. Bu açıklamalar bağlamında ekolojik sürdürülebilir bir kent tasarımı ve ekolojik sürdürülebilir kent toplumu örneği olan, ekolojik sürdürülebilir kentin felsefik arka planını da anlatan Ernest Callenbach (2010)’ın Ekotopya kitabı incelenmiştir.

3.1.1. Devlet ve yönetim yapısı

Ekotopya, Ernest Callenbach’ın sürdürülebilir, ekolojik bir kent modeli oluşturduğu ütopyasıdır. Ütopya, ABD’den bağımsızlığı ilan etmiş “Ekotopya” şehri (San Francisco) ve ekolojik bir toplum olan “Ekotopya toplumu”ndan oluşur. Kitabın kurgusu roman tarzındadır. Ekotopya şehir ve toplumu, o toplumdan olmayan bir gazeteci olan William Weston’ın dilinden anlatılmıştır. Ütopya günümüzde geçmekte, Ekotopya toplumu dışı kapalı şehirlerinde ancak dış dünyanın varlığından ve nasıl olduğundan haberdar olarak yaşamaktadır. Zaten pek çoğu şehrinin bağımsızlık mücadelesinde bulunmuş kimselerdir.

Ekotopya’nın misyonu; *“insanlar yeryüzündeki diğer canlı varlıkları egemenlikleri altına aldıkları ölçüde değil, onlarla dengeli biçimde yan yana yaşadıkları ölçüde mutlu olacaklardı.”* (Callenbach, 2010, s. 63) anlayışına dayanır. Ekotopya toplumunda bir devlet kurumu ve demokratik bir yönetim biçimi vardır. Devlet kurumunda bakanlıklar da mevcuttur ancak toplumda ayrıcalıklı bir konum elde edemeyecek kadar gösterişsiz, basit ve tamamen apolitik durumdadır. Bakan, bakan yardımcısı, başkan gibi “makam”lar vardır.

Ancak bunlar bürokratik anlamda makam işlevine sahip değillerdir. Kurumlarda (belki de bu yapıları ifade etmek için “kurum” yerine başka bir kavram bulmak gerekir) bürokrasinin en önemli sembollerinden bir olan “makam masası” bile bulunmamaktadır (Callenbach, 2010, s. 25).

Ülke beş metropol, dört kırsal bölgeye bölünüp, bu birimler içerisinde yerel toplulukların yönetim birimlerinin yetkileri bir hayli genişletilmiştir. Yönetim birimleri idari anlamda özerkliğe sahip olup, adem-i merkezi yapı güçlendirilmiştir (Callenbach, 2010, ss. 120-125; Callenbach, 2010, s. 210). Yönetim biçimi başkanlıktır, ülkede iki siyasi parti vardır ve devlet başkanı kadındır. (Callenbach, 2010, s.118). Ekotopya’da esas vurgulanan ekolojik bir toplum ve yaşam tarzıdır, devlet ve meşruiyet yapısından çok sosyolojik ve ekolojik öğeler ön planda tutulmuştur. Adem-i merkeziyetçi yapı hakimdir.

3.1.2. Üretim ve tüketim anlayışı

Ekotopya’daki üretim anlayışı “kitlelerin üretimi”dir. Schumacher (2010, s. 120)’in Gandi’den aktarımına göre, dünyadaki yoksullara yardım edecek olan kitlesel üretim değil, kitlelerin üretimidir. Kitlesel üretim tekniği, ileri düzeyde sermaye-yoğun, yüksek enerji girdisine ve daha az insan emeğine ihtiyaç duyar. Kitleler tarafından üretim ise, tüm insanlarda bulunan değerli kaynakları, zekâ ve elleri, harekete geçirerek onları araç ve aletlerle destekler. Kitlesel üretim teknolojisi iç koşulları bakımından zorba, çevre tahribatına sebep olan, kaynakları sürdürülemeyen tarzda tüketen ve emeğin kişiliğini hiçe sayan bir nitelik taşır. Kitlelerin üretimi ise adem-i merkeziyetçiliğe açık, ekolojik yasalara uygun, kıt kaynakların kullanımına duyarlı ve emeğin yaratıcılığını ortaya koymaya yöneliktir. Bu teknoloji türü, “orta teknoloji”, “kendi kendine yardım teknolojisi”, “demokratik teknoloji” gibi adlarla da ifade edilmektedir.

Ekotopya’da tüketim eksikliği yerine üretim eksikliğine odaklanılır ve üretim eksikliği giderilmeye çalışılır. Ekolojik toplumda “lüks” yaşama göre mallar üretilmez. Bu üretim için harcanacak kaynak ve emek “ihtiyaç” olan mallara yöneltilirse herkes bolluk içinde yaşayacaktır. Ekolojik toplumda üretim kâra değil, kullanıma yöneliktir (Woodcock, 1996, s. 208).

Aynı görüş Kropotkin (2005, s. 17)’de de tekrar edilmiştir. Önceki kuşakların birikimi üzerine geliştirilen toplumsal zenginliğin herkesin çıkarına uygun olarak kullanılması gerekir. Toplumun içerisinde her çeşit kapasite, huy ve enerji bulunduğunu söyleyen düşünür, otoritenin oluşturduğu tek tipliliği reddedip; serbest bireysel gelişimi savunmaktadır.

Lüks, kabaca, temel ihtiyacı aşacak biçimde yapılan her türlü fazladan harcama olarak tanımlanır. İhtiyaç ya öznel olarak bir değer yargısına bağlanarak ya da kendisini ölçebileceğimiz nesnel bir ölçüt bularak saptanabilir. İhtiyacın ne olduğu saptandığında lüksün tarifini yapmak daha kolaydır. Fizyolojik doğal

gereksinimler ile kültürel doğal gereksinimler de “ihtiyaç”ı tanımlamada bir ölçüt olabilir. Fizyolojik ihtiyaçlar doğal koşullara göre değişip gelişirken, kültürel ihtiyaçlar tarihsel süreçte gelişir. Bununla birlikte bir şeyi “ihtiyaç” olarak tanımlamak kişinin tercihine kalmıştır. Bu tercihin lükse kaymasını malların, kaynakların vb. israf ediliyor olması açıklayabilir (Sombart, 2016, s. 117).

Ekotopya’da üretim- tüketim- geri dönüşüm arasındaki döngüde tek kullanımlık ürünlerin çok sınırlı olması ve mevcutların da doğada kısa sürede çözünebilir olması önemlidir. Ekotopya’daki plastik maddeler fosilleşmiş kaynaklardan (petrol ve kömür) ziyade, tamamen biyolojik kaynaklardan (bitkiler gibi) elde edilmektedir. Söz konusu malzemeler yaklaşık bir ay içerisinde, güneş ışınlarına maruz kalınca çözünür (Callenbach, 2010, s. 110).

Üretim ve tüketim alışkanlıklarını şekillendiren pazarlama ve reklam stratejileri Ekotopya’da tamamen nötrdür. Reklamlar kesinlikle güncel pazarlama strateji ve anlayışından yoksundur. Televizyon kanalları daha çok yerel ve ulusal meclislerden bilgi almak amacıyla kullanılmaktadır. Reklamlar ise tüketicilere hemen hemen hiç gönderme yapmadan salt açıklamalarla sınırlı tutulmaktadır. Kitlesele üretim olmadığından, kitlesele üretime uygun pazarlama ve satış stratejilerine de ihtiyaç duyulmuyor.

Ekotopya’da, eko-sürdürülebilirliğin ilkelerinden biri olan ham maddenin doğayla uyumluluğu “orman” ile sağlanmaktadır. Bunun için nüfusun önemli bir bölümü orman koruma ve geliştirme işlerinde çalışmaktadır. Ekotopya’da keresteden bir yapı inşa etmek isteyenler ilk önce orman hizmetlerini yerine getirmek zorundadır. Yani tüketecekleri ağaçların büyümesine yeterince katkıda bulunmaları gerekçesiyle bir süre fiilen çalışmaları gerekmektedir. Kereste kesinlikle ihraç edilmemekte, sadece kendi şehirleri içinde kullanılmaktadır (Callenbach, 2010, ss. 80-84).

3.1.3. Kent içi ulaşım ve kentsel tasarım

Ekotopya’da kent içi ulaşım ve kentsel tasarım bir başka ekolojik kent ögesi örneğidir. En başta kentte toplu taşıma araçları olarak tren, taksi, teslimat araçları ve otobüs kullanılmaktadır. Trenler manyetik bir düzenden enerji sağlayarak çalıştığı anlatılmıştır. Diğerleri ise akü ile çalışan ilkel tipteki taşıma araçlarıdır. Kimsenin özel aracı olmamakla birlikte bisiklet yaygın bir bireysel ulaşım aracı olarak kullanılmaktadır.

Bir başka unsur olarak “boya” kesinlikle “ihtiyaç” olarak görülmemektedir. Evler, taşıtlar, her türlü eşya, giysiler kısacası hiçbir şey boyanmamaktadır. Bunun yerine, estetik ihtiyacı bitkilerle karşılanmakta, mümkün olmadığında ise doğal hali ile bırakılmaktadır. Binaların yapı malzemesi taş, kerpiç veya kesilmiş tahtadan oluşmaktadır. Binaların etrafı adeta terk edilmiş gibi asma ve sarmaşıklarla kaplı biçimde bitkilerle “süslenmiştir”

(Callenbach, 2010, ss.13-17).

Caddeleri oldukça sakin, reklam panosu, benzin istasyonu ve telefon kulübesinden yoksun ve yemyeşil bir görünümde. Yeşil, ekotopyayı çepeçevre kuşatan bir renk olarak ifade edilebilir. Telefon (bildiğimiz anlamda cep telefonu veya akıllı telefon değil) ve görüntülü telefon kullanma konusunda teknolojiye oldukça cömert bir alan tanımışlardır. Görüntülü telefonun en çok kamu işlerinde kullanıldığı anlaşılmaktadır (Callenbach, 2010, s.56). Bunu hiyerarşiyi yatay hale getirmenin yöntemlerinden biri olarak değerlendirmek mümkündür. Özellikle çalışanlar her an “masa başı” mesai yapmadığından yöneticiler ve diğer işçilerle buldukları yerden görüntülü konuşabilmektedir.

3.1.4. Teknoloji

Belli ölçülerde teknolojiyi kabul etmek ekolojik toplumun bir başka ilkesidir. Ekolojik toplumda teknolojinin gelişimi insanın doğal sürecinde yaşanan olağan ve yararlı olgu olarak görülür. Bu yönü ile toplumsal ekoloji ilkel anarşist felsefeden ayrılır. Teknoloji sorun olarak değil pek çok konuda çözüm olarak görülür (İmga, 2017, s.175).

Bookchin (2014, s. 32)’ne göre, ekoloji ve teknoloji tezat gibi görünse de “kuşları ya da balinaları izlediğimiz gelişkin dürbünler ve fotoğraf çektiğimiz çok sayıda kamerayı kapsayan çok sayıda teknoloji olmadan bir şey yapabilir mi..” ifadesinde de anlatıldığı gibi doğayı anlamak için teknoloji de gereklidir. Bookchin teknolojiye değil, teknolojinin emeğin yerine geçmesine ve emeğin daha da sömürülmesine karşıdır. Teknoloji ile ilgili sorun onun nasıl kullanılacağındadır. Var olan sömürü düzeni teknolojinin değil kapitalizmin ürünüdür (Bookchin, 2015, ss. 46-48).

Teknolojinin amacı insanın yaşamak ve saklı gücünü geliştirmek için taşımak zorunda kaldığı iş yükünü hafifletmek olmalıdır. Ancak modern teknoloji bazı iş kollarının ortadan kalkmaya yüz tutmasına neden olmuştur. Bunlar organik işler olarak ifade edilen zanaatlardır. Teknolojik işler çoğaldıkça organik işler azalır veya değeri düşer. Karşılıklı tatmin düşer. Bu tip organik işlerin değeri nostaljik nitelik sağlar (Schumacher, 2010, s. 116).

Ekotopya ütopik bir ekolojik kent olmakla birlikte teknolojiye verdiği önem bu modeli gerçekçi kılmaktadır. Burada teknolojinin kullanım alanları önemlidir. Elektrikli toplu taşıma sistemlerinde gerekli olan teknoloji kullanımı, güncel yaşamda da pek çok kentte elektrikli toplu taşıma modeller mevcuttur. Görüntülü konuşma sistemleri de teknoloji gerektirir. Bu teknoloji yöneticilerin mobilitelerini artırıp, bürokratik hiyerarşi zorluklarını giderir. Aynı zamanda geri dönüşüm faaliyetleri için de belli teknolojilerin kullanılması şarttır.

3.1.5. Atıklar, geri dönüşüm ve tarımsal üretim

Ekotopya’da bir başka geniş yer ayrılan unsur geri dönüşümdür.

Kullanılan ürünlerin atıklarını geri dönüşüme dâhil etmek için toplu taşıma araçlarından bakanlık odalarına hemen her yerde geri dönüşüm kutuları bulunmaktadır. “Yeniden değerlendirme kutuları” olarak adlandırılarak geri dönüşüm kavramından daha geniş anlamda kullanılmıştır. Ekotopya’da insanlar çok az ürün satın almakta veya çok azına ihtiyaç duymaktadır. Biriktirme güdüsü yoktur, biriktirilen tek eşya kitaptır. Temel felsefe doğadan alınan her şeyin doğaya geri iade edilmesi gerektiği düşüncesidir. Boya, vernik vb gibi estetik aşamalar lüks yaşam kapsamında değerlendirilmekte ve bu nedenle kullanılmamaktadır. Bunun için üretim sürecinde daha az girdiye ihtiyaç duyulmaktadır. Bir de önemli bir detay olarak tek kullanımlık ürünler yok denecek kadar azdır. Bütün yiyecek artıkları ve çöpler organik gübre olarak işlenerek, yiyecek üretmek üzere doğaya aktarılmakta bir kısmı da metan enerji kaynağına dönüştürülmektedir (Callenbach, 2010, ss. 25-27).

Günümüzde ortaya çıkan atık kadar atık üretmediklerinin altını çiziyorlar. Ekotopya kurulduktan sonra ilk tesis ve girişimler yeniden değerlendirme üzerine olmuş ve sürdürülebilir tarım için başlıca kural haline gelmiştir. Yeniden değerlendirme ve yiyecek üretme birbirini besleyen iki unsur olarak tasarlanmıştır. Tarımsal üretimde pestisit kesinlikle kullanmadıkları ekimde yabancı otlardan, biyolojik denetimde böceklerden yararlandıklarını belirtmişlerdir. En önemlisi tarımsal üretim, atıkların %99’dan daha fazlasını yeniden değerlendirmesi sonucunda neredeyse tamamen kalıcı bir dengede devam etmektedir (Callenbach, 2010, s. 30).

3.1.6. Toplumsal yapı

Schumacher (2010)’e göre her sistem kendini ayakta tutacak bir metafiziğe ihtiyaç duyar. Kapitalizmin metafizik dayanağı da özel mülkiyet, tüketim ve yaşam düzeyi gibi argümanlardır. Modern özel girişim sistemi, insanın aç gözlülük ve kıskançlık gibi dürtülerini itici bir güç olarak dâhiyane bir tarzda kullanmaktadır (Schumacher, 2010, s. 200). Ekotopya’yı ayakta tutan metafizik ise, kapitalizmin tam aksine “doğa merkezli doğa” anlayışıdır.

Moda ne kavram olarak ne de pratik olarak hiçbir alanda yoktur, modanın hitap ettiği ya da dayattığı hiçbir ihtiyaç türü yoktur. Bunun yanında gereken her şeyin mevcut olduğu düşünülmektedir. Dış görünüşün karşı tarafa bir mesaj verdiği kabul edilen bir gerçektir. Bu mesaj, ideolojik, kültürel, coğrafî, dinî ve zenginlik göstergesi olabilir. Ekotopya’da tek bir kültür ve tek bir toplum yapısı vardır. Sınıftan söz etmek hiçbir yerde mümkün değildir, herkes üst bir kimlik olan Ekotopya kimliği ile birbirine bağlıdır. Bir din ya da inanç sistemi olarak bağlı oldukları yine Ekotopya toplumunun kuralları olduğu, sade hayatlarından, ormana olan tutkularından, oluşturdukları değere sahip çıkmalarından anlaşılmalıdır.

Modanın ve kapitalizmin sunduğu “mutluluk kalıplarını” en çok eleştiren sosyologlardan Bauman, “milli hasılanın artması mutluluk artmasına yetersiz bir ölçüttür.” der. İnsanların tüketerek ve harcayarak değil üreterek ve yaşamlarını bir sanatçı gibi biçimlendirerek mutlu olacaklarını anlatılır (Bauman, 2011, s. 19). Aynı şekilde Uzak Doğu ülkelerinin (özellikle Japonya) baskın kültürel öğeleri “less is more” felsefesine yani az olanın bereketli olduğu inancına dayanır. Minimal yaşam olarak da ifade edilen bu yaşam tarzı, sanat, yeme-içme alışkanlıkları, mimari gibi alanlarda dünyada tercih edilen bir tarzdır. Ekotopya toplumunda da minimal hayat tarzı hâkimdir.

3.1.7. Enerji kaynakları

Enerji kaynağı termal elektrikten sağlanmaktadır. Bağımsızlıktan önce var olan nükleer enerji santralleri de işletilmektedir. Geceleri elektrik kullanılmayarak tasarruf sağlanmaktadır (Callenbach, 2010, s.23). Bir de jeotermal enerji kaynağı kullanılmaktadır. Jeotermal tesisler düşük maliyetli, sıfır atıklı bir sistem geliştirmişlerdir. Ayrıca barajlarla hidroelektrik tesisleri de mevcuttur. Güneş panelleri de pek çok alanda enerji üretimi sağlamaktadır (Callenbach, 2010, ss.144-147).

Güneş, rüzgar, metan ve diğer yenilenebilir enerji kaynakları, organik tarım biçimleri, ekolojik sürdürülebilir kentlerin bölgesel enerji ihtiyaçlarını karşılamak için insani olarak ölçeklendirilmiş endüstriyel tesislerdir. Güneş, rüzgâr ve su gücüne dayanan enerjilerle sağlanan üretim, kâr amaçlı üretime değil, ihtiyaç ölçekli kullanıma uygundur (Bookchin, 2006, s. 48- 51). Buna uygun olarak Ekotopya’da enerji tesisleri tarımsal üretimin ya da diğer enerji ihtiyaç sahalarının hemen yakınında kurulmuştur.

3.1.8. Eko-sürdürülebilir kent modeli

Ekotopya, Ekotopyalı üst kimliği altında bir araya gelmiş, “doğa merkezli doğa” anlayışına sahip, minimal yaşam tarzını benimseyen yerel topluluklardan oluşur. Tamamen kendi kendine yetebilen kentlerdir. Enerji kaynakları, güneş enerjisi ve jeotermal enerjiden elde edilen elektrik enerjisidir. Kentsel tasarım bitki yoğunluklu olup, bina tasarımında beton yapı malzemesi olarak kullanılmamaktadır. Kent içi ulaşımında, bireysel ulaşımında bisiklet ve akülü taksiler kullanılır; toplu ulaşımında ise manyetik sistemli trenler ve elektrikli otobüsler vardır. Tek kullanımlık ürünler sayıca azdır ve bitkilerden üretilerek güneşle teması halinde kolayca çözünebilecek formdadır. Üretimde amaç kar elde etmek değil yerel ihtiyacı karşılamaktır. Yerel ölçekteki üretimi yenilenebilir enerji kaynakları karşılamaktadır. Orman hayatın her alanında önemlidir. En büyük tüketim ve üretim alanı kerestedir. Hem çok az atık ortaya çıkarmakta hem atıkların neredeyse tamamını geri dönüştürmektedirler. Geri dönüşüm en çok yeniden değerlendirme olarak hammadde ihtiyacı için bir de tarımsal üretimde gübre

olarak kullanılmaktadır. Ekotopya ekolojik sürdürülebilir kentinin özellikleri bu şekildedir. Bu özellikler aşağıdaki tabloda, eko-kentlerle kıyaslanarak ekolojik sürdürülebilir kent modeli oluşturulmuştur.

Tablo 1: Eko-sürdürülebilir Kent Modeli

Eko-kentlerin Özellikleri	Ekotopya	
Yenilenebilir enerji	Güneş panelleri, termal elektrik, jeotermal enerji. Yerel ölçekli	Çevresel
Kent içi ulaşımda yeşil ulaşım araçlarının tasarlanması ve/veya mevcutların kullanımının artırılması	Tren, otobüs, taksi ve bisiklet: Enerji kaynağı elektrik.	
Kentsel tasarımda çevreye uyum	Boya yok, yapı malzemeleri: taş, kerpiç ya da kereste. Peyzaj tamamen bitkilerle sağlanmış.	
Adem-i merkeziyetçi anlayışla güçlendirilmiş yerel yönetim birimleri	Merkezi yönetim ve bürokrasi daha az; Adem-i merkeziyet ve yerel özerklik daha fazla yetki ve sorumluluğa sahip.	Sosyal
Aktif siyasal katılım, önceliğin çevre olduğu sosyal bilinç ve çevreye duyarlı girişimlerden kolektif eylem	Ekotopyalı üst kimliği. Doğa merkezli doğa anlayışı. Kitlesele üretim değil kitlelerin üretimi anlayışı. Birlikte refah içinde yaşama isteği.	
Geri dönüşüm faaliyetleri	Yeniden Değerleme Sistemi, sayıca az ve çabuk çözünebilen tek kullanımlık ürünler, metan gazından enerji üretimi. Hammadde ve enerji kaynağı olarak kullanılıyor.	Ekonomik
Yenilenebilir enerji üretmek ve tüketmek	Kar elde etmek için değil yerel ölçekteki ihtiyacı karşılamak için üretim yapıldığından yenilenebilir enerji kaynakları yeterlidir.	

Kaynak: Yazar tarafından oluşturulmuştur.

Eko-kentler ve Ekotopya bağlamında oluşturulan eko-sürdürülebilir kent modelinin taşınması gereken özellikler şunlardır:

1. Kent içi ulaşım, temiz enerji kaynağı ile çalışan toplu taşıma araçları ile sağlanmalıdır. Bu anlamda toplu ulaşım elektrikli raylı sistem, elektrikli otobüs vb. ile sağlanabilir. Bireysel taşıma ise bisiklet ile sağlanmalıdır.
2. Üretim, bireysel kullanım ve diğer ihtiyaçlar için yenilenebilir enerji kaynaklarından enerji üretimi geliştirilmelidir.
3. Üretim ve tüketimde ortaya çıkan atıklar için geri dönüşüm tesisleri geliştirilmelidir.
4. Doğa için doğa anlayışı, birlikte üretme, siyasal katılım gibi eko-

sürdürülebilir kent toplumunun sosyal bilincini oluşturan argümanlar geliştirilmelidir.

Bu model ve özelliklerinin tümünün bir kentte geliştirilmesi zor olmakla birlikte, özelliklerin bir kısmını dünya ve Türkiye’de başarılı bir şekilde geliştiren kentler vardır. Eko-kentler gibi proje olmayan bu örnekler ekolojik sürdürülebilirliğin pratikte giderek daha da yerleşmesi için araştırmaya değerdir.

3.2. Güncel Eko-sürdürülebilir Kent Pratikleri

Bu bölümde eko-kentler ve Ekotopya’da öne çıkan eko-sürdürülebilir kent özelliklerinden kent içi ulaşımda bisiklet, temiz enerji kaynakları ve geri dönüşüm girişimleri incelenmiştir. Dünya’da Hollanda, Çin, ABD, Japonya, Avusturya vd. kentlerinden örnekler incelenmiştir. Türkiye’de Sakarya, İzmir, Konya, Ankara, Nevşehir, Afyonkarahisar vd. kentlerinden örnekler incelenmiştir.

3.2.1. Bisiklet

3 Haziran 2018’de Birleşmiş Milletler, bugünü Dünya Bisiklet Günü ilan etmiştir. Bisiklet, öğrenimi kolay, ekonomik ve sürdürülebilir bir ulaşım ve bireysel hobi aracıdır. Aynı zamanda bisiklet kullanımı bir spor dalıdır. Yakıt gerektirmediğinden çevreye zararlı olmaması, spor türü olduğundan sağlıklı yaşamı desteklemesi, yine yakıt gerektirmediğinden kullanım esnasında maliyet gerektirmemesi, ehliyet vs. gibi öğrenim ve bürokratik süreçlerinin olmaması bakımlarından çok yönlü faydası olan bir ulaşım aracıdır.

Aynı zamanda bisiklet, sürdürülebilir ulaşımın sembolü, tüketim ve üretimin sürdürülebilirliğine katkı sunan ve iklim üzerinde olumlu etkisi olan bir araçtır. Birleşmiş Milletler tarafından ilan edilen uluslararası günler, kamuoyunun dikkatini çekmek, kaynakları doğru kullanmak, siyasi iradeyi harekete geçirmek ve farkındalık yaratmak için önemlidir (<https://www.bisikletizm.com>). COVID-19 pandemisinden sonra, insanların, kalabalık yerlere girmemeyi ve sosyal mesafeyi korumayı daha çok tercih etmesi ve BM’in bisiklet kullanımını destekleyen politikaları neticesinde Milano, Cenevre, Brüksel ve Londra gibi dünya kentlerinde bisiklet yollarına yatırım yapma oranı artmıştır (<https://turkiye.un.org/>).

Bisiklet kullanımı ile ilgili kent pratiklerine bakıldığında, Hollanda öne çıkmaktadır. Hollanda’da bisiklet, hemen her yaştan kullanıcının tercih ettiği, günlük hayatın parçasıdır. Ülkede iş, okul gibi günlük seyahatlerde sıklıkla tercih edilmektedir. Bu kapsamda bisiklet, yüzde 22 iş, yüzde 18 okula gitmek, yüzde 14 alışveriş için kullanılmaktadır. Ayrıca yüzde 31 eğlence ve yüzde 16 diğer amaçlar için bisiklete binilmektedir. Bu haliyle Hollanda, kişi başına 1,3 bisiklet sayısı ile "bisikletler diyarı" olarak anılmaktadır. Bisikletlerinin bir kısmının üzerindeki batarya sayesinde kullanıcıya pedal çevirdiğinde ekstra güç

sağlayan elektrik destekli bisikletlerden oluşmaktadır (<https://www.trthaber.com/>).

Kibar, Çelik ve Aytaç (2015)'ın Hollanda'nın bisiklet kullanımı konusunda yaptığı araştırmaya göre Hollanda'nın bisiklet konusundaki başarısı, düz bir coğrafyaya sahip olmasının yanı sıra düzenli ve etkin kurallara sahip bir ulaşım politikasının olmasıdır. Bu araştırmaya göre Hollanda'da bisiklet, sadece şehir içi ulaşımda değil yakın olan bir başka şehre gitmek için de vasıta olarak bireysel kullanıcılar tarafından tercih ediliyor. Bisiklet kullanıcıları, bisikletle tren istasyonuna gidip, buradaki bisiklet parklarına bisikletlerini bırakıp, diğer şehre yolculuk yapıyor. Böylece, düzgün ve etkin kullanıma olanak sağlayan bisiklet yolları ve bisiklet park tesisleri ile kent içi ulaşımda bisiklet kullanımı özendirilmiş ve yaygınlaştırılmıştır. Aynı zamanda 1930 yıllarından beri Hollanda şehirlerinde, ana yollar üzerinde yolun her iki tarafında tek yönlü bisiklet yolları teşkil edilmektedir. Ayrıca, şehir merkezlerinde araçların yol kenarlarına park etmesi yüksek fiyatlarla ücretlendirilmiştir. Bununla, kişilerin araçları ile şehre gelmelerini azaltmak ve kişileri yaya ve bisiklet ulaşımına yönlendirmek istenmektedir.

Türkiye'de de bisiklet kullanımı hem hobi olarak hem de kent içi ulaşım aracı olarak giderek daha tercih edilir hale gelmiştir. Bunun için Türkiye'de de bisiklet kullanımını teşvik edecek girişimler yapılmıştır. En başta yerel yönetim kanunlarına bisiklet kullanımı, bisiklet yolları ve yatırımları ve elektrikli ulaşım araçları konusunda ek maddeye yer vererek, yerel yönetimlere görev ve sorumluluk yüklenmiştir.

5393 sayılı Belediye Kanunu (<https://mevzuat.gov.tr/>)'nda:

“(Ek:24/12/2020-7261/33 md.) Bisiklet yollarının ve şeritlerinin, bisiklet ve elektrikli skuter park ve şarj istasyonlarının, yaya yollarının ve gürültü bariyerlerinin planlanması, projelendirilmesi, yapımı, bakımı ve onarımıyla ilgili işleri yürütmek,”

Benzer olarak 5216 sayılı Büyükşehir Belediyesi Kanunu (<https://mevzuat.gov.tr/>) madde 7'de:

“(Ek:24/12/2020-7261/29 md.) Bisiklet yollarının ve şeritlerinin, bisiklet ve elektrikli skuter park ve şarj istasyonlarının, yaya yollarının ve gürültü bariyerlerinin planlanması, projelendirilmesi, yapımı, bakımı ve onarımıyla ilgili işleri yürütmek,”

Yine aynı kanunun 9. Maddesinde:

“(Ek fıkra:24/12/2020-7261/30 md.) Ulaşımdan kaynaklanan

emisyonların azaltılması amacıyla bisikletli ulaşımın yaygınlaştırılmasına yönelik; bu Kanun kapsamında hazırlanacak ulaşım ana planlarında bisikletli ulaşımın yer verilmesi ya da bisikletli ulaşım ana planının hazırlanması esastır. Bakanlıkça, talep hâlinde mahalli idarelere teknik destek verilebilir. Bu fıkra ile ilişkin idari ve teknik usul ve esaslar Çevre ve Şehircilik Bakanlığınca çıkarılan yönetmelikle belirlenir.” şeklinde belirtilmiştir.

Türkiye’deki şehirlerde bisiklet kullanımı daha çok şehir içi ulaşım amacıyla tercih edilmekte, bunda şehrin topoğrafya yapısı, uygun bisiklet yolları ve bu yolların birbirine entegre olması etkilidir. Cabiroğlu ve Özden (2021)’in Türkiye’de bisiklet kullanımı hakkında yaptığı araştırmaya göre kentsel alanlardaki uzun parkurlar için katılım oranı %82 iken kent dışı alanlarda bu oran %73’te kalmıştır. Buna göre bisiklet altyapısının yeterli olduğu, güvenli ve kesintisiz parkurların bulunduğu, bisiklet park ve kiralama yerlerinin olduğu ve asfalt/beton yolların (on-road) olduğu alanlarda bisiklet kullanımı artmaktadır. İnsanların okula ve işe gidip gelmek, genel ulaşım ihtiyaçlarını karşılamak, sağlıklı yaşam ve spor yapmak ve çevresel etkileri azaltmak gibi amaçlarla bisiklet kullandıkları da belirtilmiştir.

Türkiye’de bisiklet kullanımında öne çıkan şehirlerden biri Sakarya’dır. Sakarya, Türkiye’nin ilk, Uluslararası Bisiklet Birliği (UCI) onayıyla "Bisiklet Şehri" unvanı almaya hak kazanan şehridir. Sakarya’nın bu başarısında Ayçiçeği Bisiklet Vadisi’nde, bisiklet yollarının gelişmiş ve birbirine entegre olması etkilidir (<https://www.trthaber.com/>).

Sakarya Büyükşehir Belediyesi, bisikletin eğlence ve spor amaçlı kullanılmasının yanı sıra bir ulaşım aracı olarak da kullanılmasını teşvik etmek amacıyla; SAKBİS “Akıllı Bisiklet Paylaşım Sistemi”ni geliştirmiştir. SAKBİS ile bisiklet park ve kiralama istasyonları oluşturulmuştur. SAKBİS sistemi ile bisiklet yolları kentteki ulaşım ağına entegre edilmiştir. Bu sayede 3 - 5 km uzunluğundaki ara mesafeleri motorlu araç kullanmak zorunda kalmadan gidilebilmesini sağlamak amaçlanmıştır. Kent, bu sayede toplumsal olarak daha sağlıklı ve daha çevreci bir ulaşım aracını kullanabilme imkânına sahip olacaktır (<https://sakbis.com.tr/>).

Aksaray Üniversitesi de temiz ve yaşanabilir bir çevre, kampüs içi ulaşımı kolaylaştırmak ve bisikletli kullanım alışkanlığı kazandırmak için önemli girişimler yapmıştır. Akıllı Bisiklet Sistemi (ASÜBİS), 2017’ de 3 bisiklet istasyonu ile faaliyete başlamış, 2021’de 8 istasyona yükselmiştir. ASÜBİS’in 10 bini aşkın aktif aboneli vardır. Aktif olarak devam eden bisiklet kullanımı ile çevreyi korumak, gençleri spora yönlendirmek ve böylece hem bireysel hem de toplumsal sağlığa katkı sunmak amaçlanmıştır (<https://www.aksaray.edu.tr/>).

3.2.2. Temiz, yenilenebilir enerji kaynağı

Yenilenebilir enerji kaynağı üretmek ve kullanmak ekolojik sürdürülebilir kentlerin en önemli kriterleri arasındadır. Yenilenebilir enerji, “temiz enerji”, “yeşil enerji” gibi adlandırmalarla da ifade edilir. Yenilenebilir enerji, evrensel doğal kaynaklar olan güneş, rüzgâr, yeraltı ve yerüstü sularından, bu doğal kaynaklara zarar vermeyecek nitelikte enerji üretmek için kullanmak olarak tanımlanabilir.

Dünyada yenilenebilir enerji kaynağı üretiminde öne çıkan kentler, Çin, ABD, Almanya, İspanya’dadır. Rüzgâr enerjisine yönelik yoğun teşviklerin uygulandığı Avrupa’da ise 2014 yılında rüzgâr türbini kurulu gücünü en fazla artıran ülke Almanya olmuştur. Almanya’nın 2021 yılına kadar ülkedeki tüm nükleer santrallerin kapatılarak yenilenebilir enerjiye öncelik verilmesine yönelik uyguladığı politikalar rüzgâr enerjisinin gelişimine katkı sağlamıştır. Dünyadaki rüzgâr türbin imalatının büyük kısmı; Çin, ABD, Almanya, Danimarka, İspanya ve Hindistan gibi rüzgâr türbini güç kapasitesi yüksek olan ülkelerde gerçekleştirilmektedir (Şenel & Koç, 2015, s. 50).

Türkiye’de de yenilenebilir enerji kurulu sistemi artışla devam etmektedir. Türkiye’de, İzmir rüzgâr, Konya güneş, Aydın jeotermal, Şanlıurfa hidroelektrik ve İstanbul biyokütle kapasitesiyle öne çıkan kentler arasındadır. 2021 yılı verilerine göre Türkiye’nin yenilenebilir enerji kurulu gücü 50 bin 990 megavata ulaşmış ve bu oran elektrikteki toplam 97 bin 377 megavat kapasitenin yüzde 52,5’ini oluşturmuştur. Türkiye’de, 253 santralde rüzgâr enerjisi türbinleri elektrik üretimi gerçekleştirmektedir (<https://www.aa.com.tr/>).

Türkiye’de rüzgâr enerjisinden elektrik üretiminde ilk sırayı İzmir yer almaktadır. Türkiye Rüzgâr Atlası verilerine göre İzmir’in, enerji santralinin kurulması için gereken 7 m/sn rüzgâr hızı dikkate alındığında pek çok bölgesinde enerji santrallerinin kurulması uygundur. Buna göre İzmir yaklaşık 12.000 MW’lık potansiyel rüzgâr enerjisi gücüne sahiptir. İzmir, Türkiye’deki rüzgâr enerjisi kurulu gücünün %65’ini bünyesinde barındıran, Balıkesir, Manisa, Çanakkale, Aydın, Afyon, Uşak, Muğla illerini kapsayan bölgenin merkezinde yer almaktadır. Dolayısıyla İzmir merkezli bir bakım ve servis firması 1-3 saatlik mesafe içerisinde 3820 MW’lık bir pazara hizmet sunabilmektedir (<https://www.kalkinmakutuphanesi.gov.tr/>).

Rüzgâr enerjisinden elde edilen elektrik enerjisi yerel ve bölgesel pek çok alanda kullanılmaktadır. Örneğin, Çeşme Rüzgar Enerji Santrali, bölgede 10 binden fazla tüketicinin, konut, sanayi, metro ulaşımı, çevre aydınlatması gibi ihtiyaçlarını karşılayacak kapasiteye sahiptir (<https://enerjiatlası.com>).

Tıpkı rüzgâr enerjisinde olduğu gibi güneş enerjisinde de Çin ilk sırada yer almaktadır. Dünyada şebeke bağımlı sistemlerin ülkelere dağılımına

bakıldığında, Çin 78 GW'yi aşan kurulu gücü ile lider konumdadır. Çin Halk Cumhuriyeti'ni sırasıyla Japonya, Almanya, ABD, İtalya, Birleşik Krallık (İngiltere ile Krallığa bağlı diğer ülkeler) ve Hindistan takip etmektedir (<https://www.enerjiatlası.com/>). Güneş enerjisinden farklı alanlarda faydalanılmaktadır. Örneğin, Çin'in Jinan kentinde geliştirilen bir teknolojiyle güneş enerji panelleriyle kaplı yollara yerleştirilen lastik kaplı güneş panelleri sayesinde tarım amaçlı kullanılacak enerji üretilmiş, üstelik yollar bu amaçla kullanıldığı için ayrıca bir alana ihtiyaç kalmamıştır (İnan, Akbulut, Aslan, 2018, s.27).

Türkiye güneş enerjisi bakımından da önemli bir coğrafi alana sahiptir. Enerji ve Tabii Kaynaklar Bakanlığınca hazırlanan, Türkiye Güneş Enerjisi Potansiyeli Atlasına (GEPA) göre, ortalama yıllık toplam güneşlenme süresi 2.741 saat olup ortalama yıllık toplam ışınım değeri 1.527,46 kWh/m² olarak hesaplanmıştır. Haziran 2022 sonu itibariyle güneş enerjisine dayalı elektrik kurulu gücümüz 8,479 MW, toplam kurulu güç içerisindeki oranı %8,35'dir (<https://enerji.gov.tr/>).

Türkiye güneş enerjisi haritası incelendiğinde, ülkemizde toplam 1644 güneş enerji santralının bulunduğu görülmektedir. Ülkemizde bulunan tüm santrallerin toplam enerji gücü ise 1,362,60 MW'dir. Güneş enerjisi santral çeşitleri fotovoltaik ve termal sistem olarak iki türdür. Fotovoltaik sistemde güneşten alınan radyasyon, paneller kullanılarak enerjiye çevrilmektedir. Termal sistemlerde ise, özel aynalar yardımıyla güneş ışınları belirli noktalara yansıtılarak yağ, su vs. gibi sıvılar ısıtılarak kinetik enerji mekanik enerjiye çevrilmektedir. Türkiye'de güneş enerjisi bakımından en verimli bölge Güney Doğu Anadolu Bölgesi'dir (<https://ekolojist.net/>).

Güneş enerjisine yönelik girişimler bakımından en öne çıkan şehir, "Güneş Ovası" olarak anılan Konya'dır. Konya'da 20 milyon metrekare alanda planlanan Karapınar Güneş Enerji Sistemi, tek parsel üzerinde yapılan dünyanın en büyük güneş enerji santralidir ve elektrik üretimine başlamıştır. 2023'te tamamen bitmesi planlanan projenin, bittiğinde toplam 1300 MW güce sahip güneş enerji santrali olacağı ifade edilmiştir (<https://www.trthaber.com/>).

Jeotermal Enerji Türkiye'de girişimleri bulunan temiz enerji kaynaklarından biridir. Türkiye, jeolojik ve coğrafi konumu gereği, aktif tektonik kuşak üzerinde yer aldığı için jeotermal enerji açısından önemli bir potansiyele sahiptir. Yaklaşık 1000 adet ve çoğunluğu Batı Anadolu'da olan, doğal çıkış şeklinde değişik sıcaklıklarda jeotermal kaynak mevcuttur. Jeotermal kaynaklarımızın yüzde 90'ı düşük ve orta sıcaklıktadır. Bu sıcaklık, doğrudan uygulamalar (ısıtma, termal turizm, mineral eldesi vb.) için uygun olup, kalan yüzde 10'luk potansiyel ise, dolaylı uygulamalar (örneğin; elektrik enerjisi

üretimi) için uygundur (İnan, vd., 2018, s. 34).

Afyonkarahisar'ın Sandıklı ilçesinde, ilçenin ısınma ihtiyacı yerel yönetim birimleri tarafından geliştirilen SANJET jeotermal tesisi ile sağlanmaktadır. Temiz enerji kaynağı olmasının yanı sıra bölgenin doğal kaynağından yerel yönetim birimlerince yerel halkın faydalanması bakımından sürdürülebilirliğe katkı sağlamaktadır. Ayrıca tüketicilerden alınan ücretlerin düşük olması da bölgesel refaha katkı sağlamaktadır.

Taşkın ve Vardar (2016)'ın tarımsal üretimde yenilenebilir enerji kaynaklarından faydalanma konulu araştırmalarında, sulamanın güneş enerjisi ile sağlanabileceği teknolojidten bahsedilmiştir. Tarımsal üretimde kullanılan su genellikle yer altı su kaynaklarından tedarik edilir. Şebeke hatlarından uzak yerlerde kalan tarımsal arazilerin sulanmasında fosil yakıt gerektiren sulama sistemleri kullanılır. Ayrıca güneş enerjisi kullanılarak geliştirilen bir sistem ile tarım ürünlerine zarar veren haşerelerin kontrolü sağlanmaktadır.

Tarımsal üretimde enerjiye en çok, sulama, ürün kurutma, sera ve hayvan barınaklarının ısıtma ve soğutulması işlemlerinde ihtiyaç duyulmaktadır. Bu işlemler sırasında genellikle; motorin, doğal gaz, elektrik, sıvılaştırılmış petrol gazı veya propan gibi yakıtlar kullanılmaktadır. Bu tarımsal faaliyetler güneş enerjisinden faydalanılarak da yerine getirilebilir. Özellikle tarımsal yapıların ısıtılmasında güneş enerjisiyle pasif ve/veya aktif olarak ısıtma uygulamalarından yararlanılmalıdır. Güneş enerjisi ile yüksek sıcaklıktaki uygulamalar, soğutma uygulamaları ve fotovoltaik teknoloji ile üretilen elektrikten tarımsal üretimde yararlanılabilir (<https://www.emo.org.tr/>).

Tarımsal faaliyetlerde güneş enerjisinden başka jeotermal enerjiden de faydalanılmaktadır. Türkiye'de Nevşehir'de yapılan girişim buna örnektir. Nevşehir İli Kozaklı İlçesinde kurulacak olan Türkiye'nin en büyük ikinci Jeotermal Kaynaklı Sera Tarıma Dayalı İhtisas Organize Sanayi Bölgesi'ne (TDİOSB) kuruluş protokolü onaylanarak tüzel kişilik kazandırılmıştır. Proje ile bölgedeki jeotermal kaynakların, tarımsal üretime entegre edilerek daha etkin ve verimli olarak değerlendirilmesi, yatırımcılara altyapısı tamamlanmış uygun yatırım ortamı sağlanması, katma değeri yüksek yaş sebze üretiminde artış sağlanarak ilin tarımsal ihracat değerinin artırılması, modern tarım uygulamalarının yaygınlaştırılması suretiyle yörenin sosyo-ekonomik yapısının geliştirilmesi amaçlanmaktadır (<https://www.tarimorman.gov.tr/>).

3.2.3. Geri dönüşüm

Atıkların geri dönüşümü konusunda dünyada ilk sırada Avusturya yer alır. Avusturya uzun yıllardır sıfır atık ve atıkların geri dönüşümü konusunda çalışmalar yapmıştır. Cam, kâğıt, metaller ve biyojen maddelerde yüksek bir geri dönüşüm gerçekleştirebilecek teknolojiye sahiptir. 1913 yılında Avusturyalı

mühendis Viktor Kaplan tarafından geliştirilen Kaplan Türbini, günümüzde hala su gücü alanında lider teknolojidir; kirlı suyun geri dönüşümü ile ilgilidir. Dünyada pek çok geri dönüşüm teknolojisinin menşei Avusturya'dır (<https://www.advantageaustria.org/tr/>).

Avusturya'da atıkların toplanması, ayıklanması, geri dönüşüm ve ortaya çıkan atıkların ikinci defa depolanması aşamalarından oluşan, son derece detaylı düşünülmüş geri dönüşüm sistemi vardır. Bu atıkların her bir türüne göre ayrı ayrı geri dönüşüm tesisleri vardır; tesisler şehrin dışındadır. Evsel atık türünde olan atıklar yakılmaktadır. Burada enerji ve ısı geri kazanımı yapılmaktadır. Yakmadan arta kalan %30 kül, yeniden ayrıştırılmaktadır. Geriye kalan külün bir kısmı ise çimento yapımında kullanılmaktadır. Kullanılmayan diğer kısım düzenli depolanmaktadır. Avusturya'da toplam 6 adet parçalayıcı tesisi; Viyana'da 19 adet atık toplama merkezleri ayrıca ayrıştırma ve yakma merkezleri vardır (<http://cevrekorumadairesi.org/>).

Türkiye'de atıkların kaynaktan azaltılması ve geri dönüşüm konusunda önemli girişimler yapılmaktadır. Bilindiği gibi atıkların geri dönüşüm ve geri kazanım süreci içinde değerlendirilmeden bertarafı hem maddesel hem de enerji olarak ciddi kaynak kayıpları yaşanmasına neden olmaktadır. Bu nedendir ki, son yıllarda tüm dünyada sıfır atık uygulama çalışmaları hem bireysel hem kurumsal hem de belediye genelinde yaygınlaşmaktadır. Çevre ve Şehircilik Bakanlığı da "sıfır atık" sloganıyla pek çok kurum ve kuruluşta atıkların azaltılması ve kaynaktan ayrıştırılmasına yönelik kamuoyu bilgilendirmeleri ve yönlendirmeleri yapmıştır. Sıfır atık projelerinin reklam filmleri, kamu spotları ve kurumsal düzenlemelerle hayata geçirilmesi kolaylaşmıştır (<https://www.mevzuat.gov.tr/MevzuatMetin/1.5.5216.pdf>).

Ankara Mamak'ta katı atık geri dönüşüm bakımından önemli bir girişim gerçekleştirilmiştir. Mamak'ta bulunan devasa çöplük, uzun yıllar biriken metan gazının patlama riski, organik çöpten çıkan sızıntı suyunun su kaynaklarına karışma tehlikesi ve etrafa yayılan kötü koku önemli bir sorun teşkil etmiştir. Ankara Büyükşehir Belediyesi'nin, hazırladığı "Ankara Katı Atık Yönetimi Projesi" ile Mamak Katı Atık Alanı Rehabilitasyon ve Düzenleme çalışmaları kapsamında kurulan sistem sayesinde bu sorun giderilmiştir. Aynı zamanda metan gazından elektrik üretimi sağlanmıştır. Mamak çöplüğünden elde edilen Deponi gazı (LFG) ile üretilen elektrikle tüm tesisin ihtiyacı karşılanırken, aynı zamanda 20 bin konutun ihtiyacını sağlayacak miktarda elektrik üretimi de gerçekleştirilmiştir. Bu sistem ile hem katı atık depolama tesisi kendi enerji ihtiyacını karşılamakta hem de bireysel kullanıcılar için bir miktar elektrik üretimi sağlanmaktadır (<https://www.emo.org.tr/>).

Katı atıkları değerlendirerek metan gazından elektrik üretimi sağlayacak

girişimler Muğla, Manisa ve Kütahya'da da mevcuttur. Duyuşen Güven (2019)'in yaptığı araştırmaya göre, Ege Bölgesinde bulunan depo gazı santrallerinin kurulu gücü 151,7 MW olup ülke kurulu gücündeki payı %0,2 civarındadır. Ege Bölgesinde oluşacak evsel katı atıkların 20 yıllık sürede depolanması durumunda oluşacak metan gazı ve elektrik eşdeğeri hane içi elektrik ihtiyacını karşılayacak ölçüdedir. Yapılan hesaplamalar sonucunda, metan gazından elde edilebilecek elektrik ile Ege Bölgesindeki il nüfuslarının minimum %1.6 (Kütahya) ve maksimum %5 (Manisa)'inin hane içi elektrik ihtiyacının karşılayabileceği sonucuna varılmıştır.

4. DEĞERLENDİRME VE SONUÇ

Bu çalışmada, birinci kısımda yapılan literatür taramasında elde edilen bilgileri somutlaştırmak için eko-kentler anlatılmıştır. Daha sonra ekolojik sürdürülebilir kent örneği olan Ekotopya kitabı incelenmiş, eko-kentlerle kıyaslanmıştır. Bundan sonra elde edilen bulgularla, eko-kent projesi olmayan kentlerdeki eko-sürdürülebilir kent pratikleri araştırılmıştır. Eko-sürdürülebilirlik böylece üç yönden incelenmiştir.

Ekolojik sürdürülebilir kentlerin taşınması gereken en belirgin özelliği doğa merkezli doğa anlayışına uygun kentler olmalarıdır. Eko-kent projeleri ve Ekotopya'da da bu felsefe hâkimdir, ancak diğer kent girişimlerinde böyle bir anlayış tam olarak sağlanamamıştır. Diğer özellikler kent içi ulaşım, enerji kaynakları ve geri dönüşüm konularındadır.

Kent içi ulaşımında bisiklet, yakıtsız olması ve diğer özellikleri bakımından, adeta eko-sürdürülebilir kentlerin sembolüdür. Dünya'da Hollanda'nın Amsterdam kenti bisiklet konusunda başarılı kent örneğidir. Bisikletin kent hayatına bireysel ulaşım aracı olarak dahil edilmesi için gerekli olan kentsel tasarım (bisiklet yolları, birbirine entegre parkurlar, park yerleri vb.), yerel yönetimlerin bisiklet kullanımı için teşvik politikaları gibi şartları sağlamıştır. Türkiye'de Sakarya öne çıkan kenttir. Amsterdam'da olduğu gibi uzun parkurlu bisiklet yolları, bisiklet park yerleri gibi kentsel düzenlemelerle bisiklet kullanımı artmıştır.

Eko-kentler ve Ekotopya'da bisiklet önemli eko-sürdürülebilir kent unsuru olarak kabul edilmiştir. Ekotopya ve eko-kentlerde bisikletten başka elektrikli ulaşım araçları da vardır. Diğer kent pratiklerinde ise bunlara ek olarak, fosil yakıt tüketen bireysel ve toplu ulaşım araçları hala yaygın kullanılmaktadır.

Yenilenebilir enerji üretiminde, güneş, rüzgâr, jeotermal kaynaklar hem dünyada hem de Türkiye'de en çok kullanılan doğal kaynaklardır. Ekotopya kendi kendine yetebilen enerji kapasitesini sağlayan bir örnek olarak anlatılmaktadır. Eko-kentlerde Almanya'nın Essen kenti kendi kendine yetebilen

enerji kapasitesine sahip olduğu belirtilmiştir. Diğer kent pratiklerinde tamamen kendi kendine yetebilen enerji kapasitesine sahip bir kent örneği yoktur. Ancak yenilenebilir enerjinin kullanım alanı genişlemiştir. Türkiye’de verilen örneklere göre tarımsal faaliyetlerde, konut tipi elektrik ihtiyacında, seracılıkta, yerel elektrik ihtiyacını karşılamada, ısınma alanında girişimler vardır. İzmir, Ankara, Afyonkarahisar, Konya yerelde girişimler yapan kentlerdir.

Geri dönüşüm, Ekotopya’da hammadde ve enerji üretim alanlarında kullanılmıştır. Eko-kentlerde de geri dönüşüm önemli bir eko-sürdürülebilir kent unsuru olarak uygulanmıştır. Diğer kent pratiklerinde Avusturya’nın Viyana kenti geri dönüşümün her aşaması için teknolojiye sahiptir ve dünyaya pazarlamaktadır. Türkiye’de geri dönüşüm konusunda, sıfır atık projesi geliştirilmiş, atıkların kaynağında azaltılması hedeflenmiştir. Bunun dışında Ankara Mamak Belediyesi metan gazından elektrik üretimi sağlamıştır.

Yapılan araştırma neticesinde, Türkiye’de belli bir ya da birkaç kentin, “eko-sürdürülebilir kent” olduğundan bahsetmek zordur. Daha çok kentler, eko-sürdürülebilir kentlerin farklı özelliklerini geliştirerek öne çıkmıştır. Örneğin Sakarya, “bisiklet şehri” olarak anılırken İzmir rüzgârdan enerji üretiminde öne çıkmıştır. Tüm unsurların birlikte gelişim gösterdiği bir kentimiz henüz mevcut değildir.

Bisiklet kullanımı ve yenilenebilir enerjide kullanılan bazı doğal kaynaklar (güneş, rüzgâr gibi) mevsimsel etmenlerden etkilenmeye açıktır. Her iki eko-sürdürülebilir kent unsurunun kullanımında dönemsel dalgalanmalar olabilir. Dönem dönem azalmalar olsa da bu unsurların geliştirilmesi çok önemlidir.

Eko-sürdürülebilirlik, kentlerde yerel halkın çevre bilinciyle doğrudan ilgilidir. Yerel yönetim birimlerinin eko-sürdürülebilirlik çabalarının başarısı, yerel halkın faaliyetlere katılımını gerektiren sosyal bilinç ile mümkündür. Eko-sürdürülebilir toplumlar, yerel yönetim birimlerinin bu konudaki girişimlerini desteklerken, bireysel yaşamlarında; tüketim alışkanlıklarına, lüks-ihtiyaç anlayışlarına, çevresel değerlerine, doğal kaynaklarına bakış açılarını, yaşamsal ve kültürel değerlere duyarlı, minimal ölçekte, zenginleşmeyi değil birlikte gelişmeyi amaçlayan yönde değiştirmek zorundadır.

Yapılan araştırmaya göre eko-sürdürülebilir kentlerin girişimleri arasında kent içi ulaşım, yenilenebilir enerji kaynakları ve geri dönüşüm konuları öne çıkmaktadır. Kent içi ulaşımında, elektrikli toplu ulaşım sistemleri fosil yakıt kullanan toplu ulaşım sistemlerinin yeşil alternatifi olarak geliştirilse de elektrik üretiminin her zaman yeşil sistemlerle olmaması nedeniyle tam olarak eko-sürdürülebilir özellik taşımamaktadır.

Bunun yerine, en azından bireysel ulaşımında, bisiklet, dünyada ve

Türkiye’de, ekonomik, sportif ve temiz bireysel ulaşım aracı olarak yükselen bir eğilime sahiptir. Bisikletin hobi türünden ziyade bireysel ulaşım aracı olarak kullanımının sağlanması için, tüm kentlerimizde teşvik ve yatırımların yapılması önemlidir. Bunun için yerel yönetimlerin izlemesi gereken yöntemler, dünyada bisiklet kullanımında en başarılı kentler örneğinde anlatılmıştır.

Yapılan çalışmada, Türkiye’de pek çok kentte yenilenebilir enerji kaynağı üretimi ve bunun gündelik yaşamdaki enerji ihtiyacını karşılama tür ve oranları anlatılmıştır. Yenilenebilir enerji kaynaklarının üretimi, mevsim, topoğrafya ve iklim gibi müdahale edilemeyen doğal değişkenlere bağlıdır. Bu nedenle bölgelere göre yenilenebilir enerji kaynağı türleri çeşitlilik göstermiştir. Bu nedenle, eko-sürdürülebilirlikte yerel yönetimlerin önemi ortaya çıkmaktadır. Çünkü yenilenebilir enerji kaynakları bölgesel şartlara göre çeşitlendiği için yereldeki ihtiyacı karşılamak üzere farklı uygulamalar ön plana çıkabilir.

5. ÇIKAR ÇATIŞMASI BEYANI

Çalışma tek yazar tarafından oluşturulmuştur dolayısıyla herhangi bir çıkar çatışması bulunmamaktadır.

6. MADDİ DESTEK

Bu çalışmada herhangi bir fon veya destekten yararlanılmamıştır.

7. YAZAR KATKILARI

Çalışma tek yazar tarafından oluşturulmuş, başka yazar katkısı yoktur.

8. ETİK KURUL BEYANI VE FİKRİ MÜLKİYET TELİF HAKLARI

Çalışmada etik kurul iznine gerek olmamıştır.

9. KAYNAKÇA

- Alada, A. B., Gürpınar, E., & Budak, S. (1993). Rio konferansı üzerine düşünceler. *İstanbul Üniversitesi SBF Dergisi*, 3-4-5, 93-108.
- Alagöz, M. (2004). Sürdürülebilir kalkınmanın paradigması. *Sosyal Ekonomik Araştırmalar Dergisi*, 4(1), 1-23.
- Bauman, Z. (2008). *Yaşam sanatı*. Çev. Akın Sarı. İstanbul: Versus Yayınları.
- BM Dünya Çevre ve Kalkınma Komisyonu (1989). *Ortak geleceğimiz*. Ankara: Türkiye Çevre Sorunları Vakfı Yayınları.
- Bookchin, M. (2006). *Social ecology and communalism*. Oakland: AK Press.
- Bookchin, M. (2014). *Toplumsal ekolojinin felsefesi*. Çev. Rahmi G. Ögdül. İstanbul: Sümer Yayıncılık.
- Bookchin, M. (2015). *Toplumsal anarşizm mi, yaşam tarzı anarşizm mi?*. Çev. Deniz Aytaş. İstanbul: Kaos Yayınları.

- Cabiroğlu, S. & Özden, A. (2021). Türkiye'de uzun bisiklet parkurlarının bisiklet kullanımına etkisinin incelenmesi. *International Conference on Design, Research and Development (RDCONF)*. DOI: 10.31590/ejosat.1042311).
- Calkins, M. (2002). Concrete for a sustainable environment. *Landscape Architecture Magazine*, 92 (3). 36-41 ve 88-89.
- Callenbach, E. (2010). *Ekotopya*. Çev. Osman Akınhay. İstanbul: Agora Kitaplığı.
- Eryıldız, S. (1995). *Ekokent çevreyi geliştirici kentleşme*. Ankara: Gece Yayınları.
- Geçimli, M. & Kaptan, B. (2019). İçmimarlık ve sürdürülebilirlik ilişkisi: Ekolojik, ekonomik ve sosyal/kültürel açıdan inceleme. *Afyon Kocatepe Üniversitesi Sosyal Bilimler Dergisi*, 21 (1), 191-201. DOI: 10.32709/akusosbil.427062
- Goodland, R. (1995). The concept of environmental sustainability. *Annual Review of Ecology and Systematics*, 26, 1-24.
- Gökşen, F. & Güner, C. & Koçhan, A. (2017). Sürdürülebilir kalkınma için ekolojik yapı tasarım kriterleri. *Akademia Disiplinlerarası Bilimsel Araştırmalar Dergisi* 3 (1), 92-107. ISSN: 2548-0987
- Gürseler, İ. G. (2008). İnsan hakları, çevre, anayasa. *TBB Dergisi*, 75, 199-208.
- İmga, O. (2017). Murray Bookchin ve sosyal ekoloji. O. İmga & H. Olgun (Ed.) *Yeşil ve siyaset* içinde (ss. 167-184). Ankara: Liberte Yayınları.
- İnan, İ., Akbulut, İ. & Aslan, E. (2018). Enerji sorununun çözümünde yenilenemez ve yenilenebilir enerji kaynaklarının yeri ve önemi. *Türk Dünyası Araştırmaları TDA Dergisi*, 120(237), 11-40.
- Kaya, H. E., & Taylan Susan, A. (2020). Sürdürülebilir bir kentleşme yaklaşımı olarak, ekolojik planlama ve eko-kentler. *İdeal Kent Dergisi*, 11(30), 909-937.
- Keleş, İ., Metin, H., & Özkan Sancak, H. (2005). *Çevre, kalkınma ve etik*. Ankara: Alter Yayıncılık.
- Keleş, R. (2002). Sustainable development, international cooperation and local authorities. *Athens Center of Ekistics*, 69 (415/416/417), 333-336.
- Keleş, R. (2013). *100 soruda çevre*. İzmir: Yakın Yayınevi.
- Kibert, C. J. (2002). Policy instruments for a sustainable built environment. *Journal of Land Use & Environmental Law*, 17(2), 379-394.
- Koçan, N. & Alp, F. B. (2021). Ekokent statüsündeki kentler ve özellikleri. *Düzce Üniversitesi Ormanlık Dergisi*, 17(1), 1-21.
- Kropotkin, P. (2005). *Anarşi felsefesi-ideali*. Çev. Işık Ergüden. İstanbul: Kaos Yayınları.
- Linkhart, D. (2018). Civic engagement for environmental sustainability. *National Civic Review*, 107(3), 65-71.
- Meadows, D. H., Meadows, D. L., Randers, J., & Behrens, W. W. (1972). *The limits to growth*. New York: Universe Books.
- Morelli, J. (2011). Environmental sustainability: A definition for environmental professionals. *Journal of Environmental Sustainability*, 1(1), 1-9.
- Nagashima, K. (1996). From decocity towards ecocity. *Ekistics*, 63 (376/377/378), 70-79.
- Nayar, K. R. (1994). Politics of 'sustainable development'. *Economic and Political Weekly*, 29(22), 1327-1329.

- Register, R. (1987a). *Ecocity Berkeley building cities for a healthy future*. California: North Atlantic Books.
- Register, R. (1987b). What is an ecocity? *Earth Island Journal*, 2(3), 31-33.
- Schumacher, E.F. (2010). *Küçük güzeldir*. Çev. O. Çetin Deniztekin Varlık Yayınları: İstanbul.
- Sombart, W. (2016). *Aşk, lüks ve kapitalizm*. Çev. Necati Aça. Ankara: Pharmakon Yayınevi.
- Şenel, M.C. & Koç, E. (2015). Dünya'da ve Türkiye'de rüzgar enerjisi durumu-genel değerlendirme. *Mühendis ve Makine Dergisi*, 56(663), 46-56.
- Taşkın, O. & Vardar, A. (2016). Tarımsal üretimde bazı yenilenebilir enerji kaynakları kullanımı. *U.Ü. Ziraat Fakültesi Dergisi*, 30(1), 179-184.
- Wall, D. (2013). *Yeşil politika*. Çev. İlkun Urkun Kelso. İstanbul: Yeni İnsan Yayınevi.
- Woodcock, G. (1996). *Anarşizm, bir düşünce ve harekerin tarihi*. Çev. Alev Türker. İstanbul: Kaos Yayınları.
- Yalçın Ercoskun, Ö., & Karaaslan, Ş. (2009). Geleceğin ekolojik ve teknolojik kentleri. *YTÜ Mim. Fak. E-Dergisi*, 3(3), 283-296.
- Yücel, F. (2003). Sürdürülebilir kalkınmanın sağlanmasında çevre korumanın ve ekonomik kalkınmanın karşılığı ve birlikteliği. *Çukurova Üniversitesi Sosyal Bilimler Enstitüsü Dergisi*, 11(11), 100-120.

İnternet Kaynakları:

- Ağca, B. (2022). *Dünya sürdürülebilir kalkınma zirvesi (Johannesburg, 26 Ağustos- 4 Eylül 2002)*. Türkiye Cumhuriyeti Dış İşleri Bakanlığı Girişimci ve İnsani Dış Politika: mfa.gov.tr/dunya-surdurulebilir-kalkinma-zirvesi_johannesburg_-26-agustos---4-eylul-2002_.tr.mfa adresinden alındı. Erişim Tarihi: 29. 08. 2022
- Kibar Türe, F., Çelik, F. & Aytaç, B. P. (2015). Yaya-bisiklet ulaşımı ve sürdürülebilirlik. https://www.researchgate.net/publication/319546265_Yaya-Bisiklet_Ulasiimi_ve_Surdurulebilirlik_Hollanda_Ornegi. adresinden alınmıştır. Erişim Tarihi: 10.10.2022
- Çüçen, A. (2011). Derin ekoloji. avensis.uludağ.edu.tr/yayin/32bccfbb-a23d-4d2c-a715-78b667b2d7a7/derin-ekoloji. Adresinden alınmıştır. Erişim tarihi: 24. 10. 2022. <https://www.bisikletizm.com> : <https://www.bisikletizm.com/dunya-bisiklet-gunu-nedir-ve-nasil-kutlanir/> adresinden alındı. Erişim tarihi: 12.10.2022.
- <https://turkiye.un.org/>: <https://turkiye.un.org/tr/47433-bm-covid-19-sonrasi-yesil-iyilesmeye-bisikletlerin-rolunu-degerlendiriyor> adresinden alındı. Erişim tarihi: 12.10.2022
- <https://www.trthaber.com/>: <https://www.trthaber.com/haber/cevre/kisi-basina-dusen-bisiklet-sayisinda-lider-hollanda-685121.html#:~:text=%C3%9Clkede%20en%20%C3%A7ok%20i%C5%9F%20giderken,di%C4%9Fer%20ama%C3%A7lar%20i%C3%A7in%20bisiklete%20bileniyor>. adresinden alındı. Erişim tarihi: 12.10.2022.
- <https://www.trthaber.com/>: <https://www.trthaber.com/haber/guncel/sakarya-bisiklet-sehri-unvani-aldi-612089.html> adresinden alındı. Erişim tarihi: 12.10.2022.

- <https://www.aksaray.edu.tr/> [https://www.aksaray.edu.tr/yeni-normal-donemin-ulasim-araci--bisiklet-adresinden alindi](https://www.aksaray.edu.tr/yeni-normal-donemin-ulasim-araci--bisiklet-adresinden-alindi). Erişim tarihi: 12.10.2022.
- <https://www.aa.com.tr/> <https://www.aa.com.tr/tr/ekonomi/turkiyenin-enerji-haritasinda-yesilin-payi-artiyor/2280401> adresinden alındı. Erişim tarihi: 13.10.2022.
- <https://www.kalkinmakutuphanesi.gov.tr/>
<https://www.kalkinmakutuphanesi.gov.tr/assets/upload/dosyalar/zmirde-ruzgar-enerjisi-sektounde-yatirim.pdf> adresinden alındı. Erişim tarihi: 13.10.2022.
- <https://enerji.gov.tr/> <https://enerji.gov.tr/eigm-yenilenebilir-enerji-kaynaklar-gunes> adresinden alındı. Erişim tarihi: 13.10.2022.
- <https://ekolojist.net/> <https://ekolojist.net/turkiyede-gunes-enerjisi-kullanimi-potansiyel-degeri/> adresinden alındı. Erişim tarihi: 13.10.2022.
- <https://www.trthaber.com/> <https://www.trthaber.com/haber/ekonomi/dunyanin-en-buyuk-gunes-enerji-santrali-elektrik-uretimine-basladi-519135.html> adresinden alındı. Erişim tarihi: 13.10.2022.
- <https://www.emo.org.tr/> https://www.emo.org.tr/ekler/85e48a43c7f63ac_ek.pdf adresinden alındı. Erişim tarihi: 12.10.2022.
- <https://www.tarimorman.gov.tr/>
<https://www.tarimorman.gov.tr/TRGM/Haber/586/Turkiyenin-En-Buyuk-Ikinci-Jeotermal-Kaynakli-Sera-Tarima-Dayali-Ihtisas-Osbsi-Nevsehir-Ili-Kozakli-Ilcesinde-Kuruluyor> adresinden alındı. Erişim tarihi: 12.10.2022.
- <https://www.advantageaustria.org/tr/>
<https://www.advantageaustria.org/tr/zentral/branchen/umwelttechnologie/overview/ueberblick.tr.html> adresinden alındı. Erişim tarihi: 13.10.2022.
- <http://cevrekorumadairesi.org/> <http://cevrekorumadairesi.org/uploads/np-documents/LessonsLearned.pdf> adresinden alındı. Erişim tarihi: 13.10.2022.
- <https://www.emo.org.tr/> https://www.emo.org.tr/genel/bizden_detay.php?kod=57427 adresinden alındı. Erişim tarihi: 12.10.2022.
- <https://www.mevzuat.gov.tr/mevzuatmetin/1.5.5393.pdf>. Erişim tarihi: 11.10.2022
- <https://www.mevzuat.gov.tr/MevzuatMetin/1.5.5216.pdf>. Erişim tarihi: 11.10.2022
- <https://www.enerjiatlası.com/ulkelere-gore-gunes-enerjisi.html>. adresinden alındı. Erişim tarihi: 13.10.2022.
- <https://sakbis.com.tr/> Erişim tarihi: 10.10.2022.
- <https://sifiratik.gov.tr/> Erişim tarihi: 12.10.2022.

**İSLAMCILIKTAN
MUHAFAZAKÂRLIĞA:
ROMAN TÜRÜ ÜZERİNDEN
TÜRKİYE’DE İSLAMİ KİMLİĞİN
DÖNÜŞÜMÜ ÜZERİNE BİR
İNCELEME¹**



Kafkas Üniversitesi
İktisadi ve İdari Bilimler
Fakültesi
KAÜİBFD
Cilt, 14, Sayı 27, 2023
ISSN: 1309 – 4289
E – ISSN: 2149-9136

Makale Gönderim Tarihi: 10.10.2022

Yayına Kabul Tarihi: 07.04.2023

Şükrü Mutlu KARAKOÇ
Dr. Öğr. Üyesi
İstanbul Medeniyet Üniversitesi
Siyasal Bilgiler Fakültesi,
İstanbul, Türkiye
sm.karakoc@medeniyet.edu.tr
ORCID ID: 0000-0001-6914-9661

ÖZ İslami kimliğin Türkiye siyasetindeki konumunu, ağırlığını ve güzergahını tanımlamak açısından onun tarihsel karakteristiğini, oradaki değişimi incelemenin önemli bir imkan sunduğu söylenebilir. Bu çalışma, Cumhuriyet Türkiye’inde genel olarak 1970’lerde siyasal ve kültürel zeminde öne çıkmaya başlayan İslami kimliğin / söylemin tarihsel seyrini, ilk örnekleri bu dönemde verilen İslami romanların 2000’li yıllara uzanan anlatı dünyası üzerinden ele almayı amaçlamaktadır. Bu kapsamda çalışma için metin analizi yöntemi kullanılmaktadır. Çalışmada, İslami kimliğin / söylemin, dönemsel olarak farklı anlayışlar, farklı yaklaşımlar etrafında şekillendiği, genel itibariyle İslamcılıktan Muhafazakârlığa evrilen bir tarihi seyir izlediği ortaya konmaktadır.

Anahtar Kelimeler: İslamcılık, muhafazakârlık, İslami kimlik, İslami romanlar

JEL Kodları: D72, Z12, Z18

Alan: Siyaset bilimi ve kamu yönetimi

Türü: Araştırma

DOI: 10.36543/kauiibfd.2023.015

Atıfta bulunmak için:Karakoç, Ş. M.(2023). İslamcılıktan muhafazakârlığa: Roman türü üzerinden Türkiye’de İslami kimliğin dönüşümü üzerine bir inceleme. *KAÜİBFD*, 14(27),377-413.

¹ İlgili çalışmanın etik kurallara uygunluğu beyan edilmiştir.

FROM ISLAMISM TO CONSERVATISM: A STUDY ON THE TRANSFORMATION OF ISLAMIC IDENTITY IN TURKEY THROUGH NOVELS



Kafkas University
Economics and Administrative
Sciences Faculty
KAUJEASF
Vol. 14, Issue 27, 2023
ISSN: 1309 – 4289
E – ISSN: 2149-9136

Article Submission Date: 10.10.2022

Accepted Date: 07.04.2023

Şükrü Mutlu KARAKOÇ
Asst. Prof. Dr.
İstanbul Medeniyet University
Faculty of Political Sciences,
İstanbul, Türkiye
sm.karakoc@medeniyet.edu.tr
ORCID ID: 0000-0001-6914-9661

ABSTRACT In terms of defining the position, weight and route of Islamic identity in Turkish politics, the examining its historical characteristics and the change there offers an important opportunity. This study aims to deal with the historical course of the Islamic identity / discourse, which began to come to the fore in the political and cultural grounds in the 1970s in Republican Turkey, through the narrative world of Islamic novels, the first examples of which were given in this period and reaching to the 2000s. For this reason, the text analysis method is used in this study. In this study, it is indicated that Islamic identity / discourse is periodically shaped around different understandings and different approaches and generally follows a historical course that evolves from Islamism to Conservatism.

Keywords: *Islamism, conservatism, Islamic identity, Islamic novels*

Jel Codes: *D72, Z12, Z18*

Scope: *Political science and public administration*

Type: *Research*

1. GİRİŞ

İslami kimlik ve siyaset, Türkiye siyasetinde hem kendi iç dönüşümü hem de genel olarak ülke siyasetindeki değişim açısından dikkate değer bir yere sahiptir. İslami kimliğin tarihsel karakteristiği ve oradaki değişim, onun Türkiye siyasetindeki etkisini, konumunu ve izleyeceği güzergahı biçimlendiren temel dinamiklerden birini oluşturur. Dolayısıyla İslami kimliğin Türkiye siyasetindeki konumunu ve güzergahını tespit/takip etmek açısından onun tarihsel karakteristiğini incelemenin önemli bir imkan sunduğu söylenebilir.

Cumhuriyet Türkiye'sinde kültürel ve siyasal düzlemde kendisini özellikle 1970'ler itibariyle daha belirgin olarak göstermeye başlayan İslami kimliğin, sabit bir karakteristik sergilemediği aksine o dönemden bugüne söylem ve yaklaşım olarak farklı nitelikler sergilediği ifade edilebilir.

Bu çalışma Cumhuriyet Türkiye'sinde genel olarak 1970'lerde siyasal ve kültürel zeminde öne çıkmaya başlayan İslami kimliğin / söylemin tarihsel seyrini, ilk örnekleri bu dönemde ortaya çıkan İslami romanların 2000'li yıllara uzanan anlatı dünyası üzerinden ele almayı amaçlamaktadır.

Çalışma İslami söylemin ve dolayısıyla İslami romanların dönemsel olarak farklı anlayışlar / yaklaşımlar etrafında şekillendiği, genel olarak İslamcılıktan Muhafazakârlığa evrilen bir tarihi seyir izlediği tezine yaslanmaktadır.

Çalışmada İslami romanlar, İslami kimliğin ve İslami söylemin geçirdiği dönüşümleri de dikkate alarak üç farklı dönem ve bu dönemleri temsil eden üç farklı roman türü etrafında ele alınmaktadır. 1980'lerin İslami romanları "hidayet romanları"²; 1990'ların İslami romanları "bireyci – özdüşünümsel romanlar"³; 2000'lerin İslami romanları ise "sosyo-politik romanlar"⁴ başlığıyla incelenmektedir. Her dönemi temsilen birer romanın metin analizi yapılmaktadır. Hidayet romanları, Ahmet Günbay Yıldız'ın *Boşluk* romanı üzerinden, özdüşünümsel romanlar Ahmet Kekeç'in *Yağmurdan Sonra* çalışması üzerinden, sosyo-politik romanlar ise Ahmet Tezcan'ın *Alkım'ın Altından Kimse Geçemez* serisinin ikinci romanı olan *Sarı* eseri üzerinden analiz edilmektedir. Çalışmada söz konusu romanların seçilmesinde, bu romanların işaret edilen üç dönemi, o dönemlere hakim İslami söylemi/kimliği, ayrıca dönemler arasındaki geçiş ve

² 1980'lerde yazılan İslami romanlar için hidayet romanları adlandırması, İslami çevreler tarafından yapılmaktadır.

³ Bu kavramlaştırmada, Kenan Çayır'ın bu dönem İslami romanlarına ilişkin olarak kullandığı "özeleştirel romanlar" adlandırmasından esinlenilmiştir.

⁴ Bu kavramlaştırmada, söz konusu romanların içerikleri, İslami kimliğin belli bir dönemdeki toplumsal ve siyasal tecrübelerine odaklanan muhtevaları dikkate alınmıştır.

kırılmaları içerik olarak nitelikli bir şekilde yansıtıyor olmaları belirleyici olmuştur.

2. YÖNTEM

Söz konusu romanların incelenmesinde metin analizi yöntemi kullanılmaktadır. Bu kapsamda romanların genel yapısı, içeriği, ele aldıkları tema, yaslandıkları söylem ve perspektif incelenmektedir. Romanları biçimlendiren toplumsal ve siyasal sorunlar; bu sorunları ele alış biçimleri, kullanılan üslup ve yöntem ele alınmaktadır. Ayrıca, romanların tarihsel, toplumsal ve düşünsel bağlamla ilişkileri; içinde şekillendikleri tarihi, toplumsal ve siyasal ortamla irtibatları ortaya konmaktadır. Buradan hareketle romanlarda bulunan ve İslami kimliği ilgili dönemlerde tanımlayan temel özellik, öncelik, yaklaşım, söylem ve hassasiyetler incelenmektedir. Diğer taraftan İslami kimliğin ilgili dönemde benimsediği bu öncelik, söylem ve yaklaşımların tarihsel, siyasal ve düşünsel ortamla ilişki ve etkileşimi irdelenmektedir. Ayrıca İslami kimliğin dönemler arası dönüşümü, romanlar arasındaki söylem ve yaklaşım farklılıkları üzerinden analiz edilmektedir. Dolayısıyla metin analizi kapsamında İslami kimliği biçimlendiren dönemselleşmiş söylem ve yaklaşımların hem betimlenmesine yer verilmekte hem gerekli noktalarda yorumlarda bulunulmakta hem de dönemselleşmiş olarak eleştirel değerlendirmesi yapılmaktadır.

Literatüre katkı açısından çalışmanın bu haliyle siyaseti, siyasi süreç, dönem, konu, sorun, aktör ve düşünceleri, edebi metin, üslup ve yaklaşımlar üzerinden açıklama fırsatı, örneği sunduğu söylenebilir. Bu haliyle politik edebiyat literatürüne bir katkı sağladığını ifade etmek mümkündür. İkinci olarak, çalışmanın, İslami kimliğin 1980'lerden 2000'lere uzanan süreçte temel karakteristik, söylem ve düşünce düzeyinde geçirdiği dönüşümü, edebi metinler üzerinden görme, takip etme imkanı sunduğu ifade edilebilir. Üçüncü olarak, çalışmanın genel itibarıyla Türkiye siyasetini biçimlendiren kültürel, ideolojik ve kimliksel meselelerin edebiyat literatüründe kavramsal ve söylemsel olarak nasıl incelendiğine dair bir örnek oluşturduğu ileri sürülebilir.

Çalışmada İslami romanlar ve oradaki söylemin İslami kimlikteki dönüşüm açısından analizine geçmeden önce, bu analizin ana omurgasını teşkil eden iki kimliksel tutumun ele alınması gerekiyor: İslamcılık ve muhafazakarlık. İslami kimlik açısından İslamcılık ve muhafazakarlık ne anlama gelir? Cumhuriyet Türkiye'sinde İslamcılık ne tür bir kimliksel karakteristiği ifade eder, bu kimliksel karakteristik tarihsel olarak hangi dönem ve dönüşümlerden geçmiştir? Türkiye'de muhafazakarlık, İslami kimlik açısından ne tür bir duruş ve tutuma tekabül eder? İslamcılık ve muhafazakarlık arasındaki irtibat nedir? Hangi kavşaklarda birbirinden ayrılırlar? En nihayetinde İslami kimliğin

İslamcılıktan muhafazakarlığa evrilişini somutlaştıran ayırım noktaları nelerdir? Bu sorular etrafında Cumhuriyet Türkiye'sinde İslamcı ve muhafazakâr düşüncenin temel hatlarının işaretlenmesi, İslami kimlikteki dönüşümün ana karakterini ve seyrini görme fırsatı sunacaktır.

3. İSLAMCILIK, MUHAFAZAKARLIK VE İSLAMİ KİMLİK

Tarihsel olarak İslamcılığı bir düşünce akımı, bir ideolojik çerçeve olarak ortaya çıkaran şeyi, son dönem Osmanlı devletinde beliren siyasal sorunlar etrafında aramak mümkündür. 19. yüzyılın sonu itibariyle toplumsal ve kurumsal bir çözümlenmeyle karşı karşıya kalan Osmanlı devletinin ana gündemi, bir yandan toplumu bir arada tutacak ortak bir kültürel kimlik geliştirme, diğer yandan da devletin iktidar yapısında kurumsal bir dönüşüm gerçekleştirme ve böylece dışarı/Batı karşısında imparatorluğu güçlendirme / kurtarma arayışıyla özetlenebilir. İslamcılık böyle bir ortamda, tam da bu sorunlara ve arayışlara çözüm çerçevesi sunmak üzere dinsel temelli muhafazakâr bir yaklaşım olarak ortaya çıkmıştır. Bu dönemde İslamcılık, mevcut imparatorluk yapısını, uzun yüzyıllar içerisinde oluşan kültürel ve kurumsal tortulardan arındırarak yeni dönemin koşullarına, kurumlarına uygun ama aynı zamanda en baştaki dinsel/kültürel temellere, ilkelere uyumlu bir şekilde reforme etme arayışı olarak oldukça muhafazakâr bir duruşla ve muhafazakâr bir dünya görüşüyle kendisini göstermiştir. Dinsel kökleriyle uyumlu bir değişim/yenileşme ve bu haliyle kendini (liberal Anayasacılık temelinde) zamana uyarlama, bunu meşrulaştırma arayışı olarak. Temel önceliği “direniş, kurtuluş hareketi, küfre karşı cihad, nefse karşı mücadele, bütün Müslümanlarla bütünleşme, yardımlaşma, Müslüman topluluğu ayağa kaldırma” fikri etrafında şekillenmiştir. İlerleme ve modernleşmenin zorunlu olduğu ve bunun İslami gelenek açısından sağlıklı yolunun bulunması gerektiği savunulmuştur (Duran, 2005, s. 154; Kara, 2005, s. 41).

Erken Cumhuriyet Türkiye'sine gelindiğinde, Osmanlı devletinde şekillenen bu dinsel/kültürel esaslara/köklere uygun/uyumlu reform politikasının, laisizm ve pozitivism temelinde bütünüyle kültürel ve kurumsal bir radikal devrim dalgasına dönüşmesi, İslamcılık için yeni bir dönemin başlangıcı olmuştur. Devletin ve toplumun laiklik ve pozitivism temelinde yeniden şekillendirildiği bu dönemde İslam, yeni yönetim kadroları tarafından bir siyasi/kültürel program/düşünce konusu olmaktan çıkarılmıştır. Dolayısıyla bu dönemden başlayarak, her alanda İslami düşüncenin ve uygulamaların devletin takip ve yer yer müdahalesine maruz kalmasıyla, çok partili döneme kadar gerçek/etkili bir İslami düşünce faaliyetinin varlığını yitirdiğini söylem mümkündür. (Kurtoğlu, 2005, s. 211; Ocak, 2000, s. 93). 1950'de Demokrat

Parti'nin iktidara gelmesiyle birlikte, laiklik, pozitivizm ve Kemalizm'le ilgili biriken İslami eleştiri ve düşünceler ifade edilmeye başlamıştır. Erken Cumhuriyet döneminde, eser verme, fikir savunma anlamında bütünüyle zayıflayan İslamcılık, bu dönemde dinsel düşünceye ve yaşantıya yönelik baskıların azalmasıyla kendisini ifade etme alanı bulmuştur (Kurtoğlu, 2005, s. 212).

Ancak 1950'ler - 1960'lar Türkiye'sinde İslami söylemin/düşüncenin esas olarak kendisini milliyetçi-muhafazakâr ve maneviyatçı/sufilik temelinde bir dil içerisinde ifade etmeye başladığı, İslamcılığın da böyle bir dil ve düşüncü evreni içerisinde kendine bir mecra geliştirmeye çalıştığı söylenebilir.⁵ Bu kapsamda bu dönem itibarıyla İslami söylem, söz konusu dil içerisinde, Batı medeniyet unsurlarının ve Kemalizmin kurucu tezlerinin milli / yerli, Müslüman bünyeye uygun olmadığı, milletin, toplumun mazisine, geleceğine, ruhaniyetine ve ahlakına uymadığı yönünde biçimlenen bir düşünce çerçevesine yaslanmıştır. Böylelikle sosyal hayatın, kültürün sekülerleştirilmesine yönelik Kemalist batılılaşmaya karşı eleştirel bir yaklaşımla İslami geleneğin, manevi-ahlaki değerlerin, geçmişten gelen milli unsurların, dinsel inancın muhafaza edilmesine dayalı bir yaklaşım geliştirilmiştir⁶ (Duran, 2005, s. 131-144, 154).

1970'lere gelindiğinde İslami söylem, o zamana kadar içinde şekillendiği milliyetçi-muhafazakâr ve maneviyatçı söylemden ayrılarak İslamcılık temelinde sert bir ideolojik dile ve çerçeveye dönüşmüştür. Dolayısıyla bu dönem, Cumhuriyet Türkiye'sinde İslamcılığın kompakt ve kristalize bir ideolojik karakterle ortaya çıkması açısından bir kırılma ve dönüm noktasına tekabül eder. 1970'lerden başlayarak 1980'ler boyunca İslami söylem İslamcılık etrafında radikal bir ideoloji halini almıştır.⁷ Bu dönemde İslamcılığın sert bir ideoloji olarak ortaya çıkmasında esas olarak Erken Cumhuriyet dönemindeki Kemalizm etrafı devrimci siyasetin belirleyici olduğu söylenebilir. Bu devrimci

⁵ İslami söylemin bu dönemde farklı ideolojilere eklenmesinde esas olarak Cumhuriyet döneminde İslamcılığın yasal meşruiyet zemininin bütünüyle ilga edilmiş olmasının etkili olduğu; söz konusu meşru ve mümkün ideolojik kanallar üzerinden kendisini ifade etme imkanı aradığı/bulduğu söylenebilir (Aktay, 2003, s. 349-350).

⁶ 1960'ların sonuna gelinirken İslami söylem, dönemin Marksizm mücadelesine karşı bir "yakıt" olmak üzere, Mevdudi, Seyid Kutup gibi düşünürlerin eserlerinden yapılan çevirilerle, sömürgecilik karşıtı, eşitlik ve sosyal adalet temelinde daha evrenselci, daha ümmetçi ve daha ideolojik bir ton edinecektir (Aktay, 2005, s. 20-21).

⁷ Bu dönemde İslami söylem elbette ki milliyetçi, muhafazakâr ve maneviyatçı kanallarla ifade edilme seyrini sürdürmüştür. Ancak bu söylem, İslamcılık içerisinde ideolojik bir karakterle daha bütüncül ve daha özgün bir form edinmeye başlamıştır (Mert, 2005, s. 414).

siyaset, elliler ve atmışlarda yaşanan bir geçiş döneminin ardından 1970'lere gelindiğinde İslamcılık tarafından, açıkça "dinin siyasi, toplumsal ve kültürel rolünün dışlanması, dinî kurum ve değerlerin tasfiye edilmesi; toplumun dinsel duyarlılığının bertaraf edilmesi, din dışı bir Türkiye tasarımı, devlet eliyle toplumun dönüştürülmesi ve tarihi-dinsel köklerden kopuş" olarak okunmuş; kurulan yeni siyasal-toplumsal düzen içerisinde İslami olanın yine "devlet/siyasi güç" etrafı olarak yeniden gerçekleştirilmesi fikri savunulmaya başlanmıştır. Özetle bu dönemde İslamcılık açıkça Kemalizm etrafında şekillenen radikal sekülerizm, laikleşme ve pozitivizm temelli politikalara karşı tepkisel bir duruş olarak şekillenmiştir. Bu noktada söz konusu dönemde İslamcılık, toplumsal istikrarın korunmasıyla değil, hakim güç ilişkilerine bir itiraz olarak sürekli bir gerilim hattında ilerleyecektir (Aktay, 2005, s. 19-21; 2003, s. 347; Kurtoğlu, 2005, s. 208-209).

Bu ideolojik karakteri etrafında İslamcılık, İslam'ı bir geleneksel, kültürel kimlik zemini olarak sahiplenmek yerine, "devlet/güç" merkezli, siyasi ve ideolojik bir ütopya olarak yeniden kavrayacaktır. Sonuçta 1970'ler - 1980'ler boyunca İslamcılığın, mevcut toplumu, siyaseti ve düzeni topyekûn dönüştürücü, yeniden inşa edici, bu anlamda devrimci bir harekete dönüştüğünü söylemek mümkündür. Bütün bir toplumsal zeminin sıfırlanarak "metin" temelinde yeni baştan dizayn edilebileceğine ilişkin idealist hatta ütöpik bir yaklaşım İslamcılığın temel mantığını oluşturmuştur.⁸ Dolayısıyla bu haliyle İslamcılık, pratikte siyaset öncesi ve toplum öncesi bir söylemle toplum hayatında "İslam'ın ideallerinin" gerçekleştirilmesi için yani "gerçek İslam'a" dönmek için öncelikle bir İslam devleti kurmanın/siyasi güç oluşturmmanın en doğru ve en otantik program olduğu düşüncesiyle biçimlenmiştir (Aktay, 2005, s. 21; Akdoğan, 2010, s. 84; Mert, 2005, s. 414).

Bu noktadan itibaren İslamcılık, esasında kendi özgün ilke, öncelik ve değerler dünyasıyla toplumsal hayatın her alanını kültürel olarak etkileme, insana güncel/alternatif düşünce, davranış ve etkileşim modelleri sunma kapasitesine sahip olan dinin, doğrudan iktidar ve güç ilişkileri üzerinden ideolojik bir forma, meta/total/üst kavramlar setine dönüştürülmesine, toplumsal hayat içerisinde dost

⁸ Bu, esas olarak İslamcılığın bütün 14 asırlık tarihsel/geleneksel süreci paranteze alıp en başa bakarak İslami idealler etrafında yeni bir kimlik ve toplum inşası projesine yaslanması anlamına gelir. Bu noktada İslamcılığın, kendi içinde taşıdığı bütün problemleri çizgilere rağmen, 1970'ler ve 1980'ler boyunca dini söylem, düşünce ve uygulama etrafında İslami kimliğin bireysel ve toplumsal olarak canlanmasında, yeniden teşekkülünde ve bu kimlik bağlamında kültürel ve toplumsal olarak kurumsallaşmasında ve kamusal alana taşınmasında son derece olumlu bir rol üstlendiğini ifade etmek mümkündür.

– düşman – çatışma şablonunun içerisine yerleştirilmesine, kategorik mobilizasyon unsuruna çevrilmesine, sonrasında bu beşeri ve ideolojik konseptin, kutsal/mutlak bir hale ile çerçevenmesine dayalı bir karakter edinmiştir. Bu haliyle İslamcılık, dinin zengin, dinamik ve kuşatıcı içeriğini soğuran, kalıplaştıran bir seyir izlerken, aynı zamanda kategorik, devrimci, güç merkezli, toplumsal deneyimden, kültürel tecrübelerden kopuk (bunları mevcut haliyle ve bütünüyle bir sapma olarak gören), “ideal/gerçek İslam” vurgusuyla geleneği, tarihi/toplumsal tecrübeyi, insanlık durumlarını göz ardı eden, tepkisel ve merkezietçi bir nitelikle öne çıkmıştır. Bu anlamda toplumu olduğu gibi kabul etmek yerine onu gücün ve siyasetin nesnesine dönüştüren, toplumu ve bireyi yukarıdan aşağı değiştirmeye, ikna ve seferber etmeye öncelik veren, siyaseti bir “erdemli insan” pratiği olarak gören, sosyal mühendislik temelli bir yaklaşıma yaslanmıştır. Sonuçta İslamcılık, İslami düşüncenin Erken Cumhuriyet dönemiyle birlikte başlayan, siyaseti, siyasal katılımı, siyasal vizyonu kendi perspektifiyle ama gerçekçi bir yaklaşımla düşünme, ifade etme, modelleme kabiliyetindeki zayıflığı devam ettirmiş; kendi özgül koşullarıyla hesaplaşma, bu özgül koşulların oluşturduğu sorunlara etkin/cazip çözümler önerme kapasitesi sergileyememiş, tarihsel koşullara ve toplumsal gerçekliğe tekabül eden etkili bir siyasal dilin üretilmemesi sorunuyla malul kalmıştır⁹ (Duran, 2005, s. 154; Aktay, 2005, s. 22; Çınar, 2005, s. 174-176; Çiğdem, 2005, s. 27).

1990’lı yıllar, (özellikle ikinci yarısı itibariyle) İslamcılığın bütün ideolojik/ütopik tezleri ve önermeleriyle tarihsel ve toplumsal olarak test edildiği bir dönem olmuştur. Bu dönem, İslamcılık bağlamında, İslam adına bir devlet oluşturmanın ya da İslami bir iktidar kurmanın İslam’ın hangi idealinin gerçekleştirilmesine tekabül edeceğine, İslami olanın toplumsal, sivil ve bireysel boyutlarına dair özeleştirel sorgulamaların, yer yer hayal kırıklıklarının yaşandığı bir dönem olarak öne çıkmıştır (Aktay, 2005, s. 22). Bu özeleştirel sorgulama, dünyanın herhangi bir koşulunda ya da tarihsel vasatında Müslüman olarak var olmanın nasıl mümkün olabileceği, Müslüman bir kimliğin kamusal ve siyasal

⁹ İslamcılığın yetmişler, seksenler Türkiye’sindeki ana karakterinde, bir öteki olarak işaretlediği Kemalizm’in ve Kemalizm’e yönelik tepkiselliğinin belirleyici olduğu söylenebilir. Zira bu dönemde İslamcılığın ana dinamiği, Kemalizm’in temel öncelikleri etrafında, devrimci bir siyasetle toplumsal ve siyasal hayatın dışına alınan İslami düşünce ve davranışın, mevcut düzen içerisinde tıpkı Kemalizm gibi yine ideolojik bir tutumla ve yukarıdan aşağı topluma geri taşınması fikriyle biçimlenmiştir. Bu yaklaşım etrafında İslamcılık, esas itibariyle İslami söylemi toplumun ve tarihin içerisine geri taşımaya çalışırken, sahip olduğu ideolojik içerik/refleks dolayısıyla İslami söylemi yine toplumun ve tarihin dışında bırakan bir finalle sonuçlanmıştır. Ayrıca İslamcılığın karşı çıktığı ve tepki gösterdiği Kemalizm’in temel karakterini edindiği, (kategorik, genellemeci, indirgemeci, üstten, güç temelli, tek tipçi, merkezietçi vs.) ve bu bağlamda onun toplum ve siyaset vizyonunu aşmadığı da burada not edilebilir.

alandaki nasıl var olabileceği meselesinin daha gerçekçi olarak düşünülmesine imkan sunmuştur.

Doksanlardaki bu özeleştiril sorgulama ve düşünsel kırılma, 2000'lere gelindiğinde İslami söylem ve kimlik açısından yeni bir dönemin başlangıcını oluşturmuştur. Söz konusu sorgulama ve kırılma, 2000'li yıllarda İslamcılığın ideolojik kalıplarının çözülmesine ve etkisini kaybetmesine yol açmış; sonuçta İslami söylem ve İslami kimlik, muhafazakâr bir dile ve karaktere evrilmiştir.

Bu dönemde, söz konusu İslami-muhafazakâr söylem/kimlik, İslam'ı güç merkezli ideolojik bir unsur/ütopya olarak değil daha çok geleneksel, kültürel bir kimlik zemini olarak sahiplenen; dolayısıyla dini, kültürel ve kimliksel düzeyde bir özellik/varoluş biçimi, toplumsal, kültürel bir değer olarak önemseyen; dinselliğin mevcut toplumsal/kamusal alanda görünürlüğünü/tanınmasını savunan bir karakteristikle ortaya çıkmıştır. Bu yeni durum, esas olarak İslami söylemin, toplumun ve içinde yaşanan tarihsel koşulların gerçekliğine dönüş, İslam'ı o toplumsal gerçeklikten hareketle (o gerçekliğin içinden) düşünme eğilimi olarak görülebilir.

Diğer taraftan bu dönemde İslami-muhafazakâr söylem, İslami düşünce, talep, söylem ve vizyonun, dönemin yükselen siyasal/toplumsal değerleri olan liberalizm, demokrasi ve çoğulculuk ilkeleri etrafında biçimlenişini ifade etmektedir. Bu kapsamda İslami-muhafazakâr söylem, geleneği, tarihi/toplumsal tecrübeyi, insanlık durumlarını dikkate alan, bu anlamda toplumu olduğu gibi kabul eden, onu siyasal dönüşümün öznesi olarak gören, toplumsal, sivil etkileşimi önemseyen, siyaseti bir toplumsal ve kültürel temsil pratiği olarak gören, müzakere ve uzlaşma temelli bir yaklaşıma yaslanmıştır. Bu noktada İslami muhafazakarlık, siyaseti, siyasal katılımı, siyasal vizyonu, siyasal düzen ve değişimi, tarihi-toplumsal koşullar, toplumsal tercihler etrafında, gerçekçi bir yaklaşımla düşünme, ifade etme, modelleme arayışıyla/çabasıyla öne çıkmıştır. Kendi özgül koşullarıyla hesaplaşma, bu özgül koşulların oluşturduğu sorunlara cazip çözümler önerme kapasitesi sergilemeye, tarihsel koşullara ve toplumsal gerçekliğe tekabül eden etkili bir siyasal dilin üretimine öncelik vermiştir. Bu yeni çizgisiyle İslami muhafazakâr söylem, dinî-geleneksel kaynaklardan mülhem ilke, öncelik ve değerler dünyasıyla toplumsal hayatın her alanını kültürel olarak etkileme, dinin insana güncel/alternatif düşünce, davranış ve etkileşim modelleri sunma kapasitesini harekete geçirme, böylelikle "dinî olandan" hareketle toplumsal hayatta daha güncel, reel, sivil, pratik, esnek, geçişken, dinamik, çok boyutlu ve kültürel bir etkileşim zemini oluşturma seyri izlemiştir. Burada esas olarak İslami muhafazakâr söylemi İslamcılık ideolojisinden ayırt edici kılan temel niteliklerden biri, dini, toplumsal, kültürel ve bireysel boyutuyla öne çıkarmasıdır. Dahası dinî değer, sembol ve

uygulamalar bütünü'nün toplumsal tezahür ve yansımalarını; toplumun bu değer, inanç, sembol ve ritüelleri benimseme biçimini öne çıkaran bir yaklaşımı izlemesidir. Ayrıca toplumsal ve kamusal alanın insanların mevcut dini tercihleri ve pratiklerini de kapsayacak şekilde genişletilmesine; başka bir ifadeyle insanların dinsel, özellikleriyle/kimlikleriyle toplumsal, kamusal ve siyasal alanda yer almasına yaptığı vurgudur. Bu dönemde bu genel kimliksel hatlarla tanımlanabilecek dinî-muhafazakâr söylem/kimlik, homojen bir niteliğe sahip değildir. Farklı dini cemaatler, tarikat yapıları, cemaat-tarikat dışı toplumsallıklar, sivil-dini eğilimler etrafında söz konusu dünya, çoklu ve çeşitli bir görünüm sergilemiştir (Akdoğan, 2010, s. 59-62, 89; Yılmaz, 2005, s. 613-617; Çiğdem, 2005, s. 29-30; Duran, 2005, s. 154-155; Karakoç, 2023, s. 200-202, 220-221, 363-364).

İşte tarihsel seyri genel olarak bu şekilde özetlenebilecek İslami kimlik ve söylemin dönemselsel karakteristiği, İslami romanların içerik ve konseptini etkilemiş; söz konusu romanlar, yazıldıkları dönemin genel İslami kimlik ve söylemini yansıtan bir muhteva sergilemiştir. Çalışmada İslami romanlara geçmeden önce, İslami romanların ilk örneklerine ana tema ve problematik (Kemalizm, batıcılık, modernleşme eleştirisi) olarak öncülük yaptığı düşünülebilecek iki isim Peyami Safa ve Ahmet Hamdi Tanpınar'ın "düşünce atlasları" ele alınacaktır. Bu çerçevede aradaki ayrışma noktalarına işaret edilecektir. Sonrasında İslami romanlarla ilgili söz konusu analize geçilecektir.

4. İSLAMİ ROMANLARDAN ÖNCE: SAFA VE TANPINAR

Cumhuriyet döneminde İslami romanların ilk edebiyat verimlerine bakıldığında, bu romanların Doğu-Batı meselesi, Kemalizm eleştirisi, maneviyat-materyalizm, beden-ruh, akıl-kalp gibi ikili karşıtlıklar üzerine kurulduğu görülür.¹⁰ Söz konusu tema ve karşıtlıklar esas olarak Türk edebiyatında romantik-milliyetçi-muhafazakâr bir çizgide duran Peyami Safa'nın romanları için de merkezi bir konuma sahiptir. Bu anlamda Safa'nın romanlarının İslami romanlara ilham kaynağı olduğu, dolayısıyla bu romanları öncelediği; tema ve kurgu, öykü, sorunsal olarak İslami romanları beslediği söylenebilir. Fakat özellikle temel yaklaşım, anlayış ve perspektif açısından aralarında dikkat çekici farklılıkların olduğu görülür.

Safa, imparatorluktan ulus-devlet yapısına geçilirken resmi politikalar etrafında geleneksel-dini kozmolojinin dağıldığı bir süreçte, geleneksel toplumun tamamını saran kimlik krizine, klasik bağlılıklar ve kavrayışlardan hareketle yeni düşünsel kalıplar, yaklaşımlar, çözümler sunmaya yönelmiştir (İrem, 1997, s. 91-

¹⁰ Bu yönde analizleri için bakınız: Çayır, 2008; Akçay, 2006.

92). Bu konuda Safa'nın önerdiği şey açıkça sentezdir. Doğu ile Batı'nın sentezidir (Bora, 1997, s. 20; Ögün, 1997, s. 129).

Safa'nın "Doğu Batı" üst başlığıyla kurduğu sentez fikri, genel çerçevesiyle bilim ile dinin, ruh ile maddenin sentezine işaret etmektedir. Daha dar bir çerçevede ise Cumhuriyet modernleşmesi ile geleneksel- dini kozmolojinin ince bir sentezini, birbiriyle uyumlu hale getirilme çabasını; modernleşme politikalarının milli-gelenekçi yeniliklerini koruyarak, devrimci aşırılıklarını disipline etme fikrini; Kemalist politik evrenle (politikalarla), dini kültürel evreni, teorik düzeyde birbirine yaklaştırma, uzlaştırma arayışını ifade etmektedir. Bu bağlamda Safa bir taraftan Kemalizm'in (onun modernleşme politikasının) geleneksel-dini kozmoloji içerisinde meşruiyetini sağlamaya çalışmakta, ayrıca Kemalizm'in kimi kültürel aşırılıklarının önünü almaya, onu disipline etmeye eğilmektedir. Diğer taraftansa, geleneksel dini kozmolojiyi, Kemalizm'in temel ilke ve önceliklerine yakınlığa yönelmektedir. Bu haliyle Kemalizm ve geleneksel-dini kozmoloji arasında bir "orta yol" düşünürü, bir "üçüncü yol mühendisi" olarak dikkat çeker Safa. Bu çerçevede Safa'nın temel ilgi noktası, Cumhuriyet modernleşmesinin gözden geçirilmesi ve yeniden yorumlanması; Kemalizm'in bilimcilik-pozitivizm, materyalizm, Batıcılık bağlamındaki aşırılıklarının önüne geçilmesidir. Bu kapsamda Safa, Kemalist pozitivizm anlayışının dayandığı bilimcilik anlayışıyla, aşırı devrimcilik, mutlak Batıcılık fikriyle, toplumda tepki uyandıran aşırı sekülerlik vurgusuyla her fırsatta hesaplaşmaya çalışacaktır¹¹ (İrem, 1997, s. 75, 93; 2011, s. 30-31; Ögün, 1997, s. 120-132; 2004, s. 542; Mert, 2004, s. 315-316).

Safa'nın "üçüncü yol arayışı" bağlamında diğer ilgi noktası ise geleneksel, ortodoks din anlayışının gözden geçirilmesi ve eleştirisidir. Safa'nın düşünce dünyasında din / İslam, teolojik boyutlarından, aşkın itikadi ağırlıklarından arınmış; orta sınıf şehir dindarlığıyla uyumlu, ölçülü bir dindarlıktır. Onunkisi, felsefi - ahlaki anlamda ve toplumsal bağlamda bir dinsel, orta sınıf püriten bir dindarlık anlayışıdır (Ögün, 1997, s. 120, 127). Görüldüğü gibi geleneksel-dini kozmoloji kavrayışı konusunda Safa'nın en radikal hamlesi, dinin tarihi ve sosyolojisi olan kültürel bir olgu olarak tanımlanmasıdır. Başka bir ifadeyle dinin genel olarak sosyolojikleştirilmesi, tarihselleştirilmesi, ama aynı zamanda manevileştirilmesidir. Safa için din, içine doğduğu siyasal, kültürel, toplumsal ilişkiler etrafında şekillenen tarihsel bir olgudur. Dolayısıyla modern Türkiye toplumu içerisinde din, her türlü toplumsal ve bireysel pratikler üzerindeki aşkın ve emredici niteliğinden uzak millileşmiş

¹¹ Peyami Safa'nın bu görüşlerini bir arka plan olarak *Fatih Harbiye* ve *Matmazel Noraliya'nın Koltuğu* adlı romanlarında görmek mümkündür.

bir dindir. Bu yaklaşım, geleneksel ortodoks İslam anlayışının dönüştürülmesini ifade etmektedir (İrem, 1997, s. 90-91; Yıldız, 2011, s. 209-210).

Bu şekliyle Safa için, Kemalist modernleşme politikalarını hem meşrulaştırmaya hem de disipline etmeye çalışan ve bu haliyle yine Kemalist düşünce dünyasının sınırlarında kalan bir perspektife sahip olduğu söylenebilir.

Kemalist modernleşme sürecine itiraz ve eleştiri bağlamında İslamcı hidayet romanlarının fikri selefleri arasında görülebilecek bir diğer isim, Ahmet Hamdi Tanpınar'dır. Tanpınar da Türk modernleşmesini, Kemalizm'i, Batıcılık fikrini eleştirmektedir. Ancak onun eleştirisi, açıkça gelenek ve tarih eksenlidir. Tarih ve gelenek, Tanpınar'ın modernlik kavrayışında önemli olan iki temel kavramdır. Geleneği ve geçmişi kategorik olarak reddeden, yok sayan, radikal modernleşme politikası, Tanpınar'ın Kemalizm eleştirisinin ana eksenini oluşturur. Tanpınar geçmiş ve geleneği kategorik olarak reddetmeden, "kendin kalarak", "kimliğini koruyarak" modern olmak üzerine kafa yorar ve bu çerçevede Kemalizm eleştirisinde bulunur. Bu bağlamda o, Kemalist modernleşme sürecini, yüzeysellik, şekilcilikle, derinliksizlikle, tarihten kopuk olmakla, köksüzlükle ve geleneksizlikle eleştirir. Geleneksiz bir modernliğin olamayacağını, esas olanın gelenekle hesaplaşarak modernlik olduğunu öne sürer. Geleneği içerip aşacak bir modernlik peşindedir o. Modernliği geleneksel-tarihsel birikim üzerinden, onu hesaba katarak ve onunla hesaplaşarak üretmeyi; geçmişi yeniden yorumlayarak, hatta geçmişi "yeniden inşa ederek" bugünü kurmayı hedeflemektedir. Tanpınar için modernlik, bugünü içinde bulunan süreçten, imkanlardan, kendilik bilincinden hareketle ama aynı zamanda geçmişi ve geleneği hesaba katarak yeniden kurmaktır. Bugünün geçmişle bağını güçlendirmektir. Geçmişle yeniden irtibat kurmaktır; bu bağlamda geçmişi de yeniden gözden geçirmek, yeniden kavramaktır. Geçmiş, şimdiyi ve geleceği aynı ufka-perspektife yerleştirmektedir. Tanpınar ayrıca Türkiye modernleşme tecrübesindeki katı rasyonalizmi, pozitivizmi, bilimciliği de eleştirmektedir. Bu noktada da Avrupa tecrübesiyle hesaplaşarak modernliği kurmanın önemine dikkat çekmektedir¹² (Dellaloğlu, 2012, s. 45-47, 50-54, 105-110, 149-154, 170-175, 177-183, 200-206; Güngörmez, 2014, s. 14-16).

Bu haliyle Tanpınar, Kemalizm'in milliyetçi-batıcı modernleşme politikalarından ve yorumlarından farklı hassasiyetlere sahiptir. Tarihsel-geleneksel süreklilik, tarihsel-toplumsal bir denge, uyum ve "huzur" arayışı, onun söz konusu hassasiyetleri arasında sayılabilir (Çiğdem, 1997, s. 46-47). Dolayısıyla Tanpınar'ın Kemalizm eleştirisi doğrudan, din, İslam, dindarlık ya

¹² Ahmet Hamdi Tanpınar'ın bu görüşlerini yine bir arka plan olarak *Huzur ve Saatleri Ayarlama Enstitüsü* adlı romanlarında görmek mümkündür.

da “İslami olan - olmayan” eksenli değildir. Tanpınar’ın Kemalizm’e ve Cumhuriyet modernleşmesine yönelik eleştirileri, Cumhuriyet’in ürettiği zemininin üzerinde yükselen ancak düşünce, kavrayış ve zihniyet olarak onu aşan, “tarih ve gelenek merkezli” eleştirilerdir.

5. İSLAMİ ROMANLAR ÜZERİNE TARİHSEL BİR PANORAMA: DÖNEMLER VE YAKLAŞIMLAR

İslamcı siyasal hareketin şekillendiği yıllar olan 1970’li yıllar, aynı zamanda İslami romanların da doğduğu yıllar olarak görülebilir. Siyasal ve kültürel düzeyde İslamcı bir söylemin ortaya çıkması ve ayrıca romanın İslami amaçlar için kullanılabilir bir alan olarak algılanması 1970’li yıllarda İslami romanların yazılmasına imkan sağlayan kültürel zemini oluşturur. Hekimoğlu İsmail’in *Minyeli Abdullah*’ı (1968), Şule Yüksel Şenler’in *Huzur Sokağı* (1970), Rasim Özdenören’in *Gül Yetiştiren Adam*’ı (1979) ve Mustafa Miyasoğlu’nun *Kaybolmuş Günler* (1975), *Dönemeç* (1980) romanları bu dönemde öne çıkan çalışmalardır. 1980’lerdeki İslami roman çizgisine öncülük eden bu romanların anlatısı, İslami duyarlılıklar, İslami dünya görüşü, İslami prensipler, “dindarlık – Batılı hayat / düzen” gerilimi ve karşıtlığı üzerine kurulmuştur (Çayır, 2008, s. 34-37).

İslami bir dünya görüşünü roman formunda sunma denemeleri 1980’lere gelindiğinde keskin ve sabit hatlara sahip bir yaklaşıma / akıma dönüşür. 1980’li yıllarda İslami aktörlerin, İslami, kendilerini ve çevrelerini (Batıyı, modernleşmeyi, Cumhuriyeti) anlama-anlamlandırma biçimlerini, kabaca İslami-Batılı yaşam tarzlarının karşıtlığını ele alan bu romanlar genel olarak hidayet romanları olarak adlandırılır. Şerife Katırcı Turhal, Raif Cilasun, Emine Şenlikoğlu, Şerif Benekçi, Mehmet Zeren, Sevim Asımgil, Üstün İnanç, İsmail Yılmaz ve Ahmet Günbay Yıldız 1980’lerdeki hidayet romanlarının öne çıkan yazarlarıdır (Çayır, 2008, s. 38-43).

1990’lar, İslami aktörlerin sosyal ve siyasal konumlarındaki değişime paralel olarak İslami anlayışın ve İslami kimliğin de dönüşüm geçirdiği, dolayısıyla bunun İslami romanlara yansıtıldığı bir dönemdir. Bu bağlamda 1990’lar İslami roman geleneğinde bir kırılma dönemidir. Bu dönemde İslami roman geleneği içerisinde yeni bir yaklaşım, eğilim, çizgi kendisini gösterir. Genel olarak bireyci, özeleştirel bir eğilimin kendisini gösterdiği bu dönem romanları özdeşünümsel romanlar olarak adlandırılabilir. Halime Toros’un *Halkaların Ezgisi*, Mehmet Efe’nin *Mızraksız İlmihal*’i, Ahmet Kekeç’in *Yağmurdan Sonra*’sı bu dönemde dikkat çeken özdeşünümsel romanlar arasında yer alır (Çayır, 2008, s. 19; Editör, 2009).

2000’li yıllar, İslami söylemin doksanlardaki değişim çizgisini devam ettirdiği ve İslamcılıktan Muhafazakârlık zeminine kaydığı yeni bir dönem olarak görülebilir. Bu dönemde kaleme alınan romanlarda da bu yeni durum kendisini gösterecek daha çok insanlık halleri, bireyin dünyası, tarih, aşk, kadın, kadın erkek ilişkileri, kimlik sorgulamaları, toplumsal hayatı konu alan romanlar yazılacaktır. Ayrıca bu genel çerçevenin içerisinde, Cumhuriyet tarihine yaslanarak toplumsal hayatın içerisinden siyasal sistemi sorgulayan, çoğulculuk vurgusu taşıyan romanlar da kaleme alınacaktır. Dolayısıyla 2000’lerin romanları, ana zemini bireyci-toplumsal roman anlatılarının oluşturduğu, bu zeminin uç sınırlarında ise sosyo-politik romanların yer aldığı kompleks bir anlatı dünyasını ifade edecektir. Nazan Bekiroğlu, İskender Pala, Cihan Aktaş, Mustafa Kutlu, Fatma Karabıyık Barbarosoğlu, Tarık Tufan bu dönemde ana zemini oluşturan romanlar kaleme alırlarken ve Ahmet Tezcan ise siyasal sistemi sorgulayan romanlar yazacaktır.

6. HİDAYET ROMANLARI: “BOŞLUK” YA DA HUZUR VADİSİNDEN KÜLTÜREL ELEŞTİRİLER

Türkiye’de İslami söylemin kamusal alanda görünür hale geldiği 1980’ler, birbiri ardına hidayet romanlarının yayınlandığı yıllardır. Her eser, içine doğduğu dönemin ve atmosferin izlerini, yaralarını taşır. Hidayet romanları için de ortaya çıktığı tarihi toplumsal, siyasal ve düşünsel bağlamın çatışmacı, sert, dışlayıcı atmosferinden nasibini aldığı, tepkisel bir üslup ve anlayışın ürünleri olarak “yaralı” doğduğu söylenebilir. Bu bağlamda hidayet romanları dünyanın dikotomiler etrafında kavrandığı bir düşünce dünyası içerisinde şekillenmiştir.

Hidayet romanları yapısal olarak iki rakip değer sistemi temelinde kurgulanmıştır: “İslami olan” ve “İslami olmayan”. İslami olmayan değer dünyası, Batılı, Kemalist, laik, materyalist dünya görüşünü ifade etmektedir. Romanlarda bu iki değer dünyası, temsilcileri olan dindar ve Batılı karakterler üzerinden bir mücadeleye ve tartışmaya sokulur. Bir tarafta manevi değerlere bağlı, milletine hizmet eden dindar tipler, diğer tarafta yozlaşmış, kültürüne yabancılaşmış Batılı tipler. Dolayısıyla hidayet romanları temel olarak, İslami değerleri sahiplenmiş tiplerin, Batıcı, Kemalist dünya görüşüyle mücadelesi etrafında şekillenir. İslami değerleri dışlayan, Avrupalı referanslara yaslanan Kemalist / Batıcı modernleşme süreçlerinin sorgulanmasını, kültürel eleştirisini hedefler (Çayır, 2008, s. 60-68, 106-107). Kısacası hidayet romanları “iyilerle kötülerin mücadelesi”ni sunan buradan yerleşik düzene kültürel düzeyde itiraz eden bir anlatıya sahiptir.

Söz konusu romanların temel problemi, Kemalist modernleşme süreçlerinin Türkiye’yi çağdaş medeniyet seviyesine yükseltmek yerine, ahlaki

çöküşe, manevi boşluğa götürdüğü tezi üzerine kuruludur. Bu durumdan kurtulmanın yolu ise İslam'dadır. İslami dünya görüşünün benimsenmesi, manevi değerlerin sahiplenilmesi yeni nesilleri bu dejenerasyondan kurtaracak, huzura taşıyacaktır (Çayır, 2008, s. 64, 116).

Bu bağlamda hidayet romanları, bir yandan modern dönemde “İslami duyarlılıklar”, “teolojik temeller ve pratikler” etrafında İslami bir kimlik inşa etmeyi hedeflerken diğer taraftan, toplumun üst katmanlarında mevcut olumsuz dindar imajını düzeltmeyi; dindarlara tüm “dışlama, baskı ve zorluklar” a karşı metanet aşılamayı; ayrıca “manevi değerlerden yoksun” olarak yetişmiş, “dejenere olmuş” nesilleri “hidayet vadisi”ne taşımayı amaçlamaktadır. Dolayısıyla hem bir eleştiri ve sorgulama hem bir inşa, hem bir metanet, hem de bir huzur – kurtuluş romanlarıdır.

Hidayet romanlarıyla ilgili mutlaka belirtilmesi gereken bir nokta da şudur: Bu romanlar, İslami söylemin, İslami değerler dünyasının, onun teolojik - itikadi derinliğinin ideolojik bir forma sokulduğu, İslamcılık kalıplarıyla tanımlandığı bir düşünsel zeminde yeşerir. Bu ideolojik formasyon eğiliminde, ulusal ve uluslararası düzene egemen olan ideolojik atmosferin belirleyici olduğu söylenebilir. Ayrıca, Türkiye'nin geçirdiği demografik ve sosyolojik değişimin etkisinden söz edilebilir. Yine kentleşme, köyün ve geleneksel yapıların dağılması, kentlerde gecekondulaşma, kent yoksullarının artması, emek-sermaye arası ve emek içinde fabrika emekçileri –gündelik işçi arasındaki çelişkilerinde artışın da etkili olduğu söylenebilir. Söz konusu toplumsal sorunlar, bu çerçevede ortaya çıkan iktisadi/siyasal/toplumsal eşitsizlikler, düzen sorunu, ayrıca toplumsal gerilim noktalarının artışı, sosyal hayatın çatışmacı bir kulvara evrilmesi ve yüksel sosyal hareketler, sonuçta dinin/dini söylemin kategorik bir ideolojik forma, bir kimlik mücadelesi kanalına dönüşmesinde etkili olmuştur (Yılmaz, 2005, s.605-607).

Hidayet romanları, taşıdığı tema ve sorunsal açısından, Safa ve Tanpınar ile karşılaştırıldığında Safa'da, Kemalist modernleşme politikalarını bir yandan meşrulaştırmaya diğer taraftan disipline etmeye çalışırken Kemalist düşünce dünyasının sınırlarında kalan bir perspektif dikkati çekecektir. Bu perspektif içerisinde din ya da İslam, genel olarak toplumsal, milli, kültürel bir fenomen olarak belirecektir. Kemalizm'in ürettiği zemininin üzerinde yükselen Tanpınar ise, sahip olduğu düşünce, kavrayış ve zihniyet olarak Kemalizm'i aşan bir derinliğe ve yaklaşıma sahiptir. Onun Kemalizm'le kurduğu eleştirel ilişki de din, dindarlık, İslam eksenli değil; tarih ve gelenek merkezlidir.

Bu manada İslamcı çizgide yükselen hidayet romanlarının Cumhuriyetin ürettiği düşünsel zeminin içerisinde kalan, onu aşamayan; reaksiyoner bir tutumla Kemalizm'den kopmaya çalışırken tepkisel, yüzeysel, kategorik niteliğiyle

Kemalizm'in içerisinde hapsolan bir karaktere sahiptir. Öte taraftan, hidayet romanları içerisinde din / İslam, daha çok ideolojik bir kalıp içerisinde, İslamcılık formu etrafında kavranacaktır.

Dolayısıyla Safa, Tanpınar ve İslamcı hidayet romanları arasında "Kemalizm kritiği, gelenek, dinsellik" bağlamında ortaklıklar varsa da "kendini Kemalizm'e karşı konumlandırış, eleştiri eksen ve dinsellik kavrayışı" açısından ayırt edici farklılıkların olduğunu söylemek mümkündür.

Ahmet Günbay Yıldız'ın *Boşluk* adlı romanı İslamcılık çizgisindeki anlayış, kavrayış ve amaçlar etrafında kaleme alınmış ve yüz binin üzerinde satış yapan hidayet romanlarından biridir.

6.1. "Boşluk": Kısa Bir Özet

Romanda, sıfır noktasında yani İslami olmayan bir dünyanın orta yerinde duran Cihan ve onun çevresindeki tüm Batıcı karakterlerin, oradan kalkıp, tepe noktaya İslami dünya görüşüne ulaşma süreci anlatılır. Kısacası hayatın içinde sorunlardan, buhranlardan örülü dereler - tepeler aşılarak yapılan bir hidayet yolculuğu resmedilir. Gençlik yıllarında İslamı öğrenmeye başlayan Cihan "medeni ve modern" olan ailesinden sert tepki görür. Avrupa'ya tıp okumak üzere gönderilir. Diğer taraftan medeni ve modern olan babası, şirket ortağı ve aynı zamanda yakın dostu olan Eşref Beyi aldatır ve Eşref Beyin şirketteki bütün hissesine el koyar. Cihan yıllar sonra bir doktor olarak Türkiye'ye döndüğünde dindar insanları ilkel, çağdışı bularak küçümseyen bir karakter haline gelir. Hastalar arasında ayırım yapan, muayenehanesine gelen fakir yoksul köylüleri (hatta İstiklal harbi gazisini) aşağılayan, onları tedavi etmeyen, insafsız ve acımasız bir tip olarak davranır. Cihan zamanla zengin olur, ev, araba, yat satın alır. Mutluluğu para ve materyalizmde arar. Ama ne yapsa bir türlü mutlu olamaz. Boşluğa düşer; kendisini alkole verir.

Cihan daha sonra öğretmen olan dindar kuzeni Tuba'ya evlilik teklif eder. Fakat Tuba tarafından dindar bir hayat sürmediği için reddedilir. Bunun üzerine Cihan, dünyevi zevkleri olan, erkeklerle dans eden, alkol kullanan ve aynı zamanda İsmet'le nişanlı olan Ebru ile kaçarak evlenir. Bu evlilikten Şahin isimli erkek bir çocuğu olur. Ancak evlilik yürümez. Ebru, Cihan'dan sıkılır ve eski nişanlısı İsmet'e yakınlık duymaya başlar. Bu süreçte Cihan, İsmet'i yaralayarak hapse girer. Hapis günlerinde Ebru boşanma davası açar ve boşanırlar. Fakat Ebru kendisine ayak bağı olacağı düşüncesiyle oğlu Şahin'i yanına almaz. Çocuk önce Cihan'ın anne-babasına bırakılır, anne-babası da bir süre sonra çocuğu özel bir yuvaya verir. Cihan hapisten çıkar, ancak çıktığı gün Ebru'yu silahla yaralar ve tekrar ceza alır. Cezanın bir kısmı hapistir, son 6 aylık kısmı ise başka bir kasabaya sürgündür. Sürgüne gitmeden önce eskiden tanıdığı dindar bir arkadaşı

olan Vedat sahneye çıkar. Sürgün günleri başlamadan önce Vedat'la yaşadığı inanç tartışmasından ve Vedat'ın İslam'ı tebliğinden sonra Cihan hidayete erer.

Cihan sürgün kasabasına vardığında, inançlı, dindar bir karakter, bilinci bir Müslümandır artık. Kasabada herkesin sevdiği, muhteşem bir insandır. İbadetlerine dikkat etmektedir. Fakir babasıdır. Cuma günleri ücretsiz muayene hizmeti vermektedir. Kasabaya gelemeyecek hastaları köylere giderek tedavi etmektedir. Kısacası “milleti için hizmet etmektedir.”

Cihan kasabada halkın sevdiği dindar bir doktor olarak çalışırken, kuzeni Tuba'nın orada öğretmenlik yaptığını öğrenir. Tuba, Cihan'ın dindar birisi olduğunu öğrenir. Ve evlenirler.

Cihan kasabada doktorluğun yanı sıra insanlara İslam'ı anlatan, tebliğ eden konferanslar vermektedir. Anne babasını da hidayete, İslami hassasiyetlere davet eden mektuplar yazmaktadır. Cihan'ın ismi önce çevre illerde, zamanla tüm Türkiye'de duyulur. Konferanslarının bir durağı da kendi şehridir. Şehirdeki konferansa Cihan'ın anne-babası, kız kardeşi, eniştesi, Tuba'nın anne-babası hidayete ermiş olarak katılırlar. Konferans sonrasında Cihan uğradığı suikastla şehit olur.

6.2. “Boşluk” Üzerinden Hidayet Romanlarına Bakmak

Romanda batılı, medeni, çağdaş olarak nitelenen karakterler, içki içen, flört eden, açık giyinen, gayri meşru aşklar yaşayan, partilere katılan, birbirlerinin eşleriyle dans eden, manevi değerlerden uzak, arzularının peşinde koşan tipler olarak sunulur.

Dindar olmayan karakter (Cihan) dışardan bakıldığında maddi olarak her imkana sahip, sosyetenin güçlü ismi, son model araba, sahilde villa, yat, mesleki şöhret vs. her şeye sahiptir. Ama manevi bir boşluk, huzursuzluk, buhran içerisinde bunalmaktadır. “Ruhunun karanlıklarında yaşayan bir ölü”dür. Sürekli para harcayarak, kendini alkole vererek, arzularının peşinde koşarak boşluğu doldurmaya çalışır. Ama madde ona aradığı saadeti vermez.

Cihan, en sonunda kendisini hasta olarak, “içinde bulunduğu çağın hastası”, “bomboş, gayesiz kafaların hastası”, “çürük, kendi varlığından ürken bir neslin hastası” olarak teşhis eder. Materyalist düşünceye teslim olmuş, acılardan ve dertlerden kurtulamayan bir hasta olarak görülür.

Bu bağlamda romanda dindar olmamak, bir ihtiras, kanaatsizlik, doyumsuzluk, arzulara düşkünlük, maddeperestlik, manevi değerlerden yoksunluk, gayesizlik, bencillik, sorumsuzluk ve sonrasında derin bir boşluk, savrulma, kendine hakim olamama ve öfke haliyle, sonunda da tükenişe, sokaklara düşmeye ve felaketlere uzanan bir dibe vuruşla tarif edilir.

Buna karşılık romanda dindar karakterler (Zeliha hemşire, Vedat abi, dindar doktor), ibadetlerine, dini duyarlılıklara dikkat eden, yardımsever, insaniyetli, iyi niyetli, halden anlayan, yoksula / imkansıza yardım eden, kötü gün dostu, bağışlayıcı tipler olarak resmedilir. Bu tipler, egemen Batıcı düzenin içerisinde “dışlansalar”, “yabancılaştırılsalar” da karşılaştıkları sorunlar karşısında ilkelerini, metanetlerini, sabit duruşlarını bozmazlar.

Diğer taraftan Cihan hidayete erdikten sonra, ibadetlerine dikkat eden, yüce gönüllü, halk dostu, sorumluluk sahibi, kendini millete hizmete adanmış, iyilik sever, milli ve dini bir davanın savunucusu, örf-adedine sahip çıkan, insanları manevi değerler konusunda aydınlatan, birlik ve bütünlüğe davet eden, bunun için gece gündüz çalışan, fakir babası, dürüst, samimi, adalet arayıcısı bir karaktere dönüşür. Böylelikle romanda dindar olmak bütün iyi vasıflarla, huzur, dinginlik, sekinet ve adanmışlık haliyle anlatılır.

Ayrıca dindar karakterler, hak ve hakikat söz konusu olduğunda karşısındaki kişi anne-babası, akrabası, dostu, yakını da olsa taviz vermeyen, gerektiğinde açıkça ve sert bir şekilde tepki gösteren, karşılık veren, mücadele eden tiplerdir.

Romanda kategorik karakterler (dindar-batıcı) arasındaki ilişki de kategorik, şablonik ve kalıpsaldır. Romanda batıcı modern karakterler, İslami hassasiyet taşıyan dindar insanları “gerici, çağdışı, örümcek kafalı, ilkel” gibi sıfatlarla dışlamakta ve aşağılamaktadırlar. Dini referanslara yaslanan, dini hassasiyetler taşıyan herkes “bu sıfatlarla” etiketlenmektedir. Örneğin, dindar karakter (Tuba), “manevi değerlere” yöneldiğinde, namaz kıldığında ya da örtündüğünde modern olan ailesi ve çevresi tarafından dışlamaya ve baskıya, tacize ve eziyete maruz kalır.

Romanda dindar karakter (Tuba), batıcı / medeni karakter (Cihan) ancak hidayete erdiğinde, İslami hassasiyet taşıdığına bir araya ve yan yana gelir: Tuba, Cihan’ın ilk evlilik teklifine şu karşılığı verir:

-“Ayrı dünyaların insanlarıyız. Teklifi kabul etmem için önce milletine mesleğine sadık bir insan olmalısın. İçki içmemelisin. Gayesiz her şeye veda etmelisin. Manevi değerlere sahip çıkmalısın. Batıla sahip çıkmamalısın. (Yıldız, 2014, s. 81)”

Görüldüğü gibi hidayet romanlarından biri olan *Boşluk*, tarihin ve sosyolojinin dışında, yüksek ideallerle kurulu hayali bir “erdemler dünyası”; kötülüklerden, yozlaşmadan, yabancılaşmadan uzak bir “huzur vadisi” kurmakta ve bu vadi üzerinden Kemalist / batıcı değerler dünyasına kültürel bir eleştiride bulunmaktadır. Ne var ki bu eleştiri ve sorgulamanın, karşı çıktığı dünya ile aynı mantıksal sorunları, aynı düşünsel kalıpları / refleksleri, aynı dil ve üslup yaralarını taşıdığı söylenebilir. Her şeyden önce ideolojik, tepkisel, şablonlar

üzerine kurulu, kategorik, dışlayıcı bir dil, yaklaşım ve üslup taşır hidayet romanları. Bu sorgulama ve eleştiri, analitik, incelikli, estetik, kucaklayıcı, düşündürücü bir dille değil, kaba, yüzeysel, didaktik bir dille yapılır. Hayatın, insanın çok katmanlı, çok yönlü, dinamik, karmaşık, esnek, canlı boyutları göz ardı edilir. Bireyleri din konusunda yol ayrımına getiren, ona düşünme alanı bırakmayan, dini bir kavga aracı olarak gören, hayatı ve toplumu homojenleştiren, tercihleri bloklayan bir dil ve üslup kullanılır.

Boşluk romanına biçimsel olarak bakıldığında, romanda kapalı öykü biçiminin kullanıldığı görülür. Zaman ileriye doğru akmaktadır. Düz, çizgisel bir zaman anlayışı söz konusudur. Yazar öğretici bir pozisyonda durur. Romanda toplumsal çözümlemeden çok, hayata dair kalıpsal yaklaşımlar kategorik tipler hakimdir. Roman “iyi-kötü tip” ayrımı üzerine kuruludur. Belli bir gerçekliğin, tüm tipler tarafından kavranışı dikkati çeker. Roman insanları bir dünyadan alıp, belli bir mücadelenin ardından romanın sonunda başka bir dünyaya götürmeyi (hakikat vadisine yolculuğu) amaçladığı için, bu içerikle uyumlu bir biçim ve üslubun benimsendiği; kalıplar, kategoriler üzerinden kurgulandığı görülür. Dolayısıyla *Boşluk*'ta, romanın açıkça yazarın temel tezi için araçsallaştırıldığı söylenebilir.

7. ÖZDÜŞÜNÜMSEL ROMANLAR: “YAĞMURDAN SONRA” YA DA HUZURSUZLUK ZAMANLARINDA İÇE KRİTİK BAKIŞLAR

1990'lar İslami çevrenin sosyal, ekonomik ve siyasal alanda, kapitalist sistemin içerisinde etkin ve belirgin bir şekilde yer aldığı, modern hayatın imkanlarıyla bulunduğu ama aynı zamanda siyasal rejim tarafından tehdit olarak algılanmaya başladığı bir dönemdir. Bu temel iki gelişme, İslami söylemin ve İslami kimliğin yeniden yorumlanmasında, yeniden biçimlenmesinde belirleyici bir rol üstlenir. Bu gelişmeler, dönemin İslami romanlarına da yansır, bireyci / özdüşünümsel bir İslami roman anlatısı ortaya çıkar. Bu bağlamda özdüşünümsel romanlar da tıpkı seksenlerin hidayet romanlarında olduğu gibi dönemin izlerini, etkilerini taşır. Özdüşünümsel romanların, yapısal olarak 1980'lerde siyasal ve kültürel zeminde karşı karşıya gelen iki farklı değer sisteminin (iki rakip ideolojinin) sorgulanması temelinde kurgulandığı söylenebilir. Dolayısıyla özdüşünümsel romanlar bir hesaplaşma romanlarıdır. Sosyal gerçeklik ve insanlık durumu (bireysel dünyalar, bireysel kavrayışlar, gel-gitler, iç çelişkiler) bu sorgulamanın ve hesaplaşmanın referans zeminini oluşturacaktır.

Bir taraftan Cumhuriyet Türkiye'sine hakim olan Kemalist siyasal rejimin, kendi kalıplarına uymayan insanlık durumlarını, düşünce ve yaşam biçimlerini ortadan kaldırma konusunda aldığı sert tavrı sorgular. Diğer taraftan

1980’lerde İslami söyleme egemen olan İslamcılığın anlam haritasının, sosyal hayatı, siyasal ve toplumsal gerçekliği, insanlık durumlarını kuşatma kapasitesini sorgular. Yol ayrımına gelen bireyin, iki blok arasında kendisi, değerler dünyası, kimlik, toplumsal hayat üzerine düşünmesini anlatır.

Romanlarda Kemalist siyasal rejimin dindar birey hayatlarında yol açtığı şahsiyet ve kimlik parçalanmaları, psikolojik travmalar bireysel perspektiflerden resmedilir. Ayrıca 1980’lere hakim olan İslami anlayış, o anlayışın insanlık durumlarını görmeyen, ideolojik, yüzeysel, dışlayıcı, çatışmacı, homojenleştirici, türdeşleştirici, total, kategorik doğası ve yine o anlayışın dayandığı entelektüel zemin, eleştirilir.

Özdüşünümsel romanlar İslami karakterlerin iç dünyalarına yoğunlaşmakta, kendi yaşam tecrübelerini ele almaktadır. Bu romanlar gerilim, arayış ve bireyselliği öne çıkaran öz düşünüm, öz eleştiri romanlarıdır. “Huzur vadisi”nden çıkışı anlatır. Bir huzursuzluk halini, o hal etrafında içe dönük kritik bakışları, İslami tiplerin kapitalist ve modern sistemde yaşadıklarını ele alır.

Özdüşünümsel romanlar, hidayet romanlarının bıraktığı yerden yani tarihin, sosyolojinin, sosyal gerçekliğin, insanlık durumunun başladığı yerden başlar. Karakterler modern gündelik yaşamın içerisine oturtulmuştur. Gündelik hayattaki iş ve ev yaşamları, insani ilişkileri arka plana yerleştirilmiştir (Çayır, 2008, s. 134). Dolayısıyla özdüşünümsel romanlar, İslami söylem ve İslami anlayış için ideoloji sınırlarından çıkarak “tarihe ve sosyolojiye (tarihi-toplumsal gerçekliğe) dönüş romanları” olarak görülebilir. Dolayısıyla bu romanlar için, İslami söylemin ve İslami kimliğin İslamcı çizgiden muhafazakâr bir kulvara doğru evrilmesine giden yolda bir “ara eşik”i teşkil ettiği söylenebilir.

Ahmet Kekeç’in *Yağmurdan Sonra* adlı romanı işte bu ara eşikte duran, yeni bir İslami anlayışa ve söyleme gönderme yapan bireyci - özdüşünümsel romanlarından biridir. Aynı şekilde Halime Toros’un 1997 tarihli *Halkaların Ezgisi* romanı da bu dönemde yazılan bireyci-özdüşünümsel romanlar kapsamında yer alır; dolayısıyla aynı tema, söylem ve yaklaşımı yansıtan bir muhtevaya sahiptir.

7.1. “Yağmurdan Sonra”: Kısa Bir Özet

Yağmurdan Sonra, 28 Şubat sürecinde İstanbul’da yaşayan eski bir İslamcı karakterin (Murat) yaşamı, insanlık durumları ve iç çatışmaları üzerine kuludur. Roman evli bir eski İslamcı erkeğin 28 Şubat sürecindeki çok eskiden yayınladığı bir kitap nedeniyle yargılanma sürecini, yasak aşkı, huzursuzluklarını ve iç çelişkilerini anlatmaktadır. Murat eski bir yayıncıdır. Üniversite yıllarında ateşli bir İslamcı olan Murat, zamanla İslami heyecanını

yitirmiş, insanların kitap okumadığı bir ortamda yayıncılığı bırakıp kırtasiyecilik yapmaya başlamıştır.

Murat'ın annesini küçük yaşta terk eden ve yabancı bir kadınla evlenen babasıyla ilişkileri sorunludur. Akraba çevresiyle (kız kardeşi, bacanağı vs.) ilişkileri sorunludur. Eski arkadaşlarıyla, iş çevresindeki tanıdıklarıyla ilişkileri problemlidir. Onları para, makam ve rant uğruna ilkesiz, çıkarıcı davranmakla eleştirir. Karısıyla ilişkileri, dolayısıyla evlilik hayatı sorunludur. Kendisi para ve kariyer merkezli bir hayat görüşüne sahip değildir ancak karısı daha zengin ve statülü bir hayat istemektedir.

28 Şubat sürecinde hakkında seneler önce yayınladığı ve yargılanıp beraat ettiği bir kitap yüzünden “halkı sınıf ve din farkı gözeterek açıkça düşmanlığa tahrik etmek” suçlamasıyla tekrar dava açılır.

Diğer taraftan üvey annesinin başka erkekten olan kızına (“üvey kardeşi” Hülya'ya) aşık olur. Onu sürekli görmeye çalışır. Hülya'yı görebilmek için, babasına daha önceleri istemeyerek ve nadiren yaptığı ziyaretleri sıklaştırır. Hülya'ya aşkı bahsetmeye çalışır ama yapamaz. Yasak aşkı, evliliği, inancı ve arzuları onu bir kimlik parçalanmasına götürür: "Belki tehlikeli bir yaklaşma; ahlâk dışı, örf dışı bir bağlanma biçimi ama... Seviyorum bu kızı..."

Murat bütün bu gelişmeler, sorunlar, sıkıntılar, huzursuzluklar arasında geçmişini, ideallerini, hayatını ve kimliğini sorgulamaya başlar. İçinde yaşadığı sosyal, kültürel, siyasal hayatı, gerçeklikleri sürekli muhakeme eder. Akşamları eve gitmek istemez. Tanıdıklarıyla görüşmek istemez. Bu sıkıntılarla, entelektüellerin gittiği kafelere gitmeye başlar. İslâmi çevrelerin dışındaki yeni arkadaşlarıyla içki içilen mekânlarda görülür; içmemek için, “dokunuyor”, “doktor yasakladı” yalanını söyler. Yaşadıkları ile idealleri arasında bir kimlik parçalanması yaşar. Roman Murat'ın iç diyaloglarıyla, birbiriyle çelişen düşünce ve arzularıyla, umut ve umutsuzluklarıyla, huzursuzluklarıyla, hayal kırıklıklarıyla ilerler. Romanın sonunda yıllar önce yargılanıp beraat ettiği davanın ikinci yargılamasında siyasi bir suçlu olarak hapis cezasına mahkum edilir ve hapis hayatını tutar.

7.2. Yağmurdan Sonra: “İki Sarsıntı ve Büyünün Bozuluşu”

Yağmurdan Sonra, romanın ana karakteri Murat'ın hayatı ve iç çatışmaları etrafında şekillenir. Yaşadığı iki büyük sarsıntı (kitap yayınlamaktan yargılanma ve üvey annesinin kızına aşık olma) üzerinden hem içinde bulunduğu toplumsal hayata, hem döneme egemen olan siyasal sisteme hem de kişisel / zihinsel hayatına egemen olan İslami anlayışa (İslamcılık) yönelik bireysel bir sorgulamaya girişir. Bütün bu genel yapıyı, “sosyal gerçeklik, gündelik hayat ve insanlık durumu” üzerinden muhakemeye tabi tutar.

Kendi kimliği / kişiliği, mevcut siyasal sistem, toplumsal hayat ve eskiden sahiplendiği İslami anlayış üzerine bireysel nitelikte bir düşünme, kritikte bulunma süreci yaşar. Bu haliyle Murat romanda hayata tutunamamış, hayatı yenilgilerle ve hayal kırıklıklarıyla geçmiş, huzursuz bir tip olarak resmedilir (Kekeç, 2000b).

Murat romanda inandığı değerler ile içinde yaşadığı dönemin davranış kalıpları ve sosyal gerçekliği arasındaki açık makasla yüzleşir. Mevcut sosyal, kültürel davranış kalıplarını, alışkanlıkları, yerleşik insan ilişkilerini, anlayışları, iş tutma biçimlerini yadırgar, iç dünyasında eleştirir:

“Cemiyetimizin beğenisine mazhar olmuş sempatik, paralı, akraba canlısı bir insan olmayı beceremedim. Denemedim mi? Denedim. Ama beceremedim. Belki de bu kadar insanlık dışı olmayı yüreğim kaldırmadı. (Kekeç, 2000a, s. 131)”

“Tembelsek gururumuz da yok demedik ya? Sonra ne farkımız kalır ipini koparmış ruhsuz, asalak, rantiyer bir hayat uğruna bütün kutsallarından vaz geçmeye hazır Remzi serserisinden? (Kekeç, 2000a, s. 63)”

“Bu ülkede hiçbir şey kendisi değil. Sizin kitapçılığımız ne kadar sahiyciyse; bu ülke, bu insanlar, bu ilişkiler de o kadar sahibi. (Kekeç, 2000a, s. 86)”

Romanda Murat’ın arkadaşının diliyle Kemalist aydın eleştirisine de yer verilir:

“Yaşı geçmiş, içi boş herifler. Az önce dinlediniz işte; toplumsal taleplerle hiçbir zaman kesişmemiş adamlar, utanmadan kendilerine aydın diyorlar. (Kekeç, 2000a, s. 84)”

Romanda Murat, İslami kesimleri dışlayan Kemalist pozisyonu eleştirir. Batı Çalışma Grubu’nu “irticacıların yaptıkları her şeyi izliyoruz” açıklamasını duyduğunda, din anlayışı, evliliği ve yasak aşkı arasına sıkışmış halini düşünerek kendi haline güler ve ironik bir tarzda şunları geçirir:

“Beni de izliyorlar mı acaba? İzliyorlarsa ne düşünüyorlardır kim bilir? Serseri, aşık, avare... İşle ilgilenmiyor doğru dürüst, evine gitmiyor, cadde sokak sürtüp duruyor gün boyu. Bu güne kadar irticai faaliyetine rastlanmadı ama böyleleri daha tehlikelidir; genç kızlarla eğleniyor görünerek aslında takiiye yapıyor... (Kekeç, 2000a, s. 154)”

Diğer yandan Murat İslami yayın çizgisinin 1980’lerdeki ideolojik yüzünü, yüzeyselliğini, derinliksizliğini, köksüzlüğünü, yerli kaynaklardan yoksunluğunu, sosyal gerçeklikten uzaklığını eleştirir. Eski İslamcı yayın arkadaşlarıyla konuşurken içlerinden birinin 28 Şubat’ı kastederek “süreç sert işliyor” sözünün üzerine şunları düşünür:

“Süreç sert işliyorsa, yalnızca süreci başlatanlarda değil, senin gibi vaktiyle dindar çoğunluğu azdırıp bu sonucu hazırlayanlarda da aramak gerekir kabahati... Geleneksel kültür verimlerini tanıyamadık sayende; ağız tadiyla oturup Ahmet Cevdet Paşa’yı Yahya Kemal’i, Tanpınar’ı okuyamadık. Sonra gelsin “evrensel devrimcilik” adına kıytırık Mısır, Pakistan, Afganistan uleması... Beş para etmez hidayet öykülerini roman kılıfı geçirip satarken neden aklına gelmedi... (Kekeç, 2000a, s.145)”

Murat çok eskiden yayınladığı kitapla ilgili ikinci yargılanışında hapis cezasına çarptırıldıktan sonra, rejimin sert tutumu ve kendi dünyası arasındaki ironik durumu şu şekilde değerlendirir:

“İyi halt ettin? Ne işe yararsın ... ağlamaktan başka? Neye mi yararım? Halkı sınıf ve din farkı gözeterek açıkça düşmanlığa tahrik etmeye... Her gün bu haltı karıştıran siyasetçi, yayıncı, gazeteci takımı elini kolunu sallayarak dolaşacak, ama sen işlemediğin, bundan sonra da işlemeyeceğin, işlemeyi aklına dahi getirmeyeceğin bir suçun cezasını çekeceksin. (Kekeç, 2000a, s. 132)”

Ayrıca Murat insanın iç dünyasındaki gelgitlere, karmaşaya, çatışmalara gönderme yaparak duyguları ile değer dünyası (İslamcı kimliği) arasındaki gerilimi ve parçalanmayı da canlı bir şekilde yaşar:

“İnsan duygularını denetleyemiyor her zaman. Hülya da benim zayıf tarafım. Onu seviyorum. Tek taraflı bir sevmek de olsa, bu bana güç veriyor. Hayatımı anlamlandırıyor. Belki tehlikeli bir yakınlaşma; ahlak dışı, örf dışı bir bağlanma biçimi ama... Yasaların bağlayıcılığı, ahlak, örf, adet... Umurumda değil bütün bunlar.” (Kekeç, 2000a, s. 130)

Toparlanacak olursa, *Yağmurdan Sonra* için, kategorik, homojen, türdeş topluluk tasvirlerinin, şablonik / yüzeysel kurguların, dikotomik ilişki biçimlerinin, siyah-beyaz dünya kavrayışlarının ötesine geçerek ve cemaatsel bakışların büyüsünü bozarak, insanın iç çelişkilerine, açmazlarına, gelgitlerine, gerilimlerine, arayışlarına, kısacası “insanlık durumu”na işaret etmesi açısından olumlu bir nitelik taşıdığı söylenebilir.

Biçimsel olarak bakıldığında, *Yağmurdan Sonra*’da gerçeklik parçalanmış bir şekildedir. Roman gerçekliğin insan dünyasındaki algılanışıyla ilgilenir. Romanda tek gerçeklik ve onun temsili söz konusu değildir. Meta bir anlatı yoktur. İnsan değişken bir varlık olarak alınır ve gerçeklik insanın içerisinde şekillenir. Romana insanın iç dünyasını, psikolojisini ve zihnini ele alan, oralara odaklanan bir yaklaşım hakimdir. Romanda, İslami kimliğin “içe kritik bakış”ına, özdeşünümüllüğüne, iç eleştirisine odaklanması dolayısıyla ve bu bağlamda insanların yaşadığı iç gerilimlerin, hesaplaşmaların, gerçekliğin parçalanmışlığının okura gösterilebilmesi amacıyla yoğun bir iç monoloğa yer verilmektedir.

8. SOSYO-POLİTİK ROMANLAR: "SARI", MUHAFAZAKÂRLIK VE ÖTESİ; ÇOĞULCU BİR DÜNYADAN SİSTEM ELEŞTİRİLERİ

2000'li yıllar, İslami söylemin ve kimliğin ağırlık merkezinin muhafazakârlık çizgisine kaydığı bir dönemi ifade eder. Dolayısıyla bu dönemde İslami anlayış ve kimlik, dini toplumsal ve kültürel bir varlık alanı olarak gören muhafazakâr düşünce ve muhafazakâr söylem etrafında kurulur, şekillenir.¹³ Bu dönemde Türkiye'de muhafazakâr söylem, bir yandan İslam'a yaptığı vurguyla dinî bir karakter sergilerken, diğer yandan demokrasiye yaptığı vurguyla toplumsal bir karakter edinmiştir. Bu kapsamda İslami muhafazakâr söylem, ülkede mevcut "toplumsal, siyasal topografya" etrafında demokrasi, çoğulculuk, sivilleşme, farklılıklara saygı, insani olana öncelik, insanca yaşam ve yerellik kavramlarına referansla öne çıkmıştır. Dahası yine bu dönemdeki İslami

¹³ İslami edebiyat ve İslami romanlardaki 2000'lerde yaşana dönüşümü muhafazakarlığa dönüş olarak değil de popüler kültür, popüler İslam veya Pop-İslam bağlamında okuyan yaklaşımlar da vardır (Bu yaklaşımlar için bkz: Akçay, 2006; Tan, 2018 ve HÜİF Moment Dergi'nin Pop-İslam Özel Sayısı). Bu Popüler İslam temelli yaklaşımların, İslami söylemin 2000'lerdeki dönüşümünü genel olarak Kapitalizme, tüketim kültürüne ve dolayısıyla kapitalizmin popüler kültür endüstrisine eklenme/tabii olma, popüler/gündelik hale gelme biçimi olarak okudukları söylenebilir. Söz konusu romanlarda dinî değer, kavrayış ve motiflerin gündelik hayata, güncel yaşam kalıplarına aktarılması bağlamında bir popülerleşmeden söz edilebilir elbette. Dinin genel, normatif kural ve ilkelerinin değişken, anlık, güncel düzlemlere taşınmasının onu daha esnek, pratik, basit, geçişken bir forma dönüştürdüğünden ve dolayısıyla onu popülerleştirdiğinden de söz edilebilir. Ancak aynı zamanda bu aktarımın, dinî söylem ve normların güncel davranış formları üzerinden kültürel bir forma ve geleneksel bir akışa dönüştürülmesi, böylece kendi normatif karakteri üzerinden toplumsal hayata bir aracı kurum olarak dahil edilmesi, toplumsal durumlar ve sorunlar için bir yaşam / çözüm modeli olarak sunulması açısından muhafazakâr bir niteliğe işaret ettiğini ifade etmek mümkündür. Aynı şekilde söz konusu aktarım, dinî düşünce, söylem ve ilkeleri, kültürel, güncel ve sosyal hayata, oradaki gerçekliğe taşırken, insan, aile, ahlak üzerine dünden bugüne uzanan sürekli ve bütünlüklü bir kavrayış geliştirme arayışı açısından da muhafazakâr bir karaktere tekabül eder. Yine gündelik ve toplumsal hayatın dinsel ve ahlaki bir dünya tasavvuru/görüşü üzerinden kavranması çabası çerçevesinde de muhafazakâr bir nitelikten söz edilebilir. Dahası muhafazakarlığın, küresel düzlemde 1980 sonrası süreçte "yerel kimlik, sosyal ahlak ve toplumsal düzen" bağlamında yeni bir çizgiye evrildiği de (Heywood, 2007, s. 120-124) göz önünde bulundurulduğunda, İslami romanlardaki söz konusu muhtevanın muhafazakâr bir zemine yerleştirilebileceğini ifade etmek mümkündür.

muhafazakâr söylem, mevcut siyasal sistemin bu değerler etrafında dönüştürülmesine / iyileştirilmesine dikkat çekmiştir.¹⁴

İşte bu İslami muhafazakâr söylem, dönemin İslami romanlarına da yansır. Bu romanlar İslami muhafazakâr söylemin bu dönemde öne çıkan temel kavramlarına, muhafazakâr bir dünya görüşüne ve düşünce biçimine yaslanır. Dönemin bu romanları, kurgusal olarak dayandıkları temel tezler, işaret ettikleri temel sorunsallar dolayısıyla “sosyo-politik romanlar” olarak adlandırılabilir.

Sosyo-politik romanların vurguladığı temel kavramlar, “birlikte yaşam, kültürel değerler, insancıl bakış, gelenek, Anadolu irfanı, yerellik ve insanlık durumu” başlıklarında özetlenebilir. Söz konusu kavramlar aslında içinde yaşanan sosyal – siyasal hayata dair bir itirazı bir tezi, bir tahayyülü ifade eder.

Sosyo-politik romanlar kurgu olarak, toplumsal taleplerin uzaklarında şekillenen siyasal sistemin, Cumhuriyet döneminde sadece dindarları değil, kendisini benzemeyen bütün toplumsal kesimleri mağdur ettiği tezine yaslanır. Bu romanlara göre siyasal sistem, solcusundan dindarına, Kürt’ünden Çerkez’ine, çocuğundan ihtiyarına, sıradan vatandaşından memuruna, hatta sistemin kurallarını uygulayan görevlisine kadar her çevreye, her kesime, kısacası kendine ait olmayan her renye ve dokuya eziyet vermiştir. Ve bu eziyet, toplumun tamamında derin bir kimlik sorununa yol açmıştır.

Sosyo-politik romanlara göre siyasal sistem, toplumun bütünlüklü dokusunda önce bir kırılma, sonra kaos, ardında da dağılmaya yol açmıştır. Toplumsal hayatı ve geleneksel ilişkileri ağır bir şekilde hırpalamış ve çözmüştür. Bu çözümlü, toplumda her kesimin birbirinden uzaklaşmasına, birbirine yabancılaşmasına, hayata sırf kendi acıları / inançları üzerinden yaklaşmasına,

¹⁴ Genel karakteri itibariyle muhafazakârlık, özgürlük-otorite, çoğulculuk-uyum, gelenek-değişim, devlet-sivil toplum, birey-toplum arasındaki “gerilim hattı”nda bir “ölçülülük, kıvam, denge” arayışını ifade etmektedir. Başka bir ifadeyle Köker’in, Quinton’a atıfla, belirttiği gibi muhafazakârlık kendi solunda yer alan liberalizm ile sağında yer alan otoriteryanizm / paternalizm arasındaki salınımda tarihsel varlığını gerçekleştirmektedir (Köker, 2004, s. 289). Bu haliyle “gerilim hattında kıvam arayışı”nı ya da “sarkaç düzeneğinde salınım”ı ifade eden muhafazakârlık Türkiye’de 2000 sonrası dönemde siyasi olarak özgürlük, çoğulculuk, farklılıklarla birlikte yaşam etrafı bir çizgiye yaslanmıştır. Muhafazakâr düşünceyi şekillendiren söz konusu “gerilim hattı”nın, “sarkaç hali”nin ve “rezonans”ın oluşturduğu kimi düşünsel açmazlar, dönemsel sorunlar, yoğunlaşmalar (Öğün, 2004; Çiğdem, 1997; Mollaer, 2011), kısacası Muhafazakârlığın Türkiye’deki düşünsel serüveni ya da “muhafazakârlık topografyasında arkeolojik kazılar”, bu çalışmanın teorik çerçevesinin dışında ayrı bir çalışma konusunu oluşturmaktadır.

birbirine düşman kesilmesine yol açmıştır. Böyle bir ortamda da toplum hep beraber savrulacak ve hep beraber kaybedecektir.

Sosyo-politik romanlar için toplumun böyle bir dağılımıktan geri dönmesinin yolu, farklı dünyalarla birlikte yaşama, farklı olanın dünyasına dokunma, acısını / duygusunu paylaşma, insani olana öncelik verme hassasiyetinden, insan, vicdan, sağduyu merkezli ortak bir dünyanın tesisinden geçmektedir. Kısacası bu yol, “Anadolu irfanı”nı ifade etmektedir.

Dolayısıyla sosyo-politik romanlar, toplumsal düzeyde ve toplumsal gruplar arasında belli ortak değerler üzerinden “biz”, “bunlar”, “onlar” gibi ayrıştırıcı kavramlara karşı durabilmeyi, farklı dünyaları her birinin kendi hassasiyetleri etrafında estetik bir incelikle bir arada buluşturabilmeyi, çoğulcu bir dil ve dünya kurabilmeyi, insan hayatını, Anadolu kültürünü merkeze alan bir sosyal düzen geliştirebilmeyi hedefler.

Ahmet Tezcan’ın *Sarı* adlı romanı işte bu çoğulcu, kucaklayıcı, insanı ve toplumu öne çıkararak muhafazakâr söylemin sosyo-politik romanlarından biridir. Ayrıca yazarın *Kafirun* isimli diğer bir romanı da aynı şekilde söz konusu muhafazakâr söyleme yaslanan romanlardan biridir.

8.1. Sarı: Kısa Bir Özet

Sarı, 12 Mart muhtırası sonrasında siyasi ve sosyal dokusunu konu alan bir roman. Romanın arka planında dönemin siyasi ve sosyal çalkantıları yer alır. Deniz Gezmiş ve arkadaşlarının idamla yargılanması, Mahir Çayan’ın eylemleri, Nizamcılarla Ülkücülerin kutuplaşması, sokak çatışmaları, kamplara ayrılan mahalleler, sağ – sol çatışmaları, ekonomik buhranlar vs. romanın arka planındaki büyük gelişmeler olarak anlatılır.

Roman’ın ön tarafında ise bir tarafta Sarı Mahmut ve arkadaşları Bildir Ekrem, Fırt Osman, Korkut Abi, Deli Bedirhan ve İmam Hatip’in solcu öğretmenleri Kadir Hoca ile Anadolu’nun “kavruk” çocuklarının dertleri, diğer tarafta Anadolu’nun o dönem toplumsal hayatında yaygın olan tasavvuf kültürü, sosyal doku ele alınır. Ülkedeki siyasal- sosyal çalkantıların Anadolu insanının gözünden algılanış biçimine, değerlendirmelerine yer verilir.

Sarı Mahmut, 1960 darbesinden sonra Kırşehir’den Kırıkkale’ye göç eden dindar, muhafazakâr bir ailenin çocuğudur. İlkokulu bitirmiş ve İmam Hatip Okulu talebesi olmuştur.

Kırıkkale Kaymakamı, yanındaki Albay’ın işaretiyle, 1971 yılının 19 Mayıs kutlamaları için stadyumda yapılan törenler esnasında tüm liseleri kutlar ancak İmam Hatip Lisesi’nin bayramını kutlamadan geçer gider. Aynı şey bir önceki sene de olmuştur ama okul müdürü ve öğretmenler o zaman öğrencilerini avutacak bahaneler üretmeye çalışmışlardır. İkinci yıl da aynı durum

tekrarlanınca iki yıl üst üste yok sayılmanın acısını derinden hisseden Sarı Mahmut ve arkadaşları, kaymakama bir ders vermek isterler. Ama bunun için önce biraz cesarete ihtiyaçları vardır. Okulun yemekhanesinden kaçırdıkları alüminyum bardaklarda ilk defa tadına baktıkları kalitesiz bir şarapla, kaymakamın evine molotof atacak cesareti bulmaya çalışırlar. Ancak ne o şarabı doğru dürüst içebilirler ne de kaymakamın evine molotof atmayı becerebilirler. Mahallenin iki dervişi Feramuş Dede ve Salih Baba'nın öğütleri onları Kaymakamın kalbini kazanmanın yolunu aramaya sevk eder.

Diğer taraftan, İmam Hatip'in son sınıf öğrencisi Korkut, okul pansiyonunun karşındaki evin kızı Sultan'a aşık olur. Sultan bu aşka karşılık verir. Ancak Sultan'ın annesinin bu ilişkiye ve bu ilişkinin evlilikle noktalanmasına rızası yoktur. Annenin asla "bir ölü yıkayıcı"ya verilecek kızı yoktur.

Öte yandan dedesi siyasi suçlu olarak hapiste ölen, babası dedesinin haksız cezalandırılışına dayanamayıp kendini asan, altı yedi yaşlarında yetim kalan Deli Bedirhan, anası ve iki bacısına bakmak için hamallık-yarıcılık yaparak hayat mücadelesi verir.

Ayrıca muhtıra sonrası ülkede ve Kırşehir'de şüpheli görülen herkes takip edilmekte, evler gece-gündüz basılmakta, aramalar yapılmakta, tehlikeli yayın bulunduranlar içeri alınmaktadır. İnsanlar sistemin tehlikeli gördüğü kitapları gömerek saklamaktadırlar. İmam Hatip'in "komünist öğretmeni" Kadir hoca ve din dersi öğretmeni Doğan hoca da kitaplarını İmam Hatip'in bahçesine gömerek saklamaktadırlar.

Ve bu arada Sarı Mahmut ve arkadaşı Bildir Ekrem, 19 Mayıs törenlerinde yok sayılmanın çözümünü (Feramuş Dede ve Salih Baba'nın öğütlerini dinleyerek) bulurlar. Kaymakamlığa, Kaymakam ve Albay'la konuşmaya giderler. O yılın 19 Mayıs törenlerinde bayram konuşmasını İmam Hatip olarak yapmak istediklerini söylerler. Kaymakam ve Albay bu öneriyi kabul ederler. Sarı metni yazacak; Bildir Ekrem de, bayram konuşmasını yapacaktır. Ancak bu bayram konuşmasını İmam Hatip'in yapması iki şarta bağlıdır. Bir, Sarı Mahmut'un yazdığı metni Albay beğenecektir. İki, Bildir Ekrem ağzını düzeltecek, yerel şiveden kurtulacak ve konuşmayı İstanbul şivesiyle yapacaktır.

Uzun çalışmalardan sonra Sarı Mahmut, Albay'ın beğeneceği muhteşem bir metin yazar. Bildir Ekrem ise törenden iki hafta önce kaymakamlıkta yapılan provada metni İstanbul şivesiyle, "Zeki Müren gibi" okur.

Bu olaydan bir gün sonra gece sabaha karşı Deniz Gezmiş, Hüseyin İnan ve Yusuf Aslan idam edilir. Anadolu'da insanların, banka soyma, adam kaçırma

ve adam yaralama suçlarından idam sehпасına götürülen bu üç genç için bağı yanar.

1972 yılının 19 Mayıs kutlamaları için stadyumda yapılan törende Bıldıır Ekrem İmam Hatip adına bayram konuşmasını yapar. Üç dakika boyunca ayakta alkışlanır. Üç kıta asker Kırıkkale İmam Hatip öğrencilerinin önüne gelir ve üç kez bayramlarını kutlar.

Üç gün sonra Korkut'un sevdiği kız Sultan, annesi onu başkasına verdiği için intihar eder ve ölür.

8.2. Sarı: “Alkımın Altından Kimse Geçemez!”

Sarı, serinin ikinci kitabı. Serinin ana başlığı: “Alkımın altından kimse geçemez.” Anadolu'daki bir söylentiye dayanıyor: “Alkımın altından geçebilirsen cinsiyetin değişir.” Veya “alkımın altından geçersen, isteklerin gerçek olur.” Romana göre toplum dokusuna uymayan sistemlerin toplumu dizayn etme girişimleri, o toplumu gökkuşağının altından geçirip “cinsiyetini”, karakterini değiştirme hevesini ifade etmektedir. Bu hevesin Cumhuriyet Türkiye'sindeki karşılığı, yok sayma, acılar, mağduriyetler, savruluşlar ve hep birlikte kaybedişlerdir (Tezcan, 2013c).

Romanda işaret edilen en temel mesajlardan biri şudur: Tek renk dışındaki bütün renkleri yok sayan, tek etnik kültür dışındaki bütün kültürleri yok sayan, tek ideoloji dışındaki bütün düşünceleri dünyalarını yok sayan ve tek inanç dışındaki bütün inançları yok sayan bir sistem toplumda çatışma, gerilim ve ıstıraptan başka bir hayat üretmez. Siyasi sistem bir kamplaşma, gerilim, kutuplaşma üzerinden kurulduğunda bunun topluma yansımaları acı biçimde ortaya çıkar. Belli bir tarihsel dönem içerisinde “bir evin halkı” gibi olan Anadolu mahallelerinde, sistemin ürettiği siyasal gerilimlerle, derin bir kırılma yaşanır. Mahalleler birbirinden kopmaya, birbirine düşman olmaya başlar. İşin içine ideoloji girdiği zaman bu sefer aynı mahalle içinde düşmanlıklar yer tutmaya başlar (Tezcan, 2013d).

Romanın orta yerinden geçen konu sistemin İmam Hatipleri dışlamasıdır. Sistem İmam Hatiplileri dışlar. Bu dışlama o kadar yoğundur ki toplumsal doku, sokaktaki insan bu dışlamadan etkilenir ve onu içselleştirir. İmam Hatiplilere “ölü yıkayıcı” diye kız vermezler mesela. Fakat sistem, sadece İmam Hatiplere yönelik değil, yukardan aşağı toplumun hemen tüm katmanlarına yönelik olarak sistematik bir yok sayma siyaseti izler. Bu yok saymayı yerleştirmek üzere sürekli ideolojik mesajlar gönderir. Ve toplum bundan etkilenir, belli düzeylerde içselleştirir. Toplumun genetik kodları yukardan aşağı bu şekilde hırpalanır. Farklı kesimlerden olanlar sadece kendileri ile ilgili konuları, talepleri, acıları

vurgularlar. Karşı taraf saydıkları insanları yok sayarlar. “Adem”e mahkum ederler.

Romanın kurgusunu oluşturan temel tezlerden biri, farklı dünyaların kendi hassasiyetleriyle bir arada yaşayabilmesi fikri üzerinden yükselir. Burada “Anadolu kültürü, Anadolu irfanı, kucaklayıcı bir dil, insan öncelikli bir perspektif, yerli geleneksel sosyal gerçeklikleri hesaba katış ve tutarlı bilgi” söz konusu kuşatıcı dünyanın kurucu referansları olarak öne çıkarılır.

Romanda dindar-Nurcu Çerkez Hikmet Usta ile dönemin sol çevresinin aforoz ettiği Dr. Hikmet Kıvılcımlı’nın yakın dostlukları, bu farklı dünyaları bir araya getirme, birlikte yaşama tecrübesinin hem somut bir örneğini hem de bilgece üretilme tarzını yansıtmaktadır.

Diğer taraftan Anadolu’daki türkü kültürünün hemen her kesime dokunan dünyasına da yer verilir romanda. Hacı Taşan’ın hemen her çevrede karşılığı olan “Allı Turnam” türküsü, yine onun o dönemde demlendikçe derinleşen, daha dokunaklı hale gelen türkü geceleri, Neşet Ertaş’ın hemen her kesimde yankılanan türküleri, Yunus Emre’nin “Ağlatırsa Mevlam Yine Güldürür” şiirinin Türkücü Molla Hafız’ın dilinde ilahi, radyo programında türkü olarak okunuşu Anadolu’daki bu ortak yaşam kültürünün izleri olarak satır aralarına yerleştirilir.

Romanda tasavvuf kültürü Anadolu’yu bir arada tutan düşünce iklimlerinden biri olarak sunulur. Ferâmûş Dede ve Salih Baba karakterleri; bunların hem çevrelerindeki hem de ülke genelindeki siyasi çalkantılara karşı aldıkları tavır, kullandıkları kucaklayıcı, kalbi, vicdani söylem, romanın bu temel iddiasını desteklemektedir.

Romanda 12 Mart muhtırası sonrasında sokaklarda “Che Guevaralar ile Kürşatların kavgasının yaşandığı” bir toplumda Çerkez Hikmet Usta ve Dr. Hikmet Kıvılcımlı, farklı hayat görüşlerine rağmen aynı dünyanın içerisinde birbirine dokunabilmekte, birbirine yer açabilmektedir. Bu kurgu, toplumun birlikte yaşamı için hem bilginin, bilimin hem de bilgeliğin ve sağduyunun önemli olduğuna işaret etmektedir. Romanda bu bilgeliğin ve sağduyunun kısmı Çerkez Hikmet, daha çok da Feramûş Dede, Salih Baba ve Türkücü Molla Hafız ile aktarılmaya çalışılır. Bilimsel tavrın nasıl olması gerektiği ise Dr. Hikmet Kıvılcımlı’nın düşünce ve yaklaşımlarında kendini gösterir. Dr. Hikmet gelişmelere bilgi ve bilimsellik üzerinden bakarken, bilim insanının “Batıcı” değil “yerli” göz ile toplumu incelemesi gerektiğini ortaya koyar. Toplumun dokusunu, özünü, doğasını temel alan bilimsel bakış açısını öne çıkarır. Roman bu haliyle toplumun hem bilgeliğe / hikmete hem de bilimsel tavra ihtiyacı olduğuna; bunun da aslında Anadolu toplum dokusunda mevcut olduğuna işaret eder (Tezcan, 2013c).

Roman üç bölümden oluşuyor. Birinci bölümün adı, “Adem” yani yokluk, yok sayma. Sistemi temsil eden bir kaymakamın, 19 Mayıs’ta bütün okulların bayramını kutlarken İmam Hatip okulunu atlayıp geçmesi, onları yok sayması o çocuklar üzerinde duygusal bir yaraya sebep olur. İkinci bölüm, “Âdem” bölümü, yani “Adam” bölümü. İnsanlar ancak birbirlerini tanıyarak, birbirlerini kabullenerek, insan olurlar. Adem’den (yokluktan) Âdem’e (varlığa) erişirler. Bunu vurgulamak için de orada her insana, her fikre, inanca nasıl saygı gösterilmesi gerektiğini hatırlatan bir Anadolu irfanına dikkat çekilir (Tezcan, 2013b).

Romanın dikkat çekici tespitlerinden biri şudur: Sistem, kendine uymayanı ya yok etmekte ya yok saymaktaydı. Sistemi sahiplenenler, topluma adam gibi davransalar, insan yerine koysalar ne anarşist eylemler olur ne de millet birbirini vururdu.

Romanda 13 yaşındaki Sarı Mahmut, hayatında tanıdığı her kahramana öykünür. Hayal dünyasında öykündüğü bu kahramanlar arasında Battal Gazi de vardır, Spartaküs de. Kürşat da vardır Deniz Gezmiş de. Çocukluk yaşlarında bu kafa karışıklığı sorunsuz durmaktadır. Ne var ki sonraki dönemlere ve kuşaklara geçildiğinde bu kafa karışıklığı aynı sorunsuz sonuçları vermez. Dr. Hikmet Kıvılcımlı’ya göre 12 Mart döneminde üniversite çağındaki gençler arasında da böyle bir kafa karışıklığı vardı ve bu durum o gençleri bir avuç toz gibi savurmuştu (Tezcan, 2013c).

Roman’ın sonunda sistem darağacını toplumun orta yerine bir kez daha kurar. Menderes ve arkadaşlarının intikamını alırcasına bu sefer “karşı taraf”tan gençlerin, Deniz Gezmiş ve arkadaşlarının idamına hükmeder. Anadolu’nun yok sayılan “kavruk” insanların canı bu kez bu gençler için yanar. Sistemin koridorlarında körleşen “siyasal / ideolojik akıllar” bu üç genç için “üçer üçer” naraları atarken; kendi saflığını kendi kuytularında koruyabilen Anadolu irfanının yüreği dağlanır.

Özetle *Sarı*, bozkırın ortasında yetimlikleri, acıları, hüznüleri, yitirdikleri ve zorlu hayatlarıyla taşralı, kavruk, kırılğan çocukların dünyalarını, hikayelerini anlatır. “İnsanca” yaşamın kültürel ve siyasal zeminini yoklar. Farklı dünyaları, talepleri yok sayan, ayırıştırın, parçalayan siyasal sistemi eleştirirken, “birlikte insanca” yaşamın Anadolu topraklarındaki kültürel taşlarını, tarihsel izleklerini öne çıkarmaya çalışır. Birlikte insanca yaşam için, üst anlatılardan, kaba ideolojilerden değil “insanlık durumları”ndan, insani ilişkilerden, insani hassasiyetlerden hareket edilmesine dikkat çeker.

Sarı, biçimsel olarak incelendiğinde, romanda tek kahramanın olmadığı görülür. Roman farklı karakterlerin gündelik toplumsal hayatta kendi hikayesini yaşadığı ve bu hikayelerin iç içe geçtiği bir kurgu üzerinde şekillenmektedir. Yine

romanda tek gerçeklik ve onun temsili değil, toplumsal hayatın farklı insanlık durumları etrafında çözümlenmesine dönük bir üslup öne çıkar. Roman yaşanan gelişmelerin, farklı toplumsal çevreler tarafında tecrübe edilme biçimine odaklanmaktadır.

Sarı romanında biçimsel olarak dikkat çeken bir diğer husus, romanın “yerel şive” üzerine kurulmuş olmasıdır. Yazar, siyasal sistemin farklılıkları, yerel kültürel unsurları baskılayan tarafına, toplumsal doku ile resmi siyasal sistem arasındaki gerilimli ilişkiye dikkat çekme konusunda yerli şiveye, yerel konuşma ve kelimelere kritik bir rol / anlam yükler. Zira yazar, siyasal sistemin toplumsal olanla karşılaşma ve onu kendi kalıpları etrafında dönüştürme sürecini yerel şive üzerinden; siyasal sistemin toplumla / yerel olanla buluştuğu noktalarda yerel şiveyi dönüştürmesi üzerinden ele alır.

9. SONUÇ

Türkiye’de İslami söylem, 1970’lerden başlayarak 1980’ler boyunca İslamcılık etrafında radikal bir ideoloji halini almıştır. Bu dönemde İslamcı söylem açıkça Kemalizm etrafında şekillenen radikal sekülerizm, laikleşme ve pozitivizm temelli politikalara karşı tepkisel bir duruş olarak şekillenmiştir. Bu noktada söz konusu dönemde İslamcılık toplumsal istikrarın korunmasıyla değil, hakim güç ilişkilerine bir itiraz olarak öne çıkmıştır. Aynı zamanda İslamcılık, İslam’ı bir geleneksel, kültürel kimlik zemini olarak sahiplenmek yerine, “devlet/güç” merkezli, siyasi ve ideolojik bir ütopya olarak yeniden kavrayacaktır. Sonuçta 1970’ler-1980’ler boyunca İslamcılığın, mevcut toplumu, siyaseti ve düzeni topyekûn dönüştürücü, yeniden inşa edici, bu anlamda devrimci bir harekete dönüştüğünü söylemek mümkündür. Bütün bir toplumsal zeminin sıfırlanarak “metin” temelinde ve siyasi güç etrafı yeni baştan dizayn edilebileceğine ilişkin idealist bir yaklaşım İslamcılığın temel mantığını oluşturmuştur. Bu haliyle İslamcılık, dinin zengin, dinamik ve kuşatıcı içeriğini soğuran, kalıplaştıran bir seyir izlerken, aynı zamanda kategorik, devrimci, güç merkezli, toplumsal deneyimden, kültürel tecrübelerden kopuk, “ideal/gerçek İslam” vurgusuyla geleneği, tarihi/toplumsal tecrübeyi, insanlık durumlarını göz ardı eden, tepkisel ve merkezizetçi bir nitelikle öne çıkmıştır.

1990’lı yıllar, (özellikle ikinci yarısı itibarıyla) İslamcılığın bütün ideolojik/ütöpik tezleri ve önermeleriyle tarihsel ve toplumsal olarak içerden sorgulandığı bir dönem olmuştur. Bu dönem, İslami olanın toplumsal, sivil ve bireysel boyutlarına dair özeleştirel sorgulamaların, yer yer hayal kırıklıklarının yaşandığı bir dönem olarak öne çıkmıştır. Bu özeleştirel sorgulama, mevcut tarihsel koşullarda Müslüman olarak var olmanın nasıl mümkün olabileceği,

Müslüman bir kimliğin kamusal ve siyasal alanda nasıl var olabileceği meselesinin daha gerçekçi olarak düşünülmesine imkan vermiştir.

Doksanlarda İslami kimlik içerisindeki özeleştirel sorgulama, 2000'lere gelindiğinde İslami söylem ve kimlik açısından yeni bir dönemin başlangıcını oluşturmuştur. Söz konusu sorgulama ve kırılma, 2000'li yıllarda İslamcılığın ideolojik kalıplarının çözülmesine ve etkisini kaybetmesine yol açmış; sonuçta İslami söylem ve İslami kimlik, muhafazakâr bir dile ve karaktere evrilmiştir.

Bu dönemde, söz konusu İslami-muhafazakâr söylem/kimlik, İslam'ı daha çok geleneksel, kültürel bir kimlik zemini olarak sahiplenen; dolayısıyla dini, kültürel ve kimliksel düzeyde bir özellik/varoluş biçimi, toplumsal, kültürel bir değer olarak önemseyen, dinseliliğin mevcut toplumsal/kamusal alanda görünürlüğünü savunan bir karakteristikle ortaya çıkmıştır. Diğer taraftan bu dönemde İslami-muhafazakâr söylem, İslami düşünce, talep, söylem ve vizyonun, dönemin yükselen siyasal/toplumsal değerleri olan liberalizm, demokrasi ve çoğulculuk ilkeleri etrafında biçimlenişini ifade etmektedir. Bu kapsamda İslami-muhafazakâr söylem, geleneği, tarihi/toplumsal tecrübeyi, insanlık durumlarını dikkate alan, bu anlamda toplumu olduğu gibi kabul eden, onu siyasal dönüşümün öznesi olarak gören, toplumsal, sivil etkileşimi önemseyen, siyaseti bir toplumsal ve kültürel temsil pratiği olarak gören, müzakere ve uzlaşma temelli bir yaklaşıma yaslanmıştır. Bu yeni çizgisiyle İslami muhafazakâr söylem, dini-geleneksel kaynaklardan mülhem ilke, öncelik ve değerler dünyasıyla toplumsal hayatın her alanını kültürel olarak etkileme, dinin insana güncel/alternatif düşünce, davranış ve etkileşim modelleri sunma kapasitesini harekete geçirme, böylelikle "dini olandan" hareketle toplumsal hayatta daha güncel, reel, sivil, pratik, esnek, geçişken, dinamik, çok boyutlu ve kültürel bir etkileşim zemini oluşturma seyri izlemiştir. Bu yeni durumu, esas olarak İslami söylemin, toplumun ve içinde yaşanan tarihsel koşulların gerçekliğine dönüş, İslam'ı o toplumsal gerçeklikten hareketle (o gerçekliğin içinden) düşünme eğilimi olarak görmek mümkündür.

1970'lerde ilk örnekleri görünmeye başlayan İslami romanlar, taşıdıkları söylem, üslup, işaret ettikleri problematik ve temel tezler itibarıyla üç farklı dönem ve üç farklı anlayış üzerinden ilerleyen bir tarihi seyir takip etmişlerdir. Bu tarihi safahat, İslami kimliğin tarihsel seyrine oradaki dönüşüme uygun olarak genel itibarıyla İslamcılıktan Muhafazakârlığa uzanan bir çizgi etrafında biçimlenmiştir.

1980'li yıllara İslami aktörlerin, İslamı, kendilerini ve çevrelerini (Batıyı, modernleşmeyi, Cumhuriyeti) anlama-anlamlandırma biçimlerini, kabaca İslami-Batılı yaşam tarzlarının karşıtlığını ele alan, Cumhuriyet dönemi modernleşme tecrübesini sorgulamaya çalışan hidayet romanları egemen olmuştur. Hidayet

romanları, dönemin İslamcılık temelli atmosferine uygun olarak (oradan hareketle), ideolojik, tepkisel, şablonlar üzerine kurulu, kategorik, dışlayıcı bir dil, yaklaşım ve üslup taşır. Bu romanlarda Cumhuriyet dönemi modernleşme tecrübesine yönelik sorgulama ve eleştiri girişimi, analitik, incelikli, estetik, kucaklayıcı, düşündürücü bir dille değil, kategorik, yüzeysel, didaktik bir dille yapılır. Hayatın, insanın çok katmanlı, dinamik, karmaşık, canlı dünyası göz ardı edilir. Bireylere düşünme alanı bırakmayan, dini bir kavga aracı olarak gören, hayatı ve toplumu kategorik hatlar üzerinden anlamlandıran, toplumsal gerçekliği kalıplaştıran bir dil ve üslup kullanılır.

1990'ların İslami roman piyasasına genel olarak bireyci, özeleştirel bir eğilimin kendisini gösterdiği özdeşünümsel romanlar hakim olmuştur. Özdeşünümsel romanlar, yapısal olarak 1980'lerde siyasal ve kültürel zeminde karşı karşıya gelen iki farklı değer sisteminin (iki rakip ideolojinin) sorgulanması üzerine kurgulanmıştır. Sosyal gerçeklik ve insanlık durumu (bireysel dünyalar, gel-gitler, iç çelişkiler) bu sorgulamanın ve hareket zeminini oluşturur. Bu romanlar, bir yandan Cumhuriyet Türkiye'sine hakim olan Kemalist siyasal rejimin, kendi kalıplarına uymayan insanlık durumlarını, düşünce ve yaşam biçimlerini ortadan kaldırma konusunda aldığı sert tavrı sorgular. Diğer taraftan 1980'lerde İslami söyleme egemen olan İslamcılığın anlam haritasının, sosyal hayatı, siyasal ve toplumsal gerçekliği, insanlık durumlarını kuşatma kapasitesini sorgular.

2000'lerin İslami romanları ise, ana zemini bireyci-toplumsal roman anlatılarının oluşturduğu, bu zeminin uç sınırlarında ise sosyo-politik romanların yer aldığı kompleks bir anlatı dünyasını ifade edecektir. Bu çalışmada ele alınan sosyo-politik romanlar, döneme egemen olan Muhafazakâr söylemin temel kavramları olan demokrasi, çoğulculuk, sivilleşme, farklılıklara saygı, insani olana öncelik, insanca yaşam ve yerellik kavramları üzerine kuruludur. Dolayısıyla bu romanlar hem bir siyasal sistem eleştirisidir hem de siyasal sistemi iyileştirmenin imkanlarını yoklama girişimidir.

Sosyo-politik romanlar kurgu olarak, toplumsal taleplerin uzaklarında şekillenen siyasal sistemin, Cumhuriyet döneminde sadece dindarları değil, kendisine benzemeyen bütün toplumsal kesimleri mağdur ettiği tezine yaslanır. Bu romanlara göre siyasal sistem, toplumun bütünlüklü dokusunda önce bir kırılma, sonra kaos, ardında da dağılmaya yol açmıştır. Böyle bir dağılımıktan geri dönmenin yolu ise farklı dünyalarla birlikte yaşama, farklı olanın dünyasına dokunma, acısını / duygusunu paylaşma, insani olana öncelik verme hassasiyetinden, insan, vicdan, sağduyu merkezli ortak bir dünyanın tesisinden geçmektedir.

İslami kimlik, roman ve siyaset bağlamında incelenen *Boşluk, Yağmurdan Sonra ve Sarı*, İslami kimliğin kendisini siyasal ve kültürel olarak inşa etme seyrine dair; genel olarak tarihin ve toplumun dışında kalan / bırakılan bir çevrenin tarihe ve topluma dönüş serüvenine ilişkin uzun hikayeyi, dönemsel ve düşünsel kırılma noktaları etrafında görme fırsatı sunuyor. Hem de “yolda olan yolda kalır” kuralına takılmadan.

İslami kimlik ve siyaset 2000’li yıllardan bugüne kimlik ve siyaset bağlamında önemli dönüşümler geçirdi. Kendisini, toplumu ve siyaseti kavrayış biçimi açısından kritik farklılaşmaları tecrübe etti. Türkiye siyasetini etkileme ve yönetme kapasitesi açısından da hayli zengin bir tarihsel dönemi geride bıraktı. Gelinen noktada kimlik, söylem ve siyaset düzleminde yaşanan bu tarihsel dönüşümü ve tecrübeyi ele alan, değerlendiren yeni, özgün romanlara ihtiyaç olduğu söylenebilir.

10. ÇIKAR ÇATIŞMASI BEYANI

Yazarlar arasında çıkar çatışması bulunmamaktadır.

11. MADDİ DESTEK

Bu çalışmada herhangi bir fon veya destekten yararlanılmamıştır.

12. YAZAR KATKILARI

ŞMK: Fikir;

ŞMK: Tasarım;

ŞMK: Denetleme;

ŞMK: Kaynakların toplanması ve işlenmesi;

ŞMK: Yorum;

ŞMK: Literatür taraması;

ŞMK: Yazıyı yazan;

ŞMK: Eleştirel inceleme.

13. ETİK KURUL BEYANI VE FİKRİ MÜLKİYET TELİF HAKLARI

Çalışma etik kurul izni gerektirmemektedir.

14. KAYNAKÇA

- Akçay, A. S. (2006). *Bellekteki huriler: islamcı popülist kültüre eleştirel bir bakış*. İstanbul: Selis Kitaplar.
- Akdoğan, Y. (2010). Muhafazakâr demokrat siyasal kimliğin önemi ve siyasal islamcılıktan farkı. H. Yavuz (Ed.) *AK Parti: Toplumsal Değişimin Yeni Aktörü*. İstanbul: Kitap Yayınevi.
- Anonim. (2016). Pop islam özel sayısı. *moment dergi. Hacettepe Üniversitesi İletişim Fakültesi Kültürel Çalışmalar Dergisi*, 3(1).
- Aktay, Y. (2005). Sunuş. T. Bora ve M. Gültekingil (Ed.) *Modern Türkiye’de siyasi düşünce: islamcılık (2.b) içinde* (ss.13-25). İstanbul: İletişim Yayınları.
- Aktay, Y. (2003). İslamcılıktaki muhafazakâr bakiye. T. Bora ve M. Gültekingil (Ed.) *Modern Türkiye’de Siyasi Düşünce: Muhafazakarlık içinde* (ss.346-360). İstanbul: İletişim Yayınları.
- Bora, T. (1997). Muhafazakârlığın değişimi ve Türk muhafazakârlığında bazı yol izleri. *Toplum ve Bilim*, 74, 6-31.
- Çayır, K. (2008). *Türkiye’de islamcılık ve islami edebiyat*. İstanbul: İstanbul Bilgi Üniversitesi Yayınları.
- Çiğdem, A. (1997). Muhafazakârlık üzerine. *Toplum ve Bilim*, 74, 32-51.
- Çiğdem, A. (2005). İslamcılık ve Türkiye üzerine bazı notlar. T. Bora ve M. Gültekingil (Ed.) *Modern Türkiye’de Siyasi Düşünce: İslamcılık (2.b) içinde* (ss.26-33). İstanbul: İletişim Yayınları.
- Çınar, M. (2005). Kemalist cumhuriyetçilik ve islamcı kemalizm. T. Bora ve M. Gültekingil (Ed.) *Modern Türkiye’de siyasi düşünce: islamcılık (2.b) içinde* (ss.157-177). İstanbul: İletişim Yayınları.
- Dellaloğlu, B. F. (2012). *Ahmet Hamdi Tanpınar: Modernleşmenin zihniyet dünyası - bir tanpınar fetişizmi*. İstanbul: Kapı Yayınları.
- Duran, B. (2005). Cumhuriyet dönemi islamcılığı. T. Bora ve M. Gültekingil (Ed.) *Modern Türkiye’de Siyasi Düşünce: İslamcılık (2.b) içinde* (ss.129-156). İstanbul: İletişim Yayınları.
- Editör. (2009). Muhafazakâr burjuva romanının ayak sesleri. *Newsweek Türkiye*, 18.11.2009.
- Güngörmez, B. (2014). ‘Jakoben modernist’e karşı ‘endişeli modern’: Türk muhafazakârlığı üzerine genel bir değerlendirme. *Muhafazakâr Düşünce*, 40, 5-23.
- Heywood, A. (2007). *Siyasi ideolojiler*. Ankara: Adres Yayınları.
- İrem, N. (1997). Kemalist modernizm ve Türk gelenekçi-muhafazakârlığının kökenleri. *Toplum ve Bilim*, 74, 52-101.

- İrem, N. (2011). Türk muhafazakâr modernleşmesinin sınırları: Kültürcü özgünlük ve eksik liberalizm. *Doğu Batı*, 58, 27-36.
- Kara, İ. (2005). İslamcı söylemin kaynakları ve gerçeklik değeri. T. Bora ve M. Gültekingil (Ed.) *Modern Türkiye’de Siyasi Düşünce: İslamcılık* (2.b) içinde (ss.34-47). İstanbul: İletişim Yayınları.
- Karakoç, Ş. M. (2023). *Türkiye’de siyasetin dönüşümü: kavramlar kurumlar teoriler*. İstanbul: Akademik Kitaplar.
- Kekeç, A. (2000a). *Yağmurdan sonra* (3.b). İstanbul: Şehir Yayınları.
- Kekeç, A. (2000b). Bir eleştiri. *Yeni Şafak*, 16.05.2000.
- Köker, L. (2004). Liberal muhafazakârlık ve Türkiye. T. Bora ve M. Gültekingil (Ed.) *Modern Türkiye’de Siyasi Düşünce: Muhafazakârlık* (2.b) içinde (ss.274-290). İstanbul: İletişim Yayınları.
- Kurtoğlu, Z. (2005). Türkiye’de islamcılık düşüncesi ve siyaset. T. Bora ve M. Gültekingil (Ed.) *Modern Türkiye’de Siyasi Düşünce: İslamcılık* (2.b) içinde (ss.201-235). İstanbul: İletişim Yayınları.
- Mert, N. (2004). Muhafazakârlık ve laiklik. T. Bora ve M. Gültekingil (Ed.) *Modern Türkiye’de Siyasi Düşünce: Muhafazakârlık* (2.b) içinde (ss.314-345). İstanbul: İletişim Yayınları.
- Mert, N. (2005). Türkiye İslamcılığına tarihsel bir bakış. T. Bora ve M. Gültekingil (Ed.) *Modern Türkiye’de Siyasi Düşünce: İslamcılık* (2.b) içinde (ss.411-419). İstanbul: İletişim Yayınları.
- Mollaer, F. (2011). Klasik muhafazakârlıktan tekno-muhafazakârlığa: Tanım sorunları, temeller ve değişimler. *Doğu Batı*, 58, 59-71.
- Ocak, A. Y. (2000). *Türkler Türkiye ve İslam*. İstanbul: İletişim Yayınları.
- Öğün, S. S. (1997). Türk muhafazakârlığının kültür kökleri ve Peyami Safa’nın muhafazakâr yanılığı. *Toplum ve Bilim*, 74, 102-154.
- Öğün, S. S. (2004). Türk muhafazakârlığının kültürel politik kökleri. T. Bora ve M. Gültekingil (Ed.) *Modern Türkiye’de Siyasi Düşünce: Muhafazakârlık* (2.b) içinde (ss.539-582). İstanbul: İletişim Yayınları.
- Tan, G. Ö. (2018). Pop İslam. *Ayrıntı Dergisi*. 10 Ocak 2018.
- Tezcan, A. (2013a). *Sarı*. İstanbul: Timaş Yayınları.
- Tezcan, A. (2013b). Anadolu’nun benzi zulümlerle sarardı. *Star*, 17.10.2013.
- Tezcan, A. (2013c). Şizoid bir toplum haline geldik. *Radikal*, 13.11.2013.
- Tezcan, A. (2013d). 80 Anayasası ısırgan otundan elbise gibi. *Yeni Şafak*, 14.11.2013.
- Yıldız, A. G. (2014). *Boşluk*, (44.b). İstanbul: Timaş Yayınları.
- Yıldız, A. (2011). Kuruluş sürecinde Cumhuriyet muhafazakârlığı: Peyami Safa’nın Kemalizm yorumu. *Doğu Batı*, 58, 191-212.

Yılmaz. N. (2005). İslamcılık, AKP, Siyaset. T. Bora ve M. Gültekingil (Ed.) *Modern Türkiye 'de Siyasi Düşünce: İslamcılık* (2.b) içinde (ss.604-631). İstanbul: İletişim Yayınları.

KAMU YÖNETİMİNİN KİMLİK BUNALIMININ AŞILMASINDA KAMU HİZMETİ GÜDÜLEMESİ ARAŞTIRMALARI: POTANSİYEL VE İLERLEME¹



Kafkas Üniversitesi
İktisadi ve İdari Bilimler
Fakültesi
KAÜİBFD
Cilt, 14, Sayı 27, 2023
ISSN: 1309 – 4289
E – ISSN: 2149-9136

Makale Gönderim Tarihi: 5.10.2022

Yayına Kabul Tarihi: 18.05.2023

Muhammed Zahid ÇIĞMAN
Dr. Öğr. Üyesi
Kütahya Dumlupınar Üniversitesi
İktisadi ve İdari Bilimler Fakültesi,
Kütahya, Türkiye
mzahid.cigman@dpu.edu.tr
ORCID ID: 0000-0001-9761-4102

ÖZ | Kamu Yönetimi disiplininin bir kimlik bunalımı içinde olduğu, alanın önde gelen araştırmacıları tarafından uzun zamandır savunulmaktadır. Bu kadar uzun sürmesi, disiplinin, kimlik bunalımını aşan çok boyutlu bir bunalım içinde olduğunu göstermektedir. Disipliner statü, değer kuramı, yöntem bilimi ve kuramsal altyapı konularında kendini gösteren bunalımın düğümlendiği nokta araştırma nesnesi sorunudur. Günümüz Kamu Yönetimi, örgütsel sorunları araştıran yönetim odaklı Kamu Yönetimi ile örgüt-ötesi sorunları konu edinen kamusal odaklı Kamu Yönetimi paradigmaları arasında bölünmüş durumdadır. Her iki paradigmadan izler taşıyan kamu hizmeti güdülemesi araştırmaları disiplinin içinde bulunduğu bunalımın aşılmasını sağlayacak bir potansiyel taşımaktadır. Ancak, alanın önde gelen dört dergisinde yayımlanan görgül araştırmalar üzerinde yapılan sistematik yazın taraması, bu potansiyelin yeterince değerlendirilemediğini göstermektedir. Kamu hizmeti motivasyonu araştırmaları örgüt ötesi neden ve sonuçlara gereken ilgiyi göstermesi hâlinde disiplinin kimlik bunalımının aşılmasına daha fazla katkıda bulunacaktır.

Anahtar Kelimeler: Kamu yönetimi paradigmaları, kimlik bunalımı, kamu hizmeti güdülemesi

JEL Kodları: H83, M10, B59

Alan: Siyaset bilimi ve kamu yönetimi

Türü: Araştırma

DOI: 10.36543/kauiibfd.2023.016

Atıfta bulunmak için: Çığman, M. Z. (2023). Kamu yönetiminin kimlik bunalımının aşılmasında kamu hizmeti güdülemesi araştırmaları: potansiyel ilerleme. *KAÜİBFD*, 14(27), 414-437.

¹ İlgili çalışmanın etik kurallara uygunluğu beyan edilmiştir.

THE ROLE OF PUBLIC SERVICE MOTIVATION RESEARCH IN OVERCOMING THE IDENTITY CRISIS OF PUBLIC ADMINISTRATION: POTENTIAL AND PROGRESS



Kafkas University
Economics and Administrative
Sciences Faculty
KAUJEASF
Vol. 14, Issue 27, 2023
ISSN: 1309 – 4289
E – ISSN: 2149-9136

Article Submission Date: 5.10.2022 Accepted Date: 18.05.2023

Muhammed Zahid ÇIĞMAN
Asst. Prof.
Kütahya Dumlupınar University
Faculty of Economics and
Administrative Sciences
Kütahya, Türkiye
Mzahid.cigman@dpu.edu.tr
ORCID ID: 0000-0001-9761-4102

ABSTRACT | It has been argued for a long time by leading academics in the field that the discipline of Public Administration is in an identity crisis. The fact that it took so long demonstrates that the discipline is in a multidimensional crisis that goes beyond an identity crisis. The crux of the crisis that manifests itself in disciplinary status, axiology, methodology and theoretical ground, is the subject matter problem. Contemporary Public Administration is divided between management oriented Public Administration paradigm, which investigates organizational problems, and publicness oriented Public Administration paradigm, which deals with extra-organizational problems. Public service motivation research, which bears traces of both paradigms, has the potential to overcome the crisis the discipline is in. However, a systematic literature review of empirical studies published in four of the leading journals in the field shows that this potential has not been adequately reached. Public service motivation research will contribute more to overcoming the identity crisis of the discipline if it pays due attention to the extra-organizational antecedents and consequences.

Keywords: *Public administration paradigms, identity crisis, public service motivation*
Jel Codes: *H83, M10, B59*

Scope: *Political science and public administration*
Type: *Research*

1. GİRİŞ

Kamu Yönetimi'nin bir kimlik bunalımı içinde olduğu iddiası, Waldo'dan (1968, 1972) bu yana hatırı sayılır bir akademisyen kitlesi tarafından savunulmaktadır (Dubnick, 2018; Güler, 1994; Özen, 1995; Üstüner, 1995). Hemen bütün disiplinlerde üzerinde bir yere kadar uzlaşmış, en azından kurgusal çıkış noktaları olarak meşruiyetleri tanınmış, dolayısıyla bilimsel devrim dönemleri dışında eleştiriden bir yere kadar muaf tutulan varsayım ve açıklama tarzları bulunmaktadır (Kuhn, 1995). Paradigma öncesi dönemde bulunmakla birlikte toplum bilimlerinde de fen bilimlerine nispetle daha dar bir alanda ve daha düşük şiddette olsa da bir uzlaşma temeli mevcuttur. Benzer bir temel, kuruluş dönemindeki Kamu Yönetimi'nde, siyaset-yönetim ayrılığı (Wilson, 1887), iş bölümü, kumanda birliği (Fayol, 1939) gibi ilkeler etrafında kurgulanmıştır. Ne var ki bu uzlaşma, yönetim ilkelerinin sorgulanmasıyla sarsılmıştır. Geç kurulan disipline henüz iyice nüfuz etme imkânı bulamayan uzlaşmanın sert eleştirilere maruz kalması, alanı, halen içinden çıkılamayan bir kimlik bunalımına sokmuştur.

Kimlik bunalımı Kamu Yönetiminin araştırma nesnesi, yöntemi ve temel değerleri konusundaki derin çatlaklarda kendisini göstermektedir. Kamu yönetimi olgusunun özgünlüğü üzerine sürdürülen tartışmanın, farklı görüşlere sahip bu çatlakların odağını oluşturduğu ileri sürülebilir: Tartışmanın bir yanında yönetim olgusunu kamu-özel ayrımını pek de önemsemeksizin ele alan Yönetim Odaklı Kamu Yönetimi (YOKY; örn. Murray, 1975; Simon vd., 1985, s. 4-8), diğer yanında kamu yönetiminin özel kesim yönetiminden nitelik bakımından farklılıklarını vurgulayan Kamusal Odaklı Kamu Yönetimi (örn. Appleby, 2004; Rainey vd., 1976) çizgisi bulunmaktadır (Çiğman, 2022). YOKY çizgisi, değer yargılarını bilimsel çözümlerinin dışında bırakmakta, insanın ve yönetim sürecinin, sınırlı olduğunu kabul ettiği ussal boyutuna yoğunlaşmaktadır (Simon, 1947, 1955). KOKY ise kamusal değerleri temel bir inceleme alanı olarak öne çıkarmakta (Beck Jørgensen & Bozeman, 2007; Maesschalck vd., 2008; Perry, 2011; Rayner vd., 2010) hatta normatif çalışmalara yönelebilmektedir (Cooper, 2001; Harmon, 1989; Rohr, 1976; Waldo, 1948, s. 181-182, 1952). Odaklandıkları nokta hangisi olursa olsun, Kamu Yönetimi eğitiminde kamu kesimindeki yönetim olgusunun özel kesimdekinden kimi noktalarda ayrıldığı, büsbütün reddedilen bir iddia değildir. Alana giriş niteliğindeki ders kitaplarında iki yönetim arasındaki farklılıkların sıralanması, adeta bir gelenek hâlini almıştır (Eryılmaz, 2016, s. 17-24; Tortop vd, 1999, s. 46-47). Ne var ki YOKY, bu farklılıkların niteliksel olmayan birtakım ayrıntılar olduğunu savunmaktadır. Söz gelimi Simon ve arkadaşlarının, Türk Kamu Yönetimi eğitimi bakımından da önemli bir eser niteliğindeki ders

kitaplarında, birtakım farklılıklar dışında kamu örgütü ile işletmelerde, hatta sendika ve din örgütlenmelerinde sorunların genellikle ortak olduğu ileri sürülerek ortak bir örgüt kuramının gerekliliğinden bahsedilmiştir (Simon vd., 1985, s. 8). KOKY çizgisi ise kamu yönetiminin, niceliğe indirgenemeyecek esaslı farklılıklarla özel kesim yönetimden ayrıldığı iddiasındadır (Appleby, 2004).

Kamu yönetiminin özgünlüğü tartışmaları, 1970'li yıllarda, kuramsal varsayımların ötesine geçerek bir görgül araştırma çizgisi doğurmuştur. Sanayi sonrası toplumlarda bildik ayrımların geçersiz hâle geldiği yolundaki iddialar (Murray, 1975) soruşturulduğunda, kamu çalışanlarını özel kesimdekilerden ayıran olumlu ve olumsuz yönlerin bulunduğu ortaya çıkmıştır. Söz gelimi, Buchanan, kamu görevlilerinin işe bağlılık düzeylerinin özel kesim çalışanlarından düşük olduğunu tespit etmiş ve bunu kamu hizmeti etiğindeki zayıflığa bağlamıştır (1975). İşe bağlılık ölçümü üzerinden kamu hizmeti etiğine ilişkin yorumlarda bulunulmasını eleştiren Rainey ise kavramsal inşayı daha doğrudan yansıtan soruları kullandığı çalışmasında, kamu kesimi çalışanlarının bu bakımdan özel kesimdeki meslektaşlarında daha ileride olduğunu tespit etmiştir. Yazar, aynı çalışmasında, etiğin normatif içeriğinden bağımsız bir kamu hizmeti güdülemesi (KHG) kavramının gerekliliğine işaret etmiştir (1982). Perry ve Wise (1990), bu gereklilik çerçevesinde, KHG'nin kavramsal yapısını ortaya koyarak verimli bir araştırma çıkışı açmışlardır. "Bir insan topluluğunun, bir devletin, bir milletin veya insanlığın yararına hizmet etmeye yönelik genel bir özgeci güdüleme" (Rainey & Steinbauer, 1999, s. 23) olarak tanımlanan KHG; iş tatmini (S. Kim, 2005), örgütsel bağlılık (Moynihan & Pandey, 2007), kişi-örgüt uyumu (Bright, 2007), toplum yanlısı davranış (Esteve vd., 2016), siyasi katılım (Homberg & Costello, 2019) ve çalışan performansına katkılarıyla (Bellé, 2013) son dönem Kamu Yönetimi yazınının merkezî çalışma konularından biri hâline gelmiştir (Ritz vd., 2016). KHG'nin olumlu çıktıları, örgüte ve topluma kattıklarıyla sınırlı değildir. KHG, bir kavram olarak, Kamu Yönetiminin yönetim bilimleri içindeki özgün konumunun belirlenmesine yardımcı olma potansiyeli de taşımaktadır (Wright & Pandey, 2008). Alanın kamusal ve yönetsel değerlerinin kavşağında yer alan bir kavram olması KHG'nin kimlik bunalımının çözümünde anahtar rol oynayabileceğini düşündürmektedir.

Araştırma sorusu: KHG araştırma çizgisi, Kamu Yönetiminin içinde bulunduğu bunalıma çare olma potansiyelini ne ölçüde hayata geçirmektedir?

Bu araştırmanın yazına iki noktada katkıda bulunacağı düşünülmektedir. Bunlardan ilki, KHG'nin kimlik bunalımının aşılmasında oynayabileceği rolün kuramsal olarak tartışılmasıdır. Wright ve Pandey (2008) bir yazılarında bu role

değınmişlerse de konuyu tartışmamışlardır. KHG'nin kimlik bunalımının aşılmasına nasıl yardım edebileceği ilk kez bu makale ile kuramsal zeminde tartışılacaktır. Araştırmancın ikinci katkısı, kuramsal açıdan tartıştığı potansiyelin fiilen ne kadar hayata geçirildiğini sistematik yazın taraması ile görgül açıdan tespit etmeye çalışmasıdır. KHG ile kimlik bunalımı ilişkisi ilk kez bu makale ile görgül temelde incelenecektir. Çalışma, alandaki bu boşlukları doldurmanın ötesinde, Kamu Yönetiminde paradigma tartışmalarına da katkıda bulunmaktadır. Disiplin tarihi içinde farklı adlarla ortaya atılan yönetim yaklaşım ve modalarının iki odak arasında salındığının gösterilmesi ve alanda kimlik bunalımının araştırma nesnesi sorununun ötesine taşın yönlerinin tartışılması bu katkılar arasında sayılabilir. Kamu yönetimi gibi toplumsal etkisi büyük bir alanı araştıran Kamu Yönetimi disiplinindeki bunalımı aşma yolunda yapılan çözümlenelerin, uzun vadede toplum hayatına dönük olumlu çıktıları olacağı umulmaktadır.

2. KAMU YÖNETİMİNDE BİTMİYEN BUNALIM

Waldo (1968), Kamu Yönetiminin bir kimlik bunalımı içinde bulunduğunu ifade ederken bunu alanın yeniliğinden kaynaklanan geçici bir sorun gibi sunmuştur. Waldo'ya göre, kimliğini bulmaya çalışan gençler gibi², Kamu Yönetimi de bu bunalımı yaşayacak ve bir süre sonra olgunlaşarak kimliğini bulacaktır. Disiplinin gelişimi Waldo'yu doğrulamamıştır. Bunca zaman sonra hâlâ bir bunalımdan söz edilmesi, ortada, kimliği aşan çok yönlü bir bunalım olduğunu göstermektedir. Kimlik bunalımı, Kamu Yönetiminin, Siyaset Bilimi başta olmak üzere kendisini doğuran alanlar karşısında ayrı bir disiplin olarak tanınması sorunundan ibaretti. Kamu Yönetiminin komşu alanlarla ilişkisini düzenleyerek kendi rengini bulması, sorunun çözümü için yeterliydi. Oysa muhtemelen başından itibaren sorunlu olan, Kamu Yönetiminin ne idüğü üzerinde bir uzlaşma bulunmamasıydı. Bugün de bu konuda bir uzlaşma varıldığı iddia edilemez. Aksine, çatışan cevaplar üreten pek çok soru bir çırpıda

² Kimlik, bir kişi veya topluluğu benzerlerinden ayırarak tanımlayan toplumsal inşadır. Bireysel ve toplumsal olmak üzere iki tür kimlik bulunmaktadır. Bireysel kimlik, kişinin iç bütünlüğü ve benlik algısıyla ilgiliyken toplumsal kimliğin konusu, kişinin belli toplumsal gruplara aidiyetine ilişkin algılarıdır (Cheek & Briggs, 1982). Toplum bilimlerinde, birbirinden ayrı araştırma çizgileri oluşturan iki temel kimlik kuramı bulunmaktadır: Kimlik kuramı (Stryker & Burke, 2000) kişinin grup rollerini ele almakta, toplumsal kimlik kuramı (Tajfel & Turner, 2004) toplumsal kategorilere odaklanmaktadır (Hogg vd., 1995). Kamu Yönetiminin kimlik bunalımı üzerine yürütülen tartışmada kimlik, disiplinin kendi özgün konumunu bulamaması anlamında kullanılmaktadır.

sıralanabilir: Kamu Yönetimi; bir disiplin mi, bir zanaat mi, bir bilim midir? Neyi araştırmaktadır; değerleri mi, etkinliği mi, devleti mi, siyaseti mi? Nasıl çalışmalıdır; anlamalı mı, açıklamalı mıdır? Uygulamayla ilişkisi nasıl olmalıdır; onu yönlendirmeli mi yoksa betimlemekle mi yetinmelidir? Alanın içinde bulunduğu bunalımın farklı yüzlerini yansıtan bu sorular, içinde bulunulan bunalımın çok yönlülüğü hakkında bir fikir verebilir.

Bunalımın önemli bir boyutu Kamu Yönetiminin disipliner statüsüdür. İçinde bulunduğu keşmekeş dolayısıyla Kamu Yönetiminin bir disiplin olduğu iddiasını ileri süren pek kalmamıştır; ancak, alanın çok-disiplinli mi yoksa disiplinler arası mı olduğu (veya olması gerektiği) hâlâ tartışmalıdır. Waldo'ya göre, alanın düzensizliği bir üstünlük olarak görülebilir. Çok yönlü bir araştırma nesnesine sahip olan Kamu Yönetiminin, farklı konuları, farklı açılardan ve farklı yöntemlerle ele alan bir faaliyet alanı olması uygundur (Waldo, 1972). Bu yaklaşım Kamu Yönetiminin bir disiplin olmadığı ve olmasının da gerekmediğini ifade etmekte, onu çok-disiplinli gevşek bir araştırma alanı olarak görmektedir. Çok-disiplinli alanlarda disiplinleri bağdaştıracak bir zeminin bulunmaması bu alanları seçmeciliğe sürüklemektedir. Bu da tam olarak Waldo'nun Kamu Yönetimi anlayışıyla uyuşmaktadır. Bu anlayışın karşısında yer alan araştırmacılar ise farklı disiplinler arasında köprü kuracak bir Kamu Yönetimi özlemi içindedirler (Raadschelders, 2010). Ancak, Kamu Yönetimi bugün için böyle bir etkileşimi mümkün kılacak kuramsal yetkinlikten uzaktır. Alana hâkim kuramlara göz atıldığında, hemen hepsinin Siyaset Bilimi, Hukuk, Ekonomi, Psikoloji ve Sosyoloji başta olmak üzere farklı disiplinler içinde üretildiği görülmektedir. Kamu Yönetimi, içinde üretildiği disiplinin damgalarını taşıyan bu kuramları kaynaştıracak bir genel kuram üretebilmiş değildir.

Kamu Yönetimi uygulamalı bir alan olabilseydi kuramsızlığı -ya da kuramsal şişkinliği (Frederickson vd., 2012, s. vii) - Waldo'nun da belirttiği gibi, bir üstünlük olarak görülebilirdi. Zira kuramsal ayrıntıların neden olabileceği katılıktan uzak kalmak, uygulamalı bir alan için gereken esnekliğe katkıda bulunacaktır. Ne var ki Kamu Yönetiminin uygulama ile ilişkisi oldukça zayıftır. Kamu Yönetimi araştırması genellikle uygulamayı izlemekle yetinmekte, onu harekete geçirecek müdahaleci çalışmalara bünyesinde fazla yer vermemektedir (Adams & White, 1994). Uygulamanın da araştırmaya ilgisi zayıftır. Söz gelimi, Türkiye'de kamu yönetiminde önemli değişimlere şahit olunsa da bunlar genelde yazında tartışılmadan gerçekleştirilmektedir. Bazı reform teşebbüslerinde belirli bir Kamu Yönetimi yaklaşımına atıfta bulunulsa da (Dinçer & Yılmaz, 2003) genel ifadelerin ötesinde yazının ulaştığı veri, sonuç ve önerilere güçlü bir şekilde yaslanan reformlara henüz rastlanmamıştır. Uygulamayı izleyen çalışmalarda getirilen eleştirilerin ne kadar etkili olduğu da belirsizdir. "Uygulamalı" bir alanın

uygulamadan bu kadar kopuk olması, kuşkusuz, bir anlamlılık sorunu yaratmaktadır.

Olgularla değerler arasındaki ilişkinin çözülememesi, alanın bir başka ciddi sorunudur. Waldo ile Simon arasındaki tartışma (Harmon, 1989) ile gün yüzüne çıkan yarılma giderilebilmiş değildir. Aksine bugün alan daha da ayrılmış görünmektedir. Yeni Kamu Yönetimi ile yazındaki konumunu sağlamlaştıran demokratik değerler vurgusu, bugün bir yanda Yeni Kamu Hizmeti yaklaşımı (Denhardt & Denhardt, 2001), diğer yanda kamu yönetimi etiği çalışmalarıyla (Cooper, 2001) varlığını sürdürmektedir. Bu çalışmalar, belli değerlerin araştırılmasının da ötesinde benimsenmesini savunmaktadır. Kamusal değerler üzerine yapılan çalışmalarda ise (Beck Jørgensen & Bozeman, 2007; Bozeman, 2018) değerler, açıkça benimsenmemekle birlikte bir araştırma konusu olarak alanın odağında yer almaktadır. Bu çalışmalarda kamusal değerler etkinliğe indirgenmemekte, çeşitlilik vurgulanmaktadır. Öte yandan etkinlik vurgusu (sigma değerleri) Yeni Kamu İşletmeciliğinde kendisine güçlü bir temsilci bulmuştur (Hood, 2016). Günümüz Kamu Yönetimi, etkinliği alanın temel değeri olarak gören Gulick (1937) ile demokrasiyi nihai amaç hâline getiren Dimock (1937) arasında seksen yıl önce gerçekleştirilen tartışmada beliren ayrılığın pek de ötesine geçebilmiş değildir.

Araştırma nesnesi, bir araştırma alanının sınırlarını tespit etmede belki de en kullanışlı ölçüttür. Ne var ki Kamu Yönetimi söz konusu olduğunda neyin araştırıldığı da belirsizleşmektedir. Alanın araştırdığı kamu yönetimi olgusunun ne olduğu konusunda bir uzlaşma yoktur. Kamu yönetimi bütün bir toplumun yönetimiyle mi yoksa o toplumun yönetiminde kullanılan örgütlerle mi ilgilenecektir? Söz konusu olan, toplumun yönetimiye Kamu Yönetimini bir devlet bilimi olarak düşünmek mümkündür (Güler, 1994). Öyleyse ortada bir tuhaflık vardır: Kamu Yönetimi çalışmalarının önemli bir kısmı özel kesim üzerinde gerçekleştirilmektedir. Devlet bilimini özel kesim üzerinden çalışmanın gerekçesi ne olabilir? Kamu Yönetiminin bir devlet bilimi olduğunda uzlaşılsaydı hiçbir gerekçe, böyle bir tuhaflığı meşrulaştıramazdı. Ancak, özel kesim üzerinde yapılan çalışmalar, Kamu Yönetimini bir devlet bilimi değil, bir yönetim/örgüt bilimi olarak görmektedir. Bu yaklaşıma göre, kamu örgütlerinin birtakım özgün yanları bulunsa da bunlar yönetim olgusunun genelliğine gölge düşürecek boyutlarda değildir (Fişek, 2012, ss. 34-37). Şu hâlde, araştırma nesnesi için birbiriyle örtüşmeyen iki ölçüt bulunmaktadır: araştırmanın yapıldığı yer ve araştırma konusu (Henry, 1975). Kamu yönetimini araştırmanın yapıldığı yerde arayanlar, devlet yönetimi için gerekli bilgileri toparlayan bir alan öngörmekteyken araştırma konusunda arayanlar, nerede olduğundan bağımsız olarak yönetim olgusuna odaklanmaktadır.

Araştırma nesnesi sorunu, Kamu Yönetiminin özgün bir araştırma alanı olmadığını göstermektedir. Ne yönetim ne de devlet yalnızca Kamu Yönetiminin ilgi alanına giren araştırma nesnelere aittir. Nitekim, alanı bir yönetim bilimi olarak alan yaklaşımın durduğu yerden bakılacak olursa yönetim bilimlerinin ortaya çıkışı Kamu Yönetiminin doğuşundan öncedir. Fabrikalarda doğan ve günümüzde Endüstri Mühendisliği, İşletme Mühendisliği ve İşletme gibi alanlarda varlığını sürdüren Bilimsel Yönetim, Kamu Yönetimini doğuran etmenlerden biri olmuştur (Waldo, 1948, ss. 47-50). Bunlara Yönetim/Endüstri Psikolojisi ve Örgüt Sosyolojisi gibi alanların da katılmasıyla yönetim bilimleri oldukça kalabalık bir aile hâline gelmiştir. Peki, bunca yönetim bilimi varken Kamu Yönetiminin varlığını meşru kılan nedir? Mühendislik, Psikoloji ve Sosyoloji gibi yönetim olgusuna bir yönüyle ve dar bir açıdan bakan disiplinleri bir kenara bırakılsa dahi özel-kamu ayrımının bir ayrıntı olduğu varsayımı altında, İşletme Yönetimi alanı varken ayrıca bir Kamu Yönetiminin gerekli olup olmadığı sorgulamaya açıktır. İşletmecilik ile Kamu Yönetimi arasındaki ilişkilerinde sezilen “tehlike” (Özen, 1995), bu açıdan bakıldığında haklı endişelere dayanmaktadır. Öte yandan, Kamu Yönetimini devlet bilimi olarak kurgulamak da sorunu çözmeyecektir. Zira devlet, II. Dünya Savaşı sonrasında eskisi kadar olmamakla birlikte hâlâ Siyaset Biliminin önemli araştırma nesnelere arasındadır (Skocpol, 2002). Siyaset Biliminin yanı sıra Hukuk ve Kamu Ekonomisi gibi alanlar da devletle yakından ilgilenmektedir. Hâl böyleyken, devleti, söz gelimi Genel Kamu Hukukunun ilgilendiği şekliyle ele alacaksa neden bir Kamu Yönetimine ihtiyaç duyulmaktadır? Kamu Yönetiminin varlığı, yönetimi veya devleti ancak diğer alanlardan farklı bir yaklaşımla ele alabilecekse meşru görülebilir. Böyle bir yaklaşımın mevcudiyeti ise en azından şüphelidir.

Kamu Yönetimindeki bunalım, yöntem sorunu etrafında da ele alınmıştır. Bazı araştırmacılara göre, pozitif toplum bilimi ölçütlerine uygun araştırmalar yapılmadıkça alanın yöntem sorununu çözmek imkânsızdır (McCurdy & Cleary, 1984). Bazıları ise toplum bilimlerinin genelinde bulunan yöntem sorunlarını hatırlatarak alanın kendi araştırma sorularına uygun nicel yöntemleri kullanması gerektiğini ileri sürmektedirler (Gill & Meier, 2000). Bu iki yaklaşım, en azından nicel yöntemleri benimsemek noktasında anlaşabilmektedir. Oysa bir başka araştırmacı grubu, pozitivist ölçütlerin Kamu Yönetiminin geniş ilgi alanı için yetersiz kaldığını, yöntem sorununa çoğulcu yaklaşım gerektiğini ileri sürmektedir (Box, 1992; White, 1986). Bunların hiçbirine katılmayan bir başka grup ise yöntem sorununun abartıldığı görüşündedirler. Onlara göre, Kamu Yönetimindeki esas sorun, alanın büyük sorularının belirlenmemiş olmasıdır

(Behn, 1995). Ancak, bu görüşü savunanlar da hangi soruların daha büyük olduğu konusunda hemfikir değillerdir (Kirlin, 1996; Neumann Jr, 1996).

Bir araştırma alanı; kendine özgü araştırma konusu, bu konuyu belli bir tarzda ele almasını sağlayacak özgün yaklaşımı ve üzerinde uzlaşmış yöntem bilimsel standartları olmasa da insanı ve toplumu anlayıp açıklama yolunda katkılar sunabilir. Ancak, kendi “dil”ini oluşturamayan bir alan, en azından iki açıdan ciddi sorunlar yaşayacaktır. Bu sorunların ilki, alanın kendi içinde verimli bir tartışma ortamı oluşturamamasıdır. Konuların, kavramların, doğrulama/yanlışlama standartlarının belli olmadığı bir alan, birbirini anlamayan cemaatlere ayrılacak; çıkarılan patırtıya değecek bilgi birikimi sağlayamayacaktır. İkinci sorun, alanın kendi dışındaki meşruiyetini yitirmesidir. Uygulamalı bir alana yapılan beşerî ve mali yatırımların nedeni, ürettiği bilginin yaygın fayda yaratacağı varsayımdır. Bu varsayım, ilgili alanın nesnel faydasından ziyade o alandaki araştırmacıların uzmanlığına ilişkin algıya dayanmaktadır. Zira bir alana yabancı olanların, o alanda üretilen bilginin faydasını sorgulayacak donanıma sahip olması pek mümkün değildir. Belirli bir “dil”in oluşturulduğu alanlar, kabul edilen standartların hiçbir nesnel karşılığı olmaması durumunda dahi “dışarı”dan bakıldığında saygın birer uzmanlık alanı izlenimi vereceklerdir. Kamu Yönetimi gibi “dil”ini oluşturamayan alanlardaki tartışmalar “dışarı”dan kimselerin atışmalarından görüntü itibariyle farkı olmayacağından bunların meşruiyetleri sarsılacaktır. Meşruiyeti sarsılan bir alan ise kendisini besleyen beşerî ve mali kaynaklardan yoksun kalacağından gerileyerek başlangıçta ürettiği nesnel faydayı da üretmez hâle gelecektir. Öyleyse alanda üretilen bilginin niteliğinde arzulanan gelişmeyi görebilmek için, yaşanan bunalımın çözülmesi veya en azından yatıştırılması gerekmektedir.

3. KHG ARAŞTIRMA ÇİZGİSİ BUNALIMA ÇARE OLABİLİR Mİ?

Yıllar içinde dallanıp budaklansa da alandaki bunalımın köküne inildiğinde, nispeten yalın bir sorunla karşılaşılır: Kamu Yönetimi, kamusalılık ve yönetim olmak üzere iki odağın eklemelenmesiyle oluşturulmuş, bunların kaynaştırılmasına çalışılmamıştır. Aslında, başlangıçta bir araştırma alanı olmaktan ziyade eğitim alanı olarak tasarlanması böyle zorlu bir çabaya girişme ihtiyacı da doğurmamıştır. Kamuya yönetici yetiştiren bir mesleki eğitim faaliyeti olarak kalsaydı, bir araştırma alanı olmanın gerektirdiği sorunlar Kamu Yönetimini muhtemelen hiçbir zaman bir bunalıma sokmayacaktı. Zira yöneticilik, özellikle kamu yöneticiliği; çok farklı alanlarda bilgi, yetenek ve tecrübe sahibi olmayı gerektiren çok yönlü bir zanaat olagelmiştir. Bu çok yönlülük, uzmanlaşma ile çatışma hâlinindedir. Nitekim birkaç yüzyıl öncesine

kadar yöneticiliği tekellerine almış görünen seçkinlerin bariz özellikleri, her işten biraz anlamaları fakat hiçbir işte uzmanlaşmamalarıdır. Yönetimde uzmanlığın nispeten önem kazandığı günümüzde dahi bazı ülkeler, yönetim kadrolarına uzmanları değil, sanat ve beşerî bilimler alanlarından mezun olmuş “yetenekli amatör”leri atamak şeklinde bir geleneği korumaktadır (Peters, 2001, ss. 92-93). Doğrusu, yönetimin değilse de mezun oldukları alanın uzmanı olan beşerî bilimler mezunlarına nispetle; Siyasetten Hukuka, Sosyolojiden Tarihe, Psikolojiden Ekonomiye çok farklı alanların eğitimini birkaç yıla sığdırmaya çalışan Kamu Yönetimi bölümlerinden mezun olanların her alanın amatörü olduğu söylenebilir. Bunca farklı alanı yetenekleri ve tecrübeleriyle uygulamada kaynaştıran Kamu Yönetimi uygulayıcıları, bu amatörlüğü zamanla bir uzmanlığa ve üstünlüğe de dönüştürüyor olabilirler. Ne var ki uygulamada kaynaştırma gibi bir seçeneği olmayan Kamu Yönetimi akademik camiası, iki odak arasında bocalamaktadır.

YOKY ve KOKY arasındaki ayrım; bilgi birikimi bakımından köklü bir kopuşa işaret etmektedir. Aslında bu, yönetimin bilimsel incelenmesini mümkün kılan kurucu bir kopuştur. Diğer toplum bilimleri gibi Kamu Yönetimi de yöntem zafiyeti dolayısıyla yarardan çok zarar getireceği endişesiyle geleneksel bilgi birikimini yadsıyan bir boş levha üzerine inşa edilmiştir. Oysa ne devlet yönetiminde karşılaşılan sorunlar ne de bunlar üzerindeki tartışmalar çağdaşlaşmayla yaşıttır. Dar anlamda devlet olup olmayacağı tartışılan kamusal örgütlenmelerde dahi toplumun yönetimiyle ilgili birtakım sorunlara rastlamak mümkündür. Bu sorunlara binyıllardır daha ziyade ahlaki, dinî ve hukuki çerçevede çözümler aranmıştır. Bu çerçevelerin hiçbirinde yönetim kendi başına anlamlı bir konu olarak işlenmiş değildir. Sorunları ahlaka, dine, hukuka ya da çoklukla bunların hepsine aykırı uygulamaların bir sonucu olarak gören bu gelenekler için çözüm, bu konularda ideale dönmektir: Ahlaka, dine veya hukuka uygunluk, yönetimin iyi olması için yeterlidir. Yönetimin başlı başına bir sorun alanı olabileceğinin ve toplumsal değerleri benimsemenin bu sorunları çözmek için yeterli gelmeyeceğinin anlaşılması için yönetim bilimlerinin kurulduğu dönemleri beklemek gerekmiştir. Yönetim bilimleri, bu arada Kamu Yönetimi, pozitivist bir yönelimle; değerlerden ayrılmış, olgulara dayanan bir bilgi birikimi kurmayı hedeflemiştir. Kamu Yönetiminin kökünün, binyıllara varan devlet ve benzeri yapılanmaların yönetiminde değil de çağdaş yönetim bilimlerinde aranmasının nedeni, bu kopuştur. Kamu Yönetimini anılan gelenekten koparan, YOKY olmuştur. YOKY, gelenekten farklı yanı olan bilimsellik vurgusunun getirdiği bir zorunlulukla toplumsal sorunların karmaşasından uzaklaşarak üretim süreci ve örgütlerdeki sorunlara odaklanmıştır. Bilimsel öncesi yönetim geleneğinin bilimsel dönemdeki uzantısı olarak görülebilecek KOKY ise

kamusallığın, üretim ve örgütü aşan karmaşasına dalmaktan çekinmemiştir. Kuşkusuz, bu cüretinde, bilimsellik konusunda YOKY'den farklı bir yaklaşımı benimsemesinin büyük payı vardır.

Kamu Yönetiminde bugüne kadar ortaya çıkmış yaklaşımlardan hangilerinin YOKY, hangilerinin KOKY kapsamında değerlendirilmesi gerektiğine ilişkin bir tasnif çabası, bu çalışmanın kapsamını aşmaktadır. Burada yalnızca, Bilimsel Yönetim, Yasal-Ussal Bürokrasi, Örgüt Kuramı, Yeni Kamu İşletmeciliği gibi yaklaşımların YOKY; Yeni Kamu Yönetimi, kamu yönetimi etiği ve Yeni Kamu Hizmeti gibi yaklaşım ve çalışma alanlarınsa KOKY kapsamında değerlendirilebileceği ifade edilecektir. Bununla birlikte bu ayrımın mutlak olmadığına, her iki ana yaklaşımın da karşısında konumlanan yaklaşımın kimi özelliklerine sahip olabileceğine dikkat edilmelidir. Söz gelimi YKİ, sigma değerlerinin yanı sıra, katılım ve denetim gibi konulara verdiği önemle kamusal bir boyut taşımaktadır. YKY ise etkinliğe değil, etkinlik dışındaki değerlerin yadsınmasına karşı çıkmaktadır. Bu yönüyle, yönetsel değerleri bütünüyle dışlamış değildir. Kamu Yönetimi yaklaşımlarının tamamında kamusal ve yönetsel yönler bulunmakta; ana yaklaşımlar, bu yönlerden hangisine odaklanıldığına bağlı olarak ortaya çıkmaktadır.

YOKY ile KOKY arasındaki gerilim, ilk başlarda, ilkinin etkin bir örgüt oluşturma amacına yönelmesine karşılık ikincisinin kamu siyasetlerinin etkililiğine odaklanmasıyla ortaya çıkmıştır. Kamu yönetiminin özgünlüğüne ilişkin iddialar, kamu siyasetleri perspektifinin belirmesiyle güç kazanmıştır (Appleby, 2004; Gulick, 1933). Ancak, 1970'lerin ortalarında tartışmanın seyri değişecektir. Toplam talebi artırmaya yönelik siyasetlerin neden olduğu verimsiz kamu yönetiminin ciddi eleştirilere tabi tutulduğu bu yıllarda özel kesim yönetim uygulamalarının kamuya aktarılması yönünde güçlü bir eğilim belirmiştir. Bu eğilimin yönetim bilimleri yazınındaki yansması, kamu-özel kesim ayrımının yönetim olgusunun genelliğini zedelemeyecek bir ayrım olduğu yönündeki iddianın yeniden savunulması olmuştur. KHG'nin bu iddia ve karşıtları arasındaki tartışmanın bir ürünü olduğuna yukarıda değinilmişti. Kamu yönetiminin özgünlüğü tartışmaları etrafında oluşan yazın çizgisinin bir ürünü olmakla birlikte KHG, açıkça alanın kimlik bunalımına çare olarak ortaya atılmış bir kavram değildir. Perry ve Wise, KHG'yi kavramsallaştırırken performans artışı ve kamu kesimi çekiciliği gibi olumlu uygulama çıktılarıyla ilişkilendirmişlerdir (1990). Bu yanı sıra KHG, kendisinden önceki kamu yönetimi etiği çalışmalarından ayrılmaktadır. Etiği kendinde bir değer olarak gören bu çalışmalardan farklı olarak KHG kavramı başından itibaren onu olumlu çıktıların aracı olarak işlemiştir. KHG'nin etik ile etkinlik arasında kurduğu be ilişki, YOKY ve KOKY arasındaki gerilimi yumuşatma potansiyeline sahiptir. KHG

açıkça bir yönetim kavramıdır. Hizmet etiği gibi daha alışıldık adlandırmalar yerine bir güdüleme türü olarak sunulması, yönetim bilimleri yazını ile KHG araştırmaları arasında bağ kurulmasına imkân tanımaktadır. KHG araştırma çizgisi, etik telkinler mecmuası değil; yönetsel çıktıları olan bir olgu üzerine görgül araştırmalar dizisidir. Bu çıktılar arasında performans ve iş tatmini gibi Kamu Yönetimi dışındaki yönetim bilimlerinin de yoğun olarak ilgilendiği olgular bulunmaktadır. Ancak, komşu alanlardaki kavramlara nazaran KHG'nin kamusal niteliği oldukça baskındır. Herhangi bir özgeci güdüleme türünden farklı olarak siyasi referanslara sahiptir. İlk kavramsallaştırma çabasında hayırsever vatanperverlikle (Perry & Wise, 1990) sonraki tanım denemelerinde de ulus, devlet (Rainey & Steinbauer, 1999) vb. siyasi varlıklarla (Vandenabeele, 2007) ilişkilendirilmiştir. Böylece KHG, Kamu Yönetiminin iki değer öbeğini birleştiren bir kavramsal köprü konumu kazanmıştır.

Kamu kesimi güdülemesinin ötesinde bir KHG kavramının geliştirilmesi, Kamu Yönetimi disiplini bakımından önemli bir kavramsal aşamayı temsil etmektedir. Zira KHG, iki kesim arasında niteliğe ilişkin kalıcı bir farka işaret etmektedir. Böyle bir kavramsal içerik kazanmaması hâlinde her iki kesim arasındaki güdüleme farklılıkları, geçici nicel farklılıklara indirgenebilecekti. Söz gelimi iş güvencesi ihtiyacının kamu kesiminde özel işletmelerden daha yüksek düzeyde tatmin edilmesi, kamusalığa içkin bir unsur olmaktan ziyade belirli şartların gerektirdiği arızı bir uygulamadır. Bu şartların ortadan kalkmasıyla birlikte kimi ülkelerde ve kamu kurumlarında iş güvencesinden sapmalar görülmeye başlamıştır (Goodman & Cohen, 2018). Öte yandan, özel kesimin, çalışanlarına iş güvencesi sağlamasının önünde hiçbir engel bulunmamaktadır. Kimi kültürlerde özel kesimin kamudakine benzer bir güvence sağladığı bilinmektedir (Kambayashi & Kato, 2017). İş güvencesine karşılık KHG, tanımı gereği kamu kurumları bakımından özellikli bir durum ortaya çıkarmaktadır. Zira bu kurumların kurgusal düzlemdeki nihai amaçları kamu yararlarıdır. Kurumsal düzeydeki amaçların örgütsel toplumsallaşma vb. yollarla bireysel düzlemde de etkili olması ihtimali, kamuda özel kesimden farklı nitelikte bir güdüleme örüntüsünü gerektirmektedir. Bu, fiili şartların değil, KHG ile kamusalılık arasındaki içkin bağın doğurduğu bir zorunluluktur. KHG'nin kamunun özgünlüğünü vurgulayan bir kavram olması, alanın meşruiyetine katkıda bulunmaktadır. Zira yukarıda değinilen, bunca yönetim bilimi varken Kamu Yönetimine ne gerek olduğu sorusu ancak ilgilenen yönetim konularının özgünlüğü ile cevaplanırsa alanın varlığına meşruiyet sağlanmış olur. Kamunun özgünlüğü, Kamu Yönetiminin kurucu varsayımdır. Bunca eleştirildiği bir dönemde bu varsayım görgül dayanak sunan bir araştırma çizgisinin var olması, alanın İşletmeciliğin bir alt dalı olması önündeki belki en büyük engeli teşkil

etmektedir. KHG'nin, alanı diğer yönetim bilimlerinden ayıran bir içeriğe sahip olmasına budan önceki bazı araştırmalarda da değinilmiştir (Wright & Pandey, 2008, s. 502-503). Ne var ki KHG çizgisinin alanın özgün yanlarını vurgulayan bir zeminde ilerleyip ilerlemediği ilk kez bu çalışma ile ele alınacaktır.

4. YÖNTEM

Bu çalışma sistematik yazın taraması yöntemi kullanılmıştır. Sistematik yazın taramaları, üst çözümlerden farklı olarak, yazındaki görgül tespitlerin sıfırdan farklılığını sınamayı değil, yazının belirli bir konudaki genel yönelimlerini göstermeyi amaçlamaktadır. Bu nedenle, sistematik yazın taraması, yazının belirli bir konudaki baskın eğilimlerini ortaya çıkarma amacını taşıyan bu çalışma için uygun bir araştırma tasarımıdır. Sistematik yazın taramasında kılavuz olarak PRISMA 2020 (Page vd., 2021) esas alınmıştır.

Dergi seçimi: Bu çalışmada, Kamu Yönetiminin önde gelen dört dergisinde (Public Administration Review, Journal of Public Administration Research and Theory, Public Personnel Management ve Public Administration) çıkan makaleler üzerinden KHG çizgisinin, Kamu Yönetiminin içinde bulunduğu çok boyutlu bunalımın aşılmasına katkısı tespit edilecektir. KHG çalışmaları kuşkusuz bu dergilerde çıkan makalelere indirgenemez. Bununla birlikte bütün bir KHG çizgisinin taranması fiilen mümkün olmadığından, araştırma çizgisine yön veren makaleler üzerinden bir araştırma yapmak uygun olacaktır. Yazın taramasının seçkin dergiler üzerinden yapılması, Kamu Yönetiminde yaygın olarak benimsenen bir araştırma stratejisidir (örn. Andrews & Esteve, 2015; Groeneveld vd., 2015; O'Toole Jr & Meier, 2015; Vogel, 2014). Ayrıca, günümüzde Kamu Yönetiminin sınırlarını aşan KHG çizgisini bütünüyle taranması, araştırma sorusuna uygun da olmayacaktır. Kamu Yönetimi yazınındaki baskın eğilimleri belirlemek, kuşkusuz, alanın seçkin mecralarıyla kısıtlı bir taramayı zorunlu kılmaktadır.

Uygunluk ölçütleri: Sistematik yazın taramasında ilk adım olarak, SSCI (Social Science Citation Index) veritabanı arama işlevinin konu kısmında “public service motivation” terimi kullanılarak ilgili makaleler tespit edilmiştir. Bu adımda veritabanının önerdiği 196 makaleden 46’sı KHG’yi konu edinmediği için örneklemden çıkarılmıştır. Geriye kalan 150 makaleden kuramsal nitelikteki (n=11) veya yorum mahiyetindeki (n=4) yayınlar ile yazın taramaları (n=3), üst çözümlenmeler (n=1), derlemeler (n=2), ölçek geliştirme çalışmaları (n=5) ve KHG’yi konu edinmekle birlikte görgül araştırmasına dâhil etmeyen araştırmalar (n=1) çıkarılarak 122 makaleden oluşan bir örneklem elde edilmiştir.

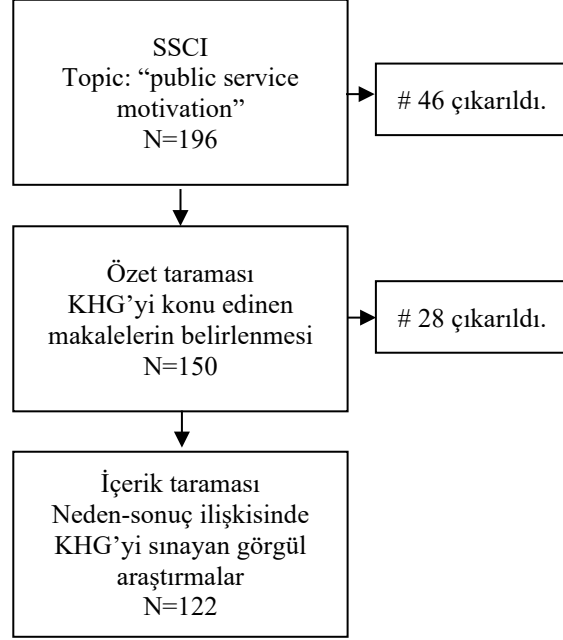

Şekil 1: Sistematik Tarama Örnekleminin Oluşturulması

Çözümleme: Örneklemdeki makaleler KHG ile ilişkilendirdikleri örgütsel ve örgüt-ötesi belirleyiciler ve sonuçlar bakımından tasnif edilmiştir. Kamu Yönetimi disiplinde YOKY çizgisi örgütsel etmenleri, KOKY çizgisi ise örgüt-ötesi etmenleri vurgulamaktadır. KHG araştırma çizgisinin örgütsel ve örgüt-ötesi etmenlerin araştırılmasında dengeli bir seyir izlemesi Kamu Yönetiminin kimlik bunalımının aşılmasına katkıda bulunduğunu gösterecektir. Makaleler, neden-sonuç ilişkilerinin dışında, araştırmanın gerçekleştirildiği kesim bakımından da tasnif edilmiştir. Kamu kurumlarında veya kamu görevlileri üzerinden yapılan örgüt araştırmalarının da her iki çizgiyi yakınlaştırma potansiyeli bulunmaktadır.

5. KHG ARAŞTIRMALARI BUNALIMA ÇARE OLUYOR MU?

KHG'nin YOKY ile KOKY arasında kavramsal bir köprü kurduğu iddiası, kuramsal açıdan sağlam temellere sahiptir. Ancak, bu temel, görgül araştırmalarla desteklenmedikçe bunalımın aşılması bakımından yeterli gelmeyecektir. YOKY-KOKY bağının görgül olarak desteklenmesi, KHG çizgisinin örgütsel ve örgüt-ötesi bağlama eşit veya yakın düzeylerde ağırlık vermesi anlamına gelmektedir. Zira, yukarıda da belirtildiği gibi, YOKY eksenli örgütü, KOKY eksenli ise örgüt-ötesini vurgulamaktadır. Görgül araştırmaların kavramın kurduğu dengeyi sürdürmemesi halinde KHG bunalımın aşılmasına beklenen katkıyı veremeyecektir. Çalışmanın bu bölümünde, Kamu Yönetiminin önde gelen 4 dergisinde, KHG'nin kavramsallaştırıldığı 1990'dan 2020 sonuna kadar 30 yıllık süre zarfında alanın dört önde gelen dergisinde yayımlanan görgül makaleler taranarak bu dengenin ne ölçüde sağlandığı tespit edilmiştir.

Araştırma kapsamında taranan görgül çalışmaların KHG'nin belirleyenlerinden ziyade sonuçlarına odaklandığı tespit edilmiştir. 122 çalışmanın 88'i (%72,1) sonuçları soruştururken belirleyicilerde bu sayı 52'de (%42,6) kalmıştır. Bu dengesizlik, KHG'nin köprü işlevi üzerinde kuşku doğurabilecek niteliktedir. Tasnife örgütsel ve örgüt-ötesi bağamları dâhil edildiğinde dengesizlik daha bariz şekilde ortaya çıkmaktadır. Taranan makalelerin yalnızca 17'si (%13,9) KHG'nin örgüt ötesi belirleyenlerini konu edinmiştir. Konu edilen belirleyenlerin önemli bir kısmı demografik değişkenlerdir. Bu çerçevede; cinsiyet (Fennimore, 2020), eğitim (S. Kim, 2021), meslek (Yung, 2014) gibi değişkenlerin KHG üzerindeki etkisi sorgulanmıştır. Demografik değişkenler dışında siyasa değişikliği (Jensen, 2018) ve gönüllülük faaliyetleri (Ward, 2014) gibi toplumsal, kişilik (van Witteloostuijn vd., 2017) gibi bireysel düzlemdeki değişkenlerin de KHG ile ilişkilendirildiği görülmektedir. Örgütsel belirleyicileri sınyayan makaleler, örgüt-ötesi belirleyicileri konu edinenlerin iki katından fazladır (n=41, %33,6) örgüt-ötesi belirleyenleri araştırmaktadır. Bunların bir kısmı önderlik (Jensen vd., 2019) ve kıdem (J. Kim, 2018) gibi kamu-özel ayrımı yapılmaksızın bütün örgütlerde görülen belirleyenleri konu edinirken bir kısmı YKİ reformları (Battaglio & French, 2016), örgütün içinde bulunduğu kesim (Taylor, 2010) ve Weberyen bürokrasi mantığı (Meyer vd., 2014) gibi temelde kamu örgütlerini ilgilendiren belirleyenleri ele almaktadır. Bu ikinci grup makalelerin varlığı, dengesizliği kısmen hafifletmektedir.

Tablo 1: Makalelerin Odaklarına Göre Dağılımı

	Belirleyici	Sonuç	Toplam
Örgüt	41	68	92
Örgüt-ötesi	17	24	40
Toplam	52	88	122

KHG arařtırmalarının çoęu, KHG'nin örgütsel sonuçlarına odaklanmaktadır. Taranan 122 alıřmanın 68'i (%55,7) KHG'nin örgütsel sonuçlarını sorgulamaktadır. Bu sonuçlar arasında, tabiatı gereęi örgütsel nitelik taşıyan iş tercihi (örn. Linos, 2018), iş tatmini (Taylor, 2014), kiři-örgüt uyumu (S. Kim, 2012) gibi kavramların yanı sıra, işyeri çevreci davranışı (Azhar & Yang, 2019) gibi daha geniş bir kapsama sahip olmakla birlikte örgüt bağlamına uyarlanan olgular da bulunmaktadır. Örneklemin büyük bölümünü oluşturan örgütsel sonuçlara karşılık, örgüt-ötesi ardılları sorgulayan makalelerin oranı, %19'da (n=24) kalmaktadır. Bu sonuçlar arasında etik davranışların (Meyer-Sahling vd., 2019; Olsen vd., 2019) yanı sıra gönüllülük (Holt, 2020), üretim (Uzochukwu & Thomas, 2018) ve siyasete girme (Van der Wal, 2013) gibi toplumsal hayata katılımı öne çıkaran davranışlar da bulunmaktadır.

Örgütsel – örgüt-ötesi tasnifi, KHG çizgisinin, KOKY ile görgül bağının zayıf kaldığını göstermektedir. Yine de hafifletici bir unsur olarak, örgütsel deęişkenleri sınavan arařtırmaların önemli bir bölümünün kamu görevlileri (ve adayları) üzerinde yürütüldüęü belirtilmelidir. Örgütsel belirleyenleri inceleyen makalelerin %80'i (n=33) ve örgütsel sonuçları inceleyen makalelerin %69'u (n=47) yalnızca kamu görevlilerinden veya Kamu Yönetimi/Siyasası öğrencilerinden oluşan örneklem kullanmaktadır. Bu ortalamalar, örgüt ötesi belirleyen ve ardılları inceleyen makalelerde kamu görevlilerinin kullanılma oranlarından (sırasıyla %47, n=8; %62,5 n=15) yüksektir. KHG arařtırmalarının işletme yönetimi ile yakın olguları incelediğinde, bunları kamu kesimi bağlamına oturtarak kamusal ve yönetsel odaklar arasında bağlantı kurduęu görülmektedir.

KHG çizgisini, kimlik bunalımının aşılmasına katkısı iki şekilde ortaya çıkmaktadır: (1) Örgüt ötesi deęişkenlerle ilişkiler kurularak alanın kamusal yanı vurgulanmaktadır. (2) Örgütsel deęişkenler üzerinde durulmakla birlikte görgül arařtırmalar kamu kesiminde gerçekleştirilerek kamusallık baęı kurulmaktadır. Bunlardan ikincisinin alanın özgün kimliğine yeterince katkıda bulunmadığı ileri sürülebilir. Örgüte fazlasıyla gömülmesi, KHG'yi genel yönetim yazınında başvurulan sayısız kavramdan birine dönüřtürmektedir. KHG'nin, kimlik bunalımının aşılmasına sunacağı katkı KOKY ve YOKY arasında bir köprü

oluşturmasına bağlıdır. Oysa yukarıda da gösterildiği gibi, örgüt ötesi alan aleyhine dengesiz gelişen bir KHG yazını söz konusudur.

6. SONUÇ

Kamu Yönetimi uzun zamandır çok yönlü bir bunalım içindedir. Bunalımın özü, biri yönetime ve örgüte, diğeri kamuya/topluma ve örgüt-ötesine odaklanan iki ana araştırma ekseninin arasında uzlaşma sağlanamamasıdır. Bünyesinde, bu iki eksen den de unsurlar barındıran KHG, sorunun çözümüne katkıda bulunma potansiyeli taşımaktadır. Bu çalışmada böyle bir katkının kuramsal olarak mümkün olduğu; ancak, KHG yazının fiilen bu potansiyeli harekete geçirmekten uzak kaldığı gösterilmiştir. Yazında ağırlıklı olarak KHG'nin örgütsel sonuçları araştırılmakta, kavramın örgütü aşan sonuçları ve derin toplumsal kökleri hak ettiği ilgiyi görememektedir. Bu durum, KHG'nin sözü edilen iki eksen arasında birleştirici bir kavram olmak yerine bir örgüt yönetimi konusu olma yolunda ilerlediğini düşündürmektedir. KHG'nin beklenen katkıyı yapabilmesi için örgüt ötesi değişkenlere günümüzdekinden daha fazla ağırlık vermesi gerekmektedir. Bu bakımdan, KHG'nin örgütsel sonuçlarına yönelik mevcut ilgi sürdürülürken kavramın toplumsal köklerine ilk araştırmalarda gösterilen ilginin de canlandırılması faydalı olabilir. Özellikle, toplumsal değişkenler→KHG→örgütsel değişkenler ilişkisini sorgulayan çalışmalar, kimlik bunalımının aşılması için uygun bir çıkış noktası olacaktır.

Alanın içinde bulunduğu bunalımın çok boyutlu yapısı, önerilen çözümün de kapsamlı olmasını gerektirmektedir. Bunalımın disiplinler statü boyutunun çözümü, araştırma camiasında geniş bir mutabakat kurulmasına; kuram zafiyetinin çözümü, görgül araştırmaya zemin hazırlayacak özgün ve toparlayıcı kuramların geliştirilmesine; yöntem zafiyetinin çözümü, alanın uygulamalı yanına uygun araştırma yolları geliştirilmesine veya en azından mevcut yöntemlerin uygulanmasında komşu disiplinlerdeki düzeyin tutturulmasına bağlıdır. Hâl böyleyken KHG veya bir başka konuda yoğunlaşacak araştırmaların bunalımın bütünüyle aşılmasını sağlayacağını düşünmek gereksiz iyimserlik olurdu. Yine de araştırma konusunun, sorunun en önemli boyutu olduğu iddia edilebilir. Kuram ve yöntem zafiyeti veya disiplinler statü Kamu Yönetimine özgü sorunlar değildir. Toplum bilimlerinin diğer dallarında da hafif ya da şiddetli şekilleriyle karşılaşılabilen bu sorunlar bir yere kadar mazur görülebilir. Ancak, temel uygulama değerleri üzerinde çatışan cemaatlere bölünmüş bir alanın meşruiyetini koruması mümkün değildir. Bu bakımdan, KHG'nin, bu değerleri birleştirerek alanı "iki cami arasında beynamaz" olmaktan kurtarma yolunda taşıdığı potansiyeli küçümsemek gerekir.

7. ÇIKAR ÇATIŞMASI BEYANI

Yazarlar arasında çıkar çatışması bulunmamaktadır.

8. MADDİ DESTEK

Bu çalışmada herhangi bir fon veya destekten yararlanılmamıştır.

9. YAZAR KATKILARI

MZÇ: Fikir;

MZÇ: Tasarım;

MZÇ: Kaynakların toplanması ve işleme;

MZÇ: Analiz ve Yorum;

MZÇ: Literatür taraması;

MZÇ: Yazıyı yazan;

MZÇ: Eleştirel inceleme.

10. ETİK KURUL BEYANI VE FİKRİ MÜLKİYET TELİF HAKLARI

Çalışmada etik kurul ilkelerine uyulmuştur. Fikrî mülkiyet ve telif hakları ilkesine uygun olarak yazılan çalışma, açık erişim ikincil verileri kullandığından dolayı etik izin kapsamına girmemektedir.

11. KAYNAKÇA

- Adams, G. B., ve White, J. D. (1994). Dissertation research in public administration and cognate fields: An assessment of methods and quality. *Public Administration Review*, 54(6), 565-576.
- Andrews, R., ve Esteve, M. (2015). Still like ships that pass in the night? The relationship between public administration and management studies. *International Public Management Journal*, 18(1), 31-60.
- Appleby, P. (2004). Government is different. M. Shafritz, A. C. Hyde ve S. J. Parkes, (Ed.) *Classics of Public Administration* içinde (ss.131-135): Wadsworth Thomson.
- Azhar, A., ve Yang, K. (2019). Workplace and non-workplace pro-environmental behaviors: empirical evidence from Florida City governments. *Public Administration Review*, 79(3), 399-410.
- Battaglio, R. P., ve French, P. E. (2016). Public service motivation, public management reform, and organizational socialization: Testing the effects of employment at-will and agency on psm among municipal employees. *Public Personnel Management*, 45(2), 123-147.

- Beck Jørgensen, T., ve Bozeman, B. (2007). Public values: An inventory. *Administration & Society*, 39(3), 354-381.
- Behn, R. D. (1995). The big questions of public management. *Public administration review*, 55(4), 313-324.
- Bellé, N. (2013). Experimental evidence on the relationship between public service motivation and job performance. *Public Administration Review*, 73(1), 143-153.
- Box, R. C. (1992). An examination of the debate over research in public administration. *Public Administration Review*, 62-69.
- Bozeman, B. (2018). Public values: Citizens' perspective. *Public Management Review*, 1-22.
- Bright, L. (2007). Does person-organization fit mediate the relationship between public service motivation and the job performance of public employees? *Review of public personnel administration*, 27(4), 361-379.
- Buchanan, B. (1975). Red-tape and the service ethic: Some unexpected differences between public and private managers. *Administration & Society*, 6(4), 423-444.
- Cheek, J. M., ve Briggs, S. R. (1982). Self-consciousness and aspects of identity. *Journal of Research in Personality*, 16(4), 401-408.
- Cooper, T. L. (2001). Citizenship and professionalism in public administration. WM Bruce (Ed.) *Classics of administrative ethics* içinde (ss. 339-357): Westview Press.
- Çığman, M. Z. (2022). Türk Kamu Yönetimi Yazınında Araştırma Nesnesi Sorunu: Amme İdaresi Dergisi Örneği (2005- 2021). *Ekonomik ve Sosyal Araştırmalar Dergisi*, 18(2), 227-242.
- Denhardt, R. B., ve Denhardt, J. V. (2001). The new public service: Putting democracy first. *National Civic Review*, 90(4), 391-400.
- Dimock, M. E. (1937). The study of administration. *American Political Science Review*, 31(1), 28-40.
- Dinçer, Ö., ve Yılmaz, C. (2003). *Kamu yönetiminde yeniden yapılanma 1. Değişimin yönetimi için yönetimde değişim*. TC Başbakanlık.
- Dubnick, M. J. (2018). Demons, spirits, and elephants: Reflections on the failure of public administration theory. *Journal of Public and Nonprofit Affairs*, 4(1), 59-115.
- Eryılmaz, B. (2016). *Kamu Yönetimi: Düşünceler, yapılar, fonksiyonlar, politikalar*. Kocaeli: Umuttepe Yayınları.
- Esteve, M., Urbig, D., Van Witteloostuijn, A., ve Boyne, G. (2016). Prosocial behavior and public service motivation. *Public Administration Review*, 76(1), 177-187.
- Fayol, H. (1939). *Sinai ve umumî işlerde idare*. M. A. Çalıköğlü (Çev.). İnhisarlar Umumî Direktörlüğü.

- Fennimore, A. K. (2020). Duplicitous me: communal narcissists and public service motivation. *Public Personnel Management*, 50(1), 25-55.
- Fişek, K. (2012). Türkiye’de mülki idare amirliği. *Türkiye’de kamu yönetimi*. 2. bs, ss. 165-170: Nobel.
- Frederickson, H. G., Smith, K. B., Larimer, C. W., ve Licari, M. J. (2012). *The Public Administration theory primer*. Westview Press.
- Gill, J., ve Meier, K. J. (2000). Public administration research and practice: A methodological manifesto. *Journal of Public Administration Research and Theory*, 10(1), 157-199.
- Goodman, D., ve Cohen, G. (2018). Public sector employment at will: a critical analysis of ethical concerns and recommendations for public administrators. *Public Integrity*, 20(2), 179-193.
- Groeneveld, S., Tummers, L., Bronkhorst, B., Ashikali, T., ve Thiel, S. van. (2015). Quantitative methods in public administration: Their use and development through time. *International Public Management Journal*, 18(1), 61-86. <https://doi.org/10.1080/10967494.2014.972484>
- Gulick, L. (1933). Politics, administration, and the "New Deal". *Annals of the American Academy of Political and Social Science*, 169(1), 55-66.
- Gulick, L. (1937). Science, values and public administration. L. Gulick ve L. Urwick (Ed.) *Papers on the science of administration* içinde (ss. 189-195): Institute of Public Administration Columbia University.
- Güler, B. (1994). Nesnesini arayan disiplin: Kamu yönetimi. *Amme İdaresi Dergisi*, 27(4), 3-19.
- Harmon, M. M. (1989). The Simon/Waldo debate: A review and update. *Public Administration Quarterly*, 12(4), 437-451.
- Henry, N. (1975). Paradigms of Public Administration. *Public Administration Review*, 35(4), 378-386.
- Holt, S. B. (2020). Giving time: examining sector differences in volunteering intensity. *Journal of Public Administration Research and Theory*, 30(1), 22-40.
- Hogg, M. A., Terry, D. J., ve White, K. M. (1995). A tale of two theories: A critical comparison of identity theory with social identity theory. *Social Psychology Quarterly*, 255-269.
- Homberg, F., ve Costello, J. (2019). *Public service motivation and civic engagement: The role of pro-social motivations in shaping society*. Springer.
- Hood, C. (2016). Tüm zamanlar için kamu işletmeciliği: Yeni Kamu İşletmeciliğinin yükselişi. J.M. Shafritz, A. C. Hyde (Ed.) *Kamu yönetimi klasikleri*. C. Zengin (Çev.) (ss. 749-772), Ankara: Global Politika ve Strateji.

- Jensen, U. T. (2018). Does perceived societal impact moderate the effect of transformational leadership on value congruence? Evidence from a field experiment. *Public Administration Review*, 78(1), 48-57.
- Jensen, U. T., Andersen, L. B., ve Jacobsen, C. B. (2019). Only when we agree! Gow value congruence moderates the impact of goal-oriented leadership on public service motivation. *Public Administration Review*, 79(1), 12-24.
- Kambayashi, R., ve Kato, T. (2017). Long-term employment and job security over the past 25 years: A comparative study of Japan and the United States. *ILR Review*, 70(2), 359-394.
- Kim, J. (2018). The Effects of Relative Organizational Tenure on Job Behaviors in the Public Sector. *Public Personnel Management*, 47(3), 335-355.
- Kim, S. (2005). Individual-level factors and organizational performance in government organizations. *Journal of Public Administration Research and Theory*, 15(2), 245-261.
- Kim, S. (2012). Does person-organization fit matter in the public-sector? Testing the mediating effect of person-organization fit in the relationship between public service motivation and work attitudes. *Public Administration Review*, 72(6), 830-840.
- Kim, S. (2021). Education and public service motivation: a longitudinal study of high school graduates. *Public Administration Review*, 81(2).
- Kirlin, J. J. (1996). The big questions of public administration in a democracy. *Public Administration Review*, 56(5) 416-423.
- Kuhn, T. (1995). *Bilimsel devrimlerin yapısı*. N. Kuyaş (Çev.). Alan Yayınları.
- Linos, E. (2018). More than public service: A field experiment on job advertisements and diversity in the police. *Journal of Public Administration Research and Theory*, 28(1), 67-85.
- Maesschalck, J., Van der Wal, Z., ve Huberts, L. (2008). Public service motivation and ethical conduct. J. L. Perry & A. Hondeghem (Ed.) *Motivation in public management: The call of public service* içinde (ss. 157-176): Oxford University Press.
- McCurdy, H. E., ve Cleary, R. E. (1984). Why can't we resolve the research issue in public administration? *Public Administration Review*, 44(1), 49-55.
- Meyer, R. E., Egger-Peitler, I., Höllerer, M. A., & Hammerschmid, G. (2014). Of bureaucrats and passionate public managers: Institutional logics, executive identities, and public service motivation. *Public Administration*, 92(4), 861-885.

- Meyer-Sahling, J.-H., Mikkelsen, K. S., ve Schuster, C. (2019). The causal effect of public service motivation on ethical behavior in the public sector: Evidence from a large-scale survey experiment. *Journal of Public Administration Research and Theory*, 29(3), 445-459.
- Moynihan, D. P., ve Pandey, S. K. (2007). Finding workable levers over work motivation: comparing job satisfaction, job involvement, and organizational commitment. *Administration & Society*, 39(7), 803-832.
- Murray, M. A. (1975). Comparing public and private management: An exploratory essay. *Public Administration Review*, 364-371.
- Neumann Jr, F. X. (1996). What makes public administration a science? Or, are its "big questions" really big? *Public Administration Review*, 56(5), 409-415.
- Olsen, A. L., Hjorth, F., Harmon, N., ve Barfort, S. (2019). Behavioral dishonesty in the public sector. *Journal of Public Administration Research and Theory*, 29(4), 572-590.
- O'Toole Jr, L. J., ve Meier, K. J. (2015). Public management, context, and performance: In quest of a more general theory. *Journal of public administration research and theory*, 25(1), 237-256.
- Özen, Ş. (1995). Kamu Yönetimi yazınımız ve Örgütler-Yönetim çalışma alanı: Tehlikeli ilişkiler. *Kamu Yönetimi Disiplini Sempozyumu Bildirileri*, 71-96.
- Page, M. J., McKenzie, J. E., Bossuyt, P. M., Boutron, I., Hoffmann, T. C., Mulrow, C. D., Shamseer, L., Tetzlaff, J. M., Akl, E. A., Brennan, S. E., Chou, R., Glanville, J., Grimshaw, J. M., Hróbjartsson, A., Lalu, M. M., Li, T., Loder, E. W., Mayo-Wilson, E., McDonald, S., Moher, D. (2021). The PRISMA 2020 statement: An updated guideline for reporting systematic reviews. *Systematic Reviews*, 10(1), 89.
- Perry, J. L. (2011). Federalist No. 72: What happened to the public service ideal? *Public Administration Review*, 71, 143-147.
- Perry, J. L., ve Wise, L. R. (1990). The motivational bases of public service. *Public Administration Review*, 367-373.
- Peters, B. G. (2001). *The politics of bureaucracy*. New York: Routledge.
- Raadschelders, J. C. (2010). Identity without boundaries: Public administration's canon (s) of integration. *Administration & Society*, 42(2), 131-159.
- Rainey, H. G. (1982). Reward preferences among public and private managers: In search of the service ethic. *The American Review of Public Administration*, 16(4), 288-302.
- Rainey, H. G., Backoff, R. W., ve Levine, C. H. (1976). Comparing public and private organizations. *Public administration review*, 36(2), 233-244.

- Rainey, H. G., ve Steinbauer, P. (1999). Galloping elephants: Developing elements of a theory of effective government organizations. *Journal of public administration research and theory*, 9(1), 1-32.
- Rayner, J., Williams, H. M., Lawton, A., ve Allinson, C. W. (2010). Public service ethos: Developing a generic measure. *Journal of Public Administration Research and Theory*, 21(1), 27-51.
- Ritz, A., Brewer, G. A., ve Neumann, O. (2016). Public service motivation: a systematic literature review and outlook. *Public Administration Review*, 76(3), 414-426.
- Rohr, J. A. (1976). The study of ethics in the PA curriculum. *Public Administration Review*, 398-406.
- Simon, H. A. (1947). A comment on "The science of public administration". *Public Administration Review*, 7(3), 200-203.
- Simon, H. A. (1955). A behavioral model of rational choice. *The Quarterly Journal of Economics*, 69(1), 99-118.
- Simon, H. A., Smithburg, D. W., & Thompson, V. A. (1985). *Kamu yönetimi*. C. Mihçioğlu (Çev.). Ankara: Ankara Üniversitesi SBF.
- Skocpol, T. (2002). Bringing the state back in: Strategies of analysis in current research. P. B. Evans, D. Rueschemeyer, ve T. Skocpol (Ed.) *Bringing the state back* içinde (ss. 3-37). Cambridge UP.
- Stryker, S., & Burke, P. J. (2000). The past, present, and future of an identity theory. *Social Psychology Quarterly*, 284-297.
- Tajfel, H., & Turner, J. C. (2004). The social identity theory of intergroup behavior. *Political Psychology* (ss. 276-293). Psychology Press.
- Taylor, J. (2010). Public service motivation, civic attitudes and actions of public, nonprofit and private sector employees. *Public Administration*, 88(4), 1083-1098.
- Taylor, J. (2014). Public service motivation, relational job design, and job satisfaction in local government. *Public Administration*, 92(4), 902-918.
- Tortop, N., İsbir, E. G., & Aykaç, B. (1999). *Yönetim bilimi*. Ankara: Yargı Yayınevi.
- Uzochukwu, K., ve Thomas, J. C. (2018). Who engages in the coproduction of local public services and why? The case of Atlanta, Georgia. *Public Administration Review*, 78(4), 514-526.
- Üstüner, Y. (1995). Kamu Yönetimi disiplininde kimlik sorunsalı. *Kamu Yönetimi disiplini sempozyumu bildirileri*, c.1, 59-69.
- Van der Wal, Z. (2013). Mandarins versus Machiavellians? On differences between work motivations of administrative and political elites. *Public Administration Review*, 73(5), 749-759.

- van Witteloostuijn, A., Esteve, M., ve Boyne, G. (2017). public sector motivation ad fonts: Personality traits as antecedents of the motivation to serve the public interest. *Journal of Public Administration Research and Theory*, 27(1), 20-35.
- Vandenabeele, W. (2007). Toward a public administration theory of public service motivation: An institutional approach. *Public management review*, 9(4), 545-556.
- Vogel, R. (2014). What happened to the public organization? A bibliometric analysis of public administration and organization studies. *The American Review of Public Administration*, 44(4), 383-408.
- Waldo, D. (1948). *The administrative state: A study of the political theory of American Public Administration*. The Ronald Press Company.
- Waldo, D. (1952). Development of theory of democratic administration. *American Political Science Review*, 46(1), 81-103.
- Waldo, D. (1968). Public administration. *The Journal of Politics*, 30(2), 443-479.
- Waldo, D. (1972). Developments in public administration. *The Annals of the American Academy of Political and Social Science*, 404(1), 217-245.
- Ward, K. D. (2014). Tapping the AmeriCorps pipeline: Using secondary data to test the public service motivation construct. *Public Personnel Management*, 43(2), 240-258.
- White, J. D. (1986). On the growth of knowledge in public administration. *Public Administration Review*, 46(1), 15-24.
- Wilson, W. (1887). The Study of Administration. *Political Science Quarterly*, 2(2), 197-222.
- Wright, B. E., ve Pandey, S. K. (2008). Public service motivation and the assumption of person-organization fit: Testing the mediating effect of value congruence. *Administration & Society*, 40(5), 502-521.
- Yung, B. (2014). Differential public service motivation among Hong Kong public officials: A qualitative study. *Public Personnel Management*, 43(4), 415-441.

1919-1947 VE 1985-2004 DÖNEMLERİNDE TÜRK SAVUNMA SANAYİİ KURMA GİRİŞİMLERİNİN KARŞILAŞTIRMALI ANALİZİ¹



Kafkas Üniversitesi
İktisadi ve İdari Bilimler
Fakültesi
KAÜİBFD
Cilt, 14, Sayı 27, 2023
ISSN: 1309 – 4289
E – ISSN: 2149-9136

Makale Gönderim Tarihi: 22.08.2022

Yayına Kabul Tarihi: 10.01.2023

Uğur ERMİŞ

Dr. Arş. Gör.

Uludağ Üniversitesi

İktisadi ve İdari Bilimler Fakültesi,
Bursa, Türkiye

ugurermis@outlook.com

ORCID ID: 0000-0002-3448-4213

ÖZ

Türkiye Cumhuriyeti Kurtuluş Savaşı'ndan günümüze 1919-1947 ve 1985-2004 yılları arasında iki kez ulusal savunma sanayii kurma girişiminde bulunmuştur. Bu girişimlerden ilki olan 1919-1947 dönemi gösterilen tüm çabaya karşın başarısız olmuştur. İkinci kez ulusal savunma sanayii kurma girişimi ise 1964 yılına kadar götürülebilecek bir hazırlık sürecinin ardından 1985 yılından işleyen ve gelişen bir endüstri olma yolunda ilerlemiştir. 1919-1947 yılları arasında yaşanan başarısızlığın nedenlerinden çıkarılan dersler 1985 sonrasında elde edilen başarıda büyük rol oynamaktadır. Bu iki dönemin karşılaştırılması günümüz Türk savunma sanayiinin kapasitesinin ve potansiyelinin anlaşılması açısından büyük önem taşımaktadır.

Anahtar Kelimeler: Türk Savunma Sanayii, SaGeB, Kurtuluş Savaşı, TSKGV

JEL Kodları: F50, F51, F52

Alan: Siyaset bilimi ve uluslararası ilişkiler

Türü: Araştırma

DOI: 10.36543/kauibfd.2023.017

Atıfta bulunmak için: Ermiş, U. (2023). 1919-1947 ve 1985-2004 dönemlerinde Türk Savunma Sanayii kurma girişimlerinin karşılaştırmalı analizi. *KAÜİBFD*, 14(27), 438-460.

¹ İlgili çalışmanın etik kurallara uygunluğu beyan edilmiştir.

COMPARATIVE ANALYSIS OF TURKISH DEFENSE INDUSTRY ESTABLISHMENT ATTEMPTS IN THE PERIODS 1919-1947 AND 1985-2004



Kafkas University
Economics and Administrative
Sciences Faculty
KAUJEASF
Vol. 14, Issue 27, 2023
ISSN: 1309 – 4289
E – ISSN: 2149-9136

Article Submission Date: 22.08.2022

Accepted Date: 10.01.2023

Uğur ERMİŞ

Dr. Res. Asst.

Uludağ University

Faculty of Economics and

Administrative Sciences,

Bursa, Türkiye

ugurermis@outlook.com

ORCID ID: 0000-0002-3448-4213

ABSTRACT | The Republic of

Turkey has attempted to establish a national defense industry twice, between the years 1919-1947 and 1985-2004, from the War of Independence to the present. The first of these attempts, the period of 1919-1947, failed despite all the efforts. The attempt to establish a national defense industry for the second time, on the other hand, has progressed to become a functioning and developing industry since 1985, after a preparation period that could be taken until 1964. The lessons to be learned from the reasons for the failure between 1919 and 1947 play a major role in the success achieved after 1985. The comparison of these two periods is of great importance in terms of understanding the capacity and potential of today's Turkish defense industry.

Keywords: Turkish Defense Industry, SaGeB, War of Independence, TSKGV

JEL Codes: F50, F51, F52

Scope: Political science and international relations

Type: Research

1. GİRİŞ

Türk savunma sanayiinin gelişimi ilerlemeci bir karaktere sahip olmaktan öte tarihsel gelişmelere bağlı olarak gelişen ya da gerileyen dönemlere ayrılmaktadır. Milli Mücadele'nin başladığı 1919 yılından 1947 yılına kadar olan dönem Türkiye'de ulusal savunma sanayii kurma hedefinin konulduğu ve bu alandaki ilk girişimlerin yapıldığı dönemdir. Farklı nedenlerle bu yatırımların başarısız olması ve II. Dünya Savaşı sonrası artan Sovyet tehdidi nedeniyle Türkiye'nin Batı Blokuna yanaşması, Türk savunma sanayii açısından gerileme döneminin başlangıcı olmuştur. Truman Doktrini kapsamında 1947 tarihinde yapılan anlaşma ile başlayan askeri yardımlar ve bu yardımlarla beraber Türkiye'nin ihtiyacı olan silah ve cephaneye kısa sürede ulaşabilmesi sonucunda savunma sanayii yapılan girişimler akamete uğramıştır.

1947 yılından itibaren Türkiye hibe ve kredili alım yoluyla savunma sanayii ihtiyaçlarını tedarik eden bir ülke karakteri göstermiştir. Türkiye içinde bulunduğu bu dönemde 1964 yılında gelen Johnson Mektubu ve 1974 Kıbrıs Barış Harekâtı sonrası uygulanan ambargo ile ulusal savunma sanayiinin önemini tekrar kavramıştır. Bu alanda geçirilen hazırlık süreci sonrası 1985 yılında günümüz Savunma Sanayii Başkanlığının temellerini oluşturan SaGeB kurulmuştur. SaGeB'in kurulmasını sağlayan 3238 sayılı kanun ulusal savunma sanayiinin devletin önceliği hale geldiğinin en net göstergesidir. SaGeB'in kurulması sonrasında merkezi planlama, vakıf şirketleri üzerinden esnek örgütlenme ile kısa sürede büyük yatırımlar yapılmış ve modern Türk savunma sanayiinin temelleri oluşturulmuştur.

1985-2004 yılları arası dönem Türk savunma sanayii açısından endüstrinin kuruluş dönemidir. Bu dönemde altyapı yatırımlarının ardından yetişmiş insan gücü ve teknoloji açığını kapatmak amacıyla Türk savunma sanayii şirketleri alt yüklenici olarak montajla başlayıp, lisans altı üretim ve çok uluslu projelere ortaklık gibi yöntemlerle kısa sürede büyük gelişme kaydetmiştir. Türkiye bu gelişimi sağlamak için dünyanın en büyük savunma sanayii ithalatçılarından biri olmak durumunu avantaja çevirerek ithalat yapacağı şirketlere off-set mecburiyeti getirerek gelişen Türk savunma sanayii için devamlılık sağlayan bir iş hacmi ve teknoloji transferi sağlamıştır.

1985-2004 yılları arasında Türkiye'nin gelişen kapasitesi nedeniyle taleplerindeki artış, 2000'li yıllara gelindiğinde ihracatçı devletlerin bu talepleri karşılamadaki isteksizliği nedeniyle yürütülen tank, taarruz helikopteri tedariki projelerde çıkmaza girilmesine neden olmuştur. Türkiye gelişen savunma sanayiine güvenerek 2004 yılında Savunma Sanayii İcra kurulunda yürütülen ulusal sanayiye alt yüklenici olarak destekleyen dış tedarik projelerinin tamamını

iptal ederek, ulusal savunmanın ana yüklenici olacağı dış tedarikin alt sistem seviyesinde alt yüklenici olacağı yeni bir stratejiye geçmiştir.

Çalışma Türkiye'nin savunma sanayii kurma teşebbüslerini, bu amaçla yapılan yatırımları ortaya koyarak 1919-1947 arası girişimin başarısızlıkları ile 1985 sonrasında elde edilen başarıyı karşılaştırarak Türkiye'nin sahip olduğu modern savunma sanayiinin nasıl başarılı olduğunu ortaya koymayı amaçlamaktadır. Bu doğrultuda ilk bölümde 1919-1947 dönemi yatırımları ele alınacaktır. İkinci bölümde ise SaGeB ve TSKGV üzerinden 1985 yılından 2004 yılına kadar Türk savunma sanayiinin nasıl geliştiği ortaya konulacaktır. Çalışmanın üçüncü ve son bölümünde ise 1919-1947 ve 1985-2004 arası karşılaştırmalı olarak ele alınarak başarısızlığın ve başarının arkasındaki nedenler karşılaştırmalı olarak ortaya konulacaktır. Günümüz Türk savunma sanayii hakkında literatürde birçok çalışma bulunmasına rağmen, Türk savunma sanayiinin bu çalışmada ele alınan kısımlarıyla ilgili uluslararası ilişkiler alanında tarafımızca daha önce yapılmış bir çalışmaya rastlanmamıştır. Yapılan çalışma tarih alanında bulunan kısıtlı çalışmaların kullanılmasının yanında Resmi Gazete ve çalışmada geçen şirketlerin kendi resmi tarihçeleri kullanılarak bu alanda literatürün oluşmasına katkı sağlamayı hedeflemektedir.

2. 1919-1947 DÖNEMİ TÜRK SAVUNMA SANAYİİ KURMA GİRİŞİMİ

Yeni kurulan Türkiye Cumhuriyeti Balkan Savaşları ile 1912'de başlayan ve 1923 yılına kadar süren aralıksız savaşın yaralarını sarmakla meşgulken savunma sanayiine de büyük önem vermiştir. Hiç şüphesiz bu önemin altında yeni Cumhuriyetin kurucusu asker kökenli kadroların çıkardığı dersler bulunmaktadır. Osmanlı Devleti'nin yıkılmasının ardında askeri yenilgilerin ötesinde zihniyet olarak bir bütün olarak çağın gerisinde kalınması olsa da savaşlardaki yenilginin en büyük nedeni, Osmanlı savunma sanayiinin son yüzyılda Osmanlı Devleti'nin neredeyse hiçbir ihtiyacını karşılayamayan bir halde olmasıdır. Devlet bu nedenle sürekli borçlanarak dış tedarike yönelmiş fakat dış tedarikin bir devletin bağımsız olarak ayakta kalmasına bazen destek olmaktan çok zarar verdiği gerçeği 1914 yılında ücreti ödenmesine rağmen İngiliz İmparatorluğu'nun teslim etmediği Sultan Osman ve Reşadiye gemilerinde görülmüştür (Yıldırım, 2019). Aynı zamanda Osmanlı Devleti'nin izlediği denge politikasının sonucu olarak kısa aralıklarla değişen ittifaklar dış tedarikte kaynağın sürekli değişmesine; bu durum da harp durumunda elde farklı standartlarda lojistiğinin sağlanması imkânsız olan bir cephaneliğin oluşmasına neden olmuştur. Bu durum Milli Mücadele boyunca sorun olmaya devam etmiş ordunun elinde birbirine uymayan silah ve mühimmat savaşın sonucunu riske

atmıştır. Tüm bu nedenlerle Türkiye Cumhuriyeti'nin kurucu kadroları milli savunma sanayiini tam bağımsızlık hedefinin ayrılmaz bir parçası olarak değerlendirmişlerdir. Bu durum Mustafa Kemal Atatürk'ün yaptığı konuşmalara da yansımıştır.

II. Dünya Savaşı'nın arifesinde 1937 yılı Meclis açılış konuşmasının farklı yerlerinde Atatürk, bu duruma “*Harp endüstrisi kuruluşlarını, daha fazla geliştirmek ve genişletmek için alınan önlemler sürdürülmeli ve endüstrileşme çalışmalarımızda ordu ihtiyaçları ayrıca göz önünde tutulmalıdır*”, “*Bundan sonrası için bütün uçaklarımızın ve motorlarının ülkemizde yapılması ve harp hava endüstrimizin de bu temele göre geliştirilmesi gerekir. Hava kuvvetlerinin aldığı önemi göz önünde tutarak, bu çalışmaları planlamak ve bu konuyu layık olduğu önemle ulusun gözleri önünde canlı tutmak gerekir*” ve “*En başta vatan savunması olmak üzere, ürünlerimizi değerlendirmek ve en kısa yoldan, en ileri ve zengin Türkiye idealine ulaşabilmek için bu bir zorunluluktur*” ifadeleriyle değinmiştir (Atatürk, 1937).

Bu ifadeler yeni bir savunma sanayii kurma ihtiyacını değil, 1923'ten sonra kurulan birçok savunma sanayii teşekkülünün devam ettirilip geliştirilmesini konu edinmektedir. Yeni Türkiye Cumhuriyeti 1923'ten itibaren devletin yetişmiş insan kaynağı olmaması ve maddi bakımdan tüm imkânsızlıklarına rağmen bağımsızlık hedefinin bir parçası olarak büyük savunma sanayii yatırımları yapmıştır. Askeri Fabrikalar Umum Müdürlüğü'ne bağlı olarak kurulan bu fabrikalar şunlardır (Evsile, 1999, ss. 1364-1367):

- Ankara Marangoz Fabrikası (1921)
- Ankara Silah Fabrikası (1923)
- Kayseri Uçak Fabrikası (1925) (TOMTAŞ'tan devir)
- Eskişehir Uçak Tamir Fabrikası (1925) (TOMTAŞ'tan devir)
- Gölçük Tersanesi (1926)
- Ankara Fişek Fabrikası (1928)
- Kırıkkale Topçu Mühimmat Fabrikası (1929)
- Kırıkkale Pirinç ve Döküm Haddehanesi (1929)
- Kayaş Kapsül Fabrikası (1930)
- Mamak Gaz Maskesi Fabrikası (1933)
- Kırıkkale Çelik Döküm ve Haddehanesi (1933)
- Silaharağa Fişek Fabrikası (1934)
- Elmadağ Barut ve Patlayıcı Maddeler Fabrikası (1934)
- Kırıkkale Nitroselülozlu Barut Fabrikası (1938)
- Kırıkkale Tüfek Fabrikası (1939)

- Kırıkkale Top Fabrikası (1939)
- Orman Çiftliği (Gazi) Motor Fabrikası (1948)

Listesi verilen devlet kuruluşlarına ek olarak özel sektör de savunma sanayii yatırımı yapmıştır. 1925 yılında Şakir Zümre tarafından İstanbul Haliç'te silah ve mühimmat üretim fabrikası, 1930'lu yıllarda Nuri Killigil tarafından tabanca, patlayıcı ve mühimmat üretim tesisleri, 1925 yılında anonim şirket olarak Türkiye ile Alman Junkers firması ortaklığıyla Tayyare ve Motor Türk Anonim Şirketi (TOMTAŞ), 1935 yılında Nuri Demirağ tarafından uçak fabrikası, 1925 yılında kurulan Türk Hava Kurumu (THK) tarafından 1941 yılında Ankara'da yine uçak fabrikası kurulmuştur (Akalin & Bıyıkoglu, 2007, ss. 84-85). Milli Mücadele sonrasında Türkiye Cumhuriyeti'nin tam bağımsızlık hedefinin bir parçası olarak milli savunma sanayii hedefi konulsa ve yukarıdaki teşekküller kurulsaydı da 1947 yılından itibaren bu hedefin gerçekleşmesinden çok uzakta olduğu ve yapılan birçok girişimin sonlandırıldığı, kurulan fabrikaların ise kapatıldığı görülmektedir. Türkiye askeri ihtiyaçlarının giderilmesinde 1947 yılından sonra yaklaşık 40 yıl sürecek olan tamamen dışa bağımlı bir döneme geri dönmüştür (Ermış & Gümüşel, 2022, ss. 1-12).

Türkiye'nin bu dönemde ulusal savunma sanayii kurma teşebbüsündeki başarısızlığın iç ve dış kaynaklı sebepleri bulunmaktadır. İçsel nedenler Türk savunma sanayii özelinde çalışmanın ileriki aşamasında ayrıntılı olarak ele alınacak olmakla birlikte dış kaynaklı nedenler de bu başarısızlıkta büyük öneme sahiptir. Bu noktada ele alınması gereken ilk husus II. Dünya Savaşı'nın etkileridir. Türkiye savaşa fiilen girmemekle birlikte savaş esnasında yaşanan teknolojik sıçrama ve savaş sonrası değişen uluslararası sistemden olumsuz manada etkilenmiştir. Türkiye Henüz I. Dünya Savaşı sonrası gelişen askeri teknolojiyi yakalama çabasında iken II. Dünya Savaşı, gerçekleştiği beş yıllık sürede savaş araçlarında paradigmayı değiştirecek kadar hızlı dönüşümlerin yaşanmasına neden olmuştur. Süvari birliklerinden zırhlı birliklere, iki kişilik hafif silahlandırılmış uçaklardan ağır bombardıman ve jet motorlu savaş uçaklarına, topçu sınıfına ilave olarak roket ve füze teknolojisine ve nihayetinde atom bombasının icat edilmesine giden bu hızlı dönüşüm Türk savunma sanayii açısından yakalanması gereken hedefleri uzaklaştırarak yıkıcı bir etki oluşturmuştur (Akad, 2011, ss. 502-522; Parker, 2014, ss. 371-398). Savaş sonrasında değişen uluslararası sistemin yapısı ise Türkiye'nin I. Dünya Savaşı sonundan 1945'e kadar izlediği tam bağımsızlık ilkesi odağında denge siyaseti politikasına da son vermesine neden olmuştur. Soğuk Savaş ile ikiye bölünen dünyada SSCB'nin Türkiye'yi Bulgaristan'dan Ermenistan'a kadar kuzey sınırları boyunca karadan ve denizden çevrelemesine ilave olarak Türkiye aleyhine revizyonist talepleri Türkiye'yi denge politikasından uzaklaştırmıştır.

Batı Bloku içerisinde en doğuda bulunan karakol vazifesi gören ve SSCB ile çevrelenmiş Türkiye kendini korumak için hızla ve yüksek oranda silahlanma ihtiyacı duymuştur. Türk savunma sanayii mevcut haliyle bu ihtiyacı karşılamaktan çok uzak iken, ABD özellikle 1947 yılından sonra hibe ya da düşük faizle kredi ile satış gibi cazip seçeneklerle hızlı bir şekilde Türkiye'nin savunma ürünleri ihtiyacını karşılamaya başlamıştır. Truman Doktrini ve arkasından gelen Marshall Planı ile gelen yardımlar bir yandan Türkiye'nin savunma ihtiyacını karşılarken öte yandan Türkiye'yi hızla ABD'ye ekonomik ve askeri yönden bağımlı bir ileri askeri üs konumuna getirmiştir. (Erhan, 2009, ss. 522-575; Judt, 2009, ss. 29-169; Tellal, 2009, ss. 499-521) Türkiye'nin acil güvenlik ihtiyaçlarını gidermek amacıyla oluşturduğu bu bağımlılık Türkiye'yi ABD ile yapılan gizli ve açık anlaşmalar neticesinde ABD taleplerine büyük ölçüde uyum göstermeye mecbur bırakmıştır. Bu talepler içerisinde ABD'nin verimsiz bulunduğu ve birlikte çalışabilirliği zorlaştıran Türk savunma sanayiinin de tasfiye edilerek sivil üretime yönlendirilmesi bulunmaktadır. (Küçük, 2008, ss. 162-163)

3. 1985-2004 DÖNEMİ TÜRK SAVUNMA SANAYİİ KURMA GİRİŞİMİ

1985-2004 yılları arası ise Türkiye'de savunma sanayiinin, hedeflenen bir girişimden gerçek bir endüstriye dönüştüğü dönemdir. Çalışmada 1985 yılının başlangıç noktası seçilmesinin nedeni Türkiye'nin 1964 Johnson Mektubu ve 1974 Kıbrıs Barış Harekâtı sonrası farklı seviyelerde kurma teşebbüsünde bulunduğu Türk savunma sanayii için planlayıcı, düzenleyici ve destekleyici bir devlet kurumu olarak SaGeB'i kurmasıdır. 3238 sayılı kanunla kurulan SaGEB, Türk savunma sanayiinin gelişimiyle paralel gelişerek ve bürokrasideki ağırlığı artarak aynı kanun üzerinden günümüzde Savunma Sanayii Başkanlığı olarak varlığını devam ettirmektedir. Türkiye bu dönemde hem savunma sanayiini işlevsel hale getirmiş, hem de bir savunma sanayiinin varlığını devam ettirmesi ve büyüebilmesi için gerekli bürokratik mekanizmaları, kurumsal altyapıyı ve stratejik hedefler doğrultusunda destekleme mekanizmalarını kurmuştur. Bu sayede Türkiye, yirmi yıl gibi sanayileşme açısından kısa bir sürede, dış alımdan kendi sanayiinde lisans altında üreten ve devamında belli bir ölçüde tasarım kabiliyetiyle üretenden çok geliştiren, yerli üretim kapasitesinden milli üretim hedefine geçiş sürecini başlatan bir ülke olmuştur.

Bu dönemin başında Türkiye hâlâ büyük ölçüde dış alım yoluyla silahlanıyorken, dönem sonuna gelindiğinde lisans altında üretim evresini yani yerli fakat milli olmayan üretimi tamamlamış, ortak üretim için dizayn kabiliyetini belli ölçüde oluşturmuş, her yıl savunma sanayiinde şirket sayısı ve cirosu büyüyen bir savunma sanayiine sahip olmuştur. Bir diğer deyişle 1985-

2004 arası dönem Türk savunma sanayiinin kritik kütleye ulaştığı, “yapılabilir mi” sorusunun yerini, “ne kadarı yapılabilir” sorusunun aldığı dönemdir. Bu dönem boyunca Türkiye’nin savunma sanayii ürünleri tedarikindeki ana politikası hâlen dış kaynaklı temin iken, savunma sanayii içerisinde kapasite geliştirilmesi istenen alanlarda ise lisans altında üretim ve mümkünse ortak üretim politikasının izlenmesidir.

Bu politikanın ana işleyiş düzeyi, dışarıdan tedarik edilecek ürünlerin temin sürecinde ana üreticiyle ürünün en az montajının -mümkünse belli bir kısmının üretimi de dahil- Türkiye’de gerçekleştirilecek şekilde anlaşma yapılmasıdır. “Off-set” yani ülke içinden tedarik şartı olarak konulan maddelerin birden fazla yararı bulunmaktadır. Bu yararlardan ilki, ülkeye nitelikli işgücünün sağlanması için gereken tecrübenin elde edilmesidir. İkincisi, hiçbir üretim tecrübesi bulunulmayan bir alanda en basit teknolojilerin bile geliştirilmesi büyük zaman ve çaba gerektirirken, bu yolla eldeki kapasitenin edinme düzeyi nispetinde teknoloji transferinin sözleşme şartları dâhilinde ya da doğal bir sonuç olarak gerçekleşmesidir. Üçüncü önemli husus ise, dış alım yoluyla savunma ürünleri tedarikinin, alınan ürünlerin teknolojik muhtevası ve devletin güvenlik ihtiyaçlarını gidermek için lazım olan adeti dolayısıyla yüklü meblağlar tutması ve bu nedenle zor elde edilen döviz girdisinin hızla kaybedilmesidir. Off-set yöntemi ile yapılan harcamanın bir bölümü ülke sınırları içerisinde yapılmakta; böylece harcanan meblağ belli bir ekonomik hareket yaratmakta ve bu hareket devlete yatırım olarak geri dönmektedir. Bu yöntemde üretimin gerçekleşmesi için yabancı ortaklı yeni bir şirket kurulabileceği gibi, aynı dönemde Almanya’dan alımı planlanan firkateyn ve deniz altılarda görüleceği üzere doğrudan tersaneler altyüklenici olarak faaliyet gösterebilmekte ya da yabancı şirketler Türkiye’de şirketlerine ait fabrikalar da açabilmektedir. Bu duruma Türkiye’nin 1985 yılında yapılan zırhlı muharebe aracı ihalesini alacak Amerikan FMC- Türk Nurot ortak şirketi FNSS ya da Türkiye’de faaliyet gösteren MAN Kamyon ve Otobüs Sanayii A.Ş., MTU Türbin Sanayi ve Ticaret A.Ş. örnek gösterilebilir. İlgili dönemin ilk ve en önemli gelişmesi ise yukarıda bahsedilen yapının tamamını yönetecek ve yönlendirecek olan Savunma Sanayii Geliştirme ve Destekleme İdaresi Başkanlığı’nın (SaGeB) kurulmasıdır (Akalin & Bıyıkoglu, 2007, s. 167).

3.1. Savunma Sanayii Geliştirme ve Destekleme İdaresi Başkanlığı (SaGeB)

1983 yılında kurulan Savunma Donatım İşletmeleri Genel Müdürlüğünden beklenen görevler, müdürlüğün kamu iktisadi teşebbüsü vasfından dolayı ihale kanunu vb. kısıtlamalara tabi olması nedeniyle yerine getirememesi üzerine, 7 Kasım 1985 tarihinde kabul edilen 3238 Sayılı Kanun ile

Milli Savunma Bakanlığı'na bağlı olarak Savunma Sanayii Geliştirme ve Destekleme İdaresi Başkanlığı (SaGeB) kurulmuştur. SaGeB'in ilgili kanunun Geçici 1 Maddesinde (T.C. Resmi Gazete, 1985, s. 7) bulunan, "*Savunma Donatım İşletmeleri Genel Müdürlüğü menkul ve gayrimenkul malları, bütün araç, gereç, bütçe ve personeli ile birlikte, hiç bir işleme gerek kalmaksızın Savunma Sanayii Geliştirme ve Destekleme İdaresi Başkanlığına devredilmiştir.*" hükmü ile eski kurum tamamen ortadan kaldırılmıştır. SaGeB 3238 Sayılı Kanunun ilgili hükümleriyle kendisinden önce var olmayan yetkilerle donatılmış ve bu yetkiyi kullanması için kendisine ait araçlara sahip bir kurum olarak ortaya çıkmıştır. Bu açıdan ilgili kanunun ayrıntılarının ve ortaya koyduğu yapının ele alınması önemlidir.

SaGeB'in amacı ilgili kanunun 1. Maddesinde "*Bu kanunun amacı, modern savunma sanayiinin geliştirilmesi ve Türk Silahlı Kuvvetlerinin modernizasyonunun sağlanmasıdır.*" hükmüyle açıkça belirtilirken, maddenin asıl vurgusunun tedarikten ziyade savunma sanayiinin geliştirilmesi olması devletin amacını da net bir şekilde göstermektedir. 3238 Sayılı Kanun daha önce bu yönde yapılan girişimlerden farklı olarak, amaç kısmında belirlenen stratejik hedefin gerçekleştirilmesi için oluşturulacak yeni bir kurumsal yapıyı da ortaya koymaktadır. Madde 2'de bu kurumsal yapının organları olarak Savunma Sanayii Yüksek Koordinasyon Kurulu, Savunma Sanayii İcra Komitesi ve Savunma Sanayii Destekleme Fonu kurulmuştur. Bu organlardan ilki olan Savunma Sanayii Yüksek Koordinasyon Kurulu'nun yapısı Madde 3'te düzenlenmiş olup, kurul Başbakanın başkanlığında, Genelkurmay Başkanı, ekonomik işlerde görevli Devlet Bakanı, Milli Savunma Bakanı, Dışişleri Bakanı, Maliye ve Gümrük Bakanı, Sanayi ve Ticaret Bakanı, Kuvvet Komutanları, Jandarma Genel Komutanı, Başbakanlık Müsteşarı, Devlet Planlama Teşkilatı Müsteşarı ile Hazine ve Dış Ticaret Müsteşarı'ndan oluşmaktadır. Kurulun üyelerinden de anlaşılacağı üzere Savunma Sanayii Yüksek Koordinasyon Kurulu siyaset ve bürokrasinin bir araya geldiği, stratejik kararların alındığı savunma sanayiinin en yüksek merciidir. 5. Madde'de düzenlenen Savunma Sanayii İcra Komitesi ise Başbakan başkanlığında Genel Kurmay Başkanı ve Milli Savunma Bakanı'ndan oluşmaktadır. Bu yönüyle Madde 3'te ortaya konulan stratejik hedeflerin gerçekleştirilmesindeki icracı makam Savunma Sanayii İcra Komitesi'dir. Komite'nin görevleri ilgili kanunun 6. Maddesi'nde tanımlanmıştır (T.C. Resmi Gazete", 1985, ss. 1-2):

- a) ...savunma sanayiinin geliştirilmesi için tespit edilen genel strateji ve ilkeler istikametinde kararlar almak.*
- b) ...temini gerekli olan modern silah, araç ve gereçlerin üretimi, yurt içinden gereği halinde yurt dışından tedariki hususunda karar almak,*
- c) Kamu ve özel sektörün yabancı sermaye ve teknoloji katkısı ile savunmaya yönelik üretim tesisleri kurma imkânlarını araştırmak, yönlendirmek ve tahakkuk planlarını takip etmek, bu gibi tesislerin kuruluşuna gerektiğinde Devletin iştiraki için prensip kararı almak,*
- d) Sağlanacak modern silah, araç ve gereçlerin araştırılması, geliştirilmesi, prototip imali, avans verilmesi, uzun vadeli siparişler ve diğer mali ve ekonomik teşviklerin tespiti istikametinde Savunma Sanayii Geliştirme ve Destekleme İdaresi Başkanlığına talimat vermek,*
- e) Savunma sanayii ürünleri ihracatı ve off-set ticareti ile karşılıklı ticaret konusunda kararlar almak,*
- f) ...kuruluşlar arasında koordinasyonu sağlamak,”*

İlgili kanunun 6. Maddesinin içeriğinden de anlaşılacağı üzere SaGeB, Türkiye’de savunma sanayiinin kurulması, geliştirilmesi; bu yönde stratejiler belirlenmesi ve uygulanması, TSK’nın açık bir şekilde öncelikle yerli olacak şekilde savunma sistemleri ihtiyacının karşılanması gibi hedeflerle endüstriyel oluşumdan tedarike her alanda yetki sahibidir. SaGeB geçmişte Savunma Donatım İşletmeleri Genel Müdürlüğü’nün karşılaştığı engellere maruz kalmamak için ilgili kanunun 11. Madde hükümleri ile 1050 sayılı Muhasebe-i Umumiye Kanunu, 2886 sayılı Devlet İhale Kanunu ile 832 sayılı Sayıştay Kanunu hükümlerinden muaf tutulmuştur (T.C. Resmi Gazete, 1985, s. 3). Bu sayede SaGeB devlet otoritesini kullanırken, bürokrasinin denetim ve süre kaybettiren uygulamalarından kurtularak, esnek ve hızlı karar alarak uygulayabilen bir kurum hâline gelmiştir. Kamu idaresi düşünüldüğünde bu hüküm hesap verebilirlik açısından eleştiriye açık olsa da hedeflenen stratejinin hızla hayata geçirilmesi için hayati öneme sahiptir.

SaGeB’i kendisinden önceki kurumsal yapılardan ayıran en büyük özelliği ise, merkezi bütçeden ya da Milli Savunma Bakanlığı’na ayrılan bütçeden pay aktarılması haricinde, bu kalemlerden bağımsız olarak farklı münhasır gelir kalemlerinden oluşturulan Savunma Sanayii Destekleme Fonu’na sahip olmasıdır. İlgili kanunun 12. Maddesine göre fonun gelirleri şunlardır (T.C. Resmi Gazete, 1985, s. 4):

- a) Her yıl bütçeye bu maksatla konulacak ödenek,
- b) Her türlü alkollü içkilerin (tabii köpüren şarap ile vermut ve kınakına şarabı dâhil, sair şarap ve bira hariç) ve ispiertonun satışlarında ...Bakanlar Kurulunca en çok 20 kata kadar tespit edilecek miktar,
- c) Türk Silahlı Kuvvetlerini güçlendirmek amacıyla kurulmuş bulunan vakıflardan Fona yapılacak transferler,
- d) ... Milli Piyango Teşkiline Dair Kanununun 11 inci maddesinde zikredilen gelirler,
- e) ...1473 sayılı Kanuna göre ayrılan payın tamamı ile mevcut veya ihdas edilecek her nevi müşterek bahislerden elde edilecek safi hasılatın tamamı yahut bu hasılatın Bakanlar Kurulunca tespit edilecek orana göre hesaplanarak ayrılacak miktar,
- g) Akaryakıt Tüketim Vergisine esas olan matrah üzerinden Bakanlar Kurulunun tespit edeceği azamî %5 oranında akaryakıttan alınacak fonlar,
- i) Milli Savunma Bakanlığı bütçesinden modern silah, araç ve gereçler için ayrılan ödenek,
- j) ...talih oyunlarının işletildiği yerlerden elde edilecek gayri safi hasılatın Bakanlar Kurulunca tespit edilecek azami %50 oranında alınacak...,
- l) ...bedelli askerlikten elde edilecek gelirler,
- m) Bağış ve yardımlar.

Yukarıda kalemler halinde gösterilen çok farklı alanlardan toplanacak gelirlerle yaratılan fon, SaGeB'e devletin bütçe organizasyonundan bağımsız, sürekli, ekonominin devlet üzerindeki etkisinden büyük ölçüde etkilenmeyen bir gelir oluşturmuştur. Fonun kurulmasının arkasında hiç şüphesiz 1923-1947 yılları arasında edinilen tecrübeler bulunmaktadır. Savunma sanayii kuruluşunun çok büyük sermayeler gerektirmesinin yanı sıra ürün geliştirmenin yıllarca sürmesi, geliştirilen ürünün ise tek alıcısının devletin kendisinin ya da izin verdiği diğer devletlerin olması, bu alanda yapılan yatırım, üretim ve ticaretin sürekli bir şekilde devlet harcamasına ihtiyaç duyulması sonucunu ortaya çıkarmaktadır. Devletin bütçesinden savunma ürünleri alımı yerine ekonomik krizler, acil ihtiyaçlar, geçici süreyle bile olsa yatırım ve harcama tercihlerinde yaşanan değişim gibi nedenlerle yer değiştiren harcamalar dahi Güney Afrika örneğinde görüldüğü üzere ürün üreten ve sürekli ihracat yapan bir savunma sanayii için bile çok ciddi gerilemelere yol açmaktadır(Botha, 2003, ss. 2-3; Dunne & Haines, 2002, ss. 552-566). Yeni kurulmakta olan bir savunma sanayii için ise bu durum

sanayiinin çöküşü anlamına gelmektedir. 1923-1947 arasında TOMTAŞ örneğinde görüldüğü üzere ürün siparişinin olmaması fabrikanın iflasına ve büyük yatırımların atıl hale gelmesine neden olmuştur (Deniz, 2018; Yalçın, 2019, ss. 116-128; Yavuz, 2017, ss. 25-36). Bahse konu fon bu tecrübenin bir daha yaşanmasına engel olurken; SaGeB kendisine ait fon, karar alma mekanizması ve muafiyetleri ile devlet içerisinde özel sektörün hareket kabiliyetine sahip olmuştur. 1985 yılında kurulan SaGeB her geçen gün büyümüş, görev ve sorumluluklarına uygun olarak 30.10.1989 tarihinde kabul edilen 390 sayılı Kanun Hükmünde Kararname ile başkanlık seviyesinden müsteşarlık seviyesine çıkarılmıştır. Müsteşarlık olarak kamudaki kurumsal seviyesi yükselen kurum Milli Savunma Bakanlığı'na bağlı kalmakla birlikte tüzel kişiliği haiz hale gelmiştir (T.C. Resmi Gazete, 1989, ss. 3-5). 3238 Sayılı Kanun ve kanuna dayanarak kurulan yapı, Türk savunma sanayiinin varlığı ve gelişmesi için yapılan en başarılı düzenleme olmuştur. Savunma Sanayii ve TSK'nın ihtiyaçlarının tedarikinde bir anayasa vazifesi gören kanun çeşitli değişikliklere tabi tutulsa da günümüze kadar varlığını sürdürebilmiştir.

3.2. Türk Silahlı Kuvvetlerini Güçlendirme Vakfı (TSKGV)

Johnson mektubu (Johnson & Inonu, 1966, ss. 386-393) sonrası yaşanan zafiyet anında, 1965 yılında Türk Donanma Cemiyetiyle başlayan 1974 yılında Kara Kuvvetlerini Güçlendirme Vakfıyla sonuncusu kurulan Deniz Kuvvetlerini Güçlendirme Vakfı, Hava Kuvvetlerini Güçlendirme Vakfı ve Kara Kuvvetlerini Güçlendirme Vakfı 17.06.1987 yılında kabul edilen 3388 sayılı kanunla birleştirilerek Türk Silahlı Kuvvetlerini Güçlendirme Vakfı'na (TSKGV) dönüşmüştür. TSKGV'nin kuruluş amacı kanunda (T.C. Resmi Gazete, 1987, s. 16) "*millî harp sanayimizin geliştirilmesi, yeni harp sanayi dallarının kurulması, harp silah araç ve gereçlerinin satın alınması suretiyle Türk Silahlı Kuvvetlerinin savaş gücünün artırılmasına katkıda bulunmak*" şeklinde ifade edilmiştir. Vakfın kurucuları ise Milli Savunma Bakanı, Genel Kurmay 2. Başkanı, Milli Savunma Bakanlığı Müsteşarı ve SaGeB Başkanı'dır. Aynı amaçla başka vakıfların kurulması da kanun hükmü ile yasaklanmıştır. Halkın yardımları ile kurulan vakıfların birleşmesiyle tek vakıf haline dönüşen TSKGV, yönetimi itibari ile kamu idaresi niteliğine; fakat kurulan şirketlerle çalışma esnekliği açısından özel şirket niteliğine sahip olan özgün bir modeldir. TSKGV, bünyesi içerisinde ilk aşamada kurulan ASELSAN, HAVELSAN, TUSAŞ (TAİ-TEİ), İŞBİR, ASPİLSAN ve 1988 yılında kurulacak ROKETSAN ile Türk savunma sanayiinin sürükleyici gücü haline gelecektir (TSKGV, 2022a).

TSKGV ve bağlı şirketleri, vakıf amacı gereği TSK'nın güçlendirilmesi, yani kamu yararı amacıyla hareket ettiği için asıl amacı kâr olan özel sektör firmalarından ayrılarak 1980'li yıllarda hiçbir özel sektör firmasının

yapamayacağı büyük altyapı yatırımları yapabilmiş, teknoloji geliştirmek amacıyla araştırma geliştirmeye kaynak ayırabilmiştir. TSKGV şirketleri aynı zamanda kendi bünyesinde yetişmiş ve kendisinden ayrılan çalışanların kurduğu özel firmalarla ve ana yüklenici vazifesini yüklediği projelerde, özel sektör alt yüklenicilerine iş payı vererek, özel sektörün belli bir oranda TSKGV koruması altında gelişmesine olanak sağlamıştır. TSKGV Kurucu Genel Müdürü Saim Dilek dışında günümüze kadar görev yapan genel müdürlerinin emekli general olması ve vakıf yönetiminde doğrudan Genel Kurmay Başkanlığı'nın pay sahibi olması, haksız rekabet açısından eleştiriye açık olsa da; vakıf şirketleri bu yolla özel sektör yatırımının çok sınırlı olduğu uzun yıllar boyunca TSK'nın tehdit algısı ve ihtiyaçlarının doğrudan farkında olarak, soruna yönelik çözüm üzerinde çalışmışlardır (TSKGV, 2022b; TSKGV, 2022c).

1985-2004 yılları arası, vakıf şirketleri açısından bakıldığında emeklemekten yürümeye geçiş dönemi olmuştur. Bu dönemde çekirdek tesis yatırımları tamamlanmış, personel istihdamı yapılarak kadrolar genişletilmiştir. Kurum içerisindeki temel idari yapılanmalar tamamlanarak, geliştirilmesi ya da üretilmesi hedeflenen ürünlere ait alt birimler oluşturulmuştur. Vakıf şirketlerinin bu dönemki esas fonksiyonu temel teknolojileri edinmek, Türkiye'nin dış alım yaptığı yabancı firma ve devletlerin ana yükleniciliğindeki projelerde alt yüklenici olarak üretim yapmak şeklindedir. Bu dönemde TUSAŞ (TAİ-TEİ) F-16 projesinde montaj ve üretim gerçekleştirmeye devam ederken; SF-260 temel eğitim uçağı, CASA CN-235 hafif nakliye uçağı, Skorsky S-70 Genel Maksat Helikopteri, Cougar AS-532 UL Genel Maksat Helikopteri tedariki gibi projelerde altyüklenici olarak montaj ve üretim yoluyla faaliyet göstermiştir (Aris, 2001, ss. 83-135).

Aynı dönemde ASELSAN ise daha önce üretimine başladığı farklı amaçlara uygun telsizlerin yanı sıra elektronik harp ve data terminali, çok uluslu Stinger füze projesi için kalın film hibrid devresi, TAİ'de üretilen F-16'lar için aviyonik, lazer jiroskoplu INS, termal kameralar ve termal silah kameraları, hedef koordinat belirleme cihazları üretimi yapmıştır. Bunun yanında radar teknolojileri, taktik saha muharebe sistemi (TASMUS), hava savunma erken ikaz ve komuta kontrol sistemi, MILSIS elektronik harp, X-Band uydu haberleşmesi, SPEWS II F-16 elektronik kendini koruma sistemi, Jandarma entegre muhabere ve bilgi sistemi gibi günümüzde TSK'nın ağ merkezli muhabere sisteminin altyapısını oluşturan birçok projeyi geliştirme görevi üstlenmiştir. ASELSAN bahse konu üretim ve projeler dışında sivil alanda otoyol acil yardım, haberleşme ve ücret toplama sistemi gibi alanlarda da faaliyet göstermiştir. Bu dönemde ASELSAN, Pakistan'a teknoloji transferi yaparak burada ASELSAN lisanslı telsiz üretimi gerçekleştirilmiştir (ASELSAN, 2022).

TSKGV'nin milli savunma sanayiine sahip olma hedefi doğrultusunda, 1988 yılında kurulan son büyük vakıf şirketi ROKETSAN'dır. ROKETSAN, Türkiye'nin konsorsiyum üyesi olduğu "Stinger Avrupa Ortak Üretim Projesi"nin bir sonucu olarak kurulmuştur. Proje içerisinde kompozit yakıtlı fırlatma ve uçuş motorlarının üretimi sorumluluğu alan Türkiye'nin bu konuda kabiliyeti olmadığına anlaşılmaması üzerine, Savunma Sanayii İcra Komitesi kararı ile "ülkemizde roket ve füze tasarımı, geliştirilmesi ve üretimi konularında lider bir kuruma sahip olunması" hedefiyle ROKETSAN kurulmuştur. ROKETSAN ile füze ve roket teknolojilerinde yetişmiş insan gücü açığını kapatmayı hedefleyen Türkiye, Stinger Projesi ile altyüklenici olarak ülkeye kritik teknoloji transferini sağlamıştır. Stinger Projesi başlangıcında henüz üretim tesisi bile olmadığı için konsorsiyum üyesi devletlerin şüpheyle yaklaştığı ROKETSAN, Milli Savunma Bakanlığı tarafından projede himaye edilmiş ve devlet desteği ile hızla tesis ve insan gücünü sağlayarak projedeki büyük ve başarılı altyüklenicilerden birine dönüşmüştür. ROKETSAN Stinger Projesinden elde edilen tecrübe ve teknolojiyle 90'lı yıllar boyunca 11 km menzilli TR-107, 40 km menzilli TR-122 roketleri ve bu roketi atan Sakarya Çok Namlulu Roketatar'ı tasarlayıp üreterek, TSK'nin topçu roketi ihtiyacını karşılamıştır (ROKETSAN, 2012, ss. 6-8). Alçak irtifa hava savunma sistemi Stinger'da küçük üretici olarak başlayan ROKETSAN, 2022 yılında geliştirdiği SUNGUR hava savunma füzesi ile dış desteğe ihtiyaç duymaksızın üreterek kuruluş amacını başarıyla yerine getirmektedir (ROKETSAN, 2022).

Bu dönemde TSKGV'na bağlı şirketlerin gelişimine bir bütün olarak bakıldığında devletin 1923-1950'li yıllardakine benzer stratejik hedefleri takip ettiği, çekirdek tesis yatırımlarının tamamlandığı fakat 1923-1950'li yıllarda yapılan hatayı tekrar etmeyerek kurulan tesislerin sürekli devlet himayesinde ulusal ve uluslararası üretim ve geliştirme projelerine dâhil edildiği görülmektedir (Arıs, 2001, ss. 83-135). Bu dönemde devlet bahse konu şirketleri tedarik yoluyla sürekli fonlayarak hem eldeki kabiliyet ölçüsünde düzenli üretimi sağlandığı hem de yeni kabiliyetlerin geliştirilmesini desteklediği yani şirketler tam anlamıyla ticari olarak işlevsel hale gelene kadar can suyu verildiği görülmektedir.

3.3.1985-2004 Arası Dönemde Savunma Sanayiinde Özel Sektör Faaliyeti

1985-2004 yılları arası dönem özel sektörün Türk savunma sanayiinde faaliyetlerinin asıl başlangıç dönemi olarak kabul edilebilir. Bu dönemde faaliyet gösteren şirketlerin genel özellikleri incelendiğinde karşılaşılan yapı kuruluş şekilleri bakımından genel olarak iki ana gruba ayrılmaktadır.

Bu gruplardan birincisi, yabancı ortaklı kurulan şirketler ya da yabancı şirketlerin Türkiye’de kendi adıyla kurdukları alt şirketlerdir. Bu şirketlerin genel kuruluş amacı Türkiye’nin hâlihazırda belirttiği bir ihtiyaca yönelik çıkılacak ihalede yerli üretim/katılım payı şartını yerine getirerek ihaleyi kazanabilmek ya da yabancı bir şirketin aldığı ihalesi sonuçlanmış bir projede verilen taahhütlerin yerine getirilmesidir. İhtiyacı önceden belirtilmiş ve ihaleyi kazanmak için kurulmuş şirketlere FMC-Nurol Savunma Sanayii (FNSS) şirketi örnek gösterilebilir. Türkiye’nin 1698 zırhlı muharebe aracının yine Türkiye’de lisans altında üretilmesi amacıyla yayınladığı teklife çağrı dosyası neticesinde Amerikan FMC ve Türk Nurol şirketleri birleşerek, FNSS şirketini kurmuşlardır. 1986 yılında verilen teklif sonrasında 1988 yılında FNSS lehine karar verilmiş ve 1990 yılında üretime geçilmiştir. Amerikan AIFV aracı temel alınarak Türkiye’nin ihtiyaçlarına göre geliştirilen araç ZMA-15 adını almıştır. İlk 20 adedi yurtdışından gelen araç %66 off-set taahhüdü ile Türkiye’de üretilmiştir. Bu projede Hema Dişli, Taksan, Aselsan, MKEK kurumu gibi firmalar da alt yüklenici olarak faaliyet göstermiştir. SaGeB/SSM tarafından hayata geçirilen ilk ortak girişim projesi olan ZMA-15 aracı ayrıca, off-set taahhüdü doğrultusunda iki ülkeye 347 adet olacak şekilde ihraç edilerek o döneme kadar savunma sanayiinde gerçekleştirilen en büyük ihracat olmuştur (Arıs, 2001, ss. 84-87). Yabancı şirketlerin Türkiye’de ortaksız olarak kurduğu alt şirketlere 1990 yılında kurulan MTU Türkiye Motor Türbin Sanayii ve Ticaret A.Ş. örnek verilebilir. Türkiye’de kara ve deniz sistemlerinde çok fazla sayıda ürünü kullanılan firma, iş payını sürdürmek ve ürünlerine satış sonrası hizmet faaliyetini sağlayabilmek için Türkiye’de de faaliyet göstermeye başlamıştır (Akalin & Bıyıkoglu, 2007, ss. 166-167).

Kuruluş şekilleri bakımından ikinci grup şirketler ise, Türkiye’de sivil alanda hâlihazırda faaliyet gösteren ve Türkiye’nin savunma sanayiinde yerli üretimi desteklemesi sonrasında sivil alanla beraber ya da tümüyle savunma sanayiine yönelen milli sermayeli şirketlerdir. Bu şirketler genel olarak bir sektörde belli bir seviyede üretim kapasitesi ve yetişmiş insan gücüne sahip oldukları için yabancı ortak almak yerine, TSK’nin ihtiyaçlarını karşılayabilecek bir ürünün yurtdışından üretim lisansını almayı tercih etmişlerdir. Şirketler, üretilebilme yetenekleri olan kısımlarını Türkiye’de üretmek, geri kalan kısımları ise, doğrudan yurtdışından tedarik ederek montajını gerçekleştirmek şeklinde savunma sanayiinde faaliyete başlamıştır. Bu tip şirketlere örnek olarak kara araçları alanında günümüzde de Türkiye’nin en büyük firmalarından biri olan Otocar verilebilir. 1963 yılında kurulan ve 1976 yılında Koç Grubu tarafından satın alınan Otocar’ın genel faaliyet alanı otobüs ve minibüs karoseri üretimi iken, 1987 yılında savunma sanayiine dönük üretim faaliyetleri başlamıştır.

Kazanan ihale sonrası 1994 yılında Land Rover lisansı ile yapılan taktik tekerlekli zırhlı araç, Akrep üretimi ile TSK'ya araç teslim eden Otokar daha sonra tasarımı kendisine ait olan Cobra aracı ile taktik tekerlekli zırhlı araçlar alanında uzun yıllar Türkiye'nin en büyük tedarikçisi ve sürekli ihracat yapan bir şirkete haline gelecektir (Otokar, 2022).

Faaliyet alanları bakımından özel sektör şirketleri değerlendirildiğinde, özel sektör şirketlerinin faaliyet alan dağılımı savunma sanayiinin doğasına uygun şekilde az yatırım gerektiren alanlardan çok yatırım gerektiren alanlara, kritik olmayan teknolojilerden kritik teknolojilere doğru azalan bir yapı göstermektedir. Bu çerçevede Türkiye'de savunma sanayii ihtiyaçları kara, deniz ve hava olarak üç gruba ayrıldığında, en çok yatırımın kara alanında olduğu; ardından kısıtlı bir deniz alanı yatırımı varken, havacılık endüstrisinde kayda değer bir özel sektör yatırımı olmadığı görülür. Bu durumda hiç şüphesiz TSK varlığının ve ağırlık merkezinin kara kuvvetleri üzerinde olması, büyük pay sahibi olmasına rağmen Türkiye'nin 1990'lı yıllardan itibaren kara taşıtlarında sivil sektörde büyük bir üretim ve montaj üssü haline gelmesinden dolayı, sivilden askeri alana geçmenin görece kolay olmasının da payı vardır. Bu dönemde insan kaynağı dışında temel yatırımı az olan, yazılım sektöründe faaliyet gösteren şirketler de kurulmuştur. TUSAŞ Motor Sanayii A.Ş. (TEI), MAN Kamyon ve Otobüs Sanayii A.Ş., STFA Savronik Elektronik Sanayii ve Ticaret A.Ş. , Türk Silahlı Kuvvetlerini Güçlendirme Vakfı (TSKGV), MİKES - Mikrodalga Elektronik Sistemler Sanayii ve Ticaret A.Ş., FMC-NUROL Savunma Sanayii A.Ş. (FNSS), ROKETSAN, TRANSVARO Elektron Aletleri Sanayii ve Ticaret A.Ş., MARCONİ Komünikasyon A.Ş. (SELEX), GATE Elektronik, Aydın Yazılım ve Elektronik Sanayii ve Ticaret A.Ş. (AYESAŞ), HAVELSAN Teknoloji Radar, MTU Motor Türbin Sanayi ve Ticaret A.Ş., ESDAŞ Elektronik Sistemler Destek Sanayii ve Ticaret A.Ş., Savunma Teknolojileri Mühendislik ve Ticaret A.Ş. (STM), NUROL Makine Sanayii A.Ş., TİSAŞ Trabzon Silah Sanayi AŞ , Girsan Silah Sanayii, İNFOTRON Elektronik ve Bilgisayar Sistemleri Üretim ve Tic. A.Ş., RMK Marine Gemi Yapım Sanayi, Alp Havacılık, Milsoft Yazılım Teknolojileri A.Ş.,Yonca-Onuk Adi Ortaklığı, HAVELSAN EHSİM, Inta SpaceTurk, YALTES Elektronik ve Bilgi Sistemleri Üretim ve Ticaret A.Ş., Vestel Savunma Global Teknik A.Ş., KALETRON Yazılım Teknolojileri San. ve Tic. A.Ş., SDT Uzay ve Savunma Teknolojileri ve Meteksan Savunma başta olmak üzere çok sayıda kuruluş savunma sanayii alanında faaliyet göstermeye başlamıştır (SSB, 2022).

4. 1919-1947 VE 1985-2004 DÖNEMLERİNİN KARŞILAŞTIRMASI

Savunma sanayii bir devletin sanayileşmesinden ayrı düşünülemez. Birçok açıdan savunma sanayii, bir bütün olarak sanayii içerisinde en fazla teknoloji gerektiren alandır. Türkiye Cumhuriyeti 1920'li yıllarda sanayileşmiş bir toplum olmaktan uzaktır. Tarım sektöründe dahi makineleşme ve gerçek anlamda üretim Cumhuriyet devriyle ancak başlayabilmiştir. Aynı zamanda devlet sanayinin kurulması için Teşvik-i Sanayi Kanunu ve I. Beş Yıllık Plan ile devlet eliyle ya da özel sektörün teşvik edilmesi yoluyla sanayileşmeye çabalamaktadır (Avcıoğlu, 2001, ss. 340-350, ss. 381-400). Hedeflenen sanayileşme henüz gerçekleşmemişken savunma sanayiinin ana ihtiyaçlarını gidermesi zaten olanaksızdır. Bu nedenle ağır sanayinin ana ürünleri olarak kabul edilebilecek çelik ve pirinç üretimi bile o sıralar sivil sektörlerden temin edilemediği için Kırıkkale'deki çelik ve pirinç döküm atölyeleri askeri sanayii içerisinde kurulmuştur. Bu durum 1950'li yıllara gelindiğinde dahi değişmemiştir. 1948 yılında faaliyete geçen Gazi Motor Fabrikası'nın başarısızlığının araştırılması üzerine Başbakanlık tarafından hazırlanan raporda bu durum "... memlekette bir makine sanayii mevcut olmadığı halde bu sanayiinin en üst kademesini teşkil eden ve mütemediyen gelişmekte bulunan tayyare môtörü imali için fabrika kurmak işi ile işe başlamanın güçlüklerine bilhassa işaret etmek isteriz" şeklinde ifade edilmektedir (BCA, 1948).

Savunma sanayiinin kurulabilmesi için endüstriyel alt yapı kadar önemli olan bir diğer unsur da yetişmiş insan gücüdür. Balkan Savaşları'ndan Milli Mücadele'nin sonuna kadar geçen sürede devlet aralıksız savaş içerisinde bulunmuş ve genç nüfusunun büyük bir kısmını bu savaşlarda kaybetmiştir. Cumhuriyet kurulduğunda eğitim alanında yapılan tüm devrimlere rağmen yetişmiş insan gücünün kazanılması on yıllar mertebesinde zaman almaktadır. TOMTAŞ örneğinde görüldüğü gibi bu açığın kapatılması amacıyla yetişmiş yabancı personel ülkeye getirilmiş ve yetiştirilecek Türk personel yurtdışına gönderilmişse de bu alanda Etimesgut Uçak Fabrikası'nın kurulduğu 1940'lı yılların başına kadar başarı sağlanamamıştır.

Savunma sanayiinin doğası gereği, üretilen ana ürünlerin tek müşterisi devletlerdir. Üretilen ürün sayısı az, birim maliyet yüksek, tedarik de askeri donatının doğası gereği uçak, gemi gibi birçok üründe yıllarca sürmektedir. Bu noktada dış alım ve milli üretim de birbirlerinden ayrılmaktadır. Dış alım yapılırken genellikle hali hazırda geliştirmesi tamamlanmış, özellikleri belirlenmiş ve bu özellikler sertifikaya edilmiş, üretim hatları kurulmuş bir üründen alım yapılmakta, ödemenin yapılmasına müteakip süreçte tedarik hem kısa sürede gerçekleşmekte hem de herhangi bir ithalatta olduğu gibi standart bürokratik

prosedürler işlemektedir. Dış alımda gerçekleşen tedarikle alımın yapıldığı fabrikanın geleceği arasındaki ilişki alım yapan devletin ilgisi dahilinde değildir. Milli savunma sanayiinden gerçekleşecek tedarik ise dış alım yapılmasından çok farklıdır. Bunun anlaşılabilmesi için savunma endüstrisinde tedarik süreçlerinin genel hatlarıyla ele alınması gerekmektedir.

Bir silah ya da mühimmat tedariki sürecinin üç aktörü bulunmaktadır. Bu aktörler ihtiyaç makamı, tedarik makamı ve üreticidir. İhtiyaç makamı ihtiyaç duyulan malzemenin doğası gereği ordu ya da emniyet güçleridir. Yeni oluşan bir ihtiyaç ya da hali hazırda devam eden bir ihtiyacı gidermek amacıyla ihtiyaç makamı bu durumu tedarik makamına bildirmektedir. Tedarik makamı devletten devlete değişmekle beraber genellikle başında bir sivil siyasetçi veya bakanın bulunduğu savunma bakanlığı ya da devletin bu amaçla oluşturduğu bürokratik mekanizmadır. Talep edilen ihtiyacı bu makam incelemekte ve bu konuyla ilgili hazırlanan bütçe doğrultusunda tedarik mekanizmasını çalıştırmaktadır. Tedarik makamının görevi ve sorumlukları ihtiyaç makamına kıyasla daha önemlidir. Çünkü güvenlik kuvvetlerinin ihtiyaçları ile devletin bu ihtiyaçları karşılayabilmesi arasındaki denge tedarik makamı tarafından sağlanmaktadır. Güvenlik kuvvetinin ihtiyaç duyduğu silah ya da mühimmatın özelliklerine “ister” denmektedir. Tedarik makamı bu isterlerin ne kadarının gerçekleştirileceğine karar vermekte; dış alım yapacaksa bu isterler üzerinden ihale ya da direk alım yoluyla tedariki gerçekleştirmekte; iç alım yoluna gidecekse hali hazırda bu ürünü geliştirmiş bir savunma sanayii firmasının olmaması durumunda ilgili ürünün geliştirilmesi görevini üreticiye vermektedir. Üreticiden alınan ürünün isterlere uygun olup olmadığının denetlenmesi de genellikle tedarik makamının kendisinin ya da bu konuda sorumluluk yüklediği kurum ve kuruluşların görev sahası içerisindeydir. Türkiye 1919-1947 arasında bahse konu bürokratik yapıyı kuramadığı için yapılan teşebbüsler büyük ölçüde akamete uğramıştır. Türkiye bahse konu hatalardan ders alarak 1985 yılı sonrasında farklı bir yaklaşımla savunma sanayiini ele almıştır.

1985-2004 yılı dönemine bir bütün olarak bakıldığında, Türkiye içerisinde faaliyet gösteren savunma sanayiinin kritik kütleyle ulaştığı bir dönem tanımlaması yapılabilir. Bu dönemde yapılan yatırımlarda ve projelerde Türkiye’de savunma sanayii, gerçekleştirilmeye çalışılan bir girişim olmaktan çıkmış ve hatta emekleme aşamasını tamamlamıştır. Bu dönem sonunda Türkiye’de savunma sanayii olarak adlandırılabilir yapı, Türk savunma sanayiine dönüşmüştür. 2004 yılında Türk savunma sanayii henüz büyük projelerde tasarımı kendisine ait özgün ürünlere sahip olmasa da; uzun süredir yabancı ortaklarla iş yapan, hâlihazırda yurtdışında geliştirilmiş projelerin nitelikli bir şekilde seri üretimini yapan, birkaç devlet, vakıf şirketinde ve özel

sektörde faaliyet gösteren ve kayda değer olmasa da ihracat kabiliyeti sergileyen bir yapıya dönüşmüştür.

15 Mayıs 2004 tarihinde toplanan Savunma Sanayii İcra Komitesi toplantısı, aldığı kararlar ile Türk savunma sanayiinin dönüşümü açısından bir diğer dönüm noktasıdır. Düzenlenen Komite toplantısı sonucunda, o güne kadar genel uygulama olarak devam eden, yabancı bir ortağın ana tedarikçi, yerli firmaların ise alt yüklenici olduğu yaklaşımdan vazgeçilmiş; bu proje modeline göre devam eden modern tank, taarruz taktik keşif helikopteri, insansız hava aracı ihaleleri iptal edilmiştir. Toplantı sonrası yapılan basın açıklamasında bu durum şu sözlerle gerekçelendirilmiştir (ROKETSAN, 2004):

“Söz konusu projeler için milli imkânların azami kullanımı ile yurtiçi üretimi ve özgün tasarımı esas alan yeni tedarik modellerinin oluşturulmasına ve Türk Silahlı Kuvvetleri ihtiyaçlarının bu modeller çerçevesinde karşılanmasına, bu çalışmalarda yerli-yabancı ortak girişimleri, yurtiçi firmalarımızın daha etkin olabilmelerini sağlayacak imkânların hazırlanmasına karar verilmiştir.”

Yapılan toplantı sonrasında değiştirilen strateji ile yabancı firmaların ana yüklenici, Türk savunma sanayiinin ise alt yüklenici olduğu sistem tersine çevrilmiştir. 1985-2004 yılları arası edilen tecrübeye dayanılarak, artık Türk savunma sanayii firmalarının ana yüklenici; eğer sınırlar içerisinde üretilebilecek teknolojik kabiliyet bulunmuyorsa, yabancı firmaların alt yüklenici olduğu bir yapıya geçilmesine karar verilmiştir. Bu kararlar Türk savunma sanayiinde başkasının desteğiyle emekleme devri sona ererek kendi kararlarını verecek şekilde yürüme devri başlamıştır.

Bu kararın verilmesinin altında yatan en önemli nedenlerden biri de 1990’lı yılların ortasında başlayan ve sonuçlandırılmayan taarruz taktik keşif helikopteri, modern tank konulu ihalelerde yaşanan problemlerdir. Bu problemlerin ana nedeni devletlerin çıkarları arasında yaşanan çatışmadır. Türkiye 2000’li yıllara gelirken gündemine aldığı her dış kaynaklı yeni savunma ürünü tedarik projesinde; iş payını artırma, alınacak ürünün hâlihazırda geliştirilmiş bir ürünün lisans altında üretilerek bire bir tedariki yerine, Türkiye’nin kendi ihtiyaçlarına uygun şekilde güncellenmesi ve bu güncellemede Türkiye’nin geliştirdiği ürünlerin kullanılması; başka bir ürün üzerinden geliştirilse de ortak üretim halini almış yeni ürünün üçüncü ülkelere ihracatına izin verilmesi gibi kapsamı artan isteklerde bulunmaya başlamıştır. Bu istekler karşısında tedarikçi devletlerin yapılan alışverişten nispi çıkarı azalırken, Türkiye’ye yapılan teknoloji transferi stratejik bir noktaya gelerek, ortaya çıkacak ürünlerin üçüncü devletlere pazarlanması ile başka pazarlarda daha yeni ve

güncel bir ürünle kendilerine rakip bir devletin çıkması ihtimali artmaktadır. Bu durumun bütünü hem yabancı şirketlerin kârını hem de tedarikçi devletlerin çıkarlarını azalmaktadır. Bahse konu tedarik modelinde Türkiye'nin dış kaynağa bağımlılığı azalırken bağımsız politika izleme ihtimali artmaktadır. Bu durum geleneksel tedarikçi olarak kabul edilen Batılı devletlerle olan ilişkileri olumsuz etkilediği için tedarik sürecince yaşanan problemler çözülemez noktaya gelmiş ve ihtiyaçların giderilmesi on yılları bularak güvenlik zafiyetine sebep olmuştur. Bahse konu ihalelere giren ve Türkiye'nin taleplerini daha yüksek oranda karşılama taahhüdünde bulunan Rusya ise, lojistik, kullanıcı geleneği, güvenilirlik ve standardizasyon gibi birçok nedenle TSK'nın sert muhalefetiyle karşılaşmıştır (Kurç, 2017, ss. 264-266). Türkiye 2004 yılından itibaren, 1990'lı yıllardan beri tedarik etmek istediği taarruz helikopteri, tank, insansız hava aracı, korvet, hava savunma sistemleri gibi birçok kalemde, savunma sanayiinin kapasitesi doğrultusunda temel amacı maksimum kazanım olan farklı tedarik yaklaşımlarının izlendiği bir döneme geçiş yapmıştır.

5. SONUÇ

1985 yılında kurulan SaGeB, Türk savunma sanayiinin sistematik bir şekilde gelişmesinde büyük rol oynamıştır. 1964 yılında Johnson Mektubu ile başlayan Türkiye'nin bağımsız dış politika izleyebilmesi ve güvenliğini sağlayabilmesi için ulusal savunma sanayiine sahip olması gerektiği fikri 1970'li yıllarda kurulan vakıflarla hazırlık sürecini tamamlamış ve 1985'ten itibaren tam anlamıyla fiiliyata dökülmüştür. 1919-1950 arası dönemde yapılan tüm yatırımlar büyük ölçüde başarısız olurken 1985'te başlayan sürecin başarıyla sürdürülmesinin ve 2004 yılında SSİK kararıyla daha ileri bir aşamaya geçilmesinin birden fazla nedeni bulunmaktadır. Bu nedenlerin başında erken Cumhuriyet döneminden farklı olarak hedef olarak konulan ulusal savunma sanayii kurulmasını gerçekleştirmek için daha önce yaşanan başarısızlıklardan da ders alınarak kurulan bürokratik mekanizma ve bu bürokratik mekanizmaya hedefi gerçekleştirmek için verilen bağımsız gelir kalemleri, farklı muafiyetler ve ayrıcalıklar bulunmaktadır. Kurulan bürokratik yapılanma verilen 1919-1950 arası dönemden farklı olarak hedef ile mevcut kapasite arasında doğru bir ilişki kurarak askeri ihtiyaçların gerçekçi olmayacak bir şekilde ulusal imkânlarla gerçekleştirilmesi yerine teknoloji transferiyle endüstriyi kurmak ve geliştirmek odaklı bir tedarik politikası izlemiştir. Bu şekilde 1985-2004 arasındaki yaklaşık yirmi yıllık süreçte hem yetişmiş insan gücü hem de teknolojik kazanımlar elde edilerek bir yandan mümkün olduğunca TSK'nın ihtiyaçları karşılanırken öte yandan savunma sanayii kapasitesi geliştirilmeye devam etmiştir. Bu gelişimin arkasındaki bir diğer önemli neden de Türkiye'ye özgü olan vakıf modelidir.

Daha önce her kuvvet için ayrı kurulan ve sonrasında Türk Silahlı Kuvvetlerini Güçlendirme Vakfı altında birleştirilen yapılanma Türk savunma sanayiinin gelişiminde merkezi bir rol üstlenmiştir.

Vakıf üzerinden kurulan şirketlerle devletin kontrolünde fakat devletin bürokratik hantallığından uzak bu yapılanma bir yandan devletin özel sektör gibi esnek hareket etmesini sağlamış öte yandan uzun vadeli bir planlamanın parçası olarak kar amacı gütmeyen büyük sanayii yatırımlarının gerçekleşmesini sağlamıştır. Bu şirketler, farklı anlaşmalarla kuruluşunda ya da proje bazlı yabancı şirketlerle ortaklık kurarak devlet korumasında özel sektörden çok daha hızlı bir şekilde gelişmiş ve uluslararası standartlarda üretim kabiliyeti kazanmıştır. SaGeB ve TSKGV, 1919-1950 dönemindekine benzer hedeflerle çıkılan yolda Türkiye'nin geçmiş tecrübelerinden elde edilen derslerin sonucu olarak benzer başarısızlığın yaşanmasının önüne geçmiştir.

6. ÇIKAR ÇATIŞMASI BEYANI

Yazara ait çıkar çatışması bulunmamaktadır.

7. MADDİ DESTEK

Bu çalışmada herhangi bir fon veya destekten yararlanılmamıştır.

8. YAZAR KATKILARI

UE: Fikir;

UE: Tasarım;

UE: Kaynakların toplanması ve/veya işlenmesi;

UE: Analiz ve/veya yorum;

UE: Literatür taraması;

UE: Yazıyı yazan;

UE: Eleştirel inceleme.

9. ETİK KURUL BEYANI VE FİKRİ MÜLKİYET TELİF HAKLARI

Çalışmada etik kurul ilkelerine uyulmuştur ve fikri mülkiyet ve telif hakları ilkesine uygun olarak yazılmış. Çalışmada açık erişim ikincil veriler kullanıldığından dolayı etik izin kapsamına girmemektedir.

10. KAYNAKÇA

- Akad, M. T. (2011). *20. yüzyıl savaşları*. İstanbul: Kastaş Yayınları.
- Akalm, T. Z., & Bıyıkoglu, N. (2007). *Türk savunma sanayii tarihi*. Ankara: İmge Yayıncılık.
- Arıs, H. (2001). *15nci yıldönümünde savunma sanayiinin: Dünü, bugünü ve yarını*. Ankara: Mönch Türkiye Yayıncılık.
- ASELSAN. (2022). Tarihçe. 20.08.2022 tarihinde <https://www.aselsan.com.tr/tr/hakkimizda/tarihce> adresinden erişildi.
- Atatürk, M. K. (1937, 1 Kasım). Atatürk'ün Türkiye Büyük Millet Meclisinin V. dönem 3. yasama yılını açış konuşmaları. *Millet Meclisi Tutanak Dergisi*, 20(3). 20.08.2022 tarihinde <https://www.tbmm.gov.tr/tutanaklar/TUTANAK/TBMM/d05/c020/tbmm05020001.pdf> adresinden erişildi.
- Avcıoğlu, D. (2001). *Türkiye'nin düzeni dün-bugün-yarın*. İstanbul: Tekin Yayınevi.
- BCA. (1948). *30.1.0.0/100.619.5*. Başbakanlık Cumhuriyet Arşivi (BCA).
- Botha, D. (2003). *South Africa's defence industry, charting a new course?* ISS Papers, 78, s.1-16.
- Deniz, M. (2018). Başarısızlıkla sonuçlanan bir girişim: Tayyare ve Motor Türk Anonim Şirketi (TOMTAŞ). *Kırklareli Üniversitesi Sosyal Bilimler Dergisi*, 2(1), 120-132.
- Dunne, P., & Haines, R. (2002). Defence industrial restructuring and economic growth in South Africa (Sy TIPS Working Paper 3). *Trade and Industrial Policy Secretariat*.
- Erhan, Ç. (2009). ABD ve NATO'yla ilişkiler. B. Oran (Ed.), *Türk dış politikası kurtuluş savaşından bugüne olgular belgeler yorumlar* içinde. İstanbul: İletişim Yayınları.
- Ermiş, U., & Gümüsel, G. (2023). Why the Turkish defense industry between 1919 and 1950 failed?. *Defense & Security Analysis*, 39(1), 1-14.
- Evsile, M. (1999). *Atatürk devrinde harp sanayinin kuruluşu ve Türkiye'nin dış politikasına olan etkileri*. Ankara: Türk Tarih Kurumu Basımevi.
- Johnson, L. B., & Inonu, I. (1966). President Johnson and Prime Minister Inonu: correspondence between President Johnson and Prime Minister Inonu, june 1964, as released by the White House, January 15, 1966. *Middle East Journal*, 20(3), 386-393.
- Judt, T. (2009). *Savaş sonrası: 1945 sonrası Avrupa tarihi* (D. Şendil, Çev.). İstanbul: Yapı Kredi Yayınları.
- Kurç, Ç. (2017). Between defence autarky and dependency: The dynamics of Turkish defence industrialization. *Defence Studies*, 17(3), 260-281.
- Küçük, S. (2008). *Rumeli'den 27 Mayıs'a*. Bursa: Mikado Yayınları.
- Otokar. (2022). Tarihçe. 20.08.2022 tarihinde <https://www.otokar.com.tr/otokar-hakkinda/tarihce> adresinden erişildi.
- Parker, G. (2014). *Cambridge savaş tarihi* (F. Tayanç & T. Tayanç, Çev.). İstanbul: Türkiye İş Bankası Kültür Yayınları.

- ROKETSAN. (2022). SUNGUR Hava Savunma Füze Sistemi. 20.08.2022 tarihinde <https://www.roketsan.com.tr/urunler/sungur-hava-savunma-fuze-sistemi> adresinden erişildi.
- ROKETSAN. (2012, Temmuz). Düünden bugüne ROKETSAN: ROKETSAN'ın tarihçesi, ulusal teknoloji birikimine katkısı ve savunma sanayiindeki yeri. *ROKETSAN Dergisi*, 1, 6-10.
- ROKETSAN. (2004, 14 Mayıs). Tank ve Helikopter İhaleleri İptal Edildi. Hürriyet. 20.08.2022 tarihinde <https://www.hurriyet.com.tr/ekonomi/tank-ve-helikopter-ihaleleri-iptal-edildi-225670> adresinden erişildi.
- T.C. Cumhurbaşkanlığı Savunma Sanayii Başkanlığı. (2022). Savunma Sanayimiz-Tarihçe. 20.08.2022 tarihinde <https://www.ssb.gov.tr/WebSite/contentList.aspx?PageID=47&LangID=1> adresinden erişildi.
- T.C. Resmi Gazete. (1985, 13 Kasım). Savunma sanayii geliştirme ve destekleme idaresi başkanlığı ve 11 Temmuz 1939 tarih ve 3670 sayılı milli piyango teşkiline dair kanunun iki maddesi ile 25 Ekim 1984 tarih ve 3065 sayılı katma değer vergisi kanununun bir maddesinde değişiklik yapılması hakkında kanun (Kanun No: 3238). (18927), 1-10.
- T.C. Resmi Gazete. (1987, 25 Haziran). Türk Silahlı Kuvvetlerini Güçlendirme Kanunu (Kanun No:3388), (19498), 16-17.
- T.C. Resmi Gazete. (1989, 2 Kasım). 7/11/1985 tarihli ve 3238 sayılı kanunda değişiklik yapılması hakkında kanun hükmünde kararname.
- Tellal, E. (2009). SSCB'yle İlişkiler. İçinde B. Oran (Ed.), *Türk dış politikası kurtuluş savaşından bugüne olgular belgeler yorumlar cilt 1:1919-1980* (14. Baskı, ss. 499-521). İletişim Yayınları.
- Türk Silahlı Kuvvetlerini Güçlendirme Vakfı (TSKGV). (2022a). Bağlı ortaklıklarımız. 20.08.2022 tarihinde <https://www.tskgv.org.tr/tr/ortakliklarimiz/bagli-ortakliklarimiz> adresinden erişildi.
- Türk Silahlı Kuvvetlerini Güçlendirme Vakfı (TSKGV). (2022b). Genel Müdürlerimiz. 20.08.2022 tarihinde <https://www.tskgv.org.tr/tr/hakkimizda/genel-mudurlerimiz> adresinden erişildi.
- Türk Silahlı Kuvvetlerini Güçlendirme Vakfı (TSKGV). (2022c). Yönetim. 20.08.2022 tarihinde <https://www.tskgv.org.tr/tr/hakkimizda/yonetim> adresinden erişildi.
- Yalçın, O. (2019). *Türk Hava Harp Sanayii tarihi*. İstanbul: Türkiye İş Bankası Kültür Yayınları.
- Yavuz, İ. (2017). *Mustafa Kemal'in uçakları: Türkiye'nin uçak imalat tarihi*. İstanbul: Türkiye İş Bankası Kültür Yayınları.
- Yıldırım, Ö. (2019). Osmanlı-Yunan donanma mücadelesi: Sultan Osman ve Reşadiye gemileri. *Akademik Sosyal Araştırmalar Dergisi*, 7(90), 267-288.

BÖLGESEL BİR GÜVENLİK ANLAYIŞI OLARAK NATO'NUN BAŞARISINI ETKİLEYEN POLİTİK FAKTÖRLERİN AMPİRİK ANALİZİ¹



Kafkas Üniversitesi
İktisadi ve İdari Bilimler
Fakültesi
KAÜİBFD
Cilt, 14, Sayı 27, 2023
ISSN: 1309-4289
E – ISSN: 2149-9136

Makale Gönderim Tarihi: 12.05.2022

Yayına Kabul Tarihi: 24.02.2023

Vahit GÜNTAY

Doç. Dr.

Karadeniz Teknik Üniversitesi
İktisadi ve İdari Bilimler Fakültesi,
Trabzon, Türkiye
vahit.guntay@ktu.edu.tr

ORCID ID: 0000-0003-0645-8023

Havvanur Feyza KAYA

Doç. Dr.

Samsun Üniversitesi
İktisadi, İdari ve Sosyal Bilimler
Fakültesi,
Samsun, Türkiye
havvanur.kaya@samsun.edu.tr

ORCID ID: 0000-0002-3730-1793

ÖZ

Kurulduğu andan bugüne kadar profesyonel ajandasını geliştiren NATO Soğuk Savaş'tan bugüne ayakta kalan ve etkinliğini koruyan örgütlerin başında gelmektedir. Bu çalışmanın ortaya çıkışı, ABD gibi merkez ülkelerin politik istikrarlarının NATO'nun sürekliliğindeki yerinin sorgulanması ile ilgilidir. Çalışmanın yöntemi NATO içerisindeki devletlerin Fragile State Index ve The Worldwide Governance Indicators kapsamındaki politik faktörlerine dayandırılarak panel veri analizi ile değerlendirilmesi şeklinde kurgulanmıştır ve disiplinler arası bir bakış açısıyla, analitik bir bağlam oluşturulmuştur. NATO'nun sürekliliğine katkı sağlayan ülkelerin politik etkinlikleri incelendiğinde başta ABD olmak üzere birçok ülkenin diğer üyelere göre geride olduğu, kuzey ülkelerinin görece daha etkin olduğu sonucuna ulaşılmıştır.

Anahtar Kelimeler: NATO, uluslararası politika, politik faktörler

JEL Kodları: C23, F52, F53

Alan: Siyaset bilimi ve uluslararası ilişkiler

Türü: Araştırma

DOI: 10.36543/kauibfd.2023.018

Atıfta bulunmak için: Guntay, V. & Kaya, H. F. (2023). NATO'nun başarısını etkileyen politik faktörlerin ampirik analizi. *KAÜİBFD*, 14(27), 461-484.

¹ İlgili çalışmanın etik kurallara uygunluğu beyan edilmiştir.

EMPIRICAL ANALYSIS OF POLITICAL FACTORS AFFECTING NATO'S SUCCESS AS A REGIONAL SECURITY APPROACH



Kafkas University
Economics and Administrative
Sciences Faculty
KAUJEASF
Vol. 14, Issue 27, 2023
ISSN: 1309 – 4289
E – ISSN: 2149-9136

Article Submission Date: 12.05.2022 Accepted Date: 24.02.2023

Vahit GÜNTAY

Assoc. Prof. Dr.
Karadeniz Teknik University
Faculty of Economics and
Administrative Sciences,
Trabzon, Türkiye
vahit.guntay@ktu.edu.tr
ORCID ID: 0000-0003-0645-8023

Havvanur Feyza KAYA

Assoc. Prof. Dr.
Samsun University
Faculty of Economics,
Administrative and Social Sciences,
Samsun, Türkiye
havvanur.kaya@samsun.edu.tr
ORCID ID: 0000-0002-3730-1793

ABSTRACT

NATO, which has been developing its professional agenda since its establishment, is one of the organizations that have survived and preserved its effectiveness since the Cold War. The emergence of this study is about questioning the place of political stability of central countries such as the USA in the continuity of NATO. The method of the study is based on evaluating the NATO states within the scope of the Fragile State Index and The Worldwide Governance Indicators with panel data analysis. From an interdisciplinary perspective, an analytical context has been created. When the political activities of the countries that contribute to the continuity of NATO are examined, it is concluded that many countries, especially the USA, are behind compared to other members and that the northern countries are relatively more effective.

Keywords: NATO, international politics, political factors

JEL Codes: C23, F52, F53

Scope: Political science and international relations

Type: Research

1. GİRİŞ

Askeri ittifaklar üzerine çok sayıda araştırma yapılmıştır. Bu çalışmaların çoğu, ittifak genişlemesini açıklamada ulusal güvenlik hedeflerini ve diğer askeri tartışmaları vurgulayan gerçekçi varsayımlar öne sürmektedir. Bu çalışmanın amacı askeri ve jeopolitik tartışmaların dışına çıkarak politik göstergeler üzerinden NATO gibi Soğuk Savaş yıllarına damgasını vurmuş bir örgütün başarısını analiz etmektir. Özellikle NATO'nun genişlemesi hakkında güncel tartışmalar yoğunluğunu korurken çalışma aynı zamanda farklı bir kriter üzerinden NATO'nun politik faktörler üzerinden analizine odaklanmaktadır. Soğuk Savaş'tan günümüze NATO'nun sürekliliğinde, eğer örgüt başarılıysa, bu başarının devam ettirilmesinde politik faktörler açısından hangi devletler etkilidir sorusu temel araştırma sorusunu oluşturmaktadır.

Çalışma NATO'nun kuruluşunda ve bugünkü varlığında ana eksen olarak görülen ABD'nin ve diğer üye devletlerin örgüt içerisindeki politik etkinliğini ortaya koymuştur. Özellikle 11 Eylül'den sonra, iki okyanus arasında dokunulmaz bir ABD miti çürümeye başlamıştır. 1990'ların başlarında artan uluslararası ekonomik bağımlılığın barışçıl bir dünya düzeninin temelini oluşturacağı umutları da sonuç vermemiştir. Uluslararası politika Soğuk Savaş dönemine göre daha mı karmaşıktır sorusu başlı başına ayrı bir çalışma konusudur fakat bu tartışmaların dışında NATO'nun profesyonel arka planı gelişimini sürdürmektedir. Çalışma ana hatlarıyla iki temel kavrayışla değerlendirilebilir. İlk olarak NATO'nun uluslararası ilişkiler içindeki perspektifi tarihsel dinamikleriyle ele alınmıştır. Kronolojik gelişimine ve örgütün yapısal özelliklerine literatür içindeki çeşitlilik sebebiyle yer verilmemiştir. Soğuk Savaş'ın gelişimi ve dinamikleri düşünüldüğünde ideolojik çekişme içerisinde güvenlik gibi ana ekseninde yer alan NATO'nun varlık nedeni sorgulanmaksızın merkezdeki ilgisini korumaktadır. Bu duruma ilişkin süreç literatür bağlamında değerlendirilmiştir. İkinci olarak uluslararası ilişkiler içindeki bağlam NATO'nun profesyonel ajandası düşünüldüğünde üye devletlerin katkıları ve başarılarıyla ilgilidir. NATO'nun varlığı ya da devamlılığı bir başarı kıstası ise üyelerin ne ifade ettiği ve politik istikrara olan katkısı ekonometrik bir analizle desteklenmiştir.

NATO'nun günümüzde genişlemesinin ve başarısının arkasındaki kıstaslar farklı açılardan diğer örgütlerle de kıyaslanabilir. Bu çalışmadaki temel amaç, NATO'nun sürekliliği içerisinde yer alan faktörlerden biri olan politik alanın örgütün yapısı açısından test edilmesidir. Bu nedenle çalışma ittifak açısından analiz edilebilir bir boyutu ortaya konmakta, örgüt yapısı açısından ülkelerin bu konudaki konumu hakkında fikir de vermektedir. Örgütlerin yapısının benzer şekillerde incelenmesi açısından da önemli bir analiz ortaya

koymaktadır.

Literatür açısından bakıldığında Soğuk Savaş süresince NATO ile ilgili çalışmaların birçoğu örgütün yapısal özelliklerine ya da ittifakın stratejik niteliklerine yoğunlaşmıştır. McCalla (1996), Menon ve Welsch (2011), Gheciu ve Paris (2011) çalışmalarında bu niteliklerin değişimine ve NATO'nun sürekliliğine ilişkin çalışmalar hakkında kapsamlı tespitler yapmışlardır. Soğuk Savaş döneminin görece karmaşık olması çalışmaların sistemsel özelliklere yoğunlaşmasındaki ana nedenlerin başında gelmektedir. Sürekli düşman profili, ABD ve SSCB arasındaki çekişmeler savaşmanın zor olduğunu ve sürdürülmesinin çok pahalı olduğunu kanıtlamıştır. Örneğin; Brennan (2008) Kore Savaşı gibi askeri müdahalelerin net ve kesin sonuçları olmamasının yanında her alanda düşman imajı yarattığını vurgulamaktadır. Dönem içerisindeki gelişmeler NATO gibi örgütlerin gelişimindeki ya da dönüşümündeki dinamiklerin analizini arka planda bırakmıştır. Mevcut durumda NATO, güvenliğin yeniden ifade edilmesinde ve kültür güvenliğinde kilit noktadır (Dijk & Sloan, 2020). Soğuk Savaş'ın sona ermesi, NATO üyelerini güvenliklerine yönelik tehditler ve meydan okumalarla karşı karşıya bırakmıştır; bu durum, ittifakın geleneksel yapılarının ve stratejilerinin çoğunu geçersiz kılmış ve birçok araştırmacının gözünde örgütün kendisini de geçersiz kılmıştır (Lutsch, 2020).

Uluslararası İlişkiler literatürüne bakıldığında uluslararası aktörlerin başarılarının bireysel tercihler üzerine kurulduğu gözlenmektedir. Benzer basit gerçekliklerden dolayı tarihsel analizlerin yapılmasında NATO gibi örgütlerin başarısı üzerine de kesin bir cevap verilemez. Tarihsel sürecin herhangi bir aşamasını baz alarak benzer analizler yapmayı mümkün kılan, kesin cevaplar alabileceğimiz tek bir açıklayıcı model de yoktur. NATO, Soğuk Savaş sonrasında da genişlemeye devam ediyorsa ve etkinlik alanını genişletiyorsa sebeplerinin belirli değişkenlere dayandırılabilceği bu çalışmanın çıkış noktasıdır. Bu doğrultuda çeşitli indeks ve raporlardaki verilerin istatistiksel olarak farklı modellerle analiz edilmesi uluslararası ilişkiler literatürü içerisindeki öngörülerin desteklenmesini sağlayacaktır.

SSCB'nin dağılması ve getirdiği şok dalgası NATO'nun değişimine olumlu mu etkide bulunmuştur sorusu yine ayrı bir çalışma konusudur, fakat güvenlik merkezli bir anlayış ile varlığını sürdüren NATO bir anda kendini küresel gelişmelerin merkezinde bulmuştur. Yarım asırdır süren ideolojik çekişme bugünkü yeni uluslararası sistemle de ayrı düşünülemez. ABD görünüşte küresel gücünün zirvesine gelmiştir. Liberalizm ve demokrasi gibi ABD değerleri dünyaya yayılmıştır. ABD şirketleri yeni bir küresel ekonomi inşa etme arayışına girerken, askeri kuvvetleri küresel istikrarı sağlamak için

uluslararası müdahalelerini artırmıştır. Aslında gücünü dağınmık hale getiren ABD, küresel gündemi şekillendirme yeteneğinden uzaklaşmıştır. Bu gelişmeler ışığında çalışmanın arayışı NATO içerisindeki aktörlerin ağırlığı bu süreçten nasıl etkilenmiştir sorusuna da bir cevap niteliğindedir. Yine vurgulamak gerekir ki NATO'nun ya da NATO üyesi aktörlerin etkinliği ve başarısı konusunda kesin ve net bir sonuca varmak bir o kadar zordur. Tarihte şansın etkisini vurgulayan ünlü tarihçi A. J. P. Taylor'un eski bir öğrencisi olan Adam Roberts (2008), uluslararası ilişkiler ile ilgili öngörüye dayalı iddialarda bulunurken farklı olmamız gerektiğini vurgulamaktadır. Bu tür bir dikkatin daha çok İngiliz üniversitelerinde yaygın olduğunu vurgulayan, Alastair Buchan'ın halefi Hedley Bull (1983) da uluslararası ilişkilerin akademik konusunun tahmin etmek değil, anlamak olduğunu vurgulamaktadır. Bu çalışma da benzer bir arayış ve anlama amacıyla ortaya çıkarılmıştır. Soğuk Savaş'ın sona ermesi, 1945'ten bu yana uluslararası ilişkilerdeki tartışmasız en önemli gelişmelerden birisidir ve aynı zamanda açıklanması da en zor olanlarından. NATO'nun varlık sebebi ve başarısı, bu sebeple üye devletlerin ne ifade ettiği üzerine bir analiz güncel gelişmeler içinde tahminlerimizi değil de anlayışımızı güçlendirecektir.

2. NATO BİR SOĞUK SAVAŞ İDEASI MIYDI YOKSA GELECEK VİZYONU MU?

NATO tarihinin ilk kırk yılı, Soğuk Savaş'ın karakterine uygun olarak SSCB ile karşı karşıya gelmesiyle tanımlanır. ABD ile olan yakınlaşmada benzersiz bir fırsat sunan yapılanma bir o kadar da güçlü bir ittifak anlayışını ortaya çıkarmıştır. Soğuk Savaş boyunca sadece askeri güçler arasında değil, ekonomik ve sosyal sistemler arasında da yoğun bir fikir ayrılığı oluşmuştur. Birçok araştırma bu ayrılıkların NATO'yu beslediğini iddia etmektedir (Tooze & Shapiro, 2018; Anand & Welsh, 2011; Dijk & Sloan, 2020; Lewis & Matthiasson, 2021; Monov, 2019). Görece çözümlerin yaşandığı 1980'lerin başında bile, Soğuk Savaş tartışmaları ve araştırmaları gündemdekini yerini korumuştur. 1989 ile 1991 arasında, Batı ittifakının tanımladığı düşman ortadan kaybolmuştur. Önce Demir Perde, sonra Varşova Paktı ve son olarak SSCB tarih sahnesinden çekilmiştir.²

NATO, II. Dünya Savaşı sonrası tasarımın ilk ve tek parçası değildir. Savaş sonrası ilk tasarım, küresel birimlerin (Birleşmiş Milletler, Uluslararası

² Soğuk Savaş boyunca ABD; Fransa da dahil olmak üzere Avrupalı ittifaklarıyla SSCB'nin Avrupa'ya yönelik askeri tehditlerini caydırma konusunda kararlılığından asla ödün vermemiştir. Washington'un Avrupalı taraftarları ise bu durumu eşit aktörler olarak davranılmak kaydıyla uygulanabilir bir denge kurmanın yollarını bulmuşlardır. Varşova Paktı'nın dağılmasında ABD ve Avrupalı ittifaklarının karşılıklı denge arayışları önemli bir parametredir.

Para Fonu, Dünya Bankası ve Dünya Ticaret Örgütü) yaratılmasına ve dört temel aktörün uygulamalarına odaklanmıştır. Bu dört aktör ABD, Birleşik Krallık, SSCB ve Çin'dir. Ortaya atılan planların birçok kilit unsuru 1945'te Roosevelt'in ölümüyle gerçekleşmemiş, bazı planlar kısa süreli hayatta kalabilirken NATO gibi bir yapılanma bugüne kadar varlığını sürdürebilmiştir (Hoehn & Harting, 2010, ss. 5-12).

Temel anlamda NATO'nun meşruiyeti müttefik devletleri bir arada tutan düşmanla ilgilidir. Örgütün bir gelecek kaygısı taşıyıp taşımadığını düşünmek kurulduğu ilk yıllar açısından cevaplanması zor bir sorudur. NATO'nun varlık nedenini yenileyerek küresel gelişmelere paralel hareket etmesi en önemli argümandır (Palmer, 2019, s. 77). Bu çalışmada da tartışılan örgütün sürekliliğinin bir başarı kabul edilip edilmeyeceğidir. Diğer bir tartışma da NATO'nun gelecek vizyonunda üye devletler açısından böyle bir projeksiyonun öngörülmüş olma düzeyidir. Uluslararası politika ile ilgili geleneksel varsayımlara göre, iş birliğinin temeli artık ortada var olmadığına göre NATO neden gelişmeye ya da dönüşmeye devam etmiştir? İş birliğinden uzak bir uluslararası sistem yakın dönemde Suriye ve Ukrayna gibi coğrafyalarda ortaya çıkan daha büyük krizlerin önüne geçememiştir. Bu tip soruları cevaplamak için birçok uluslararası ilişkiler uzmanı *yapılandırmacı* yaklaşımlara yönelmiş ve NATO'nun sürekliliğini açıklamak için normların, ilkelerin ve kimliğin rolünü dikkate almanın gerekli olduğunu öne sürmüştür (Sjursen, 2004, ss. 687-688). Kimi uzmanlara göre ise yeni gerçekçi ve yeni liberal yaklaşımlar NATO'nun genişlemesinin izahında hata olarak görülmüştür (Aktürk, 2012, s. 82).

Farklı bir gözlem olarak özellikle 2010 sonrasında yükselen çatışmalar ve NATO'nun bir gelecek vizyonu olduğu yönündeki fikir klasik gerçekçi yaklaşımla da tartışılabilir. Son yıllarda bu durum, literatür içinde düşük bir yoğunlukla ele alınsa bile bu çalışma içinde vurgulanması gerekmektedir. Politik beklentilerin ve değişimlerin aksine klasik güvenlik anlayışı içerisindeki çatışma aritmetiği son yıllarda gözle görülür biçimde artmaya başlamıştır. Diğer taraftan üye devletlerin kronolojisi baz alındığında, 2010 sonrası artan çatışmalarla örgütün güvenlik algısına dönük genişleme arasında doğrudan bir bağlantı olmasa da NATO'nun varlık nedeni açısından süreklilik bir vizyon muydu şeklinde soru da şekillendirilmeye müsaittir.³ Soğuk Savaş'ın sona erişiyile NATO küresel gelişmeleri aslında doğru okumuştur. Avrupa Birliği, Batı Avrupa

³ Bu tespit NATO'nun dünya siyasetinde hiç bitmeyen ve bitmeyecek olan çatışmalarla ilişkilendirilmesine ilişkin tekil bir amaç taşımamaktadır. Soğuk Savaş sırasında güvenlik NATO için demokrasiden önce gelirken günümüz dünyasında geçerli bir tespit değildir. NATO içerisindeki demokratik normlara bağlılık, genişleme bağlamında çok önemli görülmekte ve bu temelde NATO, Avrupa'daki en önemli demokratikleştirici araç olarak da tanımlanmaktadır

Birliđi (BAB), Avrupa Güvenlik ve İşbirliđi Teşkilatı (AGİT) gibi örgütlerle işbirliđini her fırsatta vurgulayan NATO, bu örgütlerin birbirlerinin tamamlayıcı olduđunu belirlemiştir (Açıkmeşe & Dizdarođlu, 2014, s. 142). NATO'nun güçlendirilmiş caydırıcılık ve savunma duruşunun, güncellenmiş savunma planlarının başarılı bir şekilde uygulanmasına yönelik bütün incelendiđinde yeteneklerinin artırılması ayrıca önem kazanmıştır (Lewis ve Matthiasson, 2021).

NATO'nun eski Genel Sekreteri Willy Claes'in de önerdiđi gibi, Avrupa ve komşularının istikrarını sağlamak için bölgesel ve uluslararası kuruluşlarla birlikte çalışmak; örgütün geçmişine dayanarak Orta ve Dođu Avrupa devletleriyle daha yakın bağlar kurabilmek; ABD ile politik, ekonomik ve sosyal ilişkilerini derinleştirmek; Rusya, bazı Akdeniz ve Kuzey Afrika ülkeleri ile daha iyi bir ilişki kurmak bir projeksiyondur fakat klasik anlamda çatışmaların seyri ana parametre olarak mı kalacaktır? (McCalla, 1996, s. 445). Şekil 1'de yoğunluđuna göre İkinci Dünya Savaşı sonrasındaki çatışmaların seyri görülmektedir. NATO'nun varlık ve süreklilik nedenini güvenlik ve çatışmalar üzerinden kurgulamak halen mümkündür. Fakat çatışmaların birçođu örgütün bekası ile ilgili olmayıp yerel ve farklı aktörleri ilgilendiren konular üzerinde bir dağılım göstermektedir.

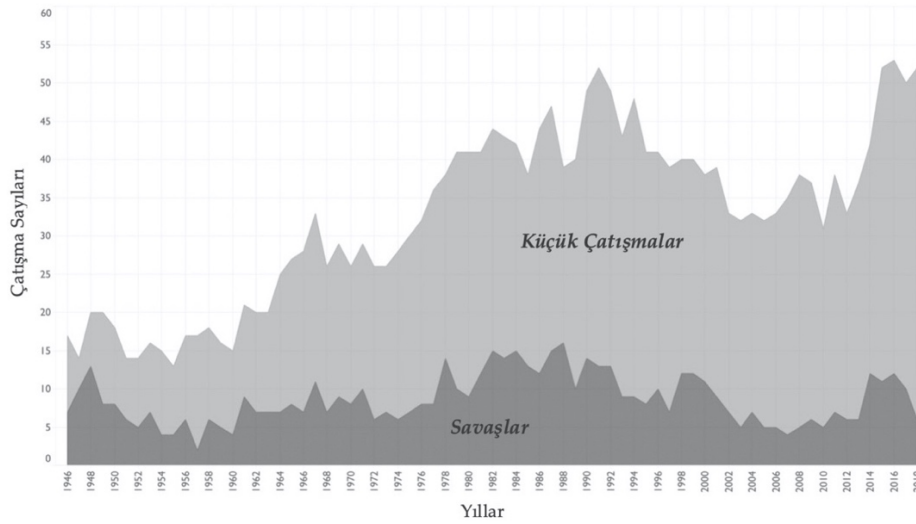

Şekil 1: Yoğunluđuna göre 1946-2019 arası Silahlı Çatışmaların Seyri

Kaynak: (Pettersson, T., Högladh, S., & Öberg, M., 2019)

NATO değişen koşullara yanıt olarak birçok farklı yol izlediğinden kritik bir süreçten geçmiştir. Bu süreç Soğuk Savaş yıllarından daha çok dönemin bittiği zaman dilimine işaret etmektedir.⁴ 1960'larda *esnek mukabele*, Batı Almanya'nın *Ostpolitik* üzerinden politikaları ve ABD'nin 1970'lerde belirginleşen *détente politikası*, tekrarlayan ittifak krizleriyle başa çıkma biçimleri, üyelerin örgüt içindeki tecrübelerini artırmıştır. Bunlar sadece SSCB tehdidini caydırmakla kalmamış, aynı zamanda müttefikler arasında somut politikalarındaki ortak tehditle nasıl başa çıkılacağı konusunda tekrar eden farklılıkları yönetme sorunlarını da yumuşatmıştır. Bu durum Glenn Snyder'in *ittifak ikilemi* olarak adlandırdığı durumdur. Devletlerin, özellikle Soğuk Savaş gibi ortamlarda ortak bir tehditle nasıl başa çıkılacağı konusunda farklı tercihlere sahip olmaları muhtemeldir (Wallander, 2000, s. 713). Müttefiklerin güçlerini nereye yerleştirileceği, neye katkı sağlayacağı ve ittifakta nasıl bir diplomatik duruş sergileneceği gibi konularda müzakere etmelerine yardımcı olacak yollara ihtiyaçları vardır. Bir bütün olarak NATO'nun gelişim hikayesi genellikle SSCB tehdidinde atıfta bulunarak anlatılmaktadır, çünkü önemli detayları müttefikler arasındaki ilişkiler, anlaşmazlıklar ve uzlaşmalar oluşturmaktadır (Duffield, 1994, ss. 764-767).

SSCB tehdidi ve NATO'nun gelişimi klasik bir anlayışla da okunabilir fakat Soğuk Savaş yıllarının ittifakın geleceğine dolaylı olarak çok çeşitli katkıları olmuştur. Tablo 1'de genel ve özel kazanımlar açısından bir gruplandırma ortaya konmuştur. NATO'nun askeri politikasını geliştirmeye ve uygulamaya yönelik uygulamaları, prosedürleri ve mekanizmaları caydırıcılık ve savunmanın ötesinde ortak bir vizyona dönüşmüştür. NATO'nun *lojistik, hava savunma ve kontrol altyapısı* çeşitli misyonlarda kullanılmıştır. İttifakın ortak altyapı programı, üye askerlerin bir Sovyet saldırısını geri çevirecek yeteneklerle donatılması şeklinde gelişmemiştir. Farklı tecrübeler ışığında, üye ülkeler birlikte çalışabilmeyi de öğrenmişlerdir. ABD'nin kıta ötesi üsleri vasıtasıyla oluşturulan çeşitli birliklerde askeri operasyonlar için gelişmiş bir kapasiteye sahip anlayış da geliştirilmiştir (Mastny, 1999, ss. 178-180). 1960'lı yıllarda NATO'nun tehditle ilgili anlayışını şekillendiren krizlerle karşılaşması belki de ittifakı bir

⁴ NATO'nun gerçek dönüşümü, ittifakın SSCB ve Varşova Paktı karşılığını artık düşünmeyeceği ve NATO ile diplomatik ilişkiler kurulmasına ilişkin 1990 Londra Deklarasyonu ile başlamıştır. Amaçtaki bu değişiklik doğrultusunda ittifak, nükleer seçeneği göz ardı etmese de esnek mukabeleye olan bağımlılığı azaltacağını açıklamıştır. Kasım 1990'da NATO ve Varşova Paktı, *Avrupa'da Konvansiyonel Silahlı Kuvvetler Antlaşması* ile saldırganlığa karşı ortak bir bildiriye ele almışlar, AGİT'in tüm üyeleri *Yeni bir Avrupa için Paris Şartı*'nı imzalamıştır. Soğuk Savaş'ı resmen sona erdirdiği düşünülen bu taahhütler, Avrupa'da güvenlik için politik ve işbirliğine dayalı bir temel oluşturmak amaçlıydı.

Soğuk Savaş ideasından gelecek vizyonuna dönüştürmüştür⁵.

Tablo 1: Soğuk Savaş Süresince NATO'nun Kazanımları

Genel Kazanımlar	Özel Kazanımlar	
	Dış Tehdit	Dengesizlik/Güvensizlik
*Şeffaflık (üyeler arasında)	*5. maddeye bağlılık	*Siyasi-askeri entegrasyon
*North Atlantic Council (ve sivil personel)	*Esnek mukabele (strateji ve yetenekler)	(üyeler arasında)
*Danışmanlık uygulamaları ve prosedürleri	*Mevzi savunması, ileri konumlanma	*Emir ve komutanın çokulusluluğu
*Supreme Headquarters Allied Powers Europe (SHAPE) (ve entegre komuta yapısı)	*Yüksek hızlilik	*Ulus üstü savunma politikası
*Birlikte çalışabilirlik (üyeler arasında)		*Sivil/demokratik kontrol
*Lojistik, ikmal, hava savunması		
*Ortak ekonomik altyapı		

Kaynak: Wallander (2000, s. 717)

NATO'nun sürekliliği ve varlığı gelişimi itibariyle sorunsuz olmaktan uzak da kalmıştır. Özellikle NATO içindeki üye ülke birliklerinin geleneksel savunma misyonu dahilinde kalması üyeler ve üye olmayanlar arasında her anlamda bir duvar örüyordu. Soğuk Savaş süresince bu deneyim ve ayrışma hep yaşanmıştır. Ancak bu deneyim sayesinde NATO üyesi ülkelerin askeri kanatları, ittifak üyeleri ile eski SSCB ülkeleri arasında güven oluşturmak adına *Barış İçin Ortaklık (Partnership for Peace)* programının savunucusu olmuştur. Temel olarak BİO'nun amacı ittifakın ortaklık politikasında kurumsallığın artırılmasına yöneliktir (Çakır, 2021, s. 49). İlk etapta Avrupa Müttefik Kuvvetleri Yüksek Karargahı (Supreme Headquarters Allied Powers Europe (SHAPE)), ittifakın bütünleşik komuta yapısının bir parçası olan ve kırk yıldır birlikte çalışabilirliğinin temeli olan bilgileri paylaşmak konusunda isteksiz davranmıştır (Kaiser, 1996, ss. 134-139). Bu prosedürler BİO'ya katılan ülkelere göre sınıflandırılmış ve saklanmıştır. Ancak NATO'nun BİO faaliyetlerini uygulaması için NATO güçleri açısından standardizasyon anlaşmalarının paylaşılması gerektiği anlaşılmıştır. Çok uluslu bir tatbikatta, askeri teknolojilerin uyumlaştırılması ya da en azından ön bilgi sahibi olunması gerektiği

⁵ SSCB'nin stratejik nükleer kapasitesini geliştirme eğilimi, ABD'nin Avrupa'daki caydırıcı stratejisini tekrar sorgulatmıştır. Uzun süren çözüm üretme çabalarının ardından NATO esnek mukabeleyi benimsemiştir. Diğer taraftan bu politika, Avrupa'daki ABD iletişiminin daha da sağlamaştırılmasını gerektiriyordu. NATO'nun nükleer konuşlandırmaları ve stratejisi, çeşitli durumlarda kullanılabilecek askeri bir yetenek olmaktan çıkarak SSCB varlığına karşı profesyonel bir ittifak organizasyonuna dönüşmüştür.

vurgulanmıştır. Böylece Soğuk Savaş sonrasında NATO kademeli olarak askeri planlama ve uygulama prosedürlerini ortaklarla paylaşmaya ve BİO'ya yatırım yapmaya başlamıştır.⁶ NATO üyelerinin askeri kanatları 1994'ten önce 5. madde dışında kalan misyonlara katılmak konusunda isteksiz davranmışlardır. BİO, NATO üyelerinin ordularının barış operasyonları için kapasitelerini geliştirme tutumunu değiştirmede önemli bir rol oynamıştır (Chavez, 2003, s. 9).

3. NATO ÜYESİ OLMANIN ÖNEMİNİ ANLAYABİLMEK

NATO'nun geleceği güvenlik anlayışının yanında; yönetim ve diplomasi gibi farklı alanlarla da iç içe geçerek dengede gözükmektedir. NATO'nun geleceği denildiğinde, Rusya ve Çin gibi ülkelerin genel olarak mevcut liberal uluslararası düzene ve özel olarak da bu düzenin güvenlik teşkilatı olan NATO'ya bakış açısı gibi faktörler de göz ardı edilmemelidir (Oğuzlu, 2021, s. 4). Fakat benzer değerlendirmeler örgütün uluslararası arenadaki seyri ile ilgilidir.

Örgüte üyelik sürecinde daha ılımlı bir profil çizen NATO, iş birliğinde mevcut kapsayıcılığının ötesine geçmek için çaba da sarf etmektedir. Örgütün bu planlaması ile ilgilenenler 1990'ların ortasından günümüze kadar ittifakın genişleme süreçlerinin genel anlamda NATO'nun, özelde ise ABD'nin daha derinden anlaşılmasında önemli bir faktör olduğunu belirtmektedir (Pechous, 2008, s. 54). Fakat genişlemenin Soğuk Savaş sonrasındaki boyutu küreselleşme ve daimî düşman algısının dönüşmesiyle de yakından ilgilidir. Eğer NATO genişliyor ve halen uluslararası siyasetin temel analiz düzeyindeki aktörlerin başında geliyorsa bu durum Soğuk Savaş boyunca inşa edilen sürecin bir sonucudur.⁷

⁶ NATO'nun 1988-1994 yılları arasında görevde olan eski Genel Sekreteri Manfred Wörner, NATO'yu yaratan 1949 Washington Antlaşması'nın hiçbir yerinde SSCB'den bahsedilmediğini ve üyelerin ihtiyaçlarına yönelik olarak örgütün hayatta kalabileceğini belirtmesi Soğuk Savaş yıllarının sonunda yerinde bir tespittir. Diğer taraftan NATO'nun eski Yugoslavya'daki krize karşı gecikmiş yanıtı Soğuk Savaş sonrasındaki değeri hakkında birçok tartışmayı da beraberinde getirmiştir. Batı Avrupa Birliği ve AGİT gibi Avrupa kuruluşlarının NATO'nun işlevlerini devralması gerektiği de gündeme getirilmiştir. Bazı analistler NATO'nun amacına ulaştığını, yararlılığını aştığını ve hatta barışçıl bir şekilde misyonunun sonlandırılması gerektiğini savunmaktadır. (Bkz. Michael Mandelbaum, "A Perfect Failure: NATO's War against Yugoslavia", Foreign Affairs, Vol 78, No 5, 1999, 2-8)

⁷ George C. Marshall, ABD eski Savunma Bakanı William Perry, eski Kongre Üyesi Gerald Solomon gibi uzun yıllar boyunca NATO'nun geleceği ile ilgilenen birçok hükümet yetkilisi ABD'nin NATO benzeri geniş kapsamlı katılım politikalarını desteklemiş ve gündemde tutmuştur. Örgütün, Pax Romana'dan bu yana yaklaşık 1600 yıldır savaş, çatışma ve çekişme dışında pek az şey görmüş Avrupa kıtasında uyum yarattığını belirten ifadeler bu devlet adamlarının söylemlerinde ilk sıralarda yer almıştır.

NATO üye devletlerin desteğini retorik anlamda elinde tutmaktadır, fakat günümüzde ittifakın baskı altında olduğunu düşünen siyasi ve askeri uzmanlar da yoğunluktadır. Monov (2019, s. 2) savunma harcamaları, karar verme hızı, hazır olma durumu ve aktörlerin birlikte çalışabilirliği ile ilgili sorunların NATO'nun bütünlüğünü zayıflatma potansiyeli taşıdığını belirtmektedir. NATO'nun geleceği ile ilgili endişeler sistemsel unsurlar üzerine yoğunlaşmamaktadır. NATO'nun dağılma olasılığı çok zormuş gibi görünse de ittifakın varlığı sona erdiğinde ne olacağını tartışılmasına da ihtiyaç vardır. Görece küçük üye devletler için NATO ile ilgili bu varsayımlar yüksek istikrarsızlığa sahip gelecekteki zayıf alternatifler anlamına gelmektedir.⁸

NATO'nun karar verme sürecinin hızı ve sorunlar üye devletler arasında gerginliğe neden olmaktadır. Türkiye ile Yunanistan arasında Ege Denizi'nde yaşanan gerginliklerde NATO'nun arabulucu rolündeki yavaşlık, Ukrayna Krizi'nde NATO'nun bir bütün olarak karar vermedeki yavaşlığı önemli örnekler olarak karşımıza çıkmaktadır. Temel sorun, güç kullanımı da dahil olmak üzere gelecekteki eylemler için fikir birliğine varma zorunluluğundan kaynaklanmaktadır. Güç kullanma yetkisini elde etmek NATO için hep zor olmuştur. Bazı durumlarda uzun süreli ortak çalışma gerektiren iç siyasi dinamik ve yasal düzenlemeler gerekmektedir. NATO Eski Genel Sekreter Yardımcısı Alexander Vershbow'un üye devletlerin fikir birliğine varmaları konusunda çoğu zaman sorunlar yaşadığı konusundaki vurguları dikkat çekicidir (Monov, 2019, s. 3). NATO'nun uygun zamanda harekete geçmesi örgütün geleceğinde ciddi bir sorunu temsil etmektedir. Buna göre siyasi irade eksikliği ile NATO karar alma süreci, rakiplere hedeflerini ilerletme fırsatları sağlayabilecek ve üye ülkelerin güvenliğini zayıflatabilecektir (Vesel, Wilson & Ullman 1999, s. 69). Bu senaryo NATO'nun güvenilirliğine de zarar vermektedir. İttifakın herhangi bir üyesine karşı hibrit tehditler de dahil olmak üzere karşılaştığı bir krize yanıt vermekte yavaş olduğu bir durum, diğer üye devletler arasında örgütün varlığının sürekliliğini sorgulama fırsatı verecektir. 11 Eylül sonrasında NATO üyelerine karşı yönelecek bir dijital felaket senaryosu, 2007 yılında Estonya'daki siber saldırılarla birlikte hibrit tehditlerin gerçekliğini örgütün ajandasına dahil etmiştir (Bıçakçı, 2014, s. 119).

Hibrit tehditler üzerinden bir üyelik fonksiyonu ya da mevcut üyelerin

⁸ 1994-2004 yılları arasındaki NATO'ya katılım süreci, ulusal güvenlikte askeri gücün yanında farklı unsurların da önemli olduğu bilincine ve anlayışına zemin hazırlamıştır. Bu anlayış, yeni üyelerin hükümetlerinin ve komşu ülkelerle, ittifakla ilişkilerinin neredeyse tüm yönlerini dönüştürmeye teşvik etmiştir. Küreselleşmenin, bilgi paylaşımının, ekonomik değişimlerin, bilim ve teknolojinin yükselişinin etkilerini anlamak ve bunlara uyum sağlamak ittifaka ve üyelere büyük bir ivme kazandırmıştır.

sistemsel koşulları üzerinden bir gelecek anlayışı analizler için daha geçerli durmaktadır. İttifakın mevcut askeri potansiyeli düşünüldüğünde üyelerinden herhangi birine karşı tehdit düşük olasılıklıdır. Yeni koşullar göz önüne alındığında NATO haklı bir savunma anlayışını nasıl ayakta tutacaktır? Kimi çalışmalar kolektif savunma açısından geleneksel silahların varlığı ve oluşturduğu tehdit yanında, potansiyel bir Rus tehdidi olasılığının da sifıra inmemesi nedeniyle ittifakın geleceğini sürekli görmektedir (Kaiser, 1996, s. 129). Diğer taraftan NATO'nun barışı koruma gibi işlevlerini uygulamak için üye devletlerin askeri potansiyeline ihtiyacı vardır. Son olarak NATO'nun askeri potansiyeli tüm Avrupa ve çevresinde statükonun korunmasına da günümüz gelişmeleri açısından yardımcı olmaktadır. NATO'nun dağılması durumunda devletlerin ve devlet dışı aktörlerin davranışlarının da etkileneceği dile getirilmektedir. Bu durumun daha fazla silahlanmaya yol açacak belirsizlikler ve tehditler yaratabileceği düşünülmektedir (Rowlands & Kabongi, 2017, s. 60).

NATO'nun askeri potansiyeli üzerine merkezdeki tartışmalar ve geleceği üzerindeki tespitler örgütün genişlemesinin üye devletlere ne kattığını ya da bu devletlerin örgüte ne sağladığı ile ilgili bir bakış açısını da geliştirmelidir. Örgütün geçmişi ve geleceği arasında belirli belirsiz bağlar kurmak daha somut analizlere ihtiyaç duymaktadır. Örneğin NATO'nun günümüzde demokrasilere de katkı yaptığı/yapacağı iddiası örgüt ile üyeler arasındaki etkileşimle doğrudan ilgilidir (Reiter, 2001, s. 46). Bu görüşü destekleyenler demokrasinin yayılmasının daha barışçıl ve daha az baskıcı bir dünya inşa ettiğini iddia etmekte ve bu durumun da ABD'nin küresel çıkarlarına hizmet ettiğini vurgulamaktadırlar (Bouchet, 2013, ss. 33-37). Demokrasilerin birbirleriyle savaşma ihtimalinin çok daha az olduğu varsayımı, uluslararası ilişkiler çalışmaları içerisinde farklı değişkenler yardımıyla istatistiksel metotlar kullanılarak güçlü bir destek almıştır (Leeson & Dean, 2009, ss. 537-539). Demokrasinin yayılması elbette birçok alanda faydalar sağlamaktadır. Demokrasiler birbirleriyle daha yüksek oranlarda ticaret yapmakta, demokratik hükümetler insan hakları ihlallerine daha az eğilim göstermekte ve refah seviyeleri bakımından üst sıralarda yer almaktadırlar (Boix, 2011, ss. 811-813). Bu tespitlerden yola çıkarak NATO'nun genişleme dalgalarıyla demokrasiyi yayabileceği varsayımı üye devletlerin de beklentilerini karşılayabilecektir. Doğu Avrupa'da demokrasinin yayılması örgütün genişlemesine ya da sürekliliğine ivme kazandıracaktır. Buna karşın, örgütün caydırıcılığı açısından genişleme perspektifi ve düşman profili algısı Soğuk Savaş yıllarının çok gerisindedir.

4. NATO'NUN SÜREKLİLİĞİNDE ÜYE DEVLETLER; VERİ SETİ VE EKONOMETRİK SÜREÇ

NATO'nun sürekliliğini/başarısını belirleyen birçok faktör vardır. Askeri alandan ekonomiye, dış politikadan siber alana kadar her seviye için günümüz verileri ışığında analiz düzeyleri oluşturulabilmektedir. Bu bölümde NATO'ya üye ülkelerin politik faktörler bazında ekonometrik bir analizi yapılmıştır. Politik faktörlerin kullanılmasında The Fund for Peace tarafından yayınlanan Fragile State Index (FSI)⁹ içerisindeki değişkenler belirleyici olmuştur. FSI içerisindeki politik faktörler devletin meşruiyeti (state legitimacy), kamu hizmetleri (public services), insan hakları ve hukuk kuralları (human rights and rule of law) olmak üzere üç farklı kategoride değerlendirilmiştir. NATO'nun başarı göstergesi için analize dahil edilen politik istikrar değişkeni ise Dünya Bankası'nın The Worldwide Governance Indicators (WGI)¹⁰ veri tabanından derlenmiştir. Tablo 2'de çalışmada kullanılan değişken kısaltmaları ve tanımları verilmiştir.

Tablo 2: Değişken Kısaltmaları ve Tanımları

Kısaltma	Tanım
P1	Devletin Meşruiyeti
P2	Kamu Hizmetleri
P3	İnsan hakları ve Hukuk Kuralları
PI	Politik İstikrar

Devletin meşruiyeti, kamu hizmetleri, insan hakları ve hukuk kuralları ile politik istikrar değişkenleri toplam 19 NATO üyesi için derlenmiştir. Tablo 3'te analizde yer alan ülkelerin kısaltmaları/kodları ile NATO'ya üye oldukları tarihler verilmektedir. Bu çalışmanın temel prensibi Soğuk Savaş'tan günümüze olan bir zaman diliminde NATO'ya adapte olan ve katkı sağlayan ülkelerin

⁹ *Fragile State Index* (Türkçe literatürde karşılığı olarak Başarısız ya da Kırılgan Devletler Endeksi şeklinde bir tercih de söz konusudur), ülkeleri ilgilendiren sosyal, ekonomik ve politik değişkenlerin ölçülmesine dayanan, 178 ülkenin yıllık bazda değerlendirildiği bir veri setidir. FSI kapsam ve içerik itibarıyla özgündür, çünkü bir içerik analizi platformuna dayanmaktadır. On milyonlarca nitel veri kullanılarak algoritmik bir analiz yapılmaktadır. Detaylı bilgi için bakınız: <https://fragilestatesindex.org>

¹⁰ *The Worldwide Governance Indicators (WGI)*, ülkeler arası yönetim göstergelerini geliştirmek için uzun zamandır devam eden bir araştırma projesidir. WGI, 1996'dan bu yana 200'den fazla ülkeyi kapsayan geniş yönetim boyutlarını *hesap verebilirlik, siyasi istikrar, terörizm, kalite, hukukun üstünlüğü* gibi konuları da kapsayacak şekilde ele almaktadır. WGI içerisindeki veri bütünlüğü çeşitli anketler, sivil toplum kuruluşları, ticari işletmelerde bilgi sağlayıcıları ve dünya genelindeki kamu kuruluşları tarafından bildirilen, yönetim algılarını yakalayabilen 31 farklı veri kaynağından elde edilen yüzlerce değişkenden oluşmaktadır. Detaylı bilgi için bakınız: <https://info.worldbank.org/governance/wgi/>

etkinliklerini değerlendirebilmektir. Bu yüzdendir ki ittifakın sürekliliği/başarısına ilişkin tartışmalar genellikle Soğuk Savaş geleneği ve kazanımlarına ilişkindir. Bu doğrultuda bu çalışmanın ekonometrik analiz kısmında NATO üyesi olan tüm ülkeler analize dahil edilmemiştir¹¹. Bu açıdan Soğuk Savaş sonrası yıllar bir bütün olarak üye devletlerin katkısı açısından analiz edilebilir hale gelmektedir. Çalışmanın beklentisi -NATO'nun aktif yapısı da düşünüldüğünde- farklı dönemlerdeki her veri bütünüün analiz açısından genel bir çerçeveyi gözler önüne sereceği yönündedir.

Tablo 3: Ülke İsimleri ve Ülkelere Verilen Kodlar

Kod	Ülke	Kod	Ülke	Kod	Ülke
D1	Türkiye (1952)	D8	Birleşik Krallık (1949)	D15	Lüksemburg (1949)
D2	Yunanistan (1952)	D9	Portekiz (1949)	D16	Norveç (1949)
D3	İspanya (1982)	D10	Belçika (1949)	D17	Danimarka (1949)
D4	Polonya (1999)	D11	Almanya (1955)	D18	İtalya (1949)
D5	Çekya (1999)	D12	Hollanda (1949)	D19	Macaristan (1999)
D6	ABD (1949)	D13	Kanada (1949)		
D7	Fransa (1949)	D14	İzlanda (1949)		

Not: () içinde ülkelerin NATO'ya üye oldukları tarihler verilmiştir.

Çalışma 2008-2017 dönemini kapsamakta ve ekonometrik olarak üç aşamayı içermektedir. Birinci aşamada, analiz edilen verilerin yatay ve dikey olarak birleştirilip birleştirilmeyeceğine karar vermek için birim ve/veya zaman etkilerinin varlığı araştırılmıştır. Panel veri analizinde sadece birim etkilerin veya sadece zaman etkilerin mevcut olduğu model tek yönlü model, birim ve zaman etkilerin aynı anda mevcut olduğu model ise iki yönlü model olarak adlandırılmaktadır (Greene, 2001). Bu çalışmada, söz konusu modelin tek veya iki yönlü olup olmadığı Olabilirlik Oranı (LR) testi yardımıyla belirlenmiştir. İkinci aşamaya gelindiğinde, panel regresyon analizlerinde birim ve/veya zaman etkileri varlığının araştırılmasının ardından belirlenen etkilerin sabit mi yoksa tesadüfi mi olduklarının tespit edilmesi gerekmektedir (Tatoğlu, 2018). Bu tespit

¹¹ Çalışmanın kapsamı dışında bırakılan NATO üyesi ülkeler ve NATO'ya üye oldukları tarihler şu şekildedir: Bulgaristan (2004), Estonya (2004), Letonya (2004), Litvanya (2004), Romanya (2004), Slovenya (2004), Slovakya (2004), Arnavutluk (2009), Hırvatistan (2009), Karadağ (2017). Bu ülkeler zaman boyutu açısından veri kısıtına sahip olmaları sebebiyle analiz dışında bırakılmıştır.

için Hausman testi¹² kullanılmıştır. Son aşamada ise, Hausman testi sonucuna göre karar verilen model kukla değişkenler ile tahmin edilmiş ve elde edilen bulgular ayrıntılı biçimde incelenmiştir (Hausman, 1978, ss. 1251-1271; Hausman & Taylor, 1981, ss. 1377-1398).

5. ANALİZ BULGULARI

Tablo 4’te hem zaman hem birim etkinin aynı zamanda olup olmadığını sınanan iki yönlü model için yapılan LR testi sonuçları gösterilmiştir. Tabloda görüleceği üzere hesaplanan Ki-Kare test istatistiği 291.37’dir. LR test istatistiği %1 seviyesinde istatistiksel olarak anlamlıdır. Tahmin edilen modelde birim ve zaman etkilerinin mevcut olduğu görülür.

Tablo 4: İki Yönlü Modelin Sonuçları

Değişken	Katsayı	Standart Sapma	z	P> z	[95% Güven Aralığı]
P1	0.0561	0.0243	2.31	0.021	0.0085 0.1037
P2	0.0934	0.0349	2.68	0.007	0.0250 0.1619
P3	-0.1350	0.0289	-4.68	0.000	-0.1916 -0.0785
Sabit Terim	0.6048	0.1764	3.43	0.001	0.2591 0.9506
Tesadüfi Etkiler Parametreleri	Tahmin	Standart Sapma	[95% Güven Aralığı]		
Birim etkisinin standart hatası	0.6099	0.1086	0.4302	0.8646	
Zaman etkisinin standart hatası	0.04291	0.0184	0.0185	0.09963	
Hata teriminin standart hatası	0.1502	0.0083	0.1347	0.1676	
LR test istatistiği					
Ki-Kare=291.37					
Anlamlılık =0.0000					

Tablo 4’te verilen modelin beraberinde birim ve zaman etkilerinin varlığı

¹² Hausman testi ile uzun dönem parametrelerinin homojen olduğunu ifade eden sıfır hipotezi, ilgili parametrelerin heterojen olduğunu savunan alternatif hipoteze karşı test edilmektedir. Aşağıdaki çalışmalarda panel veri analizi kullanılarak Hausman testinin örnek kullanımları incelenebilir; Ari Aisen and Francisco José Veiga, “Does Political Instability Lead to Higher Inflation? A Panel Data Analysis”, *IMF Working Papers*, No 5/49, 2005. Chung Chu Chuang and Yi Hsien Wang, “Developed Stock Market Reaction to Political Change: A Panel Data Analysis”, *Quality&Quantity: International Journal of Methodology*, 43(6), 2009. Nasr G. Elbahnasawy and Charles F. Revier, “The Determinants of Corruption: Cross-Country-Panel-Data Analysis”, *The Developing Economies*, 50(4), 2012.

ayrı ayrı test edilmiş ve sonuçlar Tablo 5'te verilmiştir. Tablo 5'te gösterilen bulgular birim etkilerinin incelendiği tek yönlü modele aittir. Elde edilen bulgulara göre LR istatistiği 287.68'tür ve %1 istatistik düzeyinde anlamlıdır. Bu sonuç tahmin edilen modelde birim etkilerinin var olduğunu göstermektedir.

Tablo 5: Tek Yönlü Modelin Sonuçları (Birim Etkili)

Değişken	Katsayı	Standart Sapma	z	P> z	[95% Güven Aralığı]	
P1	0.0508	0.0255	1.99	0.046	0.00089	0.10069
P2	0.1246	0.0329	3.78	0.000	0.0599	0.1893
P3	-0.1199	0.0286	-4.20	0.000	-0.1760	-0.6394
Sabit Terim	0.5046	0.1824	2.77	0.006	0.1472	0.8621
	Katsayı	Standart Sapma	[95% Güven Aralığı]			
sigma u	0.6412	0.1121	0.4552	0.9032		
sigma e	0.1548	0.0084	0.1391	0.1722		
Rho	0.9449	0.0193	0.8958	0.9737		
LR test istatistiği						
Ki-Kare=287.68						
Anlamlılık=0.0000						

Tablo 6'da ise zaman etkilerinin incelendiği tek yönlü modelin sonuçları gösterilmiştir. Tabloda görüleceği üzere hesaplanan LR istatistiği 0.06'dır. Bu durum istatistiksel olarak anlamsızdır. Denklemden zaman etkilerinin olmadığı sonucuna varılır. Bundan sonraki analizde birim etkilerini dikkate alan kukla değişkenli model tahmin edilecektir.

Tablo 6: Tek Yönlü Modelin Sonuçları (Zaman Etkili)

Değişken	Katsayı	Standart Sapma	z	P> z	[95% Güven Aralığı]	
P1	0.0014	0.0335	0.04	0.966	-0.0642	0.0671
P2	-0.0799	0.0576	-1.39	0.165	-0.1928	0.03299
P3	-0.3104	0.0453	-6.86	0.000	-0.3992	-0.2217
Constant	1.6180	0.0830	19.49	0.000	1.4553	1.7806
Tesadüfi Etkiler Parametreleri	Tahmin	Standart Sapma	[95% Güven Aralığı]			
Zaman etkisinin standart hatası	0.0352	0.0747	0.00055	2.2469		
Hata teriminin standart hatası	0.4255	0.02251	0.3836	0.4720		
LR test istatistiği						
Ki-Kare=0.06						
Anlamlılık= 0.4004						

Tablo 4, 5 ve 6'da görüldüğü üzere birim etkilerinin varlığını tespit ettikten sonra bu etkilerin sabit mi yoksa tesadüfi mi olduğunu belirlemek amacıyla Hausman testi yapılmıştır. Hesaplanan Hausman test istatistiği 55.72'dir. Hausman test istatistiği %1 düzeyinde anlamlıdır. Bu sonuca göre birim etkiler üzerinde sabit etkiler tahmincisi geçerlidir.

Ekonometrik olarak çalışmanın son aşamasına gelindiğinde, sabit etkiler modeli kukla değişkenler ile tahmin edilmiş ve Tablo 7'de NATO'ya üye olan ülkeleri temsil eden kukla değişkenli model sunulmuştur. Tahmin edilen modelde bağımlı değişken politik istikrar, bağımsız değişkenler ise devletin meşruiyeti, kamu hizmetleri ile insan hakları ve hukuk kurallarıdır. Tabloda görüleceği üzere, devletin meşruiyeti ve kamu hizmetleri değişkenlerinin politik istikrar üzerindeki etkisi pozitif, buna karşın insan hakları ve hukuk kuralları değişkeninin politik istikrar üzerindeki etkisi negatiftir. Bu değişkenlerin katsayıları istatistiksel olarak en az %5 seviyesinde anlamlıdır. Hangi değişkenin politik istikrar üzerinde daha etkili olduğu ise katsayılarından yola çıkılarak yorumlanabilir. Tahmin edilen katsayılara göre, kamu hizmetlerinin politik istikrar üzerindeki etkisi 0.14 birimken, insan hakları ve hukuk kuralları değişkeninin etkisi yaklaşık olarak -0.11 ve devletin meşruiyeti değişkeninin politik istikrar üzerindeki etkisi ise yaklaşık olarak 0.07'dir. Böylece bu üç değişken arasında politik istikrarı belirleyen en önemli değişkenin kamu hizmetleri olduğu, en az etkileyen değişkenin ise devletin meşruiyeti olduğu görülür. Bu durumda kamu hizmetleri bir birim artarsa/azalursa politik istikrar 0.14 birim artmaktadır/azalmaktadır. İnsan hakları ve hukuk kurallarının da politik istikrar üzerinde kamu hizmetleri kadar etkili bir değişken olduğu söylenebilir. İnsan hakları ve hukuk kuralları bir birim değişirse politik istikrar da ters yönde 0.11 birim değişir. Yani insan hakları ve hukuk kuralları bir birim azalursa, politik istikrar 0.11 birim artar veya insan hakları ve hukuk kuralları bir birim artarsa, politik istikrar 0.11 birim azalır. Eğer devletin meşruiyeti bir birim değişirse politik istikrar aynı yönde 0.07 birim değişmektedir. Bu sonuçlara göre NATO üyesi ülkelerin başarısını belirleyen en önemli faktörün kamu hizmetleri olduğu açıkça görülmektedir.

Ayrıca, tahmin edilen modelin F istatistiği %1 seviyesinde istatistiksel olarak anlamlıdır. Buna göre, model bir bütün olarak anlamlıdır. Tablo 7'de yer alan her bir ülkeye ait bulgular ayrıntılı biçimde incelenecek olunursa; Yunanistan'ı temsil eden D2 kuklasının katsayısı yaklaşık olarak 1.11, İspanya'yı temsil eden D3 kuklasının katsayısı 1.48, Polonya'yı temsil eden D4 kuklasının katsayısı 2.30, Çekya'yı temsil eden D5 kuklasının katsayısı 2.35, ABD'yi temsil eden D6 kuklasının katsayısı 2.21, Fransa'yı temsil eden D7 kuklasının katsayısı 2.10, Birleşik Krallık'ı temsil eden D8 kuklasının katsayısı 1.96, Portekiz'i temsil eden D9 kuklasının katsayısı 2.35, Belçika'yı temsil eden D10 kuklasının

katsayısı 2.21, Almanya'yı temsil eden D11 kuklasının katsayısı 2.43, Hollanda'yı temsil eden D12 kuklasının katsayısı 2.61, Kanada'yı temsil eden D13 kuklasının katsayısı 2.75, İzlanda'yı temsil eden D14 kuklasının katsayısı 2.86, Lüksemburg'u temsil eden D15 kuklasının katsayısı 2.89, Norveç'i temsil eden D16 kuklasının katsayısı 2.96, Danimarka'yı temsil eden D17 kuklasının katsayısı 2.64, İtalya'yı temsil eden D18 kuklasının katsayısı 1.83, Macaristan'ı temsil eden D19 kuklasının katsayısı ise 2.02'dir. Modelde yer alan kukla katsayısının tümü %1 anlamlılık seviyesinde istatistiksel olarak anlamlıdır. Tahmin edilen modelde Türkiye'yi temsil eden D1 kuklası ekonometrik gerekçelerle model dışında bırakılmıştır. D1 kuklasının etkisi ise sabit terimde görülebilir.

Tahmin edilen modelde kukla değişken katsayılarından yola çıkarak, NATO üyesi ülkelerinin başarısında ve dolaylı olarak örgüte katkısında devletin meşruiyeti, kamu hizmetleri, insan hakları ve hukuk kuralları faktörleri ile ülke faktörlerinin de oldukça önemli bir etkiye sahip olduğu görülür. Her bir kuklaya ait denklem çözülecek olunursa, Türkiye'ye ait denklemde sabit terim -0.17747, Yunanistan'a ait denklemde -0.6677, İspanya'ya ait denklemde -0.2914, Polonya'ya ait denklemde 0.5211, Çekya'ya ait denklemde 0.5725, ABD'ye ait denklemde 0.4334, Fransa'ya ait denklemde 0.3235, Birleşik Krallık'a ait denklemde 0.1848, Portekiz'e ait denklemde 0.5716, Belçika'ya ait denklemde 0.4361, Almanya'ya ait denklemde 0.6565, Hollanda'ya ait denklemde 0.8326, Kanada'ya ait denklemde 0.9798, İzlanda'ya ait denklemde 1.0857, Lüksemburg'a ait denklemde 1.1143, Norveç'e ait denklemde 1.1891, Danimarka'ya ait denklemde 0.864, İtalya'ya ait denklemde 0.0538, Macaristan'a ait denklemde 0.2409'dur. Sabit terimler arasında fark çıkmasının nedeni ülkeler arasındaki farklılıklardan kaynaklanmaktadır.

Tablo 7: NATO Regresyon Denkleminin Sonuçları

Değişkenler	Katsayı	Standart Sapma	t	P> t
P1	0.0669	0.0256	2.62	0.010
P2	0.1441	0.03297	4.37	0.000
P3	-0.1089	0.0287	-3.79	0.000
Sabit Terim	-1.7747	0.2427	-7.31	0.000
D2	1.1070	0.1052	10.52	0.000
D3	1.4833	0.1518	9.77	0.000
D4	2.2958	0.1217	18.87	0.000
D5	2.3472	0.1233	19.04	0.000
D6	2.2081	0.1475	14.97	0.000
D7	2.0982	0.1754	11.96	0.000
D8	1.9595	0.1702	11.51	0.000

D9	2.3463	0.1468	15.98	0.000
D10	2.2108	0.1735	12.74	0.000
D11	2.4312	0.1796	13.54	0.000
D12	2.6073	0.1966	13.26	0.000
D13	2.7545	0.1841	14.96	0.000
D14	2.8604	0.1874	15.26	0.000
D15	2.8890	0.1809	15.97	0.000
D16	2.9638	0.1919	14.89	0.000
D17	2.6387	0.1969	13.40	0.000
D18	1.8285	0.1353	13.51	0.000
D19	2.0156	0.1029	19.58	0.000
F istatistiği= 136.12				
Anlamlılık = 0.0000				
R² = 0.9445¹³				
R² = 0.9376				

Tablo 8’de NATO’nun dolaylı olarak istikrarında yani politik istikrarın sağlanmasında etkili olan ülkelerin önem sıralamasına yer verilmiştir. Tablo 8’e göre, NATO’nun başarısına etki eden, yani politik istikrar açısından en yüksek paya sahip ülke Norveç’tir. Norveç’ten sonra NATO’nun başarısını olumlu etkileyen ikinci ülke Lüksemburg’dur. Lüksemburg’u ise İzlanda ve Kanada gibi yine kuzeyli ülkeler takip etmektedir. NATO üyeleri arasında politik istikrarı en düşük ülke Türkiye’dir. Türkiye’den sonra NATO’nun istikrarına ve başarısına da bu yönüyle en az katkı yapan ülkeleri Yunanistan ve İspanya takip etmektedir.

Tablo 8: NATO’nun Başarısında Etkili Ülkelerin Önem Sıralaması

Sıralama	Ülkeler	Sıralama	Ülkeler
1	Norveç	11	Belçika
2	Lüksemburg	12	ABD
3	İzlanda	13	Fransa
4	Kanada	14	Macaristan
5	Danimarka	15	Birleşik Krallık
6	Hollanda	16	İtalya
7	Almanya	17	İspanya
8	Çekya	18	Yunanistan
9	Portekiz	19	Türkiye
10	Polonya		

NATO’nun istikrarı/başarısı birçok eksenle analiz edilebilir. Tablo 8, ittifaka bağlı üyelerin politik istikrar bazındaki karnesini göstermektedir. Analiz

¹³ R² determinasyon katsayısı, $\overline{R^2}$ ise düzeltilmiş determinasyon katsayısıdır.

düzeyi açısından bu tablo her üyenin politik istikrar açısından dizilimini ve doğrudan/dolaylı olarak NATO'ya katkısını da gözler önüne sermektedir. Ekonomik istikrar, sosyal konular ve dış politika eksenli her faktör ayrı ayrı analize dahil edilebilir. Her analiz farklı bir dizilimi ortaya çıkaracaktır. Bunun sebebi tabloda da görüldüğü üzere politik istikrar faktörüne bağlı bir analizin devletlerin gelişmişlik, uluslararası alandaki etkinliği gibi konulardan farklı bir sonuçta seyretmesidir.

6. SONUÇ

NATO kurulduğu 1949 yılından günümüze kadar uluslararası ajandasını çeşitlendirerek etkili bir örgüt olma özelliğini korumaktadır. Soğuk Savaş'ın sona ermesi NATO'nun kuruluş felsefesinin sorgulanmasına neden olmuştur. Bu sorgulama neticesinde başta askeri alan olmak üzere, insani yardımlardan eğitim faaliyetlerine uzanan bir görev çeşitliliği meydana gelmiştir. NATO'nun genişleme prensibi de birçok çalışmaya farklı eksenlerde konu olarak popülerliğini muhafaza etmektedir.

Bu çalışmada NATO'nun sürekliliğini/başarısını belirleyen politik faktörler nelerdir sorusu ekonometrik bir analiz ile incelenmiş ve devletler açısından bir karne ortaya koyulmuştur. Her çalışmada olduğu gibi bu çalışmanın da bazı kısıtları bulunmaktadır. Bu çalışmada Soğuk Savaş'tan günümüze olan bir zaman diliminde NATO'ya adapte olan ve katkı sağlayan ülkelerin etkinlikleri ele alınmıştır. Bu yüzdendir ki ittifakın sürekliliği/başarısına ilişkin tartışmalar genellikle Soğuk Savaş geleneği ve kazanımlarına ilişkindir. Bu doğrultuda bu çalışmanın ekonometrik analiz kısmında Bulgaristan, Estonya, Letonya, Litvanya, Romanya, Slovenya, Slovakya, Arnavutluk, Hırvatistan ve Karadağ gibi NATO üyesi ülkeler yapılan analizlerin dışında bırakılmıştır.

Çalışmanın ampirik bulgularına göre, NATO'ya üye ülkelerin politik bazda başarısını gösteren en önemli değişken kamu hizmetleri, en az etkileyen değişken ise devletin meşruiyetine ilişkin verilerdir. NATO'nun sürekliliği ya da başarısına ilişkin ortaya çıkan sonuç devletlerin ekonomik gelişmişlikleri ve jeopolitik niteliklerinden görece bağımsızdır fakat kuzey ülkelerinin daha çok etkili olduğu görülmektedir. Lüksemburg, İzlanda gibi güvenlik eksenine etki açısından daha güçsüz olan ülkeler, politik istikrarları ile NATO'nun çalışmalarına, kültürel diplomasisine ya da kurumsal bağlara daha çok etki etme potansiyeline sahip ülkelerdir. Coğrafi koşullar ve tarihi şartlar düşünüldüğünde ABD, Fransa, Birleşik Krallık, İtalya, İspanya, Yunanistan ve Türkiye gibi ülkelerin bu sıralamada gerilerde yer alması çalışmanın öngörüsüyle kısmen örtüşmektedir. NATO'nun istikrarı açısından her bir üyenin örnekleme tarihi kodlarında yer almaktadır. Bu araştırmanın gelecek çalışmalara önerisi

NATO'nun başarısını temsil eden göstergelerin çeşitlendirilmesi ve başarıyı temsil eden diğer faktörlerin belirlenmesi, ayrıca başarı göstergeler arasında kıyas yapılmasıdır. Böylece literatürde yeni bir tartışma alanı doğacağı öngörülmektedir.

Bu araştırmanın politik istikrar üzerindeki çıkarımları açısından, askeri faktörlerden ziyade politik faktörlerin de tespitinin daha geniş analizlere dahil edilmesi gerektiği açıktır. Örgütün genişleme kriterleri ile ilgili vurgu uzunca yıllar güvenlik faktörlerine yoğunlaşmıştır. Bu bulgular gelecekte politika yapıcılar için bir uyarı işlevi görebilir. NATO askeri bir ittifak olarak sadece bu misyona mı sadık kalmalı sorunsalı hep tartışılacaktır. NATO yeni güvenlik tehditlerine karşı uyum sağlama ve gelişme konusunda profesyonel adımlar atsa da ülkelerin kendi içindeki politik gelişmeleri ve örgütü nasıl etkilediği konusunda daha dikkatli adımlar atması önemli gözükmektedir.

NATO'nun genişlemesi tüm üye devletler arasında hep popüler bir konu olmuştur fakat çalışmanın ortaya koyduğu oranda, politik istikrar açısından ABD gibi önde gelen ülkelerin örgüte bir dinamizm getirmediği de görülmektedir. NATO'nun nasıl ve neden genişlediğini ortaya koyması açısından bu çalışmada görüldüğü üzere politik faktörler içindeki başarı daha çok Avrupa merkezli yürümektedir. Genişleme kararlarında güvenlik alanındaki değişkenler etkili olsa da politik faktörlerin tartışıldığı boyutta her ülkenin farklı faktörlerde örgüte katkı yaptığı/yapacağı varsayılabilir. Bu açıdan geleneksel, gerçekçi kaygıların yanı sıra diğer farklı faktörlerin de farklı çalışmalarda ele alınması gerekliliği ortaya çıkmaktadır.

7. ÇIKAR ÇATIŞMASI BEYANI

Yazarlar arasında çıkar çatışması bulunmamaktadır.

8. MADDİ DESTEK

Bu çalışmada herhangi bir fon veya destekten yararlanılmamıştır.

9. YAZAR KATKILARI

VG: Fikir;

VG, HFK: Tasarım;

VG, HFK: Denetleme;

VG, HFK: Kaynakların toplanması ve/veya işleme;

HFK: Analiz

VG: Literatür taraması;

VG, HFK: Yazıyı yazan;

VG, HFK: Eleştirel inceleme

10. ETİK KURUL BEYANI VE FİKRİ MÜLKİYET TELİF HAKLARI

Bu çalışmada etik kurul izni gerekmemektedir.

11. KAYNAKÇA

- Açıkmeşe, S. A., & Dizdaroğlu, C. (2014). NATO-AB ilişkilerinde işbirliği ve çatışma dinamikleri. *Uluslararası İlişkiler*, 10(40), 131-163.
- Aisen, A., & Veiga, F. J. (2005). Does political instability lead to higher inflation? A panel data analysis. *IMF Working Papers*, No 5/49.
- Aktürk, Ş. (2012). NATO neden genişledi? Uluslararası ilişkiler kuramları ışığında NATO'nun genişlemesi ve ABD-Rusya iç siyaseti. *Uluslararası İlişkiler*, 9(34), 73-97.
- Anand, M., & Welsh, J. (2011). Understanding NATO's sustainability: The limits of institutionalist theory. *Global Governance*, 17(1), 2011, 81-94.
- Bıçakcı, S. (2014). NATO'nun gelişen tehdit algısı: 21. yüzyılda siber güvenlik. *Uluslararası İlişkiler*, 10(40), 101-130.
- Boix, C. (2011). Democracy, development, and the international system. *The American Political Science Review*, 105(4), 809-828.
- Bouchet, N. (2013). The democracy tradition in US foreign policy and the Obama presidency. *International Affairs*, 89(1), 31-51.
- Brennan, M. C. (2008). *Wives, mothers, and the red menace: Conservative women and the crusade against communism*. Colorado: University Press of Colorado.
- Bull, H. (1983). European self-reliance and the reform of NATO. *Foreign Affairs*, 61(4), 874-892.
- Chavez, J. (2003). Pleading the fifth: Adapting NATO's article. *V. Harvard International Review*, 24(4), 8-9.
- Chuang, C. C., & Wang, Y. H. (2009). Developed stock market reaction to political change: A panel data analysis. *Quality&Quantity: International Journal of Methodology*, 43(6), 941-949.
- Çakır, A. (2021). Türkiye-NATO ilişkilerinde inşacı etkiler (1991-2011). *Uluslararası İlişkiler*, 18(71), 45-66.
- Dijk, R. van D., & Sloan, S. R. (2020). NATO's inherent dilemma: strategic imperatives vs. value foundations. *Journal of Strategic Studies*, 43(6-7), 1014-1038.
- Duffield, J. S. (1994). NATO's functions after the cold war. *Political Science Quarterly*, 109(5), 763-787.
- Elbahnasawy, N. G., & Revier, C. F. (2012). The determinants of corruption: Cross-country-panel-data analysis. *The Developing Economies*, 50(4), 311-333.

- Fragile State Index. Measuring fragility. <https://fragilestatesindex.org>. Son erişim tarihi: 12.06.2023
- Gheciu, A., & Paris, R. (2011). NATO and the challenge of sustainable peacebuilding. *Global Governance*, 17(1), 2011, 75-79.
- Greene, W. H. (2001). *Fixed and random effects in nonlinear models*. NYU Working Paper, No. EC-01-01, New York: New York University.
- Hausman, J. A. (1978). Specification tests in econometrics. *Econometrica: Journal of the Econometric Society*, 1251-1271.
- Hausman, J. A., & Taylor, W. E. (1981). Panel data and unobservable individual effects. *Econometrica: Journal of the Econometric Society*, 1377-1398.
- Hoehn, A. R., & Harting, S. (2010). *The NATO that once was*. In A. R. Hoehn & S. Harting (Eds), *Risking NATO: Testing the Limits of the Alliance in Afghanistan*. Santa Monica: RAND Corporation.
- Kaiser, K. (1996). Reforming NATO. *Foreign Policy*, 103, 128-143.
- Leeson, P. T., & Dean, A. M. (2009). The democratic domino theory: An empirical investigation. *American Journal of Political Science*, 53(3), 533-551.
- Lewis, A. W., & Matthiasson, S. (2021). The transatlantic bridge in NATO enablement. *Atlantish Perspektief, Special Edition: NATO Enablement, Moving Forward*, 45(4), 23-27.
- Lutsch, A. (2020). The zero option and NATO's dual-track decision: Rethinking the paradox. *Journal of Strategic Strategies*, 43(6-7), 957-989.
- Mandelbaum, M. (1999). A perfect failure: NATO's war against Yugoslavia. *Foreign Affairs*, 78(5), 2-8.
- Mastny, V. (1999). Did NATO win the cold war? Looking over the wall. *Foreign Affairs*, 78(3), 1999, 176-189.
- Menon, A., & Welsh, J. (2011). Understanding NATO's sustainability: The limits of institutionalist theory. *Global Governance*, 81-94.
- McCalla, R. B. (1996). NATO's persistence after the cold war. *International Organization*, 50(3), 1996, 445-475.
- Monov, L. (2019). NATO under pressure. *Journal of Strategic Security*, 12(1), 1-14.
- Oğuzlu, T. (2021). NATO's transformation into a global actor in the age of great power politics. *Perceptions: NATO at 72: New Issues and Challenges*, 26(1), 2-28.
- Palmer, D. A. R. (2019). A strategic Odyssey: Constancy of purpose and strategy-making in NATO, 1949-2019 Report. *NATO Defense College*, 73-90.
- Pechous, E. J. (2008). NATO enlargement and beyond. *Connections*, 7(2), 54-66.
- Pettersson, T., Höglbladh, S., & Öberg, M. (2019). Organized violence, 1989-2018 and peace agreements. *Journal of Peace Research*, 56(4), 589-603.

- Reiter, D. (2001). Why NATO enlargement does not spread democracy. *International Security*, 25(4), 41-67.
- Roberts, A. (2008). International relations after the cold war. *International Affairs*, 84(2), 335-350.
- Rowlands, D., & Kabongi D. K. (2017). Military expenditures, alliance membership, and fiscal restraint. *Geopolitics, History, and International Relations*, 9(2), 55-79.
- Sjursen, H. (2004). On the identity of NATO. *International Affairs*, 80(4), 687-703.
- Tatoğlu, F. Y. (2018). *Panel veri ekonometrisi*. İstanbul: Beta Basın Yayım Dağıtım.
- Tooze, A., & Shapiro, I. (2018). *Conclusion: another cold war? NATO and the new Russia*. In I. Shapiro & A. Tooze (Eds), *Charter of the North Atlantic Treaty Organization: Together with Scholarly Commentaries and Essential Historical Documents* (pp. 328-342). London, UK: Yale University Press.
- Vesel, S.D., Wilson, D.M., & Ullman, R.H. (1999). Implementing NATO enlargement: difficult choices ahead. *Great Decisions*, 67-76.
- Wallander, C. A. (2000). Institutional assets and adaptability: NATO after the cold war. *International Organization*, 54(4), 705-735.
- World Bank. The Worldwide Governance Indicators (WGI) project. <https://info.worldbank.org/governance/wgi/>. Son erişim tarihi: 12.06.2023

RUSYA-UKRAYNA SAVAŞININ TÜRKİYE'DEN GEÇEN ORTA LOJİSTİK KORİDORA ETKİLERİ¹



Kafkas Üniversitesi
İktisadi ve İdari Bilimler
Fakültesi
KAÜİBFD
Cilt, 14, Sayı 27, 2023
ISSN: 1309 – 4289
E – ISSN: 2149-9136

Makale Gönderim Tarihi: 21.03.2023 Yayıma Kabul Tarihi: 12.06.2023

Ömer CENGİZ
Dr. Öğr. Üyesi
Kafkas Üniversitesi
Sarıkaş Meslek Yüksekokulu,
Kars, Türkiye
omercengiz99@gmail.com
ORCID ID: 0000-0002-4645-3318

ÖZ | Rusya-Ukrayna arasında yaşanan savaşın önemli etkilerinden biri de küresel tedarik zincirlerinde yaşanan kesintilerdir. Bu araştırmanın amacı, Rusya-Ukrayna savaşının Türkiye'den geçen ve önemli bir alternatif güzergâha dönüşen Orta Lojistik Koridora etkilerinin incelenmesidir. Araştırmada nitel desenli durum çalışması yöntemi uygulanarak yaşanan savaşın Orta Lojistik Koridora etkileri incelenmiştir. Orta koridorda yaşanan yoğunluğun tespit edilmesi için kara gümrük kapıları ticari araç giriş-çıkış sayıları ve Kars Lojistik Merkezinden taşınan demiryolu taşımacılığı yük miktarları, betimsel analiz yöntemi kullanılarak analiz edilmiştir. Analiz sonucu elde edilen bulgular orta koridorda hem karayolu hem de demiryolu yük taşımacılığı açısından yoğunluk yaşandığını göstermektedir. Özellikle 2021-2022 yıllarında bölgede yaşanan siyasi krizin orta koridorda meydana getirdiği yoğunluk taşınan yük miktarları ile gösterilmiştir. Bu yoğunluk Orta Lojistik Koridorun mevcut ulaştırma krizine önemli bir alternatif olduğunu ve gelecekte etkin kullanılması muhtemel bir ulaştırma güzergâhı olacağını göstermektedir.

Anahtar Kelimeler: Rusya-Ukrayna savaşı, ulaştırma koridorları, orta lojistik koridoru

JEL Kodları: F51, R40, R41

Alan: Uluslararası ticaret ve lojistik

Türü: Araştırma

DOI: 10.36543/kauiibfd.2023.019

Atıfta bulunmak için: Cengiz, Ö. (2023). Rusya-Ukrayna savaşının Türkiye'den geçen orta lojistik koridora etkileri. *KAÜİBFD*, 14(27), 485-505.

¹ İlgili çalışmanın etik kurallara uygunluğu beyan edilmiştir.

THE EFFECTS OF THE RUSSIA-UKRAINE WAR ON THE CENTRAL LOGISTICS CORRIDOR PASSING THROUGH TURKEY



Kafkas University
Economics and Administrative
Sciences Faculty
KAUEAS
Vol. 14, Issue 27, 2023
ISSN: 1309 – 4289
E – ISSN: 2149-9136

Article Submission Date: 21.03.2023

Accepted Date: 12.06.2023

Ömer CENGİZ

Asst. Prof.
Kafkas University
Sarıkamış Vocational School,
Kars, Türkiye
omercengiz99@gmail.com
ORCID ID: 0000-0002-4645-3318

ABSTRACT

One of the important effects of the war between Russia and Ukraine is the interruptions in global supply chains. The aim of this research is to examine the effects of the Russia-Ukraine war on the Central Logistics Corridor, which passes through Türkiye and turns into an important alternative route. In the research, the effects of the war on the middle logistics corridor were examined by applying the qualitative design case study method. In order to determine the intensity experienced in the middle corridor, the number of commercial vehicle entrances and exits from the land customs gates and the rail transport freight amounts transported from Kars Logistics Center were analyzed using the descriptive analysis method. The findings obtained as a result of the analysis show that the middle corridor is intensely used in terms of both road and rail freight transport. The intensity of the logistics load in the middle corridor due to political crisis in the region, especially during the 2021-2022 period, is shown by the amount of cargo carried. This intensity shows that the middle logistics corridor is an important alternative to the current transportation crisis and will be a transportation route that is likely to be used effectively in the future.

Keywords: Russia-Ukraine war, transport corridors, central logistics corridor

Jel Codes: F51, R40, R41

Scope: International trade and logistics

Type: Research

1. GİRİŞ

Günümüz ticaret anlayışında lojistiğin üstlendiği en önemli görevlerden birisi, bir birinden uzak coğrafi konumlara sahip üretim ve tüketim merkezleri arasındaki bağlantıyı hızlı, kesintisiz ve izlenebilir bir şekilde sağlamaktır. Lojistik faaliyetlerin etkin yapılması ile birlikte bu uzaklık sorun olmaktan çıkmaktadır. Ancak yaşanan krizler, savaşlar ve mücbir sebepler lojistiğin hareket kabiliyetini kısıtladığında dünya ticaretinin kesintiye uğraması sebebiyle büyük olumsuzluklar yaşanmaktadır. Savaşlar ve diğer önemli krizlerin belirli bir bölgede gerçekleştiği bilirse de günümüz uluslararası ticaret operasyonlarında ortaya çıkan etkiler bölgesel olmaktan ziyade küresel düzeydedir (Toygar & Yıldırım, 2022, s. 166). Pandeminin ekonomik etkilerini daha üzerinden atamayan küresel ekonomi, Rusya tarafından başlatılan askeri müdahaleyle birlikte tekrar sıkıntılı bir süreç içerisine girmiştir (Bakan, 2022, s. 61). Tüm küresel çatışmalar sosyal ve ekonomik belirsizlikler meydana getirmektedir ve Ukrayna ile Rusya arasındaki savaş da tüm dünya için ekonomik ve finansal açıdan birçok belirsizlik meydana getirmiştir (Stan, Strateanu & Udrea, 2022, s. 22). Rusya-Ukrayna savaşı öncesinde Dünya, Covid-19 salgını nedeniyle ekonomik açıdan önemli aksamalara tanık olmuş, 2022 yılı itibari ile salgının yayılma hızı azalmaya başlamıştır. Bu durum ülkelerin salgınla ilgili uyguladıkları kısıtlamaları kaldırma kararı almalarına sebep olmuştur. 2022 yılı başında ekonomik normalleşme ve büyüme konularında iyimser bir hava mevcutken, Şubat ayında Rusya'nın Ukrayna'yı işgal girişimi gerçekleşmiştir. Savaşın başlaması ile ekonomik açıdan birçok belirsiz durum ortaya çıkarken bunların en başında küresel tedarik zincirinde yaşanacak belirsizlikler yer almaktadır (Ozili, 2022, s. 2). Ukrayna'da yaşanan çatışmalar, özellikle pandemi sonrası tam olarak iyileşmeyen dünya ekonomisi için, mevcut stres faktörlerini şiddetlendirmektedir (Stan vd., 2022, s. 22; Schiffing & Kanellos, 2022, s. 4; Ngoc vd., 2022, s. 638).

Günümüzde gerçekleşen savaşların iki ülke arasında ya da bölgesel olmaktan çıkarak küresel etkilere sahip bir yapı kazanması neticesinde, savaşın tarafı olmayan birçok devletin ortaya çıkan etkilerden maddi ve manevi olarak etkilendikleri görülmektedir. Savaş öncesinde yaşanan gelişmeler sırasında, başladığı anda ve sonrasında ülkelerin ekonomileri, finansal yapıları, üretim ve lojistik faaliyetleri önemli ölçüde etkilenmektedir (Bakan, 2022, s. 60). Rusya-Ukrayna savaşı birçok ülkeyi yakından ilgilendiren ekonomik, siyasi ve sosyal darboğazlar ortaya çıkarmıştır.

Rusya-Ukrayna çatışmasının ekonomileri ve dünya ticaretini nasıl etkileyeceği konusunda yapılan akademik çalışmaların az olması ve küresel ekonomi açısından önemli etkilere sahip olması konunun akademik açıdan

önemini arttırmaktadır (Sezgin, 2022, s. 548). Rusya-Ukrayna savaşının Türkiye Lojistik Sektörü ve Orta Lojistik Koridoru üzerine etkilerinin değerlendirildiği bu çalışma, savaş nedeniyle lojistik faaliyetlerin ve güzergâhların savaştan nasıl etkilendiğini ve gelecekte ortaya çıkabilecek yeni senaryoların değerlendirilmesini kapsamaktadır.

2. KAVRAMSAL ÇERÇEVE

Lojistik Yönetimi, müşteri gereksinimlerinin karşılanması amacıyla malların, hizmetlerin ve bunlarla ilgili bilgilerin, üretimin başladığı ilk nokta ile tüketildiği son nokta arasındaki etkin ve verimli akışını, depolanmasını, taşınmasını ve dağıtımını planlayan, organize eden, yürüten ve kontrol eden bir tedarik zinciri aşamasıdır (Long, 2019, s. 4). Tedarik Zinciri Yönetimi ise, sürece dâhil olan işletmelerin tedarik zincirinde katma değer yaratacak ve katkı verecek tüm fonksiyonlarının belirli bir sistem ve koordinasyon çerçevesinde bir araya getirilmesi ve işletmelerin bu fonksiyonları kullanmalarından kaynaklanacak maliyetleri en aza indirerek sistemin toplam verimliliğini maksimize etme gayretleri olarak tanımlanmaktadır (Görçün, 2010, s. 4).

Taşımacılık faaliyetleri lojistik ve tedarik zinciri yönetimi kapsamındaki operasyonların önemli bir aşamasını oluşturmaktadır. Ürün ve hizmetler için gerekli olan hareketin kontrollü ve zamanlı bir şekilde gerçekleştirilmesi taşımacılık faaliyetlerinin başarısına bağlıdır. Taşımacılık faaliyetleri üç ana mod olan kara, deniz ve hava modları ile gerçekleştirilir. Kara modu, karayolu taşımacılığı ve demiryolu taşımacılığını, deniz modu denizyolu ve nehir iç-suyolu taşımacılığını içerirken hava modu ise havayolu taşımacılığını içermektedir (Keskin, 2011, s. 397). Taşımacılık faaliyetleri için güzergâh oluşturan ve küresel ticaretin can damarı olan Uluslararası Taşıma Koridorları, ulusal ve uluslararası ekonomilerin ithalat, ihracat ve transit ticaret trafiğine hizmet etmek ve etkinlik kazandırmak amacıyla kurulmuş önemli hatlardır. Bu koridorlar sayesinde uzak ticaret ortakları, minimum sayıda geçiş ülkesi olan, en düşük sınır geçiş maliyetleri ve diğer ücretlerle, güvenli bir siyasi ortama sahip rotalarda faaliyet gösterirler. Uluslararası transit hizmetinin sağladığı ekonomik faydalara dayanarak, birçok ülke kendi topraklarından geçmek için uluslararası ulaşım koridorlarına dâhil olma eğilimindedir. Uluslararası taşıma koridorlarının inşası, ülke içinde ve bölgeler arası ulaşım bağlantılarının verimliliğini artırır ve ulusal ekonominin gelişimini teşvik eder (Ponomareva, 2014, s. 57). Avrasya hattında yer alan Kuzey ve Orta Lojistik Koridoru en önemli uluslararası taşıma koridorları arasında yer almaktadırlar. İki koridorda yer alan önemli taşıma güzergâhları incelendiğinde; Trans Sibiry Hattı, Çin'in kuzeydoğusundan başlayarak Rusya üzerinden Beyaz Rusya'ya geçen ve Polonya'ya ulaşan

güzergâhtır. Bu güzergâhın görece daha az sınır geçişine sahip olması en büyük avantajıdır. Trans Sibirya Hattı'nın tercih edilmesi sırasında, -40 derecelere kadar düşebilen sıcaklık değerleri, yük özellikleri açısından dikkatte alınmalıdır. Kuzey koridorunun ikinci güzergâhı olan Kazakistan Rusya Hattı, Çin'in batısından başlayan ve Kazakistan, Rusya, Belarus üzerinden Polonya'ya ulaşan güzergâhtır. Bağlantının Kazakistan'dan başlamasının en büyük avantajı, Çin'in bütün bölgelerinden güzergâha kolay ulaşım sağlanmasıdır. Bakü Tiflis Kars (BTK) Hattı ve Orta Koridor ise Avrupa-Asya ulaştırma koridoruna Türkiye'yi dâhil eden güzergâhtır. Kuşak Yol Projesi demiryolu ağına Türkiye'yi entegre eden BTK hattının 2017 yılında açılmasıyla birlikte 2 yıl içinde taşınan yük miktarı yaklaşık 275 bin tona ulaşmıştır. Taşıma kapasitelerini artırma çalışmaları ve demiryolu taşımacılığının bölgedeki önemli bir problemi olan farklı ray genişliği sorununun çözüme kavuşturulması çabaları ile birlikte taşınan yük miktarlarının yakın zamanda yüksek oranda artması beklenmektedir (Şahin & Erenel, 2021, s. 748; Toraman, 2022, s. 20). Bakü Tiflis Kars Hattı ile Türkiye'nin dâhil olduğu taşıma güzergâhı "Orta Lojistik Koridoru" olarak adlandırılırken, Trans Sibirya ve Kazakistan Rusya hatları "Kuzey Lojistik Koridoru" olarak adlandırılmaktadır. Asya-Avrupa arasındaki ticaretin kuzey koridoru üzerinden gerçekleştirilmesi sırasında Rusya ve Ukrayna bağlantıyı sağlayan iki önemli ülkedir. Çatışmaların etkisiyle Asya-Avrupa arasında yük taşımacılığında büyük öneme ve transit güzergâh olma özelliğine sahip olan kuzey koridoru taşımacılık hattı artık aktif bir şekilde kullanılamamakta ve güvenlik problemi yaşanmayacak rotalar belirlenerek yeni ticaret güzergâhları oluşturma çabaları sürmektedir (Toygar & Yıldırım, 2022, s. 166).

Lojistik merkez kavramı ithalat, ihracat, transit işlemler ve yurt içi ticari faaliyetler sırasında gerçekleştirilecek olan taşımacılık, dağıtım, konsolidasyon, ayrıştırma, depolama, elleçleme, gümrükleme, sigortalama, altyapı hizmetleri, bankacılık, danışmanlık ve üretim gibi birçok bütünleşik lojistik faaliyetin bir arada gerçekleştirilebileceği alanlar olarak tanımlanmaktadır. Lojistik merkezler, ulusal ve uluslararası tüm lojistik faaliyetlerin bir arada yapılabildiği yerler olarak tanımlanmaktadır. Lojistik merkezler sayesinde tüm yüklerin aynı noktada birleştirilmesi verimlilik ve optimizasyon sağlayarak lojistik sürdürülebilirliğe önemli katkılar sunulmaktadır. Lojistik merkezlerin üretim merkezlerine, sanayi bölgelerine, karayolu, demiryolu, denizyolu hatlarına ve şehirlere yakınlığı önem arz ederken, şehir içi trafik yoğunluğuna yapacağı etkinin de dikkate alınması gerekmektedir (Yılmaz, 2019, s. 189).

Kars Lojistik Merkezi, Bakü Tiflis Kars demiryolu hattı üzerinde kurulan ve Orta Lojistik Koridorun önemli bir lojistik uygulama merkezidir. Merkezin kurulduğu Kars ili Türkiye'nin doğu sınırında yer almaktadır. İlin Uzakdoğu,

Orta Asya ve Kafkaslara açılan güzergâh üzerinde yer almasının yanı sıra lojistik ve ulaştırma sistemleri açısından önemli avantajları bulunmaktadır. Karadeniz, Akdeniz ve Ege bölgelerinde yer alan limanlara ulaşımı sağlayacak karayolu bağlantılarının bulunması, uluslararası havalimanına sahip olması, Avrupa-Asya bağlantısı olan Marmaray ile hem karayolu hem de demir yolu bağlantılarının olması ulaştırma modlarının entegrasyonu açısından önemli avantajlardır. Kars ilinin sahip olduğu lojistik avantajlar ve Kuşak Yol Projesinin bir parçası olan Bakü Tiflis Kars Demiryolu hattı üzerinde olması, Kars Lojistik Merkezin kuruluş sebeplerini ortaya koymaktadır. Kars Lojistik Merkezi, şehir merkezine ve organize sanayi bölgesine çok yakın 400000 m² alan üzerine kurulmuştur. Bu merkezin uluslararası havalimanına uzaklığı 12 km ve en yakın deniz limanına uzaklığı ise 277 km'dir. Merkezin karayolu taşıma güzergâhları ile entegrasyonunu sağlayacak etkin bağlantı yolları inşa edilerek kullanıma açılmıştır. Merkezin teorik yük taşıma kapasitesi yaklaşık 1700 ton/gün olarak hesaplanmaktadır (Albayrak & Çelik, 2022, s. 8).

3. ARAŞTIRMANIN AMACI VE ÖNEMİ

Rusya-Ukrayna savaşı ekonomik ve sosyal açıdan birçok farklı alanı etkilemektedir. Savaşın Türkiye ve Orta Lojistik Koridor üzerine etkileri ise merak edilen önemli bir husustur. Gerçekleştirilen bu araştırmanın amacı; savaşın küresel ve bölgesel lojistik faaliyetlere etkisini incelemenin yanı sıra yaşanan savaşla birlikte ortaya çıkan alternatif lojistik güzergâhlardan en önemlisi olan Türkiye üzerindeki Orta Lojistik Koridorun artan öneminin vurgulanması ve karayolu-demiryolu taşımacılığı açısından güzergâhta yaşanan yoğunluğun incelenmesidir. Rusya-Ukrayna savaşının etkileri ile ilgili yapılan çeşitli konularda araştırmalar olduğu, fakat Türkiye bağlantılı Orta Lojistik Koridor açısından yeterli düzeyde araştırma olmadığı görülmektedir. Araştırma konusuna en yakın çalışmalar incelendiğinde; Çıkmaz, Atay ve Keskin (2022) yapmış oldukları çalışmada, çatışmaların havayolu taşımacılığı üzerine etkilerini incelemiş ve İstanbul Havalimanı ile Türk hava sahasındaki yoğunluğun pozitif korelasyona sahip olduğu sonucuna varmışlardır. Oktav (2022) çalışmasında, savaşın Türkiye-Rusya ilişkilerine etkilerini değerlendirerek ortaya çıkabilecek fırsatlar ve krizleri vurgulamıştır. Toygar ve Yıldırım (2022) çalışmalarında yaşanan çatışmaların deniz lojistiği üzerine etkilerini incelemiş ve Rusya-Ukrayna limanlarının kapatılması ile denizyolu taşımacılığında ortaya çıkan darboğazlara vurgu yapmışlardır. Ayrıca yaşanan savaşın tedarik zincirlerine bölgesel ve küresel etkilerini incelemişlerdir. Öçal ve Öztürk (2022) çalışmalarında yaşanan savaşın Türkiye-Ukrayna arasındaki dış ticarete etkilerini incelemişlerdir. Erol ve Alver (2022) çalışmalarında savaşın Trabzon Limanı

açısından etkilerini araştırarak ortaya çıkabilecek olan fırsatlar ve tehditleri değerlendirmişlerdir. Sezgin (2022) çalışmasında savaşın tarafı olan ülkeler ile Türkiye arasındaki ihracat ve ithalat rakamlarının nasıl gerçekleştiğini araştırarak, savaşın Türk dış ticaretine etkisini irdelemiştir. Savaşın Türkiye ve lojistik faaliyetler üzerine etkileri açısından gerçekleştirilen çalışmalara ek olarak karayolu ve demiryolu bağlantılı Orta Lojistik Koridorun değerlendirildiği bu çalışma ile literatürdeki boşluğun doldurulması amaçlanmaktadır.

4. ARAŞTIRMANIN YÖNTEMİ

Araştırmanın yöntemi nitel desenli durum çalışması olarak belirlenmiştir. Nitel araştırma deseni birçok akademik disiplinde kullanılmasının yanında özellikle sosyal bilimler alanında yaygın bir biçimde kullanılmaktadır. Nitel desenli araştırmalar; sosyal fenomenleri, insan davranışlarını ve bu davranış şekillerinin nedenlerini derinlemesine ve detaylı bir şekilde anlamayı amaçlamaktadır (Güler, Halıcıoğlu & Taşgın, 2015, s. 39). Nitel desenli araştırmalar içerisinde yer alan durum çalışmaları, belirli bir olayı detaylı bir şekilde inceleyerek ayrıntılı ve bütünsel olarak betimlenmesini ve analiz edilmesini amaçlamaktadır (Seggie & Bayyurt, 2017, s. 120; Berg & Lune, 2019, s. 324). Durum çalışmaları ekonomi, siyaset bilimi, eğitim, kamu yönetimi, hukuk, tarih, psikoloji, sağlık ve sosyoloji gibi toplum temelli konuların incelenmesinde daha belirgin sonuçlar veren bir araştırma yöntemidir (Güçlü, 2019, s. 319). Durum çalışmalarının önemli bir amacı da saha odaklı olarak gerçekleştirilecek çalışmalar neticesinde araştırma sorunsalına yanıtlar bulunmasıdır (Merriam, 2018, s. 40). Hem nitel hem de nicel verileri içerebilen durum çalışmaları araştırma konusunun tam olarak keşfedilmesine ve anlaşılmasına yardımcı olmaktadır (Güçlü, 2019, s. 320). Gerçekleştirilen bu araştırmada Rusya-Ukrayna savaşının lojistik faaliyetler açısından Türkiye ve Orta Lojistik Koridora etkilerinin durum çalışması ile ortaya konması hedeflenmektedir. Durum çalışması ile savaşın etkilerinin belirgin bir şekilde ortaya konması amaçlanırken, yöntemin uygulanması sırasında hem nitel hem de nicel verilerden yararlanılmıştır. Araştırma sırasında literatür taraması yapılarak ilgili alan yazın incelenmiş ve araştırmanın doldurması beklenen boşluk tespit edilmiştir. Savaşın etkilerine ilişkin olarak ortaya çıkan; Türkiye'nin ve Orta Lojistik Koridorun küresel tedarik zincirleri açısından önemli bir alternatif dönüşmesi ile ilgili bulguların desteklenmesi adına T.C. Ticaret Bakanlığı ve Kars Lojistik Merkez Müdürlüğünden alınan veriler betimsel analiz yöntemi kullanılarak analiz edilmiştir. Betimsel analiz yönteminde amaç, elde edilen tüm verilerin ve bulguların sistematik ve açık bir biçimde betimlenerek açıklanması, yorumlanması, neden-sonuç ilişkilerinin incelenmesi ve bir sonuca varılmasıdır

(Yıldırım & Şimşek, 2000, s. 220). Araştırmada kullanılan veriler ise; 2015-2022 yıllarına ait Türkiye Cumhuriyeti Ticaret Bakanlığı istatistiklerinden “Araç Türlerine Göre Kara Gümrük Kapılarındaki Giriş-Çıkış Sayıları” verileri ile 2018-2022 yılları arası Kars Lojistik Merkezi kullanılarak taşınan yük miktarları verilerinden oluşmaktadır.

5. RUSYA-UKRAYNA SAVAŞININ ETKİLERİ

5.1. Savaşın Küresel Ticarete Etkileri

İşletmeler uluslararası ticaret, üretim, tedarik zinciri ve lojistik yönetimi konularında belirlenmiş ana amaçlar doğrultusunda etkin bir yönetim tarzı belirleyerek ticaretin devamlılığı için faaliyetlerini sürdürmektedirler. Ancak dış ticaret faaliyetleri birçok dış faktörden hızlı bir şekilde etkilenebilmektedir. Bu faktörlerden bazıları siyasal ve sosyal gelişmeler, salgınlar, hastalıklar, savaşlar, ekonomik gelişmeler ve krizlerdir. Geçmiş yıllarda ve günümüzde dünya üzerinde sayılan faktörler kaynaklı ortaya çıkan ve ülkelerin dış ticaretleri ile ekonomilerini önemli ölçüde etkileyen birçok olay bilinmektedir. Son günlerde yaşanan Rusya-Ukrayna savaşı da başta Asya ve Avrupa olmak üzere neredeyse tüm dünyayı ekonomik ve siyasi açıdan etkisi altına alarak uluslararası bir krize sebep olmuştur (Öçal & Öztürk, 2022, s. 578).

Savaşın tarafı olan iki ülke küresel ticaret açısından değerlendirildiğinde Rusya, geniş coğrafi konumu, jeo-stratejik yapısı, doğalgaz ve ham petrol gibi enerji rezervleri, gıda ürünlerindeki yüksek arz kapasitesi ve küresel ticaret rotalarındaki önemli bir bağlantı ülkesi olması sebebiyle dünyanın ticaret açısından önemli ülkeleri arasında yerini almaktadır. Ukrayna ise, sahip olduğu limanlar ve Avrupa Birliği ülkeleri ile yakın bir coğrafi konuma sahip olması nedeniyle önemli bir lojistik ülkesi olmasının yanı sıra, hububat ve yağlı tohum üretimi açısından dünya ticaretinde önemli bir oyuncudur (Toygar & Yıldırım, 2022, s. 167).

Rusya'nın Ukrayna'yı işgali neticesinde ülkelerin ticari faaliyetleri ve lojistik açıdan iki ülkenin de önemli ticaret güzergâhları üzerinde olması sebebiyle küresel tedarik zinciri rotalarında önemli değişimlere ve tedarik zincirinde önemli aksaklıklara sebep olmuştur (Stan vd., 2022, s. 23). Bu durum, artan enerji fiyatları ve emtia fiyatları dâhil olmak üzere tüketici fiyatları ve gıda fiyatlarında artışlar meydana getirerek başta Avrupa Birliği ülkeleri olmak üzere birçok ülkede enflasyonun hızlanmasına neden olmuştur (Ozili, 2022, s. 25).

Yaşanan savaşla uluslararası ticaret ve tedarik zincirleri açısından ortaya çıkan aksaklıklar negatif etkilerini göstermeye devam ederken gelecekte ortaya çıkacak olan net tablonun tahmin edilmesi de güçtür. İki ülke önde gelen tüketim malları üreten ülkeler arasında olmasa da önemli enerji ve hammadde sağlayıcı

ülkeler arasında yer almaktadırlar. Bu da dünya ticaretinde enerji ve hammadde temini konularında büyük sorunlar yaşanmasına sebep olmaktadır (Sezgin, 2022, s. 547).

2020 yılının ilk aylarında ortaya çıkan Covid-19 salgını ile mücadele etmek amacıyla alınan tedbirler, üretim miktarlarının düşmesine ve tedarik zincirlerinin kesintiye uğramasına neden olmuştur. Bu durumun bir sonucu olarak 2021 yılından itibaren dünya ekonomisi artan talep, yetersiz arz ve lojistik faaliyetlerin etkin bir şekilde gerçekleştirilememesi nedeniyle ciddi enflasyon oranlarıyla karşı karşıya gelmiştir. Yaşanan bu ekonomik daralmaya bir de Rusya-Ukrayna Savaşı ile ortaya çıkan enerji ve tahıl krizi eklenince, yaşanan küresel ekonomik kriz daha da derinleşmiştir (Solmaz, 2022, s. 386). Çatışmaların ne kadar süreceği ve savaşın ekonomileri hangi yönleriyle etkileyeceği konusunda soru işaretleri devam etmektedir. Yaşanan savaşın küresel ticarete etkilerinin çok yönlü olmasının yanı sıra başlıca etkiler arasında; piyasaların yapısı ve işlerliğinin bozulması, tedarik zincirlerinin sürdürülebilirliğini sağlama zorluğu, ticaret kısıtlamalarının yaşanması, lojistik faaliyetlerde zorluklar yaşanması, yaptırımların büyüklüğü ve etkilerinin belirsizliği, ülkeler arasındaki ticari ilişkilerin bozulması gibi etkilerin olacağı düşünülmektedir (Sezgin, 2022, s. 548).

5.2. Savaşın Lojistik Sektörüne Etkileri

Uluslararası ticari faaliyetlerde lojistiğin etkin olarak kullanılması, üretim ve tüketim merkezleri arasındaki mesafe sorunlarını önemli ölçüde azaltarak küresel ürün hareketini daha kolay gerçekleştirilebilir bir hale getirmiştir. Lojistik ve taşımacılık faaliyetlerinde yaşanan gelişmelere paralel olarak Uzak Doğu ülkeleri ile Avrupa ülkeleri arasında gerçekleştirilen ticari faaliyetler de önemli bir artış göstermiş ve denizyolu taşımacılığı yüksek yük taşıma kapasiteleri ile iki bölge arasındaki ticarete en önemli taşıma modu olmuştur. Zaman ve hız kavramlarının lojistik faaliyetlerde daha öncelikli olduğu anlarda ise diğer taşıma modlarına duyulan ihtiyaç artmış ve Çin-Avrupa güzergâhında demiryolu koridorları aktif olarak kullanılmaya başlamıştır. 2011 yılından itibaren Çin ve Avrupa ülkeleri arasında düzenli demiryolu yük bağlantıları kurulmuş ve geçtiğimiz günlerde taşıma yapılan tren sayısı 50.000'e ulaşmıştır. Demiryolu taşımacılığı, Asya ve Avrupa arasındaki toplam yükün küçük bir kısmını oluşturmasına rağmen, son ulaşım aksaklıklarında hayati bir rol oynamakta ve istikrarlı bir şekilde büyümektedir (Schiffing & Kanellos, 2022, s. 4).

Pandemi süreci ile başlayan ve küresel tedarik zincirinin tıkanmasına neden olan darboğazlar gevşemeye başlasa da Rusya ve Ukrayna arasındaki savaş bir anda durumu yeniden gerginleştirmiştir. Ekonomistler, yaşanan tedarik zinciri

sorunlarının küresel ekonomik büyümeyi aşağı çekebileceği ve tüm ülkelerde enflasyonu daha da artırabileceği endişesini taşımaktadırlar. Küresel bir tedarik zinciri, birkaç farklı ülkede meydana gelen, ürün ve hizmetleri üreticiden tüketiciye taşıyan, hammaddeleri nihai bir ürüne dönüştürme süreci olmasının yanında, dünya çapında erişime sahip bir ağ yapısıdır. Bu ağda, her paydaş belirli bir ürün veya hizmeti temin etmek, üretmek veya dağıtmak için lojistik operasyonları yöneterek faaliyet gösterir. Rusya-Ukrayna arasında kriz olarak başlayan ve Şubat 2022 itibarıyla çatışmaya dönüşen durum, birçok önemli nakliye rotasının kesilmesine, nakliye şirketlerinin hizmetlerini yürütemeyerek askıya almasına ve tüm taşıma modlarında süreçlerin aksamasına neden olarak küresel tedarik zincirleri açısından önemli problemler meydana getirmiştir (Ngoc vd., 2022 s. 636).

Rusya'nın Ukrayna'yı işgali sırasındaki askeri operasyonlar, küresel tedarik zinciri kesintisi yoluyla birden fazla sektördeki operasyonları etkilemiştir ve etkilemeye de devam edecektir. Rusya'nın çatışma sırasında yabancı ülkelere ait yüklerin, Rus suyollarından ve hava sahasından geçmesine izin vermemesi, Avrupa-Çin hattı başta olmak üzere tüm güzergâhlarda küresel tedarik zinciri kesintilerine sebep olmaktadır. Ayrıca, Ukrayna-Rusya sınırındaki ticari uçuşlara getirilen kısıtlamaların taşıma ve aktarmaları geciktirebileceği ve durdurabileceği bilinmektedir (Ozili, 2022, s. 10). Savaşın çok yüksek oranda etkileeneceği düşünülen taşıma modları, denizyolu taşımacılığı, demiryolu taşımacılığı ve karayolu taşımacılığıdır (Schiffing & Kanellos, 2022, s. 4). Yaşanan savaşın etkisi ile ortaya çıkan kısıtlar lojistik operasyonlar açısından aşağıda özetlenmiş olan sonuçların ortaya çıkmasına sebep olmuştur (Toygar & Yıldırım, 2022, ss. 166-173; Ngoc vd., 2022, s. 638; Schiffing & Kanellos, 2022, s. 4; FAO, 2022).

- Limanlardaki faaliyetlerin durdurulması sonucunda hem Ukrayna hem de Rusya limanlarında gerçekleştirilmesi planlanan birçok gemi seferi iptal edilmiştir.
- Bölgedeki limanların kullanılamaması sonucu farklı ülkelerin limanlarına yönlendirmeler yapılmış ve alternatif limanlarda beklenmeyen yoğunluklar ortaya çıkmıştır.
- Kuzey lojistik hattının aktif olarak hizmet sağlayamaması ve belirlenen yeni güzergâhların bu hattın tüm yükünü kaldıramayacak olması sonucu önemli miktarda yük denizyoluna aktarılmıştır.
- Deniz yoluna aktarılacak yük sebebiyle hali hazırda devam eden liman sıkışıklıklarının %5 ila %8 arasında bir artış göstereceği tahmin edilmektedir.

- Rusya'ya karşı alınan yaptırım kararları Azak Denizi ve Karadeniz'de gerçekleşen ticari faaliyetlerin, normal düzeylerin çok altına düşmesine sebep olmuştur.
- Önemli miktarlarda yük elleçlemesi yapılan Ukrayna limanlarında ticari faaliyetlerin durdurulması kararı, lojistik faaliyetler açısından önemli gecikmelerin ve tıkanıklıkların yaşanması sonucunu doğurmuştur.
- Küresel lojistik hattın kesilmesi nedeniyle gemilerin, trenlerin ve diğer kara taşıma araçlarının başka güzergâhlara aktarılması işlemlerinin uzaması; zaman kayıplarını, ek masrafların ortaya çıkmasını ve artan taşıma maliyeti baskısını beraberinde getirmektedir.
- Karayolu taşımacılığına ihtiyaç duyan yüksek miktardaki yük komşu ülkelerin gümrük faaliyetlerinin yoğunlaşmasına, bekleme sürelerinin artmasına ve gümrük kapılarında uzun kuyrukların oluşmasına sebep olmaktadır.
- Güzergâhlarda yaşanan sıkışıklıklar neticesinde artan değişken ve sabit maliyetler teslimat maliyetlerinin yükselmesine ve aşırı zaman kayıpları ile bozulabilir ürünlerde yaşanan fireler ek maliyetlerin ortaya çıkmasına sebep olmaktadır.
- Deniz yolu taşımacılığından diğer modlara geçişte taşıma kapasitelerinde fark edilecek biçimde azalış yaşandığı açık olarak görülmektedir.
- Savaş bölgesine yapılacak taşımalarda artan sigorta primlerinde yaşanan artışlar da önemli maliyet kalemlerine dönüşmektedir.
- Büyük ölçüde çevrimiçi bilgi alışverişine bağlı olan ticari faaliyetlere yönelik siber saldırıların küresel tedarik zincirlerini hedef alabileceği endişesi güncelliğini korumakta ve önemli nakliye hatları veya altyapı hedef alınırsa bunun geniş kapsamlı sorunlar meydana getireceği düşünülmektedir.
- Bölgede yer alan karayolu taşımacılık ağı içerisinde birkaç erişim noktasından biri olan Azak Denizi'ne giren ve çıkan yolların askeri güçler tarafından kesilmesi sonucunda, Avrupa ve diğer bölge ülkelerinde ticari yük trafiği sıkışıklığının arttığı görülmektedir.
- Ukrayna hava sahasının sivil uçuşlara kapatılması ve Rus hava sahası üzerinden yapılacak uçuşlardan kaçınılması, hava navlun değerlerinin yüksek oranlarda artmasına neden olmuştur.
- Ukrayna'da, çatışmanın iç ulaşım altyapısı ve limanların yanı sıra depolama ve işleme altyapısına da zarar verebileceği açık bir şekilde görülmektedir.

Alternatif olarak kullanılabilir olan demiryolu ve karayolu taşımacılık sistemleri kapasite olarak dezavantajlı olmaları nedeniyle lojistik açıdan önemli sorunlar ortaya çıkabilecektir.

5.3. Savaşın Türkiye Açısından Değerlendirilmesi

Yaşanan savaşın Türkiye açısından önemi birçok sebepten ötürü yüksektir. Türkiye'nin iki ülke ile dış ticaret yapması, savaş bölgesine en yakın ülkelerden biri olması, kesilen tedarik zincirlerine en iyi alternatif güzergâh olması ve savaşın başlamasının en önemli etkenlerinden biri olan ABD ve Rusya arasında yaşanan gerilimlerde önemli bir arabulucu olması sayılabilecek sebeplerden bazılarıdır. Bu nedenle Türkiye, savaşın başladığı an itibariyle iki ülke ile diyalogunu sürdürmeye devam etmiş ve barışın tesis edilebilmesi için gerekli girişimlerde yer almıştır. Türkiye savaşın iki devlet arasında arabuluculuk yaparak ateşkes sağlanması adına düzenlediği toplantılara ev sahipliği yapmıştır (Demir, 2022, s. 36; Önder, 2022, s. 42). Türkiye'nin girişimleri ile iki ülke Dışişleri Bakanları arasında ilk üst düzey toplantı Antalya'da gerçekleştirilmiş, sonrasında müzakere heyetleri İstanbul'da bir toplantı gerçekleştirmiştir. Ancak gösterilen tüm çabalara rağmen iki ülke arasındaki savaş halen devam etmektedir (Erol & Alver, 2022, s. 2).

Türkiye'nin iki ülke ile yüksek düzeyde bir dış ticaret hacmi bulunmaktadır. Savaşın sadece uluslararası ticareti şekillendirmekle kalmayacağı, yakın dönemde küresel gıda ve enerji fiyatlarını yükselteceği beklentisi Türkiye gibi gelişmekte olan ekonomileri de olumsuz etkileyecektir. Artan enerji ve gıda fiyatları, Türkiye'de 2021'in sonunda artış eğilimine giren iç enflasyonu ve bütçe açığını daha da kötüleştirebilecektir. Bu durum da orta vadede Türk firmalarının uluslararası ticarete özellikle fiyatlandırma ve rekabet konularında sorun yaşayabileceğini ortaya koymaktadır (Sezgin, 2022, s. 555).

Yaşanan savaşın Türkiye açısından en önemli etkilerinden biri de aktif olarak kullanılan lojistik güzergâhların kullanılamaz hale gelmesi sonucu, en iyi alternatif olarak Avrupa-Çin güzergâhında Orta Koridorun kullanılma zorunluluğudur. Orta Lojistik Koridorda ise en önemli ulaştırma hatlarının Türkiye bağlantılı karayolu hatları ve BTK hattı ile bağlantılı demiryolu güzergâhları olduğu açıktır. Bu yeni alternatif koridorda savaş sebebiyle yaşanan yoğunluk hem yaşanan ulaştırma krizine çözüm açısından hem de gelecekte kullanılabilir yeni ve yüksek kapasiteli bir hattın geliştirilmesi açısından önemlidir. Savaşın etkisi ile AB-Rusya arasındaki ilişkilerin tıkanma noktasına gelmesi, üretim açısından önemli bir bölge olan Asya'nın Batı ile bütünleşmesinin gelecek yıllarda Türkiye üzerinden gerçekleşmesi olasılığını daha da güçlendirmiştir (Toraman, 2022, s. 20).

5.4. Savaşın Orta Lojistik Koridora Etkileri

Denizyolu taşımacılığı ile uzun yıllardır sürdürülen ulaştırma faaliyetlerinde hız, zaman ve iklim kısıtları sebebiyle yeni alternatif güzergâhlara geçiş süreci yaşanmaya başlamıştır. Bu süreçte ortaya çıkan Kuzey Koridorun, Ukrayna-Rusya krizi ve savaşı ile kesintiye uğraması ve lojistik faaliyetlerin sürdürülmesi zorunluluğu Türkiye'nin içinde yer aldığı Orta Koridoru en iyi alternatif güzergâh olarak öne çıkarmaktadır. Orta Koridorda yer alan Türkiye; Avrupa ve Asya arasında hem demiryolu hem de karayolu bağlantılarına sahip önemli bir lojistik ülkesidir. Kuşak yol projesinin mimarı Çin ve ürettiği ürünlere ihtiyaç duyan Avrupa, Orta Lojistik Koridor ve Türkiye'ye lojistik ortaklık açısından ihtiyaç duymakta ve bu sebeple her türlü yatırım projesinde Türkiye öncelikli olarak yer almaktadır.

İhtiyaç duyulan ve önemli bir alternatif olan orta koridorda yer alan ülkeler arasında gümrük işlemleri ve uygulamaları açısından koordinasyonun sağlanması, nakliye süreçlerinin tek tipleştirilmesi, ana hattı destekleyecek çok modlu taşıma güzergâhlarının belirlenmesi çözülmesi gereken ve hattın sahip olması beklenen gereksinimlerdir. Orta Lojistik Koridorda Türkiye'nin sahip olduğu liman ve karayolu bağlantılarının demiryolu ile entegrasyonunun sağlanması bu hattı daha güçlü bir alternatife dönüştürme açısından çok önemlidir. Hâlihazırda Orta Lojistik Koridorun temel ulaştırma şekli karayolu taşımacılığına dayalıdır. Gerekli altyapı ve teknolojik yatırımlar gerçekleştirilerek demiryolu taşımacılığının etkin hale getirilmesi ile karayolu taşımacılığı üzerindeki baskı azaltılmış olacaktır. Bu sayede daha güçlü bir hale getirilmiş olan Orta Koridor tercih edilen bir yapı kazanmış olacaktır.

Savaş sonucu bölgede devam eden ticari taşıma hareketlerinin Türkiye kara gümrük kapılarında ve Kars Lojistik Merkez'de meydana getirdiği yoğunluğun belirlenmesi amacıyla taşıma verilerine ulaşılmış ve veriler tasnif edilerek betimsel analiz yöntemiyle analiz edilmiştir. Elde edilen veriler yorumlanarak Orta Lojistik Koridorda hem karayolu taşımacılığında hem de demir yolu taşımacılığında artan yük hacmi ve yoğunluk belirlenmeye çalışılmıştır.

5.4.1. Karayolu taşımalarında yaşanan yoğunluk

Kuzey Lojistik Koridorun faaliyetlerinin kesintiye uğraması ve savaşın tarafı olan ülkelerin liman faaliyetlerini durdurmaları sonucu, Gürcistan-Türkiye hattına yaşanan kaymalar gümrük kapılarında yeterli kapasite olmaması sebebi ile araç kuyruklarının oluşmasına sebep olmaktadır. Gürcistan-Rusya arasına yer alan Verhniy Lars kapısı savaşın başlaması ile en fazla yoğunluğun yaşandığı yer olmakta ve Türkiye'nin Sarp sınır kapısında önemli bir yoğunluk yaşandığı görülmektedir. Avrupa ülkelerinin Rusya'ya uyguladıkları yaptırımlar

neticesinde bu ülke transit ve nihai varış ülkesi olma niteliğini kaybetmiş durumdadır. Ancak ülkeler arasında ticaret devam etmekte olduğu için Türkiye teslimatların gerçekleştirilmesi için önemli bir güzergâha dönüşmüştür.

Ticaret açısından devamlılığı gereken yük hareketlerinin Orta Koridora kayması ile Türkiye, Gürcistan ve Azerbaycan gümrük kapılarının teknolojik ve altyapı yetersizliklerinin araç beklemelerine neden olduğu bilinmekte ve ilk etapta çözümlenmesi gereken problemler olarak görülmektedir. Karayolu taşımacılığı açısından diğer bir önemli problem ise yüklerin Avrupa'ya ulaşması sırasında artan bekleme süreleridir. Bu süreler ek maliyetler doğururken aynı zamanda da petrol fiyatlarının artışı ve ek maliyetlerin ortaya çıkmasıyla birlikte navlun fiyatlarında önemli artışlar yaşanmaktadır. Orta Koridorda yaşanan karayolu taşımacılığındaki yoğunluğu göstermek amacıyla Türkiye kara kapılarına ait yük taşıyan araç giriş çıkış sayıları Türkiye Cumhuriyeti Ticaret Bakanlığı İstatistiklerinden elde edilerek Tablo 1'de özetlenmektedir.

Tablo 1: 2015-2022 Yılları Kara Gümrük Kapılarından Geçen Ticari Araç Sayıları

Gümrük Kapıları	2022	2021	2020	2019	2018	2017	2016	2015
Pazarkule	2.749	758	1.095	5.913	5.028	5.732	5.226	4.661
İpsala	200.971	179.038	143.231	158.501	167.041	169.075	149.432	150.192
Kapıkule	1.028.911	922.363	704.240	749.621	655.171	598.702	565.854	505.203
Hamzabeyli	476.620	384.437	251.208	240.774	251.079	235.954	229.451	230.765
Dereköy	5.720	4.795	3.507	6.113	5.465	5.487	6.257	6.187
Türkgözü	36.160	44.880	39.400	27.948	27.385	45.352	47.437	46.909
Aktaş	153.656	48.038	35.793	43.798	69.166	90.494	32.953	0
Sarp	388.025	372.519	314.778	308.492	266.592	259.316	326.235	375.322
Dilucu	129.972	73.951	75.251	118.932	125.563	154.526	179.803	112.516
Gürbulak	268.357	259.644	158.442	294.676	271.209	283.856	276.786	282.639
Kapıköy	15.063	395	1.018	11.892	12.003	10.700	4.123	4.688
Esendere	89.320	49.917	22.729	28.875	39.992	38.709	14.305	15.799
Yıllık Toplam	2.795.524	2.340.735	1.750.692	1.995.535	1.895.694	1.897.903	1.837.862	1.734.881

Kaynak: T.C. Ticaret Bakanlığı (2023)

Savaşın başlaması ve Rusya-Ukrayna hattının kapatılması kuzey koridorunu kullanan binlerce tonluk yükün Yunanistan-Bulgaristan-Türkiye-Gürcistan hattına kaymasına sebep olmuştur. Tablo 1'de 2015-2022 yıllarını

kapsayacak şekilde Yunanistan, Bulgaristan, Gürcistan, Nahçıvan ve İran gümrük kapılarından geçen ve ticari taşımacılıkta kullanılan TIR-Çekici-Dorse, Tanker ve Kamyon sayıları yer almaktadır. Gümrük kapılarından geçen araç sayıları incelendiğinde 2021 ve 2022 yıllarında bölgede yaşanan araç geçiş yoğunluğu açık bir şekilde görülmektedir. 2015-2016-2017 yıllarında araç geçiş sayılarının hemen hemen aynı düzeylerde gerçekleştiği ve 2021-2022 yıllarına gelindiğinde araç geçiş sayılarının yaklaşık 1 milyon artış gösterdiği görülmektedir. Ek olarak araç geçişlerinin yıllara göre artışlarındaki yükselişin görülebilmesi için Tablo 2 hazırlanmıştır.

Tablo 2: Yıllara Göre Geçen Araç Sayıları ve Yüzdeler Artış Miktarları

Yıllar	Araç Sayıları	Yüzdeler Artış
2015	1.734.881	-
2016	1.837.862	% 5,94
2017	1.897.903	% 3,27
2018	1.895.694	% -0,12
2019	1.995.535	% 5,27
2020	1.750.692	% -12,27
2021	2.340.735	% 33,70
2022	2.795.524	% 19,43

Kaynak: T.C. Ticaret Bakanlığı (2023)

Tablo 2 incelendiğinde yıllara göre gümrük kapılarından ticari taşımacılık amacıyla geçen araç sayıları ve yıllara göre yüzdeler artış miktarları görülmektedir. 2015-2020 yılları arasında gümrük kapılarından geçen araç sayılarının önceki yıllara göre yakın seyirler gösterdiği, artış ve azalışların yaklaşık %6 seviyelerinde olduğu görülmektedir. 2020 yılında yaşanan %12,27'lik azalışın ise Covid-19 salgını ile kesintiye uğrayan tedarik zinciri faaliyetleri sonucu ortaya çıktığı görülmektedir. 2021 yılı itibari ile Rusya-Ukrayna arasında gerilimlerin başlaması %33,70'lik bir artış ile geçen araç sayısının 2.340.735'e yükselmesine sebep olmuş ve 2022 yılında ise bu sayı 2.795.524 olarak gerçekleşmiştir. 2022 yılında gerçekleşen artış ise %19,43 olarak gerçekleşmiştir. Ticaret Bakanlığı verilerinden elde edilen sonuçlar Orta Lojistik Koridorun karayolu hattında yaşanan yoğunluğu açık bir şekilde göstermektedir.

5.4.2. Demiryolu taşımalarında yaşanan yoğunluk

Orta Koridorun alternatif güzergâh olarak kullanılması zorunluluğu ile karayolu taşımacılığı ile birlikte BTK hattı ve Kars Lojistik Merkez'de

gerçekleşen yük taşıma miktarlarında da artış yaşanmaya başlamıştır. Demiryolu taşımacılığı yük miktarlarının incelenebilmesi için Kars Lojistik Merkezinden alınan veriler düzenlenerek Tablo 3 ve Tablo 4 elde edilmiştir.

Tablo 3: 2018-2022 Yılları Kars Lojistik Merkezde Taşınan Yük Miktarları

		Vagon	Net Ton	Brüt Ton	Tren Sayısı
2018	İthalat	1.113	44.000	65.361	66
	İhracat	1.201	45.000	70.153	77
	Toplam	2.314	89.000	135.514	143
2019	İthalat	1.352	58.000	84.424	81
	İhracat	1.824	74.000	110.040	104
	Toplam	3.176	132.000	194.464	185
2020	İthalat	3.648	166.000	248.392	134
	İhracat	2.634	87.000	148.386	173
	Toplam	6.282	253.000	396.778	307
2021	İthalat	9.572	369.479	613.787	380
	İhracat	2.945	98.417	304.533	366
	Toplam	12.517	467.896	918.320	755
2022	İthalat	7.784	310.641	495.336	319
	İhracat	3.308	113.974	301.328	307
	Toplam	11.092	424.615	796.664	626
Genel Toplam	İthalat	23.469	948.120	1.507.300	980
	İhracat	11.912	418.391	934.440	1.027
	Toplam	35.381	1.366.511	2.441.740	2.016

Kaynak: Kars Lojistik Merkez Müdürlüğü

Tablo 3'te Kars Lojistik Merkezin faaliyet göstermeye başladığı 2018 yılı itibarıyla taşınan yük miktarları ve hattı kullanan tren sayıları yer almaktadır. Lojistik merkezin faaliyet gösterdiği ilk yıllardan 2022 yılına kadar sürekli olarak taşınan yük miktarlarında ve hattı kullanan tren sayılarında artış olduğu görülmektedir. 2018 yılında taşınan yükün 135.514 ton olduğu, bu rakamın 2022 yılında 796.664 tona yükseldiği, geçen tren sayısının 2018 yılında 143 iken 2021 yılında 755'e, 2022 yılında ise 626'ya yükseldiği görülmektedir. Açıldığı günden bu güne kadar geçen tren sayısının ise 2.016 olduğu görülmektedir. Kuzey Koridorda faaliyete başlanan günden günümüze kadar hattı kullanan tren

sayısının 50.000 olduğu göz önüne alındığında, hattın işlerliğinin kazandırılması ile ulaşılabilecek yük kapasitesinin Türkiye lojistik potansiyeli açısından önemi ortaya çıkmaktadır. Orta Koridor demiryolu hattının Kuzey Koridor demiryolu hattına zaman ve iklim açısından üstünlükleri de dikkate alındığında gelecekte önemli bir hat olacağı ve savaşın bu önemi şimdiden ortaya çıkardığı söylenmelidir. Tablo 4'te ise Kars Lojistik Merkezin 2021-2022 yılları içerisinde aylara göre yük taşımacılığı faaliyetleri yer almaktadır.

Tablo 4: 2021-2022 Yılları İçin Aylık Faaliyet Çizelgeleri

2021-2022 Aylara Göre Kars Lojistik Merkez Taşınan Yük Miktarları										
AYLAR	2021					2022				
	Vagon	Konteyner Sayısı	Net Ton	Brüt Ton	Tren Sayısı	Vagon	Konteyner Sayısı	Net Ton	Brüt Ton	Tren Sayısı
OCAK	564	584	20.588	40.004	41	1.077	1.249	34.278	66.236	54
ŞUBAT	781	923	28.776	60.899	52	883	1.135	31.281	65.600	58
MART	945	931	34.679	65.225	54	956	839	22.383	47.657	49
NİSAN	1.031	985	41.221	80.374	66	854	934	29.137	54.622	45
MAYIS	1.130	990	46.288	89.020	64	1.180	1.376	49.380	86.406	63
HAZİRAN	953	984	38.624	72.141	62	1.270	1.575	53.030	100.772	68
TEMMUZ	1.308	1.221	48.747	92.922	66	1.074	1.379	45.945	85.221	67
AĞUSTOS	914	743	33.398	76.469	65	825	1.136	36.425	69.552	57
EYLÜL	1.287	1.215	46.379	88.827	80	903	1.280	40.781	70.761	47
EKİM	1.132	1.109	43.074	86.317	76	864	1.414	40.759	72.934	50
KASIM	1.380	1.355	47.942	90.463	70	651	731	20.856	41.683	37
ARALIK	1.092	1.297	38.180	75.659	59	555	726	20.360	35.220	31
TOPLAM	12.517	12.337	467.896	918.320	755	11.092	13.774	424.615	796.664	626

Kaynak: Kars Lojistik Merkez Müdürlüğü

Tablo 4 incelendiğinde Kars Lojistik Merkezde aylara göre taşınan vagon sayıları, konteyner sayıları, net ve brüt yük miktarları ile hattı kullanan tren sayıları yer almaktadır. Avrupa'dan Çin'e hareket edecek olan yüklerin Rusya üzerinden hareket etme ihtimalinin kalmamış olması BTK hattı ve Kars Lojistik Merkezin bu gün ve gelecekte lojistik güzergâh açısından gerekliliğini ortaya çıkarmıştır. Savaşın bitmesi ile birlikte Kuzey Koridorun aktif olarak kullanılabilir hale gelmesi muhtemeldir, ancak lojistik ve tedarik zinciri süreçlerinin aktif bir şekilde devam ettirilebilmesi için güzergâh alternatiflerinin var olması yaşanabilecek tedarik zinciri kesintilerinin çözümünde önemlidir.

6. SONUÇ

Küresel ticarete yaşanan serbestleşme hareketleri, bilgi iletişim teknolojilerinin ticari kullanımlarının yaygınlaşması ile lojistik ve ulaştırma faaliyetlerinde yaşanan önemli gelişmelerin sağladığı faydalar savaş, kriz ve diğer mücbir sebeplerin etkisiyle önemli kesintiler yaşamaktadır. Rusya-Ukrayna savaşı ile bu aksaklıklar bir kez daha dünya gündeminde yerini almıştır. Yaşanan savaşın etkileriyle hem ekonomik hem de lojistik faaliyetler açısından önemli gelişmeler yaşanmaktadır. Özellikle küresel tedarik zincirinde yaşanan kesintiler alternatif ulaştırma koridorlarının önemini ortaya çıkarmıştır. Kuzey Koridorda lojistik faaliyetlerin kesintiye uğraması, hem mevcut krizin çözümü hem de gelecek yıllarda artacak olan yük hareketliliğinin karşılanması açısından Türkiye ve Orta Lojistik Koridora duyulan gerekliliği ortaya çıkarmıştır. Asya ve Avrupa arasında, ana kara bağlantılı lojistik hattının önemli bir parçası olan ve Türkiye'den geçen Orta Lojistik Koridorun yaşanan savaş ile birlikte önemli bir alternatif haline geldiği görülmektedir.

Türkiye'nin geçmiş yıllardan beri var olan, küresel bir lojistik merkez olma hedefinin yaşanan savaşla birlikte önemli bir gereklilik olduğu ve bu hedefin daha hızlı bir şekilde gerçekleştirilmesi gerektiği ortaya çıkmıştır. Gerekli altyapı çalışmaları, bölge ülkeleri ile yapılacak gümrük birliği uygulamaları ve anlaşmalar, tüm ulaştırma modları arasında entegrasyon sağlayacak bağlantıların kurulması, özellikle karayolu ve demiryolu yük hareketlerini yavaşlatan aksaklıkların giderilmesine yönelik çalışmalar atılması gereken öncelikli adımlar olarak görülmektedir. Lojistik güzergâhlara yakınlığa dayalı üretim anlayışının şekillenmeye başladığı günümüzde, Türkiye'nin Avrasya hattının orta noktasında yer alması ve geliştirilecek olan lojistik yetenekleri sayesinde, ulaştırma ve lojistik maliyetlerin minimize edilebileceği bir ticaret merkezine dönüşmesi kaçınılmaz bir sonuç olacaktır.

Savaşın ardından Kuzey Koridorun etkinliğinin devam edeceği bilinmekle beraber Orta Lojistik Koridora ihtiyacın devam edeceği düşünülmektedir. Bu ihtiyacın sebebi orta koridorun sahip olduğu iklim, mesafe ve süre avantajlarından dolayıdır. Çin-Avrupa ticaret güzergâhları mesafe ve süre açısından değerlendirildiğinde Kuzey Koridor 10 bin kilometre mesafe ve 15 günlük bir seyir süresine sahipken Orta Lojistik Koridor ise 7 bin kilometre mesafe ve 12 günlük bir seyir süresine sahiptir. Çin Avrupa hattında denizyolu taşımacılığı ile gerçekleştirilecek olan taşımacılıkta ise 20 bin kilometre mesafe ve 45-60 günlük bir seyir süresi ortaya çıkmaktadır (T.C. Ulaştırma ve Altyapı Bakanlığı, 2022). Orta koridorun sahip olduğu bu süre ve mesafe değerleri güzergâhın gerekliliğini bir kez daha ortaya çıkarmaktadır.

Kars Lojistik Merkez ve merkezin bulunduğu bölge açısından yapılacak olan değerlendirme ise şu şekildedir; taşınan yük miktarlarının artacağı ve merkezin aynı zamanda konsolidasyon merkezi olmaya doğru ilerleyeceği, Türkiye ve diğer bölge ülkelerin ürünlerini konsolide ederek Çin-Avrupa hattına dahil edebilecekleri bir bölgesel lojistik merkez olma potansiyeline sahip olacağı düşünülmektedir. Bu durumun gerçekleşmesi ile lojistik merkez etrafında kurulacak olan üretim merkezlerinin, destek hizmet sunacak işletmelerin ve kamu kuruluşlarının bölge ekonomisine önemli katkılar sunacağı düşünülmektedir.

Sonuç olarak Rusya-Ukrayna savaşı ile birlikte orta koridor üzerinde yer alan Türkiye'nin jeo-politik konumunu ve lojistik potansiyelini stratejik bir kazanıma dönüştürme fırsatını yakaladığı görülmektedir. Türkiye'nin hem Avrupa hem de Çin için vazgeçilmez bir ticari ve stratejik ortak olma gerekliliği nedeniyle, ortaya çıkan fırsatların değerlendirilmesi önem arz etmektedir.

7. ÇIKAR ÇATIŞMASI BEYANI

Çıkar çatışması bulunmamaktadır.

8. MADDİ DESTEK

Bu çalışmada herhangi bir fon veya destekten yararlanılmamıştır.

9. YAZAR KATKILARI

ÖC: Fikir;

ÖC: Tasarım;

ÖC: Kaynakların toplanması ve/veya işleme;

ÖC: Literatür taraması;

ÖC: Analiz ve/veya yorum;

ÖC: Çalışmayı yazan;

ÖC: Eleştirel inceleme

10. ETİK KURUL BEYANI VE FİKRİ MÜLKİYET TELİF HAKLARI

Bu çalışmada yapılan analizler için etik kurul izni gerekmemektedir.

11. KAYNAKÇA

Albayrak, Ö. K., & Çelik, B. (2022). Iron silk road trans-caspian east-west-middle corridor initiative and Baku-Tbilisi-Kars railway line: Impact on international trade. *In Multidisciplinary Perspectives on Cross-Border Trade and Business*, 13, 222-236.

Bakan, S. (2022). Savaş, dünya ekonomisi ve finansal piyasalar için de felaket mi?. *Uluslararası Ekonomi Siyaset İnsan ve Toplum Bilimleri Dergisi*, 5(2), 59-74.

- Berg, B.L., & Lune, H. (2019). *Sosyal bilimlerde nitel araştırma yöntemleri*. Konya: Eğitim Yayınevi.
- Çıkmaz, G., Atay, M., & Keskin, H. (2022). Investigation of the effects of Ukraine-Russia tension on Turkish airspace and Istanbul Airport. *Journal of Aviation*, 6(2), 136-142.
- Demir, S. (2022). The 2022 Russia-Ukraine war: reasons and impacts. *Bölgesel Araştırmalar Dergisi*, 6(1), 13-40.
- Erol, S., & Alver, M. (2022). Ukrayna-Rusya savaşının Trabzon Limanı'na etkileri. *Avrasya Dosyası*, 13(1), 29-38.
- FAO. (2022). Impact of the Ukraine-Russia conflict on global food security and related matters under the mandate of the food and agriculture organization of the United Nation (FAO). CL 170/6.
- Görçün, Ö. F. (2010). *Tedarik zinciri yönetimi*. İstanbul: Beta Yayın Evi.
- Güçlü, İ. (2019). *Sosyal bilimlerde nitel araştırma yöntemleri teknik- yaklaşım-uygulama*. Ankara: Nobel Akademik Yayıncılık.
- Güler, A., Halıcıoğlu, M.B., & Taşgın, S. (2015). *Sosyal bilimlerde nitel araştırma*. Ankara: Seçkin Yayıncılık.
- Keskin, M. H. (2011). *Lojistik el kitabı ve küresel tedarik zinciri pratikleri: kavramlar, prensipler, uygulamalar*. Ankara: Gazi Kitabevi.
- Long, D. (2019). *Uluslararası lojistik küresel tedarik zinciri yönetimi*, (Çev. M. Tanyaş, M. Düzgün). Ankara: Nobel Akademik Yayıncılık.
- Merriam, S.B. (2018). *Nitel araştırma desen ve uygulama için bir rehber*. Ankara: Nobel Akademik Yayıncılık.
- Ngoc, N. M., Viet, D. T., Tien, N. H., Hiep, P. M., Anh, N. T., Anh, L. D. H., & Dung, V. T. P. (2022). Russia-Ukraine war and risks to global supply chains. *International Journal of Mechanical Engineering*, 7(6), 633-640.
- Oktav, O. Z. (2022). Ukrayna Savaşı'nın Türkiye-Rusya ilişkilerine olası etkileri. *Bilge Strateji*, 13(23), 18-23.
- Ozili, P. K. (2022). Global economic consequence of Russian invasion of Ukraine. 12 Ocak 2023 tarihinde <https://ssrn.com/abstract=4064770> veya <http://dx.doi.org/10.2139/ssrn.4064770> adresinden erişildi.
- Öçal, B., & Öztürk, M. S. (2022). Rusya-Ukrayna savaşının Türkiye ile Ukrayna arasındaki dış ticarete etkisi. *Karadeniz Sosyal Bilimler Dergisi*, 14(27), 577-596.
- Önder, E. (2022). Ukrayna-Rusya savaşının politik yansımaları. *Avrasya Dosyası*, 13(2), 38-59.
- Ponomareva, N. N. (2014). Transsib as the leading Euro-Asian international transport corridor in Russia. *Science for Education Today*, 4(20), 57-65.

- Schiffing, S., & Kanellos, N. (2022). Five essential commodities that will be hit by war in Ukraine. The Conversation Brief. 29 Ocak 2023 tarihinde <http://researchonline.ljmu.ac.uk/id/eprint/16422/> adresinden erişildi.
- Seggie, F.N., & Bayyurt, Y. (2017). *Nitel araştırma yöntem, teknik, analiz ve yaklaşımları*. Ankara: Anı Yayıncılık.
- Sezgin, V. (2022). How will Ukraine-Russia war affect Turkish trade?. *Abant Sosyal Bilimler Dergisi*, 22(2), 546-557.
- Solmaz, M. (2022). 2002'den covid-19 pandemisine ve Rus-Ukrayna savaşına Türkiye ekonomisinde enflasyon. *Journal of Social Sciences and Humanities*, 6(2), 385-402.
- Stan, S. N., Strateanu, A. G., & Udrea, L. (2022). Global economic influences generated by the current Ukraine-Russia conflict. *Annals of "Valahia" University of Târgoviște, Agriculture*, 14(1), 19-24.
- Şahin, B. E., & Erenel, F. (2021). Kuşak yol girişimi kapsamında deniz ve demir İpekyolu'nun rekabeti. *Güvenlik Stratejileri Dergisi*, 17(40), 725-766.
- T.C. Ticaret Bakanlığı, "Kara Kapılarına ve Araç Türlerine Göre Araç Sayıları" 12 Ocak 2023 tarihinde <https://ticaret.gov.tr/data/61efa03313b876476cc9f9b0/Kara%20Kapilarina%20ve%20Arac%20Turlerine%20Gore%20Arac%20Sayilari..pdf>, adresinden erişildi.
- T.C. Ulaştırma ve Altyapı Bakanlığı (2022). Orta koridor mesafe ve süre açısından güçlü bir alternatif. 22 Şubat 2023 tarihinde <https://www.uab.gov.tr/haberler/ulastirma-ve-altyapi-bakani-karaismailoglu-orta-koridor-mesafe-ve-sure-acisindan-guclu-bir-alternatif>, adresinden erişildi.
- Toraman, Y. (2022). Turkey's role in silk road routes: energy supply security of European Union after Ukraine-Russian war. *Journal of Management Marketing and Logistics*, 9(1), 16-26.
- Toygar, A., & Yıldırım, U. (2022). Rusya Ukrayna çatışmasının deniz lojistiğine etkisi. *Mersin Üniversitesi Denizcilik ve Lojistik Araştırmaları Dergisi*, 4(2), 163-180.
- Yıldırım, A., & Şimşek, H. (2000). *Sosyal bilimlerde nitel araştırma yöntemleri*. Ankara: Seçkin Yayıncılık.
- Yılmaz, F. (2019). Mekânsal anlamda lojistik merkez kavramı ve Hadımköy Lojistik Merkezi. *Kent Akademisi*, 12(1), 186-199.

ANALYSIS OF GLOBAL RESEARCH TRENDS IN THE INTERNET OF THINGS (IoT) AREA WITH NETWORK MAP TECHNIQUE¹²



Kafkas University
Economics and Administrative
Sciences Faculty
KAUJEASF
Vol. 14, Issue 27, 2023
ISSN: 1309 – 4289
E – ISSN: 2149-9136

Article Submission Date: 25.05.2023

Accepted Date: 25.06.2023

Duygu AKSU
Ph.D. Student
Süleyman Demirel University
Graduate School of Social Sciences,
Isparta, Türkiye
duygaksu@gmail.com
ORCID ID: 0000-0002-8603-9074

Elvettin AKMAN
Assoc. Prof. Dr.
Süleyman Demirel University,
Faculty of Economics and
Administrative Sciences,
Isparta, Türkiye
elvettinakman@sdu.edu.tr
ORCID ID: 0000-0003-2303-840X

ABSTRACT The Internet of Things (IoT) has emerged as a transformative technology paradigm that connects billions of devices, enabling seamless communication and data exchange. The study used the Web of Science Core Collection database to uncover global research trends in the IoT. The data in the study were visualized using the VOSviewer software, and bibliometric analysis was performed using the network map technique. The study aims to examine global research trends in IoT, examine IoT-related studies in social sciences, examine the status of IoT studies, especially in management and public administration, and guide researchers who aim to work on this subject. In the study, 87,397 studies on IoT between 2002 and 2022 were examined, and 1162 studies were included by limiting the studies to management and public administration. Studies were categorized and analyzed concerning fields of study, departments, years of publication, keywords, authors, and the most cited authors.

Keywords: Internet of Things (IoT), VOSviewer, network mapping technique

JEL Codes: H83, O32, O33

Scope: Management information systems

Type: Research

DOI: 10.36543/kauibfd.2023.020

Cite this article: Aksu, D.& Akman, E. (2023). Analysis of global research trends in the Internet of Things (IoT) area with network map technique. *KAUJEASF*, 14(27), 506-524.

¹ It has been declared that the relevant study complies with the ethical rules.

² This article is derived from Duygu Aksu's Ph.D. thesis prepared under the supervision of Assoc. Prof. Dr. Elvettin Akman.

NESNELERİN İNTERNETİ (IoT) ALANINDAKİ KÜRESEL ARAŞTIRMA TRENDELERİNİN AĞ HARİTASI TEKNIĞI İLE ANALİZİ



Kafkas Üniversitesi
İktisadi ve İdari Bilimler
Fakültesi
KAÜİBFD
Cilt, 14, Sayı 27, 2023
ISSN: 1309 – 4289
E – ISSN: 2149-9136

Makale Gönderim Tarihi: 25.05.2023 Yayına Kabul Tarihi: 25.06.2023

Duygu AKSU
Doktora Öğrencisi
Süleyman Demirel Üniversitesi
Sosyal Bilimler Enstitüsü,
Isparta, Türkiye
duygaksu@gmail.com
ORCID ID:0000-0002-8603-9074

Elvettin AKMAN
Doç. Dr.
Süleyman Demirel Üniversitesi,
İktisadi ve İdari Bilimler Fakültesi,
Isparta, Türkiye
elvettinakman@sdu.edu.tr
ORCID ID: 0000-0003-2303-840X

ÖZ Nesnelerin İnterneti (IoT), milyarlarca cihazı birbirine bağlayan, kesintisiz iletişim ve veri alışverişi sağlayan dönüştürücü bir teknoloji paradigması olarak ortaya çıkmıştır. Bu çalışmada, IoT alanındaki küresel araştırma trendlerini ortaya çıkarmak için Web of Science Core Collection veri tabanı kullanılmıştır. Elde edilen veriler VOSviewer yazılımı ile görselleştirilip ağ haritası tekniği kullanılarak bibliyometrik bir analiz yapılmıştır. Çalışmanın amacı IoT alanında küresel araştırma trendlerini analiz etmek, sosyal bilimler alanında IoT konulu çalışmaları incelemek ve özellikle yönetim ve kamu yönetimi alanında IoT çalışmalarının durumunu inceleyerek bu konuda çalışma yapmak isteyen araştırmacılara yön göstermektedir. Çalışmada, ilk olarak 2002-2022 yılları arasında IoT konusu üzerine yapılan 87,397 adet araştırma incelenmiş daha sonra yapılan çalışmalar yönetim ve kamu yönetimi alanında sınırlandırılarak 1162 araştırma çalışmaya dahil edilmiştir. Araştırmalar çalışma alanları, anabilim dalları, yayın yılları, anahtar kelimeler, yazarlar ve en çok atıf alan yazarlar açısından kategorik olarak incelenmiş ve analiz edilmiştir.

Anahtar Kelimeler: Nesnelerin interneti (IoT), VOSviewer, ağ haritası tekniği

JEL Kodları: H83, O32,033

Alan: Yönetim bilişim sistemleri

Türü: Araştırma

1. INTRODUCTION

The Internet of Things (IoT) has emerged as a transformative force in the digital age and continues to revolutionize fields as diverse as healthcare, transportation, manufacturing, agriculture, and smart cities. Connecting tangible objects and equipping them with sensors, actuators, and network connectivity facilitates seamless data exchange and enhances intelligent decision-making. The expansion of IoT devices and applications has revolutionized our technological interactions, leading to amplified efficiency, refined resource management, and bolstered user experiences.

The dynamics of research in the IoT are increasingly varying and expanding with their evolution. The study focuses on the trends and dynamics of IoT research, which is rapidly growing and diversifying. The Web of Science Core Collection database, recognized as one of the most comprehensive and dependable sources of scientific literature, was used to compile a vast database of IoT-related articles. The rationale behind selecting The Web of Science database was based on its rigorous selection process, which includes high-quality peer-reviewed publications and offers a strong foundation for analysis.

The VOSviewer software was used to visualize global research trends in the IoT field, obtained from the Web of Science database. VOSviewer is a prominent visualization tool that employs network mapping techniques to exhibit the relationships between articles, authors, and keywords, enabling the identification of research clusters, influential authors, and emerging themes. This tool was chosen for the study because it can find links across various IoT research subfields, identify and spot growing challenges, and uncover relevant research themes by examining common citation networks.

The VOSviewer tool was used to extract IoT research trend data from the Web of Science database, which was then subjected to bibliometric analysis. A potent method for analyzing scientific literature is bibliometric analysis, which enables the study of research patterns, teamwork, and intellectual structures in a certain area. Researchers can use bibliometric tools to evaluate the existing knowledge, identify successful research outcomes, and new possibilities for further studies. A bibliometric analysis was conducted to examine the evolution of research subjects, publishing patterns, and well-known authors in the IoT sector.

The goal of the investigation is to provide a thorough analysis of current research trends in the IoT while also examining key focus areas, patterns of researcher collaboration, and the development of research topics over time. The goal is to investigate how management and public administration departments interact with IoT research trends, notably within social sciences. A literature study on IoT, network visualization, network mapping, bibliometric analysis, and using VOSviewer software is described in the first part of the paper as a means of achieving this. The methodology section provides the details of the study's approach. Finally, along with the formulation of the conclusions, the findings of the analysis are presented, including worldwide research trends, significant

authors, and new research themes. The study aims to provide data for academics, practitioners, and policymakers while also contributing significantly to our understanding of the IoT research landscape by utilizing bibliometric analysis and network mapping methodologies.

2. THEORETICAL BACKGROUND

A literature review, also known as a literature search or literature review, involves a rigorous and thorough analysis of the literature relevant to a particular subject or line of inquiry. The selection, assessment, and synthesis of pertinent literature from various sources, including books, journal articles, conference proceedings, and other published and unpublished materials, are part of this process. A literature review's main goals are to provide a critical evaluation of the literature on a particular topic, identify knowledge gaps, and suggest potential directions for further studies (Goggin, 2012; Bosward et al., 2022; Momen and Pilus, 2022; Sheth, 2023). The links and interplay between IoT, network visualization, network mapping techniques, bibliometric analysis, and VOSviewer applications are examined in the literature review. The review sheds light on how these ideas have been incorporated into academic literature and emphasizes their overall influence on diverse sectors. Examples of interdisciplinary studies utilizing interconnected concepts have also been discussed. By synthesizing key findings, methodologies, and practices, the review provides a comprehensive understanding of how interconnected elements contribute to knowledge discovery, network analysis, and visualization. The review outlines potential areas for future research and implications for practitioners.

Alam et al. (2020) studied network virtualization techniques for IoT and highlighted various short- and long-term research challenges and open issues related to adopting software-defined IoT.

Asemi and Ebrahimi (2020) conducted a thematic analysis of IoT-related articles in the Web of Science database using the HAC approach. They analyzed relevant articles from WoS published between 2002 and 2016 by performing a keyword search using the keyword IoT.

Bednarčíková (2023) investigated using IoT in business organizations worldwide using a qualitative method to analyze the existing literature and identify the most frequently used keywords and research topics related to IoT in business.

Berezivska (2023) conducted a bibliometric analysis using the Web of Science platform and VOSviewer software to examine the use of the IoT in accounting. The study uses bibliometric, structural, cluster, and graphical analyses to visualize scientists' publication activities related to using IoT in accounting.

Cabeza et al. (2020) conducted a comparative analysis on the energy

efficiency and climate impact of buildings in Web of Science and Scopus databases on energy efficiency and climate impact of buildings using the VOSviewer program to analyze similarities between articles, co-authorship, common keyword usage, and common citations.

Kulaklı and Arıkan (2023) investigated IoT research trends in business model innovation through bibliometric studies using co-word and content analysis to identify the most frequently used keywords and research topics related to IoT and business model innovation.

Liu et al. (2016) conducted an algorithmic historiography of the existing literature on IoT using network visualization. They concluded that technological advances and application potential have led to an explosion in research on the IoT in the last six years.

Marochkina and Paramonov (2021) analyzed the problems of modeling an IoT network and proposed complex equipment for high-density IoT full-scale modeling.

Novera et al. (2022) conducted a literature review on IoT in smart tourism. They found that although there has been a significant amount of research on smart tourism, a comprehensive literature review that brings together papers to examine research streams and the scope of further research has not yet been conducted.

Ramakrishnan et al. (2020) conducted a systematic review of network visualization techniques in IoT using keywords, such as cloud, network, IoT, and systematic literature review and visualization to identify relevant articles. The authors used a qualitative method to analyze the articles and identify the most commonly used network visualization techniques in the IoT.

Wang et al. (2021) conducted a bibliometric analysis of edge computing for IoT using the Web of Science Core Collection dataset and used bibliometric methods to identify the most frequently used keywords and research topics related to edge computing for IoT.

Yang et al. (2020) investigated emerging IoT technologies in smart health research by analyzing 9561 articles published in the field of IoT-based smart health research between 2003 and 2019. The authors used tools, such as CiteSpace and bibliometric methods, to visually analyze the time distribution, spatial distribution, literature co-citation analysis, and keyword analysis of articles.

Twelve studies were examined in the literature review. The reviewed studies were selected from among those that studied IoT, performed bibliometric analysis, used network mapping techniques, made use of research databases, and used software programs for analysis. The reviewed studies show that IoT, visualization, network mapping techniques, bibliometric analysis, and VOSviewer programs are widely used in scientific literature. Researchers use these tools to analyze research trends and patterns, identify research gaps, and inform future research directions. The utilization of these instruments has

significantly augmented the comprehension of the extant state of investigation of the IoT and has further facilitated the identification of prospective research trajectories from diverse vantage points. Moreover, the literature survey suggests that the IoT has yet to be approached through the prism of management science and public administration. Consequently, to address this lacuna in the literature, our study endeavors to scrutinize IoT-related research in the domain of management science and public administration and subject extant studies to bibliometric analysis through the application of the network mapping technique.

3. METHODOLOGY

The methodology section presents a comprehensive depiction of the procedures employed to scrutinize worldwide research patterns in the IoT domain using the network-mapping methodology. The methodology section summarizes the data collection process, article selection criteria, and the software used to create network maps.

IoT is a technology integrated into every field daily. It has various advantages regarding its different types, sensors, development of the technologies with which it interacts, and its potential contributions. As a result of the integration of technology into every field, research trends in this subject are increasing. The study used the Web of Science Core Collection database to retrieve articles related to IoT. Web of Science is a comprehensive and widely recognized multidisciplinary research database covering a wide range of scientific disciplines (Yu et al., 2020; Tarakcioğlu Altınay, 2022). The search was conducted using the term “Internet of Things”. From this search, 87,397 studies published on IoT between 2002 and 2022 were identified. Articles were subjected to certain criteria to ensure their relevance and quality. These studies were first restricted to management and public administration, and 1162 studies were identified. The articles were then temporally limited to the last five years, and 720 studies were categorized in terms of fields of study, departments, years of publication, keywords, authors, and most-cited authors and analyzed using bibliometric and qualitative analysis techniques.

Bibliometric analysis is a scholarly investigative approach that entails the numerical scrutiny of bibliographic information, including publication output, citation patterns, and co-authorship networks, to detect trends, patterns, and associations within a designated area of inquiry. Bibliometric analysis can be used to identify the most influential authors, institutions, and publications in a field as well as to track the evolution of research topics over time. It can also be used to identify research gaps and guide future research directions (Ben-Daya et al., 2017; Kutera, 2022; Pahlevi, 2022; Mania, 2022; Singla, 2023). The methodology typically involves using specialized software tools, such as VOSviewer, to analyze and visualize bibliographic data.

The study aimed to analyze IoT study trends in management and public

administration using a network mapping technique within the delimitation made by identifying global research trends in IoT and IoT research trends in the field of social sciences. For this purpose, VOSviewer software version 1.6.19 was used. VOSviewer software was used to create a network map and identify important research clusters and key authors (Artsin 2020; Arslan 2022). Various metrics, such as centrality measures and clustering coefficients, were calculated to assess the importance and collaboration patterns within the network. The visualization provided by the network map was used to make sense of the relationships and connections between the authors and research areas.

Network mapping methodology includes a wide range of techniques and tools used to display and analyze a network's design and connections graphically. Its practical application is evident in many domains, including computer networks, transportation systems, and social networks. This technique can be classified as either active or passive, contingent upon whether it entails the observation of network traffic or only monitoring. It can also include different mapping types, such as logical network mapping, application mapping, and vulnerability mapping. Network mapping techniques can help identify potential problems, optimize network performance, and improve network security (Mao et al., 2015; Akande et al., 2017; Gashti, 2017). In this technique, a keyword or concept is located at the center, and the subconcepts and ideas associated with this concept extend from the center into branches. The network map technique can help students better to understand concepts and relationships in the learning process. Thus, it is very useful to use this technique to visualize semantic and conceptual relationships, particularly in social sciences.

The findings from the network map are presented in the Analysis Results section. These are interpreted to understand the global research trends in the IoT field. Collaboration patterns, research focus areas, and influential authors were identified and discussed, in line with the objectives of the study. The results are compared with the existing literature and used to inform the current state and potential future directions of IoT research.

4. RESEARCH FINDINGS AND ANALYSIS RESULTS

To identify research trends in IoT, first, the word "IoT" was searched from the Web of Science Core Collection database, and 87,397 publications were found. The figure below shows the distribution of 87,397 publications according to the field analysis, document-type analysis, and publication years as shown in Figure 1 below.



Figure 1: Tree Map Showing the Area Map of the Studies
Source: Accessed from the Web of Science Core Collection database by the author.

A figure showing the distribution of 87,397 publications on IoT, accessed from the Web of Science Core Collection database, in which field they were written, is shown. According to the figure, most studies on IoT are in Electrical and Electronics Engineering. This is followed by Computer Science Information Systems, Telecommunications, Computer Science Theory Methods, Artificial Intelligence, Software Engineering, and Interdisciplinary Applications. It is concluded that research trends in IoT are concentrated in engineering fields, as shown in Figure 2 below.

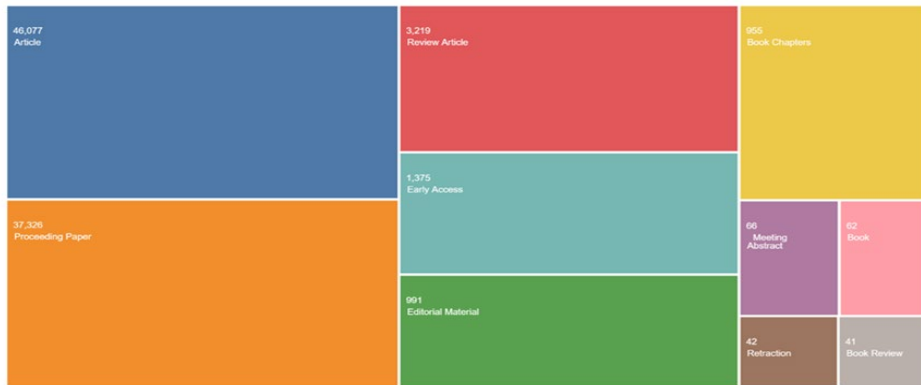
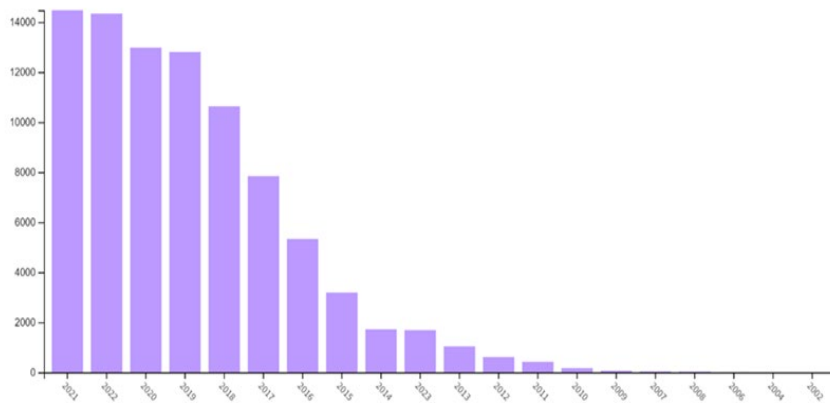

Figure 2: Tree Map Showing the Document Type Analysis of the Studies
Source: Accessed from the Web of Science Core Collection Database by the Author.

Documents, such as articles, books, book chapters, proceedings, and book reviews, were included in the studies conducted according to document type. A document-type analysis of 87,397 publications on IoT accessed from the Web of Science Core Collection database was provided. As shown in Figure 2, more than half of the studies were published as articles. It was concluded that studies on IoT were at least in the form of book reviews.



Graph 1: Distribution of Publication Years of Studies

Source: Accessed from the Web of Science Core Collection Database by the Author.

This graph was used to examine the distribution of the IoT research trends by year. The first study on the IoT was conducted in 2002. One publication was published in 2002, another in 2002, two in 2004, and six in 2006. Since 2008, interest in the IoT has increased. The number of publications increased from 616 in 2012 to 1041 in 2013, and interest in the subject increased considerably. After 2018, these studies became increasingly popular. There were 12,801 publications in 2019, 12,981 in 2020, 14,470 in 2021, and 14,338 in 2022. It is believed that the reasons for the increase in studies in IoT in recent years are the increasing use of digital technologies and given that IoT has become a multidisciplinary subject.

When Figures 1-2 and Graph 1, which emerged as a result of analyzing IoT research trends, were examined jointly, it was concluded that studies on IoT were mostly written in the field of engineering in 2021-2022. Although a large number of studies have been conducted in the field of engineering, it has been

observed that the social sciences have increased their interest in IoT, especially in the last five years. In the document-type analysis, the IoT topic was addressed the least in books and publications produced from books. This scarcity is considered to be a gap in the literature.

Of the 87,397 publications on IoT accessed from the Web of Science Core Collection database, 6271 were conducted in the field of social sciences. Considering the total number of publications, the share of social sciences in this number was small. Recently, the social sciences field has begun to be included in the IoT research trends. According to the data obtained from the Web of Science Core Collection database, the departments of Operations Research with 1436 publications, Environmental Sciences with 1208 publications, Management with 1118 publications, and Business Administration with 899 publications contributed to the IoT topic in social sciences. The public administration department contributed to IoT research trends with 45 publications. The department that contributed the least to one publication on IoT was Literature. Table 1 below shows the number of publications by management and public administration on IoT in the last five years.

Table 1: Number of IoT Studies in Management and Public Administration

	Management	Public Administration	Total
Number of Publications	1118	45	1162
Number of Publications in The Last 5 Years	698	22	720

Source: Accessed from the Web of Science Core Collection Database by the Author.

The number of studies in the field of management and public administration specified in the table above was obtained from the Web of Science Core Collection database by limiting the fields of “Management” and “Public Administration”. The distribution of studies on IoT accessed from the Web of Science Core Collection database is presented in Table 1 according to management and public administration. In total, there were 1162 publications in

these two fields. Of these, 1118 were in the management field. In the field of public administration, 45 publications on the IoT were published. The research trends of the studies have been analyzed within the last five years (2018-2022). Within this limitation, it was concluded that 698 publications were published in the field of management, and 22 publications were published in the field of public administration in the last five years, covering the years 2018-2022. In the study, the VOSviewer software was used to analyze IoT research trends in management and public administration using the network map technique. The figures below include an analysis of the research trends of 720 studies on IoT in the field of management and public administration between 2018-2022 using the network map technique.

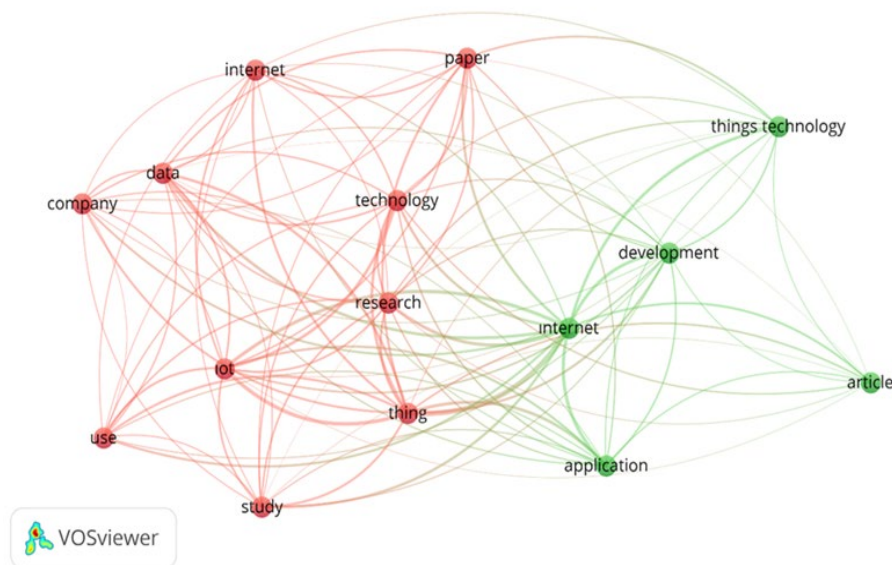

Figure 3: Network Visualization Map of Keywords Used in IoT Studies
Source: Created by the authors using VOSviewer Software.

A network visualization map graphically shows the connections between several keywords or concepts. It may be used as a tool to identify trends and connections between numerous concepts as well as to examine the connections between various themes. Before creating a network visualization map, it is important to identify the keywords or topics to be investigated further. These might be closely related to a particular topic or theme, or they could be more general notions requiring further investigation into their complexities. One such

strategy is using a force-directed graph, which inserts keywords into a two-dimensional space and then employs attractive and repulsive forces to produce a layout that represents the relationships between them. It may then emphasize certain relationships or patterns using a variety of colors, shapes, and sizes (Shannon et al., 2003). An effective tool for studying the links between various phrases and concepts and seeing patterns and connections that might not be immediately seen from a basic list or table of data is a network visualization map. An effective visual representation of the keywords in the network visualization map is created, as shown in Figure 3. The terms utilized in the IoT investigations were network-visualized, as shown in the picture. Using the network visualization approach, very frequent keywords were shown on the map (Kemeç, 2022). The network map shows that in management and public administration studies on IoT, the terms technology, Internet, data, firm, and IoT are frequently used as keywords. A density visualization map of the keywords used in IoT investigations is shown in Figure 4.

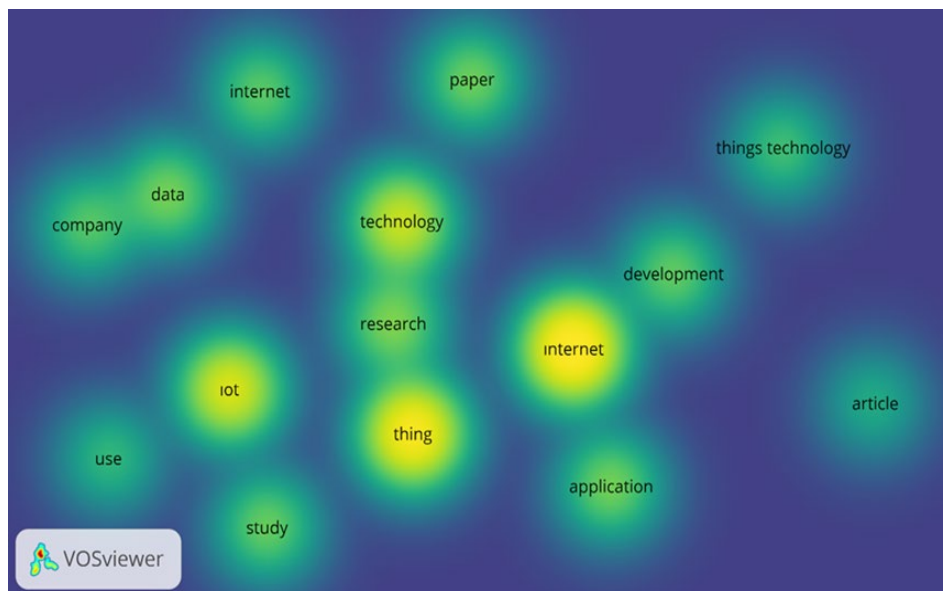

Figure 4: Density Visualization Map of Keywords Used in IoT Studies
Source: Created by the authors using VOSviewer Software.

A bibliometric software program, VOSviewer, was developed at Leiden University in the Netherlands. This program was used to map the study of global

cooperation and collaboration networks among significant writers. It is also used to depict keyword density. It can produce and display information maps with overlays, cluster types, or color-coded densities. The program has three visualization modules: network, overlay, and density. A density visualization map was used to show the frequency of keywords in a certain study region, with the size of the circle denoting frequency and the color denoting density (Wang et al., 2018; Guan et al., 2021; Zhang et al., 2022; Xiao, 2023; Braun, 2022; Zhang, 2023). The intensity view is important because each point in the network map has a different meaning in terms of the hue. This approach is important for providing a comprehensive overview and highlighting the crucial points. As the number of elements surrounding an element increases, the intensity of the color tone of the element also increases (Artsin, 2020). However, when the opposite is true, the intensity decreases. The figure above shows the intensity visualization map of the keywords used in IoT studies. The terms IoT, Internet, object, and technology are used intensively in management and public administration studies on the IoT. The next figure shows a network visualization map of the most-cited researchers in IoT research.

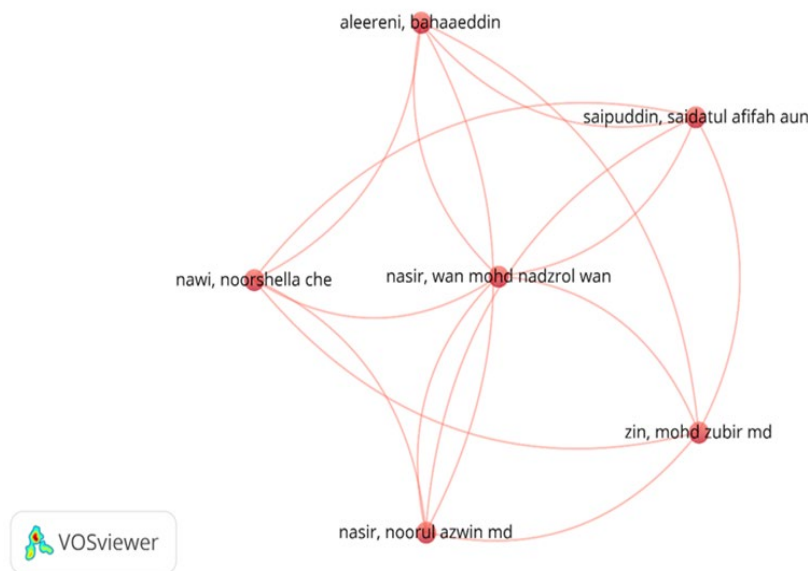

Figure 5: Network Visualization Map of the Most Cited Researchers in IoT Studies

Source: Created by the authors using VOSviewer Software.

VOSviewer software was used for bibliometric analysis and visualization of scientific literature data to create, visualize, and explore bibliometric maps of science, including co-authorship countries, bibliographic link sources, co-occurrence keyword network visualization mapping, citations, co-citations, bibliographic links, and the co-occurrence of keywords. VOSviewer was used to perform co-occurrence analyses and create visualized collaboration network maps for countries/regions, institutions, and authors. The software has been used in various fields, including health sciences and social sciences, especially for displaying large bibliometric maps in an easily interpretable manner (Ling, 2022; Pradhan and Samanta, 2022; Song, 2023; Tao, 2023). The figure above shows a network visualization map of the most cited researchers in IoT studies written in management and public administration. This network map is particularly important for researchers working or planning to work in the field of social sciences, particularly in public administration in the field of IoT. According to the network map, Nasir, Nawi, Aleerani, Saipuddin, and Zin were the most cited authors in management and public administration. It may be useful for researchers who are or will be working in the field of IoT to prioritize the work of the relevant authors in the literature review.

5. DISCUSSION AND CONCLUSION

Artificial intelligence, big data analysis, and the IoT are now widely employed across many industries because of technological advancements and the integration of digitalization. Utilization areas have grown, which has changed study patterns. We performed a thorough bibliometric analysis of the worldwide research trends in the IoT sector. Trends in IoT research were determined using the network mapping approach and a substantial dataset present in the Web of Science Core Collection database. Trends in IoT research were found using the VOSviewer software. To shed light on the existing status and potential future directions of IoT research, data visualization revealed major research themes, significant authors, and collaboration networks.

An extensive dataset from the Web of Science Core Collection database was used to examine worldwide research trends in the IoT sector using a network-mapping approach. The VOSviewer software was used to display the bibliographic data. The study concluded that there had been an ongoing rising trend in IoT research, with a notable increase in publications over the last five years. This pattern demonstrates the growing interest in IoT research advancements and the recognition of their potential influence on several industries. The investigation also revealed several critical IoT-related issues, including wireless sensor networks, cloud computing, security, and privacy.

These topics were closely connected, as several publications simultaneously covered them. Third, the analysis showed that several influential parties are involved in IoT research, including academic institutions, research organizations, and technology firms. These participants often work together, demonstrating a robust network of alliances and information exchanges in the industry. Overall, the network mapping method and VOSviewer software bibliometric study of IoT provide insightful information on the state of the field's research. These findings can guide further research paths and partnerships in this area. In addition, network mapping analysis has made it possible to identify significant trends in IoT research. The most popular topics include edge computing, sensor networks, communication protocols, security and privacy, data analytics and security. These topics cover significant difficulties and possibilities in several facets of IoT adoption and execution, reflecting the complex nature of the IoT.

IoT research has considerably benefited from the efforts of well-known authors and collaborative networks. Network mapping of keywords in management and public administration research on IoT demonstrates the widespread usage of the IoT, the Internet, objects, and technology. Although there have been several interdisciplinary studies on the IoT, it has been noted that there has been an upsurge in social science research, particularly in recent years. These investigations are still in the conceptual framework-drawing stage. The study found certain gaps and areas for further investigation, despite significant advancements. For example, further research should be conducted on effective security mechanisms and privacy-preserving strategies to manage the changing dangers in IoT systems. However, security and privacy have emerged as major concerns.

To fully realize the promise of IoT and new technologies, such as artificial intelligence, blockchain, and 5G networks, further research is needed. The IoT may benefit from bibliometric analysis to provide important insights into the research environment and trends in this area. Researchers can locate important authors, significant publications, hot subjects, and collaborative links by examining bibliographic data and creating co-authorship and co-citation networks. In conclusion, the network mapping method used in this bibliometric study offers a thorough insight into IoT research trends worldwide. The results provide valuable insights into the many research strands, significant figures, and supportive networks that have propelled advancements in this area. Researchers, decision-makers, and business professionals interested in investigating the dynamic IoT research environment and acquiring background information for further research may benefit from the bibliometric insights provided by the study.

6. STATEMENT OF CONFLICT OF INTEREST

There is no conflict of interest between the authors.

7. FUNDING ACKNOWLEDGEMENTS

No funding or support was used in the study.

8. AUTHOR CONTRIBUTIONS

DA, EA: The idea, Design, Concept, Interpretation

DA: Collection and/or processing of resources, literature search, empirical analysis and/or interpretation, writer

EA: Critical review, audit

9. ETHICS COMMITTEE STATEMENT AND INTELLECTUAL PROPERTY COPYRIGHTS

Ethics committee principles were complied with in the study.

10. REFERENCES

- Akande, A. J., Fidge, C. J., & Foo, E. (2017). Limitations of passively mapping logical network topologies. *International Journal of Computer Network and Information Security*, 2(9), 1-11. <https://doi.org/10.5815/ijcnis.2017.02.01>.
- Alam, I, Sharif, K, Li, F, Latif, Z, Karim, M. M, Biswas, S, Nour, B., & Wang, Y. (2020). A survey of network virtualization techniques for the Internet of Things using SDN and NFV. *ACM Computing Surveys*, 53(2), 1-40, <https://doi.org/10.1145/3379444>.
- Arslan, E. (2022). Sosyal bilim arařtırmalarında VOSviewer ile bibliyometrik haritalama ve rnek bir uygulama. *Anadolu niversitesi Sosyal Bilimler Dergisi*, 22(zel Sayı 2), 33-56.
- Artsın, M. (2020). Bir metin madencilięi uygulaması: VOSviewer, *Eskiřehir Teknik niversitesi Bilim ve Teknoloji Dergisi B-Teorik Bilimler*, 8(2), 344-354.
- Asemi, A., & Ebrahimi, F. (2020). A Thematic analysis of the articles on the Internet of Things in the Web of Science with HAC approach. *International Journal of Distributed Systems and Technologies*, 11, 1-17. DOI:10.4018/ijdst.2020040101.
- Ben-Daya, M., Hassini, E., & Bahroun, Z. (2017). Internet of things and supply chain management: a literature review. *International Journal of Production Research*, 15-16(57), 4719-4742. <https://doi.org/10.1080/00207543.2017.1402140>.
- Berezivska, M., & Stoika, N. (2023). The Internet of Things in accounting: a bibliometric analysis. *Problems of Theory and Methodology of Accounting, Control, and Analysis*, 1(54), 3-10. <https://doi.org/10.26642/pbo-2023>.
- Bosward, R., Braunack-Mayer, A. J., & Frost, E. K. (2022). Mapping precision public

- health definitions, terminology and applications: a scoping review protocol. *BMJ Open*, 2(12), 1-6. e058069. <https://doi.org/10.1136/bmjopen-2021-058069>.
- Braun, M, Dröge, J., & Fischer, A. (2022). Environmental and health-related research on the application and production of rare earth elements under scrutiny. *Global Health*, 1(18), 1-19. <https://doi.org/10.1186/s12992-022-00879-5>.
- Cabeza LF, Chàfer M., & Mata É. (2020). Comparative analysis of Web of Science and Scopus on the energy efficiency and climate impact of buildings. *Energies*. 13(2), 1-24. <https://doi.org/10.3390/en13020409>.
- Gashti, M. Z. (2017). Detection of spam email by combining harmony search algorithm and decision tree. *Engineering, Technology & Applied Science Research*, 3(7), 1713-1718. <https://doi.org/10.48084/etasr.1171>.
- Goggin, G. (2012). List media: The telephone directory and the arranging of names. *A Journal of Media and Culture*, 5(15), 1-10. <https://doi.org/10.5204/mcj.556>.
- Guan, G., Jiang, Z., & Gong, Y. (2021). A bibliometric review of two decades' research on closed-loop supply chain: 2001-2020. *IEEE Access*, 9, 3679-3695. <https://doi.org/10.1109/access.2020.3047434>.
- J. Ramakrishnan, M. S. Shabbir, N. M. Kassim, P. T. Nguyen, & D. Mavaluru (2020). A comprehensive and systematic review of the network virtualization techniques in the IoT, *International Journal of Communication Systems*, 33(7), e4331. <https://doi.org/10.1002/dac.4331>.
- Kemeç, A. (2022). Analysis of smart city global research trends with network map technique, *Management Research, and Practice*, 14(2), 46-59.
- Kulakli, A., & Arikan, C. L. (2023). Research trends of the Internet of Things to business model innovation: Results from co-word and content analyses. *Future Internet*, 15(2), 81. <https://doi.org/10.3390/fi15020081>.
- Kutera, M. (2022). Cryptocurrencies as a subject of financial fraud. *Journal of Entrepreneurship, Management and Innovation*, 4(18), 45-77. <https://doi.org/10.7341/20221842>.
- Liu, F. Tan, C. W. Eric T.K. Lim, & Choi, B. (2017). Traversing knowledge networks: an algorithmic historiography of extant literature on the Internet of Things (IoT), *Journal of Management Analytics*, 4(1), 3-34, DOI: 10.1080/23270012.2016.1214540.
- Mania, K. (2022). Legal Technology: Assessment of the Legal Tech Industry's Potential. *Journal of the Knowledge Economy*, 1-25. <https://doi.org/10.1007/s13132-022-00924-z>.
- Mao, Y., Gui, Y., & Shen, S. (2015). Research and implementation on virtual network mapping mechanism based on SDN. *The Open Cybernetics & Systemics Journal*, 1(9), 1449-1452. <https://doi.org/10.2174/1874110x01509011449>.
- Marochkina A., Paramonov A. (2021). Complex of equipment for high density IoT full-scale modeling, *Telecom IT*, 9(2), 40-54. <https://doi.org/10.31854/2307-1303-2021-9-2-40-54>.
- Momen, N., & Pilus, Z. (2022). The effects of connected speech instruction on second or foreign language learners' perceptive skills and connected speech production: A

- systematic review of the literature (2000-2021). *International Journal of Learning, Teaching and Educational Research*, 9(21), 389-414. <https://doi.org/10.26803/ijlter.21.9.22>.
- Novera, C.N., Ahmed, Z., Kushol, R., Wanke, P., & Azad, M.A.K. (2022). Internet of Things (IoT) in smart tourism: A literature review, *Spanish Journal of Marketing-ESIC*, 26(3), 325-344. <https://doi.org/10.1108/SJME-03-2022-0035>.
- Pahlevi, R. W. (2022). Mapping of Islamic corporate governance research: a bibliometric analysis. *Journal of Islamic Accounting and Business Research*, 4(14), 538-553. <https://doi.org/10.1108/jiabr-12-2021-0314>.
- Pradhan, S., & Samanta, S. (2022). Global research on community-based enterprise: a bibliometric portrait. *Journal of Enterprising Communities: People and Places in the Global Economy*, 1-22. <https://doi.org/10.1108/jec-01-2022-0010>.
- Shannon, P., Markiel, A., Ozier, O., Baliga, N. S., Wang, J. T., Ramage, D., ... & Ideker, T. (2003). Cytoscape: a software environment for integrated models of biomolecular interaction networks. *Genome Research*, 13(11), 2498-2504.
- Sheth, M. M. (2023). Massive and irreparable rotator cuff tears: A review of current definitions and concepts. *Orthopaedic Journal of Sports Medicine*, 5(11), 1-8. <https://doi.org/10.1177/23259671231154452>.
- Singla, A. (2023). Building the Metaverse. *Journal of Global Information Management*, 2(31), 1-28. <https://doi.org/10.4018/jgim.321755>.
- Song, R. (2023). Trends of mitochondrial changes in AD: A bibliometric study. *Frontiers in Aging Neuroscience*, 15, 1-15. <https://doi.org/10.3389/fnagi.2023.1136400>.
- Tao, Y., Zhang, Q., & Meng, M. (2023). A bibliometric analysis of the application of stem cells in glaucoma research from 1999 to 2022. *Frontiers in Cell and Developmental Biology*, 11, 1-13. <https://doi.org/10.3389/fcell.2023.1081898>.
- Tarakcioglu Altinay, A. (2022). Global research trends of integrated reporting with network map technique analysis. *Eastern-European Journal of Enterprise Technologies*, 5(13), 117-125. <https://doi.org/10.15587/1729-4061.2022.265763>.
- Wang, M, Xiao, C., & Ni, P. (2018). Correlation of betel quid with oral cancer from 1998 to 2017. *Chinese Medical Journal*, 16(131), 1975-1982. <https://doi.org/10.4103/0366-6999.238140>.
- Wang, Y. Zhang, F. Wang, J. Liu, L., & Wang, B. (2021). A bibliometric analysis of edge computing for internet of things, *Security and Communication Networks*, 1-10. <https://doi.org/10.1155/2021/5563868>.
- Xiao, D. (2023). Emerging trends and hotspots evolution in cardiotoxicity: A bibliometric and knowledge-Map analysis from 2010 to 2022. *Journal of Cardiovascular Medicine*, 7(10), 1089916. <https://doi.org/10.3389/fcvm.2023.1089916>.
- Yang, X., Wang, X., Li, X. Gu, D. Liang, C. Li, K. Zhang, G., & Zhong, J. (2020). Exploring emerging IoT technologies in smart health research: A knowledge graph analysis. *BMC Medical Informatics and Decision Making*, 20(260), 1-12. <https://doi.org/10.1186/s12911-020-01278-9>.
- Yu Y, Li Y, Zhang Z, Gu Z, Zhong H, Zha Q, Yang L, Zhu C., & Chen E. A. (2020). Bibliometric analysis using VOSviewer of publications on COVID-19. *Annals of*

Translational Medicine, 8(13), 816. DOI: 10.21037/atm-20-4235.

Zhang, J., Song, L., & Jia, J. (2022). Knowledge mapping of necroptosis from 2012 to 2021: A bibliometric analysis. *Front Immunol.* 13(13), 917155. <https://doi.org/10.3389/fimmu.2022.917155>.

Zhang, L. (2023). Current status and prospects of diabetes mellitus induced erectile dysfunction: A bibliometric and visualization study. *Front Endocrinol (Lausanne)*, 30(14), 1168744. <https://doi.org/10.3389/fendo.2023.1168744>.

AN ANALYSIS OF THE FEASIBILITY OF BLOCKCHAIN TECHNOLOGY IN THE NATIONAL DEFENSE INDUSTRY¹



Kafkas University
Economics and Administrative
Sciences Faculty
KAUJEASF
Vol. 14, Issue 27, 2023
ISSN: 1309 – 4289
E – ISSN: 2149-9136

Article Submission Date: 25.01.2023

Accepted Date: 23.03.2023

Aygül AYTAÇ
Postgraduate Student
National Defence University
Alparslan Defence Sciences and
National Security Institute,
Ankara, Türkiye
aygul04020112@gmail.com
ORCID ID: 0000-0003-1716-213X

Serhat ÇAKIR
Prof. Dr.
Başkent University
Faculty of Economics and
Administrative Sciences,
Ankara, Türkiye
serhatc@baskent.edu.tr
ORCID ID: 0000-0002-2588-1360

ABSTRACT | The aim of this study is to analyze and evaluate the feasibility of blockchain technology in the management of technology investments in the national defense industry. Blockchain technology (BT) has the potential to provide an important tool and infrastructure in providing technical cooperation and partnerships between national defense technology companies and institutions. It is predicted that BT shall become widespread in the field of defense industry and its cost shall decrease over time. Data sending and assessment of trust in the collaborative ambiance are seen as important problem areas in the use of blockchain technology by defense industry companies. In order to use blockchain technologies effectively in Turkey's move of national defense industry, legal foundations, and platforms should be established and a state strategy should be formed in this regard.

Keywords: Blockchain technology, defense industry, management information system

JEL Codes: M00, M15, M110

Scope: Management information systems

Type: Review

DOI: 10.36543/kauibfd.2023.021

Cite this article: Aytaç, A. & Çakır, S. (2023). An analysis of the feasibility of blockchain technology in the national defense industry. *KAUJEASF*, 14(27), 525-541.

¹ Compliance with the ethical rules of the relevant study has been declared.

MİLLİ SAVUNMA SANAYİNDE BLOKZİNCİR TEKNOLOJİSİNİN UYGULANABİLİRLİĞİNE İLİŞKİN BİR ANALİZ



Kafkas Üniversitesi
İktisadi ve İdari Bilimler
Fakültesi
KAÜİBFD
Cilt, 14, Sayı 27, 2023
ISSN: 1309 – 4289
E – ISSN: 2149-9136

Makale Gönderim Tarihi: 25.01.2023 Yayına Kabul Tarihi: 23.03.2023

Aygül AYTAÇ
Yüksekisans Öğrencisi
Milli Savunma Üniversitesi
Alparslan Savunma Bilimleri ve
Milli Güvenlik Enstitüsü,
Ankara, Türkiye
aygul04020112@gmail.com
ORCID ID: 0000-0003-1716-213X

Serhat ÇAKIR
Prof. Dr.
Başkent Üniversitesi
İktisadi ve İdari Bilimler Fakültesi,
Ankara, Türkiye
serhatc@baskent.edu.tr
ORCID ID: 0000-0002-2588-1360

ÖZ | Bu çalışmanın amacı milli savunma sanayiinde teknoloji yatırımlarının yönetiminde blokzincir teknolojisi uygulamasının gerçekleştirilebilirliğini analiz etmek ve değerlendirmektir. Milli savunma teknoloji şirketleri ve kurumları arasında teknoloji işbirliğini ve ortaklıklarını sağlamada blokzincir teknolojisi önemli bir araç ve alt yapı sunabileme potansiyeline sahiptir. Blokzincir teknolojisinin savunma sanayii alanında yaygınlaşacağı ve maliyetinin zamanla düşeceği öngörülmektedir. Blokzincir teknolojisinin savunma sanayii şirketleri tarafından kullanımında işbirliği ortamında veri paylaşımı ve güven değerlendirmesi önemli sorun alanları olarak görülmektedir. Türkiye'nin milli savunma sanayii hamlesinde blokzincir teknolojisinin etkili şekilde kullanılması için yasal temellerin ve platformların oluşturulması ve bu konuda bir devlet stratejisinin bulunması gerekmektedir.

Anahtar Kelimeler: Blokzincir teknolojisi, savunma sanayi, yönetim bilişim sistemleri

JEL Kodları: C44, D70, M110

Alan: Yönetim bilişim sistemleri

Türü: Derleme

1. INTRODUCTION

After the Second World War, significant and rapid development has been experienced in the field of technology and new products and ways of production have emerged over time. The effects of technology, which has been the main actor of all these processes, especially in the defense industry (DI) have been greater compared to those in other fields and continue to be so.

The DI consists of the aggregation of industrial assets that provide essential elements to national security and military power. The DI is the sum of a country's producers of defense-related value, employment, technology, or composed of all the companies that provide defense or defense-related equipment to the defense ministries (Dunne, 1995). The DI is a group of companies owned by private and public institutions which develop, manufacture, maintain, and repair all kinds of strategic and tactical attack and defense systems and military equipment needed by the armed forces (Akgül, 1987). The DI, which includes all sectors that manufacture various materials for attack and defense such as airplanes, helicopters, submarines, ships, missiles, radars, tanks, cannons, rifles, and bombs, is the whole of industrial enterprises which manufacture military products that countries use to ensure their national security and to increase their foreign policy activities (Köseoğlu, 2010). It is not possible to have an army equipped with modern weapon systems and advanced military equipment without a strong DI. Developed and developing countries, which are aware of this situation, attach special importance to the national DI and intensively effort to develop this type of industry (Yeloğlu, Çakır & Yıldırım, 2022; Yeşilyurt & Yeşilyurt 2019).

It is predicted that blockchain applications can be a facilitated tool at the point of providing control. The reason for choosing specifically the national DI in this study is the expectation that companies operating in the DI can more clearly reflect the effects of blockchain applicability due to the importance and high rate of technological investment, and the fact that DI is a repulsive and locomotive sector compared to other branches of industry.

How, to what extent, and in what context blockchain technology (BT) can be used in the national DI is an important question and issue. In particular, it is important to demonstrate the relevance and impact of BT in the context of solving the problems that may be encountered as part of defense projects and collaborations, and of putting forward a strategy.

The purpose of this study is to analyze and evaluate the feasibility of BT application in the management of technology investments in the DI. In line with this general aim, answers to the following research questions have been sought:

1. Considering the rapidly changing DI activities and needs in the management of national DI technologies, how and in what areas should BT be applied?

2. What are the problems and opportunities encountered/may be encountered in the application of BT in the national DI?

3. How can blockchain application be implemented in the management of national DI technologies and technological investments in the future, and what are the possible obstacles to its implementation?

This study aims to contribute to the related research by providing information about the feasibility of BT in the field of national DI and about how it can be utilized. For this purpose, national and international literature on BT in the field of DI was reviewed; and those related to the national DI among these studies were compiled and presented. Problem areas and opportunities were attempted to be theoretically determined by revealing the relationship between BT and the field of DI.

2. THEORETICAL FRAMEWORK

In particular, international arms production and the market have undergone significant changes since the end of the Cold War. Transformation requires an increasing level of cooperation between DI organizations, which includes joint production/development, partnerships, mergers and acquisitions and joint ventures in response to increasing arms production and R&D costs. Cooperation is likely to ease pressures on defense companies and national budgets, leading to the adoption of an export-oriented DI policy, market liberalization, privatization, and integrative DI policies. In this context, the Turkish national DI follows an integrative approach and continues to encourage foreign defense partnerships by establishing joint ventures and subsidiaries (Kurç & Biztzing, 2018). However, in the study conducted by Yaşar (2010), it was revealed that being under the defense umbrella of NATO restricts Turkey's ability to enter into alternative security and DI cooperation; the same policy does not fit every country, and different internal dynamics shape the DI policies of developing countries.

With the embargo implemented after the Cyprus Peace Operation in 1974, the importance of national DI was understood and attention has been paid to the DI sector since the 1980s. It was observed that the performance of this sector increased significantly, especially in the mid-2000s. While Turkey develops its DI in order to reduce foreign dependency on defense, its export potential is also increasing. Turkey seems to be a candidate country to have an

important place in the future with its investments and developments in the DI (Sezgin & Sezgin, 2018). While there was foreign dependency in the pre-1980 period in Turkey for the provision of defense services, which are fully public goods, it has been gradually moving away from foreign dependency since 1980 (Baran, 2018).

Considering the importance that Turkey attaches to the national DI and the resources it allocates for the industry, it is out of the question to ignore the BT. It is important to consider technological investments in the field of DI from many aspects such as cost-benefit efficiency, private-state contribution, patent, international relations, information sharing, innovation, cooperation between private and state companies and organizations, as well as meeting efficiency and needs. The process of technological investments in the DI is carried out through multiple contractors; this situation leads to difficulties in controlling information flow, security, resource waste, and similar issues. In order to enable control in all processes, it is possible that BT effectively meets the needs of stakeholders and is used in management processes.

In the empirical study conducted by Alkan (2020), in which the factors affecting the adoption of BT are discussed in terms of security, it has been revealed that there is a positive relationship between perceived ease of use in blockchain and perceived usefulness, and behavioral intention; and a positive relationship between innovation and perceived usefulness. In addition, it has been determined that there is a positive relationship between confidentiality and benefit, and a positive relationship between trust, and knowledge level and behavioral intention. Within the context of the results of this study, it can be stated that there is a positive vision and perception regarding the use of BT in the field of national DI.

Technological investment projects carried out under the DI are costly, and although they have great financial returns when successfully completed, they also impose a heavy burden on the economy if they are unsuccessful. Large DI organizations cannot do the work themselves at every level; therefore, they benefit from the sub-industry in many areas. From this point of view, it is observed that there are many small-scale companies in the field of DI and they specialize in certain areas. In DI, process management is carried out with many sub-contractors rather than a single contractor; this situation makes it difficult to control information flow, security, resource waste, and similar issues.

2.1. Blockchain Technology

Blockchain is an innovative distributed ledger technology allowing network nodes that do not fully trust each other to exchange financial values and interact without the need for mutual trust (Hofmann, Magnus & Bosia, 2018; Wüst & Gervais, 2018). Blockchain is a data structure that is copied, shared, and synchronized between many sites, countries and/or institutes through consensus algorithms (Taş & Kiani, 2018). Blockchain represents complex business networks with nodes for each of the different operations that want to collaborate and exchange information (Lucena, Binotto, Momo & Kim, 2022; Nakamoto, 2008).

BT attracts great attention in the fields of industry, defense, health, energy, education, and advanced technology as it includes an innovation that allows parties with mutual trust problems to exchange information and data reliably without the need for a third party. This is a fully desirable application and platform for collaborative detection with a good chance of solving problems related to data sharing and trust management. Blockchain is typically classified into two main categories (Meng et al., 2018; Mukhopadhyay et al., 2016; Viriyasitavat & Danupol, 2018):

- *Permissionless Blockchain*: In an open blockchain network, anyone can join the network. This system is considered to be a completely independent and central authority-free blockchain system. In a permissionless or public blockchain, any entity is free to participate, especially in the consensus process, as a reader or writer. Examples of permissionless blockchain include most cryptocurrencies such as Bitcoin and Zerocash, as well as more general blockchain such as Ethereum.

- *Permissioned Blockchain*: In the private blockchain system, only authorized users can join the network. Engagement in consensus within the network can be defined publicly or in a permissioned way. For such blockchains, a central administration controls the set of entities that can act as readers or writers. Consensus decisions are made unilaterally, either by this central body or by a pre-selected group (called “consortium blockchains”). In these structures based on security and privacy, members take place in chains connected in parallel with each other. The number of participants is low as security is at the forefront. The most widely known closed blockchains are Hyperledger Fabric, and Corda channels.

The use of blockchain is increasing day by day due to its superior features including distributed and decentralized storage services. It is observed that blockchain has extremely important features such as flexibility, resistance to malicious use, immutability, openness, transparency, and robustness; and that

although it was first developed to support crypto money technology, it has become popular for different fields such as e-commerce, global payments, health, registration, voting, logistics, and defense in recent years (Akhter, 2021).

The integration of BT reduces operating costs, and effective communication oversupply channels and a trust-based system that shall reduce delays have emerged with the BT embedded in the data transmission system (Ünal & Ulusoy, 2020), and it was emphasized that while the blockchain ecosystem optimizes production tools over secure networks, it also has positive effects on company performance.

Advantages and disadvantages of BT are (Bakan & Şekkeli, 2019; Hajizadeh et al., 2015; Irak & Topçu; Ünal & Ulusoy, 2020):

Security and Privacy: While blockchain reduces transaction costs, it makes it possible to reduce or eliminate integrity violations such as fraud and corruption. Many existing blockchain-related applications require smart transactions and contracts to be associated with known identities, and such a situation raises privacy and security concerns for the data stored in the shared database. Additionally, BT is a desirable target for cybercriminals.

Delay and Complexity: BT-based transactions may take several minutes to complete until all parties have updated their relevant data. This delay shall create a lot of uncertainty for transaction participants and open a hole for cybercriminals.

Ensuring Simultaneity and Transparency: Another advantage is that it provides simultaneous traceability. Thanks to this technology, it becomes possible to monitor and track all the steps from the point of exit to the destination point of the products as they are recorded simultaneously.

Awareness and Adoption: One of the biggest challenges with BT is the lack of awareness and adoption. Most people have insufficient knowledge about how the system works, so there is resistance to adopting the system in practice.

Organization and Size: It is very likely that many different organizations shall develop their own blockchains and standards. In this case, increasing size of distributed data can drastically reduce performance and make blockchains less efficient than existing frameworks.

Rules and Administrations: Rules are often far behind advanced technology. There are not common standards for completing transactions on a blockchain. However, blockchain applications need to operate within legal regulations.

Not Being Dependent on the Central Structure: Not being dependent on a central authority allows transactions to run faster and costs to be lower. However, this advantage also paves the way for disadvantages because this

system, which operates without being dependent on a structure, can be configured in different ways for different purposes by a wide variety of software developers. It means that chains are not standard and if the chain members have any problems, these problems cannot be solved easily because there is no interlocutor.

Currently, it seems that BT is difficult to be applied by every sector or business because it shall require both high investment and radical changes in the traditional structure in order to be compatible with BT. This technology has already started to be implemented by finance and technology-oriented companies and collaborations such as partnerships. Studies on BT are carried out in many different countries, including Turkey which is not yet active enough on BT (Ekin & Unay, 2018; Petersen, Hackius & See, 2018; Ünsalı & Kocaoğlu, 2018).

2.2. Implementation Processes of Blockchain Technology

Blockchain is a system that verifies and stores all transactions between users using the system with the help of the network. In blockchain system, transactions are kept in blocks and these blocks are linked together to form a chain. Blocks created within the framework of certain rules are coded to the system (Anand, 2018).

In the blockchain system where there is more than one party, it is necessary to check its compliance with the generally accepted rules in order to verify any transaction that is requested to be added to the system. This process of checking and finally reaching a consensus that the transaction is valid is called “consensus”. The control process in the consensus can be carried out within the system or it can be carried out by a secure external element. Once the consensus is reached, the transaction is verified and it is now added to the transaction registry. This approach is called “consensus structure” (Nakamoto, 2008; Türekcı & Karahan, 2019; Ünal & Uluyol, 2020; Yıldırım, 2018).

2.3. Defense Industry

With the development of states and changes in military strategies, DI'ies are also being reshaped in accordance with the needs of armed forces. One factor that remains constant, however, is the importance of technology for the sector of DI. In the process of establishing national policies for DI companies, allocating resources for R&D, reducing the level of arms supply from foreign sources, intensifying the relations between the organization in military needs and the manufacturing side (DI companies), increasing the level of arms exports and acting jointly (Kızmaz, 2007), BT can be used effectively in the context of cooperation and partnership.

In today's world, states do not want to share their superior military technologies with other states. Even if they have to transfer their technology to other states, they prefer to transfer their old technologies to these states. The basis

of this situation lies in the fact that the fields that countries attach most importance to are military technology and information about these technologies due to reasons such as defending themselves to ensure their survival (Ünsalı & Kocaoğlu, 2018; Yeloğlu, Çakır & Yıldırım, 2022). Therefore, there is a national confidentiality in the sector of DI, which is very difficult to overcome (Pınar, 2018).

National DI'ies mostly consist of large-scale defense companies which have the necessary resources for large defense contracts. Small and medium-sized enterprises (SMEs) are disadvantaged because they do not have sufficient resources. In order to overcome this handicap and to be a part of the business, national DI clusters, mainly composed of SMEs, are formed. DI clusters comprised of SMEs can play an important role in the industry provided that there is good national planning and support in this area. SMEs have the chance to offer special services and special or customized products when needed. As a result, large DI companies outsource certain parts of their defense projects to SMEs (Demir, Caymaz & Erenel, 2016).

The DI Development and Support Administration, which was established in 1985 for the development of the DI, was restructured in 1989 and renamed as the Undersecretariat for DI; in 2018, it was restructured as the DI Agency in order to develop a modern DI and to modernize the Turkish Armed Forces, and it still continues to function actively under this name (Yeloğlu, Çakır & Yıldırım, 2022). In this context, the Agency provides incentives with the aim of revising the national DI in accordance with its needs, and of finding domestic and foreign technology opportunities; cooperates in the execution of projects, and carries out activities that facilitate integration with rapidly changing global innovations by organizing new technology blockchain workshops (Ünal & Uluyol, 2020; Yıldırım, 2018).

According to the DI Agency, the most important reason for the development of Turkey's DI is that the state revived the DI by investing \$60 billion in defense projects; in addition to this, it is aimed to make the Turkish DI one hundred percent independent by 2053 (Presidency Digital Transformation Office, 2022). In the document of 2019-2023 Strategic Planning of Defense, within the context of the objective of strengthening cooperation in the DI ecosystem and of leading the development of all relevant sectors, sub-targets have been determined to strengthen the understanding of integrity in the DI ecosystem by increasing the interaction between stakeholders and to act as a holistic development and value network platform for the multiple use of products between sectors. In this context, BT can be used as an important tool. However, BT was not mentioned in the aforesaid document. BT has the potential to present

an important tool and infrastructure in providing technological cooperation and partnerships among national DI technology companies.

2.4. Defence Industry and Blockchain Technology

DI consists of the sum of industrial assets providing the basic elements of national security and military power. Besides production, DI should also include R&D activities, service support, product update, and elimination. In other words, it should include not only the main producer, but also a structure in which all producers and organizations involved in the production process are included.

In this structure, BT offers a solution opportunity to problems related to interoperability, privacy, security, traceability and reliability, especially in the field of DI technologies (Ahmada et al., 2020). Areas of use of BT in DI are as follows:

Management of Operations on the Battlefield: In the execution of military plans and battlefield operations, troops need to coordinate and communicate safely and reliably. In the context of IoT (internet of things), military units are threatened by the possibility of eavesdropping (Bao & Chen, 2012). Therefore, the detection and isolation of compromised nodes in a battlefield network can improve the performance of a military operation. Cyberattacks against military systems can significantly affect the progress of a military operation. For example, leaking attacks against GPS-based missile systems may disable them. During a war, an effective cyber attack on the navigation system of the airspace can cause the separation of alliance forces, ships, soldiers and aircraft carriers.

Logistics and Supply Chain Management: BT can be used effectively to organize various organizations, people, information and activities in the production and delivery of defense goods, services and technologies from manufacturers to customers.

Management of Drone Swarms: BT can be used effectively in a swarm's controllable, transparent and highly reliable decision-making process.

Border Protection: BT can be used in effective and sustainable information technology-based border protection solutions. In internet of things-based border protection technologies, unattended static and mobile devices equipped with sensors and cameras are used to capture real-time data from the border (Liang et al., 2017).

DI affects the market in terms of technology development and use (Baran, 2018). BT has great potential in DI, and product development and implementation processes. It is known that NATO, the largest defense alliance of which Turkey is a member, has also started to take an interest in innovative products based on BT (Presidency Digital Transformation Office, 2022). NATO

specifically aims to use BT in the infrastructure of more traditional applications such as logistics and procurement (Kar, 2016).

Blockchains are being studied as a new and universally feasible architecture for trust management as part of NATO. In addition, analyzes are made in terms of their feasibility in the context of military operations. As stated in NATO Standardization Agreement (STANAG) 4778, which has undergone an approval process within NATO, studies have been carried out with the use of blockchain as a new approach to implementing a trusted binding mechanism for independent tags. First of all, the effective conduct of NATO mission operations often requires the involvement of external partners who are not involved in existing trust arrangements. The lack of these arrangements may be due to dynamically changing operational requirements (for example, a new non-NATO participating country), a clear distrust of NATO (for example, local militant groups) or an unwillingness to be perceived by the public as a partner of NATO. In such cases, blockchain can offer an alternative solution to a registration process required by traditional trust management solutions. However, countries and institutions need to have an adequate infrastructure in place to ensure that information is included and verified on a blockchain to provide an appropriate level of trust and security (Wrona & Jarosz, 2018).

Within the context of internet of things, the use of devices in military and civilian fields is becoming widespread; moreover, the number of devices specific to each field and the amount of data produced in parallel with this increase significantly. BT comes to the fore in eliminating the security problem of devices and data shared between devices (Kösesoy, 2019).

3. CONCLUSION

In order for the knowledge and experience in BT to create a stable ecosystem, there is a need for people and institutions interested in this technology in the field of DI, as in every field. In this sense, the strategy of forming legal infrastructure and platforms as soon as possible by adopting BT, especially in Turkey's national DI move, should be brought to the fore. It is clear that such a structural change may create some adaptation problems initially, but in the near future its advantages will outweigh its disadvantages (Akagün, 2020). In the field of national DI, BT is considered an important strategy in raising the defense infrastructure and clustering level of developing countries. It is important that the human power infrastructure of the BT is created in the context of a strategy in ensuring the integration of land, sea and air defense technologies, especially in countries with diverse defense needs and threats, such as Turkey.

Within the context of defense technologies, a BT provided with the permissions granted by the Agency of Defense Industry and a TÜBİTAK-based governance structure shall facilitate the access of the system by everyone, thus ensuring the principles of reliability and confidentiality (Uysal & Aldemir, 2018).

Many DI-related blockchain applications are recommended by both the industry and research communities (Berryhill, Bourgerly & Hanson, 2018). In this regard, it is also important that the institutions forming the national DI BT have the knowledge and competence of this technology. In this case, as in all technological fields, developments and studies in this field should be supported, and academic studies and R&D studies should be encouraged.

In conclusion, it is of great importance not only to invest in BT, but also to invest in new areas that it shall open. Investments to be made in these areas shall contribute to faster development and spread of blockchain. For this reason, it is beneficial to systematically review the BT, to keep the usage areas, open points and future expectations constantly updated, and to conduct prediction studies on BT.

For a strong central blockchain infrastructure that shall bring together new industries and sub-industries created by changing technology and global threats in DI, a team of experts may be requested to initiate a study in TUBITAK Block Chain Research Laboratory for the creation of a structure in which public institutions and organizations shall be in the center, and private and autonomous institutions and organizations shall be in the network.

Suggested topics to be carried out are listed below:

1. Students should be directed to BT at universities; it should be taught as a compulsory course in the relevant departments, and subsequently, students should be given internship opportunities in public-private institutions and organizations operating in the field of blockchain. In addition to this, TUBITAK should support undergraduate/graduate programs related to the subject.

2. Civil and military projects should be designed in cooperation with TUBITAK Blockchain Research Laboratory, and invited projects for national blockchain software in accordance with the precision of national DI should be initiated. Due to Turkey's geopolitical position, the need for national defense systems is high; therefore, it is considered that supporting R&D expenditures shall have a positive impact on BT.

3. The scope of blockchain workshops carried out by the DI Agency should be expanded and the experience gained should be ensured to reach all areas which shall accelerate the development of the national DI; in addition, with the training programs to be organized, the aim of increasing the required qualified and highly motivated human resources should be supported.

4. With respect to BT; standards for assessment and verification should be determined, government incentives for implementation should be provided, and legal infrastructure should be established through legal regulations by forming cooperation with the relevant institutions of our state under the coordination of the Ministry of Industry and Technology.

5. BT is a fast-developing technology, and the country is still at the bottom of the ladder with regard to BT especially in DI; therefore, it is inevitable that we shall experience a cost-effective process with encouraging studies in the field of software. We should take advantage of all the benefits of BT, which shall contribute to our national DI, by taking necessary initiatives with universities, public institutions and relevant non-governmental organizations as soon as possible.

6. Blockchain awareness of small and medium-sized organizations, which have a great contribution to the DI in our country but remain in the background, should be increased; at the same time, the necessary infrastructure should be established to ensure the integration of BT, which shall facilitate interaction with local and national authorities and contribute to their development; and if necessary, action should be taken in cooperation with defense clusters.

7. Attempts should be made to represent Turkey and to increase its visibility in this regard by starting bilateral cooperation works with NATO and similar organizations and countries with advanced technology in international platforms.

Making claims about the future of BT in the national DI and making clear suggestions about how it should be used in this field shall be healthier as the application examples become more diverse. However, it is important that especially public institutions and other relevant institutions invest in developing their knowledge of this technology, discover new applications, and try them in pilot institutions. Within the context of this study, it is necessary to make a plan in both academic and industrial environment regarding the above-mentioned suggestions and to accelerate the process.

4. CONFLICT OF INTEREST STATEMENT

There is no conflict of interest between the authors.

5. FUNDING ACKNOWLEDGEMENTS

This research received no specific grant from any funding agency.

6. AUTHOR CONTRIBUTIONS

AA: The idea;

AA: Design;
SÇ: Supervision;
AA: Collection and/or processing of resources;
AA, SÇ: Empirical Analysis and/or interpretation;
AA: Literature review;
AA, SÇ: Writing of Article;
SÇ: Critical review;

7. ETHICS COMMITTEE STATEMENT AND INTELLECTUAL PROPERTY COPYRIGHTS

Ethics committee principles were followed in the study. There has been no situation requiring permission within the framework of intellectual property and copyrights.

8. REFERENCES

- Ahmada, R. W., Hasana, Yaqooba, I., Salaha, K., Jayaramanb, R., & Omarb, B. (2020). Blockchain for aerospace and defense: opportunities and open research challenges. *Computers & Industrial Engineering Journal*, 3(5), 1-32.
- Akagün, H. Y. (2020). *Blokchain usecases in real estate ecosystem a smart contract example*. Unpublished master thesis, İstanbul Technical University, İstanbul.
- Akhter, S. (2021). *Designa and implementation of a new blok chain algorithm to increase reliability, security and integrity*. Unpublished doctorate thesis, Sakarya University, Sakarya.
- Akgül, A. (1987). *World defense expenditures and structure of defense industries*. Ankara: Prime Publication.
- Alkan, A. O. (2020). *The factors of affecting blockchain technology adoption: an empirical study in security*. Unpublished master thesis, Başkent University, Ankara.
- Anand, A. (2018). *Blockchain and land administration*. Washington D.C., The World Bank.
- Bakan, İ., & Şekkeli, Z. H. (2019). Blockchain technology and its applications in supply chain managements. *International Journal of Society Researches*, 11(18), 2847-2877.

- Bao, F., & Chen, I. (2012). Dynamic trust management for internet of things applications, *ACM Proceedings of the International Workshop on Self-aware Internet of Things*, San Jose California, USA.
- Baran, T. (2018). Investigation of DI in Turkey and evaluation of the effects of DI spending on the economy. *International Journal of Economics and Administrative Sciences*, 4(2), 58-81.
- Berryhill, J., Bourgerly, T., & Hanson, A. (2018). *Blockchains unchained: blockchain technology and its use in the public sector*. OECD Working Papers on Public Governance No. 28, Paris: OECD Publishing.
- Demir, K., Caymaz, E., & Erenel, F. (2016). DI clusters in Turkey. *Journal of Defense Resources Management*, 7, 7-20.
- Dunne, J. P. (1995). The defence industrial base. Hartley, K. and Sandler T. (Eds.) in *Handbook of defence economics* (pp. 400-427). Holland: Elsevier Science.
- Ekin, A., & Unay, D. (2018). Blockchain applications in healthcare, *26th Signal Processing and Communications Applications Conference (SIU)*. IEEE, 2-5 May, İzmir.
- Hajizadeh, M., Afraz, M., Ruffini, M., & Bauschert, T. (2020). *Collaborative cyber attack defense in SDN networks using blockchain technology*. 2020 6th IEEE Conference on Network Softwarization (NetSoft), pp. 487-492.
- Hofmann, E., Magnus, U., & Bosia, S. (2018). *Supply chain finance and blockchain technology: The case of reverse securitization*. Springer.
- Irak, G., & Topçu, E. (2020). Tedarik zincirinde blok zinciri teknolojisinin uygulamasının maliyetler üzerindeki etkisi. *Uluslararası Yönetim İktisat ve İşletme Dergisi*, 16(1), 171-185.
- Köseoğlu, A. M. (2010). *Restructuring in the national DI and its impact on social policies*. Unpublished doctorate thesis, Dokuz Eylül University, İzmir.
- Kösesoy, I. (2019). Blockchain and IoT security. *Data Science Journal*, 2(1), 1-9.
- Kurç, Ç., & Bitzinger, R. A. (2018). Defense industries in the 21st century: a comparative analysis-the second e-workshop. *Comparative Strategy*, 37(4), 255-259.
- Liang, X., Zhao, J., Shetty, S., Liu, J., & Danyi Li. (2017). Integrating blockchain for data sharing and collaboration in mobile healthcare applications in IEEE. *28th Annual International Symposium on Personal, Indoor, and Mobile Radio Communications (PIMRC)*, pp. 1-5.
- Lucena, P., Binotto, A. P. D., Momo, F. S., & Henry Kim. (2022). A case study for grain quality assurance tracking based on a blockchain business network. *Symposium on Foundations and Applications of Blockchain (FAB'18) March 9, 2018*, Los Angeles, California, USA, Retrieved 11.04.2022 from <https://arxiv.org/pdf/1803.07877.pdf>

- Meng, W., Tischhauser, E. W., Wang, Q., Wang, Y., & Han, J. (2018). When intrusion detection meets blockchain technology: a review. *IEEE Access*, 6, 10179-10188.
- Mukhopadhyay, U., Skjellum, A., Hambolu, O., Oakley, J., Yu, L., & Brooks, R. (2016). A brief survey of cryptocurrency systems. *14th Annual Conference on Privacy, Security and Trust (PST)*, 745-752.
- Nakamoto, S. (2008). *Bitcoin: A peer-to-peer electronic cash system*. Retrieved 03.11.2022 from www.bitcoin.org.
- Petersen, M., Hackius, N., & See, B. G. (2018). Mapping the sea of opportunities: Blockchain in supply chain and logistics. *Information Technology*, 60(5-6), 263-271.
- Pinar, L. (2018). The reflections of development of DI in Turkey to Turkish foreign policy, *Journal of Human and Social Science Researches*, 7(4), 2356-2369.
- Sezgin, Ş., & Sezgin, S. (2018). Defence industry in the world and in Turkey: An overview. *Eurasian Journal of Researches in Social and Economics*, 5(12), 1-19.
- Taş, O., & Kiani, F. (2018). A survey of attacks on blockchain technology. *Information Technology*, 11(4), 371.
- Tüfekçi, A., & Karahan, Ç., (2019). Blokzincir teknolojisi ve kamu kurumlarınca verilen hizmetlerde blokzincirin kullanım durumu. *Verimlilik Dergisi*, 4, 157-193.
- Presidency Digital Transformation Office. (2022). 2019-2023 Strategic plan. Presidency of defence industries (2020), p. 1-136. <https://www.mfa.gov.tr/turkish-defence-industry-products.en.mfa>
- Uysal, T. U., & Aldemir, C. (2018). Digital public financial management system and blockchain technology. *Journal of Accounting and Tax Applications*, 11(3), 505-522.
- Ünal, G., & Uluyol, Ç. (2020). Blokchain technology. *International Journal of Informatics Technologies*, 13(2), 167. <https://doi.org/10.17671/gazibtd.516990>
- Ünsalı, E., & Kocaoğlu, Ö. (2018). Blockchain technology: use cases, open issues and future expectations. *European Journal of Science and Technology*, 13, 5464.
- Viriyasitavat, W., & Danupol, H. (2018). Blockchain characteristics and consensus in modern business processes. *Journal of Industrial Information Integration*, 13, 32-39.
- Wrona, K., & Jarosz, M. (2018). Does NATO need a blockchain?. *MILCOM 2018-2018 IEEE Military Communications Conference (MILCOM)*, pp. 667-672.
- Wüst, K., & Gervais, A. (2018). *Do you need a blockchain?*, 2018 Crypto Valley Conference on Blockchain Technology (CVCBT), Zug, Switzerland, 2018, pp. 45-54, doi: 10.1109/CVCBT.2018.00011.

- Yaşar, H. N. C. (2010). *Comparative analysis of post-9/11 indigenous DI policies, transformation and cooperation: Israel, India and Turkey*. Unpublished master thesis, Yıldırım Beyazıt University, Ankara.
- Yelođlu, O., Çakır, S., & Yıldırım, N. (2022). *Teknoloji yönetimi*. Ankara: Arkadaş Yayın Evi.
- Yeşilyurt, F., & Yeşilyurt, M. E. (2019). Defence industry in Turkey. *Pamukkale Journal of Eurasian Socio Economic Studies*, 6(2), 1-4.
- Yıldırım, H. (2018). Use of blockchain technology in open and distance learning. *Journal of Open Education Practices and Research*, 4(3), 142-153.