

Harp Tarihi Dergisi

FATİH HARP TARİHİ ARAŞTIRMALARI ENSTİTÜSÜ
FATİH INSTITUTE OF MILITARY HISTORY

Sayı / Issue: 7
Haziran / June 2023

Turkish Journal of Military History

BASKI / PRINTED BY

MSÜ Basım ve Yayınevi Müdürlüğü / TNDU Printing and Publishing Office

YAZIŞMA VE HABERLEŞME ADRESİ / CORRESPONDENCE AND COMMUNICATION

Milli Savunma Üniversitesi

Telefon / Phone:

0 212 398 01 00 (3860-3832)

Fatih Harp Tarihi Araştırmaları Enstitüsü

E-posta / E-mail:

htd.dergi[at]msu.edu.tr
htd.dergi[at]gmail.com

Yenilevent / İSTANBUL
TÜRKİYE

Web:

www.htd.msu.edu.tr

Fatih Harp Tarihi Araştırmaları Enstitüsü
Adına Sahibi ve Sorumlusu

Prof. Dr. Bünyamin KOCAOĞLU

Owner on behalf of Fatih Institute
of Military History

Baş Editör / Editor-in-Chief

Prof. Dr. Bünyamin KOCAOĞLU

Editör / Editor

A. Sefa ÖZKAYA

Editör Yardımcıları / Assistant Editors

Ahmet TAŞDEMİR
Hamza BİLGÜ

İngilizce Editörü / English Language Editor

Ahmet TAŞDEMİR

Alan Editörleri / Field Editors

Prof. Dr. Gültekin YILDIZ (Milli Savunma Üniversitesi)
Prof. Dr. Uğur DEMİR (Marmara Üniversitesi)
Dr. Öğr. Üyesi Oğuz YARLIGAŞ (İstanbul Medeniyet Üniversitesi)

YAYIN KURULU / EDITORIAL BOARD

Prof. Dr. Ahmet ÖZCAN (Milli Savunma Üniversitesi)
Prof. Dr. Burak Samih GÜLBOY (İstanbul Üniversitesi)
Prof. Dr. Hüsnü ÖZLÜ (Milli Savunma Üniversitesi)
Doç. Dr. Salim AYDIN (Milli Savunma Üniversitesi)
Doç. Dr. Mehmet BEŞİKÇİ (Yıldız Teknik Üniversitesi)
Doç. Dr. Mehmet Mert SUNAR (İstanbul Medeniyet Üniversitesi)
Dr. Öğr. Üyesi BARIŞ BORLAT (Çanakkale Onsekiz Mart Üniversitesi)
Dr. Öğr. Üyesi Zekeriya TÜRKMEN (29 Mayıs Üniversitesi)

Fatih Harp Tarihi Araştırmaları Enstitüsü yayını olan Harp Tarihi Dergisi (HTD) yılda iki kez haziran ve aralık aylarında yayınlanan ulusal hakemli bir dergidir. Makalelerdeki düşünce, görüş, varsayım veya tezler eser sahiplerine aittir. Milli Savunma Üniversitesi ve Fatih Harp Tarihi Araştırmaları Enstitüsü sorumlu tutulamaz.

Turkish Journal of Military History (TJMH) is a national peer-reviewed journal and published biannually in june and december. The opinions, thoughts, postulations, or proposals within the articles are reflections of the authors and do not, in any way, represent those of Turkish National Defence University or of Fatih Institute of Military History.

DANIŐMA KURULU / ADVISORY BOARD

Prof. Dr. Feridun EMECEN (İstanbul 29 Mayıs Üniversitesi)
Prof. Dr. Enis ŐAHİN (Sakarya Üniversitesi)
Prof. Dr. Erhan AFYONCU (Milli Savunma Üniversitesi)
Prof. Dr. Gültekin YILDIZ (Milli Savunma Üniversitesi)
Prof. Dr. Mesut UYAR (Antalya Bilim Üniversitesi)
Prof. Dr. İlber ORTAYLI (MEF Üniversitesi)
Prof. Dr. Abdulkadir ÖZCAN (Fatih Sultan Mehmet Vakıf Üniversitesi)
Prof. Dr. Ahmet TAŐAĞIL (Yeditepe Üniversitesi)
Prof. Dr. Tuncay ZORLU (İstanbul Teknik Üniversitesi)
Prof. Dr. Fatih YEŐİL (Hacettepe Üniversitesi)
Prof. Dr. İdris BOSTAN (İstanbul Üniversitesi)
Prof. Dr. Mahir AYDIN (İstanbul Üniversitesi)
Prof. Dr. Edward J. ERICKSON (Akdeniz Bilim Üniversitesi)
Prof. Dr. Virginia AKSAN (McMaster University)
Prof. Dr. Pal FODOR (Hungarian Academy of Sciences)
Prof. Dr. Erkan GÖKSU (Dokuz Eylül Üniversitesi)
Prof. Dr. Gabor AGOSTON (Georgetown University)

İÇİNDEKİLER / TABLE OF CONTENTS

Araştırma Makaleleri / Research Articles

Osmanlı İmparatorluğu'nda Askerî Değişim ve Kapıkulu Süvarileri (16-17. Yüzyıl) Military Transformation and Kapıkulu Cavalries in the Ottoman Empire (16th-17th Century) Coşkun ÜNSAL.....	1
232 Numaralı Defter Örneğinde Harp Tarihi Araştırmalarında Ordu Ruûs Defterlerinin Önemi Üzerine Bir Deneme (XVI. Yüzyıl) An Essay on the Importance of the Army Ruûs Registers in War History Studies in the Example of Ruûs Register No: 232 (XVI. Century) Songül ŞENLİK.....	39
Osmanlı Askerî Literatürüne Ait “Silahşornâme ve Tuhfetü'l-Guzât”ta Savaş Aletleri Tools of War in the “Silahşornâme and Tuhfetü'l-Guzât” of Ottoman Military Literature Vesile ALBAYRAK SAK.....	71
Osmanlı Devleti'nde Askerî Eğitim Alanındaki Gelişmeler (19. Yüzyıl) Developments in Military Education of the Ottoman Empire (19th Century) Gökhan SAVAŞ	99
Dürbünün Tarihi Gelişimi ve Osmanlı Devleti Tarafından Askerî Amaçlı Kullanılması Historical Development of Binoculars and Military Use by the Ottoman State Derya GEÇİLİ	141
Kitap Tanıtımı / Book Review	
Murad'dan Murad'a: Varna Savaşı'nın (1444) Öncesi ve Sonrası From Murad to Murad: Before and After the Battle of Varna (1444) Franz BABINGER, Çev. Hüseyin Onur ERCAN.....	179
Yayın İlkeleri	223
Submission Guidelines	228

Osmanlı İmparatorluğu'nda Askerî Değişim ve Kapıkulu Süvarileri (16-17. Yüzyıl)*

Military Transformation and Kapıkulu Cavalries in the Ottoman Empire (16th-17th Century)

*Coşkun ÜNSAL**

Öz

Osmanlı İmparatorluğu'nda 16. yüzyılın ikinci yarısından itibaren yaşanan birtakım askerî başarısızlıklar, iktisadî problemler ve toplumsal huzursuzluklar çağdaş kaynaklarda “nizâm-ı âleme ihtilal” geldiği şeklinde yorumlanmıştır. Askerî yapıdaki değişimler, bu genel değerlendirmenin en önemli unsurları arasında yer alır. Bu çalışmada, ıslahatnâme müelliflerinin “bozulma” olarak nitelendirdikleri birtakım askerî değişim, yeni bir yaklaşımla ele alınacaktır. Bu çerçevede “Başarı=Tevcih/Terakki/Terfi” pratiğinin Osmanlı askerî sistemindeki yeri ve değişimdeki etkisi, kapıkulu süvarileri örneği üzerinden incelenecektir. Çalışmamızın ilk kısmında, ıslahatnâme müelliflerinin askerî alanda “bozulma” olarak tarif ettikleri hususlar ve günümüzde bunların nasıl anlaşılması gerektiğine dair değerlendirmeler ele alınacaktır. İkinci kısımda, kuruluş yıllarından takriben 16. yüzyılın ortalarına kadar geçen sürede başarı karşılığı verilen ödüllerin (tevcih, terakki veya terfi) mahiyeti değerlendirilecektir. Üçüncü kısımda, savaşların doğasının değişmesinden etkilenen “Başarı=Tevcih/Terakki/Terfi” pratiğinin 16. yüzyılın ortalarından

* Bu makale, Marmara Üniversitesi Türkiyat Araştırmaları Enstitüsü'nde Prof. Dr. Uğur Demir'in danışmanlığında hazırlanan Osmanlı Askerî Teşkilatında Kapıkulu Süvarileri (XVI-XVII. Yüzyıllar) başlıklı doktora tezinden üretilmiştir. Bu vesileyle Prof. Dr. Uğur Demir'e teşekkürlerimi arz ediyorum.

* Arş. Gör. Dr., Milli Savunma Üniversitesi Fatih Harp Tarihi Araştırmaları Enstitüsü Yeniçağ Harp Tarihi Anabilim Dalı. E-posta: cunsal[at]msu.edu.tr, ORCID: 0000-0002-5687-9320.

Geliş Tarihi/Received: 28.01.2023
Kabul Tarihi/Accepted: 15.06.2023

itibaren askerî sistemi nitelik ve nicelik açısından nasıl dönüştürdüğü, devletin ne gibi önlemler almaya çalıştığı ele alınacaktır. Son olarak devletin aldığı önlemlerle birlikte uzun vadede askerî sistemde meydana gelen değişikliklere dair çıkarımlarda bulunulacaktır.

Anahtar Kelimeler: Osmanlı İmparatorluğu, Askerî Teşkilat, Kapıkulu Süvarileri, Başarı, Ödül, Değişim.

Abstract

The economic problems, social unrest and some military failures witnessed from the second half of the 16th century onwards in the Ottoman Empire are interpreted as a “revolution in the world order” by contemporary sources. The changes in the military organization are among the most important elements for this evaluation. In this study, many military changes, which were evaluated as “deterioration” by some “ıslahatnâme” authors, will be discussed with a new perspective. In this regard, the position of the practice of “Success=Grant/Advance/Promotion” in the Ottoman military organization and its effect on the change will be by following the example of the Kapıkulu Cavalries. In the first part of the study, the cases in the military that were considered as “deterioration” by the “ıslahatnâme” authors and the evaluations on how they should be understood today will be discussed. In the second part, the nature of the reward mechanism (Grant, Advance or promotion) in consideration of success from the foundation of the Ottoman Empire to the mid-16th century will be evaluated. The third part will examine how the practice of “Success=Grant/Advance/Promotion” which was affected by the changing nature of wars, transformed the military system in terms of quality and quantity from the mid-16th century onwards, and what measures the empire tried to take. Finally, inferences will be made about the changes that occurred in the military system in the long run with the measures taken by the state.

Keywords: Ottoman Empire, Military Organization, Sultan’s Household Troops, Success, Grant, Transformation.

1. Çağdaş Kaynaklar ve Bazı Modern Çalışmalarda Askerî Değişim

Osmanlı'da pek çok alanda 16. yüzyılın ortalarından itibaren bir dizi değişim yaşanmıştır. İfade farklılıkları olmakla birlikte ıslahatnâme müelliflerinin¹ eserlerinin hemen başında zikretme ihtiyacı duydukları temel husus, eski bir geleneğe dayanan toplumun sınıflara ayrılması (asker, ulemâ, reaya) ve devlet mekanizmasının işleyebilmesi için bu sınıfların sınırlarının korunmasıydı.

Islahatnâme müellifleri, reyanın askerî zümrelere dâhil olmasının kesinlikle engellenmesini savunuyorlardı². Müellifler,

¹ 16. Yüzyılın sonunda görülmeye başlanan aksaklıklar hakkında pek çok eser kaleme alınmıştır. Bu eserler genel olarak ıslahatnâme, siyâsetnâme gibi isimlerle anılmaktadır. En azından 16 ve 17. yüzyılda ortaya çıkmış ıslahatnâmelerin genel değerlendirmeleri için bkz. Agah Sırrı Levend, “Siyaset-nameler”, *Türk Dili Araştırmaları Yıllığı-Belleten*, Ankara 1962, s. 167-194; R. Ali Abou Al-Hadj, “The Ottoman Nasihatnâme as a Discourse over Morality”, *Melanges Robert Mantran, Revue D'Histoire Maghrebine*, Sayı 47-48 (1987), s. 17-30; Ali Abou Al-Hadj, “Fitnah, Huruc ala al-Sultan and Nasihat: Political Struggle and Social Conflict in Ottoman Society (1560's-1770's)”, *Comite International d'etudes pre-Ottomanes et Ottomanes: Vith Symposium Cambridge*, ed. Emeri Van Donzel-Jean-Louis Bacque Grammont, İstanbul 1987, s. 185-191; Douglas A. Hovard, “Ottoman Historiography and the Literature of “Decline” of the Sixteenth and Seventeenth Centuries”, *Journal of Asian History*, Sayı 1 (1988), c. 22, s. 52-77; Coşkun Yılmaz, *Siyasetnamelere Göre XVI. ve XVII. Yüzyıllarda Osmanlılarda İktisadi Düşünce*, Marmara Üniversitesi Sosyal Bilimler Enstitüsü Yüksek Lisans Tezi, İstanbul 1994; Coşkun Yılmaz, “Osmanlılarda Siyaset Düşüncesi (XVI-XVIII. Asırlar)”, *Akademik Araştırmalar Dergisi*, Sayı 4-5 (2000), s. 43-85; Coşkun Yılmaz, *XVI. Yüzyıl Islahatnamelerine Göre Osmanlılarda Siyaset ve Toplum Düşüncesi*, Sakarya Üniversitesi Sosyal Bilimler Enstitüsü Doktora Tezi, Sakarya 2002; Coşkun Yılmaz, “Osmanlı Siyaset Düşüncesi ile İlgili Yeni Bir Kavramsallaştırma: Islahatnâmeler”, *Türkiye Araştırmaları Literatür Dergisi*, Sayı 2 (2003), c. 1, s. 299-338; Coşkun Yılmaz, “İstanbul Kütüphanelerinde Bulunan Siyasetnâmeler Bibliyografyası”, *Türkiye Araştırmaları Literatür Dergisi*, Sayı 2 (İstanbul 2003), c. 1, s. 339-378; Coşkun Yılmaz, “Siyâsetnâme”, *DİA*, İstanbul 2009, c. 37, 306-308; Mehmet İpşirli, “İslahat”, *DİA*, c. 19, İstanbul 1999, 170-174; Erol Özvar, “Osmanlı Tarihinin Dönemlendirme Meselesi ve Osmanlı Nasihat Literatürü”, *Divan*, Sayı 7 (1999), s. 135-151; Ahmet Uğur, *Osmanlı Siyasetnameleri*, Kayseri 2002; Mehmet Öz, *Kanun-ı Kadimin Peşinde: Osmanlı'da Çözülme ve Gelenekçi Yorumcuları*, İstanbul 2015 vd.

² Mübahat S. Kütükoğlu, “Lütfi Paşa Âsafnâmesi (Yeni Bir Metin Tesisi Denemesi)”, *Prof. Dr. Bekir Kütükoğlu'na Armağan*, İstanbul 1991, s. 81; *Osmanlı Devlet Teşkilatına Dair Kaynaklar*, Haz. Yaşar Yücel, Ankara 1988, s. 187; *Kanûnnâme-i Sultanî li Aziz*

reayanın askerî zümreye geçişlerini timar sistemine dâhil olmak veya kapıkulu zümrelerine ilhak edilmek bağlamında değerlendirmişlerdir. Onlara göre her iki durumda da toprağı ekip biçecek insan sayısı azalacak ve devlet nitelikli askerden mahrum kalacaktı³. Reayanın timar sistemine dâhil olması, terakkiye müstahak olanların gerektiğı gibi ödüllendirilememesine sebep oluyordu. Bu da onların savařma arzusunu olumsuz yönde etkilemekteydi⁴. Müellifler, reayaya timar tevcih edilmemesi noktasında “*kanun-ı kadîm*”den ideal bir tablo çizseler de⁵ bunların askerleşmesinin kabul edilebilir bir sınırı olduğı, bu sınırın da ihtiyaçlara göre genişletilebildiğı söylenebilir⁶. Müellifler, kapıkulu teşkilatı için de ideal bir tablo çizmekte ve reayanın kapıkulları arasına girmesinin mahzurlarını sıralamaktaydılar. Onlara göre kapıkulu zümreleri devşirme sisteminden beslenmeliydi ve “ecnebî”lerin kapıkulu olmamasına özen gösterilmeliydi⁷.

Efendi, yay. haz. Rhoads Murphey, Harvard 1985, s. 30 vd.

³ Bkz. *Lütfi Pařa Āsafnâmesi*, s. 81. *Hirzû'l-Mülük* müellifi, reayaya timar tevcih edilmemesi konusunda diđer müelliflerle aynı görüşü paylaşmaktaydı. Buna mukabil, bir şekilde kendisine timar tevcih edilen bir “ecnebî” 10 yıldır timar tasarruf ediyorsa artık “emekdâr” olduğundan timarının elinden alınmaması görüşüyle diđerlerinden ayrılmaktadır (*Osmanlı Devlet Teşkilatına Dair Kaynaklar*, s. 186-187).

⁴ Bkz. *Osmanlı Devlet Teşkilatına Dair Kaynaklar*, s. 186-187; *Kanûnnâme-i Sultanî li Aziz Efendi*, s. 27. Aziz Efendi'nin timar birimlerinin eskisi gibi hak edenlere tevcih edilmesiyle ilgili tavsiyeleri hakkında ayrıca bkz. *Kanûnnâme-i Sultanî li Aziz Efendi*, s. 31, 39-40.

⁵ Bkz. *Koçi Bey Risâlesi*, s. 24; *Kanûnnâme-i Sultanî li Aziz Efendi*, s. 40.

⁶ Reayanın askerleşmesine dair devletin tavrı ve bu tavrın şartlara göre nasıl şekillendiğine dair mesela bkz. Caroline Finkel, *The Administration of Warfare: the Ottoman Military Campaigns in Hungary, 1593-1606*, Wien 1988, s. 36-37; Pál Fodor, *Kızıl Elma*, çev. Özgür Kolçak, İstanbul 2020, s. 426-431. Reayanın askerleşmesiyle ilgili 15. Yüzyıldaki dinamik yapının bilahare ortadan kalktığı ve sitemde bir tıkanıklık oluştuğı yorumu için bkz. Yunus Koç, “Osmanlı’da Toplumsal Dinamizmden Celali İsyanlarına Giden Yol ya da İki Belgeye Tek Yorum”, *Bilig*, Sayı 35 (Güz 2005), s. 229-245. Buna mukabil ihtiyaç halinde devletin gönüllülerden yararlılık gösterenlere ibtidadan dirlik tevcihi vaatlerinin devam ettiği anlaşılmaktadır. Mesela 1574 tarihli bir örnek için bkz. *24 Numaralı Mühimme Defteri* (s. 81-161), haz. A. Rıza Bülbül, Erciyes Üniversitesi Sosyal Bilimler Enstitüsü Yüksek Lisans Tezi, Kayseri 2019, s. 141.

⁷ Bkz. *Osmanlı Devlet Teşkilatına Dair Kaynaklar*, s. 4-8; *Koçi Bey Risâlesi*, s. 28-29; *Kanûnnâme-i Sultanî li Aziz Efendi*, s. 30 vd.

Islahatnâme müellifleri askerî harcamaların aşırı derecede artmasına da dikkat çekmişlerdir. Onlara göre devlet hazinesine büyük bir yük getiren kapıkullarının sayısının mutlaka kontrol altında tutulması gerekiyordu⁸. Askerî harcamaların artmasının diğer bir sebebi önceleri seferlerde ancak genel bir başarı sağlandığında bireysel başarıların ödüllendirilirken bu durumun değişmeye başlamasıdır⁹. Kapıkulu sayısının artması ve bunun da hazineye büyük bir yük getirmesinin önemli bir sebebi de timar birimlerinin vezir ve diğer devlet erkânının eline geçmesiydi. Timar sisteminin sağladığı nitelikli askerden mahrum kalan devlet ise kapıkullarının sayısını artırma yoluna gitmişti. Timar sistemiyle ilgili bir diğer şikâyet konusu da toprakların paşalara temlikıyla timar birimlerinin azaltılmasıydı. Zira bu durum devletin asker ihtiyacının karşılandığı önemli bir kaynağın zarar görmesine¹⁰, seferler devam ettiği için de kapıkullarının sayısının arttırılmasına sebep olmuştu¹¹.

Kapıkullarının sayısının 16. yüzyılın ikinci yarısında muazzam bir artış göstermesi, her ne kadar ıslahatnâme müellifleri tarafından bozulma olarak izah edilse de günümüzde ihtiyaçlar çerçevesinde bir değişim yaşandığı savunulmaktadır. Bu yorumun yapılmasının en önemli dayanağı ise cepheden merkeze yazılan telhislerde yeni şartlara uygun silahlarla mücehhez askerin biran önce gönderilmesi talebidir. Nitekim 16. yüzyılın sonlarında Batı cephesinde devam eden savaşlar sırasında geleneksel silahlar kullanan timarlı sipâhilerin Avusturya birlikleri

⁸ Mesela bkz. *Lütfi Paşa Âsafnâmesi*, s. 92; *Koçi Bey Risâlesi*, s. 46. Bu tavsiyelere rağmen kapıkullarının sayısının hızlıca arttığı, bunlara yapılan ödemelerin ciddi rakamlara ulaştığı bilinmektedir. Önü alınamayan bu artış karşısında 1652/53'te Kâtip Çelebi asker sayılarıyla ilgili diğer müelliflerinden farklı bir bakış açısı ortaya koydu. Bu manada kapıkulu askerî zümrelerinin sayısının azaltılması artık imkânsızdı. Yapılması gereken ise bir yolunu bularak mevâcib giderlerinin “*kanun-ı kadime*” göre ayarlanmasıydı (*Düstürü'l-Amel li-İslâhi'l-Halel*, İstanbul 1979, s. 132-133).

⁹ Mesela *Kitâb-ı Müstetâb* müellifine göre 1578'de başlayan Şark seferlerinden 1620'lere kadar serdarlar kanunların aksine daha İstanbul'dan ayrılır ayrılmaz mansıp dağıtmaya başlamışlardır. Böylece terakki ile dirlikleri veren ve alanların belli olmadığını vurgulayan müellif bunun bir alışveriş haline geldiğini ifade etmekteydi (*Osmanlı Devlet Teşkilatına Dair Kaynaklar*, s. 3-4).

¹⁰ Mesela bkz. *Osmanlı Devlet Teşkilatına Dair Kaynaklar*, s. 176-179; *Kanûnnâme-i Sultanî li Aziz Efendi*, s. 29.

¹¹ Mesela bkz. *Osmanlı Devlet Teşkilatına Dair Kaynaklar*, s. 15.

karşısında aciz kaldıkları, ateşli silahlarla donatılmış askerlerin bir an önce cepheye gönderilmesi talebi araştırmalarda tebarüz ettirildi. Bu acil ihtiyaca binaen bir taraftan 1600'lerde yeniçerilerin sayısının 38.000'e ulaştığı, diğer taraftan genç nüfusun ateşli silahlarla mücehhez paralı asker olarak istihdam edildikleri sonucuna ulaşıldı¹². Dolayısıyla timar sisteminin ihmal edilmesi askerî bir zorunluluk olarak açıklandı. Buna mukabil, Yemişçi Hasan Paşa'nın sıklıkla tekrarlanan ateşli silahlarla mücehhez asker talebi¹³ daha sonraki yapılan bir çalışmada tekrar değerlendirildi ve haklı olarak paşanın şikâyetlerinin sadece kendi emri altındaki askerinin niteliğinden kaynaklandığı, bu sebepten geneli yansıtmayabileceği yorumu yapıldı¹⁴. Sayısal artış konusunda devletin Batı cephesinde ateşli silahlarla mücehhez askerlere duyduğu ihtiyaç yorumuna getirilen eleştirilerden bir diğeri ise artışın sadece piyadelerle sınırlı kalmaması, süvarilerin de aynı şekilde hızla artmasıydı¹⁵. Kapıkulu ocaklarına kayıtlı olup cepheye sürülebilen asker sayısında da ciddi bir azalma olduğundan sayı artışının siyasî ve sosyopolitik bir sebebi olabileceği de değerlendirildi¹⁶. Daha sonra tüfekli piyadelerden oluşan paralı askerlerin (sekban) ortaya çıkışı ve kapıkulu zümrelerinin sayılarının artması, seferlerin mevsimlik olmaktan çıkarak askerî hareketliliğin sürekli bir hâl almasıyla izah edildi. Zira imparatorluk, 1578'de Safevîlere karşı giriştiği seferle birlikte doğuda ve bilahare batıda takriben 30 sene devam eden savaşlara hem mâlî hem de askerî kaynak sağlamak zorunda kalmıştır. İhtiyaçlarla ilgili en pratik çözüm ise, ıslahatnâme yazarlarının sert eleştirilerine rağmen kapıkulu zümrelerinin doğal nefer kaynakları konusundaki teamüllerin sınırlarını aşarak “*ecnebi*” diye tarif edilen kişilerin hızlıca askerleşmesini

¹² Halil İnalçık, “Military and Fiscal Transformation in the Ottoman Empire, 1600-1700”, *Archivum Ottomanicum*, Sayı 6 (1980), s. 288-89.

¹³ *Osmanlı Tarihine Âid Belgeler: Telhisler (1597–1607)*, yay. haz. Cengiz Orhonlu, İstanbul 1970, s. 71-72.

¹⁴ Özgür Kolçak, 17. Yüzyıl Askeri Gelişimi ve Osmanlılar: 1660-1664, İstanbul Üniversitesi Sosyal Bilimler Enstitüsü Doktora Tezi, İstanbul 2012, s. 80.

¹⁵ Ayrıntılı bilgi için bkz. Baki Tezcan, *Searching for Osman: A Reassessment of the Deposition of the Ottoman Sultan Osman II (1618–1622)*, Princeton University Doktora Tezi, Princeton 2001, s. 240-244.

¹⁶ Ulûfeli neferlerin sayısındaki artışın önemli sebepleri arasında devlet erkânının kendine bağlı askerî gruplar oluşturarak nüfuz kazanma arzusu yorumu ve misaller için bkz. Baki Tezcan, *Searching for Osman*, s. 244-258.

sağlamaktı¹⁷. Yukarıda özetlendiği üzere sayı artışının siyasî ve sosyopolitik bir temeli olabileceği yorumunun da gerçeği tam olarak yansıtmayabileceği ifade edilmiştir. Bu manada piyade ve süvari zümrelerinin aynı anda artış göstermesi askerî bazı zorunluluktan kaynaklanabilirdi. Zira ateşli silahlarla mücehhez piyade askerlerin henüz süngü kullanmaya başlamasından önce düşman taarruzlarına karşı korunması gerekiyordu. Mızraklı piyade birliklerinden mahrum olan Osmanlılar, piyade birliklerini ani baskınlara karşı süvari birlikleriyle korumuştur¹⁸. Diğer yandan, bu çalışmada tebarüz ettirildiği üzere, Osmanlı terfi sisteminin savaşların sürekli hale gelmesi sonucu piyadelerle birlikte süvarilerin sayısının artmasına olanak verebileceği de dikkate alınmalıdır.

2. Osmanlı İmparatorluğu'nda Başarı=Tevcih/Terakki/Terfi Çarkı”

Bireyin, cephede topyekün bir faaliyetin duygusal bir parçası olabilmesi için temel ihtiyaçların karşılanması yanında farklı araçların kullanıldığı fikri artık çalışmalara konu olmaya başlamıştır¹⁹. Buna mukabil bu araçların bireyler tarafından nasıl değerlendirildiği, devletin bu araçları nasıl daha kullanışlı hâle getirmeye çalıştığı, seferlerin yapısındaki değişimin araçları nasıl etkilediği üzerinde gerektiği gibi durulmamıştır. Tarifini yapmaya ve dönemlendirmeye çalışacağımız sistemle ilgili başarının devlet nezdinde nasıl algılandığı, topyekün veya bireysel olması, başarının ödüllendirilmesinde bir kontrol mekanizması kurulup kurulmadığı, bu sistemin askerî anlamdaki olumlu ve olumsuz yanları, yaşanan gelişmeler sonucu sistemin revize edilip edilemediği, böyle bir girişim söz konusuysa neler yapıldığı ve nasıl sonuçlar alındığı üzerinde durulacaktır. Bu sırada kapıkulu süvarilerinin bu çarkın neresinde bulunduğu, çarkın işleyişindeki değişmelerin kapıkulu süvarilerinin görev ve yetkilerinin yeniden tanzim edilmesine etkisi de ihsas ettirilecektir.

¹⁷ Özgür Kolçak, *17. Yüzyıl Askerî Gelişimi ve Osmanlılar*, s. 86-88.

¹⁸ Özgür Kolçak, *17. Yüzyıl Askerî Gelişimi ve Osmanlılar*, s. 92-93.

¹⁹ Rhoads Murphey, bir çalışmasında “Osmanlı Savaş Sisteminin Motivasyonel ve Psikolojik Yönleri” başlığı altında Osmanlı ordusundaki bireylerin motivasyonunun sağlanması için çeşitli araçlara değinmiştir (*Osmanlı'da Ordu ve Savaş, 1500-1700*, M. Tanju Akad, İstanbul 2007, s. 156-193).

Osmanlılar baştan beri bireysel başarıyı ödülleriyle teşvik eden bir mekanizma kurmuşlardı. Bu durum askerî teşkilat açısından son derece anlamlı ve kişinin motive edilmesinde kuvvetli bir araçtı. Başarının bireyselliği bir dirliğin veya ulûfenin hukuki bir hak olarak evlada intikalinde de takip edilebilmektedir. Devletin bu tavrını malî bir tasarruf olarak da değerlendirebiliriz. Kendisine ibtidadan timar tevcih edilen bir kişi hizmetleri mukabilinde aldığı terakkilerle kısa süre içinde gelirlerini arttırabilirdi. Buna mukabil dirliğin evlada intikal etmesi gereken durumlarda (ferâğ veya ölüm) başarı karşılığında elde ettiği terakkiler ayrı tutulurdu. Aynı şekilde kapıkulu süvari zümresine ibtidadan ilhak edilen bir nefer de zamanla hizmetleri mukabilinde terakki alabilirdi. Ancak mevcut ulûfesinin tamamını genellikle evladına bırakamazdı²⁰. Bu durum da devletin tevcih edilen dirliğin/ulûfenin çekirdek yapısını (ibtida) ırsî olarak değerlendirdiğini, gelirini arttırmak isteyen evlatların da babaları gibi hizmette bulunmalarını amaçladığını göstermektedir.

Dönemin kaynaklarında başarı gösterenin taltif edilmesi saltanatın bir kaidesi olarak izah edilmekteydi²¹. İbtidadan dirlik veya ulûfe ile sisteme dâhil olan bir neferin terakki yoluyla hızlıca gelirlerini

²⁰ Kapıkulu süvarilerinin çocuklarının bölüğe ilhakı hususu için bkz. Coşkun Ünsal, Osmanlı Askerî Teşkilatında Kapıkulu Süvarileri (XVI-XVII. Yüzyıllar), Marmara Üniversitesi Türkiyat Araştırmaları Enstitüsü Doktora Tezi, İstanbul 2023, s. 119-126.

²¹ Mesela Selânikî Mustafa Efendi'ye göre hüner ehline ölçü ile ihsanda bulunulmazdı. Hak edene hürmet edildiği takdirde devlet ihtişama kavuşurdu (Selânikî Mustafa Efendi, *Tarih-i Selânikî (971-1003/1563-1595)*, haz. Mehmet İpşirli, c. 1, Ankara 1999, 197). Gelibolulu Mustafa Âli'ye göre her kim din uğruna gayret edip gerekli silahları edinme ve kullanmada akranları arasında öne çıkarsa eda ettikleri hizmet mukabilinde sultan tarafından ödüllendirilmesi belki farz bile olabilirdi. Böylece bu durumu gören herkes aynı şekilde hizmette bulunurdu (Gelibolulu Mustafa Âli, *Mustafa 'Ali's Counsel for Sultans of 1581 (Nushatu's-Selâtin)*, yay. haz. Anderas Tietze, c. 1, Wien 1979, 144-145). Eserini III. Murad'a sunan *Hırzû'l-Mülûk* müellifi, saltanatın bekasını adalet ve devlete yararlı olan askerde görmekteydi. Askerin bağlılığı ise yararlılık gösterene hak ettiği kadar dirlik verilerek sağlanmalıydı. Başarı gösterenlerin bazısına ulûfe, bazısına timar tevcihi için de hazine ve toprak lazımdı (*Osmanlı Devlet Teşkilatına Dair Kaynaklar*, s. 176). Padişahların hak edene terakkiler vermek hususunda elinin açık olması gerektiği üzerinde duran Hasan Kâfi de pek çok örnek vererek âdemoğlunun kendisine ihsanda bulunanın kulu olduğunu ifade etmekteydi (*Usûlü'l-Hikem fî Nizâmü'l-A'lem*, s. 258-259). IV. Murad'ın musahiblerinden Aziz Efendi'ye göre ise timar ve zeametler ancak gerektiği gibi savaşçı hizmette bulunanların hakkıydı (*Kanûnnâme-i Sultanî li Aziz Efendi*, s. 27).

arttırabilmesi, savaşların sıklığına ve ne kadar sürdüğüne göre değişebilirdi. Devletin cepheye sürdüğü bu askerlerin yanında bir de dirlik ümidiyle seferlere iştirak eden ve çoğu reaya olan gönüllüler bulunmaktaydı. Savaş meydanlarında şehit/mütekaid olanların geride bıraktıkları dirlikler/ulûfeler, başarı gösterenlerin terakki veya terfi ile ödüllendirilmeleri²² ve cephede gönüllü olarak bulunanların sisteme dâhil edilmeleri²³ (ibtida) için kullanılıyordu. Bütün masraflarını kendisi karşılayarak seferlere katılan gönüllülerin amacı da zaten devletçe resmen tanınarak sisteme dâhil olma²⁴. Gönüllüler arasında babasının ölmesini beklemeden dirlik ümidiyle sefere katılanlar, dizdar ve muhafız gibi görevlilerin hizmetkârları, kuloğulları, kul karındaşları, reaya ve devlet erkânının kapı halkı bulunmaktaydı²⁵. Herhangi bir sebepten dolayı dirliği elinden alınmış/esâmesi çalınmış (ocaktan atılmış) olup tekrar başarı gösterip sisteme dâhil olmak isteyenlerin de seferlere gönüllü olarak katılması için vaatlerde bulunulabilirdi²⁶. Yine memur olmamasına rağmen çoğu dirlik/esâme sahibi terakki veya terfi arzusuyla gönüllü olarak sefere katılırdı. Bu durum devlet tarafından da teşvik

²² Mesela Kıbrıs Seferi sırasında şehit olan 10.000 akçeli neferin timarı “*gurebâ-i yeminden yirmi dokuzuncu bölükde yevmî dokuz akça ulûfesi olan Mehmed recâ itmeğin muhârebe-i mezbûrede olan hidmeti mukâbelesinde ziyadesiyle*” buyrulmuştu (BOA, Kâmil Kepeci (=KK), nr. 223, s. 6 (27 Cemâziyelevvel 979/17 Ekim 1571). Bu defterde veya sefer zamanlarında tutulan diğerlerinde şehit olanların dirliği veya ulûfesinin yararlılık gösterenlere terakki veya terfi yoluyla ihsan edildiğine dair mebzul miktarda örnek bulunmaktadır.

²³ Mesela Kıbrıs Seferi sırasında Kocaeli sancağı beyi, 9 gönüllü için “...*donanma-i hümâyûnda vâki' olan cemî' hizmetlerde küllî yoldaşlıkda bulunduğundan gayrı hâliyâ küffâr-ı hâksâr gemilerine mukâbele olunup ceng oldukda her biri gereği gibi yoldaşlık idüp mecrûh olmuşlardır*” diyerek dirlik talebinde bulunmuş, bunlara ibtidadan 3'er bin akçelik timar tevcih edilmişti [BOA, KK, nr. 223, s. 12 (27 Cemâziyelevvel 979/17 Ekim 1571)]. Bu ve seferler sırasında tutulan defterlerde seferde gönüllü olarak bulunup hizmet eden kişilere dirlik tevcih edildiğine dair hayli örnek bulmak mümkündür.

²⁴ Pál Fodor, *Kızıl Elma*, s. 417. Bir kısmı garip yiğit olarak adlandırılan bu gönüllülerin kimlikleri, savaşlardaki hizmetleri, sisteme dâhil olmaları için bkz. Serkan Osmanlıoğlu, Osmanlı Devleti'nde Gönüllü Askerlerden Garip Yiğitler (XVI. Yüzyıl), Marmara Üniversitesi Türkiyat Araştırmaları Enstitüsü Doktora Tezi, İstanbul 2023.

²⁵ Pál Fodor, *Kızıl Elma*, s. 419-436.

²⁶ Mesela BOA, KK, nr. 254, s. 91 (1 Cemâziyelevvel 1006/10 Aralık 1597)'dan naklen bkz. Coşkun Ünsal, Osmanlı Askerî Teşkilatında Kapıkulu Süvarileri (XVI-XVII. Yüzyıllar), s. 247.

edilirdi²⁷. Kadrolu askerlerin memur oldukları bir sefere katılmaları, çeşitli cezalardan kurtulmalarını sağlardı. Cephede başarı göstermeleri ise şehit veya mütekaid olanların dirliklerinden pay almalarına veya yeni fethedilen yerlerin dağıtımında dikkate alınmalarına vesile olurdu. Bu durum, bir yandan kadrolu askerlerin savaşma arzusunu güçlendirirken diğer yandan dirlik umuduyla gönüllü olarak daha fazla kişinin seferlere katılmasına sebep olurdu²⁸. Dolayısıyla kadrolu askerler ve gönüllüler için dinî vecibelerin yanında “başarı=tevcih/terakki/terfi çarkı” oldukça önemli bir araçtı²⁹. Seferler gönüllüler için başlarda sisteme dâhil olma fırsatı olsa da bir süre sonra zorunluluk olmuştur. Tevcih/terakki/terfi kaynakları azalmış olsa da sisteme dâhil olmak isteyenler herhangi bir ücret verilmeden seferber edilebilmiştir³⁰. Dönemin kaynaklarında şikâyet konusu edilen ulûfelilerin sayısının artması ve bunun hazineye büyük bir yük getirmesi, aslında başarı=tevcih/terakki/terfi çarkının savaş zamanlarında hızlanması ve sistemin hazmedemeyeceği seviyelere ulaşmasıyla yakından ilgiliydi.

²⁷ Mesela sipâhi zümresinden 229. Bölükte 23 akçe ulûfesi olan Mahmud ve 166. Bölükte 25 akçe ulûfesi olan Süleyman’ın 1571 Kıbrıs Seferi’ne gönüllü olarak katılıp hizmette buldukları için 2 akçe terakki almaları hakkında bkz. BOA, KK, nr. 223, s. 103 (2 Receb 979/20 Kasım 1571); 1586’da gurebâ-i yemîn zümresinde 24. Bölükte 12 akçe ulûfesi olan Mehmed’in sırf gönüllü olarak sefere katıldığından mevcut ulûfesiyle ulûfeciyân-ı yemîn zümresine terfi etmesi hakkında bkz. BOA, KK, nr. 248, s. 2 (20 Cemâziyelevvel 994/9 Mayıs 1586); yine 1586’da ulûfeciyân-ı yesâr zümresinden 84. Bölükte 13 akçe ulûfesi olan Sefer ile 122. Bölükte 10 akçesi olan Hüseyin’in sefere gönüllü olarak katılıp hizmette bulunmalarından dolayı mevcut ulûfeleriyle silahdâr zümresine terfi etmeleri için bkz. BOA, KK, nr. 248, s. 2 (15 Receb 994/2 Temmuz 1586) vd.

²⁸ Rhoads Murphey, bu durumu timarlı sipahiler özelinde ele almıştır (*Osmanlı’da Ordu ve Savaş*, s. 185-186). Timarlı sipâhilerin beraberinde getirmekle mükellef oldukları cebelü sayısı kanunlarla belirlenmişti. Buna rağmen özellikle 16. Yüzyılın ilk yarısında mebzul miktarda timar sahibinin yanında kanunda belirtilen cebelüden daha fazla kişi olduğu bilinen bir husustur. Bazı örnekler için mesela bkz. Pál Fodor, *Kızıl Elma*, s. 415.

²⁹ Motivasyon aracı olarak kullanılan terakki tevcihi hususu timarlı askerler bağlamında müstakil bir çalışmaya da konu olmuştur. Bkz. Emine Erdoğan Özünlü, “Osmanlı Ordusunda Bir Motivasyon ve Terfi Kaynağı: “Terakki” Tevcihi”, *Uluslararası Sosyal Araştırmalar Dergisi*, c. 3, Sayı 11 (2010), s. 238-244.

³⁰ Pál Fodor, *Kızıl Elma*, s. 440. Ayrıca bkz. Osmanlıoğlu, *Osmanlı Devleti’nde Gönüllü Askerlerden Garip Yiğitler (XVI. Yüzyıl)*, s. 31-90.

Başarı=tevcih/terakki/terfi diye isimlendirdiğimiz sistemde seferlerin sonucundan ziyade süreci önemliydi. Esas olan anlık başarıları ve kaynaklardan anlaşıldığı üzere askerler genellikle sonuçla ilgilenmezlerdi. Öyle ki yenilgiyle sonuçlanan savaşlarda dahi sefer kararı alındığı andan itibaren sefer emri götürme, köprü, yol, asker sevki, dil alma gibi pek çok hizmet belli sınırlar çerçevesinde taltif sebebiydi. Mezkûr hizmetlerin her biri seferin sonunda hezimet alınsa da ibtidadan dirlik, terakki veya terfi almak demektir. İslahatnâme müelliflerinin ısrarla üzerinde durdukları cepheye varılmadan kimseye dirlik verilmemesi hususu, aslında seferlerin devlet için malî bir külfete dönüşmesi ve fetihlerin durma noktasına gelmesiyle ilgiliydi. Nitekim bu durum hizmeti görülenlerin ödüllendirilmesi için kaynak problemi yaşanmasına sebep olmaktadır. Dolayısıyla İslahatnâme müelliflerinin askerî anlamda “bozulma” olarak izah ettikleri pek çok hususun başarı=tevcih/terakki/terfi çarkının işleyişi bağlamında tekrar değerlendirilmesi son derece önemlidir. Seferlerin klasik yapısındaki değişim (süresinin mütemadiyen uzaması ve sonuçsuz kalması) bu çarkın işleyişine zaman zaman müdahale etmeyi zorunlu kılmıştır.

Çalışmamızda “başarı=tevcih/terakki/terfi” diye isimlendirilen sistemin genel seyri incelendiğinde iki farklı evre karşımıza çıkmaktadır. Takriben 16. yüzyılın ortalarına kadar seferler genellikle mevsiminde başarılı bir şekilde sonuçlanmış, bu süre zarfında bireysel başarı gösterenler savaşların getirdiği zenginliklerden pay verilerek ödüllendirilmişti. İstisnalar olmakla birlikte başlarda terakki veya terfilerin sınırları oldukça belirgindi. Bu çark, 16. yüzyılın ortalarından itibaren hızlanmaya başladı. 1578'den itibaren savaşların uzaması ve genellikle sonuçsuz kalarak büyük bir malî külfete dönüşmesi bahsettiğimiz çarkın sistemin hazmedemeyeceği şekilde hızlanmasına sebebiyet verdi. Dolayısıyla devlet başarı, tevcih, terakki ve terfilerin tekrar tanımını yapmak durumunda kaldı. Devletin yaşanan bu değişime karşı takındığı tavır, gerek çağdaş kaynaklarda gerek bazı modern araştırmalarda “bozulma” olarak değerlendirildi.

Başarı=tevcih/terakki/terfi çarkının ilk evresi, kuruluştan takriben 16. yüzyılın ortalarına kadar seferlerin genellikle mevsiminde başarılı bir şekilde sonuçlandığı, ekonomik anlamda gelirler sağlandığı bir dönemdir. Bu dönemde bireysel başarılar terakki veya terfi yoluyla, zenginliğin paylaşılmasıyla ödüllendirilmişti. Böylece oldukça güçlü olan dinî faktörlerle birlikte ekonomik anlamda da bir motivasyon

sağlanmış, sonraki fetihler için seferlerin bütün zorluklarına rağmen askerin istekli olması hedeflenmiştir. Başarıyla gelen terakki veya terfilerin sınırları belirgin olan birinci evrede hangi zümrenin ne kadar terakki alabileceği, terfi edilecekse hangi zümrelere ilhak edilebileceği öngörülebilirdi³¹. Bu manada bir başarı gösterdiğinde bölüğe ilhak edilebilen, yani kapıkulu süvarisi olabilenlerin kimliği de belirgindi³² ve genellikle kapıkulu askerî zümreleri (yeniçeriler, cebeciler, topçular, top arabacılar) bölüğe ilhak edilebiliyordu. Sistemin ilk evresinde terfi veya terakkinin sınırları belirgin olmasına karşın bazen bu sınırların aşıldığı, bir kişinin terfi etmemesi gereken bir zümreye girebildiği anlaşılmaktadır. Bunun sebebi ise devletin anlık ihtiyaçlar karşısında pratik ama geçici çözümlere başvurabilmesiydi.

Birinci evre olarak adlandırdığımız dönemde Osmanlıların genellikle saldıran taraf olduğu, gerçekleştirilen fetihlerle sınırlarını hızla genişlettiği bilinmektedir. Buna mukabil, Sırp Sındığı (1364), I. Kosova Savaşı (1389), Niğbolu Savaşı (1396), İzladi Derbendi Savaşı (1443), Varna Savaşı (1444) ve II. Kosova Savaşı'nda (1448) kendisine karşı kurulan ittifaklar karşısında savunmadaydı³³. İzladi ve Varna'da müttefik kuvvetlerin sayısı Osmanlı ordusundan fazlaydı. Bunun için yeterli sayıda asker temin etmek gerekiyordu. Dolayısıyla askerî sistemin sınırlarının genişletildiği zamanlar ile bu ittifak tarihleri arasında güçlü bir ilişki vardır. Mesela Varna Savaşı (1444) öncesinde asker sayısını artırmak gerekti. Osmanlılar, 1443 yılı sonları ile 1444 yılı başlarında Macar ve Sırlara karşı Balkanlar'da kayıplar yaşadılar. Aynı vakitlerde

³¹ Rhoads Murphey de bu konuda her askerî zümrenin ifa edecekleri hizmet ve bunun mukabelesinde alacağı ödülle ilgili farklı beklentileri olduğunu ifade etmiştir (*Osmanlı'da Ordu ve Savaş*, s. 156).

³² Burada bölüğe ilhak edilme sürecinde “başarı” gösterme şartı olanlar kastedilmiştir. Nitekim çıkma adı altında haremden bölüğe ilhak edilenlerin herhangi bir başarı göstermesine gerek kalmadan bazen kişinin isteği ile bazense bir ceza olarak bölüğe ilhak edilebildikleri konuyla ilgili hazırladığımız tezde ayrıntılı bir şekilde izah edilmiştir. Kapıkulu süvarilerinin nefer kaynaklarıyla ilgili ayrıntılı bilgi için bkz. Coşkun Ünsal, *Osmanlı Askerî Teşkilatında Kapıkulu Süvarileri (XVI-XVII. Yüzyıllar)*, s. 61-127.

³³ İslam anlayışına göre gayrimüslimlerle yapılan savaş cihat olarak adlandırılır. Mücadeleye saldırı şeklindeyse “gazâ”, savunma şeklindeyse “nefir-i âmm” denilmektedir (Murat Tuğluca, “Osmanlı'da Nefir-i âmm Uygulamasının Erken Dönem Örnekleri ve Toplumsal Dinamizme Yansımaları”, *Bellekten*, Sayı 289 (Aralık 2016), c. 80, s. 773-796).

Karamanoğulları da harekete geçerek bazı yerleri ele geçirdiler. 12 Haziran 1444'te Macarlar ve Sırpların Edirne'de bir antlaşma yapıldı. Karamanlılar ile de barış tesis eden II. Murad, oğlu Mehmed lehine tahttan çekildi. Sultanın tahtı 12 yaşındaki oğluna bırakması bazı devletlerin yapılan antlaşmayı bozarak harekete geçmelerine sebep oldu³⁴. Böyle bir durumda zorunluluktan dolayı ordunun başına geçen II. Murad'ın bir çözüm üretmesi gerekmektedir. Rumeli kadılarına yazılan bir fermanla eli silah tutan reyanın sefere katılması emredilse de bu istek halk nezdinde karşılık bulmadı. Bunun üzerine yazılan ikinci bir fermanla, "başarı=tevcih/terakki/terfi çarkı"nın ilk evresinde ihtiyaçtan dolayı belirgin olan sınırların esnetileceği ilan edildi³⁵. Bu fermanın sonra büyük bir kalabalığın orduya katıldığı bilinmekteyse de ne kadar kişinin sisteme dâhil olduğu, ne kadar kişinin terakki veya terfi aldığı maalesef bilinmemektedir. Bununla birlikte kazanılan zaferle elde edilen zenginliğin ve askerî teşkilatın oluşabilecek problemleri telafi edebildiği söylenebilir. Başarı=tevcih/terakki/terfi çarkının ilk evresinde belirgin olan sınırların Şehzade Selim'in kardeşi Şehzâde Ahmed ile olan mücadelesinde de esnetildiği anlaşılmaktadır. Şehzâde Ahmed, kardeşi Selim'e karşı mücadelesinde yayalara verdiği ahidnâmede "... *murâdum hasıl olduka yaya başılara ağır çatma virüp alûfelerini yiğirmi beşer akça eyliyem ve daima in'am itduğim ağır çatma olup hazinedarlık aldirmayam ve sizden bölüğe çıkmağa mahal olanları sipâhi ve silahdar bölüğüne çıkarup sipâhi bölüğüne çıkanlara yiğirmişer akça ve silahdar bölüğüne çıkanlara on sekizer akça alûfe idem ve timara çıkanlara on beşer bin akçalık timar virem ve bölüğe ve timara çıkmayanların alûfelerini onar akça idem...*" diyerek pek çok kişinin kendisine destek olmasını amaçlamıştı³⁶. Sultanlık mücadelesinde ve tahta geçtikten sonra

³⁴ II. Murad devrindeki buhranla ilgili mesela bkz. Halil İncalcık, "Murad II", *DİA*, c. 31, İstanbul 2006, 168.

³⁵ "... şöyle ma'lûm oluna kim, bu sefer-i nusret-me'âbıma gelüp Dîn-i İslâm aşkına imdâd edüp bizimle ma'an sefere varanların her ne mürâca'atleri var ise, katımda makbûl-i hümâyûnumdur, eğer timâr isteyene ve eğer ze'âmet isteyene ve eğer yeniceilik isteyene ve eğer sipâhîlik isteyene ve eğer yürüklükden çıkmak isteyene her birinin murâd (u) maksûdları makbulümdür." (*Gazavât-ı Sultân Murâd b. Mehemmed Hân*, haz. Halil İncalcık-Mevlûd Oğuz, Ankara 1978, s. 14). Nefir-i âmm uygulaması bağlamında ayrıca bkz. Murat Tuğluca, "Osmanlı'da Nefir-i Âmm Uygulamasının Erken Dönem Örnekleri", s. 782-784.

³⁶ Zarif Orgun, Şehzade Ahmed'in Yayalara Verdiği Ahidname", *Tarih Vesikaları*, Sayı

yapacağı bazı seferlerden önce Selim'in de aynı yola başvurduğu görülmektedir³⁷.

3. Başarı=Tevcih/Terakki/Terfi Çarkının Hızlanması ve Askerî Değişim

Başarı=tevcih/terakki/terfi çarkında, 16. yüzyılın ortalarında ikinci evre olarak tanımlayacağımız köklü değişiklikler yaşanmaya başladı. 1530'larda yeniçerilerin sayısı takriben 8 bin iken kapıkulu süvarilerinin sayısı 5 bin civarındaydı. Bu sayılar 1560'larda ciddi oranda artış gösterdi. Yeniçerilerin sayısı 12 bini aşarken kapıkulu süvarilerinin sayısı ise takriben 11 bine ulaştı³⁸. Bu sayısal artış, başarı=tevcih/terakki/terfi diye isimlendirdiğimiz sistem bağlamında değerlendirildiğinde seferlerin yoğunlaşması başarı gösterip dirlik tevcih edilen, terakki veya terfi alanların sayısında da ciddi artış yaşanmasına sebep oldu. Yani, bu çark sistemin sindiremeyeceği bir şekilde hızlandı. Kapıkulu neferlerinin, bazı durumlarda değişebilse de âzamî bir ulûfe miktarı vardı³⁹. Bir nefer başarı gösterip terakki alarak bu miktara ulaştığında terakki yerine daha itibarlı bir zümreye terfi veya timar beklentisi içerisine girerdi⁴⁰. Mesela yeniçerilerin âzamî ulûfe miktarı 16.

9 (1942), c. 2, 167.

³⁷ Yavuz Sultan Selim'in şehzâdeliğinde kapıkulu süvari zümrelerine alınıp “*aşlı nâma 'lûmdur*” şerhi düşülen bazı isimler için bkz. TSMA, d. nr. 5361, vr. 3a, 4a, 4b, 5a, 6a, 8b, 12a vd.

³⁸ Kapıkullarının sayılarının artışıyla ilgili ayrıntılı bilgi için bkz. Coşkun Ünsal, *Osmanlı Askerî Teşkilatında Kapıkulu Süvarileri (XVI-XVII. Yüzyıllar)*, s. 132-151.

³⁹ “... her ocağın bir kânûn-ı kadîmî vardır ve neferi a'lâ ve ednâ kaç akçe yevmiyyede müntehi olur ise fermân ile terakkî verilmek bahanesiyle hadd-i mu'ayyeni ve kânûn-ı kadîmî tecâvüz etmeye ve her kalemden kânûn[î] neferi tecâvüz edenleri defter edip haddine tenzîl için i'lâm eyleyeler... sipâh ve sâir altı bölük mutlaka neferlikde ve tekâ'üdde kadimden olan hadd-i mu'ayyen ile buyurulup kânûnnâmeleri defterlerine kayd olunan mikdârı kat'â tecâvüz etmeye ve el-yevm nefer ve tekâ'üdde zâbitân ve ağayândan nefer ulûfesinin nihâyet haddi olan doksan dokuz akçeyi tecâvüz edip defterde mastûr olanların ziyâdesi tenzîl ve münhat kılınıp kânûn-ı kadîme tatbîk ve bir dürlü kânûna halel gelmeye.” (BOA, *Ali Emîrî, III. Ahmed (=AE, SAMD. III)*, nr. 21477 (28 Rebülevvel 1129/12 Mart 1717)).

⁴⁰ Mesela bkz. *Osmanlı Devlet Teşkilatına Dair Kaynaklar*, s. 186. Hırzû'l-Mülûk müellifi azâmî ulûfe miktarı hususunda cebeci ve sarraçlara da bir hudut tayin edilmesini önermektedir.

yüzyıl başlarında genellikle 5 akçe iken yüzyılın sonlarına doğru enflasyondan dolayı 8 akçe olmuştu⁴¹. Aldığı terakkilerle âzamî ulûfe miktarına ulaşan yeniçerilerin gösterdikleri başarılar karşısında terfi ettirilmeleri gerekiyordu. Terfi edebilecekleri kapıkulu süvari zümrelerindeki sayısal artış da dikkate alınarak yeniçerilere ilk defa 1550'lerde yüksek gelirli timar dirlikleri tevcih edilmeye başlandı⁴². Daha sonra savaşların süresinin uzaması ve sonuçsuz kalması, timar bekleyenlerin sayısında da ciddi bir artışa sebep oldu. Bu durumun sistemi nasıl tıkadığına dair son derece önemli bilgiler bulunmaktadır. Mesela Aralık 1586 yılında Anadolu, Şam, Bağdad, Budin, Lahsa, Şehrizar, Erzurum, Kars, Çıldır, Dulkadir, Haleb, Karaman, Trablusşam, Van, Bosna, Temeşvar, Diyarbekir, Cezayir gibi neredeyse imparatorluk coğrafyasında bulunan bütün beylerbeyilere yazılan hüküm kapıkulu süvarileri, yeniçeri ve yayabaşılardan hayli kişinin zeamete çıkıp mülazemette beklemesiyle ilgiliydi. Dolayısıyla askeri motive etmek ve sistemdeki tıkanıklığı gidermek için çarkın işleyişine müdahale etmek gerekiyordu. Bu nedenle beylerbeyilere 20 bin ve üzeri zeametlerin parçalamayarak merkeze bildirmeleri istendi. Uygulamaya meşru bir zemin bulmak için ise Kanuni Sultan Süleyman'ın 1553 Nahçıvan Seferi dönüşündeki uygulaması referans gösterildi. Böylece beylerbeyinden gelen mahlüller timar tevcih edilmesine rağmen mahlül olmadığı için işlemi gerçekleştirilmeyen kapıkulu süvarileri, yeniçeri ve yayabaşılarna tevcih edilerek “*tedrîc ile müzâhameleri def*” olunacaktı⁴³. Bu husus hem askerin motivasyonunun sağlanması hem de muhtemel bir isyanın önüne geçilmesi için son derece stratejik bir hamleydi.

Şehzâde Selim ile Şehzâde Bâyezid arasında 1559'da yaşanan mücadele taşra ordusuyla merkezî ordunun karşı karşıya gelmesine sebep oldu. Timar rejiminin bozulmaya başlamasıyla nüfuzları giderek azalan timarlı sipâhilerin bazıları, bu sırada merkeze karşı isyan bayrağı açan Şehzâde Bâyezid'in etrafında toplandılar. Yeniçeri ocağı gibi teşkilatlandırılan yevmlü neferlerinin motivasyonu, kapıkulu zümresine dâhil olmaktı. Bu durum karşısında merkezî idarenin Anadolu'daki nüfus

⁴¹ Erhan Afyoncu, “Mevâcib”, *DİA*, c. 29, İstanbul 2004, s. 419.

⁴² Mustafa Akdağ, *Türk Halkının Dirlik ve Düzenlik Kavgası “Celâli İsyanları”*, İstanbul 2009, s. 19.

⁴³ *BOA, Mühimme Defterleri*, nr. 61, s. 116, hk. 287 (5 Muharrem 995/16 Aralık 1586).

artışıyla ilgili bir politika geliştirmesi gerekiyordu. Kanûnî Sultan Süleyman'ın tavsiyesi ile Şehzâde Selim de kapıkulluğu vaadinde bulunarak yevmlü ordusu kurdu⁴⁴. Bu durum uzun vadede başarı=tevcih/terakki/terfi çarkında köklü değişiklikleri beraberinde getirdi. Nitekim yaşanan problemler, taşra ordusu ile merkezî ordu arasındaki sınırların yeniden tanzim edilmesine, çarkın işleyişine müdahalede bulunulmasına sebep oldu. Savaşların uzaması bir taraftan daha fazla kişinin sisteme dâhil olmasını sağlarken diğer taraftan terakki veya terfi alanların sayısının artmasına sebep olmaktaydı. Buna mukabil savaşların ekonomik gelir sağlamaktan çıkarak malî bir külfete dönüşmesi ise askerin beklentilerinin karşılanamamasına, dolayısıyla huzursuzluğa sebep olmaktaydı. Yaşanan değişim kapıkulu süvarileri özelinde değerlendirildiğinde ise seferlerin sürekli hale gelmesiyle daha fazla asker başarı gösterme imkânı buldu. Tercih edilen terakkilerle kısa sürede alabilecekleri âzamî ulûfe miktarına ulaşan askerler terfi beklentisi içerisinde girdiler ve yukarı zümrelere doğru büyük bir baskı oluşturdular. Dolayısıyla bu durum zincirleme bir sayı artışına sebep oldu. Her zümrenin askerî formasyonunun farklı olduğu da dikkate alındığında bir neferin savaşlarda başarı gösterip hızlıca âzamî ulûfe miktarına ulaşarak başka bir zümreye geçmesi, bulunduğu zümrenin icra ettiği askerî faaliyetlerde uzmanlaşmasını da engellemiş olmalıdır.

Her ne kadar kapıkulu askerlerinin sayısının artışı “ihtiyaç” bağlamında açıklanıyorsa da meselenin başarı ile gelen ödüller bağlamında tekrar ele alınmasının zaruridir. Osmanlı askerî teşkilatında genellikle her zümrenin nefer kaynakları belliydi. Dolayısıyla sadece ihtiyaçlardan kaynaklı bir artış söz konusu olsaydı mutad vakitlerde bir zümreye ilhak hakkı olanların daha sık ve sayıca daha fazla olarak o zümreye ilhak edilmesi beklenirdi. Buna mukabil, en azından kapıkulu süvari zümreleri özelinde, kaynaklar incelendiğinde zaten cephede olan farklı zümrelerdeki kişilerin başarı göstererek terfi yoluyla bölüğe ilhak edildiği görülür. Dolayısıyla savaşların uzaması zümreler arasında hareketliliği artırarak yukarı doğru bir baskı oluşturmaktaydı. Mesela Kafkasya ve Tebriz seferleri sırasında büyük başarılarla imza atan Özdemiroğlu Osman Paşa, bu seferler sırasında gerek kapıkulu

⁴⁴ Mustafa Akdağ, “Yeniçeri Ocak Nizamının Bozuluşu”, s. 295.

süvarilerine, gerekse tımarlı sipâhi zümresine kanuna muhalif olarak nefer yazdırmıştı. Osman Paşa'nın bu faaliyeti, her ne kadar ordudaki asker eksikliği ile ilişkilendirilse de⁴⁵ bu hükmün başarı=tevcih/terakki/terfi çarkı bağlamında tekrar gözden geçirilmesi gerekmektedir. Nitekim bu sefer sırasında gerek düşmanla pek çok sıcak temas sağlanması ve başarıyla gelen tevcih/terakki/terfiler⁴⁶, gerekse seferden bunalan askerin motivasyonunu diri tutmak⁴⁷ için başarıdan önce verilen sözler etkili olmuş gibidir. Kaldı ki, bölüklere yazılanlar zaten cephede olanlarken ibtidadan tımar verilen kişiler de büyük bir ihtimalle zaten dirlik sevdasıyla “gönüllü” olarak ordunun içinde bulunanlardı. Burada asker ihtiyacından ziyade mevcut askerler ve gönüllü sıfatıyla orduda bulunanların motivasyonunu sağlama amacı olduğu değerlendirilebilir.

Başarı=tevcih/terakki/terfi çarkında 16. yüzyılın ortalarında yaşanan değişimin devletin de dikkatini çektiği anlaşılmaktadır. Nitekim sistemin birinci evresinden ikinci evresine geçiş sürecinde tam tarihi tespit edilemese de Kanûnî Sultan Süleyman döneminde hazırlandığı

⁴⁵ Mesela bkz. Mustafa Cezar vd., *Mufassal Osmanlı Tarihi*, İstanbul 1959, III, 1380.

⁴⁶ “*Ahşam olıcak, Gazîler kesdikleri kelleleri şabtalarına ve sarıklarına sancup ve diri dutulan bî-dînleri, seg-misâl önlerine birağup... baş kesüp ve yoldaşlık eden gazîlerin her birine, hâllü hâllince terakkiler ve ri'ayetler etdükdan sonra...*” (*Târîh-i Osman Paşa, Özdemiroğlu Osman Paşanın Kafkasya Fetihleri (H.986-988/M.1578-1580)*, yay. haz. Yunus Zeyrek, Ankara 2001, s. 22. Diğer bir örnek için bkz. *Târîh-i Osman Paşa*, s. 38. Osman Paşa'nın haddinden fazla verdiği terakkiler merkez tarafından da onaylanmıştır: “*Devletlü Osman Paşa hazretlerinin Demürkapu'da her muhârebeye virdüğü ziyâde terakiler husûsu pâye-i serîre arz olundukda ne mikdâr terakki virdi ise berat olunsun deyü buyruldu.*” (BOA, KK, nr. 244, s. 35 (20 Receb 992/28 Temmuz 1584).

⁴⁷ “*Ol mahalde 'asker halkı gulüvv edüp ve cümleden ittifâk edüp, Paşa hazretlerine varup dediler ki: "Devletlü Paşa, kanda gidersün? 'Asker içinde kaht vâki' oldu. Kış dahi karîbdir. Biz bundan ilerü bir adım dahi gitmeziz" deyü gulüvv edüp... Ol gece geçüp 'ale's-sabâh Paşa Hazretleri dîvân edüp ve cemî' ihtiyâr ve umûr-dîde Beğlerbeğileri ve Sancakbeğilerin ve Bölük Ağaların ve Yeniçeri Kethüdâsın ve ba'zı ihtiyârları da 'vet edüp ve cevâbları böyle sâdır oldu ki "...Şîrvân'a dört beş menzil kalmışdır. Bu kadar emek ve zahmet çeküp gelmiş iken, bunu koyup gitmek, vech-i ma'kûl değildir. Ve hem Pâdişâhımızın nâm-ı şerîflerine lâyük değildir. İnşâ'Allah kışa dahi zamân vardır. Emr-i Pâdişâhî'ye muhâlefet eylemen!" deyü her birine söyleyüp. Ve kapıkullarına 'umûmen birer akça terakkî edüp ve Yeniçerilere dahi bahşîşin ikrâr edüp. Ve bu ulu suyu geçüp, Şîrvân'a gitmek mukarrer oldu.*” (*Târîh-i Osman Paşa*, s. 27-28).

bilinen muhtelif künye defterleri ortaya çıktı. Bu defterler, muhtemelen sistemin içerisine ne zaman, nasıl dâhil olduğu, bölüğe ne zaman ilhak edildiği şüpheli olan kişiler hakkında bazı bilgiler ihtiva etmektedir. Tespit edilebilen bu defterlerin birinde sipâhi zümresinden 376 kişinin sisteme dâhil olmasından bölüğe ilhak edilene kadarki terfileri kısaca izah edilmiştir. Alınmaması gereken bir zümreye ilhak edilenler veya “*aslı nâ-ma ‘lûmdur*” diye tarif edilenlerden bazıları için “*min-ba ‘d dirlik almaya*” denilmiştir. Kapıkulu süvari zümrelerindeki artışın sebeplerini anlamaya matuf olarak hazırlandığı değerlendirilen bu künye defterlerinden ilginç sonuçlar çıkmıştır. İlk olarak durumu şüpheli olan pek çok kişi olmasına rağmen bunların geneli hak ederek bölüğe ilhak edilmişlerdir. Seferlerin uzaması ve mütemediyen doğasının değişmesiyle birlikte bireysel başarı gösterip buldukları zümrede alabilecekleri âzamî ulûfe miktarına ulaşanların sayısı hızla artmıştı. Bunun sonucunda başarı gösterip bölüğe ilhak edilenlerin sayısı da ciddi manada arttı. Terakki ve terfiler karşısında mevcut kaynakların yetersiz kalması, zaman zaman başka önlemler almayı da gerektirmiştir. Mesela, 1571 İnebahtı Deniz Savaşı sırasında pek çok kişiye ibtidadan dirlik verilmiş, pek çok kişi de terakki almıştı. Ancak savaşın istenildiği gibi sonuçlanmaması üzerine askerinin yeterince mukavemette bulunmadığı gerekçesiyle verilen mansıp ve terakkilerin geçersiz olduğu ilan edilmiştir⁴⁸. Bu, süreç odaklı olan sistemin sonuç odaklı hale getirilmesi noktasında atılan ciddi bir adım olarak değerlendirilebilir.

Osmanlı ordusu, 16. yüzyılın ikinci yarısında Batı’da alçak ve topraklarla savunulan aşılması zor kalelerle karşılaşmaya başladı ve bu cephedeki savaşlar giderek daha “*durağan*” hale dönüştü. 1566 Zigetvar Seferi ve 1570 Kıbrıs Seferi’nde olduğu gibi bedeli ağır olan zaferlerin yanında mesela 1537 Korfuz Seferi, 1565 Malta Seferi’nde olduğu gibi başarısızlıkla sonuçlanan seferlerin sayısı da artmaya başladı⁴⁹. Doğuda Safevîler ile yapılan mücadelelerden kesin bir netice alınamadı ve

⁴⁸ *12 Numaralı Mühimme Defteri (978-979/1570-1572)*, c. 1, haz. Hacı Osman Yıldırım vd., Ankara 1996, 210). Ayrıca bkz. İdris Bostan, “Fetvanın Osmanlı Yönetimi ve Toplum Üzerindeki Etkisi: Ebussuûd Efendi’nin Kıbrıs ve İnebahtı Fetvaları”, *Tarih Dergisi*, Sayı 76 (2022/1), s. 50.

⁴⁹ Savaşların durağanlaşması vurgusu için bkz. Özgür Kolçak, *17. Yüzyıl Askeri Gelişimi ve Osmanlılar*, s. 52.

özellikle 1578'den sonra doğudaki seferler sürekli hale geldi⁵⁰. Bu gelişmelerin askerî ve toplumsal anlamda pek çok olumsuz etkisi vardı⁵¹.

Sistemin sancılı bir süreçten sonra başlayan ikinci evresinin birkaç boyutu bulunmaktadır. Bunlardan ilki seferlerin sıklaştığı ve/veya gittikçe uzamaya başladığı bir dönemde bireysel başarıların terakki veya terfi ile ödüllendirilmesidir. Seferlerin sıklaşması veya uzamasının birkaç temel sebebi bulunmaktaydı. Sınırların mütemadiyen genişlemesiyle savaş mahalli ile merkez arasındaki mesafe bir hayli artmıştı. Diğer bir husus ise gerek doğuya, gerekse batıya çıkılan seferlerin kesin bir sonuç vermemesinden dolayı bir sonraki sene tekrar aynı amaçla sefere çıkılması veya askerlere kıtlak tayininde artış yaşanması durumudur. Bu dönemde yapılan seferlerde harcanan emekle orantılı olarak somut kazançlar sağlanamadığından bireysel başarılar karşılığında birinin sisteme dâhil edilmesi (tevcih) ile askerlere verilen terakki veya terfilerin mevcut zenginliği erittiği, sistemin tıkanmaya başladığı görülür.

Savaşlar, bir silsile halinde uzun vadede bütün zümrelerin dengelerinin değişmesine sebep olmaktadır. Savaşların sayısının artması veya süresinin uzamasıyla sistem içerisinde sayısı fazla olan alt zümrelerin sayıları daha az olan üst zümreler için bir baskı oluşturduğu görülmektedir. Mesela, başarı gösteren yeniçerilerin yolu genellikle kapıkulu süvariliği iken, az miktarda ulûfe bedelinden veya ziyadesiyle tımar tevcih edilenler olurdu. Buna mukabil, 1570'lerde başarı gösteren yeniçerilere, kapıkulu süvari zümrelerindeki sayı artışı da dikkate

⁵⁰ Mesela bkz. *Tarih-i Selânikî*, c.1, s. 427; *Gelibolu'lu Mustafa 'Âli'nin Nasîhatu's-Selâtin İsimli Eserinin Tenkidli Metni*, haz. Kasım Ertaş, Marmara Üniversitesi Sosyal Bilimler Enstitüsü Yüksek Lisans Tezi, İstanbul 2008, s. 156-157.

⁵¹ Mesela Selânikî Mustafa Efendi Rebûlâhir 1006'da (Kasım/Aralık 1597) "*Ahvâl ve ef'âl ü akvâl-i rüzgâr-ı nâ-hemvârdan hikâyet ü şikâyetdür.*" başlığı altında bu meseleye değinmektedir. Bu manada askerler 20 yıldan fazla bir süredir cephelerdeydi. Nice zamandır Doğu seferlerinin zorluklarına katlanan askerler 1596'da başlayan savaşlarla Batı'da da sıkıntı çekmeye başlamıştı. Artan enflasyonla birlikte reaya büyük bir vergi yükü altına girmişti (*Tarih-i Selânikî*, c. 2, s. 716-717). Özgür Kolçak, savaşların mevsimlik olmaktan çıkarak cephe savaşlarına dönüşmesinin sonucunda askerî hareketliliğin sürekli hale geldiğini, sınırlardaki çatışmaların da kesintisiz devam ettiğini ifade ederek sayısal artış konusunda açıklamalarda bulunmuştur (*XII. Yüzyıl Askerî Gelişimi ve Osmanlılar*, s. 86).

alınarak daha çok timar tevcih edildiği anlaşılmaktadır⁵². Yine 1580'e kadar takriben 300 civarında olan timarlı divân çavuşlarının sayısı hızla artmaya başlamasıyla kısa sürede 2000'lere ulaşmıştır⁵³. Timarlı divân çavuşlarının sayısının 1590 ilâ 1620 yılları arasında birkaç kat artması tesadüf değildir. Savaşılan cephe sayısının artması, savaşların süresinin uzamasının başarı=tevcih/terakki/terfi çarkının haddinden fazla hızlanmasına sebep olduğu, başarı gösterip bir üst zümreye geçmek için bekleyenlerin sayısının giderek arttığı görülür.

Sistemin ikinci evresinin diğer bir hususiyeti ise eşkıya ve âsilere karşı iç güvenliği sağlamak üzere çıkılan seferlerde bireysel başarıların terakki veya terfi ile ödüllendirilmesidir. 16. yüzyılın sonlarıyla 17. yüzyılın başları iç karışıklıklarla geçti. Diğer kapıkulu askerleriyle birlikte bölük halkı da eşkıya üzerine gönderilen sadrazamlar ve paşalara koşulan askerler arasındaydı. Başarı=tevcih/terakki/terfi sistemine dayanan sefer yürüyüşü, düşman devletler üzerine olduğunda, bir de başarı kazanılırsa son derece normal ve askeri motive ederek sonraki başarıların yolunu açacak bir husustu. Ancak devletin kendi topraklarında gerçekleştirdiği iç güvenlik harekâtı, eski düzeni sağlamaya matuftu. Çoğu zaman başarısız olunan, başarılı olursa dahi düzeni sağlamanın dışında bir gelir getirmeyen bu faaliyetlerde gösterilen bireysel başarıların ödüllendirilmesinin de devletin mevcut kaynaklarını erittiği anlaşılmaktadır⁵⁴.

Başarı=tevcih/terakki/terfi çarkının ikinci evresinin en önemli hususiyetlerinden bir diğeri de sınırlarda ve iç güvenlik harekâtlarında

⁵² Hizmeti görülen yeniçerilerin kapıkulu süvari zümreleri yerine timara çıkmaları hakkında mebzul miktarda örnek için mesela bkz. BOA, *KK*, nr. 225 (980/81-1573/74).

⁵³ 1577 ilâ 1598 arasında timarlı divân çavuşları zümresine katılanların sayıları ve bu durumun toplam sayıya yansımaları için bkz. Murat Uluskan, *Divan-ı Hümayun Çavuşları*, Marmara Üniversitesi Türkiyat Araştırmaları Enstitüsü Doktora Tezi, İstanbul 2004, s. 14-16.

⁵⁴ Mesela 1572'de, o dönemde Anadolu'nun pek çok yerinde olduğu gibi Kandıra çevresinde de suhte eşkıyası zuhur etti. Devlet, merkezden kapıkulu askeri göndererek ve yerel güçlere emirler vererek eşkıyanın tenkiline çalıştı. Bu harekâta katılıp başarı gösterilenlerin terakk veya terfi ile ödüllendirilmesinin yanında emre itaat etmeyenlerin dirliklerinin kesileceği de bildirilmişti (*12 Numaralı Mühimme Deferi*, c. 2, s. 145, hk. 964, s. 156-157, hk. 986; *Mühimme Defterleri*, nr. 16, s. 210, hk. 1 (27 Zilhicce 979/11 Mayıs 1572)).

kim oldukları, hangi sıfatla cephede buldukları tam olarak ortaya koyulamayacak “emekdâr” adı altında pek çok kişinin askerî zümrelerde yer bulmaya başlamasıdır. Bu kişilerin dirlik veya ibtidadan ulûfe için cephede olan gönüllüler olduğu değerlendirilebilir. İlk zamanlarda doğrudan kapıkulu süvari zümrelerine ilhak edilen bu tür kişiler fazla bulunmamaktaydı. Buna mukabil, daha çok cebeciler, topçular ve top arabacı ocaklarında kendilerine giderek daha fazla yer bulmaya başlayan bu kişilerden bazıları, gösterdikleri başarılar mukabilinde terfi alarak kapıkulu süvari zümrelerine ilhak edildiler⁵⁵. Başlarda kademeli olarak bölüğe ilhak edilenler daha sonra doğrudan ocağa alınmaya başladılar. Mesela Temmuz 1605'te Küçük Hüseyin adlı eşkıya ile yapılan savaşta hizmeti görülen ve “emekdâr” olarak zikredilen Cebrâ'il b. Mustafa, İbrahim b. Ahmed ve Budak b. Durak adlı 3 şahıs, Kırım Hanı Gazi Giray'ın iltimasıyla ibtidadan 6'şar akçe ile bölüğe ilhak edilmişti⁵⁶.

Birinci evre diye tanımladığımız zaman diliminde yukarıda izah ettiğimiz istisnaların artarak genele tesir etmeye başlamasıyla devlet başarı=tevcih/terakki/terfi çarkının işleyişinde birtakım önlemler almaya çalışmıştı. Mesela 1576'da Budin Muhafızı Vezir Mustafa Paşa'nın bir süredir seferlerde yararlılık göstermeyenlere terakkiler verdiği ayyuka çıkmıştı. Bunun üzerine harekete geçen devlet, paşanın yararlılık göstermeyenlere terakki vermemesini emretti ve hizmette bulunanlara ise sadece 1.000 akçe terakki verme hakkı ihsan edildi⁵⁷. Bu sırada askerî varlığın devam ettirilebilmesi için sınırlardaki paşalara askeri teşvik etmek amacıyla bazı haklar tanınıyordu. Buna mukabil, 1578'de Safevîler ile yıllarca sürecek olan savaşın başlaması, bilahare 1593'te

⁵⁵ Selânikî Mustafa Efendi, 1595'te cülustan sonra isyan eden kapıkulu süvarilerinin ahvalini anlattığı yerde kapıkulu süvari zümrelerine ilhak edilenlerin profilindeki kademeli değişimi şu şekilde izah etmekteydi: “...*bu rüsvâyılıklara sebeb ü ba'is merhûm u mağfûrun-leh Sultân Murad Han devletinde erâzil ü ecnebiyye bi-asl u bed-reşt Harem-i muhtereme dâhil olup ve Yeniçeri ve Cebeci ve Topçı ve sâ'ir ocaklarına rüşvet ile ra'iyet tâ'ifesi çift-bozan ve tat ve çepni ve Çingane ve Yahûdî ve Laz ve Rus ve şar-oğlanı mâder be-hatâ dirlikler idiniüp, serdârlar vâsıtasıyla Bölük-halkına ilhak olunmağla âdâb u hürmet bi'l-küllîyye götürüldi. Perde-i mahâbet-i hükûmet yıkıldı*” (*Tarih-i Selânikî*, c. 2, s. 471).

⁵⁶ KK. nr. 256, s. 7 (25 Safer 1014/12 Temmuz 1605).

⁵⁷ *Mühimme Defterleri*, nr. 27, s. 271, hk. 642 (18 Zilkade 983/18 Şubat 1576). Sayfa numarası hatalı olmakla birlikte ayrıca bkz. Pál Fodor, *Kızıl Elma*, s. 435.

Avusturya ile yıllarca devam edecek olan savaşın patlak vermesi, sistemin sindiremeyeceği şekilde hızlanan başarı=tevcih/terakki/terfi çarkının sınırlarının yeniden belirlenmesini gerektirdi. Nitekim daha önce paşaların verdiği terakki miktarı sınırlandırılmaya çalışılsa da ihtiyaçlardan dolayı paşalara daha fazla imtiyaz vermek gerektiği⁵⁸. Mesela Bağdad Beylerbeyine 1579'da yazılan bir hükümde kendisiyle birlikte sefere koşulan beylerbeyilerin idari sınırları içerisinde yer alan timar birimlerinin ilgili kişilere tevcihi hususunda müdahalede bulunmaması emrediliyordu⁵⁹. Bu yetki aktarımının amacı aslında dirlik ümidiyle seferlere iştirak eden gönüllülerin ve kadrolu askerlerin seferlerde daha istekli bir şekilde savaşmalarını sağlamaktı. Nitekim bütün yetkinin bir kişide (serdarda) toplanması, diğer beylerbeyinin yanında savaşanların ümidini azaltabilirdi⁶⁰. 23 Cemâziyelevvel 991'de (14 Haziran 1583) Serdar Ferhad Paşa'ya yazılan hüküm, başarı=tevcih/terakki/terfi çarkı için oldukça önemlidir. Bu manada Ferhad Paşa sâbık Serdar Sinan Paşa tarafından tevcih edilen sancak ve timarların mukarrer kılınmasının münasip olmadığını, onun tarafından verilen beratların suretlerinin çıkarılarak gönderilmesini talep etmişti. Buna mukabil gelen cevap seferlerin doğasıyla zabıt ve askerlerin seferlerden beklentilerini yansıtması açısından oldukça anlamlıdır⁶¹. Görüldüğü üzere devlet, daha

⁵⁸ Mesela 1576'da tevcih edebileceği terakki miktarına sınırlama getirilen Budin muhafızına 29 Cemâziyelevvel 1000 (13 Mart 1592) tarihinde salahiyet verilmekteydi (69 Numaralı Mühimme Defteri'nin Transkripsiyonu ve Değerlendirmesi (1-168), haz. M. Samet Kaya, Atatürk Üniversitesi Sosyal Bilimler Enstitüsü Yüksek Lisans Tezi, Erzurum 2013, s. 114). Ayrıca bkz. Pál Fodor, *Kızıl Elma*, s. 435.

⁵⁹ *Mühimme Defterleri*, nr. 36, s. 145, hk. 403 (23 Muharrem 987/22 Mart 1579). Bu hükmün tarihinden takriben 2 hafta sonra aynı minvalde bir emir daha yazılmıştır. Bkz. *Mühimme Defterleri*, nr. 38, s. 45, hk. 112 (8 Safer 987/6 Nisan 1579).

⁶⁰ Diyarbekir beylerbeyine sefer sırasında Diyarbekir gönüllü ve müteferrika kadrolarında mahlül olduğunda yararlılık gösterenlere "*bilâ-emr-i şerif*" tevcih hakkı verilmişti. Buna mukabil sefer olmadığı zamanlarda mahlülleri biriktirip merkeze bildirmesi emredilmişti. Böylece seferlerin uzamasından dolayı çarkın haddinden fazla işlemesinin yanında sefer dışında da işlemeye devam etmesinin önüne geçilmeye çalışılmıştı (*Mühimme Defterleri*, nr. 44, s. 147, hk. 291 (23 Muharrem 991/16 Şubat 1583)).

⁶¹ "...şimdiki hâlde sefer ve hidmet zemânı olup, bu makûle vahşet ü dehşete bâ'is u bâdî olur misâli mübâşeret itmek çendân münasip olmayup sefer umûri ber-taraf oluncaya değin hüsn-i müdârâ sizü re'y-i isâbet-karîninüzle tevfiż olunmuşdur.". Bkz. Hasan Yıldız, *XLIX Numaralı Mühimme Defteri (Tahlil-Metin)*, İstanbul Üniversitesi Sosyal

önce bir şekilde sisteme dâhil olmuş olanların, terakki alanların haklarının elinden alınmasıyla askerî savaşma arzusunun kırılacağı ve bunun da seferin sonucuna olumsuz etki edeceğinden çekinmekteydi.

16. yüzyılın ikinci yarısında seferlerin sonuçsuz kalarak sürekli hale gelmesinin tevcih, terakki ve terfilerin normalden hızlı bir şekilde gerçekleşmesine sebep olduğu bilinmektedir⁶². Serdarlar tarafından sıcağı sıcağına verilen mansıplar veya terakkilerin hepsinin merkezce kabul edildiği savunulamaz. Buna mukabil, böyle bir vaade muhatap olan neferin icra ettiği veya edeceği hizmeti mukabilinde işlemini bürokratik olarak tamamlayamaması, umutsuzluğa kapılmasına ve gerektiği gibi hizmette bulunmasına engel olmuş olabilir. Seferlerdeki hizmetleri sadece sıcak çatışma olarak da düşünmemek gerekir. Kale binası, muhafazada kalma, su kuyusu kazma, hazine havalesinde hizmet, muhafazadaki askerlerin dinî ihtiyaçlarını karşılama gibi pek çok faaliyet terfi veya terakki almaya sebep olabilmekteydi.

Seferlerin zamana yayılması, başarı ve kimlere hangi şartlarda mansıp, terakki veya terfi verilmesinin tekrardan tanımlanmasına sebep oldu. Nitekim başarı=tevcih/terakki/terfi çarkının haddinden fazla hızlanması sonucu asker sayısının kontrolsüz bir şekilde artması, kadrolu askerlerin türlü bahanelerle seferden muaf olmanın yollarını bulması devleti harekete geçirdi. Planlı olsun veya olmasın, öncelikle namzetler doğrudan kadroya alınmak yerine icra etmekle mükellef oldukları belli şartlar oluşturuldu. Diğer taraftan mevcut askerlere verilen terakkiler ve terfiler belli şartlara bağlandı. Mesela namzetlerle ilgili kapıkulu süvarileri özelinde bir örnek verecek olursak, veledişlerin bir kısmının kapıkulu süvari zümrelerine ilhakı kanunî bir haktı⁶³. 16. yüzyılın ortalarından itibaren kapıkulu süvarilerinin sayısının hızla artmasıyla

Bilimler Enstitüsü Yüksek Lisans Tezi, İstanbul 1996, s. 153). Sinan Paşa ile Ferhad Paşa arasında ciddi bir rekabet bulunmaktaydı. Sinan Paşa'nın Ferhad Paşa tarafından gerçekleştirilen bazı tevcihleri iptal ettirmesiyle ilgili mesela bkz. Ahmet Önal, *Koca Sinan Paşa'nın Hayatı ve Siyasî Faaliyetleri (1520-1596)*, Marmara Üniversitesi Türkiyat Araştırmaları Enstitüsü Doktora Tezi, İstanbul 2012, s. 111.

⁶² Mesela 1582/83 (A.d. nr. 2933) ile 1586/89 (BOA, KK, nr. 248) tarihli defterlerden yola çıkarak seferlerde yapılan tevcihlerin dökümü için bkz. Coşkun Ünsal, *Osmanlı Askerî Teşkilatında Kapıkulu Süvarileri (XVI-XVII. Yüzyıllar)*, s. 42-51.

⁶³ Veledişlerin bölüğe ilhakı hususu için bkz. Coşkun Ünsal, *Osmanlı Askerî Teşkilatında Kapıkulu Süvarileri (XVI-XVII. Yüzyıllar)*, s. 119-126.

bölüğe namzet olan veledişlerin de sayısı artmıştı. Hal böyle olunca devlet bunların bölüğe ilhakı konusunda önce seferlerde yararlılık şartı aramaya başladı. Bu husus, dirliği olmayan veledişlerin bir bakıma zorunlu bir gönüllülükle cepheye gitmesinin sağlanmaya çalışıldığına işaret etmektedir. Bilahare kuloğlu defterleri oluşturularak âdeta bir birliğe dönüştürülen bu veledişler birkaç yıl devletin uygun gördüğü bir yerde hizmet etmek şartıyla bölüğe ilhak edildi. Böylece devlet başta bir hak olduğu anlaşılan veledişlerin bölüğe ilhakını önce bireysel başarı şartına, ardından da kendisi gibi bölüğe ilhak edilmeyi bekleyenlerle birlikte bir yerde belli bir zaman dilimi hizmet şartına bağlamış oldu. Bu uygulamayla en azından birkaç yıl boyunca bölüğe ilhak arzusunda olan veledişlerin emirlere itaat ederek hizmet etmeleri amaçlandı. Yine bölüğe ilhak edilmeden icra edilen bu hizmetle veledişlerin askerî tecrübe kazanması, sayıları hayli artan veledişlerin hepsinin bölüğe ilhakı yerine ancak sağ kalanların bölüğe ilhakı söz konusu oldu.

16. yüzyılın sonlarından itibaren terakki veya terfi almak için çoğu zaman başarı göstermek yetmiyordu. Bir nefer başarı göstermiş olsa dahi bir yerde/kalede muhafazada kalmak şartıyla⁶⁴, savaş olan veya olması beklenen bir yere gitmek şartıyla⁶⁵, mevcut zümresindeki görevini icra etmek şartıyla⁶⁶ bölüğe ilhak edilenlerin sayısında ciddi artış oldu⁶⁷. Bu durum,

⁶⁴ Gürcülerle yapılan çarpışmalarda hizmeti görülmesine rağmen yine Tebriz muhafazasında kalmaları emredilerek bölüğe ilhak edilen 78 esâme için bkz. *MAD*, nr. 6983, s. 333 (1 Rebûlâhîr 1009/10 Ekim 1600); Hizmette bulunmuş olsalar da kale beklemek şartıyla bölüğe ilhak edilen 4 cebeci için bkz. *BOA, A.RSK*, Dosya Kısmı, nr. 3/11 (1 Cemâziyelâhîr 1009/8 Aralık 1600); 20 cebeci ve topçu için bkz. *BOA, A.RSK*, Dosya Kısmı, nr. 3/11 (3 Cemâziyelâhîr 1009/10 Aralık 1600); 3 yıl kalede beklemek şartıyla 1 cebeci için bkz. *BOA, A.RSK*, Dosya Kısmı, nr. 3/28 (Receb 1009/ Ocak 1601); 3 yıl kale muhafazasında beklemek şartıyla 2 topçu için bkz. *BOA, A.RSK*, Dosya Kısmı, nr. 3/34 (4 Receb 1009/9 Ocak 1601); 1 top arabacı için bkz. *BOA, A.RSK*, Dosya Kısmı, nr. 3/34 (5 Receb 1009/10 Ocak 1601) vd.

⁶⁵ Hizmette bulunmuş olsalar da Demirkapı'ya gitmek şartıyla sipâhi zümresine ilhak edilen cebeci, top arabacı vs. için bkz. *BOA, KK*, nr. 247, s. 34 (Şaban 993/ Temmuz-Ağustos 1585); Budin'e gitmek şartıyla bölüğe ilhak edilen cebeci için bkz. *BOA, A.RSK*, Dosya Kısmı, nr. 3/18 (1 Receb 1009/6 Ocak 1601) vd.

⁶⁶ Mesela bkz. *BOA, A.RSK*, Dosya Kısmı, nr. 3/85 (23 Ramazan 1009/28 Mart 1601) vd.

⁶⁷ Yukarıda "1586/89 Yılları Arası Askerî Faaliyetler Sonucunda Yapılan Tevcihler" başlığı altında Şark'ta verilen terakki ve terfilerin ciddi bir kısmının şarta bağlandığı ifade edilmelidir (*KK*, nr. 248). Yine mesela 1600 yılı kışında Kanije'ye yardıma gitmek

devletin hizmette bulunmuş olsalar dahi askerin cephede kalmasını sağlamanın bir aracı olarak kullanıldı. Terakki ve terfilerin bu şekilde şarta bağlanmasının diğer bir sonucu da hizmeti mukabilinde vaatte bulunulan neferin süresi tamamlanmadan vefat edebileceği idi. Nitekim belli bir süre muhafazada kalmak şartıyla terfi alanlar, muhafaza süreleri bitmeden şehit olabiliyor veya yaralandığı için mütekaid olabiliyordu. Mesela sipâhilerden 30 akçesi olan Ali, 3 yıl muhafazada kalmak şartıyla dergâh-ı âlî çavuşları zümresine ilhak edilmişti. Muhafaza hizmeti bitmeden vefat ettiği için gediği silahdarlardan 11. Bölükte 28 akçesi olan Perviz b. Lütfi'ye ulûfesi hazineye kalmak şartıyla verilmişti⁶⁸.

Kapıkulu askerlerinin seferlerden kaçmak için öne sürdükleri en önemli argüman, ancak padişahlarla sefere çıkacakları, başka birine “koşuntu” olmak istememeleriydi⁶⁹. Sefere çıksalar bile gerektiği gibi hizmette bulunmadıklarından şikâyet edilmekteydi. Mesela Ramazan 1003'te (Mayıs/Haziran 1595) Serdar Ferhad Paşa “*Serdâr'dan asker rûgerdandır. Her bir nefere bir havale koşulursa gitmezler. Benim hod serdarlık ve vezâret murâdım değildir*” diyerek bu durumdan şikâyet etmekteydi. Paşanın mevcut askerden şikâyeti üzerine birkaç gün sonra 1000 nefer tüfekli kul karındaşı yazıldığı, sipâhi zümresinden Hüseyin'in de bunlara başbuğ tayin edildiği görülmektedir⁷⁰. Böylece en azından yeni yazılan askerlerle iş görmenin daha rahat olacağı fikrine sahip olunduğu anlaşılıyor.

şartıyla yeniçeri, cebeci ve topçular arasından gönüllüler yazılmıştı. Bu neferlerin motivasyonu ise bölüğe ilhak edilmektir (Topçular Kâtibi 'Abülkâdir (Kadrî) Efendi Tarihi (Metin ve Tahlil), haz. Ziya Yılmaz, c. 1, Ankara 2003, s. 300).

⁶⁸ KK. nr. 252, s. 116 (17 Zilhicce 997/27 Ekim 1589).

⁶⁹ III. Mehmed döneminde bölük ağaları, Eflak üzerine serdar tayin edilen Ferhad Paşa'nın yanında bölük halkıyla sefere katılmaları için tehdit dahi edilmişlerdi (*Hasan Bey-Zâde Târîhi, Tahlil Kaynak Tenkidi Metin ve İndeks (926-1045/1520-1635)*, III, haz. Nezihî Aykut, Ankara 2004, s. 442). Yine 23 M 1004'te (28 Eylül 1595) Selânikî, “*Yeniçeri tâ'ifesi Pâdişâh-ı âlem-penâh hazretleri ile sefere çıkarız ve illâ koşundı olmazız deyü ahd eyledikleridir.*” başlığı altında şunları aktarmaktadır: “*Ve Yeniçeri Ağası Yemişçi Hasan Ağa odalarda Orta Mescid'e varup eski yoldaşlar ile sefere çıkmak meşveretin eyledi. Ve Yeniçeri tâ'ifesi dahi 'Pâdişâh-ı âlem-penâh hazretleri el-hamdü li'llâh nevcivândur, niçün bizimle sefere çıkmaz' deyü söylediler. 'Sultân Süleyman Han-ı mağfûr hod pîr idi ve hem nikris marazına mübtelâ idi, araba ile sefere çıktı' didiler. Ve irtesi divâbda şurba yemeyüp gitdiler.*” (*Tarih-i Selânikî*, c. 2, 524).

⁷⁰ Kâtib Çelebi, *Fezleke [Osmanlı Tarihi 1000-1065/1591-1655]*, haz. Zeynep Aycibin, İstanbul 2016, c. 1, s. 70-71.

Mevcut askerlerin cepheye sürülmesinde yaşanan problemleri aşmak için bazı zamanlarda farklı adımlar da atılmıştı. Savaşların uzaması ve sonuçsuz kalması, askerinin motivasyonunu son derece olumsuz etkilemekteydi. Mesela, 986 yılının sonlarında (1578/79), Safevîlerin kış mevsiminden istifade ederek sınırdaki Osmanlı şehirlerine saldırmasını engellemek için buraların muhafazasına asker koyulması icap ediyordu. Ancak bu durum, asker arasında rahatsızlığa, savaşıma isteğinin azalmasına sebep oluyordu⁷¹. Gayet insanî olan bu duygularla mücadele etmenin en önemli yöntemlerinden biri de şüphesiz askerliğin getirdiği doğal imkânların dışında bir vaatte bulunmak, daha başarı göstermeden terakki/terfi sözü vermektir⁷². Bu durumun bir sonucu olarak 1580'lerde sefere katılmış olmak terakki vesilesi sayıldı. Mesela 5 Ramazan 994'te (20 Ağustos 1586) ağası bayrağı altında seferde mevcut olduğu ifade edilen 2582 sipâhiye, 1450 silâhdâra 336 ulûfeciyân-ı yemîne 2'şer akçe terakki ihsan olunmuştu⁷³. Yine askeri motive etmek için umûm terakkileri de Uzun Savaşlar döneminde yaygınlaştı. Böyle bir uygulamanın yaygınlaşmasına askerinin baskılarının da etkili olduğu anlaşılmaktadır. Nitekim Ağustos ayında askerler huzursuzluk çıkararak serdara: “*Elbette terakkilerimiz burada mukarrer ile buyurmak gereksin*” tehdidinde bulunmuşlardı. Serdar ise: “*Nice virebilürüm ki düşmene buluşup ceng idüp sıyup galib olmaduk ve kal'a döğüp alup memleket feth eylemedük, ben virsem de efendimiz tutmaz, beytûlmâldür ne hüner eyledünüz diler*” dese de askerinin taleplerini kabul etmek zorunda kaldı⁷⁴. Bu manada 29 Ramazan 996'da (22 Ağustos 1588) seferde mevcut olan 1772 sipâhi, 1347 silâhdâr, 15 ulûfeciyân-ı yemîn, 440 gurebâ-ı yesâra 2'şer akçe umum terakkisi verilirken 548 cebeci, 452 topçu, 302 top arabacıya 1'er akçe umum terakkisi ihsan olundu⁷⁵.

Seferlerin uzaması ve genellikle sonuçsuz kalmasının diğer bir sonucu da başarı gösterip terakki veya terfi alanlar arasında kaynak

⁷¹ *Târîh-i Osman Paşa*, s. 30.

⁷² Mesela Özdemiroğlu Osman Paşa, Şirvan'dayken bazı yerlere muhtemel Safevî saldırısına karşı şehrin güvenliğini sağlayacak askeri, ancak terakki vermek şartıyla bulabiliyordu (*Târîh-i Osman Paşa*, s. 30).

⁷³ BOA, KK, nr. 248, s. 11.

⁷⁴ *Tarih-i Selânikî*, c. 1, 205. Selânikî, her ne kadar bu olayın 1 L 996'da geçtiğini söylüyorsa da umum terakkileri 29 N 996'da verilmiştir.

⁷⁵ BOA, KK, nr. 248, s. 88.

yetersizliğinden dolayı işlemini sonuçlandıramayan (müyesser olmamağla) neferlerin sayısının hızlıca artmasıydı⁷⁶. Pál Fodor, bir çalışmasında gönüllülerin hizmetleri karşılığı kendilerine tevcih edilen timarları berat ettirmede yaşadıkları zorluklara yer vermektedir. Buna göre 16. yüzyılın ortalarından itibaren artık dirlik ümidiyle seferlere katılanların sayısı mevcut dirliklerden hayli fazla yekûn tutmaktaydı. Kendi aralarındaki rekabete bir de devletin askerî zümrelerdeki neferlerin çocuklarına ve mazullere ayrıcalık tanıması gönüllülerin işlerini daha da zorlaştırmaktaydı⁷⁷. Bu husus sistemin tıkanmışlığına işaret etmesi açısından son derece önemlidir. Dirliğe, terfiye talip olanların sayısının artmasına mukabil kaynakların sınırlı kalması, başarıları karşılığında ödüllendirilemeyen neferlerin psikolojik olarak savaşıma arzusunda da bir azalmaya sebep olmuş olabilir. Böyle durumlarda idareciler emri altındaki askerlerin haklarını arayabilirdi. Mesela 1588'de böyle bir durum söz konusu oldu. Bağdad'da bir yer fethetmeyip bazı köyleri tahrip edenlere, eşkıya kellesi alanlara terakkiler verilmişti⁷⁸. Bağdad'da olan Sinan Paşa, kendi zamanında bazı yerler fethedilmesine rağmen askere terakki verilmemesinden şikâyet etmekteydi⁷⁹. Bunun üzerine seferlerden dolayı hazinede müzayaka olduğuna vurgu yapılarak düşen gediklerin 10'ar akçe ile ihsan olunması, fazlalığın ise hazineye alıkonulması emredilmişti⁸⁰.

Başarı=tevcih/terakki/terfi çarkı, kapıkulu süvarileri özelinde şu şekilde bir değişim geçirdi: Serdengeçti adıyla cephede veya muhafazada

⁷⁶ Sipâhi Piyâle'nin terakki ve terfi hususlarında yaşadığı hayal kırıklıkları için bkz. BOA, KK, nr. 249, s. 154 (21 N 995/25 Ağustos 1587); Sipâhi Mustafa'nın yaşadığı hayal kırıklıkları için bkz. BOA, KK, nr. 252, s. 51 (10 L 997/22 Ağustos 1589); Sipâhi Hüseyin için bkz. BOA, A.RSK, Dosya Kısmı, nr. 3/68 (27 B 1009/1 Şubat 1601). Timarlarla ilgili de pek çok örnek olmakla birlikte mesela bkz. *Mühimme Defteri*, nr. 37, s. 170, hk. 2006 (3 Ra 987/30 Nisan 1579); nr. 45, s. 2, hk. 14 (13 C 989/15 Temmuz 1581); nr. 65, s. 121, hk. 490 (Evâsıt-ı S 998/19-29 Aralık 1589) vd. Hizmet mukabilinde elde edilen terakkilerin 16. Yüzyılın sonunda kaynak yetersizliği yüzünden müyesser olmaması hakkında ayrıca bkz. Nedim Filipoviç, "Bosna-Hersek'te Timar Sisteminin İnkişafında Bazı Hususiyetler", *İstanbul Üniversitesi İktisat Fakültesi Mecmuası*, Sayı 1-4 (1953), c. 15, s. 169-170.

⁷⁷ Pál Fodor, *Kızıl Elma*, s. 445.

⁷⁸ *Mühimme Defteri*, nr. 64, s. 102, hk. 283 (11 L 996/3 Eylül 1588).

⁷⁹ *Mühimme Defteri*, nr. 64, s. 102, hk. 283 (11 L 996/3 Eylül 1588).

⁸⁰ *Mühimme Defteri*, nr. 64, s. 102, hk. 283 (11 L 996/3 Eylül 1588).

birkaç yıl hizmet etmek şartıyla bölüğe ilhak uygulaması başladı. Hatta bazı durumlarda muhafaza şartını yerine getirmeyerek bölüğe ilhak edilenler şikâyet konusu dahi oldu⁸¹. Yine gerek işleyen ulûfelerini alamayan, gerek terakki veya terfi alabileceklerine dair umutları kırılmış mevcut askerler arasında “terakkililer” oraya çıktı. Pek çok örnek olmakla birlikte mesela 1067’de (1657) Bozcaada’nın kurtarılması için sipâhi zümresinden 3 bin nefer, hizmetleri sonunda başlamak üzere 5 akçe terakkiyle serdengeçti yazılmıştı⁸². Bunlar belli bir yere tayin edilip hizmetleri sonunda belli bir miktar terakki sözü verilen neferlerdi. Serdengeçtilerin kimliği tarif edilirken bu grubun aslında ocağa mensup olan kişiler oldukları ve görevleri sonunda birkaç akçe terakki aldıkları ifade edilmektedir⁸³. Buna mukabil, “terakkili” ve “serdengeçti” kavramlarının dönemin kaynaklarında bazen birbirinin yerine kullanıldığı, bunun da meselenin tam olarak ortaya koyulması noktasında tenâkuza sebebiyet verdiği anlaşılmaktadır. Serdengeçtilik, aslında iki şekilde olmaktaydı. Bu manada serdengeçti yazılmak, bölükten yazılanlar için terakki, dışardan yazılanlar için bölüğe ilhak vesilesiydi⁸⁴.

Sonuç

Bu çalışmayla birlikte genelde Osmanlı askerî teşkilatı, özelde ise kapıkulu süvarileri teşkilatındaki nicelik ve nitelik açısından 16. yüzyılın ortalarından itibaren yaşanan değişim “Başarı=Tevcih/Terakki/Terfi Çarkı” adı altında ele alınmıştır. Başlangıçta taarruz ağırlıklı ve kısa sürede savaşın sonucunun tayin edilerek kazançlar sağlandığı seferlerde gösterilen başarı, büyüklüğüne göre terakki ve/veya terfi ile ödüllendirilirdi. İhtiyaç halinde askerî teamüllere aykırı olarak kadrolara asker alınsa da sistem bu istisnaları telafi edebilmekteydi. Buna mukabil

⁸¹ Mesela 1651’de Naimâ “Girid imdâdı için üç sene muhâfaza şartıyla icâb ve iktizâ ider bir hâl yoğiken iki bin nefer sipâhi yapılıp hilâf-ı kânûn altışar akça ile deftere kayd olundu. Mukaddemâ yazılan üç bin nefer dahi bu minvâl üzere olundu. Selefde serhad kullarının kânûnu başka defter yazılıp edâ-i hizmet ittikten sonra yoklanuo mevcûdu asıl defterlere geçirdi... beş bin neferi Girid bahanesiyle kânûn-ı kadime mugâyir deftere kayd iddiler ve ekserinin bu ma’nâlar mefhûmu değil iken ve ıstrâr yoğiken ve cümle aşâğı bölüklere kâ’il iken ve on sene beklemek teklîf olunsa canlarına minnet iken bunları biri halkın hatırına gelmedi...” demektedir (Târih-i Naimâ, III, 1375-1376).

⁸² Târih-i Naimâ, c. 4, s. 1747.

⁸³ Abdülkadir Özcan, “Serdengeçti”, *DİA*, İstanbul 2009, s. 554-555.

⁸⁴ Serdengeçti ve terakkili ayrımı, çalışmanın ocağa alım kısmında ayrıntılı olarak izah edilmiştir.

16. yüzyılın sonlarında savunma ağırlıklı ve savaşların sürüncemede kalarak büyük bir malî külfete dönüşmeye başladı. Batı'da da olmakla birlikte özellikle Safevîler ile sınırlarda çarpışmaların süreklilik kazanması, sınır kalelerinde her mevsimde ciddi sayıda asker bulundurmaya gerektiriyordu. Hal böyle olunca, “Başarı=Tevcih/Terakki/Terfi Çarkı” sistemin sindiremeyeceği şekilde hızlandı. Çarkın ulaştığı hız, bir süre sonra en altta bulunan zümrelerden başlamak üzere yukarı doğru nicelik açısından bir şişmeye sebep oldu. Neferlerin kısa sürede başarı gösterip daha itibarlı bir zümreye geçmesi ise, zümrelerin askerî kabiliyetlerinin zayıflamasına sebep oldu. Seferlerin sürekli hale gelmesi ve genellikle sonuçsuz kalmasıyla mansıp, terakki veya terfi için kaynak bulmakta zorlanan devlet bazı kararlar almak zorunda kaldı. Bu minvalde daha önce başarıyla gelen gedik tevcihi, terakki veya terfiler belli bir yerde devletin tayin ettiği bir zaman diliminde hizmet etme şartına bağlandı. Bu çalışmayla birlikte seferlerin doğasının değişmesinin “Başarı=tevcih/terakki/terfi çarkı”nı nasıl hızlandırdığı, hızı sistemin hazmedemeyeceği seviyelere ulaşan çarkın askerî teşkilatı nasıl etkilediği ortaya koyuldu.

KAYNAKÇA / REFERENCES

Arşiv Kaynakları / Archival Sources

Cumhurbaşkanlığı Devlet Arşivleri Başkanlığı Osmanlı Arşivi (=BOA)

Ali Emîrî, III. Ahmed (=AE, SAMD. III), nr. 21477

Bâb-ı Âsafî, Ruus Kalemi (=A.RSK), Dosya kısmı, nr. 3/11; 3/18; 3/28; 3/34; 3/68; 3/85

Bâb-ı Defterî, Baş Muhasebe Kalemi (=D. BŞM), Dosya Kısmı, nr. 6742/88

Kâmil Kepeci (=KK), nr. 223; 225; 244; 247; 248; 249; 252; 256

Maliyeden Müdevver Defterler (MAD), nr. 6983

Mühimme Defterleri, nr. 16; 27; 36; 37; 38; 44; 45; 61; 64; 65

Sadaret Defterleri (A.d.), nr. 2933

Topkapı Sarayı Müzesi Arşivi (=TSMA)

TSMA, d. nr.2170; 5361

TSMA, E. nr. 851/21

Kaynak Eserler / Primary Sources

12 Numaralı Mühimme Defteri (978-979/1570-1572), haz. Hacı Osman Yıldırım vd., Ankara 1996

Akgündüz, Ahmet, *Osmanlı Kanunnâmeleri ve Hukûkî Tahliller*, VII, İstanbul 1994

Bülbül, A. Rıza, *24 Numaralı Mühimme Defteri (s. 81-161)*, Erciyes Üniversitesi Sosyal Bilimler Enstitüsü Yüksek Lisans Tezi, Kayseri 2019

Gazavât-ı Sultân Murâd b. Mehemed Hân, haz. Halil İnalçık-Mevlûd Oğuz, Ankara 1978

Gelibolu'lu Mustafa 'Âlî'nin Nasîhatu's-Selâtîn İsimli Eserinin Tenkidli Metni, haz. Kasım Ertaş, Yüksek Lisans Tezi, Marmara Üniversitesi Sosyal Bilimler Enstitüsü, İstanbul 2008

- Gelibolulu Mustafa Âlî ve Kühü'l-Ahbâr'ında II. Selim, III. Murad ve III. Mehmed Devirleri*, haz. Faris Çerçi, III, Kayseri 2000
- Gelibolulu Mustafa Âlî, *Mustafa 'Ali's Counsel for Sultans of 1581 (Nushatu's-Selâtin)*, yay. haz. Anderas Tietze, Wien 1979
- Hasan Bey-Zâde Târîhi, Tahlil Kaynak Tenkidi Metin ve İndeks (926-1045/1520-1635)*, c. 1-3, haz. Nezih Aykut, Ankara 2004
- Hezarfen Hüseyin Efendi, *Telhîsü'l-Beyân Fi Kavânîn-i Âli Osman*, haz. Sevim İlgürel, Ankara 1998
- İPŞİRLİ, Mehmet, "Hasan Kâfi el-Akhisârî ve Devlet Düzenine Ait Eseri: Usûlü'l-Hikem fî Nizâmü'l-A'lem", *Tarih Enstitüsü Dergisi*, Sayı: 10-11 (1980), s. 239-277
- Kanûnnâme-i Sultanî li Aziz Efendi*, yay. haz. Rhoads Murphey, Harvard 1985
- Kâtib Çelebi, *Fezleke [Osmanlı Tarihi 1000-1065/1591-1655]*, c. 1-2, haz. Zeynep Aycibin, İstanbul 2016.
- Kâtip Çelebi, *Düstûrü'l-Amel li-İslâhi'l-Halel*, İstanbul 1979
- Kaya, M. Samet, *69 Numaralı Mühimme Defteri'nin Transkripsiyonu ve Değerlendirmesi (1-168)*, Atatürk Üniversitesi Sosyal Bilimler Enstitüsü Yüksek Lisans Tezi, Erzurum 2013
- Koçi Bey Risalesi*, haz. Ali Kemal Aksüt, İstanbul 1939
- KÜTÜKOĞLU, Mübahat S., "Lütfî Paşa Âsâfnâmesi (Yeni Bir Metin Tesisi Denemesi)", *Prof. Dr. Bekir Kütükoğlu'na Armağan*, İstanbul 1991, s. 49-120
- ORGUN, Zarif, Şehzâde Ahmed'in Yayalara Verdiği Ahidname", *Tarih Vesikaları*, Sayı 9 (1942), c. 2, 167
- Osmanlı Devlet Teşkilatına Dair Kaynaklar*, haz. Yaşar Yücel, Ankara 1988, s. 102
- Osmanlı Tarihine Âid Belgeler: Telhîsler (1597-1607)*, yay. haz. Cengiz Orhonlu, İstanbul 1970
- Selânikî Mustafa Efendi, *Tarih-i Selânikî (971-1003/1563-1595)*, haz. Mehmet İpşirli, I-II, Ankara 1999
- Târîh-i Naimâ*, c. 1-4, haz. Mehmet İpşirli, Ankara 2007

Târîh-i Osman Paşa, Özdemiroğlu Osman Paşanın Kafkasya Fetihleri (H.986-988/M.1578-1580), yay. haz. Yunus Zeyrek, Ankara 2001

Topçular Kâtibi 'Abülkâdir (Kadrî) Efendi Tarihi (Metin ve Tahlil), haz. Ziya Yılmaz, c. 1-2, Ankara 2003

Yıldız, Hasan, *XLIX Numaralı Mühimme Defteri (Tahlil-Metin)*, İstanbul Üniversitesi Sosyal Bilimler Enstitüsü Yüksek Lisans Tezi, İstanbul 1996

Araştırma ve İnceleme Eserleri

AFYONCU, Erhan, “Mevâcib”, *DİA*, Ankara 2004, c. 29, 418-420

AKDAĞ, Mustafa Akdağ, *Türk Halkının Dirlik ve Düzenlik Kavgası “Celâli İsyânları”*, İstanbul 2009

AKDAĞ, Mustafa Akdağ, “Yeniçeri Ocak Nizamının Bozuluşu”, *Ankara Üniversitesi Dil ve Tarih-Coğrafya Fakültesi Dergisi*, sayı 3 (1947), C. 5, 291-309

AL-HADJ, R. Ali Abou, *Modern Devletin Doğası: 16. yüzyıldan 18. Yüzyıla Osmanlı İmparatorluğu*, çev. Oktay Özel-Canay Şahin, İstanbul 2000

AL-HADJ, R. Ali Abou, “Fitnah, Huruc ala al-Sultan and Nasihat: Political Struggle and Social Conflict in Ottoman Society (1560’s-1770’s)”, *Comite International d’etudes pre-Ottomanes et Ottomanes: VIth Symposium Cambridge*, ed. Emeri Van Donzel-Jean-Louis Bacque Grammont, İstanbul 1987, s. 185-191

AL-HADJ, R. Ali Abou, “The Ottoman Nasihatnâme as a Discourse over Morality”, *Melanges Robert Mantran, Revue D’Histoire Maghebaine*, Sayı 47-48 (1987), s. 17-30

ALTUĞ, Uğur, “Kanuni Sultan Süleyman Döneminde Dergâh-ı Âli Çavuşluğunun Kariyer Yolları ve Çavuşlar”, *Osmanlı Mirası Araştırmaları Dergisi*, Sayı 5 (Mart 2016), c. 3, s. 116-128

BOSTAN, İdris, “Fetvanın Osmanlı Yönetimi ve Toplum Üzerindeki Etkisi: Ebussuûd Efendi’nin Kıbrıs ve İnebahtı Fetvaları”, *Tarih Dergisi*, Sayı 76 (2022/1), s. 35-62

CEZAR, Mustafa vd., *Mufasssal Osmanlı Tarihi*, c. 3, İstanbul 1959

- ÇAKIR, Baki, *Osmanlı Mukataa Sistemi (XVI-XVIII. Yüzyıl)*, İstanbul 2003
- ERDOĞAN ÖZÜNLÜ, Emine “Osmanlı Ordusunda Bir Motivasyon ve Terfi Kaynağı: “Terakki” Tevehi”, *Uluslararası Sosyal Araştırmalar Dergisi*, Sayı 11 (2010), c. 3, 238-244
- FİLİPOVIÇ, Nedim, “Bosna-Hersek'te Timar Sisteminin İnkişafında Bazı Hususiyetler”, *İstanbul Üniversitesi İktisat Fakültesi Mecmuası*, Sayı 1-4 (1953), c. 15, s. 154-188
- FİNKELE, Caroline, *The Administration of Warfare: the Ottoman Military Campaigns in Hungary, 1593-1606*, Viyana 1988
- FODOR, Pál, *Kızıl Elma*, çev. Özgür Kolçak, İstanbul 2020
- HOVARD, Douglas A., “Ottoman Historiography and the Literature of “Decline” of the Sixteenth and Seventeenth Centuries”, *Journal of Asian History*, Sayı 1 (1988), c. 22, s. 52-77
- İNALCIK, Halil, “Murad II”, *DİA*, c. 31, Ankara 2020, s. 164-172
- İNALCIK, Halil, “Military and Fiscal Transformation in the Ottoman Empire, 1600–1700”, *Archivum Ottomanicum*, Sayı 6 (1980), s. 283-337
- İPŞİRLİ, Mehmet, “İslahat”, *DİA*, c. 19, İstanbul 1999, s. 170-174
- KOÇ, Yunus, “Osmanlı'da Toplumsal Dinamizmden Celali İsyanlarına Giden Yol ya da İki Belgeye Tek Yorum”, *Bilig*, Sayı 35 (Güz 2005), s. 229-245
- KOLÇAK, Özgür, *17. Yüzyıl Askerî Gelişimi ve Osmanlılar: 1660-1664*, Doktora Tezi, İstanbul Üniversitesi Sosyal Bilimler Enstitüsü, İstanbul 2012
- LEVEND, Agah Sırrı, “Siyaset-nameler”, *Türk Dili Araştırmaları Yıllığı-Belleten*, Ankara 1962, s. 167-194
- MURPHEY, Rhoads, “Review Article: Mustafa Ali and the Politics Of Cultural Despair (Cornell H. Fleischer, Bureaucrat and Intellectual in the Ottoman Empire: The Historian Mustafa Ali, 1546-1600, Princeton 1986)”, *International Journal of Middle East Studies*, Sayı 2 (1989), c. 21, s. 243-255

- MURPHEY, Rhoads, *Osmanlı'da Ordu ve Savaş, 1500-1700*, M. Tanju Akad, İstanbul 2007
- OSMANLIOĞLU, Serkan, *Osmanlı Devleti'nde Gönüllü Askerlerden Garip Yiğitler (XVI. Yüzyıl)*, Marmara Üniversitesi Türkiyat Araştırmaları Enstitüsü Doktora Tezi, İstanbul 2023
- ÖNAL, Ahmet, *Koca Sinan Paşa'nın Hayatı ve Siyasî Faaliyetleri (1520-1596)*, Marmara Üniversitesi Türkiyat Araştırmaları Enstitüsü Doktora Tezi, İstanbul 2012
- ÖZ, Mehmet, *Kanun-ı Kadimin Peşinde: Osmanlı'da Çözülme ve Gelenekçi Yorumcuları*, İstanbul 2015
- ÖZCAN, Abdulkadir, "Serdengeçti", *DİA*, c. 36, İstanbul 2009, s. 554-555
- ÖZVAR, Erol, "Osmanlı Tarihinin Dönemlendirme Meselesi ve Osmanlı Nasihat Literatürü", *Divan*, Sayı 7 (1999), s. 135-151
- TEZCAN, Baki, *Searching for Osman: A Reassessment of the Deposition of the Ottoman Sultan Osman II (1618–1622)*, Princeton University Doktora Tezi, Princeton 2001
- TUĞLUCA, Murat, "Osmanlı'da Nefir-i âmm Uygulamasının Erken Dönem Örnekleri ve Toplumsal Dinamizme Yansıması", *Belleten*, Sayı 289 (Aralık 2016), c. 80, 773-796
- UĞUR, Ahmet, *Osmanlı Siyasetnameleri*, Kayseri 2002
- ULUSKAN, Murat, *Divan-ı Hümayun Çavuşları*, Marmara Üniversitesi Türkiyat Araştırmaları Enstitüsü Doktora Tezi, İstanbul 2004
- ÜNSAL, Coşkun, *Osmanlı Askerî Teşkilatında Kapıkulu Süvarileri (XVI-XVII. Yüzyıllar)*, Marmara Üniversitesi Türkiyat Araştırmaları Enstitüsü Doktora Tezi, İstanbul 2023
- WHITE, Sam, *Osmanlı'da İsyân İklimi, Erken Modern Dönemde Celâli İsyânları*, çev. Nurettin Elhüseyni, İstanbul 2013
- YILMAZ, Coşkun, "İstanbul Kütüphanelerinde Bulunan Siyasetnâmeler Bibliyografyası", *Türkiye Araştırmaları Literatür Dergisi*, Sayı 2 (2003), c. 1, s. 339-378

YILMAZ, Coşkun, “Osmanlı Siyaset Düşüncesi ile İlgili Yeni Bir Kavramsallaştırma: Islahatnâmeler”, *Türkiye Araştırmaları Literatür Dergisi*, Sayı 2 (2003), c. 1, s. 299-338

YILMAZ, Coşkun, “Osmanlılarda Siyaset Düşüncesi (XVI-XVIII. Asırlar)”, *Akademik Araştırmalar Dergisi*, Sayı 4-5 (İstanbul 2000), s. 43-85

YILMAZ, Coşkun, “Siyâsetnâme”, *DİA*, c. 38, İstanbul 2009, 306-308

YILMAZ, Coşkun, *Siyasetnamelere Göre XVI. ve XVII. Yüzyıllarda Osmanlılarda İktisadi Düşünce*, Marmara Üniversitesi Sosyal Bilimler Enstitüsü Yüksek Lisans Tezi, İstanbul 1994

YILMAZ, Coşkun, XVI. Yüzyıl Islahatnamelerine Göre Osmanlılarda Siyaset ve Toplum Düşüncesi, Sakarya Üniversitesi Sosyal Bilimler Enstitüsü Doktora Tezi, Sakarya 2002

EKLER

Ek 1: Sipâhi künye defteri örneği (TSMA, d. nr. 5361)

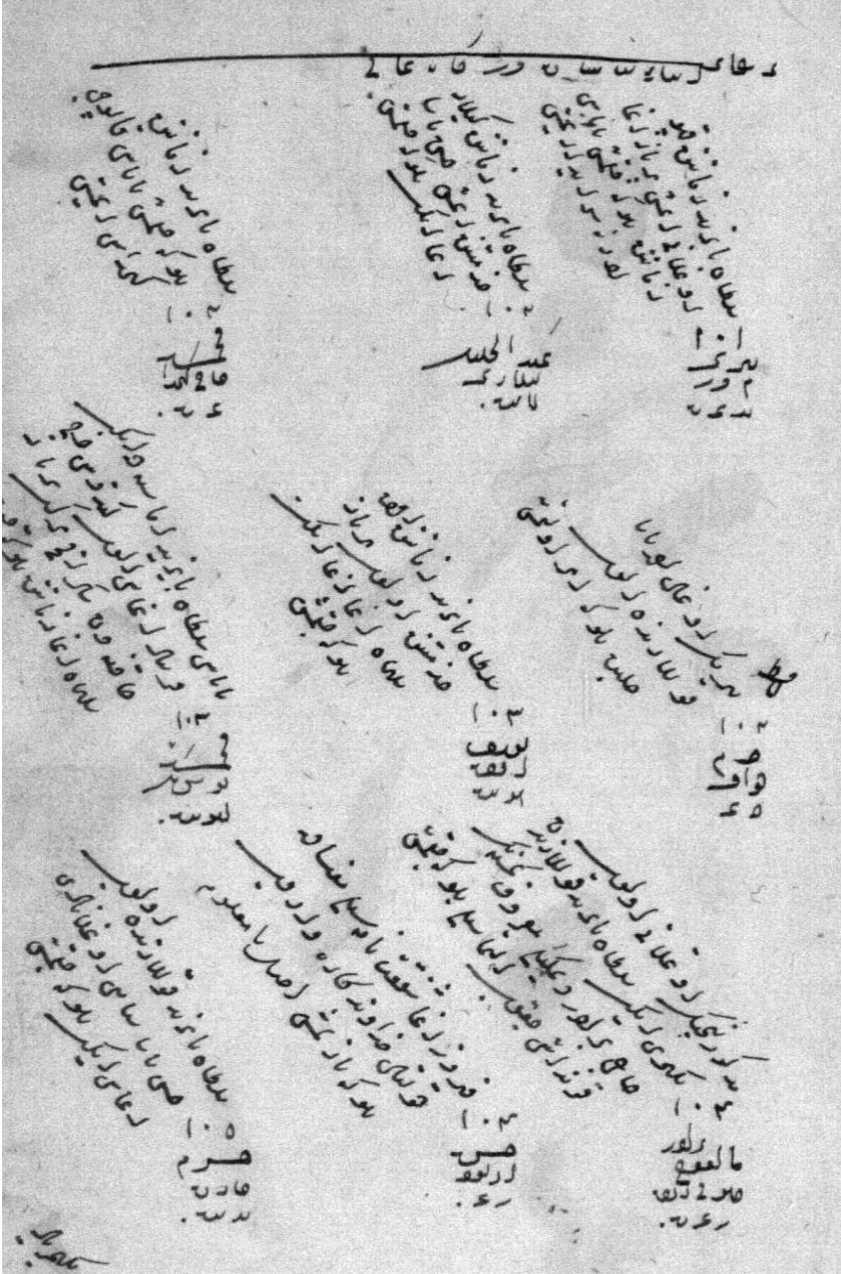

Ek 2: Seferde yararlılıktan dolayı terfi örneği (KK. nr. 248)

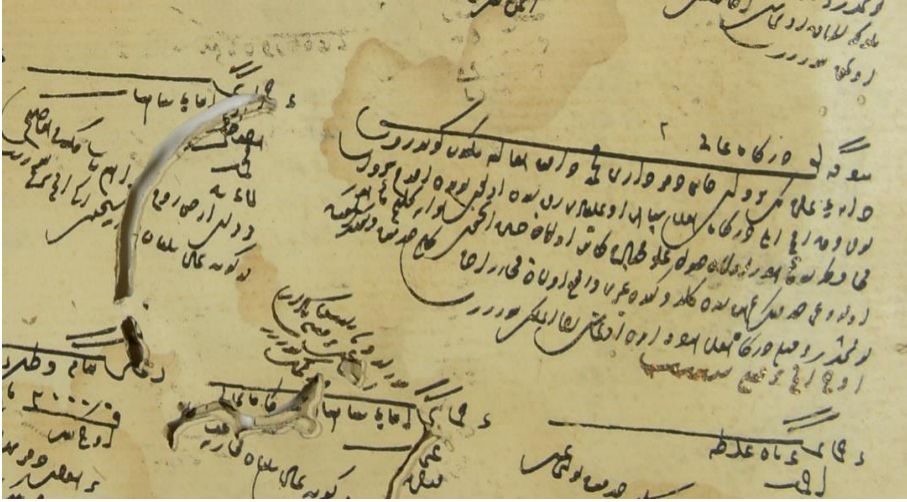

Ek 3: Seferde yararlılıktan dolayı terakki örneği (KK. nr. 248)

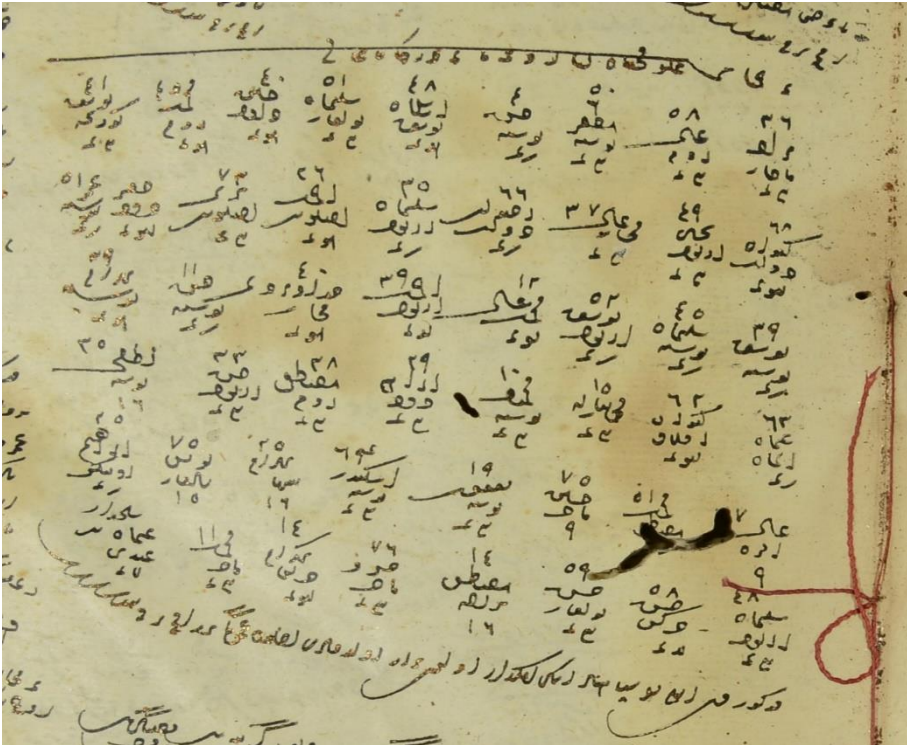

Extended Summary

In general, the Ottoman military organization; in particular, the changes since the mid-16th century regarding quantity and quality in the Kapıkulu Cavalries organisation is discussed under the name of “Success=Grant/ Advance/Promotion”. Success in campaigns, which were initially offensive and in which the outcome of the war was determined in a short period and gains were made, was rewarded with a grant and or a promotion depending on the size of the campaign. Although soldiers were recruited without considering the military custom, the system was able to compensate for these exceptions. On the other hand, in the late 16th century, defense-oriented and protracted wars started to be a great financial burden. The continuity of border skirmishes, especially with the Safavids as well as in the West, required keeping a significant number of troops in the frontier fortresses at all seasons. Under these circumstances, the wheel of “Success=Grant/ Advance/Promotion” accelerated in a way that the system could not digest. The speed of this wheel led to a quantitative swelling upwards, starting from the lowest ranks. The soldiers became more successful in a short period and moved up to more prestigious ranks. This weakened the military capability of the ranks. The empire had difficulty in finding resources for merit because the campaigns became continuous and often inconclusive. Therefore it became inevitable to take some decisions. In this respect, the granting of *gedik*, grant or promotion was made conditional on serving in a certain place for a period determined by the state. This study reveals how the change in the nature of the campaigns accelerated the “Success=Grant/ Advance/Promotion” wheel and how the wheel, whose speed reached levels that the system could not digest, affected the military organization. With this study, it was revealed how the change in the nature of the campaigns accelerated the “Success = Grant/Raise/Advance Wheel” and how the wheel, whose speed reached levels that the system could not digest, affected the military organization.

232 Numaralı Defter Örneğinde Harp Tarihi Araştırmalarında Ordu Ruûs Defterlerinin Önemi Üzerine Bir Deneme (XVI. Yüzyıl)*

An Essay on the Importance of the Army Ruûs Registers in
War History Studies in the Example of Ruûs Register No:
232 (XVI. Century)

*Songül ŞENLİK***

Öz

Tarih alanında ağırlıklı siyasî, ekonomik ve sosyal tarih araştırmaları yapılırsa da milletlerin çok önemli bir değeri olan askerî tarih son yıllarda akademik camiada dikkat çekmektedir. Günümüzde kendisine önemli bir yer bulan Türk harp tarihi araştırmaları daha çok XVIII. yüzyıl sonrasına aittir. Bu durumun sebeplerinden biri şüphesiz kaynaklara ulaşım imkânıdır. Osmanlı Devleti'nin merkez ve taşrada tuttuğu kayıtlar dışında askerî harekât sürecinde serdar tarafından cephede tutulan kayıtların da incelenmesi tarih araştırmalarına değerli bilgiler sunacaktır. Osmanlı coğrafyasındaki devlet görevlilerinin atamalarının büyük bir bölümü ruûs defterlerine kaydedilirdi. Ruûs defterlerinin bir çeşidi, ordu seferde iken serdar nezaretinde oluşturulmuş ordu ruûs defterleridir. Bu çalışmada XVI. yüzyılın son çeyreğinde vuku bulmuş Osmanlı – Safevi savaşları örneğiyle sefer sürecinde kaydedilmiş ruûs kayıtları incelenmeye çalışılacaktır. Bu tür defterlerin harp teknikleri, iaşe, ikmal ve lojistik, alanlarına ve askerî harekâtın anlaşılmasına katkısı ortaya çıkarılmaya çalışılacaktır.

Anahtar Kelimeler: Ordu Ruûsu, Özdemiroğlu Osman Paşa, Askerî Harekât, Harp Tarihi, Tıbbî Bitkiler.

* Bu makale Prof. Dr. Mahmut Ak danışmanlığında hazırlanmış 232 Numaralı Ruus Defteri (Metin-Değerlendirme), İstanbul Üniversitesi Sosyal Bilimler Enstitüsü Yüksek Lisans Tezi, İstanbul 2014 künyeli yüksek lisans tezinden üretilen bir makaledir.

** Doktora öğrencisi, Mimar Sinan Güzel Sanatlar Üniversitesi Fen–Edebiyat Fakültesi. E-posta: songulsenlik[at]hotmail.com, ORCID: 0000-0001-5347-4259.

Geliş Tarihi/Received: 11.01.2023

Kabul Tarihi/Accepted: 17.04.2023

Abstract

Although researches on political, economic and social history have been carried out mainly, military history, which is actually a very important value of nations, it draws attention in the academic community in recent years. Studies on the Turkish war history, which has found an important position today, mostly belong to after the XVIII. century. One of the reasons for this situation is undoubtedly access to resources. In addition to the records kept by the Ottoman Empire in the center and provinces, examining the records kept by the serdar during the military operation, will provide valuable information for history researches. Most of the appointments of state officials in the Ottoman geography were recorded in the ruûs registers. One of these registers is the army ruûs registers, which were kept under the supervision of the serdar while the army was on campaign. In this study, it will be tried to examine the ruûs records recorded during the Ottoman-Safavid wars that took place in the last quarter of the XVI. century. Also, the contribution of such registers to the understanding of warfare techniques, subsistence, supply, logistics, and military operations will be tried to be revealed.

Keywords: Army Ruûs Registers, Ozdemiroglu Osman Pasha, Military Action, War History, Medicinal Plants.

Giriş

Pek çok etkenin rol aldığı tarih yazımında ülkelerin askerî tarihlerinin araştırılması son derece önemlidir. Türk harp tarihi alanında Feridun M. Emecen tarafından kaleme alınmış *Osmanlı Klasik Çağında Savaş*, Gabor Agoston tarafından kaleme alınmış *Osmanlı Muharebe Taktikleri Üzerine Bazı Gözlemler* ve Rhoads Murphey'in *Osmanlı'da Ordu ve Savaş 1500-1700* isimli eserler öncü çalışmalardır¹. Osmanlı harp düzeni ile ilgili çalışmalar çok az olmakla beraber² Osmanlı askerî

¹ Feridun M. Emecen, *Osmanlı Klasik Çağında Savaş*, Timaş Yayınları, İstanbul 2010; Gabor Agoston, "Osmanlı Muharebe Taktikleri Üzerine Bazı Gözlemler", *Osmanlı'da Savaş ve Serhad*, yay. haz. Kahraman Şakul, Timaş Yayınları, İstanbul 2013, s. 65-77, Rhoads Murphey, *Osmanlı'da Ordu ve Savaş 1500-1700*, çev. M. Tanju Akad, Homer Kitabevi, İstanbul 2010.

² Turgay Koçak, *Osmanlı-Safevî Mücadelesinde Askerî Harekât Alanı ve Muharebeler (1578-1590)*, İstanbul 29 Mayıs Üniversitesi Sosyal Bilimler Enstitüsü Yüksek Lisans

tarihi üzerine yönelik çalışmalar artmaya başlamıştır³.

İncelediğimiz defterin yazıldığı dönem dikkate alındığında, Osmanlı - Safevi savaşları özelinde yapılan az sayıda değerli çalışma ile Osmanlı harp düzeni araştırılmıştır. Ömer İşbilir tarafından 1996 yılında hazırlanmış “XVII. Yüzyıl Başlarında Şark Seferlerinin İaşe, İkmal ve Lojistik Meseleleri” adlı doktora tezi, harp tarihi araştırmaları açısından öncü ve değerli bir yere sahiptir⁴. Serdar Genç tarafından 2012 yılında kaleme alınmış “Osmanlı – Safevi Savaşlarında Sefer Organizasyonu ve Lojistik 1722-1725” adlı doktora tezi, ilgili konuda kıymetli bilgiler sunmuştur⁵. Turgay Koçak tarafından hazırlanmış “Osmanlı-Safevî Mücadelesinde Askerî Harekât Alanı ve Muharebeler (1578-1590)” isimli yüksek lisans tezi ise 232 numaralı ruûs defterinde de kayıtlı olan savaşların askerî hareket açısından tahlilini içermektedir.

Askerî tarihin konularından bazıları askerî strateji, muharebeler, teşkilat, istihbarat, askerî personel konuları, sefer ve lojistik, moral, askerî coğrafya ve topografya, ayaklanmalar, askerî psikoloji, harp ekonomisi, harp felsefesi gibi başlıklardır⁶. Bu başlıklar dikkate alındığında, ordu seferdeyken tutulan ordu ruûs defterlerinin bu konularda detaylı bilgiler içerdiği görülmektedir.

Evkâf ve hazineden maaş alan tüm devlet memurlarının tayin işlemleri ruûs defterlerine kaydedilirdi⁷. Arapça “baş” anlamındaki “re’s”

Tezi, İstanbul 2016, s. 8.

³ Türk harp yazıcılığını gelişim ve kaynakları için bkz. Levent Ünalp, “Türk Harp Yazıcılığına ve Askeri Tarih-Harp Tarihi Konularına İlişkin Değerlendirme”, *Karadeniz Uluslararası Bilimsel Dergi*, Sayı 40 (2018), s. 64-80. Ayrıca bkz. Serdar Cem Sediroğlu, “Türk Tarihçiliğinin İlgili Bekleyen Alanı: Askeri Tarihçilik”, *Gaziantepe Üniversitesi Journal Of Social Sciences*, Sayı 4 (2021), c. 20, s. 2055-2074.

⁴ Ömer İşbilir, XVII. Yüzyıl Başlarında Şark Seferlerinin İaşe, İkmal ve Lojistik Meseleleri, İstanbul Üniversitesi Sosyal Bilimler Enstitüsü Doktora Tezi, İstanbul 1997.

⁵ Serdar Genç, *Osmanlı-Safevi Savaşlarında Sefer Organizasyonu ve Lojistik 1722-1725*, Marmara Üniversitesi Türkiyat Araştırmaları Enstitüsü Doktora Tezi, İstanbul 2012.

⁶ Muzaffer Erendil, *Askeri Tarih ve Türklerde Askeri Tarih Çalışmaları*, Genekurmay Basımevi, Ankara 1990, s. 9.

⁷ Ruûs defterleri, muhtevası ve gelişimi hakkında bkz. Nejat Göyünç, “XVI. Yüzyılda Ruûs ve Önemi”, *İstanbul Üniversitesi Edebiyat Fakültesi Tarih Dergisi*, Sayı 22 (1967), c. 17, s. 17-39. Defterhane'nin işleyişi hakkında bkz. Erhan Afyoncu,

kelimesinin çoğulu olup “başlar” anlamına gelen ruûs kelimesi, evrak anlamında da kullanılmıştı. Ruûs kaleminde yazılan ruûs tezkirelerinin beratı Beylikçi Kalemi’nden çıkardı⁸. Ruûs kisedarının amiri olduğu Ruûs Kalemi’nde tutulan Ruûs Kalemi ruûsları, Şeyhülislâm, İstanbul, Eyüp, Galata Üsküdar kadıları, Babü’s-saade ağası ile vakıflara ait vazifelilerin ve kale muhafızı neferlerin kaydedildiği ruûslardır⁹. Diğer bir ruûs çeşidi olan Rikâb ruûsları iki tanedir. İlki olan Küçük Ruznamçe ruûsları, kapıcılar, avcı bölükleri, Dîvân-ı Hümâyun kâtipleri, çaşnigirler, İstanbul’da bulunan Dîvân çavuşları ve müteakid müteferrika ruûslarıdır. İkincisi olan Piyade ruûsları ise saray aşçıları, alemdârlar, mehterler, Dîvân-ı Hümâyun sakaları, hassa çamaşırcıları, saraya ait sanatkârlar, Eski Saray ve Galatasaray kapıcıları, Anadolu kalelerindeki zabitler, tersane mensupları, saray doktorları, esnaf kethüdaları ve mukataa kâtiplerine ait ruûslardır¹⁰. Ayrıca sadrazamların kendi dairelerinde topladıkları İkinci Dîvanı’nda yaptıkları tevcihlerin kaydedildiği İkinci Ruûsu adındaki defterler vardı¹¹. Ordu ruûsları seferde olan kapıkulu süvari bölüklerine, cebeci, topçu, top arabacı ve ulûfeli müteferrikalara ait ruûslardır ve sefer zamanında sadrazam tarafından kaydettirilirdi¹². Bunların dışında serdar olarak tayin edilen vezirler, Ruûs Buyurulduzu adı verilen defterlere hükümdar adına yaptıkları tevcihleri kaydederler, bunlar temize çekilerek İstanbul’a gönderilirdi.

Cumhurbaşkanlığı Osmanlı Arşivi (BOA) 986 Numaralı Kamil Kepeci (KK.d) Tasnifi kataloğundaki ruûs defteri sayısı 112 adettir¹³. *Dîvân-ı hümâyun Ruûs Kalemi Defterleri* adedi 261’dir¹⁴. 980 numaralı *Bâb-ı âsafî Defterleri Kataloğu*’nda 266 adet Ruûs defteri parçası vardır¹⁵. 592 numaralı *Sadaret Defterleri Kataloğu Dîvân-ı Hümâyun*

“Defterhane”, *Türkiye Diyânet Vakfı İslâm Ansiklopedisi*, c. 9, İstanbul 1994, s. 100-104.

⁸ Midhat Sertoğlu, *Osmanlı Tarih Lügati*, Enderun Kitabevi, İstanbul 1986, s. 287.

⁹ Midhat Sertoğlu, *Tarih Lügati*, s. 286.

¹⁰ Midhat Sertoğlu, *Tarih Lügati*, s. 286-287.

¹¹ Yusuf Halaçoğlu, *XIV-XVII. Yüzyıllarda Osmanlılarda Devlet Teşkilâtı ve Sosyal Yapı*, TTK Yayınları, Ankara 2003, s. 22.

¹² Midhat Sertoğlu, *Tarih Lügati*, s. 286.

¹³ *Başbakanlık Osmanlı Arşivi Rehberi*, İstanbul 2017, s. 73.

¹⁴ *Başbakanlık Osmanlı Arşivi Rehberi*, s. 70.

¹⁵ *Başbakanlık Osmanlı Arşivi Rehberi*, s. 70.

Kalemlerine Ait Muhtelif Defterler serisi içinde Ruûs defterleri mevcuttur¹⁶. *Kamil Kepeci Tasnifi* dâhilinde Özdemiroğlu Osman Paşa'nın Şirvan seferine ait beş adet ordu ruûs defteri vardır. Bu defterlerden 232, 233, 234 numaralı Ruûs defterleri H. 986-987 / M.1578-1579 tarihli, 235 ve 236 numaralı Ruûs defterleri ise H. 987-988 / M. 1579-1580 tarihli dirler.

Ruûs defterlerinde içerik olarak en çok görev tevcihleri görülmektedir. Defterdar, beylerbeyi, sancakbeyi, müderris, çavuş, çavuşbaşı, dizdar, kethüda, asesbaşı, hekimler gibi memurlar, Yeniçeri ocağından olup bölüğe çıkanlar, vakıflar bünyesinde çalışanlar¹⁷, toplumdaki sosyal ve ekonomik yönden korunmaya muhtaç olanların da dâhil olduğu kayıtlar bunlardan başlıcalarıdır. Bununla beraber devletin taşra ve merkez teşkilâtlarının teşekkülü bu defterlerden tespit edilebilmektedir¹⁸. Bu kayıtlar Dîvân-ı Hümâyün toplandığında oluşturulduğu gibi bu toplantılar dışında yapılanlar da haber verilerek kaydedilirdi¹⁹. Sayıları az olsa da Dîvân toplantılarında yazılı veya sözlü arzlara verilmiş cevaplar ve bazen ferman özetleri ile hüküm sûretleri de Ruûs defterlerinde bulunmaktadır²⁰. Ruûs defterleri hakkında Nejat Göyünç'ün 1967 yılında kaleme almış olduğu makalesi temel bir kaynaktır. Sonrasında bu defterler hakkında detaylı bilgilerin bulunduğu doktora tezini 2003 yılında bilim dünyasına sunan Bilgin Aydın tarafından bu alanda yeni çalışmaların önu açılmıştır²¹. Ruûs defterlerinden *A.RSK.d* 1482²², 1509²³, 1572²⁴, *KK.d*

¹⁶ *Başbakanlık Osmanlı Arşivi Rehberi*, s. 70.

¹⁷ Ruûs defterlerinin vakıf atamaları açısından önemi hakkında bkz. Ülkü Yancı, "1576 Numaralı Defter Örneğinde Ruûs Defterlerinin Vakıf Atamaları Açısından Önemi", *Vakıflar Dergisi*, Sayı 53 (2020), s. 47-66.

¹⁸ Bilgin Aydın, Rifat Günalan, "Ruûs Defterlerine Göre XVI. Yüzyılda Osmanlı Eyalet Teşkilatı ve Gelişimi", *Osmanlı Araştırmaları*, Sayı 38 (2011), s. 37.

¹⁹ Nejat Göyünç, "XVI. yüzyılda Ruûs", s. 21.

²⁰ Nejat Göyünç, "XVI. yüzyılda Ruûs", s. 22-23.

²¹ Bilgin Aydın, *Osmanlı Bürokrasisinde Divân-ı Hümâyün Defter Formlarının Ortaya Çıkışı ve Gelişimi (XV-XVI. Yüzyıl)*, Marmara Üniversitesi Türkiyat Araştırmaları Enstitüsü Doktora Tezi, İstanbul 2003.

²² Nedim Özer Höşol, *1482 Numaralı Ruûs Defteri (Transkripsiyon ve Değerlendirme)*, Balıkesir Üniversitesi, Sosyal Bilimler Enstitüsü Yüksek Lisans Tezi, Balıkesir 2019.

²³ Büşra Gürbüz, *1509 Numaralı Ruûs Defteri (1048-1049/1638-1639) Tahlil ve Metin*, Gümüşhane Üniversitesi, Sosyal Bilimler Enstitüsü Yüksek Lisans Tezi, Gümüşhane 2020.

²⁴ Ahmet Balibey, *A.RSK 1572 Numaralı ve 1735-1736 Tarihli Bâb-ı Asafî Ruûs Kalemi Defteri* (s. 50-95) *Transkripsiyon-Değerlendirme*, Fırat Üniversitesi Sosyal

217²⁵, 232²⁶, 271²⁷, *A.DVN.RSK.d* 217²⁸ ve *A.DVN.MHM.d* 002²⁹ numaralı defterler akademik camiaya kazandırılmıştır. 232 Numaralı Ruûs Defteri Cumhurbaşkanlığı Osmanlı Arşivi (=BOA), *Kamil Kepeci* tasnifinde *KK.d* kodlu olup sıra numarası 0232'dir. 407³⁰ sayfa olan defter 1-10 Şaban 986 / 1-10Ekim 1578 ile 11-20 Receb 987 / 11-20 Ağustos 1579 tarihleri arasındaki kayıtlara sahiptir.

Ruûs defterleri üzerine yapılan akademik çalışmalar henüz yeterli sayı ve çeşitlilikte değildir. Uzun yıllar içerisinde değişim ve dönüşümünü gerçekleştirmiş Osmanlı bürokrasisinde kayıtların da zamanla uzmanlaşmış birimlerde tutulmuş olması zengin içerikli tarihî kaynakları önümüze sermiştir. Askerî harekât sırasında sefere götürülen defterlerin türü, uygulamanın usûl ve işleyişi, tarihî seyri henüz açıklık kazanamamıştır³¹. Dolayısıyla ordu ruûslarının tarihi gelişimi ve defterlerin tutulma biçimlerine dair yeterli literatüre sahip değiliz.

Bilimler Enstitüsü Yüksek Lisans Tezi, Elazığ 2011.

²⁵ Defter, iki ayrı tezde incelenmiştir. Hakan Savun, Kamil Kepeci 217 Numaralı Ruûs Defteri (Metin-Değerlendirme, s. 1-100), Bilecik Şeyh Edebali Üniversitesi Sosyal Bilimler Enstitüsü Yüksek Lisans Tezi, Bilecik 2019 ve Anıl Kır, 217 Numaralı Ruûs Defteri (Metin-Değerlendirme, s. 101-202), Bilecik Şeyh Edebali Üniversitesi Sosyal Bilimler Enstitüsü Yüksek Lisans Tezi, Bilecik 2019.

²⁶ Songül Şenlik, 232 Numaralı Ruûs Defteri (Metin-Değerlendirme), İstanbul Üniversitesi Sosyal Bilimler Enstitüsü Yüksek Lisans Tezi, İstanbul 2014. Bu makale, tarafımdan hazırlanmış adı geçen tezden üretilmiştir.

²⁷ Aysun Yılmaz, 271 Numaralı Ruûs Defteri (1069–1071/1659–1660) Tahlil ve Metin, Gümüşhane Üniversitesi, Sosyal Bilimler Enstitüsü Yüksek Lisans Tezi, Gümüşhane 2020.

²⁸ Dilek Arıboğa, 217 No'lu Ruûs Defteri'nin Transkripsiyon ve Değerlendirilmesi, Kahramanmaraş Sütçü İmam Üniversitesi Yüksek Lisans Tezi, Kahramanmaraş 2019.

²⁹ Defter mühimme defterleri arasında kaydedilmişse de gerçekte ruûs defteridir. İlgili defter iki ayrı tezde incelenmiştir. Havva Merve Çıtak, 1556-1557 (H.963-964) Tarihli Divânı Hümâyûn Ruûs Defteri (s. 1–125) Metin-Değerlendirme-Dizin, Fırat Üniversitesi Sosyal Bilimler Enstitüsü Yüksek Lisans Tezi, Elazığ 2015 ve Fatih Karabulut, 1556–1557 (H.963–964) Tarihli Divânı Hümâyûn Ruûs Defteri (s. 126-243) Metin-Değerlendirme-Dizin, Fırat Üniversitesi Sosyal Bilimler Enstitüsü Yüksek Lisans Tezi, Elazığ 2015.

³⁰ 97. ve 98. sayfaların bulunduğu varak hasarlıdır. Atlama yapılan sayfalar: 137'den-140'a ve 339'dan-360'a. Boş olan sayfalar ise 1, 2, 403, 406 numaralı sayfalaradır.

³¹ Feridun M. Emecen, "Sefere Götürülen Defterlerin Defteri", *Prof. Dr. Bekir Kütükoğlu'na Armağan*, Tarih Araştırmaları Merkezi, Edebiyat Fakültesi Basımevi, İstanbul 1991, s. 241.

Elimizdeki defter doğu seferi esnasında tutulduğundan, doğu hudut kalelerine ait mevâcib defterlerinin³² içeriklerine destek olabilecek kayıtlara sahiptir. Ordu ruûs defterlerinin serdar nezaretinde cephede tutulduğunu biliyoruz. 232 Numaralı defterin üçüncü sayfasında “*Merhum Osman Paşa ruûsıdır*” ifadesi vardır. Osman Paşa, 986 yılı Receb ayının evâhirinde Şirvan’a varmış olduğundan³³, defter Osman Paşa Şirvan’da iken kaydedilmiştir. Mühimme defterine benzer olarak hükm-i şerif, nâme-i hümayun ve nişan suretleri içeren defterin tamamı, ruûs defteri özelliklerine uygun olarak çift sütun sistemiyle, dîvânî hat ile yazılmıştır. Bazı ulûfelilerin ulûfe miktarları dîvânî rakamlarla yani siyâkat hattı ile yazılmıştır. Defterde bulunan ve Osman Paşa adına 986 ve 987 yıllarının tarih düşürüldüğü manzume ise sülûs hattı ile yazılmıştır. Bazı hükümlerin üzerinde kâtip rumuzları bulunan defterde az sayıda da olsa yazım hatası, düzeltme, iptal hükümleri vardır. Defterdeki kayıtlar günü gününe tarih verilerek, çeşitli bilgiler derkenara benzer not gibi kaydedilerek düzenli ve sistematik bir şekilde kayıtlar tutulmuştur³⁴. Makalemiz, ordu ruûs kaydı olmasından hareketle incelediğimiz defterin verileri ışığında, dönemin savaş pratiklerinin kayıtlara yansımalarını incelenmeyi hedeflemektedir.

1. Defterde Yer Alan Kayıtlara Genel Bakış

II. Bayezid, I. Selim ve I. Süleyman dönemlerindeki mücadelelerin ardından³⁵ 1555 Amasya Antlaşması³⁶ ile sakin bir döneme giren Osmanlı-İran münasebetleri, 1578 yılındaki sefer ile

³² Hudut kaleleri mevâcib defterleri hakkında bkz. Orhan Kılıç, “Teşkilat ve İşleyiş Bakımından Doğu Hududundaki Osmanlı Kaleleri ve Mevâcib Defterleri”, *Osmanlı Tarihi Araştırma ve Uygulama Merkezi Dergisi OTAM*, Sayı 31 (2012), s. 87-128.

³³ Yunus Zeyrek, *Tarih-i Osman Paşa*, Ankara 2001, s. 28.

³⁴ Cumhurbaşkanlığı Osmanlı Arşivi (=BOA), *Kamil Kepeci Tasnifi (=KK.d) Ruûs Defteri*, 232, s. 51, 10 L 986 [10 Aralık 1578], “*Dizdâr olup Demirkapu’ya (...?) bugün geldim*”. Defter bundan sonra *Ruûs Defteri*, 232 şeklinde kısaltılarak yazılacaktır.

³⁵ Osmanlı Devleti ile Safeviler arasındaki ilişkiler hakkında bkz. Adel Allouche, *Osmanlı-Safevi İlişkileri, Kökenleri ve Gelişimi*, çev. Ahmed Emin Dağ, Anka Yayınları, İstanbul 2001 ve Faruk Sümer, *Safevi Devleti’nin Kuruluşu ve Gelişmesinde Anadolu Türklerinin Rolü*, TTK Yayınları, Ankara 1999.

³⁶ Feridun Emecen ve İlhan Şahin, “Amasya Antlaşması”, *Türkiye Diyânet Vakfı İslâm Ansiklopedisi*, c. 3, İstanbul 1991, s. 4-5.

yeniden hareketlenmiştir³⁷. Sokullu Mehmed Paşa askerî ve maddî yönlerden büyük sıkıntı getireceği için bu sefere olumlu bakmasa da Kıbrıs Fatihî olarak anılan Lala Mustafa Paşa ve Mısır Valisi Koca Sinan Paşa, bu sefere çıkılmasını istedikleri gibi sefere serdar olmayı da istemişlerdi. Seferin önemi gereği tek cephe değil, iki cephede muharebeye karar verilmişse de kararın alınmasındaki ana sebep iki serdar arasındaki süregelen çekişmeydi³⁸.

Ordu ruûsu olması nedeniyle diğer ruûs defterlerinden ayrılan *KK.d. 232 Numaralı Ruûs Defteri*'nde kayıtlı 4229 tevcih hükmü, türlerine göre sınıflandırılmaya çalışılmıştır. Bu kayıtların 1550'si terakkî, 1000'i ibtida timar, 558'i timar, 492'si görev, 181'i ulufe bedeli timar, 154'ü zeamet, 91'i terakki sonucu zeamete dönüşen timar, 103'ü gedik, 85'i noksan timar, 10'u iştirak timar ve 96'sı muhtelif kayıtlardır. Biz burada tüm kayıtları değil sadece sefer şartlarının, çeşitli atamalar üzerindeki etkisini gösterebilen kayıtları inceleyeceğiz.

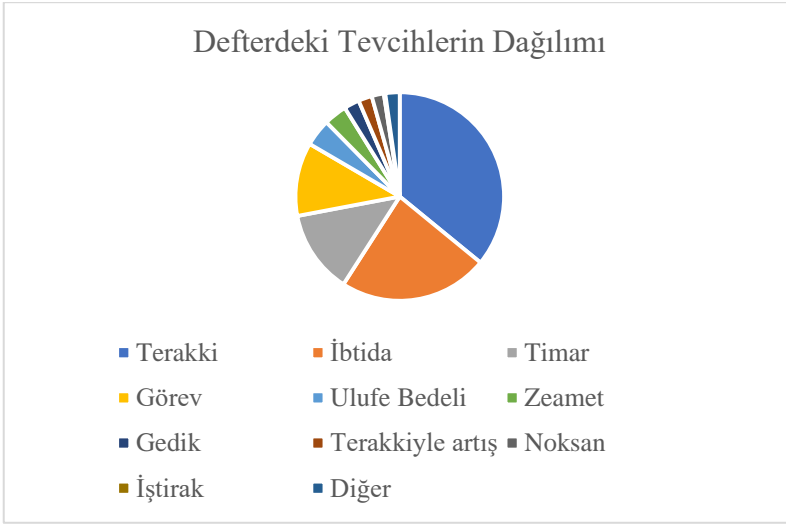

Grafik 1: BOA, *KK*, 232 Numaralı Ruûs Defteri'nde Kayıtlı Tevcihlerin Türleri

³⁷ Bu dönemdeki Osmanlı Safevi ilişkileri hakkında detaylı bibliyografya için bkz. Erhan Afyoncu, *Tanzimat Öncesi Osmanlı Tarihi Araştırma Rehberi*, Yeditepe Yayınevi, İstanbul 2018, s. 463-465.

³⁸ Bekir Kütükoğlu, "Lala Mustafa Paşa", *Türkiye Diyânet Vakfı İslâm Ansiklopedisi*, c. 27, Ankara 2003, s. 73-74.

2. Timar Tevcihlerinin Dağılımı

Osmanlı malî düzeninin temel taşlarından olan timar³⁹ atamalarına baktığımızda, seferde firar eden, muhafazada kalmamış /sefere katılmamış⁴⁰ olanların timarlarının ellerinden alınarak, sefer esnasında çeşitli şekillerde mücadeleye dâhil olarak yararlık gösteren kişilere verildiği açık şekilde görülmektedir. Bu kayıtlarda firar eden askerlerin hangi görevlerde oldukları da kaydedilmiştir. Örneğin, Karahisar-ı Şarki, Harpurut, Trabzon⁴¹ alaybeyleri firar ettikleri için bu vazifeye başkaları atanmıştır. Bu timar tevcihlerinin içinde ayrıca şehit olmuş⁴² veya vefat etmiş⁴³ kişilerin timarları da vardır. Padişah tarafından bizzat katılım sağlanmayan seferlerde tutulan defterler, bozulma emareleri gösteren timarlı sipahilerin teftişini, yoklamasını ve sair mevzuatı daha iyi ve hızlı bir şekilde gerçekleştirmeyi sağlamaktaydı⁴⁴. Sefere katılmayanların ya da sefer sırasında firar edenlerin tespit edilmiş olması ise adeta berat yoklaması yerine geçmiştir. Defterdeki timar kayıtları sefer sürecine katılan askere uygulanan ceza ve ödül sistemini aydınlatması açısından değerlidir.

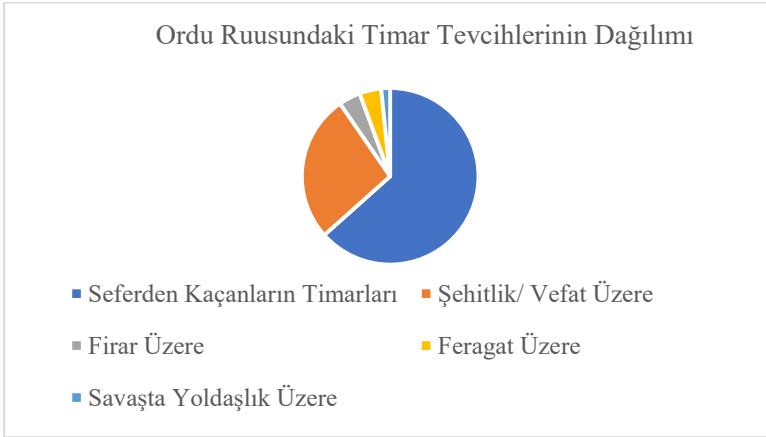

Grafik 2: BOA, KK, 232 Numaralı Ruûs Defteri'nde Kayıtlı Timar Tevcih Sebepleri

³⁹ Timar sistemi hakkında bkz. Ömer Lütfi Barkan, “Timar”, *Milli Eğitim Bakanlığı İslâm Ansiklopedisi*, c. 12/1, İstanbul 1979, s. 286-333.

⁴⁰ 372 kişinin timarı bu sebeplerden dolayı mahlûldür.

⁴¹ *Ruûs Defteri*, 232, s. 53, 55, 61.

⁴² 25 kişinin şehitlik üzere timarı mahlûl olmuştur.

⁴³ 125 kişinin vefatı ile timarları mahlûl olmuştur.

⁴⁴ Feridun M. Emecen, “Sefere Götürülen Defterlerin Defteri”, s. 245.

3. Terakki Tevcihlerinin Dağılımı

Kelime anlamı yukarı kalkma, yükselme olan terakkî⁴⁵, Osmanlı Devleti'nde zam yerine kullanılan bir tabir olup daha çok muharebelerde yararlık gösterenlere verilir⁴⁶. Terakkî tevcihlerinden muharebe esnasında çeşitli yararlılıkları olanlara verilenlerin sayıca fazla olması, 232 numaralı ruûs defterinde de dikkati çekmektedir. Sonrasında, en çok terakkî tevcihi sebepsiz yapılmıştır. Muhafazada kalmayan veya firar edenlerden mahlûl dirlikler de terakkî olarak verilenler arasında sayıca fazladır. Son olarak ise yarar baş ve dil getirenler terakkî ile en çok ödüllendirilenlerdir. Ayrıca hazine ile gelenlere⁴⁷, kale tamir edenlere⁴⁸, Hazar Denizi'ne çıkan gemileri tamir edenlere⁴⁹ terakkî verildiği gibi ve muhtelif sebeplerle de terakkî tevcihi yapılmıştır. Örneğin, Tokmak Sultan'ın defterdarının başını kestirip mührünü ve defterlerini Serdar'a teslim eden Erzurum timar defterdarına yüklü miktarda terakkî verilmiştir⁵⁰.

Tüm bu tevcihler arz sahiplerinin talebi ile yapılmıştır. Arz sahibi olan kişiler ise seferin olumlu olarak sonuçlanmasında pay sahibi olmuş komutanlardır. Arz sahiplerine baktığımızda, Erzurum beylerbeyi, Ruha, Kiğı, Siverek, Harpurut sancakbeyleri, Maraş, Çapakçur, Samakov, Kars ve Malatya alaybeyleri ile Kırım hanının fazlaca aktif oldukları görülmektedir. Osman Paşa tarafından, arz sahiplerinin talepleri yerine getirilmiş, seferin başarıya ulaşması için yoğun çaba sarfedilmiştir.

⁴⁵ Ferit Devellioğlu, *Osmanlıca Türkçe Ansiklopedik Lügât*, Aydın Kitabevi, Ankara 2007, s. 1082.

⁴⁶ M. Zeki Pakalın, *Osmanlı Tarih Terimleri ve Deyimleri Sözlüğü*, c. 3, Milli Eğitim Basımevi, İstanbul 1983, s. 458.

⁴⁷ *Ruûs Defteri*, 232, s. 131, 24 M 987 [23 Mart 1579].

⁴⁸ *Ruûs Defteri*, 232, s. 251, 17 R 987 [13 Haziran 1579].

⁴⁹ *Ruûs Defteri*, 232, s. 224, Gurre-i Rebiülahir [28 Mayıs 1579].

⁵⁰ *Ruûs Defteri*, 232, s. 24, 18 Şaban 986 [20 Ekim 1578]. Defterdar Hızır'a verilen terakki miktarı 30.000 akçedir.

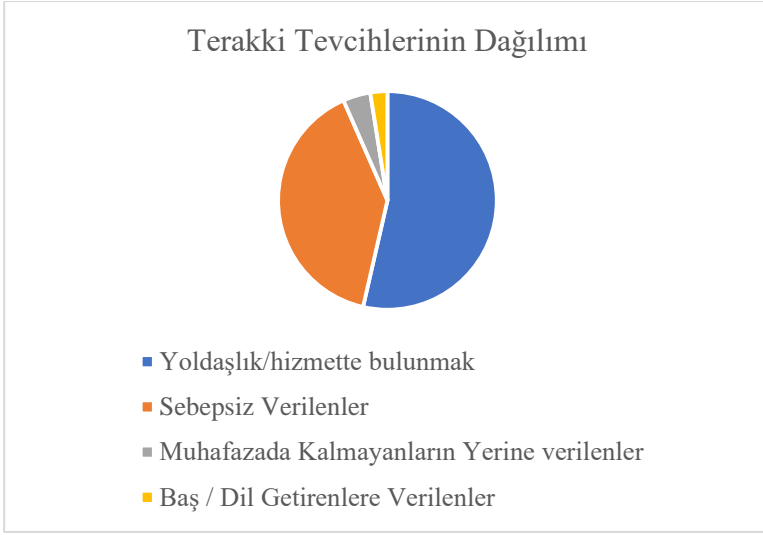

Grafik 3: BOA, KK, 232 Numaralı Ruûs Defteri'nde Kayıtlı Terakki Tevcih Sebepleri

4. Güzergâh

Osmanlı serdarlarının büyük başarı ile uyguladıkları menzil sistemi uzun sefer süreçlerinin getireceği olumsuzlukları ortadan kaldırmaktaydı⁵¹. Örneğin 1578 yılında vuku bulan Şark Seferi için İstanbul'dan yola çıkılmış ve Mustafa Paşa, yeniçerileri İzmit – Çorum – Sivas üzerinden Erzurum'a göndererek karşılaşılabilecek güçlükleri en aza indirmişti⁵². Kendisi ise beraberindeki askerler ile Konya'ya uğrayarak Hz. Mevlâna'yı ziyaret etmişti⁵³. Bu durum askerlerin manevi yönden doyurulması ve geçiş yolları üzerindeki hazırlıkların kontrolü açısından önemlidir. Osmanlılar Anadolu sağ kol güzergâhı olan Üsküdar-Gebze-Eskişehir-Akşehir-Konya-Adana ve Antakya üzerinden Suriye, Mekke ve Medine'ye ulaşırdı. Şark seferi içinse orta kol üzerindeki Merzifon'dan sonra sol kola geçiş ile Erzurum üzerinden İran coğrafyasına geçiş sağlanırdı. 1578 yılındaki İran seferi ise, iki serdarlı

⁵¹ Menzil sistemi hakkında bkz. Yusuf Halaçoğlu, "Menzil", *Türkiye Diyanet Vakfı İslâm Ansiklopedisi*, c. 29, Ankara 2004, s. 159-160.

⁵² Bekir Kütükoğlu, *Osmanlı-İran Siyasi Münasebetleri (1578-1612)*, İstanbul 1993, s. 48-49.

⁵³ Konya özelinde Osmanlı menzilleri hakkında bkz. Cemal Çetin, "İşlevleri ve Özellikleri Bakımından Konya Menzilleri (XVII.-XVIII. Yüzyıllar)", *Selçuk Üniversitesi Türkiyat Araştırmaları Dergisi*, Sayı 21 (2007), s. 295-344.

bir sefer olmasının yanı sıra iki güzergâhın birleştiği bir sefer olma özelliği taşımaktadır. Defterin askerî harekât anlamında verdiği en detaylı bilgi ordunun çizmiş olduğu güzergâhın kaydedilmesidir. Defterde “Der-Beyân-ı Konakhâ” başlığı ile Üsküdar’dan Erzurum’a kadar geçilen ve kalınan yerler kaydedilmiştir. Yer adlarının o yıllardaki kullanımı da açıkça görülmektedir. Bu kayıtlar incelendiğinde aşağıdaki bilgilere ulaşılmıştır:

İstanbul’dan Erzurum’a kadar kaydedilen güzergâh:

Üsküdar⁵⁴, Pendik, Çayırlı Köprü⁵⁵, Gökbize⁵⁶, Dilçayırı⁵⁷, Hereke, Sazlı, Çınarlı, Köprü⁵⁸, Kazıklı, Minareliköy, İznik, Dağeteği, Yenişehir, Akbıyık, Pazarcık, Kasım Paşa, İnöni, Çavdarköy, Kalburcu, Saka, Döver, Ağören, Selim Gölü, Çavuş, Çobanlı, Beynkavak, Çay, İshaklı, Akşehir, Abdullah Baba, İlgin, Hatunsaray, Suluzengi, Keriz, Gümce, Konya, Pınarıoğlu, Hayreddinlü, Akşehir, Kurugöl, Obruk, Nakarazen, Niğde, Büğet, Karahisar-ı Develü, İncesu, Kayseriyye, Yarasıma, Sultanhanı, Çubuk, Şehirkala, Latifhanı, Danişmend Özi, Sivas, Köydin, Koçhisar, Ağnudözi, Ayaşini, Şeyhhamdi, Akşehir ovası, Süşehri, Uçlar deresi, Yassıçemen, Devekorusu, Akdeğirmen, Penirc[i], Petek, Cinis⁵⁹, Çermik, Erzurum, Söğüdü.

İstanbul’dan Erzurum’a varıncaya kadar geçilen yerlerle ilgili verilen bilgiler aşağıdaki gibi sıralanabilir:

- Şam, Diyarbekir ve Haleb’e mektup gönderilen yer⁶⁰ Çayırlı Köprü’dür.
- Gökbize’den geçilip Dilçayırı’na, Hereke’den geçilip Sazlı’ya

⁵⁴ Kızıl Ada karşısıdır. *Ruûs Defteri*, 232, s. 400. Kızıl Ada olarak kaydedilen yer bugünkü Adalar ilçesidir.

⁵⁵ Bugünkü Çayırova.

⁵⁶ Gebze. Tarafımızdan Gökbize olarak okunan Gebze adı devlet arşivleri yer adları kataloğunda “Gekbuze” olarak geçmektedir. Tahir Sezen, *Osmanlı Yer Adları*, Başbakanlık Devlet Arşivleri Genel Müdürlüğü, Ankara 2006, s. 189.

⁵⁷ Dilovası.

⁵⁸ İznikmid kurbundadır. *Ruûs Defteri*, 232, s. 400.

⁵⁹ Cinis’de Özdemiroğlu Osman Paşa Serdar’a katılmıştır. Bu aşamadan sonra, dönemin Osmanlı-Safevi savaşının kahramanı Osman Paşa’dır.

⁶⁰ Bu konakda erkândan Mustafa Çavuş Şam’a ve Diyarbekir’e ve Haleb’e gitmiştir. Mektûblar virildi. Hazîne ve zahîre için. Fî 23 S [sene] 986. *Ruûs Defteri*, 232, s. 400.

gidilmiştir.

- Köpri, İznikmid'in yakınındadır.

- Dağeteği, Çavdarköy, Abdullah Baba'da kalınmamıştır.

- Pazacık'ta bir gün⁶¹, Konya'da iki gün, Sivas'da bir gün, Çobanlı'da⁶² ise sadece gece kalınmıştır. Suluzengi ve Gümçe'de de konulmuştur.

Erzurum'dan Tiflis'e kadar geçilen güzergâh ise "Erzurum'dan Tiflis'e Vâki Olan Konaklardır" başlığı ile deftere kaydedilmiştir⁶³. Bu güzergâh ise şöyledir:

Hasan Kalesi⁶⁴, Çoban Köprüsü⁶⁵, Arıdost, Zan, Tomadamı, Yasamal, Kızılgedüğün, Göl-i Ardahan, Büyük Ardahan, Gülinav, Varaza Ülkesi. Bu yerler için daha az bilgi verilmiştir. Bu bilgiler Yasamal⁶⁶ adlı yerin, Aksakkul oğlu yurdu olduğu ve Tiflis'e Varaza Ülkesi'nden varıldığıdır⁶⁷.

5. Sefer Hazırlıkları, Lojistik, Teçhizat ve Diploması

Geniş bir coğrafyada yapılan seferlerin başarısı için gelişmiş bir haberleşme ağı ve komutanların iş birliği gerekmektedir. İran'daki gelişmeleri öğrenip planlı hareket etmek adına bölgeye casuslar yollanmış ve bilgi alınmış⁶⁸, ahbâr-ı sahiha⁶⁹ ve yarar diller getirenlere ödüller verilmiştir⁷⁰. Örneğin, Emir Han Savaşı'nda İran askerinin

⁶¹ Bozüyük-Bilecik.

⁶² Çobanlar-Afyonkarahisar, Tahir Sezan, *Yer Adları Sözlüğü*, s. 130. Tarafımızdan "Çobanlı" olarak okunmuştur.

⁶³ *Ruûs Defteri*, 232, s. 402.

⁶⁴ Pasinler.

⁶⁵ Köprüköy.

⁶⁶ Bakü'dedir.

⁶⁷ Andan üç konakta Tiflis'e varılır. Gürci içinden giden yoldur. *Ruûs Defteri*, 232, s. 402.

⁶⁸ Selaniki Mustafa Efendi; *Tarih-i Selaniki (971-1003/1563-1595)*, yay haz. Mehmet İpşirli, İstanbul 1989, s. 116

⁶⁹ Şirvan gılmanlarından olup Bakü'den Demürkapı'ya gelerek ahbâr-ı sahiha getiren gılmana ulufesi bedeli timar buyurulmuştur. *Ruûs Defteri*, 232, s. 84, 20 Zilkade 986 [18 Ocak 1579].

⁷⁰ Örnek olarak bkz. *Ruûs Defteri*, 232, s. 24, 78.

gördüğü zararları ulaştırın Cafer [b.] Abdullah'a 2.000 akçe terakkî ihsan edilmiştir⁷¹. Kür Nehri kıyısına kadar itilen düşmandan yarar diller elde edilmiştir. Adil Giray Sultan'ın adamlarından Şirvan gönüllülerinden Hasan, Aras Han Savaşı'nda düşman birliklerini Kür Nehri'ne kadar kovalamış, baş ve yarar dil getirmiş, bahadırlığı ve yaranlanması neticesinde kendisine ulufesi bedeli zeamet tevcih edilmiştir⁷².

1578 İran seferinde bir ilk yaşanmış, Erzurum, Halep ve Diyarbakır'da meydana gelen zahire sıkıntısı nedeniyle Doğu seferi için Rumeli'den; haraca mahsuben Boğdan, Eflak ve Tuna yalılarında zahire temini istenmiştir. Eflak ve Boğdan'dan gelen zahire Karadeniz ve Trabzon'a Tuna Nehri vasıtası ile ulaştırılmıştır⁷³. İstanbul'dan Erzurum'a gitmek üzere seçilmiş olan güzergâhta, Çayırılı Köprü'ye geldiğinde devlet erkânından Mustafa çavuş, hazine ve zahire temini amacıyla Halep, Diyarbakır ve Şam'a gitmiştir⁷⁴.

Savaş malzemelerinin Trabzon üzerinden Erzurum'a nakliyatı esnasında görev yapan Ramazan'ın timarı, yapılan terakkî ile zeamete dönüştürülmüştür⁷⁵. Barut taşınması esnasında Şirvan yeniçerilerinden yayabaşı, serbölük, seroda ve çavuşlar hizmet etmişlerdir⁷⁶.

İstanbul'un fethi ile Osmanlı ordusunun aktif olarak meydan muharebelerinde de kullandığı top teknolojisinin yanında, ateşli silah kullanımı sebebiyle silah teknolojisi bakımından çağdaşlarından geri değildi⁷⁷. Muharebe sırasında kullanılan silah teknolojisi hakkında bazı bilgiler ordu ruûs defterlerinden edinilebilir⁷⁸. Şirvan yeniçerilerinden bir

⁷¹ *Ruûs Defteri*, 232, s. 25.

⁷² Ebubekr Mirza arzıyla gerçekleşmiş olan bedeli zeamet tevcihi hakkında bkz. *Ruûs*, 232, s. 125.

⁷³ Ömer İşbilir, XVII. Yüzyıl Başlarında Şark Seferlerinin İaşe, İkmal ve Lojistik Meseleleri, s. 62.

⁷⁴ 23 Safer 986 tarihli kayıta Çavuş Mustafa'nın adı geçen şehirlere, ordu Pendik'te iken gittiği yazılmışsa da hemen sonraki kayıtla bu durum düzeltilmiştir. Bkz. *Ruûs*, 232, s. 400.

⁷⁵ *Ruûs Defteri*, 232, s. 18.

⁷⁶ *Ruûs Defteri*, 232, s. 176, 14 S 987 [12 Nisan 1579].

⁷⁷ Turgay Koçak, Osmanlı Safevi Mücadelesi, s. 97.

⁷⁸ *Ruûs* defterlerinde atama kayıtlarındaki detaylarda kullanılan silahların zikredildiği de görülmüştür. Örnek olarak “*Kandiye Kalesi muhasarasında vaki olan menzilde iki seneden beri mevcud olub kumbara ile sol ayağı mahruc olmağla ...*”, BOA, KK.d.,7516

serpiyade, Emir-Han Savaşı'nda üç düşman askerini tüfenk ile öldürüp daha fazla sayıda askeri de yaralamıştır⁷⁹. Kâtip Mehmed, Aras-Han Savaşı'nın ardından geride kalan piyadeler ile şeşhane ve sair cephaneliği yağma etmek için gelen düşman birliklerini dağıtmıştır⁸⁰. Top arabacıları cemaatinden bir şakird ise Kaytak Savaşı'nda bir kişiyi katlettiği için terakki almıştır⁸¹.

Osmanlı ordusu sefere giderken muazzam bir alayla giderdi. Sefere katılan memurların çeşitliliği ise devletin gelişmiş bürokrasisini göstermektedir. Barış zamanlarında başkentten yapılan tüm bürokratik işlemlerin cephede de aksamadan sürdürülmesi muazzam bir teşkilât tecrübesine dayanmaktaydı. Ordu ruûs defterinde, seferde orduya eşlik eden hazine-i amire görevlileri, vaiz, amedci, mehteran bölüğü gibi vazifeliler hakkında bilgiler de mevcuttur. Örneğin Mustafa Paşa Şark seferine çıktığında ordu için tahsis edilen deve sayıları aşağıdaki gibidir:

Devenin Tahsis Edildiği Birim	Sayı/Katar
Hazine-i Amire	26
Vaiz ve Amedci	1
Tezkireci	1
Mukataacı	1
Hazinedar	1
Mehterancı	1
Toparabacılar	12
Yeniçeriler	114
Kethüda	1
Yeniçerilerin cebeleri muhafazasına	3
Yayabaşı ve sekbanlar bölükbaşları	1'er

Tablo 1: Ordu İçin Tahsis Edilen Deve Sayıları⁸²

Muhtelif ve Mütenevvi Defterler, s. 167, 8 M 1070 [25 Eylül 1659] ve "... uğur-ı hümayunda sağ kolu tob ile urulub ...", s. 93, 12 N 1076 / 18 Mart 1666.

⁷⁹ *Ruûs Defteri*, 232, s. 15, 28 S 986 [6 Mayıs 1578].

⁸⁰ *Ruûs Defteri*, 232, s. 64, 29 Şevval 986 [29 Aralık 1578].

⁸¹ *Ruûs Defteri*, 232, s. 273, 29 R 987 [25 Haziran 1579].

⁸² *Ruûs Defteri*, 232, s. 397.

Deve sayılarının tahsis edildiği birimlere bakıldığında Hazine-i amire ekibi ve yeniçeri askerinin sayıca üstünlüğü görülmektedir.

Sefere katılan askerî birliklerin görev aldıkları bölgeler de ordu ruûs defterlerine kaydedilmiştir. Örneğin Bakü'de Şirvan gönüllüleri⁸³, Emir Han muharebesinde Şirvan yeniçerileri⁸⁴, Demirkapı kalesinin kaldırım inşasında Dergâh-ı âli yeniçerileri⁸⁵ yararlık göstermişlerdir. Askerî birlikler içerisinde değişimin hangi birlikten hangi birliğe olduğu da açıkça görülmektedir. Örneğin top arabacıları cemaatinden sol ulûfecilere, Dergâh-ı âli sipahiliğinden Dergâh-ı âli müteferrikalığına geçiş söz konusudur⁸⁶.

Lala Mustafa Paşa sefer hazırlıklarının ve sefer sürecinin önemli adımlarından birini oluşturan diplomatik alana yönelmiş, sınır beylerine Gürcü ve Kızılbaş beyleri itaate teşvik etmeleri hususunda emirler yollamış, Kırım Hanı, Şirvan ve Dağıstan hâkimlerine teşvik mektupları yollayarak Gürcü prenslerinin itaatini istemiştir⁸⁷. Diyarbakır beylerbeyi Derviş Paşa'ya gönderilen⁸⁸ hüküm-i şerîf sureti ile Birtos sancakbeyi Gorki'ye gönderilen nişan, Gilan hâkimi Cemşid Hân'a gönderilen nâme-i hümayun ve Şeki kazasının yönetimi görevinin verildiği berat suretleri de kaydedilmiştir⁸⁹. Defterde, Tiflis'e gönderilen mektupları taşıyan kişiler ile ilgili kayıtlar da bulunmaktadır. Örneğin Şirvan müteferrikalarından Ali [b.] Mehmed Tiflis'e mektup götürmüş, Mahraka Savaşı'nda yoldaşlık etmesi ve yaralanması sonucu sipahiliğe terfi ettirilmiştir⁹⁰.

6. Muharebe İsimlerinin Tespiti

Defterde Emir Han Savaşı adıyla kaydedilmiş muharebe 9 Eylül 1578 tarihli Koyungeçidi Savaşı'dır. Tebriz hâkimi Emir Han, kalabalık bir ordu ile Osmanlı ordusuna baskın yapmayı hedeflemiş, askerlere ve

⁸³ *Ruûs Defteri*, 232, s. 10, Evâsıt-ı R 987 [10-20 Haziran 1579].

⁸⁴ *Ruûs Defteri*, 232, s. 15, 28 Safer 986 [6 Mayıs 1578].

⁸⁵ *Ruûs Defteri*, 232, s. 175, 19 S 987 [17 Nisan 1579].

⁸⁶ *Ruûs Defteri*, 232, s. 250, 16 R 987 [12 Haziran 1579].

⁸⁷ Birtos sancağı beyi Gorki, Tiflis canibi meliklerden Aleksandre ve Gürcistan melikleri ile ilgili hükümler için bkz. *Ruûs Defteri*, 232, s. 5, 6, 7, 8, 9.

⁸⁸ Hükümün birer sureti Karaman, Rum ve Erzurum beylerbeylerine gönderilmiştir.

⁸⁹ *Ruûs Defteri*, 232, s. 4-5, evâyil-i Zil'kâde 985 [10-20 Ocak 1578].

⁹⁰ *Ruûs Defteri*, 232, s. 291.

otlamakta olan develere zarar vermeleri üzerine Diyarbakır beylerbeyi Derviş Paşa tarafından, Özdemiroğlu Osman Paşa, Erzurum beylerbeyi Behram Paşa, Dulkadriye beylerbeyi Mustafa Paşa ve Haleb beylerbeyi Mehmed Paşa görevlendirilmiştir. Haleb beylerbeyi Mehmed Bey'in Kür Nehri kenarındaki düşman kuvvetlerine saldırısı neticesinde meydana gelen Koyungeçidi Savaşı 9 Eylül 1578 tarihinde Osmanlılar tarafından kazanılmıştır. Bu savaşta ağır kayıplar veren Emir Han birlikleri ve Emir Han'ın oğlu Kür Nehri'nden geçerken boğulmuştur.

Koyungeçidi zaferinin akabinde 16 Eylül 1578 tarihinde Ereş'e girilmiş, bölgenin Sünnî halkı büyük bir sevinç göstermiştir. Fethedilen topraklarda uygulanan gelenek gereği, Cuma namazı kılınmış ve hutbede Osmanlı sultanı III. Murad'ın adı zikredilmiştir. Beylerbeylik olarak tevcih edilen Ereş, daha sonra sancak haline getirilmiş, sancakbeyliğine Mehdikulu Sultan Savaşı'nda gösterdiği yararlıktan dolayı Ferhat çavuş getirilmiştir⁹¹. Ereş'in ardından Şemahı, Kabale, Bakü, Şaburan, Mahmudabad, Salyan ve Demirkapı fethedilmiştir. Özdemiroğlu Osman Paşa⁹², Şirvan beylerbeyi olarak kalmayı kabul etmiş ve bundan sonra Osman Paşa'nın bölgedeki mücadelesi artarak devam etmiştir. Defterde Özdemiroğlu Osman Paşa için yazılmış ve ebced hesabı ile 986 ve 987 yıllarının düşürüldüğü bir manzûme de vardır⁹³.

İran ordusuyla Şemahı'da sefer hazırlığı yapan Aras Han 9 Kasım 1578 tarihinde de Özdemiroğlu Osman Paşa'nın üzerine yürümüştür. Tatar askerine serdar olan Adil Giray'ın⁹⁴ beraberindeki Burhanzade Ebubekr Mirza ve İslam Giray Mirza idaresindeki askeri birliklerin de Osmanlı ordusuna katılmaları neticesinde İran ordusu yenilmiştir. Ruûs defterinde Aras Han Savaşı (12 Kasım 1578) olarak zikredilen savaş bu savaştır. Osmanlı ordusuna yardıma gelen Kırım birliklerinin

⁹¹ 2 Temmuz 1579, *Ruûs Defteri*, 232, s. 293.

⁹² Özdemiroğlu Osman Paşa hakkında bkz. Reyhan Şahin Allahverdi, *Kafkas Fatihî Özdemiroğlu Osman Paşa*, Çamlıca Basım Yayın, İstanbul 2017. Çetin Sungur, Habeşistan'dan Kafkasya'ya Bir Osmanlı Paşası: Özdemiroğlu Osman Paşa, Hacettepe Üniversitesi Sosyal Bilimler Enstitüsü Doktora Tezi, Ankara 2012.

⁹³ *Ruûs Defteri*, 232, s. 394. Osman Paşa ile ilgili yazılmış manzumeler hakkında bkz. M. Kemal ÖZERGİN, "Özdemiroğlu Osman Paşa'nın Şirvan Seferi ile ilgili Üç Manzumesi", *Tarih Enstitüsü Dergisi*, Sayı 2 (1971), s. 255-289.

⁹⁴ *Ruûs Defteri*, 232, s. 29.

kumandanlarından Ebubekr Mirza'nın adamları Şirvan müteferrikalığına getirilmiştir⁹⁵. Kırım'dan gelen askeri yardımın, muharebenin kazanılmasındaki büyük etkisi açıkça görülmektedir.

Defterde aynı adla kaydedilmiş 27 Kasım 1578 tarihli Şahoğlu Savaşı, askerlerin manevi çöküşe uğramalarının askerî birlikler içinde çözümlerine sebebiyet vermesini göstermesi açısından önemlidir. Osman Paşa'nın Şirvan'da hâkimiyetini kurmasını ve Aras Han'ın yenilgisini haber alan İran şahı Hüdabende, Şahoğlu olarak anılan oğlu Sultan Hamza Mirza'yı Osmanlı ordusuna karşı sefere yollamıştır. Şemahı'da bulunan Osman Paşa gerekli tüm tedbirleri aldırılmış ve savaş için gerekli hazırlıkları tamamlamıştır. 20-30 Kasım 1578 tarihleri arasında bir sabah vakti, 80.000 kişilik İran ordusunun Şemahı üzerine geldiği görülmüş ve Şahoğlu kumandasındaki bu ordu ile Osmanlı kuvvetleri savaşa başlamışlardır. Adil Giray Sultan'ın Osman Paşa'ya yardıma gelmek üzere yola çıktığını öğrenen Şahoğlu, Şemahı yerine Adil Giray Sultan ile savaşmaya kalkışmıştır. Adil Giray Sultan esir düşmüş, kalan Tatar askeri ise kaçarak kurtulmuştur. Osman Paşa bu tür moral bozacak durumların ordu içinde duyulmaması için azami çaba göstermiştir. Çünkü Erzurum timarları defterdarı Hızır, Kaytas Paşa komutasında olması emrine rağmen firar etmiş, Karahisar sancakbeyi Ali Bey'i, Trabzon, Bayburd, Tercan ve Erzincan alaybeylerini, bazı görevlileri ve üç yüzden fazla askeri etkileyerek Levend ülkesine doğru kaçmıştı. Bu durumun orduda çözülmeye sebebiyet verdiği açıkça görülmektedir⁹⁶.

Daha güvenli olacağı düşüncesi ile Şemahı'dan Demirkapı yönüne yola çıkan Osmanlı birlikleri, hazineyi muhafazada dahi zorlanmışlar, Dal Mehmed Bey'in eşkıyaları dağıtması neticesinde

⁹⁵ *Ruûs Defteri*, 232, s. 71.

⁹⁶ *Ruûs Defteri*, 232, s. 72. "... Ereş üzerine Kızıbaş geldükde cenk olunurken firâr idüp sâir asker in dahi firârına sebeb olup bâ'dehu Şemahı'ya geldikde Şâhoğlu Şemahı üzerine gelüp üç dört gün cenk oldukda yine firâra mecâli kalmayıp bir gece Erzurum askerinden Karahisar beği Ali Bey ve Trabzon ve Bayburd ve Tercan ve Erzincan alaybeğilerin ızlâl idüp ve çavuşlar kethudâsı çavuşların ve zu'emâ ve erbâb-ı tîmârın ve'l-hâsıl Erzurum'un üç yüzden ziyâde askerini uydurub Levend cânibine firâr idüp hizmet-i lâzimesi muattal kalmağın ...".

hazine Demirkapı'ya ulaştırılabildiği⁹⁷. Hazinenin Demirkapı'ya ulaştırılmasında Çerkes Mustafa [b.] Abdullah Osmanlı askerine kılavuzluk yapmıştır⁹⁸. Defterde, hazinenin Şemahı'dan Demirkapı'ya güvenle ulaştırılmasında hizmet edenlere terakkiler ve terfilerin kaydedildiği pek çok kayıt vardır⁹⁹.

Dağıstan yakınındaki Küre cemaatinin Osmanlı birliklerine ait eşya ve hayvanlara saldırımları üzerine Osman Paşa, gönüllü ağası Divane Kaykı komutasındaki birlikleri göndermiş, Küre cemaati itaat altına alınmıştır. Ayrıca Kuraç Kalesi fethedilmiştir¹⁰⁰. Defterde, bu çatışma Küre Muharebesi olarak kaydedilmiştir. Benzer şekilde Tabaseran hâkimi Masum, zahire temini görevindeki kişileri öldürttüğünden Kiğı sancakbeyi Seydi Gazi Bey komutasındaki birlikler, defterde Mahraka Savaşı adıyla anılan çatışma ile bölgeyi itaat altına almışlardır.

Adil Giray Han'ın esir düşmesinin ardından İran şahı, Özdemiroğlu Osman Paşa'nın Demirkapı'da bulunmasını kendileri için Şirvan'ı ele geçirmek adına bir fırsat olarak görmüştür. 232 Numaralı Ruûs Defteri'nde, Çırac isimli mevzide Kızılbâş sultanlarından Mehdikulı Sultan'ın 2.000 İran askeri ile gelip savaştığı belirtilmiştir¹⁰¹. Çırac Savaşı'nda, Bakü gönüllüleri ağası Rüstem Ağa Mehdi Kuli Sultan'ı atından düşürerek başını kesmek suretiyle Kızılbâş ordusunun dağılmasına sebep olduğundan iki yüz bin akçe has ile Azak sancakbeyi olarak atanmıştır¹⁰². Bekir Kütükoğlu ve Fahrettin Kırzioğlu'nun eserlerinde, Çırac isimli yerde meydana gelmiş olan bu savaşta Mehdikulı Sultan adı zikredilmemiş, ancak defterde Mehdikulı Sultan Savaşı olarak kaydedilmiştir¹⁰³.

⁹⁷ Bekir Kütükoğlu, *Osmanlı-İran Siyasi Münasebetleri*, s. 93.

⁹⁸ Hazineyi korumakla görevli askerlere kılavuzluk yapmış olan Çerkes Mustafa [b.] Abdullah ile ilgili görev tevcihi hakkında bkz. *Ruûs Defteri*, 232, s. 390.

⁹⁹ *Ruûs Defteri*, 232, s. 131, 144, 167, 386, 387, 388, 389.

¹⁰⁰ *Ruûs Defteri*, 232, s. 192, 29 S 987 [27 Nisan 1579].

¹⁰¹ *Ruûs Defteri*, 232, s. 293, 7 Ca 987 [2 Temmuz 1579].

¹⁰² *Ruûs Defteri*, 232, s. 293.

¹⁰³ *Ruûs Defteri*, 232, s. 293.

Demirkapı'nın Müslüman unsurlarından olup 5.000 kişilik Kaytak milletine mensup¹⁰⁴ bazı bozguncular, Osmanlı ordusuna çeşitli şekillerde tacizde bulunmuş, uyarılara karşın olumsuz hareketlerinin devam etmesi neticesinde Osman Paşa Kaytak üzerine yürümüştür. Kaytak Savaşı'nda sayı üstünlüğü karşı tarafta olduğundan Osmanlı birlikleri Hazar Denizi kıyısına çekilmişse de Osman Paşa çok az sayıdaki askeri ile çok sayıdaki Kaytak askeri karşısından başarıyla ayrılmıştır.

Safevi birliklerinin Şirvan'ı terk ettiklerinden haberdar olan Osman Paşa, Şemahı'da kalmış olan tüm teçhizatın Demirkapı'ya getirilmesini istemiştir. Bunun üzerine İran şahı emriyle Teke Muhammed Han komutanlığındaki Safevi ordusu Şemahı'ya gelmiş, Meskur ve Şirvan'a yakın bir bölge olan Kütah yaylağına yerleşmiştir. Defterde, buradaki çatışma Kütah Muharabesi adı ile kaydedilmiştir. Bu savaşta mücadele edenlere çeşitli ihsanlarda bulunulmuştur¹⁰⁵. Osmanlı ve Safevi kuvvetleri aralıklı olarak yaz aylarından sonbahara kadar çatışmışlar, kış mevsiminin gelmesi sebebiyle Safevi ordusu Şemahı'ya gitmiştir.

7. Hazar Denizi'nde Osmanlı Donanması Kurulması

Söz konusu dönem incelenirken en çok üzerinde durulan konulardan birisi hiç şüphesiz Hazar Denizi'nde Osmanlı donanması kurulup kurulmadığıdır. Osmanlılar tarafından gerçekleştirilmiş daha önceki İran seferlerinde Azak denizi, Don ve İdil ırmakları üzerinden Hazar Denizi'ne çıkma teşebbüsleri olmuş, II. Selim zamanında da Karadeniz ile Hazar Denizi'ni tamamen ticaret amacıyla birleştirme fikri geliştirilmiştir¹⁰⁶. 1578 yılında gerçekleşmiş İran Seferi'nde ise Osmanlıların bu denize ulaşmakla kalmadığını, ayrıca bu iç denizde ilk defa bir donanma oluşturduğunu 232 numaralı Ruûs defterindeki bazı hükümlerden anlamaktayız. Azak beyi Mehmed Bey, Kulzüm Deryası¹⁰⁷

¹⁰⁴ *Ruûs Defteri*, 232, s. 14. Zeyrek'in kitabında 20.000 kişi oldukları belirtilir. Bkz. Yunus Zeyrek, *Tarih-i Osman Paşa*, s. 51.

¹⁰⁵ *Ruûs Defteri*, 232, s. 298, 328, 361, 378.

¹⁰⁶ Sırrı Erinç, "Hazar Denizi", *Türkiye Diyânet Vakfı İslâm Ansiklopedisi*, c. 17, İstanbul 1998, s. 109.

¹⁰⁷ 232 Numaralı Ruûs Defteri'nde Hazar Denizi için Bahr-i Kulzüm/Kulzüm Deryası

ve Kür nehri kaptanlık görevine getirilmiştir. Mehmed Bey'in Hazar Denizi kaptanlığı, beylerbeylik derecesi ile verilmiş olması sebebiyle ayrıca önemli bir görev olmuştur¹⁰⁸. Dergâh-ı âlî gönüllülerinden dokuz kişi, Hazar Denizi'nde bulunan gemileri tamir ettikleri için terfi ve terakkî almışlardır¹⁰⁹. Dergâh-ı âli sipahi cemaatinden olan üç gemi reisine, Bakü'deki hizmetleri karşılığında terakki verilmiştir¹¹⁰.

8. Cephedeki Sağlık Hizmetleri

Osmanlı Devleti'nde ilaç yapma ve denetimi görevi sarayda helvacıbaşının ve hassa tabiplerinin, darüşşifalarda ise çeşitli görevlilerin sorumluluğundaydı¹¹¹. Padişah sefere çıktığında yanında bizzat hekimbaşı bulunurdu. 1578 yılında gerçekleşen İran seferi örneğinde olduğu gibi padişahın serdar olarak katılmadığı seferlerde saray hekimlerinden biri ordu hekimbaşısı tayin edilirdi. Ordu mensuplarından yaralanan veya hastalananlar için de hekimler, cerrahlar ve eczacılar görevlendirilirdi. XVI. yüzyıl özelinde savaş yaralanmalarında gerekli cerrahi müdahaleler hakkında kaynaklar¹¹² olsa da ordu hekimlerinin kullanmış oldukları ilaçların içerikleri bilinmemektedir¹¹³. 232 numaralı Ruûs defterinin son sayfasında sağlık sorunlarında kullanılabilecek bir ilaç (macun) için gerekli bitkilerin listesi ve bu ilacın faydalı olduğu hastalıklar belirtilmiş, *temme* ifadesi ile defterin yazımı tamamlanmıştır¹¹⁴.

ifadeleri kullanılmıştır. Hazar denizi ve Kızıldeniz'in geçmişte kullanılmış olan isimleri hakkında bkz. Mahmut Ak, "Osmanlı Coğrafyasında İki Yer Adı (Bahr-i Kulzüm/Kurzüm) Üzerine", *İlmî Araştırmalar*, Sayı 2 (1996), s. 7-12.

¹⁰⁸ *Ruûs Defteri*, 232, s. 390.

¹⁰⁹ *Ruûs Defteri*, 232, s. 224.

¹¹⁰ *Ruûs Defteri*, 232, s. 261, 24 R 987 [20 Haziran 1579].

¹¹¹ Arif Bilgin, "Osmanlı Döneminde İlaç Yapımında Kullanılan Tıbbî Bitkiler", *Osmanlılarda Sağlık-I*, ed. Coşkun Yılmaz ve Necdet Yılmaz, Biofarma, İstanbul 2006, s. 234.

¹¹² Konuyla ilgili eserlere örnek olarak bkz. Elif Gültekin, "Fatih Sultan Mehmed Dönemi Tıbbi El Yazmalarına Göre Savaş Yaralanmalarında Uygulanan Tedaviler", *Uluslararası Fatih Sultan Mehmed Dönemi Osmanlı Dünyası Sempozyumu (ideoloji-Diplomasi-Savaş-Fetih) Bildiriler Kitabı*, 12-13 Nisan 2019, İstanbul 2021, s. 73-79.

¹¹³ Sinem Serin, "Osmanlı Devleti'nde Hekimbaşılık Müessesesi", İstanbul Üniversitesi Sosyal Bilimler Enstitüsü Doktora Tezi, İstanbul 2020.

¹¹⁴ *Ruûs Defteri*, 232, s. 407.

Bitkilerin karışımında kullanılacak miktarlarının *dirhem* ölçüsüyle verildiği ve oldukça faydalı olduğu belirtilen¹¹⁵ bu tarifin hangi rahatsızlıklara iyi gelebileceği de kaydedilmiştir. Buna göre bu ilaç fiziksel hastalıkların sebebi görülen ruhsal hastalıkların tedavisinde kullanılmaktadır¹¹⁶. Meselâ dilde olan gamı giderüp kalbe ferah virür ifadesi ile psikolojik yönden faydalı olduğu belirtilen macunun, yukarıda bahsetmiş olduğumuz savaş dönemindeki psikolojik ihtiyaçların karşılanması aşamasında kullanıldığı düşünülebilir. Sefer organizasyonunda çok önemli bir yeri olan zihinsel hazırlık Osmanlı Devleti'nin uzmanlık alanlarından biriydi denilirse doğru bir ifade olacaktır. Bilindiği üzere ordu-yı hümâyun sefere çıktığında tüm memlekette dualar okunmak suretiyle dua ordusu da görevini yapmıştır. Bu durumun manevi desteği ise cephedeki askerin¹¹⁷ psikolojik olarak hazır bulunma durumunu olumlu yönde desteklemiştir. Ayrıca sefer organizasyonunun aslında birinci dereceden önemli öğesi olan askerin iyi hal üzere bulunmasının hedeflendiği anlaşılabilir. Kansızlık¹¹⁸, güçsüzlük¹¹⁹, vücuttaki tutukluk¹²⁰, iştahsızlık¹²¹, hazımsızlık¹²² durumları ile mide, ciğer ve bağırsak¹²³, felç¹²⁴, balgam ve safra¹²⁵, cilt¹²⁶, ağız ve diş¹²⁷, hastalıklarına iyi gelen bu macun tarifi savaş şartlarında meydana gelmesi kuvvetle muhtemel hastalıkların tedavisinde kolaylık

¹¹⁵ “*Hâssıyyeti gâyet ile çokdur*”. *Ruûs Defteri*, 232, s. 407.

¹¹⁶ Geleneksel tıbbın “Duvarı nem, insanı gam yıkar” sözüyle özetlenen ve ahlât-ı erbaa üzerinde etkisi önemli görülen psikolojik ve sosyal tesirlerin edebiyata yansımaları hakkında bkz. Bilal Kemikli, “Divan Şiirinde Hastalık ve Tedavi”, *Uludağ Üniversitesi İlahiyat Fakültesi Dergisi*, Sayı 1 (2007), c. 16, s. 19-36.

¹¹⁷ Sefer için askerlerin ruhsal ve fiziksel ihtiyaçlarının önemi hakkında bkz. İsmail Güntan, *Osmanlı Neferi ve Savaş (1593-1699)*, Pamukkale Üniversitesi Sosyal Bilimler Enstitüsü Yüksek Lisans Tezi, Denizli 2015.

¹¹⁸ “... ve benzi kızardur”.

¹¹⁹ “... ve gâyet mukavvîdur”, “... ve dizleri muhkem ider ...”.

¹²⁰ “...ve süddei def' ider”, “... ve burüdetden ağız eğilmesine dahi nâfi'dür ...”.

¹²¹ “...ve taâma iştihâ virür”.

¹²² “...ve gâyet ile hâzımdur”.

¹²³ “...ve mi'deyi ve ciğeri ve bağırsakları taze idüp yelün giderür”, “... ve yüreğe su durmasını giderir...”.

¹²⁴ “...ve dalağı ve fâlice nâfi'dür”.

¹²⁵ “...ve balgamı ve sevdayı def' ider”.

¹²⁶ “...ve tâûna dahi nef'i vardır”, “... ve cüzama ve nikrîse ve nef'i vardır ...”.

¹²⁷ “...ve diş eti kanamasın giderür”, “... ve ağız râihâsın giderir...”.

olması için kaydedilmiş olmalıdır. İlacın içeriği ise aşağıdaki şekildedir:

Bitki Adı	Miktar	Bitki Adı	Miktar
Zurun(?) Akrebi ¹²⁸	15	Behmen-i sürh ¹²⁹	5
Farhel	5	Behmen-i mi'de	5
Besbase ¹³⁰	5	Kalan-ı Sağır	5
Sa'd	5	Ceviz-i devâ	5
Kenân	5	Za'ferân ¹³¹	5
Mastaki ¹³²	5	Hassetü'üs-sa'leb	5
Lebbân ¹³³	5	Dâr-ı fülful ¹³⁴	5
Tohum-ı Gördes	3	Bâzerîç-i bûy	11
Tohum-ı Havuç	3	Fülful	5
Tohum-ı Râziyâne ¹³⁵	5	Narançıl	5
Darçın ¹³⁶	5	Sünbül	5
Havlicân	5	Riz-i (...?)	5
Nuredden	5	Afyon	10
Riz-i Sâd	5	Misk-i çekirdek	10
Anason	5	Asel-i musaffâ ¹³⁷	555
Ûd ¹³⁸	1		

Tablo 2: Defterde Kayıtlı Macun / İlaç Formülü

¹²⁸ Zûrunbâd ya da zûrunbe adıyla bilinen bitki yabancı zencefildir. Bkz. Arif Bilgin, "Osmanlı Döneminde İlaç Yapımında Kullanılan Tıbbî Bitkiler", s. 239.

¹²⁹ Kırmızı Kavzaköktü, turp benzeri bitki.

¹³⁰ Hindistancevizi.

¹³¹ Safran.

¹³² Sakız.

¹³³ Süt.

¹³⁴ Biber ağacı.

¹³⁵ Rezene.

¹³⁶ Tarçın.

¹³⁷ Saf bal.

¹³⁸ Öd ağacı.

Sonuç

Ruûs defterleri Osmanlı Devleti'nin merkez ve taŐra teŐkilâtları, coĝrafi alanı ve vazifeli kiŐilerin kayıtlarını göstermesi aısından önemli bir yere sahiptir. Ordu ruûs defterleri ise muharebe sürecinde bulunan ordunun durumu, savaŐ hazırlıkları, lojistik, diplomatik ve psikolojik ihtiyaları göstermesi aısından ayrıca deĝerlidir. 1578 yılında yapılan İnan seferi hakkında İstanbul'dan ordunun ıkıŐı ile baŐlayarak gn gnne tutulmuŐ ve kronolojik aıdan Őpheye mahal bırakmayan 232 numaralı ruûs defterinde, harp tarihi alanında istifade edilebilecek deĝerli bilgiler mevcuttur. Ordunun sefere gidiŐinde stratejik öneme sahip olan yol güzergâhı, diĝer kaynaklar ile karŐılaŐtırıldıĝında daha detaylı Őekilde verilmiŐtir. KarŐı taraf ile gerekleŐtirilen karŐılaŐmanın muharebe ya da atıŐma olup olmadıĝının ayrımı net bir Őekilde görlmektedir. SavaŐ sresince iaŐe, ikmal, lojistik, ateŐli silah kullanımı gibi ok eŐitli alanlarda fikir edinme Őansı ve yeni fethedilen blgelerin idarî teŐkilâatlanması kapsamında yapılan görevlendirmeler ile taŐra ynetiminin dinamikleri daha detaylı görlebilmektedir. SavaŐlarda ok önemli olan psikolojik destek amacıyla sefere katılanları dllendirme tekniĝinin kullanıldıĝı ve Osman PaŐa'nın askeri gçl ve istekli tutmak iin mmkn olan en ok sayıda tevcihte bulunduĝu görlmektedir. Harp tarihinin bir diĝer önemli kısmı olan imar faaliyetleri ise kale ve kpr inŐası hakkındaki kayıtlardan takip edilebilmektedir. SavaŐta yaralanan askerlerin tedavisi iin kullanılmak zere kaydedildiĝi dŐnlen bir macun tarifi ile bu macunun kullanılabileceĝi hastalıkların da belirtilmesi, savaŐta uygulanan saĝlık hizmetleri hakkındaki araŐtırmalara katkı saĝlayacaktır. Tm bu kayıtlar, tarih araŐtırmalarında son derece önemli bir yaklaŐım olan “dnemin Őartlarını anlamak” hususunda kıymetli bilgileri nmze sermektedir.

KAYNAKÇA / REFERENCES

Arşiv Kaynakları / Archival Sources

Cumhurbaşkanlığı Devlet Arşivleri Başkanlığı Osmanlı Arşivi (=BOA)

BOA, *KK.d.*, 7516, *Muhtelif ve Mütenevvi Defterler-16*

BOA, *KK.d.*, 232, *Ordu Ruûs Defteri*

Kaynak Eserler / Primary Sources

Asafî Dal Mehmed Çelebi, *Şecâatnâme-Özdemiroğlu Osman Paşa'nın Şark Seferleri (1578-1585)*, yay. haz. Abdülkadir Özcan, Çamlıca Basım Yayın, İstanbul 2006

Selanikî Mustafa Efendi, *Tarih-i Selanikî (971-1003 / 1563-1595)*, yay. haz. Mehmet İpşirli, Türk Tarih Kurumu, İstanbul 1989

Araştırma ve İnceleme Eserleri / Secondary Sources

AFYONCU, Erhan, “Defterhane”, *Türkiye Diyânet Vakfı İslâm Ansiklopedisi*, c. 9, İstanbul 1994, c. 9, s. 100-104

AFYONCU, Erhan, *Tanzimat Öncesi Osmanlı Tarihi Araştırma Rehberi*, Yeditepe Yayınevi, İstanbul 2018

AGOSTON, Gabor, “Osmanlı Muharebe Taktikleri Üzerine Bazı Gözlemler”, *Osmanlı'da Savaş ve Serhad*, yay. haz. Kahraman Şakul, Timaş Yayınları, İstanbul 2013, s. 65-77

AK, Mahmut, “Osmanlı Coğrafyasında İki Yer Adı (Bahr-i Kulzum/Kurzüm) Üzerine”, *İlmî Araştırmalar*, Sayı 2 (1996), s. 7-12

ALLAHVERDİ, Reyhan Şahin, *Kafkas Fatihî Özdemiroğlu Osman Paşa*, Çamlıca Basım Yayın, İstanbul 2017

ALLOUCHE, Adel, *Osmanlı-Safevi İlişkileri, Kökenleri ve Gelişimi*, çev. Ahmed Emin Dağ, Anka Yayınları, İstanbul 2001

ARIBOĞA, Dilek, 217 No'lu Ruûs Defteri'nin Transkripsiyon ve Değerlendirilmesi, Kahramanmaraş Sütçü İmam Üniversitesi Yüksek Lisans Tezi, Kahramanmaraş 2019

- AYDIN, Bilgin, Osmanlı Bürokrasisinde Divân-ı Hümayun Defter Formlarının Ortaya Çıkışı ve Gelişimi (XV-XVI. Yüzyıl), Marmara Üniversitesi Türkiyat Araştırmaları Enstitüsü Doktora Tezi, İstanbul 2003
- AYDIN, Bilgin, Rifat Günalan, “Ruûs Defterlerine Göre XVI. Yüzyılda Osmanlı Eyalet Teşkilatı ve Gelişimi”, *Osmanlı Araştırmaları*, Sayı 38 (2011), s. 27-160
- Başbakanlık Osmanlı Arşivi Rehberi*, İstanbul 2017 (4. Baskı)
- BARKAN, Ömer Lütfi, “Timar”, *Milli Eğitim Bakanlığı İslâm Ansiklopedisi*, c. 12, İstanbul 1979, s. 286-333
- BİLGİN, Arif, “Osmanlı Döneminde İlaç Yapımında Kullanılan Tıbbî Bitkiler”, *Osmanlılarda Sağlık-I*, ed. Coşkun Yılmaz ve Necdet Yılmaz, Biofarma, İstanbul 2006, s. 231-247
- DEVELİOĞLU, Ferit, *Osmanlıca Türkçe Ansiklopedik Lügât*, Aydın Kitabevi, Ankara 2007 (24. Baskı)
- EMECEN, Feridun ve İlhan ŞAHİN, “Amasya Antlaşması”, *Türkiye Diyânet Vakfı İslâm Ansiklopedisi*, c. 3, İstanbul 1991, s. 4-5
- EMECEN, Feridun, *Osmanlı Klasik Çağında Savaş*, Timaş Yayınları, İstanbul 2010
- EMECEN, Feridun, “Sefere Götürülen Defterlerin Defteri”, *Prof. Dr. Bekir Kütükoğlu'na Armağan*, Tarih Araştırmaları Merkezi, Edebiyat Fakültesi Basımevi, İstanbul 1991, s. 241-268
- ERENDİL, Muzaffer, *Askeri Tarih ve Türklerde Askeri Tarih Çalışmaları*, Genekurmay Basımevi, Ankara 1990
- ERİNÇ, Sırrı, “Hazar Denizi”, *Türkiye Diyânet Vakfı İslâm Ansiklopedisi*, c. 17, İstanbul 1998, s. 109
- GENÇ, Serdar, Osmanlı-Safevi Savaşlarında Sefer Organizasyonu ve Lojistik 1722-1725, Marmara Üniversitesi Türkiyat Araştırmaları Enstitüsü Doktora Tezi, İstanbul 2012
- GÖYÜNÇ, Nejat, “XVI. Yüzyılda Ruûs ve Önemi”, *İstanbul Üniversitesi Edebiyat Fakültesi Tarih Dergisi*, Sayı 22 (1967), c. 17, s. 17-34

- GÜLTEKİN, Elif, “Fatih Sultan Mehmed Dönemi Tıbbi El Yazmalarına Göre Savaş Yaralanmalarında Uygulanan Tedaviler”, *Uluslararası Fatih Sultan Mehmed Dönemi Osmanlı Dünyası Sempozyumu (ideoloji-Diplomasi-Savaş-Fetih) Bildiriler Kitabı*, Fatih Sultan Mehmed Üniversitesi Yayınları, İstanbul 2021
- GÜNTAN, İsmail, Osmanlı Neferi ve Savaş (1593-1699), Pamukkale Üniversitesi Sosyal Bilimler Enstitüsü Yüksek Lisans Tezi, Denizli 2015
- HALAÇOĞLU, Yusuf, “Menzil”, *Türkiye Diyanet Vakfı İslâm Ansiklopedisi*, c. 29, Ankara 2004, s. 159-160
- HALAÇOĞLU, Yusuf, *XIV-XVII. Yüzyıllarda Osmanlılarda Devlet Teşkilatı ve Sosyal Yapı*, Türk Tarih Kurumu, Ankara 1998 (5. Baskı)
- İŞBİLİR, Ömer, XVII. Yüzyıl Başlarında Şark Seferlerinin İlaşe, İkmal ve Lojistik Meseleleri, İstanbul Üniversitesi Sosyal Bilimler Enstitüsü Doktora Tezi, İstanbul 1997
- KILIÇ, Orhan, “Teşkilat ve İşleyiş Bakımından Doğu Hududundaki Osmanlı Kaleleri ve Mevâcib Defterleri”, *Osmanlı Tarihi Araştırma ve Uygulama Merkezi Dergisi OTAM*, Sayı 31 (2012), s. 87-128
- KIRZIOĞLU, M. Fahrettin, *Osmanlılar'ın Kafkas-Elleri'ni Fethi (1451-1590)*, Ankara 1998
- KOÇAK, Turgay, Osmanlı-Safevî Mücadelesinde Askerî Harekât Alanı ve Muharebeler (1578-1590), İstanbul 29 Mayıs Üniversitesi Sosyal Bilimler Enstitüsü Yüksek Lisans Tezi, İstanbul 2016
- KÜTÜKOĞLU, Bekir, “Lala Mustafa Paşa”, *Türkiye Diyanet Vakfı İslâm Ansiklopedisi*, c. 27, Ankara 2003, s. 73-74
- KÜTÜKOĞLU, Bekir, *Osmanlı-İran Siyasi Münasebetleri (1578-1612)*, İstanbul 1993
- MURPHEY, Rhoads, *Osmanlı'da Ordu ve Savaş 1500-1700*, çev. M. Tanju Akad, Homer Kitabevi, İstanbul 2010

- ÖZERGİN, M. Kemal, “Özdemiroğlu Osman Paşa’nın Şirvan Seferi ile ilgili Üç Manzumesi”, *Tarih Enstitüsü Dergisi*, Sayı 2 (1971), s. 255-289
- PAKALIN, M. Zeki, *Osmanlı Tarih Terimleri ve Deyimleri Sözlüğü*, c. 3, Milli Eğitim Basımevi, İstanbul 1983
- SEDİROĞLU, Serdar Cem, “Türk Tarihçiliğinin İlgi Bekleyen Alanı: Askeri Tarihçilik”, *Gaziantep University Journal Of Social Sciences*, Sayı 4 (2021), c. 20, s. 2055-2074
- SERİN, Sinem, Osmanlı Devleti’nde Hekimbaşılık Müessesesi, İstanbul Üniversitesi Sosyal Bilimler Enstitüsü Doktora Tezi, İstanbul 2020
- SERTOĞLU, Midhat, *Osmanlı Tarih Lügatı*, Enderun Kitapevi, İstanbul 1986
- SEZEN, Tahir, *Osmanlı Yer Adları*, Başbakanlık Devlet Arşivleri Genel Müdürlüğü, Ankara 2006
- SUNGUR, Çetin, Habeşistan’dan Kafkasya’ya Bir Osmanlı Paşası: Özdemiroğlu Osman Paşa, Hacettepe Üniversitesi Sosyal Bilimler Enstitüsü Doktora Tezi, Ankara 2012
- SÜMER, Faruk, *Safevi Devleti’nin Kuruluşu ve Gelişmesinde Anadolu Türklerinin Rolü*, Türk Tarih Kurumu Yayınları, Ankara 1999
- ÜNALP, Levent, “Türk Harp Yazıcılığına ve Askeri Tarih-Harp Tarihi Konularına İlişkin Değerlendirme”, *Karadeniz Uluslararası Bilimsel Dergi*, Sayı 40 (2018), s. 64-80
- YANCI, Ülkü “1576 Numaralı Defter Örneğinde Ruûs Defterlerinin Vakıf Atamaları Açısından Önemi”, *Vakıflar Dergisi*, Sayı 53 (2020), s. 47-66
- ZEYREK, Yunus, *Tarih-i Osman Paşa*, Kültür Bakanlığı Yayınları, Ankara 2001

EKLER

Ek 1: 232 Numaralı Ruûs Defterinde Yer Alan İlaç (Macun) İçeriği ve Kullanım Alanları.

404

مجن مادة الخواة بودر

زنجبیل ۱۰
عشیرین ۱۰
ویبل ۱۰
بساله ۱۰
سعد ۱۰
کمان ۱۰
مصطکی ۱۰
بان ۱۰
کم کوش ۱۰

تخم صوج ۱۰
تخم لوز ۱۰
لجینی ۱۰
خجیان ۱۰
نوبیان ۱۰
سیرباد ۱۰
افین ۱۰
عش ۱۰

سمن ۱۰
سمن سفید ۱۰
قالی صغیر ۱۰
جزینا ۱۰
زعفران ۱۰
حصب ۱۰
داغینل ۱۰

بان بوج ۱۱
قلقل ۱۰
زنجیل ۱۰
سنبل ۱۰
زینب ۱۰
افین ۱۰
چکرک ۱۰
عشیل ۱۰

خاصی غایتا بله جو قدر متلا دله اولان غمی کیده روید قله فرج و پرور
و کبری قزدر و غایت مقویدر و موده بی و چکری و بغر سفاری نازه ایدر
بلن کیده در و سده و دنی ایدر و طلاء و قلی نافعدر و بلنغ و سودانی
دنی ایدر و طلاء دانی نفعی وارد و بی حکم ایدر و تلوی زیاد ایدر
و دنی ای قناسن کیده در و دنی ای حکم ایدر و بود که صوطورون کیده در
و طامه اشتها و پرور و غایتا بله ها صدد و اغر دایم کیده در
و جزاه و نقره و عرق الشایه نفعی وارد و پرور دن اغر کیده
دانی نافع در ۱۰

Ek 2: 232 Numaralı Ruûs Defterindeki Muhtelif Kayıtlardan Örnek



Extended Summary

Ruûs registers, in which the appointment record of civil servants are written, contain the records created by the serdar during the war times. Army Ruûs registers contain important data to be able to understand the war conditions. These registers are the first-hand sources to determine the strategy and psychology of the wars and battles. In addition, it is possible to follow the war economy, geography, health and morale of soldiers. All of these are among the main objects of military history researches.

The Ruûs Register numbered 232 sheds light on the period between 1578-1579 when the Ottoman-Safavid wars took place. This war witnessed an interesting struggle because there were serdars; one of them was Özdemirođlu Osman Pasha who shined like a star. It is clearly seen that Osman Pasha made incentives and rewarded soldiers to keep the army in order. On the other hand, it can be seen by following the army ruûs books that those who deserted during the war were also punished.

One of the important aspects of the army ruûs registers is the ability to follow the Ottoman army in detail from Istanbul to Tbilisi. As a result of this war, two separate routes were used because of having two serdars. This army registers, gave detailed information about the preparation process, logistics and equipment supply of the war. Also, the registers reveal the war technology of the period. It is also possible to access the records of those who took part in using gunpowder, firearms and cannon. In addition, all elements of the state, especially the treasury (treasury-i amire), mehteran, preachers and bureaucrats, can be clearly identified, down to the number of camels allocated. The description of a type of medicine recommended for the treatment of various physical and mental illnesses that might arise during the campaign is one of the interesting records in the army ruûs book.

The clarification of the above-mentioned issues through such army registers will facilitate the understanding of historical events and provide a more objective perspective as a result of understanding the conditions of the period.

Osmanlı Askerî Literatürüne Ait “Silahşornâme ve Tuhfetü’l-Guzât”ta Savaş Aletleri

Tools of War in the “Silahşornâme and Tuhfetü’l-Guzât” of
Ottoman Military Literature

*Vesile ALBAYRAK SAK**

Öz

Silahlar konusunda yazılmış az bilinen bir tür olan Silahşornâmeler silahların nasıl icat edildiği, çeşitleri, ilk defa kimler tarafından kullanıldığı, kullanım şekilleri hakkında bilgi veren eserlerdir. Silahların tarihini anlatan ilk kitap ve ilk örnek olarak kabul edilen Firdevsî-i Rûmî'nin *Silahşornâme* adlı eseri türün en iyi bilinen örneklerinden biridir. Yine silahşorluk konusunda önemli bir yere sahip olduğu herkes tarafından kabul edilen Matrakçı Nasûh'un Tuhfetü'l-Guzât adlı eseri de klasik Türk edebiyatının türde sınırlı sayıdaki eserleri arasındadır. Çalışmamız hayatını Osmanlı'ya adayan Firdevsî-i Rûmî'nin Silahşornâme veya Müsellahnâme adıyla bilinen eseri ile Kanunî devrinde yaşayan tarihçi, matematikçi, ressam, hattat ve nihayet silahşor olarak ün kazanan Matrakçı Nasûh'un Tuhfetü'l-Guzât adlı eserindeki savaş aletlerini karşılaştırmayı; nasıl icat edildiklerini, bunların kullanım yöntem ve tekniklerini ortaya koymayı amaçlamaktadır.

Anahtar Kelimeler: Osmanlı, Silah, Silahşornâme, Firdevsî-i Rûmî, Matrakçı Nasûh.

* Doç. Dr., Necmettin Erbakan Üniversitesi Ereğli Eğitim Fakültesi. E-posta: valbayrak[at]erbakan.edu.tr, Orcid ID: 0000-0001-5343-1099.

Geliş Tarihi/Received: 17.04.2023

Kabul Tarihi/Accepted: 31.05.2023

Abstract

The *Silahşornâme* (the Warrior's Book), a lesser-known genre written on weapons, are works that provide information about how weapons were invented, their types, who used them for the first time, and how they were used. The book of Firdevsî-i Rûmî, called *Silahşornâme*, which is accepted as the first book and the first example describing the history of weapons, is one of the best-known examples of this genre. *Tuhfetü'l-Guzât* of Matrakçı Nasûh, which is accepted by everyone to have an important place in the field of swordsmanship, is among the limited number of works of classical Turkish literature also. Our study aims to compare the *Silahşornâme* or *Müsellahnâme* of Firdevsî-i Rûmî, who devoted his life to the Ottoman Empire, and the tools of war in the book called *Tuhfetü'l-Guzât* by Matrakçı Nasûh, who lived in the reign of Kanunî and became famous as a historian, mathematician, painter, calligrapher and finally a swordsman, and reveal the methods and techniques of their use.

Keywords: Ottoman, Weapon, *Silahşornâme*, Firdevsî-i Rûmî, Matrakçı Nasûh.

Giriş

Osmanlı Devletinde daimî ordu çok erken tarihlerde kurulmuş düzenli askerî birliklerin sistematik hâle getirilmesi ve savaş eğitiminin kışla düzeninde verilmesiyle askerî eğitim yapılmıştır. Zamanla eğitim amaçlı askerler için yazılmış kitaplara ihtiyaç duyulmuş, *Silahşornâmeler* ve *Fürûsiyeler* meydana getirilmiştir. Türk-İslam coğrafyasında kaleme alınan bu eserlerden Fürûsiyyede bir süvari için gerekli olan at bakımı, yetiştirilmesi, tedavileri ile ilgili teorik ve uygulamalı bilgiler, üzerinde muhtelif silahları kullanma bilgileri ve askerî açıdan önemli olan oyunları içeren kapsamlı bilgiler verilmiştir¹. Osmanlı'da kılıç, ok, mızrak, gürz gibi savaş aletleri divan şiirinde tarihî şahsiyetlerin başarılarının anlatımında ve sevgiliye ait güzellik unsurlarının ifadesinde beyitlerde teşbih unsuru olarak gerçek ve mecazi

¹ Ümran Karadeniz, "Silahşorluğa Dair Önemli Bir Kaynak: Anonim Silahşorluk Risalesi", *Belgeler*, Sayı 38 (Ocak 2013), s. 1.

manalarıyla çokça kullanılmışsa da² bu konuda müstakil eserler de kaleme alınmış; silahlar konusunda Silahşornâmeler yazılmıştır. Bu edebî türde silahların nasıl ve kimler tarafından icat edildiği, nasıl kullanılacağı, çeşitleri hakkında kapsamlı bilgiler verilmiştir. Türün mevcut ilk örneği Firdevsî-i Rûmî’ye ait olan *Silahşornâme*’dir.

1. Firdevsî-i Rûmî (1453-1517?) ve Silahşornâme

Firdevsî-i Rûmî, Firdevsî-i Tavîl, Uzun Firdevsî, İlyas Firdevsî Çelebi veya Türk Firdevsî olarak da tanınan Firdevsî XV. asrın son yarısında ve XVI. asrın başlarında yetişmiştir. Hayatı hakkındaki bilgiler yeterli değildir. Tezkirelerin verdiği bilgiye göre Bursalıdır. 17 yaşında iken şiire heves edip Melihî’den aruz dersleri alsa da³ şiirlerinin pek de değerli olmadığı ifade edilmiş⁴ daha çok tarihçiliği takdir görmüştür⁵. Manzum ve mensur, telif ve tercüme 40’tan fazla eserinden söz edilse de bugün ancak on altısının adı bilinmektedir. Bu eserler:

Süleymannâme, Kıssanâme-i Süleymân aleyhi’s-selâm, Da’vetnâme, Firâsetnâme, Münâzara-i Seyf ü Kalem, Hadîkatü’l-hakâyık, Tecnîsât, Tâli-i Mevlûd-i Kebîr, Hadîs-i Ahsen, Hayât ü Memât, Pendnâme-i Eflâtun, Satraçnâme-i Kebîr, Tercüme-i Câmeşûynâme, Tuhfetü’l-hâdî (Hakâyıknâme ve Hakîkatnâme), Kutb-nâme, Silâhşornâme’dir.

1.1. Silâhşornâme

Müsellahnâme adıyla da bilinen eser fetihler çağında yazılmış olması ve Osmanlı Devleti’nin cihangirlik politikasına ışık tutması bakımından önemli bir eserdir. Firdevsî-i Rûmî’nin sefer dönüşü yazdığını söylediği eser 906/1500 yılında Edirne’de kaleme alınmıştır. On altı bölüm üzere tasnif edilen eserde silahların tarihçesi, ilk defa kimin niçin icat edip kullandığı, nasıl kullanılacağı, ferdî savunma teknikleri ile

² Emel Nalçacıgil Çopur, “Divan Şiirinde Savaş Aletleri: Hançer, Kılıç, Ok”, *Batman Üniversitesi Yaşam Bilimleri Dergisi*, Sayı 1 (2020), s. 58.

³ M.Atâ Çatıkkaş, *Firdevsî-i Rûmî Süleymannâme-i Kebîr*, TDK Yayınları, Ankara 2009, s. 11.

⁴ Mustafa İsen, *Künhü’l-ahbâr’ın Tezkire Kısmı*, AKM Yayınları, Ankara 1994, s. 161.

⁵ Mustafa İsen, *Latîfî Tezkiresi*, Kültür Bakanlığı Yayınları, Ankara 1990, s. 180.

verilmiştir. Firdevsî-i Rûmî söz konusu eserinde bütün örnekleri ve kahramanları Fars mitolojisinden seçmiş, her bölümün sonunu ise nazım (beyitle) bitirmiştir. Savaş ve savaşçı için gereken her türlü bilginin toplandığı eser mücahitler (gaziler) için yazılmış bir el kitabı niteliğindedir⁶.

Eserin bilinen iki nüshası mevcuttur. Birisi Müsellahnâme adıyla İstanbul Büyükşehir Belediyesi Kütüphanesi nr. k. 355'te kayıtlı olan nüsha olup 41 varaktır. Nesih yazı ile H.909/M.1503'te yazılmıştır. Diğer bir nüshası ise Topkapı Sarayı Müzesi Kütüphanesi'nde H. 625 kayıtlı olup eser 1500 yılında yazılmış ve 1240 (1824)'ta istinsah edilmiştir. Talik yazıyla yazılmış bu nüsha 18 varak olup Risâle-i Silahşornâme Tercümesi adıyla kayıtlıdır. Eseri Wickerhauser yayımlamış, Schlechta Wssehrd Almanca'ya çevirmiş daha sonra da R. Bonelli tarafından ikinci defa neşredilmiştir⁷. Bilinen bu iki nüsha üzerinde Bekir Biçer çalışmış ve eseri yayımlamıştır⁸.

Silahşornâmelerden ikincisi Matrakçı Nasûh'a ait *Tuhfetü'l-Guzât* isimli eserdir. *Tuhfetü'l-Guzât* Firdevsî-i Rûmî'nin *Silahşornâme*'sinden 30 yıl sonra kaleme alınmıştır.

2. Matrakçı Nasûh (ö.971/1564) ve Tuhfetü'l-Guzât

Matrakçı Nasûh'un doğduğu yer ve zaman konusunda yeterli bilgi mevcut değildir. İsmi Nasûh b. Abdullah, Nasûh b. Karagöz el-Prîştevi veya Nasuh es-Silâhî eş-şehîr bi-Matrâkî⁹, Nasûh bin Karagöz bin Abdullah el-Bosnevî¹⁰ şeklinde belirtilen Nasûh'un II. Bayezid (1481-1512) zamanında Enderun'da eğitim gördüğü, şair Sa'yî'den ders aldığı¹¹ türlü

⁶ Firdevsî-i Rûmî, *Silahşornâme*, yay. haz. Bekir Biçer, Çizgi Yayınları, Konya 2011, s. 10-11.

⁷ Fuad Köprülü, "Uzun Firdevsî", Türkiye Diyanet Vakfı İslâm Ansiklopedisi (DİA), c. 13, İstanbul 1996, s. 129.

⁸ Firdevsî-i Rûmî, *Silahşornâme*, yay. haz. Bekir Biçer, Çizgi Yayınları, Konya 2011.

⁹ Nasûhü's-Silâhî (Matrâkçı), *Beyân-ı Menâzil-i Sefer-i İrakeyn-i Sultan Süleymân Hân*, yay. haz. Hüseyin Gazi Yurdaydın, Türk Tarih Kurumu Yayınları, Ankara 1976, s. 1-10.

¹⁰ Davut Erkan, "Matrakçı Nasûh'un Hayatı ve Eserleri Üzerine Notlar", *Osmanlı Araştırmaları*, Sayı 37 (2011), c. 37, s. 180-197.

¹¹ Filiz Kılıç, *Âşık Çelebi Meşâirü'ş-şu'arâ (İnceleme-Metin)*, c. 2, İstanbul 2010, s.

silah ve mızrak oyunlarında mahir olduğu hatta bu maharetini Kanunî tarafından verilen bir beratla tescillendirdiği ondan sonra da Nasûh'un Osmanlı ülkelerinde bu konularda "Üstad" ve "Reis" olarak tanındığı¹² ifade edilmektedir. Nasûh'a ait eserler şunlardır:

Cemâlü'l-küttâb ve Kemâlü'l-hüssâb, Mecmau't-tevârih (IV. Cildi Beyân-ı Menâzil-i Sefer-i Irâkeyn adında ayrı bir eser olarak yayımlanmıştır), Umdu'tü'l-hisâb, Câmi'ü't-tevârih, Tuhfetü'l-guzât.

2.1. Tuhfetü'l-Guzât

Tuhfetü'l-Guzât adındaki bir başka Silahşornâme ise Kanunî devrinde yaşayan tarihçi, matematikçi, ressam, hattat ve silahşor olan Matrakçı Nasûh'a aittir.

Tuhfetü'l-Guzât da silahşorluk hakkında kapsamlı malumat veren bir eser olup beş fasıl hâlinde tertip edilmiştir. İlk dört fasılda çeşitli savaş aletlerinin kullanım yöntem ve teknikleri anlatılmış son fasılda ise Nasûh tarafından kâğıt ve deriden yapılmış iki hisardan ve askerlerin oyun meydanlarında karşılaşma düzeninden bahsedilmiştir. Nasûh 936/1530'da kaleme aldığı eseri için muhtelif eserlerden faydalanmış kimi zaman kaynağını da belirtmiş, bu eserlerden edindiği bilgileri tenkide tabi tutarak eserini yazmıştır. Nasûh'un Tuhfetü'l-Guzât'ı yazmaya başlamadan önce Mesâbihü's-Sünne, Umdu'tü's-Silâh gibi eserler yanında Firdevsî-i Rûmî'nin Silahşornâme'sini de görüp incelediği ve bu eseri kaynak olarak kullandığı anlaşılmaktadır.

Süleymaniye Ktp. Esad Efendi Ktp. Nu: 2206, Millet Yazma Eser Ktp. Ali Emirî Koleksiyonu, Askeriyye Nu: 219, Macar Bilimler Akademisi Ktp. Török Nu: O.128'de nüshaları bulunan eser Ümran Karadeniz tarafından yayımlanmıştır¹³.

3. Silahşornâme ve Tuhfetü'l-Guzât'ta Savaş Aletleri

Silahşornâme'de eserin yazılış sebebinin hayır dua almak olduğunu belirten Firdevsî-i Rûmî 16 bölüme ayırdığı eserinin I.

989.

¹² Hüseyin G. Yurdaydın, *Matrakçı Nasûh*, Ankara Üniversitesi İlahiyat Fakültesi Yayınları, Ankara 1963, s. XI.

¹³ Ümran Karadeniz, *Matrakçı Nasûh Tuhfetü'l-Guzât Bir Silahşorluk Risalesi*, Türk Tarih Kurumu Yayınları, Ankara 2019.

bölümünde (Bâb-1 evvel) kılıcın ve sününün kime nazil olduğunu anlatır. Kılıcı Allah'ın emriyle Şit Peygamber'e Cebrail'in getirdiğini, küffar iklimlerinin fethinin bununla olacağını söylediği ifade edilir. Cihan mülkünde kılıçla gaza kılınsa Şit Peygamber'e gaza sevabının yazılacağını belirtir. Aynı bölümde gönder (mızrağın) ise Hûd Peygamber'in zürriyetinden bir melikin gazada bunaldığını, Allah'a yalvarıp kendisini galip edecek bir silah istediğini, Hakk'ın duasını kabul edip rüyasında meleklerin âdem şeklinde gelip cenk ettiklerini gördüğünü, melikin uykusundan uyanıp gönderi tasarladığını anlatır.

Firdevsî-i Rûmî 6. bölümde ise kılıç çeşitlerinden bahsetmiş, kılıçla cenk etmeyi üç bölümde anlatmıştır.

“Evvel bu kim kılıç mec (iki tarafı da kesen düz kılıç) ola. Yani uzun ve doğru ola. Onun enülemesi (çekmesinin) yolu oldur kim sağ elünle ol mec kılıcı çekesin, dahi urup çalasın her neye kim uğrar ise iki şakk ide hıyar gibi. Evvelki nev'i oldur kim kılıç yalmanı (sivri ucu) hançer misali uçlu nebtiz (Neb ağacından yapılan keskin, sivri ok) olsa çünkim hasım sana mukâbil gele, evvel sen çalar gibi olasın, kılıcı hasmın başına kaldırıp havale kılâsın vakti kim hasım başını kalkana tutup çalar sanup kalkan çeküp tururken o vakit hasmın göğsü açık kalur, o anda kılıçla sağluyasın (girişesin) kim hiç sağluma gibi yoktur. Zira kim çaldum kesmedi der çok bulunur amma kim sağludum geçmedi der bir kişi bulunmaz. Eğer vâki olursa az vâki olur. Be-herhal gerü çalmadan sağluma yeğdür. Şöyle biline ekseriya sağlumeden helak olagelmıştır.

İkinci nevi budur kim şol kılıç kim eğri ola, yalmanı dahi uçlu (ola lazımdır) olmayup bükrek yalmanlı ola. Ol vakit dilâvere lazımdır ki hasmını (çıkarup çala kılıcı kim) çalincak çeke çala, şol kılıç ki çeke çalina, be-gayet kesici ola. Amma kılıç çalmakda hüner çokdur. Velikin çeke çalmağı elden koymayalar. Burada bu miktar öğüt ve nasihat kifayet ider.

Üçüncü nevi kılıç evvel zamanda doğru idi ta kim Yezdicerd-i Şah¹⁴ zamanına değin. O asra dek cümle sipâhiler ve dilâverler

¹⁴ Behrâm-ı Gûr'un babası, Behrâm-ı Gûr'un oğlu ve son Sasani hükümdarı olmak üzere

hep tođru kılıç getirürlermiş. Međer ol vakit Yezdicerd-i Şah'ın bir ammisi var idi kim kılıcı tığ-ı Dahhak¹⁵ elüne geçmiş idi. Bir cemile çepel (kirli, çamurlu) hatun dahi var idi. Bir gün zülüfleri kesilmiş, uzun saçlı hatunun (onun bir kuluyla kim kulu Habeşî idi) bir kulu ile baş hoş kılır, sahrada gâfil yaturken, o gulam hatunun söziyle melikin atına biner ve ol Dahhak kılıcın takınır (kuşanır), o padişah-ı mazlumun ser-vaktine gelüp gâfil uykulu rahat yaturken (o hatun emrider), padişahın başını keser (helak ider). Sonra Yezdicerd-i Şah o vâkıadan haberdâr ve âgâh olup ol gulamla ol hatunu emridüp getirür, ikisin dahi helak itdürüp dahi o vakit eydür kim: “Kılıçdan dahi avretler gibi eğrilik gelirmiş kim sahibini helak eyledi. Şimdiden gerü cümle kılıcı eğri düzsünler” deyü emreyledi. Hemân ol demden berü kılıcı eğri düzdiler. Kılıç eğri düzülmek andan yâdigâr kalmışdur.”¹⁶

Matrakçı Nasûh da eserinin ikinci bölümünü kılıca ayırmıştır. İslam'ın kılıç ile nizam ve intizam bulacağını ifade eden Nasûh, Firdevsî-i Rûmî gibi kılıcın Şit Peygamber'e gönderildiği bilgisini vermekte ancak bu bilgiyi Tuhfetü'l-Mücâhidîn'den aldığını ifade etmektedir¹⁷. Lâçin el Hüsâmî (ö.738/1237)'nin Arapça telif ettiği eserini kaynak olarak daha çok savaş meydanlarının tertibinde kullanan Nasûh¹⁸ kılıcın Yezdicerd Şah zamanında eğri işlenmeğe başladığını, bunların sebebinin Yezdicerd'in emmininin kölesi tarafından tığ-ı Dahhâk ile öldürülmesi olduğunu anlatır. Kendi sahibinin başını kesen bir kılıcın bundan sonra doğru olması reva değil, diyerek eğri yapılmasını emrettiği anlatılır. Sonra ise Râfızîlerin Zülfikâr dedikleri ve hafif olması için oluklu yaptıkları kılıcın Bedir Gazası'nda ele geçirildiğini ifade etmektedir. Hz. Peygamber'in bu kılıcı kendisi için aldığı veya İskenderiye padişahı Melik Mukavkıs'a gönderdiği rivayetlerini veren Nasûh sonraki aşamada ise on bölüm hâlinde hücum tekniklerini vermektedir.

üç Sasani hükümdarının adıdır. Nimet Yıldırım, *Fars Mitolojisi Sözlüğü*, Kabalcı Yayınları, İstanbul 2008, s. 913.

¹⁵ Pişdâdî hanedanının beşinci hükümdarı. Nimet Yıldırım, *Fars Mitolojisi Sözlüğü*, s. 873.

¹⁶ Bekir Biçer, *Silahşornâme*, s. 25-26. (Kılıç şubesinin üç kullanımı verilmiştir.)

¹⁷ Lâçin b.Abdullah ez-Zehabî el Hüsâmî et-Trablusî, *Tuhfetü'l-mücâhidîn fi'l-amel bi'l-Meyyâdîn*, Süleymaniye Kütüphanesi, Fatih Koleksiyonu, vr.92b-107b.

¹⁸ Ümran Karadeniz, *Tuhfetü'l-Guzât Bir Silahşorluk Risalesi*, s. 40.

El-Hovpâretü'l-ûlâ-Leff: Bu hovpârenin (saldırının) amacı iki silahşorun sağdan ve soldan dolanıp meydanın başına varıp hücum edip geri dönmeleri sonra tekrar ileri atılıp birbirlerine ilk hamlelerini yapmalarıdır¹⁹.

El-Hovpâretü's-sâniye-Hamâyil: Hamâyil omuzdan bele doğru çaprazlama inen kılıçtır. Bu saldırıda farklı kılıç hamleleri yapılır. Öncelikle kalkana iki defa hamle yapılır. Ardından üç defa koltuk altına vuruş yapılır. Son olarak kılıç aşağıdan yukarıya doğru mancımık sapanı gibi çevrilip vuruş yapılır.

El-Hovpâretü's-sâlise-Harbiyyün: Saldırının amacı rakibin dizine yapılmasıdır. Ardından kalkana vuruş yapılır. Sağda kılıç solda kalkan tutulup beş vuruş yapılır. Sonra rakibin etrafında dönülüp son vuruş yapılır.

El-Hovpâretü'r-râbi'a-İstikbâli'l-yemîn: Silahşor bulunduğu yerde sabit şekilde vuruş yapar. Sonra rakibinin etrafında yarım dönüş yapıp sağ tarafından hamle yapmak için harekete geçip rakibine vuruş yapar. Rakibi de kılıcı arkasında ve dizi üzerinde tutup hamleyi engelleyip yanına varır ve meydana ayrılırlar.

El-Hovpâretü'l-hâmise-İstikbâli's-şimâl: Rakibe sağ taraftan hamle yapıp vuruş gerçekleştirilir. Bu sırada rakip de kılıcını başının üzerinde tutup hamle yapar. Rakip bir önceki vuruşu kalkanyla savıp hamle yapar. Bu hamle sıçrayarak defedilip kalkan arkaya alınıp son vuruş yapılır. Akabinde kılıçlarını dizleri üzerinde tutup ayrılırlar.

El-Hovpâretü's-sâdis-e-el-Garîb: Saldırının amacı silahşorun meydana yarım dönüş yapıp ardından kendi etrafında dönerek hamle yapmasıdır. Ardından ikinci defa kendi etrafında dönüp rakibini şaşırtarak yanlış yapması için ayağını şiddetle yere vurur. Rakip ise ortaya gelip kalkanını tutup bir vuruş yapar ardından kalkanını sağ omzuna alarak savunma pozisyonuna geçer. Karşı vuruştan sonra meydana ayrılırlar.

El-Hovpâretü's-sâbi'a-Ta'kibiyye: Rakipler meydana birbirlerini takiben yarım dönüş yapıp aralarında mesafe bırakıp karşılıklı hamle yaparlar. Sonra birisi kendi etrafında dönüp rakibinin başına hamle yapar. Rakibi ise başını geriye çekip kılıcının kuşağı ile onun başına vurur. Bundan sonra karşılıklı hamle yapıp ayrılırlar.

¹⁹ Ümran Karadeniz, *Tuhfetü'l-Guzât Bir Silahşorluk Risalesi*, s. 62-64.

El-Hovpâretü’s-sâmine-el-Hâlidü: Kılıcın kuşağı ile vuruş yapıldıktan sonra kılıç ve kalkanı birlikte kullanıp rakibin ayağına vuruş yapılır. Rakip ise ayağını kaldırıp ortaya geçer ve ardından başına hamle yapıp karşılıklı meydandan ayrılırlar.

El-Hovpâretü’t-tâsi’a-Cedîd: Yeni saldırının amacı dönüp hücum etmektir. İç, dış kol hareketleriyle başını hedef alıp sol ayağını sağ tarafına geçirip kalkanı vura ve dizi üzerinde dike. Sonra tekrar başını hedef alıp kılıcı etkisiz kılıp kılıç aşağıdan yukarıya doğru mancınık sapını gibi çevrilip hücum edilir sonra tekrar ayrılırlar.

El-Hovpâretü’l-âşire-Cevherî: Amacı arka arkaya hamle yapıp üçüncü hamlede kılıç ile arkasında durup muallim olanın arkasında vuruş yapıp kalkanı alıp hücum ide. Tekrar bir kalkanı alıp arkasında durup ayağına vura. O da ileri atılıp kalkanı geride koyup ileri atılıp kalkanı tutup soluna dönüp saldırır. Kalkandan ve kalkanı tutandan tekrar dönüp kalkan ve kalkanı tutandan arkaya dönüp sonra dizinde dikip hücum ideler. Zekâsı üstünlüğü odur ki her bir bölümü yerinde uygulayıp düşmanın fırsatını gözleye.

Firdevsî-i Rûmî ikinci bölümü bozdoğan (demir topuz), gürz ve amûda ayırmış; bunların ne vakit tasnif olduğunu bu bölümde anlatmıştır.

Gürz, topuz veya bozdoğan da denilen düşmanı yaralamak ve zırhını parçalamak amacıyla yakın çatışmada kullanılan boğumlu bu silahın İran mitolojisi kahramanlarından en büyük dev olmadığını anlayınca insanların arasına katılıp birçok insanı öldüren ancak bir başka mitoloji kahramanı Rüstem’le²⁰ yaptığı savaşı kaybeden Kahraman-ı Kâtil²¹ devrinde tasnif edildiğini anlatır.

²⁰ İran milli kahramanlık hikâyelerinin bütün kahramanlarının özelliklerini kendinde toplayan, Eşkaniler döneminde yaşayan ünlü komutan veya emirlerden biridir. Yedi yüz batman ağırlığındaki gürzü, çok güçlü kemendi, yıldırım hızındaki atı Rahş ve hiçbir darbeden etkilenmeyen zırhı ile Fars kültüründe kahramanlığı, cesareti, korkusuzluğu, yardımseverliği temsil etmiştir. Nimet Yıldırım, *Fars Mitolojisi Sözlüğü*, s. 660.

²¹ İran mitolojisi kahramanlarından. Devler arasında en büyük dev olmadığını anlayınca insanların arasına katılmış ve orada birçok insanı öldürmüştür. Rüstem’le yaptığı savaşı kaybetmiş ve Kâtil lakabıyla anılmıştır. Bekir Biçer, *Firdevsî-i Rûmî, Silahşornâme*, s. 18.

“Bilgil kim bozdoğan Kahraman-ı Kâtil devrinde tasnif oldu. Nitekim bir gün bir div var idi. Adına Kâhtan-ı İfrit dirlerdi. Bir çinar ağacına bir değirmen (değirmi) taşın geçirüp dahi gelüp Kahraman-ı Kâtil ile cenk eyledi. Velâkin cihanı bütün genişliğiyle Kahraman-ı Kâtil dahi varup yüz (dört yüz) ertal (bir litre kadar olan sıvı) demiri bir gürz eyledi. Ve bir ağaç geçirüp gelüp o Kahtan’la cenk etti. Ve divin kellesin urup beynin dağıttı.”²².

Firdevsî-i Rûmî bir darbeye bir adamın kellesini dağıtan bozdoğanın ortaya konulmasında ise iki rivayet olduğunu anlatır. Nûşirevân-ı Âdil²³ devrinde Firdevs (Fers) denilen bir topluluktan ortaya çıktığını Kisra devrinde Sasani Devleti hükümdarı Nûşirevân-ı Âdil’in veziri Büzürmihr’in²⁴ telif ettiğini söyler. Yapraklı bozdoğanla ilgili olarak ise Rüstem-i Destan’ı cihan pehlivanı olarak nitelendirilen İsfendiyar’ın²⁵ hile ile yenme teşebbüsünü anlatır. Efsaneye göre İsfendiyar Rüstem’e yalvarıp bir kubbe yapıp kendisini içine koymasını bunu yaptığı takdirde kanını helal eyleyeceğini söyler. Rüstem iki kapılı bir kubbe yapıp İsfendiyar’ı içine oturtur. İsfendiyar Rüstem’den elini eline uzatmasını ister. Rüstem ise amudunu (gürz) uzatır. Kubbenin kapısında birlikte oturmayı dileyen İsfendiyar kendisi kapıda Rüstem ise içeride oturunca gürzü Rüstem’in eli sanıp öyle sıkır ki parmakları demire hamur gibi geçer. Rüstem gürzü elinden bırakıp kaçır. İsfendiyar ise can acısıyla yumruk vurup tekme atınca kubbe yıkılır, altında helak olur. Parmakların sıkılması neticesinde yelekli bozdoğanın o zamandan kaldığını ifade eder.

Sekizinci bölümde ise bozdoğanın kullanımı ile ilgili on yol gösterir.

²² Bekir Biçer, *Silahşornâme*, s. 18.

²³ Şehnâme kahramanlarından biridir. Kubad’ın oğludur. Kubad’ın ölümünden sonra padişahlık tacını giymiş, memleketi adalet içinde yönetmiştir. Bekir Şişman ve Muhammet Kuzubaş, *Şehnâme’nin Türk Kültür ve Edebiyatına Etkileri*, Ötügen Yayınları, İstanbul 2012, s. 166.

²⁴ Sasani hanedanının adalet simgesi olarak bilinen ünlü hükümdarı Nuşirevan’ın zeki ve akıllı veziri. Nimet Yıldırım, *Fars Mitolojisi Sözlüğü*, s.198.

²⁵ Lohrâsp’in torunu ve Goştâsp’in oğlu olarak bilinen İsfendiyar, dünya pehlivanı olarak nitelenen ünlü İranlı kahramanlardandır. Nimet Yıldırım, *Fars Mitolojisi Sözlüğü*, s. 473.

“Evvelki; *Darb-ı müstakbel-i muhlisdür. Yani bozdoğanı at üzerinde iken iki üzenginin üzerine turup ayağın muhkem basup eli hevâ-yı fenâyâ kaldırıp (hasma) zorunu bâzuya getirüp hasma darb-ı muhkem urmakdur.*

İkinci nevi; Darb-ı dakdur yani kim bozdoğanı üzenginin üzerine kalkmayup eyer üzerinde otururken hasma darb (bozdoğan) urmakdur.

Üçüncü; Darbü'l-matşdur (kuvvetli vurmak). Batş yani bozdoğanı sağından sol yanına çevirüp hasmın vücuduna urmakdur.

Dördüncü; Darb-ı mancılıktır. Yani kim bozdoğanın başını aşağıdan yukarı mancılık sapanı gibi çevirüp hasma darb urmakdur. Mesela bozdoğan başı aşağıda dururken çevirüp yukarı urmakdur.

Beşinci; Darb-ı merdakdur yani kim bozdoğanla hasma evvel muhkem darb urmakdur. Sonra bir defa bir darb dahi urmakdur, gözün açdırmadan bir dahi urmakdur.

Altıncı; Redifdür yani ki hasma birbiri ardınca kâh sağından kâh solundan göz açdırmayup darb urmakdur. (İza nakale garimi lehü birredif-hasım yerini değiştiriyorsa hemen ardından ikinci defa urmakdur) kol kaldırmayup miyane urmakdur.

Yedinci; Darbü'd-dâir bil-vakfdur. Yani kim ayağı üzerine gelüp bozdoğanı baş üzerine urup çevirüp dahi hasma muhkem darb urmakdur. (Kol kaldırmayup ortaya darb urmakdur. Silahşorluk bazusunda illa kim hasımla savaşta değil, Acem dilince darb-ı miyâne dirler.)

Sekizinci; Darbü'd-dâir bil-dâhıldür. Yani kim bozdoğanı başı üzerinde çevirüp dahi sağından sola çarpmakdur. Şöyle hasmın fargına/tepesine urasın.

Tokuzuncu; Darbü'l-mensibdür. Yani kim bozdoğanı sünü gibi doğru tutup hasmı bozdoğan ucıyla dürtmekdür ve muhkem darb ile kakmakdur. (Darbü'd-dâirü'd-dâhıldür. Yani bozdoğanı başı üzere çevirüp dahi sağdan sola çarpmakdur hasmın karnına.)

Onuncu; Darbü'l-menbüsidür. Yani bozdoğanı sünü gibi doğru tutup hasmı bozdoğan ucuyla dürtmekdür ve muhkem darb ile kakmakdur.”²⁶.

²⁶ Bekir Biçer, *Silahşornâme*, s. 31-32.

Tuhfetü'l-Guzât'ta Matrakçı Nasûh da üçüncü bölümü debbûsa (topuza) ayırmıştır. O da Tuhfetü'l-Mücâhidîn'i kaynak göstererek:

“İmdi bilgil ki zikr olan debbûs Kısra Nûşirevân zamanında hakîm Vehve peydâ idüp zuhûra getirmişdür.” dedikten sonra başka bir rivayeti de şöyle anlatır:

“Ve bir rivâyetde dahi Kahramân-ı Kâtil-i Semendûn-ı hezâr yek dest ile muhârebe eyledik de peydâ idüp amele getürdi. Ol zamânda hem yapraklu değil idi. Sonra Rüstem hile idüp iki çatal okla İsfendiyâr'ın gözlerin çıkardık da İsfendiyâr Rüstem'e “Elin elüme vir yâ pehlivân” didi. Rüstem dahi hileyi anlayup demir debbûsı eli yerine virdi. İsfendiyâr Rüstem'in elidür diyü muhkem tutup sıkdı. Barmakları batup beş yapraklu bozdoğan olup kaldı.”²⁷

Nasûh oyunların sultanı dediği ve kesme, koparma, fırlatma gibi usülleri olan topuzu on başlık altında açıklamıştır. Ancak verilen izahatlar kısaltılmış hatta tamamen terimlerle yapılmış olduğundan sarahete sahip değildir.

Firdevsî-i Rûmî üçüncü bölümde ok ve yay üzerinde durmuştur. Ok ve yayı İdris Peygamber'in tertip ettiğini anlatır.

“Bilgil kim en sahih söz üzre oku ve yayı İdris (a.s.) telif idüp düzdü kim birgün Cemşid Şah²⁸ yatup uyuyordu, bir oğlancuk ayağı ucunda oturup bir çubuk tutardı. O çubuğu bir iple bağladı ammâ eğmesini beğenmedi diledi kim dahi ziyade eğeydi bir çatal çubuk getirdi çatalın o eğdiği ağacın ucuna geçirdi. Dahi o ağacın bir ucun o eğilmiş ağacın ipine geçirüp ziyade perkidüp (sağlamlaştırıp) endâze ortasında turgurdu. Aniden rast vermeyüp o çatal ağaçcik sıçradı ve Cemşid'in yatarken ayağın tabanına urdu. Cemşid uyandı. O oğlanı azarladı. “Bana niçin darb urdun?” dedi. Helak etmek istedi. Oğlan dahi kasd itmediğin

²⁷ Ümran Karadeniz, *Tuhfetü'l-Guzât Bir Silahşorluk Risalesi*, s. 64-65.

²⁸ Pişdâdî hanedanının dördüncü hükümdarı olan Cemşid, 700 yıl boyunca insanlar, cinler, devler, kuşlar ve periler dünyasının tamamı üzerinde egemenlik kurmuş; hükümdarlığı zamanında dünya huzur ve refahla dolmuştur. Hem hükümdar hem de bir mübed olarak tanınır. Nimet Yıldırım, *Fars Mitolojisi Sözlüğü*, s. 230.

söyledi. O esnada, İdris Nebi girüp geldi. (Ahvali öğrendi, ibretle, hikmette nazar eyleyüp) Cemşid'i görüp izzet itdi ve bu ağaçları ve olan macerayı hikâyet itdi. İdris Nebi dahi görüp heman yaklaşıp (o işaret) oku ve yayı tahsil idüp tasnif itdi.”²⁹.

Firdevsî-i Rûmî ok ve yayın telifiyle ilgili bir başka nakil daha ifade etmektedir. Bu nakil veya kavle göre şarabın icatçısı, sekiz yüz sene hükümdarlık yapan Cemşid devrinde Can b. Cân (cin kavmi) içinde birinin süruk (Türk) meliklerinden birini ava giderken taş üzerine elinde ok ve yay olan bir atlının nakşedildiğini görür. Atlının önünde bir geyik resmi, atlı geyiği ardından okla vurmuş ki ok ağzından girip dışarı çıkmış. O meliğin gelip o resmi Cemşid'e anlattığı taşı İdris Peygamber'in hayal edip ondan oku ve yayı tasarladığını söyler.

XI. bölümde ise ok atmanın ve yay çekmenin üslubunu anlatmaktadır. Ok atmanın ve yay tutmanın Kavisnâme'de anlatıldığını bu yüzden konunun uzun uzadıya anlatılmayacağını ancak gerekli yerlerin söyleneceğini ifade eden Firdevsî-i Rûmî'nin böyle bir eseri bilinmemektedir. Kemankeşlik risâlesi, okçuluk ve okçular hakkında yazılan eser demek olan kavisnâmeler ok atmanın âdâbı, menziller ve okçulara dair bilgi veren eserlerin ortak adıdır³⁰. Eski Türklerde olduğu gibi Osmanlılarda da okçuluk, ordunun etkinliğini ortaya koyan bir vasıta olmuş, bu aracı en iyi biçimde kullanabilmek için eğitim ön planda tutulmuş, sınırları taşlarla çevrili, gerekli tesisleri olan, usta kemankeşlerin menzil taşlarının yer aldığı okmeydanları yaptırılmıştır. Orhan Bey'in Bursa'da, Yıldırım Bayezid'in Gelibolu'da yaptırdıkları bu meydanlar daha sonra çoğalmış, bölgelerdeki okçuluk çalışmalarının topluca yapılması amacıyla kemankeşlik tekkeleri kurulmuştur. Bu kuruluşlara “Kemankeş Tekkesi, Tirendazlar Zaviyesi ve Atıcılar Dergâhı” gibi isimler verilmiştir³¹.

²⁹ Bekir Biçer, *Silahşornâme*, s. 21.

³⁰ Ekmeleddin İhsanoğlu vd., *Osmanlı Askerlik Literatürü Tarihi* 1, Özgüca Yayınları, İstanbul 2004, s. 6-7.

³¹ Serap Arık, *Kavisnâme-i Menzilât (1b-51a) İnceleme-Metin-Sözlük-Dizin*, İstanbul Kültür Üniversitesi Sosyal Bilimler Enstitüsü Yüksek Lisans Tezi, İstanbul 2016, s. 2.

Tarz-1 has, Kiriş endam, Şem'endam gibi çeşitleri olan okun aldıkları şekillere göre hava gezi, uzun ok, ezmayiş gibi adlar aldığı³²; hem kuvveti hem de mahareti gerektirip savaşlarda savunma ve saldırı amaçlı kullanıldığı bilinmektedir.

Firdevsî-i Rûmî ok atmanın adabı ve kuralları hakkında bilgiler vermektedir. Kemankeşliğe ibtida için gerekli olan ve talim yayı demek olan *kebedeyi* kırk gün çekmeyi ifade eden Firdevsî-i Rûmî bunun devamında neler yapılması gerektiğini ise şöyle anlatmaktadır:

*“Kebade alup kırk gün çekesin. Ondan sonra yirmi batman taşı alup kirişe her yay idesin kim her batman altı yüz dirhemdir, kırk gün çekincek altı yüz dirhemden bir yay düzdürüp ol yayla kırk gün tâlimhânedede panbuk çekirdeğin (5 santigrama karşılık gelen ağırlık ölçüsü) atasın yeleksiz okla (yalnız ok) kim âdet üzere olan yilekli oktan dört parmak uzun ola ve hem toluca ola kim tâlimhânedede olan ok mâlum ve zâhirdir.”*³³.

Bu talimden sonra Firdevsî-i Rûmî 25 batman yay alıp 70 gün mücevvef (içi boş) ok atıp sonra otuz batman olan (iki okkadan sekiz okkaya kadar değişen, hâlen 8 kilo kadar olan ağırlık) bir yay daha alıp meydan oku ile meydana çıkıp nişana atmayı, 100 gün bunu yaptıktan sonra idmanın tamamlanacağını anlatır. Kebedeyi önce yapmaktan maksadın kolu bu işe alıştırmayı; panbuk çekirdeği atmanın ise yay çekmeyi ve ok atmayı öğrenmekten başka pazu (kol) sağlamlığı sağlamayı ve ok atmayı kolaylaştırmayı amaçladığını ifade eder.

Havadaki bir hedefe ok atmanın ise cenkte hasım üstüne veya kale üstüne ya da meydan içinde ok atmayı kolaylaştırma amaçlı yapıldığını, bu şekilde okun hasma erişeceğini ve geri düşmeyeceğini böylece saf yeri içinde ve kabakta ok atmanın kolay olacağını anlatır. Silahşorların bir bal kabağını insan başı gibi dikip ok atarak nişan talimi yaptıkları³⁴ bilgisini de ifade ederek bunlara dikkat edilirse ok atmada başarılı olunacağını anlatır.

³² İsmail Fazıl Ayanoğlu, *Ok Meydanı ve Okçuluk Tarihi*, Vakıflar Genel Müdürlüğü Yayınları, Ankara 1974, s. 12.

³³ Bekir Biçer, *Silahşornâme*, s. 35.

³⁴ Ahmet Talat Onay, *Eski Türk Edebiyatında Mazmunlar*, Türkiye Diyanet Vakfı Yayınları, Ankara 1993, s. 226.

Matrakçı Nasûh da eserinin birinci bölümünü yay ve oka ayırmıştır. Okun tarihini Hz. Adem'den başlamak suretiyle ayet ve hadisler eşliğinde anlatan Nasûh ardından beş bölüm hâlinde ok ve yayın meydana nasıl kullanılacağını izah etmektedir.

Hakk'ın Cebrail vasıtasıyla Hz. Adem'e yay ile oku gönderdiğini, yedi şekilde atmasını Cebrail'in Adem Peygamber'e talim ettirdiğini belirten Nasûh bunları şu şekilde ifade etmektedir:

İntisâb (varmak), tevfik (gezlemek), kafle (kilitlemek), kabza (tutmak), i'timâd (düzelme), iflât (koy virme), fetha bi's-şimâl (sol eliyle açmak).

Hz. Adem'in bunları öğrenip önce oku kargaya attığı fakat okun kırıldığı, Hz. Adem'in bu duruma üzüldüğü anlatılır. Ok attığı kuşun karga olmayıp Neşâb adlı bir kuş olduğu bu yüzden okun neşâb diye isimlendirildiği söylenir. Bir başka rivayete göre ise bu kuşun kerkes olduğu sebebinin ise cennetten çıkan Adem Peygamber'in yeryüzünde تنها yürürken *kerkes* görüp şaşırdığı, insana benzer başka bir suret görmediği ifade edilir. Başına konan heybetli kerkesin ona bu iklimde yalnız kaldığını söylediğini bu sözleri işiten Hz. Adem'in onu Hakk'a şikâyet edip “Yâ Rab, bu zayıf kulunu dünyaya azap için mi indirdin?” diyerek sitem ettiğini anlatır. Bu sitem sonrasında kerkese kibel-i Hakk'tan hitap geldiğini, kerkesin de af dileyerek amacının Adem Peygamber'e yoldaş olmak olduğunu söylediği belirtilir. Sonrasında Hakk'ın kerkesi affedip bir daha Adem Peygamber'in başına konup zahmet vermemesini emrettiği fakat kerkesin yine emri çiğneyip tekrar Hz. Adem'in başına konduğu, ona yaratılıştaki üstünlüğünü ifade ettikten sonra belki buradan da kovulacağını söylediği anlatılır. Adem Peygamber'in tekrar şikâyeti üzerine Hakk'ın ondan oku kerkese atmasını emreylediği, Hz. Adem'in oku atıp kerkesi öldürdüğü, ilk okun bu olduğu ifade edilir. Hakk tarafından Hz. Adem'den sonra, Nuh, İbrahim, Musa, İsa, ve Hz. Peygamber olmak üzere toplamda altı peygambere ok gönderildiği, bunların 9 kabza, 24 bahş olduğu yani okun 9 avuç boyunda; ok gövdelerininse yelek takımının bulunduğu “baş” kısmından okun ucunun takıldığı “ayak”a kadar 24 bahşa (bölüme) (bu bölümlere insan vücuduna atfen baş, boğaz, göğüs, göbek, baldır, ayak vb. isimler verilmiştir.) ayrıldığı anlatılır. Arabî yayını İbrahim Peygamber'in işleyip birini kendisine, birini oğlu İsmail Peygamber'e ve birini de yine diğer bir oğlu İshak Peygamber'e verdiğini ve atmaları için

talim eylediğini ifade eder. Farisî yayı ise Kenân oğlu Nemrud'un işlediği bilgisini Umdetü's-Silâh'tan (Eser mevcut değildir.) veren Nasûh, ashtaptan okun üstadının Sa'd bin Vakkâs olduğunu söyleyerek hücum tekniklerine geçer.

el-Hovpâratül-û'lâ: Atıcıların meydanda nasıl bir düzen içinde hazırlandıkları anlatılır. Atıcılar birer birer meydan başından atlı olarak meydana girip meydanın sonundan geri dönüp padişah, bey veya paşa ne tarafta duruyorsa onun karşısında dizilirler. Bütün atıcılar tamamlanınca tekrar birbiri ardınca dizilip geldikleri yoldan yine meydan başına varırlar.

“Bu hovpâre-i ûlânun tarik-ı ameli budur ki, evvelâ devr idüp, saff-ı mukâbelede aylanup gerü makâmlarında duralar, andan sonra garim garimine karşı mukâbil olalar.”³⁵

el-Hovpâretü's-sâniye: Atışlar anlatılır. İlk atışlar sağ ve sol tarafta bulunan tablalara yapılmaktadır. Atıcı üç tane oku alıp birini gezleyip diğer ikisini parmakları arasına alır. Atlı olarak meydana giren atıcı tablaya atış yapıp sonrasında arkasına ve önüne atışlar yapmaktadır. Bu atışlardan sonra ise sağ ve sol tarafta yer alan üzengü tablalarına atışlar yapılmaktadır. Atışlar yapılırken atıcı kalkanın yerini de değiştirmek zorundadır. Zira sağa atış yaparken kalkan sol omuzda, sola atış yaparken ise kalkan sağ omuzda yer almalıdır. İkinci bölüm tablalardan birine ok atıp kelle direğine kılıç çekmekle tamamlanmıştır.

“Bu ikinci hovpârenün tariki evvel sağ ve sol varakaya atalar dahi ardına ve önüne yağdırma eyleyeler. Ba 'dehû sağ ve sol üzengüye atup, kalkan gezdüre ve bir ok bir kılıç eyleye, tekrar yağdırma eyleye.”³⁶

el-Hovpâretü's-sâliye: Bu bölümde kılıcı kol üzerine yatırıp ok atışı yapılması anlatılır. Atıcı kılıcı çıkarıp kol üzerine yatırıp üç tane ok çıkarır. Birisini gezleyip ikisini parmakları arasına alıp ok atışları yapar. Ardından kılıçla kelle direğini çelip kılıcı kınına katar. Bundan sonra yay atıcının sağ elindeyse ensesinin ardından geçirerek sol eline verir, sonrasında ise belinin ardından geçirerek sağ eline verir. Bu durum yayın sol elde olması durumunda da aynı usulde tekrarlanır. Bu yay

³⁵ Ümran Karadeniz, *Tuhfetü'l-Guzât Bir Silahşorluk Risalesi*, s. 59.

³⁶ Ümran Karadeniz, *Tuhfetü'l-Guzât Bir Silahşorluk Risalesi*, s. 59.

gezdirmeden sonra tablalara ok atışı yapılır. Bu bölüm sağ ve sol tablalara ok atışı yapılarak tamamlanır.

‘‘Bu üçüncü hovpârenün tarik-ı ameli kılıç atıp, kol üzere tutalar ve hem ok atalar, andan sonra boyun ardından ve bel ardından yayı gezdürüp yağdırma ideler. Eyledikten sonra sağına soluna ok atıp tekrar yağdırma eyleyeler.’’³⁷.

el-Hovpâretü’r-râbi’a: Bu bölümde iki tip ok atışından bahsedilir. İlkinde her iki kol üzerine birer kılıç yatırılıp her iki elde birer yay ile ok atışı yapılması söylenirken ikincisinde ise her iki kol üzerine ikişer kılıç yatırılıp her iki omuza birer kalkan takılıp iki elde birer yay ile ok atışı yapılması söylenir.

‘‘Bu dördüncü hovpârenün ameli iki yay, iki kılıç kol üzerinde iken ok atmak ve iki elde iki yay kolda iki kalkan dört kılıç ile ok atmak.’’³⁸.

el-Hovpâretü’l hâmise: Beşinci son bölümde ise bütün silah teçizatı ile (cevşen, tolga, kolçak, kalkan, kılıç, bilik, hançer, gönder, gürz, kemend) ata binip sağ ve sol tablalara ok atışı yapılması söylenmekte ve böylece bu bölüm ve ilk fasıl tamamlanmaktadır.

‘‘Bu beşinci hovpârenin tariki cevşen, tolga, kolçak, kalkan, kılıç, bilik, hançer, gönder, gürz, kemend bu kadar silâh ile ata süvâr olup, tenkil ile giderken sağına soluna ok atmak. Pes imdi bu zikr olan ok ve yay hakkında bu kadar şerh ki olundu kâfîdür. Bâki buna göre kıyâs olunup, hîn-i muhârebede adüvden yüz çevirmeyüp behremend olalar.’’³⁹.

Firdevsî-i Rûmî eserinin yedinci bölümünü sünüye (kargı, süngü, mızrağa) ayırmıştır. Kargı (mızrak) hakkında dört rivayetin olduğunu belirten Firdevsî-i Rûmî bunu dört sebebe dayandırmakta ve bunun da dört yolu olduğunu ifade etmektedir. Bunun dışındakilerin hesabın dışında olduğunu söyleyen Firdevsî-i Rûmî mızrağın 12 kullanılış şekli olduğunu ve bunu takiben de 12 kusuru bulunduğunu, çevik ve çabuk olan yiğitlerin galip olacağını ifade eder.

³⁷ Ümran Karadeniz, *Tuhfetü’l-Guzât Bir Silahşorluk Risalesi*, s. 60.

³⁸ Ümran Karadeniz, *Tuhfetü’l-Guzât Bir Silahşorluk Risalesi*, s. 60.

³⁹ Ümran Karadeniz, *Tuhfetü’l-Guzât Bir Silahşorluk Risalesi*, s. 60.

Evvəlki; Silaşorlukta hocanın talebesine lu'b (oyun) ile vuruş yapmasının doğru olmadığı;

İkinci; Gönder (mızrak) tutan bir atlı ve karşısındaki katır yahut eşekte ise at binenlerin karşısındaki böyle kişilere gönder vurmalarının uygun olmayacağı zira ikisi arasında mesafenin olmaması gerektiği, atın iyisine bahadırların bindiği, cenk esnasında er kuvvetinden at kuvvetinin daha üstün olduğu;

Üçüncü; Uzun mızrak tutanın kısa gönder tutana vurmasının hata olduğunu ancak cenkte uzun gönderin daha iyi olacağı;

Dördüncü; Silaşorlukta kulun sultanla oynamasının caiz olmadığı zira kulun sultana izzet ve hürmet etmesi gerektiği ancak kendi gücünde olanla mücadelede iki kişi arasındaki farkın belli olacağı, bir kişinin hasmının bahadırlıkta nam almış olmasının hasmını korkutacağı, bu sebeple gönderi düzgün tutamayıp hata yapacağı;

Beşinci; Silaşorlukta sultanın kulla oynamasının caiz olmadığı, kulun efendisinden utanacağı;

Altıncı; Silaşorlukta bir kişinin attan düşse rakibi gelip o hasmı yerde yatarken gönderle yaralasa dürüst olmayacağı;

Yedinci; Kişinin oynarken gönderi kırılrsa rakibi gelip gönderle ona vursa silaşorlukta bunun uygun olmayacağı;

Sekizinci; Harûn (İnatçı) bir atın mahmuzlansa bile ileri gitmediği böyle geri giden atta olan birine gönder atılmasının uygun olmadığı, böyle bir ata binenin sahibini helak ettireceği ifade edilir. Atın gözü ateşli, teptiğin (sürdüğü) yere gideninin, çevik ve çabuk olanının cenkte sahibini hasmına galip getireceğini;

Dokuzuncu; Silaşorlukta hâkim olanın mahkûmuna at sürüp gönder vurmasının uygun olmayacağı zira yenenin her açıdan yenilene üstün geleceğini;

Onuncu; Bir kişinin atının başı berk (hızlı, kuvvetli) olsa sahibi yigemese (baskın, üstün olamasa)⁴⁰ ve at sahibini alıp kaçarken hasmı gönder vursa doğru olmaz.

⁴⁰ Cem Dilçin, *Yeni Tarama Sözlüğü*, Türk Dil Kurumu Yayınları, Ankara 1983, s. 245.

Bu kısımda Firdevsî-i Rûmî, Sultan Muhammed Han (Fatih Sultan Mehmed) zamanında Karaboğdan tekfurunun muhalefeti karşısında Sultanönü kadısının atının çalınan kûs davullarından, zurnalardan, savaşlarda hücum borusu çalınan âlet (nefirlerin) seslerinden ürküp kâfir ordusunun içine girdiği, kadının çaresizce kılıcını çıkardıysa da darbe aldığı ancak yıkılmadığı bu kez de kafirlerin seslerinden ürken atın tekrar yerine döndüğü, dört yerden vurulan kadının padişah tarafından bahadırılığı vesilesiyle hilate layık görüldüğü ne var ki ağır yaralandığından öldüğü, padişahın hediye ettiği, hilatın satılarak yerine kefen alındığı hikâyesini anlatır.

On birinci; Bir kişinin hasmının meydana çıkmadan habersiz dururken vurulup düşürülse bunun da doğru olmayacağı, kalabalık arasında sünü (mızrak) vurmanın da doğru olmayacağı zira iki kişi arasında en azından sünü kadar mesafe olması gerektiği, hatta sünülerinin uzunluklarının ve demren (mızrağın ucundaki sivri demirin) uzunluğunun dahi aynı olması gerektiği ancak bu şekilde kazanana bahadır deneceği;

On ikinci; At koşarken düşse hasmı ardından gönder vursa bu da doğru değildir. Doğru olanın iki şahsın da sünü ilminde beraber olmasıdır ki gönderleri, temrenleri aynı uzunlukta olup ikisinin arasındailmekde (dokunmakta) kusur olmamalıdır. Bu durum sağlandıktan sonra meydana hangisi sünü vurmakta usta ise ve galip gelirse ona bahadır demek uygun olur, demektedir.

Firdevsî-i Rûmî sünü ile nasıl cenk edileceğini de 12. bölümde anlatır. Dört türlü mertebesi olduğunu, her mertebenin bir tutması ve durması olduğunu belirtir.

“Birinci vech: Münharif (eğik) turup hasma gönder urasın. Cenk içre münharif turmak gerekdür, dimek oldur kim yani sağ elünü kaldırup sol kolunu uzadup ok atar gibi gönderini tutup dahi cenk iderken hasmın gönder tutan sol elün gözedesün, ol kadar (yüksek) kaldırup beraber tutasın kim hasmın gönderi başın gözedesin kim hata olmaya. İki gönderin başı dahi bir karış veyahut bir sere (Baş parmağın ucundan şehadet parmağının ucuna kadar germek suretiyle hasıl olan uzunluk ölçüsü) gerekdür, uğurlayın gözedesin hasmının gönderi ucundan gâfil olmayasın. Amma kim sen gönderin elünle ol yana bu yana oynadasun hasmı aldatmak için. Çünkü bir karış gönder

göndere yakin gele. Ol vakit def'i ata mahmuz urasin, hasminin gögsün gözedüp urasin. Ta kim hata olmaya düşmanını helak idüp (düşmanını) beynini (bağrını) dağıtup sinesin (tenini) parçalayasın.

İkinci ta'âna budur kim gönder tutması ve turması yine bu zikrettiğim gibi turup at üzerinde tutasın. Hasmin başı gönderin altına gele depesinden gönderle sancasın helak idesin amma begayet çevüklük gerekdür kim yayan atın başın urup sana önden darb (zarar) kılmaya⁴¹.

İkinci vech: İkinci vechi budur kim dilersen kim at segirdirken ok atasın düşmana cenk içinde veya gayrı yerde ya avda. Şimdi gerekdür kim at üzerinde segirdirken gönderi sağ üzengü kaşının ve büdüğün arasında muhkem kılāsın. Dahi gönderi sağ koltuğunun üzerine geçiresün. Gönderin yalmanı (kesen kısmı) ardında kıla muhkem durasın. İki elün boş kıla atın segirdesin. Okun dahi atasın (Bu yol Behram-ı Gur⁴²un'dur, Acem sultanıydı ve hem dahi keskin okçuydu) durup at üzerinde tutasın amma kim ihtilaf oldur kim elüni muhkem tutup sağ elüni oynadasın gönderle. Ta kim cenk içre hasmin elüni gönderle oynar göricek seni kendüzün sancır (savaşır) sanup gönderin iki eliyle tutar kim men ide o gönderi eli ile tutacak hasmin gövsü açık kalur sen dahi def'i gönderini iki elünle tutup dönüp atın üzerinde üzengüsünün üzerine kalka durup gönder iki eliyle muhkem tutup hasmına urasin mukabelesinde (karşı koymasında) nebtiz gibi bir yanında çıka ve amma kim begayet çevüklük gerekdür⁴³.

Üçüncü: ta'ân (kusur) budur kim ta'âne-i ketif (kürek kemiği) dirler kaçan kim cenk içre hasımla mukabil olasın, gönderin senden yana ucın sağ elün avcına alāsın atın altından yana tutasın ve dahi sol elün gönderin üzerine koyasın yukarıdan aşağıya tutasın ve gögsünü göndere virüp hasma mukâbil olup durasın. Önden sağ elün oynadasun gönder üzerinde hasmin yakın gelicek gönderin aşağıya tarafın gelen hasmin atının karnının altına

⁴¹ Bekir Biçer, *Silahşornâme*, s. 36.

⁴² V. Behram olarak da bilinir. On beşinci Sasani hükümdarıdır. Sürekli olarak yaban eşeği avına çıktığı için adı yaban eşeği anlamındaki gür sözcüğüyle anılır. Nimet Yıldırım, *Fars Mitolojisi Sözlüğü*, s. 170.

⁴³ Bekir Biçer, *Silahşornâme*, s. 37.

tutasın. Amma kim kast ider gibi turasın, urur gibi olasın. Ta kim hasmın öyle sana kim gönderle atına kast idersin, filvâki sen dahi atına kast ider gibi olasın. Zira kim silahşorlukda bir bend (kaide) budur kim, gönderi hasım geli tururken atının ayakları göndere tolaşup yıkılır. Dahi varup helak iderler. Sonra senin hasmın dahi seni eyle ider sana dahi hasım gönder men'ine çalışırken sen hasmın omzundan gönderle sancup (saplayıp) helak idesin⁴⁴.

Dördüncü: Budur kim koltuk ta'nidür bunun turması sükutla oldur kim münharif turasın gönderin dahi bu ketif babında kim yukarıda zikr eyledük, tekrar zikre ihtiyaç yoktur, ol üslub üzerine durasın. Dahi gönderin at üzerinde kim bir elün yukarıdan bir elün aşağıdan tutup durasın mukabelede hâzır baş olasın. Ve gönderin ucın kaldırasın gelen hasmının başın gözedesin. Hasım dahi senin gönderin ucu yukarı kalktığıun görüp kendinün başına kast ider sanur dahi kendinün gönderin yukarı kaldırır gönderini men etmek için. Çünkü hasmın gönderin yukarı kaldıra besbelli koltuğu açık kalıserdir, ol vakit çevüklükle gönderi def'i koltuğuna urasın. Amma kim hergâh hasmından hâzır baş olasın kim baş virmeyesin.”⁴⁵.

Gönderi önce Hud Peygamber neslinden Cârü'l-felâ'nın icat edip ortaya çıkardığını nakleden Nasûh ise yine bu bilgilerin Tuhfetü'l-Mücâhidîn'de şu şekilde anlatıldığını ifade eder:

Önceleri kalkanın olmadığı, gönderi gönder ile kılıcı kılıç ile reddettikleri (karşıladıkları), sonradan Rüstem-i Zâl'in cediti Gerşâsb'in⁴⁶ Zü'l-hımâriyle (dev) cenk eylediğinde kalkanı telif eylediği, başka bir rivayete göre ise Frenklerin (Avrupalılar) icat ettiği; her hâlükârda tutana kal'a tutmayana bela getirdiği anlatılır. Bundan sonra yaya ve at üstünde nasıl kullanıldığına geçilir. Matrakçı Nasûh eserinin dördüncü bölümünü göndere (süngü, mızrak) ayırmıştır. Hedefe fırlatmak ya da hedefi delmek üzere hem yakın hem de uzak dövüş silahı olan bu savaş aletini altı bölümde anlatmıştır.

⁴⁴ Bekir Biçer, *Silahşornâme*, s. 38.

⁴⁵ Bekir Biçer, *Silahşornâme*, s. 38.

⁴⁶ Zev'in oğludur. Babasının ölümünden sonra dokuz yıl tahtta kalarak ülkeyi yönetmiştir. Savaşlarda hep ön saflarda yer alması ve kahramanlığıyla ünlüdür. Bekir Şişman ve Muhammet Kuzubaş, *Şehnâme'nin Türk Kültür ve Edebiyatına Etkileri*, s. 150.

El-Hovpâretü'l-ûlâ: İlk hovpâre yaya hovpâresidir. Şöyle uygulanır: Gönderi ortasından kaşı hizasında tutup sağ elini gönder üzerinde tuta. Meydanı dönüp huzurda dura. Sonra tekrar dönüp hücum ede ve her dönmede sağ elin tutup sol taraftan saldırılır. Sonra meydan ortasında gönder çekip meydan başında sağ taraftan karşılaş. Sonra tekrar dönüp sol taraftan saldır. Sonra soluna sağına sarf edip iki kez karşılaşılır, karşılaşma kızışır. Sonra meydan başından dönüp karşılaşılır. Sonra gönder çekip, hücum edip saldırı tamamlanır, tekrar huzurda durup meydandan çıkar.

El-Hovpâretü's-sâniye: İkinci hovpâre evvelkinin aynıdır. Dönüp üç kez karşılaşalar. Sonra sağ taraftan kızışmış bir şekilde saldırı. Önce kulağına sonra başına sonra tekrar kulağına saldırıp geri sol taraftan üç defa hınçla vura. Önce vuranın sırası tamam olup sonra aynı şekilde hasım da iki taraftan karşılaşma ile üç kez hamle yapar. Sonra karşılaşma sağ ve sol taraftan vuruşma ardından huzurda durup meydandan çıkalar ki hücum tamam ola. Başka bir usül daha vardır ki önce hamle yapana devamında rakibi de hamle yapar ki buna şabka-i mücevvez (caiz görülmüş) hücum denir. Rakibi kaç kere vuruş yaparsa hasmın da o kadar vuruş yapma hakkı vardır.

El-Hovpâretü's-sâlise: Üçüncü yol iki saf olup aylanalar (döneler). Dönmeden karşı karşıya geleler. Sonra bütün taraflar hücum edeler. Her iki taraf da hücum ettikten sonra hepsi savaşalar. Her iki tarafta hücum tamam olur.

El-Hovpâretü'r-râbi'a: Dördüncü hovpâre (saldırı, hücum) at üstünde olur. Önce dönüp huzurda dura. Sonra geri dönüp meydanda durup bir defa karşılaşalar. Sonra ayrılıp sağ ve soldan saldırılar. Ardından dönüp meydan ortasında gönder (mızrak) çekeler. Sonra meydan açıp sağ ve soldan saldırılar. Sonra dolanıp tekrar meydan ortasında gönder çekip sağa ve sola döneler. Sonra dolanıp tekrar meydanın başında öne çıkalar. Öne çıkmada kurnaz olan birleşip sol tarafa saldırılar. Saldırıdan sonra tekrar dönüp önceki gibi yapalar. Sonra dolanıp sağ tarafına döne. Sonra meydan başına varıp ikinci karşılaşmada gönder sürüp kılıca döneler. Meydan ortasında sağ tarafına dönüp gönder çeke sonra hücum ede ki hücum tamamlansın. Tekrar karşı karşıya durup üçer defa vuruşalar. Son vuruştan sonra huzurda durup meydandan ayrılalar ki Mısır hocalarının tarzı böyledir.

El-Hovpâretü’l-hâmise-Ma’a’l-hayl: Beşinci hovpârede (hücum) dönüp her iki taraf huzurda durular. Dönüp bir kere karşılaşıp tekrar geri dönüp sağ tarafına ilk hücumu sol tarafına ikinci hücumu yapıp tekrar döner. Sonra geri dönüp meydan ortasında gönder çekip önce sağa sonra sola döner. Ve dönüp emin, uyanık durup sol tarafına saldırılar. Tekrar dönüp önce açıklandığı gibi sağ tarafına döner. Sonra ikinci açıklandığı gibi karşılaşıp kılıca dönüp ala. Sonra hücum ederler.

El-Hovpâretü’s-sâdise -Ma’a’l-hayl: Altıncı hovpârenin yapılaş şekli ise hasımlar iki safa ayrılıp döner. Sonra karşılaşıp hepsi saldırılar. Sonra hasımlar savaşır ardından hepsi gönderlerini çekip saldırılar. Sonra huzurda durup meydana çıkalar ki hücum tamam ola. Sonra anlatılan bu hücumlar ki -yeterli şekilde açıklandı- bunlara göre değerlendirilip buna göre uylulana.

Firdevsî-i Rûmî diğler bölümlerde inan tutmayı (atın dizginini tutmayı), mahnuzların faydaları, hasımla cenk etmenin yollarını ve atın talimini anlatır. Nasûh da silahşorluk kitabının 5. bölümünde iki hisar ve on yedi çeşit meydan düzenini, iki hisar oyunu ile anlatmıştır. Kanunî Sultan Süleyman’ın şehzadeleri Mustafa, Mehmed ve Selim’in 936/1530 yılındaki sünnet düğününde sergilenmek üzere Nasûh tarafından deri ve kâğıttan yapılan beşer kuleli ve dörder kapılı bu hisarları toplu tüfekli, yüzleri siperlikli, başları miğferli, bellerinde kılıç, iki yanlarında yay ve ok bulunan erlerin getirip savaş oyunu sergiledikleri, bu gösterinin çok beğenildiği, padişahın takdirini kazandığı kaynaklarda anlatılmıştır. Nasûh bunları çizimleriyle anlatıp, hisarları resmetmiştir.

Sonuç

İslamiyet’ten önceki göçebe hayat, İslamiyet’ten sonraki fetih politikası Türkleri savaşçı bir toplum olmaya, onları silahlarla iç içe yaşamaya zorlamış, bu durum Türk savaş kültürünü sürekli canlı kılmıştır. Osmanlı döneminde düzenli askerî birlikler sistematik hâle getirilmiş, savaş eğitimi kışla düzeninde verilmeye başlanmış, pratiğın askerlere aktarımından ibaret olan eğitim zamanla yerini askerler için yazılmış Silahşornâmelere bırakmıştır. Bu türe ait eserler sınırlı sayıda kaleme alınmıştır. Silahşornâme veya Müsellahnâme veya farklı adlarla kaleme alınan bu eserler ne yazık ki ülkemizde yeterince tanınmamış, tanıtılmamıştır.

Mevcut bilgilere göre silahlar ve savaş teknikleri ile ilgili Türk tarihinde kitap yazan veya tercüme eden ilk kişi Firdevsî-i Rûmî'dir. 1500 yılında kaleme aldığı eserinde Firdevsî-i Rûmî bütün örnekleri ve kahramanları Fars mitolojisinden seçmiş, eserini on altı bölüme ayırmıştır. Savaşçının kitabı anlamına gelen silahşornâme Türklerin savaşlarda yaygın olarak kullandıkları kılıç, bozdoğan, gürz, amud, süngü, ok, yay, kalkan, salık gibi silahların tarihini ele almakta, bu silahların ilk defa kimler tarafından icat edildiğini, hangi amaçla ve nasıl kullanıldığını örneklerle açıklamaktadır. Ayrıca atlar nasıl eğitilir, at üstünde silah nasıl kullanılır, savaş için en etkili teknikler nelerdir, sipahiler ve dilaverler neleri bilmeli, nelere dikkat etmelidirler, ferdi mücadele nasıl yapılır, silahlı, silahsız savaş teknikleri, savaşlarda başarıyı artıran unsurlar, savaş hileleri gibi daha pek çok konuda bilgiler vermektedir. Kitabında Firdevsî-i Rûmî savaşçıların uyması gereken kurallara da değinmiştir. Eserde üstadın öğrencileriyle, kölenin efendisiyle, atının yayıyla, silahlının silahsızla, hâkimin mahkûmuyla savaşmasının caiz olmadığı anlatılmış, savaş ve savaşçı için gereken bütün bilgiler verilmiştir.

Matrakçı Nasûh'un Tuhfetü'l-Guzât adlı eseri ise silahşorluk konusunda önemli bir yere sahip olup türdeki sınırlı sayıdaki eserler arasında yerini almaktadır. Bu eser de yine Osmanlı klasik çağında kaleme alınmıştır. Nasûh'un 1530'da tamamladığı eseri beş bölümden meydana gelmektedir. Savaş aletlerinin anlatıldığı dört bölüm ve savaş oyunlarının izah edildiği beşinci bölümde Nasûh çeşitli savaş aletlerini tanıtır bunların nasıl kullanılacağı konusunda bilgi vermekte ancak mucidi olduğu matrak oyunundan hiç bahsetmemektedir. Nasûh'un eserini yazmadan önce daha önce yazılmış eserleri incelediği anlaşılmaktadır. Bazı bölümlerde kısa ifadelerle anlatımın tercih edilmesi ise eserin yazıldığı dönemde silahşorluk terminolojisinin yaygın olarak bilindiğini göstermektedir. Silahların ortaya çıkış tarihlerinin anlatıldığı kısımlarda Nasûh, Firdevsî-i Rûmî'nin Silahşornâme'sini kaynak olarak kullanmıştır. Savaş aletlerinin anlatıldığı kısımlarda ise daha çok detay vermesi eserin bir silahşorun kaleminden çıktığını ortaya koymaktadır.

Kendilerinden önceki Türk-İslam devletlerinin silahşorluk literatürünün varisi olan Osmanlı'da yeni eserler telif edilmiş, Fûrûsiye ve Silahşornâmeler gibi eserler güçlü bir askerî teşkilata sahip olan Osmanlı Devleti'nde askerî olanaklarla gücün eşdeğer tutulduğunun göstergesi olmuştur.

KAYNAKÇA / REFERENCES

Kaynak Eserler / Primary Sources

Firdevsî-i Rûmî, *Silahşornâme*, yay. haz. Bekir Biçer, Konya 2011

Lâçin b. Abdullah ez-Zehebî el Hüsâmî et-Trablusî, *Tuhfetü’l-mücâhidîn fi’l-amel bi’l-Meyyâdîn*, Süleymaniye Kütüphanesi, Fatih Koleksiyonu

Matrakçı Nasûh, *Tuhfetü’l-Guzât Bir Silahşorluk Risalesi*, yay. haz. Ümran Karadeniz, Türk Tarih Kurumu Yayınları, Ankara 2019

Nasûh’s-Silâhî (Matrâkçı), *Beyân-ı Menâzil-i Sefer-i Irakeyn-i Sultan Süleymân Hân*, yay. haz. Hüseyin Gazi Yurdaydın, Türk Tarih Kurumu Yayınları, Ankara 1976

Araştırma ve İnceleme Eserleri / Secondary Sources

ARIK, Serap, *Kavışnâme-i Menzilât (1b-51a) İnceleme-Metin-Sözlük-Dizin*, İstanbul Kültür Üniversitesi Sosyal Bilimler Enstitüsü Yüksek Lisans Tezi, İstanbul 2016

AYANOĞLU, İsmail Fazıl, *Ok Meydanı ve Okçuluk Tarihi*, Vakıflar Genel Müdürlüğü Yayınları, Ankara 1974

BOZDEMİR, Mevlüt, *Türk Ordusunun Tarihsel Kaynakları*, AÜSBE Yayınları, Ankara 1982

ÇATIKKAŞ, M. Atâ, *Firdevsî-i Rûmî Süleymannâme-i Kebîr*, TDK Yayınları, Ankara 2009

DİLÇİN, Cem, *Yeni Tarama Sözlüğü*, Türk Dil Kurumu Yayınları, Ankara 1983

ERKAN, Davut, “Matrakçı Nasûh’un Hayatı ve Eserleri Üzerine Notlar”, *Osmanlı Araştırmaları*, Sayı 37 (2011), c. 37, s. 180-197

GÖKSU, Erkan, *Türk Kültüründe Silah*, Ötüken Yayınları, İstanbul 2008

İHSANOĞLU, Ekmeleddin vd., *Osmanlı Askerlik Literatürü Tarihi*, c. 1, Özgüca Yayınları, İstanbul 2004

İSEN, Mustafa, *Latîf Tezkiresi*, Kültür Bakanlığı Yayınları, Ankara 1990

İSEN, Mustafa, *Künhü’l-ahbâr’ın Tezkire Kısmı*, AKM Yayınları, Ankara 1994

- KAFESOĞLU, İbrahim, *Türk Millî Kültürü*, Ötüken Yayınları, İstanbul 2015
- KAHRAMAN, Mutlu, İslam Öncesi Türk Savaşçısının Donanımı ve Temel Savaş Aletleri, Trakya Üniversitesi Sosyal Bilimler Enstitüsü Yüksek Lisans Tezi, Edirne 2014
- KARADENİZ, Ümran, “Silahşorluğa Dair Önemli Bir Kaynak: Anonim Silahşorluk Risalesi”, *Belgeler*, Sayı 38 (Ocak 2013), s. 1-16
- KILIÇ, Filiz, *Âşık Çelebi Meşâirü’ş-şu’arâ (İnceleme-Metin)*, c. 2, İstanbul 2010
- KÖPRÜLÜ, Fuad, “Uzun Firdevsî”, *DİA*, c. 13, İstanbul 1996, s. 127-129
- LEVEND, Âgah Sırrı, *Divan Edebiyatı*, Enderun Yayınları, İstanbul 1984
- NALÇACIGİL ÇOPUR, Emel, “Divan Şiirinde Savaş Aletleri: Hançer, Kılıç, Ok”, *Batman Üniversitesi Yaşam Bilimleri Dergisi*, Sayı 1 (2020), s. 58-81
- ONAY, Ahmet Talat, *Eski Türk Edebiyatında Mazmunlar*, Türkiye Diyanet Vakfı Yayınları, Ankara 1993
- ÖGEL, Bahaeddin, *Türk Kültür Tarihine Giriş VII*, Kültür Bakanlığı Yayınları, Ankara 2000
- ŞIŞMAN, Bekir ve Muhammet KUZUBAŞ, *Şehnâme'nin Türk Kültür ve Edebiyatına Etkileri*, Ötüken Yayınları, İstanbul 2012
- YILDIRIM, Nimet, *Fars Mitolojisi Sözlüğü*, Kabalcı Yayınları, İstanbul 2008
- YURDAYDIN, Hüseyin G., *Matrakçı Nasûh*, Ankara Üniversitesi İlahiyat Fakültesi Yayınları, Ankara 1963

Extended Summary

The nomadic life before Islam and the policy of conquest after Islam forced the Turks to be a warrior community and to live close to weapons. This situation kept the Turkish war culture alive. During the Ottoman period, regular military units were systematized, war training began to be given in barracks, and the training, which consisted of the transfer of practice to soldiers, was gradually replaced by Silahşornâmes written for soldiers. A limited number of works belonging to this genre were written. Unfortunately, these works, written under different names such as Silahşornâme or Müsellahnâme, have not been sufficiently known and introduced in our country.

Firdevsî-i Rûmî was the first person in Turkish history to write or translate a book on weapons and war techniques. In his book written in 1500, he chose all examples and heroes from Persian mythology and divided his book into sixteen chapters. The Silahşornâme, which means the book of the warrior, deals with the history of weapons such as the sword, bozdoğan, mace, amud, bayonet, arrow, bow, shield and salık. These weapons which Turks commonly use in wars, were explained with examples such as who invented them for the first time, for what purpose and how they were used. It also provides information on how to train horses, how to use weapons on horseback, what are the most effective techniques for warfare, what sipahis and dilavers should know, what they should pay attention to, how to fight individually, armed and unarmed warfare techniques, factors that increase success in wars, war tricks, and etc.

In his book, Firdevsî-i Rûmî also mentioned the rules that warriors should follow. It is explained that it is not permissible for the master to fight with his students, the slave with his master, the horseman with the pedestrian, the armed with the unarmed, the judge with his prisoner, and all the necessary information for the war and the warrior is given.

Matrakçı Nasûh's Tuhfetü'l-Guzât, on the other hand, has an important place in the field of warriorship and takes its place among the limited number of works in the genre. This work was also written during the Ottoman classical era. Nasûh's work, completed in 1530, consists of five chapters. In four chapters of the book, he described the tools of war. The fifth chapter was separated for the war games. In this chapter, Nasûh introduces various tools of war and gives information on how to use them,

but he does not mention the matrak game, of which he was the inventor. It is understood that Nasûh analyzed previous works before writing his work. The preference for short expressions in some chapters indicates that the terminology of warriorship was widely known at the time the work was written. Nasûh used Firdevsî-i Rûmî's Silahşornâme as a source in the sections describing the dates of the emergence of weapons. On the other hand, he gives more details in the parts describing the tools of war reveals that the work was written by a warrior.

The Ottomans, the heirs of the warriorship literature of the preceding Turkish-Islamic states, composed new works such as Fûrûsiye and Silahşornâme. These were indicators that military capabilities and power were seen as equal in the Ottoman Empire which had a strong military organization.

Osmanlı Devleti'nde Askerî Eğitim Alanındaki Gelişmeler (19. Yüzyıl)

Developments in Military Education of the Ottoman Empire
(19th Century)

*Gökhan SAVAŞ**

Öz

18. yüzyıldan itibaren Osmanlı Devleti, peş peşe aldığı yenilgiler sonucunda askerî eğitim sistemini Avrupa'nın çağdaş eğitim yöntem ve tekniklerine göre ıslah etme ihtiyacı hissetmiştir. Bu doğrultuda yurt dışından yabancı uzmanlar getirilerek bu uzmanların görüş ve önerileri doğrultusunda askerî alanda yeni düzenlemeler yapılmıştır. Bu dönemde Osmanlı askerî yapılanmasında Fransız ve Alman etkisi yoğun olarak hissedilmiştir. Ordunun modernleştirilme çalışmaları kapsamında subay ihtiyacını karşılamak üzere batılı tarzda yeni askerî okullar açılmıştır. Bu okullar; Kara ve Deniz Mühendishaneleri, Mekteb-i Tıbbiye, Mekteb-i Harbiye, askerî rüştiyeler ve idadilerdir. 19. yüzyıl boyunca bu okulların yapılarında, öğretim programlarında ve öğretim kadrolarında değişiklik yapılarak askerî kurumlar çağa uygun hale getirilmeye çalışılmıştır. Bu araştırmanın amacı, 19. yüzyılda Osmanlı Devleti'nde askerî eğitim alanındaki gelişmeleri ortaya koymaktır. Bu bağlamda, mevcut araştırmada 19. yüzyıl dönemlere ayrılmış ve III. Selim döneminin sonlarından başlayarak 2. Meşrutiyet Dönemi'ne kadar askerî eğitim alanındaki gelişmeler ele alınmıştır.

Anahtar kelimeler: Askerî Eğitim, Eğitim, Modernleşme, Osmanlı Devleti, 19. Yüzyıl.

* Dr., E-posta: gokhansavas37[at]gmail.com, ORCID: 0000-0001-8609-9985.

Geliş Tarihi/Received: 11.05.2023

Kabul Tarihi/Accepted: 08.06.2023

Abstract

As a result of the military defeats at the beginning of the 18th century, Ottoman Empire felt an urgent need to make reforms in the military education system in line with modern European education methods and techniques. In this respect, foreign experts were officially requested and new military reforms were made in accordance with the views and suggestions of them. In this period, the French and Germans were dominant in the structuring process of the Ottoman army. Furthermore, in this modernization process, new military schools in European style were established to fulfil the need of military officers. These schools are; engineering schools, Military Academy, Medicine School, military secondary and high schools. During the 19th century, these military schools were modernized through reforms in their structures, curriculums and staff. The purpose of this study is to present the reforms in military education in Ottoman Empire in the 19th century. In this study, the 19th century were divided into periods and developments from the period of Selim III to the second constitutional period were discussed.

Keywords: Education, Military Education, Modernization, Ottoman Empire, 19th Century.

Giriş

Eğitim kurumlarının varlığını sürdürebilmesi, toplumun ihtiyaçlarını karşılamalarına bağlıdır. Bunu yerine getiremeyen kurumlar, ya değişmekte ya da yerini başka kurumlara bırakmaktadır.¹ 18. yüzyıldan itibaren Osmanlı Devleti'nde eğitim kurumları, değişen şartlara yeterince uyum sağlayamamıştır. Bunun en önemli nedenlerinden birisi olarak da dönemin eğitim sisteminin yetersiz kalması görülmüştür. Dönemin devlet adamları, eğitim kurumlarının ıslah edilmesi yoluyla bu sorunu ortadan kaldırmaya yönelik çalışmalar başlatmışlardır². Bu nedenle çağın gereksinimlerine cevap verebilmek

¹ Hasan Ali Koçer, *Türkiye'de Modern Eğitimin Doğuşu ve Gelişimi (1773-1923)*, Milli Eğitim Bakanlığı Yayınları, İstanbul 1991, s. 1.

² Osman Taştekin, "18. Yüzyıl ve Sonrası Osmanlı Eğitim Kurumları" *Cumhuriyet İlahiyat Dergisi*, Sayı 23 (Aralık 2019), s. 1148.

için eğitimde yoğun bir yenileşme hareketi başlatılmıştır. 19. yüzyılda Osmanlı Devleti'nde batılı tarzda yapılan ilk ıslahat hareketlerinin askerî eğitim alanında yapıldığı görülmektedir. Askerî reformlar Osmanlı modernleşmesinin temelini ve asıl gerekçesini oluşturmuştur³. Osmanlı Devleti'nin Avrupa'nın bilimiyle ilk karşılaşması askerî alanda gerçekleşmiştir⁴. Bunun nedeni, askerî yapıyı güçlendirmenin çağdaş bilim ve teknikle mümkün olacağına dair inançtır⁵.

Tarih boyunca Türk devletlerinde askerî kurumlar, modernleşmenin önemli bir aracı olarak görülmüştür⁶. Osmanlı Devleti'nde de askerî kurumlar, batıdaki fikirlerin toplumda yayıldığı en önemli kanallardan birisi olmuştur. Bu nedenle de değişimin ilk olarak ordudan başlaması dönemin şartlarında olağan bir durumdur⁷. Askerî kurumlar ve askerî eğitim alanında yapılan reformlar, Osmanlı Devleti'nde de batıdaki gelişmelere uyum sağlama çabalarının bir parçası olmuştur. Osmanlı askerî reformlarını Avrupa devletlerinde olduğu gibi bir dizi iç ve dış faktör şekillendirmiştir. 16. yüzyıldan itibaren Avrupa'da ortaya çıkan Rönesans, Reform, Aydınlanma Hareketi ve Sanayi İnkılabı; tüm dünyayı siyasi, sosyal ve ekonomik yönden etkilemiştir. Osmanlı Devleti bu yenileşme hareketlerinin etkilerini, geniş bir alana yayılan çok uluslu yapısından dolayı daha derinden hissetmiştir. Kurulduğu dönemden itibaren dünyanın önde gelen askerî teşkilatlarından birisine sahip olan ve hem Avrupa hem de Ortadoğu'nun askerî sistemlerinin şekillenmesine önemli bir rol oynayan Osmanlı Devleti'nde 18. yüzyılın başından itibaren yapılan seferlerde peş peşe mağlubiyetler alınmıştır. 19. yüzyılın başında Rusya ile yapılan savaşlar, Osmanlı Devleti'nin zarar görmesinin yanı sıra toprak ve itibar kaybetmesine de yol açmıştır.

³ İlber Ortaylı, *İmparatorluğun En Uzun Yüzyılı*, Hil Yayınları, İstanbul 1983, s. 34

⁴ Berrak Burçak, "Modernization, Science And Engineering In The Early Nineteenth Century Ottoman Empire", *Middle Eastern Studies*, Sayı 44 (Haziran 2008), s. 70.

⁵ İbrahim Özcanlı ve Şafak Varol, "Tanzimat Sonrası Eğitim Alanındaki Islah Faaliyetleri ve Cumhuriyet Dönemine Yansıması Özelinde Bir Değerlendirme", *Türkiye Bilimsel Araştırmalar Dergisi*, Sayı 2 (Aralık 2022), c. 7, s. 254.

⁶ Mesut Uyar ve A. Kadir Varoğlu, "In Search of Modernity and Rationality: The Evolution of Turkish Military Academy Curricula in a Historical Perspective", *Armed Forces & Society*, Sayı 1 (Ekim 2008), c. 35, s. 180.

⁷ Kurtuluş Kayalı, "Osmanlı Devleti'nde Yenileşme Hareketleri ve Ordu", *Tanzimat'tan Cumhuriyet'e Türkiye Ansiklopedisi*, İletişim Yayınları, İstanbul 1985, s. 1250-1258.

Ayrıca bir Osmanlı vilayeti olan Mısır'da kurulan modern ordunun başarıları da Osmanlı devlet adamlarının dikkatini çekmiştir. Bu gelişmeler sonucunda dönemin sultanları ve önde gelen devlet adamları, çareyi modernleşmede bulmuşlardır⁸.

Bu doğrultuda, askerî alandaki aksaklıkların ortadan kaldırılması ve orduyu eski gücüne kavuşturmak için reform çalışmaları başlatılmıştır. Askerî alanda yapılan ilk reformların gerekçesi, Osmanlı ordusunun aldığı peş peşe yenilgilere dayalı olarak zayıfladığının düşünülmesiydi. Bu geleneksel görüş, askerî başarısızlıkların nedenini yalnızca askerî kurumların bozulmasına bağlamıştır. Ancak 19. yüzyıldan itibaren askerî alandaki başarısızlıkların politik, sosyal ve ekonomik nedenleri de olduğu göz önüne alınarak yenileşme hareketleri ivme kazanmıştır⁹. Bu çalışmaların ilk aşamasında, hâlihazırdaki askerî kuvvetlerin eksikliklerinin giderilmesi için girişimlerde bulunulmuştur ancak mağlubiyetlerin devam etmesi üzerine bu girişimlerin yeterli olmadığı görülmüştür. Daha sonra mevcut askerî unsurlara müdahale etmeden batılı tarzda yeni birliklerin kurulması denenmiş ve bu çalışmalardan da bir sonuç alınamamıştır. Bütün bu gelişmeler sonucunda, geleneksel askerî unsurların ortadan kaldırılarak modern yeni birlikler kurulmasına yönelik çalışmalara başvurulmuştur. Modernleşme sürecinde askerî reformlar kapsamında kara ve deniz mühendislik okulları, Tıbbiye, Harbiye Mektebi, rüştiyeler ve idadiler açılmıştır¹⁰. Bu dönemde, askerî alanda yapılan yeniliklere destek olmak üzere yabancı ülkelere uzmanlar getirilmiştir. Bu uzmanlar, askerî eğitim sistemini inceleyerek önerilerini sundukları raporlar hazırlamışlardır. Alınan raporlar doğrultusunda ordunun ve askerî okulların yapısında düzenlemeye gidilmiştir. Askerî alandaki düzenlemeler; askerî okulların rüştiye, idadi ve yüksekokullar olarak derecelendirilmesi, askerî okulların sayılarının artırılması, eğitim müfredatı ve materyallerin yenilenmesi, öğrenci ve

⁸ Mesut Uyar ve Edward J. Erickson, *A Military History of the Ottomans: From Osman to Atatürk*, ABC-CLIO, California 2009, s. 81.

⁹ Mesut Uyar ve A. Kadir Varoğlu, "In Search Of Modernity And Rationality: The Evolution Of Turkish Military Academy Curricula in A Historical Perspective", s. 181.

¹⁰ Mehmet Ö. Alkan, "Osmanlı İmparatorluğu'nda Modernleşme ve Eğitim", *Türkiye Araştırmaları Literatür Dergisi*, Sayı 12 (2008), c. 6, s. 9.

personel işlerinin düzenlenmesini içermiştir¹¹. Osmanlı Devleti'nden itibaren Türk askerî eğitim sistemini ilk olarak Fransa daha sonra Almanya ve Amerika sistemleri etkilemiştir¹².

Osmanlı Devleti'nin Avrupa'ya yaklaşmasını belirleyen öncelikli unsur askerî gereksinimleri olmuştur. Bu süreçte askerî alanda yapılan yeniliklerle kaybedilen askerî üstünlüğün yeniden kazanılabileceğine inanılmıştır. Avrupa'nın bu alandaki üstünlüğü kabul edilmiş ve askeri sistemde önemli değişiklikler yapılmıştır¹³. Devletin içinde bulunduğu zor durumun, batıdaki uygulamaların alınarak giderilebileceği düşüncesi hâkim olmuştur. Osmanlı Devleti'nde askeri kurumlara, sivil okullardan daha çok önem verilmiştir. Taşrada açılan ilk modern devlet okullarının askerî okullar olması bunun açık bir örneğidir¹⁴. Ancak askerî reformlar sadece orduyla sınırlı kalmamıştır. Çünkü ordunun yenilenmesi sağlık, ulaşım, yönetim ve maliye gibi birçok alanda da yeniliği de beraberinde getirmiştir. Ayrıca bu reformlar, Avrupa'dan bilimin ve eğitim yöntemlerinin de getirilmesini sağlamıştır. Osmanlı modernleşmesi, içinde bulunduğu dönemin özelliklerine göre şekillenen dinamik bir yapıdadır. Yenileşme hareketlerinin temel amacı Osmanlı Devleti'nin bekasını sağlamak ve devleti güçlendirmek olmuştur¹⁵. Ayrıca yapılan reformlar sayesinde sosyal disiplinin sağlanması yoluyla çalışkan ve devletine sadık bireyler yetiştirilmesi amaçlanmıştır¹⁶.

19. yüzyıla girildiğinde Osmanlı Devleti'nde daha önceki modernleşme çabalarının sonucu olarak teknik ve askerî alanda eğitim veren Deniz ve Kara Mühendishaneleri kurulmuştur. Ancak bu okullarda geleneksel ceza uygulamalarının devam etmesi, Türkçe ders kitaplarının yeterli olmaması, Fransızca ders kitaplarından yeterince

¹¹ Özge Kurşun Tükenmez, "II. Abdülhamid Döneminde Modern Askerî Eğitim Sistemi", *Elektronik Sosyal Bilimler Dergisi*, Sayı 86 (Nisan 2023), c. 86, s. 457.

¹² Barış Ateş, "Profesyonel Askerî Eğitim ve Türkiye'nin Model Arayışı", *SAVSAD Savunma ve Savaş Araştırmaları Dergisi*, Sayı 2 (Aralık 2022), c. 32, s. 408.

¹³ Seydi Çelik, *Osmanlı'dan Günümüze Devlet ve Asker*, Salyangoz Yayınları, İstanbul 2008, s. 30.

¹⁴ Selçuk Akşin Somel, *Osmanlı'da Eğitimin Modernleşmesi (1809-1908): İslamlaşma, Otokrasi ve Disiplin*, İletişim Yayınları, İstanbul 2010, s. 44.

¹⁵ İlber Ortaylı, *İmparatorluğun En Uzun Yüzyılı*, s. 10-12.

¹⁶ Selçuk Akşin Somel, *Osmanlı'da Eğitimin Modernleşmesi (1809-1908): İslamlaşma, Otokrasi ve Disiplin*, s. 32.

faydalanılamaması gibi sorunlar bulunmaktaydı¹⁷. Bu dönemdeki yenileşme çabalarının temeli, daha öncekilerden farklı bir anlayışa dayanmaktadır. Dönemin devlet adamları her ne kadar geleneklere bağlı kaldıklarını ifade eden bir dil kullansalar da dünyadaki değişimin ve dolayısıyla kendilerinin de değişmesi gerektiğinin farkına varmışlardır. 19.yüzyıl modernleşmesinin daha önceki reform hareketlerine göre daha programlı, bilinçli ve bütüncül olduğu ifade edilmektedir¹⁸. Avrupa’da eğitim çağı olarak görülen 19. yüzyıl, askerî eğitim başta olmak üzere eğitim alanında yapılan yenilikler nedeniyle Osmanlı Devleti için de bir eğitim çağı olmuştur¹⁹. Bu nedenle, mevcut araştırmada Osmanlı Devleti’nin 19. yüzyıldaki reform hareketleri incelenmiştir. Ayrıca alanyazında Osmanlı Devleti’nde eğitimde modernleşme çalışmalarını²⁰ ve eğitim kurumlarını²¹ inceleyen birçok çalışma olsa da askerî eğitimi belirli dönemlere ayırarak inceleyen çalışma sayısı fazla değildir²². Kaçar²³ yaptığı araştırma sonucunda Osmanlı askerî eğitimine ilişkin çalışmaların sayısının Avrupa’daki askerî gelişmelere ilişkin çalışmalardan çok daha az olduğunu ortaya koymuştur. Gürses²⁴ alanyazında askerî eğitim kurumlarına yönelik çok fazla kapsamlı çalışma bulunmadığını ve mevcut çalışmaların da belli başlı bazı eserleri temel alarak kurgulandığını ifade etmiştir. Provence²⁵ ise Osmanlı

¹⁷ Necdet Sakaoğlu, *Osmanlı Eğitim Tarihi*, İletişim Yayınları, İstanbul 1991, s. 62.

¹⁸ İlber Ortaylı, *İmparatorluğun En Uzun Yüzyılı*, s. 23.

¹⁹ Mehmet Korkmaz, “Osmanlı Askerî Eğitiminde Modernleşme Çabaları: Kasımpaşa Bahriye Askerî Rüşdiye Mektebi”, *Tarih Dergisi*, Sayı 2 (Ekim 2020), c. 72, s. 119.

²⁰ Nursel Köksal, *Osmanlı Devleti’nde Modernleşme Dönemi Askerî Eğitim Sistemi (1840-1908)*, Kırıkkale Üniversitesi Sosyal Bilimler Enstitüsü Yüksek Lisans Tezi, Kırıkkale 2007.

²¹ Nursel Gülcü, “19. Yüzyılda Askerî Okullar ve Askerî Eğitim Sistemi”, *Akdeniz Üniversitesi Sosyal Bilimler Enstitüsü Dergisi*, Sayı 3 (2018), s. 104-113.

²² Özge Kurşun Tükenmez, “II. Abdülhamid Döneminde Modern Askerî Eğitim Sistemi”, s. 456-477.

²³ Mustafa Kaçar, “Osmanlılarda Askerî Teknik Eğitim”, *Türkiye Araştırmaları Literatür Dergisi*, Sayı 4 (2004) c. 2, s. 455-470.

²⁴ Fatih Gürses, *Osmanlı İmparatorluğu’nun Son Döneminde Harbiye’de Eğitim ve Öğretim Faaliyetleri (1894-1914)*, Ankara Üniversitesi Türk İnkılâp Tarihi Enstitüsü Yüksek Lisans Tezi, Ankara 2021.

²⁵ Michael Provence, “Late Ottoman State Education”, *Religion, Ethnicity and Contested Nationhood in the Former Ottoman Space*, ed. Jorgen Nielsen, Brill, Boston 2012, s. 115.

Devleti'nde eğitim konusundaki araştırmaların çoğunlukla sivil alanı kapsadığını ancak askerî eğitimin yeterince ele alınmadığını öne sürmüştür. Bu bağlamda, mevcut araştırmanın Osmanlı Dönemi'nin 19. yüzyıldaki askerî eğitim sistemini sistemli bir biçimde incelemesi ve sunması bakımından eğitim bilimleri alanyazınına katkı sağlayacağı düşünülmektedir. Ayrıca mevcut araştırmanın, askerî eğitimi tarihsel seyirde incelemesi bakımından eğitim tarihi alanındaki gelecekteki çalışmalara da ışık tutması beklenmektedir. Bu araştırmanın amacı 19. yüzyılda Osmanlı Devleti'nde askerî eğitim alanındaki gelişmeleri ortaya koymaktır. Çalışmada öncelikle eğitim ve askerî eğitim kavramlarına ilişkin kavramsal çerçeve sunulmuş, daha sonra sırasıyla III. Selim, II. Mahmut, Tanzimat ve II. Abdülhamid dönemlerinde askerî eğitim alanındaki yenilikler ve gelişmeler anlatılmıştır. Mevcut araştırma kapsamında aşağıdaki sorulara yanıt aranmıştır. Osmanlı Devleti'nde;

1- 19. yüzyılda askerî eğitim alanındaki yeniliklerin nedenleri nelerdir?

2- 19. yüzyılda askerî eğitim alanında ne gibi yenilikler yapılmıştır?

3- 19. yüzyılda batılılaşma hareketleri kapsamında hangi askerî okullar açılmıştır?

Yöntem

19. yüzyılda Osmanlı Devleti'nde askerî eğitim alanındaki gelişmeleri ortaya koymayı amaçlayan bu çalışma, betimsel tarama modelinde tasarlanmıştır. Tarama modellerinde var olan bir durum, olduğu gibi ortaya konmaktadır. Verilerin toplanmasında belgesel tarama tekniğinden faydalanılmıştır. Belgesel tarama; belirli bir amaç doğrultusunda, kaynakların bulunması, okunması, not alınması ve değerlendirilmesi süreçlerinden meydana gelmektedir²⁶. Mevcut araştırmada bilgilerin daha sistemli ve düzenli bir biçimde sunulabilmesi için 19. yüzyıl dönemlere ayrılmıştır.

²⁶ Niyazi Karasar, *Bilimsel Araştırma Yöntemi*, Nobel Yayınları, Ankara 1991.

1. Eğitim ve Askerî Eğitim

Eğitim toplumun her alanını etkileyen bir kavram olduğu için eğitime yönelik birçok tanımlamaya rastlamak mümkündür. Genel olarak, bireylerde davranış değişikliği oluşturma süreci olarak ifade edilen eğitim, yaşam boyu devam eden bir süreçtir. Eğitimin en çok kabul gören tanımlarından birisi Ertürk²⁷ “Bireyin davranışlarında kendi yaşantısı yoluyla ve kasıtlı olarak istendik değişme meydana getirme süreci” şeklinde yapılmıştır. Erden’e²⁸ göre eğitimin üç temel özelliği bulunmaktadır. Bunlar; eğitimin bir süreç olması, bireyde davranış değişikliği meydana getirmesi ve bireyin yaşantıları sonucu oluşmasıdır. Öğretim ise eğitim kurumlarında yapılan planlı, kontrollü ve örgütlenmiş öğretme faaliyetleri olarak tanımlanmıştır²⁹. Eğitim ve öğretim kavramlarının zaman zaman birbirinin yerine kullanılmasına rağmen eğitim daha geniş bir kavramdır ve öğretme-öğrenme süreçlerini de kapsamaktadır. Eğitim çok boyutlu, her yerde gerçekleşebilen, her türlü bilgi ve tecrübeyi kapsayan bir kavram iken; öğretim zaman ve yer bakımından sınırlı, planlı ve programlı ve önceden belirlenmiş etkinlikleri kapsamaktadır³⁰. Öğretim, eğitimin bir parçasıdır ve kişiye öğretilenler o kişilerin davranışlarında olumlu değişiklikler meydana getirdiğinde eğitime dönüşmektedir³¹.

Türkçede eğitimin, öğretim kavramını da kapsaması ve bazen bu kavramlarının birbirlerinin yerine kullanılması askerî alanda bir kavram karmaşasına yol açmaktadır. “*Education*” kelimesinin Türkçe karşılığı olarak eğitim, yardım etme, terbiye sözcükleri kullanılmaktadır³². Askerlik mesleğinde “*education*” kelimesinin karşılığı olan eğitim kavramının, sivil alanda olduğu şekliyle kullanılması yeterli değildir. Çünkü askerî alanda mesleğin akademik ve mesleki yönleri birbirinden ayrıdır ve askerî eğitim çoğu zaman akademik eğitimden daha ağır

²⁷ Selahattin Ertürk, “Türkiye’de Eğitim Felsefesi Sorunu”, *Hacettepe Üniversitesi Eğitim Fakültesi Dergisi*, Sayı 3 (1988), s. 13.

²⁸ Münire Erden, *Eğitim Bilimlerine Giriş*, Arkadaş Yayınları, Ankara 2011, s. 13.

²⁹ Fatma Varış, *Eğitimde Program Geliştirme*, Alkım Yayınları, Ankara 1996.

³⁰ Sevil Büyükalın Filiz, “Eğitimle İlgili Temel Kavramlar”, *Eğitim Bilimine Giriş*, ed.

M. Çağatay Özdemir, Pegem, Ankara 2011, s. 1-29.

³¹ Yahya Akyüz, *Türk Eğitim Tarihi*, Pegem Akademi, Ankara 2010.

³² Güncel Türkçe Sözlük, <https://sozluk.gov.tr/> (Erişim Tarihi: 15.6.2023).

basılmaktadır. Bu nedenle alanyazında pek yaygın olmasa da mesleki bilgi ve becerileri ifade eden “*talim* (training)” kelimesi askerî eğitimin mesleki yönünü karşılayan bir kavram olabileceği ifade edilmektedir³³. Yabancı alanyazında bu ayrımın açıkça yapıldığı görülmektedir. Eğitim (education) ve talim (training), askerî kurumların bireyleri zorlu koşullar altında yüksek uzmanlık becerisi gerektiren zor görevlere hazırlamaları için gereklidir. Talim, askerî görevler için gereken bilgi ve becerileri sağlarken; eğitim, talim yoluyla elde edilen bu bilgi ve becerilerin ne zaman ve nasıl kullanılacağı noktasına askerî personele yol göstermektedir³⁴.

Profesyonel askerî eğitim, okullarda belirli kurallara göre gerçekleştirilen öğretim faaliyetleri yoluyla akademik ve teknik bilgi ve becerilerin yanı sıra askerlerin karakter ve liderlik özelliklerinin gelişimini de esas alan bir süreçtir³⁵. Geleneksel akademik eğitimden farklı olarak askerî eğitim, güncel olayları vurgulama eğilimindedir. Bu durum; teorik konuların da öğrenilmeyeceği anlamına gelmemektedir ancak askerî eğitim alanlar, herhangi olası bir senaryoda operasyonel kararlar alacakları için güncel durumların farkında olmaları gerekmektedir³⁶.

2. Askerî Eğitim Alanındaki Gelişmeler

2.1. 19. Yüzyılda Avrupa'daki Gelişmeler ve Osmanlı Devleti'ne Etkileri

19. yüzyıldan itibaren, gelişmiş ordu ve silahlarından gelen askerî gücüyle dikkatini diğer toplumlara ve onların topraklarına çeviren ve sömürgecilik faaliyetleriyle ekonomik gücünü artıran bir Avrupa görülmektedir. 19. yüzyılda Doğu ve Batı arasındaki güç dengesi Batı lehine değişmiş ve Batı önemli bir siyasi, askerî ve ekonomik güç haline gelmiştir. Diğer taraftan, bu dönemde Osmanlı Devleti hem ekonomik

³³ Barış Ateş, “Profesyonel Askerî Eğitim ve Türkiye'nin Model Arayışı”, s. 410.

³⁴ J. D. Fletcher, “Education and Training Technology in the Military”, *Science*, Sayı 323 (2009), c. 323, s. 72.

³⁵ Barış Ateş, “Profesyonel Askerî Eğitim ve Türkiye'nin Model Arayışı”, s. 411.

³⁶ Cynthia A. Watson, *Military Education: A Reference Handbook*, Praeger Security International, London 2007.

yapısındaki bozulma hem de yaşadığı toprak kayıpları nedeniyle güç duruma düşmüştür. Ayrıca bu dönemde Osmanlı eğitim sistemi Avrupa'daki eğitim ve kültür alanındaki gelişmelerden geri kalmış durumdadır³⁷. 19. yüzyıla gelindiğinde Osmanlı eğitim sisteminde medresede verilen eğitimin yeterli olmadığı ve öğretim kadrosunun çağın gereksinimlerine uygun donanımına sahip olmadığı görülmektedir. Batı eğitimi ve geleneksel medrese eğitimi arasında belirgin bir ayrım yapılmamıştır. Ayrıca Batı dilleri Osmanlı eğitim sisteminde yaygın bir biçimde yer almamıştır³⁸. Modernleşme öncesinde Osmanlı eğitim sisteminin temel amacı dini bilgilerin öğretilmesi olmuştur³⁹.

Avrupa'yı önemli ölçüde etkileyen Sanayi İnkılabı'yla birlikte ortaya çıkan emperyalizm ve toplumun iç dinamikleri, Osmanlı Devleti'nde önemli yapısal değişimleri de beraberinde getirmiştir. Osmanlı Devleti'nde ekonomik, idari ve toplumsal alanda gerçekleşen bu değişimler; kaçınılmaz olarak eğitimi de etkilemiştir. Osmanlı Devleti'nde hâkim olan geleneksel dini eğitimin, Avrupa modern eğitim karşısında geri kalması, eğitim sisteminde yapılan yeniliklerin önemli bir gerekçesi olmuştur. Ayrıca çağın gereksinimlerine uygun olmayan eğitim müfredatı, yöntemleri ve yönetimi Osmanlı Devleti'nin diğer ülkelerle rekabet gücünü olumsuz etkilemiştir⁴⁰. Geleneksel eğitim sistemi, değişen koşullar karşısında kendini yenileyememiş ve üretken olamamıştır⁴¹. Bu süreçte her milletin eğitim sistemindeki dönüşüm, farklı dönemlerde yaşanmış olsa da temelde benzer aşamalardan geçmiştir. Bu dönüşüm üç farklı şekilde gerçekleşmiştir. Bunlardan ilki; dini kurumların eğitim üzerindeki etkisinin azaltılmasıdır. İkincisi, kapitalizmle birlikte eğitim alacak kişi sayısının artmasıyla yeni ve kolay bir dil ve yazı kullanımına yönelik yenilikler yapılmasıdır. Üçüncüsü de eğitim teknolojilerinin kullanımıyla daha çok sayıda kişinin eğitimine

³⁷ Fatmanur Altun, "A Critical Review of "Ottoman Modernization", *Adam Akademi Sosyal Bilimler Dergisi*, Sayı 1 (2022), c. 12, s. 111.

³⁸ Roderic H. Davison, "Westernized Education in Ottoman Turkey", *Middle East Journal*, Sayı 3 (1961), c. 15, s. 290.

³⁹ Selçuk Akşin Somel, *Osmanlı'da Eğitimin Modernleşmesi (1809-1908): İslamlaşma, Otokrasi ve Disiplin*, s. 35.

⁴⁰ Lathiful Khuluq, "Modernization of Education in the Late Ottoman Empire", *Al-Jami'ah: Journal of Islamic Studies*, Sayı 1 (2005), c. 43, s. 30.

⁴¹ Ahmet Cihan, *Osmanlı'da Eğitim*, 3F Yayinevi, İstanbul 2007, s. 15.

başlanmasıdır. Geleneksel bire bir eğitim, sınıflarda yapılan toplu eğitime dönüşmüştür⁴².

Avrupa'da yaşanan gelişmeler, savaş kavramının anlam ve içeriğinde de ciddi değişimler meydana getirmiştir. Sanayi İnkılabı'nın sonucunda kitlesel silahların kullanılmaya başlanması, ulaşımın kolaylaşması, teknoloji kullanımının artması ve devletin merkezileşmesi kitle ordularının kurulmasına yol açmıştır. Ayrıca savaşların daha geniş alanlara yayılması ve yıkım gücünün artması da merkezden idare edilebilecek düzenli orduların kurulmasının önemini artırmıştır⁴³. Teknolojinin gelişmesiyle topçu ve istihkâm gibi teknik bilgi ve beceri gerektiren askerî sınıfların eğitimi için iyi yetişmiş subaylara ihtiyaç duyulmuştur. Bu dönemde, başta İngiltere olmak üzere çeşitli ülkelerde teknik eğitim veren merkezler kurulmuştur. 1789'da gerçekleşen Fransız İhtilali'nin ardından ülkeler, milli ordular kurmaya yönelmişlerdir. Bu gelişmeyle birlikte milli duyguların artması ve Fransa'nın düşman kuvvetlerce kuşatılması ordunun yenilenmesi için askerî eğitim veren modern okulların kurulmasını gündeme getirmiştir. Bu doğrultuda, 1802 yılında Napolyon tarafından subay yetiştirmek amacıyla Ecole Speciale Militaire adında ilk modern Harp Okulu kurulmuş ve yükseköğretim müfredatı uygulanmıştır. Fransa'da gerçekleşen askerî alandaki bu yenilik diğer Avrupa ülkelerine de yayılmış; İngiltere, Prusya ve ardından Hollanda'da benzer okullar açılmıştır⁴⁴.

Askerî alanda yaşanan bu gelişmeler, eğitim sistemindeki dönüşümle birlikte Osmanlı Devleti'ni yeni bir askerî eğitim sistemi kurmaya iten unsurlar olmuştur. Savaşlarda alınan mağlubiyetlerin ardından orduyu batılı tarzda yeniden düzenlemenin yeterli olmadığını anlaşılması üzerine askerleri Avrupa'nın sistemine uygun olarak eğitmek

⁴² İlhan Tekeli, "Tanzimat'tan Cumhuriyete Eğitim Sistemindeki Değişmeler", *Tanzimat'tan Cumhuriyet'e Türkiye Ansiklopedisi*, c. 2, İletişim Yayınları, İstanbul 1985, s. 458.

⁴³ Somer Alp Şimşeker ve Zeynep Sabancı, "Bir Alman Subayının Gözünden Osmanlı Askerî Eğitimi; Goltz Paşa Ve Arazi Eğitimi İle İlgili Görüşleri", *Tarih Araştırmaları Dergisi*, Sayı 72 (2022), c. 41, s. 383

⁴⁴ Deniz Kurt, *Türkiye'de Askerî Eğitimin Modernleşme Sürecinde Işıklar Askerî Lisesi*, Marmara Üniversitesi Türkiyat Araştırmaları Enstitüsü Yüksek Lisans Tezi, İstanbul 2007, s. 21.

yoluyla modernleşmenin sürdürülebileceği düşünülmüştür⁴⁵. Ayrıca gelişmiş eğitim sistemlerinin Avrupa'ya ve Rusya'ya getirdiği askerî üstünlük de yenileşme çabalarını tetikleyici bir unsur olmuştur. Osmanlı Devleti'nin bu gelişmelere uyum sağlaması, önceki dönemlere göre daha zor olmuştur. Çünkü Osmanlı Devleti'nin usta-çırak ilişkisine dayalı geleneksel eğitimi ile Avrupa'nın bilim ve teknolojiyle ulaştığı modern eğitim seviyesi arasında kapatılması güç bir fark meydana gelmiştir⁴⁶. Kendi askerî güçlerini Avrupa'nın askerî güçleriyle karşılaştıran Osmanlı devlet adamları, kaybettikleri gücü yeniden kazanmak için yeni teknolojileri transfer etme ihtiyacını hissetmişlerdir. Askerî eğitime yönelik Avrupa'daki benzerlerinden esinlenilerek kurulan yeni okullar Osmanlı Devleti'nde bilim ve eğitim hayatını derinden etkilemiştir⁴⁷. Önceden geleneklere bağlı olarak faydacı bir yaklaşımla usta-çırak ilişkisinin bulunduğu kurumlarda gerçekleştirilen askerî eğitim, modern teknoloji ve bilime dayalı olarak gerçekleştirilmek istenmiştir. Bu dönemde savaş sanatları ve bilim arasındaki süregelen yakından etkileşim, Osmanlı Devleti'nde de net bir biçimde görülmüştür⁴⁸. 19. yüzyılda Osmanlı Devleti'nde askerî eğitim alanındaki reformlar, her dönemde farklı özellikler taşımaktadır. Bu nedenle; III. Selim, II. Mahmut, Tanzimat ve II. Abdülhamid dönemlerinde askerî eğitim alanındaki yenilikler ve gelişmeler ayrı başlıklar halinde sunulmuştur.

2.2. III. Selim Dönemi

Osmanlı Devleti'nin kültür ve eğitim alanındaki reform hareketlerinin ilk dönemi olarak görülen 19. yüzyılın başında iki temel eğitim kurumu bulunduğu görülmektedir. Bunlardan ilki medreseler ve yaygın eğitim veren okullar; ikincisi ise İstanbul'da belirli bir sınıfa askerî ve teknik eğitim veren mühendislik, tıp ve askerî okullardır. 19. yüzyıl öncesinde Humbaracı Ahmed Paşa ve Baron De Tott gibi isimler,

⁴⁵ Fatmanur Altun, "A Critical Review of "Ottoman Modernization", s. 119.

⁴⁶ Mehmet Korkmaz, "Osmanlı Askerî Eğitiminde Modernleşme Çabaları: Kasımpaşa Bahriye Askerî Rüşdiye Mektebi", s. 118.

⁴⁷ Ekmeleddin İhsanoğlu, *Ottoman Educational Institutions During the Reform Period: Foundation for Science Technology and Civilization*, Manchester 2004, s. 2.

⁴⁸ Mustafa Kaçar, "Osmanlı İmparatorluğu'nda Askerî Teknik Eğitimde Modernleşme Çalışmaları ve Mühendishanelerin Kuruluşu (1808'e Kadar)", *Osmanlı Bilimi Araştırmaları*, Sayı 2 (1998), s. 121.

Osmanlı Devleti'nin askerî alanda yenileşme hareketlerinin öncüsü olmuşlardır. 1735 yılında kurulan Humbaracılar Ocağı, bu yenileşme çabalarının bir örneği olarak karşımıza çıkmaktadır⁴⁹. Önceki dönemlerde, Osmanlı devlet adamları tarafından dile getirilmeye başlanan askerî reform ihtiyacı, 19. yüzyıldan itibaren bir zorunluluk halini almıştır. Bu süreçte geleneksel kurumların yeniden yapılandırılması fikrini savunanlarla, yeni bir sistemin kurulması fikrini savunanlar arasında tartışmalar yaşanmıştır⁵⁰.

18. yüzyıl sonunda Osmanlı Devleti'ndeki modernleşme çabalarının başlıca gerekçesi, Rusya'ya karşı orduyu ıslah etmek olmuştur⁵¹. Bu nedenle III. Selim dönemi, Nizam-ı Cedid adı verilen yeni bir düzenin kurulmaya çalışıldığı bir dönem olmuştur. I. Abdülhamid döneminden itibaren yapılan savaşlarda alınan sonuçlar, Zıstovi ve Yaş Antlaşmaları ve Kırım'ın kaybedilmesi gibi gelişmeler bu dönemde kurulmak istenen yeni düzenin temelini oluşturmuştur⁵². Ayrıca, III. Selim'in tahta çıktığı dönemde Yeniçeri Ocağı ve dönemin eğitim işlerini üstlenen medrese sisteminde de bazı sorunlar bulunmaktaydı. Fransız İhtilali'nin başladığı dönemde tahta çıkan III. Selim, Rus ve Alman savaşlarından sonra devletin zor durumda olduğunu ve Avrupa'nın ileri gittiğinin farkına varmıştır. Bu doğrultuda, dönemin önde gelen devlet adamlarından ıslahatlara yönelik raporlar istemiştir. Bu raporların ortak görüşü, Osmanlı Devleti'nin mevcut yapısının çağın gereklerine uygun olmadığı ve Avrupa'daki sisteme uygun olarak eğitim görece bir ordunun kurulması gerektiğidir. Bu nedenle III. Selim ve beraberindeki devlet adamları, Avrupa'daki gelişmelere uygun yenilikler yapmaya karar vermişlerdir⁵³. Bu dönemde en çok, Osmanlı ordusunun yeniden yapılandırılmasına ilişkin yeniliklere ağırlık verilmiştir. Bu kapsamda “yeni düzen” anlamına gelen Nizam-ı Cedid adı altında askerî alandaki

⁴⁹ Mustafa Kaçar, “Osmanlı İmparatorluğu'nda Askerî Teknik Eğitimde Modernleşme Çalışmaları ve Mühendishanelerin Kuruluşu (1808'e Kadar)”, s. 122.

⁵⁰ Fatih Gürses, Osmanlı İmparatorluğu'nun Son Döneminde Harbiye'de Eğitim ve Öğretim Faaliyetleri (1894-1914), s. 8.

⁵¹ İlber Ortaylı, *İmparatorluğun En Uzun Yüzyılı*, s. 34.

⁵² Fatih Yeşil, “III. Selim Devri Siyasi Literatürüne Bir Katkı: Yeni Bir Layiha Üzerine Notlar”, *Bellekten*, Sayı 275 (2012), c. 76, s. 75.

⁵³ Osman Kafadar, *Türk Eğitim Düşüncesinde Batılılaşma*, Vadi Yayınları, Ankara 1997, s. 78-79.

yenileşme ve modernleşme hareketi başlatılmıştır⁵⁴. Bu doğrultuda, İsviçre ve Fransa'dan da yabancı öğretmen ve subaylar getirtilmiştir. III. Selim akademik eğitim veren bir askerî yüksekokul açılmasını istemiştir. Bu dönemin en önemli ve uzun süreli askerî reformu olarak görülen Mühendishâne-i Berrî-i Hümâyun; kara, topçu ve istihkâm subayları (mühendis) yetiştirmek amacıyla 1795 yılında İstanbul'da açılmıştır⁵⁵.

Mühendishâne-i Berrî-i Hümâyun, 1775 yılında kurulan Mühendishâne-i Bahrî-i Hümâyun'dan sonra devletin ikinci mühendishanesidir. Fransa'daki askerî akademilerden örnekler alan bu kurumun kuruluş amacı, bilime uygun olarak ordunun subay ve mühendis ihtiyacını karşılamak olmuştur. Bunun yanı sıra kurulan yeni okul, Nizam-ı Cedid ordusunun kuruluşuyla da bağlantılıdır⁵⁶. Toplam 40 öğrenci ve 4 öğretmen ve bir baş hoca bulunan bu okulda her sınıf seviyesinde okutulan dersler şöyledir:

Dördüncü sınıf (Birinci sene): Resim, hesap, hendese başlangıcı imla, hat, Fransızca, Arapça.

Üçüncü Sınıf (İkinci sene): Coğrafya, hendese, hesap, Fransızca, Arapça.

İkinci sınıf (Üçüncü sene): Coğrafya, trigonometri, cebir, mukabele ve arazi ölçümü, harp tarihi.

Birinci sınıf (Dördüncü sene): Lağımçılık, topçuluk, yüksek matematik, fizik, askerlik eğitimi ve istihkâm.

Mühendishâne-i Berrî-i Hümâyun'a İstanbul ve taşradan öğrenci alınmıştır. Okula kabul için öğrencilerin 20 yaşını geçmemiş, bekâr, kuvvetli, yetenekli olması ve kurallara uyacağına dair teminat vermesi şartları aranmıştır⁵⁷. Mühendishâne-i Berrî-i Hümâyun'da her sınıf seviyesinden bir üst sınıfa geçmek için öğrenciler imtihana tabi tutulurdu.

⁵⁴ Fatih Yeşil, "III. Selim Devri Siyasi Literatürüne Bir Katkı: Yeni Bir Layiha Üzerine Notlar", s. 75.

⁵⁵ Mesut Uyar ve Edward J. Erickson, *A Military History of the Ottomans: From Osman to Atatürk*, s. 123.

⁵⁶ Osman Taştekin, "18. Yüzyıl ve Sonrası Osmanlı Eğitim Kurumları", s. 1147.

⁵⁷ Mustafa Kaçar, "Osmanlı İmparatorluğu'nda Askerî Teknik Eğitimde Modernleşme Çalışmaları ve Mühendishanelerin Kuruluşu (1808'e Kadar)", s. 87.

Aynı zamanda haftada bir gün arazide uygulama dersleri de yapılmaktaydı. Bu sayede yetenekli birer mühendis ve mimar olarak yetişen öğrenciler, kışlalarda görev alabileceklerdi. Ders kitaplarının büyük bir bölümü Fransa'dan getirilmiştir. Ancak, mevcut kitaplar yeterli olmadığı için okulda bir de 400 ciltlik bir kütüphane ve matbaa kurulmuştur⁵⁸. Kütüphanedeki kitapların büyük bir bölümü, Fransa'da askerî okullarda okutulan kitaplar olmuştur. Geometri, cebir, aritmetik, astronomi, coğrafya, fizik, denizcilik, istihkâm, topçuluk ve humbaracılık konularında da kitaplar yer almıştır. Ayrıca bu konulardan bazı kitaplar da Avrupa dillerinden Türkçeye tercüme edilmiştir. Mühendishaneden mezun olanlar, yüksek tahsilini tamamlamış sayılarak orduda önemli görevlere getirilmiştir⁵⁹.

Fransız eğitim sistemini model alan mühendishaneler, batılı tarzda bilim anlayışının Osmanlı toplumunda bir yansıması olmuştur. Osmanlı eğitim sistemini ıslah etmeye yönelik bu çabalar, önceleri sadece askerî alanda gerçekleşse de bu okullarda verilen bilimsel ve teknik eğitim; bilime karşı yeni bir tutum ve düşünce biçiminin de temelini oluşturmuştur⁶⁰. Mühendishâne-i Berrî-i Hümâyun yabancı dil öğretilen ve öğrencilerin sıralarda oturduğu ilk modern okullardan birisi olarak görülmektedir. Bu dönemde ordunun gereksinimleri için Fransızcadan kitap çevirileri de yapılmıştır. Ruslara karşı yapılan savaşlarda Prusyalı uzmanların tavsiyelerine başvurulmuştur⁶¹. Ancak bu dönemde Avrupa'dan gelen uzmanlar; modern bilimleri aktarmaktan ziyade yeni savaş tekniklerinin öğretilmesi, askerî okulların kurulması, eğitim programlarının düzenlenmesi ve yeni bir eğitim anlayışının oluşturulmasında önemli rol oynamışlardır. Mühendishâne-i Berrî-i Hümâyun'un öğretim programı, Osmanlı eğitim sisteminde daha önceden bulunmayan bir bilim dalı içermemiştir. Bu dönemdeki eğitim, yeni bilim dallarının eklenmesi yoluyla değil; askerî eğitim kapsamındaki

⁵⁸ Hasan Ali Koçer, *Türkiye'de Modern Eğitimin Doğuşu ve Gelişimi (1773-1923)*, s. 28.

⁵⁹ *Türk Silahlı Kuvvetleri Tarihi (1793-190)*, Gnkur. Basımevi, Ankara 1978, s. 361.

⁶⁰ Berrak Burçak, "Modernization, Science And Engineering In The Early Nineteenth Century Ottoman Empire", s. 70.

⁶¹ Necmettin Alkan, "II. Abdülhamit Devrinde İstihdam Edilen İlk Alman Askerî Heyetinin Komutanı Otto Von Kaehler ve Her İki Tarafın Beklentileri", *İstanbul Üniversitesi Edebiyat Fakültesi Tarih Dergisi*, Sayı 43 (2007), s. 135.

bilim dallarının yeni yöntemlerle öğretilmesiyle gerçekleşmiştir. Mühendishaneler, Fransız sistemini temel alan yeni bir okul ve eğitim sisteminin örnekleri olmuştur⁶².

III. Selim döneminde eğitim alanda yapılan reformlar, geleneksel medrese eğitim sisteminde yenilikler yapmanın yanı sıra devletin askerî kuvvetlerini de modernize etmeyi amaçlamıştır⁶³. III. Selim mevcut askerî yapının muhafaza edilerek eğitim sisteminin batılı yöntem ve tekniklere göre yapılması gerektiği düşüncesine sahip olsa da Nizam-ı Cedid ordusunun modern tarzda eğitimi ve ekipmanları, yeniliğe karşı olan bazı kesimler tarafından tepkiyle karşılanmıştır. Bu tepkiler büyüyerek isyana dönüşmüş ve III. Selim'in tahttan indirilmesiyle sonuçlanmıştır. 1807 yılında bu uygulamaya son verilmiştir⁶⁴. Nizam-ı Cedid orduları asker sayısında artış sağlasa da subayların yetersiz ve eğitimsiz olması nedeniyle beklenen sonuçlara ulaşamamıştır⁶⁵. Ancak Nizam-ı Cedid hareketi kapsamında yapılan askerî yeniliklerin Osmanlı Devleti'ndeki askerî yapının değiştirilmesinde ve daha sonraki modernleşme hareketlerinin başlamasında önemli rol oynadığı söylenebilir.

2.3. II. Mahmut Dönemi

II. Mahmut, uzun zamandır Yeniçeri Ocağı'nı kaldırarak zamanın şartlarına uygun daha modern bir ordu kurmayı planlamasına rağmen yeni dünya düzenin getirdiği önemli değişikliklere ve artan milliyetçilik akımlarıyla gelen ayrılıkçı hareketlere hazırlıksız yakalanmıştı. 1789'dan itibaren başta Fransa'da olmak üzere kitle orduları büyümeye başlamış ve Napolyon'un yayılmacı siyaseti tüm Avrupa'yı etkisi altına almıştı. Fransa askerî alandaki gelişmelerin anlam kazanması için nitelikli

⁶² Mustafa Kaçar, "Osmanlı İmparatorluğu'nda Askerî Teknik Eğitimde Modernleşme Çalışmaları ve Mühendishanelerin Kuruluşu (1808'e Kadar)", s. 125

⁶³ Zeynep Sözen, "Constantin Ipsilanti's Contributions to Ottoman Military Reform", *Euromentor Journal-Studies About Education*, Sayı 1 (2017), c. 8, s. 149.

⁶⁴ Sadık Çetin ve Ayhan Doğan, "Asâkir-i Mansûre-i Muhammediyye Ordusunun Kurulması ve Amasya'ya Yansımaları", *Gaziantep University Journal of Social Sciences*, Sayı 3 (2018), c. 17, s. 1176.

⁶⁵ Fatih Gürses, Osmanlı İmparatorluğu'nun Son Döneminde Harbiye'de Eğitim ve Öğretim Faaliyetleri (1894-1914), s. 27.

subaylar yetiştirebilecek bir askerî eğitimin ve gelişmiş bir ordunun olması gerektiğinin farkına varmıştı. Osmanlı Devleti de gelişmiş bir piyade ordusuna ihtiyaç duyan devletlerden bir tanesiydi⁶⁶. Ayrıca bu dış etkenlerin yanında, ülke içinde merkezi otoriteye karşı gösterilen direnç de bu dönemin politikasını belirlemede etkili olmuştur. Mehmet Ali Paşa'nın artan vergi ve toprak talepleri ve eski düzenin bir anda kaldırılmasıyla Bosna gibi bazı bölgelerde baş gösteren ciddi direnişler orduda yenilikler yapılması fikrini uyandıran diğer gelişmeler olmuştur⁶⁷. II. Mahmut döneminde, sonraki dönemlerde askerî alanda yapılacak yenileşme çalışmalarının temelleri atılmıştır.

II. Mahmut döneminde yapılan en köklü yeniliklerden birisi 1826 yılında Yeniçeri Ocağı'nın kaldırılmasıdır. Bu gelişme II. Mahmut ve devlet yöneticilerinin daha somut ve yaygın askerî yenilikleri hayata geçirmeleri için önemli bir başlangıç olmuştur. Bu önemli gelişmenin ardından Avrupa tarzını benimseyen askerî birlikler kurulmasına yönelik çalışmalar başlatılmıştır⁶⁸. Bu kapsamda, Asâkir-i Mansûre-i Muhammediyye adında yeni bir ordu kurulmuştur. Bunun gerekçesi olarak yeniçerilerin seferlerde başarısız olması, eski gücünü kaybetmesi ve yapılan ıslahat girişimlerinin başarısız olması gösterilmiştir⁶⁹. Kurulan yeni ordunun Avrupa'da uygulanan eğitim yöntemleriyle yetiştirilmesi beklenmiştir. Ancak, mevcut eğitimcilerden çok azı modern öğretim yöntem ve tekniklerine hâkim olduğu için Emin Ağa ve Hüsrev Paşa gibi tecrübeli askerlerden faydalanılmıştır. Bu dönemde askerî talimler bizzat II. Mahmut tarafından takip edilmiştir. II. Mahmut, Hassa birliklerinin talimlerini bizzat kendisi yaptırmıştır. Önceleri temkinli bir tavır sergilense de Avrupa'dan subay istihdamı da askerî eğitim alanındaki yenileşme çabalarının bir parçası olmuştur. Bu dönemde orduda eğitim veren ilk yabancı subay Calosso olmuştur⁷⁰.

⁶⁶ Gültekin Yıldız, “Üniformalı Padişah II. Mahmud”, *Yeniden Yapılanma Sürecinde İstanbul*, ed. Coşkun Yılmaz İstanbul 2010, s. 103.

⁶⁷ Mesut Uyar ve Edward J. Erickson, *A Military History of the Ottomans: From Osman to Atatürk*, s. 127.

⁶⁸ Necmettin Alkan, “II. Abdülhamit Devrinde İstihdam Edilen İlk Alman Askerî Heyetinin Komutanı Otto Von Kaehler ve Her İki Tarafın Beklentileri”, s. 140.

⁶⁹ Hamza Keleş, “Asâkir-i Mansûre-i Muhammediyye Kânûnnâmesi”, *Kastamonu Eğitim Dergisi*, Sayı 1 (Mart 2006), c. 14, s. 227.

⁷⁰ Gültekin Yıldız, “Üniformalı Padişah II. Mahmud”, s. 108.

II. Mahmut, ilk başlarda III. Selim tarafından kurulan Nizam-ı Cedid ordusundaki uygulamalarda küçük değişiklikler yaparak bunların benzerini kullanmıştır. Yeniçerilikle ilgili olan unvanlar ve isimler kaldırılmıştır. Orduya öncelikli olarak on beş ile otuz yaş arası olanların kaydı yapılmıştır. Ordu ilk olarak on iki bin askerden oluşmuştur. Bu askerler “tertip” adı verilen sekiz alaya bölünmüştür. Bir askerin çalışkanlığı ve yeteneklerine göre binbaşı rütbesine kadar terfi edebilmesi sağlanmıştır⁷¹. Her tertip 1526 kişiden oluşmuştur ve “saf” adı verilen 15 bölüğe bölünmüştür. Her saf bir yüzbaşının komutasına verilmiştir. Daha sonra “tertip” ve “saf” isimleri Avrupa askerî sistemine uygun olmadığı gerekçesiyle sırasıyla alay ve bölük olarak değiştirilmiştir. Her alayın komutası bir miralaya (albay) verilmiştir.⁷² Bu yeni ordunun er ve subaylarının, okuma ve yazma bilmesi gerektiğinden hareketle 1831 yılında Talimhane açılmıştır. Bu kurumda okuma ve yazma eğitiminin yanı sıra savaş teknikleri ve dini bilgiler konusunda da eğitim verilmiştir⁷³. Ayrıca bu dönemde yeni rütbeler kullanılmaya başlanmıştır⁷⁴.

Yeniçeri ordusunun kaldırılması nedeniyle isyanlara yol açmamak için Osmanlı yönetimi başlangıçta kapsamlı reformlardan uzak durmuştur. Daha önceki reform hareketlerinin ürünü olan askerî kurumlar devam ettirilmiş ve bazı yeniçeri subayları da yeni orduda görev almışlardır. Bu nedenle yeni kurulan Asâkir-i Mansûre-i Muhammediyye'nin tam anlamıyla çağdaş bir ordu olmadığı ifade edilmektedir⁷⁵. Ayrıca o dönemde Osmanlı ordusunun komuta kademesinde yer alan subay sayısı da oldukça azdı ve eğitimleri de yeterli değildi Bunun yanı sıra Sanayi İnkılabı'ndan sonra savaş olgusu karmaşık bir hal almış ve savaşların idaresi daha zor hale gelmiştir. Bu bağlamda, subaylardan beklenen görev ve yeterlikler de değişime uğramış ve daha nitelikli mesleki ve akademik eğitim veren askerî

⁷¹ *Türk Silahlı Kuvvetleri Tarihi (1793-1908)*, s. 366.

⁷² Mahmut Şevket Paşa, *Osmanlı Askerî Teşkilatı ve Kıyafeti (Osmanlı Ordusunun Kuruluşundan 1908 Yılına Kadar)*, K.K.K. Basımevi, Ankara 1983, s. 79.

⁷³ Necdet Sakaoğlu, *Osmanlı Eğitim Tarihi*, s. 63.

⁷⁴ İsmail Hakkı Uzunçarşılı, *Osmanlı Devletinin İlmîye Teşkilatı*, Türk Tarih Kurumu Basımevi, Ankara 1988, s. 277.

⁷⁵ İlber Ortaylı, *İmparatorluğun En Uzun Yüzyılı*, s. 36.

kurumların açılması önemli hale gelmiştir⁷⁶. Yapılan uygulamaların çağdaş bir askerî eğitim sistemi kurmada yeterli olmadığı görülerek, 1834 yılında Maçka'da Mekteb-i Harbiye (Harp Okulu) kurulmuştur⁷⁷. Bu gelişme, askerî reformlarının en önemlilerinden bir tanesi ve Osmanlı Devleti'nin modernleşme hareketlerinin dönüm noktalarından birisi olmuştur⁷⁸.

Daha önceki geleneksel askerî eğitim kurumlarından farklı olarak Mekteb-i Harbiye'nin kurulmasının temel amacı, yeni kurulan ordunun subay ihtiyacını mümkün olduğunca Avrupa tarzında eğitim yaparak sağlamak olmuştur. Dönemin önde gelen yöneticileri bu yolla Avrupa'ya uyum sağlayan yenilikçi askerler yetiştirmeyi ve böylece Osmanlı askerî sistemindeki aksaklıkları gidermeyi amaçlamışlardır⁷⁹. Mekteb-i Harbiye'nin idaresinde görevlendirilen Mehmed Namık Paşa, Fransız ekolünü benimsemiştir ve Fransız Askerî Akademisi'nin (L'Ecole Spéciale Militaire de Saint-Cyr) uygulamalarını takip etmiştir. Ancak o dönemde Osmanlı Devleti'nde yeterli bir ilköğretim sistemi bulunmadığından askerî öğrenciler, öncelikle okuma yazma eğitimi aldıktan sonra ilkokul seviyesindeki diğer dersleri tamamlamışlardır. Altı yıl sonra ortaokul ve lise düzeyinde eğitime başlayan askerî öğrenciler; mühendislik, atış bilgisi, strateji, operasyon, şehir planlaması, sanat ve politika alanlarında da eğitim görmüşlerdir⁸⁰. Mekteb-i Harbiye daha önceki askerî okullara göre daha çağdaş bir yapıya sahip olsa da kuruluş yıllarında tamamen bir yükseköğrenim kurumu özelliği taşımadığı söylenebilir. 1834-1851 yılları arasında geleneksel medrese eğitiminden büyük farklılıklar göstermemiştir⁸¹. Er olarak adlandırılan öğrenciler,

⁷⁶ Fatih Gürses, Osmanlı İmparatorluğu'nun Son Döneminde Harbiye'de Eğitim ve Öğretim Faaliyetleri (1894-1914), s. 31.

⁷⁷ Mahmut Şevket Paşa, *Osmanlı Askerî Teşkilatı ve Kıyafeti (Osmanlı Ordusunun Kuruluşundan 1908 Yılına Kadar)*, s. 80.

⁷⁸ Mesut Uyar ve Edward J. Erickson, *A Military History of the Ottomans: From Osman to Atatürk*, s. 147.

⁷⁹ Hasan Ali Koçer, *Türkiye'de Modern Eğitimin Doğuşu ve Gelişimi (1773-1923)*, s. 34.

⁸⁰ Mesut Uyar ve A. Kadir Varoğlu, "In Search Of Modernity And Rationality: The Evolution Of Turkish Military Academy Curricula in A Historical Perspective", s. 183.

⁸¹ Milli Savunma Bakanlığı, *Osmanlı Döneminde Askerî Okullarda Eğitim*, Ankara 2000, s. 254

ağırlıklı olarak medrese geleneğinden kalan dersler görmüşlerdir. Sekiz kısma ayrılan okulda her bir kısımdaki öğrencilerin aldıkları dersler şunlardır:

Birinci sınıf öğrencileri: Kum üzerine yazı ve rakam yazma, iki harfli heceleri ve kelimeleri okuma.

İkinci ve üçüncü sınıf öğrencileri: Üç harfli kelimeleri okuma.

Dördüncü ve beşinci sınıf öğrencileri: Dini bilgiler ve yazı eğitimi.

Altıncı sınıftan itibaren: Askerî talimatnameler, dil bilgisi, yazma, hendese, hesap, harita okuma⁸².

Mekteb-i Harbiye’de ağırlıklı olarak istihkâm ve askerî talimlere öncelik verilmiştir. Piyade ve süvari eğitimleri yeterli düzeyde olmamıştır⁸³. Öğretim kadrosu mühendishane mezunları, subaylar ve yabancı askerî uzmanlardan oluşmuştur. Askerî bilimlerin yanı sıra savaş tekniklerinin de öğretildiği bu kurumda modern bilimler (matematik, geometri, mühendislik) de zaman içinde öğretim programında yer bulmuştur. Okulun öğrenim süresi dört yıl olarak başlamış ancak daha sonra üç yıla sınırlandırılmıştır. Mekteb-i Harbiye, ordunun yanı sıra bürokrasinin gerek duyduğu eleman ihtiyacını da karşılamıştır⁸⁴.

Mekteb-i Harbiye’de Mekteb-i Harbiye’de bir tabur 8 kısma ayrılmıştır. 1. kısımda okuma yazma eğitimi verilmiştir. Sekizinci kısmı başarıyla bitirenlerden 100 aday seçilerek bir üst mektepte askerlik ve genel kültür dersleri almışlardır. En yüksek başarıyı gösteren askerî öğrenciler her yıl Avrupa ülkelerindeki askerî akademilere gönderilmiştir. 1840 yılında öğretim programına Fransızca dersi konulmuştur. 1841’den sonra Riyaziye (Matematik) dersi, 1842’de ise meç ve kılıç dersleri öğretim programına eklenmiştir. Bu derslerin verilmesi için Fransa ve Prusya’da yeni öğretmenler getirilmiştir⁸⁵.

⁸² *Türk Silahlı Kuvvetleri Tarihi (1793-1908)*, s. 367.

⁸³ Mustafa Ergün ve Tayyip Duman, “19. Yüzyılda Osmanlı Askerî Okullarının Ders Programları ve Ders Kitapları”, *Yeni Türkiye*, Sayı 1 (1996), c. 7, s. 501.

⁸⁴ Osman Taştekin, “18. Yüzyıl ve Sonrası Osmanlı Eğitim Kurumları” s. 1151.

⁸⁵ Mustafa Ergün ve Tayyip Duman, “19. Yüzyılda Osmanlı Askerî Okullarının Ders Programları Ve Ders Kitapları”, s. 501.

Mekteb-i Harbiye'nin düzenli bir öğretim programına kavuşması 1847'den itibaren olmuştur. Askerî ve fen dersleri arasında denge kurularak cebir, resim, harita, piyade ve süvari, istihkâm, yüzme, mekanik ve perspektif gibi dersler de eğitim programında yer almaya başlamıştır⁸⁶.

II. Mahmut dönemindeki batılılaşma çabaları kapsamında açılan bir diğer önemli okul, Asâkir-i Mansûre-i Muhammediyye'ye hekim ve cerrah yetiştirmek amacıyla 1826 yılında açılan Mekteb-i Tıbbiye'dir. Tıp okulunun açılmasının başlıca nedeni, yeni ordudaki doktor ve cerrahların Müslümanlardan oluşmasının istenmesiydi. Çünkü o dönemde Osmanlı ordusunda görev yapan doktor ve cerrahların tamamı Osmanlı Devleti'nde yaşayan gayrimüslimler ya da Avrupa'dan gelen yabancılarıydı. Bu okuldan beklenen; geleneksel Osmanlı tıbbını, modern tıbbi ve yabancı dilleri bilen doktorlar yetiştirmek olmuştur⁸⁷. Okula hem dışarıdan hem de Mansûre ordusundan askerler kabul edilmiştir. Mekteb-i Tıbbiye'de yabancı dil olarak Fransızca okutulmuştur. Ayrıca öğrencilere okuma-yazma, dil bilgisi, dini bilgiler, fen bilimleri ve anatomi dersleri verilmiştir. Okulu bitirenler, tabip ya da cerrah olarak mezun olduktan sonra bir yıl staj görüp sahada görev almışlardır. Kuruluşundan itibaren devletin hekim ihtiyacını karşılayan Mekteb-i Tıbbiye daha sonraki dönemlerde adı, öğretim programı ve binası sık sık değişmiştir. Tıp okulu Osmanlı Devleti'nde yaşanan batılılaşma hareketlerinin odak noktası olmuştur⁸⁸. 1843 yılından itibaren bu okuldan mezun olanlar, Tanzimat Dönemi'nde gerçekleşen yeniliklerde önemli rol oynamıştır⁸⁹. Bu dönemde kurulan bir diğer askerî okul da Mızıka-i Hümayun'dur. Askerî bandolara öğretmen yetiştirmek amacıyla açılan bu okulda öğrencilere öncelikli olarak dini dersler ve dil dersleri, daha sonra doğu ve batı müziği eğitimi verilmiştir⁹⁰.

II. Mahmut döneminde, 1834 yılından itibaren Avrupa'ya eğitim için belirli aralıklarla askerî öğrenci gönderilmiştir. Başlangıçta bu öğrencilerin çoğu askerî okullardan seçilmiştir. Eğitimini tamamlayıp

⁸⁶ Necdet Sakaoğlu, *Osmanlı Eğitim Tarihi*, s. 64.

⁸⁷ Gültekin Yıldız, "Üniformalı Padişah II. Mahmud", s. 126.

⁸⁸ *Osmanlı Döneminde Askerî Okullarda Eğitim*, s. 249.

⁸⁹ Osman Kafadar, *Türk Eğitim Düşüncesinde Batılılaşma*, s. 82.

⁹⁰ *Türk Silahlı Kuvvetleri Tarihi (1793-1908)*, s. 373.

geri dönenlerden bazıları batılı düşünceleri benimsemiş ve reform çalışmalarında yer almışlardır⁹¹. II. Mahmut'un ıslahat çalışmalarında farklı yerli ve yabancı devlet adamı ve uzmanlardan da faydalandığı görülmüştür. II. Mahmut'un askerî alandaki ıslahatlarında etkilendiği önemli isimlerden birisi Mısır Valisi Kavalalı Mehmet Ali Paşa'dır. Eğitim ve kültür alanındaki ıslahatlarıyla öne çıkan Kavalalı Mehmet Ali Paşa 1813 yılında Avrupa'ya öğrenci göndermiş, 1825'te Harbiye ve Erkan-ı Harbiye'yi açmış, devlet matbaası kurmuş ve 1828'de ilk gazeteyi çıkarmıştır⁹². II. Mahmut Osmanlı ordusunun ıslah edilmesi için resmi yollarla Prusya'dan subay talep edilmiştir. Prusyalı subay Helmut Van Moltke, askerî alandaki yenileşme çalışmalarında yaklaşık dört yıl süreyle görev almıştır⁹³.

Sonuç olarak, her ne kadar II. Mahmut döneminde reform hareketleri geleneklere bağlı kalarak gerçekleştirilse de bu dönemde gerçekleştirilen askerî reformların önceki dönemlere göre daha sistemli olduğu, batılılaşma çizgisinde ilerlediği, toplumun her alanında kendini gösterdiği ve özellikle de bilimin yayılmasında etkili olduğu ifade edilebilir. İlköğretimin zorunlu hale getirilmesi ve yayılmasına yönelik çalışmalar yapılması okuma-yazma sorununun çözümüne yönelik çabaların kanıtı niteliğindedir. Bu dönem yapılan yenilikleri eğitim bilimleri açısından değerlendirmek de doğru bir yaklaşım olacaktır. Çünkü II. Mahmut'un savaş eğitimlerini izlemesi, gerektiğinde müdahale ederek değiştirmesi ve bizzat talimleri yönetmesi ordunun başarısının sadece sayısal üstünlüğü sağlamakla değil; çağdaş öğretim yöntemleriyle askerlerin niteliğinin artırılması yoluyla da gerçekleşeceğini düşündüğünü göstermektedir.

2.4. Tanzimat Dönemi

Tanzimat Dönemi'ne kadar batılılaşma sürecinde gerçekleştirilen reformlar belirli bir plan dâhilinde ve sistemli bir biçimde gerçekleşmemiştir. Bu reformların temel amacı askerî mağlubiyetlerin getirdiği itibar kaybını telafi etmek olmuştur⁹⁴. 19. yüzyılın ortalarına

⁹¹ Roderic H. Davison, "Westernized Education in Ottoman Turkey", s. 291.

⁹² Necdet Sakaoğlu, *Osmanlı Eğitim Tarihi*, s. 64.

⁹³ Necmettin Alkan, "II. Abdülhamit Devrinde İstihdam Edilen İlk Alman Askerî Heyetinin Komutanı Otto Von Kaehler ve Her İki Tarafın Beklentileri", s. 141.

⁹⁴ Osman Kafadar, *Türk Eğitim Düşüncesinde Batılılaşma*, s. 90.

kadar kurulan Osmanlı eğitim kurumlarından daha çok askerî gereksinimleri karşılamaları beklenmiştir. Ancak Tanzimat Dönemi'yle birlikte sivil okulların kuruluşu yeni bir sistemin başlangıcı olmuştur. Ayrıca yıllardır Osmanlı Devleti'nin en önemli kurumları olan medreselere ilgi azalmıştır. Daha önceki dönemlerde Avrupa'ya askerî eğitim için gönderilen öğrenciler Müslüman olanlarla sınırlıyken, Tanzimat Dönemi'nde çok sayıda Müslüman ve gayrimüslim öğrenci, askerî ve sivil alanlarda eğitim için gönderilmiştir⁹⁵. Bu dönemde Osmanlı Devleti'nin eski gücünü kazanmasının yolunun batılılaşma olduğu düşüncesi hâkim olmuştur. Bu doğrultuda, eğitim sistemi Batı'daki uygulamalara göre yeniden düzenlenmiştir. Özellikle Fransız eğitiminin ve kültürünün etkisi açıkça görülmüştür⁹⁶. Tanzimat dönemine gelindiğinde batılı yöntemlere göre eğitim veren askerî okullar şunlardır:

- 1- Mühendishâne-i Bahrî-i Hümâyun'dan
- 2- Mühendishâne-i Berrî-i Hümâyun
- 3- Mekteb-i Tıbbiye
- 4- Mekteb-i Harbiye
- 5- Mızıka-i Humayun

1839'da ilan edilen Tanzimat Fermanı'nda eğitime ilişkin bir düzenlemeye yer verilmemiştir. Ancak 1845 yılında Abdulmecid tarafından yayınlanan fermanla birlikte eğitim alanında yenileşme hareketleri hızlanmıştır. Muvakkat Meclis-i Maarif adında bir meclis kurularak eğitim alanında yenilikler içeren reform çalışmalarına başlamıştır⁹⁷. Eğitim, “maarif” adı verilen daha çağdaş bir çizgide ilerlemeye başlamıştır. Bu dönemde mekteplerin sadece İstanbul'da değil, büyük vilayetlerde ve taşrada da açılması gerektiği fikri öne çıkmıştır. Bu bağlamda, eğitimin yaygınlaştırılmasının önemli bir Tanzimat dönemi politikası olduğu söylenebilir. Dönemin önde gelen devlet adamlarından Mustafa Reşit Paşa, Ali Paşa ve Fuat Paşa'nın

⁹⁵ İhsanoğlu, *Ottoman Educational Institutions During the Reform Period: Foundation for Science Technology and Civilization*, s. 12.

⁹⁶ Adil Şen, “Osmanlı'dan Günümüze Eğitimde Modernleşme Çabaları”, *Ekev Akademi Dergisi*, Sayı 57 (Güz 2013), c. 17, s. 483.

⁹⁷ Osman Kafadar, *Türk Eğitim Düşüncesinde Batılılaşma*, s. 94.

çalışmaları, eğitimde yenileşme çalışmalarını üst seviyeye taşımıştır. Tanzimat Dönemi'nde eğitim ihtiyaçları için askerî eğitim kurumlarına öncelik verilmiştir. 1869 yılında yayınlanan Maarif-i Umumiye Nizamnamesi, eğitimi daha sistemli hale getiren önemli bir adım olmuştur⁹⁸.

Bu dönemde askerî eğitim kurumlarının açılması noktasında da bazı gelişmeler yaşanmıştır. Ordu merkezi olan bölgelerde idadi (lise) seviyesinde askerî okulların açılması planlanmıştır. Mehmet Emin Paşa'nın 1841 yılında Mekteb-i Harbiye Nazırı olarak göreve gelmesiyle askerî idadilerin kuruluş çalışmaları başlamıştır. 1845 yılından itibaren öğrenim süreleri beş yıl olan idadiler açılmıştır. Bu doğrultuda Harbiye; dört yıllık yüksek öğrenim sunan Mekteb-i Ulum-u Harbiye ve üç yıllık hazırlık eğitimi veren Mekteb-i Fünun-u İdâdîye olmak üzere iki kısma ayrılarak batılı tarza uygun hale getirilmeye çalışılmıştır⁹⁹. Tıbbiye ve Mühendishanelerin orta öğretim kısımları ayrılarak idadilere devredilmiştir. Harp Okulunda sadece savaş eğitimi verilmiş, idadilerde ise bu okula hazırlık dersleri okutulmuştur. İdadilerde başlangıçta sadece Arapça, Farsça, basit hesap ve yazı dersleri verilmiştir. 1850 yılından itibaren Fransızca, tarih, coğrafya, cebir, astronomi, geometri, matematik, resim, hat, mantık ve dil bilgisi gibi dersler de öğretim programına eklenmiştir¹⁰⁰. Yine bu dönemde, donanmanın personel ihtiyacını karşılamak üzere İmalat-ı Sıbyan Taburu ve kara ordusu içinde pratik sanat okulları açılmıştır¹⁰¹.

Emin Paşa, Avrupa'ya eğitime giden ilk öğrencilerden olduğu için eğitim seviyesinin artırılmasının nitelikli subay yetiştirmede etkili olacağına inanmıştı. Bir yüksek öğrenim kurumu olarak Mekteb-i Harbiye'nin çağdaş bir eğitim programına sahip olması gerektiğini düşünüyordu. Bu nedenle askerî eğitim sisteminde pozitif bilimlere önem vermiştir. Ayrıca onun döneminde Avrupa'dan eğitimini tamamlayıp

⁹⁸ Hasan Ali Koçer, *Türkiye'de Modern Eğitimin Doğuşu ve Gelişimi (1773-1923)*, s. 82.

⁹⁹ İhsanoğlu, *Ottoman Educational Institutions During the Reform Period: Foundation for Science Technology and Civilization*, s. 11.

¹⁰⁰ Mustafa Ergün ve Tayyip Duman, "19. Yüzyılda Osmanlı Askerî Okullarının Ders Programları Ve Ders Kitapları", s. 501.

¹⁰¹ Hasan Ali Koçer, *Türkiye'de Modern Eğitimin Doğuşu ve Gelişimi (1773-1923)*, s. 77.

dönen öğrencilerin ve Avrupalı öğretmenlerin sayısı da artmıştır. Mekteb-i Harbiye, bu dönemde Fransa'daki Harp Okulu'nun (L'Ecole Spéciale Militaire de Saint-Cyr) programına uygun olarak yeniden düzenlenmiştir 1845 yılından itibaren Mekteb-i Harbiye'de yenilenme çalışmaları hız kazanmıştır. Bu dönem, eğitimin daha sistemli bir biçimde yürütülmeye başlanması açısından askerî eğitim tarihinde oldukça önemlidir. Daha önceden Avrupa'ya eğitim için gönderiler öğrenciler, ülkeye dönerek askerî okullarda görev almaya başlamışlardır¹⁰². Öğrencilerin kıyafetleri değiştirilmiş ve batıya uygun subay kıyafetleri kullanılmıştır. Eğitim için Fransa'dan öğretmenler çağırılmıştır. Ayrıca askerî öğrencilerin eğitim seviyelerinin yükseltilmesi amacıyla Erkan-ı Harp (kurmay sınıfı) kurulmuştur. 1851 yılında Harbiye'nin eğitim ve öğretimine ilişkin bir toplantı yapılmış ve önemli kararlar alınmıştır. Buna göre okulun dört yıllık olmasına, derslerin ve ders sürelerinin planlı bir şekilde tespit edilmesine ve eğitim programının düzenlenmesine karar verilmiştir¹⁰³. 1851 yılı itibariyle Mekteb-i Harbiye'de sekizi kurmay sınıfında, 93'ü veteriner ve mevcut sınıflarda olmak üzere 101 askerî öğrenci eğitim görmekteydi. Bu dönemde Mekteb-i Harbiye'nin birinci sınıfında matematik, geometri, Fransızca ve er eğitimi; ikinci sınıfında fen bilgisi, haritacılık, istihkâm ve Fransızca; üçüncü sınıfta Fransızca, haritacılık ve muharebe ve kılıç talimleri; dördüncü sınıfta ise topçuluk, haritacılık, sevk ve idare ve Fransızca eğitimi verilmiştir¹⁰⁴.

1845 yılından itibaren askerî idadilere öğrenci sağlamak amacıyla askerî rüştiyeler açılmıştır¹⁰⁵ 1848 yılında Mekteb-i Harbiye ilk mezunlarını vermiştir. 1863 yılından birinci meşrutiyet dönemine kadar Mekteb-i Harbiye'de düzenlemeler devam etmiştir. Avrupa'da bulunan harp okullarının düzeyine erişmek için öğretim programında yenilikler yapılmış ve matematik dersi her bir sınıf seviyesinde okutulmaya başlamıştır. 1872 yılında sınav sistemi değiştirilmiştir. Sözlü sınavlar kaldırılarak yazılı sınav uygulamasına geçilmiştir. Ayrıca, öğrencilerin

¹⁰² Fatih Gürses, Osmanlı İmparatorluğu'nun Son Döneminde Harbiye'de Eğitim ve Öğretim Faaliyetleri (1894-1914), s. 62.

¹⁰³ *Osmanlı Döneminde Askerî Okullarda Eğitim*, s. 254.

¹⁰⁴ *Türk Silahlı Kuvvetleri Tarihi (1793-1908)*, s. 367.

¹⁰⁵ Hasan Ali Koçer, *Türkiye'de Modern Eğitimin Doğuşu ve Gelişimi (1773-1923)*, s. 76.

sınıflara ayrılma yolları daha belirgin hale getirilmiştir¹⁰⁶.

1862 yılında askerî alanda teknik ve akademik bilgi veren Tophane İdadî Bölükleri kurulmuştur. 1864 yılında Harbiye'ye kurmay sınıfı eklenmiştir. 1864 yılında askerî liselere aday yetiştiren Mahreci Mekatibi Askeriye açılmıştır. 1875'te İstanbul'da 9 adet askerî rüştiye açılmıştır. Aynı yıl Menşe-i Muallim adı verilen Askerî Öğretmen Okulu hizmete başlamıştır. Avrupa'ya tıp eğitimi için askerî öğrenciler gönderilmiştir. Yine bu dönemde Bahriye Mektebi bünyesinde çeşitli reformlar yapılmıştır¹⁰⁷. Prusya ve Fransa'dan öğretmenler davet edilerek ders programları yeniden düzenlenmiş ve askerî bilimlerin öğretilmesine ağırlık verilmiştir. II. Mahmut döneminde eğitim için Avrupa'ya gönderilen subaylar, eğitimlerini tamamlayarak geri dönmüş ve askerî okullara öğretmen olarak görevlendirilmişlerdir. Mekteb-i Harbiye, yeni kışlasına taşınmış ve eski kışlası yenilenerek İdadîye-i Şahane (Askerî Lise) öğrencilerinin eğitimi için kullanılmıştır. Tanzimat Dönemi'nde daha önceki dönemlerde olduğu gibi askerî alandaki ıslahat çalışmalarda yabancı subay ve eğitimcilerden de faydalanılmıştır. Piyade ve süvari eğitimleri Fransız sistemine göre topçu eğitimleri ise Prusya yöntemlerine göre yapılmıştır. Tanzimat Dönemi'nde askerî öğrencilerin maaşlarında da iyileştirmeler yapılmıştır. 1891 yılına kadar üç yıllık eğitim veren idadilerin eğitim süresi bu yıl içinde dörde çıkarılmıştır. Ancak 1898 yılında bu uygulama kaldırılmış ve yalnızca Harbiye İdadisi'nde dört yıllık eğitim devam etmiştir¹⁰⁸.

Tanzimat Dönemi Mekteb-i Tıbbiye için de önemli bir dönemdir. Bu dönemde Fransızca eğitime geçilmiş ve öğretim programı yeniden düzenlenmiştir. Avrupa'dan getirilen ders materyalleri ve uzmanların da etkisiyle öğretim daha güçlü hale getirilmiştir. Yabancı dil, dil bilgisi, sanat, doğa bilimleri ve tıp bilimleri dersleri okutulmuştur. Tıp okulu, ilk mezunlarını 1840 yılında vermiştir¹⁰⁹. Haydarpaşa Hastanesi'nde üç yıllık eğitimini tamamlayan cerrahlar, subay rütbesi almışlardır. Bu dönemde Mekteb-i Tıbbiye'den mezun olanlar staj için Avrupa'ya

¹⁰⁶ *Türk Silahlı Kuvvetleri Tarihi (1793-1908)*, s. 367.

¹⁰⁷ Necdet Sakaoğlu, *Osmanlı Eğitim Tarihi*, s. 78.

¹⁰⁸ Mahmut Şevket Paşa, *Osmanlı Askerî Teşkilatı ve Kıyafeti (Osmanlı Ordusunun Kuruluşundan 1908 Yılına Kadar)*, s. 83-85.

¹⁰⁹ *Türk Silahlı Kuvvetleri Tarihi (1793-1908)*, s. 369-370.

gönderilmiştir. Ayrıca mezunlar, albaylık rütbesine kadar yükselerek devletin çeşitli kademelerinde görev almışlardır. Yine bu dönemde Mekteb-i Harbiye bünyesinde ayrı bir sınıf açılarak yabancı uzmanların da desteğiyle veterinerlik eğitimine başlanmıştır. Daha sonra veterinerlik eğitimi Askerî Tıbbiye'ye devredilmiştir. Okulu bitiren askerî öğrenciler teğmen rütbesiyle mezun olmuş ve bir yıl hastanede görev yaptıktan sonra üsteğmenlik rütbesiyle sahada görevlendirilmişlerdir¹¹⁰. Tanzimat Dönemi'nde mühendis yetiştirmeye yönelik yenilikler de devam etmiştir. 1847 yılında Bekir Paşa'nın Mühendishâne-i Berrî-i Hümâyun'un başına gelmesiyle, bu okulda da bazı düzenlemeler yapılmıştır. Okulun öğrencilerine lise düzeyinde eğitim verecek olan bir idadi kurulmuştur. Okul dört yıllık eğitim veren mimar ve topçu okuluna dönüştürülmüştür¹¹¹. 1871 yılında Mühendishane ve Mekteb-i Harbiye birleştirilmiş, 1878'de tekrar ayrılmışlardır¹¹².

Eğitim açısından değerlendirildiğinde, Tanzimat Dönemi devlet adamlarının en büyük başarılarının bu alanda olduğu görülmektedir¹¹³. Tanzimat Dönemi, eğitimin kurumsallaşmaya başladığı önemli bir dönem olarak görülebilir. 1834 yılında Mekteb-i Harbiye, kuruluşundan itibaren geçen 14 yıl içinde sürekli yapılan değişikliklerden dolayı yeterince kurumsallaşamamış ve istenen sonuçlar alınamamıştır. Özellikle akademik derslerin ağırlığı, mesleki eğitime öncelik verilmemesine neden olmuştur. Ayrıca öğrencilerin altyapı eksikliği de eğitim açısından önemli bir sorun teşkil etmiştir¹¹⁴. 19. yüzyılın ortalarına kadar Osmanlı Devleti'ndeki eğitim kurumları, ülkenin modernleşmesinde rol alacak yeterli lider kadroyu yetiştirememiştir. Tanzimat Dönemi'nde okullar; yabancı dil, matematik, fen, coğrafya, tarih ve politika gibi dersleri batılı tarzda öğretmeye başlayarak sonraki dönemlerde Osmanlı modernleşmesinde görev alacak kişileri

¹¹⁰ Hasan Ali Koçer, *Türkiye'de Modern Eğitimin Doğuşu ve Gelişimi (1773-1923)*, s. 57-58.

¹¹¹ *Osmanlı Döneminde Askerî Okullarda Eğitim*, s. 243.

¹¹² Mustafa Ergün ve Tayyip Duman, "19. Yüzyılda Osmanlı Askerî Okullarının Ders Programları Ve Ders Kitapları", s. 499.

¹¹³ Osman Kafadar, *Türk Eğitim Düşüncesinde Batılılaşma*, s. 109.

¹¹⁴ Fatih Gürses, *Osmanlı İmparatorluğu'nun Son Döneminde Harbiye'de Eğitim ve Öğretim Faaliyetleri (1894-1914)*, s. 62.

yetiştirmeye başlamıştır¹¹⁵. Tanzimat, Osmanlı Devleti'nin geleneksel eğitim sisteminin en önemli savunucuları olan ilmiye sınıfının da sistemdeki gücünü kaybettiği bir dönem olmuştur. Çünkü 19. yüzyılda medrese eğitim sistemi, çağın gerektirdiği yetişmiş insan gücünü sağlamaktan uzak kurumlar haline gelmiş ve modern eğitim kurumlarıyla rekabet gücünü yitirmiştir¹¹⁶.

Bu bağlamda, Tanzimat Dönemi daha sonraki dönemlerde yapılacak olan geniş kapsamlı değişikliklerin başlangıcı olarak değerlendirilebilir. Bu değişikliklerin gerçekleştirilmesi için eğitilmiş bir kadro oluşturulması dönemin temel amaçlarından birisi olmuştur Pozitif bilimlere uygun bir şekilde yetiştirilmiş ve pratik bilgilerle donatılmış bir yönetici kadrosu yetiştirilmek istenmiştir¹¹⁷. Bu durum, eğitim yönetiminin daha nitelikli bir şekilde gerçekleştirilmek istendiğini göstermesi bakımından önemlidir. Bu dönemde hem öğretim programlarında yapılan kapsamlı reformlar hem de idadilerin kuruluşuyla öğrencilerin eğitim altyapısının güçlendirilmesi eğitime verilen önemin göstergeleridir. Avrupa'dan alınan öğretim yöntem ve tekniklerine göre askerî eğitimi sürdürme girişimleri de bilimin Osmanlı eğitim sisteminde yerleşmeye başladığını ortaya koyan önemli bir gelişme olarak değerlendirilebilir.

2.5. II. Abdülhamid Dönemi

Osmanlı Devleti'nin ilk anayasası olan Kanun-i Esasi 1876 yılında ilan edilmiş ve eğitimle ilgili hükümler anayasada yer almıştır. Bu hükümler doğrultusunda, eğitime devletin bir görevi olarak özel bir önem verilerek Tanzimat Dönemi'nde başlayan yenilikler bu dönemde de devam ettirilmiştir¹¹⁸. Askerî alandaki gelişmeler önceden olduğu gibi bu dönemin reform hareketlerine de yön vermiştir. 1877-1878 Osmanlı-Rus Savaşı'nda alınan yenilgi Osmanlı üst yöneticilerinin subay eğitimi ve Harbiye'nin önemini yeniden değerlendirmeye zorlamıştır. Bu doğrultuda askerî eğitim alanında reformlar yapılmıştır. Askerî eğitim

¹¹⁵ Roderic H. Davison, "Westernized Education in Ottoman Turkey", s. 295.

¹¹⁶ Ahmet Cihan, *Osmanlı'da Eğitim*, s. 15.

¹¹⁷ Selçuk Akşin Somel, *Osmanlı'da Eğitimin Modernleşmesi (1809-1908): İslamlaşma, Otokrasi ve Disiplin*, s. 80.

¹¹⁸ Osman Kafadar, *Türk Eğitim Düşüncesinde Batılılaşma*, s. 111.

için Avrupa'dan uzman getirtme geleneği yeniden canlanmış ve Almanya eğitim sistemi bu dönemde etkili olmuştur¹¹⁹. II. Abdülhamid döneminde, Tanzimat döneminde benimsenmiş olan bürokratik eğitim sisteminin yerine monarşik bir modernleşme yolu kullanılmak istenmiştir. Bu durum, askerî eğitim sisteminin ıslah edilmesini önemli hale getirmiştir. Bu dönemdeki askerî reformların temel amacı askerî eğitim veren okulların sayısını artırmak ve İstanbul dışında da yaygınlaşmasını sağlamak olmuştur¹²⁰. II. Abdülhamid geleneğe bağlı bir modernleşme anlayışına sahip olmuştur. Hem İslamiyet'i bir ideoloji olarak benimsemiş hem de bilimi ön planda tutmuştur. Bu dönemde eğitimin kurumsallaşması üst düzeye çıkmıştır. Ruslara karşı alınan yenilgiler, devlet yönetiminde olanların askerî okulları daha etkin hale getirme ve nitelikli subay yetiştirme konusunda harekete geçirmiştir. Bu doğrultuda, ülkeye yabancı uzmanlar davet edilmiştir. Uzmanlar askerî eğitimi inceleyerek gördükleri eksiklikleri raporlaştırmış ve bazı öneriler sunmuşlardır. Bu öneriler askerî alandaki reform çalışmalarına yön vermiştir¹²¹. 1869 yılında yayınlanan Maarif-i Umumiye Nizamnamesi'ni uygulama çabaları devam etmiş, eğitimi yaygınlaştırmak ve ülkenin her köşesine ulaştırmak önemli bir devlet politikası olmuştur¹²².

II. Abdülhamid, askerî alanda yapılan reformların teknik ve eğitim yönlerine önem vererek bu reformlarda Alman modelini benimsemiş ve bu konuda Almanya'dan yardım istemiştir. Yapılan diplomatik temaslar sonucunda yaklaşık iki yıllık bir bekleyişten sonra Otto von Kaehler liderliğindeki askerî heyet 1882 yılında İstanbul'a gelmiştir. Bu gelişmeden sonra ordunun ıslah edilmesinde Alman uzmanlardan faydalanma uygulaması bir dönem daha sürmüştür¹²³ Otto von Kaehler yaptığı incelemenin ardından bir reform önerisi raporu hazırlamıştır. Bu raporda askerî okulları birçok yönden yetersiz

¹¹⁹ Mesut Uyar ve A. Kadir Varoğlu, "In Search Of Modernity And Rationality: The Evolution Of Turkish Military Academy Curricula in A Historical Perspective", s. 187.

¹²⁰ Özge Kurşun Tükenmez, "II. Abdülhamid Döneminde Modern Askerî Eğitim Sistemi", s. 457.

¹²¹ Mehmet Ö. Alkan, "Osmanlı İmparatorluğu'nda Modernleşme ve Eğitim", s. 35.

¹²² Necdet Sakaoğlu, *Osmanlı Eğitim Tarihi*, s. 86.

¹²³ Necmettin Alkan, "II. Abdülhamid Devrinde İstihdam Edilen İlk Alman Askerî Heyetinin Komutanı Otto Von Kaehler ve Her İki Tarafın Beklentileri", s. 150.

bulmuştur. Kaehler tarafından raporlanan eksiklikler; ordunun yapısının ülkenin ihtiyaçlarıyla uyumlu olmaması, asker alma sisteminin sorunlu olması, subay eğitim sisteminin yetersiz olması ve uygulamadan uzak olmasıydı¹²⁴. Ayrıca Kaehler askerî öğrencilerin teorik olarak edindiği bilgileri uygulama fırsatı bulamadıklarını ve saha tecrübesi olmadan göreve başladıklarını öne sürmüştür. Daha sonra Sultan II. Abdülhamid tarafından talep edilen bir diğer uzman Colmar von der Goltz da benzer sonuçlara ulaşmıştır. Fransız modelindeki aşırı bilimsel müfredat yoğunluğunun saha deneyimini engellediğini ve bu sistemin faydasız olduğunu ifade etmiştir¹²⁵. Von der Goltz ilk görevini subay eğitimi alanında yapmıştır. Ayrıca genelkurmayın teşkilatlandırılması, ordunun yeniden yapılandırılması, asker alma kanunu ve silahlandırma konusunda da faaliyet göstermiştir¹²⁶.

Yabancı uzmanların bu tavsiyeleri, hem askerî eğitimi hem de askerî personelin statüsünü etkilemiştir. 1884 yılında uygulamaya dönük yeni dersler öğretim programına eklenmiştir, subayların seçiminde ve mezuniyetinde daha titiz davranılmıştır. Üç yıllık eğitime göre yeniden hazırlanan öğretim programından askerlikle ilgisiz olan bazı dersler çıkarılarak yerine harp tarihi, silah bilgisi, strateji, taktik, muhabere ve Almanca gibi dersler eklenmiştir. Askerî dersler ve mühendisliğe ağırlık verilen öğretim programında uygulama derslerine de yer verilmiştir. Askerî okulların öğretim programlarının güncellenmesi ve eğitim yöntemlerinin değiştirilmesi yoluyla askerî eğitimde önemli bir ilerleme kaydedilmiştir. Akademik eğitimin ağırlığı, askerî eğitime kaydırılarak askerî öğrencilerin istek ve görevlerine öncelik verilmiş ve eğitimler buna göre düzenlenmiştir. Ayrıca Avrupa askerî sistemine uygun bir biçimde eğitim görmek üzere Osmanlı subayları belirli aralıklarla Almanya'ya gönderilmiştir. Mekteb-i Tıbbiye'de iyileştirme çalışmaları yapılmış ve bu doğrultuda Almanya'dan uzmanlar getirilmiştir¹²⁷. Erkan-ı Harbiye

¹²⁴ Fatih Gürses, Osmanlı İmparatorluğu'nun Son Döneminde Harbiye'de Eğitim ve Öğretim Faaliyetleri (1894-1914), s. 89.

¹²⁵ Mesut Uyar ve A. Kadir Varoğlu, "In Search Of Modernity And Rationality: The Evolution Of Turkish Military Academy Curricula in A Historical Perspective", s. 187.

¹²⁶ *Osmanlı Döneminde Askerî Okullarda Eğitim*, s. 255.

¹²⁷ Mahmut Şevket Paşa, *Osmanlı Askerî Teşkilatı ve Kıyafeti (Osmanlı Ordusunun Kuruluşundan 1908 Yılına Kadar)*, s. 90-95

sınıfları “askerî” ve “fenni” olmak üzere iki sınıfa ayrılmış, ilk kısımda askerî talimler ikinci kısımda ise mühendislik derslerine ağırlık verilmiştir.1887 yılında Mühendishane'nin yapısında da önemli değişiklikler yapılmıştır. Okulun öğretim süresi beş yıla çıkarılmış, üç yıl ortak eğitim gören öğrencilerin dördüncü sınıfta istihkâm ve topçu sınıflarına ayrılmasına yönelik düzenleme yapılmıştır. Beşinci sınıfta ise öğrenciler, Harbiye'nin Erkan-ı Harbiye bölümünün derslerini almışlardır. Ayrıca okulun öğretim programı da daha çağdaş bir anlayışla düzenlenerek müfredat ayrıntılı bir biçimde planlanmıştır¹²⁸.

Bu dönemde yeni askerî okulların açılmasından daha çok mevcut okullarda düzenlemeler yapılmasına ağırlık verilmiştir. Mevcut okulların subay ihtiyacını karşılamadığı görülerek askerî rüştiyelerin (ortaokul) sayıları artırılmıştır. 1891 yılına kadar dört yıllık eğitim süresine sahip olan rüştiyelerde 1892 yılından itibaren üç yıllık eğitime geçilmiştir. Bu okullar 1895 yılında ilk mezunlarını vermiştir. Rüştiyelerde verilen derslerden bazıları; Fransızca, Arapça, Farsça, resim, coğrafya, geometri, matematik ve ilmihaldir. Bunun yanı sıra idadilere de önem verilmiş ve 1892-1902 yılları arasında bu okulların eğitim niteliğinin artırılmasına yönelik çalışmalar yapılmıştır¹²⁹. II. Abdülhamid dönemi, bu nedenle idadiler çağı olarak görülmüştür¹³⁰. Bu dönemde Avrupa'da askerî okullarda okutulan birçok kitap Türkçeye çevrilmiştir. Askerî okulların donanım ve ekipmanları yenilenmiş ve tamamlanmıştır. Askerî okullar taşrada yaygınlaştırılmıştır. 1908 yılından itibaren batılılaşma düşüncesinin etkisini artırmasıyla birlikte yenileşme hareketleri yoğun olarak görülmüştür. Bu dönemde öğretim programlarının çeşitlenmiştir. Ayrıca ordunun modernleştirilmesine yönelik çalışmalar yapılmış, silah ve teçhizatları güçlendirilmiştir. Ancak Trablusgarp ve Balkan Savaşları nedeniyle yarım kalmıştır¹³¹.

Yabancı uzmanların Osmanlı askerî eğitim sistemindeki etkilerinin yoğun olduğu bu dönemde eğitim sistemleri arasındaki farkları sunabilmek için Avrupa'nın önde gelen ülkelerinden bazılarının

¹²⁸ Mustafa Ergün ve Tayyip Duman, “19. Yüzyılda Osmanlı Askerî Okullarının Ders Programları Ve Ders Kitapları”, s. 504-505.

¹²⁹ *Osmanlı Döneminde Askerî Okullarda Eğitim*, s. 15-17.

¹³⁰ Mehmet Ö. Alkan, “Osmanlı İmparatorluğu'nda Modernleşme ve Eğitim”, s. 34.

¹³¹ Süleyman Karataş, “Osmanlı Eğitim Sisteminde Batılılaşma”, *Afyon Kocatepe Üniversitesi Sosyal Bilimler Dergisi*, Sayı 1 (2003), c. 5, s. 231-242.

askerî eğitim sistemlerinden bahsetmenin gerekli olduğu düşünülmektedir. Almanya’da Harp okullardan eğitim süresi 8-10 ay olarak belirlenmişti. Bu sürenin Mekteb-i Harbiye’den daha kısa olduğu görülmektedir. Kurmay eğitimi ise iki Harp Akademisi’nde üç yıllık sürede yapılmaktaydı. Ayrıca bu dönemde Almanya’da atış ve tatbikat eğitimi gibi mesleki eğitim sunan okulların da bulunduğu bilinmektedir. Fransa’da ise bu dönemde iki harp okulu bulunmaktadır. Mekteb-i Harbiye’nin kuruluşunda örnek alınan Fransız Askerî Akademisinde (L’Ecole Spéciale Militaire de Saint-Cyr) öğrenim süresi iki yıldır. Kurmaylık eğitimi ise kurmay okulunda iki yıllık sürede verilmekteydi¹³². Eğitim süreleri kıyaslandığında Mekteb-i Harbiye’nin eğitim süresinin bir yıl fazla olduğu görülmektedir.

1. Meşrutiyet’in ilan edilmesinden 1909 yılına kadar Mekteb-i Harbiye’nin eğitim sisteminde köklü değişiklikler yapılmamıştır. 1909 yılında öğretim programında bazı değişiklikler yapılarak temel fen dersleri kaldırılmış ve Osmanlı tarihi, savaş tarihi, dil bilgisi ve bazı mesleki dersler eklenmiştir. 1910 yılında eğitim süresi iki yıla düşürülmüştür. 2. Meşrutiyet’in ilan edilmesinden 1. Dünya Savaşı’na kadar olan süreç Harbiye için yıpratıcı olmuştur. Siyasi olaylar nedeniyle oluşan kargaşa okulda da kendini hissettirmiş ve olağanüstü önemler alınmasına neden olmuştur¹³³. Mekteb-i Harbiye 1914-1920 yılları arasında kapalı kalmıştır. Türk ordusunun Milli Mücadele döneminde Ankara’da teşkilatlanmasıyla birlikte Zabıt Namzetleri Talimgâhı adında 1920’de tekrar faaliyete başlamıştır. 1923 yılında İstanbul’a taşınarak Harp Okulu adı altında eğitim ve öğretime başlamıştır¹³⁴.

II. Abdülhamid dönemi genel olarak değerlendirildiğinde hem geleneğe hem de bilime dayalı bir reform anlayışın var olduğu söylenebilir. Bu reformların etkisiyle özellikle Tanzimat Dönemi’nde başlayan eğitimin, kurumsallaşmasına önem verilmiştir. Ayrıca eğitimin yaygınlaştırılması da bu dönemin başlıca politikalarından birisi olmuştur.

¹³² Fatih Gürses, Osmanlı İmparatorluğu’nun Son Döneminde Harbiye’de Eğitim ve Öğretim Faaliyetleri (1894-1914), s. 99.

¹³³ Fatih Gürses, Osmanlı İmparatorluğu’nun Son Döneminde Harbiye’de Eğitim ve Öğretim Faaliyetleri (1894-1914), s. 99.

¹³⁴ Deniz Kurt, Türkiye’de Askerî Eğitimin Modernleşme Sürecinde Işıklar Askerî Lisesi, s. 35.

II. Abdülhamid Dönemi'nde eğitim alanından gerçekleşen en önemli başarılarından birisi okul ve öğrenci sayısının önceki dönemlere kıyasla belirgin bir biçimde yükseldiği yükseköğretim alanında olmuştur. Birinci Meşrutiyet Dönemi'nde dört olan yükseköğretim kurumu sayısı II. Abdülhamid Dönemi'nin sonunda yaklaşık yirmiye yükselmiştir. Bu dönemde eğitim felsefesine ilişkin sorunların da tartışıldığı görülmektedir. Bu dönem eğitim üzerine en fazla yazının yazıldığı ve eğitim sorunlarının ele alındığı dönem olmuştur¹³⁵. Fransa'daki askerî okullardan esinlenerek oluşturulan subay yetiştirme sistemi bu dönemde Alman etkisine girmiştir. Almanya'dan gelen uzmanlar askerî teşkilatlanma ve eğitim uygulamalarında önemli değişiklikler yapmışlardır. Bu dönemde öğretim programlarında değişiklik yapılarak askerî eğitimde uygulamaya ağırlık verilmesinin eğitimin bilimsel yöntemlere göre şekillendiğinin bir göstergesi olduğu söylenebilir.

Sonuç

Avrupa'da ortaya çıkan Rönesans, Reform, Aydınlanma Hareketi ve Sanayi İnkılabı gibi gelişmeler tüm dünyada olduğu gibi Osmanlı Devleti'ni de önemli ölçüde etkilemiştir. İmparatorluğun çok uluslu yapısı, bu etkileri daha yoğun biçimde hissetmesine neden olmuştur. 18. yüzyılın başından itibaren yapılan seferlerde Osmanlı ordusu peş peşe yenilgiler almıştır. Bu yenilgiler, Osmanlı Devleti'nin hem toprak hem de itibar kaybetmesine neden olmuştur. Bu gelişmeler dönemin devlet adamlarının yönünü batıya çevirmiş ve bazı yenilikleri de beraberinde getirmiştir. 19. yüzyıl, Osmanlı yöneticilerinin dünyadaki değişimin farkına vardığı, batının bilim ve teknik üstünlüğünü kabul ettiği bir dönem olmuştur. Reform hareketlerinin ilk odak noktası askerî eğitim sistemi olmuştur. Çünkü askerî alandaki başarısızlıkların sebebi, askerî eğitimin yetersiz olmasına bağlanmıştır. Modern bilimlerin Osmanlı Devleti'ne girişinde askerî eğitimin önemli rol oynamıştır¹³⁶.

18. yüzyılın sonuna gelindiğinde Yeniçeri Ocağı'nda ve medrese eğitim sisteminde bazı sorunlar olduğu görülmüştür. Bu dönemde III. Selim batılı tarzda bazı yenilikler yapma gerekliliğinin farkına varmıştır.

¹³⁵ Ahmet Cihan, *Osmanlı'da Eğitim*, s. 106-107.

¹³⁶ Mustafa Kaçar, "Osmanlı İmparatorluğu'nda Askerî Teknik Eğitimde Modernleşme Çalışmaları ve Mühendishanelerin Kuruluşu (1808'e Kadar)", s. 69.

Bu yenilikler öncelikli olarak askerî alanda gerçekleşmiştir. Nizam-ı Cedid adı verilen yenileşme hareketi kapsamında Avrupa'dan yabancı uzman ve subaylar getirilmiştir. Ayrıca ordunun subay ihtiyacını karşılamak amacıyla batılı tarzda bir eğitim sistemi benimseyen Mühendishâne-i Berrî-i Hümayun açılmıştır. Okulda bir kütüphane ve matbaa kurulmuş ve Fransızca ders kitapları Türkçeye tercüme edilmiştir. Fransız eğitim sistemini örnek alan bu reformlar, batının bilimsel yöntemlerinin Osmanlı eğitim sisteminde yerleşmesinin önemli bir başlangıcı olmuştur. Bu dönemde yapılan reformların temel amacı Osmanlı ordusunu ıslah etmek olmuştur. Ancak yapılan bu yenilikler bazı kesimler tarafından tepkiyle karşılanmış ve III. Selim'in tahttan indirilmesine yol açmıştır. Batılı tarzda eğitim yapmaya yönelik bu reform hareketleri tam anlamıyla amacına ulaşmasa da mevcut askerî eğitim sisteminin değiştirilmesinde ve sonraki modernleşme hareketlerinin başlamasında etkili olmuştur. 19. yüzyıla kadar Osmanlı devlet adamlarının ve Avrupa'dan getirilen uzmanların çabalarıyla kurulan askerî okullar geleneksel eğitim veren medreselerin izlerini taşımışlardır. Ancak bu yüzyılın başından itibaren askerî eğitim alanında yapılan yenilikler, askerî okulların hem idari hem de eğitim açısından Avrupa'daki örneklerle göre yeniden düzenlenmeye çalışıldığını ortaya koymaktadır.

II. Mahmut, yapılan seferlerde başarısız olunması ve daha önceki ıslahat girişimlerinin yeterince amacına ulaşmaması nedeniyle Yeniçeri Ocağı'nı kaldırarak Asâkir-i Mansûre-i Muhammediyye ordusunu kurmuştur. Ancak daha önce yaşanan olumsuz girişimler nedeniyle önceleri kapsamlı reformlardan uzak durulmuş, yeni kurulan ordu daha önceki askerî sistemle benzer özellikler taşımıştır. Yapılan ıslahatlar sonucunda tam anlamıyla modern bir askerî eğitim sistemi kurulmadığı görülerek Avrupa tarzında eğitimle orduya subay yetiştirme amacıyla 1834 yılında Mekteb-i Harbiye (Harp Okulu) kurulmuştur. Avrupa'dan yabancı uzmanlar getirilerek uzmanların görüş ve önerileri doğrultusunda okulun yapısı ve öğretim programında sürekli olarak değişiklikler yapılmıştır. Mekteb-i Harbiye'nin kuruluşundan itibaren eğitim uygulamaları dönemin gereksinimlerine göre sürekli olarak değiştirilmiştir. Öğretim programına ihtiyaç duyulan dersler eklenmiş, güncel olmayanlar kaldırılmıştır. Avrupa'da okutulan ders kitapları örnek alınarak, okulun öğretim kadrosu tarafından kitaplar hazırlanmıştır. II. Mahmut döneminde batılılaşma çabaları kapsamında açılan diğer askerî

eğitim kurumları; hekim ve cerrah yetiştirmek amacıyla Mekteb-i Tıbbiye ve askerî bandolara öğretmen yetiştirmek amacıyla açılan Mızıka-i Hümayun'dur. II. Mahmut dönemi reformları, her ne kadar bazı yönlerden geleneksel askerî eğitimden izler taşısa da önceki dönem reformlarına göre daha sistemi ve batılı tarzda gerçekleşmiştir. Ancak bu dönemde yapılan yeniliklerin daha kurumsallaştırılarak yaygınlaştırılması Tanzimat Dönemi'nde gerçekleşmiştir.

Tanzimat Dönemi'ne kadar yapılan yenilikler çoğunlukla kurumların yeniden yapılandırılması biçiminde gerçekleşmiştir. Ancak hem içeride hem de dışarıda değişen koşullar bu tarzdaki reformların istenen başarıya ulaşmasını engellemiştir. Bu nedenle sistemin tamamını ilgilendiren köklü bir değişim anlayışı benimsenmiştir. Tanzimat döneminde Osmanlı Devleti'nin eski gücüne kavuşmasının yolu batılılaşma olarak görülmüştür. Bu dönemde askerî eğitim sisteminde yapılan yeniliklerde Fransız etkisi yoğun bir biçimde hissedilmiştir. 1839'da ilan edilen Tanzimat Fermanı'nda eğitime ilişkin bir ibareye yer verilmesi de 1845 yılında Abdülmecid tarafından yayınlanan fermanla birlikte eğitim alanında yenileşme hareketleri hızlanmıştır. Eğitimin yaygınlaştırılması önemli bir Tanzimat dönemi politikası olmuştur. Askerî rüştiyeler ve idadiler kurulmuş ve eğitim programları Avrupa'daki askerî eğitim sistemine uygun olarak düzenlenmiştir. Mektebi-i Harbiye ve Mekteb-i Tıbbiye'nin yapısında ve eğitim müfredatında da güncellemeler yapılmıştır. Bu dönemde Prusya ve Fransa'dan öğretmenler getirilmiş ve ağırlıklı olarak öğretilmiştir.

II. Abdülhamid dönemi, monarşik bir modernleşmenin benimsendiği bir dönem olmuştur. Bu dönemde askerî alanda yapılan yeniliklerin amacı, askerî okulların sayısını artırmak ve taşrada yaygınlaştırmak olmuştur. Eğitimin kurumsallaşmasının üst düzeyde olduğu bu dönemde, ağırlık olarak Almanya'dan gelen yabancı uzmanların görüşleri askerî ıslahatlara yön vermiştir. Askerlikle ilgisi olmayan dersler, askerî okulların öğretim programından çıkarılarak yerine mesleki ve uygulamalı dersler konulmuştur. Askerî rüştiyelerin ve idadilerin sayısı artırılarak eğitim programları güncel hale getirilmiştir. II. Abdülhamid dönemi batılılaşma düşüncesinin etkisinin arttığı ve eğitim alanında yoğun olarak hissedildiği bir dönem olmuştur.

19. yüzyılda Osmanlı Devleti'nin askerî eğitim alanındaki reformları genel olarak değerlendirildiğinde, bu alandaki yeniliklerin Osmanlı modernleşmesinin temelini oluşturduğu söylenebilir. Kuruluşundan itibaren yapılarında ve öğretim programlarında sık sık değişiklik yapılan askerî kurumlarda çok sayıda yabancı öğretmen ve uzman da görev yapmıştır. Bu okullar, batıdaki bilim ve tekniğin Osmanlı toplumuna aktarılmasında aracı rol oynamışlardır. Öğretim programındaki dersler; nicelik ve çeşit olarak yeterli teknik donanımı kazandıracak bir şekilde düzenlense de bu derslerin aynı derecede nitelikli bir biçimde verilememesi, öğrencilerin alt yapı eksikliklerini tamamlayacak kurumların azlığı ve devletin teknik eğitimde sürekliliği sağlayacak imkânların bulunmaması eğitimin batıdaki örnekleriyle aynı seviyeye ulaşmasını engelleyen faktörler olmuştur. Bu reform çalışmaları, her dönemde devleti yöneten yöneticilere ve dönemin gelişmelerine göre şekillenmiştir. Askerî eğitim alanındaki yenilikler, Avrupa'nın bilim ve tekniğinin Osmanlı toplumunda yerleşmesinin başlangıcını oluşturmuştur.

KAYNAKÇA / REFERENCES

Araştırma ve İnceleme Eserleri / Secondary Sources

- AKYÜZ, Yahya, *Türk Eğitim Tarihi*, Pegem Akademi, Ankara 2010
- ALKAN, Mehmet Ö., “Osmanlı İmparatorluğu’nda Modernleşme ve Eğitim”, *Türkiye Araştırmaları Literatür Dergisi*, Sayı 12 (2008), c. 6, s. 9-84
- ALKAN, Necmettin, “II. Abdülhamit Devrinde İstihdam Edilen İlk Alman Askerî Heyetinin Komutanı Otto Von Kaehler ve Her İki Tarafın Beklentileri”, *İstanbul Üniversitesi Edebiyat Fakültesi Tarih Dergisi*, Sayı 43 (2007), s. 135-165
- ALTUN, Fatmanur, “A Critical Review of “Ottoman Modernization”, *Adam Akademi Sosyal Bilimler Dergisi*, Sayı 1 (2022), c. 12, s.107-130
- ATEŞ, Barış, “Profesyonel Askerî Eğitim ve Türkiye’nin Model Arayışı” *SAVSAD Savunma ve Savaş Araştırmaları Dergisi*, Sayı 2 (Aralık 2022), c. 32, s. 407-442
- BURÇAK, Berrak, “Modernization, Science And Engineering İn The Early Nineteenth Century Ottoman Empire”, *Middle Eastern Studies*, Sayı 44 (Haziran 2008), s. 69-83
- CİHAN, Ahmet, *Osmanlı’da Eğitim*, 3F Yayınevi, İstanbul 2007
- ÇETİN, Sadık ve Ayhan Doğan, “Asâkir-i Mansûre-i Muhammediyye Ordusunun Kurulması ve Amasya’ya Yansımaları”, *Gaziantep University Journal of Social Sciences*, Sayı 3 (2018), c. 17, s. 1174-1885
- DAVISON, Roderic H, “Westernized Education in Ottoman Turkey”, *Middle East Journal*, Sayı 3 (1961), c. 15, s. 289-301
- ERDEN, Münire, *Eğitim Bilimlerine Giriş*, Arkadaş Yayınları, Ankara 2011
- ERGÜN, Mustafa ve Tayyip Duman, “19. Yüzyılda Osmanlı Askerî Okullarının Ders Programları ve Ders Kitapları”, *Yeni Türkiye*, Sayı 1 (1996), c. 7, s. 494-511
- ERTÜRK, Selahattin, “Türkiye’de Eğitim Felsefesi Sorunu”, *Hacettepe Üniversitesi Eğitim Fakültesi Dergisi*, Sayı 3 (1988), s. 11-16

- FLETCHER, J. D, “Education And Training Technology in the Military”, *Science*, Sayı 323 (2009), c. 323, s. 72-75
- GÜLCÜ, Nursel, “19. Yüzyılda Askerî Okullar ve Askerî Eğitim Sistemi”, *Akdeniz Üniversitesi Sosyal Bilimler Enstitüsü Dergisi*, Sayı 3 (2018), s. 104-113
- GÜRSES, Fatih, Osmanlı İmparatorluğu'nun Son Döneminde Harbiye'de Eğitim ve Öğretim Faaliyetleri (1894-1914), Ankara Üniversitesi Türk İnkılâp Tarihi Enstitüsü Yüksek Lisans Tezi, Ankara 2021
- İHSANOĞLU, Ekmeleddin, *Ottoman Educational Institutions During the Reform Period. Foundation for Science Technology and Civilization*, Manchester 2004
- KAÇAR, Mustafa, “Osmanlı İmparatorluğu'nda Askerî Teknik Eğitimde Modernleşme Çalışmaları ve Mühendishanelerin Kuruluşu (1808'e Kadar)”, *Osmanlı Bilimi Araştırmaları*, Sayı 2 (1998), s. 69-137
- KAÇAR, Mustafa, “Osmanlılarda Askerî Teknik Eğitim” *Türkiye Araştırmaları Literatür Dergisi*, Sayı 4 (2004), c. 2, s. 455-470
- KARASAR, Niyazi, *Bilimsel Araştırma Yöntemi*, Nobel Yayınları, Ankara 1991
- KARATAŞ, Süleyman, “Osmanlı Eğitim Sisteminde Batılılaşma”, *Afyon Kocatepe Üniversitesi Sosyal Bilimler Dergisi*, Sayı 1 (2003), c. 5, s. 231-242
- KAYALI, Kurtuluş, “Osmanlı Devleti'nde Yenileşme Hareketleri ve Ordu”, *Tanzimat'tan Cumhuriyet'e Türkiye Ansiklopedisi*, İletişim Yayınları, İstanbul 1985
- KELEŞ, Hamza “Asâkir-i Mansûre-i Muhammediyye Kânûnnâmesi”, *Kastamonu Eğitim Dergisi*, Sayı 1 (Mart 2006), c. 14, s. 227-240
- KHULUQ, Lathiful, “Modernization of Education in the Late Ottoman Empire”, *Al-Jami'ah: Journal of Islamic Studies*, Sayı 1 (2005), c. 43, s. 23-55
- KOÇER, Hasan Ali, *Türkiye'de Modern Eğitimin Doğuşu ve Gelişimi (1773-1923)*, Milli Eğitim Bakanlığı Yayınları, İstanbul 1991

- KORKMAZ, Mehmet, “Osmanlı Askerî Eğitiminde Modernleşme Çabaları: Kasımpaşa Bahriye Askerî Rüşdiye Mektebi”, *Tarih Dergisi*, Sayı 2 (Ekim 2020), c. 72, s. 115-137
- KÖKSAL, Nursel, Osmanlı Devleti'nde Modernleşme Dönemi Askerî Eğitim Sistemi (1840-1908), Kırıkkale Üniversitesi Sosyal Bilimler Enstitüsü, Yüksek Lisans Tezi, Kırıkkale 2007
- KURT, Deniz, Türkiye'de Askerî Eğitimin Modernleşme Sürecinde Işıklar Askerî Lisesi, Marmara Üniversitesi, Türkiyat Araştırmaları Enstitüsü, Yüksek Lisans Tezi, İstanbul 2007
- Mahmut Şevket Paşa, *Osmanlı Askerî Teşkilatı ve Kıyafeti (Osmanlı ordusunun kuruluşundan 1908 yılına kadar)*, K.K.K. Basımevi, Ankara 1983
- Milli Savunma Bakanlığı, *Osmanlı Döneminde Askerî Okullarda Eğitim*, Ankara 2000
- ORTAYLI, İlber, *İmparatorluğun En Uzun Yüzyılı*, Hil Yayınları, İstanbul 1983
- ÖZCANLI, İbrahim ve Şafak Varol, “Tanzimat Sonrası Eğitim Alanındaki İslah Faaliyetleri ve Cumhuriyet Dönemine Yansıması Özelinde Bir Değerlendirme”, *Türkiye Bilimsel Araştırmalar Dergisi*, Sayı 2 (Aralık 2022), c. 7, s. 253-267
- PROVENCE, Michael, “Late Ottoman State Education”, *Religion, Ethnicity and Contested Nationhood in the Former Ottoman Space*, ed. Jorgen Nielsen, Brill, Boston 2012
- SAKAOĞLU, Necdet, *Osmanlı Eğitim Tarihi*, İletişim Yayınları, İstanbul 1991
- SOMEL, Selçuk Akşin, *Osmanlı'da Eğitimin Modernleşmesi (1809-1908). İslamlaşma, Otokrasi ve Disiplin*, İletişim Yayınları, İstanbul 2010
- SÖZEN, Zeynep, “Constantin Ipsilanti's Contributions to Ottoman Military Reform”, *Euromentor Journal-Studies About Education*, Sayı 1 (2017), c. 8, s. 149-156
- ŞEN, Adil, “Osmanlı'dan Günümüze Eğitimde Modernleşme Çabaları”, *Ekev Akademi Dergisi*, Sayı 57 (Güz 2013), c. 17, s. 477-492

ŞİMŞEKER, Somer Alp ve Zeynep Sabancı, “Bir Alman Subayının Gözünden Osmanlı Askerî Eğitimi; Goltz Paşa ve Arazi Eğitimi İle İlgili Görüşleri”, *Tarih Araştırmaları Dergisi*, Sayı 72 (2022), c. 41 s. 379-402

TAŞTEKİN, Osman, “18. Yüzyıl ve Sonrası Osmanlı Eğitim Kurumları” *Cumhuriyet İlahiyat Dergisi*, Sayı 23 (Aralık 2019), s. 1143-1166

TEKELİ, İlhan, “Tanzimat’tan Cumhuriyete Eğitim Sistemindeki Değişmeler”, *Tanzimat’tan Cumhuriyet’e Türkiye Ansiklopedisi*, c. 2, İletişim Yayınları, İstanbul 1985

TÜKENMEZ, Özge Kurşun, “II. Abdülhamid Döneminde Modern Askerî Eğitim Sistemi”, *Elektronik Sosyal Bilimler Dergisi*, Sayı 86 (Nisan 2023), c. 86, s. 456-477

Türk Silahlı Kuvvetleri Tarihi (1783-1908), Gnkur. Basımevi, Ankara 1978

UYAR, Mesut ve A. Kadir Varoğlu, “In Search Of Modernity And Rationality: The Evolution Of Turkish Military Academy Curricula in A Historical Perspective”, *Armed Forces & Society*, Sayı 1 (Ekim 2008), c. 35, s. 180-202

UYAR, Mesut ve Edward J Erickson, *A Military History of the Ottomans: From Osman to Atatürk*, ABC-CLIO, California 2009

UZUNÇARŞILI, İsmail Hakkı, *Osmanlı Devletinin İlmiye Teşkilatı*, Türk Tarih Kurumu Basımevi, Ankara 1988

VARIŞ, Fatma, *Eğitimde Program Geliştirme*, Alkım Yayınları, Ankara 1996

WATSON, Cynthia A, *Military Education: A Reference Handbook*, Praeger Security International, London 2007

YEŞİL, Fatih, “III. Selim Devri Siyasi Literatürüne Bir Katkı: Yeni Bir Layiha Üzerine Notlar”, *Bellekten*, Sayı 275 (2012), c. 76, s. 75-146

YILDIZ, Gültekin, “Üniformalı Padişah II. Mahmud”, *Yeniden Yapılanma Sürecinde İstanbul*, ed. Coşkun Yılmaz İstanbul 2010

İnternet Kaynakları / Online Sources

Güncel Türkçe Sözlük, <https://sozluk.gov.tr/> (Erişim Tarihi: 15.6.2023)

Extended Summary

Military institutions have been regarded as a means of modernization throughout history. Similarly, military institutions in the Ottoman Empire were used as channels through which Western ideas flew into the society, especially in the 19th century. Along with the adverse effects of the Renaissance and Industrial Revolution on the Empire, military defeats at the beginning of the 18th century led to an urgent need to make reforms in order to keep up with the developments in science and technique in Europe. These reform movements mostly took place in military education in the hope of recovering from unwanted conditions in the military system. Especially beginning from the 19th century, a modernization process started with the attempts of Sultans and statesmen of the period. Accordingly, new military schools in the European style such as engineering schools, Military Academy, Medicine School, military secondary and high schools were established to fulfil the need of modern education. Furthermore, foreign experts were requested for their contributions to the restructuring process of the Ottoman military education system.

The purpose of this study is to present the developments in military education in the Ottoman Empire during the 19th century. In this study, the 19th century was divided into periods and developments from the period of Selim III to the second constitutional period were discussed. This study was designed in a descriptive survey model with the document scanning technique. In the literature, although there are plenty of studies on the Ottoman education system, studies examining the Ottoman military education by diving into periods are scarce. Therefore, this study is expected to contribute to the field of education and history.

As a result of the study, it can be asserted that reforms in military education form the basis of Ottoman modernization. In this period, from the beginning of their establishment, the structure and curriculum of the military schools were constantly changed in line with the expectations of the statesmen of the period. Furthermore, many foreign experts and teachers played a prominent role in this modernization process. Military schools acted as means of transferring western education methods and techniques in the Ottoman education system. Due to some problems such as the educational background of the students, heavy dependence on traditions and insufficient facilities of the empire, it was not possible for Ottoman Empire to reach the level of its European counterparts.

However, it is clear that reforms in military education formed the starting point of European science and technique in the Turkish education system.

Dürbünün Tarihi Gelişimi ve Osmanlı Devleti Tarafından Askerî Amaçlı Kullanılması

Historical Development of Binoculars and Military Use by
the Ottoman State

*Derya GEÇİLİ**

Öz

Uzakta bulunan cisimlerin yakındaymış gibi görünmesini sağlayan optik araçlara dürbün adı verilmiştir. Farsça'da “dür” uzak demek ve “bin” gören anlamına gelmektedir. Bu kelime Türkçe'ye uzak-görür olarak geçmiştir. Dürbünün icadı, dünyanın diğer gezegenler ve yıldızlar arasındaki bağlantısını sağlayarak gökyüzünün sırlarını bir nebze de olsa açığa çıkarmıştır. Dürbünden, hem yeryüzü hem de gökyüzünün gözlemlenmesinde faydalanılmış, taşınabilir ve hafif oluşuyla birçok kullanım alanı bulmuştur. Dürbün, hayatın pek çok alanında olduğu gibi askerî olarak da kullanılıp uzaktaki hedefleri görebilmeyi sağlamıştır. Bunun için dürbün üzerinde birçok çalışmalar yapılarak mercekler daha etkili bir hale getirilmiştir. Osmanlı Devleti'nde modernleşme çabaları sonucunda askeriyede dürbünün önemi fark edilmiştir. Avrupa'da bazı şirketlerle görüşmeler yapılarak dürbünler satın alınmıştır. Dürbünler, Osmanlı askeriyesinde hem savunma hem de taarruz sırasında kullanılmıştır. Bu çalışmada, dürbünlerin özellikleri ile Avrupalı şirketlerden satın alınmaları için yapılan görüşmeler anlatılmıştır.

Anahtar Kelimeler: Dürbün, Askerî, Osmanlı Devleti, Gözlem.

* Doç. Dr., Niğde Ömer Halisdemir Üniversitesi Atatürk İlkeleri ve İnkılap Tarihi Bölümü. E-Posta: degecili[at]hotmail, ORCID: 0000-0002-1579-9578.

Geliş Tarihi/Received: 05.02.2023
Kabul Tarihi/Accepted: 07.05.2023

Abstract

Optical tools that make distant objects appear as if they are close are called “binoculars”. In Persian, “dür” means far, and “bin” means the seer. This word has passed into Turkish as “far-seer”. The invention of the binoculars revealed a little of the secrets of the sky providing the connection of the earth between the other planets and the stars. Binoculars were used in observing both the earth and the sky, and they have found many uses with their portable structures and light weights. As in many areas of life, binoculars can be used for military purpose, allowing to see distant targets. For this reason, many studies were conducted on binoculars and the lenses were made become more effective. As a result of the modernization efforts in the Ottoman State, the importance of binoculars was realized in the military field. Binoculars were purchased after negotiating with some companies in Europe. Binoculars were used for both defense and attack in the Ottoman Military. The characteristics of binoculars and the negotiations made for their purchase from European companies are explained in the present study.

Keywords: Binoculars, Military, Ottoman State, Observation.

Giriş

Cam, antik çağlardan itibaren zanaatkârlar tarafından kullanılmaya başlanmıştır. Venedik’te tamamen mavi renkli, mercek şeklinde küçük cam incilerden yapılmış beze sarılan 3.000 senelik bir mumya bulunmuştur. Ninova harabelerinde ise mercek şeklinde, çakmak taşı kristaliyle karşılaşılmıştır. Romalı bir aristokratın da, borcu kapatmak için mercek kullanmayı tavsiye ettiğinden bahsedilir. Buna göre, ateş yakmak için kullanılan şeffaf bir cam alınmalı, bal mumundan üretilen ve Roma Mahkemelerinin resmi olarak kullandıkları senedin üzerinde güneşe doğru tutulup yakılmalıdır. Böylece, mercekle borcun kapatıldığına bir delil elde edilebilir¹. Roma İmparatoru Neron da at cambazlarını seyrederken daha iyi görebilmek için dürbün gibi bir mercek kullanmıştır². Gözlüğe ait mercekler ise 13. yüzyılda imal

¹ “Dürbünün İcadı”, *Muhaffal*, c. 1 Zilkâde 1339 [11 Temmuz 1921], s. 14.

² “Âlât-ı Rasadiye ve Rasad-hâneler”, *Miellif*, c. 51, 18 Haziran 1308 [30 Haziran 1892].

edilmeye başlanmıştır. İlk cam işçiliği, el lensleri Mısır ile Mezopotamya’da, gözlük ise Venedik’te (Floransa) ortaya çıkmıştır. Günümüze kadar ulaşan incelemelere göre mercek ve aynalar genellikle güneş ışınlarından faydalanabilmek amacıyla kullanılmıştır³. Bunlardan geniş ölçüde istifade edebilmek için hemen hemen dört asır beklenmiştir. Mercek ve aynalarda yapılan yeniliklerle değişimler sonucunda da dürbün ortaya çıkmıştır. Uzakta bulunan cisimlerin yakındaymış gibi görünmesini sağlayan optik araçlara dürbün adı verilmiştir. Farsça’da “dür” uzak demek ve “bin” gören anlamına gelmektedir. Bu kelime Türkçeye uzak-görür olarak geçmiştir. Dürbünün icadı, gökyüzünün sırlarını biraz da olsa ortaya çıkarmıştır. Dünyanın diğer gezegenlerle yıldızlar arasında irtibatını sağlamıştır. Evren hakkındaki konular, basit olduğu kadar gizemli bu alet sayesinde öğrenilmeye başlanmıştır⁴.

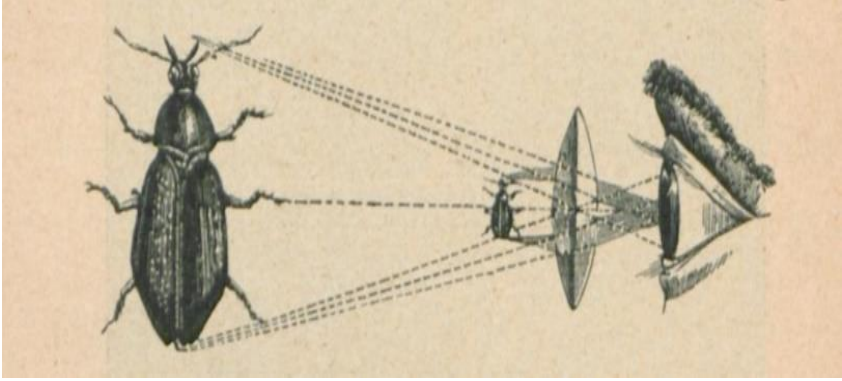

Görsel 1: Merceğin Etkisi⁵

Dürbünün asıl mucidi hakkında kesin bir bilgi yoktur. 17. yüzyılda yayınlanan bazı kitaplarda Hollandalı Hans Lippershey isimli bir gözlükçünün dürbünün mucidi olduğundan bahsedilmiştir. Ancak bazı araştırmacılar eserlerinde bu icadı, 1590 senesinde Middelburg’da Zacharias Janssen isimli başka bir gözlükçüye dayandırmıştır⁶. Bir gün

³ Anita McConnel, *A Survey of the Networks Bringing a Knowledge of Optical Glass-Working to the London Trade, 1500-1800*, ed. Jenny Bulstrode, 2016, s. 58.

⁴ “Dürbünün İcadı”, *Muhaffal, İlmi*, s. 14.

⁵ Salih Zeki, *Muhtasar Hikmet-i Tabi’îye, Mübhes-i Ziyâ*, c. 2, İstanbul 1309 [1894], s. 248.

⁶ Bazı araştırmacılar ise bu icadı Jakmatyus isminde başka bir gözlükçüye

meçhul bir şahıs, Hans Lippershey'dan iki mercek satın almış ve onları kontrol eder gibi gözüne doğru tutarak birbirinden uzaklaştırmıştır. Müşterinin bu hareketi, gözlükçünün dikkatini çekmiş ve gördüğünü tekrar ettiği zaman uzaktaki eşyanın yakınlaştığını fark etmiştir⁷. Birkaç ay içinde Lippershey'in ilk çift mercekli dürbünü imal ederek Prens Donaso'ya takdim ettiği rivayet olunmuştur. Diğer bir rivayete göre; Lippershey'in çocukları, gözlük dükkânlarında oyun oynarken iki mercek arkasından etrafi seyretmeye başlamışlardır. Bu iki cam da uygun bir mesafede bulunduğu için civardaki kilisenin çan kulesi yakından görülebilmştir. Çocuklar, bu garip durumu Lippershey'a anlattıkları zaman gözlükçü mercekleri bir tahta üzerine bağlayarak tecrübeyi tekrar etmiş ve bu konu oldukça ilgisini çekmiştir. Lippershey, 1608 senesinde hükümete müracaat ederek mucidi olduğu bu alet için otuz senelik bir ihtirâ berâtı⁸ verilmesini istemiştir. Bu aletle ilgili hükümetin yaptığı incelemeler sonucunda gözlükçüye 900 filorin ödenmesine karar verilmiştir. Ancak, birçok mucidin buna benzer fikirleri olduğundan ihtirâ berâtı verilmesinden vazgeçilmiştir. Lippershey'in "çok uzaklardaki her şey sanki yakındaymış gibi görülebilir." demesiyle diğer bilim adamları da başka çözümler önermeye başlamıştır. 1609'da dürbün, Paris'te Felemenk gözlüğü adıyla tam olarak ortaya çıkmıştır. Bu alet hakkında bir gazetenin yazarı şu açıklamaları vermiştir. "30 Nisan 1609 tarihinde Paris'te gezerken bir gözlükçü dükkânı önünde birkaç kişinin toplanması dikkatimi çekti. Gözlükçünün yeni icat ettiği bir gözlüğü tanıttığını gördüm. Bu gözlük, uzun bir borudan oluşuyordu ve gözlüğün her iki ucunda birbirine benzemeyen camları vardı. Bununla uzaktaki eşyalar, yakından görülebiliyordu". Galya⁹'da Sema Muhaberi gazetesinde 1 Mayıs 1609 tarihinde dürbünle uzaklarda yaşayanların artık yakınlaşabildiklerini anlatan yazılar yayınlanmıştı¹⁰.

Dürbünler arasında kullanım açısından en basiti Galileo dürbünü olmuştur. İtalyalı astronom Galileo, dürbünler hakkında bilgiler ortaya

dayandırmaktadır.

⁷ Samuel R. Driscoll, "Aberration Control in Antique Telescope Objectives", *In Partial Fulfillment for the Degree of Master of Science in the College of Optical Sciences*, The University of Arizona, Arizona 2015, s. 11.

⁸ Patent hakkı: Yeni bir şey bulana, icat edene, bulduğu şeyden bir süre yalnız kendisinin yararlanması için verilen belgedir.

⁹ Günümüzde Fransa, Belçika, İsviçre ve İtalya'nın kuzey bölgelerini içeren bölgedir.

¹⁰ "Dürbünün İcadı", *Muhaffal İlmi*, s. 15.

çıktıktan sonra eşyanın daha yakın görünmesinin ancak, iki ayna vasıtasıyla mümkün olabileceğini keşfetmişti. Daha sonra kendi adını verdiği Galileo dürbünüyle yıldızları gözlemlemeye başlamıştı. Galileo, tarafından ilk defa imal edilen dürbün, uzağı önce 4, daha sonra 7 kat büyütmişti. Dürbünle ilgili incelemelerine devam ederek uzağı 32 kat büyütmeyi başarmıştı. Galileo dürbününde iki mercekle arasındaki mesafe birbirine denk olduğundan diğer dürbünlere göre gayet ufak imal edilmişti. Sadece, bu dürbünün mercekle camından çıkan ışının uzaklaşması sebebiyle gözlem sahası daha küçüktü. Bu nedenle, dürbünle uzakta bulunan bir şeye bakıldığında gözün merceğe çok fazla yaklaştırılması gerekiyordu. Birbirinin aynı iki adet Galileo dürbünü bir araya getirilerek çifte dürbün elde edilmişti. Böylece iki mercekle birbirine uyumlu olduğundan, cisim çok daha iyi görülmüştü. Galileo ilk imal ettiği dürbünü, Venedik'te Meclis-i Âyan'a tanıtmıştı. Meclis-i Âyan mükâfat olarak Galileo'ya 1.000 filorin ödemiş ve onu İtalya'da Pisa Üniversitesi'nde riyazi müderrisliğine (matematik profesörü) tayin etmişti. Böylece, Galileo'nun dürbününden savaşta da istifade edilebilirdi. Dürbün ile Venedik donanması rahat bir şekilde ilerleyerek düşmanlarını daima gözlem altında bulundurabilirdi. Bir süre sonra Dük Toskana, Galileo'yu Floransa'ya davet edip onu ülkenin birinci matematik profesörü olarak ilan etmişti¹¹.

Dürbün teknolojisi Galileo ve Lipperhay formunun ardından, 1608'den sonra hızla gelişmeye başlamıştı. Evangelista Torricelli, Galileo öldükten sonra onun yerine matematikçi olarak atanmıştı. Teleskop lenslerinin performansı, Torricelli tarafından büyük ölçüde geliştirilmişti¹². 1611'de gökbilimci Alman Johannes Kepler, iki pozitif mercekle oluşan astronomik bir teleskop tipi ortaya çıkardı. Kepler, çeşitli lens kombinasyonlarıyla yaptığı deneyleri bir kitapta yayınladı. Kepler'in kitabında anlattığı icadı, orijinal kırılma teleskoplarının günümüzde bilinen modern tasarımlara hızlı bir şekilde ulaşmasını sağladı. 1617'de ise Christoph Scheiner tarafından ilk defa Kepler

¹¹ Galileo'nun ilk gözlemlerinde kullandığı alet, Floransa'daki müzede koruma altına alınmıştır; "Dürbünün İcadı", *Muhaffal İlmi*, s. 15.

¹² John E. Greivenkamp ve David L. Steed, "The History of Telescopes and Binoculars: an Engineering Perspective", *Novel Optical Systems Design and Optimization XIV*, United States 2011, s. 1.

teleskobu yapıldı. Böylece, çok mercekli teleskoplar yüzyılın ortalarında genel kullanıma girmiş oluyordu¹³. 1637’de Floransa’da gözlükçü Francesco Fontana yeni bir teleskop yaptı ve bunu zamanla geliştirdi. 1663 ve 1665 yılları arasında İtalya’da Castel San Felice’de saat yapımcısı ve gözlükçü Giuseppe Campani, Floransa Accademia del Cimento gözetiminde teleskoplarla birçok astronomik gözlemlerde bulundu¹⁴. 1664’ten itibaren Gian Domenico Cassini’de teleskopla kayda değer gökyüzüyle ilgili keşifler yaptı. 1669’da Cassini, Paris gözlemesine direktör oldu ve aynı optikleri kullanarak teleskoplar yapmaya devam etti¹⁵. Güçlü bir teleskop yapabilmek için çok zayıf bir dışbükey merceğe ihtiyacı vardı. Galileo’nun dışbükey mercek yapma yöntemi hakkındaki fikirleri o kadar net değildi. 1662’de Christian Huygens, Kepler’in pozitif göz merceklelerinden daha üstün olan negatif göz mercekleri keşfetti. 1800’lerin ortalarında ise dürbün, tam olarak üretilmeye başlanmıştı¹⁶. Bundan sonra dürbün ile ilgili keşifler birbirini takip etmiş ve türlere ayrılmıştı.

Osmanlı Devleti’nin askerî alanda modernleşme girişimleri çerçevesinde dürbünlerin önemi fark edilmiştir. Avrupa’daki dürbünler üzerine incelemeler yapılarak yenilerini satın alabilmek için Kiel gibi bazı şirketlerle görüşmeler yapılmıştır. Aşağıda dürbünlerin özellikleri ve Osmanlı Devleti’nde dürbünlerin satın alınmalarıyla kullanılmaları süreci anlatılmıştır.

1. Teleskobun Özellikleri

Bir cismin göz vasıtasıyla seçilmesi için belli bir mesafe içinde bulunmasına rüyet-i mütemeyyiz (görme mesafesi) denir. Göz, görebilme mesafesinin dışında bulunan eşyayı seçemediği gibi kendisine uzak olan eşyayı da fark edemez. Bu mesafede olmayan cisimlerin görüntülerini yakınlılaştırarak onları gözlemlenmek amacıyla ilk önce teleskop, daha

¹³ McConnel, *A Survey of the Networks Bringing a Knowledge of Optical Glass-Working to the London Trade, 1500-1800*, s. 58.

¹⁴ P. Molaro, “Francesco Fontana and His Astronomical Telescope”, *Journal of Astronomical History and Heritage*, Sayı 3 (2017), c. 20, s. 5.

¹⁵ Alison D. Morrison-Low vd., *From Earth Bound to satellite Telescopes Skills and Networks*, USA 2012, s. 4.

¹⁶ John Greivenkamp ve David Steed, “The History of Telescopes and Binoculars: an Engineering Perspective”, s. 2.

sonra dürbün yapılmıştır. Galileo dürbünü de bir çeşit teleskop olup ilk icat edildiğinde tabî ilimlerde bunlara mün'âkis el'ziyâ (ışık akseden) adı verilmiştir. Zamanla teleskop adını alan alette, hem mercek hem de ayna bulunduğu gibi ziyâ (ışık) eksiltme ve ziyâ kırılma hadiselerinin her ikisinden de istifade edilmiştir. Teleskobun birçok çeşidi olsa da en önemlileri Herşel (Herschel), Gregorian, Newton ve Lord Rosse teleskopları olmuştur. Teleskopların en etkilisi Herşel teleskobudur. Rasîd Herşel tarafından icat edilen teleskop, bakırdan gayet uzun ve geniş bir borudan yapılmıştır. Kapalı olan yerinde madenî ve kürevî ayna, açık olan ucunun kenarında ise mercek aynası olurdu. Dürbünün aynası boruya göre eğilimli yerleştirilirdi. Herşel teleskobunun uzunluğu 12 metre ve açıklığı da 1,47 metre olup bir çatıya yerleştirildiğinde halatlar vasıtasıyla belirli bir noktaya yöneltilebilirdi. Tekerlekli ayaklar üzerinde bulunduğundan teleskop istenilen yöne kolaylıkla taşınabilirdi. Herşel, bu teleskopla gökyüzünü 6.000 defa büyütmeyi başarabilmişti. Bu teleskopta ışığın miktarındaki kayıplar, diğer teleskoplara göre çok az olduğundan daha parlak bir görüntüsü vardı¹⁷.

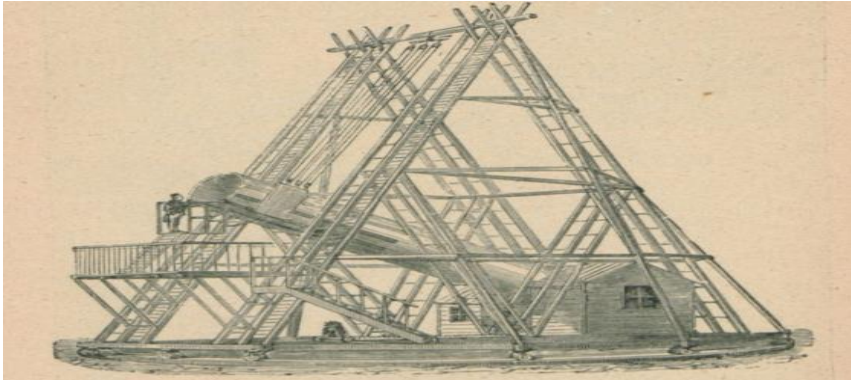

Görsel 2: Herşel Teleskobu¹⁸

Lord Rosse teleskobu, Herşel teleskobuna benzer olup sadece boyu ve ağırlığı bakımından farklıdır. Bu teleskobun uzunluğu 16,76 metre, aynasının genişliği 1,84 metre ve toplam ağırlığı da 38,9 kg'dı. Bu teleskopla aya bakıldığında 80 metre uzunluğundaki gökyüzü çok açık surette görülebilirdi.

¹⁷ Salih Zeki, *Muhtasar Hikmet-i Tabi'îye, Mübhes-i Ziyâ*, s. 248.

¹⁸ Salih Zeki, *Muhtasar Hikmet-i Tabi'îye, Mübhes-i Ziyâ*, s. 249.

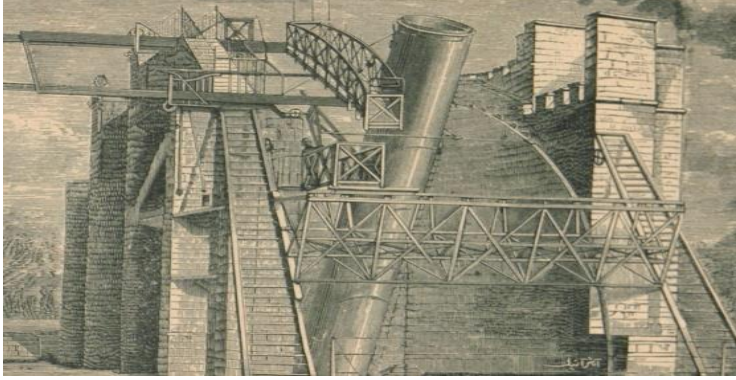

Görsel 3: Lord Rosse Teleskobu¹⁹

Fukolt Teleskobu; gerek Gregorian ve gerekse Newton teleskoplarında bulunan madenî aynalar, çok zor imal ediliyordu. Fukolt, camdan üretilen birbirine eşit aynaları, gümüş kaplayarak cilalı hale getirdi. Bu keşfini, Newton teleskobuna uygulayarak kendi teleskobunu tamamlamıştı. Fukolt'un imal ettiği cam aynalar, hafif ve kısa olup yıldızları daha temiz gösterdiğinden madenî ve kürevî aynalara tercih edilmişti. Fukolt'un kullandığı mercek aynasına gelince; o da dört adet mercekten oluşuyordu. Marsilya Rasathanesi'nde kullanılan Fukolt tarzı büyük teleskobun açıklığı 0,80 cm ve uzunluğu da 5 metre olmuştu.

Dollond Teleskobu; John Dollond, oğlu Peter ve yeğeni George (1706-1761) 1800'lerin ortalarına kadar büyük Britanya'nın en popüler kırılma teleskop üreticisi olmuştu. Aslen bir ipek dokumacısı olan John Dollond, astronomi ve optiğin teorik yönlerinde ustalaşmıştı. George Dollond özellikle saatli teleskop üzerine çalışmıştı. Bir süre sonra saatli teleskop, Dollond teleskoplarının en kalitelisi haline gelmişti²⁰.

Megaskop, sanayi eşyalarının büyütülmüş hallerini görebilmek için Şarl tarafından icat edilmişti. Bir odayı kaplayacak kadar gayet büyük olup merceğinin odak noktasında camdan üretilen bir perde vardı. Oda içinde bulunan küçük eşyalar, megaskop tarafından ters şekilde görünerek büyütülürdü. Ayrıca, odanın dışında eşyaya bakan tarafta bir ayna bulunuyor, böylece eşya bu ayna vasıtasıyla daha iyi aydınlatılabiliyordu. Bu durum, hem perde üzerinde ortaya çıkan

¹⁹ Salih Zeki, *Muhtasar Hikmet-i Tabi'îye, Mübhes-i Ziyâ*, s. 250.

²⁰ Mehmed Sami, *Harp Silahları ve Vâsıtaları*, Yıldız Harp Akademisi Matbaası, İstanbul 1928, s. 342.

görüntünün parlak olmasına ve hem de perdenin arka tarafından kurşun kalemiyle kolaylıkla çizilmesine hizmet ederdi.

Gregorian Teleskobu, eğri bir ayak üzerinde uzun ve kalın bir bakır borudan meydana gelmişti. Bir tarafı madenî ve kürevî ayna ile kapatılmış, sadece aynanın orta yerinde açık bir mahal yapılmıştı. Borunun öteki ucuna yakın bir mahaline aynasının ortasındaki açıklıktan biraz büyük genişlikte ikinci madenî ve kürevî ayna yerleştirilmişti. Bu iki ayna eksenleri birbirine ve borunun eksenine uygun bir halde dururdu. Alet, bir yıldızza yöneltildiğinde yıldızdan boruya giren ışın, ayna üzerinde aksederdi. Bu aynanın orta yerindeki deliğe düz mercekli ince bir boru geçirilmişti. Mercekten yıldızın büyük hali gözlemlenebilirdi. Mercek aynasını taşıyan borunun yakınında bir de düğme bulunurdu. Bu düğme, ileri ve geri alınarak küçük aynanın yeri değiştirilebilir, böylece teleskop göze göre ayarlanabilirdi²¹.

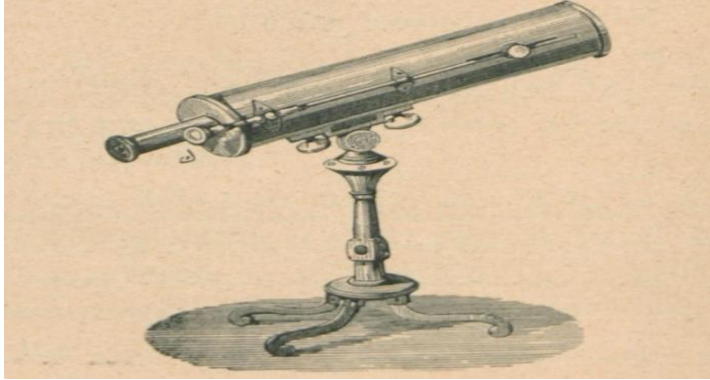

Görsel 4. Gregorian Teleskobu²²

Isaac Newton, ilk teleskobunu 1668'de yapmıştı. Newton, cam merceklerden geçen ışığın, farklı renklere kırıldığını ve renk sapması olduğunu keşfetmişti. Buna engel olabilmek amacıyla mercek yerine ayna kullanmıştı. Ayna, gökyüzüne yöneltildiğinde üzerine gelen beyaz ışıkların bir renk yelpazesine dönüşebileceğini düşünmüştü. Newton tarafından icat edilen teleskop, büyük madenî borunun bir tarafına yerleştirilen ayna ile karşı tarafında bulunan yansımali prizmadan

²¹ Salih Zeki, *Muhtasar Hikmet-i Tabi'îye, Mübhes-i Ziyâ*, s. 251.

²² Salih Zeki, *Muhtasar Hikmet-i Tabi'îye, Mübhes-i Ziyâ*, s. 254.

oluşuyordu. Borunun ön kısmında ışığı toplayan bir ayna vardı ve bu ayna ışığı kırdıktan sonra borunun içinde herhangi bir odak noktasında topluyordu. Ayrıca, bir düzlem ayna da odak noktasının önünde 45° açıyla yerleştirilir ve bu ayna görüntüyü, gözetleme deliğindeki merceğe yansıtırdı²³.

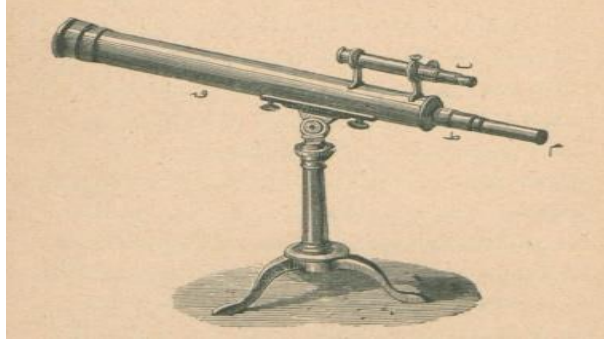

Görsel 5. Newton Teleskobu²⁴

Teodolit; mesaha²⁵ için kullanılan gayet basit bir açı ölçüm aletidir. Teodolitin kullanımı oldukça kolay olup başlıca üç parçadan oluşmaktadır. Bunlar gövde kısmı, dürbün ve optik parçalardır²⁶.

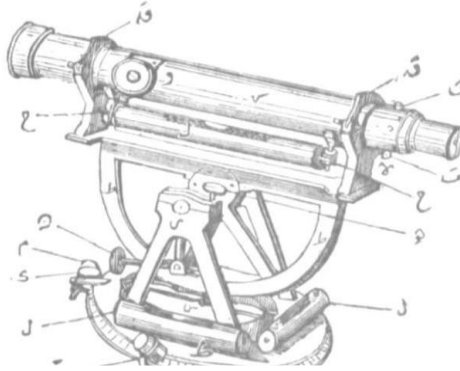

Görsel 6. Teodolit²⁷

²³ Salih Zeki, *Muhtasar Hikmet-i Tabi'îye, Mübhes-i Ziyâ*, s. 254.

²⁴ Salih Zeki, *Muhtasar Hikmet-i Tabi'îye, Mübhes-i Ziyâ*, s. 251.

²⁵ Arazi hakkında elde edilen bilgileri, bir deniz veya kara haritası şeklinde göstermek için yapılan işe denir.

²⁶ Mehmed Vasıf, *Mesâha-i Bahriye*, Kasbar Matbaası, 1322 [1906], s. 122.

²⁷ Mehmed Vasıf, *Mesâha-i Bahriye*, s. 122.

Hayal Feneri, projeksiyonun icadından önce bir perde üzerine eşyanın büyütülmüş suretlerini sağlamak için Girşer tarafından icat edilmişti. Bu alet, tenekeden yapılmış bir kutudan oluşup içinde bir ayna, boru ve lamba bulunurdu. Lambadan meydana gelen ışık, ayna vasıtasıyla merceğin yakınlıklarına gelir ve cam levha üzerine inerek kuvvetlice aydınlatırdı. Bu cam levha üzerine makine, hayvan veya diğer eşya tasvirleri, ön tarafta bulunan merceğin odağının biraz üzerinde bulduklarından çok büyük ve tersten görüntüleri ortaya çıkardı. Çoğunlukla perde üzerindeki görüntülerin düzgün çıkması için fotoğraflar cama ters olarak yerleştirilirdi²⁸.

2. Askerî Dürbünler

Silahların kullanımı sırasında sadece gözle yapılan nişan alma yetersizdir. Askeriyede taarruz ve savunma sırasında uzakların gözlemlenmesi amacıyla dürbün ve teleskoplara ihtiyaç vardır. Sadece, çok fazla büyüten teleskopların boyları uzun olduğu gibi çok da yer kaplamaktadır. Bunları bir noktaya doğru yöneltmek ve olayı araştırmak çok zordur. Bu gibi sorunları ortadan kaldırmak için küçük dürbün yapılmıştır. Askerî dürbün ilk kullanılmaya başladığında sadece bir mercekten oluşuyordu. Ancak zamanla geliştirilerek yeni bir modeli yapılmış ve iki mercekten daha kullanışlı hale getirilmiştir. Böylece dürbüne, bir madenî borunun iki tarafına geçirilmiş biri büyük, diğeri küçük iki adet yakınlaştırıcı mercek yerleştirilmiştir. Dürbünün gövdesi pirinçten üretilip kalın iki tane boru bulunurdu. Boruların içindeki merceğe, gökyüzünden gelen ışınların aksetmesini engellemek amacıyla içleri siyaha boyanırdı. Dürbünün merceği ileri ve geri alınabildiğinden gözlemlenen noktaya mümkün olduğu kadar yakından bakılabilirdi. Bunun için merceği taşıyan borular, biraz kalın ve gayet uzun bir sandık içinde hareket ettirilebilecek şekilde yerleştirilirdi²⁹.

Dürbünle yapılan nişan alma, gözle yapılandan daha basitti. Çünkü silahın hedefe yönlendirilmesi dürbünün hedefi belirlemesinden ibaretti. Dürbün, büyütme kuvvetine sahip olduğundan silah hedefe daha kolay ve güvenli yöneltildi. Özellikle çok uzak mesafelerdeki küçük hedeflere karşı dürbünle gayet kesin nişan alınabildiğinden etkili ateş

²⁸ Salih Zeki, *Muhtasar Hikmet-i Tabi'îye, Mübhes-i Ziyâ*, s. 242.

²⁹ "Mesâha Aleti", *Ceride-i Bahriye*, Numara: 51, 17 Şevval 1308 [26 Mayıs 1891], s. 3.

edilmesi ihtimali fazlalaşır. Askerî dürbün kullanıldığı zaman en küçük hedefleri bile görmek mümkündür. Böylece hedef, açık ve kesin bir hale geliyordu. Kapalı havalarda, sabah ve akşam karanlığında gözün hedefi fark etmemesi durumunda, büyütme gücüne sahip olduğundan dolayı dürbünle bu mümkündür. Taarruz veya başka bir maksatla yapılan ateş sırasında dürbünle göze nazaran daha doğru ve mükemmel gözlem yapılabilir. Hatta gözle hiçbir şekilde görülmesi bile küçük hedefler, dürbünle seçilebilirdi. Askerî dürbün, keşif, yöneltme, hedef kestirme, mesafe ve yüksekliğin ölçülmesinde kullanılmış, ayrıca Som, tek ve çift kollu batarya gibi türlere ayrılmıştır³⁰.

2.1. Som Dürbünü

Som dürbünü, ağır ateşli taarruzların hazırlıklarında kullanılmak üzere Fransızlar tarafından icat edilmişti. Fransızlar, menzilli ağır topların atışlarını kontrol etmek ve bir hedefe tekrar tekrar ateş etmek için topçunun elinde yeterli derecede gözlem vasıtaları (tayyare, balon ve mesâha kıtaları) olamayacağını düşünerek her ağır topçu alayına birer som takımı vermişti. Som dürbünlerinin önemi fark edilerek, zamanla diğer alaylara da dağıtmaya başlanmıştı. Fransa'da ilk önce mesâha taburuna bağlı yüksek yanmalı atış tanzim takımı vardı. Yüksek yanmalı atış tanzimi için iki gözlem yerinden oluşan geniş bir alan seçilir, buranın uzunluğu, atış yapılacak mesafeye bağlı olurdu. Asıl mevkiinin uzunluğu, mesafenin % 10'u kadar olursa atış güvenli yapılır, yani 10.000 metre mesafeye atış tanzimi yapmak için 1.000 metre kadar esas bir alan seçilirdi. Bu esas alanın sadece bir noktası (bir gözlem mahali) topografik olarak, diğeri ise som dürbünü ile belirlenirdi. Böylece topografyanın uygulanması basitleştirilmişti. Bu aletlerle yarım saatte bir bataryanın atışı hazırlanabilirdi. Atışı düzenlemek için gözlem mahallerinin yeri, topografik olarak belirlenir ve istikamet açıları bulunurdu. Aletler, haritanın kuzeyine doğru yöneltilirdi. Bundan sonra her nereye bakılsa okunacak olan açılar istikamet ölçüsüydü. Hedef istikametinde ve yaklaşık 400-3000 m yükseklikte (havada) genel bir gözlem noktası seçilirdi. Batarya, yanmalı iki mermi atar, dürbünler bu mermilerin patladığı noktaya yöneltilerek tespit edilirdi. Batarya arkasından 12 adım atar, her gözlem yeri bu adımları hangi açılar altında görürse onları

³⁰ *Topçu Tali'mât-nâmesi*, İkinci Kısım, Matbaa-i Askeriye, Dersaadet 1337 [1919], s. 2.

bildirirdi. Bu sayılar, her gözlem yeri için toplanır ve ortalamaları alınırdı. Bunların dayanma gücünün verdiği noktanın yatay resminin arası ve uzaklığı bulunurdu. Daha sonra ortalama vuruş noktası “200 metre uzun veya kısa 60 metre sağda veya solda” diyerek sonucu bataryaya bildirirdi. Böylece atışın tanzim edilmesi sona ermiş olurdu³¹.

2.2. Batarya Dürbünü

Batarya dürbünü, nişan pusulasının (istikamet açısı) gördüğü işleri yapardı. Bunun dürbün, taksimat dairesi, tambur vidası, sehpa, yedek malzeme, muhafaza ve kılıf gibi parçaları vardı. Ancak dürbün ve taşıyıcı olmak üzere iki ana bölümden oluşurdu. Batarya dürbünü, büyütme kuvveti, parlaklık derecesi ve görme sahası bakımından tek kollu ve çift kollu olarak ikiye ayrılmıştı. Tek kollu batarya dürbününün gece gözlem yapması için üzerine bir alet takılırdı. Bu alet, hem gündüz hem de gece gözlem yapmak için de kullanılabilirdi. Gündüz gözlemi için nişan dairesinin üzerine bir el dürbünü takılır, böylece gözlem daha kolay yapılabilirdi. Herhangi bir el hareketiyle dürbün hedefe çevrilebilirdi. Çift kollunun, iki tane dürbün kolu olup dürbünü taşıyıcı üzerine yerleştirmek için her kolun altında delikli ikişer çıkıntı bulunurdu. Dürbün kolları tespit manivelası vasıtasıyla istenilen vaziyette tutulabilirdi. Sağ dürbün kolu içinde yüksekliği ölçmeğe yarayan bir parça vardı. Mercekler, her duruma göre düzenlenebilmeleri için dönebilecek şekilde yapılmışlardı. Osmanlı ordusunda çoğunlukla çift kollu batarya dürbünleri (makaslı batarya dürbünleri) kullanılmıştı³².

2.3. 1908 Modeli Makineli Tüfekler İçin Nişângâh Dürbünü

1908 modeli kızaklı ve sehpalı Alman Maxim makineli tüfeklerin nişângâh³³ dürbünü Busch Fabrikası ürünüdür. Bu dürbün, çelik bir borudan oluşan bir takım merceklerin yerleştirilmesiyle yapılmıştı. Dürbünün muhafazasında merceklerle birlikte bir de prizma bulunurdu. Bu dürbünle herhangi bir noktaya bakıldığı zaman ışıklar, mercekten

³¹ Mehmed Sami, *Harp Silahları ve Vâsıtaları*, s. 370.

³² Mehmed Sami, *Harp Silahları ve Vâsıtaları*, s. 342.

³³ Toplarda kullanılan dürbünleri hizalamak, hedeflere doğrultmak ve nişan dairelerine bağlanabilmeleri için nişângâhlar kullanılmıştır.

geçtikten sonra prizma merceğe tesadüf ederek yansımalar yapardı. Daha sonra mercek üzerinde kesişerek buradan uzaklaşıp hedefe doğru giderdi. Dürbünün camı, madenî bir çerçeveye içinde dururdu. Bu çerçevenin camdan aşağı kısmında iki çıkıntısı vardı. Çıkıntılar arasında eksantrik mihveri bulunurdu³⁴. Madenî bir çerçevede bulunan camı, dürbünün içinde aşağı ve yukarı hareket edebilirdi. Bu hareket, nişan tamburunun ileri geri çevrilmesi şeklinde yapılırdı³⁵. Nişan tamburunun üzerinde 400 ile 2000 metre arasında çizgiler vardı. Bu çizgiler, 400'den 1000'e kadar 100'er, 1000'den itibaren 2000'e kadar 50'şer metreyi gösterirdi. 50'şer metreyi gösterenler, sadece birer noktadan ibaretti, yani iki çizgi arasındaki nokta 50 metreyi ifade ederdi. Mesela: 1400 ile 1500 m çizgileri arasındaki nokta 1450 metreyi gösterirdi. Bu bölüm makineli tüfeğin üzerindeki nişan levhasına tamamıyla uygundu, tambur üzerinde üçgen şeklinde beyaz bir işaret bulunurdu. Dürbünün belli bir mesafeye göre hazırlanması için tambur üzerindeki çizgiler, arzu edildiği şekilde işaret noktası hizasına getirilirdi. Dürbün merceğinin yönünü muhafaza etmek için bir kapak olurdu, bu kapak bir kayışla dürbüne bağlanırdı. Dürbünün üzerinde tüfeğe yerleştirilebilmesi için de bir parça olurdu. Bu parça, çelikten yapıp dürbün gövdesine kırlangıç kuyruğu olarak geçirilerek üç adet vidalı çiviyle yerleştirilmişti. Makineli tüfeğin üzerindeki dürbün ayağında da bir çivi bulunur ve bu çivi merceğin yönüne doğru bulunan yuvaya geçerdi. Böylece, dürbünün ileri doğru olan hareketini sınırlandırıp uygun şekilde bağlanmasını sağlardı. Dürbünde birbirinden farklı iki adet sarı camlı kapak vardı. Buhar, sis ve karlı havalarda veya çok keskin güneş ışığında dürbünün kullanılması gerekirse bu kapaklardan bir tanesi mercek yönünde takılırdı. Bunlardan başka, dürbünün mercek yönünde yumuşak lastikten bir halka vardı. Bu halka, hem gözü muhafaza eder, hem de merceğin yönünü olması muhtemel zararlardan korurdu³⁶.

³⁴ Esliha Müfettişi ve Topçu Mühimmat Komisyonu Mütercimi Yüzbaşı Hayrullah Feyzi, *Kalkanla Mücehhez Maksim Makineli Tüfeklerine Mahsûs Gürç Fabrikası Ma'mûlâtından Nişângâh Dürbünü*, 28 Temmuz 1332 [10 Ağustos 1916], s. 5.

³⁵ *1908 Modeli Kızaklı ve Sephalı Maksim Makineli Tüfeklerine Mahsûs Nişângâh Dürbünü*, Genelkurmay Başkanlığı Kütüphanesi, s. 2. 80. Modeli tüfekler için Çays fabrikasının ayrı bir nişângâh dürbünü kullanılırdı. Bu dürbün, Busch dürbününe çok fazla benziyordu.

³⁶ *1908 Modeli Nişângâh Dürbünü*, s. 2.

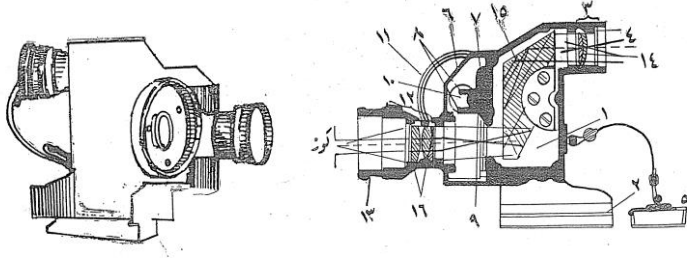

Görsel 7. 1908 Modeli Nişangâh Dürbünü³⁷

Nişangâh dürbününe mahsus ayak; mekanizma sandığının sol kenarına ve kuyruk takımının yakınına bağlanmıştı. Bu ayak, gövde ve sıkıştırma düzeni olmak üzere iki parçadan oluşurdu. Ayağın gövdesi, tamamen çelikten yapılmış, dört adet çivi vasıtasıyla mekanizma sandığının sol kenarına bağlanmıştı. Bu ayağın üst kısmında kırılmalı kuyruğu şeklinde bir parça vardı. Bu parça, dürbün ayağının geçmesine mahsustu, bunun ön tarafında bir vidalı çivi bulunurdu. Çivi ise dürbünün ayağındaki yuvaya geçmeğe ve dürbünün hareketini sınırlandırıp gerçek vaziyetini belirlemesine mahsustu.

Tespit tertibatı; küçük bir mengeneden oluşurdu. Mengene ise ana mengene, kol, ağız ve çivi olmak üzere dört parçaydı. Mengene çivisi, mengeneyi aşağı-yukarı hareket ettirecek şekilde olduğu yerde tutar, nişangâh dürbünü sıkıştırıp yerinde kesinlikle oynamaksızın düzenli ve sağlam durmasını sağlardı. Dürbün ayağı yerleştirilmeden önce mengene ağızının üstü, belli bir seviyeye gelinceye kadar kol vasıtasıyla çevrilirdi. Böylece, mengene dönmeyecek şekilde sıkışınca kadar mengene ağızı yukarı doğru kalkardı. Dürbünün ayağı yerleştirildikten sonra mengene tekrar aksi tarafa çevrilerek mengene ağızı aşağı doğru indirilir ve güzelce sıkıştırılırdı.

Nişan alınması arzu edilen hedefin mesafesine göre nişan tamburunun hazırlanması; nişangâh dürbünü, mesafesi belirlenen herhangi bir hedefe yönlenebilirdi. Bundan önce sadece, nişan tamburunun hedefin mesafesine göre ayarlanması gerekiyordu. Daha sonra nişangâh aynı mesafeye göre tanzim edilerek gözle hedefe bakılır, eğer nişan hattının hedefin üzerinde olduğu görülürse dürbün doğruydum. Ancak, dürbün ve nişangâhlar gözlerle alınan nişanlar aynı noktaya

³⁷ 1908 Modeli Nişangâh Dürbünü, s. 3.

tesadüf etmezlerse, dürbünün ayarı bozuk olarak kabul edilir ve düzeltilirdi. Daha sonra dürbünden bakılarak tüfek yöneltir ve hedef vurulurdu.

Dürbünü kontrol etmek için önce bir hedef hazırlanırdı. Bir kâğıdın üzerine 3-4 cm kalınlığında 20-30 cm uzunluğundaki hat, siyah mürekkeple çizilirdi. Bu hattın her tarafta kalınlığının aynı olması yani alt ve üst kenarlarının birbirine paralel olması gerekirdi. Bu kâğıt, tahta üzerine rüzgârda oynamayacak şekilde yerleştirilir veya yapıştırılırdı. Sadece yapıştırılırken; siyah hattın, hedefin üst kenarına paralel olmasına dikkat edilirdi. Bu hedef, herhangi bir mesafeye yerleştirilir, sonra gerek dürbün ve gerekse nişângâhın sadece, biraz yatay olması sağlanırdı. Bir hedefe gözle ve dürbünle bakıldığında bir uyum olmalı, bu yok ise dürbünün ayarı bozuk sayılırdı.

Dürbünü ayarlamak için nişan tamburu üzerindeki üç vida sökülürdü. Bu vidaların açılmasıyla nişângâh bölümüne sahip olan siyah boyalı tekerlek levha serbest kalırdı. Bu durumda tamburun tırtıllı kenarına dokunmaksızın parmak uçlarıyla taksimat bileziği çevrilebilirdi. Daha sonra tüfek üzerindeki nişângâh mesela 1.000 metre ayarlanarak, 50 metre ilerideki hedefin üzerinde bulunan bir hattın alt kenarına yöneltilirdi. Bundan sonra dürbünden bakılarak nişan tamburu çevrilir ve dürbün içindeki arpacık aynı hattın alt kenarına tatbik edilirdi. Bundan sonra tambura dokunmaksızın nişan bileziği çevrilir ve 1.000 taksimatı tambur üzerindeki işarete uygulanırdı. Daha sonra, sökülmüş olan çiviler, güzelce sıkıştırılırdı. En son olarak çeşitli nişangâhlarla aynı hedefe nişan alınır, böylece nişan hattı ile nişângâh dürbününün aynı hatta olup olmadıkları kontrol edilirdi. Aynı hatta uyumlu bulunmazlarsa dürbün tekrar ve daha dikkatli bir şekilde ayarlanırdı³⁸.

Dürbün, mevzilere göre farklı şekillerde taşınabilse de çoğunlukla tüfek üzerinde kalmaz, kılıfında dururdu. Tüfeğe takılmadan önce gerek dürbün ayağı ve gerekse bu ayağın geçmesine mahsus parça incelenerek üzerlerinde kir ve toz gibi şeyler var ise temizlenirdi. Dürbünün camları ve diğer dış yüzeylerinin temizlenmesi için yumuşak, temiz bez parçası kullanılırdı. Ateşe başlanmadan önce dürbün, tüfeğin üzerine takılırdı. Makineli tüfeğin dürbünü her ne kadar sağlam yapılsa da yine de diğer

³⁸ 1908 Modeli Nişângâh Dürbünü, s. 1-6.

araç-gereçler gibi mümkün olduğu kadar sık sık kontrolden geçirilirdi. Özellikle dürbünün şiddetli çarpışma, darbe veya düşmelerine engel olunurdu. Ne olursa olsun dürbünün sökülmesi ve içerisinin karıştırılması da kesinlikle yasaktı. Dürbünde bir bozukluk olursa askerî fabrikalar müdüriyetine gönderilerek tamir ettirilirdi. Dürbün, hem kullanıldığında hem de kılıfında bulunduğu sırada camı daima kapakla muhafaza edilirdi. Dürbünün ayağı daima temiz, her türlü kir ile tozdan uzak tutularak hafifçe yağlanırdı. Dürbünün taşınacağı kılıf ise köseleden yapılırdı. Bu kılıfın ağız tarafının kirlenmemesi için madenden olmasına dikkat edilirdi. Böylece, dürbünün iyi bir şekilde muhafazası sağlanırdı. Kılıfın içinde renkli camlara sahip iki adet kapağın yerleştirilmesine mahsus yuvalar da bulunurdu. Dürbün, yerleştirildikten sonra kılıf, dikkatli bir şekilde kapatılırdı. Kopçaların bakımını sağlamak için de bir parça yumuşak temiz bez bulunurdu³⁹.

2.4. 1914 Modeli Makaslı Batarya Dürbünü

Osmanlı ordusunda çoğunlukla çift kollu batarya dürbünleri kullanılmıştı. Bunlara makaslı batarya dürbünleri de denilmişti. Makaslı batarya dürbünleri pusula nişan dairesinin gördüğü işleri yapardı. Bu dürbünler, gözlem ve hedefin keşfi sırasında toprağın açısını ölçmek, ateş açılırken yan açıları belirlemek, hedef değiştirmek, yeni hedefin eskisine göre açılarını ölçmek, hedefin uzunluğuyla sapmalarını belirlemek için kullanılmıştı⁴⁰. 10x50'lik makaslı dürbün, 10 misli büyütür, genişliği 50 mm, göz bebeği 5 mm, parlaklık 25 derece, ağırlığı ise 5,40 veya 6,30 kg'dır. Sadece bu dürbünün olumsuz bir özelliği vardı. Dürbün içinde taksimat şebekesi ve bu şebekeyi istenilen bir açığa göre ayarlamaya yarayacak bir düzen yoktu. Bu özellikleri taşımayan dürbünlerle etkili ve başarılı atışların yapılması mümkün değildi. Bir süre sonra makaslı batarya dürbünlerine bu gibi özellikler de ilave edilmişti.

Sahra ve cebel (dağ) bataryalarına mahsus 1914 makaslı batarya dürbünleri iki model şeklinde kullanılırdı. Bir modeli, çift mercekli ve aynalı gözlem dürbünleriydi. Bunlar, diğer dürbünlere göre tayyarelere karşı gözlem yapmak için daha uygundu. Dürbün mercekleri arasındaki

³⁹ Hayrullah Feyzi, *Kalkanla Mücehhez Maksim Tüfeklerine Mahsûs Gürç Fabrikası Ma'mûlâtından Nişângâh Dürbünü*, 28 Temmuz 1332 [10 Ağustos 1916], s. 4.

⁴⁰ *Topçu Tali'mâtnâmesi*, s. 8-10.

mesafenin fazla olmasından dolayı hayalî şekillendirme özelliği artardı. Böylece, cisimlerin derinliğine olan mesafeleri arasındaki fark artacağından, gözlem durumu daha güvenli olurdu. Dürbün kollarının açık vaziyetinde gözetlen bir adım gerisinde bulunduğu halde mercekler vasıtasıyla hedef her iki yandan gözlemlenebilirdi. Dürbünün kolları kapalı olduğunda makaslı dürbünüyle bir engel üzerinden (mesela duvar gibi) gözlem yapılabilirdi. Böylece gözlem sırasında gözetleyen düşmanın nazarından gizli kalabilirdi. Makaslı dürbünü sehpaaya yerleştirmek için ayakları ihtiyaca göre dışarı çekilir ve vidalarıyla sıkıştırılırdı. Sehpa mili veya nişan dairesi, dikine duracak şekilde ayakları açılırdı. Nişan dairesi genel olarak muhafazaya konulacağı zaman dahi sehpa mili üzerinde kalabilirdi. Bütün bu özelliklerinden dolayı da kullanışlı askerî dürbün olarak kabul edilirdi⁴¹.

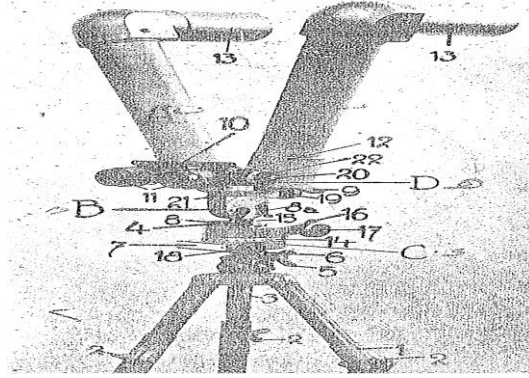

Görsel 8. 1914 Modeli Makaslı Batarya Dürbünü⁴²

2.5. Pusulalı Sitometri

6,3 cm uzunluğunda, 4 cm genişliğinde ve 8 mm yüksekliğinde küçük bir aletti. Bu aletle yan açılar ve yükseklikler ölçülürdü. Ayrıca acil durumlarda iki nokta arasındaki açıları ölçüp hedef değiştirmeğe ve eski ile yeni hedef arasında aralığı belirlemeye yarardı. Batarya kumandanları bu aleti ceplerinde taşıyabiliyordu. Pusulalı sitometri, düz tutulduğunda yatay açıları, dik tutulduğunda ise yükseklik farkları okunabilirdi. Yan açıları ölçmek için ön tarafının kenarında bulunan iki

⁴¹ Mehmed Sami, *Harp Silahları ve Vâsıtaları*, s. 368.

⁴² *Çayş Fabrikası Mamulatından Sahra ve Cebel Bataryalarına Mahsûs 1914 Modeli Makaslı Batarya Dürbünü Ta'rif-nâmesi*, İstanbul 1332 [1914], s. 5.

delikten özellikle sağdaki büyük olandan bakılırdı. Bu durumda 800 milyem yani 45 derecelik bir saha görülebilirdi. Her taksimi 10 milyemi gösterir, yükseklikleri ölçmek için alet dik tutulur ve küçük bir delikten bakılırdı. Böylece göz geniş bir alanı görürdü, daha sonra aletin durduğu yer biraz düzeltilir ve hedefi belirleyen çizgi hedefin açısını verirdi.

2.6. Feriye Aleti

Bu dürbünün, tek kolu bulunurdu. Hem gündüz hem de geceleyin yüksek atışları tanzim edip gözlem mahalinden yapılanları kontrol etmekte kullanılırdı. İçinde 90 derece devreden bir şebeke düzeni ve geceleyin şebekeyi aydınlatmaya mahsus düzeni vardı⁴³.

2.6. Tayyare Dürbünü

Tayyarelerle yer gözlemlerinde güvenli ölçüm yapılmasına yarayan aletler kullanılırdı. Havadan yapılan keşif sırasında dürbün, gizlenmiş hedefleri meydana çıkarırdı. Dürbünle gece gündüz daimi bir surette gözlem yapma imkânı vardı. Tayyareler için dürbünün seçilmesi rasıdın bunu kullanmak konusundaki tecrübesine bağlıydı. Dürbünün görünürlük açısı fazla ise tayyarelerden rahatça gözlem yapılabilirdi. Tayyarelerde özellikle 6-9 defa büyüten prizma dürbünü tercih edilirdi. Rasıt (gözlemci), 15 defa büyüten bir dürbün de kullanabilir, sadece bunun için eğitim alması gerekirdi. Göreve ilk başlayan rasıt, en fazla 7 defa büyüten dürbün kullanırdı. Tayyareye göz muhafazası takılarak dürbünün kullanım kabiliyeti de artırılabilirdi. Loşlukta veya geceleyin yapılan uçuşlar için prizma dürbünü veya Galileo dürbünü daha uygundu. Dürbün kullanırken tayyare sarsıntısından etkilenmemek için çok iyi bir şekilde kenarından kavranırdı. Motorun sakin ve yumuşak hareketi, fazla büyüten dürbünün kolay bir şekilde kullanılmasını sağlardı. Özellikle kısa kayma uçuşu veya gaz kesme suretiyle yapılan uçuş, dürbün kullanımını önemli bir derecede kolaylaştırırdı. Deneme uçuşları sırasında istasyon isimleri okunabilir, vagonlar, parklar, demiryolu kıtaları sayılabilir, kendi yürüyüş kollarının genişliği tahmin edilebilir ve mesaha edilebilirdi.

⁴³ Mehmed Sami, *Harp Silahları ve Vâsıtaları*, s. 369.

Dürbünün çok fazla veya az kullanılması rasıda bağlıydı. Gözlem sırasında dürbün her zaman gözde bulundurulamazdı, çünkü dürbünün darlığı görülmesi çok önemli birçok noktanın meçhul kalmasına neden olurdu. Bu nedenle uçağın altındaki arazi tamamen dürbünle gözlemlenemeyebilirdi. Dürbün gözle rasıt sırasında tereddüt edilen veya tamamıyla fark edilemeyen maddelerin gerçek değerini ortaya koymak için kullanılmıştı. Uzaktaki yolların dürbünle iyi bir şekilde seçilebilmesi için tayyarenin o tarafa doğru dümeninin kırılması fayda sağlayabilirdi. Ancak, uzak yolların sadece dürbünle araştırılması ve gözlemlenmesi sonucuna göre hareket etmek kesinlikle doğru değildi. Mevzii muharebelerinde çok fazla yükseklerle uçulacağından aşağıdaki durumun belirlenmesi için sık sık dürbün kullanılabilirdi. Özellikle topçu keşiflerinde çoğunlukla dürbüne ihtiyaç duyulurdu. Bir düşman tayyaresinin yaklaşması durumunda özel işaretinden hızlı bir şekilde tanımak ve ayırmak için dürbün kullanılırdı. Ayrıca, geceleyn faaliyetleri görülen düşman bataryalarının istikametleri dürbünle belirlenip büyük top atışları da yapılabilirdi⁴⁴.

3. Osmanlı Devleti'nde Teleskop ve Dürbünlerin Kullanılmaya Başlanması

Osmanlı Devleti'nde astronomi alanındaki çalışmalarla birlikte teleskop ve dürbünlerin önemi fark edilmişti. Astronomiyle ilgili en önemli dönem Türkistan'dan gelen Alaeddin bin Muhammed Kuşçu ile başlamıştı. XV. yüzyılda dünyanın en büyük rasathanesinde müdürlük yapan Ali Kuşçu, Ayasofya Medresesine müdür olarak atanmıştı. Ali Kuşçunun astronomiyle ilgili en önemli eseri *Risale-i Fi'l-hay'e*'dir. Ali Kuşçu'dan sonra III. Murat dönemine kadar bir daha rasathane kurulmamıştı. III. Murat ve hocası Sadettin Efendi astronomiye oldukça meraklılardı. İstanbul'da bir rasathane kurulması düşünölmeye başlamıştı⁴⁵. Sonunda Tophane kışlasına ait bir bina da Takiyüddin er-Raşit tarafından rasathane kurularak gözlemlere başlanmıştı. Dünyada o sıralarda kuyruklu yıldızın görünmesi, astronomiye merakı daha da

⁴⁴ *Rasad ve Pilotun Evsâfi ve Vezâifi, Tayyare Keşfi, Tayyarede Tayin Ciheti ve Mahal, Gece Uçuşları, Tayyare Meydanları, Raporları, Matbaa-i Askeriye, Dersaadet 1339 (1921), s. 26.*

⁴⁵ Muammer Dizer, *Kandilli Rasathanesi Tarihçesi*, Boğaziçi Üniversitesi Kandilli Rasathanesi Yayınları, İstanbul 1973, s. 9.

artırsa da rasathanenin ömrü çok kısa olmuştu. 1577'de İstanbul'da meydana gelen depremin rasathanenin uğursuzluğundan olduğu iddia edilmişti. Şeyhülislam Ahmet Şemsettin Efendi, padişaha rasat yaparak kâinatın sırlarını araştırmanın felaketlere sebep olabileceğini söylemişti. Padişah, Şeyhülislamın uyarılarından etkilenerek Kaptan-ı Derya Kılıç Ali Paşa'ya rasathaneyi yok etmesi için emir vermişti. Kılıç Ali Paşa da 21 Aralık 1579'da rasathaneyi denizden topa tutarak yerle bir etmişti⁴⁶.

Osmanlı Devleti'nde rasathanenin topa tutulmasından sonra astronomi çalışmalarına iki asırdan fazla bir süre ara verilmiş nihayetinde astronomi çalışmaları, esaslı olarak XIX. yüzyılda mühendishaneler ve Harbiye Mektebinin kuruluşuyla başlamıştı. Askerî okullarda astronomiye büyük önem verilmiş ve 1 metre çapında, 5 metre odak uzaklığında mercekleriyle mükemmel bir dürbün kullanılmıştı. Bu dürbün Viyana'da Simon Plösel adlı bir optik uzman tarafından yapılmıştı. 1850'de Avusturya-Macaristan İmparatoru Franz Joseph tarafından Abdülmecid'e hediye edilmişti. Askerî okullarda kullanılan bu dürbün Abdülmecid döneminde Kırım Savaşı sırasında bir yangın sonucunda kullanılamaz hale gelmişti⁴⁷. Osmanlı Devleti'nde teleskop ve dürbünün kullanılmaya başlaması sırasında bazı olumsuz ve şanssız olaylar yaşansa da askerî olarak önemi fark edilmişti.

3.1. Dürbünlerle ilgili Bazı Görüşmeler

Avrupa devletlerinin dürbünün önemini fark etmeleri üzerine birçok dürbün fabrikası ile şirket açılmıştı. Osmanlı Devleti'nde de, dürbünün öneminin artmasıyla incelemeler yapılmıştı. Bu incelemeler sonucunda Avrupa'dan dürbün ve teleskoplar satın alınarak askerî amaçlı kullanılmaya başlanmıştı. 1807 senesinde Osmanlı Devleti'nde askerî alanda yapılan ıslahatlar sonucunda Fransa'dan uzman mühendisler getirilmişti. Mühendislerin yönlendirmesiyle ülke çapında arazi mesahası ile harita çizimine başlanmış ve bu gibi işler için dürbünlere ihtiyaç duyulmuştu. Bunların satın alınabilmesi için ordu hazinesinden toplam

⁴⁶ Nüzhet Gökdoğan, "26 Aralık 1983 Cumhuriyet Döneminde Astronomi Çalışmaları Sempozyumu", *Cumhuriyetin Altmışıncı Yılında Astronominin Gelişimi*, İstanbul 1983, s. 7-11.

⁴⁷ Dizer, *Kandilli Rasathanesi Tarihçesi*, s. 27-68.

350 kuruş gönderilmesi talep edilerek dürbünler getirilebilmişti⁴⁸. 1837'de Osmanlı donanmasındaki gemilerin yeni dürbünlere ihtiyaçları olmuştu. Bazı şirketlerle yapılan görüşmeler sonucunda bu malzemeler için 399 kuruş talep edilmişti. Dürbünler gemiler için çok önemli olduğundan paranın Tersane-i Amire hazinesinden ödenmesine karar verilmişti⁴⁹. 1851'de Viyana'da bir şirkete modern dürbün siparişi verilmişti. Şirket kısa süre içinde dürbünü parça parça sandıklara yerleştirilerek darsaadete göndermişti. Dürbütün parçalarının birleştirilmesi, kullanılması ve idaresi konusunda bir uzmana ihtiyaç duyulmuştu. Bu konuda Viyana Rasathanesi müdürü tarafından Peter isimli uzman tavsiye edilerek dürbünler kullanıma hazır hale getirilmişlerdi⁵⁰. 1851'de yeni satın alınan teleskopların yedek parçalarının eksik olduğu fark edilmişti. Hariciye Nezâretinin yaptığı incelemelere göre, teleskop parçaları Venedik'ten alınabilirdi. Sarraf Estamet ve Litrey'in aracılığıyla Venedik'te bir şirketle görüşmeler yapıldı. Şirket, teleskop ve dürbünler hakkında tanıtım yazıları göndermiş, bunun sonucunda parçalar temin edilmişti. Dürbün ve teleskobun yedek parçalarının satın alınmasında yardımları görülen Sarraf Estamet ve Litrey Efendilere üzeri tuğralı birer kıymetli kutu hediye edilmişti⁵¹.

1847'den sonra telgrafın önemi iyice ortaya çıkmış, Osmanlı ordusunun bütün önemli mahallerine askerî telgraf hatları döşenmesine karar verilmişti⁵². 1854 senesinde Osmanlı askerinin hızlı ve kolay bir şekilde muhabere yapılabilmesi için öncelikle Şumnu'dan Varna'ya kadar askerî telgraf hatları döşenecekti. Telgraf hatlarının kontrol altında tutulması amacıyla da bölgelere göre telgraf daireleri açılacaktı. Her bir telgraf dairesinin 450 kuruş masrafla tamamlanabilmesine dair izin talep edilmişti. Bütün bu çalışmalardan sonra telgraf hatları döşenerek askerî olarak büyük bir kolaylık sağlanmıştı. Bir süre sonra, bu telgraf hatlarının

⁴⁸ Başkanlık Osmanlı Arşivi (=BOA), *Cevdet-i Âskerîye* (=C.AS), 997/43590, 27 Muharrem 1222 [6 Nisan 1807].

⁴⁹ BOA, *Cevdet-i Bahriye* (=C.BH), 169/7971, 19 Sâfer 1253 [25 Mayıs 1837].

⁵⁰ BOA, *Hariciye Nezâreti Tercüme Odası* (=HR.TO), 414/43, 13 Şubat 1851.

⁵¹ BOA, *Hâricîye Mektûbi* (=HR.MKT), 20/50, 13 Recep 1264 [15 Haziran 1851].

⁵² BOA, *Îrâde Hariciye* (=İ.HR), 106/5171.

kontrol altında tutulabilmesi için dürbüne ihtiyaç duyulmuştu⁵³. Bu amaçla bir komisyon oluşturulup dürbünlerle ilgili bazı incelemeler yapılmıştı⁵⁴. Viyana sefiri Arif Efendi ise dürbünler için bir şirketle doğrudan görüşmelere başlamıştı⁵⁵. Şirket 3.700 filorin ödendiğinde dürbünleri hemen gönderebileceğini bildirmişti⁵⁶. Dürbünlerin ücretinin güvenli bir şekilde ödenmesi amacıyla iki memur görevlendirilmişti. Sadece memurların Viyana'ya seyahat edebilmeleri için Viyana sefiri tarafından izin talep edilmişti. Bu izin yazısında; Viyana'da Fransa ve İngiltere sefirlerine dürbünlerin satın alınması sırasında nasıl yardımcı olunduysa Osmanlı Devleti'ne de aynı imkânın sağlanması gerektiğinden bahsediliyordu⁵⁷. Bu görüşmeler sonucunda Rumeli ordusunun kullanabilmesi için Viyana'dan 100 adet dürbün satın alınmıştı⁵⁸. Viyana Sefâreti ikinci tercümanı Mösyö Antuan, Osmanlı ordusu için sipariş edilen dürbünlerin getirilmesi konusunda memurlara yardımcı olmuştu⁵⁹. 1854 senesinde dürbünün önemi fark edilerek Almanya'daki şirketlerle görüşmeler yapılmıştı. Almanya'da Amberg Edevat'ul-Basr fabrikasının sahibi Mösyö Poeler, yeni bir askerî dürbün icat etmişti. Mösyö Poeler, modern askerî dürbüne dair Osmanlı Devleti'ne tanıtım yazıları göndermişti. Poeler'in askerî dürbünü hakkında hemen bir komisyon oluşturularak görüşmelere başlanmıştı⁶⁰.

28 Nisan 1857 tarihinde Prusya Devleti tebaasından Kızılbah Efendi, Sultan Beyazıt Meydanı'na yıldız dürbünü yerleştirebilmek için izin talep etmişti. Yıldız dürbününün herhangi bir zararı olmadığından Kızılbah Efendi'ye izin verilmişti⁶¹. 1868'de Viyana'da dürbün şirketi sahibi Frederic Vedaklender tarafından Osmanlı Devleti'ne bir tanıtım yazısı gönderilmişti. Bu yazıya göre, Viyana gibi önemli şehirlerde

⁵³ BOA, *Dâhiliye Nezâreti Tesri-i Muâmelât ve Islahât Komisyonu (=DH.TMIK.M)*, 59/61, 2 Cemâziyelevvel 1316 [18 Eylül 1898].

⁵⁴ BOA, *Sadâret Mektûbi Kalemi Umûm Vilâyât Evrâkı (=A.MKT.UM)*, 163/45, 6 Zilhicce 1270 [30 Ağustos 1854].

⁵⁵ BOA, *A.MKT.UM*, 163/45, 6 Zilhicce 1270 [30 Ağustos 1854].

⁵⁶ BOA, *HR.MKT*, 80/25, 14 Şevval 1270 [10 Temmuz 1854].

⁵⁷ BOA, *HR.MKT*, 77/45, 26 Şaban 1270 [24 Mayıs 1854].

⁵⁸ BOA, *A.MKT.UM*, 151/77, 10 Cemâziyelevvel 1270 [10 Mart 1854].

⁵⁹ BOA, *HR.MKT*, 80/25, 14 Şevvâl 1270 [10 Temmuz 1854].

⁶⁰ BOA, *A.MKT.UM*, 151/77, 10 Cemâziyelevvel 1270 [8 Şubat 1854].

⁶¹ BOA, *HR.MKT*, 38/34, 4 Ramazan 1273 [28 Nisan 1857].

birçok evde şirketin birer dürbünü ile bunun malzemeleri kullanılıyordu. Ayrıca, İngiltere'ye on iki camlı ve gayet kuvvetli dürbünler pazarlanmıştı. Dürbünler, Avrupa'da büyük önem kazanarak ordularda ve savaş gemilerinin askerî manevraları sırasında kullanılmaya başlanmıştı. Bu kazanılan önem sayesinde, Osmanlı Devleti'ne de bu dürbünlerin tanıtılmasına karar verilmişti⁶². Dürbünlerin tanıtımında özellikle kullanılan malzemelerin hem etkili hem de hafif olmalarına dikkat çekilmişti. Bunlar, askerî manevralarda kullanılabilmeleri ve kolay taşınabilmeleri için oldukça sade yapılmışlardı⁶³. Osmanlı Devleti tarafından bu tanıtım yazısı hakkında bir inceleme komisyonu oluşturulmuş ve dürbünler satın alınmıştı⁶⁴. Ayrıca, Frederic Vedaklender'in dürbünlerinden memnun kalınması üzerine kendisine dördüncü rütbeden mecidiye nişanı verilmişti⁶⁵.

10 Aralık 1885 tarihinde Osmanlı ordusunun piyade ve topçu istihkâm sınıflarına mahsus olmak üzere modern dürbünler satın alınmasına karar verilmişti⁶⁶. Bu amaçla komisyon oluşturularak Almanya'nın İbzag şehrinde bir şirkete 1.000 tane dürbün sipariş edilmişti. Şirket sahibi Mösyö Kranç, 24 Ocak 1886 tarihinde dürbünler için Credit Lyonnais Bankası'na 25.000 frank yani 110.000 kuruş yatırılmasını istemişti. Bu paranın hemen Osmanlı Bankası tarafından veya doğrudan Hazine-i Hassa tarafından ödenmesine karar verilmişti. Sadece, bu paranın Hazine-i Hassa tarafından hızlı bir şekilde ödenmesi mümkün olmamıştı. Bu nedenle dürbünlerin bedeli, Osmanlı Devleti tarafından kabul edilmemişti. Bu konu hakkında fabrika müdürü Mösyö Puller'in vekili Mösyö Pop ile görüşmeler yapıldı. Böylece, dürbün sayısı 470'e indirilerek şirkete 1.870 mark ödenmişti. Şirket tarafından ilk olarak 100, birkaç ay sonra 370 ve toplam 470 tane dürbün gönderilmişti⁶⁷. 1887'de Mösyö Puller, Osmanlı Devleti'ne gönderdiği mektubunda her şeyi otuz defa büyüten bir rasit dürbünü icat ettiğini

⁶² BOA, *HR.TO*, 450/54-1, 5 Haziran 1868.

⁶³ BOA, *HR.TO*, 450/54-2, 5 Haziran 1868.

⁶⁴ BOA, *HR.MKT*, 619/23, 10 Rebiülevvel 1285 [1 Temmuz 1868].

⁶⁵ BOA, *HR.MKT*, 624/9, 17 Rebîülâhir 1285 [7 Ağustos 1868].

⁶⁶ BOA, *Hâriciye Nezâreti Tahrirat (=HR.TH)*, 59/65, 1 Aralık 1885.

⁶⁷ BOA, *Yıldız Perâkende Evrakı Hazine-i Hassa (=Y.PRK.HH)*, 16/64, 20 Cemâziyelevvel 1303 [24 Şubat 1886].

bildirmişti. Bu yeni dürbün, askerî hizmet için iki farklı şekilde ve büyüklükte imal ediliyordu. Ayrıca, bugüne kadar askerî hizmet için kullanılan dürbünlerin en iyisi olduğu kabul edilmişti. Bir süre sonra, Mösyö Puller, rasit dürbününün bir örneğini göndererek incelemeler yapılmasını teklif etmişti⁶⁸.

14 Ağustos 1893 tarihinde Kumandineker adına gümrüğe beş tane sandık gönderilmişti. Bu sandıkların muayenesi sırasında ne oldukları bilinmeyen bir takım aletlerle karşılaşılmıştı. Aletlerle ilgili yapılan incelemeler sonucunda bunların rasit dürbününün parçaları olduğu anlaşılmıştı. Bunların Cizvit Papazlarının siparişi olduğunun öğrenilmesi üzerine gümrükten geçmelerine izin verilmişti⁶⁹.

Avrupa’da dürbünün değerinin iyice anlaşılması ve öneminin artmasıyla Almanya’nın Gotingen şehrinde Wilhelm Lamperht tarafından bir dürbün fabrikası açılmıştı. 11 Temmuz 1894’te Lamberht, Osmanlı Devleti’ne dürbünlerle ilgili tanıtım yazıları göndermişti⁷⁰. Bu yazı da bir gökyüzü aleti, altı askerî dürbün ve hava telgrafının resimleriyle açıklamaları bulunuyordu⁷¹. Bu tanıtımları sunulan eşyalar 152 sandık olup sigorta masrafları ve posta ücretleri ile toplam 4.439 mark idi⁷². 1895’te fabrikayla görüşmelere başlanmış ve Yanya Kolordusu için çeşitli cinslerde altı adet dürbün ile termometre satın alınmıştı⁷³. 1897’de Selanik kalesiyle Karaburun ve diğer mevkiilerde kullanılmak üzere 10 tane dürbüne ihtiyaç duyulmuştu. Dürbünlerin yerleştirilmesine dair gerekli izinler alınarak Tophane-i Amire müşirliğine 10 tane dürbünün gönderilmesi talep edilmişti. Bu konu hakkında incelemeler yapıldıktan sonra dürbünler, kısa süre içinde teslim edilmişti⁷⁴. 1897’de savaşlarda kullanılmak üzere Paris’te Mösyö Attur

⁶⁸ BOA, *Yıldız Perâkende Evrâkı Tahrîrât-ı Ecnebiye ve Mabeyn Mütercimliği* (=Y.PRK.TKM), 10/24, 26 Cemâziyelevvel 1304 [22 Mart 1887].

⁶⁹ BOA, *Dâhiliye Nezâreti Mektûbi Kalemi* (=DH.MKT), 123/28, 17 Sâfer 1311 [15 Ağustos 1893].

⁷⁰ BOA, *Hazine-i Hassa İrâdeler* (=HH.İ), 223/124, 23 Zilkâde 1309 [19 Haziran 1892].

⁷¹ BOA, *Bâb-ı Âli Evrak Odası* (=BEO), 422/31596, 16 Zilkâde 1311 [21 Mayıs 1894].

⁷² BOA, Y.PRK.TKM, 32/9, 7 Muharrem 1312 [11 Temmuz 1894].

⁷³ BOA, *Yıldız Perâkende Askerî Marûzat* (=Y.PRK.ASK), 120/72, 13 Zilkâde 1314 [15 Nisan 1897].

⁷⁴ BOA, Y.PRK.ASK, 123/5, 27 Şevval 1325 [23 Temmuz 1897].

tarafından yeni bir dürbün icat edilmişti. Bu dürbünle hedefler daha kesin bir şekilde görülebiliyordu. İcat ettiği dürbünü padişaha tanıtmak isteyen Mösyö Attur, sefaret aracılığıyla İstanbul'a telgraf çekerek görüşmelere başlanmıştı⁷⁵.

1900 senesinde gökyüzü ile ayı 1 metre mesafeden görebilen teleskop yapılmıştı. 60 metre uzunluğunda ve 1, 5 metre genişliğindeki teleskop için Paris'te Eyfel Kulesi yakınlarına demirden bir rasıt kulesi inşa edilmişti. Teleskop, gökyüzünü yakından görebilmek amacıyla 15 Şubat 1900 tarihine kadar kullanıma hazır hale getirilmişti. Bu teleskop, Osmanlı Devleti tarafından incelemeye alınarak, bu konuyla ilgili haberler takip edilmişti⁷⁶. Amerikalı Parsival Lovel, 31 Mayıs 1901 tarihinde meydana gelecek ay tutulmasını gözlemlemek üzere Trablusgarp'a giriş için izin istemişti. Lovel'in Trablusgarp'a girebilmesi amacıyla İngiliz konsolosu tarafından müracaatta bulunulmuştu. Bunun üzerine gümrükte kontrolden geçirildikten sonra 17 sandık teleskop malzemesiyle Lovel'in Trablusgarp'a girişine izin verilmişti⁷⁷.

Amerika'da dinamit topları yerleştirilen savaş gemilerinin mesâha aleti ile donatılmasına karar verilmişti. Bu alet, kendi kendine kolay bir şekilde sabit veya hareketli olan düşmanın mesafesini ölçebildiğinden hata miktarı da çok az oluyordu. Önemli keşiflerden biri olan bu aletin imaline dair Doktor Prak tarafından yayınlanan derginin Haziran sayısında şöyle bilgiler verilmişti. “*Geminin hem başında hem de kıçında birer dürbün vardı. Bu dürbünler, düşman gemisine top ateşi sırasında kullanıldı. Rasıt, sadece dürbün kullanarak mesafeyi belirledi. Mesafe, telgrafla doğrudan nişangâha iletilip elektrik vasıtasıyla top hedefe yönlendirildi. Böylece, topçuya sadece topu doldurmak işi kaldı.*”⁷⁸ Amerika'da mesâha aletleri ve dürbün gibi yardımcı silahlardaki gelişmeler üzerine Osmanlı Devleti tarafından incelemelere başlanmıştı. 1907'de mesafe tayin aletleriyle tecrübelerde bulunulması için Amerika'da Levis fabrikasından Karl Çamps tarafından Tophane-i

⁷⁵ BOA, *Yıldız Mütenevvi Maruzat (=Y.MTV)*, 164/71, 5 Rebülevvel 1315 [4 Ağustos 1897].

⁷⁶ Mecmûa-i Edebiye, 1. Sene, Numara: 30, 3 Ramazan 1317 [5 Ocak 1900], s. 4.

⁷⁷ BOA, *BEO*, 1455/109123, 12 Şevvâl 1317 [13 Şubat 1900].

⁷⁸ “Yeni İhtirâ olunan Mesafe Aleti”, *Ceride-i Bahriye*, Numara: 28, 12 Zilkâde 1307 [30 Haziran 1890].

Amire'ye iki dürbün, bir telemetre⁷⁹, bir hipoplast aleti gönderilmişti. Rasıt aletlerinin toplam ücreti 140,5 Osmanlı lirası, Askerî Teçhizat Nezâreti tarafından fabrikanın İstanbul'da El'kâtip Hanı'nda beş numaralı odada bulunan Mösyö Otoşagle teslim edilmişti. Bu aletlerle yapılan tecrübelerden sonra dürbünlerin satın alınmasına karar verilmişti. Böylece, Galata'da İzzet Paşa Hanı'nda 12 numaralı odada Mösyö Antoniyardis'in aracılığıyla dürbünlerin tedarik edilmesine dair Tophane-i Amire Meclisi tecrübe ve muayene dairesinden şirkete mazbata verilmişti. Mösyö Antoniyardis'in yardımlarıyla şirketten aletler satın alınmıştı⁸⁰. 1908 senesinde dürbün ve telemetreler için Almanya'da bulunan Çalsi fabrikasına müracaat edilmişti. Çalsi fabrikası cevap yazısında kısa süre içinde bu malzemeleri gönderebileceğini bildirilmişti. Buna göre; yarısı peşin ve diğer yarısı da fabrikada imal edildikten sonra ödenmelerinin yapılması şartıyla anlaşma yapılmıştı. Fabrika vekili, dilekçe ile mesafe aletleri, batarya, el dürbünleri ve diğer aletlerin tamirâtı için gerekli malzemelerin bedeli olarak 23.000 doların peşin ödenmesini istemişti. Bu fabrika, Avrupa'da dürbün malzemelerini en iyi üreten ve bu konuda en iyi uzmanları çalıştıran yer olarak kabul edilmişti. Dürbün ve telemetrenin satın alınması için Muvâzene-i Umûmiye Kanununun⁸¹ 16. maddesine göre gerekenlerin yapılmasına dair izin verildi. Sahra ve dağ bataryalarına mahsus batarya dürbününün kullanılması hakkında muayene komisyonu tarafından bir yazı hazırlandı. Sadece dürbünün askerî kıtalarda kullanılmasından sonra ortaya çıkacak sonuçlara göre kullanım yazısında bazı değişiklik yapılabilirdi. Muayene komisyonunun dürbünlerle ilgili inceleme yazıları 500 tane basılmak üzere hendesehâne matbaasına verildi. Hendesehâne matbaası, batarya dürbünlerine ait tarifnâme ve risâleyi 500 tane çoğaltarak gerekli yerlere

⁷⁹ Bu alet mesafeleri ölçmek için kullanılmış ve düşey ile yatay olarak iki çeşidi olmuştur. Düşey telemetre, uygun yüksekliklere sabit olarak konulmuş ve sadece sahillerde kullanılmıştır. Bu telemetre bir dürbün, levha ile sehpadan meydana gelmiştir. Dürbünün aşağı yukarı hareketiyle levhada mesafeler arasındaki farklar az ve çok görülebilmektedir. Ufki telemetreler ise seyyar ve sabit olmak üzere ikiye ayrılmıştır. 0,60 ile 1 metre arasındaki telemetreler seyyar olup sehpa üzerinde taşınarak her sınıf askeri tarafından; 2 metre ile daha büyük telemetreler sabit olarak kullanılmıştır. Topçu Kaimakam Abidin, *Silahlar ve Harp Vasıtaları Fenni*, Harp Mektebi Matbaası, İstanbul 1928, s. 92.

⁸⁰ BOA, *Y.PRK.ASK*, 252/11, 27 Şevvâl 1325 [23 Temmuz 1907].

⁸¹ Bütçe Kanunu.

ücretsiz olarak gönderdi⁸².

1907’de gözlükçü ve dürbüncü Jan Verdoux’dan modern dürbünler satın alınmıştı⁸³. 1907’de piyade kıtaatı, seri ateşli tüfeklerle teçhiz edilerek dürbünlere ihtiyaç duyulmuştu. Bu kıtaat zabitlerinin görevlerini iyi bir şekilde yapabilmeleri topçu bataryalarına verilen Alman fabrikalarının son sistem dürbünleri gibi kendilerinde birer dürbün bulunmasına bağlı olmuştu. Bu nedenle yüzbaşı ve mülazım rütbesinde seksen beş efendi Almanya’nın Nisabet fabrikasından her biri beş liraya seksen beş adet dürbün sipariş etmişti⁸⁴. 1911’de 100 tane topun daha etkili bir hale getirilmelerine karar verilerek dürbünlere ihtiyaç duyulmuştu. Dürbünlerin satın alınabilmeleri için bütçede on yedi milyon kadar para ayrılmıştı⁸⁵. 1913’de Piripaşa istihkâm ambarı için on sekiz tane Zayis Alman dürbünleri satın alınmıştı. Dürbünler, cam mekânda korunmuş şekilde Harbiye dairesi tarafından getirilmişti. Dürbünler hemen iade edilmediğinden Ambar Müdür Muavinliği bunların hemen ambara iadesine dair yazı göndermişti. Bunun üzerine dürbünlerin ambara iadesi hakkında nezarete emir verilmişti⁸⁶. 1913’de Gürç fabrikasına makaslı batarya dürbünleri sipariş edilmişti. Fabrika, Harbiye Nezaretine dürbünlerin yapımının tamamlandığını ve 320 milyon kuruş ödeme yapılacağını bildirmişti⁸⁷.

3.2. Krupp Toplarına Dürbün Yerleştirilmesi için Yapılan Çalışmalar

1811’de Friedrich Krupp tarafından Almanya’da Krupp fabrikası açılmıştır. Friedrich Krupp’un oğlu Alfred bu fabrikayı ve üretilen silahları genişletmişti. Bu fabrikada üretilen top, araba, vapurlar ile diğer araç-gereç ve malzemeler kısa sürede okyanusları aşarak dünyanın dört bir kıtasına yayılmıştı. Özellikle Krupp toplarının⁸⁸ önem kazanması

⁸² BOA, *Y.MTV*, 311/8-1, 1 Cemâziyelevvel 1326 [1 Haziran 1908].

⁸³ BOA, *Y.PRK.HH*, 38/31, 27 Şevval 1325 [3 Aralık 1907].

⁸⁴ BOA, *Şura-yı Devlet (=ŞD)*, 601/21, 25 Cemâziyelâhir 1325 [5 Ağustos 1907].

⁸⁵ BOA, *Meclis-i Vükelâ (=MV)*, 147/16, 2 Zilhicce 1328 [5 Aralık 1910].

⁸⁶ BOA, *BEO*, 4653/348959, 5 Muharrem 1339 [19 Eylül 1920].

⁸⁷ BOA, *BEO*, 4195/314582, 9 Şaban 1331 [14 Temmuz 1913].

⁸⁸ “Top Kralı” (Alfred Krupp Fabrikası), *Mecmûa-i Ebûziyâ*, 19. Sene, 1317 [1899], s. 349-362.

sonucunda sürekli deęişiklik ve yenilikler yapılarak geliştirilmiştir. Toplarda kullanılan dürbünleri hizalamak, hedeflere doğrultmak ve nişan dairelerine bağlanabilmelerini sağlamak için de nişangâhlar kullanılmaya başlanmıştır. Nişan noktalarına yerleştirilen dürbünlerle nişangâhlardan kesin ve etkili sonuçlar alınabilmiştir⁸⁹.

Osmanlı Devleti'nin özellikle 1877-1878 Osmanlı-Rus Savaşı'ndan sonra Almanya ile yakınlaşması sonucunda Krupp şirketinden silah ve araç-gereçler satın alınmaya başlanmıştır. Ayrıca, şirketin toplarda yaptığı yenilikler de takip edilmeye çalışılmıştır. 1903'de Osmanlı Devleti tarafından Krupp fabrikasına bir muayene komisyonu ile Tophane-i Amire Bahriye Meclisi dairesinden bir heyet gönderilerek seri ateşli sahra toplarıyla ilgili incelemelerde bulunulmuştur. Bu incelemeler sırasında sahra toplarında kullanılan Hedefnüma dürbünlerin önemi fark edilmiştir. Krupp fabrikasının tanıtım yazılarına göre, bu fabrikaya seri ateşli top sipariş eden Danimarka, İsveç ve Flemenk hükümetleri tarafından birçok Hedefnüma dürbünü satın alınmıştır. Hedefnüma dürbünün en önemli faydası, açıkta olan hedefler duman ve sis ile kapanıp gözlem sırasında zorluk yaşandığında ve coğrafi şartlardan kaynaklı sorunlarda, arkalarında mevzi alan düşmanın görülmesi mümkün olmadığında ve gece karanlığında nişan alınmasını kolaylaştırmasıydı. Osmanlı Devleti tarafından seri ateşli topların geliştirilebilmesi için dürbünlü nişangâhlarla ilgili incelemelere başlanmıştır. Bunun için Topçu Feriki Rıza Paşa'nın da bulunduğu yeni bir muayene komisyonu oluşturulmuştur. Muayene komisyonu tarafından Krupp fabrikasında dürbünlü nişangâhların doğrudan denemelerine bağlı olarak bir rapor hazırlandı. Komisyon, dürbünlerin gözle nişan alınması sırasında çok faydalı olduklarını düşünmüştü. Böylece, nişangâh⁹⁰ üzerine geçirilecek şekilde kullanılan 8 tane dağ topu için nişangâh dürbünlerinden satın alınmasına karar verilmiştir. Sahra muharebelerinde çok önemli olduğundan sipariş edilen 192 top ile diğer bataryalar için birer dürbün kullanılacaktı⁹¹. Buna göre 230 dürbün için toplam 7.130 lira ödenecekti. Komisyon bu bedelin fazla olduğuna karar vererek dürbünlü nişangâhların fiyatında indirim yapılması amacıyla fabrikayla pazarlıklara başladı. Bunların öneminden dolayı, toplar için

⁸⁹ "Top Kralı" (Alfred Krupp Fabrikası), s. 351.

⁹⁰ Silahların hizalanması veya hedeflenmesine yardımcı olmak için kullanılan cihazdır.

⁹¹ BOA, *Y.MTV*, 253/169, 253/169, 25 Ramazan 1321 [15 Aralık 1903].

dürbünlü nişângâhların tanesi 28 liradan satın alınabilirdi. Bu kararın kabul edilmemesi halinde imalatta gecikme olmaması için eski fiyatta nişângâhların imali için fabrikaya izin verileceği bildirilmişti. Fabrika ile yapılan pazarlık sonucunda top nişângâhlarının dürbünlerine 28 lira 17 kuruş ve yedeklikler için ise 17 lira ödenmesine karar verilmişti. 19 Kasım 1903 tarihinde bu bedelin Teçhizât Nezâreti tarafından ödenmesi kabul edilmişti⁹².

6 Ağustos 1903 tarihli mukavele ile Krupp fabrikasına 22 batarya seri ateşli top sipariş edilmişti. Bir süre sonra mukavele yeniden gözden geçirilerek seri ateşli topların sayısı 15 bataryaya indirilmişti. Bu değişiklik sonucunda, azalan 7 bataryanın, 7 adet batarya arabası fazla olarak kalmıştı. Siparişlerde bunun gibi bazı değişiklikler yapılırsa da dürbünlerin satın alınmasına oldukça önem verilmişti. Ancak sipariş edilen dürbünlerin sayısı bataryalar için oldukça yetersizdi. Kolağası Faik Efendi tarafından 15 batarya için sipariş verilen 28 adet dürbünün yetersiz olduğuna dair bir yazı gönderilmişti. Bu konu üzerinde incelemeler yapılarak dürbünlerin sayısının artırılmasına karar verilmişti. Sadece, arka arkaya dürbün siparişlerinden dolayı Krupp fabrikasından indirim yapması talep edilmişti⁹³.

Seri ateşli sahra Krupp toplarının siper mazgallarında değişiklik yapılması ve dürbünlerin nişan dairelerine yerleştirilmesi gerekiyordu. Bu gibi durumlarla ilgili dürbünleri kullanıma hazır hale getirmek üzere fabrika tarafından ustalar görevlendirilmişti. Teçhizât Nezâretinden gönderilen yazıya göre, fabrika tarafından gönderilecek ustalar için ek bir ödeme de yapılabilirdi⁹⁴. Ustaların geliş gidiş harcırahları, beraberlerinde getirecekleri eşyalar, malzemeler, nakliye masrafları, yevmiye ve harcırahları nezaret tarafından karşılanacaktı. Bir de daha önce satın alınıp 6'sı bataryaya gönderilen 8 tane dağ topunun yeni gelenlere uygun hale gelmesi için gerekli olan bir batarya dürbünüyle her bir topa ikişerden 16 nişângâh dürbünü ile beraber bir adet yedek nişângâhın ücreti nezaret tarafından bir ay içinde ödenecekti⁹⁵. Ayrıca, fabrika

⁹² BOA, *Y.MTV*, 252/424, 29 Şaban 1321 [20 Kasım 1903].

⁹³ BOA, *Y.MTV*, 278/118, 22 Recep 1323 [22 Eylül 1905].

⁹⁴ BOA, *MV*, 118/52, 22 Muharrem 1326 [25 Şubat 1908].

⁹⁵ BOA, *İrâde Hususî (=I.HUS)*, 161/1, 1 Zilkâde 1325 [6 Aralık 1907].

tarafından topların kırılan 41 tane kalkanı, tanesi üçer Osmanlı lirasına değiştirilecekti. Bu kalkanlar için, fabrika tarafından iki parça nikel çelik sac levhası kullanılacaktı. Dürbün ve kalkanlar, fabrika tarafından gönderilen uzmanların kontrolü altında toplara yerleştirilecek ve İstanbul'da buldukları mevzilerde düzenlemeler yapılacaktı. 7,5 cm seri ateşli sahra ve dağ toplarının nişan dairelerinin her biri için 5,5 Osmanlı lirası masraf olacaktı⁹⁶. Ayrıca, eksik olan eşyalar daha önce belirlenen bedele göre satın alınacaktı. Buna göre; toplara ait kalkanlarda bazı değişiklikler yapıldığı için 4.515 lira olan masraf toplam 5.672,5 Osmanlı lirası olup daha önceki kontrata ilave edilmişti⁹⁷. Sadece, Osmanlı Devleti tarafından daha önceki kontrata ilaveten 5.672,5 lira ödenmesi gerektiği halde bu ücretin küsuru olan 72, 5 liradan sehven bahsedilmeyerek yalnız 5.600 lira verildiği anlaşılmıştı⁹⁸. Bunun düzeltilebilmesi için gerek müşirlik ve gerekse askerî komisyondan izin talep edilmiş ve ücret teslim edilmişti. Bu incelemeler ve düzenlemelerden sonra Mirliya Hurşid Paşa tarafından dürbünlü nişangâhların imali için fabrikaya haber verilmişti⁹⁹.

Sonuç

Dürbün, birbirine simetrik olan iki eş merceğin aynı noktaya odaklanması ile görüntülerin büyümesini ve yakınlaşmasını sağlayan bir araçtır. Dürbünü kullanan kişi her iki gözünü bu merceklerle yerleştirdiğinde uzaktaki nesnelere gözlemleyebilmektedir. Dürbünden, hem yeryüzü hem de gökyüzünün gözlemlenmesinde faydalanılmış, taşınabilir ve hafif oluşuyla birçok kullanım alanı bulmuştur. Evren hakkındaki bilinmeyenler, bu alet sayesinde öğrenilmeye başlamıştır. Dürbün üzerinde birçok çalışma yapılarak mercekler daha etkili hale getirilmiştir. Dünya üzerinde bulunan nesnelere yer dürbünü, gökyüzünde bulunan cisimleri incelemek için kullanılanlara ise teleskop adı verilmiştir.

On dokuzuncu yüzyılda büyük devletlerin silahlanma yarışları ve savaşlar sonucunda yeni tip silahlar ortaya çıkmıştır. Bu silahların etkili

⁹⁶ BOA, *MV*, 18/52-2, 22 Muharrem 1326 [25 Şubat 1908].

⁹⁷ BOA, *Y.MTV*, 253/96, 13 Ramazan 1321 [3 Aralık 1903].

⁹⁸ BOA, *BEO*, 3283/246170, 27 Safer 1326 [31 Mart 1908].

⁹⁹ BOA, *BEO*, 3261/244541, 20 Muharrem 1326 [4 Şubat 1908].

bir şekilde kullanılabilmesi için dürbünlere ihtiyaç duyulmuştur. Böylece dürbünler, doğa gözlemcileri, avcılar kadar askerî olarak da büyük öneme sahip olmuştur. Dürbünle uzaktaki hedefler kolayca belirlenerek hızlı ve kesin hareket edilebilmiştir. Profesyonel bir şekilde askerî dürbün kullanabilmek için birtakım hesaplamalar yapılmıştır. Bakılacak olan nesnenin boyutu ve ölçüsü bilindiği takdirde dürbünü kullanan kişi ve nesne arasındaki mesafe hesaplanabilmiştir. Bu özelliği ile hedefler daha görünür hale gelmiştir. Osmanlı Devleti'nde askerî alanda modernleşme çabaları çerçevesinde ıslahatlara başlanmasıyla dürbünlerle ilgili incelemeler yapılmıştır. Silahların etkili bir şekilde kullanılması ve güvenliğin sağlanabilmesi için Avrupa'da bazı şirketlerle görüşmeler yapılarak dürbünler satın alınmıştır. Özellikle Almanya'dan satın alınan Krupp toplarında atışların kesinliği dürbünlerle sağlanabilmiştir. Viyana'daki dürbün şirketiyle görüşmeler yapılarak dürbünlerin incelenmesi amacıyla komisyon oluşturulmuştur. Bu komisyon tarafından dürbünler satın alınırken denemeleri yapılarak yeterlilikleri ve özelliklerine dikkat edilmiştir. Ayrıca askerî okullar için de özellikle Almanya'dan dürbün ve teleskoplar getirilmiştir. Dürbünler, Osmanlı Devleti'nde hem savunma hem de taarruz sırasında kullanılmıştır. Böylece taarruz sırasında hedefler hem hızlı bir şekilde fark edilebildiği gibi hem de savunma durumunda saldırılardan korunabilmiştir.

KAYNAKÇA / REFERENCES

Arşiv Kaynakları / Archival Sources

Cumhurbaşkanlığı Devlet Arşivleri Başkanlığı Osmanlı Arşivi (=BOA)

Bâbiâli Evrak Odası (=BEO), 422/31596, 16 Zilkâde 1311 [21 Mayıs 1894], 1455/109123, 12 Şevvâl 1317 [13 Şubat 1900], 3283/246170, 27 Safer 1326 [31 Mart 1908], 3261/244541, 20 Muharrem 1326 [4 Şubat 1908], 4195/314582, 9 Şaban 1331 [14 Temmuz 1913], 4653/348959, 5 Muharrem 1339 [19 Eylül 1920]

Cevdet-i Âskerîye (=C.AS), 997/43590, 27 Muharrem 1222 [6 Nisan 1807]

Cevdet-i Bahriye (=C.BH), 169/7971, 19 Sâfer 1253 [25 Mayıs 1837]

Dâhiliye Nezâreti Tesrî-i Muâmelât ve Islahât Komisyonu (=DH.TMIK), 59/61, 2 Cemâziyelevvel 1316 [18 Eylül 1898]

Dâhiliye Nezâreti Mektûbi Kâlemi (=DH.MKT), 123/28, 17 Sâfer 1311 [15 Ağustos 1893]

Hariciye Nezâreti Tercüme Odası (=HR.TO), 450/54-1, 5 Haziran 1868, 450/54-2, 5 Haziran 1868, 414/43, 13 Şubat 1851

Hariciye Nezâreti Mektûbi Kâlemi (=HR.MKT), 20/50, 13 Recep 1264 [15 Haziran 1848], 77/45, 26 Şaban 1270 [24 Mayıs 1854], 80/25, 14 Şevvâl 1270 [10 Temmuz 1854], 38/34, 4 Ramazan 1273 [28 Nisan 1857], 624/9, 17 Rebiülâhir 1285 [7 Ağustos 1868], HR.MKT, 624/9, 6 Rebiülâhir 1285 [27 Temmuz 1868], 80/25, 14 Şevval 1270 [10 Temmuz 1854], 619/23, 1285 [1868]

Hazine-i Hassa İradeler (=HH.İ), 223/124, 23 Zilkade 1309 [19 Haziran 1892]

Hâriciye Nezâreti Tahrirat (=HR.TH), 59/65, 1 Aralık 1885

İrâde Hariciye (=İ.HR), 106/5171, 25 Rebîülâhir 1270 [25 Ocak 1854]

İrâde Hususi (=İ.HUS), 161/1, 1 Zilkâde 1325 [6 Aralık 1907]

Meclis-i Vükelâ (=MV), 18/52-1, 18/52-2, 22 Muharrem 1326 [25 Şubat

Sadâret Mektûbi Kâlemi Umum Vilâyat Evrakı (=A.MKT.UM), 151/77, 10 Cemâziyelevvel 1270 [8 Şubat 1854], 163/45, 6 Zilhîce 1270 [30 Ağustos 1854]

Şura-yı Devlet (=ŞD), 601/21, 25 Cemâziyelâhir 1325 [5 Ağustos 1907]

Yıldız Perâkende Evrâkı Hazine-i Hassa (=Y.PRK.HH), 16/64, 20 Cemâziyelevvel 1303 [24 Şubat 1886], 38/31, 27 Şevval 1325 [3 Aralık 1907]

Yıldız Perâkende Evrâkı Tahrirât-ı Ecnebiye ve Mabeyn Mütercimliği (=Y.PRK.TKM), 10/24, 26 Cemâziyelâhir 1304 [22 Mart 1887], 32/9, 7 Muharrem 1312 [11 Temmuz 1894]

Yıldız Perâkende Askerî Marûzat (=Y.PRK.ASK), 123/5, 27 Şevval 1325 [23 Temmuz 1897], 252/11, 27 Şevval 1325 [23 Temmuz 1854], 120/72, 13 Zilkade 1314 [15 Nisan 1897]

Yıldız Mütenevvi Marûzat (=Y.MTV), 311/8-1, 1 Cemâziyelevvel 1326 [1 Haziran 1908], 253/169, 25 Ramazan 1321 [15 Aralık 1903], 278/118, 22 Recep 1323 [22 Eylül 1905], 253/96, 13 Ramazan 1321 [3 Aralık 1903], 252/424, 29 Şaban 1321 [20 Kasım 1903], 164/71, 5 Rebiülevvel 1315 [4 Ağustos 1897]

Kaynak Eserler / Primary Sources

“Âlât-ı Rasadiyye ve Rasâd-hâneler”, *Müellif*, c. 51, 18 Haziran 1308 (30 Haziran 1892)

Çays Fabrikası Ma'mûlâtından Sahra ve Cebel Bataryalarına Mahsûs 1914 Modeli Makaslı Batarya Dürbünü Ta'rif-nâmesi, İstanbul 1332 (1914)

“Dürbünün İcadı”, *Muhaffal*, 1 Zilkâde 1339 (11 Temmuz 1921)

DRİSCOLL, Samuel R, *Aberration Control in Antique Telescope Objectives*, In Partial Fulfillment for the Degree of Master of Science in the College of Optical Sciences, The University of Arizona, Arizona 2015

DİZER, Muammer, *Kandilli Rasathanesi Tarihçesi*, Boğaziçi Üniversitesi Kandilli Rasathanesi Yayınları, İstanbul 1973

GREİVENKAMP, John E ve STEED, David L, “The History of Telescopes and Binoculars: an Engineering Perspective”, *Novel Optical Systems Design and Optimization XIV*, United States 2011

GÖKDOĞAN, Nüzhet, “26 Aralık 1983 Cumhuriyet Döneminde Astronomi Çalışmaları Sempozyumu”, *Cumhuriyetin Altmışıncı Yılında Astronominin Gelişimi*, Boğaziçi Üniversitesi, İstanbul 1983, s. 7-11

- Hayrullah Feyzi (Eslîha Müfettişî ve Topçu Mühimmat Komisyonu Mütercimi), *Kalkanla Mücehhez Maksim Makineli Tüfeklerine Mahsûs Gürç Fabrikası Ma'mûlâtından Nişângâh Dürbünü*, 28 Temmuz 1332 (10 Ağustos 1916)
- Mehmed Vasîf, *Mesâha-i Bahriye*, Kasbar Matbaası, 1322 (1906)
- “Mesâha Aleti”, *Ceride-i Bahriye*, Numara: 51, 17 Şevval 1308 (26 Mayıs 1891)
- Mecmûa-i Edebiyye, 1.Sene, Numara: 30, 3 Ramazan 1317 (5 Ocak 1900)
- MOLARO, P, “Francesco Fontana and His Astronomical Telescope”, *Journal of Astronomical History and Heritage*, Sayı 3 (2017), c. 20
- MORRISON-LOW, A. D ve DUPRE, S., Johnson, S, *From Earth Bound to satellite Telescopes Skills and Networks*, Giorgio Strano, USA 2012
- McCONNEL, A, *A Survey of the Networks Bringing a Knowledge of Optical Glass-Working to the London Trade, 1500-1800*, ed. Jenny Bulstrode, 2016
- Rasad ve Pilotun Evsâfi ve Vezâifi, Tayyare Keşfi, Tayyarede Tayin Ciheti ve Mahal, Gece Uçuşları, Tayyare Meydanları, Raporları*, Matbaa-i Askeriye, Dersaadet 1339 (1921)
- 1908 Modeli Kızaklı ve Sehpalı Maksim Makineli Tüfeklerine Mahsûs Nişângâh Dürbünü*, Genelkurmay Başkanlığı Kütüphanesi
- Salih Zeki, “Mübhes-i Ziyâ”, *Muhtasar Hikmet-i Tabîyye*, c. 2, İstanbul 1309 (1894)
- “Top Kralı” (Alfred Krupp Fabrikası), *Mecmûa-i Ebûziyâ*, 19. Sene, 1317 (1899)
- Topçu Binbaşı Trabzonlu Mehmed Sami, *Harp Silahları ve Vâsıtaları*, Yıldız Harp Akademisi Matbaası 1928
- Topçu Kaimakam Abidin, *Silahlar ve Harp Vasıtaları Fenni*, Harp Mektebi Matbaası, İstanbul 1928
- Topçu Tali'mât-nâmesi*, Matbaa-i Askeriye, Dersaadet 1337 (1919)

EKLER

Ek 1: Kalkanla Mücehhez Maksim Makineli Tüfeklere Mahsûs Gürç Fabrikası Ma'mûlâtından Nişângâh Dürbünü, 1916

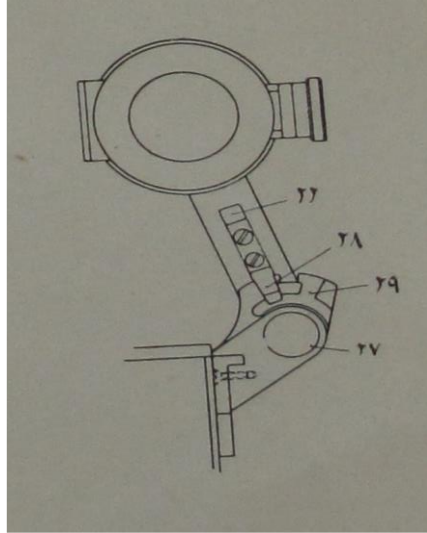
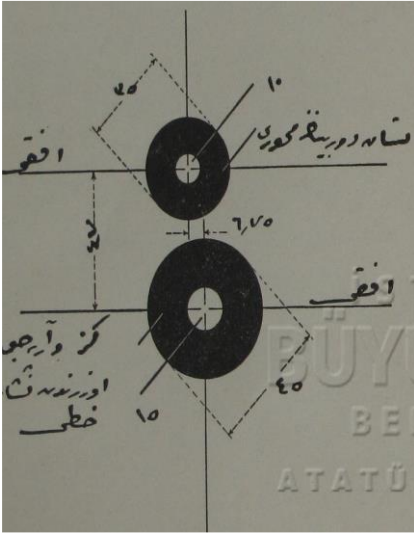
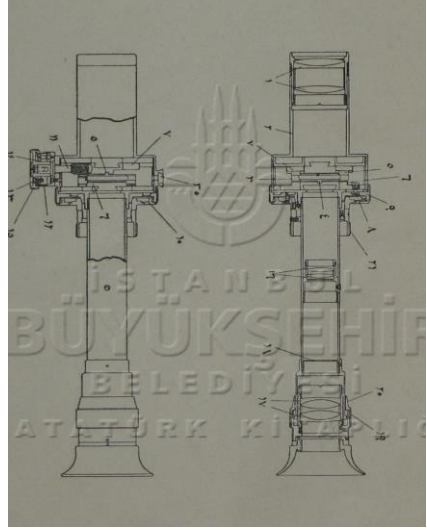
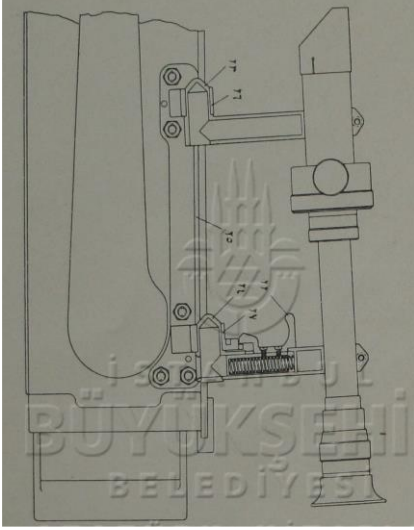

Ek 2: Teodolit (Mehmet Vasıf, 122)

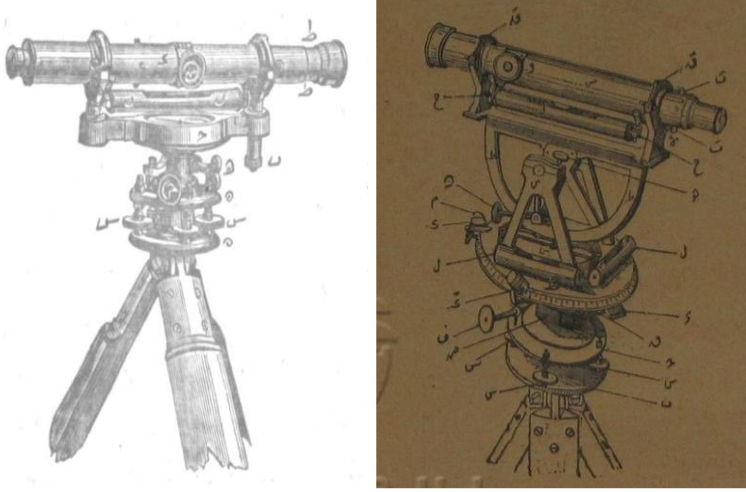

Ek 3: Hayal Feneri

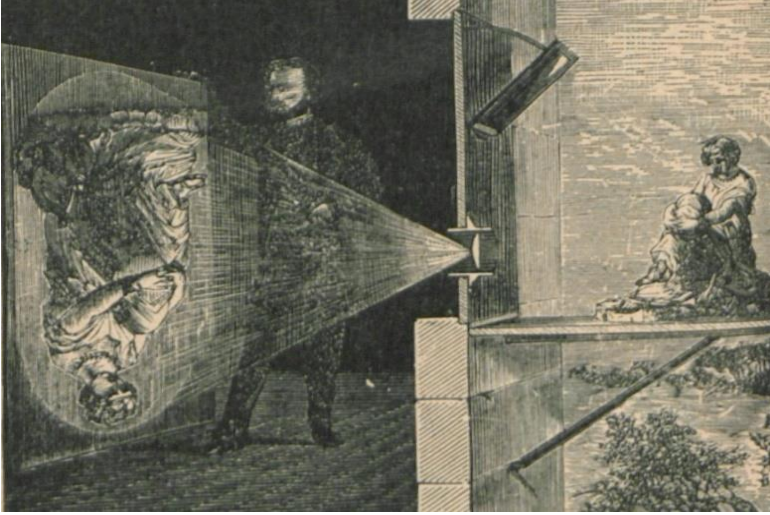

Extended Summary

Optical tools that make distant objects appear as if they are close are called “binoculars”. In Persian, “dür” means far, and “bin” means the seer. This word has passed into Turkish as “far-seer”. Binoculars were used in observing both the earth and the sky, and they have found many uses with their portable structures and light weights. The invention of the binoculars revealed a little of the secrets of the sky providing the connection of the earth between the other planets and the stars. Subjects about the universe began to be learned with this simple yet mysterious instrument. As in many areas of life, binoculars can be used for military purposes, allowing us to see distant targets. For this reason, many studies were conducted on binoculars and the lenses were made become more effective. In the Ottoman State, astronomy studies were mainly developed with the establishment of engineering schools and the Military School in the 19th century. Great importance was given to astronomy and excellent binoculars with effective distance lenses were used in military schools. When European states realized the military importance of binoculars, many binocular factories and companies were established. As a result of the modernization efforts in the Ottoman State, experts were brought from Europe. With the guidance of these experts, and as a result of following the innovations in Europe, the importance of binoculars was realized in the military field. Binoculars were purchased after negotiating with some companies in Europe. Studies on binoculars were conducted after the beginning of the reforms in the military field in the Ottoman State. The accuracy of the shots could be ensured with binoculars in the Krupp Guns purchased from Germany. The proposals from binocular companies in Vienna were always examined and commissions were established for this purpose. The qualifications and features were taken into consideration by making trials when purchasing binoculars by these commissions. Binoculars were used for both defense and attack in the Ottoman Military. The characteristics of binoculars and the negotiations made for their purchase from European companies are explained in the present study.

Murad'dan Murad'a: Varna Savaşı'nın (1444) Öncesi ve Sonrası

From Murad to Murad: Before and After the Battle of Varna
(1444)

*Franz BABINGER**

*Hüseyin Onur ERCAN***

1443 yazında, henüz 19 yaşlarındaki Leh kralı Vladislav,* János Hunyadi ve sürgündeki topraksız Sırp Despotu Georg Brankoviç'in** Macarlardan, Lehlerden, Sırlardan, Romenlerden ve hatta Türk paralı askerlerden oluşan yaklaşık 25.000 kişilik ordusu toplanmış ve Semendire bölgesinde Tuna'yı geçerek eski Konstantinopolis askerî yolu boyunca Sultan II. Murad'ın saray merkezi olan Edirne'ye doğru hızla ilerlemişti. Hıristiyanlık, nefret ettiği kâfirleri Avrupa'dan kovmak ve Balkanlar'ın boyunduruk altındaki halklarına uzun zamandır özlemini duydukları özgürlüklerini geri vermek için yapılan bu cüretkâr girişimi heyecan ve umutla takip etti. Yolda başka takviye kuvvetler de ana kuvvetlere katıldı ve daha 3 Kasım 1443'te, 12.000 atıyla sabırsız ve hevesli bir şekilde ilerleyişi yöneten kahraman János Hunyadi'ye, Aleksinaç yakınlarındaki Bolvani Kalesi¹ ile Niş kasabası arasında ilk ve

* Orijinal başlık: "Von Amurath Zu Amurath. Vor- und Nachspiel der Schlacht bei Varna (1444)", *Oriens*, Sayı III/2 (Leiden 1950), s. 229-265. Franz Babinger, Alman tarihçi ve şarkiyatçısı (1891- 1967). Çevirenin notu (Bundan sonra Ç.N.).

** Dr. Öğretim Üyesi, Türk-Alman Üniversitesi Siyaset Bilimi ve Uluslararası İlişkiler Bölümü. E-posta: ercan[at]tau.edu.tr, ORCID: 0000-0001-5708-6739.

Geliş Tarihi/Received: 06.06.2023

Kabul Tarihi/Accepted: 25.06.2023

* Lehistan Kralı III. Wladyslav, Macar Kralı I. Ulászló. (Ç.N.).

** Vulkovic, Osmanlı kaynaklarında Vilkoğlu (Ç.N.).

¹ Bolvani kalesinden 15. yüzyıl belgelerinde sıkça bahsedilir, örneğin krş. C. J. Jireček, *Geschichte der Serben*, c. 2/1, Gotha 1918, s. 149, 181; János Hunyadi, Stephan Katona

çok şeyler vaat eden bir zafer kazandı². Karşısına çıkan Rumeli Beylerbeyi Kasım Paşa, diğer Osmanlı ast komutanlarıyla birlikte bir gece muharebesinde ağır yenilgi aldı. Daha fazla direniş olmadan, kolayca işgal edilen, yağmalanan ve ateşe verilen Niş ve Pirot üzerinden surlarla çevrili Sofya'ya ulaşıldı. Artık Trakya ovasına doğru ilerlemenin önünde pek bir engel kalmamıştı ve Haçlıların sekiz gün sonra Edirne'ye ulaşacaklarına dair özgüvenleri yerinde görünüyordu. Yıldırım Bayezid ve oğullarından beri uzun yıllar süren vasallığı nedeniyle ülkedeki her yolu ve patikayı bilen despot, buz ve karla kaplı Balkan Dağları'nın (Haemus) misafirperver olmayan bölgelerinde ve kayalık geçitlerinde uzman bir rehber olarak Hıristiyan ordusuna iyi hizmet etti. Ancak ordu asıl hedefine yaklaştıkça Türk direnişi daha da inatçı bir hâl aldı. Eski Trayan Kapısı ve genel olarak askerî yol her yerde siperlerle akıllıca kapatılmış ve geçitler düşman tarafından ihtiyatlı bir şekilde işgal edilmişti. Böylece, Hıristiyan ordusu 12 Aralık 1443'te doğuya giderken en sert kış soğuşunda Zlatića/Zlatitsa (Osmanlı kroniklerinin "İzlâdi"si) yakınlarındaki havzaya vardığında ve buradan küçük Otlukköy (Panagjurište) kasabası yakınlarındaki Orta Dağ'ın (Sredna Gora) kayın ormanlarından geçerek Filibe (Philippopol) ovasına doğru ilerlemek istediğinde, burada toplanan Osmanlı kuvvetlerinin yoğun direnişiyle karşılaştı. Hıristiyanlar, şiddetli soğuk ve endişe verici erzak eksikliği nedeniyle geri dönmek zorunda kaldılar, özellikle de kaçmayı başaran³ Kasım Paşa komutasındaki Osmanlılar onlara zor anlar yaşıyor ve hatta onları takip etmeye hazırlanıyordu. Noel Günü arifesinde (24 Aralık), Sofya yakınlarındaki Melštica'da Türklerin geri püskürtüldüğü bir başka savaş daha oldu. Osmanlılar 2 Ocak 1444'te Pirot ile Niş arasındaki

tarafından yayınlanan bir mektubu 5.11.1443 ile tarihlendirir, bkz. *Historia critica regum Hungariae*, c. XIII, s. 253: *In descensu regali Scaronensi ad oppositum castris rupti Balran*, Bolvan yerine okunduğuna inanıyorum. II. Mehmed'in Aralık 1476'da Bolvan'da bulunduğu, burada hazırlanan bir belgeden anlaşılmalıdır. Krş. C. Truhelka, *Tursko-slovenski spomenici Dubrovačke arhive*, c. 23, Glasnik zem. Muzeja, Saraybosna 1911, s. 45. Bolvani yer adı elbette Sırbistan'da nadir değildir.

² Jireček, *Geschichte der Serben*, s. 181; Alfons Huber, "Die Kriege zwischen den Ungarn und den Türken 1440-1443", *Archiv für österreichische Geschichte*, Sayı 68 (1886), s. 176.

³ Bkz. C. Jireček; J. v. Hammer, *GOR*, c. 1, Budapeşte 1827, s. 454. Hammer 1443/1444 yıllarındaki hadiseleri birbirine karıştırmakta, Kasım Paşa'yı esir olarak Budin'e götürmektedir.

Kunovica Dağı'nda pusuya düşürülerek tekrar yenilgiye uğratıldığında ve aralarında sultanın kayınbiraderi Çandarlı Mahmud Çelebi'nin de bulunduğu çok sayıda lider esir alındığında, despotun tüm kuvvetlerini Sırbistan'a yerleştirerek kışı geçirip ardından ilkbaharda doğuya doğru ilerlemeye devam etme isteği ciddi bir şekilde tartışılmaya başlandı. Ancak kışın korkunç soğuğu ve özellikle de ciddi yiyecek sıkıntısı bu cesur planla çelişti ve onları hızla evlerine dönmeye zorladı. Ocak ayının sonunda, buz tarlaları ve Balkan geçitlerini aşan zorlu bir yolculuğun ardından Belgrad'a ulaşılmıştı bile. Şubat ayında, bitkin, yıpranmış ve küçülmüş Haçlı ordusunun geri kalanı Budin'e vardı. Açlık ve soğuktan çirkinleşmiş, cılız ellerinde kâfirlerin fethedilmiş bayraklarını tutan savaşılar, zafer ilahileri söyleyerek halkın tezahüratları altında vatanlarına girişlerini gerçekleştirdiler. Tören alayının başında, zincire vurulmuş esir Osmanlı ordu komutanları yürüyordu. Çağdaş kaynaklar, ama özellikle de Svabyalı usta muganni Michael Beheim⁴, bu zor ve tehlikeli geri çekilmenin neredeyse tüm ayrıntılarını canlı bir şekilde dile getirmekteydi.

Küçük Hıristiyan ordusunun Osmanlı İmparatorluğu'nun kalbine cesurca girmesi çok geniş bir alanda derin bir etki yarattı. Güneydoğu Avrupa ülkelerinde, Hıristiyanlar her yerde kıpırdanmaya başladı. Ezilenler her yerde şimdi Osmanlı zorbalarına ve ülkenin kale ve palankaları arasında dağıtılan garnizonlara karşı ayaklandılar. Osmanlılar kısa sürede birçok önemli üssü kaybettiler. Yunanistan'ın bir hayli güneyinde bile Paleoglardan ve imparatorun kardeşleri olan iki despot, Thomas ve Konstantin başkaldırdılar⁵. Pindus-Eflaklılar Türklere karşı ayaklanıyordu ve 1443 yazında Orta Arnavutluk'ta⁶ şiddetli bir savaş patlak vermişti. O hâlde Macar Meclisi'nin Hıristiyan âleminin düşmanına karşı savaşı tüm imkânlarıyla sürdürmeye karar vermesine şaşmamak gerekir. Condulmer ailesinden genç bir Venedik soylusu olan

⁴ Theodor Georg von Karajan, "Zehn Gedichte Michael Beheim's zur Geschichte Österreichs und Ungerns", *Quellen und Forschungen zur vaterländischen Geschichte, Literatur und Kunst*, c. 1, Viyana 1849, s. 38a; H. Gille, *Die historischen und politischen Gedichte Michel Beheims*, Berlin 1910.

⁵ Krş. D. A. Zakythinos, *Le Despotat Grec de Morée*, c. 1, Paris 1932, s. 226 vd.

⁶ Krş. A. Gegaj, *L'Albanie et l'invasion turque au XVe siècle*, Louvain 1937, s. 53.

Papa IV. Eugen'e*, Venedik ve Burgonya Dükü Philip'in yanı sıra Dubrovnik (Raguza) Cumhuriyeti de bir donanma hazır etmeyi teklif etti. Ganimet şimdiden taksim edilmişti⁷. Herkesin hasmı olan II. Murad, şüphesiz nahoş ve tehlikeli bir konumdaydı. Karşı tarafta Asya'da, Geç Orta Çağ İslâm'ının en sıra dışı şahsiyetlerinden biri olan ve Batı'da "Büyük Karaman" (*gran Caraman*) olarak bilinen uzlaşmaz muhalif Karamanlı İbrahim Bey⁸, II. Murad'ın Batılı hasımlarıyla anlaşarak sultanın komşu Anadolu kısmına başlatmaya hazırlandığı yeni bir saldırı tehdidinde bulunuyordu. Kaçınılmaz görünen Karaman Savaşı'nın yanı sıra Arnavutluk, Sırbistan ve Yunanistan'daki endişe verici hareketlilik, Murad'ı Batılı güçlerle mümkün olan en kısa sürede barış yapmasını fazlasıyla tavsiye eder hâle getirdi. Murad ile 4 Eylül 1435'te evlenmek zorunda kalan Georg Brankoviç'in kızı Mara Sultan (*carica Mara*)* hassas müzakerelere aracılık etti. Mart 1444'ün başında, bir Rum keşişi olan elçisi Dubrovnik surları önünde belirdi ve buradan şehrin sağladığı bir kayıkla Split'e (Spalato), oradan da at sırtında Macaristan'a giderek Despot Georg'la buluştu. Ancak bu, kesinlikle bir sultanın Batı ile dostane bir anlaşmaya varmak için yaptığı ilk girişim değildi. Ocak 1444'te, Jagellon kralı ordusuyla birlikte daha Sırbistan'dayken, sultandan gelen bir elçi, bir Türk barış heyetinin zamanını belirlemek ve bir barış antlaşması ya da ateşkesin ana noktaları üzerinde anlaşmak üzere kralın huzuruna çıkmıştı bile. Bundan sonra Sırbistan Georg Brankoviç'e geri verilecek ve kayınbiraderleri II. Murad'ın görme duyusunu kaybettirdiği ve o zamandan beri Osmanlı gözetiminde olan iki kör oğlu geri gönderilecekti. Brankoviç'in Nisan 1444'te Budin Meclisi'nde, özellikle de Yunan elçisini kabul ettikten sonra, barış önerilerini sıcak bir şekilde desteklemek için her türlü nedeni vardı, çünkü artık iktidarının

* 1338-1447 (Ç.N.).

⁷ J. W. Zinkeisen, *GOR*, c. 1, 1840, s. 624; Jireček, *Geschichte der Serben*, s. 185.

⁸ Konya hükümdarı İbrahim Beğ hakkında, Doğu ve Batı kaynaklarında dağınık da olsa bol miktarda bilgi bulunmasına rağmen şimdiye kadar herhangi bir anlatım yapılmamıştır. Bu arada, II. Murad'ın bir kız kardeşiyle evlendirilmiştir. 1946'da Konya'da yayınlanan Şikâri'nin *Karamanoğulları Tarihi* şimdiye kadar Avrupa'da fark edilmemiştir, krş. İ. H. Uzunçarşılı, "Karamanoğlu İbrahim Bey Vakfiyesi", *Bellekten*, Sayı 1 (1937), s. 111-126.

* Sırp kaynaklarına göre düğün 4 Eylül 1436'da gerçekleşmiştir. Bkz. Kemal Beydilli, "II. Murad'ın Eşi Sırp Prensesi Mara Brankoviç (1418-1487)", *Osmanlı Araştırmaları*, Sayı 49 (2017), s. 391 (Ç.N.).

yeniden kurulmasına giden yol ona bile umut verici, hatta garantili görünüyordu⁹.

Klasik Antik Çağ'a tekrar hayat vermiş olmasından ötürü övülen Anconalı Ciriaco (Cyriacus) tarafından mutluluk verici bir şekilde emniyete alınan ve yakın zamanda gün ışığına çıkarılan ayrıntılı mektupları olmasaydı, takip eden olaylı haftalarda sultanın sarayında neler yaşandığı konusunda bugün hâlâ tam bir karanlık içinde olacaktık. “*Ciriaco d'Ancona e la crociata contro i Turchi*”^{**} (Bükreş 1937)¹⁰ adlı doktora teziyle kendisini Güneydoğu Avrupa Orta Çağ araştırmacıları arasında ilk sıraya yerleştiren genç ve gelecek vaat eden Romanyalı tarihçi Francisc Pall (Kaloşvar) ve Polonyalı seçkin tarihçi Oskar Halecki (New York)¹¹, bu son derece önemli ve bilgilendirici mektupların gün ışığına çıkarılıp değerlendirilmesini sağlamışlardır.

Ciriaco Pizziccolli (1391-1455 civarı) 1444 yılının başında Mora'da bir seyahatheyken imparatorun kardeşleri olan iki despotun Türk hâkimiyetine karşı savaş hazırlıklarını duymuş ve onları sevinçle karşılamıştır¹². Akabinde Şubat ayının sonunda, Cenova adına sultanla müzakere edecek olan zengin Cenevizli, daha doğrusu Galatalı tüccar Francesco Drapperio (Draperis)¹³ ile birlikte sultanın Edirne'deki saray

⁹ Jireček, *Geschichte der Serben*, s. 185 vd.

^{**} Türkçesi *Anconalı Ciriaco ve Türklere Karşı Haçlı Seferi* (Ç.N.).

¹⁰ Geçtiği yer *Bulletin Historique de l'Academie Roumaine*, Sayı 20 (1937); ayrıca özellikle *Valenii-de-Munte* (1937), Sayı 62 (Özel Sayı 8⁰ ve 2 tablo). Burada ayrıca mutlaka anılması gereken E. Jacobs, “Cyriacus von Avona und Mehemed II”, *Byzantinische Zeitschrift*, Sayı 30 (1929), s. 197-202.

¹¹ Krş. O. Halecki, *The Crusade of Varna. A Discussion of Controversial Problems*, Polish Institute Series Nr. 3, New York 1943 ve daha evvelden *La Croisade de Varna*, *Bulletin of the International Committee of Historical Sciences* Nr. 45, Paris 1938, s. 485-495.

¹² Krş. Francisc Pall, *Ciriaco d'Ancona e la crociata contro i Turchi*, Tesi di laurea sostenuta alla Facoltà di Lettere deli' Università di Cluj (Romania) Doktora Tezi, *Bulletin Historique de l'Academie Roumaine*, Sayı 20 (1937), s. 16 vd.

¹³ Draperis (Drapperio) ailesi eskiden Galata'nın en seçkin aileleri arasında yer alıyordu ve burada daha XIV. yüzyılın başında bulduklarına dair bulgu vardır (Marco Draperis, öl. 1314). En önemli üyesi, II. Mehmed ile yakın ilişkisi bulunan Francesco Draperis olmalıdır. II. Mehmed, şap sevkiyatından ötürü Francesco'ya 40.000 Duka vermeyi reddeden Sakız Adası'na 1455'te bir saldırı gerçekleştirdi. Krş. Dukas, haz. I. Bekker, s. 322, 13; Hammer, *GOR*, c. 2, s. 18. Dul olan Clara Bartolda Draperis, 1660'da

yerleşkesindeydi¹⁴. Hemşerisi ve dostuna 22 Mayıs 1444'te II. Murad'ın huzuruna çıkarken eşlik etti ve daha o gün, dostu Andrelo Giustiniani-Banca'ya gönderdiği Latince mektupta sultanın sarayındaki karşılamının canlı bir resmini çizdi:

“...Biz, ünlü *Drapperius*’umuz” der, “ve *Raffaele Castiglione* (Raphaeleque Castelleone) ile birlikte, büyük Asya kralı olan Sultan Murad Bey'in kraliyet sarayına yükseldik. Kapıları sonuna kadar açık olan muhteşem sarayda, büyük bir görkem ve görkemli bir görünüm eşliğinde, buradan kendi barbarca görüntüleri ve kralın gözlemi altında, geleneksel halılar üzerinde, seçkin prensleriyle birlikte oğlu Çelebi'nin¹⁵ yanında, görkemli bir ihtişamla ve barbarca oturmuştu.”¹⁶.

Anlatının devamında, önce sultanın kayınbiraderi İsfendiyaroğlu İsmail Bey'in¹⁷ ve son olarak da Francesco Drapperio'nun sultanın ve oğlu Mehmed Çelebi'nin* huzuruna zengin hediyelerle çıkışı kısaca anlatılmaktadır. Bu mektuptan ilk kez, Şehzade Mehmed'in o sırada, 1443 yılı sonunda uzaktaki Amasya'ya vali olarak atanan ve bir av

yanmış olan Galata'daki Meryem Kilisesi'ni (Mumhâne) yeniden inşa ettirdi. Draperis ailesi, Pera'da XVII. yüzyılın ortalarında bile iki hâne ile temsil ediliyordu, krş. *Relatione dello stato della cristianità di Pera e Costantinopoli*, haz. E. Dalleggio D'Alessio, Rizzo & son. İstanbul 1925, s. 22, 59-60. Türkçesi *Pera ve Konstantinopolis Hıristiyanlarının Devlet Raporu* (Ç.N.)

¹⁴ Krş. Pall, *Ciriaco*, s. 17; Halecki, *The Crusade of Varna*, s. 15.

¹⁵ Çelebi tüm Osmanlı şehzadelerinin isimlerine eklenirdi. Krş. W. Barthold, *Enzykl. des Islam*, c. 1, s. 866-868; F. Babinger, *Beiträge zur Geschichte der Türkenherrschaft in Rumelien (14. 15. Jdht.)*, Brünn-Münih-Viyana 1944, s. 35, dipnot 138.

¹⁶ “...una nostro cum clarissimo *Drapperio*” der, “*Raphaeleque Castelleone*, ad regiam Soltanei principis Murathbey, magni regis Asie, prestantiam ascendimus, amplissime aule regia patente porta, ingenti splendore et apparatu frequentissima, hic inde suorum barbarica spectatione prestante regeque, stratis de more tapetis, primis cum et eximiis principibus suis iuxtaque Cialaby filio, splendore regio et barbarico more sedentes”, bkz. Pall, *Ciriaco*, 48 vd.; Halecki, *The Crusade of Varna*, 86.

¹⁷ II. Murad, İsfendiyaroğlu İbrahim Beğ'in Halime Hatun adında bir kız kardeşiyle evliydi ve onun oğlu İsmail Beğ de aynı sultanın bir kızıyla evliydi. Daha sonra kayınbiraderi II. Mehmed tarafından tahttan indirildi ve öldüğü yer olan Filibe'ye sürgün edildi. İsmail Beğ, İslâm'ın ritüel kaideleri üzerine *Hulviyyât-ı Sultânî* adlı yaygın bir eserin yazarı olarak bilinir. Krş. *Enzykl. des Islam*, c. 2 içinde J. H. Mordtmann, s. 567.

* Resmî olarak “Mehmed Çelebi Sultan” unvanıyla anılan Fatih Sultan Mehmed (Ç.N.)

kazasında vefat eden¹⁸ en sevdiği oğlu Şehzade Alâeddin Ali Çelebi'yi¹⁹ kaybetmekten derin üzüntü duyan ve onu Bursa'ya defnettiren babasının hemen yakınında olduğunu öğreniyoruz. Tahtın varisi olduğu düşünülen şehzadenin²⁰ ani ölümü, sultanın kökeni bilinmeyen bir cariyeyle birleşmesinden dünyaya gelen²¹ ikinci oğlu Mehmed Çelebi'nin Osmanlı Devleti'nin en yüksek makamına yükselmesinin önünü açmıştı. Ve 1444 yazı sona ermeden, sultanın henüz 12 yaşındaki²² bu oğlu imparatorluğun ortak hükümdarı konumuna yükselmişti.

¹⁸ Krş. Chalkokondyles, haz. I. Bekker, s. 352, 7 vd.: haz. E. Darkó, c. 2, s. 121 vd. Bu kaynağa göre bir geyik avında attan düşerek ölmüştü.

¹⁹ Şehzade Alâeddin Ali ve Amasya valisi olarak faaliyeti, H 842 (M 1438/9) yılında Amasya valisinin kızı Sadî Beğzade Mahmud Şâh Çelebi'nin kızı Yeni Hatun ile evlenmesi hakkında en iyi bilgi, Abdizâde Hüseyin Hüsameddin tarafından *Amasya Tarihi*'nin 3. cildinde (İstanbul 1927), 211-213 sayfaları arasında verilir. Bu kitap, özellikle Orta Çağ'ın sonlarında Doğu Anadolu tarihine dair gerçek bir hazinedir ve en azından kısmen bir Avrupa diline çevrilmeyi çoktan hak etmiştir.

²⁰ Mehmed Çelebi'nin yaşı kardeşi Alaeddin Ali'den çok farklı olamaz, çünkü her ikisi de H 843 (M 1439/40) yılında Edirne'de birlikte sünnet olmuşlardır ve İsfendiyaroğlu İsmail Beğ (884/1479 yılında Filibe'de sürgünde ölmüştür) Sultan II. Murad'ın bir kızıyla evlenmiştir; krş. Dukas, haz. I. Bekker, Bonn 1834, s. 243 yanı sıra Hoca Sâdeddin Efendi, *Tâcü't-Tevârih*, c. I, s. 363. Her iki şehzade de o sırada yaklaşık 5-10 yaşlarında olmalıydı, çünkü Osman Hânedanı'nda sünnet genellikle bu yaşlarda yapılırdı.

²¹ Mehmed'in annesi hakkında sahip olduğumuz tek bilgi, onun bir cariye olduğudur. Geride hiçbir iz bırakmamış. Daha sonraki efsane onu bir Fransız prensesi bile yaptı. Peçevî, Selânikî ve Alî bu efsaneyi yaydılar. Örneğin Evliya Çelebi, *Seyahatname*, c. 1, s. 106'da iddia edildiği gibi Prenses Halime'nin oğlu olduğu açıkça yanlıştır; şu maddeyi krş. J. Deny, "Walide Sultan", *Enzykl. des Islam*, c. 4, 1209. Ancak Batı'da da II. Mehmed ile akrabalık ilişkilerinden pay çıkarılmak istendi, örneğin Macaristan Kralı ve papalık elçisi J. Hunyadi'nin oğlu Matthias Colvinus (30.01. 1489 tarihli raporu için bkz. W. Fraknói, *Matthias Corvinus, King of Hungary 1458-1490*, Freiburg im Breisgau 1891, s. 219) büyükannesinin kız kardeşinin nasıl akıncı Türklerin eline düştüğünü, esir alındığını ve daha sonra Sultan II. Murad'ın eşi ve II. Mehmed'in annesi olduğunu anlatır. Matthias Corvinus, Mehmed'in oğlu Şehzade Cem Sultan'ın, diğerlerinin yanı sıra Macar kralının kuzeninin oğlu olduğu gerekçesiyle iadesini talep etmiştir, krş. L. Thuasne, *Djem Sultan* (Paris 1892), s. 2, dipnot 2. Tüm bu akrabalık ifadelerinin mantıksızlığı ortadadır.

²² Mehmed Çelebi 30 Mart 1432 Pazar sabahında (*Letare*) Edirne'de dünyaya geldi, krş. F. Babinger, *Mehmeds II., des Eroberers, Geburtstag in Oriens*, c. 2 (149), s. 1 vd. Söz konusu ve onun çok sayıda istinsahı bulunan burç takvimine dayanan günün tarihi, tarihçi Şükrüllah'a dayanır, krş. *MOG*, s. 11, 119.

Burgonyalı Bertrandon de la Brocquière tarafından²³ on bir yıl önce (1432) canlı bir şekilde tasvir edilmiş olan II. Murad'ın kabulünün tasvirinden daha da önemlisi, Ciriaco Pizzicollî'nin unutulmaktan kurtardığı ve 12 Haziran 1444'le ilişkilendirilen olaydır. Murad o gün, 25 Nisan 1444 tarihinde Budin'de Kral Vladislav tarafından imzalanan bir belgeyi kendisine sunmak üzere Batı'dan gelen dört kişilik bir elçi heyetini kabul etti. Başlarında Macaristan ve Leh kralının elçisi olarak bir Sırp, Stojka Gisdanić vardı. Onu János Hunyadi'nin temsilcisi olarak Vitislaus ve Sırp despotunun iki elçisi izliyordu; bunlardan biri muhtemelen Semendire Metropoliti Atanasije Fraşak, diğeri ise despotun Bogdan adlı olması lâzım gelen şansöyesyiydi²⁴. Altmış süvari bu kayda değer geçit törenine daha etkileyici bir ihtişam kattı. Oskar Halecki bu terkip hakkında haklı olarak şaşırılmıştı²⁵. Her şeyden önce, adı sanı bilinmeyen bir Sırp'ın, her ne kadar Papalık elçiliği üslubuyla “*hareketlerinde ve işlerinde saygın ve olağanüstü, sadık bir adamımız*”^{*} olarak tanımlansa da, bir Macar elçilik heyetinin başında olduğu dikkat çekicidir. Bundan başka Erdel Voyvodası olarak Macar kralının feodal bir lordundan başka bir şey olmayan János Hunyadi'nin özel bir vekil tarafından temsil edildiği ve son olarak Georg Branković'in en yüksek dünyevî ve dinî ileri gelenlerinden ikisini sözcüsü olarak atayabildiği de fark edilmelidir. Elçiler, önce Stojka Gisdanić'in, ardından despotun iki elçisinin ve son olarak da János Hunyadi'nin elçisinin huzura kabul edilmesi sırasına göre sultan tarafından tekrar tekrar kabul edildi. II. Murad 12 Haziran 1444'te veda görüşmesine gelen Batılı elçilere, Vladislav'a hitaben yazılmış, on yıllık bir süre için ateşkes sözü verdiği ve bunu tüm olağan yeminlerle teyit ettiği mektubu verdi²⁶. Mektupta Georg Branković ile yapılan anlaşmalardan ve Eflak Beyi Vlad Tepeş'in* Türk kontrolünden muaf tutulduğu koşullardan açıkça bahsedilmektedir²⁷. Sonundaysa Süleyman Bey'in Osmanlı çavuşu

²³ Krş. *Le Voyage d'Outremer de Bertrandon de la Brocquière*, haz. C. Schefer (Paris 1892), s. 187 vd.

²⁴ Krş. Halecki, *The Crusade of Varna*, s. 16.

²⁵ Krş. Halecki, *The Crusade of Varna*, s. 16 vd.

* “*nobilis et egregius ve homo noster fidelis in factis et negotiis*”.

²⁶ Krş. Halecki, *The Crusade of Varna*, s. 88-90.

* I. Vlad Drakul, Kazıklı Voyvoda (Ç.N.).

²⁷ I. Minea, *Vlad Dracul și vremea sa = Cercetări istorice*, c. 4, Jassy 1928, s. 185.

olarak Budin'e gideceği ve orada bu anlaşmanın Vladislav tarafından aynı ciddiyetle yemin ile –doğru ve sadakatle, herhangi bir hile olmadan–* teyidinin tasdiki için alacağı bildirilir.

Batıdaki imparatorluk sınırlarını bu şekilde emniyete alan II. Murad, artık asıl dikkatini Konya Karamanoğlu İbrahim Bey'in oluşturduğu Anadolu tehdidinde daha güvenle yöneltebilirdi. Haklı olarak, Jagellon hükümdarıyla aralarında, muhtemelen Yunanistan'ın da destekleyeceği bir saldırının aynı zaman zarfında her iki yönden Osmanlı Devleti'ne karşı başlatılacağına dair “gizli bir anlaşmaya”²⁸ varıldığından şüpheleniliyordu. Eski Osmanlı anonim kronikleri²⁹ ve aynı zamanda dönemin diğer erken dönem Osmanlı tarih kaynakları, İbrahim Bey'in Hıristiyanlarla ittifak içinde olduğunu iddia etmektedir. “*O sırada, kâfir tekrar ilerlerken,*” diyor kaynakta³⁰, “*ve Karaman da saldırmak istediğinde, Karaman'ın bir saray dalkavuşu vardı. Ona şöyle dedi: 'Bu Osmanlı'ya saldırmanız doğru olur.'* Karamanlı: ‘Peki, neden?’ diye sordu. Dalkavuk cevap vermiş: ‘Sultanım, o zaman belki siz bu tarafta, kardeşiniz Yanko³¹ da diğer tarafta Müslümanlığın kökünü kazıyabilir.’. Karamanlı, kâfirlere elçi gönderen, onlarla ittifak kuran ve kâfirlerin eliyle Müslümanlığı yok etmek isteyen, böylece müminleri mahcup etmek isteyen bir kavimdir. Çünkü kâfirlerle ilişkiye girenlerin başına neler geldiği çok iyi bilinmektedir.” Anonim eski Osmanlı kronikleri için durum bu şekildedir.

Batılı elçilerin dönüşünden kısa bir süre sonra Edirne'den ayrılarak İstanbul'a giden kaynağımız Anconalı Ciriaco³², 24 Haziran

* *recte et fideliter sine aliquo dolo.*

²⁸ Krş. R. Urbánek, *Vladislav Varnencik-skutecnost a legenda* (Prag 1937), s. 50 ve 82, dipnot 124. Burada söz konusu varsayılan anlaşmaya ilişkin farklı görüşler ele alınır.

²⁹ Krş. örneğin *Die altosmanischen anonymen Chroniken*, haz. F. Giese, c. 1 (Breslau 1922), s. 67; ayrıca aynı eserin ikinci cildi: *Übersetzung (= Abhandlungen für die Kunde des Morgenlandes, XVII/1* (Leipzig 1925), s. 91.

³⁰ Krş. örneğin *Die altosmanischen anonymen*, s. 67.

³¹ Janko/Yanko, yani Johann (Bizanslılarca János) Hunyadi. Aeneas Sylvius Piccolomini'nin (Papa II. Pius) aktardığına göre cesareti Türkler arasında öyle bir üne sahipti ki anneler ağlayan çocuklarını onun korku salan ismini söyleyerek susturuyordu, bkz. *De Europa (Opera qua extant omnia*, Basel 1551, s. 397.

³² Krş. Pall, *Ciriaco*, s. 34 vd.

1444'te Pera'dan János Hunyadi'ye ikinci ve önemli bir mektup yazar³³ –ilki 12 Haziran'da Edirne'den gönderilmiştir– ve mektubun başında aynen şöyle der: “*Bunları Edirne'den yazdık, Yüce Hıristiyanlık Adına, Barbarlara karşı mümkün olan şekilde ılımlı davrandık, çünkü barbar saldırısının ciddi tehlikesini önlemek istedik. Konunun durumu hakkında ve onların zorla kabul ettiği barış hakkında daha geniş bilgi verebilirdim. Ancak, sizin de geniş bir şekilde bildiğiniz gibi, Teucrians 'in büyük korku içinde olduklarını ve her gün duvarları onardıklarını ve kuleleri kereste destekli savunma yapıları ile güçlendirdiklerini, askerlerin savaşa hazırlanmak yerine kaçmaya hazırlandıklarını biliyoruz.*”^{*} Payitahtta acele içinde alındığı belli olan bu savunma önlemleri sultanın saray çevresinin, II. Murad'ın Vladislav'a yazdığı mektupta muhatabının samimiyetine açıkça inandığı bir barışa güvenmediğini göstermektedir. Ayrıca başka kaynaklardan, özellikle de Michael Beheim'in muhtevası zengin şiirinden³⁴, Macar kralının yeni askerî seferini duyan Edirne'deki pek çok varlıklı insanın, özellikle de zengin tüccarların kaçtığını ve oradan ve Gelibolu'dan Küçük Asya'daki Bursa'ya kaçtığını biliyoruz:

*Anlatamam size ne kötü duyumlar alıp korktuklarını
Zengin vatandaşlar ve tüccarlar firardaydı
O kadar çok kişi kaçmıştı ki Edirne ve Çanakkale'den
Deniz üstünden bir şehre vardılar ve müteakiben
Ulaştılar bir şehre, Prussa'ya
Türkçede ona Bursa derler³⁵*

Ancak Anadolu'nun iç kesimlerindeki koşullar herhangi bir gecikmeye tahammül edemezdi. Ciriaco Pizzicolti, yukarıda bahsi geçen 24 Haziran tarihli mektubunda Erdel Voyvodası'na şunları rapor

³³ Krş. Pall, *Ciriaco*, s. 57 vd.; ayrıca Halecki, *The Crusade of Varna*, s. 91 vd.

* “*Scripsimus haec ex Hadrianupoli, Christianissime Princeps, in Barbaros, quod licuerat, moderate, ut barbaram nempe seriam perniciem vitaremus. Nam latius de rei conditione deque eorum coacta pace dixissem. Cum et ingenti formidine territos, ut e vestris late noveritis, quotidie Teucros moenia reparare turresque propugnaculis ligno munire, militem ad fugam potius quam ad pugnam aptare cognovimus.*”

³⁴ Krş. yukarıda dipnot 6, Karajan'ın eserinde ilgili sayfa 38a.

³⁵ Almancası: “*Si woren so verruchte/und vochtsam, als ich euch pedeüt. / wann mehtig purger und kauffleut / dy lagen auff der fluchte. / Etlich geflahen woren snel / von andrinopel und gelibel / vber mer, sy ker kamen / zu ainer stat, dy dann prussa / zu turkisch ist gehaissen da, / purssa ist welsch ir namen.*”

edebilmişti: “...Trakya'da oğlu Çelebi³⁶ ve önde gelen paşası Halil Paşa'yı birlikte bırakarak, çoğu saray halkıyla birlikte, kendisi Çanakkale Boğazı'nı geçip büyük kuvvetlerini Asya'ya doğru götürmeyi seçti.”*. Haziran ayının ortalarında Edirne'den ayrılmadan önce sadrazamın sefer planı hazırды ve her şeyden önce oğlu Mehmed Çelebi'nin Trakya başkentindeki Avrupa topraklarının yöneticisi olarak, kuşkusuz Çandarlı ailesinden kıdemli sadrazamı Halil Paşa'nın³⁷ gözetiminde atama niyeti zaten açıktı. Bu durumda, eski Osmanlı kroniklerinde bildirildiği gibi³⁸ sultanın tahttan çekilmesi söz konusu değildir. Henüz 12 Temmuz 1444'te³⁹ II. Murad ordusuyla birlikte Boğazı geçti. Neredeyse tam üç ay boyunca Avrupa'dan uzak kaldı. Ancak bu arada çok genç olan Şehzade Mehmed babasını vekâleten, Halil Paşa'nın ve onun ordu kadısı olarak görev yapan otoriter hocası Molla Hüsrev'in⁴⁰ gözetimi ve rehberliği altında hüküm sürüyordu. 1444'ün takip eden yaz aylarında Batı'da önemli olaylar meydana geldi, ancak bunların ayrıntılarını aydınlatmak hâlâ mümkün görünmüyor. Süleyman Bey'in Vranás⁴¹ adında bir Rum ile birlikte II. Murad'ın elçisi olarak Budin'e gönderildiği yukarıda belirtilmişti. Mesaj Temmuz ayı içinde yerine ulaşmış olmalı. Kabulü ve özellikle de misyonunun sonucu hakkında görüşler büyük ölçüde farklılık göstermektedir. Şimdiye değin genel kabul gördüğü şekliyle⁴² Segedin'de (Szeged) bulunan Kral

³⁶ Cialaby = Çelebi, yani Şehzade Mehmed, krş. yukarıda dipnot 22.

* “...relictio in Thracia Cialaby filio cum Chalil bassia collega primario suo, suis cum plersique cohortibus ipse Hellespontum transfretare et copias magna vi in Asiam ductitare delegerat.”.

³⁷ Çandarlızâde Halik Paşa için bkz. F. Taeschner ve P. Wittek, “Die Vezirfamilie der Gabdarlyzâde (14/15. Jhrdt.) und ihre Denkmäler”, *Der Islam*, c. 18 (1929), s. 101-107.

³⁸ Krş. örneğin *Die altosmanischen anonymen Chroniken*, haz. F. Giese, s. 68 (Türk metni) ve s. 91 (Almanca çevirisi).

³⁹ Halecki, *The Crusade of Varna*, s. 29 vd.

⁴⁰ Krş. F. Babinger, “Khosrew”, *Enzykl. des Islam*, c. 2, s. 1040 ve orada bulunan kaynakça. Bu harikulâde –ve menşe itibarıyla Franklı (yani Hristiyan) olduğu söylenen (krş. Hoca Sâdeddin Efendi, *Tâcü't-Tevârih*, c. II, s. 430)– hukukçu hakkında hâlâ bir monografi eksikliği duyulmaktadır.

⁴¹ Vranás ismi o dönemde ve sonrasında sıklıkla bulunduğundan, bu şahsı yakından tarif etmek pek mümkün görünmemektedir. Yine Vranás ismi Evrenosoğlu ailesiyle hatalı bir biçimde ilişkilendirilmiştir.

⁴² Halecki, *Segedin Barışı ve Varna Savaşı* hakkında günümüze kadar oluşan zengin literatürü kitabına kaydetmiştir. Belki aşağıdakiler de eklenmelidir: Barış hakkında bkz.

Vladislav'ın Temmuz sonunda ya da en geç 1 Ağustos 1444'te, 12 Haziran'da Edirne'de varılan anlaşmayı yeminle tasdik ettiği ve ancak birkaç gün sonra 4 Ağustos 1444'te, imzasının doğru olmadığını, yani yeminini ihlâl ettiğini beyan etmek için bir çağrıda bulunarak kâfirlere tekrar savaş ilan ettiğine inanılırken, ilk olarak 1938'de Oskar Halecki⁴³, Macar kralının hiçbir zaman bir barış anlaşması imzalamadığını⁴⁴, daha ziyade II. Murad ile Georg Branković arasında bir tür özel barış yapıldığını, ancak Vladislav'ın iştirak etmeyi reddettiğini iddia etti ve bu iddia daha sonra tekrarlandı⁴⁵. Polonyalı tarihçi, Sırp despotunun, eski başkenti Semendire (Smederovo) ve hatta sonuna kadar ayak direnen mühim Güvercinlik (Golubac) Kalesi da dâhil olmak üzere, Türkler tarafından ele geçirilen şehirleri ancak bu özel anlaşma sayesinde geri

Ph. Frankl, *Der Friede von Szegedin und die Geschichte seines Bruches* (Leipzig 1904; Bern doktora yazısı; krş. DLZ 1905, Nr. 50). Savaş hakkında ise bir Romanyalı yarıbayın çalışması, bkz. V. Nadejde, *Batalia dela Varna, 1444*, Jassy 1933 (özel sayı), s. 52. Ayrıca Pall tarafından hazırlanmış mükemmel makale için bkz. "Autor de la croisade de Varna: La question de la paix de Szegedin et de sa rupture (1444)", *Bulletin de la section hist. de l'Académie Roumaine*, c. 12/2, Bükreş 1941, s. 144-158; ayrıca bkz. "Un moment decisif du Sud-Est européen: la croisade de Varna", *Balconia*, Sayı 7 (1944), s. 102-120.

⁴³ O. Halecki, *La croisade de Varna* (New York 1943).

⁴⁴ Polonya tarihyazımının, III. Vladislav'ın yeminini ihlâl ettiği fikrini hiçbir zaman kabullenemediğini belirtmek gerekir. Antoni Prochaska (krş. L. Finkel, *Jahresberichten der Geschichtswiss.*, c. 13, Berlin 1900, c. 3, s. 192, 351 içinde) muhtemelen bunu tarihten uzak bir şekilde yorumlamaya çalışan ilk kişiydi. Alex. Brückner, *Geschichte der polnischen Literatur*, c. 2, Berlin 1922, s. 26 Prochaska'ya dayanarak Segedin Barışı'nı tamamen uydurma olarak addeder. Hatta bir Romanyalı olarak N. Iorga bile (*GOR*, c. 1, s. 439) bu barışın gerçek olup olmadığı meselesini havada bırakır. Prochaska, Hunyadi ve Branković'in kralın bilgisi dışında barış yaptıkları ve bunu Vladislav'a itiraf etmekten utandıkları bahanesini öne sürer (krş. Jakob Bleyer, "Einige Bemerkungen zu dem Szegediner Friedensschluß und die Schalcht bei Varna", *Mitteilungen des Inst. für östl. Geschichtsforsch.*, Sayı 25 (1904), s. 127-137). Prochaska, Halecki tarafından tekrar ele alınan görüşünü Andrea de Palatio'nun Varna Savaşı'na ilişkin anlatımına dayandırmaktadır, krş. Andrea de Palatio, *Litterae de clade Varnensi*, haz. Prochaska (Lemberg 1882), s. 22. Bunun için öncelikle savaşın kaynaklarının ve bunlara dair incelemelerin neler olduğunu krş. H. v. Zeissberg, "Erinnerungen an die Schlacht bei Varna", *Zeitschrift für österreichische Gymnasien*, Sayı 22 (1871), s. 81-114; ayrıca biraz daha az eleştirel olan için bkz. L. v. Kupelwieser, *Die Kämpfe Ungarns mit den Osmanen bis zur Schlacht bei Mohács, 1526*, Viyana ve Leipzig 1895, s. 81 vd.

⁴⁵ Halecki, *The Crusade of Varna*.

alabildiği görüşündedir⁴⁶.

Sırp yıllıklarında⁴⁷ 1444 yılı altında aynen şu ifadelerin yer aldığı bir vakıadır: “*V to zde ljeta umiri se despot s carem mjeseca avgusta 15*”, yani: “*o yıl despot 15 Ağustos'ta kayzerle barış yaptı.*” Daha aşağıda şöyle yazıyor: “*V to zde ljeta despot Gjurg primi opet Smederovo i Kupinovo i Nono Brdo i vsu srpsku zemliu i drzavu i udježe u Smederevo avgusta 22*”, yani: “*aynı yıl içinde despot Semendire ve Kupinovo⁴⁸ ve Nobırda'nın yanı sıra tüm Sırp topraklarını ve devletini geri aldı ve 22 Ağustos'ta Semendire'ye girdi.*”

Eğer Halecki'nin başka bulgularla desteklenen ifadeleri doğruysa, Osmanlıların muhtemelen türünün tek örneği olan bu Sırp-Macar ittifakını nihayet parçalamayı ve Sırp yardımcı birliklerinin Batı'nın olası yeni bir Haçlı seferine katılımını ortadan kaldırmayı başardıkları kanıtlanmış olacaktır. Bir önceki yılki seferde Georg Branković Hıristiyan ordusunun en az üçte birine katkıda bulunmuştu ve onunla yapılan işbirliği, ordunun kısmen Osmanlılar tarafından işgal edilmiş olan Sırp topraklarında ilerlemesini çok daha kolaylaştırdı. Georg Branković artık savaşta düşman olarak görülmeyeceğine göre, kendi güçlerini zayıflatmadan ülkesi ona iade edilebilir ve iki oğlu ve sultanın kayınbiraderleri gözlerinden mahrum olsalar da ona geri verilebilirdi. Her halükârda, Batı ordusu kollarının Sırp desteği olmadan ve Sırp topraklarını atlayarak doğuya doğru ilerlemeye başladığı 20 Eylül 1444 tarihinden⁴⁹ önce bile Georg Branković ile Osmanlılar arasında geniş kapsamlı bir anlaşmaya varıldığı ve Osmanlılar açısından tüm barış koşullarının yerine getirildiği bir gerçektir⁵⁰.

Francisc Pall, O. v. Halecki'nin III. Vladislav'ın herhangi bir yemin ihlâlinden suçlu olmadığı iddiasına karşı, kuşkusuz Macar kralının bu konuda oynamış olması gereken ikiyüzlü rolün altını çizmeden değil,

⁴⁶ Krş. Jireček, *Geschichte der Serben*, c. 2, s. 186. II. Murad stratejik öneminden ötürü Güvercinlik Kalesi'nin geri verilmesine dair son ana kadar direnç göstermiş olmalıdır.

⁴⁷ Krş. L. Stojanović, “Srpski rodoslovi i letopisi”, *Glasnik srpskog učenog društva*, Sayı 53 (1883).

⁴⁸ Kupinovo hakkında bkz. Halecki, *The Crusade of Varna*, s. 56, dipnot 6.

⁴⁹ Zinkeisen, *GOR*, c. 1, s. 677, buna göre ordu 20 Eylül civarında yola çıkmıştır.

⁵⁰ Halecki, *The Crusade of Varna*, s. 55 vd.

ancak bunu zamanın ruhuna göre açıklayarak⁵¹ ağır nedenler öne sürmüştür⁵². Buna göre Vladislav 15 Nisan 1444'te Budin'de Papalık elçisi ve Kardinal Giuliano Cesarini'nin⁵³ huzurunda toplanan mecliste, yaz aylarında Türk Savaşı'nın yeniden başlayacağına dair ciddi bir söz vermişti. Üstelik birkaç gün sonra Stojka Gisdanić'i barış görüşmelerine başlamak üzere sultanın sarayına göndermekten de geri durmamıştı. Macar sarayındaki Venedik elçisi Giovanni de Reguardatis'e, neredeyse aynı zamanda sultana karşı yeniden savaş açma kararlılığını teyit etti⁵⁴. 24 Temmuz 1444'te Vladislav, Bosna kralına kâfirlere karşı silahlanmak üzere olduğunu bildirdi⁵⁵. Ancak ertesi gün, Aziz Yakup Günü'nde Segedin'de Süleyman Bey ve Rum Vranás ile buluşmak üzere Budin'den ayrıldı; orada kendisine sultan tarafından teyit edilmiş barış antlaşması, onun da resmî olarak tasdik etmek üzere imzalaması için sunuldu⁵⁶. Genç prensin kararlarında ne kadar kendi kendisinin efendisi olduğu ya da yabancı güçlerin, özellikle de Kardinal G. Cesarini'nin oynacağı olduğu konusunda kesin bir karar verilemez. Sultan'ın barış teklifini ya göz ardı ettiği ya da kabul ettiyse bile ağır bir şekilde ihlal ettiği, 4 Ağustos 1444'te Szeged'de imzalanan yeminli sözleşme ile tartışmaya yer bırakmayacak şekilde ortadadır: Burada kral ile ekâbiri, ruhlarının kurtuluşu, kutsal teslis, Meryem Ana ve Macaristan'ın iki koruyucu azizi Kral Stephan ve Ladislaus üzerine yemin ederek, Orşova'daki birlikleriyle Tuna'yı geçecekleri ve ardından yıl bitiminden önce Türkleri Avrupa'dan çıkarmak için ellerinden gelen her şeyi yapacağına dair resmen söz vermiştir⁵⁷. Kraliyet imzası dışında ilgili tüm büyük

⁵¹ Pall, *Ciriaco*, s. 157 vd.

⁵² Yazarın harikulâde çalışmasını krş. Pall, "Autor de la", s. 144-158.

⁵³ Krş. Vilmos Fraknoi, *Cesarini Julian bibornok élete*, Budapeşte 1890, s. 64 vd.; Paul Becker, *Giuliano Cesarini*, Doktora Tezi, Kallmünz 1935, s. 83 vd.; Pall, *Ciriaco*, s. 156.

⁵⁴ Krş. Pall, *Ciriaco*, s. 156.

⁵⁵ Krş. N. Iorga, *Notes te extraits pour servir à l'histoire des croisades au XV e siècle*, c. 2, Paris 1899, s. 407.

⁵⁶ Krş. David Angyal, "Le traité de paix de Szeged avec les Turcs (1444)", *Revue de Hongrie*, Sayı 7 (1911), s. 255-268 ve 374-392. Yine aynı müelliften, "Die diplomatische Vorbereitung der Schlacht von Varna (1444)", *Ungarische Rundschau*, Sayı 2, München ve Leipzig 1913, s. 518-524.

⁵⁷ Krş. Zinkeisen, *GOR*, c. 1, s. 675. Zinkeisen'in kullandığı kaynakta, yeminli ifadenin tüm imzaları taşıyan orijinal belgesi verilmektedir, bkz. St. Katona, *Historia regum*

adamların imzalarını taşıyan bu garip belge⁵⁸ derhal Bizans İmparatoru'na, Papalık donanmasının komutanına ve Macaristan'la müttefik olan diğer Batılı prenslere gönderildi. Ancak Osmanlıların kovulması meselesi, gerçek bir siyasi bilgelikle olgunlaşmış düşünce yerine dindarâne bir dilek olarak kaldı. Belli ki evdeki hesap, bu durumda sultan için çarşıya uymamıştı.

Osmanlıların Georg Brankovič ile 15 Ağustos 1444'te yaptığı ve özel bir barış hükmünde olup süreci hakkında Sırp yıllıklarındaki yetersiz karineler dışında hiçbir şey bilmediğimiz anlaşmalara gelince, belki de her şey, C. J. Jireček tarafından daha önce bahsedildiği gibi⁵⁹, despotun askerî sefere katılması durumunda kısa süre önce yeniden elde ettiği toprakları tekrar ve hatta sonsuza kadar kaybedeceğine yönelik endişesi ve bunun sonucunda sultan ile yapılan anlaşmalara olan sadakati ile yeterince açıklanabilir. Belki de despotun Türk elçisiyle birlikte Szegedin'den hemen ülkesine dönebildiği gerçeğinden⁶⁰ de bahsetmek gerekir. Bununla birlikte, Georg Brankovič ile Osmanlılar arasında Edirne'de gerçekten ayrı ve bağımsız bir anlaşma yapıldıysa, bu ancak veliaht ve sancak beyi Mehmed Çelebi ve danışmanları tarafından 1444 Ağustos'unun ilk yarısında, II. Murad Anadolu'da çok uzaklardayken yapılmış olabilir.

14 Haziran 1444'te, böylece Szegedin'deki ateşkes müzakerelerinin sonuçlanmasından önce, Venedik'ten Levant'a giden ve büyük ölçüde Papa IV. Eugene'nin çabalarıyla bir araya getirilen Haçlı donanması yelken açmıştı⁶¹. Venedik kadırgalarına Alvise Loredano komuta ediyordu ve tüm filonun başında Papa IV. Eugene'nin yeğeni, Papalık elçisi ve papanın ailesinden Kardinal Francesco Condulmer bulunuyordu. Çanakkale Boğazı'na girdiğinde, sultanın Anadolu'ya

Hung., c. 6, s. 331. Aynı belge tekraren kullanılmıştır, bkz. Phil. Frankl, *Der Friede von Szegedin und die Geschichte seines Bruches*, Doktora tezi, Leipzig 1904, s. 48-50, yine Iorga, *Notes et extraits*, c. 3, s. 182.

⁵⁸ Krş. Katona, *Historia regum Hung.*, c. 4, s. 331.

⁵⁹ Krş. Jireček, *Geschichte der Serben*, c. 2/1, s. 186 vd.

⁶⁰ Krş. Jireček, *Geschichte der Serben*, c. 2/1, s. 186 vd.

⁶¹ Krş. Alb. Guglielmotti, *Storia della marina pontificia nel medio evo*, c. II (Floransa 1871), s. 163; Zinkeisen, *GOR*, c. 1, s. 658, 671; L. Pastor, *Geschichte der Päpste*, c. 2, Freiburg 1931, s. 334.

geçişini engellemek için kuşkusuz çok geç kalmıştı. Bunun yerine donanma, II. Murad'ın Karaman seferini tamamladıktan sonra Trakya'ya dönmesini engellemek istiyordu. En azından Kardinal Francesco Condulmer, kararsız kralı daha hızlı bir şekilde doğuya doğru yola çıkmaya teşvik etmek için Szegedin'e bu minvalde mektup göndermişti⁶². Mektupta söylendiğine göre, küçük kuvvetlerle bu uygun anda ülkenin efendisi olunabilir ve sonunda kâfirler ülkelerine geri gönderilebilirdi; kral, Hıristiyan âleminin prenslerine ne söz verdiğini ve onların sözlerini yerine getirmek için nasıl çabaladıklarını düşünmeliydi. Ancak Trakya'nın neredeyse tamamen askerden arındırılmış olduğu düşünülürse -Mehmed Çelebi'nin, tüm Rumeli toprağına dağılmış garnizonlar dışında, Waleran'ın verdiği bilgilere⁶³ güvenilebilirse, emrinde en fazla 7.000-8.000 adam olduğu söylenir⁶⁴-, yaz aylarında bir Haçlı seferi girişimi için beklentiler gerçekten de her zamankinden daha elverişliydi. Ayrıca, o günlerde Edirne'de tüm zihinleri korkutan ve karıştıran ve halkın geniş kesimleri arasında hoşnutsuzluk ve umutsuzluk yaratan garip olaylar yaşanıyordu.

15. yüzyılın sonunda yazılmış ve *Cronaca Zancaruola* olarak adlandırılan, Marino Sanudo tarafından *Vite de' duchi di Venezia* adlı eserinde açıkça kullanılmış, ancak Samuele Romanin tarafından neredeyse hiç ciddiye alınmamış ve şaşırtıcı bir şekilde şimdiye kadar basılmamış olan, Dresden'deki Sächsische Landesbibliothek'te* (Standnummer: F. 20, ayrıca F. 160)⁶⁵ bulunan 1444 yılına ait iki el yazmasından birinde aynen şöyle yazmaktadır:

⁶² Krş. Zinkeisen, *GOR*, c. 1, s. 671.

⁶³ Krş. N. Iorga, *La campagne des croisés sur le Danube*, Paris 1927, s. 34.

⁶⁴ O. Halecki, *Crusade*, s. 60. Sayılar, Jean de Warin'in kroniğine dayanır, krş. Iorga, *La campagne*, s. 34. Burgundiya düklerinin doğu siyaseti için Burgundiya arşivinin kullanılması büyük yarar sağlar, ancak anlaşıldığına göre bu henüz denenmemiştir. E. Diaconescu (Jassy)'nin çalışması büyük oranda basılı kaynakların yazarların erişimine açık olan bölümlerine dayanır, bkz. *Politica orientala burgunda și Turcii in sec. XIV și XV = Cercetari istoica*, c. 1, Jassy 1925, s. 8-65.

* Saksonya Eyalet Kütüphanesi (Ç.N.).

⁶⁵ Bu iki el yazması N. IORGA tarafından *Notes et extraits* adlı eserinde kısmen kullanılmıştır, ancak ne yazık ki hatalı okumalar ve ciddi yanlış anlamalar içermektedir. Prof. Dr. Otto Schubert'in (Dresden) aracılığı ile Dresden'deki Sächsische Landesbibliothek'ten aldığım Hs. F. 20'nin ilgili 5 sayfasının fotokopisinden alıntılıdım; bu noktada her ikisine de içtenlikle teşekkür etmek isterim. Krş. Iorga, *Notes te extraits*, c. 3, Paris 1902, s. 192, Milanolu bir *Cronaca Zancaruola*'nın bahsinin geçtiği dipnot.

Macaristan, eğer çok büyük miktarda insan hazırlanırsa Hristiyan birliğine katılmak için istekli hissediyordu ve bu nedenle Türkler çok şaşırды ve bu, Edirne şehrinde görülen büyük keramet nedeniyle / yani bir İranlıydı, o çok büyük âlim (yazar) ve büyük bir insandı / ve o Hz. İsa'nın inancını cesaretle vaaz ediyordu ki Muhammed'in öğretisi vahşi bir öğretiydi. O nedenle Edirne kadısı 2007 takipçisi bulunan İranlının hanesine baskın düzenletti / Hz. İsa'nın inancını vaaz etmemeleri için çoğunun dilini kestirdi / Birçoğu öldü ve onun eziyetini umursamadılar. Bu olayla, bu görüşünden vazgeçmesini isteyerek İranlının tutulduğu yere gittiler / direterek sabırla karşılayınca şehit edildi. Ruhu sonsuz yaşamın ihtişamına taşınarak öldürüldü. Bu keramet nedeniyle çok sayıda Türk dövüldü ve oradaki Türkler arasında çıkan büyük kargaşa nedeniyle kaçtılar.

22 Eylül'de korkunç yangın başladı / Nereden geldiği bilinmezken / bedesteni alevler sardı / ki o başlıca önemdeki yerdi / O bölgedeki Ceneviz çeşmesi, çok büyük sayıda acemi oğlanı ile tüccarın merkeziydi / Şehrin büyük camisi / Yedi ev yandı / O yangın nedeniyle iş yerleri (evler) kullanılmaz hâle geldi. Bunun Tanrı'nın onlara karşı bir alâmeti olduğunu söylediler.

Cronara Zancaruola'nın ilgili bölümü budur.

Marino Sanudo⁶⁶, Macaristan'dan gelen raporu hemen hemen aynı kelimelerle tekrarlar, böylece aslına sadık kalarak tekrarlanmaları gereksizdir. Öte yandan, ilk olayı, İranlı kâfirin ortaya çıkışını ve yok edilmesini arzu edilen tüm ayrıntılarıyla anlatan bir Osmanlı kaynağının birebir alıntılanmasından da vazgeçilemez. Ahmed Taşköprizâde'nin (1495-1561)⁶⁷ 1556'da tamamlanan ünlü Arapça *eş-Şekâ'îku'n-nu mâniyye*'sinde, İranlı Müftü (yani sonraki zamanların şeyhülislâmı) Molla Fahreddin'in (Fahreddîn-i Acemî; görevde olduğu yıllar 834-865

⁶⁶ Krş. Marino Sanudo, *Vite de' duchi di Venezia*; Muratori, *Scriptores rer. Ital.*, c. 22, Mediolani 1733, s. 116 B-D; Od. Raynaldus, *Annales eccles.*, c. 9, 1752, s. 431; ayrıca Zinkeisen, *GOR*, c. 1, s. 687 vd.

⁶⁷ Krş. F. Babinger, *Die Geschichtsschreiber der Osmanen und ihre Werke*, Leipzig 1927, s. 84 vd.

H. / 1430-1460 M. Vefatı Edirne’de 865 H. / 1461 M. yılında)⁶⁸
biyografisinde şöyle denmektedir:

“Şimdi, bu Molla Fahreddin’in Sultan Mehmed b. Murad ile garip bir hikâyesi vardı, şu şekildedeydi: Sapkın Hurûfîlerin başı olan Fazlullah et-Tebrîzî’nin* takipçilerinden biri bu Sultan’a yakınlaştı ve ona bazı aldatıcı bilgilerini açıkladı, böylece Sultan ona teveccühte bulundu ve onu bazı takipçileriyle birlikte sarayda ağırladı. Vezir Mahmud Paşa⁶⁹ bu duruma çok üzüldü ama sultandan çekindiği için bir şey söyleyemedi. Vezir bu defa Molla Fahreddin’i konudan haberdar etti. Bu adamın söyleyeceklerini kendi kulaklarıyla duymak isteyen Mahmud Paşa’nın evinde saklandı ve Molla Fahreddin bu kâfiri, inançlarına sempati duyuyormuş gibi davranarak evine davet etti. Kâfir [kendisini Mahmud Paşa’nın evinde buldu ve] tüm sapık görüşlerini ortaya koyarken Molla Fahreddin [saklandığı yerden] tüm bu konuşmaları dinledi, ta ki sonunda kâfir, Tanrının [(bir kişide) hulûl] teccüm etmesi bahsinden söz etmesine kadar. Bu sözler üzerine Molla artık kendini kontrol edemedi, saklandığı yerden fırladı ve sarayda saklanmak için kaçan kâfire öfke ve hiddetle saldırdı. Kâfir sarayda güvende olmak için kaçarken, Molla onun peşinden koştu ve sonunda onu yakaladı. Ancak sultan bu durumdan hicap duyduğundan konuyu sessizce kabul etti. Daha sonra Molla, Edirne’nin yeni camisine⁷⁰ gitti ve minbere çıktı – müezzinler ezan okuduktan ve insanlar camide toplandıktan sonra– minberden kâfirin sapkınlığını ilan etti ve aynı zamanda

⁶⁸ Krş. *İlmiyye Salnâmesi*, İstanbul 1334, s. 327.

* Fazlullah-ı Hurûfî (Ç.N.).

⁶⁹ Ona ve efsanesine dair krş. Babinger, *Die Geschichtsschreiber*, s. 25; Fr. Dieterici, *Chrestomathie ottomane*, Berlin 1854, s. 63-81; Gustav von Eckenbrecher, “Mahmud Pascha, der Eroberer von Konstantinopel. Aus einem ungedruckten türkischen Volksbuch übersetzt”, *Grenzboten*, Sayı 37 (1878), s. 228-239. Ayrıca bkz. *Vakıa-i Mahmud Paşa’ya* tam bölüm ayrıca Hoca Sâdeddin, *Tâcü’t-tevârih*, c. 1, s. 151; krş. Fr. Schrader, *Konstantinopel*, Tübingen 1917, s. 36.

⁷⁰ Kastedilen, I. Bayezid tarafından yaptırılan (büyük, eski de denilen) Ulu Camii’yle kıyasla Yeni Camii şeklinde anılan Üç Şerefeli Camii’dir. Bu cami on yıl içerisinde tamamlandı, krş. aşağıda.

onun doktrinini kınadı. Onu ve takipçilerini zındık⁷¹ ve dolayısıyla ölüm cezasıyla suçlu ilan ederken, aynı zamanda cezanın infazına yardımcı olan herkese ahirette karşılık alma sözü verdi. Daha sonra adamı müritleriyle birlikte halka açık ibadet yerine sürükledi ve burada bu mezhebin liderini yakıtılarak öldürttü. Ayrıca Molla'nın kendisinin de [o kadar hevesle] ateşi körüklediği ve kendi [uzun] sakalının alev aldığı bildirilmektedir. Öte yandan halk, odunları toplamış ve kâfiri önce öldürdükten sonra yakmış⁷². Bununla beraber takipçilerinin kökünü tamamen kazımış ve sapkınlığı ateşini söndürmüşler.”

Bu pasaja en son dikkat çeken F. Taeschner olmuştur⁷³, ancak tüm selefleri gibi⁷⁴ o da bu olayın kronolojisini belirlemeye çalışmamış, hatta belirlememiştir. Bilinen ilk aktarıcı olan Ahmed Taşköprizâde'nin tarihlendirmeye çalışmadığı olayın bu olduğuna şüphe yoktur. Her zaman olduğu gibi, bunu selefi Çandarlı Halil Paşa yerine 8 Temmuz 1474'te II. Mehmed tarafından idama mahkûm edilen daha sonraki Sadrazam Mahmud Paşa-yı Velî⁷⁵ ile ilişkilendirmiş ve böylece zamanın belirlenmesini imkânsız hale getirmiştir, ancak olayın İstanbul'da değil de Edirne'de gerçekleşmiş olması bunu akla getirebilir.

Bu raporun en çarpıcı yanı, genç veliaht Mehmed Çelebi'nin Hurûfî müntesibine özel ilgi göstermesi ve hatta onu Edirne'de –daha sonra Selimiye Camii'ne çok da uzak olmayan– Çınar Ağacı Meydanı'ndaki (Kavak Meydanı) sarayında ağırlamasıdır. Hurûfiye'nin bazı Hıristiyan fikirleriyle olan tartışılmaz bağlantıları bu bağlamda daha fazla ele alınamaz⁷⁶. Elbette, İtalyan raporunun varsaydığı gibi Hıristiyan

⁷¹ Zındık, İslâm'ın ifadesidir, İslâm ceza hukukunda heterodokslar için kullanılan bir terimdir. Bu terim genellikle İslâm devletini tehlikeye atan sapkınları tanımlamak için kullanılır.

⁷² Çünkü canlıların yakılması yasaklanmıştı. Bu nedenle, olay Arapça metinde, Türk müellifte eksik olan, kâfirin “öldürüldükten sonra” yakıldığı ilavesiyle tamamlanmıştır.

⁷³ Krş. F. Taeschner, *Der Islam* içinde, c. 18, 1928, s. 242.

⁷⁴ Krş. örneğin E. J. W. Gibb, *History of Ottoman Poetry*, c. 1, Londra 1900, s. 381 vd.; ayrıca E. G. Browne, *Journal of the Royal Asiatic Society* (1898) içinde s. 90 vd.

⁷⁵ Krş. yukarıda dipnot 2.

⁷⁶ Krş. benim *Der Islam* yazımın bulunduğu C. Clemen, *Die Religionen der Erde, ihr Wesen und ihre Geschichte*, c. 2, München 1949, s. 473 vd.

doktrinlerinin vaaz edilmesinden değil, sadece kroniklerde yer alan bu pasajın Batı'nın harikuladeli meraklısı değerlendiricilerinin gözünde ifade edilen birbirine yakın inançlardan bahsediyoruz. Özellikle Trakya'nın, 1415/16'da Simavna'da (Dimetoka yakınlarında) Şeyh Bedrettin'in ayaklanmasından bu yana, kısmen ekonomik, kısmen sosyal ve dinî ayaklanmaların sırayla gerçekleştiği sürekli bir mayalanma hâlinde olduğu kesindir⁷⁷. Ne yazık ki, Hurûfîye müntesibinin kim olduğu net değildir, çünkü bu mezhebin Osmanlı İmparatorluğu'nun eski devrindeki yayılımı hakkında hâlâ yeterince bilgimiz yoktur. Bu şahsın Firişteoğlu (Ar. İbn al-malak) Abdülmecid b. Abdüllâtîf* olması tamamen imkânsız görünmemektedir. Abdülmecid b. Abdüllâtîf, Tire (Aydın-ili) kökenli olmasına rağmen, Anadolu'ya göç etmiş Doğu İranlı bir aileden gelmiştir⁷⁸. Muhtemelen, 15 Şubat 1419 (19 Muharrem 822) Çarşamba gecesi idam edilen⁷⁹ Hurûfî mürşidi Seyyid Ali el-a'lâ'nın* müridi olup onunla birlikte Osmanlı Devleti'nde Fazlullah-ı Hurûfî'nin öğretilerini tebliğ etti. Bu öğretiyle bilhassa Bektaşî ve dolayısıyla yeniçeri çevrelerinden büyük yankı ve etki uyandırdı, ancak daha sonra sapkınlıklarının kefaretilerini yakılarak ödemek zorunda kaldı. Devlet için tehlikeli olan ve ortodoks din adamlarının, ama özellikle de bağnaz ve halkı hor gören Müftü Fahreddin'in nefret ettiği ve özellikle yeniçeri birliklerini kirletmekle tehdit eden bu öğretiler, Taşköprizâde'nin anlattıklarına inanılacak olursa, Acemlere ve özgür düşünenlere karşı her zaman özel bir merakı olan genç Mehmed Çelebi ile istekli bir kulak bulmuştu. Gerçi Mehmed Çelebi, himâyesindeki kişiyi Muradiye Camii'nin önündeki ibadet meydanında yanarak ölmekten kurtarmayı başaramamıştı. Din bağınazları müftünün önderliğinde, Zancaruola kroniğinde sayıları 2007, Marino Sanudo tarafından ise muhtemelen

⁷⁷ Krş. Hoca Sâdeddin Efendi, *Tâcü't-Tevârih*, c. 1, s. 387.

* Bkz. Hüsamettin Aksu, "Abdülmecid Firişteoğlu", *TDVİA*, c. 13, İstanbul 1996, s. 134-135 (Ç.N.).

⁷⁸ Babinger, *Die Geschichtsschreiber*, 1927, s. 124 vd.

⁷⁹ Kesin ölüm zamanı Berlin Devlet Kütüphanesi'ndeki 221 numaralı Farsça elyazmasından çıkarılabilir; bunun için W. Pertsch, *Verzeichnis der Persischen Handschriften* (Berlin 1888), s. 264 vd. tarafından verilen ve oldukça hatalı olduğu kabul edilen bilgilere başvurmak zorundayız. 'Alî-i a'lâ'nın eserinin acilen incelenmeye ihtiyacı vardır.

* Hurûfîliğin kurucusu Fazlullah-ı Hurûfî'nin başhalifesi Şeyh Ebü'l-Hasen Alî el-A'lâ el-İsfahânî (Ç.N.).

yanlış okuma sonucunda 7000 olarak verilen müritler, körü körüne öfkelenildi.

O yaz haftalarında yaşanan ve belki de az önce anlatılan olayla bağlantılı hâle getirilebilecek bir başka olay da, 22 Eylül 1444'te Edirne'nin merkezinde meydana gelen ve bedestenin yanı sıra yapımı süren II. Murad'ın yeni camisinin, 841-851/1437-1447 yılları arasında inşa edilen Üç Şerefeli Camii'nin de alevlere kurban gittiği korkunç yangındır. Cenevizli tüccarların zengin stokları da yok olan bedestende saklanıyordu⁸⁰. Çevrede 7.000 olduğu iddia edilen çok sayıda evin yangına teslim olduğu görülüyor. Eğer Edirne'nin birkaç yıl içinde iki kez neredeyse tamamen yandığını kabul etmek istemiyorsak, bu yangın, tehlikeli bir yeniçeri ayaklanmasıyla bağlantılı olarak eski Osmanlı kroniklerinde bildirilen ertesi yıldaki yangınla aynı olmalıdır⁸¹. Hem Joseph von Hammer-Purgstall⁸² hem de J. W. Zinkeisen⁸³, yeniçerilerin bu ayaklanmasını ve kundaklamalarını 1445'in başına yerleştirir ve Murad'ın Manisa'dan geri çağrılmasıyla ilişkilendirir; şimdi bildiğimiz gibi, neredeyse tam olarak Ağustos 1446'nın son gününe tarihlenebilir. Bu olay, olayların bir bütün olarak seyri açısından detaylarını gözden kaçırmaktan daha önemlidir. Sadrazamın, daha doğrusu ilk vezir Halil Paşa'nın genç, hırslı ve güç peşinde koşan Mehmed Çelebi'yle ne o zaman ne de gelecekte⁸⁴ iyi geçinemeyeceği kesin bir sonuç olarak sayılmalıdır.

Daha sonraki Osmanlı tarihçisi Sâdeddin (öl. 1599)⁸⁵, eski rivayetlere dayandırdığı *Tâcü't-tevârih* adlı tarihi eserinde bu olay

⁸⁰ Cenevizlilerin Edirne'de eskiden beri bir *Fondaco*'su bulunuyordu, aynı şekilde Venediklilerin, Katalanların ve Floransalıların, krş. B. de la Brocquière, *Le Voyage d'Outremer*, haz. Ch. Schefer, Paris 1892, s. 171.

⁸¹ Krş. örneğin *Die altosmanischen anonymen Chroniken*, haz. F. Giese, c. 1, Breslau 1922, s. 70; ayrıca Hoca Sâdeddin Efendi, *Tâcü't-Tevârih*, c. 2, s. 387 ve onu kullanan diğer müellifler.

⁸² Hammer, *GOR*, c. 1, s. 466.

⁸³ Zinkeisen, *GOR*, c. 1, s. 706 vd.

⁸⁴ Bu konu üzerine bu anlaşmazlıkları yorumlama denemesi için krş. Mehmet Cemil, *Çandaralı Halil Paşa niçin öldürüldü?*, İnkılap Kitaphanesi, İstanbul 1933.

⁸⁵ Krş. F. Babinger, *Enzykl. des Islam* içinde, c. 2, s. 1034 vd. (ve *Khodja Efendi*); ayrıca aynı yazara ait *Geschichtsschreiber der Osmanen*, s. 123 vd. Olayın mukayesesi için krş. *Tâcü't-Tevârih*, c. 1, s. 387.

hakkında ayrıntılı bilgi vermektedir⁸⁶.

Buna göre, yeniçeriler genç imparatorluk valisine karşı isyan ettiğinde, iddiaya göre asker sayısındaki artış nedeniyle Halil Paşa'nın parmağı olmalıydı. Mehmed Çelebi taleplerini hemen yerine getirmediği için, aynı anda şehrin birkaç yerini ateşe verdikleri söylenir. Bedestenin etrafındaki bölge, kalenin altındaki mahalle (İstanbul'daki adıyla Taht-ı kale) ve birkaç çarşı alevler içinde kaldı. Pazar yeri bekçisi (*bezistan/bedesten kâhyası*) Hoca Kasım ve diğer pazar bekçileri (*bezistancı/bedestenci*) hayatlarını kaybetti⁸⁷. Değerli mallarla dolup taşan kapalı pazar yerleri de dâhil olmak üzere Edirne'nin büyük bir kısmı birkaç saat içinde yanarak kül oldu. Çok sayıda insan hayatını kaybetti ve imparatorluğun her yerinden buraya getirilen taşınır mallar ve hazinelerdeki kayıplar hesaplanamaz boyuttaydı. Askerlerin öfkesi özellikle Mehmed'in güvenilir danışmanı Hadım Şehâbeddin Paşa'ya⁸⁸ yöneldi; Şehâbeddin Paşa onların takibinden ancak Eğri Kapı'dan

⁸⁶ Bu hususta en mühim, fakat şimdiye değin maalesef kullanılmamış kaynaklar arasında F. Tauer'in *Archiv Orientalni* içinde c. 4 (1932), s. 94'te zikredilen ve mahlası Kâşifi olan, Ahmed Paşa'nın (krş. Hammer, *GOR*, c. 1, s. 198 vd.; ayrıca E. J. W. Gibb, *HOP*, c. 2, s. 40 vd.; bu F. Tauer tarafından bilinmemektedir) çevresindeki en eski Osmanlı şairlerinden birinin Farsça *Ghazânâme-i Rûm* adlı eseri yer alır. Belki bu eser Bursa'da ve II. Mehmed'in lehine ve hatta onun emriyle yazılmıştır. Bundan başka yeni keşfedilen, Halil İnalçık ve Mevlüd Oğuz tarafından zikredilen (*Ankara Dil ve Tarih-Coğrafya Dergisi*, Sayı 7 (1949), s. 481-495), ne yazık ki, bugüne kadar bilinen tek el yazması eksik bir *Gazavâtname-i Sultan Murâd* olup bunun yayınlanması çok arzu edilir.

⁸⁷ Krş. *Tâcü't-tevârih*, c. 1, s. 387.

⁸⁸ Şehâbeddin Paşa, Kemalpaşazâde'nin kroniğine göre Gürcü asıllı, hiç şüphesiz Türk olmayan, sarayda beyaz bir hadım olarak yetiştirilmiş ve Ak Ağa'nın –beyaz hadımların amiri– yanında görevlendirilmiş, daha sonra sahil bölgesi komutanı (*savâhil*) ve Rumeli valisi, Rumeli Hisarı'nın (Saruca Paşa ve Zağanos Paşa ile birlikte) ortak banisi olarak 1452'de hâlâ hayatta olan bu kişi, Filibe'de, Hicrî 848 = 1444'te, yani muhtemelen Varna Savaşı'ndan hemen sonra kurduğu İmaret Camii'nin batısında, kendi mezar kubbesi (türbe) içinde gömülüdür. Caminin kitabesi hakkında bkz. B. Filov, *Izvestija na bălgarsk. archeolog. družestvo* içinde cilt II (Sofya 1911), 258. F. Taeschner'e göre, Şehâbeddin Paşa Hicrî 855 = 1451 yılında Edirne'deki saraçlar çarşısına daha sonra yıkılan bir köprü (Saraçhane köprüsü) de bağışlamıştır. Kitabe Edirne Belediye Müzesi'nde yer alır. Ayrıca krş. Âlî, *Künhül-ahbâr*, c. 5, s. 233; *Sicill-i osmânî*, c. 3, İstanbul 1311, s. 176.

saraya kaçarak kurtulabilmişti. Ancak öfkeli Yeniçeriler Buçuktepe⁸⁹ adı verilen şehir tepesinde toplandılar ve öfkeli tehditleriyle tüm halkı dehşete düşürdüler, ta ki sonunda günlük maaşlarına yarım akçe (*Asper*) zam yapılacağı sözü tehlikeli faaliyetlerine son verene kadar. Sâdeddin⁹⁰ ve aynı zamanda Chalkokondyles⁹¹, Halil Paşa'nın isyanının daha başında, orada barış içinde oturan II. Murad'ı Trakya'ya geri çağırarak için Manisa'ya elçiler gönderdiğini yazmaktadır⁹². Son yıllarda yapılan değerli keşifler sayesinde, sultanın dönüşünün tamamen farklı koşullar altında gerçekleştiği ve her iki tarihçinin de av sahneleri eşliğinde romantize ettiği koşullar altında gerçekleşmediği artık şüpheye yer bırakmayacak şekilde kanıtlanabilir. Bu nedenle, bu Yeniçeri ayaklanmasının 1444 Eylül'ünün sonundan önceki haftasına tereddütsüz yerleştirilebileceğine ve yerleştirilmesi gerektiğine inanıyorum.

Osmanlı İmparatorluğu'nun Rumeli'deki başkenti istikrarsız bir ruh hali içindeyken ve tüm bölgeler harap edilirken, Haçlı ordusu zorlu yürüyüşlerle yavaş yavaş Karadeniz'e doğru ilerliyor, zaman zaman Bulgar kaleleri ve şehirlerindeki Türk garnizonlarıyla şiddetli çarpışmalara giriyor ve oradan donanma koruması altında sahil boyunca zahmetsizce Konstantinopolis'e ilerleyebilme umuduyla durduruluyordu. Anadolu'da, II. Murad'ın bir general olarak becerisi sayesinde, Karaman Savaşı onun için kendisinin tahmin edebileceğinden daha çabuk mutlu bir sona ulaşmıştı. İbrahim Bey uzun süreli direnişin boşuna olacağını anladı ve Karaman'dan gelen Molla Sarı Yakub'un⁹³

⁸⁹ Tepenin adı eski Osmanlı vakanüvisleri ve onları takiben Sâdeddin tarafından da açıkça belirtilmiştir. İsmi kökeni belirsizdir. Bulgarca *božič* (Noel) kelimesinden gelebileceği açıktır (krş. A. C. Barbier de Meynard, *Dictionnaire turc-français*, c. 1, s. 319^a).

⁹⁰ Krş. *Tâcü't-tevârih*, c. 1, s. 387.

⁹¹ Krş. Chalkokondyles, haz. I. Bekker, Bonn 1843, s. 352 vd; haz. E. Darkó, c. 2, s. 122 vd.

⁹² Hacı Kalfa, *Takvimü't-tevârih* (*Zaman çizelgesi* içinde, İstanbul 1146), 105, Hicri 848 = 1444/1445 senesinde şunlar yazar: “II. Murad'ın Edirne'de, oğlunu tahttan indirdikten sonra tahta geçmesinin gerekçesi müşriklere karşı mücadeledir (*kıtal*). Bunun hemen üzerine Varna'ya sefere çıkar (*cihad-ı ekber*). Müşrikün kelimesinden çoğu kez *putperestler*, *politeistler* anlaşılırsa da, burada belki de “inançsızlar” (çoğunlukla *kâfir* denilen) anlamında kullanılmış olmalıdır.

⁹³ Krş. *Die altosmanischen anonymen Chroniken*, haz. F. Giese, c. 1 (Text), s. 67; c. 2 (Almanca), s. 91. Burada zamansal olarak kuşkusuz *Belleten*'de yayınlanan Sayı 1

arabuluculuğuyla sultanla hızlı bir barış anlaşmasına vardı. Tam zamanıydı ve büyük olasılıkla Halil Paşa'nın Küçük Asya kampına gönderdiği ulaklar, genç oğlu Mehmed Çelebi'nin Avrupa'daki iç ve dış zorluklarla artık başa çıkamayacağı konusunda ulu sultanı karanlıkta bırakmadılar⁹⁴.

Murad ordusuyla birlikte kuzeye doğru ilerledi. Çanakkale Boğazı'na ulaştığında, geçidin orada demirlemiş olan Hıristiyan filosu tarafından kapatılmış olduğunu gördü. Kendi birlikleri yaklaşık 40.000 kişiden oluşuyordu ve bu sayı yanlış söylentiler nedeniyle Batı'da 100.000 kişiye kadar abartıldı⁹⁵. Sonunda İstanbul'un yukarısındaki Anadolu Hisarı'nda, Boğaz'da gece vakti balıkçı teknelerinde gerçekleştirilen bu ordu gücünün geçişi garip koşullar altında gerçekleşmiştir⁹⁶. Kaynakların⁹⁷ anlatımlarında büyük farklılıklar vardır, ancak yine de Hıristiyanların kâfirlerinin ve düşmanlarının onlar tarafından kısmen kişisel hizmetlerle, yani araçların sağlanmasıyla, kısmen de öncelikle savaş ihtiyaçlarıyla (*arma, ferrum, victualia et alia*

(1937), s. 120), gerek II. Murad gerekse oğlu Mehmed Çelebi'ye yönelik olan Karamanoğlu İbrahim Bey'in yemin belgesi (*sevğendnâme*) zikredilmelidir. Yahya b. Mehmed el-kâtib'in *manâhiğ al-inşâ* isimli, ilmî açıdan büyük önemi haiz eserinden alınmıştır. Burada Kasım/Aralık 1479 tarihli harika bir istinsah Paris'teki Bibliothèque Nationale'den (*suppl. turc* 660; 78 varak) alınmıştır, krş. E. Blochet, *Catalogue des Manuscrits turcs*, c. 2, Paris 1933, s. 24. Bu XV. yüzyıla ait paha biçilmez mektup koleksiyonu için *bir mecmua* tarifi abestir, bkz. *Belleten*, Sayı 1 (1937), s. 120, dipnot 3.

⁹⁴ II. Mehmed'in Halil Paşa'ya duyduğu amansız nefretin o zamandan kalma olduğu ve Konstantinopolis'in ele geçirilmesinden kısa bir süre sonra onu öldürmesine neden olduğu rahatlıkla varsayılabilir. Mehmed'in kayınpederi olan Rum dönmesi Zağanos Paşa'nın ve Şehâbeddin Paşa'nın, devlete son derece layık eski bir Osmanlı ailesinden gelen Halil Paşa'yı kıskanmaları ve onun düşüşünü teşvik etmeleri kaçınılmaz bir sonuç olarak kabul edilemez. Yeniçerilerin nefret ettikleri Şehâbeddin'e karşı isyanı muhtemelen Çandarlı'nın yaptıklarına kadar geri gider.

⁹⁵ Krş. Zinkeisen, *GOR*, c. 1, s. 686.

⁹⁶ Krş. Zinkeisen, *GOR*, c. 1, s. 686 dipnot; ayrıca bkz. Guglielmotti, *Storia della marina*, s. 165; C. Cipolla, *Storia delle signorie italiane dal 1300 al 1530*, Milano 1881, s. 516; C. Manfroni, *Storia della marina italiana*, Roma 1897, s. 14.

⁹⁷ Kaynaklar Zinkeisen, *GOR*, c. 1, s. 686, dipnot 1'de kısmen bir araya getirilmiştir, yine daha detaylı bir inceleme ve ulaşılabilen raporların ele alınması henüz yapılmamıştır.

subsidiarum genera) desteklendikleri kesin olarak kabul edilebilir.⁹⁸ Çünkü Papa IV. Eugen, Ekim ayında yayınladığı bir fetvayla bu türden tüm suçları aforoz ederek lanetledi⁹⁹. Chalkokondyres'in¹⁰⁰ bildirdiği gibi, şiddetli bir fırtınanın Papalık filosunun Çanakkale Boğazı'nın girişindeki Marmara Denizi'ne girmesini engellemiş olması da gerçeklere aykırı olmayabilir. Birden fazla durum, Cenevizlilerin¹⁰¹, ama belki de Venediklilerin de, küçümseyici bir açgözlülük uğruna –II. Murad'ın nakledilen askerlerinin her biri için bir altın duka ödediği iddia edilmektedir!– girişiminde sultanın belirleyici yardımcısı oldu¹⁰². Bütün bunlar hiç şüphesiz 1444 Ekim ayının ikinci yarısında gerçekleşmiştir. Yolda kendisine katılan Trakya ordusunun bakiyeleriyle¹⁰³ takviye edilen sultan, konaklamaksızın aceleyle Edirne'ye gitti ve orada oğluyla buluştu. Oradan Varna'ya yürüdü ve Haçlılardan 4.000 adım ötede kamp kurdu. Aziz Martin Günü (10 Kasım) 1444'te, Murad'ı zaman zaman neredeyse savaş alanından kaçmaya iten, değişen silah şanslarının ardından zaferin nihayet Osmanlılara geçtiği unutulmaz savaş burada gerçekleşti. Kral Vladislav savaş alanında kalmış ve “son haçlı” (Robert C. Jenkins), bu talihsiz Haçlı seferinin gerçek ruhu olan Kardinal G. Cesarini de hayatını kaybetmiştir¹⁰⁴. Hıristiyan ordusunun paramparça olmuş kalıntıları batıya, Tuna Nehri'ne doğru aktı, ama sadece birkaçı anavatanına ulaşabildi. János Hunyadi, kendisine karşı uzun süredir meydan okuyan ve onu bir süre sıkı bir şekilde gözaltında tutan Eflak

⁹⁸ Krş. Od. Raynaldus, *Annales eccles.*, c. 9, 1756, s. 433, burada papalık fetvası zikredilir.

⁹⁹ Krş. Raynaldus, *Annales eccles.*, c. 9, 1756, s. 433.

¹⁰⁰ Chalkokondyles, haz. I. Bekker, 327, haz. E. Darkó, c. 2, s. 99.

¹⁰¹ Bu girişimde Venediklilerin değil Cenevizlilerin parmağı olduğu varsayımı için söylenecek çok şey var. Cenevizliler Osmanlılarla canlı ticari ilişkiler içindeydi ve 1437 gibi erken bir tarihte Ligurya girişimcilerinden oluşan Maona adlı bir şirket Küçük Asya'nın, özellikle de Yeni Foça'nın (Nea Phokia) şap madenlerini II. Murad'dan kiralamıştı. Her şeyden önce, Levanten Cenevizliler (krş. Francesco Drappetio) Osmanlı yöneticilerine, aksi takdirde sadece Anconitanlar kadar dostça davranıyorlardı.

¹⁰² Krş. Zinkeisen, *GOR*, c. 1, s. 686. Kaynaklarda gerek Cenevizliler (örneğin Von Leodr. Cribellius, *Libri duo de expeditione Pii papae secundi in Turcos* = Muratori, *Script. Rer. it.*, c. 23, Mediolani 1737, s. 43-44) gerekse Venedikliler yardım etmekle suçlanır. Papa, Venediklileri suçlu bulmuş gibidir, krş. aşağıda.

¹⁰³ Krş. Zinkeisen, *GOR*, c. 1, s. 685 vd.

¹⁰⁴ Krş. Paul Becker, *Giuliano Cesarini*, s. 89 vd. ve orada zikredilen kaynaklar. Kardinalin hangi şekilde ve nerede öldüğü kesin değildir.

prensi Vlad Tepeş'in eline düştü¹⁰⁵. Rumeli valisi Davud Paşa günler ve geceler boyunca Tuna Nehri'ne kadar olan kırsala akın etti, ulaşabildiği tüm kaçakları öldürdü ve ganimetle yüklü olarak ordugâha döndü¹⁰⁶. Öfkeli II. Murad, Haçlıların ilk saldırısında kaçan ordu komutanlarını ağır bir cezaya çarptırdı. Ağır suçlular ölüm cezasına çarptırılırken, daha az suçlu olanlar kadın kıyafetleri giydirilerek kampta dolaştırılacak ve askerler tarafından alaya alınacaktı. Sâdeddin'in bildirdiğine göre¹⁰⁷, sadece önde gelenlerin itirazı bu ağır cezanın infazını engellemiştir. Daha sonra zengin bir hediye alan Rum dönmesi Koca¹⁰⁸ Hızır Ağa'nın¹⁰⁹ kesip hükümdarına sunduğu Kral III. Vladislav'ın başı, sultan tarafından bal dolu bir kap içinde Bursa'ya getirildi ve sevinç içindeki halk bu korkunç onur hediyesini şehrin kapıları önünde yapılan görkemli bir törenle topladı. Kafatası Nilüfer Nehri'nde özenle yıkandı, bir mızrağa takıldı ve kadim Anadolu başkentinin sokaklarında zaferle taşındı.

Murad Varna'daki savaş alanından hemen Edirne'ye döndü ve burada savaşta ölen Rumeli Valisi Karaca Paşa'yı^{*110} törenle toprağa

¹⁰⁵ Krş. Zinkeisen, *GOR*, c. 1, s. 699.

¹⁰⁶ Krş. Zinkeisen, *GOR*, c. 1, s. 700, kaynağı Hoca Sâdeddin, *Tâcü't-tevârih*, c. 1, s. 383 vd.

¹⁰⁷ *Tâcü't-tevârih*, c. 1, s. 383 vd.

¹⁰⁸ Eski Osmanlı toplumunun sosyal yapısı hakkında genel olarak sanıldığından çok daha az bilgiye sahip olduğumuz gibi (krş. F. Babinger, *Beiträge zur der Türkenherrschaft in Rumelien*, Brunn-Münih-Viyana 1944, s. 69), erken dönem Osmanlı ordusunun yapısı, özellikle de II. Mehmed dönemine kadar yeniçeriler hakkında hiçbir şekilde yeterli bilgiye sahip değiliz. Koca, yeniçeri birliklerinde 15. yüzyılın ortalarında ortaya çıkan, ancak ondan önce, özellikle Trakya'nın fethi sırasında çok revaçta olan ve muhtemelen yeniçeriler arasında daha yaşlı (*koca* - yaşlı, evli) anlamına gelen bir sınıfın adı olmalıdır. Sadece Türkçe yer ve manzara adlarında varlığını sürdürür (krş. *Kocalar*, ama özellikle kuzeybatı Anadolu'daki Kocaeli; *Kocalar*'ın toprakları, hünkâr, hükümdar, emire ait olan Hudâvendigâr'ın arazisinin aksine, koca ile oluşturulan birçok yer adının yanı sıra, sırasıyla Kırklareli ve Edirne yakınlarındaki iki köy Koca Hızır, Koca Ali, ayrıca Koca Aliler, özellikle sık kullanılan iki yer adı, vb.) ve bunlar, alan adları gibi bugüne kadar neredeyse hiç incelenmemiştir.

¹⁰⁹ Hızır Ağa Mora'dan gelmiştir, krş. Zinkeisen, *GOR*, c. 1, s. 698, dipnot 1. Koca Hızır'ın daha sonra yeniçeri ağası (o dönemde mevcut bile olmayan bir makam) ve hatta vezir olarak atanması muhtemelen bir masal konusudur.

* Esasen şehit düşen Karaca Bey, Varna Savaşı sırasında Anadolu Beylerbeyi idi (Ç.N.).

¹¹⁰ Karaca Paşa'nın düştüğü yer daha sonra Kara Paşa adı verilen bir türbe ile anılmıştır. Bir tekkenin yakınında yer almaktadır ve C. J. Jireček'in zamanında (1890 civarı) bir

gömdürdü, yerine Arnavut Özgür'ü, Chalkokondyles'in* Skourası'nı¹¹¹ Anadolu Beylerbeyi olarak atadı, yeniçeri Koca Hızır'a hatırı sayılır topraklar verdi¹¹² ve hemen ardından oğlu Mehmed Çelebi lehine tahttan feragat etti. Üst düzey yetkilileri tarafından aceleyle alınan karara karşı

Koca tarafından korunmuştur. Bu *şehid*in Karaca Paşa olduğu Jireček tarafından zaten doğru bir şekilde kabul edilmiştir; krş. C. J. Jireček, *Das Fürstentum Bulgarien*, Prag-Viyana-Leipzig 1891, s. 537. Ancak Karaca Paşa'nın naaşı Edirne'ye nakledilmiş ve orada gömülmüş gibi görünmektedir. I. Murad'ın Kara Kuşlar Tarlası'ndaki (Kosovo Polje) türbesi için de benzer bir durum söz konusudur. Karaca Paşa'nın I. Mehmed'in bir kızıyla, yani II. Murad'ın bir kız kardeşiyle evli olması dikkat çekicidir. Adı Selçuk Hatun'dur ve Bursa'da gömülüdür.

* Laonikos Chalkokondyles'in *Apodeikseis Historiôn* (Tarihin Kanıtları) ismini taşıyan 1480'lerde derlenmiş çalışması on kitap halinde 1298'le 1463 yılları arasında kapsar. Osmanlı Türklerinin ilk ortaya çıkışıyla başlar, Lesbos adasının fethiyle sona erer. Eserin iki edisyonu bulunmaktadır: *Historiarum Libri Decem*, haz. I. Bekker (Corpus Scriptorum Historiae Byzantinae, Bonn 1843) ve *Historiae Demonstrationes*, 2 cilt, haz. E. Darkó (Budapeşte 1922-27) (Ç.N.).

¹¹¹ Krş. Chalkokondyles, haz. I. Bekker, s. 340, c. 6 ve s. 358, dipnot 3; haz. E. Darkó, c. 2, s. 110, dipnot 23; s. 127, dipnot 4. Özgür Paşa Arnavut kökenliydi. Krş. Akdes Nimet Kurat, *Die türkische Prosopographie bei Laonikos Chalkokandyles*, Doktora Tezi, Hamburg 1933, s. 71 Nr. 64, fakat II. Murad ve II. Mehmed zamanında adı geçen Phatoumâs'tan kimin anlaşılması gerektiği henüz anlaşılmamıştır. Chalkokondyles'e göre (haz. I. Bekker, s. 374, 10 vd., haz. E. Darkó, c. 2, s. 111, 114 vd.) II. Murad, yerine Rum doğumlu olan Saruca Paşa'yı getirmek için onu vezaretten almıştır. Çirmen civarında gömülü olan ve I. Murad'ın emrinde çalışan ve I. Bayezid'in saltanatının sonunda (804 h = 1401/2) ölen aynı adlı eski vezirle karıştırılmamalıdır. Genç Saruca Paşa'nın hareketli bir kariyeri olmuştur (bkz. Kurat, *Die türkische Prosopographie*, 69 vd, Osmanlı ve Bizans kaynaklarından derlenmiştir), kuşkusuz defalarca azarlanarak uzun süre Gelibolu'ya gönderilmiş, ancak yine de II. Murad'ın güvenilir danışmanlarından biri olmuştur, Sultan kendisi ve oğlu için onu iki kez damat namzedi olarak kullandı, ta ki Konstantinopolis'in ele geçirilmesinden kısa bir süre sonra Halil Paşa ve Şehâbeddin Paşa ile birlikte sultanın gözünden düşene ve kısa bir süre sonra (belki de Gelibolu'da; krş. Fevzi Kurtoğlu, *Gelibolu ve yöresi tarihi*, İstanbul 1935, şek. 3 sayfa 48, ancak burada iki isim taşıyıcısı birlikte atılmış olabilir) nerede olduğu bilinmeden vefat edene kadar.

¹¹² Koca Hızır'ın topraklarının nereler olduğu belli değildir. Evliya Çelebi, *Seyahatname*, c. 3, s. 376 dn. 9'da yeni haritalarda artık bulunmayan, Eski Zağra ile Yeni Zağra arasında bulunan 200 nüfuslu bir yerleşimden, oradaki bir camiden ve bir handan söz eder; belki buralardır. Buraların güneybatısında Hızır Bey isminde bir köy bulunur (krş. Evliya Çelebi, c. 3, s. 378, dn. 12), belki de tarifi bir Mihaloğlu'na (krş. Babinger, *Enzykl. des Islam*, c. 3) borçludur.

yapılan tüm itirazların hiçbir etkisi olmadı. Aralarında İshak Paşa¹¹³ ve veziriazam Hamza Bey'in de bulunduğu en güvendiği adamlarının eşliğinde Anadolu'ya geçen II. Murad, Mentеше, Saruhan ve Aydın valiliklerini şahsi mülkü olarak aldı ve İzmir'e çok da uzak olmayan cennet gibi Manisa'da emeklilik ikametgâhını kurdu. Bununla birlikte, oğluna yine Halil Paşa'yı sadrazam olarak verirken, büyük hukukçu Mola Hüsrev bir kez daha ordu kadılığı görevini üstlendi ve böylece imparatorluğun her iki kesimindeki tüm hukuki anlaşmazlıkları çözmekten sorumlu olan en yüksek hukuk adamı oldu. Bütün bunlar şaşırtıcı bir şekilde 1444 yılının Aralık ayında, ancak en geç bir sonraki 1445 yılının Ocak ayının ilk günlerinde gerçekleşmiştir. Mehmed Çelebi, henüz 39 yaşında olan babasının aniden tahttan feragat etmesiyle Osmanlı İmparatorluğu'nun tek hükümdarı haline gelmişti. Tahttan çekilmenin gerçek nedenlerini tahmin etmek güçtür. İlk başta, II. Murad'ın yüceliğin hayal kırıklıklarını yaşadığını ve ikincil bir figür olarak sorunlarından kurtulmaya çalıştığını varsaymak cazip geliyor. Ancak sürecin bu şekilde yorumlanması kesinlikle isabetli değildir. Bununla birlikte, II. Murad'ın devlet işlerinden, özellikle de imparatorluğun böylesine istikrarsız bir durumunda uzaklaşmasına yalnızca huzur ve sükûnet arzusunun, hayattan zevk alma isteğinin ya da dünyevi yorgunluğun yol açmış olabileceği pek düşünülemez. Ne yazık ki tahtın genç varisinin karakter özellikleri hakkında yeterince bilgimiz yok. Muhtemelen eylemleri, zaten dizginlenemez bir güç arzusu ve hedeflerinin acımasızca takip edilmesi tarafından belirleniyordu. Dahası, gergin olduğunu varsayabileceğimiz baba ve oğul arasındaki ilişki tamamen karanlıkta kalıyor.

II. Mehmed, İslâm hükümdarlarının en yüce iki hakkını (minberde vaaz, *hutbe* ve madenî para, *sikke*; krş. İtalyanca *zecca*) kendisi için talep ederek, hemen Cuma hutbesini adına okutur ve Edirne, Ayasuluk (yani Hágios Theólogos, Alto Luogo, Ephesos), Amasya, Bursa ve Seres darphanelerinde Hicrî 848 = 20.4.1444 ila 8.4.1444 tarihleri arasında, yani kesinlikle 1445 yılının ilk aylarında gümüş

¹¹³ İshak Paşa'nın kökeni ve çok hareketli kariyeri şimdiye kadar yalnızca Kamil Kepecioğlu tarafından incelenmiştir ("İnegöllü İshak Paşa", *Uludağ*, Nr. 45/46, Bursa 1942); krş. *Sicill-i Osmanî*, c. 1, s. 323. Bir cami inşa ettirdiği Selanik'in son valisiydi, Hicrî 890 = 1485 yılında öldüğü ve orada gömülü olduğu söylenir.

parçalar (*akçe*, Alm. Aspern/Weißling) ve bakır sikkeler, *mangır* onun adına basılır¹¹⁴. Daha Ocak ayında Şah Ruh, Cihanşah, Şirvanşah, Kılıç Arslan ve Uluğ Bey'in oğlu Abdülatif gibi Müslüman hükümdarlara ihtişamlı mektuplar gönderildi. Bu mektuplarda, bu yöneticiler onun iktidara geldiği konusunda resmen bilgilendirilmekte ve iyi komşuluk ilişkileri konusunda teminat verilmektedir¹¹⁵.

Osmanlı İmparatorluğu'ndaki taht değişikliğinin dış dünyada, Hıristiyanlıkta nasıl bir etki yarattığını, günümüze ulaşan ve şimdiye kadar bilinen belge ve kayıtlara dayanarak tespit etmek zordur. Haçlı ordusunun Varna'da uğradığı korkunç ve yıkıcı yenilgi, görünüşe göre tüm zihinleri uzun bir süre felce uğratmış ve yeni durum karşısında aktif bir tavır alma kararlılığının gücünü kırmıştı. Venedik, genç hükümdarla bir anlaşmaya varmaya çalışarak muhtemelen onları dikkate alan ilk Batılı güçlerden biriydi. Venedik Cumhuriyeti, Mart 1445'in ortalarında, papanın Osmanlıların Asya'dan Avrupa'ya geçişinin ancak Venedik kadırgalarının hatası sayesinde mümkün olduğu suçlamasına karşı kendini savunmak zorunda kaldı¹¹⁶. Vatikan'a, Venedik Negroponte'sine (Eğriboz), Arnavutluk'a ve deniz kıyısındaki şehrin diğer ticaret merkezlerine akınlar düzenleyen ve hatta bu akınları sürdüren Türklere karşı koymak için mümkün olan her türlü fedakârlığı yaptıkları için Venedik'in suçsuz olduğunu söylediler. Bu süreçte Venedik filosunun

¹¹⁴ Krş. Halil Edhem Bey'in sikke katalogu, *Meskûkât-ı Osmâniye*, c. I (İstanbul 1334), 69-79. Ancak akçenin ağırlığı 6 kırıttan 5 kırata düşürülmüştü, bu nedenle yeniçeriler genç sultandan maaşlarının 3 akçeden 3,5 akçeye çıkarılmasını istediler ve sonunda başarılılar. Ancak Ostroviçalı Sırp Yeniçeri Konstantin (Konstantin Mihailloviç), saray ordusunun (aslında saray mensupları, *dworzanie*) altı ay boyunca maaş almadan beklediğini, bu yüzden Edirne'de imparatorluğun ileri gelenlerinin evlerini yağmaladıklarını ve II. Mehmed'in tahttan çekilmesini ve babasının geri dönmesini talep ettiklerini iddia eder. Kendisini "sevgili kuzuları" (*moi mili barankowie*) hakkında hiçbir şey bilmeyen biri olarak tanımlayan genç sultan bu talebi kabul etti ve derhal her birinin maaşını günlük yarım akçe, yani çeyrek yılda bir altın (*zloty*) ve yarım *ort* (bir Taler'in yaklaşık 4-8'de biri) arttırdı, krş. *Pamiętniki Janczara czyli kronika turecka Konstantego z Ostrowicy*, haz. Jan Łoś, Krakau 1912, s. 57-58.

¹¹⁵ Bu mektuplar Feridun Ahmed Bey, *Münşeâtü's-selâtin*, c. 1, s. 223 vd. bulunur ve kısmen J. Thury tarafından Macarcaya tercüme edilmiştir, bkz. *Török törtenetirok*, c. 1 Budapeşte 1893, s. 370 vd. Feridun Bey hakkında krş. Babinger, *Geschichtsschreiber*, s. 106 vd.

¹¹⁶ Krş. Iorga, *Notes et extraits*, c. 3, Paris 1902, s. 197.

mürettebatı ciddi kayıplar verecekti¹¹⁷. Birkaç hafta sonra, 4 Nisan 1445'te Senato, Cenova'nın¹¹⁸ ve diğer Hıristiyan müttefiklerinin, Venedik Cumhuriyeti ile hala devam eden savaş durumunu göz önünde bulundurarak, Eğriboz'da olduğu gibi yağmalarını gerçekleştiren Türklerle çoktan barış yaptıklarına işaret ederek, önlemlerini ve davranışlarını bir kez daha haklı çıkardı. Dolayısıyla Venedik Cumhuriyeti'nin de artık Osmanlılarla resmî bir barış anlaşması yapma zorunluluğuna boyun eğmek zorunda hissetmesi şaşırtıcı olmamalıdır¹¹⁹. 26 Nisan'da Senato, Ege'deki birleşik donanma için papanın yardımlarının reddedilmesine atıfta bulunarak, Hıristiyan âleminin başını suçlamaya karar verdi; diğer Hıristiyan devletler Türklerle çoktan barış anlaşmaları yapmışken, Osmanlılar Eğriboz'a, Yunanistan'daki diğer Venedik mülklerine ve Arnavutluk'a saldırılarını engellemeden sürdürüyorlardı, bu yüzden Venedik artık diğer Batılı güçler gibi derhal harekete geçmeliydi. Senato'da yapılan oylamanın sonucu ezici bir üstünlüğe sahipti: 91 lehte, sadece 2 aleyhte oy kullanılırken, 2 kişi çekimser kaldı¹²⁰.

Genç sultanla yapılan barış görüşmeleri böylece onaylanmış oldu.

II. Mehmed'in Venedik'le yaptığı bu barış antlaşmasından başka, kısa süren saltanatından günümüze sadece bir devlet belgesi, yani genç sultanın bir fermanı ulaşmıştır. Edirne, Şevval 849 ortaları = Ocak 1446 ortaları, Selanik kadısı Sinaneddin'e (bir dönme), oradaki Çavuş Manastırı (yani Vlatâdes ya da Vlatéos Manastırı; bkz. bu konuda O. Tafraı, *Topographie de Thessalonique* (Paris 1931), 192 vd., özellikle 193, dipnot 2) dolayısıyla gönderilen ferman¹²¹.

11 Mayıs 1445'te Venedikli amiral Alvise Loredano'ya, Osmanlılarla mümkün olan en onurlu şekilde barış yapılana kadar Boğazlarda kalması talimatı verildi. Bizans Sarayı'ndaki Venedik Balyos

¹¹⁷ Iorga, *Notes et extraits*, s. 198.

¹¹⁸ Iorga, *Notes et extraits*, s. 198.

¹¹⁹ Iorga, *Notes et extraits*, s. 198.

¹²⁰ Iorga, *Notes et extraits*, s. 200.

¹²¹ Manastır başrahibi Archimandr. Pankratios'un (Selanik) yardımseverliği ve nezaketi sayesinde, maalesef hasar görmüş önemli belgenin mükemmel bir fotoğrafını Prof. Dr. Stilpon Kyria Kyriakidis'e (Selanik Üniversitesi) borçluyum. Şekil 11'de verilmiştir. Ferman daha önce II. Murad'a atfedilmiştir.

Andrea Foscolo'nun tavsiyesi üzerine, "Avrupa Sultanı"na bir temsilci gönderilerek, Venedik'in topraklarında serbest ticaret yapması konusunda kendisiyle anlaşmaya varılmasına ve müteakip barış görüşmelerinde, 4 Eylül 1430'da Edirne'de Ser Silvestro Morosini aracılığıyla babasıyla varılan anlaşmaların yenilenmesine, ancak mümkünse haraç maddesi olmadan yenilenmesine karar verildi. Ancak "Türk", anlaşmanın Asya'da bulunan babası tarafından onaylanmasını taahhüt etmek zorunda kalmıştır¹²². Bu talepten, en azından Venedik'te, tahttan çekilmiş sultanın siyasî etkisine güvenilmesi gerektiğine inanıldığı sonucuna varılabilir, çünkü onu bir tür "Asya Sultanı" olarak görüyorlardı.

Senato'nun bu kararlarının ardından Ser Andrea Foscolo, muhtemelen Pera'ya yerleşmiş zengin ve becerikli bir tüccar olan Aldovrandino de Giusti'yi (Zusti)¹²³ Edirne'ye, genç sultanın sarayına gönderdi. 23¹²⁴ Şubat 1446 Çarşamba günü, orijinal Yunanca versiyonu Venedik'teki Devlet Arşivleri'nde muhafaza edilen barış anlaşması burada imzalandı. İfadeler, 1430 sonbaharında II. Murad ile varılmış olan anlaşmaları büyük ölçüde izlemektedir¹²⁵.

Peki, aynı sıralarda II. Murad'ın durgun Manisa'daki sarayında neler oluyordu? Neyse ki, Ciriaco Pizzicollini'nin korunmuş olan mektupları sayesinde bu konuda bir kez daha bilgi sahibiyiz¹²⁶. Pizzicollini,

¹²² Iorga, *Notes et extraits*, s. 200.

¹²³ Zusti (Giusti) ailesi, Venedik Devlet Arşivi'nden gelen nazik bir iletive göre Padua kökenlidir, ancak 1010 yılı civarında Venedik'te ikamet etmektedir. Giusti ailesinin münferit kollarının Konstantinopolis'e yerleştiği, burada ticaretle uğraştığı ve refaha ulaştığı görülmektedir. Her halükarda, burada adı geçen Giusti'lerin hiçbirinin izi Venedik'e kadar sürülemez.

¹²⁴ Krş. F. Babinger-F. Dölger, "Mehmed's II. Früherster Staatsvertrag (1446)", *Orientalia Christiana Periodica*, Sayı 15 (1949), s. 225-258. Anlaşma metninde doğru tarih verilmesine (*dal di de anchuo, che e vintitre del mexe di Feurer, di di Mercore, indiction nona*) rağmen gerek *Diplomatarium Veneto-Levanticum sive Acta et Diplomata res Venetas, Graecas atque Levantis illustrantia a. 1351-1454*, c. 2, Venedik 1899, s. 366 vd. gerekse Iorga, *Notes et extraits*, Sayı 3 (Paris 1902), s. 210 vd. belge tarihini 25 Şubat 1446 Cuma günü olarak verir.

¹²⁵ Krş. *Diplomatarium Veneto-Levanticum*, c. 2, s. 343-345.

¹²⁶ Krş. Pall, *Ciriaco*, s. 40 vd.; ayrıca Grov. Targioni-Tozzetti, *Relazioni d'alcuni viaggi fatti in diverse parti della Toscana*, c. 5, Floransa 1773 (2. Baskı), burada s. 408-461'de *Notize alcune lettere di Ciriaco Anconitano* basılıdır; yine aynı yerde bu yıla ait

Kiklad adaları ve Girit'teki gezintilerinin ardından 1445'te Anadolu kıyılarına gider ve Ocak 1446'da burada görülür. 13 Mart 1446'da Dük Dorino I. Gattilusi'nin misafiri olarak Midilli'de kaldı ve oradan arkadaşı Andreolo Giustiniani'ye bu adaya korkulan bir Osmanlı saldırısının beklenmediğini bildirdi. Anconalı, başlangıçtaki Konstantinopolis'e dönme niyetini gerçekleştirmedi, bunun yerine Mart sonunda Manisa'ya gitti (26.3.1446)¹²⁷. 7 Nisan'da onu Ceneviz şap ticaretinin ana merkezi olan İzmir'in yukarısındaki Yeni Foça'da (Nea-Phokia) buluruz. Burada eski tanıdığı Francesco Drapperio ile karşılaştı, bu kârlı işin ana hissesi onun elindeydi. II. Murad'dan, onun yardımıyla, Küçük Asya'daki Osmanlı topraklarında engelsiz ve izinli bir seyahat yapmasını sağlayan bir güven mektubu (*berât*) aldı. 9 Nisan'da Drapperio ile birlikte Manisa'ya giderek buradaki sarayda teminat mektubunu teslim aldı. Sultan tarafından kabul 1446 yılının Paskalya Pazarı'nda (17 Nisan) gerçekleşmiştir. Üç gün sonra Ciriaco, A. Giustiniani'ye gönderdiği yeni bir mektupta¹²⁸ bu görüşmeyi anlatır; mektupta her iki İtalyan da elçilerin geleneksel kabul salonunda değil, majestelerinin özel odalarında nezaketle karşılanmışlardır. Bundan sadece üç hafta sonra, 5 Mayıs 1446'da II. Murad, 4.000 adamıyla birlikte Avrupa'ya doğru yeniden yola çıkmak üzere emeklilik konutundan ayrıldı. Bu durum C. Pizziccolli tarafından 11 Mayıs'ta Yeni Foça'dan A. Giustiniani'ye gönderilen bir mektupta bildirilir¹²⁹ ve sultanın oğlu “*Cialaby*” (Çelebi) tarafından acilen Edirne'ye çağrıldığı (*magnopere*) ve bu nedenle aceleyle yola çıktığı (*baud segniler*) belirtilir.

Bu çağrının aslında, Osmanlı devletinin eski idarecisini bizim bilmediğimiz nedenlerle¹³⁰, ama her halükarda genç sadrazamın devlet

mektuplar bulunur.

¹²⁷ Krş. Pall, *Ciriaco*, s. 40 vd.

¹²⁸ Krş. Pall, *Ciriaco*, s. 41 vd.

¹²⁹ Mektubun sureti için bkz. Pall, *Ciriaco*, s. 58 vd. (şekil IV).

¹³⁰ Eski ulu sultanın planlanmamış bir şekilde Rumeli'ye geri çağrılmasına iç siyasi güçlüklerin mi (yeniçeri isyanı?) yoksa dış politika mülhazalarımızın mı yol açtığı henüz netlik kazanmış değil. Murad'ın tahta dönüşünün hemen ardından ordusuyla birlikte Yunanistan'a doğru yola çıkması ikinci ihtimali daha güçlü kılmaktadır. Belki de komutanı Ömer Bey Turahanoğlu'nun ve Atina'da zor durumda olan Osmanlı himâyesindeki Nerio II. Acciajoli'nin yardım çağrısıyla, ama her halükarda aniden başlatılan bu seferin, yalnızca işgal edilmemiş birliklerin, özellikle de yeniçerilerin, taht

yönetimine duyduğu güvensizlikten dolayı geri çağıran Halil Paşa tarafından yapılmış olması, öyle görünüyor ki Ciriaco'nun dikkatini çekmemiştir¹³¹. Drapperio ile birlikte üç gün boyunca sultana Trakya'ya dönüş yolunda eşlik ettiği için bu daha da şaşırtıcıdır. Bergama'nın ötesine, sahildeki Ayazmend'e kadar birlikte seyahat ettiler. Ardından II. Murad kuzeydoğuya, Bursa'ya dönerken, iki arkadaşı Yeni Foça'ya doğru tekrar yola koyuldular. Daha sonra A. Giustiniani'ye yazdığı aynı mektuba göre, o da sultanın Avrupa'ya giden yolunu takip etmek

değişikliklerinde alışlageldiği üzere isyan etmeyi düşünebilecekleri endişesiyle tetiklenmiş olması (krş. Dukas, haz. I. Bekker, s. 226), pek akla yatkın görünmüyor. Ion Ursu'nun yanlışlıkla Donado da Lezze'ye atfettiği ve onun adıyla yayımladığı Gianmaria Angiolello'nun *Historia turchesca*'sında, (Bükreş 1910, sayfa 15) Mehmed'in, II. Murad'ın tahttan feragat etmesiyle başa geçtikten sonra Konstantinopolis'i almaya niyetlendiğini ve Halil Paşa'nın (*Ali Bassa* olarak adlandırır) bu nedenle ona bunu tavsiye etmediğini ve babasına mektup yazdığını iddia eder: “*ma per Ali Bassa fu disvaso scrivendo al signor Marothbei suo padre, della opinione del figliuolo, confortandolo a döver ritornar al governo antico, stante l'età giovinile del figliuolo, et suo pericolo. Fu l'anno 1447 nel tempo di Papa Nicola. Signor Marotei, inteso il consiglio d'Ali Bassa, e ne ritornò in Adrinopoli et mandò il figliuolo a star in Bursa, il qual Maccometo figliuolo s'accorse esser levato da quel luoco per le parole d'Ali Bassa, döve, che doppo la morte del padre gli fece portarla penitenza, come a suo luoco intenderete*”. [Türkçesi: “*ama Ali Paşa, babası Murat Bey'e oğlunun görüşü hakkında yazarak, oğlunun gençliği ve tehlikesi nedeniyle eski yönetime dönme zorunluluğuna dair onu teşvik ederek vazgeçirdi. Papa Nicola zamanında 1447 yılıydı. Ali Paşa'nın tavsiyesini dinleyen Murad Bey, Edirne'ye geri döndü ve oğlunu Bursa'ya gönderdi ki oğlu Mehmed, Ali Paşa'nın sözleri nedeniyle oradan alındığını anladı ve babasının ölümünden sonra ona kefareti ödetti, anlayacağımız yeri gibi.*” (Ç.N.)]. Bu bilgiler, 1447 yılı hariç (Papa V. Nicholas 6.3.1447'de papalık görevine başlamıştır), açıkça gerçeklerle örtüşmektedir; dolayısıyla genç sultanın Konstantinopolis'i sürpriz bir şekilde ele geçirme planı pekâlâ ihtimal dâhilinde olabilir. Görevden alındıktan sonra Bursa'da (yani Manisa'da değil) kaldığı ve Arnavutluk seferi için babası tarafından buradan çağrıldığı Angiolello tarafından açıkça belirtilmiştir (s. 15, dn. 2).

¹³¹ 11 Mayıs 1446 tarihli mektupla şöyle yazar: “*Ancak Theucer'in kendisi ve Theucrians'in büyük lideri oğlu, Çelebi'nin tarafından büyük ölçüde teşvik edilen dört bin adamla birlikte, yavaş yavaş Trakya'ya doğru yola çıktı*” (“*Ipse vero Theucer et magnus Theucrorum dux a quatuor hominum milibus comitatus, ut a Cyalabi filio magnopere accitus, suum ad Thraciam iter baud segniter agit*). Bundan sonra, kuvvetli bir şekilde (*magnopere*) çağrılacak ve “gecikmeden, mümkün olduğunca çabuk” (*baud segniter*) yolculuğa çıkacaktı, bu doğru olabilir, ancak bu, görünüşe göre II. Murad'ın yol boyunca kapsamlı mola vermesini engellemedi.

istemiştir¹³².

II. Murad'ın dönmek için özel bir acelesi yoktu. Görünüşe göre, tahmin ettiğim gibi, kurucusu olduğu ve kendi adını taşıyan, Orta Çağ Osmanlı mimarisinin en parlak döneminin son yansıması olan, inşa kitabesine göre o sıralarda tamamlanan (Hicri 850 = 29.3.1446-19.3.1447) ve muhtemelen o sırada huzurunda açılan camiye ziyaret etmek için bir süre Bursa'da kaldı¹³³. N. Iorga tarafından yayınlanan 10 Eylül 1446 tarihli Ragusalı bir belgeden¹³⁴, Murad'ın Edirne'ye ancak Ağustos sonunda geldiği, iddiaya göre vezir Saruca Paşa'nın sarayına indiği (bkz. *Alî*, V, 215, 6) ve tahtı tekrar ele geçirdiği açıkça görülebilir. II. Mehmed, aynı Saruca Paşa'nın eşliğinde Manisa'nın yalnızlığına çekilmek zorunda kaldı. II. Murad, Eylül ayı başlarında, önceki vezirleri görevlerinde teyit ettikten ve sadece Zağanos Paşa'yı¹³⁵ Balıkesir'e (Anadolu) gönderdikten sonra devlet işlerine yeniden başladı. Bu ayda – ne yazık ki belgede gün belirtilmemiştir–¹³⁶ Pera'dan Giusti (Zusti) ailesinin bir başka üyesi olan Bartolomeo Giusti'yi, Venedik Cumhuriyeti ile onaylanan barış antlaşmasını kendisine getiren Venedikli Balyos A. Foscolo'nun elçisi olarak kabul etti¹³⁷. II. Mehmed'in 9 Mart 1446'da Edirne'de kaleme aldığı bir mektupla “kölesi”, *ulufecibaşı* Yunus Karaca'yı (?; *Alofazi bassa et Janascaraza*) ve Rum

¹³² Krş. Pall, *Ciriaco*, s. 44.

¹³³ Krş. H. Wilde, *Brussa* (Berlin 1909 = *Beiträge zur Bauwissenschaft*, s. 13, 51 vd.).

¹³⁴ Iorga, *Notes et extraits*, c. 2, Paris 1899, s. 419.

¹³⁵ Mehmed'in danışmanı ve özel sırdaşı olan ve muhtemelen genç sultan üzerinde en büyük etkiye sahip olan vezir Zağanos Paşa'nın II. Murad tarafından Balıkesir'e (Kuzey Anadolu: Karesi-İli) gönderildiğini ve Mehmed'in yeniden tahta çıkmasından sonra burada yeniden nüfuz kazandığını belirtmek gerekir. “*Zağanos b. Abdullah*” Rumeli Hisarı'nın inşa kitabesinde kendisini ölümsüzleştirdiğinde (Receb 856 H = Ağustos 1452; krş. *TOEM*, Sayı 2 (özel sayı), s. 484), Mehmed'in Perotlar için 1 Haziran 1453 –Cemaziyelahir 856 sonu– tarihli ünlü Rum beratını da imzalamış, ancak kısa bir süre sonra bu sultanın gözünden tamamen düşmüş ve bir süre Mehmed'in haremindedir yaşayan kızıyla birlikte Anadolu'da Balıkesir'e sürülmüştür. Zağanos Paşa burada, 1461 yılında, şimdi sadece Paşa Cami olarak adlandırılan ve daha sonra yanına gömüldüğü bir cami vakfetmiştir. Bildiğim kadarıyla cami ve mezar kubbesi (türbe) ile bunların kitabeleri üzerine yapılan çalışmalar henüz eksiktir, bkz. Vehbi Okey, *Balıkesir*, İstanbul 1938, s. 83, dn. 8.

¹³⁶ Iorga, *Notes et extraits*, c. 2, Paris 1899, s. 213.

¹³⁷ Iorga, *Notes et extraits*, c. 3, Paris 1902, s. 212 vd.

kançılıryasının sekreterini elçi olarak Venedik'e göndermesinden sonra¹³⁸, aynı yılın 25 Ekim'inde babası, görevde kalan Dimitri "Apethasco"yu, "kölesi" Yahşi Bey ile birlikte, onayladığı barış senedini bir güven mektubuyla Venedik'e iletmek üzere liman kentine göndermeye karar verdi¹³⁹.

Ve muhtemelen aynı zamanda, iktidarı yeniden ele geçiren II. Murad, oğlunun dokuz ay önce Zilkade'de (849 H = Şubat 1446: *dal mexe che se chiama Dalchada, che son con questa luna lune nuore*) imzaladığı barışı Venedik'e onaylattı¹⁴⁰.

Tahttan indirilen Mehmed Çelebi, kızgın ve intikama susamış bir halde, Arapça inşa kitabesine göre¹⁴¹ babasının 849 H = 1445/6 yılında tamamladığı Manisa'daki saraya çekildi¹⁴². O andan itibaren her fırsatı değerlendirdi. Oradan, en azından Anadolu topraklarında, babasının Osmanlı İmparatorluğu üzerindeki hâkimiyetini kırmak için her fırsatı değerlendirdi. Cariyelerinden biri olan Gülbahar Hatun'dan olan oğlunun doğumundan kısa bir süre sonra, Manisa'nın 70 km güneyindeki Ayasuluk'ta* 852 H = 1448/9 yılında kendi adına bakır bir sikke¹⁴³ bastırmıştır. Bu sikke şimdiye kadar, kendi saltanatı içinde sınıflandırılmadığı için, açıkça görülebilen 852 basım yılının 856 olarak tersine çevrilmesi gerektiğine inanılarak tereddütsüz 856 H = 1452 yılına

¹³⁸ Iorga, *Notes et extraits*, c. 3, s. 212 vd.

¹³⁹ Iorga, *Notes et extraits*, c. 3, s. 213.

¹⁴⁰ Iorga, *Notes et extraits*, c. 3, s. 214.

¹⁴¹ Krş. Çağatay Uluçay, *Manisa'daki Saray-ı Amire ve Şehzadeler Türbesi* (İstanbul 1941), s. 29, vesika 1; maalesef buradaki Latin yazı anlaşılır değildir.

¹⁴² Mehmed Çelebi 1447'nin sonlarına doğru Rumeli'ye dönmüş olmalıdır, çünkü orada, Dimetoka'da, daha sonra padişah olan oğlu Bayezid, bu soyun ikincisi, *bain al-idain* (= bayramlar arasında), yani 10.12.1447 ile 17.02.1446 arasında doğmuştur. Annesi cariye olmalıydı, çünkü Mehmed Çelebi 1449 baharına kadar Edirne'de Dulkadiroğlu hanedanından Sitti Hatun'la evlenmemiştir. Kısa bir süre önce, 1448 sonbaharında, babasına Arnavutluk'a kadar eşlik etmişti.

* Günümüzde Selçuk ilçesi (Ç.N.).

¹⁴³ Sureti için bkz. Edhem Bey, *Meskûkât-ı Osmâniye*, c. 1, İstanbul 1334, tablo III, Nr. 336 ve üç sikke tipine dair açıklamalar s. 104. Bu sikkenin, Edhem Bey, *Meskûkât-ı Osmâniye*, s. 100, levha III, şekil 323'te tarif edilen II. Mehmed'in Amasya'da basılan bakır sikkesinde bir tür karşılığı vardır, ancak bu sikkede ne yazık ki başı öne dönük bir aslan görülmemektedir. Bu *mangırın* II. Mehmed'in ikinci saltanat dönemine ait olduğuna ihtimal vermiyorum.

aktarılmıştır¹⁴⁴. Bununla birlikte, veliaht şehzadenin sikke basma hakkını kendinde gördüğü ve tuhaf sikkeleri en yakın darphane olan Efes'te (Ayasuluk) bastırıldığı konusunda pek şüphe yoktur. Ön yüzünde Halil Edhem Bey'in¹⁴⁵ ejderha, J. H. Mordtmann'ın¹⁴⁶ ise yılan olarak adlandırdığı dik, kıvrık, solucan benzeri bir canavar görülmektedir. Gerçekte, iki solucan arasında bir melez gibi görünüyor, ki ben bir *regulus* ya da *basiliskos*, yani eskilerin kuşkusuz sivri başının üzerinde üç çıkıntısı olan bir yılan olarak tasvir ettikleri, ancak Doğuluların bir horoz, bir kurbağa ve bir yilandan oluşan bir figür olarak tasvir ettikleri ve Çin çizimlerinde de ima edilen o katil efsanevi yaratığı tanıdığımı inanmış bulunuyorum. Bu canavar ne Çin ve Japon sikkelerinde rastladığımız türden bir ejderha ne de bir yilandır; ne bir ibiği ne de bir hörgücü vardır, hatta ne de kocaman gözleri (nefes veya bakışında öldürme gücü olduğuna inanılan ejderha gözleri!). Bunun bir kral ejderha, basilisk, bir *şâh-i mârân* olabileceği sonucuna, tam olarak büyük kafatasındaki kambur benzeri yükseltinin varlığından varıyorum. Madenî para resminin anlam ve önemini açıklamak cüretkâr olduğu kadar açık da görünmektedir. Ceneviz yerleşimlerinin yakınlığı, Manisa'daki saray merkeziyle olan bağları ve son olarak Arap sikke efsanesinin dikkat çekici yön ve düzenleme eksikliği göz önünde bulundurulursa, örneğin İtalyan darphane ustaları gibi bir Batı etkisi kesinlikle olasılık dâhilindedir¹⁴⁷.

Genç veliaht, 1448 sonbaharında babasıyla birlikte, bizzat orada bulunan Osmanlı tarihçisi Âşıkpaşazâde'nin canlı bir şekilde anlattığı Kosova Meydan Muharebesi'ne katıldıktan sonra¹⁴⁸, ertesini bahar, II.

¹⁴⁴ Edhem Bey, *Meskûkât-ı Osmâniye*, s. 104. Sikkeleri dipnot 150'de zikredilen F. Babinger makalesiyle karşılaştırm.

¹⁴⁵ Edhem Bey, *Meskûkât-ı Osmâniye*, s. 104.

¹⁴⁶ J. H. Mordtmann da sözlü bir konuşmada bu sikkeyi Hicrî 856 yılına yerleştirmiş ve yılanı, Yılanlı Sütun'un bir kopyası olarak görmüştür ki Konstantinopolis 857 H = 1453 yılına kadar fethedilmediği için bu söz konusu değildir.

¹⁴⁷ 14. yüzyılın başlarında Manisa, Ayasuluk ve Milet'teki Anadolu küçük prensleri Napoliten *gigliati*'yi taklit eden sikkeler yaptırdı.

¹⁴⁸ Mehmed Çelebi'nin, babasının toplu bir çağrı çıkardığı (*nefir-i amm*: 112, 6) bu sefere katıldığı, sultanın çadırlarında imam olarak kalan "Simavna kadısı oğlu" Şeyh Bedreddin Mahmud'un torunu Halil'in raporundan da anlaşılmaktadır, krş. *Die Vita* (menakıbnâme) *des Schejch Bedre d-dîn Mahmûd, gen. İbn Qâdi Samauna*, yazar Halil

Murad'ın emriyle Dulkadiroğlu hanedanından Sitti Hatun'la meşru nikâhını kıydı¹⁴⁹.

Aynı yıl Hicrî 853 yılında, muhtemelen Receb ayında, yani Ağustos-Eylül 1449'da Mehmed Çelebi'nin annesi Hüma Hatun vefat etmiş ve Bursa'da "Hatuniye" Türbesi'ne defnedilmiştir¹⁵⁰. Korunmuş olan mezar odası, kocasının türbesinden yaklaşık 100 metre uzaklıktaki bir bahçede yer almaktadır ve üç satırlık kitabede¹⁵¹ yapım ayına ve dolayısıyla muhtemelen Hümâ Hatun'un yaklaşık ölüm ayına ek olarak, kesinlikle alışılmadık bir versiyon olan *sultân Muhammad Çelebi-Sultân* şeklinde oğlunun adı duyurulmaktadır ki bu, iktidara dair belirli iddiaları ifade etmese de işaret ediyor gibi görünen bir unvandır.

Venedik'le varılan anlaşmalara bakılmaksızın, Osmanlı tahtının Manisa'daki varisi, Ege Denizi'ndeki Venedik mülklerini korsanlarıyla rahatsız ediyordu; korsanlar yağmalarıyla sadece Tine ve Mikonos gibi adalara değil, aynı zamanda anakaraya, hatta Napoli'ye, Agrolis körfezinin en iç kısmındaki Napoli di Romania'ya (Nauplia)* ve özellikle de Orta Hellas'taki Eğriboz Adası'na saldırılmayı alışkanlık haline getirmişlerdi¹⁵². Lagün şehrinin senatosuna Mart 1449'da Negroponte'den (Eğriboz), Türklerin "*bugüne kadar üç yıl boyunca sürekli olarak*" hayvanları ve insanları yurtlarından çıkararak bu adaya

b. İsmâ'îl b. Shejch Bedred-dîn Mahmûd, *Urtext*, c. 1, Leipzig 1943 = *Publicatiunile Institutului de Turcologie din Iași*, vol. II, partea 1), s. 112, dn. 2, buradan Mehmed Çelebi'nin sufilere birlikte ordunun sağ kanadında olduğu görülebilir, krş. *Türkiyat Mecmuası*, c. 3 (1935), 255.

¹⁴⁹ Krş. F. Babinger, "Mehmed's II. Heirat mit Sitt-Chatun", *Der Islam*, c. 29, Berlin 1949, s. 217-235. Eğer Sitti Hatun'un Edirne'deki mezar kitabesinde *seb'in* yerine *tis'in*, yani 871 H = 1467 yerine 891 Hicrî = 1486 yazılıysaydı, o zaman caminin inşası ve Sitti Hatun'un II. Mehmed'in evliliğinden çocuk sahibi olma olasılığı hakkındaki varsayımlar kesinlikle geçersiz olurdu. Yılın doğru okunduğundan hiçbir şekilde emin değilim.

¹⁵⁰ Krş. Süheyl Ünver, *Fatih Külliyesi*, İstanbul 1946, s. 162.

¹⁵¹ Krş. Ünver, *Fatih Külliyesi*; bununla birlikte, kitabenin lafzı verilmemiştir. Burada varılan sonuçlar (sayfa 163, dipnot 1) bana pek inandırıcı gelmiyor. Bu konuda krş. F. Babinger, *Der Islam* içinde, c. 29, 1949, s. 218, dipnot 2.

* Yunanistan'da Mora yarımadasının kuzeydoğusundaki Anabolu (Ç.N.).

¹⁵² Krş. Iorga, *Notes et extraits*, c. 3, 1902, s. 240; burada senato kararının metni verilmemektedir. Bunu, Venedik Devlet Arşivi'ne nezaketle borçluyum. Diğer bağlamlarda kısaltılmadan iletilecektir.

ciddi zarar verdiklerini bildirildi¹⁵³. Denizci Venediklilerin konsey kitaplarında, “*Ve Türkler bunun Türkiye’de bulunan, majesteleri ile savaşta olan büyük sultanın oğlunun izniyle olduğunu söylüyorlar. Ve bunun da ötesinde büyük sultanın da niyeti olabilir, eğer bu onun emriyse*”^{**} vs. yazıyor. Bu raporların doğruluğu ve güvenilirliği¹⁵⁴ varsayıldığında, Mehmed Çelebi’nin 1446 sonbaharında Manisa’ya varışından hemen sonra burada ordusunu kurduğu ve karada ve denizde dilediğini yaptığı anlamına gelmektedir.

Kuşkusuz, daha 1446 sonbaharı sona ermeden, babası II. Murad Seres’te toplanan orduyla birlikte derhal Yunanistan’a doğru yola çıkmış, 10 Kasım’da Hexamilion* önlerinde görünmüş ve dört hafta sonra Korint önündeki bu hisarı aşarak, aldığı savaş önlemleriyle güneydoğu Avrupa ülkelerine ve aynı zamanda Venedik’e yeniden korku salmıştı¹⁵⁵. Ancak 3 Şubat 1451 sabahı Edirne’de muhtemelen bir felç sonucu beklenmedik ölümüyle bu endişe geçici de olsa sona erdi. On beş gün sonra, 18 Şubat 1451’de, II. Mehmed bir kez daha fakat kalıcı olarak saltanat tahtına çıktı ve kısa bir süre sonra, devrilen Konstantin’in sarayından bir kez daha Batı dünyasına liderliğini sundu. (Noel 1948)

¹⁵³ “*de tempo in tempo da 3 anni in qua continuamente*”, krş. Iorga, *Notes et extraits*, c. 3, 1902, s. 240; A. S. V., *Senato Mar. Registro III*, resim 105’.

^{**} “*E questo i turchi dixeno esser de consentimento del fiuol del gran Signor che sta in Turchia, el qual ha guerra cum la Vostra Signoria et açò sopra de ciò se possi saver la intention de quel signor, se questo é de suo comandamento*”.

¹⁵⁴ Örneğin, Ludwig Ross, *Reisen auf den griechischen Inseln des ägäischen Meeres*, c. 2, Stuttgart ve Tübingen 1843, s. 186’da Patmos’la ilgili bir Yunan kroniği kısmındaki eşzamanlı kaydı karşılaştırm; elbette 6984 = Miladî 1476 olduğu söylenmelidir, ancak Miladî 1448 6956’ya karşılık gelecektir. Bir yerlerde bir gözden kaçırma var.

* Germe (Ç.N.).

¹⁵⁵ Krş. Zakythinos, *Le Despotat*, s. 232 vd.; ayrıca N. A. Bees, *Byzantin.-Neugrich. Jahrbücher* içinde, c. 16, Atina 1939/43, s. 234-241.

KAYNAKÇA / REFERENCES

- ANGYAL, David, "Die diplomatische Vorbereitung der Schlacht von Varna (1444)", *Ungarische Rundschau*, Sayı 2 (1913), s. 518-524
- ANGYAL, David, "Le traité de paix de Szeged avec les Turcs (1444)", *Revue de Hongrie*, Sayı 7 (1911), s. 255-268
- BABINGER, F., *Beiträge zur Geschichte der Türkenherrschaft in Rumelien (14. 15. Jdht.)*, Brunn-Münih-Viyana 1944
- BABINGER, F., *Die Geschichtsschreiber der Osmanen und ihre Werke*, Leipzig 1927
- BABINGER, F., "Mehmed's II. Heirat mit Sitt-Chatun", *Der Islam*, c. 29 (1949), s. 217-235.
- BABINGER, F. ve F. Dölger, "Mehmed's II. Frühester Staatsvertrag (1446)", *Orientalia Christiana Periodica*, Sayı 15 (1949), s. 225-258
- BECKER, Paul, *Giuliano Cesarini*, Doktora Tezi, Kallmünz 1935
- BEYDİLLİ, Kemal, "II. Murad'ın Eşi Sırp Prensesi Mara Branković (1418-1487)", *Osmanlı Araştırmaları*, Sayı 49 (2017), s. 383-412
- BLEYER, Jakob, "Einige Bemerkungen zu dem Szegediner Friedensschluß und die Schalcht bei Warna", *Mitteilungen des Inst. für östl. Geschichtsforschung*, Sayı 25 (1904), s. 127-137
- BLOCHET, E., *Catalogue des Manuscrits turcs*, c. 2, Paris 1933
- BROCQUIÈRE, Bertrandon de la, *Le Voyage d'Outremer de Bertrandon de la Broquière*, haz. C. Schefer, Paris 1892
- BRÜCKNER, Alex, *Geschichte der polnischen Literatur*, c. 2, Berlin 1922
- CİPOLLA, C., *Storia delle signorie italiane dal 1300 al 1530*, Milano 1881
- CLEMEN, C., *Die Religionen der Erde, ihr Wesen und ihre Geschichte*, c. 2, Münih 1949
- DIACONESCU, E., *Politica orientala burgunda și Turcii in sec. XIV și XV = Cercetari istoica*, c. 1, Jassy 1925

DIE ALTOSMANISCHEN ANONYMEN CHRONIKEN, haz. F. Giese, c. 1, Breslau 1922

DIETERICI, Fr., *Chrestomathie ottomane*, Berlin 1854

Diplomatarium Veneto-Levantinum sive Acta et Diplomata res Venetas, Graecas atque Levantis illustrantia a. 1351-1454, c. 2, Venedik 1899

ECKENBRECHER, Gustav von, “Mahmud Pascha, der Eroberer von Konstantinopel. Aus einem ungedruckten türkischen Volksbuch übersetzt”, *Grenzboten*, Sayı 37 (1878), s. 228-239

EDHEM BEY, Halil, *Meskûkât-ı Osmâniye*, c. 1, İstanbul 1334

FINKEL, L., *Jahresberichten der Geschichtswiss.*, c. 13, 1900

FILOV, B., *Izvestija na bălgarsk. archeolog. družestvo*, c. 2, Sofya 1911

FRAKNÓI, W., *Matthias Corvinus, King of Hungary 1458-1490*, Freiburg im Breisgau 1891

FRAKNÓI, W., *Cesarini Julian bibornok élete*, Budapeste 1890

FRANKL, Philipp, *Der Friede von Szegedin und die Geschichte seines Bruches*, Doktora tezi, Gustav Fock, Leipzig 1904

GEGAJ, A., *L'Albanie et l'invasion turque au XVe siècle*, Louvain 1937

GILLE, H., *Die historischen und politischen Gedichte Michel Beheims*, Berlin 1910

GUGLIELMOTTI, Alb., *Storia della marina pontificia nel medio evo*, c. 2, Floransa 1871

HALECKI, Oskar, *The Crusade of Varna. A Discussion of Controversial Problems*, Polish Institute Series Nr. 3, New York 1943

HALECKI, Oskar, *La Croisade de Varna*, Bulletin of the International Committee of Historical Sciences Nr. 45, Paris 1938

HAMMER, J. v., *GOR*, c. 1, Budapeste 1827

Historia Critica Regum Hungariæ, c. 13

HUBER, Alfons, “Die Kriege zwischen den Ungarn und den Türken 1440-1443”, *Archiv für österreichische Geschichte*, Sayı LXVIII (1886)

İlmiyye Salnâmesi, İstanbul 1334

IORGA, N., *La campagne des croisés sur le Danube*, Paris 1927

IORGA, N., *Notes te extraits pour servir à l'histoire des croisades au XV e siècle*, c. 2, Paris 1899

IORGA, N., *Notes te extraits pour servir à l'histoire des croisades au XV e siècle*, c. 3, Paris 1902

HÜSAMEDDİN, Abdizâde Hüseyin, *Amasya Tarihi*, c. 3, İstanbul 1927

JACOBS, E., "Cyriacus von Avona und Mehemed II.", *Byzantinische Zeitschrift*, Sayı 30 (1929)

JIREČEK, C. J., *Geschichte der Serben*, c. II/1, Gotha 1918

KALFA, Hacı, *Takvîmü 't-tevârîh*, İstanbul 1146

KARAJAN, Theodor Georg von, "Zehn Gedichte Michael Beheim's zur Geschichte Österreichs und Ungerns", *Quellen und Forschungen zur vaterländischen Geschichte, Literatur und Kunst*, c. 1, Viyana 1849, s. 1-65

KEPECİOĞLU, Kamil, "İnegöllü İshak Paşa", *Uludağ*, Nr. 45/46 (Bursa 1942)

KUPELWIESER, L. v., *Die Kämpfe Ungarns mit den Osmanen bis zur Schlacht bei Mohács*, 1526; Viyana ve Leipzig 1895

KURAT, Akdes Nimet, *Die türkische Prosopographie bei Laonikos Chalkokandyles*, Hamburg 1933

MANFRONI, C., *Storia della marina italiana*, Roma 1897

MINEA, I., *Vlad Dracul și vremea sa = Cercetări istorice*, c. 4, Jassy 1928

NADEJDE, V., *Batalia dela Varna, 1444*, Jassy 1933

PALATIO, Andrea de, *Litterae de clade Varnensi*, haz. Prochaska, Lemberg 1882

PALL, Francisc, *Ciriaco d'Ancona e la crociata contro i Turchi, Valenii de Munte*, Bulletin Historique de l'Academie Roumaine, c. 20, Bükreş 1937

- PALL, Francisc, “Autor de la croisade de Varna: La question de la paix de Szegedin et de sa rupture (1444)”, *Bulletin de la section hist. de l’Académie Roumaine*, c. 22/2 (Bükreş 1941), s. 144-158
- PALL, Francisc, “Un moment decisif du Sud-Est européen: la croisade de Varna”, *Balconia*, Sayı 7 (Bükreş 1944), s. 102-120
- Pamietniki Janczara czyli kronika turecka Konstantego z Ostrowicy*, haz. Jan Łoś, Krakau 1912
- PERTSCH, W., *Verzeichnis der Persischen Handschriften*, Berlin 1888
- PICCOLOMINI, Aeneas Sylvius, *De Europa*, Opera qua extant omnia, Basel 1551
- RAYNALDUS, Od., *Annales eccles.*, c. 12, 1752
- Relatione dello stato della cristianità di Pera e Costantinopoli*, haz. E. Dalleggio D’Alessio, İstanbul 1925
- ROSS, Ludwig, *Reisen auf den griechischen Inseln des ägäischen Meeres*, c. II, Stuttgart ve Tübingen 1843
- SÂDEDDİN EFENDİ, *Tâcü't-Tevârih*, c. 1, İstanbul 1279/1862
- SANUDO, M., *Le Vite dei dogi*, Milano 1733, 1900-1911; nşr. Angela Caracciolo Arico, c. 1-2, Venedik 1989-2001
- SCHRADE, Fr., *Konstantinopel*, Tübingen 1917
- STOJANOVIĆ, L., “Srpski rodoslovi i letopisi”, *Glasnik srpskog učenog društva*, Sayı 53 (1883)
- TARGIONI-TOZETTI, Grov., *Relazioni d’alcuni viaggi fatti in diverse parti della Toscana*, c. 5, Floransa 1773, (2. Baskı)
- TRUHELKA, C., *Tursko-slovjenski spomenici Dubrovačke arhive* (= *Glasnik zem. Muzeja*), c. 23, Saraybosna 1911
- TAESCHNER, F. ve P. Wittek, “Die Vezirfamilie der Gabdarlyzâde (14/15. Jhrdt.) und ihre Denkmäler”, *Der Islam*, c. 18 (1929), s. 101-107
- ULUÇAY, Çağatay, *Manisa’daki Saray-ı Amire ve Şehzadeler Türbesi*, İstanbul 1941
- URBÂNEK, R., *Vladislav Varnencik-skutecnost a legenda*, Prag 1937

UZUNÇARŞILI, İ. H., "Karamanoğlu İbrahim Bey Vakfiyesi", *Bellekten*, Sayı 1 (1937), s. 111-126

WILDE, H., *Brussa*, Beiträge zur Bauwissenschaft, Berlin 1909

ZAKYTHINOS, D. A., *Le Despotat Grec de Morée*, c. 1, Paris 1932

ZEISSBERG, H. v., "Erinnerungen an die Schlacht bei Varna", *Zeitschrift für österreichische Gymnasien*, Sayı 23 (Viyana 1871), s. 81-114

ZINKEISEN, J. W., *GOR*, c. 1, 1840

YAYIN İLKELERİ

Harp Tarihi Dergisi, Türkiye’de yapılan askerî tarih arařtırmalarına vizyoner bir katkıda bulunmak, yeni alıřma trlerini yayınlamak, sahaya dayalı ve tecrb asker tarih alanlarına dair alıřmalar yapmak iin akademik bir odak noktas teřkil etmeyi amalamaktadır. Harp Tarihi Dergisi’nde, asker tarih, harp tarihi, silah kltr, asker biyografi, asker teřkilat tarihi, asker kltr, asker teoriler, asker mzik tarihi, asker tp tarihi, asker mimari ve asker sanat tarihine dair makalelere yer verilmektedir. Makalelerde blgesel ayırım yapılmaksızın, dnyanın herhangi bir blgesine dair asker tarih yayınları da deęerlendirmeye alınmaktadır.

Harp Tarihi Dergisi’ne gnderilen alıřmalar daha nce yayımlanmamıř ve ilgili alana katkı saęlayacak zgn alıřmalar olmalıdır. “Yayın Etięi ve Deęerlendirme Sreci”nde yer alan parametreler dıřında deskriptif ya da ilgili konusunda mkerrer olan alıřmalar deęerlendirme safhasına alınmayacaktır. Bilimsel toplantılarda sunulmuř bildiriye dayanan alıřmalar, ilgili bildiri kitabında yayımlanmamıř olması ve bu durumun Editrler Kurulu’na belirtilmesi kořuluyla kabul edilebilir. *Harp Tarihi Dergisi*’nin etik ilkeler ve yayın politikası Committee on Publication Ethics (COPE) tarafından yayımlanan rehberler ve politikalar dikkate alınarak hazırlanmıřtır. Yayın ilkeleri, yazarlar ile iliřkiler ve hakemlerle iliřkiler konularında ayrıntılı bilgiye dergimizin internet sitesindeki ilgili bařlıklar altından eriřilebilir. Yayımlanmak zere *Harp Tarihi Dergisi*’ne gnderilen makaleler Turnitin zerinden kontrol edilir. Makaleler ařaęıda belirtilen biimsel zellikleri haiz ve konu/alan aısından uygun bulunmaları halinde alan uzman (en az) iki hakeme gnderilir. Yazarlar, Yayın Kurulu tarafından reddedilen alıřmalarını hakem raporları erevesinde gzden geirerek *Harp Tarihi Dergisi* editrlęne yeniden sunabilir. Bu alıřmalardan yeterli deęiřiklik yapılmadıęı tespit edilenler yazarlarına iade edilir ve sre sona erer. Yeterli deęiřiklik yapıldığı tespit edilen alıřmalar ise yeni sunulan alıřma olarak tekrar deęerlendirme srecine alınır. *Harp Tarihi Dergisi*’ne yabancı dilde makale gnderen yazarlar, alıřmalarını anadili sz konusu dil olan ve alanında yetkinlięi bulunan bir akademisyene “son okuma” yaptırıp bunu ibraz etmekle ykmldr. Son okuma yazarların talebi zerine, son okumayı yapacak olan anadil okuyucusuna cretini yazarın demesi karřılıęı, *Harp Tarihi Dergisi* tarafından yaptırabilir. *Harp Tarihi Dergisi*’nde yayımlanan alıřmalarda ifade edilen grřler yazarların řahsi bilimsel deęerlendirme ve grřleri olup, mensubu oldukları kurum ve kuruluřlar ile derginin yayımcısı olan Fatih Harp Tarihi Arařtırmaları Enstits’nn ve Mill Savunma niversitesi’nin kurumsal kimlięini baęlamaz ve bu kurumların grř olarak lanse edilemez. Dergide yayın yapmıř tm yazarlar, *Harp Tarihi Dergisi*’nin doęal hakemleri sayılmaktadır. Yayın Kurulu’nun talebi zerine yazarlar en az bir defaya mahsus hakemlik yapmakla mkelleftir.

Makale Metin Şekil Esasları

1. *Harp Tarihi Dergisi*'nin yayın dili Türkçe ve İngilizcedir. Türkçe makalelerin imla ve noktalamasında Türk Dil Kurumu kurumsal web sayfasında yer alan güncel sözlük ve yazım kuralları esas alınır. Gönderilen makaleler dil ve anlatım açısından bilimsel kıstaslara uygun, açık ve anlaşılır olmalıdır.

2. Gönderilen makale metni (öz, *abstract*, kaynakça, geniş özet-*extended summary*- ve dipnotlar dâhil) asgari 6000, azami 10.000 kelime olmalıdır. Belirtilen sınırların üzerinde veya altında olan çalışmalar değerlendirilmeden yazara iade edilir.

3. Makalelere Türkçe ve İngilizce olarak hazırlanmış azami 200 kelimelik öz ve beş anahtar kelime (İngilizce *abstract* ve *keywords*) eklenmelidir. Öz, makalenin kaleme alınma amacını, yöntemini, hipotezini/araştırma sorusunu, bulguları ve sonucunu kısaca belirtmelidir. Öz yazımında “bir kısa, iki uzun cümle” prensibine riayet edilmelidir. Ayrıca makalenin sonunda 750 kelimeyi geçmeyecek şekilde geniş özete (*extended summary*) yer verilmelidir. Geniş özet, öz kısmında yer verilen hususlara ilave olarak vurgulanması gerekli görülen noktaları, tartışmaları ve makalenin genel akışını içermelidir. Türkçe hazırlanan makalelerde söz konusu geniş özet İngilizce; İngilizce hazırlanan makalelerde geniş özet Türkçe yazılmalıdır.

4. *Harp Tarihi Dergisi*'ne gönderilen makaleler Microsoft Word programında Times New Roman karakteri kullanılarak 12 punto yazılmalıdır. Dipnotlar ise 10 punto yazılmalıdır. Metnin paragraf özellikleri hizalama iki yana ve satır aralığı tek iken dipnotlarda paragraf özellikleri iki yana hizalı ve 1 satır aralığında olmalıdır. Sayfa numaraları sayfa altında verilmelidir.

5. Yazar adı, İngilizce ve Türkçe olarak yazılan makale başlığının altına yazılmalı; yazarın unvanı, görev yeri ve elektronik posta adresi dipnotta (*) işareti ile 10 punto yazılarak belirtilmelidir. Diğer açıklamalar için yapılan dipnotlar metin içinde ve sayfa altında numaralandırılarak verilmelidir. Makalelerde ikili alt başlık sistemi kullanılmalıdır. Alt başlıklar koyu yazılmalı ve (giriş ile sonuç dışında) rakam ile numaralandırılmalıdır.

6. Metnin içindeki alıntılar çift tırnak ile gösterilmeli; üç satırı geçen alıntılar yeni bir paragraf olarak, soldan 1,25 cm girinti, tek aralık ve iki yana yaslı şeklinde yazılmalıdır. Alıntı içerisindeki alıntılar tek tırnak içerisinde gösterilmelidir. Metin içinde vurgulanmak istenen kelimeler koyu veya altı çizili yapılmamalı, çift tırnak içerisinde yazılmalıdır.

7. Makalelerin hazırlanmasında kullanılan kaynaklara yapılacak atıflarda aşağıdaki Yazım Kurallarına uyulmalıdır. Bu kurallara riayet etmeyen çalışmalar, doğrudan reddedilecektir.

8. Birden fazla kez aynı kaynağa atıfta bulunulduğunda; ilk atıfta künye tam olarak verilmeli, ikinci atıftan sonra yazarın adı soyadı, eser ismi, sayfa numarası; tarih ve basım yeri yılı olmadan verilmelidir.

9. Dipnotlarda atıflar şu şekillerde verilmelidir:

9.1. Arşiv belgelerine yapılan atıflarda arşiv adı ve tasnif adı ilk kullanımda uzun haliyle, sonraki kullanımlarda kısaltılmış olarak verilmelidir. Dosya ve gömlek numaraları ile belge tarihi de aşağıdaki örneklere uygun olarak verilmelidir.

Genelkurmay Askeri Tarih ve Stratejik Etüt Başkanlığı Arşivi (=ATASE), *Osmanlı Rus Harbi* (=ORH). 1/7/616, 14 Mayıs 1293 [26 Mayıs 1877].

ATASE, ORH. 6/137, 9 Temmuz 1293 [21 Temmuz 1877].

9.2. Kitaplara yapılan atıflarda yazar adı ve soyadı, *eser adı*, (varsa cilt numarası), (varsa çeviren), yayınevi, yayımlandığı yer yayımlandığı tarih ve sayfa numarası aşağıdaki örneklere uygun olarak sırayla verilmelidir.

Tek yazarlı kitap:

Nikolai Epanchin, *Operations of General Gurko's Advance Guard in 1877*, Londra 1900, s. 172-174.

İki yazarlı kitap:

Gültekin Yıldız ve Cevat Şayin, *Osmanlı Askerî Tarihini Araştırmak: Yeni Kaynaklar Yeni Yaklaşımlar*, Tarih Vakfı Yurt Yayınları, İstanbul 2012, s. 11-14.

Çok yazarlı kitap:

Mustafa Aydın vd., *Uluslararası İlişkilerde Çatışmadan Güvenliğe*, İstanbul Bilgi Üniversitesi Yayınları, İstanbul 2015, s. 79.

Çeviri kitap:

Carl Schmitt, *Kara ve Deniz*, çev. Gültekin Yıldız, Vakıfbank Kültür Yayınları, İstanbul 2018, s. 61.

Çok ciltli kitap:

Henry Montague Hozier, *Russo-Turkish War: Including an Account of the Rise and Decline*, c. 4, William Mackenzie, Londra 1878, s. 633.

9.3. Makalelere yapılan atıflarda yazar adı ve soyadı, “makale adı” (varsa çeviren), *yayımlandığı süreli yayının adı*, sayı, yayımlandığı yıl ve cilt numarası, alıntının yapıldığı sayfa numarası aşağıdaki örneklere uygun olarak sırayla verilecektir.

Tek yazarlı makale:

Necati Tacan, “1877-1878 Osmanlı-Rus Seferinde Türk Sevk ve İdaresinde Sevkulceysi Hatalar: Başkomutanlık”, *Askeri Mecmua*, Sayı 107 (Aralık 1937), c. 8, s. 755-759.

Editöryal kitap bölümü:

Ahmet Sefa Özkaya, “Kültür Tasnifi ve Türk Askerî Kültürüne Giriş”, *Türk Askerî Kültürü: Tarih, Strateji, İstihbarat, Teşkilat*, ed. Ahmet Sefa Özkaya, Kronik Yayınları, İstanbul 2019, s. 20.

Bildiri:

Uğur Demir, “Üsküdar’da Avrupalı Bir Diplomat Avusturya Elçisi Virmont Kontu Damian Hugo’nun 1719’da Ağırlanması”, *Uluslararası Üsküdar Sempozyumu 21-24 Kasım 2014*, c. 8, (İstanbul 2015), s. 223.

Ansiklopedi Maddesi:

Kemal Beydilli, “Süleyman Hüsnü Paşa”, *DİA*, c. 38, s. 90-91, İstanbul 2010.

9.4. Tezlere yapılan atıflarda, yayımlanmamış tezlerin başlıkları için italik kullanılmayacaktır. Yazar adı ve soyadı, tezin adı, tezin derecesi, tezin yapıldığı kurum ve enstitü, yapıldığı yer ve tarih, sayfa numarası aşağıdaki şekilde verilecektir. Ahmet Taşdemir, An Example of Strategic Command and Coordination Problem in the Ottoman Army: The Battle of Shipka during the Ottoman-Russian War of 1877-1878, Orta Doğu Teknik Üniversitesi Sosyal Bilimler Enstitüsü Yüksek Lisans Tezi, Ankara 2021, s. 150.

10. Kaynakça’da yer alan künyeler yazarın soyadının büyük harfle başlamasıyla verilir. Geri kalan hususlarda dipnot yöntemi takip edilir. Kitaplarda sayfa sayısı belirtilmez. Eser içinde yer alan bölümler için sayfa aralığı belirtilir. Kaynakça’da yayınlar şöyle sıralanır:

Arşiv Belgeleri

Kaynak Eserler

Araştırma ve İnceleme Eserler Süreli Yayınlar (Gazete)

Raporlar

11. Ekler yazının sonunda verilmeli ve altında belgenin içeriği ve kaynağına dair kısa bilgi yer almalıdır. Tablo, Grafik ve şekiller, Ekler kısmında verilebileceği gibi metin içerisine de yerleştirilebilir. Metin içerisinde verilmeleri durumunda tablo ve şekiller kendi içinde sıralanarak numaralandırılmalı (Tablo: 1, Şekil: 2 gibi) ve gerek bu numara gerekse tablo veya şeklin içeriğine dair tanıtıcı başlık tablo ve şeklin üst orta kısmında verilmelidir. Tablo, şekil, grafik ve resim için alıntı yapılmış ise mutlaka kaynak belirtilmelidir.

12. Aday makale metinlerinin sonlarında, alfabetik sıra ve alıntı türüne (kitaplar, makaleler, internet kaynakları vs.) göre tasniflenmiş kaynakça yer almaz. Kaynakça düzenlenirken yazarın önce soyadı (BÜYÜK HARFLERLE) ve ardından adı yazıldıktan sonra, metin içindeki dipnotlarda yer alan bilgiler aynen aktarılmalıdır.

SUBMISSION GUIDELINES

Turkish Journal of Military History aims to make a visionary contribution to military history researches in Türkiye, publish new types of studies and become an academic focal point for experience and field-based studies regarding military history. *Turkish Journal of Military History* accepts Turkish and English articles related to military history, history of warfare, weapon culture, military biography, history of military organization, military culture, military theories, history of military music, history of medicine, military architecture and military art history. All military history publications about any region of the world are to be evaluated without any regional distinction.

Articles submitted to *Turkish Journal of Military History* shall not be previously published and shall be authentic in a way that it will contribute to the literature of the relevant field. Articles, which are descriptive except for the stated parameters in the “Publication Ethics and Evaluation Process” or which are repetitive in their field, will not be taken into evaluation. Articles based on presentations submitted in scientific meetings may be accepted for evaluation, provided that they have not been published in the proceedings of the meetings and that the authors inform the editors so. The ethics policies and submission guidelines are written by taking into account the guidelines and policies of the Committee on Publications Ethics (COPE). More information on publication principles, relations with authors and relations with referees is stated under the relevant subheadings on the website of our Journal. The articles submitted to the Journal are firstly checked via Turnitin and those comply with the formatting principles presented below and are found to be eligible in terms of subject/field, sent to (at least two) referees who are experts in the field. The Authors may re-submit their articles revised according to the reports of peer-reviewers or editors. If the article is considered to be ill-revised, it is rejected and the process is over. If the article is considered to be revised properly, it is taken as a newly submitted article into the process. Authors, who send articles in a foreign language to the Journal, are obliged to get their work proofread by a native speaker academic who is considered as an expert in their field and to provide an evidence of this proofreading. The proofreading process may also be carried out by the editors of the Journal by out-sourcing a native speaker, provided that the payment for proof-reading is paid by the author. Opinions expressed in the articles published in the Journal are the personal scientific evaluations of the authors and are not, in any way, the institutional views or opinions of their own organizations/institutes or the Fatih Institute of Military History or Turkish National Defence University. The authors whose articles have been published in *Turkish Journal of Military History* are considered as natural peer-reviewers of the Journal and they are obliged to perform a peer-review at least once upon the request of the Editors.

Formatting Principles for Articles

1. The publication language of *Turkish Journal of Military History* is Turkish and English. The texts submitted shall be clear and understandable, and be in line with scientific criteria in terms of language and expression.
2. The article submitted shall have minimum of 6000 words and maximum of 12,500 words including abstract, extended summary, bibliography, and footnotes. The articles which are below the minimum or above the maximum counts of words are returned to the authors without being evaluated.
3. The articles shall be submitted with the abstract no longer than 200 words and five keywords. The abstract shall include the purpose, method, hypothesis/question, and findings of the article and present the conclusion reached in the article shortly. The article shall also have a extended summary no longer than 750 words at the end of the text. The extended summary shall include the points and arguments, which are considered to emphasize and the general outline of the article, in addition to the points pointed out in the abstract.
4. Articles submitted to *Turkish Journal of Military History* shall be written using the program Microsoft Word in 12 font size in the text and 10 font size in the footnotes. Paragraph properties of the text shall be aligned and line spacing of single line and paragraph properties of the footnotes shall be aligned and line spacing of 1 line. The page numbers shall be at the bottom of the page.
5. Name of the author shall be placed under the title of the article; his/her title, place of duty and e-mail address shall be indicated in the footnote with (*) in 10 font size. Footnotes for other explanations shall be provided in numbers at the bottom of the page. The article shall have two-level subheadings and these subheadings shall be written bold and numbered (except for the introduction and conclusion).
6. Citations in the text shall be shown with double quotes (“...”) and citations with more than three lines shall be written as a new paragraph as a 1,25 cm indent from the left, singled spaced and aligned paragraph. Citations within citations shall be shown with a single quote (‘...’). The words to be emphasized within the text shall not be written in bold or underlined but shall be written with double quotes (“...”).
7. The references to the resources used in the article shall be made according to the guidelines presented below. Articles, which do not comply with these guidelines, will be rejected directly.
8. Multiple references for the same publication shall be made by fully complying with the guidelines below in the first reference and then by using the name and surname, title of the study and page number shall be used without indicating date and place.

9. The references in the footnotes shall be written as follows:

9.1. For references to the archive documents, the archive and classification name shall be given exactly in the first use. The following archival references shall be given with abbreviations, the file number and the date in accordance with the following examples.

Genelkurmay Askeri Tarih ve Stratejik Etüt Başkanlığı Arşivi (=ATASE), *Osmanlı Rus Harbi* (=ORH). 1/7/616, 14 Mayıs 1293 [26 Mayıs 1877].

ATASE, ORH. 6/137, 9 Temmuz 1293 [21 Temmuz 1877].

9.2. For references to the books, name and surname of the author, *name of the book*, (volume number, if available), (translator, if any), publisher, the place of publication, date of publication and page number shall be given in accordance with the following examples.

Books with single author:

Nikolai Epanchin, *Operations of General Gurko's Advance Guard in 1877*, Londra 1900, s. 172-174.

Books with two authors:

Gültekin Yıldız ve Cevat Şayin, *Osmanlı Askerî Tarihini Araştırmak: Yeni Kaynaklar Yeni Yaklaşımlar*, Tarih Vakfı Yurt Yayınları, İstanbul 2012, s. 11-14.

Books with more than two authors:

Mustafa Aydın vd., *Uluslararası İlişkilerde Çatışmadan Güvenliğe*, İstanbul Bilgi Üniversitesi Yayınları, İstanbul 2015, s. 79.

Translated books:

Carl Schmitt, *Kara ve Deniz*, çev. Gültekin Yıldız, Vakıfbank Kültür Yayınları, İstanbul 2018, s. 61.

Multiple-volume books:

Henry Montague Hozier, *Russo-Turkish War: Including an Account of the Rise and Decline*, c. 4, William Mackenzie, Londra 1878, s. 633.

9.3. For references to the articles, name and surname of the author, “name of the article” (translator, if any), *name of the periodical in which it is published*, issue no. (year of publication), volume, page number of the reference given shall be given in accordance with the following examples.

Article with one author:

Necati Tacan, “1877-1878 Osmanlı-Rus Seferinde Türk Sevk ve İdaresinde Sevkulceysi Hatalar: Başkomutanlık”, *Askerî Mecmua*, Sayı 107 (Aralık 1937), c. 8, s. 755-759.

Editorial book article:

Ahmet Sefa Özkaya, “Kültür Tasnifi ve Türk Askerî Kültürüne Giriş”, *Türk Askerî Kültürü: Tarih, Strateji, İstihbarat, Teşkilat*, ed. Ahmet Sefa Özkaya, Kronik Yayınları, İstanbul 2019, s. 20.

Proceedings book article:

Uğur Demir, “Üsküdar’da Avrupalı Bir Diplomat Avusturya Elçisi Virmont Kontu Damian Hugo’nun 1719’da Ağırlanması”, *Uluslararası Üsküdar Sempozyumu 21-24 Kasım 2014*, c. 8, (İstanbul 2015), s. 223.

Encyclopedia article:

Kemal Beydilli, “Süleyman Hüsnü Paşa”, *Diyanet İslam Ansiklopedisi*, İstanbul 2010, c. 38, s. 90-91.

9.4. For reference to the theses, no italics shall be used for titles of non-published theses. Name and surname of the author, name of thesis, degree of the thesis, institution or institute to which the thesis is presented, place and date of the thesis, page number shall be given in accordance with the following example. Ahmet Taşdemir, An Example of Strategic Command and Coordination Problem in the Ottoman Army: The Battle of Shipka during the Ottoman-Russian War of 1877-1878, Orta Doğu Teknik Üniversitesi Sosyal Bilimler Enstitüsü Yüksek Lisans Tezi, Ankara 2021, s. 150.

10. Citations in the bibliography shall be given with the surname of the author in capital letters. The rest of the citation shall be the same as the footnote. The page numbers of books shall not be given. If the research is in a book, the page numbers shall be included. Research in the bibliography shall be given as follows: Archival Sources, Primary Sources, Secondary Sources, Periodicals (Newspapers) and reports.

11. Attachments shall be presented at the end of the text and brief information as to the content and source of the document shall be presented at the bottom of it. Tables and figures (including graphics) may be presented within the text of the article as well as in the attachments. If they are to be presented within the text of article, tables and figures shall be organized and numbered according to their own types (e.g. Table: 1, Figure: 1, etc). Along with the number of the table or figure, an informative title for the table or the figure shall be written on the top centre of it. If tables, figures, graphics or pictures are quoted from somewhere else, the source shall be referenced.

12. Bibliography shall be sorted alphabetically and according to their types of sources (books, articles, internet sources, etc.) in a bibliography at the end of the article. The entries of the bibliography shall be written by putting the surname of the author first (IN CAPITAL LETTERS) and then name of the author; then all the other information of the sources shall be included as done in the references.

