



ESKİŞEHİR  
OSMANGAZİ  
ÜNİVERSİTESİ

e-ISSN 2149-9047

**sb**

**ESKİŞEHİR OSMANGAZİ ÜNİVERSİTESİ, SOSYAL BİLİMLER DERGİSİ**

**JOURNAL OF SOCIAL SCIENCES, ESKİŞEHİR OSMANGAZİ UNIVERSITY**

CİLT/VOL: 24 SAYI/NO:2 TEMMUZ/JULY 2023



# Eskişehir Osmangazi Üniversitesi Sosyal Bilimler Dergisi

## Journal of Social Sciences, Eskişehir Osmangazi University

Temmuz (July) 2023 | Cilt (Volume): 24 | Sayı (No): 2 | e-ISSN 2149-9047 | Yayın No: 387

**İmtiyaz Sahibi:** Prof. Dr. Oytun MEÇİK (Sosyal Bilimler Enstitüsü Müdürü)  
Owner: Prof. Dr. Oytun MEÇİK (Director of Graduate School of Social Sciences)

**Editör (Editor):** Doç. Dr. Onur DİRLİK

**Editör Yardımcıları (Assistant Editors):** Dr. Öğr. Üyesi Buse GÖNÜL  
Dr. Öğr. Üyesi Burcu ERDİNÇ TAVİL

Eskişehir Osmangazi Üniversitesi Sosyal Bilimler Dergisi, Eskişehir Osmangazi Üniversitesi Sosyal Bilimler Enstitüsü'nce yılda iki kez yayımlanan hakemli uluslararası bir dergidir. Dergi 2021 yılı Aralık ayı itibari ile elektronik olarak yayınlanmaktadır. Dergi, aşağıda yer alan ulusal ve uluslararası veri tabanları ve indekslerde taranmakta ve indekslenmektedir:

- . TÜBİTAK/ULAKBİM Sosyal Bilimler Veri Tabanı
- . International Bibliography of the Social Sciences (IBSS)
- . Ebscohost
- . Akademia Sosyal Bilimler İndeksi (ASOS)
- . Ulrich's Periodicals Directory

Basılması istenen yazılar, derginin yazım kurallarına uygun biçimde hazırlanmalıdır.

Derginin tümü ya da bölümü/bölmeleri Eskişehir Osmangazi Üniversitesi'nin yazılı izni olmadan elektronik, optik, mekanik ya da diğer yollarla basılamaz, çoğaltılamaz ve dağıtılamaz.

Makale içeriklerinin tüm sorumluluğu yazarlarına aittir.

Eskişehir Osmangazi University, Journal of Social Sciences is a refereed international journal published by Eskişehir Osmangazi University, Institute of Social Sciences biannually. The journal has been published electronically since June 2021. The journal is indexed and covered by the following national and international databases and indexes:

- . TÜBİTAK-ULAKBİM Social Science Database
- . International Bibliography of the Social Sciences (IBSS)
- . Ebscohost
- . Akademia Social Sciences Index (ASOS)
- . Ulrich's Periodicals Directory

Before submission, manuscripts should be prepared by Journal's writing instructions.

No part of this journal may be printed, reproduced, or distributed by electronic, mechanical, or other means without the written permission of the University.

Writers are solely responsible for the content of their articles.

<https://dergipark.org.tr/tr/pub/ogusbd>

**İletişim Bilgileri (Contact Info):** Eskişehir Osmangazi Üniversitesi, Sosyal Bilimler Enstitüsü, Meşelik, 26040 ESKİŞEHİR/ e-posta: sosbildergi@ogu.edu.tr

Web: <http://sbd.ogu.edu.tr>, Tel: +90 222 229 30 48 / Faks: +90 222 229 30 48

**Eskişehir Osmangazi Üniversitesi Sosyal Bilimler Dergisi**  
**Journal of Social Sciences, Eskişehir Osmangazi University**

Temmuz (July) 2023 | Cilt (Volume): 24 | Sayı (No): 2 | e-ISSN 2149-9047 | Yayın No: 387

**Yayın Kurulu (Editorial Board)**

Prof. Dr. Tunç KÖSE	Eskişehir Osmangazi Üniversitesi
Prof. Dr. İbrahim ŞAHİN	Eskişehir Osmangazi Üniversitesi
Doç. Dr. Gülbin ÖZDAMAR AKARÇAY	Eskişehir Osmangazi Üniversitesi
Doç. Dr. Janset ÖZEN AYTEMUR	Akdeniz Üniversitesi
Doç. Dr. Ece ÖMÜRİŞ	Akdeniz Üniversitesi
Doç. Dr. Emine ÇELİKSOY	Çankırı Karatekin Üniversitesi
Doç. Dr. Muhammet Ali TİLTAY	Eskişehir Osmangazi Üniversitesi
Doç. Dr. Sevilay KÜÇÜKSAKARYA	Anadolu Üniversitesi
Dr. Öğr. Üyesi Aslıhan KIYMALIOĞLU	Akdeniz Üniversitesi
Dr. Öğr. Üyesi Fulya KIRIMER AYDINLI	Anadolu Üniversitesi

**Alan Editörleri (Field Editors)**

**Dil ve Edebiyat - Felsefe**

**Tarih**

Prof. Dr. Şahika KARACA  
Prof. Dr. Ferruh AĞCA

Doç. Dr. Oktay BERBER

**İktisadi ve İdari Bilimler**

**Turizm**

Doç. Dr. Selim ŞANLISOY  
Dr. Öğr. Üyesi Uğur AYTUN  
Dr. Öğr. Üyesi Esin KILIÇ

Doç. Dr. Seden DOĞAN

**Hukuk**

**Sanat ve Tasarım – İletişim**

Doç. Dr. Pelin KARAASLAN  
Dr. Öğr. Üyesi Bilge AYTUĞAR  
Dr. Öğr. Üyesi Özgür TEMİZ

Doç. Dr. Gülbin ÖZDAMAR AKARÇAY  
Doç. Serenay ŞAHİN  
Dr. Öğr. Üyesi Tezcan BAHAR  
Dr. Öğr. Üyesi Serdar YILDIZ  
Dr. Öğr. Üyesi Didem DENİZ ANAMUR

**İlahiyat**

**Psikoloji - Sosyoloji**

Doç. Dr. Yunus ARAZ

Dr. Öğr. Üyesi Kerim SELVİ

**Yabancı Dil Editörü**

Dr. Sibel KUŞCA GÜNGÖR

**Eskişehir Osmangazi Üniversitesi Sosyal Bilimler Dergisi**  
**Journal of Social Sciences, Eskişehir Osmangazi University**

Temmuz (July) 2023 | Cilt (Volume): 24 | Sayı (No): 2 | e-ISSN 2149-9047 | Yayın No: 387

**Danışma Kurulu (Advisory Board)**

Prof. Dr. Deniz BOZER	Hacettepe Üniversitesi
Prof. Dr. Eyyup YARAŞ	Akdeniz Üniversitesi
Prof. Dr. Fatma DOĞRUEL	Marmara Üniversitesi
Prof. Dr. Fevzi OKUMUŞ	University of Central Florida
Prof. Dr. Halis Murat YILDIZ	Ryerson University
Prof. Dr. Hayati DEVELİ	İstanbul Üniversitesi
Prof. Dr. Serdar SAYAN	TOBB Ekonomi ve Teknoloji Üniversitesi
Prof. Dr. Şükrü ÖZEN	İzmir Ekonomi Üniversitesi
Prof. Dr. Yalçın KARATEPE	Ankara Üniversitesi
Doç. Dr. Selmin KARA	OCAD University
Doç. Handan DAYI	Akdeniz Üniversitesi

**Yayına Hazırlık (Preparation for Publication)**

Selçuk AKALIN Kevser KURUN

İÇİNDEKİLER / CONTENTS

- Makale Türü:** Araştırma / **Paper Type:** Research
- 194-229** Kadınların Cinselliğe Bakışının Online Seslifoto (OSF) ile İncelenmesi  
Women's Perspectives of Sexuality through Online Photovoice (OPV)  
**Nazlı ÖZKAN, Ahmet TANHAN**
- Makale Türü:** Araştırma / **Paper Type:** Research
- 230-258** Aydınlık ve Karanlık Üçlünün Etik Olmayan Örgüt Yanlısı Davranışlar Sergileme Motivasyonları: Banka Personeli Üzerine Nitel Bir Araştırma  
The Motivations of the Light and Dark Triads to Exhibit Unethical Pro-Organizational Behaviours: A Qualitative Study on the Banking Sector  
**Sema POLATCI, Tugay ÜLKÜ**
- Makale Türü:** Araştırma / **Paper Type:** Research
- 259-283** Discourses of Turkish Opposition Political Parties towards Syrian Refugees: Securitization and Repatriation  
Türkiye'deki Muhalefet Partilerinin Suriyeli Mültecilere yönelik Söylemleri: Güvenlikleştirme ve Geri Gönderme  
**İbrahim SAYLAN, Müge AKNUR**
- Makale Türü:** Araştırma / **Paper Type:** Research
- 284-299** Marka Özdeşleşmesi ve Tüketici Marka Katılımı İlişkisi: Marka Tutkusunun Aracı Rolü  
Brand Identification and Consumer Brand Engagement Relationship: The Mediating Role of Brand Passion  
**Eda KUTLU , Hayrettin ZENGİN**
- Makale Türü:** Araştırma / **Paper Type:** Research
- 300-320** Yaşam Doyumu Ölçeğinin 5-6 Yaş Grubu Çocuklar İçin Türk Kültürüne Uyarlanması: Geçerlik ve Güvenirlik Çalışması  
Adaptation of the Life Satisfaction Scale for The Children Aged 5-6 To Turkish Culture: A Validity and Reliability Study  
**Burcu BAĞCI ÇETİN , Mustafa BULUŞ**
- Makale Türü:** Araştırma / **Paper Type:** Research
- 321-335** The Relationship between Economic, Social, and Political Globalization and Economic Performance in Turkic States

Türk Devletlerinde Ekonomik, Sosyal ve Politik Küreselleşme ile Ekonomik Performans Arasındaki İlişki

**Türker ŞİMŞEK**

**Makale Türü:** Araştırma / **Paper Type:** Research

**A Review of Literature on Measuring Energy Poverty**

**336-361**

Enerji Yoksulluğunun Ölçülmesine İlişkin Literatür İncelemesi

**Shahlar ISAZADE, Meral ALTAN**

**Makale Türü:** Araştırma / **Paper Type:** Research

**The Idea of Transmitting Central Asian Energy through Afghanistan:  
TAPI Natural Gas Pipeline Project**

**362-380**

Orta Asya Enerjisinin Afganistan Üzerinden İletilmesi Düşüncesi:

TAPI Doğal Gaz Boru Hattı Projesi

**Alper YILDIRIM**

**Makale Türü:** Derleme / **Paper Type:** Review Article

**Omnitikon Döneminde İş Etiğinin İşletme Stratejilerine Entegrasyonunun Önemi**

**381-399**

The Importance of Integrating Business Ethics into Business Strategy in the Omniticon Era

**Onur KAZANCI**

**Makale Türü:** Araştırma / **Paper Type:** Research

**International Transportation Projects and Türkiye from the Perspective of Transportation Economics**

**400-423**

Ulaştırma Ekonomisi Perspektifinden Uluslararası Ulaştırma Projeleri ve Türkiye

**Kaan ÇELİKOK, Özgür TALİH**

**Makale Türü:** Araştırma / **Paper Type:** Research

**The Impact of the Demographic Transition on the Total Factor Productivity in Türkiye**

**424-439**

Türkiye'de Demografik Geçişin Toplam Faktör Verimliliğine Etkisi

**Sevgi COŞKUN YILMAZ**

**Makale Türü:** Araştırma / **Paper Type:** Research

**440-451**

**The Relationship between Political Attitudes and Life Satisfaction in Europe:  
An Econometric Analysis**

Avrupa'da Siyasi Tutum ve Yaşam Memnuniyeti Arasındaki İlişki: Ekonometrik Bir Analiz

İbrahim KURAN, Emre ÖZER, İrem SAYIL

Makale Türü: Araştırma / Paper Type: Research

Politik Bir Mücadele Alanı Olarak Spor: Muhammed Ali Amerika'ya Karşı

452-465

Sports as a Political Struggle: Muhammad Ali vs. America

Muhammet Nurullah ÇAKMAK

Makale Türü: Araştırma / Paper Type: Research

Türk Borçlar Kanunu'na Göre İşverenin İşi Kabulden Kaçınması

466-476

The Employer's Refusal to Accept the Work According to Turkish Code of Obligations

İmge Hazal YILMAZ TEKİN

Makale Türü: Araştırma / Paper Type: Research

Aizanoi in Late Antiquity: Disintegration of Polis

477-498

Geç Antik Çağ'da Aizanoi: Polis'in Çözülüşü

Ahmet TÜRKAN

Makale Türü: Araştırma / Paper Type: Research

Gelişmiş ve Gelişmekte Olan Ülkelerin Finansal Piyasa Entegrasyonlarının Düzeyine İlişkin Bir İnceleme

499-517

A Study on the Level of Financial Market Integration in Developed and Developing Countries

Sinem ATICI USTALAR

Makale Türü: Araştırma / Paper Type: Research

Geleneksel Montaj Üretim Sisteminin Hat-Seru Modeline Dönüştürülmesi: Çikolata Üretiminde Seru Üretim Sistemi

518-533

Conversion of Traditional Assembly Production System to Line-Seru Model: Seru Production System in Chocolate Production

Çağdaş YILDIZ, Adem TÜZEMEN

Makale Türü: Araştırma / Paper Type: Research

534-556

İhracatın Reel Döviz Kuruna Duyarlılığı: Türkiye ve Seçili Ülkeler İçin Ürün Düzeyinde Bir Analiz



Elasticity of Export to the Real Exchange Rate: Product Level Analysis for Turkey and Selected Countries

**Fehime Serpil ÖZKAN, Uğur AYTUN**

**Makale Türü:** Araştırma / **Paper Type:** Research

**Demokrasi Kalitesi Analizi: Başkan Maduro Yönetiminde Venezuela Demokrasisi**

**557- 570**

Analysis of the Quality of Democracy: Venezuelan Democracy Under President Maduro

**Deniz Pelin DİNÇER**

**Makale Türü:** Araştırma / **Paper Type:** Research

**Understanding Human Trafficking in Turkey: A Field Research with Public Professionals Involved in the Fight Against Human Trafficking**

**571-592**

Türkiye'de İnsan Ticaretini Anlamak: İnsan Ticaretiyle Mücadeleye Katılan Kamu Profesyonelleri İle Saha Araştırması

**Cumhur HAVAN, Yener ŞİŞMAN**

## YAYIN POLİTİKASI

1. Yayımlanmak üzere dergiye gönderilen çalışmaların daha önce hiç bir yerde yayımlanmamış ya da yayımlanmak üzere başka bir derginin değerlendirme sürecine alınmamış veya başka bir yerde yayımlanmak üzere kabul edilmemiş olması gerekir.
2. Değerlendirme sürecinde olan ve yayımlanan yazıların sorumluluğu tümüyle yazar(lar)a aittir. Dergide yayımlanan yazılar Eskişehir Osmangazi Üniversitesi'nin görüşünü yansıtmaz.
3. Eskişehir Osmangazi Üniversitesi Sosyal Bilimler Dergisi, yayımlanmak üzere kabul edilen ve yayımlanan yazıların yazılı ve elektronik ortamda, başka bir işleme gerek kalmaksızın, bütün yayın haklarına sahip olur.
4. Dergide, Türkçe ve İngilizce dillerinde yazılmış yazılar yayımlanır.
5. Araştırma konusu makale ve yazı herhangi bir kurum tarafından destek görmüş veya tezdin üretilmiş ise bu durum eser başlığının son kelimesi üzerine (\*) işareti konularak aynı sayfada dipnot olarak belirtilmelidir.
6. Dergiye gönderilen çalışmalar, bir Yayın Kurulu üyesi tarafından ön değerlendirmeye tabi tutulur. Ön değerlemeye alınan makale ve yazılara ilişkin her türlü şekil ve içerik değişiklikleri istenebilir.
7. Hakem inceleme sürecinin başlatılmasına Editör ve Yayın Kurulu karar verir. Ön değerlemeyi geçen yazılar, en az iki hakem tarafından incelenir.
8. Makale değerlendirme sürecinde yazar ve hakem isimleri gizli tutulur.
9. Hakemlerden gelen raporlar doğrultusunda, makale veya yazıların yayımlanmasına, raporlar çerçevesinde yazar(lar)dan düzeltme, ek bilgi ve kısaltma istenmesine veya yayımlanmamasına karar verilir ve yazar(lar)a bildirilir.
10. Yazar(lar), hakemler tarafından istenilen bütün değişiklikleri yapmakla yükümlüdür. İstenilen değişiklikler yapılmadan makale ve yazılar basılamaz. Yazar(lar), yaptıkları değişiklikleri içeren bir raporu, düzeltilmiş makale veya yazılarıyla birlikte dergiye gönderirler.
11. Bir yazarın aynı sayıda veya birbirini takip eden iki sayıda birden fazla makalesi yayımlanamaz.
12. Dergiye gönderilen yazılar yazar(lar)ına iade edilmez.
13. Bu dergi açık erişimi sağlama politikasını benimsemektedir. Yayımlanan sayılar bu politikaya uygun olarak açık erişime sunulmaktadır.
14. Eskişehir Osmangazi Üniversitesi Sosyal Bilimler Dergisi en yüksek yayın etiği standartlarını korumak için COPE (Committee on Publication Ethics)'un Editör ve Yazarlar için Uluslararası Standartları ve ICMJE (International Committee of Medical Journal Editors) ilkelerini gözetmektedir. Ayrıntılı bilgi için <http://sbd.ogu.edu.tr/> adresini ziyaret ediniz.

## YAZIM KURALLARI

1. Yazarlar makalelerini dergi internet sitesinde yer alan dizgi şablonuna uygun şekilde Microsoft Office Word ile hazırlayarak göndermelidirler. Makale şablonuna uygun hazırlanmayan çalışmalar hakem değerlendirme sürecine alınmadan editöryal redde tabi tutulacaktır. **Makale yazımına dair tüm kurallar dizgi şablonu içerisinde verilmiştir.**

2. Makale giriş sayfası ve gerektiğinde son sayfadaki ek bilgiler hariç metin içinde yazar/ların kimlik bilgileri ya da bu içerikleri çağrıştıracak bilgiler yer almamalıdır.

3. Dergide yayımlanmak üzere gönderilecek çalışmaların, şablona uygun haldeki metinlerinin 5.000-12.000 kelime aralığında olması gerekmektedir. Yazılar 11 puntoda "Calibri" fontu kullanılarak ve bir (1) aralıkla hazırlanmalıdır. Makalelerin bu limitleri belirli bir ölçüde aşması durumunda, değerlendirme sürecinin başlatılmasına dergi editörlüğü karar verecektir.

4. Gönderilen yazıların Türkçe ve İngilizce başlıkları, 120 kelimeyi aşmayacak şekilde yazının tümünü öz biçimde (çalışmanın amacını, yöntemini, bulgu ve sonucunu) yansıtacak nitelikte Türkçe ve İngilizce özetler ile Özetlerin başlığı ve metin kısmı, "Calibri" karakterde 10 punto ve bir (1) aralıkla yazılmalıdır. Yazıların başlığı çalışmayı doğru temsil etmelidir.

5. Eskişehir Osmangazi Üniversitesi Sosyal Bilimler Dergisi en yüksek yayın etiği standartlarını korumak için COPE (Committee on Publication Ethics)'un Editör ve Yazarlar için Uluslararası Standartları ve ICMJE (International Committee of Medical Journal Editors) ilkelerini gözetmektedir. Ayrıntılı bilgi için <http://sbd.ogu.edu.tr/> adresini ziyaret ediniz.

6. Etik kurul izni gerektiren araştırmalarda, izinle ilgili bilgilere (kurul adı, tarih ve sayı no) yöntem bölümünde, ayrıca makalenin ilk/son sayfalarından birinde; olgu sunumlarında, bilgilendirilmiş gönüllü olur/onam formunun imzalandığına dair bilgiye makalede yer verilmelidir. Etik kurul onayı gerektirip bu izni bulunmayan ya da bilgileri sağlanmayan makaleler dergimizde değerlendirmeye alınmaz ve yayımlanmaz.

7. Metin içi ve metin sonu atıflarda APA yöntemi olarak adlandırılan ve Amerikan Psikoloji Birliği tarafından yayımlanan "Publication Manual of American Psychological Association" 6. versiyon kuralları takip edilmelidir.

8. Gönderilen yazıların sonunda ayrı bir sayfada kaynakça oluşturulmalıdır. Yazıda kullanılan kaynaklar yazar soyadı dikkate alınarak alfabetik sıra ile kaynakçada yer almalı, yazıda adı geçmeyen kaynaklara yer verilmemeli, yazı içinde yer alan tüm kaynaklar da kaynakçada yer almalıdır.

### Kaynak Verme Kuralları

Metinde kaynaklara atıfta bulunurken yazar soyadı, tarih ve gerekliyse sayfa bilgisi verilmelidir. Tek yazarlı kaynaklara atıf örnekleri, Öztürk (2005)...; Kaya (2008)...; Taş (2007). İki yazarlı kaynaklara yapılan atıf örnekleri: Kaya ve Taş (2004)...; Öztürk ve Doğan'a (2009) göre.

**Eskişehir Osmangazi Üniversitesi Sosyal Bilimler Dergisi**  
**Journal of Social Sciences, Eskişehir Osmangazi University**

---

Temmuz (July) 2023 | Cilt (Volume): 24 | Sayı (No): 2 | ISSN: 1302-9703 | e-ISSN 2149-9047 |

APA atıf formatına uygun olarak, atıfta bulunulan kaynağın yazar sayısı 3 ile 5 arasında ise, kaynağa metin içinde ilk geçtiği yerde yukarıdaki gibi atıfta bulunulur: Öztürk, Kaya ve Taş (1998). Aynı kaynağa daha sonra yapılan atıflarda ilk yazarın soyadı ile birlikte "v.d." ifadesi kullanılır: Öztürk v.d. (1998). Cümle sonunda birden fazla esere atıfta bulunuluyorsa bu kaynaklar parantez içinde alfabetik sıra ile verilmelidir. Örneğin: ...(Kaya, 2008; Öztürk, 2005; Öztürk ve Doğan, 2009; Taş, 2007).

#### **Amaç ve Kapsam**

Eskişehir Osmangazi Üniversitesi Sosyal Bilimler Dergisi sosyal bilimlerin çeşitli alanlarında yapılan nitelikli bilimsel çalışmalarını yayımlayarak sosyal bilimlerin gelişimine katkı yapmayı amaç edinmiştir.

Dergi, Hukuk, İktisat, İlahiyat, İşletme, Karşılaştırmalı Edebiyat, Maliye, Psikoloji, Siyaset Bilimi ve Kamu Yönetimi, Sanat ve Tasarım, Sosyoloji, Tarih, Turizm, Türk Dili ve Edebiyatı, Uluslararası İlişkiler alanlarındaki Türkçe ya da İngilizce hazırlanmış bilimsel makaleleri yayınlamaktadır.

#### **İletişim Adresi:**

Prof. Dr. Oytun MEÇİK  
Eskişehir Osmangazi Üniversitesi  
Sosyal Bilimler Enstitüsü  
Sosyal Bilimler Dergisi  
26480 Meşelik / ESKİŞEHİR  
**Telefon:** 0 – 222 – 2293048  
**Belgegeçer:** 0 – 222 – 2293048  
**E-posta:** [sosbildergi@ogu.edu.tr](mailto:sosbildergi@ogu.edu.tr)

## **EDITORIAL POLICY**

1. All manuscripts submitted to Eskişehir Osmangazi University Journal of Social Sciences should not previously be published elsewhere, or should not be submitted for publication in another journal, they should not be in the review process of another journal, or should not have been accepted for publication elsewhere.
2. Author(s) are fully responsible for studies published in Eskişehir Osmangazi University Journal of Social Sciences and those under review processes. Articles published in the journal do not reflect the opinions of Eskişehir Osmangazi University.
3. Copyrights of all accepted manuscripts and published articles (printed or electronic) belong to Eskişehir Osmangazi University Journal of Social Sciences, without any further action.
4. The Journal publishes articles written in Turkish and English.

5. Any study supported by an institution or derived from a thesis should indicate this by using (\*) sign at the top of the last word on the title of the work and give information in a footnote on the same page.
6. All manuscripts submitted to the journal, are subject to initial review by the editorial board. All types of content and formatting changes may be requested from studies under initial review.
7. Editor and editorial board decide to start the review process. Manuscripts that passed the initial review are sent to at least two referees.
8. The identity of both author and referees is kept strictly confidential during the evaluation process.
9. According to the referees' reports, the manuscript may be accepted for publication, revision or additional information and shortening may be requested from the author(s), or it may be rejected, and the author(s) is notified from the decision made.
10. Author(s) is required to make all the changes requested by referees. The manuscript cannot be published without requested changes have been made. The author(s) should submit a report containing changes that have been made to referees' reports.
11. An author can publish only one article in one issue. Also, an author cannot publish more than one article in two consecutive issues.
12. Manuscript submitted to journal cannot be returned to the author(s).
13. This journal adopts open access policy. When an issue is published, it will be freely opened to the public.
14. Journal of Social Sciences, Eskişehir Osmangazi University is committed to upholding the highest standards of publication ethics and observes the following principles of Publication Ethics and Malpractice Statement which is based on the recommendations and guidelines for journal editors developed by the Committee on Publication Ethics (COPE) and International Committee of Medical Journal Editors (ICMJE). For detailed information please visit the website of the journal which is available at <http://sbd.ogu.edu.tr/>

## **WRITING INSTRUCTIONS**

1. Authors should prepare their manuscripts using our typesetting template in Microsoft Office Word. Manuscripts that do not comply with the article template will be subject to editorial desk rejection. All the rules are given in the typesetting template.
2. Except for the introduction page of the article and additional information on the last page, when necessary, the author's identity (s) or any information that may be linked to the author(s) should not be included in the text.

**Eskişehir Osmangazi Üniversitesi Sosyal Bilimler Dergisi**  
**Journal of Social Sciences, Eskişehir Osmangazi University**

---

Temmuz (July) 2023 | Cilt (Volume): 24 | Sayı (No): 2 | ISSN: 1302-9703 | e-ISSN 2149-9047 |

3. Manuscripts should be in the range of 5.000-12.000 words. Manuscripts should be prepared using the "Calibri" font with 11 points and one (1) spacing. If the articles exceed these limits to a certain extent, the journal editor will decide to initiate the evaluation process.

4. The Turkish and English titles and Turkish and English abstracts (not exceeding 120 words) should be written with 10 font sizes in the "Calibri" font and one (1) spaced. The titles of the articles should accurately represent the work.

5. Journal adapts to the principles of the Committee on Publication Ethics and International Committee of Medical Journal Editors to maintain the highest standards of publication ethics. For detailed information, visit <http://sbd.ogu.edu.tr/>.

6. For research requiring ethics committee approval, authors should provide relevant information about the permission (committee providing the approval, date, and protocol number) both in the methods section and at the end of the manuscript. Manuscripts that do not have an ethics committee approval or have missing information will not be evaluated and published in the Journal.

7. For in-text and end-of-text citations, American Psychological Association 6<sup>th</sup> edition guidelines should be followed.

### **Aim and Scope**

Eskişehir Osmangazi University Journal of Social Sciences aims to contribute to the development of social sciences by publishing qualified scientific studies in diverse fields of social sciences.

The journal publishes scientific articles in Turkish and English in the fields of Art and Design, Business, Comparative Literature, Economics, Finance, History, International Relations, Law, Psychology, Political Science and Public Administration, Sociology, Theology, Tourism, and Turkish Language and Literature.

### **Communication Address:**

Prof. Dr. Oytun MEÇİK  
Eskişehir Osmangazi University  
Social Sciences Institute  
Journal of Social Sciences  
26480 Meşelik / ESKİŞEHİR  
**Phone:** 0 – 222 – 2293048  
**Fax:** 0 – 222 – 2293048  
**E-mail:** sosbildergi@ogu.edu.tr

# Kadınların Cinselliğe Bakışının Online Seslifoto (OSF) ile İncelenmesi<sup>1</sup>

Nazlı ÖZKAN, Ahmet TANHAN<sup>2</sup>

Kadınların cinselliğe bakışının Online Seslifoto ile incelenmesi

Women's perspectives of sexuality through Online Photovoice (OPV)

Öz

Abstract

Amaç: Araştırma, kadınların cinselliklerini hangi kelimeler ve fotoğraflarla tanımladıklarını ve bazı değişkenlerin (eğitim düzeyi, medeni durum, yaş, yaşanılan yer, ekonomik durum) kadınların tanımlarındaki etkisini görmek üzere yürütülmüştür.

Purpose: The research was conducted to see which words and photographs women use to describe their sexuality and the effect of some variables (education level, marital status, age, place of residence, economic status) on women's definitions.

Yöntem: Araştırmaya toplam 196 kadın katılmış; 176 kişi örnekleme oluşturmuştur. Araştırmanın teorik çerçevesini feminist teori oluşturur. Çevrimiçi ortamda sunulan bir form ile katılımcıların demografik bilgileri ve Online Seslifoto (OSF) yöntemiyle veriler toplanmıştır. Verilerin analizi için Online Yorumlayıcı Fenomenolojik Analiz (OYFA) kullanılmıştır.

Method: A total of 196 women participated in the study; 176 people constituted the sample. Feminist theory forms the theoretical framework of the research. Demographic information of the participants and data were collected through Online Photovoice (OPV) method and an online form. Online Interpretive Phenomenological Analysis (OIPA) was used to analyze the data.

Bulgular: Kadınlar cinselliklerini en çok hoş giden/istenen duygular, hemhal olmak/iç içe geçmek/bütünleşmek/tamamlanmak/zıtlıkların birlikteliği, hoş giden/istenen bedensel hisler, ana temaları ile tanımlamış; doğa, insan bedeni fotoğraflarıyla betimlemişlerdir. Eğitim düzeyi ve medeni durum değişkenlerinin kadınların cinsellik tanımlarını etkilediği görülmüştür. Yalnızca lisans ve üzeri mezunu kadınların cinselliklerini "özgürlük", "varoluş, kendini tanıma/keşif" olarak tanımladıkları; medeni durumu evli olan katılımcıların ise cinselliği "hoş giden/istenen davranış", "doğal, neslin devamı" olarak tanımladıkları saptanmıştır.

Findings: The women described their sexuality through pleasurable/desired emotions, to be united / to be intertwined / to integrate / to be complete / to be together of opposites, pleasurable/desired bodily sensations. They used anonymous photos from nature and human body to describe their understanding of their sexuality. It seems education level and marital status affect the women's description of sexuality. Only the women with a graduate or above degree described their sexuality as "freedom, existence, getting to know oneself, exploration;" the ones married described sexuality as "pleasurable/desired behaviors, natural and continuation of the generation."

Sonuç: Toplanan veriler "eğitim düzeyi" değişkeni hariç her demografik özellikte eşit sayıda değildir. Buna rağmen kadınların cinselliği tanımlarken kullandıkları sözcük ve fotoğrafların feminist görüş ışığında tahmin edilebilir olduğunu söylemek mümkündür.

Conclusion: The collected data are not equal in all demographics except for the variable of "education level". Despite this, it is possible to say that the words and photographs used by women to describe sexuality are predictable in the light of feminist view.

**Anahtar Kelimeler:** Feminizm, Cinsellik, Online Seslifoto (OSF)

**Keywords:** Women, Sexuality, Online Photovoice (OPV)

**Makale Türü:** Araştırma

**Paper Type:** Research

<sup>1</sup> Bu çalışma Üsküdar Üniversitesi Sosyal Bilimler Enstitüsü Klinik Psikoloji Anabilim Dalı'nda Dr. Öğretim Üyesi Meltem NARTER ve Dr. Öğretim Üyesi Ahmet TANHAN danışmanlığında Nazlı ÖZKAN tarafından "Farklı Eğitim Düzeyine Sahip Kadınların Cinselliğe Bakışının Online Seslifoto Yöntemi (OSF) ile İncelenmesi" başlığı ile tamamlanarak 24.06.2021 tarihinde savunulan –Yüksek Lisans– tezinden türetilmiştir.

<sup>2</sup> Nazlı ÖZKAN, Üsküdar Üniversitesi Yüksek Lisans Mezunu, [1nazliozkan@gmail.com](mailto:1nazliozkan@gmail.com), ORCID ID: <https://orcid.org/0000-0002-4289-3009>, Ahmet TANHAN, Dr. Öğretim Üyesi, Adıyaman Üniversitesi, Eğitim Fakültesi, Eğitim Bilimleri, [tanhanahmet3@gmail.com](mailto:tanhanahmet3@gmail.com), ORCID ID: <https://orcid.org/0000-0002-4972-8591>.

## 1. Giriş

İnsan, biyolojik olarak bakıldığında bir dişi ya da eril bedeniyle dünyaya gelir. Bedenin ince veya kalın, zayıf ya da güçlü, doğurgan mı yahut doğurtan mı olacağı gibi ayrımlar bu biyolojik veriye göre temellenmektedir. Biyolojinin tanımladığı kadın ve erkek cinsiyeti neredeyse yalnızca bundan ibarettir (Bingöl, 2014). Kadınlık ve erkeklik ise toplumsallaşma süreci ile beraber kültürel bir yapılanma ile oluşur (Hepşen, 2010). Ancak anneliğin kadının yazgısı kabul edilerek kutsanması, namus ve bekaret kavramlarının bir arada düşünülmesi, kadının ataerkil düzende baskılanması onu bir objeye dönüştürmüştür (Aktaş, 2013; Badinter, 1980; Berger, 1988; İnceoğlu ve Kar, 2009). Cinsiyet olarak özgürleşmeden cinsel olarak özgürleşmenin mümkün olmadığı düşünüldüğünde (Elçik, 2016) kadınların deneyim ve pratiklerine daha fazla odaklanması gerekmektedir (Donovan, 2021).

İnsan doğumdan itibaren cinsel bir varlıktır ve cinsellik seksten çok daha fazlasıdır. Cinsellik, hazın ötesinde, her bireyin kendi kültürel grubunun içinde kimliğini inşa etmesini, ötekinin farkının bilincine varmasını ve bununla birlikte itkileriyle başa çıkabilmesini, eksikliklerini ve sınırlarını kabul etmesini sağlar (Paris, 2016). Ancak Türkiye’de kadının cinselliği, genel olarak tartışılmaya kapalıdır (Komut, 2011). Bu sebeple cinsellikleriyle ilgili olumsuz mesajları içselleştiren birçok kadın, cinsel deneyimleri konusunda özgür ve bilgiye dayalı kararlar almakta zorlanmış ve dolayısıyla kendilerine sağlıklı bir cinsel yaşam kurabilme olanakları sınırlandırılmıştır (Dinçer, 2007).

Kişisel olarak deneyimlenmeyen yahut gözlemlenmeyen oluşlara yalnızca başkalarının yüklediği anlamlar üzerinden sahip olunabilir ancak bunlar bilinemez (D’Arusmont, 1972). Bu sebeple çalışmada, kadınların cinselliğe dair deneyimlerini gözden geçirmelerine olanak sağlamak ve Online Seslifoto yöntemi kullanarak kadınların “bilmelerine” aracı olmak amaçlanmıştır. Böylece kadınlara cinsellikleri üzerine konuşabilecekleri bir alan sağlayarak farklı değişkenlerin (yaş, medeni durum, ekonomik düzey, eğitim durumu, yaşanılan yer) kadınların cinselliklerini tanımlamalarında anlamlı bir fark yaratıp yaratmadığı araştırılmıştır.

### 1.1. Feminizm ve Kadın Cinselliği

#### *Feminist Hareket*

Feminizm, 18. yüzyılda ayrımcılığına karşı ortaya çıkarak, cinsler arasındaki eşitliği kadın haklarının genişletilmesiyle sağlamaya çalışan bir toplumsal harekettir. Fransız devriminin gerçekleşmesiyle kadınlar, seçme-seçilme, mülkiyet hakkı gibi kamusal alanda özgürlük taleplerinde bulunmuşlardır (Özsöz, 2008). Kadınların eşitlik talep ettiği bu süreç feminizmin birinci dalgası olarak isimlendirilmektedir. 1960’larda ortaya çıkan ikinci dalga feminizm ise kadınların her alanda özgürlük talebidir (Pilcher ve Whelehan, 2004). Böylece kamusal alandaki isteklere özel alanda yani ailede, cinsellikte kadınların özgürleşmesi eklenmiştir (Adak, 2016). Günümüzde ise, üçüncü dalga olarak da ifade edilen feminizm anlayışı, farklılıklar üzerine inşa edilmiştir. İkinci dalga feminizm kadınları bir bütün olarak ele almakta ve kimlik, cinsel yönelim, sınıf ayrımı, etnik ve kültürel yapı gibi olgulara yer vermemektedir. Üçüncü dalga feminizm ise, farklılıkların ortaya konmasıyla, dile getirilmesiyle var olma eğilimindedir. Bireysel bir bakış açısıyla her kadının farklı baskı ve ezilmişlik sorunlarının olduğunu ve bu sorunları görmek, ortak noktalarını bulup ortaya çıkarmak gerektiğine inanmaktadırlar (Taş, 2016). Ayrıca toplumsal bir dönüşümü sağlamak, bilinçlenmeyi artırmak için çalışmış ve özellikle eğitime önem vermişlerdir (Leslie ve Drake, 1997).

Osmanlı devletinde feminist hareketin varlığı bilinse de Türkiye Cumhuriyeti devletinde 1980 yılına kadar kadınların bir cins olarak ezildiğini ve bunun nedeninin erkek egemenliği olduğunu söyleyen örgütlü ve bağımsız bir hareket oluşmamıştır (Özdemir, 2016). Feminist düşünce üreten komüniteler, bu fikirlerle tarihte yasal değişiklikler gerçekleştirmeye katkı sunsa da (Özdemir, 2016) temel amacı, erkek egemen anlayışın özel ve kamusal alanda kadın üzerindeki şiddet ve sömürsünü önlemek ve



kadının yaşadığı baskıları sona erdirmek olan İstanbul Sözleşmesinin uygulanmasının durdurulması feminist hukuk açısından geriye doğru atılan bir adımın göstergesidir (Kurnaz, 2020; Işık 2022).

### *Cinsellik Araştırmaları*

Cinsellik terimi oldukça geç bir dönemde ortaya çıkmış olsa da (Esencan ve Beji, 2015) cinsellik araştırmaları Hipokrat, Aristo ve Plato'ya dayanır. Cinsel davranış, cinsel yanıt, cinsel fonksiyon bozuklukları, üreme, doğum kontrolü, kürtaj ve cinsel etik gibi pek çok konuda ilk teoriler onlar tarafından ortaya konulmuştur. Cinsellik alanında ses getiren ilk çalışmalara baktığımızda Richard Von Kraft – Ebing, Henry Havelock Ellis, Sigmund Freud, Magnus Hirschfeld, Katherine Davis ve Clelia Mosher isimleri görülmektedir (Greenberg ve ark., 2011). Bilimsel araştırma ilkeleri gözetilerek yapılan çalışmalar düşünüldüğünde 21. yüzyılda Alfred Kinsey, William Masters ve Virginia Johnson, Margaret Mead, Helen S. Kaplan, Rosemary Basson isimleri öne çıkmaktadır. Araştırmaların erkek araştırmacıların bilimsel otorite olduğu zamanlarda yapıldığı görülmektedir. Bunun bir sonucu olarak da kadın cinselliği araştırmalarında feminist bakış açısı eksik kalmıştır (Acavit, 2022). Böylece kadınlar, erkek bakış açısından ele alınmış ve özne olduklarını düşünürken “öteki” konumunu benimsemeye zorlanmıştır (Beauvoir, 1993; Horney, 1926).

Türkiye'deki araştırmalara bakıldığında 2003 yılında İstanbul'da düzenlenen 'Cinselliğe Bakış' sempozyumu uluslararası düzeyde Türkiye'nin cinselliğe bakışı ve toplumdaki cinsel sorunların kamuoyuna sunulması açısından önemlidir (Beji ve Aşçı, 2011). Bugüne kadar cinsellik alanında yapılan en kapsamlı çalışma ise Cinsel Eğitim, Tedavi ve Araştırma Derneği (CETAD) tarafından T.C. Sağlık Bakanlığı ve Avrupa Birliği desteğinde yürütülen CETAD-2006 alan çalışmasıdır (Doğan ve Küçükgöncü, 2009). Alanyazına bakıldığında araştırmalar; cinsiyet eşitsizliği (Dinç-Kahraman, 2010), cinsel mit, cinsel işlev (Erbil, 2019), cinsel tutum ve davranış (Özan ve ark., 2004), cinselliğe dair algı (Bahar, 2018), cinsel sağlık (Gürsoy ve Gencalp, 2010), cinsel eğitim (Kutlu ve Çok, 2002), kadınların evlilik öncesi ilişkide bulunmasına karşı tutumlar (Sakallı-Uğurlu ve ark., 2001), namus, bekaret (Dinçer, 2007), orgazm (Dinç- Kahraman, 2012), cinsel özgüven, cinsel farkındalık, cinsel utangaçlık (Çelik, 2012), toplumsal cinsiyet (Vatandaş, 2011) gibi konularda çeşitlilik göstermektedir. Türkiye İstatistik Kurumu (TÜİK) aile yapısını, bireylerin aile ortamındaki yaşam biçimlerini ve aile yaşamına yönelik değer yargılarını tespit etmek amacıyla yaptığı araştırmaya göre (2021) ev işleri cinsiyete göre incelendiğinde, ev işlerini genellikle kadınların üstlendiği görülmüştür. Kadınlar en fazla %94,4 ile çocuk bakımı, %85,6 ile çamaşır ve bulaşık yıkama, %85,4 ile yemek yapma ve evin günlük toplanması ve temizlenmesi işlerini üstlenmektedir. Kadınlar, kendilerini değerli ve güçlü olarak değerlendirirler de yaptıkları işin maddi bir gelirinin olmaması onların kendilerini üretimin dışında algılamalarına yol açmaktadır. Bu da uzun vadede özgüven zedelenmesine neden olmakta ve kamusal alandaki varlıklarını etkilemektedir (Güdekli, 2016) Özsaygı ile birlikte özgüveni de sistematik olarak zayıflatmaktadır. Kadınlar ezildikçe sistem onları nesnelere dönüştürür ve bu kadınların gelişmesini engeller (Donovan, 2021).

### *Nesneden Özneye Kadın*

Kökenleri Pisagor'a kadar uzanan erkek aklının yüceltilmesi, temelde erkeğin üstünlük kurma amacına dayanır. Aklın ve dolayısıyla erkeğin yüceltilmesi, erkeğin kadına göre üstün kabul edilmesine sebep olmuş ve kadın bu değere sahip olmayışından dolayı küçümsenmiştir (Dağdelen, 2021). Tarihsel süreçte de kadın bedeni erkeğin bakışına hitap etmesi gereken cinsel bir obje biçiminde var olmuştur. Kadın bedeni erkeğin denetimi altına alınması gereken sosyo-kültürel bir olgu olarak nesneleşmiştir (Bilgin, 2016). Nihayetinde kadın bedeni cinsel bir nesne olarak algılandığı zaman, kadının bedeni ve cinsel işlevleri kişiliğinden ayrılarak sadece bir araca indirgenmiş olur. Böylece kadının duyguları, düşünceleri ve kişiliği yok sayılmaktadır (Açıkalın, 2013). Çünkü kadınlar yalnızca erkekler tarafından adlandırılmakla kalmamış, tanımlanmışlardır. Kadınların adlandırmaya katılmaları ve yeni kelimeler söylemeleri gerekir. Ancak bu şekilde birbirlerine yeni bir benlik anlayışı verebilirler (Daly, 1973 akt. Donovan; Donovan 2021).

## 1.2. Online Seslifoto (OSF) ve Kadın Cinselliği

Alanyazın tarandığında örnekleme kadınlardan oluşan geleneksel seslifoto çalışmalarının yoğunluğunu görmek mümkündür (McIntyre, 2003; Payne ve ark., 2016; Sutherland ve Cheng, 2009; Wang, 1999; Willson ve ark., 2006). Cinsellik konulu çalışmalar incelendiğinde cinsel sağlık ve cinsiyet hakkında pek çok seslifoto çalışması vardır (Bayer ve Albuquerque, 2014; Cornell ve ark., 2016; Mamary ve ark., 2007). Kadın ve cinsellik başlıkları birlikte ele alındığında ise HIV, AIDS gibi cinsel sağlık problemi yaşayan kadınlar (Teti ve ark., 2012), cinsel yönelimi nedeniyle ayrımcılığa maruz kalan kadınlar (Boonzaier ve Zway, 2015), seks işçisi kadınlar (Desyllas, 2014) ve bedensel engelli kadınların cinsiyet kimliği (Payne ve ark., 2016) gibi konularda çalışmalar bulunmaktadır. Ancak Türkçe yazında kadın, cinsellik veya kadın cinselliği konularını içeren herhangi bir geleneksel seslifoto çalışmasına rastlanmamıştır.

Alanyazın tarandığında OSF'nin farklı konu ve bağlamda kullanıldığı görülmektedir: yakın ilişkiler (Genç ve ark., 2022), online veya uzaktan eğitim (Doymuş ve ark., 2021; Subaşı ve ark., 2022; Tümkaya ve ark., 2021), COVID-19 sürecinde öğrencilerin ruh sağlığı ve eğitimi (Tanhan ve ark., 2021); özel öğrenme güçlüğü (Öğülmüş ve ark., 2021), tasavvuf (Tanhan, 2022). Konu çeşitliliğini görmek mümkün olsa da kapsamlı literatür taramasında kadın, cinsellik ya da kadın cinselliği konularını ele alan herhangi bir OSF çalışmasına rastlanmamıştır.

Pek çok deneyim dışarıdan gözlenebilir olsa da cinselliğin toplum tarafından denetlenmesi dolayısıyla kadının cinsel varoluşu ve cinsel deneyimi üzerine konuşması hoş karşılanmaz (Dinç-Kahraman, 2010; Polibroda ve ark., 2009). Bu sebeple bu çalışmada, ataerkil toplumda öteki haline gelmiş "kadın" ve ifade edilmesi güç olan "cinsellik" deneyimi önceki araştırmacılar tarafından önerildiği üzere Online Seslifoto yöntemi ile çalışılmıştır (Doymuş ve ark., 2021; Tanhan, 2020). Hem geleneksel seslifoto hem de OSF araştırmalarında araştırmacılar tüm araştırma sürecinde toplumdaki o konuyla ilgilenen kişi, kurum, kuruluş ve toplumun farklı alt yapılarıyla da etkileşim kurar; bu da Topluluk Temelli Katılımlı Araştırma (TeTKA) yaklaşımında önerilen bir yaklaşımdır (Armiya' u ve ark., 2022; Dari ve Gay, 2022; Doymuş ve ark., 2021; Hauber-Özer ve ark., 2021; Tanhan, 2020).

## 2. Gereç ve Yöntem

### *Online Seslifoto (OSF)*

Geleneksel/yüz yüze seslifoto (photovoice), insanların deneyimlerini ele aldığı ve yaşamlarına dair keşifler yaptığı kişisel ve sosyal bir değişim yöntemidir (Palibroda ve ark., 2009; Subasi ve ark., 2023; Wang ve Burris, 1997). Seslifotoda sekiz ile 13 kişiden oluşan katılımcılar bir araya gelerek araştırmacının belirlediği konu alanıyla ilgili fotoğraf çekerler ve onlara eşlik edecek hikayeler yazarlar. Böylece seslifoto katılımcılara, çektikleri görüntüler ve onlara yazdıkları hikayeler aracılığıyla konuyla ilgili kendilerini ifade etme fırsatı tanımış olur (Foster- Fishman ve ark., 2005; Tanhan, 2020; Tanhan ve Strack, 2020). Geleneksel/yüz yüze seslifoto önemli sınırlılıklar içermektedir (Tanhan, 2020; Tanhan ve Strack, 2020). Geleneksel seslifoto uygulaması (fotoğrafların alınması, hikayelerin yazılması, grup paylaşımları, analizler ve ilgili kişi ve kurumlarla paylaşılması için sergilenmesi gibi) katılımcı ve araştırmacıların grupça birden çok kez buluşmasını gerektirir (Tanhan, 2020). Böylece katılımcının anonim kalması zor olabilmekte ve anonim kalmak isteyen veya çeşitli nedenlerden dolayı kimliğinin öğrenileceğini düşünen alt kültür gruplardan katılmak isteyen katılımcıların katılması zor olabilir. Geleneksel seslifoto çalışmalarına genelde az sayıda katılımcının katılabilmesi ve sabit bir yer veya zaman da bunu daha da zorlaştırabilmektedir. Bunlara ek olarak, geleneksel seslifotoda analizler genelde az sayıda katılımcının sonuçlarına göre yapılmakta ve bu da sonuçların geçerliliği etkileyebilmektedir. Geleneksel seslifoto araştırmacıları analiz için genelde içerik analizi veya geleneksel Yorumlayıcı Fenomenolojik Analiz (YFA) yaklaşımlarını kullanmakta; OSF araştırmacıları ise genelde Online Yorumlayıcı Fenomenolojik Analizi (OYFA) kullanarak katılımcıların aktarmak istediğini

olabildiğince olduğu gibi aktarmaya çalışmaktadır. Tüm bu sınırlılıkların Online Seslifotoyu (OSF) geleneksel seslifoto'ya göre daha avantajlı hale getirdiği görülmektedir (Tanhan, 2020; Tanhan ve Strack, 2020). Wang ve Burris'in 1997'de geliştirmiş olduğu seslifoto üzerine çalışan Tanhan ve Strack (2020) ve Tanhan (2020) geleneksel seslifotonun sınırlılıklarını aşarak OSF'yi oldukça avantajlı bir hale getirmiştir. Bu şekilde OSF en temel sınırlılıklar olan, anonim kalmanın, katılımcı sayısının ve zaman-mekanın ötesine taşımıştır.

#### *Topluluk Temelli Katılımlı Araştırma (TeTKA)*

Çalışmanın verileri toplanırken Topluluk Temelli Katılımlı Araştırma (TeTKA/ Community-Based Participatory Action, CBPR; Ozkan, 2021; Tanhan, 2020) benimsenmiştir. TeTKA insanların meselelerini anlamak için yukarıdan aşağıya bir yaklaşımı reddeder. TeTKA, bireyler ve gruplarla paydaşlık geliştirerek sorunları çözmeyi ve iyi oluşa katkı sağlamayı amaçlayan, iş birliğine dayalı alternatif bir araştırma yaklaşımıdır (Tanhan ve Strack, 2020; Wallerstein ve Duran, 2006). Alanyazında kullanılan ortak/paydaş geliştirme (ally development; Tanhan ve Francisco, 2019; Tanhan ve Strack, 2020), topluluk temelli katılımlı araştırma (community-based participatory research; Tanhan ve ark., 2020), topluluk temelli aktif katılımlı araştırma (community-based participatory action research; Doyumğaç ve ark., 2020; Maiter ve ark., 2008), katılımcı/katılımlı eylem araştırması (participatory action research; Christensen vd., 2018; Minkler, 2000) ve okul-toplum ortaklığı (Dogan ve Julian, 2019) ifadeleri de TeTKA gibi topluluklarla işbirliği yaparak zorlukların üstesinden gelme ve yaşam kalitesinde fark yaratma amacı benimser. Bu yaklaşımın uygulamalarına örnek OSF'yi kullanarak ABD'deki bir üniversitede öğrenci, akademisyen, memur, işçi ve aileleriyle yapılmış çalışmalardan bahsedilebilir (Tanhan ve Francisco, 2019; Tanhan ve Strack, 2020).

#### *Online Yorumlayıcı Fenomenolojik Analiz (OYFA)*

Geleneksel Yorumlayıcı Fenomenolojik Analiz (YFA) farklı alanlarda kullanılan bir veri analiz yöntemidir (Smith ve Osborn, 2003; Tanhan, 2020). Ancak YFA'nın bazı önemli sınırlılıkları olması sebebiyle Online Yorumlayıcı Fenomenolojik Analizi (OYFA) geliştirilmiştir (Tanhan, 2020; Tanhan ve Strack, 2020). Geleneksel YFA'da araştırmacılar katılımcıları dinlemekte veya yazdıklarını okuyup bundan bir anlam ve tema çıkarmaya çalışmaktadır (Brunsden ve Goatcher, 2007; Smith ve Osborn, 2003; Tanhan ve Strack, 2020). Ancak Tanhan (2020) ve Tanhan ve Strack (2020) bu şekilde katılımcıların sesinin ve aktarmak istediği ana mesajın kaybolabileceğini ifade etmiştir. Ayrıca katılımcı sayısı arttıkça toplam veri toplama süresinin uzaması ve araştırmacının etkin dinleme süresinin azalması da geleneksel YFA'nın sınırlılıklarındandır. Fakat OYFA'yı kullanan araştırmacılar bu zorluklarla karşılaşmamakta çünkü katılımcı, hikayesini oluşturduktan sonra bu hikâyenin ana özetini veya temasını birkaç kelime olarak araştırmacı ile paylaşmaktadır. OYFA tek başına bir analiz tekniği olarak kullanılabilir gibi (Kızılay, 2022) diğer birçok araştırmacının yaptığı gibi OSF ile de kullanılabilir (Armiya'u ve ark., 2022; Genç ve ark., 2022; Doyumğaç ve ark., 2021; Öğülmüş ve ark., 2021; Subasi ve ark., 2023; Tanhan, 2022; Tümkiye ve ark., 2021).

### **2.1. Katılımcılar**

Araştırmanın örnekleme, kolayda örnekleme (convenience sampling) yöntemi ile seçilmiştir. Örneklemin oluşabilmesi için Topluluk Temelli Katılımlı Araştırma (TeTKa) (Community-Based Participatory Action, CBPR) ilkelerine uygun olarak kendisi de araştırmaya katılmış ve çalışmaya inanan gönüllü bireyler, amaca uygun katılımcıları araştırmaya dahil ederek süreci kolaylaştırmıştır.

Araştırmanın evreni kendini kadın olarak tanımlayan ve Türkiye'de yaşayan 18 yaş üzeri bireylerdir. Toplam 197 kişi katılım göstermiş, beş kişi kriterlere uygun olmadığı için çıkartılmış ve 16 kişi verilerinin kullanılmasına izin vermediği için 176 katılımcı ile analiz sürecine geçilmiştir.

## 2.2. Süreç

Kadın ve cinsellik ekseninde yapılan çalışmalar incelenerek soru cümleleri oluşturulmuş ve araştırma için etik kurul izni alınmıştır. Araştırmanın teorik temelleri oluşturulduktan sonra, sosyal medyada duyurularak katılımcı çağrısında bulunulmuştur.

## 2.3. Veri Toplama Araçları

Bu araştırmada gönüllü onam formu, kişisel bilgi formu ve OSF formu kullanılmıştır. Yöntemin yeni olması sebebiyle, uygulamayı kolaylaştırarak katılımı artırabileceği düşünüldüğünden OSF formunun her bir adımını anlatan videolar çekilerek ilgili basamaklara eklenmiştir ([https://www.youtube.com/watch?v=86y2vetSGCo&list=PLGMp6D-RltjHPxR\\_OuDI9A2CYb8VEb-VT](https://www.youtube.com/watch?v=86y2vetSGCo&list=PLGMp6D-RltjHPxR_OuDI9A2CYb8VEb-VT)) Tüm dokümanlar, Google Form üzerinden online olarak katılımcılara sunulmuştur.

### *Gönüllü Onam Formu*

Bu bölümde araştırmanın konusu, amacı gibi bilgiler verilip onam istenmiş ve katılımcılardan bilgilerinin anonim olarak bilimsel amaçlı ve gizlilik esasına göre kullanımına dair izin alınmıştır.

### *Kişisel Bilgi Formu*

Bu bölümde katılımcılara, yaşı; yaşadığı şehir; medeni durumu; eğitim düzeyi ve ekonomik durumu sorulmuştur. Ekonomik düzey sorulurken katılımcıya herhangi bir gelir aralığı sunulmamış, kendini algıladığı düzeye göre düşük, orta, yüksek seçeneklerinden birini işaretlemesi beklenmiştir.

### *Online Seslifoto (OSF) Formu*

Tasarım gereği seslifoto (Polibroda ve ark., 2009) veya OSF (Doymuş ark., 2021; Tanhan ve Strack, 2021) bağlamsal koşullara uygun şekilde kullanılabilir esnek bir yaklaşımdır. Bu sebeple OSF formunun basamakları da araştırmanın ihtiyacı doğrultusunda düzenlenmiştir.

Katılımcı formdaki şu dört adımı izlemiştir:

1. Adım- Akla Gelen İlk Kelimeler: Bu adımda katılımcılardan dokunma, öpüşme, özdoym (mastürbasyon) veya cinsel ilişki gibi kendi cinsel deneyimlerini düşünmeleri istenmiştir. Cinselliklerini tanımlayan, cinsel deneyimlerini düşünürken akıllarına gelen ilk kelimelerden en az bir ve en fazla on tanesini yazmaları istenmiştir. Dördüncü adıma hazırlık yapabilmek içinse ileriki basamaklarda katılımcıların yalnızca bir kelimeye odaklanmalarının isteneceği belirtilmiştir. Odaklanılan bu kelime, Online Yorumlayıcı Fenomenolojik Analiz (OYFA) için dördüncü basamakta toplanan “tema” verisine de hizmet etmiştir.

2. Adım- Fotoğraf Yükleme: İlk adımda cinselliğini kelimeler aracılığıyla tanımlayan katılımcılardan, bu kelimeleri betimleyecek temsili bir fotoğraf çekmeleri istenmiştir. Katılımcılardan fotoğraf çekmeleri istenmiş olsa da yaşanan salgın dönemi dolayısıyla daha önce çekilmiş fotoğraflardan bu çalışmaya uygun olduğunu düşündükleri fotoğrafları kullanabilecekleri belirtilmiştir. Ayrıca katılımcılar, çekecekleri fotoğrafların herhangi bir insanı kısmi/tam olarak içermemesi ve üçüncü kişilerin özel mülkünü tanınacak şekilde barındırmaması gerektiği konusunda bilgilendirilmiştir. İnternette bulunan ve katılımcıya ait olmayan fotoğrafları kullanmamaları önerilmiştir. Bu hususlara uygun olmayan fotoğraflar, katılımcı bilgilerinin bilimsel amaçlı kullanılmasına izin verse dahi analiz sürecinde yalnızca nicel ve demografik veri olarak kullanılmıştır.

3. Adım - Hikaye Ekleme: Bu adımda katılımcılardan ikinci adımda çektikleri fotoğrafa bir hikaye eklemeleri istenmiştir. Yazılan hikâye ile fotoğrafın hayat bulmasına katkı sağlanmıştır. Buradaki amaç, katılımcının fotoğrafına dışarıdan anlam atfedilmesi yerine bireyin öznel dünyasını anlamaktır (Tanhan, 2020). Araştırmanın farklı eğitim düzeylerinden katılımcılarla yürütülmesi sebebiyle bireylerin kendisini ifade edebilmesini kolaylaştırmak için Tanhan ve Strack'ın (2020), Wang ve Burris'ten (1997)

yararlanarak geliřtirmiş olduđu GÖZSAN soruları, arařtırmaya uygun hale getirilerek katılımcılara sunulmuş ve bu sorular aracılıđıyla anlamlı ve öz bir hikâye yazmaları önerilmiştir. Sorular ařađıdaki gibidir;

G-Fotođrafta cinsel deneyiminizi yansıtan ne görüyorsunuz?

Ö-Fotođrafta neler oluyor?

Z- Fotođrafta olanların sizinle nasıl bir iliřkisi var?

S- Bu fotođrafa bakınca seçtiđiniz kelimelerin oluşmasını sađlayan nedir?

A- Fotođrafı çekerken ve řu anda bunları yazarken neler yaşıyorsunuz? (Oluřan duygu, düşünce ve davranışlarınız neler?)

N- Bu konuyla ilgili sizce ruh sađlığı uzmanları neler yapabilir?

4. Adım - Tema veya Özet Kelimeler: Bu adımda katılımcılardan ilk üç basamađı düşünerek yazdıkları hikayeyi özetleyecek en az bir ve en fazla üç tane kelime yazmaları istenmiştir. Bu, birinci adımda akla ilk gelen kelimeler yazılırken odaklanılacađı belirtilen kelime/kelimelerdir. Katılımcının yazdıklarına bakılarak arařtırmacı tarafından tema belirlenmesi mümkündür ancak temayı katılımcının oluşturması katılımcının bakış açısını koruma açısından önem taşımaktadır. Bu sebeple arařtırmacı, katılımcının dördüncü basamaktaki kelime yani temalarına bakarak Online Yorumlayıcı Fenomenolojik Analiz (OYFA) kullanmıştır.

#### **2.4. Verilerin Analizi**

Mevcut arařtırmada veri analizi yöntemi olarak OYFA, OSF formunun dördüncü adımında katılımcılardan elde edilen temalar ile kullanılmıştır. Böylece katılımcılar tarafından belirlenen temalar doğrultusunda ana tema grupları oluşturulmuřtur. Daha sonra elde edilen verilere Ki-Kare testi uygulanarak nicel analiz ile verilerin anlamlılıkları yorumlanmıştır. OYFA ařađıdaki řekilde basamaklandırılmıştır:

1. Basamak- Eksik Veri ve Onam İzni için İncelenme: Bu basamakta tüm veriler incelenerek eksik bilgi bulunan, tekrarlanan, arařtırma katılım kriterlerine uymayan ve verilerinin bilimsel amaçlı kullanılmasına izin vermeyen 16 katılımcının verisi silinmiştir.

2. Basamak- Temaları Ana Temalar Altında Gruplama: Bu basamakta OSF formunun dördüncü adımında OYFA aracılıđıyla elde edilen benzer temalar, arařtırmacının isimlendirdiđi ana temalar altında gruplanmıştır. Böylece katılımcılar tarafından belirlenen temalar doğrultusunda arařtırmacı tarafından isimlendirilen ana tema grupları oluşturulmuřtur. Katılımcının yazdığđı temanın tam olarak hangi ana temaya yerleřtirilmesi gerektiđi anlaşılmadıđında, katılımcının hikayesine bakılarak tema, en uygun ana temaya yerleřtirilmiştir. Ana tema gruplarına dahil edilemeyen temalar ise “diđer” bařlıđı altında toplanmıştır. Ayrıca OSF formunun dördüncü adımında katılımcıdan en az bir ve en çok üç tema istendiđinden bir katılımcıyı üç ana tema grubunun altında görmek mümkündür.

3. Basamak- Temaları Demografik Deđişkenlere (yaş, yařadıđı şehir, medeni durum, eğitim düzeyi ve ekonomik durum) Göre Gruplama: Arařtırmanın amacı doğrultusunda farklı demografik özelliklere sahip kadınların temalarının farklılařıp farklılaşmadıđını görebilmek tablolar hazırlanmıştır. Böylece farklı demografik özelliklere sahip kadınların benzer cinsellik tanımına sahip olup olmadıđını anlamak kolaylařmıştır.

4. Basamak- Fotođrafları Gruplama: Katılımcıların çektii fotođraflar incelendikten sonra yazılan hikayeler dahilinde gruplamalar yapılmıştır. Böylece cinselliđin somut olarak nasıl resmedildiđine dair bir bakış kazanmak mümkün olmuřtur.

5. Basamak- Fotoğrafları Demografik Değişkenlere (yaş, yaşadığı şehir, medeni durum, eğitim düzeyi ve ekonomik durum) Göre Gruplama: Bu basamakta farklı demografik özelliklere sahip kadınların fotoğraf gruplarını içeren tablolar oluşturulmuştur. Görsel çağrışımın farklı demografik özelliklere göre benzerlik/ farklılık gösterip göstermediği incelenmiştir.

### 3. Bulgular

Demografik bulgular, betimsel bulgular ve katılımcılara ait dokuz temsili fotoğraf aşağıda yer almaktadır.

#### 3.1. Demografik Bulgular

Demografik özelliklere bakıldığında araştırmada lisans mezunu kadınların diğer eğitim düzeylerine göre daha yüksek katılım (%26, n=45) gösterdiğini söylemek mümkündür. Yaş kriteri açısından değerlendirildiğinde, araştırmaya katılan kadınların %59'u (n=104) 18 ile 30 yaş arasındadır. Medeni durum açısından ise araştırmaya katılanların %60'ı (n=105) bekar, %36'sı (n=63) evlidir. Yaşanılan bölgeye göre İç Anadolu (%11, n=19), Akdeniz (%10, n=17), Karadeniz (%7, n=13) ve Ege (%7, n=12) Bölgelerinden daha az katılım olmuştur. Ekonomik düzeye bakıldığında ise kendini orta düzeyde tanımlayan (%87, n=153) katılımcılar çoğunluktadır.

**Tablo 1.** Demografik Bulgular

Demografik Özellik	Gruplar	Kişi Sayısı	%
Eğitim Düzeyi	İlköğretim	30	17
	Lise	34	19
	Lisans	45	26
	Yüksek Lisans	32	18
	Doktora	35	20
Yaş	18-30	104	59
	31-40	43	24
	41-50	18	20
	51-68	11	6
Yaşanılan Bölge	Marmara Bölgesi	43	24
	Güneydoğu Anadolu Bölgesi	39	22
	Doğu Anadolu Bölgesi	32	18
	İç Anadolu Bölgesi	19	11
	Akdeniz Bölgesi	17	10
	Karadeniz Bölgesi	13	7
	Ege Bölgesi	12	7
Yurtdışı	1	0,5	
Medeni Durum	Bekar	105	60
	Evli	63	36
	Boşanmış/Dul	8	4
Ekonomik Düzey	Düşük	16	9
	Orta	153	87
	Yüksek	7	4

### 3.2. Betimsel Bulgular

Belirtilen veri analiz basamakları takip edilerek aşağıda altı başlık altında sınıflandırılan temel bulgulara ulaşılmıştır.

#### 3.2.1. Kadınların Cinselliğe Bakışına Dair Ana Temalar ve Fotoğraf Grupları

OYFA kullanılarak elde edilen temalar, araştırmacılar tarafından gruplanarak ana temalar oluşturulmuştur. Herhangi bir ana temaya dahil edilemeyen temalar ise “diğer” başlığı altında gruplanmıştır. Böylece katılımcıların cinselliği en sık hangi temalarla ifade ettiğini görmek mümkün olmuştur. Ana temalar Tablo 2’de verilmiştir.

**Tablo 2.** Kadınların Cinselliğe Bakışına Dair Ana Temalar

Tema	%	Toplam Kişi
1 Hoşa giden/istenen duygular (Aitlik duygusu, aşk, coşku, güven, heyecan, huzur, masumiyet/safılık, mutluluk, sevgi, şefkat, tutku, umut, zevk)	%32	56
2 Hemhal olmak/iç içe geçmek/bütünleşmek/tamamlanmak/zıtlıkların birlikteliği	%18	31
3 Hoşa giden/istenen bedensel hisler (Ahenk/uyum, arzulamak, canlanma, cinsel uyarılma, dişil hissetmek, gevşeme/ enerji boşaltımı, güçlü hissetmek, hissetmek, orgazm, tanrıça gibi hissetmek)	%16	28
4 Hoşa giden/istenen davranışlar (Dokunmak/temas, haz, ilgi, mastürbasyon, öpüşmek, saygı, seks, teslimiyet, yakınlık)	%16	28
5 Hoşa gitmeyen/istenmeyen düşünceler (Belirsizlik, birbirini kandırmak, biteceği baştan belli olan deneyim, eksiklik, gizli/ayıp/yasak/tabu, görev, hayvani duygu, ikilem/ emin olamama, karmaşa, zorunluluk, yanılğı)	%10	18
6 Doğal - Neslin Devamı (Alışveriş, anne, bebek/çocuk/evlat, doğal)	%7	13
7 Bağlanma (Bağlılık, duygu aktarımı, özel ve doğru kişiyi gerektiren durum/ eş/ sevgili, sadakat)	%7	12
8 Özgürlük	%7	12
9 Hoşa gitmeyen/istenmeyen duygular (Buhran, değersizlik, hayal kırıklığı, hüznün, kaygı, rahatsız edici duygular yaşatan bir hapisane, tanrı gibi ürpertici, huzursuz edici, tedirginlik, utanç, üzüntü, yalnızlık hissi)	%6	11
10 Varoluş- Kendini arama/tanıma/keşif	%6	10
11 Diğer (Çift olmak gerekmez, insan cinselliği tek de yaşayabilir, devamlılık/ ilişkiyi sürdürmek için gerekli durum, doyumsuzluk, eşe karşı kullanılan bir silah, gereksiz/ anlamsız/ hissiz, insan/kadın hakkı, kadın olmak, özlem, seçimlerle şekillenen filtre kahvedir, şiddet)	%8	14

Katılımcıların çektikleri cinselliklerini tanımlayan fotoğraflar, bütüncül bir bakış sağlayabilmek amacıyla benzerliklerine göre gruplanmıştır. Fotoğraflarda veri analizi yapanın ne gördüğü değil; hikayesi yardımıyla katılımcının neye vurgu yaptığına odaklanılmıştır. Örneğin (Katılımcı 45), dışarıdan güneşin görüldüğü odanın perdelerinin fotoğrafını çeken katılımcı, loş ışık üzerine yazdığı hikayesi ile birlikte okunmuş ve fotoğrafı, “Perde- Ev Eşyası” grubunda olmak yerine “Güneş-Işık” grubuna yerleştirilmiştir. Grupları Tablo 3’te görmek mümkündür.

**Tablo 3.** Kadınların Cinselliğe Bakışına Dair Fotoğraf Grupları

Grup	%	Kişi Sayısı
1 Doğa (Ağaç, ay, bahçe, çiçek, deniz, gökyüzü, hayvan, kaktüs, manzara, şimşek, yaprak)	%36	64
2 İnsan Bedeni (Kadın bedeni/ bir bölümü, partner ile fotoğraf, bebek/ çocuk)	%16	29
3 Işık (Alev, karanlık, güneş, lamba, mum, aydınlık)	%11	19
4 Çizim ve Karikatür	%10	18
5 Obje (Ev eşyası, kolye, kutu, oyuncak, taş, titreşimli alet)	%9	16
6 Yiyecek-İçecek	%7	13
7 İç çamaşırı- Gecelik- Kıyafet	%5	9
8 Diğer (Düğüm /İp, doğum kontrol hapı, ekstrem bisiklet, fiş, havuz, kahve falı, renk)	%4	8

### 3.2.2. Farklı Eğitim Düzeyine Sahip Kadınların Cinselliğe Bakışına Dair Ana Temalar ve Fotoğraf Grupları

Eğitim düzeyinin kadınların cinselliği tanımlamada belirgin bir fark teşkil edip etmediği gözlemlenmek için ana temalar farklı eğitim düzeylerine göre gruplanmıştır (Tablo 4). Veriler göz önünde bulundurulduğunda eğitim düzeyi artıkça/azaldıkça ana temalarda bulunan katılımcı sayısında doğrusal bir artış/azalış olup olmadığına bakılmıştır. Araştırmaya katılan farklı eğitim düzeylerinden kadınların cinselliği benzer temalarla tanımladığını söylemek mümkündür. Ancak “Özgürlük” ve “Varoluş- Kendini arama/tanım/keşif” ana temaları yalnızca lisans, yüksek lisans ve doktora eğitim düzeylerinden katılımcıların cinselliği tanımlama biçimidir. Nicel olarak değerlendirildiğinde tüm grup göz önüne alınarak ana temaların farklı eğitim durumlarına göre anlamlı bir düzeyde farklılaşmadığı görülmektedir (Yate Ki-kare = 20.51, df = 36; Yates’ p =0.98 ). Aynı biçimde grupların kendi içinde değerlendirildiğinde de anlamlı düzeyde bir farka rastlanmamıştır.

**Tablo 4:** Farklı Eğitim Düzeyine Sahip Kadınların Cinselliğe Bakışına Dair Ana Temalar

Ana Tema	Eğitim Düzeyi					Ki-Kare grup içi (Yate Ki-kare, df, Yates’ p değeri)
	İlköğretim (N=30)	Lise (N=34)	Lisans (N=45)	Yüksek Lisans (N=32)	Doktor a (N=35)	
1 Hoşa giden/istenen duygular	n=9 %30	n=11 %32	n=9 %20	n=13 %40	n=14 %40	Yate Ki-kare= 1,15 df=4 Yates’ p değeri= 0,89
2 Hemhal olmak/iç içe geçmek/bütünleşmek/tam amlanmak/zıtlıkların birlikteliği	n=3 %10	n=6 %20	n=8 %27	n=4 %13	n=10 %33	Yate Ki-kare= 3,69 df=4 Yates’ p değeri= 0,45



3	Hoşa giden/istenen bedensel hisler	n=2 %6	n=7 %20	n=5 %11	n=7 %22	n=7 %20	Yate Ki-kare= 2,15 df=4 Yates' p değeri= 0,71
4	Hoşa giden/istenen davranışlar	n=4 %13	n=9 %26	n=3 %7	n=5 %16	n=7 %20	Yate Ki-kare= 2,65 df=4 Yates' p değeri= 0,62
5	Hoşa gitmeyen/istenmeyen düşünceler	n=2 %6	n=5 %14	n=6 %13	n=3 %9	n=2 %6	Yate Ki-kare= 1,9 df=4 Yates' p değeri= 0,75
6	Doğal - Neslin Devamı	n=4 %13	n=2 %6	n=2 %4	n=3 %9	n=2 %6	Yate Ki-kare= 0,33 df=4 Yates' p değeri= 0,99
7	Bağlanma	n=2 %6	n=3 %9	n=3 %7	n=3 %9	n=1 %3	Yate Ki-kare= 0,35 df=4 Yates' p değeri= 0,99
8	Özgürlük	n=0	n=0	n=6 %13	n=3 %9	n=3 %9	Yate Ki-kare= 7,02 df=4 Yates' p değeri= 0,13
9	Hoşa gitmeyen/istenmeyen duygular	n=1 %3	n=3 %9	n=4 %9	n=2 %6	n=1 %3	Yate Ki-kare= 1,30 df=4 Yates' p değeri= 0,86
10	Varoluş- Kendini arama/tanıma/keşif	n=0	n=0	n=2 %4	n=5 %16	n=3 %9	Yate Ki-kare= 5,63 df=4 Yates' p değeri= 0,23
11	Diğer	n=3 %10	n=2 %6	n=6 %13	n=1 %3	n=2 %6	

Katılımcıların cinselliklerini tanımlamak için çektikleri fotoğraflar, eğitim düzeylerine göre ayrılmış ve farklılaşmanın olup olmadığı gözlemlenmeye çalışılmıştır (Tablo 5). Veriler göz önünde bulundurularak eğitim düzeyi artıkça/azaldıkça fotoğraf gruplarında bulunan katılımcı sayısında doğrusal bir artış/azalış olup olmadığına bakılmıştır. Ancak anlamlı bir fark gözlemlenmemiştir. Tüm grup göz önüne alındığında da resimlerin farklı eğitim durumlarına göre anlamlı bir düzeyde farklılaşmadığı görülmektedir (Yate Ki-kare = 16,995, df = 24; Yates' p = 0,85). Aynı biçimde grupların kendi içinde değerlendirildiğinde anlamlı düzeyde bir farka rastlanmamıştır.

**Tablo 5.**Farklı Eğitim Düzeyine Sahip Kadınların Cinselliğe Bakışına Dair Fotoğraf Grupları

Grup	Eğitim Düzeyi					Ki-Kare grup içi (Yate Ki-kare, df; Yates' p değeri)
	İlköğretim (N=30)	Lise (N=34)	Lisans (N=45)	Yüksek Lisans (N=32)	Doktora (N=35)	
1 Doğa	n=14 %47	n=7 %21	n=17 %38	n=13 %41	n=13 %37	Yate Ki-kare= 3,32 df=4 Yates' p değeri= 0,51
2 İnsan Bedeni	n=5 %17	n=9 %26	n=8 %18	n=4 %12	n=3 %9	Yate Ki-kare= 2,97 df=4 Yates' p değeri=0,56
3 Işık	n=1 %3	n=6 %18	n=3 %7	n=4 %12	n=5 %14	Yate Ki-kare= 2,33 df=4 Yates' p değeri=0,68
4 Çizim ve Karikatür	n=2 %7	n=6 %18	n=4 %9	n=1 %3	n=5 %14	Yate Ki-kare= 2,79 df=4 Yates' p değeri=0,59
5 Obje	n=3 %10	n=1 %3	n=7 %15	n=2 %6	n=3 %9	Yate Ki-kare= 4,52 df=4 Yates' p değeri=0,34
6 Yiyecek-İçecek	n=2 %7	n=0	n=3 %7	n=5 %16	n=3 %9	Yate Ki-kare= 3,10 df=4 Yates' p değeri=0,54
7 İç çamaşırı- Gecelik- Kıyafet	n=1 %3	n=3 %9	n=1 %2	n=3 %9	n=1 %3	Yate Ki-kare= 0,69 df=4 Yates' p değeri=0,95
8 Diğer	n=2 %7	n=2 %6	n=2 %4	n=0	n=2 %6	

### 3.2.3. Farklı Medeni Duruma Sahip Kadınların Cinselliğe Bakışına Dair Ana Temalar ve Fotoğraf Grupları

Medeni durumun kadınların cinselliği tanımlamada belirgin bir fark teşkil edip etmediği gözlemlenmek için ana temalar farklı medeni durumlara göre gruplanmıştır (Tablo 6). "Hoşa giden/istenen duygular"ın en az boşanmış/dul katılımcılar tarafından tanımlandığını görülmüştür.

“Hoşa giden/istenen bedensel hisler” ise evli katılımcılar tarafından daha az sıklıkla kullanılmıştır. “Hoşa giden/istenen davranışlar” teması ise en az bekar katılımcılar tarafından kullanılmıştır. Bu yorumlar incelenirken bekar katılımcıların (%60, n=105) araştırmanın çoğunluğunu oluşturduğu göz önünde bulundurulmalıdır. Ayrıca “Hemhal olmak/iç içe geçmek/bütünleşmek/tamamlanmak” ve “Özgürlük” temaları en çok bekarlar tarafından kullanılmıştır. “Doğal-Neslin Devamı” isimli tema ise evli katılımcıların cinsellik tanımlarının yoğunluğunun olduğu yerdir. Kadınların cinselliği tanımlarken kullandıkları kelimeler, temalardır. Benzer temalarla ana tema grupları oluşturulmuştur. “Diğer” grubuna baktığımızda boşanmış/dul katılımcıların daha sık olduğu görülmektedir. Boşanmış veya dul grubunda kişi sayısının her kategoride çok az olduğundan bu tablo için sadece bekar ve evli gruplar göz önüne alınarak ana temaların bekar ve evli durumlarına göre anlamlı bir düzeyde farklılaşım farklılaşmadığına bakılmıştır. Ana temaların bekar veya evli olma açısından farklılaşmadığı görülmektedir (Yate Ki-kare = 10,74, df = 9; Yates’ p = 0,29). Çalışmanın ilk olması sebebiyle önkoşul sağlanmamasına rağmen (veriler birbiriyle eşleşmemekte; verilerin %20’si 5’ten az) gruplar içi analiz de yapılmıştır. Bazı tema gruplarının Yates’p değeri 0.05’ten küçük olsa da anlamlı olarak yorumlamak doğru olmayacaktır.

**Tablo 6.**Farklı Medeni Duruma Sahip Kadınların Cinselliğe Bakışına Dair Ana Temalar

Ana Tema	Medeni Durum			Ki-Kare grup içi (Yate Ki-kare, df; Yates’ p değeri)
	Bekar (N=105)	Evli (N=63)	Boşanmış/Dul (N=8)	
1 Hoşa giden/istenen duygular	n=34 %32	n=21 %33	n=1 %12	Yate Ki-kare= 27,754 df=2 Yates’ p değeri= 9,4e-7
2 Hemhal olmak/iç içe geçmek/bütünleşmek/tamamlanmak/zıtlıkların birlikteliği	n=24 %23	n=7 %11	n=0	Yate Ki-kare= 26,9 df=2 Yates’ p değeri= 0,00000143
3 Hoşa giden/istenen bedensel hisler	n=21 %20	n=5 %8	n=2 %25	Yate Ki-kare= 19,938 df=2 Yates’ p değeri= 0,00004683
4 Hoşa giden/istenen davranışlar	n=12 %11	n=14 %22	n=2 %25	Yate Ki-kare= 7,366 df=2 Yates’ p değeri= 0,02514742
5 Hoşa gitmeyen/istenmeyen düşünceler	n=14 %13	n=4 %6	n=0	Yate Ki-kare= 14,792 df=2

				Yates' p değeri= 0,0006137	
6	Doğal - Neslin Devamı	n=6 %6	n=7 %11	n=0	Yate Ki-kare= 4,788 df=2 Yates' p değeri= 0,0912639
7	Bağlanma	n=9 %9	n=3 %5	n=0	Yate Ki-kare= 8,188 df=2 Yates' p değeri= 0,01667241
8	Özgürlük	n=10 %9	n=2 %3	n=0	Yate Ki-kare= 11,188 df=2 Yates' p değeri= 0,004
9	Hoşa gitmeyen/istenmeyen duygular	n=8 %8	n=3 %5	n=0	Yate Ki-kare= 6,75 df=2 Yates' p değeri= 0,03
10	Varoluş- Kendini arama/tanıma/keşif	n=7 %7	n=3 %5	n=0	Yate Ki-kare= 5,425 df=2 Yates' p değeri= 0,066
11	Diğer	n=7 %7	n=4 %6	n=3 %37	

Katılımcıların cinselliklerini tanımlamak için çektikleri fotoğraflar, medeni durumlarına göre ayrılmış ve farklılaşmanın olup olmadığı gözlemlenmeye çalışılmıştır (Tablo 7). Doğa fotoğrafları en az boşanmış/dul katılımcılar tarafından cinselliklerini tanımlamak için kullanılmıştır. Boşanmış/dul katılımcılar cinselliklerini daha çok insan bedeni fotoğraflarıyla betimlemişlerdir. Ayrıca "diğer" grubunda boşanmış/dul katılımcıların fotoğrafları yoğunluktadır. Boşanmış veya dul grubunda kişi sayısının her kategoride çok az olduğundan bu tablo için sadece bekar ve evli gruplar göz önüne alınarak fotoğraf temalarının bekar ve evli durumlarına göre anlamlı bir düzeyde farklılaşıp farklılaşmadığına bakılmıştır. Fotoğraf ana temalarının bekar veya evli olma açısından farklılaşmadığı görülmektedir (Yate Ki-kare =3,09, df=6 ; Yates' p = 0,8). Önkoşul sağlanmamasına rağmen (veriler birbiriyle eşleşmemekte; verilerin %20'si 5'ten az) gruplar içi analiz de yapılmıştır. Bazı tema gruplarının Yates'p değeri 0,05'ten küçük olsa da anlamlı olarak yorumlamak doğru olmayacaktır.

**Tablo 7.**Farklı Medeni Duruma Sahip Kadınların Cinselliğe Bakışına Dair Fotoğraf Grupları

Grup	Medeni Durum			Ki-Kare grup içi (Yate Ki-kare, df; Yates' p değeri)
	Bekar (N=105)	Evli (N=63)	Boşanmış/Dul (N=8)	
1 Doğa	n= 38 %36	n= 24 %38	n= 2 %25	Yate Ki-kare= 29,098 df=2 Yates' p değeri= 4,8e-7
2 İnsan Bedeni	n= 16 %15	n= 9 %14	n= 4 %50	Yate Ki-kare= 6,284 df=2 Yates' p değeri= 0,04319632
3 Işık	n= 14 %13	n= 4 %6	n= 1 %12	Yate Ki-kare= 12,329 df=2 Yates' p değeri= 0,002
4 Çizim ve Karikatür	n= 14 %13	n= 4 %6	n= 0	Yate Ki-kare= 14,792 df=2 Yates' p değeri= 0,001
5 Objeler	n= 8 %8	n= 8 %13	n= 0	Yate Ki-kare= 6,174 df=2 Yates' p değeri= 0,04563867
6 Yiyecek-İçecek	n= 7 %7	n= 6 %9	n= 0	Yate Ki-kare= 4,819 df=2 Yates' p değeri= 0,08986021
7 İç çamaşırı- Gecelik- Kıyafet	n= 5 %5	n= 4 %6	n= 0	Yate Ki-kare= 2,917 df=2 Yates' p değeri= 0,23258489
8 Diğer	n= 4 %4	n= 3 %5	n= 1 %12	

### 3.2.4. Farklı Ekonomik Duruma Sahip Kadınların Cinselliğe Bakışına Dair Ana Temalar ve Fotoğraf Grupları

Ekonomik durumun kadınların cinselliği tanımlamada belirgin bir fark teşkil edip etmediği gözlemek için ana temalar farklı eğitim düzeylerine göre gruplanmıştır (Tablo 8). Veriler göz önünde bulundurulduğunda ekonomik durum artıka/azaldıkça ana temalarda bulunan katılımcı sayısında doğrusal bir artış/azalış olup olmadığına bakılmıştır. "Hoşa giden/istenen bedensel hisler" teması daha sıklıkla ekonomik durumunu yüksek olarak tanımlayan katılımcılar tarafından kullanılmıştır. "Doğal - Neslin Devamı" teması ise daha sıklıkla düşük ekonomik durumdaki katılımcılar tarafından tanımlanmıştır. "Özgürlük" teması yalnızca orta düzeydeki katılımcılar tarafından kullanılmıştır. "Diğer"

grubuna bakıldığında ise yüksek ekonomik düzeydeki katılımcıların yoğunluğu göze çarpmaktadır. Yorumlar okunurken araştırmada ekonomik durumunu orta düzeyde tanımlayan katılımcıların (%87, n=153) sayıca fazla olduğu göz önünde bulundurulmalıdır.

**Tablo 8.**Farklı Ekonomik Duruma Sahip Kadınların Cinselliğe Bakışına Dair Ana Temalar

Ana Tema	Ekonomik Durum			Ki-Kare grup içi (Yate Ki-kare, df; Yates' p değeri)
	Düşük (N=16)	Orta (N=153)	Yüksek (N=7)	
1 Hoşa giden/istenen duygular	n=7 %44	n=46 %30	n=3 %43	Yate Ki-kare= 57,576 df=2 Yates' p değeri= 0
2 Hemhal olmak/iç içe geçmek/bütünleşmek/tamamlanmamak/zıtlıkların birlikteliği	n=3 %19	n=28 %18	n=0	Yate Ki-kare= 42,395 df=2 Yates' p değeri= 0
3 Hoşa giden/istenen bedensel hisler	n=1 %6	n=25 %16	n=2 %29	Yate Ki-kare= 36,223 df=2 Yates' p değeri= 1e-8
4 Hoşa giden/istenen davranışlar	n=1 %6	n=27 %18	n= 0	Yate Ki-kare= 46,509 df=2 Yates' p değeri= 0
5 Hoşa gitmeyen/istenmeyen düşünceler	n=2 %12	n=16 %10	n= 0	Yate Ki-kare= 22,125 df=2 Yates' p değeri= 0,00002
6 Doğal - Neslin Devamı	n=2 %12	n=11 %7	n= 0	Yate Ki-kare= 12,942 df=2 Yates' p değeri= 0,002
7 Bağlanma	n= 0	n=12 %8	n= 0	Yate Ki-kare=20,188 df=2

					Yates' p değeri= 0,00004
8	Özgürlük	n= 0	n=12 %8	n= 0	Yate Ki-kare= 20,188 df=2 Yates' p değeri= 0,00004
9	Hoşa gitmeyen/istenmeyen duygular	n=1 %6	n=10 %6	n= 0	Yate Ki-kare= 13,295 df=2 Yates' p değeri= 0,0013
10	Varoluş- Kendini arama/tanıma/keşif	n=1 %6	n=9 %6	n= 0	Yate Ki-kare= 11,425 df=2 Yates' p değeri= 0,0033044
11	Diğer	n=2 %12	n=10 %6	n=2 %29	

Yüksek ekonomik duruma sahip kişi sayısı az olduğu için bu tablo için sadece düşük ve orta düzey ekonomik duruma sahip gruplar göz önüne alınarak ana temaların ekonomik düzeye göre anlamlı bir düzeyde farklılaşıp farklılaşmadığına bakılmıştır. Ana temaların düşük ve orta ekonomik duruma göre farklılaşmadığı görülmektedir (Yate Ki-kare = 1,464, df = 9; Yates' p = 0,997). Önkoşul sağlanmamasına rağmen (veriler birbiriyle eşleşmemekte; verilerin %20'si 5'ten az) gruplar içi analiz de yapılmıştır. Bazı tema gruplarının Yates'p değeri 0.05'ten küçük olsa da anlamlı olarak yorumlamak doğru olmayacaktır.

Katılımcıların cinselliklerini tanımlamak için çektikleri fotoğraflar, ekonomik durumlarına göre ayrılmış ve farklılaşmanın olup olmadığı gözlemlenmeye çalışılmıştır (Tablo 9). Doğa grubundaki fotoğraflar düşük ekonomik durumdaki katılımcılar tarafından daha sıklıkla tanımlanmıştır. İnsan bedeni fotoğrafları ise yüksek ekonomik duruma sahip katılımcılar tarafından daha sık kullanılmıştır.

**Tablo 9.**Farklı Ekonomik Duruma Sahip Kadınların Cinselliğe Bakışına Dair Fotoğraf Grupları

Grup	Ekonomik Durum			Ki-Kare grup içi (Yate Ki-kare, df; Yates' p değeri)
	Düşük (N=16)	Orta (N=153)	Yüksek (N=7)	
1 Doğa	n=8 %50	n=55 %36	n=1 %14	Yate Ki-kare= 77,723 df=2 Yates' p değeri= 0
2 İnsan Bedeni	n=3 %19	n=24 %16	n=2 %29	Yate Ki-kare= 29,043 df=2 Yates' p değeri= 4,9e-7
3 Işık	n=3 %19	n=16 %10	n= 0	Yate Ki-kare= 19,908 df=2 Yates' p değeri= 0,00005
4 Çizim ve Karikatür	n= 0	n=15 %10	n=3 %43	Yate Ki-kare= 18,125 df=2 Yates' p değeri= 0,00011593
5 Obje	n=1 %6	n=15 %10	n= 0	Yate Ki-kare= 22,891 df=2 Yates' p değeri= 0,000011
6 Yiyecek-İçecek	n= 0	n=12 %8	n=1 %14	Yate Ki-kare= 17,096 df=2 Yates' p değeri= 0,00019393
7 İç çamaşırı- Gecelik- Kıyafet	n=1 %6	n=8 %5	n= 0	Yate Ki-kare= 9,583 df=2 Yates' p değeri= 0,0083
8 Diğer	n= 0	n=8 %5	n= 0	



Yukarıda da ifade edildiği gibi, yüksek ekonomik duruma sahip kişi sayısının her kategoride çok az olduğundan bu tablo için sadece düşük ve orta grupları göz önüne alınarak fotoğraf temalarının düşük ve orta durumlarına göre anlamlı bir düzeyde farklılaşıp farklılaşmadığına bakılmıştır. Fotoğraf ana temalarının düşük ve orta ekonomik duruma sahip olma açısından farklılaşmadığı görülmektedir (Yate Ki-kare = 1,883, df =6; Yates' p =0,93). Önkoşul sağlanmamasına rağmen (veriler birbiriyle eşleşmemekte; verilerin %20'si 5'ten az) gruplar içi analiz de yapılmıştır. Bazı tema gruplarının Yates'p değeri 0.05'ten küçük olsa da anlamlı olarak yorumlamak doğru olmayacaktır.

### 3.2.5. Farklı Yaştaki Kadınların Cinselliğe Bakışına Dair Ana Temalar ve Fotoğraf Grupları

Yaşın kadınların cinselliği tanımlamada belirgin bir fark teşkil edip etmediği gözlemlenmek için ana temalar farklı eğitim düzeylerine göre gruplanmıştır (Tablo 10). Veriler göz önünde bulundurulduğunda yaş arttıkça/azaldıkça ana temalarda bulunan katılımcı sayısında doğrusal bir artış/azalış olup olmadığına bakılmıştır. "Hoşa giden/istenen duygular" teması daha az sıklıkla 51-68 yaş arasındaki katılımcılar tarafından tanımlanmıştır. Aynı zamanda "Hoşa giden/istenen bedensel hisler" teması da bu yaş grubu tarafından tanımlanmamıştır. "Doğal- Neslin Devamı" temasının bu yaş grubunda en sıklıkla kullanıldığı görülmektedir. "Hoşa giden/istenen davranışlar"a bakıldığında 18-30 yaş arası katılımcılar daha az sıklıkla kullanmışlardır. Bulgular okunurken araştırmaya katılan kadınların %59'u (n=104) 18 ile 30 yaş arasında olduğu göz önünde bulundurulmalıdır.

**Tablo 10:** Farklı Yaştaki Kadınların Cinselliğe Bakışına Dair Ana Temalar

Ana Tema	Yaş				Ki-Kare grup içi (Yate Ki-kare, df; Yates' p değeri)
	18-30 (N=104)	31-40 (N=43)	41-50 (N=18)	51-68 (N=11)	
1 Hoşa giden/istenen duygular	n=33 %32	n=18 %42	n=4 %22	n=1 %9	Yate Ki-kare=42,93 df=3 Yates' p değeri= 0
2 Hemhal olmak/iç içe geçmek/bütünleşmek/tamamlanmak/zıtlıkların birlikteliği	n=18 %17	n=12 %28	n=1 %5	n=0	Yate Ki-kare=25,91 df=3 Yates' p değeri= 0,01
3 Hoşa giden/istenen bedensel hisler	n=17 %16	n=9 %21	n=2 %11	n=0	Yate Ki-kare=22,1 df=3 Yates' p değeri= 0,01
4 Hoşa giden/istenen davranışlar	n=11 %11	n=9 %21	n=5 %28	n=3 %27	Yate Ki-kare=4,14 df=3 Yates' p değeri= 0,25

5	Hoşa gitmeyen/istenmeyen düşünceler	n=15 %14	n=0	n=3 %17	n=0	Yate Ki-kare= 29,556 df=3 Yates' p değeri= 0,00000171
6	Doğal - Neslin Devamı	n=7 %4	n=3 %7	n=1 %5	n=2 %18	Yate Ki-kare= 4,385 df=3 Yates' p değeri= 0,22278027
7	Bağlanma	n=9 %9	n=1 %2	n=2 %11	n=0	Yate Ki-kare= 13 df=3 Yates' p değeri= 0,00463661
8	Özgürlük	n=9 %9	n=2 %5	n=1 %5	n=0	Yate Ki-kare= 13 df=3 Yates' p değeri= 0,00463661
9	Hoşa gitmeyen/istenmeyen duygular	n=9 %9	n=0	n=1 %5	n=1 %9	Yate Ki- kare=15 df=3 Yates' p değeri= 0,00181665
10	Varoluş- Kendini arama/tanıma/keşif	n=8 %8	n=2 %5	n=0	n=0	Yate Ki-kare= 13,2 df=3 Yates' p değeri= 0,00422346
11	Diğer	n=8 %8	n=1 %2	n=1 %5	n=4 %36	

Elli bir yaş üstü grubunda kişi sayısı az olduğu için bu tablo için sadece ilk üç grup açısından ana temaların yaş aralığına göre anlamlı bir düzeyde farklılaşıp farklılaşmadığına bakılmıştır. Ana temaların ilk üç yaş aralığına göre farklılaşmadığı görülmektedir (Yate Ki-kare = 16,6, df = 18; Yates' p =0,55). Önkoşul sağlanmamasına rağmen (veriler birbiriyle eşleşmemekte; verilerin %20'si 5'ten az) gruplar içi analiz de yapılmıştır. Bazı tema gruplarının Yates'p değeri 0,05'ten küçük olsa da anlamlı olarak yorumlamak doğru olmayacaktır.

Katılımcıların cinselliklerini tanımlamak için çektikleri fotoğraflar, yaşlarına göre ayrılmış ve farklılaşmanın olup olmadığı gözlemlenmeye çalışılmıştır (Tablo 11). Veriler göz önünde bulundurularak yaş artıkça/azaldıkça fotoğraf gruplarında bulunan katılımcı sayısında doğrusal bir artış/azalış olup olmadığına bakılmıştır. İnsan bedeni fotoğraflarının yaş ile birlikte daha sıklıkla cinselliği tanımlamak için kullanıldığı görülmüştür.

**Tablo 11:** Farklı Yaştaki Kadınların Cinselliğe Bakışına Dair Fotoğraflar

Grup	Yaş				Ki-Kare grup içi (Yate Ki-kare, df; Yates' p değeri)
	18-30 (N=104)	31-40 (N=43)	41-50 (N=18)	51-68 (N=11)	
1 Doğa	n=36 %35	n=16 %37	n=9 %50	n=3 %27	Yate Ki-kare= 36,19 df=3 Yates' p değeri= 7e-8
2 İnsan Bedeni	n=15 %14	n=7 %16	n=3 %17	n=3 %27	Yate Ki-kare= 11,57 df=3 Yates' p değeri= 0,01
3 Işık	n=14 %14	n=3 %7	n=0	n=2 %18	Yate Ki-kare= 21,316 df=3 Yates' p değeri= 0,00009051
4 Çizim ve Karikatür	n=13 %12	n=3 %7	n=2 %11	n=0	Yate Ki-kare= 18,889 df=3 Yates' p değeri= 0,00028823
5 Obje	n=7 %7	n=6 %14	n=1 %5	n=2 %18	Yate Ki-kare= 4,25 df=3 Yates' p değeri= 0,23570337
6 Yiyecek-İçecek	n=8 %8	n=4 %9	n=1 %5	n=0	Yate Ki-kare= 8,846 df=3 Yates' p değeri= 0,03141004
7 İç çamaşırı- Gecelik- Kıyafet	n=7 %7	n=1 %2	n=0	n=1 %9	Yate Ki-kare= 9,889 df=3 Yates' p değeri= 0,01953363
8 Diğer	n=4 %4	n=2 %5	n=1 %5	n=1 %9	

Elli bir yaş üstü grubunda kişi sayısı az olduğu için bu tablo için sadece ilk üç grup açısından ana temaların yaş aralığına göre anlamlı bir düzeyde farklılaşıp farklılaşmadığına bakılmıştır. Ana temaların ilk üç yaş aralığına göre farklılaşmadığı görülmektedir (Yate Ki-kare = 8,484, df =12; Yates' p =0,75). Önkoşul sağlanmamasına rağmen (veriler birbiriyle eşleşmemekte; verilerin %20'si 5'ten az) gruplar içi analiz de yapılmıştır. Bazı tema gruplarının Yates'p değeri 0,05'ten küçük olsa da anlamlı olarak yorumlamak doğru olmayacaktır.

### 3.2.6. Farklı Bölgelerde Yaşayan Kadınların Cinselliğe Bakışına Dair Ana Temalar ve Fotoğraf Grupları

Yaşanılan bölgenin kadınların cinselliği tanımlamada belirgin bir fark teşkil edip etmediği gözlemek için ana temalar katılımcıların yaşadıkları bölgeye göre gruplanmıştır (Tablo 12). Nicel olarak bakıldığında yaşanılan bölgeye göre ana temaların göre farklılaşmadığı görülmektedir (Yate Ki-kare = 30,58, df =54; Yates' p =0,996).

**Tablo 12:** Farklı Bölgelerde Yaşayan Kadınların Cinselliğe Bakışına Dair Ana Temalar

Ana Tema	Yaşanılan Bölge							Ki-Kare grup içi (Yate Ki-kare, df; Yates' p değeri)
	Marmara Bölgesi (N=43)	Güneydoğu Anadolu B. (N=39)	Doğu Anadolu B. (N=32)	İç Anadolu B. (N=19)	Akdeniz B. (N=17)	Karadeniz B. (N=13)	Ege B. (N=12)	
1 Hoşa giden/istenen duygular	n=14 %33	n=1 %2 %31	n=9 %28	n=3 %16	n=6 %35	n=3 %23	n=7 %58	Yate Ki-kare=11,079 df=6 Yates' p değeri=0,08596531
2 Hemhal olmak/iç içe geçmek/bütünleşmek/tamamlanmak/zıtlıkların birlikteliği	n=7 %16	n=8 %21	n=4 %13	n=3 %16	n=3 %18	n=2 %15	n=4 %33	Yate Ki-kare=4,348 df=6 Yates' p değeri=0,6296934
3 Hoşa giden/istenen bedensel hisler	n=8 %19	n=6 %15	n=3 %9	n=6 %32	n=2 %12	n=1 %8	n=2 %17	Yate Ki-kare=6,938 df=6 Yates' p değeri=0,32661903
4 Hoşa giden/istenen davranışlar	n=6 %14	n=3 %8	n=8 %25	n=7 %37	n=1 %6	n=0	n=3 %25	Yate Ki-kare=9,938 df=6 Yates' p değeri=0,12728737
5 Hoşa gitmeyen/istenmeyen düşünceler	n=3 %7	n=4 %10	n=3 %9	n=1 %5	n=1 %6	n=4 %31	n=2 %17	Yate Ki-kare=1,569 df=6 Yates' p değeri=0,95478009

6	Doğal - Neslin Devamı	n=2 %5	n=3 %8	n=4 %12	n=0	n=2 %12	n=2 %15	n=0	Yate Ki-kare= 3,865 df=6 Yates' p değeri=0,694 93963
7	Bağlanma	n=2 %5	n=6 %15	n=1 %3	n=1 %5	n=0	n=2 %15	n=0	Yate Ki-kare= 10,188 df=6 Yates' p değeri=0,116 95494
8	Özgürlük	n=5 %12	n=3 %8	n=0	n=3 %16	n=0	n=1 %8	n=0	Yate Ki-kare= 7,855 df=6 Yates' p değeri=0,248 92006
9	Hoşa gitmeyen/istenmeyen duygular	n=3 %7	n=1 %3	n=1 %33	n=2 %10	n=1 %6	n=3 %23	n=0	Yate Ki-kare= 1,841 df=6 Yates' p değeri= 0,93372547
10	Varoluş- Kendini arama/tanım/keşif	n=4 %9	n=3 %8	n=1 %	n=0	n=1 %6	n=1 %8	n=0	Yate Ki-kare= 5,025 df=6 Yates' p değeri= 0,5406107
11	Diğer	n=5 %12	n=2 %5	n=5 %16	n=1 %5	n=0	n=1 %8	n=0	

Katılımcıların cinselliklerini tanımlamak için çektikleri fotoğraflar, yaşanılan bölgelere göre ayrılmış ve farklılaşmanın olup olmadığı gözlemlenmeye çalışılmıştır (Tablo 13). Nicel olarak bakıldığında yaşanılan bölgeye göre ana temaların göre farklılaşmadığı görülmektedir (Yate Ki-kare = 15,298, df =36; Yates' p =0,999). Aynı biçimde grupların kendi içinde değerlendirildiğinde anlamlı düzeyde bir farka rastlanmamıştır.

**Tablo 13:** Farklı Bölgelerde Yaşayan Sahip Kadınların Cinselliğe Bakışına Dair Fotoğraflar

Grup	Yaşanılan Bölge							Ki-Kare grup içi testi (Yate Ki-kare, df; Yates' p değeri)
	Marmara Bölgesi (N=43)	Güney Doğu And. (N=39)	Doğu And. B. (N=32)	İç And. B. (N=19)	Akdeniz B. (N=17)	Karadeniz B. (N=13)	Ege B. (N=12)	

1	Doğa	n=18 %42	n=13 %33	n=9 %28	n=8 %42	n=7 %41	n=5 %38	n=3 %25	Yate Ki-kare= 14,417 df=6 Yates' p değeri= 0,02530952
2	İnsan Bedeni	n=8 %19	n=8 %20	n=6 %19	n=2 %10	n=2 %12	n=2 %15	n=1 %8	Yate Ki-kare= 9,526 df=6 Yates' p değeri= 0,14608512
3	Işık	n=2 %5	n=5 %13	n=2 %6	n=3 %16	n=1 %6	n=3 %23	n=3 %25	Yate Ki-kare= 1,803 df=6 Yates' p değeri= 0,93689585
4	Çizim ve Karikatür	n=3 %7	n=4 %10	n=6 %19	n=2 %10	n=1 %6	n=2 %15	n=0	Yate Ki-kare= 5,792 df=6 Yates' p değeri=0,44688926
5	Obje	n=4 %9	n=4 %10	n=4 %12	n=2 %10	n=0	n=1 %8	n=1 %8	Yate Ki-kare= 3,891 df=6 Yates' p değeri= 0,69142426
6	Yiyecek- İçecek	n=6 %14	n=1 %3	n=1 %3	n=0	n=1 %6	n=1 %8	n=3 %25	Yate Ki-kare= 8,635 df=6 Yates' p değeri= 0,19516972
7	İç çamaşırı- Gecelik- Kıyafet	n=1 %2	n=2 %5	n=2 %6	n=1 %5	n=2 %12	n=0	n=1 %8	Yate Ki-kare= 0,694 df=6 Yates' p değeri= 0,99461964
8	Diğer	n=1 %2	n=2 %5	n=2 %6	n=1 %5	n=0	n=2 %15	n=0	

### 3.3. Katılımcılara Ait Temsili Fotoğraflar

Ana temaları temsilen seçilen dokuz katılımcının fotoğraf, hikâye ve temalarına aşağıda yer verilmiştir. Temsili veriler, araştırmaya katılan kişilerin en az %10'unun ifade ettiği ve yine her bir ana temadan sayı çokluğuna göre seçilen verilerden oluşmaktadır.

İlk ana tema hoşça giden/istenen duygular (aitlik duygusu, aşk, coşku, güven, heyecan, huzur, masumiyet/saflık, mutluluk, sevgi, şefkat, tutku, umut, zevk) (%32, n = 56) olmuştur.

**Fotoğraf 1. Tema: Huzur**



**Katılımcının Gönderdiği Hikâye (37 yaş, doktora mezunu katılımcı):**

“Fotoğraf, bir kız çocuğunun doğada özgürce ve mutlu bir şekilde zaman geçirmesini temsil ediyor. Bu da huzur veriyor açıkçası. Aslında ben de doğada zaman geçirmeyi seven biri olarak uzun bir yürüyüş ve tırmanışın ardından ulaştığımız tepede bize eşlik eden bu bebeği kullanarak manzarayı kaydetmek istemiştim. Doğada kendi kendine kalıyor insan. Kendini dinleyerek, kendini bulup, ifade edebiliyor. Ben de ilişkimde bunu önemsiyorum. Bu cinsel ilişkide de böyle. Ne kadar kendim olabilsem ve eşim beni ne kadar anlayabilirse özgürce hareket edebiliyor ve anın tadını çıkarabiliyorum. Bu da mutluluk ve huzur getiriyor doğrusu.

Fotoğraf tez çalışması konusu için özellikle çekmiş olduğum bir fotoğraf değil. Daha önceden çekmiş olduğum bir fotoğraf. Ama cinsel deneyimimi yansıtabilecek bir fotoğraf olacağını düşündüm. Fotoğraf ile ilgili bunları yazarken özgür olmaya ve kendimin peşinden gitmeye ne kadar değer verdiğimi bir kez daha fark ediyorum.

İnsanın cinsel ilişkiden ne beklediğini belirleyebilmesi ve bunu partneriyle paylaşabilmesi çok önemli. Bu açıdan, uzmanlar kendini tanıma ve iletişim becerileri noktasında sanırım yardım edebilirler.”

**Fotoğraf 2. Tema: Aidiyet**



**Katılımcının Gönderdiği Hikaye (23 yaş, lisans mezunu katılımcı):**

“Fotoğrafta tıpkı içimdeki zihinsel ve hissel bulantılar gibi bir gökyüzü var. Gökyüzüne her baktığımda içimde oluşan bu dünyaya karşı bir aitlik duygusu hissediyorum. Bu aitlik duygusu gökyüzü sadece maviyken oluşan bir şey değil. Bazen masmavi bir aitlik bazen ise bulutlu bir aitlik hissedebiliriz. Benim hissettiğim ise tıpkı fotoğraftaki gibi hem maviliği hem karamsarlığı hatırlatan, insana bulantı hissi veren bir aitlik. Bence aitlik duygusu insana yaşadığını hissettiren bir duygu. Ve gökyüzüne bakmayı bilen herkes biraz yaşadığını hisseder. Tıpkı cinsellik gibi. Cinsellik, biyolojik, psikolojik, sosyolojik ve özellikle zihinsel süreçleri de etkileyen bir durum. Ve bu durum gökyüzü gibi insanın kaçamayacağı sadece içindeki hava durumuna (duygular, kültür,

zihinsel yargılar vs.) bağlı olarak tercihlerini (kendi gökyüzünün rengini) belirleyen bir temeldir. Fikrimce bu konu hakkında toplumsal normalleştirmeler ve bilgilendirilmeler yapılmalı. Hepimiz bulantılarımızı (toplumsal yargılar, korkular vs.) aşarak gökyüzüne rahatça bakabilmeliyiz. Umarım bu çalışmanız benim gibi birçok insanın önce gökyüzünü fark etmesine ardından bulantılarını aşmasına yardımcı olur.”

**Fotoğraf 3.** Tema: Mutluluk



Katılımcının Gönderdiği Hikâye (39 yaş, ilköğretim mezunu katılımcı)

“Çocuklarıma hazırladığım kahvaltı cinsel deneyimimi yansıtıyor. Fotoğraf, iki kişinin cinsellik sonucu oluşturduğu çocuğun hayatıma kattığı tadı hatırlatıyor. Kahvaltı bir rutin, her ailenin ayrı bir kahvaltı rutini var. Kendi oluşturduğum kahvaltı rutini ile kendimi mutlu hissediyorum. Kızım eşittir mutluluk. Evlilik sonucu kızım oldu. Bana ait bir mutluluk, bana ait bir sevgi. Ailecek mutlu olmamız, bütün olduğumuza tekrardan inandırıyor beni. Kadının çocuk yetiştirme konusundaki yükünü hafifletmek için ruh sağlıklarını stresi kontrol edebilmeyi öğretmeliler.”

İkinci ana tema hoş giden/istenen bedensel hisler (ahenk/uyum, arzulamak, canlanma, cinsel uyarılma, dişil hissetmek, gevşeme/ enerji boşaltımı, güçlü hissetmek, hissetmek, orgazm, tanrıça gibi hissetmek) (%16, n = 28) olmuştur.

**Fotoğraf 4.** Tema: Sesli elektrik şoku



Katılımcının Gönderdiği Hikâye (19 yaş, lise mezunu katılımcı):



“Sevgilimle yaşadığım ve beni çok etkileyen hatırladığımda bile o ana geri döndüğüm bir geceydi bu fotoğraf. Bu resimde o gece hissettiğim şehveti görüyorum. Tutkuyu hissediyorum. Gece aslında bir şeyleri örter ama o gece karanlık zevki isteği şehveti ortaya sermişti sanki. Sevgilimle telefonda idik sohbet çok normalken birdenbire kendimi çok farklı hislerde buldum. Bacaklarım kasılıyor içimden bir şeylerin aktığını hissediyordum. Ateş basmıştı bedenimi. Sevgilimin her kelimesi nefes alışverişindeki iniş çıkışlar hepsi beni daha da yükseltiyordu. Kalbim kontrol edemediğim ama inanılmaz zevk aldığım bir tempoda atıyordu. En sonunda ikimizde zirveye ulaştığımızda kendimi bulutların üstünde uçuyor gibi hissettim. O anı asla unutmuyorum. Sevgilimin sesi bana yan yanaymış hissi verdi hep. Konuşmanın açıklığı beni hem rahatlatıyor hem de daha da azdırıyordu sanki. Şu an bunları yazarken o ana dönmek istiyorum; o anki hisleri bedenimde hissetmek istiyorum. Bacaklarımın kasıldığını hissediyorum, boynumda bir dokunuş var sanki.

Bence toplumumuzda özellikle genç kesim cinsellik nedir; nasıl tecrübe edilir; ne yaşadysam bu istismardır; ne yaşadysam kendi tecrübemdir; bu konuda neler normal neler değil; neleri hissediyorsam sağlıklı bir cinsel yaşantım vardır; neleri yaparsam kendime zarar veririm; ne zaman bu konuda bir şeyler yaşantılırsam normalimdir gibi konularda bilgilendirilmeli. Birçok kişi yanlış bir yerdeysem; yanlış düşünüyorsam; kendimi yanlış konumlandırırsam diye korkuyor. Eminim çok daha sağlıklı olacaktır.”

#### **Fotoğraf 5. Tema: Haz, varoluş**



#### **Katılımcının Gönderdiği Hikâye (27 yaş, yüksek lisans mezunu katılımcı):**

“Lavanta bahçeleri görülmeye değer yerler olmuştur. İnsanlar orada gidip fotoğraf çekirtmeyi isterler. Arzulanan ve her yerde bulunmayan bir bahçedir lavanta bahçesi. Cinsellik de arzulanan ama herkesle yaşanabilmesi mümkün olmayan, tıpkı lavantanın kokusu gibi aradan zaman geçse de hatırdaki kalacak bir deneyimdir. Fotoğrafta bir kadın lavantaları tutuyor. Buna cinselliğini elinde tutuyor da diyebiliriz.

Eylem ya da eylemsizlik kararı kendine ait. Bu fotoğrafı çektim çünkü cinselliğimi bir tabu olarak değil, varoluşumun bir parçası kadar doğal yaşıyorum. Mis kokulu lavantalar gibi bana haz veriyor. Bunları yazarken çok düşündüm çünkü daha önce hiç cinselliğimi bir şeye benzetme ihtiyacı duymamıştım. Bence her kadına cinsel organları ve cinsel varoluşu tanıtılmalı, bunu ilk cinsel ilişki ile öğrenmek yerine kendine olan yabancılığını yıkmalı.”

Üçüncü ana tema hoşya giden/istenen davranışlar (dokunmak/temas, haz, ilgi, mastürbasyon, öpüşmek, saygı, seks, teslimiyet, yakınlık) (%16, n = 28) olmuştur.

**Fotoğraf 6.**Tema: Orgazm, kendini keşif



Katılımcının Gönderdiği Hikâye (26 yaş, yüksek lisans mezunu katılımcı):

“Bu fotoğrafta aslında günlük hayatımızda hep var olan besinlerin farklı bakış açısında nasıl görüldüğü var. Patlıcanın üstüne dikkat ederseniz portakalın orta kısmına bastırıldığını ve oradaki tutku zevk sıvısına benzetmemi görebilirsiniz. Yurt dışındaki bir firmanın sextoy’ları üzerine çektiği bir reklam filminde besinler kullanılmıştı. O reklam filmini her izlediğimde yukarıda bahsettiğim duyguları anımsıyorum. Bu konuda yapabileceğimiz tek şeyin kadınların kendilerini keşfetmesini yönlendirmek ve cinsellik alanında bilgi aktarımı sağlamaktır. Kadınların kendi içsel ruhlarının ve güçlerinin farkında olması gerekiyor. Birçok kadın orgazm nedir bilmiyor. Hayvanlardan farkımız var.”

**Fotoğraf 7.**Tema: Güçlü hissetmek



Katılımcının Gönderdiği Hikâye (24 yaş, lise mezunu katılımcı):

“Fotoğrafta pantolonum var. Kendin olmaya yaklaşmak için bazı şeylerden kurtulman gerekiyor. Bunu yansıtmak için böyle bir fotoğraf kullandım. Bunları yazmak bana kendimi daha

da iyi hissettiriyor. Çünkü cinsellik, en güçlü olabildiğimiz andır bence. Hem bu kadar çıplak, doğal ve savunmasız hem de bu kişi olabildiğimiz için minnettar. Ruh sağlığı uzmanları kadınlara, bundan utanmamaları gerektiğini anlatmalı ve bunun bize hissettirdiği o gücü keşfetmelerini sağlamalı.”

Dördüncü ana tema hoşla gitmeyen/istenmeyen düşünceler (belirsizlik, birbirini kandırmak, biteceği baştan belli olan deneyim, eksiklik, gizli/ayıp/yasak/tabu, görev, hayvani duygu, ikilem/emine olamama, karmaşa, zorunluluk, yanılığ) (%10, n = 18) olmuştur.

**Fotoğraf 8.** Tema: Ayıp



Katılımcının Gönderdiği Hikâye (46 yaş, lise mezunu katılımcı):

“Cinselliğın gizli ve özel olduğunu görüyorum. Fotoğrafta yaşanması gerekenler yaşanıyor fakat uygun ortamda uygun kişi ile yaşanıyor. Bu, benim kişiliğimi anlatan bir fotoğraf; ben her şeyi içimde yaşayan biriyim. Ve tabii zamanında da cinsellik bize ayıp olarak öğretildiği için cinselliği de her türlü duyguyla kendi içimde yaşarım. Bunu oluşturan kimi zaman aile kimi zaman çevredir. Bunları yazarken çekingenlik ve utanma yaşıyorum. Konuyla ilgili bir şey yapılması gerektiğini düşünmüyorum. Çünkü bana göre normal bu.”

Beşinci ana tema hemhal olmak/iç içe geçmek/bütünleşmek/tamamlanmak (%10, n = 17) olmuştur.

**Fotoğraf 9.** Tema: Bütünlük, özgürlük



Katılımcının Gönderdiği Hikâye (31 yaş, doktora mezunu katılımcı):

“Ağaçlardaki farklı türlerin bir araya gelmesi, iki insanın bir araya gelmesini yansıtıyor. Fotoğrafta temiz bir havada, insana en lazım element olan oksijen sunuluyor. Sevmek gibi lazım olan oksijen. Ben bu fotoğrafın bir parçasıyım. Doğanın kalbinde, doğadan sevgi alıp doğaya sevgi veren ve kendini bu yap-bozun bir parçası hissediyordum. Bu fotoğraf sayesinde umutlu hissediyordum ve fotoğraf bana huzur veriyor. Herkesin bu huzuru hissetmesini istiyordum. Ruh sağlığı uzmanları eminim ki bu konuya yönelik endişe veya korku hissedene, acı tecrübeler yaşayanlara profesyonelce destek olacaktır. Buna ek olarak konuşulmayan konuların rahatça paylaşılabilmesi için halka rehber olacaktır.”

#### 4. Tartışma ve Sonuç

Araştırma, kadınların cinselliklerini tanımladıkları tema ile fotoğrafları ve bu tema ile fotoğrafların farklı demografik özelliklere göre benzer/farklı yanlarını belirlemek amacıyla yürütülmüştür. Nitel çıkarımların yanında nicel olarak da analiz yapılmıştır. Ancak katılımcıların yaş, medeni durum ve ekonomik düzeylerine bakıldığında dağılımın eğitim durumu hariç heterojen olmadığı görülmektedir. Örneklem büyüklüğü ve her demografik özellikte eş sayıda katılımcı olmadığı göze alındığında genellenebilir çıkarımlar yapmanın mümkün olmadığını söylemek gerekir.

Arzuların tatmini tıpkı nefes almak gibi doğal bir haktır (Stanton, 1973 akt. Donovan). Araştırmada elde edilen ana temalara bakıldığında da katılımcıların doğal, arzu, cinsel uyarılma, gevşeme/enerji boşaltımı, hissetmek, orgazm, haz, seks gibi temalardan bahsettiğini görmek mümkündür. Kadının bütüncüllüğü ve uyumu vurguladığı (Rose, 1983) düşünüldüğünde cinselliğini ifade ederken de ahenk, uyum, hemhal olmak, iç içe geçmek, tamamlanmak, gece-gündüz, serin-sıcak gibi kelimeleri seçmesine şaşmamalıdır. Kadınlara çok uzun bir süre kendi içlerinden gelen yasaları değil, dışarıdan dayatılan kuralları öğrenmeleri gerektiği öğretilmiştir ancak onların özgüvenlerini geliştirerek büyümeleri gerekir (Fuller, 1971). Cinselliğini bir varoluş, kendini arama, tanıma/ keşif olarak yorumlayan kadınlar, yazdıkları hikayelerde bu büyümeden söz etmektedirler. Kendi bedenine sahip olabilen ve onu kontrol edebilen kadın özgürdür (Rossi, 1973). Katılımcıların cinselliği özgürlük olarak da tanımladığı görülmektedir. Cinsel ilişkiyi ekonomik ilişki için yürütmek (Gilman, 1966), hoş gitmeyen düşünceler ana teması altındaki görev, zorunluluk temalarıyla uyumaktadır.

Adams (2013), kadınların hayvanların da kendileri gibi erkekler tarafından eziliyor olmalarının farkına vardığı ve bu yüzden hayvanlara karşı sempati hissettiğini belirtir. Belki de bundandır ki katılımcıların %36'sı (n=64) cinselliklerini bir doğa fotoğrafıyla tanımlamışlardır. Ekofeminist görüşle baktığımızda da (Çetin, 2005) kadınların cinselliği tanımlarken doğa, insan bedeni, güneş gibi fotoğraflar kullandıkları görülmüştür. Bu da araştırmanın %63'ünü oluşturmaktadır.

Russel (1974), okuma yazması olmayan insanların ilk ihtiyacının, özne olduklarını ve yönlendirilen nesnelere olmadıklarını kavramak olduğunu söyler. Eğitim düzeyi açısından bakıldığında yalnızca lisans ve üzeri mezunu olan katılımcılar cinselliği “Özgürlük” ve “Varoluş- Kendini arama/tanıma/keşif” olarak tanımlamıştır

Cinselliğin evlilik çatısı altında olması gerektiği konusundaki görüş ve geleneksel toplumlarda cinsel deneyim hakkında konuşmanın yasak/ayıp oluşu göz önünde bulundurulduğunda katılımcıların %60'ının medeni durumlarının bekar olduğu görülmektedir (Akin ve Özvarış, 2003; Kayır, 1995). Katılımcıların çoğunluğu bekar olsa da “Hoşa giden/istenen davranışlar” ve “Doğal-Neslin devamı” ana temaları evli katılımcılarda daha yüksek çıkmıştır. Woodhull'un temel kaygısı kadınların bütün sınırlamalardan özellikle de kimi ve ne zaman seveceklerine dair baskılardan kurtulması ile ilgilidir (Donovan, 2021). Belki de evliliğin, bu kaygılardan arınıp cinselliği meşru kılarak (Bağlı ve Sever,2005) kadınların kaygılardan kurtulduğu yer olması sebebiyle kadınlar, cinselliği hoş giden/istenen davranışlar şeklinde tanımlamış olabilir. TDK tarafından evlilik bağı ile tanımlanan ailenin, neslin devamı işlevine sahip olması (Kır, 2011) araştırmadaki “Doğal-Neslin devamı” ana teması açıklar niteliktedir.

Aynı zamanda çalışmaya katılan katılımcıların %87'si ekonomik durumunu orta olarak tanımlamıştır. Bu sebeple ekonomik durumu düşük ve yüksek olan katılımcıların görüşleri araştırmamızda sınırlı olarak bulunmaktadır.

Araştırmaya katılan kişilerin %59'unun 18-30 yaş arasında yani Arnett'e (2000) göre "beliren yetişkinlik" döneminde olduğunu söylemek mümkündür. Bu sebeple katılımcılarımızın büyük çoğunluğu kimlik arayışı, değişkenlik, arada kalmışlık özellikleriyle tanımlanan beliren yetişkinlik dönemindeki bireylerdir (Arnett, 2000). Araştırma konusunun cinsellik oluşu sebebiyle, kendini aramakta olan bireylerin keşif amaçlı bu araştırmaya ilgi gösterdiği düşünülebileceği gibi, kültürel faktörlerin etkisiyle yaşça daha büyük kadınlar tarafından cinselliğin konuşulmak istenmemesi doğal karşılanabilir (Babacan, 2003). Gilly ve Zeithaml (1985), yaşla birlikte teknolojiye yönelik olumsuz görüşlerin arttığı ve teknoloji kullanımının azaldığını saptamıştır. Araştırmaya katılım için de e-posta adresiyle giriş yapıyor olmak, fotoğrafı yüklemek gibi durumlar gerektiğinden katılımcıların dağılımında yaş faktörü belirgindir.

Son olarak, araştırmanın pandemi döneminde yapıldığı göz önünde bulundurulmalıdır. Sokağa çıkma kısıtlamaları, bulaş riski gibi sebepler, teknolojik imkânı/becerisi olan bireyleri de sınırladığı ve çektikleri fotoğrafların çeşitliliğini etkilediği düşünülmektedir. Bu sebeple sıklıkla telif hakkı kendisine ait olmayan hazır fotoğrafların kullanıldığı düşünülmektedir. Online Seslifoto (OSF) ve cinselliği ilk kez bir araya getiren bu çalışmanın, sonraki araştırmalar için uygulanabilirlik açısından da yol gösterici olacağı düşünülmektedir.

#### **Araştırma ve Yayın Etiği Beyanı**

Bu çalışma bilimsel araştırma ve yayın etiği kurallarına uygun olarak hazırlanmıştır.

#### **Yazarların Makaleye Olan Katkıları**

Yazarlar çalışmaya eşit oranda katkı sağlamıştır.

#### **Destek Beyanı**

Araştırma herhangi bir kurum ve kuruluş tarafından desteklenmemiştir.

#### **Çıkar Beyanı**

Çalışmada çıkar çatışması durumu bulunmamaktadır.

## Kaynaklar

- Acavit, B. (2022). *Türkiye’de Toplumsal Cinsiyet Rollerinin Kadının Cinsel Doyumuna Etkisi Üzerine Yapılmış Çalışmaların Sistemik Derlemesi* [Yayımlanmamış yüksek lisans tezi]. Hacettepe Üniversitesi.
- Açıklan, N. (2013). Fuhuş Pazarında Sermaye Olmak: Mersin Örneği. *Çalışma ve Toplum*, 3 (38), 243-282. <https://dergipark.org.tr/tr/pub/ct/issue/71774/1155053>
- Adak, S. (2016). Siyaset ve toplumsal cinsiyet. F. Saygılıgil(Ed.), *Toplumsal Cinsiyet Araştırmaları* içinde (s. 17-33). Ankara: Dipnot Yayınları.
- Adams, C. J. (2013). *Etin Cinsel Politikası: Feminist Vejetaryen Eleştirel Kuram* (G. Tezcan, M.E. Boyacıoğlu, Çev.). İstanbul: Ayrıntı.
- Aktaş, G. (2013). Feminist söylemler bağlamında kadın kimliği: Erkek egemen bir toplumda kadın olmak. *Hacettepe Üniversitesi Edebiyat Fakültesi Dergisi*, 30 (1).<https://dergipark.org.tr/tr/pub/huefd/issue/41216/501952>
- Armiya’u, A. Y., Yıldırım, M., Muhammad, A., Tanhan, A. ve Young, J. S. (2022). Mental health facilitators and barriers during Covid-19 in Nigeria. *Journal of Asian and African Studies*. <https://doi.org/10.1177/00219096221111354>
- Badinter, E. (2011). *Kadınlık mı, Annelik mi?* (A. Ekmekçi, Çev.) İstanbul: İletişim Yayınları.
- Bahar, M. (2018). *Y Kuşağında Cinsellik Algısı İncelemesi: İzmir Örneği* [Yayımlanmamış yüksek lisans tezi]. Hacettepe Üniversitesi.
- Bağlı, M. ve Sever, A. (2005). Tabulaştırılan/tabulaşan kurumun (ailenin) kurbanlıklar edinme pratiği: Levirat ve sororat. *Sosyal Politika Çalışmaları Dergisi*, 8 (8). <https://dergipark.org.tr/tr/pub/spcd/issue/21112/227387>
- Bayer, A. M. ve Alburqueque, M. (2014). Our world through our eyes: adolescents us photovoice to speak their mind on adolescent health, well-being, and sexuality in Lima, Peru. *Health Promotion Practice*, 15(5), 723-731. <https://doi.org/10.1177/1524839914530400>
- Beauvoir de, S. (1993). *Kadın İkinci Cins: Bağımsızlığa Doğru* (B. Onaran, Çev.). İstanbul: Panel Yayınları.
- Beji N. ve Aşçı ÖS. (2011). Cinsellikle ilgili kuramlar ve ilk bilimsel çalışmalar. *Androloji Bülteni*, 45, 160–163.
- Berger, J. (1986). *Görme biçimleri*. (Y. Salman, Çev.). İstanbul: Metis Yayınları.
- Bilgin, R. (2016). Geleneksel ve modern toplumda kadın bedeni ve cinselliği. *Fırat Üniversitesi Sosyal Bilimler Dergisi*, 26(1), 219-244. <https://dergipark.org.tr/tr/pub/firatsbed/issue/22124/237647>
- Bingöl, O. (2014). Toplumsal cinsiyet olgusu ve Türkiye’de kadınlık. *Karamanoğlu Mehmetbey Üniversitesi Sosyal ve Ekonomik Araştırmalar Dergisi*, 16 (Özel Sayı I), 108-114.
- Boonzaier, F. ve Zway, M. (2015). Young lesbian and bisexual women resisting discrimination and negotiating safety: A photovoice study: original contributions. *African Safety Promotion Journal*, 13(1), 7-29.
- Brunsdon, V. ve Goatcher, J. (2007). Reconfiguring photovoice for psychological research. *The Irish Journal of Psychology*, 28(1–2), 43–52. <https://doi.org/10.1080/03033910.2007.10446247>

- Cornell, J., Ratele, K., ve Kessi, S. (2016). Race, gender and sexuality in student experiences of violence and resistances on a university campus. *Perspectives in Education*, 34(2), 97-119. <https://doi.org/10.18820/2519593X/pie.v34i2.8>
- Çelik, E. (2012). *Evlü bireylerin cinsel özgüven düzeyleri ile cinsel öz-yeterlik, evlilik yaşam doyumu ve cinsel utangaçlıklarının incelenmesi* [Yayımlanmamış doktora tezi]. Sakarya Üniversitesi.
- Çetin, O. (2005). Ekofeminizm: Kadın doğa ilişkisi ve ataerkillik. *Sosyoekonomi*, 1(1). <https://dergipark.org.tr/tr/pub/sosyoekonomi/issue/21061/226778>
- Dağdelen, A. (2021). Platon'dan Hegel'e akıl ve "kadınlık": "kadınlık"tan kurtuluş olarak feminist teori. *Uluslararası İşletme, Ekonomi ve Yönetim Perspektifleri Dergisi (IJBEMP)*, 5(2), 829-841.
- Daly M.(1973). *Beyond God the Father*. Baston: Beacon Press.
- Dinç-Kahraman, S. (2010). Kadınların toplumsal cinsiyet eşitsizliğine yönelik görüşlerinin belirlenmesi. *Dokuz Eylül Üniversitesi Hemşirelik Yüksekokulu Elektronik Dergisi*,3, 30–35.
- Dinç-Kahraman, S. (2012) *Orgazm olamayan kadınlar ile orgazm olabilen kadınların atılganlık düzeyleri, benlik saygıları, beden algıları ve evlilik uyumları açısından karşılaştırılması* [Yayımlanmamış yüksek lisans tezi]. Maltepe Üniversitesi.
- Dinçer, Ö. (2007). *Namus ve bekaret: Kuşaklar arasında değişen ne? İki kuşaktan kadınların cinsellik algıları* [Yayımlanmamış yüksek lisans tezi]. Ankara Üniversitesi.
- Desyllas, M. C. (2014). Using photovoice with sex workers: The power of art, agency and resistance. *Qualitative Social Work*, 13(4), 477-501. <https://doi.org/10.1177/1473325013496596>
- D'Arusmont, F. W. (1972). *Life, letters and lectures*. New York: Arno Press. (Orijinal eserin basım tarihi, 1834)
- Doğan S. ve Küçükgöncü S. (2009). Geçmişten günümüze cinsellik araştırmaları. *Nöropsikiyatri Arşivi Dergisi*, 46, 102–109.
- Dogan, S., ve Julian, D. (2019). Community psychology practice and school-community partnerships through the lens of school counseling profession in Turkey. *Çukurova University. Faculty of Education Journal*, 48(2), 1041-1053. doi:10.14812/cufej.551028
- Donovan, J. (2021). *Feminist Teori*. (A. Bora, M. Ağduk Gevrek, F. Sayılan, Çev.). İstanbul: İletişim Yayınları. (Orijinal eserin basım tarihi, 1992).
- Doyumğaç, İ., Tanhan, A. ve Kıymaz, M. S., (2021). Understanding the most important facilitators and barriers for online education during COVID-19 through online photovoice methodology. *International Journal of Higher Education*, 10(1), 166-190. <https://doi.org/10.5430/ijhe.v10n1p166>
- Elçik, G. (2016). Beden, iki nokta üst üste. F. Saygılıgil (Ed.), *Toplumsal Cinsiyet Araştırmaları* içinde (s.185-210) içinde. Ankara: Dipnot Yayınları.
- Erbil, N. (2019). Relationship between sexual myths and sexual function of women. *International Journal of Caring Sciences*, 12(3), 1570.
- Esencan, T.Y. ve Beji N.K. (2015). Günümüze değin cinsellik konusunda yapılan çalışmaların irdelenmesi. *Androloji Bülteni*. 17(63): 301-310.
- Fuller M. (1971). *Woman in the nineteenth century*. New York: Norton. (Orijinal eserin basım tarihi, 1845).

- Genç, E., Tanhan, A. ve Kose, O. (2022). Exploring the facilitators and barriers to maintaining intimate relationships during covid-19 through online photovoice methodology. *Journal of Family Issues*. <http://dx.doi.org/10.1177/0192513X221113855>
- Gilman, C. P. (1998). *Women and Economics: A Study of the Economic Relation Between Men and Women as a Factor in Social Evolution*. Berkeley: University of California Press, <http://ark.cdlib.org/ark:/13030/ft896nb5rd/>
- Güdekli, A. (2016). *Küresel erkek (lik) ve medya*. Konya: Literatürk Academia.
- Gürsoy, E. ve Gencalp, N. S. (2010). Cinsel sağlık eğitiminin önemi. *Sosyal Politika Çalışmaları Dergisi*, 23(23), 29-36.
- Greenberg, J. S., Breuss, C. E. ve Conklin, S.C. (2011) *Exploring the dimensions of human sexuality*. Sudbury, Massachusetts: Jones And Bartlett Publishers.
- Hepşen, Ö. (2010). *Tevrat, İncil ve Kuran-ı Kerim’de kadın bedeni* [Yayımlanmamış yüksek lisans tezi]. Ankara Üniversitesi.
- Horney, K (1926). The flight from womanhood. J. B. Miller (Ed.), *Psychoanalysis and Women: contributions to new theory and therapy* içinde. New York: Brunner / Mazel Publishers.
- Işık, M. F. (2022). Dünden bugüne feminizm ve tartışmalar. M.F. Işık (Ed.), *Toplumsal Cinsiyete Farklı Yaklaşımlar* içinde. İstanbul: DYB Yayınları
- İnceoğlu, Y. ve Kar, A. (2009). Yeni güzellik ikonları: İnsan bedeninin özgürlüğü mü, mahkumiyeti mi? *Galatasaray Üniversitesi İletişim Dergisi*, 10, 7-31. <http://iletisimdergisi.gsu.edu.tr/tr/pub/issue/7369/96474>
- Kır, İ. (2011). Toplumsal Bir Kurum Olarak Ailenin İşlevleri. *Elektronik Sosyal Bilimler Dergisi*, 10 (36), 381-404. <https://dergipark.org.tr/tr/pub/esosder/issue/6150/82609>
- Kızılay, I. (2022). *Farklı bağlanma stillerine sahip bireylerin ilişki deneyimlerinin online yorumlayıcı fenomenolojik analiz (OYFA) ile incelenmesi* [Yayımlanmamış yüksek lisans tezi]. Üsküdar Üniversitesi.
- Komut, S. (2011). Türkiye’de kadın, cinsellik ve kürtaj. *Sosyal ve Beşeri Bilimler Dergisi*, 3(1). <https://dergipark.org.tr/tr/pub/sobiadsbd/issue/11351/135643>
- Kutlu, Ö ve Çok, F. (2002). Cinsel eğitim programına dayalı cinsel bilgi testinin geliştirilmesi. *Eğitim ve Bilim*, 27(123), 3- 12.
- Kurnaz, I. (2020) Türkiye’nin İstanbul sözleşmesi ile imtihanı. T. Yalçın (Ed.), *Kadın Yazıları* içinde. Ankara: Savaş Yayınları.
- Mamary, E., McCright, J. ve Roe, K. (2007). Our lives: An examination of sexual health issues using photovoice by non-gay identified African American men who have sex with men. *Culture, Health And Sexuality*, 9(4), 359-370. <https://doi.org/10.1080/13691050601035415>
- Maiter, S., Simich, L., Jacobson, N., ve Wise, J. (2008). Reciprocity: An ethic for community-based participatory action research. *Action Research*, 6(3), 305–325. <https://doi.org/10.1177/1476750307083720>
- McIntyre, A. (2003). Through the eyes of women: Photovoice and participatory research as tools for reimagining place. gender, place and culture: *A Journal of Feminist Geography*, 10(1), 47-66. <https://doi.org/10.1080/0966369032000052658>



- Ozkan, N. (2021). *Farklı eğitim düzeyine sahip kadınların cinselliğe bakışının online seslifoto yöntemi (OSF) ile incelenmesi* [Yayımlanmamış yüksek lisans tezi]. Üsküdar Üniversitesi.
- Öğülmüş, K., Acikgoz, M. H. ve Tanhan, A. (2021). Evaluation of teacher candidates' perceptions about specific learning difficulties through Online Photovoice (OPV) methodology. *International Journal of Education and Literacy Studies*, 9(2), 161-169. <http://dx.doi.org/10.7575/aiac.ijels.v.9n.2p.161>
- Özan, S., Aras, Ş., Semin, S. ve Orçin, E.(2004). Dokuz Eylül Üniversitesi tıp fakültesi öğrencilerinin cinsel tutum ve davranış özellikleri. *Dokuz Eylül Üniversitesi Tıp Fakültesi Dergisi*, 18 (1), 27-39.
- Özdemir, E. (2016). Türkiye feminist hareket/örgütlenme tarihi. F. Saygılıgil(Ed.), *Toplumsal Cinsiyet Araştırmaları* içinde(s. 291-323) içinde. Ankara: Dipnot Yayınları.
- Özsöz, C. (2008). Kültürel feminist teori ve feminist teorilere giriş. *Sosyoloji Notları*, 6, 51-55.
- Palibroda, B., Krieg, B., Murdock, L. ve Havelock, J. (2009). A practical guide to photovoice: Sharing pictures, telling stories and changing communities. [http://www.pwhce.ca/photovoice/pdf/Photovoice\\_Manual.pdf](http://www.pwhce.ca/photovoice/pdf/Photovoice_Manual.pdf)
- Paris, G. (2016). *Cinselliğin önemi: Arzuya kavuşmak* (Z. Hürmüz Çev.). İstanbul: Ayrıntı Yayınları.
- Payne, D. A., Hickey, H., Nelson, A., Rees, K., Bollinger, H., ve Hartley, S. (2016). Physically disabled women and sexual identity: a PhotoVoice study. *Disability and Society*, 31(8), 1030-1049. <https://doi.org/10.1080/09687599.2016.1230044>
- Pilcher, J. ve Whelehan, I. (2016). *Key concepts in gender studies*. London: Sage.
- Rose, H. (1986). Beyond masculinist realities: A Feminist epistemology for the science. R. Bleier (Ed.), *Feminist approaches to science* içinde. (s.57—76). UK: Pergamon Press.
- Rossi, A. S. (1973). *The feminist papers: From Adams to de Beauvoir*. New York: Columbia University Press.
- Russel L. M. (1974). *Human liberation in a feminist perspective- A theology*, Philadelphia: Westminster Press.
- Sakallı-Uğurlu, N., Karakurt, G. ve Uğurlu, O. (2001). Evlilik öncesi yaşanan cinsel ilişkiye ve kadınların evlilik öncesi cinsel ilişkide bulunmasına karşı tutumlar. *Psikoloji Çalışmaları*, 22, 15-29. <https://dergipark.org.tr/tr/pub/iupcd/issue/9411/117816>
- Smith, J. A. ve Osborn, M. (2003). Interpretative phenomenological analysis. J. A. Smith (Ed.), *Qualitative psychology: A practical guide to research methods* içinde (S. 51–80). London: Sage.
- Subasi, Y., Adalar, H., Tanhan, A., Arslan, G., & Allen, K., Boyle, C., Lissack, K., Collett, K. ve Lauchlan, F. (2023). Investigating students' experience of online/distance education with photovoice during COVID-19. 44(3). Manuscript in print.
- Sutherland, C. ve Cheng, Y. (2009). Participatory-action research with (im) migrant women in two small Canadian cities: Using photovoice in Kingston and Peterborough, Ontario. *Journal of Immigrant and Refugee Studies*, 7(3), 290-307. <https://doi.org/10.1080/15562940903150089>
- Tanhan, A. (2020). COVID-19 sürecinde Online Seslifoto (OSF) yöntemiyle biyopsikososyal manevi ve ekonomik meseleleri ve genel iyi oluş düzeyini ele almak: OSF'nin Türkçeye uyarlanması. [Utilizing Online Photovoice (OPV) methodology to address biopsychosocial spiritual economic issues and wellbeing during COVID-19: Adapting OPV to Turkish.] *Turkish Studies*, 15(4), 1029-1086. <https://doi.org/10.7827/TurkishStudies.44451>

- Tanhan, A. (2022). *Online seslifoto (OSF) yöntemiyle üniversite öğrencilerinin tasavvuf anlayışını keşfetmek* [Yayımlanmamış yüksek lisans tezi]. Batman Üniversitesi. <https://hdl.handle.net/20.500.12402/4272>
- Tanhan, A., Arslan, G., Yavuz, K. F., Young, J. S., Çiçek, İ., Akkurt, M. N., Ulus, İ. Ç., Görünmek, E. T., Demir, R., Kürker, F., Çelik, C., Akça, M. Ş., Ünverdi, B., Ertürk, H. ve Allen, K. (2021). A constructive understanding of mental health facilitators and barriers through Online Photovoice (OPV) during COVID-19. *ESAM Ekonomik ve Sosyal Araştırmalar Dergisi*, 2(2), 214-249. <https://dergipark.org.tr/en/pub/esamdergisi/issue/64932/956618>
- Tanhan, A. ve Francisco, V. T. (2019). Muslims and mental health concerns: A social ecological model perspective. *Journal of Community Psychology*, 47(4), 964-978. <https://doi.org/10.1002/jcop.22166>
- Tanhan, A. ve Strack, R. W. (2020). Online photovoice to explore and advocate for Muslim biopsychosocial spiritual wellbeing and issues: Ecological systems theory and ally development. *Current Psychology*, 39(6), 2010-2025. <https://doi.org/10.1007/s12144-020-00692-6>
- Taş, G. (2016). Feminizm üzerine genel bir değerlendirme: Kavramsal analizi, tarihsel süreçleri ve dönüşümleri. *Akademik hassasiyetler*, 3(5). <https://dergipark.org.tr/tr/pub/akademik-hassasiyetler/issue/27268/287075>
- Tümekaya, S., Kuşdemir Kayıran, B., Tanhan, A. ve Arslan, Ü. (2021). Using Online Photovoice (OPV) to understand youths' perceptions of distance education during COVID-19. *International Journal of Education and Literacy Studies*, 9(4), 45-60. <http://dx.doi.org/10.7575/aiac.ijels.v.9n.4p.45>
- Teti, M., Murray, C., Johnson, L. ve Binson, D. (2012). Photovoice as a community-based participatory research method among women living with HIV/AIDS: Ethical opportunities and challenges. *Journal of Empirical Research on Human Research Ethics*, 7(4), 34-43. <https://doi.org/10.1525/jer.2012.7.4.34>
- TÜİK (2006). Aile Yapısı Araştırması <https://data.tuik.gov.tr/Bulten/Index?p=Turkiye-Aile-Yapisi-Arastirmasi-2021-45813> adresinden erişildi.
- Vatandaş, C. (2011). Toplumsal cinsiyet ve cinsiyet rollerinin algılanışı. *Istanbul Journal of Sociological Studies*, 0 (35), 29-56.
- Wallerstein, N. B. ve Duran, B. (2006). Using community-based participatory research to address health disparities. *Health Promotion Practice*, 7(3), 312-323. <https://doi.org/10.1177/1524839906289376>
- Wang, C. ve Burris, M. A. (1997). Photovoice: Concept, methodology, and use for participatory needs assessment. *Health Education and Behaviour*, 24, 369-387. <https://doi.org/10.1177/109019819702400309>
- Wang, C. (1999). Photovoice: A participatory action research strategy applied to women's health. *Journal of Women's Health*, 8(2), 185-192. <https://doi.org/10.1089/jwh.1999.8.185>
- Willson, K., Green, K., Haworth-Brockman, M. ve Beck, R. R. (2006). Looking out: Prairie women use photovoice methods to fight poverty. *Canadian Woman Studies*, 25(3).

# Aydınlık ve Karanlık Üçlünün Etik Olmayan Örgüt Yanlısı Davranışlar Sergileme Motivasyonları: Banka Personeli Üzerine Nitel Bir Araştırma<sup>1</sup>

Sema POLATCI<sup>2</sup>, Tugay ÜLKÜ<sup>3</sup>

Aydınlık ve Karanlık Üçlünün Etik Olmayan Örgüt Yanlısı Davranışlar Sergileme Motivasyonları: Bankacılık Sektörü Üzerine Nitel Bir Araştırma

Öz

Çalışmanın amacı aydınlık ve karanlık kişilik özelliklerine sahip bireylerin etik olmayan örgüt yanlısı davranışları sergilerken sahip oldukları motivasyon durumları arasındaki benzerlik ve farklılıkları tespit etmektir. Aydınlık ve karanlık kişilik özelliklerinin birbirine zıt yapısının, etik olmayan örgüt yanlısı davranışların bünyesinde bulundurduğu zıtlıklarla entegre edilerek, yazına katkı sağlanması planlanmaktadır. Nitel araştırma deseni ile hazırlanan çalışmanın evrenini ülkemizde görev yapmakta olan banka personeli oluşturmaktadır. Çalışma kapsamında 11 bankacı ile yapılandırılmış soru formu üzerinden yüz yüze ve online görüşmeler gerçekleştirilmiştir. Nitel analizler sonucu, aydınlık ve karanlık üçlü için özerklik, üst yönetimin desteği ve iş yeri mutluluğunun motivasyon artırıcı faktörler olduğu; hedef baskısı, meslektaşın profesyonel olmayan davranışları ve otoriter yönetimin motivasyon azaltıcı faktörler olduğu belirlenmiştir. Ayrıca etik olmayan örgüt yanlısı davranışların sergilenmesinde, Öz-Belirleme Teorisine göre dışsal motivasyon ile hareket edildiği görülmüş; aydınlık ve karanlık üçlü açısından motivasyon ve etik olmayan örgüt yanlısı davranışlar arasındaki olgular incelenmiş ve tartışılmıştır.

**Anahtar Kelimeler:** Aydınlık Üçlü, Karanlık Üçlü, Öz-Belirleme Teorisi, Etik Olmayan Örgüt Yanlısı Davranışlar

**Makale Türü:** Araştırma Makalesi

The Motivations of the Light and Dark Triads to Exhibit Unethical Pro-Organizational Behaviours: A Qualitative Study on the Banking Sector

Abstract

The aim of the study is to examine the similarities and differences between the motivational states of individuals with light and dark personality traits while exhibiting unethical pro-organizational behaviors. It is planned to contribute to the literature by integrating the contrasting structure of light and dark personality traits with the contrasts of unethical pro-organizational behaviors. In this study, which was prepared with a qualitative research design, the research population consists of bank personnel who are working actively in our country. Within the scope of the study, face-to-face and online interviews were conducted with 11 bankers over a semi-structured questionnaire. As a result of the qualitative analysis, autonomy, support from the top management and workplace happiness are motivational factors, and goal pressure, the colleague's unprofessional behavior and authoritarian management were found to be demotivating factors for the light and dark triad. In addition, according to Self-Determination Theory, extrinsic motivation was observed in displaying unethical pro-organizational behaviors; The phenomena between motivation and unethical pro-organizational behaviors in terms of the light and dark triad were examined and discussed.

**Keywords:** Light Triad, Dark Triad, Self-Determination Theory, Unethical Pro-Organizational Behaviours

**Paper Type:** Research Paper

<sup>1</sup> Bu çalışma Tokat Gaziosmanpaşa Üniversitesi Sosyal Bilimler Enstitüsü Yönetim ve Organizasyon Anabilim Dalı'nda Prof. Dr. Sema POLATCI danışmanlığında Arş. Gör. Tugay ÜLKÜ tarafından "Karanlık ve Aydınlık Kişilik Özelliklerinin Etik Olmayan Örgüt Yanlısı Davranışlara Etkisinde Motivasyonun Aracı Rolü" başlığı altında karma araştırma yöntemi ile hazırlanmış Doktora tezinin nitel araştırma kısmından türetilmiştir.

<sup>2</sup> Prof. Dr., Tokat Gaziosmanpaşa Üniversitesi, İktisadi ve İdari Bilimler Fakültesi, İşletme Bölümü, [sema.polatci@gop.edu.tr](mailto:sema.polatci@gop.edu.tr), ORCID: <https://orcid.org/0000-0002-4671-1356>

<sup>3</sup> Arş. Gör., Dr., Tokat Gaziosmanpaşa Üniversitesi, İktisadi ve İdari Bilimler Fakültesi, İşletme Bölümü, [tugay.ulku@gop.edu.tr](mailto:tugay.ulku@gop.edu.tr), ORCID: <https://orcid.org/0000-0002-4337-4876>

## 1. Giriş

Benzerlikler ve farklılıklar üzerinden karakterize edilen insan yaşamı, zıtlıkların bir bütün içerisinde oluşturduğu kaotik ortamda gelişmekte ve özelliklerini yansıtmaktadır. Düzensizlik içerisinde bir düzen oluşturma çabasının, sosyalleşme sonucunda bireylerde meydana gelen değişimlerin, zaman içerisinde bireylerin düşünce ve davranışlarında ortaya çıkan sapmaların açıklanmasında bireylerin kişilik özelliklerine çokça vurgu yapılmaktadır. Bu noktada yazında iki farklı hayat anlayışını yansıtan aydınlık ve karanlık üçlünün kaosun oluşumundaki rolü ön plana çıkmaktadır. Bireylerin doğum anından itibaren ve büyük olasılıkla doğum anından önce hissettikleri tüm duyguların çevreden gelen uyarılar neticesinde şekillendiği düşünülmektedir (Özdemir vd., 2012). Bazı bireyler, çevreden gelen bu uyarılar sonucunda hayatın olumlu yönlerini görmeyi sağlayan bir kişilik özelliğine kavuşabilirken; bazı bireyler ise toplum tarafından hoş karşılanmayan davranışları içselleştirebilmektedir. Toplumsal normlara uygun davranışların temsilcisi olarak aydınlık üçlü kişilik özellikleri, normlara aykırı davranışların temsilcisi olarak karanlık üçlü kişilik özellikleri kullanılmaktadır. Hayat boyunca bireylerin karşılaştıkları uyarıcılara verdikleri tepkiler düşünüldüğünde, aynı uyarıcılara farklı bir tepki verilmesi ya da tam tersi farklı uyarıcılara benzer tepkilerin verilmesi doğrusal olmayan insan hayatı için ve dolayısıyla organizasyonlar açısından normal karşılanmaktadır (Thietart ve Forgues, 1995). Aydınlık ve karanlık üçlü her ne kadar kavramsal olarak zıtlıklar barındıran bir yapıya sahip olsalar da esasında bireylerin önceden tahmin edilemeyen davranışlarının açıklanmasında ortak hareket eden yapılar olabileceği göz önüne alınmalıdır. Bireylerin tamamen aydınlık veya tamamen karanlık tarafta olmasının güçlüğü nedeniyle her iki kişilik özelliğinin belirli oranlarda aynı bireyde yer alması doğal bir sonuç olarak değerlendirilmelidir (Kaufman vd., 2019; Zimbardo, 2018).

Kişilik özelliklerindeki farklılıkların kendisini açık bir şekilde gösterdiği davranışlardan birisi etik olmayan örgüt yanlısı davranışlardır (Castille, Buckner ve Thoroughgood, 2018; Tangney, 1991). Organizasyonların prosedürlerine ve normlarına aykırı olarak gerçekleştirilen bazı eylemler neticesinde toplum sağlığını, organizasyonun sürekliliğini ve bireylerin refahını korumak mümkündür. Yazılı ve görsel basında karşılaşma imkanı bulduğumuz ve 'skandal' olarak nitelendirilen iş yeri eylemlerinin ortaya çıkışı, mal veya hizmet satın alan müşterilerin organizasyon hakkında organizasyona fayda sağlayacak şekilde yanlış yönlendirilmesi, organizasyon içerisinde gerçekleşen illegal faaliyetlerin organizasyonu korumak adına sümen altı edilmesi gibi eylemler etik olmayan örgüt yanlısı davranışların barındırdığı ikilemi gözler önüne sermektedir. Etik olmayan örgüt yanlısı davranışların yarar ortaya çıkartması ancak genel kabul görmüş davranış kalıplarının çiğnenmesi bireyleri karar alma sürecinde önemli bir yol ayırımına sürüklemektedir. Bu anlamda bireylerin aydınlık tarafları ile karanlık tarafları arasındaki dengenin etik olmayan örgüt yanlısı davranışların sergilenmesinde nasıl bir etkisi olduğunu gözlemek oldukça önemlidir. Yazında aydınlık üçlüye atfedilen olumlu anlamlar ile karanlık üçlüye atfedilen olumsuz anlamların geçişli bir yapıya sahip olduğu düşünülmektedir (Kaufman vd., 2019). Etik olmayan örgüt yanlısı davranışları sergileyen bireylerin tamamının art niyetli, çıkarıcı ve temel hak ve özgürlüklere karşıt bir anlayışa sahip olduklarını düşünmek ve kesin önyargılarla hareket etmek doğru olmayacaktır.

Öte yandan, kişilik özellikleri bir davranışın açıklanmasında tek başına yeterli değildir. Etik olmayan örgüt yanlısı davranışların açıklanmasında aydınlık ve karanlık üçlü arasındaki geçişlerin daha iyi irdelenebilmesi amacıyla motivasyon unsurlarına değinmekte fayda görülmektedir. Nasıl ki bireyler motive oldukları zaman dilimlerinde, gerçekleştirecekleri eylemleri bir akış içerisinde yaşamaktaysa, motive olmadıkları zaman dilimlerinde aynı eylemi gerçekleştirse bile aynı hazzı ve heyecanı yaşamakta zorlanmaktadırlar (Nakamura ve Csikszentmihalyi, 2009). Motivasyon düzeyi arasındaki geçişlerin standart kalıplar halinde ele alındığı görüşlerin aksine, davranışların gerçekleştirilmesi aşamasında geçen süreyi ve çevresel unsurları göz önüne alarak bireylerin motivasyon düzeyleri hakkında değerlendirilmelerde bulunmanın faydalı olacağı düşünülmektedir.

Motivasyon düzeyleri arasındaki geçişin etkin bir şekilde ele alındığı Öz-Belirleme Teorisi'ne (Deci ve Ryan, 2008) göre kurgulanan bu çalışmada içsel ve dışsal motivasyon düzeylerinin aydınlık ve karanlık üçlü ile etkileşimi ve etik olmayan örgüt yanlısı davranışların gerçekleştirilmesine katkısı ele alınmıştır. Çalışma kapsamında yazındaki bu bilgilerin beklendiği şekilde desteklenip desteklenmediği ve hangi faktörlerin aydınlık ve karanlık üçlünün motivasyon düzeylerini etkilediğinin tespit edilmesi amaçlanmaktadır. Aydınlık üçlü içsel motivasyonla mı, dışsal motivasyonla mı hareket etmektedir? Aynı şekilde karanlık üçlü içsel motivasyonla mı, dışsal motivasyonla mı hareket etmektedir? Etik olmayan örgüt yanlısı davranışların sergilenmesi esnasında hangi motivasyon unsuru ön plana çıkmaktadır? Bireyler, kişilik özelliklerinden bağımsız olarak hangi koşullar altında etik olmayan örgüt yanlısı davranışlar sergilemeye meyil etmektedirler? Aydınlık ve karanlık üçlü, etik olmayan örgüt yanlısı davranışların sergilenmesi noktasında hangi motivasyon düzeyinin baskın olduğu bir yapı sergilemektedir? Çalışma kapsamında bu sorulara yanıtlar aranmıştır.

## 2.Kavramsal Çerçeve

### 2.1. Karanlık Üçlü (Dark Triad)-Aydınlık Üçlü (Light Triad)

Toplum tarafından hoş karşılanmayan bazı davranışların bir araya getirilerek oluşturduğu kişilik özellikleri yapısı karanlık üçlü ya da karanlık kişilik özellikleri şeklinde ifade edilmektedir. Karanlık üçlü, kişilik özelliği olarak makyavelizm, narsisizm ve psikopati boyutlarından oluşmaktadır (Paulhus ve Williams, 2002). Karanlık üçlü, bireyden bireye farklı ağırlıklarda yansımaları olan, davranışlar üzerindeki etkisi ve çevreden bu etkilerin gözlemlenmesi aşamasında değişikliklere uğrayabilen bir yapıdadır. Bireylerin gözlemleri sonucunda diğer bireyler hakkındaki hoş olmayan ve hatta tiksindirici düşünceler oluşturmasında yaygın olarak karanlık üçlünün rol oynadığı düşünülmektedir (Lyons, 2019; Furnham, Richards ve Paulhus, 2013). Makyavelizm, bireysel çıkarlara ulaşabilmek için manipülatif davranışlar sergileme eylemlerini tanımlamaktadır. Narsisizm, bireyin kendisini ön plana çıkartma isteği, ilgi görme ve beğenilme isteği ile ilgili eylemleri kapsarken; psikopati ise empati kurma yeteneğinden yoksun olma, tartışmalarda kontrolden çıkma, kin ve nefret besleme eylemlerini temsil etmektedir (Crysel, Crosier ve Webster, 2013). Yazında karanlık üçlüyü oluşturan boyutların zaman zaman birbiri yerine kullanıldığı ve iç içe geçmiş kavramlar olduğu görüldüğü de (Bertl vd., 2017; Jonason ve Webster, 2010) bu boyutların ayrı ayrı fakat birbirleriyle etkileşimli yapılar olduğu göz ardı edilmemelidir (Jones ve Paulhus, 2014). Karanlık üçlüyü oluşturan davranış kalıpları her birey için farklı yoğunlukta bulunabilmektedir. Bazı bireyler için psikopatik davranışların yoğunluğu daha fazla olabilirken; bazı bireylerde makyavelist ve narsist davranışlar ön plana çıkmaktadır. Boyutlar arasındaki etkileşimin ele alındığı çalışmalarda makyavelizm ve psikopati boyutlarının genellikle daha fazla etkileşim içinde olduğu ve beraber hareket edebildiği, narsisizmin bu boyutlardan farklılık gösterebildiği tespit edilmiştir (Vize vd, 2018; Muris vd., 2017). Karanlık üçlü kişiliğe sahip bireyler manipülatif, nevrotik, uyumsuz, gelişime açık olmayan, çıkarıcı, duygusuz, sadakatsiz, dürüstlükten uzak, çevre yanlısı olmayan, kötü niyetli ve zarar verici, kontrolcü ve soğukkanlı bireylerdir (Jonason vd., 2013). Bunun yanında bireylerin karanlık tarafının kariyer yönetimi (Spurk, Keller ve Hirschi, 2016), girişimcilik (Do ve Dadvari, 2017), yaratıcılık (Kapoor, 2015), iyi oluş (Egan, Chan ve Shorter, 2014), liderlik (Shah, Shahjehan ve Afsar, 2021), risk alma (Crysel, Crosier ve Webster, 2013), etik olmayan örgüt yanlısı davranışlar (Castille, Buckner ve Thoroughgood, 2018) ve etik liderlik (Belschak, Muhammad ve Den Hartog, 2018) gibi konularda olumlu sonuçlar doğurabileceği düşünülmektedir.

Karanlık kişilik özelliklerinin yarattığı olumsuzlukların karşısında yer alacak ve bireylerin içindeki olumlu tarafları yansıtacak şekilde aydınlık üçlü kişilik özellikleri kavramsallaştırılmıştır. Aydınlık üçlü insanlığa inanç, hümanizm ve kantçılık boyutlarından oluşmaktadır (Kaufman vd., 2019). Karanlık üçlüde olduğu gibi bireylerde her bir aydınlık üçlü kişilik özelliği farklı düzeylerde bulunabilmektedir. Pozitif psikolojide yaşanan paradigma değişimi neticesinde ortaya çıkan aydınlık üçlü, bireylerin diğer

bireyler hakkındaki yardımseverlik, minnettarlık, umut, cesaret, sevgi ve güven duyguları temel alınarak kavramsallaştırılmıştır (Stavraki vd., 2022). İnsanlığa inancı, bireylerin doğasında iyiliğin yer aldığı düşüncesini, bireylerin iyi taraflarını görmeyi kapsayan bir kişilik özelliğidir. Hümanizm, bireyler arasında hiçbir ayırım yapılmaksızın, bireylerin yaşamlarına değer vermek, diğer bireylere saygı duymak, diğer bireyleri başarıları sebebiyle alkışlayabilmek ve diğer bireylere hayran olabilmek gibi özellikleri kapsamaktadır. Son olarak kantçılık, diğer bireylerle kurulan ilişkilerde bireyleri amaca giden bir araç olarak görmektense bireylere değer vererek, erdemli davranışlar sergilenmesi amacıyla sosyal ilişkiler kurmak özelliklerini kapsamaktadır (Kaufman vd., 2019; Neumann vd., 2020). Yazında nispeten yeni denilebilecek bir kavram olarak aydınlık üçlü üzerine yapılan çalışmalar, çoğunlukla aydınlık üçlü kişilik özelliklerinin ölçümü için geliştirilmiş olan ölçüm aracının diğer dillere ve kültürlere uyarlanması amacıyla gerçekleştirilmiştir (Gerymski ve Krok, 2019; Lukić ve Živanović, 2021; Serbest ve Sökmen, 2021; Tekeş ve Bıçaksız, 2021; Aruta, 2022; Barros, Bonfá-Araujo ve Noronha, 2022; Pektaş ve Durmuş, 2022; Stavraki vd., 2022). Aydınlık üçlünün diğer değişkenlerle ele alındığı çalışmalarda, prososyal davranışlar (March ve Marrington, 2021), nezaket (Gerymski ve Krok, 2019), şefkatli olma, uyumlu olma, bencil olmama, saldırgan olmama, deneyime açık olma (Kaufman vd., 2019), girişimcilik niyeti (Polatçı ve Yeloğlu, 2021) gibi değişkenlerle pozitif etkileşim içinde olduğu görülmektedir. Sosyal medya kullanımı (Sevi, Urgancı ve Sakman, 2020), yapıcı sapma (Erhan, 2022), politik davranışlar (Peterson ve Palmer, 2021), örgütsel destek ve liderlik (Ebrahimi, 2020) gibi alanlarda gerçekleştirilen ve aydınlık üçlünün ele alındığı diğer çalışmalarda sonuçlarla birlikte kavramın her geçen gün daha fazla ilgi gördüğünü ve yeni araştırma alanlarına konu edildiğini söylemek mümkündür.

## **2.2. Öz-Belirleme Teorisi (Self-Determination Theory) Kapsamında İçsel ve Dışsal Motivasyon**

Öz-Belirleme Teorisi (ÖBT), kişilik gelişimi ve bireylerin kendi kendini motive eden davranış unsurlarının topluma fayda sağlayabileceği düşünülen bağlanma, kendini gerçekleştirme, haz alma gibi faktörlerin altında ele alındığı makro bir teoridir (Vansteenkiste, Niemiec ve Soenens, 2010). ÖBT kişiliğin oluşumu ve gelişimi, psikolojik ihtiyaçlar, bireysel hedefler ve gelecek beklentileri, sinerji ve canlılık, bilinçdışı süreçler, kültür ve sosyal çevreyle olan etkileşimin özellikle motivasyon, duygu, davranış ve refah etkisi üzerine kurulmuş bir teoridir (Deci ve Ryan, 2008). Teori kapsamında, bireylerin kişilik gelişimleri ve davranış düzenlemeleriyle ilgili olarak içsel kaynaklarındaki değişim ve gelişim incelenmektedir (Ryan ve Deci, 2000). ÖBT, üç temel felsefenin bir araya gelerek oluşturduğu bir teoridir. İlk bileşen, her zaman ve koşulda değişebilen, bireylerin doğuştan sahip olduğu bütünleşme ihtiyacıdır. Bireyler, içinde buldukları sosyal çevre ile sürekli etkileşim halinde bulunmakta ve akıllarını kullanarak diğer bireylerle bütünleşme çabası içine girmektedir (Ryan ve Deci, 2020). İkinci bileşen, sosyal çevrenin ve dolayısıyla bütünleşme çabasının oluşturduğu motivasyon kaynaklarıdır. Ryan ve Deci (2002) bütünleşme ihtiyacının gerçekleşmesinde sosyal-kültürel faktörlerin rol oynadığını ve bu faktörler sonucunda içsel-dışsal motivasyon ayrımının ortaya çıktığını savunmaktadır. Bütünleşme sürecinin hangi faktörler altında gerçekleştiği ve hangi yoğunlukta etkilendiğine bağlı olarak motivasyonsuzluktan içsel motivasyona doğru bir yelpaze oluşmaktadır. Üçüncü bileşen, motivasyonun ortaya çıkışı için gerekli olan temel psikolojik ihtiyaçlardır. Özerklik-yeterlik-ilişkisellik boyutlarından oluşan temel psikolojik ihtiyaçlar, karşılanmaları durumunda motivasyonun oluşuma zemin hazırlamaktadırlar. Temel psikolojik ihtiyaçlar arasından özerklik ön plana çıkmaktadır. Özerklik, içselleştirme ve bütünleştirme sürecinin olmazsa olmazı; eylemlerden keyif ve haz almanın yani içsel motivasyonun ön koşulu olarak kabul edilmektedir (Deci ve Ryan, 2012).

ÖBT'ye göre bireylerin her bir duruma karşılık gelecek şekilde ve farklı düzeylerde özerklik algıları bulunmaktadır. Özerklik durumu, temel psikolojik ihtiyaçların karşılanması ve içselleştirme düzeyindeki farklılıklar içsel ve dışsal motivasyon ayrımı sonucunu doğurmaktadır (Howard vd., 2016). ÖBT motivasyon kavramına bölünmez bir bakış açısıyla yaklaşmamaktadır. ÖBT'ye göre, bireylerin motivasyon durumları ve sahip oldukları motivasyonun hayat kalitesine etkisi, psikolojik iyi oluş,

performans, problem çözme ve öğrenme gibi birçok önemli sonuca ulaşmak için motivasyonu az veya çok şekilde yani toplam motivasyon miktarı biçiminde değerlendirmekten daha önemli görünmektedir (Deci ve Ryan, 2012). ÖBT, motivasyonun temelini özerkliği koymaktadır. Özerkliğe sahip bireylerin, hayattan keyif alabilen ve refah duygusuna sahip bireyler oldukları düşünülmektedir. Bireylerin sahip olduğu özerklik düzeyine göre motivasyonsuzluk ile içsel motivasyon arasında değişen motivasyon türleri yer almaktadır. İçsel motivasyon, insanların bir aktiviteyi ilginç bulmaları ve aktivitenin kendisinden haz almaları durumunda ortaya çıkan motivasyon iken; dışsal motivasyon, eylem ile somut veya soyut ödüller gibi birbirinden bazı noktalarda ayrılabilir sonuçlar arasında oluşan araçsallık neticesinde ortaya çıkmaktadır. Bu nedenle dışsal motivasyonda memnuniyet, eylemin kendi doğasından ziyade, eylemin yol açtığı dışsal sonuçlardan kaynaklanmaktadır (Gagne ve Deci, 2005). Motivasyonsuzluktan içsel motivasyona doğru içselleştirme, motivasyon kalitesi, üretkenlik, yaratıcılık, tatmin ve bağlılık artmakta; baskı, stres, cezalandırılma, ilgisizlik, çaresizlik azalmakta ve algılanan nedensellik odağı dış odaktan iç odaya evrilmektedir (Ryan ve Deci, 2020). İstikrarlı ve kalıcılığı yüksek bir özerklik algısının enerji ve yönelimleri etkileyebildiği ve böylelikle gerçekleştirilmesi planlanan davranışlara yönelik motivasyonun artacağı varsayılmaktadır. Bu varsayım Ajzen (1991) tarafından geliştirilen Planlı Davranış Teorisi'nin niyet-davranış etkileşimi varsayımlarını destekler niteliktedir (Ryan ve Deci, 2000).

ÖBT üzerine yapılan çalışmaların sonucunda, öz-belirleme seviyesi yüksek olan bireyler için çok sayıda pozitif bulgu elde edilmiştir. Kişisel gelişim, iş ve yaşam tatmini, içselleştirme, bütünleşme, psikolojik iyi oluş, örgütsel vatandaşlık, özgüven, refah, üretkenlik, akademik başarı gibi konularda ÖBT'nin pozitif etkileri olduğu (Niemi vd., 2006; Olafsen, Deci ve Halvari, 2018; Baard, Deci ve Ryan, 2004; Howard, Gagne ve Bureau, 2017); tükenmişlik, depresyon, kaygı, stres, iş yeri devamsızlığı, işten ayrılma niyeti, rol çatışması ve gerilimi, aşırıya kaçan ve diğer bireyleri rahatsız etme potansiyeli olan duygusal ihtiyaçlar gibi tutum ve davranışların olumsuz etkilerini azalttığı belirlenmiştir (Tang, Wang ve Guerrien, 2020; Fernet, Gagne ve Austin, 2010; Olafsen vd., 2017). Karanlık kişilik özelliklerinin örgütsel vatandaşlık davranışı ile olan etkileşiminin ele alındığı çalışmada Webster ve Smith (2019), yüksek katılımcı yönetimin özerklik bağlamında karanlık kişilik özellikleri ile örgütsel vatandaşlık davranışı arasında aracılık etkisine sahip olduğunu ifade etmektedir. Karanlık kişilik özelliklerinin içsel motivasyon ve araçsal motivasyon unsurları ile birlikte tükenmişliği etkilediği görülmektedir (Prusik ve Szulawski, 2019). Xiao ve arkadaşları (2021), karanlık kişilik özelliklerine sahip bireylerin ilişkisellik ihtiyaçlarının karşılanmasının olumsuz iş yeri davranışlarını azaltabileceğini öne sürmektedir. Aydınlik kişilik özellikleri ile ÖBT etkileşiminin ele alındığı bir çalışmada ise aydınlık kişilik özelliklerine sahip bireylerin COVID-19 önlemlerine uyum konusunda içsel motivasyonla hareket ettikleri tespit edilmiştir (Grežo ve Adamus, 2022). Aydınlik kişilik özelliklerini yansıtan davranışlardan prososyal davranışlar ile ÖBT etkileşiminin ele alındığı meta analizde, özerkliğin aydınlık kişilik özelliklerini olumlu yönde etkileyebileceği ifade edilmektedir (Donald vd., 2021). Yazındaki çalışmalar ışığında aydınlık ve karanlık tarafta yer alan bireylerin kişilik özelliklerinden ve benzer şekilde motivasyon türlerinden etkilenme potansiyeli yüksek görülen bir kavram olarak etik olmayan örgüt yanlısı davranışların açıklanmasında fayda görülmektedir.

### **2.3. Etik Olmayan Örgüt Yanlısı Davranışlar (Unethical Pro-Organizational Behaviours)**

Üretkenlik karşıtı iş yeri davranışı, örgütsel sapma davranışları, sabotaj, mobbing, damgalama, intikam vb. davranışlar etik olmayan davranışları oluşturmaktadır. Etik olmayan örgüt yanlısı davranışlar (EOÖYD) ise etik olmayan davranışların özel bir türüdür (Spector ve Fox, 2005; Lee vd., 2019). Bireylerin çalıştıkları kuruma yönelik geliştirdikleri duygusal bağlanmanın bir sonucu olarak ortaya çıkan EOÖYD (Matherne ve Litchfeld, 2012), Umphress ve Bingham (2011:622) tarafından "Örgütün veya örgüt üyelerinin etkin işleyişini teşvik etmeyi amaçlayan ve temel toplumsal değerleri, adetleri, yasaları veya uygun davranış standartlarını ihlal eden eylemler" şeklinde tanımlanmıştır.

Bireyler bilinçsiz bir şekilde hareket ediyorsa, davranışlarının farkında değillerse, iyi niyetli olmalarına rağmen davranış organizasyona zarar veriyorsa, organizasyon çıkarlarından ziyade bireysel çıkarlar düşünülüyorsa, bu tarz davranışlar EOÖYD kapsamında değerlendirilmemektedir (Umphress ve Bingham, 2011).

EOÖYD'lar temelinde iki unsuru barındırmaktadır. Birincisi, EOÖYD toplumun geneli tarafından kabul edilmeyen normların ihlali ile ortaya çıkan davranışlardır. İkincisi, bu tip davranışlar resmi görev tanımları içinde yer almamakta, yöneticiler tarafından desteklenmemektedir (Jones, 1991; Umphress, Bingham ve Mitchell, 2010:770). Etik olmayan davranışlara yönelik kindar ve düşmanca tutumun (Kilduff vd., 2016; Cohen, Panter ve Turan, 2013) ötesine geçilerek, EOÖYD'ların hem organizasyon hem bireylerin çıkarlarına uygun olabilecek bir ortam yaratması, davranışı pro-sosyal kapsamda değerlendirmeyi gerektirmektedir. Özellikle de benzer durumlarda diğer çalışanlara gösterilen olumlu tepkiler sonucunda EOÖYD'ların sergilenmesine yönelik niyet örgütsel vatandaşlık ve örgütsel destek algısı kapsamında artmaktadır (Tajfel ve Turner, 2004; Wang vd., 2019; Liao vd., 2018; Yam vd., 2017). Bireyler organizasyona fayda sağlama noktasında etik olmayan davranışları gözden kaçırabilmektedir. Lider-üye etkileşiminin kalitesi arttıkça bireylerin bu tip davranışları gözden kaçırması ihtimali artmaktadır. Etik liderliğin EOÖYD'ları azaltmadığının tespit edildiği çalışmalar bu düşüncüyü destekler niteliktedir (Umphress ve Bingham, 2011; Miao vd., 2013; Dineen, Lewicki ve Tomlinson, 2006). EOÖYD'ların sergilenmesinde ön plana çıkan bir diğer öncül 'iş yeri güvencesizliği'dir. Bireyler iş yerinde dışlanma hissettiklerinde ya da işten atılma korkusu yaşadıklarında kendilerini kanıtlayabilmek ve gruba dahil olabilmek amacıyla EOÖYD sergileyebilmektedir (Thau vd., 2015). Bireyler, finansal raporlar üzerindeki oynamalar, bilanço tablolarının değiştirilmesi, müşterileri ürün veya hizmet hakkında manipüle etme, rakip diğer organizasyonlara ajan yerleştirme, toplum sağlığını riske atma, fatura ve gider kalemlerinde yolsuzluk yapma gibi EOÖYD sergileyerek kısa vadede organizasyona avantaj sağlayabilmektedir (Tian ve Peterson, 2016; Coşkun ve Ülgen, 2017). Yaşanan etik dışı davranışların ortaya çıkması durumunda, organizasyonların itibarı çok ciddi şekilde sarsılmakta, organizasyonlar maddi ve manevi para cezaları ile karşılaşmakta, çalışanlar arasındaki çatışmalar artmakta, organizasyonun piyasa değeri düşmekte ve hatta iflası ile sonuçlanmaktadır (Cialdini, Petrova ve Goldstein, 2004).

Yazında genellikle EOÖYD ile karanlık üçlünün boyutları arasındaki ilişki ve etkileşimlerin ele alındığı görülmektedir. Karanlık üçlünün boyutlarından makyavelizm ile örgüt yanlısı davranışlar ve etik liderlik etkileşiminin ele alındığı çalışmalarda, makyavelistlerin doğası gereği EOÖYD'lara yönlendirilebilecek bir yapılarının bulunduğu dikkat çekilmektedir (Shah, Shahjehan ve Afsar, 2021; Belschak, Muhammad ve Den Hartog, 2018; Castille, Buckner ve Thoroughgood, 2018). Narsisizmin örgütsel özdeşleşme ile birlikte değerlendirildiği çalışmalarda, narsist bireylerin organizasyonu sahiplenme güdüsüyle EOÖYD sergileme niyetlerinin artacağı öngörülmektedir (Naseer vd., 2020; Galvin, Lange ve Ashforth, 2015). Örgütsel özdeşleşmenin ele alındığı bir başka çalışmada ise dışsal motivasyonun aracılık etkisiyle örgütsel özdeşleşmenin EOÖYD'ları etkileme oranının arttığı ifade edilmektedir (Irshad ve Bashir, 2020). Wang, Zheng ve Zhao (2022) tarafından gerçekleştirilen ve motivasyon unsurunun ele alındığı çalışmada örgütsel destek algısının yüksek olduğu ve dışsal motivasyonla hareket eden bireylerin EOÖYD sergileme niyetlerinin artabileceği ileri sürülmektedir. Shaw, Tang ve Liao (2020), tarafından gerçekleştirilen çalışmada otokratik-hayırsever liderliğin EOÖYD üzerindeki etkileşimi ele alınmıştır. Sonuçlara göre, çalışanlar kişilik özelliklerinin ilgili kısımları üzerinden liderleri ile etkileşime geçerek EOÖYD'lar sergileyebilmektedir.

### **3. Araştırma Yöntemi**

#### **3.1. Araştırma Tasarımı**



Bu çalışma bireyleri, sosyal olguları, bireylerin diğer bireylerle olan etkileşimlerini, davranışlarını, tutumlarını ve niyetleri anlamlandırmanın yorumlayarak mümkün olduğu *yorumlamacı paradigma* kapsamında tasarlanmıştır. Hayatın temel aktörlerinden olan bireylerin, araştırma amacına yönelik olarak ele alınan değişkenler açısından algıları yorumlanmış ve bireylerle etkileşime geçilerek, gözlem yapılarak, sorular sorularak örüntüler tespit edilmeye çalışılmıştır (Glesne, 2020:11).

Çalışma kapsamında, kullanılan dilin özelliklerine *içerik analizi*, örüntülerin keşfi açısından *fenomenografi* ve eylemlerin anlamlandırılmasına göre *fenomenoloji* nitel yöntem türlerinden yararlanılmıştır (Tesch, 2013). Fenomenoloji deseni araştırmacının alan yazına hakim olmasını gerektirir (Creswell, 2017; Moustakas, 1994). Çalışma kapsamında ele alınan değişkenler araştırmacının aşına olduğu ancak derinliğinde tam olarak nelerin yattığını bilmediği olgularla ilgili olduğundan fenomenoloji tercih edilmiştir (Yıldırım ve Şimşek, 2018:69).

Çalışma kapsamında veri analizi yöntemlerinden 'İçerik Analizi' tercih edilmiştir. Böylelikle araştırmanın amacına ve problemine uygun olarak eldeki verilerin açıklanması ve ilgili kavramlar arasındaki bağlantıların keşfedilmesi planlanmıştır. İçerik analizi neticesinde derinlemesine bir analiz sonucunda kavramlar ve temalar arasındaki ilişkiler tespit edilmekte ve yorumlanmaya hazır hale getirilmektedir. Bu amaçla, yarı-yapılandırılmış soru formu üzerinden katılımcıların görüşleriyle elde edilen veriler yazına uygun olacak şekilde kodlara ve temalara ayrıştırılmış hem araştırmacının hem okuyucuların anlayabileceği bir şekilde düzenlenmiştir (Yıldırım ve Şimşek, 2018:242).

### 3.2. Araştırmanın Veri Toplama Yöntemi

Çalışma kapsamında veri toplama yöntemi olarak *görüşme yöntemi* tercih edilmiştir. Görüşme yöntemi fenomenolojik araştırmalarda sıkça tercih edilen bir yöntemdir (Moustakas, 1994). Araştırmaya katılmayı kabul eden katılımcıların görüşmeleri yarı-yapılandırılmış soru formu üzerinden sağlanmıştır. Araştırmacının çalışma sahası üzerindeki bilgisi ve hakimiyeti sebebiyle yarı-yapılandırılmış soru formu tercih edilmiştir. Bireylerin lineer ilerlemeyen görüşleri ve mevcut durumların anlık değişebilmesi nedeniyle araştırma bulguları ve sonuçlarının evrensel genellenebilirlik kaygısı bulunmamaktadır. Çalışma bünyesinde aydınlık/karanlık üçlü örüntüleri, içsel/dışsal motivasyon düzeyleri ve örüntüleri ile etik olmayan örgüt yanlısı davranış örüntülerinin tespiti ve yorumlanmasına yönelik olarak yazındaki teorik ve pratik bilgiler doğrultusunda yarı-yapılandırılmış soru formu oluşturulmuştur. Oluşturulan soru formu ilgili araştırma alanında çalışmaları bulunan akademisyenler tarafından incelenmiş ve uygunluğuna dair görüşleri alınmıştır.

Araştırmaya katılmayı kabul eden görüşmecilere Etik Kurul Raporu takdim edilmiş, Gönüllü Katılım Formu ve Katılımcı Aydınlatma Metni imza karşılığında teslim edilmiştir. Görüşme yeri, saatleri ve online görüşmeler için kullanılacak iletişim araçları katılımcılara uygun olacak şekilde ayarlanmıştır. Araştırma kapsamında gerçekleştirilen görüşmelerde katılımcıların tamamen gönüllü bir şekilde hareket etmeleri sağlanmıştır. Görüşmeler, araştırmacı ve katılımcıların baş başa olduğu bir ortamda, dışarıdan herhangi bir müdahale olmaksızın gerçekleştirilmiştir. Görüşmelerin tamamı sadece araştırmacı tarafından yönetilmiştir. Katılımcı Aydınlatma Metni'nde yer alan bilgilendirmelerin kapsamı dışına kesinlikle çıkılmamış, araştırmanın amaçlarıyla örtüşmeyen sorular sorulmamış ve katılımcıları rahatsız hissettiren veya rencide edici ifadelerin hiçbirisi kullanılmamıştır. Görüşmenin tamamının ses kayıt cihazıyla kayıt altına alınacağı görüşmeler öncesinde katılımcılara aktarılmıştır. Ses kayıtlarında sorun yaşanması ihtimaline karşın görüşmeler esnasında notlar alınmıştır. Görüşmelerin tamamında standart yarı-yapılandırılmış soru formu üzerinden hareket edilmiştir. Katılımcıların stres altında kalmamaları, içten ve rasyonel cevaplar verebilmeleri amacıyla sohbet havasında başlatılan görüşmelerde, katılımcılara sorulan sorularla ilgili düşünme süreleri tanınmış ve görüşmelerin sonunda her bir katılımcıya ayırdıkları kıymetli zamanları için teşekkür edilmiştir. Görüşmeler ortalama 55-60 dakika sürmüştür.

### 3.3. Araştırmanın Katılımcıları

Görüşmeler esnasında, araştırmacı ile katılımcılar arasında kurulan etkileşim sayesinde olgulara ilişkin yaşanmışlıklar ve tecrübeler sayesinde kavram haritalarının ortaya çıkarılması ve yorumlanması kolaylaşmaktadır. Araştırmacının katılımcılar nezdinde güven duygusu aşılması ve karşı tarafın düşünceleriyle empati kurabilmesi önemlidir. Uygun şartlar sağlandığında, katılımcıların daha önce söylemedikleri hatta farkında bile olmadıkları yaşanmışlıklar ortaya çıkabilmektedir. Görüşmeler esnasında, araştırmacı ile katılımcı arasında kurulan bağ sayesinde katılımcılardan gelen cevapların derinlemesine analizi ve çözümlenmesi fırsatı bulunabilmektedir (Yıldırım ve Şimşek, 2018:71).

Çalışmanın amacına uygun olacak şekilde örneklem yöntemi olarak nitel araştırmalarda sıklıkla kullanılan Amaçlı Örneklem Yöntemlerinden “Kuramsal Örneklem ve Kolay Ulaşılabilir Durum Örneklemesi” tercih edilmiştir (Glesne, 2020:29). Glaser ve Strauss (2017)’un ele aldığı bu örneklem yönteminde araştırmacı, araştırma probleminin çözümüne ulaştığını düşünene kadar yani araştırma sorusunun cevabı olabilecek olguların ve süreçlerin doyum noktasına ulaştığı ana kadar veri toplamaya devam etmektedir. Bu çalışma kapsamında aktif olarak bankacılık mesleğini yürüten 11 katılımcıya (5 kadın, 6 erkek) ulaşılmıştır. 8 katılımcı kamu bankalarında görev yapmakta; 3 katılımcı ise özel bankalarda görev yapmaktadır. Katılımcılardan 6 birey ile yüz yüze, 5 birey ile online platform (Zoom) üzerinden görüşmeler gerçekleştirilmiştir. Bankacılık sektöründe çalışan bireylerin yoğun iş temposu, baskı ve stres altında çalışıyor olmaları hem kişilik özelliklerinin farklı düzeylerini sergilemelerine hem de etik olmayan davranışlara yönelmelerine sebebiyet vermektedir. Bu nedenle çalışma evreni ve örneklemine belirlenmesi sürecinde bankacılık sektörü açısından değerlendirmeler yapılmıştır. Görüşmeler neticesinde karanlık/aydınlık kişilik özellikleri, içsel/dışsal motivasyon düzeyleri ve etik olmayan örgüt yanlısı davranışların etkileşimine yönelik eldeki kuramsal verilerin doyuma ulaştığının düşünülmesi üzerine veri toplama aşaması sonlandırılmıştır.

### 3.4. Araştırmanın Geçerliliği ve Güvenilirliği

Çalışma nitel araştırma deseni ile tasarlanmış olduğu için nicel araştırmalara kıyasla geçerlilik ve ölçüm güvenilirliği konularında farklılıklar göstermektedir. Nitel araştırmalara yönelik olarak izlenmesi gereken sürece yönelik olarak Creswell (2017) tarafından aktarılan bilgiler ışığında ham veriler düzenlenmiş, verilerin tamamı okunmuş, kodlamalar gerçekleştirilmiş, temalar belirlenmiş, temalar arasındaki bağlantılar oluşturulmuş ve temaların anlamlandırılıp yorumlanması sağlanmıştır.

Araştırmanın geçerliliği açısından, araştırma öncesinde araştırmacının zihninde yer alan kavram örüntüleri ile analizler sonucunda ortaya çıkan bulgular arasındaki örüntünün birbirlerini desteklediği düşünülmektedir. Elde edilen veriler ile birlikte gerçekleştirilen analizler sonucunda yazında yer alan teorilerle ve diğer çalışmalarla sonuçların uyum gösterdiği tespit edilmiştir. Katılımcılarla gerçekleştirilen görüşmelerin tüm safhasında, katılımcıların cevapladıkları ifadeler eleştirel ve şüpheli bir yaklaşım sergilenmiştir. Katılımcıların geri dönüşleri ve gözlemler neticesinde oluşturulan araştırma temalarının birbiriyle ve teorilerle uyumlu olması göz önüne alınmıştır. Nitel araştırmaların doğası gereği, gerçekleştirilen her bir görüşme sonrasında katılımcıların görüşmeler hakkındaki aksaklıklar veya eksikliklere yönelik düşünceleri öğrenilmiş, sonraki görüşmeler için önerileri dikkate alınmıştır. Katılımcıların araştırma konusunu oluşturan kavramlarla ilgili zihinsel harita yoğunluklarının artırılması amacıyla, soru formundaki ifadeler örneklerle desteklenmeye çalışılmıştır. Temaların oluşturulması sürecinde, teorilerle uyumlu olmadığı ortaya çıkan temalar ve alt kodlar açısından gerekçeleriyle birlikte bulgular kısmında açıklamalar yapılmıştır. Araştırma problemi ve amacına uygun olacak şekilde, araştırmacı sahada uzun bir zaman geçirmiş, banka personelinin çalışma ortamındaki davranışları incelenmiş, soru formunun oluşturulmasında ve katılımcıların kavramlarla ilgili düşüncelerinin zenginleştirilmesinde gerek akademik bilgi gerek saha bilgisi harmanlanmıştır. Görüşmeler neticesinde

elde edilen veriler, ses kayıtları ve araştırma notları titizlikle raporlanmış, objektif bir şekilde değerlendirilmiş ve sonraki araştırmacıların benzer çalışmaları gerçekleştirebilmeleri için gerekli açıklamalar yapılmıştır (Creswell, 2017:201-203).

Araştırma ölçümünün güvenilirliğinin sağlanması için, nitel araştırmalarda verilerin çözümlenmesi, temaların oluşturulması ve kavramlar arasındaki ilişkilerin belirlenmesi sürecinde yaygın olarak yapılan hataların tekrar edilmemesine dikkat edilmiştir. Veri analizi sürecinde oluşturulan temalar ve kodlar ve alt kodların birbiriyle uyumlu olmasına ve analiz aşamalarının tamamında kapsadıkları anlamların çelişki yaratmamasına özen gösterilmiştir. Araştırma süresi boyunca araştırmacı objektif kimliğini korumuş, araştırma deseni ve yarı-yapılandırılmış soru formu üzerinden benzer araştırmaların gerçekleştirilebileceği varsayımıyla hareket edilmiştir. Araştırmaya katılmayı kabul eden banka personelinin gizli tutulan bilgileri hariç, demografik bilgilerine araştırmada yer verilmiştir. Böylelikle benzer demografik profilde ve çalışma alanında gerçekleştirilecek bir saha çalışmasının benzer sonuçlar vermesini beklemek mümkündür. Gönüllü olarak çalışmaya dahil olan katılımcıların kendilerini mümkün merteye rahat hissedebilecekleri görüşme ortamları hazırlanmıştır. Bireylerin bu tarz görüşme ortamlarında düşüncelerini kimsenin etkisi altında kalmadan aktarabilmeleri ve samimiyet kurmaları oldukça önemlidir. Görüşmeler esnasında kullanılan veri toplama aracı ve analiz yöntemleri aşama aşama aktarılmıştır. Böylelikle diğer araştırmacıların verilerin nasıl analiz edildiği, kavramlar arasındaki örüntülerin nasıl yorumlandığı ve raporlandığına dair bilgilere ulaşması sağlanmıştır. Geçerlilik ve ölçüm güvenilirliği açısından uygulanan bu prosedürler araştırmanın aktarılabilirliğini, tutarlılığını, güvenilirliğini ve teyit edilebilirliğini arttırmaktadır (Yıldırım ve Şimşek, 2018:269-276).

#### **4. Bulgular**

##### **4.1. Verilerin Kodlanması, Temalar ve Tanımlayıcı İstatistikler**

Nitel araştırmaların metin, gözlem ve olgulardan anlamlar çıkarmayı hedefleyen doğası gereği, nitel ham verilerin analizinde bilgisayar yazılımlarının kullanılması fayda sağlamaktadır. Örneklem grubunun az olması durumunda bile nitel yazılım programları kavramlar arasındaki örüntülerin tespit edilmesi ve olguların anlamlandırılması noktasında önemli bir yardımda bulunmaktadır. Nitel analiz yazılımlarının kullanımı el ile yapılan kodlamalardaki hataları azaltmakta; görsel araçlar sayesinde araştırma sonuçlarının daha net bir şekilde anlaşılabilir olmasını sağlamaktadır (Guest, MacQueen ve Namey, 2012). Çalışma kapsamında nitel veri analizleri için en çok tercih edilen programlardan MAXQDA Analytics Pro 2022 nitel yazılım programı kullanılmıştır. Oluşturulan temalar, kodlar arasındaki ilişkiler, tablolar ve diğer araştırma bulgularının tamamı ilgili program üzerinden elde edilmiştir (Creswell 2017: 195-196). Verilerin analizine geçilmeden önce, görüşmeler esnasında elde edilen ses kayıtları ve araştırma notları yazıya aktarılmıştır. Katılımcıların gizliliğini korumak amacıyla kendilerine “Bankacılık Mesleğini” temsilen B1, B2, B3 gibi kod adları verilmiştir. Ses kayıtları ve araştırma notları ile birlikte katılımcıların tüm ifadeleri tekrar okunmuş; görüşmelerle ilgili genel bir izlenim elde edilmiş ve araştırma amacına uygun şekilde kavramlar arasındaki örüntüler hakkında derinlemesine düşünme imkanı yaratılmıştır.

Bir sonraki aşamada araştırmada kullanılan kavramlarla ilgili kodlamalar yapılmıştır. İçerik Analizi neticesinde, 3 Ana Tema üzerinden 396 adet kodlama yapılmıştır. Oluşturulan ana temalar ve alt kodlar alanda uzman bir akademisyen tarafından tekrar değerlendirilmiş, önerilere uygun şekilde düzenlemeler yapılmıştır. Bu noktada nitel araştırmaların araştırmacı ve sahadaki katılımcılar arasında gerçekleşen ve kendine özgü bir yapısının olması sebebiyle kodlamaların tekrar değerlendirilmesi aşamasında ortaya çıkan fikir ayrılıkları dikkate alınarak, araştırmacının zihnindeki kavram haritaları bozulmayacak şekilde düzenlemeler yapılmıştır. Ana temalar ve alt kodlamalarına ilişkin bilgiler Tablo 1’de gösterilmektedir.

Tablo 1. İçerik Analizi ile Ortaya Çıkan Ana Temalar ve Alt Kodlar

Ana Tema	Alt Kodlar	Ana Tema	Alt Kodlar
Aydınlık/Karanlık Kişilik Özellikleri	<ul style="list-style-type: none"> <li>-<u>Aydınlık Kişilik Özellikleri</u></li> <li>-İnsanlığa İnanç Duyanlar</li> <li>-İnsanlığa İnanç Duymayanlar</li> <li>-Hümanist Olanlar</li> <li>-Hümanist Olmayanlar</li> <li>-Kantçılar</li> <li>-Kantçı Olmayanlar</li> <li>-<u>Karanlık Kişilik Özellikleri</u></li> <li>-Makyavelistler</li> <li>-Makyavelist Olmayanlar</li> <li>-Narsistler</li> <li>-Narsist Olmayanlar</li> <li>-Psikopatikler</li> <li>-Psikopatik Olmayanlar</li> <li>-<u>Aydınlık/Karanlık Kişilik Genel Değerlendirme</u></li> <li>-Aydınlık/Karanlık Kişiliğin Bir Arada Olduğunu Düşünme</li> <li>-Karanlık Kişiliğin Daha Çok Olduğunu Düşünme</li> <li>-Aydınlık Kişiliğin Daha Çok Olacağını Düşünme</li> <li>-<u>Aydınlık/Karanlık Öz-Değerlendirme</u></li> <li>-Kendisini Aydınlik Görme</li> <li>-Karanlık Davranışlar Sergileme</li> <li>-Kendisini Karanlık Görme</li> <li>-Ne Aydınlik Ne Karanlık Görme</li> </ul>	Motivasyon	<ul style="list-style-type: none"> <li>-<u>Motivasyon Düzeyleri</u></li> <li>-Düşük</li> <li>-Orta</li> <li>-Yüksek</li> <li>-<u>Motivasyon Arttırıcı Faktörler</u></li> <li>-Üst Yönetimin Desteği</li> <li>-Adil İşgücü Dağılımı</li> <li>-İş Yeri Mutluluğu</li> <li>-Adil ve Anlayışlı Bir Yönetim</li> <li>-Yardımlaşma</li> <li>-Kişiler Arası Çatışmaların Azalması</li> <li>-Kapasiteye Uygun İş Yüğü</li> <li>-Yeni Roller veya Çalışma Alanları</li> <li>-<u>Motivasyon Azaltıcı Faktörler</u></li> <li>-Belirsizlik</li> <li>-Dışlanma</li> <li>-İşten Atılma Korkusu</li> <li>-Cezalandırılma Korkusu</li> <li>-Yanlış Yönetim Değerlendirmeleri</li> <li>-Otoriter Yönetim</li> <li>-Şiddetli Rekabet</li> <li>-Hedef Baskısı</li> <li>-Küçümsenme</li> <li>-Takdir Görmeme</li> <li>-<u>Özerklik Algısı Düşük</u></li> <li>-Özerklik Düzensizlik Sağlar</li> <li>-Özerklik Artışı Motivasyon Sağlar</li> <li>-<u>Özerklik Algısı Yüksek</u></li> <li>-<u>Özerklik Arttıkça Aydınliğa Yönelim</u></li> <li>-<u>Özerklik Arttıkça Karanliğa Yönelim</u></li> <li>-<u>Aydınlık Davranış Motivasyonu</u></li> <li>-İnsanlığa İnanç Motivasyonu</li> <li>-İçsel Motivasyon</li> <li>-Dışsal Motivasyon</li> <li>-Hümanizm Motivasyonu</li> <li>-İçsel Motivasyon</li> <li>-Dışsal Motivasyon</li> <li>-Kantçılık Motivasyonu</li> <li>-İçsel Motivasyon</li> </ul>
	Etik Olmayan Örgüt Yanlısı Davranışlar		<ul style="list-style-type: none"> <li>-<u>Etik Olmayan Davranış Sergileyenler</u></li> <li>-<u>Etik Olmayan Davranış Serqilemevenler</u></li> <li>-<u>Özerklik/Etik Davranış İlişkisi</u></li> <li>-Özerklik Etik Davranışları Arttırır</li> <li>-Özerklik Etik Davranış Sıklığını Değiştirmez</li> <li>-Özerklik Etik Davranışları Azaltır</li> <li>-<u>Etik Olmayan Örgüt Yanlısı Davranışların Öncülleri</u></li> <li>-Üst Yönetimin Desteği</li> <li>-Sorumluluk Alma</li> <li>-Kurum İmaji</li> <li>-Kuruma Bağlılık</li> <li>-Cezalandırılma Korkusu</li> <li>-Tehdit</li> <li>-Benzer Olaylara Gösterilen Olumlu Tepkiler</li> <li>-Kendine Güvenme</li> <li>-Meslektaş Desteği</li> <li>-Kurumdaki Adalet Algısı</li> <li>-Üst Yönetimin Baskısı</li> <li>-Rekabette Öne Geçme</li> <li>-Takdir Edilme</li> <li>-Makam/Mevki/Statü Elde Etme</li> <li>-Hedefi Tutturma Arzusu</li> <li>-Yaratıcı Davranma İsteği</li> <li>-<u>Etik Olmayan Örgüt Yanlısı Davranış Serqileme Motivasyonu</u></li> <li>-İçsel Motivasyon</li> <li>-Dışsal Motivasyon</li> </ul>

	-Dışsal Motivasyon -Karanlık Davranış -Makyavelist Motivasyonu -İçsel Motivasyon -Dışsal Motivasyon -Narsist Motivasyon -İçsel Motivasyon -Dışsal Motivasyon -Psikopatik Motivasyon -İçsel Motivasyon -Dışsal Motivasyon
--	--

Ana temalar ekseninde oluşturulan kodlar ve alt kodlarla ilgili sıklık değerleri ilerleyen kısımlarda detaylarıyla aktarılmıştır. Araştırma kapsamında görüşleri alınan 11 katılımcının yaş, unvan, cinsiyet vb. alanlardaki demografik bilgileri Tablo 2’de gösterilmektedir.

**Tablo 2.** Katılımcıların Demografik Bilgileri

	Sıklık	Toplam		Sıklık	Toplam	
<b>Unvan</b>	Müdür Yardımcısı	1	<b>Yaş</b>	30	1	
	Memur	1		31	1	
	Üst Yetkili	1		32	1	
	Yetkili	2		33	1	
	Yetkili Yardımcısı	6		35	2	11
			37	1		
<b>Cinsiyet</b>	Kadın	5	39	1		
	Erkek	6	47	2		
			50	1		
<b>Medeni Durum</b>	Evli	9	5 Yıl	3		
	Bekar	2	8 Yıl	2		
			10 Yıl	1		
<b>Eğitim Durumu</b>	Doktora	0	<b>Çalışma Yılı</b>	13 Yıl	1	11
	Doktorası Devam Eden	1		15 Yıl	1	
	Yüksek Lisans	5		23 Yıl	1	
	Lisans	3		24 Yıl	1	
	Lise	2		25 Yıl	1	

Tablo 2’de görüldüğü üzere, en fazla yetkili yardımcısı pozisyonundaki katılımcının (6) olduğu, yaşlarının 30 ile 50 arasında dengeli bir şekilde dağıldığı, aynı şekilde cinsiyet ve çalışma yılı açısından da dengeli bir dağılım olduğu görülmektedir. Katılımcıların büyük çoğunluğu evli (9) iken, lisans ve yüksek lisans mezunu (8) olanların sayıca fazla olduğu görülmektedir.

#### 4.2. Kod Matrisleri, İlişkileri ve Haritaları

Çalışma kapsamında, içerik analizinin başlangıç kısmı kodlarla ilgili atamaların yapılmasıyla gerçekleştirilmiştir. Kodlarla ilgili atamaların yapılması sonucunda matrisler ve kavram haritaları

oluşturulmuştur. Kod atamaları sonucunda elde edilen bulgulara geçmeden önce, yarı-yapılandırılmış soru formu üzerinden katılımcılara yöneltilen sorulardan bazılarının paylaşılmasında fayda görülmektedir.

Yarı-yapılandırılmış soru formunu oluşturan ve katılımcılara aktarılan bazı sorular şu şekildedir:

*-Başkalarını manipüle ederek, hile veya tehdit yoluyla kendi çıkarlarınız için hareket eder misiniz? (Makyavelizm), İlgı görme, beğenilme, statü sahibi olma, saygınlık görme gibi hisleriniz var mıdır? (Narsisizm), Tartışmalarda kontrolden çıkarak kaba davranışlar sergiler misiniz? İntikam alma duygularınız açığa çıkar mı? (Psikopati)*

*-Tüm insanları düşündüğünüzde “insanlar iyidir” diyebilir misiniz? (İnsanlığa İnanç), Başkalarını ayırım yapmaksızın başarıları nedeniyle alkışlar mısınız? Kimseye ayırım yapmadan yaklaşıp mısınız? (Hümanizm), Diğer bireyleri amaçlarınıza ulaşırken araç olarak mı görürsünüz amaç olarak mı? (Kantçılık)*

*-Bir an için motivasyon düzeyinizin düşük olduğu anlara odaklanmanız gerekirse; kurumdaki veya sizin yaşamınızdaki ne tür değişiklikler motivasyon düzeyinizi arttırabilir? Motivasyon düzeyinizin yüksek olduğunu düşündüğümüzde; kurumdaki veya yaşamınızdaki hangi değişiklikler motivasyon düzeyinizi aşağı çekebilir? (Motivasyon)*

*-Çalışma hayatınızdaki davranışlarınız üzerinde otonomiye sahip olduğunuzu düşünüyor musunuz? Çalıştığınız kurumda size daha fazla özerklik verilse motivasyonunuz artar mıydı? (Özerklik)*

*-Davranışınız etik olmasa bile çalıştığınız kuruma fayda sağlıyorsa nasıl hareket edersiniz? Davranışınız etik olmasa bile hangi koşullar sizin bu davranışı gerçekleştirmenize olumlu anlamda katkı sağlar? Etik olmasa da kuruma fayda sağlayan bu davranışları gerçekleştirmenizin altındaki temel güdü sizce nedir? Sizce bireyler daha fazla özerkliğe sahip olduklarında etik olmayan davranışları sergileme niyetleri artar mı? (Etik Olmayan Örgüt Yanlısı Davranışlar)*

Katılımcıların karanlık ve aydınlık üçlü kişilik özelliklerinin tanımlanmasına yönelik olarak verdikleri bazı cevaplar ve bu cevapların hangi kodlama grubuna ait oldukları Tablo 3'te gösterilmektedir.

**Tablo 3.** Karanlık ve Aydınlık Kişilik Özelliklerine Yönelik Katılımcı İfadeleri

Katılımcı	İfadeler	Kodlama
B3 (E, 47, M)	“Bu anlattığım olaydan sonra beni tehdit etti. Ben de dayanamadım onu tehdit ettim”(…)“Dedim ya iyiler daha çoktur. 15-16 kişiden 1 kişi kötüdür bizim iş yerinde. İnsanlığın iyi olduğuna inanırım”(…)“Başarılı oldukları için başkalarını alkışlarım, sevmediğim kişileri saygıdan sonuna kadar da dinlerim, kimseyi ayırmam”(…)“Bireylerin davranışları erdemli olmalı, sonuç iyi de olsa kötü de olsa davranışına bakarım ben”.	Makyavelist İnsanlığa İnanç Hümanist Kantçı
B8 (E, 39, Y)	“Bazen iş yerinde normalde yapmadığınız şeyleri yapıp insanları kırmak zorunda kalıyorsunuz”(…)“Bizim asıl motivasyonumuz zaten saygınlık görmek, ilgi görmek, beğenilmek”(…)“İlk zamanlarda kontrolden çıkardım, tartışırdım, kaba davranışlar sergilerdim. Zamanla törpüledim kendimi ama hala olabiliyor”(…)“İnsanları dış görünüşüne göre yargılamam kesinlikle”(…)“Etrafımdaki insanlara saygı duymamın tek nedeni onların başarılarını alkışlayabilmem”(…)“Dürüstlüğü her zaman tercih ederim. Doğru bildiğim şeylerin peşinden koşarım başkalarını kullanmadan”.	Makyavelist Narsist Psikopatik İnsanlığa İnanç Hümanist Kantçı
B11 (K, 33, YY)	“Mesela hiç ihtiyacı yokken insanlara kredi kartı veriyoruz. Bankayla ilgili şeyleri daha güzel gösteriyoruz”(…)“ Mesleğimi kullanarak işlerimi daha çabuk halletmeye çalışırım. Saygınlık ve ilgi beklerim”(…)“Kimseye art	Makyavelist Narsist İnsanlığa İnanç

niyetli yaklaşmam, iyi olduklarını düşünürüm”(....)”Başkalarını alkışlarım Hümanist  
elbette. Özellikle genç yaşta başarılı olmuş kişiler idolüm olur”(....)”Zor Kantçı  
durumda kalırım ama yine de başkalarını kullanmam”.

\*K: Kadın, E: Erkek, MY: Müdür Yardımcısı, ÜY: Üst Yetkili, Y: Yetkili, YY: Yetkili Yardımcısı, M: Memur

Karanlık ve aydınlık üçlünün alt boyutları ele alınarak, katılımcıların cevapları üzerinden oluşturulan kodlara göre bireylerin büyük çoğunluğunda karanlık ve aydınlık tarafın bir arada bulunduğunu söylemek mümkündür. Bu konudaki istisna B1 kod adlı katılımcıdır. B1 kod adlı katılımcı sadece karanlık üçlü kişilik özellikleri yansıtmaktadır. B8 kod adlı katılımcının ise hem karanlık hem aydınlık üçlü kişilik özelliklerinin tamamını yansıtmaktadır. Karanlık ve aydınlık üçlünün insan yaşamındaki yerinin araştırıldığı sorulara yönelik olarak verilen cevaplara ait kod matrisi Tablo 4’te gösterilmektedir.

**Tablo 4.** Karanlık ve Aydınlık Üçlü Kişilik Özellikleri Kod Matrisi

Kod Sistemi	B1	B2	B3	B4	B5	B6	B7	B8	B9	B10	B11
✓ <input checked="" type="checkbox"/> Aydınlik/Karanlık Kişilik Özellikleri											
✓ <input checked="" type="checkbox"/> Aydınlik Kişilik Özellikleri											
<input checked="" type="checkbox"/> İnsanlığa İnanç Duyanlar			•	•	•	•	•	•	•	•	•
<input checked="" type="checkbox"/> Hümanistler		•	•	•	•	•	•	•	•	•	•
<input checked="" type="checkbox"/> Kantçılar		•	•	•	•	•	•	•	•	•	•
✓ <input checked="" type="checkbox"/> Karanlık Kişilik Özellikleri											
<input checked="" type="checkbox"/> Makyavelistler	•		•		•	•		•	•	•	•
<input checked="" type="checkbox"/> Narsistler	•			•		•	•	•	•	•	•
<input checked="" type="checkbox"/> Psikopatler	•	•					•	•	•	•	
✓ <input checked="" type="checkbox"/> Aydınlik/Karanlık Kişilik Yönelimi											
<input checked="" type="checkbox"/> Aydınlik Kişilik Daha Çok Olur			•								
<input checked="" type="checkbox"/> Karanlık Kişilik Daha Çoğtur	•	•		•	•	•	•	•	•	•	•
<input checked="" type="checkbox"/> Aydınlik/Karanlık Bir Arada Bulunur	•	•	•	•	•	•	•	•	•	•	•
✓ <input checked="" type="checkbox"/> Aydınlik/Karanlık Öz Değerlendirme											
<input checked="" type="checkbox"/> Kendini Karanlık Görenler											
<input checked="" type="checkbox"/> Ne Aydınlik Ne Karanlık Görenler	•		•	•	•			•	•	•	•
<input checked="" type="checkbox"/> Kendini Aydınlik Görenler		•				•	•				

Katılımcıların tamamı karanlık ve aydınlık üçlü kişilik özelliklerinin bir arada bulunduğunu düşünmektedir. Yine katılımcıların büyük çoğunluğu yaşamın içinde karanlık üçlü kişilik özelliklerine sahip bireylerin daha fazla olacağını düşünürken, bu konudaki tek istisna B3 kod adlı katılımcıdır. Bu katılımcı aydınlık üçlü kişilik özelliklerine sahip bireylerin sayıca daha fazla olduğunu düşünmektedir. Aydınlik ve karanlık üçlüye yönelik kişisel ifadelerin değerlendirilmesinde B2, B6 ve B7 kod adlı katılımcıların kendilerini aydınlık kişilik özellikleriyle ifade ettikleri görülse de araştırma kapsamında kendilerine yöneltilen ifadeler verilen cevaplara göre bu katılımcıların en az bir adet karanlık üçlü kişilik özelliği sergilediği görülmüştür. Bu bulgu yukarıda bahsedildiği şekilde karanlık ve aydınlık tarafın iç içe bulunduğunu doğrulamakta ve bireylerin zaman zaman bu özellikleri fark etmediklerini göstermektedir. Araştırma kapsamında ele alınan bir diğer kavram içsel ve dışsal motivasyondur. Katılımcılara özerklik algıları ile ilgili yöneltilen sorular ve aydınlık ve karanlık üçlünün motivasyonla ilişkisine yönelik katılımcıların vermiş oldukları ifadeler analiz edilmiştir. Katılımcıların karanlık üçlü-motivasyon ilişkisi, aydınlık üçlü-motivasyon ilişkisi ve özerklik algılarına yönelik ifadeleri Tablo 5 ve 6’da gösterilmiştir.

**Tablo 5.** Katılımcıların Karanlık Üçlü Davranış Motivasyonlarına Yönelik İfadeleri

\*K: Kadın, E: Erkek, MY: Müdür Yardımcısı, ÜY: Üst Yetkili, Y: Yetkili, YY: Yetkili Yardımcısı, M: Memur

Karanlık üçlü kişilik özelliklerinin yansıtılması durumuna göre (bkz. Tablo 3 ve 4) katılımcıların, karanlık üçlünün alt boyutlarından makyavelist ve psikopatik davranışları dışsal motivasyonla gerçekleştirdikleri, narsistik davranışları ise içsel motivasyonla gerçekleştirdikleri görülmektedir.

Bankacıların çalışma ortamında kendilerinden beklenen davranış kalıpları düşünüldüğünde narsistik içsel motivasyonla hareket etmeleri doğal görünmektedir. Madalyonun diğer tarafından yer alan aydınlık üçlü kişilik özelliklerinin motivasyonla bağlantısına yönelik katılımcıların verdikleri ifadeler Tablo 6’da gösterilmektedir.

**Tablo 6.** Katılımcıların Aydınlık Üçlü Davranış Motivasyonlarına Yönelik İfadeleri

Katılımcılar	İfadeler	Kodlama
B6 (K, 32, YY)	“Özellikle bankada hedef baskısı nedeniyle, kimseden geri kalmamak için, cezalandırılmamak için böyle şeyler yaparsınız. Haz verdiği, tatmin ettiği için değil yani”(…)“İş arkadaşlarımla birlikteyken de böyleyim zaten. Böyle olmayı seviyorum. İlgi görmeyi, güzel kıyafetler giymeyi. Saygınlık görmeyi falan”(…)“Tartışmalarda öfkelensek de bir süre sonra çözüme bağlanır çünkü kurumu yansıtıyoruz”.	Makyavelist Dışsal Mot. Narsist İçsel Mot. Psikopatik Dışsal Mot.
B9 (K, 30, YY)	“Baktım karşı taraf ben ne dersem kabul ediyor sonrasında ufak tefek yalanlar söyleyebiliyorum”(…)“Sevdiğim insanlardan aynı sevgiyi ve saygıyı beklerim. Karşılıksız beklerim yani”(…)“Genellikle sesim gürdür. Sinirlenince karşı taraf bunu anlar zaten. Davranışlarımda bazen kontrolden çıkabiliyorum”.	Makyavelist Dışsal Mot. Narsist İçsel Mot. Psikopatik Dışsal Mot.
B10 (K, 47, Y)	“Bazı olayları öngördüğümüz için, cezalandırılmaktan kaçınmak için çıkarıcı davranırsınız”(…)“Takdir edilmek, saygınlık görmek çok hoş duygular. Karşı tarafı ezmekten değil, ben sevdiğim için”(…)“O bağırma başladı ben de sonrasında patladım tabi. Amaç sadece onu susturmak”.	Makyavelist Dışsal Mot. Narsist İçsel Mot. Psikopatik Dışsal Mot.
Katılımcılar	İfadeler	Kodlama
B3 (E, 47, M)	“İnsanların iyi anlamda daha çok olduğunu düşünüyorum”(…)“Herkes benim için değerlidir kimseyi ayırmam”(…)“Ben iyi niyetli hareket etmek isterim. Davranışın kendisi erdemli olmalı”.	İnsanlığa İnanç İçsel Mot. Hümanist İçsel Mot. Kantçı İçsel Mot.
B4 (E, 50, ÜY)	“Bazen müşteri gelir sinirlidir, bilmiyordur ne yapması gerektiğini. Bankadan çıkana kadar her müşteriyle sabırlı bir şekilde ilgilenirim. Kimsenin mutsuz gitmesini istemem”(…)“Benim de hayatımda keşke şöyle olsam dediğim insanlar oldu. Hayranlık beslediğim, düşüncelerine değer verdiğim insanlar”(…)“Kimseyi kendi çıkarlarım için kullanmam. Dürüstlüğü savunurum her zaman”.	İnsanlığa İnanç İçsel Mot. Hümanist İçsel Mot. Kantçı İçsel Mot.
B11 (K, 33, YY)	“Müşterilere art niyetli yaklaşmam. Onlara yardımcı olmak istiyorum her zaman”(…)“Başarılı olmuş kişileri örnek alırım, başkalarına da anlatırım”(…)“Zor durumda kalırım yine de başkalarını kullanmam”.	İnsanlığa İnanç İçsel Mot. Hümanist İçsel Mot. Kantçı İçsel Mot.

\*K: Kadın, E: Erkek, MY: Müdür Yardımcısı, ÜY: Üst Yetkili, Y: Yetkili, YY: Yetkili Yardımcısı, M: Memur

Aydınlık üçlünün kişilik özellikleri bağlamında alt boyutların tamamında 2 istisna dışında katılımcıların içsel motivasyonla hareket ettikleri görülmektedir. B6 ve B8 kod adlı katılımcılar “Kantçılık” alt boyutunda dışsal motivasyonla hareket ettiklerine dair ifadeler aktarmışlardır. B6 ve B8 kod adlı katılımcılar başkalarını araç olarak kullanmayı içselleştirmeyen, sadece koşullara göre kantçı tavırlar sergileyen katılımcılar olarak değerlendirilmektedir. Karanlık ve aydınlık üçlünün motivasyonla ilişkisi ve katılımcıların özerklik algılarına yönelik sınıflandırılmalarına dair genel çerçeve Tablo 7’de gösterilmektedir.



**Tablo 7.** Özerklik Algısı-Karanlık ve Aydınlık Üçlü Davranış Motivasyonu Kod Matrisi

Kod Sistemi	B1	B2	B3	B4	B5	B6	B7	B8	B9	B10	B11
▼ Motivasyon											
▼ Motivasyon Düzeyleri											
Yüksek			■					■			
Orta		■									
Düşük	■				■	■	■	■	■	■	■
Yüksek Özerklik Algısı				■				■	■		
Düşük Özerklik Algısı	■	■	■		■	■	■	■	■	■	■
▼ Aydınlık Davranış Motivasyonu											
İnsanlığa İnanç İçsel Motivasyon			■	■			■	■	■		■
İnsanlığa İnanç Dışsal Motivasyon											
Hümanist İçsel Motivasyon		■	■	■	■		■	■	■	■	
Hümanist Dışsal Motivasyon											
Kantçı İçsel Motivasyon			■	■			■	■	■	■	■
Kantçı Dışsal Motivasyon						■		■			
▼ Karanlık Davranış Motivasyonu											
Makyavelist İçsel Motivasyon			■		■			■	■	■	■
Makyavelist Dışsal Motivasyon											
Narsist İçsel Motivasyon	■			■			■	■	■	■	■
Narsist Dışsal Motivasyon											
Psikopatik İçsel Motivasyon											
Psikopatik Dışsal Motivasyon	■	■					■	■	■	■	■
Özerklik Arttıkça Aydınlığa Yönelim	■	■	■	■	■	■	■	■	■	■	■
Özerklik Arttıkça Karanlığa Yönelim								■			

Tablo 7 incelendiğinde B3 ve B8 kod adlı katılımcıların kendi motivasyon düzeylerini yüksek gördükleri, B2 kodlu katılımcının ise motivasyon düzeyini orta düzeyde aktardığı belirlenmiştir. B2 ve B3 kod adlı katılımcılar düşük motivasyonla çalışmadıklarını ifade etmiş olsalar da soru formundaki diğer ifadelerle vermiş oldukları cevaplar esasında bu bireylerin çalışma ortamında düşük özerklik algısına sahip olduklarını göstermektedir. B8 kod adlı katılımcı yüksek motivasyona sahip olduğunu ve iş yerinde özerk bir şekilde çalışabildiğini aktarmıştır. Bir diğer sorgulanması gereken durum ise motivasyon düzeylerini düşük olarak aktaran B4 ve B9 kod adlı katılımcıların, çalışma ortamında özerklik algılarının yüksek olduğunun belirlenmesidir. Bu durumda bireylerin motivasyon düşüklüğü için özerklik seçeneği elenerek diğer alternatifler arasından değerlendirme yapmanın doğru olacağı önerilmektedir. Son olarak katılımcıların büyük çoğunluğu özerklik düzeylerinin artmasının kendilerini aydınlık tarafa yönlteceğini düşünmektedir. Bu konudaki tek istisna ise B8 kod adlı katılımcıdır. Bu katılımcı özerklik düzeyi arttıkça karanlık tarafa yöneleceğini ifade etmiştir.

Analizlerin bir sonraki kısmında katılımcıların iş yerinde motivasyonlarını düşüren veya arttıran parametrelerin neler olabileceğine dair işlemler gerçekleştirilmiştir. Çalışma ortamındaki çevresel etmenler kişilik özelliklerinin yansıtılmasında önem kazanmaktadır. Bireylerin hangi koşullar altında hangi kişilik özelliklerini öne çıkarttıkları ve bu esnada sahip oldukları motivasyon düzeylerinin ele alınması amaçlanmaktadır. İşlemler sonucunda kod haritaları oluşturulmuştur. Kod haritaları, katılımcıların ifadelerinin nitel analiz programı aracılığıyla kodlanması sonucunda oluşmaktadır. Araştırmanın amacına ve problemine uygun şekilde manuel olarak kodlanan ifadelerin tamamı kod haritasında görülmektedir. Kod haritalarının okunması ve anlamlandırılmasında sıklık çizgilerinin kalınlığı ve yoğunluğu ön plana çıkmaktadır. Kod haritasında yer alan her bir değişkenin altında kaç kere kodlanmış olduğu yani sıklık değerleri sayısal ifadelerle yer almaktadır. Kod haritalarında birbirlerine yakın olan parametreler aynı katılımcının ifadelerine göre etiketlediğini belirtmektedir. Yani katılımcıların çoğunluğu farklı iki parametreye dair ifadeler sunmuşsa, kod haritasında bu ifadeler birbirine yakın şekilde yer almaktadır. Öte yandan her bir katılımcı için kodlanan ifadelerin sıklığına göre frekans çizgileri oluşmakta ve araştırmacı tarafından belirlenen minimum frekans sıklığına göre birbiriyle ilişkili olabilecek parametreler arasında frekans çizgileri sıklık düzeyine göre kalın veya ince şekilde bağ kurmaktadır. Sonraki kısımlarda sergilenen kod haritalarının bu açıklamalar ışığında analiz edilmesi ve yorumlanması önerilmektedir. İlk etapta motivasyon arttırıcı faktörlere ait kod haritası gösterilmiştir.

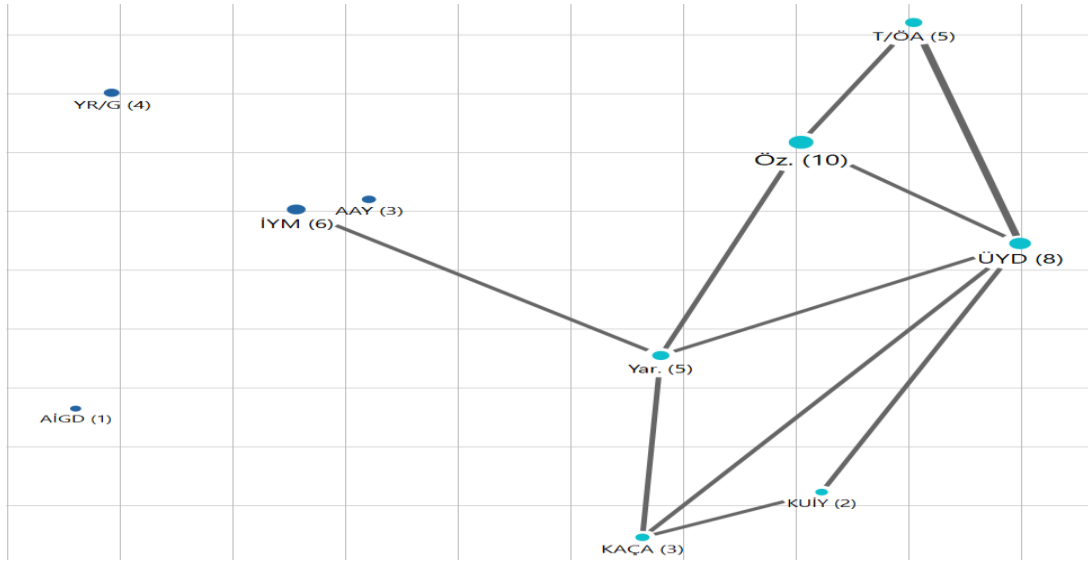

**Şekil 1.** Motivasyon Arttırıcı Faktörlerin Kod Haritası

\*YR/G: Yeni Rol/Görev, AIGD: Adil İş Gücü Dağılımı, İYM: İş Yeri Mutluluğu, AAY: Adil ve Anlayışlı Bir Yönetim, KAÇA: Kişiler Arası Çatışmaların Azalması, Yar.: Yardımlaşma, KUIY: Kapasiteye Uygun İş Yüğü, Öz.: Özerklik, T/ÖA: Terfi/Övgü Alma, ÜYD: Üst Yönetimin Desteği

Şekil 1’de görüldüğü üzere etiketlenmiş olan tüm motivasyon arttırıcı faktörler sıklık düzeyleri ve birbirleriyle olan ilişkileri doğrultusunda haritada yer almaktadır. Örneğin, motivasyonu yükselten unsurların başında sıklık açısından özerklik, üst yönetimin desteği, iş yeri mutluluğu ve yardımlaşma gelmektedir. Adil ve anlayışlı bir yönetim anlayışı ile iş yeri mutluluğu kod haritasında oldukça yakın bir konumda olduğundan bu iki unsurun birbiriyle yakın faktörler olabileceği düşünülmektedir. Adil iç gücü dağılımı ve yeni rol ve görevlerle ilgili kodlamalar haritada diğer faktörlerden uzak ve bağlantısız görünmektedir. Kod haritasına göre üst yönetimin desteği ile terfi/övgü alma faktörleri motivasyon artışı açısından en sık beraber hareket eden faktörler olarak tespit edilmiştir. Yine üst yönetimin desteği kodlanma sıklıkları az olsa dahi diğer motivasyon arttırıcı faktörlerle bağlantılı görünmektedir.

Bir sonraki kod haritasında motivasyon azaltıcı faktörler yer almaktadır. Etik olmayan örgüt yanlısı davranışların sergilenmesi noktasında motivasyon azaltıcı faktörlerin kritik bir öneme sahip olduğu düşünülmektedir. Bahsi geçen kod haritası Şekil 2’de gösterilmektedir.

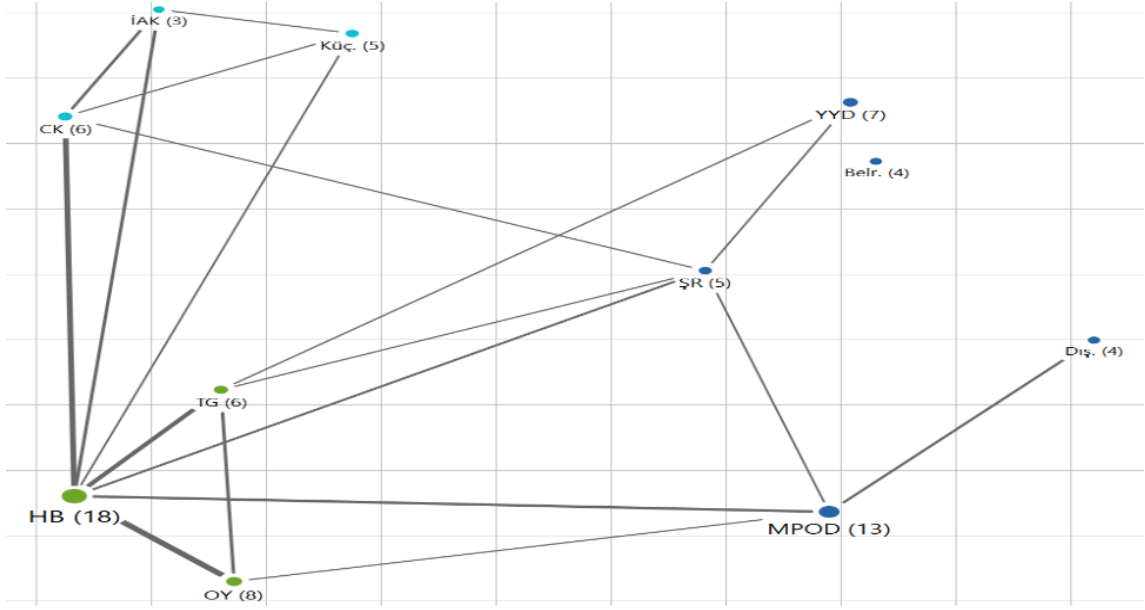

**Şekil 2.** Motivasyon Azaltıcı Faktörlerin Kod Haritası

\*CK: Cezalandırılma Korkusu, HB: Hedef Baskısı, İAK: İşten Atılma Korkusu, TG: Takdir Görmeme, OY: Otoriter Yönetim, KÜÇ.: Küçümsenme, SR: Şiddetli Rekabet, MPOD: Meslektaşın Profesyonel Olmayan Davranışları, YYD: Yanlış Yönetim Değerlendirmeleri, Belr.: Belirsizlik, Dış.: Dışlanma

Katılımcıların motivasyon düzeylerini azaltan faktörler açısından en fazla sıklık gösteren faktörler hedef baskısı, meslektaşın profesyonel olmayan davranışları ve otoriter yönetim olarak karşımıza çıkmaktadır. Banka personelinin yoğun bir çalışma temposunda, güncel ekonomik gelişmelerin etkisiyle üst yönetimin yoğun baskısına maruz kalarak çalışmaktadır. Dolayısıyla bu sonuçlar beklentileri karşılamaktadır. Haritanın odağında hedef baskısı bulunmaktadır. Katılımcılar görüşmeler esnasında hedef baskısının motivasyon azaltıcı bir unsur olduğunu farklı şekillerde dile getirmişlerdir. Hedef baskısıyla en çok yakınlaşmış olan faktörler otoriter yönetim ve takdir görmeme faktörleridir. Hedef baskısı ile otoriter yönetim faktörleri arasındaki sıklık çizgisi haritada bulunan en koyu sıklık çizgisidir. Dolayısıyla bu iki faktörün motivasyon azaltıcı faktörler arasında ön plana çıktıklarını varsaymak yanlış olmayacaktır. İşten atılma korkusu, cezalandırılma korkusu ve küçümsenme haritada birbirine oldukça yakın bir konumda bulunduğundan bu öncülleri beraber değerlendirmek mümkündür. Meslektaşın profesyonel olmayan davranışları kodlanma sıklığı açısından yüksek bir değere sahip olsa da haritada özellikle hedef baskısından uzak oluşu bu faktörün ayrı bir değerlendirmeye tabi tutulması gerektiğini göstermektedir.

Bir sonraki analizde motivasyon azaltıcı ve arttırıcı faktörler, kişilik özellikleri ile birlikte ele alınarak hangi kişilik özelliğinin hangi faktörlerle yakın temasta olduğu gözlemlenmiştir. Analiz bulgularına ilişkin kod haritası Şekil 3'te gösterilmektedir.

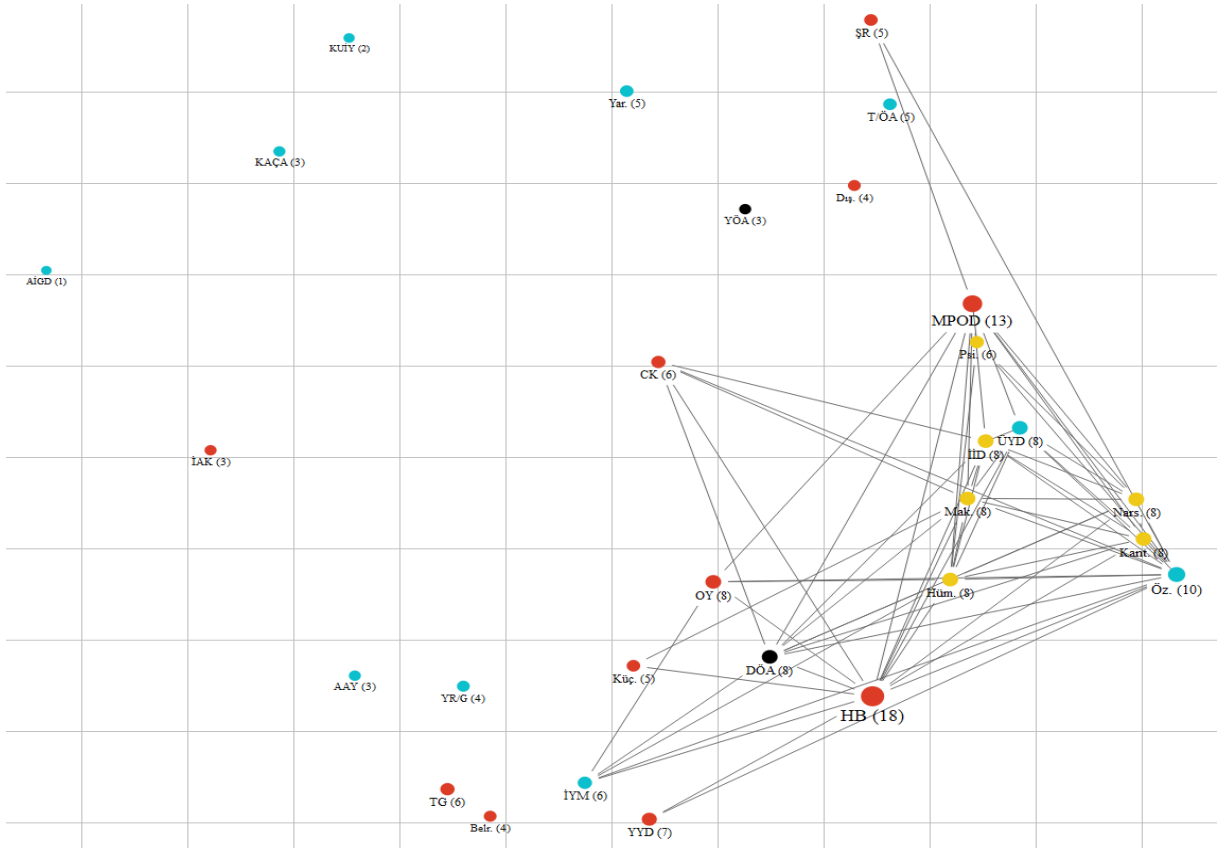

**Şekil 3.** Karanlık ve Aydınlik Üçlü/Motivasyon Faktörleri Kod Haritası

\*YR/G: Yeni Rol/Görev, AIĞD: Adil İş Gücü Dağılımı, İYM: İş Yeri Mutluluğu, AAY: Adil ve Anlayışlı Bir Yönetim, KAÇA: Kişiler Arası Çatışmaların Azalması, Yar.: Yardımlaşma, KUY: Kapasiteye Uygun İş Yüğü, Öz.: Özerklik, T/ÖA: Terfi/Övgü Alma, ÜYD: Üst Yönetimin Desteği, CK: Cezalandırılma Korkusu, HB: Hedef Baskısı, İAK: İşte Atılma Korkusu, TG: Takdir Görmeme, OY: Otoriter Yönetim, Küç.: Küçümsenme, ŞR: Şiddetli Rekabet, MPOD: Meslektaşın Profesyonel Olmayan Davranışları, YYD: Yanlış Yönetim Değerlendirmeleri, Belr.: Belirsizlik, Dış.: Dışlanma, İİD: İnsanlığa İnanç Duyuma, Hüm.: Hümanistler, Kant.: Kantçılar, Mak.: Makyavelistler, Nars.: Narsistler, Psi.: Psikopatler, YÖA: Yüksek Özerklik Algısı, DÖA: Düşük Özerklik Algısı

Kod haritasında mavi noktalar motivasyon arttırıcı faktörleri, kırmızı noktalar motivasyon azaltıcı faktörleri, sarı noktalar karanlık ve aydınlık üçlü boyutlarını, siyah noktalar ise katılımcıların özerklik algılarını temsil etmektedir. Harita incelendiğinde katılımcıların düşük özerklik algılarının ön planda olduğu ve düşük özerklik algısının hedef baskısı ile yakın temasta olduğu görülmektedir. Haritadaki motivasyon azaltıcı faktörler açısından en yoğun sıklık hedef baskısı faktöründe iken; motivasyon azaltıcı faktörler açısından özerklik ve üst yönetimin desteği faktörleri yoğun ilişkilerin yer aldığı bir alanda bulunmaktadır. Hedef baskısı faktörüne en yakın konumda bulunan kişilik özelliği aydınlık üçlünün hümanizm boyutudur. En uzak konumda bulunan kişilik özelliği ise karanlık üçlünün psikopati boyutudur. Psikopatik özellikler gösteren bireylerin şiddet unsurunu önemsememeleri, empati kurmaktan yoksun olmaları, kavga ve gerginlikten beslenmeleri, gerçek yüzlerini kolaylıkla gizleyebilmeleri hedef baskısı unsurundan etkilenmemeleri için makul gerekçeler olarak değerlendirilmektedir. Hümanist bireyler açısından ise haklı ve adaletli başarıların, insan ayırt etmeksizin gerçekleşmesi düşüncesine saygı duyan hümanistlerin, hedef baskısının yarattığı adaletsizlikten daha çok etkileniyor olmaları anlamlı görünmektedir. Analizin en önemli bulgularından birisi gerek karanlık gerek aydınlık üçlü açısından hedef baskısının motivasyon konusunda en önemli faktör olduğunun tespitidir. Motivasyon arttırıcı unsurlardan özerklik, kantçı ve narsist bireylerle yakın temasta iken; bir diğer motivasyon arttırıcı faktör olan üst yönetimin desteği aydınlık üçlünün insanlığa inanç boyutuyla yakın konumda bulunmaktadır. Kantçı ve narsist bireylerin karakteristik özellikleri

düşünüldüğünde özerklik algısına ihtiyaç duymaları ve motive olmaları doğal bir sonuç olarak değerlendirilmektedir. Üst yönetimin desteğini amayı hedefleyen ve insanlığa inanç duyan bireyler, iş yerinde sarf ettikleri çabaların karşılığını alabilecekleri düşüncesiyle, yöneticilerinin kendilerine iyi davranışlar sergileyeceklerine inanmaktadır. Son olarak meslektaşın profesyonel olmayan davranışlarından olumsuz anlamda en çok etkilenen kişilik özelliği karanlık üçlünün psikopati boyutuna ait görünmektedir. Psikopatiklerin iktidarı benimsemiş, rakipsiz olmayı seven bir karaktere sahip olmaları bu bulguyu destekler niteliktedir.

Çalışma kapsamında analizi gerçekleştirilen son olgu ise etik olmayan örgüt yanlısı davranış öncülleri ile karanlık ve aydınlık üçlü örüntülerine yöneliktir. Katılımcıların tamamı EOÖYD sergileme motivasyonlarının dışsal motivasyonla gerçekleştiğini dile getirmişlerdir. Katılımcılara hangi şartlar altında EOÖYD sergileme niyetlerinin artacağı sorulmuş ve verilen cevaplara göre kod haritası oluşturulmuştur.

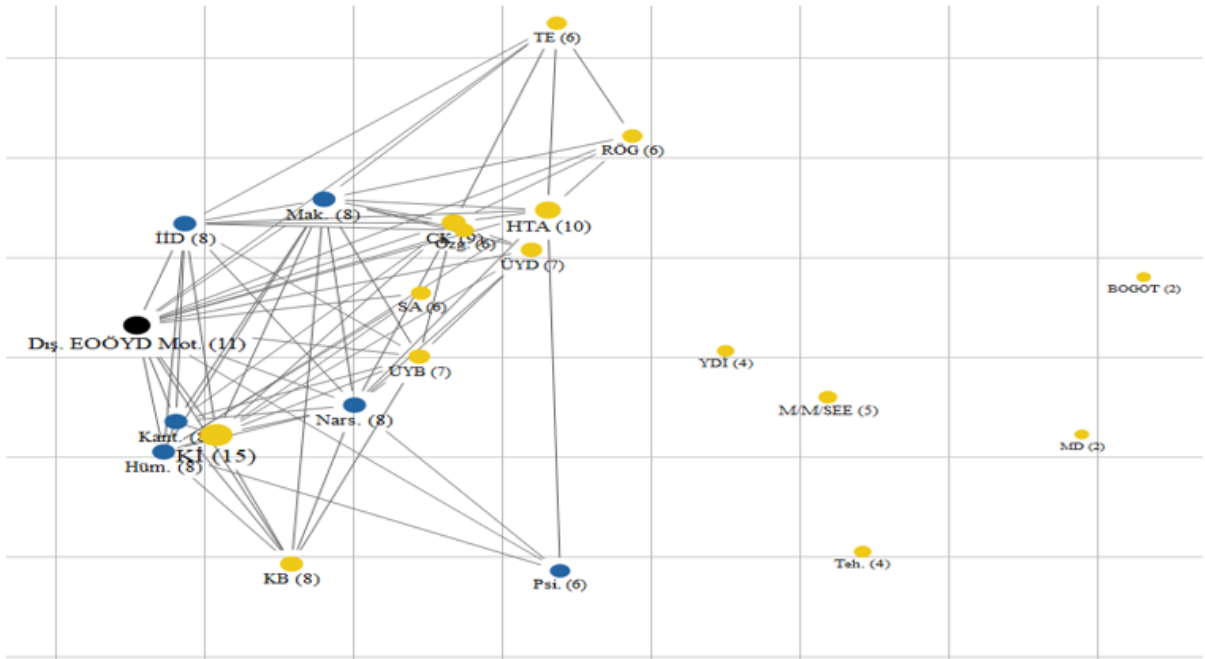

**Şekil 4.** Karanlık ve Aydınlık Üçlü/Etik Olmayan Örgüt Yanlısı Davranış Öncülleri Kod Haritası

\*Kİ: Kurum İmajı, KB: Kuruma Bağlılık, ÜYB: Üst Yönetimin Baskısı, SA: Sorumluluk Alma, CK: Cezalandırılma Korkusu, Özg.: Özgüven, RÖG: Rekabette Öne Geçme, ÜYD: Üst Yönetimin Desteği, HTA: Hedefi Tutturma Arzusu, TE: Takdir Edilme, YDI: Yaratıcı Davranma İsteği, M/M/SEE: Makam/Mevki/Statü Elde Etme, Teh.: Tehdit, MD: Meslektaş Desteği, BOGOT: Benzer Olaylara Gösterilen Olumlu Tepkiler, İİD: İnsanlığa İnanç Duyma, Hüm.: Hümanistler, Kant.: Kantçılar, Mak.: Makyavelistler, Nars.: Narsistler, Psi.: Psikopatikler Dış.: Dışsal, EOÖYD: Etik Olmayan Örgüt Yanlısı Davranış, Mot.: Motivasyon

Şekil 4'te görüldüğü üzere katılımcıların istisnasız tamamı EOÖYD'ları dışsal motivasyonla gerçekleştirebileceklerini aktarmışlardır. İlgili analiz kapsamında elde edilen en önemli sonuç, kişilik özelliklerinden ve motivasyon düzeyinden bağımsız olarak banka personelinin kurum imajı algısının oldukça yüksek olduğudur. Katılımcılar EOÖYD sergileme noktasında sıklık açısından en fazla kurum imajını korumak için bu tarz eylemleri gerçekleştirebileceklerini dile getirmişlerdir. Banka personelinin kurum içerisindeki çalışma koşulları, giyim kuralları, kurum dışında önceden belirlenmiş olan hareket tarzları düşünüldüğünde, banka personelinin kurum imajı algısının yüksek olması normal karşılanmaktadır. Banka personeli sahip olduğu imaj algısını korumak için EOÖYD sergileme niyetini arttırmaktadır. Aydınlık üçlünün hümanizm ve kantçılık boyutları ile karanlık üçlünün narsisizm boyutu kurum imajı algısı ile yakından ilişkili görünmektedir. Narsistik özelliklere sahip katılımcıların üst yönetimin baskısı sonucunda EOÖYD sergileme niyetlerinin arttığı düşünülmektedir. Karanlık üçlünün

psikopati boyutu ise kurum imajı ile anlamlı düzeyde sıklık ilişkisi kuramamıştır. Örneklem kapsamında psikopatik bireylerin, çalıştıkları kuruma yönelik bağlılıklarının düşük olabileceği düşünülmektedir. Öyle ki şekil 5 incelendiğinde, psikopati boyutu ile kuruma bağlılık öncülü arasında da anlamlı bir sıklık ilişkisi kurulamamıştır.

EOÖYD sergileme öncülleri arasında ön plana çıkan diğer unsurlar cezalandırılma korkusu, özgüven, hedefi tutturma arzusu, kuruma bağlılık ve üst yönetimin desteği olarak belirlenmiştir. Özellikle cezalandırılma korkusu ve özgüven haritada neredeyse iç içe gözükmektedir. Kağıt üstünde birbirine zıt görünen bu iki öncül derinlemesine ele alındığında, günümüz mevcut iş koşullarında işten atılmanın ya da cezalandırılmanın yarattığı olumsuzlukların üstesinden gelebilmenin bir yolu olarak bireylerin kendilerine daha fazla güven duymaları ve yapmayacaklarını düşündükleri eylemleri gerçekleştirme niyetlerinin arttığı düşünülmektedir. Haritada cezalandırılma korkusu ve özgüven öncülüne en yakın konumda bulunan öncüllerden birisi olarak üst yönetimin desteği de bireylerin özgüvenlerini arttıran bir unsur olarak düşünülmelidir.

### **5. Sonuç, Tartışma ve Öneriler**

Aydınlık ve karanlık üçlü, iki farklı uçta yer alan kişilik özelliklerinin temsilcisi olarak, bireylerin davranışlarını şekillendirmede önemli rol oynamaktadır. Aydınlık üçlüyü oluşturan boyutlar ve karanlık üçlüyü oluşturan boyutların bireylerde bir arada bulunabilmesinin görüldüğü bu çalışma Kaufman ve arkadaşlarının (2019) bahsettiği unsurları destekler niteliktedir. Araştırma sonuçları katılımcıların diğer insanlar hakkında güvensizliğe sahip olduklarını göstermektedir. Karanlık üçlü kişilik özelliklerine sahip bireylerin diğer bireyleri karanlık tarafta görmeleri ve güvenmemeleri normal karşılanmakta iken (Hart, Breeden ve Lambert, 2021); aydınlık üçlü kişilik özellikleri yansıtan bireylerin karanlık tarafın ağır bastığını düşünmesi sorgulanmalıdır.

Araştırma kapsamında kendisini aydınlık tarafta gören bireylerin zaman zaman karanlık üçlü kişilik özellikleri sergiledikleri tespit edilmiştir. Öte yandan katılımcıların hiçbiri kendisini karanlık üçlü kişilik özellikleri ile ifade etmemektedir. Karanlık üçlünün doğası gereği bireylerin kendilerini gizlilik, soğukkanlılık, belirsizlik gibi kişilik özellikleri üzerinden tanımlamamaları -ki bu özelliklerin çoğu toplum tarafından normal karşılanmamaktadır- doğal bir sonuç olarak düşünülmektedir (Rauthmann ve Kolar, 2012). Katılımcıların büyük çoğunluğu aydınlık ve karanlık üçlü kişilik özelliklerinin tutum ve davranışlarındaki etkisinin farkında görünmektedir. “Kendinizi kişilik özellikleri açısından hangi renkle ifade edersiniz?” sorusuna vermiş oldukları cevaplar çoğunlukla ‘Gri’ olmuştur. Bu durumdan çıkarılabilecek en önemli sonuç katılımcıların sorulara içtenlikle cevap vermiş olduğudur.

Değerlendirilmesi gereken bir diğer konu davranış motivasyonları ile ilgilidir. Görüşmelerden elde edilen bulgular aydınlık üçlü karakteristiğine sahip bireylerin ve narsist kişilerin genel olarak içsel motivasyonla hareket ettiklerini işaret etmektedir. Krasavtseva ve Kornilova (2019) tarafından gerçekleştirilen çalışma narsist bireylerin aydınlık tarafının olduğunu belirtmesi sebebiyle bu çalışmadaki sonuçlarla paralel değerlendirilmektedir. Makyavelist ve psikopatik bireyler ise genel olarak dışsal motivasyonla hareket etme yatkınlığı göstermektedir. Aydınlık üçlünün bencillikten, başarı hırsından, agresiflikten, anksiyete ve yalnızlıktan uzak bir tutumu temsil etmesi (Kaufman vd., 2019; Gerymski ve Krok, 2019), aydınlık üçlü karakteristiğine sahip bireylerin Öz-Belirleme Teorisine göre içsel motivasyonla hareket etme güdülerinin olabileceğini desteklemektedir. İçsel motivasyonla hareket etmenin gerektirdiği haz, keyif ve zevk alma duyguları, yeni şeyler keşfetme mutluluğu aydınlık kişilik özellikleri ile uyum sağlamaktadır. Karanlık üçlü boyutları arasında en çok tercih edilebilir olan ve değişime adapte edilebilen narsisizm boyutu için içsel motivasyonun ön plana çıkması Furtner, Rauthmann ve Sachse (2011) tarafından bahsedildiği üzere narsistlerin kendi kendine liderlik etmeleri, kendi özerkliklerini kurma çabası ile açıklanabilmektedir. Bu özerklik ihtiyacı çevresel koşulların oluşumuyla birlikte narsistleri içsel motivasyona sevk etmektedir. Narsist olmayan bireylerin narsist

bireylere göre farklı bir içsel motivasyona sahip oldukları Young ve arkadaşlarının (2016) çalışmasında da dile getirilmiştir.

Aydınlık ve karanlık üçlünün motivasyon konusunda ne gibi farklılıklara sahip olduğunun aktarılması oldukça önemlidir. Özellikle bu iki farklı tipteki kişilik özelliklerinin hangi alanlarda ortak hareket edebilecekleri ve bu farklılıklardan optimum verim elde etmenin yöneticiler açısından iyi bilinmesi gerekmektedir. Banka personeli özelinde elde edilen bulgulara göre bireylerin kurum içerisinde motivasyonlarını azaltan unsurların başında hedef baskısı gelmektedir. Özel bankaların kamu bankalarına göre nispeten hedef yoğun bir çalışma programıyla hareket ettiği hali hazırda bilinen bir gerçekliktir. Ancak bu çalışmadaki katılımcıların büyük oranda kamu bankalarından tercih edilmiş olmasından hareketle, kamu bankalarında da özel sektör mantığıyla süreçlerin uygulanmaya başlandığı çıkarımında bulunmaktadır. Motivasyonu azaltan diğer önemli unsurlar mesleğin profesyonel olmayan davranışları ve otoriter yönetimidir. Banka içerisinde personel arasında hedef baskısının varlığı nedeniyle şiddetli bir rekabet ortamı oluşmaktadır. Rekabet ortamı içerisinde çalışma arkadaşları arasında ortaya çıkan uyuşmazlıklar ve profesyonellik dışı davranışlar keyifli bir çalışma ortamını ortadan kaldırmaktadır. Murthy ve Gopalkrishnan (2022) tarafından bankacılık sektörü üzerine yapılan çalışmada özellikle üst yönetime atıfta bulunulmuş ve kişilik farklılıklarının bankacılık sektörü açısından önemine değinilmiştir. Bir yandan kendi çalışma arkadaşları ile olan ilişkilerini düzenlemeye çalışan bireyler, diğer taraftan üst yönetimin güç mesafesi nedeniyle ortaya çıkan ağır otoriter tutumundan dolayı motivasyon kaybı yaşamaktadır. Motivasyon artırıcı faktörler ele alındığında anlamlı bir tablo ortaya çıkmaktadır. Üst yönetimin baskıcı tutumu yerine desteğini gören bireyler, keyifli ve samimi bir çalışma ortamının varlığı altında kendilerini özerk hissetmekte ve yüksek motivasyonla hareket etmektedir. Baheer ve arkadaşlarının (2023) gerçekleştirdikleri çalışmada özellikle karanlık kişiliğin bankacılık sektöründe işten ayrılma niyetini arttırdığını ifade etmeleri banka çalışma ortamında iş yerinden keyif almanın önemini ayrıca göstermektedir.

Bankacılık sektörü yoğun bir iş temposu ve rekabet nedeniyle çalışan devir oranının yüksek olduğu bir sektör olarak karşımıza çıkmaktadır. Katılımcıların ifadeleri esas alındığında, banka ortamı içerisinde kararların büyük oranda sadece üst yönetim tarafından alındığı, bireylere yaratıcılık ve esneklik sağlanmadığı görülmektedir. İçsel motivasyon sağlanmasının özerklikle oldukça yakından ilgili olduğu düşünüldüğünde, günümüz bankacılık anlayışının bireysel emeğin sömürsüne uygun bir ortam hazırladığı tartışılmalıdır. Belias ve arkadaşları (2015) ile Hunjra ve arkadaşlarının (2010) çalışmaları bankacılar için özerkliğin iş tatminini arttırdığı vurgusu yapmaktadır. Bireylerin iş tatmini hissetmelerinin özerklikle bir araya geldiğinde içsel motivasyonu arttıracakları düşünülmektedir. Ayrıca yoğun çalışma temposunda yıpranan banka personeli için iş-aile dengesinin sağlanması önem kazanmaktadır. İş-aile dengesinin sağlanması hem işten ayrılmaları azalmakta hem de bireylere çalışma özgürlüğü sunmaktadır. Novianti ve Fuadiputra (2021) tarafından gerçekleştirilen çalışmadaki bulgularla iş-aile dengesinin sağlanmasında özerkliğin önemine yaptığı vurgu bu çalışmada desteklenmiştir.

Etik olmayan davranışlar ve etik olmayan davranışların özel bir türünü oluşturan EOÖYD'lerin gerçekleştirilmesini açıklayan Folkes ve Kamins (1999), bireylerin bu tip davranışları gerçekleştirirken dışsal motivasyonla hareket edebileceğini ifade etmektedir. Kendilerini sürekli kontrol altında hisseden, tehdit ve cezalandırılma korkusu ile çalışan, baskı ve çatışma ortamında çalışma özgürlüğünden yoksun bireyler için böyle bir sonuç oldukça doğal karşılanmaktadır. Bununla birlikte, EOÖYD'lerin gerçekleştirilmesinde rol oynayan öncüllere yönelik aydınlık ve karanlık üçlünün boyutları arasında kaçınılmaz farklılıklar bulunmaktadır. Bulgulara göre, 'kurum imajı' banka personeli için EOÖYD'lerin sergilenmesinde en çok tercih edilen öncül olmuştur. Katılımcılar açısından banka imajının korunması amacıyla kuruma fayda sağlayan davranışların gerçekleştirilebileceği, toplum normlarını kurum imajını korumak için feda edebilecekleri düşünülmektedir. Son dönemde banka personelinin

toplum nezdindeki saygısının zamanla azaldığı düşünüldüğünde; çalışanlar için imajı koruyan her türlü düşüncenin eyleme dönüşmesi normalleştirilmektedir. Alt boyutlar açısından hümanist ve kantçı bireylerin kurum imajını koruma konusunda daha hassas oldukları, makyavelistlerin cezalandırılma korkusu hissettikleri, insanlığa inanç duyan bireyler ile psikopatik bireylerin ise tüm öncüllere nispeten uzak durduğu ancak genel tablo incelendiğinde bağlılık ve imaj algısını korumanın bu karakterdeki bireyler için önemli olabileceği düşünülmektedir.

Yeni bir kavram olması açısından aydınlık üçlünün incelendiği çalışmalarda artışa paralel olarak karanlık üçlü ile arasındaki farklılık ve benzerliklerin ortaya konulması sayesinde yazına önemli katkılar yapılacağı düşünülmektedir. Bankacılık sektörü açısından aydınlık üçlünün ele alındığı çalışmaya rastlanmamıştır. Aydınlık üçlü ile birlikte karanlık üçlünün karşılaştırmalı bir şekilde ele alınmış olmasının çalışmayı önemli hale getirdiği düşünülmektedir. Etik konusundaki niş davranışlardan etik olmayan örgüt yanlısı davranışların kendine özgü yapısının hangi koşullar altında işlerlik kazandığının gözlemlenmesinin yine yazına önemli bir katkı sunması beklenmektedir. Yazında aydınlık üçlü kişilik özelliklerine sahip bireylerin genellikle içsel motivasyonla, karanlık üçlü kişilik özelliklerine sahip bireylerin dışsal motivasyonla hareket ettikleri varsayılmaktadır. Aydınlık ve karanlık üçlü kişilik özelliklerinin etik olmayan örgüt yanlısı davranışlar açısından benzer bir motivasyonla hareket etme ihtimalleri bulunmaktadır. Dolayısıyla yazındaki kesin ve genellenmiş ifadelerin yarattığı problemin karşılaştırmalı bir şekilde ele alınması ve tartışılması gerekmektedir. Son olarak aydınlık ve karanlık üçlünün karşılaştırıldığı çalışmalarda içsel ve dışsal motivasyon unsurlarının işleyiş mekanizmalarının detaylandırılması konusunda yazındaki boşluğun doldurulması amacıyla tasarlanan mevcut çalışma, sonraki çalışmalar için araştırmacılara yol gösterici olacaktır. Sonraki çalışmalar için benzer kavramlarla tasarlanmış nicel araştırmalar ile araştırma modellerinin test edilmesi önerilmektedir. Bu bağlamda aydınlık ve karanlık üçlünün EOÖYD'lar üzerindeki etkisi farklı motivasyon teorileri kapsamında değerlendirilebilir, örgütsel vatandaşlık veya özdeşleşme gibi kavramlarla birlikte ele alınabilir.



### Kaynakça

- Ajzen, I. (1991). The theory of planned behavior. *Organizational behavior and human decision processes*, 50(2), 179-211.
- Aruta, J. J. B. R. (2022). Psychometric validation and environmental psychological correlates of the Light Triad traits: Evidence from a non-Western country. *Journal of Individual Differences*.
- Baard, P. P., Deci, E. L., & Ryan, R. M. (2004). Intrinsic need satisfaction: a motivational basis of performance and well-being in two work settings 1. *Journal of applied social psychology*, 34(10), 2045-2068.
- Baheer, R., Khan, K. I., Rafiq, Z., & Rashid, T. (2023). Impact of dark triad personality traits on turnover intention and mental health of employees through cyberbullying. *Cogent Business & Management*, 10(1), 2191777.
- Barros, L. D. O., Bonfá-Araujo, B., & Noronha, A. P. P. (2022). Light Triad Scale: Psychometric properties of the Brazilian-Portuguese version and the relationship with positive aspects. *Psicologia em Pesquisa*, 16(1), 1-21.
- Belias, D., Koustelios, A., Sdrolas, L., & Aspridis, G. (2015). Job satisfaction, role conflict and autonomy of employees in the Greek banking organization. *Procedia-Social and Behavioral Sciences*, 175, 324-333.
- Belschak, F. D., Muhammad, R. S., & Den Hartog, D. N. (2018). Birds of a feather can butt heads: When Machiavellian employees work with Machiavellian leaders. *Journal of Business Ethics*, 151(3), 613-626.
- Bertl, B., Pietschnig, J., Tran, U. S., Stieger, S., & Voracek, M. (2017). More or less than the sum of its parts? Mapping the Dark Triad of personality onto a single Dark Core. *Personality and individual differences*, 114, 140-144.
- Castille, C. M., Buckner, J. E., & Thoroughgood, C. N. (2018). Prosocial citizens without a moral compass? Examining the relationship between Machiavellianism and unethical pro-organizational behavior. *Journal of business ethics*, 149(4), 919-930.
- Cialdini, R. B., Petrova, P. K., & Goldstein, N. J. (2004). The hidden costs of organizational dishonesty. *MIT Sloan Management Review*, 45(3), 67.
- Cohen, T. R., Panter, A. T., & Turan, N. (2013). Predicting counterproductive work behavior from guilt proneness. *Journal of Business Ethics*, 114(1), 45-53.
- Coşkun, A., & Ülgen, B. (2017). Örgüt yararına ahlaki olmayan davranış. *İs Ahlakı Dergisi*, 10(2), 177-201.
- Creswell, J. W. (2017). *Nitel, Nicel Araştırma Deseni ve Karma Yöntem Yaklaşımları*. (Çev. Ed. Demir, S.B.). 3. Baskı, Ankara: Eğiten Kitap.
- Crysel, L. C., Crosier, B. S., & Webster, G. D. (2013). The Dark Triad and risk behavior. *Personality and individual differences*, 54(1), 35-40.
- Deci, E. L., & Ryan, R. M. (2008). Self-determination theory: A macrotheory of human motivation, development, and health. *Canadian psychology/Psychologie canadienne*, 49(3), 182.
- Deci, E. L., & Ryan, R. M. (2012). Motivation, personality, and development within embedded social contexts: An overview of self-determination theory. In R. M. Ryan (Ed.), *The Oxford handbook of human motivation* (pp. 85–107). Oxford University Press.

- Dineen, B. R., Lewicki, R. J., & Tomlinson, E. C. (2006). Supervisory guidance and behavioral integrity: relationships with employee citizenship and deviant behavior. *Journal of applied psychology, 91*(3), 622.
- Do, B. R., & Dadvari, A. (2017). The influence of the dark triad on the relationship between entrepreneurial attitude orientation and entrepreneurial intention: A study among students in Taiwan University. *Asia Pacific Management Review, 22*(4), 185-191.
- Donald, J. N., Bradshaw, E. L., Conigrave, J. H., Parker, P. D., Byatt, L. L., Noetel, M., & Ryan, R. M. (2021). Paths to the light and dark sides of human nature: A meta-analytic review of the prosocial benefits of autonomy and the antisocial costs of control. *Psychological Bulletin, 147*(9), 921.
- Ebrahimi, E. (2020). The Analysis and Investigation of Leader's Light Triad Personality and Its Effect on a Perceived Organizational Support of Followers Considering the Moderating Role of Leader-Member. *Journal of Public Administration, 12*(4), 586-606.
- Egan, V., Chan, S., & Shorter, G. W. (2014). The Dark Triad, happiness and subjective well-being. *Personality and individual differences, 67*, 17-22.
- Erhan, T. (2022). Karanlık ve Aydınlik Üçlü Kişilik Özellikleri Bağlamında Yapıcı Sapma Davranışı: Havacılık Çalışanları Üzerine Bir Araştırma. *Journal of Aviation Research, 4*(1), 146-163.
- Fernet, C., Gagné, M., & Austin, S. (2010). When does quality of relationships with coworkers predict burnout over time? The moderating role of work motivation. *Journal of Organizational Behavior, 31*(8), 1163-1180.
- Folkes, V. S., & Kamins, M. A. (1999). Effects of information about firms' ethical and unethical actions on consumers' attitudes. *Journal of consumer psychology, 8*(3), 243-259.
- Furnham, A., Richards, S. C., & Paulhus, D. L. (2013). The Dark Triad of personality: A 10 year review. *Social and personality psychology compass, 7*(3), 199-216.
- Furtner, M. R., Rauthmann, J. F., & Sachse, P. (2011). The self-loving self-leader: an examination of the relationship between self-leadership and the dark triad. *Social Behavior and Personality: an international journal, 39*(3), 369-379.
- Gagné, M., & Deci, E. L. (2005). Self-determination theory and work motivation. *Journal of Organizational behavior, 26*(4), 331-362.
- Galvin, B. M., Lange, D., & Ashforth, B. E. (2015). Narcissistic organizational identification: Seeing oneself as central to the organization's identity. *Academy of Management Review, 40*(2), 163-181.
- Gerymski, R., & Krok, D. (2019). Psychometric properties and validation of the Polish adaptation of the Light Triad Scale. *Current Issues in Personality Psychology, 7*(4), 341-354.
- Glaser, B. G., & Strauss, A. L. (2017). *The discovery of grounded theory: Strategies for qualitative research*. Routledge.
- Glesne, C. (2020). *Nitel araştırmaya giriş* (Çev. Ed. Ersoy, A. ve Yalçinoğlu, P.). 6. Baskı, Ankara: Anı Yayıncılık.
- Grežo, M., & Adamus, M. (2022). Light and Dark core of personality and the adherence to COVID-19 containment measures: The roles of motivation and trust in government. *Acta psychologica, 223*, 103483.
- Guest, G., MacQueen, K. M., & Namey, E. E. (2012). *Applied thematic analysis*. Thousand Oaks. Sage Publications, Inc.

- Hart, W., Breeden, C. J., & Lambert, J. (2021). Exploring a vulnerable side to dark personality: People with some dark triad features are gullible and show dysfunctional trusting. *Personality and Individual Differences, 181*, 111030.
- Howard, J. L., Gagné, M., & Bureau, J. S. (2017). Testing a continuum structure of self-determined motivation: A meta-analysis. *Psychological Bulletin, 143*(12), 1346–1377.
- Howard, J., Gagné, M., Morin, A. J., & Van den Broeck, A. (2016). Motivation profiles at work: A self-determination theory approach. *Journal of Vocational Behavior, 95*, 74-89.
- Hunjra, A. I., Chani, D., Irfan, M., Aslam, S., Azam, M., & Rehman, K. U. (2010). Factors effecting job satisfaction of employees in Pakistani banking sector. *African Journal of Business Management, 4*(10), 2157-2163.
- Irshad, M., & Bashir, S. (2020). The dark side of organizational identification: a multi-study investigation of negative outcomes. *Frontiers in Psychology, 11*, 572478.
- Jonason, P. K., & Webster, G. D. (2010). The dirty dozen: a concise measure of the dark triad. *Psychological assessment, 22*(2), 420.
- Jonason, P. K., Kaufman, S. B., Webster, G. D., & Geher, G. (2013). What lies beneath the dark triad dirty dozen: varied relations with the big five. *Individual Differences Research, 11*(2).
- Jones, D. N., & Paulhus, D. L. (2014). Introducing the short dark triad (SD3) a brief measure of dark personality traits. *Assessment, 21*(1), 28-41.
- Jones, T. M. (1991). Ethical decision making by individuals in organizations: An issue-contingent model. *Academy of management review, 16*(2), 366-395.
- Kapoor, H. (2015). The creative side of the dark triad. *Creativity Research Journal, 27*(1), 58-67.
- Kaufman, S. B., Yaden, D. B., Hyde, E., & Tsukayama, E. (2019). The light vs. dark triad of personality: Contrasting two very different profiles of human nature. *Frontiers in psychology, 10*, 467.
- Kilduff, G. J., Galinsky, A. D., Gallo, E., & Reade, J. J. (2016). Whatever it takes to win: Rivalry increases unethical behavior. *Academy of Management Journal, 59*(5), 1508-1534.
- Krasavtseva, Y., & Kornilova, T. V. (2019). Narcissism as a “light” trait in the dark triad. *И ПСИХОТЕРАПИЯ, 77*.
- Lee, A., Schwarz, G., Newman, A., & Legood, A. (2019). Investigating when and why psychological entitlement predicts unethical pro-organizational behavior. *Journal of Business Ethics, 154*(1), 109-126.
- Liao, Z., Yam, K. C., Johnson, R. E., Liu, W., & Song, Z. (2018). Cleansing my abuse: A reparative response model of perpetrating abusive supervisor behavior. *Journal of Applied Psychology, 103*(9), 1039.
- Lukić, P., & Živanović, M. (2021). Shedding light on the Light Triad: Further evidence on structural, construct, and predictive validity of the Light Triad. *Personality and Individual Differences, 178*, 110876.
- Lyons, M. (2019). *The dark triad of personality: Narcissism, machiavellianism, and psychopathy in everyday life*. Academic Press.
- March, E., & Marrington, J. Z. (2021). Antisocial and prosocial online behaviour: Exploring the roles of the dark and light triads. *Current Psychology, 1-4*.

- Matherne III, C. F., & Litchfield, S. R. (2012). Investigating the relationship between affective commitment and unethical pro-organizational behaviors: The role of moral identity. *Journal of Leadership, Accountability and Ethics, 9*(5), 35-46.
- Miao, Q., Newman, A., Yu, J., & Xu, L. (2013). The relationship between ethical leadership and unethical pro-organizational behavior: Linear or curvilinear effects?. *Journal of business ethics, 116*(3), 641-653.
- Moustakas, C. (1994). *Phenomenological research methods*. Sage publications.
- Muris, P., Merckelbach, H., Otgaar, H., & Meijer, E. (2017). The malevolent side of human nature: A meta-analysis and critical review of the literature on the dark triad (narcissism, Machiavellianism, and psychopathy). *Perspectives on psychological science, 12*(2), 183-204.
- Murthy, N., & Gopalkrishnan, S. (2022). Creating a Nexus between dark triad personalities, non-performing assets, corporate governance and frauds in the Indian Banking sector. *Journal of Financial Crime, (ahead-of-print)*.
- Nakamura, J., & Csikszentmihalyi, M. (2009). Flow theory and research. *Handbook of positive psychology, 195*, 206.
- Naseer, S., Bouckenoghe, D., Syed, F., Khan, A. K., & Qazi, S. (2020). The malevolent side of organizational identification: Unraveling the impact of psychological entitlement and manipulative personality on unethical work behaviors. *Journal of Business and Psychology, 35*(3), 333-346.
- Neumann, C. S., Kaufman, S. B., ten Brinke, L., Yaden, D. B., Hyde, E., & Tsykayama, E. (2020). Light and dark trait subtypes of human personality—A multi-study person-centered approach. *Personality and Individual Differences, 164*, 110121.
- Niemiec, C. P., Lynch, M. F., Vansteenkiste, M., Bernstein, J., Deci, E. L., & Ryan, R. M. (2006). The antecedents and consequences of autonomous self-regulation for college: A self-determination theory perspective on socialization. *Journal of adolescence, 29*(5), 761-775.
- Novianti, K. R., & Fuadiputra, I. R. (2021). The Impact of Job Autonomy on Turnover Intention: Mediation Role of Work-Life Balance, and Job Satisfaction in the Banking Sector. *International Journal of Social Science and Business, 5*(4).
- Olafsen, A. H., Deci, E. L., & Halvari, H. (2018). Basic psychological needs and work motivation: A longitudinal test of directionality. *Motivation and emotion, 42*(2), 178-189.
- Olafsen, A. H., Niemiec, C. P., Halvari, H., Deci, E. L., & Williams, G. C. (2017). On the dark side of work: A longitudinal analysis using self-determination theory. *European Journal of Work and Organizational Psychology, 26*(2), 275-285.
- Özdemir, O., Özdemir, P. G., Kadak, M. T., & Nasıroğlu, S. (2012). Kişilik gelişimi. *Psikiyatride güncel yaklaşımlar, 4*(4), 566-589.
- Paulhus, D. L., & Williams, K. M. (2002). The dark triad of personality: Narcissism, Machiavellianism, and psychopathy. *Journal of research in personality, 36*(6), 556-563.
- Pektaş, S., & Durmuş, G. (2022). Adaptation of the Light Triad Scale to Turkish: A Validity and Reliability Study. *Akdeniz Spor Bilimleri Dergisi, 5*(3), 664-674.
- Peterson, R. D., & Palmer, C. L. (2021). The Dark is Rising: Contrasting the Dark Triad and Light Triad on Measures of Political Ambition and Participation. *Frontiers in Political Science, 3*, 60.

- Polatçı, S., & Yelođlu, H. O. (2021). Karanlık ve Aydınlık Kişilik Özelliklerinin Girişimcilik Niyeti Üzerindeki Etkisinin İncelenmesi. *Journal of Organizational Behavior Review*, 3(1), 73-87.
- Prusik, M., & Szulawski, M. (2019). The relationship between the Dark Triad personality traits, motivation at work, and burnout among HR recruitment workers. *Frontiers in psychology*, 10, 1290.
- Rauthmann, J. F., & Kolar, G. P. (2012). How “dark” are the Dark Triad traits? Examining the perceived darkness of narcissism, Machiavellianism, and psychopathy. *Personality and Individual Differences*, 53(7), 884-889.
- Ryan, R. M., & Deci, E. L. (2000). Self-determination theory and the facilitation of intrinsic motivation, social development, and well-being. *American psychologist*, 55(1), 68.
- Ryan, R. M., & Deci, E. L. (2002). Overview of self-determination theory: An organismic dialectical perspective. *Handbook of self-determination research*, 2, 3-33.
- Ryan, R. M., & Deci, E. L. (2020). Intrinsic and extrinsic motivation from a self-determination theory perspective: Definitions, theory, practices, and future directions. *Contemporary educational psychology*, 61, 101860.
- Serbest, S., & Sökmen, A. (2021). Karanlık üçlü'den Aydınlık Tarafa Giden Yolda Aydınlık üçlü ölçeđi: Türkçe'ye Uyarlama çalışması. *Third Sector Social Economic Review*, 56(4), 2734-2744.
- Sevi, B., Urgancı, B., & Sakman, E. (2020). Who cheats? An examination of light and dark personality traits as predictors of infidelity. *Personality and Individual Differences*, 164, 110126.
- Shah, S. I., Shahjehan, A., & Afsar, B. (2021). Leading Machiavellians on the road to better organizational behavior. *Personnel Review*.
- Shaw, K. H., Tang, N., & Liao, H. Y. (2020). Authoritarian-benevolent leadership, moral disengagement, and follower unethical pro-organizational behavior: An investigation of the effects of ambidextrous leadership. *Frontiers in psychology*, 11, 590.
- Spector, P. E., & Fox, S. (2005). The Stressor-Emotion Model of Counterproductive Work Behavior. In S. Fox & P. E. Spector (Eds.), *Counterproductive work behavior: Investigations of actors and targets* (pp. 151–174). American Psychological Association.
- Spurk, D., Keller, A. C., & Hirschi, A. (2016). Do bad guys get ahead or fall behind? Relationships of the dark triad of personality with objective and subjective career success. *Social psychological and personality science*, 7(2), 113-121.
- Stavraki, M., Artacho-Mata, E., Bajo, M., & Díaz, D. (2022). The dark and light of human nature: Spanish adaptation of the light triad scale and its relationship with psychological well-being. *Current Psychology*, 1-10.
- Tajfel, H., & Turner, J. C. (2004). The social identity theory of intergroup behavior. In *Political psychology* (pp. 276-293). Psychology Press.
- Tang, M., Wang, D., & Guerrien, A. (2020). A systematic review and meta-analysis on basic psychological need satisfaction, motivation, and well-being in later life: Contributions of self-determination theory. *PsyCh journal*, 9(1), 5-33.
- Tangney, J. P. (1991). Moral affect: the good, the bad, and the ugly. *Journal of personality and social psychology*, 61(4), 598.
- Tekeş, B., & Bıçaksız, P. (2021). Aydınlık üçlü (light triad) ölçeđinin psikometrik özelliklerinin değerlendirilmesi. *AYNA Klinik Psikoloji Dergisi*, 8(3), 535-556.

- Tesch, R. (2013). *Qualitative research: Analysis types and software*. Routledge.
- Thau, S., Derfler-Rozin, R., Pitesa, M., Mitchell, M. S., & Pillutla, M. M. (2015). Unethical for the sake of the group: risk of social exclusion and pro-group unethical behavior. *Journal of applied psychology, 100*(1), 98.
- Thietart, R. A., & Forgues, B. (1995). Chaos theory and organization. *Organization science, 6*(1), 19-31.
- Tian, Q., & Peterson, D. K. (2016). The effects of ethical pressure and power distance orientation on unethical pro-organizational behavior: the case of earnings management. *Business Ethics: A European Review, 25*(2), 159-171.
- Umphress, E. E., & Bingham, J. B. (2011). When employees do bad things for good reasons: Examining unethical pro-organizational behaviors. *Organization Science, 22*(3), 621-640.
- Umphress, E. E., Bingham, J. B., & Mitchell, M. S. (2010). Unethical behavior in the name of the company: the moderating effect of organizational identification and positive reciprocity beliefs on unethical pro-organizational behavior. *Journal of applied psychology, 95*(4), 769.
- Vansteenkiste, M., Niemiec, C. P., & Soenens, B. (2010). The development of the five mini-theories of self-determination theory: An historical overview, emerging trends, and future directions. *The decade ahead: Theoretical perspectives on motivation and achievement*.
- Vize, C. E., Collison, K. L., Miller, J. D., Lynam, D. R., & Back, M. (2018). Examining the effects of controlling for shared variance among the dark triad using meta-analytic structural equation modelling. *European Journal of Personality, 32*(1), 46-61.
- Wang, T., Long, L., Zhang, Y., & He, W. (2019). A social exchange perspective of employee-organization relationships and employee unethical pro-organizational behavior: The moderating role of individual moral identity. *Journal of Business Ethics, 159*(2), 473-489.
- Wang, X., Zheng, X. J., & Zhao, S. (2022). Repaying the debt: An examination of the relationship between perceived organizational support and unethical pro-organizational behavior by low performers. *Journal of Business Ethics, 179*(3), 697-709.
- Webster, B. D., & Smith, M. B. (2019). The dark triad and organizational citizenship behaviors: The moderating role of high involvement management climate. *Journal of Business and Psychology, 34*(5), 621-635.
- Xiao, M., Wang, Z., Kong, X., Ao, X., Song, J., & Zhang, P. (2021). Relatedness Need Satisfaction and the Dark Triad: The Role of Depression and Prevention Focus. *Frontiers in Psychology, 12*.
- Yam, K. C., Klotz, A. C., He, W., & Reynolds, S. J. (2017). From good soldiers to psychologically entitled: Examining when and why citizenship behavior leads to deviance. *Academy of Management Journal, 60*(1), 373-396.
- Yıldırım, A., & Simsek, H. (2018). *Sosyal Bilimlerde Nitel Araştırma Yöntemleri*. 11. Baskı, Ankara: Seçkin Yayınları.
- Young, S. M., Du, F., Dworkis, K. K., & Olsen, K. J. (2016). It's all about all of us: The rise of narcissism and its implications for management control system research. *Journal of Management Accounting Research, 28*(1), 39-55.
- Zimbardo, P. (2018). Exploring human nature and inspiring heroic social action. *Diversity in unity: Perspectives from psychology and behavioral sciences, 3-9*.

**Araştırma ve Yayın Etiği Beyanı**

Bu çalışma 24.02.2022 tarih ve 135914 sayılı T.C Tokat Gaziosmanpaşa Üniversitesi Sosyal ve Beşeri Bilimler Araştırmaları Etik Kurulu Onay Belgesi ile bilimsel araştırma ve yayın etiği kurallarına uygun olarak hazırlanmıştır.

**Yazarların Makaleye Olan Katkıları**

Yazar 1'in makaleye katkısı %50, Yazar 2'nin makaleye katkısı %50'dir.

**Çıkar Beyanı**

Makalemiz ile ilgili herhangi bir kurum, kuruluş, kişi ile mali çıkar çatışması yoktur ve yazarlar arasında çıkar çatışması bulunmamaktadır.

# Discourses of Turkish Opposition Political Parties towards Syrian Refugees: Securitization and Repatriation

İbrahim SAYLAN<sup>1</sup>, Müge AKNUR<sup>2</sup>

Türkiye'deki Muhalefet Partilerinin Suriyeli Mültecilere yönelik Söylemleri: Güvenlikleştirme ve Geri Gönderme

Discourses of Turkish Opposition Political Parties towards Syrian Refugees: Securitization and Repatriation

## Öz

2011 yılından itibaren Suriye'deki iç savaş nedeniyle Türkiye'de yaşamak zorunda kalan 3,6 milyondan fazla Suriyeli mültecinin Türk siyasetine önemli bir etkisi olmuştur. Bu konuda iktidardaki Adalet ve Kalkınma Partisi, dini temelli insancılık ile güvenlikleştirme söylemleri arasında gidip gelirken, muhalefet partileri ise artan kamuoyu hoşnutsuzluğunu temel alarak Suriyeli mülteciler konusunu siyasi gündemlerinin en üst sırasına yerleştirmişlerdir. Son dönemdeki geri gönderme tartışmalarına odaklanan bu çalışma, özellikle muhalefet partilerinin Suriyeli mültecilere yönelik tutumlarını ve söylemlerini incelemektedir. Çalışma Kopenhag Okulu'nun güvenlikleştirme teorisinden yararlanarak dört muhalefet partisinin söylemlerini ekonomik, kültürel ve güvenlik açılarından analiz etmektedir. Makale Halkların Demokratik Partisi dışındaki diğer üç partinin, Cumhuriyet Halk Partisi, İyi Parti ve Zafer Partisi'nin çeşitli seviyelerde mülteciler konusunu güvenlikleştirdiği sonucuna varmaktadır.

**Anahtar Kelimeler:** Türk siyaseti, Suriyeli mülteciler, göç, muhalefet partileri, güvenlikleştirme

## Abstract

Since 2011, more than 3.6 million Syrian refugees who were forced to live in Turkey due to the civil war in Syria have had a significant impact on Turkish politics. While the governing Justice and Development Party has fluctuated between religiously-based humanitarianism and securitization discourses, opposition parties have prioritized the issue in response to growing public discontent. Focusing on the recent repatriation debate, this article analyzes the attitudes and discourses of opposition parties towards the Syrian refugees. By drawing on the Copenhagen School securitization theory, the study examines the discourses of four opposition parties under the dimensions of economy, culture and security. The article concludes that while Republican People's Party, Good Party and Victory Party securitize the issue to varying degrees, Peoples' Democratic Party does not.

**Keywords:** Turkish politics, Syrian refugees, immigration, opposition parties, securitization

**Makale Türü:** Araştırma Makalesi

**Paper Type:** Research Paper

<sup>1</sup> Doç. Dr., Dokuz Eylül Üniversitesi, İşletme Fakültesi, Uluslararası İlişkiler Bölümü, ibrahim.saylan@deu.edu.tr ORCID: <https://orcid.org/0000-0002-7395-9963>

<sup>2</sup> Doç. Dr., Dokuz Eylül Üniversitesi, İşletme Fakültesi, Uluslararası İlişkiler Bölümü, muge.aknur@deu.edu.tr ORCID: <https://orcid.org/0000-0002-1407-7047>



## 1. Introduction

Syrian refugees have been one of the most heated topics in Turkish politics for a decade. Since the beginning of the civil war in Syria in 2011, more than 3.6 million Syrian refugees have started to live in Turkey (UNHCR Türkiye).<sup>3</sup> They constitute the vast majority of over 4 million refugees and asylum seekers living in Turkey, which now hosts the most refugees worldwide. Turkey was unprepared for this massive Syrian refugee inflow. Although the Turkish authorities consider Syrians as “foreigners under temporary protection” rather than “refugees” due to the geographical limitation Turkey maintains to the Geneva Convention, this study selects the term “refugees,” which is usually preferred in scholarly works.<sup>4</sup> Under the “temporary protection” clause, the majority of Syrian refugees currently live outside refugee camps in major cities, thereby facing employment, housing, and education problems. As of April 2023, İstanbul hosts the most number of refugees (531.098), followed by Gaziantep (450.115), Şanlıurfa (349.919), and Hatay (330.239). Kilis has the highest concentration at 33.6 percent of the local population (Mülteciler Derneği, 2023).

The challenge of accepting more than 3.6 million Syrian refugees is creating tensions for the Turkish government that is currently struggling with its own socio-economic and political pressures. In particular, due to the deepening economic difficulties of 2022, there is growing discontent among the Turkish community towards them. Although the government has always described them as “guests” rather than “refugees” or “asylum seekers,” Turkish society has not embraced this welcoming attitude as their numbers have increased (Yanaşmayan et al., 2019: 38).<sup>5</sup> Similar to the Western European electorate groups who accuse immigrants for damaging their economic welfare and culture, increasing number of Turkish citizens have tended to blame Syrian refugees for Turkey’s economic hardships and demographic changes, ultimately considering them a threat to their economic well-being, cultural life, peace, and security.<sup>6</sup>

Consequently, in the face of growing public criticisms toward the government’s migration policy, on one hand, the governing Justice and Development Party – JDP (*Adalet ve Kalkınma Partisi*) has fluctuated between religiously-based humanitarianism and securitization discourses. On the other hand, opposition parties prioritized the issue by concentrating on growing public discontent, and increasingly used it to appeal to Turkey’s disappointed and angry public.

There is a rich literature on public opinion, media representation of refugees, and the government’s migration policy,<sup>7</sup> alongside the analyses of opposition party discourses. However, the issue still needs

---

<sup>3</sup> However, the exact number of Syrian refugees in Turkey is still unknown as many are not registered with the authorities. In fact, the number of unregistered refugees is a matter of political debate as it will be covered through the discourses of opposition parties in the following sections of the article.

<sup>4</sup> As explained in the following sections, Turkey became a party to the Geneva Convention in March 1962 and 1967 Protocol in July 1968 with a “geographical reservation” granting refugee status only to people coming from Europe.

<sup>5</sup> Syrian Barometer, a series of detailed public opinion surveys prepared by M. Murat Erdoğan, published in 2014, 2017, 2019, 2021 also shows the “fading welcome” by the public over the years. This point will be discussed in relation to the repatriation debate below.

<sup>6</sup> There is a vast literature that studies anti-immigrant conceptions of particularly populist radical right parties and their supporters in Western Europe. Some include: Sinem Yüksel, “Securitization of Migration: Turkey-EU Relations,” *Marmara Journal of European Studies*, 22(1), 2014; Martin Kahanec et al., “Pitfalls of Immigrant Inclusion into the European Welfare State,” *IZA Discussion Papers* No. 6260, 2011; Müge Aknur and İbrahim Saylan, *Batı Avrupa’da Popülist Radikal Sağ Partiler*, Ankara: Nobel Yayınevi, 2021.

<sup>7</sup> See, for example, Fulya Memişoğlu & Aslı Ilgıt (2017), “Syrian refugees in Turkey: multifaceted challenges, diverse players and ambiguous policies,” *Mediterranean Politics*, 22 (3): 317-338; Ali Mertcan Köse, Ulaş Sunata, & Eylem Deniz, “Relationships of social dominance orientation and empathy with perception of Syrian refugees as threat: Structural equation modeling with the examples of Çankaya and Altındağ,” *Sosyal Politika Çalışmaları Dergisi*, 40(2): 283–314; Suat Kınıklıoğlu (2020), “Syrian Refugees in Turkey: Changing Attitudes and Fortunes,” *SWP Comment* 2020/C 05, <https://www.swp-berlin.org/en/publication/syrian-refugees-in-turkey-changing-attitudes-and-fortunes> (25.07.2022); Mehmet Hanefi Topal,

further attention, especially due to recent repatriation debates initiated by the newly established Turkey's first explicitly anti-immigration party, Victory Party-VP (*Zafer Partisi*). Regarding opposition party discourses, Yanaşmayan et al. (2019) examined the refugee-related discourses of both incumbent and opposition parties between the 2014 and 2018 general and presidential elections while Aydemir (2022) qualitatively analyzed party group speeches between 2011 and 2019 to explain how and why they frame Syrian refugees in different ways. Demirtaş (2020) compared the attitudes towards Syrian refugees of the five largest political parties with parliamentary representation.<sup>8</sup> In the same vein, Gülmez (2019) in his analysis of political party discourses towards Syrian refugees concluded that political parties with the exception of JDP played a crucial role in the securitization of the issue and then the rise of xenophobia in Turkey.

The present study analyzes Turkey's opposition parties' attitudes towards the Syrian refugee crisis with a specific emphasis on the repatriation debate that was invigorated in the spring of 2022. Turkey witnessed the rise of anti-immigration politics with this debate which has been favored by a great majority of opposition parties. In order to question whether opposition parties in Turkey securitize the Syrian refugee issue and the changes that have taken place with the recent debate, this research analyzes the opposition parties' discourses since the inception of the refugee inflow until the present time. Drawn on the Copenhagen School's securitization theory and Hogan and Haltinner's (2015) three-dimensional analytical framework that is designed to examine anti-immigration discourses of populist radical right parties, our analysis of opposition parties' discourses concentrates on economy, culture and security dimensions of securitization.<sup>9</sup> In doing this, among other opposition parties, this research focuses on the Republican People's Party-RPP (*Cumhuriyet Halk Partisi*), Good Party (*İYİ Parti*), People's Democratic Party-PDP (*Halkların Demokratik Partisi*), and the recently established Victory Party-VP (*Zafer Partisi*). The study starts with 2015 general elections, since these were the first elections following the initiation of the massive inflow of refugees in 2011.

Except for Victory Party, these parties are significant political actors of the opposition in Turkey given their votes and presence in the parliament. Compared to other minor parties like Democracy and Progress Party (*Deva Partisi*), Felicity Party (*Saadet Partisi*) and the Future Party (*Gelecek Partisi*), the VP is included in the research mainly for two reasons: First, the VP is the first explicitly anti-immigrant party in Turkish politics. Second, it has been prominent political player that fueled the repatriation discussion since the spring of 2022. The repatriation debate that was started by VP has contributed to increasing securitization on refugees issue.

Starting from the 2015 elections, the study reviews party programs, election manifestos, public statements, and speeches given by prominent party members in the areas mentioned above. Secondary sources include newspapers and policy papers as well as the scholarly works on the issue.

---

Ufuk Özerk, Emrah Dokuzlu (2016), "Public Perception of Syrian refugees in Turkey: An Empirical Explanation using extended integrative threat theory," *Conference Paper*,

[https://www.researchgate.net/publication/308286832\\_Public\\_Attitudes\\_Towards\\_SyrianRefugees\\_in\\_Turkey\\_Shedding\\_Light\\_on\\_Turkish\\_People\\_Opinions](https://www.researchgate.net/publication/308286832_Public_Attitudes_Towards_SyrianRefugees_in_Turkey_Shedding_Light_on_Turkish_People_Opinions) (24.07.2022); Engin Dağdeviren (2022), "Syrian Refugees' Perceptions about the Representations of Syria and Syrians on Turkish New Media" *Media & Culture, The Journal of Cultural Studies and Media*, 2 (1): 28-42.

<sup>8</sup> For other studies of opposition parties' discourses, see Ali Çiçek, Erkan Arslan, Ömer Nabi Baykal, "2018 Seçim Beyannamelerinde Suriyeli Göçmenler Sorununun Ele Alınışı ve Çözüm Önerileri," *Türkiye'de Toplum, Yerleşim ve Yönetim Tartışmaları Bildiri E-Kitabı*, eds. Hasan Yaylı, 25-27.10.2018, Kırıkkale Üniversitesi, Kırıkkale, p. 152. [https://www.researchgate.net/publication/330900677\\_SECIM\\_BEYANNAMELERINDE\\_SURIYELI\\_GOCMENLERIN\\_ELE\\_ALINIS\\_I\\_VE\\_COZUM\\_ONERILERI](https://www.researchgate.net/publication/330900677_SECIM_BEYANNAMELERINDE_SURIYELI_GOCMENLERIN_ELE_ALINIS_I_VE_COZUM_ONERILERI) (20.08.2022); Pelviz Alu, "Türkiye'de Siyasi Partilerin Göç Politikaları," *Masters Thesis*, Çanakkale 18 Mart Üniversitesi, Çanakkale, 2018.

<sup>9</sup> Although this framework is designed to analyze the anti-immigration discourses of populist radical right parties, in our study, it will also help us to analyze a social democratic party, RPP and an ethnic oriented leftist party PDP.

The organization of this article is as follows: It first discusses the Copenhagen School's theoretical framework of securitization and the methodology of the research. It then presents Turkey's immigration policies, particularly regarding the recent inflow of Syrian refugees and JDP's policies concerning this issue in details. The major part of the study is dedicated to the analysis of the opposition parties' discourses on the dimensions of economy/welfare, culture/identity and security. In the conclusion part, while similarities and differences between discourses are identified, the changes propelled by the repatriation debate are revealed.

Thus, this study aims at contributing to the existing literature on the Syrian refugee issue in two ways: First, the impact of the recent repatriation debate on political parties' discourses is evaluated. In that sense, we will examine whether the securitization of immigrants has increased in recent years and whether it has become the mainstream of political parties. Moreover, unlike the Copenhagen School, which sees the 'audience' as a passive recipient of discourses already constructed by political actors, this essay considers intersubjectivity to be a two-way dynamic between political actors and audiences. Therefore, it pays more attention to the public opinion polls reflecting expectations and demands of the public from political parties. Such a perspective does not lead to the use of a sociological view in theoretical sense since the research looks at the political parties rather than the audience side.<sup>10</sup> Nevertheless, this point is stressed to prevent "overemphasizing the performative role of the language" (Toğral Koca, 2016) within the light of the fact that interest aggregation and articulation are among major functions of political parties (Duverger, 1959). Thus, political parties do not construct reality alone; they are in constant contact with the public, which implies the existence of an interactive relationship.

## **2. Theoretical Framework: Migration as a Security Issue**

The Copenhagen School's approach provides a useful theoretical framework to explain the nature and dynamics of securitization of migration. Reflecting the growing importance of constructivism in international relations studies, its scholars, particularly Buzan et al. (1998) have developed a new, critical, and wider theoretical framework. Instead of just focusing on power relations between nation-states, they explore the dynamics and processes of security as a social construction in various social realms. This implies that security extends beyond the military/state arena to other sectors: political, societal, economic, and environmental. The Copenhagen School also comes up with "securitization" in exploring dynamics of security as a socially constructed phenomenon (Buzan et al., 1998: 23-24).

Another prominent Copenhagen School scholar, Wæver (1995a: 6-7) argues that security is a speech act constructed through securitization in three consecutive steps: "existential threats, emergency action, and effects on interunit relations by breaking free of rules" (Buzan et al., 1998: 26). More specifically, securitization is triggered by the political actors' perceptions, which happens when a state identifies a threat, declares an emergency, and formulates necessary preventative measures (Wæver, 1995b: 405). However, securitization does not simply flow from state actors to citizens; rather, it is intersubjective. That is, whether based on objectively real or subjectively perceived threats, securitization requires an audience that accepts the state actors' speech act (Buzan et al., 1998: 31).

Consequently, the Copenhagen School argues that since securitization is triggered by political actors, securitization of an issue results from a political choice. Huysmans (2006) makes the same argument, but from a poststructuralist perspective, whereby securitization represents more than a rational actor response to real or perceived threats. Instead, it is a political technique of framing

---

<sup>10</sup> Paris School of Security Studies/IPS (International Political Sociology) provides a useful theoretical framework for the sociology of security. See, for instance, Didier Bigo (2008), "International Political Sociology", in *Security Studies: An Introduction*, P. Williams (ed.), (Abingdon: Routledge), pp.116-128. Nevertheless, the focus of this study is discourses of political parties rather than bureaucratic decisions, the use of technologies and processes of rationalization which altogether explain securitization process according to IPS.

questions used by political actors. In other words, the “politics of securitization” requires the political construction of insecurities and the mobilization of the politics of fear. Ultimately, political actors seek to shape political and social life on the base of widespread fear toward immigration.

Thus, the choice to frame issues as security-based has political and normative foundations and critical consequences for social and political life. For instance, migration adopts different meanings if framed in humanitarian, economic, or security terms, leading to the formation of different relations to refugees. If humanitarian, refugees are seen as rights holders whereas a fear-based security framing promotes territorial and administrative exclusion (Huysmans, 2006: 37).

Indeed, migration exemplifies the increasing tendency to securitize various issues due to its various security-related dimensions especially when migration occurs in large numbers and in a short period of time (Demirtaş, 2020).<sup>11</sup> Once securitized, however, this dimension dominates other aspects. Despite previously being primarily associated with human rights, migration has undoubtedly become a security issue in many parts of the world, including Europe. 9/11 and bombings in European cities in the early 2000s ignited fears of terrorism and increased Islamophobia. Since then, while states have increasingly embraced restrictive policies against migrants and asylum seekers, populist radical right parties which consider migration, especially from Muslim countries, a threat to European security, identity and wealth have remarkably increased their electoral support. (Kallis, 2015; Mudde and Rovira Kaltwasser, 2013; Aknur and Saylan, 2021).

The growing securitization wave has shifted the focus to irregular migration. To keep potential migrants in their countries or prevent them crossing Europe’s borders illegally, European countries have adopted restrictive and exclusive policies. These policies included strict border controls, tough visa regimes, and barriers against non-European countries like Turkey. European countries have also systematically externalized migration through readmission agreements with third countries sharing borders with EU member states. The EU has given or promised improved visa facilities and financial assistance in return for hosting irregular migrants within their territories, thereby keeping migrants outside Europe’s borders (Apan, 2021: 897).<sup>12</sup> This case exemplifies how migration is first framed as a security issue through speech acts before related policies are implemented with the participation of particular actors and institutions (Aydınlı 2015; Apan, 2021).

Migration has undoubtedly become politically contested issue in recent decades, with both states and political parties assuming significant roles. Governing parties have used the opportunity to shape state policies to match their political programs while opposition parties, whether having parliamentary representation or not, have also developed migration-related discourses. The forms and extent of this securitization can be analyzed using specific criteria, such as the sectoral approach of Buzan and others. Analytical frameworks specifically developed to investigate the securitization of migration are particularly valuable.

Hogan and Haltinner (2015), for example, argue that populist radical right parties’ anti-immigration discourses relate to threats to economy, culture, and security. In detail, according to “threats to economy discourse”, immigrants take jobs that should have belonged to native-born citizens, they cut wages, increase unemployment, increase the cost of living, and overburden public health, education, and welfare systems. “Threats to security discourse” used by these parties associates immigrants with increasing violence and crime rates, bringing diseases, and exposing the nations to terrorism. (Ibid.

---

<sup>11</sup> M. Murat Erdoğan (2020a: 89) also states that “cross-border human mobility, whether regular or irregular, poses a political and inevitably a security-related issue”.

<sup>12</sup> For detailed information about the goals, procedures and the list of readmission agreements please see European Commission, Migration and Home Affairs, [https://home-affairs.ec.europa.eu/policies/migration-and-asylum/irregular-migration-and-return/return-and-readmission\\_en](https://home-affairs.ec.europa.eu/policies/migration-and-asylum/irregular-migration-and-return/return-and-readmission_en)

528-529). “Threats to culture discourse” is expressed through such claims that “immigration and multiculturalism threaten ‘traditional’ or ‘indigenous’(white) culture, promote reverse discrimination against the native-born, and increase social divisions” (Ibid. 531).

Similar to Hogan and Haltinner’s analytical framework, Ceyhan and Tsoukala (2002) suggest four axes to examine discourses of anti-immigrant political parties: socio-economic due to migration’s association with unemployment, the informal economy, and the welfare state crisis; securitarian due to migration’s threat to sovereignty, territorial borders, and internal and external security; identitarian because it endangers the culture and identity of the native population; and political since parties expect political benefits from an anti-immigrant discourse. For populist radical right parties, the identitarian axis can easily include xenophobic and racist discourses. As the securitization of migration has become largely mainstream, these migration-related discourses generally combine some or all axes depending on each party’s ideology.

Hogan and Haltinner built their analysis on the terms of economy, culture, security, whereas Ceyhan and Tsoukala prefer to employ the categories of socio-economic, identitarian, and securitarian. This study prefers to rely on these three overlapping categories. However, Ceyhan and Tsoukala’s “the political dimension” is not considered as a separate category since this research takes securitization itself as a way of doing politics. As explained above, according to Copenhagen School and Huysmans, securitization is a political choice for political actors. In this sense, one can argue that among other political options, politics of migration is shaped by politics of insecurity which is framed on a discourse of securitization. Within this context, national community and the state as the referent objects are claimed to have been existentially threatened by migrants on three fundamental grounds: economic welfare, cultural identity, and security. In the case of securitization of migration, political parties can be motivated by normative principles and/or pragmatic purposes. As it will be examined below, VP’s securitization discourse directly results from its affiliation with populist radical right ideology, while JDP’s recent explanations in favor of repatriation are overwhelmingly related to its electoral pragmatism. RPP’s and Good Party’s attitudes towards securitization of the refugee issue can be considered as a reflection of their nationalism and pragmatic stance on the eve of general elections.

As explained above, securitization is intersubjective in that political parties need an accepting audience for their discourses. Given this reciprocal relationship, and the implication of political pragmatism that orients them to seek electoral benefits from anti-immigration discourses, parties must listen to the public as well as try to shape public opinion, thereby creating a dynamic interaction between them. Therefore, this study values public opinion polls as a way of identifying how the public influences party discourses.

Political parties order surveys from public opinion research firms to measure voter support for themselves, to take a picture of public view regarding the nation’s most pressing problems, and to hear public opinion on specific issues such as migration. Stressing the significant role of the public opinion in terms of party discourses as well as success of integration policies, Erdoğan (2020b) makes use of the concepts of “securitization from society” and “social acceptance”. In other words, Erdoğan convincingly argues that securitization does not only result from political party discourses or routinization by bureaucrats but also from society itself due to its concerns and fears about the newcomers.

Briefly, while securitization by political parties can be considered as securitization from above, concerned public about the newcomers is likely to securitize migration from below. Political parties may benefit from politics of fear; but they cannot create those fears and concerns out of nothing. Such a theoretical stance requires a discourse analysis without ignoring significance of public opinion polls in the construction of party discourses about the Syrian refugees in Turkey.

### 3. Methodology

Moving from the idea that the uses of language take critical roles in the construction of social reality, critical discourse analysis examines “the way social power abuse, dominance, and inequality are enacted, reproduced, and resisted by text and talk in the social and political context” (Van Dijk, 2001: 352). Critical discourse analysis focuses on social problems and political issues. It does not only describe discourse structures; it also seeks to explain them in terms of social interaction. Discourse structures are specifically analyzed to explain and challenge relations of power and dominance in society. Within the broader framework of critical discourse analysis, political discourse analysis deals with power, domination and social inequality through studies of political text and talk. As well as parliament, government, international, intranational and supranational organizations, political parties actively take part in the framing of political issues in specific ways (Chilton, 2004).

Regarding migration, political discourses of Turkish political parties contribute to securitization of the refugees’ issue. They depict migrants as “others” who threaten the Turkish nation and the state on several grounds. In this study, securitization discourses of opposition parties towards Syrian refugees are analyzed on the three axes of threats to security, economy and culture as employed in the studies of Hogan and Haltinner as well as Ceyhan and Tsoukala. Political texts and talks in the forms of party programs, election manifestos, public statements, and speeches given by prominent party members are examined through a set of key concepts and linguistic expressions which are used in the process of securitization. While “unemployment,” “economic cost,” “informal economy” and “decreasing living standards” are taken into consideration under threats to economy, “territorial integrity”, “border security” and “internal security” are studied within the context of threats to security. Threats to culture are examined through the linguistics expressions and concepts of “Turkishness,” “Turkey belongs to Turks” and “demographic structure”.

Migration has recently become a politically contested issue in Turkish politics. The majority of political parties in Turkey have contributed significantly to the securization of migration by framing it largely as a danger to security, identity, and the economy. While political parties have been increasingly promoting a politics of fear, the suggested solutions tend to be exclusionary ones that worsen already-existing social inequalities and strengthen power and dominance relationships. Therefore, political discourse analysis provides a useful analytical tool for explaining the processes and implications of securitization of migration by political parties.

This study focuses on party discourses in the securitization of the Syrian refugee crisis in Turkey, but it does not ignore securitization from below. Therefore, the public opinion dimension reflected through public opinion polls is included in the analysis. However, rather than amounting to a sociological analysis, such an inclusion is limited to considering public opinion as a significant ingredient to the construction of party discourses towards the refugees.

### 4. Turkish Migration Policy and Governing JDP’s Policies towards the Immigrants

Migration has always been part of Turkish life starting from the days of the Ottoman Empire and throughout the Republic of Turkey. While the main issue of migration consisted of the exchange of Greek and Turkish populations in the 1920s, during the 1980s, it was the Iranians who stayed in Turkey following the 1979 Iranian Revolution and during the 1990s, it was the Bulgarian Turks and Pomaks who fled from Bulgaria due to the communist regime’s mistreatment and Bosnians escaping the 1992-1995 war following Yugoslavia’s civil war. Starting with Iraqi refugees fleeing the Iran-Iraq War (1980-1988) and the Gulf War in 1990, Turkey became more reluctant to retain its doors open due to the Iraqi Kurds’ connections with PKK (*Partiya Karkaran Kurdistan*—Kurdish Workers Party). PKK endangered Turkish territorial integrity by aiming at establishing an independent Kurdistan (Aydın, 2015: 50-52; Sert, 2017: 161; Latif, 2020).

Currently, Turkey faces another serious refugee question. Since Syria's civil war erupted in 2011, Turkey has hosted around 3.6 million registered Syrian refugees as well as 320,000 persons from other nationalities (UNHCR Türkiye). However, as a party to the 1951 Geneva Convention for the Status of Refugees, Turkey included a "geographical limitation criterion" whereby "refugees" referred to Europeans affected by World War II. Although the 1967 Protocol on the Legal Status of Refugees removed this limitation, Turkey maintained its reservation. Thus, Turkish immigration policy defines a "refugee" as someone emigrating from Western Europe whereas others are labelled as foreigners under "temporary protection" (Ertan & Ertan, 2017). This reflects Turkey's security concerns regarding potential refugee flows from long-unstable neighboring Middle Eastern countries (Aydınlı 2015: 47-48).<sup>13</sup> As a result, Turkish government adopted the Law on Foreigners and International Protection (*Yabancılar ve Uluslararası Koruma Kanunu*) in April 2013, the first to address its asylum and immigration system. The law no 6458 in the Law of Foreigners and International Protection transformed the concept of asylum seeker into the concept of conditional refugee (Balcı & Göcen, 2018, 5). In October 2014, it issued the Temporary Protection Regulation (*Geçici Koruma Yönetmeliği*), which "guaranteed unlimited stay, protection against forcible returns, and access to reception arrangements where immediate needs are addressed" (Sert, 2014: 163).

According to the 2015 EU-Turkey Joint Action Plan (*Türkiye-AB Ortak Eylem Planı*), the EU promised €3 billion for refugee assistance in Turkey. In return, Turkey assured to impose border restrictions to hinder refugee flows into Europe (Reliefweb, 2015). The Regulation on Work Permit for Foreigners under Temporary Protection (*Geçici Koruma Sağlanan Yabancıların Çalışma İzinlerine Dair Yönetmelik*) adopted in January 2016 reflected the government's plans of not returning Syrian refugees home anytime soon. In March 2016 Turkey and EU signed a readmission agreement that intended to stop irregular migration to Europe through Turkey. In return, Turkey would receive €6 billion to improve conditions for refugees in the country (International Rescue Committee, 2022).

Since the inception of the Syrian refugee wave in 2011, the ruling JDP has been harshly criticized by a great majority of opposition parties due to the party's migration policy and its critical consequences for the country. JDP pursued an open-door policy towards Syrian refugees, and it adopted a religiously-based humanitarian discourse which has been shaped by the party's ideological preferences and political calculations. The party defended its open-door policy as a moral duty to welcome fellow "Muslim brothers". It has occasionally used "ensar-muhacir" analogy with reference to history of Islam.<sup>14</sup> The party very often referred to the Ottoman past stating that tolerance had been a component of Turkish civilization. Turkey also considered itself as the saviour of Syrians suffering the Assad regime's violence (AK Parti, İnsan Hakları Başkanlığı, 7, 11, 13, 19).

The concept of religious brotherhood has also had internal ramifications since JDP by favoring Islamic features has thus sought to reshape ethno-secular definition of the Turkish nation. This contrasted with the Turkish Republic's deeply entrenched approach of only accepting Turkish immigrants (Aydemir, 2021: 4) thereby receiving Turkish and Muslim refugees from the Balkans but not from the Middle East. JDP's populist discourse also drew on Turkey's Ottoman heritage to claim Turkey as the center of Muslim *ummah*. Transcending the national territorial boundaries, JDP's concept of religious brotherhood has a civilizationist dimension. Unlike the West, Turkey was showing hospitality to its religious brothers (Yanaşmayan et al., 2019: 40). Therefore, the civilizationist discourse did not only underpin a religious nationhood for Turks, it has been also used in the

---

<sup>13</sup> Non-European refugees were not given refugee status but resettled to third countries or encouraged to voluntarily repatriate with UNHCR help.

<sup>14</sup> According to this analogy, when in the early years of Islam, Prophet Mohammed and his supporters had to migrate from cruelties of Mecca's dwellers and became immigrants ("muhacir"), the "ensar" (the dwellers of Medina) welcomed Prophet Mohammed and his supporters.

construction of this identity through the otherization of Europe who has been allegedly indifferent to human tragedies (Demirtaş, 2020: 158)

JDP's discourse towards the Syrian refugees has also referred to significant contributions of the immigrants to the Turkish economy. Yasin Aktay, chief advisor to President Erdoğan, has argued that Turkish economy would be seriously damaged in case of repatriation of Syrians (Cumhuriyet, 2021a). Finally, JDP's politics of migration has also implications in terms of EU-Turkey relations as the party has occasionally used the issue as a trump card against the EU (Cumhuriyet, 2016; VoaTürkçe, 2019).

In sum, JDP's religiously-based humanitarianism has not been free from a set of political ideals and ensuing political calculations. The party's "non-securitarian discourses" should not overshadow the fact that "JDP's migration policy has been implemented in a security framework which emphasized control and containment" as exemplified by official policies and practices in the labor market towards Syrian refugees (Toğral Koca, 2016: 55). As a last point, in fact, JDP's discourse gradually evolved to include repatriation plans as early as 2019. JDP seemed to relate political cost of two important developments at that time with the growing public discontent towards the Syrian refugees. First, by 2018 economic crisis began to hit the Turkish citizens harder, thus making them to attribute their increasing economic hardships to the refugees. Second, JDP lost municipalities of Istanbul and Ankara to the alliance of opposition parties in 2019 (Karasapan, 2019; Kınıklıoğlu, 2020).

## **5. Opposition Parties Discourses concerning Syrian Refugees**

The rapid increase in Syrian refugees across Turkey has pushed immigration to the center of political debate. Thus, election manifestoes paid more attention to this issue in 2018 than 2015. Moreover, the repatriation debate started by the Victory Party's leader Ümit Özdağ in May 2022 has attracted increasing attention due to Turkey's current economic difficulties and the approaching 2023 elections.

As the analysis below will show while the pro-Kurdish PDP's pro-refugee discourse has similarities with JDP's, the two main opposition parties, RPP and Good Party, have adopted highly critical discourses about the refugee issue. They also criticize JDP's migration policy Syrian refugees on economic, security and cultural grounds. Given that the VP was established primarily to oppose refugees, it blames them for all Turkey's problems and strongly supports their repatriation.

### **5.1. Republican People's Party's Discourse Concerning Syrian Refugees**

RPP that was founded in 1923 by Mustafa Kemal Atatürk was led by him until his death in 1938. Having ruled during the single-party era until 1945, it was central to the creation of the modern Westernized state and society. RPP's political program, enforced under a "tutelary authoritarian regime," was based on Kemalist principles of republicanism, nationalism, populism, secularism, statism, and reformism (Heper & Criss, 2009). Since JDP took power in 2002, RPP has been the main opposition party, characterizing itself as "a party which blends Kemalism with universalistic principles of social-democracy in harmony with the requirements of the contemporary world" (CHP Seçim Bildirgesi, 2018:15).

Regarding its migration discourse, RPP combines the security, economic, and culture dimensions of securitization. Despite occasionally referring Syrians as "refugees," it has always emphasized that they were "guests" to be hosted decently during their temporary stay in Turkey (CHP Seçim Bildirgesi, 2018: 207-210). Using a humanitarian discourse, RPP calls the Syrian refugees "our brothers," or "our relatives" (CHP E-Bülten, 2021), while arguing for a highly securitized approach. It considers "JDP's adventurous foreign policies" as the major reason for the inflow of millions of migrants and criticizes JDP for its anti-humanitarian use of refugees to threaten Europe (CHP Seçim Bildirgesi, 2018: 27, 121).



Regarding the economic dimension, RPP has always been concerned about “economic cost” of hosting millions of Syrian refugees. Criticizing JDPs’ readmission agreement with the EU, RPP leader Kemal Kılıçdaroğlu asked, “do we have to take care of 3,800,000 Syrians in Turkey?” (Dünya, 2022a). Erdoğan Toprak, chief advisor to the RPP’s leader argues that the crisis has already cost Turkey 250 billion US dollars since 2011: 50 billion on immigrants directly; 50 billion for increased security; and 150 billion in lost trade with Syria (Cumhuriyet, 2022a). In a policy paper, RPP İstanbul deputy Prof. Fethi Açikel points out that Turkey spends its resources inefficiently to Syrian refugees. The paper states that as a result of the “informal economy” created by Syrians, tax-paying Turkish workers are facing an unfair competition. It maintains that unregistered employment and the cheap labor of Syrians are creating unemployment for Turkish citizens (chp.org.tr, 2019a). By pointing out “the decline in the quality of life for Turkish people”, RPP has promised to provide Turkish shopkeepers with equal conditions to Syrians entering the domestic market (CHP Seçim Bildirgesi, 2015: 206-207). The party also points out that the quality of education and health services for Turkish citizens are declining due to the sharp increase in the number of Syrian refugees (chp.org.tr, 2019a). RPP stresses the need for education and labor market regulations without necessarily aiming to integrate forced immigrants into Turkish society. (CHP Seçim Bildirgesi, 2018: 208).

RPP’s discourse on immigrants also has a cultural dimension as it sees mass immigration as a threat to Turkey’s “demographic structure” with RPP-run municipalities warning the central government about the consequences of uncontrolled migration. Kılıçdaroğlu claimed that while the people of Black Sea were treated as second class citizens, Syrian refugees were treated as first class citizens (Gazete duvaR, 2017). Lütfü Savaş, RPP mayor of Hatay Municipality, claims that Hatay’s high Syrian population is a “national problem”. Out of Hatay’s population of 1,671,000, there are an estimated 450,000-550,000 Syrians and, according to Savaş, there are other 100,000-300,000 unregistered immigrants (Medyascope, 2022). He argues that Hatay’s mayor could be a Syrian within 12 years since 75% of children born in Hatay are now of Syrian origin. Likewise, Vahap Seçer, mayor of Mersin, which has Turkey’s sixth largest Syrian population, claims that population of Mersin is now 20% Syrian. He notes, “I am against both racism and political horse trading. Peace is so close in Syria, I am sure Syrians will want to go back to their country” (Aykırı, 2022). By pointing out “how the European states aims at destabilizing the Middle East region for their imperialistic ambitions”, RPP spokesperson Faik Öztırak stated that “Turkey will not be Europe’s migrant ghetto” (chp.org.tr, 2021a).

RPP’s discourse also includes security elements. For example, responding to mass illegal immigration from Afghanistan, it hung posters on party buildings, reading “The border is honor” (Sözcü, 2021a). RPP spokesperson Öztırak points out that the increasing number of Syrian refugees is creating a “survivability” problem for Turkey (chp.org.tr, 2019). RPP deputy Utku Çakırözer in the investigation motion he gave to the parliament stated that due to the inflow of 5.5 million irregular Syrian and Afghan migrants, the parliamentary committee should take the necessary steps to achieve “border security” as well as social and cultural peace of Turkey. So that “influx of new immigrants” can be prevented. He pointed out that the uncontrolled immigration is leading Turkey to catastrophe (Cumhuriyet, 2021b). Regarding internal security concerns, Kılıçdaroğlu raised the question of whether JDP government was conducting security clearance check for Syrians before their naturalization. If not, what was JDP’s real intention? (Birgün, 2022). Thus, the RPP leader combined his party’s security concerns with demographic concerns.

Briefly, RPP blends the security, economic, and cultural aspects of securitization in its discourse on migration. Consequently, the option of sending refugees back rather than integrating them into Turkish society stands out among other policy recommendations.

## 5.2. Good Party's Discourse Concerning Syrian Refugees

Good Party (*İYİ Parti*) was established on 25 October 2017 by the prominent members of the Nationalist Movement Party – NMP (*Milliyetçi Hareket Partisi*). Under Meral Akşener's leadership it split from pro-nationalist MNP over its alliance with JDP. NMP's support for the shift from a parliamentary to the current presidential system in the 2017 constitutional referendum also contributed to this split. Good Party, with its slogan "Turkey will be good," promises to overcome social injustice by forming a well-functioning social state. The party characterizes itself as centrist, nationalist, and secularist, following the principles and ideals of the Republic's founder, Atatürk. The party program emphasizes the restoration of the parliamentary system and protection of the integrity of the judicial system and other institutions. (Örmeci, 2017; Hürriyet Daily News, 2008; İYİ Parti Programı).

Good Party, in its report titled Strategy Document and Action Plan on National Migration Doctrine criticized the government for pursuing an open-door policy for Syrian refugees and, not implementing a "settlement plan" and a "quota system" and allowing Syrian and other refugees to spread throughout the country (İYİ Parti Milli Güvenlik Politikaları Başkanlığı Raporu-İPMGPB Raporu, 2022: 1). The party supports the repatriation of Syrian immigrants by following the discourse that "everyone is happy in his/her own country." (İYİ Parti Ankara İl Başkanlığı). As the second principle in its National Immigration Doctrine, the party promises to find peaceful, diplomatic means to send the Syrian refugees home rather than advocating outright expulsion. The third principle, the "preventive migration principle," focuses on taking necessary measures to prevent the migration wave before it reaches the Turkish border in order to stop future migration waves. The fourth one, "international migration consensus principle" guarantees the agreements and steps that will be taken in the international arena (İPMGPB Raporu, 2022: 4).

Concerning the economic axis, the party has highlighted the burden of refugees for the economy, and promised not to accept new refugees. Akşener criticized the government for spending 65 billion dollars on Syrian immigrants during the COVID-19 pandemic rather than on Turkish citizens (Cumhuriyet, 2021c). In September 2021, chief advisor and deputy to the party leader, Aytun Çıray, noted how Turkey has 25 percent youth "unemployment" while Syrian immigrants provide cheap, uninsured labor (Odatv, 2021). In 2018, Akşener by criticizing the provision of free health services to Syrian immigrants pointed out the decline in the quality of life of Turks since Turkish citizens also needed health insurance. She also argued that by starting businesses without paying taxes and creating an "informal economy", Syrians were bankrupting Turkish businesses that were obliged to pay taxes. Akşener states that while Syrians are treated as citizens in border cities, Turks are treated as hosts (Medyascope, 2022). In May 2022, she emphasized that the government should prohibit foreigners, especially Syrians, from purchasing real estate in provinces like İstanbul and Ankara, which have the biggest real estate sales (CNN Türk, 2022).

Concerning the cultural axis, Akşener pointed out that Syrian immigrants were "changing Turkey's demography" and increasing "economic hardship" (Euronews, 2022b). She claimed that the free health services were encouraging the dramatic increase in the population of Syrians, who were becoming a majority in Kilis, Hatay, Urfa, and Gaziantep (Medyascope, 2022). Similarly, in May 2022, deputy Lütfü Türkkan claimed that over 10 percent of the population in Kilis, Hatay, Gaziantep, Urfa, Mersin, Adana, and Mardin were now Syrian, threatening the "demographic structure" and "national security," and causing social unrest. He called for urgent measures to alleviate the demographic crisis and reduce national security concerns. Türkkan also submitted an amendment titled "Settlement Bill" to the Turkish Grand National Assembly, which proposed people under "temporary protection status" (i.e.,

Syrian refugees) should not exceed 10 percent of the population of any province, town, village or district. Furthermore, such people should not be allowed to establish separate neighborhoods (Dünya, 2022b). Party's vice president Ünzile Yüksel stressed that Turkey should not be confused with Afghanistan, Syria or Libya and this land would remain as Republic of Turkey's territories forever. She stated that "Turks had been living on this land for centuries and would continue to live so" (Cumhuriyet, 2021b). Good Party program also promises measures to prevent changes to Turkey's socio-cultural composition (İYİ Parti Programı).

Regarding the security axis, as the first principle in its National Migration Doctrine the party focused on the border security. It stated that as a sovereign country, Turkey will ensure full control and supervision at its borders. The party adopts the principle of "Border is Honor". Therefore, the party will not allow illegal crossings through the borders of the country. To do that it will complete the construction of the walls on the borders with Syria, Iraq and Iran (İPMGPB Raporu, 2022: 3). The party program also promised border security to prevent military and ideological elements from infiltrating Turkey (İYİ Parti Programı). Akşener's speeches have highlighted the "survivability risks" created by hosting 3.5 million Syrian refugees (Yeni Çağ, 2018). In September 2021, Çıray claimed that Syrian immigration and an uncontrolled inflow of Afghans had become a "national security" and "survivability issue" because Syrian immigration was changing the population's composition while Al-Qaeda-affiliated terrorists were entering alongside Syrian immigrants (Odatv, 2021).

In sum, Good Party prioritizes border security by treating it as a matter of honor. Then, it focuses on resolving the refugee problem diplomatically and through international agreements, as well as finding a solution to the problem at its root by taking precautions to stop the migration before it reaches the Turkish border.

### **5.3. Peoples' Democratic Party's Discourse Concerning Syrian Refugees**

The People's Democratic Party which was established in 2012 is the latest pro-Kurdish party since the 1990s. As a left-wing party supporting the rights of Turkey's Kurdish population, it supports peace, gender equality, labor, environmental protection, self-government, freedom, and equality (Peoples' Democratic Party Website). The party managed to receive barely above the ten percent threshold in both 2015 and 2018 elections.

The party has a two-dimensional policy towards Syrian immigrants. On the one hand, the 2015 and 2018 election manifestos both supported rights for Syrian refugees. On the other hand, it seems motivated to do so as a party established to protect Kurdish rights in Turkey. That is, it identified protecting Syrian immigrants' rights with doing so for Kurds in Turkey. According to Yanaşmayan et al., (2019: 45) the party seems to be more concerned with supporting Syrian Kurds while trying to present the issue as multicultural.

Regarding the first dimension, as can be observed under the heading "Equal and Free Life for Asylum Seekers and Refugees," the party's 2018 election manifesto has taken an inclusionary approach by embracing "rights-based approaches to immigration" that included a free and equal society for the Syrians. The party promised the following issues: open the refugee camps to national and international inspection; follow anti-racist policies; lift the reservations on the 1951 Geneva Convention to include Syrians within refugee status; ensure safety of refugees by accurate registration and providing housing and health service; help them with unequal treatment, job security, and unionization rights; help women facing oppression in work and social life and ensure native-language education for Syrian children (HDP, 2018, 20-21).

The second dimension is to draw parallels between the rights of Turkey's Kurdish population and Syrian immigrants. According to Aydemir (2022, 10-11), PDP prioritizes its own ethnicity as a party leaning toward ethnic identity. She also argues that the party mostly addresses Syrian immigrant issue

either when Kurdish people migrate from Northern Syria or when the government conducts military intervention in Kurdish-populated cities, such as Kobane and Afrin in Northern Syria. According to parliamentary minutes, the party leaders have also criticized the government for helping Sunni Syrians while ignoring Shiites, Alawites, and Yazidis, highlighting the “inequitable treatment” regarding native language education of Sunni Arab children versus Kurdish, Assyrian, and Yazidi children (TBMM Tutanakları, 2015).

Regardless of the party’s motivations for protecting Syrian immigrants, its pro-refugee policy is undeniable as it does not support the repatriation of the Syrian immigrants, unlike the other opposition parties. Instead, it contends that while majority do not truly intend to return, Syrian immigrants have now developed roots in Turkey and have nowhere else to go. Syrians intend to integrate in Turkish life by residing in cities rather than camps and giving birth to more than 600,000 children in Turkey. (Rudaw, 2020).

Some PDP deputies in constituencies close to the Syrian border have raised concerns regarding local citizens’ “economic problems” due to the Syrian immigrants, although not to the level of considering repatriation. A survey conducted by Social Democracy Foundation (*Sosyal Demokrasi Vakfı*—SODEV) in November 2021 indicates that PDP voters have more moderate attitudes than others towards Syrian immigrants and have no problems having Syrians as neighbors (Politik Yol, 2022).

Regarding the cultural dimension, as stated by Çiçek et al., (2018: 153) prior to 2014, PDP criticized JDP for attempting to change the demographic balance of southeast to the disadvantage of Kurdish citizens. However, this argument lost relevance once Kobane and Yazidi Kurds from Iraq entered Turkey. Contradicting other opposition parties, PDP deputy Züleyha Gülüm criticized the government’s policy of moving Syrian refugees once their numbers exceeded 25 percent of the population of their current district (t24, 2022).

Concerning the security axis, the party argues that, rather than being a danger, Syrian immigrants face security threats from Turks. For example, at a parliamentary group meeting in May 2022, party co-chair Mithat Sancar criticized other opposition parties for creating enmity between Turkish people and Syrian refugees and scapegoating Syrians for Turkey’s economic and societal crises (Bianet, 2022). In many parliamentary group meetings, party deputies have warned the government about “increasing racism” and attacks by Turkish groups on Syrian refugees and their businesses, particularly in İstanbul and Ankara (Independent Türkçe, 2021).<sup>15</sup>

Alongside the normative foundations of its pro-refugee stance, the party makes use of the Syrian refugees issue on the political front in order to promote the rights of Kurds living in Turkey. As a result of this, PDP often criticizes the government’s policies, including JDP’s promises to repatriate Syrian refugees to mitigate Turkey’s economic crisis (Bianet, 2022).

#### 5.4. Victory Party’s Discourse Concerning Syrian Refugees

Founded in 2021, Victory Party-VP is a new, right-wing populist and ultranationalist anti-immigrant political party. Ümit Özdağ, the party leader and professor of political science, also stresses the party’s strong loyalty to Kemalist principles. As Turkey’s first anti-immigrant party, with many similarities to equivalent European parties, its main slogan is “Victory Party will come and refugees will leave.”<sup>16</sup>

---

<sup>15</sup> See the party’s spokesperson Ebru Günay’s statement in Independent Türkçe, 12.08.2021 and see the statement of party’s Immigrants and Refugees Commission Co-Spokepersons, Gülsüm Ağaoğlu and Veli Saçılık in kronos35, 11.01.2022.

<sup>16</sup> There are various interpretations claiming that VP resembles *Rassemblement National*, the United Kingdom Independence Party, and *Lega*. See (Callaghan, 2022); (Karşıt-Foreign Policy, 2022).

According to Mudde, such parties share populist, nativist, and authoritarian ideological characteristics (Mudde, 2004). However, VP is most remarkable for its nativism argument which makes the distinction of “us” vs “them”. With its slogan of “Turkey belongs to Turks”, the party argues that both JDP and the so-called Kemalist RPP have betrayed voters as RPP’s pro-repatriation stance is insincere. Considering itself the only true representative of Turkish national will, VP promises to “give the Turkish state back to the Turkish nation” (zaferpartisi.org.tr). As a typical populist radical right party, its strictly securitized approach to refugee issue comprises following axes:

Regarding the economic axis, by highlighting the “economic cost,” the party leader Özdağ in an interview in April 2022, claims “Turkey has spent 100 billion dollars on housing, medical care and schooling for about 3.7 million Syrians” (Hacaoğlu, 2021). Given that Syrian immigrants create fewer employment opportunities and “unemployment” for Turkish citizens, and poorer education and health services, refugees should not have access to the social security system or any rights to work or start businesses (Zafer Partisi Programı, 2022: 50-51). In the same interview in April 2022, Özdağ stated that while many Turks were struggling with a roaring inflation, it was time to stop spending Turkish citizen’s taxes on foreigners. He added that Turkey rather than making expenses to the Middle Eastern, Asian and African refugees that pass through Turkey to go to Europe should spend its wealth for its own people (Hacaoğlu, 2021).

Concerning the cultural axis, VP as already stated adopts the slogan of “Turkey belongs to Turks” and claims that Turkey faces an existential threat to its national identity due to imperialistic plot of “strategic migration planning” to “alter its demographic structure” through “silent occupation.” A short film on this has gained five million views on Youtube since May 3, 2022. Its dystopian scenario, set in 2043, portrays Turks as foreigners in their country, now ruled by Arabs. (Youtube, Sessiz İstila, 2022). According to the party, this threat is imminent since there are actually 8 million immigrants in Turkey, including 5,3 million Syrians, rather than the official figure of 4 million. In addition, refugees’ high birth rates mean that Turkey will soon have a majority Arab population in some regions, leading to political turmoil and civil war, thereby enabling a separate Kurdistan to emerge (Zafer Partisi Programı, 2022: 31, 50). In short, Turkey’s rapidly changing demographic structure supposedly poses an existential threat to the Turkish state and nation. Regarding Syrian and Afghan refugees, the VP states: “We are not your enemy. We just do not want to share our homeland with you. Turkish people are tired of hosting you. Now it is your time to go back and reconstruct your country” (Zafer Partisi Kuruluş Manifestosu, 2021:15). Like other anti-immigrant parties, VP rejects accusations of racism and xenophobia. On the contrary, it argues that Turks are suffering from racism since Syrians are favored by the existing system (Zafer Partisi Kuruluş Manifestosu, 2021: 10).

For the Victory Party the refugee issue has a clear securitarian dimension. Feeding on the politics of fear, the party brings the securitization discourse to its most extremes. The party argues that the returning of the Syrian refugees back to their country equals to the protection of the “territorial integrity” of Turkey. In his trip to Turkish Iranian border in April 2021, party leader Özdağ opened a banner that stated “our borders are our honor” (Habererk, 2021). Echoing “Fortress Europe,” the party proposes repatriating Syrians and building a “Fortress Anatolia.” Associating the “Syrian refugees with crime”, the party claims that recently established drug trafficking Syrian and Afghan mafias threaten Turkish youth. Syrian-origin Arab spies easily operate in Turkey while Jihadist Salafism, which is an enemy to Islam, is spreading. Finally, droughts in Asia are expected to further increase migration flows in the coming years. The party then promises decisive military, political, legal, diplomatic, and intelligence precautions to prevent new immigrant inflows (Zafer Partisi Programı, 2022: 51, 58, 59). Özdağ has also promised to lay Turkey’s first land mines on the Turkish-Syrian border in Reyhanlı, which he justifies for preventing further refugee flows (Rudaw, 2022).

VP which is Turkey's first explicitly anti-immigrant party apparently contributes to increasing securitization of migration issue. By promoting politics of fear among the public, its exclusionary discourses on Syrian refugees have helped normalize xenophobia in the country.

### **6. The Repatriation Debate in the Face of Fading Public Welcome**

There is no doubt that rapid and massive refugee inflows have generated widespread identity and security concerns among Turkish citizens. The massive economic burden of hosting millions of people has also increased public discontent. In this process, while public attitude turned from "hospitality to intolerance" (Demirtaş, 2020: 155), the image of Syrian refugees changed from "aggrieved/victim" to "threat" (Erdoğan, 2020: 87). According to Syrian Barometer 2020, a large majority of Turkish citizens either "agree" or "completely agree" that Syrians will damage Turkey's economy, sociocultural structure, public services, and identity. The figures are 72.3%, 68.1%, 67.9%, 65.6%, respectively. Nevertheless, 47.7% of the public think that "none return home" while 32.9% say "the majority will stay in Turkey" (Erdoğan, 2020: 126, 137).

Given this worsening public opinion, Turkey's increasing economic difficulties, especially since 2020, have empowered populist arguments that scapegoat refugees. According to a recent poll, 82% of Turkish people say that Syrians must return home, rising to 84% among JDP supporters (Cumhuriyet, 2022b). After economic hardships (22.7%), refugees (17.9%) were ranked as Turkey's second most significant problem in 2021. In contrast, only 3.7% saw refugees as the most important problem in 2019, when coronavirus and terrorism topped the list (Aydın, 2022). JDP deputy leader Mehmet Özhasaki, acknowledges that these surveys indicate that the public views the economy and refugees as the most important problems (Gazete duvaR, 2022a).

These combined problems have increased opportunities for political parties to politicize the refugee issue, particularly for opposition parties to benefit electorally by criticizing JDP more harshly ahead of presidential and parliamentary elections scheduled for 2023 (aljazeera, 2022). This politicization is unsurprising considering interactive dynamic relationship between political parties and the public regarding such a complex and multidimensional issue with various short- and long-term impacts. Given these changing conditions, both established and newly-formed political parties have framed it to suit their ideological preferences and electoral interests.

The populist radical right VP is undoubtedly the party that has most openly politicized the issue. As soon as it was established, VP brought the "repatriation debate" on the top of the national political agenda. VP's clear-cut anti-immigrant stance has so much appealed to a considerable sections of society that it has rapidly become the spokesperson of the refugee issue (Foreign Policy, 2022). The party suggests authoritarian and exclusionary solutions to the Syrian refugees' issue. VP's populist discourse presents the party as the only true representative of the Turkish national will since it defends the Turkish state and nation against the supposed "silent occupation" backed by "imperialist actors and their domestic collaborators". At the same time, the party puts forward its "Fortress Anatolia" as a strategic plan to protect "Turkish homeland" by sending "eight million refugees" to their countries in a "safe and humanitarian manner". The orientation of VP's plan of "Fortress Anatolia" is not only to repatriation but also to prevent any "incursions" in the future (zaferpartisi.org.tr).

The repatriation debate has been so influential that other parties have been unable to ignore the political impact of VP's populist discourse. Hence, both RPP and Good Party needed to provide detailed repatriation plans which are now announced in accentuated ways. As explained in the evolution of the party's discourse, repatriation is not a new idea to RPP's stance on the refugees. As early as 2015, the party leader Kılıçdaroğlu stated that RPP would not interfere in internal affairs of its neighbors, bring peace to the Middle East, and send "our Syrian brothers back to their country since everybody could

be happy only in his homeland” (Milliyet, 2015). RPP explicitly stated that when the party came to power, it would send “our Syrian guests” to their country in two years (Gazete duvaR, 2021).

A more detailed plan of repatriation was released by the party in April 2022 when the RPP leader Kılıçdaroğlu explained a four-step “repatriation plan” for the Syrian refugees. He promised that they would implement this plan once they come to power. According to this plan RPP first aims at starting negotiations with the Syrian government by opening embassies. Second, in order to provide a suitable environment for the refugees, the party with the help of funds from the EU, plans to start building houses, schools, hospitals and kindergartens for the returnees in Syria. It also aims at rebuilding Syria’s infrastructure and industrial capacity. Third, by signing protocols with the Syrian government and cooperating with the EU, RPP aims at ensuring these returnees safe living conditions in their home country. Fourth, in order to provide work for these returnees, the party would encourage Turkish businessmen, particularly from Gaziantep to start making investments in Syria (gazete duvaR, 2022c; Sözcü, 2021b; CHP E-BÜLTEN, 2022).

Similar to RPP, Good Party has been also actively involved in the repatriation debate. Good Party supports repatriation by making plans on international cooperation to create safe areas in Syria while recognizing Syria’s territorial integrity and official administration. One of the four principles that were accepted in the September 2022 Good Party meeting titled “The action plan for the Syrian Refugees” was concerned with a “repatriation plan” that was structured on two alternatives. The first alternative was to start negotiation talks and cooperation between Turkey and Syria. This plan also aims at including cooperation of the EU in the reconstruction process of Syria. The party hopes to “create a comfortable environment for the returnees.” In case of failure of this first alternative, the party proposes Turkish government to resort to its own solution by creating a safe zone. In any case, the party aims at returning the Syrian refugees to their homeland and liquidating the PKK/YPG<sup>17</sup> structure in northern Syria (Gazete duvaR, 2022b).

Popularity of the repatriation debate has even forced JDP to promise the return of at least one million refugees in the short term (Cumhuriyet, 2022c). The party added that this return would be voluntary (BBC, 2022). However, one week after this statement, JDP needed to go back to its “ensarmuhacir” discourse (Euronews, 2022a). JDP’s discourse oscillated between the two ends since 2019.

Compared to other opposition parties and JDP, PDP has maintained its stance against repatriation. Adopting an inclusionary and rights-based approach, this party supported naturalization of Syrian refugees and giving them the right to speak and have education in their native language (Bianet, 2022). Thus, PDP’s rights-based approach allowed the party through the refugee issue to express the party’s primary political goals of empowering Kurdish political and cultural rights.

## 7. Conclusion

Due to Syria’s civil war and regime change in Afghanistan, Turkey has faced the largest immigration wave in its history. JDP’s open-door policy towards Syrian refugees led Turkey to host the biggest number of refugees worldwide. Since the Republic of Turkey’s establishment, governments used migration policy for nation-building while considering the issue as a security problem. Turkey has maintained its geographical limitation, which only considers European immigrants as refugees. However, this has changed significantly following recent regional political developments and JDP’s political choices.

JDP’s open-door policy has had significant implications in Turkish society and politics. While JDP defends this policy through religiously-oriented humanitarianism, opposition parties have securitized

---

<sup>17</sup> YPG stands for Peoples’ Defense Units or Peoples’ Protection units. It is a Syrian Kurdish militia group aiming at the independence of Kurds in Syria. It is a component of the Syrian Democratic Forces.

the massive refugee inflow. Increasing economic difficulties in the country and the rising number of Syrian refugees, who were initially accepted as “guests,” have created discontent among the Turkish public, including JDP supporters. Public opinion polls indicate that this mainly results from economic, identity, and security concerns. With the exception of PDP, opposition parties have responded by securitizing the refugee issue, specifically through discourses promoting a politics of fear.

Our analysis of opposition parties’ discourses shows that these parties have framed the massive refugee inflow as an existential threat to Turkey’s economy, culture and security. Their combination can be clearly observed in the two main opposition parties’ discourses. Both the center-left RPP and center-right Good Party criticize JDP’s migration policy for creating a national problem. They argue that hosting approximately 3.6 million refugees has huge economic costs that harm Turkish people by decreasing their share of the national income, providing poorer social services, increasing unemployment, and encouraging the informal economy. Given their secular nationalist stances, both parties do not consider the possibility of a large-scale integration.

Both parties focus on the security axis by stating that borders are honorable and both highlight the danger of infiltration by terrorists disguised as Syrian refugees. They have participated in the recent repatriation debate, supporting peaceful repatriation. Both advocate negotiations with the Assad government to establish a safe environment for the returnees.

Concerning the cultural axis, both parties highlight Turkey’s changing demographic structure, particularly in border provinces. In general, RPP and Good Party favor a secular national identity characterized by a common culture; a national community bound by a belief in a common past and shared ideals to achieve in the future. These characteristics imply the existence of Turkish nationals who are imbued with loyalty to their nation and the state. Both parties consider the massive inflow of the Syrian refugees as an open threat to this fundamental tie between the nation and its state. In this sense, the differences in terms of their discourses towards the Syrian refugees between these two parties are a matter of degree rather than kind.

Nevertheless, PDP’s discourse is in stark contrast with the discourses of RPP and Good Party, PDP’s discourse reflects a rights-based humanitarian approach, which is connected to its substate nationalism. The pro-Kurdish PDP identifies the problems facing Syrian refugees with those facing Turkey’s Kurdish citizens to support integration of Syrian refugees. PDP disagrees with the arguments that Syrian refugees cause a security threat, economic hardship, or identity problems. One exception is their criticism that JDP has increased the Sunni Muslim Syrian population in some provinces to the detriment of local Kurdish population. Defending a rights-based perspective, PDP claims that the “Temporary Protection Regime” violates international norms. Accordingly, it refrains from calling Syrians “guests” and proposes to lift Turkey’s geographical limitation to the Geneva Convention so that Syrian immigrants can be treated as refugees and receive legal rights to live and work in Turkey. Unlike other opposition parties, PDP does not support repatriation of Syrian immigrants as it accepts that they have established roots in Turkey and have no country to return to.

Compared to other opposition parties, VP is an extraordinary phenomenon in Turkish politics. Although both RPP and the Good Party have long considered repatriation as the best political option, repatriation debate was ignited by VP in 2022, putting the refugee issue at the top of the political agenda in the country. As the first explicitly anti-immigrant party in Turkey, VP was established in 2021, at a time when public opinion towards the Syrian refugees remarkably worsened with the effect of economic crisis. In contrast to RPP and Good Party’s caution about linguistic expressions that they used to define the refugee issue and to identify the refugees vis-a-vis Turkish nationals, VP’s indisputable nativism is constructed on a rigid “us and them” distinction. Its aggressive and discriminatory discourse instigates an ultra-Turkish nationalism which normalizes xenophobia.



VP's xenophobic discourse includes all the characteristics of populist radical right parties, namely populism, nativism, and authoritarianism. The party presents itself as the true representative of the Turkish nation while accusing both JDP and RPP of betraying the Turkish nation, which it imagines as a homogenous unity. Its slogan "Victory Party will come and refugees will leave" best expresses its proposed solution. As well as repatriating refugees as soon as possible, VP also proposes a "Fortress Anatolia" to protect the Turkish homeland and nation against future "incursions". While RPP, Good Party, and VP agree on the need for repatriation, the first two avoid xenophobic or racist discursive elements in their programs and actions.

By igniting the recent repatriation debate, VP pushed other opposition parties to become more vocal in their critical discourses regarding refugees. Equally importantly, opposition parties increasingly refer to the issue due to approaching general elections in 2023. Securitization of migration has thus become more apparent and significant. The repatriation debate has generally contributed to the political actors' widespread use of securitization discourses. Given widespread economic, security, and identity concerns among the public, even JDP has declared that it plans to repatriate one million Syrian refugees in the short term. Nevertheless, JDP's plan has resulted from public pressure rather than the party's consideration of the refugee issue as an existential threat.

In sum, empirical evidence of this study shows that normative principles and/or pragmatic calculations of political parties shape their discourses towards refugees. Copenhagen School securitization theory is able to provide a useful analytical framework to examine securitization of party discourses. Nevertheless, since the relationship between parties and the audience is mutual, impact of public opinion in shaping party discourses should not be ignored. Finally, it is seen that repatriation debate has led to further securitization of political party discourses in Turkey, which is likely to make the refugee issue more complicated in the near future.

#### **Authors Contribution Statement**

The contribution of the 1st author to the article is 50%, the contribution of the 2nd author to the article is 50%.

#### **Ethics approval and consent to participate**

Not applicable.

#### **Competing interest**

The authors declare no competing interests.

## References

- AK Parti İnsan Hakları Başkanlığı. Bir İnsan Hakkı Olarak Sığınma Hakkı. Suriyeli Sığınmacılarla ilgili Doğru bilinen Yanlışlar. Retrieved from <https://www.akparti.org.tr/media/275669/suriyeliler-kitapcik-1.pdf>
- Aknur, M. and Saylan İ. (2021). *Batı Avrupa'da Popülist Radikal Sağ Partiler*. Ankara: Nobel Yayınevi.
- Akşener: 3,5 Milyon Suriyeli Ne olacak?. (2018). *Yeni Çağ*. Retrieved from <https://www.yenicaggazetesi.com.tr/mobi/aksener-3-5-milyon-suriyeli-ne-olacak-191042h.htm>
- Altındağ'da yaşanan gerilim hakkında HDP ve TİP'ten açıklama. (2021). *Independent Türkçe*. Retrieved from <https://www.indyturk.com/node/398356/siyaset/alt%C4%B1nda%C4%9Fda-ya%C5%9Fana-gerilim-hakk%C4%B1nda-hdp-ve-ti%C3%A7pten-a%C3%A7%C4%B>
- Alu, P. (2018). *Türkiye'de Siyasi Partilerin Göç Politikaları*. (Master's Thesis). Retrieved from [https://tez.yok.gov.tr/UlusalTezMerkezi/tezDetay.jsp?id=eolLVdpXJgnComilmy1t-w&no=5UfbAITgqRWE9WaPp\\_8jQw](https://tez.yok.gov.tr/UlusalTezMerkezi/tezDetay.jsp?id=eolLVdpXJgnComilmy1t-w&no=5UfbAITgqRWE9WaPp_8jQw) Çanakkale 18 Mart Üniversitesi.
- Apan, A. (2021). The Interaction Between Securitization of Migration and Asylum: The Political Considerations on the Rights of Asylum-Seekers in the Case of EU-Turkish Joint Statement in 2016. *Ankara Üniversitesi SBF Dergisi*. 76 (4): 881-902.
- Aydemir, N. (2022). Framing Syrian refugees in Turkish politics: a qualitative analysis on party group speeches. *Territory, Politics, Governance*. 1-19, <https://doi.org/10.1080/21622671.2021.2012247>
- Aydın, M. (2022). *Türkiye Eğilimleri –2021 Kantitatif Araştırma Raporu*. Retrieved from <https://www.khas.edu.tr/sites/khas.edu.tr/files/inline-files/turkiye-egilimleri-web-basin.pdf>
- Aydınlı, K. (2015). *A Critical Assessment of Turkey's Migration Regime: Securitization Versus Human Rights?* (Master's Thesis). Retrieved from <https://etd.lib.metu.edu.tr/upload/12619171/index.pdf> METU.
- Balcı, M. and Göcen C. E. (2018). Türkiye'deki Suriyeli Göçmenlerin Siyasi ve Hukuki Durumu. *Uluslararası Afro-Avrasya Araştırmaları Dergisi*, 1 (5).
- Bigo, D. (2008). International Political Sociology. In P. Williams (Ed.), *Security Studies: An Introduction*, Abingdon: Routledge.
- Buzan, B., Wæver, O. and De Wilde J. (1998). *Security: A New Framework for Analysis*. Boulder, Colorado: Lynne Rienner Publishers.
- Callaghan, L. (2022). Turkey's Ukip exploits economic crisis to whip up hatred of refugees. *The Times*. P. Retrieved from <https://www.thetimes.co.uk/article/turkeys-ukip-exploits-economic-crisis-to-whip-up-hatred-of-refugees-8rcb5bqjt>
- Ceyhan, A. and Tsoukala, A. (2002). The Securitization of Migration in Western Societies: Ambivalent Discourses and Policies. *Alternatives*. 27 (1): 21-39.
- Chilton, P. (2004). *Analysing Political Discourse – Theory and Practice*. London & New York: Routledge.
- CHP Genel Merkezi'ne Sınır Namustur Afişi. (2021a). Sözcü. Retrieved from <https://www.sozcu.com.tr/2021/gundem/chp-genel-merkezine-sinir-namustur-pankarti-6599969/>
- CHP'li Toprak: Suriyelilerin Türkiye'ye Faturası 50 değil 250 milyar. (2022a). *Cumhuriyet*. Retrieved from <https://www.cumhuriyet.com.tr/turkiye/chpli-toprak-suriyelilerin-turkiyeye-faturasi-50-degil-250-milyar-1928102>

- CHP'den göçmenlerle ilgili araştırma önergesi. (2021b). *Cumhuriyet*. (2021a). <https://www.cumhuriyet.com.tr/haber/chpden-gocmenlerle-igili-arastirma-onergesi-1862060>
- CHP Sözcüsü Öztirak: 'Türkiye, Avrupa'nın Göçmen Gettosu Değildir, Olmayacaktır. (2021a). *chp.org.tr*. Retrieved from <https://chp.org.tr/haberler/chp-sozcusu-oztrak-turkiye-avrupanin-gocmen-gettosu-degildir-olmayacaktır>
- CHP Lideri Kılıçdaroğlu: Suriyeli kardeşlerimizi huzur içinde kendi ülkelerine göndereceğiz. (2021). *CHP-e Bülten*. <https://chp.org.tr/haberler/chp-lideri-kilicdaroglu-suriyeli-kardeslerimizi-huzur-icinde-kendi-ulkelerine-gonderecegiz>
- CHP Seçim Bildirgesi 2018. (2018). <https://chp.org.tr/yayin/2018-secim-bildirgesi/Open>.
- CHP Seçim Bildirgesi 2015. (2015). Retrieved from <https://chp.org.tr/yayin/2015-haziran-secim-bildirgesi/Open>
- CHP Bilim Platformu'ndan 'Sarayın Yanlış Göçmen Politikasının faturasını vatandaş ödüyor' başlıklı politika notu (2019a). Retrieved from <https://chp.org.tr/haberler/chp-bilim-platformundan-sarayin-yanlis-gocmen-politikasinin-faturasini-vatandas-oduyor-baslikli-politika-notu>
- Çiçek, A., Arslan E. and Baykal, Ö. N. (2018). 2018 Seçim Beyannamelerinde Suriyeli Göçmenler Sorununun Ele Alınışı ve Çözüm Önerileri. H. Yaylı (Ed.), *Türkiye'de Toplum, Yerleşim ve Yönetim Tartışmaları Bildiri E-Kitabı*. (Kırıkkale Üniversitesi): 146-156, Retrieved from [https://www.researchgate.net/publication/330900677\\_SECIM\\_BEYANNAME\\_LERINDE\\_SURIYELI\\_GOCMENLERIN\\_ELE\\_ALINISI\\_VE\\_COZUM\\_ONERILERI](https://www.researchgate.net/publication/330900677_SECIM_BEYANNAME_LERINDE_SURIYELI_GOCMENLERIN_ELE_ALINISI_VE_COZUM_ONERILERI)
- Dağdeviren, E. (2022). Syrian Refugees' Perceptions about the Representations of Syria and Syrians on Turkish New Media. *Media & Culture, The Journal of Cultural Studies and Media*. 2(1), 28-42.
- Demirtaş, B. (2020). Syrian Refugees and Turkish Political Parties: Domestic interests vs universal values. In A. Jovic-Lazic and A. Troude (Eds.), *Security Challenges and the Place of the Balkans and Serbia in a Changing World*. Institute of International Politics and Economics, Belgrade, 150-165.
- Duverger, M. (1959). *Political Parties: Their Organization and Activity in the Modern State*. Methuen.
- Erdoğan 1 milyon Suriyelinin geri dönüşü için hazırlık yaptıklarını söyledi. (2022). *BBC*, <https://www.bbc.com/turkce/haberler-turkiye-61307585> (12.01.2023).
- "Erdoğan ve AKP'nin planı belli oldu: 1 milyon Suriyelinin geri dönüşü için hareket geçti", *Cumhuriyet*, 05.05.2022c, <https://www.cumhuriyet.com.tr/siyaset/erdogan-ve-akpnin-plani-belli-oldu-1-milyon-suriyelinin-geri-donusu-icin-hareket-gecti-1932835> (25.08.2022).
- Erdoğan'dan AB'ye: 'Suriyeliler'e kapıları açarız. (2019). *VOATürkçe*. Retrieved from <https://www.voaturkce.com/a/erdo%C4%9Fan-dan-ab-ye-suriyelilere-kap%C4%B1lar%C4%B1-a%C3%A7ar%C4%B1z-/5071054.html>
- Erdoğan'dan Avrupa'ya 'kapıları açarız' tehdidi. (2016). *Cumhuriyet*. Retrieved from <https://www.cumhuriyet.com.tr/haber/erdogandan-avrupaya-kapilari-acariz-tehdidi-479268>
- Erdoğan'ın Danışmanı Aktay: Suriyeliler giderse ülke ekonomisi çöker. (2021a). *Cumhuriyet*. Retrieved from <https://www.cumhuriyet.com.tr/haber/erdoganin-danismani-aktay-suriyeliler-giderse-ulke-ekonomisi-coker-1855405>
- Erdoğan, M. M. (2020b). *Syrian Barometer, 2020, A Framework for achieving social cohesion with Syrians in Turkey*, Ankara: Egiten Book Publishing. Retrieved from <https://reliefweb.int/attachments/4332b0d6-c3e1-3d70-9d02-9df6dca3f7e2/Syrians%20Barometer-2020-ENG.pdf> (23.08.2022).

- Erdoğan, M. M. (2020a). "Securitization from Society" and "Social Acceptance": Political Party-Based Approaches in Turkey to Syrian Refugees. *Uluslararası İlişkiler*. 17, No.68, pp.73-92.
- Erdoğan, M. M. (2014). Syrians in Turkey: Social Acceptance and Integration Research. *Hacettepe Üniversitesi, Göç ve Siyaset Araştırmaları Merkezi*. Retrieved from <https://mmuraterdogan.files.wordpress.com/2014/12/hugo-report-syrians-in-turkey-social-acceptance-and-integration-november-2014-04122014-en1.pdf>
- Ertan-Akkoyunlu K. & Ertan B. (2017). Türkiye'nin Göç Politikası. *İktisat ve Sosyal Bilimlerce Güncel Araştırmalar*. 1 (2): 7-39.
- EU-Turkey Cooperation: A €3 billion Refugee Facility for Turkey. (2015). *Reliefweb*. Retrieved from <https://reliefweb.int/report/turkey/eu-turkey-cooperation-3-billion-refugee-facility-turkey>
- European Commission, Migration and Home Affairs. Retrieved from [https://home-affairs.ec.europa.eu/policies/migration-and-asylum/irregular-migration-and-return/return-and-readmission\\_en](https://home-affairs.ec.europa.eu/policies/migration-and-asylum/irregular-migration-and-return/return-and-readmission_en)
- Göçmen ve Mülteci Sorununu İki Yıl İçinde Çözeceğiz. (2022). *CHP E-BÜLTEN*, Retrieved from <https://chp.org.tr/haberler/gocmen-ve-siginmaci-sorununu-2-yil-cinde-cozecegiz>
- Gülmez, R. (2019). Securitization of Syrian Refugee Crisis Through Political Party Discourses. *Journal of International Migration and Integration*. 20: 887-906.
- Hacıoğlu S. (2022). Erdogan Faces New Challenge from Anti-Immigration Firebrand. *Bloomberg*. Retrieved from <https://www.bloomberg.com/news/articles/2022-04-28/erdogan-faces-new-challenge-from-anti-immigration-firebrand?leadSource=uverify%20wall>
- HDP'li Gülüm: İçişleri Bakanlığı'nın "seyreltme uygulaması" mültecilerin seyahat ve çalışma hakkına aykırı. (2022). *t24*. Retrieved from <https://t24.com.tr/haber/hdp-li-gulum-bakanligin-seyreltme-uygulamasi-multecilerin-seyahat-ve-calisma-hakkina-aykiri,1017384>
- HDP: Artan saldırılar daha büyük kaos planlarının habercisi. (2022). *kronos35*. Retrieved from <https://kronos35.news/tr/hdp-artan-fasist-saldirilar-daha-buyuk-kaos-planlarinin-habercisi/>
- HDP Seçim Bildirgesi. (2018). <https://www.hdp.org.tr/tr/24-haziran-secimleri-materyalleri/11967/>
- Herkes Kendi Vatanında Mutludur. (2022). *İYİ Parti Ankara İl Başkanlığı*. Retrieved from <https://twitter.com/iypartiankara/status/998166458227154944>
- Heper M. and Criss B. (2009). *Historical Dictionary of Turkey*. Lanham, MD: Scarecrow Press.
- Hogan, J. and Haltinner K. (2015). Floods, Invaders, and Parasites: Immigration Threat Narratives and Right-Wing Populism in the USA, UK and Australia. *Journal of Intercultural Studies*. 36(5):520-543.
- Huysmans, J. (2006). *Politics of Insecurity – Fear, Migration and Asylum in the EU*. London and New York: Routledge.
- İYİ Parti Milli Güvenlik Politikaları Başkanlığı. (2022). Suriyeli ve Diğer Ülke Uyruklu Sığınmacılar ile Kaçak Göçmenler, Strateji Belgesş ve Eylem Planı, Milli Göç Doktrini, Ankara. <https://iyparti.org.tr/storage/img/content/2vGM/strateji-belgesi-ve-eylem-planı-6-eylul-2022-1-redakte.pdf>
- İYİ Parti Programı. (2022). <https://iyparti.org.tr/storage/img/doc/iyi-parti-guncel-parti-program.pdf>
- İYİ Partili isimden dikkat çeken çıkış: "Türkiye'yi yönetenlere gözdağı veriyorlar. (2021). *Odatv*. Retrieved from <https://www.odatv4.com/guncel/iyi-partili-isimden-dikkat-ceken-cikis-turkiye-yi-yonetenlere-gozdagi-veriyorlar-209706>

- İYİ Parti, parti binalarına 'Hudut Namustur' pankartı astı. (2021c). Cumhuriyet. Retrieved from <https://www.cumhuriyet.com.tr/haber/iyi-parti-parti-binalarina-hudut-namustur-pankarti-asti-1861893>
- İYİ Parti lideri Akşener, Suriyelilerin geri gönderilmesi için devletten görev istedi. (2022). Euronews. Retrieved from <https://tr.euronews.com/2022/05/11/iyi-parti-lideri-aksener-suriyelilerin-geri-gonderilmesi-icin-devletten-gorev-istedi>
- İYİ Parti'den Sığınmacılarla ilgili Kanun Teklifi (2022b). Dünya. Retrieved from <https://www.dunya.com/gundem/iyi-partiden-siginmacilarla-ilgili-kanun-teklifi-haberi-658435>
- İYİ Parti'den 'Göç Doktrini': 1 Eylül 2026'da tüm Suriyeli sığınmacıları memleketlerine kavuşturacağız. (2022b). *gazete duvaR*. Retrieved from <https://www.gazeteduvar.com.tr/iyi-partiden-goc-doktrini-1-eylul-2026da-tum-suriyeli-siginmacilari-memleketlerine-kavusturacagiz-haber-1580143>
- Kahanec, M. et al. (2011). "Pitfalls of Immigrant Inclusion into the European Welfare State," *IZA Discussion Papers* No. 6260.
- Kallis, A. (2015). Islamophobia in Europe: The Radical Right and the Mainstream. *Insight Turkey*. 17, (4): 27-37.
- Karasapan, Ö. (2019). "Turkey's Syrian Refugees – the welcome fades", Brookings – Future Development. <https://www.brookings.edu/blog/future-development/2019/11/25/turkeys-syrian-refugees-the-welcome-fades/> (12.01.2023).
- Karşıt, İ. (2022). "Turkey's Far-Right had already won," *Foreign Policy*. Retrieved from <https://foreignpolicy.com/2022/07/12/turkeys-far-right-has-already-won/> (22.08.2022).
- Kılıçdaroğlu: "Suriyeli kardeşlerimizi geri göndereceğiz". (2015). *Milliyet*, Retrieved from <https://www.milliyet.com.tr/yerel-haberler/mersin/kilicdaroglu-suriyeli-kardeslerimizi-geri-gonderecegiz-10744369>
- Kılıçdaroğlu: Suriyeliler birinci Karadenizli ikinci sınıf vatandaş. (2017). *Gazete duvaR*. Retrieved from <https://www.gazeteduvar.com.tr/gundem/2017/09/20/kemal-kilicdaroglu-suriyeliler-birinci-sinif-vatandas-karadenizli-ikinci-sinif-vatandas>
- Kılıçdaroğlu: Suriyeli kardeşlerimizi iki yıl içinde memleketlerine uğurlayacağız.(2021). *Gazete duvaR*. Retrieved from <https://www.gazeteduvar.com.tr/kilicdaroglu-suriyeli-kardeslerimizi-2-yilda-memleketlerine-ugurlayacagiz-haber-1528820>
- Kılıçdaroğlu, Suriyelileri ülkelerine nasıl göndereceklerini 4 maddede açıkladı. (2021b). *Sözcü*. Retrieved from <https://www.sozcu.com.tr/2021/gundem/kilicdaroglu-suriyelileri-ulkelerine-nasil-gondereceklerini-4-maddede-acikladi-6724917/>
- Kılıçdaroğlu'ndan Soylu'ya: Suriyeliler sağlıklı şekilde gidecekler. (2022c). *Gazete duvaR*. Retrieved from <https://www.gazeteduvar.com.tr/kilicdaroglundan-soyluya-suriyeliler-saglikli-sartlarda-gidecekler-haber-1572886>
- Kılıçdaroğlu'ndan 4 soru: saray ve şürekasından yanıtları hala bekliyorum. (2022). *Birgün*. <https://www.birgun.net/haber/kilicdaroglu-ndan-4-soru-saray-ve-surekasindan-yanitlari-hala-bekliyorum-384576>
- Kılıçdaroğlu: Biz neden 3 milyon 800 bin Suriyeliye bakma zorundayız? (2022a). *Dünya*. Retrieved from <https://www.dunya.com/gundem/kilicdaroglu-biz-neden-3-milyon-800-bin-suriyeliye-bakmak-zorundayiz-haberi-655538>

- Kınıklıoğlu, S. (2020). Syrian Refugees in Turkey: Changing Attitudes and Fortunes. *SWP Comment 2020/C 05*. Retrieved from <https://www.swp-berlin.org/en/publication/syrian-refugees-in-turkey-changing-attitudes-and-fortunes>
- Köse, A. M., Sunata, U. and Deniz, E. (2018). Relationships of social dominance orientation and empathy with perception of Syrian refugees as threat: Structural equation modelling with the examples of Çankaya and Altındağ. *Sosyal Politika Çalışmaları Dergisi*. 40(2), 283–314.
- Latif, D. (2020). Refugee Policy of the Turkish Republic. *The Turkish Yearbook*, XXXIII (1): 1-29, DOI:10.1501/Intrel\_0000000057.
- Memişoğlu F. ve Ilgıt, A. (2017). Syrian refugees in Turkey: multifaceted challenges, diverse players and ambiguous policies. *Mediterranean Politics*. 22(3), 317-338
- Meral Akşener: 2053'te nüfusun 35 milyonu Suriyeli olacak. (2022). *CNN Türk*. Retrieved from [https://www.youtube.com/watch?v=w7q2r3-uyol&ab\\_channel=CNNT%C3%9CRK](https://www.youtube.com/watch?v=w7q2r3-uyol&ab_channel=CNNT%C3%9CRK)
- Mersin Belediye Başkanı Vahap Seçer: Nüfusumuzun yüzde 20'sini Suriyeliler oluşturuyor. (2022). Aykırı, Retrieved from <https://www.aykiri.com.tr/mersin-belediye-baskani-vahap-secer-nufusumuzun-yuzde-20-sini-suriyeliler-olusturuyor/21002/>
- Metropoll'ün son araştırması: AKP'liler Erdoğan'a katılmadı... Yüzde 84'ü farklı düşünüyor. (2022b). *Cumhuriyet*. Retrieved from <https://www.cumhuriyet.com.tr/turkiye/metropollun-son-arastirmasi-akpliler-erdogana-katilmadi-yuzde-84u-farkli-dusunuyor-1917419>
- Mudde, C. (2004). "The Populist Zeitgeist", *Government and Opposition*. 39(4), 541-563.
- Mudde, C. and Kaltwasser, C R. (2013). "Exclusionary vs. Inclusionary Populism: Comparing Contemporary Europe and Latin America", *Government and Opposition*, 48 (2), 147-174.
- Mülteciler Derneği. (2023). "Türkiye'deki Suriyeli Sayısı Nisan 2023." Retrieved from <https://multeciler.org.tr/turkiyedeki-suriyeli-sayisi/#:~:text=T%C3%BCrkiye'de%20kay%C4%B1t%20alt%C4%B1na%20al%C4%B1nm%C4%B1%C5%9F,124%20bin%20969%20ki%C5%9Fi%20azald%C4%B1>.
- Number of Syrians in Turkey April 2022. (2022). *Refugees Association*, Retrieved from <https://multeciler.org.tr/eng/number-of-syrians-in-turkey/>
- People's Democratic Party. (2022). Retrieved from <https://hdp.org.tr/en/peoples-democratic-party/8760/>
- Osterlund, P. B. (2022). As Turkey's Economic Crisis Grows, Politicians Spar over Refugees", *aljazeera*, Retrieved from <https://www.aljazeera.com/news/2022/5/14/as-turkeys-economic-crisis-grows-politicians-spar-over-refugees>
- Örmeci, O. Good Party is established in Turkey. (2017). Uluslararası Politika Akademisi. Retrieved from <http://politikaakademisi.org/2017/10/27/good-party-is-established-in-turkey/>
- Özdağ: Yarın Suriye sınırına ilk mayını yerleştiriyoruz. (2022). *Rudaw*. Retrieved from <https://www.rudaw.net/turkish/middleeast/turkey/260620223> (22.08.2022).
- Özhaseki: AK Parti'nin anketini açıkladı. (2022a). *gazete duvar*. Retrieved from <https://www.gazeteduvar.com.tr/ozhaseki-ak-partinin-anketini-acikladi-galeri-1571524?p=3>
- Refugees and Asylum Seekers in Turkey. (2022). *UNHCR Türkiye*. Retrieved from <https://www.unhcr.org/tr/en/refugees-and-asylum-seekers-in-turkey>

- Sessiz İstila. (2022). Retrieved from [https://www.youtube.com/watch?v=EpPo5vjC2bE&t=482s&ab\\_channel=Hande Karacasu](https://www.youtube.com/watch?v=EpPo5vjC2bE&t=482s&ab_channel=Hande_Karacasu).
- Sancar: Sebep savaştır, mülteci meselesi sonuç. (2022). *Bianet*, Retrieved from <https://m.bianet.org/bianet/siyaset/261633-sancar-sebep-savastir-multeci-meselesi-sonuc>
- Sert, D. (2014). Elements of Uncertainty in Turkey's Refugee System. *Turkish Politics Quarterly*, 13(1), 159-164.
- Suriyeli Mültecilere en büyük destek HDP'lilerden. (2020). *RUDAW*, Retrieved from <https://www.rudaw.net/turkish/middleeast/turkey/261120203>
- TBMM Tutanak Dergisi. Session 83. (2015). Retrieved from <https://www.tbmm.gov.tr/Tutanaklar/Birlesimler?donemKodu=24&yasamaYili=5>
- Toğral-Koca, B. (2016). Syrian Refugees in Turkey: From 'Guests' to Enemies. *New Perspectives on Turkey*, 54, 55-75.
- Topal, M. H., Özerk U. and Dokuzlu E. (2016). Public Perception of Syrian refugees in Turkey: An Empirical Explanation using extended integrative threat theory. Conference Paper. Retrieved from [https://www.researchgate.net/publication/308286832\\_Public\\_Attitudes\\_Towards\\_Syrian Refugees\\_in\\_Turkey\\_Shedding\\_Light\\_on\\_Turkish\\_People\\_Opinions](https://www.researchgate.net/publication/308286832_Public_Attitudes_Towards_Syrian_Refugees_in_Turkey_Shedding_Light_on_Turkish_People_Opinions)
- Turkey's MHP expels dissident Meral Akşener from party. (2008). *Hürriyet Daily News*. Retrieved from <https://www.hurriyetdailynews.com/turkeys-mhp-expels-dissident-meral-aksener-from-party-103726>
- Ümit Özdağ bütün sorulara cevap verdi.(2023). Retrieved from <https://zaferpartisi.org.tr/umit-ozdag-butun-sorulara-cevap-verdi/>
- Ümit Özdağ İran sınırında açıkladı! Hudut namustur! (2021). *Habererk*. Retrieved from <https://www.habererk.com/umit-ozdag-iran-sinirinda-acikladi-hudut-namustu>
- van Dijk, Teun A. (2001). Critical Discourse Analysis. In Schiffrin D. et al. (eds.), *The Handbook of Discourse Analysis*, Massachusetts & Oxford: Blackwell Publishers, pp. 352-371.
- Waever, O. (1995b). Identity, Integration, and Security: Solving the Sovereignty Puzzle in E.U. Studies. *Journal of International Affairs*, 48 (2), 389-431.
- Waever, O. (1995a). Securitization/Desecuritization. In Lipschutz, R. (eds.), *On Security*, (New York: Columbia University Press): 1-31
- Who are We? (2022). *People's Democratic Party Website*. Retrieved from <https://hdp.org.tr/en/peoples-democratic-party/8760/>
- What is the EU-Turkey Deal? (2022) *International Rescue Committee*, Retrieved from <https://eu.rescue.org/article/what-eu-turkey-deal>
- Yanaşmayan, Z., Üstübcü, A. and Kaşlı Z. (2019). Under the Shadow of Civilizationist Populist Discourses: Political Debates on Refugees in Turkey". *New Diversities*. 21(2), 37-50.
- Yaz, G. (2022). Türkiye'de toplum Suriyelilere nasıl bakıyor. *politik Yol*. Retrieved from <https://www.politikyol.com/turkiyede-toplum-suriyelilere-nasil-bakiyor/>
- Yücel, O. Siyasetin Gündemi Mülteciler: Suriyeliler Hakkında hangi siyasetçi ne demişti? (2022). *Medyascope*. 19 Nisan 2022, <https://medyascope.tv/2022/04/19/siyasetin-gundemi-multeciler-suriyeliler-hakkinda-hangi-siyasetci-ne-demisti/>

Yüksel, S. Securitization of Migration: Turkey-EU Relations. *Marmara Journal of European Studies*. 22(1), 2014.

Zafer Partisi. (2022). Retrieved from <https://zaferpartisi.org.tr/zafer-partisi-turk-milletine-turk-devletini-geri-verecek/>

Zafer Partisi Programı. (2022). Retrieved from <https://zaferpartisi.org.tr/parti-programi/>

Zafer Partisi Kuruluş Manifestosu. (2021). Retrieved from <https://zaferpartisi.org.tr/kurulus-manifestosu/>



# Marka Özdeşleşmesi ve Tüketici Marka Katılımı İlişkisi: Marka Tutkusunun Aracı Rolü<sup>1</sup>

Eda KUTLU<sup>2</sup>, Hayrettin ZENGİN<sup>3</sup>

Marka Özdeşleşmesi ve Tüketici Marka Katılımı İlişkisi: Marka Tutkusunun Aracı Rolü

Brand Identification and Consumer Brand Engagement Relationship: The Mediating Role of Brand Passion

## Öz

Bu çalışmanın amacı; tüketici marka katılımı üzerinde marka özdeşleşmesi ve marka tutkusunun etkisinin belirlenmesi ve marka özdeşleşmesi ile tüketici marka katılımı arasındaki ilişkide marka tutkusunun aracılık rolünün tespit edilmesidir. Araştırma kapsamında incelenen ilişkileri tespit etmek amacıyla ilgili değişkenler arasında yapısal eşitlik modeli kurulmuştur. İhtiyaç duyulan veriler, çevrimiçi anket uygulaması aracılığıyla toplanmış ve 315 katılımcıya ulaşılmıştır. Elde edilen bulgular marka özdeşleşmesi ve marka tutkusunun tüketici marka katılımı üzerinde olumlu etkisi olduğunu göstermektedir. Marka özdeşleşmesi ve tüketici marka katılımı ilişkisinde marka tutkusunun kısmi aracılık rolü olması da araştırma kapsamında elde edilen bir diğer bulgudur.

## Abstract

The aim of this study is to determine the effect of brand identification and brand passion on consumer brand engagement and determine the mediating role of brand passion in the relationship between brand identification and consumer brand engagement. Structural equation model was established between the related variables in order to determine the relationships examined within the scope of the research. The needed data were collected through the online survey application and 315 participants were reached. The findings show that brand identification and brand passion have a positive effect on consumer brand engagement. The partial mediation role of brand passion on the relationship between brand identification and consumer brand engagement is another finding obtained within the scope of the research.

*Anahtar Kelimeler: Tüketici marka katılımı, Marka özdeşleşmesi, Marka tutkusu*

*Keywords: Consumer brand engagement, Brand identification, Brand passion*

**Makale Türü:** Araştırma

**Paper Type:** Research

<sup>1</sup> Bu çalışma yazarın, Prof. Dr. Hayrettin ZENGİN danışmanlığında, Sakarya Üniversitesi İşletme Enstitüsü İşletme Anabilim Dalında yürütülen 'Marka Evangelizmi Ölçeği Geliştirilmesi' başlıklı tezinin bir bölümünden türetilmiştir.

<sup>2</sup> Doktora öğrencisi, Sakarya Üniversitesi, İşletme Enstitüsü, İşletme Anabilim Dalı, edaakutluu@gmail.com, ORCID ID: <https://orcid.org/0000-0001-7758-011X>

<sup>3</sup> Prof. Dr., Sakarya Üniversitesi, İşletme Fakültesi, İşletme Anabilim Dalı, hzengin@sakarya.edu.tr, ORCID ID: <https://orcid.org/0000-0002-5094-5622>

## **1. Giriş**

Pazarlamacıların güçlü marka-tüketici ilişkisine sahip olmak için sarf ettiği büyük çaba; tüketicilerin fiyat hassasiyetlerini azaltma ve satışları artırma, sadık müşteriler yaratma, olumsuz ağızdan ağıza iletişime engel olma (Aaker vd., 2004; Fournier, 1998; Kumar ve Kaushik, 2018) gibi çok çeşitli faydaları sebebiyle giderek daha fazla önem kazanmakta ve tüketici ile marka arasındaki etkileşimli ilişkinin gücü kritik bir konu haline gelmektedir. Tüketici marka ilişkisi bağlamında araştırmacıların yoğun ilgi gösterdikleri kavramlardan biri ise tüketici marka katılımıdır (Cheung vd., 2021; Fernandes ve Moreira, 2019; Hollebeek vd., 2014; Leckie vd., 2016). Tüketici marka katılımı; tüketici ve marka arasında daha derin, daha anlamlı, sürdürülebilir etkileşimler kurulmasını sağlayacak deneyimler yaratılmasını ifade etmekte ve marka bağlılığından farklı olarak tüketici ve marka arasında ilişki boyunca gelişen bir süreç olarak değerlendirilmektedir (Sashi, 2012: 256). Tüketicinin bir markaya bilişsel, duygusal ve davranışsal olarak yaptığı yatırım şeklinde tanımlanan tüketici marka katılımı, sürdürülebilir tüketici marka ilişkisinin sağlayacağı rekabet avantajı sebebiyle hem uygulayıcılar hem de araştırmacılar için büyük öneme sahip konulardan biri olmuştur (Hollebeek, 2011: 565).

Sürdürülebilir tüketici marka ilişkisi kurulması üzerinde belirleyici rol oynayan kavramlardan biri ise tüketicinin markayı benliğinin bir parçası olarak değerlendirmesini ifade eden marka özdeşleşmesi kavramıdır (Tuskej ve Podnar, 2013). Markalar taşıdıkları sembolik anlamlar aracılığıyla tüketicilerin kendi kimliklerini yansıtmalarını hatta tamamlamalarını sağlamakta ve tüketiciler markaları hayatlarına kattıkları bu anlam için de satın almaktadır (Rather, 2018; Stokburger-Sauer vd., 2012). Bu kapsamda marka özdeşleşmesi kavramı, tüketici marka katılımının önemli bir öncülü olarak değerlendirilmektedir (Van Doorn vd., 2010). Tüketicilerin marka ile kurdukları bağ açısından oldukça önemli bir diğer kavram da marka tutkusudur. Tüketicilerin bir markaya karşı duydukları yoğun ve olumlu duyguları ifade eden marka tutkusu kavramının (Thomson vd., 2005) tüketicilerin marka ile kurduğu dinamik bir ilişkiyi ifade eden tüketici marka katılımı kavramı üzerindeki etkisinin incelenmesi literatürde nispeten ihmal edilmiş bir konudur.

Buradan hareketle, tüketicilerin bir markayı kimliklerinin bir parçası olarak görmesinin; bilişsel, duygusal, davranışsal boyutları olan tüketici marka katılımı davranışı üzerindeki etkisinin belirlenmesi ve bu etki üzerinde duygu temelli bir kavram olan marka tutkusunun aracı rolünün test edilmesi bu çalışmanın amacını oluşturmaktadır. Bu çalışmada, mevcut literatüre dayanarak marka özdeşleşmesi ve marka tutkusu kavramları tüketici marka katılımının temel itici güçleri olarak değerlendirilmektedir. Marka özdeşleşmesi ve marka tutkusu kavramlarının tüketici marka katılımı üzerindeki etkisinin test edilmesi, literatüre kavramın öncüllerinin belirlenmesi açısından katkı sağlayacaktır. Özellikle, bugüne kadar ihmal edilmiş olan marka tutkusu ve tüketici marka katılımı ilişkisi ortaya koyularak tüketici marka katılımı literatürüne katkı sağlamak amaçlanmaktadır. Literatürde daha çok çevrimiçi tüketici katılımı (Hollebeek vd., 2014; Islam, 2018; Thakur, 2018) bağlamında ele alınan tüketici marka katılımı kavramının daha geniş bir çerçevede ele alınması da çalışmanın bir başka katkısını oluşturmaktadır.

## **2. Kavramsal Çerçeve**

Hayatın her alanında hızlı tüketimin hâkim olduğu günümüz koşulları altında tüketiciler, yaşamlarını anlamlandıracak unsurlar ve fırsatlar arayışı içindedir. Tüketicilerin yaşamlarını anlamlandırma noktasında başvurdukları unsurlardan biri ise yine tüketim olmakta ve kullanılan markalar tüketicilerin yaşamlarını anlamlandıracak, kimliklerini tamamlayacak ve yansıtacak bir unsur olarak karşımıza çıkmaktadır (Bauer vd., 2007; Coelho vd., 2018). Bu kapsamda, marka ve tüketici arasında kurulan yakın ilişkiler giderek daha önemli bir araştırma alanı haline gelmekte ve uygulayıcılar tarafından da daha fazla ilgi çekmektedir. Bu bağlamda değerlendirilebilecek kavramlardan biri ise tüketici marka katılımıdır. Literatür incelendiğinde, tüketici marka katılımı kavramının anlamlandırılması noktasında hizmet-baskın mantığının kullanıldığı ve hizmet-baskın mantığının tüketici marka katılımı kavramının

kuramsal temeli olarak değerlendirildiği görülmektedir (Brodie vd., 2011; Leckie vd., 2016). Hizmet-baskın mantık, ürün temelli yaklaşımların aksine, daha geniş bir ilişkisel bakış açısı sunmakta ve bu ilişkinin tüketicinin marka ile kurduğu etkileşimli, değer yaratıcı deneyimler tarafından üretildiği görüşünü savunmaktadır (Vargo, 2009). Bu yaklaşım, tüketici ile marka arasındaki birlikte değer yaratma sürecinin deneyimsel, öznel ve bağlamsal doğasına vurgu yaparak, tüketicinin giderek daha aktif bir role büründüğünü ortaya koymaktadır (Brodie vd., 2011; Vargo, 2009). Hizmet-baskın mantığının, tüketiciyi birlikte değer yaratma sürecinin odak noktası haline getirmesi ve tüketicinin büründüğü aktif role yaptığı vurgu, bu yaklaşımın tüketici marka katılımı kavramının teorik temeli olarak değerlendirilmesi sonucunu doğurmaktadır (Leckie vd., 2016). Aktif ve üreten tüketici rolü ile tüketici marka katılımının firmaya; satışların artması, rekabet avantajı sağlaması, viral pazarlamaya katılımı artırması (Brodie vd., 2011) gibi faydaları sebebiyle kavram, pazarlama araştırmacıları ve uygulayıcıları tarafından kritik bir araştırma alanı olarak değerlendirilmektedir. Kavrama yönelik bu ilgiye rağmen kavramın yoğun marka tüketici ilişkisine odaklanan diğer kavramlar ile olan ilişkisini inceleyen çalışmalar oldukça sınırlıdır. Bu doğrultuda, tüketicileri marka ile kurulacak etkileşimli ilişkiye yönlendiren ve bu etkileşimli ilişkide belirleyici rol oynayan unsurların ortaya koyulması önemli bir konu haline gelmektedir.

### 2.1. Tüketici Marka Katılımı

Tüketici-marka ilişkisini anlamlandırma bağlamında literatürde giderek daha fazla ilgi görmeye başlayan tüketici katılımı kavramı, tek başına satın alma davranışının ötesine geçen davranışsal bir yapı olarak değerlendirilmektedir (Van Doorn vd., 2010). Tüketici marka katılımı, “tüketicinin bir marka ile etkileşimli, birlikte yaratılan müşteri deneyimleri neticesinde ortaya çıkan motivasyonel bir durumu” ifade etmektedir (Brodie vd., 2011: 9). Tüketici marka katılımı kavramının odak noktası, tüketicilerin marka etkileşimlerindeki belirli bilişsel, duygusal ve davranışsal aktivite düzeyidir (Hollebeek vd., 2014). Bu sebeple kavramın doğasını anlayabilmek için kavramın boyutlarını değerlendirmek faydalı olacaktır. Kavramın bilişsel katılım boyutu, tüketici-marka etkileşiminde bir tüketicinin markayla ilgili düşünce işleme ve detaylandırma düzeyini ifade ederken duygusal katılım boyutu, tüketici-marka etkileşiminde tüketicinin markayla ilgili olumlu duygulanım derecesini belirtmektedir. Tüketici katılımının davranışsal boyutu ise tüketici ve marka arasındaki bu etkileşimde tüketicinin marka için harcadığı enerji, çaba ve zaman düzeyini ifade etmektedir (Brodie vd., 2011; Hollebeek vd., 2014). Tüketici marka ilişkisinde tüketicinin sadece markadan gelen mesajları alan pasif bir rolden, marka ile kurduğu ilişkide etkileşim temelli aktif bir role büründüğü günümüz pazar koşullarında (Obilo vd., 2021), tüketici marka ilişkisini bilişsel, duygusal ve davranışsal katılım bağlamında kavramsallaştıran tüketici marka katılımı kavramı açığa çıkarılması gereken alanlara sahip bir konu olarak karşımıza çıkmaktadır.

Tüketici marka katılımı ile ilgili literatür incelendiğinde tüketici marka katılımının kavramsallaştırılmasına yönelik çalışmaların yanında (Hollebeek vd., 2014; Obilo vd., 2021; Van Doorn vd., 2010), kavramın memnuniyet, marka özdeşleşmesi, marka tutumu, satın alma niyeti, marka sadakati gibi kavramlarla olan ilişkisine yönelik çalışmalar yapıldığı görülmektedir (Fernandes ve Moreira, 2019; France vd., 2016; Leckie vd., 2016; Luo vd., 2015). Gelişen internet teknolojisi ile birlikte tüketici-marka etkileşiminin kolaylaşması sebebiyle tüketici marka katılımını çevrimiçi tüketici marka katılımı bağlamında ele alan çalışmaların sayısı da artmaktadır (Cheung vd., 2021; Hollebeek vd., 2014; Machado vd., 2019; Sashi, 2012). Tüm bu çalışmaların yanında, tüketicinin bir markaya bilişsel, duygusal, davranışsal katılımını etkileyen faktörleri ve kavramın öncüllerini belirlemeye yönelik çalışmalara hala ihtiyaç vardır.

## **2.2. Marka Özdeşleşmesi**

Sosyal kimlik teorisi bağlamında psikoloji ve sosyoloji gibi farklı disiplinlerde kendine yer bulan özdeşleşme kavramı (Brewer, 1991; Tajfel ve Turner, 1985), marka özdeşleşmesi bağlamında pazarlama literatüründe de kullanılmaktadır (Badrinarayanan ve Laverie, 2011; Lam vd., 2010). Marka özdeşleşmesi, tüketicilerin “bir markaya ait olduklarını algılama, hissetme veya değer verme psikolojik durumu” olarak tanımlanmaktadır (Lam vd., 2010, s. 129). Kendi kimliklerini bir marka ile özdeşleştiren tüketiciler, markayı kullanan diğer tüketicileri tanımaksızın, kendilerini ilgili markayı kullananların oluşturduğu bir sosyal grubun parçası olarak görmektedirler. Tüketicilerin sergilediği bu davranış biçimini açıklama noktasında sosyal kimlik teorisinden yararlanılmaktadır (Kuenze ve Halliday, 2010: 169). Sosyal kimlik teorisi, bireylerin bir markayla bir bütün olma durumunu ifade eden ve markanın başarılarını ve başarısızlıklarını kendilerininmiş gibi deneyimleyen tüketici davranışını açıklamak için kullanılmaktadır (Badrinarayanan ve Laverie, 2011). Buna göre tüketiciler, kendi benlikleriyle eşleşen bir kimliğe sahip markaları daha çok tercih etmekte ve ideal benliklerini oluşturma noktasında markaları bir araç olarak kullanmaktadır (He ve Harris, 2012). Tüketici ile marka arasındaki yüksek kimlik uyumu, güçlü tüketici aidiyeti oluşmasını kolaylaştırmakta ve kendi kimliklerini markalar ile özdeşleştiren tüketicilerin oluşmasını sağlamaktadır (Lam vd., 2010). Tüketicinin marka ile kurduğu özdeşleşme seviyesi yükseldikçe markanın ürün ve hizmetlerinden duyulan memnuniyet, markanın yeni ürün ve hizmetlerine gösterilen ilgi düzeyi, markaya yönelik olumlu ağızdan ağıza iletişim faaliyetlerine katılım ve olumsuz yorumlara karşı direnç davranışları artmaktadır (Bhattacharya ve Sen, 2003). Güçlü marka özdeşleşmesine sahip tüketiciler, marka hedeflerini ve ürünlerini desteklemek, marka itibarını korumak ve markaya sadakat göstermek gibi marka lehine davranışları sergilemeye daha eğilimlidir (He ve Li, 2011). Kendilerini marka ile özdeşleştiren tüketicilerin sergiledikleri bu davranışlar, tüketici marka katılımı gibi tüketici ile markanın etkileşiminin yoğun olduğu kavramlar açısından marka özdeşleşmesini önemli bir öncül haline getirmektedir (Rather vd., 2018; Tuskej ve Podnar, 2018; Van Doorn vd., 2010). Bu kapsamda, tüketicilerin markalar ile kurduğu güçlü ve anlamlı ilişkide marka özdeşleşmesinin rolünü belirleyecek çalışmaların literatüre katkı sağlaması beklenmektedir.

## **2.3. Marka Tutkusu**

Pazarda rekabet eden marka sayısındaki artışın bir sonucu olarak duygu temelli tüketici-marka ilişkileri kurulması hem pazarlama araştırmacıları hem de uygulayıcıları tarafından rekabet üstünlüğü elde etmenin anahtarı olarak görülmeye başlanmıştır. Bu kapsamda odaklanılan kavramlardan biri de marka tutkusudur. Marka tutkusu, belirli bir markaya karşı duygusal bağlılığa yol açan ve ilgili davranışsal faktörleri etkileyen, duygu temelli ve son derece olumlu bir tutum olarak tanımlanmaktadır (Bauer vd., 2007: 2190). Başka bir tanımda ise marka tutkusu, “bir marka için heyecan, delicesine tutkunluk ve takıttan oluşan psikolojik bir yapı” olarak değerlendirilmektedir (Albert vd., 2013: 2). Literatürde marka tutkusu psikolojik bir olgu olarak ele alınmakta ve markaya tutkulu olan tüketicinin markayla çok daha duygusal bir ilişki içine girdiği ve hatta markanın yokluğunun tüketicinin kayıp hissi yaşamasına sebep olduğu vurgulanmaktadır (Albert vd., 2013; Matzler vd., 2007).

Tutku “bireyin sevdiği, önemli bulduğu, zaman ve enerji harcadığı bir faaliyete yönelik güçlü bir eğilim” olarak tanımlanmaktadır (Vallerand vd., 2003: 757). Dolayısıyla, markanın yokluğunda tüketicinin yoksunluk hissetmesine sebep olacak kadar etkili olan tutku kavramının doğasında bulunan davranışsal unsurlar, marka tutkusunun markaya yönelik davranışsal sonuçlarını önemli bir araştırma konusu haline getirmektedir. Kavramın öncülleri incelendiğinde ise marka tutkusunun en önemli belirleyicilerinden birinin marka özdeşleşmesi olduğu ve bir marka ile kimliğini özdeşleştiren tüketicilerin markaya tutkulu hale geldiği görülmektedir (Albert vd., 2013; Bauer vd., 2007; Swimberghe vd., 2014). Literatürde tüketici marka ilişkisi bağlamında da önemi vurgulanan marka tutkusunun (Bauer vd., 2007; Sarkar, 2011) tüketici marka katılımı üzerindeki etkisi ve marka

özdeşleşmesi ile tüketici marka katılımı ilişkisindeki aracı rolü literatürdeki araştırılmaya değer bir boşluk olarak karşımıza çıkmakta ve bu araştırmanın konusunu oluşturmaktadır.

### 3. Araştırma Modeli ve Hipotezler

Yukarıda ele alınan kavramsal çerçeve bağlamında incelenen kavramlar arası ilişkileri test etmek amacıyla aşağıdaki araştırma modeli oluşturulmuş ve hipotezler geliştirilmiştir.

H<sub>1</sub>: Marka özdeşleşmesinin tüketici marka katılımı üzerinde pozitif yönde bir etkisi vardır.

H<sub>2</sub>: Marka özdeşleşmesinin marka tutkusu üzerinde pozitif yönde bir etkisi vardır.

H<sub>3</sub>: Marka tutkusunun tüketici marka katılımı üzerinde pozitif yönde bir etkisi vardır.

H<sub>4</sub>: Marka özdeşleşmesi ve tüketici marka katılımı arasında marka tutkusunun aracılık etkisi vardır.

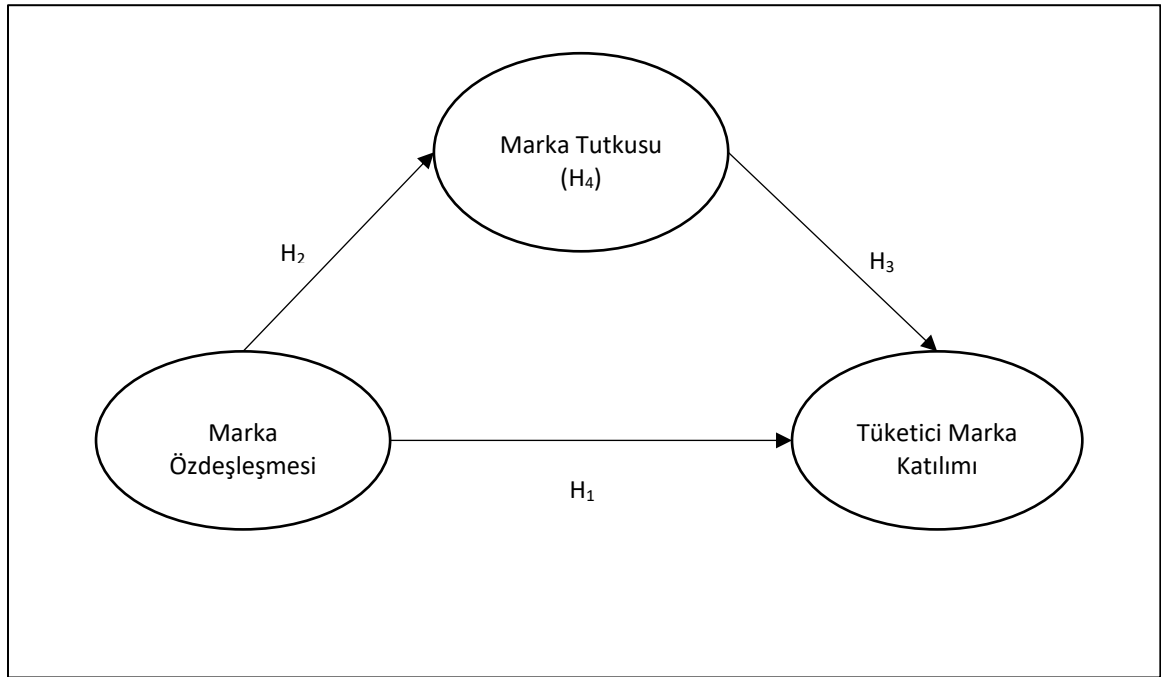

Şekil 1. Araştırma Modeli

### 4. Araştırmanın Metodolojisi

#### 4.1. Araştırmada Kullanılan Ölçme Araçları

Araştırmanın bağımlı (endojen) değişkenini oluşturan tüketici marka katılımı kavramını ölçmek amacıyla Hollebeek vd., (2014) tarafından geliştirilmiş, geçerlilik ve güvenilirlik analizleri yapılmış olan ölçek kullanılmıştır. Ölçek 3 boyut ve 10 ifadeden oluşmaktadır. Araştırmanın bağımsız (egzojen) değişkeni olan marka özdeşleşmesi kavramını ölçmek için Sauer vd., (2012)'nin çalışmasında yer alan ölçek kullanılmıştır. Ölçek, kavramı tek boyut altında, 5 ifade ile ölçmektedir. Son olarak, araştırmanın aracı değişkenini oluşturan marka tutkusu kavramını ölçmek için Thomson vd., (2005) tarafından geliştirilmiş olan marka tutkusu ölçeği kullanılmıştır. Marka özdeşleşmesi ölçeğinde olduğu gibi bu ölçek de 5 ifadeden oluşan tek boyutlu bir ölçektir. Tüm ölçümler 5'li likert ölçeği (1= Kesinlikle Katılmıyorum ... 5= Kesinlikle Katılıyorum) kullanılarak gerçekleştirilmiştir.

#### 4.2. Veri Toplama Aracı ve Yöntemi

Araştırma kapsamında ihtiyaç duyulan verilerin toplanmasında birincil veri toplama araçlarından çevrimiçi anket tercih edilmiştir. Araştırma modelinde yer alan kavramlar arasındaki ilişkiler belirli bir marka üzerinden incelenmemiş ve yukarıda değinilen ölçeklerin ifadeleri 'sevdiğim marka' kalıbı kullanılarak düzenlenmiştir. Tasarlanan anket formu iki temel bölümden meydana gelmektedir. Formun ilk bölümünde araştırma modelinde yer alan kavramlara ilişkin ölçeklere yer verilmiştir. İkinci bölüm ise katılımcıların demografik bilgilerini belirlemeye yönelik sorulardan oluşmaktadır. Araştırma verilerinin toplanması için gerekli olan etik kurul onayı, Sakarya Üniversitesi Sosyal ve Beşeri Bilimler Etik Kurulunun 07.09.2022 tarih ve E-61923333-050.99-164499 sayılı onayı ile alınmıştır.

#### 4.3. Araştırmanın Evren ve Örnekleme

Her katılımcının araştırmaya kendi 'sevdiği marka' üzerinden katılacak olması ve uygulamanın çevrimiçi anket yöntemi ile gerçekleştirilecek olması sebebiyle araştırma evreni Türkiye'de yaşayan ve internet erişimi olan herkes olarak tanımlanmıştır. Bu evren içerisinde kolayda örnekleme yöntemi ile gönüllülük esasına dayanarak, çevrimiçi anket uygulaması ile veri toplanmıştır. Uygulama 5 Ekim – 5 Aralık tarihleri arasında gerçekleştirilmiş ve 315 adet katılımcıya ulaşılmıştır. Çok değişkenli analiz tekniklerinin uygulanabilmesi için araştırmada yer alan değişken sayısının en az on katı gözleme ulaşılması (Altunışık vd., 2015: 137) koşulu dikkate alındığında, 20 değişken bulunan bu araştırma için 315 adet gözlem sayısı yeterli bulunmuştur.

Elde edilen verilerin analizinde SPSS 20 ve SmartPLS 4.0.8.7 programları kullanılmıştır. Tanımlayıcı istatistikler ve yapısal eşitlik modellemesine dair analiz sonuçları aşağıda, bulgular başlığı altında değerlendirilmektedir.

### 5. Bulgular

#### 5.1. Tanımlayıcı İstatistikler

Aşağıdaki Tablo 1'de katılımcıların demografik özellikler açısından sergiledikleri dağılım özetlenmektedir. Tabloda da görüldüğü gibi araştırma sonucunda elde edilen 315 anketten kullanılabilir durumda olan 288'i analizlere dahil edilmiştir. Katılımcıların cinsiyet ve medeni hal özellikleri açısından dağılımları incelendiğinde nispeten dengeli bir dağılım sergilendiği görülmektedir. Katılımcıların yaş dağılımları incelendiğinde ise en yüksek payı '20-29 yaş' grubunun oluşturduğu görülmektedir. Bunu, '30-39 yaş' grubu izlemektedir. Bu iki grubun toplam oranı %84,8 olmaktadır. Araştırmanın çevrimiçi anket uygulaması aracılığıyla yapılması sebebiyle, çevrimiçi uygulamaları daha fazla kullanan gençlerin araştırma bağlamında daha fazla yer bulması olağan bir sonuçtur. Katılımcıların eğitim durumları incelendiğinde ise en yüksek payı lisans mezunlarının aldığı görülmektedir. Bu grubu sırasıyla lise mezunu ve yüksek lisans mezunu katılımcılar izlemektedir. Katılımcıların gelir durumu açısından sergiledikleri dağılım incelendiğinde ise, güncel asgari ücret ile paralel bir şekilde, katılımcıların %43,4'ünün '5001 – 10000 TL' gelir grubunda yer aldığı görülmektedir.

**Tablo 1.** Demografik Özellikler

	Sıklık	Yüzde		Sıklık	Yüzde
<b>Cinsiyet</b>			<b>Eğitim</b>		
Kadın	155	%53,8	İlköğretim	13	%4,5
Erkek	133	%46,2	Lise	52	%18,1
<i>Toplam</i>	<i>288</i>	<i>%100</i>	Ön lisans	37	%12,8

<b>Medeni durum</b>					
Bekar	156	%54,2	Lisans	140	%48,6
Evli	132	%45,8	Yüksek lisans	43	%14,9
<i>Toplam</i>	<i>288</i>	<i>%100</i>	Doktora	3	%1,0
			<i>Toplam</i>	<i>288</i>	<i>%100</i>
<b>Yaş</b>			<b>Gelir</b>		
19 ve altı	10	%3,5	5000 TL ve altı	80	%27,8
20-29	156	%54,2	5001 – 10000 TL	125	%43,4
30-39	88	%30,6	10001 – 20000 TL	61	%21,2
40-49	24	%8,3	20001 TL ve üzeri	22	%7,6
50-59	7	%2,4	<i>Toplam</i>	<i>288</i>	<i>%100</i>
60 ve üzeri	3	%1,0			
<i>Toplam</i>	<i>288</i>	<i>%100</i>			

## 5.2. Ölçeklerin Güvenilirlik ve Geçerlilik Sonuçları

Oluşturulan araştırma modelinin test edilmesine yönelik analizlere başlamadan önce modelde yer alan değişkenlerin faktör analizleri ile güvenilirlik ve geçerlilik analizleri yapılmıştır. Elde edilen sonuçlar aşağıdaki grafikte görüldüğü gibidir.

**Tablo 2.** Doğrulayıcı Faktör Analizi ve Güvenilirlik Sonuçları

Değişken	İfade	Faktör yükü	Cronbach's Alfa	CR	AVE
<b>Tüketici Marka Katılımı</b>	katılım_1	0,825	0,915	0,920	0,502
	katılım_2	0,814			
	katılım_3	0,804			
	katılım_4	0,671			
	katılım_5	0,479			
	katılım_6	0,476			
	katılım_7	0,832			
	katılım_8	0,802			
	katılım_9	0,604			
	katılım_10	0,654			
<b>Marka Özdeşleşmesi</b>	özdeşleşme_1	0,862	0,895	0,898	0,625
	özdeşleşme_2	0,840			
	özdeşleşme_3	0,829			
	özdeşleşme_4	0,683			
	özdeşleşme_5	0,724			
<b>Marka Tutkusu</b>	tutku_1	0,758	0,881	0,882	0,598
	tutku_2	0,747			
	tutku_3	0,791			
	tutku_4	0,779			
	tutku_5	0,788			

Analiz sonucunda elde edilen faktör yüklerinin 0,708 eşik değerinin üzerinde olması beklenmekte; 0,400 değerinin altında faktör yükü alan ifadelerin analizden çıkarılması ve 0,400 ila 0,708 aralığında faktör yükü alan ifadeler için ise Cronbach's alfa, CR (birleşik güvenilirlik) ve AVE (açıklanan ortalama varyans) değerlerine bakılması önerilmektedir. Cronbach alfa ve CR katsayısı için önerilen eşik değer ise 0,70 ve üzeridir. (Hair vd., 2010; Hair vd., 2017). AVE katsayısının ise 0,50 değeri ve üzerinde gerçekleşmesi beklenmektedir (Chin, 1998 akt. Altunışık vd., 2022). Yukarıdaki tabloda görüldüğü üzere araştırma modelinde bulunan değişkenlerin Cronbach's Alfa, CR ve AVE değerleri eşik değerlerin

üzerinde gerçekleşmiştir. Bu sebeple faktör yükü 0,400 - 0,708 aralığındaki ifadeler elenmeden analizlere devam edilmesine karar verilmiştir. Tüketici marka katılımı değişkeni için Cronbach's alfa 0,915, CR katsayısı 0,920 ve AVE katsayısı 0,502'dir. Marka özdeşleşmesi değişkeni için Cronbach's alfa 0,895, CR katsayısı 0,898 ve AVE katsayısı 0,625 olmuştur. Aracı değişken olan marka tutkusu için ise Cronbach' alfa 0,881, CR katsayısı 0,882 ve AVE katsayısı 0,598 seviyesinde gerçekleşmiştir. Tüm bu sonuçların eşik değerlerin üzerinde olması araştırma modelinde bulunan değişkenlerin güvenilirlik şartlarını sağladığını göstermektedir. Doğrulayıcı faktör analizi sonucunda tüketici marka katılımı ölçeğinin üç boyutlu yapısı korunmuş olmakla birlikte, analizler boyutlar üzerinden ayrı ayrı yapılmamıştır.

Modelde yer alan değişkenlerin ayrışma geçerliliği sağlama durumlarını değerlendirmek için ise Heterotrait-Monotrait Ratio (HTMT) kriterleri ve Fornell ve Larcker kriterleri incelenmiştir. Elde edilen bulgular aşağıda Tablo 3 ve Tablo 4'te özetlenmektedir.

**Tablo 3.** Ayrışma Geçerliliği (Henseler vd. Kriteri)

	Tüketici marka katılımı	Marka özdeşleşmesi	Marka tutkusu
<b>Tüketici marka katılımı</b>			
<b>Marka özdeşleşmesi</b>	0,476		
<b>Marka tutkusu</b>	0,494	0,739	

HTMT kriterine göre; ayrışma geçerliliğinin sağlanabilmesi için HTMT katsayılarının kavramsal olarak birbirine yakın kavramlarda 0,90 eşik değerinin altında, kavramsal olarak birbirine uzak kavramlarda ise 0,85 eşik değerinin altında gerçekleşmesi beklenmektedir (Henseler vd., 2015). Araştırma modelinde yer alan değişkenlere yönelik HTMT katsayıları yukarıdaki tabloda görüldüğü gibidir. Henseler vd., (2015)'e göre araştırma modelinde yer alan tüm ifadelerin korelasyonlarının ortalamasının aynı değişkene ait ifadelerin korelasyonlarının geometrik ortalamalarına oranlarını ifade eden HTMT katsayıları eşik değerinin altında gerçekleşmiştir. Bu sonuç modelde yer alan değişkenlerin ayrışma geçerliliğini sağladığını göstermektedir.

Ayrışma geçerliliğini test etmek için incelenen bir diğer kriter ise Fornell ve Larcker kriteridir. Fornell ve Larcker (1981)'e göre araştırmada yer alan değişkenlerin ayrışma geçerliliğini sağladığını söyleyebilmek için bu değişkenlerin AVE katsayılarının karekökü, araştırmada yer alan diğer değişkenler arasındaki korelasyon katsayılarından yüksek olmalıdır. Fornell ve Larcker kriteri kapsamında elde edilen sonuçlar aşağıdaki tabloda gösterilmektedir.

**Tablo 4.** Ayrışma Geçerliliği (Fornell ve Larcker Kriteri)

	Tüketici marka katılımı	Marka özdeşleşmesi	Marka tutkusu
<b>Tüketici marka katılımı</b>	<b>0,709</b>		
<b>Marka özdeşleşmesi</b>	0,505	<b>0,791</b>	
<b>Marka tutkusu</b>	0,505	0,745	<b>0,773</b>

Tablo 4'te de görüldüğü üzere araştırmada bulunan tüm değişkenlerin AVE katsayılarının karekökü, araştırmada bulunan diğer değişkenler arasındaki korelasyon katsayılarından yüksektir. Bu sonuç Fornell ve Larcker kriteri bağlamında da ayrışma geçerliliğinin sağlandığını göstermektedir.

Yukarıda yapılan tüm analizler birlikte değerlendirildiğinde, araştırma modelinde yer alan tüm değişkenlerin güvenilirlik ve geçerlilik koşullarını sağladığını söylemek mümkündür. Güvenilirlik ve geçerlilik analizlerinin tamamlanmasının ardından aşağıda ölçüm modelinin testine geçilmiştir.



### 5.3. Araştırma Modelinin Test Edilmesi

Araştırma modeli kapsamında oluşturulan hipotezleri test etmek amacıyla aşağıdaki yapısal eşitlik modeli kurulmuştur. Analiz sonucunda elde edilen bulgular aşağıda, Şekil 2 üzerinde gösterilmektedir.

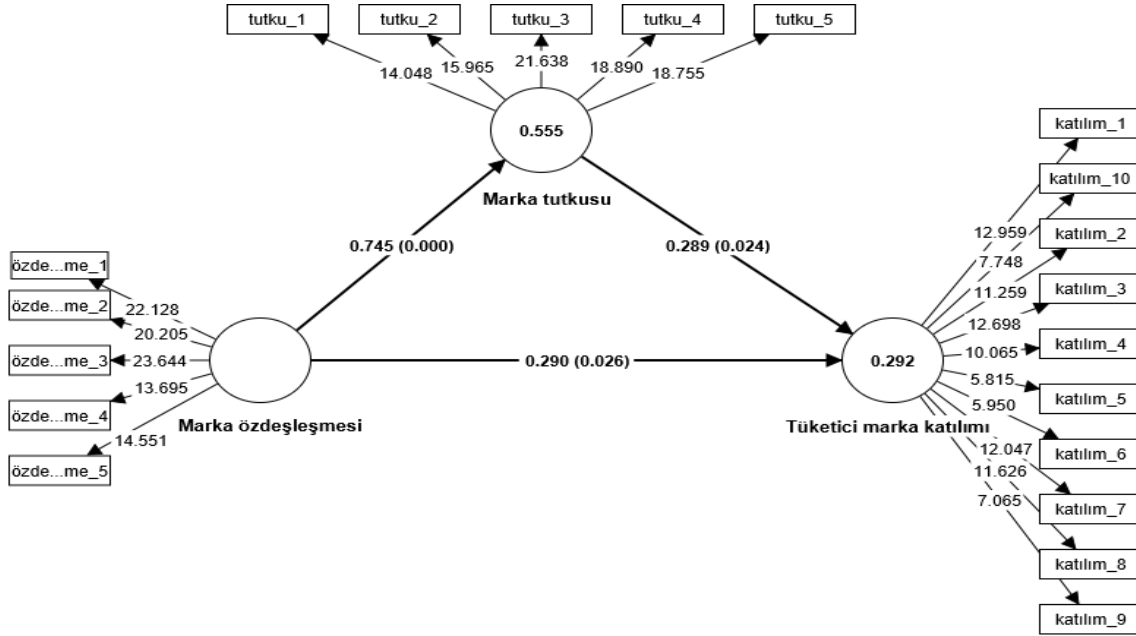

Şekil 2. Yapısal Eşitlik Modeli

Araştırma modeli kapsamında oluşturulan hipotezlerin test edilmesi için kısmi en küçük kareler yol analizi (PLS-SEM) yöntemi kullanılmış ve yapısal model testi SmartPLS programının 4.0.8.7 versiyonu kullanılarak gerçekleştirilmiştir. Yukarıda gerçekleştirilen güvenilirlik ve geçerlilik analizlerinin ardından hipotez testi aşamasına geçmeden önce doğrusallık problemi olup olmadığının tespit edilmesi için VIF (variance inflation factor) katsayıları, endojen değişkene ait  $R^2$  değeri, etki büyüklüğü ( $f^2$ ) ve tahmin gücü ( $Q^2$ ) katsayıları hesaplanmıştır (Yılmaz ve Yıldız, 2022: 54). Sonuçlar aşağıda yer alan Tablo 5'te gösterilmektedir.

Tablo 5. Yapısal Model Katsayıları

	VIF	$R^2$	$f^2$	$Q^2$
Marka özdeşleşmesi - > Tüketici marka katılımı	2,248		0,053	
Marka tutkusu - > Tüketici marka katılımı	2,248	0,292	0,052	0,200
Marka özdeşleşmesi - > Marka tutkusu	1,000	0,555	1,248	0,431

Öncelikle, değişkenler arasında doğrusallık problemi olup olmadığının tespiti amacıyla VIF (variance inflation factor) katsayıları hesaplanmıştır. Bu katsayının değerlendirilmesinde eşik değer 5'tir (Hair vd., 2017). Tablo 5'te de görüldüğü üzere VIF katsayıları eşik kabul edilen değer altında gerçekleşmiştir. Bu durum araştırma modelinde yer alan değişkenler arasında doğrusallık problemi olmadığını göstermektedir.  $R^2$  değerleri incelendiğinde ise tüketici marka katılımı değişkeninin %29, marka tutkusu değişkeninin ise %55 oranında açıklandığı görülmektedir. Etki büyüklüğü katsayısı olarak adlandırılan  $f^2$  katsayısının üç adet eşik değeri bulunmaktadır. Buna göre, bu katsayı 0,02 ve 0,15 (0,15 dahil değil) aralığında ise düşük etki büyüklüğünden, 0,15 ve 0,35 (0,35 dahil değil) aralığında ise orta derecede etki büyüklüğünden ve 0,35 ve üzeri gerçekleşmesi durumunda ise yüksek düzeyde etki büyüklüğünden söz edilebilmektedir (Cohen, 1988 akt. Altunışık vd., 2022: 368). Tablo incelendiğinde,

tüketici marka katılımı değişkeni üzerinde marka özdeşleşmesi ve marka tutkusu değişkenlerinin düşük etki büyüklüğüne; marka özdeşleşmesi değişkeninin marka tutkusu değişkeni üzerinde yüksek etki büyüklüğüne sahip olduğu görülmektedir. Tablo 5’te son olarak tahmin gücü katsayıları ( $Q^2$ ) değerlendirilmiştir. Araştırma modelinde yer alan egzogen değişkenlerin endojen değişkenleri tahmin edebilecek güçte olması için  $Q^2$  katsayısının sıfırdan büyük olması gerekmektedir (Hair vd., 2017). Tablo 5’te gösterilen  $Q^2$  katsayılarının sıfır değerinden büyük olması doğrultusunda, araştırma modelinin marka tutkusu ve tüketici marka katılımı değişkenlerini açıklayacak güçte olduğunu ifade etmek mümkündür.

Araştırma modelinde yer alan değişkenler arası ilişkileri belirlemek için oluşturulan hipotezleri test etmek amacıyla yeniden örnekleme yöntemiyle örneklemden 5.000 alt örneklem alınarak t ve p değerleri hesaplanmıştır (Yılmaz ve Yıldız, 2022: 54). Elde edilen sonuçlar aşağıdaki tabloda görüldüğü gibidir.

**Tablo 6.** Yapısal Model Etki Katsayıları

	Standardize $\beta$	Standart sapma	T değeri	P değeri
Marka özdeşleşmesi -> Tüketici marka katılımı	0,290	0,130	2,228	0,026
Marka özdeşleşmesi -> Marka tutkusu	0,745	0,045	16,410	0,000
Marka tutkusu -> Tüketici marka katılımı	0,289	0,128	2,253	0,024

Tablo incelendiğinde marka özdeşleşmesinin tüketici marka katılımını ( $\beta=0,290$ ,  $p<0,01$ ) ve marka tutkusunu ( $\beta=0,745$ ,  $p<0,01$ ); marka tutkusunun da tüketici marka katılımını ( $\beta=0,289$ ,  $p<0,01$ ) etkilediği görülmektedir. Bu doğrultuda, araştırmanın  $H_1$ ,  $H_2$ ,  $H_3$  hipotezlerinin kabul edildiğini ifade etmek mümkündür.

**Tablo 7.** Dolaylı Etkilere Yönelik Sonuçlar

	Standardize $\beta$	Standart sapma	T değeri	P değeri
Marka özdeşleşmesi -> Marka tutkusu -> Tüketici marka katılımı	0,215	0,100	2,149	0,032

Tablo 7’deki değerler incelendiğinde marka özdeşleşmesinin marka tutkusu üzerinden tüketici marka katılımını dolaylı olarak etkilediği görülmektedir ( $\beta=0,215$ ,  $p<0,05$ ). Tespit edilen bu dolaylı etkinin aracılık etkisinin bulunup bulunmadığını belirlemek için VAF (variance accounted for) değerleri hesaplanmıştır (Doğan, 2018 akt. Bozoklu ve Yıldız, 2019: 41). Hair vd., (2017), aracılığın tespit edilmesinde sobel testi yerine VAF katsayısının kullanılmasını tavsiye etmektedir. Bu katsayı ‘dolaylı etki/toplam etki’ formülü ile hesaplanmaktadır. Bu aşamada toplam etkiyi tespit etmek için aracı değişken modelden çıkarılmış ve marka özdeşleşmesinin tüketici marka katılımı üzerindeki etkisi analiz edilmiştir. Aracı değişkenin olmadığı modelde marka özdeşleşmesinin tüketici marka katılımı üzerinde etkili olduğu tespit edilmiştir ( $\beta=0,514$ ,  $p<0,01$ ). Buradan hareketle VAF katsayısı  $0,215/0,514 = 0,42$  olarak hesaplanmıştır. VAF katsayısının değerlendirilmesinde eşik değerler şöyle sıralanmaktadır:  $VAF>0,80$  ise tam aracı etki;  $0,20 \leq VAF \leq 0,80$  ise kısmi aracı etki vardır.  $VAF<0,20$  ise aracı etki bulunmamaktadır (Hair vd., 2018 akt. Altunışık vd., 2022:383). Buna göre marka özdeşleşmesi ve tüketici marka katılımı arasında marka tutkusunun kısmi aracılık etkisi bulunduğu görülmektedir. Dolayısıyla  $H_4$  hipotezi de kabul edilmiştir.

## 6. Sonuç

Tüketici marka iletişimde kilit rol oynayan kavramlardan biri olan tüketici marka katılımı kavramı (Sashi, 2012; Tuskej ve Podnar, 2013) bu çalışma kapsamında, sosyal kimlik teorisi perspektifinden ele alınan marka özdeşleşmesi bağlamında değerlendirilmekte ve tüketici marka katılımı davranışının oluşması üzerinde marka özdeşleşmesi ve marka tutkusu gibi duygu yoğun kavramların etkisi test edilmektedir. Literatür incelendiğinde, yoğun tüketici katılımı gerektirmeyen ürün ve hizmetlerde bile duygusal unsurlar devreye girdiğinde yüksek tüketici marka etkileşimi sağlanabildiği görülmektedir (Vivek vd., 2012). Marka özdeşleşmesi ve marka tutkusu yüksek olan tüketicilerin markaya güçlü bir duygusal bağlılık göstermeleri; bu tüketicilerin markaya bilişsel, duygusal, davranışsal katılım noktasında gönüllü olarak katılım sergilemelerini sağlamaktadır. Ayrıca marka, bu müşterilerin katılımını sağlamak adına daha az çaba sarf etmek zorunda kalmakta ve bu sayede büyük rekabet avantajı elde etmektedir (Rather vd., 2018; Tuskej ve Podnar, 2018).

Yukarıda bulgular kısmında da görüldüğü gibi literatüre paralel bir şekilde bu çalışma bağlamında da marka özdeşleşmesinin tüketici marka katılımı üzerinde olumlu bir etkisi olduğu tespit edilmiştir. Kendi kimlikleri ile markanın kimliğini özdeşleştiren ve kendi ideal benliğini tamamlamak amacıyla bir markanın kimliğini kullanan tüketiciler, ilgili markaya yönelik bilişsel, duygusal ve davranışsal katılımı daha yatkın olmaktadır. Tüketicinin kimliğini şekillendirmek ve başkalarına kendini ifade etmek için markayı bir araç olarak kullanıyor olması tüketici marka katılımını geliştirmektedir (Leckie vd., 2016; Sprott vd., 2009). Dolayısıyla, bir marka ile kendi kimliğini özdeşleştiren tüketicinin marka katılımı davranışı sergilemeye yatkın olması bu çalışmadaki analiz sonuçları ile de desteklenmiştir.

Bir markaya delicesine bir bağlılığı ifade eden marka tutkusunun (Albert vd., 2013) tüketici marka katılımı üzerindeki etkisi incelendiğinde ise, marka özdeşleşmesinde olduğu gibi marka tutkusunun da tüketici marka katılımını olumlu yönde etkilediği ve markaya tutkulu olan tüketicilerin marka katılımı davranışı sergilemeye eğilimli olduğu yukarıdaki analiz sonuçlarında görülmektedir. Duygu temelli tüketici-marka ilişkilerinin tüketici davranışları üzerinde oldukça etkili olması (Bauer vd., 2007), özellikle davranışsal boyutu da olan ve tüketicinin marka ile etkileşimine aktif bir rol oynamasını ifade eden tüketici marka katılımının belirleyicilerinden birinin marka tutkusu olması sonucunu doğurmaktadır. Literatürde tüketici marka katılımı üzerinde duyguların önemine vurgu yapılmış olmasına rağmen (Vivek vd., 2012), marka tutkusunun tüketici marka katılımı üzerindeki etkisinin test edilmesi ihmal edilmiştir. Bu çalışmada elde edilen sonuçlar, literatüre bu noktada katkı sağlamaktadır.

Çalışmanın bir diğer sonucu ise, marka özdeşleşmesinin marka tutkusu üzerinde olumlu bir etkisi olmasıdır. Bir tüketici bir markayla özdeşleştiğinde markaya karşı olumlu duygular beslemekte ve tüketici, kimlik inşasında önemli bir rol oynayan markaya yönelik marka tutkusu geliştirmektedir (Albert vd., 2013; Harrison-Walker, 2001). Tüketiciler, sosyal benliklerini geliştirme ve kendi benliklerini yansıtma yolu olarak algıladıkları markalara yönelik güçlü bir tutku duymaktadırlar (Caroll ve Ahuvia, 2006). Bu kapsamda, yukarıdaki analiz sonuçlarında da görüldüğü gibi marka özdeşleşmesi marka tutkusunun önemli bir öncülüdür. Bu çerçevede, elde edilen bulguların marka tutkusunun öncül ve sonuçlarına yönelik bir bakış açısı kazandırdığını ifade etmek mümkündür.

Son olarak, marka ile özdeşleşen tüketicilerin tüketici marka katılımı bağlamında, marka ile etkileşimli ve davranışsal boyutu olan bir ilişki kurması üzerinde marka tutkusunun aracı rolü olup olmadığı da incelenmiştir. Elde edilen bulgular marka özdeşleşmesi ve tüketici marka katılımı ilişkisi üzerinde marka tutkusunun kısmi aracılık etkisi olduğunu ortaya koymaktadır. Bu bağlamda, bir marka ile özdeşleşen tüketicinin bu markaya yönelik katılım davranışı sergilemesi üzerinde markaya duyulan tutkunun olumlu bir etkisi olacağını söylemek mümkündür. Tüketici, kimliğinin bir parçası olarak

gördüğü markaya yönelik tutkuya da sahipse, bu durum ilgili markaya yönelik katılım davranışlarında bulunmasını olumlu etkilemektedir.

Bu sonuçlar, marka tüketici ilişkisi bağlamında giderek artan tüketici marka katılımı araştırmalarına, kavramın öncüllerini belirleme açısından teorik katkı sağlamaktadır. Özellikle, literatürde nispeten ihmal edilmiş olan marka tutkusu ve tüketici marka katılımı ilişkisinin ortaya koyulması önemli bir katkı oluşturmaktadır. Artan ürün çeşitliliğinin ve tüketicilerin markalar ve geleneksel reklam araçları hakkında artan şüpheciliğinin hâkim olduğu rekabetçi bir ortamda (Tuskej vd., 2013) tüketicilerin markalar ile duygu temelli bağlar kurması, tüketici ve marka arasında daha güçlü ilişkiler geliştirilmesini sağlamaktadır. Bu doğrultuda, tüketici ile doğrudan; bilişsel, duygusal ve davranışsal boyutları olan, etkileşimli bir ilişki kurmak isteyen markaların, hedef tüketici kitlesinin kimliği ile uyumlu marka kimliği ve imajı oluşturmaya odaklanması gerektiği söylenebilir. Güçlü marka özdeşleşmesinin marka katılımı üzerindeki etkisinden faydalanılarak tüketici ile sürdürülebilir ilişkiler kurulması sağlanabilir. Ayrıca, tüketicinin markayla güçlü bir duygusal bağ kurmasını ve markaya tutkulu bir hale gelmesini sağlayacak tüketici deneyimleri yaratılarak tüketici marka katılımı sağlanabileceği görülmektedir.

Çalışmanın literatüre sağladığı bu katkıların yanında, tüketici marka katılımını etkileyecek diğer öncüllere yönelik yapılacak çalışmalar bu çalışmanın sonuçlarını geliştirecektir. Çalışma, zaman kısıtı sebebiyle ilgili kavramlar arasındaki ilişkileri farklı markalar üzerinden değil, genel olarak değerlendirmektedir. Bu bağlamda, farklı ürün ve hizmet kategorilerinden markalar ile yapılacak araştırmalar daha spesifik sonuçlar alınmasını sağlayabilir. Bu çalışmada incelenen kavramların tüketici marka katılımı kavramının boyutları üzerinde ayrı ayrı etkilerinin tespit edilmesi de ilgili literatürü geliştirecektir. Gelecek çalışmaların tüketici marka katılımının sonuçlarını belirlemeye odaklanması da ilgili literatürün gelişimine katkı sağlayacaktır.

### **Araştırma ve Yayın Etiği Beyanı**

Bu çalışma bilimsel araştırma ve yayın etiği kurallarına uygun olarak hazırlanmıştır.

### **Yazarların Makaleye Olan Katkıları**

Yazarlar çalışmaya eşit oranda katkı sağlamıştır.

### **Destek Beyanı**

Araştırma herhangi bir kurum ve kuruluş tarafından desteklenmemiştir.

### **Çıkar Beyanı**

Çalışmada çıkar çatışması durumu bulunmamaktadır.

### Kaynaklar

- Aaker, J., Fournier, S., & Brasel, S. A. (2004). When good brands do bad. *Journal of Consumer Research*, 31, 1–16.
- Albert, N., Merunka, D., & Valette-Florence, P. (2013). Brand passion: antecedents and consequences. *Journal of Business Research*, 66(7), 904–909.
- Altunışık, R., Coşkun, R., Bayraktaroğlu, S., ve Yıldırım, E. (2015). *Sosyal bilimlerde araştırma yöntemleri*. Sakarya Yayıncılık, Sakarya.
- Altunışık, R., Gegez, E., Koç, E., Sığı, Ü., Yüksel, A., Boz, H., ve Yıldız, E. (2022). *Sosyal bilimlerde araştırma yöntemleri: yeni perspektifler*. Seçkin Yayıncılık, İstanbul.
- Badrinarayanan, V., & Laverie, D.A. (2011). Brand advocacy and sales effort by retail salespeople: antecedents and influence of identification with manufacturers' brands. *Journal of Personal Selling and Sales Management*, Vol. 31 No. 2, pp. 123-140.
- Bauer, H. H., Heinrich, D., & Martin, I. (2007). How to create high emotional consumer-brand relationships? The causalities of brand passion. *Australian & New Zealand Marketing Academy Conference Proceedings* (pp. 2189-2198).
- Bhattacharya, C. B., & Sen, S. (2003). Consumer company identification: A framework for understanding consumers' relationships with companies. *Journal of Marketing*, 67(2), 76–88.
- Bozoklu, Ç. P., ve Yıldız, E. (2019). Bilgi toplama ile reklam şüpheciliği arasındaki ilişki: yetkisiz ikincil bilgi kullanımı ve ürün kalitesinin seri aracılık rolü. *Yaşar Üniversitesi E-Dergisi*, 14, 34-45.
- Brewer, M. B. (1991). The social self: on being the same and different at the same time. *Personality and Social Psychology Bulletin*, 17 : 475 – 482.
- Brodie, R. J., Hollebeek, L.D., Juric, B., & Ilic, A. (2011). Customer engagement: conceptual domain, fundamental propositions and implications for research in service marketing. *Journal of Service Research*, 14, 3, 252–71.
- Carroll, B. A., & Ahuvia, A. C. (2006). Some antecedents and outcomes of brand love. *Marketing letters*, 17, 79-89.
- Coelho, P. S., Rita, P., & Santos, Z. R. (2018). On the relationship between consumer-brand identification, brand community, and brand loyalty. *Journal of Retailing and Consumer Services*, 43, 101-110.
- Cheung, M. L., Pires, G. D., Rosenberger, P. J., Leung, W. K., & Sharipudin, M. N. S. (2021). The role of consumer-consumer interaction and consumer-brand interaction in driving consumer-brand engagement and behavioral intentions. *Journal of Retailing and Consumer Services*, 61, 102574.
- Chin, W. W. (1998). The partial least squares approach to structural equation modeling. *Modern Methods for Business Research*, 295(2), 295-336.
- Cohen, J. (1988). *Statistical power analysis for the behavioral sciences*. NJ: Mahwah, Lawrence Erlbaum.
- Doğan, D. (2018), *SmartPLS ile veri analizi*. US: Charleston SC.
- Fernandes, T., & Moreira, M. (2019). Consumer brand engagement, satisfaction and brand loyalty: a comparative study between functional and emotional brand relationships. *Journal of Product & Brand Management*.

- Fornell, C., & Larcker, D.F. (1981). Evaluating structural equation models with unobservable variables and measurement error. *Journal of Marketing Research*, 18(1):39-50.
- Fournier, S. (1998), Consumers and their brands: developing relationship theory in consumer research. *Journal of Consumer Research*, 24(4), 343–353.
- France, C., Grace, D., Merrilees, B., & Miller, D. (2018). Customer brand co-creation behavior: conceptualization and empirical validation. *Marketing Intelligence and Planning*, Vol. 36 No. 3, pp. 334-348.
- Hair, J. F., Black, W. C., Babin, B. J., Anderson, R. E., & Tatham, R. L. (2010), *Multivariate data analysis*, Upper Saddle River, NJ: Pearson Prentice Hall.
- Hair, J. F., Hult, G. T. M., Ringle, C. M., & Sarstedt, M. (2017). *Primer on partial least square structural equations modeling (PLS-SEM)*, (2nd Ed.), Sage, Thousand Oaks.
- Hair, J. F., Sarstedt, M., Ringle, C. M., & Gudergan, S. P. (2018). *Advanced issues in partial least squares structural equation modeling*. Sage publications.
- Harrison-Walker, L. J. (2001). The measurement of word of mouth communication and an investigation of service quality and customer commitment as potential antecedents. *Journal of Service Research*, 4(1), 60–75
- He, H., Li, Y., & Harris, L. (2012). Social identity perspective on brand loyalty. *Journal of Business Research*, 65(5), 648–657.
- He, H., & Li, Y., (2011). CSR and service brand: the mediating effect of brand identification and moderating effect of service Quality. *Journal of Business Ethics*, 100, 673–688.
- Henseler, J., Ringle, C.M., & Sarstedt, M. (2015). A new criterion for assessing discriminant validity in variance-based structural equation modelling. *Journal of the Academy of Marketing Science*, 43:115-135.
- Hollebeek, L.D. (2011). Exploring customer brand engagement: definition and themes. *Journal of Strategic Marketing*, 19(7): 555-573.
- Hollebeek, L. D., Glynn, M. S., & Brodie, R. J. (2014). Consumer brand engagement in social media: conceptualization, scale development and validation. *Journal of Interactive Marketing*, 28(2), 149-165.
- Islam, J. U., Rahman, Z., & Hollebeek, L. D. (2018). Consumer engagement in online brand communities: a solicitation of congruity theory. *Internet Research*, 28(1), 23-45.
- Kuenzel, S., & Halliday, S. V. (2010). The chain of effects from reputation and brand personality congruence to brand loyalty: the role of brand identification. *Journal of Targeting, Measurement and Analysis for Marketing*, 18, 167-176.
- Kumar, V., & Kaushik, A. K. (2020). Building consumer–brand relationships through brand experience and brand identification. *Journal of Strategic Marketing*, 28(1), 39-59.
- Lam, S., Ahearne, M., Hu, Y., & Schillewaert, N. (2010). Resistance to brand switching when a radically new brand is introduced: a social identity theory perspective. *Journal of Marketing*, Vol. 74 No. 6, pp. 128-146.
- Leckie, C., Nyadzayo, M. W., & Johnson, L. W. (2016). Antecedents of consumer brand engagement and brand loyalty, *Journal of Marketing Management*, 32(5-6), 558-578.

- Luo, N., Zhang, M., & Liu, W. (2015). The effects of value co-creation practices on building harmonious brand community and achieving brand loyalty on social media in china. *Computers in Human Behavior*, Vol. 48, pp. 492-499.
- Machado, J. C., Vacas-De-Carvalho, L., Azar, S. L., André, A. R., & Dos Santos, B. P. (2019). Brand gender and consumer-based brand equity on facebook: the mediating role of consumer-brand engagement and brand love. *Journal of Business Research*, 96, 376-385.
- Matzler, K., Pichler, E. A., & Hemetsberger, A. (2007). Who is spreading the word? The positive influence of extraversion on consumer passion and brand evangelism. *Marketing Theory and Applications*, 18(1), 25-32.
- Obilo, O. O., Chefor, E., & Saleh, A. (2021). Revisiting the consumer brand engagement concept. *Journal of Business Research*, 126, 634-643.
- Rather, R. A., Tehseen, S., & Parrey, S. H. (2018). Promoting customer brand engagement and brand loyalty through customer brand identification and value congruity. *Spanish Journal of Marketing-ESIC*, 22(3), 319-337.
- Sarkar, A. (2011). Romancing with a brand: a conceptual analysis of romantic consumer-brand relationship. *Management & Marketing*, 6(1), 79.
- Sashi, C.M. (2012). Customer engagement, buyer-seller relationships, and social media. *Management Decision*, Vol. 50 Issue: 2, pp.253-272.
- Sauer, N. S., Ratneshwar S., & Sen, S. (2012). Drivers of consumer brand identification. *International Journal of Reesrach in Marketing*, 29(4), pp.406-418.
- Sprott, D., Czellar, S., & Spangenberg, E. (2009). The importance of a general measure of brand engagement on market behavior: Development and validation of a scale. *Journal of Marketing research*, 46(1), 92-104.
- Stokburger-Sauer, N., Ratneshwar, S., & Sen, S. (2012). Drivers of consumer–brand identification. *International Journal of Research in Marketing*, 29(4), 406-418.
- Swimberghe, K. R., Astakhova, M., & Wooldridge, B. R. (2014). A new dualistic approach to brand passion: harmonious and obsessive. *Journal of Business Research*, 67(12), 2657-2665.
- Tajfel, H., & Turner, J. C. (1985). The social identity theory of intergroup behavior. In: S. Worchel and W.G. Austin (eds.) *Psychology of Intergroup Relations*. Chicago: Nelson-Hall, pp. 6 – 24.
- Thakur, R. (2018). Customer engagement and online reviews. *Journal of Retailing and Consumer Services*, 41, 48-59.
- Thomson, M., Macinnis, D. J., & Whan Park, C. (2005). The ties that bind: measuring the strength of consumers' emotional attachments to brands. *Journal of Consumer Psychology*, 15(1), 77-91.
- Tuskej, U., & Podnar, K. (2018). Consumers' identification with corporate brands: brand prestige, anthropomorphism and engagement in social media. *Journal of Product and Brand Management*, Vol. 27 No. 1, pp. 3-17.
- Tuskej, U., Golob, U., & Podnar, K. (2013). The role of consumer–brand identification in building brand relationships. *Journal of Business Research*, 66(1), 53-59.

- Vallerand, R.J., Blanchard, C., Mageau, G.A., Koestner, R., Ratelle, C., Léonard, M., & Marsolais, J. (2003). Les passions de l'ame: on obsessive and harmonious passion. *Journal of Personality and Social Psychology*, 85(4), 756–767.
- Van Doorn, J., Lemon, K.N., Mittal, V., Nass, S., Pick, D., Pirner, P., & Verhoef, P.C. (2010). Customer brand engagement behavior: theoretical foundations and research directions, *Journal of Service Research*, Vol. 13 No. 3, pp. 253-266.
- Vargo, Stephen L. (2009). Towards a transcending conceptualization of a relationship: a service-dominant perspective. *Journal of Business and Industrial Marketing*, 26 (5/6), 373-379.
- Vivek, S. D., Beatty, S. E., & Morgan, R. M. (2012). Customer engagement: Exploring customer relationships beyond purchase. *Journal of Marketing Theory and Practice*, 20(2), 122-146.
- Yılmaz, G., ve Yıldız, E. (2022). Müşteri vatandaşlığı davranışlarının marka evangelizm üzerindeki etkileri: kahve sektörüne yönelik bir araştırma. *Çağ Üniversitesi Sosyal Bilimler Dergisi*, 19(2), 44-60.



# Yaşam Doyumu Ölçeğinin 5-6 Yaş Grubu Çocuklar İçin Türk Kültürüne Uyarlanması: Geçerlik ve Güvenirlik Çalışması<sup>1</sup>

Burcu BAĞCI ÇETİN<sup>2</sup>, Mustafa BULUŞ<sup>3</sup>

Yaşam Doyumu Ölçeğinin 5-6 Yaş Grubu Çocuklar İçin Türk Kültürüne Uyarlanması: Geçerlik ve Güvenirlik Çalışması

Öz

Bu çalışmada, Huebner (1994) tarafından geliştirilen ve 8-18 yaş aralığındaki bireylerin yaşam doyumu araştırmalarında kullanılan Çok Boyutlu Öğrenci Yaşam Doyumu Ölçeğinin (Multidimensional Students' Life Satisfaction Scale) Türk kültürüne uyarlanması yapılmıştır. Aydın ilinde okul öncesi eğitime devam eden 5-6 yaş grubu çocuklardan uygun örneklem yöntemi kullanılarak belirlenmiş 931 çocuk örneklem grubunu meydana getirmektedir. Araştırmada açıklayıcı faktör analizi sonucunda, ölçeğin toplam varyansın %45,47'sini açıklayan tek faktör ve dokuz maddeden oluştuğu sonucuna varılmıştır. DFA ile hesaplanan uyum istatistikleri dikkate alındığında, ölçeğin daha önce belirlenen dokuz maddelik tek faktörlü yapısının doğrulandığı görülmüştür. Ölçeğin Cronbach alfa güvenirlik katsayısı 0,847 olarak hesaplanmıştır. Bu doğrultuda, Yaşam Doyumu Ölçeği (Çocuk Formu) olarak adlandırılan ölçme aracından elde edilen puanların geçerli ve güvenilir olduğu sonucuna varılmıştır.

**Anahtar Kelimeler:** Geçerlik, Güvenirlik, Okul Öncesi, Yaşam Doyumu

Adaptation of the Life Satisfaction Scale for The Children Aged 5-6 To Turkish Culture: A Validity and Reliability Study

Abstract

In this study, the Multidimensional Students' Life Satisfaction Scale developed by Huebner (1994) and used in research on life satisfaction of individuals aged 8-18, was adapted to Turkish culture. The sample group consists of 931 children determined by using appropriate sampling method from 5-6-year-old children attending preschool education in Aydın. As a result of the exploratory factor analysis, it was concluded that the scale consisted of a single factor and nine items that explained 45.47% of the total variance. According to confirmatory factor analysis, it was seen that the structure of the scale was confirmed. The Cronbach alpha reliability coefficient of the scale is 0.847. Accordingly, it was concluded that the scores obtained from the measurement tool called Life Satisfaction Scale (Child Form) are valid and reliable.

**Keywords:** Validity, Reliability, Preschool, Life Satisfaction

**Makale Türü:** Araştırma

**Paper Type:** Research

<sup>1</sup> Bu çalışma Pamukkale Üniversitesi Eğitim Bilimleri Enstitüsü Temel Eğitim Anabilim Dalı'nda Prof.Dr. Mustafa Buluş danışmanlığında Dr. Burcu BAĞCI ÇETİN tarafından "Prososyal Davranış Psikoeğitim Programının Okul Öncesi Dönem 5-6 Yaş Çocuklarının Sosyosyal Davranışlarına, Sosyal Duygusal Uyumuna ve Yaşam Doyumuna Etkisi" başlığına sahip Doktora tezinden türetilmiştir.

<sup>2</sup> Millî Eğitim Bakanlığı, [burcu.bagci.09@hotmail.com](mailto:burcu.bagci.09@hotmail.com) ORCID: <https://orcid.org/0000-0002-7708-8974>

<sup>3</sup> Prof. Dr., Pamukkale Üniversitesi, Eğitim Fakültesi, [mbulus@pau.edu.tr](mailto:mbulus@pau.edu.tr) ORCID: <https://orcid.org/0000-0002-0967-4314>

## **1. Giriş**

Psikoloji bilimi tarihsel olarak uzun yıllar insanoğlunun psikopatolojik durumunun incelenmesine odaklanmıştır. Pozitif psikoloji bilimi ise farklı bir bakış açısı ile sadece risk altında olan veya zaten psikopatolojik koşullar gösteren bireyler için değil, tüm bireyler için insani güçleri ve yaşam kalitesini artırmayı destekleyen bir yaklaşım benimsemiştir (Diener, Suh, Lucas ve Smith, 1999; Huebner, 2004). Pozitif psikolojide, olumlu duygular ve değerlerle birlikte gelen faydaların yanı sıra, insan işleyişi ile ilgili en uygun olanın anlaşılmasının işlev bozukluğunun oluşmasını önlemeye yardımcı olabileceği belirtilmektedir (Gable ve Haidt, 2005). Bu anlayışa göre, bir birey içindeki güçlü yönleri ve olumlu nitelikleri keşfetmeye ve yoğunlaştırmaya odaklanırsa etkili önleme potansiyel olarak meydana gelebilir, çünkü bu güçlü yanlar psikopatolojiye karşı bir savunma görevi görmektedir (Duckworth, Steen ve Seligman, 2005). Son zamanlarda iyi bir yaşam sürmeye ilişkin çalışmalarla birlikte bireyin mutluluk ve yaşam doyumunun doğası ve bağıntıları ile ilgili psikolojik araştırmaların artış gösterdiği görülmektedir (Diener, 1984; Veenhoven, 1984, 1991). Diener (1994) tarafından, bireyin öznel iyi oluşunun bir bileşeni olarak kavramsallaştırılan yaşam doyumunu, bireyin genel olarak veya belirli yaşam alanları (örneğin, aile, okul) ile yaşam kalitesinin bilişsel bir değerlendirmesi olarak tanımlanmıştır. Aynı zamanda, "bir kişinin, en önemli ihtiyaçlarının, hedeflerinin ve isteklerinin ne ölçüde yerine getirildiğine ilişkin öznel değerlendirmesi" olarak ifade edilmektedir (Frisch, 1998: 24). Öznel iyi oluşun duygusal bileşenleri, günlük yaşamın doğasını temsil eden kısa süreli ve dalgalı duygusal tepkilere dayanırken (Gilman, Huebner ve Laughlin, 2000), yaşam doyumunu yaşam kalitesinin genel bilişsel değerlendirmelerine dayanır ve kısa süreli duygusal değişime duyarlı değildir. Bu nedenle, yaşam doyumunu yalnızca daha istikrarlı bir bileşen olarak değil (Eid ve Diener, 2004), aynı zamanda öznel iyi oluşun temel göstergesi olarak (Diener ve Diener, 1995) çalışmalara dahil edilmektedir. Yaşam doyumunun bağıntılarına ilişkin araştırmalarda, bireyin yaşam doyumunu yargılarının sadece belirli yaşam deneyimlerinin ve kişisel özelliklerinin bir yan ürünü olmadığı, aynı zamanda önemli süreçleri ve davranışları etkilediğini öne süren bulgular dikkat çekmektedir. Yüksek yaşam doyumunu seviyelerinin, kişilerarası, mesleki, sağlık ve eğitim alanlarında olumlu sonuçları bulunurken (Lyubomirsky, King ve Diener, 2005); düşük yaşam doyumunu seviyelerinin, zihinsel ve fiziksel sağlık sorunları da dahil olmak üzere çeşitli olumsuz sonuçlarda yordayıcı etkisi olduğu belirtilmektedir (Frisch, 2000). Bu bağlamda, yaşam doyumunu, stresli yaşam olayları karşısında psikopatolojinin gelişmesine karşı tampon görevi gören kişisel bir güç olarak işlev görüyor gibi görünmektedir (Huebner, Suldo, Smith ve McKnight, 2004). Yaşam doyumunun, çocuk gelişiminde de önemli bir koruyucu rol üstlendiği söylenebilir. Huebner ve diğerleri (2004), çocuğun yaşam doyumunu üzerine algısının, patolojiyi önlemek ve pek çok ortamda olumlu değişiklikleri teşvik etmek için odaklanılması gereken psikolojik güçlerden biri olduğunu ifade etmiştir. Çocukluk dönemi yaşam doyumunu araştırmaları, yüksek düzeyde yaşam doyumunu algısı bildiren çocukların genel olarak dışa dönük mizaç, aktif başa çıkma becerisi, daha yüksek düzeyde benlik saygısına sahip olduklarını ve olumsuz yaşam olayları karşısında daha sonra dışsallaştırıcı problemler geliştirme olasılığının düşük olduğunu bildirmiştir (Suldo ve Huebner, 2004). Öte yandan düşük yaşam doyumunu seviyelerine sahip çocukların ise, gelecekte saldırgan davranış, depresyon, anksiyete, sosyal stres, zihinsel sağlıklarında azalma, akademik zorluklar geliştirme riskinin daha yüksek olduğu belirtilmiştir (Gilman ve Huebner, 2003; Fogle, Huebner ve Laughlin, 2002). Bulgular doğrultusunda, yaşam doyumunun çocukluktan ergenliğe geçişte koruyucu psikolojik güçler olarak işlediği söylenebilir.

Yaşam doyumunu araştırmalarında tek boyutlu (küresel veya genel) ve çok boyutlu olarak önerilen iki ana yaklaşım bulunmaktadır. İki tek boyutlu yaklaşım, tek bir toplam puanın farklı yaşam doyumunu seviyelerini temsil edebileceği varsayımıyla birleşir, ancak toplama yöntemine göre birbirinden ayrılırlar (Huebner ve Furlong, 2016; Pavot ve Diener, 1993). Bu alanda geliştirilen ölçme araçlarının

geçmişini incelendiğinde, yetişkinler için mevcut olduğu, çoğunda tek maddelerin yer aldığı ve katılımcılardan bir bütün olarak yaşamları ve belirli yaşam alanları ile mutluluk ve memnuniyet derecelerini bildirmelerini isteyen anketler kullanıldığı görülmektedir (Schwarz ve Strack, 1991). Ancak, bu araçlardan elde edilen raporların yorumlanması ve iç tutarlılığı tahmin edememe gibi psikometrik sınırlamalarıyla ilgili bazı endişeler olmuştur (Diener, 1984; Marsh, Barnes ve Hocevar, 1985). Böylece, yaşamın çeşitli yönleri ile tatmin edici güvenilir değerlendirmelere olanak sağlayan çok maddeli ölçekler geliştirilmiştir. Çok boyutlu yaşam doyumu ölçümleri genel iyi oluşu yansıtan toplam puanlara odaklanmanın tersine, çok sayıda önemli alanı değerlendirmek ve her alan için ayrı puanların bir profilini ortaya çıkarmak için tasarlanmıştır. Bu tür çok boyutlu yaklaşımlar, çocukların ve ergenlerin iyi oluşunu daha kapsamlı bir şekilde anlamak ve böylece daha odaklı müdahale ve önleme programlarına katkıda bulunmak için yararlı olabilmektedir (Andrews ve Withey, 1976, akt. Park, 2000; Bender, 1997; Diener, 1984). Yaşam doyumu ölçümlerinin tümü, nötr bir tatmin noktasının üstünde (ve altında) yaşam doyumu düzeylerini farklılaştırmak için tasarlanmıştır. Bu şekilde, "yüksek" bir yaşam doyumu seviyesi, yalnızca tatminsizliğin olmaması olarak tanımlanmamaktadır. "Hafif derecede memnun" olan çocuklar, bir bütün olarak veya belirli alanlardan "orta derecede" ve "yüksek derecede" yaşamlarından memnun olan çocuklardan ayırt edilebilir. Bireylerin küresel ve alana özgü yaşam doyumu zaman içinde nispeten istikrarlı görünmekle birlikte yaşam koşullarındaki değişiklikleri yansıtacak kadar hassas görünmektedir. Yaşam doyumu çalışmasına yönelik tek ve çok boyutlu değerlendirme yaklaşımları değerli bilgiler sağlayabilir. Dolayısıyla, yaşam doyumu üzerine daha fazla çalışma yapılması, bireyin algılanan yaşam kalitesi hakkında daha kapsamlı bir anlayış için temel oluşturabilir (Huebner ve Furlong, 2016).

Alanyazın incelendiğinde, yaşam doyumu ile ilgili önemli araştırmaların yetişkinlerle yürütüldüğü, çocuk ve ergen yaşam doyumu üzerine araştırmaların yetişkinlerinkine göre yetersiz olduğu görülmüştür (Diener ve Diener, 1995; Lewinsohn, Redner ve Seeley, 1991; Pavot ve Diener, 1993). Bununla birlikte, çocukların yaşam doyumuna ilişkin yargıları ile ilgili araştırmalar giderek daha fazla ilgi görmeye başlamıştır. Özellikle son on yılda çocuklar ve gençlerde önemli güçleri belirleme, anlama ve teşvik etmeye adanmış çalışmalar yaşam doyumunun öncülleri, bağlantıları ve sonuçlarıyla ilgili alanyazına önemli katkılar sağlamıştır (Abed, Pakdaman, Heidari ve Tahmassian, 2016; Bjarnason vd., 2012; Cenkseven-Önder ve Yılmaz, 2012; Çam ve Artar, 2014; Lyons, Huebner, Hills ve Shinkareva, 2013; McCabe, Bray, Kehle, Theodore ve Gelbar, 2011). Bu doğrultuda, alan yazında çocuk ve ergenlerde kullanılmak üzere bir dizi yaşam doyumu ölçme aracı geliştirilmiştir. Bu tür ölçümlerin, entelektüel gelişim, psikososyal olgunluk, ilgi alanları, okuma yeteneği ve yaşam koşulları (örneğin özerklik) ile ilgili farklılıklar da dahil olmak üzere yetişkinler ve çocuklar arasındaki farklılıkları dikkate almak için gerekli olduğu ifade edilmektedir. Bu araçlar arasında Kısa Çok Boyutlu Öğrencilerin Yaşam Memnuniyeti Ölçeği (BMSLSS: Seligson vd., 2003), Kapsamlı Yaşam Kalitesi Ölçeği-Ergen Versiyonu (COM-QOL: Cummins, 1997), Çok Boyutlu Öğrencilerin Yaşam Memnuniyeti Ölçeği (MSLSS: Huebner, 1994), Algılanan Yaşam Memnuniyeti Ölçeği (PLSS: Adelman, Taylor ve Nelson, 1989), Öğrencilerin Yaşam Memnuniyeti Ölçeği (SLSS: Huebner, 1991), Yaşam Kalitesi Profili-Ergen Versiyonu (QOLP-Q: Raphael, Rukholm, Brown, Bailey ve Donato, 1996) yer aldığı görülmektedir (akt. Huebner, 2004). Türkiye’de çocuk ve gençlerle yapılan çalışmalarda ise, Diener, Emmons, Larsen ve Griffin (1985) tarafından geliştirilen ve Köker (1991) tarafından Türk kültürüne uyarlanması yapılan Yaşam Doyumu Ölçeği ile Huebner (1994) tarafından geliştirilen ve Türk kültürüne Çivitçi (2007) tarafından uyarlanan Çok Boyutlu Öğrenci Yaşam Doyumu Ölçeği (ÇÖYDÖ) ölçme araçlarının ve Okul Çocuklarının Mutluluk Envanterinin (Telef, 2014) kullanıldığı görülmektedir. Belirtilen yaşam doyumu ile ilişkili ölçme araçlarının yedi ve daha büyük yaşta bireylerden verileri topladığı ya da çocuğa ait verilerin aile bireyleri ve eğitimcilerden alındığı söylenebilmektedir (Akin, Uysal ve Çitemel, 2013; Eryılmaz, 2009; Huebner, 2004; Proctor, Linley ve Maltby, 2009; Telef, 2014). Bu doğrultuda, çocuk ve ergen nüfusu ile yaşam doyumu araştırmalarının çoğunun, neredeyse sadece ortaokul ve lise yaş aralığındaki ergenlere

odaklandığı görülmektedir (Gilman ve Huebner, 2003; Huebner, 2004; Proctor vd., 2009; Suldo ve Huebner, 2004). Oysaki çocukluk yılları, etkileri hayatın her alanında varlığını sürdüren ve bireylerin zihinsel yapısını şekillendirmek için çok önemli olan bir dönem olarak ifade edilebilmektedir. Zihinsel sağlığın temel bir göstergesi olduğu ve geniş bir olumlu kişisel, psikolojik, davranışsal, sosyal, kişilerarası ve öznel sonuç yelpazesıyla pozitif olarak ilişkili olduğu ifade edilen yaşam doyumu, çocukların dünyasını anlama konusunda önemli faktörlerden biri olarak görülmektedir. Etkinliği en üst düzeye çıkarmak için müdahalelerin uygulanması gerektiğinde de çocukların gelişiminde kritik aşamalardan biri okul öncesi dönemdir (Hirshfeld-Becker ve Biederman, 2002). Araştırmalar küçük çocukların uyumsuz düşünceler ve davranışlarda “daha az yatkın” ve “daha az yerleşik” olduklarını göstermiştir (Hirshfeld-Becker ve Biederman, 2002: 164). Benzer şekilde, nörogelişim açısından da, erken çocukluk, müdahale için en uygun zamandır, çünkü bu erken yıllarda, problemler işleyiş, çocukların sinaptik yapılarında kazanmış değildir (Hirshfeld-Becker ve Biederman, 2002). Bu noktada, okul öncesi dönem çocuklarının yaşam doyumu düzeylerini incelemeye yönelik ölçme aracının eksikliği dikkat çekmekte ve “Çocukların yaşam doyumu algıları en iyi nasıl değerlendirilebilir?” sorusu gündeme gelmektedir. Bir çocuğun özel olarak yaşam doyumunu kolayca görebileceğimiz ve üzüntü, neşe gibi tipik gözlemlenebilir duygularının onun yaşam doyumunu yansıtacağı düşünülebilir. Ancak, bazı kişisel özelliklerin gözlemlenmesi nispeten kolay olmakla birlikte bazılarının değildir. Çocukların yaşam kalitelerine ilişkin yargıları olumlu duyguları ile pozitif bir şekilde ilişkili olsa da, birbirlerinin yerine geçtiği söylenemeyebilir. Bir çocuk yüksek yaşam doyumunu rapor edebilir, ancak aynı zamanda nispeten az sayıda olumlu duygu ve/veya sık sık olumsuz duygu sergileyebilir (Huebner, 1991, akt. Huebner ve Furlong, 2016). Ayrıca, çocukların yaşam doyumlarına ilişkin algıları yalnızca diğer yöntemlerle (örneğin, doğrudan gözlem) erişilebilir değildir. Bu nedenle, çocukların yaşam doyumları ile ilgili sahip oldukları algılarının kendileri tarafından bildirilmesi giderek daha önemli kabul edilmektedir (Ben-Arieh, 2008; Shoshani ve Slone, 2017). Ben-Arieh, çocuk merkezli yaklaşımın savunucusu olarak bu kavramı ölçmek ve geliştirmek için yapılan çalışmalarda çocukların kendi iyilikleri hakkındaki algılarının kendi bakış açıları ile dikkate alınması gerektiğini vurgulamıştır (Ben-Arieh, 2005). Benzer şekilde Huebner ve Gilman (2002), çocukların yaşam doyumlarını tahmin etmeleri istendiğinde, ebeveynlerin raporları ile çocuklarının raporlarının orta derecede ilişkili olduğunu ve hataya yer bıraktığını ifade etmişlerdir (Huebner ve Furlong, 2016). Ancak, bu tür araştırmalarda çoğunlukla bilişsel sınırlamalar nedeniyle sekiz yaşın altındaki çocuklar için uygun olmayabileceği ifade edilen öz bildirim araçları kullanıldığı görülmektedir (Ben-Arieh, 2008). Çocuk popülasyonlarında yaşam doyumuna ilişkin sınırlı sayıda çalışma yapılmışken, nispeten ergen ve yetişkinlerle kapsamlı araştırmalar yapılmış olmasının olası nedenleri arasında, çocukların yaşına uygun ölçme araçlarının eksikliğinin olduğu düşünülmektedir. Araştırmacılar, küçük çocukların büyük olasılıkla küresel yaşam doyumunu kararlarını formüle etmekte zorlanacaklarını, çünkü yaşamın birden fazla alanına katılamayabileceklerini, ayrıca, sınırlı dil gelişimi sebebiyle ölçme aracında yer alan madde ya da soruları anlamakta zorlanacaklarını öngörmüşlerdir (Huebner, 1996, akt. Park, 2000; Gilman, 1999, akt. Park, 2000). Küçük çocuklara ilişkin bu varsayımsal sınırlı yetenekler sebebiyle, yaşam doyumunu değerlendirmek için yetişkinlere kıyasla çocuklar için daha az sayıda ölçme aracı geliştirildiği görülmektedir. Oysa, Ünüvar, Çalışandemir, Tagay ve Amini (2015), Türkiye’de ve Afganistan’da yaşayan okul öncesi dönem çocuklarının mutluluk algılarını ve nelerden mutlu olduklarını belirlemek için yaptıkları çalışmada, “sence mutluluk nedir?”, “seni en çok ne mutlu eder?” sorularından oluşan görüşme formunu; Demiriz ve Ulutaş (2016), okul öncesi çocuklarının çeşitli değişkenlere göre mutluluk düzeylerini belirlemek amacıyla gerçekleştirdikleri çalışmada, 13 maddeden oluşan çocuklar için mutluluğu değerlendirme aracı-çocuk formunu; Shoshani ve Slone (2017), 3-6,5 yaş grubu çocuklar için yürüttüğü pozitif psikoloji temelli eğitimin öznel iyi oluş ve öğrenme davranışları üzerindeki etkilerini incelediği çalışmada, Kısa Çok Boyutlu Öğrencilerin Yaşam Memnuniyeti Ölçeğini (BMSLSS) (Seligson, Huebner ve Valois, 2003, akt. Shoshani ve Slone, 2017) küçük çocuklara uygun olacak şekilde

düzenleyerek kullanmışlardır. Abed ve diğerleri (2016) ise, okul öncesi çocuklarda psikolojik iyi oluşu ölçmek için benlik kavramı, yaşam doyumu ve dayanıklılık faktörlerinden oluşan bir ölçme aracı geliştirmişlerdir. Çocukların ölçekte yer alan her soruyu anladıklarını ve her sorunun anlamını örneklerle açıklayabildiğini, günlük deneyimlerinden ayrıntılar ve örnekler eklediklerini bildirmişlerdir. Eğitim alanında pozitif psikoloji uygulamalarının son yıllarda gelişmesine rağmen, küçük çocuklar için araştırmaların azlığının dikkat çekmesi sebebiyle bu örnek araştırmalar, okul öncesi dönem çocuklarının öznel yargılarına dayalı olarak yapılacak pozitif psikoloji temelli çalışmalara ışık tutmaktadır.

### **1.1. Araştırmanın Amacı ve Önemi**

Araştırmanın amacı, Huebner (1994) tarafından geliştirilen ve 8-18 yaş aralığındaki bireylerin yaşam doyumu araştırmalarında kullanılan Çok Boyutlu Öğrenci Yaşam Doyumu Ölçeğinin (Multidimensional Students' Life Satisfaction Scale-MSLSS) 5-6 yaş grubu çocuklar için Türk kültürüne uyarlama ve geçerlik güvenirlik çalışmasını yapmaktır. Bu amaç doğrultusunda "5-6 yaş grubu çocuklar için Türk kültürüne uyarlanan çok boyutlu öğrenci yaşam doyumu ölçeği geçerli ve güvenilir bir ölçme aracı mıdır?" sorusuna yanıt aranmıştır.

Ölçme aracı geliştiricileri, yetişkinler için önceden var olan yaşam doyumu ölçümlerini kullanmak yerine, her bir çocuğun öznel yargısından yararlanan ölçme araçları oluşturmayı önemli kabul etmektedir. MSL, çocukların yaşamlarının önemli alanlarındaki memnuniyetini değerlendiren, düşük memnuniyet düzeylerini ortaya koyarak potansiyel riskleri tanımlama ve önleme aracı olarak çocukların hedefli müdahalelerden yararlanabileceği alanlar konusunda değerli bilgiler sağlayabileceği düşünülen bir ölçme aracıdır. Araştırmacılar, MSLSS'nin koruyucu faktörleri (örn. prososyal akran etkileşimleri) ve risk faktörlerini (örn. akran mağduriyeti) tahmin etmede yararlı bir araç olduğu sonucuna varmışlardır (Martin ve Huebner, 2007). Ancak, alayazının gözden geçirilmesi, MSLSS'yi kullanan araştırmaların da çoğunun ergenlik dönemine odaklandığını ortaya koymaktadır. Mevcut araştırmada kullanılan Çok Boyutlu Öğrenci Yaşam Doyumu Ölçeğinin (ÇÖYDÖ) Türk kültürüne uyarlama çalışması Çivitçi (2007) tarafından ilköğretim ikinci kademe öğrencilerinin yaşam doyumunu ölçmek için gerçekleştirilmiştir. Bu sebeple, ölçeğin 5-6 yaş grubu çocukların yaşam doyumunu ölçmek için geçerlik ve güvenirlik çalışmasının yapılmasına ihtiyaç duyulmuştur. Bu nedenler ışığında, uyarlama çalışması yapılan bu ölçeğin uygulanması yoluyla toplanan bilgileri değerlendirmenin yararlılığını göstermesi ve okul öncesi dönem yaşam doyumuyla ilgili literatürde bulunan açığa katkı sağlaması ümit edilmektedir.

## **2. Yöntem**

### **2.1. Araştırmanın modeli**

Çalışmada, elde edilen veriler aracılığıyla araştırmacıya belirli bir konu ile ilgili birtakım betimlemeler yapabilme imkânı sağlayan tarama modeli kullanılmıştır. Tarama modellerinden ise, genel tarama modeli kullanılmıştır. Genel tarama modelinde, çok sayıda elemandan oluşan evrene ulaşmanın güç olduğu durumlarda evrenden seçilen örneklemeden elde edilen veriler, evren hakkında bir yargıya varmayı sağlamaktadır (Karasar, 2012).

### **2.2. Araştırmanın Evreni ve Örneklemi**

Bu çalışmanın evrenini, Aydın ili Millî Eğitim Bakanlığı'na bağlı bağımsız anaokullarında ve ilkokulların anasınıflarında eğitim görmekte olan 5-6 yaş grubu çocuklar oluşturmaktadır. Kolay ulaşım ve uygulamaya olanak sağlayan uygun örnekleme yöntemi kullanılarak evrenden belirlenmiş 500'ü kız, 431'i erkek olmak üzere toplam 931 çocuk ise, örneklem grubunu meydana getirmektedir (Büyüköztürk, 2002).

### 2.3. Veri Toplama Aracı ve Süreç

Çalışmada, veri toplama aracı olarak Çok Boyutlu Öğrenci Yaşam Doyumu Ölçeği-ÇÖYDÖ (The Multidimensional Student's Life Satisfaction Scale-MSLSS) kullanılmıştır. Bu veri toplama aracına ilişkin bilgiler aşağıda yer almaktadır.

#### 2.3.1. Çok Boyutlu Öğrenci Yaşam Doyumu Ölçeği

Ölçek, Huebner (1994) tarafından 8-18 yaş aralığındaki çocukların beş önemli spesifik (okul, aile, arkadaşlar, benlik, yaşam ortamı) alandaki yaşam doyumlarına ilişkin yargılarını değerlendirmek için tasarlanmıştır. Bireylere ya da gruplara uygulanabilen MSLSS, daha odaklı değerlendirme ve müdahale bilgileri sağlamak amacıyla çocukların yaşam doyumu yargılarının çok boyutlu bir profilini sağlamaktadır. Aynı zamanda, beş alt boyuttan elde edilen puanlarla birlikte genel bir yaşam doyumu puanı da vermektedir. 40 maddeden oluşan ölçek, tersten puanlanan 10 olumsuz madde içermektedir. Ölçeğin puanlanmasına ilişkin olarak Huebner'in (1994) 6'lı likert tipinde geliştirilmiş "Kesinlikle Katılıyorum (6)" ile "Kesinlikle Katılmıyorum (1)" arasında derecelendirilmiş formu ile 5'li likert tipinde "Hiçbir zaman (1)" ile Her zaman (5) arasında sıklık bildirilen formunun kullanıldığı görülmektedir. Çivitçi (2007) ile Çam ve Artar (2014) çalışmalarında 4'lü likert tipi (hiçbir zaman, bazen, sık sık, her zaman) formunu kullanmışlardır. Ölçeğin uygulanması ile elde edilen puanların yüksek olması daha yüksek doyunluk derecelerini göstermektedir. Ölçeğin İngilizce özgün formuna ait iç tutarlılık (alfa) katsayıları 0,70 ile 0,90 arasında değişmektedir. İki ve dört haftalık zaman periyotları için test-tekerrar test katsayıları çoğunlukla 0,70-0,90 aralığında değişmektedir ve bu durum ölçek puanlarının güvenilirliğine ilişkin çıkarım sağlamaktadır. Açıklayıcı ve doğrulayıcı faktör analizleri sonucunda, ölçeğin beş alt boyutlu yapısı doğrulanmıştır. Yakınsak ve ayırt edici geçerlilik, diğer öz-bildirim öznel refah ölçütleri, veli raporları, okul davranışına ilişkin öğretmen raporları ve sosyal istenirlik ölçekleri ile öngörülen korelasyonlar yoluyla da gösterilmiştir. Ayrıca, ölçeğin zihinsel engelli ve davranış bozukluğu olan öğrenciler gibi, istisnai durumlara sahip birkaç özel çocuk grubunun iyi oluşunun değerlendirilmesinde uygulanabilirliğinin ve geçerliliğinin benzersiz yönleri, çeşitli yayınlarda bildirilmiştir (Huebner ve Hills, 2013, akt. Huebner ve Furlong, 2016).

#### 2.3.2. Ölçeğin Türk Kültürüne Uyarlanması ve Uygulanması

Ölçek uyarlama sürecinde ilk olarak ölçeği geliştiren Huebner (1994) ile mail aracılığıyla iletişim kurularak ölçeğin kullanılmasına ilişkin izin alınmıştır. Daha sonra, ölçeğin İngilizce formunun iki dil uzmanı tarafından birbirinden bağımsız olarak Türkçeye çevirisi gerçekleştirilmiştir. Bir araya getirilen iki çeviri incelenmiş ve aralarında anlam farklılığı olmadığı belirlenmiştir. Ölçekte yer alan yönerge ve maddeler Türk Dili uzmanı tarafından tekrar gözden geçirilmiş ve belirtilen öneriler doğrultusunda gerekli düzenlemeler yapılmıştır. Ölçeğin Türk kültürüne ve uygulama yapılacak olan yaş grubuna uygunluğu bakımından değerlendirilmesi için uygulama yönergesi, maddeler ve yanında orijinal dilinde kopyaları Okul Öncesi Eğitimi Anabilim Dalında görev yapan beş öğretim üyesine sunulmuştur. Ayrıca, küçük çocuklara kâğıt kalem araçlarının uygulanmasındaki zorluklar nedeniyle bu çalışmada ölçekte yer alan maddelerin çocuklara bireysel olarak sesli okunacağı ve yanıtlarının uygulayıcı tarafından işaretleneceği belirtilmiştir. Uzmanların ölçme araçlarında yer alan her bir maddeyi ölçeğin amacına uygunluğu ve anlaşılabilirliği bakımından üçlü derecelendirme ölçeği üzerinde "uygun, uygun değil, değiştirilebilir" şeklinde değerlendirmeleri ve yönergede yer alan maddelere ilişkin var ise görüş ve önerilerini belirtmeleri istenmiştir. Uzman dönütleri tek bir formda birleştirilerek frekans dağılımlarına göre incelenmiş ve hiçbir madde için "uygun değil" ifadesine yer verilmediği görülmüştür. Buna göre, ölçeğin Kapsam Geçerlik İndeksi (KGI) değeri bir olarak bulunmuş ve kapsam geçerliğinin istatistiksel olarak anlamlı olduğu tespit edilmiştir (Lawshe, 1975, akt. Yurdugül, 2005). Uzmanlara sunulan formların öneri/görüş bölümünde belirtilen görüşler doğrultusunda ölçek beşli likert tipi ölçekten, "hiçbir zaman, bazen, her zaman" olarak üçlü likert tipinde ölçeğe dönüştürülmüştür. Bazı maddelerin

okul öncesi dönem çocuklarının gelişim düzeylerine uygunluğu açısından daha basit ve anlaşılır hale getirilmesine yönelik görüşleri dikkate alınarak ölçek maddeleri düzenlenmiştir. Ayrıca, ölçeğin uygulama aşaması ile ilgili olarak çocuklara yönelik yöntemlerin kullanılması önerileri dikkate alınmıştır.

Alan yazın incelendiğinde, Shoshani ve Slone'nin (2017), pozitif psikoloji temelli müdahalelerin öznel iyi oluş ve öğrenme davranışları üzerine etkisini inceledikleri çalışmada, yedi yaş ve üzeri çocuklar için kullanılan Kısa Çok Boyutlu Öğrencilerin Yaşam Memnuniyeti Ölçeği (BMSLSS) (Seligson, vd., 2003, akt. Shoshani ve Slone, 2017) ve Çocuklar için Kısaltılmış Pozitif ve Negatif Etki Ölçeğini (PANAS-C) (Ebesutani, Okamura, Higa-McMillan ve Chorpita, 2012, akt. Shoshani ve Slone, 2017) 3-6,5 yaş aralığındaki çocuklara uygun olacak şekilde düzenleyerek kullandıkları görülmektedir. BMSLSS'nin derecelendirme ölçeğinde yer alan 1-7 arası rakamlar, büyük yeşil bir gülen yüz, daha küçük bir yeşil gülen yüz, nötr bir yarı yeşil yüz, yarı kırmızı bir yüz, daha büyük bir kırmızı yüz arasında değişen bir dizi gülen yüzle gösterilen beş puanlık bir ölçeğe uyarlanmıştır. PANAS-C, ölçeğinde yer alan bazı karmaşık ifadeler basitleştirilmiş, yanıt ölçeği orijinal 5'li likert tipinden 3'lü resimli likert tipi ölçeğe dönüştürülmüş ve çocuklara bireysel olarak yüksek sesle okunmuştur. Ölçeğin uygulanması sürecinde boştan doluya kadar uzanan üç kutudan oluşan bir dizi çocuklara gösterilerek katılımcılardan yanıtlarını hiçbir zaman (boş kutu), bazen (yarı dolu kutu) veya her zaman (dolu kutu) hissettiklerini belirtmeleri istenmiştir. Bu uygulamalara benzer olarak, uyarılma çalışması yapılan MSLLS'nin maddelerine verilen yanıtlar hiçbir zaman (üzgün yüz), bazen (nötr yüz ifadesi), her zaman (gülen yüz) ifadesini temsil edecek şekilde çocuklara göre düzenlenerek, bu yüz ifadeleri üç kutu/küp üzerine yerleştirilmiştir. Çocuklardan her okunan maddeden sonra yanıtlarını bu küplerden uygun olanı göstererek belirtmeleri istenmiştir. Aynı zamanda, madde sayısının fazla olması sebebiyle her madde sıra numarasıyla birlikte ayrı kağıtlara yazılarak bir kutu/kese içerisine koyulmuş ve çocukların buradan seçtikleri kâğıtta yer alan madde okunmuştur. Tüm maddeler bitene kadar bu uygulama sürdürülmüştür. Böylece, çocukların uygulama sürecinde ilgi ve dikkatlerinin yüksek düzeyde olması amaçlanmıştır.

Bu süreçte öncelikle örneklem grubunda bulunan 5-6 yaş grubu çocukların aileleri ile öğretmenleri aracılığıyla iletişim kurularak çalışmaya ilişkin bilgilendirme notu ve veli onam formu iletilmiştir. Ailelerden gerekli izinler alındıktan sonra araştırmaya katılımcı olmaya gönüllü olan çocuklardan veri toplanmıştır. Türkçeye çevrilmiş ölçek Yaşam Doymu Ölçeği (Çocuk Formu) olarak adlandırılarak ön uygulaması 5-6 yaş grubu 38 çocuk ile gerçekleştirilmiştir. Bu uygulama sürecinde maddelerin çocuklar tarafından anlaşılabilirliği ve istekli katılım gösterdikleri görülmüştür. Daha sonra ölçek 5-6 yaş grubu çocuklara uygulanarak 931 veri elde edilmiştir. Bu süreçte, araştırmacı görüşme yapacağı çocuklar ile uygulama zamanından önce bir araya gelerek "merhaba" isimli tanışma etkinliğini gerçekleştirmiştir. Görüşme sağlanamayan çocuklar ile ölçeğin uygulanması sınıf öğretmenleri tarafından gerçekleştirilmiştir. Ölçek sınıf ortamında çocukların kendini rahat hissedeceği uygun bir alanda bire bir olarak uygulanmıştır. Fabrigar, Wegener, MacCallum ve Strahan (1999) büyük örneklem grubundan elde edilen veriler ile analiz yaparken örneklemin seçkisiz olarak ikiye ayrılarak bir grupta AFA diğerinde ise DFA uygulanabileceğini ifade etmişlerdir (akt. Koyuncu ve Kılıç, 2019). Bu doğrultuda, elde edilen veriler seçkisiz bir şekilde ayrılarak AFA (450) ve DFA (481) işlemleri için SPSS 22.0 paket programına aktarılmış ve ters maddeler düzeltilerek puanlandırılmıştır, ardından geçerlik ve güvenilirliğe ilişkin analizler yapılmıştır.

#### 2.4. Verilerin Analizi

Veri analizlerinde Açıklayıcı Faktör Analizi (AFA) için SPSS, Doğrulayıcı Faktör Analizi (DFA) için Lisrel programlarından yararlanılmıştır. Ölçeğin geçerliğini belirlemek amacıyla kapsam geçerliği ve yapı geçerliği teknikleri kullanılmıştır (Büyüköztürk, 2002; Karakoç ve Dönmez, 2014). Beş faktör ve 40 maddeden oluşan ölçeğin yapı geçerliğini belirlemek amacıyla faktör analizi yapılmıştır. Bu analiz yönteminde, açıklayıcı ve doğrulayıcı olmak üzere iki teknik kullanılmıştır. AFA ve DFA analizlerini

yapabilmek için gerekli bazı varsayımları incelemek amacıyla kayıp veri ve uç değerlerin (outliers) saptanması, örneklem büyüklüğünün yeterliliği, normallik kontrol edilerek madde analizi yapılmıştır (Tabachnick ve Fidell, 2015). Bu işlemler sonrası Açıklayıcı Faktör Analizi (AFA), daha sonra Doğrulayıcı Faktör Analizi (DFA) uygulanmıştır. Güvenirlik çalışmasında Cronbach alfa güvenirlik katsayısı hesaplanmıştır (Büyüköztürk, 2002).

### **Araştırma ve Yayın Etiği Beyanı**

Bu çalışma 29.04.2020 tarih ve 93803232-622.02/sayılı Pamukkale Üniversitesi Sosyal ve Beşerî Bilimler Araştırma ve Yayın Etiği Kurulu tarafından verilen Etik Kurul Onay Belgesi ile bilimsel araştırma ve yayın etiği kurallarına uygun olarak hazırlanmıştır.

### **3. Bulgular**

Araştırma kapsamında elde edilen verilere ilişkin bulgular aşağıdaki başlıklar altında sunulmuştur.

#### **3.1. Geçerlik Çalışması**

Elde edilen veri seti (450) ile açıklayıcı faktör analizi yapabilmek için kontrol edilmesi gereken varsayımlara ait bulgular aşağıda belirtilmiştir (Tabachnick ve Fidell, 2015).

##### **3.1.1. Kayıp Veri ve Uç Değerlerin (Outliers) Saptanması**

Uç değerlerin saptanması işleminde veri seti içerisinde bulunan aykırı değerler tespit edilir ve bu değerlere sahip maddeler ölçekten çıkarılır. Bu doğrultuda, öncelikle standardize edilmiş z puanları hesaplanmış ve z puanı 3'ten az olan formlar analize dahil edilmemiştir. Ayrıca, her bir form için hesaplanan Mahalanobis uzaklığında olasılık kestirimi  $\chi^2$  değeri  $p < 0,001$  olarak belirlenmiş ve bu değerlerin altında kalanlar analize dahil edilmemiştir (Atan ve Buluş, 2021). 450 veriden oluşan örneklem uç değerlerin saptanıp veri setinden çıkartılması sonucunda 358 olarak belirlenmiştir.

##### **3.1.2. Örneklem Büyüklüğü ve Seçimi**

Verilerin faktör analizine uygunluğunun test edilmesi için sırası ile Kaiser-Meyer-Olkin (KMO) ve değişkenler arası korelasyon matrisine ilişkin fikir veren Bartlett küresellik testi incelenmiştir. 358 veriden oluşan örneklem ile yapılan analizde, Kaiser-Meyer-Olkin (KMO) testi sonucu 0,854 ve Bartlett küresellik testi de ( $p < 0,01$ ) anlamlı bulunmuştur. Bu sonuçlar eldeki örneklem üzerinde faktör analizi uygulanabilirliğini desteklemiştir (Tatlıdil, 2002).

##### **3.1.3. Normallik**

Araştırma verilerinin normal dağılıp dağılmadığını kontrol etmek amacıyla incelenen çarpıklık basıklık değerleri 0,684 (Skewness) ve 0,167 (Kurtosis) olarak bulunmuştur. Bu değerlerin +1,5 ile -1,5 aralığında olduğu görülmüş ve buna dayanarak verilerin normal dağılıma sahip olduğu tespit edilmiştir (Tabachnick ve Fidell, 2015).

##### **3.1.4. Madde Analizleri**

Madde analizi, madde geçerliliğini tespit etmek amacıyla madde toplam korelasyonlarının hesaplanmasıyla maddelerin ayırt edici gücünün belirlenmesinde kullanılabilir. Tablo 1'de madde geçerliği ve güvenirliliğine ilişkin değerler verilmiştir.



**Tablo 1.** Yaşam doyumu ölçeği (çocuk formu) madde analizi (n=358)

Maddeler	Düzeltilmiş madde-toplam korelasyonu	Madde silindiğinde cronbach alfa	Maddeler	Düzeltilmiş madde-toplam korelasyonu	Madde silindiğinde cronbach alfa
M1	,133	,821	M21	,543	,807
M2	,199	,819	M22	,527	,810
M3	,397	,814	M23	,309	,816
M4	,273	,817	M24	-,413	,836
M5	,106	,822	M25	,246	,819
M6	,456	,812	M26	,581	,809
M7	-,134	,829	M27	,081	,824
M8	-,195	,829	M28	,052	,827
M9	,048	,824	M29	,434	,813
M10	,413	,814	M30	,553	,810
M11	,273	,817	M31	,354	,815
M12	,378	,814	M32	,200	,821
M13	,419	,812	M33	,210	,819
M14	,136	,820	M34	,175	,821
M15	,556	,808	M35	,127	,821
M15	,535	,810	M36	,080	,822
M17	,529	,811	M37	,565	,809
M18	,574	,809	M38	,644	,807
M19	,463	,812	M39	,038	,826
M20	,534	,808	M40	,468	,812

Tablo 1 incelendiğinde, ölçeğin yapı geçerliliğinin belirlenmesi sürecinde AFA ve DFA analizlerinden önce yapılan bu analizde madde toplam korelasyonu değeri 0,20'nin altında olan ve silindiği takdirde iç tutarlık katsayısını düşürmeyen 14 maddenin (1, 2, 5, 7, 8, 9, 14, 24, 27, 28, 34, 35, 36, 39 numaralı maddeler) bulunduğu görülmüştür. Bu maddeler ölçekten silinmiş ve kalan maddeler ile tekrar analiz yapılmıştır (Erkuş, 2016: 137). Kalan 26 maddeye ait madde toplam korelasyonu değerleri Tablo 2'de belirtilmektedir.

**Tablo 2.** Yaşam doyumu ölçeği (çocuk formu) madde analizi (n=358)

Maddeler	Düzeltilmiş madde-toplam korelasyonu	Madde silindiğinde cronbach alfa	Maddeler	Düzeltilmiş madde-toplam korelasyonu	Madde silindiğinde cronbach alfa
M3	,413	,880	M21	,602	,875
M4	,304	,883	M22	,540	,877
M6	,405	,880	M23	,350	,882
M10	,416	,880	M25	,233	,887
M11	,279	,883	M26	,595	,876
M12	,413	,880	M29	,445	,880
M13	,438	,880	M30	,584	,876
M15	,583	,876	M31	,404	,880
M16	,540	,877	M32	,244	,886
M17	,540	,878	M33	,206	,884
M18	,562	,877	M37	,520	,878
M19	,434	,880	M38	,617	,875
M20	,601	,875	M40	,512	,878

Tablo 2 incelendiğinde, kalan 26 maddeye ait madde toplam korelasyon değerlerinin 0,20'nin üzerinde olduğu görülmüş ve yapı geçerliğini belirlemek amacıyla açımlayıcı faktör analizi tekniğine geçilmiştir.

### 3.1.5. Yaşam Doymu Ölçeği (Çocuk Formu) Açımlayıcı Faktör Analizi (AFA)

Açımlayıcı faktör analizinde maddelerin içinde öbekleştiği faktördeki madde yükünün maksimuma çıkarılmasını sağlamak amacıyla gerçekleştirilen faktör döndürme işlemi, faktör yapıları birbirleriyle aralarındaki ilişkinin daha az olduğunda dik döndürme yöntemleri kullanılmaktadır. Bu doğrultuda uyarılma sürecinde, birden fazla faktörde yüksek faktör yükü olan madde sayısını azaltarak en az maddeyle en fazla bilgiyi toplamayı sağlayan Temel Bileşenler Analizi-TBA (principals-components analysis) yöntemi ile varimax döndürme yöntemi kullanılmıştır (Erkuş, 2016). AFA analizinde bir maddenin farklı faktörlerde olan iki ayrı yük değeri arasındaki farkın en az 0,10 olması ölçütü kullanılmıştır (Büyüköztürk, 2010). Ancak, madde eksiltmede daha tutucu olmak isteniyorsa maddeler arası faktör yük değeri farkının 0,20 düzeyinde kabul edilebilir olduğunu belirtmiştir (Seçer, 2015: 87). Bu doğrultuda, binişiklik durumu gösteren maddeler için öncelikle 0,10-0,20 referans aralığı olarak belirlenmiş ve maddelerin içerik özellikleri dikkate alınarak tekrar değerlendirilmek üzere bir sonraki aşamaya bırakılmıştır (Büyüköztürk, 2010; Seçer, 2015). Maddelerin binişiklik düzeyleri ve faktör yüklerinin incelendiği analizler altı aşamalı bir şekilde gerçekleştirilmiştir.

1. Aşama (AFA): 1. aşama açımlayıcı faktör analizine ait bulgular Tablo 3'te verilmiştir.

**Tablo 3.** Yaşam doymu ölçeği (çocuk formu) faktör yük değerleri (1.aşama)

Maddeler	Faktör yükleri				
	1.Faktör	2.Faktör	3.Faktör	4.Faktör	5.Faktör
M23	,739	,112	-,129	-,039	,217
M22	,670	,019	,156	,345	,134
M13	,586	,307	,197	-,007	-,086
M3	,575	,147	,337	-,033	-,076
M20	,536	,218	,201	,369	,109
M29	,507	-,112	,284	,186	,325
M4	,429	,038	-,059	,366	,032
M18	,153	,662	,331	,082	,057
M32	,364	,598	-,068	-,165	-,193
M15	-,077	,595	,448	,307	,108
M10	,193	,565	,038	,059	,175
M17	,055	,564	,212	,280	,220
M30	,366	,520	,149	,064	,341
M16	-,144	,507	,370	,484	,139
M37	,087	,179	,734	-,040	,304
M6	,071	,093	,678	,176	-,083
M38	,193	,265	,659	,108	,225
M26	,145	,204	,508	,288	,329
M19	,277	,012	,467	,342	-,037
M21	,230	,247	,264	,696	,024
M12	,081	,182	-,034	,684	,252
M11	,064	-,158	,271	,661	-,073
M31	,288	-,052	,012	,256	,710
M40	,179	,252	,156	,158	,651
M25	-,168	,269	,299	-,220	,536
M33	-,069	,347	,012	-,068	,350

Tablo 3 incelendiğinde, 4 ve 33 numaralı maddeler binişiklik özellik göstermeleri sebebiyle ölçekten çıkarılmıştır. 16 numaralı madde ile diğer maddeler arasındaki faktör yük değeri farkının 0,10-0,20 aralığında olduğu görülmekle birlikte maddenin “arkadaşlar” alt boyutuna ilişkin anlamı dikkate alınarak bir sonraki aşamada incelenmek üzere bırakılmıştır. İkinci aşama AFA sonucunda, maddelere ait faktör yük değerleri incelenmiş ve binişiklik özellik gösteren 29 numaralı madde ölçekten çıkarılmıştır. 25 (okul alt boyutu) ve 30 (aile alt boyutu) numaralı maddelerin de binişiklik özelliği gösterdiği görülmüş ancak maddelerin içerdikleri anlam ve farklı alt boyutlarda olması dikkate alınarak sonraki aşamada tekrar incelenmek üzere ölçekte bırakılmıştır. Böylece, ikinci aşamada bir madde ölçekten çıkarılmış ve kalan 23 madde ile üçüncü aşama AFA yapılmıştır. Üçüncü aşamada elde edilen bulgular incelendiğinde, 32 numaralı maddenin binişiklik özellik gösterdiği görülmüş ve ölçekten çıkarılmıştır. 25. maddenin içerik özelliği dikkate alınarak tekrar incelenmek üzere bir sonraki aşamaya geçmesine izin verilmiştir. Bu durumda, üçüncü aşamada bir madde ölçekten çıkarılarak kalan 22 madde ile dördüncü aşama AFA gerçekleştirilmiştir. Dördüncü aşamada AFA bulgularına göre, 25 numaralı maddenin binişiklik özelliğini devam ettirdiği görülmüş ve bu sebeple ölçekten çıkarılmıştır. 15. maddenin de (yaşam ortamı alt boyutu) binişiklik özelliği gösterdiği görülmüş fakat içerik özelliği dikkate alınarak alt boyutu korumak adına tekrar incelenmek üzere ölçekte bırakılmıştır. Böylece, bir madde çıkarılan dördüncü aşamadan sonra kalan 21 madde ile beşinci aşama AFA yapılmıştır. Beşinci aşamada maddelere ait faktör yük değerleri incelendiğinde, ölçekte kalan 10 ve 17 numaralı maddelerin (benlik alt boyutu) kendi aralarında öbekleşmediği tespit edilmiştir. Bu maddeler diğer boyutlarla iç içe girmesi ve ölçeğin bütünlüğünü bozması sebebiyle ölçekten çıkartılmıştır. Bu durumda, ölçek 19 madde ve 4 boyut üzerinden değerlendirilmiştir. Bu sürece kadar yapılan beş aşamalı AFA özdeğerlerine ait veriler Tablo 4’te verilmiştir.

**Tablo 4.** Yaşam doyumu ölçeği (çocuk formu) aşamalara ait özdeğerler

	Bileşen	Toplam	Varyans %	Kümülatif %
1.Aşama	1	7,183	27,626	27,626
	2	2,200	8,462	36,088
2.Aşama	1	7,032	29,300	27,934
	2	2,046	8,527	37,826
3.Aşama	1	6,802	29,576	29,576
	2	1,964	8,541	38,117
4.Aşama	1	6,725	30,568	30,568
	2	1,926	8,755	39,323
5.Aşama	1	6,636	31,601	31,601
	2	1,855	8,831	40,432

Tablo 4 incelendiğinde, 1. alt boyut ile 2. alt boyut arasındaki özdeğerler farkının 2,5 kattan daha az olacak şekilde ilerlememesi sebebiyle, ölçeğin tek boyutlu bir yapıdan oluştuğu görülmüştür (Büyüköztürk, 2002). Bu doğrultuda, ölçeğin tek boyutlu yapısını koruma ve güçlendirme amacına yönelik olarak kalan maddeler incelenmiştir.

6. Aşama: Bu aşamada, 1. boyuta en az yük veren maddeler incelenerek sırasıyla ölçekten çıkarılmıştır. Maddelere ait faktör yük değerleri Tablo 5’te verilmiştir.

**Tablo 5.** Yaşam doyumu ölçeği (çocuk formu) faktör yük değerleri (6.aşama)

Maddeler	Faktör yükleri			
	1.Faktör	2.Faktör	3.Faktör	4.Faktör
M15	,764	-,019	,211	,111
M37	,699	,149	,042	,073
M38	,686	,222	,164	,119
M16	,680	-,131	,327	,184
M18	,645	,256	,034	,121
M26	,571	,153	,281	,278
M6	,516	,173	,348	-,236
M30	,480	,350	-,052	,450
<b>M23</b>	<b>-,120</b>	,708	,006	,347
<b>M13</b>	<b>,226</b>	,689	,056	-,019
<b>M3</b>	<b>,282</b>	,670	,030	-,075
<b>M22</b>	<b>,038</b>	,619	,436	,251
<b>M20</b>	<b>,224</b>	,496	,416	,261
<b>M11</b>	<b>,055</b>	-,046	,797	-,024
<b>M21</b>	<b>,321</b>	,180	,709	,172
<b>M12</b>	<b>,133</b>	,049	,556	,345
<b>M19</b>	<b>,305</b>	,242	,478	-,039
<b>M31</b>	<b>,051</b>	,113	,212	,791
M40	,373	,093	,044	,699

Tablo 5 incelendiğinde, 1. boyuta en az yük veren maddeler sırayla 23, 22, 31, 11, 12, 20, 13, 3, 19, 21 ölçekten çıkartılmıştır. Açıklayıcı faktör analizi neticesinde, Yaşam doyumu ölçeğinin (çocuk formu) toplam varyansın %45,831'ini açıklayan tek faktör ve dokuz maddeden oluştuğu tespit edilmiştir. Tek faktörlü ölçeklerde %30 ve üzeri açıklanan varyansın yeterli olabileceği ifade edilirken (Büyüköztürk, 2002), sosyal bilimler alanında %40 ile %60 arasında açıklanan varyansın yeterli olduğu belirtilmektedir (Scherer, Wiebe, Luther ve Adams, 1988). Bu doğrultuda, araştırmada elde edilen varyansın yeterli olduğu sonucuna varılmıştır. Sonraki aşamada, ölçeğin tek faktör ve dokuz maddelik yapısının doğrulanıp doğrulanmadığı doğrulayıcı faktör analizi (DFA) ile incelenmiştir.

### 3.1.6. Yaşam Doyumu Ölçeği (Çocuk Formu) Doğrulayıcı Faktör Analizi (DFA)

Yaşam doyumu ölçeği (çocuk formu) için AFA tamamlandıktan sonra kalan maddeler DFA için ayrılan diğer örneklem grubunda analiz edilmiştir. Doğrulayıcı faktör analizi işlemi ile ilgili alanyazın incelendiğinde, parametre kestirim yönteminin belirlenmesi, t değerleri, yol (path) diyagramı, faktör yükleri,  $\chi^2$  (Kay-kare),  $\chi^2$ /Serbestlik Derecesi (sd) ve uyum indeksleri gibi bulguların değerlendirildiği belirtilmektedir. Ayrıca, DFA için mümkün olduğunca büyük (300 ve üzeri) bir örneklem grubu ile çalışılması önerilmektedir (Koyuncu ve Kılıç, 2019). Bu doğrultuda, 481 veri ile yapılan DFA'da t ve  $\chi^2$ /sd değerleri ile uyum iyiliği değerleri incelenmiştir. İşlem sonucunda, uyum indeksleri  $\chi^2=98,88$ ,  $X^2/sd=3,662$ , RMSEA= 0,074, CFI=0,93, NNFI=0,90, NFI=0,90, IFI=0,93, RFI=0,87, RMR=0,01, SRMR=0,04 olarak bulunmuştur. Ölçme aracının faktör yapısını ortaya çıkartan modelin gözlenen değişkenleriyle faktörleri arasındaki ilişkiyi gösteren katsayılar incelendiğinde,  $\chi^2$ /sd değerinin <3 standardını sağlamadığı tespit edilmiştir. Ayrıca, bazı değerlerin iyi uyum ve bazılarının ise düşük uyum göstermesi sonucunda (Bkz. Tablo 6) modifikasyon (düzeltme indekslerinin kullanılması) işlemleri gerçekleştirilmiştir. Bu durumda, kuramsal olarak sosyal ilişkilerle ilişkili olması sebebiyle 37 ve 38 numaralı maddeler aynı özellikleri ölçtüğü düşünülerek modifikasyon işlemine alınmıştır. Elde edilen path diyagramları Şekil 1 ve Şekil 2'de belirtilmiştir.

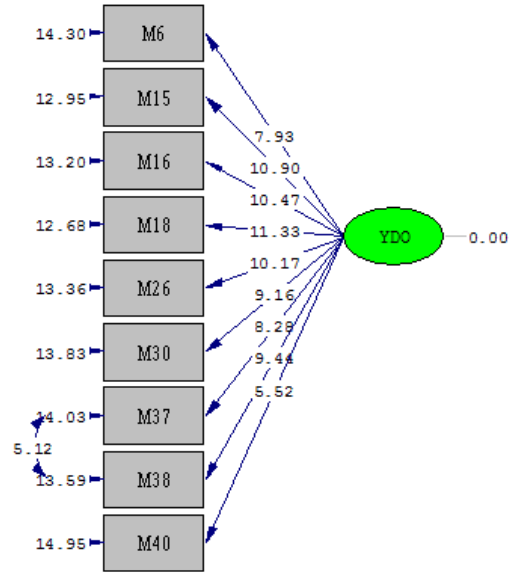

**Şekil 1.** Yaşam doyumu ölçeğine (çocuk formu) ilişkin t değerleri

Şekil 1 incelendiğinde, t değerlerinin 2,56'yı aştığı ve bu değerlerin 0,01 düzeyinde anlamlı olduğu görülmüştür (Çokluk, Şekercioğlu ve Büyüköztürk, 2018).

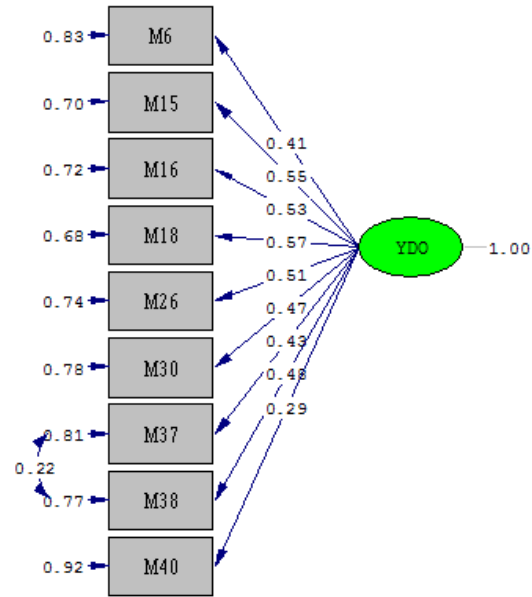

**Şekil 2.** Yaşam doyumu ölçeğine (çocuk formu) ilişkin hata varyansları

Şekil 2 incelendiğinde, 0,68 ile 0,92 arasında değişen hata varyanslarının yüksek olmadığı (1'den küçük) görülmektedir (Çokluk vd., 2018). Modifikasyon işleminden önce ve sonra uygulanan DFA'ya ait bulgular Tablo 6'da sunulmuştur.

**Tablo 6.** Yaşam doyumu ölçeğine (çocuk formu) ilişkin doğrulayıcı faktör analizi sonuçları

Uyum indeksi	Standartlar	Modifikasyon öncesi elde edilen değerler ve sonuç	Modifikasyon sonrası elde edilen değerler ve sonuç
$\chi^2/sd$	$\leq 3,00$ (Kline, 2005)	3,662	Düşük uyum
RMSEA	<0,06 (Hu ve Bentler, 1999)	0,074	Düşük uyum
CFI	>0,95 (Hu ve Bentler, 1999)	0,93	Düşük uyum
NNFI	>0,95 (Hu ve Bentler, 1999)	0,90	Düşük uyum
NFI	>0,90 (Bentler ve Bonnet, 1980)	0,90	Kabul edilebilir
IFI	>0,90 (Marsh ve Hau, 1996)	0,93	İyi uyum
RFI	>0,90 (Marsh ve Hau, 1996)	0,87	Kötü uyum
RMR	Mümkün olduğunca düşük olmalı (Tabachnick ve Fidell, 2015)	0,01	İyi uyum
SRMR	<0,05 (Byrne, 1998)	0,04	İyi uyum

\* Standartlar oluşturulurken Koyuncu ve Kılıç (2019) tarafından yapılan çalışma esas alınmıştır.

Tablo 6'da öncelikle modifikasyon işleminin  $\chi^2$ 'ye manidar bir katkı sağlayıp sağlamadığına bakılmış ve 1 serbestlik derecesinde ki-kare farkının p değerinin anlamlılığı incelenmiştir. Bu değer Chi-Square Difference with 1 Degree of Freedom=29.62 (P=0,000) olduğu ve  $\chi^2$ 'ye manidar bir katkı sağladığı tespit edilmiştir (Çokluk vd., 2018). Ayrıca, uyum indekslerinin  $\chi^2=69,26$ ,  $\chi^2/sd=2,663$ , CFI=0,96, NFI=0,93, IFI=0,96, RFI=0,91, RMR=0,01 ve SRMR=0,04 iyi uyum ile NNFI=0,94 değerinin kabul edilebilir düzeyde yeterli olduğu görülmüştür. DFA ile hesaplanan uyum istatistikleri incelendiğinde, ölçeğin AFA ile ortaya çıkan dokuz maddelik tek faktörlü yapısının doğrulandığı ifade edilebilmektedir. Bu bulgulara dayanarak, Yaşam Doyumu Ölçeğinin (Çocuk Formu) geçerli bir ölçme aracı olduğu söylenebilir.

### 3.2. Güvenirlik Çalışması

Ölçekte kalan dokuz maddenin ayırt edicilik güçleri, madde-toplam korelasyonları ve Cronbach alfa katsayıları hesaplanarak güvenirlik analizi gerçekleştirilmiştir. Elde edilen bulgular Tablo 7'de sunulmuştur.

**Tablo 7.** Yaşam doyumu ölçeğinin (çocuk formu) afa/dfa sonrası madde toplam korelasyonları (n=358)

Maddeler	Madde standart sapması	Düzeltilmiş madde-toplam korelasyonu
M6	,518	,426
M15	,670	,655
M16	,533	,610
M18	,505	,578
M26	,521	,607
M30	,516	,521
M37	,522	,589
M38	,543	,641
M40	,548	,457

Tablo 7 incelendiğinde, maddelere ait madde-toplam korelasyon katsayılarının 0,426 ile 0,655 arasında değiştiği ( $>0,20$ ) görülmüş ve madde çıkarımı yapılmamıştır (Erkuş, 2016: 137). Yaşam doyumu ölçeği (çocuk formu) Cronbach alfa iç tutarlılık katsayısı 0,847 olarak hesaplanmıştır ve bu değer 1'e yakın olması güvenirliliğin yüksek olduğunu göstermektedir (Tezbaşaran, 1997: 47).

#### 4.Sonuç ve Öneriler

Yaşam doyumu, çeşitli refah yapılarıyla ilgili, ancak ayrılabilir yararlı bir psikolojik yapı gibi görünmektedir. Yaşam doyumu çalışmaları, çocuk ve ergenlere genişletildikçe pozitif psikoloji biliminin gelişmesine katkıda bulunmaktadır. Çocukların yaşam doyumuna ilişkin yargıları ile ilgili araştırmalar, çeşitli alanlarda giderek daha fazla ilgi görmeye başlamıştır (Ben-Arieh, 2005; Gilman ve Huebner, 2003; Telef, 2014). Kısa Çok Boyutlu Öğrencilerin Yaşam Memnuniyeti Ölçeği (Seligson vd., 2003), Çok Boyutlu Öğrencilerin Yaşam Memnuniyeti Ölçeği (Huebner, 1994), Okul Öncesi Çocuklar İçin Psikolojik İyi Oluş Ölçeği (Abed vd., 2016) gibi çocuklar ve/veya ergenler için uygun olan yaşam doyumunun psikometrik olarak kabul edilebilir birkaç ölçümünün yakın zamanda mevcut olduğu göz önüne alındığında, çocukların yaşam doyumunun doğası ve bağıntıları üzerine araştırmaların artık mümkün olduğu görülmektedir (Abed vd., 2016; Gilman vd., 2000; Huebner, 1997; Frisch, 1998). Bu bağlamda araştırmada, Huebner (1994) tarafından geliştirilen ve 8-18 yaş aralığındaki bireylerin yaşam doyumunu araştırmalarında kullanılan Çok Boyutlu Öğrenci Yaşam Doyumu Ölçeğinin (Multidimensional Students' Life Satisfaction Scale) Türk kültürüne uyarlama çalışması yapılarak 5-6 yaş grubu çocuklar için geçerli ve güvenilir bir ölçme aracının elde edilmesi amaçlanmıştır. Ölçeğin uyarlanması sürecinde alınan uzman dönütlerinin Kapsam Geçerlik İndeks (KGİ) değeri bir olarak hesaplanmış ve buna göre kapsam geçerliğinin istatistiksel olarak anlamlı olduğu tespit edilmiştir (Lawshe, 1975, akt. Yurdugül, 2005). Uzmanların önerileri doğrultusunda ölçek "hiçbir zaman, bazen, her zaman" olarak üçlü likert tipinde puanlanacak şekilde belirlenmiştir. Uygulama aşaması ile ilgili olarak okul öncesi dönem çocuklarına yönelik düzenlemeler yapılmıştır (Shoshani ve Slone, 2017). Bu doğrultuda geliştirilen yöntemler çocukların ilgi ve dikkatlerinin yüksek düzeyde olmasına katkı sağlamıştır. Beş faktör ve 40 maddeden oluşan ölçeğin yapı geçerliğini belirlemek amacıyla yapılan faktör analizi aşamasında öncelikle veri setindeki kayıp veri ve uç değerler saptanarak çıkartılmış ve normal dağılımın sağlandığı görülmüştür (Tabachnick ve Fidell, 2015). Madde analizi sonrası altı aşamalı olarak gerçekleştirilen açımlayıcı faktör analizi sonucunda, ölçeğin tek faktör ve dokuz maddeden oluştuğu tespit edilmiştir (Erkuş, 2016). Bu faktörün değişkene ilişkin toplam varyansın %45,831'ini açıkladığı görülmüştür. Tek faktörlü ölçeklerde %30 ve üzeri açıklanan varyansın yeterli olabileceği ifade edilirken (Büyüköztürk, 2002: 119), sosyal bilimlerde %40 ile %60 arasında açıklanan varyansın yeterli olduğu belirtilmektedir (Scherer vd., 1988). Bu doğrultuda, araştırmada elde edilen varyansın yeterli olduğu sonucuna varılmıştır. Daha sonra DFA ile hesaplanan uyum istatistikleri incelendiğinde, ölçeğin AFA ile ortaya çıkan dokuz maddelik tek faktörlü yapısının bir model olarak doğrulandığı ifade edilebilmektedir. Ölçeğin Cronbach alfa katsayısının 0,847 olarak tespit edildiği görülmüştür. Tezbaşaran (1997), likert tipi bir ölçekte güvenirlilik katsayısının mümkün olduğunca bir değerine yakın olması gerektiğini belirtmiştir. Bu sonuçlara göre, Türk kültürüne uyarlama çalışması yapılan ölçek, 5-6 yaş çocuklarının yaşam doyumunu hakkında güvenilir ve geçerli değerlendirmeler sağlayan pratik bir ölçüm aracı olarak kabul edilebilir.

Ölçeğin Türkiye'de yapılan uyarlama çalışmaları incelendiğinde, Çivitçi (2007) tarafından ortaokul öğrencilerinden alınan verilerle uyarlama ve geçerlik güvenirlilik çalışması yapıldığı görülmektedir. Ancak, ölçeğin uyarlama sürecinde ve veri toplama aracı olarak kullanıldığı ulusal çalışmalarda doğrulayıcı Faktör Analizi (DFA) işleminin yapılmamış olduğu tespit edilmiştir. Bu sebeple, Çam ve Artar (2014) tarafından ölçek için DFA işlemi gerçekleştirilmiş ve ölçeğin beş boyutlu yapısının Türk örnekleminde doğrulandığı belirtilmiştir. Bu çalışmalar neticesinde, çok boyutlu öğrenci yaşam doyumunu ölçeğinin Türkiye'deki ergen örneklemi için geçerli ve güvenilir bir ölçme aracı olduğu belirtilmiştir. MSLS ile bugüne kadar yapılan araştırmalar iyi psikometrik özellikler ve tutarlı beş faktörlü bir yapı

sergilemiş olsa da, araştırmaların sınırlı bir yaş aralığındaki Batı kültürlerinden alınan örneklerle sınırlandırıldığı ifade edilmektedir. Bu nedenle, MSLSS'nin farklı kültürlerden çocuklar ve ergenlerle farklı gelişim aşamalarında geçerliliğini ve güvenilirliğini değerlendirmek zorunlu görülmektedir (Gilman, 2001; Greenspoon ve Saklfske, 1997; Huebner, 1996, akt. Park, 2000; Huebner, Drane ve Valois, 2000; Huebner ve Gilman, 2002). Aynı zamanda, yaşam doyumu yapısının anlamını ve sınırlarını belirlemek, araştırma bulgularını yaygınlaştırmak için ek araştırmalara ihtiyaç vardır. Bu bağlamda, 5-6 yaş çocuklar için uyarılma çalışması yapılan ölçeğin gelişimsel olarak uygun ve yeterince kısa olan güvenilir ve geçerli bir yaşam doyumu ölçme aracı ihtiyacını karşılamada potansiyel olarak yararlı olacağı düşünülmektedir. Çocuklarda ve/veya ergenlerde kullanıma uygun birçok yaşam doyumu ölçeği büyük ölçekli grup yönetimi için çok uzun veya pratik değildir. Bu sebeple, küçük çocuklar için kısa ve pratik olan Yaşam Doyumu Ölçeğinin (Çocuk Formu) özellikle veri toplamak için zamanın kısıtlı olduğu durumlarda, boylamsal çalışmalarda, deneyim örnekleme çalışmalarında çok yönlü fayda sağlayacağı ümit edilmektedir.

Yaşam doyumunun bağıntılarına ilişkin yapılan çalışmalar, çocukların ve gençlerin yaşam doyumu düzeylerindeki bireysel farklılıkların bireyin duyuşsal, bilişsel ve davranışsal işleyişi gibi çok çeşitli psikososyal değişkenler ile ilişkili olduğunu göstermektedir (Diener ve Diener, 1995; Huebner, 2004; Suldo, Savage ve Mercer, 2014; Terry ve Huebner, 1995). Alan yazında, okul öncesi dönem çocuklarının yaşam doyumu ile ilişkili araştırmalara pek rastlanmamakla birlikte Ünüvar, Çalışandemir, Tagay ve Amini (2015) tarafından Türkiye’de ve Afganistan’da yaşayan okul öncesi dönem çocuklarının mutluluk algılarının araştırıldığı çalışmanın konu alanına ışık tutarak katkı sağladığı görülmektedir. Çalışmada Türkiye’de yaşayan çocukların mutluluk algılarına dair yanıtlarının çoğunlukla “oyun ve eğlence” şeklinde ifade edildiği görülürken; Afganistan’da yaşayan çocukların güvenlik-korunma ile ilgili yanıtlar verdikleri görülmüştür. Bulgular, çocukların içinde buldukları koşulların mutluluk algılarını ve kaynaklarını etkilediği yönünde yorumlanmıştır. Demiriz ve Ulutaş (2016) araştırmalarında, okul öncesi dönem çocuklarının mutluluk düzeylerinin mizaç özellikleri ve cinsiyet, yaş, kardeş sayısı gibi değişkenlere göre farklılık gösterdiğini tespit etmişlerdir. Siyez ve Kaya (2008) çalışmalarında, farklı sosyometrik statüde sahip ilköğretim öğrencilerinin yaşam doyumu ölçümlerinde aile ve akranlar alt boyutlarına ilişkin puanlar arasında anlamlı farklılık olduğu bulgusuna ulaşmışlardır. Bulgular doğrultusunda, öğrencilerin arkadaşları tarafından reddedildiklerinde kendilerini mutsuz hissederek yaşam doyumu düzeylerinin olumsuz etkilenebileceği ifade edilmiştir. Gün ve Bayraktar (2008), ergenlerin göç yaşama durumlarına göre yaşam doyumu, benlik saygısı ve sosyal destek ağlarını karşılaştırdıkları araştırmalarında, kültürel açıdan farklılık gösteren bölgelere göç etmiş olan ergenlerin benlik saygısı ve yaşam doyumu düzeylerinin diğer gruplardan düşük olduğunu tespit etmişlerdir. Hiloğlu ve Cenkseven-Önder (2010), öğrencilerin yaşam doyumlarının zorba ve kurban olma davranışlarını yordayıcı rolünü inceledikleri çalışmada, yaşam doyumunun yaşanılan çevre ve okul alt boyutlarının zorba olma davranışlarının anlamlı yordayıcıları olduğu; arkadaşlık, yaşanılan çevre ve okul alt boyutlarının kurban olmanın anlamlı yordayıcıları olduğu bulgusuna ulaşmışlardır. Suldo ve Huebner (2004) ile Lewinsohn, Redner ve Seeley (1991) tarafından yapılan çalışmalar, düşük yaşam doyumunun psikopatolojinin ortaya çıkmasından önce gösterildiğine dair, yaşam doyumu düzeyinin etkilerinin yönü ve klinik durumlarda yaşam doyumu ölçeklerinin potansiyel yararlılığı hakkında ihtiyaç duyulan bilgiler sağlamıştır. Bu doğrultuda, mevcut ölçme aracı ile çocukların yüksek veya düşük doyumu ile ilgili elde edilen bilgilerin, ilgililere potansiyel riskleri belirleme ve bu konuda yapılacak çalışmalar konusunda yardımcı olabileceği düşünülmektedir. Yaşam doyumunun yapısı ile anlam ve etkilerinin anlaşılması, çeşitli bağıntı ve perspektifleri içeren araştırmalarla büyük ölçüde artırılabilir. Araştırmaların ilerlemesinde önemli bir sonraki adımda, Yaşam Doyumu Ölçeğinin (Çocuk Formu) tahmine dayalı geçerliliğinin araştırılması önerilmektedir. Bu alanda gerçekleştirilecek boylamsal araştırmalar çocuk yaşam doyumu raporlarının doğasını ve etkilerini açıklığa kavuşturmak için önemli bir fırsat sunmaktadır.



**Araştırma ve Yayın Etiği Beyanı**

Bu çalışma 29.04.2020 tarih ve 93803232-622.02/sayılı Pamukkale Üniversitesi Sosyal ve Beşerî Bilimler Araştırma ve Yayın Etiği Kurulu tarafından verilen Etik Kurul Onay Belgesi ile bilimsel araştırma ve yayın etiği kurallarına uygun olarak hazırlanmıştır.

**Yazarların Makaleye Olan Katkıları**

Yazar 1'in makaleye katkısı %50, Yazar 2'nin makaleye katkısı %50'dir.

**Çıkar Beyanı**

Yazarlar arasında herhangi bir çıkar çatışması bulunmamaktadır.

### Kaynaklar

- Abed, N., Pakdaman, S., Heidari, M. ve Tahmassian, K. (2016). Developing Psychological Well-Being Scale for Preschool Children. *Global Journal of Health Science*, 8(11), 104-111. <https://doi.org/10.5539/gjhs.v8n11p104>
- Akın, A., Uysal, R. ve Çitemel, N. (2013). Çocukluk Dönemi Mutluluk/Huzur Anıları Ölçeğinin Türkçe formunun geçerlik ve güvenilirlik çalışması. *Uludağ Üniversitesi Eğitim Fakültesi Dergisi*, 26(1), 71-80.
- Anat Shoshani, A. ve Slone, M. (2017). Positive education for young children: Effects of a positive psychology intervention for preschool children on subjective well being and learning behaviors. *Positive Education: Theory, Practice, and Evidence*. <https://doi.org/10.3389/fpsyg.2017.01866>
- Atan, A. ve Buluş, M. (2021). Çocuklarda psikolojik iyi oluş: Bir model önerisi ve ölçek geliştirme çalışması. *Marmara Üniversitesi Atatürk Eğitim Fakültesi Eğitim Bilimleri Dergisi*, 54, 97-128. <https://doi.org/10.15285/maruaebd.845941>
- Ben-Arieh, A. (2005). Where are the children? Children's role in measuring and monitoring their well-being. *Social Indicators Research*, 74, 573-596. <http://dx.doi.org/10.1007/s11205-004-4645-6>
- Ben-Arieh, A. (2008). The child indicators movement: Past, present and future. *Child Indicators Research*, 1(1), 3-16. <https://doi.org/10.1007/s12187-007-9003-1>
- Bender, T. (1997). Assessment of subjective well-being in children and adolescents. In G. Phye (ed.), *Handbook of Classroom Assessment: Learning, Achievement, and Adjustment* (Academic Press, San Diego), 199-225.
- Bjarnason, T., Bendtsen, P., Arnarsson, A.M., Borup, I., Iannotti, R.J., Löfstedt, P., Haapasalo, I. ve Niclasen, B. (2012). Life satisfaction among children in different family structures: A comparative study of western societies. *Children & Society* 26(1), 51-62. <http://dx.doi.org/10.1111/j.1099-0860.2010.00324.x>
- Büyüköztürk, Ş. (2002). Faktör analizi: Temel kavramlar ve ölçek geliştirmede kullanımı. *Kuram ve Uygulamada Eğitim Yönetimi*, 32, 470-483.
- Büyüköztürk, Ş. (2010). *Veri analizi el kitabı: İstatistik, araştırma deseni spss uygulamaları ve yorum* (11. Baskı). Ankara: Pegem Akademi.
- Cenkseven-Önder, F. ve Yılmaz, Y. (2012). Ortaöğretim öğrencilerinde görülen kuraldışı davranışları yordamada yaşam doyumu ve anne-baba stillerinin rolü. *Kuram ve Uygulamada Eğitim Bilimleri*, 12(3), 1737-1748.
- Çam, Z. ve Artar, M. (2014). Ergenlikte yaşam doyumu: Okul türleri bağlamında bir inceleme. *Anemon MŞÜ Sosyal Bilimler Dergisi*, 2(1), 23-46.
- Çokluk, Ö., Şekercioğlu, G. ve Büyüköztürk, Ş. (2018). *Sosyal bilimler için çok değişkenli istatistik SPSS ve LISREL uygulamaları* (5. baskı). Ankara: Pegem Akademi.
- Demiriz ve Ulutaş (2016). Çocuklar ne kadar mutlu? Bazı değişkenlere göre çocuklarda mutluluğun belirlenmesi. *Adnan Menderes Üniversitesi Eğitim Fakültesi Dergisi*, 7(1), 16-24.
- Diener, E. (1984). Subjective well-being. *Psychological Bulletin*, 95(3), 542-575. <https://doi.org/10.1037/0033-2909.95.3.542>
- Diener, E. (1994). Assessing subjective well-being: Progress and opportunities. *Social Indicators Research* 31, 103-157. <https://doi.org/10.1007/BF01207052>
- Diener, E. ve Diener, M. (1995). Cross-cultural correlates of life satisfaction and self-esteem. *Journal of Personality and Social Psychology* 68, 653-663. <https://doi.org/10.1037/0022-3514.68.4.653>
- Diener, E., Suh, E.M., Lucas, R.E. ve Smith, H.L. (1999). Subjective well-being: Three decades of progress'. *Psychological Bulletin*, 125, 276-302. <https://doi.org/10.1037/0033-2909.125.2.276>
- Duckworth, A.L., Steen, T.A. ve Seligman, M.E.P. (2005). Positive psychology in clinical practice. *Annual Review of Clinical Psychology*, 1, 629-651. <https://doi.org/10.1146/annurev.clinpsy.1.102803.144154>

- Eid, M. ve Diener, E. (2004). Global judgments of subjective well-being: Situational variability and long-term stability. *Social Indicators Research*, 65(3), 245-277. <https://doi.org/10.1023/B:SOCI.0000003801.89195.bc>
- Erkuş, A. (2016). *Psikolojide ölçek geliştirme I-Temel kavramlar ve işlemler* (3. Baskı). Ankara: Pegem Akademi.
- Eryılmaz, A. (2009). Ergen Öznel İyi Oluş Ölçeğinin geliştirilmesi. *Türk Eğitim Bilimleri Dergisi*, 7(4), 975-989.
- Fogle, L., Huebner, E.S. ve Laughlin, J. E. (2002). The relationship between temperament and life satisfaction in early adolescence: Cognitive and behavioral mediation models. *Journal of Happiness Studies*, 3, 373-392.
- Frederickson, B. (1998). What good are positive emotions? *Review of General Psychology*, 2, 300-319. <https://doi.org/10.1037/1089-2680.2.3.300>
- Frisch, M.B. (1998). Quality of life therapy and assessment in health care. *Clinical Psychology: Science and Practice* 5, 19-40. <https://doi.org/10.1111/j.1468-2850.1998.tb00132.x>
- Frisch, M.B. (2000). Improving mental and physical health care through quality of life therapy and assessment. In E. Diener and D. R. Rahtz (Eds.), *Advances in quality of life theory and research* (pp. 207-241). New York: Kluwer Academic.
- Gable, S. L. ve Haidt, J. (2005). What (and why) is positive psychology? *Review of General Psychology*, 9(2), 103-110. <https://doi.org/10.1037/1089-2680.9.2.103>
- Gilman, R. (2001). The relationship between life satisfaction, social interest, and frequency of extracurricular activities among adolescent students. *Journal of Youth and Adolescence* 30, 749-767.
- Gilman, R. ve Huebner, S. (2003). A review of life satisfaction research with children and adolescents. *School Psychology Quarterly*, 18(2), 192-205. <https://doi.org/10.1521/scpq.18.2.192.21858>
- Gilman, R., Huebner, E.S. ve Laughlin, J.E. (2000). A first study of the Multidimensional Students' Life Satisfaction Scale with adolescents. *Social Indicators Research* 52, 135-160. <https://doi.org/10.1023/A:1007059227507>
- Greenspoon, P.J. ve Saklofske, D.H. (1997). Validity and reliability of the Multidimensional Students' Life Satisfaction Scale with Canadian children. *Journal of Psychoeducational Assessment*, 15(2), 138-155. <https://doi.org/10.1177/073428299701500204>
- Gün, Z. ve Bayraktar, F. (2008). Türkiye'de iç göçün ergenlerin uyumundaki rolü. *Türk Psikiyatri Dergisi*, 19(2), 167-176.
- Hilooğlu, S. ve Cenkseven-Önder, F. (2010). İlköğretim ikinci kademe öğrencilerinde zorbalığı yordamada sosyal beceri ve yaşam doyumunun rolü. *İlköğretim Online*, 9(3), 1159-1173.
- Hirshfeld-Becker, D.R. ve Biederman, J. (2002). Rationale and principles for early intervention with young children at risk for anxiety disorders. *Clinical Child and Family Psychology Review*, 5(3), 161-172. <https://doi.org/10.1023/A:1019687531040>
- Hoy, B.D. (2011). *Links between parents' and children's levels of gratitude, life satisfaction, and hope*. [Unpublished master thesis]. University of South Florida.
- Huebner, E.S. (1994). Preliminary development and validation of a Multidimensional Life Satisfaction Scale for children. *Psychological Assessment*, 6, 149-158. <https://doi.org/10.1037/1040-3590.6.2.149>
- Huebner, E.S. (1997). Life satisfaction and happiness. In Bear, G.G., Minke, K.M., ve Thomas, A. (Eds.), *Children's needs II: Development, problems and alternatives* (pp. 271-278). Bethesda, MD: National Association of School Psychologists
- Huebner, E.S. (2004). Research of life satisfaction of children and adolescents. *Social Indicators Research*, 66, 3-33.

- Huebner, E.S. ve Furlong, M. (2016). Promoting students' happiness: Positive psychology intervention strategies in school-based practice. Practical interventions in the schools series. In S. Suldo (Ed.), *Measuring student's well-being* (pp.Chapter 2). Publisher: Guilford.
- Huebner, E.S. ve Gilman, R. (2002). An introduction to the multidimensional students' life satisfaction scale. *Social Indicators Research*, 60, 115–122. <https://doi.org/10.1023/A:1021252812882>
- Huebner, E.S., Drane, W. ve Valois, R. (2000). Levels and demographic correlates of adolescent life satisfaction reports. *School Psychology International* 21, 281–292. <https://doi.org/10.1177/0143034300213005>
- Huebner, E. S., Suldo, S.M., Smith, L.C. ve McKnight, C.G. (2004). Life satisfaction in children and youth: Empirical foundations and implications for school psychologists. *Psychology in the Schools*, 41(1), 81–93. <https://doi.org/10.1002/pits.10140>
- Karakoç F. Y. ve Dönmez, L. (2014). Ölçek geliştirme çalışmalarında temel ilkeler. *Tıp Eğitimi Dünyası*, 13(40), 39-49. <https://doi.org/10.25282/ted.228738>
- Karasar, N. (2012). Bilimsel araştırma yöntemi. Ankara: Nobel Yayınevi.
- Kaya, A. ve Siyez, D.M. (2008). Sociometric status and life satisfaction among Turkish elementary school students. *Eğitim Araştırmaları-Eurasian Journal of Educational Research*, 32, 69-82.
- Kline, R.B. (2005). Principles and practice of structural equation modeling (2nd ed.). New York: The Guilford Press.
- Koyuncu, İ. ve Kılıç, A.F. (2019). Açımlayıcı ve doğrulayıcı faktör analizlerinin kullanımı: Bir doküman incelemesi. *Eğitim ve Bilim*, 44(198), 361-388. <https://doi.org/10.15390/EB.2019.7665>
- Lewinsohn, R., Redner, J. ve Seeley, J. (1991). The relationship between life satisfaction and psychosocial variables: New perspectives. In F. Strack, M. Argyle and N. Schwartz (eds.), *Subjective Well-being* (Plenum Press, New York), 193-212.
- Lyons, M.D., Huebner, E.S., Hills, K. J. ve Shinkareva, V.S. (2013). The dual-factor model of mental health: Further study of the determinants of group differences. *Canadian Journal of School Psychology*, 27, 183–196. <https://doi.org/10.1177/0829573512443669>
- Lyubomirsky, S., King, L. ve Diener, E. (2005). The benefits of frequent positive affect: Does happiness lead to success? *Psychological Bulletin*, 131(6), 803-855. <https://doi.org/10.1037/0033-2909.131.6.803>
- Marsh, H.W., Barnes, J. ve Hocevar, D. (1985). Self–other agreement on multidimensional self-concept ratings: Factor analysis and multitrait–multimethod analysis. *Journal of Personality and Social Psychology*, 49(5), 1360–1377. <https://doi.org/10.1037/0022-3514.49.5.1360>
- Martin, K.M. ve Huebner, E.S. (2007). Peer victimization and prosocial experiences and emotional well-being of middle school students. *Psychology in Schools*, 44(2), 199-208. <https://doi.org/10.1002/pits.20216>
- McCabe, K., Bray, M.A., Kehle, T.J., Theodore, L.A. ve Gelbar, N.W. (2011). Promoting happiness and life satisfaction in school children. *Canadian Journal of School Psychology*, 26(3), 177-192. <https://doi.org/10.1177/0829573511419089>
- McCullough, M.E. ve Snyder, C.R. (2000). Classical sources of human strength: Revisiting an old home and building a new one. *Journal of Social and Clinical Psychology*, 19, 1-10. <https://doi.org/10.1521/jscp.2000.19.1.1>
- Park, N.S. (2000). *Life satisfaction among children and adolescents: Cross-cultural and developmental comparisons*. [Unpublished doctorate thesis]. University of South Carolina.
- Pavot, W. ve Diener, E. (1993). Review of the satisfaction with Life Scale. *Psychological Assessment*, 5, 164-172. <https://doi.org/10.1037/1040-3590.5.2.164>
- Proctor, C.L., Linley, P.A. ve Maltby, J. (2009). Youth life satisfaction: A review of the literature. *Journal of Happiness Studies*, 10, 583-630. <https://doi.org/10.1007/s10902-008-9110-9>

- Scherer, R.F., Wiebe, F.A., Luther, D.C. ve Adams, J.S. (1988). Dimensionality of coping: Factor stability using the Ways of Coping Questionnaire. *Psychological Reports*, 62(3), 763–770. <https://doi.org/10.2466/pr0.1988.62.3.763>
- Schwarz, N. ve Strack, F. (1991). Evaluating one's life: A judgment model of subjective well-being. In F. Strack, M. Argyle, ve N. Schwarz (Eds.), *Subjective wellbeing: An interdisciplinary perspective* (pp. 27–48). Oxford: Pergamon Press.
- Seçer, İ. (2015). *Psikolojik test geliştirme ve uyarılama süreci-SPSS ve LISREL uygulamaları*. Ankara: Anı Yayıncılık.
- Seligman, M. (1998). What is the good life? *American Psychological Association Monitor*, 29(10), 1-2.
- Seligman, M.E.P. ve Csikszentmihalyi, M. (2000). Positive psychology: An introduction. *American Psychologist*, 55, 5-14. <https://doi.org/10.1037/0003-066X.55.1.5>
- Suldo, S.M. ve Huebner, E.S. (2004). Does life satisfaction moderate the effects of stressful life events on psychopathological behavior during adolescence? *School Psychology Quarterly*, 19(2), 93-105. <https://doi.org/10.1521/scpq.19.2.93.33313>
- Suldo, S.M., Savage, J.A. ve Mercer, S. (2014). Increasing middle school students' life satisfaction: Efficacy of a positive psychology group intervention. *Journal of Happiness Studies*, 15, 19–42. <https://doi.org/10.1007/s10902-013-9414-2>
- Tabachnick, B.G. ve Fidell, L.S. (2015). *Çok değişkenli istatistiklerin kullanımı*. Ankara: Nobel Akademik Yayıncılık.
- Tatlıdil, H. (2002). *Uygulamalı çok değişkenli istatistiksel analiz*. Ankara: Akademi Matbaası.
- Telef, B.B. (2014). School children's happiness inventory: The validity and reliability study. *Journal of Educational Sciences*, 6(1), 130-143.
- Terry, T. ve Huebner, E.S. (1995). The relationship between self-concept and life satisfaction in children. *Social Indicators Research*, 35, 39–52. <https://doi.org/10.1007/BF01079237>
- Tezbaşaran, A. (1997). *Likert tipi ölçek geliştirme kılavuzu* (2. baskı). Ankara: Türk Psikologlar Derneği Yayını.
- Ünüvar, P., Çalışandemir, F., Tagay, Ö. ve Amini, F. (2015). Okul öncesi dönem çocuklarının mutluluk algısı (Türkiye ve Afganistan Örneği). *Mehmet Akif Ersoy Üniversitesi Eğitim Fakültesi Dergisi*, 34, 1-22.
- Veenhoven, R. (1984). *Conditions of happiness*. DOI:10.1007/978-94-009-6432-7 Elde edilme tarihi 30 Eylül 2021, [https://www.researchgate.net/publication/321609393\\_Conditions\\_of\\_Happiness](https://www.researchgate.net/publication/321609393_Conditions_of_Happiness)
- Veenhoven, R. (1991). Is happiness relative? *Social Indicators Research*, 24(1), 1-34. <https://doi.org/10.1007/BF00292648>
- Yurdugül, H. (2005). Ölçek geliştirme çalışmalarında kapsam geçerlikleri için kapsam geçerlik indekslerinin kullanılması. *XIV Ulusal Eğitim Bilimleri Kongresi. Pamukkale Üniversitesi*. 28-30 Eylül. Denizli.

# The Relationship between Economic, Social, and Political Globalization and Economic Performance in Turkic States

Türker ŞİMŞEK<sup>1</sup>

Türk Devletlerinde Ekonomik, Sosyal ve Politik Küreselleşme ile Ekonomik Performans Arasındaki İlişki

The Relationship between Economic, Social, and Political Globalization and Economic Performance In Turkic States

## Öz

Bu makale, KOF küreselleşme endeksinin alt boyutları olan ekonomik, sosyal ve politik küreselleşme endeksleri ile Türk Devletlerinde ekonomik performanslar arasındaki ilişkiyi 1991-2019 dönemi için incelemektedir. Analizde uygulanan Dinamik Sıradan En Küçük Kareler Ortalama Grubu (DOLSMG-Demean) yöntemi sonucunda, Türk Devletlerinde ekonomik performans ile ekonomik küreselleşme arasında pozitif ve istatistiksel olarak anlamlı; ekonomik performans ile sosyal küreselleşme arasında negatif ve istatistiksel olarak anlamlı bir ilişki tespit edilmiştir. Bunun yanında politik küreselleşme ekonomik büyümeyi olumlu etkilese bile istatistiksel olarak anlamlı bulunmamıştır. Bu nedenle hükümetler vergi politikalarını iyileştirerek dış ticaret engellerini azaltmalı, dış ticaret hacmini artırmalı, uluslararası ticareti teşvik etmeli ve ekonomik küreselleşmeden daha fazla yararlanmalıdır. Ayrıca, sosyal küreselleşmenin ekonomik büyüme üzerindeki olumsuz etkilerini azaltan politikalar benimsenmelidir.

**Anahtar Kelimeler:** Ekonomik Küreselleşme, Sosyal Küreselleşme, Politik Küreselleşme, Panel Veri Analizi

## Abstract

This article examines the relationship between economic, social and political globalization indices, which are the sub-dimensions of KOF globalization index, and economic performances in Turkish States from 1991 to 2019. As a result of the Dynamic Ordinary Least Squares Mean Group (DOLSMG-Demean) method applied in the analysis, there is a positive and statistically significant relationship between economic performance and economic globalization in the Turkic States; A negative and statistically significant relationship is found between economic performance and social globalization. In addition, although political globalization positively affects economic growth, it is not statistically significant. For this reason, governments should reduce foreign trade barriers, increase foreign trade volume, encourage international trade, and benefit more from economic globalization by improving their tax policies. In addition, policies that reduce the negative effects of social globalization on economic growth should be adopted.

**Keywords:** Economic Globalization, Social Globalization, Political Globalization, Panel Data Analysis

**Makale Türü:** Araştırma Makalesi

**Paper Type:** Research Article

<sup>1</sup> Associate Professor Doctor, Tokat Gaziosmanpaşa University, Faculty of Economics and Administrative Sciences, Department of Economics, turker.simsek@gop.edu.tr, ORCID: <https://orcid.org/0000-0001-7581-7590>

## **1. Introduction**

In the world economy, especially during the last 50-60 years, the increasing mutual economic dependence and the increase in the actors involved in the international system have led to certain transformations in the national economic policies of the countries, primarily commercial and financial openness. This phenomenon, called economic globalization, affects the strategies followed by countries and exposes them to the opportunities and challenges of the global age.

The phenomenon of globalization attracts researchers' attention in the social sciences field, as it closely concerns subjects such as lifestyle, trade, finance, employment, and governance. There has yet to be a generally accepted and agreed definition of globalization. Therefore, it is a difficult to understand and elusive term that can change according to the point of view.

"Globalization: Threat or Opportunity?" prepared by researcher S. Fisher by the International Monetary Fund. In this study, it is emphasized that globalization is a historical process and that it emerges as a result of the advancement of technology. According to the study, globalization refers to the increasing integration of economies, mainly due to trade and financial mobility. The mobility of labor and technology across international borders also affects countries' cultural, political, and environmental aspects. In addition, Pieterse (2015) sees globalization as a spark of conflict because it disrupts popular ideology from a socio-economic and political point of view and obliges governments to produce new paradigms. Although the effects of globalization on the economy and society are different in Turkic states, it is clear that they are more affected by international events and developments than in the past. Well-managed globalization will be beneficial in terms of resource allocation and increase potential growth. However, not all sectors in the country will benefit from this benefit at the same rate. Sectors that can adapt quickly to innovation and change and groups with qualified labor force will be the ones that benefit most from the benefits of globalization.

On the other hand, sectors or companies that cannot adapt to change will be disadvantaged and deprived of the benefits of globalization. The costs and risks of globalization, especially for developing economies, cannot be ignored. Along with globalization, a decreasing trend was not observed regarding injustice in income distribution, environmental degradation, and economic policies that did not match the facts. These deficiencies have increased the gap between the rich and poor in countries such as the developing Turkic states, especially African countries.

It should be noted that two strategic components are the driving force behind the modern globalization trend. The first is the technological change that has significantly reduced transport, information, and communication costs between various economies. The second is policy decisions that affect international integration structures. In developed countries, globalization is a natural platform for increasing business opportunities, accelerating innovation, and promoting global culture. Developing countries have started implementing outward-looking policies to keep up with the developments in developed countries, especially the USA, UK, and Japan, and to integrate into the global economy. Thanks to these policies, they tried to accelerate economic growth.

Turkic States are seen as states with a shared history, socio-cultural background, and structures where a strong will is institutionalized. Especially the motive of the Central Asian Turkic States to protect their independence and the increasing trade volume with each other day by day bring the Turkic States to have a solid geopolitical position in Eurasia. Globalization is crucial in promoting economic growth, creating new jobs, transferring technology, and closing the trade gap in the Turkic States. Globalization, geopolitical, economic, and social tensions in the Turkic States will likely increase or decrease. This situation directly affects the economic performance of the countries concerned. Therefore, this study aims to examine the effect of globalization on economic performance in Turkic States. The study is important because it is one of the few studies that reveal

how the sub-dimensions of globalization affect economic performance with an empirical application in this period when the Turkic States gained dynamism, attracted attention, and contributed to the relevant literature.

The theoretical framework will be discussed after the introductory part of the study, which aims to explain the relationship between globalization and economic performance. In the next section, after the literature review and econometric analysis findings are evaluated, the study will be concluded with the conclusion section.

## **2. Globalization And Economic Performance**

While some see globalization as a tool of opportunity and wealth, others also describe it as a threat. Empirical research in the field of economics shows that globalization has positive effects on economic performance and welfare and reduces poverty. Therefore, it can be said that the optimistic approach to the phenomenon of globalization is strongly supported by academic research. In the last 50 years, when we look at the trade-in exported goods, an increase of approximately thirty times has been observed, while the world's gross domestic product has increased approximately nine times. This situation shows that the global economy is making itself feel more intensely daily. The development of communication technologies such as telegraph, fax, internet, telephone, and vehicles such as ships, planes, and trucks played an essential role in increasing world trade and economic globalization. In addition to technological progress, the exchange of production factors, legal regulations, institutional improvement in financial structures, and social insurance contributions to economic globalization.

The adverse effects of the two world wars and the accompanying trade restrictions hurt globalization and economic performance. It was only in 1980 that the share of exports and imports in the gross domestic product could reach the level before the first world war. The deepening of economic and financial crises was prevented by the rounds of negotiations led by the General Agreement on Tariffs and Trade (GATT), the establishment of the World Trade Organization in 1995, and the reduction of trade barriers on a global scale.

When international trade theories are examined, it is seen that international trade can affect countries' economic performance and welfare through different channels. David Ricardo (1817), in his work entitled *Principles of Political Economy and Taxation*, emphasized that countries should specialize in the products they are comparatively superior to and support the export of those products. This emphasis on comparative advantages implies that a country can increase its total consumption while having limited resources and must use fewer resources to reach a certain level of consumption. Trade is conducive to prosperity, for example, not because it creates employment but because the goods produced make it possible to increase imports and use limited resources more efficiently. Another Classical Economist, J. Stuart Mill, with his economic view called the Law of Mutual Demand, defended the idea that if the flexibility or severity of a country's demand for the other country's goods is known, it is easy to determine the terms of trade.

On the other hand, Alfred Marshal contributed to the role of supply and demand in determining the terms of trade, which J. S. Mill should have mentioned more through the offer curves (Marshall, 2003). In Classical Theory, Ricardo attributes countries' comparative advantages to technological differences. In contrast, Heckscher and Ohlin's Neo-Classical Trade Theory attributes it to different access to resources and factors in the first half of the 20th century. Factor Endowment Theory, or Heckscher-Ohlin Theory, is widely accepted and tries to explain why production costs differ between countries with the factor endowment countries have. Accordingly, there are labor-rich and capital-rich countries in the world. Some produced goods are classified as labor-intensive, and some as capital-intensive goods. Technology is the main factor that determines the classification of goods.



According to the technologies they have, countries produce labor-intensive goods cheaper if they are labor-rich countries and capital-intensive goods if the capital is rich. Therefore, they have a comparative advantage over other countries and should specialize in these areas (Heckscher, 1919; Ohlin, 1933). Three different foreign trade theories emerged from the Heckscher-Ohlin Theory. The first is the "Factor Price Equalization Theory," which argues that relative factor prices will be equalized between countries by only trading goods without international physical factor movement.

According to this theory, in a situation where restrictive assumptions such as the absence of any barriers to foreign trade, the same production technologies, and constant cost conditions are accepted, foreign trade between countries reduces price differences and equalizes each other. Because while the demand for the intensive factor in the country will increase, the demand for the scarce factor will decrease. This, in turn, will cause the factor prices to change and ensure their equalization. The second theory, derived from the Heckscher-Ohlin Theory, is the "Stolper Samuelson" theorem. Paul Samuelson and Wolfgang Stolper put it forward during the Second World War. According to this Theory, understanding free foreign trade changes the income distribution in favor of the abundant factor of production in a country and the understanding of protectionism in favor of the scarce factor. Under free trade conditions, each country specializes in goods that use that factor intensively and exports them in whatever factor it is rich in.

On the other hand, it also imports the goods produced by the scarce factor. Due to this specialization tendency, the demand for the intensive factor increases, and the demand for the scarce factor decreases. This will lead to a relative decrease in the price of the scarce factor. Thus, the income distribution changes in favor of the intensive factor. When protectionist policies are applied, the demand for scarce resources will increase as production will increase in industries where scarce factors are used intensively. This situation will increase the cost of the scarce factor, and the income distribution will change in favor of the scarce factor (Stolper and Samuelson, 1941: 58-73). The third theory, derived from the Heckscher-Ohlin Theory, is the Rybczynski Theorem. According to the Rybczynski Theory, if the supply of one of the labor and capital factors increases while the supply of the other remains constant, the production of the goods produced by the increasing factor increases while the production of the goods produced by the other factor decreases (Rybczynski, 1955: 336-341).

Modern international trade theories have made essential contributions to explaining the reasons for foreign trade for goods of different natures between countries with different structures and levels of development. The "Skilled Labor Theory" developed by Keasing (1965, 1966) and Kenen (1966) shows the differences in skilled labor as the reason for foreign trade between developed countries in terms of industry. In the "Technology Gap Hypothesis" developed by Posner (1961), The industrialized country that invented a good becomes the first exporter because it has a technological monopoly. However, as the technology of the exporting country spreads to other countries over time, the export of the relevant country decreases. Because due to advantages such as cheap labor power, other countries can make that good cheaper. Thus, while the export amount of the new participating countries increases, the export of the inventor country decreases. Studies such as Ohlin (1933), and Grubel and Lloyd (1975) emphasized the importance of economies of scale in intra-industry trade. Thanks to international trade, expanding markets and economies of scale benefit firms. P. Krugman, who has significantly contributed to international trade theories, states that even if countries have similar technology, preferences, and production costs, free trade will benefit countries. Monopolistic competition markets and product differentiation expand markets for firms in international trade, and costs fall as firms' scale of production increases. In this respect, Krugman has made essential contributions to explain the reasons for international trade (Krugman, 1979: 469-479; Krugman, 1980, 1981). The theories of international trade, which are still very actively discussed today, state that trade through the specified channels should be positioned in a way that contributes

most to economic growth or provides added value to economic performance. Encouraging the international spread of trade technologies allows underdeveloped countries to increase their production and economic performance by using existing technologies without doing the necessary research and development activities. This situation also explains the rapid economic growth in developing countries, especially China.

### 3. Literature Review

There are many studies in the literature on globalization and economic performance. These studies can be broadly classified in two ways. In the first category, there are studies evaluating globalization with commercial and financial openness data; In the second category, there are studies that try to measure globalization with social and political data and commercial and financial openness. The critical studies in the literature are given in Table 1.

**Table 1:** Brief Literature Review on the Relationship between Globalization and Economic Performance

Article	Period and Countries	Methods	Variable(s) Used as an Indicator of Globalization	Findings
Sachs and Warner (1995)	1970-1989 122 Countries	Panel Data Analysis	Openness Level	It has been determined that the increase in openness in the country's economies positively affects economic growth/ performance.
Borensztein, Gregorio and Lee (1998)	1970-1989 69 Developing Countries	Panel 2SLS and 3 SLS	Foreign Direct Investments	It has been determined that Foreign Direct Investments and capital investments increase production and employment positively in countries with high education levels. However, the curative effect on income distribution needs to be clarified.
Brunner (2003)	1960-1992 125 Countries	OLS Approach	Openness Level	In the long term, international trade positively impacts growth, and the effect was weak in the short term.
Dreher (2006)	1970-2000 123 Countries	GMM Approach	KOF Globalization Index	It has been concluded that globalization has a positive effect on economic performance.
Chang and Lee (2010)	1970-2006 23 OECD Countries	Panel Cointegration and Panel Causality Tests	KOF Globalization Index	It has been concluded that there is a long-term and bidirectional causality relationship between social globalization, economic globalization, general globalization, and economic

				growth.
Chang, Lee and Hsieh (2011)	1970-2006 G-7 Countries	Panel Cointegration and Panel Causality Tests	KOF Globalization Index	There is a long-term relationship between social globalization, globalization, and economic growth, and it was concluded that these variables positively affect growth.
Rao and Vadlamannati (2011)	1970-2005 21 Low-Income African Countries	Panel Data Analysis	KOF Globalization Index	The existence of a long-term relationship between social globalization, general globalization, and economic growth was determined, and it was concluded that these variables positively affect growth.
Leitao (2013)	1995-2011 27 EU Countries	GMM Approach	KOF Globalization Index	It has been determined that international trade and cultural globalization positively affect economic growth.
Samimi and Jenatabadi (2014)	1980-2008 Selected OIC Countries	Panel Data Analysis	KOF Globalization Index	It has been concluded that economic globalization has a positive effect on growth.
Maqbool-ur-Rahman (2015)	1981-2011 Pakistan, India, and Bangladesh	Johansen Cointegration Test and Granger Causality Test	KOF Globalization Index	It has been concluded that globalization has a positive effect on growth.
Elsherif (2016)	2001-2014 MENA Countries	GMM Approach	KOF Globalization Index	It has been concluded that globalization affects growth negatively.
Savrul and Incekara (2017)	1970-2015 ASEAN Countries	Panel Data Analysis	KOF Globalization Index	It has been concluded that while economic and social globalization positively affects growth, political globalization is not statistically significant.
Bataka (2019)	1980-2015 40 Sub-Saharan African Countries	Panel Data Analysis	KOF Globalization Index	It has been stated that globalization has a positive effect on growth.

Çelik and Ünsür (2020)	2000-2016 Selected 88 Countries	Panel Causality Test	KOF Globalization Index	While a two-way causality relationship was determined between economic, social, and technological globalization and growth, it was determined that there was one-way causality from economic growth to general globalization and from economic growth to political globalization.
Xu et al. (2021)	2003-2017 45 Asian Countries	Two-step System GMM	KOF Globalization Index	It has been concluded that globalization positively affects economic growth.
Liu et al. (2022)	1996-2019 8 South Asian Countries	Pooled ARDL	KOF Globalization Index	While globalization positively affects economic growth, increasing interest rates and inflationary pressures cannot sustain this effect.

When the relevant literature is examined, it is seen that most of the studies indicate that globalization has a positive effect on economic performance. However, studies such as Elsharif (2016) have also concluded that globalization negatively affects economic performance oppositely. Savrul and Incekara (2017) state that globalization has no statistically significant effect on economic growth. As can be seen, there are different views on the impact of globalization on economic performance. This difference may be due to the different countries included in the analysis and the consideration of different time zones. Examining the effects of sub-dimensions of globalization on economic performance in Turkic states will contribute to this literature, which is attracting more and more attention from researchers.

#### 4. Econometric Model and Methodology

In the study, globalization data was introduced by Dreher (2006). Then Dreher et al. (2008) used the KOF Globalization Index's economic, social, and political sub-dimensions developed in their studies. Globalization integrates national economies, cultures, technologies, and governance by creating links through knowledge, ideas, and trade. Thus, the economic boundaries between the international are blurred, and a system of interdependence is formed (Clark, 2000; Norris, 2000). Economic globalization is a type of globalization that refers to the widespread international movement of goods, capital, and services, as well as technology and knowledge. Political globalization is characterized by the diffusion of government policies implemented toward structural transformation in political power, authority, and forms of government. Social globalization refers to the spread of ideas, images, and cultures.

In the study, which deals with Turkic States such as Azerbaijan, Kazakhstan, Kyrgyzstan, Turkmenistan, Turkey, and Uzbekistan, globalization data were obtained from the KOF Swiss Economic Institute website as annual data covering the period 1991-2019, where there was no problem in providing data in order to create a balanced panel. Economic growth data was taken from

the World Bank Development Indicators Database as an economic performance indicator. The KOF globalization index is divided into three as economic globalization, political globalization, and social globalization. The model used in the econometric analysis is shown in Equation 1.

$$RGDP_{ij} = \alpha + \beta_1 ECOGL_{it} + \beta_2 POLGL_{it} + \beta_3 SOCGL_{it} + \varepsilon_{it} \quad (1)$$

The dependent variable is the RGDP variable, real gross domestic product growth rate, ECOGL variable economic globalization, POLGL variable political globalization, and SOCGL variable social globalization in Equation (1). The parameter  $\alpha$  represents the constant term, the parameter  $\beta$  represents the slope coefficients, and the parameter  $\varepsilon$  shows the error term.

The study used panel data analysis to determine the relationship between globalization and economic performance in the Turkic States. The stationarity of the series is essential so that the analysis results are reliable; that is, there is no spurious regression problem. In panel data analysis, the stationarity of the series can be tested with first and second-generation unit root tests. Cross-sectional dependence (correlation between units) tests are used to choose between first and second-generation unit root tests. If there is a correlation between the units in the series, the second-generation unit root tests are used, and if there is not, the first-generation unit root tests are used. In the study, the Pesaran (2004) CD test, which is used in cases where the cross-section size (N) is larger than the time dimension (T) and which is based on the error terms obtained from the Augmented Dickey-Fuller (ADF) regression estimation, should be considered in the study. Formulated versions of cross-sectional dependence tests are given in Equations (2), (3), and (4).

$$LM = T \sum_{i=1}^{N-1} \sum_{j=i+1}^N \hat{\rho}_{ij}^2 \sim X_{N(N-1)/2}^2 \quad (2)$$

$$LM_{adj} = \sqrt{\left(\frac{2}{N(N-1)}\right) \sum_{i=1}^{N-1} \sum_{j=i+1}^N \left[ \hat{\rho}_{ij}^2 \left( \frac{(T-k)\hat{\rho}_{ij}^2 - \mu_{Tij}}{\vartheta_{Tij}} \right) \right]} \sim N(0,1) \quad (3)$$

$$CD = \sqrt{\frac{2}{N(N-1)}} \left( \sum_{i=1}^{N-1} \sum_{j=i+1}^N \sqrt{T_{ij}} \hat{\rho}_{ij} \right) \quad (4)$$

After determining the cross-sectional dependence, it is determined whether the panel used is homogeneous or heterogeneous to determine which cointegration test will be used and which method will be applied in the coefficient estimation. Swamy S (1970) and Pesaran-Yamagata (2008) Delta tests were used to determine this. The mathematical representation of these tests is given in Equations (5), (6), and (7).

$$\hat{S} = X_{k(N-1)}^2 = \sum_{i=1}^N (\hat{\beta}_i - \bar{\beta}^*)' \hat{V}_i^{-1} (\hat{\beta}_i - \bar{\beta}^*) \quad (5)$$

$$\hat{\Delta} = \sqrt{N} \frac{N^{-1}\bar{S}-k}{\sqrt{2k}} \quad (6)$$

$$\hat{\Delta}_{adj} = \sqrt{N} \frac{N^{-1}\bar{S}-k}{\sqrt{Var(t,k)}} \quad (7)$$

After determining the presence of cross-sectional dependence, second-generation unit root tests are used to determine the stationarity of the series. In his study, Pesaran (2007) showed that the Pesaran CADF (Cross Sectional Augmented Dickey-Fuller) unit root test validates unit and time

dimensions regardless of size. In the panel CADF unit root test, the null hypothesis  $H_0: \beta_i = 0$  is valid for all  $i$ 's. The alternative hypothesis is  $H_1: \beta_i < 0$ ; expressed as  $i=1,2, \dots N_i$  and  $\beta_i = 0, i= 1+2, \dots N$ . Pesaran CADF unit root test  $t$  value is given in Equation (8):

$$t_1(N, T) = \frac{\Delta Y_i' \bar{M}_w Y_{i-1}}{\hat{\sigma}(Y_{i-1}' \bar{M}_w Y_{i-1})^{1/2}} \tag{8}$$

First and second-generation cointegration tests can be performed to determine the existence of cointegration, that is, a long-term relationship between the series. The determination of these tests is evaluated in terms of whether there is a correlation between the units between the series and homogeneity/heterogeneity in the constant and slope parameters. If there is a correlation between units in the series and the heterogeneous parameters, it is appropriate to use second-generation cointegration tests. In the study, Gengenbach, Urbain, and Westerlund panel cointegration tests, which are among the second-generation cointegration tests, were used due to the presence of cross-sectional dependence and heterogeneity of slope-constant parameters. Developed by Gengenbach, Urbain, and Westerlund (2015), this test has an error correction model and can be used in cross-sectional dependence and heterogeneity cases. While the Gengenbach, Urbain, and Westerlund panel cointegration test statistic is shown in Equation (9), the panel test statistic, which is the average of the test statistics of the units, is shown in Equation (10).

$$t_{c_i} = t_{\alpha_{y_i}} = \frac{\hat{\alpha}_{y_i}}{\hat{\sigma}_{\hat{\alpha}_{y_i}}} \tag{9}$$

$$\bar{t}_c = \frac{1}{N} \sum_{i=1}^N t_{c_i} \tag{10}$$

While the null hypothesis  $H_0: \alpha_{y_i} = \dots = \alpha_{y_N} = 0$  shows no cointegration relationship, the alternative hypothesis  $H_1: \alpha_{y_i} < 0$  confirms a cointegration relationship for at least one unit. After determining the existence of a long-term relationship, various methods are used to estimate the long-term coefficient according to the cross-sectional dependence and whether the parameters are homogeneous or heterogeneous. In the study, the dynamic ordinary least squares mean group (DOLSMG) method, a second-generation heterogeneous estimator that considers the cross-sectional dependence and heterogeneity of the parameters, was developed by Pedroni (2001), was used. After the methods used in the study are explained theoretically, the findings can now be included. Table 2 below shows the test results for the cross-sectional dependence.

**Table 2:** Cross-Sectional Dependence Tests Results

Tests	Statistics	p-value
LM	28.88	0.0167
LM <sub>adj</sub>	6.2	0.0000
CD	3.312	0.0009

The study used LM, LM<sub>adj</sub>, and CD tests to test the cross-sectional dependence. According to the results of these three tests, the panel has a cross-section dependency. Since the time dimension in the panel is larger than the unit size, the Pesaran CD test should be looked at from the test results performed above. As seen in the CD test, it does not accept the null hypothesis of "no cross-sectional dependence." As a result, there is a correlation between the units in the panel. Table 3 includes panel homogeneity tests.

**Table 3:** Results of Swamy S and Pesaran-Yamagata Homogeneity Tests

Tests	Chi <sup>2</sup> /Statistics	p-value
Swamy S	135.97	0.0000
$\Delta$	5.316	0.0000
$\Delta_{adj}$	5.844	0.0000

According to the results of the Swamy S and Pesaran-Yamagata  $\Delta$  tests in Table 3, the null hypothesis of "the panel is homogeneous" is not accepted. Attention should be paid to the Swamy S test results of these three tests because the panel's unit size is smaller than the time dimension (N<T). Therefore, when looking at the Swamy S result, the panel created for the Turkic States has a heterogeneous structure. Second-generation unit root tests should be applied instead of first-generation unit root tests due to the presence of cross-section dependency and heterogeneity of the panel. Table 4 shows the results of the Pesaran CADF test, the second-generation panel unit root test frequently used in the literature.

**Table 4:** Pesaran's CADF Panel Unit Root Test Results

Variables	Constant		Constant and Trend	
	I(0)	I(1)	I(0)	I(1)
RGDP	-3.154 (0.000)	-4.766 (0.000)	-3.316 (0.004)	-4.760 (0.000)
ECOGL	-2.307 (0.083)	-3.330 (0.000)	-2.935 (0.050)	-3.439 (0.001)
POLGL	-1.359 (0.844)	-2.396 (0.047)	-1.278 (0.997)	-2.872 (0.042)
SOCGL	-3.023 (0.001)	-3.933 (0.000)	-3.094 (0.020)	-4.478 (0.000)

When the results in Table 4 are examined, it is seen that while the POLGL variable is not stationary at the level, it becomes stationary when the first-degree difference is taken, both with constant and constant+trend. A similar situation applies to the ECOGL variant. RGDP and SOCGL variables are stationary at this level. Gengenbach, Urbain & Westerlund's (2015) Panel EC test was used to test whether the variables have a long-term relationship.

**Table 5:** Gengenbach, Urbain & Westerlund (2015) Panel EC Test Results

d.y	Coefficient	T-bar	p-value
y(t-1)	-1.121	-5.089	<=0.01

When the p-value in Table 5 is examined, the null hypothesis that "there is no cointegration" is rejected. This error shows that there is a coefficient of correction and the existence of a long-term relationship between variables. After a long-term relationship between the variables is determined, this relationship's long-term coefficient should be estimated. Since all the variables included in the

analysis are stationary in a different order, it will be appropriate to use ARDL-based methods. In addition, the presence of cross-sectional dependence on the panel and the heterogeneous structure of the panel requires the use of the Dynamic Ordinary Least Squares Mean Group (DOLSMG-Demean) method. Table 6 shows the results of the DOLSMG-Demean developed by Pedroni.

**Table 6:** Pedroni's DOLSMG Test Results

<b>Dependent Variable: RGDP</b>		
<b>Variables</b>	<b>Beta</b>	<b>t-stat</b>
<b>ECOGL</b>	0.146***	6.209
<b>SCOGL</b>	-1.262***	-8.702
<b>POLGL</b>	0.412	0.414

\*\*\*, \*\*, \* values indicate that the variables are statistically significant at 1%, 5%, and 10% significance levels, respectively.

When the results in Table 6 were examined, ECOGL and SCOGL variables were statistically significant at 5% significance levels, while the POLGL variable was not statistically significant. Political globalization does not have a statistically significant effect on economic performance in the Turkic States. In addition, a unit increase in economic globalization increases economic performance by 0.146, while a unit increase in social globalization decreases economic performance by 1.262 units. As can be seen, the spread of government policies in Turkic States only significantly affects economic performance. However, the diffusion of ideas, knowledge, and culture in the Turkic States has an interesting negative impact on economic performance. This situation can be explained by the fact that the understanding of management and governance of the Turkic States differs from each other. The spread of social globalization in states governed by a more despotic management approach may lead to the emergence of negative thoughts against the government and political instability, leading to a decrease in economic performance. The increase in economic globalization will positively affect economic performance as it will stimulate the flow of goods, capital, and services entering the country.

## 5. Conclusion

Globalization is a complex process affecting the performance of national economies with its economic, social, and political dimensions that increase global dependency. In this study, the economic, social, and political dimensions of globalization in the Turkic States were discussed separately, and its effect on economic performance was examined. As a result of the analysis, a positive relationship between economic globalization and economic performance; A negative relationship was found between social globalization and economic performance. Although there was a positive relationship between political globalization, a sub-dimension of the KOF Globalization Index, and economic performance, it was not statistically significant. The increase in economic globalization in Turkic States causes economic growth, and the increase in social globalization causes a decrease in economic growth. Economic globalization occurs with factors such as trade liberalization, financial integration, and technology transfer around the world. This process enables companies to access broader markets, increases production efficiency, accelerates technology transfer, facilitates investment and capital flows, encourages competition, and supports innovation. All these have a positive effect on economic performance in the Turkic States. Social globalization in Turkic states can be associated with factors negatively affecting economic performance. Among



these factors, income inequality, cultural differences, lack of education and human resources, infrastructure deficiencies, and high dependency stand out. Migration and economic mobility can lead to social tensions by increasing income inequality. Cultural differences, on the other hand, can create economic instability by hindering cooperation and trade. Low education and lack of human resources can make it challenging to follow technological developments and realize innovation potential. Infrastructure deficiencies can limit economic performance by negatively affecting trade and investment. Finally, high dependency may weaken domestic production by disrupting the foreign trade balance. It can be said that these factors are an issue where social globalization can negatively affect economic performance in Turkic states. In the study, no statistically significant effect was observed since political globalization is not under the control of the factors expected to be effective on economic growth. In light of all this information, governments should reduce foreign trade barriers, increase foreign trade volume, encourage international trade, and benefit more from economic globalization by improving tax policies. In addition, policies that reduce the adverse effects of social globalization on economic growth should be adopted.

#### **Statement of Research and Publication Ethics**

Ethics committee approval is not required for this study.

#### **Funding Statement**

The author received no specific funding for this work.

#### **Conflicts of Interest**

There is no conflict of interest in this article.

### References

- Bataka, H. (2019). De jure, De facto Globalization and Economic Growth in SubSaharan Africa. *Journal of Economic Integration*, 34(1), 133-158.
- Borensztein, E., Gregorio, J. D., & Lee, J.-W. (1998). How Does Foreign Direct Investment Affect Economic Growth? *Journal of International Economics*, (45), 115-135.
- Breusch, T. & Pagan, A. (1980). The Lagrange Multiplier Test and Its Applications to Model Specification in Econometrics. *Review of Economic Studies*, 47(1), 239-253.
- Brunner, A. D. (2003). The Long-run Effects of Trade on Income and Income Growth. IMF Working Paper (No 03/37). Washington: International Monetary Fund Institute.
- Chang, C.-P., & Lee, C.-C. (2010). Globalization and Economic Growth: A Political Economy Analysis for OECD Countries. *Global Economic Review*, 39(2), 151-173.
- Chang, C.-P., Lee, C.-C., & Hsieh, M.-C. (2011). Globalization, Real Output, and Multiple Structural Breaks. *Global Economic Review*, 40(4), 421-444.
- Clark, W. C. (2000). Environmental Globalization, In Governance in a Globalizing World (eds. Joseph S. N. and J. D. Donahue), Brookings Institution Press, Washington, DC.
- Çelik, M. Y., & Ünsür, Z. (2020). Küreselleşme ve Büyüme İlişisinin Dumitrescu-Hurlin Panel Nedensellik Testi İle Belirlenmesi. *İzmir İktisat Dergisi*, 35(1), 201-210.
- Dreher, A. (2006). Does Globalization Affect Growth? Evidence from a new Index of Globalization. *Applied Economics*, 10(38), 1091- 1110.
- Dreher, A., Gaston, N. & Martens, P. (2008). Measuring Globalization - Gauging its Consequence, New York: Springer.
- Elsherif, M.A. (2016). The Impact of Globalization on Economic Conditions: Empirical Evidence from the MENA Region. *International Journal of Business and Economic Development*, 4(1), 1-14.
- Fisher, S. (2000). Globalization: Threat or Opportunity? IMF Issues Brief.
- Gengenbach, C., Urbain, J. P., & Westerlund, J. (2015). Error Correction Testing in Panels with Common Stochastic Trends. *Journal of Applied Econometrics*, 31(6), 982-1004.
- Grubel, H. & Lloyd, P. (1975). Intra-industry Trade. London: McMillan.
- Heckscher, E. E. (1919). The Effect of Foreign Trade on the Distribution of Income. *Economisk Tidskrift*. Reprinted in Heckscher, E.E. & Ohlin, B. (1991). Heckscher-Ohlin Trade Theory. (Translated, Edited and Introduced by Flam, H. & Flanders, H. J.). Cambridge, Mass.: The MIT Press.
- Jan Nederveen P. (2015). *Globalization and Culture: Global Mélange* (Lanham: Rowman and Littlefield, 2015).
- Keesing, D. B. (1965). Labor Skills and International Trade: Evaluating Many Trade Flows With A Single Measuring Device. *The Review of Economics and Statistics*, 287-294.
- Keesing, D. B. (1966). Labor Skills and Comparative Advantage. *The American Economic Review*, 56(1/2), 249-258.
- Kenen, P. B. (1965). Nature, Capital, and Trade. *Journal of Political Economy*, 73(5), 437-460.
- Krugman, P. (1979). Increasing Returns, Monopolistic Competition and International Trade. *Journal of International Economics*, 9(4), 469-479.

- Krugman, P. (1980). Scale Economies, Product Differentiation, and the Pattern of Trade. *American Economic Review*, 70(5), 950-959.
- Krugman, P. (1981). Intra-industry Specialization and the Gains from Trade. *Journal of Political Economy*, 89(5), 959-973.
- Leitao, N.C. (2013). Cultural Globalization and Economic Growth. *The Romanian Economic Journal*, 17-28.
- Liu, Y., Adejumo, A. V., Adejumo, O. O., & Aderemi, T. A. (2022). Globalization and Economic Growth: A Sustainability Analysis for South Asia Countries. *Global Policy*.
- Maqbool-ur-Rahman, M. (2015). Impacts of Globalization on Economic Growth-Evidence From Selected South Asian Countries. *Journal of Management Sciences*, 2(1), 185-204.
- Marshall A. (2003). *Money, Credit, and Commerce*. New York: Prometheus Books.
- Norris, P. (2000). Global Governance and Cosmopolitan Citizens. In: *Governance in a Globalizing World* (eds. Joseph S. N. and J. D. Donahue), Brookings Institution Press, Washington, DC.
- Ohlin, B. (1933). *Interregional and International Trade*. Cambridge, MA: Harvard University Press.
- Pedroni, P. (2001). Purchasing Power Parity Tests in Cointegrated Panels. *The Review of Economics and Statistics*, 83 (4), 727-731.
- Personal del Fondo Monetario Internacional (FMI), "La Globalización: ¿Amenaza u Oportunidad?", *IMF*, abril de 2020, <http://www.imf.org/external/np/exr/ib/2000/esl/041200s.htm>.
- Pesaran, M. Hashem. (2004). General Diagnostic Tests for Cross Section Dependence in Panels, Working Paper No:0435, University of Cambridge.
- Pesaran, M. Hashem. (2007). A simple panel unit root test in the presence of cross-section dependence. *Journal of Applied Econometrics*, 22(2), 265-312.
- Pesaran, M. Hashem & Takashi Yamagata (2008). Testing Slope Homogeneity in Large Panels. *Journal of Econometrics*, 142(1), pp. 50-93.
- Pieterse, J. N. (2015). History and Hegemony: The United States and Twenty-First Century Globalization. In *The Routledge International Handbook of Globalization Studies* (pp. 131-147). Routledge.
- Posner, M.V. (1961). *International Trade and Technical Change*. (Ed.: Lamberton, D.M.). *Economics of Innovation and Knowledge*. London: Penguin Modern Economics.
- Rao, B. B., & Vadlamannati, K. C. (2011). Globalization and Growth in The Low-Income African Countries with The Extreme Bounds Analysis. *Economic Modelling*, 28(3), 795-805.
- Ricardo, D. (1817). *On the Principles of Political Economy and Taxation*: London.
- Rybczynski, T. (1955). Factor Endowments and Relative Commodity Prices. *Economica*, New Series, 22(88), 336- 341.
- Sachs, J. D., & Warner, A. (1995). Economic Reform and The Process of Global Integration. *Brookings Papers on Economic Activity*, (1), 1-118.
- Samimi, P., & Jenatabadi, H. S. (2014). Globalization and Economic Growth: Empirical Evidence on The Role of Complementarities. *PloS one*, 9(4), 1-7.

- Savrul, M., Incekara, A. (2017). The Effect of Globalization On Economic Growth: Panel Data Analysis for ASEAN Countries. *International Conference On Eurasian Economies*, 2017, 16-22.
- Stolper, W.F. & Samuelson, M.A. (1941). Protection and Real Wages. *Review of Economic Studies*, 9(1), 58-73.
- Swamy, P. A. (1970). Efficient Inference in a Random Coefficient Regression Model. *Econometrica: Journal of the Econometric Society*, 38(2), 311- 323.
- Xu, X., Abbas, H. S. M., Sun, C., Gillani, S., Ullah, A., & Raza, M. A. A. (2021). Impact of Globalization and Governance Determinants on Economic Growth: An Empirical Analysis of Asian Economies. *Growth and Change*, 52 (2), 1137-1154.

## A Review of Literature on Measuring Energy Poverty

Shahlar ISAZADE <sup>1</sup>, Meral ALTAN<sup>2</sup>

Enerji Yoksulluğunun Ölçülmesine İlişkin Literatür İncelemesi

Öz

Bu makale, 2004-2022 yılları arasında enerji yoksulluğu ve ölçümü üzerine yapılan çalışmaları analiz etmektedir. Web of Science veri tabanında "energy poverty measurement" anahtar kelimesi ile yapılan aramada 195 makaleye ulaşılmış, bunlardan 69'u incelenmiştir. Çalışmada öncelikle enerji yoksulluğunun tanımı, yol açtığı sorunlar ve belirleyici kriterleri hakkında bilgi verilmiştir. Sonraki adımda enerji yoksulluğunun diğer belirleyicileri grafikler ve tablolar yardımıyla açıklanmıştır. Metodoloji bölümünde ise makaleler ülkelerin ekonomik gelişmişliklerine ve kullanılan ölçüm modellerine göre detaylı bir şekilde analiz edilmektedir. Son olarak, sonuçlar ve öneriler sunulmakta ve evrensel olarak kabul gören bir ölçüm modeli bulmak için gelecekteki çalışmalar önerilmektedir.

**Anahtar Kelimeler:** Enerji yoksulluğu, ölçüm modelleri, hanehalkı enerji erişimi

A Review of Literature on Measuring Energy Poverty

**Abstract**

This article analyzes the studies on energy poverty and its measurement between 2004 and 2022. A search of the Web of Science database with the keyword "energy poverty measurement" yielded 195 articles, among which 69 articles were found. In the study, first of all, information about the definition of energy poverty, the problems it causes and its determining criteria. In the next step, other determinants of energy poverty are explained with the help of graphs and tables. In the methodology section, the articles are analyzed in detail according to the economic development of the countries and the measurement models used. Finally, conclusions and recommendations are presented, and future work is suggested to find a universally accepted measurement model.

**Keywords:** Energy poverty, measurement models, access to household's energy

**Makale Türü:** Araştırma Makalesi

**Paper Type:** Research Article

<sup>1</sup> MS Student, Yıldız Technical University, Faculty of Economics and Administrative Sciences, Department of Economics, [shahlar.isazade@std.yildiz.edu.tr](mailto:shahlar.isazade@std.yildiz.edu.tr), ORCID: <https://orcid.org/0000-0002-0298-6374>

<sup>2</sup> Prof. Dr, Yıldız Technical University, Faculty of Economics and Administrative Sciences, Department of Economics, [muzunoz@yildiz.edu.tr](mailto:muzunoz@yildiz.edu.tr), ORCID: <https://orcid.org/0000-0002-6626-7045>

## **1. Introduction**

People have basic needs for things like food, health care, and housing. Energy plays a crucial role in meeting these fundamental demands. Energy is regarded as one of the fundamental needs as a result. People cannot live healthy lives without energy. The literature provides broad definitions of energy poverty. Energy poverty is defined by Bouzarovski et al. (2012) as households' social and financial inability to access residential energy services.

In the literature, there is no agreed-upon definition of energy poverty, and there are various theories regarding how to measure it. The following definitions and metrics for energy poverty are provided by Barnes (2010).

1. Minimum physical energy requirements for cooking and lighting
2. Exceeding a threshold of a household's income on energy needs
3. Energy usage at the poverty line in terms of kind and volume
4. Maintaining a given level of income while keeping energy use and costs constant.

Following the oil crises of the 1970s, the phrase "energy poverty" was coined, and this issue has not yet been totally resolved. Particularly, the recent Russian-Ukrainian war and the surge in global energy costs brought on by the Covid-19 outbreak have increased the number of households living in energy poverty. Economic downturns have accelerated the pace of energy poverty, particularly in developing nations. People's salaries have decreased globally as a result of the Covid-19 pandemic issue, and initiatives to address energy poverty in developing nations have been abandoned. In particular, the rise in energy poverty in sub-Saharan Africa is anticipated to contribute to a 2% global increase in energy poverty in 2021. (IEA, 2021 as cited in Öcal and Arslan, 2022).

The 2019 Energy Progress Report estimates that 840 million people globally lack access to electricity, the most common form of energy poverty, despite the fact that international organizations have long worked to address challenges with energy infrastructure in Africa, Asia, and South America. Another example of energy poverty is the lack of access to modern cooking and clean energy sources. According to statistics, 3 million people in developing countries lack access to contemporary cooking techniques or clean fuels. (IEA, 2019, 1).

Energy poverty, which is a global problem, is carefully observed and the European Union and other international set-ups within the scope of the "Sustainable Development" goals of the United Nations produce solutions. To reduce energy poverty and draw attention to this problem, 2012 was declared the "Year of Sustainable Energy for All". 17 new global "Sustainable Development Goals" and 169 sub-targets were accepted by the United Nations in New York on September 25-27, 2015 and it is envisaged to achieve these goals by 2030 (Selçuk and Köktaş, 2018, 96). Within the scope of the sustainable improvement targets, Article 7 includes "Ensuring accessible, credible, sustainable and contemporary energy for all" and it is aimed to provide clean energy and cooking technologies to everyone in the world by 2030.

Based on these points, the significance of measuring energy poverty and studies on this issue is increasing. This study purposes to evaluate and examine the studies on the measurement of energy poverty in general, to interpret the results of the analyzed studies, and to reveal which perspective the literature offers. The studies analyzed in the article are taken from the Web of Science database. Considering that there is a large data source on energy poverty, we can say that the research area of our article is limited to this database.

## **2. Defining and Measuring Energy Poverty**

The world's energy poverty problem is squeezing the global energy market. Energy poverty is the problem of people not having attainment to enough quantities, purchasable prices, and high-quality energy (Day et al., 2016). World Economic Forum, WEF (2010) defines energy poverty as energy poverty is defined as the lack of access to sustainable contemporary energy services. Energy poverty encompasses most of the elements inherent in the term poverty and is one of the problems that threaten the future of humanity (Srivastava et al., 2012 as cited in Israel-Akinbo, 2019). There are two types of energy poverty depending on the economic progress of countries. While people in developed countries experience energy poverty due to high-energy prices, people in developing countries have difficulty accessing clean energy resources (Lin and Wang, 2020).

Energy poverty must be precisely measured for policies to be implemented as intended. Energy poverty is measured using unidimensional indicators, a panel of individual indicators, and the multidimensional energy poverty index (MEPI). The AFP Poverty After Fuel Cost (AFCP) index, the Minimum Income Standard (MIS) index, the Twice the National Median Indicators (2M), and the three arbitrary EU Statistics on Income and Living Conditions (EU-SILC) indicators are the most widely used single indicators. Energy poverty, according to Broadman (1991), is defined as a household's expenditure of more than 10% of its income on fuel according to Hills (2011), the definition of energy poverty is "low income and high expenditure" (LIHC), which means that a person is considered to be energy poor if their energy expenditure is higher than the median. Utilizing information on energy availability, the percentage of households unable to heat their houses, and the percentage of households unable to pay for energy expenditures, the MEPI indicator is a comprehensive measurement model that determines energy poverty.

## **3. Energy Poverty in the World and Turkey**

People in industrialized, underdeveloped, and developing nations all struggle with energy poverty. People do not have access to clean energy sources in emerging and poor nations, whereas in industrialized nations, even when clean energy is available, it is not used as much as is necessary due to high costs.

73% of people worldwide had access to electricity in 1995. (Shape 1). Over 90% of this amount was accomplished in 2020. All citizens of the nations that make up the European Union have had access to energy since the early 1990s. In the same year, 88.7% of Turkey's citizens had access to electricity. In Turkey, the rate of the population's access to electricity has increased steadily since the 1990s, and as of 2018, every household has access to power (Selçuk and Köktaş, 2018).

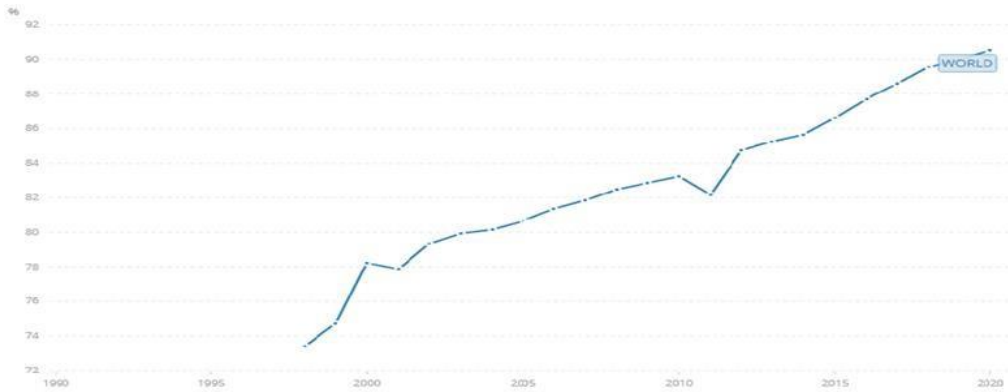

**Shape 1.** Access to Electricity for The World's Population, 2020

Source: World Bank Global Electrification Database, 2020

<https://data.worldbank.org/indicator/EG.ELC.ACCS.ZS?end=2020&start=1990&view=chart/> Retrieved from

Depending on the countries' economic standing, different percentages of the world's population have access to electricity (Shape 2). Nearly every nation in Europe, Asia, and the Americas have an electrical availability rate of at least 90%. The north of the African continent, which includes Egypt, Libya, Algeria, and Morocco, has access rates to electricity that range from 90% to 100%. We observe that access to electricity is limited in other nations on the African continent because these nations have weak energy infrastructure and underdeveloped economies.

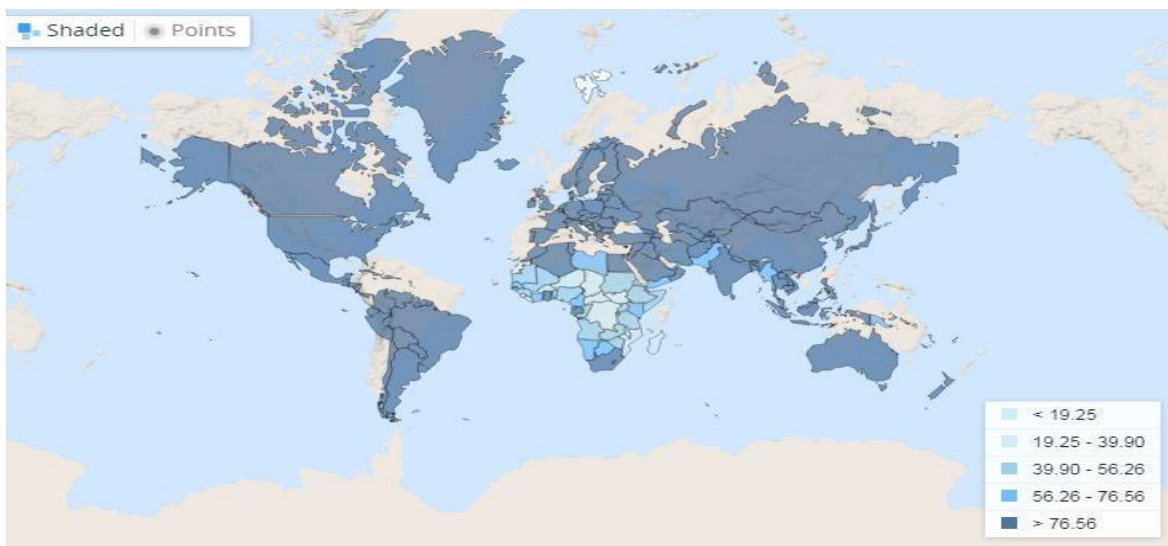

**Shape 2.** Countries' Access Rates to Electric Energy (2020)

Source: <https://data.worldbank.org/indicator/EG.ELC.ACCS.ZS?type=shaded&view=map&year=2020>

Due to financial disparity across nations, millions of people still lack access to clean water, energy, and food despite the expansion of the global economy and technological advancements. Millions of people still eat in traditional ways around the world, according to the International Energy Agency (IEA, 2020). 2.5 million individuals utilize biomass fuels, which are hazardous to their health and made from plant byproducts, bush waste, and wood pieces, in sub-Saharan Africa and developing Asian nations. According to the IEA (2020), 120 million people use kerosene to cook their food and 170 million people use coal to do so. There are 2.8 billion known users of non-clean fuels worldwide.



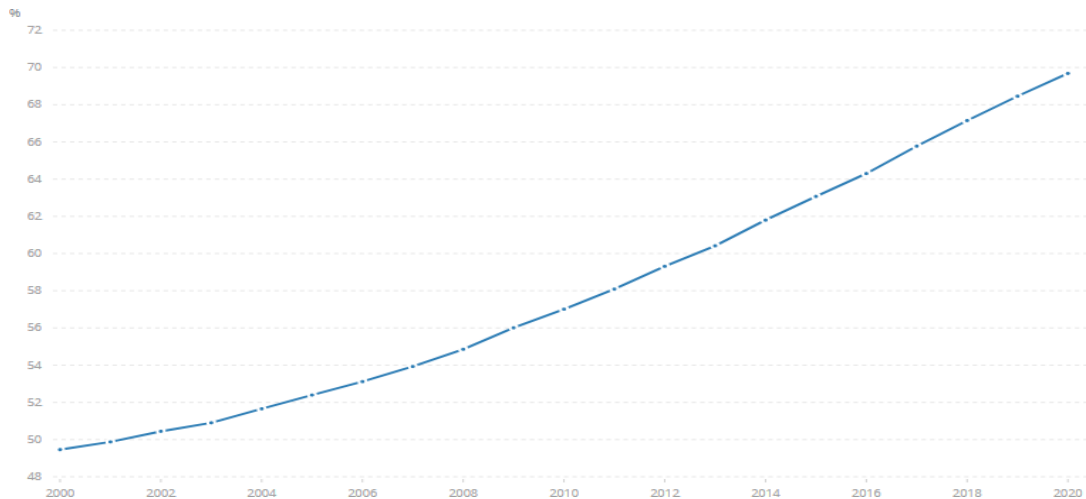

**Shape 3.** Access to Clean Fuels and Technologies for Cooking, 2020

Source: <https://data.worldbank.org/indicator/EG.CFT.ACCS.ZS?end=2020&start=2000&view=chart>

Worldwide, input to clean combustibles and technologies for cooking was 49% in 2000 and 70% in 2022 (Shape 3). This rate is over 95% in the Middle East, North Africa, North America, OECD, EU countries, 17% in sub-Saharan Africa and 60% in South Asia (World Bank Global Electrification Database, 2020). It was stated that more than 90% of the population worldwide would have access to electricity in 2022 (Shape 1). Compared to these two data, it can be said that the rate of people's access to clean combustibles and technology for cooking is low.

As in all countries around the world, Turkey has energy poverty. Our study tries to understand and compare energy poverty in Turkey. While there is no standard explanation for energy poverty in Europe, distinct terms are used, such as poor, low energy, poverty risk, or sensitive energy consumers. One data is not enough to measure energy poverty. Energy poverty in the country is associated with data such as high electrical energy prices, low household income, and the proportion of households unable to heat up their homes. According to Eurostat data, in 2021, the proportion of households in the EU countries that did not heat up their homes enough was 6.9%, the country with a minimum of Switzerland (0.2%), and the highest ratio was Bulgaria (22.5%). Enough of his home in Turkey the proportion of unheated households was 22.3% in 2016. Although there are no clear statistics, it may be stated that this rate was between 10% and 20% in 2021 (Europa.EU, 2021)

#### 4. Method

In this article, studies on energy poverty and measurement were studied between 2004-2022. After the term energy poverty was first coined in 1977, it has not been widely and comprehensively researched for a long time. Although studies on energy poverty have been conducted in different years and topics, the articles on measuring energy poverty, which is the main topic of this paper, generally cover the period 2004 - 2022. The Web of Science database found 195 articles in the search with the keyword "energy poverty measurement", and 76 articles were found on the subject of our research. 7 of these 76 articles were excluded from coverage because they were not carried out by country, and 69 articles were examined in detail as a result. The study primarily contains information on the definition of energy poverty, the problems it causes, and the deterministic criteria. The literature review and evaluation time articles are classified according to the economic situation of the country in which they are being conducted and the measurement made. The stages of the literature scan are shown in Shape 4.

## 5. Discussion

All editions chosen for additional study were examined in accordance with the chosen categories. The author's name, publication date, case study location, article topic and conclusion, goal and main contribution of the study, and methodologies were all included in the content analysis. All studies were divided into two subcategories: those carried out in developing countries, and those carried out in developed countries. While research in developing countries has mostly focused on access to energy, studies in developed countries have typically focused on energy poverty. Based on economic and social factors, countries are divided into developed and developing countries. Here, economic factors include economic indicators such as national income per capita, unemployment rate, foreign trade volume. Social factors include social indicators such as human rights, education level and health services.

### 5.1 Studies on Energy Poverty in Developed Countries

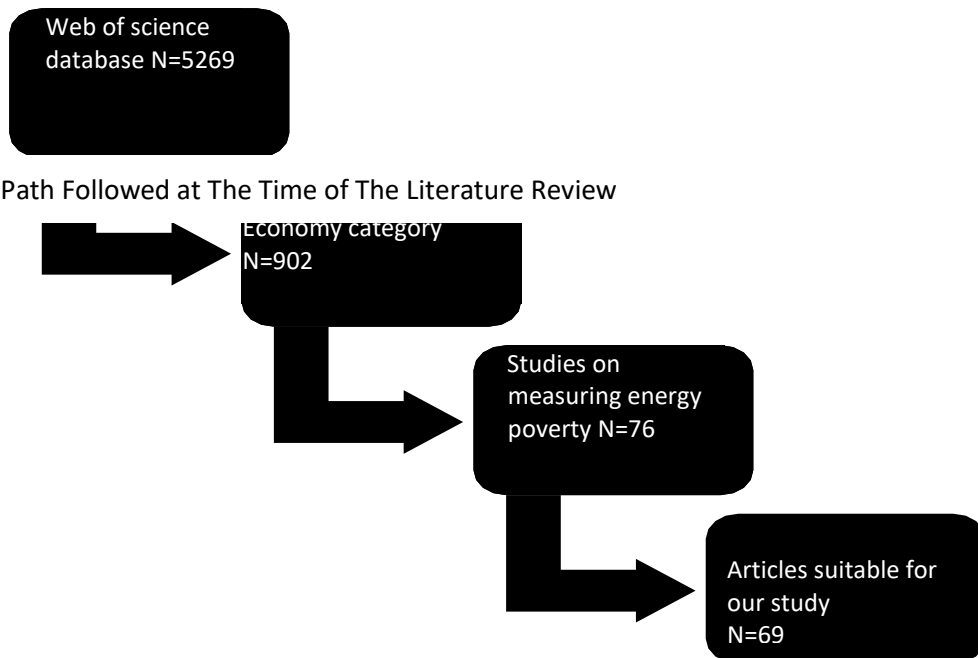

Shape 4. The Path Followed at The Time of The Literature Review

When we examine the studies conducted in developed countries, we see that most of these studies have been conducted in developed countries located on the European continent. This is because the European continent is poor in terms of fossil fuel resources (except for the UK and Norway). Due to the high demand for energy and the inability to meet this demand with domestic production, these countries are forced to import natural gas and oil from countries with large oil and gas reserves such as the United Arab Emirates, Qatar, Azerbaijan, Kazakhstan, Russia (which was stopped after the Russia-Ukrainia war started). Costs such as transportation and customs duties, as well as the maintenance of prices above a certain level by exporting countries, make the energy produced from these fuels expensive. This is why households in developed countries located on the European continent either pay large sums of money to meet their energy demand or are unable to meet their demand at all.

**Table 1.** Studies on Measuring Energy Poverty in Developed Countries

Author(s)	Method(s)	Country	Conclusion
Phimister et al(2015)	Expenditure-based energy poverty indicator	Spain	In contrast to subjective energy poverty, the result clearly demonstrates how lowering spending attitude lowers the amount and alters the dynamics of expenditure-based energy poverty.
Burlinson et al(2021)	LiHC, FP10, iHEAT	England	The findings show a statistically significant correlation between indices of fuel poverty and self-reported measures of present financial stress, with stronger implications for subjective indicators.
Aristondo and Onaindia(2018)	%10 indicator	Spain	The findings indicate that between 2004 and 2015, Spain's energy poverty increased. The Southern regions and rural communities in particular exhibit the highest levels of energy poverty.
Betto et al(2020)	Indicator of hidden energy poverty	Italy	The newly developed indicator makes use of data from the Italian National Institute of Statistics' 2018 Household Budget Survey, which assists in determining the percentage of Italian households that experience hidden energy poverty and provides policymakers with useful data for assisting vulnerable consumers.
Rodriguez-Alvarez et al(2021)	Stochastic boundary analysis	European countries	The findings demonstrate that measures to combat energy poverty include financial support for disadvantaged populations, lower energy costs, and increased energy efficiency. These elements may help to explain why, despite the financial crisis's detrimental effects on income, there has been a constant and general decrease in energy poverty throughout this period in almost all of the nations studied.
Streimikiene(2022)	energy expenditure indicator below half of the national median(M/2)	Lithuania	To fully understand the detrimental effects of the pandemic on energy vulnerability and energy poverty in Lithuania, attention was also given to energy prices as the primary indicator driving energy poverty during the COVID-19 pandemic.
Papada and Kaliampakos(2018)	Energy poverty indicator based on required cost	Greece	Sensitivity Analysis uses weighting factors too for the first time to quantify the effects of numerous characteristics on energy poverty. Energy poverty in Greece reached 70.4%, and income was the main determinant of energy poverty (63%).
-	-	Spain	To determine local energy policies, the socioeconomic effects of energy poverty

Scarpellini et al(2019)			on households within a territory are assessed while taking into account the development, limitations, scope, and flexibility of the numerous interventions put in place throughout time.
Sanchez et al(2020)	High Energy demand index	Spain	The results show that 22.7% of homes are at risk of energy poverty and that assessments of energy poverty must effectively take into account the income levels and financial plans of households.
Papada Kaliampakos(2016)	%10 indicator	Greece	The results show that 58% of Greek families do not have enough energy. Nearly 90% of households living below the poverty line experience energy poverty. The present and new subjective indicators draw attention to other dimensions of energy poverty, including the degree of thermal comfort in the home, observable humidity problems, restrictions on other necessities to pay for energy, etc.
Karasek and Pojar(2018)	Percentage of household poverty indicator energy	Czech Republic	The paper's major conclusion outlines acceptable next measures and prospective initiatives aimed at reducing energy poverty in the Czech Republic.
Marchand et al(2019)	Index of Multiple Deprivation (IMD)	England	The outcomes have been utilized to create a classification matrix, which can be plotted using the Geographic Information System in the Lower Super Output Area, which identifies locations based on degrees of deprivation and energy poverty. The generated maps can be used to create successful local interventions that concentrate on the elements most likely to alleviate energy poverty in that region.
Delugas and Brau(2021)	MEPI	Italy	The subjective indicator plays a clear extra role in identifying those who are energy poor, and there is only a small amount of overlap between MEPI and measures of affordability. Similar to this, as MEPI severity grows, econometric estimations show large and statistically significant negative effects on life satisfaction.
Longa et al(2021)	ML Model	Netherlands	Extensive sensitivity analysis shows that the results are independent of the precise placement of risk category boundaries. The study's conclusions show that machine learning can be used as a practical tool to track energy poverty and help develop and carry out successful policy measures.

Deller et al(2021)	LIHC and %10	England	Different definitions of energy poverty define not just the number of at-risk households but also households with different features, producing a fragile foundation for academic study and the creation of public policy. Using a large dataset from the UK to support and draw attention to these general difficulties, we show how three often-used indicators, two of which are based on official metrics, may reflect dramatically different targeting policies.
Chaton and Gouraud(2020)	Disposable income model	France 2006-2014	The model is put to the test using real numbers for the change in energy costs, the change in discretionary income, and the number of renovations that would actually be made to a home. The model is calibrated using the most recent two French national housing surveys, and it closely reproduces the number of people living in fuel poverty between 2012 and 2014.
Romero et al(2018)	LIHC and MIS	Spain	This essay seeks to advance this discussion by contrasting critically the various ways employed to gauge energy poverty in a real-world setting (Spain in 2015) and by putting up a fresh strategy that can address some of the major issues with the existing approaches.
Faiella and Lavecchia(2014)	LIHC	Italy	According to simulations, the measures that may be used to combat energy poverty in Italy would result in a slight decrease in the number of energy-hungry homes.
Carfora et al(2022)	DFA analysis	EU countries	The findings of this study imply that the negative effects of the pandemic on the EP level will be reversed very slowly, with notable differences between countries in any case, not before 2025, and that the gap between countries with low EP levels and countries with higher EP levels will continue to widen.
Okushima(2016)	energy consumption price index	Japan (2004 – 2013)	The findings demonstrate that over the past ten years, energy poverty among low-income and vulnerable households has gotten worse, as a result of both rising energy prices and declining earnings.
Spiliotis(2020)	Multi-Source measurement model	Greece	The framework was made available and put into use in Attica, Greece, to identify homes with insufficient energy.
Kelly et al(2020)	Home Heating Energy Poverty Risk Index	Ireland	In Ireland, the Index was created and used for a small-scale evaluation

Martin-Consuegra, F et al (2020)	MEPI	Spain	To assess energy-poor households residing in inefficient homes, the index was created.
Okushima(2019)	MEPI	Japan	The model based on energy service utilization is used to assess energy poverty in Japan.
Sanchez-Guevara et al (2019)	-	Spain vs England	Examined is the possibility of summertime energy poverty.
Charlier et al (2019)	MEPI	France	The method is explained, and the suggested single indicators for determining energy poverty are contrasted with other well-known single indicators.

Different studies have been conducted on energy poverty and its measurement in the UK. Burlinson et al (2021) investigated the relationship between energy poverty and financial distress of households in the UK and found positive results. Marchand et al (2019) examined the relationship between the poverty of households in the UK and the energy poverty problem in their study. As a result, he concluded that energy poverty is an independent variable from multidimensional poverty. Deller et al (2021) examined the differences between the results of the indicators used to measure energy poverty in his study based on households in the UK and concluded that there are differences between the results of these indicators. Sanchez-Guevara et al (2019) examined the problems faced by socially vulnerable households due to summer heat in London and Madrid and concluded that the problem of energy poverty includes the problem of heating the house in winter as well as cooling the house in summer. When we examine the studies, we see that each of them has addressed different areas of the energy poverty problem in the UK. As can be seen, the aims of the studies in the UK are different.

Phimister et al (2015) conducted a study on measuring energy poverty in Spain. In this study, it was concluded that the expenditure-based energy poverty rate was 12.3% between 2007-2010. Aristondo and Onaindia (2018) measured how energy poverty rates changed in Spain between 2004 and 2015. While the measurement by Phimister et al. covers the average energy poverty for a 5-year period, the study by Aristondo and Onaindia calculates the energy poverty rate for each year in the 11-year period and examines how much this rate has changed compared to previous years. The study by Scarpellini et al (2019) aims to measure the social and economic impacts of energy poverty on the population. Although the study by Sanchez et al (2020) is similar to the study by Phimister et al and Aristondo and Onaindia, unlike the other two studies, this study was conducted to measure energy poverty at the province and district level, not at the country level. Romero et al (2018) used different methods of measuring energy poverty using data collected in Spain in 2015 and proposed a new methodology for solving the issue by comparing the results obtained from this measurement. Martin-Consuegra, F et al (2020) conducted a measurement in Madrid to identify neighborhoods facing energy poverty. It seems that the studies carried out by scientists in Spain are mainly aimed at measuring energy poverty and identifying the pros and cons of the measurement models used.

Betto et al (2020) calculated energy poverty in 5 different parts of Italy using the hidden energy poverty indicator to find hidden energy poverty in Italy. In contrast to Betto et al., Delugas and Brau (2021) aimed to measure energy poverty using the MEPI model. Faiella and Lavecchia (2014) tried to examine the energy poverty rates in Italy between 1997 and 2012 using the LIHC model. According to the results, the proportion of energy poor households was measured at 8% and remained broadly stable during this period. Although the three studies focus on measuring energy poverty in Italy, the measurement methods differ. Therefore, the

results obtained are also different.

In our review, we found three studies conducted to measure energy poverty in Greece. Two different studies were conducted by Papada and Kaliampakos in 2016 and 2018. The 2018 study used the "Stochastic Energy Poverty Model", while the 2016 study used the 10% measurement model. The application of different measurement models caused significant differences between the results. According to the results of the research conducted in 2016, 58% of households were energy poor, while this rate was 70.4% as a result of the research conducted in 2018. In his study, Spiliotis (2020) investigated how different measurement methods would yield results in Greece and tried to determine the pros and cons of these methods.

In the study conducted by Chaton and Gouraud (2020) to measure energy poverty in France between 2012 and 2014, the 10% indicator was used and it was found that 10.4% of households were energy poor. Unlike Chaton and Gouraud, Charlier et al (2019) tried to measure energy poverty using the MEPI indicator. It is not possible to make a comparison between these two studies as they are based on different indicators and years.

Streimikiene (2022) departed from the scope of the studies we have examined above and examined the relationship between energy poverty and Covid-19. Streimikiene tried to measure energy poverty in Lithuania before and after Covid-19 and compared the results. According to the data obtained, while the energy poverty rate in Lithuania tended to decrease before Covid-19, prices started to increase rapidly during the Covid-19 pandemic. This, in turn, led to an increase in the rate of energy poverty. As can be seen, Streimikiene's study is different from other studies and has made a significant contribution to the literature.

Kelly et al (2020) aimed to measure the risk index of households related to home heating problem using a different method of measuring energy poverty. They calculated a home heating risk index from 18641 households in Ireland and concluded that risk varies geographically.

The main purpose of the study by Karasek and Pojar (2018) is not to measure energy poverty like other studies, but to process and prepare programs to reduce this poverty. In the study, the proportion of households facing energy poverty in the Czech Republic was determined as 16%. In the following stages, it is seen that social programs for reducing energy poverty are necessary and the programs implemented have led to significant reductions in the energy poverty rate.

While studies on energy poverty have been conducted in different European Union countries, some studies focus on investigating the problem of energy poverty in the European Union in general. Rodriguez-Alvarez et al (2021) studied energy poverty in 30 European countries and found that vulnerable individuals living in these countries are negatively affected by energy price increases and decreases in energy efficiency. Carfora et al (2022), unlike Rodriguez-Alvarez et al, examined the impact of the Covid-19 pandemic on the energy poverty problem in European countries and emphasized that these effects will not disappear before 2025.

Energy poverty is increasingly gaining attention in developed countries such as the Netherlands. Although it affects only a small proportion of the population, it represents a serious problem that is difficult to measure and monitor, and therefore difficult to effectively address with appropriate policy measures. Research by Longa et al (2021) shows that machine learning can be used as an effective tool to monitor energy poverty and help design and implement appropriate policy measures.

We have already mentioned above that most of the studies on energy poverty are from developed countries located in Europe. One of the countries that is not located in Europe but has conducted studies on energy poverty is Japan. Okushima conducted two studies on energy poverty in 2016 and 2019. Okushima's 2016 study differs from the other studies in that while the studies we included in our literature review were generally related to energy poverty and its different parts, this study by Okushima aimed to directly measure the impact

of the 2011 earthquake on energy poverty in Japan. As a result, it was found that the earthquake led to an increase in energy poverty among vulnerable households. Unlike his 2016 study, Okushima aimed to measure energy poverty regionally in his 2019 study. This study examines the regional characteristics of energy or fuel poverty in Japan through a new approach, namely by assessing energy poverty through direct measurement of energy service use. It also argues that the ongoing energy transition from fossil fuels to renewable energies should be carefully promoted, taking into account its detrimental effects on the energy poor.

To summarize, studies in developed countries have focused on the factors that cause energy poverty: Reduced household spending, according to Phimister et al (2015) and Sanchez et al (2020), reduces energy poverty. Papada and Kaliampakos (2016), Marchand et al (2019), and Papada and Kaliampakos (2018) all come to the conclusion that financial difficulties exacerbate energy poverty. According to Aristondo and Onaindia (2018), people who live in rural areas are more susceptible to energy poverty. In their respective studies, Betto et al (2020), Scarpellini et al (2019), Okushima (2016), Spiliotis (2020), and Rodriguez-Alvarez et al (2021) come to the conclusion that helping vulnerable populations reduce their access to energy. The Covid-19 epidemic, according to Streimikiene (2022) and Carfora et al (2022), has a detrimental effect on energy poverty. Studies by Karasek and Pojar (2018), Faiella and Lavecchia (2015) and Romero et al (2018) demonstrate the effectiveness of programs to combat energy poverty. Longa et al (2021) concluded that the population density of households has a negative impact on energy poverty, Delugas and Brau (2021), Chaton and Gouraud (2020), Kelly (2020) and Deller et al (2021) observed that a decrease in household income has a negative impact on energy poverty, Martin-Consuegra, F et al (2020) concluded that energy poverty levels are higher in inefficient households, Okushima (2019) argued that good energy services reduce energy poverty, Sanchez-Guevara, C et al (2019) concluded that energy poverty is lower in summer, Charlier, D et al (2019) compared the indicators used to measure energy poverty in his study.

## 5.2 Studies in Developing Countries

Studies on energy poverty in developing countries are shown in the Table 2. The studies were generally conducted in Asia, Africa and the Americas. Since there is no energy infrastructure in developing countries, people have problems accessing energy. In these articles, the rate of households' access to energy in developing countries has been tried to be measured.

**Table 2.** Studies on Measuring Energy Poverty in Developing Countries

Author(s)	Method(s)	Country(s)	Conclusion
Swierszcz(2017)	analytical-synthetic method	Poland	To assess it as a measure of the level of energy security, this research aims to quantify the effect of energy poverty on the social security of Polish households in terms of thermal energy.
Dogan et al(2021)	a multidimensional index (LIHC, 2M, 10%)	Türkiye	The findings also demonstrate the significance of wealth and health in influencing how financial inclusion impacts energy poverty. To reduce energy poverty, the findings emphasize the necessity for policies that support financial inclusion.
Selcuk et al(2019)	%10 indicator	Türkiye 2003-2017	The majority of homes in Turkey are in danger of energy poverty, and nearly half of those with the lowest



			income levels already experience it, according to the most recent data available. The rate for the wealthiest families is merely 3.48%.
Piwowar(2020)	Indicator that the house cannot be kept warm enough	Poland 2007-2017	According to the data, Poland's level of energy exclusion and poverty has decreased during the course of the study period. But a sizable portion of the populace still faces difficulties with energy poverty, such as paying for power and keeping their homes at a comfortable temperature.
Bouzarovski et al(2012)	-	Bulgaria	It investigates how policies are implemented in Bulgarian national state entities to alleviate energy poverty.
Piwowar(2021)	The ratio of households reporting that they cannot keep their homes warm enough	Poland and other European countries 2009-2018	The analysis' findings show that Poland is one of the nations where the number of households with earnings below 60% of the median income who claim they are unable to keep their homes warm enough has dramatically decreased over the study period. In the EU, this indicator's average level in 2018 was 7.3%.
Ye and Koch(2021)	-	South African countries	The result shows that energy poverty rates decline with income in all three poverty indices, and that lower income groups contribute more to overall poverty than higher-income groups.
Israel-Akinbo et al(2018)	MEPI	South African countries	According to the research, low-income rural families use more energy inefficiently than urban households. According to the MEPI score over time, low-income urban and rural households experience a moderate level of energy poverty.
Ssenono et al(2021)	MEPI	Uganda	According to the findings, 33% of Ugandans are severely energy poor, 66% of the population suffers from multidimensional energy poverty, and the average deprivation score is 51%.
Koomson and Danquah(2021)	Linear probability model (LPM)	Ghana	For individuals in the working category, an increase in financial inclusion is likely to result in the biggest decrease in energy poverty. It points to household net income and consumption poverty as two possible avenues via which financial inclusion could impact energy poverty.

Vermaak et al(2009)	Correlation analysis	South African countries	This study makes an effort to close this gap by creating trustworthy, theoretically sound energy-based metrics using information already available from the 2005 South African household survey. Using correlation analysis, the energy-based poverty indicator performs well when compared to other poverty variables after being modified for end-use and access.
Ogwumike and Ozughalu(2016)	MEPI	Nigeria	Energy poverty is thought to afflict more than 75% of the population, according to estimates.
El-Katiri(2014)	-	Middle East and North Africa	A more in-depth examination of these nations paints an astonishing image of a region split between states with ample energy and a disproportionately high number of nations lacking access to power and a reliable supply of modern fuels.
Samarakoon(2019)	-	Countries of the South	The majority of the almost one billion people who lack access to electricity in the Global South reside in rural sub-Saharan Africa and the Indian subcontinent. Meanwhile, awareness of the crucial role energy availability plays in enhancing human well-being is expanding. The seventh Sustainable Development Goal of the UN, which has the audacious goal of ensuring that everyone has access to modern energy by 2030, is a perfect example of this.
Nduka(2021)	Contingent valuation method	Nigeria	The findings demonstrate that households in rural areas strongly choose renewable energy. Each home will save \$60 as a result of the energy switch. Additionally, the cost-benefit analysis demonstrates that investing in the company is possible.
Zhao et al(2021)	D-H causality test	China (2002 – 2017) 30 State	In regions with significant levels of energy poverty, a bidirectional causal association between energy poverty and CO2 emissions was found.
Liang and Lu(2017)	Energy poverty is very dimension indicator (5 indicators)	China	The multifaceted nature of energy poverty is better understood in this research, which also offers a methodical framework for identifying energy poverty.
Nathan and Hari(2020)	Household income level analysis	India	The results indicate that the main source of energy poverty is a lack of access to cooking, and that the

			situation is more common in larger states. Unlike traditional measurements, we exclusively assess the degree and severity of energy poverty for the entire population.
Barnes et al(2011)	Measuring energy poverty by energy demand	Bangladesh	According to the data, 58 percent of rural Bangladeshi households lack access to energy, and 45 percent lack adequate income. The results also point to the possibility that strategies to promote rural electrification and increased usage of upgraded biomass cookstoves could be crucial in lowering energy poverty.
Pachauri et al(2004)	Two-dimensional measurement model of energy poverty	India 1983 -2000	According to the data, energy poverty has significantly decreased in a subcontinent that is quickly developing. The new metric is a useful addition to conventional monetary policies and is broad enough to be used in other emerging nations.
Jayasinghe et al(2021)	MEPi	Shrilanka	The study's findings revealed significant disparities in energy poverty by gender, age, ethnicity, income level, and sub-national rank of the household head. There were also observable disparities in energy poverty according to sub-national status and income. When compared to other sociodemographic and geographic factors, there is a strong correlation between income and energy poverty in Sri Lanka, even if low-income households are not always low-energy households.
Gupta et al(2020)	Household energy poverty index	India	According to research on the geographic distribution of energy poverty, eastern and northeastern states are more susceptible to it, necessitating deliberate policy initiatives at all levels of governance.
Huang et al(2022)	Least squares regression and generalized system of moments estimation	China 1991-2015	The findings confirm that energy poverty has a significant negative influence on inclusive growth. People who have access to health insurance and water infrastructure in rural China experience less poverty than those who have not.
Nie et al(2021)	LHC indicator	China 2012-2018	Using the 2012–2018 waves of the China Family Panel Studies, we investigate how energy poverty (EP) affects subjective well-being (SWB) among Chinese adults (18 years of age and older). In addition to

			establishing EP rates in the range of 13.2% to 35.3%, it also shows that EP leads to higher levels of depression (depending on the measure employed).
Sambodo and Novandra(2019)	%10 indicator	Indonesia	The study's three primary conclusions were provided. First, based on the criteria for expenditure, the range for energy poverty was around 53%, and based on total residential power use, it was about 22%. Non-energy-poor families spend more on both food (16.2%) and non-food (24.3%) than energy-poor households do.
Mohsin et al(2022)	Principal component analysis	Latin American countries	Energy poverty rates in Latin American nations are lower than average, at 17.54 percent, meaning that 17.45 percent of the population falls below the efficiency threshold of reasonable energy use. Results across all quantiles point to a relationship between rising energy poverty and a lack of financial growth.
Pereira et al(2011)	Lorenz Curve, Gap Poverty, Gap Quadratic, Gini Coefficient and Sen Index	Brazil	One of the study's key findings is that rural electrification significantly lowers the rate of energy poverty, which in turn improves energy equity.
Che et al(2021)	MEPI	125 Country	The findings indicate a reduction in the world's energy poverty over time. However, there are significant spatiotemporal variations in the eradication of energy poverty across nations. The major obstacles to reducing energy poverty are access to and cost of energy.
Ampofo and Mabefam(2021)	Likert scale	1981 – 2014 Developing countries	The findings indicate a favorable correlation between religiosity and energy poverty. Particularly for people residing in developing economies and rural areas, high levels of religious activity engagement appear to be more closely related to high levels of energy poverty.
Pan et al(2021)	Generalized method of moments (GMM)	175 Country 2000-2018	The results show how energy poverty has a negative impact on public health. Additionally, we find that in countries with higher living standards, the negative effects of energy poverty on public health can be reduced, indicating that living standards may function as a conduit

			via which energy poverty influences health.
DSeuret-Jimenez et al(2020)	Energy access index	Mexico	It also lists the areas of Mexico and presents a tool for evaluating energy access.
Santillan (2020)	MEPI	7 Latin American Countries	Results from measurements of energy poverty are contrasted. Energy poverty and the human development index (HDI) have been linked.
Ahmed and Gasparatos(2020)	MEPI	Ghana	It was calculated and examined the MEPI index. No obvious links were discovered.
Mendoza et al (2019)	MEPI	Philippines	The MEPI index was constructed for the Philippine provinces, and associations between household socioeconomic variables and energy poverty were found.
Pablo et al (2019)	MEPI	Ecuador	To ascertain whether energy poverty exists in Ecuador is the goal of this study. Three indicators recommended by the European Union Energy Poverty Observatory were used to create a multidimensional energy poverty index (MEPI), which is based on measuring conditions related to energy poverty in areas related to utility bill payment delays, disproportionate expenditures, hidden energy poverty, and the 10% Boardman (1991) rule (EPOV).
Khanna.et al (2019)	Comprehensive Energy Poverty index	South and Southeast Asia.	In five developing Asian nations, the index has been introduced and used for micro-level evaluation.
Olang et al (2018)	MEPI	Kenya	Links were found and MEPI was calculated.
Tait (2017)	Energy access index	South Africa	It revealed a framework for gauging emerging nations' access to electricity. The approach evaluated crucial energy access factors including security and dependability.
Sadath and Acharya (2017)	MEPI	India	Energy insecurity and the socioeconomic underachievement of household members have been linked.
Nussbaumer,P et al(2013)	MEPI	Developing countries	MEPI has been used in several developing nations.
Bazilian et Al (2012)	MEPI	Developing African countries	In some African nations, the new composite index has been suggested and used to gauge energy deprivation.
Sokolowski (2020)	MEPI	Poland	The index used to quantify energy poverty in Poland was created from five distinct indicators. Additionally, the major groups with the greatest

---

risk of energy poverty were identified.

---

The issue of energy poverty is one of the most carefully monitored problems in Poland. Swierszcz (2017) examined how the energy poverty problem faced by households in Poland affects their social security and said that energy poverty threatens people's social security. Two of the studies on the problem of energy poverty in Poland belong to Piwowar. Piwowar tried to measure how the energy poverty problem developed in Poland between 2007 and 2017 in his study using the index of not being able to keep your home warm enough in 2020. Although Piwowar's 2021 study focuses on measuring energy poverty in Poland as in 2020, the difference from the previous study is that the results are compared with the energy poverty rates in other European countries. Although Sokolowski's study in 2020 was very similar to Piwowar's study, the methods used in the studies were different. However, as a result, both studies concluded that energy poverty rates in Poland have decreased in recent years.

In the last 20 years, China has made significant progress in terms of energy poverty. Studies on energy poverty have been conducted to analyze this progress and to fully address this problem in the future. In the study by Zhao et al (2021), energy poverty rates were measured in 30 provinces of China between 2002 and 2017, and then the impact of energy poverty on CO2 emissions was analyzed. As a result, it was observed that the rate of energy poverty in China decreased during this period and as a result of this progress, CO2 emissions decreased. The study by Liang and Lu (2017) is similar to the study by Zhao et al. and aims to measure energy poverty rates in China. Huang et al (2022) conducted a study that aims to measure the impact of energy poverty on people's incomes unlike other studies conducted in China. As a result, it was understood that a decrease in the energy poverty rate accelerates economic growth. The similar point of the study by Nie et al (2021) with the study by Huang et al is that they both aim to measure the impact of energy poverty on people's incomes and welfare. The study by Nie et al concluded that energy poverty negatively affects people's social welfare.

Energy poverty is a serious problem in India, the world's most populous country. Different studies have been conducted to investigate this problem. Nathan and Hari (2020) measured the rate of energy poverty in different states of India using the household income index and found that this problem is more widespread in large states compared to small states. The study by Pachauri et al (2004) also focused on measuring the energy poverty problem in India and found that energy poverty declined significantly between 1983 and 2000. Although Gupta et al (2020) used a different methodology than the others, the purpose of the study was the same as the others and focused on measuring the rate of energy poverty in India. The study by Sadath and Acharya (2017) measured the impact of energy poverty on people's social life unlike other studies conducted in India.

Turkey, which meets its energy needs with imported natural gas and oil, has an energy poverty problem. The reason for this poverty is that households spend too much money to heat their homes or they cannot heat their homes sufficiently. While Dogan et al (2021) measured the impact of financial coasters on energy poverty in Turkey, Selcuk et al (2019) calculated the proportion of energy-poor households in Turkey in 2003 and 2017 and compared these rates. These two studies, which examine the energy poverty problem from different perspectives, have contributed significantly to the literature.

Khanna. et al (2019) conducted a study on measuring energy poverty using data from India and ASEAN countries. The results show that the problem of energy poverty has decreased significantly in these countries since the beginning of the 21st century.

In the study by Bouzarovski et al (2012), measurement techniques were developed to

measure energy poverty across the European Union countries and then this measurement model was applied in Bulgaria to measure energy poverty.

The study by Barnes et al (2011) in Bangladesh was conducted to examine the relationship between energy poverty and income poverty and the findings show that households living in rural areas face both energy poverty and income poverty.

This study by Jayasinghe et al (2021) assesses the incidence, intensity, inequality and drivers of energy poverty in Sri Lanka by constructing a Multidimensional Energy Poverty Index (MEPI), using the latest (2016) data from the Sri Lanka Household Income and Expenditure survey. This study differs from others in that it reveals that the incidence of energy poverty varies due to differences in people's age, gender and ethnicity.

Mendoza et al (2019) analyzed the frequency with which energy poverty is measured in the Philippines using the MEPI indicator. Here, it was found that the rate of energy poverty varies across different regions of the country. Sambodo and Novandra (2019) tried to measure energy poverty in geographically close Indonesia using the 10% indicator. Both island states were found to have high energy poverty rates.

The problem of energy poverty is widespread in the African continent, which is generally composed of poor countries. For this reason, studies have been conducted on energy poverty covering different regions of the African continent. Ye and Koch (2021), Tait (2017) and Israel-Akinbo et al (2018) conducted studies on measuring energy poverty in low-income households in South Africa and concluded that higher income levels reduce energy poverty. Unlike other studies, Vermaak et al (2009) analyzed the effects of government policies on energy poverty. El-Katiri (2014) examined the problem of energy poverty in oil-rich countries in the Middle East and North Africa and emphasized that energy poverty is caused by problems in domestic distribution. Although the study by Samarakoon (2019) is similar to El-Katiri's study, Samarakoon associates energy poverty in sub-Saharan African countries with the lack of equitable distribution. Brazilian et al (2012) presented an innovation to the literature and examined the measurement methods used in measuring energy poverty and investigated the necessary regulations for the use of these methods in African countries.

Nduka (2021) examined policies for the development of the renewable energy sector in order to reduce energy poverty in Nigeria. The study by Ogwumike and Ozughalu (2016) is similar to the study by Nkuda. In this study, energy poverty was measured using the MEPI measurement model and then emphasized that the problem of energy poverty should be eliminated for sustainable development.

Koomson ve Danquah (2021) Gana'da finansal kapsayıcılığın enerji yoksulluğu üzerindeki etkilerini incelemiş ve finansal kapsayıcılıktaki bir standart sapmalık artışın enerji yoksulluğunda azalmaya yol açtığı sonucuna varmıştır. Ahmed ve Gasparatos (2020), Gana'da sanayi ürünlerinin kullanımının yaygınlaştırılmasının enerji yoksulluğu üzerindeki etkilerini analiz etmiştir.

Ssenono et al (2021) measured multidimensional energy poverty in Uganda using the MEPI measurement model commonly used in developing countries. The result shows that 66% of Ugandans are multidimensionally energy poor, 33% are severely energy poor and the average deprivation score is 51%. Olang et al (2018) used the same measurement model in Kenya, but unlike Ssenono et al, they aimed to develop policies that could be used to reduce energy poverty.

Some studies have been conducted to cover most developing countries. Che et al (2021) covered 125 countries and measured the rate of energy poverty in these countries and found that the energy poverty situation improved in these countries over time. Ampofo and Mabefam (2021) approached the issue of energy poverty differently from others and examined the relationship between religiosity and energy poverty. The study by Pan et al (2021) investigates the impact of energy poverty on public health using annual data for the

period 2000-2018 for a large panel of 175 countries. The study by Nussbaumer et al (2013) is similar to the study by Che et al and was conducted to measure energy poverty in developing countries and the same result was obtained.

Latin American countries belong to the group of developing countries. Due to the large population of these countries and the fact that they are still developing, their populations face energy poverty. Different studies have been conducted on energy poverty in Latin American countries. While Santillan et al (2020) was sufficient to measure energy poverty in 7 Latin American countries using the MEPI measurement model. Mohsin et al(2022) examined the effects of financial development on energy poverty in Latin American countries using econometric analysis.

Pereira et al (2011) analyzed whether policies to reduce energy poverty by the Brazilian government are effective. DSeuret- Jimenez et al (2020) and Pablo et al (2019) measured energy poverty in Mexico and Ecuador, respectively. While DSeuret- Jimenez et al used the energy access index in this measurement, Pablo et al used the MEPI measurement model in his study.

Swierszcz (2017), Santillan et al (2020), Nie et al (2021), Sambodo and Novandra (2019), Sadath and Acharya (2017, Mendoza et al (2019), Pan et al (2021) and Samarakoon (2019) concluded that energy poverty reduces the social security level of households. Energy poverty and financial development have been linked, according to Dogan et al (2021), Koomson and Danquah (2021), and Mohsin et al (2022). The findings show that financial progress lowers the incidence of energy poverty. Energy poverty, according to Ogwumike and Ozughalu (2016), Ahmed and Gasparatos (2020), and Bazilian et al. (2012), has a detrimental effect on economic growth. Selcuk et al (2019), Ye and Koch (2021), Vermaak et al (2009), El-Katiri (2014), Nathan and Hari (2020), Jayasinghe et al (2021), Huang et al (2022), Olang et al (2018), Bouzarovski et al(2012), Tait (2017), Ssenono et al (2021) and Piwowar (2020) conclude that low-income households are more likely to face energy poverty. Israel-Akinbo et al (2021), Sokolowski (2020), Barnes et al (2011) and Nduka (2021) explain that rural households are more affected by energy poverty than other households. Zhao et al (2021) found a positive relationship between high energy poverty and CO2 emissions. Liang and Lu (2017) applied a multidimensional indicator to measure energy poverty. Pachauri et al (2004) concluded that policies are effective in reducing energy poverty. Gupta et al (2020) concluded that geographical terrain affects energy poverty. Pereira et al (2011) conclude that the installation of power lines in rural areas reduces energy poverty. Che et al (2021) conclude that energy poverty reduction programs vary across countries. Ampofo and Mabefam (2021) found a positive relationship between energy poverty and religiosity. Seuret-Jimenez (2021) measured energy poverty in different areas of Mexico and found different results. Pablo et al (2019) calculated energy poverty in Ecuador by creating a new index. Khanna,R.A. et al (2019) tried to solve the problem of energy poverty by conducting micro-level research in developing Asian countries. Nussbaumer et al (2013) tried to develop the MEPI methodology for measuring energy poverty in developing countries.

## **6. Conclusion and Recommendations**

This article offers a thorough examination of energy poverty. 69 publications from the Web of Science database that were published between 2004 and 2022 were taken out and thoroughly examined. The publications were divided into two subcategories—studies from rich nations and studies from developing countries—for a more thorough examination. Energy access issues were used as the basis for estimates of energy poverty in emerging nations. The MEPI, the most widely used indicator, was used in more than half of the studies in the subcategory that were chosen for additional analysis. The subcategory of energy



poverty assessment received twenty indices. It was rather popular to develop indices out of specific indicators (10%, LIHC, AFC, etc.) or to compare evaluation results to those indices.

According to our research, energy poverty has recently spread to other parts of the world. Energy poverty was a concern for individuals in developing nations in the early 2000s, but in recent years, the wealthiest nations in the world—the European Union—have also experienced it as a result of the consequences of the Covid-19 outbreak and the Russian-Ukrainian war. Increasing the usage of renewable energy sources, in our opinion, is the best method to combat energy poverty. Since non-renewable resources like oil and gas are only found in a few nations, political and economic crises there have an impact on the global energy supply. Energy poverty will decrease and cease to be a global issue if nations use renewable energy sources domestically to lessen their reliance on imported energy, as we have previously stated.

When we look at the studies, it becomes clear that there is no widely used model for calculating energy poverty. New measurement models were developed by the authors for some papers, while MEPI, LIHC, 2M, and 10% markers were utilized in others. Measure energy poverty, none of these indicators, however, offers definite conclusions. The MEPI model can be used to quantify energy poverty in underdeveloped nations, but when employed in developed nations, it is impossible to get accurate findings. This is because energy prices are not taken into account by the MEPI model, although citizens in industrialized nations frequently experience energy poverty as a result of high energy prices. The LIHC, 2M, and 10% indicators are useful for quantifying energy poverty in industrialized nations, but because they lack multidimensional measurement models, they do not take into account all the elements that contribute to it. The degree of energy poverty must be correctly and impartially determined to address the issue. To achieve this, it is essential to create a more thorough measurement model for calculating energy poverty that takes into account all variables affecting energy poverty, applies to all nations, and is widely recognized. To create such a model, it might be deemed necessary to undertake group studies. Thanks to the model that will be developed, energy poverty can be precisely measured in all nations, and measures can be taken to lessen it by the findings.

#### **Statement of Research and Publication Ethics**

This article does not require ethics committee approval

#### **Authors' Contributions to the Article**

Shahlar ISAZADE's contribution to the article is 50%, Prof. Dr. Meral ALTAN's contribution to the article is 50 %.

#### **Declaration of Interest**

The study does not present any conflicts of interest for the authors or other stakeholders.

## References

- Ahmed, A., & Gasparatos, A. (2020). Multi-dimensional energy poverty patterns around industrial crop projects in Ghana: Enhancing the energy poverty alleviation potential of rural development strategies. *Energy Policy*, 137, 111-123.
- Ampofo, A., & Mabefam, M. G. (2021). Religiosity and Energy Poverty: Empirical evidence across countries. *Energy Economics*, 102-118
- Apergis, N., Polemis, M., & Soursou, S. E. (2022). Energy poverty and education: Fresh evidence from a panel of developing countries. *Energy Economics*, 106-120
- Aristondo, O., & Onaindia, E. (2018). Counting energy poverty in Spain between 2004 and 2015. *Energy Policy*, 113, 420-429.
- Banerjee, R., Mishra, V., & Maruta, A. A. (2021). Energy poverty, health and education outcomes: evidence from the developing world. *Energy economics*, 101-119
- Barnes, D. F., Khandker, S. R., & Samad, H. A. (2011). Energy poverty in rural Bangladesh. *Energy policy*, 39(2), 894-904.
- Betto, F., Garengo, P., & Lorenzoni, A. (2020). A new measure of Italian hidden energy poverty. *Energy policy*, 138-155
- Boardman, B. (1991). Fuel Poverty: From Cold Homes to Affordable Warmth
- Bouzarovski, S., Petrova, S., & Sarlamanov, R. (2012). Energy poverty policies in the EU: A critical perspective. *Energy policy*, 49, 76-82.
- Burlinson, A., Giulietti, M., Law, C., & Liu, H. H. (2021). Fuel poverty and financial distress. *Energy economics*, 102-121
- Carfora, A., Scandurra, G., & Thomas, A. (2022). Forecasting the COVID-19 effects on energy poverty across EU member states. *Energy policy*, 161-183
- Charlier, D., & Legendre, B. (2019). A multidimensional approach to measuring fuel poverty. *The Energy Journal*, 40(2).
- Chaton, C., & Gouraud, A. (2020). Simulation of fuel poverty in France. *Energy policy*, 140-150
- Che, X., Zhu, B., & Wang, P. (2021). Assessing global energy poverty: An integrated approach. *Energy Policy*, 149-166
- Dalla Longa, F., Sweerts, B., & van der Zwaan, B. (2021). Exploring the complex origins of energy poverty in The Netherlands with machine learning. *Energy Policy*, 156, 112373.
- Day, R., Walker, G., & Simcock, N. (2016). Conceptualising energy use and energy poverty using a capabilities framework. *Energy Policy*, 93, 255-264.
- Deller, D., Turner, G., & Price, C. W. (2021). Energy poverty indicators: Inconsistencies, implications and where next?. *Energy Economics*, 103, 105551.
- Delugas, E., & Brau, R. (2021). Evaluating the impact of energy poverty in a multidimensional setting. *The Energy Journal*, 42(1).
- Dogan, E., Madaleno, M., & Taskin, D. (2021). Which households are more energy vulnerable? Energy poverty and financial inclusion in Turkey. *Energy Economics*, 99, 105306.
- El-Katiri, L. (2014). The energy poverty nexus in the Middle East and North Africa. *OPEC Energy Review*, 38(3), 296-322.

Erdođdu, S. (2021). Turkey's Energy Outlook. " 3. On Energy Poverty in the World and Turkey", 38

Faiella, I., & Lavecchia, L. (2014). Energy poverty in Italy (No. 240). Bank of Italy, Economic Research and International Relations Area.

Gupta, S., Gupta, E., & Sarangi, G. K. (2020). Household Energy Poverty Index for India: An analysis of inter-state differences. *Energy Policy*, 144-165

Hills, J. (2011). Fuel poverty: The problem and its measurement. Interim report of the Fuel Poverty Review (No. casereport69). Centre for Analysis of Social Exclusion, LSE.

Huang, L., Zhu, B., Wang, P., & Chevallier, J. (2022). Energy out-of-poverty and inclusive growth: Evidence from the China health and nutrition survey. *Structural Change and Economic Dynamics*, 60, 344-352.

IEA (2020). "World Energy Outlook 2020". International Energy Agency.

IEA (2021). "World Energy Outlook 2021". International Energy Agency.

ILO (2021). "World Employment and Social Outlook Trends. (2021)". International Labour Organization, Geneva: International Labour Office.

Jayasinghe, M., Selvanathan, E. A., & Selvanathan, S. (2021). Energy poverty in Sri Lanka. *Energy Economics*, 101, 105450.

Karásek, J., & Pojar, J. (2018). Programme to reduce energy poverty in the Czech Republic. *Energy Policy*, 115, 131-137.

Katarzyna, S. (2017). The impact of energy poverty on the level of social security. In 2017 International Conference on Management Science and Management Innovation (MSMI 2017) (pp.175-178). Atlantis Press.

Kelly, J. A., Clinch, J. P., Kelleher, L., & Shahab, S. (2020). Enabling a just transition: A composite indicator for assessing home-heating energy-poverty risk and the impact of environmental policy measures. *Energy Policy*, 146-173

Khanna, R. A., Li, Y., Mhaisalkar, S., Kumar, M., & Liang, L. J. (2019). Comprehensive energy poverty index: Measuring energy poverty and identifying micro-level solutions in South and Southeast Asia. *Energy Policy*, 132, 379-391.

Koomson, I., & Danquah, M. (2021). Financial inclusion and energy poverty: Empirical evidence from Ghana. *Energy economics*, 94-105

Liang, L., & Lu, Q. (2017). Research on China's energy poverty evaluation framework based on the Capabilities theory. In 2nd International Symposium on Business Corporation and Development in South-East and South Asia under B&R Initiative (ISBCD 2017) (pp. 279-282). Atlantis Press.

Liddell, C., & Morris, C. (2010). Fuel poverty and human health: a review of recent evidence. *Energy policy*, 38(6), 2987-2997.

Lin, B., Wang, Y. (2020). Does energy poverty really exist in China, From the perspective of residential electricity consumption. *Energy Pol.* 143-158

Marchand, R., Genovese, A., Koh, S. L., & Brennan, A. (2019). Examining the relationship between energy poverty and measures of deprivation. *Energy policy*, 130, 206-217.

Martín-Consuegra, F., Giménez, J. G., Alonso, C., Hernández, R. C., Aja, A. H., & Oteiza, I. (2020). Multidimensional index of fuel poverty in deprived neighbourhoods. Case study of Madrid. *Energy and Buildings*, 224-234

Martinez-Soto, A., Vera, C. C. A., Boso, A., Hofflinger, A., & Shupler, M. (2021). Energy poverty influences urban outdoor air pollution levels during COVID-19 lockdown in south-central Chile. *Energy policy*, 158-177

Mendoza Jr, C. B., Cayonte, D. D. D., Leabres, M. S., & Manaligod, L. R. A. (2019). Understanding multidimensional energy poverty in the Philippines. *Energy Policy*, 133-152

Mohsin, M., Taghizadeh-Hesary, F., & Shahbaz, M. (2022). Nexus between financial development and energy poverty in Latin America. *Energy Policy*, 165-177

Nathan, H. S. K., & Hari, L. (2020). Towards a new approach in measuring energy poverty: Household level analysis of urban India. *Energy Policy*, 140-161

Nduka, E. (2021). How to get rural households out of energy poverty in Nigeria: A contingent valuation. *Energy Policy*, 149-157

Nie, P., Li, Q., & Sousa-Poza, A. (2021). Energy poverty and subjective well-being in China: New evidence from the China Family Panel Studies. *Energy Economics*, 103-132

Nussbaumer, P., Bazilian, M., & Modi, V. (2012). Measuring energy poverty: Focusing on what matters. *Renewable and Sustainable Energy Reviews*, 16(1), 231-243.

Nussbaumer, P., Fuso Nerini, F., Onyeji, I., & Howells, M. (2013). Global insights based on the multidimensional energy poverty index (MEPI). *Sustainability*, 5(5), 2060-2076.

Öcal, A. T., & Arslan, T. B. (2022). Focusing on Energy Poverty in the World: Issues and Policies. *Human and Human*, 18 – 27.

Ogwumike, F. O., & Ozughalu, U. M. (2016). Analysis of energy poverty and its implications for sustainable development in Nigeria. *Environment and development economics*, 21(3), 273-290.

Okushima, S. (2016). Measuring energy poverty in Japan, 2004–2013. *Energy policy*, 98, 557-564.

Okushima, S. (2019). Understanding regional energy poverty in Japan: A direct measurement approach. *Energy and Buildings*, 193, 174-184.

Olang, T. A., Esteban, M., & Gasparatos, A. (2018). Lighting and cooking fuel choices of households in Kisumu City, Kenya: A multidimensional energy poverty perspective. *Energy for Sustainable Development*, 42, 1-13.

Olawumi Israel-Akinbo, S., Snowball, J., & Fraser, G. (2018). An investigation of multidimensional energy poverty among South African low-income households. *South African journal of economics*, 86(4), 468-487.

Pablo, Q. S., Paloma, T. D. L. P., & Francisco, J. T. (2019). Energy poverty in Ecuador. *Sustainability*, 11(22), 6320.

Pachauri, S., & Spreng, D. (2011). Measuring and monitoring energy poverty. *Energy policy*, 39(12), 7497-7504.

Pachauri, S., Mueller, A., Kemmler, A., & Spreng, D. (2004). On measuring energy poverty in Indian households. *World development*, 32(12), 2083-2104.

Pan, L., Biru, A., & Lettu, S. (2021). Energy poverty and public health: Global evidence. *Energy economics*, 101, 105423.

Papada, L., & Kaliampakos, D. (2016). Measuring energy poverty in Greece. *Energy Policy*, 94, 157-165.

Papada, L., & Kaliampakos, D. (2018). A Stochastic Model for energy poverty analysis. *Energy Policy*, 116, 153-164.

Pereira, M. G., Freitas, M. A. V., & da Silva, N. F. (2011). The challenge of energy poverty: Brazilian case study. *Energy Policy*, 39(1), 167-175.

Phimister, E., Vera-Toscano, E., & Roberts, D. (2015). The dynamics of energy poverty: evidence from Spain. *Economics of Energy & Environmental Policy*, 4(1), 153-166.

Piwowar, A. (2020). Outline of the Problem of Energy Poverty in Poland—Trend and Extent.

Piwowar, A. (2021). The Level of Energy Poverty in Poland Compared to other European Union Countries.

Poblete-Cazenave, M., & Pachauri, S. (2021). A model of energy poverty and access: Estimating household electricity demand and appliance ownership. *Energy Economics*, 98-124

Rodriguez-Alvarez, A., Llorca, M., & Jamasb, T. (2021). Alleviating energy poverty in Europe: Front-runners and laggards. *Energy Economics*, 103-134.

Romero, J. C., Linares, P., & López, X. (2018). The policy implications of energy poverty indicators. *Energy policy*, 115, 98-108.

Sadath, A. C., & Acharya, R. H. (2017). Assessing the extent and intensity of energy poverty using Multidimensional Energy Poverty Index: Empirical evidence from households in India. *Energy Policy*, 102, 540-550.

Samarakoon, S. (2019). A justice and wellbeing-centered framework for analysing energy poverty in the Global South. *Ecological Economics*, 165 -189

Sambodo, M. T., & Novandra, R. (2019). The state of energy poverty in Indonesia and its impact on welfare. *Energy Policy*, 132, 113-121.

Sánchez, C. S. G., Fernández, A. S., Peiró, M. N., & Muñoz, G. G. (2020). Energy poverty in Madrid: Data exploitation at the city and district level. *Energy Policy*, 144, 111653.

Sanchez-Guevara, C., Peiró, M. N., Taylor, J., Mavrogianni, A., & González, J. N. (2019). Assessing population vulnerability towards summer energy poverty: Case studies of Madrid and London. *Energy and Buildings*, 190, 132-143.

Santillán, O. S., Cedano, K. G., & Martínez, M. (2020). Analysis of energy poverty in 7 Latin American countries using multidimensional energy poverty index. *Energies*, 13(7), 1-19

Scarpellini, S., Hernández, M. A. S., Moneva, J. M., Portillo-Tarragona, P., & Rodríguez, M. E.L. (2019). Measurement of spatial socioeconomic impact of energy poverty. *Energy Policy*, 124, 320-331.

Selçuk, I. Ş., Gölçek, A. G., & Köktaş, A. M. (2019). Energy poverty in Turkey. *Socioeconomics*, 27(42), 283-299.

Selçuk, I. Ş., & Köktaş, A. M. (2018). Journal of Political Economic Theory and Social Sciences." Energy Poverty in the EU and Turkey ", 283- 299

Seuret-Jimenez, D., Robles-Bonilla, T., & Cedano, K. G. (2020). Measurement of energy access using fuzzy logic. *Energies*, 13(12), 3266.

Sokołowski, J., Lewandowski, P., Kiełczewska, A., & Bouzarovski, S. (2020). A multidimensional index to measure energy poverty: the Polish case. *Energy Sources, Part B: Economics, Planning, and Policy*, 15(2), 92-112.

Spiliotis, E., Arsenopoulos, A., Kanellou, E., Psarras, J., & Kontogiorgos, P. (2020). A multi-sourced data-based framework for assisting utilities identify energy poor households: A case-

study in Greece. *Energy Sources, Part B: Economics, Planning, and Policy*, 15(2), 49-71.

Ssennono, V. F., Ntayi, J. M., Buyinza, F., Wasswa, F., Aarakit, S. M., & Mukiza, C. N. (2021). Energy poverty in Uganda: Evidence from a multidimensional approach. *Energy Economics*, 1-101

Streimikiene, D. (2022). COVID-19 impacts on Energy Poverty: Lithuanian case study.

Tait, L. Towards a multidimensional framework for measuring household energy access: Application to South Africa. *Energy Sustain. Dev.* 2017, 38, 1–9

Vermaak, C., Kohler, M., & Rhodes, D. B. (2009). Developing energy-based poverty indicators for South Africa. *Journal of Interdisciplinary Economics*, 21(2), 163-195.

World Economic Forum (WEF). (2010). *Energy Access Summaries*. Tanzania: Dar-es-Salaam.

Ye, Y., & Koch, S. F. (2021). Measuring energy poverty in South Africa based on household required energy consumption. *Energy economics*, 1-103

Ye, Y., & Koch, S. F. (2021). Measuring energy poverty in South Africa based on household required energy consumption. *Energy economics*, 98-113

Zhao, J., Jiang, Q., Dong, X., & Dong, K. (2021). Assessing energy poverty and its effect on CO2 emissions: the case of China. *Energy economics*, 1- 97

# The Idea of Transmitting Central Asian Energy through Afghanistan: TAPI Natural Gas Pipeline Project

Alper YILDIRIM<sup>1</sup>

Orta Asya Enerjisinin Afganistan Üzerinden İletilmesi Düşüncesi: TAPI Doğal Gaz Boru Hattı Projesi

Öz

Enerji çerçevesinde oluşturulan iş birlikleri, bölge politikalarına doğrudan tesir edebilmektedir. Türkmenistan gazını Afganistan üzerinden Güney Asya'ya nakletmek amacıyla oluşturulan TAPI Doğal Gaz Boru Hattı Projesi de bölge devletlerinin ekonomik ve güvenlik beklentileri doğrultusunda şekillenmiştir. TAPI projesinin sürdürülmesi temelde ekonominin ve güvenliğin istikrarına dayalıdır. Afganistan'ın güvenlik sorunları tarafların ekonomik çıkarlarını olumsuz etkilediğinden, bu sorun sadece Afganistan'ın meselesi olmaktan çıkmıştır. Enerji diplomasisi kavramına ilişkin daha geniş bir anlayış sunan bu makale TAPI gibi enerji altyapısının, paydaşlarının sayısını projeye üye ülkelerin ötesine taşıyarak, karşılıklı bağımlılığı teşvik etmek amacıyla nasıl kullanılabileceğini tartışmaktadır.

**Anahtar Kelimeler:** TAPI, Enerji, Güvenlik, İş birliği, Afganistan

**Makale Türü:** Araştırma

The Idea of Transmitting Central Asian Energy through Afghanistan: TAPI Natural Gas Pipeline Project

**Abstract**

Collaborations established within the framework of energy can directly affect regional policies. TAPI Natural Gas Pipeline Project, which was created to transport Turkmenistan gas to South Asia via Afghanistan, was shaped in line with the economic and security expectations of the regional states. The maintenance of the TAPI project is fundamentally based on the stability of the economy and security. Since Afghanistan's security problems negatively affect the economic interests of the parties, this problem is no longer just Afghanistan's issue. This article, which uses a broader understanding of the concept of energy diplomacy, energy infrastructure, such as the TAPI project beyond the member states of interdependence can be used to promote discusses how increasing the number of stakeholders.

**Keywords:** TAPI, Energy, Security, Cooperation, Afghanistan

**Paper Type:** Research

<sup>1</sup> Dr., Eskişehir Osmangazi Üniversitesi, Sosyal Bilimler Enstitüsü, [alper.tae@gmail.com](mailto:alper.tae@gmail.com), ORCID: <https://orcid.org/0000-0001-9803-0766>

## **1. Introduction**

Common economic interests constitute one of the most important elements of regional approaches. Economic-based approaches are becoming increasingly common in the international arena today. One of the important pillars of this is cooperation in the energy sector. In this regard, it is seen that oil and gas energy comes to the fore.

With the end of the Cold War, the realization of regional rapprochements in both Europe and Asia has attracted the attention of politicians and scientists to solve the problems of the countries in the region dealing with common threats. It was agreed that these rapprochements are the most appropriate strategy for solving the problems of regional integration. Regional rapprochement is defined as the process of working together state elements in order to ensure a number of interests at the international level. Success in this process is based on joint decisions and cooperation (Quwan, 2008: 250). In this regard, the TAPI energy project, which is being tried to be established in Central Asia, is an important example of this regional cooperation.

In order to ensure the continuity of international cooperation, it is important that security concerns are resolved as well as economic interests. Because without security, it is not possible to sustain economic gain in a stable way. However, the economic cooperation projects created play a positive role in ensuring security. Since no country wants its economic interests to be interrupted, countries are in favor of following a policy that serves the purpose of ensuring the security of their cooperation. The region where the project is located has long lacked a stable security environment. After the fall of the Taliban, political changes in Afghanistan brought about economic and security problems. In addition, the major South Asian economies of India and Pakistan need affordable and reliable energy to sustain their economic growth. At this point, the leaders of both Central Asian and South Asian states agree on securing energy trade agreements (Sadat, 2015: 4,5; Raofi, 2022: 85).

The main purpose of this study is to determine the political, security, and economic effects of the energy and economic cooperation created specifically for the TAPI natural gas project on the countries of the region, and to reveal the expectations and targets developed in this direction. In addition, the obstacles to the success of the project were also discussed. In this way, the study will basically discuss and seek answers to the following main questions:

- What is the impact of regional security on the project?
- What impact is the project expected to have on regional security and the economy?
- Why is Afghanistan important for this project?
- What kind of return will the realization of the project bring to Afghanistan?

This study examines the impacts of the TAPI natural gas pipeline project and addresses topics such as energy diplomacy, international politics, economics, security, and regional cooperation. In this regard, international relations, regional integration, conflict resolution, energy policies, cross-border investments, and regional security theories are discussed.

The methodology of this study is based on a literature review and analysis conducted to analyze the significant outcomes and impacts of the TAPI project from the perspective of regional states and the international community. In this analysis, the economic and security dimensions of the TAPI project were initially focused on, followed by the discussion of regional cooperation and energy diplomacy concepts. In this context, similarities and differences between the TAPI project and other energy projects in Central Asia, as well as international energy policies, were evaluated. In addition, by following a subject-centered method, the compartmentalizations were conceptually addressed. No



similar study has been found directly or indirectly in our literature related to the subject. We think that our work on this issue will eliminate this deficiency.

The TAPI Natural Gas Pipeline Project is an energy infrastructure project. Therefore, the study discusses the economic, security, and political dimensions of the project, and its significant outcomes and impacts for regional states and the international community. In this regard, the contribution of the study to the literature is providing a comprehensive analysis of the economic, security, and political dimensions of the TAPI project. This analysis may expand the understanding of regional states and the international community about the impact of energy infrastructure projects on regional security and stability. Additionally, by discussing the concept of energy diplomacy and the cooperation potential in the Central Asian region, this study can provide a basis for future work in this field.

As it stands, this study shows parallels with other studies on the impact of energy infrastructure projects on regional security and stability. However, the originality of the study lies in its focus on the TAPI project, specifically the factors that led to the creation of the project idea and the cooperation potential among the regional states. Therefore, the study emphasizes the unique features of the TAPI project, offering a different perspective from other works in the literature.

## **2. Review of the TAPI Natural Gas Pipeline Route**

The Caspian Basin is in a very important position due to the energy resources it has. However, the geographical structure of the region brings with it several obstacles to the transmission of energy resources. The fact that Turkmenistan is located in this region has revealed the issue of transferring energy resources as a fundamental problem. This situation poses a major problem for energy transit and makes the countries of the region dependent on each other. As a result of this, new partnerships and agreements have been formed in the region. The TAPI Natural Gas Pipeline Project also emerged in this way (Meryem and İzzetullah, 1393: 5).

The TAPI Natural Gas Pipeline Project could not be realized for a long time due to the lack of clarification of export policies in Turkmenistan, as well as due to several political and security problems in Afghanistan and Pakistan. However, thanks to Turkmenistan's new gas policies, the project has come back on the agenda. Overcoming the financial problems in a short time accelerated the process and the project was activated thanks to the support of Afghanistan, Pakistan, and India (Akyener, 2016: 4).

The project, called TAPI, is a natural gas project with routes to Turkmenistan, Afghanistan, Pakistan, and India, and is also known as the Trans-Afghanistan Pipeline. The project, which is aimed to supply natural gas to Southeast Asia, is planned to start from Turkmenistan and reach Fazilka in India via Afghanistan and Pakistan. Although there is no clear information about how much the pipeline in question, the total length of which is about 2000 kilometers, will cost, it is estimated that the daily transport capacity of the project will be about 1 million cubic meters (Sadat, 2015: 5,6).



**Figure 1:** Turkmenistan-Afghanistan-Pakistan-India (TAPI) Pipeline map. (Ellis, 2021).

The most important limitation of the project is the security problems. At the beginning of these is the issue of the security of Afghanistan. Although it was thought that security would be ensured by the arrival of international forces in the region, the situation has shown the opposite for the last ten years. Another important limitation of the project is geography. In particular, the fact that Afghanistan has a rugged structure increases pipeline costs (Akyener, 2016: 10).

Rumors that India will withdraw from the natural gas transfer project planned to take place through Afghanistan have raised new reservations about the fate of the project. Because the increase in the number of participants in such projects also brings with it the perception of trust. Another important issue is whether China should be involved in this big project. However, if China is included in the project, it is expected that India-China relations will take a positive shape (Azam, 2020; Raofi, 2022: 86).

The TAPI project is of great importance for Turkmenistan both strategically and economically. Because Turkmenistan does not want to depend on a buyer. A single buyer can monopolize the country where he is the buyer, both in terms of price and in terms of the policy to be followed on energy. Turkmenistan, on the other hand, opposes such an economic commitment. Currently, Russia is the only buyer of Turkmen gas. Turkmenistan claims that Russia is using this situation against itself (Azam, 2020). For this reason, Turkmenistan needs the TAPI project more than any other country, hoping to diversify its energy exports and market share (Reyaz, 2018: 48).

### **3. A Brief History of the Energy Transfer Route and the Security of the Region**

Regional energy security is a phrase that consists of the energy-related interactions of two or more governments in a given geographical area. These energy interactions include connections such as energy imports, exports, and transit. Theorists Bausan and Weaver said on the subject: "In the theory of regional security complexity, the threats posed by mutual energy Decisiveness between governments can also be observed geographically at the level of neighboring regions". In other words,

the transmission of thousands of kilometers of oil and gas pipelines to energy-dependent countries could create new dependencies and some threats. Because regional resources, regional energy dependencies, and distribution in political security complexes proceed in parallel with military power. In this regard, the question of whether energy security actors and political security actors are in the same direction becomes important (Bernal, 1397: 18).

The foundations of the TAPI Pipeline Project date back to the mid-90s, before the first Taliban administration. During this period, with the collapse of the Soviet Union, the major oil companies of the West turned their attention to the territory of Central Asia. In particular, the United States intervened in the Central Asian countries under the pretext of ensuring stability, and this situation allowed American companies to operate comfortably in this region. In April 1995, the US State Department, together with the CIA, conducted research to collect information about Caspian energy resources and realized that the region is very productive in terms of natural gas. Thus, large companies affiliated with the United States have sought to open Central Asian energy to the world market (Ansari, 2006: 49).

TAPI and similar projects allow the region to export and transfer its energy to the outside. The project partnerships formed in this way strive to guarantee the security of the region in the provision of energy transfers. The TAPI Natural Gas Pipeline Project was first discussed between the US Unical company and the Argentine Bidas company during the first Taliban administration and the details of the project were proposed to Afghanistan. However, the human rights crimes committed by the Taliban regime and by al-Qaeda in 1998 the bombing of the US embassies in Kenya and Tanzania caused the reprieve of this pipeline project. After the fall of the Taliban regime, the project was revived and the first agreements were signed by the four countries between 2002 and 2008 (Huda and Ali, 2017: 202).

However, issues such as economic problems, civil war, drug trafficking, and fundamentalism in Afghanistan cause concern for Turkmenistan, Pakistan, and India. The security problems in Afghanistan have raised new discussions regarding the transit of the natural gas pipeline through Afghanistan. Elimination of these problems is among the prerequisites for resuming negotiations for the passage of the pipeline through Afghanistan (Bernal, 1397: 25).

Scientists believe that the United States wants to pass the pipeline through Afghanistan to reduce the influence of the Russians and Iranians in the region. For this reason, it has been suggested that the pipeline project was designed jointly by an American company and Turkmenistan. Some authors believe that this bill serves a political purpose, which is to realize the partnership between America and Pakistan. Ansari stated that the United States cooperated with Pakistan to seize the energy of Central Asia and formed the Taliban organization. In this way, he claimed that the United States had created a puppet government affiliated with Pakistan and that they could eliminate the Mujahideen Government, which was trying to block the pipeline in this way. He claimed that the United States and Pakistan had achieved their goal with the Taliban Government taking over the administration. However, the Taliban later created the biggest obstacle to the realization of this project (Ansari, 2006: 49).

Advocates of a multi-stakeholder approximation to energy diplomacy highlight the significance of state and non-state actors and comment on how stakeholders' interests can be ensured. Accordingly, planning transnational cooperation projects such as TAPI is seen as one of the most important strategies for the provision of these interests. Economy and security are at the heart of these interests (Huda and Ali, 2017: 205).

How to restore political stability and security in Afghanistan is always an important question. In this regard, economic cooperation seems to be the most important tool for solving the problem of Afghanistan today. On the other hand, it is predicted that the need for security and stability in Afghanistan will be overcome by creating job employment for young people and implementing major economic projects for the development of the country. But there is a kind of decoupling between security and the economy. Due to the scarcity of resources and security problems in Afghanistan, the solution to issues such as the difficulty of making economic investments in infrastructure and large projects is only possible through regional cooperation. But even in the event of cooperation, these security problems should not be ignored decisively (Benval, 1397: 27).

Each of the countries in the region is trying to manage the developments following their wishes, regardless of their national interests and national security. The emergence of the Taliban in Afghanistan and the support of this group by some countries in the region is proof of this claim. However, the globalization trend of the economy and the growing needs of the countries of the region have forced them to turn to regional economic cooperation, despite political, military, and ideological differences and tensions. Afghanistan also has a very important role in this project, and if these projects are implemented, they will undoubtedly have a great impact on the economic growth and development process, as well as on the regional and national security of other project countries, including Afghanistan. In this regard, the energy transfer from Central Asia to South Asia and its impact on Afghanistan's national security plan in the form of this cooperation is an important effort to address the link between interdependence and regional (Benval, 1397: 27).

After the fall of the Taliban, it was assumed that the situation in Afghanistan would lead to political calm and stability, but the Taliban and al-Qaeda continued their activities in Afghanistan and even in Pakistan. For this reason, the concerns of the United States and its allies about the issue have resurfaced. After the first Taliban period, militants, factional leaders, and new figures in power have been seriously weakened. Constitutional processes have begun, and parliamentary, presidential, and provincial elections have entered into force. Thus, a way for a more stable system has been opened (Şifaî, 1393: 176,177).

The protocols related to the start of the TAPI project process were signed for the first time in Ashgabat in 2002. Many major oil and natural gas companies in the region and around the world have shown interest in the project. The American Yunikal Company, the Arabian Delta Oil Company, and the Japanese, Korean, Pakistani and Turkmenistan natural gas companies have even formed several partnerships in this regard. However, due to the bad and unstable political situation in Afghanistan, Yunikal Company later left this project. After September 11 incident, the leaders of Afghanistan, Turkmenistan, and Pakistan met intending to decommission this project. On May 30, 2002, they reached an agreement in Islamabad for the technical and economic development of this project. At this meeting, they decided that the pipeline will pass through Devletabad, Kandahar, and Guvadard (Nabiev, 2004: 219).

TAPI countries (Turkmenistan, Afghanistan, Pakistan, and India) signed two primary documents on the implementation of the TAPI project on December 11, 2010. GSPA (The TAPI Gas Sales and Purchase Agreement) was first signed in May 2012. The 22nd edition of the TAPI project was held in Ashgabat on August 6, 2015. At the Steering Committee Meeting, Turkmenistan offered to lead the consortium. During the meeting, a "Shareholders Agreement" was reached between the parties and India agreed to take a 5% stake in the project. Dec.PI project on 11 December 2010. The TAPI Gas Sale and Purchase Agreement (GSPA) was first signed in May 2012. At the 22nd Steering Committee Meeting of the TAPI project held in Ashgabat on 6 August 2015, Turkmenistan offered to manage the consortium. During the meeting, a

“Shareholders Agreement” was signed between the parties and India agreed to buy 5% of the project (Embassy of India, 2022).

#### **4. Security and Economic Prospects of Afghanistan as an Energy Route**

According to the traditional definition of security, the concept of security first brings to mind the absence of a military threat or the possibility of a military threat. New approaches, on the other hand, introduce a broader definition of security that includes civilian threats. Because, like other human-related concepts, security can vary according to conditions and needs. In the past, simple communities had fewer needs, and the greatest threat in these societies was felt by physical factors. As the complexity of society and the diversity of needs have increased over time, the number and variety of threats have also increased, and environmental, economic and communication threats have emerged in addition to military threats. Therefore, in the new definitions, security is interpreted as “a measure of confidence in the ability of one country to resist another country and defend itself against threats from others”. This definition refers to various aspects of security. The ability to resist is recognized given the current situation within the military, economic and cultural aspects. It also highlights the vulnerability aspect, which means identifying areas where the enemy can inflict damage. Threats are not purely military but may include political, economic, social, and cultural threats and the like. In short, attention should be paid not only to the formal aspects of threats and security but also to their content (Bernal, 1397: 16).

The concept of security has been used synonymously with national security for a long time. In other words, it has been described as the continuity of state-based independent political authority. To ensure this continuity, more military elements were put forward. Although "state sovereignty" preserves its place in terms of the concept of security today; It is observed that common interests among states are increasing in finding solutions against current threats (Ergüven, 2016: 771).

Today, Afghanistan is located between three regions: Central Asia, South Asia, and West Asia (Middle East) in terms of natural political geography and regional divisions of countries. The geographical location of Afghanistan has enabled it to act as a bridge between East-West and North-South since distant ages. Although Afghanistan lost its importance and economic status over time, due to its geopolitical and geo-strategic importance, it turned into an area of rivalry and conflict between the Russian and British colonial powers in the nineteenth century. With the collapse of the Eastern Bloc and the end of the Cold War, Afghanistan's economic and commercial importance has increased, and a new opportunity has emerged for Afghanistan and the countries of the region to take great steps in the field of trade and economy. However, insecurity has hindered any progress in this area. As stated, Afghanistan has historically been affected by the developments and trends in these three areas, and the changes and transformations in Afghanistan have also affected the destiny and development of countries and nations in these three areas. This interaction between Afghanistan and the countries of the region has become more important in the fields of trade, economy, politics, and security in the era of globalization. However, the interaction between Afghanistan and the countries of the region has not been very positive so far. For example, the conflicts of interest of the countries in the region have led to competition and this competition has gone to the extreme of intervening in Afghanistan's national security (Bernal, 1397: 26).

Considering the importance and impacts of the TAPI Natural Gas Pipeline Project on the entire region, it could bring a major change in economic and political conditions to create a safe environment in distressed areas in Afghanistan. Afghanistan should make an extreme effort to implement all these economic and development projects that have deteriorated over the past four decades (Saqib, 2019: 300). The security instability that emerged in the region after the end of the war in Afghanistan, the Pakistan-India conflict and the tension in the US-Iran relations can be counted as the three main

obstacles preventing the emergence of this energy corridor so far. However, if the process is taken into account in Afghanistan, Afghanistan has welcomed all plans for this project. Because this attitude of Afghanistan is very important for the continuation of the project. That is why Afghanistan is the most important transit pillar of this project. A large part of the said line is planned to pass through these lands. Considering the security problems in the region, the importance of the region for the project increases even more. In addition, Afghanistan inhabits a strategic position connecting landlocked Central Asia to South Asia and the Middle East. With better security and improved infrastructure, Afghanistan can transport natural gas and electricity from Central Asia to South Asia, export mineral resources to China, and act as an international hub for land trade from ports in Iran and Pakistan (Rad and Moradi, 2012: 92; Raofi, 2022: 86).

In the TAPI project, the position of Afghanistan gains independent importance rather than a security issue. Of course, the completion of the energy flow depends on the provision of security. However, considering the benefits of the project and Afghanistan's strategic position in the project, it seems essential for the Afghan Government to make an effort to complete this project.

With the TAPI Natural Gas Pipeline Project, Afghans aim to earn millions of dollars from the line passing through their region. This income is estimated to be 400 million dollars per year and the project is expected to create thousands of jobs. Afghanistan also hopes that this will solve the energy shortage problem. From the American perspective, the situation in Afghanistan today is different from that of the nineteenth century. Because at that time, England had to maintain its policies in the region by taking into account Russia's actions and reactions due to competition with Russia. In the absence of competition with any other major country in the process, the hegemonic power can design and implement its policies solely based on its defined interests, without worrying about the reaction of other working Powers (Şifaî, 1393: 177,178). Thus, Afghanistan can pursue a policy that is partially in line with its interests, without being a battleground between the two powers.

According to the agreement reached between the countries implementing the TAPI project, Afghanistan companies will be able to participate in the side applications of this big project. Because many companies have expressed their interest in this project. Afghanistan Mining and Petroleum Minister Davud Shah Saba stated that Total France and Russian and Chinese companies offered to participate in the project (Bental, 1397: 25-26; Raofi, 2022: 87).

The President of Afghanistan at the time, Eşref Ghani, conveyed his satisfaction to all countries that supported the TAPI Natural Gas Pipeline Project and thanked everyone who contributed to the realization of the project. Stating that Afghanistan wants to be in contact with all its neighbors and develop healthy communication, Ghani emphasized that Afghanistan wants to create a platform for economic cooperation. Afterward, Ghani said, "We should all understand that with the policy of cooperation, both our people and we are winners. In this way, we can achieve economic prosperity, stability, and social security." (Demirci and Sadat, 2018).

Energy infrastructure stands out as a recurring source of international tension in contemporary global politics. In this regard, the river conflicts in South Asia, especially in the field of hydroelectricity, and the nuclear energy targets of India and Pakistan came to the fore. Projects with neglected energy infrastructure, such as oil and natural gas pipelines, were dismissed as "empty dreams", so to speak. However, recent breakthroughs in South Asian energy cooperation raise the question of how such projects can help move cooperation to higher international diplomacy politics (Huda and Ali, 2017: 202). The step that needs to be carried out essentially is the preservation of the principle of common interests. Such projects, which provide important expansions in terms of both security and diplomatic rapprochement, bring along important steps that shape regional relations based on the principle of mutual dependence.

Energy security complexes with regional resources, energy, and regional energy dependencies; political security complexes are parallel to military power. In this case, the question arises whether the actors and regions of energy security complexes and political security complexes are the same. Of course, to answer this question, it is necessary to examine the dependence on energy according to factors such as the number of resources, domestic energy, and the possibility of diversifying energy entry points. In addition, the energy-security relationship should also be considered. This can be seen, for example, in the former Soviet Republics' dependence on Russian oil, gas, and electricity imports for their ability to diversify their energy and resource imports, alternatives or increase their domestic energy production. Of course, in many cases, there may be annual fluctuations in the degree of dependency. But in long-term trends, the degree of dependency usually doesn't change much. These fluctuations show that the structures of energy security complexes are generally more dynamic than the structures of political security complexes. On the other hand, energy security requirements of resources vary according to transmission capabilities and market structure. Crude oil can be easily transported from one part of the world to another in huge tankers. Therefore, in the real sense, the market and the oil price act together, that is, it is global. Natural gas trade is mainly carried out through pipelines. This is the most important reason why the price of natural gas is determined mostly regionally, not globally. If the issue of energy dependency is linked to other conflicts and conflicts between governments, it can easily bring about security or political problems. These hostilities can lead to negative dependence (Bernal, 1397: 18).

For all reasons, energy security complexes will likely follow the paths of interdependence with security already existing in the region. Thus, it is expected that the cooperation to be established in the regional sense will bring solutions to the economic and security problems in the national sense. This seems possible with the TAPI Natural Gas Pipeline Project (Saqib, 2019: 301).

The annual natural gas capacity of the TAPI Natural Gas Pipeline Project is estimated to be 33 billion cubic meters. This situation is seen as the gateway to the sustainable development of the region, social, economic, and energy security (Kırveli, 2020: 1). Pointing out that the current project will bring business opportunities in many fields, the authorities agree that Turkmenistan will become a bridge between Europe and Southeast Asia with the realization of this project. In addition, it is estimated that Afghanistan can open up to the Asia Pacific market thanks to the planned railway between Turkmenistan and Afghanistan. Turkmen President Serdar Berdimuhamedov stated that many countries are willing to partner with them in this regard, just like in the field of electricity, and that the cooperation between Turkmenistan and Afghanistan in the field of energy will gradually increase. The Prime Minister of Pakistan, who stated that the TAPI Natural Gas Pipeline Project was an energy and communication corridor, stated that this project would bring the peoples of the region closer and that the social and economic progress to be achieved through the project would ensure stability in the region. The then-India Minister of State for Foreign Relations emphasized the importance of the TAPI project and stated that the project was a new beginning for the countries in the region. Emphasizing that TAPI is in an important position for India's energy security, the Minister pointed out that the project will open new opportunities (Demirci and Sadat, 2018).

Many energy experts believe that the TAPI project has the potential to expand relations between member states. Former British Energy Minister Charles Hendry stated that such large-scale joint projects would unite the member states politically and for their common interests. The then UN Secretary-General Antonio Guterres emphasized that the cultural ties between Afghanistan and the Central Asian countries had great potential for the implementation of joint and beneficial projects between them. Afghan government officials of the Ashraf Ghani era stated that with the passage of this gas transmission line, the power transmission line, railway, road, and fiber optics will turn Afghanistan into a regional crossroads (Bernal, 1397: 18,19).

The length of the line, which will be approximately 2000 kilometers, is planned to pass through Turkmenistan for 214 kilometers, Afghanistan for 774 kilometers, Pakistan for 826 kilometers, and terminate in India. The power line project, which will progress in parallel with the TAPI Natural Gas Pipeline Project, was also opened. It is estimated that the existing countries will act together in the construction of a 500-kilowatt section on the Turkmenistan, Pakistan, and Afghanistan lines through the power line project (Demirci and Sadat, 2018). However, despite numerous negotiations and agreements, the construction of both the pipeline and the power line has been delayed due to conflict and violence in Afghanistan and problems between India and Pakistan. This situation is currently being overcome. Because other TAPI member countries, including Afghanistan, see it as more than a project. Many experts believe that this cooperation is an important step for Afghanistan's prosperity and the socio-economic development of the region. Expectations are that there will be a radical change in Afghanistan's national security once the TAPI project becomes operational. In this way, it is thought that the income to be obtained will increase even more and employment opportunities will be created (Bernal, 1397: 21, 22, 28).

Politicians and energy experts in South Asia believe that security perceptions regarding the TAPI Gas Pipeline Project not only include these four member countries, but also regional countries such as Bangladesh and Nepal and multilateral organizations such as the South Asian Regional Cooperation (SAARC), but also the USA, China, and to include external stakeholders such as Russia. The hypothesis here is that linking the interests of a wider stakeholder group will help overcome security barriers to the TAPI project (Huda and Ali, 2017: 203; Raofi, 2020: 87).

It is emphasized that the healthy operation of the TAPI Natural Gas Pipeline Project mainly depends on ensuring security. In particular, the fact that a large part of the pipeline route is located in Afghanistan has mutually increased security concerns. Since the Taliban took over the administration in Afghanistan, the region has experienced significant security problems and this situation has taken a different dimension after September 11. In Afghanistan, where a kind of civil war was experienced, the security problems did not decrease, although the US interventions were over. However, the terrorist activities carried out by the Taliban in the country cause both unrest and hinder economic development. However, it is planned to eliminate these problems to a large extent with the TAPI Natural Gas Project.

##### **5. The Effects of the TAPI Natural Gas Pipeline Project on the Political Interests of the Countries in the Region**

Regional security is a set of all concepts and interpretations related to national security (the idea of getting rid of external threats) that members of a regional system use at a given time. Regional security is linked to the category of dependency and cooperation. That is, the security of countries in a given geographic region is interconnected in terms of threats and vulnerabilities. This interdependence creates the need for cooperation. The need for cooperation during the Cold War led to the formation of the political and security institutions of the regimes. Due to the emergence of new threats after the end of the Cold War, regional cooperation was introduced as a new way and concept under the name of security. Accordingly, it is planned to ensure and encourage interdependence, thus increasing the standard of military security, and securing trade and economic interaction mechanisms with deterrent diplomacy. In the collaborative security space, governments partner rather than compete and seek means to counter permanent or temporary threats. As can be seen, trust constitutes the basic elements of interdependence, economic partnership, and regional cooperation (Bernal, 1397: 17).

Since the TAPI project is expected to support regional development in countries where the natural gas pipeline will transit, it is thought that it will also help improve relations between countries such as India-Pakistan and Pakistan-Afghanistan by reducing the tension at the borders (Rad and Moradi, 2012:



92). In this regard, there are reports in the Afghan press that the TAPI Project forces Pakistan to be loyal to its collaborators. In this way, it is stated that the environment of trust is strengthened (Behzad, 2015).

Since Turkmenistan is highly dependent on China for natural gas exports, it welcomes the idea of expanding its gas market. China's participation in the project and the acceleration of the implementation of the project are also welcomed by Afghanistan. Because in this way, Afghanistan will not only get gas at a reasonable price but also increase the gas transit tax. Pakistan, on the other hand, will benefit from the project in many ways. First, a large part of the country's energy demand, including the liquefied natural gas that Pakistan imports from abroad every year, will be met through the TAPI Natural Gas Pipeline Project. It is also on the agenda that some companies from TAPI member countries will form a consortium to transport some of the Turkmenistan gas to South Korea and European countries as liquefied natural gas via Pakistan's Gwadar port. In this way, Pakistan can gain an important place in the export of liquefied natural gas (Azam, 2020; Raofi, 2022: 88).

Thanks to the project, it seems that each of the countries in the region will create its markets and areas of economic interest. If the project in question is completed, the member countries and the countries fed by the pipeline will not be able to afford to disrupt this system. Thus, stability based on interdependence will be created in the region.

Regional security threats are one of the most important obstacles to the realization of the TAPI project. The transit passage to be provided by the said pipeline from Afghanistan worries the project collaborators. Because the consequences that may arise due to a security weakness in a single country will adversely affect all collaborators. For this reason, the member states of the project are focused on the security barriers to the pipeline. It has been argued that the solution to these obstacles is greatly restricted by a reductionist approach rather than a multi-stakeholder approach. However, there are also arguments that energy infrastructure such as TAPI can be used to promote interdependence by expanding the number of stakeholders beyond the member states of the project. In this regard, it is necessary to include the interests of foreign countries and institutions in the project, to provide consensus on political issues, to determine the conditions in which social interests can be addressed, etc. elements can reduce concerns about the physical safety of the pipeline. The cumulative effect of such an approach could create a shift in the perception of energy projects from the realm of security to inclusive cooperation (Huda and Ali, 2017: 202).

Neighboring and regional countries contributing to the internal turmoil in Afghanistan will take steps to ensure security and stability in Afghanistan and try not to endanger their interests in this area, to ensure the continuity of the TAPI Natural Gas Pipeline Project. This situation will operate the principle of interdependence between Afghanistan and the countries of the region. The most important advantage of the interdependence arising from the TAPI project for Afghanistan is the understanding that Afghanistan's security comes before the needs of the countries in the region. In other words, as Afghanistan was affected by others, it was also possible for others to be affected by Afghanistan to the same extent. For example, Pakistan, which has always used its power as a trump card against Afghanistan, will no longer be able to use this tactic. Because it is well known that Afghanistan has a tactic to cut gas or cause problems in transportation. It will be an important factor in ensuring Afghanistan's security in transmitting gas to Pakistan (Benval, 1397: 28).

Iran is against the project as it is not included in the TAPI Natural Gas Pipeline Project. For this reason, Iran expresses its opinion that the project will not be realized at every opportunity. He claims that the biggest reason for this is that India and Pakistan cannot reconcile due to the problems between them. In addition, Iran emphasizes that it does not believe in Saudi Arabia's promise to invest financially in the project. It is thought that Iran's negative attitude towards the TAPI project can only

be overcome with the involvement of China in the project. Because China has a considerable influence on the Iranian Government, thanks to its large investments in Iran. This situation brings with it the idea of Iran being included in the project later on. However, this situation was not welcomed by the other partner countries in the project. For this reason, other partners have expressed their opinion in favor of India staying in the TAPI project (Reyaz, 2018: 50,51; Azam, 2020; Raofi, 2022: 88).

Understanding the interests of regional countries and external powers can foster interest in securing the pipeline and create an understanding of how to make policy interventions to promote inclusive cooperation. On the other hand, identifying ways in which stakeholders' interests can be addressed through socio-economic programs can reduce the overt emphasis on the physical security of the pipeline by incorporating human security concerns into the project's plan. Thus, the focus of the discourse on the TAPI Natural Gas Pipeline Project may shift from defense and security to inclusive cooperation (Huda and Ali, 2017: 203).

The TAPI Natural Gas Pipeline Project, which has been trying to be completed for a long time, could not be realized for almost a quarter of a century due to problems such as disputes between India and Pakistan over the ownership of the Kashmir region, tensions between Afghanistan and Pakistan, and internal security problems in Afghanistan (Tepealti, 2009: 86). However, it is obvious that the region, which is rich in energy resources and hosts almost half of the world's population, has great economic potential. For this reason, it is hoped that the TAPI Natural Gas Pipeline Project will contribute to protecting the strategic interests of conflicting neighbors, overcoming obstacles by uniting the states of the region, and ensuring lasting peace in the region, if necessary, conditions arise (Reyaz, 2018: 47).

## **6. Evaluation of the Economic Dimension of the Project**

In 2010, a final framework agreement for the TAPI Natural Gas Pipeline Project was signed by the four countries following the definition of partnership and regional cooperation. Thanks to this cooperation, Pakistan first became a new trade and energy corridor potential for China through the port of Gwadar. This situation can be considered an opportunity for Pakistan to meet China's developing energy needs in the future. In this context, Pakistan's Gwadar seaport holds promise for becoming a regional trade and energy transport hub. Thus, Pakistan can remain in the energy circle in the region. This activity is of great importance in enriching the states of the region, large or small, and ensuring that billions of people live in perpetual peace (Rad and Moradi, 2012: 92; Raofi, 2022: 87).

With the project, it is planned that it will make it easier for India and Pakistan to overcome their energy deficits. Afghanistan will provide millions of dollars in tolls and Turkmenistan will find a permanent gas export market in the energy-scarce South Asian part. In Afghanistan, it is believed that the project will make positive contributions to security, promote economic growth and improve people's lifestyles (Bernal, 1397: 28). Additionally, this project holds both geopolitical and economic benefits for Turkmenistan. The pipeline is estimated to supply 60 to 90 million cubic meters of natural gas per day. It is expected that 42% of the supplied natural gas will be purchased by India, 42% by Pakistan, and the remaining portion by Afghanistan. Furthermore, upon the realization of the project, Turkmenistan will emerge as a crucial energy export hub in the region (Mommayev, 2022).

However, TAPI provides an unprecedented opportunity for regional cooperation, connecting the economies of four countries. The regional cooperation strategy in the energy sector defines TAPI as a link in the energy inter-relationships among the Central Asia Regional Economic Cooperation (CAREC) countries. TAPI's objectives are aligned with CAREC's goals of ensuring energy security through balanced development of regional infrastructure and institutions, stronger market integration, and enhanced economic growth through advanced energy trade. TAPI is a high-priority flagship project in the energy sector under CAREC 2020. The South Asia Regional Cooperation Strategy and Programs for India prioritize the energy sector from 2011 to 2015 (Koh, 2018: 1). This major project is not only an

economic priority for the energy supplier, but also for transit countries and consumers. It will provide a strong driving force for sustainable development and peace-building (Lemoine, 2016).

**Table 1:** Energy Production and Consumption Data for 2021 of the TAPI countries (Quadrillion Btu/British Thermal Units). (<https://www.eia.gov/tools/a-z/>, 2021).

<b>COUNTRIES:</b>		<b>Turkmenistan</b>	<b>Afghanistan</b>	<b>Pakistan</b>	<b>India</b>
<b>Natural Gas</b>	<b>Production:</b>	3.217	0.003	1.022	1.194
	<b>Consumption:</b>	1.613	0.003	1.283	2.468
<b>Petroleum &amp; other liquids</b>	<b>Production:</b>	0.479	0	0.203	1.466
	<b>Consumption:</b>	0.293	0.048	0.911	9.529
<b>Coal</b>	<b>Production:</b>	0	0.032	0.131	12.819
	<b>Consumption:</b>	0	0.018	0.58	16.432
<b>Nuclear, renewables, &amp; other</b>	<b>Production:</b>	(s)	0.006	0.571	3.508
	<b>Consumption:</b>	-0.011	0.024	0.576	3.533
<b>TOTAL</b>	<b>Production:</b>	<b>3.696</b>	<b>0.041</b>	<b>1.927</b>	<b>18.988</b>
	<b>Consumption:</b>	<b>1.895</b>	<b>0.093</b>	<b>3.35</b>	<b>31.963</b>

Notwithstanding Turkmenistan's substantial natural gas reserves, which are the sixth largest in the world, the country is limited to accessing the markets of Russia, Iran, and China. However, neighboring countries like Afghanistan, Pakistan, and India, which face a shortage of gas resources, could serve as significant potential markets. Afghanistan, for instance, requires a secure energy source to increase its electricity generation capacity and its current electrification rate from 20% to 33%. Meanwhile, Pakistan is facing a critical power shortage of over 5,000 megawatts, driven by several factors such as a depletion of domestic gas supplies, increased competition for gas, and a lack of affordable and dependable alternative energy sources. Similarly, in 2011, northern India experienced a power deficit of approximately 3,000 megawatts. This regional cooperation project aims to spur economic growth by increasing investments and trade, and aligning the interests of all parties, which would in turn promote regional stability and security. Greater reliance on natural gas to generate electricity would also reduce environmental damage, as natural gas emits 43% fewer carbon emissions per unit of energy delivered compared to coal, which is commonly used in India (Koh, 2018: 1).

The TAPI project signifies a new era in regional economic cooperation. The TAPI pipeline is a true game-changer, a historic initiative that will meet the energy needs of the region and contribute to development, peace, security, and thus prosperity. Also TAPI is an example of the key role that ADB has played in promoting regional cooperation and integration over the past 20 years. This project will unlock economic opportunities, transform infrastructure, diversify the energy market for Turkmenistan, and enhance energy security for the region (Lemoine, 2016).

The Asian Development Bank (ADB) estimated the cost of the TAPI project to be \$7.6 billion in 2008, which was more than three times the initial estimate of \$2.6 billion in 2002. The increase in the projected cost can be attributed to persistent delays and changes in technical designs that have

occurred over time. Although there have been recent indications of progress in the project, it coincides with the emergence of alternative gas producers that may compete with Turkmenistan, coupled with a declining global energy demand. This highlights the importance of time in energy development projects and emphasizes the need to continuously update the validity of initial assumptions to assess the feasibility of the project (Koh, 2018: 4).

The TAPI project is the largest and most significant economic project in the region, providing significant benefits to all member countries. This is a mutual project, with Turkmenistan being the original gas exporter, and the gas pipeline passing through Afghanistan to southern Asian countries, with all four countries being responsible for the construction and security of the project. Afghanistan is expected to earn millions of dollars from the construction of this project, creating job opportunities for thousands of unemployed individuals in the country, as well as recruitment for thousands of people in the security sector of the project (Mehrzaei and Safai, 2019: 1). In fact Mir Ahmed Jawid Sadat, Afghanistan's Deputy Minister of Mines and Petroleum, has stated that the TAPI project will provide a sustainable source of energy for Afghanistan when completed, helping to accelerate investments and create local job opportunities. This will provide opportunities for the economic development of the region, ensuring stability and peace in security (Lemoine, 2016).

Afghanistan will initially earn \$200,000,000 as transit fees over a period of ten years. This is of great significance as it would lead to the recruitment of a significant number of our young population, thereby significantly reducing the unemployment rate in the country. Furthermore, the project would enable us to meet our gas needs for the next thirty years, at a low cost, making it the second most important resource after electricity. Over the course of the project, we expect to produce 55 million cubic meters of gas in the first decade, followed by 1 billion cubic meters in the second decade, and finally reaching 1.5 billion cubic meters in the third decade. This development could contribute to Afghanistan becoming one of the secure and peaceful countries in the region. Afghanistan, unfortunately, remains one of the poorest countries in the world, with a majority of the population still struggling with poverty. Although poverty is a global issue affecting many nations, Afghanistan has been particularly hard hit. Nevertheless, the TAPI Project, which is expected to transfer gas throughout Afghanistan, has the potential to provide job opportunities for thousands of Afghan workers. During the construction of the pipeline, it is anticipated that more than 50,000 Afghan workers will be employed, and in the long term, the project will provide job opportunities for an estimated 9,000 to 11,000 workers for the next 30 years to ensure the security and safety of the pipeline. (Mehrzaei and Safai, 2019: 7-10).

Following that, Afghanistan would receive annual transit fees of \$500 million from Turkmenistan, India, and Pakistan. Additionally, there is potential for a significant shift towards utilizing gas in the transportation sector, resulting in lower expenses compared to oil and leading to cost savings. Apart from the TAPI Project, the transmission of electricity lines to India and Pakistan would bring the four countries closer together. This enhanced connectivity could expand their economic cooperation and foster mutual development, rather than engaging in destructive behaviors towards one another (Mehrzaei and Safai, 2019: 10).

Energy corridors have emerged as key drivers of sustainable development worldwide. These corridors, also known as pipeline diplomacy, promote and facilitate greater economic integration, particularly among different regions. In the context of economic liberalization, energy plays a central role, as increased energy supply leads to greater socio-economic prosperity, regional connectivity, significant industrial growth, and job creation (Khan, Energy Corridors, 2023). From this perspective, the TAPI Project has the potential to strengthen Afghanistan's economic and political ties with the member countries, transforming existing distrust into a more friendly relationship. Afghanistan would be able to maintain its political relationships while also enhancing its economic ties with the member

countries, thus ensuring a stable and comfortable political environment that aligns with its strategically important location (Mehrzai and Safai, 2019: 12).

The recent rapid economic growth in Pakistan and India has increased their energy demands. However, the energy supply deficit in these countries has resulted in significant electricity shortages. However, the sustained growth has been hampered by frequent power outages, which hinder the manufacturing sector from operating at full capacity, in addition to dealing with fuel energy scarcity. Insufficient energy supply has adversely affected Pakistan's economic growth. The government of Pakistan is focused on curbing power outages and creating new energy alternatives by promoting natural gas consumption. Natural gas plays a particularly crucial role in electricity generation in Pakistan, accounting for 45.08% of the country's thermal power production. Natural gas has traditionally dominated Pakistan's thermal energy production, and access to natural gas has become a matter of great importance both domestically and internationally. For these reasons, the TAPI project is one of the most significant initiatives for Pakistan. TAPI offers an alternative solution to Pakistan's energy scarcity issue. The TAPI pipeline presents an opportunity for Pakistan to import 14 billion cubic meters (bcm) of natural gas annually. The reinforcements from TAPI to the industrial and energy units planned along the route will enhance the country's energy security. Overall, the TAPI project holds great importance for Pakistan as it offers a potential solution to address the energy shortage problem and contributes to enhancing the country's energy security (Mommayev, 2022).

This project will not only provide a certain level of energy stability to Afghanistan and Pakistan but also assist in meeting the high energy demands of the Indian economy. India, due to its large population and growing economy, faces challenges related to energy shortages (Qonunov, 2016). Since 1990, rapid economic growth in India has significantly increased its energy demand and imports. This increase in energy demand is expected to continue alongside India's economic growth. This circumstance explains India's interest in the TAPI project and highlights its importance for the country. Furthermore, the project has the special advantage of providing an entry point to Central Asia and enabling future energy agreements or similar pipeline projects in the energy-rich region. This is a crucial factor for a large economy like India, which has a substantial population. Additionally, the pipeline could facilitate the formation of a trade corridor extending to Kazakhstan among the four countries (Mommayev, 2022).

This regional cooperation project is expected to not only stimulate economic growth through increased investments and trade, but also to alleviate energy shortages in the participating countries. Furthermore, the project is anticipated to contribute to the alignment of interests among the four countries, which could help enhance regional stability and security. The increased utilization of natural gas for electricity generation could also mitigate environmental damage, as natural gas emits 43 percent less carbon emissions than coal, which is commonly used in India, per unit of energy produced (Khetran, 2017: 3).

The anticipated benefits from the TAPI pipeline are viewed as an opportunity to establish a mutually beneficial agreement among local and regional stakeholders in Afghanistan by creating an integrative economic framework that binds the "warring" factions. Building on Afghanistan's role as an "energy bridge" between energy-rich Central Asia and energy-poor South Asia presents the possibility of integrating the conflict-ridden country, primarily driven by regional power competition, into a framework of mutually dependent cooperation. The TAPI pipeline is projected to increase economic interdependence among competing regional powers, thus rendering the costs of conflict prohibitively high and the benefits of cooperation lucrative (D'Souza, 2011: 1). Such projects will lead to the economic development and prosperity of the region. And so regional cooperation will be easier (Khetran, 2016: 68).

## **7. Conclusion**

The main goal to be achieved with the TAPI Natural Gas Pipeline Project is to safely transport Turkmenistan gas to the South Asian region. However, due to the fact that Turkmenistan does not have a coast on the open seas, some alliances were needed to achieve this goal and the TAPI project was created.

In order for the TAPI project to meet the expectations, we see that the issue of ensuring security comes to the fore. The internal turmoil and terrorist activities that have been going on in Afghanistan for many years seem to be the primary limitations for the completion of this project. Achieving this security may be possible with some changes in Afghanistan's domestic politics. However, it cannot be foreseen that this will happen in the short term. This has increased the concerns about the realization of the TAPI project. In addition, Pakistan-India, and Afghanistan-Pakistan tensions are also counted among these problems. However, in order to overcome this situation, we see that the countries in the region have taken positive steps by considering the amount of profit to be obtained from the project.

In the completion of the TAPI project, the unstable internal security policy in Afghanistan, the Pakistan-India conflict, and the tension in the US-Iran relations were among the main factors preventing the emergence of this energy corridor. However, despite all kinds of security weaknesses and threats, Afghanistan welcomed all plans for this project. This attitude of Afghanistan is very important for the healthy continuation of the project. Because Afghanistan is the most important transit leg of this project.

Afghanistan is an important connection bridge in the project, which was created to transfer Turkmen gas to the Indian Ocean. This role of Afghanistan has led other partner countries to make some efforts to ensure Afghanistan's security. In today's world, where global interests are at the forefront, it is aimed to eliminate the problems as a unity with the definition of a common enemy and common goals. For this reason, the countries of the region have started to approach the problems with a realistic perspective and to act by recognizing the potential cooperation areas and capacities in the region.

As with other transnational cooperation agreements, the TAPI project is fundamentally based on the stability of the economy and security. Since Afghanistan's security problems negatively affect the economic interests of the parties, this problem is no longer just Afghanistan's issue. For this reason, the issue is tried to be overcome in the direction of the principle of interdependence. If these efforts are successful, it is expected that the profit of the project in question will far outweigh the damage caused by the general security problems so far. The project has been shaped in line with the economic and security expectations of the regional states. Although there were some limitations, the common interests of the countries involved in the project have been the most important factor in the continuation of the project.

As a result of the realization of the TAPI Natural Gas Pipeline Project, the economic and security status of the countries in the region will change. In this way, conflicts between the countries of the region will be replaced by cooperation. On the other hand, with the security of the region, foreign investments in these regions will increase, the economic and political face of the region will change and the door of development and progress will be opened for these countries.

Alper YILDIRIM

**Arařtırma ve Yayın Etięi Beyanı**

Bu alıřma iin etik kurul izni alma gereklilięi yoktur. Etik kurul izni bulunmamaktadır.

**Yazarların Makaleye Olan Katkıları**

Yazar alıřmaya %100 oranda katkı saęlamıřtır.

**Destek Beyanı**

Arařtırma herhangi bir kurum ve kuruluř tarafından desteklenmemiřtir.

**ıkar Beyanı**

Herhangi bir ıkar atıřması yoktur.

## References

- Akyener, O. (2016). *Değişen Türkmenistan gaz ihracatı politikaları ve tapi*, Ankara. Türkiye Enerji Stratejileri ve Politikaları Araştırma Merkezi (TESPAM).
- Ansari, B. A. (2006). *Roghân-i Afganistan*, Kabul. Mayvend Press.
- Azam, S. M. (2020, August, 25). Proje-yi intikâl-i hatt-i lule-yi gâz-i menâtige ba huruc-i niruhâ-yi beynelmileli ez Afganistan be çe serneveşti doçâr hâhed şod?. <https://www.bbc.com/persian/afghanistan-53881136> (Access 27.08.2022).
- Behzad, R. (2015, August, 25). Şura-yi âlî-yi sulh: tapi Pakistan ra be sadakat vâdaşte est. <https://mandegardaily.com/?p=41711> (Access 23. 07. 2022).
- Benvall, A. (1397 h. ş.). *Proje-yi intikâl-i gaz-i Türkmenistan, Afganistan, Pakistan ve Hind ve nakş-i ân der emniyet-i millî-yi Afganistan*. Kâbil, Merkez-i Millî-yi Tahkikat-i Palisi (National Centre for Policy Research).
- D'Souza, Shanthie Mariet (1 April 2011). The TAPI Pipeline: A recipe for peace or instability?. Singapore, *Institute of South Asian Studies (ISAS)*, 194, 1-5.
- Demirci, Z., Sadat, K. (2018, February, 23). Tapi projesinin Türkmenistan ayağı tamamlandı. <https://www.aa.com.tr/tr/dunya/tapi-projesinin-turkmenistan-ayaqi-tamamlandi/1071500> (Access 20. 06. 2022).
- Ellis, Chris Devonshire (2021). Taliban Says OK For Afghanistan TAPI Gas Pipeline Work To Continue As Kabul Banks Reopen, Silk Road Briefing, <https://www.silkroadbriefing.com/news/2021/08/25/taliban-says-ok-for-afghanistan-tapi-gas-pipeline-work-to-continue-as-kabul-banks-reopen/> (Access 07. 05. 2023).
- Embassy of India (2022, January). "India-Turkmenistan Relations", <https://eoi.gov.in/ashqabat/?0760?000> (Access 27. 08. 2022).
- Ergüven, S. (2016). Uluslararası hukuk açısından güvenlik kavramının teorik temelleri. *Ankara Üniversitesi Hukuk Fakültesi Dergisi*, 65(3), 771-835. [https://doi.org/10.1501/Hukfak\\_0000001824](https://doi.org/10.1501/Hukfak_0000001824) <https://www.eia.gov/tools/a-z/> (Access 17.05.2023).
- Huda, M. S. , Ali, S. (2017). Energy diplomacy in south asia: beyond the security paradigm in accessing the tapi pipeline project. *Energy Research & Social Science*, 34, 202-213.
- Khan, Mehmood Ul Hassan. Energy corridors. Stratejik Düşünce Enstitüsü (SDE), <https://www.sde.org.tr/energy-corridors-bolgesel-analiz-86> (Access 11.05.2023).
- Khetran, Mir Sherbaz (16.02.2017). Turkmenistan-Afghanistan- Pakistan-India (TAPI) gas pipeline. *INSTITUTE OF STRATEGIC STUDIES*, 1-4.
- Khetran, Mir Sherbaz (2016). Economic connectivity: Pakistan, China, West Asia and Central Asia. *Strategic Studies*, 36(4), 61-76.
- Kırveli, Safa (2020). Türkmenistan, Afganistan ve Pakistan arasında Tapı Boru Hattı Projesi'nde ilerleme sağlandı, *ORASAM*, Vol. 41, pp. 1-13.
- Koh, Pei Ling (2012). Turkmenistan–Afghanistan–Pakistan–India Natural Gas Pipeline Project, Phase-3 (Technical Assistance Report), Project Number: 44463-013, *Research and Development Technical Assistance (RDTA)-Asian Development Bank*.



- Koh, Pei Ling (2018). Turkmenistan–Afghanistan–Pakistan–India Natural Gas Pipeline Project, Phase-3 (Completion Report), Project Number: 44463-013, Technical Assistance Number: 8083, *Asian Development Bank*.
- Lemoine, Mathieu (19.07.2016). The TAPI Project: Turkmenistan’s bet in pipeline geopolitics. RIAC-Russian International Affairs Council. <https://russiancouncil.ru/en/analytics-and-comments/analytics/proekt-tapi-geopoliticheskiy-kozyr-turkmenistana/> (Access 11.05.2023).
- Mehrzaei, E., Safai, M (2019). Economic benefits and importance of TAPI Project, *IJRDO - Journal of History & Geography*, 1(1), 1-14.
- Meryem, B. L., İzzetullah, İ. (1393 h.ş.). TAPİ (Hatt-i lûle-yi gâz-i Türkmenistan, Afganistan, Pakistan ve Hind) zeminehâ-yi îcâd ve mevânî’-yi pîş-i ru. *Faslname-yi Coğrafya-yi Serzemin*, 42(11), 1-16.
- Mommayev, Nurmyrat (2022). Envisaged Socio-Economic Benefits of TAPI Pipeline Project to Participating Countries, <https://business.com.tm/post/8291/envisaged-socioeconomic-benefits-of-tapi-pipeline-project-to-participating-countries> (Access 11.05.2023).
- Nabibev B. (2004). Ubûr-i hatt-i lule-yi gaz-i Afganistan, Türkmenistan ve Pakistan. *Faslname-yi Asya-yi Merkezî ve Kafkas*, 13 (4/47) 210-250.
- Qonunuv, Iskandar (2016). TAPI Project and its Prospects, <https://cabar.asia/en/iskandar-qonunov-tapi-project-and-its-prospects-2> (Access 17.05.2023).
- Quwam, A. A. (2008). *Usûl-i siyâset-i hâricî ve siyâset-i beynelmilel*. Tahran. Samt Press.
- Rad, A. R. F., Moradi, H. (2012). Examining the tapi pipeline and its impact on regional and cross-regional rivalry. *Central Asia And The Caucasus*, 13(2), 83-97.
- Raofi, F. (2022). *Afganistan-Çin ilişkilerinin rekabet-iş birliği analizi (2001-2021)* [Yayınlanmamış Yüksek Lisans Tezi]. Kırşehir Ahi Evran Üniversitesi.
- Reyaz, M. (2018). Prospects of Turkmenistan-Afghanistan-Pakistan-India (tapi) pipeline for India. *Eurasian World*, 2(3), 47-51.
- Sadat, S. M. (2015). *Tapi and casa-1000: win-win trade between Central Asia and South Asia*. Bishkek. Norwegian Institute of International Affairs (25)/OSCE Academy.
- Saqib, M. Y. (2019). TAPI project as a role model for other national development projects of Afghanistan. *International Journal of Recent Technology and Engineering (IJRTE)*, 7(6S5) 300-305.
- Şifaî, M. M. (1393 h. ş.). Tebyin-i mesirhâ-yi intikâl-i enerji beresâs-i nazarhâ-yi revâbit-i beynelmilel: mutâlaa-yi mured-i hatt-i lule-yi tapi ve solh. *Faslname-yi Asya-yi Merkezî ve Kafkas*, 85, 161-189.
- Tepealtı, F. (2009). *Boru hattı ulaşımı ve potansiyelinin Türkiye’nin siyasi coğrafyasındaki etkileri ve önemi* [Yayınlanmamış Yüksek Lisans Tezi]. İstanbul Üniversitesi, Sosyal Bilimler Enstitüsü.

# Omniptikon Döneminde İş Etiğinin İşletme Stratejilerine Entegrasyonunun Önemi

Onur KAZANCI<sup>1</sup>

Omniptikon Döneminde İş Etiğinin İşletme Stratejilerine Entegrasyonunun Önemi

The Importance of Integrating Business Ethics into Business Strategy in the Omniphton Era

Öz

Abstract

Önce geleneksel medyanın daha sonra da internet teknolojileri ve çevrim içi sosyal ağların gelişimiyle birlikte önceden "gözetleyen" kurumlar artık "aynı zamanda gözetlenen" konumuna gelmişlerdir. Bu gözetim yapısındaki değişme, işletmelerin kamuoyu nezdinde olumlu bir itibar (imaj) sahibi olabilmeleri ve bunu koruyabilmeleri için, her ne kadar sadece karlılık kaygısıyla da olsa, iş etiği ve sosyal sorumluluk uygulamalarına daha fazla önem atfetmelerine neden olmuştur. Ancak iş etiği uygulamalarının gerçekleştirilmesi işletmeler için birer maliyet unsuru olarak değerlendirilmekte ve bu uygulamalar ikinci plana atılmaktadır. Bu çalışmada, iletişim teknolojilerindeki gelişmelerin ortaya çıkardığı herkesin herkesi izlediği (omniptikon) gözetim şeklinin mevcut olduğu günümüzde, işletmelerin kamuoyunun etik beklentilerine karşılık verirken aynı zamanda bu uygulamaların doğuracağı maliyetlerin minimize edilmesi için iş etiğinin, işletmelerin stratejik planlarında yer almasının yaratacağı faydalar tartışılmıştır.

With the development first of traditional media and then of internet technologies and online social networks, previously "surveilling" organizations have become "also surveilled". This change in the structure of surveillance has caused businesses to attach more importance to business ethics and social responsibility practices in order to have and maintain a positive reputation (image) in the eyes of the public, albeit only with the concern of profitability. However, the realization of business ethics practices is considered as a cost factor for businesses and these practices are put on the back burner. In this study, the benefits of including business ethics in the strategic plans of businesses in order to minimize the costs of these practices while responding to the ethical expectations of the public in today's world where everyone is watching everyone (omnipticon) surveillance emerged by the developments in communication technologies are discussed.

**Anahtar Kelimeler:** Omniphton, sinoptikon, panoptikon, gözetim uygulamaları, iş etiği, stratejik yönetim

**Keywords:** Omniphton, sinopticon, panopticon, surveillance, business ethics, strategic management

**Makale Türü:** Derleme

**Paper Type:** Review Paper

<sup>1</sup> Dr. Öğretim Üyesi, İzmir Kâtip Çelebi Üniversitesi, İktisadi ve İdari Bilimler Fakültesi, İşletme Bölümü, [onur.kazanci@ikcu.edu.tr](mailto:onur.kazanci@ikcu.edu.tr), ORCID ID: <https://orcid.org/0000-0002-5187-2699>

## 1. Giriş

Gözetim kavramı antik bir tarihe sahiptir. Platon'un Mağara Alegorisi'nin bile bir gözetim uygulaması olarak değerlendirmek mümkündür. Yaşayan en eski gözetim kaydının ise, Antik Mısır'da "ispiyonculuk" müessesinin varlığıyla ile karşımıza çıktığını görmekteyiz (Crowdy, 2006, p.11). Kayıt altına alınmamış olsa da daha eski tarihlerde de gözetim uygulamalarının varlığından bahsetmek yanlış olmayacaktır. Bu nedenle "gözetim" in insanlık tarihiyle birlikte ortaya çıktığı, hemen her zaman insanın toplumsal rutinlerinin bir parçası olduğu ve onunla evrimleştiği söylenebilir (Locke, 2010).

Gözetim kavramının bilimsel literatüre dahil oluşu ise oldukça yenidir. Karl Marx gözetimi modern toplumlarda kapitalizmin emeği kontrol etme gücü olarak tanımlarken; Max Weber gözetimin modern ve kapitalist kurumların rasyonelliklerini korumalarının bir yolu olarak bürokrasiyle güçlü bağları olduğunu ifade etmiştir (Lyon, 1994, s.26). Sosyal bilimler alanında gözetim kavramı, bir tarafta olağan diğer tarafta ise tahakküm edici olarak iki farklı bağlamda kendisine yer edinmiştir (Akdağ, 2015, s. 11). Gözetimin bu tahakküm edici, zorlayıcı ve iktidarı elde tutma odaklı yaklaşımı temellerini, Jeremy Bentham tarafından bir hapisane modeli olarak tasarlanan ve ardından Michael Foucault'nun "Hapishanenin Doğuşu (Surveiller et Punir)" isimli eseriyle gözetim araştırmalarında merkezi bir role büründürülen "panoptikon tasarımına dayanmaktadır. Foucault (1992, s.252) panoptikonun gözetim anlayışının temelini şu şekilde anlatmaktadır:

*"Herkes kendi yerinde, bir gözetmen tarafından cepheden görüldüğü bir hücreye iyice kapatılmıştır; fakat yan duvarlar bu kapatılmış kişilerin kader arkadaşlarıyla temas kurmalarını engellemektedirler. Görülmekte, ama görememektedir; bir bilginin nesnesidir, ama asla bir iletişim öznesi olamamaktadır."*

Bu söylem panoptikonun tek taraflı bir gözetim sistemi olduğuna vurgudur. Panoptikonda öznelere (tüm mahkumlar) tek bir yerden (gözetleme kulesi tarafından) gözetime tabi tutulmaktadır. Bunun yanı sıra mahkumlar gözetleme kulesinin içini göremedikleri için, gözetleme kulesinde hiçbir gardiyan olmasa bile, gözetleniyor oldukları düşüncesiyle davranmak mecburiyetinde hissetmektedirler (Andrejeviç, 2019). Bu metafor bağlamında panoptikon'u sosyolojik bağlamda değerlendirdiğimizde iktidarın, yani erki elinde bulunduran "devletin/kurumun", tek taraflı olarak halk üzerindeki tahakkümünü artırmaktır. Burada devlet gözetimi sadece devletin kendi formal kanalları vasıtasıyla değil, Mısır'daki ispiyonculuk müessesesine benzer şekilde, insanları informal kanallar vasıtasıyla da gözetlendiği inancına yönlendirerek aynı zamanda bir otosansür kurumunun da ortaya çıkmasına vesile olmaktadır.

Elbette panoptikon uygulamalarının her zaman öznenin aleyhine bir durum olduğunu söylemek doğru olmaz. Panoptik gözetim uygulamalarının hem devlet hem de kurumlar bağlamında modern sorunların çözümlerinde kullanması da mümkündür (Kaygısız, 2017). Ancak iktidar kurumlarının, özellikle devlet kurumlarının, niyetleri öznenin denetimi ve disiplini olduğunda burada özne lehine bir uygulamadan bahsetmek çok da olası görünmemektedir. Eski Amerika Birleşik Devletleri Merkezi İstihbarat Teşkilatı (CIA) ve Ulusal Güvenlik Dairesi (NSA) çalışanı olan bilgisayar uzmanı Edward Snowden tarafından 2013 yılında yapılan ifşalar bireylerin görsel, yazılı ve sesli çevrimiçi verilerinin kullanım alanları konusunda ciddi kaygılar taşımalarına, internet panoptikonunda bilgi ve veri paylaşımı yaparken anonim kalmalarını sağlayacak yazılımlara olan taleplerini oldukça artıran bir etkiye neden olmuştur (Feigenbaum ve Ford, 2015). Buna ek olarak salgın, doğal afet gibi özel durumlarda uluslararası örgütlerin eriştikleri ve edindikleri verilerin güvenliği de önemli hukuksal sorunların ortaya çıkmasına neden olabilmektedir. Faaliyetlerinde şeffaf olmayan, topladığı verilere dair kamuya açık kriterler veya kılavuzlara sahip olmayan, özellikle siyasi etkinliği olan, uluslararası örgütlerin kişisel verilere erişimi global bir panoptikonun yaratılmasına neden olabilir (Shakabatur, 2011). Benzer şekilde hemen hemen tüm ülkelerde güvenlik amacıyla kullanılan kameralı takip sistemleri de bilgisayar teknolojilerinin yardımıyla, öznelere dijital kişiliklere dönüştürerek otomatik algoritmalar vasıtasıyla

bireylerin toplumsal yapıyla uyum düzeyleri denetlenerek panoptikonun kapsayıcılığı genişletilebilmektedir (Norris, 2002).

Kullandığımız kimlik kartları bile gözetleme ve sınıflandırma sisteminin birer parçası olarak kabul edilebilir. Bu kartların kredi kartı şeklinde üretilmeleri, üzerlerinde kişilerin tüm bilgilerini barındıran yazılar ve barkodlar hatta onların fotoğraflarını taşıyor olmaları bireyleri yeni tür bir “global vatandaş” olarak sınıflandırmanın bir yöntemi olarak kullanılmaktadır (Lyon, 2019, s.139). Bunun yanı sıra gelişen veri toplama ve depolama teknolojileri yardımıyla kişilerin sağlık bilgileri, parmak izi, ses özellikleri gibi insan vücuduna ait tüm biometrik veriler dijitalleşebilmektedir (Van Der Ploeg, 2002).

İktidarın elinde bulunan bu gözetleme mekanizmaları özellikle dijital iletişim teknolojilerinin gelişimiyle birlikte hiç olmadığı kadar güçlenmiştir. Ancak bu gelişmeler gözetleme mekanizmasının gücünü olduğu kadar hem kullanım alanlarını hem de şeklini zamanla değiştirmiştir.

## **2. Gözetim Sistemlerindeki Dönüşüm: Sinoptikon – Omniptikon**

İktidarın özne üzerindeki panoptik gözetim baskısı, aydınlanma çağının öznenin varlığını merkeze almasıyla birlikte, tek başına iktidara yetmez hale gelmiştir. Aydınlanmış insanın bilgiye ulaşma ve onu kullanabilme yetisinin artması iktidarın elindeki gözetim mekanizmasında da değişimlerin meydana gelmesini kaçınılmaz kılmıştır. Medya teknolojilerindeki gelişimlerin de artmasıyla birlikte iktidar gözetim gücünü farklı bir yapıda kullanma imkanına da sahip olmuştur. Özellikle radyo ve televizyon medyumlarının halkın çoğunluğu tarafından kullanılmasının da etkisiyle, “az’ın çok’u gözetlediği” panoptikon tasarımı sinoptikon yani “çok’un az’ı” gözetlediği bir tasarıma evrilmeye başlamıştır.

Sinoptikon tasarımında, özellikle görsel ve duyuşsal iletişim araçlarındaki teknolojik gelişmeler ile kitlelerin kendisine uyumunu ve denetimini sağlamak isteyen iktidar, artık sadece gözetleyen değil aynı zamanda gözetlenen ve öznelerin kendi istekleriyle benzetmek istediği bir azınlığa evrilmiştir (Demir, 2017). Panoptikon ve sinoptikon arasında fark sadece önceden gözetleyen azınlığın artık, kendi isteğiyle ve kendi sunduğu veriler sınırında, gözetlenen “de” olmasıdır. İki gözetim anlayışında da özneler, kurallarını iktidarın koyduğu ve denetlediği bir yapı içerisinde dirler. İktidar, sinoptikon ile, gözetlenenlerin bir yerde tutulmadığı hatta neredeyse gözetlenenin dahi olmadığı “kendin yap (do it yourself – DIY) panoptikonu” inşa etmiştir (Bauman ve Lyon, 2013, s.63). İktidar geleneksel medya aygıtlarını, kendi ideolojisini özneye gönüllülük vasıtasıyla kabul ettirmek için kullanmaktadır. Bilgi bu medya kanalları aracılığıyla ve bu medya kanallarının verdiği kadarıyla halka ulaşmaktadır. Farklı ya da doğru bilgiye ulaşma olanağı ve aracı olmayan birey de kurumlara dair düşüncelerini kendisine sunulan bu bilgiler vasıtasıyla oluşturmaya mecbur kalmaktadır.

Söz konusu gözetim sistemlerindeki değişmelerin doğrudan birbirlerinin yerlerini doldurdıkları ve önceki uygulamanın ortadan kalktığını söylemek doğru olmayacaktır. İki tasarım da iktidar tarafından, kendisinin özne üzerindeki tahakkümünü artıracak birer kaynak olarak kullanılmıştır. İki gözetim sisteminin de günümüzde kurumlar tarafından kullanıldığını söylemek gereklidir.

Günümüz veri transferinde hız ve kapsam alanındaki teknolojik gelişmeler neredeyse panoptikonun yeniden ve daha güçlü şekilde doğmasına olanak sağladığını düşündürmektedir (Büyük ve Keskin, 2012). İletişim teknolojilerindeki gelişmeye paralel olarak kurumların da küreselleşmesi, bilginin çok merkezli ağlar içinde kasıtlı olarak biriktirilmesi ve manipüle edilmesini sağlayacak kadar esnek gözetim teknolojilerinin de yaygınlaşmasına neden olmuştur (Los, 2006). Özellikle veri paylaşımının internet ve daha da önemlisi çevrimiçi sosyal ağlar aracılığıyla genişlemesi ve çeşitlenmesi panoptikonun etkinliğini daha da artırmaktadır. Çevrimiçi sosyal ağ altyapı hizmeti sunan sitelerin (Facebook, Twitter, Instagram vb.) bu hizmetlerini kullanan kullanıcılarıyla yaptıkları anlaşmalar gereği kullanıcılarının kişisel verilerini hem depolamakta hem de üçüncü şahıslarla paylaşabilmektedirler. Bunun yanı sıra dijitalleşen hemen her hizmet vasıtasıyla panoptikon insanların gündelik hayatlarına neredeyse eklemlenmiş ve bu durum

da tüm toplumu, her an, her yerde gözetlenebilen bir objeye dönüştürmüştür (Öztürk, 2013). Bu durumdan devlet kurumları kadar işletmelerin de yararlandığını söylemek gerekir. Hem çevrimiçi sosyal ağların sağladığı hem de yazılım teknolojilerindeki gelişmelerin getirdiği veri toplama, depolama ve analiz edebilme yetkinlikleri sayesinde Büyük Veri (Big Data)'ye erişim sağlayan kurumlar, çalışanlarının kontrolü bağlamında önemli avantajlar da sağlamaktadır (Berner, vd., 2014). Benzer şekilde, özellikle akıllı telefonların toplumun neredeyse her kesimi tarafından, aralıksız bir şekilde kullanılıyor olması, iktidarın özneye dikte ettirmeye çalıştığı mesajlarını iletebilmesinin de önünü sınırsızca açmaktadır. Kurumlar hemen her dönem teknolojiyi gözetim sistemlerinin temel unsurlarından birisi olarak kullanmış hatta bu teknolojileri kendi ideolojilerine göre tasarlamış ve bireyin özgürlüğünü baskılayan bu yöntemlerin kullanımını da ekonomik gerekçeleri sebep göstererek meşrulaştırmıştır (Özcan, 2014). Çin Halk Cumhuriyeti'nin, "*milli güvenlik adı altında*", vatandaşlarının sadece çevrimiçi sosyal ağlardaki etkinliklerini değil aynı zaman gündelik hayattaki davranışlarını, tüm ülkede bulunan yaklaşık 350 milyon adet güvenlik kamerası desteğiyle gözetlemesi ve bu gözetleme sistemlerinden elde edilen veriler yardımıyla vatandaşlarının sosyal hayatına müdahil olması baskıcı gözetim uygulamalarına bir örnek olarak gösterilebilir (Narmanlıoğlu ve İyigüngör, 2022).

Zorlama ve baskıya dayalı bir gözetim anlayışı olan panoptikon ile etkinliği geleneksel medya anlayışının imkanlarıyla sınırlı kalan sinoptikon, günümüzde iletişim teknolojilerindeki gelişmelerin neden olduğu imkanların ve toplumsal değişimin ortaya çıkardığı gözetim yapısını açıklamakta yetersiz kalmaktadır. Her şeyden önce panoptikon ve sinoptikon, doğaları gereği, kurumların şeffaf olmalarını gerektiren sistemler değildir. Bu sistemlerde gözetleyen ya da gözetlenmesi istenen materyali sunan kurumların kendileridir. Bu iki sistem de öznelerin kurumlardan herhangi bir bilgi talep etme ya da kurumların içinden bu bilgilerin dışarı sızma, sızsa bile geniş bir kitleyle, hızlıca paylaşılma olanağının mevcut olmadığı bir döneme aittir. Günümüz iletişim teknolojileri bilginin çok büyük kitlelere ve çok yüksek hızlarda ulaşmasını sağlamaktadır. Bu durum da bireylerin hem daha fazla görmek hem de daha fazla görünmek için talepte buldukları bir toplumsal yapıyı ortaya çıkarmıştır (Koskela, 2006). Günümüz gözetim anlayışı bireylerin "sadece gözetlenen" ya da "kendisine verilene izleyen" değil, kendi rızaları ve gönüllü tercihleriyle içinde sürekli görünür oldukları, hatta bundan mutluluk duydukları, küresel ve kesintisiz bir eğlence ortamına dönüşmüştür (Okmeydan, 2017).

Tablo.1 (Semrush, 2023) ve Tablo 2.(Similarweb, 2023)'deki veriler göz önüne alındığında, 1 Şubat 2023 itibarıyla internette en çok ziyaret edilen web siteleri sıralamasında ilk altı sıradaki web sitelerinin üç tanesinin çevrimiçi sosyal ağ (Facebook, Twitter, Instagram), bir tanesinin çevrimdışı ve üçüncü kişiler tarafından bilgileri değiştirilebilen web ansiklopedisi (Wikipedia), bir tanesinin çevrimiçi ve çevrimdışı video paylaşım sitesi (Youtube) ve bir tanesinin de dünyanın en çok kullanılan arama motoru (Google) olduğu görülmektedir.

**Tablo 1.** İnternette En Çok Erişilen Web Siteleri – Semrush.com

Sıralama	Web Sitesi	Ziyaret Sayısı
1	Google.com	102.240.533.524
2	Youtube.com	86.866.891.068
3	Facebook.com	12.702.191.083
4	Twitter.com	8.902.150.430
5	Wikipedia.com	7.722.191.738
6	Instagram.com	5.602.372.440

Kaynak: <https://www.semrush.com/website/top/> (2023)

**Tablo 2.** İnternette En Çok Erişilen Web Siteleri – Similarweb.com

Sıralama	Web Sitesi	Ziyaret Sayısı
1	Google.com	88,3 milyar
2	Youtube.com	34,4 milyar
3	Facebook.com	18,1 milyar
4	Twitter.com	6,9 milyar
5	Instagram.com	6,5 milyar
6	Wikipedia.com	4,9 milyar

Kaynak: <https://www.similarweb.com/top-websites/> (2023)

Bu veriler internette en çok ziyaret edilen web sitelerinin yazılı, görüntülü ve sesli bilgi paylaşımı sunan siteler olduklarını göstermektedir. Özellikle çevrimiçi sosyal ağları kullanan nüfusun öncelikli olarak genç ve eğitim düzeyi yüksek kişilerden oluşuyor olması, gün geçtikçe bu bireylerin bilgi edinme ve bilgi paylaşma konusunda daha istekli ve bu alandaki teknolojik gelişmelere karşı daha duyarlı bir hale gelmesini sağlamaktadır (Allmer, 2015, s.121).

Bu bağlamda omniptikon'un ortaya çıkışındaki en önemli tetikleyicilerden birisinin çevrimiçi sosyal ağların hızlı ve önlenemez gelişimi olduğunu söylemek yanlış olmaz. Çevrimiçi sosyal ağlar, internet ve kurumların web siteleri aslında uzun yıllardır hayatımızın bir parçasıydı. Ancak özellikle 2007 yılında kurulan Facebook ile başlayan küresel çevrimiçi sosyal ağların, iletişimin hızını olağanüstü derecede artırdığı ve yönünü de gün geçtikçe belirsizleştirdiği görülmektedir. Çevrimiçi sosyal ağlardaki bu gelişmelerin tek başına iletişimin tüm yapısını dönüştürdüğünü söylemek yeterli olmayacaktır. Bunun yanı sıra iletişim sürecinin temel unsurlarından birisi olan iletinin şeklinin değişimine neden olan teknolojik gelişmeler de bu yönde önemli etkiler sağlamıştır. Özellikle Apple'ın Iphone isimli telefonu, cep telefonlarından akıllı telefonlara geçişin bir anlamda mihenk taşı olmuştur. Akıllı telefon teknolojilerinde bulunan donanımların gelişimine paralel olarak bu donanımların oluşturduğu verinin işlenmesini sağlayan akıllı telefon uygulamaları da büyük bir hızla gelişmiştir. Tüm bu gelişmelerin bir arada gerçekleşmesi de bilginin üretiminin ve dolaşımının çok hızlanmasına, yönünün ise kestirilemez olmasına neden olmuştur. Bilinçli olsun ya da olmasın kişilerin ve kurumların bu gönüllü kişisel veri paylaşımı çevrimiçi sosyal ağları birer sosyal omniptikon haline dönüştürmektedir (Kandias vd., 2017). Bu tür ortamlarda bireyler pasif birer alıcı yerine hem veriyi oluşturan hem de onu takip eden bir konumda olduklarından dolayı omniptikon, panoptikon ve sinoptikondan farklı olarak, "çok'un çok'u" gözetlediği bir yapıyı ifade etmektedir (Jurgenson, 2009).

### 3. Omniptikonun Ön Plana Çıkardığı Bir Unsur Olarak İş Etiği

Günümüzde iş etiği kavramının işletmeler için giderek önem kazandığı görülmektedir. İşletmelerin iş etiğine verdikleri önemin gün geçtikçe artmasının temel nedeni iletişim teknolojilerindeki gelişmelere bağlı olarak iç ve dış paydaşların beklentilerinin değişmesidir. Dış paydaşlar, özellikle tüketiciler, işletmeleri, markaları ve ürünleri sadece kalitelerine ve fiyatlarına göre değil aynı zamanda sahip oldukları itibar (imaj) çerçevesinden de değerlendirmektedirler (Eren ve Eker, 2012). Benzer şekilde işletmelerin iç paydaşlarının performansları da işletmenin iş etiğine gösterdiği özen ile paralel bir artış göstermektedir. İş etiği uygulamalarının varlığı işletmelerdeki çalışanların ve yöneticilerin motivasyonları ile kurumsal bağlılıklarını yükseltmek suretiyle onların verimliliklerini artırmaktadır

(Bayraktaroğlu ve Yılmaz, 2012). Yine iş etiğine uygun davranışlar işletme sermayedarlarının işletmenin büyümesi adına yapılacak yatırımlar için sermaye katkısı yaparken kendilerini daha güvende hissetmelerini sağlamaktadır (Lashley, 2016). Tüm bu unsurlar iş etiğine uyan işletmelerin verimliliklerini artırmanın yanı sıra onları hem hukuki ve ahlaki sorunlardan korumakta hem de dolayısıyla onlara önemli bir rekabet avantajı sağlamaktadır (Krishna, vd. 2011).

İş etiğine karşı işletmelerin artan ilgisinde omniptikonun etkisinin göz ardı edilemez düzeyde olduğu söylenebilir. Omniptikon işletmelere, bireyler hakkında daha fazla veriye ulaşma ve istedikleri verilerin bireyler tarafından, istekli ya da isteksiz olarak, görülebilmesi şansını sunmaktadır. Diğer taraftan ise işletmelerin kendilerine ait gizli bilgilerin de kontrolleri dışında gözetlenebilen bir konuma gelmelerine neden olmuştur. İşletmeler tüketicilerin beklentilerine cevap verecek düzeyde şeffaf olma konusunda çoğunlukla çekimserdirler (Coombs ve Holladay, 2013). Ancak internetin sunduğu bu omniptik potansiyel tüketicilerin ya da kamuoyunun, işletmelerin duyulmasını istemedikleri etik dışı olaylar hakkında bilgi sahibi olmalarına da olanak sağlamaktadır. Dahası omniptikonun itici gücü olan çevrimiçi sosyal ağların ve internetin yükselişi küresel düzeyde alternatif toplumsal hareketlerin dahi ortaya çıkmasını tetikleyecek veri sızıntılarına bile neden olmaktadır (Allmer, 2015, s.154). Çevrimiçi sosyal ağların avama yayılması, onlara söz hakkı vermesi ve sözlerinin güç sahipleri kadar hatta daha fazla görülebiliyor olması nedeniyle omniptikonun halk lehine önemli bir denetim aracı haline geldiği söylenebilir.

İşletmenin paydaşları gözündeki etik algısında çevrimiçi sosyal ağların sağladığı veri transferi hızı ve şeklinin önemli bir etkisi vardır. En azından tüketiciler bu ağlar sayesinde aldatıcı faaliyetlerde bulunan işletmelerin önünde sonunda tespit edileceklerine ve bu işletmelerin diğer paydaşlarının da bu tür faaliyetleri ortadan kaldırmaları için işletmelere baskıda bulunacaklarına inanmaktadırlar (Coombs ve Holladay, 2013).

Tüm bunlara karşın işletmeler, verimlilik, tutundurma faaliyetleri, müşteri memnuniyeti, finansal analizler gibi pek çok güçlü argümanın arkasına sığınarak, bireylerin mahremiyetini hiçe sayacak her türlü omniptik unsuru sınırsızca kullanmaktan geri durmamaktadır (Powers, 2004). Verilerin dijitalleşmesi ve bu verilere bağlı kararların bile dijital algoritmalara bırakılması etik problemlerle karşılaşılmasının önünü daha da açmaktadır (Uhl, 2022). Bu etik problemler işletmelerin hem şöhretlerini ama daha önemlisi itibarlarını zedeleyen önemli bir unsur olarak ortaya çıkmaktadır. Özellikle kamusal baskıdan uzak, adalet ve şeffaflık konusunda yetersiz kalan işletmelerin etik olmayan davranışlara daha fazla yöneldiği ve bu durumun işletmeleri çöküşe hatta mali anlamda iflasa götürecektir büyüklükte skandalların yaşandığı günümüzde daha sık rastlanan bir durum olarak karşımıza çıkmaktadır (Doğan, 2009). Globalleşme ve çok uluslu şirketlerin varlığı da çok farklı kültürlerdeki çok farklı ahlaki ve hukuki anlayışları bir arada çalışmaya mecbur kılması nedeniyle, etik çıkmazların da hızla artmasına neden olmaktadır (Krebitz ve Max, 2022). Fırsat eşitliği ve kapsayıcılık faydaları sağlamasına rağmen liberal ekonomik uygulamaların yaygınlaşması işletmeleri en ufak bir artı değer arayışı içinde etik değerleri çiğneme konusunda cesaretlendirmektedir (Rhodes, vd., 2020). İşletmelerin ve iş dünyasının itibarı, global ekonomiyi sarsacak büyüklükte finansal skandalların yaşanması nedeniyle, kamuoyu nezdinde etik açıdan problemli olarak algılanmaktadır (Floyd, vd., 2013).

Omniptikon, bireylerin kurumlar hakkında bilgi sahibi olmalarının yanı sıra sahip oldukları bilgileri de gözetimsiz ve denetimsiz bir şekilde paylaşmalarını mümkün kılmaktadır. Panoptik ve sinoptik yöntemlerde, özneye ulaşmadan önce iktidarın filtresinden geçen veri, omniptikonda bu filtreden bağımsız şekilde dolaşıma girebilmektedir. Bu durum da işletmelerin sürekli olarak dış ve iç paydaşları tarafından hem yasal hem de sosyal baskılara maruz kalmalarına neden olmaktadır. Bu baskılardan kurtulmak için işletmeler hem çevrimiçi sosyal ağlarda hem de geleneksel tutundurma faaliyetlerinde çok çeşitli yöntemler kullanmaktadır. Ancak tüm bu çabalara karşın dünya genelinde işletmelerin ve

kurumların karıştığı skandalların ve bunların çevrimiçi paylaşımı sayısının gün geçtikçe arttığı görülmektedir. Bu durum da hem işletmelerin hem de işletme kavramının etik itibarı paydaşlar nezdinde değer kaybettirmektedir.

Görüldüğü üzere omniptikonun tek taraflı bir gözetim sistemi olmadığını söylemek yerinde olacaktır. Mevcut omniptik sistem işletmelere etik dışı uygulamalar adına panoptik ve sinoptik sistemlere nazaran çok daha fazla alan açmaktadır. Diğer taraftan bilginin akış hızı ve yönünün belirsizliği omniptikonun kamuoyu tarafından işletmeler üzerinde bir etik denetim mekanizması olarak işlevselleşmesini de sağlamaktadır. İşletmeler gizli bilgilerini saklamak isteseler bile mevcut iletişim imkanları bu bilgilerin işletme içi ya da dışından bir şekilde kamuoyuna sızdırılmasına neden olmaktadır. Bu durum da işletmelerin özellikle etik ve hukuk dışı uygulamalarını gizlemelerini oldukça zorlaştırmaktadır.

Bu bağlamda işletmelerin tüm paydaşlarıyla etkin ve sürdürülebilir bir bağ kurmasının en temel unsurunun iş etiğine uygunluk olduğu ve bu uygunluğun verimli bir şekilde sağlanmasının da iş etiği değerlerinin işletmenin bir stratejisi haline getirilmesi olduğu söylenebilir. Böyle iş etiğini stratejik unsurların temeline yerleştirilmesi, işletmelerin karşılaşabilecekleri etik ve hukuk dışı uygulamalardan zarar görmelerini engelleyen önemli bir uyarı, koruma ve denetim mekanizması olarak görev görebilecektir.

#### **4. İş Etiği ve İşletme Stratejisinin Entegrasyonu**

İşletmeler yapıları ve tanımları gereği kar elde etmek için kurulan örgütlerdir. Ancak bu tanım işletmelerin “sadece” kâr amacı güden birer örgüt olarak değerlendirilmelerine neden olmaktadır. Bu durum da işletmelerin karlılığı ve kar maksimizasyonunu diğer tüm görev ve değerlerinin önüne koyan birer yapı haline gelmelerine neden olmaktadır. Halbuki insan ihtiyaçlarını karşılamak ve toplumsal refahın artmasını sağlamak işletmelerin en önemli amaçlarındandır. Toplumlar, iş dünyasını kendi ihtiyaçlarına hizmet amacıyla icat ettiği için kar maksimizasyonunu iş dünyasının tek amacı olarak ele almak amaçları ve güdüleri karıştırmaktadır (Duska, 2000). Mevcut ekonomik anlayış insanları işletmelerin ihtiyaçlarını karşılayan ve onların refahına katkı sağlayan birer varlık olarak görme eğilimindedir. Kurumsal stratejinin, kapitalist ekonominin doğası gereği, sosyal refaha katkıdan ve sosyal adalet standartlarından önemli ölçüde uzaklaştığı görülmektedir (Gilbert, 1986).

İşletmelerin birer tüzel kişilik olarak tanımlanmalarındaki amaç hukuki uygulamaların kolaylıkla yürütülmesidir. Bunun dışında işletmeler bir kişiliğe sahip değildirler. İşletmelerin varlığı içinde sosyal ilişkiler kuran insanların varlığına bağlıdır. İnsanların kurduğu bu ilişki, yapılan iş ile ilgili olsun ya da olmasın, sosyal bir ilişkidir. Bireyin “iş hayatı” yoktur. Bireyin bir hayatı vardır ve işi de bunun bir parçasıdır.

İnsanlar işletmeleri aslında bir iletişim aracı olarak kullanmaktadırlar. İşletmeler kendi başlarına karar alabilen, bunu uygulayabilen, denetleyebilen birer canlı varlık değildirler. Onlar sadece insan ilişkilerinin birer yansımasından ibarettirler. Ancak insan, işletmeleri de kendisinden üstün ve kendisi olmadan hayatını sürdüren birer varlık olarak görme eğilimindedir. Özellikle çalışanlar açısından kurumlar neredeyse onların varlıklarını anlamlandıran birer “tanrı” gibi görülmektedir. Mevcut kapitalist ekonomik sistem de bu algıyı desteklemekte ve kurumların (nesnelere) bireylerden (öznelere) daha üstün varlıklar olduğunu dikte etmektedir.

Bu yargılar nedeniyle işletme çalışanları, yöneticileri ve sahipleri, iş hayatındaki etik ve hukuk dışı davranışlarını işletmenin tüzel kişiliğine atfetmektedirler. Sonuç olarak bu etik dışı davranışları, işletmenin ihtiyaçlarının yeterince karşılanabilmesi nedeniyle sergilediklerini söyleyerek, meşrulaştırmaya çalışmaktadırlar. Ancak işletmelerin davranışları, uygulamaları ve ahlaki nitelikleri,



kendilerine özgü bir vicdanları olmadığı için, onları yöneten ya da yönlendiren bireylerin eylemlerinden türetilmektedir (Arthur, 1984).

İşletme ya da iş, insana tabi birere yapı oldukları için sadece kendilerine ait bir etiğe sahip olmaları mümkün değildir. Bu açıdan baktığımızda aslında “iş etiği” kavramını aslen “bireylerin iş hayatlarında sergiledikleri davranışların etiği” olarak değerlendirmek daha doğru olacaktır. Kurumlar ahlaki birer aktör olarak kabul edilse ve onlara ahlaki sorumluluklar yüklense de kurum bir bireyler topluluğu olarak değerlendirilmeli ve bu sorumluluğun kurum içindeki bireyler tarafından yüklenilmesi gereklidir (Buchholz ve Rosenthal, 2006).

Drucker (1981) iş etiğini “*doğru davranışı her bir tarafın çıkarlarını optimize eden ve böylece ilişkiyi uyumlu, yapıcı ve karşılıklı yarar sağlayan davranışlar*” olarak tanımlamıştır. Bu açıdan bakıldığında iş etiğinin sadece işletmenin tüzel kişiliğiyle eşleştirilecek bir kavram olmadığı anlaşılabilir. Freeman (1984, s. 43-47) da stratejik yönetime yeni bir bakış açısı olarak önerdiği “paydaş teorisi” bağlamında karlılığın işletmeler için başarının tek belirteci olarak değerlendirilmesinin hatalı olduğunu, bunun yerine işletmelerin, hedeflerine ulaşmalarını etkileyen bir unsur olan ve bu hedeflerin ulaşılıp ulaşılmama durumundan doğrudan ya da dolaylı olarak etkilenen çeşitli paydaşlarının menfaatlerini de gözetmelerinin önemli bir başarı kriteri olarak sayılması gerektiğini ifade etmiştir.

Strateji ve etik üzerine yapılan çalışmalarda üzerinde durulan temaların ortak paydası olarak güven unsurunun ön plana çıktığı görülmektedir (Robertson, 2008). Bu değerlendirme ışığında işletmelerin paydaşları ile güvene dayalı bir ilişki kurmalarının gerekliliği ve bu ilişkinin de etiğe bağlılıktan geçtiği söylenebilir (McManus, 2011). Zaten günümüz yönetsel problemlerinin merkezinde çoğunlukla güven ve bağlılık konuları yatmaktadır (Ciulla, 1991).

İş etiği, etiğin ahlak felsefesi boyutundan yapı olarak biraz daha farklı sorunlara çözüm aramaktadır. İş etiğine ait sorunlar anlık ve duruma özgü çözümlerden çok o işi yapan herkesi ve tüm sektör elemanlarını, her zaman ve her şartta etkileyecek yapıda, bireylerin kişisel görüşlerinden, ideolojilerinden, kültürlerinden bağımsız olarak uygulanabilecek normlara ihtiyaç duymaktadır (Kuçuradi, 2003). Ancak işletmeler kendi vicdanlarına sahip birer canlı varlık olmadığı için bu normların oluşturulması kurumların karar alıcılarının sorumluluğunda bulunmaktadır. Bu nedenle iş etiği yine bireylerin ahlak anlayışlarıyla doğrudan bağlantılıdır.

İş etiği üzerine yapılan çok sayıda araştırma, işletmenin tüzel kişiliğinin etkisini dışlamak suretiyle, bireyin işyerindeki davranışını temel almakta ve etik ile kurumsal performansı bu bağlam sınırları içinde değerlendirmektedir. Ancak sadece bireylerin davranışlarının etik ile ilişkisi üzerinde durmak ve kurumsal etik dışı davranışın çoğu zaman verimliliğin ve karlılığın ana etmenini oluşturduğunu göz ardı etmek yetersiz bir bakış açısı oluşturmaktadır (Babalola, vd., 2022). Benzer şekilde iş etiği alanındaki yeni eğilimler işletmeler sadece ekonomik birer birim olarak değil aynı zamanda ahlaki sorumlulukları olan sosyal birimler olarak değerlendirmektedir (Singer, 2018). Bu nedenle iş etiğinin kurumsal performansa etkisini değerlendirirken bireysel davranışların yerine örgütün bir bütün olarak değerlendirildiği stratejik yaklaşımın daha faydalı ve verimli olduğunu söylemek yanlış olmayacaktır. Diğer taraftan işletmelerin etik dışı davranışlar sergilemeleri için sadece “kötü” durumlara odaklanmak doğru olmayabilir. İşletmeler daha fazla etiğe uygun olmaya çalıştıkça, çalışanların etik olmayan davranışlara yönelme eğiliminin arttığı durumların yarattığı paradoks, işletmelerin uzun vadede iş etiğine uygunluklarını korumalarını zorlaştıran bir unsur olarak karşımıza çıkmaktadır (Kaptein, 2022). Diğer taraftan etiğin stratejik bir unsur olarak ele alınması, iş etiği ile ilgili konuların hem özne hem de kurumlar ölçeğinde ölçülebilir olmasını da gerektirmektedir (Islam, 2022). Ancak iş etiği başarısının ölçümü için üzerinde anlaşılmış, genel geçer kuralların mevcut olmaması etiğin stratejik bir unsur olarak ölçülebilmesini zorlaştırmaktadır.

İşletmelerin karar alıcı unsurları yöneticileri ve sermayedarlarıdır. Stratejik kararları alanlar da bu grup içindeki bireylerdir. Alınan stratejik kararlar kimi işletme paydaşları için fayda sağlayıcı, kimleri içinse zarar verici olabilmektedir. Artan paydaş katılımı ve bu nedenle ortaya çıkan çoklu bakış açıları risk, belirsizlik, karmaşıklık ve kararsızlık gibi bilgi sorunlarının ortaya çıkmasına ve dolayısıyla karar alıcıların etik bir yönetim şekli sergilemelerinin önünde bir engel teşkil etmektedir (Mitchell, vd., 2022). İş etiğinin bir işletme stratejisi haline getirilmesi ve bu çerçevede belirlenen ilkelerin varlığı stratejik kararların neden olduğu fayda ve zarar dağılımlarında paydaşların haklarını korumayı sağladığı gibi paydaşların da işletmenin kararlarına güven duymasını sağlayacaktır (Hosmer, 1994). Ancak münferit düzeyde bile bu dengenin kurulması oldukça zorken kurumsal düzeyde karar alıcıların tüm paydaşları memnun edecek aynı zamanda iş etiğine de uygun kararlar almaları her zaman mümkün olmayabilir (Schwab, 1996). İşletme üzerinde erke daha fazla sahip olan paydaşları memnun etmeyecek kararlar alan yöneticiler, bu kararları evrensel iş etiği ilkelerine uygun olsa dahi görevlerini sürdüremeyebilirler. Sonuçta stratejiler sadece üst düzey yöneticiler tarafından değil, aynı zamanda güç etkilerini yoğunlaştıran birden fazla içsel ve dışsal aktör tarafından gerçekleştirilmektedir (Hardy ve Thomas, 2014). Stratejik kararlar doğaları gereği önemli örgütsel değişimlerin de öncüsü olabilmektedirler. Bu değişim de özellikle çalışanların ve yöneticilerin rolleri ve örgüt içindeki formal ve informal yetkilerini de dönüştürmekte ya da değişim beraberinde belirsizlik getiriyorsa bu bireyleri mevcut güçlerini kaybetme kaygısına sürükleyebilmektedir.

Kurumsal stratejiler, örgütlerin çevrelerindeki değişim hızına uyum sağlamaları için gereken operasyonel planlamalar olarak düşünülse de günümüzde stratejilerin sosyolojik yönü de değerlendirilmektedir (Güçlü, 2003). Örgütlerin insandan bağımsız birer varlık olmadıkları penceresinden değerlendirildiğinde, örgütsel stratejilerin planlanması ve uygulanması süreçlerinin de insandan bağımsız olması mümkün görünmemektedir. Bu nedenle özellikle etik gibi insan odaklı bir konuda alınacak stratejik kararların işletmenin operasyonel yapılarından daha çok sosyal ve kültürel yapılarına odaklanması gerektiği söylenebilir.

Stratejik kararlar mevcut pozisyonu korumaktan daha çok gelecekte bir pozisyon oluşturmak amacıyla alınmaktadır (Papatya ve Uygur, 2019). Çevrenin değişim hızının yüksek olması nedeniyle stratejik kararlar belirsizlik içermekte ve yüksek derecede esnekliğe ihtiyaç duymaktadırlar (Bonn ve Christodoulou, 1996).

Karlılık, verimlilik, pazar payı, yönetim uygulamaları, müşteri ilişkileri, pazarlama karması vb. pek çok operasyonel süreç kararları işletmenin stratejik amaç ve planlarına dayanmaktadır. Bu stratejiler kurumsal (corporate), işletme (business) ve diğer iki strateji türünü destekleyen fonksiyonel (functional) stratejiler olarak üçe ayrılmaktadır (Özalp vd., 1989).



Şekil. 1 Strateji Türleri

Kaynak: (Özalp vd., 1989)

Stratejiler işletmenin başarılı ve sürdürülebilir olması için karar alıcılar tarafından oluşturulmaktadır. “Başarı” kavramı ekonomik açıdan işletmelerin karlılıklarıyla özdeşleşmiş durumdadır. Ancak işletmelerin sadece kendilerine hizmet etmeleri mümkün değildir. İşletmeler insanların hayatlarının

büyük bir bölümünü kapsamaktadırlar. Servet biriktirme hedefinin araçsal bir hedeften nihai bir hedef haline gelmesi etiğin iş dünyasının altında kalmasına neden olmaktadır (Duska, 2000).

İş etiğinin kurumsal stratejiler içinde yer almasından daha çok kurumsal ya da diğer stratejilerin kurulumunda temel alınacak bir üst normlar topluluğu olması gereklidir. Alınacak tüm kararların bu normlara uygunluğu beklenecektir. Bu bağlamda etiğin varlığının, stratejinin kural koyucu gücünü bu normlar ışığında sınırlayan bir unsur olarak görev yapacağı söylenebilir (Elms vd., 2010).

Rampersad (2003) iş etiği uygulamalarının kuvvetlendirilebilmesi şu formal yöntemlerin kullanılabilceğini ifade etmektedir:

- *Çalışan ve yöneticilere karşılaştıkları etik açmazlar karşısında kurumun davranış beklentilerini belirten, açık ve anlaşılır etik kodlar oluşturmak.*
- *Üst düzey ve tepe yönetimin etik davranışlara bağlı olmaları ve tüm personelin katılımını ve bağlılığını yükseltecek liderlik davranışını sergilemeleri.*
- *Kalıcı bir etik komite oluşturulması.*
- *Sorunları ve şikayetleri üst yönetime doğrudan iletebilecek bir ombudsman istihdam edilmesi.*
- *Etik dışı davranışların ihbar edilmesi için açık hatlar oluşturulması.*
- *İşletme içi etik seminerler düzenlenmesi.*
- *Kurumsal etik hakkında bilgilendirme sağlamak ve çalışan, müşteri, tedarikçi, hissedar ve kamuoyunu motive edecek iletişim programlarının geliştirilmesi.*
- *Personelin uyumunu sağlamak için en az yıllık etik denetimlerin gerçekleştirilmesi.*
- *Etik ihlaller için yaptırımların uygulamaya koyulması.*
- *İşe alma ve işe yerleştirme süreçlerinde etik hassasiyet gösterilmesi.*
- *Etiğe uygunluk örneği teşkil eden uygulamalar için çalışan ya da yönetici performanslarının ödüllendirilmesi*

Mauro (1999)'a göre çalışanların kurumsal etiğe uygun davranmaları ve etik programlara çabuk uyum sağlayabilmeleri için onların da bu entegrasyon sürecine katılımını artıracak politikalar geliştirilmelidir. İş etiği ile stratejik planların entegrasyonu için tepe yönetimin tek başına yapacağı uygulamalar yeterli olmayacaktır. Etik başarı için tüm iç paydaşların sürece katılımı gerekmektedir.

İş etiğinin işletmenin kurumsal stratejik kodlarının bir parçası olması, taklit edilmesi zor, sürdürülebilir ve global bir rekabet avantajını beraberinde getiren, maddi olmayan bir aktif olarak hizmet etmektedir (Azmi, 2006). Ancak özellikle globalleşen dünyada soyut etik kodların özellikle iç paydaşlar tarafından benimsenmesi ve uygulanması zaman alabileceğinden dolayı stratejik karar alma süreçleri ile etik değerlerin entegre edilmesinde karar alıcıların bakış açılarını geliştirme ve daha geniş bir topluluğun bakış açısında uyum sağlama sürecini içeren bir yaklaşımın daha kolaylaştırıcı olacağı söylenebilir (York, 2009).

Etiğin istenildiği gibi bir stratejik yönlendirici olarak çalışabilmesi için her şeyden önce işletmenin iç paydaşları tarafından kabullenilip içselleştirilmesi gerekmektedir. Bu da iş etiğini stratejiye entegre ederken insan kaynakları yönetimi uygulamalarının önemini ön plana çıkarmaktadır. Her ne kadar "insan kaynağı" anlayışı yine işletmeyi insanın üstünde bir varlık olarak konumlandıran söyleme ait olsa da insan kaynakları yönetimi kavramı insanı en azından işletmenin en önemli unsurlarından birisi olarak görmektedir. İnsan kaynakları yönetimi sadece insan kaynakları departmanının görevlerinden oluşmamaktadır. İnsan kaynakları yönetimi işletmenin bütünüyle ilgili stratejik bir unsurdur (Hendry ve

Pettigrew, 1986). Sadece etik kodlar ve kurullar oluşturmak etik bir iş ortamının oluşmasını teşvik edici olsa da faydaları sınırlı ve asgari düzeyde olacaktır (Ogbo vd., 2013). İşletmenin sosyal boyutuna temas edemeyen etik uygunluk uygulamalarının başarılı olma olasılığı yok denecek kadar azdır. Buna karşın etik değerlerle bütünleştirilmiş insan kaynakları yönetimi uygulamalarının, motivasyonu, performansı ve verimliliği artırması nedeniyle, sürdürülebilir bir rekabet avantajı sağladığı söylenebilir (Manroop, 2015). Özellikle işlerin kısıtlı ve işverenlerin doğru çalışanları bulma konusunda zorluklarla karşılaştığı mevcut global ekonomide iş etiğini ve ahlakı motivasyonel bir güç olarak kullanmanın önemi bu nedenle daha da ön plana çıkmaktadır (Micahelson, vd., 2014). Etik stratejinin çalışanlar tarafından içselleştirilmesi yapılan işlerin kalitesini yükseltmek suretiyle çıktılarının kalitesini ve dolayısıyla firmanın imajını doğrudan etkileyen bir unsur olacaktır. Bunun yanı sıra işletmenin etik ve hukuk dışı sorunlarla karşılaşma olasılığını düşüren bir etmen olarak görev alacaktır.

Etik, örgüt içindeki bireylerin ilişkilerini de düzenleyici bir unsurdur. Hem formal hem informal ilişkilerde etiğin varlığı bireyler arasında güven duygusunu yaratacak ve çalışanların hem bireysel tatminlerini hem de kuruma bağlılıklarını artıracaktır. Temelinde etiğin bulunduğu bir topluluğun uygulamaları hem ortak bir mütabakata dayandığı için kaos potansiyelini azaltacak hem de paylaşılan bu anlamlı amaç kurumsal düzeyde tutarlılık, bireysel düzeyde de duyarlılık yaratacaktır (Liedtka, 1998).

Yöneticilerin etik değerleri iletebilme, bilgi paylaşma, samimi bir şekilde empati kurma gibi özelliklerini geliştirmek suretiyle ikili ilişkiler kurma başarılarını artırmaları etik bir kurumsal kültür oluşturulmasının temel taşlarından birisi olarak görülebilir (Milton-Smith, 1995). Bu bağlamda etiğin örgütsel kültür ve iklim pratiklerine entegre edilmesi sürecinde tüm yöneticilere önemli görevler düşmektedir. Yöneticiler iş etiği bağlamında hem örnek olmalı hem de denetleyici bir rol üstlenmelidirler. Ancak yöneticilerin kimi zaman birbiriyle çelişen stratejik seçenekler arasından seçim yapmak zorunda kaldıklarında etik ikilemlerle karşılaşabildiklerini söylemek mümkündür. Yöneticilerin öncelikli hedefi işletmenin tüm paydaşları için olumlu değer yaratacak stratejiler yaratmak olsa da alınan her stratejik karar her paydaş için olumlu sonuçlar doğurmayabilir (Dacin, vd., 2022).

Victor ve Cullen (1988) her işletmenin birbirinden farklı etik iklimi olduğundan bahsetmiş ve bu etik iklimlerin "*sosyal normlar, örgütsel formlar ve işlemeye özel faktörler*" tarafından şekillendiğini belirtmişlerdir. Bu bağlamda her işletmenin biricik örgütsel iklimlerine uygun bir stratejik iş etiği entegrasyonu uygulamasına ihtiyacı olduğu söylenebilir.

Kaptein (2008) örgütlerde etiğin örgüt kültürüne ve stratejisine entegrasyonunu kolaylaştıracak ve sürdürülebilir bir dayanma noktası olabilecek yedi temel örgütsel erdemin varlığının gerektiğini söylemektedir (Bkz. Tablo 3).

**Tablo 3. Örgütsel Erdemler**

<b>Örgütsel Erdemler</b>	<b>Açıklama</b>
<i>Açıklık</i>	<i>Çalışanların davranışlarına ilişkin normatif beklentilerin somut, kapsamlı ve anlaşılabilir olması.</i>
<i>Uyumluluk</i>	<i>Karar vericilerin görünür bir şekilde normatif beklentilere uygun hareket etmeleri.</i>
<i>Uygulanabilirlik</i>	<i>Normatif beklentilerin iş hayatında uygulanabilir olması.</i>
<i>Desteklenebilirlik</i>	<i>Bireylerin, kurumun normatif beklentileriyle özdeşleşmesi, bunlara katılımı ve bağlılığı.</i>
<i>Şeffaflık</i>	<i>Çalışanların eylemlerinin sonuçlarını açık bir şekilde bilebilmeleri.</i>
<i>Müzakere edilebilirlik</i>	<i>Çalışanların etik konuları güvenli şekilde gündeme getirip tartışabilmeleri.</i>
<i>Geçerli kılınabilirlik</i>	<i>Çalışanların etik dışı davranışlar için cezalandırılmaları, etiğe uygun davranışları için ödüllendirilmeleri olasılığı.</i>

Kaynak: (Kaptein, 2008)

Bu erdemlerin varlığı işletme çalışanlarının etik uygulamalara daha kolay uyum sağlamasına neden olacaktır. Çalışanlar kurumun etik beklentilerini daha kolay anlayacak ve içselleştirebileceklerdir. Bu etik anlayışla uyumlu yöneticilerin varlığı çalışanlara örnek olarak onların da etik uygulamaya dair isteklerini artıracaktır.

Bonn ve Fisher (2005)'e göre yöneticiler bireysel mevcut değer, tutum ve inançlarının kurumları için uygun olup olmadığını belirlemeli, karar verici kurulların iş etiğine yönelik davranışlarını yakından incelemeli ve kurumun mevcut diğer stratejilerinin etik davranışları teşvik edip etmediğini araştırmalıdır.

İşletmelerin stratejilerine etik entegrasyonu gerçekleştirerek hem iç hem de dış paydaşlar tarafından "etik bir işletme" olarak algılanmasının pek çok avantajı bulunmaktadır (Holme, 2008<sup>1</sup>):

- *Adil yönetim uygulamaları çalışan memnuniyetini ve performansını, dolayısıyla finansal başarıyı artırır.*
- *İşletmeleri yasal ve sosyal yaptırımlara karşı korur.*
- *Örgüt içi çatışmaların ve anlaşmazlıkların kolay ve hızlı şekilde çözülmesini sağlar.*
- *Çalışanların etik ikilemlerde kalma olasılıklarını düşürmek suretiyle performanslarını ve karar verme süreçlerine katılma isteklerini artırır.*
- *Kriz dönemlerinde yöneticilerin daha hızlı ve iş etiğine uygun kararlar alabilmelerini sağlar.*
- *İşletmenin tüm paydaşları ile arasında bir güven tahsis ederek işletmenin etik algısını kuvvetlendirir.*
- *Değerlere sadık kalmayı sağlayarak işletmenin etik itibarını artırır.*

Etik itibara sahip bir işletme iç paydaşlarıyla olduğu kadar dış paydaşlarıyla da güvene dayalı sağlıklı ilişkiler kurabilmektedir.

İş etiği ve strateji entegrasyonunun sağladığı bu faydalara rağmen işletmeler, bu entegrasyonu gerçekleştirme konusunda isteksiz olmalarına sıkça rastlanmaktadır. Etik ve stratejinin entegrasyonunun, bu iki kavramın farklı kutuplarda bulunan unsurlara sahip olmaları nedeniyle, zorluklar içerdiği söylenebilir (Singer, 2010). İşletmelerin, karlılık kaygısı nedeniyle, etik değerler oluşturacak ve bunu sürdürülebilir kılacak uygulamalara yatırım yapma konusunda endişeleri vardır. İş etiği ve sosyal sorumluluk uygulamaları işletmeler için birer maliyet unsuru olarak değerlendirilmektedir. İş etiğine uygunluk için yapılacak yatırımlar, işletmeler için hemen her zaman bir maliyet unsuru olarak görülmemelidir. İş etiğini stratejik bir unsur olarak kullanmak çoğunlukla kaynak ihtiyacı duyan uygulamaları gerektirmemektedir.

Etik uygulamalar, finansal performansa etki etmediği gibi başlı başına bir plan olmak yerine stratejik planların oluşmasına rehberlik eden ve stratejinin belirlenmesine yardımcı olan bir nirengi noktası olarak değerlendirilmelidir (Husted ve Allen, 2000).

Holme (2008<sup>2</sup>) iş etiğinin işletme stratejisine entegrasyonunda kurumun tercih ettiği değerleri ve davranışları desteleyecek yöneticilerin, bu yöneticinin aldığı stratejik kararları destekleyen yönetim sisteminin ve çalışanların etik değerlere uygunluğunun takip edilmesinin gerekli olduğunu ifade etmiştir.

## **5. Sonuç ve Tartışma**

Değişim hızı ve rekabetin yüksek olduğu, bilgiye dayalı endüstrilerin giderek artan bir şekilde ön plana çıktığı günümüz global ekonomilerinde tüketicilere kabul edilebilir fiyatlarla tatmin edici ürünler sunmak ve yetenekli insanları cezbetme, onları elde tutma becerisi giderek önem kazanmaktadır. Bu iki unsur işletmelerin sürdürülebilirlikleri için vazgeçilmez unsurlar halini almaktadır.

Başarının artık belirsizlik ile yan yana yürüdüğü günümüz iş dünyasında işletmelerin etiğe uygunlukları, küreselleşme ile ortaya çıkan kurumsal skandallar nedeniyle artan kamuoyu endişesini bastırabilecek mekanizmaları harekete geçirebilmeleri adına gerekli görülmektedir.

İşletme paydaşları için işletmenin etik bir itibara sahip olması ön plana çıkan bir konu olarak görülmektedir. Etik itibara sahip bir firma hem iç hem de dış paydaşlarının ahlaki beklentilerine cevap verebilecektir. “İyi işletme – iyi iş” algısı özellikle çalışanlar, tedarikçiler, sivil toplum kuruluşları, müşteriler ve devlet kurumları nezdinde işletmenin kalite imajını da olumlu yönde etkileyecektir. Bu da işletmenin paydaşları ile kurduğu ilişkilere olumlu yansımak suretiyle verimlilik ve karlılıkta artış sağlayabilecektir.

Paydaşları tarafından etiğe uygunluk ile eşleştirilen işletmeler beraberinde pek çok rekabet avantajını da kazanmaktadır. İş etiğine uygunluğun getirisini olarak şeffaflık, adil yönetim anlayışı, çevreye karşı hassasiyet, sosyal sorumluluk faaliyetlerine gönüllü katılım gibi uygulamalar sayesinde hem iç hem de dış paydaşların gözünde “iyi işletme” algısına sahip olan işletmelerin finansal ve sosyal başarımlarında artış meydana geldiği görülmektedir. Bunun yanı sıra etiğe uygun davranan ve iş etiğini bir strateji denetleyicisi olarak kullanan işletmeler, özel bir çaba sarf etmelerine gerek olmadan, pek çok yasal ve sosyal yaptırımdan da kendilerini koruyabilmektedirler.

Diğer taraftan iş etiğinin sadece bir kar maksimizasyonu aracı olarak kullanılmasının kısa vadede işletmelere bazı ekonomik faydalar sağlaması mümkün olsa da etik kurumsal ve bireysel olarak içselleştirilemediği için sürdürülebilirliği olası görünmemektedir. Etiğin sadece bir karlılık aracı olarak görülmesi nedeniyle etik olmak yerine etik görünmeyi tercih eden işletmeler özellikle dış paydaşlarının kendileri hakkında bu algıya sahip olmalarını sağlayacak uygulamalara yönelebilir. Ancak uzun vadede,

tek amaç kar maksimizasyonu olacağı ve iş etiği içselleştirilemediğinden dolayı, işletmeler, karlılıktan uzaklaştıklarında ya da kar maksimizasyonu fırsatları ortaya çıktığında, mevcut etik uygulamalarından kolayca vazgeçme eğiliminde olabileceklerdir. Bu durumun da işletmelerin hem iç hem de dış paydaşları ve daha önemlisi bizzat kendileri açısından ekonomik, sosyal hatta hukuki zararlar oluşturma olasılıklarını artırmaktadır.

Mevcut omniptikon düzeni de işletmelerin bu “etik olmadan etik görünme” davranışının ortaya çıkmasına hızlandıran bir unsurdur. Bir anlamda omniptikonun işletmeleri etik olmaya zorladığı söylenebilir. Özellikle çevrimiçi sosyal ağların ve internetin hemen herkeste bulunduğu çağımızda işletmeler, bilginin sınırsızca ve yönü belirsiz akışının neden olduğu bu omniptikon ortamından paylarına düşen gözetim baskısını gün geçtikçe daha çok hissetmektedirler. Bu omniptik sistem, işletmelerin en ufak etik dışı davranışının çok hızlı bir şekilde geniş kitlelere yayılmasına olanak sağlamaktadır. Bu nedenle işletmelerin günümüzde “etik görünmek” yerine “etik olmak” çabası içine girmelerinin gerektiği ifade edilebilir.

İşletmelerin etik uygunluğu ve etik itibarı kazanabilmelerinin en etkili, verimli ve kolayca uygulanabilir yolunun iş etiğini kurumsal stratejilerini yönlendiren bir unsur olarak ele almalıdır. Bunun yanı sıra örgütün tüm çalışanlarının bu etik stratejiye uyumunun sağlanması ve bu değişime karşı direncin azaltılmasının yolunun, iş etiğinin örgütsel iklim ve örgütsel kültür kodlarına işlemekten geçtiği görülmektedir. Bunun için de stratejileri belirleyen tepe yöneticilerinin ve sermayedarların etik niyetlerinin yanı sıra bu entegrasyon için gönüllü ve uygulayıcı olmaları önemli bir unsurdur.

Ancak işletmeler kendilerine ne kadar etik misyonlar belirlerlerse belirlesinler, karşılıklarına çıkan özellikle finansal ihtiyaçlar ve bu ihtiyaçların karşılanması için kurulan ilişkiler onların bu misyonlarında kaymalara neden olabilmektedir (Chell, vd., 2014). Ne yazık ki iş etiğine uygunluğun beraberinde getirdiği verimlilik artışı ve rekabetçi fayda, konunun yine karlılık bağlamında değerlendirilmesi nedeniyle, işletmeleri etik olmaktan çok etik görünmek için çaba sarf etmeye itebilmektedir. Firmaların büyük çoğunluğu iş etiğini en önemli kaygılardan birisi haline getirmiş hatta yine birçoğu yazılı bir etik bildiri bulunduruyor olmasına karşın işletme yöneticilerinin etik ilkelerle çelişebilecek ekonomik fırsatları değerlendirmek konusunda çekimser olmadıkları görülmektedir (Hitt ve Collins, 2007).

Pek çok yönetici iş etiğinin kurumsal sürdürülebilirliği konusunun önemini farkında varmış olsa da birçoğu hala, karlılığı kurumsal başarıyla eş tutarak, bu etkiyi göz ardı etme eğilimindedir (Schwartz, 2007). Dahası işletmeler için önemli olan değişken kamuoyunun gözündeki imajları olduğunda ve gerçek faaliyetlerini gizleyebiliyorlar ise, etiği sadece bir çıkar meselesi haline getirmek suretiyle karlılıklarını maksimize etmek için ne gerekiyorsa yapabilirler (Gibson, 2023, s.26).

#### **Yazarların Makaleye Olan Katkısı**

Yazar 1'in makaleye katkısı %100'dür.

#### **Çıkar Beyanı**

Yazarın çalışma kapsamında herhangi bir finansal ve kişisel çıkarı yoktur.

## **Kaynaklar**

Akdağ, G. (2015). Gözetim Toplumu Teorilerinin Tarihsel ve Teorik Bir İncelemesi. Adnan Menderes Üniversitesi, Sosyal Bilimler Enstitüsü, Sosyoloji Anabilim Dalı, Yüksek Lisans Tezi.

Allmer, T. (2015). *Critical Theory and Social Media: Between Emancipation and Commodification*, Routledge: London.

Andrejevic, M. (2019). Automating surveillance. *Surveillance & Society*, 17(1), 7-13.

Arthur, H. B. (1984). 'Making Business Ethics Useful', *Strategic Management Journal* 5(4), 319–333.

Azmi, R. A. (2006). Business ethics as competitive advantage for companies in the globalization era. Available at SSRN 1010073.

Bauman, Z. ve Lyon, D. (2013). *Liquid Surveillance: A Conversation*. Polity Press. UK.

Babalola, M. T., Bal, M., Cho, C. H., Garcia-Lorenzo, L., Guedhami, O., Liang, H., ve Van Gils, S. (2022). Bringing excitement to empirical business ethics research: Thoughts on the future of business ethics: *JBE. Journal of Business Ethics*, 180(3), 903-916.

Bayraktaroğlu, S., ve Yılmaz, S. E. (2012). İnsan kaynakları yönetiminde iş etiği uygulamaları ile örgütsel performans arasındaki ilişki: Fortune Türkiye en büyük 500 şirket örneği. *İş Ahlakı Dergisi*, 10, 117-148.

Berner, M., Graupner, E., ve Maedche, A. (2014). The Information Panopticon in the Big Data Era. *Journal of Organization Design*, 3(1), 14–19.

Bitirim Okmeydan, S. (2017). Postmodern Kültürde Gözetim Toplumunun Dönüşümü: 'Panoptikon'dan "Sinoptikon" ve 'Omniptikon'a. (Turkish). *AJIT-e: Online Academic Journal of Information Technology*, 8, 45.

Bonn, I. ve Christodoulou, C. (1996). From strategic planning to strategic management, 29(4), 0–551. doi:10.1016/0024-6301(96)00046-5

Bonn, I. ve Fisher, J. (2005). Corporate Governance and Business Ethics: Insights from the Strategic Planning Experience. *Corporate Governance: An International Review*. 13.

Buchholz, R. A. ve Rosenthal, S. B. (2006). Integrating Ethics All the Way through: The Issue of Moral Agency Reconsidered. *Journal of Business Ethics*, 66(2/3), 233–239. Daniel R. Gilbert (1986). *Corporate Strategy and ethics*. , 5(2), 137–150.

Büyük, K., ve Keskin, U. (2012). Panopticon's Electronic Resurrection: Workplace Monitoring as an Ethical Problem. *Turkish Journal of Business Ethics*, 5(10), 75–88.

Chell, E., Spence, L, Perrini, F. ve Harris, J. (2014). Social Entrepreneurship and Business Ethics: Does Social Equal Ethical?. *Journal of Business Ethics*. 133. 1-7. 10.1007/s10551-014-2439-6.

Ciulla, J. B. (1991). Why is Business Talking about Ethics? Reflections on Foreign Conversations. *California Management Review*, 34(1), 67–86.

Coombs, W. T., ve Holladay, S. J. (2013). The pseudo-panopticon: the illusion created by CSR-related transparency and the internet. *Corporate Communications: An International Journal*, 18(2), 212.

Dacin, M. T., Harrison, J. S., Hess, D., Killian, S., ve Roloff, J. (2022). Business versus ethics? thoughts on the future of business ethics: *JBE. Journal of Business Ethics*, 180(3), 863-877.



- Demir, A. (2017). Panopticon ve Synopticon Geriliminde Özgürlük Paradoksu. *Kaygı. Bursa Uludağ Üniversitesi Fen-Edebiyat Fakültesi Felsefe Dergisi*, (28), 55-65.
- Drucker, P. F. (1981). What is business ethics. *The public interest*, 63(2), 18-36.
- Doğan, N. (2009). İş etiği ve işletmelerde etik çöküş. *Sosyal Ekonomik Araştırmalar Dergisi*, 8(16), 179-200.
- Duska, R. (2000). Business Ethics: Oxymoron or Good Business? *Business Ethics Quarterly*, 10(1), 111–129.
- Elms, H., Brammer, S., Harris, J. D. ve Phillips, R. A. (2010). New Directions in Strategic Management and Business Ethics. *Business Ethics Quarterly*, 20(3), 401–425.
- Eren, Y. S. ve Eker, B. U. S. (2012). Kurumsal Sosyal Sorumluluk Algısının Marka İmajı, Algılanan Değer, Müşteri Tatmini ve Marka Sadakatine Etkisi Üzerine Bir Saha Araştırması: X Markası Örneği. *Süleyman Demirel Üniversitesi İktisadi ve İdari Bilimler Fakültesi Dergisi*, 17 (2) , 451-472 .
- Feigenbaum, J. ve Ford, B. (2015). Seeking Anonymity in an Internet Panopticon. *Communications of the ACM*, 58(10), 58–69.
- Floyd, L. A., Xu, F., Atkins, R., ve Caldwell, C. (2013). Ethical outcomes and business ethics: Toward improving business ethics education: *JBE. Journal of Business Ethics*, 117(4), 753-776.
- Freeman, R.E. (1984) *Strategic Management: A Stakeholder Approach*. Pitman, Boston.
- Gibson, K. (2023) *Ethics And Business. An Introduction*. Cambridge University Press. USA.
- Güçlü, N. (2003). *Stratejik Yönetim*. Gazi Üniversitesi Gazi Eğitim Fakültesi Dergisi, 23 (2).
- Hagen, C. S., Bighash, L., Hollingshead, A. B., Shaikh, S. J., ve Alexander, K. S. (2018). Why are you watching? Video surveillance in organizations. *Corporate Communications: An International Journal*, 23(2), 274.
- Hardy, C. ve Thomas, R. (2014). Strategy, Discourse and Practice: The Intensification of Power. *Journal of Management Studies*, 51(2).
- Hendry, C. ve Pettigrew, A. (1986). "The Practice of Strategic Human Resource Management", *Personnel Review*, Vol. 15 No. 5, pp. 3-8
- Hitt, M. A., ve Collins, J. D. (2007). Business ethics, strategic decision making, and firm performance. *Business Horizons*, 50(5), 353-357.
- Holme, C. (2008<sup>1</sup>). Business ethics – Part One: Does it matter?. *Industrial and Commercial Training*. 40. 248-252. 10.1108/00197850810886487.
- Holme, C. (2008<sup>2</sup>). Business ethics – Part Two: Making it part of your strategy. *Industrial and Commercial Training*. 40.
- Hosmer, L. T. (1994). 'Strategic planning as if ethics mattered', *Strategic Management Journal*, Summer Special Issue, 15, pp. 17– 34.
- Husted, B. ve Allen, D. (2000). Is It Ethical to Use Ethics as Strategy?. *Journal of Business Ethics*. 27. 21-31. 10.1023/A:1006422704548.
- Islam, G. (2022). Business ethics and quantification: Towards an ethics of numbers: *JBE. Journal of Business Ethics*, 176(2), 195-211.

Jurgenson, N., (2011) 'Review of Timoner's We Live in Public.' *Surveillance & Society*, Vol. 8, No. 3, pp. 374-378.

Kandias, M., Mitrou, L., Stavrou, V. ve Gritzalis, D. (2017). Profiling online social networks users: an omniopticon tool. *International Journal of Social Network Mining*. 2. 293.

Kaptein, M. (2008). Developing and Testing a Measure for the Ethical Culture of Organizations: The Corporate Ethical Virtues Model. *Journal of Organizational Behavior*. 29. 923–947. 10.1002/job.520.

Kaptein, M. A (2022). Paradox of Ethics: Why People in Good Organizations do Bad Things. *J Bus Ethics*.

Kaygısız, Ü. (2017). Panoptikon: Demokrasi Ekseninde Realiteden Kurgusala Doğru Bir Bakış. *Suleyman Demirel University Journal of Faculty of Economics & Administrative Sciences*, 22, 2073–2094.

Kriebitz, A. ve Max, R. (2022). Organizational Integrity: Discussion of an Approach to Business Ethics in the Afe of Digitrization. Lütge, C. ve Thejls Ziegler, M. (Der.), *Evolving Business Ethics. Integrity, Experimental Method and Responsible Innovation in the Digital Age*. (ss. 23-36). J.B. Metzler. Germany.

Krishna, A., Dangayach, G. S., ve Jainabc, R. (2011). Business ethics: A sustainability approach. *Procedia-Social and Behavioral Sciences*, 25, 281-286.

Koskela, H. (2006). 'The other side of surveillance': webcams, power and agency. Lyon, D. (Der.), *Theorizing Surveillance. The Panopticon and Beyond içinde* (ss. 163 – 181). Willan Publishing. UK.

Kuçuradi, I. (2003). Etik ve "Etikler". Çotuksöken, B. (Ed.), *Felsefi Söyleşiler I-II* (ss. 23-26). İstanbul Marmara Eğitim Vakfı. Maltepe Üniversitesi. Dragos- İstanbul.

Lashley, C. (2016). Business ethics and sustainability. *Research in Hospitality Management*, 6(1), 1-7.

Liedtka, J. (1998). Constructing an Ethic for Business Practice: Competing Effectively and Doing Good. *Business & Society*, 37(3), 254–280.

Los, M. (2006). Looking into the future: surveillance, globalization and the totalitarian potential. Lyon, D. (Der.), *Theorizing Surveillance. The Panopticon and Beyond içinde* (ss. 69 – 94). Willan Publishing. UK.

Lyon, D. (2003). *Surveillance as Social Sorting*. Routledge. London.

Lyon, D. (1994). *The Electronic Eye*. University of Minnesota Press. Minneapolis.

Lyon, D. (2006). *Theorizing Surveillance. The Panopticon and Beyond*. Willan Publishing. UK.

Mauro, N., Natale, S.M. ve Libertella, A.F. (1999), "Personal values, business ethics and strategic development", *Cross Cultural Management: An International Journal*, Vol. 6 No. 2, pp. 22-28.

Madu, B. C. (2012). Organization culture as driver of competitive advantage. *Journal of academic and business ethics*, 5, 1.

Manroop, L. (2015). Human resource systems and competitive advantage: An ethical climate perspective. *Business Ethics: A European Review*, 24(2), 186-204.

McManus, J. (2011), "Revisiting ethics in strategic management", *Corporate Governance*, Vol. 11 No. 2, pp. 214-223

Milton-Smith, J. (1995). Ethics as excellence: A strategic management perspective. *J Bus Ethics* 14, 683–693.

Mintzberg, H. (1978). Patterns in Strategy Formation. *Management Science*, 24, 934-948. 10.1287/mnsc.24.9.934.

Mitchell, J. R., Mitchell, R. K., Hunt, R. A., Townsend, D. M., ve Lee, J. H. (2022). Stakeholder engagement, knowledge problems and ethical challenges. *Journal of Business Ethics*, 175(1), 75–94

Narmanlioğlu, H. ve İyigüngör, T. (2022). Uygur Türkleri Üzerinde Dijital Gözetim. *Bilig*, (102) , 119-146 .

Norris, C. (2003). From personal to digital CCTV, the panopticon, and the technological mediation of suspicion and social control. Lyon, D. (Der.), *Surveillance as Social Sorting. Privacy, risk and Digital Discrimination içinde* (ss. 251 - 281). Routledge. USA.

Ogbo, A. I., Okechukwu, I., ve Ukpere, W. I. (2013). Business ethics as a tool for competitive advantage in the banking industry in Nigeria. *Journal of Social Sciences*, 35(1), 23-32.

Özalp, İ., Maviş, F., Özkara, B., Kirel, Ç. ve Mutlu, D. (1989). İşletme Stratejisi, Yapısı ve Çevresi Arasındaki İlişkilerin İncelenmesi. *Anadolu Üniversitesi İktisadi ve İdari Bilimler Fakültesi Dergisi*, 7 (1), 381-414.

Özcan, K. (2014). Yönetimsel Kontrol ve Örgütsel Düzen: Michel Foucault ve Zygmunt Bauman Ekseninde Bir Tartışma. *Amme İdaresi Dergisi*. 47. 1-42.

Öztürk, S. (2013). Filmlerle Görünürlüğün Dönüşümü: Panoptikon, Süperpanoptikon, Sinoptikon. *İletişim Kuram ve Araştırma Dergisi*, (36), 132.

Papatya, G. ve Uygur, M. N. (2019). Stratejik Karar Verme Sürecini Etkileyen Faktörler: Uluslararası Taşımacılık Sektörü İşletmelerinde Bir Araştırma. *Kafkas Üniversitesi İktisadi ve İdari Bilimler Fakültesi Dergisi*, 10 (19) , 338-358 .

Powers, T. F. (2004, Summer). Welcome to the omnipticon. *Public Interest*, , 114-119.

Rampersad, H. K. (2003). Linking self-knowledge with business ethics and strategy development. *Business Ethics: A European Review*, 12(3), 246–257.

Rhodes, C., Munro, I., Torkild, T., ve Pullen, A. (2020). Dissensus! radical democracy and business ethics: *JBE. Journal of Business Ethics*, 164(4), 627-632.

Robertson, C. (2008). An Analysis of 10 years of Business Ethics Research in *Strategic Management Journal: 1996–2005. Journal of Business Ethics*.

Schwab, B. (1996). A note on ethics and strategy: do good ethics always make for good business?. *Strategic Management Journal*, 17(6), 499-500.

Schwartz, M. (2007), "The "business ethics" of management theory", *Journal of Management History*, Vol. 13 No. 1, pp. 43-54.

Shkabatur, J. (2011). A Global Panopticon? The Changing Role of International Organizations in the Information Age. *Michigan Journal of International Law*, Vol. 33, No. 2, p. 159, 2011, Boston Univ. School of Law, Public Law Research Paper No. 11-26.

Singer, A. (2010). "Integrating Ethics and Strategy: A Pragmatic Approach," *Journal of Business Ethics*, Springer, vol. 92(4), pages 479-491, April.

Singer, A. (2018). Justice Failure: Efficiency and Equality in Business Ethics. *J Bus Ethics* 149, 97–115.

Van der Ploeg, I. (2003). Biometrics and the Body as Information. Normative Issues of the Socio-Technical Coding of the Body. Lyon, D. (Der.), *Surveillance as Social Sorting. Privacy, risk and Digital Discrimination* içinde (ss. 57 - 73). Routledge. USA.

Workman, M. (2009), "How perceptions of justice affect security attitudes: suggestions for practitioners and researchers", *Information Management & Computer Security*, Vol. 17 No. 4, pp. 341-353

Uhl, M. (2022). Order Ethics: A Contemporary Ethics for the Digital Society. Lütge, C. ve Thejls Ziegler, M. (Der.), *Evolving Business Ethics. Integrity, Experimental Method and Responsible Innovation in the Digital Age*. (ss. 93-98). J.B. Metzler. Germany.

Victor, B., & Cullen, J. B. (1988). The Organizational Bases of Ethical Work Climates. *Administrative Science Quarterly*, 33(1), 101–125.

York, J. G. (2009). Pragmatic sustainability: Translating environmental ethics into competitive advantage. *Journal of Business Ethics*, 85, 97-109.

# International Transportation Projects and Türkiye from the Perspective of Transportation Economics

Kaan ÇELİKOK<sup>1</sup>, Özgür TALİH<sup>2</sup>

Ulaştırma Ekonomisi Perspektifinden Uluslararası Ulaştırma Projeleri ve Türkiye

Öz

Günümüzde ulaştırma sektörü, küresel etkileri olan, sosyal, ekonomik ve toplumsal açıdan değerlendirilmesi gereken ve ulusal ekonomiler üzerinde önemli etkileri olan bir hizmettir. Bu konulara derinlemesine odaklanan çalışma, ulaştırma ekonomisi sistemleri politika ve stratejilerine kavramsal bir bakış sunmaktadır. Çalışma, uluslararası taşımacılık projelerinin Türkiye ve daha geniş bir bölge üzerindeki ekonomik etkilerini, bir ulaştırma ekonomisi çerçevesi kullanarak analiz etmektedir. Çalışma aynı zamanda Türkiye'nin ulaştırma politika ve stratejilerini ve bunların sürdürülebilir ekonomik büyüme ve kalkınmayı teşvik etme potansiyellerini değerlendirmeyi amaçlamaktadır. Ayrıca Bakü-Tiflis-Kars Demiryolu Projesi, Kuşak ve Yol Projesi, Tahıl Koridoru Girişimi, TÜRSAT Haberleşme Uydu Projeleri ve akıllı ulaşım gibi benzer projelerin potansiyel genel ulusal ekonomi üzerindeki etkilerini analiz ederek literatüre katkıda bulunmaktadır.

**Anahtar Kelimeler:** Ulaştırma Ekonomisi, Kuşak ve Yol Projesi, Tahıl Koridoru Girişimi, Haberleşme Uyduları, Demiryolu Projeleri

**Makale Türü:** Araştırma Makalesi

International Transportation Projects and Türkiye from the Perspective of Transportation Economics

Abstract

Today, the transportation industry is a service with global implications, one that must be assessed from a social, economic, and societal perspective, and one that has a significant impact on national economies. The study, which focuses on these issues in-depth, offers a conceptual overview of transportation economics systems policies and strategies. It analyzes the economic impacts of international transportation projects on Türkiye and the broader region, using a transportation economics framework. The study could also aim to evaluate Türkiye's transportation policies and strategies and their potential to promote sustainable economic growth and development. It also adds to the literature by analyzing the impacts of similar projects like the Baku-Tbilisi-Kars Railway Project, the Belt and Road Project, the Black Sea Grain Initiative, the TÜRSAT Communication Satellite Projects, and smart transportation on the potential overall national economy.

**Keywords:** Transportation Economics, The Belt and Road Initiative (BRI), The Black Sea Grain Initiative, Communication Satellites, Railway Projects

**Paper Type:** Research Article

<sup>1</sup> Dr. Öğr. Üyesi, Bandırma Onyedi Eylül Üniversitesi, Bandırma Meslek Yüksekokulu, Dış Ticaret Bölümü, kcelikok@bandirma.edu.tr, ORCID: <https://orcid.org/0000-0002-1124-9755>

<sup>2</sup> Yüksek Lisans Öğrencisi, Bandırma Onyedi Eylül Üniversitesi, Fen Bilimleri Enstitüsü, Akıllı Ulaşım Sistemleri ve Teknolojileri Tezli Yüksek Lisans Programı, ozgurtalih@ogr.bandirma.edu.tr, ORCID: <https://orcid.org/0000-0002-5899-2511>

## 1. Introduction

From local to global, the development of transportation systems (modes) is influenced by various factors such as the scale and context in which they are formed in environmental, historical, technological, and economic terms<sup>3</sup>. This situation ensures that the transportation sector, which defines the whole of transportation systems and activities, covers different areas of influence and relationships with its multidisciplinary structure with multiple stakeholders and factors.

Transportation-related concerns have been crucial to the global economy for centuries. Transportation, which plays a crucial role in economic and social development, is a service with direct macroeconomic effects through the addition of increases in infrastructure capital investment and indirect macroeconomic effects through the contribution of improved transportation services to productivity. In addition, within the framework of cost-benefit analysis, the emergence of attempts to provide cheaper and more reliable transportation services in the context of the effect of some infrastructure improvements on traffic congestion and thus travel times, points to the microeconomic effects of transportation (Lakshmanan and Anderson, 2002: 39-43).

International trade activities, which have intensified with increasing globalization since the late twentieth century, have been significantly affected by new technologies and policies. By the beginning of the twenty-first century, it was possible to see the reflections of the impact of technological developments on transportation, as in all sectors, in all sub-components and activities of this sector. The smooth operation of transportation systems and processes has been made possible by the interoperability of transportation policies, particularly in the logistics industry and the delivery of commodities. Technology advancements like containerization, Global Positioning System (GPS), and Electronic Data Interchange (EDI) have significantly improved the effectiveness and interoperability of transportation policy.

Transportation has adverse effects on the environment due to the emission of greenhouse gases and noise pollution, particularly from the consumption of fossil fuels. Therefore, countries across the globe aim to decrease the environmental impact of transportation by advocating the adoption of low-carbon transportation modes, allocating funds toward energy resources, and enhancing energy efficiency. Thus, ensuring the sustainability of transportation will contribute to the national economy.

Transportation activities contribute significantly to the development of countries, particularly in economic, social, and cultural aspects, resulting in a positive domino effect throughout these sectors. The transportation sector is a complex, multidimensional structure comprising land, sea, rail, air, and pipeline categories, as well as the field of communication. Activities and projects within each of these sub-industries have significant implications for the national economy, and their integration into international transportation projects is an essential consideration. Therefore, determining the position of these factors and their impact on the country's economy is a crucial issue for policymakers.

The purpose of this study is to examine how international transportation projects might affect the Turkish economy. In this setting, the study initially investigates the conceptual, theoretical, and political framework of transportation and transportation economics before summarizing regional and global plans and policies. Subsequently, the historical development, importance, scope, and objectives

---

<sup>3</sup> Environmental factors: Transportation systems should be developed to minimize their negative impacts on the environment, including air and water pollution, habitat destruction and climate change.

Historical factors: The development of transport systems is often shaped by historical events and decisions, such as the construction of roads and railways, the growth of cities and the development of trade routes.

Technological factors: Advances in technology have played an important role in the development of transportation systems, from the invention of the wheel to the development of electric and autonomous vehicles.

Economic factors: The transportation sector is closely linked to economic activity, as transport systems are essential for the movement of goods and people. The development of transport systems is often driven by economic considerations, such as the need to reduce transportation costs and increase efficiency.

Stakeholder factors: Transport systems involve a wide range of stakeholders, including governments, businesses, and individuals. The interests of these stakeholders can influence the development of transport systems in different ways.

of international transportation projects and their evaluation in the context of Türkiye's geopolitical, economic, and transportation role are analyzed. Finally, the economic impact of Türkiye's transportation and communication investments is analyzed.

## **2. Transportation: Conceptual, Theoretical, and Policy Framework**

The history of humanity is closely related to the development of transportation and the transportation economy and includes intertwined processes. Transportation has been a key factor in shaping the economic, military, political, and socio-cultural structures of societies, from the earliest times when people started to transport goods, news, and energy from one place to another, to modern times when the transportation sector plays a very important role in trade, tourism and communication (Saatçioğlu, 2016: 11). By its very nature, transportation is one of the most fundamental elements that contribute to the formation of international cooperation by crossing national borders in economic, cultural and political terms in an environment where national independence is maintained to a certain extent (Linden, 1961: 171-172).

Transportation is the activity of moving people, goods, information, and services in an economical, fast, and safe way to provide a benefit, and it is an activity that covers all the services created by all the vehicles needed for this activity. Transportation necessitates the development of new markets via an effective network structure, as well as the mass distribution of goods both inside and beyond national borders (Perreault et al., 2015: 299). According to this concept, the transportation sector is a service activity that is required by several sectors (Ayaz and Bakan, 2022: 23). The presence of transportation activity is proportional to the amount of demand for it. As a result, the rise of other economic variables has also fostered and led to transportation development. In other words, transportation demand is a derivative demand (Saatçioğlu, 2016: 10).

The actions of constructing, organizing, developing, and implementing road, railway, marine, airline, and communication systems in compliance with technical, legal, organizational, economic, and social criteria are referred to as transportation systems. Transportation systems may be beneficial or detrimental to one another. Costs such as the transportation cost borne by the carrier, time from start to delivery, i.e. speed, reliability such as consistency of delivery, capabilities such as the number of different types of products that can be transported, capacity, which is the amount of cargo that can be transported at a time, and flexibility are used to determine whether a transportation system is advantageous or disadvantageous (Saatçioğlu and Çelikok, 2019: 516-517). Furthermore, investments may be made through the adoption and dissemination of new technologies such as electric, connected, and autonomous cars, as well as intelligent transportation networks. Intelligent parking systems, vehicle-to-vehicle communication, and real-time traffic management are examples of such programs. By improving traffic flow and reducing delays, ITS may reduce emissions and energy consumption. In general, the adoption and dissemination of these cutting-edge technologies have the potential to transform the transportation industry by promoting safer, more efficient, and environmentally friendly travel.

There is no hoarding or stockpiling of the service for later use because the manufacturing of the products of the transportation sector and their distribution to the market are contemporaneous. In the transportation industry, a large portion of total costs are fixed costs. However, because the transportation industry influences how the economy, society, and politics of the nation are organized, it is not enough to focus just on profit or loss considerations during the review and development phases (Erdoğan, 2016: 193-194).

The provision of transportation services has a supervisory and, in particular, a foreign trade regulatory impact. The opening of the transportation sector to private enterprises is a concept that impacts both the private sector and the public sector because it requires massive infrastructure expenditures under increasing competitive circumstances. Economic analyses of infrastructure investments for the public and societal benefit are critical in estimating the economic impact of transportation improvements (Saatçioğlu, 2016: 30-32).

## 2.1. Transportation Economics

Transportation is critical for stimulating economic growth, improving citizen welfare, and increasing a country's competitiveness. Investing in transportation infrastructure and communication may promote economic growth, welfare levels, and competitiveness in rising economies trying to accelerate their development processes (Bakkaloğlu and İncekara, 2017: 70-71).

The transportation industry differs from other sectors in that it considers public and social benefits, rather than only profit and loss factors. However, for a successful economy, manufacturers, service providers, and supply chain variables must be prioritized, just as they are in other industries (Hibbs, 2004: 178). Adequate use of transportation, communication, and information technology in production and consumption activities will have a substantial impact on countries' social and economic advancement.

The main focus of transportation economics, a division of economics that examines the resources assigned to the transportation industry, is the study of the movement of people and goods in space and time. Furthermore, in the context of traditional microeconomics, the phrase "transportation economics" only applies to situations in which goods are converted into money at a certain location and time. Transportation economics often deals with issues like privatization, nationalization, regulation, pricing, economic incentives, finance, funding, expenditures, demand, production, and externalities (WIKIBOOKS, n.d.).

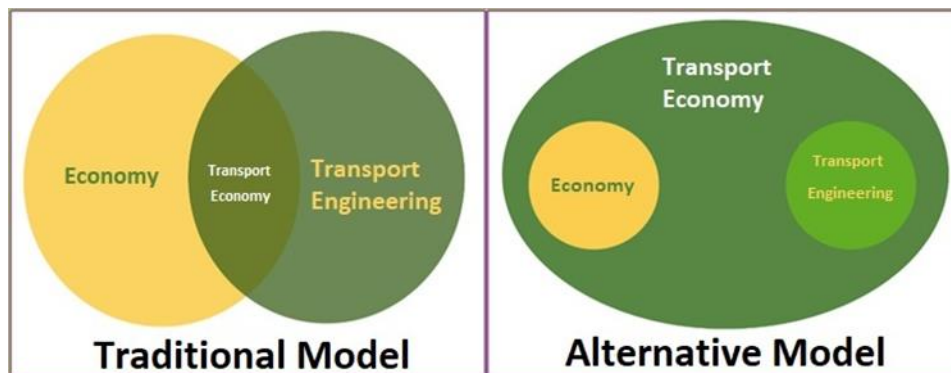

**Figure 1.** The traditional and alternative economic model

Source: [https://en.wikibooks.org/wiki/Transportation\\_Economics/Introduction#What\\_is\\_Transportation\\_Economics](https://en.wikibooks.org/wiki/Transportation_Economics/Introduction#What_is_Transportation_Economics)

A well-developed and well-functioning transport system can facilitate the movement of people and goods, reduce transportation costs and connect businesses to markets. It can also facilitate access to education, health, and other basic services. In addition, the linear effect of the transportation sector being closely related to many other sectors such as insurance, customs clearance, packaging, procurement, and logistics will be an increase in employment rates, which will contribute to economic growth (Oral and Kipkip, 2019). Furthermore, transportation is critical in international trade, allowing countries to export goods and import necessary items and raw resources. While promoting economic activity, these conditions can benefit residents' overall well-being by providing new employment possibilities and increasing countries' competitiveness in global marketplaces.

The reduction of time losses resulting from gaps in time and geography between producers and consumers is one of the economic purposes of transportation, to sum them up. The total cost is increased by transportation expenses, one of the production process's complementary components, and is decreased by the necessary improvements to the transportation infrastructure. Last but not least, as products and services are a by-product of production, they serve as a feedback mechanism for many businesses (Erdoğan, 2016: 189-191).

The transport system requires physical and human capital, as its development is socioeconomically driven, but also requires diverse operations and service-oriented activities. Due to its extensive usage of infrastructure, the transportation sector is a significant part of the economy and a popular



instrument for development. The extent of economic development and the amount and quality of transportation infrastructure are related.

The transportation sector plays a supporting role in terms of ensuring market equilibrium in the economy and is a sector that creates employment by regulating the circulation and continuity of commercial goods in the macroeconomic framework. Greater availability of a wider range of goods and services in a competitive market is made possible by a successful and efficient transportation sector (Ayaz and Bakan, 2022: 23-24). Improved market access, more job opportunities, and additional investments are all positive multipliers of investments in transportation infrastructure and services that provide economic and social potential. An efficient transportation system created by these multiplier effects contributes to the development of transportation and all other related sectors and production in the long run. When transportation systems are inadequate in terms of qualitative (reliability, accessibility, comfort, etc.) and quantitative (speed, frequency of scheduled shipments, capacity, price, etc.), disruptions will negatively affect the quality of life (Stoilova, 2020: 2-3).

Each mode of transportation has distinct characteristics that provide significant operational and financial advantages. However, the development of integrated transportation systems that allow for flexibility in the usage of each mode has altered the demands of modern society. As a result, modal competition takes on various forms and manifests itself to diverse degrees. In terms of price, speed, accessibility, frequency, safety, comfort, etc., modes may compete or work in unison. A gateway is necessary for some modes to complement one another, particularly intermodal transport, which covers domestic and international transportation at various sizes and offers complementarity and connection of regional markets through intermodal transshipment. Two modes delivering different levels of service will typically complement one another with specialized services for a similar market and accessibility. Road transportation is the most advantageous and preferred transportation system in terms of the number of locations served due to its door-to-door delivery. However, it tends to be more costly than other transport systems other than air transport as it requires high energy consumption. Air transport, line transportation, and auxiliary services emerged later than other transportation systems and started to operate commercially after the 1950s. Although these transport systems are advantageous in terms of high transport speed and centralized transport load for both passenger and freight transport, they are expensive due to their high cost. The railway transportation system, whose development is emphasized especially in developed countries, has significant advantages in national and international public transportation, including urban transportation. However, due to the energy it consumes, it is more expensive than maritime transportation, which is more disadvantageous in terms of transportation capability. Maritime transport is a cheaper mode of transportation compared to air and land. For this reason, it is generally used for long-distance transportation of large volumes of low-value goods and passengers between production and consumption centers. With its capacity to transport large quantities of cargo over long distances in a single trip, maritime transportation offers significant cost advantages with economies of scale (Rodrigue, 2020: 151-181). At this point, intermodal transportation, which encourages complementarity rather than competition between these factors, brings an integrated perspective to transportation systems. The vehicle used in one transportation system is used in another transportation system.

Since the turn of the twenty-first century, there has been a dramatic rise in international trade. Positive developments in transportation policies, which is a very important pillar of globalization, are directly related to the increase in international trade. By the beginning of the twenty-first century, in the modern transportation understanding that emerged, the main mode of transportation for the transportation of freight is the maritime and classical railway. For this reason, it is necessary to talk about different transportation structures according to distance. Accordingly, it can be stated that passenger transportation in the modern transportation system is based on airlines, high-speed railways, and highway modes according to distance. In long-distance transportation, the airline has

gained significant weight with its costs that have become more economical with the advancement of technology (Tutulmaz, 2013: 96-97).

While the size of the sector increased in the twentieth century with the tremendous growth in the use of transportation services, this was followed in the twenty-first century by changes in the ranking of the importance of different modes of transportation and significant technological developments affecting almost all modes of transportation. In addition, urbanization and mobility differences resulting from changing human needs have also accelerated change and transformation.

Most modes of transportation sought solutions for change, transformation, and development in the aftermath of the First and even the Second World Wars. In particular, the size and efficiency of airplanes increased significantly, while electric and diesel traction technologies in railways and the diversification and updating of motor vehicles attracted attention. The second important feature of the change was that it involved striking developments, particularly regarding the preferences of transportation users. Accordingly, travel preferences have generally shifted towards individual vehicle use.

The following categories best describe the economic effects of transportation, and increases in any one or more of these areas will raise a region or nation's competitiveness (Rodrigue and Notteboom, 2022):

- **Capacity (basic):** Investing in infrastructure is a crucial tactic to promote economic prospects by developing intermodal and modal capacity.
- **Costs (fundamental):** As the transportation industry develops, unit transportation costs frequently decline, making mobility cheaper. Alternatively, more volumes can be transported at a comparable price. Overall, the proportion of transportation expenses in the price of final goods is declining.
- **Time (Operational):** Time improvements provide numerous financial advantages. First, traveling will be quicker for people and goods, which is practical and beneficial economically. Second, time gains result in improved inventory management and greater utilization of transportation resources (infrastructure, terminals, cars, containers, etc.).
- **Reliability (Operational):** Generally speaking, it refers to a passenger or shipment of cargo arriving at its destination within a certain amount of time without loss, deterioration, or damage (for cargo). Economic systems can better synchronize their operations and utilize transportation resources thanks to reliability.
- **Accessibility (Geographic):** Access to a larger market is a common economic benefit for businesses. Raw materials, components, energy, and labor become easily accessible inputs, while finished goods have access to a wider market base. For travelers, easier access to regional and international marketplaces has economic effects on commerce and tourism.
- **Location (Geographical):** The placement of economic activity is one of transportation's significant effects. ones that are close to modal or intermodal infrastructure are more likely to produce better value than ones that are more difficult to access. The clustering effect is a common name for this. As a result, decisions about where to locate manufacturing, residential, or commercial activity alter the economic landscape.

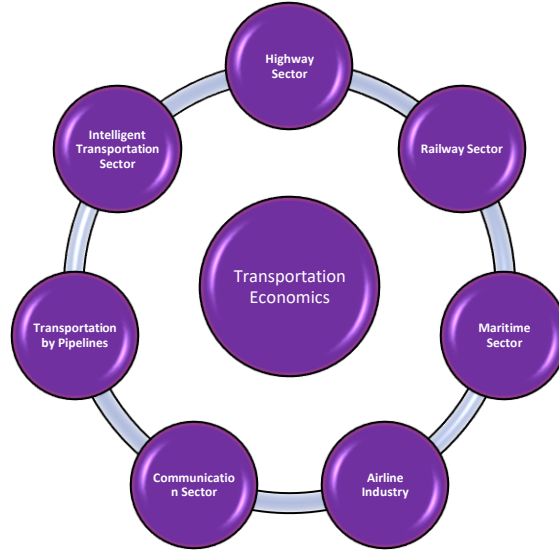

**Figure 2.** Elements of the Transportation Economy

The changes and developments in the transportation sector and its sub-fields over the last two hundred years have demonstrated the role and importance of the transportation economy in the development of countries. Transportation economics is at the heart of all modes of transportation and even the smart transportation sector, which is one of the best solutions to many transportation problems of the twenty-first century, as shown in Figure 2.

Economic policies for sustainable transport are essential for accomplishing objectives for both economic growth and sustainable development. To sustain a reliable and effective transportation system, a transportation infrastructure that balances various modes of transportation is required. The future global economy will continue to be significantly shaped by the transportation economy sector (Saatçioğlu, 2016: 12).

## 2.2. Global and Regional Strategies

Transportation is one of the most important parts of globalization. Facilitating the mobility of goods and people is an important activity in this context. Solutions such as the creation of competitive, responsive, well-organized efficient, cost-effective transport networks, streamlined customs procedures, and harmonization of regulations and standards facilitate trade. National and international trade and mobility lead to increased transportation between countries. The significance of international transportation policies is growing every day as a result. National transportation policies are influenced by all worldwide trends and strategies. Along with the benefits that the global division of labor has on welfare, states collaborate internationally and adopt policies that promote international mobility because people want to travel in safety, comfort, and freedom. However, there are social and environmental effects of globalization and international transportation regulations. The need for sustainable transportation laws and practices is a result of the fact that increased transportation can result in pollution, congestion, and other undesirable externalities.

In addition to promoting economic growth, supporting international trade and tourism, enhancing social and cultural exchange, and building a seamless and integrated transportation system, the goal of transportation policies is to promote the cross-border movement of people and goods in a safe, efficient, and sustainable manner. Additionally, by encouraging the adoption of environmentally friendly transportation methods that can lessen the impact of transportation on the environment, such as rail and maritime/inland waterways, road, and air transportation modes.

**Table 1.** Social Objectives of Transportation Policy

<b>Social Benefits of the Transportation Sector in the Context of General Objectives</b>				
Freedom	Security	Justice	Prosperity	Environmental Protection
<b>Example classification of transportation policy objectives</b>				
Providing or increasing mobility; time-saving personal freedom and flexibility through the use of private vehicles such as personal cars and motorcycles; affordable freedom to travel by public transport such as buses, trains, and subways	Improving transport safety; reducing traffic accidents and fatalities by improving road safety through the implementation of measures such as speed limits, traffic calming, and safety campaigns	Ensure that everyone has access to reliable, cheap, and safe transportation services, regardless of location or mobility needs, including vulnerable road users such as people with disabilities, older people, and disadvantaged people such as people with low incomes, including by improving access to public transport, cycling and pedestrian infrastructure and other transport modes	Efficiency and growth through competition benefit both consumers and the wider economy, leading to increased productivity and growth; stimulating innovation by encouraging transport providers to develop new products, services, and business models	Reducing certain emissions; promoting sustainable transportation methods and adopting environmentally friendly practices

Transportation policies, as shown in Table 1, necessitate logical decision-making and rational choice due to their excellent classification of social advantages in terms of freedom, security, justice, welfare, and environmental protection. Making rational choices and decisions entails taking into account all pertinent information, balancing the potential advantages and disadvantages of several possibilities, and selecting the one that is most likely to provide the intended results. In the context of transportation policy, rational choice and decision-making can involve several steps. First, policymakers need to identify the problem they are trying to solve, such as reducing congestion or improving air quality. To identify the causes of the problem and potential solutions, they must next collect pertinent data and information. Next, policymakers need to consider the different options available to address the problem, such as building new infrastructure, promoting alternative modes of transportation, or introducing pricing schemes. They need to evaluate each option in terms of its potential effectiveness, feasibility, and cost-effectiveness. Finally, policymakers should choose the option that is most likely to achieve the desired outcome and implement it effectively. This involves considering factors such as stakeholder interests, political considerations, and public opinion. Rational choice and decision-making are important in transport policy because they help to ensure that resources are allocated effectively and efficiently. By making informed decisions based on evidence and analysis, policymakers can minimize costs and unintended consequences while maximizing the benefits of transport policies (Wieland, 2007: 389).

The following aspects stand out when examining the evaluation of policy measures in light of the primary goals of the EU transport policy relating to the decarbonization of transport as well as economy and competitiveness (European Commission, 2022):

- Increasing the effectiveness of the overall transportation system: Analysis of the techno-economic effects of emerging technologies, including demand, costs, pollution, traffic, accessibility, and economic effects on transportation.
- Supporting the competitiveness of European industry: An analysis of how transportation, both as an industrial sector and as a fundamental component of economic activity (the movement of people and things), contributes to economic competitiveness.
- Future-focused transportation innovation includes activities such as techno-economic characterization, monitoring and forecasting of technology, and transport innovation.
- Analysis of technology and the decarbonization and greening of the transportation system.

Equity, climate and sustainability, transformation, and organizational excellence are among the strategic aims and objectives of the U.S. Department of Transportation's Strategic Plan for Fiscal Year 2022-2026 (U.S. Department of Transportation, n.d.). This document confirms that social welfare, climate change, and innovative transportation technologies are addressed and that transportation is a major contributor to economic recovery.

Japan has actively promoted global collaboration on transport-related issues, particularly in the Asia-Pacific area. The country has established several regional transportation initiatives, including the East Asia Summit (EAS) Transport Ministers' Meeting, which focuses on energy efficiency and e-mobility in transportation in the EAS Action Plan (2023-2027). Additionally, the ASEAN-Japan Transport Partnership (AJTP), works in the areas of quality and sustainable transportation, infrastructure development, and transportation facilitation (JAIF, n.d.).

When transportation policies in Türkiye's economic development are examined, a picture of tree-shaped railways, concessionaire railway companies, mileage guarantees, and Ottoman finances crushed under foreign debt remains from the Ottoman period, which was turned into an open market, to the Republican period. In the Republican period, while the tree-shaped railways were transformed into a network, industrial and population policies were tried to be integrated into transportation policies, and nationalizations were made. The period after the Second World War was a period of significant changes in terms of the world economic conjuncture, a period in which highways started to gain weight with the Marshall Plan, a period in which this process continues in today's transportation policies in domestic passenger and freight transportation, while maritime transportation maintains its weight in international freight transportation and airline transportation maintains its weight in international passenger transportation (Erdoğan, 2016: 211).

Each of the policy documents for Türkiye in Table 2 provides short-, medium-, and long-term objectives and activities that will benefit the country's economy and welfare. Within the framework of each plan, projections are also included in terms of possible investments and investment costs:

**Table 2.** Current Approach to Transportation Economics in Policy Documents in Türkiye

Preparing Organization	Document	Description
Presidency of the Republic of Türkiye	Eleventh Development Plan	Measures aimed at improving the current situation and introducing innovative approaches in all modes of transportation are included. Demand management will be adopted to ensure the sustainability of the transport system and efficiency of the existing infrastructure, and transport investments will be rationalized with a focus on efficiency. Integration among transportation modes will be strengthened and measures will be taken to remove barriers to entry into the sector.
Republic of Türkiye Ministry of Transport and Infrastructure	National Transportation Master Plan	The Plan's focus on production and productivity provides a critical perspective for enhancing Türkiye's international competitiveness and ensuring sustainable economic growth and development by creating high-added value. It includes recommendations on important issues for the transportation economy, such as pilot projects for existing,

planned, or planned logistics centers located on international rail corridors passing through Türkiye. When the project investment costs of the chosen scenario, the Green (Sustainable) Scenario, are taken into account, the total project investment costs come to 125 billion euros. These costs are as follows: 23 billion euros for the period 2019–2023; 58 billion euros for the period 2024–2029; 35 billion euros for the period 2030–2035; and 9 billion euros for the period 2036–2053. By 2053, it is aimed to increase the amount of freight carried by all modes of transportation from 1 Gigaton (Gt) in 2019 to over 2 Gt, and the number of passengers carried by all modes of transportation from 2 billion in 2019 to over 4 billion by 2053.

**2053  
Transport and  
Logistics  
Master Plan**

General transportation policies have been designed to ensure Türkiye's sustainable development, to expand transportation networks across the country, and to structure a transportation system that is holistic, efficient, economic, accessible, safe, responsive to the needs of the society, supportive of economic growth and prioritizing environmental issues.

**2019-2023  
Strategic Plan**

It has been updated with a broad and innovative perspective for all types of transportation and communication sectors. Since inadequate use of IT infrastructure in the preparation, monitoring, and evaluation of investment programs will lead to a decrease in the effectiveness of the resource allocation process and make it difficult to monitor and measure the impact of investments, information systems such as KaYa should be integrated with other public institution information systems and their use should be expanded.

**National ITS  
Strategy  
Document and  
Action Plan  
2020-2023**

Plans for countries with successful transportation economies will be impacted by the economic and social changes that autonomous and connected vehicles will bring about. Since the systems currently in operation that have already been deployed to the field will soon become obsolete and cease to function, it has been proposed as a road map for Intelligent Transportation Systems. Information and communication technology must be used in the transportation sector due to the growth of congestion caused by rising traffic density, rising fuel consumption, and rising carbon dioxide emissions. This condition makes ITS one of the greatest techniques to employ. This condition makes ITS one of the greatest techniques to employ. In our nation, all forms of transportation make extensive use of ITS applications such as electronic toll collection, passenger information systems, and traffic management and signaling systems. A large number of public institutions and organizations participate in the ITS ecosystem and carry out their operations successfully.

Through the implementation of measures like establishing traffic control centers, creating strategies for encouraging the development of domestic and national technologies that include infrastructure for traffic monitoring and analysis, the creation of passenger information systems, the establishment of national ITS architecture and standards, and the optimum use of information and communication technology, ITS will become more widely used. In the long term, it is aimed to ensure the integration of all modes of transportation by the ITS architecture developed and the standards set, to carry out preliminary work to prepare the current infrastructure for autonomous driving, to create completely autonomous cars, and to widely adopt them as transportation options, to expand accessibility practices in transportation modes and to facilitate transportation activities by integrating logistics centers with trigeneration modes. Thanks to

intelligent transportation systems, human errors are minimized. However, it has been stated that many negative situations such as traffic-related time loss, accidents with death and injury, material losses, air pollution, and many similar negative situations can be prevented.

---

**Source:** Republic of Türkiye Presidency of Strategy and Budget (2019); Republic of Türkiye Ministry of Transport and Infrastructure (2022); Republic of Türkiye Ministry of Transport and Infrastructure. (2020).

### **3. International Transportation Projects and Türkiye**

#### **3.1. The Belt and Road Initiative (BRI)**

##### **3.1.1. Historical Development, Importance, Scope, and Objectives**

China chose a planned economic development after the Second World War despite originally being ignorant of the idea of the global economy. Since the last part of the 20th century, China has integrated into globalization in three stages: The first phase, which lasted from 1978 to 2000, was marked by China's progressive globalization and openness to the outer world. China submitted an application to join the General Agreement on Tariffs and Trade (GATT) in 1986, and as GATT discussions progressed, China significantly updated its domestic trade laws. China joined the World Trade Organization (WTO) in 2001, kicking off the second phase (2001–2008) and heralding the start of its involvement in global governance. The Chinese economy expanded enormously during this time, and China's absorption into globalization was completely thanks to the international trade system's openness. The current phase, which began after 2008 and is marked by China's complete globalization, is the third. China took the lead in the governance and recovery efforts after the beginning of the global financial crisis. China introduced the BRI in September 2013, bringing about a new age of international governance (Cheng, 2018: 23).

The BRI was created as a result of remarks made by Chinese President Xi Jinping to the Indonesian Parliament and during a conference in Kazakhstan in 2013. It was a land-based project that aimed to link China and Southeast Asia, in particular, with Western Europe. The Silk Road Economic Belt, on the other hand, aimed to improve communication and economic cooperation between China and Eurasian countries. The Silk Road Economic Belt and the project centered on maritime transportation that aims to connect China with ASEAN nations, South Asian nations, Africa, and Europe are referred to as the 21st Century Maritime Silk Road. The initiative intended to improve marine connection and cooperation between China and other countries along its routes.

The BRI is a long-term plan that embodies China's vision of its future role in the global economy and its strategic goals, both domestically and internationally. It is a new step in China's opening-up initiative and a strategic plan to enhance its worldwide influence and integrate into the world economy. BRI will also be able to create a unique international market in terms of scale and value, as it addresses some of China's, Asia's, and the world's current but fundamental problems and needs and, if completed, will involve more than four billion people (Mitrovic, 2018:17-18).

Figure 3's pathways provide a visual representation of how BRI has grown to include 147 countries on every continent as of March 2022 (Greenfdc, n.d.):

- 43 countries in Sub-Saharan Africa
- 35 BRI countries are in Europe and Central Asia (including 18 European Union (EU) countries that are part of the BRI)
- 25 BRI countries in East Asia and the Pacific
- 20 BRI countries in Latin America and the Caribbean
- 18 BRI countries are located in the Middle East and North Africa.



**Figure 3.** Routes of the BRI

Source: <https://www.economist.com/china/2017/05/04/china-faces-resistance-to-a-cherished-theme-of-its-foreign-policy>

The BRI, the trade route that will be established from China to London, is one of the significant investments and agreements made by China in the international arena, which has been successful with the economic reforms it has made after the Cold War period, on its path to becoming a global hegemonic state (Coskun, n.d.). By reviving the economic growth of the countries along its route and global economic development, the BRI, a plan put forth by the People's Republic of China to link Asia with Africa and Europe through land and maritime networks, will aid in the global economy's return to equilibrium and recovery growth. It will also support the peaceful creation of a wealthy world. The Project envisions the free flow of commodities, funds, talents, technologies, and information in the Asian, Asian-European, and Asian-African commercial markets and is by the trend of economic globalization. Its goal is to ensure the efficient distribution of resources. Additionally, the creation of a complex production network through the exchange of industrial capacity and collaboration between numerous countries will support economic growth, industry upgrades, and industrialization in the countries bordering the route (Liang and Zhang, 2019: 3). The BRI's structure is quite comprehensive and includes many different industries, such as transportation, energy, telecommunications, and logistics. Construction of pipelines, power plants, telephone networks, ports, railways, motorways, industrial parks, and economic zones are also included, as are actions aimed at promoting trade and investment.

International organizations are welcome to participate in the BRI, even though it encompasses the Silk Road routes. The main reason for this is to ensure that countries outside the Silk Road lines can also benefit. The project is based on a "win-win" relationship, where the Chinese government is committed to mutual benefit and gain through peace and cooperation. The state's party to the project is expected to create an environment of political trust and increase cultural exchange within a framework of friendship. For the project to be successful in the long term, the parties should act in line with mutual benefit and common security goals (Coskun, n.d.).

### 3.1.2. Financing Mechanism

The topic of how the BRI would be financed arises given that infrastructure investments can be financed through stock, bonds, banks, and/or development bank financing. A Silk Road Fund would be created to raise money from Chinese policy banks like the China Development Bank and The Export-Import Bank of China, as well as multilateral development banks like the Asian Development Bank, the World Bank, and the Asia Infrastructure Investment Bank, which is led by China. The Asian Infrastructure Investment Bank (AIIB) will give money to build infrastructure, improve regional integration, offer essential non-infrastructure services including banking, health, and education, and



boost operational capability. Additionally, funds will be set aside for several projects involving China and other countries, including the promotion of cultural exchanges and policy coordination between the Asian Infrastructure Investment Bank (AIIB) and other institutions (Hsu, 2017: 55).

The post-pandemic economic slowdown threatens the debt burden on many ASEAN countries and funds are not available to finance the rest of the project. This is where Chinese loans linked to the BRI come into focus (Chirathivat et al., 2022: 21).

Significant loans to SOEs and a rise in PPPs (Public-Private Partnerships) are part of the BRI's financing. Large infrastructure projects are frequently designed, financed, constructed, and operated via PPPs. The ability of governments to plan, procure, and carry out such projects, as well as the availability of suitable regulatory frameworks, are crucial for maximizing efficiency and minimizing the financial risks associated with significant expenditures (World Bank, 2019: 103).

### 3.1.3. Risk and Uncertainties

*Economic and Financial Risks and Uncertainties:* BRI involves large-scale investments in infrastructure and development projects that fail to deliver the expected return on investment. This can result in financial losses for investors and lenders, as well as for the countries receiving these investments. The BRI project has raised concerns about debt sustainability, with some countries borrowing heavily to finance infrastructure projects. A debt crisis where countries are unable to pay off their debts could result from this.

*Political Risk and Uncertainties:* The BRI is expected to be completed in 2049, the same year that the People's Republic of China celebrates its 100th anniversary of formation. Due to China's intentions to rule the globe, the West is alarmed by the Initiative, which aims to reduce China's dependency on the West and increase its global influence. Additionally, investments made as part of the Project will be made in countries with various political structures and levels of stability. This raises the possibility of political unrest, war, and regime change, all of which could hurt the Project's success.

*Environmental Risk and Uncertainties:* The BRI calls for extensive infrastructure work that could hurt the environment, including shifting land use patterns, deforestation, and higher greenhouse gas emissions.

### 3.2. Baku-Tbilisi-Kars Railway

The China-Europe Corridor Construction and Development Plan published by China's National Development and Reform Commission in 2016 includes four competing routes, including Türkiye. These routes are Kyrgyzstan-Uzbekistan-Turkmenistan-Iran-Türkiye; Mongolia-Russia-Belarus; Manchuria-Russia-Belarus; and Kazakhstan-Russia-Belarus (Kenderdine, 2017).

The outcomes of China's BRI and the Central Corridor initiative, which envisions a resurrected Silk Road, reinforce one another. Türkiye and China signed a "Memorandum of Understanding on the Harmonization of the BRI and the Middle Corridor Initiative" at the G-20 Leaders' Summit in November 2015. In keeping with the "win-win" philosophy, Türkiye is in favor of the BRI (Republic of Türkiye Ministry of Foreign Affairs, n.d.).

Türkiye's location at the crossroads of Asia and Europe makes it a key location for the project in terms of its geopolitical, economic, and transportation role. With Türkiye's presence in the Central Corridor, transportation to Europe will be even faster and easier. The fact that the Central Corridor is 2,000 km shorter than the Trans-Siberian Railway, the trade route between Asia and Europe, increases Türkiye's importance (Coskun, n.d.).

Türkiye is right in the middle of the Silk Road and is of great importance. Located right in the middle of the Silk Road's land route, Türkiye is therefore a politically and economically very active country. One of the Silk Road's most strategically significant countries is Türkiye, especially given the presence of the straits and its position as the link between Asia and Europe. With its unique position in terms of

energy resources, Türkiye has further reinforced its position on the Silk Road with its investments in Canal Istanbul, 3rd Bridge, and 3rd Airport (Çatal, 2019: 103).

### **3.2.1. Historical Development, Importance, Scope, and Objectives**

The first decisions on the Baku-Tbilisi-Kars (BTK) railway project were taken on 29.12.2004 in Tbilisi at the meeting of the Türkiye-Georgia-Azerbaijan Mixed Transport Commission. The content of this decision was to reinstate the railway line between Akhalkalaki and Tbilisi by building a new railway line of 73 km between Türkiye and Georgia and 29 km from the Turkish border to Akhalkalaki in Georgia (Üzümcü and Akdeniz, 2014: 190-191).

A railway project connecting Azerbaijan and Türkiye via Georgia was first proposed in July 1993 as a result of the closure of the Kars-Gyumri-Tbilisi railway through Armenia. On November 21, 2007, near Marabda (South Georgia), the Presidents of Azerbaijan, Georgia, and Türkiye formally opened the construction of a new railway after this project was unable to move further due to financial difficulties. The new railway will travel via Tbilisi from Kars to Baku. This new railway, which also seeks to diversify the kinds of goods that are moved through these three countries, will boost the South Caucasus' transportation capacity. The Baku-Tbilisi-Kars railway, also known as the Baku-Tbilisi-Akhalkalaki-Kars railway, was built following the completion of the Baku-Tbilisi-Ceyhan (BTC) oil pipeline and the Baku-Tbilisi-Erzurum (BTE) gas pipeline, has become a significant transit route between Europe and Asia, particularly through Azerbaijan, Georgia, and Türkiye (Lussac, 2008: 212-213).

The Baku-Tbilisi-Kars railway line should be considered on a global scale. This line is also a part of the New Silk Road Project put forward by the global powers who are trying to benefit from the rich underground and surface resources of the Turkic States that gained their independence in Asia after 1990 and to create a consumer market considering the population here. Therefore, countries that shape international politics and economies such as EU countries, the USA, Russia, and China closely follow the developments within this project and produce policies accordingly. On the other hand, even if the global powers take their place in this market, it is a fact that the countries in the region will also profit, especially in transit trade. Along with the economic dimension, the political influence of the countries along the Baku-Tbilisi-Kars railway line in the regional geography will increase, the influence of global powers such as the US and Russia on Georgia and Azerbaijan will be slightly reduced and these countries will be able to produce more independent policies.

China will enhance its commercial volume in the Caspian after the Baku-Tbilisi-Kars railway, which connects Azerbaijan to both Georgia and Türkiye by land, is finished. China's one-country, one-market trade policy strengthens its tremendous negotiating leverage and will accelerate a global trend away from multilateral, rules-based institutions and toward bilateral trade deals. The Caucasus and Central Asia are growing infrastructure as well, thanks to China's consumer markets.

### **3.2.2. Financing Mechanism**

The BTK Railway project has been hailed as a substantial effort to encourage regional integration and economic prosperity among the member countries. To assure the railroad's successful completion, the governments of Azerbaijan, Georgia, and Türkiye worked together with international financial institutions such as the European Bank for Reconstruction and Development (EBRD) and the Asian Development Bank (ADB) to develop a financing framework for the project.

The "South Caucasus Integration and Open Railroads Act of 2006" prohibited US assistance for the development or promotion of any rail link or rail-related connections that traverse or connect Baku, Azerbaijan, Tbilisi, Georgia, and Türkiye through Kars, specifically excluding cities in Armenia. It also emphasized that US policy toward the countries of the South Caucasus is intended to strengthen regional stability and enhanced cooperation (Congress, 2006).

### **3.2.3. The Role of Türkiye in Geopolitics, Economy and Transportation**

After the fall of the USSR, the CIS countries were connected to Europe via the Caucasus and the Black Sea through the TRACECA project. This allowed the EU countries to overtake Eastern Europe and the Balkans as the dominant powers in all of Asia while also fostering trade and transportation ties with the regional markets. The transportation routes between Europe and Asia that were created for this reason demonstrate that Türkiye is the most significant country that contributes significantly to the Central Asian and Caucasus strategy of European countries and the US. This is so because Türkiye, which borders both Europe and Asia as well as the Black Sea and the Mediterranean Sea in the north, has good transit connections throughout the whole region. It is also a country with a key role in the center of international transportation corridors with east-west and north-south axes (Üzümcü and Akdeniz, 2014: 183).

The Transport Corridor Europe Caucasus Asia (TRACECA) project, which the EU has implemented, aims to revive the historic Silk Road and re-establish ties with countries rich in energy resources, to provide member countries with easier access to European and global markets, to increase economic cooperation among member countries, and to ensure integration into the Trans-European Transport Network (TEN-T). The Initiative is based on building a safe transportation corridor of rail and road networks between Türkiye, Iran, the EU, and the CIS (Commonwealth of Independent States). Azerbaijan, Georgia, and Türkiye's commercial interests are brought together through the Baku-Tbilisi Kars (BTK) railway project. A multimodal transportation corridor between the Caucasus, Central Asian Republics, and Europe is what the TRACECA Project wants to build. The projects in which Türkiye is directly involved within the scope of the TRACECA Project (Üzümcü and Akdeniz, 2014: 190):

- Marmaray Bosphorus Tube Crossing Project,
- High-speed line projects with west-east axis,
- Kars-Tbilisi-Baku (BTK) Railway Project.

The Kars-Tbilisi-Baku International Railway Project, which has a length of 838 km, will reduce the distance of trade between the countries of the region and provide a logistical, commercial, political, and cultural rapprochement. The project, which was realized by isolating the Armenian line, is important in terms of contributing to regional wealth, connecting Europe to Asia, and strengthening Türkiye's position as a transit country. The Kars-Tbilisi-Baku International Railway Project will play an effective and efficient role in Türkiye's geopolitical and geographical context of carrying freight and passengers, reaching new markets, establishing closer and closer relations with neighboring countries, and developing relations. This project will also ensure Türkiye's position as a transit country (Gülay, 2018: 113).

For Türkiye, the Baku-Tbilisi-Kars railway is geopolitically, geostrategically, and geo-economically important. Türkiye is expected to increase its influence in the Caspian and Caucasus geographies shortly with the support of Georgia and Azerbaijan. With this line, Türkiye will gain global and regional prestige thanks to its reshaped geopolitical and geostrategic position. This line is also important in the relations between Türkiye and Armenia. Türkiye gave up the use of the Tbilisi-Gyumri-Kars line, a part of which is in Armenia, and closed the border trade. Baku-Tbilisi-Kars railway will be of great benefit for Türkiye and Azerbaijan in terms of Armenia's so-called genocide allegation, diaspora understanding, Karabakh problems and the steps to be taken in favor of Azerbaijan in Azerbaijan-Armenia relations. Thanks to this line, the countries will be involved in new market areas. Türkiye, which will benefit economically from this line in the long term, will be able to reach the markets in Central Asia easily, cheaply, and safely in passenger and freight transportation. Türkiye is also planning logistics centers to maintain its efficiency in transit transportation. Two of these centers are Kars, where the line passes through, and Erzurum, which is located in the close hinterland. In this sense, the Kars-Tbilisi-Baku International Railway Project as well as the Baku-Tbilisi-Erzurum projects will contribute more to the economic and social cooperation of these three countries, which have cultural

ties and historical past (Gülay, 2018: 112). These logistics villages should be completed, and road safety, customs, service training, and technology-related problems should be solved. Thus, Türkiye will make significant contributions to the national economy in the logistics sector after the tourism sector. The New Silk Road is not only economically but also culturally important for Türkiye. This railroad, which is located in the Turkic cultural geography, will make a great contribution to ensuring unity and integrity in the Turkic World extending from Türkiye to China and to creating a perception of common action. For this, Turkish should be accepted as the language of trade and transportation, and culture and investment projects should be implemented rapidly. In conclusion, the Baku-Tbilisi-Kars railway line has taken its place in the global and regional transportation network with its economic, political, and cultural dimensions.

- The BTK line is the most suitable transportation line for transporting the existing export products of the landlocked Central Asian countries to Türkiye and Europe via Türkiye in a short time and at a low cost.
- It is an important option to bring the existing export products of Central Asian and Caucasus countries to Mersin Port via the BTK line and transport them to continents other than Europe.
- Considering the problems experienced in road transportation, especially at border crossings, the BTK line offers predictability to businesses by eliminating the problem of late delivery of products transported between Türkiye and the countries in the region.
- The BTK line is the most suitable option for transports whose origin and destination points are China and Türkiye.
- Along with the northern corridor, the BTK line and the Marmaray crossing represent a unique possibility for blocking train traffic between China and Europe in terms of speed and cost.
- The BTK line contributes to a sustainable environment by reducing the demand for road transportation.

The Baku- Tbilisi- Kars Line has contributed USD 839.6 million in GDP, USD 1.8 billion in production, USD 168.2 million in exports, USD 39.6 million in tax revenues, and 2.3 thousand jobs per year to the Turkish economy. Investment Profile Information (Ministry of Transportation and Infrastructure, 2022):

- 808.1 million USD investment size
- 2008-2017 construction period
- Operating period cargo revenue 20.6 million USD
- 1.3 million tons of cargo transported

### **3.3. TÜRKSAT Communication Satellite Projects**

With the launch of TÜRKSAT 1B in 1994 and the subsequent TÜRKSAT 1C, 2A, 3A, 4A, 5A, and 5B satellites, services in this field were provided in Türkiye. These satellites, however, were bought from foreign firms. Utilizing the space expertise acquired through the earlier RASAT and GKTÜRK-2 projects, TÜBİTAK UZAY is developing the national communication satellite platform for the TÜRKSAT 6A project. This is the first communication satellite project to be developed domestically in Türkiye to advance our country's space capabilities. (Ministry of Transport and Infrastructure, 2022).

The project will improve connectivity throughout the region and assist end users in Europe, North Africa, the Middle East, and a sizable chunk of Asia. This might advance scientific research and discovery as well as societal connectivity and economic growth.

TAI is developing the national communication satellite platform together with ASELSAN and CTECH. Collaboration with project partners is an important aspect of the project as it allows for sharing of expertise and resources and can lead to further innovation and progress in the field of communications satellite technology.

TÜRKSAT 5A will provide television broadcasting and data communications services with a capacity of 1728 Megahertz, covering Europe, the Middle East, North Africa, Central West Africa, South Africa, the Mediterranean, the Aegean Sea, and the Black Sea. In addition, supporting communications satellites currently in service is an important aspect of the project, as it can help improve the overall reliability and efficiency of communications networks in the regions covered by the satellite.

Satellite technologies have advanced to the point where they are now widely used in a variety of industries, from transportation and communication to space sciences, defense, education, and health, among others. Increasing productivity, security, and convenience across a range of industries, particularly in the transportation industry, has become possible thanks to satellite technology.

TÜRKSAT 5A, 5B Satellites try to increase Türkiye's communication capacity, ensure the redundancy of existing satellites, and preserve our orbital rights, a contract was signed with Airbus D&S in November 2017 for the supply of TÜRKSAT 5A satellite to be operated in 31° East orbit and TÜRKSAT 5B satellite to be operated in 42° East orbit. The TÜRKSAT 5A satellite was successfully launched into orbit on January 8, 2021, by a Falcon 9 rocket, and it was put into service on June 28, 2021. On December 19, 2021 (TSI), the TÜRKSAT 5B satellite was successfully launched into orbit by a SpaceX Falcon 9 rocket. The satellite was launched into orbit, tested while in orbit, and put into service on June 14, 2022 (Ministry of Transport and Infrastructure, 2022).

The production and testing of Türkiye's first indigenous communication satellite, TÜRKSAT 6A, continues at the Space Systems Integration and Test (USET) Center established at TAI facilities. All integration and testing activities of the Engineering Model of the project were completed by August 2022. The experience gained from the Engineering Model is being transferred to the Flight Model studies, which are currently undergoing integration and testing activities. In the Flight Model, system-level integration activities have been largely completed and system-level tests are ongoing. The contract for the supply of launch services for TÜRKSAT 6A with Space X was signed and entered into force in July 2021, and the coordination related to the contract is being carried out by TÜRKSAT. The satellite, which will enable Türkiye to be among the 10 countries capable of producing communication satellites, is targeted to be launched into space in 2023 (TÜBİTAK, n.d.).

**Table 3.** TÜRKSAT 6A Communication Satellite Specifications

Feature	Description
Orbit	42° East
Payload	16 Ku-Band Transmitter
Service Life	> 15 years
Dry Mass	~1800 kg
Total Mass	~4200 kg
Power Generation	~7.5 kW (End of life)

Source: (TÜBİTAK, n.d.)

### 3.4. The Black Sea Grain Initiative

Russia saw Ukraine as a threat to its foreign policy and national security as a result of Ukraine's political initiatives to join NATO and its warming relations with the US and EU. As a result, on February 24, 2022, Russia launched a war against Ukraine, causing a security crisis around the world. However, for the first time likely since World War II, Europe felt the terrifying breath of "war" so near to itself. While the Covid-19 pandemic-related economic and social issues have not yet been fully addressed by international governments, the start of the Russia-Ukraine war means that these issues will continue to be on the global agenda for some time. The global rise in food prices following the pandemic is an economic and, indirectly, a social problem. The emerging war, on the other hand, has reinforced these problems, and Russia's military blockade of Ukrainian ports has prevented grain exports from Ukraine to third-world countries, especially North African countries. The problem of how to transport this grain from a leading grain producer and exporter country such as Ukraine to the countries of the world in a war environment has taken its place on the world agenda as an international legal and economic issue,

and the necessity to establish a corridor at sea starting from the Black Sea has emerged (Candan and Halhalı, 2022: 372-373; Yenginar, 2022: 103).

The "Document on Initiative for the Safe Shipment of Grain and Foodstuffs through Ukrainian Ports," also known as the "Grain Corridor Treaty," was signed on July 22, 2022, by Russia, Ukraine, Türkiye, and the UN to fulfill this requirement. Particularly successful in this regard was an initiative by Türkiye. The Black Sea Grain Initiative works to ensure the safe passage of food goods, particularly grain products, through the Black Sea to lower food prices and shortages around the world. The agreement's content can be summed up as "establishing safe routes along the drawn red line and ensuring food shipments by utilizing these safe corridors," and "fulfilling their commitments and responsibilities to ensure the success of the agreement" is a vital phrase for all parties involved (UN, 2022).

The initiative, in particular, permits the export of commercial food and fertilizer, including ammonia, from Ukraine's three main Black Sea ports (Odesa, Chornomorsk, and Yuzhny/Pivdennyi), while Ukrainian ships are diverted into the international waters of the Black Sea, avoiding mined areas; the ships then proceed along the established maritime humanitarian corridor to Istanbul. JCC teams made up of Russian, Turkish, Ukrainian, and UN inspectors inspect ships arriving at and departing from Ukrainian ports. Approximately 25 million tons of grain and other products were carried to 45 countries as a consequence of the project in the first two time periods, which helped to bring down food costs worldwide and stabilize markets (UN, n.d.).

It is significant to highlight that several variables, including transportation costs, import laws, and distribution routes, can affect how well the Black Sea Grain Initiative works to meet the nutritional needs of people in low-income countries. Here, the specific objectives of the initiative could be to improve the safety and efficiency of loading and unloading operations, reduce the risk of contamination or damage to products during transportation, improve the quality of packaging and handling of products, and ensure compliance with international standards on food safety and quality. While the agreement provides a safe and regular route for grain exports from Ukraine, it may take some time before shipments reach their final destinations and prices stabilize. However, the Initiative is expected to contribute to increasing global supplies of wheat and other grains, which could help alleviate food insecurity, especially in some countries that are heavily dependent on grain imports.

### **3.5. Impact of Transportation and Communication Investments in Türkiye**

The Turkish economy, including GDP, output, exports, taxes, and employment, has benefited significantly from the investments made in the country's transportation and communication infrastructure. These investments have promoted Türkiye's economic expansion and development and made it a significant player in the global transportation and communications sector.

Between 2003-2021, USD 183.7 billion was invested in transportation and communication infrastructure. These investments contributed USD 548.5 billion to the total GDP, USD 1,138.9 billion to production, USD 99 billion to exports, USD 27.9 billion to taxes, and 18.9 million jobs (an annual average of 995.1 thousand people). All public investments including public-private partnerships are included in this calculation (Ministry of Transportation and Infrastructure, 2022).



**Figure 4.** Investments between 2003 and 2021

Source: Ministry of Transport and Infrastructure, 2022:17

When the environmental benefits of the investments are evaluated, it was determined that 83,169 trees were saved in terms of paper savings, and 1,010,593,692 trees were saved in the examination of CO2 emissions (Ministry of Transport and Infrastructure, 2022).

**Table 4.** Economic Benefits of Investments

Time-Saving Billion \$	Decrease in Accidents Life Saved	Fuel Savings Billion \$	Vehicle Maintenance Savings Billion \$	Environmental Impact	
				Paper Savings Million \$	CO2 Emission Savings Million \$
19,4	13 Bin 109	1,7	1,3	14	92

Source: Ministry of Transport and Infrastructure, 2022:20

**Table 5.** Comparison of Activities between 2002-2022

Investment Act	2002 Year End	2022 November
Highway (km)	1.714	3.633
Total divided roads including highways (km)	6.101	28.816
Length of Bituminous Hot Mix (BSK) under the responsibility of the General Directorate of Highways (KGM) (km)	8.591	29.664
Number of Highway Tunnels	83	469
Highway Tunnel Length	50 km	663 km
Number of Highway Bridges and Viaducts	5.967	9.740
Highway Bridge and Viaduct Length	311 km	736 km
Railway Network	10.948	13.749
Number of Active Airports	26	57

Source: Ministry of Transport and Infrastructure, 2022:20

"As of the end of 2002, there were almost no "broadband subscribers" in our country, while the number of fast internet users reached 91.3 million subscribers as of October 2022. By the end of 2022, we aim to reach 92 million subscribers. While the "Fiber Line Length (km)" was 81,304 km at the end of 2002, 488,423 km of fiber infrastructure was put into service as of June 2022. By the end of 2022,

the total fiber infrastructure is expected to reach 500,000 km" (Ministry of Transport and Infrastructure, 2022). The importance of communication projects in the country's economy is evaluated in terms of the fact that they affect many sectors and business areas, as well as becoming an indispensable element of social life. For this reason, it is seen as a factor that plays an effective role in the success of projects related to horizontal and vertical sectors both on a national scale and in an international context. The Internet of Things (IoT), big data, and other cutting-edge technologies all have their roots in developments in the communications industry. Improvements in communication infrastructure are also important for today's transportation and smart transportation projects, where real-time data is becoming increasingly important.

Completed major transportation projects (Ministry of Transport and Infrastructure, 2022) are listed below, as well as ongoing major transportation and communication projects and economic impact analyses have been conducted for all projects:

- a. Istanbul-Izmir Motorway Project (Including Osmangazi Bridge)
- b. Menemen-Çığı-İliğa-Çandarlı Motorway Project
- c. Northern Marmara Motorway Project (Including Yavuz Sultan Selim Bridge) (Yid)
- d. Malkara-Çanakkale (including 1915 Çanakkale Bridge) Motorway
- e. Eurasia Tunnel
- f. Ankara-Nigde Motorway Project
- g. Ayvacık - Küçükkuyu Road Assos and Troy Tunnels
- h. Malatya-Hekimhan-16th Regional Border Road
- i. Diyarbakır Southwest Ring Road
- j. Ankara-Eskisehir-Istanbul Ht
- k. Marmaray
- l. Ankara-Konya Ht
- m. Kars-Tbilisi-Baku Silk Railway Project
- n. Sabiha Gökçen Airport Rail System Connection (Tavşantepe-Sabiha Gökçen Airport)
- o. Gaziray Project
- p. Istanbul Airport
- q. Amasya Merzifon Airport
- r. Rize-Artvin Airport
- s. Ordu-Giresun Airport
- t. Tokat Airport Project
- u. Filyos Port
- v. Karasu Port
- w. Communication Satellite Project (TÜRKSAT 5A and 5B)
- x. E-Government Gateway
- y. Camlica TV-Radio Tower Project
- z. Çanakkale TV-Radio Tower



#### **4. Conclusion**

For Türkiye to take advantage of its geographical location and have a say in the corridors, Türkiye must have a strong transportation infrastructure. This includes physical infrastructure such as roads, railways, ports, and airports, as well as legal frameworks and regulations that facilitate trade and transportation.

The transportation industry plays a significant role in the economy of Türkiye, which is situated at the intersection of trade between Asia and Europe and is bordered by seas on three sides. It is a proven truth that effective policymaking is essential to achieving the economic growth advantages of an investment in transportation infrastructure. Türkiye is one of the most active members of TRACECA with its transportation infrastructure. Türkiye is working to put its transportation potential at the service of the Eurasian transportation network, prioritizing the elimination of congestion in international traffic and border crossings and implementing many projects such as Marmaray, BTK railway, high-speed train projects, construction of dual carriageways, Black Sea Coastal Road, second tube crossing to Istanbul, Baku-Tbilisi-Kars railway, construction of Istanbul New Airport, which is preparing to be one of the largest airports in the world, and establishment of twelve logistics centers across the country.

The development of an information-based transportation system that is centered on the requirements of people and the environment has been the subject of extensive research and there are projects aimed at making this vision a reality. It is well established that both the public and private sectors engage in a variety of activities related to autonomous, linked, cooperative, and shared mobility, and that these activities have significant positive economic effects. Digital technologies have a positive impact on transportation projects and subsequently have a positive impact on the economy.

Türkiye has been investing heavily in transportation infrastructure in recent years. These projects aim to improve Türkiye's connections with neighboring regions and increase its role as a transit country. However, it is also important that these infrastructure projects are sustainable, environmentally friendly, and meet the needs of all stakeholders, including local communities and businesses.

Türkiye's economy will be able to maintain its growth trend at the level of development thanks to the funds provided by the European Union for the harmonization process, the share allotted from the state budget, the zeal of local and foreign investors, geographical advantage, and, most importantly, the continuity of political stability. These factors also include projects in the fields of transportation and communication and their sustainability.

#### **Ethical Approval**

The authors state that there is no need for an ethics committee report in this study.

#### **Contributions of the Authors**

The authors contributed equally to this study.

#### **Funding Statement**

The authors received no specific funding for this study.

#### **Conflicts of Interest**

The authors declare no conflicts of interest.

## References

- Ayaz, Ö. and Bakan, S. (2022). Socio-Economic Politics of the Transportation Sector in Türkiye. *Journal of Academic Projection*, 7(1), 22–46.
- Bakkaloğlu, A., and İncekara, A. (2017). Transportation from Ottoman Period to Modern Türkiye. *Cappadocia Academic Review*, 1(2), 54-73.
- Candan, T., & Halhallı, O. E. (2022). *A Brief Analysis of the German Corridor Agreement in Terms of International Law*, *Ankara Barosu Dergisi*, 80(4), 363-404.
- Çatal, S. (2019). Belt and Road Initiative and the Effects of Türkiye's Economic Security. *Anadolu University Journal of Social Sciences*, 19(Özel Sayı), 101-124.
- Chirathivat, S., Rutchatorn, B., and Devendrakumar, A. (2022). China's Belt and Road Initiative and Its Implications for ASEAN: An Introduction. S. Chirathivat, B. Rutchatorn and A. Devendrakumar (Eds.), *Growing Presence, Recent Progress, and Future Challenges*. NJ: World Scientific, 1-22.
- Congress (2006). S.2461 — 109th Congress. URL: <https://www.congress.gov/bill/109th-congress/senate-bill/2461/text?r=65&s=1>. (16/03/2023).
- Coskun, Ö. İ. (n.d.). *Türkiye-China Relationship in the Context of One Belt One Road Project*. URL: <https://ihtisasakademi.tugva.org/wp-content/uploads/2021/05/BI%CC%87R-KUS%CC%A7AK-BI%CC%87R-YOL-PROJESI%CC%87-BAG%CC%86LAMINDA-TU%CC%88RKI%CC%87YE-C%CC%A7I%CC%87N-I%CC%87LI%CC%87S%CC%A7KI%CC%87SI%CC%87.pdf>. (16/03/2023).
- Cheng, D. (2018). *Trade Governance of the Belt and Road Initiative: Economic Logic, value choices, and institutional arrangement*, NY: Routledge.
- Erdoğan, H. T. (2016). The Impact of Transportation Services on Economic Development. *Istanbul Gelisim University Journal of Social Sciences*, 3(1), 187-215.
- European Commission. (2022). *Transport Sector Economic Analysis*. URL: [https://joint-research-centre.ec.europa.eu/scientific-activities-z/transport-sector-economic-analysis\\_en](https://joint-research-centre.ec.europa.eu/scientific-activities-z/transport-sector-economic-analysis_en), (05/03/2023).
- Green Finance & Development Center (n.d.). *Countries of the Belt and Road Initiative (BRI)*. <https://greenfdc.org/countries-of-the-belt-and-road-initiative-bri/?cookie-state-change=1680644569929>. (15/03/2023).
- Gülay, İ. (2018). Strategic Challenges and Development of Transportation Systems: (KTB) Kars-Tbilisi-Baku International Railway Project Example. *The Journal of International Civilization Studies*, 3(1), 105-115. URL: <https://doi.org/10.26899/inciss.134>. (15/02/2023).
- Hibbs, J. (2004). *Transport Economics & Policy: A Practical Analysis of Performance, Efficiency an*, London: Kogan Page Publishers.
- Hsu, Sara. (2017). Viability of Asian Infrastructure Investment Bank's financials and objectives. A. Ehteshami and N. Horesh (Eds.), *China's Presence in the Middle East*. NY: Routledge, 54-64.
- JAIF (n.d.). ASEAN-Japan Transport Partnership. URL: <https://jaif.asean.org/whats-new/asean-japan-transport-partnership/>, (03/03/2023).
- Kenderdine, T. (2017, September 14). "Caspian Sea is China's best bet for Belt and Road. URL: <https://asia.nikkei.com/Politics/Caspian-Sea-is-China-s-best-bet-for-Belt-and-Road>. (02/01/2023).
- Lakshmanan, T. R., and Anderson, W. P. (2002). Transportation Infrastructure, Freight Services Sector and Economic Growth: A Synopsis, *White Paper prepared for The US Department of Transportation, Federal Highway Administration*.
- Liang, H., and Zhang, Y. (2019). *The Theoretical System of Belt and Road Initiative*. Singapore: Springer.
- Linden, Walter (1961). *Grundzüge der Verkehrspolitik*. Wiesbaden: Betriebswirtschaftlicher.
- Lussac, S. (2008). The Baku-Tbilisi-Kars railroad and its geopolitical implications for the South Caucasus. *Caucasian Review of International Affairs*, 2(4), 212-224.

- Mitrovic, D. (2018). China's Belt and Road Initiative: Connecting and Transforming Initiative. (Y. Cheng, L. Song, L. Huang) (Eds.), *The Belt & Road Initiative in the Global Arena*. Singapore: Palgrave Macmillan: 17-34. URL: [https://doi.org/10.1007/978-981-10-5921-6\\_2](https://doi.org/10.1007/978-981-10-5921-6_2)
- Oral, C. and Kıpık, E. (2019). Ulaştırma Sektörü Üzerine Kavramsal Bir Yaklaşım. *Oğuzhan Sosyal Bilimler Dergisi*, 1(1), 58-64.
- Perreault, W., Cannon, J., McCarthy, E.J. (2015). *Essentials of Marketing: A Marketing Strategy Planning Approach*, 14th ed., NY: McGraw-Hill Education.
- Republic of Türkiye Ministry of Foreign Affairs. (n.d.). *Türkiye'nin Çok Taraflı Taşımacılık Politikası*. URL: [https://www.mfa.gov.tr/Türkiye\\_s-multilateral-transportation-policy.en.mfa](https://www.mfa.gov.tr/Türkiye_s-multilateral-transportation-policy.en.mfa). (25/03/2023).
- Republic of Türkiye Presidency of Strategy and Budget. (2019). *Eleventh development plan (2019-2023)*. [https://www.sbb.gov.tr/wp-content/uploads/2022/07/On\\_Birinci\\_Kalkinma\\_Plani-2019-2023.pdf](https://www.sbb.gov.tr/wp-content/uploads/2022/07/On_Birinci_Kalkinma_Plani-2019-2023.pdf). (28/04/2023).
- Republic of Türkiye Ministry of Transport and Infrastructure. (n.d.). URL: <https://www.uab.gov.tr/projeler> (26/04/2023).
- Republic of Türkiye Ministry of Transport and Infrastructure. (2020). National intelligent transportation systems strategy document and 2020-2023 action plan. URL: <https://www.uab.gov.tr/uploads/announcements/ulusal-akilli-ulasim-sistemleri-strateji-belgesi-v/ulusal-akilli-ulas-im-sistemleri-strateji-belgesi-ve-2020-2023- action-plan.pdf>. (28/04/2023).
- Republic of Türkiye Ministry of Transport and Infrastructure. (2022). Ulaşan ve Erişen Türkiye 2002-2022. URL: <https://www.uab.gov.tr/uploads/pages/bakanlik-yayinlari/ulasan-erisen-turkiye-171122.pdf>. (12/04/2023).
- Rodrigue, J. P. (2020). *The geography of transport systems*. NY: Routledge.
- Rodrigue, J. P., and Notteboom, T. (2022). *Transportation and Economic Development*. URL: <https://transportgeography.org/contents/chapter3/transportation-and-economic-development/>. (02/05/2023).
- Saatçioğlu, C. (2016). *Ulaştırma Ekonomisi: Sistemler-Politikalar-Uygulamalar*. İstanbul: Sümer
- Saatçioğlu, C. and Çelikok, K. (2019). Uluslararası Ulaştırma Politikaları Çerçevesinde Avrupa Birliği ve Türkiye'nin Ulaştırma Politikaları. *Süleyman Demirel Üniversitesi İktisadi ve İdari Bilimler Fakültesi Dergisi*, 24(3), 513-524.
- Wieland, Bernhard. (2007). Infrastruktur. O. Schöller and W. Canzler (Eds.), *Handbuch Verkehrspolitik*. Wiesbaden: VS Verlag für Sozialwissenschaften, 376-404.
- Stoilova, S. (2020). Methodology for Multi-criteria Selection of Transportation Technology in Transport Network. A. Śladkowski (eds) *Modelling of the Interaction of the Different Vehicles and Various Transport Modes*. Lecture Notes in Intelligent Transportation and Infrastructure. Cham: Springer, 1-103. URL: [https://doi.org/10.1007/978-3-030-11512-8\\_1](https://doi.org/10.1007/978-3-030-11512-8_1). (02/02/2023).
- The Economist. (2017). *China faces resistance to a cherished theme of its foreign policy*. URL: <https://www.economist.com/china/2017/05/04/china-faces-resistance-to-a-cherished-theme-of-its-foreign-policy>. (02/04/2023).
- Tutulmaz, O. (2013). Ulaştırma Modları İçinde Bir Başarı Hikayesi: 21. Yüzyılın Başında Havayolu Ulaştırması Sektörü. *Türkiye Sosyal Araştırmalar Dergisi*, 172(172), 89-116.
- TÜBİTAK Uzay. (n.d.). URL: <https://uzay.tubitak.gov.tr/tr/uydu-uzay/turksat-6a>. (02/04/2023).
- United Nations (n.d.). *Beacon on the Black Sea*. URL: <https://www.un.org/en/black-sea-grain-initiative>. (22/04/2023).
- United Nations (2022). Initiative on the Safe Transportation of Grain and Foodstuffs from Ukrainian Ports. URL: [https://www.un.org/sites/un2.un.org/files/black\\_sea\\_grain\\_initiative\\_full\\_text.pdf](https://www.un.org/sites/un2.un.org/files/black_sea_grain_initiative_full_text.pdf). (12/02/2023).

- U.S. Department of Transportation. (n.d.). *Strategic Plan FY 2022-2026*. URL: [https://www.transportation.gov/sites/dot.gov/files/2022-04/US\\_DOT\\_FY2022-26\\_Strategic\\_Plan.pdf](https://www.transportation.gov/sites/dot.gov/files/2022-04/US_DOT_FY2022-26_Strategic_Plan.pdf). (10/01/2023).
- Üzümcü, A., and Akdeniz, S. (2014). Yeni ipek yolu: TRACECA ve Bakü-Tiflis-Kars demiryolu projesi. *Avrasya Etüdleri*, 45(1), 171-199.
- WIKIBOOKS. (n.d.). *Transportation Economics/Introduction*. URL: [https://en.wikibooks.org/wiki/Transportation\\_Economics/Introduction#What\\_is\\_Transportation\\_Economics](https://en.wikibooks.org/wiki/Transportation_Economics/Introduction#What_is_Transportation_Economics). (10/01/2023).
- Yenginar, A. (2022). Rusya-Ukrayna Savaşının Bir Sonucu Olarak İmzalanana Tahıl Koridoru Anlaşmasının Montrö Boğazlar Sözleşmesi Çerçevesinde Değerlendirilmesi. *Journal of Marine and Engineering Technology*, 2(2), 101-110.
- World Bank. (2019). *Belt and Road Economics: Opportunities and Risks of Transport Corridors*.

# The Impact of the Demographic Transition on the Total Factor Productivity in Türkiye

Sevgi COŞKUN YILMAZ<sup>1</sup>

Türkiye’de Demografik Geçişin Toplam Faktör Verimliliğine Etkisi

The Impact of the Demographic Transition on the Total Factor Productivity in Türkiye

Öz

Ölüm ve doğurganlık oranlarının yüksekten düşüğe doğru bir değişimi olan demografik geçiş, hayatın hemen hemen her alanını etkilemekte ve sosyal ve ekonomik alt sistemlerde önemli değişikliklere ve sonuçlara yol açmaktadır. Ayrıca, demografik geçiş ekonomide hayati bir faktöre sahiptir. Bu nedenle, sonuçları daha iyi yönetmek ve geleceğe dair daha iyi hazırlanmak için demografik geçişlerin, özelliklerinin ve boyutlarının derinlemesine anlaşılması önemlidir. Bu çalışmanın amacı, Türkiye’deki 1970-2021 yılları arasındaki demografik geçişin toplam faktör verimliliği (TFP) üzerindeki etkisini bir Probit modeli kullanarak analiz etmektir. Sonuçlar, bağımlılık oranı, yaşlı nüfus oranı, genç nüfus oranı, 1000 kişi başına düşen ölüm sayısı, yaşam beklentisi, nüfus yoğunluğu, kişi başına brüt sermaye oluşumu ve imalat üretimi gibi faktörlerin TFP büyüme olasılığını artırabileceğini ortaya koymaktadır. Bununla birlikte, sermaye stoku, kentsel nüfus ve 1000 kişi başına düşen doğum sayısı gibi faktörlerin ise bu olasılığı azaltabileceğini göstermektedir.

Abstract

The demographic transition would affect almost every aspect of life and our surroundings and could lead to significant changes and consequences in the social and economic sub-systems. In addition, it is a vital factor in economics. Therefore, a deep understanding of demographic transitions, characteristics, and dimensions would be helpful due to better managing the consequences and preparing for the future. The aim of this paper is to explore the impact of Türkiye’s demographic transition on total factor productivity (TFP) from 1970 to 2021 using a Probit model. The results indicate that factors such as dependency ratio, elderly population ratio, youth population ratio, deaths per 1000 people, life expectancy, population density, gross capital formation per capita, and manufacturing production can increase the likelihood of TFP growth. However, factors such as capital stock, urban population, and births per 1000 people are shown to potentially reduce this likelihood.

**Anahtar Kelimeler:** Demografik Geçiş, Toplam Faktör Verimliliği, Probit Model

**Keywords:** Demographic Transition, Total Factor Productivity, Probit Model

**Makale Türü:** Araştırma Makalesi

**Paper Type:** Research Paper

<sup>1</sup> Asst. Prof. Dr., İstanbul Medeniyet University, Faculty of Political Science, Economics Department, İstanbul, Türkiye. [sevgi.coskun@medeniyet.edu.tr](mailto:sevgi.coskun@medeniyet.edu.tr), ORCID: <https://orcid.org/0000-0002-9561-7200>

## **1. Introduction**

Economic growth is one of the country's most important goals. Recognizing the elements that affect an economy to reach a high and steady economic growth rate is among the chief principal of any country. The population age structure of a country is one of the effective elements in economic growth and production process. Demographic structure and population impact on economic growth can be complicated and sophisticated. On one side, a country's age distribution of a population could affect workforce participation rate and workforce age structure, on the other hand, this structure could affect consumption, saving, and productivity. Moreover, there are some theoretical considerations regarding the interaction between TFP and demographic transition. For example: changes in population size and an age structure can affect labor supply and dependency ratio. A higher dependency ratio can strain the labor force and productivity, while a balanced age structure with a sufficient working-age population can support higher TFP. Also, there are some other theories suggest that a larger population can cause an increase in productivity due to economies of scale, specialization and a larger labor force (Liu and Westelius, 2016). In addition, Inokuma and Sanchez (2023) investigate the influence of population growth on TFP and explore its potential consequences for future economic development. They find that the productivity life cycle profile of a business plays a crucial role in determining the direction of the effect of growth on TFP. Based on their theoretical framework, TFP growth will decrease in the forthcoming decades due to the decrease of population growth. Jones (2022) also explains that in numerous economic models, the engine of economic growth lies in the discovery of new ideas and assuming a constant or growing population. However, the high income countries today, fertility rate have already fallen below replacement levels. Therefore, in his paper, he investigates the implications for economic growth when population growth becomes negative.

Even though growth in economic output and population densities have coincided with higher life expectancy rates over the last few decades, and most evidence contradicts the Malthusian theory, any study in this area may prove helpful to a country's future because any future success will belong to its human capital and workforce productivity. For example, by expanding people's skills and knowledge, human capital contributes to economic growth. In addition, the population age structure has an influence on the workforce and human capital on one side, and consumer spending and business investment affect the supply of skilled labor needed and can be an essential factor in economic development. As a result, population and demographic variables can have an important effect on a country's productivity and economic development. A country's population growth rate may be detrimental or advantageous. Total factor productivity (TFP), on the other hand, was thought to be the most critical driver of economic development. Because of technical improvements that boost TFP, more viewpoints are centered on maximizing resource allocation, improving capital mobility, and improving R&D efforts. TFP is crucial to the advancement of economic change. Consequently, it is urgent to investigate whether the demographic change can lead to increased or decreased TFP growth in Türkiye. The novelty of this study lies in its incorporation of econometric analysis to empirically test and quantify the population and TFP relationship. This paper offers a unique perspective and generates valuable insights that can be applied to policy-making. This study will also help us to advance our understanding of the population-TFP relationship and contributes to the existing literature and offers valuable insights for policymakers and practitioners.

In this paper, firstly, we will discuss the demographic pattern of Türkiye, secondly, we will look at the relationship between demography and TFP and lastly we will investigate the impact of the demographic transition on TFP between 1970-2021 using the Probit model. To achieve this aim, we will use the data for capital stock, urban population, and births per 1000 people, age dependency ratio, elderly population portion, young population portion, deaths per 1000 people, life expectancy,

population density, gross capital formation per capita, and manufacturing output and urban population.

In this study, Section 2 reviews the existing literature. Section 3 shows the demographic pattern of Türkiye over the years. Section 4 shows the data and methodology. Section 5 discusses the results of the study and Section 6 concludes.

## **2. Literature Review**

Solow's (1957) fundamental theory of TFP is where the connection among TFP and GDP originates. In Solow model, TFP is examined as an independent variable, whereas GDP is considered as a dependent variable. Griliches (1998) supports the link between the two variables. At first, Solow described TFP as a "technical change" and an equation residual. TFP and R&D spending are two other important areas. Some well-known linked articles will be discussed in the following paragraphs.

Mason (1988) investigates the link among investment, saving, and economic development over the past thirteen years in various nations. Results showed declining fertility might not increase savings, particularly in stagnant or slow-growing economies. For modeling the population's contribution to economic growth, Kelley and Schmidt (2005) created an adaptable framework. In their framework, a "productivity" model that explained the increase in output per worker was combined with a "translation" model that expressed the growth in terms of per-capita growth. The research team found that about 20% of the per capita output growth impacts were due to demographic changes across a cross-country panel spanning 1960-1995. Furthermore, Asia and Europe had greater shares of these impacts. Becker et al. (1999) examines how population growth affect productivity and economic growth and they find that it can have both positive and negative effects on productivity and economic growth. For positive effect, if a country has a large population, it will have an abundant labor force as well as a significant number of consumers. This hence leads to accelerate economic growth. On the other hand, it causes a decrease in productivity and a slowdown in economic growth due to the diminishing returns.

Feyrer (2007) found that the age groups significantly influences TFP in OECD nations, and the majority of TFP's contributors are aged 40 to 49. Moreover, Skans (2008) examined the impact of age structure on productivity regionally applying a lagged population structure. They find that employees between the ages of 50 and 60 have a positive impact on productivity. Also, Aksoy et al. (2015) investigates how the young, old dependents and the working-age population impact the economic growth. They explore that the young and old dependent population has a negative effect on economic growth but the working age population has a positive effect on economic growth. According to Wu (2010), human capital with tertiary education and TFP have a negative correlation, which can be attributed to ineffective resource allocation. In addition, Wei and Rui (2011) explored how human capital influenced TFP growth in China's provinces between 1985 and 2004. They observed that human capital positively influences TFP growth in Chinese provinces.

Furthermore, the ageing of the working-age population, according to Liu and Westelius (2016), negatively influenced total factor production in Japan between 1990 and 2007. The data support the notion that demographic pressures may have a major impact on deflationary pressures and total factor productivity. Fischer (2016) asserts that a decline in long-term productivity growth has an effect on the ratio of savings to investments. A slowdown in the growth of productivity reduces the future income of households. Families reduce spending and increase savings to make up for the anticipated reduction in income growth if this is anticipated. The percentage of workers who save more than the average amount of money increases as the population ages, which raises the overall amount saved. This has an impact on real interest rates and inflation.

Goodhart and Pradhan (2017) extrapolates future lessons from the effects of China's economic inclusion into the global economy. The article makes the case that China's integration has resulted in a shock for savings positively (compared to investment) and labor supply (relative to capital), which has led to a drop in interest rates, the marginal product of labor, wages, and inflation. Also, Dzaha et al. (2018) explored the link among TFP and human development in Africa as a function of remittance levels using panel data from 21 African states between 2010 and 2014. They discovered that remittances had a favorable influence on human development, but TFP has the opposite effect. As a result, countries that receive more remittances may be able to offset TFP's negative impacts. Todaro (2012) examines the effects of population growth on both developed and developing countries. He finds that in developed countries higher population growth leads to higher increases in productivity due to their abundant capital and limited resources. However, since developing countries have low GDP and low living standard, higher population growth becomes a burden on the economy.

Li and Zhao (2019) explored the long run and short-run impacts and basis among aging and technological innovation in China using a unidirectional causality metric. It appeared that population aging would ultimately affect technological innovation, even if its impact on innovation is minimal. In contrast to old-age dependence ratios, the child-raising ratio has unidirectionally a notable causal influence on technological innovation. Furthermore, the total dependency ratio affects technological and scientific innovation more than the elderly dependency ratio. In the other study, Li and Zhao (2022) measured total factor productivity with the DEA-Malmquist method based on provincial panel data for 1998-2017 in China and constructed a panel data model to estimate the link among birth rates and human capital as well as the impact of labor in various age components on TFP. The findings indicated that the building of human capital is considerably harmed by rising birth rates. Additionally, because of low birth rates, the percentage of people aged 50 to 59 will remain high and cause a decline in the productivity of all factors. Lastly, Bloom et al. (2010) find that aging population in OECD countries would decrease economic growth by reducing labor force participation and savings but they noted that this effect will be small. On the other hand, they explored that in most OECD countries, the declining birth rates would reduce the proportion of young people in the population but this decline would occur at a faster rate than population aging, leading to an increase in the ratio of the workforce to the population.

### **3. Türkiye's Demographic Pattern**

Demographic changes affect almost every aspect of life and our surroundings, and this could lead to significant changes and consequences in the social and economic systems; also, it is a vital factor in economics. Therefore, a deep understanding of demographic transitions, characteristics, and dimensions would be helpful due to better managing the consequences and preparing for the future. Hence, the purpose of the first part of the paper is to identify the pattern of changes in the age structure of Türkiye by analyzing the changes in the population age structure and some related indicators in the labor market in Türkiye.

Based on the Solow model, if a country has a lower population growth rates, then this country will have a higher steady-state capital stock per worker (Nguyen, 2020). So, the first indicator that will be analyzed is population growth. Based on the World Bank data, in Figure 1, Türkiye's population rate was about 2.7 percent in 1961 and dropped to its least rate in the last year, 2021. Even if this indicator has a decreasing rate in the whole period, there is an unusual fluctuation from 2011 to 2018. In this period, the population growth rate rocketed from 1.33 percent in 2011 to almost 2 percent in 2014 and then dropped to less than half of 2014 in 2018 with 0.9 percent.

Apart from age structure determining effects on all aspects of social life, demographers and economists have paid special attention to its economic effects. In this regard, emerging topics and



concepts such as the Demographic Window (Peng 2005), Window of Opportunity (Birdsall and Sinding 2001), Demographic Opportunity, Demographic Dividend (Bloom 2004), Demographic Bonus (Birdsall and Sinding 2001) and Demographic Golden Age has been proposed. According to recent approaches, both the behavioral effects of the economic life cycle and the combined effects of the labor supply affect the growth and development of an economy (Bloom 2003). These theories have proven that people's economic behavior changes along with age changes.

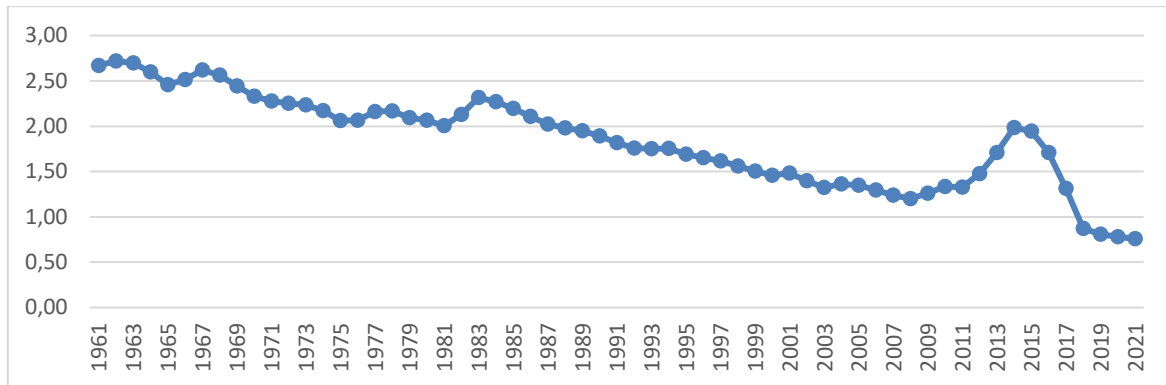
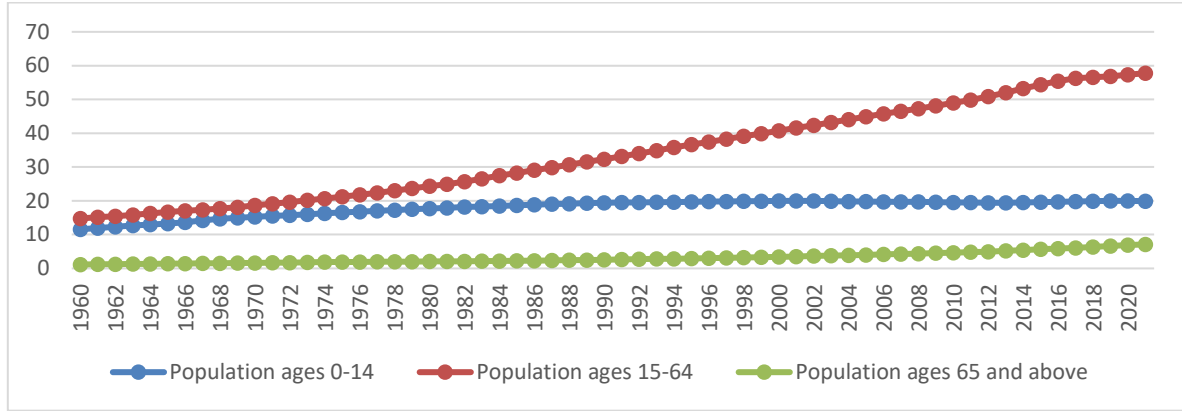

**Figure 1:** Population Growth (annual %) - 1960-2021

Source: The World Bank Data.

The transition of the age structure with the youth inflation of the population is clear and prominent. Young people are vital not only in terms of demographic weight, but also in economic, social, and political terms. The young population has development characteristics, such as higher education, which can be the source of significant economic and social developments in the country. This topic will be discussed in the following paragraphs, and it will focus on the population distribution by main age groups, their age pyramids, and some parameters regarding workforce and employment.

Based on the World Bank data, the children's population increased from 11.6 million in 1960 to 19.9 million in 2021 and increased to more than 1.7 times, while old adults (65 and above) enhanced around seven times, from 1.1 million in the first year to 7.1 million in the last year. The young and middle-aged adult population raised from 14.8 million in 1960 to 57.8 million in 2021 (Figure 2). The demographic transition is an important subject to study because there is a strong connection between people's behavior (especially in terms of consumption and saving), and their supply to the labor market. Despite the importance of all dimensions and components of population dynamics, population studies, policies, and programs have mainly focused on the dynamics of population growth and less attention has been paid to the changing age structures of the population, the opportunities, and challenges arising from it. Simultaneously, with the completion of the demographic transition process, changes and transitions in the population's age structure become the most pressing issue of the country's population and development. Population concentration at certain ages has its own needs, consequences, and, of course, its plans.



**Figure 2:** Population Distribution by Main Age Groups- Unit: Million person -1960-2021

Source: The World Bank Data.

According to the demographic transition theory by Notestein<sup>2</sup>, societies transition from one demographic regime to another by changing the mortality, fertility, and growth (Figure 3).

- During the first stage, which is called the pre-transition, birth and death rates fluctuate significantly. In this phase, population growth stands at a low and positive rate.
- Second, we have an early transition, which occurs at the start of the transition process. At this step, the death rate falls, and the birth rates stay high. This step is related to rapid population growth.
- The next stage is called the Late Transition. At this stage, birth rates decline, and population growth slows down.
- The last stage is post-transition. The birth rate and mortality rate are low in this phase.

The birth rate, an effective parameter in the demographic transition, is the total number of births in a year per 1,000 individuals and mortality is the number of deaths in a particular population. Recently, the birth rate has continued to lessen in Türkiye. A reduction in birth will result in an increase in aging, which will negatively affect the labor supply, and will negatively influence future economic growth. Based on Figure 4, birth rate of 15.41 per 1000 people in 2021, the mortality rate of 5.54, and a population growth rate of 0.76 percent (Figure 4). By a comparison between the general demographic transition figure and the demographic transition of Türkiye, we can say this country now experiences phase three, if the birth rate continues based on the OECD foresight; this country will step into phase four which is the post-transition stage.

In 2021, the working-age population aged between 16-64 accounted for 57.77 million, or 68.1% of the total population, while the working-age population aged 65 and above accounted for 24.949 million, or 8.4% of the total population (Figure 5). Population pyramids, which illustrate the population's demographic structure, represent that in the last four decades, the number of births broadened the base layer of the population pyramid in 1980 (Figure 6). In this period, Türkiye had both high fertility and mortality rates among younger members. However, the population structure of society changed in the next 40 years. During this time, the child mortality rate fell, and this leads to a bump in the adult age groups, especially the 15 to 65 years age groups. As health develops and mortality drops, people are expected to live in longer period. Hence, the mortality rate has increased from 1980 to 2020, and the elderly population has enhanced from 2 million to 6.8 million. In comparing 1980 and 2020, the number of children born has increased from 17.6 to 20 million in the last year.

<sup>2</sup> Frank W. Notestein (1902-1983).

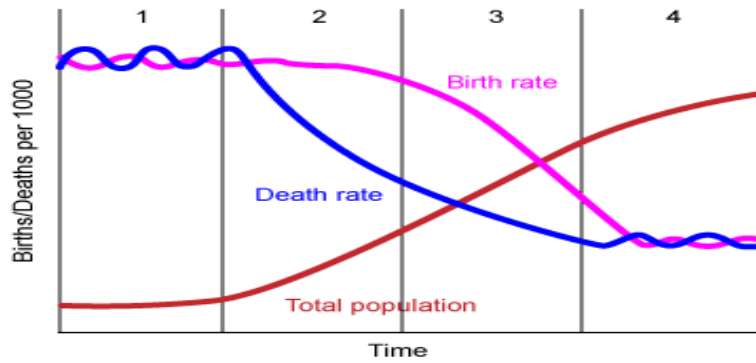

**Figure 3: Demographic Transition**

Source: [https://papp.iussp.org/sessions/papp101\\_s01/PAPP101\\_s01\\_090\\_010.html](https://papp.iussp.org/sessions/papp101_s01/PAPP101_s01_090_010.html)

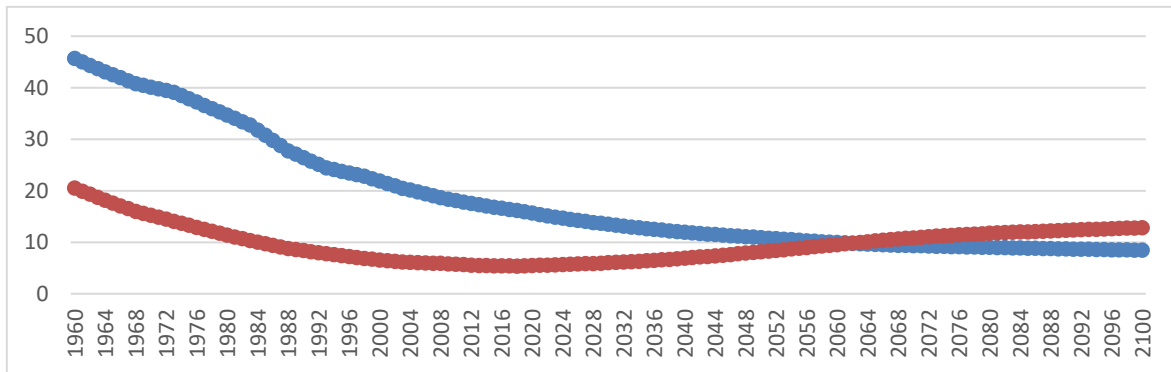

**Figure 4: The Birth Rate and Death Rate (1950-2100).**

Source: United Nations-World Population Prospects.

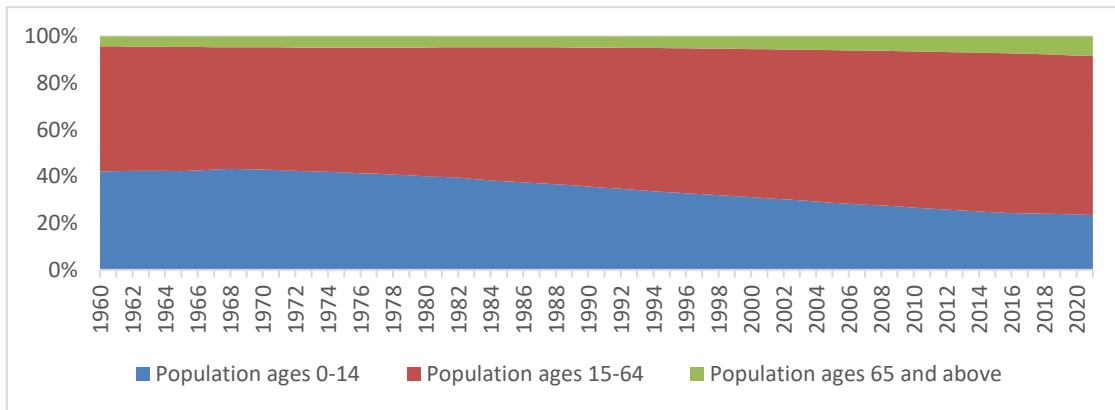

**Figure 5: Age Structure (1960-2021).**

Source: The World Bank Data.

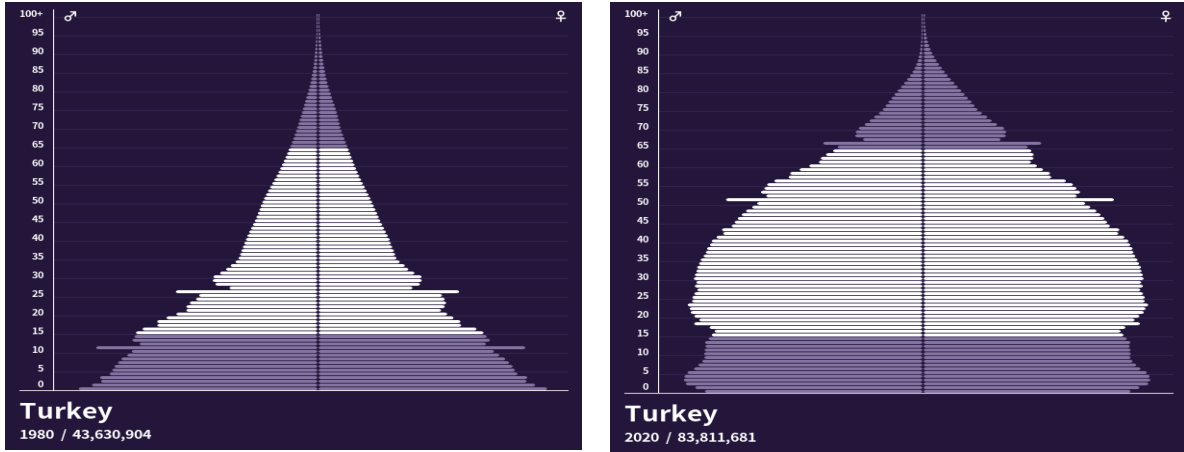

**Figure 4:** The Demography of Türkiye's Population- 1980-2020

Source: United Nations

The dependency ratio which is equal to 0-14 years old group and 65 years or over old group to 15-64 years old group in a country, and it aims to show the effects of changes in age structure of population for economic growth. According to the World Bank statistics, Türkiye's reliance ratio climbed to 91.5 percent in 1969; however, dropping fertility numbers cause the dependency ratio to reduce initially (Figure 7). Because the proportion of children is decreasing while the proportion of people of working age is increasing, this metric fell to 46 percent in 2017. However, a slightly bettering epoch has begun in Türkiye in the coming years.

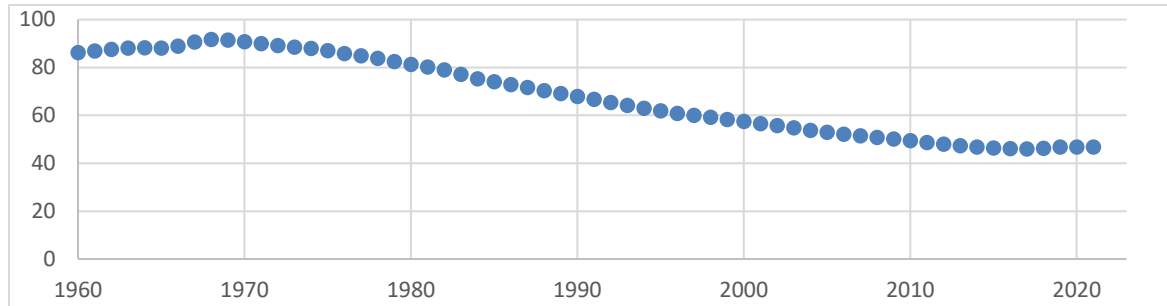

**Figure 7:** Dependency Ratio (% of working-age population).

Source: The World Bank Data.

According to the United Nations data, in the next 60 years, the 0 to 14 years group will fall significantly. Moreover, by increasing life expectancy and access to medical care, a noticeable change will happen in the upper part of Türkiye's population pyramid. Based on the United Nations' forecast, the ratio of people in the working age will decline between 2050 and 2080 (Figure 8). The number of children will barely increase from 2020 to 2050, then fall until 2080. The working age population and older population will rise substantially from 2020 to 2050. However, this trend will change in 2080 when considerable growth is likely to happen, due to the UN's forecast, for the elderly population.

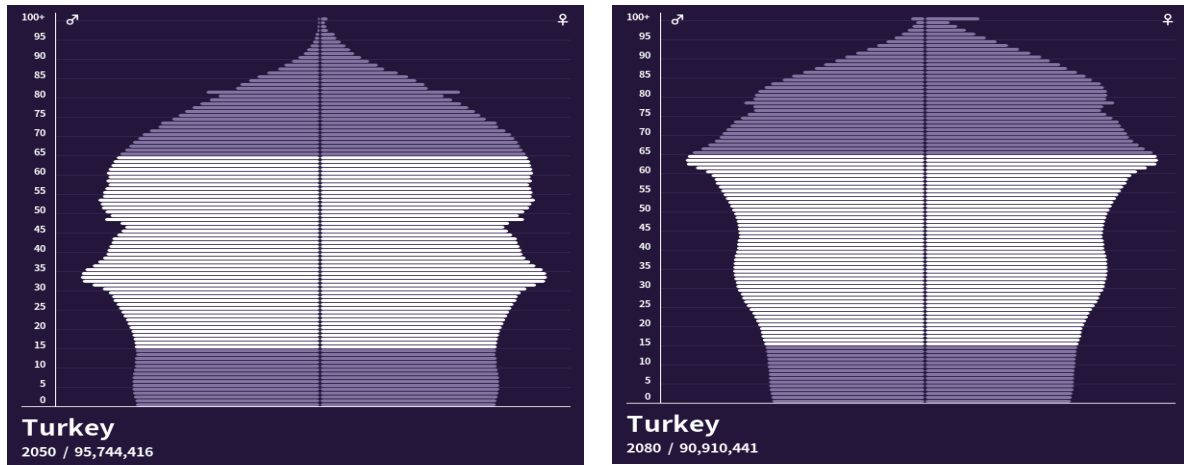

**Figure 5:** The Demography of Türkiye's Population (2050-2080)

Source: United Nations.

### 3.1. Coherence of Total Factor Productivity Growth and Demographic Transition

In this section, we will discuss the total factor productivity growth and demographic transition. Based on previous studies, demographic maturity affect positively economic development by reducing the dependency ratio and raising the working age population.

Demographic shifts in both size and structure affect working-age populations, which might have a significant impact on physical and human capital accumulation. Falling birth rates impact the structure of the working-age population, making one country more mature than another, even if both have workforces of the same size. A society with a big proportion of prime-age people (35-54-year-olds) should have a higher productive potential than one with a huge number of new entrants into the labor market. This is because of the proper balance of formal education and experienced human capital. A society with a large proportion of persons in the prime working age range (35 to 54 years old) should have a greater level of productivity than one with a considerable number of new employees. Firm-level findings both support and undermine this position. The optimal number of prime-age employees to maximize production necessitates both workers with experience and workers with the correct balance of youth and maturity (Gomez and Hernandez, 2003).

Furthermore, as the demographic transition proceeds, a transition in human capital occurs, with fundamental changes in the working age population and their skills and productivity. Likewise, changing demographics influence capital accumulation and worker productivity beyond human capital changes. A growing working-age population will influence savings and the productivity of labor force, but the direction of these channels is not clear. Although the savings trend follows a lifecycle profile, human capital varies by worker's age (Gomez and Hernandez, 2003). Generally, individuals smooth consumption throughout their lifetimes under the standard life-cycle model, therefore borrowing when they are young and saving when they are economically active-in, particularly saving when they reach prime working age. Because of fewer dependents and a rise in the number of people in prime age, a demographic transition will positively have an impact on savings. Furthermore, an increase in exogenous savings due to a growing and maturing population should boost per capita output in a positive (second-order) way.

## 4. Methodology and Data Description

Based on Bloom and Canning (2003), in the long run, labor supply will not affect economic growth, but it will accelerate growth on a reasonable timeline. So, the period that has been considered in this

paper is from 1970 to 2021. The data set that has been used in this empirical work is a time series data set and the software that has been used for estimation are R and STATA.

#### 4.1. Conceptualizing Empirical Model Framework

The suggested exploratory study will look at correlation as well as association, direction, and inaccuracy. Probit regression is the most fundamental technique to apply. The model will be estimated using a Probit model that links changes in total factor productivity to demographic parameters. Note that this model, commonly used for binary or categorical data analysis, has attracted critiques and concerns. Specifically, there is a concern regarding the sharp values generated by the Probit model, which range between 0 and 1. These sharp values near 0 and 1 might limit the ability to precisely evaluate and compare the impacts of predictor variables. Notwithstanding, it is important to use this model as it provides a natural and intuitive interpretation of the estimated coefficients as probabilities (Hoetker, 2007).

#### 4.2. Estimation Technique

There are some different methods that can be used to analyze the impact of some independent variables on dependent variable; however, in this study, based on some other previous studies, a Probit model has been considered. Probit and logit models need a normalization of the error variance for model identification (Choe et al, 2017). To reach the  $Y^*$ , a model has to be considered, which is:

$$Y^* = X_i\beta^* + \varepsilon_i^*$$

Where  $\varepsilon_i^*$  has a standard normal distribution, and  $Y_i$  is a binary variable. Hence, the Probit model could be defined by:

$$Prob(Y^*) = Prob(X_i\beta^* + \varepsilon_i^* > 0)$$

$$Prob(Y^*) = Prob(\varepsilon_i^* < X_i\beta^*)$$

$$Prob\left(\frac{Y^*}{\sigma_\varepsilon}\right) = Prob\left(\frac{\varepsilon_i^*}{\sigma_\varepsilon} < \frac{X_i\beta^*}{\sigma_\varepsilon}\right)$$

$$Prob(Y_i = 1|X_i) = Prob(\varepsilon_i < X_i\beta)$$

The parameter  $\sigma_\varepsilon$  is not identified; therefore, it is normalized to 1 for the Probit model. Based on the assumption, if TFP is greater in the year "t" than in year "t-1", the dependent variable will be 1, and if TFP is less than in year "t-1", the dependent variable has a value of 0. The chance of TFP increase is therefore represented by the dependent variable.

#### 4.3. Data Description

The yearly data that has been used in this paper are from 1970 to 2021. The data vary from different resources from United Nations (UN), World Bank, World Development Indicators (WDI), Organization for Economic Co-operation and Development (OECD), Penn World Table (PWT), and Federal Reserve.

**Table 1.** Summary Statistics

Variable	Obs	Mean	Std. dev.	Min	Max
TFP	52	.4230769	0,4988675	0	1
GNIPerCap	52	6638975,00	2933,634	3349,079	13671,32
CapitalStockPerCap	52	54541.86	32856,53	16123,92	131363,2
UrbanPop	52	3.74e+07	1,59E+07	1,36E+07	6,49E+07
AgeDependencyRatio	52	64.4355	14,98343	45,96018	90,81835
ElderlyPopPortion	52	5.948178	1,591792	4,202214	9,625194
YoungPopPortion	52	32.08354	6,305575	22,60571	41,69288
BirthsPer1000	52	25.64904	7,973327	15,408	40,137
DeathsPer1000	52	8.407519	3,025782	5,398	15,241
LifeExpectancy	52	66.48585	7,979803	51,968	77,994
PopDensity	52	77.5725	19,3752	46,17932	109,9
ManufacturingOutput	52	60.58638	55,36828	2,704698	181,8877
GrossCapitalFormationPerCap	52	1706.201	772,6869	892,5992	4222,373

Table 1 shows the data. The variables are TFP, PPP; GNI per capita (constant 2015 US\$); capital stock per capita (constant 2015 US\$); urban population (% of the total population); age dependency ratio (% of working age-population); elderly population portion (% of all population); young population portion (% of all population); births per 1000 people; deaths per 1000 people; life expectancy at birth, total (years); population density (people per sq. km of land area); and gross capital formation per capita (constant 2015 US\$). Some of those variables are taken from Ursavaş (2020)'s work and some are from the literature (Feyrer, 2007; Liu and Westelius, 2016; Li and Zhao, 2019; Bloom et al., 2010). These variables are important for analyzing TFP as they provide insights into different aspects of an economy. For example: higher income levels are linked to increased resources for investment and technological advancement, higher capital stock increase productivity capacity as facilitating more efficient production processes. The people who lives in urban areas have a better access to infrastructure and market. Life expectancy affect labor force participation, saving behaviour, affecting TFP. Also, if there is an increase in capital formation, it will affect technology adopting which positively impact TFP. For manufacturing output, it plays an important role in overall economic productivity.

## 5. Empirical Results

The performance- in terms of the probability of successful rating at completion- of changes in the total productivity factors from 1970 to 2021 how has been affected by Türkiye's demographic variables. Table 2 shows the results of Probit regression for demographic factors. As can be seen in Table 2, 8 of 12 variables are significant. Among the significant variables, capital stock, elderly population portion, and deaths per 1000 people are strongly significant to TFP growth probabilities. Also, young population portion, births per 1000 people, life expectancy at birth, population density, and gross capital formation per capita are substantially regarding total factor productivity growth probabilities. Furthermore, the findings imply that, whereas income per capita improves the chance of overall TFP growth, capital stock per capita declines the likelihood. Moreover, according to the findings, capital stock, urban population, and births per 1000 people may reduce the likelihood of TFP growth, whereas elderly population portion, young population portion, deaths per 1000 people, life

expectancy, population density, gross capital formation per capita, and manufacturing output may increase it. Furthermore, the variable urban population is not statistically significant.

**Tablo 2.** Probit Regression Results

<b>Coefficients:</b>				
	<b>Estimate</b>	<b>Std. Error</b>	<b>z value</b>	<b>Pr(&gt; z )</b>
(Intercept)	-4,88E+02	2,08E+02	-2,347	0,01891*
GNIPerCap	3,14E-04	5,48E-04	0,573	0,56695
CapitalStockPerCap	-1,68E-05	5,81E-06	-2,721	0,00386**
UrbanPop	-1,32E-06	1,15E-06	-1,149	0,25046
AgeDependencyRatio	8,90E-01	8,27E-01	1,076	0,28178
ElderlyPopPortion	5,09E+00	2,19E+00	2,323	0,02016*
YoungPopPortion	4,80E+00	2,53E+00	1,902	0,05722.
BirthsPer1000	-3,50E+00	1,67E+00	-2,095	0,03619*
DeathsPer1000	7,97E+00	4,09E+00	1,948	0,05147.
LifeExpectancy	1,80E+00	1,85E+00	0,974	0,33028
PopDensity	3,06E+00	1,45E+00	2,116	0,03435*
GrossCapitalFormationPerCap	4,00E-03	1,92E-03	2,087	0,03691*
ManufacturingOutput	5,86E-02	4,06E-02	1,444	0,14888

Signif. codes: 0 '\*\*\*' 0.001 '\*\*' 0.01 '\*' 0.05 '.' 0.1 ' ' 1

AIC: 77.518

Table 3 emerges the result of the significant variables of the Probit model. Based on the regression estimation, an increase in young population ratio, birth rate, and death rate decrease the probability of TFP growth. In comparison, a rise in population density, adult's population ratio and gross capital formation per capita enhance the probability of TFP growth.



**Table 3.** GLS Estimates of Effect of Demographic Transition on TFP

Dependent variable:	TFP							
	(1)	(2)	(3)	(4)	(5)	(6)	(7)	(8)
CapitalStockPerCap	0 (0.00000)	-0.00001 (0.00001)	-0.00001 (0.00001)	0 (0.00000)	0 (0.00000)	-0.00001 (0.00001)	-0.00002* (0.00001)	-0.0001** (0.00004)
ElderlyPopPortion		0.167 (0.180)						0.637** (-0.307)
YoungPopPortion			-0.029 (0.032)					0.498** (0.242)
BirthsPer1000				-0.015 (0.018)				-0.215 (0.175)
DeathsPer1000					-0.019 (0.039)			0.670** (0.301)
PopDensity						0.010 (0.012)		0.259 (0.155)
GrossCapitalFormationPerCap							0.001* (0.0003)	0.001** (0.0004)
(Intercept)	0.463*** (0.136)	-0.105 (0.625)	1.680 (1.328)	1.033 (0.701)	0.705 (0.510)	0.001 (0.598)	0.450*** (0.134)	-35.016* (19.309)
Observations	52	52	53	54	55	56	57	58
Log Likelihood	-38.059	-37.605	-37.612	-37.696	-37.930	-37.727	-36.431	-31.629
Akaike Inf. Crit.	80.119	81.210	81.224	81.392	81.861	81.454	78.863	79.257

Note: \*p<0.1; \*\*p<0.05; \*\*\*p<0.01

Lastly, it is important to mention that our study is close to Ursavaş (2020)'s study. He examines the impact of demographic factors on TFP growth in Türkiye from 1986 to 2017 using Probit regression. The difference between our work and his work is that we have more variables and more extended data to analyze this relationship in Türkiye. Our study is largely compatible with his study in many aspects. He finds that an increase in income per capita is associated with a higher likelihood of TFP growth while an increase in capital stock per capita is associated with a lower likelihood. He also explores that the likelihood of TFP growth may be reduced by factors such as the dependency rate and fertility rate, while factors such as urban population, life expectancy at birth, and population density may increase the likelihood. Moreover, results support the main idea of the previous studies, which is when labor markets increase at a certain level, sustaining low birth rates can have an important impact on human

resource endowments. The younger the laborers, the more the labor population grows, and social innovation and TFP are more likely to develop faster. Thus, to maintain a certain level of labor force growth and total factor growth rate correlates positively with the working age population in a country (Gomez and Hernandez, 2003; Liu and Westelius, 2016; Li and Zhao, 2022).

## **6. Conclusion**

Macroeconomic studies have concentrated on the problem of population position in economic studies and the relationship between macroeconomic factors and age structure throughout the previous two decades. This research also looks into the relationship between age structure and TFP. The main motivation reason for this idea back to the changes in the demographic structure of Türkiye. The World Bank forecast of Türkiye's population in the next 50 years demonstrates that the number of people ratio who are in their old and middle-aged years will decrease, and it will cause a significant change in their demographic structure. Based on the evidence from the changes in the fertility rate, mortality rate, and all of the changes related to healthcare facilities will move the probability that the ratio of these groups will decline and goes to contrariwise. Consequently, demographic changes will have a greater impact on directed automation adoption and TFP.

Our results show that capital stock, the percentage of the old population; deaths per 1000 people, age dependency ratio, young population portion, births per 1000, and life expectancy at birth, population density, and gross capital formation per capita out of 12 variables are significant to the likelihood of TFP. While age dependency ratio, elderly population portion, young population portion, deaths per 1000, life expectancy, population density, gross capital formation per capita, and manufacturing output may increase the likelihood of TFP growth, capital stock, urban population, and births per 1000 may decrease it. It is also not statistically significant to incorporate the changing urban population. Lastly, note that the results of this study might vary depending on the selection of variables, data sources, econometric models used for analysis. The limitation of our work is the lack of previous research studies on the effect of demographic change on total factor productivity in Türkiye.

### **Statement of Research and Publication Ethics**

This study does not require ethical permission.

### **Funding Statement**

The author received no specific funding for this work.

### **Contributions of the Authors to the Article**

The author's contribution to the article is 100%.

### **Conflicts of Interest**

The author states that there is no conflict of interest.

### References

- Aksoy, Y., Basso, H. S., Smith, R. & Grasl, T. (2015). Demographic Structure and Macroeconomic Trends. *Madrid, Spain: Banko de Espana.*
- Becker, G., Glaeser, E. & Murphy, K. (1999). Population and economic growth. *American Economic Review*, 89(2), 145-49.
- Birdsall, N. and Sinding, S. W. (2001). How and Why Population Matters: New Findings, New Issues. *Book: Population Matters: Demographic Change, Economic Growth, and Poverty in the Developing World Population*, Oxford University Press: 3-23.
- Bloom, D. E. and Canning, D. (2004). Contraception and the Celtic Tiger. *Economic and Social Review* 34.
- Bloom, D. E., Canning, D. & Sevilla, J. (2003). The Demographic Dividend: A New Perspective on the Economic Consequences of Population Change. *Population Matters Monograph MR-1274*, RAND, Santa Monica.
- Bloom, D. E., Canning, D. & Fink, G. (2010). Implications of population ageing for economic growth. *Oxford Review of Economic Policy*, 26 (4), 583\_612.
- Choe, C., Jung, S. and Oaxaca, R. L. (2017). Identification and Decompositions in Probit and Logit Models. *IZA DP No. 10530.*
- Dzeha, G. C., Turkson, F., Agbloyor, E. K. & Abor, J. Y. (2018). Total Factor Productivity Growth and Human Development: The Role of Remittances in Africa. *African Journal of Economic and Sustainable Development* 7 (1): 47 – 72.
- Gomez, R. and Hernandez, P. (2003). Demographic Maturity and Economic Performance: the Effect of Demographic Transitions on Per Capita GDP Growth. *Working Papers 0318, Banco de España.*
- Feyrer, J. (2007). Demographics and Productivity. *The Review of Economics and Statistics*, vol. 89, issue 1, 100-109.
- Fischer, S. (2016). Why Are Interest Rates So Low? Causes and Implications. *Remarks at the Economic Club of New York.*
- Goodhart, C. and Pradhan, M. (2017). Demographics will reverse three multi-decade global trends. *BIS Working Paper No 656.*
- Griliches, Z. (1998). R&D and productivity: The econometric evidence. *University of Chicago Press.*
- Hoetker, G. (2007). The use of logit and probit models in strategic management research: Critical issues, *Strategic Management Journal, Wiley Blackwell*, vol. 28(4), pages 331-343.
- Inokuma, H. and Sanchez, J. M. (2023). From Population Growth to TFP Growth. *Working Papers 006, Federal Reserve Bank of St. Louis.*
- Jones, C. I. (2022). The End of Economic Growth? Unintended Consequences of a Declining Population, *American Economic Review, American Economic Association*, vol. 112(11), pages 3489-3527.
- Kelley, A. C., and Schmidt, R. M. (2007). *Evolution of recent economic-demographic modeling: A synthesis.* In A. Mason & M. Yamaguchi (Eds.), *Population change, labor markets and sustainable growth: Towards a new economic paradigm* (pp. 5–38). Amsterdam: Elsevier.

- Li, X., and Zhao, X. (2019). Interaction between population aging and technological innovation: A Chinese case study. *Journal of Advanced Computational Intelligence and Intelligent Informatics*, 23(6), 971–979.
- Li, X. and Zhao, X. (2022). Does low birth rate affect China's total factor productivity? *Economic Research-Ekonomika Istrazivanja*, VOL. 35, NO. 1, 2712–2731.
- Liu, Y. and Westelius, N. (2016). The Impact of Demographics on Productivity and Inflation in Japan. *IMF Working Paper*.
- Mason, A. (1988). Saving, Economic Growth, and Demographic Change. *Population and Development Review* 14(1): 113-144.
- Macrotrends Data Set (2023), <http://www.macrotrends.net/> (Accessed on 15 April 2023).
- Nguyen, A. (2020). Patterns of Growth, Demographic Pattern and The Role of Total Factor Productivity in Growth in Taiwan, *SSRN*.
- OECD (2023), Population (indicator). DOI: 10.1787/d434f82b-en (Accessed on 15 April 2023).
- Peng, X. (2005). The Demographic Window, Human Capital Accumulation and Economic Growth in China: An Applied General Equilibrium Analysis, *Asian Population Studies*, 1 (2): 169-188.
- Skans, O. N. (2008). How does the age structure affect regional productivity? *Applied Economics Letters*, 15(10), 787–790.
- Solow, R. M. (1957). Technical change and the aggregate production function. *The Review of Economics and Statistics*, 39(3), 312–320.
- Todaro, M. (2012). *Economic Development*. 11th Ed., New York, London.
- Ursavaş, U. (2020). Total factor productivity growth and demographics: The case of Turkey. *Ekonomi Politika ve Finans Araştırmaları Dergisi*, 5(1), 81-90.
- Wei, Z.A. and Hao, R. (2011). The role of human capital in China's total factor productivity growth: A cross-Province analysis. *The Developing Economies* 49(1):1 – 35.
- Wu, J. X. (2010). Knowledge diffusion, human capital composition and total factor productivity: A research based on Chinese provincial data. *Journal of Huizhou University (Social Science Edition)*, 30(2), 60–65.

# The Relationship between Political Attitudes and Life Satisfaction in Europe: An Econometric Analysis

İbrahim KURAN\*, Emre ÖZER†, İrem SAYIL‡

Avrupa'da Siyasi Tutum ve Yaşam Memnuniyeti Arasındaki İlişki: Ekonometrik Bir Analiz

The Relationship between Political Attitudes and Life Satisfaction in Europe: An Econometric Analysis

Öz

Bu çalışma bireylerin siyasi tutumları ile yaşam memnuniyetleri arasındaki ilişkiyi incelemektedir. Mutluluğun ekonomi politikası üzerine geniş bir literatür olmasına rağmen doğrudan siyasi bağlılık (siyasete ilgi) ve siyasi yönelime (ideoloji) odaklanan bir çalışma mevcut değildir. Literatürdeki bu boşluğu doldurmak amacıyla, bu çalışma Avrupa Sosyal Araştırması veri setini kullanarak regresyon analizi (OLS ve 2SLS yöntemleri) yoluyla siyasi ilgi ve yönelimin bireysel yaşam memnuniyeti üzerindeki etkisini araştırmaktadır. İlk bulgularımız (ve Durbin-Wu-Hausman testi sonucu) siyasi yönelim için içsellik sorununa işaret etmektedir. İçsellik sorununun üstesinden gelmek için ilk önce araç değişken tahmini, ardından Stock-Watson testi yapılmıştır. Sonuçlarımız, siyasi ilgi ve yönelimin kişisel yaşam memnuniyeti üzerinde istatistiksel olarak anlamlı bir etkiye sahip olduğunu göstermektedir. Buna göre, ilk olarak, bireylerin siyasete ilgileri arttıkça yaşam memnuniyetleri azalmaktadır. İkinci olarak, siyasi yelpazede soldan sağa doğru gidildikçe bireylerin yaşam memnuniyeti artmaktadır.

**Anahtar Kelimeler:** Yaşam memnuniyeti, siyasi bağlılık, siyasi yönelim, ideoloji

Abstract

This study examines the relationship between political attitudes and individuals' life satisfaction. While there is a massive body of literature on the political economy of subjective well-being, no study has focused directly on political engagement (interest in politics) and political orientation (ideology). To fill this gap in the current literature, the present study investigates the impact of political engagement and orientation on individual life satisfaction through regression analysis (OLS and 2SLS methods) using the European Social Survey dataset. Our initial findings (as well as the results of the Durbin-Wu-Hausman test) point out the endogeneity problem for political orientation. In order to overcome the endogeneity problem, the instrumental variable estimation and the Stock-Watson test were conducted. Our results show that political engagement and orientation have a statistically significant influence on personal life satisfaction. Accordingly, as individuals' political engagement increases, life satisfaction decreases. In addition, life satisfaction increases as one moves from left to right on the political spectrum.

**Keywords:** Life satisfaction, political engagement, political orientation, ideology

**Makale Türü:** Araştırma Makalesi

**Paper Type:** Research Article

\* Arş. Gör., İstanbul Medeniyet Üniversitesi, Siyasal Bilgiler Fakültesi, İktisat Bölümü, [ibrahimkuran@gmail.com](mailto:ibrahimkuran@gmail.com) ORCID: <https://orcid.org/0000-0002-4739-2828>

† Arş. Gör., İstanbul Medeniyet Üniversitesi, Siyasal Bilgiler Fakültesi, İktisat Bölümü, [emre.oz@medeniyet.edu.tr](mailto:emre.oz@medeniyet.edu.tr) ORCID: <https://orcid.org/0000-0001-9407-5270>

‡ İrem Sayıl, İstanbul Bilgi Üniversitesi, [irem.sayil@bilgi.edu.net](mailto:irem.sayil@bilgi.edu.net) ORCID: <https://orcid.org/0009-0001-0787-7177>

## 1. Introduction

How does politics influence individuals' life satisfaction? How does an individuals' interest in politics (i.e., political engagement) and ideological orientations affect their subjective well-being? Are political engagement and orientation good indicators of personal life satisfaction? These are some of the main questions that we seek to answer in this article. Although there is a massive of literature on the relationship between politics and subjective well-being (e.g., Radcliff, 2001; Choma et al., 2009; Curini et al., 2014; Jost, 2017; Szoba et al., 2017), the impact of political factors on individuals' life satisfaction has not been empirically proven. In estimating the influence of politics on life satisfaction, existing studies examine either the political regime at the aggregate level (Radcliff, 2001) or political participation at the individual level (Pacheco and Lange, 2010). There is yet no study that specifically addresses the relationship between political engagement, orientation and life satisfaction in the literature. To fill this gap, this study intends to examine the impact of political engagement and orientation on the life satisfaction of European citizens by using the European Social Survey (ESS) dataset (Round 10) in 2020.<sup>§</sup>

By following Dworkin's (2021) "politicization of unhappiness" conceptualization, one might assume that there is a negative association between individuals' interest in politics and life satisfaction. Departing from this argument, first, we estimate the impact of political engagement on life satisfaction through regression analysis. Second, based on "the paradox of unhappy liberals and happy conservatives" (Oxenham 2014, Okulicz-Kozaryn et al. 2014), we estimate the impact of political orientation –in considering the scale from extreme left to extreme right– on life satisfaction. The current literature generally shows that individuals who position themselves on the political right are more likely to report higher levels of life satisfaction than those who position themselves on the political left (Napier and Jost, 2008). In line with these arguments, our initial regression analysis show that both political engagement and political orientation have statistically significant impact on life satisfaction. An increase in individuals' political engagement decrease their life satisfaction, and leftist individuals are more likely to be dissatisfied compared to rightist individuals.

That being said, we are aware of the fact that these initial results might be problematic as the relationship between life satisfaction and political orientation are potentially endogenous (Pacheco and Lange, 2010: 687). There is a problem of causality between political attitudes and life satisfaction at the individual level. Although we assume that the political attitude of individuals determines their life satisfaction, by pursuing reverse causality one might argue that individuals' life satisfaction shapes one's political attitude – such that one may argue that unsatisfied individuals are more likely to prefer leftist ideology and support leftist parties that articulate their discontent.

In order to address and overcome the potential endogeneity problem, we first run Durbin-Wu-Hausman test, which shows that endogeneity is present. There causality between life satisfaction and political orientation can be constructed in both ways. In order to overcome the endogeneity problem, we conduct instrumental variable (IV) regression. IV estimation confirm our previous results, which mean that higher political engagement and leftist orientation decrease the likelihood of life satisfaction at the individual level. Therefore, the IV estimation prove that the findings of this study can be trusted.

In the following sections, first, we will survey the available literature on the political economy of subjective well-being and strive to situate our study in accordance with the available scholarship. Second, we will present our data and models and then conduct regression analysis. Lastly, we will discuss and summarize our findings.

---

<sup>§</sup> The ESS dataset is very suitable for this study as it contains detailed information about personal life satisfaction and happiness levels, individuals' political engagement and orientation, electoral preferences, socio-economic and demographic indicators.

## **2. Literature Review**

In the current literature, the terms subjective well-being, happiness and life satisfaction are mostly used interchangeably (Dolan et al., 2008). Scholars, philosophers and scientists have sought what makes us happy or satisfied with life, and how to achieve a greater level of satisfaction. There are countless sources on how human beings can lead happier lives. Life satisfaction is also studied intensively in academic literature. Based on the idea that life satisfaction is how positive life is perceived by the individual, it is expected that those who adapt better to their surroundings would report higher levels of satisfaction. The current literature show that life satisfaction of individuals is positively correlated with their health status, religiosity, employment status, and marital status (Pacheco and Lange, 2010: 686).

At this juncture, it is necessary to define at least broadly the above-mentioned concepts of the political right, political left and life satisfaction. Although the original meanings of the political right and left have changed over the years, and these concepts are perceived differently across countries and societies, there is still a general understanding of what they mean. The political right is associated with tradition, conservatism, religion, personal achievement, self-interest and conformity, whereas the political left carries the associations of openness, personal rights and freedoms, liberation, self-transcendence, socioeconomic equality and welfare (Piurko et al., 2011). The literature generally relates the rightist ideology with conservatism and the leftist ideology with liberalism. Departing from the personal liberties, conservatism and right versus liberalism and left are used mostly interchangeably in the American case, yet in European countries right- and left-wing ideologies are discussed in terms of socio-economic configurations (Napier and Jost, 2008). It is necessary to remind that the exclusive emphasis on individual rights and liberties in discussing rightist and leftist ideologies might overshadow the socio-economic issues, such as material inequalities, class conflicts and redistribution issues.

Life satisfaction can be defined as “in the widest sense, an umbrella term for all that is good” (Veenhoven, 2011). According to Veenhoven, happiness is a person’s overall satisfaction with their life, in other words, the extent of their perception of their own life as positive or favorable. It is a subjective well-being where the standard is determined by the individual, rather than the aggregate level. Radcliff (2001: 939) defines life satisfaction as “the degree to which individuals evaluate positively the quality of their life in total” and he adds that “[m]ost surveys ask respondents ‘how satisfied they feel with their lives in general.’”

Despite some concerns over the issue of reverse causality (Dolan et al., 2008), the literature on the determinants of life satisfaction so far allows us to make the following generalizations: First, it is shown that higher socioeconomic status (or relative income) and higher levels of education increase the likelihood of life satisfaction at the individual level (Oswald, 1997; Bjørnskov et al., 2008). Secondly, it is revealed that unemployment seriously decreases individuals’ life satisfaction (Radcliff 2001, Pacheco and Lange, 2010). Thirdly, some studies indicate that an increase in social capital leads to higher levels of life satisfaction (Dolan et al., 2008; Bjørnskov et al., 2008). Fourth, it is shown religiosity and spirituality positively influence individuals’ life satisfaction (Clark and Leskes, 2005). Fifth, marital status is reported to have a significant impact on individual life satisfaction (Bjørnskov et al., 2008). The economics of subjective well-being scholarship confirm these findings: Poor health status, separation, unemployment and lack of social capital decrease the life satisfaction of individuals (Dolan et al., 2008).

Some scholars hypothesize that leftist politics bring higher levels of life satisfaction to individuals. Radcliff argues that social democracy and welfare state would presumably increase individual life satisfaction (Radcliff, 2001: 941). He maintains that emancipation from market imperatives provides life satisfaction to individuals because capitalism leads to inequality at the social level and induces insecurity and psychological stress and anxiety at the individual level, while social democracy enables security by providing at least basic necessities to individuals through distributive politics (Radcliff, 2001:

941). Leftists aim to “marginalize the market as the principal agent of distribution and the chief determinant of peoples’ life chances” (Esping-Andersen, 1985: 245).

However, most of the literature point out to a contrary result. It seems that rightist and conservative individuals have higher life satisfaction than leftist and liberal individuals (Napier and Jost, 2008; Choma et al., 2009; Schlenker et al., 2017). It is argued that individuals with conservative beliefs and rightist ideology tend to have higher levels of life satisfaction because they are able to rationalize social inequalities without much trouble (Napier and Jost, 2008) or they have a more positive adjustment towards life (Szabo et al. 2017, 31). The higher life satisfaction levels of rightist individuals can be attributed to the personal agency, positive outlook, self-worth and moral commitment (Schlenker et al., 2017).

Conservatives appear to have qualities that are traditionally associated with positive adjustment and mental health. When we examined established measures of personal agency, positive outlook, and transcendent moral beliefs (i.e., religiosity, moral commitment, tolerance of transgressions), we found ideological differences that accounted for the happiness gap (Schlenker et al., 2017: 142).

Piurko et al. (2011: 555) have found that the right individuals are motivated by “avoiding change, controlling threats and overcoming anxiety,” whereas leftist individuals have strong “concern[s] for the welfare of all others, the environment and equality.” They also report that religiosity is an important component that determines the right orientation. Right ideology, conservatism and religiosity are social identities that are frequently observed together (Ozmen et al., 2017). Through the meta-analysis of more than 200 studies in the literature, Jost (2017) finds that the rightists/conservatives are more likely to have dogmatic thinking and cognitive rigidity than the leftists/liberals. Accordingly, rightists/conservatives are more inclined towards order/structure/closure and have lower tolerance towards ambiguity/uncertainty.

Scholars argue that three major factors explain higher life satisfaction of rightist individuals: Religion, income and socioeconomic status, and system justification (Napier and Jost, 2008; Curini et al., 2014). These factors overall increase the optimism and resilience of individuals by contributing a sense of safety and communal belonging. The existing literature shows that religiosity and/or spirituality are positively correlated with happiness (Ozmen et al., 2014; Napier & Jost, 2008). Piurko et al. (2011: 557) demonstrate that “religiosity was the most consistent sociodemographic predictor of political orientation, predicting right self-placement in 18 of the 20 countries.” Ozmen et al. (2014) state that one of the reasons behind religiosity’s positive impact on subjective well-being is social identity and belonging, which bring greater acceptance and support from the religious community. Religion may also contribute to happiness, endurance and adaptation since injustice or inequality could be explained through God’s will, destiny, divine justice and rewards in afterlife.

It seems that rightist individuals score higher on both income and happiness levels than leftist individuals (Napier & Jost, 2008). In a cross-national analysis of economic development and life satisfaction, Easterlin (1995) finds that a significant difference does not exist between rich and poor countries in terms of life satisfaction. However, he also adds that those nations above the standard are happier than those below it. Even though the old adage “money cannot buy happiness” has some truth to it, research shows that the relationship between income and happiness resembles a bell curve where an increase in income, up to a certain point, is paired with higher scores of happiness; at 35,000 USD it reaches its peak and after this point more income corresponds to lower scores of happiness (Muresan et al., 2020).

Veenhoven (1995) argues that people are better off in developed countries as at least their basic material needs are fulfilled compared to those people living in developing countries. The latter argument is also called “the liveability theory” in the literature (Radcliff, 2001: 940) – i.e., the standard of living increases the life satisfaction of individuals. In the US and European countries, it is shown that



life satisfaction is strongly correlated with income levels at the individual level (Radcliff 2001, 940). Bjørnskov et al. (2007) show that greater income, higher socio-economic status and more time spent on education have a positive influence on well-being, and as expected, unemployment and lack of social security affect well-being negatively.

Another factor that explains the higher life satisfaction levels of rightist individuals is the system justification theory. This theory suggests that people who are content with the existing structures, systems and order, lean towards political views that aim to sustain them (Napier and Jost, 2008). System justification helps us understand how right-oriented individuals make sense of the inequalities around them. If a person tends to see inequality as a problem of meritocracy and achievement, they are more likely to accept it and let it linger instead of aiming to change it. The opposite is true for left-oriented individuals; as leftist ideology tends to favor reforms, equality and welfare, it is harder to justify and accept injustice or inequality for leftist people. Curini et al. (2014) find that even after controlling the income and religion variables, right-oriented individuals scored much higher in life satisfaction than left-oriented ones. This study attributes this variation to the system justification argument.

The current literature also highlights that political system, political regimes or regime transitions influence the life satisfaction of individuals. People living under democratic regimes are happier on average than those who do not have democratic liberties and rights (Frey and Stutzer, 2000). In a cross-national study, Radcliff (2001) finds that regime types (liberal, conservative, or socialist), left dominance and levels of de-commodification exert significant influence on individual life satisfaction. Using individual-level data gathered from World Values Survey data for 70 countries across the world, Bjørnskov et al. (2008) find that individuals with left-wing ideology in older democracies are happier than those with right-wing ideology. This study also underscores that the transition from communism to a liberal economy is a critical factor in terms of life satisfaction, as people living in post-communist countries have lower life satisfaction levels compared to established liberal democracies.

Some scholars suggest that there is a possibility that strong ideological beliefs and commitment might increase subjective well-being (Choma et al., 2009; Curini et al., 2013). These studies show that individuals' ideological commitment at both ends of the political spectrum (right/conservative or left/liberal) increases the levels of life satisfaction because radical commitment helps individuals to understand the world and give meaning to life. However, Alhasan and Almawajdeh (2016) find that radicalization and extremism bring lower life satisfaction among university students in Jordan. Similarly, a study conducted in Hong Kong supports this finding, showing how post-materialist values and low life satisfaction are linked with radical actions (Cheng et al., 2021). While radicalization has different connotations in Europe, North America, Asia and the Middle East, it is possible to say that radicalization is strongly linked with dissatisfaction and a sense of urgency in demanding social change. The earlier-mentioned values associated with leftist orientation point to social change as well.

A slightly contradictory study by Curini et al. (2014) that explores political orientation and life satisfaction focusing on both orientation and proximity lays out how radicals tend to score higher in happiness whether right or left oriented, however, centrists score significantly higher in happiness than radicals if ideologies they feel closer to are in power. This study indicates that radicals are less satisfied because of their demand for change, further supporting the idea that system justification has a positive effect on happiness. Parallel to this, in analyzing the relationship between political orientation and life satisfaction of older adults in Hungary, Szabo et al. (2017) find that there is no direct relationship between the two variables. However, they report that strong ideological orientation and extreme ideological commitment to either left or right increases the life satisfaction of older adult individuals.

Our research is, to some extent, influenced by Pacheco and Lange's (2010) study on political participation and life satisfaction across European countries. Pacheco and Lange handle the panel data for 20 European countries derived from the 2006/2007 European Social Survey and conduct an ordered probit regression, a linear regression and a linear corrected regression model (two-step, simultaneous treatment effect model). They find that political participation turns out to be insignificant under probit

and linear regression models. However, after correcting the model for a potential endogeneity problem, political participation has a significant and positive impact on life satisfaction under the two-step simultaneous treatment regression model. In contrast, throughout this article, we focus on political engagement and orientation instead of political participation, and we analyze a recent dataset of European Social Survey Round 10 in 2020.

### 3. Data and Models

For the purposes of this study, we have conducted a regression analysis on the European Social Survey (ESS) dataset. By carrying out a cross-national biannual survey in almost all European countries, the ESS provides a well-respected dataset consisting of several social, economic, political and demographic indicators on European citizens. Although the ESS Round 10 in 2020 originally covers 32 countries, the variables that we use in this study are available for the 19 countries: Bulgaria, Croatia, Czechia, Estonia, Finland, France, Greece, Hungary, Iceland, Italy, Lithuania, Montenegro, North Macedonia, Netherlands, Norway, Portugal, Slovenia, Slovakia, Switzerland. With the omission of missing data, the total sample size gathered from the ESS is 22,511.

In the models, our dependent variable is life satisfaction. The question for the life satisfaction variable in the ESS survey asks, “How satisfied with life as a whole?” Life satisfaction is an ordinal categorical variable with answers ranging on a scale from 0 to 10. The first explanatory independent variable is political engagement. The relevant question in the ESS survey is “How interested in politics?” This is also an ordinal categorical variable with 4 responses. The second explanatory independent variable is political ideology, which is formulated through the placement of individuals on the right-left scale from 0 to 10. The control variables are household income, subjective health status, education, religiosity, marital status, unemployment, age, gender. As we will discuss in the next section, the instrumental variable used in this study is the individuals’ trust in parliament.

**Table 1. Variable Definitions and Descriptive Statistics**

Variable	Description	Scale	Obs.	Mean
<b>Life satisfaction</b>	How satisfied with life as a whole	0: completely unsatisfied; 10: completely satisfied	33,008	7.04
<b>Political orientation</b>	Placement on left right scale	0: left; 10: right	28,445	5.23
<b>Political engagement</b>	How interested in politics	1: very interested; 4: not at all interested	33,269	2.77
<b>Income</b>	Household’s total net income	1: the first decile; 10: the tenth decile	26,003	5.36
<b>Health</b>	Subjective general health	1: very good; 5: very bad	33,309	2.16
<b>Education</b>	Years of full-time education completed		32,774	12.87
<b>Religiosity</b>	How religious are you	0: not at all religious; 10: very religious	32,967	4.80
<b>Married</b>	Legal marital status	0: others; 1: legally married	33,043	3.20
<b>Unemployment</b>	Ever unemployed for a period >3 months	0: no; 1: yes	33,020	1.73
<b>Age</b>	Age of respondent		33,087	50.62
<b>Gender</b>	Gender of respondent	0: female; 1: male	33,351	1.54
<b>Trust in parliament</b>	Trust in country’s parliament	0: no trust at all; 10: complete trust	32,766	4.47

### 3.1. The OLS Regression Estimation

Initially, we conduct regular OLS regression estimation in order to find out the impact of political engagement and orientation on individual life satisfaction. The results of the OLS regression are presented in the Table 2. All independent variables become statistically significant. There is a negative relation between the political engagement and life satisfaction, which means individuals who are more interested in politics are likely to have lower life satisfaction. In probabilistic terms, interest in politics tend to decrease happiness. Positive coefficient of political orientation means that individuals become more satisfied with their lives they move from left to right in the ideological spectrum. In other words, rightists tend to be happier than leftists. Considering the control variables, being male or unemployed decreases the life satisfaction. All other controls influence the life satisfaction positively.

**Table 2. Life satisfaction- Linear regression**

Variables	Life satisfaction
Political engagement	-0.183*** (0.015)
Political orientation	0.097*** (0.005)
Income	0.116*** (0.006)
Health	0.640*** (0.016)
Education	0.021*** (0.004)
Religiosity	0.018*** (0.004)
Married	0.164*** (0.028)
Unemployment	-0.240*** (0.029)
Age	0.007*** (0.001)
Male	-0.093*** (0.026)
Observations	22,511
R-squared	0.155

Standard errors in parentheses

\*\*\* p<0.01, \*\* p<0.05, \* p<0.1

Prior to discussing on the findings of regular OLS regression, it is necessary to test whether there is a reverse causality between political orientation and life satisfaction, and hence an endogeneity problem, as pointed out in the literature. Endogeneity refers to a problem in which the dependent variable in a regression analysis is correlated with the error term or one or more of the independent variables. This correlation can lead to biased or inconsistent estimates of the regression coefficients, which can make it difficult to draw reliable conclusions from the analysis.

When we conduct the Durbin-Wu-Hausman test of endogeneity, we see that null hypothesis of “all the variables are exogenous” is rejected. This means that there is a problem of endogeneity. To overcome this problem and correct the OLS regression results, we employ two-stage least squares (2SLS) regression estimation method. This methodology requires finding an instrumental variable that influence political orientation while not directly affecting life satisfaction. Pacheco and Lange offer (2010: 690) that individuals’ trust in parliament provides an appropriate instrument for such an analysis

because based on the available literature they argue that “horizontal [social] trust has been found to have a direct and statistically significant impact on life satisfaction, vertical trust [i.e., trust in intuitions] appears to have only an indirect impact on life satisfaction.”

### 3.2. The IV Estimation

An instrumental variable (IV) is a variable that is correlated with the endogenous independent variable but not directly related to the dependent variable. The IV is used to predict the endogenous variable, and this prediction is then used in the regression analysis in place of the actual endogenous variable. By using the IV to predict the endogenous variable, we can obtain an estimate of the effect of the endogenous variable on the dependent variable that is free from the bias caused by endogeneity.

The use of an instrumental variable requires some assumptions to hold in order to ensure that the estimates are valid. First, the IV must be correlated with the endogenous variable. Second, the IV must be unrelated to the error term in the regression equation. Finally, the IV must not be directly related to the dependent variable, except through its effect on the endogenous variable (Antonakis, et al., 2010). The endogenous variable equation is as follows:

$$Y = \beta_0 + \beta_1 X + \beta_2 C + \varepsilon_1 \quad (1)$$

In this first equation,  $Y$  is the dependent variable,  $X$  is the endogenous explanatory variable,  $C$  is the exogenous control variables. Then we need to state the instrumental variable equation:

$$X = \gamma_0 + \gamma_1 Z + \gamma_2 C + \varepsilon_2 \quad (2)$$

In this second equation,  $Z$  is the instrumental variable that is correlated with  $X$  but uncorrelated with the error term. The instrumental variable approach involves first estimating the first-stage regression equation (3) to obtain the predicted values of  $X$ . These predicted values are then used as the instrumental variable in the second-stage regression equation (4), where the dependent variable  $Y$  is regressed on the predicted values of  $X$  obtained from the first stage (3). The first-stage and second-stage regression equations are respectively stated in the equations 3 and 4:

$$X = \delta_0 + \delta_1 Z + \delta_2 C + v \quad (3)$$

$$Y = \alpha_0 + \alpha_1 \hat{X} + \alpha_2 C + u \quad (4)$$

Adopting these equations, the first- and second-stage regression models in our study are as follows:

$$\textit{Political orientation} = \delta_0 + \delta_1 * \textit{Trust in Parliament} + \delta_2 \textit{ Control Variables} + v$$

$$\textit{Life Satisfaction} = \alpha_0 + \alpha_1 * \textit{Political orientation\_hat} + \alpha_2 \textit{ Control Variables} + u$$

In these models, *political orientation* is the endogenous variable, *trust in parliament* is the instrumental variable and *life satisfaction* is the dependent variable. Control variables are *political interest, income, health, education, religiosity, marriage, unemployment, age, and gender*.

In the first stage, we regress the endogenous variable (*political orientation*) on the instrumental variable (*trust in parliament*) to obtain the predicted values of the endogenous variable (*political orientation\\_hat*). The coefficient  $\delta_1$  represents the effect of *trust in parliament* on *political orientation*. In the second stage, we regress the dependent variable (*life satisfaction*) on the predicted values of the endogenous variable (*political orientation\\_hat*) obtained from the first stage. The coefficient  $\alpha_1$  represents the effect of *political orientation\\_hat*, which is a function of *trust in parliament*, on *life satisfaction*, while controlling for other variables that may affect *life satisfaction*.

By using an instrumental variable approach, we address the endogeneity problem that would arise when the endogenous variable (*political orientation*) is correlated with the error term in the equation for *life satisfaction*. The instrumental variable (*trust in parliament*) estimation helps us to identify the causal effect of the endogenous variable on the dependent variable, by removing the correlation between the endogenous variable and the error term.

The results of the second-stage regression analysis are shown in Table 3. *Political orientation* is still positively related to *life satisfaction* at the significance level of 1% even after controlling the endogeneity through the instrumental variable. While *income*, *religiosity*, and *unemployment* changed their signs from positive to negative, other control variables continue to have similar impact in line with the previous OLS estimations. Only *age* variable became insignificant.

**Table 3. Life satisfaction- Corrected linear regression**

Variables	Life satisfaction
Political orientation	2.702*** (0.228)
Political engagement	-0.175*** (0.052)
Income	-0.086*** (0.026)
Health	0.346*** (0.061)
Education	0.094*** (0.014)
Religiosity	-0.193*** (0.023)
Married	0.239** (0.094)
Unemployment	0.195* (0.106)
Age	0.003 (0.003)
Male	-0.882*** (0.113)
Observations	22,344

Standard errors in parentheses

\*\*\* p<0.01, \*\* p<0.05, \* p<0.1

After implementing 2SLS, it is necessary to check the strength or weakness of our instrument. Stock & Watson (2003) proposes that if the first-stage F-statistic is smaller than 10, this indicates the presence of a weak instrument. We calculated the F statistics as 123,109, which is far greater than the critical value. Therefore, we reject the null hypothesis that our instrument is weak. The results of 2SLS estimation, which are further confirmed by the Stock-Watson test, show that political orientation significantly influence life satisfaction of individuals.

#### 4. Discussion

The OLS regression estimation shows that political engagement has a significant impact on life satisfaction of individuals in European countries. As the individuals' interest in politics increase, their life satisfaction decreases. This means that higher interest in politics brings unhappiness to individuals in European context. In terms of control variables, it is shown that higher income, education and religiosity levels as well as better health status and older age increase the likelihood of life satisfaction, whereas unemployment status seriously decreases life satisfaction of individuals. In addition, comparatively speaking, women seem to be happier than men in Europe.

When we use a regular OLS regression, we see that political orientation has a significant and positive impact on life satisfaction. This result means that, a move from left to right in political spectrum increases the likelihood of life-satisfaction of individuals. However, there might be an issue of reverse causality, in which life satisfaction shapes individuals' political ideology, as discussed in the literature. To address and overcome this problem, we used 2SLS estimation with "trust in parliament" being the

instrumental variable. After assuring the selected instrumental variable is not weak, we conclude that the impact of political orientation on life satisfaction persists. In other words, considering the political spectrum, those individuals situated on the left are more likely to unhappy than those individuals situated on the right.

## **5. Conclusion**

This study addressed a previously unexplored subject by using a recent dataset. Although many studies exist in the literature on the political economy of subjective well-being in recent years, there is a lack of attention on the relationship between political engagement, orientation and life satisfaction at the individual level. This study investigated the influence of both political engagement and orientation on personal life satisfaction of European citizens through the ESS dataset (Round 10) in 2020.

The OLS regression and 2SLS regression results show that both political engagement and political orientation have statistically significant impact on life satisfaction. The more interested individuals are in politics, more dissatisfied they are. This may be explained by the fact that politics increases people's stress and anxiety levels. In addition, it is found that as individuals' position moves from left to right on the political spectrum, their life satisfaction increase. The available literature explains this result through the system justification theory. It seems that the rightist individuals' preference for the status quo make them satisfied. The results obtained from the control variables are to large extent consistent with the existing literature. While religiosity and marital status increase the subjective well-being, unemployment decreases the likelihood of life satisfaction.

Last but not least, it is necessary to remind that these results are limited to Europe. Our findings cannot be stretched to other regions, as the meaning of the concepts of right and left differ significantly in other parts of the world. We suggest future researchers to empirically investigate the impact of political engagement and orientation on life satisfaction for other geographies.

## **Ethical Approval**

The authors state that there is no need for an ethics committee report in this study.

## **Contributions of the Authors**

The authors contributed equally to this study.

## **Funding Statement**

The authors received no specific funding for this study.

## **Conflicts of Interest**

The authors declare no conflicts of interest.

## 6. Bibliography

- Alhasan, K., & Almawajdeh, M. A. (2016). The Impact of Political Affiliation, Political Participation and Life Satisfaction on Radicalization Among University Students. *British Journal of Arts and Social Sciences*, 21(2), 140-152.
- Antonakis, J., Bendahan, S., Jacquart, P., & Lalive, R. (2014). Causality and endogeneity: Problems and solutions. *The Oxford Handbook of Leadership and Organizations*, Oxford University Press, 93-117.
- Bjørnskov, C., Dreher, A., & Fischer, J. A. (2008). Cross-country determinants of life satisfaction: Exploring different determinants across groups in society. *Social Choice and Welfare*, 30(1), 119-173.
- Clark, A. and Lelkes, O. (2005). Deliver us from evil: religion as insurance. *PER Working Paper 06/03*, European Center for Social Welfare Policy and Research.
- Choma, B. L., Busseri, M. A., & Sadava, S. W. (2009). Liberal and conservative political ideologies: Different routes to happiness?. *Journal of Research in Personality*, 43(3), 502-505.
- Curini, L., Jou, W., & Memoli, V. (2014). How moderates and extremists find happiness: Ideological orientation, citizen–government proximity, and life satisfaction. *International Political Science Review*, 35(2), 129-152.
- Dworkin, R. W. (2021). The Politicization of Unhappiness. *National Affairs*. no. 46. <https://www.nationalaffairs.com/publications/detail/the-politicization-of-unhappiness>
- Dolan, P., Peasgood, T., & White, M. (2008). Do we really know what makes us happy? A review of the economic literature on the factors associated with subjective well-being. *Journal of Economic Psychology*, 29(1), 94-122.
- Esping-Andersen, G. (1985). Power and distributional regimes. *Politics & Society*, 14(2), 223-256.
- Frey, B. S., & Stutzer, A. (2000). Happiness, economy and institutions. *The Economic Journal*, 110(466), 918-938.
- Jost, J. T. (2017). Ideological asymmetries and the essence of political psychology. *Political Psychology*, 38(2), 167-208.
- Napier, J. L., & Jost, J. T. (2008). Why are conservatives happier than liberals?. *Psychological Science*, 19(6), 565-572.
- Okulicz-Kozaryn, A., Holmes IV, O., & Avery, D. R. (2014). The subjective well-being political paradox: Happy welfare states and unhappy liberals. *Journal of Applied Psychology*, 99(6), 1300-1308.
- Oswald, A. J. (1997). Happiness and economic performance. *The Economic Journal*, 107(445), 1815-1831.
- Oxenham, S. (2014, September 15). The Paradox of unhappy liberals and happy conservatives, in happy welfare states. Bigthink, <https://bigthink.com/culture-religion/the-paradox-of-unhappy-liberals-and-happy-conservatives-in-happy-welfare-states/>
- Pacheco, G., & Lange, T. (2010). Political participation and life satisfaction: a cross-European analysis. *International Journal of Social Economics*, 37(9), 686-702.
- Piurko, Y., Shalom H. S., & Davidov, E. (2011). Basic personal values and the meaning of left-right political orientations in 20 countries." *Political Psychology*, 32(4), 537-561.
- Radcliff, B. (2001). Politics, markets, and life satisfaction: The political economy of human happiness. *American Political Science Review*, 95(4), 939-952.

- Schlenker, B. R., Chambers, J. R., & Le, B. M. (2012). Conservatives are happier than liberals, but why? Political ideology, personality, and life satisfaction. *Journal of Research in Personality*, 46(2), 127-146.
- Stock, J. & Yogo, M. (2002). Testing for Weak Instruments in Linear IV Regression. *National Bureau of Economic Research*. [https://www.nber.org/system/files/working\\_papers/t0284/t0284.pdf](https://www.nber.org/system/files/working_papers/t0284/t0284.pdf)
- Szabó, Á., Pálinkás, R., & Miklós, N. (2017). Ideological orientation and life satisfaction in older adults: The mediating role of commitment to societal values. *Alkalmazott Pszichológia*, 17(1), 29-40.
- Wiesehomeier, N., & Doyle, D. (2013). Discontent and the left turn in Latin America. *Political Science Research and Methods*, 1(2), 201-221.



# Politik Bir Mücadele Alanı Olarak Spor: Muhammed Ali Amerika'ya Karşı

Muhammet Nurullah ÇAKMAK<sup>1</sup>

Politik Bir Mücadele Alanı Olarak Spor: Muhammed Ali Amerika'ya Karşı

Sports as a Political Struggle: Muhammad Ali vs. America

Öz

Abstract

Bu çalışmada spor-iktidar ilişkisi ünlü boksör Muhammed Ali örneği üzerinden incelenmiştir. Kitlelerin yeni afyonu olarak tanımlanan modern spor, iktidarla kurduğu bağımlılık ilişkisi nedeniyle ciddi eleştiriler almıştır. Louis Althusser bu anlamda sporu Devletin İdeolojik Aygıtı (DİA) olarak tanımlamıştır. Bunun yanında sporun iktidara karşı bir mücadele aracına dönüşebileceğini iddia eden çalışmalar ve örnek olaylar da mevcuttur. Bu çalışma modern sporun hem DİA hem de iktidar karşıtı bir araç olabileceği iddiasını taşımaktadır. Söz konusu iddiaya uygun olarak Muhammed Ali'nin hayatı nitel araştırma yöntemlerinden doküman analizi tekniğiyle incelenmiştir. Elde edilen bulgulara göre sporla modern iktidar arasında hayati sayılabilecek bir ilişki söz konusudur. Ancak bu ilişki pürüzsüz biçimde ilerlememektedir. İktidarın gücünü pekiştirmek adına kurguladığı spor, Ali örneğinde olduğu gibi iktidar aleyhine bir araca dönüşebilmektedir.

This study examines the relationship between sport and power through the example of famous boxer Muhammad Ali. Defined as the new opium of the masses, modern sport has received serious criticism due to its dependency relationship with power. In this sense, Louis Althusser has defined sport as the Ideological State Apparatuses (ISA). Besides, there are several research and case studies claiming that sports can turn into a means of struggle against power. This study asserts that modern sports can be transformed into both an ISA and an anti-government tool. In accordance with the aforementioned claim, Muhammad Ali's life has been examined through the document analysis technique, one of the qualitative research methods. According to the findings, there is a vital relationship between sports and modern power. However, this relationship does not progress smoothly. Sports, which the government has designed to consolidate its power, can turn into a tool against the government, as experienced in the case of Ali.

**Anahtar Kelimeler:** Muhammed Ali, spor, iktidar

**Keywords:** Muhammed Ali, sport, power

**Makale Türü:** Araştırma Makalesi

**Paper Type:** Research Article

<sup>1</sup> Arş. Gör., Eskişehir Teknik Üniversitesi, Spor Bilimleri Fakültesi, [mncakmak@eskisehir.edu.tr](mailto:mncakmak@eskisehir.edu.tr), ORCID: <https://orcid.org/0000-0003-3582-9989>

## 1. Giriş

Modern sporun kurumsallaşması ve küreselleşmesinin 19. yüzyılın sonu 20. yüzyılın başından itibaren gerçekleştiği söylenebilir. 1894'te Uluslararası Olimpiyat Komitesinin, 1904'te FIFA'nın kurulmuş olması bize bu konuda fikir vermektedir. İlerleyen yıllarda iletişim ve ulaşım teknolojilerinin de gelişmesiyle birlikte spor, milyarlarca insanın aynı anda takip ettiği küresel bir fenomen haline gelmiştir. Bunun yanında spor devasa bir endüstriye de dönüşmüştür. Sporun bu şekilde coğrafi olarak yayılması, ekonomik olarak büyümesi, nüfus olarak kalabalıklaşması modern iktidarın spora yönelik ilgisini artırırken ve birçok eleştiriyi de beraberinde getirmiştir.

Modern spora yönelik olumsuz eleştirilerin başında Marksist düşünür Lous Althusser'in "devletin ideolojik aygıtı" gelmektedir. Althusser'e (2000) göre, kapitalizmin sömürüye dayalı ilişkileri yürütmesi ve sürekli kılabilmesi için sadece baskıcı unsurlar yeterli olmayacaktır. Aynı zamanda üstyapısal araçlar da devreye girmeli, mevcut eşitsiz ilişkilerin üstünü örtebilmelidir. Devletin İdeolojik Aygıtları (DİA) olarak tanımladığı bu kurumları aile, eğitim, sendika, siyasal, kültürel vs şeklinde sıralamaktadır. Sporu da kültürel aygıt içine yerleştirmiştir. Yapılan araştırmalar, gözlemler, tarihi olaylar söz konusu iddiayı destekleyecek niteliktedir (Boykoff, 2016; Lenskyj, 2008; Mählmann, 1988; Markovits & Rensmann, 2010). Sporun modern iktidarın bir aracı/aygıtı olarak kullanıldığını söylemek mümkündür ancak bu durumun tek başına mükemmel işleyen bir süreç olduğunu iddia etmenin fazlaca determinizm içerdiğini söylemek mümkündür.

Sporu, sosyal failin eyleminden bağımsız, kuşatıcı, kapsayıcı, mutlak bir yapı olarak görmek sporun içinden çıkan protesto hareketlerini açıklamayı zorlaştıracaktır. İktidarın ideolojik aygıtı olarak kurgulanan spor, kimi zaman iktidara yönelik protesto girişimlerinin de üretildiği bir alana dönüşebilmektedir. Bu konuda yapılan araştırmalar ve spor alanında meydana gelen olaylar bu yapının kusursuz bir biçimde iktidar lehine işlemediğini, failin etkisine karşı tam bağımsız olmadığını göstermektedir (Boykoff, 2016; Brown & Brison, 2017; Delsahut, 2019; Hartmann, 2009; Kilcline, 2017; Pelak, 2002; Schwirian vd., 2001).

Bu çalışmada sporun hem DİA hem de iktidara yönelik mücadele aracı olarak okunmaya çalışılmıştır. Görünüşte birbirinin antitezi gibi görünen iki olgunun bir aradalığı Muhammed Ali üzerinden okunmaya çalışılmıştır. Sosyal olaylarda fizik kurallarının aksine bir fenomenin iki halde bulunabileceği fikri (Giddens ve Turner, 2013) çalışmanın ana temalarından birini oluşturmaktadır. Muhammed Ali örneğinin seçilmesinin temel nedeni; Muhammed Ali öznesinin DİA olarak tasarlanan sporun iktidarın aleyhine dönüşebileceğini gösteren en önemli figürlerden biri olmasıdır.

Yakın tarihin en önemli figürlerinden biri olarak kabul edilen Ali'nin mücadelesine ilişkin çok sayıda çalışma yapılmıştır (Dorinson, 1997; Grano, 2009; Marqusee, 1995a; Mazrui, 1977; Reed, 2004; Saeed, 2002; Smith, 2015; Townsend et al., 2018; Wakelin, 2020). Literatürdeki çalışmaların ortak noktası tamamen Ali'ye odaklanmasıdır. Bu araştırmanın özgün sayılabilecek yanı sporu hem devletin ideolojik aygıtı hem de iktidara karşı politik bir mücadele aracı olarak bir arada analiz etmeye çalışmasıdır. İkinci olarak Türkiye'de oldukça tanınan bir figür olan Muhammed Ali hakkında Türkçe çalışmanın oldukça kısıtlı (Dere vd., 2017; Güven, 2019) olması nedeniyle bu çalışma ile yerli literatüre katkı yapılmasına çalışılacaktır.

Söz konusu ana fikre uygun olarak bu çalışmada nitel araştırmalarda uzun yıllardır kullanılan doküman analizi yöntemi kullanılmıştır (Morgan, 2022). Bu yöntem video kayıtları, belgeseller, biyografiler, gazeteler, TV kayıtları, resmî belgeler gibi birçok yazılı ve görsel materyalin kullanımını içermektedir. Özellikle teknolojinin gelişmesi ve yaygınlaşması ile birlikte uzun yıllar önce kaydedilen basılı ve görsel dokümanlara ulaşmak daha kolay hale gelmiştir (Patton, 2014). Bu materyaller sayesinde araştırılan tarihsel fenomenle doğrudan ilişki kurmak kolaylaşmıştır. Bu araştırmada da söz konusu yöntem uygun olarak Ali'nin konuşmalarını içeren video kayıtları; rakipleri, ailesi ve yakın

çevresi ile yapılan röportajlar; biyografi çalışmaları ve belgeseller, dönemin gazeteleri, dergileri; kendisini soruşturan FBI ajanlarının notları incelenmiştir. Ali'nin popüler bir figür olması veri kaynağının çeşitlenmesi adına önemli bir avantaj sağlamıştır. Video paylaşma platformlarında Ali'nin konuşmalarını, tarihi anları içeren çok sayıda arşiv videosu vardır ve bunların önemli bir kısmı incelenmiştir. Bu kaynaklar sayesinde tarihsel bir figürün ifadelerine doğrudan erişme imkânı elde edilmiştir. Bu anlamda doküman analizi yönteminin bu çalışma için önemli avantajlar sağladığını söylemek mümkündür.

Doküman analizi yöntemi ile elde edilen veriler ve bu verilerin analizden elde edilen sonuçlara göre; ilk olarak spor kurumunun iktidar tarafından kendisine tevdi edilen Devletin İdeolojik Aygıtı (DİA) olma görevini yerine getirmeye çalıştığını söylemek mümkündür. İkinci olarak Ali, DİA işlevi yerine getirmesi gereken spor alanını, iktidara karşı politik bir mücadele alanına çevirebilmiştir. Söz konusu mücadeleyi şiddet içeren bir sporun içinde tamamen şiddetsiz bir yöntemle, "sivil itaatsizlik" (Habermas, 1995) yöntemiyle gerçekleştirmiştir. Bu anlamda spor hem iktidarın lehine çalışmış hem de iktidarın aleyhine işlemiştir denilebilir. Bu durumun bizi daha genel bir sonuca, sosyal dünyanın fiziksel dünyadan farklı olarak iki çelişik durumu bir arada barındırabilme kapasitesine ve ayrıcalığına sahip olduğu sonucuna ulaştırdığı söylenebilir.

## 2. Kavramsal Çerçeve

### 2.1. İktidarın İdeolojik Aygıtı Olarak Spor ve Sivil İtaatsizlik

İktidarların güçlerini pekiştirmek adına askeri, siyasi, hukuki vs yaptırımlar kullanmalarının yanında hükmettikleri toplulukları ikna etmeye yönelik de birtakım uygulamalar geliştirdikleri bilinmektedir. Louis Althusser bu uygulamaları devletin (iktidarın) ideolojik aygıtı (DİA) olarak kavramsallaştırmıştır. Althusser'e göre sömürüye dayalı ilişkilerin sürdürülebilmesi ve yeniden üretilmesi DİA aracılığıyla mümkündür. Aile, eğitim, sendika, kültür, spor, siyaset bu aygıtların bazılarıdır. Sistem, sporun da özellikle dâhil olduğu bu aygıtlar aracılığıyla eşitsizliklerin, adaletsizliğin ve sömürünün üstünü örterek kendisine yönelecek eleştirileri spor alanına yönlendirir (Althusser, 2000; Lenskyj, 2008; Mählmann, 1988). Daha açık ifadeyle sistem biriken toplumsal tepkiyi spor aracılığıyla başarılı bir biçimde boşaltabilir. Spor bir anlamda boşaltım aracı olarak kullanılır.

Spor tarihi bu perspektiften incelendiğinde Althusser'in tasvirini haklı çıkaracak birçok örnekle doludur. Antik Yunan'da Roma'ya sporun her alanında iktidar ilişkilerini görmek mümkündür. Modern döneme gelindiğinde Salazar, Franco gibi diktatörlerin özellikle futbolu kullanarak kitleleri yönetme biçimi yakın tarihin en bilinen örneklerindedir. Bunun yanı sıra soğuk savaş döneminde Demir Perde ülkeleri ve Liberal Batı bloğunun spor arenasındaki güç gösterileri de hafızalardaki yerini korumaktadır. Sporun yalnızca uluslararası planda güç gösterisi değil aynı zamanda ulusal birliği sağlamak (Sorek, 2013), Hristiyanlığı yaymak (Mählmann, 1988), güçlü işçi sınıfı ve ordu yetiştirmek (Akın, 2004), tüketim alışkanlıklarını yaygınlaştırmak amacıyla (Perelman, 2012) kullanıldığı da bilinmektedir.

Spor-iktidar ilişkisinin kötü şöhretinin farklı işlediği durumlar da vardır. Spor sadece iktidarın ideolojik aygıtı mıdır, bu ilişki biçiminin pürüzsüz ve tek düze ilerlediğini söylemek mümkün müdür? İnsan doğası, sosyal dünya göz önüne alındığında bu ve benzeri sorulara olumlu cevap vermek pek mümkün değildir. Sporu tek başına bilinci, pratiği, öznenin gücünü tamamen ortadan kaldıran sosyal kontrol mekanizması olarak görmek, sporun içinde var olan protest duruşları anlamayı zorlaştıracaktır.

Modern dönemde spor sahalarında iktidara karşı protesto hareketlerinin ilk örneklerinden biri Emily Davidson isimli genç bir İngiliz kadının hikâyesidir. Davidson, İngiliz kadınları için oy hakkını talep eden "süfrajette" hareketinin bir üyesidir. 1913 yılında Epstein Derbisi olarak bilinen at yarışı sırasında, yarışı izlemeye gelen kalabalığın gözleri önünde kendisini Kral Edward'ın atının önüne atarak hayatını kaybetmiştir. Bu olay oldukça ses getirmiş, uzun süre gündemde kalmıştır (Kay, 2008).

Boykoff (Boykoff, 2016) spor sahalarında meydana gelen protesto hareketlerini iki ana gruba ayırmıştır. İlk grup sporcu olmayan ancak spor sahasını protesto alanı olarak kullanan olaylardır. Davidson vakası bu gruba girmektedir. İkinci grup ise bizzat sporcuların dahil olduğu eylemlerdir. Bu tür eylemlerin biri “siyah eldiven” hareketidir. 1968 Mexico City Olimpiyat oyunları atletizm branşında birincilik alan Simit ve ikinciliği elde eden Carlos’un siyah eldiven giyerek tek ellerini yumruk şeklinde havaya kaldırarak yaşadıkları ülke Amerika’daki ırkçılık, ayrımcılığı protesto etmeleridir. Eylemin ardından sporcular apar topar olimpiyat köyünden kovulmuş, Mexico City’i terk etmek zorunda kalmışlardır (Edwards, 1969; Hartmann, 1996). Bunlara benzer birçok protesto hareketi spor sahalarında gözlemlenmiştir. Bunun yanında spor ve protesto ilişkisini inceleyen birçok akademik çalışma da mevcuttur (Boykoff, 2016; Brown & Brison, 2017, 2017; Cooky, 2018; Cooper et al., 2019; Hartmann, 2009; Haslett & Smith, 2021; Lenskyj, 2008; Markovits & Rensmann, 2010).

Tartışmanın bir diğer boyutu modern dönemde birçok alanda görülen sivil itaatsizlik kavramıyla spor alanında meydana gelen protesto hareketlerinin kesişme noktasıdır. Sivil itaatsizlik, iktidara karşı şiddet içermeyen ancak iktidarı rahatsız eden, onun tepkisini çeken, kişisel çıkar barındırmayan, sonunda iktidarın cezasına muhatap olan bir dizi sembolik eylem olarak tanımlanmaktadır (Habermas, 1995). Siyah Eldiven hareketi, Muhammed Ali olayı gibi 20. Yüzyılın ses getiren sivil itaatsizlik eylemlerinin spor alanında meydana gelmesi spor-iktidar ilişkisi açısından dikkate değer bir boyuta işaret ettiği söylenebilir.

Bu anlamda sosyal dünyanın fiziksel dünyadan farklı olarak çelişkileri bir arada barındırabilme olanağı olduğu söylenebilir. Bir taraftan iktidarın kitleleri kontrol mekanizması olarak kurguladığı spor, diğer yandan iktidarın aleyhine eylemlerin yapıldığı protesto alanına dönüşebilmektedir. Bu anlamda Muhammed Ali’nin hikayesi, söz konusu çelişki mercek altına alınarak değerlendirilmeye çalışılacaktır.

### **2.1.1. Siyahiler, ABD’de Boks ve Spor Aktivizmi**

Boks, ABD’de en bilinen ve yaygın sporların başında gelmektedir. ABD’de boksun tarihi de bir o kadar yaygın olan ırkçılıkla kesişmektedir. Önceleri sahiplerini eğlendirmek için siyahi köleler arasında dövüşler düzenlenmiştir. Bu sert karşılaşmalarda başarılı olan köleler özgürlüklerini kazanmaktaydı. Boks kariyeri bir anlamda siyahiler için özgürlük bileti olarak görülüyordu (Marqusee, 1995b). Köleliğin resmi olarak kaldırılmasından sonra da boks siyahiler arasında yaygınlığını korumuş ve 20. yüzyıla taşınmıştır. Dolayısıyla eski köleler artık boksör olarak anılıyor, spor alanındaki ilk siyahi aktivizm tohumları da bu dönemde atılmış oluyordu.

Ünlü spor sosyoloğu ve siyahi haklar savunucusu aktivist Edwards (2016) Amerika’da siyahilerin dahil olduğu spor aktivizmini 4 ana döneme ayırmaktadır ve bu dönemler içinde ilk üçüne boks damgasını vurmuştur. Bu anlamda boksun spor aktivizmi içinde oldukça merkezi bir konum teşkil ettiği söylenebilir.

İlk dalga spor aktivizmi 1900-45 arası dönemdir. Bu periyotta siyahi sporcular için amaç kabul görmektir ve söz konusu kabul döneminin oldukça sancılı geçtiği bilinmektedir. 1908 yılında siyahi boksör Jack Johnson ve beyaz rakibi Jim Jeffries arasında Sidney’de bir boks karşılaşması düzenlenmiştir. İkisi de Amerikalı olan ve Amerika’da yaşayan bu sporcuların Sidney’de karşılaşmalarının nedeni o dönemde siyahilerin resmi olarak ringe çıkmalarının yasak olmasıdır. Jeffries önceleri rakibinin siyahi olması nedeniyle maçı reddetmiş, ardından kabul etmiştir. Johnson beyaz rakibi Jeffries’i tam da Amerikan bağımsızlık gününde yenilgiye uğratmıştır. Bu sonuç ABD’de tam bir şok etkisi yaratmıştır. Galibiyet sonrası kutlama yapan siyahiler, beyaz çetelerin saldırılarına maruz kalmış, bir dizi katliama uğramışlardır (Marqusee, 1995b). Diğer yandan siyahi boksör Johnson’ın özgüvenli, kendinden emin, meydan okuyucu tavırları “ev zencisi” tipolojisinin dışında bir yere işaret ederken bu durum yeni bir dönemin başlangıcını simgeliyordu (Cooper vd., 2019).

Johsnon'ın galibiyeti ve takındığı tavır ülkeden sürülmesine, ardından gelecek 20 yıl boyunca hiçbir siyahinin şampiyonluğuna izin verilmemesine neden olmuştur. 1930'lara gelindiğinde hava kısmen yumuşamıştır. Bu iklim içinde Joe Louis adında yeni bir siyahi boksör çıkmıştır. Louis sektöre girdiğinde menajerleri kendisini sıkı bir biçimde uyarılmış asla beyaz bir kadınla görülmemesini, ortalıkta çok dolaşmamasını ve dikkat çekmemesini tembihlemişlerdir. Bu süreçte spor ve iktidar ilişkisini göstermesi açısından oldukça ilginç bir olay yaşanmıştır. Louis, Nazi Almanya'sını temsil eden Max Schimelling'le bir maça çıkmış ve onu nakavt etmiştir. Zenci Louis bir anda faşist Almanlara karşı özgür Amerika'nın gücünü kanıtlayan hür dünyanın temsilcisine dönüşmüştür (Marqusee, 1995b). Siyahi bir boksörün beyaz rakibini yenmesi nedeniyle beyaz çetelerin siyahilere yönelik katliamları unutulmuştur. Bunun yanında siyahilere yönelik beyazların restoranlarına, devlet kurumlarına, otobüslerin ön koltuklarına alınmaması gibi bir takım ayrımcı uygulamalar hala devam ediyordu. Bu ve benzeri olaylar spor-iktidar ilişkisinin ideolojik aygıt olma fonksiyonuna işaret etmesi açısından önemlidir.

Edwards, (2016) 1946-60 arasını ikinci dalga olarak tanımlar. Bu dönemde boksun yanında ilk defa farklı spor branşlarında da siyahi sporcular var olmaya başlamışlardır. Jack Robinson ilk siyahi beyzbol oyuncusu, Althea Gibson Fransız açık ve Wimbledon tenis turnuvalarını kazanan ilk siyahi kadın sporcudur. Bu durum siyahilerin farklı konumlara talip olduklarını göstermesi açısından önemlidir (Cooper vd., 2019). Siyahlar artık sadece alt sınıflar ve siyahilerle özdeşleşen boksla değil beyazlara yakıştırılan branşlarda da yerlerini alacaklardır.

Üçüncü dalga 1960 ve 70'leri kapsayan, spor aktivizmi açısından en zengin dönemdir. Bu aralıkta Muhammed Ali, Karim Abdülcebbar (Lew Alcindor), Jim Brown, Tony Smith gibi yıldızların başını çektiği etkisi oldukça yüksek eylemler yapılmış, siyahi sporcuları neredeyse tüm dünya tanımıştır. Aynı dönemde 1964 Sivil Haklar, 1965'te Oy Hakkı yasaları çıkmış, "negro sporcu" tanımının yerini "siyahi sporcu" sıfatı almıştır (Cooper vd., 2019).

1970'lerin sonu ve günümüze kadar olan süre, spor aktivizminin gerilediği, eylemlerin dramatik oranda düştüğü dönemdir. Bu süreçte de birçok yıldız siyahi sporcu çıkmıştır. Ancak bu sporcuların aktivizm konusunda ciddi anlamda girişimleri olmamıştır. Bu dönemin sporcuları daha çok sermayeyle yakın ilişki kurarak sistemle mücadele etmek yerine konfor alanını genişletmeyi tercih etmişlerdir (Cooper vd., 2019). Bir anlamda iktidar sermaye iş birliği, sisteme yönelik hoşnutsuzlukları gidermede başarılı olmuştur. Spor içindeki anormal durumlar önemli ölçüde elimine edilerek, sporun DİA olma görevi yeniden sorunsuz bir biçimde uygulanmaya çalışılmıştır, denilebilir.

Muhammed Ali'nin mücadelesi yukarıda sözü edilen tarihi arka plana dayanmaktadır. Ali'nin, kendinden önce ve sonra var olan spor aktivizmi içinde müstesna bir alanı doldurduğunu söylemek mümkündür. Üzerine yöneltilen tüm baskıları şiddet içeren bir sporda olmasına rağmen şiddete başvurmadan ustalıklı savuşturmayı bilmiştir. Verilen cezalara, yok saymaya, spor hayatından menetmeye yönelik yaptırımlara karşı mukavemet gösterebilmiş bir "itaatsiz" olarak Ali, spor aktivizminin dönüm noktasını teşkil etmiştir denilebilir. Bir anlamda spor aktivizmi Ali'den önce ve sonra olarak anılmaktadır.

### **3. Sporda Bir Anomali: Muhammed Ali Amerika'ya Karşı**

Ali, 1942 yılında ırkçılığın ve ayrımcılığın yoğun yaşandığı Louisville, Kentucky'de doğmuştur. Bir kilise ressamı olan babası ona Marcellus Cassius Clay ismini vermiştir. Koyu bir Hristiyan olan baba, oğlunun da kendisi gibi bir Hristiyan olmasını arzu etmiştir. Küçük yaşından itibaren akrabalarından daha iri yapılı olan Ali, ilginç bir tevafuk neticesinde boksa başlamıştır. Henüz 12 yaşındayken kardeşiyle birlikte gittiği gösteride bisikleti çalınmıştır. Ağlayarak soluğu polis merkezinde alan küçük Cassius, kapıdaki polis memuruna bisikletin çalındığını, bunu yapanı yakalarsa kırbaçlayacağını söyler. Kendisi boks antrenörü olan polis memuru Joe Elbsy, gülümseyerek bunu yapmayı istiyorsa önce dövüşmeyi

öğrenmesi gerektiğini söyler ve ardından onu Columbia Gym adında bir spor salonuna davet eder. Sonrasında olacaklardan habersiz Cassius, ertesi gün salona gider ve ilk boks antrenmanına Martin adında bir antrenör ile boksa başlar (Levy, 2015). Bu hikâye Ali'nin hayatındaki önemli dönüm noktalarından biridir.

Antrenmanlarını hiç aksatmayan, oldukça hırslı ve çalışkan olan Cassius, yerel rakiplerini bir bir yener ve namağlup olarak Amerika'yı temsilen 1960 Roma Olimpiyatlarına katılma hakkı elde eder. Henüz 18 yaşında katıldığı olimpiyatta Sovyet rakibini yenerek altın madalya kazanmıştır. Cassius'un Rus rakibini yenmesi Soğuk Savaş dönemi spor-siyaset ilişkisi açısından oldukça önemlidir (Boyko, 2016; Lenskyj, 2008). Özgür dünyanın sporcusu Demir Perde'nin boksörünü nakavt ederek sadece olimpiyat madalyası kazanmamış aynı zamanda Amerika'nın gücünü de kanıtlayarak siyasi başarı elde etmiştir. Nitekim kendisi de rakibiyle konuşmasında ona özgür dünyanın gücünü gösterdiğini söylemiştir. Bu karşılaşma sonrasında yaşananlar spor-siyaset ilişkisini göstermesi bakımından önemlidir. Devletlerin sporu sadece yurt içinde değil aynı zamanda uluslararası planda da ideolojik bir aygıt (DiA) olarak kullandıklarının önemli bir kanıtıdır. Kazandığı zaferin ardından özgür dünyaya dönen genç şampiyon kendi ülkesinde, doğduğu şehir Louisville'de siyahi olduğu gerekçesiyle restoranda yemek yiyememiştir (Marqusee, 1995b). Bu olay neticesinde genç şampiyon için ülkesini temsil etmenin gururu kısa sürede hayal kırıklığına dönmüş, dünya sporunun en üst ödülllerinden biri kabul edilen olimpiyat madalyasını nehre fırlatmıştır.

Genç Cassius, 22 yaşına geldiğinde dönemin dünya boksunu temsil eden WBA'nın (Dünya Boks Birliği) ağır sıklet boks şampiyonu Sonny Liston'ı nakavt ederek dünya ağır sıklet boks şampiyonu unvanını elde etmiştir. Bu başarı onu dünyanın bir numaralı boksörü haline getirmiştir. Cassius'un nakavt ettiği kendisi gibi siyahi bir boksör olan Liston, herhangi bir hak mücadelesine girmemiş, politik bir duruş sergilememiş, adı mafyaya karışmış kötü şöhretli biridir. Ancak Amerikan sistemiyle sorunu olmamıştır. Bu sırada Cassius, sevilmeyen bir figür olan Liston'ı yenmesinin ve artık tartışmasız dünyanın en iyisi olduğunu kanıtlamasının hemen ardından Müslüman olduğunu açıklamış ve adının bundan böyle Muhammed Ali olduğunu ilan etmiştir (Montville, 2020). Bu karar Ali'nin hayatını değiştirecek, onu spor alanının dışında küresel bir kahramana dönüştürecek sonuçları da beraberinde getirmiştir.

1967 yılına gelindiğinde Ali, Vietnam'a gönderilmek üzere askere alma merkezine gitmiş, dini inançları gereği askere gitmeyi reddetmiştir. Bu tavrı nedeniyle boks lisansı elinden alınmış, 5 yıl hapis ve 10 bin dolar para cezasına çarptırılmıştır. Aradan geçen 3 yıl 72 günün ardından Ali, boksa geri dönmüş ve 1980 yılına kadar tam üç kez unvanını geri almayı başarmıştır. Bu rekor halen kırılmamıştır (Montville, 2020). Ali'nin mücadelesinin kilit noktaları ve spor iktidar ilişkisi anlatılan bu hikâyenin satır aralarında gizlidir. Ana başlık, ilk sayfada yer alan çalışmanın başlığı adlı kısımdır.

#### **4. Politik Mücadele**

Amerikan sisteminin kölelik uygulamaları 20. yüzyılın ikinci yarısında da devam etmiştir. Dünyanın en iyi sporcusu bu ayrımcılıktan kurtulamamıştır. Siyahi olmanın hâlihazırda zor olduğu bir toplumda Müslüman siyahi olmak hayatının zorluk derecesini arttırmıştır. Bunun yanında Amerikan sistemini doğrudan hedef alan açıklamalarıyla işleri kendisi için daha da zorlaştırmıştır. Yukarıda da bahsedildiği gibi Liston'u nakavt etmesinin üzerinden 24 saat geçtikten sonra Müslüman olduğunu ilan etmiş ve adını değiştirmiştir. İsmi değiştirmesini basit bir olay olarak sunmamış, kölelere özgü olduğunu ifade ettiği Cassius ismini reddettiğini ilan etmiştir (Lewins, 2014). Ali sadece dini bir tercihte bulunmuyor aynı zamanda sistemin dolaylı yönden kendisine verdiği adlandırmayı da reddediyordu. Bu Amerikan sistemine karşı ilk manifestosudur. Kendisi de Amerika'ya karşı giriştiği mücadelenin başlangıç noktasını Müslüman olmasına sabitlemiş ve bunu her seferinde ifade etmiştir: "bir horoz ancak gün ışığını gördüğünde ötmeye başlar. Onu karanlığa koyduğunuzda bir daha asla ötmeyecektir. Ben o ışığı

gördüm ve ötmeye başladım” (Montville, 2020) sözleri mücadelesinin başlangıcı ve kaynağı açısından önemlidir.

Ali'nin Müslüman olmasının yanında uysal ve “normal” olmayı reddetmesi Amerikan toplumunda büyük yankı uyandırmıştır. Sistemle uyumlu, gösterişçi, herhangi bir hak mücadelesine girişmeyen alışıldık siyahi sporcu profilinin dışında bir duruş sergileyen Ali, yeni bir döneme işaret ediyordu (Grano, 2009). Ali'nin bu tavrı kısa sürede tepkilere neden olmuştur. Kendisi de “gerçek şu ki beni gazeteler ve spor sayfalarının birinci sayfasına taşıyan şey Müslüman olmamdır” ifadeleriyle durumu özetlemiştir (Montville, 2020). 1975'te Ali'ye yenilen siyahi boksör Ron Lyle yıllar sonra kendisiyle yapılan röportajda “Linston'u yendiğinde onu övdüler ama İslam'ı kabul ettiğini söylediğinde toplum onu dışladı” (Muhammed Ali'ye Karşı, 2019) söyledikleri de önemlidir.

Muhammed Ali bir yandan ringde rakipleri ile mücadele ederken diğer yandan inandığı değerleri savunmayı görev kabul etmiştir. Ona karşı Amerikan sisteminin tutumu dergi, gazete, TV gibi yayın organlarında ismi üzerinden de okunabilmektedir. Muhammed Ali ismini kabul etmesi medya organlarında ve kamuoyunda bir mücadeleye dönüşmüştür. Amerikan iktidarıyla giriştiği mücadelede basın da ona eski ismi olan Cassius Clay demeye devam etmiştir. 1971 yılında Ali'nin cezasının kaldırılması ve sistem tarafından kabul edilmesinin ardından ismi de artık basın yayın organlarında Muhammed Ali olarak geçmeye başlamıştır (Townsend vd., 2018). Basının bu tutumu rakiplerinde de gözlemlenmektedir. Kendisi gibi siyahi olan rakipleri de Ali'ye eski ismiyle hitap etmeye devam etmişlerdir. 1965 yılında siyahi boksör Floyd Petterson ile karşılaşan Ali, kendisine eski ismiyle hitap eden rakibini ikinci rauntta yenebilecekken on iki raunt boyunca onu hırpalamıştır. 1967'de bir diğer siyahi boksör Ernie Terrel aynı tutumu sergilemiş, Ali'yi Cassius demeyi sürdürmüştür. Terrel'in bu tutumuna karşı Ali meşhur “Benim adım ne” (What's my name?) sorusuyla onu ringde uzun süre yumruklamıştır (CoseACaso, 2017). Amerikan basını, kamuoyu, yerleşik sisteminin Cassius ismi üzerinde ittifak etmesinin temel nedenlerinden biri, Ali'nin yeni ismini açıklarken Cassius isminin köle adı olduğu ve kendisine Amerikan sistemi tarafından dayatıldığı gerekçesini öne sürmesi, isim değişikliğinin basit bir tercihten öte politik bir baş kaldırıya işaret ettiğinin önemli bir göstergesi olarak okunabilir.

Vietnam Savaşı, Ali'nin hayatındaki en önemli dönüm noktalarından biridir. 1960'ların ikinci yarısından itibaren ABD, Vietnam'a doğrudan müdahale etmeye başlamıştır. 1967 yılına gelindiğinde Vietnam için en az 400 bin asker ihtiyacı daha doğmuş, hali hazırda 16800 Amerikan askeri ölmüştür. Amerikan hükümetinin kamuoyunu ikna etme ve savaşa yönlendirme hamleleri hızla devam ederken savaş destekçilerinin oranı %60'ı bulmuştur. Devletin önemli bir ideolojik aygıtı olan medyada, neredeyse tek sesli olarak savaşa destek yayınları yapılıyor, muhalif görüşlerin çıkmasına izin verilmiyordu (Montville, 2020). Devletin ideolojik aygıtlarının neredeyse tam kadro çalıştığı, her gün onlarca asker ölününün ABD'ye ulaştığı ve kamuoyunda savaş hassasiyetinin en yüksek düzeye çıktığı bir dönemde Ali, Vietnam'a asker olarak gitmeyi reddetmiştir. Söz konusu tercih sadece Amerikan hükümetini değil kamuoyunu da Ali'ye karşı yöneltmiştir.

Ali'nin Vietnam'a çağırılmasının arka planında yine Müslüman olmasının yattığı öne sürülmüştür. Daha önce iki zekâ testinde de başarısız olmasına ve askere elverişsiz raporu almasına rağmen, Müslüman olduğunu açıklaması ve ardından “normal” siyahi davranışı göstermemesi nedeniyle yasa değiştirilmiş ve Ali askere çağırılmıştır (Montville, 2020). 28 Nisan 1967'de askere alma merkezine giden Ali, önce Cassius ismiyle çağırılmış ve askerliği kabul ettiğine binaen bir adım öne çıkması istenmiştir. Ali'nin öne çıkma komutuna uymaması nedeniyle ikinci kez Muhammed Ali ismiyle çağırılmış yine yerinden kımıldamamıştır. Bu tutum açıkça askere alınmayı reddetmek dolayısıyla iktidarı karşısına almak demektir. Askere alınma merkezinden ayrıldıktan hemen sonra “ben ve bütün siyahiler neden Amerika'daki evlerimizden kalkıp 15 bin km öteye bize hiçbir şey yapmayan esmer tenli

insanlara bomba, kurşun yağdırmaya gidelim ki” (Muhammed Ali’ye Karşı, 2019) sözleriyle Amerikan toplumunu da karşısına almıştır. Bu çıkışıyla Ali, artık ABD’nin en istenmeyen adamlarından birine dönüşmüştür.

Ali’nin Vietnam’a gitmeyi reddetmesi tek başına bir eylem olarak kalmamıştır. Binlerce siyahi ve savaş karşıtının içinde bulunduğu gösteriler düzenlenmiş, birçok olay çıkmıştır. Kamuoyunun savaşa yönelik desteğinin azalmasından çekinen yetkililer, hızla Ali’yi ikna turlarına çıkmıştır. Burada sporun politik bir mücadele alanına dönüşebileceğinin bir başka kanıtı vardır. Ali’ye reddedemeyeceği bir teklif sunulmuştur. Bu teklif onu hem ulusal kahramana dönüştürecek hem de çok zengin yapacaktır. Sunulan çözümde Ali, Vietnam’a gidecek ancak asla sıcak çatışma alanına girmeyecektir. Bir helikopter yardımıyla Amerikan mevzilerini havadan turlayacak, bu görüntüler de kamuoyuyla paylaşılacaktı. Bu sayede Ali ve sponsorları zengin olurken ABD hükümeti en ünlü savaş karşıtını savaş kahramanına dönüştürecek, azalma eğilimi gösteren kamuoyu desteğini yeniden artıracaktı (Montville, 2020). Bundan sonrasını Ali şöyle anlatmaktadır “Vietnam’a sadece kısa süreliğine gidip gösteri yapıp gelebilirdim. Hükümet beni el üstünde tutar, kahraman olarak tüm ülkeyi dolaştırırdı. Böylece hem milyonlarca dolardan vazgeçmek zorunda kalmaz hem de Amerikan toplumundaki imajım yerle bir olmazdı. Tüm bunlara rağmen bu teklifi reddettim. Çünkü ben bir davaya inanıyordum (Reed, 2004). Eğer savaş için adım atsaydım bir avuç savaş düşkününe memnun edecektim ama Allah (cc)’ın mahkemesinde bunun bana hiçbir faydası olmayacaktı” (FamousGreatSpeeches, 2012).

Söz konusu olay ve ifadeler bu çalışmanın da ana fikrini oluşturan “çelişkilerin bir arada bulunabileceği” önermesini desteklediği söylenebilir. Çelişkiyi oluşturan durum ilki sporun DİA işlevidir. Hükümet sporun DİA olduğu gerçeğinden hareketle Ali’yi ikna etmeye çalışmıştır. Sistemin bir sporcuyu ikna etmek adına taviz vermesi, en yetkili kurum ve kişileri devreye sokması sporun iktidar için değerini gösteren en önemli gerekçelerden sayılabilir. Çelişkiyi oluşturan ikinci durum ise Ali’nin hükümet karşısındaki tutumudur. Kendisine yapılan teklifleri reddederken sporda kazandığı başarı ve şöhretin etkisini kullandığı görülmektedir. O dönemde vicdani retçi, Yahova şahitleri vs. gibi birçok grup ve kişi askere alınmayı reddetmiş ve çoğunun gerekçeleri iktidar tarafından kabul edilmiştir. Herhangi bir protestocu kişi veya grubun Ali kadar ses getirdiğini söylemek zor görünmektedir. Daha açık ifadeyle Ali’nin iktidar karşıtı eyleminin etkili olmasındaki en önemli nedenleri arasında onun başarılı ve popüler bir sporcu olması verilebilir. Bu durum bize sporun sadece DİA olmadığını aynı zamanda politik bir mücadele alanına da dönüşebileceğini göstermektedir. Dolayısıyla sosyal dünyanın fiziksel dünyanın aksine çelişkileri bir arada bulundurabileceğini söylemek mümkündür.

Sporun iktidar açısından önemini gösteren bir başka olay dönemin en ünlü siyahi sporcularının Ali’yi ikna etmek için bir araya gelmeleridir. Jim Brown, Bill Russel, Lew Alcindor (sonradan Müslüman olup Kerim Abdülcebbar adını alacaktır) gibi farklı branşlardaki en iyi siyahi sporcular mahkeme öncesi 4 Haziran 1967’de Ali’yle bir görüşme yapmışlardır. Bu görüşme iktidarın verdiği son fırsat olarak Ali’nin spor kariyerini, geleceğini etkileyecektir. Basının ve Amerikan kamuoyunun da yakından takip ettiği bu görüşme sonunda açıklama yapan sporcular kendilerinin Ali’yi ikna etmek için geldiklerini ancak Ali’nin onları ikna ettiğini söylemişlerdir. Devletin tamamen spor dışında bir olay için sporcuları bir araya getirmesi iktidar-spor ilişkisini göstermesi açısından önemlidir.

Toplantı sonrası Ali’nin tutumunda bir değişiklik olmaması bir anlamda 15 gün sonra 19 Haziran 1967’de toplanacak mahkemenin de sonucunu tayin etmiştir. Tamamı beyazlardan oluşan 12 kişilik jüri beklenildiği şekilde Ali’ye en üst sınırdan 5 yıl hapis ve 10 bin dolar para cezası vermiştir. Ayrıca lisansı iptal edilerek boks yapması da yasaklanmıştır (Joseph Vincent, 2018). Karar sonrası sokaklar karışmış 159 ırk temelli isyan hareketi rapor edilmiştir. Kararla birlikte Ali için oldukça zor bir tecrit dönemi başlamıştır. Spordan menedilmesi, hapis ve para cezası yanında yurt dışına çıkış yasağı da getirilmiştir. Bu yasağın gerekçesi “Ona yurt dışı çıkış yasağı koymazsak 600 milyon Müslümandan yardım alacak ve



milyoner bir kaçağa dönüşecektir” (FamousGreatSpeeches, 2012) sözleriyle açık biçimde ifade edilmiştir.

Tüm bu yasaklarla birlikte kendisi gibi sıkı bir NOI üyesi olan karısı Belinda ile Amerika’yı baştan sona dolaşarak konferanslar vermiştir. Bu konferanslardan elde ettiği oldukça mütevazı gelire hayatta kalmaya çalışırken, aç kalacak kadar zor duruma düşmüştür. İçinde bulunduğu bu zor duruma rağmen geri adım atmamış iktidarı ve onun yanında yer almaya devam eden siyahları eleştirmekten geri durmamıştır (Montville, 2020).

Ali’nin zor dönemi devam ederken Amerika da Vietnam’da kolay olmayan bir savaş veriyordu. Savaş çıkmaza girmiş, yapılan tüm harcamalara ölen birçok insana rağmen bir sonuç alınamamıştır. Kamuoyunda giderek artan savaş karşıtlığı, R. Nixon’ı iktidara getirmiştir. Savaşı bitirme vadiyle seçimi kazanan Nixon, iktidara gelmesinin ardından Vietnam’dan çekilme kararı almıştır. ABD’nin aldığı bu kararın ardından 14 Eylül 1970’te Ali için de bir karar verilmiş ve cezası kaldırılarak spora dönmesine izin verilmiştir. Bu kararın alınmasında ABD’nin Vietnam’dan çekilirken yeni bir söyleme ihtiyacı olduğu dönemin etkisi gözlerden kaçmamalıdır. Savaşın meşruiyeti için cepheye çağrılan ve cezalandırılan Ali, kaybedilen bir savaşta geriye çekilmenin meşruiyeti adına ringlere döndürülerek ödüllendirilmiştir. Bu anlamda iktidar-spor ilişkisi açısından bu ayrıntının da önemli olduğu söylenebilir.

Ali’nin ceza alması ve spordan men edilmesi sonrasında bir başka siyahi boksör Joe Fraizer ağır sıklet boks şampiyonu olmuştur. Fraizer şampiyonluğunun meşru sayılabilmesi için Ali’yi yenmesi gerektiğini biliyordu. Bu nedenle bir görüşme esnasında Başkan Nixon’a Ali’nin affedilmesi için talepte bulunmuştur. Fraizer’ın, Ali’yi yenip yenemeyeceğini soran Nixon’a olumlu cevap vermesinin ardından Ali ve Fraizer 8 Mart 1971’de karşı karşıya gelmiştir. Yaklaşık 3,5 yıl ringlerden uzak kalan bir boksörün spora dönmesi başlı başına bir olayken mevcut dünya şampiyonu ile karşılaşması daha büyük bir olay olarak görülmüştür. Karşılaşmayı Fraizer sayıyla kazanmıştır. Bu zaferin ardından Başkan Nixon’ın davetlisi olarak beyaz sarayda ailesi ile birlikte Pazar ayinine katılmıştır (Reed, 2004). İktidar karşıtı birini yenen “normal” bir siyahi sporcunun bizzat ABD başkanı tarafından en üst derecede ağırlanması sporun iktidarla ilişkisini gösteren bir başka ayrıntıdır.

Ali için dönemin kapanması gerekirken o çalışmaya devam etmiş ve rakiplerini yenerek tekrar zirveye doğru tırmanmayı başarmıştır. Dünyanın en ünlü spor dergileri arasında gösterilen Sport Illustrate Fraizer’in galibiyetinin ardından “Ali efsanesinin sonu” kapağıyla çıkmıştır. Ali’nin 1974 yılı rövanş maçında Fraizer’ı yenmesinin ardından aynı dergi “Ali, yeniden” başlığını atmak zorunda kalmıştır (Sports Ullustrated, 1974).

Ali’nin sadece Amerika’da değil tüm dünyada iktidara karşı ezilen sınıfta yer aldığını gösteren bir diğer önemli karşılaşma 1974 yılında namağlup dünya şampiyonu G. Foremen ile Zaire’de yaptığı maçıdır. Karşılaşmadan önce yapılan reklam ve propagandada Ali ezilenlerin Foremen iktidarın temsilcisi olarak resmedilmiştir. Bu role uygun olarak Foremen Zaire’ye iki Belçika kurdu köpekle gelmiştir. Foremen’in bu hareketi yerel halkı oldukça öfkelenmiştir. Çünkü Belçika kurdu Zaire’yi sömüren ve köleleştiren kişileri temsil ediyordu. Zaire halkı “Ali bomaye, Ali bomaye (Ali onu parçala)” sloganları ile ona destek veriyorlardı. Karşılaşma iki boksörden çok iktidar ve karşıtları arasında gerçekleşiyor gibidir. Müsabakayı Ali kazanmıştır. O güne kadar hiç yenilgi almamış Foremen’i nakavt eden Ali, rakibi tam düşerken bitirici darbeyi indirmemiştir. Bu hareket hem izleyenleri hem de Foremen’i oldukça etkilemiştir. Yıllar sonra bir belgeselde kendisine yöneltilen “sence en iyi boksör Ali miydi” sorusuna Foremen “Ben bunu kabul etmiyorum. Boks sadece onun işiydi. O yeryüzüne ayak basmış en büyük adamlardan biriydi” diyerek Ali’ye olan saygısını ve hayranlığını dile getirmiştir (Lewins, 2014).

Foremen maçı tüm dünyada olduğu gibi Türkiye’de de yoğun bir şekilde takip edilmiştir. Önemli boks spikerlerinden Orhan Aydın maç gününü şu şekilde özetlemiştir “Maçlar sabaha karşı 4.45 gibi

olmasına rağmen birçok evin ışığı o saatlerde yanmaya başladılar. Haksızlığa karşı duran Müslüman profili Türkiye’de oldukça karşılık bulmuştur”. Ali ile birçok görüşme yapan Ayhan, onun Türkleri çok sevdiğini söylemiştir (Orhan Ayhan, Muhammed Ali’yi Anlattı, n.d.). Ali kariyerinin sonlarına doğru dönemin başbakanı merhum Necmettin Erbakan’ın davetlisi olarak Türkiye’ye gelmiş, çok büyük bir kalabalıkla karşılaşmış, Sultan Ahmed Meydanında halkı selamlamıştır.

Amerika’nın yanında ülkemiz dahil olmak üzere dünyanın birçok yerinde Ali’nin bu kadar tanınması ve sevilmesinin sadece sportif başarıyla ilgili olmadığı görülmektedir. Ali’den önce ve sonra birçok başarılı siyahi sporcu gelmiştir ancak Ali’nin etkisini gösteren birinin olduğunu söylemek güçtür. Onun farklı kılan etkenlerin başında, iktidara karşı giriştiği mücadele verilebilir. Ali başarılı bir sporcu olarak kendisine biçilen ideolojik aygıtın oyuncusu olma rolünü tersine çevirerek sporu politik bir mücadele alanına çevirmiştir. Bu noktada sporun DİA olmasının geçerliliği devam ederken aynı zamanda iktidarın aleyhine de dönüşebildiği söylenebilir.

### **5. Tartışma ve Sonuç**

Sporun küresel bir fenomen olma iddiası günümüzde artarak devam etmektedir. Modern iktidarın spora yönelik bu teveccühü varlığını ve eylemlerini meşrulaştırmak adına manipüle ettiğini söylemek mümkündür. Spor- iktidar ilişkisini göstermesi açısından birçok örnek olay bulunurken aynı zamanda bu konuda yapılan araştırmalar da bulunmaktadır (Boykoff, 2016; Lenskyj, 2008; Mählmann, 1988; Mangan, 2001; Markovits & Rensmann, 2010; Tomlinson & Young, 2006)

Muhammed Ali vakasının spor- iktidar ilişkisini gözler önüne seren en önemli örneklerden biri olduğu söylenebilir. Ali’nin Müslümanlığı tercih etmesinin ardından Vietnam’a asker olarak gitmeyi reddetmesi sonucu hapis ve para cezasına çarptırılmasının yanı sıra WBA’nın verdiği (Dünya Boks Birliği) ağır sıklet boks şampiyonluğu unvanı da elinden alınmıştır. WBA, doğrudan devlete bağlı olmayan bir spor organizasyonudur. Devletten bağımsız olduğu iddia edilen bir kuruluşun devletle karşı karşıya gelen bir sporcunun unvanını elinden alması, spor ve iktidar arasındaki simbiyotik ilişkiyi göstermesi açısından önemlidir. Bu anlamda sporun devletin ideolojik aygıtı olarak kullanıldığı iddiasının söz konusu vakia göz önüne alındığında geçerli olduğu söylenebilir.

Spor ve iktidar, aralarındaki bağ münasebetiyle birbirlerini beslerken bu ilişkinin sorunsuz ilerlediğini söylemek mümkün görünmemektedir. Spor sahalarında ya da sporla ilgili kişilerin iktidarın kendisine ve uygulamalarına yönelik eylemleri spor- iktidar ilişkisindeki krize işaret etmektedir. Bu konuda yapılan araştırmalar söz konusu ilişkinin pürüzsüz ilerlemediğini göstermektedir (Brown & Brison, 2017, 2017; Cooky, 2018; Cooper vd., 2019; Hartmann, 2009; Haslett & Smith, 2021). Muhammed Ali bir yandan spora yönelik DİA olma iddiasını desteklerken diğer yandan bu ilişkinin tersine çevrilebileceğini de göstermektedir. Sporun hem bir ideolojik aygıt hem de iktidara yönelik bir silaha dönüşebileceğini ifade eden iki çelişik durumun bu örnek olayda bir arada bulunduğunu söylemek mümkündür. Ali, DİA olarak işleyen kurumu iktidara meydan okunan bir mücadele arenasına çevirebilmiştir. Ali’nin varlığı iktidarın gücünün mutlak olmadığı, yapının bireyin eylemlerine tam bağımsızlık kazanmadığını gösterdiği söylenebilir.

Ali’nin mücadelesinin teorik arka planı sivil itaatsizlik kavramıyla yakından ilişkili olduğu görülmektedir. J. Habermas’a göre sivil itaatsizlik bireysel çıkarların yer almadığı, ahlaken temellendirilmiş, hukuk düzeninin tekil düzenlemelerinden belirli olanları kasıtlı olarak çığnayan, bu eylem sonucu oluşacak sonuçlara katlanmayı gerektiren sembolik, şiddetsiz bir protesto hareketidir (Habermas, 1995). Bir eylemin sivil itaatsizlik olarak tanımlanabilmesi için Habermas’ın öne sürdüğü şartların Ali vakasında yerine getirildiği görülmektedir.

İlk olarak Ali’nin iktidardan bireysel bir talebi yoktur. İnançları gereği savaşa karşı olduğunu her seferinde belirtmiştir. Kendisine sunulan bireysel çıkar ve menfaatleri reddetmiştir. Dolayısıyla eylemin

bireysel olmama şartı burada yerine gelmiştir. İkinci olarak Ali, Müslüman olduğu gerekçesini öne sürerek eyleminin ahlaki temellerine işaret etmiştir. Kendisine uygun görülen beyazları eğlendiren ve onlara para kazandıran uysal zenci rolünü kabul etmemiştir. Ali'nin rakipleri dahil olmak üzere hemen her siyahi sporcu gerek günlük hayatta gerekse sahalarda ayrımcılığa uğramıştır. Ancak Ali'nin gösterdiği tepkiyi ve etkiyi ulusal ve küresel düzeyde gösterebilen sporcu olduğunu söylemek zordur. Kendi ifadelerinden de anlaşılacağı üzere İslam'ın ayrımcılığı reddetmesi, eşitliğe yönelik vurgusu ve haksızlığa karşı mücadele çağrısı Ali üzerinde ciddi etkiler bırakmıştır. Onun siyahi zengin bir sporcudan sivil itaatsize dönüşmesinde İslam'ın, temel ahlâki kaynağı oluşturduğu söylenebilir. Bu anlamda sivil itaatsizliğin "ahlaki kaynak" şartının da yerine geldiği görülmektedir.

Zorunlu askerlik yasasının karşı çıkmasının sivil itaatsizliğin üçüncü şartı "hukuki düzenlemelerin belirli bir kısmını bilinçli olarak çiğnemeyi" karşıladığını göstermektedir. Son olarak askerlik merkezinde askere alınmayı kabul anlamına gelen bir adım öne çıkmayı reddetmesi sembolik, şiddetsiz bir protesto hareketidir. Ardından kendisine verilen hapis, para cezası ve bokstan menedilerek unvanının elinden alınması gibi yaptırımlara katlanmıştır. Bu eylemler ve cezalar da sivil itaatsizliğin şartlarını yerine getiren sonuçlar olarak karşımızda durmaktadır. Dolayısıyla yerine getirilen sivil itaatsizlik şartlarına bakıldığında Ali'nin eylemi ve mücadelesinin sivil itaatsizlik olarak değerlendirilebileceği görülmektedir. Bu anlamda bugüne kadar meydana gelen sivil itaatsizlik eylemlerinin en bilinenlerinden birini bir sporcunun yapmış olması, sporun iktidar karşıtı eylem alanına dönüşebildiğinin bir diğer göstergesi olarak okunabilir.

Sonuç olarak sporu iktidarın dışında herhangi bir alternatifi barındırması mümkün olmayan, devlet lehine kusursuz işleyen bir aygıt olarak tanımlamak; faili fazlasıyla etkisizleştirmek anlamına gelebilir. Spor gibi iktidarın en önemli ideolojik aygıtlarından biri kendi içinde "anomali" üretebilmektedir. DİA olarak kurgulanan spor, Muhammed Ali gibi figürlerle karşılaştığında iktidar karşıtı eylemlerin yükseldiği mecraya dönüşebilmektedir. Bu anlamda sporun hem iktidarın ideolojik aygıtı hem de iktidar aleyhine dönüşebilen politik bir mücadele alanı olabilmektedir.

#### **Yazarların Makaleye Olan Katkıları**

Yazar 1'in makaleye katkısı %100'dür.

#### **Çıkar Beyanı**

Yazarın çalışma kapsamında herhangi bir finansal ve kişisel çıkarı yoktur.

### **Kaynaklar**

- Akın, Y. (2004). *Gürbüz ve yavuz evlatlar: erken cumhuriyet'te beden terbiyesi ve spor İstanbul: İletişim.*
- Althusser, L. (2000). *İdeoloji ve devletin ideolojik aygıtları* (Y. Alp & M. Özışık, Trans.; 4. baskı). İstanbul: İletişim.
- Boykoff, J. (2016). *Power games: A political history of the Olympics.* Verso.
- Brown, S., & Brison, N. (2017). More Than an Athlete Constitutional and Contractual Analysis of Activism in Professional Sports. *Arizona State University Sports and Entertainment Law Journal*, 7, 249.
- Cooky, C. (2018). 4. Women, Sports, and Activism. In 4. Women, Sports, and Activism (pp. 70–90). Rutgers University Press.
- Cooper, J. N., Macaulay, C., & Rodriguez, S. H. (2019). Race and resistance: A typology of African American sport activism. *International Review for the Sociology of Sport*, 54(2), 151–181.
- CoseACaso (Director). (2017, February 26). Ali - What's my name? Original audio - Rare. <https://www.youtube.com/watch?v=bu2bW70K6JE>
- Dere, İ., Aslan, A., Adakuş, Z., & Altun, H. (2017). Muhammed Ali'nin Maçlarını İzleyenlerin Hatıraları (1970-1980). *Uşak Üniversitesi Sosyal Bilimler Dergisi*, 10(4),
- Dorinson, J. (1997). Black Heroes in Sport: From Jack Johnson to Muhammad Ali. *The Journal of Popular Culture*, 31(3), 115–135.
- Edwards, H. (1969). *The Revolt of the Black Athlete.* MacMillan Publishing Company.
- Edwards, H. (2016, November 3). The fourth wave: Black athlete protests in the second decade of the 21st century. the North American Society for the Sociology of Sport conference, Florida.
- FamousGreatSpeeches (Director). (2012, April 6). NBC News—Muhammad Ali on not going to war. <https://www.youtube.com/watch?v=6JDM4MY71G4>
- Grano, D. A. (2009). Muhammad Ali Versus the “Modern Athlete”: On Voice in Mediated Sports Culture. *Critical Studies in Media Communication*, 26(3), 191–211.
- Giddens, A. ve Turner, J. (2013). *Günümüzde sosyal teori.* Çev. Ü. Tatlıcan. İstanbul: Say yayınları.
- Güven, E. (2019). Vur Muhammed aşkına, vur Ali aşkına: siyaset ve spor ikonu olarak Muhammed Ali imgesi. *TRT Akademi*. Cilt: 4 Sayı:8. 299- 307.
- Habermas, J. (1995). *Sivil İtaatsizlik* (H. Ökçesiz, Trans.). İstanbul: Afa yayınları.
- Hartmann, D. (1996). The politics of race and sport: Resistance and domination in the 1968 African American Olympic protest movement. *Ethnic and Racial Studies*, 19(3), 548–566.
- Hartmann, D. (2009). Activism, Organizing, and the Symbolic Power of Sport. *Journal for the Study of Sports and Athletes in Education*, 3(2), 181–194.
- Haslett, D., & Smith, B. (2021). Disability, sport and social activism (pp. 65–76).
- Joseph Vincent (Director). (2018, March 16). Muhammad Ali—The Greatest (Greatest Ali Video on YOUTUBE). [https://www.youtube.com/watch?v=\\_ybnXgMMb5g](https://www.youtube.com/watch?v=_ybnXgMMb5g)
- Kay, J. (2008). It Wasn't Just Emily Davison! Sport, Suffrage and Society in Edwardian Britain. *The International Journal of the History of Sport*, 25(10), 1338–1354.

- Lenskyj, H. (2008). *Olympic industry resistance: Challenging Olympic power and propaganda*. State University of New York Press.
- Levy, P. B. (2015). *The Civil Rights Movement in America: From Black Nationalism to the Women's Political Council: From Black Nationalism to the Women's Political Council*. ABC-CLIO.
- Lewins, C. (Yönetmen). (2014). *Ben Ali*. ABD: Universal Pictures.
- Mählmann, P. (1988). Sport as a weapon of colonialism in Kenya: a review of the literature. *Transafrican Journal of History*, 17, 152–171.
- Mangan, J. A. (2001). Soccer as Moral Training: Missionary Intentions and Imperial Legacies. *Soccer & Society*, 2(2), 41–56. <https://doi.org/10.1080/714004848>
- Markovits, A. S., & Rensmann, L. (2010). *Gaming the world: How sports are reshaping global politics and culture*. Princeton University Press.
- Marqusee, M. (1995a). Sport and stereotype: From role model to Muhammad Ali. *Race & Class*, 36(4), 1–29.
- Marqusee, M. (1995b). Sport and stereotype: From role model to Muhammad Ali. *Race & Class*, 36(4), 1–29.
- Mazrui, A. A. (1977). Boxer Muhammad Ali and Soldier Idi Amin As International Political Symbols: The Bioeconomics of Sport and War. *Comparative Studies in Society and History*, 19(2), 189–215.
- Montville, L. (2020). *Muhammed Ali Amerika'ya Karşı* (T. Alkaç, Trans.). İstanbul: Alfa Yayınları.
- Morgan, H. (2022). Conducting a Qualitative Document Analysis. *Qualitative Report*, 27(1), 64–77.
- McCormack, P. (Yönetmen). (2009). *Muhammed Ali'ye Karşı*. Kanada: Network Entertainment
- Orhan Ayhan, Muhammed Ali'yi anlattı. (n.d.). Retrieved September 20, 2022, from <http://arsiv.ntv.com.tr/news/141513.asp>
- Patton, M. Q. (2014). *Qualitative Research & Evaluation Methods: Integrating Theory and Practice*. SAGE Publications.
- Perelman, M. (2012). *Barbaric sport: A global plague*. Verso.
- Reed, T. L. (2004). Peace profile: Muhammad Ali. *Peace Review*, 16(1), 107–111. <https://doi.org/10.1080/1040265042000210247>
- Saeed, A. (2002). What's in a Name? Muhammad Ali and the Politics of Cultural Identity. *Culture, Sport, Society*, 5(3), 52–72.
- Smith, J. M. (2015). The Resurrection: Atlanta, Racial Politics, and the Return of Muhammad Ali. *Southern Cultures*, 21(2), 5–26.
- Sorek, T. (2013). Sport, Palestine, and Israel. In D. L. Andrews & B. Carrington (Eds.), *A Companion to Sport* (pp. 257–269). John Wiley & Sons, Ltd.
- Sports Illustrated, S. I. (1974, February 3). Ali again. *Sports Illustrated Vault* | SI.Com. <https://vault.si.com/vault/1974/02/04/45375>
- Tomlinson, A., & Young, C. (Eds.). (2006). *National identity and global sports events: Culture, politics, and spectacle in the Olympics and the football World Cup*. State University of New York Press.

Townsend, S., Osmond, G., & Phillips, M. G. (2018). 'Where Cassius Clay Ends, Muhammad Ali Begins': Sportspeople, Political Activism, and Methodology. *The International Journal of the History of Sport*, 35(11), 1149–1175.

Wakelin, J. (2020). Fighting for Religious Freedom; Muhammad Ali and His Battle Against the U.S. Supreme Court. Undergraduate Honors Theses. <https://scholarworks.wm.edu/honorstheses/1561>

# Türk Borçlar Kanunu'na Göre İşverenin İş Kabulden Kaçınması

İmge Hazal YILMAZ TEKİN<sup>1</sup>

Türk Borçlar Kanunu'na Göre İşverenin İş Kabulden Kaçınması

Öz

Hizmet sözleşmesinde tarafların temel borçları olan işgörmeye ve ücret, birbiri ile ilişkili olup, bir değişim içerisindedir. Zira işçi kural olarak işgörmesinin karşılığında ücrete hak kazanır. Bununla birlikte istisnai bazı durumlarda işçinin işgörmeye edimini yerine getirmemesine rağmen ücretini elde etme imkânı bulunmaktadır. 6098 sayılı Türk Borçlar Kanunu (TBK) m. 408'de düzenlenen işverenin temerrüdü hali bu istisnai durumlardan biridir. Zira işveren, işçinin edimini kabulde temerrüde düşerken, işçi daha sonra işgörmeye ediminin telafisi gerekmeksizin ücretine kavuşabilmektedir. Çalışmamızda TBK m. 408'de düzenlenen işverenin temerrüdü incelenmektedir.

**Anahtar Kelimeler:** İşverenin temerrüdü, Ücret, TBK m. 408

**Makale Türü:** Araştırma Makalesi

The Employer's Refusal to Accept the Work According to Turkish Code of Obligations

Abstract

The basic obligations of the parties in an employment contract, namely performance of work and wage, are interrelated and are in an exchange. As a rule, the employee is entitled to wages in return for his/her work. However, in some exceptional case, it is possible for the employee to obtain his/her wage despite not fulfilling his/her performance of labor. The default of the employer regulated in Art. 408 of Turkish Code of Obligations No. 6098 (TCO) is one of these exceptional cases. While the employer defaults in accepting the performance of the employee, the employee may later receive his/her wages without the need for compensation for the performance of the work. In this study, the default of the employer regulated in Art. 408 of TCO is evaluated.

**Keywords:** Employer's default, Wage, TCO Art. 408

**Paper Type:** Research Article

<sup>1</sup> Doktor Araştırma Görevlisi, Hacettepe Üniversitesi, Hukuk Fakültesi, Özel Hukuk Bölümü, [imeghazalyilmaz@hacettepe.edu.tr](mailto:imeghazalyilmaz@hacettepe.edu.tr), ORCID: <https://orcid.org/0000-0001-7890-9650>

## 1. Giriş

İşçi ve işveren ilişkileri, taraflardan birinin zayıf konumda olması sebebiyle önem arz eden ilişkilere sahiptir. Her ne kadar esas olarak özel hukuk ilişkisi olduğu ifade edilebilse de yasal düzenlemelerin yapısı da bu ilişkinin saf bir özel hukuk ilişkisi olmadığını ve taraflardan birinin (işçinin) korunması gerektiğini ortaya koymaktadır. Bu yasal düzenlemelerden akla ilk geleni İş Kanunu<sup>2</sup> olsa da Türk Borçlar Kanunu'nun<sup>3</sup> (TBK) hizmet sözleşmesine ilişkin hükümleri de bu konuda oldukça önemlidir.

Türk Borçlar Kanunu m. 393 ve devamı hükümlerinde düzenlenen hizmet sözleşmesi, yine m. 393/1'de "...işçinin işverene bağımlı olarak belirli veya belirli olmayan süreyle işgörmeyi ve işverenin de ona zamana veya yapılan işe göre ücret ödemeyi üstlendiği sözleşme..." şeklinde tanımlanmıştır. Sözleşmenin taraflarından biri (işçi) işgörmeye borcunu üstlenen gerçek kişiysen, diğeri (işveren) zamana veya yapılan işe göre ücret ödemeyi üstlenen gerçek veya tüzel kişi ya da tüzel kişiliği olmayan kurum ve kuruluşlardır (İş Kanunu m. 2). İşçinin işverene bağımlı olarak çalışması ve işverenin temel borcu olan ücretin, işçinin yaşamını sürdürmesi bakımından önemi, işçi-işveren ilişkileri bakımından özellik ve önem taşıyan yasal düzenlemelerin kabulüne neden olmuştur. Ayrıca işçi-işveren ilişkilerinin bu yapısı, yasal düzenlemelerin ayrıntılı incelenmesini de önemli kılmaktadır.

Çalışmamız kapsamında hizmet sözleşmesine ilişkin hükümlerden önem arz ettiğini düşündüğümüz TBK m. 408 ele alınmaktadır. Hüküm özellikle işçinin ücreti bakımından oldukça önemlidir. İşverenin temerrüdünün düzenlendiği hükümde, işverenin temerrüde düşmesi durumunda işçinin ücrete hak kazanıp kazanmayacağı, ücretin kapsamının nasıl belirleneceği ile işçinin işgörmeye edimini ifa etmesinin gerekli olup olmadığı sorularına yanıt verilmektedir. Çalışmamızda, TBK m. 408 hükmü incelenirken, işverenin işgörmeye edimini kabulden kaçınmasının anlamına, hükmün uygulanmasının şartları ile işverenin işgörmeye edimini kabulden kaçınmasının sonuçlarına yer verilmektedir.

## 2. İşverenin İş Kabulden Kaçınması

### 2.1. Genel Olarak

Hizmet sözleşmesi gereğince işçi, işgücünü belirli veya belirsiz süreyle işverenin emrine sunmakta ve bir işyerinde işverenin sağladığı araçlar ile onun talimatına göre çalışmaktadır. İşçi işgörmeye edimini yerine getirirken, aslında işverenin çıkarına hareket etmektedir (Tunçomağ, 1977, s. 806). İşçi edim sonucunu değil, bir faaliyeti, bir başka ifadeyle edim fiilini borçlanmaktadır (Eren, 2018, s. 535). Dolayısıyla her ne kadar hizmet sözleşmesinin temel unsurları; işgörmeye, bağımlılık, zaman, ücret ve anlaşmadan oluşmaktaysa da işçi bakımından işgörmeye ve işveren bakımından ise ücret ödeme önem taşımaktadır (Yavuz, Acar ve Özen, 2018, s. 489; Eren, 2018, s. 534-537; Ceylan, 2023, s. 401 vd.). İşçi bakımından ücret ne kadar önemliyse, işveren bakımından da işin görülmesi o kadar önemlidir. Bununla birlikte, işin görülmesine imkân sağlama, işin görülmesi için gerekli araçların-malzemelerin temin edilmesi hususlarında işverenin faaliyeti gerekmektedir. İşverenin işçinin işini yerine getirebilmesi için kendi üzerine düşeni yaptığı durumda ise artık dikkatler işçiye yönelmekte ve işçinin işgörmeye edimini yerine getirmesi beklenmektedir.

İşveren ve işçi bakımından hizmet sözleşmesi kapsamında çeşitli hak ve borçlar bulunmaktadır. Ancak sözleşmenin temel unsurları arasında da yer alan, işçi bakımından işgörmeye ve işveren bakımından ücret ödeme, onların aynı zamanda birbirlerine yönelik temel borçlarıdır. İşçi, temel borcu olan işgörmeye edimini yerine getirirken, buna karşılık işveren bunu kabul etmeli, bir başka ifadeyle işçiye iş vermeli (Tunçomağ, 1968, s. 94) ve ücretini ödemelidir. İşverenin işi kabulden kaçınması, alacaklının

<sup>2</sup> Kanun Numarası: 4857, Kabul Tarihi: 22.05.2003, RG 10.06.2003/25134.

<sup>3</sup> Kanun Numarası: 6098, Kabul Tarihi: 11.01.2011, RG 04.02.2011/ 27836.



temerrüdü niteliğindedir ve alacaklı konumundaki işverenin bir kabul borcu bulunmadığından, işi kabulden kaçınma borca aykırılık durumu yaratmaz (Bayram, 2021, s. 64; Karş. Antalya, 2019, s. 185).

İşverenin işi kabulden kaçınması, “işverenin işi kabulde temerrüdü” veya “işverenin işi kabulden haksız kaçınması” olarak da adlandırılmaktadır (Akyiğit, 2021, s. 187). Bu hukuki kurum, sadece işçinin işini yerine getirmesine işverenin engel olması şeklinde değil, aynı zamanda işçinin işini yerine getirebilmesi için işverenin yapması gereken hazırlık fiillerini yerine getirmemesi şeklinde de ortaya çıkabilir (Senyen Kaplan, 2019, s. 187; Süzek, 2022, s. 411). Dolayısıyla işverenin işçinin çalışacağı ortamı önceden hazırlamaması, işini yerine getirebilmesi için gerekli araç-gereci sağlamaması, yabancı işçiler için çalışma izni alınmamış olması gibi durumlarda hazırlık fiillerinin yerine getirilmemesi sebebiyle işverenin alacaklının temerrüdüne düşmesi söz konusu olabilmektedir (Senyen Kaplan, 2019, s. 187). Bu örneklerin haricinde, işverenin işçinin kişiliğini koruma ve gözetme borcu kapsamında, ona uygun bir çalışma ortamı hazırlaması hali de bir hazırlık fiili olarak değerlendirilerek, şayet işveren böyle bir ortamı sağlamamışsa (örneğin işçi cinsel tacize uğruyorsa), işçinin işgörmekten kaçınma hakkı bulunduğu ve TBK m. 408 kapsamında ücrete hak kazanacağı kabul edilmektedir (Erkanlı Başbüyük, 2020, s. 289 vd.).

Alacaklının temerrüdüne ilişkin genel hükümler TBK m. 106 ila 110’da düzenlenmektedir. Hizmet sözleşmesi bakımından alacaklının temerrüdünün gerçekleşip gerçekleşmediğinin değerlendirilmesinde bu hükümlerden de yararlanır. Ancak TBK m. 408 hizmet sözleşmesine özgü olarak bir alacaklının temerrüdü durumuna yer vermektedir. Hâkim görüşe göre, TBK m. 408 alacaklının temerrüdüne ilişkin genel hükümlerden önce gelen özel bir düzenlemedir (Schranner, ZK OR Art. 91, N. 36; Yavuz v.d., 2018, s. 495; Yılmaz Tekin, 2022, s. 434; Karş. Tunçomağ, 1977, s. 864). Dolayısıyla TBK m. 408 uyarınca işçi, işgörme edimini sonradan yerine getirmesi gerekmeksizin ücretini alabildiğinden ve aynı zamanda bildirimli fesih ile haklı nedenle fesih imkanlarına da sahip olduğundan işçinin alacaklının temerrüdüne ilişkin genel hükümler kapsamında borçtan kurtulmasını sağlayan diğer haklardan<sup>4</sup> yararlanması kabul edilmemektedir (Schranner, ZK OR Art. 91, N. 36; Yılmaz Tekin, 2022, s. 434). Benzer şekilde, TBK m. 408 alacaklının temerrüdü halinde borcun sona ermemesi genel yapısına da bir istisna niteliği taşımaktadır. Bununla birlikte, alacaklının temerrüdü bakımından genel hükümler kapsamında aranacak şartlar da göz önünde bulundurularak TBK m. 408’in şartları incelenmektedir.

## 2.2. TBK m. 408 Uyarınca İşverenin Temerrüdünün Şartları

### 2.2.1. Edimin İfasının İmkânsız Olmaması

İmkânsızlık ile temerrüt birbirini dışlayan kurumlardır (BeckOGK/Dötterl, BGB § 293, Rn. 19; Necip Kocayusufpaşaoğlu, Hatemi, Serozan ve Arpacı, 2016, s. 144). Zira temerrütten söz edilebilmesi, edimin telafi edilebilir olmasını gerektirir. Dolayısıyla temerrüdün gerçekleşmesi için edim imkânsız olmamalıdır. Edimin ifasının imkânsız olmaması işverenin kabul temerrüdü bakımından da kural olarak aranan bir şarttır. Zira imkânsız bir edimin ifasının teklif edilmesi mümkün değildir (Tunçomağ, 1968, s. 94; Tunçomağ, 1977, s. 864; Kocayusufpaşaoğlu v.d., 2016, s. 144; Eren ve Dönmez, 2022, s. 2169; Yılmaz Tekin, 2022; s. 103; Erkanlı Başbüyük, 2020, s. 42; Mollamahmutoğlu, Astarlı ve Baysal, 2022, s. 664). Ancak bazı borç ilişkilerinde imkânsızlık ile temerrüt kurumlarından hangisinin var olduğunun tespiti kolay olmamakta ve bu iki kurum iç içe geçmiş şekilde görülmektedir (BeckOGK/Dötterl, BGB § 293, Rn. 28).

İmkânsızlık ile temerrüt ayırımının kolay olmadığı alanlardan biri de sürekli borç ilişkileridir. Sürekli borç ilişkilerinde, edim zaman ile çok sıkı bir bağ içinde olduğundan, belirli bir zamanda gerçekleşmeyen edimin sonradan telafisinin de gerçek anlamda gerçekleşmesi kural olarak mümkün

---

<sup>4</sup> Alacaklının temerrüdünde borçlunun borcundan kurtulmasını sağlayan üç hak bulunmaktadır: Tevdi, satma ve dönme. Edim türüne göre değişen bu haklardan tevdi ve satma zaten hizmet sözleşmesinde işçinin işgörme edimi bakımından uygulama alanı bulamayacağından, burada sözü edilen dönme hakkıdır.

değildir (von Tuhr ve Escher, 1984, s. 23; Kocayusufpaşaoğlu v.d., 2016, s. 144; Gündüz, 2020, s. 336; Yılmaz Tekin, 2022; s. 360-363; Zurnacı, 2021, s. 1291). Bununla birlikte, sürekli borç ilişkisi doğuran hizmet sözleşmesi bakımından TBK m. 408’de işgörme ediminin telifisi gerekmeksizin işçinin ücretine hak kazanacağı kabul edildiğinden, işverenin işi kabulden kaçınması bakımından alacaklının temerrüdü ile edimin imkânsız hale gelmesi arasında bir ayırım yapmaya gerek kalmamaktadır. Bir başka ifadeyle, TBK m. 408 bakımından alacaklının temerrüdü ile edimin imkansızlaşması eşdeğer kabul edildiğinden ve her iki ihtimalde de işçi ücretine hak kazandığından ayırımın pratik önemi yoktur (Schraner, ZK OR Art. 91, N. 37; Bayram, 2021, s. 97; Karş. Gündoğdu, 2014, s. 349 ve Gündüz, 2020, s. 332 vd.).

TBK m. 408 düzenlemesi ile işletme riski (*Betriebsrisiko*) işverene yüklenmektedir (Schraner, ZK OR Art. 91, N. 40); bu teorinin ancak edim telafi edilebilir olduğunda kullanılabileceği yönünde bkz. Weber, BK OR Art. 91, N. 49; Karş. Kocayusufpaşaoğlu v.d., 2016, s. 152). Böylece işverenin işi kabul edememesinin nedeni ne olursa olsun (örneğin teknik, ekonomik veya kamu hukukundan kaynaklı bir engel) işverenin ücret ödeme yükümlülüğü devam etmektedir (Schraner, ZK OR Art. 91, N. 40; Tunçomağ, 1968, s. 95-96; Yılmaz Tekin, 2022, s. 434). Başka bir ifadeyle, işverene yüklenebilen bir nedenle işçi işgörme edimini yerine getiremediğinde TBK m. 408 uyarınca işverenin ücret ödeme borcu devam etmektedir (Erkanlı Başbüyük, 2020, s. 208).

## **2.2.2. İşçinin İşgörme Edimini İfaya Hazır Olması ve İfa Teklifi**

### **2.2.2.1. Genel Olarak**

İşgörme borcunun borçlusu işçidir. İşçinin borçlunun temerrüdüne düşmemesi için bu borcunu ifaya hazır olması gerekir. Bu kapsamda işçi hem edimini ifa edebilecek durumda olmalı hem de edimini ifa etmeye istekli olmalıdır (Weber, BK OR Art. 91, N. 80; Yılmaz Tekin, 2022, s. 111). Bir başka ifadeyle, edimin ifası konusunda işçinin samimi olması da şarttır. Ancak sadece işçinin edimini ifaya hazır olması yeterli olmayıp, bunun dış dünyaya yansıtılması olarak ifade edilebilecek “ifa teklifinin” de gerçekleşmesi aranmaktadır (Kılıçoğlu, 2021, s. 857; Yılmaz Tekin, 2022, s. 119-120). Başka bir ifadeyle, işçi işgörme edimini ifaya hazır ve istekli olduğu gibi, bunun ifasını teklif de etmelidir (Lorenz, BGB § 294, Rn. 2; Kılıçoğlu, 2021, s. 857; Yılmaz Tekin, 2022, s. 120).

### **2.2.2.2. İfa Teklifinin Şekli**

İfa teklifi, fiili ifa teklifi ve sözlü ifa teklifi olmak üzere ikiye ayrılmakta ve istisnai hallerde ise ifa teklifine dahi gerek olmadığı kabul edilmektedir. Her ne kadar TBK’da ifa teklifine ilişkin böyle bir ayırım olmasa da söz konusu ayırım doktrinde ve uygulamada kabul edilmektedir (Yılmaz Tekin, 2022, s. 121). Kural fiili ifa teklifi olup, istisnai hallerde sözlü ifa teklifi de yeterli olmaktadır (Weber, BK OR Art. 91, N. 98; Schraner, ZK OR Art. 91, N. 75; Koç, 1992, s. 117; Kocayusufpaşaoğlu v.d., 2016, s. 143; Antalya, 2019, s. 191; Eren ve Dönmez, 2022, s. 2172). Bu kural hizmet sözleşmesinde işçinin ifa teklifi bakımından da geçerlidir. Dolayısıyla işçi, yerine getirmesi kararlaştırılan işi ifa yerinde ve ifa zamanında şahsen ifaya hazır olarak bulunmalıdır (Tunçomağ, 1968, s. 94; Tunçomağ, 1977, s. 863; Koç, 1992, s. 123; Senyen Kaplan, 2019, s. 187; Erkanlı Başbüyük, 2020, s. 42; Mollamahmutoğlu v.d., 2022, s. 663). Başka bir ifadeyle, işçinin bu şekilde edimini ifaya hazır bulunması işgörme ediminin fiili teklifi niteliğindedir. Fiili ifa teklifi bakımından, alacaklının elini uzatıp kabul etmekten başka yapacağı bir şeyin gerekli olmayacak nitelikte olması arandığından, hizmet sözleşmesinde işçinin işgörmesi bakımından da işyerinde işini yapmaya hazır olması ve işverene de sadece işi kabulün kalması gerekmektedir (Tunçomağ, 1968, s. 94).

Kural, fiili ifa teklifi olmasına karşın, bazı durumlarda sözlü ifa teklifi de yeterli olmaktadır. Bu durumlar çoğunlukla işçinin edimini ifa edebilmesi için işveren tarafından bazı hazırlıkların yapılmasının gerekli olduğu hallerdir (Tunçomağ, 1977, s. 863). Bunlarda işçinin edimini fiilen sunması aranmadan, sözlü ifa teklifinde bulunması yeterli kabul edilmektedir. Sözlü ifa teklifi ile işçi, ifaya hazır olduğunu

ortaya koymaktadır (Tunçomağ, 1968, s. 94; Weber, BK OR Art. 91, N. 124; Yılmaz Tekin, 2022, s. 142). Vurgulamak gerekir ki, kural fiili ifa teklifi olduğundan, sözlü ifa teklifinin yeterli kabul edilmesi belirli durumlarla sınırlı olup, işçinin işgörme ediminin işveren tarafından belli fiillerin yerine getirmesine bağlı olduğu, yani bunlar olmaksızın işçinin işini göremeyeceği haller bu kapsamdadır (Tunçomağ, 1968, s. 94; Tunçomağ, 1977, s. 863). Bunun gibi, işverenin işgörme edimini kabul etmeyeceğini işçiye açıkça belirttiği durumlarda da işçinin sözlü ifa teklifinde bulunması işverenin temerrüdü için yeterlidir (Erkanlı Başbüyük, 2020, s. 44; Mollamahmutoğlu v.d., 2022, s. 663-664).

Sözlü ifa teklifi ile birlikte borçlu (işçi) edimini ifaya hazır olduğunu ortaya koyduğu gibi, aynı zamanda edimin yerine getirilebilmesi için alacaklının (işverenin) yapması gereken hazırlık fiillerini gerçekleştirilmesini de hatırlatmaktadır (Weber, BK OR Art. 91, N. 131; Yılmaz Tekin, 2022, s. 142). İşçi işverene sözlü ifa teklifinde bulunmak yerine, yapması gereken hazırlık fiillerini de hatırlatabilir. İşçinin işgörme edimini sözlü olarak teklif etmeksizin, sadece işveren tarafından yerine getirilmesi gereken hazırlık fiillerini hatırlatması da kabul temerrüdü bakımından yeterlidir (Lorenz, BGB § 295, Rn. 9; Yılmaz Tekin, 2022, s. 143). Bununla birlikte doktrinde sözlü ifa teklifi ile birlikte gerekli hazırlık fiillerinin yapılmasının da istenmesi gerektiği, bir başka ifadeyle birinin gerçekleştirilmiş olmasının yeterli olmadığı yönünde de görüş bulunmaktadır (Tunçomağ, 1968, s. 94).

İşveren, işçinin edimini kabulden kaçınmayı işçiyi işyerinden atmak, işyerini kapatmak gibi fiillerle gerçekleştirmekteyse, işçinin bir defa sözlü ifa teklifinde bulunarak, işi yapmaya hazır olduğunu ortaya koyması yeterli olup, ayrıca her gün işyerinde yeniden edimi ifaya hazır olduğunu ortaya koyması kendisinden beklenmez (Tunçomağ, 1968, s. 94; Erkanlı Başbüyük, 2020, s. 43).

### **2.2.3. İşverenin İşgörme Edimini Kabulden Kaçınması**

İşverenin işgörme edimini kabulden kaçınması, ondan beklenen katılım fiilini yerine getirmemesidir. Bu kapsamda, işçi işgörmeye hazır olarak doğru yer ve zamanda bulunmasına karşın işveren işi kabul etmeyebileceği gibi, işçinin işgörme edimini yerine getirebilmesi için gerekli olan hazırlık fiillerini yerine getirmemiş de olabilir (Tunçomağ, 1968, s. 96; Erkanlı Başbüyük, 2020, s. 44; Kılıçoğlu, 2021, s. 858; Eren ve Dönmez, 2022, s. 2174). Ayrıca işverenin kabulden kaçınması açık olabileceği gibi zımni de olabilir (Tunçomağ, 1977, s. 865; Tunçomağ, 1968, s. 96; Erkanlı Başbüyük, 2020, s. 45). Örneğin, işveren işyerinin kapılarını kapatabilir, işçinin işini reddedebilir veya işçiye işe ilişkin gerekli talimatları vermeyebilir (Tunçomağ, 1968, s. 96).

Türk Borçlar Kanunu m. 408 bakımından şunu da değerlendirmekte fayda vardır ki, işverenin haklı neden olmaksızın işçinin hizmet sözleşmesini feshetmesi, işverenin işgörme edimini kabulden kaçınması olarak ele alınabilir. Özellikle haksız işten çıkarmalar bakımından hükmün uygulama alanı bulunduğu belirtilmektedir (Yavuz v.d., 2018, s. 495; Kayalı Çetinkaya, 2014, s. 425-426). TBK m. 408'e karşılık gelen mülga Borçlar Kanunu m. 325'in yürürlükte olduğu dönemde haksız işten çıkarmalar bakımından hükmün uygulama alanı bulabileceği ifade edilmekteydi (Tunçomağ, 1968, s. 102 vd.; Tunçomağ, 1977, s. 863). Ancak TBK m. 438'de haklı nedene dayanmayan fesih zaten düzenlenmiş ve bu düzenleme ile de duruma göre m. 408'dekine denk gelecek bir miktar işçinin alabilmesine imkân tanınmıştır. Bununla birlikte, TBK m. 438'de bir ücretten değil, tazminattan söz edilmektedir. Ayrıca belirsiz süreli sözleşmelerde fesih bildirim süresi, belirli süreli sözleşmelerde ise sözleşme süresi, tazminatın miktarının belirlenmesinde esas alınmıştır (Belirli süreli sözleşmelerin işveren tarafından haksız feshinde TBK m. 408'e gitmeye gerek olmadığı, zira TBK m. 438'de düzenleme bulunduğu ilişkin açıklamalar için bkz. Akyiğit, 2021, s. 338; TBK m. 438 düzenlemesine ilişkin ayrıntılı bilgi ve burada işveren temerrüdü değil haksız fesih bulunduğu konusunda bkz. Urhanoğlu, 2022, s. 87-89).

### **2.2.4. İşverenin Kabulden Kaçınmasının Haklı Bir Nedene Dayanmaması**

İşverenin edimi kabulden kaçınması bakımından kusurlu olması aranmaz. Bununla birlikte, kaçınmanın haklı bir nedene dayanmaması gerekir (Tunçomağ, 1977, s. 866; Senyen Kaplan, 2019, s.

187). Başka bir ifadeyle, işverenin işçinin işgörmeye edimini kabulden kaçınmasının alacaklının temerrüdüne neden olması için, kaçınmanın haklı nedene dayanmaması yeterli olup, işverenin kusuru aranmamaktadır (Tunçomağ, 1968, s. 96; Eren ve Dönmez, 2022, s. 2175). Bununla birlikte, TBK m. 408 düzenlemesinde yer alan “[i]şveren, işgörmeye ediminin yerine getirilmesini kusuruyla engellerse veya edimi kabulde temerrüde düşerse...” ifadeleri adeta işverenin temerrüde kusurlu veya kusursuz düşebileceği algısı yaratmaktadır (Schraner, ZK OR Art. 91, N. 37; Yılmaz Tekin, 2022, s. 436). Ancak alacaklının temerrüdü bakımından kusur aranmadığından ve kabulden kaçınmanın haklı bir nedene dayanmaması yeterli olduğundan, TBK m. 408 hükmü bakımından da işverenin kusurlu olması aranmayacak ve kaçınmanın haklı nedene dayanmaması yeterli kabul edilecektir (Schraner, ZK OR Art. 91, N. 37; Tunçomağ, 1968, s. 97; Yılmaz Tekin, 2022, s. 435-436). Örneğin, işverenin kişisel nedenlerle işi kabul edememesi de işyerindeki teknik sorunlar nedeniyle işi kabul edememesi de TBK m. 408’in uygulanması bakımından yeterlidir. Aynı şekilde siparişin azalması, üretimde kullanılan hammaddenin tükenmesi gibi durumlarda da işin haklı neden olmaksızın kabul edilmediği sonucuna ulaşılır (Tunçomağ, 1968, s. 96). Zira kabulden kaçınmanın kasten veya kötü niyetli olarak gerçekleşmesi aranmamakta, sadece objektif olarak makul bir sebebe dayanmaması yeterli görülmektedir (Tunçomağ, 1968, s. 97; Senyen Kaplan, 2019, s. 187; Eren ve Dönmez, 2022, s. 2175; Erkanlı Başbüyük, 2020, s. 45; Mollamahmutoğlu v.d., 2022, s. 664). Buna karşın örneğin resmi makamlarca koyulan yabancı kişilerin çalıştırılmaması şeklindeki bir yasa, işverenin işi kabulden kaçınması bakımından haklı neden olarak kabul edilmektedir (Tunçomağ, 1968, s. 97; Erkanlı Başbüyük, 2020, s. 46).

İşyerinde grev olması, ancak bunun kanun dışı olması halinde, greve katılmayan işçiler bakımından işçinin işgörmeye ve işverenin de ücret ödeme borcu devam etmektedir. Şayet bu işçilerin işgörmeye edimini işveren kabul edemezse, işverenin temerrüdü söz konusu olacaktır. Böylece TBK m. 408 hükmü uygulama alanı bulacak ve işçi bu sürece ilişkin ücretini isteyebilecektir (Sümer, 2019, s. 753).

### **3. İşverenin İş Kabulden Kaçınmasının Sonuçları**

#### **3.1. İşçinin Ücretini Talep Edebilmesi**

##### **3.1.1. Genel Olarak**

İşverenin işi kabulden kaçınması halinde hizmet sözleşmesi ortadan kalkmaz. Temerrüt süresince hizmet sözleşmesi de varlığını sürdürür. Bu nedenle, bu süreçte işverenin kabulden kaçınması (alacaklının temerrüdü) nedeniyle işgörmeye edimini yerine getiremeyen işçinin ücretini isteyebileceği kabul edilmiştir (Tunçomağ, 1977, s. 868).

Ücret kural olarak işçinin işgörmesinin karşılığında ödenen bir miktar paradır (Yener, 2020, s. 139; Arıcı, 2022, s. 144; Ceylan, 2023, s. 402; Çelik, Caniklioğlu ve Canbolat, 2020, s. 335; Mollamahmutoğlu v.d., 2022, s. 334-335, 618; Ekmekçi ve Yiğit, 2021, s. 271; Eyrenci, Taşkent ve Ulucan, 2019, s. 141). Ancak işveren karşısında işçinin zayıf olduğu düşüncesi ve işçinin hayatını sürdürmesinin ücrete bağlı olması sebebiyle bazı özel düzenlemeler de söz konusudur (Senyen Kaplan, 2019, s. 168; Arıcı, 2022, s. 144; Tunçomağ, 1977, s. 807; Mollamahmutoğlu v.d., 2022, s. 334; Çelik v.d., 2020, s. 335; Eyrenci, 2019, s. 163). Bir başka ifadeyle, kural işçinin ücrete hak kazanabilmesi için işgörmeye edimini ifa etmesi olmakla birlikte, bazı istisnai durumlarda işçinin iş görmeden de ücretini talep edebilmesi mümkün olmaktadır (Tunçomağ, 1977, s. 874; Süzek, 2022, s. 411; Erkanlı Başbüyük, 2020, s. 29 vd.; Yener, 2020, s. 137, 159; Senyen Kaplan, 2019, s. 186 vd.; Ekmekçi ve Yiğit, 2021, s. 272; Eyrenci, 2019, s. 141). TBK m. 408 hükmü de bu durumlardan biridir (Kocayusufpaşaoğlu v.d., 2016, s. 144; Erbaş, 2012, s. 150; Erkanlı Başbüyük, 2020, s. 30, 40, 208; Yener, 2020, s. 159). Hüküm uyarınca, işverenin alacaklının temerrüdüne düşmesi halinde, işçi kural olarak işgörmeye karşılığında alabildiği ücreti işgörmeye edimini yerine getirmeden de alma imkanına sahip olmaktadır. Bir başka ifadeyle, işçinin edimini yerine getirmesi (telafi etmesi) gerekmezken, işverenin hizmet ilişkisinden doğan en önemli borçlarından birini, ücret ödemeyi yerine getirmesi gerekmektedir (Ekmekçi, 2009, s. 25). Dolayısıyla alacaklının

temerrüdü halinde kural olarak borç kendiliğinden sona ermezken, TBK m. 408 uyarınca işgörme ediminin alacaklısı konumundaki işverenin işi kabulde temerrüde düşmesi ile işçinin borcu sona ermektedir. İşçinin bu durumda ücret isteyebilmesinin sosyal adalete tamamen uygun olduğu ise doktrinde yerinde olarak ifade edilmektedir (Kocayusufopaşaoğlu v.d., 2016, s. 144, dn. 1)

Türk Borçlar Kanunu m. 408'de işçi adeta işgörme edimini ifa etmiş gibi ücretini isteme hakkına sahiptir. Burada istenilenin bir tazminat niteliğinde olmayıp, ücret olması önemlidir (Tunçomağ, 1977, s. 868; Mollamahmutoğlu v.d., 2022, s. 666; Hükümde her ne kadar ücret denilmekteyse de bunun tazminat olduğu yönünde bkz. Gündüz, 2020, s. 337). Zira bir tazminat niteliğinde olsaydı işçi zararını ispat etmek zorunda olacakken, ücret söz konusu olduğundan işçinin zararını ispatı gerekmemektedir (Tunçomağ, 1968, s. 98; Tunçomağ, 1977, s. 868; Gündoğdu, 2014, s. 350; Yılmaz Tekin, 2022, s. 435). Aynı şekilde işçinin işverenin kusurunu ispatı gerekmemekte veya işverenin kusursuz olduğunu ispatlayarak ücret ödemekten kurutulması da söz konusu olmamaktadır (Tunçomağ, 1968, s. 98). Çünkü işverenin haklı bir neden olmaksızın işçinin işgörme edimini kabul edememesi işçinin ücretini talep edebilmesi bakımından yeterlidir. Burada bir "çalışmış sayılma" durumunun bulunduğu belirtilmektedir (Akyiğit, 2021, s. 187). Ayrıca ücret niteliğinde olduğu için ücretin korunmasına ilişkin hükümlerden de yararlanır (Tunçomağ, 1968, s. 98; Tunçomağ, 1977, s. 868; Mollamahmutoğlu v.d., 2022, s. 666). Bununla birlikte hükümde, işçinin işverenin temerrüdü sebebiyle yapmaktan kurtulduğu giderler ile başka bir iş yaparak kazandığı veya kazanmaktan bilerek kaçındığı yararların ücretinden indirileceği kabul edilmiştir.

### 3.1.2. Ücretin Kapsamı

Türk Borçlar Kanunu m. 408 kapsamında işçinin talep edeceği ücret, işçi işgörme edimini yerine getirmiş olsaydı alacağı ücrettir (Senyen Kaplan, 2019, s. 188). Dolayısıyla bu ücretin hesabında, prim ve ücret eklerinin de dikkate alınması gerekir (Senyen Kaplan, 2019, s. 188; Tunçomağ, 1968, s. 98-99; Yavuz v.d., 2018, s. 495). Bununla birlikte, ücretin yanında işçinin fiilen çalışması halinde yerine getirileceği kararlaştırılan diğer edimler, bu durumda işçiye sağlanmayacaktır (Senyen Kaplan, 2019, s. 188; Karş. Tunçomağ, 1968, s. 98-99). Bunlara örnek olarak yemek parası, koruyucu giysi, koruyucu malzeme verilebilir (Senyen Kaplan, 2019, s. 188); bu türden katkıların idari yahut ek ücret olarak nitelendirilebileceği hakkında ayrıca bkz. Tekin, 2018, s. 20-24). Bununla birlikte, evlenme yardımı, doğum yardımı gibi ödemelerin işverenin temerrüdü halinde de yapılması gerektiği kanaatindeyiz (Karş. Senyen Kaplan, 2019, s. 188). Aynı şekilde, hizmet sözleşmesi süresince işçiye yatacak yer sağlanmış olması halinde, işverenin temerrüdü devam ettiği sürece işçinin buradan yararlanmaya devam etmesi de yerinde olacaktır (Tunçomağ, 1968, s. 99).

### 3.1.3. Ücretten İndirilmesi Gereken Unsurlar

İşçi kural olarak ücretini isteyebilmektedir. Ancak kanun koyucu bir denge de kurmak istemiş ve bazı kalemlerin ödenecek olan ücretten indirileceğini düzenlemiştir. Bunlar, işçinin yapmaktan kurtulduğu giderler ile başka bir iş yaparak kazandığı veya kazanmaktan bilerek kaçındığı yararlardır. Dolayısıyla işçi ücretini isterken, işgörme edimini yerine getirmediği için tasarruf ettiklerini, başka bir iş vesilesiyle kazandığını ve kazanmaktan kasten kaçındıklarını mahsup ettirmek zorundadır. Bunun bir denkleştirme yükümlülüğü olduğu ifade edilmektedir (Senyen Kaplan, 2019, s. 188).

İşçinin işgörme edimini ifa etmemesi sebebiyle kurtulduğu giderler kapsamına, işe gitmek için yapacağı yol masrafları, sözleşme gereğince kendisinin sağlaması gereken malzeme, kıyafet ve benzerlerine ilişkin masraflar girebilir (Senyen Kaplan, 2019, s. 188; Tunçomağ, 1968, s. 100; Tunçomağ, 1977, s. 872). Başka bir iş yaparak kazandığı yararlar bakımından ise öncelikle akla işverenin temerrüdü süresince işçinin başka bir iş yaparak kazandığı para gelmektedir. Şunu vurgulamak gerekir ki, bu paranın temerrüt sürecinde kazanıldığı gibi, çalışma saatlerinde kazanılmış olması da gerekir. Dolayısıyla işçinin çalışma zamanı dışında çalışarak elde ettiği gelir, TBK m. 408'de talep edebileceği ücretten indirilmeyecektir (Tunçomağ, 1968, s. 100; Tunçomağ, 1977, s. 872). Sonuç olarak işçi, şayet

işverenin edimini kabul etmemesi sürecinde, bu işverenle olan ilişkisindeki denk olacak şekilde bir gelir elde ettiyse, ücret talebinden elde ettiği gelir indirileceği için, belki de işverenin yapması gereken bir ödeme ortaya çıkmayacaktır (Tunçomağ, 1968, s. 100). Bununla birlikte işçi bu süreçte birine bağımlı olarak çalışmak yerine, kendisi bir işletme kurmuş da olabilir. Bu durumda ise ücretten indirilmesi gereken, işçinin iş gücünün karşılığı olan değerdir (Tunçomağ, 1968, s. 100; Benzer yönde bkz. Tekin, 2018, s. 123).

İşçinin talep ettiği ücretinden indirilmesi öngörülen son kalem ise kazanmaktan bilerek kaçındığı yararlarıdır. Bilerek kaçınma ile ifade edilmek istenen, işçinin işverene zarar verme amacıyla işe girmemesi olmayıp, sadece dürüstlük kuralı gereğince işçiden kabul etmesi beklenen bir işe, işçinin herhangi bir sebeple bilerek girmemesidir (Tunçomağ, 1968, s. 101; Senyen Kaplan, 2019, s. 188; Gündüz, 2020, s. 339; Mollamahmutoğlu v.d., 2022, s. 666). Bir başka ifadeyle, işçiden işin özellikleri (konu, ücret vb.) bu işi yapması beklenebilir olmasına karşın, işçi bu işi yapmıyorsa kazanmaktan bilerek kaçınma söz konusu olacak ve işçinin elde etmekten kaçındığı bu yararlar da ücretten indirilecektir (Senyen Kaplan, 2019, s. 188; Mollamahmutoğlu v.d., 2022, s. 667; İş güvencesi hükümlerinin uygulama alanı bulunduğu durumlarda TBK uygulanmayacağından bu kalemin indirilmeyeceği konusunda bkz. Erbaş, 2012, s. 158). Ancak bu durum, işçinin kendisine teklif edilen her işi kabul etmesi gerektiği şeklinde değerlendirilmemelidir. Zira işin, işçinin yeteneğine, mesleğine ve sosyal durumuna uygun olması gerekir ki, o işi kabulü beklenebilsin (Tunçomağ, 1968, s. 101; Tunçomağ, 1977, s. 873; Süzek, 2022, s. 411). Bu nedenle, örneğin bir dekor ressamından ev boyama işinde çalışmaya rıza göstermesi beklenmeyecek ve bu iş sebebiyle elde edilmesi muhtemel ücret, kazanmaktan bilerek kaçınılan yarar kapsamında değerlendirilemeyecektir (Tunçomağ, 1968, s. 101; Tunçomağ, 1977, s. 873). Ayrıca işçiye teklif edilen işin, işgörüme edimini yerine getiremediği süreden daha uzun olmaması da gerekmektedir. Dolayısıyla işveren bir hafta süreyle iş vermeyecekse işçinin bundan daha uzun süreli bir işi kabul etmemesi kazanmaktan bilerek kaçınılan yarar kapsamında ele alınmayacaktır (Gündüz, 2020, s. 339).

Türk Borçlar Kanunu m. 408 uyarınca ücretten indirilmesi öngörülen yararlar bakımından ispat yükü ise işverenedir (Tunçomağ, 1968, s. 101; Senyen Kaplan, 2019, s. 188). İşveren ücretten indirilebilmesi için, işçinin işgörüme edimini yerine getirmemesi sebebiyle neden ne kadar tasarruf ettiğini, başka bir iş yapmışsa bundan elde ettiği yararları ve dürüstlük kuralı gereğince işçiden kabul etmesi beklenen bir iş olmasına karşın, bunu kabul etmeyerek kazanmaktan bilerek kaçındığı yararları ispat etmek zorundadır (Tunçomağ, 1968, s. 101).

### **3.2. İşçinin İşgörüme Edimini İfadan Kurtulması**

Alacaklının temerrüdü kural olarak borçlunun borcunu sona erdirmemekle birlikte, TBK m. 408 hükmü uyarınca işveren, işçinin işgörüme edimini kabulde temerrüde düşünce, işçinin artık bu işgörüme edimini yerine getirmemesinin istenemeyeceği düzenlenmiştir (Zurnacı, 2021, s. 1290-1291). Böylece, alacaklının temerrüdüde, borçlunun borcundan kurtulabilmesi için edimin niteliğine göre sağlanan imkanların (tevdî, satma ve dönme haklarının) hizmet sözleşmesinde işverenin işgörüme edimini kabulde temerrüdü bakımından kullanılması gerekmeksizin, işçi işgörüme borcundan kurtulmaktadır. Bunun nedeni olarak ise işverenin sonradan edimi ifa etmesini işçiden talep etmesinin işçiye aşırı yük yükleyecek olması gösterilmektedir (Tunçomağ, 1968, s. 102).

Belirtmek gerekir ki, hizmet sözleşmesi sürekli borç doğuran bir ilişki olduğundan, bu borçtan kurtulma sadece işverenin temerrüde düştüğü süreç bakımından söz konusudur. Hizmet sözleşmesinin süresine göre, işverenin alacaklının temerrüdü durumunun ortadan kalkması ile birlikte, işçinin işgörüme edimini ifa etmeye devam etmesi gerekir (Tunçomağ, 1968, s. 102). Üstelik işverenin temerrüdü sona ermesine karşın, işçi işe başlamazsa borçlunun temerrüdüne düşecektir (Tunçomağ, 1968, s. 102).

#### 4. Sonuç

İşçi-işveren ilişkileri, taraflardan birinin diğerine bağımlı olması ve ücretin işçi bakımından yaşamını sürdürebilmesi açısından önemi sebebiyle özellik taşımaktadır. Bu nedenle, farklı yasal düzenlemeler ile getirilmiş çeşitli korumalar söz konusudur. TBK m. 408 de işgörme edimini ifa etmek isteyen bir işçinin işverenin edimi kabulden kaçınması sebebiyle borcunu yerine getirememesi halini düzenleyen ve bunun sonucunda ortaya çıkan durumda işçinin ücretini koruyan bir hükümdür.

Hizmet sözleşmesi kapsamında işçinin asıl borcu işgörmek iken, işverenin asıl borcu ücret ödemektir. İşçi işgörme edimini yerine getirmek için üstüne düşeni yaptığı ve ancak işverenden dolayı edimini ifa edemediğinde, işçinin korunması gerekir. Daha açık bir ifadeyle, işçi edimini ifaya hazır ve istekliyse ve ifa teklifinde bulunduysa, buna karşın işveren haklı bir neden olmaksızın işçinin edimini kabulden kaçınmışsa temerrüde düşer ve işçinin korunması gerekir. Bunun gibi işverenin işgörme ediminin ifası için gerekli olan hazırlık fiillerini yerine getirmediği hallerde de aynı sonuca ulaşılır. Böylece işverenin işçinin işini yerine getirmesine karşın bunu kabul etmemesi, gerekli hazırlık fiilleri kapsamında araç-gereci hazırlamaması, uygun bir çalışma ortamı hazırlamaması gibi hallerde işverenin temerrüdü söz konusu olmaktadır. Ayrıca kanun dışı grev halinde, greve katılmayan işçi bakımından işverenin işgörme edimini kabul etmemesi hali de TBK m. 408 kapsamında işverenin temerrüdü durumunu oluşturmakta ve işverenin bu işçiye ücret ödeme borcu devam etmektedir.

Türk Borçlar Kanunu m. 408'de ifade edilen durum her ne kadar alacaklının temerrüdü niteliğindeyse de işçi-işveren ilişkilerinin özel yapısı ve işçinin korunması gerekliliğiyle konuya ilişkin genel hükümlerden farklı ve özel nitelikte bir düzenleme yapılmıştır. Zira genel hükümler gereğince kural olarak alacaklının temerrüdü halinde borç kendiliğinden sona ermezken, TBK m. 408 uyarınca işverenin temerrüdünde işçinin işgörme borcu ortadan kalkmakta ve buna rağmen işçi ücretini elde edebilmektedir. Ayrıca alacaklının temerrüdüne ilişkin genel hükümler uyarınca borçlunun borcundan kurtulması bakımından başvurabildiği ve edimin niteliğine göre değişen hakların kullanımı TBK m. 408'deki durumda söz konusu olmamaktadır. Zira işgörme edimi bakımından tevdi ve satma haklarından zaten söz edilemezken, dönme hakkının kullanılması değerlendirilebilmekte, ancak işçinin işgörme edimini sonradan yerine getirmesi gerekmezken TBK m. 408'e göre ücretini alabilmesi ve aynı zamanda bildirimli fesih ile haklı nedenle fesih imkanlarına da sahip olması sebebiyle bu haktan yararlanması da kabul edilmemektedir.

Kanunkoyucu, TBK m. 408'de işletme riskini işverene yükleyerek her ne kadar işçinin ücretini almasına imkân tanıdıysa da işçi bakımından bir zenginleşmeyi de istememiş ve ücretten bazı kalemlerin (yapmaktan kurtulunan giderler, başka iş yaparak kazanılan veya kazanılmaktan kaçınılan yararların) indirilmesini de düzenlemiştir. İşverenin temerrüdü halinde işçinin tazminat hakkı elde etmesi şeklinde değil, ücretini alabilmesi şeklindeki bir düzenleme işçinin zararını ispatının gerekmemesi ve ücrete ilişkin korumalardan yararlanması bakımından değerliken, kanunkoyucu ücretten indirilecek kalemlere de yer vermek suretiyle hizmet ilişkisinde bir denge sağlamıştır.

Netice itibarıyla, işçinin işgörme borcunu yerine getirmesinin işveren tarafından engellendiği durumlarda başvurulması mümkün olan TBK m. 408, işçiyi işgörme edimini ifadan kurtararak, ona tazminat değil, ücretini elde etme imkânı sağlaması ve bunu sağlarken de bir denge yaratması bakımından son derece isabetli bir düzenlemedir.

#### Yazarların Makaleye Olan Katkıları

Yazar 1'in makaleye katkısı %100'dür.

#### Çıkar Beyanı

Bu makalede çıkar çatışması bulunmamaktadır.

### Kaynaklar

- Akyiğit, E. (2021). *Bireysel İş Hukuku Ders Kitabı*. Ankara: Seçkin Yayıncılık.
- Antalya, O. G. (2019). *Borçlar Hukuku Genel Hükümler Cilt V/1,3*. Ankara: Seçkin Yayıncılık.
- Arıcı, K. (2022). *Türk İş Hukuku-I Ferdi İş İlişkileri Hukuku*. Ankara: Gazi Kitabevi, 2022.
- Bayram, A. E. (2021). *Alacaklının Temerrüdü ve Hukuki Sonuçları*. Ankara: Yetkin Yayıncılık.
- Ceylan, E. (2023). Hizmet Sözleşmesi. T Öz (Ed.), *Borçlar Hukuku Özel Hükümler* içinde. Ankara: Seçkin Yayıncılık.
- Çelik, N., Caniklioğlu, N. ve Canbolat, T. (2020). *İş Hukuku Dersleri*. İstanbul: Beta Basım.
- Dötterl, S. (2020). BGB §§ 293–304. B. Gsell, W. Krüger, S. Lorenz, C. Reymann (Eds.), *beck-online. GROSSKOMMENTAR* içinde. Erişim adresi: beck-online.beck.de. (BeckOGK/Dötterl, BGB §)
- Ekmekçi, Ö. (2009). Türk Borçlar Kanunu Tasarısının İş Sözleşmesine İlişkin Belli Başlı Hükümleri. *Sicil İş Hukuku Dergisi*, (13), 19-28.
- Ekmekçi, Ö. ve Yiğit, E. (2021). *Bireysel İş Hukuku Dersleri*. İstanbul: On İki Levha Yayıncılık.
- Erbaş, C. G. (2012). Alman Hukukunda İşveren Açısından Alacaklının Temerrüdü. *Maltepe Üniversitesi Hukuk Fakültesi Dergisi*, 11(2), 149-160.
- Eren, F. (2018). *Borçlar Hukuku Özel Hükümler*. Ankara: Yetkin Yayıncılık.
- Eren, F. ve Dönmez, A. (2022). *Eren Borçlar Hukuku Şerhi, Cilt III*. Ankara: Yetkin Yayıncılık.
- Erkanlı Başbüyük, B. (2020). *İşçinin İş Görmekten Kaçınma Hakkı*. Ankara: Seçkin Yayıncılık.
- Eyrenci, Ö., Taşkent, S. ve Ulucan, D. (2019). *Bireysel İş Hukuku*. İstanbul: Beta Basım.
- Gündoğdu, F. (2014). *Borca Aykırılık Hallerinde Kusurlu İfa İmkânsızlığı ve Hukuki Sonuçları*. İstanbul: On İki Levha Yayıncılık.
- Gündüz, Ş. D. (2020). *Olumlu Zarar*. İstanbul: On İki Levha Yayıncılık.
- Kayalı Çetinkaya, T. (2014). Kısa Çalışma ve Kısa Çalışma Ödeneği. *Ankara Barosu Dergisi*, (4), 416-474.
- Kılıçoğlu, A. M. (2021). *Borçlar Hukuku Genel Hükümler*. Ankara: Turhan Kitabevi.
- Kocayusufpaşaoğlu, N., Hatemi, H., Serozan, R. ve Arpacı, A. (2016). *Borçlar Hukuku Genel Bölüm, Üçüncü Cilt, İfa, İfa Engelleri, Haksız Zenginleşme*. İstanbul: Filiz Kitabevi.
- Koç, N. (1992). *İsviçre-Türk Hukukunda Alacaklının Temerrüdü*. Ankara: Dokuz Eylül Üniversitesi Hukuk Fakültesi Yayınları.
- Lorenz, S. (2021). *Beck'scher Online-Kommentar*. H. G. Bamberger ve H. Roth (Eds), beck-online.beck.de. (Lorenz, BGB §).
- Mollamahmutoğlu, H., Astarlı, M. ve Baysal, U. (2022). *İş Hukuku*. Ankara: Lykeion Yayıncılık.
- Schraner, M. (2000). Die Erfüllung der Obligationen, Art. 68-96 OR Kommentar zum Schweizerischen Zivilgesetzbuch, Obligationenrecht, Kommentar zur 1. und 2. Abteilung (Art. 1-529 OR). P. Gauch ve J. Schmid (Eds.) *Zürcher Kommentar* içinde. Zürich: Schulthess. (Schraner, ZK OR Art.)
- Senyen Kaplan, E. T. (2019). *Bireysel İş Hukuku*. Ankara: Gazi Kitabevi.



Sümer, H. H. (2019). *İş Hukuku Uygulamaları*. Ankara: Seçkin Yayıncılık.

Süzek, S. (2022). *İş Hukuku*. İstanbul: Beta.

Tekin, U. (2018). *Acentenin Ücret Hakkı*. Ankara: Banka ve Ticaret Hukuku Araştırma Enstitüsü.

Tunçomağ, K. (1968). Borçlar Kanunu ve İş Mevzuatı Açısından İşin Kabulden Kaçınılması. *Sosyal Siyaset Konferansları Dergisi*, 93-114.

Tunçomağ, K. (1977). *Türk Borçlar Hukuku II. Cilt Özel Borç İlişkileri*. İstanbul: Sermet Matbaası.

Urhanoglu, İ. (2022). Yargıtay Kararları Çerçevesinde Belirli Süreli İş Sözleşmesinin Süresi İçerisinde Haksız Fesih ile Sona Ermesi. *Hacettepe Üniversitesi Hukuk Fakültesi*, 12(1), 85-121.

von Tuhr, A. ve Escher A. (1984). *Allgemeiner Teil des Schweizerischen Obligationenrechts Band II*. Zürich: Schulthess.

Weber, R. H. (2005). Die Erfüllung der Obligation, Art. 68-96 OR. Heinz Hausheer (Ed.), *Berner Kommentar* içinde. Stämpfli Verlag AG. (Weber, BK OR Art.)

Yavuz, C., Acar, F. ve Özen, B. (2018). *Borçlar Hukuku Dersleri Özel Hükümler*. İstanbul: Beta Basım.

Yener, M. Z. (2020). *İş Sözleşmesinde İş Görme ve Ücret Ödeme Borçlarında Temerrüt*. Ankara: Yetkin Yayıncılık.

Yılmaz Tekin, İ. H. (2022). *Alacaklının Temerrüdü*. İstanbul: On İki Levha Yayıncılık.

Zurnacı, G. (2021). Karşılıklı Edimli Sözleşmelerde Alacaklı Temerrüdü Nedeniyle Sözleşmeden Dönen Borçlunun Olumlu Zararının Tazmini Sorununa İlişkin Bir İnceleme. *YUHFD*, XVIII(2), 1265-1300.

## Aizanoi in Late Antiquity: Disintegration of Polis

Ahmet TÜRKAN<sup>1</sup>

Geç Antik Çağ'da Aizanoi: Polis'in Çözülüşü

Öz

Phrygia'nın önemli kentlerinden biri olan Aizanoi, Roma İmparatorluğu'nun her noktasında hissedilen 3. Yüzyıl Krizi'yle bir dönüşüm süreci içine girmiştir. Kentin en önemli gelir kaynağı olan ve tarihini şekillendiren tapınak topraklarının gelirinin doğrudan imparatorluk hazinesine bağlanması ve merkeze bağlı bürokratların her zamankinden daha etkili hâle gelmesi, ayrıcalıklarını yitiren yerel seçkinlerin kent hayatından çekilmesine neden olmuştur. Kent meclisi işlevini yitirmiş, kent ise otonom yapısını yitirmiştir. Bu süreçte Aizanoi hem nüfus hem de yüz ölçümü olarak küçülmüş, nekropollerin kullanımı sona ermiş ve kiliselerin çevresi mezarlık alanları olarak kullanılmaya başlamıştır. Aynı süreçte ölü gömme geleneği değişmiş, mezar taşı üretim durmuş ve yazının kullanımı sona ermiştir. Aizanoi, Geç Antik Çağ'da geçirdiği bu sürecin sonunda bir Ortaçağ yerleşimine dönüşmüştür. Bu, aynı zamanda klasik kent kültürünün ve polis idealinin çözülüşüdür.

**Anahtar Kelimeler:** Aizanoi, Geç Antik Çağ, Polis, Yazı, Seçkinler

**Makale Türü:** Araştırma

Aizanoi in Late Antiquity: Disintegration of Polis

Abstract

Aizanoi, one of the important cities of Phrygia, had experienced a transformation by 3rd Century Crisis which was felt throughout Roman Empire. Local elites lost their economic privileges because the transferring Temple Lands income to the imperial treasury now, and their political dominance for the increasing pressure of central bureaucracy upon the provinces, so they withdrew from the urban life. Aizanoi lost its autonomy, and its council became dysfunctional. The public buildings, which are the symbols of the Greco-Roman urban tradition, were either abandoned or lost their functions. In this process, the use of classical necropoleis ended and cemeteries around new churches appeared. The burial customs changed, and tombstones were not produced anymore. Use of writing had also dramatically decreased. Finally, Aizanoi transformed to a medieval settlement at the end of Late Antiquity. It was also disintegration of classical urban culture and the ideal of Polis.

**Keywords:** Aizanoi, Late Antiquity, Polis, Writing, Elites

**Paper Type:** Research

<sup>1</sup> Assist. Prof. Eskişehir Osmangazi University, Faculty of Humanities and Social Science, History Department, [aturkan@ogu.edu.tr](mailto:aturkan@ogu.edu.tr), ORCID: <https://orcid.org/0000-0002-3358-0828>

## 1. Introduction

Aizanoi, located within the borders of modern village of Çavdarhisar, was an ancient Phrygian settlement, but developed as a *polis* with the arrival of Greek and Macedon colonists in the late 3<sup>rd</sup> century BC. During the war between Pergamum and Bithynia in early 2<sup>nd</sup> Century BC, kings had donated lands to the Temple of Zeus Aizanon, chief deity of the city, and all institutions of the city and society shaped around the Temple and Greco-Roman polis tradition. The city rapidly became the core of Örencik Plain, once called as “Aizanitis”, and served as the capital of Epictetus Region which covered North-western Phrygia during the Late Hellenistic Period<sup>2</sup>. (Fig. 1)

Documents show that relations between Aizanoi and Rome began with Julius Caesar. A letter which probably related with a regulation about the temple lands, is the evidence. (Wörrle, 2009, No.1) A few decades later, the city sent an embassy to meet with Tiberius during the last years of Augustus’ rule. (MAMA IX, xxiii.) Relations got intense with the games and festivals which held for emperor during the Claudius’ reign and with the establishment of the imperial cult altar in the city, and then reached its top during the reigns of the Flavians and Antonines. (Jes – Posemantr – Wörrle, 2010, 80-83) Aizanoi was one of the founder cities of the provincial cult of Asia dedicated for Domitian and had passion for being a metropolis as Ephesus and to achieve this success, first, it had to get *neokoria* of the imperial cult. The new Temple of Zeus Aizanon, which was rebuilt in the Flavian period, was dedicated to Emperor Domitian, together with Zeus. (Jes et.al. 2010, 83). With the death of the emperor, an epuration against the urban elites began and new families became visible in the history of the city. Under the reign of Antonines, it became a part and an important representative of the new panhellenic ideology which was constituted around the divine personality of Hadrian.<sup>3</sup>

Aizanoi succeeded to survive its vigour in the early 3<sup>rd</sup> Century AD. The city experienced another reconstruction and restoration process, and new public spaces were built during the period. (Rheidt, 2010, 179-180) Institutions of Polis were working, and urban life was dynamic. Although it is not as intensely as in the previous centuries, the bureaucracy between Aizanoi elites and Rome had continued during the first half of the century. The city honoured Emperors Septimius Severus and his son Caracalla; it also had an imperial cult priest of Alexander Severus. (MAMA IX, No.12, P20, P22.) Aizanoi continued to mint own coin until Emperor Gallienus’ reign. From the middle of the century, it was a part of the province of Phrygia et Caria. (MAMA IX, xxvi) However, the impact of the political and economic crisis across the empire was deeply lived at Aizanoi in the second half of the century. As a city existed on the base of agricultural production and a temple economy, it lost many of its privileges during the period and institutions of the Polis began to corrupt. Cultural decline was also fast.

This paper aims to explain the historical process of Aizanoi in the Late Antiquity through certain interrelated phenomena and to reveal the dynamics of the social transformation experienced in this process which was clearer under the light of new archaeological evidence from excavations conducted between years 2011 and 2020.

Those phenomena are,

1. the fate of the Zeus Temple and urban elites,
2. the physical conditions of the city and transformation of the city institutes,
3. decrease in the written tradition and,

---

<sup>2</sup> For the discussions about borders of Aizanitis, see Erdinç, 2021, 163 – 173; and see also. MAMA IX, xvii – xxii.

<sup>3</sup> For foundation of the cult of Hadrianus Panhellenium see. IGR IV nos. 573, 575, 576, 564; and urban elites of the 2nd century AD see Türkan, 2021b.

#### 4. change in burial customs.

Thus, it may be possible to reveal that the ideological, psychological, cultural, and economic dynamics to cause transformation of a young Polis rising in Western Asia Minor into a modest Christian settlement.

## 2. Zeus Temple, Local Elites and Countryside

### 2.1. Demography of Aizanoi before 3<sup>rd</sup> Century Crisis

Economy of Aizanoi was based on agricultural production in the fertile Örencik Plain, irrigated by the Penkalas River, which is known as "Koca Su" or "Kısıkoğaz" today. Wheat, barley, rye, and grapes were the main products; and livestock was an important income source. Aizanoi was also a regional commercial centre. Road connections with important cities such as Smyrna, Sardes, Kotiaieion and Dorylaion show that it is at the crossroad of trade and military routes. (MAMA IX, xvii-xviii) Documentation of property ownership in the city is limited, but Temple lands was the basis of the financial system and thus, of the production. At first, the colonists from Pergamum had settled in the lands, who called *kleroi* and soon became the ruling class of the city. The Colonists maintained their influential position in the city until the 2<sup>nd</sup> century AD, but their privileges were taken by the regulation of the temple lands held by Emperor Hadrian. (Türkan 2021a, 442.)

Under the Hadrian's reign, the lands were remeasured and shared again. Meanwhile, two groups of elites, Ulpian and Pardalas Family rose in the city. Ulpian were especially active in a regional scale and Pardalas Family held important positions among the city institutions. Also, there are inscriptions mentioning members of this family were found countryside of the city and this may imply that they were also a part of rural aristocracy. To keep their privileges, they financed the repair of public buildings and games held in the name of the emperor. (Türkan 2021b, 521-524) As Greco-Roman local elites, stable income and relations with the imperial bureaucracy were dynamics of their existence. While this system reduced the pressure of public expenses on the imperial treasury, it also allowed to control city revenues and used for the benefit of the polis. On the other hand, the imperial ideology made itself concrete and rational in this system of interests.

Besides the local elites, Aizanoi population included also Roman veterans, officers, and Latin colonists. However, had not become as visible as local elites. The strong Hellenistic tradition of Aizanoi which was supported by Panhellenic ideal of the 2<sup>nd</sup> Century AD, had resisted the Romanisation of city and its countryside even nomenclature of the century reflects syncretism of Greek, Latin and Phrygian as other cities of Asia Minor. Another reason of this resistance was probably economic and cultural power of Zeus Temple. Central position of the Temple for the society should had prevented any cultural or political effect which would be corrupt the traditional structure of the city. (Türkan 2019, 299-304)

There was also a middle class which had an important role in the city. It consisted of merchants, smiths, teachers, doctors, lawyers, and priests who were principal elements of the urban economy. (Türkan 2019, 299-304) Apart from them, the lower class or *proletarii* who worked in heavy jobs should were an important part of the population, who lived in suburbs of the city. Construction movements of the 1<sup>st</sup> and 2<sup>nd</sup> Centuries AD must had required a significant amount of labour power and therefore workers. (Üstündağ 2019, 311 – 321) There were many *threptoi* in the city, compared to the few known slaves. This class, whose economic position was not clear, took care of the daily needs of the citizens and were considered as household members<sup>4</sup>. However, social stratification and urban culture began

---

<sup>4</sup> There is controversy over the social status of the *threptoi*. Although it is not possible to translate it into English exactly, the equivalents such as "foster child" is quite close. It was a common feature of *threptoi* that they were taken from another family into its own household, but these individuals did not have rights as in terms of adoption. They cannot benefit from

to disappear with the crisis of the 3rd century for the use of writing began to decline at the same period.

## 2.2. Temple Lands and Elites at Aizanoi in Late Antiquity

Epidemics, pressure on the borders and civil wars were at the root of the crisis that the Empire experienced in the 3<sup>rd</sup> Century AD. The smallpox epidemic, which appeared in the autumn of 165 AD, continued in waves for a long time and only ended in the 270s. The epidemics resulted in a significant reduction in both labour and taxes. On the other hand, the constant pressure of the imperial borders from the north and east increased the defensive costs. The political crisis and civil war followed the Severan Dynasty also damaged the economy. Some documents of the period from the Egypt mention that many villages were abandoned because of the tax rates remained at the same level despite the economic difficulties. Thus, many taxpayers left their lands. Standardization of taxes between regions and cities reached its peak under Diocletian but it was far from a successful economic program. (Giardina, 2007, 757-758) Finally, the crisis of the 3rd century exhausted the resources of the empire in every sense.

With the re-establishment of the political order in the empire at the beginning of the 4<sup>th</sup> Century AD, the situation of the cities also began to improve. The trend towards centralization, however, was more than in the previous century. Taxation, which was made previously in a way that would not disrupt the inner organization of the cities and the privileges of the elites, encouraged cities to be self-sufficient. (Giardina, 2007, 762 – 764) However, the services provided to the cities began to be provided by the imperial bureaucracy rather than the council members or the city elite. Membership of the council, which had important privileges on the city lands, but was now deprived of them, lost its attractiveness. The urban elites had difficulties in fulfilling their traditional obligations now. Beneficial relationship between the Empire and polis thus became dysfunctional. The financing of games and festivals, which are an integral part of Greco-Roman urban culture and organized in the name of emperors or gods, turned into a heavy load that the elites would not want to bear because they no longer had any interest in urban life. Therefore, the elites preferred to stay away from the council and offices. The disturbance on this issue must have manifested itself clearly in 409 with a decree which instructed the governors not to overspend in the games and embarrass the councillors. Then, with the Theodosian Code, an officer, or a curator, appointed by the governors, became responsible for the maintenance, repair, and public works in the cities. (Jones, 1964, 732-766)

In this process, the most unfavourable development for the Aizanoi elites was probably the Constantine I's regulation to transfer revenues of all public lands, including the temples, to the imperial treasury. The law was repealed during the reign of Julian (361-363), but soon after, under the reigns of Emperors Valens (364-378) and Valentinian (364-375), it was re-entered in force. All the revenues of the temple lands began to transfer to the imperial treasury directly. Moreover, the law explicitly included confiscating these lands as "whatever rulers had previously sold or donated them." (CTh. V.13.3; X.1.8.) As a result of this situation, Aizanoi elites, who had been enriched by the benefits they had gained from the temple lands since the foundation of the city, lost their influence.

The fate of the local elites was to withdraw from or adapted to the new urban life across the Empire and the second was more concerned with the emergence of the Christian elites. The rapid collapse of cities in the west part of the empire and in isolated geographies in the east caused emergence of church leaders as a new elite class. (Rich, 1999, 11-12) Migrations of elites to their lands

---

inheritance, but they can have tombstones made for their household members See Cameron, 1939; Riel, 2005, 145 – 166. Mitchell also suggested that *Threptoï* intensely existed in the region because the slavery was not welcomed by natives especially in Phrygia; MAMA IX, lviv – lxxvi.

in the countryside caused a demographic transformation. The increase in the number of villas on the peripheries of the cities and in the countryside during the 4<sup>th</sup> and 5<sup>th</sup> Centuries in the east of the empire was an indicator of this phenomena. This was followed by the migration artisans and intellectuals to the countryside. These groups were dependent on the urban population; they were also elites or had business relations with the elites. (Jones, 1964., 762-763) Therefore, the weakening relationship between elites and the city, was the sign of the same fate for them. However, another point to consider is that elites may have lost their richness in the process. Transformation of the urban elite naturally tied with the imperial administration could only take place with the support of the current emperor and dynasty. So, some aristocrats who could not find this consensus environment may have been impoverished or eliminated from the urban life in Late Antiquity.

The process experienced in Aizanoi had local differences, but at the same time it was parallel with the whole empire. Archaeological findings show that there was a population increase in the Aizanoi countryside between the 4<sup>th</sup> and 7<sup>th</sup> Centuries AD. Most of the architectural remains are belong to churches and were found in twenty-two settlement areas, mostly in Örencik, Ortaca, Kargın, Yalnızsaray and Pınarbaşı. Also, numerous pottery findings dated between 5<sup>th</sup> and 7<sup>th</sup> Centuries AD indicate this population change. (Niewöhner, 2010,144ff, Abb.146.) However, it is not possible to make a clear idea about the demography of the countryside and the status of the lands with current information. Considering regional variations in the empire on this manner, large landownership and leasing of small-sized lands may be fundamentals of the land management in Late Antiquity. It should be noted that small landownership was more common in the east than the west, and there was also the use of seasonal labour rather than agricultural slavery. (Giardina, 2007., 751-752) Of course, Asia Minor offers important historical exceptions in this sense. In the neighbouring areas of Aizanoi, the Upper Tembris and Hermus Valleys, and Simav Lake Basin, large landownership was quite common. These lands belonged to the elite, mostly Hellenic and Latin colonists, or was directly imperial property. Landowners managed their lands personally or through various officers. The imperial lands were managed by procurators, some of whom were freedmen. The lands were leased to farmers, called *colonus*, and there were *conductores* who mediated between the procurator and the farmers as a third party.<sup>5</sup> (Mitchell 1995, 158-464) There is no trace of imperial property in Aizanoi. However, epigraphic documents rarely provide evidence that hints at large landholdings in previous centuries. In an inscription dated to the 1st century; It is seen that the expenses of the games organized for the cult of the emperor were provided by the income of lands in the village called Paloks which were belonging to a citizen. (MAMA IX, No.16) In this case, at least some of the Aizanoi elite may have migrated to their rural lands in Late Antiquity. This can be shown as one of the reasons for the population increase in rural areas. However, leasing of temple lands was the base of land using in Aizanoi if we consider the historical process experienced by the city. This system was related with holding local offices mentioned above. So, it may be said that because the changing of imperial land system in the 4<sup>th</sup> Century AD, the most of local elites in Aizanoi experienced a catastrophic decline together with the city. Weakness of domestic remaining in the countryside also supports this.

Niewöhner claims that there was a climatic optimum between the 4th and 6th Centuries AD and that this was the one of the main reasons for the population increase. (Niewöhner, 2010, 152-153) Climate analysis partly affirm this claim. In the 4th Century AD, the rate of drought and frost was considerably higher than in previous centuries in the east. This situation decreased in the 5th century AD and increased again in the 6th century AD. There was also an increase in epidemics during this

---

<sup>5</sup> For the imperial properties and Christianity in the Upper Tembris Valley, Simav Lake Basin, Kadoi and Emet, MAMA X, xxxiii-xxxvi; and for 3<sup>rd</sup> and 4<sup>th</sup> Century emperors mentioned in the region MAMA IX, Nos. 114, 157, 227, 228, 258, 317, 429, 445, 481.

period. One of the reasons for this situation is thought to be population growth<sup>6</sup>. So, growing population of the countryside may have reached its peak point in the 6<sup>th</sup> Century AD following the fertile 5<sup>th</sup> Century. As a result, the land depression and decline in agricultural production, caused by the dramatic decline in population during 3<sup>rd</sup> century, were reversed in Late Antiquity. As often seen in history, the growing population was needed for more labour, and more labour was needed to feed the growing population. So much so that in pre-industrial societies, the organization and efficient use of labour was the constant dynamic of the economy.<sup>7</sup> (Kehoe, 2015, 88-107.)

### 3. Physical Condition of Aizanoi in Late Antiquity

At the end of the 2<sup>nd</sup> Century AD, Aizanoi had lived the glorious period in terms of landscape and architecture. The Temple of Zeus, the bouleuterion, two city baths, one was also used as a palaestra, colonnaded street, heroon, agora, macellum, theatre, stadium, and monumental bridges connecting the two banks of Penkalas elegantly exhibited the physical appearance of a Greco-Roman polis. Studies showed that the most intensive use of buildings at Aizanoi was from the 2<sup>nd</sup> Century till the middle of the 3<sup>rd</sup> Century. Under the Severans, the small bath of the city was built, and some repairs and additions were made in the theatre building. (Rohn 2007, 213,223) By the 3<sup>rd</sup> Century Crisis, architectural development stopped. In the second quarter of the 4<sup>th</sup> Century, another construction movement began, and, in this process, many public buildings lost their function or abandoned.

#### 3.1. Conversion of Public Buildings

One of the earliest physical traces of change in the Late Antiquity is observed in the city's stadium. The monumental west gate of the building was converted into a house in the middle of the 4<sup>th</sup> century AD and was used the late 5<sup>th</sup> century AD. Next century, this place was converted into a chapel. (Hoffman 1993, 455-459) Bath which was built in Severan Period, also began to be used as a church from the middle of 5<sup>th</sup> century as well. A colonnaded street was built in the 4<sup>th</sup> Century AD. Building elements of monumental structures, mainly of the Temple of Artemis which was built in 1<sup>st</sup> century AD, were used as spolia. Inscribed acroter blocks belonging to the temple and a stone block with deer relief placed on the floor of the columned street are remarkable in this sense. (Rheidt 1995, 699-710, Abb. 14 – 17) (Fig 2)

After the repair and restoration of building under the Severans, theatre and stadium of Aizanoi had undergone a second restoration in 4<sup>th</sup> and 5<sup>th</sup> Centuries AD. They lost their functions and began to be used for out of purpose. Excavations in orchestra conducted in 2020 showed that marbles of the floor were removed, and a compressed red coloured soil was applied on the floor. Findings from the site are mostly belonging to 4<sup>th</sup> and 5<sup>th</sup> Centuries AD. (Özer – Türkan – Erdinç, 2022, 23 – 27) (Fig.3) Another repair was made in the ima-cavea of the theatre. A space with two rooms was built just across the *scene*. Rooms have water system; it may show that the Late Antique building was a residence as in the west gate of the stadium which converted into a domestic area at the beginning of the 4<sup>th</sup> Century AD and after a chapel at the end of 6<sup>th</sup> Century. (Hoffman, 1993, 457-459) On the other hand, its location (and position in the location) also hints that it could be a workplace as well. (Fig.4) Thus, it can

---

<sup>6</sup> For a climatological analysis of the Roman History see McCormick et.al. 2012, 169-220; and also for climate change and agriculture in Late Antiquity Huntington, 1917, 173-208; and for epidemics see Stathakopoulos 2004, 177-307.

<sup>7</sup> Although there is no evidence for the Aizanoi example, another reason for the population increase may be immigration from the west parts of the empire, where the crisis was more severe. In the 1<sup>st</sup> and 2<sup>nd</sup> centuries AD, a migration process was experienced, and the middle class and intellectual population in the eastern lands migrated to the Romanized and urbanized western lands mostly for commercial concerns. It is an understandable development that it was reversed for the eastern provinces had a higher level of welfare and security in Late Antiquity. There are data indicating that the rural areas in the west have decreased in population, unlike the ones in the east: Alcock, 2008, 678.

be said that the Aizanoi theatre lost its main function in the 5<sup>th</sup> Century AD. If we consider this change in the theatre together with the change in the stadium, change in these two important public building shows that the urban culture in Aizanoi experienced a rapid change right after the 3<sup>rd</sup> Century Crisis.

The bouleuterion of Aizanoi has three building phases. The first coincides with the period when the building was constructed and used as a council building in the 1<sup>st</sup> century AD. In the second half of the 3<sup>rd</sup> Century, additions were made, and it began to be used as an odeion. The building, which preserved this function until the 5<sup>th</sup> and 6<sup>th</sup> centuries AD, was converted into a water reservoir after the 8<sup>th</sup> Century AD. (Taşkıran, 2018, 440-443) The intensive use of the Agora and its surrounding residential areas ended in the late 4<sup>th</sup> century AD. The Palaestra building also lost its main function in the second half of the 3<sup>rd</sup> Century AD. (Naumann 1979, 14 – 25; Rheidt, 2002, 247 -254; Rheidt 2010, 184.) In addition, the circular structure in the macellum, where Diocletian's Decree on Maximum Prices of the Goods was placed, was converted into a church at the end of the 4<sup>th</sup> century AD, which may be the earliest church in the city. (Naumann - Naumann, 1973, 26-27) Beside all those changes, the Temple of Zeus Aizanon continued its function until the 5<sup>th</sup> Century. The use of this area was interrupted in the 5<sup>th</sup> Century AD. With the conversion of the temple into a church in the 7<sup>th</sup> or 8<sup>th</sup> century AD, the temple courtyard had been settled until the Çavdar invasion in the 11<sup>th</sup> Century. (Naumann 1979, 26 – 27)

### **3.2. Necropoleis**

One of the most significant changes in the physical structure of the city took place in the necropoleis. Aizanoi was surrounded by four necropoleis which were identified as northern necropolis expanding eastward on the hilly terrain on which the theatre building rests; the western necropolis adjoining the western border of this necropolis and descending towards the south; the eastern necropolis located at Yalakkaya district; and the south necropolis located around the Meter Steunene Sanctuary. The earliest burials found in the city were in the western necropolis. Five graves, which were discovered here during archaeological studies conducted in 2013, are dated to a wide period from the beginning of the 3<sup>rd</sup> Century BC to the 2<sup>nd</sup> Century AD. (Özer 2015, 163 – 164) In the eastern necropolis, two graves, one of them is a bricked cist grave and other is a simple earth grave, were discovered in 2013: They were dated 3<sup>rd</sup> century AD. (Fig.5)

Studies conducted in the northern necropolis between 2012 and 2017 showed that burials had made intensely between the 2<sup>nd</sup> Century BC and the 3<sup>rd</sup> century AD. Burials of women, children and men from various classes were found here. Local officials, soldiers, and workers were buried here in simple earthen tombs, sarcophagi, or poorly constructed burial chambers. Graves dated to Late Hellenistic – Early Imperial Period are cremations; and graves belonging to 2<sup>nd</sup> and 3<sup>rd</sup> centuries AD are inhumations. (Özer 2017, 287-300; Özer 2015, 160 – 161) This difference reflects a demographic change in the 2<sup>nd</sup> Century AD. The city became more cosmopolitan and the rate of rural to urban migration increased in this period.

A chamber tomb which is dated to 3<sup>rd</sup> Century AD and built by using gravestones of 2<sup>nd</sup> century AD as spoliae, was also found in the northern necropolis. This early architectural conversion clearly shows that not in 4<sup>th</sup> century but in the 3<sup>rd</sup> century AD, urban transformation of the city began at the expense of damaging the social memory of previous centuries and continued increasingly during the next two centuries. (Fig.6)

The northern necropolis seems to have expanded toward the east over time. In surveys conducted in the field in 2017 and 2018; it was seen that the amounts of the door-shaped tombstone remain, including in-situ findings, increased towards the east. These must belong between the late 2<sup>nd</sup> Century AD and the first quarter of the 3<sup>rd</sup> Century AD. In addition, doorstone bases over the surface suggest that the stelai were carried and used as spolia during the next centuries. The Northern Necropolis may



had been used by polytheists and the Christians together for a period. (Fig.7) In a rescue excavation, which was conducted after an illegal excavation in this area in 2018, an opened sarcophagus was found. No grave findings were found in the area. However, sarcophagus is dated to 3<sup>rd</sup> Century AD<sup>8</sup> and it may be assumed that it belongs to a Christian considering the inscription on the cover where cross-shaped letters were used. (Fig. 8)

The date range of burial activities in the southern necropolis is the same with the northern necropolis. But former was reserved only for elites. Closeness to Meter Steunene Sanctuary, one of the main cults of the city together with Zeus Aizanon, and its location which was visible from a possible ceremonial route related with the cult made the southern necropolis privileged. The remains of monumental tombs can be seen even on the surface. (Fig.9) In addition, the findings from excavations conducted in this area in 1990, 1991 and 2014 confirmed this. The site was reorganized as part of the construction program that took place during the Antonines in the 2<sup>nd</sup> Century AD, and the burial architecture reflects the stylistic features of the other public buildings of the city, which were built during the same period. The well-crafted marble burial chambers with dromos and podiums, and sarcophagi clearly show the class difference when compared with the tombs of the same period in the northern necropolis. The site continued to be used as a necropolis in the 3<sup>rd</sup> Century AD, but after is uncertain. It is only known that a chapel was built in the 11th century here (Taşkıran 2019, 112 – 119) and there was a burial site connected to this building. (Fig 10.) It may be said that while the burial ends in the southern necropolis, which was built around a sanctuary and used by city elites, northern necropolis, which was used by middle or lower class and closer to the city centre, continued to be used for a while in the 3<sup>rd</sup> and 4<sup>th</sup> centuries AD.

From the 5<sup>th</sup> century AD, the burial sites seem to have expanded towards the city centre and it clearly indicates that the city centre had shrunk. The simple earthen tombs placed east-west direction on the cavea around the western gate of the stadium, which was converted into a church in the 6<sup>th</sup> century AD, are probably related to this building and dated to the Byzantine period. In the excavations carried in Macellum and its surroundings, grave sites, dated to 5<sup>th</sup> and 6<sup>th</sup> Centuries AD were found and as similar with 3<sup>rd</sup> century chamber tomb in the northern necropolis, the door-shaped grave steles of the 2<sup>nd</sup> century were used as spolia. (Naumann - Naumann, 1973, 28) Chamber tombs belonging to the 7<sup>th</sup> and 8<sup>th</sup> century AD were also found around Zeus Temple, which was converted into a church in the same period. Materials of 2<sup>nd</sup> and 3<sup>rd</sup> Centuries AD were also used as spolia in these tombs. (Naumann, 1994, 303 - 308; Niewohner, 2017, 58) These examples show that Aizanoi, developed around the Zeus Temple during his history shrank towards to the temple in Late Antiquity. The temple mount was fortified by Çavdar Tribes in 11<sup>th</sup> Century AD, but it transformed a settlement around a church in 7<sup>th</sup> Century AD at the latest. (Fig.11)

#### **4. Decrease in Written Tradition at Aizanoi**

Transformation of institutions, the status of the elite and, of course, the culture led to the decline in written tradition in Late Antique Aizanoi. Most of the public inscriptions in the city are the honorary made by the city council for the emperors or the elites and correspondences between the city and Rome. Private inscriptions consist of gravestones and votives. The decrease in the usage areas and density of the writing started to show itself in the second half of the 3<sup>rd</sup> Century AD in Aizanoi. The

---

<sup>8</sup> Sarcophagus consists of the techne and its cover. Techne of the sarcophagus is broken up to the moulding profile. The cover is saddle-shaped and has a ridge beam. Although it is not a commonly used cover type in Phrygia and Aizanoi. The edges of the short face pediments of the cover have intertwined moulding profiles. One of the short sides has a 3-line Greek inscription. On the other short pediment façade, a round rosette motif is embroidered in relief. In such motifs, if the protrusion is deep and not like a protome, it means that it was processed decoratively or apotropically, not to contribute to the carrying of the cover.

main reason for the decrease of public inscriptions was the change in the structure of the imperial bureaucracy and local government, and thus the political dysfunction of the elites. On the other hand, the decrease in private inscriptions was closely related to the Christianisation, the decline of the urban middle class together with urban elites, and the change in the burial customs.

Of the 1152 inscriptions discovered and published within the borders of Aizanoi, six are milestones, forty-two are letter of decision from the emperor or provincial government, seventy are honouring by the decision of the city council, fifty-two are votive steles, eighteen are architectural inscriptions and a hundred fifteen are tombstones. The number of inscriptions that are certain to had been made by Christians is only twenty. Of these twenty inscriptions, three are prayers, one is the construction inscription, and the rest are tombstones. Apart from this, there are six written ceramics. 26 of them are fragments whose type is not determined exactly<sup>9</sup>. (Graph 1)

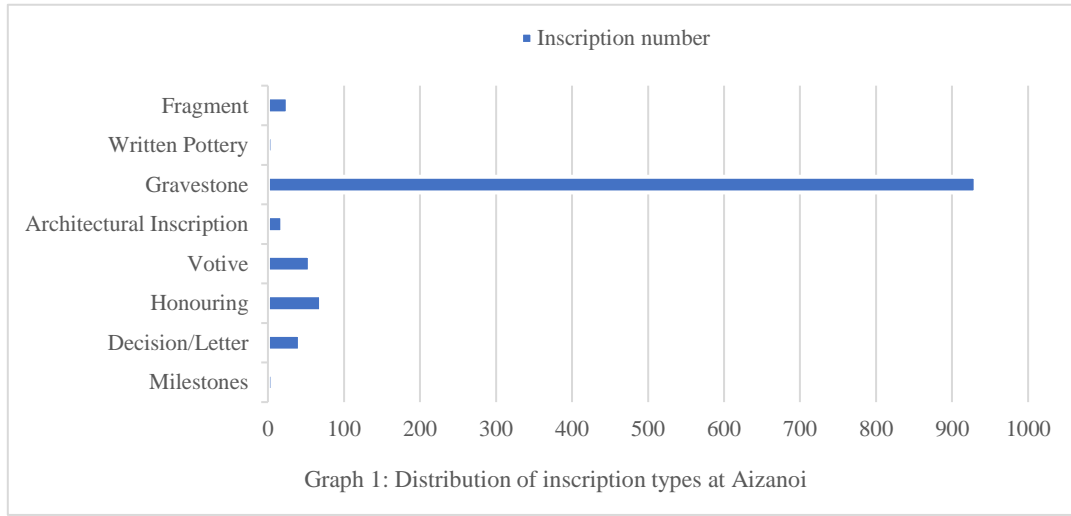

Although there are few inscriptions with date, more than half of the sum are dated by typological and stylistic analysis. The distribution of the datable inscriptions according to their types is presented in Graph 2<sup>10</sup> and it is quite explanatory about the fate of the written tradition at Aizanoi. (Graph-2)

The use of writing at Aizanoi, which started in the 2<sup>nd</sup> Century BC and reached its peak in the 1<sup>st</sup> and 2<sup>nd</sup> centuries AD, decreased dramatically from the second half of the 3<sup>rd</sup> Century. There was only a partial increase in the votive stelae in the 3<sup>rd</sup> and 4<sup>th</sup> Centuries, as a reflection of the 3<sup>rd</sup> Century Crisis and economic difficulties, but these inscriptions disappeared from the 5<sup>th</sup> Century AD as Christianity

<sup>9</sup> Publishing and catalogues, used to calculate inscription number: MAMA IX, No.1-587, P1 – P332; Wörrle 2011, 357 – 376; Wörrle 2009, 409-444; Wörrle, 1995, 65-81; Wörrle, 1992, 337 – 371; Gunther, 1975, 351-357; Türktüzün, 2016; Özer, 2015.

<sup>10</sup> Since it is difficult to chronologically distribute the inscriptions, whose dates can be figured out stylistically or typologically by centuries, limiting the date ranges to the critical moments of the imperial history will enable to reveal the status of the written tradition in this context. The categorization of the historical process in which the city lived outside the Hellenistic and Roman Republican Periods was made with this concern. The periods of Julius – Claudians and the Flavians, when the use of writing in the city began to increase, and the periods of Trajan and Nerva, when there was a relative silent in the history of the city about relations with Rome, were discussed together. The periods of Emperor Hadrian and Antonine Dynasty, when the city lived its golden age, indicate an uninterrupted rise period. The third date range is due to the continuation of the institutions under the rule of the Severus Dynasty, the restoration and renovation of public buildings, and the written tradition continuing with almost the same intensity; It covers the period from the accession of Emperor Hadrian to the assassination of Alexander Severus and the beginning of the anarchy period. The period from the beginning of the third century crises to the accession of Justinian to the throne is considered as a separate date range.

became dominant. Aizanoi epigraphy ran almost parallel to the epigraphic tradition throughout the empire.

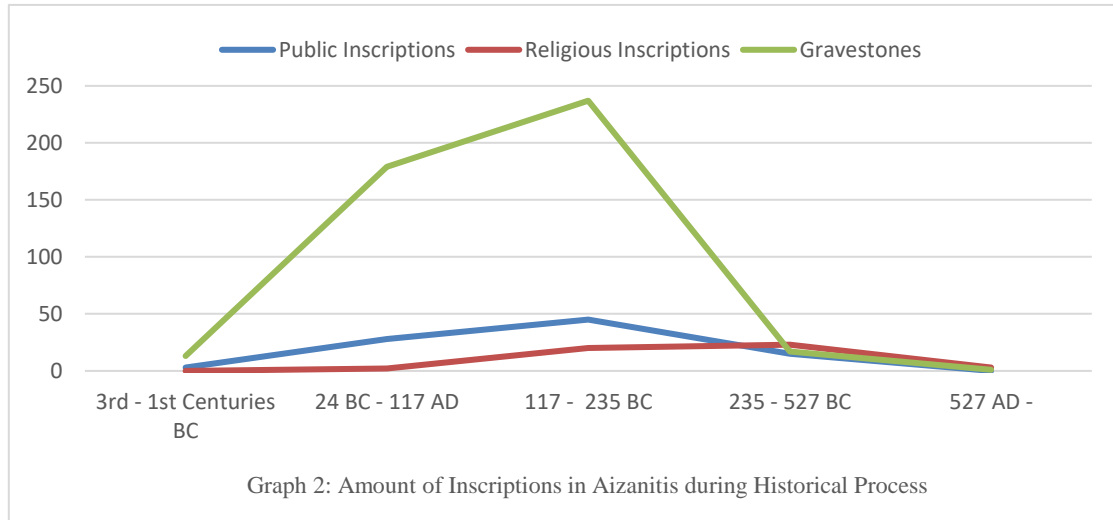

The data from various centres of the empire also show that there was a decrease in the number of inscriptions in the second half of the 3<sup>rd</sup> Century AD. This decrease stopped for a short time with the establishment of order in the empire in the first half of the 4<sup>th</sup> century AD, then continued in the 5<sup>th</sup> and 6<sup>th</sup> Centuries AD. (Roth, 2016, 17-18) As a result of a research conducted in seven centres in Africa, it was found that most of the 4000 tombstones examined belong to the period of the Severan Dynasty. This is the heyday of the epigraphic tradition that steadily rose under Flavians. However, after the abdication of the Severan Dynasty, there was a rapid decline in the number of inscriptions<sup>11</sup>. Another well-studied example is Aphrodisias. The number of inscriptions from the 1<sup>st</sup> and 2<sup>nd</sup> centuries that have been identified so far in this city reaches 1500. The number of inscriptions dated between 250-550 BC is 250. In Aphrodisias, the council and local authorities lost their function in the 4<sup>th</sup> Century. (Liebeschuetz, 1999, 4 – 6) The same condition was also true for Aizanoi. However, in greater cities such as Ephesus, where the city organization was rooted and intricately socialized, or in some centres in Africa which were less affected by 3<sup>rd</sup> Century Crisis, this decline was spread over time. This is related to the sustainability of urban life in a cosmopolitan structure for a while, adaptation to Christianity and the level of welfare. The cities in the east of the empire were able to resist this process better than the west, and the metropolises in the east than to the inner cities. (Antonopoulou 2002, 169-178)

Reused inscriptions are rare at Aizanoi and spoliae are more common in Late Antiquity and Byzantine buildings. Most tombstones are door-shaped and are not as suitable as bomoi, pedestals, or pillars to reuse in writing. Bomoi in the city are dated to between the end of the 2<sup>nd</sup> Century AD and the first half of the 3<sup>rd</sup> Century AD; and are gravestones or votives. There are few traces of reused statue bases in the city consisting of *damnatio memoriae* or office change.

The reuse or use as spoliae of inscriptions is characteristic of Late Antiquity epigraphy and architecture. At the end of the 3<sup>rd</sup> Century AD, many statues in Rome were removed from public spaces and their pedestals were used on behalf of different people in the 4<sup>th</sup> and 5<sup>th</sup> centuries. In fact, a new local office, *curatorum statutorum*, was appointed to control this reuse process. The need for this office

<sup>11</sup> Ramsay MacMullen, "The Epigraphic Habit in the Roman Empire", *American Journal of Philology*, Vol.103, No.3, 1982, pp. 242-243

may be understood from that 243 of the 710 statue bases which were included in the catalogues until 2016 and were found outside of Rome in Italy were reused or spolia. (Machado, 2017, 329-330) Moreover, when considering this state control, use of spolia or reuse of inscriptions was not only an economic but also an ideological phenomenon.

There are examples in this sense. Many monuments belonging to Antonine Period in Leptis Magna were used as spolia during 3<sup>rd</sup> Century Crisis and then in political instability during Diocletianus' Reign. (Bigi - Tantillo, 2010, 255 – 280) A statue base in Tuscia, located in the Umbria Region of Italy, is important in terms of showing the intensity and ideological side of spolia use. The base, which was used for the first time in the Augustus period, then used for Tacitus in 275/6, for Carinus in 283 and for Diocletian a few years later. (CIL XI, Nos.4956 – 4957) These examples reflect the effects of the ideological structure and the understanding of local government on the urban landscape.

The construction history of the quay and protection walls of the Penkalas River (Kısıkboğaz / Kocasu/ Bedir), which divided the city into two sides and had vital importance, provides clues about spolia use at Aizanoi. Archaeological studies conducted at various times around this area showed that construction activities had been realized in this area at various times. The first phase of the building was completed in the second half of the 2<sup>nd</sup> Century AD. (Rheidt, 2010, 489-491) In the studies conducted in the years 2019 and 2020, detailed findings related to later repairs had been reached. (Fig. 12) These findings show that the walls underwent two different repairs in the 4<sup>th</sup> and 5<sup>th</sup> centuries AD and later in the 19<sup>th</sup> century. The 19<sup>th</sup> century repair was applied with rubble-added mortar. The repair of the building in the Late Antiquity was made by using various architectural elements, bomos and grave steles from different buildings as spolia. (Fig 13) (Özer - Özcan, 2022, 20-22)

The use of gravestones from a few centuries ago in the Late Antique restoration may be a sign of cultural and ideological breakdown as in the Italy example. Writing had preserved its place as an indispensable communication mean but lost its intensive use both in daily life and bureaucracy. Former is related to the change in the burial custom. Sudden disappearance of the gravestones, which consisted majority of Aizanoi epigraphy, is an indicator of this. If it is true that the change of burial customs was the main factor in the decrease of the written tradition in Aizanoi, another question arises that needs to be answered. Why are there more tombstones from Late Antiquity in the surrounding Christian centres than in Aizanitis?

## **5. Conclusion**

The cause of the social transformation at Aizanoi was not religious but the class structure which disintegrated and transformed together with the Polis. This is the dynamic underlying catastrophic decrease in written tradition and shrink of the city centre of Aizanoi. As mentioned above, while classical urban traditions and its institutions were changed, the urban middle class of artisans, intellectuals, and merchants must have tended to migrate to the countryside or just lost their influence following the elites. Most of the gravestones were part of the burial tradition of this class. The monumental tombs in the southern necropolis of Aizanoi reveal this difference of tradition. The burial site of the middle class in northern necropolis where more gravestones exist, is also evidence for this difference. Thus, the change in burial tradition was not only religious but also class. This may explain the rapid fall of an imperial cult centre and one of founding cities of Panhellenium compared to cities of the same status.

The fact that bureaucrats and landowner senators took the place of elites in regions where Romanization and imperial bureaucracy manifested itself more on a local scale and where imperial properties or garrisons were concentrated, ensured that both the urban culture and the written tradition continued for a while. Aizanoi was organized around the Temple of Zeus, which rose on the ideological and cultural foundations of Hellenism and kept its cultural resistance for a long time, but

because of this organization, it was deprived of elements such as Christian urban elites and Roman bureaucracy that would support a Late Antique city. In addition, the psychological effect of the Temple of Zeus is so intense that while similar ones were converted into churches in the 5<sup>th</sup> Century AD, it took the 7<sup>th</sup> century AD to transform it into a church.

It is also understood from the fact that the strong fortifications appeared in the cities of the Roman Empire since the 3<sup>rd</sup> century are not seen in Aizanoi, that the city institutions and public spaces have lost their function and the city centre has shrunk. The burial areas around the Temple of Zeus seem to have reached the temple hill, which is the dominant point of the plain. Most probably, the limited population being still in the city in the 6<sup>th</sup> and 7<sup>th</sup> centuries was organized as neighbourhoods around the sheltered temple, which was now converted into a church. Therefore, it is difficult to say that Aizanoi changed from a polis to a castron. Instead, it can be said that it turned into a smaller settlement that did not need strong walls.

However, in the next period, Aizanoi preserved its regional influence, albeit limited. It sent representatives to councils until the 9<sup>th</sup> Century AD but was never represented as a metropolis. It was first governed under the metropolis of Laodicea and then Hierapolis and was listed after Tiberiopolis in the first and Kadoi in the second. Considering that Tiberiopolis was a katoikia and Kadoi had many imperial properties, it becomes clearer that the problems of land system, property, and social stratification discussed above were the causes of Aizanoi's weakening in Late Antiquity. This defenceless settlement came under the rule of Germiyanogulları after occupation of Constantinople by the Latins in 1204. Then, during the Mongol raids, it faced the occupation of the Çavdars. The fortification on the temple hill was built during this period. This situation also proves the argument suggested above that the city shrank towards the temple hill.

#### **Ethical Approval**

The authors state that there is no need for an ethics committee report in this study.

#### **Contributions of the Authors**

The author contributed fully to this study.

#### **Funding Statement**

The authors received no specific funding for this study.

#### **Conflicts of Interest**

The authors declare no conflicts of interest.

#### **Bibliography**

Alcock, S. E. (2008) *The Eastern Mediterranean*. in Scheidel, Walter, Ian Morris and Richard Saller (Eds). *The Cambridge Economic History of the Greco-Roman World (671 - 697)*. New York: Cambridge University Press.

- Antonopoulou, T. (2002), A Quantitative Survey of the Christian-Byzantine Inscriptions of Ephesus and Thessalonica. in Friesinger, H. and F. Krinzing (Eds). *100 Jahre Österreichische Forschungen in Ephesos* (169 - 178). Vienna: Österreichische Akademie der Wissenschaften.
- Bigi, F. and Tantillo, I. (2010). Il reimpiego: le molte vite delle pietre di Leptis. in Bigi, F. and Ignazio Tantillo, I. *Leptis Magna. Una città e le sue iscrizioni in epoca tardoromana* (253 - 302). Casino: Università degli Studi di Cassino.
- Boardman, E. (1968), ed. *Corpus Inscriptionum Latinarum*. Vol. XI.1. Berlin: Berlin-Brandenburgische Akademie Der Wissenschaften.
- Cameron, A. (1939). Threptos and Related Terms in the Inscriptions of Asia Minor. in Calder, W.M. and J. Keil. *Anatolian Studies* (7-33). Manchester: Manchester University Press.
- Erdinç, Z. (2020). *Aizanitis Bölgesi Mezar Taşları*. Unpublished PhD Dissertation, Denizli: Pamukkale Üniversitesi Sosyal Bilimler Enstitüsü.
- Erdinç, Z. (2021). Aizanitis Bölgesi Sınırlarına İlişkin Bir Öneri. *Arkhaia Anatolika*, 4, 163-173.
- Giardina, A. (2007). Transition to Late Antiquity. in Scheidel, Walter, Ian Morris and Richard Saller (Eds). *The Cambridge Economic History of the Greco-Roman World* (743-769). London: Cambridge University Press.
- Hoffman, A. (1993), Zweiter Vorbericht über die Arbeiten im Stadion 1987, 1988 und 1990. *Archaeologischer Anzeiger* 1993, 437-473.
- Huntington, E. (1917). Climatic Change and Agricultural Exhaustion as Elements in the Fall of Rome. *The Quarterly Journal of Economics*, 31, 173-208.
- Jes, K., Posamentir, R., Wörrle M. (2015). "Der Tempel des eus in Aizanoi und seine Datierung." Rheidt, Klaus. *Aizanoi und Anatolien*. Mainz am Rhein: Verlag Philipp von Zabern, 2010. 58-88.
- Jones, A.H.M. (1964), *The Later Roman Empire*. Vol. II. Oxford: Basil Blackwell.
- Kehoe, D. P. (2015). "Property Rights over Land and Economic Growth in the Roman Empire." in Erdkamp, P., Verboven K. and A. Zuiderhoek. *Ownership and Exploitation of Land and Natural Resources in the Roman World* (88-107). Oxford: Oxford University Press.
- Levick, B. et al. (1998), *Monumenta Asiae Minoris Antiqua*, Vol. IX, London: The Society for the Promotion of Roman Studies.
- Libanius (1977). *Selected Orations*. Trans. A.F. Norman. Vol. II. New York: Harvard University Press.
- Machado, C. (2017). Dedicated to Eternity? The Reuse of Statue Bases in Late Antique Italy. in Belle, K. and C. Machado (Eds.). *The Epigraphic Cultures of Late Antiquity* (323 - 363). Stuttgart: Franz Steiner Verlag.
- Ramsay, W.M. (1982). The Epigraphic Habit in the Roman Empire. *American Journal of Philology*, 103 (2), 233-246.
- Ramsay, W.M. (1976). *The Roman Government's Response to Crisis AD 235 - 330*. New Haven: Yale University Press.

- McCormick, M., et al. (2012), Climate Change during and after the Roman Empire: Reconstructing the Past from Scientific and Historical Evidence. *The Journal of Interdisciplinary History* , 43 (2), 2012. 169-220.
- Mitchell, S. (1995). *Anatolia*. Vol. I. Oxford: Oxford University Press.
- Mommsen, T. (1905). *Theodosiani Libri XVI Cum Constitutionibus Sirmondianis et Leges Novellae ad Theodosianum Pertinentes (Codex Theodosianus)*. Vol. I. Berlin: Apud Weidmannos.
- Naumann, R., Naumann, F. (1973). *Der Rundbau in Aezani*. Tübingen: Verlag Ernst Wasmuth,.
- Naumann, R. (1979). *Der Zeustempel zu Aizanoi*. Berlin: De Gruyter.
- Naumann, R. (1994). Römischer Grabbau westlich des Zeus-Tempelareals in Aizanoi. *Istanbuler Mitteilungen* 1994, 303 - 308.
- Naumann-Steckner, F. (2010). Badeluxus in den anatolischen Bergen - Die Thermen von Aizanoi. in Rheidt, K., *Aizanoi und Anatolien* (99-111). Mainz am Rhein: Verlag Philipp von Zabern.
- Niewöhner, P. (2010) Aizanoi, Anatolien und der Nahe Osten. in Rheidt, K. (Ed.), *Aizanoi und Anatolien* (146-154). Mainz am Rhein: Verlag Philipp von Zabern.
- Niewöhner, P. (2017). Urbanism. in Niewöhner, P. (Ed.) *The Archaeology of Byzantine Anatolia from the End of Late Antiquity until the Coming of the Turks* (28-39). New York: Oxford University Press.
- Nutton, V. (1978). The Beneficial Ideology. in Garnsey, P.D.A., Whittaker, C.R. (Eds.). *Imperialism in the Ancient World* (209 - 223). London: Cambridge University Press.
- Özer, E. (2013). Aizanoi Kazısı 2011 Yılı Çalışmaları. in Dönmez, H. (Ed.). *34. Kazı Sonuçları Toplantısı* (277-289). Çorum: T.C. Kültür ve Turizm Bakanlığı Yayınları, 2013. 277-289.
- Özer, E. (2015). Aizanoi Kazısı 2013 Yılı Çalışmaları. in Dönmez, H. (Ed.). *36. Kazı Sonuçları Toplantısı* (159-185). Vol. 3. T.C. Kültür ve Turizm Bakanlığı Yayınları: Ankara, 2015.
- Özer, E. (2017). Doksanaltı. E.M., Aizanoi Kuzey Nekropolis'te Bulunan Bir Mezarı Anlamak, Okumak ve Yorumlamak: Heraklesli Mezar. *Cedrus*, 5, 287-300.
- Özer, E., Özcan, S. (2022). Aizanoi Antik Kenti Penkalas Çayı Arekoloji ve Restorasyon Çalışmaları. *Art-Sanat*, (17), 295-318.
- Özer, Elif, Türkan, A., Erdinç, Z. (2022) Aizanoi Antik Kenti 2019 ve 2020 Kazı Sezonları Kazı ve Araştırmaları. in Özme, A. (Ed.), *2019-2020 Yılı Kazı Çalışmaları* (19-37). Ankara: T.C. Kültür ve Turizm Bakanlığı.
- Price, S.R.F (2004). *Ritüel ve İktidar*. Esin, T. (trans.). İstanbul: İmge Kitabevi Yayınları.
- Rheidt, K. (1995). Aizanoi: Bericht über die Ausgrabungen und Untersuchungen 1992 und 1993. *Archaeologischer Anzeiger* 1995. 693-718.
- Rheidt, K.(2002). Aizanoi: Die Ausgrabungen und Forschungen 1997 bis 2000. *Archaeologischer Anzeiger* 2001, 241-267.

- Rheidt, K. (2010). "Vom Siedlungshügel zum anatolischen Dorf." in Rheidt, K., *Aizanoi und Anatolien* (169-187). Mainz am Rhein: Verlag Philipp von Zabern.
- Rheidt, K. (1993). Vorbericht Über die Forschungen zur Historischen Topographie. *Archaologischer Anzeiger* 1993, 475-507.
- Rich, J. (1999). *Geç Antik Çağda Kent*. Güven, S., Güven, E. (trans.). İstanbul: Homer Kitabevi, 1999.
- Ricl, M. (2005). Legal and Social Status of Threptoi and Related Categories in the Greek World: The Case of Phrygia in the Roman Period. in Giosanosis, M., Neskosites, R., *Νεοελληνική Κληρονομία Στους Σερβους* (145-166). Belgrad.
- Rohn, C. (2007). *Der Theater-Stadion-Komplex von Aizanoi*. Vol. I. Berlin: Brandenburgischen Technischen Universität Cottbus.
- Roth, I. (2016). Reflection on a Period of Transformation in Early Byzantine Epigraphic Culture. in Stavrakos, C. (Ed.). *Inscriptions in the Byzantine and Post-Byzantine History and History of Art* (17-41). Ioannina: Harrassowitz Verlag.
- Stathakopoulos, D. (2004). *Famine and Pestilence in the Late Roman and Early Byzantine Empire*. London: Routledge.
- Taşkıran, M. (2018). Aizanoi Bouleuterionu/Odeonu Ön Değerlendirmesi. in Ünan, S. (Ed.). *Kütahya Müzesi 2017 Yıllığı* (433-463). Ankara: Bilgin Kültür Sanat Yayıncılık.
- Taşkıran, M. (2019). Aizanoi Güney Nekropolisi. in Özer, E. (Ed.) *Hellenistik ve Roma Dönemlerinde Anadolu'da Ölü Gömme Adetleri* (111 - 135). Ankara: Bilgin Kültür Sanat Yayıncılık.
- Türkan, A. (2019) Mezar Yazıtları Doğrultusunda Aizanoi Antik Kentinde Demografik Yapı ve Toplumsal Kimlik. in Özer, E. (Ed.) *Hellenistik ve Roma Dönemlerinde Anadolu'da Ölü Gömme Adetleri* (290 - 308). Ankara: Bilgin Kültür Sanat Yayıncılık.
- Türkan, A. (2021a). MS I.Yüzyılda Aizanoi - Roma İlişkileri. Bir Metropolis Rüyası." Masalcı Şahin, G., Doğan, A. (Eds.). *Eskiçağda Savaş ve Diplomasi* (289-308). İstanbul: Ege Yayınları.
- Türkan, A. (2021b). MS II. Yüzyılda Aizanoi – Roma İlişkileri: Tasfiye ve Yeni Düzen. *Archivum Anatolicum*, 16(2). 513-537.
- Üstündağ, H. (2019). Aizanoi Kazılarında Bulunan İnsan İskelet Kalıntıları. in Özer, E. (Ed.) *Hellenistik ve Roma Dönemlerinde Anadolu'da Ölü Gömme Adetleri* (311-331). Ankara: Bilgin Kültür Sanat Yayıncılık.
- Uzunoğlu, H., Taşdelen. T. (2014). Some New Inscriptions from the Museum of Bursa. *Gephyra*, 11. 37-49.
- Wörrle, M. (2009). Neue Inschriftenfunde aus Aizanoi V: Aizanoi und Rom I. *Chiron*, 39. 409-444.



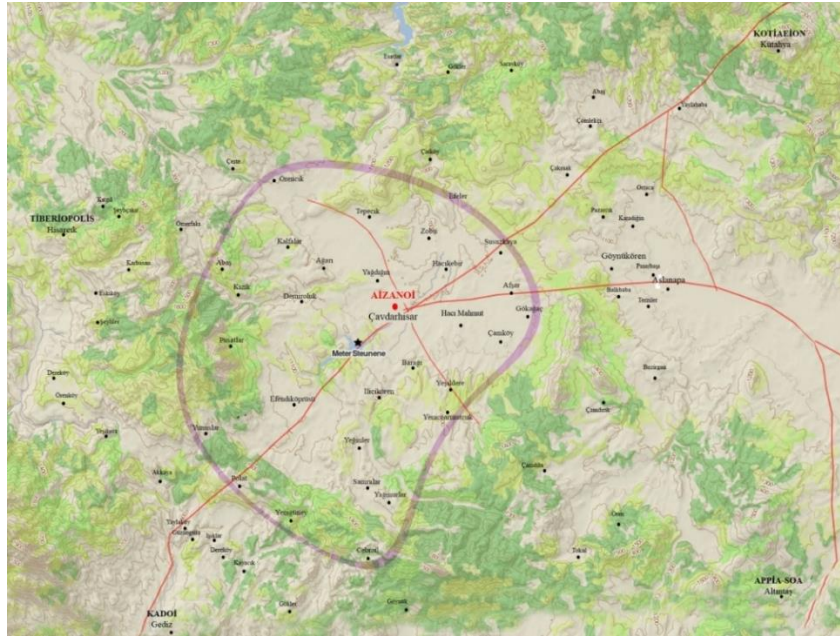

Figure 1: Borders of Aizanitis

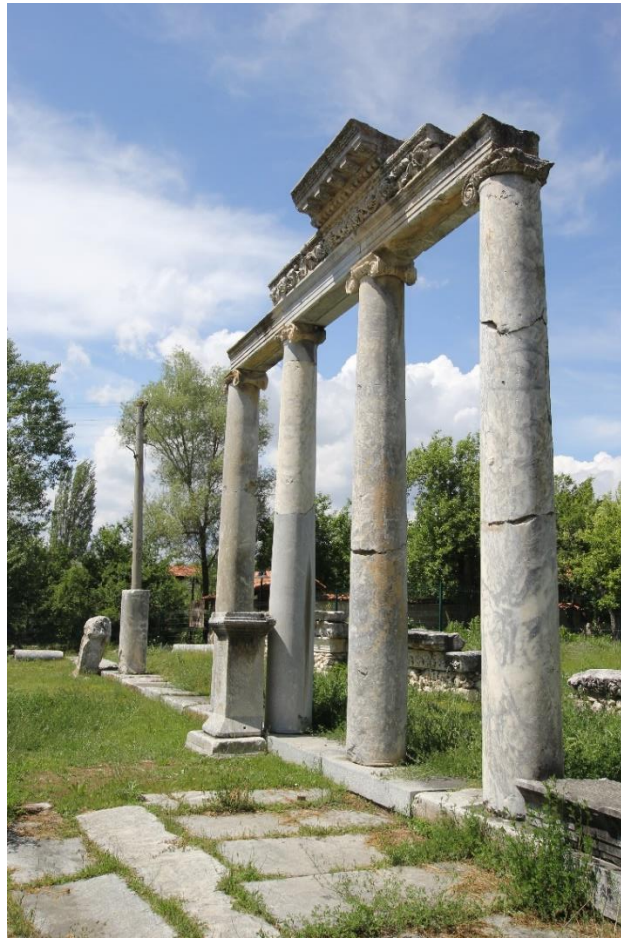

Figure 2: A Section of Columned Street of Aizanoi (Photo: Aizanoi Excavation Archive 2011 – 2020)



**Figure 3: Proscenium and Orchestra of Aizanoi Theatre (Photo: Aizanoi Excavation Archive 2011 – 2020)**



**Figure 4: Late Antique Structure in Aizanoi Theatre (Photo: Aizanoi Excavation Archive 2011 – 2020)**



Figure 5: Graves from Yalakkaya District (Photo: Aizanoi Excavation Archive 2011 – 2020)



Figure 6: Chamber Tomb from Northern Necropolis (Photo: Aizanoi Excavation Archive 2011 – 2020)



**Figure 7: General View from Northern Necropolis (Photo: Aizanoi Excavation Archive 2011 – 2020)**



**Figure 8: 3rd Century Sarcophagus from Northern Necropolis (Photo: Aizanoi Excavation Archive 2011 – 2020)**



Figure 9: Base of a Monumental Tomb in the Southern Necropolis (Photo: Aizanoi Excavation Archive 2011 – 2020)



Figure 10: A Late Earth Grave from Southern Necropolis (Photo: Aizanoi Excavation Archive 2011 – 2020)



**Figure 11: Excavation Area (Section L6A) on the Temple Hill (Photo: Aizanoi Excavation Archive 2011 – 2020)**



**Figure 12: Penkalas West Wall (Photo: Aizanoi Excavation Archive 2011 – 2020)**



**Figure 13: Penkalas - Use of Spoliae (Photo: Aizanoi Excavation Archive 2011 – 2020)**

# Gelişmiş ve Gelişmekte Olan Ülkelerin Finansal Piyasa Entegrasyonlarının Düzeyine İlişkin Bir İnceleme

Sinem ATICI USTALAR<sup>1</sup>

Gelişmiş ve Gelişmekte Olan Ülkelerin Finansal Piyasa Entegrasyonlarının Düzeyine İlişkin Bir İnceleme

Öz

Ülkelerin finansal piyasalarının entegrasyonu, uluslararası finansal varlık yatırımlarında yatırımcıların küresel mi yoksa yerel risk faktörlerine mi maruz kalacaklarını göstermektedir. Bu bağlamda çalışmanın amacı, gelişmiş ve gelişmekte olan ülkelerin küresel piyasalar ile finansal entegrasyonlarının düzeyinin değerlendirilmesidir. Çalışmada 65 ülkenin finansal piyasa entegrasyonu korelasyon yaklaşımı ve Uluslararası Sermaye Varlıkları Fiyatlama Modeli temelli yaklaşım ile hesaplanmıştır. Bu yaklaşımlara göre, gelişmiş ve gelişmekte olan ülkelerin küresel piyasalar ile entegrasyonun tam olmadığını göstermektedir. Bu nedenle analize konu olan ülkelere yapılan yatırımlarda, yatırımcılar hem küresel hem de yerel risk faktörlerini dikkate almak durumundadır.

**Anahtar Kelimeler:** Finansal Entegrasyon, Gelişmiş ve Gelişmekte Olan Ülkeler, Uluslararası Sermaye Varlıkları Fiyatlama Modeli

**Makale Türü:** Araştırma Makalesi

A Study on the Level of Financial Market Integration in Developed and Developing Countries

**Abstract**

The integration of countries' financial markets shows whether investors will be exposed to global or local risk factors in international financial asset investments. In this context, the aim of the study is to evaluate the level of financial integration of developed and developing countries with global markets. In the study, the financial market integration of 65 countries was calculated using the correlation approach and the International Capital Asset Pricing Model-based approach. According to these approaches, it shows that the integration of developed and developing countries with global markets is not complete. For this reason, investors have to consider both global and local risk factors in investments made in the countries that are the subject of the analysis.

**Keywords:** Financial Integration, Developed and Developing Countries, International Capital Asset Pricing Model

**Paper Type:** Research Article

<sup>1</sup> Arş. Gör. Dr., Atatürk Üniversitesi, İ.İ.B.F., İktisat Bölümü, [sinem.ustalar@atauni.edu.tr](mailto:sinem.ustalar@atauni.edu.tr), ORCID ID: <https://orcid.org/0000-0001-8475-2581>



## 1. Giriş

Finansal piyasaların tam entegrasyona sahip olmaları uluslararası portföy yatırımı ve varlık fiyatlama teorilerinin temel varsayımdır. Uluslararası finansal varlık yatırımlarında yatırımcı, ülkeye özgü risklere ve küresel risklere maruz kalmaktadır. Yatırımcının uluslararası piyasalarda hangi riske maruz kalacağı finansal piyasaların entegrasyon düzeyine bağlı olmaktadır. Finansal piyasalar tam entegrasyona sahip ise, uluslararası bir portföye sahip olan yatırımcı yerel ve yabancı ülkelerde aynı ülke riski ile karşılaşmaktadır. Böylece yatırımcının A ya da B ülkesine yatırım tercihinin risk çeşitlendirmesi üzerinde bir etkisi bulunmamaktadır. Bu durumda yatırımcı uluslararası yatırımlarında yalnızca küresel riske maruz kalıp, bu riski fiyatlamaktadır. Böylece teorik modellerde, finansal varlıklar farklı ülke piyasalarında işlem görse bile, dünyanın her yerinde fiyatı aynı kalmaktadır (Tek Fiyat Kanunu'nun geçerliliği). Bununla birlikte finansal piyasalar kısmi entegrasyona sahip ise, yabancı finansal piyasalarda yatırımcı farklı ülke riskine maruz kalacağından hem ülkeye özgü riski hem de küresel riski fiyatlamaktadır. Son olarak, finansal piyasalar tamamen ayrışık piyasalar ise bu durumda yatırımcı yalnızca ülkeye özgü riskler ile karşılaşmakta ve bu riski fiyatlamaktadır. Bu durumda teorik modellerde öngörülen, varlık fiyatları ülkeler arasında farklılık gösterecek ve Tek Fiyat Kanunu'nun geçerliliği bulunmayacaktır (Carrieri vd., 2007; Arouri vd., 2012).

Varlıkların alım-satım ülkesi ne olursa olsun aynı beklenen getirinin elde edildiği piyasalar entegre, bir varlığın beklenen getirisinin bulunduğu ülkeye bağlı olduğu piyasalar ise ayrışık piyasalar olarak adlandırılmaktadır (Karolyi ve Stulz, 2003:981). Çünkü Uluslararası Varlık Fiyatlama teorisi, sermaye piyasaları tam bütünleşik ise yatırımcıların hem küresel hem de ülkeye özgü riskleri üstlendiklerini, ancak ülkeye özgü risklerin uluslararası düzeyde tamamen çeşitlendirilmesi nedeniyle yalnızca küresel risk faktörlerinin fiyatlandırıldığını ileri sürmektedir. Bu nedenle, tüm ülkelerde aynı varlık fiyatlandırma ilişkileri geçerlidir ve beklenen getiriler yalnızca küresel risk faktörlerine bağlıdır. Sermaye piyasaları bölümlere ayrıldığında, varlık fiyatlama ilişkisi bir ülkeden diğerine değişmekte ve beklenen getiriler yerel risk faktörlerine göre belirlenmektedir. Sermaye piyasaları kısmen bölümlere ayrıldığında, yatırımcılar küresel ve ülkeye özgü risklere maruz kalmakta ve her ikisini de fiyatlandırmaktadır. Bu durumda, beklenen getiriler, yerel ve küresel risk kaynaklarının bir kombinasyonu ile belirlenmektedir (Emiris, 2002:203).

20. yüzyılın son çeyreğinden itibaren, sermaye hareketlerinin serbestleşmesi ve sermaye hareketleri üzerindeki devlet kontrollerinin azalmasıyla birlikte, uluslararası sermaye hareketleri önündeki engeller ciddi derecede kalkmıştır. Bu sürece paralel olarak teknolojik yenilik süreci, büyük sermaye miktarlarının sınırlar arasında hızlı ve güvenli bir şekilde hareket etmesini sağlayan yeni araçlar geliştirilmiştir (Ayuso ve Blanco, 2001:265). İlgili literatürde bu gelişmelerin, ülke piyasalarının dünya piyasası ile finansal entegrasyonunu artırdığına dair bir fikir birliği bulunmaktadır. Buna karşın, finansal entegrasyon düzeyi zaman içinde sabit değildir ve ülke grupları için farklılaşmaktadır. Literatürdeki bu bulgu, yatırımcıların uluslararası finansal piyasalarda çok çeşitli risk kaynakları ile karşılaştıklarını göstermektedir. Bununla birlikte risk-getiri ilişkisini, ülkelerin finansal piyasalarının tam entegrasyon varsayımı altında ortaya koyan teorik bulguların eksik olduğu söylenebilmektedir. Bu bağlamda çalışmanın amacı, gelişmiş ve gelişmekte olan ülkelerin finansal entegrasyon düzeyini belirlemek ve değerlendirmektir. Finansal entegrasyonun düzeyini belirlemek, uluslararası yatırımlarda yatırımcının maruz kalacağı riskin kaynaklarını belirlemek açısından önemlidir.

Çalışmanın ikinci bölümünde finansal entegrasyon kavramı ele alınmaktadır. Üçüncü bölümde finansal piyasa entegrasyonuna ilişkin literatür sunulmaktadır. Dördüncü bölümde ise analizde kullanılan 65 ülkenin entegrasyon düzeylerini belirlemek amacıyla korelasyon yaklaşımı ve Uluslararası Sermaye Varlıkları Fiyatlama Modeli (ICAPM) temelli yaklaşımın bulguları sunulmakta ve tartışılmaktadır. Son olarak beşinci bölüm sonuç bölümüdür.

## **2. Finansal Piyasa Entegrasyonu Kavramı**

Finansal entegrasyon kavramının en yaygın tanımı Baele vd. (2004) ve Weber (2006) tarafından, ülkelerin finansal varlık piyasalarının ve bu piyasalardan alınan finansal hizmetlerin dünya finans piyasaları ile tamamen bütünleşik (entegre) olması şeklinde yapılmaktadır. Tam bütünleşik finansal piyasalarda işlem yapan yatırımcılar şu benzer özelliklere sahiptir: (1) belirli bir finansal araç ile veya finansal hizmetler ile ilişkili işlemleri gerçekleştirmek için aynı kurallar ile karşılaşmak, (2) finansal araç ve hizmetlere eşit erişim sağlayabilmek ve (3) piyasalarda eşit muamele görmek. Bu anlamda finansal entegrasyon, finansal piyasalara erişimde lokasyon temelli bir ayrımcılığın olmaması olarak da tanımlanabilmektedir (Weber, 2006:1).

Tam finansal piyasa entegrasyonu ya da bütünleşik finansal piyasalar, ülkeler arasında gerçekleşen herhangi bir finansal işlemde hiçbir engelin bulunmaması olarak tanımlanmaktadır (Baele vd., 2004:6). Bununla birlikte, entegre olmayan ya da ayrışık finansal piyasalar ise, ülkeler arasındaki finansal işlemlerde doğrudan veya dolaylı olarak engellerin bulunması durumunda ortaya çıkmaktadır. Bununla birlikte günümüzde finansal piyasalar ne tam bütünleşiktir ne de katı bir şekilde ayrışiktir (Carrieri vd., 2007; Arouri vd., 2012).

Finansal piyasa entegrasyonu, ülkelerin makroekonomik, politik ve kurumsal faktörlerinden etkilenmektedir. Bununla birlikte, finansal piyasa entegrasyonu yerli ve yabancı borsalar arasındaki yatırım prosedürlerinin de uyumlaştırılmasına bağlıdır. Fakat yerel ve yabancı borsaların uyumlaştırılması her ne kadar yatırımcıları teşvik etse de uygulamadaki farklılıklar finansal piyasaların tam entegrasyonunu zorlaştırmaktadır. Ayrıca Baele vd. (2004), finansal entegrasyondan önce ülkelerin finansal piyasa yapılarındaki farklılıklar piyasalarının entegrasyonunu etkilemezken, entegrasyon sonrasında ülkelerin yerel yatırımcıyı korumak için, bu yatırımcılara yatırım olanaklarına erişimde imtiyazlı politikalar uygulamalarının kısmi bütünleşik piyasaları ortaya çıkardığını ifade etmiştir.

Yatırımcının karakterindeki etkenler de finansal piyasa entegrasyonu üzerinde etkilidir. Yatırımcıların riskten kaçınma, bilgi algısı, iyimserlik, yerli yatırımcıların yurtdışı yatırımlarında sahip oldukları önyargı ve tutumlar da finansal piyasa entegrasyonunu etkilemektedir. Böylece, finansal piyasa entegrasyonunu zorlaştıran ekonomik, politik ve kurumsal faktörler olmasa bile, yatırımcı ile ilgili dolaylı faktörler entegrasyonu etkileyebilmektedir (Arouri vd., 2013: 665). Yukarıda bahsi geçen faktörlerin varlığı, finansal piyasaların kısmi entegrasyonuna ya da kısmi bütünleşik piyasalara neden olmaktadır (Carrieri vd., 2007; Arouri vd., 2012).

## **3. Finansal Piyasa Entegrasyonuna İlişkin Literatür**

Uluslararası finansal piyasaların entegrasyonu üzerine yapılan incelemelerin çıkış noktası, aynı finansal varlık yatırımdan beklenen getirinin neden ülkelere göre farklılaştığı sorusudur. Bu soru literatürde, finansal piyasaların entegrasyon düzeyine bağlı olarak, yatırımcıların ülkeden ülkeye farklılık gösteren risk kaynakları ile karşılaşmaları ile açıklanmaktadır. Bu bağlamda tam bütünleşik finansal piyasalarda yatırımcılar yalnızca küresel riski fiyatlandığı için, farklı finansal piyasalarda ortak bir getiri elde edebilmektedir. Fakat kısmi entegre ve tamamen ayrışık finansal piyasaların varlığı durumunda, risk kaynakları ve finansal varlık fiyatları farklı piyasalar arasında heterojen olacağından, iki ülkedeki aynı yatırımdan beklenen getiri de farklılaşmaktadır (Emiris, 2002:200).

Portföy ve varlık fiyatlandırma modellerinde teorik olarak finansal piyasaların tam entegrasyonu tek fiyat kanununun geçerliliği açısından yeterli olsa da ampirik bulgular gerçekte tam entegrasyonun sağlanmadığını ve varlık fiyatlarının ve beklenen getirilerin ülkeler arasında değiştiğini ortaya koymaktadır. Bu nedenle, ülkeler arasındaki entegrasyonun varlığı ve belirleyicilerini inceleyen geniş bir literatür bulunmaktadır.

Finansal piyasa entegrasyonu üzerine yapılan öncü çalışmalardan biri Kasa (1992)'e aittir. Yazar Johansen eş bütünleşme analizi yardımıyla ABD, İngiltere, Kanada, Japonya ve Almanya borsaları arasındaki uzun dönemli ilişkiyi incelemiştir. 1970-1990 yılları için analiz kapsamındaki ülke borsaları arasında uzun dönemli bir ilişki olduğunu saptamıştır. Benzer bir analizi Ahlgren ve Antell (2002) Almanya, Fransa, İsveç, Finlandiya, ABD ve İngiltere borsalarını dikkate alarak, Şubat 1997-Ocak 1980 dönemleri için gerçekleştirmiştir. Johansen eş bütünleşme analizinin kullanıldığı çalışmada, analize konu olan ülke borsaları arasında ilgili dönemde herhangi bir nedensellik ilişkisi bulunamamıştır.

Avrupa Birliği'ne (AB) üye olan ülkelerin Avrupa Merkez Bankası tarafından belirlenen ortak para politikası uygulamalarına tabi olmaları, bu ülkelerde faiz oranı, döviz kuru, kredi ve sermaye kontrolleri gibi politikalarda ortak hareket etmelerini sağlamaktadır. Bu bağlamda, birliğe üye olan ülkeler arasındaki finansal entegrasyonun yüksek olması beklenmektedir. Bu nedenle literatürdeki çalışmalar çoğunlukla Avrupa Birliği ülkeleri üzerine odaklanmaktadır.

Emiris (2002) AB üyesi olan Belçika, Almanya, Hollanda, İngiltere, İspanya, Fransa, İtalya ve Finlandiya'nın döviz ve hisse senedi piyasaları arasındaki entegrasyonu incelemiştir. Dinamik faktör modelin kullanıldığı ampirik analiz, Ocak 1979- Aralık 1997 dönemlerini içeren aylık Euro ve ilgili ülkelerin borsa endeks getirileri kullanılarak tahmin edilmiştir. Model bulguları, 90'lı yıllarda AB üyesi olan ilgili ülkelerin döviz ve hisse senedi piyasalarının entegrasyonun yüksek olduğunu ve bu piyasaların birlikte hareket ettiğini göstermektedir. Çalışmada piyasaların birlikte hareketinin sebebi olarak, Avrupalı yatırımcıların entegrasyonu yüksek olan ülkeler arasındaki düşük iş çevrimi riskine (business cycle risk) maruz kalmaları olarak ifade edilmektedir.

Büttner ve Hayo (2011) 16 AB üyesi ülkenin hisse senedi piyasaları arasındaki entegrasyonu ve belirleyicilerini, borsa endekslerinin günlük getirilerini kullanarak Ocak 1997- Aralık 2007 tarihleri için analiz etmiştir. 16 AB ülkesi eski ve birliğe yeni katılan üyeler olarak ayrılmıştır. Çalışmada eski ve yeni birlik üyeleri arasındaki finansal entegrasyonun tespiti için Dinamik Koşullu Korelasyon Çok Değişkenli GARCH (DCC-MGARCH) modeli kullanılmıştır. DCC-MGARCH modeli sonuçlarına göre, AB'nin eski ve yeni üyelerinin hisse senedi piyasaları birlikte hareket etmektedir. Ayrıca eski birlik üyeleri arasındaki finansal entegrasyon daha yüksektir. Analizde finansal entegrasyonun belirleyicilerini ortaya koymak için DCC-MGARCH modelinden, borsa getirileri arasındaki dinamik koşullu korelasyonlar elde edilmiştir. Bu değişken 16 AB ülkesi arasındaki finansal entegrasyonu temsil etmektedir. Burada AB'de finansal entegrasyonun belirleyicilerini tahmin etmek için En Küçük Kareler (EKK) tahmincisi kullanılmıştır. Tahmin sonuçlarına göre, döviz kuru riski farkları (spread) ve faiz oranı farklarındaki artış AB'nin eski ve yeni üyeleri arasındaki finansal entegrasyonu baskılamaktadır. Bununla birlikte, ortak bir Avrupa para politikası, birliğin tüm üyeleri arasındaki entegrasyonu artırmaktadır. Bölgede yaşanan bir ekonomik durgunluk ise birliğin eski üyeleri arasındaki entegrasyonu azaltırken, yeni üyeler arasındaki entegrasyonu ise artırmaktadır. Bu belirleyicilerin yanı sıra eski ve yeni üyeler arasındaki finansal entegrasyon piyasa kapitalizasyonundaki artış ile artmaktadır.

Horvath ve Petrovski (2013) Merkez Avrupa ülkeleri (Çek Cumhuriyeti, Macaristan ve Polonya) ve Güneydoğu Avrupa ülkeleri (Hırvatistan, Makedonya ve Sırbistan) ile Batı Avrupa ülkeleri arasındaki hisse senedi piyasasının entegrasyonunu çok değişkenli GARCH modelini kullanarak

2006-2011 yılları için incelemiştir. Çok değişkenli GARCH modellerinden BEKK-MGARCH modelinin kullanıldığı analiz sonuçları, Merkez Avrupa ülkelerinin hisse senedi piyasalarının, Güneydoğu Avrupa ülkelerine göre, Batı Avrupa ülkelerinin piyasası ile entegrasyonun daha yüksek olduğunu göstermektedir. Çalışmada ayrıca Küresel Finans Krizi sürecinde analize konu olan ülke grupları arasındaki finansal entegrasyon da ele alınmıştır. Buna göre, Küresel Finans Krizi sürecinde Merkez ve Güneydoğu Avrupa ülkelerinin Batı Avrupa ülkeleri ile entegrasyonu pozitif olmasına karşın, kriz sürecinde azalmaktadır. Bu durum çalışmada Küresel Finans Krizi sürecinde, Merkez ve Güneydoğu Avrupa ülkelerinin piyasa kapitalizasyonlarındaki azalma ile açıklanmaktadır.

1997 yılında Tayland'da başlayan Asya Krizi'nin ardından, Asya ülkelerini kapsayan bölgesel finansal deregülasyon programları başlatılmıştır. Bu deregülasyonlar ile sermaye akımları önündeki kısıtlamalar çoğunlukla kaldırılmıştır (IMF, 1998: 19-20). Böylece Asya Krizi sonrasında, bölgeye gelen sınır ötesi finansal yatırımlarda ciddi artışlar gözlemlenmiştir. Dolayısıyla hem bölgede yer alan ülkelerin kendi aralarındaki hem de bölge dışındaki ülkeler ile olan finansal entegrasyonu artmıştır (Park, 2013: 1-5). Böylece literatürde Asya ülkeleri arasındaki, özellikle Asya Krizi sonrasındaki finansal entegrasyonu dikkate alan çalışmalar gerçekleştirilmiştir.

Guillaumin (2009) panel birim kök ve eş bütünleşme analizlerini kullanarak Doğu Asya ülkeleri arasındaki finansal entegrasyonu 1988-2006 yılları için incelemiştir. Analizde Doğu Asya ülkeleri olarak Çin, Endonezya, Kore, Hong Kong, Japonya, Filipinler, Malezya, Tayland ve Singapur ülkeleri kullanılmıştır. Çalışmada Doğu Asya ülkelerinin finansal entegrasyonu Feldstein-Horioka'nın yatırım oranları ile ulusal tasarruflar arasındaki korelasyonu dikkate alan ölçümü kullanılarak hesaplanmıştır. Panel analizi sonuçları Doğu Asya ülkeleri arasındaki finansal entegrasyonun yüksek olduğunu göstermektedir. Bununla birlikte, yüksek gelire sahip olan Doğu Asya ülkeleri arasındaki finansal entegrasyon, düşük gelirli ülkelere göre, daha yüksektir. Çalışmada 1997 Asya Krizi sonrasında da finansal entegrasyonun düzeyi kontrol edilmiş ve kriz sonrası dönemde Doğu Asya ülkeleri arasındaki finansal entegrasyonun daha yüksek olduğu gözlemlenmiştir.

Park ve Lee (2011) yükselen Asya ülkelerinin hisse senedi ve tahvil piyasalarının bölgesel ve küresel entegrasyonunu analiz etmişlerdir. 1993-2010 yıllarını kapsayan korelasyon analizi bulguları, yükselen Asya ülkelerinin hisse senedi piyasalarının bölgesel ve küresel entegrasyonlarının yüksek olduğunu göstermektedir. Yazarlar bu durumu, analiz dönemi itibarıyla, yükselen Asya ülkelerine yapılan yabancı yatırımların tahvil piyasasından hisse senedi piyasasına kayması ile açıklamaktadır. Çalışma bulguları ayrıca Küresel Finans Krizi gibi küresel bir kriz sürecinde yükselen Asya ülkelerinin hisse senedi piyasalarının dünya piyasası ile olan entegrasyonun yükseldiğini, fakat Asya Krizi gibi bölgesel bir kriz sürecinde ise piyasanın bölgesel entegrasyonunun daha yüksek olduğunu ortaya koymaktadır. Asya ülkelerinin tahvil piyasalarının ise 1993-2010 yılları arasında bölgesel ve küresel olarak ayrışık piyasalar olduğu gözlemlenmiştir.

Robiyanto ve Ernayani (2018) ASEAN ülkeleri (Endonezya, Malezya, Tayland ve Singapur) arasındaki finansal entegrasyonu 1997 Asya Krizi ve 2008 Küresel Finans Krizi süreçlerini dikkate alarak, ASEAN ülkelerinin borsa endekslerini kullanarak incelemiştir. Analiz Vektör Otoregresif Hata Düzeltme Modeli (VECM) ile gerçekleştirilmiştir. Modelde Ocak 1997-Eylül 2008 dönemi Asya Krizi sürecini temsil ederken, Ekim 2008-Aralık 2013 dönemi ise Küresel Finans Krizi sürecini temsil etmektedir. VECM modeli ayrıca Ocak 1997-Aralık 2013 dönemi için de tahmin edilmiştir. Model sonuçlarına göre, Ocak 1997-Aralık 2013 döneminde ASEAN ülkeleri arasında finansal entegrasyonun olduğunu göstermektedir. Bununla birlikte, 1997 Asya Krizi sürecinde ASEAN ülkelerinin borsalarının birlikte hareket ettiği gözlemlenirken, Küresel Finans Krizi sürecinde ise böyle bir bulguya rastlanmamıştır. Bu durumun çalışmada, Asya Krizi gibi bölgesel bir kriz sürecinde yatırımcıların bölgesel dalgalanmalardan korunmak için finansal entegrasyonun yüksek olduğu ülkeleri tercih etmesinden kaynaklandığı ifade edilmektedir.

Caporale vd. (2019) Asya ülkelerinin küresel (ABD ile) ve bölgesel finansal entegrasyonunu ve belirleyicilerini panel yakınsama analizi yardımıyla Aralık 1998-Mart 2018 dönemi için araştırmıştır. Analizde Asya ülkelerinin borsa endeksleri kullanılmıştır. Analiz sonuçları Asya ülkelerinin hisse senedi piyasalarının, ABD ve Asya ülkelerinin hisse senedi piyasasına yakınsadığını ve böylece Asya piyasalarının küresel ve bölgesel piyasalar ile entegre olduğunu göstermektedir. Çalışmada ayrıca Küresel Finans Krizi'nin ardından, Asya ülkelerinin hisse senedi piyasaları arasındaki yakınsama hızının azaldığı fakat Asya piyasalarının entegrasyonunun devam ettiği bulgusuna da ulaşılmaktadır. Bununla birlikte, ticari bağlar ve hisse senedi piyasasının gelişmişliği Asya ülkelerinin bölgesel entegrasyonunu hızlandırırken, döviz kuru riski ve finansal açıklık ise Asya ülkelerinin küresel entegrasyonunu hızlandırmaktadır. Reel faiz oranlarındaki fark ve Küresel Finans Krizi ise Asya ülkelerinin hem bölgesel hem de küresel entegrasyonunu yavaşlatmaktadır.

Literatürdeki finansal entegrasyon ile ilgili çalışmalar ağırlıklı olarak Avrupa Birliği ve Asya ülkelerine odaklansa da Latin Amerika ülkelerinin finansal entegrasyonu da çalışılmıştır. Arouri vd. (2008) Latin Amerika ülkelerinin hisse senedi piyasalarının dünya ile olan entegrasyonu Ocak 1985-Ağustos 2005 tarihleri için ele alınmıştır. Analizde Latin Amerika ülkeleri olan Brezilya, Meksika, Şili, Arjantin, Kolombiya ve Venezuela'nın borsa endeks getirileri ve MSCI dünya endeks getirisi kullanılmıştır. Analizin ilk aşamasında DCC-MGARCH modeli ile Latin Amerika ülkelerinin borsa endeks getirileri ile MSCI endeksi getirisi arasındaki dinamik koşullu korelasyon hesaplanmıştır. Bu değişken finansal entegrasyon değişkeni olarak kullanılmış ve analizin ikinci aşamasında ise VECM modeli kullanılarak, kısa ve uzun dönemde piyasaların birlikte hareketi incelenmiştir. VECM modeli sonuçları, kısa ve uzun dönemde Latin Amerika ülkelerinin hisse senedi piyasasının dünya piyasası ile birlikte hareket ettiğini göstermektedir. Guesmi vd. (2013) Arjantin, Brezilya, Şili ve Meksika arasındaki bölgesel finansal entegrasyonu 1996-2008 yılları için asimetrik DCC-MGARCH modeli yardımıyla analiz edilmiştir. Tahmin sonuçlarına göre, analize konu olan Latin Amerika ülkeleri arasında güçlü bir bölgesel finansal entegrasyon bulunmaktadır. Bununla birlikte, bulgular ticarete açıklık derecelerinin ve borsa gelişmişliğinin Latin Amerika ülkelerinin bölgesel entegrasyonun en önemli itici gücü olduğunu göstermektedir.

Kasa (1992)'nin yaklaşımına paralel çalışmalar Türkiye'nin finansal piyasa entegrasyonu için de yapılmıştır. Özşahin (2017) BRICS ülkeleri olan Brezilya, Hindistan, Rusya, Güney Afrika ve Çin'in hisse senedi piyasaları ile Türkiye piyasası arasındaki entegrasyonu incelemiştir. BRICS ülkeleri ve Türkiye'nin aylık borsa endeks getirileri kullanılarak birim kök ve eş bütünleşme analizi ile gerçekleştirilen çalışma 2000-2016 yıllarını kapsamaktadır. Analiz sonuçları, Brezilya dışındaki diğer BRICS ülkelerinin ve Türkiye'nin borsaları arasında uzun dönemli bir ilişki olduğunu göstermektedir. Ulusoy (2019) G7 ülkelerinin ve Türkiye'nin finansal entegrasyonunu Küresel Finans Krizi sonrası dönem olan Ekim 2009- Eylül 2019 tarihleri için analiz etmiştir. Analizde G7 ülkeleri olan Almanya, Fransa, ABD, Japonya, İtalya, Kanada, İngiltere ile Türkiye'nin borsa endeksleri arasındaki ilişki Johansen eş bütünleşme analizi yardımıyla incelenmiştir. Sonuçlar Küresel Finans Krizi'nden sonraki dönemde Türkiye ve İngiltere hariç, G7 ülkelerinin borsa endeksleri arasında uzun dönemli bir ilişki olmadığını göstermektedir. Kılıç ve Buğan (2019) Türkiye'nin hisse senedi piyasasının ABD, Çin, Fransa, İngiltere, Japonya ve Almanya'nın hisse senedi piyasaları ile entegrasyonu araştırmıştır. Nedensellik analizi ile incelenen ilişki, analize konu olan ülkelerin günlük borsa endeks getirileri kullanılarak 2 Ocak 1991- 31 Mayıs 2016 tarihleri için tahmin edilmiştir. Nedensellik analizi sonuçları, Türkiye'nin hisse senedi piyasasının ABD, Fransa, Almanya ve İngiltere piyasaları ile entegrasyonu yüksek iken, Çin ve Japonya borsaları ile entegrasyonu düşük olduğuna dair bulgu sunmaktadır.

Bu çalışmaların yanı sıra, Lehkonen (2015) çalışmasında 23 gelişmiş ve 60 gelişmekte olan ülkenin hisse senedi piyasasının entegrasyonunu Küresel Finans Krizi süreci için incelemiştir.

Havuzlanmış EKK tahmincisinin kullanıldığı analiz 1986-2011 yıllarını kapsamaktadır. Model sonuçları, Küresel Finans Krizi sürecinde gelişmiş ülkeler arasındaki finansal entegrasyonun arttığını, gelişmekte olan ülkeler arasındaki finansal entegrasyonun ise azaldığını göstermektedir. Bununla birlikte, Küresel Finans Krizi sürecinde gelişmiş ve gelişmekte olan ülkelerin finansal entegrasyonlarının finansal açıklık, kurumsal çevre ve küresel finansal belirsizlikten de etkilendiği bulgusuna ulaşılmıştır.

Finansal piyasa entegrasyonuna ilişkin yukarıda sunulan literatür göstermektedir ki, ülkeler arasındaki finansal entegrasyonun varlığı ve düzeyi zamana, ülke ve ülke gruplarına göre değişmektedir. Literatürde ele alınan ülke ve ülke gruplarının bütünsel, kısmi bütünsel ya da ayrışık piyasalar olduklarına dair kesin bir fikir birliği bulunmamaktadır.

Literatür Lehkonen (2015) dışındaki çalışmaların belirli ülke ve ülke gruplarının finansal entegrasyonu üzerine odaklanmaktadır. Bu bağlamda çalışmada geniş bir ülke grubunun finansal entegrasyonun düzeyini belirlemeye çalışıldığı için yenilikçidir. Bununla birlikte literatürde ülkelerin finansal entegrasyonun ağırlıklı olarak korelasyon yaklaşımı ile analiz edildiği görülmüş ve özellikle Büttner ve Hayo (2011), Horvath ve Petrovski (2013), Arouri vd. (2008) ve Guesmi vd. (2013) takip edilerek analize konu olan ülkelerin dünya piyasası ile finansal entegrasyon düzeyleri araştırılmıştır. Bu çalışmaların bulgularına paralel olarak, analize konu olan ülkelerin dünya piyasaları ile finansal entegrasyonlarının tam olmadığı tespit edilmiştir. Literatürden farklı olarak, analize konu olan ülkelerin finansal entegrasyon düzeyi Uluslararası CAPM yardımıyla yerel yatırım taraflılığı hesaplanarak da değerlendirilmiştir. Bu yaklaşım ile de korelasyon yaklaşımındaki gibi, analize konu olan ülkelerin finansal piyasa entegrasyonlarının tam olmadığı görülmüştür. Bu bağlamda çalışmanın özellikle yerel literatüre katkı sağlayacağı beklenmektedir.

#### **4. Finansal Piyasa Entegrasyonuna İlişkin Bulgular**

Ülkelerin finansal piyasalarının dünya finansal piyasaları ile entegrasyonunun düzeyinin belirlenmesinde kullanılan en temel yaklaşımlar, korelasyon yaklaşımı ve Uluslararası Sermaye Varlıkları Fiyatlama Modeli (CAPM) temelli yaklaşımdır. İlk olarak korelasyon yaklaşımı, finansal entegrasyonun ölçümünde kullanılan basit bir yaklaşımdır. Bu yaklaşıma göre, bir ülkenin finansal piyasasının dünya piyasası ile entegrasyonu yüksek ise, bu ülkenin finansal piyasası ile dünya piyasası arasındaki korelasyonda yüksek olmaktadır.

İkinci olarak Uluslararası CAPM temelli yaklaşımda, finansal piyasaların tam entegre olduğu varsayımı altında yatırımcıların uluslararası portföylerinde yabancı ülkelerin finansal varlıklarının, portföy içindeki ağırlıkları hesaplanmaktadır. Modele göre eğer finansal piyasalar tam entegre ise, yatırımcıların portföylerinde yabancı ülkelerin finansal varlıklarının ağırlığı yüksek olacaktır. Böylece bu yaklaşım kullanılarak ICAPM modelinden beklenen portföy payları hesaplanmış ve gerçekleşen portföy payları ile karşılaştırılmıştır. Burada piyasa entegrasyonu arttıkça, beklenen ve gerçekleşen paylar arasındaki farkın azalması beklenmektedir.

Bu bölümde analize konu olan 65 ülkenin hisse senedi piyasasının dünya piyasaları ile olan finansal entegrasyonlarının düzeyine ilişkin bulgular sunulmaktadır. İzleyen bölümde öncelikle korelasyon yaklaşımından, ardından uluslararası CAPM temelli yaklaşımdan elde edilen entegrasyon bulguları sunulmaktadır.

##### **4.1. Korelasyon Yaklaşımı**

Finansal entegrasyonun düzeyi, ülkelerin finansal piyasalarının dünya piyasaları ile arasındaki korelasyonu etkilemektedir. Bir ülkenin hisse senedi piyasası ile dünya piyasası arasındaki yüksek entegrasyon, genel olarak bu iki piyasanın birlikte hareket ettiğini ve aralarındaki korelasyonun da yüksek olduğunu göstermektedir (Yu vd., 2010:2878). Bu bağlamda analize konu olan 65 ülkenin

hisse senedi piyasası ile dünya piyasası arasındaki korelasyon 1990-2000, 2001-2011 ve 2012-2021<sup>2</sup> yılları olmak üzere üç dönem için hesaplanmıştır. Piyasalar arasındaki korelasyonun hesaplanması için Spearman Korelasyon Analizi kullanılmıştır. Bununla birlikte, 65 ülke gelişmiş ve gelişmekte olan ekonomiler olarak sınıflandırılmakta ve hesaplanan korelasyon iki ayrı tabloda sunulmaktadır.

Hisse senedi piyasasını temsil etmesi için, ilgili literatür takip edilerek, 65 ülkenin yıllık borsa endeks getirileri kullanılmıştır. Dünya piyasası olarak ise gelişmiş ülkeler için MSCI gelişmiş ülke endeksinin (MSCI-GÜ) getirisi ve gelişmekte olan ülkeler için ise MSCI gelişmekte olan piyasalar endeksinin (MSCI-GOÜ) getirisi kullanılmıştır. Ülkelerin yıllık borsa endeks getirilerinin verileri *Dünya Bankası'nın Global Financial Development* veri tabanından, MSCI endeksleri ise *msci.com* sitesinden elde edilmiştir.

Tablo 1 ve Tablo 2'de gelişmiş ve gelişmekte olan ülkelerin hisse senedi getirilerinin MSCI endeks getirileri arasındaki hesaplanan korelasyon katsayıları sunulmaktadır.

**Tablo 1:** Gelişmekte Olan Ülkelerin Borsa Endeks Getirilerinin MSCI-GÜ Endeksi ile Korelasyonu

Gelişmiş Ekonomiler	1990-2000	2001-2011	2012-2021
ABD	0,63*	0,45*	0,30*
Almanya	-0,19*	0,48*	0,23*
Birleşik Krallık	0,70*	0,60*	0,24*
Fransa	0,19*	0,52*	0,38*
İtalya	0,05*	0,49*	0,29*
Japonya	0,17*	0,40*	0,10*
Kanada	0,22*	0,40*	0,48*
Avusturalya	0,60*	0,36*	0,43*
Avusturya	-0,69*	0,35*	0,12*
Belçika	-0,08*	0,44*	0,58*
Bulgaristan	-	0,10*	0,09*
Çek Cumhuriyeti	0,04*	0,33*	0,26*
Danimarka	0,09*	0,59*	0,48*
Estonya	0,18*	0,37*	0,23*
Finlandiya	0,40*	0,39*	0,32*
Hırvatistan	-	0,18*	0,35*
Hollanda	0,47*	0,47*	0,38*
Hong Kong	0,23*	0,34*	-0,21*
İrlanda	0,19*	0,38*	0,43*
İspanya	0,41*	0,46*	0,34*
İsveç	0,26*	0,64*	0,38*

<sup>2</sup> Borsa endeks getirilerine yalnızca 65 ülke ve 1990-2021 yılları arasında ulaşılmıştır.

İsviçre	0,33*	0,51*	0,28*
Kıbrıs	-	0,06*	0,26
Letonya	-	0,31*	-0,33*
Macaristan	0,09*	0,46*	0,12*
Malta	0,19*	0,47*	0,36*
Norveç	0,16*	0,51*	0,19*
Polonya	0,07*	0,39*	0,10*
Portekiz	-0,21*	0,37*	0,07*
Singapur	0,16*	0,38*	0,15*
Slovak Cumhuriyeti	-0,36*	0,18*	0,34*
Slovenya	-	0,10*	0,41*
Yeni Zelanda	0,23*	0,26*	0,17*
Yunanistan	-0,33*	0,26*	0,13*
<b>Ortalama</b>	<b>0,12*</b>	<b>0,37*</b>	<b>0,25*</b>

Kaynak: Dünya Bankası Global Financial Development veri tabanı ve msci.com adresinden elde edilen veriler ile yazar tarafından hesaplanmıştır. Not: Tablodaki “-” işareti, ilgili yıl grubunda ülkeye ait veri bulunmadığını göstermektedir. \* işareti korelasyon katsayısının %1’de istatistiki olarak anlamlı olduğunu göstermektedir.

Tablo 1’de gelişmiş ülkelerin borsa endeks getirileri ile MSCI gelişmiş ülke endeks getirisi ile korelasyonu 1990-2000, 2001-2011 ve 2012-2021 yılları için sunulmaktadır. Tablo 1’den gelişmiş ekonomilerin önemli bir kısmının 1990-2000 döneminden 2001-2011 dönemine kıyasla, dünya piyasaları ile entegrasyonlarının arttığı görülmektedir. Bununla birlikte 1990-2000 döneminde Almanya, Avusturya, Belçika, Portekiz, Slovak Cumhuriyeti ve Yunanistan’ın hisse senedi getirileri MSCI-GÜ endeks getirisi ile ters yönlü bir harekete sahip iken, 2001-2011 döneminde ise bu ülkelerin dünya piyasasıyla birlikte hareket ettiği görülmektedir. Fakat 2001-2011 döneminden 2012-2021 dönemine geçildiğinde ise, gelişmiş ekonomilerinden Kanada, Avusturalya, Belçika, Hırvatistan, İrlanda, Kıbrıs ve Slovak Cumhuriyeti hariç, diğer ülkelerin borsa endeks getirilerinin MSCI-GÜ endeks getirisi ile pozitif korelasyonunun azaldığı görülmektedir. Gelişmiş ülkelerin borsa endeks getirileri ile dünya endeks getirileri arasındaki ortalama korelasyon 1990-2000 döneminde 0.12 iken, 2001-2011 döneminde 0.37’ye yükselmiş ve 2012-2021 döneminde ise 0.25’e düşmüştür. Tüm ülkeler için hesaplanan korelasyon katsayılarının %1’de anlamlı olduğu ve iki piyasa arasında ilişki olduğunu sınavan alternatif hipotezin kabul edildiği görülmektedir.

Tablo 1’den son 31 yıllık dönemde, gelişmiş ülkelerin finansal entegrasyonun zamana ve ülkeye göre farklılık gösterdiği görülmektedir. Gelişmiş ekonomilerin dünya finansal piyasaları ile entegrasyonu 90’lı yıllardan 2000’li yıllara kadar artmıştır. Bu durum sermaye hareketleri önündeki engellerin azaltılmasıyla ve teknolojideki gelişim ile paralel olarak beklenen bir artıştır. Fakat son 10 yıllık dönemde entegrasyonun azaldığı görülmektedir. Bununla birlikte entegrasyonun tam olduğu durumlarda, matematiksel olarak korelasyon katsayısının da 1 olması beklenmektedir. Bu bağlamda gelişmiş ekonomilerin hisse senedi piyasası dünya piyasasıyla birlikte hareket eğiliminde olsa bile, korelasyonun birden küçük olması bu piyasaların kısmi entegrasyona sahip olduklarını göstermektedir. Gelişmiş ülkelerin hisse senedi piyasasında işlem yapan yatırımcı, bu ülke piyasalarında hem küresel hem de ülke spesifik risklere maruz kalmaktadır.



Tablo 2’de gelişmekte olan ülkelerin borsa endeks getirileri ve MSCI gelişmekte olan ülke (MSCI-GOÜ) endeksinin getirisi arasındaki korelasyon katsayıları üç dönem itibariyle gösterilmektedir. Gelişmekte olan ülkelerin borsa endeks getirileri ile MSCI-GOÜ endeks getirisi arasındaki korelasyon, gelişmiş ülkeler ile benzer bir harekete sahiptir. 1990-2000 döneminden 2001-2011 dönemine kadar gelişmekte olan ülkelerin büyük bir çoğunluğunun borsa endeks getirisi ile MSCI-GOÜ endeks getirisi arasındaki korelasyon artmıştır. 2001-2011 dönemine kıyasla, 2012-2021 döneminde ise endeks getirileri arasındaki korelasyonun azaldığı görülmektedir. Bununla birlikte ilgili dönemde gelişmekte olan ülkeler arasında yalnızca Çin’in dünya piyasalarıyla olan getiri korelasyonunun arttığı görülmektedir. Bu durum Çin’in son 20 yıldır ticarete ve ekonomik büyüme de ABD ve Avrupa Birliği ile yarışan başlıca Asya ülkesi konumuna gelmesiyle ve bunun sonucunda ülkenin artan finansal yatırımları ile açıklamak mümkündür. Son olarak, Arjantin, Kore, Malezya, Meksika, Nijerya, Pakistan ve Rusya’nın borsa endeks getirisi ile MSCI-GOÜ endeks getirisi arasındaki korelasyonun negatif olduğu, bu ülkelerin hisse senedi piyasaları dünya piyasası ile ters yönde hareket ettiği görülmektedir. Tablo 2’deki ortalama korelasyon değerlerine bakıldığında, gelişmekte olan ülkelerin borsa endeks getirisi ile MSCI-GOÜ endeks getirisi arasındaki korelasyon 1990-2000 döneminde 0.21 iken, bu değer 2001-2011 döneminde 0.46’ya yükseldiği ve 2012-2021 döneminde ise tekrar 0.21’e düştüğü görülmektedir.

**Tablo 2:** Gelişmekte Olan Ülkelerin Borsa Endeks Getirilerinin MSCI-GOÜ Endeksi ile Korelasyonu

Gelişmekte Olan Ekonomiler	1990-2000	2001-2011	2012-2021
Arjantin	-0,28*	0,36*	-0,02*
Brezilya	0,42*	0,58*	0,17*
Çin	0,18*	0,28*	0,73*
Endonezya	0,04*	0,80*	0,33*
Fas	-0,25*	0,45*	0,45*
Filipinler	0,50*	0,84*	0,31*
Güney Afrika	0,47*	0,78*	0,25*
Hindistan	0,23*	0,26*	0,09*
İzlanda	0,12*	0,55*	0,51*
Kazakistan	0,25*	-0,48*	0,25*
Kore	0,45*	0,30*	-0,09*
Malezya	0,57*	0,68*	-0,04*
Meksika	0,44*	0,82*	0,44*
Mısır	0,37*	0,47*	0,12*
Nijerya	0,20*	-0,02*	-0,11*
Pakistan	0,31*	0,26*	-0,04*
Rusya	0,19*	0,49*	-0,39*
Sri Lanka	0,17*	0,59*	0,34*
Suudi Arabistan	0,47*	0,28*	0,25*
Şili	0,30*	0,72*	0,40*

Tayland	0,09*	0,37*	0,25*
Tunus	0,32*	0,68*	0,40*
Türkiye	-0,16*	0,86*	0,32*
Ürdün	-0,32*	0,13*	0,24*
<b>Ortalama</b>	<b>0,21*</b>	<b>0,46*</b>	<b>0,21*</b>

Kaynak: Dünya Bankası Global Financial Development veri tabanı ve msci.com adresinden elde edilen veriler ile yazar tarafından hesaplanmıştır. Not: \* işareti korelasyon katsayısının %1’de istatistiki olarak anlamlı olduğunu göstermektedir.

Tablo 2’de de gelişmekte olan ülkelerin finansal entegrasyonu zamana ve ülkeye göre değişkenlik göstermektedir. Gelişmekte olan ülke piyasaları son 31 yıllık dönemde aynı veya ters yönde hareket etme eğilimindedirler. Fakat, korelasyonun son 10 yıllık dönemde hem ülke düzeyinde hem de ortalamada azaldığı görülmektedir. Bu durum gelişmiş ülkeler gibi, gelişmekte olan ülkelerin de hisse senedi piyasalarının dünya ile kısmi entegrasyona sahip olduğunu göstermektedir. Bu nedenle gelişmiş ülkelerde olduğu gibi, gelişmekte olan ülkelere yapılan hisse senedi yatırımlarında yatırımcılar hem küresel hem de ülke spesifik riske maruz kalmaktadır. Elde edilen bu bulgular Büttner ve Hayo (2011), Horvath ve Petrovski (2013), Arouri vd. (2008) ve Guesmi vd. (2013)’nin bulguları ile paraleldir.

Korelasyon analizi ülkelerin finansal piyasalarının entegrasyonuna ilişkin ön bilgi sunan bir yaklaşımdır. Fakat tek başına entegrasyon düzeyini tespit etmede yeterli bir yaklaşım değildir. Bu nedenle izleyen bölümde, teorik bir yaklaşım olan Uluslararası CAPM temelli yaklaşım ile analize konu olan ülkelerin entegrasyon düzeyleri kontrol edilmektedir.

#### 4.2. Uluslararası Sermaye Varlıkları Fiyatlama Modeli (CAPM) Temelli Yaklaşım

Finans teorisinde, uluslararası optimal portföy tahsisinin ne olması gerektiği önemli bir tartışma konusudur. Optimal portföy tahsisi, bir yatırımcının risk karşılığı getirisini maksimum kılmak için servetinin ne kadarını hangi finansal varlığa tahsis ettiğini gösteren portföydür (Demidenko, 2020:235). Bu konudaki teorik yaklaşımlar, optimal portföy tahsisinin sağlanabilmesi için yatırımcıların beklenen faydalarını optimize eden dünya pazar portföyünü ellerinde tutmaları gerektiğini ifade etmektedir (Chan vd., 2005: 1500). Bununla birlikte literatürdeki ilgili çalışmalar hem yerli hem de yabancı yatırımcıların optimal portföy tahsisinden saptıklarını göstermektedir<sup>3</sup>. Uluslararası portföy tahsisindeki bu sapmalar yerel yatırım taraflılığı olarak ifade edilmektedir. Yerel yatırım taraflılığı, uluslararası finansal varlık yatırımlarında yerli yatırımcının daha fazla yerel finansal varlıklara yatırım yapmasıdır (French ve Poterba, 1991; Tesar ve Werner, 1995; Lewis, 1999; Karolyi ve Stultz, 2003).

Artan küreselleşmeye karşın, finansal piyasaların dünya piyasaları ile entegrasyonu tam değildir. Ampirik çalışmalar, ülkelerin dünya piyasaları ile entegrasyon düzeylerinde önemli farklılıklar olduğunu ve yerel risklerin beklenen getirileri açıklamada hala önemli olduğunu göstermektedir<sup>4</sup>. Bu bulgular yabancı yatırımcıların yeterli düzeyde yerel piyasalarda yatırım yapmadığını ya da yerli yatırımcıların uluslararası çeşitlendirilmiş portföyleri ellerinde tutmadıklarını göstermektedir (Lau vd., 2010: 192).

Uluslararası finansal varlık yatırımlarında yerel yatırım taraflılığının varlığı, o ülkenin finansal piyasasının dünya piyasası ile entegrasyon düzeyine göre ortaya çıkmaktadır (Eun ve Janakiramanan, 1986: 910). Bir ülkedeki yerel yatırım taraflılığının yüksek olması, o ülkenin finansal

<sup>3</sup> Bakınız: Lau vd. (2010), Kwabi vd. (2017)

<sup>4</sup> Bakınız: de Jong ve de Roon (2005), Carrieri vd. (2007).

piyasalarının dünya piyasası ile entegrasyonunun düşük olduğunu göstermektedir. Aksine düşük yerel yatırım taraflılığı ise ülke piyasasının dünya ile entegrasyonun yüksek olduğunu göstermektedir (Lau vd., 2010: 191-217).

Uluslararası finansal varlık yatırımlarında yerel yatırım taraflılığını belirlemek için kullanılan en yaygın yaklaşım, ülke yatırımlarının optimal portföy tahsisinden sapmaların olup olmadığını tespit etmektedir. Bunun için öncelikle Uluslararası CAPM modelinin bir sonucu olarak, beklenen portföy yatırımı payları hesaplanmaktadır<sup>5</sup>. Daha sonra beklenen ve gerçekleşen portföy yatırımları kullanılarak, optimal portföy tahsisinden sapmalar tespit edilmektedir.

Beklenen portföy yatırımı payı, Uluslararası CAPM modelinin öngördüğü bir ülkenin dünya piyasalarından yapılması beklenen portföy yatırımı ifade etmektedir. Gerçekleşen portföy yatırımı payı ise ilgili ülkeye dünya piyasalarından ne kadarlık bir yatırımın yapıldığını göstermektedir. Eğer ele alınan ülkenin finansal piyasaları tam entegre ise beklenen ve gerçekleşen portföy paylarının eşit olması, eğer ülke finansal piyasaları arasındaki ayrışma artıkça ise beklenen ve gerçekleşen portföy payları arasındaki farkın artması beklenmektedir. Diğer bir ifadeyle, bir ülkede gerçekleşen portföy yatırımı paylarının beklenenden sapmasının sıfır olması, o ülkenin finansal piyasalarında yerel yatırım taraflılığının olmadığını göstermektedir. Böylece sapmanın sıfır olduğu ülkenin finansal piyasasının dünya ile entegrasyonun tam olduğu söylenebilmektedir. Yüksek yerel yatırım taraflılığına sahip olan ülkelerin finansal piyasaları görece daha kapalıdır ve daha düşük yabancı yatırımcıya sahip olan entegrasyonu düşük piyasalara sahiptir. Bununla birlikte görece daha açık finansal piyasalara ve daha yüksek yabancı yatırımcıya sahip olan ülkelerin entegrasyonu yüksek, yerel yatırım taraflılığı daha düşüktür. Çünkü yerel yatırım taraflılığının düzeyi finansal entegrasyonun düzeyine bağlıdır (Kwabi vd., 2017: 66).

Bu bölümde analize konu olan 65 ülkenin Uluslararası CAPM modelinin önerdiği ülkelerin beklenen portföy yatırımı payları ile gerçekleşen portföy yatırımı payları 2001-2021 yılları<sup>6</sup> için ortalama olarak hesaplanmıştır. Ülke ve ülke gruplarının beklenen ve gerçekleşen portföy yatırımı payları ülkelerin hisse senedi portföy yatırımları<sup>7</sup> dikkate alınarak hesaplanmıştır. Bu hesaplamalardan hareketle, gelişmiş ve gelişmekte olan ülkelere ilişkin ortalama yerel yatırım taraflılığının düzeyi belirlenmiştir. Tüm hesaplamalar Tablo 3 ve tablo 4'de sunulmaktadır.

Tablo 3 ve 4'ün ilk sütununda yer alan, Uluslararası CAPM modelinden elde edilen beklenen portföy yatırımı payları Eşitlik (1) yardımıyla hesaplanmaktadır (Kwabi vd., 2017: 70).

$$W_{j,t}^* = \frac{MCAP_{j,t}}{\sum_{j=1}^{64} MCAP_{j,t}} \quad (1)$$

Eşitlik (1)'deki  $W_{j,t}^*$ ,  $t$  dönemindeki  $j$  ülkesinin finansal piyasasının 64 ülkenin piyasası içindeki payını göstermektedir. Uluslararası finansal yatırımlarda maliyetlerin olmadığı varsayımı altında, bir ülke dünya piyasa kapitalizasyonu içindeki payı kadar yatırım çekebilmektedir (Cooper vd., 2012: 310). Böylece hiçbir yatırım maliyetinin olmadığı bir yatırım ortamında, bir ülkenin beklenen portföy yatırımı payı, ancak o ülkenin finansal piyasasının dünya piyasası içindeki büyüklüğü kadar olmaktadır. Uluslararası CAPM modelinden elde edilen  $W_{j,t}^*$  tüm ülkelerdeki her bir yatırımcı için

<sup>5</sup> Yabancı hisse senedi portföy paylarının beklenen değerini belirlemek için klasik ortalama-varyans portföy modeli, minimum varyanslı portföy modeli, Bayesyen ortalama-varyans portföy modeli ve Bayesyen çok-öncelikli (multi-prior) yaklaşımları da kullanılmaktadır. Detaylı bilgi için bakınız: Mishra (2015).

<sup>6</sup> IMF'in CPIS veri tabanında ilgili veriler 2001 yılından itibaren yayınlanmaya başladığı için, hesaplamalar 2001-2021 yılları için yapılabilmektedir.

<sup>7</sup> Hisse senedi portföy yatırımlarının kullanılmasının sebebi piyasa kapitalizasyonu verisine yalnızca hisse senedi piyasası için ulaşılabilir olmasıdır. Borçlanma araçları ya da diğer riskli finansal varlıklara ilişkin böyle bir veri bulunamamıştır.

aynıdır (Cooper ve Kaplanis, 1986; Chan vd., 2005). Eşitlik (1)'deki  $MCAP_{j,t}$  ise  $t$  döneminde  $j$  ülkesinin piyasa kapitalizasyonunu ve  $\sum_{j=1}^{64} MCAP_{j,t}$  ise 64 ülkenin  $t$  dönemindeki piyasa kapitalizasyonunu göstermektedir. Piyasa kapitalizasyonu verileri *Dünya Bankası'ndan* elde edilmiştir.

Tablo 3 ve 4'ün ikinci sütunda sunulan, ülkelerin gerçekleşen portföy yatırımı payları ise Eşitlik (2) yardımı ile hesaplanmaktadır (Kwabi vd., 2017: 70).

$$W_{j,t} = \sum_{j=1}^{64} h_{j,t} / h_{j,t} \quad (2)$$

Eşitlik (2)'de  $W_{j,t}$ ,  $t$  döneminde  $j$  ülkesinin toplam hisse senedi portföy yatırımı içinde, kendisi hariç, 64 ülkenin gerçekleşen portföy yatırımı payını göstermektedir.  $h_{j,t}$ ,  $j$  ülkesine yapılan toplam hisse senedi portföy yatırımı göstermektedir. Toplam hisse senedi portföyü yatırımı  $j$  ülkesine yapılan yerli ve yabancı yatırımların toplamıdır.  $\sum_{j=1}^{64} h_{j,t}$  ise  $j$  ülkesine, kendisi hariç, 64 ülkeden gelen hisse senedi portföy yatırımı göstermektedir. Eşitlik (2)'deki portföy yatırımı verileri *IMF'in Coordinated Portfolio Investment Survey (CPIIS)* veri tabanından derlenmiştir.

Tablo 3 ve 4'te Ahearne vd. (2004) takip edilerek, yerel yatırım taraflılığı Eşitlik (3) yardımıyla hesaplanmıştır.

$$YYT_{j,t} = 1 - (W_{j,t} / W_{j,t}^*) \quad (3)$$

Eşitlik (3)'de  $YYT_{j,t}$ ,  $j$  ülkesinin  $t$  döneminde hisse senedi yatırımlarında yerel yatırım taraflılığını temsil etmektedir.  $YYT_{j,t}$  0 ile 1 arasında değer almaktadır. Yerel yatırım taraflılığının 0 olması yabancı yatırımcının beklenen portföy yatırımı payı kadar  $j$  ülkesinin hisse senetlerine yatırım yaptığını göstermektedir. Yerel yatırım taraflılığının 1 olması ise yabancı yatırımcının  $j$  ülkesinin hisse senetlerine hiç yatırım yapmadığını, tüm hisse senetlerinin yerel yatırımcı tarafından satın alındığını göstermektedir. Dolayısıyla  $YYT_{j,t}$  0'dan 1'e doğru arttığında,  $j$  ülkesinin hisse senedi portföy yatırımlarında yerel yatırım taraflılığının arttığını göstermektedir. Bu duruma paralel olarak,  $j$  ülkesinin dünya ile finansal entegrasyonunun da azaldığını göstermektedir.

Tablo 3'te 2001-2021 yılları arasında gelişmiş ülkelerin hisse senedi portföy yatırımlarında ortalama yerel yatırım taraflılığının düzeyi sunulmaktadır. Tablo 3'ün ilk sütunu Uluslararası CAPM modelinin ön gördüğü beklenen portföy yatırımı payını ( $W_{j,t}^*$ ), ikinci sütunu ise gerçekleşen portföy yatırımı paylarını ( $W_{j,t}$ ) göstermektedir. Tablo 3'ün üçüncü sütunu ise beklenen ile gerçekleşen portföy yatırımı payları arasındaki sapmayı  $(1 - (W_{j,t} / W_{j,t}^*))_{j,t}$  diğer bir ifadeyle yerel yatırım taraflılığının düzeyini göstermektedir.

Tablo 3'ün ilk sütununda sunulan beklenen portföy yatırımı payları, her bir ülkenin dünya portföyü içindeki hisse senedi portföy payını göstermektedir. Bu paylar küresel sermaye piyasalarının tam olduğu, dünyadaki tüm yatırımcıların benzer tercihlere sahip olduğu ve ICAPM modelinin öngördüğü şekilde optimal portföy tercihini yaptıkları varsayımları altında elde edilmektedir. Örneğin bu varsayımlar altında, 2001-2021 yıllarında ABD'nin hisse senedi piyasasının dünya piyasası içindeki beklenen payı yaklaşık olarak %60'tır. Bu durum eğer optimal portföy tahsisi sağlanırsa, 2001-2021 yılları için dünya yatırımının yaklaşık %60'ının ABD'nin hisse senetlerine yapılacağını göstermektedir.

Tablo 3'ün ikinci sütununda, gerçekleşen portföy yatırımı payları sunulmaktadır. Beklenen portföy yatırımı payı ile kıyaslandığında, 64 ülkenin ABD hisse senetlerine yaptıkları portföy yatırımının payı, 2001-2021 yılları için ortalama %23,7'dir. Bu pay Uluslararası CAPM modelinin

öngördüğü portföy yatırımı payından daha düşüktür. Diğer tüm ülkelerde de benzer bir durum söz konusudur. Tüm ülkelerde beklenen portföy yatırımı payları, gerçekleşen payların üzerindedir. Bu durum Uluslararası CAPM modelinin ifade ettiği, uluslararası hisse senedi yatırımlarında optimal portföy tahsisinin sağlanmadığını göstermektedir.

Tablo 3'ün son sütununda ise beklenen ve gerçekleşen portföy yatırımı paylarından hareketle, ülkelerin hisse senedi yatırımlarında yerel yatırım taraflılığı gösterilmektedir. Yerel yatırım taraflılığı ( $YYT_{j,t}$ ) 0 ile 1 arasında değer almaktadır.  $YYT_{j,t}$  sıfırdan bire doğru artıkça, ülkelerin yerel yatırım taraflılığının arttığı, diğer bir ifadeyle hisse senetlerine yerel yatırımcı tarafından daha fazla yatırım yapıldığını göstermektedir. Tablo 3'ün üçüncü sütununa bakıldığında, gelişmiş olan ülkelerin tamamında hisse senedi yatırımlarında yerel yatırım taraflılığı gözlemlenmektedir.

**Tablo 3:** Gelişmiş Ülkelerin Yerel Yatırım Taraflılığı Düzeyi: 2001-2021

	(1)	(2)	(3)
<i>Gelişmiş Ülkeler</i>	<i>Beklenen Portföy Yatırımı Payları</i> $(W_{j,t}^*)$	<i>Gerçekleşen Portföy Yatırımı Payları</i> $(W_{j,t})$	<i>Yerel Yatırım Taraflılığı</i> $(YYT_{j,t})$
Amerika Birleşik Devletleri	59,96	23,79	0,60
Almanya	7,13	5,53	0,22
Avusturalya	2,04	1,15	0,44
Avusturya	0,20	0,01	0,95
Belçika	0,56	0,03	0,95
Birleşik Krallık	6,19	3,29	0,47
Bulgaristan	0,27	0,06	0,77
Çek Cumhuriyeti	0,07	0,04	0,46
Danimarka	0,38	0,21	0,45
Estonya	0,18	0,01	0,95
Finlandiya	0,52	0,27	0,47
Fransa	3,71	1,99	0,46
Hırvatistan	0,04	0,02	0,45
Hollanda	1,33	0,72	0,46
Hong Kong	3,58	2,26	0,37
İrlanda	0,21	0,11	0,48
İspanya	1,86	0,94	0,49
İsveç	1,81	1,10	0,39
İsviçre	2,27	1,26	0,44
İtalya	2,27	1,26	0,44
İzlanda	0,18	0,01	0,64
Japonya	9,15	1,96	0,79
Kanada	3,23	1,79	0,45
Kıbrıs	0,18	0,07	0,59
Letonya	0,02	0,08	0,70
Macaristan	0,49	0,25	0,48
Malta	0,72	0,40	0,45

Norveç	0,40	0,22	0,44
Polonya	0,24	0,07	0,72
Portekiz	0,40	0,07	0,82
Singapur	0,88	0,51	0,41
Slovak cumhuriyeti	0,82	0,46	0,43
Slovenya	0,18	0,09	0,50
Yeni Zelanda	0,10	0,06	0,40
Yunanistan	0,19	0,09	0,54

Kaynak: Tablo içindeki değerler yazar tarafından IMF'in CPIS veri tabanı kullanılarak ve Dünya Bankası verileri ile hesaplanmıştır.

Tablo 4'te ise gelişmekte olan ülkelerin 2001-2021 yılları için ortalama yerel yatırım taraflılığı düzeyi sunulmaktadır. Tablo 4'ün son sütununa bakıldığında, genel olarak  $YYT_{j,t}$  değerlerinin 1'den küçük fakat 1'e yakın olduğu görülmektedir. Bu durum gelişmekte olan ülkelerin hisse senedi piyasalarının dünya ile entegrasyonunu düşük olduğunu göstermektedir.

$YYT_{j,t}$  değerleri, genel olarak, yerel yatırım taraflılığının gelişmekte olan ülkelerin gelişmiş ülkelere göre daha yüksek olduğunu göstermektedir. Bu durum, gelişmiş ülkelerin finansal piyasalarının dünya piyasaları ile entegrasyonun yüksek olduğunu, gelişmekte olan ülkelerin ise görece finansal entegrasyonun düşük olduğunu göstermektedir. Gelişmiş ülkelere Avusturya, Belçika ve Estonya'nın yerel yatırım taraflılığı 0,95 ve Portekiz için ise 0,82 olarak hesaplanmıştır. Bu ülkeler gelişmiş ülke olmalarına karşın, finansal entegrasyonları düşüktür.

**Tablo 4:** Gelişmekte Olan Ülkelerin Yerel Yatırım Taraflılığı Düzeyi: 2001-2021

	(1)	(2)	(3)
<i>Gelişmekte Olan Ülkeler</i>	<i>Beklenen Portföy Yatırımı Payları (<math>W_{j,t}^*</math>)</i>	<i>Gerçekleşen Portföy Yatırımı Payları (<math>W_{j,t}</math>)</i>	<i>Yerel Yatırım Taraflılığı (<math>YYT_{j,t}</math>)</i>
Arjantin	0,09	0,02	0,74
Birleşik Arap Emirlikleri	0,36	0,05	0,86
Brezilya	1,47	0,19	0,87
Çin	0,70	0,35	0,50
Endonezya	0,47	0,07	0,85
Fas	0,12	0,06	0,51
Filipinler	0,25	0,04	0,84
Güney Afrika	1,31	0,15	0,89
Hindistan	0,23	0,08	0,64
Kazakistan	0,44	0,03	0,94
Kore	0,18	0,11	0,40
Kosta Rika	0,34	0,04	0,90
Lübnan	0,15	0,02	0,85
Malezya	0,58	0,09	0,85
Meksika	0,62	0,05	0,92
Mısır	0,17	0,01	0,93
Marityus	0,11	0,01	0,86

<b>Moğolistan</b>	0,48	0,02	0,96
<b>Nijerya</b>	0,07	0,01	0,91
<b>Pakistan</b>	0,92	0,06	0,94
<b>Rusya Federasyonu</b>	1,38	0,08	0,94
<b>Sırbistan</b>	0,13	0,01	0,95
<b>Sri Lanka</b>	0,02	0,01	0,63
<b>Suudi Arabistan</b>	1,14	0,10	0,91
<b>Şili</b>	0,36	0,04	0,89
<b>Tayland</b>	0,48	0,03	0,93
<b>Tunus</b>	0,19	0,04	0,78
<b>Türkiye</b>	0,33	0,19	0,43
<b>Ürdün</b>	0,05	0,01	0,75
<b>Vietnam</b>	0,12	0,02	0,88

Kaynak: Tablo içindeki değerler yazar tarafından IMF'in CPIS veri tabanı kullanılarak ve Dünya Bankası verileri ile hesaplanmıştır.

Korelasyon yaklaşımı ve Uluslararası CAPM temelli yaklaşım, analize konu olan ülkelerin finansal piyasalarının tam entegre olmadığını göstermektedir. Bu durum, analize konu olan ülkelere yatırım yapan bir yatırımcının bu ülkelerde hem ülke spesifik risklere hem de küresel risklere maruz kalacağını göstermektedir. Bununla birlikte, gelişmiş ülkelere olan yatırımlarda yatırımcıların küresel risk faktörlerine daha fazla maruz kalırken; gelişmekte olan ülkelere yapılan yatırımlarda ise daha fazla yerel risk faktörlerine maruz kalmaktadır.

## 5. Sonuç

Uluslararası finansal varlık yatırımlarında yatırımcıların hangi risk faktörlerine maruz kalacakları, yatırım yapılacak ülkenin finansal entegrasyon düzeyine bağlıdır. Dünya piyasası ile tam entegrasyona sahip olan ülkelere yapılan yatırımlarda, yatırımcılar yalnızca küresel riskler ile karşılaşmaktadır. Aksine ayrışik piyasalarda ise hem küresel hem de ülke spesifik riskler de finansal varlık yatırımlarında önemlidir. Bu bağlamda çalışmada, gelişmiş ve gelişmekte olan ülkelerin finansal entegrasyon düzeyi araştırılmıştır.

Gelişmiş ve gelişmekte olan ülkelerin finansal entegrasyon düzeylerinin hesaplanması için korelasyon yaklaşımı ve Uluslararası CAPM temelli yaklaşımlar kullanılmıştır. Korelasyon yaklaşımı ile 1990-2021 yılları için onar yıllık üç dönem itibarıyla ülkelerin finansal entegrasyon düzeyi hesaplanmıştır. Bu yaklaşıma göre, gelişmiş ve gelişmekte olan ülkelerin 1990-2000'dan 2001-2011 dönemine geçildiğinde finansal piyasa entegrasyonlarının yükseldiği, 2012-2021 yıllarında ise düştüğü görülmektedir. Bu nedenle, korelasyon yaklaşımına göre analize konu olan ülkelerin dünya piyasaları ile finansal piyasa entegrasyonunun tam olmadığı görülmektedir. Korelasyon yaklaşımı entegrasyon düzeyinin belirlenmesinde temel bir yaklaşımdır fakat bu yaklaşım tek başına yeterli değildir.

Teorik bir yaklaşım olan Uluslararası CAPM temelli yaklaşım ise, gelişmiş ve gelişmekte olan ülkelerin yerel yatırım tarafsızlığını ölçmeye imkân vermektedir. Bu yaklaşıma göre, hesaplanan yerel yatırım düzeyi artıkaça ülkenin finansal varlıklarının daha çok yerel yatırımcılar tarafından tercih edildiği ve ülkenin finansal piyasasının entegrasyonunun düşük olduğu kabul edilmektedir. Bu bağlamda gelişmiş ve gelişmekte olan ülkelerin yerel yatırım tarafsızlıkları incelendiğinde, analize konu olan ülkelerin hisse senetlerinin daha çok yerel yatırımcılar tarafından tercih edildiği ve bu ülkelerin finansal piyasa entegrasyonlarının tam olmadığı görülmektedir. Uluslararası yatırımlarda,

finans teorilerinin sonuçlarının aksine, getiri ile risk arasındaki ilişkinin analizinde yalnızca küresel risk faktörleri değil yerel risk faktörleri de önem arz etmektedir.

**Yazarların Makaleye Olan Katkıları**

Yazar 1'in makaleye katkısı %100'dür.

**Çıkar Beyanı**

Yazarın çalışma kapsamında herhangi bir finansal ve kişisel çıkarı yoktur.



### Kaynaklar

- Ahlgren, N. ve Antell J. (2002). Testing for cointegration between international stock prices. *Applied Financial Economics*, 12, 851-861.
- Arouri, M.H., Jawadi, F.ve Nguyen, D. K. (2008). International stock return linkages: evidence from Latin American markets. *European Journal of Economics, Finance and Administrative Sciences*, 11(11), 57- 65.
- Arouri, M.H., Pukthuanthong, K. ve Nguyen, D. (2012). An International CAPM for partially integrated markets: theory and empirical evidence. *Journal of Banking & Finance*, 36 (9), 2473–2493.
- Arouri, M.H., Rault, C., Sova, A., Sova, R. ve Teulon, F. (2013). Market structure and the cost of capital. *Economic Modelling*, 31, 664-671.
- Ayuso, J. ve Blanco, R. (2001). has financial market integration increased during the nineties? *Journal of International Financial Markets, Institutions and Money*, 11(3-4), 265-287.
- Baele, L., Ferrando, A., Hördahl, P., Krylova, E. ve Monnet, C. (2004). Measuring financial integration in the euro area. ECB Occasional Paper (s.6-20) içinde. <https://www.ecb.europa.eu/pub/pdf/scpops/ecbocp14.pdf>
- Büttner, D. ve Hayo, B. (2011). Determinants of european stock market integration. *Economic Systems*, 35,574-585.
- Caporale, G.M., You, K. ve Chen, L. (2019). Global and regional stock market integration in asia: a panel convergence approach. *International Review of Financial Analysis*, 65, 1-21.
- Carrieri, F., Errunza, V. ve Hogan, K. (2007). Characterizing world market integration through time. *Journal of Financial and Quantitative Analysis*, 42(4), 915–940.
- Chan, K., Covrig, V. ve Ng. L. (2005). What determines the domestic bias and foreign bias? evidence from mutual fund equity allocations worldwide. *Journal of Finance*, 60,1495-1534.
- de Jong, F. ve de Roon, F. (2005). Time-varying market integration and expected returns in emerging markets. *Journal of Financial Economics*, 78, 583–613.
- Demidenko, E. (2020). *Optimal portfolio allocation: In advanced statistics with Applications in R*. Hoboken, NJ: Wiley.
- Emiris, M. (2002). Measuring capital market integration. *Bank for International Settlements BIS Paper*, 12, 200-221.
- French, K.R. ve Poterba, J.M. (1991). Investor diversification and international equity markets. *The American Economic Review*, 81(2), 222-226.
- Guesmi, K., Nguyen, D.K. ve Teulon, F. (2013). Further evidence on the determinants of regional stock market integration in Latin America. *The European Journal of Comparative Economics*, 10(3), 397-413.
- Guillaumin, C. (2009). Financial integration in east asia: evidence from panel unit root and panel cointegration tests. *Journal of Asian Economics*, 20, 314-326.
- Horvath, R. ve Petrovski, D. (2013). International stock market integration: central and south eastern europe compared. *Economic Systems*, 37, 81-91.
- IMF (1998). The Asian crisis causes and cures report. *IMF's World Economic Outlook*, 18-21.
- Karolyi, G. A., ve R. M. Stulz (2003). *Are Financial Assets Priced Locally or Globally?* Amsterdam: NorthHolland.

- Kasa, K. (1992). Common stochastic trends in international stock markets. *Journal of Monetary Economics*, 29, 95-124.
- Kılıç, Y. ve Buğan, M. F. (2019). Finansal piyasaların entegrasyonu: ABD, AB, Asya Piyasaları ve Borsa İstanbul örneği, *Sosyal Bilimler Metinleri*, 01, 49-61.
- Kwabi, F.O., Thapa, C., Paudyal, K. ve Adegbite, E. (2017). Biases in international portfolio allocation and investor protection standards. *International Review of Financial Analysis*, 53, 66-79.
- Lau, S. T., Ng, L. ve Zhang, B. (2010). The world price of home bias. *Journal of Financial Economics*, 97, 191–217.
- Lehkonen, H. (2015). Stock market integration and the global financial crisis. *Review of Finance*, 19, 2039-2094.
- Lessard, D.R. (1973). International portfolio diversification: a multivariate analysis for a group of Latin American countries. *The Journal of Finance*, 28(3), 619-633.
- Levy, H., ve Sarnat, M. (1970). International diversification of investment portfolios, *American Economic Review*, 60(4),668-675.
- Lewis, K. (1999). Trying to explain the home bias in equities and consumption. *Journal of Economic Literature*, 37, 571 – 608.
- Longin, F. ve Solnik, B. (1995). Is the correlation in international equity returns constant: 1960-1990? *Journal of Money and Finance*, 14(1), 3-26.
- Mishra, A.V. (2015). Measures of equity home bias puzzle. *Journal of Empirical Finance*, 34,293-312.
- Özşahin, Ş. (2017). Yükselen piyasa ekonomilerinde menkul kıymetler borsalarının entegrasyonu: Türkiye ve BRICS ülkeleri üzerine çoklu yapısal kırılmalı eş-bütünleşme analizi. *Yönetim ve Ekonomi*, 24(2), 601-619.
- Park, C.Y. ve Lee, J.W. (2011). Financial integration in emerging asia: challenges and prospects. *Asian Economic Policy Review*, 6, 176-198.
- Park, C.Y. (2013). Asian capital market integration: theory and evidence. *ABD Economics Working Paper Series*, 351, 1-37.
- Robiyanto, R. ve Ernayani, R. (2018). Capital market integration in some asean countries revisited. *Jurnal Manajemen*, 22 (2), 205-222.
- Tesar, L.L. ve Werner, I.M. (1998). Home bias and high turnover. *Journal of International Money and Finance*, 14(4), 467-492.
- Ulusoy, M.K. (2019). Borsa İstanbul'un küresel piyasalarla entegrasyonu. *Üçüncü Sektör Sosyal Ekonomi Dergisi*, 54(2), 1643-1653.
- Weber, A. A. (2006). European Financial integration and (its implications for) monetary policy. The Annual General Meeting (s.1-20) içinde. <https://www.bis.org/review/r060531a.pdf>
- Yu, I., Fung, K. ve Tam C. (2010). Assessing financial market integration in Asia – equity markets. *Journal of Banking & Finance*, 34, 2874–2885.

# Geleneksel Montaj Üretim Sisteminin Hat-Seru Modeline Dönüştürülmesi: Çikolata Üretiminde Seru Üretim Sistemi<sup>1</sup>

Çağdaş YILDIZ<sup>2</sup>, Adem TÜZEMEN<sup>3</sup>

Geleneksel Montaj Üretim Sisteminin Hat-Seru Modeline Dönüştürülmesi: Çikolata Üretiminde Seru Üretim Sistemi

Conversion of Traditional Assembly Production System to Line-Seru Model: Seru Production System in Chocolate Production

Öz

Ford model arabaların ilk üretiminden bu yana birçok üretim modeliyle üretimler gerçekleştirilmiştir. Geleneksel montaj üretimi yapan her fabrika hareketli üretim bantları üzerine sistemi kurarak çıktının maksimum, maliyetlerin minimum olmasını ve çalışanların en verimli şekilde işletilmesini amaçlamaktadır. Seru üretim sistemi de 90'lı yıllarda en yeni üretim sistemlerinden biri olarak Japonya'da ortaya çıkmıştır. Canon ve Sony gibi dev Japon şirketleri Seru üretim sistemini ürün farklılaştırma ve markete daha çok yön verme hedefiyle uygulamışlardır. Seru üretim sisteminin temelinde özellikle Türkçe literatürde yapılan çalışmalar oldukça az sayıdadır. Bu çalışmada seru üretim sistemini geleneksel bir montaj hattı üzerine uyarlayıp kaynak kullanım oranlarının ve çıktı sayısının maksimize edilmesi amaçlanmıştır. Çikolata üretimi yapan bir fabrika üzerinde Arena yazılımı kullanarak Simülasyon tekniği kullanılmış ve alternatif hat-seru montaj senaryoları ortaya konmuştur.

**Anahtar Kelimeler:** Japon üretim sistemi, Seru, Hat-seru dönüştürme modeli, Simülasyon

Abstract

Since the first production of Ford model cars, many production models have been produced. Every factory that makes traditional assembly production aims to maximize output, minimize costs and operate employees in the most efficient way by establishing the system on movable production lines. Seru production system emerged in Japan in the 90s as one of the newest production systems. Giant Japanese companies such as Canon and Sony have implemented the Seru production system with the aim of product differentiation and giving more direction to the market. Studies on seru production system, especially in the Turkish literature, are quite few. In this study, it is aimed to adapt the seru production system on a traditional assembly line and maximize the resource utilization rates and the number of outputs. Simulation technique was used by using Arena software on a factory producing chocolate and alternative line-seru assembly scenarios were put forward.

**Keywords:** Japanese production system, Seru, Line-to-seru conversion model, Simulation

**Makale Türü:** Araştırma

**Paper Type:** Research

<sup>1</sup> Bu çalışma 2. Yazarın danışmanlığında 1. Yazarın doktora tezinden üretilmiştir.

<sup>2</sup> Çağdaş YILDIZ, Doktora Öğrencisi, Gaziosmanpaşa Üniversitesi Sosyal Bilimler Enstitüsü İşletme ABD Üretim Yönetimi ve Pazarlama Bilim Dalı, e-mail: [cagdasyildiz60@gmail.com](mailto:cagdasyildiz60@gmail.com), ORCID ID: <https://orcid.org/0000-0002-4708-4083>

<sup>3</sup> Dr. Öğr. Üyesi Adem TÜZEMEN, Gaziosmanpaşa Üniversitesi, İİBF, İşletme Bölümü Üretim Yönetimi ve Pazarlama ABD., e-mail: [adem.tuzemen@gop.edu.tr](mailto:adem.tuzemen@gop.edu.tr), ORCID: <https://orcid.org/0000-0002-5786-2686>

## 1. Giriş

Şirketler sürekli olarak değişen pazar taleplerini karşılamak için hızlı bir şekilde yanıtlar vermelidir. Aynı zamanda talebin tam anlamıyla karşılanması adına çeşitlendirilmiş ve kişiselleştirilmiş ürünler sunulmalıdır. Üretim sistemlerinde yüksek verimlilik ve esnekliğe olan ihtiyaç, yönetim bilimi, operasyon yönetimi ve endüstri mühendisliğinin büyümesine ve hızlanmasına yol açmıştır.

Tüm dünyaca kabul gören ve benimsenen üretim metotları; Frederick W. Taylor tarafından geliştirilen bilimsel yönetim ilkeleri, Ford Üretim Sistemi tarafından temsil edilen seri üretim (montaj hattı), Japon Toyota Motor Corporation tarafından geliştirilen Toyota Üretim Sistemi (TÜS), Hücreli Üretim (HÜ) ve Grup Teknolojisi (GT) olarak sıralanabilir. Ancak katma değeri yüksek ürünler, dinamik talepler, kısa yaşam döngüsü, yüksek çeşitlilik, düşük ve değişken hacimler nedeniyle montaj hattı ve TÜS verimli bir şekilde çalışmamaya başlamıştır (Lian vd., 2018: 370).

Sony ve Canon gibi dev Japon şirketleri, pazar taleplerini karşılamak için bir Japon hücreli üretim sistemi geliştirmişlerdir. Bu sistemi Geleneksel HÜ'den ayırmak için bu üretim sistemi Seru Seisan (Japonca'da hücreli üretim anlamına gelir) kısacası Seru üretim sistemi olarak adlandırılmıştır. Seru üretim, Canon, Sony, Panasonic (Matsushita), Fujitsu, NEC ve Hitachi gibi Japon elektronik endüstrisinde yaygın olarak kullanılmaktadır (Sakazume, 2005: 343). Seru üretim sistemi oldukça esnek bir sistemdir ve uluslararası literatürde oldukça yeni akademik çalışmalar ortaya konmuştur. Bu sistem, esnekliği ile bilinen Yalın Üretim Sistemi'nden bile daha esnek olduğu dile getirildiğinden dolayı geleceğin Yalın Üretimi olarak adlandırılmaktadır.

Bu çalışmada Seru üretim sisteminin geleneksel montaj üretime alternatif olarak tasarlanıp yerli literatüre yeni ve modern bir bakış kazandırılmaya çalışılmıştır. Çalışma, modern bir üretim anlayışı olan Seru üretim sistemi; geleneksel montaj üretiminde yer alan düz bir hattın sökülüp yerine esnek hat-seru'lar monte edilerek çok yönlü işçi ataması üzerine kurulmuştur. Çalışmanın amacı; seru sistemini geleneksel bir montaj hattı üzerine uyarlayıp kaynak kullanım oranlarının (verimlilik) ve çıktı sayısının maksimize edilmesidir. Türkiye'nin Ordu ilinde çikolata üretimi yapan bir fabrikanın mevcut sistemine alternatif senaryolar ortaya konmuştur. Bunun için Arena yazılımından yararlanılarak simülasyon tekniği uygulanmış ve analizler gerçekleştirilmiştir. Çalışmanın giriş bölümünden sonraki bölümlerde sırasıyla, Seru Üretim Sistemi'nin tanımlaması, literatür incelemesi yapılmıştır. Daha sonra uygulamaya yer verilerek yapılan analiz incelenmiştir. Son bölümde de sonuç ve öneriler sunulmuştur.

## 2. Seru Üretim Sistemi

Canon markası Seru Üretim sisteminin entegrasyonunda ilk ve en başarılı uygulayıcısıdır. Canon'un başkanı ve CEO'su Fujio Mitarai, "Canon, Seru üretimi kullanarak yüksek performanslı bir kuruluşa dönüştü" demiştir (Sakamaki, 2005: 342). Bu sözü destekler nitelikte yapılan Seru temelli atılımlarla işletme daha çok kar elde etmeye başlamıştır. Seru üretim sistemi, son yıllarda Japonya'daki akademik araştırma ve üretim uygulamalarına yer verilerek büyük ilgi görmektedir. Ancak, Japonya dışında, akademik ve pratik alanda çok az çevre bu türden gelişmiş üretim yönetimi sisteminin farkındadır. Seru üretimin kısıtlı uluslararası tanıtımı iki ana hususa bağlanabilir. İlk olarak, Seru üretim hakkındaki literatürün neredeyse tamamı Japonca yazılmıştır. İkinci olarak da yazar ve araştırmacıların Japon olmasıdır. Dolayısıyla yeni farkına varılan bir alan olduğundan dolayı öncelikle dünya literatürüne İngilizce temelde daha sonra da yerli literatürde Türkçe olarak çalışmalar yapılmalıdır. Bu çalışma da yerli literatürdeki Seru üretim alanında ilk araştırmalardan biri konumunda bulunmaktadır.

Seru üretim sistemi, üretim yönetiminin en yeni Japonca kavramlarından biridir. Tarihinin ilk uygulamasında peynir üretimini organize etmek için kullanılan Japon modelinin temel amacı, geleneksel montaj hatlarının üretim hücrelerine dönüştürülmesiydi. Hücresel üretim düzenlemesi, yalın ve çevik modellerin ideal bir kombinasyonu olarak kabul edilmektedir (Stecke vd., 2012: 109).

Geleneksel üretim hatlarının hücre üretimine dönüşmesi üreticileri üretim sürecine yönelik yönetim yaklaşımını değiştirmeye zorlayan, pazar fırsatlarına ve müşteri gereksinimlerine hızlı yanıt verilmesini sağlayan pazardaki değişikliklerden kaynaklanmaktadır.

Seru üretim sisteminin temel varsayımı, benzer işlem gereksinimlerine sahip bir parça veya ürün ailesi için üretim alanlarının oluşturulması, çeşitli işlemlerin birbirine yakın kümelenmesi ve destekleyici sosyal mühendislik sistemlerinin tasarlanmasıdır (Zwierzyński, 2018: 64). Japonya'da Seru üretim sistemi şu nedenlerden dolayı ortaya çıkmıştır (Villa ve Taurino, 2013: 959):

- Müşteri gereksinimleri,
- Bir montaj hattının düşük esnekliği,
- 1991'den sonra japonya'da uzun bir durgunluk dönemi,
- Geleneksel üretim hatlarındaki çalışanların moralinin düşük olması,
- Toyota üretim sistemi kısıtlamaları,
- Küreselleşme ve artan rekabet.

Sony, üretim sisteminde Toyota'nın konsepti kullanmasına rağmen değişen ortam ve müşteri gereksinimleri, şirketi ortaya çıkan pazar fırsatlarından yararlanma esnekliğinden yoksun olan üretim hattını yeniden düzenlemeye zorlamıştır. O sırada Yamada Hitoshi, sunulan ürünlerden birinin üretim hattını üretim hücreleri oluşturan birçok küçük Seru hatlarına ayırmıştır (Zwierzyński, 2018: 65). Seru üretim kavramının tanıtımı ve yönetim mekanizmalarının ayrıntılı bir açıklaması şu şekilde tanımlanmıştır.

Seru üretim konseptinin temel varsayımlarından biri de geleneksel bir üretim hattını çok sayıda kısa hatta dönüştürmek ve en sonunda tek çalışanlı seruların oluşturulmasıdır. Japon seru üretim modeli, direkt olarak Toyota Üretim Sistemi'ne bir alternatif olarak geliştirilmiştir. Tarihinin ilk uygulaması olan bir peynir üretim hattının dönüşümüne yönelik bir tasarlama Şekil 1'de verilmiştir.

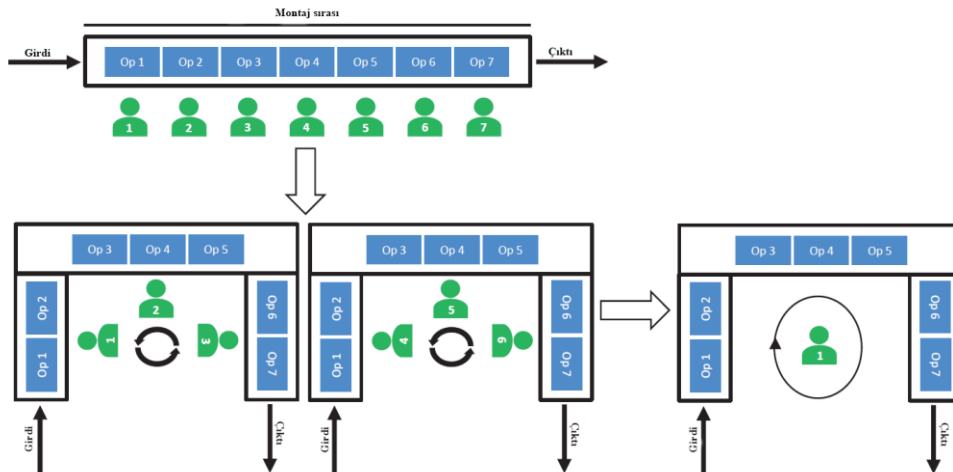

**Şekil 1.** Montaj Hattının Seru Hücrelerine Dönüştürülmesi

Kaynak: (Zwierzyński, 2018: 65).

**Tablo 1.** Seru Üretiminin Uygulanmasından Sonra Sony ve Canon Tarafından Elde Edilen Sonuçlar

SONY	CANON
Üretkenlik artmıştır.	Üretkenlik artmıştır.
İstihdam %25 azalmıştır.	Montaj hatlarının uzunluğu 20000 m azalmıştır.
Montaj hatlarının uzunluğu 35000 m azaltılmıştır.	Gerekli alan 720000 m <sup>2</sup> azalmıştır.
Geliştirilmiş ürün kalitesi.	İstihdam %25 azalmıştır.
Gerekli alan 710 000 m <sup>2</sup> azalmıştır.	Maliyetler 230 milyar yen azalmıştır.
	Sipariş karşılama süresi %30 azaltılmıştır.

Kaynak: (Zwierzyński, 2018: 65).

Her hücre, farklı faaliyetler gerçekleştiren az sayıda işçiden oluşur, diğer taraftan Fordizm'de iş bölümü oldukça büyüktür ve verimliliği artırmak için her işçi yalnızca bir faaliyet gerçekleştirir. Bu hücreler, Seru'nun yeniden yapılandırılmasının kolayca gerçekleştirilebilmesi için ağır ve büyük ekipmanların daha hafif, mobil ve düşük maliyetli olarak yeniden çizildiği bir ürün üretmeye odaklanmıştır (Liu vd., 2010: 92).

Seru üretim sisteminin evrim sürecinde üç ana mod bulunmaktadır. Bunlar Bölünmüş Seru, Dönen Seru ve Yatai'dir. Bölünmüş Seru, birkaç işçinin bir Seru içinde birçok üretim görevine (birden fazla) sahip olmasıyla karakterize edilir. Dönen Seru, bu faaliyetlerde işçilerin rotasyonu, kapsamlı bir iç eğitim oluşturulması ve işçinin tüm üretim faaliyetlerini yapması ve bilmesi sağlar. Sonuncu olan Yatai, çalışanın faaliyetler ve süreçler hakkında geniş bir bilgi birikimi ile tüm faaliyetleri gerçekleştirebildiği maksimum seviyedir. Yatai tüm şirketlerin ana hedefidir ve gelecekte bu türden bir modda üretim yapmak isterler. Dolayısıyla Yalın ötesi olarak tanımlanmaktadır (Singh, 2017: 84-85).

Seru üretim sistemindeki üç mod şu şekilde gösterilebilir.

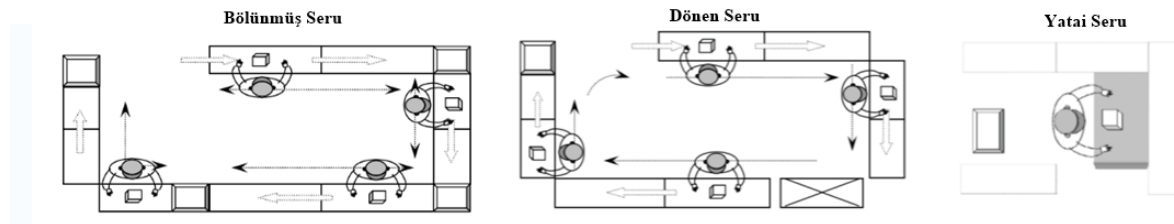

**Şekil 2.** Seru Modlarının Tanımlanması

Kaynak: (Liu vd., 2010: 103).

## 2. Literatür İncelemesi

Seru üretim sistemi literatürde yeni bir alan olduğu için uluslararası ve yerli literatürde güncel çalışmalar yapılmaktadır. Bu çalışmalar şu şekilde ortaya ortaya çıkmıştır.

Seru üretim sisteminin Japonya'da nasıl ortaya çıktığından, gelişiminden ve literatür incelemesinden bahsedilmiştir (Shinohara, 1997; Imaoka, 2005; Liu vd., 2014; Zhang vd., 2016; Kaku vd., 2017; Yin vd., 2017; Aboelfotoh ve Abdullah, 2018; Sarı, 2020; Tüzemen, 2020; Sarı ve Erdem, 2021).

Seru ve geleneksel üretim sistemlerinin genel bir karşılaştırması yapılmıştır (Takeuchi, 2006; Liu vd., 2010; Villa ve Taurino, 2013).

Seru üretim sistemlerinin Simülasyon tekniği kullanılarak yapılan çalışmalar; Zwierzyński ve Ahmad, 2018; Zhang vd., 2022; Zhang vd., 2023 olarak tanımlanmıştır.

Seru üretim sistemi temelinde matematiksel modellerle verimlilik analizleri ve işçi atama problemleri üzerinde durulmuştur (Lordelo vd., 2012; Liu vd., 2012; Liu vd., 2013; Yu vd., 2016; Kaku, 2016; Ying ve Tsai, 2016; Sun vd., 2016; Yu vd., 2017a; Yu vd., 2017b; Singh, 2017; Kaku, 2017; Wu vd., 2018; Abdullah, 2018; Yu vd., 2018; Wang ve Tang, 2018; Lian vd., 2018; Ibrahim vd., 2019; Ren ve Wang, 2019; Wang ve Peng, 2019; Yu ve Tang, 2019; Yılmaz, 2020; Zhang vd., 2021a; Zhang vd., 2021b; Jiang vd., 2021; Luo vd., 2021; Wang vd., 2021a; Wang vd., 2021b; Çalışkan vd., 2021; Feng Liu vd., 2021; Zhe vd., 2021).

#### 4. Uygulama

Bu çalışmanın odaklandığı kısım Seru montaj üretiminin geleneksel üretimde ne kadar etkili olacağıdır. Buradan yola çıkılarak kurulacak Seru üretim sistemi ile üretimde gerçekleşen bekleme sürelerinin en aza indirilmesiyle maksimum çıktının elde edilmesi amaçlanmıştır. Bu amaç doğrultusunda uygulama, Ordu ili Fatsa Organize Sanayi Bölgesi'nde yer alan ve geleneksel seri üretim sistemi ile çikolata üretimi yapan DKC Group fabrikasında yapılmıştır. Problemin çözümü için Arena Simülasyon yazılımından yararlanılmıştır. Uygulamanın genel adımları şu şekilde sıralanmıştır;

1. Adım: Halihazırdaki Geleneksel üretim montaj hattının simüle edilmesi ve çıktının ortaya konması
2. Adım: Alternatif Hat-seru modlarının simüle edilmesi ve çıktının ortaya konması
3. Adım: Geleneksel ve Seru üretim sistemlerinin kıyaslanması

Seru üretim hatlarının tasarlanmasında yararlanılan çeşitli yöntemler bulunmaktadır. Literatür incelemesi sonucunda çalışmaların matematiksel modelleme, simülasyon tekniği ve meta-sezgisel yöntemler kullanılarak çeşitli çözümler sunulduğu tespit edilmiştir. Bu çalışmada da simülasyon tekniği uyarlanarak esnek seru hatları tasarlanmıştır. Simülasyon tekniği kullanılarak yapılan çalışmalar literatür incelemesi bölümünde belirtilmiştir.

##### 4.1. Simülasyon Deneyi

Arena simülasyon yazılımı bitmiş bir ürünün (400 gr'lık Kavonoz Çikolatalı Fındık Kreması) montaj hattı haritalandırılmıştır. Ürünün montaj sürecindeki işlemler adım adım Şekil 3'te gösterilmiştir.

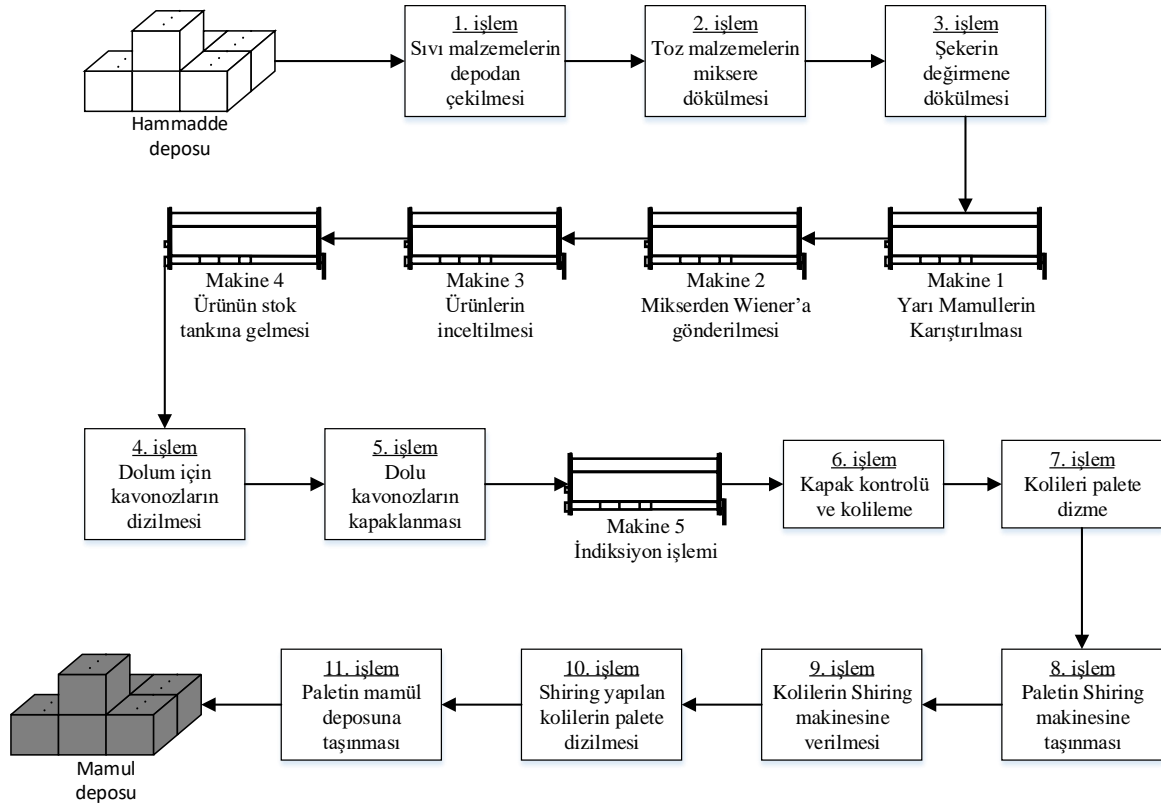

Şekil 3. Geleneksel Üretim Montaj Hattı

Üretim akışında her montaj süresi dakika cinsinden verilmiştir. Personel iş takvimi günde 3 vardiya şeklindedir. Vardiya 08:30-16:30 = 16:30-00:30 = 00:30=08:30 şeklinde ayarlanmıştır. Çalışanların uygunluk durumları %100'dür. Çalışanlar, Cumartesi dahil haftada 6 gün çalışmaktadır. Çalışanlar 1 yemek molası olan 30 dk'lık boş zaman haricinde günde sekiz saat çalışmaktadır. Tablo 4'te çalışanların işleme yapma süreleri gözlem ve yöneticilere ek olarak çalışanlarla birebir yapılan görüşmeler sonucunda elde edilmiştir. Üretim montaj hattında 9 çalışan yer almaktadır. Bazı işlemler 1 bazıları ise 2 çalışan ile yapılmaktadır. Deney, montaj hattının hücrelere dönüştürülmesinin daha yüksek maliyetler yaratmadığını, faaliyetlerin gerçekleştirilme süresinin değişmediğini ve iş verimliliğinin değişmediğini varsaymaktadır. Tablo 2'de personellerin çalışma takvimine, Tablo 3'te de üretim yapılırken hangi işlemlerden geçtiğine yer verilmiştir.

Tablo 2. Personellerin Çalışma Takvimi

Takvim	Açıklama
Çalışma Saatleri (3 vardiyalı)	Pazar günü hariç diğer 6 günde 3 vardiyalı şekilde çalışılmaktadır. 08:30=16:30 / 16:30=00:30 / 00:30=08:30 şeklinde çalışılır.
Öğle arası	İş başı yapılan her gün 30dk olarak sabittir.
İçecek vb. molası	Yoktur.

Tablo 3. Üretime Dair İşlem ve Çalışan Bilgileri

1. İşlem	Çalışan
2. İşlem	1. Çalışan
3. İşlem	1. Çalışan
4. İşlem	1. Çalışan
5. İşlem	2. Çalışan



6. İşlem	3.4. Çalışan
7. İşlem	5.6. Çalışan
8. İşlem	7. Çalışan
9. İşlem	7. Çalışan
10. İşlem	8. Çalışan
11. İşlem	9. Çalışan
12. İşlem	9. Çalışan
1. Makine	Yarı Mamullerin Karıştırılması
2. Makine	Mikserden Wiener'a gönderilmesi
3. Makine	Ürünlerin inceltilmesi
4. Makine	Ürünün stok tankına gelmesi
5. Makine	İndeksiyon işlemi

Üretim yapılırken 30 farklı palet üren üretimi sırasında tutulan kronometre ile elde edilen işlem süreleri Sn/Palet olarak şu şekilde verilmiştir.

**Tablo 4.** İşlem ve Makinelerin Üretim Süreleri

Tutulan Tekrar Çalışma/İşlem	1. İşlem	2. İşlem	3. İşlem	4. İşlem	5. İşlem	6. İşlem	7. İşlem	8. İşlem	9. İşlem	10. İşlem	11. İşlem	Makine 1	Makine 2	Makine 3	Makine 4	Makine 5
1	644	843	5148	2162	1112	2739	1832	67	643	643	71	641	878	3946	756	1721
2	619	689	4007	2353	1154	2467	2202	81	650	855	71	614	793	4912	745	1522
3	653	702	5120	2381	1112	2678	2105	66	804	842	61	707	862	5373	831	1784
4	672	735	4468	2353	985	2591	2113	72	674	641	69	700	889	4622	710	1743
5	675	794	3663	1810	922	2605	2533	77	613	885	82	641	789	4778	819	1650
6	679	839	4121	2256	909	2688	2325	81	719	647	73	610	849	4900	692	1569
7	621	832	4934	2095	1079	2692	1918	82	722	781	68	615	824	5232	826	1584
8	644	623	4450	1855	1186	2641	2241	80	857	763	67	605	882	4920	631	1525
9	601	800	4730	2198	1137	2927	2685	82	730	827	86	604	863	4749	671	1587
10	715	782	4789	2386	936	2780	1827	68	665	739	90	605	788	5330	775	1505
11	617	872	4200	2325	971	2641	2446	86	623	697	75	604	791	4563	754	1697
12	636	825	4828	1862	937	2837	2328	86	875	625	72	710	830	4872	833	1658
13	640	600	5363	2021	1059	2675	1807	90	884	623	90	669	892	3918	758	1788
14	692	752	4559	2115	1074	2603	1904	70	866	627	62	600	811	3773	688	1592
15	614	629	4770	2048	981	2678	2355	78	797	842	65	626	781	3744	705	1756
16	626	889	4325	2147	1181	2961	2405	85	894	845	90	628	786	4059	749	1725
17	642	775	5399	2015	1164	2735	1933	73	746	784	86	621	791	4982	896	1743
18	630	897	4849	2363	1125	2456	2615	83	703	684	83	659	891	4456	862	1716
19	676	692	4481	2266	1168	2459	2060	89	728	641	73	718	805	5179	772	1709
20	606	644	4188	2227	981	2569	2196	63	851	600	69	698	804	4528	816	1671
21	702	604	5126	2111	962	2878	2022	89	849	657	86	673	787	4026	864	1574

22	696	840	5213	2184	1162	2689	1847	71	836	830	68	709	878	5099	838	1696
23	669	650	4510	2049	956	2682	1995	88	634	870	69	629	839	4794	869	1570
24	677	601	4635	2175	1053	2997	2210	71	767	864	81	709	868	4869	748	1654
25	695	637	4917	1904	1019	2830	2093	77	684	794	73	669	810	3823	719	1693
26	600	618	4990	1989	983	2852	2541	66	647	673	65	620	799	4993	807	1728
27	682	713	3752	1962	1141	2469	2242	73	756	810	72	641	844	3679	647	1760
28	624	622	4059	2380	1011	2986	2359	89	709	867	78	644	812	4236	896	1757
29	705	678	3946	1832	1094	2437	2040	73	679	717	77	683	783	4622	623	1689
30	666	878	5248	2263	1097	2512	2014	63	600	619	64	686	784	5115	668	1550
İnput Analizer: Sonuç	600 + 115 * BETA( 0.868, 0.983 )	600 + 297 * BETA( 0.542, 0.649 )	3.66e +003 + 1.74e +003 * BETA (1.21 , 0.974 )	UNIF(1. 81e+003 , 2.39e+0 03)	909 + 277 * BETA( 0.769, 0.69)	NORM(2. 69e+003, 161)	1.81e +003 + 878 * BETA( 0.861, 1.2)	62.5 + 28 * BETA( 0.984, 0.896 )	600 + 294 * BETA (0.76 , 0.834 )	600 + 285 * BETA( 0.592, 0.587 )	60.5 + WEIB (15.6, 1.6)	600 + 118 * BETA( 0.516, 0.672 )	781 + EXPO (45.8 )	UNIF(3. 68e+003 , 5.37e+0 03)	UNIF (623, 896)	1.5e+ 003 + 283 * BETA( 0.971, 0.758 )

İşlemlerin ve makinelerin üretim yaparken her işlem ve makinenin hangi dağılıma daha uygun olduğu tutulan 30 farklı süreyle beraber Arena yazılımının İntput Analyzer aracı ile tespit edilmiştir. Tüm işlem ve makinelerin optimal dağılım sonuç fonksiyonları Tablo 5'te gösterilmiştir.

**Tablo 5.** İşlem ve Makinelerin Optimal Dağılım Fonksiyonları

1. İşlem	Input Analyzer Sonucu Alınan Dağılım Sonuçları
2. İşlem	600 + 115 * BETA(0.868, 0.983)
3. İşlem	600 + 297 * BETA(0.542, 0.649)
4. İşlem	3.66e+003 + 1.74e+003 * BETA(1.21, 0.974)
5. İşlem	UNIF(1.81e+003, 2.39e+003)
6. İşlem	909 + 277 * BETA(0.769, 0.69)
7. İşlem	NORM(2.69e+003, 161)
8. İşlem	1.81e+003 + 878 * BETA(0.861, 1.2)
9. İşlem	62.5 + 28 * BETA(0.984, 0.896)
10. İşlem	600 + 294 * BETA(0.76, 0.834)
11. İşlem	600 + 285 * BETA(0.592, 0.587)
12. İşlem	60.5 + WEIB(15.6, 1.6)
1. Makine	600 + 118 * BETA(0.516, 0.672)
2. Makine	781 + EXPO(45.8)
3. Makine	UNIF(3.68e+003, 5.37e+003)
4. Makine	UNIF(623, 896)
5. Makine	1.5e+003 + 283 * BETA(0.971, 0.758)

Yapılan işlemlere göre elde edilen dağılım fonksiyonlarının ardından uygulamanın 1. Adımı geleneksel montaj hattının simülasyon analizi yapılabilir. Arena yazılımından yararlanılarak yapılan simülasyon deneyi sonucunda elde edilen çıktı sayısı, çalışanların ve makinelerin verimlilik düzeyleri aşağıda açıklanmıştır.

**Tablo 6.** Çalışanların ve Makinelerin Verimlilik Oranları

Kaynak	Verimlilik
Çalışan 1	0,5667
Çalışan 2	0,184
Çalışan 3	0,0928
Çalışan 4	0,0928
Çalışan 5	0,232
Çalışan 6	0,232
Çalışan 7	0,1942
Çalışan 8	0,0603542
Çalışan 9	0,0703079
Makine 1 Mikser	0,0542531
Makine 2 Wiener	0,0686103
Makine 3 İnceltici	0,368
Makine 4 Ürün Taşıma Boruları	0,0607526
Makine 5 İndiksiyon	0,1349

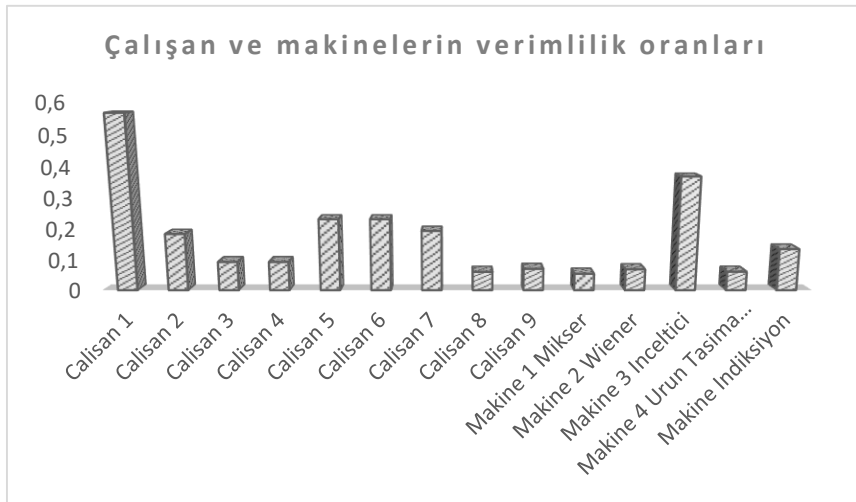

**Şekil 4.** Çalışanların ve Makinelerin Verimlilik Oranlarının Sütun Gösterimi

Mevcut sistem 6 gün 3 vardiya 24 saat şeklinde simüle edilmiştir. Fabrikadan alınan bilgiye göre 1 haftada 40 paletlik üretim yapmışlardır. Elde edilen mevcut sistem analizinde ise 1 haftada 41 paletlik üretim tespit edilmiştir. Bu da oldukça tutarlı bir sonucun ortaya çıktığını işaret etmektedir. Kaynak kullanımına göz atıldığında en verimli çalışan 1. çalışan (0,5667) ve Makine 3 İnceltici (0,368) olarak tespit edilmiştir. Genel itibariyle incelendiğinde kaynak kullanımının oldukça verimsiz kullanıldığı gözlemlenmiştir.

#### 4.1. Birinci Önerilen Hat-Seru Modeli

Mevcut sistemin Hat-Seru modeline dönüştürülmesine ilişkin simülasyon analizi yapılmıştır. Mevcut sistemin yanına aynı işçileri kullanarak bir üretim bandı daha eklenerek işçilerin verimlilik oranlarının ve çıktı sayısının maksimize edilmesi amaçlanmıştır. İşçilerin birden fazla iş yapmaları gerektiğinden dolayı bir atama problemi ortaya çıkmıştır. İşçilerin en doğru işleme atanması konusunda yönetim ekibi ve özellikle işçiler ile yüz yüze görüşmeler yapılmıştır. Bu görüşmeler sonucunda işçi-işlem atamaları bu adımlar altında yapılmıştır. Mevcut sistemin Bölünmüş Hat-Seru modeline dönüştürülmüş hali Şekil 5'de gösterilmiştir. Üretim miktarı ve verimlilik oranları şu şekilde tespit edilmiştir.

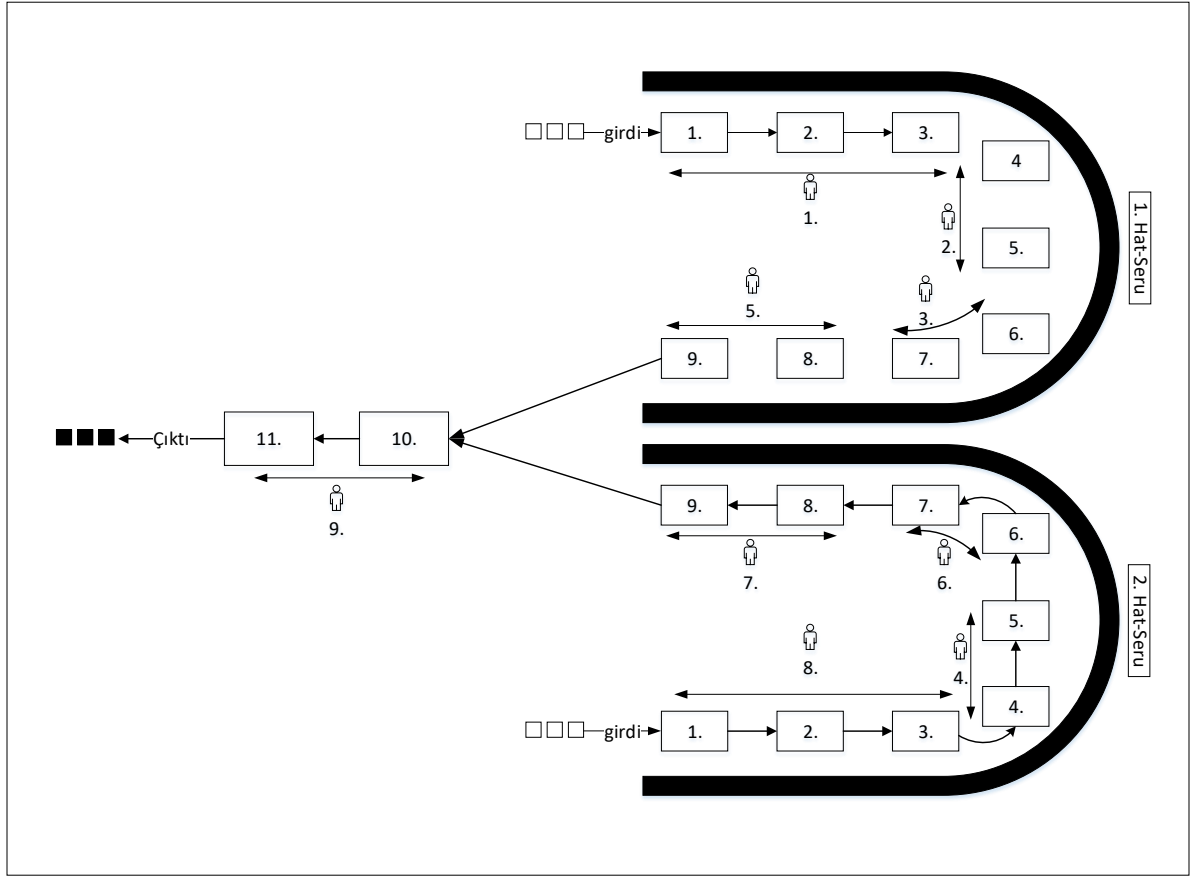

Şekil 5. Birinci Alternatif Bölünmüş Hat-Seru Model Formu

Analiz sonucunda elde edilen çıktı miktarı ve kaynakların kullanım oranları Tablo 7’de gösterilmiştir.

Tablo 7. Kaynakların Verimlilik Oranları

Kaynak	Verimlilik
Çalışan 1	0,5674
Calisan 2	0,2829
Calisan 3	0,4224
Calisan 4	0,2759
Calisan 5	0,00666
Calisan 6	0,4309
Calisan 7	0,006397
Calisan 8	0,5544
Calisan 9	0,1416
Makine 1 Mikser	0,053752
Makine 1 Mikser 2	0,053855
Makine 2 Wiener	0,06821
Makine 2 Wiener 2	0,068587
Makine 3 İnceltici	0,3758
Makine 3 İnceltici 2	0,3707
Makine 4 Ürün Taşıma Boruları	0,062701
Makine 4 Ürün Taşıma Boruları 2	0,064673



Çalışan 6	0,3939
Çalışan 8	0,493
Çalışan 9	0,1419
Makine 1 Mikser	0,0530683
Makine 1 Mikser 2	0,0540219
Makine 2 Wiener	0,0697929
Makine 2 Wiener 2	0,0684003
Makine 3 İnceltici	0,3679
Makine 3 İnceltici 2	0,3752
Makine 4 Ürün Taşıma Boruları	0,0611245
Makine 4 Ürün Taşıma Boruları 2	0,0605768
Makine İndiksiyon	0,1363
Makine İndiksiyon 2	0,1349

Kaynakların kullanım oranı incelendiğinde çalışanların belli bir standartta oranların birbirine yakın bir şekilde çalıştığı gözlemlenmektedir. En yüksek verimli çalışma oranı 1. ve 8. Çalışan olmuştur. En düşük verimli çalışma oranı da 9. Çalışan olarak tespit edilmiştir. Analizler sonucunda elde edilen genel bilgiler Şekil 7'de modeller arası kıyaslama yapılarak gösterilmiştir. Sistemdeki ortalama geçen süre temelindeki kıyaslamada en düşük süre 1. Seru'da tespit edilmiştir. Çalışanların kullanım oranına göz atıldığında ortalama olarak en son geliştirilen Seru Modelin daha verimli olduğu tespit edilmiştir. Modellerin analizinde süreçteki ortalama bekleme süresi göz önüne alındığında Mevcut sistemin içerisinde beklemelerin daha yoğun olduğu tespit edilmiştir. Bu sonuç da çıktı sayısını ve çalışanların genel verimliliğini düşürmesine neden olabilir.

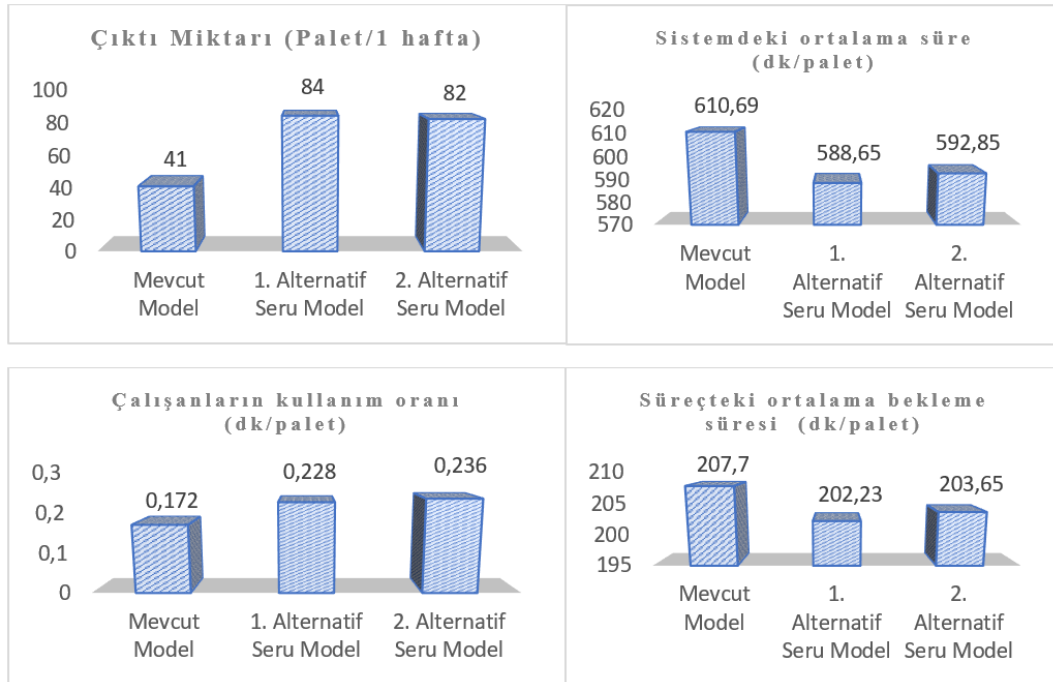

Şekil 7. Modellerin Kıyaslaması

Şekil 7 incelendiğinde; son düzeltmelerle beraber 2. Alternatif modelin diğer modellere kıyasla daha üstün olduğu görülmektedir. Çıktı miktarı 2 birim düşmesine rağmen ortalama geçen süre, çalışanların verimlilik oranları ve sistemdeki toplam bekleme süresi iyileştirilmiştir. Mevcut sisteme kıyasla yapılan iki farklı model de gözle görülür olumlu gelişmeler kaydetmiştir.

## 5. Sonuç ve Öneriler

Seru üretim sistemi, Türkiye’de neredeyse hiç yaygın olmayan modern bir üretim modelidir. Dolayısıyla geleneksel montaj hattı üretimi yapan fabrika ve üretim tesisleri bu modeli orta ve uzun vadede sistemlerine ekleyebilir. Bu çalışmanın temelini de Seru üretim sisteminin Türkiye’de bir fabrikada uyarlanması oluşturmaktadır. Buradan yola çıkarak çikolata üretimi yapan bir fabrikada mevcut üretim sisteminin üzerine Hat-Seru modeli inşa edilmiş ve çıktı sayısı ve kaynak kullanım oranları kıyaslanarak incelenmiştir. Mevcut sistemde bir haftalık çalıştırma sonucunda toplamda 41 paletlik bir çıktı sayısına erişilmiştir. Bunun üzerine iki adet Hat-Seru modeli ortaya konulmuştur. Birinci modelden elde edilen çıktı sayısı 84 paletlik üretimdir. İkinci modelde ise 82’dir. Kaynak kullanım oranları da incelendiğinde birinci modelde 5 ve 7. Çalışanlar hariç tüm çalışanlar belli bir standart üzerinde verimlilik oranları sahiptir. Bu çalışanlar oldukça düşük kullanım seviyelerine sahip oldukları için ikinci modelden çıkartılarak 7 çalışanlı yeni bir model önerilmiştir. 82 paletlik üretim olmasına rağmen iki çalışanın maliyetinden kurtularak daha az çalışanlı bir model elde edilmiştir. Çalışanların işlem paylaşımları konusunda yöneticiler ve çalışanlarla birebir görüşmeler yapılmıştır. Bunun sonucunda işlemler ve çalışanlar rasyonel şekilde eşleştirilerek Hat-Seru modları oluşturulmuştur. Birden fazla işlem yapan çalışanlar o işlemi daha tecrübeli yapacak şekilde işlem talimatları detaylı anlatılarak (çapraz eğitim verilerek) verimlilikleri yukarılara çıkartılabilir. Bu adım çıktı sayısının da artacağına dair bir ışık tutabilir. Seru üretim sistemi bu çalışma simülasyon temelinde gerçekleştirilmesine rağmen çeşitli matematiksel modellemeler de kurularak farklı analizler gerçekleştirilebilir. Çıktı miktarını maksimum yapacak ve çalışan verimliliğini iyileştirecek modeller de kurularak literatüre önemli katkılar sunulabilir.

### Araştırma ve Yayın Etiği Beyanı

Bu çalışma bilimsel araştırma ve yayın etiği kurallarına uygun olarak hazırlanmıştır.

### Yazarların Makaleye Olan Katkıları

Bu Çalışmanın %50’si 1. Yazar diğer %50’si 2. Yazar tarafından oluşturulmuştur.

### Çıkar Beyanı

Çalışmada çıkar çatışması durumu bulunmamaktadır.

### Kaynaklar

- Abdullah, M. (2018). Impact of skill: seru vs classical assembly line (Doktora tezi, Ohio Üniversitesi).
- Aboelfotoh, A., & Abdullah, G. A. S. M. (2018). Selection of assembly systems; assembly lines vs. seru systems. *Procedia Computer Science*, 140, 351-358.
- Çalışkan, E. M. R. E., İşleyen, S., & Çerçioğlu, H. (2021). A mixed integer mathematical model for loading problem in seru manufacturing systems and matheuristic solution approach. *Gazi üniversitesi mühendislik mimarlık fakültesi dergisi*, 36:2, 793-806.
- E. B. Sarı (2020). Seru Üretim Sistemi: Japon Hücresel İmalat Sistemi, *Nobel Yayıncılık*.
- Ibrahim, Y. M., Hami, N., & Othman, S. N. (2019). Integrating sustainable maintenance into sustainable manufacturing practices and its relationship with sustainability performance: a conceptual framework. *International journal of energy economics and policy*, 9(4), 30.
- Imaoka, Z. (2005). Seventy points for understanding seru seisan by figure. *Tokyo: kogyo tyousakai (en japonés)*.
- Jiang, Y., Zhang, Z., Gong, X., & Yin, Y. (2021). An exact solution method for solving seru scheduling problems with past-sequence-dependent setup time and learning effect. *Computers and industrial engineering*, 158, 107354.
- Kaku, I. (2016). A fundamental positive investigation into japanese seru production systems. *Ifac-papersonline*, 49(12), 337-342.
- Kaku, I., Zhang, X., & Yin, Y. (2017). Description and evaluation of seru production system with sf scheme. *Destech transactions on engineering and technology research*, (icpr).
- Lian, J., Liu, C., Li, W., & Yin, Y. (2018). A multi-skilled worker assignment problem in seru production systems considering the worker heterogeneity. *Computers & Industrial Engineering*, 118, 366-382.
- Liu, C., Li, W., Lian, J., & Yin, Y. (2012). Reconfiguration of assembly systems: from conveyor assembly line to serus. *Journal of manufacturing systems*, 31(3), 312-325.
- Liu, C., Lian J. Yin Y. & Li W., (2010) "Seru Seisan: an innovation of the production management Mode in Japan" *Asian Journal of Technology Innovation*. 18:2, 89-113
- Liu, C., Lian, J., Yin, Y., & Li, W. (2010). Seru Seisan-an innovation of the production management Mode in Japan. *Asian Journal of Technology Innovation*, 18(2), 89-113.
- Liu, C., Stecke, K. E., Lian, J., & Yin, Y. (2014a). An implementation framework for seru production. *International transactions in operational research*, 21(1), 1-19.
- Liu, C., Yang, N., Li, W., Lian, J., Evans, S., & Yin, Y. (2013). Training and assignment of multi-skilled workers for implementing seru production systems. *The international journal of advanced manufacturing technology*, 69(5-8), 937-959.
- Liu, F., Fang, K., Tang, J., & Yin, Y. (2021). Solving the rotating seru production problem with dynamic multi-objective evolutionary algorithms. *Journal of management science and engineering*.
- Lordelo, S. A. V., De Farias Filho, J. R., De Souza, D. O. G., Da Costa, P. M., & Vieira, T. G. (2012). Integrated models of flexibility and efficiency in production process. *In iie annual conference. Proceedings (p. 1). Institute of industrial and systems engineers (iise)*.
- Luo, L., Zhang, Z., & Yin, Y. (2021). Simulated annealing and genetic algorithm based method for a bi-level seru loading problem with worker assignment in seru production systems. *Journal of industrial and management optimization*, 17(2), 779.



- Mestçi, S. (2018). Davranışsal bağımlılıklara genel bir bakış. F. Gökkaya (oturum başkanı), *bağımlılığın diğer yüzü: davranışsal bağımlılık* içinde [panel], (kasım, 15-17 2018). 20. Ulusal psikoloji kongresi, Ankara, Türkiye.
- Ren, H., & Wang, D. (2019). Analysis of the effect of the line-seru conversion on the waiting time with batch arrival. *Mathematical problems in engineering*, 2019.
- Sakazume, Y. (2005). Is japanese cell manufacturing a new system?: a comparative study between japanese cell manufacturing and cellular manufacturing (< special english issue> production and logistics). *Journal of japan industrial management association*, 55(6), 341-349.
- Sarı, E. B., & Erdem, S. (2021). Seru production system: a conceptual model proposal for the clothing industry. *In advances in intelligent, flexible, and lean management and engineering, Igi global*, 113-138.
- Shinohara, T. (1997). Seru seisan mode: a great turning of manufacturing floor from the division of labor to the integration of labors. *Nikkei mechanical*, 497(1), 39-41.
- Singh S., (2017). A study on seru production system, 3rd international conference on emerging technologies in engineering, biomedical, management and science. *Jodhpur- india, 9 Temmuz*.
- Singh, S. (2017). A study on seru production system. *International Journal of Applied Research in Science and Engineering*, 83-89.
- Stecke, K. E., Yin, Y., Kaku, I., & Murase, Y. (2012). Seru: the organizational extension of JIT for a super-talent factory. *International Journal of Strategic Decision Sciences (IJSDS)*, 3(1), 106-119.
- Stecke, K. E., Yin, Y., Kaku, I., & Murase, Y. (2012). Seru: the organizational extension of JIT for a super-talent factory. *International Journal of Strategic Decision Sciences (IJSDS)*, 3(1), 106-119.
- Sun, W., Li, Q., Huo, C., Yu, Y., & Ma, K. (2016). Formulations, features of solution space, and algorithms for line-pure seru system conversion. *Mathematical problems in engineering*, 2016.
- Sümer, N. (2000). Yapısal eşitlik modelleri: Temel kavramlar ve örnek uygulamalar. *Türk Psikoloji Yazıları*, 3(6), 49-74
- Takeuchi, N. (2006). Seru production system (seru seisan, in japanese). *Jma management center, Tokyo*.
- Tüzemen, A. (2020). Yeni bir üretim sistemi: seru. *Cumhuriyet üniversitesi iktisadi ve idari bilimler dergisi*, 21(2), 334-351.
- Villa, A., & Taurino, T. (2013). From jit to seru, for a production as lean as possible. *Procedia engineering*, 63, 956-965.
- Villa, A., & Taurino, T. (2013). From JIT to Seru, for a Production as Lean as Possible. *Procedia Engineering*, 63, 956-965.
- Wang, J., Ye, N., & Peng, Y. (2019). Case studies on design for seru manufacturing. *Procedia manufacturing*, 39, 1090-1096.
- Wang, Y., & Tang, J. (2018). Cost and service-level-based model for a seru production system formation problem with uncertain demand. *Journal of systems science and systems engineering*, 27(4), 519-537.
- Wang, Y., Zhang, Z., & Yin, Y. (2021a). Multi-order scheduling optimisation considering product operation and worker allocation in divisional seru. *International journal of applied decision sciences*, 14(1), 24-42.

- Wang, Y., Zhang, Z., & Yin, Y. (2021a). Multi-order scheduling optimisation considering product operation and worker allocation in divisional seru. *International journal of applied decision sciences*, 14(1), 24-42.
- Wang, Y., Zhang, Z., & Yin, Y. (2021b). An order scheduling problem in seru production system considering worker assignment. *International journal of industrial and systems engineering*, 37(2), 149-167.
- Wang, Y., Zhang, Z., & Yin, Y. (2021b). An order scheduling problem in seru production system considering worker assignment. *International journal of industrial and systems engineering*, 37(2), 149-167.
- Wu, L., Chan, F. T., Niu, B., & Li, L. (2018). Cross-trained worker assignment and comparative analysis on throughput of divisional and rotating seru. *Industrial management and data systems*.
- Yılmaz, Ö. F. (2020). Attaining flexibility in seru production system by means of shojinka: an optimization model and solution approaches. *Computers and operations research*, 119, 104917.
- Yin, Y., Kaku, I., & Stecke, K. E. (2008). The evolution of seru production systems throughout canon. In sage business cases. *Neilsonjournals publishing*.
- Yin, Y., Stecke, K. E., Swink, M., & Kaku, I. (2017). Lessons from seru production on manufacturing competitively in a high cost environment. *Journal of operations management*, 49, 67-76.
- Yin, Y., Stecke, K. E., Swink, M., & Kaku, I. (2017). Lessons from seru production on manufacturing competitively in a high cost environment. *Journal of operations management*, 49, 67-76.
- Ying, K. C., and Tsai, Y. J. (2017). Minimising total cost for training and assigning multiskilled workers in seru production systems. *International journal of production research*, 55(10), 2978-2989.
- Yu, Y., Sun, W., Tang, J., & Wang, J. (2017a). Line-Hybrid Seru System Conversion: Models, Complexities, Properties, Solutions And Insights. *Computers and Industrial Engineering*, 103, 282-299.
- Yu, Y., Sun, W., Tang, J., Kaku, I., & Wang, J. (2017b). Line-seru conversion towards reducing worker (s) without increasing makespan: models, exact and meta-heuristic solutions. *International journal of production research*, 55(10), 2990-3007.
- Yu, Y., ve Tang, J. (2019). Review of seru production. *Frontiers of engineering management*, 6(2), 183-192.
- Yu, Y., Wang, J., Ma, K., & Sun, W. (2018). Seru system balancing: definition, formulation, and exact solution. *Computers and industrial engineering*, 122, 318-325.
- Yu, Y., Wang, S., Tang, J., Kaku, I., & Sun, W. (2016a). Complexity of line-seru conversion for different scheduling rules and two improved exact algorithms for the multi-objective optimization. *Springerplus*, 5(1), 809.
- Zhang, Z., Shen, L., Gong, X., Zhong, X., & Yin, Y. (2023). A genetic-simulated annealing algorithm for stochastic seru scheduling problem with deterioration and learning effect. *Journal of industrial and production engineering*, 40(3), 205-222.
- Zhang, Z., Wang, L., Song, X., Huang, H., & Yin, Y. (2022). Improved genetic-simulated annealing algorithm for seru loading problem with downward substitution under stochastic environment. *Journal of the operational research society*, 73(8), 1800-1811.
- Zhe, Z., Lili, W., & Yong, Y. (2021). Divisional seru order scheduling optimization based on multi-skilled worker assignment. *南京理工大学学报》(自然科学版)* (1), 98-104.
- Zwierzynski, P., & Ahmad, H. (2018). Seru production as an alternative to a traditional assembly line. *Engineering Management in Production and Services*, 10(3), 62-69.

# İhracatın Reel Döviz Kuruna Duyarlılığı: Türkiye ve Seçili Ülkeler İçin Ürün Düzeyinde Bir Analiz<sup>1</sup>

Uğur AYTUN<sup>2</sup>, Fehime Serpil ÖZKAN<sup>3</sup>

İhracatın Döviz Kuruna Duyarlılığı: Türkiye ve Seçili Ülkeler İçin Ürün Düzeyinde Bir Analiz

Elasticity of Export to the Real Exchange Rate: Product Level Analysis for Turkey and Selected Countries

## Öz

Cari işlemler açığını iyileştirmek amacıyla politika yapıcılar döviz kuru politikasına sık sık başvurmaktadır. Bu yüzden döviz kuru oranının ihracata etkisi literatürde yoğun bir şekilde ele alınmıştır. Bu çalışma, altı basamaklı HS sınıflamasına ait veriler kullanılarak, reel döviz kurunun ihracat çıktıları esnekliklerinin Türkiye ve seçili ülkeler için hesaplanmasını amaçlamaktadır. Sonuçlarımız döviz kurunun fiyat esnekliğinin düşük ancak miktar esnekliğinin oldukça yüksek olduğunu seçili ülkeler için göstermiştir. Bu durum döviz kurunun ihracatı miktarlar yoluyla etkilediğine işaret etmektedir. Diğer yandan, bu sonuçlar alt sektörler ve destinasyon ülke gruplarına göre farklılıklar göstermektedir. Bulgularımız, beklenmeyen sonuçlardan kaçınmak için döviz kuru politikasının dikkatli bir şekilde tasarlanması gerektiğini ima etmektedir.

## Abstract

In order to improve current account deficit, exchange rate policy has been frequently used by policymakers. Therefore, the effect of exchange rate on exports has been well-studied in literature. This paper aims to estimate real exchange rate elasticities of export outcomes (unit value, quantity, and value) using six-digit HS product level data for Turkey and selected countries. Our results show that price elasticity of exports is low, but quantity elasticity is high in most selected countries. This indicates that the exchange rate is affected by export amount. On the other hand, these results vary among different sub-sectors and destination country groups. These findings imply that exchange rate policy should be cautiously designed to avoid unexpected consequences.

**Anahtar Kelimeler:** Reel döviz kuru, İhracat, Türkiye, Gelişmekte olan ülkeler

**Keywords:** Real exchange rate, export, Turkey, developing countries

**Makale Türü:** Araştırma

**Paper Type:** Research

<sup>1</sup> Bu çalışma Kütahya Dumlupınar Üniversitesi Sosyal Bilimler Enstitüsü İktisat Anabilim Dalı'nda Dr. Öğr. Üyesi Uğur AYTUN danışmanlığında Fehime Serpil ÖZKAN tarafından "İhracatın Döviz Kuruna Duyarlılığı: Türkiye ve Seçili Ülkeler İçin Ürün Düzeyinde Bir Analiz" başlığı ile Yüksek Lisans tezinden türetilmiştir. Bu çalışma Tübitak Araştırma Projesi kapsamında 122R003 numaralı projeden türetilmiştir.

<sup>2</sup>Dr. Öğr. Üyesi, Kütahya Dumlupınar Üniversitesi, İktisadi ve İdari Bilimler Fakültesi, İktisat, ugur.aytun@dpu.edu.tr, ORCID: <https://orcid.org/0000-0002-1622-0046>

<sup>3</sup> Yüksek Lisans Öğrencisi, Kütahya Dumlupınar Üniversitesi, Lisansüstü Eğitim Enstitüsü, İktisat Ana Bilim Dalı, fehime026@gmail.com, ORCID ID: <https://orcid.org/0000-0002-0675-8686> (Sorumlu Yazar)

## 1.Giriş

1970'lerin sonundan itibaren Türkiye'de büyüme hızının düşüşü ve dış ticaret dengesindeki sürdürülemez boyutlara gelişi sonucunda devalüasyona başvurularak ihracata dayalı bir büyüme modeli benimsenmiştir. Çeşitli ihracat teşvikleri ve vergi indirimleri ile beraber uygulanan bu politika tercihinin sebebi kuşkusuz değersizleşen yerli para biriminin ve bunun sonucunda üretilen ürünlerin fiyatların dünya piyasasında daha cazip hale getirilerek ihracatın artırılmasıdır. Esas olarak bu politikada bir miktar başarılı olunduysa da bu kur politikasının yanında uygulanan ilave politikaların (Barlow ve Şenses, 1995) ve dünyadaki diğer ekonomik gelişmelerin (Celasun ve Rodrik, 1989) katkısı da önem arz etmektedir. 2000 yılından sonraki duruma baktığımızda daha farklı bir durum karşımıza çıkmaktadır. Aşağıda yer alan Şekil 1 incelendiğinde, ilk on yıllık dönemde reel efektif döviz kuru artarken toplam ihracatın da sürekli artış gösterdiği görülmektedir. Yine bu dönemde Türkiye ekonomisinin ihracat yapısı da düşük teknoloji seviyesinden orta teknoloji seviyesine doğru kaymaya başlamıştır (Macovei, 2009). Kur seviyesi düşmeye başladıkça ihracatın artış hızı azalmaya başlamış, beklenen ilişki, -düşük döviz kuru sonucu yüksek ihracat- ancak son iki yılda karşımıza çıkmıştır. Kuşkusuz 2000'lerden sonra gerçekleşen yüksek ihracat büyümesinin de ardında birçok neden bulunmaktadır. Buna benzer bir durum Çin ekonomisi için de geçerlidir. 2000-2007 arasında RMB yüzde 39 değer kazanırken, ihracat da 249 milyar dolardan 1,22 trilyon dolara yükselmiştir (Xu, Mao and Tong, 2016).

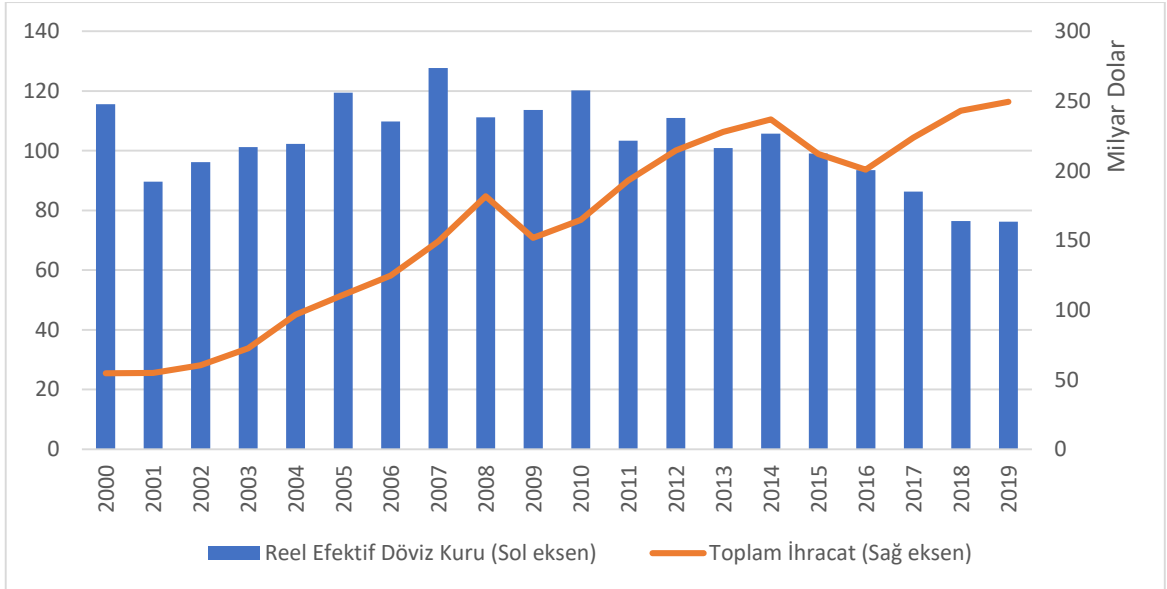

**Şekil 1.** Türkiye'nin Reel Efektif Döviz Kuru ve Toplam İhracatı

Kaynak: EVDS ve WDI

Yukarıdaki betimsel bilgiler yanında, aşağıdaki literatür analizinde de görüleceği gibi, yapılan teorik ve ampirik çalışmalarda da döviz kurundaki değişikliklerin ihracatı ve ihracat miktarını oransal olarak aynı şekilde artırmadığı görülmektedir. Bu bağlamda ortalama olarak döviz kurundaki yüzde onluk bir devalüasyonun ihracatı yüzde beş artırdığı söylenebilir. Bu durum, Obstfeld ve Rogoff (2000) tarafından "döviz kuru bağlantısızlığı" olarak isimlendirilmiştir. Bununla beraber, bu durumun sektörden sektöre de önemli farklılıklar gösterdiği bir gerçekliktir. Nitekim bu araştırma Türkiye ve seçili ülkeler özelinde bu döviz kuru bağlantısızlığı probleminin arkasındaki imalat sanayiindeki ürün bazlı nedenleri farklı ihracat çıktıları cinsinden (ihracat birim değeri, ihracat miktarı ve ihracat değeri) açıklamaya ve çözüm önerileri sunmaya çalışmaktadır.

Döviz kurundaki bu değişikliklerin ihracatın parasal değerine etkisi yanında, bu etkinin ne kadarının fiyatlardan ne kadarının da miktarlardan kaynaklandığının da bilinmesi önem arz etmektedir. Bunun sebebi esas olarak döviz kurundaki değişikliklerin fiyat geçişkenliğinin (exchange rate pass through) bilinmesi gerekliliğidir. Bir diğer deyişle döviz kurundaki bir değişikliğe karşı ihracatçılar ne derece satış miktarları ve birim fiyatlar üzerinden tepki verdiklerinin tespitidir. Bu sayede oluşacak sınırlı etkinin

nereden kaynaklandığı belirlenebilecektir. Bu geçişkenliği ölçen parametre aynı zamanda kur şoklarına karşı fiyatlama yapabilme (markup) derecesini de göstermektedir. Birçoğu makro düzeyde yapılmış çalışmalar döviz kurunun fiyatlara uzun dönemde yansıdığını, bir diğer deyişle döviz kurunun fiyatları etkileme gücünün zayıf olduğunu göstermiştir. Bununla beraber, farklı ürün grupları ve farklı firma yapıları için bu geçişkenliklerin ayrı ayrı hesaplanması yukarıdaki grafikteki sınırlı etkilere ışık tutabilir.

Özellikle Türkiye ekonomisi için yapılan çalışmalarda gerek ihracatın miktar/parasal değer gerekse de fiyat geçişkenliğini ürün düzeyinde ele alan çalışmalar sınırlıdır. Bu anlamda Akgündüz ve diğerleri (2019) ürün düzeyinde ithalat ve ihracat birim değerlerinin fiyat geçişkenliğini ele alsalar da ihraç edilen farklı ürün ve partner ülke sınıflamaları bazında döviz kurunun hem fiyat, miktar ve ihracat değerine etkilerinin incelenmesi dış ticaret politikasının birçok boyutu itibarıyla politika önerileri sunacaktır. İşte bu çalışmanın ilk amacı bunu gerçekleştirmektir. Ayrıca bu döviz kuru etkilerinin seçili ülkeler için uygulanmış olması da Türkiye'nin kur değişimlerine karşı tepkileri açısından karşılaştırmalı bir konumunu ortaya çıkaracaktır. Bu karşılaştırma özellikle gelişmekte olan ülkelerin ihracat miktarlarını, ürünlerini ve ihracat pazarlarını genişletmede devalüasyonlara karşı daha hassas olduğu gerçeği (Freund ve Pierola, 2012) göz önünde bulundurulduğunda daha önemli bir hale gelmektedir.

Farklı sektörel gruplar ve ülke grupları itibarıyla Türkiye ve seçili ülkelerin döviz kuru duyarlılığı üzerine yaptığımız ekonometrik tahminler, ilk olarak ihracat fiyatlarının döviz kuru esnekliğinin düşük olduğunu göstermektedir. Ancak bu duyarlılık sektörden sektöre ve ülke gruplarına göre farklılıklar göstermektedir. İstatistiksel olarak anlamlı sonuçları dikkate aldığımızda Türkiye'nin döviz kuru esnekliği tüm örnekleme %4 iken, alt örneklemlerde %2-11 arasındadır. Tüm örnekleme için sayısal olarak ifade edecek olursak, %10 düzeyindeki bir döviz kuru değerlenmesi ihracat fiyatlarını %0,4 oranında düşürmektedir. Seçili ülkeler arasında ise en yüksek döviz kurunun fiyat esnekliği Vietnam'da (%45) tespit edilmiştir.

İhracat miktarının döviz kuruna duyarlılığında ise yüksek bir geçişkenlik söz konusudur. Örneğin Türkiye'de reel döviz kurunda %10 olarak gerçekleşecek bir yükseliş ihracat miktarında ortalama %5,5 civarında bir artışa yol açacaktır. Fiyat ile miktar esnekliklerini topladığımızda da ihracatın parasal değerinin döviz kuru esnekliği olan %5,9'a ulaşmış oluruz. Bu sonuç bize Türkiye'de döviz kurundaki değişikliklerin genellikle miktarlar aracılığıyla ihracatı etkilediğini ima etmektedir. Benzer bir durum seçili ülkeler için de geçerlidir.

Çalışmanın ikinci bölümünde konu ile ilgili ampirik literatürden bahsedilmiş, üçüncü bölümde kullanılan yöntem ve veri setini ele alınmış ve son olarak da sonuç kısmında bulgular ve çıkarımlar özetlenmiştir.

## 2.Literatür Taraması

Dumrul ve Gökalp (2022); tarafından yapılan çalışmanın amacı Türkiye'deki döviz kurunda oluşan oynaklığın ihracatı nasıl etkilediğini tespit etmektir. Reel döviz kuru endeksi, dış ticaret haddi, AB 19 sanayi üretim endeksi ve döviz kuru oynaklığının kullanıldığı çalışmada bağımlı değişken olarak ihracat miktar endeksi kullanılmıştır. ARCH/GARCH modeliyle döviz kurundaki değişimi tahmin etmeye çalışan yazarlar dönem olarak 1998: Q1-2020: Q1'i seçmiş ve ARDL analiz yöntemini kullanmışlardır. Yapılan ekonometrik analiz sonuca göre, döviz kurunda oluşan %1 oranındaki artış ihracat miktarını %0,05 oranında azaltacaktır.

Köse, Ay ve Topallı (2008); çalışmalarında döviz kurundaki oynaklığın ihracatı nasıl etkilediğini analiz etmek için Johansen eş bütünleşme yöntemi, öngörü hatasının varyans araştırması ve hata düzeltme modelleri kullanılmış ve dönem olarak ise 1995-2008 yılları arası seçilmiştir. Johansen eş bütünleşme yöntemi, reel döviz kurundaki %1'lik artışın diğer her şey sabitken reel ihracat gelirini %0,18 oranında azaltacağını göstermektedir. Hata düzeltme modeline göre ise yine kurdaki %1'lik bir artış reel ihracattan elde edilen geliri 0.09 birim azaltacaktır. Bu modelin hata düzeltme terimi katsayısı -0,56'dır. Bu değer açıklayıcı değişkenlerde oluşacak bir şokun 2 ay içerisinde etkilerinin kalkabileceğini ifade etmektedir. Reel döviz kurunda meydana gelen değişimin hem kısa hem de uzun dönemde reel ihracatı etkileyeceği öngörü hatasının varyans araştırmasının analiz sonuçlarından anlaşılmaktadır. Bu negatif

etki Türkiye’ de bulunan üreticilerde tedirginliğe yol açmış ve dış piyasalardan kendilerini çekerek iç piyasaya yönelmelerine sebep olmuştur. Yapılan çalışma sonucunda şu görülmektedir ki, Türkiye’deki döviz kuru oynaklığı ile ihracat arasında doğrudan bir ilişki olduğundan kur değerinin azaltımını hedefleyen politikalar ihracatı pozitif yönde etkileyecektir.

Oskooee ve Wong (2007); çalışmalarında döviz kurundaki belirsizliğin ticareti nasıl etkilediğini ABD ve Çin verilerini kullanarak incelemişlerdir. 1978-2002 dönemi baz alınarak emtia ithalat hacmi, ABD reel GSYH, ABD doları ile Çin yuanı arasındaki ikili reel döviz kuru ve oynaklık değişkenlerini kullanmayı tercih etmişlerdir. Seçilen 88 sektörün ithalat ve ihracat verilerini kullanan yazarlar ARDL sınır testi yaklaşımı sonuçlarından, endüstrinin yarısından azının ithalat ve ihracatın döviz kurunda meydana gelen değişime tepki gösterdikleri sonucuna ulaşmışlardır. Döviz kurunda yaşanan olumsuzluklar ABD’nin Çin’den yaptığı ithalatı olumsuz etkilerken, Çin’e yaptığı ihracatının ise olumlu bir şekilde etkilendiğini göstermektedir

Türkiye’deki döviz kurunda oluşan değişim ile sektör ihracatı arasında meydana gelen ilişkiyi analiz etmek isteyen Kayar (2019); çalışmasında birim kök testi, Yamamoto simetrik nedensellik ve Hatemi-j asimetric nedensellik yöntemlerini kullanmıştır. Aylık verilerin kullanıldığı çalışmada dönem olarak 2008-2018 yılları seçilmiş olup kullanılan değişkenler; tarım, sanayi, madencilik sektör ihracatı ile reel döviz kurudur. Yapılan nedensellik testlerinin sonuçları, kurdaki değişimin tarım, sanayi ve madencilik sektörünü etkilemediği, dolayısıyla bu sektör ürünlerinin ihracatını da etkilemediği görülmüştür.

Balcılar, Bal, Algan ve Demiral (2014); çalışmalarında reel efektif döviz kurunun Türkiye’nin ihracat değerlerini nasıl etkilediğini 1995-2012 dönemine ait üçer aylık verileri kullanarak tespit etmeye çalışmıştır. İhracat hacmi, reel efektif döviz kuru, yurtdışı reel gelir, ücret ile adlandırılan nominal değişken maliyeti, çıktı seviyesi trendi, verimlilik ve döviz kuru oynaklığı değişkenlerinin kullanıldığı çalışmada ARDL sınır testi yaklaşımı kullanılmıştır. Analiz sonuçları göstermektedir ki reel efektif döviz kuru katsayısı, kısa dönemde pozitif ve anlamlı iken uzun dönemde ise negatiftir. Buna ek olarak ihracatın, kurda meydana gelen artıştan daha çok yurtdışı talep, verimlilik ve ücretten etkilendiği görülmektedir.

Chowdhury (1993); çok değişkenli bir hata düzeltme modeli kullanarak G7 ülkelerinde oluşan döviz kurundaki oynaklığın dış ticareti nasıl etkilediğini araştırmıştır. Dönem olarak 1973-1990 yılları arası seçilmiş olup analiz sonucu kurdaki volatilitésinin ihracatı olumsuz olarak etkilediğini göstermektedir. Ticaret ilişkisi içinde bulunanların riske girmek istemedikleri varsayımıyla, kurdaki değişimden çok etkilenmemek için ekonomik faaliyetlerini azaltmaları ya da fiyatlarını güncellemeleri gerekmektedir. Bu da G7 ülkelerindeki sektörlerin çoğunun çıktılarındaki dağılımı değiştirecektir.

Kasman (2003); ihracatın reel efektif döviz kurunda oluşan değişikliklerden nasıl etkilendiğini araştırmıştır. Türkiye’ye ait ihracatın parasal değeri, sanayileşmiş ülkelerdeki sanayi üretimi, reel efektif döviz kuru ve döviz kuru oynaklığı aylık verilerini kullanan Kasman 1989-2002 dönemini baz almış ve toplam ihracatın kısa dönemde kurdaki değişimlerden pozitif etkilenirken, uzun dönemde ise negatif etkilendiği sonucuna ulaşmıştır.

Kılıç ve Yıldırım (2016); döviz kurunda oluşan değişimin Türkiye’nin reel ihracatındaki 22 imalat sektörü üzerinde oluşturduğu etkiyi ISIC Rev. 3. Sınıflandırmasına göre 2005-2012 dönemine ait aylık verileri panel veri analizi yardımıyla açıklamaya çalışmıştır. Yapılan analiz, sektörel reel döviz kurunda meydana gelen etkinin pozitif olduğunu göstermekten, kurdaki değişikliğin ithalatı artırmadığı sürece dış ticaret açığının kapanabilme şansı olduğunu ifade etmektedir.

Asteriou, Mosotci ve Pilbeam (2016); 1995-2012 dönemlerinin aylık verileri ile döviz kurunda oluşan oynaklığın uluslararası ticaret faaliyetleri üzerindeki etkilerini incelemiştir. Döviz kurundaki oynaklık için nominal efektif döviz kuruna ek olarak reel efektif döviz kuru verileri de kullanılarak GARCH modellerinden tahmin edilen oynaklık değeri kullanılması tercih edilmiştir. Değişkenler arasında oluşan kısa dönemli ilişkileri tespit etmek için Granger Nedensellik testi kullanılmışken uzun dönem için ise ARDL sınır testi yaklaşımı kullanılmıştır. Meksika, Endonezya, Nijerya ve Türkiye’de döviz kuru oynaklığı ile uluslararası ticaret faaliyetleri arasında bir bağlantı varken, kısa dönemde Endonezya ve Meksika için

döviz değişiminden ithalat/ihracat talebine doğru anlamlı bir nedensellik ilişkisi olduğu görülmüştür. Ayrıca Nijerya’da ihracat talebinden oynaklığa doğru tek yönlü nedensellik ilişkisi olduğu görülmekte iken Türkiye için de şu söylenebilir ki oynaklık ile ithalat/ihracat talebi arasında bir nedensellik ilişkisi bulunmamaktadır.

Yurtoğlu (2017), gerçekleştirdiği çalışmasında, reel döviz kuru ile ihracat arasındaki ilişkiyi 1997-2015 dönemleri arasındaki aylık verileri kullanmıştır. Hem kısa hem de uzun dönemli ilişkiler incelenmiş olup bunun için hata düzeltme modeli kullanılmıştır. Seriler arasında kısa dönemde herhangi bir ilişkinin olmadığı çalışma sonuçlarından anlaşılırken, uzun dönemli bir ilişkinin bulunduğu tespit edilmiştir. Bu ilişkinin yönünü anlayabilmek için Granger nedensellik ilişkisi testi uygulanmıştır. Yapılan analiz şunu göstermektedir ki; hem reel döviz kurundan ihracata doğru, hem de ihracattan döviz kuruna doğru bir nedensellik bulunmamaktadır.

Akgündüz, Bastan, Demiroğlu ve Tumen (2019) çalışmalarında detaylı (6 haneli ürün bazında) iki taraflı aylık ithalat ve ihracat verilerini kullanarak Türkiye’de TL kurundan, TL cinsinden ithalat ve ihracat fiyatlarına geçişkenlik oranlarını hesaplanmış ve ilgili oranların sırasıyla %89 ve %82 olduğu görülmüştür. Bu sonuçlar, Türkiye’de döviz kuru geçişkenliğinin her iki aralığında da üst sınırdaki yer aldığını ortaya koymaktadır. Yapılan hesaplamaların ardından ithalat ve ihracat geçişkenlik oranları arasındaki fark değerlendirilmiştir. Türkiye’ye ilişkin hesaplamalarda bu tahmini değerlerin %5 ile %9 aralığında olduğu ifade edilmiştir. İlgili oranlar Marshall-Lerner koşulunda varsayılan %100 puanlık değerlerin altında gerçekleşmiştir. Son olarak da özel sektöre ilişkin her bir ithalat ve ihracat geçiş oranları ayrı ayrı tahmin edilmiş olup gıda ve tarım ürünleri kategorisinde geçişkenlik oranlarının hem ihracat hem de ithalat için düşük; eşya, deri ve tekstil kategorilerinde de en yüksek olduğu görülmüştür.

Bu çalışmalarda kullanılan veriler toplulaştırılmış düzeyde olduğundan bu verilerdeki değişimleri maskeleyebilir ve sonuçlarda sapmalar yaratabilir (Marquez ve McNeilly, 1988; Bozok, Doğan ve Yüncüler, 2015). Toplulaştırılmış verilerin kullanılmasının yarattığı bir diğer sorun, ürün farklılaştırılmasının yarattığı bir diğer sorun, ürün farklılaştırılması ve ölçek ekonomilerinin ülkelerin yeni ürünlerle büyüdüğünü iddia eden yeni dış ticaret teorileri tarafından ortaya atılmıştır. (Helpman ve Krugman, 1985; Krugman, 1989). Buna göre yeni ürünler fiyat endekslerinde olmayacağı için bu ürünlerin etkisi gelir esnekliğine yansiyacak ve bu katsayı olduğundan fazla tahmin edilecektir (Kang, 2012). Son olarak, neo-klasik talep teorisi gerek döviz kurunun, fiyatların veya gelir esnekliklerini teorik olarak varsayarken yalnızca nihai malları dikkate almıştır. Oysaki ara malları dünya ticaretinde önemli yer kaplamaktadır. Bununla ilgili olarak, Mann ve Pluck (2005) ve Chinn (2010) farklı ürün ve ülke grupları bazında ABD ekonomisi için farklı esneklik katsayıları elde etmişlerdir.

Literatür genel olarak değerlendirildiğinde birbiri ile çelişen düşüncelerin olduğu gibi birbirini destekleyen sonuca sahip olan çalışmaların da olduğu görülmektedir. Kayar (2019) reel döviz kurunda meydana gelen değişimin tarım, sanayi ve madencilik sektörlerini etkilemediğini savunurken yapılan analiz sonucunda görülmektedir ki Türkiye’de böyle bir durum bulunmamaktadır. Köse, Ay ve Topallı (2008) hem kısa dönemde hem de uzun dönemde kur artışı sonucunda ihracatın negatif bir yönde etkileneceğini düşünürken Balcılar, Bal ve Algan (2014) ile Kasman (2003) ise kısa dönemde reel döviz kuru katsayısının pozitif ve uzun dönemde ise negatif olduğunu savunmaktadır. Dumrul ve Gökalp (2022)’in çalışmasına bakıldığında kur artışı sonucunda ihracat miktarının azalacağını savunurken Türkiye’de ise bunun tam tersi durum söz konusu olup ihracat miktarı artış gösterecektir.

Yukarıda verilen kısa literatür taraması ışığında ve toplulaştırılmış verilerin yarattığı problemler de dikkate alınarak, bu çalışmada ihracat fiyatlarına döviz kurunun geçişkenliği Akgündüz v.d. (2019), Berner (2010) ve Gaulier, Lajrecje ve Mejean (2008)’in metodolojisine benzer bir şekilde yüksek sabit etkili regresyon modeliyle tahmin edilmiştir. Bu üç çalışma da temellerini ilk atan Anderson (1979) ve daha sonra Anderson ve Wincoop (2003) tarafından çok taraflı direnç teriminin eklendiği yer çekimi modelinden yararlanmışlardır. Bununla beraber, sadece sektörel kompozisyon olarak değil, ülke gruplarına karşı yapılan ihracatta da fiyat ve miktar geçişkenliği noktasında bir değişiklik olup olmadığı, seçili ülkelerle beraber kıyaslanmıştır. İhracat değerinin döviz kuru ile ilişkisinde değinildiği gibi, yüksek

düzeyle verilerle ve farklı sektörel boyutlarda yorumlanıp kıyaslanabilecek olması literatüre katkı niteliğindedir.

### 3. Veri Seti ve Yöntem

#### 3.1 Kullanılan Veri Seti ve Betimsel Analizler

Çalışmada öncelikle ürün düzeyinde kullanılacak olan CEPIL'nin (centre d'études prospectives et d'informations internationales) topladığı karşılıklı ticaretin dahil olduğu veriler derlenmiş ve sonrasında ise Penn World Table (PWT)'den nominal döviz kuru ve IMF'den de tüketici fiyat endeksleri ile bu veriler bir araya getirilmiştir. Verilerin özet bilgileri aşağıda yer alan Tablo 1'de gösterilmektedir. Veriler birleştirilirken anahtar değişken olarak zaman ve ülke kodları kullanımı tercih edilmiştir.

**Tablo 1.** BACI, PWT ve IMF CPI Veri Setleri Özet Bilgileri

Veri Seti	Zaman aralığı	Gözlem sayısı	Değişken sayısı
BACI Veri seti	2002-2020	182.215.021	6
Penn World Table	1950-2019	12.810	52
IMF CPI	2002-2020	5.345	5

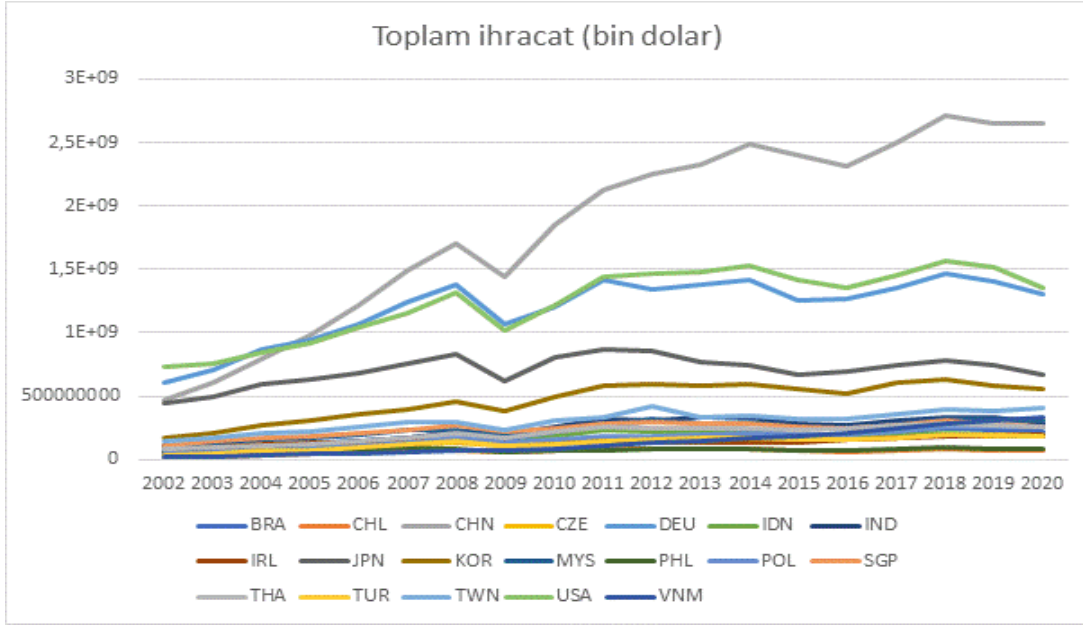

**Şekil 2.** Seçili Ülkelerin Toplam İhracatı (bin USD)

Kaynak: BACI verileri kullanılarak yazarlar tarafından hesaplanmıştır.

Şekil 2'de analizlere konu olan seçili ülkelere ait 2002-2019 dönemleri baz alınmış olup ihracat değerleri gösterilmektedir.

Seçilen yıl aralığının başında Çin ve Japonya'nın oldukça yakın ihracat miktarına sahip olduğu gözlemlenirken daha sonraları Çin ihracat değerlerini hızlı bir şekilde artırarak dünyadaki en yüksek ticaret payına sahip ülke konumuna gelmiştir. Daha sonra ise Çin'i ABD ve Almanya takip ederken bu sonuç Şekil 2'de gösterilmektedir.

Güney Kore gelişmekte olan ülkeler konumunda iken ihracatını katlayarak kendisini gelişmiş ülkeler seviyesine yükseltmiştir. Güney Kore haricindeki ülkelerin ihracat miktarları 2002-2019 dönemi boyunca, 500 milyar doları geçmemiş olup en yüksek ihracat seviyesine sahip olan ülkenin Tayvan olduğu görülmektedir.



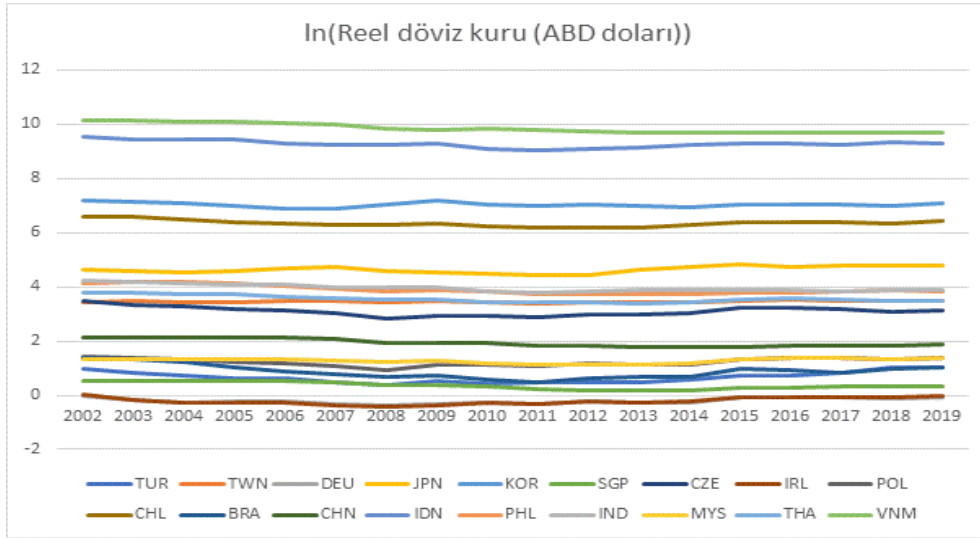

**Şekil 3.** Seçili ülkelerin reel döviz kuru (bin USD)

Kaynak: PWT ve verileri kullanılarak yazarlar tarafından hesaplanmıştır.

Şekil 3'te söz konusu ülkelerin ABD'ye karşı reel döviz kuru değeri hesaplanmış olup bu hesaplamaların yapılabilmesi için nominal döviz kuru, ülkelerinin tüketici fiyat endeksleri ile oranlanmıştır. Reel döviz kurunun artması o ülkenin yerli parasını kaybettiği anlamına gelmektedir. En yüksek reel döviz kuruna sahip olup yerli parada en düşük değere sahip olan ülkeler sırasıyla Vietnam, Endonezya, Güney Kore, Şili ve Japonya iken yerli parası en değerli olan ülkeler Almanya, İrlanda, Singapur, Türkiye ve Brezilya'dır. Buradan ortaya çıkan iki önemli sonuçtan ilki reel döviz kurunun 2002-2019 dönemi arasında istikrarlı olduğudur. İkinci olarak ise, döviz kurundaki değersizleşme ya da değerlenme ihracat üzerinde doğrudan bir etkiye sahip değildir. Örneğin Almanya döviz kurunda en düşük değere sabitken aynı zamanda en yüksek ihracat değerine sahip ülke konumundadır.

### 3.2 Ürün Düzeyinde Reel Döviz Kurunun İhracat Fiyatlarını, Miktar ve Değerlerine Etkisinin Tahmin Edilmesi ve Kullanılan Yöntem

Seçili ülkeler için döviz kurunda meydana gelen değişimin ihracat çıktılarına nasıl etkilediğini analiz etmek için aşağıda yer alan model tahmin edilmiştir (Akgündüz v.d. (2019); Gaulier v.d. (2008)).

$$\Delta \ln y_{ijt} = \alpha + \beta \Delta \ln RER_{jt} + \theta \Delta \ln GDP_{jt} + D_{ij} + D_{i*t} + D_t + D_i + D_j + \varepsilon_{ijt} \quad (1)$$

Yukarıda yer alan eşitlikte;  $y_{ijt}$  bağımlı değişkeni,  $dvi_{ijt}$  birim değer cinsinden hesaplanan ihracat fiyatını,  $dvi_{ijt}$  kilogram cinsinden ölçülen ihracat miktarını,  $dvi_{ijt}$  ise ihracatın toplam parasal değerini ifade etmektedir.  $\alpha$  modelde sabit terimi ifade ederken,  $\beta$  ise reel döviz kurunun ( $RER_{jt}$ ) ihracat çıktılarına karşı esnekliğini en küçük kareler (OLS) tahminci ile gösteren eğim katsayısıdır. Bu katsayının istatistiksel olarak pozitif ve anlamlı olması beklenmektedir.  $GDP_{jt}$  partner ülkenin gelişmişlik seviyesini göstermesi için eklenmiş gayrisafi yurtiçi hasıla iken  $\theta$  katsayısı ise bunun etkisini gösteren katsayıdır.  $D_{ij}$  ürün ve partnerini,  $D_{i*t}$  ürün ve zaman trendi sabit etkilerinin etkileşimini,  $D_t$  zaman sabit etkilerini,  $D_i$  ürün sabit etkilerini ve  $D_j$  ise partner ülke sabit etkilerini ifade etmektedir. Bu sabit etkiler kukla değişkendir ve çekim modelinden gelmektedir. Standart hatalar ürünler etrafında kümelenmiştir.

Seçilen ülkelerin 3 tür ihracat değişkeni için öncelikle uyumlaştırılmış sisteme (HS) konulan sınıflamanın 6 basamak sınıflamasındaki tüm ürünler Eşitlik 1'de tahmin edilmiştir. Sonrasında ise sektör spesifik olarak esneklikleri hesaplamak için bu eşitlik ürünlerinin her biri ana sektör bakımından tahmin edilmiştir. Ayrıca seçili ülkelerin farklı partnerlere göre ürünlerini yurt dışına satarken döviz kurlarına karşı nasıl tepki gösterdikleri de ölçülmeye çalışılmıştır. Partner ülkelerin gelişmişlik sıralaması için CEPII (centre d'études prospectives et d'informations internationales) ülke profili rehberi kullanılırken sektör düzeyindeki sınıflamalar için ise sırasıyla ISIC, OECD ve BEC sınıflamaları kullanılmıştır.

#### 4. Bulgular

Bu kısımda Eşitlik 1'deki tahmin sonuçlarına yer verilmiştir. İlk olarak tüm örneklem sonuçları yorumlandıktan sonra her bir ana sektör için tahminler yürütülecek olup son olarak ise kişi başı gelir düzeyine göre ülke grupları itibarıyla sonuçlar sunulacaktır.

##### 4.1 Tüm Örneklem Sonuçları

Aşağıda yer alan Tablo 2 kurda oluşan oynaklığın ihracat birim değeri (duv), ihracat miktarı (dq) ve ihracat değeri (dv) üzerinde oluşturduğu etkiyi göstermektedir. Analiz için içerisinde Türkiye'nin de dahil olduğu 19 ülke tercih edilmiştir. İlk sütunda yer alan değerler birim değer değişkeni olarak adlandırılmaktadır. Öncelikle Türkiye'yi inceleyecek olursak, reel döviz kurundaki %10'luk artış ihracat fiyatlarını yaklaşık olarak %0,4 azaltmaktadır. En düşük döviz kuru katsayısına sahip olan ülke aynı zamanda en yüksek fiyat geçişkenliğine sahiptir. Birim değer değişkeninde bu özelliklere uyan ülke Türkiye'dir. Bu sonuçlar bize Türkiye'de yer alan firmaların ihracat fiyatlarını etkileme gücünün zayıf olduğunu ifade etmektedir. Birim değer değişkeninde en yüksek katsayıya sahip olan ülkenin Vietnam olduğu görülmektedirken onu sırasıyla Filipinler, İrlanda ve Endonezya takip etmektedir.

İkinci sütunda yer alan katsayılar kurdaki oynaklığın ihracat miktarını (kilogram) nasıl etkilediğini ifade etmektedir. En yüksek değere sahip olan ülke Türkiye iken bunun anlamı, Türkiye kur artışı karşısında ihracat miktarını artırarak tepki verdiğidir. En düşük değeri inceleyecek olursak bu ülkenin 0,128 katsayısı ile Vietnam olup bunun aynı zamanda en yüksek miktar geçişkenliğine de neden olduğu görülmektedir. Anlamli değere sahip olmayan hiç ülke bulunmazken birim değer değişkeninde anlamli bir katsayıya sahip olmayan ülkeler ise anlamli hale gelmiştir.

Üçüncü sütunda yer alan ihracat değeri; ihracat birim değeri ile ihracat hacmi katsayılarının toplamını ifade etmektedir. Yine en yüksek değere bakılacak olursa, 0,611 katsayısı ile Polonya olduğu Tablo 2'den anlaşılmaktadır. Bu değer %81'i miktar etkisinden gelirken, %19'u ise fiyat etkisinden gelmektedir. Ülkelerin çoğunda miktar etkisi fiyat etkisinden daha baskınken İrlanda, Filipinler ve Vietnam'da bu durum tam ters işlemektedir. Yani bu ülkeler kur değişimi karşısında çoğunlukla fiyatlarını değiştirmeyi tercih etmişlerdir.

**Tablo 2:** Tüm Örneklem

	duv	Standart Hata	dq	Standart Hata	dv	Standart Hata	Gözlem sayısı
TUR	0,040***	(0,013)	0,551***	(0,021)	0,591***	(0,019)	2.433.727
TWN	0,007	(0,016)	0,413***	(0,023)	0,419***	(0,020)	2.262.464
USA	0,062***	(0,010)	0,301***	(0,015)	0,364***	(0,013)	4.956.355
DEU	0,084***	(0,009)	0,294***	(0,013)	0,377***	(0,011)	5.238.377
JPN	0,144***	(0,015)	0,271***	(0,021)	0,408***	(0,019)	2.529.234
KOR	0,123***	(0,017)	0,438***	(0,025)	0,569***	(0,022)	2.187.313
SGP	0,058**	(0,023)	0,267***	(0,031)	0,338***	(0,030)	1.524.548
CZE	0,094***	(0,022)	0,474***	(0,032)	0,573***	(0,028)	1.705.908
IRL	0,201***	(0,033)	0,182***	(0,046)	0,385***	(0,045)	743.933
POL	0,119***	(0,020)	0,496***	(0,030)	0,611***	(0,027)	1.909.027
CHL	-0,017	(0,050)	0,266***	(0,073)	0,230***	(0,059)	358.772
BRA	0,173***	(0,019)	0,414***	(0,032)	0,592***	(0,028)	1.353.938
CHN	0,060***	(0,008)	0,368***	(0,012)	0,430***	(0,011)	5.826.639
IDN	0,195***	(0,024)	0,390***	(0,038)	0,592***	(0,034)	1.090.166
PHL	0,328***	(0,038)	0,157***	(0,055)	0,493***	(0,052)	525.145
IND	0,108***	(0,014)	0,274***	(0,021)	0,398***	(0,020)	2.987.912

MYS	0,041	(0,025)	0,413***	(0,036)	0,459***	(0,031)	1.296.405
THA	0,126***	(0,019)	0,405***	(0,027)	0,531***	(0,025)	1.968.339
VNM	0,451***	(0,025)	0,128***	(0,044)	0,549***	(0,038)	826.035

**Not:** Tablodaki her hücre, denklemde (1) tahmin edilerek elde dilmiş reel döviz kurunun ihracat birim değerlerine (duv), ihracat hacmine (dq) ve ihracat değerlerine (dv) etkisini gösteren katsayılarıdır. En soldaki sütun seçili ülkelerin ISO sınıflamasına göre kısıtlamalarını gösterirken, en sağdaki sütun ise gözlem sayısını ifade etmektedir. Parantez içerisindeki değerler ise ürün düzeyinde kümelenmiş dirençli standart hataları göstermektedir. \*\*\* : p<0,01, \*\* : p<0,05, \* : p<0,1

## 4.2 Ana Sektörler

Bu alt başlık altında sırasıyla tekstil, tarım ve gıda, ahşap ve kâğıt, elektrikli makineler ve ekipmanları, elektronik ürünler, kimya, makine ürünleri, metal ürünler ve taşımacılık sektörleri incelenecektir.

### 4.2.1 Tekstil

Tablo 3 reel döviz kurunda oluşan değişimin, tekstil ürünleri ihracatı üzerinde oluşturduğu etkiyi ifade etmektedir. Bu tabloda Türkiye de dahil olmak üzere 19 ülke bulunmakta ve kurdaki oynaklığın ihracat fiyatı, miktarı ile bu 2 katsayının toplamından oluşan ihracat değerindeki değişimin ne yönde olduğu görülmektedir. Tabloyu incelemeye başlamadan önce şunu söylemekte yarar vardır. Burada reel döviz kurunun artması ile anlaşılması gereken şey aslında yerli paranın değer kaybıdır.

İncelemeye birinci sütunda yer alan birim değer değişkeninin incelenmesi ile başlanırsa 19 ülke arasında Türkiye'nin 0,054 olan döviz kuru katsayısı, reel döviz kurunda oluşan %10'luk değer artışının tekstil ürünlerinin ihracat fiyatlarında ortalama olarak %0,5'lik bir düşüşe neden olduğunu ifade etmektedir. Bu da tekstil sektöründeki fiyat geçişkenliğinin %95 olduğunu göstermektedir. Seçili ülkeler arasında en düşük döviz kuru katsayısına sahip olan ülke 0.054 ile Türkiye iken doğal olarak en yüksek fiyat geçişkenliğinin de Türkiye'de olduğu sonucu ortaya çıkmaktadır. Yani Türkiye'deki döviz kuru artışı sonucunda tekstil ürünlerini ihraç eden firmaların ihraç fiyatlarını etkileme güçleri zayıftır. %94 fiyat geçişkenliği ile Almanya 19 ülke arasında en yüksek değere sahip 2. ülke konumundayken Türkiye için yaptığımız yorum Almanya için de geçerli olacaktır. Bu demek oluyor ki Almanya'da tekstil ürünlerini ihraç eden firmaların mark-up gücü en az Türkiye kadar zayıftır. En yüksek döviz kuru katsayısına sahip olan ülkeyi inceleyecek olursak 0,387 katsayısı ile Vietnam iken, en düşük fiyat geçişkenliğinin de yine Vietnam'da olduğu söylenebilir. Vietnam'ın ulusal parasının değerini yüksek tutması, ya da ihracat pazarlarına katılımının henüz yeni olması gibi nedenlerin bu duruma sebep olduğu düşünülebilir. Döviz kuru katsayısında anlamlı bir etkinin olmadığı görülen ülkeler ise; Çekya, Polonya, Şili ve Tayland'dır.

Tablo 3'ün ikinci sütununda gösterilen değerler, kurdaki değişimin ihracat miktarını ne kadar değiştirdiğini gösteren katsayılarıdır. Türkiye'deki %10'luk kur artışı ihracat miktarını %5 artıracaktır. Yani Türkiye'de %50 oranında miktar geçişkenliği mevcuttur. Kurda meydana gelen %10'luk kur artışı karşısında ihracat hacminin %8 oranında artarak 0.804 katsayısı ile en yüksek değere sahip olan ülkenin ise Çekya olduğu tablodan anlaşılmaktadır. Çekya'dan sonra en yüksek değere sahip olan ülkeler sırasıyla Polonya, Tayland ve Türkiye iken miktar duyarlılığında anlamlı bir etkiye sahip olmayan ülkeler ise Şili, İrlanda ve Malezya'dır. İrlanda ve Malezya'nın anlamlı bir fiyat geçişkenliği katsayısı varken miktar duyarlılığında aynı durum söz konusu değildir. Bu durum bize bu ülkelerin döviz kurunda meydana gelen değişimine karşı düşük fiyat geçişkenlikleri ile (%82-%74) tepki verdiklerini ifade etmektedir.

Tablonun üçüncü sütunundaki katsayılar, ihracat birim değer ve ihracat hacmi katsayılarının toplamı olan ihracat değeri duyarlılığını ifade etmektedir. 0.553 katsayısına sahip olan Türkiye söz konusu ülkeler arasında 11.sırada yer almaktadır. Bu değerdeki ihracat hacmi oranı %90 civarında iken birim değerinin oranı ise yaklaşık olarak %10'dur ve kur değişimi karşısında miktardan gelen etkinin, fiyattan gelen etkiden daha baskın olduğu sonucuna ulaşılmaktadır. İhracat değeri duyarlılığında en yüksek değere sahip ülke 0,837 katsayısı ile Çekya'dır. Bu değer kurda meydana gelen %10'luk kur artışının tekstil sektöründeki ürün ihracatını %8,3 oranında artıracığını ifade etmektedir. Hem birim değerde hem de ihracat miktarı duyarlılığında anlamlı bir değere sahip olmayan Şili, ihracat değeri duyarlılığında anlamlı

bir hale gelmiştir. Bu da ihracat değerinin kura olan tepkisinin belirlenmesinde miktar ve fiyat dışında başka nedenlerin de olduğu anlamına gelmektedir.

**Tablo 3:** Tekstil

	duv	Standart Hata	dq	Standart Hata	dv	Standart Hata	Gözlem sayısı
TUR	0,054**	(0,027)	0,504***	(0,041)	0,553***	(0,040)	617.517
TWN	0,157***	(0,038)	0,142**	(0,062)	0,310***	(0,057)	323.218
USA	0,068**	(0,030)	0,358***	(0,045)	0,426***	(0,037)	645.344
DEU	0,064***	(0,023)	0,363***	(0,034)	0,423***	(0,032)	728.279
JPN	0,136***	(0,045)	0,295***	(0,066)	0,425***	(0,058)	274.723
KOR	0,146***	(0,041)	0,431***	(0,067)	0,591***	(0,062)	333.704
SGP	-0,118*	(0,067)	0,326***	(0,105)	0,220**	(0,111)	166.121
CZE	0,034	(0,056)	0,804***	(0,087)	0,837***	(0,077)	233.136
IRL	0,184*	(0,099)	0,037	(0,172)	0,185	(0,169)	76.656
POL	0,074	(0,050)	0,745***	(0,070)	0,828***	(0,067)	302.89
CHL	0,197	(0,125)	0,367	(0,224)	0,564***	(0,194)	44.646
BRA	0,184***	(0,045)	0,474***	(0,079)	0,665***	(0,077)	184.753
CHN	0,104***	(0,019)	0,343***	(0,029)	0,440***	(0,027)	1.141.966
IDN	0,139***	(0,042)	0,481***	(0,070)	0,621***	(0,062)	290.95
PHL	0,313***	(0,075)	0,299**	(0,118)	0,632***	(0,115)	110.459
IND	0,129***	(0,028)	0,511***	(0,047)	0,652***	(0,045)	621.753
MYS	0,264***	(0,065)	-0,015	(0,114)	0,274***	(0,103)	149.912
THA	0,039	(0,040)	0,586***	(0,057)	0,668***	(0,053)	422.166
VNM	0,387***	(0,037)	0,299***	(0,069)	0,641***	(0,064)	261.777

**Not:** Tablodaki her hücre, denklemde (1) tahmin edilerek elde dilmiş reel döviz kurunun ihracat birim değerlerine (duv), ihracat hacmine (dq) ve ihracat değerlerine (dv) etkisini gösteren katsayılarıdır. En soldaki sütun seçili ülkelerin ISO sınıflamasına göre kısıtlamalarını gösterirken, en sağdaki sütun ise gözlem sayısını ifade etmektedir. Parantez içerisindeki değerler ise ürün düzeyinde kümelenmiş dirençli standart hataları göstermektedir. \*\*\* : p<0,01, \*\*: p<0,05, \*: p<0,1

#### 4.2.2 Tarım ve Gıda

Döviz kurunda oluşan değişimin tarım ve gıda ürünlerinin ihracatını nasıl etkilediğini gösteren katsayılar Tablo 4'te yer almaktadır. Birinci sütunda gösterilen katsayılar incelendiğinde 0,072 ile ikinci en düşük birim değer değişkene sahip olan ülke Türkiye'dir. Bu değer Türkiye'nin reel döviz kurunda oluşan %10'luk artışın, ürünlerin ihracat fiyatlarında ortalama %0,7 oranında azalışa sebep olacağını ifade etmektedir. Bu da Türkiye'deki fiyat geçişkenliğinin %93 olduğunu gösterip firmaların fiyatları etkileme güçlerinin çok düşük olduğunu işaret etmektedir. Türkiye'den sonra diğer ülkeler de incelenecek olursa Almanya 0,059 katsayısı ile en düşük birim değer değişkene sahiptir. Almanya ve Türkiye'den sonra sırasıyla ABD, Brezilya ve Polonya oldukça düşük katsayılarla sahip olup anlamlı bir etki görülmeyen ülkelerin ise Tayvan, Japonya, Çekya, Filipinler, Singapur ve Malezya olduğu görülmektedir.

Kurda oluşan değişim karşısında ihracat miktarının nasıl bir değişikliğe uğradığını gösteren katsayılar Tablo 4'te ikinci sütunda yer almaktadır. Yine incelemeye ilk olarak Türkiye'den başlanacak olursa Türkiye'nin 0,709 katsayısı ile Şili'den sonra en yüksek katsayıya sahip olan ikinci ülke konumunda olduğu görülmektedir. Şili'de 1,154 katsayısı, kurdaki değişimden daha fazla bir miktar değişiminin olduğunu göstermektedir. 0,204 katsayısı ile en düşük değere sahip olan ülkenin Vietnam olduğu Tablo 4'ten anlaşılırken; Tayvan, Singapur ve İrlanda'da ise anlamlı bir değer olmadığı görülmektedir.

Tarım ve gıda ürünlerine ait ihracat değeri duyarlılığı Tablo 4'te üçüncü sütunda yer almaktadır. Türkiye'nin bu duyarlılık değeri 0,784 olup en yüksek değere sahip ülke konumundadır. Birim değer değişken ve ihracat hacmi katsayılarında birinci sırada olmamasına rağmen ihracat değeri duyarlılığında Türkiye birinci sıradadır. Bunun sebebi, ihracat hacmine ait katsayılar Şili hariç diğer 17 ülkeden de yüksek bir değere sahip olması ve kendinden hemen sonra gelen ülkeler ile arasındaki katsayı farkının fazla olmasıdır. İhracat birim ile ihracat hacmi değerlerine bakıldığında, ihracat hacmi katsayısının oransal olarak daha baskın olduğu görülmekte ve bu da Türkiye'nin kur değişimi karşısında miktar yoluyla verdiği tepkisinin daha fazla olduğu anlamına gelmektedir. Bu katsayıda anlamlı bir etki görülemeyen ülkenin Singapur olduğu tablodan anlaşılırken aynı zamanda ihracat hacmi ve birim değerinin de anlamlı olmadığı görülmektedir. Tayvan'da ise ihracat değeri duyarlılığı anlamlıyken, birim değer ve ihracat hacminin anlamsız olduğu gözlenmektedir. Yani Tayvan'ın ihracat değeri kurdaki değişim karşısında miktar ve fiyat haricinde diğer etkenlerden de etkilenmektedir.

**Tablo 4:** Tarım ve Gıda

	duv	Standart Hata	dq	Standart Hata	dv	Standart Hata	Gözlem sayısı
TUR	0,072**	(0,034)	0,709***	(0,075)	0,784***	(0,070)	193.793
TWN	0,027	(0,081)	0,155	(0,107)	0,190*	(0,099)	99.660
USA	0,074**	(0,030)	0,517***	(0,054)	0,585***	(0,046)	508.174
DEU	0,059**	(0,026)	0,401***	(0,047)	0,464***	(0,040)	491.361
JPN	0,088	(0,067)	0,275***	(0,092)	0,346***	(0,077)	123.256
KOR	0,119*	(0,067)	0,579***	(0,106)	0,708***	(0,102)	103.985
SGP	-0,044	(0,063)	0,141	(0,098)	0,130	(0,093)	132.454
CZE	0,011	(0,075)	0,409***	(0,134)	0,388***	(0,120)	107.850
IRL	0,207**	(0,082)	0,105	(0,132)	0,323**	(0,132)	78.421
POL	0,101**	(0,046)	0,632***	(0,092)	0,733***	(0,088)	208.024
CHL	-0,446***	(0,101)	1,154***	(0,136)	0,690***	(0,092)	87.485
BRA	0,091**	(0,045)	0,472***	(0,097)	0,571***	(0,084)	139.174
CHN	0,159***	(0,035)	0,426***	(0,059)	0,595***	(0,054)	331.901
IDN	0,244***	(0,065)	0,233**	(0,116)	0,507***	(0,101)	103.568
PHL	0,104	(0,082)	0,616***	(0,130)	0,726***	(0,131)	69.676
IND	0,154***	(0,046)	0,259***	(0,080)	0,410***	(0,075)	244.031
MYS	-0,001	(0,082)	0,442***	(0,099)	0,443***	(0,093)	127.722
THA	0,211***	(0,045)	0,316***	(0,075)	0,523***	(0,066)	228.904
VNM	0,349***	(0,064)	0,204*	(0,120)	0,544***	(0,099)	103.085

**Not:** Tablodaki her hücre, denklemde (1) tahmin edilerek elde edilmiş reel döviz kurunun ihracat birim değerlerine (duv), ihracat hacmine (dq) ve ihracat değerlerine (dv) etkisini gösteren katsayıdır. En soldaki sütun seçili ülkelerin ISO sınıflamasına göre kısıtlamalarını gösterirken, en sağdaki sütun ise gözlem sayısını ifade etmektedir. Parantez içerisindeki değerler ise ürün düzeyinde kümelenmiş dirençli standart hataları göstermektedir. \*\*\* :  $p < 0,01$ , \*\* :  $p < 0,05$ , \* :  $p < 0,1$

#### 4.2.3 Ahşap ve Kâğıt

Tablo 5 reel döviz kurunda oluşabilecek artış ya da azalışların ahşap ve kâğıt ürünlerin ihracat çıktıları üzerindeki etkisini ifade etmektedir. Türkiye'ye ait birim değer değişken birinci sütunda yer almaktadır. Sayısal olarak bu değerimiz 0,073 olmasına rağmen anlamlı bir etki görülmemektedir. Ayrıca Tayvan, Singapur, İrlanda, Şili ve Malezya da tıpkı Türkiye gibi anlamlı bir değere sahip değildiler. Bu katsayıda en yüksek değer 0,404 ile Vietnam'dır. Yüksek ihracat birim değer katsayısına sahip olan ülkelerin düşük fiyat geçişkenliğine sahip olduğu düşünülürse; Vietnam'ın %60 oranındaki fiyat geçişkenliği, ülke ihracatçılarının mark-up yapma güçlerinin çok da zayıf olmadığını ifade etmektedir.

Kur artışının ihracat miktarı üzerindeki etkisini gösteren değerler Tablo 5'in ikinci sütununda gösterilmektedir. Türkiye'de bu değer 0,588 olup bunun anlamı %10'luk kur artışının ihracatı miktarsal olarak %5,8 oranında artmasına sebep olacaktır ve Türkiye bu değer ile 19 ülke arasında en yüksek değere sahip olan beşinci ülke konumundadır. Fiyat geçişkenliğinde anlamlı bir değere sahip olmadığı

halde miktar duyarlılığında anlamlı bir katsayıya sahip olan ülkeler Türkiye, Tayvan ve Malezya iken bu durumun tam tersi duruma sahip olan ülke ise Filipinler'dir. Hem fiyat geçişkenliğinde hem de miktar duyarlılığında anlamsız değere sahip olan ülkelerin de Singapur, İrlanda ve Şili olduğu tablodan anlaşılmaktadır.

Ülkelere ait ihracat değeri duyarlılığı Tablo 5'in üçüncü sütununda yer almaktadır ve Türkiye'nin katsayı değeri 0,688'dir. Bu değerdeki ihracat hacminin oranı, birim değer oranından oldukça fazla olup tablodan da anlaşılacağı üzere sadece Filipinler'de fiyat etkisi daha baskındır. İhracat değeri duyarlılığında Brezilya 0,784 değeri ile en yüksek, Singapur ise 0,269 katsayısı ile en düşük değere sahip ülke konumundadır.

**Tablo 5:** Ahşap ve Kâğıt

	duv	Standart Hata	dq	Standart Hata	dv	Standart Hata	Gözlem sayısı
TUR	0,073	(0,046)	0,588***	(0,079)	0,668***	(0,066)	197.892
TWN	-0,000	(0,049)	0,591***	(0,081)	0,594***	(0,072)	225.005
USA	0,064*	(0,035)	0,309***	(0,047)	0,378***	(0,040)	461.138
DEU	0,098***	(0,029)	0,340***	(0,047)	0,442***	(0,042)	456.836
JPN	0,229***	(0,059)	0,249***	(0,078)	0,435***	(0,071)	212.937
KOR	0,216***	(0,061)	0,469***	(0,084)	0,703***	(0,078)	194.241
SGP	0,043	(0,078)	0,198	(0,129)	0,269**	(0,113)	134.686
CZE	0,135**	(0,068)	0,568***	(0,094)	0,741***	(0,096)	163.521
IRL	0,164	(0,144)	0,130	(0,163)	0,295*	(0,150)	62.746
POL	0,147**	(0,067)	0,627***	(0,097)	0,741***	(0,088)	192.667
CHL	-0,051	(0,144)	0,147	(0,196)	0,114	(0,182)	40.776
BRA	0,144**	(0,064)	0,639***	(0,114)	0,784***	(0,092)	115.756
CHN	0,066**	(0,026)	0,356***	(0,037)	0,419***	(0,032)	579.226
IDN	0,291***	(0,052)	0,477***	(0,092)	0,760***	(0,080)	164.753
PHL	0,297***	(0,098)	0,189	(0,141)	0,444***	(0,139)	63.517
IND	0,100**	(0,049)	0,246***	(0,074)	0,361***	(0,069)	241.762
MYS	0,110	(0,076)	0,635***	(0,109)	0,737***	(0,084)	144.147
THA	0,161**	(0,075)	0,570***	(0,096)	0,693***	(0,080)	210.283
VNM	0,404***	(0,063)	0,424***	(0,116)	0,771***	(0,104)	100.239

**Not:** Tablodaki her hücre, denklemde (1) tahmin edilerek elde dilmiş reel döviz kurunun ihracat birim değerlerine (duv), ihracat hacmine (dq) ve ihracat değerlerine (dv) etkisini gösteren katsayılarıdır. En soldaki sütun seçili ülkelerin ISO sınıflamasına göre kısıtlamalarını gösterirken, en sağdaki sütun ise gözlem sayısını ifade etmektedir. Parantez içerisindeki değerler ise ürün düzeyinde kümelenmiş dirençli standart hataları göstermektedir. \*\*\* : p<0,01, \*\* : p<0,05, \* : p<0,1

#### 4.2.4 Elektrikli Makineler ve Ekipmanları

Tablo 6'da kurda meydana gelen değişiklikler karşısında elektrikli makineler ve ekipmanlarının ihracat çıktı değerlerinin nasıl etkilendiğini gösteren katsayılar yer almaktadır. İlk olarak anlamlı bir değere sahip olmayan ülkeleri inceleyecek olursak bunların Türkiye, Tayvan, Singapur, Çek Cumhuriyeti, İrlanda, Çin, Endonezya ve Malezya olduğu görülmektedir. Dolayısıyla bu ülkelere ait değerleri yorumlamak doğru değildir. Tabloyu incelemeye devam edersek 0,569 değeri ile en yüksek döviz kuru katsayısına sahip olan ülkenin Vietnam olduğu görülmektedir. Bu değer reel döviz kurunda oluşabilecek %10'luk kur artışı karşısında ihracat fiyatlarının %5,6 oranında azalacağını göstermektedir ki bu da aynı zamanda 0,569 katsayısı ile Vietnam'da ortalama olarak %44 oranında bir fiyat geçişkenliği olduğunu ifade etmektedir. Yani Vietnam ihracatçıların aslında yüksek sayılabilecek bir fiyatları etkileme gücü bulunmaktadır.

Tablonun ikinci sütununda yer alan değerler kurun ihracat miktarı üzerindeki etkisini ifade etmektedir. Türkiye bu değerde 0,473 ile seçili ülkeler arasında en yüksek değere sahip 2. ülke

konumundadır ve %53 oranında miktar geçişkenliğine sahiptir. En yüksek değere sahip ülke Malezya'dır. Japonya, Şili, Brezilya, Filipinler, Tayland ve Vietnam'ı dikkatlice inceleyecek olursak bu ülkelerin döviz kuru katsayısında anlamlı bir değere sahip olup miktar duyarlılığında anlamsız hale geldikleri Tablo 6'dan anlaşılmaktadır.

Tabloda üçüncü sütunda yer alan değişkenler elektrikli makineler ve ekipmanlarının ihracat değeri duyarlılığını ifade etmektedir. Bu katsayıda Türkiye'nin değeri 0,496 olup bunun ortalama olarak %96'sı ihracat hacmi değerinden oluşurken %4'ü ise birim değerden oluşmaktadır. Tablo 6'da bu ayırım incelendiğinde şu görülmektedir ki, Türkiye'de olduğu gibi diğer ülkelerin çoğunda da miktar etkisi fiyat etkisinden daha baskındır. Hatta neredeyse miktar etkisinin oranı yaklaşık olarak hep %85'in üzerindeyken sadece ABD'de bu iki etki arasındaki oran oldukça azdır. İhracat ve ithalatta ABD'nin ulusal para birimi olan doların kullanılması ticaret sonucunda oluşabilecek kur farkını minimuma indirmekte ve elektrikli ekipmanların ABD dış ticaretinde mühim bir konumda olması miktar ve fiyat etkileri arasında oluşan farkın az olmasına sebebiyet vermiş olabilmektedir.

**Tablo 6:** Elektrikli Makineler ve Ekipmanları

	duv	Standart Hata	dq	Standart Hata	dv	Standart Hata	Gözlem sayısı
TUR	0,046	(0,063)	0,473***	(0,091)	0,496***	(0,082)	122.954
TWN	-0,024	(0,073)	0,295***	(0,095)	0,250***	(0,079)	143.556
USA	0,134***	(0,047)	0,149***	(0,056)	0,299***	(0,051)	222.027
DEU	0,088**	(0,040)	0,246***	(0,056)	0,327***	(0,043)	229.864
JPN	0,127**	(0,053)	0,101	(0,078)	0,213***	(0,073)	159.219
KOR	0,142*	(0,073)	0,444***	(0,101)	0,609***	(0,095)	133.716
SGP	0,101	(0,079)	0,402***	(0,108)	0,525***	(0,111)	101.258
CZE	0,138	(0,090)	0,392***	(0,114)	0,532***	(0,108)	111.846
IRL	0,148	(0,113)	0,370**	(0,167)	0,514***	(0,167)	52.563
POL	0,120*	(0,072)	0,393***	(0,119)	0,511***	(0,104)	107.944
CHL	0,451**	(0,224)	-0,444	(0,332)	-0,015	(0,298)	14.890
BRA	0,191**	(0,076)	0,203	(0,127)	0,392***	(0,115)	81.310
CHN	0,027	(0,036)	0,464***	(0,052)	0,500***	(0,046)	253.479
IDN	0,241*	(0,135)	0,285*	(0,167)	0,577***	(0,122)	58.041
PHL	0,484***	(0,134)	0,086	(0,209)	0,614***	(0,178)	42.585
IND	0,042	(0,059)	0,359***	(0,099)	0,374***	(0,093)	140.515
MYS	-0,042	(0,103)	0,482***	(0,138)	0,431***	(0,119)	84.137
THA	0,232**	(0,089)	0,179	(0,119)	0,408***	(0,087)	100.668
VNM	0,569***	(0,176)	0,230	(0,237)	0,676***	(0,178)	35.551

**Not:** Tablodaki her hücre, denklemde (1) tahmin edilerek elde edilmiş reel döviz kurunun ihracat birim değerlerine (duv), ihracat hacmine (dq) ve ihracat değerlerine (dv) etkisini gösteren katsayılarıdır. En soldaki sütun seçili ülkelerin ISO sınıflamasına göre kısıtlamalarını gösterirken, en sağdaki sütun ise gözlem sayısını ifade etmektedir. Parantez içerisindeki değerler ise ürün düzeyinde kümelenmiş dirençli standart hataları göstermektedir. \*\*\* : p<0,01, \*\*: p<0,05, \*: p<0,1

#### 4.2.5 Elektronik ürünler

Aşağıda yer alan Tablo 7'nin ilk sütununda kur artışı sonucu elektronik ürünlerin ihraç fiyatlarında nasıl bir değişim meydana geldiği belirtilmiştir. Türkiye ile birlikte 11 ülkenin de katsayı değeri anlamlı olmadığından herhangi bir yorum yapılması mümkün değildir. Anlamlı değere sahip olan ülkeler incelendiğinde ise en yüksek değer 0,866 ile Vietnam'a ait olduğu görülmektedir. Vietnam'ın reel döviz kuru değerinde %10'luk bir yükselme olduğunda yani Vietnam'a ait yerli para %10 değer kaybettiğinde; elektronik ürünlerin ihraç fiyatlarında %8,6 oranında düşüş yaşanacaktır. En düşük katsayı incelendiğinde ise 0,141 değeri ile Japonya olduğu görülmekte ve yaklaşık olarak %86'luk bir fiyat geçişkenliğine sahip olan Japonya'nın ihraç fiyatlarını etkileme gücünün oldukça zayıf olduğu görülmektedir.

Tablo 7'nin ikinci sütununda bulunan ihracat hacmi değerinde Türkiye 0,382 katsayısına sahiptir. En yüksek değer 0,485 ile Singapur iken en düşük değer ise 0,232 ile ABD'ye aittir. Sırasıyla miktar geçişkenliğine bakacak olursak Türkiye %68, Singapur'da %52 ve ABD'de ise %87 oranlarında geçişkendir. İrlanda, Şili ve Filipinler'de ise anlamlı bir ihracat hacmi değeri bulunmamaktadır.

Üçünü sütunda yer alan ihracat değeri duyarlılığı katsayısı; ilk sütunda yer alan birim değer değişken ile ikinci sütunda yer alan ihracat hacmi katsayısı toplamına eşittir. Türkiye 0,482 katsayısı ile seçili ülkeler arasında en yüksek değere sahip 9. ülke konumunda yer almaktadır. Bu katsayının %23'ü fiyat etkisinden geldiği görülmekte olup yine miktar etkisi daha baskındır. Zaten genel olarak şu ana kadar incelediğimiz sektörleri değerlendirecek olursak çoğunlukla miktar etkisi fiyat etkisinden daha baskındı. Bu sektörde bunun tam tersi duruma sahip olan tek ülke Endonezya olup fiyat ve miktar etkisi oranları sırasıyla %56 ve %44'tür.

**Tablo 7:** Elektronik Ürünler

	duv	Standart Hata	dq	Standart Hata	dv	Standart Hata	Gözlem sayısı
TUR	0,086	(0,075)	0,328***	(0,109)	0,428***	(0,092)	127.787
TWN	0,048	(0,050)	0,369***	(0,061)	0,406***	(0,058)	254.574
USA	0,076**	(0,036)	0,232***	(0,043)	0,321***	(0,037)	455.109
DEU	0,047	(0,031)	0,285***	(0,039)	0,341***	(0,035)	435.785
JPN	0,141***	(0,046)	0,233***	(0,056)	0,375***	(0,052)	311.309
KOR	0,158***	(0,055)	0,404***	(0,069)	0,593***	(0,066)	237.641
SGP	0,026	(0,061)	0,485***	(0,069)	0,541***	(0,073)	207.108
CZE	0,073	(0,074)	0,289***	(0,096)	0,363***	(0,087)	161.061
IRL	0,246***	(0,088)	0,179	(0,113)	0,448***	(0,111)	106.803
POL	0,126	(0,081)	0,317***	(0,104)	0,435***	(0,097)	148.484
CHL	0,195	(0,167)	-0,404	(0,249)	-0,208	(0,245)	24.448
BRA	0,248***	(0,081)	0,382***	(0,108)	0,697***	(0,094)	105.007
CHN	0,033	(0,038)	0,278***	(0,044)	0,322***	(0,038)	488.574
IDN	0,372***	(0,097)	0,305**	(0,129)	0,656***	(0,124)	80.001
PHL	0,339***	(0,108)	0,109	(0,139)	0,411***	(0,129)	80.676
IND	0,046	(0,065)	0,228***	(0,072)	0,338***	(0,075)	200.439
MYS	0,024	(0,076)	0,343***	(0,110)	0,391***	(0,094)	165.188
THA	0,119	(0,079)	0,390***	(0,094)	0,486***	(0,101)	157.570
VNM	0,866***	(0,129)	-0,451**	(0,215)	0,531***	(0,185)	52.434

**Not:** Tablodaki her hücre, denklemde (1) tahmin edilerek elde edilmiş reel döviz kurunun ihracat birim değerlerine (duv), ihracat hacmine (dq) ve ihracat değerlerine (dv) etkisini gösteren katsayılarıdır. En soldaki sütun seçili ülkelerin ISO sınıflamasına göre kısıtlamalarını gösterirken, en sağdaki sütun ise gözlem sayısını ifade etmektedir. Parantez içerisindeki değerler ise ürün düzeyinde kümelenmiş dirençli standart hataları göstermektedir. \*\*\* : p<0,01, \*\* : p<0,05, \* : p<0,1

#### 4.2.6 Kimya

Kurda meydana gelen değişimlerin kimya sektörü üzerindeki oluşturduğu etkinin gösterildiği Tablo 8 incelendiğinde Türkiye'nin anlamlı bir birim değer katsayısı değerine sahip olmadığını görülmektedir. Türkiye'ye ek olarak aynı zamanda Tayvan, Singapur, Çin, Filipinler ve Şili'de de benzer durum geçerlidir. Anlamlı bir değere sahip ülkeler incelendiğinde aslında çok yüksek bir değere sahip olmasa da 0,361 katsayısı ile ilk sırada Vietnam yer almaktadır. %64 fiyat geçişkenliğine sahip olan ülkenin kimya sektöründeki fiyatları etkileme gücünün çok yüksek olmadığı çıkarımı yapılsa da seçili ülkeler arasında mark-up gücünün en yüksek olduğu ülkenin Vietnam olduğu görülmektedir. Birim değer değişkeninde en düşük katsayıya sahip olan ülke 0,087 değeri ile ABD iken %92 oranındaki fiyat geçişkenliği ile ihracat fiyatlarını etkileme gücünün en düşük olduğu ülke konumundadır.



Tablo 8'in ikinci sütunundaki değerler kimya sektöründeki ihracat hacmi katsayısını ifade etmektedir. Yine öncelikli olarak Türkiye'nin bu katsayısına bakılacak olursa Türkiye 0,558 değeri ile ilk sırada yer almaktadır. Birim değer değişkende anlamlı değere sahip olmayan Türkiye bu sefer ihracat hacmi katsayısında anlamlı hale gelmiştir. Bu durumun tam tersi Vietnam için de geçerlidir. Birim değer değişkende anlamlı olup hatta ilk sırada yer alan ülke, bu sefer ihracat hacmi değerinde anlamsız hale gelmiştir. Vietnam haricinde İrlanda, Şili ve Filipinler'de de anlamlı bir değer gözlenmemektedir.

İhracat değeri duyarlılığı Tablo 8'in üçüncü sütununda yer almaktadır. En yüksek ihracat değeri duyarlılığı katsayısının 0,608 ile Türkiye'ye ait olması Türkiye'de %10'luk kur artışının kimya sektöründe yer alan malların ihracatını %6,08 oranında artıracaklarını ifade etmektedir. En düşük katsayı değerine sahip olan ülkeye bakılacak olursa rakamsal olarak her ne kadar Şili gibi görünse de anlamlı bir değere sahip olmadığından değerlendirmeye alınmamaktadır. Bu nedenle 0,258 değeri ile ABD en düşük ihracat değeri duyarlılığına sahip ülke konumundadır. Miktar ve fiyat etkisinin baskınlık durumuna bakılacak olursa Japonya haricinde diğer ülkelerde hep miktar etkisi fiyat etkisine göre daha baskındır.

**Tablo 8:** Kimya

	duv	Standart Hata	dq	Standart Hata	dv	Standart Hata	Gözlem sayısı
TUR	0,021	(0,030)	0,588***	(0,047)	0,608***	(0,039)	452.240
TWN	-0,026	(0,034)	0,367***	(0,051)	0,338***	(0,044)	443.551
USA	0,087***	(0,022)	0,173***	(0,032)	0,258***	(0,025)	1.202.496
DEU	0,119***	(0,017)	0,198***	(0,026)	0,310***	(0,021)	1.366.272
JPN	0,175***	(0,031)	0,130***	(0,042)	0,295***	(0,036)	577.986
KOR	0,144***	(0,035)	0,234***	(0,053)	0,390***	(0,045)	471.712
SGP	0,056	(0,053)	0,237***	(0,071)	0,275***	(0,065)	329.347
CZE	0,122***	(0,043)	0,333***	(0,069)	0,444***	(0,060)	373.015
IRL	0,218***	(0,074)	0,104	(0,091)	0,262***	(0,088)	174.972
POL	0,161***	(0,044)	0,345***	(0,072)	0,505***	(0,060)	397.579
CHL	-0,010	(0,130)	0,213	(0,167)	0,116	(0,134)	62.768
BRA	0,119***	(0,040)	0,372***	(0,070)	0,496***	(0,060)	300.140
CHN	0,022	(0,016)	0,284***	(0,025)	0,308***	(0,023)	1.316.917
IDN	0,123**	(0,052)	0,444***	(0,094)	0,545***	(0,079)	211.483
PHL	0,159	(0,098)	0,063	(0,162)	0,279*	(0,158)	69.182
IND	0,103***	(0,028)	0,139***	(0,044)	0,263***	(0,037)	754.649
MYS	0,111**	(0,045)	0,296***	(0,069)	0,415***	(0,059)	281.127
THA	0,108***	(0,040)	0,367***	(0,061)	0,481***	(0,057)	377.405
VNM	0,361***	(0,066)	0,053	(0,117)	0,367***	(0,098)	118.218

**Not:** Tablodaki her hücre, denklemde (1) tahmin edilerek elde edilmiş reel döviz kurunun ihracat birim değerlerine (duv), ihracat hacmine (dq) ve ihracat değerlerine (dv) etkisini gösteren katsayılarıdır. En soldaki sütun seçili ülkelerin ISO sınıflamasına göre kısıtlamalarını gösterirken, en sağdaki sütun ise gözlem sayısını ifade etmektedir. Parantez içerisindeki değerler ise ürün düzeyinde kümelenmiş dirençli standart hataları göstermektedir. \*\*\* : p<0,01, \*\* : p<0,05, \* : p<0,1

#### 4.2.7 Makine

Tablo 9 kurda oluşabilecek artış ya da azalış sonucunda makine ürünlerinin ihracat çıktılarında nasıl bir değişim olacağını ifade eden katsayıları göstermektedir. Öncelikli olarak tabloda birinci sütunda yer alan birim değişkenler yorumlanacak olursa Türkiye bu katsayıda anlamlı bir değere sahip değildir. Türkiye'ye ek olarak Tayvan, ABD, İrlanda ve Şili'nin de aynı şekilde anlamlı bir katsayısı olmadığı Tablo 9'dan anlaşılmaktadır. Filipinler ile Vietnam diğer tüm ülkelere göre daha yüksek bir katsayıya sahip olup bu değerler sırasıyla 0,605 ve 0,671'dir. Almanya ise 0,048 katsayısı ile en düşük değere sahiptir. Bu da kurdaki %10'luk artışın makine ürünlerinin ihracat fiyatlarını %0,4 oranında düşüreceğini göstermektedir. Fiyat geçişkenliğine bakacak olursak %96 oranında yüksek bir katsayıya sahip olan Almanya'nın fiyatlama gücünün oldukça düşük olduğu görülmektedir. Oysaki bu katsayı her zaman

mark-up gücünün düşük olduğu anlamına gelmez. Bazen ülkeler dünyadaki ihracat payını kaybetmemek için de fiyatlarını kur değişimi karşısında değiştiremeyebilir.

Kurda oluşan değişim karşısında ihracat miktarlarının ne kadar etkileneceğini gösteren katsayılar tablonun ikinci sütununda gösterilmektedir. Birim değer değişikende anlamlı bir katsayısı olmayan Türkiye, ihracat hacmi katsayısında 0,539 değeri ile en yüksek değere sahip ülke konumundadır. Türkiye, Tayvan, ABD ve İrlanda birim değer değişikende anlamsızken ihracat hacmi katsayısında anlamlıdır. Filipinler ise birim değer değişikende anlamlı iken bu katsayıda anlamsız hale geldiği ve Şili'nin ise her iki katsayıda da anlamsız halde olduğu Tablo 9'dan anlaşılmaktadır.

Tablonun üçüncü sütunundaki katsayılar yukarıda incelenen iki değerinde toplamını ifade eden ihracat değeri duyarlılığını göstermektedir. Birim değer değişikende anlamlı bir değere sahip olmayıp ihracat hacminde ise ilk sırada yer alan Türkiye bu katsayıda seçili 19 ülke arasında beşinci sırada yer almaktadır. Bu değer yaklaşık olarak %95'i miktar, %5'i ise fiyat etkisinden oluşmaktadır. Birim değer değişikende de ihracat hacmi katsayısında da adından hiç bahsettirmeyen Çek Cumhuriyeti bu katsayıda ilk sırada yer almaktadır. Aynı Türkiye gibi Çek Cumhuriyeti'nin de miktar etkisi fiyat etkisinden daha baskındır ve önceden incelediğimiz çoğu sektörde olduğu gibi iki katsayıda da anlamlı bir değeri olmayan ülke yine Şili'dir.

**Tablo 9:** Makine

	duv	Standart Hata	dq	Standart Hata	dv	Standart Hata	Gözlem sayısı
TUR	0,020	(0,028)	0,539***	(0,044)	0,562***	(0,037)	537.567
TWN	0,036	(0,030)	0,475***	(0,042)	0,504***	(0,037)	582.357
USA	0,021	(0,021)	0,361***	(0,031)	0,385***	(0,027)	990.171
DEU	0,048**	(0,020)	0,367***	(0,030)	0,414***	(0,027)	1.042.590
JPN	0,133***	(0,031)	0,365***	(0,043)	0,499***	(0,038)	599.190
KOR	0,079**	(0,036)	0,485***	(0,054)	0,549***	(0,046)	501.101
SGP	0,153***	(0,048)	0,203***	(0,067)	0,365***	(0,065)	325.009
CZE	0,104**	(0,044)	0,473***	(0,064)	0,597***	(0,054)	402.759
IRL	0,105	(0,066)	0,310***	(0,109)	0,467***	(0,105)	147.016
POL	0,114***	(0,042)	0,463***	(0,065)	0,575***	(0,059)	387.755
CHL	0,003	(0,109)	0,046	(0,176)	0,043	(0,158)	60.289
BRA	0,214***	(0,043)	0,389***	(0,063)	0,584***	(0,054)	312.809
CHN	0,066***	(0,016)	0,424***	(0,023)	0,490***	(0,023)	1.228.464
IDN	0,253***	(0,090)	0,244*	(0,134)	0,544***	(0,126)	126.859
PHL	0,605***	(0,134)	-0,083	(0,186)	0,529***	(0,157)	65.889
IND	0,095***	(0,031)	0,267***	(0,045)	0,382***	(0,041)	553.025
MYS	0,138**	(0,058)	0,419***	(0,085)	0,564***	(0,074)	248.866
THA	0,130***	(0,048)	0,344***	(0,064)	0,489***	(0,060)	335.666
VNM	0,671***	(0,089)	-0,364***	(0,124)	0,320***	(0,106)	112.902

**Not:** Tablodaki her hücre, denklemde (1) tahmin edilerek elde edilmiş reel döviz kurunun ihracat birim değerlerine (duv), ihracat hacmine (dq) ve ihracat değerlerine (dv) etkisini gösteren katsayılarıdır. En soldaki sütun seçili ülkelerin ISO sınıflamasına göre kısıtlamalarını gösterirken, en sağdaki sütun ise gözlem sayısını ifade etmektedir. Parantez içerisindeki değerler ise ürün düzeyinde kümelenmiş dirençli standart hataları göstermektedir. \*\*\* : p<0,01, \*\* : p<0,05, \* : p<0,1

#### 4.2.8 Metal Ürünler

Kur değişimi karşısında metal ürünlerin ihracat çıktılarında bazı değişiklikler meydana gelmektedir. Bu değişimin ne kadar olacağını ifade eden katsayılar Tablo 10'da gösterilmektedir. Öncelikle birim değer değişikende anlamlı bir katsayıya sahip olan ülkeler incelenecek olursa bunların Tayvan, Almanya ve İrlanda olduğu görülmektedir. Türkiye de dahil olmak üzere 16 ülke anlamlı bir katsayıya sahip

değildir. İrlanda, Almanya ve Tayvan ile arayı oldukça açmış olup 0,450 katsayısı ile en yüksek değere sahip ülke konumunda iken en düşük katsayı ise Almanya'ya aittir. Almanya'nın birim değer katsayısı 0.092, fiyat geçişkenliği %91'dir. Yani Almanya kurdaki değişim oranı kadar fiyatlarını değiştirmeyi tercih etmemektedir. Ülke belki de ihracatını fiyat yoluyla değil de miktar yoluyla etkilemeyi tercih edecek ve uyarlamasını ona göre yapacaktır.

Tablo 10'da ihracat hacmi değerleri ikinci sütunda yer almaktadır. Kurda oluşabilecek artış ya da azalışların tepkilerini ifade eden katsayılar incelendiğinde anlamlı bir değere sahip olan ülke sayısının tıpkı birim değer değişkenlerde olduğu gibi az sayıda olduğu görülmektedir. 19 ülkeden sadece sekizinin anlamlı katsayısı olduğu Tablo 10'dan anlaşılmaktadır. Kalan diğer ülkelere bakılacak olursa neredeyse hepsi birim değer katsayısında da anlamsız haldedir. Sadece İrlanda 0,450 birim değer katsayısı ile anlamlı iken ihracat hacmi değerinde anlamsız ülke konumuna gelmiş, hatta negatif bir değer olarak iktisadi beklentilerle uyumsuzlaşmıştır. Bu değerde en yüksek katsayıya sahip olan ülkeye bakılacak olunursa bunun 0,857 ile Türkiye olduğu görülmekte ve Türkiye'de %15 oranında bir miktar geçişkenliği bulunduğu söylenebilmektedir.

Son olarak üçüncü sütunda yer alan ihracat değeri duyarlılığına ait katsayılar Tablo 10'da gösterilmektedir. Bu değer yukarıda yorumlanan 2 katsayının toplamını ifade ediyor olup yine burada da en yüksek değer Türkiye'ye aittir. Değerin içerisindeki miktar ve fiyat etkisine bakıldığında sadece metal sektöründe değil, genel olarak diğer sektörlerde de olduğu gibi miktar etkisinin baskın olduğu görülmektedir. 0,787 ihracat değeri duyarlılığı kurda oluşabilecek %10'luk artışın metal sektöründeki ihracatın %7,87'lik bir azalmaya maruz kalacağını ifade etmektedir. Bu değer aslında oldukça yüksek bir değer olup 0,617 değeri ile Brezilya Türkiye'yi takip etmektedir.

**Tablo 10:** Metal Ürünler

	duv	Standart Hata	dq	Standart Hata	dv	Standart Hata	Gözlem sayısı
TUR	-0,082	(0,056)	0,857***	(0,117)	0,786***	(0,110)	116.296
TWN	-0,198**	(0,090)	0,638***	(0,121)	0,484***	(0,090)	116.361
USA	0,043	(0,050)	0,076	(0,073)	0,099	(0,061)	267.278
DEU	0,092**	(0,038)	0,147**	(0,058)	0,253***	(0,049)	307.103
JPN	-0,011	(0,078)	0,528***	(0,122)	0,511***	(0,101)	136.349
KOR	0,016	(0,059)	0,578***	(0,115)	0,597***	(0,105)	125.398
SGP	0,145	(0,115)	0,034	(0,174)	0,180	(0,157)	73.749
CZE	-0,102	(0,102)	0,686***	(0,175)	0,607***	(0,155)	83.144
IRL	0,450*	(0,246)	-0,027	(0,254)	0,414	(0,325)	19.536
POL	0,058	(0,092)	0,187	(0,160)	0,253*	(0,133)	94.220
CHL	0,331	(0,337)	-0,528	(0,514)	-0,304	(0,367)	12.674
BRA	0,118	(0,107)	0,482***	(0,176)	0,617***	(0,145)	64.662
CHN	0,024	(0,034)	0,537***	(0,059)	0,561***	(0,054)	313.165
IDN	-0,020	(0,213)	0,336	(0,326)	0,314	(0,281)	22.733
PHL	0,489	(0,327)	-0,539	(0,470)	0,029	(0,434)	10.057
IND	0,086	(0,053)	0,147	(0,120)	0,261**	(0,110)	145.909
MYS	-0,105	(0,135)	0,308	(0,214)	0,183	(0,164)	53.590
THA	0,101	(0,109)	0,122	(0,177)	0,103	(0,157)	62.231
VNM	0,161	(0,168)	0,284	(0,336)	0,306	(0,292)	23.428

**Not:** Tablodaki her hücre, denklemde (1) tahmin edilerek elde edilmiş reel döviz kurunun ihracat birim değerlerine (duv), ihracat hacmine (dq) ve ihracat değerlerine (dv) etkisini gösteren katsayılarıdır. En soldaki sütun seçili ülkelerin ISO sınıflamasına göre kısıtlamalarını gösterirken, en sağdaki sütun ise gözlem sayısını ifade etmektedir. Parantez içerisindeki değerler ise ürün düzeyinde kümelenmiş dirençli standart hataları göstermektedir. \*\*\* : p<0,01, \*\* : p<0,05, \* : p<0,1

#### 4.2.9 Taşımacılık

Her hücresinin kurda oluşan oynaklık karşısında taşımacılık sektörü ihracatının ne kadarlık bir değişime maruz kalacağını gösteren Tablo 11 incelenecek olursa en yüksek katsayının 0,444 ile Vietnam olduğunu görülmektedir. Bu değer kurdaki %10'luk değişimin ihracat fiyatlarını %4,4 oranında düşüreceğini işaret etmektedir. Vietnam'dan sonra anlamlı ve en yüksek değere sahip ülkeler sıralanacak olursa; Endonezya, Tayvan, Malezya, Brezilya, Japonya ve son olarak ise Almanya'dır. Bu değerlere bakıldığında en yüksek fiyat geçişkenliği Almanya'da iken en düşük değer ise Vietnam'dadır. Türkiye için ise anlamlı bir değere sahip olmadığını tabloya bakarak söylemek mümkündür.

Tablo 11'de ikinci sütunda yer alan katsayılar ihracat miktarının ne kadarlık bir değişim yaşadığını göstermektedir. Birim değer katsayısının aksine bu defa anlamsız değere sahip ülke sayısı oldukça az olup bunlar Singapur, Şili, Endonezya, Filipinler ve Vietnam'dır. Her iki değer de ortak kümesi olup anlamlı değeri olmayan ülkeler Singapur, Şili ve Filipinler'dir. Geriye kalan 14 ülkenin birim değer katsayıları da anlamlı olup Türkiye 0,404 değeri ile %10'luk kur değişimi sonucunda taşımacılık ürün ihracatı miktarını %4 artıracaktır.

İhracat birim değer ve ihracat hacmi katsayılarının toplamı ile ifade edilen ihracat değeri duyarlılığı, Tablo 11'in üçüncü sütununda gösterilmektedir. Tıpkı ihracat hacmi katsayısındaki gibi anlamsız değere sahip ülkeler az sayıda olup bu ülkeler; Endonezya ve Şili'dir. Şili incelenen tüm katsayılar da anlamsız olmakla birlikte Endonezya sadece birim değer değişiminde 0,405 katsayısı ile anlamlıdır. Türkiye yalnızca birim değerde anlamsız iken kalan iki değerde de anlamlıdır ve miktar etkisi fiyat etkisine göre oldukça yüksektir. Tablonun üçüncü sütunu incelenirken şüphesiz ki en dikkat çekici ülke Kore'dir. 1,036 değeri kurdaki %10'luk değişim karşısında ihracat hacmi neredeyse aynı oranda, hatta daha da fazla artmaktadır. Miktar yoluyla ihracatını etkileyen Kore'nin bu oranı ise yaklaşık olarak %94 olup fiyat etkisinin ise %6 civarında olduğu görülmektedir.

**Tablo 11:** Taşımacılık

	duv	Standart Hata	dq	Standart Hata	dv	Standart Hata	Gözlem sayısı
TUR	0,110	(0,082)	0,404***	(0,129)	0,532***	(0,118)	59.113
TWN	0,277***	(0,100)	0,349***	(0,126)	0,633***	(0,126)	66.624
USA	-0,014	(0,044)	0,735***	(0,073)	0,718***	(0,077)	162.627
DEU	0,109**	(0,053)	0,520***	(0,063)	0,628***	(0,070)	146.038
JPN	0,137***	(0,049)	0,448***	(0,074)	0,580***	(0,075)	121.475
KOR	0,082	(0,069)	0,974***	(0,119)	1,036***	(0,101)	75.991
SGP	0,175	(0,130)	0,029	(0,173)	0,281*	(0,157)	45.140
CZE	0,142	(0,099)	0,830***	(0,138)	0,974***	(0,140)	60.236
IRL	0,085	(0,188)	0,705***	(0,267)	0,885***	(0,264)	21.047
POL	0,035	(0,127)	0,793***	(0,136)	0,808***	(0,145)	57.759
CHL	0,146	(0,281)	0,204	(0,467)	0,458	(0,371)	8.886
BRA	0,183**	(0,084)	0,495***	(0,161)	0,695***	(0,158)	43.136
CHN	-0,032	(0,047)	0,658***	(0,079)	0,640***	(0,076)	144.114
IDN	0,405***	(0,138)	-0,142	(0,232)	0,369	(0,232)	25.441
PHL	0,246	(0,317)	0,380	(0,371)	0,596*	(0,339)	10.912
IND	0,098	(0,081)	0,562***	(0,132)	0,646***	(0,101)	70.857
MYS	-0,250**	(0,101)	0,838***	(0,178)	0,586***	(0,156)	34.966
THA	-0,016	(0,073)	0,591***	(0,126)	0,554***	(0,111)	64.226
VNM	0,444**	(0,178)	0,204	(0,364)	0,705**	(0,317)	15.211

**Not:** Tablodaki her hücre, denklemde (1) tahmin edilerek elde dilmiş reel döviz kurunun ihracat birim değerlerine (duv), ihracat hacmine (dq) ve ihracat değerlerine (dv) etkisini gösteren katsayılardır. En soldaki sütun seçili ülkelerin ISO sınıflamasına göre kısıtlamalarını gösterirken, en sağdaki sütun ise gözlem sayısını ifade etmektedir. Parantez içerisindeki değerler ise ürün düzeyinde kümelenmiş dirençli standart hataları göstermektedir. \*\*\* : p<0,01, \*\*: p<0,05, \*: p<0,1

### 4.3 Ülke Grubu

Bu kısımda ülkeler gelir grubuna göre ayrılarak reel döviz kurundaki oynaklıklar karşısında ihracat fiyat ve miktarlarının nasıl değiştiği analiz edilmektedir. Seçili ülkelerin dış ticaret ilişkisi içinde buldukları partner ülkelerin gelir gruplarına göre hangi kategoriye dahil olduklarını anlamak için CEPIL'nın (centre d'études prospectives et d'informations internationales) ülke profili sınıflanması kullanılmış ve ülkeler "gelişmiş" ve "gelişmekte olan" ülkeler olarak ikiye ayrılmıştır. Tablo 12 gelişmiş ülkeler örnekleme tahmin sonuçlarını göstermektedir. Birim değer modelinin tahmin edilen sonuçları Tablo 12'nin birinci sütununda yer almaktadır. İlk olarak Türkiye incelenecek olursa kur değişimi sonucunda Türkiye'nin gelişmiş ihraç ettiği ürünlerinin fiyatını yaklaşık olarak %13,2 yükselttiği görülmektedir. Bu sonuç tüm ihraç ürünlerin ve seçili ülkelerin dahil olduğu Tablo 2 ile karşılaştırıldığında Türkiye'nin mark-up gücünün, diğer gelişmiş ülkelere göre daha fazla olduğu anlaşılmaktadır. Gelişmekte olan ülkelerin de durumları Türkiye ile benzerlik göstermektedir. Bu ülkeler teknoloji yoğunlukları ve diğer ürün grupları ile kıyaslandığında gelişmiş ülkelere yüksek bir fiyatlandırma yaptıkları görülmekte olup seçili ülkelere en yüksek değere sahip olanların Vietnam ve Filipinler olduğu tablolardan anlaşılmaktadır.

İhracat fiyatlarından sonra ihracat miktarlarındaki değişim incelenecek olursa döviz kurundaki değişim karşısında ihracat miktarları da güçlü bir şekilde tepki vermektedir. Yine ilk olarak Türkiye örneği ile başlanılacak olursa; döviz kurundaki %10'luk bir değerlendirme (kurdaki düşüş, TL'nin değer kazanması), ihracat miktarını yaklaşık olarak %7.6 oranında azaltmaktadır. Kur değişimi karşısında ihracat miktarının yüksek oranda tepki vermesi, yani esneklik açısından bakılacak olursa Türkiye en yüksek değere sahiptir. Türkiye yüksek ihracat miktarı duyarlılığına sahip olmasının yanında ihracat değeri bakımından da döviz kuruna karşı en esnek ülke konumundadır. Türkiye'yi Güney Kore, Brezilya ve Şili takip ederken tam tersi yani en düşük duyarlılığa sahip ülkeler sıralanacak olursa bunların Tayvan, Japonya ve İrlanda olduğu görülmektedir.

Tablo 13, gelişmekte olan ülkelerin regresyon sonuçlarını göstermektedir. Türkiye'nin reel döviz kuruna karşı fiyatlandırma gücü anlamlı değilken Şili'de de aynı durum söz konusudur. En yüksek değere sahip iki ülke Vietnam ve Filipinler olup sırasıyla fiyat geçişkenliği %47 ve %63'tür.

Fakat miktar geçişkenliğinde fiyatlandırma gücünün aksine Türkiye'nin 0.499 değeri ile anlamlı ve yüksek döviz kuru esnekliğine sahip olduğu Tablo 13'ten anlaşılmaktadır. En yüksek değere sahip olan ülke 0,523 ile Polonya'dır ve %48 oranında miktar geçişkenliğine sahiptir.

Seçili ülkeler için kur esnekliğinin gösterildiği üçüncü sütunda Türkiye'nin 0,484 değerine sahip olduğu görülmektedir ve bu değerdeki miktar etkisinin fiyat etkisinden daha baskın olduğu tablodan anlaşılmaktadır. Sadece Filipinler ve Vietnam'da fiyat etkisi daha baskınken kalan diğer ülkelerde ise miktar etkisi baskındır.

**Tablo 12:** Seçili Ülkeler İçin Regresyon Sonuçları, Gelişmiş Ülkeler

	duv	Standart Hata	dq	Standart Hata	dv	Standart Hata	Gözlem Sayısı
TUR	0,132***	(0,025)	0,766***	(0,039)	0,892***	(0,034)	1.158.548
TWN	0,123***	(0,021)	0,330***	(0,030)	0,446***	(0,027)	1.182.468
USA	0,070***	(0,016)	0,448***	(0,023)	0,512***	(0,019)	2.443.147
DEU	0,118***	(0,012)	0,393***	(0,019)	0,512***	(0,016)	2.721.434
JPN	0,150***	(0,021)	0,343***	(0,028)	0,484***	(0,025)	1.343.495
KOR	0,125***	(0,024)	0,702***	(0,036)	0,836***	(0,032)	1.069.614
SGP	0,291***	(0,037)	0,200***	(0,050)	0,512***	(0,048)	681.57
CZE	0,106***	(0,029)	0,474***	(0,043)	0,586***	(0,037)	1.134.146
IRL	0,219***	(0,041)	0,169***	(0,058)	0,396***	(0,058)	552.491
POL	0,117***	(0,029)	0,531***	(0,041)	0,643***	(0,037)	1.259.432

CHL	0,225**	(0,088)	0,487***	(0,130)	0,735***	(0,104)	139.129
BRA	0,171***	(0,032)	0,551***	(0,052)	0,739***	(0,046)	647.518
CHN	0,160***	(0,013)	0,543***	(0,020)	0,702***	(0,018)	2.432.509
IDN	0,196***	(0,032)	0,437***	(0,052)	0,636***	(0,047)	620.307
PHL	0,253***	(0,046)	0,301***	(0,064)	0,579***	(0,062)	362.414
IND	0,114***	(0,022)	0,444***	(0,035)	0,554***	(0,032)	1.393.761
MYS	-0,043	(0,034)	0,635***	(0,050)	0,605***	(0,042)	693.741
THA	0,142***	(0,027)	0,457***	(0,039)	0,570***	(0,037)	1.029.942
VNM	0,371***	(0,032)	0,154***	(0,056)	0,490***	(0,049)	504.127

**Not:** Tablodaki her hücre, denklemde (1) tahmin edilerek elde dilmiş reel döviz kurunun ihracat birim değerlerine (duv), ihracat hacmine (dq) ve ihracat değerlerine (dv) etkisini gösteren katsayılarıdır. En soldaki sütun seçili ülkelerin ISO sınıflamasına göre kısıtlamalarını gösterirken, en sağdaki sütun ise gözlem sayısını ifade etmektedir. Parantez içerisindeki değerler ise ürün düzeyinde kümelenmiş dirençli standart hataları göstermektedir. \*\*\* : p<0,01, \*\* : p<0,05, \* : p<0,1

**Tablo 13:** Seçili Ülkeler İçin Regresyon Sonuçları, Gelişmekte olan ülkeler

	duv	Standart Hata	dq	Standart Hata	dv	Standart Hata	Gözlem Sayısı
TUR	-0,019	(0,016)	0,499***	(0,026)	0,484***	(0,023)	1.275.179
TWN	-0,041*	(0,023)	0,421***	(0,034)	0,385***	(0,030)	1.079.996
USA	0,062***	(0,014)	0,198***	(0,021)	0,268***	(0,018)	2.513.208
DEU	0,034***	(0,012)	0,274***	(0,018)	0,307***	(0,016)	2.516.943
JPN	0,127***	(0,023)	0,247***	(0,031)	0,368***	(0,027)	1.185.739
KOR	0,102***	(0,024)	0,287***	(0,035)	0,396***	(0,031)	1.117.699
SGP	0,094***	(0,030)	0,289***	(0,042)	0,205***	(0,042)	842.978
CZE	0,102***	(0,033)	0,461***	(0,047)	0,571***	(0,042)	571.762
IRL	0,134**	(0,057)	0,252***	(0,076)	0,376***	(0,071)	191.442
POL	0,133***	(0,029)	0,523***	(0,044)	0,656***	(0,041)	649.595
CHL	0,011	(0,059)	0,081	(0,089)	0,031	(0,076)	219.643
BRA	0,155***	(0,024)	0,363***	(0,039)	0,516***	(0,034)	706.42
CHN	0,023**	(0,010)	0,298***	(0,015)	0,324***	(0,014)	3.394.130
IDN	0,164***	(0,037)	0,448***	(0,060)	0,622***	(0,052)	469.859
PHL	0,378***	(0,077)	-0,059	(0,114)	0,273***	(0,103)	162.731
IND	0,090***	(0,018)	0,236***	(0,027)	0,348***	(0,025)	1.594.151
MYS	0,142***	(0,037)	0,260***	(0,053)	0,400***	(0,044)	602.664
THA	0,109***	(0,027)	0,433***	(0,039)	0,556***	(0,035)	938.397
VNM	0,532***	(0,043)	0,090	(0,073)	0,590***	(0,063)	321.908

**Not:** Tablodaki her hücre, denklemde (1) tahmin edilerek elde dilmiş reel döviz kurunun ihracat birim değerlerine (duv), ihracat hacmine (dq) ve ihracat değerlerine (dv) etkisini gösteren katsayılarıdır. En soldaki sütun seçili ülkelerin ISO sınıflamasına göre kısıtlamalarını gösterirken, en sağdaki sütun ise gözlem sayısını ifade etmektedir. Parantez içerisindeki değerler ise ürün düzeyinde kümelenmiş dirençli standart hataları göstermektedir. \*\*\* : p<0,01, \*\* : p<0,05, \* : p<0,1

#### 4. Sonuç

Döviz kurunun ithalat ve ihracatı etkileyerek dış ticaret dengesizliklerini ne derece giderdiği literatürde sıkça tartışılan bir konudur. Literatürde bu etkiyi ortaya koymaya çalışan birçok çalışma zaman serisini kullanmayı tercih etmiş veya tek bir ülke için böyle bir çalışma yürütmüştür. Halbuki farklı ürün grupları ile ihracat yapılan ülke grupları arasında bu döviz kurunun etkisi değişiklik gösterebilmektedir. Benzer şekilde farklı ülkelerin de bu duyarlılıklarının ne olduğu karşılaştırmalı bir şekilde gözlemlenmelidir. Bu çalışmada seçili ülkelerin ihracat çıktılarının döviz kuru duyarlılıklarını tespit edilmeye çalışılmıştır. Elde edilen bulgular, döviz kurunun ihracat fiyatlarına etkisinin Türkiye’de

sektörden sektöre değiştiğini, ayrıca gelişmekte olan ve gelişmiş ülkeler arasında da önemli farklılıklara sahip olduğunu göstermektedir.

Çalışmada ilk olarak tüm örneklem sonuçları ele alınmış olup daha sonra ana sektörler ve ülke grupları incelenmiştir. Ana sektörler içerisinde tekstil, tarım ve gıda, ahşap ve kâğıt, elektrikli makineler ve ekipmanları, elektronik ürünler, kimya, makine, metal ürünler, taşımacılık sektörleri bulunmaktadır. Ülkeler grubu ise gelişmiş ve gelişmekte olan ülkeler olmak üzere ikiye ayrılmıştır. Yapılan analiz sonucunda reel döviz kurunda meydana gelen artış ihracat fiyatlarını çok fazla değiştirmemiş ve kur artışı sonucunda oluşan miktar etkisinin daha fazla olduğu sonucuna ulaşılmıştır. Türkiye'nin diğer sektörler ve ülke grupları ile gerçekleştirdiği ticaret tutumuna bakıldığında miktar etkisi her zaman daha baskın olmaktadır. Genel bir değerlendirme yapıldığında çoğu ülkenin de aynı durumda olduğu gözlemlenmektedir. Fakat tablolara bakıldığında aslında bunun tam tersi durumların da olduğu görülmektedir. Örneğin tüm örneklem sonuçlarında görülmektedir ki Vietnam, İrlanda ve Filipinler kur değişimi karşısında çoğunlukla fiyatlarını değiştirerek tepki vermiştir. Dolayısıyla da ilgili ülkelerde miktar etkisi daha baskın olmaktadır.

Diğer ülkelerde ise ihracatın duyarlılığı farklılıklar göstermektedir. Gelişmekte olan ülkelere biri olan Vietnam'da fiyat esnekliği en yüksektir. Bu ülke ihracat pazarlarına diğer Doğu Asya ülkelerine kıyasla daha sonra katılmıştır ve kalkınmanın erken seviyelerindedir. Bu sebeple döviz kurunu düşük tutarak ihracatı artırma politikası, zaten düşük olan ihracat fiyatlarının artmasına yol açmış olabilmektedir. Gelecek çalışmalar bu duruma açıklama getirmeyi amaçlamalıdır.

Ülkelerin kur değişimi sonrasında bazen miktarını, bazen de fiyatını değiştirerek ticaretine devam etmesi her zaman güç eksikliğinden kaynaklanmamaktadır. Sahip olunan dış ticaret hacmini kaybetmek istemeyen ülkeler fiyatlarını değiştirmeyerek ihracat miktarını değiştirmeyi tercih ederler. Bu nedenle düşük birim değer katsayısına sahip olan ülkeler için direkt mark-up gücü düşüktür demek doğru olmamaktadır.

Son olarak, döviz kuru politikasının izlenmesinde politika yapıcılar beklenmeyen değişimlerden korunmak için spesifik sektör politikalarına daha çok ağırlık vermelidirler. Ayrıca ani kur artışları sonucunda önceden yapılan sözleşmelere bağlı kalmak zorunda olan üreticiler bu değişim sonucunda zor durumda kalabilmekte ve ticaretteki hacmini azaltmaktadır. Bunun önüne geçilebilmesi için bu artışlar sonucunda oluşabilen zararın tamamı olmasa bile büyük bir bölümü devlet tarafından telafi edilmelidir. Böylece üreticiler bu durum karşısında kendisini güvence altına alınmış hissedecek ve cesurca davranarak yeni anlaşmalara daha da açık olacaktır.

#### **Araştırma ve Yayın Etiği Beyanı**

Bu çalışma bilimsel araştırma ve yayın etiği kurallarına uygun olarak hazırlanmıştır.

#### **Yazarların Makaleye Olan Katkıları**

Yazar 1'in makaleye katkısı %50, Yazar 2'nin makaleye katkısı %50'dir.

#### **Destek Beyanı**

Bu çalışma Tübitak Araştırma Projesi kapsamında ... numaralı projeden türetilmiştir.

#### **Çıkar Beyanı**

Bu çalışmada herhangi bir çıkar çatışması bulunmamaktadır.

### Kaynaklar

- Akgunduz, Y. E., Bastan, E. M., Demiroglu, U., & Tumen, S. (2019). Product-level estimates of exchange rate pass-through: Evidence from Turkey. *The World Economy*.
- Anderson, J. E. (1979). A theoretical foundation for the gravity equation. *The American economic review*, 69(1), 106-116.
- Anderson, J. E., & Van Wincoop, E. (2003). Gravity with gravitas: A solution to the border puzzle. *American economic review*, 93(1), 170-192.
- Asteriou, D., Masatci, K., & Pilbeam, K. (2016). Exchange rate volatility and international trade: International evidence from the MINT countries. *Economic Modelling*, 58, 133-140.
- Bahmani-Oskooee, M., & Wang, Y. (2007). The impact of exchange rate volatility on commodity trade between the US and China. *ECONOMIC ISSUES-STOKE ON TRENT-*, 12(1), 31.
- Balcılar, M., Bal, H., Algan, N., & Demiral, M. (2014). Türkiye'nin ihracat performansı: ihracat hacminin temel belirleyicilerinin incelenmesi (1995-2012). *Ege Akademik Bakış*, 14(3), 451-462
- Barlow, R., & Şenses, F. (1995). The Turkish export boom: Just reward or just lucky? *Journal of Development Economics*, 48(1), 111-133.
- Berner, E. (2010). Exchange rate Pass-through: New evidence from German Micro Data. *International Economics*, 124, 75-100.
- Bozok, I., Dogan, B. S., & Yunculer, C. (2015). Estimating income and price elasticity of Turkish exports with heterogeneous panel time-series methods. CBTR Working Paper Series (No. 1526).
- Celasun, M., & Rodrik, D. (1989). Debt, Adjustment, and Growth: Turkey. *Developing Country Debt and Economic Performance*, 617-808.
- Chinn, M. D. (2010). Supply Capacity, Vertical Specialisation and Trade Costs: The Implications for Aggregate US Trade Flow Equations. University of Warwick, Centre for Competitive Advantage in the Global Economy.
- Chowdhury, A. R. (1993). Does exchange rate volatility depress trade flows? Evidence from error-correction models. *The review of economics and statistics*, 700-706.
- Dumrul, C., & Gokalp, K. H. (2022). Döviz kuru oynaklığının ihracata etkisi: Türkiye ekonomisi için ekonometrik bir analiz. *Business and Economics Research Journal*, 13(1), 11-30.
- Freund, C., & Pierola, M. D. (2012). Export surges. *Journal of Development Economics*, 97(2), 387-395.
- Gaulier, G., Lahrèche-Révil, A., & Méjean, I. (2008). Exchange-rate pass-through at the product level. *Canadian Journal of Economics/Revue canadienne d'économique*, 41(2), 425-449.
- Helpman, E., & Krugman, P. R. (1985). Market structure and foreign trade: Increasing returns, imperfect competition, and the international economy. MIT press.
- Kang, K. (2012). Is the "Houthakker-Magee" Finding Durable? Evidence from Disaggregated Trade Flows between China and Korea. *Annals of Economics & Finance*, 13(2).
- Kasman, A. (2003). Türkiye'de reel döviz kuru oynaklığı ve bunun ihracat üzerine etkisi: Sektörel bir analiz. *Uludağ Üniversitesi İktisadi ve İdari Bilimler Fakültesi Dergisi*, 22(2), 169-186.
- Kayar, Ç. (2019). *Döviz kurundaki değişimlerin sektörel bazda ihracata etkileri: Türkiye örneği* (Doctoral dissertation, Sakarya Üniversitesi (Turkey)).
- Kılıç, E., & Yıldırım, K. (2016). Sektörel reel döviz kuru volatilitésinin Türk imalat sanayi ihracatı üzerine etkileri. *Anadolu Üniversitesi Sosyal Bilimler Dergisi*, 15(1), 13-25.



- Macovei, M. (2009). Growth and economic crises in Turkey: leaving behind a turbulent past? (No. 386). Directorate General Economic and Financial Affairs (DG ECFIN), European Commission.
- Mann, C. L., & Plück, K. (2005). The US trade deficit: A disaggregated perspective. PIIE Working Paper, 5-11.
- Marquez, J., & McNeilly, C. (1988). Income and price elasticities for exports of developing countries. *The Review of Economics and Statistics*, 306-314.
- Nezir, K. Ö. S. E., Ahmet, A. Y., & Topalli, N. (2008). Döviz Kuru Oynaklığının İhracata Etkisi: Türkiye Örneği (1995–2008). *Gazi Üniversitesi İktisadi ve İdari Bilimler Fakültesi Dergisi*, 10(2), 25-45.
- Obstfeld, M., & Rogoff, K. (2000). The six major puzzles in international macroeconomics: is there a common cause? *NBER macroeconomics annual*, 15, 339-390.
- Xu, J., Mao, Q., & Tong, J. (2016). The impact of exchange rate movements on multi-product firms' export performance: Evidence from China. *China Economic Review*, 39, 46-62.
- Yurtoğlu, Y. (2017). Reel Döviz Kuru ile İhracat Arasındaki Nedensellik İlişkisi: Türkiye Örneği (1997-2015). *Gazi İktisat ve İşletme Dergisi*, 3(1), 71-88.

# Demokrasi Kalitesi Analizi: Başkan Maduro Yönetiminde Venezuela Demokrasisi<sup>1</sup>

Deniz Pelin DİNÇER<sup>2</sup>

Demokrasi Kalitesi Analizi: Başkan Maduro Yönetiminde Venezuela Demokrasisi

Analysis of the Quality of Democracy: Venezuelan Democracy Under President Maduro

Öz

Abstract

Bu çalışma nitel araştırma yöntemiyle yürütülen tekli vaka analizi çalışmasıdır. Nicolas Maduro'nun Cumhurbaşkanlığı döneminde (2013 –) Venezuela'da demokrasinin kalitesi, demokrasinin üç ana kavramı çerçevesinde analiz edilmektedir. Bu üç ana kavram; seçim rejimini, yatay hesap verebilirlik kurumlarını ve sosyoekonomik boyutları kapsamaktadır. Seçim rejimindeki zedelenmelerle seçimlerin adaleti ve güvenilirliği sorgulanır hale gelmiştir. Yatay hesap verebilirlik kurumlarındaki zayıflamalar sonucu ülke başkanı dâhil seçilmiş yetkililerin siyasi gücünün demokratik kurumlarla sınırlandırılmadığı bir ortam yaratmıştır. Son olarak, yüksek enflasyon, yoksulluk, eşitsizlik, yüksek suç oranları, yolsuzluk, kayırmacılık ve yüksek göç gibi önemli gelişmeleri içeren sosyoekonomik çöküş ile Venezuela halkının demokrasiye doğrudan katılımını engellemektedir. Bu üç ana kavramın analiziyle ortaya konan bulgular, Venezuela eski Devlet Başkan Hugo Chávez'in 2013 yılındaki ölümünün ardından başlayan Maduro Döneminde Venezuela'nın demokratik kalitesinin hızla bozulduğunu açıkça ortaya koymaktadır.

This is a single case study analysis conducted with the qualitative research methodology. The quality of democracy in Venezuela during Nicolas Maduro's Presidency (2013 –) is analyzed within the framework of three main concepts of democracy. These three main concepts are the electoral regime, the institutions of horizontal accountability, and socioeconomic dimensions. The electoral regime is damaged, and the fairness of the elections has become questionable. As a result of the weakening of institutions of horizontal accountability, the political power of the elected officials cannot be limited by democratic institutions. Finally, the socioeconomic collapse, which includes essential developments such as high inflation, poverty, inequality, high crime rates, corruption, nepotism, and high immigration, hinders the direct participation of Venezuelan people to the Venezuelan democracy. The findings revealed by the analysis of these three main concepts indicate that the democratic quality of Venezuela has deteriorated rapidly during the Maduro Era, which started after the death of former Venezuelan President Hugo Chávez in 2013.

**Anahtar Kelimeler:** Demokrasi Kalitesi, Venezuela Demokrasisi, Vaka Analizi

**Keywords:** The Quality of Democracy, Venezuelan Democracy, Case Study

**Makale Türü:** Araştırma Makalesi

**Paper Type:** Research Article

<sup>1</sup> Bu çalışma Karadeniz Teknik Üniversitesi'nde 12-13 Eylül 2019 tarihinde düzenlenen 3. Siyaset Bilimi ve Uluslararası İlişkiler Kongresinde sunulmuştur. "Başkan Maduro Döneminde Venezuela'da Demokrasi Kalitesi Analizi" isimli başlıkla sadece Türkçe bildiri özeti kitabında online olarak basılmıştır. Hazırlanan bildiri güncellenerek makale haline getirilmiştir.

<sup>2</sup> Araştırma Görevlisi, Eskişehir Osmangazi Üniversitesi, İktisadi ve İdari Bilimler Fakültesi, Uluslararası İlişkiler Bölümü, [dpelindincer@ogu.edu.tr](mailto:dpelindincer@ogu.edu.tr), ORCID ID: <https://orcid.org/0000-0002-2902-9195>

## 1. Giriş

Venezuela Eski Devlet Başkan Hugo Chávez'in 2013 yılında hayatını kaybetmesinden bu yana Venezuela'da hükümet ve muhalefet arasında oldukça ciddi politik, toplumsal ve ekonomik çatışmalar yaşanmaktadır. 2013 Başkanlık Seçimleri sonrası düzenlenen 2014-2015 Protestoları, 2017 Meclis-Anayasa Mahkemesi Krizi, Muhalefet bloğunun 2018 Başkanlık seçimlerini boykot etmesinin ardından oluşan siyasi kriz, yine Mecliste çoğunluğa sahip muhalefetin 2019 yılında Başkan Maduro'nun Devlet Başkanlığını yasadışı ilan ederek Meclis Başkanı Juan Guaidó'yu geçici devlet başkanı olarak ilan etmesi bahsedilen krizlere örnek olarak gösterilebilir. Ülke içindeki bu çatışma ve kutuplaşma aynı zamanda uluslararası toplum ve medya tarafından da oldukça yakından takip edilmekte ve bu durum çatışmanın uluslararası arenada da gündeme gelmesine sebep olmaktadır. Bunun yanında ülkedeki yüksek suç oranları, yoksulluk, toplu göç (*exodus*) ve hiperenflasyon krizin temellerini oluşturmaktadır. Tüm bunlara ek olarak başta Amerika Birleşik Devletleri (ABD) ve Avrupa Birliği (AB) olmak üzere batılı ülkelerin Venezuela'ya uyguladığı siyasi ve ekonomik yaptırımlar ile petrol ambargoları ülkedeki krizin (özellikle ekonomik anlamda) iyice derinleşmesine sebep olmuştur (Oliveros, 2020).

Bu çalışmada amaç Başkan Maduro döneminde Venezuela'daki demokrasi kalitesinin değişimini incelemektir. Nicolás Maduro'nun Cumhurbaşkanlığı döneminde (2013- ) Venezuela'daki demokratik rejimin kalitesi nasıl ve ne yönde değişmiştir? Olumlu yönde değişimler oldu ise bu gelişmeler nasıl meydana gelmiştir? Olumsuz yönde değişimler olduysa bu gelişmeler nasıl meydana gelmiştir? Rejim bu yıllarda otoriterleşmiş midir? Tüm bu soruları cevaplayabilmek ve Venezuela demokrasisindeki değişiklikleri fark edebilmek için Venezuela demokrasi tarihi hakkında da bilgiler vermek gerekmektedir, zira Venezuela demokrasisi özellikle Hugo Chávez ve Nicolas Maduro dönemlerinde köklü değişikliklere uğramıştır. Daha sonra ise demokrasi kalitesi analizi literatürüne değinilecektir. Bu tür bir analiz, özellikle nitel yöntemlerle, hangi araçlarla nasıl yapılmaktadır? Daha sonra ise literatür taraması yardımıyla demokratik kalitenin ölçülmesine yönelik araçlar belirlenmiştir. Bu araçlar seçim rejimi, yatay hesap verebilirlik kurumları ve sosyoekonomik boyutlardır. Bu üç kavram, demokratik bir rejimin bel kemiğini oluşturdukları için seçilmiştir.

Seçim rejimi ile Venezuela'daki seçimler, seçimlerin resmî sonuçları ve uluslararası kuruluşların seçimlere ilişkin raporları dikkate alınarak analiz edilmektedir. Yatay hesap verebilirlik ile Venezuela'daki kontrol ve denge sistemi yani seçilmişlerin halka demokratik yollardan hesap verebilme kapasiteleri incelenmektedir. Başkanın siyasi gücü Anayasa Mahkemesi veya diğer demokratik kurumlar tarafından kontrol edilmekte midir? Ülkedeki yolsuzluk oranları ve hükümetin yolsuzluğa karşı politikaları ne yöndedir? Son olarak, sosyoekonomik iyileşmeler veya kötüleşmeler ile demokratikleşme arasında nasıl bir ilişki vardır? Çalışmanın araştırma sorusuna cevap verebilmek için tüm bu sorular sorulacak ve güncel kaynaklarla bu sorulara yanıt bulunmaya çalışılacaktır. Çalışma, nitel araştırma yöntemiyle yürütülen tekli vaka analizidir. ABD'li Sosyal Bilimci Robert K. Yin'e (2009: 9) göre vaka çalışması, araştırmacının üzerinde çok az kontrole sahip olduğu veya hiç kontrol sahibi olmadığı, güncel olaylar dizisi hakkında bir "nasıl" veya "neden" sorusu sorulduğu zaman daha uygulanabilir. Ayrıca tekil vaka analizleri, genellenemez, çalışmanın sonuçları başka çalışmalara veya pratik problemlere uygulanamayacağı için saf bir çalışmadır. Yin'in ortaya koyduğu metodolojik yöntemle, bu çalışma, "nasıl"ı merkeze alan ve oldukça yakın tarihli bir tekil vaka analizi olarak inşa edilmiştir.

## 2. Venezuela Demokrasisinde Tarihsel Gelişmeler

Venezuela demokrasisini iki temel döneme ayırmak mümkündür. İlk dönem 1958 – 1998 yılları arasındaki literatürde Punto Fijo demokrasisi olarak adlandırılan dönemdir. İkinci dönem ise 1998 yılından günümüze kadar gelen sol-popülist iktidarlar dönemini kapsamaktadır. Uzun yıllar süren diktatörlük dönemlerinden sonra, 1957 yılında Venezuela muhalefet partileri (hem sol hem de sağ kanat partiler), ordu, iş insanları ve kilise liderleri demokratik bir yönetime geçiş amacıyla Vatanserver

Cunta (Junta Patriótica) adlı bir ittifak kurmuştur (Karl, 1987:78-80). Bu ittifak başarılı bir askeri darbe ile Ocak 1958'de dönemin diktatör lideri Marcos Pérez Jiménez'i devirmiştir. 31 Ocak'ta ise Venezuela'nın önde gelen üç sağ-kanat siyasi partisi olan AD (Demokratik Hareket), COPEI (Hristiyan Demokratlar) ve URD (Cumhuriyetçi Demokratik Birlik) partilerinin liderleri Punto Fijo Pakti'ni imzalamış ve seçim sonuçları ne olursa olsun demokratik sürece saygı duyacaklarını ve darbe girişimlerinde bulunmayacaklarını ilan etmişlerdir (Karl, 1987: 83). Soğuk Savaş'ın da etkisiyle darbe öncesi ittifakta bulunan sol partiler bu paktın dışında bırakılmışlardır (Hellinger, 2004). Venezuela'da demokrasinin temelleri atılırken solun bu şekilde dışlanması ve sağ-kanat siyasi partilerin kırk yıllık (1958-1998) siyasi hâkimiyeti, 1998'de Hugo Chávez'in seçilmesinin sosyopolitik temellerini oluşturmuştur. Punto Fijo paktının imzalanmasından sonra sadece iki siyasi partinin; AD ve COPEI'nin adayları kırk yıl boyunca seçimlerle başkan ve iktidar olmuşlardır. Punto Fijo paktının ardından uzun yıllar kesintisiz bir şekilde devam eden Venezuela demokrasisi, birçok bilim insanı tarafından "olağanüstü" olarak nitelendirilmiştir (Levine, 1978; Alexander, 1980; Peeler, 1985; Horowitz, 1990; Ellner ve Tinker-Salas, 2007). Venezuela demokrasisinin bu "olağanüstü" durumunun sebebi ise açıktır. 1960'lı yıllardan itibaren neredeyse her Latin Amerika ülkesi askeri darbelerden payını alırken (örneğin 1962, 1966 ve 1976'da Arjantin'deki, 1964'te Brezilya'daki ve 1973'te Şili'deki askeri darbeler) Venezuela demokrasisi kesintisiz bir şekilde, düzenli seçimlerle varlığını sürdürebilmiştir.

Hugo Chávez ise Punto Fijo döneminin o kadar da mükemmel olmadığını savunmaktadır. Chávez seçim kampanyalarında Venezuela'nın petrol zenginliğini AD ve COPEI'nin de dahil olduğu bir grup siyasi elitin petrol şirketleri ile bölüştüğünü, Venezuela halkının ise bu zenginlikten asla faydalanmadığını öne sürmüştür. Chávez, kendisinin seçilmesi ile daha önce dışlanmış olan halkın, ülke siyasetine yeniden aktif bir şekilde katılacağını ve halkın refahını sağlayacağını sözünü vererek seçilmiştir (Ellner ve Hellinger, 2004: 10-13). 1998 Başkanlık seçimlerini kazanan Chávez gerçekten de sözünü tutmuş, ülkede katılımcı demokrasinin temellerini atmıştır. Ülkenin Anayasası düzenlenen bir referandumla değiştirilmiş, halk meclisleri oluşturulmuş, mahalleler ile ilgili kararlar bu meclislerde alınmıştır. Yerel örgütlenmelere bu dönemde daha çok önem verilmiştir.

ABD'nin Afganistan ve Irak işgaline denk gelen Hugo Chávez'in ilk Başkanlık yılları, petrol fiyatlarının da oldukça yükseldiği yıllardır. Bu sebeplerle Venezuela'da devlet gelirleri de oldukça artmış ve bu gelirler barınma, sağlık ve eğitimin ücretsiz hale getirilmesi için kullanılmıştır. Bu gelirler aynı zamanda Misyon ismi de verilen sosyal yardımlara dönüşmüştür. Ülkede kişi başına düşen milli gelir 2002 yılında 3243 Amerikan doları iken, 2014 yılında 15975 Amerikan Dolarına kadar yükselmiştir (Dünya Bankası, 2014). Yine Dünya Bankası verilerine göre 1997 yılında Venezuela nüfusunun %55,6'sı yoksulluk sınırının altında yaşarken, Chávez döneminde bu rakam %26'lara kadar gerilemiştir. Bu dönemde okuma yazma oranları artmış, yükseköğretime erişen Venezuelalı sayısı artmış, özellikle *favelas* da denilen yoksul mahallelerinde altyapı çalışmaları tamamlanmış, dolayısıyla halkın sosyoekonomik refahı da oldukça artmıştır (Buxton, 2004). Fakat ne yazık ki bu gelişmelerin sürdürülebilir olmasını sağlayacak ekonomik üretimin çeşitlendirilmesi meselesi tıpkı Punto Fijo döneminde olduğu gibi Chávez döneminde de göz ardı edilmiştir. Ülke ekonomisinin en büyük gelir kaynağı petrol olmaya devam etmiş, dolayısıyla ülkenin ekonomik ve siyasi geleceği uluslararası piyasalarda belirlenen petrol fiyatına bağımlı kalmıştır. Hollanda hastalığı ya da petrol laneti de denilen tek bir kaynağa bağımlı ekonomilerin mutlaka çökeceği çıkarımı, Venezuela örneğinde bir kez daha gerçekleşmiş ve Haziran 2014 sonrasında petrol fiyatlarının düşüşe geçmesi bu durumu tekrar kanıtlamıştır. Ancak petrol fiyatlarının düşüşü, Hugo Chávez'in 5 Mart 2013'te kanser sebebiyle vefat etmesinden sonra gerçekleştiği için, 2014 sonrası yaşanan büyük ekonomik çöküş Chávez sonrası Devlet Başkanı olarak seçilen Nicolás Maduro dönemine denk gelmiştir.

### 3. Demokrasi Kalitesi Analizi

Sosyal bilimlerdeki tüm diğer kavramlar gibi, demokrasi de soyut doğası nedeniyle açıklanması kolay olmayan bir olgudur. Daha dar veya daha geniş nitelendirmeler içeren çok farklı demokrasi kavramsallaştırmaları vardır. Bu kavramsallaştırmalar, demokrasi kavramını değerlendirmeyi daha az zorlayıcı hale getirmektedir. Demokrasinin temelde dardan geniş doğru üç kavramsallaştırması vardır. Bunlar minimalist, orta düzey ve maksimalist yaklaşımlardır.

Demokrasinin en dar ve minimalist kavramsallaştırması, bir demokrasiye demokrasi diyebilmek için gereken asgari ölçütleri içerir. Bir rejimin demokrasi olarak adlandırılabilmesi için hangi temel niteliklere sahip olması gerekmektedir? Robert Dahl'ın (1973: 3) poliarsi kavramı bu kriterleri; siyasi örgüt kurma ve bunlara katılma özgürlüğü, ifade özgürlüğü, oy kullanma hakkı, kamu görevine uygunluk, siyasi liderlerin destek ve oy için rekabet etme hakkı, özgür, adil ve düzenli olarak tekrarlayan seçimler olarak belirlemiştir. Dolayısıyla demokratik bir rejim, her şeyden önce özgür, adil ve düzenli tekrarlanan bir seçim rejimine sahip olmalıdır. Bu minimalist yaklaşım özellikle çok vakalı nicel karşılaştırmalarda oldukça faydalıdır. Söz gelimi tüm dünya demokrasilerinin karşılaştırmalı demokrasi analizi yapılmak istense Dahl'ın belirlediği kriterler oldukça karşılaştırılabilir sonuçlar verecektir. Ancak demokrasinin minimalist tanımı sadece seçimleri ve seçim süreçlerini kapsamaktadır. Oysa demokrasi sadece seçimlerden ibaret değildir. İki seçim arasında geçen süreçler de demokratik olmalıdır. Bu noktada Schmitter ve Karl (1991), denkleme yatay hesap verilebilirliği ekleyerek demokrasinin orta düzey kavramsallaştırmasını ortaya koymuşlardır. Seçimler arasında bir hükümeti hesap verebilir kılmak, ancak sınırlı siyasi güç, hukukun üstünlüğü, güçler ayrılığı ilkesi, sınırlı askeri imtiyazlar (özellikle Latin Amerika demokrasilerinde) gibi yatay hesap verebilirlik kurumlarıyla mümkün olabilmektedir (Karl, 1990:2). Böylelikle seçilen kişiler, seçim arası dönemde de kendilerini demokratik kurumların kısıtı altında hissedecek ve otoriter eğilimlere kapılmayacaklardır. Yatay hesap verebilirlik kurumları aracılığıyla yürütme yetkisinin sınırlandırılması ve denetim mekanizmalarının oluşturulması demokrasinin daha sağlıklı yürümesini sağlamaktadır. Ancak O'Donnell (1993), Tilly (1998), ve Merkel (2004) gibi bazı akademisyenler demokrasinin tanımını genişletmekte ve kavramsallaştırmalarına sosyoekonomik boyutları da eklemektedirler. O'Donnell (1993: 1355) vatandaşların ancak yeterince gelişmiş bir sosyal ve ekonomik statü ile eğitildiklerinde bağımsız fikirler oluşturabileceklerini öne sürmektedir. Kısacası vatandaşlar sosyoekonomik statüleri geliştiğinde demokratik karar verme yeteneğini geliştirebilmektedirler. Bu sebeple toplumdaki eğitim seviyeleri, refah seviyeleri, yoksulluğun ve eşitsizliğin azlığı vb. gelişmeler de bir yönetimin demokrasi olarak anılmasında oldukça önem arz etmektedir.

Kısacası, demokrasinin dar olandan geniş olana doğru üç farklı kavramsallaştırması vardır. Bu kavramsallaştırmalar, siyaset bilimcilerin demokratik rejimlerin özelliklerini belirlemelerine ve demokratik niteliklerini değerlendirmelerine yardımcı olmaktadır. Venezuela veya Brezilya gibi kurumsallaşmamış demokrasilerin değerlendirme kriterlerinin, Almanya veya Kanada gibi tamamen kurumsallaşmış demokrasilerden çok farklı olacağını not etmek önemlidir. Bu çalışma Venezuela gibi kurumsallaşmamış bir demokratik rejimin kalitesini sorunsallaştırmaktadır. Bu nedenle, Venezuela demokrasisinin kalitesini değerlendirmek için hangi özelliklerin dikkate alınması gerektiğini belirlemek oldukça zorlayıcıdır. Öncelikle bu çalışma tekil vaka analizi olduğundan, karşılaştırma ve genelleme içermediğinden minimal demokrasi analizi kriterleri bu çalışma için eksik kalmaktadır. Elbette seçim rejimi önemlidir, seçimlerin ne derece özgür ve adil olduğu, hangi şartlar altında düzenlendiği, muhalefetin sahip olduğu örgütlenme hakları mutlaka tartışılmalı ve araştırılmalıdır ancak bu çalışmanın araştırma sorularını cevaplamak için yeterli değildir. Bu sebeple orta düzey demokrasi kalitesi analizi kriterlerinden yatay hesap verilebilirlik kurumları da araştırmaya dahil edilmiştir. Maduro Yönetimi, özellikle 2015 Ulusal Meclis seçimini kaybetmesinin ardından, yürütme ve yargı

erklerini kullanarak yasama üzerinde ciddi bir tahakküm kurma çabasına girişmiştir. Bu durum, söz konusu dönemde güçler ayrılığı ilkesinin de mutlaka incelenmesi gerektiği sonucunu doğurmaktadır.

Son olarak, Başkan Chávez döneminde artan sosyoekonomik iyileşmelerin, 2014 yılı sonrasında hızla bozulmuş olmasının Venezuela demokrasi kalitesini ne yönde etkilediğinin de araştırılması gerekmektedir. Özellikle Sovyetler Birliği'nin dağılmasından sonra giderek artan yeni demokratik rejimlerin ortaya çıkışı bu yeni kurulan demokrasilerin kalitesine odaklanılmasına neden olmuştur. Diğer bir deyişle, demokratik rejimlerin sayısı artarken, bu rejimlerin kalitesi sorgulanır hale gelmiştir ve bu rejimlerin çoğunun sosyoekonomik statülerindeki zayıflık göz ardı edilmiştir. Venezuela demokrasisinin kalite analizi yapılırken de bu hataya düşmemek gerekmektedir. 1980'lerde Latin Amerika'da yaşanan Borç Krizi'nden sonra bölge ülkelerinin tamamına yakını işsizlik ve yoksullukla boğuşmuştur. IMF ve kemer sıkma politikaları devreye girince özelleştirme süreci başlamış, kemer sıkma politikaları nedeniyle sosyoekonomik durum daha da kötüleşmiştir. Bu nedenle, Venezuela gibi konsolide olmayan bir demokrasinin değerlendirilmesi söz konusu olduğunda, sosyoekonomik boyutu da dikkate almak, bu boyutu dikkate alınmadığında gözden kaçırılan noktaların belirginleşmesine de sebep olacaktır. Bunun yanında bazı uluslararası kuruluşlar (Freedom House veya Polity IV gibi) özel mülkiyet haklarını ve kapitalist ekonomiyi demokrasi kalitesi analizinin önemli bir parçası olarak görmektedir. Ancak özel mülkiyet haklarının demokrasi kalitesi analizinde kullanılması, sol-sosyalist hükümetlerin yönettiği demokrasilerin adil bir şekilde değerlendirilememesine yol açmaktadır. Levine ve Molina'ya (2007: 23) göre demokrasiyi belirli bir ekonomik sisteme bağlamak, hükümette sol partilerin bulunduğu yönetimlerin yüksek kaliteli demokrasiler olarak görülme şansını haksız yere azaltabilmektedir. Dolayısıyla adil seçimler, seçimlere katılım ve yatay hesap verebilirlik gibi demokratik bir rejimin ana unsurlarına özel sektör veya özel mülkiyet hakları dahil edilmemelidir.

#### **4. Maduro Yönetimi Döneminde Venezuela'da Demokrasi Kalitesi**

##### **4.1. Venezuela'da Seçim Rejimi:**

Daha önce de bahsedildiği üzere Venezuela, Latin Amerika kıtasının en köklü ve darbelerle kesintiye uğramamış demokrasisidir. Venezuela demokrasi tarihini genel hatlarıyla ikiye ayırmak mümkündür; ilk dönem Punto Fijo Demokrasisi (1958 – 1998) ve ikinci dönem Bolivarcı Demokrasi<sup>3</sup> (1998 –) olarak adlandırılmaktadır. Venezuela'da demokratik dönem 1958'de Punto Fijo Paketi ile başlamıştır. AD, COPEI ve URD gibi önde gelen sağ-kanat siyasi partiler, siyasi bir anlaşma yapmış ve demokrasiyi teşvik etme, demokratik seçimlerin sonuçlarına saygı gösterme ve parti hegemonyaları olmadan ulusal birliği örgütlenme sözü vermişlerdir (Karl, 1990: 9-12). Literatürde "olağanüstü" olarak adlandırılan bu demokratik durum elbette tartışmalıdır. Punto Fijo Paketi'nden sonra Venezuela Başkanları, 1998 Başkanlık Seçimlerine kadar AD veya COPEI parti mensuplarından seçilmiştir. Hugo Chávez ise Venezuela demokrasi tarihinde AD veya COPEI ile hiç bağlantısı olmadan seçilebilen ilk devlet başkanıdır. Zaten seçilmesinin en önemli sebeplerinden biri kendisinden önceki müesses nizamı yıkma sözünü vermesidir. Chávez'e göre halkın fakirleşmesinin sebebi, Punto Fijo iktidardır, bu iktidar petrol gelirlerini halktan saklamış ve gelirleri elitler için kullanmıştır. Dolayısıyla Chávez için kendisinin Başkan seçilmesi, Punto Fijo demokrasisi döneminin sona ereceği ve Venezuela halkının zenginleşeceği anlamına gelmektedir. Bu vaatlerle seçilen Başkan Chávez gerçekten de müesses nizama savaş açmıştır (Hellinger, 2004). İlk icraatı bir referandumla anayasayı değiştirmek ve kendisinden önceki liberal

---

<sup>3</sup> Bolivarcılık Hugo Chávez tarafından yaratılan siyasi bir akımdır. Simón Bolívar Venezuela'nın sömürgecilikten kurtulmasını sağlayan komutan ve ülkenin ilk başkanıdır. Bolívar'ın en büyük ideali, bütün Latin Amerika kıtasını sömürgecilerden kurtarmak ve bugünkü Avrupa Birliği'ne benzer bir birliği Latin Amerika için kurmaktır. Başkan Chávez iktidara geldiği zaman sık sık Simón Bolívar adını kullanmış, onun için bir kitap kaleme almış ve hatta ülkenin resmi adını da 1999 yılında Bolivarcı Venezuela Cumhuriyeti olarak değiştirmiştir (Bolívar ve Chávez, 2011). Bugün Bolivarcı Hareket, Chávez'in öğretilerini takip edenlerin kullandığı bir terim haline gelmiştir.

demokrasi modelini daha katılımcı bir demokrasi modeline dönüştürmek olmuştur. Mega Seçimler olarak da anılan 2000 yılı seçimleri yerel ve parlamenter seçimler ile Başkanlık seçimlerini kapsamaktadır. Söz konusu tüm seçimlerinden Chávez ve onun siyasi hareketi zaferle çıkmıştır. Seçimler sonrası kurulan halk meclisleri aracılığıyla halkın doğrudan yönetim süreçlerine katılması hedeflenmiştir. Bu dönüşüm, doğal olarak, eski Punto Fijo elitleri ile yeni Bolivarcı elitler arasında büyük bir kriz yaratmıştır. Zira Anayasa değişikliklerinden sonra Chávez, petrol şirketlerinin, telekomünikasyon, enerji şirketlerinin kamulaştırılmasını ve toprak reformunu içeren anti-neoliberal bir yasa paketini 2004 yılında ilan ederek ülkenin sermaye sınıfına savaş açmıştır. Böylece, eski elitler muazzam petrol gelirlerini kaybetmişlerdir (Alvarez, 2006; Ellner, 2008).

Chávez'in kurduğu katılımcı demokratik rejim modeli nedeniyle ülkede seçimler sıklaşmıştır. Popülist iktidarlar, halkın desteğiyle iktidarda kalabilmek için düzenli olarak seçimlere gitmek, böylece meşruiyetlerini devam ettirmek zorundadırlar (Remmer, 2012). 1999'dan Chávez'in 2013'teki ölümüne kadar; üç başkanlık seçimi (1998, 2006 ve 2012 yıllarında), dört parlamenter seçim (1998, 2000, 2005, ve 2010 yıllarında), hem valilik hem de belediye başkanlığı seçimlerini kapsayan altı adet yerel seçim (2000, 2004, 2005, 2008, 2010, ve 2012 yıllarında) düzenlenmiştir. Maduro'nun döneminde ise 2 başkanlık seçimi (2013 ve 2018 yıllarında), 2 parlamenter seçim (2015 ve 2020 yıllarında), yedi adet yerel seçim (2013, 2014, 2017'de iki adet, 2018, 2021 ve 2022 yıllarında) düzenlenmiştir (Venezuela Ulusal Seçim Konseyi, 2023a). Bununla birlikte, düzenli olarak, belirli tarihlerde yapılması gereken seçimlerin tarihleri, çeşitli sebeplerle iktidar tarafından sürekli değiştirilmeye çalışılmıştır. Ülkede pek çok siyasi kriz devam ederken Maduro Yönetimi 2018 yılında yapılacak olan devlet başkanlığı seçiminin tarihini değiştirmek istemiş, bu durum muhalefet tarafından tepkiyle karşılanmıştır. Aralık ayında düzenlenmesi gereken seçim ilk olarak Nisan ayına çekilmişse de muhalefetin tepkileriyle Mayıs 2018'e ötelenmiştir. Bu da muhalefete seçim hazırlıklarını tamamlamak için yeterli süreyi tanımamıştır.

Hugo Chávez'in ölümünden sadece 40 gün sonra düzenlenen ve muhalefete seçime hazırlanma imkânı tanımayan 2013 Başkanlık seçimleri de oldukça olaylı geçmiştir. Nicolás Maduro'nun rakibi Henrique Capriles'e karşı %1,49 gibi çok düşük bir oy farkıyla seçimi kazanmasının ardından hükümet ve muhalefet arasında seçimlerin demokratikliği ve adilliği üzerinden başlayan çatışma, Maduro'nun otoriter politikalarındaki artışın da etkisiyle giderek derinleşmiştir (Venezuela Ulusal Seçim Konseyi, 2013). Seçimlere gözlemci statüsü ile katılan The Carter Center, seçimlerle ilgili bir rapor yayınlarak muhalefetin seçimin zamanlaması konusunda haklı olduğunu belirtmiş, muhalefetin seçime hazırlanma sürecinin baltalandığını, seçimin adil ve özgür bir ortamda yapılmadığını ortaya koymuştur (The Carter Center, 2013).

Muhalefetle iktidar arasındaki çatışmanın temelinde ekonomik nedenler yattığını söylemek de mümkündür. Venezuela dünyanın en büyük kanıtlanabilir petrol rezervine sahip ülkesidir (ABD Enerji Enformasyon İdaresi, 2020). Ülkenin ekonomisi, Gayri Safi Yurtiçi Hasılasının (GSYİH) %60'ını ve ihracat gelirlerinin %95'ini oluşturan petrol üretimine ve ihracatına bağımlıdır (Dünya Bankası, 2020). Dolayısıyla uluslararası piyasalarda belirlenen petrol fiyatındaki dalgalanmalar, ülke ekonomisini doğrudan etkilemektedir. Nicolás Maduro'nun başkan olarak seçildiği tartışmalı 2013 seçimi maalesef seçimlerde pek çok sıkıntıların yaşandığı güncel sürecin başlangıcı olmuştur. Bu süreçte pek çok farklı ideolojik görüşe sahip 50'den fazla siyasi partinin bir araya gelmesiyle oluşan muhalefet bloğu MUD (Demokratik Birlik Yuvarlak Masası), Maduro Hükümetini ekonomik ve siyasi anlamda başarısızlıkla suçlayarak Maduro'nun istifa etmesi talebi ile 2014 yılında başlayan ve uzun yıllar devam eden protestolar düzenlemiştir. Bu protestolarda Maduro Yönetimi taraftarları ile muhalif MUD taraftarları karşı karşıya gelmiş, iki taraf arasında pek çok şiddet içeren çatışmalar yaşanmıştır. Güvenlik güçlerinin protestolara müdahalesi oldukça sert olmuş, 2014-2015 ve 2017 yıllarında düzenlenen bu şiddetli protestolarda binlerce Venezuelalı yaralanmış, yüzlercesi ise hayatını kaybetmiştir (The Observer, 2017). Hükümetin ve muhalefetin bu rakamlara ilişkin verdiği veriler oldukça farklılık göstermekte olup

kesin sayı bilinmemektedir (Meza, 2017). Ülkede derin siyasi kriz devam ederken muhalif blok MUD, 2015 yılında düzenlenen milletvekili seçimlerinde muazzam bir başarı göstermiş ve Hugo Chávez'in sosyalist partisi PSUV, ilk kez muhalifler karşısında seçim kaybetmiştir. Ulusal mecliste bulunan toplam 167 koltuğun 109'unu MUD, 55'ini PSUV ve 3'ünü ise yerli halka ayrılan kontenjandan giren milletvekilleri kazanmıştır (Venezuela Ulusal Seçim Konseyi, 2015). Bu yenilgiyi kabul etmeyen Maduro Yönetimi ise Ulusal Meclisin yetkilerini yok saymak adına Ulusal Toplumsal Parlamento (National Communal Parliament) isimli yeni bir parlamento kurmuştur (Vaz, 2021).

2015 yılındaki seçimlerle Ulusal Mecliste çoğunluğu kazanan muhalefet, başkanlığı kazanmak için de çeşitli hamleler yapmıştır. Bu hamlelerin en önemlisi Venezuela anayasasında tanımlanan devlet başkanını geri çağırma seçimi düzenlemektir. Geri çağırma seçimleri, Devlet Başkanının 6 yıllık dönemini tamamlamadan yapılacak bir ara seçim ile Devlet Başkanlığının sonlanması ya da Başkanlığın devam etmesini sağlayan seçimlerdir. Anayasanın 71, 72, 73 ve 74. Maddeleri seçilmiş yöneticilerin geri çağırma seçimine tabii olacağını belirleyen maddelerdir (Venezuela Ulusal Seçim Konseyi, 2023b). Eğer ilk aşamada, toplam seçmenin %10'unun imzası toplanır ve Venezuela Ulusal Seçim Konseyi bu imzaları kabul ederse, seçilmiş Başkanın geri çağırma referandumu süreci başlamamaktadır. İşte, 2015 seçiminde Mecliste çoğunluğu kazanan muhalefetin ilk adımı Başkan Maduro'yu geri çağırma seçimini düzenlemek için gerekli imzaları seçmenlerinden toplamak olmuştur. Gerekli olan minimum 200 bin imza olmasına rağmen, 1 milyon 850 bin seçmenden imza toplandığı halde, üyelerinin tamamı Chávez ve Maduro Yönetimleri döneminde atanan Venezuela Ulusal Seçim Konseyi yüzbinlerce imzayı çeşitli sebeplerle geçersiz sayarak süreci sonlandırmıştır. Ek olarak MUD bloğunu oluşturan 8 parti liderine imzalar toplanırken usulsüzlük yaptıkları gerekçesiyle soruşturma açılmış ve bu liderlere yurtdışına çıkış yasağı da konmuştur (Kennedy, 2016). Bu süreçte Juan Requesens, Leopoldo López ve Enzo Scarano gibi muhalefetin önde gelen liderleri tutuklanmış ve hapis cezaları almaya başlamıştır, Maria Corina Machado gibi muhalif vekillerin de dokunulmazlıklarının kaldırılması sürecine girilmiştir (Borges, 2019). Bu sebeple muhalefet, 2018 yılında düzenlenen Başkanlık Seçimlerini boykot etmiş ve Venezuela tarihinin en düşük katılımı seçimlerinden biri, %46 katılım oranıyla gerçekleştirilmiş ve seçimi Nicolas Maduro %67,84 oyla kazanmıştır (Venezuela Ulusal Seçim Konseyi, 2018). Dünyanın pek çok ülkesi, ABD ve AB ülkeleri dâhil olmak üzere, seçimlerin adil olmadığını ve tekrarlanması gerektiğini resmi olarak duyurmuşlardır. Ancak Maduro Yönetimi seçimin adil olduğunu savunmuş ve seçimi tekrarlamayı reddetmiştir. Muhalefetin çoğunluğa sahip olduğu Ulusal Mecliste ise 2019 Ocak ayında Anayasanın 233. Maddesi gerekçe gösterilerek kritik bir karar alınmıştır. Bu karar Başkan Maduro'nun Devlet Başkanlığını tanımayarak muhalif Meclis Başkanı Juan Guaidó'yu geçici Devlet Başkanı ilan etmiştir (Kiley, 2019). Meclisin bu kararını Anayasa Mahkemesi ve Maduro Yönetimi reddetse de karar, başta ABD ve AB ülkeleri olmak üzere 80'den fazla ülke tarafından resmi olarak tanınmış ve ülke tarihte ilk kez 2 başkana birden sahip olmuştur (Mackintosh, 2019). Guaidó'nun geçici başkanlığı pek çok ülke tarafından tanınmış olsa da fiili başkanlığı kurumların kontrolü elinde olan Maduro sürdürmeye devam etmektedir. Ek olarak, AB 2021 yılında Guaidó'yu tanıma kararından geri adım atmıştır (Stott, 2021).

Sonuç olarak Başkan Maduro döneminde Venezuela'da demokrasinin kalitesini değerlendirmenin ilk kriteri olan seçim rejimi konusunda Yönetim oldukça zayıf bir karne sergilemektedir. Seçimlerin düzenli aralıklarla yapılmasının engellendiği, muhalefetin özgür bir biçimde örgütlenmeden hazırlıksız bir biçimde seçimlere katıldığı, muhalif liderlerin sürekli yargı tehdidiyle karşı karşıya kalması, muhalefetin seçimi kazandığı halde paralel kurumlar oluşturularak seçim sonuçlarının tanınmadığı bir sürece girilmiştir. Bu durum Başkan Maduro döneminde Venezuela'da poliarşi yani demokrasinin minimal kriterlerinin bile karşılanmadığını göstermektedir.



#### 4.2. Yatay Hesap Verilebilirlik Kurumları:

Demokratik hesap verilebilirlik, temel olarak seçilmiş yetkililerin gücünü sınırlamak ve görevlerini ihmal etmeleri durumunda seçilmiş yetkililere yaptırım uygulanmasını sağlayan bir mekanizmadır (Schedler, Diamond ve Plattner, 1999). Bu mekanizmanın en güçlü aracı kuvvetler ayrılığı ilkesidir. Kısaca yasama, yürütme ve yargının birbirini denetlemesi olarak adlandırılan bu ilke, demokrasilerin bel kemiğini oluşturmaktadır. Venezuela Anayasası'nın 200. Maddesine göre, milletvekilleri görev sürelerinin sonuna kadar dokunulmazlığa sahiptir ve milletvekillerini yalnızca Yüksek Adalet Divanı yargılayabilir. Bu mahkemenin her yargıcı on iki yıllığına seçilir, ancak nihai atamanın Ulusal Meclis tarafından onaylanması gerekir. Ayrıca yargıçlar, Ulusal Meclis'in üçte iki çoğunluğu tarafından on iki yıllık görev süreleri boyunca görevden de alınabilir. 1999 yılından beri iktidar olan Bolivarcı Yönetim, tüm bu kurumların yüksek yargıç atamasını yapan yönetim olmuştur. Seçimleri düzenleyen Ulusal Seçim Konseyi'nin tüm üyeleri de yine aynı iktidar tarafından atandığı için bu kurumların aldığı kararların tarafsızlığı sorgulanır hale gelmiştir. Örneğin Ulusal Meclis'te çoğunluğu kaybeden Maduro Yönetimi 29 Mart 2017 yılında, yine tüm üyeleri Chávez ve Maduro Yönetimleri döneminde atanan Yüksek Mahkeme kararlarıyla Meclisin bir kısım yetkisinin Yüksek Mahkemeye devredilmesine karar vermiştir. Muhalefet lideri Capriles ise bu gelişme karşısında "Venezuela artık diktatörlükle yönetiliyor" açıklamasını yapmıştır (Romo, 2017). Hem muhalefetten hem toplumdaki hem de uluslararası toplumdaki gelen tepkiler üzere Yüksek Mahkeme kararını iki gün sonra geri alsa da kararın Venezuela demokrasisine verdiği zarar kalıcı olmuştur (Slotkin, 2017).

Ayrıca Venezuela Anayasasının 236. Maddesi, 21. Fıkrası gereği devlet başkanının Ulusal Meclisi feshetme yetkisine sahip olması yatay hesap verilebilirliğe zarar veren bir diğer durumdur (Kornblith, 2013). Ek olarak, Venezuela Yüksek Mahkemesi, devlet başkanına sınırlı bir süre için Kanun Hükmünde Kararname (KHK) çıkarma yetkisi de verebilmektedir. Bu kararnameler, Meclisin bypass edilebilmesini sağlamakta ve meclisin karar alma yetkisini sınırlandırmaktadır. Hugo Chávez bu gücü yıllar boyunca pek çok kez kullanmıştır. Başkan Maduro da bu yetkiyi örneğin Mart 2015'te altı ay ve Şubat 2016'da ise altmış gün kullanmıştır. Maduro ayrıca KHK yetkisini başkan yardımcısını yetkilendirmek için de kullanmıştır. Bu KHK'ya göre Maduro, başkan yardımcısına bakanlıkların harcama planlarını belirleme ve özel işletmeleri kamulaştırma yetkisi de dahil olmak üzere geniş kapsamlı KHK yetkilerini devretmiştir. KHK yetkisinin aşırı kullanılması ve yetkilerin başkan yardımcısına da verilmesi, muhalefete geçen Ulusal Meclis'in denklemin dışına çıkarılmasına sebep olmakta ve bu durum yatay hesap verilebilirliği açıkça zedelemektedir.

Hesap verilebilirlik kriterinin, güçler ayrılığı ilkesi dışında ikinci önemli konusu ise yolsuzluktur. Zira yolsuzluk, liyakatin azaldığı, kayırmacılığın normalleştirildiği ve görevini kötüye kullanan seçilmişlerin cezalandırılmadığı bir ortama yol açmaktadır. Yolsuzluk oranları, Venezuela siyasi tarihinde en yüksek noktaya Maduro'nun Başkanlığı döneminde ulaşmış ve bu dönemde Venezuela dünyanın en çok yolsuzluk yapılan ülkelerinden biri haline gelmiştir (Crisp, Levine ve Ray, 2015: 158). Uluslararası Şeffaflık Örgütü'nün hazırladığı Şeffaflık Algısı Endeksi'ne göre Venezuela, 2022 yılında, 180 ülke arasında 177. sırada yer almaktadır (Uluslararası Şeffaflık Örgütü, 2022). Bu yüksek yolsuzluk oranları, ülkedeki kurumların yatay hesap verilebilirliğinin ne derece zarar gördüğünü açıkça ortaya koymaktadır. Kısacası, bu çalışmanın ikinci kriteri de Venezuela'da yatay hesap verebilirlik kurumlarının etkin bir şekilde çalışmadığını, güçler ayrılığı ilkesinin etkisizleştirildiğini ve dolayısıyla ülke demokrasisini oldukça zayıflattığını göstermektedir.

#### 4.3. Sosyoekonomik Boyut:

Demokrasi Kalitesi Analizinin üçüncü kriteri Sosyoekonomik boyut ise eşitlik, yoksulluk ve insani gelişmeleri içerir. Dünya Bankası GINI Gelir Dağılımı Eşitsizliği Endeksi'ne göre Venezuela'da gelir dağılımı Chávez'in Başkanlığı döneminde oldukça iyiye gitmiş, 1990'da 0,47 iken 2011'de 0,39'a

düşmüştür<sup>4</sup> (Dünya Bankası, 2011). Ancak Endeks Maduro Yönetimi döneminde 2014 yılında 0,44'e, 2017 yılında 0,68'e kadar yükselmiştir (The Economist, 2021). Endeks 2021 yılında 0,56'ya kadar düşse de Venezuela hala dünya genelinde oldukça yüksek endekse sahip ülkeler arasında yer almaya devam etmektedir.

Dünya Bankası verilerine göre, Chávez döneminde ülke yine önemli ilerlemeler kaydetmiştir. 1997 yılında Venezuela nüfusunun %55,6'sı yoksulluk sınırının altında yaşarken, Chávez döneminde bu rakam %26'lara kadar gerilemiştir. Ancak Maduro'nun 2013 yılında Başkan seçilmesinin hemen ardından bu oranda ülkede başlayan ekonomik kriz, hiperenflasyon, aşırı göç, işsizlik, Covid-19'un ekonomik etkileri vb. sebeplerle inanılmaz artışlar yaşamıştır. Aşağıda bulunan Şekil 1'e göre ülkede toplumun neredeyse tamamı yoksulluk sınırı altında yaşamakta ve yine ülkenin %79'unun aşırı yoksulluk sınırı altında yaşadığı görülmektedir. Chávez'in ölümünün hemen ardından yoksulluk ve aşırı yoksulluk sınırı altında yaşayan Venezuelalı oranları oldukça artmış, toplumun neredeyse tamamı bu sınırların altında yaşamaya mahkûm olmuştur. Daha önce de bahsedildiği üzere bu durumun en büyük sebebi ekonomide tek bir ürüne, yani petrole bağımlı olunması ve 2014 sonrası petrol fiyatlarındaki dramatik düşüştür. Hugo Chávez'in petrol endüstrisini kamulaştırmasından bu yana, petrol geliri tamamen hükümet tarafından kontrol edilmektedir ve hükümet bu geliri sosyal yardım programlarında kullanmakta, yoksullukla savaşmak yerine, halkı bu sosyal yardımlara bağımlı hale getirerek, halkın kendisine bu yardımlar karşılığında oy vermesini sağlamaktadır.

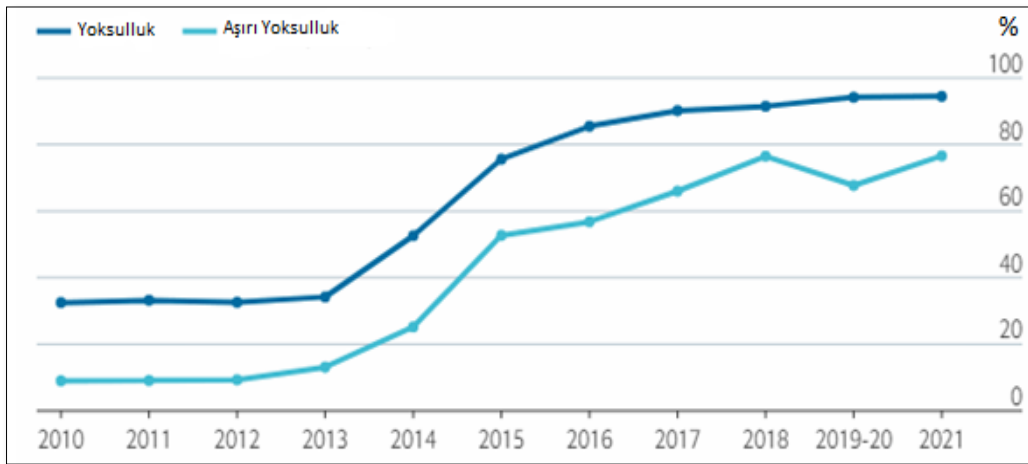

Şekil 1: Venezuela'da Yoksunluk verileri (The Economist, 2021)

Ancak Maduro'nun Başkanlığı sırasında petrol fiyatlarındaki düşüşe ek olarak, ABD'nin iki ülke ilişkileri tarihinde ilk kez, 2019 yılında petrole ambargo uygulaması Venezuela ekonomisinin ciddi anlamda çökmesine ve Venezuela halkının bu durumdan derinden etkilenmesine sebep olmuştur. Tüm bunlara ek olarak ülkeden göç eden eğitimli iş gücünün artık Venezuela petrol sektöründe çalışmaması, doğrudan yabancı yatırımın sosyalist ekonomi politikaları çerçevesinde ülkeye sokulmaması ve petrol üretim kapasitesinin ciddi anlamda düşmesi ile ülkenin GSYİH'si ciddi anlamda kayba uğramıştır. 2012 yılında 372 milyar dolar olan GSYİH, Covid-19 salgınının da etkisiyle 2020 yılında 45 milyar dolara kadar gerilemiştir (Uluslararası Para Fonu, 2021). 2008 yılında 128\$ olan petrolün varil fiyatı 2020 yılında 18\$'a kadar düşmüştür (ABD Enerji Enformasyon İdaresi, 2022). Bu durum gelirin büyük kısmı petrolden oluşan Venezuela ekonomisini derinden sarsmıştır. 2012 yılından %21,1 olan enflasyon,

<sup>4</sup> GINI Endeksi'nde sıfıra yakınlık mükemmel eşitliği, bire yakınlık ise tam eşitsizliği göstermektedir.

2014 yılında %62,2'ye, 2016 yılında %254,9'a yükselmiştir (Dünya Bankası, 2016). Bu süreçte artan yoksulluk ve yolsuzluk ile ülkede suç oranları giderek artmış, devam eden Suriye iç savaşına rağmen Venezuela aynı yıllarda tüm dünyada suç oranının en yüksek olduğu ülke haline gelmiştir (InSight Crime, 2022). Sosyoekonomik anlamda en kritik gelişmelerden biri ise 2018 yılından günümüze hızla artan toplu göçtür. Uluslararası Göç Örgütü (IOM) ve Birleşmiş Milletler Mülteciler Yüksek Komiserliğinin (UNHCR) ortak yönettiği R4V platformu verilerine göre 2015 yılında 30 milyon olan Venezuela nüfusunun 7,320,225'u ülkesini terk etmiştir (R4V, 2023). 2019 yılında ABD ve AB ülkeleri tarafından uygulamaya konan ekonomik yaptırımlar, petrole uygulanan ekonomik ambargo ve Covid-19 salgını sonrası dünya genelinde yaşanan ekonomik durgunluk ise krizin giderek derinleşmesine sebep olmuştur. 20. Yüzyılın başından beri temel besin maddelerini üretmeyip, petrol gelirleri ile bu ürünleri ithal eden ülkede, ekonomik kriz, enflasyon ve döviz kıtlığının yaşanması sebebi ile gıda kıtlığı ve istifçilik başlamış bunun sonucunda gıda fiyatları başta olmak üzere temel ihtiyaç mallarında aşırı artışlar da yaşanmaya başlamıştır (Pittaluga, Seghezze, ve Morelli, 2021).

Son olarak Birleşmiş Milletler Kalkınma Programı'nın İnsani Gelişme Endeksi'ne (İGE) göre Venezuela yine Chávez döneminde etkileyici bir gelişme gösterirken, Maduro döneminde ise ciddi bir düşüş yaşamıştır. Chávez'in göreve başladığı 1999 yılında Venezuela İGE değeri 0,68'dir<sup>5</sup>. Bu değer 2013 yılında 0,774'e kadar yükselmiştir ancak Maduro göreve geldikten sonra gerilemeye başlamış ve 2021 yılında 0,69 değerine yani neredeyse Chávez öncesi döneme gerilemiştir (Birleşmiş Milletler Kalkınma Programı, 2021). Kısacası Maduro döneminde Venezuela demokrasisi, sosyoekonomik boyutta da diğer iki kritere benzer sonuçlar göstermektedir. O'Donnell'in (1993: 1355) argümanına göre, bir vatandaşın sosyoekonomik ihtiyaçlarının karşılanması onun daha demokratik kararlar vermesine sebep olmaktadır. Ancak yukarıdaki verilerden de görülebileceği üzere Venezuela halkı Maduro döneminde sosyoekonomik anlamda bir çöküş yaşamıştır. Dolayısıyla demokrasi kalitesi analizinin bu dolaylı kriterinde Maduro yönetimi süresince meydana gelen sosyoekonomik statüdeki düşüşle, demokrasideki gerileme doğru orantılı gitmektedir.

## 5. Sonuç

Bu çalışmada, Başkan Maduro döneminde, 2013 yılından günümüze, Venezuela'daki demokrasi kalitesi üç demokratik kriter üzerinden analiz edilmektedir. Bu kriterler seçim rejimi, yatay hesap verilebilirlik kurumlarının durumu ve sosyoekonomik boyutlardan oluşmaktadır. Belirlenen üç kriter ve bu kriterlere bağlı verilerle, bu kriterleri ilgilendiren siyasi, ekonomik ve toplumsal gelişmeler incelendiğinde sonuçların Venezuela demokrasisi açısından pek de parlak olmadığı görülmektedir. Seçim tarihlerinin keyfi kararlarla değiştirilmesi, seçimlerin pek çok farklı siyasi partilerin birleşimiyle oluşan blok muhalefetin organize olamayacağı kadar erkene alınması, siyasi liderlerin destek ve oy için eşit rekabet etme hakkının olmayışı seçim rejimine zarar veren gelişmeler olmuştur. Ayrıca, yine bu dönemde güçler ayrılığı ilkesi zarar görmüş, Başkanın KHK yetkisi Başkan Yardımcısına da verilmiştir. Artan yolsuzluk oranları, hesap verilebilirliği zedelemiştir. 2015 genel seçimlerini kaybederek Ulusal Meclis'teki çoğunluğunu kaybeden Maduro Hükümeti, farklı bir Toplumsal Meclis kurarak, muhalefetin çoğunlukta olduğu Ulusal Meclisi etkisiz kılmaya çalışmıştır. Bu da Ulusal Meclisin yani yasamanın, yürütme yani Başkan üzerindeki denetleme yetkisini etkisiz kılmıştır. Son olarak ülkedeki derin ekonomik krizin etkileri, demokratik rejimi ve seçmenlerin demokratik karar alma süreçlerini de etkilemiştir. Sonuç olarak, Nicolás Maduro yönetiminde gerçekleşen tüm bu gelişmeler, bu dönemde Venezuela'da demokrasi kalitesinin ciddi derecede zedelendiğini ortaya koymuştur.

---

<sup>5</sup> İGE'de sıfır değeri en az gelişmeyi, bir değeri ise mükemmel gelişmeyi tanımlamaktadır. İGE bir ülkede, bir vatandaşın yaşam standardını sağlık, eğitim, gelir vb. alanlardaki ölçümlerle yapmaktadır.

## 6. Kaynaklar

- ABD Enerji Enformasyon İdaresi (2020). Venezuela Ülke Profili. <https://www.eia.gov/international/overview/country/VEN> adresinden 13 Şubat 2023 tarihinde alınmıştır.
- ABD Enerji Enformasyon İdaresi (2022). ABD Ham Petrol Varil Başına Alış Fiyatı. [https://www.eia.gov/dnav/pet/hist/LeafHandler.ashx?n=pets&s=f000000\\_3&f=m](https://www.eia.gov/dnav/pet/hist/LeafHandler.ashx?n=pets&s=f000000_3&f=m) adresinden 13 Şubat 2023 tarihinde alınmıştır.
- Alexander, R. J. (1980). Democracy in Venezuela. *Latin American Research Review*, 15(2), 241-247.
- Alvarez, A. E. (2006). Social Cleavages, Political Polarization and Democratic Break Down in Venezuela. *The Stockholm Review of Latin American Studies*, (1). 29-41.
- Birleşmiş Milletler Kalkınma Programı (2021). İnsani Gelişim Endeksi, Venezuela verileri. <https://hdr.undp.org/data-center/human-development-index#/indicies/HDI> adresinden 13 Şubat 2023 tarihinde alınmıştır.
- Bolívar, S., ve Chávez, H. (2011). *La Revolución bolivariana: Hugo Chávez presenta a Simón Bolívar*. Madrid: Ediciones Akal.
- Borges, B. (2019). Political Persecution in Venezuela. CEPAZ. <https://cepaz.org/noticias/political-persecution-in-venezuela/> adresinden 13 Şubat 2023 tarihinde alınmıştır.
- Buxton, J. (2004). Economic Policy and the Rise of Hugo Chávez. *Venezuelan Politics in the Chávez Era: Class, Polarization, and Conflict* (1. Baskı, s.113-130) içinde. Lynne Rienner Publishers, Inc.
- Crisp, B. F., Levine, D. H., ve Rey, J. C. (2015). "El Problema de la Legitimidad en Venezuela", *Cuestiones Políticas*, 12 (16).
- Dahl, R. (1973). *Polyarchy: Participation and Opposition*. Connecticut: Yale University Press.
- Dünya Bankası (2011). Venezuela GINI Endeksi Verileri. <https://data.worldbank.org/indicator/SI.POV.GINI?locations=VE> adresinden 13 Şubat 2023 tarihinde alınmıştır.
- Dünya Bankası (2014). Venezuela'da Kişi Başına Düşen Milli Gelir Verileri. <https://data.worldbank.org/indicator/NY.GDP.PCAP.CD?locations=VE> adresinden 13 Şubat 2023 tarihinde alınmıştır.
- Dünya Bankası (2016). Venezuela Yıllık Enflasyon Verisi Göstergeleri. <https://data.worldbank.org/indicator/FP.CPI.TOTL.ZG?locations=VE> adresinden 13 Şubat 2023 tarihinde alınmıştır.
- Dünya Bankası (2020). Venezuela Ülke Profili. <https://data.worldbank.org/country/venezuela-rb?view=chart> adresinden 13 Şubat 2023 tarihinde alınmıştır.
- Ellner, S. (2008). *Rethinking Venezuelan Politics: Class, Conflict, and the Chávez Phenomenon*. Colorado: Lynne Rienner Publishers.
- Ellner, S. ve Hellinger, D. (2004). *Venezuelan Politics in the Venezuela Era: Class, Polarization, and Conflict*. Colorado: Lynne Rienner Publishers, Inc.
- Ellner, S. ve Tinker-Salas, M. (2007). *Venezuela: Hugo Chávez and the Decline of an "Exceptional Democracy"*. Maryland: Rowman & Littlefield Publishers, Inc.

- Hellinger, D. (2004). Political Overview: The Breakdown of Puntofijismo and the Rise of Chavismo. *Venezuelan Politics in the Chávez Era: Class, Polarization, and Conflict* (1. Baskı, s.27-54) içinde. Lynne Rienner Publishers, Inc.
- Horowitz, D. L. (1990). Presidents vs. Parliaments: Comparing democratic systems. *Journal of Democracy*, 1(4), 73-79.
- InSight Crime (2022). Venezuela Country Profile. <https://insightcrime.org/venezuela-organized-crime-news/> adresinden 13 Şubat 2023 tarihinde alınmıştır.
- Karl, T. L. (1987). Petroleum and Political Pacts: The Transition to Democracy in Venezuela. *Latin American Research Review*, (22)1, 63-94. <https://doi.org/10.1017/S0023879100016435>
- Karl, T. L. (1990). Dilemmas of Democratization in Latin America. *Comparative Politics*, 23(1), 1-21.
- Kennedy, M. (2016, Ekim). Venezuelan Authorities Halt Drive To Recall President Nicolas Maduro. *NPR*. <https://www.npr.org/sections/thetwo-way/2016/10/21/498842534/venezuelan-authorities-halt-drive-to-recall-president-nicolas-maduro>
- Kiley, S. (2019, Ocak). The transformation of Juan Guaidó, Venezuela's self-declared president. *CNN International*. <https://edition.cnn.com/2019/02/07/americas/juan-Guaidó-profile-venezuela-kiley-intl/index.html>
- Kornblith, M. (2013). "Chavismo After Chávez", *Journal of Democracy*, 24(3), 47-61.
- Levine, D. (1978). Venezuela since 1958: The consolidation of democratic politics. In J. Linz & A. Stepan (Eds.), *The breakdown of democratic regimes* (s. 82–109) içinde. Johns Hopkins University Press.
- Levine, D. H. Ve Molina, J. E. (2007). La Calidad de la Democracia en America Latina: Una Vision Comparada. *América Latina Hoy*, 45, 17-46.
- Mackintosh, E. (2019, Şubat). European nations recognize Juan Guaidó as Venezuela's interim president. *CNN International*. <https://edition.cnn.com/2019/02/04/americas/europe-Guaidó-venezuela-president-intl/index.html>
- Merkel, W. (2004). Embedded and Defective Democracies. *Democratization*, 11(5), 33-58.
- Meza, A. (2017, Ağustos). The crisis in Venezuela: An average victim of protest violence in Venezuela. *El Pais*. [https://english.elpais.com/elpais/2017/08/01/inenglish/1501594721\\_870884.html](https://english.elpais.com/elpais/2017/08/01/inenglish/1501594721_870884.html)
- Neuman, W. (2013, Mart). Venezuela Dies, Leaving Sharp Divisions in Venezuela. *The New York Times*. <https://www.nytimes.com/2013/03/06/world/americas/hugo-Chávez-of-venezuela-dies.html>
- O'Donnell, G. (1993). On the State, Democratization and Some Conceptual Problems: A Latin American View with Glances at Some Post-Communist Countries. *World Development*, 21(8), 1355-1369.
- Oliveros, L. (2020). New Report Documents How U.S. Sanctions Have Directly Aggravated Venezuela's Economic Crisis. *WOLA*. <https://www.wola.org/2020/10/new-report-us-sanctions-aggravated-venezuelas-economic-crisis/>
- Peeler, J. A. (1985). *Latin American Democracies: Colombia, Costa Rica, Venezuela*. Chapel Hill: The University of North Carolina Press.
- Pittaluga, G. B., Seghezza, E., & Morelli, P. (2021). The political economy of hyperinflation in Venezuela. *Public Choice*, 186(3-4), 337-350. <https://doi.org/10.1007/s11127-019-00766-5>
- Remmer, K. L. (2012). The rise of Leftist–Populist Governance in Latin America: the roots of electoral change. *Comparative Political Studies*, 45(8), 947-972.

- R4V (2023). Venezuelan Refugees and Migrants in the World. <https://www.r4v.info/en/refugeeandmigrants> 11 Temmuz 2023 tarihinde alınmıştır.
- Romo, R. (2017, Mart). Venezuela's high court dissolves National Assembly. *CNN International*. <https://edition.cnn.com/2017/03/30/americas/venezuela-dissolves-national-assembly/index.html>
- Schedler, A.; Diamond, L, ve Plattner, M. F. (1999). *The Self-restraining State: Power and Accountability in New Democracies*. Colorado: Lynne Rienner Publishers.
- Schmitter, P. C. ve Karl, T. L. (1991). What Democracy is and is Not. *Journal of Democracy*, 2(3), 75-88.
- Slotin, J. (2017, Nisan). Venezuela's Top Court And President Reverse Course, Restore Powers To Legislature. *NPR*. <https://www.npr.org/sections/thetwo-way/2017/04/01/522307795/venezuelas-top-court-and-president-reverse-course-restore-powers-to-legislature>
- Stott, M. (2021, Ocak). EU drops recognition of Juan Guaidó as Venezuela's interim president. *Financial Times*. <https://www.ft.com/content/aa372f3a-a1ac-41da-848a-46355fc3ec4f>
- The Carter Center. (2013). Study Mission of The Carter Center 2013 Presidential Elections in Venezuela. Final Report. <https://aceproject.org/ero-en/regions/americas/VE/venezuela-tcc-final-report-presidential-2013/view>
- The Economist (2021, Ekim). Socioeconomic indicators deteriorate in Venezuela. *The Economist*. <https://country.eiu.com/article.aspx?articleid=261494009&Country=Venezuela&topic=Economy&subtopic=Forecast&subsubtopic=Economic+growth>
- The Observer (2017, Eylül). Violence and Instability in Maduro's Venezuela. <https://theobserver-qiaa.org/violence-and-instability-in-maduros-venezuela> adresinden 11 Temmuz 2023 tarihinde alınmıştır.
- Tilly, C. (1998). *Democracy, Social Change and Economies in Transition*. Washington DC: National Academy Press.
- Tinker-Salas, M. (2015). *Venezuela: What Everyone Needs to Know*. Oxford: Oxford University Press.
- Uluslararası Göç Örgütü (2023). Venezuelan Refugee and Migrant Crisis. <https://www.iom.int/venezuelan-refugee-and-migrant-crisis> adresinden 13 Şubat 2023 tarihinde alınmıştır.
- Uluslararası Para Fonu (2021). Venezuela Yıllık GSYİH Verileri <https://www.imf.org/external/datamapper/NGDPD@WEO/VEN?zoom=VEN&highlight=VEN> adresinden 13 Şubat 2023 tarihinde alınmıştır.
- Uluslararası Şeffaflık Örgütü (2022). Corruption Perceptions Index. <https://www.transparency.org/en/cpi/2022> adresinden 13 Şubat 2023 tarihinde alınmıştır.
- Vaz, R. (2021). Venezuelan Legislature Approves National Communal Parliament Law. *Venezuelanalysis.com*. <https://venezuelanalysis.com/news/15177> adresinden 13 Şubat 2023 tarihinde alınmıştır.
- Venezuela Ulusal Seçim Konseyi (2013). 2013 Başkanlık Seçimi Resmî Sonuçları. [http://www.cne.gob.ve/resultado\\_presidencial\\_2013/r/1/reg\\_000000.html](http://www.cne.gob.ve/resultado_presidencial_2013/r/1/reg_000000.html) adresinden 13 Şubat 2023 tarihinde alınmıştır.

Venezuela Ulusal Seçim Konseyi (2015). 2015 Milletvekili Seçimi Resmî Sonuçları. [http://www.cne.gob.ve/resultado\\_asamblea2015/r/0/reg\\_000000.html](http://www.cne.gob.ve/resultado_asamblea2015/r/0/reg_000000.html) adresinden 13 Şubat 2023 tarihinde alınmıştır.

Venezuela Ulusal Seçim Konseyi (2018). 2018 Başkanlık Seçimi Resmî Sonuçları. <http://www.cne.gob.ve/ResultadosElecciones2018/> adresinden 13 Şubat 2023 tarihinde alınmıştır.

Venezuela Ulusal Seçim Konseyi (2023a). Düzenlenen Tüm Seçimler ve Resmî Sonuçları. [http://www.cne.gob.ve/web/estadisticas/index\\_resultados\\_elecciones.php](http://www.cne.gob.ve/web/estadisticas/index_resultados_elecciones.php) adresinden 13 Şubat 2023 tarihinde alınmıştır.

Venezuela Ulusal Seçim Konseyi (2023b). Bolivarcı Venezuela Cumhuriyeti Anayasası. [http://www.cne.gob.ve/web/normativa\\_electoral/constitucion/indice.php](http://www.cne.gob.ve/web/normativa_electoral/constitucion/indice.php) adresinden 11 Temmuz 2023 tarihinde alınmıştır.

Yin, R. K. (2009). *Case Study Research: Design and Methods*. California: SAGE Inc.

#### **Araştırma ve Yayın Etiği Beyanı**

Bu çalışma için etik kurul onayı gerekli değildir.

#### **Destek Beyanı**

Bu çalışmanın finansmanı yoktur.

#### **Çıkar Beyanı**

Bu makalede herhangi bir çıkar çatışması bulunmamaktadır.

# Understanding Human Trafficking in Türkiye: A Field Research With Public Professionals Involved in The Fight Against Human Trafficking <sup>1</sup>

Cumhur HAVAN<sup>2</sup>, Yener ŞİŞMAN<sup>3</sup>

Türkiye'de İnsan Ticaretini Anlamak: İnsan Ticaretiyle Mücadeleye Katılan Kamu Profesyonelleri İle Saha Araştırması

Öz

Modern köleliğin bir türü olarak kabul edilen insan ticareti, uluslararası hukuk ya da sınır aşan suçlar kapsamında birçok çalışmada ele alınmıştır. Ancak Türkiye'de bugüne kadar mağdur perspektifinden tartışılmamıştır. Bu çalışma, Türkiye'deki insan ticareti mağdurlarına yönelik gönüllü geri dönüş ve mağdur destek programları gibi kamu hizmetlerinin etkinliğini araştırmaktadır. Son olarak bu uygulamaların etkinliği, Göç İdaresi Başkanlığı bünyesinde görev yapan 14 Göç Uzmanı ile katılımcı yöntem uygulanarak gerçekleştirilen nitel araştırma ile değerlendirilmiştir. Çalışma sonuçları, masa başında yazılan yasa ve yönetmeliklerin teorinin ötesine geçmekte zorlandığını ve uygulamada bir takım aksaklıkların olduğunu göstermiştir.

**Anahtar Kelimeler:** İnsan ticareti, insan ticareti mağdurları, Türkiye'de insan ticareti

Understanding Human Trafficking in Türkiye: A Field Research With Public Professionals Involved in The Fight Against Human Trafficking

Abstract

Human trafficking, which a type of modern slavery, has been discussed in many studies under international law or transnational crimes. However, it has not been discussed in Türkiye so far from the victims' perspective. This study investigates the effectiveness of public services such as voluntary repatriation and support programs for victims intended for human trafficking victims in Türkiye. Finally, the effectiveness of these practices is evaluated through qualitative research conducted with 14 Immigration Experts working in the Presidency of Migration Management by applying the participatory method. The study results have shown that the laws and regulations written on the desk have difficulty going beyond theory, and there are a set of troubles in practice.

**Keywords:** Human trafficking, human trafficking victims, human trafficking in Türkiye

**Makale Türü:** Araştırma Makalesi

**Paper Type:** Research Article

<sup>1</sup> Bu çalışma Anadolu Üniversitesi Sosyal Bilimler Enstitüsü Çalışma Ekonomisi ve Endüstri İlişkileri Anabilim Dalı'nda Doç. Dr. Yener ŞİŞMAN danışmanlığında Cumhur HAVAN tarafından 19.07.2022 tarihinde savunulan "Sosyal Politika Ekseninde İnsan Ticareti: Mağdurlar Üzerine Bir Alan Araştırması" başlıklı Doktora Tezinden üretilmiştir.

<sup>2</sup> Dr., Eskişehir Büyükşehir Belediyesi, [cumhurhavan@gmail.com](mailto:cumhurhavan@gmail.com), ORCID ID: 0000-0003-3289-4523

<sup>3</sup> Doç. Dr. Anadolu Üniversitesi İİBF Çalışma Ekonomisi ve Endüstri İlişkileri Bölümü, [ysisman@anadolu.edu.tr](mailto:ysisman@anadolu.edu.tr), ORCID ID: 0000-0003-4528-4521



## 1. Introduction

Although the crime of human trafficking, which has commoditized human beings and constitutes one of the most severe human rights violations, dates back to the distant past, the interest in it exponentially increased after the argument was defined as a crime in the Palermo Protocol that was opened for signature in the year 2000.

The crime of human trafficking constitutes a severe threat to individual freedoms, public order and public health. Every year, thousands of men, women and children become victims of human trafficking. In this sense, the fight against human trafficking and victim protection practices are essential.

Furthermore, it is known that the most essential concepts of the 21st century are human rights and democracy, and efforts are made to develop a mechanism of struggle. They will to fight against all attitudes and actions violating human rights. Human trafficking, deemed modern type of traditional slavery, is one of the main problems that cause human rights violations.

When victims of human trafficking are determined and believed that criminal provisions take form, these are given the status of “victims of human trafficking”. People who are given the status of victims of human trafficking in Türkiye, within their consent, select either a victim support program or voluntary repatriation and so are appropriately put under legal protection following international standards.

However, human trafficking is complicated. The most substantial gap in the progress that can be called anti-trafficking practices is the invisibility of victims’ voices and demands, in other words, the inability to evaluate the issue from the victim’s perspective adequately.

The main objective of the present study is to discuss human trafficking crime in Türkiye and reveal the victims’ perspectives by interviewing the actors who fight against this crime one-to-one in the field. However we cannot interview the victims of human trafficking personally.

### 1.1. The Concept of Human Trafficking

Human trafficking, which is as old as the emergence of rights and freedoms, deprives people of their rights and freedoms, and is an act contrary to human rights and law, is defined as the modern form of slavery or modern slavery according to many scientists today (Aydın, 2013, Akgün, 2016, Machura et al., 2019, Ballet & Bhukuth, 2016, Scarpa, 2008, Cameron, 2020). However, we should note that there is no internationally accepted definition of human trafficking.

The most comprehensive international initiative to define it was the Palermo Protocol, signed in 2000<sup>4</sup>. “The Protocol to prevent, suppress and punish trafficking in persons, especially women and children, supplementing the United Nations Convention Against Transnational Organized Crime”, which was created after a long latent period and is the last of the historical conventions that preceded it, defines human trafficking as follows:

*(a) “Human trafficking” means procuring, conveying from one place to another, transferring, sheltering or taking delivery of persons by force or threatening with the use of force, or by any other form of coercion, kidnapping, cheat, deception, abuse of influence, exploitation of one’s helplessness, or make a gain or benefit from that person or others to obtain the consent of*

---

<sup>4</sup> The United Nations Protocol on Preventing Human Trafficking, which was adopted at the United Nations conference held in Palermo, Italy on 12-13 December 2000 and entered into force on December 25 2003, is “the Protocol to prevent, suppress and punish trafficking in persons, especially women and children, supplementing the United Nations Convention Against Transnational Organized Crime”. (<http-1>)

*persons who have audit mandate over others. The term abuse includes minimally the exploitation of others' prostitution or other forms of sexual abuse, forced labor or slavery, captivity or alike practices, servitude or the removal of organs.*

*(b) If human trafficking is committed by any of the methods referred to in clause (a), whether the victim consents to the exploitation or not will not change the case.*

*(c) Even if they do not contain any of the methods stipulated in clause (a) of this article, procuring, transporting from one place to another, transferring, sheltering or taking delivery of a child for exploitation are considered "human trafficking".*

*(d) Anyone under the age of 18 shall be considered a "child".*

Human trafficking is defined by Article 80 of the Turkish Penal Code (TCK) No. 5237, according to the Palermo Protocol as follows: "Procuring, kidnapping, transporting from one place to another or transferring, and sheltering to force labor or enslave, to subject them to captivity or similar practices, to use threat, pressure, coercion or violence to give their bodily organs, to abuse influence, deceive or obtain the consent of persons who have audit mandate over others or to exploit one's helplessness..."

## **1.2. Human Trafficking Outlook**

Studies indicate that women and girls are disproportionately affected, accounting for a significant proportion of victims trafficked for sexual exploitation (UNODC, 2020). However, it is essential to recognize that human trafficking is not limited to gender; men, boys, and gender-nonconforming individuals are also at risk of exploitation and must not be overlooked in counter-trafficking efforts (UNICEF, 2021).

Moreover, labor exploitation, encompassing forced labor and slavery-like practices, remains another distressing aspect of human trafficking. Research shows that forced labor affects millions of individuals, often trapped in exploitative working conditions across various industries, including agriculture, construction, and manufacturing (ILO, 2017).

Child trafficking remains a grave concern, as children are targeted and subjected to various forms of exploitation, such as forced labor, sexual exploitation, and involvement in criminal activities (UNICEF, 2021).

Furthermore, the trade of organs and tissues presents an alarming trend within the realm of human trafficking. Organ trafficking involves the illegal removal, transportation, or sale of organs and is often driven by the demand for transplantation (UNODC, 2018).

Although the crime of human trafficking is generally handled in four different ways in the international literature, its most common form in the world is human trafficking in sexual exploitation, i.e., prostitution (Gacinya, 2020, Barner, et al., 2014, Ezeibe, et al., 2021, Ioannou & Oostinga, 2015).

"Human trafficking" is a term used regarding "illegitimate" activities and includes forced labor, sexual exploitation, forced marriage, debt spiral, captivity and captivity-like practices, as well as organ trade (Lobasz, 2009, p.323).

Four human trafficking types are accepted internationally, which are:

1. Woman trafficking for sexual exploitation
2. Labor exploitation (forced labor, slavery-like practices)
3. Child trafficking
4. Trading of organs and tissues

### 1.3. Elements Eliciting Human Trafficking

The leading causes of human trafficking and those of classical immigration show similarities. People seek a solution to promote their living standards and think living in the country can be a solution. People who aim to promote their living standards and quality of life are generally unaware of the threats and dangers that await them due to this immigration they have faith. Individuals who attempt this by disregarding caution entirely with the desire for high earnings and access to quality life promised to them by criminal organizations ultimately fall into situations that are beneath human dignity, and so they suffer a lot.

There are many social, cultural, economic and political reasons for human trafficking. Economic exploitation that is common in every society exacerbates women's financial power and conditions of women, particularly in societies where gender inequality is more frequent, and causes many women to have no say over their income. It is known that men are more potent than women and children in male-dominated societies, and human traffickers benefit from the despair of women who are not in a good financial situation. Gender-based discrimination is a cultural factor in the abuse of women and children. Today, in which borders are uncertain in many aspects, people can easily see the living conditions in different geographies with increasing communication opportunities and look for ways to immigrate to these countries to live better and safer by making comparisons. For example, upon the dissolution of the Soviet Union, people in the region who were freed from the oppressive rule increased their expectations and began to search for a life in other countries with higher living standards (Kılınç, 2014, p.32).

Human trafficking cannot be considered independently of the unemployment and poverty-driven destruction caused by neo-liberal policies that gained momentum through globalization and the aggravated effects of this destruction on women. Again, the gendered labor and market relations induced global labor of women and created productive areas for human trafficking (Özer, 2010, p.18).

As in all human movements, poverty lies at the root of human trafficking. There is a strong connection between poverty and human trafficking in source countries. People who have difficulties in the struggle against the economic conditions in their countries think that the way out is to build a new life by settling in another country. However, they are generally unaware of the threats and dangers that await them. Individuals, who attempt this by throwing discretion to the winds with the desire for high earnings and access to quality life promised to them by criminal organizations, ultimately fall into situations that are beneath human dignity. So they suffer a lot (Kuloğlu, 2010, p.13).

The reasons that force individuals to leave the source countries are called driving factors, while the reasons that lead to the tendency to the target country are called attractive factors. More clearly, the driving factors are sexual or ethnic discrimination, violence, high unemployment, labor market closed to women and gender discrimination, deterioration of the social structure, inability to access to opportunities to improve the quality of life, poverty, escape from persecution and abuse, escape from human rights violations, conflict and other environmental factors, including war. Attractive factors can be expressed as high quality of life and living standards, access to quality education, better labor opportunities, high salaries and better working conditions, less discrimination and abuse, and the search for equality and justice (Tekin, 2020, p.35).

## 2. The Ways and Methods of Fight Against Human Trafficking

The literature on the fight against human trafficking uses the tripartite strategy. These three elements, which constitute the sub-elements of the fight, are defined as 3P (Prevent, Protect and Prosecution), as the abbreviations of their English meanings. To prevent human trafficking (Prevent), first of all, it is aimed to suppress the supply and demand for human trafficking and to reduce human

trafficking cases. These efforts mainly include national action plans, training programs, information sharing among authorities, cooperation with civil society organizations and institutions of other countries, and public awareness campaigns. Governments, mostly in collaboration with international organizations, are engaged in awareness-raising activities to prevent potential victims from becoming real victims. Furthermore, governments should strive to reverse the vulnerability of potential victims to traffickers and train and raise awareness of the community on human trafficking. On the other hand, prevention campaigns are mostly concentrated in source countries. However, it is necessary to carry out similar attempts in the target countries simultaneously with the source country to increase the effectiveness of prevention efforts. Regarding deterrent punishments for human traffickers (Prosecution), acts of human trafficking must be properly punished, and to that end, the actions of traffickers must be effectively investigated and prosecuted. Based on their role in human trafficking, deterrent punishments should be imposed on traffickers. Efforts to punish traffickers can also contribute to preventive efforts (Burns, C. J. et al., 2021,p.1)

On the other side, it should be reminded that efforts to prevent, protect and punish are closely related and thus complement each other. This is because punishment is a deterrent factor for human traffickers. Protection, however, strengthens the status of the victims and prevents them from becoming victims again. By this means, it prevents the repetition of human trafficking process. Prevention, on the other hand, intends to resolve the problem entirely by eliminating the supply and demand in human trafficking.

A balanced path should be followed in the fight against human trafficking in terms of the sub-elements of human trafficking. However, because human trafficking is a grave violation of human rights, special attention should be paid to victims' rights (Tekin, 2020, p.41).

Finally, human trafficking is an organized crime; therefore, it is as hard to fight against as it is to commit it. Furthermore, because the crime concerns at least two countries by its very nature, it requires the cooperation and coordination of both countries.

However, coordination and cooperation between states can only sometimes be established. In addition, cooperation between non-governmental organizations and states is necessary to fight against human trafficking effectively. Therefore, some studies add the "partnership" concept to the 3P in the literature.

## **2.1. Public Efforts Regarding Trafficking Victims in Türkiye**

As in the 3P approach accepted in the international literature, we can evaluate the efforts to fight against human trafficking in Türkiye under three main headings: Preventive Policies, Prosecution Policies and Protective Policies.

### **2.1.1. Preventive Policies**

Türkiye became a party to the United Nations Convention Against Transnational Organized Crime (Palermo Convention) on March 25, 2003 and to the Council of Europe Convention Against Trafficking in Human Beings (GRETA) on January 30, 2016.

According to Article 90 of the Constitution of the Republic of Türkiye, "International treaties duly put into force are statutory". In this sense, both international texts on human trafficking are part of Türkiye's national legislation.

Also, there is an effort in the Turkish Penal Code to comply with crimes related to human trafficking with the Palermo Convention. Within this framework, human trafficking in Türkiye can be sentenced to imprisoned from eight to 12 years. This shows that Türkiye handles the human trafficking problem as seriously as it should.

On the other hand, Türkiye started to implementing the “Protection of Victims of Human Trafficking Project” by using of the EU’s Instrument for Pre-Accession Assistance (IPA) in 2014. Türkiye furthers its fight against human trafficking for foreigners and its citizens by respecting human rights.

To determine the support to be given to human trafficking victims, the Regulation on Combating Human Trafficking and Protecting the Victims was enacted on March 17, 2016. In this sense, Türkiye’s legal regulations can be deemed sufficient. However, public support should be obtained besides legal regulations to help the victims of human trafficking effectively.

It is not right to limit the prevention of human trafficking to legal regulations or authorities only, as human trafficking is a comprehensive problem that affects large masses. In this regard, it is essential to adopt a comprehensive strategy for human trafficking. In Türkiye, citizens are asked to call the Foreigners Communication Center (YİMER 157) when they encounter victims of human trafficking or when they suspect human trafficking crime somewhere. Within YİMER, the aim is to provide emergency assistance to the victims of human trafficking. YİMER provides services 24 hours a day, seven days a week. Furthermore, incoming calls are answered not only in Turkish and English but also in different languages.

Studies are performed in cooperation with civil society, cooperation is carried out with many countries and international organizations such as the International Organization for Migration (IOM) to prevent human trafficking, and occasionally Türkiye and some other countries carry out joint operations (Tuğ, 2020, p.44).

### **2.1.2. Prosecution Policies**

Legal arrangements have been made in Türkiye in line with the decisions taken and the conventions signed within the framework of the European Union, the European Council and the United Nations. In Article 80 of TCK No. 5237, the crime of “human trafficking” is regulated by force of all these international regulations. Besides that, there are some legal regulations apart from TCK within the framework of the fight against victim-focused human trafficking. For example, one of the residence permit types issued according to the Law on Foreigners and International Protection (LFIP) No. 6458 is the residence permit for victims of human trafficking. The governorships can grant residence permits to foreigners who are strongly suspected of being or can be victims of human trafficking for 30 days to get over the impacts of their experiences and decide whether to cooperate with the authorities or not and these residence permits do not stipulate the requirements demanded for the issuance of other residence permits (Şişman, 2022, p.227). In addition, no deportation decision can be taken for trafficking victims who benefit from the victim support program.

Again, special work permits can be granted to human trafficking victims who benefit from the victim support under International Labor Law No. 6735 and the LFIP (Şişman, 2022, p.223). Employers, who employ foreigners with no work permit, are obliged to cover the accommodation expenses of their employees and their spouses, and if any, their children, expenses needed for their return to their countries and health expenses when needed (Yılmaz, 2017, p.893).

The Directorate General of Migration Management, which stands as Türkiye's most critical institutional structure in fighting against human trafficking, was activated in 2013. Furthermore, the “Department for the Protection of Victims of Human Trafficking” was established within the Directorate General of Migration Management. This department carries out studies for the prevention of human trafficking as well as all other duties within the scope of protecting the victims of human trafficking.

The Department of Anti-Smuggling of Migrants and Border Gates was established within the General Directorate of Security to fight against criminal organizations such as migrant, human and organ/tissue trafficking (Çakmakçılar, 2019, p.130). This department is also organized locally in 28 provinces and 24 districts throughout Türkiye.

### 2.1.3. Protective Policies

Following the entry into force of the Law on LFIP No. 6458, which is an essential reference point in the formation of policies to protect victims of human trafficking and is mentioned in the previous section, the Regulation on Combating Human Trafficking and Protecting the Victims also entered into force. In Article 1 of the Regulation, the purpose and scope of the regulation is:

*“To determine the procedures and principles regarding the fight against human trafficking, the prevention of the crime of human trafficking, the protection of human trafficking victims without discrimination between foreign and Turkish citizens within the scope of human rights, the granting of residence permits to foreign victims and the support services provided to victims.”*

The most important aspect of this regulation is that it covers, without any discrimination between foreign or Turkish citizens, all real persons who have been subject to human trafficking. Besides, based on the social gender equality, the regulation also includes that a human rights-based fair, effective and fast procedure will follow the social state principle.

The protective policies are addressed in two main frameworks in the regulation: victim support program, and voluntary and safe return program. We will evaluate the current policies and practices regarding human trafficking in Türkiye under the same two basic primary headings.

### 2.2. Victim Support Program

Individuals who are strongly suspected of being victims of human trafficking are first placed in an asylum or similar service organization within the scope of the victim support program. The main purpose here is to protect the safety and health of the victim during the prosecution or investigation phase. However, the victim's consent is first sought to be placed in an asylum or similar service institution. No one person is placed in an asylum or a victim support program without consent.

The support program to be offered to those who can be identified as victims by Article 28 of the Regulation on Combating Human Trafficking and Protecting the Victim includes “sheltering the victim in asylums or safe places, ensuring access to health services, providing psycho-social support, accessing to social services and benefits, accessing to legal aid and counselling and information on the legal rights of victims, providing guidance on access to education and training services, supporting the victims to access to vocational training and labor market, providing temporary financial support to meet their basic needs”.

Following the provisions of Law No. 3294 on Law on Social Assistance and Solidarity, victims can benefit from financial support and interpreting services, information is provided to the embassy or consulate of the country of citizenship upon their consent, they can have the opportunity to meet with the embassy or consulate authorities of the country of nationality, and they can have assistance in their identification and the provision of travel documents.

The victims may wish to terminate the support program while benefiting from it. Should they have such a demand, they must share this request with the shelter authorities and submit it in writing. Thus, the authorities shall report this declaration they have received in writing to the Provincial Directorates of Migration Management as soon as possible. When it is noticed that the victim communicates of her own accord with the wrongdoers without any pressure, threat or blackmail; when she leaves the asylum without the knowledge of the asylum officials; when she does not obey the rules during the

implementation of the support program, when she does not cooperate with the authorities and if it is understood that the person identified as a victim is lying and is not a victim, then the support program implemented by the officials of the Provincial Directorate of Migration Management is immediately terminated (Seçkin, 2018, p.57).

### **2.3. Voluntary and Safe Return Program**

With the termination of the victim support program, the voluntary and safe return program is enabled without losing any time.

In this program, not only privacy is ensured but also security is ensured. The program can be used when the victim declares in writing that she does not want to benefit from the victim support services, during or at the end of the program. The Provincial Directorates of Migration Management fulfil it with the Directorate General of Migration Management. A victim may want to go to a third country apart from her own. To ensure safe departure with necessary measures, the Directorate General of Migration Management is informed. In case of a situation that may pose a danger to the life or physical integrity of the victim, support is demanded from the security forces. The transfer of victims to airports is carried out by asylum staff during their voluntary and safe return procedures from asylums to their countries. The transfer of the victims who cannot reside in the asylum and stay in the particular area allocated for them in the repatriation centers or public institutions and organizations where a protocol is made for other reasons is done by the personnel of the governorship or the officials of the institutions and organizations to which the protocol is made (Alakuş and Uzan, 2020, p.106).

During the departure procedures of the victims from the country, the departure and document control procedures of the victims are carried out through the documents without the need for them to go to the passport control point, and they are taken directly to the gate of the means of transport.

The transportation and other expenses of the victims are covered by the Directorates of Migration Management or the related institutions and organizations per protocol's provisions. To ensure the safe departure of the victims from the country, they are provided with airport transfer and accompaniment, and the transportation is ensured to their destination country. Furthermore, financial or public relief is provided to them to adapt to the destination country.

If the victims consent, the authorities and institutions of their countries are informed about the human trafficking crime to which they have been subject, and information is given about the date, the manner and documents of their return (Seçkin, 2018, p.58).

## **3. A Qualitative Research Carried out with Trafficking Victims and Anti-Trafficking Actors**

This part of study discusses the research we have done with migration experts who work in the Directorate of Migration Management, deal with victims one-to-one in the field, interview them, try to understand them, identify them as victims and give them legal status.

### **3.1. Aim of the Study**

This study focuses on the experiences of public professionals involved in the fight against human trafficking at the time of exploitation, and the case is conveyed directly by the actors who deal with the victims one-to-one in the field. Also, it aims to evaluate the effectiveness of anti-trafficking practices in Türkiye through self-assessment from an expert perspective.

### **3.2. Importance of the Study**

*Human trafficking* is an issue that has been studied much under international law and transnational crimes. However, it has not been discussed in Türkiye so far from the victims'

perspective. Furthermore, because experts who take an active role in the fight against human trafficking are interviewed, this makes our study exploratory research and allows the state perspective to be transferred to a certain extent.

### **3.3. Research Method**

This study adopted a qualitative research method to explore human trafficking. Data collection involved conducting interviews with public professionals who involved in the fight against human trafficking. The interviews were conducted using a semi-structured approach to allow flexibility in responses while ensuring key themes were addressed.

The purpose of these interviews was to gain insightful observations, which aligns the research with the principles of phenomenology. Phenomenology, as a technique within qualitative research, focuses on exploring individuals' lived experiences and understanding the essence of their perceptions (Rao and Woolcock, 2003, s.168).

The choice of phenomenology was made due to its suitability for capturing rich and meaningful data in line with the research objectives. This approach enables a deeper exploration of the participants' experiences, shedding light on the human trafficking (Yıldırım and Şimşek, 2018, p.69).

It is essential to clarify that a literature review, while crucial for shaping the study, is not a research method but rather an integral part of the research process. It provides the necessary background and contextual information to support the chosen methodology.

### **3.4. Data Collection Tool**

The data were collected using a standardized open-ended interview method, a type of interviewing method, a demographic survey and a semi-structured interview form. To ensure clear understanding of the interview data and to ensure that nothing was missed, the researcher tape recorded the interview and took notes at the same time. The participants were informed that the interviews were recorded and their consent was obtained. The transcription included no names, and no identifying information other than demographic data was collected or reported. While taking notes, the participants were informed that their names were not used, instead they were coded in letters such as "A, B, C, D, etc." to represent their names on the questionnaire.

### **3.5. Population and Sample**

The study participant consists of fourteen (14) immigration experts who identify the most victims by conducting one-to-one interviews with potential victims of human trafficking throughout Türkiye. The critical case sampling technique, which is a form of purposeful sampling, was employed to select participants for the study. The results on the selected sample set were generalized to the study population.

### **3.6. Research Questions Set for Experts**

The question set of our study consists of a question set of experts prepared for questioning the effectiveness of the fight against human trafficking practices through a self-assessment from the perspective of experts and for an assessment.

The study consists of a demographic survey of four (4) questions and an interview of seventeen (17) questions related to the three (3) main review fields.

The demographic survey includes the following questions: Professional experience, sex, age and education level.

Our study areas regarding the experts (I) are as follows:



(I1) To define the knowledge level on human trafficking.

(I2) To define the challenges associated with identifying trafficking victims.

(I3) To understand the effectiveness of the services provided to trafficking victims.

### 3.7. Findings and Evaluation

The answers given by the participants to the question set are classified being divided into specific themes and codes. The obtained data will be interpreted in a way to reflect the perspective of the examined case from the point of view of the participant. By this means, the main problem inside may be understood.

#### 3.7.1. Demographic Data Of The Experts

**Table 1.1.:** *Proportional distribution of the experts' demographic information*

		Number	Percentage
<b>Professional experience</b>	0-1 year	2	14.3%
	2-5 years	3	21.4%
	6-10 years	9	64.3%
<b>Gender</b>	Male	3	21.4%
	Female	11	78.6%
<b>Age</b>	29 or below	4	28.6%
	30-39	10	71.4%
<b>Educational level</b>	Undergraduate	13	92.8%
	Master's degree	1	7.2%
<b>TOTAL</b>		14	

The demographic data of the experts participating in our study are given above. Most of them have a professional experience of 6-10 years. These data show that the majority of the immigration experts set on work at the date of the establishment of the immigration center.

Most participants consisted of women. This complies with the structure of the immigration center. This is because the majority of human trafficking victims in Türkiye consist of children and women, and most immigration experts are women since victims may communicate more effeciently with those of the same sex.

Considering the data regarding age, most immigration experts are aged between 30 and 39 years. Professional experience is directly proportionate to age.

Regarding the highest education level completed, 13 out of 14 specialists have a bachelor's degree, which is the minimum requirement for civil service, and only one has a master's degree.

#### 3.7.2. Findings and Assessments of Knowledge Level on Human Trafficking (I1)

This part consists of four questions prepared to measure knowledge level of the immigration experts on human trafficking phenomenon. Responses to the questions were transferred through content analysis and descriptive analysis. The whole question set was posed systematically within a certain order.

The participants were first asked the question, “How would you rate your knowledge level on human trafficking?” and were asked to rate themselves between (1) too low and (5) too high. The responses given are provided in the table below:

**Table 1.2.:** Responses given to the knowledge level on human trafficking

Participant	Very low	Low	Moderate	High	Very high
A					X
B		X			
C				X	
D			X		
E				X	
F					X
G				X	
H				X	
I				X	
J			X		
K				X	
L				X	
M				X	
N			X		

Self-assessments of the experts are positive in general. Of the 14 experts, two described their level of knowledge of human trafficking as “very high”, eight participants described as “high”, three participants described as “medium”, and one participant described as “low”. Considering that two participants have professional experience of less than one year, this finding can be deemed normal.

Although there are different approaches to the question “What do you think are the main causes of human trafficking?” that we have posed to understand the leading causes of human trafficking through the eyes of experts, the answers given still focus on specific categories:

**Table 1.3.:** The data regarding main causes of human trafficking

Codes	n	Participants
Economic reasons	10	A, B, D, E, F, G, H, I, L, N
War and geography	5	A, D, F, H, N
Despair	4	C, J, K, N
Non-functional families	7	E, H, J, K, L, M
Immigration	4	C, D, H, K

Lack of education and backwardness of societies	4	C, D, J, N
Socio-cultural factors	5	A, B, D, F, N

Table 1.3 shows that the most significant cause of human trafficking from the immigration experts' perspective is economic reasons. The responses are mainly on the codes of economic reasons. People who leave their homes, homelands and families for better living conditions and migrate to other countries can easily be victimized by becoming vulnerable to abuse with the language barrier in a geography they do not know. Participant F's statement is vital in terms of understanding the reason for this phenomenon.

*"The economic and social aspects of countries and the differences between them are the main reasons. In general, they migrate due to factors such as domestic disturbance, wars, economic reasons and social instabilities in their countries. They become vulnerable in the countries where they migrate. The reason for this is the language barrier. Whether it is because they do not know the legal regulations in that country or if they are hesitant about keeping up with the society, this can cause them to go down and be victimized." (F)*

Another factor drawing attention here is family. This is because family is traditionally a critical support mechanism for individuals. In this sense, the absence or non-functionality of family paves the way for the individual's victimization. Participant J verbalizes this approach as follows:

*"The main reasons for human trafficking... I mean an incredible unearned income is obtained from in terms of the trafficker through human trafficking. The victim's vulnerabilities at work: are despair, deception, and lack of education. The main reason is the absence of family. Family is very critical here; almost all of our victims have issues within their families. (J)*

Human trafficking is a crime that may vary cyclically from region to region, from country to country and has different dynamics in itself. To understand how this phenomenon has emerged in Türkiye, we asked the participants *"How does human trafficking emerge in Türkiye in general?"*

**Table 1.4.:** Human Trafficking Outlook in Türkiye

Codes	n	Participants
Prostitution (sexual exploitation)	13	A, C, D, E, F, G, H, I, J, K, L, M, N
Labor force exploitation (forced labor)	10	B, D, E, F, G, I, J, K, M, N
Child marriage	6	A, B, C, G, H, N
Forced marriage	4	C, D, F, G
Child labor	5	A, B, C, L, M
Child fighter	2	B, F
Trading of organs and tissues	2	F, M
Forced begging	4	C, E, F, H

Table 1.4 shows that almost all kinds of human trafficking are seen in Türkiye, and the most common form of human trafficking is prostitution (sexual exploitation), internationally referred to as trafficking of white women. This is followed by labor exploitation, that is, forced labor, and there has been an increase in the cases of child marriages with the increasing number of asylum seekers in recent years.

*“What we have pictured most is sexual exploitation. Sexual exploitation is at top according to official figures too. Yet, what we ignore is labor exploitation. I think there should be much more identification on labor exploitation. Actually, this is the same not only in Türkiye but also in the international conjuncture. In labor exploitation, people characterized as traders are influential people, usually employers. In this sense, will power of the states should be clearer. Another problem is that children are used in crimes and forced to begging, which is very crucial. At that point, we in fact contradict our social norms. This is because traffickers that we describe as exploiters can be the victim’s mother or father” (K)*

It is important that the participant K underlines labor force. This is because focusing only on sexual exploitation, mainly in human trafficking, may lead to ignoring other types of human trafficking. For example, labor exploitation may include inhumane working and living conditions as well as highly coercive conditions such as deprivation of liberty (preventing workers from leaving the workplace or making phone calls, etc.) and violence (Weitzer, 2014, p.7). In this sense, instead of a conceptual and static one, a more strategic and situational approach in the fight against human trafficking can be more realistic regarding field practices.

In addition, due to Türkiye’s geopolitical position, the declaration of the leastwise number of child soldiers is one of the surprising and tragic outputs of the research. Participant B explains this as follows:

*“In our province, we usually encounter child marriages, child workers and forced laborers. We had two victims named as child fighters. But this is not too much.” (B)*

### 3.7.3. Findings and Assessments on Determination of Human Trafficking Victims (I2)

This part conveys the responses to the three questions we have posed to reveal the difficulties related to the identification identifying of trafficking victims by content analysis and descriptive analysis in tables.

First, we asked the experts who fight against human trafficking *“Who is called a trafficking victim?”*

**Table 1.5.:** Description of human trafficking victim

Themes	Target actions	Codes	n	Participants
		Forced labor Prostitution Forced marriage Child labor Removal of organs	4	A, E, H, M

	<b>Mediating actions</b>	Threat Violence Pressure Coercion Cheat	3	A, H, L
	<b>Failure of intention</b>	Exploitation Generating income Making exposed to crime Abuse	11	B, C, D, E, F, G, I, J, K, L, N

Table 1.5 shows that the responses of the majority of respondents are gathered in codes under the theme of failure of intention. The statements of the experts who fight human trafficking one-to-one in the field and identify victims regarding their different perspectives are as follows:

*“Contrary to the laws, I can perceive a victim. This is because there is no clear definition of victim in the law text or international conventions. More precisely, it is stipulated that a victim is defined through the element of the crime. When we define the victim, we define the abuse of people by using mediating actions in line with target actions as victimization.” (H)*

*“We can give examples of those who have been brought to the country with specific promises or failing intentions. That is, those who are exploited can be called as victims of human trafficking. (B)*

*“A victim of human trafficking is the one whose labor or body is abused without his consent.” (N)*

*“A victim of human trafficking is a person who is exploited, and unearned income is obtained on him against his will.” (J)*

After letting them define the victim, we asked our participants to share their experiences about how the victims fell into the traps of human traffickers, that is, how they were included in that crime, by posing the question, *“How are the victims of human trafficking involved in this crime?”*

**Table 1.6.:** *The ways of including victims of human trafficking in crime*

Codes	n	Participants
Domination	3	
Exploiting despair	7	C, D, F, I, J, K, N
Threat and violence	3	C, E, H
Deceiving with promises	9	A, F, G, H, J, K, L, M, N

Table 1.6 shows that the most common method used by traffickers is to deceive victims through promises. This is followed by exploiting the despair of people. From the experiences of the participants, we can list striking responses as follows:

*“Several methods are used here. First of all, people are brought to the country through legal channels. They think that they will be employed under excellent conditions. They are told that economic opportunities are outstanding and then forced to work in these areas by seizing their passports after being brought into the country. Besides that, we see that people may be brought not to work, but for*

purely emotional reasons in the cases we encounter. For example, after an emotional bond is established between them and their traffickers, they can be brought to Türkiye somehow and then forced to do that here. Or the victims may be forced to work illegally and are forced to do so b

“At that case, they have nothing else to do, so they join them in desperation or are deceived. In particular, they are deceived through promises.” (J)

“Despair of people is abused. The control over that person can be misused. For example, abuse of control over the spouse. Alternatively, manners and customs can be influential. For example, in the case of forced marriages of children, their inability to object to their families or to being subjected to violence when they object, and their inability to resist this are major factors.” (D)

“Fear and ignorance are the top factors, and they have no idea what will happen to them; they are afraid. Being in a foreign country, and the fearing deported plays an important role. Also, the ambition to make money can be very effective. For example, they come to be caretakers. They come from different countries to look after children or older people, but are subject to challenging situations. Their passports are torn, and they are burdened with dept. They are also afraid of territorial asylum. This is because they are foreigners and are afraid of being deported or jailed. This is what human traffickers abuse.” (I)

As can be understood from the above examples of the experts’ experiences, victims of human trafficking mostly come to Türkiye with a desire to have better living standards by working or marrying. Afterwards, their passports are confiscated, or they are victimized by being put under domination through threat, pressure, violence and coercion that are mediating actions.

When the experts fighting against human trafficking reach potential victims, who are challenging to reach or detect, unfortunately, the problem is not resolved. On the contrary, the main difficulties come after the victim is reached. This is because there are deficits in law, and some people use and abuse these deficits in this kind of crime, as in other crimes. In this regard, to understand the difficulties that immigration experts face in determining potential victims, the responses given to the question “What difficulties did you face while identifying victims of human trafficking?” are as follows:

**Table 1.7.:** Difficulties faced while identifying victims

Codes	n	Participants
Difficulty of expressing due to repeated expression	3	A, D, L
Difficulty of expressing due to distrust of officials	8	A, B, C, E, G, J, M, N
Regarding oneself as an offender, not a victim	3	A, C, N
Language barrier	2	E, F
Difficulty of expressing due to the trauma	4	E, F, G, I
Not being a victim but pretending to be so (consent)	4	F, H, I, K

As seen from Table 1.7, the biggest challenge in identifying victims is that the potential victims do not want to testify, act timidly and do not cooperate due to the distrust of the officials. As a natural consequence of the trauma experienced by the victims, the inability to express themselves adequately also complicates identifying the victims. Furthermore, the victim identification process may become complicated in human trafficking, as in every crime, the fact that the suspect wants to hide, that is, he tries to show himself innocent by claiming that the individual has consented, or the people who are not victims pretend to be victims by using the deficiencies in the system. Though slightly, we observe

that there can be difficulties with a language barrier. Some of the statements focused on specific codes are as follows:

*“For example, I have got reports that I do not think I can reflect correctly when I read again. In particular, the concept of consent forces us, that is, you see that the tickets have been bought, brought and the person is met at the airport. A place is provided. But as soon as the woman says, “I already knew he was going to do this while I was coming” you come to a screeching halt. (K)*

*“First of all, we identify according to the declaration procedure, and there may be some negative conditions because the victims are under trauma. There may be some setbacks in their story. They cannot express themselves clearly, or there may be a language barrier. The victims may not trust us. They may not want to talk to us or to give us information. Once, we encountered a Moroccan with a speech and hearing impairment. So, we had a big difficulty finding a universal speech-language translator who could speak Arabic, that is, his mother tongue. We received support from international organizations.” (E)*

Participant E has stated, sometimes we may encounter events that are not covered in the literature and whose possibility does not even come to mind. This reveals the importance of our study in terms of exploration.

**3.7.4. Findings and Assessments of the Services Provided to the Victims of Human Trafficking (I3)**

This part conveys the responses to the three questions we have posed to measure the effectiveness of the services provided to the victims of human trafficking by content analysis and descriptive analysis in tables.

The Regulation on Combating Human Trafficking and Protecting the Victims within the scope of the LFIP entered into force by being published in the Official Gazette on March 17, 2016 as governing regulations. To understand what this regulation means in practice for the victims, we first posed this question to the immigration experts *“What services are provided to victims of human trafficking within the scope of the Regulation on Combating Human Trafficking and Protecting the Victims law no. 29656?”*

**Table 1.8.:** *Services provided to victims of human trafficking within the scope of the regulation no. 29656*

Themes	Victim Support Program	Codes	n	Participants
		Asylum (sheltering)	12	A, B, C, D, E, G, H, J, K, L, M, N
	Legal support	5	A, E, F, H, M	
	Translation	5	A, E, F, H, M	
	Residence permit	8	B, C, F, G, J, K, M, N	
	Health services	7	B, C, H, I, L, M, N	
	Psycho-social support	10	A, B, C, D, E, F, H, I, K, L	
	Access to labor market (providing job)	6	E, F, I, K, M, N	
Voluntary and safe return program	Return to home country	9	A, C, D, F, G, H, J, L, N	
	Return to a third country	2	A, D	
	Subject to general provisions	2	A, D	

Table 1.18 shows that the victim support services are discussed under two sections. The most commonly uttered response in the sub-codes of the themes created according to the two sections discussed was housing services, followed by psycho-social support and return to home country in the other theme. To better understand the services provided to the victims, the statements of the participants are given as follows:

*“The services provided to the victims of human trafficking can actually be classified under two headings. The victim support program, and voluntary and safe return program. We fundamentally advocate that support programs are offered to asylums. This is because it provides the opportunity to sheltering. Also, we meet their basic needs, provide translation services, offer access to working life and provide psychological and social support. This is because a significant part of the victims has been traumatized and it is necessary to get rid of this psychological trauma to integrate them back into life. On the other side, advocacy, that is, legal support, is provided. Because, children accompany most of the victims who have settled in asylums, we make agreements with the study centers to ensure that the education of these children is not disrupted.” (E)*

*“We have victim protection services, the first of which is support for voluntary return. The second one is that we help to settle the people we identify as victims in our asylums. Although they do not want to stay in the asylum, we can provide them psychological, economic and legal support. We can also provide translation services. However, if a victim does not want to benefit from any services, we consider him/her a foreigner subject to the general provisions, and we follow the normal procedures.” (A)*

It is understood from the participants’s statements that the services provided to the victims of human trafficking are sufficient.

The most significant factor that guides individuals, society and social events in the 21st century is undoubtedly technology, the Internet and social media. To understand the place of technology and the Internet in the human trafficking crime, we asked our participants, *“How do you think technology such as the Internet, mobile phones and social media are used as a tool for human trafficking?”*

**Table 1.9.:** *The use of technology for human trafficking*

		Codes	n	Participants
<b>Themes</b>	<b>Emotional relationship (friendship)</b>	Marriage sites Instagram Facebook TikTok Via a friend	6	A, B, C, E, F, H
	<b>Work promise</b>	Babysitter Household and cleaning services Agencies Several works	9	D, F, G, I, J, K, L, M, N

Table 1.9 shows that human traffickers trap their victims under two different themes. The victims are trapped by human traffickers either while trying to find a job due to economic difficulties or to



attain better living conditions with the hope of an emotional relationship, that is, marriage. The outstanding statements of the participants are as follows:

*“We face human trafficking more with the pandemic through the Internet, mobile phone and social media. We have even such a case: A mother has a child with hydrocephalus and is constantly calling for aid on the Internet. An organ trafficker takes advantage of the mother’s desperation and communicates directly with her. He says, “You cannot save your child, if you want you can sell his organs, I can find a customer for you.” Social media and the Internet are directly used here. This is because people share their special conditions without hesitation in a virtual environment. Since their vulnerability emerges more, traffickers exploit this.” (E)*

The narration of Participant E gives a striking example of “organ and tissue trafficking” a form of human trafficking not very common in Türkiye.

*“Most cases we have encountered are related to the Internet, mobile phone and social media. For example, the victim has come to Türkiye believing the job postings on the Internet. (G)*

*The job postings on the Internet mostly fool those from Asian countries. In Moroccan citizens, we generally see the effect of marriage sites. For example, a woman aged 60 years came from a marriage site. The man confronted was very harsh. She was afraid and could not reflect her unwillingness to marry. When they went to the provincial migration management, our colleagues suspected her. They interviewed her and then understood that she was forced to marry.” (F)*

The statements of Participant F can be interpreted as a concrete indicator that in-company training significantly contributes to victim identification by raising awareness.

We tried to evaluate the services provided to the victims of human trafficking in Türkiye by posing the question, “How do you evaluate Türkiye’s policies in the fight against human trafficking from the perspective of an expert in general, do you think they are sufficient?” We asked the participants to score from 1 “very bad” to 5 “very good”. The table including their responses is given below.

**Table 1.10.:** Overall evaluation of the policies implemented in Türkiye in the fight against human trafficking

Participant	Very bad	Bad	Moderate	Good	Very good
A				X	
B		X			
C			X		
D			X		
E				X	
F				X	
G			X		
H				X	
I				X	
J			X		
K			X		
L			X		

M			X		
N			X		

According to Table 4.10, the vast majority of participants answered “medium”, while there was no “very good” option, which draws attention. One participant opted for “bad”. Considered together with the previous responses, the response given as “medium” in the majority of the evaluations made here can be considered as an inconsistency even though the participants found the laws on human trafficking and the rights granted to the victims sufficient and expressed a favourable opinion.

However, it is possible that the participants attributed the applied policies to the fact that the law enforcement agencies or other public institutions they reproached in the previous questions did not have adequate awareness of the issue rather than the activities carried out within the framework of the Directorate of Migration Management, and therefore made the overall assessment as “moderate”.

#### 4. Results

The crime of human trafficking has become increasingly widespread in recent years due to the Türkiye’s geopolitical position and the world’s cyclical situation.

Also, human trafficking, a dynamic crime, constantly changes and transforms. While human trafficking manifested itself as “slavery” in the early ages, it turned into “labor exploitation” after the Industrial Revolution. After the collapse of the Soviet Union, “trafficking of white women” became the most common form of human trafficking. Along with medical advances, organs and tissue trafficking cases gained momentum. On the other side, new concepts such as “forced marriage”, “child fighter”, “child influencer” emerged with the effect of globalization, local or regional conflicts and economic crises. However, the international literature does not clearly define these concepts on which everyone can agree. For this reason, there are still significant gaps in the implementation practices in Türkiye, which shapes its domestic law with international treaties and protocols.

The general aim of our study is to ensure the victims’s visibility, and the special one is to understand what they experience during exploitation, which is one of the most closed aspects of human trafficking. In this sense, cooperation was made with 14 migration experts who worked in the Directorate of Migration Management, dealt with victims one-to-one in the field, interviewed them, tried to understand them, identified them as victims and gave them legal status, inevitable consequences were attained.

The critical case sampling technique, which is a form of purposeful sampling, was employed to select participants for the study. The data were collected using a standardized open-ended interview method, a type of interviewing method, a demographic survey and a semi-structured interview form. The choice of phenomenology was made due to its suitability for capturing rich and meaningful data in line with the research objectives. This approach enables a deeper exploration of the participants’ experiences, shedding light on the human trafficking.

The study results show that Türkiye is considerably willing to fight against human trafficking, but partially successful.

This is because there are some incapacities at the implementation level, although national legal regulations comply with international instruments. One of the reasons for this is that all public personnel and the Turkish community in general who have or may have contact with victims of human trafficking do not have sufficient awareness.

Immigration experts have sufficient knowledge of “human trafficking” and can identify victims based on specific indicators when they confront a case and follow a standard procedure identified.

However, during the investigation and prosecution phase of the crime of human trafficking, sometimes judges and prosecutors are not sufficiently competent on the issue and therefore, “human traffickers” can be penalized not for “human trafficking” but for other crimes. Similarly, although the person is defined as a “victim”, human traffickers who employ this person by force can only be punished for “employing workers informally” if the inspectors of the social security institution do not have sufficient information about the “human trafficking”. This may result in new victimizations. Therefore, the fight against human trafficking should be done altogether. In short, it is clear that laws and regulations alone are not sufficient in the fight against this crime. Law enforcement officers should have an adequate level of education and awareness.

Furthermore, the results of the laws and regulations enacted or the policies implemented should be measurable with concrete data. While monetary policy or fiscal policy decisions in Türkiye can be measured in figures regarding outputs. Social policies often ignore this criterion. However, of course, there are ways and methods such as outcome evaluation, process evaluation, key performance indicators and longitudinal studies to measure the effectiveness of decisions made and practices regarding issues such as services offered to victims of human trafficking.

In conclusion, through the comprehensive implementation of purposeful sampling and rigorous qualitative methods, this study sheds a powerful light on the experiences of public professionals involved in the fight against human trafficking and the effectiveness of victim support program, underscoring the urgency of evidence-based interventions to combat this heinous crime and safeguard the well-being.

#### **Araştırma ve Yayın Etiği Beyanı**

Bu çalışma, Anadolu Üniversitesi Sosyal ve Beşeri Bilimler Bilimsel Araştırma ve Yayın Etiği Kurulu'nun 29.06.2021 tarih ve 80083 sayılı kararı ile bilimsel araştırma ve yayın etiği kurallarına uygun olarak hazırlanmıştır.

#### **Yazarların Makaleye Olan Katkıları**

1. Yazarın makaleye katkısı %50, 2. Yazarın makaleye katkısı %50'dir.

#### **Çıkar Beyanı**

Yazar(lar) bu makalenin araştırılması, yazarlığı ve/veya yayınlanması için herhangi bir mali destek almamıştır. Tüm yazarlar, bu çalışmada tartışılan konu veya materyallerde herhangi bir mali çıkarı veya mali olmayan çıkarı olan herhangi bir kurum veya kuruluşla hiçbir ilişkisi olmadığını onaylar.

### References

- Akgün, Erhan (2016). Modern Kölelik İnsan Ticareti ve Rakamlarla Türkiye Gerçeği. Marmara Üniversitesi Hukuk Fakültesi Hukuk Araştırmaları Dergisi, 22(1), 157- 182.
- Alakuş, Emre ve Uzan, Yıldız, (2020). İnsan Ticaretine Konu Olma Potansiyeli Bakımından Türkiye'nin Afgan Düzensiz Göçmen Gerçeği, Göç Araştırmaları Dergisi, 6(1), 92-117
- Aydın, Melisa. (2013). Türk Ceza Kanunu'nda İnsan Ticareti Suçu. Yüksek Lisans Tezi, İstanbul Üniversitesi Sosyal Bilimler Enstitüsü.
- Ballet, J., & Bhukuth, A. (2016). Recruitment Patterns of Child Trafficking in Madagascar: An Analysis Based on Missing and Recovered Children. Journal of Human Trafficking, 2(3), 235–254
- Baltacı, Ali,(2019). Ahi Evran Üniversitesi Sosyal Bilimler Enstitüsü Dergisi (AEÜSBED)2019, 5(2), Sayfa 368-388.
- Barner JR, Okech D, Camp MA. Socio-Economic Inequality, Human Trafficking, and the Global Slave Trade. Societies. 2014; 4(2):148-160.
- Burns, C. J., Chen, K., & Stoklosa, H. (2021). Pushing for the same thing on the same set of tracks: a qualitative study exploring the anti-trafficking response in Bihar and Uttar Pradesh. BMC public health, 21(1), 1204. <https://doi.org/10.1186/s12889-021-11213-w>
- Çakmakçılar, Çevikbaş, Meryem, (2019). İnsan Ticareti İle Mücadelede Suçun Önlenmesine İlişkin Denetim Mekanizmaları, Yüksek Lisans Tezi, İstanbul Maltepe Üniversitesi Sosyal Bilimler Enstitüsü.
- Erinn C. Cameron, Fiona J. Cunningham, Samantha L. Hemingway, Sherri L. Tschida & Kristine M. Jacquin (2020): Indicators of Gender Inequality and Violence against Women Predict Number of Reported Human Trafficking Legal Cases across Countries, Journal of Human Trafficking
- Christian Ezeibe, Chika Oguonu, Chukwuedozie K. Ajaero, Nnabuike Osadebe, Humprey Agbo & Onyinye Uwaechia (2021) From Vulnerability to Sustainability: Implementation of Free Education Programmes and Reversal of Child Trafficking in Nigeria, Journal of Human Trafficking, 7:1, 104-118,
- Gacinya J. Gender inequality as the determinant of human trafficking in Rwanda. Sexuality, Gender & Policy. 2020;3:70–84.
- http-1: <https://www.goc.gov.tr/insan-ticareti-sss/> (Erişim tarihi: 31.07.2022)
- Kılınç, Mustafa, (2014). İnsan Ticareti Suçunda Mağduriyetin Delillendirilmesi, Mağdurla Yapılan Mülakatın Önemi Ve Yargılama Sürecine Etkileri, Yüksek Lisans Tezi, Kara Harp Okulu Savunma Bilimleri Enstitüsü.
- Kuloğlu, Turan, (2010). Uluslararası Belgelerde ve Türk Hukukunda İnsan Ticareti. Yüksek Lisans Tezi, Selçuk Üniversitesi Sosyal Bilimler Enstitüsü. Konya.
- Lobasz, J.K. (2009). Beyond Border Security: Feminist Approaches to Human Trafficking. Security Studies, 18(2), s.319-344.
- Maria Ioannou & Miriam S.D. Oostinga (2015). An empirical framework of control methods of victims of human trafficking for sexual exploitation, Global Crime, 16:1, 34-49,
- Özer,E.Nimet,(2010). Türkiye’de İnsan Ticareti Mağdurları Üzerine Bir Araştırma, Yüksek Lisans Tezi,Hacettepe Üniversitesi Sosyal Bilimler Enstitüsü.
- Rao, V., & Woolcock, M. (2003). Integrating Qualitative and Quantitative Approaches in Program Evaluation.
- Scarpa, S. (2008). Trafficking in human beings: Modern slavery. Oxford University Press.

- Seçkin, Seçil Akkoca, (2018). İnsan Ticareti Suçu Kapsamında Mağdur Çocuk Tanımlaması, Yüksek Lisans Tezi, İstanbul Yeni Yüzyıl Üniversitesi Sosyal Bilimler Enstitüsü.
- Stefan Machura, Fay Short, Victoria Margaret Hill, Catherine Rhian Suddaby, Ffion Elena Goddard, Sophie Elisabeth Jones, Emma Louise Lloyd-Astbury, Luke Richardson & Chernise Alexandra Rouse (2019) Recognizing Modern Slavery, Journal of Human Trafficking, 5:3,
- Şişman, Yener (2022). Sosyal Politikanın Güncel Konuları, Nisan Kitabevi, Eskişehir.
- Tekin,Gökhan(2020). Avrupa Birliğinde İnsan Ticareti İle Mücadele, Yüksek Lisans Tezi. Ankara, Ankara Üniversitesi, Sosyal Bilimler Enstitüsü.
- Tuğ, Burak, (2020). İnsan Ticareti ile İlgili Vatandaşların Bilinçlendirilmesinde Göç İdaresi Genel Müdürlüğünün Rolü, Göç Araştırmaları Dergisi, 6 (1), s.36-60.
- Weitzer, Ronald (2014). New Directions in Research on Human Trafficking. The ANNALS of the American Academy of Political and Social Science, Volume 653, Issue 1, May 2014, Pages 6-24.
- Yıldırım, A. ve Şimşek, H. (2018). Sosyal Bilimlerde Nitel Araştırma Yöntemleri, Seçkin Yayınevi, Ankara.
- Yılmaz, Yeşim, (2017). İnsan Ticareti Suçu ve İctima Sorunu, Marmara Üniversitesi Hukuk Fakültesi Hukuk Araştırmaları Dergisi,23(3), s.883-972.