



ADYAMAN ÜNİVERSİTESİ

SOSYAL BİLİMLER ENSTİTÜSÜ DERGİSİ

Yıl / Year:16 Sayı / Number:44 Ağustos/ August 2023



ADYAMAN ÜNİVERSİTESİ / ADYAMAN UNIVERSITY
SOSYAL BİLİMLER ENSTİTÜSÜ DERGİSİ / JOURNAL OF SOCIAL SCIENCES
(Uluslararası Hakemli E-Dergi/ Referee International E-Journal)
ISSN: 1308–9196/ e-ISSN: 1308-7363

Sahibi / Owner

Adiyaman Üniversitesi Rektörlüğü

Editör / Editor in Chief

Doç. Dr. Bekir KOCADAŞ

Editör Yardımcısı / Co-Editor in Chief

Prof. Dr. Yusuf Ekrem AKBAŞ

Doç. Dr. Cem Koray OLGUN

Alan Editörleri / Field Editors

Doç. Dr. Hakan USLU

Doç. Dr. Kevser TAŞDÖNER

Doç. Dr. M. Çağlar KURTDAŞ

Doç. Dr. Samet ZENGİNOĞLU

Doç. Dr. Sefa Salih AYDEMİR

Dr. Öğr. Üyesi Ahmet Cihan BULUNDU

Dr. Öğr. Üyesi Aygül ÖZTÜRK

Dr. Öğr. Üyesi Başak DANACI POLAT

Dr. Öğr. Üyesi Berivan SALTİK

Dr. Öğr. Üyesi Ferhat ÇETİNKAYA

Dr. Öğr. Üyesi Işık Tümay ALPER

Dr. Gülçin AYITGU METİN

Dr. Tuba GÜN ÇİNĞİ

Dr. Rezzan ALAGÖZ

Yayın Kurulu / Editorial Board

Prof. Dr. Çiğdem SABBAĞ- *Adıyaman Üniversitesi*

Prof. Dr. Fatih DOĞANOĞLU- *Adıyaman Üniversitesi*

Prof. Dr. Himmet HÜLÜR- *Ankara Hacı Bayram Veli Üniversitesi*

Prof. Dr. İbrahim YERLİKAYA- *Adıyaman Üniversitesi Eğitim Fakültesi*

Prof. Dr. Kasım KARAMAN-*Erciyes Üniversitesi*

Prof. Dr. Tayfun SERVİ-*Adıyaman Üniversitesi*

Doç. Dr. Ali DUMAN- *İnönü Üniversitesi*

Doç. Dr. Ayça AVCI- *Adıyaman Üniversitesi*

Doç. Dr. Aykut DÜNDAR- *Adıyaman Üniversitesi*

Doç. Dr. Burak TELLİ-*Kahramanmaraş Sütçü İmam Üniversitesi*

Doç. Dr. Emre ÖZTÜRK-*İzmir Bakırçay Üniversitesi*

Doç. Dr. Fuat ŞANCI-*Adıyaman Üniversitesi*

Doç. Dr. Mehmet GÜNGÖR- *Mersin Üniversitesi*

Doç. Dr. Metin KILIÇ-*Düzce Üniversitesi*

Doç. Dr. Metin KOPAR- *Adıyaman Üniversitesi*

Doç. Dr. Mustafa Kemal ŞAHİN- *Aydın Adnan Menderes Üniversitesi*

Doç. Dr. Muzaffer Çağlar KURTDAŞ- *Adıyaman Üniversitesi*

Doç. Dr. Recep ÖZMAN-*İnönü Üniversitesi*

Doç. Dr. Ümit YETİŞ- *Adıyaman Üniversitesi*

Doç. Dr. Yaşar KAYA-*İnönü Üniversitesi*

Dr. Öğr. Üyesi Murat Şakir CEYHAN-*Adıyaman Üniversitesi*

İngilizce Redaksiyon/English Redaction

Dr. Öğr. Üyesi Ahmet FİDAN

Adres / Address

Adıyaman Üniversitesi

Sosyal Bilimler Enstitüsü Müdürlüğü-ADİYAMAN

e-mail

adyusbd@gmail.com

Yıl: 16 Sayı: 44 Yayımlanma Tarihi: 31.08.2023

Danışma Kurulu / Advisory Board

Prof. Dr. Adnan ŞİŞMAN-İstanbul Gedik Üniversitesi

Prof. Dr. Mehmet ARSLAN-Cumhuriyet Üniversitesi

Prof. Dr. Melek KÖSEOĞLU-Yıldız Teknik Üniversitesi

Prof. Dr. Mustafa TALAS-Niğde Ömer Halisdemir Üniversitesi

Prof. Dr. M. Kemalettin ÇONKAR-Afyon Kocatepe Üniversitesi

Prof. Dr. Nalan AKDOĞAN-Başkent Üniversitesi

Prof. Dr. Nevin Güngör ERGAN-Hacettepe Üniversitesi

Prof. Dr. Nezahat GÜÇLÜ-Gazi Üniversitesi

Prof. Dr. Orhan YAZICI-İnönü Üniversitesi

Prof. Dr. Sevinç ÜRETEN-Başkent Üniversitesi

Prof. Dr. Süleyman ÇALDAK-İnönü Üniversitesi

Prof. Dr. Şuayip ÖZDEMİR-Amasya Üniversitesi

Yıl: 16 Sayı: 44 Yayımlanma Tarihi: 31.08.2023

ADİYAMAN ÜNİVERSİTESİ SOSYAL BİLİMLER ENSTİTÜSÜ DERGİSİ AŞAĞIDAKİ
VERİ TABANLARI TARAFINDAN İNDEKSLENMEKTEDİR.
ADİYAMAN UNIVERSITY JOURNAL OF SOCIAL SCIENCES IS INDEXED IN

**“ASOS (AKADEMİA SOSYAL BİLİMLER), ACADEMICKEYS, AKADEMİK DİZİN,
ARASTIRMAX, DRJI, İSAM, NEWJOUR, OAJI, OCLC WORLD CAT, RESEARCH
BİBLE, TÜRK EĞİTİM İNDEKSİ, EBSCOHOST, INDEX COPERNICUS, TR DİZİN
ULAKBİM”**



YAYIN İLKELERİ / PUBLICATION PRINCIPLES

Adıyaman Üniversitesi Sosyal Bilimler Enstitüsü tarafından yayınlanan ADYÜ SOSYAL BİLİMLER ENSTİTÜSÜ DERGİSİ Sosyal Bilimler alanındaki kuramsal ve uygulamalı özgün araştırma, inceleme ve derlemelerin yayınlanacağı uluslararası, hakemli bilimsel elektronik bir dergidir.

- Dergi Nisan, Ağustos ve Aralık aylarında olmak üzere yılda üç defa online olarak yayınlanır.
- Dergide daha önce hiçbir yerde yayınlanmamış çalışmalara yer verilir. Daha önce herhangi bir yerde yayınlandığı belirtilmediği ya da belirlenmediği için yayınlanan çalışmalar ile ilgili telif haklarına ilişkin doğabilecek hukuki sonuçlar tamamen yazar(lar) aittir.
- Derginin yayın dili Türkçedir. Ancak, dergi her kurumdan ve her ulustan bilim insanlarının çalışmalarına açık olup farklı dillerde yazılmış çalışmalar da Yayın Kurulu'nun onayı alınarak yayınlanabilir.
- Çalışmalar herhangi bir kurum veya kuruluş tarafından desteklenmişse, bu kurum veya kuruluş çalışmada dipnot olarak belirtilmelidir.
- Dergiye gönderilen çalışmalar Yayın Kurulu kararıyla en az iki hakemin değerlendirilmesine sunulur. Yayın Kurulu gerekli gördüğü durumlarda çalışmayı ikiden fazla hakeme inceletebilir. Yayınlanacak çalışma ile ilgili nihai karar hakem çoğunluğunun görüşü de dikkate alınarak Yayın Kurulu tarafından verilir. Dergi, gönderilen yazılarda düzeltme yapmak, yazıları yayımlamak ya da yayımlamamak haklarına sahiptir.
- Yayın Kurulu'nun gerekli görmesi halinde, hakem görüşleri de dikkate alınarak yazar(lar)dan gerekli düzeltme istenebilir. Yazar, hakemin ve kurulun belirttiği düzeltme önerilerini yerine getirmek zorundadır.
- Yazar(lar) hakemlerin olumsuz görüşlerine karşı kanıt göstermek koşuluyla itiraz edebilirler. Bu itiraz Yayın Kurulu'nda incelenir ve gerekli görülürse farklı hakem görüşüne başvurulur.
- Çalışmaların yayınlanabilmesi için yazar(lar), Hakem ve Yayın Kurulu'nun görüş ve önerilerini dikkate almak zorundadırlar.
- Dergide yayınlanması için gönderilen çalışmalar yayınlansın ya da yayınlanmasın iade edilmez.

Yıl: 16 Sayı: 44 Yayınlanma Tarihi: 31.08.2023

- Yayınlanmış yazıların yayın hakları **ADYÜ SOSYAL BİLİMLER ENSTİTÜSÜ DERGİSİ'**ne aittir. Kaynak gösterilmeden alıntı yapılamaz. Yazar(lar)a herhangi bir şekilde telif ücreti ödenmez.
- Hakemler, Yayın Kurulu'nun belirleyeceği makul süre içerisinde çalışmayı değerlendirmezler ise Yayın Kurulu ilgili çalışmayı değerlendirmek üzere farklı hakemlere gönderebilir.
- Değerlendirmeye gönderilen çalışmalarda yazar(lar)ın ve hakemlerin isimleri karşılıklı olarak gizli tutulur.
- Dergiye gönderilen çalışmalarda dil bilgisi kurallarına (imla, noktalama, açıklık, anlaşılabilirlik vs.) azami derecede riayet etme mecburiyeti vardır. Bu nedenle oluşabilecek problemler ve eleştirilerden tamamen yazar sorumludur.
- İçindekiler bölümü, alan bazında gruplandırılmakta olup alan isimleri kendi içinde alfabetik olarak verilmektedir. Alan başlıkları altında çalışmalara yer verilirken ise yazarların soyadları esas alınarak yine alfabetik olarak sıralanmaktadır. Birden çok yazarlı çalışmalarda ise ilk yazarın soyadı sıralamada esas alınmaktadır.
- Dergide yayınlanan çalışmaların içeriğinden kaynaklanan yasal sorumluluklar, tamamen yazar(lar)ına aittir.

MAKALE YAZIM KURALLARI / ARTICLE WRITING RULES

Makalelerin aşağıda belirtilen şekilde sunulmasına özen gösterilmelidir:

- Yazı, **Makale Takip Sistemi** aracılığıyla, e-posta adresi ve parolayla girilen kişisel sayfadan gönderildikten sonra, aynı sistemden hakem süreci takip edilebilir. Bu aşamadan sonra, düzeltmelerin yapılması için, bütün hakemlerden raporların gelmesi **beklenmelidir**. Çünkü yazarlar, sisteme **bir kez düzeltme** ekleyebilmektedirler. Bir hakemin istediği düzeltmeyi yapıp yazı sisteme eklendiğinde, sonraki aşamada ikinci bir hakemin de düzeltme istemesi durumunda istenen düzeltmeler yapılamayacaktır.
- **Başlık:** İçerikle uyumlu, onu en iyi ifade eden bir başlık olmalı ve **12 punto** ile koyu harflerle yazılmalıdır.
- **Yazar ad(lar)ı ve adresi:** Yazının başlığının altında yazar adı, unvanı, görev yaptığı kurum ve kendisine ulaşılacak e-posta adresi gibi bilgilere yer **verilmemelidir**. Yazar adları, sistem yöneticisi tarafından görülebildiğinden, bu bilgiler, yazıya editör tarafından eklenecektir. Yazılar sisteme eklenirken, yazara ait herhangi bir bilginin yazıda yer almadığından emin olunmalıdır. Bu husus, makaleyi inceleyecek hakemlere daha rahat hareket imkânı tanınması açısından önemlidir.
- **Özet:** Makalenin başında, konuyu kısa ve öz biçimde ifade eden ve en fazla **200** kelimedenden oluşan Türkçe ve İngilizce özet (Abstract) bulunmalıdır. Özeti altında bir satır boşluk bırakılarak, en az **3**, en çok **5** sözcükten oluşan anahtar kelimeler verilmelidir. Özet metni **9 punto, 1 satır aralığıyla** yazılmalıdır. Özet metinleri sağ ve soldan **1cm.** içten yazılmalıdır.
- **Ana Metin:** A4 boyutunda (29.7x21 cm.) kâğıtlara, MS Word programında, Calibri yazı karakteri ile **10 punto, 1.5 satır aralığıyla** yazılmalıdır. Sayfa kenarlarında **2.5 cm.** boşluk bırakılmalı ve sayfalar **numaralandırılmamalıdır**.
- Makale metninde paragraf başı **yapılmamalı**, paragraf araları **1 satır (12 nk)** boşluk bırakılarak belirginleştirilmelidir (*Ofis'te Paragraf-Girinti ve Aralıklar- Aralık-Sonra-12 nk*).
- Dipnotta yer alan bütün bilgiler **9 punto, 1 satır aralığıyla** yazılmalıdır.
- **Bölüm Başlıkları:** Makalede, düzenli bir bilgi aktarımı sağlamak üzere ana, ara ve alt başlıklar kullanılabilir ve gerektiği takdirde başlıklar numaralandırılabilir.

Yıl: 16 Sayı: 44 Yayımlanma Tarihi: 31.08.2023

- **Tablolar ve Şekiller:** Tabloların numarası ve başlığı bulunmalıdır. Tablolar metin içinde bulunması gereken yerlerde olmalıdır. Şekiller renkli baskıya uygun hazırlanmalıdır. Şekil numaraları ve adları şeklin hemen altına ortali şekilde yazılmalıdır.
- **Resimler:** Yüksek çözünürlüklü, baskı kalitesinde taranmış halde metin içerisindeki yerlerinde verilmelidir. Resim adlandırmalarında, şekil ve çizelgelerdeki kurallara uyulmalıdır.
- **Alıntı ve Göndermeler:** Dergimize gönderilecek makalelerde aşağıdaki alıntı ve gönderme standartlarına uyulmalıdır. Bu kurallara uymayan çalışmalar, düzeltilmesi için yazarına iade edilecektir. Metin içinde birkaç cümleyi geçen alıntılar, sağdan ve soldan **1 cm.** içte yazılmalıdır.
- Metnin sonunda **KAYNAKÇA** başlığı altında, atıfta bulunulan kaynaklar soyadına göre sıralanmalıdır. Kaynakça için asılı paragraf biçimi uygulanmalıdır (*Ofis'te Paragraf-Girinti ve Aralıklar-Girinti-Özel-Asılı Paragraf*).

İÇİNDEKİLER / CONTENTS

EĞİTİM BİLİMLERİ / EDUCATIONAL SCIENCES

Ceylan BAKIR- Kadir KAPLAN

Türkçe Öğrenen Türk Soylu Öğrencilerin Hazırlıksız Konuşmalarına Yönelik Yanlış Çözümlemesi

Wrong Analysis of Turkish Noble Students Learning Turkish About Their Prepared Talk

1-21

Yahya HIÇYILMAZ

Çocukların Çizim Becerilerine Yönelik Ebeveyn Desteği Ölçeği: Türk Kültürüne Uyarlama Çalışması

The Scale of Parental Support for Children's Drawing Skills: Adaptation Study to Turkish Culture

22-42

FİLOLOJİ / PHILOLOGY

Orhan BALCI

Sebk-İ Hindî Çizgisinde Deyim ve Alışılmamış Bağdaştırmalarda "Ayak" Mefhumu

The Concept Of "Foot" In Idioms and Unconventional Associations In The Indian Style

43-78

Rojev Ağır SARI- Leyla ADIGÜZEL

The Midnight's Children: Saleem, Shiva, And Parvati's Similarities in Hindu Mythology

Geceyarısı Çocukları Saleem, Shiva ve Parvati'nin Hindu Mitolojisindeki Benzerlikleri

79-96

Yıl: 16 Sayı: 44 Yayınlanma Tarihi: 31.08.2023

GÜZEL SANATLAR / FINE ARTS

Burcu GÜNAY

Tuvalden Mekâna Yayılan Manzara

The Landscape Spreading from The Canvas to The Space

97-122

Zeliha KAYAHAN

Baskiresimde Hayat Ağacı İmgesinin Yeniden Yorumlanması

Reinterpretation Of the Tree of Life Image in Printmaking

123-146

**SOSYAL, BEŞERİ VE İDARİ BİLİMLER / SOCIAL, HUMAN AND
ADMINISTRATIVE SCIENCES**

Akgün YEŞİLTEPE-Gülendam KARADAĞ

Belediye'nin Farklı Birimlerinde Çalışan Saha İşçilerinin Güvenlik Algıları ve Etkileyen Faktörler

Safety Climate of Field Workers Working in Different Units of The Municipality and Affecting Factors

147-168

Akın BAKIOĞLU-Başak TİTİZ

Kentlerde Mekânsal Ayrışmanın Sosyal ve Siyasal Temelleri: Erzincan Örneği

Social And Political Foundations of Spatial Segregation in Cities: The Case of Erzincan

169-199

Aykut BALCI

Enerji Güvenliğinde Türkiye'nin Rolü ve Yenilenebilir Enerji Kaynakları

Türkiye's Role in Energy Security and Renewable Energy Sources

200-233

Yıl: 16 Sayı: 44 Yayınlanma Tarihi: 31.08.2023

Cem SOYLU

Kronolojik Yaşın Ötesinde: Öznel Yaş Çalışmalarının Tarihi, Tanımı ve Güncel Bulgular
Beyond Chronological Age: History, Definition and Current Findings of The Study of Subjective Age

234-261

Ercüment YILDIRIM- Meltem TEMİZKAN

Kommagene Krallığı'ndaki Diplomatik Evliliklerin Hellenistik Kültür Yayılımına Etkileri
The Effects of Diplomatic Marriages in The Kingdom of Commagene on The Spread of Hellenistic Culture in The Region

262-281

Halime KARACA- Arzu MERİÇ

Muhasebe Dersi Alan Öğrencilerin Dijital Okuryazarlık Düzeylerinin Muhasebe Eğitimi Üzerine Etkisi
The Effect of Digital Literacy Levels of Students Taking Accounting Course on Accounting Education

282-313

Hava YAŞBAY KOBAL- SAVAŞ ŞİMŞEK

The Role of Proactive Personality in Transformational Leadership

Proaktif Kişiliğin Dönüşümcü Liderlikteki Rolü

314-350

Hüseyin ŞEYHANLIOĞLU

Kutadgu Bilig ve Nizamülmülk Siyasetnamesi'nde Daire-i Adliye Düşüncesi
The Thought of The Circle of Justice in Kutadgu Bilig and Nizamulmulk's Siyasetname

351-393

Yıl: 16 Sayı: 44 Yayınlanma Tarihi: 31.08.2023

Işıl İY KAVAKÇI

Bilgi Teknolojileri Kullanımının Tedarik Zinciri Çevikliğine Etkisi: Malatya İli OSB Örneği

The Effect of Information Technologies Use on Supply Chain Agility: Malatya Province Organized Industrial Zone Example

394-428

Mehmet DEĞİRMENÇİ

“Erken Cumhuriyet Döneminde Ekonominin Türkleştirilmesi” Kitabının Değerlendirilmesi

Evaluation Of The “Turkification of The Economy in The Early Republican Period” Book

429-445

Mehmet GÜNGÖR

Kahramanmaraş Depremine Maruz Kalanların Depremi Tanımlama, Değişim ve Sonrasına İlişkin Değerlendirmeleri: Paranteze Alınan Yaşamlar

The Evaluations of the Survivors of the Kahramanmaraş Earthquake on the Description, Change and Aftermath of the Earthquake: Lives in Parenthesis

446-468

Mehmet ÖZMEN- Bengisu HANIMOĞLU

Kişiler Arası İletişimde Empatinin İşyeri Mutluluğuna Etkisi

The Effect Of Empathy On Workplace Happiness In Interpersonal Communication

469-494

Meltem ÖZEL

Exchange Diplomacy in the Matter of Mutual Understanding During the Covid-19 Pandemic

Covid-19 Pandemisi Döneminde Karşılıklı Anlayış Bağlamında Değişim Diplomasisi

495-512

Yıl: 16 Sayı: 44 Yayınlanma Tarihi: 31.08.2023

Mustafa AKAN- Süheyla ÜNAL- Hüseyin GÜRER

Evlilik Doyumu Kadın ve Erkeklerde Farklı Mı Seyreder?

Is Marital Satisfaction Different in Women and Men?

513-538

Nurcan TEMİZ

Bilgi ve İletişim Teknolojilerinde Yaşanan Gelişmelerin İnsan Sağlığı Üzerindeki Etkileri

The Effects of Developments In Information And Communication Technologies On Human Health

539-562

Osman CIRCIR- Yusuf BAYAR

*Uykusuzluk, Akıllı Telefon Bağımlılığı, Bilinçli Farkındalık ve Akran Etkisine Direnme
Arasındaki İlişkiler*

*The Relationships Between Insomnia, Smartphone Addiction, Resistance to Peer Influence and
Mindfulness*

563-592

Perihan GÖZÜM- Rabia YILDIRIM- Yasin YILDIRIM

Ekonomik Kalkınma ve İstikrarın Önündeki Engel: Piyasa Dolandırıcılığı Suçu

A Barrier Before Economic Development and Sustainability: Crime of Market Fraud

593-628

Serdar NÜKTE

Mehmet Âkif Ersoy'un Muhafazakârlığa Yönelik Temel Fikirleri

Mehmet Âkif Ersoy's Main Ideas on Conservatism

629-658

Sümeyye GÜNGÖR- Elif KAYA

Hastalık ve Kültür İlişisine Kuramsal Bakış

Theoretical Perspective on The Relationship Between Illness and Culture

659-691

Yıl: 16 Sayı: 44 Yayınlanma Tarihi: 31.08.2023

Tuğba GÜCENMEZ

İBBS Düzey 1 Bazında Türkiye’de Hanehalkları Kolaylıklarının Değerlendirilmesi

Evaluation Of Households' Facilities in Turkey on NUTS Level 1 Basis

692-725

Vahide ÇETİN

The New York Times Gazetesi Haberlerinde Trablusgarp Savaşı Yansımaları

Reflections of the War of Tripoli in The New York Times News

726-758

Vildan SARICA- Gülçin ÖZBAY

Karadeniz Bölgesi Yenilebilir Otlarının Fonksiyonel Gıdalar Kapsamında Değerlendirilmesi

Evaluation Of Black Sea Region Edible Weeds in The Context of Functional Foods

759-798



TÜRKÇE ÖĞRENEN TÜRK SOYLU ÖĞRENCİLERİN HAZIRLIKSIZ KONUŞMALARINA YÖNELİK YANLIŞ ÇÖZÜMLEMESİ*

Ceylan BAKIR ÖZBEY**

Kadir KAPLAN***

Öz****

Konuşma sırasında yapılan yanlışlar, bu becerinin nitelikli bir biçimde kullanılabilmesinin önünde önemli bir engeldir. Bu yanlışların bir bölümü kaynak dil ile hedef dil arasındaki benzerliklerden kaynaklanmaktadır. Türkçe öğrenen Türk soylular da hedef dil ile kendi dilleri arasındaki benzerlikler nedeniyle konuşma sırasında yanlışlar yapmaktadır. Bu kapsamda araştırmada Türk soylu öğrencilerin hazırlıksız konuşmada kullandıkları kelime sayısının ne kadar olduğunun ve Türk soylu öğrencilerin hazırlıksız konuşma sırasında yaptıkları yanlışların kullandıkları kelime sayısına göre değişip değişmediğinin tespit edilmesi amaçlanmıştır. Araştırmada nitel desende içerik analizi yönteminden yararlanılmıştır. Araştırmaya Çukurova ve Sakarya Üniversitesi TÖMER’de B1 düzeyinde öğrenim gören 114 Türk soylu öğrenci katılmıştır. Söz konusu öğrencilerin hazırlıksız konuşma sırasında yaptıkları yanlışları tespit etmek amacıyla, seçilen bir konu üzerine öğrencilerin konuşma yapımları sağlanmıştır.

* Bu çalışma için Gaziantep Üniversitesi Etik Kurulu tarafından 11.01.2022 tarih ve 136430 sayılı karar numarası ile etik kurul izni alınmıştır.

** Uzm., Gaziantep Üniversitesi, Eğitim Fakültesi, Türkçe Eğitimi Bölümü, ceeylanbakir@gmail.com, Gaziantep/Türkiye

*** Doç. Dr., Gaziantep Üniversitesi, Eğitim Fakültesi, Türkçe ve Sosyal Bilimler Eğitimi Bölümü, Türkçe Eğitimi Anabilim Dalı, kkaplan@gantep.edu.tr, Gaziantep/Türkiye

**** Bu makale “Türkçe Öğrenen Türk Soylu Öğrencilerin Hazırlıksız Konuşmalarına Yönelik Yanlış Çözümlemesi” isimli tezden üretilmiştir.

Araştırmadan elde edilen bulgular; öğrencilerin yanlışlarının ağırlıklı olarak 100-150 kelime ile orta seviyede toplandığını ve kullanılan kelime sayısı ile yapılan yanlış oranı arasında herhangi bir ilişki olmadığını ortaya koymuştur.

Anahtar Kelimeler: Türk Soylulara Türkçe öğretimi, konuşma, hazırlıksız konuşma.

WRONG ANALYSIS OF TURKISH NOBLE STUDENTS LEARNING TURKISH ABOUT THEIR PREPARED TALK

Abstract

Mistakes made during speaking are an important obstacle to the qualified use of this skill. Some of these mistakes stem from the similarities between the source language and the target language. Turkish descendants learning Turkish also make mistakes during speaking due to the similarities between the target language and their own language. In this context, the aim of the study was to determine the number of words used by Turkish descendant students in impromptu speaking and whether the mistakes made by Turkish descendant students during impromptu speaking vary according to the number of words they use. Content analysis method in qualitative design was utilized in the study. A total of 114 Turkish descendant students studying at Çukurova and Sakarya University TÖMER at B1 level participated in the study. In order to determine the mistakes made by these students during impromptu speaking, students were asked to make a speech on a selected topic. The findings of the study revealed that the students' errors were predominantly concentrated at the medium level with 100-150 words and that there was no relationship between the number of words used and the rate of errors made.

Keywords: Teaching Turkish to Turkish Nobles, speaking, impromptu speech.

1. GİRİŞ

Eğitimin önemi her geçen gün artmakta ve eğitim giderek daha küresel bir hâl almaktadır. Bu durum, insanlarda yurt dışında eğitim alma eğilimini güçlendirmektedir. Söz konusu eğilim, Türk soylularda da kendini göstermektedir. Dil öğrenmek amacıyla Türkiye'yi tercih eden Türk soylu

öğrencilerin birçoğu Azerbaycan, Türkmenistan, Kırgızistan, Özbekistan, Kazakistan vb. ülkelerden gelmektedir.

Eğitim için yurt dışına çıkan bireyin ilk işi, eğitim alacağı ülkenin dilini öğrenmektir. Dil, kültürün bir parçası olduğundan dil öğrenimi sırasında dilin ait olduğu kültür de öğrenilmektedir. Aksan (2000: 13)'a göre "Dil, aynı zamanda her yönüyle bir ulusun kültürünün de bir aynasıdır; insanın ve uygarlığın en önemli belirtisi ve aracı, dildir". Bu durum dil ile kültür arasında sıkı bir bağ olduğuna işaret etmektedir.

Gerek Türkçenin ana dili olarak öğretiminde gerekse Türk soylulara Türkçe öğretiminde tüm becerilere önem verilmesi gerekmektedir. Buna rağmen dil öğretiminde dinleme ve konuşma becerisine yönelik yeterli sayıda çalışmanın yapılmadığı söylenebilir. Bu konuda Potur ve Yıldız (2016), konuşma becerisinin en az önemsenen ve üzerinde en az çalışma yapılan dil becerilerinden biri olduğunu belirtmektedir. Özellikle son yıllarda konuşma becerisi hakkında yapılan çalışmalar (Sağlık, 2018; Uzbek, 2019), bir dilin öğrenilmesinde konuşma becerisinin ne denli önemli olduğunu ortaya koyması yönüyle burada ifade edilen görüşü destekler niteliktedir. Nitekim geçmişten günümüze gelinceye kadar bir dili bilmek, o dilde dinlediğini anlamak ya da yazabilmekten ziyade o dili konuşabilmek anlamına gelmektedir. Günlük hayatın içerisinde planlı olmayan birçok konuşmaya yer verilmektedir. Hazırlıklı konuşmalar günlük hayatın içerisinde yer alırken hazırlıksız konuşmalar da aynı şekilde günlük rutinin bir parçası olabilmektedir.

Hazırlıksız konuşmaların, adından da anlaşılacağı üzere, plansız gerçekleşen; genelde günlük iletişimi kapsayan konuşmalar olduğunu söylemek mümkündür. Hazırlıksız konuşmalara örnek olarak gündelik hayatta yaptığımız, mekânı ve zamanı belli olmayan konuşmalar verilebilir. Bu konuşma türü, hayatın her alanında karşımıza çıkması nedeniyle dil öğreniminde önemli bir yer tutmaktadır.

Gereksinimlerimizi karşılamak ve sosyal hayatımızı sürdürebilmek için diğer bireylerle ilişki ve iletişim içinde bulunuruz. Bireyler, yaşamlarını tek başlarına sürdürmeleri mümkün olmadığından, diğer bireylerle sürekli etkileşim hâlinde dirler. Bu nedenle dil öğretiminin yapıldığı ortamlarda, günlük hayatta sıklıkla yapılan sosyal aktiviteleri içeren iletişim süreçlerinin ön plana çıkarılması özellikle konuşma becerisinin öğretimi için önemlidir.

Konuşma becerisinde ayrıca dikkat edilmesi gereken bir diğer konu, konuşan bireyin kullanmış olduğu kelime sayısıdır. Dil öğretiminde, bireylerin bildiği ya da kullandığı kelime sayısının bir başarı ölçütü olarak görüldüğü söylenebilir. “Okul müfredatı içinde sözcük öğretimi için özel olarak ayrılmış ders saatleri süresince çok sayıda sözcüğü öğrenmeye maruz bırakılan öğrenciler hedef dilde etkili ve yeterli bir dil kullanıcısı olmayı başarmışlardır” (Topkaroğlu, 2013: 83). Bu nedenle Türk soylulara Türkçe öğretiminde, hazırlıksız konuşma sırasında kullanılan kelime sayısı ve yapılan yanlışların tespit edilip çözümlenmesi, dil öğretiminin kalitesi ve verimliliği açısından önemlidir. Bu çalışmada, TÖMER’de B1 seviyesinde öğrenim gören Türk soylu öğrencilerin hazırlıksız konuşmaları sırasında kullandıkları kelime sayısı ve yaptıkları yanlışların tespit edilmesi amaçlanmıştır.

1. Problem Durumu

Türkçe öğretiminin hedef kitlesini Türkiye Türkleri, iki dilliler, yabancılar ve Türk soylular oluşturmaktadır. Bu hedef kitlede yer alan her bir grup gerek Türk kültürünü gerekse Türk dilini bilme, anlama yönüyle birbirinden farklı niteliklere sahip olduğu için bu gruplara yönelik farklı öğretim yöntem ve tekniklerinin benimsenmesi gerekmektedir. Söz gelimi “Türkiye Türkleri; Türkiye Cumhuriyeti vatandaşı olup Türk eğitim kurumlarında öğrenim gören hedef kitle”yi, yabancılar ise “Türk dilini bilmeyen, Türk düşünce dünyası ve yaşayış tarzına aşina olmayan, Türk milletini tanımayan” (Duman, 2003: 151) kişileri ifade etmektedir.

Her ne kadar Türkçe öğretiminin farklı hedef kitleleri olsa ve bunlara yönelik farklı öğretim yöntem-teknikleri kullanılması gerekse de bu hedef kitlede yer alan yabancılar ile Türk soylular ülkemizde Türkçe öğrenmek amacıyla aynı eğitim kurumlarında (TÖMER) öğrenim görmektedir. Bu durum, ülkemizde henüz Türk soylulara yönelik Türkçe öğretiminin kurumsallaşmamasından kaynaklanmaktadır. Ülkemize gelen Türk soylu öğrencilerin, birbirleriyle ve diğer insanlarla iletişim kurması, onların Türkçe öğrenme gerekliliğini ortaya çıkarmaktadır. Türk soylu öğrenciler, Türkçe öğrenirken konuşma becerisini geliştirmekte güçlükler yaşamaktadır. Öğrencilerin dili aktif olarak kullanıp yaşamlarına rahat bir şekilde devam edebilmeleri için başarı durumlarının bilinip, yaptıkları yanlışların tespit edilip çözüme kavuşturulması gerekmektedir. Buradan hareketle, konuşma becerisi özelinde, Türkçe öğrenen Türk soylu öğrencilerin yaptıkları yanlışları bilmek dil öğretimi açısından büyük bir önem taşımaktadır.

Aytaş ve Kaplan'a (2019: 32) göre "Diller, iletişim kurma ihtiyacından doğmuştur ve en önemli işlevleri farklı toplumlar arasındaki iletişimi sağlamasıdır. Bu doğrultuda gerek bir dili ana dili olarak gerekse yabancı dil olarak öğrenen öğrenciler, o dilde iletişim kurmak ve dili ustaca kullanmak için, hangi bilgi ve yeteneklerini geliştirmeleri gerektiğini bilmelidirler."

Alan yazındaki erişilebilen çalışmalar incelendiğinde, dil öğretimindeki sorunlara ve bu sorunların çözümlerine değinilmiş olsa da Türk soylulara Türkiye Türkçesi öğretiminde öğrencilerin konuşmaları sırasında kullandıkları kelime sayısının ve yaptıkları yanlışların oranlanmasına yönelik bir çalışma olmadığı tespit edilmiştir. Bu kapsamda, araştırmamızda Türk soylu öğrencilerin hazırlıksız konuşmada kullandığı kelime sayısına ve yaptıkları yanlışlara odaklanılmıştır. Söz konusu yanlışların incelenmesinde kullanılan yöntemlerden biri yanlış çözümleme yöntemidir. Bu yöntemin araştırmacılar tarafından benimsenmesinin en önemli sebeplerinden biri söz konusu yöntemin öğrencilerin hatalarının çok yönlü olarak

incelenmesini mümkün hâle getirmesi ve buradan hareketle öğrenme güçlüklerinin sebeplerine yönelik güçlü veriler sunmasıdır.

Bu kapsamda Büyükkız ve Hasırcı (2013), yanlış çözümlemesinin; verilerini öğrencilerden aldığını, öğrenme sırasındaki güçlüklerin belirlenmesine imkân sağladığını ve buradan hareketle bir başka çözümleme yöntemi olan karşıtsal çözümlemeyi tamamlayıcı nitelikte olduğunu belirtmektedir. Bu bağlamda araştırmada öğrencilerin konuşma sırasında kullandığı kelime sayısının ve yaptıkları yanlışların incelenmesinde yanlış çözümleme yönteminden yararlanılmıştır.

2. Araştırmanın Amacı

Bu araştırmanın amacı Türk soylu öğrencilerin Türkiye Türkçesinde hazırlıksız konuşma sırasında yaptıkları yanlışları belirlemektir. Bu ana amaçtan hareketle araştırmada aşağıda yer alan alt problemlere cevap aranacaktır:

- Türk soylu öğrencilerin hazırlıksız konuşmada kullandıkları kelime sayısı kaçtır?
- Türk soylu öğrencilerin hazırlıksız konuşma sırasında yaptıkları yanlışlar kullandıkları kelime sayısına göre değişmekte midir?

3. Araştırmanın Önemi

YÖK'e (2021) göre 2020-2021 öğretim yılında yurt dışından ve Türk Cumhuriyetlerinden Türkiye'ye Türkçe öğrenmek ve lisans eğitimi almak amacıyla yaklaşık 150000 öğrenci gelmiştir. Bu kapsamda Türk soylu öğrencilere yönelik alan yazında belli başlı çalışmalar yapılmıştır. Bunlardan bazıları: Türk Soylu Öğrencilerin Yabancı Dil Olarak Türkçe Öğrenirken Karşılaştıkları Sorunlar (Ülper ve Çetinkaya, 2017), Türk Dillilere Türkiye Türkçesi Öğretimi Nasıl Olmalıdır? (Taştekin, 2015), Atatürk Üniversitesinde Öğrenim Gören Kırgız Öğrencilerin

Türkçe ve Türkiye'ye Yönelik Görüşleri (Alyılmaz vd., 2015), Gazi Üniversitesi TÖMER Öğrencilerinin Türkçe Öğrenirken Karşılaştıkları Sorunlar ve Bunların Çözümüne Yönelik Öneriler (Kara, 2010), Öğretmen Görüşüne Göre Yabancı Dil Olarak Türkçe Öğretiminde Kazak Öğrencilerin Karşılaştıkları Sorunlar (Arslan ve Özdemir, 2018). Yabancı Dil Olarak Türkçe Öğretiminde, Konuşma Becerisinin Zorlukları, Yabancı Dil Olarak Türkçe Öğretiminde, Konuşma Becerisinin Geliştirilmesinde Karşılaşılan Güçlükler (Keser, 2018). Alan yazından hareketle, ulaşılabilen çalışmalarda Türk soylu öğrencilerin hazırlıksız konuşma sırasında yaşadığı sorunlara değinildiğini, öğrencilerin hazırlıksız konuşma sırasında kullanmış olduğu kelime sayısını inceleyen çalışmaların konunun önem derecesine göre yeterli nicelikte olmadığını söylemek mümkündür.

“Türk soylu öğrenciler Türkiye Türkçesi sözlü anlatım çalışmalarının konuşma becerisi değerlendirme ölçeğine göre analizi: Gagauz örneği” (Kurt, 2017), adlı çalışmada bireyin anlamak, iletişim kurabilmek ve anlatabilmek için kelime bilgisine ihtiyaç duyduğu sonucuna ulaşılmış, öğrencilerin hazırlıksız konuşma sırasında kullandığı kelime sayısının önemine değinilmiş; fakat kullanılan kelime sayısına bağlı olarak yapılan yanlışların oranı incelenmemiştir.

Bu çalışmada Türk soyluların Türkçedeki hazırlıksız konuşma sırasında kullandıkları kelime sayısı, yaptıkları yanlış sayısı ile oranlanmış ve hedef dildeki başarı bu oran ile değerlendirilmiştir. Bu durum çalışmanın güvenilirliği açısından önem taşımaktadır.

2. YÖNTEM

Bu bölümde, araştırmanın modeli, araştırmanın evren ve örnekleme, arařtırmada kullanılan veri toplama araçları, verilerin analizine yönelik bilgiler yer almaktadır.

2.1. Arařtırmanın Modeli

Bu arařtırmanın amacı Türk soylu öğrencilerin Türkiye Türkçesinde hazırlıksız konuşma sırasında yaptıkları yanıřları belirlemektir. Bu ana amaçtan hareketle nitel arařtırma yöntemlerinden doküman analizi yöntemi kullanılmıřtır. “Belgesel tarama olarak da bilinen doküman analizinde, var olan kayıt ve belgeler incelenerek veri elde edilmektedir” (Sak vd., 2021: 230). Bu arařtırma, TÖMER’de B1 seviyesinde eğitim gören 114 Türk soylu öğrencinin hazırlıksız konuşma sürecinde, en sık yaptıđı konuşma yanıřlarını belirlemeyi amaçlayan bir arařtırmadır.

Arařtırma için veriler yanıř çözümleme yöntemiyle toplanmıřtır. Yılmaz ve Bircan’a göre (2015) “Yanıř çözümleme yöntemi öğrencilerin genellikle bir konu hakkında duygu, düşüncelerini yazdıkları yazılardan alınan verilerin, yanıřlarının belirlenip sınıflandırılması ve yorumlanması ile ilgilidir” (aktaran: Özkan, 2021: 204). Arařtırmada, var olan bir durumun yakından incelenerek yapılan yanıřlara göre tema ve kategorilere ayrılması amaçlanmıřtır. Bu kapsamda katılımcıların hazırlıksız konuşmaları sırasında yaptıkları yanıřlar; tema, kategori ve kod şeklinde tasnif edilerek çözümlenmiřtir.

2.2.Evren-Örneklem

Arařtırmanın evrenini Türkiye’de bulunan TÖMER’de öğrenim gören Türk soylu öğrenciler oluřturmaktadır. Katılımcılar, amaçlı örnekleme göre belirlenmiřtir. Amaçlı örnekleme “seçilen kişilerin ya da objelerin, arařtırmacının amaçlarına en uygun yanıtı verebilecek birey ve objeler arasından seçilmesidir.” (Aziz, 2018: 55). Arařtırmaya dâhil edilen katılımcıların tümünün, konuşma becerisi bakımından

yetkin dil kullanımı aşamasında olmaları nedeniyle B1 düzeyinde öğrenim görmeleri ölçüt olarak belirlenmiştir. Bu kapsamda araştırmanın örneklemini Sakarya Üniversitesi ve Çukurova Üniversitesi TÖMER’de 2021-2022 yılında öğrenim gören B1 düzeyindeki 114 Türk soylu öğrenci oluşturmaktadır. Araştırmaya katılan öğrencilerin hepsi, araştırmanın yapıldığı gün itibarıyla 6 aydır Türkiye’de bulunmaktadır. Katılımcılara yönelik demografik veriler aşağıda sunulmuştur.

Tablo 1. Türk Soylu Öğrencilerin Cinsiyet Dağılımı

Cinsiyet	Kız		Erkek	
	N	%		%
	51	44,74	63	55,26

Araştırmada 51 kız, 63 erkek olmak üzere toplam 114 Türk soylu öğrenciye yer verilmiştir. Tablo 1’e göre araştırmada yer alan kız öğrencilerin oranı 44,74; erkek öğrencilerin oranı ise %55,26’dır.

Tablo 2. Türk Soylu Öğrencilerin Ülkelere Göre Dağılımı

Ülkeler	N	%
Kazakistan	86	75,43
Özbekistan	14	12,28
Kırgızistan	12	10,52
Tataristan	1	0,87
Azerbaycan	1	0,87
Tacikistan	1	0,87

Araştırmada yer alan 114 Türk soylu öğrencinin % 75,43 ile 86’sı Kazakistan’dan, % 12,28 ile 14’ü Özbekistan’dan, % 10,52 ile 12’si Kırgızistan’dan gelmektedir.

Devamında bu sayıyı katılımcı sayısı eşit olmak üzere, 1 öğrenci ile Tataristan, Azerbaycan ve Tacikistan % 0,87 oranıyla takip etmektedir.

2.3. Veri Toplama Aracı

Araştırmanın veri toplama aracı, Türk soylu öğrencilerin hazırlıksız konuşma sırasında yaptıkları yanıřları belirlemek amacıyla oluşturulan form, ilgili formdan hareketle oluşturulan konuşma konusu ve arařtırmada deęerlendirilecek olan Türk soylu öğrencilerin hazırlıksız konuşmalarını içeren ses kayıtlarıdır.

2.4. Verilerin Toplanması

Öğrencilerin hazırlıksız konuşmalarında sorulacak sorular formu, alan yazındaki çalışmalar dikkate alınarak oluşturulmuştur. 10 maddeden meydana gelen form, uzman görüşüne sunulmuştur. Uzmanlardan gelen dönütlere göre söz konusu forma son şekli verilmiştir. İlgili formdan hareketle katılımcılara “Gelecek yaz tatili için planın ne? Nereye gitmek istiyorsun? Neden?” soruları yöneltilmiştir. Sonrasında öğrencilerin bireysel olarak hazırlıksız konuşma yapması sağlanmıştır. Bu hazırlıksız konuşmalardan hareketle elde edilen ses kayıtları yazıya geçirilmiştir. Elde edilen bilgilerin analizi yapılarak öğrencilerin hazırlıksız konuşmaları sırasında yaptıkları yanıřlar önce temalara, sonra kategorilere ve kodlara ayrılmıştır.

Doęal konuşmalarda konuşma yanıřlarını tespit ederken içerik analizi kullanılmıştır. İçerik analizi, “sözel, yazılı ve dięer materyallerin içerdii mesajı, anlam ve/veya dilbilgisi açısından nesnel ve sistematik olarak sınıflandırma, sayılara dönüştürme ve çıkarımda bulunmadır” (Tavşancıl ve Aslan, 2001: 22).

Araştırma belirlenen devlet üniversitelerinde yapıldığı için yetkili kurumlardan etik kurul izni alınmış ve bu izin çerçevesinde arařtırmaya başlanmıştır. Sınıf ortamında öğrencilerin birbirini etkilememesi için her öğrenci görüşmeye bireysel

olarak alınmıştır. Görüşmenin gerçekleştiği ortamda dikkat dağıtıcı herhangi bir etkenin olmamasına özen gösterilmiştir. Görüşme sırasında öğrencinin sınav hissine kapılıp panik olmaması için görüşme, sohbet havasında gerçekleştirilmiştir.

2.5. Verilerin Analizi

Araştırmanın verileri içerik analizi yöntemiyle analiz edilmiştir. Türk soylu öğrencilerin ses kayıtları yazıya geçirilmiştir. İlgili işlemde sonra öğrencilerin hazırlıksız konuşma boyunca kullandığı kelime sayıları ve yapmış olduğu yanlışlar belirlenmiştir. Hazırlıksız konuşma sırasında kullanılan kelime sayısı, 0-50, 50-100, 100-150, 150-200, 200-250 olmak üzere 5 kategoride; yapılan yanlışlar, içerik analizi sonucunda 3 temada incelenmiştir. Bu temalardan ilki-dil bilgisel yanlışlar-44 kategoride, ikinci tema olan söz dizimsel yanlışlar 7 kategoride ve üçüncü tema kod karıştırma tek kategoride ele alınıp analiz edilerek bulgular bölümüne eklenmiştir.

3. BULGULAR VE YORUM

Bu bölümde Türk soylu öğrencilerin ses kayıtları yazıya geçirilmiş ve ilgili işlemde hareketle elde edilen bulgulara yer verilmiştir.

Birinci Alt Probleme Yönelik Bulgular

Türk soylu öğrencilerin hazırlıksız konuşma sırasında kullandıkları kelime sayıları sınıflandırılarak Tablo 3'te gösterilmiştir.

Tablo 3. Öğrencilerin Kullandığı Kelime Sayısı

Kelime sayı aralığı	f
0-50	5
50-100	38
100-150	47
150-200	20
200-250	4

Tablo 3'te, Türk soyluların hazırlıksız konuşma sırasında kullandığı kelime sayıları görülmektedir. Bu tabloya göre 0-50 arası kelime kullanan Türk soylu öğrenci sayısı 5, 50-100 arası kelime kullanan 38, 100-150 arası kelime kullanan 47, 150-200 arası kelime kullanan 20 ve 200-250 arası kelime kullanan Türk soylu öğrenci sayısının 4 olduğu görülmektedir.

İkinci Alt Probleme Yönelik Bulgular

Araştırmada yer alan 114 Türk soylu öğrencinin kullandığı kelime sayısı ve bu kelime sayılarına bağlı yaptıkları yanlışların türleri ve oranları Tablo 4'te gösterilmiştir.

Tablo 4. Kullanılan Kelime Sayısı ve Yanlış Oranları

Kelime aralığı	Kullanılan kelime sayısının ortalaması	Dil bilgisel türde yapılan yanlış	Söz dizimsel türde yapılan yanlış	Kod karıştırma türünde yapılan yanlış	Yanlış oranları
	(f)	(f)	(f)	(f)	(%)
0-50	31,6	27	3	2	20,2
50-100	75,6	926	59	8	34,5
100-150	116,5	1013	58	12	19,7
150-200	174,4	232	14	3	7,1
200-250	214	54	3	4	7,1

Tablo 4'te, 0-50 arası kelime kullanan Türk soylu öğrencilerin, 27'si dil bilgisel, 3'ü söz dizimsel ve 2'si kod karıştırma türü olmak üzere % 20,2 yanlış oranına; 50-100 arası kelime kullanan öğrencilerin, 926'sı dil bilgisel, 59'u söz dizimsel ve 8'i kod karıştırmak üzere % 34,5 yanlış oranına; 100-150 arası kelime kullanan öğrencilerin, 1013'ü dil bilgisel, 58'i söz dizimsel ve 12'si kod karıştırma olmak üzere % 19,7 yanlış oranına; 150-200 arası kelime kullanan öğrencilerin, 232'si dil bilgisel, 14'ü söz dizimsel ve 3'ü kod karıştırma olmak üzere % 7,1 yanlış oranına ve 200-250 arası kelime kullanan Türk soylu öğrencilerin, 54'ü dil bilgisel, 3'ü söz dizimsel ve 4'ü kod karıştırma olmak üzere % 7,1 yanlış oranına sahip olduğu görülmektedir.

4. TARTIŞMA

Bu araştırmada Türk soylu öğrencilerin Türkçe hazırlıksız konuşmaları sırasında kullandıkları kelime sayıları ve hazırlıksız konuşma sırasında yaptıkları yanlışlar

incelenmiştir. Araştırmanın ilk alt problemine bağlı olarak yapılan incelemede Türk soylu öğrencilerin hazırlıksız konuşmada kullandıkları kelime sayısı, 0-50, 50-100, 100-150, 150-200, 200-250 olarak beş bölüme ayrılarak değerlendirilmiştir. Buradan hareketle öğrencilerin yanlışlarının ağırlıklı olarak % 41,2 oranında 100-150 kelime ile orta seviyede toplandığı görülmüştür. Kurt'un (2017) Gagauz örneği sözlü anlatım çalışmasında seviyeye uygun sözcük kullanımı bakımından, 21 öğrencinin %14 oranla çok zayıf, 50 öğrencinin % 33,6 oranla zayıf, 42 öğrencinin % 28,2 oranla orta, 28 öğrencinin % 18,8 oranla iyi ve 4 öğrencinin % 2,7 oranla çok iyi olduğu tespit edilmiştir. Bu kapsamda adı geçen araştırmanın bulguları ile çalışmamızdan elde edilen bulgular örtüşmemektedir. Nitekim öğrenciler, Kurt'un çalışmasında zayıf kategoride toplanırken çalışmamızda orta kategoride toplanmıştır.

Araştırmanın ikinci alt problemine yönelik incelemede, hazırlıksız konuşma sırasında 0-50 arası kelime kullanan Türk soylu öğrencilerin % 20,2 oranında yanlış yaptığı tespit edilmiştir. Sonrasında 50-100 arası kelime kullanan öğrencilerin % 34,5, 100-150 arası kelime kullanan öğrencilerin % 19,7, 150-200 arası kelime kullanan öğrencilerin % 7,1 ve 200-250 arası kelime kullanan öğrencilerin ise % 7,1 oranında yanlış yaptığı tespit edilmiştir. Söz konusu bulgu, kullanılan kelime sayısı ile yanlış oranları arasında doğru ya da ters orantılı herhangi bir ilişki olmadığını göstermektedir. Ulaşılabilen alan yazında bu konuya yönelik herhangi bir çalışmaya rastlanmamıştır.

5. SONUÇ VE ÖNERİLER

Bu bölümde araştırma bulgularına bağlı olarak elde edilen sonuçlar ve bu sonuçlardan hareketle oluşturulan öneriler yer almaktadır.

5.1. Sonuç

Araştırmanın bulguları değerlendirilmiş ve şu sonuçlara ulaşılmıştır:

Hazırlıksız konuşmada kullanılan kelime sayısı bakımından araştırmaya dâhil olan toplam 114 öğrencinin 5'i 0-50 kelime bölümünde, 38'i 50-100 kelime bölümünde, 47'si 100-150 kelime bölümünde, 20'si 150-200 kelime bölümünde ve 4'ü 200-250 kelime bölümünde bulunmaktadır. Buradan hareketle öğrencilerin ağırlıklı olarak %41,2 oranında 100-150 kelime ile orta seviyesinde toplandığı sonucuna ulaşılmıştır.

Türk soylu öğrencilerin hazırlıksız konuşma sırasında yaptıkları yanlışlar ile kullandıkları kelime sayısı arasındaki ilişkiye yönelik elde edilen bulgulara göre, 0-50 arası kelime kullanan Türk soylu öğrencilerin %20,2; 50-100 arası kelime kullanan öğrencilerin % 34,5; 100-150 arası kelime kullanan öğrencilerin % 19,7; 150-200 arası kelime kullanan öğrencilerin % 7,1 ve 200-250 arası kelime kullanan öğrencilerin ise aynı şekilde % 7,1 oranında yanlış yaptığı tespit edilmiştir. Buradan hareketle, 0-50 arası kelime kullanan öğrencilerin, 50-100 kelime kullanan öğrencilere göre daha az yanlış yaptığı ve kelime sayısı ile yanlış oranı arasında doğru orantılı bir ilişki olduğu belirlenmiştir. Ancak 100-150 kelime kategorisindeki yanlış oranı ile 150-200 kelime kategorisindeki yanlış oranı, kullanılan kelime sayısı arttıkça yanlış oranlarının düştüğünü göstermektedir. Önceki iki kategorik ilişkiden farklı olarak 150-200 ile 200-250 kelime kategorisindeki öğrencilerin yanlış oranlarının ise eşit olduğu görülmüştür. Tüm kategoriler toplu olarak değerlendirildiğindeyse, kelime sayısı ile yapılan yanlış oranı arasında doğru ya da ters orantılı herhangi bir ilişki olmadığı sonucuna ulaşılmıştır.

5.2. Öneriler

Araştırma sonuçlarından hareketle şu öneriler sunulmuştur:

- Bu araştırma, Çukurova ve Sakarya Üniversitesine bağlı TÖMER’de öğrenim gören Türk soylu öğrencileri kapsamaktadır. Yapılacak yeni araştırmalarda çalışma grubu genişletilebilir.
- Araştırmada, konuşma yanıřları incelenmiştir. Bir başka araştırmada konuşma yanıřları, öğrencilerin geldikleri ülkelere göre ayrı ayrı ele alınabilir. Bunun sonucunda öğrencilerin yanıřlarının ülkelere göre deęişip deęişmedięi belirlenebilir.

Çıkar Çatışması Bildirimi:

Bu makalenin araştırılması, yazarlığı ve yayınlanmasına ilişkin herhangi bir potansiyel çıkar çatışması söz konusu deęildir.

Destek/Finansman Bilgileri:

Bu makalenin araştırılması, yazarlığı ve yayınlanması için herhangi bir finansal destek alınmamıştır.

Etik Kurul Kararı:

Gaziantep Üniversitesi Etik Kurulunun 11.01.2022 tarihli 136430 sayılı kararıyla çalışmaya izin verilmiştir.

KAYNAKÇA

- Aksan, D. (2000). En Eski Türkçenin İzlerinde. İstanbul: Bilgi Yayınevi.
- Alyılmaz, S. , Biçer, N. & Çoban, İ. (2015). Atatürk Üniversitesinde Öğrenim Gören Kırgız Öğrencilerin Türkçe ve Türkiye'ye Yönelik Görüşleri. Uluslararası Türkçe Edebiyat Kültür Eğitim (TEKE) Dergisi, 4(1): 328-338.
- Arslan, M. Özdemir, C. (2018). Öğretmen Görüşüne Göre Yabancı Dil Olarak Türkçe Öğretiminde Kazak Öğrencilerin Karşılaştıkları Sorunlar. İdil,7(41): 15-23.
- Aytaş, G. & Kaplan, K. (2017). Medya Okuryazarlığı Bağlamında Yeni Okuryazarlıklar. Ahi Evran Üniversitesi Kırşehir Eğitim Fakültesi Dergisi, 18(2): 291-310 .
- Aziz, A. (2018). Sosyal Bilimlerde Araştırma Yöntemleri ve Teknikleri (12. Basım). Ankara: AtlasAkademi Basım Yayın Dağıtım.
- Büyükikiz, K. K. ve Hasırcı, S. (2013). Yabancı Dil Olarak Türkçe Öğrenen Öğrencilerin Yazılı Anlatımlarının Yanlış Çözümleme Yaklaşımına Göre Değerlendirilmesi. Ana Dili Eğitimi Dergisi, 1(4): 51-62.
- Duman, A. (2003). Türk Soylulara Türkiye Türkçesi Öğretiminde Metin Seçimi. Türklük Bilimi Araştırmaları Dergisi (TÜBAR), (13): 151-154.
- Independent. (2021) "Türkiye'de yabancı öğrenci sayısı 8 yılda 48 binden 181 bine ulaştı..." (Erişim Tarihi: 04.01.2023).

<https://www.indytrk.com/node/407681/ya%C5%9Fam/t%C3%BCrkiye%E2%80%99de-yabanc%C4%B1-%C3%B6%C4%9Frenci-say%C4%B1s%C4%B1-8-y%C4%B1lda-48-binden-181-bine-ula%C5%9Ft%C4%B1%E2%80%A6-uzmanlara>.

Kara, M. (2010). Gazi Üniversitesi TÖMER Öğrencilerinin Türkçe Öğrenirken Karşılaştıkları Sorunlar ve Bunların Çözümüne Yönelik Öneriler. *Türk Eğitim Bilimleri Dergisi*, 8(3): 661-696.

Keser, Sevil. (2018). Yabancı Dil Olarak Türkçe Öğretiminde Konuşma Becerisinin Geliştirilmesinde Karşılaşılan Güçlükler. Yüksek lisans tezi, Hacettepe Üniversitesi, Türkiyat Araştırmaları Enstitüsü, Ankara.

Kurt, B. (2017). Türk Soylu Öğrenciler Türkiye Türkçesi Sözlü Anlatım Çalışmalarının Konuşma Becerisi Değerlendirme Ölçeğine Göre Analizi: Gagauz Örneği. *Tarih Kültür ve Sanat Araştırmaları Dergisi*. 6(2): 358-384.

Özkan, U. İ. (2021). Eğitim Bilimleri Araştırmaları İçin Doküman İnceleme Yöntemi. Ankara: Pegem Akademi.

Potur, Ö. ve Yıldız, N. (2016). Konuşma Becerisi Alanında Yapılan Akademik Çalışmaların Eğilimleri. *Dil ve Edebiyat Eğitimi Dergisi*, (18): 27-40.

Sağlık, H. (2018). Türkçenin Yabancı Dil Olarak Öğretiminde Kullanılan Ders Kitaplarında Yer Alan Konuşma Becerisi Etkinliklerinin Avrupa Dil Gelişim Dosyası Doğrultusunda Değerlendirilmesi. Yüksek lisans tezi, Yıldız Teknik Üniversitesi Sosyal Bilimler Enstitüsü, İstanbul.

Sak, R., Şahin Sak, İ. T., Öneren Şendil, Ç. & Nas, E. (2021). Bir araştırma yöntemi olarak doküman analizi. *Kocaeli Üniversitesi Eğitim Dergisi*, 4(1): 227-256.

- Taştekin, A. (2015). Türk Dillilere Türkiye Türkçesi Öğretimi Nasıl Olmalıdır. *International Journal Of Languages' Education And Teaching*, 3(3): 43-55.
- Tavşancıl, E. ve Arslan, E. (2001). İçerik Analizi ve Uygulama Örnekleri. İstanbul: Epsilon.
- Topkaroğlu, M. (2013). Sözcüksel Yeterlilikte Kelime Dağarcığı Boyutu ve Derinliği. Yüksek lisans tezi, Maltepe Üniversitesi Sosyal Bilimler Enstitüsü, İstanbul.
- Uzbek, A. (2019). Gazi Tömer ile Interchange Fourth Edition Kitaplarındaki Konuşma Etkinliklerinin Konuşma Becerisi Bağlamında Karşılaştırılması. Yüksek lisans tezi, Nevşehir Üniversitesi Sosyal Bilimler Enstitüsü, Nevşehir.
- Ülper, H. ve Çetinkaya, G. (2017). "Türk Soylu Öğrencilerin Yabancı Dil Olarak Türkçe Öğrenirken Karşılaştıkları Sorunlar" IV. Uluslararası Türk Dünyası Araştırmaları Sempozyumu, Niğde.
- Yılmaz, F. ve Bircan, D. (2015). Türkçe Öğretim Merkezi'nde Okuyan Yabancı Öğrencilerin Yazılı Kompozisyonlarının Yanlış Çözümleme Yöntemine Göre Değerlendirilmesi. *International Journal of Language Academy*, 3(1): 113-126.

EXTENDED ABSTRACT

The importance of education is increasing day by day and education is becoming more and more global. This situation triggers the tendency of people to study abroad. This tendency also manifests itself in Turkish nobility. Many of the students of Turkish origin who come to Turkey to learn a language come from countries such as Azerbaijan, Turkmenistan, Kyrgyzstan, Uzbekistan, and Kazakhstan. The first job of an individual who changes his country for education is to learn the language of the country where he will be educated. Since language is a part of culture, the culture to which the language belongs is also learned during language learning. This indicates that there is a close connection between language and culture. All skills should be given importance both in teaching Turkish as a mother tongue and in teaching Turkish to Turkish nobility. Despite this, it is seen that not enough importance is given to speaking skills along with listening in language teaching. As a matter of fact, from the past to the present, knowing a language has been measured by being able to speak that language rather than being able to understand what one listens to or write in that language. Mistakes made during speaking are an important obstacle to gaining this skill in a qualified way. It is possible to say that impromptu speeches, as the name suggests, are unplanned conversations that generally involve daily communication. An example of impromptu speeches is the speeches we make in our daily life, the place and time of which is uncertain. This type of speech has an important place in language learning because it is encountered in all areas of life. We interact and communicate with other individuals in order to meet our needs and maintain our social life. Since it is not possible for individuals to continue their lives alone, they are in constant communication with different individuals. For this reason, it is especially important for the teaching of speaking skills to emphasize the communication processes that include social activities that are frequently done in daily life in language teaching environments. Another issue to be considered in speaking skill is the number of words used by the speaker. It can be said that the number of words that individuals know or use is seen as a criterion of success in language teaching. For this reason, in teaching Turkish to Turkish nobility, during impromptu speaking, the number of words used and the identification and analysis of mistakes encountered are important in terms of the quality and efficiency of language teaching. Turkish nobles who learn Turkish also make mistakes during speaking due to the factors arising from the similarity between the target language and their own language. Based on the literature, it is possible to say that the number of words used in the target language and the success are considered parallel to the mistakes made. It is important that the success in language learning should be evaluated not only by the number of words used, but also by the ratio of the number of words and mistakes made, as a result of the ratio of the number of words used by Turkish nobles during

impromptu speech to each other. In the research, content analysis method was used in qualitative design. In this context, 114 students of Turkish origin studying at the B1 level at Çukurova and Sakarya University TÖMER voluntarily participated in the research. Since all of the participants included in the study were at the stage of proficient language use in terms of speaking skills, their B1 level of education was determined as a criterion. In this context, the sample of the research consists of 114 B1-level students of Turkish descent studying at Sakarya University and Çukurova University TÖMER in 2021-2022. Considering the gender situation, there are 53 female and 61 male students among 114 students of Turkish origin. Looking at the demographic situation, there are 86 students from Kazakhstan, 14 Uzbekistan, 12 Kyrgyzstan, 1 Tatarstan, 1 Azerbaijan, 1 Tajikistan among 114 students of Turkish origin. All of the students participating in the research have been in Turkey for 6 months as of the date of the research. For this reason, the time spent by students in Turkey was not considered as a variable. In order to detect the mistakes made by these students during impromptu speaking, based on the expert opinion, the students were allowed to make an impromptu speech on a topic selected from the checklist. In the rooms where questions were asked, silence was ensured and the atmosphere of conversation was given, contributing to the student's comfort and attention. During impromptu speaking, attention was paid to use the same number of words and in equal times for each student, so that there was no difference in word counts and durations by keeping them equal. For this reason, open-ended questions on the same subject were continued to be asked to the students who gave short answers to the questions selected from the checklist, and audio recordings were taken.

Voice recordings, the number of words used by transcription and mistakes made were determined. These mistakes are divided into themes, categories and codes. From this point of view, the themes were divided into categories and codes and their wrong numbers were determined. According to this, it was seen that 2252 mistakes were made in grammatical, 141 mistakes in syntactic, and 29 mistakes in code mixing section. Then, the averages of the number of words used by the students and the mistakes were added to the group of the number of words they belonged to. Accordingly, the finding of the research, the table of the number of words used by the students of Turkish origin in impromptu speech, was evaluated by dividing into five sections as 0-50, 50-100, 100-150, 150-200, 200-250. 5 of the 114 students in the study are in the 0-50 word section, 38 in the 50-100 word section, 47 in the 100-150 word section, 20 in the 150-200 word section and 4 students in the 200-250 word section. From this point of view, it is seen that 41.2% of the students are mostly gathered at the intermediate level with 100-150 words.



ADİYAMAN ÜNİVERSİTESİ SOSYAL BİLİMLER ENSTİTÜSÜ DERGİSİ
ISSN: 1308-9196 / e-ISSN:1308-7363

Yıl : 16 Sayı : 44 Ağustos 2023

Yayın Geliş Tarihi: 02.05.2023 Yayına Kabul Tarihi:11.07.2023

DOI Numarası: <https://doi.org/10.14520/adyusbd.1291018>

Makale Türü: Araştırma Makalesi/Research Article
Atf/Citation: Hiçyılmaz, Y. (2023). Çocukların Çizim Becerilerine Yönelik Ebeveyn Desteği Ölçeği: Türk Kültürüne Uyarlama Çalışması. *Adiyaman Üniversitesi Sosyal Bilimler Enstitüsü Dergisi*, (44), 22-42.

ÇOCUKLARIN ÇİZİM BECERİLERİNE YÖNELİK EBEVEYN DESTEĞİ ÖLÇEĞİ: TÜRK KÜLTÜRÜNE UYARLAMA ÇALIŞMASI

Yahya HIÇYILMAZ*

Öz

Bu araştırmanın amacı, Çocukların Çizim Becerilerine Yönelik Ebeveyn Desteği Ölçeği'ni Türk kültürüne uygun hale getirmek ve ölçeğin geçerlik ve güvenilirlik çalışmalarını yapmaktır. Bu amaç doğrultusunda, dil ve alan uzmanlarının görüşleriyle hazırlanan Türkçe form, 273 ebeveyn uygulanmış ve doğrulayıcı faktör analizi yapılmıştır. Analiz sonucunda belirlenen yapı doğrulanmış ve ölçeğin uyum indeksleri $\chi^2/sd=2.13$, RMSEA=.064, SRMR=.058, NFI=.96, NNFI=.97, IFI=.98, CFI=.98 ve GFI=.93 olarak tespit edilmiştir. Ölçeğin 14 maddesi için Cronbach alfa (α) iç tutarlılık katsayısı .895 olarak bulunmuştur. Ölçeğin boyutları için hesaplanan Cronbach alfa değerleri ise .731 ile .873 arasında değişmektedir. Bu sonuçlar, ölçeğin Türk kültürüne uygun bir şekilde uyarlanarak geçerli bir ölçme aracı olarak kullanılabileceğini göstermektedir.

Anahtar Kelimeler: Çizim, ebeveyn desteği, ölçek uyarlama

* Doç. Dr., Van Yüzüncü Yıl Üniversitesi, Eğitim Fakültesi, Güzel Sanatlar Eğitimi Bölümü, Resim-İş Eğitimi ABD, yahyahicyilmaz@yyu.edu.tr, Van/Türkiye

Bu çalışma için Van Yüzüncü Yıl Üniversitesi Etik Kurulu tarafından 24.03.2023 tarih ve 15019 sayılı, 2023/07-08 karar numarası ile etik kurul izni alınmıştır.

THE SCALE OF PARENTAL SUPPORT FOR CHILDREN'S DRAWING SKILLS: ADAPTATION STUDY TO TURKISH CULTURE

Abstract

The aim of this study is to adapt the Parental Support Scale for Children's Drawing Skills to Turkish culture and to conduct validity and reliability studies for the scale. In this context, the Turkish form prepared with the opinions of language and subject experts was applied to 273 parents and confirmatory factor analysis was performed. As a result of the analysis, the identified structure was confirmed, and the fit indices of the scale were determined as $\chi^2/sd=2.13$, $RMSEA=.064$, $SRMR=.058$, $NFI=.96$, $NNFI=.97$, $IFI=.98$, $CFI=.98$, and $GFI=.93$. The Cronbach's alpha (α) internal consistency coefficient for the 14 items of the scale was found to be .895. Cronbach's alpha values calculated for the dimensions of the scale ranged between .731 and .873. These results demonstrate that the scale can be used as a valid measurement tool by adapting it to Turkish culture.

Keywords: *Drawing, parental support, scale adaptation*

1. GİRİŞ

Çocuklar, anadillerinde sözel olarak ustalaşmadan önce bile çizim yapabilmeye yeteneğine sahiptirler. Bu nedenle, sınırlı sözel becerilere ve kelime hazinelerine sahip olan çocuklar, kendilerini daha rahat bir şekilde ifade etmek için çizimleri kullanabilirler (Yavuzer, 2005; Ligorio vd., 2017; Hiçyılmaz, 2020). Çizim, yüzey üzerinde kasıtlı olarak görünür işaretler oluşturmak olarak tanımlanabilir (Groot vd., 2023). Bu işaretler, anlamları ve sembolleri sayesinde çocukların düşüncelerini ve duygularını ifade etmelerine olanak sağlar.

Çizim, erken çocukluk döneminden başlayarak ergenliğe doğru sürekli bir gelişim gösterir. Bu süreçte, çocukların zihinsel, kaba ve ince motor becerileri

geliştikçe, çizim becerilerinde de önemli değişimler gözlemlenir. İlk başta, yaklaşık 2 yaş civarında çocuklar karalamalarla başlar ve zamanla belirli insan ve hayvan referanslarını yansıtan tanınabilir görüntüler oluşturmayı başarırlar. Bu sayede, çizimler aracılığıyla kavramları ve düşünceleri görselleştirerek düşünmeyi derinleştirip soyut kavramları anlama becerilerini geliştirebilirler. (Brooks, 2009; Kehnemuyi, 2006; Lowenfeld ve Brittain, 1987). 4 yaş civarında çocuklar, belirli tanımlanabilir şekiller çizmeye başlarlar, ancak bu çizimlerin kesin bir tanımı zor olabilir. 5 yaşında ise insan figürleri, evler veya ağaçlar gibi nesnelere tanınabilir hale gelir. 6 yaşına geldiklerinde çizimler konulu hale gelir ve duygularını ifade etmeye yönelik çabalarda bulunabilirler (Üstün Vural, 2009; Yavuzer, 2005). 7-9 yaş arasındaki çocuklar, resimlerinde gerçekçilik arzusu gösterirken, el, bilek ve parmak gibi küçük kasların yeterince gelişmediği için bu görsel gerçekliği tam olarak aktarmakta zorlanabilirler. 9-12 yaş arasındaki çocukların çalışmalarında daha detaylı çizgilerle daha gerçekçi bir yaklaşım sergiledikleri ve kız ve erkek çocukları arasında konu seçiminde farklılıklar olduğu görülmektedir (Artut, 2009; Buyurgan ve Buyurgan, 2007; Kehnemuyi, 2006; Kırıçoğlu, 2002; Yavuzer, 2005).

Çocuk çizimleri ile ilgili araştırmaların yoğunlaştığı dönem 1885-1920 yılları arasına denk gelmektedir. Araştırmacılar, başlangıçta çocuk çizimlerinde yaşa bağlı değişimleri tasvir etmeye odaklandılar (Yavuzer, 2005). Ancak zamanla, çocuk çizimlerinin üretildiği bağlamın da önemli olduğu fark edildi. Araştırmalar, aile faktörlerinin çocukların yaratıcılığı gelişiminde önemli bir rol oynadığını göstermiştir (Gralewski ve Jankowska, 2020). Özellikle, çocukların çizim deneyimini ve ürettikleri çizimleri şekillendirmede kritik bir rol oynayan unsurları ortaya koyan faktörlerden biri de ebeveynlerdir (Rose vd., 2006).

Ebeveyn desteği, çocukların çizim becerisini edinme ve geliştirme amacıyla gerçekleştirdikleri eylemleri ifade eder. Bu eylemler, çocuklara çizim

malzemeleri temin etme, ortak çizim yapma, yönlendirici destek sağlama ve çocukların çizimlerini övgüyle destekleme gibi faaliyetleri içermektedir (Groot vd., 2023). Bu bağlamda, Groot vd., Çocukların Çizim Becerilerine Yönelik Ebeveyn Desteği Ölçeğini geliştirmişlerdir. Ölçek, kaynak desteği, ortak çizim, yönlendirici destek ve övgü gibi farklı boyutları içermektedir.

Groot vd., (2023), kaynak desteğini bir çocuğun çizim etkinlikleri için malzeme, zaman ve alan sağlama olarak tanımlıyor. Ancak kaynaklar çizim etkinlikleri için temel olsa da, ebeveynlerin çocuklarıyla birlikte ortak çizim yapmalarının da gerekliliğine vurgu yapıyorlar. Bu ortak çizimler, çocukların çizim davranışlarını pekiştirerek daha iyi öğrenmelerine ve gelişmelerine yardımcı olabilir.

Ebeveynlerin çocukların çizim etkinliklerinde belirli bir beceri düzeyine ulaşmalarına yardımcı olmak için sundukları yönlendirmeler "yönlendirici destek" olarak adlandırılır. Groot vd., (2023), çocukların çizim etkinliklerinde bir destek biçimi olarak kullanılan yönlendirici desteğin yanı sıra övgünün de önemli olduğunu belirtmiştir. Övgünün, çocukların çizim becerilerine olan özgüvenlerinin artmasına ve yaratıcılıklarının gelişmesine katkı sağladığı ifade edilmiştir.

Çocuk çizimleri araştırmalarıyla ilgili birçok çalışma bulunmaktadır. Bu çalışmaların günümüze kadar devam ettiği gözlemlenmektedir (Rose vd., 2006). İlgili literatürde, çocuk resimlerinin gelişim evrelerine dayanan bir sınıflandırma sistemi için yapılan araştırmaların (Kellogg, 1969; Lowenfeld ve Brittain, 1987; Permatasari, Zulkarnaen, 2023) yanı sıra, çocukların sanatsal üretim ve tercihlerinde cinsiyet etkisini inceleyen araştırmaların da (Boyatzis ve Eades, 1999) olduğu görülmektedir. Ayrıca, mobil uygulamalar kullanarak çocukların çizimlerini inceleyen çalışmalarının da olduğu görülmüştür (Lanna ve Oro, 2019; Picard vd., 2014; Schmidgall vd., 2020; Yadav ve Chakraborty, 2017). Ancak, bazı

arařtırmacıların çizim becerilerinin gelişiminde etkili olan faktörleri de incelediđi gözlemlenmektedir. İlgili literatürde, çocukların çizimlerini etkileyen faktörler üzerine yapılan arařtırmalar (Ođuz, 2010), çocukların, öğretmenlerin ve ebeveynlerin çocukların çizim deneyimi üzerindeki etkilerini inceleyen arařtırmalar (Rose vd., 2006), çocukların evde ve okulda resim yapma deneyimini şekillendiren tutum ve uygulamalar üzerine yapılan arařtırmalar (Burkitt vd., 2010), çocukların sanat tasarımında öğretmenlerin rolünü inceleyen arařtırmalar (Madani vd., 2015), Çocukların kendi çizim deneyimleriyle ilgili görüşlerini inceleyen çalışmalar (Pillar, 1998), görülmüřtür.

Çocuđun resim becerilerinin gelişimi, sadece kendi bireysel özelliklerine dayanmaz; aile de bu süreçte önemli bir rol oynar (Ođuz, 2010). Bu nedenle, çocukların çizimlerinde aile faktörünün önemi göz önüne alındığında, ebeveynlerin çizim konusundaki desteđinin yeterince incelenmediđi görülmektedir (Rose vd., 2006). Özellikle yurtiçi arařtırmalar, ebeveynlerin çocuklarının çizim yapma davranışların nasıl etkilediđini ölçmek için bir aracın olmadıđını göstermektedir. Bu açıdan, çocukların çizim becerilerine yönelik ebeveyn desteđini deđerlendirmek için bir ölçme aracına ihtiyaç duyulmaktadır. Bu arařtırma, Çocukların Çizim Becerilerine Yönelik Ebeveyn Desteđi Ölçeđinin uyarlanması yoluyla, literatürdeki boşluđu doldurarak arařtırmacılara yardımcı olmayı amaçlamaktadır.

2. YÖNTEM

Bu arařtırmada, Çocukların Çizim Becerilerine Yönelik Ebeveyn Desteđi Ölçeđi Türk kültürüne uygun hale getirilerek ölçeđin geçerlik ve güvenilirlik çalışmasının yapılması amaçlanmıřtır. Ölçek uyarlama süreci, Şekil 1'de detaylı bir şekilde sunulmuş ve ařađıdaki aşamaları izlemiřtir.

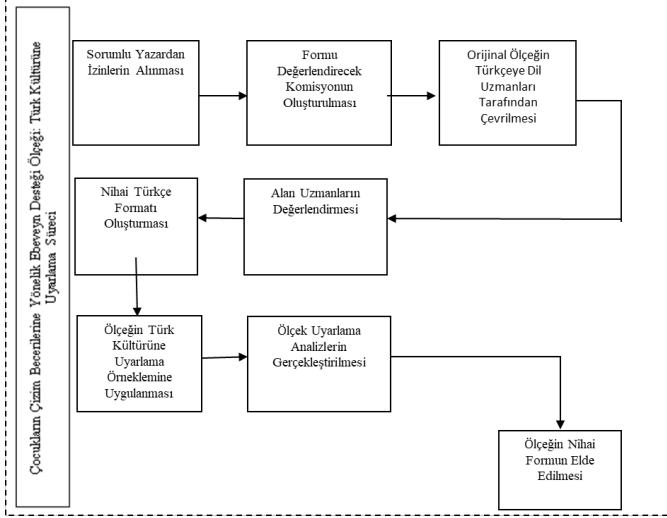

Şekil 1: Ölçek Uyarlama Süreci

2.1. Çalışma Grubu

Çalışma grubu, Ağrı, Muş, Van, Elazığ, Batman ve Sivas'ta, 2 ila 12 yaş aralığında çocuğu olan ebeveynler arasından kolayca ulaşılabilir örnekleme yöntemi kullanılarak belirlenmiştir. Çalışma grubu incelendiğinde, 273 ebeveynin 92'sinin erkek, 181'inin ise kadın olduğu görülmektedir. Katılımcıların yaş aralığı 20 ila 51 ve daha üstü yaşlar arasında değişmektedir. Çalışma grubunda farklı eğitim seviyelerine sahip ebeveynler yer almaktadır. Çalışma grubuna katılan ebeveynlerin bazı demografik özelliklerine ilişkin dağılım bilgileri Tablo 1'de verilmiştir.

Tablo 1 Çalışma Grubu ile ilgili Demografik Bilgiler

		Değişkenler	n	%	
DFA Çalışma Grubu	Cinsiyet	Kadın	181	66.3	
		Erkek	92	33.7	
	Yaş Aralığı	20-30	36	13.2	
		31-40	138	50.2	
		41-50	95	34.8	
		51 ve üstü	4	1.5	
	Eğitim Durumu	İlk Okul	29	10,6	
		Orta Okul	11	4,0	
		Lise	46	16,8	
		Lisans	125	45,8	
		Yüksek Lisans	37	13,6	
		Doktora	25	9,2	
	Toplam			273	100

2.2 Orijinal Ölçme Aracı

Türkçe'ye uyarlanan Çocukların Çizim Becerilerine Yönelik Ebeveyn Desteği Ölçeği, Groot vd., tarafından 2023 yılında geliştirilmiştir. Ölçek, toplamda on dört madde ve dört faktörden oluşmaktadır. Bu faktörler kaynak desteği, ortak çizim, yönlendirici destek ve övgüdür. Ölçeğin toplam Cronbach alfa güvenilirlik değeri 0.77 olarak hesaplanmıştır. Kaynak desteği için bu değer 0.62, ortak çizim için 0.73, yönlendirici destek için 0.86 ve övgü faktörü için 0.72'dir. Ölçek 7'li likert tipinde geliştirilmiştir ve maddeler, "Her zaman (6)", "Neredeyse her zaman (5)", "Sıklıkla (4)", "Bazen (3)", "Ara sıra (2)", "Neredeyse hiçbir zaman (1)" ile "Asla (0)" arasında derecelendirilmiştir.

2.3 Ölçeğin Türkçe Formunun Oluşturulması ve Uygulanması

Araştırmacı, ölçeği Türkçe'ye uyarlamak için sorumlu yazardan izin aldıktan sonra ölçeğin taslak Türkçe formu oluşturma süreci başlamıştır. İlk aşamada taslak formu değerlendirmek amacıyla, alan ve dil uzmanlarından oluşan iki komisyon kurulmuştur. Alan uzmanları komisyonu, üç uzmandan oluşmaktadır. Bu üç uzmanın tamamı, Resim-İş Eğitimi Anabilim Dalı'nda öğretim üyesidir. Dil uzmanları ise iki kişiden oluşmaktadır ve Yabancı Diller Eğitimi Bölümü üyesidirler. Taslak Türkçe formu oluşturmak amacıyla ilk olarak orijinal ölçek dil uzmanları tarafından incelenerek Türkçeye tercüme edilmiştir. Dil uzmanları, her bir maddenin en iyi şekilde ifade edildiği düşünülen çevirileri görüş birliğiyle belirlemişlerdir. Elde edilen Türkçe form daha sonra ilgili alandaki uzmanlar tarafından tekrar gözden geçirilerek, her bir maddenin Türkçeye ve alana uygunluğu tartışılmış ve görüş birliğiyle Türkçe form oluşturulmuştur.

2.4 Verilerin Analizi

Çocukların Çizim Becerilerine Yönelik Ebeveyn Desteği ölçeği için temel analizlere geçmeden önce, veri setinde uç değerlerin olup olmadığını belirlemek amacıyla SPSS 17.0 paket programı kullanılmıştır. Uç değerler tespit edildikten sonra, veri setinden çıkarılmıştır. Ölçeğin Türk kültürüne uygunluğunu belirlemek için LISREL 8.70 paket programı kullanılarak doğrulayıcı faktör analizi (DFA) yapılmıştır. Ölçekten elde edilen toplam puanlara göre çarpıklık (-.680) ve basıklık (.977) değerleri incelenmiştir. Elde edilen değerler Büyüköztürk, Çokluk ve Köklü' ye (2016) göre, normalden aşırı bir sapma göstermediği anlamına gelmektedir. Ölçeğin güvenilirliği için, ölçeğin boyutlarına ait Cronbach alfa değerleri hesaplanmıştır. Ayrıca, ölçekte yer alan maddelerin ebeveynlerin ayırt gücünü belirlemek amacıyla, üst %27 ile alt %27 grupların madde ortalama puanları arasındaki farkların anlamlılığı t-testi ile incelenmiştir.

3. BULGULAR

3.1 DFA'ya Yönelik Bulgular

Nihai Türkçe formu, uzmanlar tarafından onaylandıktan sonra çalışma grubuna uygulanmıştır. Daha sonra, ölçeğin Türk kültüründeki durumunu belirlemek amacıyla DFA yöntemi kullanılmıştır. İlk aşamada analizde, "t" değerlerinin anlamlılık düzeyleri ve gözlenen değişkenlerin hata varyansları değerlendirilmiştir. .01 düzeyinde anlamlı olduğu tespit edilen "t" değerleri ve hata varyanslarının .07 ile .76 arasında değiştiği belirlenmiştir. Çocukların çizim becerilerine yönelik ebeveyn desteği ölçeğinin birinci düzey DFA sonuçlarına ilişkin yol şeması Şekil 2'de sunulmuştur.

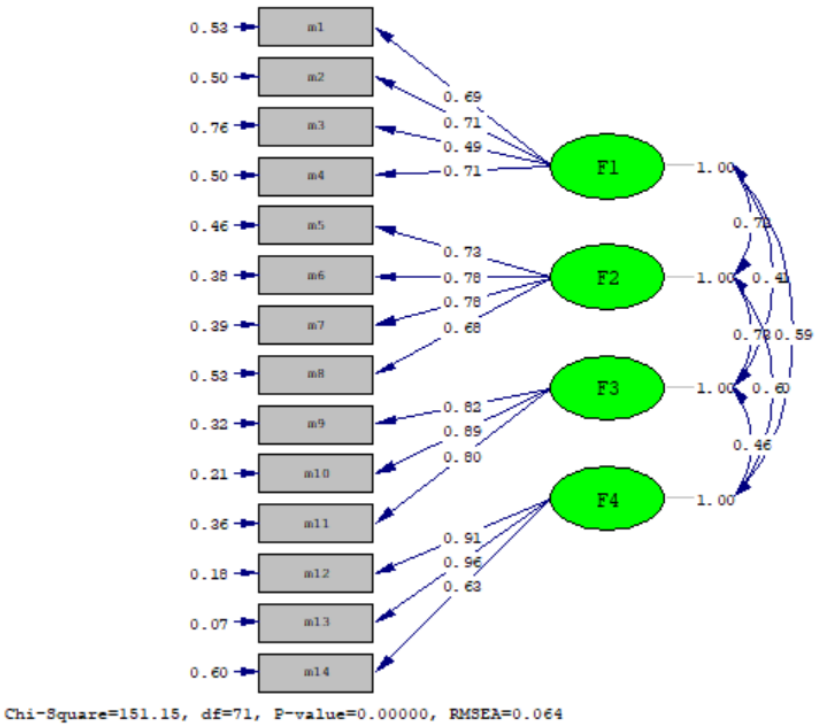

Şekil 2. Çocukların Çizim Becerilerine Yönelik Ebeveyn Desteği Ölçeğinin Birinci Düzey DFA Sonuçlarına İlişkin Yol Şeması (Standardize edilmiş model)

Şekil 2'ye göre, maddelerin faktör yükleri .49 ile .96 arasında değişmektedir. Her bir maddenin .30 ve üzeri standartlaştırılmış değere sahip olması, kabul edilebilir bir etki büyüklüğüne işaret etmektedir (Kline, 2010). Son olarak, model uyum indeksleri incelendi. İlgili istatistikler Tablo 2'de sunulmuştur.

Tablo 2. Çocukların Çizim Becerilerine Yönelik Ebeveyn Desteği Ölçeği İçin Uyum İndekslerine İlişkin Değerler

Uyum İstatistikleri	Kabul Edilebilir Sınır	Mükemmel Uyum Sınırı	Kaynak	Ölçeğin I. Düzey Uyum Değerleri
χ^2/df	$3 < \chi^2/df \leq 5$		(Çokluk vd., 2016)	2.13
RMSEA	$\leq .08$	$\leq .05$	Sümer (2000)	.064
SRMR	$\leq .08$	$\leq .05$	Brown (2006)	.058
NFI	$\geq .90$	$\geq .95$	Sümer (2000)	.96
NNFI	$\geq .90$	$\geq .95$	Sümer (2000)	.97
IFI	$\geq .90$	$\geq .95$	Meydan ve Şeşen, (2011)	.98
CFI	$\geq .90$	$\geq .95$	Sümer (2000)	.98
GFI	$\geq .85$	$\geq .90$	Seçer, 2013	.93

Tablo 2 incelendiğinde, χ^2/df oranının 3'ten küçük olması, mükemmel uyum göstergesi olduğu söylenebilir. Ayrıca, RMSEA ve SRMR uyum indeksleri kabul edilebilir düzeydedir ve NFI, NNFI, IFI, CFI ve GFI uyum indekslerinin mükemmel düzeyde olduğu görülmektedir. Bu bağlamda, ölçeğin Türk kültürüne uyumunun test edildiği söylenebilir.

3.2 Güvenirliğe Yönelik Bulgular

Çocukların çizim becerilerine yönelik ebeveyn desteği ölçeğinin 14 maddeden oluşan tamamına ilişkin güvenirlik katsayısı (α) .895 olarak belirlenmiştir. Kaynak desteği faktörüne ait 4 maddeye ilişkin güvenirlik katsayısı .731, ortak çizim faktörüne ait 4 maddeye ilişkin güvenirlik katsayısı .829, yönlendirici destek faktörüne ait 3 maddeye ilişkin güvenirlik katsayısı 0.873 ve övgü faktörüne ait 3 maddeye ilişkin güvenirlik katsayısı 0.863 olarak saptanmıştır. Cronbach Alfa değeri .70 ve üzerinde olduğunda ölçeğin güvenirliği sağlandığı kabul edilmektedir (Büyüköztürk, 2004). Ayrıca, ölçek toplam puanlarına göre %27'lik en üst grupta yer alan ebeveynlerle %27'lik en alt grupta yer alan ebeveynler arasındaki madde ortalama puanlarındaki farkın anlamlılığını belirlemek amacıyla t-testi yapılmıştır. Çocukların çizim becerilerine yönelik ebeveyn desteği ölçeğinin madde analiz sonuçları Tablo 3'te verilmiştir.

Tablo 3. Çocukların Çizim Becerilerine Yönelik Ebeveyn Desteği Ölçeği Madde Analiz Sonuçları

Madde No	Madde Toplam Korelasyonları	t (Alt % 27-Üst %27)**
M1	,466	8,867***
M2	,484	9,739***
M3	,447	8,817***
M4	,611	12,806***
M5	,615	13,364***
M6	,681	14,138***
M7	,710	16,095***
M8	,616	14,846***
M9	,627	14,466***
M10	,621	15,120***
M11	,551	11,518***
M12	,630	10,642***
M13	,681	11,915***
M14	,471	8,133***

n = 273 *** p < 0,01

Tablo 3'te görüldüğü üzere, ölçeğin maddelerinin düzeltilmiş madde toplam korelasyon değerleri 0,447 ile 0,710 arasında değişmektedir. Türk kültürüne uyarlanan ölçeğin tüm maddeleri için yapılan t-testi sonuçları p < 0.001 düzeyinde anlamlı olarak belirlenmiştir. Bu sonuçlar, testin iç tutarlılığına dair bir kanıt olarak kabul edilmiştir (Büyüköztürk, 2004).

4. TARTIŞMA ve SONUÇ

Çocukların resme olan ilgisi erken çocukluk döneminden itibaren başlar ve yaratıcılıkları, ilgi ve gelişimleri desteklenmelidir. Bu destek sadece çocuğun bireysel özellikleriyle sınırlı kalmamalı, aile faktörü de dahil olmak üzere birçok faktör göz önünde bulundurulmalıdır (Oğuz, 2010). Çocukların yaşları ilerledikçe çizime olan ilgilerini sürdürebilmeleri için, özellikle ebeveynlerin çocuklara daha fazla zaman ayırması önemlidir (Burkitt vd., 2010). Ancak ebeveynlerin çocukların çizim becerilerinin gelişimindeki etkisi hakkında yeterli araştırma bulunmamaktadır (Burkitt vd., 2010; Groot vd., 2023). Ebeveynlerin çocuklarının resim yapma davranışlarını nasıl etkilediğine dair yurtiçi araştırmalar, henüz bir ölçme aracının olmaması nedeniyle eksik kalmaktadır. Bu nedenle, çocukların çizim becerilerine yönelik ebeveyn desteğini değerlendirmek için bir ölçme aracına ihtiyaç duyulmaktadır. Bu araştırma, literatürdeki bu boşluğu doldurmak amacıyla yapılmıştır.

Groot vd., (2023) tarafından geliştirilen Çocukların Çizim Becerilerine Yönelik Ebeveyn Desteği Ölçeği, ilk aşamada alan ve dil uzmanlarından oluşan iki

komisyon tarafından incelenerek, görüş birliğiyle nihai Türkçe formu oluşturulmuştur. Daha sonra ölçeğin Türk kültürüne uyarlanması için 273 ebeveyne uygulanarak DFA analizi yapılmıştır. DFA analizi sonucunda belirlenen yapının doğrulandığı ve ölçeğin uyum indekslerinin $\chi^2/sd=2.13$, RMSEA=.064, SRMR=.058, NFI=.96, NNFI=.97, IFI=.98, CFI=.98 ve GFI=.93 olduğu tespit edilmiştir. Bu değerler, Byrne'un (1998) kabul edilebilir uyum kriterlerini karşılamaktadır.

Ölçeğin 14 maddesi için Cronbach alfa (α) iç tutarlılık katsayısı .895 olarak bulunmuştur. Ölçeğin boyutları için hesaplanan Cronbach alfa değerleri ise .731 ile .873 arasında değişmektedir. Bu sonuçlar, ölçeğin maddelerinin ayırt edici olduğunu ve Türk kültürüne uyarlanarak geçerli bir ölçme aracı olarak kullanılabilceğini göstermektedir.

Ölçek uyarlama çalışması, 2 ila 12 yaş arasındaki çocukları olan ebeveynlerle sınırlı tutulmuştur. Rose vd., (2006), çalışmasında, çocukların yaşları ilerledikçe çizim faaliyetine harcanan zamanın ve çocukların keyif alma düzeyinin azaldığı belirtilmiştir. Bu süreçte, ebeveynlerin çocukların çizim deneyimine olan etkileri, Çocukların Çizim Becerilerine Yönelik Ebeveyn Desteği Ölçeği kullanılarak değerlendirilebilir. Ancak, 12 yaş üstü çocukları olan ebeveynlerin çocukların çizim deneyimine olan etkilerini belirlemek için farklı bir ölçek geliştirilebilir.

Çizim, çocukların bilişsel, yaratıcı ve akademik gelişiminde önemli bir rol oynamaktadır. Ebeveynlerin desteği ise çocukların çizim becerilerinin edinimi ve gelişimi üzerinde büyük bir etkiye sahiptir. Ancak, bu konuda daha fazla araştırmaya ihtiyaç duyulmaktadır (Groot vd.,, 2023) Çocukların Çizim Becerilerine Yönelik Ebeveyn Desteği Ölçeği, ebeveynlerin çocukların erken dönem çizim davranışlarına katılımının rolünü ve anlamak için önemli bir araçtır. Bu ölçek sayesinde evde ve okulda sanat eğitimi için stratejiler oluşturmak

mümkün olabilir. Bu da çizim becerilerinin gelişimiyle birlikte çocukların genel gelişimi için potansiyel faydalar sağlayabilir.

Çıkar Çatışması Bildirimi: Bu makalenin araştırılması, yazarlığı ve / veya yayınlanmasına ilişkin herhangi bir potansiyel çıkar çatışması yoktur.

Destek/Finansman Bilgileri: Bu makale herhangi bir finansal destek almamıştır.

Etik Kurul Kararı: Bu çalışma için Van Yüzüncü Yıl Üniversitesi Etik Kurulu tarafından 24.03.2023 tarih ve 15019 sayılı, 2023/07-08 karar numarası ile etik kurul izni alınmıştır.

		Asla	Neredeyse hiçbir zaman	Ara sıra	Bazen	Sıklıkla	Neredeyse her zaman	Her zaman
Kaynak Desteği								
1	Çocuğunuzun evde çeşitli çizim araçlarına erişimi var mı (örneğin, renkli kalemler, keçeli kalemler, boyalar, boya kalemleri, karakalem, boyama kitapları vb.)?	0	1	2	3	4	5	6
2	Çocuğunuzun çizim faaliyetlerine ilham kaynağı olarak kitap, dergi, (dijital) çizim oyunları veya diğer materyalleri ne sıklıkla sağlıyorsunuz?	0	1	2	3	4	5	6
3	Çocuğunuzun evin farklı yerlerinde (örneğin yemek masasında, yerde vb.) çizim yapmasına izin veriyor musunuz (veya verir miydiniz)?	0	1	2	3	4	5	6
4	Çocuğunuzun çizimlerini evde ne sıklıkla sergiliyorsunuz?	0	1	2	3	4	5	6
Ortak Çizim								
5	Birlikte çizmeyi önererek çocuğunuzun ne sıklıkla çizmeye teşvik ediyorsunuz?	0	1	2	3	4	5	6
6	Çocuğunuz resim yaparken ne sıklıkla yanında oturuyorsunuz?	0	1	2	3	4	5	6
7	Çocuğunuzun ne çizdiğine hangi sıklıkla dikkat ediyorsunuz?	0	1	2	3	4	5	6
8	Çocuğunuz sizden isterse ne sıklıkla birlikte resim yaparsınız?	0	1	2	3	4	5	6
Yönlendirici Destek								
9	Çocuğunuz resim yaparken, çizim becerisini geliştirmesi için ne sıklıkla yardımcı oluyorsunuz?	0	1	2	3	4	5	6
10	Çocuğunuz resim yaparken, belirli şeyleri nasıl çizeceği konusunda ne sıklıkla göstererek yardımcı oluyorsunuz?	0	1	2	3	4	5	6
11	Çocuğunuz resim yaparken, belirli nesnelere veya konuları nasıl çizeceği konusunda ne sıklıkla yönlendirici sözler kullanıyorsunuz?	0	1	2	3	4	5	6
Övgü								
12	Çocuğunuzun resim yaparken ne sıklıkla övüyorsunuz?	0	1	2	3	4	5	6
13	Çocuğunuz bir çizimi bitirdiğinde onu ne sıklıkla övüyorsunuz?	0	1	2	3	4	5	6
14	Çocuğunuzun çizimi çok iyi olmasa da onu övüyor musunuz?	0	1	2	3	4	5	6

KAYNAKÇA

- Artut, K. (2009). *Sanat eğitimi: Kuramları ve yöntemleri*. Anı Yayıncılık.
- Boyatzis, C. J., & Eades, J. (1999). Gender differences in preschoolers' and kindergartners' artistic production and preference. *Sex Roles, 41*(7), 627-638.
- Brooks, M. (2009). What Vygotsky can teach us about young children drawing. *International Art in Early Childhood Research Journal, 1*(1), 1-13.
- Brown, T. A. (2006). *Confirmatory factor analysis for applied research*. New York, NY: Guilford Press.
- Bryman, A., & Cramer, D. (1999). *Quantitative data analysis with SPSS release 8 for windows*. London and New York, Taylor & Francis e-Library, Routledge.
- Burkitt, E., Jolley, R., & Rose, S. (2010). The attitudes and practices that shape children's drawing experience at home and at school. *International Journal of Art & Design Education, 29*(3), 257-270.
- Buyurgan, S., & Buyurgan, U. (2007). *Sanat eğitimi ve öğretimi*. Pegem A Yayıncılık.
- Büyüköztürk, Ş. (2004). *Sosyal bilimler için veri analizi el kitabı* (4. Baskı). Ankara: Pegem Akademi Yayıncılık.
- Büyüköztürk, Ş., Çokluk, Ö., & Köklü, N. (2016). *Sosyal bilimleri için istatistik* (18. baskı). Ankara: Pegem A Yayınevi
- Çokluk, Ö., Şekercioğlu, G., ve Büyüköztürk, Ş. (2016). *Sosyal bilimler için çok değişkenli istatistik SPSS ve Lisrel uygulamaları* (4. Baskı). Ankara: Pegem Akademi.
- Fiorella, L., & Zhang, Q. (2018). Drawing boundary conditions for learning by drawing. *Educational Psychology Review, 30*, 1115-1137.

- Gralewski, J., & Jankowska, D. M. (2020). Do parenting styles matter? Perceived dimensions of parenting styles, creative abilities and creative self-beliefs in adolescents. *Thinking skills and creativity*, 38, 100709.
- Groot, B., Gorr, N. D., Kret, M. E., Rieffe, C., Tsou, Y. T., & Straffon, L. M. (2023). Development and preliminary validation of a questionnaire to measure parental support for drawing. *Thinking Skills and Creativity*, 47, 101228.
- Hicyilmaz, Y. (2020). Investigation of game perceptions of elementary school students through the pictures they draw in the context of social powers. *Cypriot Journal of Educational Sciences*, 15(2), 369-385.
- Kehnemuji, Z. (2006). *Çocuğun görsel sanat eğitimi*. Yapı kredi yayınları.
- Kellogg, R. (1969) *Analysing Children's art*. Palo Alto, CA: Mayfi eld Publishing.
- Kırıçoğlu, O. T. (2002). *Sanatta eğitim*. Pegem A Yayıncılık.
- Kline, R. B. (2010). *Principles and practice of structural equation modeling* (3rd ed.). New York: Guilford Press.
- Lanna, L. C., & Oro, M. G. (2019). Touch gesture performed by children under 3 years old when drawing and coloring on a tablet. *International Journal of Human-Computer Studies*, 124, 1-12.
- Ligorio, M. B., Schwartz, N. H., D'Aprile, G., & Philhour, D. (2017). Children's representations of learning through drawings. *Learning, Culture and Social Interaction*, 12, 133-148.
- Lowenfeld, V., & Brittain, W. L. (1987). *Creative and mental growth*. London, England: Academic Press.
- Madani, R., Moroz, A., Baines, E., & Makled, B. (2015). To assess the involvement and influence of teachers in the design process with children. *International Journal of Multidisciplinary Research and Development*, 2(10), 583-587.
- Meydan, C. H., & Şeşen, H. (2011). *Yapısal eşitlik modellemesi AMOS uygulamaları*. Detay Yayıncılık.

- Oğuz, V. (2010). The factors influencing childrens' drawings. *Procedia-Social and Behavioral Sciences*, 2(2), 3003-3007.
- Permatasari, D. B., & Zulkarnaen, Z. (2023). Analysis of the drawing stages of children aged 5-6 years. *Early Childhood Research Journal (ECRJ)*, 5(2), 44-50.
- Picard, D., Martin, P., & Tsao, R. (2014). iPads at school? A quantitative comparison of elementary schoolchildren's pen-on-paper versus finger-on-screen drawing skills. *Journal of Educational Computing Research*, 50(2), 203-212.
- Pillar, A. D. (1998). What do children think about the drawing process?. *Journal of Art & Design Education*, 17(1), 81-86.
- Rose, S. E., Jolley, R. P., & Burkitt, E. (2006). A review of children's, teachers' and parents' influences on children's drawing experience. *International Journal of Art & Design Education*, 25(3), 341-349.
- Schmidgall, S. P., Scheiter, K., & Eitel, A. (2020). Can we further improve tablet-based drawing to enhance learning? An empirical test of two types of support. *Instructional Science*, 48(4), 453-474.
- Seçer, İ. (2013). *Spss ve Lisrel ile pratik veri analizi, analiz ve raporlaştırma*. (1. Baskı). Ankara: Anı Yayıncılık.
- Sümer, N. (2000). Yapısal eşitlik modelleri: Temel kavramlar ve örnek uygulamalar. *Turkish Psychological Articles*, 3(6), 49-74.
- Üstün Vural, D. (2009). Çocuğun sanatsal (Grafiksel) gelişim basamakları. Alakuş, A.O & Mercin, L. (Eds), *Sanat Eğitimi ve Görsel Sanatlar Öğretimi* (ss. 129-165). Pegem Akademi.
- Yadav, S., & Chakraborty, P. (2017). Children aged two to four are able to scribble and draw using a smartphone app. *Acta Paediatrica*, 106(6), 991-994.
- Yavuzer, H. (2005). *Resimleriyle çocuk. İstanbul*. Turkey: Remzi Kitap Evi.

EXTENDED ABSTRACT

Introduction

Children have the ability to draw even before they achieve verbal mastery in their native language. Therefore, children with limited verbal skills and vocabulary can use drawing as a means to express themselves more comfortably. Drawing shows a continuous development from early childhood to adolescence. During this process, significant changes in drawing skills are observed as children's cognitive, gross motor, and fine motor skills develop.

The period when research on children's drawings intensified corresponds to the years between 1885 and 1920. Initially, researchers focused on depicting age-related changes in children's drawings. However, over time, it was realized that the context in which children's drawings are produced is also significant. Studies have shown that family factors play an important role in the development of children's creativity. Particularly, parents are identified as one of the factors that shape children's drawing experience and the drawings they produce.

The development of a child's drawing skills is not solely based on their individual characteristics; the family also plays an important role in this process. Therefore, considering the significance of the family factor in children's drawings, it can be observed that there is insufficient research on parental support in the context of drawing. Specifically, domestic studies indicate a lack of a measurement tool to assess how parents influence their children's drawing behavior. Thus, there is a need for a measurement tool to evaluate parental support for children's drawing skills. This research aims to fill this gap in the literature by adapting the Parental Support for Children's Drawing Skills Scale, thereby assisting researchers in this area.

Method

In this study, the Parental Support for Children's Drawing Skills Scale was adapted to Turkish culture, and the aim was to conduct a validity and reliability study of the scale.

The study group was determined using the easily accessible sampling method among parents with children aged between 2 and 12 in Ağrı, Muş, Van, Elazığ, Batman, and Sivas. Upon examining the study group, it is observed that out of 273 parents, 92 were male and 181 were female. The age range of the participants varied from 20 to 51 and above. The study group consisted of parents with different educational levels.

Findings (Results)

The Parental Support for Children's Drawing Skills Scale, developed by Groot et al. (2023), was reviewed by two committees consisting of field and language experts to create the final Turkish version through consensus. Afterwards, the scale was applied to 273 parents for adaptation to Turkish culture, and a confirmatory factor analysis (CFA) was conducted. The results of the CFA confirmed the identified structure, and the fit indices of the scale were found to be $\chi^2/df=2.13$, $RMSEA=.064$, $SRMR=.058$, $NFI=.96$, $NNFI=.97$, $IFI=.98$, $CFI=.98$, and $GFI=.93$. These values meet the acceptable fit criteria proposed by Byrne (1998).

The Cronbach's alpha (α) coefficient of internal consistency for the 14 items of the scale was found to be .895. The Cronbach's alpha values calculated for the dimensions of the scale ranged between .731 and .873. These results indicate that the items in the scale are discriminative and that the scale can be used as a valid measurement tool adapted to Turkish culture.

Conclusion and Discussion

Children's interest in drawing begins from early childhood, and their creativity, curiosity, and development should be supported. This support should not be limited to the child's individual characteristics alone but should consider various factors, including the role of the family (Oğuz, 2010). As children age, it is important for parents, in particular, to allocate more time to nurture and sustain their children's interest in drawing (Burkitt et al., 2010). However, there is a lack of sufficient research on the influence of parents on the development of children's drawing skills (Burkitt et al., 2010; Groot et al., 2023). In this context, the adapted scale is recommended for use in different research studies.

The scale adaptation study was limited to parents with children aged 2 to 12. In their study, Rose et al. (2006) indicated that as children get older, the time spent on drawing activities and their level of enjoyment decrease. During this process, the influence of parents on children's drawing experiences can be evaluated using the Parental Support for Children's Drawing Skills Scale. However, a different scale may be developed to determine the impact of parents on the drawing experiences of parents with children over the age of 12.

Drawing plays a significant role in the cognitive, creative, and academic development of children. The support of parents, in turn, has a major impact on the acquisition and development of children's drawing skills. However, more

research is needed in this area (Groot et al., 2023). The Parental Support for Children's Drawing Skills Scale is an important tool for understanding the role and significance of parental involvement in children's early drawing behaviors. This scale can facilitate the development of strategies for art education both at home and in school, potentially leading to benefits for children's overall development, alongside the enhancement of their drawing skills.



SEBK-İ HİNDÎ ÇİZGİSİNDE DEYİM VE ALIŞILMAMIŞ BAĞDAŞTIRMALARDA “AYAK” MEFHUMU

Orhan BALCI*

Öz

Sebk-i Hindî, klâsik Türk şiirinde şairlerin ruh dünyasında harmanladığı ince hayaller, keşfedilmemiş manalar ve alışılmamış bağdaştırmalar ortaya koyma hususunda özel çaba sarf etmelerini sağlamış ve şiir dünyamıza yeni başlıklar, imgeler ve ifade zenginliği getirmiştir. Bu ekolün merkezinde anlamın ön planda olması neticesinde klâsik Türk edebiyatındaki temsilcileri de şiirde ‘anlam’ı öncelemişlerdir. Şiirde zihnin orijinal mana ve hayaller bulmaya zorlanması neticesinde şairler, tabiat ve hadiselerle farklı açılardan bakmaya çalışmışlar, taze mazmunlar ortaya koymayı ve henüz söylenmemiş manalar keşfetmeyi, başlıca uğraş alanı olarak görmüşlerdir.

Klâsik Türk şiirinde dil ve içerik bakımından önemli değişimlerden biri 17. yüzyılda kendini hissettirmeye başlayan Sebk-i Hindî etkisiyle gerçekleşir. Bu ekol her ne kadar lafzı geri plana atıp anlamı ön plana çıkarmışsa da daha önce hiçbir şairde örneği olmayan yapılarla da sonraki dönemler için derin bir iz bırakmıştır. Çalışmamıza konu olan “ayak” kelimesinin içinde geçtiği örnekler de (alışılmamış bağdaştırmalar) söz konusu yapılar arasındadır. Alışılmamış bağdaştırmaların yanı sıra “ayak” kelimesinin, kullanıldığı deyimlerde üstlendiği anlam veya anlam katmanlarını gözler önüne sermeye çalıştık. Sebk-i Hindî şairlerinin “ayak” kelimesine yükledikleri anlam veya anlam katmanları kendi çağdaşları veya selefleri tarafından kullanılmış örnekleri, taradığımız divânlar aracılığıyla tespit



edilmiş ve böylece Sebki Hindî mensubu şairlerimizin gelenekten ne derece etkilendikleri veya ne derece özgün oldukları örnekler üzerinden gösterilmeye çalışılmıştır.

Anahtar Kelimeler: *Klâsik Türk Şiiri, Sebki Hindî, ayak, deyim, alışılmamış bağdaştırmalar.*

THE CONCEPT OF "FOOT" IN IDIOMS AND UNCONVENTIONAL ASSOCIATIONS IN THE INDIAN STYLE

Abstract

Indian style has enabled poets to make special efforts to reveal subtle dreams, undiscovered meanings, and unusual reconciliations which poets blend in the spiritual world in classical Turkish literature; it has brought new titles, images, and richness of expression to our poetry world. As the meaning is at the forefront in the center of this school, its representatives in classical Turkish literature also prioritized "meaning" in poetry with the influence of this understanding. As a result of the mind being forced to find original meanings and dreams with the understanding of revealing unspoken meanings in poetry, poets tried to look at the nature and events from different angles of view, putting forth fresh verses and discovering meanings that have not been said yet.

One of the important changes in terms of language and content in Classical Turkish poetry takes place under the influence of Indian style, which started to make itself felt in the 17th century. Although this school put the word to the forefront and put the meaning into the foreground, it also left a deep trace for the following periods with its structures that have not been seen in any poet before. Examples (unusual associations) in which the word "foot", which is the subject of our study, are included are among the structures in question. In addition to the unusual associations, we tried to reveal the meaning or layers of meaning that the word "foot" assumes in the idioms in which it is used. The meanings or layers of meaning that Indian style poets attributed to the word "foot", the examples used by their contemporaries or predecessors, were determined through the divans we scanned, and thus, it was tried to show through examples how our poets belonging to Indian style were influenced by the tradition or how original they were.

Keywords: *Classical Turkish literature, Indian style, foot, idiom, unconventional associations.*

1. GİRİŞ

Klâsik Türk edebiyatının benzetme ve hayal unsurlarından biri olarak kabul edilen “ayak” kelimesinin tanımı sözlüklerde farklı şekillerde yapılmış, alt başlıklarda ise deyimlerde kelimenin geçtiği örnekler sıralanmıştır. Farsça olan ayak kelimesine sözlüklerde çeşitli karşılıklar verilmektedir. Sözlüklerde yer alan ayak ile ilgili açıklamaların bir bölümünde ayağın uzuv anlamı dışında edebî metinlerdeki anlamlarına da değinilmiştir. Ayağın farklı anlamlarının verildiği bazı sözlüklerde yer alan karşılıklardan birkaçını şöyle sıralayabiliriz: “Aylı ve ayacık; uzuv, ricl, kadem, pâ. Bazı eşyanın payesi, alt başı, dibi, basamağı, iskemle, direk başlığı gibi ayağı kürsüsü, ya kürsünün üstü. On iki parmaktan ibaret kadem-i osmanî ki yarım arşın” (Toparlı, 2000: 31); “Bacakların bilekten aşağıda bulunan ve yere basan bölümü; bir nehre karışan küçük ölçekli akarsuların her biri; Halk edebiyatında uyak, Halk edebiyatında koşuklarda kısa yedekli dizelere verilen ad” (Doğan, 2014: 291); “Saz şiiri örneklerinde bentleri birbirine bağlayan dizelerin kafiyelerine ayak dendiği gibi, aynı zamanda halk şiirinde kafiye anlamında/karşılığında kullanılan bir terimdir. Uyak kelimesinden bozulduğu varsayılır.” (Karataş, 2014: 71); “Türkçe kadeh demektir. Ayağ-ayak sözleriyle birçok cinaslar, tevriyeler yapılmıştır. (Onay, 2013: 68); “Kadeh, tas, çanak; basamak; toplanmış suyun alttan akıp gittiği yer.” (Dilçin, 1983: 18); “Piyâle, kadeh. Ayak kelimesinin Fars diline dilimizden geçtiği bilinmektedir. Divân edebiyatında kadeh anlamı yanında insan uzvu olarak (elin zıddı) anlamıyla da ele alınıp özellikle tevriye sanatında kullanılır.” (Pala, 2011: 43); “Yaygın kullanım itibariyle insanın yere bastığı organın adı olan ‘ayak’ kelimesi aynı zamanda ‘kadeh’, ırmak yatağı yahut ırmağın kaynağından uzanan ve bugün kol diye tabir edilen kısım, güreşte rakibe çelme takarak onu yere devirme, alt etme anlamında tabir; bulunulan veya sık sık uğranılan yer; defa, kez, kere” (Şentürk, 2016:443-445); “Kadeh dimekdür ve pây ma’nâsına dahi

gelür (Güzeldir, 2002: 64) vb. bilgiler yer almaktadır. Açıklamalardan da anlaşılacağı üzere Onay, Dilçin, Pala, ve Şentürk'e ait sözlükler birer edebiyat terimleri sözlüğü olduğu için "ayak" kelimesinin daha çok şiirdeki anlamları, edebî terim olarak kazandığı anlamlar üzerinde durulmuştur.

Ayak, divânlarda kadeh olarak kullanıldığında çoğunlukla sâkî (sevgili), rakip ve meyhâne; insan uzvu olarak kullanıldığında tezat oluşturma adına baş ve el ile birlikte söz konusu edilir. Söz sanatlarında ise teşbih, istiâre, sanatıyla birlikte irsâl-i mesel sanatıyla da sıklıkla kullanılmıştır. Çalışmamızda 14. yüzyıldan başlanarak Sebki Hindî'nin son başarılı temsilcisi olarak kabul edilen Şeyh Gâlib'in yaşadığı 18. yüzyıla kadar yaşamış bazı şairlerin dîvân veya divânçeleri*

* Çalışma için taradığımız dîvân ve dîvânçeler yüzyıla göre: **14. yy.** Ahmedî, Kadî Burhâneddin, Nesîmî; **15. yy.** Adlî, Adnî, Avnî, Ahmed Paşa, Ahmed-i Dâ'î, Cem Sultan, Çâkerî, Dede Ömer Rûşenî, Eşrefoğlu Rûmî, Gülşeni Saruhani, Hakîkî, Hamdullah Hamdî, Karakoyunlu Cihanşah, Karamanlı Aynî, Karamanlı Nizâmî, Kâsım, Mesîhî, Mihrî Hatun, Münîrî, Necâtî, Sabâyî, Sarî Mûderris Şeyh Sinan, Şeyhî, Tâcî-zâde Ca'fer Çelebi; **16. yy.** Âhî, Amrî, Âşık Çelebi, Aydınlı Visâlî, Azîzî, Bâkî, Bursalı Rahmî, Câmî, Celîlî, Cenâbî Paşa, Edirneli Nazmî, Edirneli Şevkî, Emrî, Figânî, Fuzûlî, Garîkî, Gelibolulu Sun'î, Gelibolulu Sürûrî, Gelibolulu Mustafa Âlî, Halîlî-i Maraşî, Hatâyî, Hayâlî, Hayretî, Hecrî, Helâkî, Hüdâyî-i Kadîm, Kabûlî İbrahim Efendi, Kalkandelenli Mu'îdî, Kara Fazlî, Kütahyalı Rahîmî, Manastırlı Celâl Bey, Mehmed, Mostarlı Hasan Ziyâ'î, Muhibbî, Muhyî, Ramazan Behîştî, Ravzî, Revânî, Sebzî, Sehâbî, Sehî Bey, Senî Ali, Şâhî, Şuhûdî, Taşlıcalı Yahyâ, Usûlî, Ümidî Ahmet, Üsküdarlı Aşkî, Üsküplü İshâk Çelebi, Vasfî, Vusûlî, Zâtî; **17. yy.** Âgâh, Ahmed Nâmî, Ankaralı Şeyh Tâceddîn-i Velî, Azmî-zâde Hâletî, Bahtî, Beyânî, Bosnalı Sâbit, Bosnalı Âsım, Cevrî, Emetullâh Hanım, Fenâyî, Ferîdî, Fevzî, Filibeli Vecdî, Gaybî Sun'ullah, Hâfız Ahmed Paşa, Karayılan-zâde Mehmed Emîn Sabrî, Kâşif Es'ad, Kudsî, Mezâkî, Mu'în, Nâzik, Nehcî, Nesîb Dede, Nev'î, Sa'dî, Safvetî Mehmet Çelebi, Sâkib Dede, Siyâhî Dede, Süheylî, Sükkerî, Şeyhülislam Yahyâ, Şuhî Bengî-zâde, Şu'ûrî Hasan Efendi, Tâlib Ahmed Bosnavî, Ümmî Sinan, Vahyî, Zevkî; **18. yy.** Âsım Ârif-zâde, Bâ'is, Belîğ Mehmed Emîn, Beyânî-i Karahisârî, Çelebî-zâde 'Âsım, Diyarbakırlı Hâmî Ahmed, Dürrî Ahmed Efendi, Edirneli Fâiz, Eğrikapılı Mehmed Râsim, Enderûnlu Hâmid, Enderûnlu Hasan Yâver, Erbilli Âmâ Yusuf Garîbî, Erzurumlu Zihnî, Fahrî, Feyzî Halil Paşa-zâde, Halil Bin Halil Efendi-zâde Sâlik, Halil Nûrî, Hanyalı Nûrî Osmân, Haşmet, İbrahim Tırsî, İhyâ, İzzet Ali Paşa, Kâil, Kâmî, Kânî, Kâtib-zâde Sâkib, Lâzikî-zâde Feyzullah Nâfiz, Lebîb, Mehmed Emîn Sabrî, Mirzâ-zâde Mehmed Sâlim, Mehmed Sıdkî Esîf, Hafız Mehmet Tahir Efendi, Mekkî, Moralı Azîz, Muhammed Hulûsî, Mustafa Sıdkî, Nev'î-zâde Atâyî, Neylî, Pıriştineli Nûrî, Ra'ûfî Şeyh Seyyid Ahmed, Reisülküttâb Mehmed Ârif, Sabrî, Saîd Giray, Servet, Seyyid Kâsım Halvetî, Seyyid Vehbî, Sünbül-zâde Vehbî, Şekûrî, Tayyar Mahmud Paşa, Yâver.

taranmıştır. Sebk-i Hindî mensubu şairlerimizin[†] “ayak” kelimesine verdikleri anlam veya bu kelimeyi ele alış biçimleri, deyim ve alışılmamış bağdaştırmaların kim veya kimler tarafından kullanıldığını belirlemek adına klâsik Türk şiirindeki örnekleri takip edilecektir. Böylece “ayak” mefhumunun (deyim ve alışılmamış bağdaştırmalarda) bütün yönleriyle klâsik Türk şiirine yansımaları ortaya konulacaktır.

2. SEBK-İ HİNDÎ VE KLÂSİK TÜRK EDEBİYATINA YANSIMASI

Sebk-i Hindî Fars edebiyatında doğan, Hint coğrafyasında gelişen, özellikle 16 ve 17. yüzyıllar arasında İranlı ve Türk şairlerin geliştirdiği çok ince ve girift hayaller üzerine kurulan, anlamın ön plan alındığı zihnî bir şiir tarzının adıdır. Bu üslubu adlandırma konusunda ortaya çıktığı coğrafyayı veya temsilcilerini baz alarak Sebk-i Hindî, Sebk-i Türkî, Sebk-i Irâkî, Sebk-i Safevî ya da Sebk-i Figânî (Babacan, 2009: 1) gibi isimlendirmeler mevcutsa da çağdaş araştırmacılar tarafından en çok kabul göreni Sebk-i Hindî olmuştur.

Hint üslubu, Hindistan’da Hint-Türk saraylarında yetişen Örfî Baba, Figânî, Sâib, Meşhedî ve Kelîm gibi şairlerin etkisiyle Türk şiirine 15. yüzyılda girmiş ve devam etmiş olan bu üslupta divân şiirinin klâsik kuralları aşılmıştır. Bu üslupta bilmeceyi andıran karmaşık söyleyişler, hayale dayalı incelikler ve zihni zorlayan imajlar, çok zor anlaşılabilen ve derinlere gizlenmiş mana, orijinal teşbihler vs. hep zekâyâ yönelik çalışmalar kendini gösterir. Bir çeşit çevreden kaçış diyebileceğimiz bu şiir klâsik şiirimiz içinde Nâilî ve Fehîm ile başlayıp Nef’î ve Nedîm çizgisiyle devam etmiş ve Şeyh Gâlib’e kadar gelmiştir (Pala, 2011: 393).

[†] Çalışmamız için divânlarını taradığımız Sebk-i Hindî şairleri: Nedîm, Fehîm-i Kadîm, İsmetî, Nâ’ilî-i Kadîm, Nef’î, Neşâtî, Şehrî, Nâbî, Halepli Edîb, Sabrî-i Şâkir, Arpaemîni-zâde Sâmî, Tecellî, Seyyid Burhân ve Şeyh Gâlib.

Klâsik Türk edebiyatındaki hâkim anlayış gereği şiirde aranan asıl hüner konu olarak farklı arayışlara yönelmekten ziyade defalarca kaleme alınmış mevzulara kendi şairlik kudretinin damgasını vurmaktır. Üslubun ön plana çıktığı bu anlayışta bu yüzden “ben” değil, “biz” duygusu hakimdir. Tabiat ve hadiseler, geleneğin belirlemiş olduğu çizgi ve kabuller çerçevesinde ele alınır. Sebki Hindî şairi, bu kadim gelenekten istifade etmekle beraber, kelimelere farklı ve şahsına münhasır manalar yüklemiştir. Böylelikle ortaya çıkan “ferdîlik”, bu şiir ekolünün göze çarpan önemli yeniliklerinden biri olmuştur (Bilkan, 2007: 361).

Klâsik Türk edebiyatında istisnasız her divânda gerek kadeh gerek insan uzvu gerekse başka anlamıyla kullanılan “ayak” kelimesi deyimlerde de kendisine yer bulmuştur. “Ayak” kelimesi, Sebki Hindî temsilcisi şairlerimize gelene kadar geleneğin kelimeye yüklediği anlam çerçevesinin dışına çok fazla çıkmadan varlığını sürdürmüştür.

2. AYAK MEFHUMUNUN DEYİM İÇERİSİNDE KULLANIMI

Türkçenin zengin bir dil olduğunun göstergelerinden biri de sahip olduğu deyimlerdir. Bir dilde deyimlerin bolluğu, hali hazırda kullanımı, bünyesinde barındırdığı anlam katmanları o dilin köklü ve zengin bir dil olduğunun işareti sayılır. Aksan, içinde deyim ve alışılmamış bağdaştırma bulunan şiirleri en başarılı şiirler arasında zikreder (2013: 275). Deyimlerin amacı atasözlerinden farklı olarak bir yargı belirtmek yerine bir kavram veya durumu özel bir kalıp içerisinde güzel bir anlatımla belirtmektir. Klâsik şiirimizde kullanılan deyimler için dikkat çeken durumlardan birisi organ isimlerinin deyim yapıları içinde işlek biçimde kullanılmasıdır. Bunun gerekçelerinden birisi anlatılması güç soyut bir durumu daha kolay bir biçimde ifade edilebilmesi için somut bir örneğe başvurulması ve bunun için de en basit benzetme aracı olan ayak, kulak, kaş, baş, burun, diz, göz, el gibi kavramlardan istifade yoluna gidilmesi gösterilebilir (Korkmaz 2003: 176).

Deyimler için *Ansiklopedik Edebiyat Terimleri Sözlüğü*'nde “Gerçek anlamının dışında farklı bir anlamı olan, en az iki kelimededen oluşan kalıplaşmış söz grupları. Deyimlerin çoğu cümle değeri taşımaz ve bir öğüt vermekten çok bir durumu tanımlar” (Karataş, 2014: 134) tanımına yer verilirken deyimlerin en önemli özelliklerinden olan “az veya çok mecaz anlam taşıma” ve “kalıplaşmış söz öbeği halinde olma” yönlerine dikkat çekilir. Yukarıda da ifade edildiği gibi deyimlerin en belirgin özelliklerinden biri de özlü ve yoğun manalar içerip, anlam katmanlarının da genellikle mecaza dayanmasıdır. Bu özellik Sebk-i Hindî şairlerinin az sözle yoğun bir anlatım ortaya koyma eğilimlerine uygun bir durum olarak karşımıza çıkmaktadır.

Çalışmamızda Sebk-i Hindî çizgisine mensup şairlerin divânlarındaki “ayak” kelimesinin geçtiği deyimler gösterilecek, bahsi geçen deyimlerin klâsik şiirimizdeki diğer örnekleri ise dipnot şeklinde verilecektir.[‡]

2.1. Ayak Açmak

“Bir âşık meclisinde sazla söze başlamaktır. Âşıklar yarışmasında âşıklardan birinin rakipleri tarafından belirli bir kafiye ile şiir söylemek zorunda bırakılması” (Artun, 2014: 68) anlamı verilen “ayak açmak (vermek)” deyimini Sebk-i Hindî çizgisinde sadece Şeyh Gâlib kullanmıştır.[§]

Şeyh Gâlib, padişahın ok atarken usulüne göre ayak açması karşısında tüm okçuların huzurunda baş eğdiğini vurgular. Padişah'ın ihtişamı karşısında Acemlerin, Behrâm gibi sultanlarıyla övünmemesi gerektiğini dile getirmiştir:

[‡] Beyit künyesinde kullanılan kısaltmalar şunlardır: D. (Diğer), G. (gazel), K. (kaside), Kt. (kit'a), M. (mesnevi), Mm. (Muamma), Mr. (müfred.), Mt. (matla), Müs. (müstezad), Mrb. (murabba), N. (nazım), Tr. (tarih manzumesi), Th. (tahmis), Tkb. (terkib-bend). Yararlanılan beyitler, alınan eserlerdeki imlaya bağlı kalınarak kullanılmıştır.

[§] “Ayak açmak” deyiminin geçtiği diğer beyit: **16. yy.** Hayâlî G.135/3.

Bir **ayak açdı**** ki baş egdi kemân-keşler bütün

Bir dahı nâz etmesin Behrâmînâ çarh-ı güzîn Şeyh Gâlib (Kalkışım, 1992: 193)

Beyitte okçulukla ilgili kemân-keş, ayak açmak ve Behrâm kelimeleri geçmektedir. “Behrâm, Mars gezegeninin isimlerinden biridir. Güneş sultanının başkomutanıdır. Romalılarda savaş tanrısı, Avesta metinlerinde zafer ilahı olup asıl anlamı “uzun ok”tur (Canım, 2018: 442).”

2.2. Ayaklar Altında Çiğnenmek

“Herkesin gelip geçtiği bir yerde bulunmak. Çevresindekilerce hor görülme, kendisine karşı iyi davranılmamak” (Özdemir, 2000: 55) olarak anlamlandırılan “ayaklar altında çiğnenme” deyimine Şeyh Gâlib, Lâtîfî'nin gazeline yaptığı tahmiste yer vermiştir.^{††}

Şeyh Gâlib ilk mısradaki hem âşıkların gerçek anlamda ayaklar altında kalmasına, hem de son mısradaki “hum-hâne ve dest” kelimelerinden dolayı şarabın ayaklarla çiğnenerek yapılmasına işaret etmiştir:

Ey meclis-i uşşâkın üftâde vü işkesti

Çiğnendin ayaklarda besdir bu kadar pestî

Hum-hâne-i kudretten al eline bir desti Şeyh Gâlib (Kalkışım, 1992: 270)

** “Ayak açmak” Muhsin MACİT'in, Şeyh Gâlib'in Tarih Manzumeleri (İnceleme-Metin), isimli Yüksek Lisans Tezinde “ayak içmek” olarak geçmektedir. Bkz. MACİT, M. (1989), *Şeyh Galib'in Tarih Manzumeleri (İnceleme-Metin)*, Atatürk Üniversitesi, Sosyal Bilimler Enstitüsü Erzurum, s. 52.

†† “Ayaklar altında kalmak” deyimini kullanan klâsik Türk şairleri yüzyıla göre: **15. yy.** Tâcî-zâde Ca'fer Çelebi G. 86/6, Edirneli Nazmî G. 2146/1, 5642/4; **17. yy.** Azmî-zâde Hâletî G.766/4.

2.3. Ayak Basmak

“Ayak diremek, ısrar etmek, azmetmek” (Dilçin, 1983: 18); “Bir memlekete girmek” (Rado, 1969: 85); “Bir yere gelmek, bir şeyin üzerine çıkmak” (Şentürk, 2016:447) olarak anlamlandırılan “ayak basma” deyimini Sebk-i Hindî çizgisinde Nâ’ilî-i Kadîm, Neşâtî, Halepli Edîb, Sabrî-i Şâkir, Seyyid Burhân ve Şeyh Gâlib kullanmıştır.**

Nâ’ilî-i Kadîm, “ikbalin merdiven basamaklarına Şeddâd gibi biri gelmiş, ayak basmış ve cihanın varlık sarayını yerle bir etmeye azmetmiş” anlamındaki şu beytinde hem azmetmek hem de bir yere gelmek tabirini bir arada kullanmıştır:

Bu süllem-pâye-i ikbâle kim Şeddâd **ayak basmış**

Felek kasr-ı vücûdın etmege berbâd **ayak basmış** Nâ’ilî (İpekten, 2019: 408)

** “Ayak basmak” deyimini kullanan klâsik Türk şairleri yüzyıla göre: **15. yy.** Cemali G. 188/1, Karamanlı Aynî G. 392/5, Karamanlı Nizâmî G. 12/7; **16. yy.** Âhî, Aydınlı Visâf G. 175/6, Azîzî G. 312/6, Bâkî G. 186/3, Câmî G. 77/2, Celîlî G. 248/1, Cenâbî Paşa G. 223/3, Edirneli Nazmî G. 734/2, Edirneli Şevkî G. 124/5, Gelibolulu Mustafa Âlî G. 195/4, Hayâlî G. 123/5, Hüdâyî-i Kadîm G. 162/3, Kabûlî İbrahim Efendi G. 433/6, Kalkandelenli Mu’îdî G. 361/4, Kara Fazlî G. 104/4, Kütahyalı Rahîmî G. 250/7, Muhibbî G. 111/4, Nev’î G. 314/3, Ramazan Behiştî G. 499/2, Ravzî G. 362/1, Sehî Bey G. 48/3, Şuhûdî G. 33/2 Ümîdî Ahmet G. 231/2, Üsküdarlı Aşkî N. 112/4, Üsküplü İshâk Çelebi G. 77/6, Vusûlî G. 131/4, Zâtî G. 600/3; **17. yy.** Ahmed Nâmî G. 63/6, Azmî-zâde Hâletî G. 33/4, Bosnalı Sâbit G. 55/4, Bosnalı Âsım G. 185/1, Cevrî Tkb. 3/1-5, Fenâyî G. 207/1, Fevzî G. 76/1, Gaybî Sun’ullah G. 51/13, Mezâkî G. 98/6, Nâzik G. 151/9, Nehcî G. 93/5, Nehcî G. 378/1, Nev’î-zâde Atâyî G. 145/3, Sabir Parsa G. 101/2, Sâkıb Dede G. 87/1, Süheyli Tsd. 2/3, Şeyhülislam Yahyâ G. 165/3, Tâlib Ahmed Bosnavî G. 44/1, Ümmî Sinan G. 29/3, Vahyî G. 131/1, Zevkî G. 200/3; **18. yy.** Belîğ Mehmed Emîn G. 112/5, Beyânî-i Karahisârî Th. 85/2, Erbilli Âmâ Yusuf Garîbî G. 126/1, Erzurumlu Zihnî G. 17/1, Feyzî Halil Paşa-zâde G. 63/7, Halil Nûrî G. 144/5, Hanyalı Nûrî Osmân G. 151/2, Haşmet G. 167/4, İhyâ G. 160/3, Kâil G. 13/4, Lâzîkî-zâde Feyzullah Nâfiz G. 204/2, Lebîb G. 138/3, Mirzâ-zâde Mehmed Sâlim G. 264/5, Mehmed Sıdkî Esîf G. 98/6, Hafız Mehmet Tahir Efendi Tcb. 47/1-3, Moralı Azîz G. 87/5, Mustafa Sıdkî G. 120/5, Servet G. 34/3, Seyyid Vehbî G. 63/4, Sünbül-zâde Vehbî G. 221/1, Tayyar Mahmud Paşa G. 144/3.

Neşâtî, baharın gelişini tasvir ettiği beytinde “ayak basma” deyimini gerçek anlamda adım atmak, üzerinde gezmek ve bir yere girmek anlamlarında kullanmıştır.

Bahâr irdi yine bâga her âvâre **ayak bassun**

Misâl-i cû düşüp sahrâya vü kûhsâra **ayak bassun** Neşâtî (Kaplan, 2019: 186)

Halepli Edib “ayak basma” deyimini gerçek anlamı dışında kullanarak, doğru ve apaçık yol üzerinde olan birisinin kötü yola meyletmeyeceğini ifade etmiştir:

Basmaz ayak tarîk-i kece müstâkim olan

‘Adv-ı semend-ı pâyı sivâ’üs-sebîledir Halepli Edib (Mum, 2004: 476)

Fars mitolojisi kahramanlarından olan Cem, şarabın mucidi olarak bilinmektedir. Şarabın içildiği yer de meyhanelerdir. Eskiden meyhaneler virane ve kuytu köşelerde kurulurdu. Şair, virane olan meyhaneye şehrin asayişinden sorumlu olan şahnenin edepsizce girip mekânın müdavimlerini rahatsız etmesini istememektedir:

Ey şahne **ayak basma** ana bî-edebâne

Cem tahtı imiş tahte-i vîrân-ı harâbât Sabrî-i Şâkir (Yılmaz, 2010: 128)

Seyyid Burhân, nasihat ettiği kişiden ayağını sağlam bir yere basarak feleğe çarpılmadan, dünya pergelinin döndüğü gibi dönerek boş yere elem çekmemesini istemektedir:

Yürü pergâr-veş devrâna çarpılma **ayak bas** gel

Kenâr çiz gerdiş-i pergâr-ı dehr ile elem çekme Seyyid Burhân (Bakht, 2011: 317)

Şeyh Gâlib’e ait aşağıdaki örneğe baktığımızda, ayak kelimesi hem gerçek anlamda bir zemine ayak basmak, adım atmak hem de beyitteki viran

sözcüğünden ötürü hükümdarın (sevgilinin) istilasına maruz kalmak anlamında kullanılmıştır:

Dil-i virânı berbâd etmeye seylâb-ı mihnetle

Sebû-derdest olup ol sâkî-bi-dâd **ayak basmış** Şeyh Gâlib (Kalkışım, 1992: 412)

2.4. Ayak Çekmek

“Daha önce sık sık, sürekli olarak gittiği bir yere artık gitmez, uğramaz olmak, ilgiyi ve ilişkiyi kesmek” (Özdemir, 2000: 53) olarak anlamlandırılan “ayak çekmek” deyimini Sebk-i Hindî çizgisinde Nâbî, Nevî ve Şeyh Gâlib kullanmıştır.⁵⁵

Nâbî, ayak kelimesini hem insan uzvu hem de kadeh anlamını çağrıştıracak şekilde kullanmıştır. Şair, ücretsiz yeme ve içmeyi sevenlere çatan olmazsa, hiçbir zaman ayaklarını ve kadehlerini meyhaneden çekmeyeceklerini dile getirmiştir:

Ayağı meykeden kim **çekerdî** ey sâkî

Tufeyl-i müft-horân mey-keşâna çatmasalar

Nâbî (Bilkan, 2011: 547)

Şeyh Gâlib ayak kelimesini ilgilenmeme ve fiziksel olarak uzaklaşma anlamını çağrıştıracak şekilde kullanmıştır. Şair, başka durumlarla ilgilenmekten ihmal ettiği hususlarla ilgili düşmanlarının söz almaya başladığını ifade etmiştir:

⁵⁵ “Ayak çekmek” deyimini kullanan klâsik Türk şairleri yüzyıla göre: **15. yy.** Hamdullah Hamdi G. 114/1; **16. yy.** Âhî G. 29/3, Edirneli Nazmî G. 999/4, Fuzûlî G. 143/7, Gelibolulu Mustafa Âlî G. 1315/1, Hayâlî G. 112/5, Hayretî G. 252/3, Hecrî G. 69/2, Hüdâyî-i Kadîm G. 91/1, Kalkandelenli Mu’îdî G. 113/4, Nevî G. 301/1, Zâtî G. 971/7; **17. yy.** Azmî-zâde Hâletî G. 866/5, Bahtî D. 9/1, Beyânî G. 374/7, Bosnalı Sâbit G. 146/1, Bosnalı Âsım G. 111/3, Ferîdî G. 161/1, Kâşif Es’ad G. 536/3, Mu’in G. 9/4, Nehcî G. 232/3, Siyahî Dede G. 71/2, Süheylî G. 231/5, Zevkî G. 330/9; **18. yy.** Âsım Ârif-zâde Mt. 35, Belîğ Mehmed Emîn Tkb. 1/19-20, Diyarbakırlı Hâmî Ahmed K. 2/6, Hanyalı Nûrî Osmân G. 15/1, Haşmet G. 206/4, İhyâ K. 53/4, Kâmî K. 19/4, Kâtib-zâde Sâkîb G. 449/1, Lebîb G. 73/6, Mehmed Emîn Sabrî G. 45/2, Mehmed Sîdkî Esîf G. 24/4, Pıriştineli Nûrî G. 123/5, Sabrî G. 45/2, Servet G. 50/4, Sünbül-zâde Vehbî K. 41/17.

Bu bâbin seddîne meşgûl idim ben

Ayak çekdükte fürce buldu düşmen Şeyh Gâlib (Kalkışım, 1992: 311)

Nef'î'nin beytinde ise alakayı kesme, uzaklaşma, rind ve bezm kelimelerinden hareketle şarap içme manasına gelecek şekilde kullanıldığını ifade edebiliriz:

Ehl-i aşk olan **çeker** bu bezm-i fânîden **ayağ**

Nefiyâ ger rind isen ol kûşe-i vahdet nişest Nef'î (Akkuş, 2018: 242)

2.5.Ayağına Düşmek

“Yalvarmak; birinin korumasına sığınmak, yardım etmesi için ayaklarına kapanmak; aman dilemek” (Akyalçın, 2012: 109) olarak anlamlandırılan “ayağına düşmek” deyimini Sebki Hindî çizgisinde Nedîm, Tecellî ve Arpaemîni-zâde Sâmî kullanmıştır.***

*** “Ayağına düşmek” deyimini kullanan klâsik Türk şairleri yüzyıla göre: **14. yy.** Kadî Burhâneddin G. 162/5, Nesîmî G.322/6; **15. yy.** Adnî G. 42/3, Cem Sultan G. 69/6, Karamanlı Aynî G. 240/4, Karamanlı Nizâmî G. 5/7, Mesîhî G. 60/3, Necâtî Kıt'a/7, Şeyhî K. 7/15, Tâci-zâde Ca'fer Çelebi K. 14/51; **16. yy.** Âhî G. 60/3, Aydınlı Visâlî G. 109/7, Azîzî G. 264/2, Celîlî G. 108/4, Cenâbî Paşa G. 196/2, Edirneli Nazmî G. 418/4, Emrî G. 525/3, Figânî G. 49/4, Fuzûlî K. 35/24, Gelibolulu Sun'î G. 86/3, Gelibolulu Sürûrî G. 179/1, Gelibolulu Mustafa Âlî K. 50/11, Hayâlî G. 291/4, Hayretî G. 92/4, Hecrî G. 94/1, Hüdâyî-i Kadîm G. 11/3, Kabûlî İbrahim Efendi G. 132/6, Kalkandelenli Mu'îdî G. 29/4, Kara Fazlî G. 64/3, Kütahyalı Rahîmî G. 310/4, Mehmed G. 181/3, Mostarlı Hasan Ziyâ'î G. 7/4, Muhibbî G. 743/2, Muhyî G. 374/4, Nev'î G. Trc. 8/1, Ramazan Behîstî G. 64/2, Ravzî G. 280/3, Revânî G. 181/1, Sebzî G. 117/2, Sehî Bey K. 17/26, Şahî G. 61/4, Ümîdî Ahmet G. 122/4, Üsküplü İshâk Çelebi G. 108/5, Vâsî G. K. 4/26, Vusûlî G. 13/3, Zâtî G. 928/1; **17. yy.** Azmî-zâde Hâletî G. 246/2, Beyânî G. 55/2, Bosnalı Sâbit G. 53/3, Bosnalı Âsım K. 12/59, Cevrî G. 8/4, Fevzî G. 40/3, Nehcî G. 11/6, Nev'î-zâde Atâyî G. 49/1, Safvetî Mehmet Çelebi G. 75/5, Sâkib Dede G. 157/8, Siyahî Dede K. 9/120, Süheyfî G. 56/7, Şeyhülislam Yahyâ G. 136/1; **18. yy.** Belîğ Mehmed Emîn G. 164/5, Beyânî-i Karahisârî Th. 20/2, Eğrikapılı Mehmed Râsim G. 11/4, Enderûnlu Hasan Yâver G. 139/3, Erzurumlu Zihnî G. 235/4, Halil Nûrî G. 82/4, Hanyalı Nûrî Osmân G. 480/2, Kâmî G. 197/5, Kânî K. 36/29, Kâtib-zâde Sâkib G. 74/2, Lâzîkî-zâde Feyzullah Nâfiz G. 303/3, Mirzâ-zâde Mehmed Sâlim G. 244/2, Servet G. 38/5, Seyyid Kâsim Halvetî G. 111/4, Yâver G. 139/2.

Klâsik Türk şiirinde sâkî genellikle sevgilidir. Meyhaneye gelenler için sâkîden ilgi görmek en büyük lütuftur. Âşıklar bu durumun devam etmesi için sürekli sâkînin ayağına kapanmaktadırlar. Bu yüzden Nedîm ve Tecellî örneğinde olduğu gibi âşıklar, kendilerine gösterilen ilgi ve alakanın sürmesi adına gül yanaklı güzelin ayağına kapanarak yalvarmaktadırlar:

Görüp o hâleti akl u şu'ûrum oldu tebâh

Düşüp ayağına çün sâye eyledim rû-mâl Nedîm (Macit, 1994: 44)

Düşüp ayağına mestâne sâkî-i gül-endâmun

O nahl-i 'işve-perver sâyesinde râhat itseydük Sâmî (Kutlar, 2017: 339)

Tecellî'nin beytinde ise, sarhoş edalı güzel, bir yere doğru cilveyle nazlı nazlı salınarak yürüdüğünde bütün âşıklar yalvararak onun ayağına kapanırlar:

Salinsa bir yana ol mest 'işve nâz iderek

Düşer ayağına üftâdeler niyâz iderek Tecellî (Deniz, 2005: 264)

2.6.Ayağı Düz Basmak

“Güçlüklerden kurtularak işi kolay yürür duruma gelmek” (Aksoy, 1988: 595) olarak anlamlandırılan “ayağı düz basmak” deyimini Sebk-i Hindî çizgisinde sadece Nâ'ilî-i Kadîm kullanmıştır.⁺⁺⁺

“Ayağı düz basmak” deyimini Nâ'ilî-i Kadîm'de kırılan şişelere basmadan yürümek manasındadır. Ancak sarhoşun zıddı yani ayık olmak anlamındadır:

⁺⁺⁺ “Ayağı düz basmak” deyimini kullanan klâsik Türk şairleri yüzyıla göre: **15. yy.** Necâtî G. 558/6, Tâcî-zâde Ca'fer Çelebi K. 20/25, Hayretî G. 127/1, Nev'î Tesdis 11/5, Revânî G. 202/7; **17. yy.** Bosnalı Sâbit K. 16/40, Cevrî K. 6/6; **18. yy.** Hanyalı Nûrî Osman G. Kt. 4/5, İbrahim Tırsî G. 190/7, İhyâ K. 23/29, Lebîb K. 5/18.

Olmasun **ayağı düz basdugına** gırre hele

İnkisârında bulan neşvesini şîşemüzün

Nâ'ilî (İpekten, 2019: 433)

2.7.Ayağı Eteğine Dolaşma

“Heyecandan yürüyüşünü şaşırarak, karmakarışık işler yapmak (Özdemir, 2000: 146) olarak anlamlandırılan “ayağı eteğine dolaşma” deyimini Sebki Hindî çizgisinde sadece Nedîm kullanmıştır.

Damat İbrahim Paşa'yı övdüğü kasidesinde Nedîm, paşanın elindeki kılıcı gören Behrâm, can korkusuyla o kadar uzaklara kaçacaktır ki, samanyolunda ayaklarının eteğine dolanacağını dile getirmiştir:

Bakup destindeki şemşîre bîm-i cân ile Behrâm

Dolaşsın ayağı dâmana râh-ı keheşân üzre

Nedîm (Macit, 1994: 33)

2.8.Ayağına Gelmek

“Bir kimse ya da şey, kendisinin yanına gelmek. Emek çekilmeden elde edilmek” (Aksoy, 1988:595) olarak anlamlandırılan “ayağına gelmek” deyimine Sebki Hindî çizgisinde sadece Fehîm-i Kadîm, gazelinde yer vermiştir.^{***}

Fehîm-i Kadîm, sevgilinin hayali için sunulan kadehin ayağına kevser şarabının dahi erişemeyeceğini, payesine ulaşamayacağını ifade ederek “ayağına gelmek” deyimini bir kıyas unsuru olarak kullanmaktadır:

*** “Ayağına gelmek” deyimini kullanan klâsik Türk şairleri yüzyıla göre: **16. yy.** Bâkî G. 138/6, Emrî G. 216/3, Gelibolulu Sun'î G. 100/6, Gelibolulu Mustafa Âlî G. 614/4, Hüdâyî-i Kadîm G. 236/2, Kabûlî İbrahim Efendi G. 59/3; **17. yy.** Azmî-zâde Hâletî G. 91/3, Nev'î-zâde Atâyî G. 140/4, Süheylî G. 160/5; **18. yy.** Beyânî-i Karahisârî Th. 148/3, Hanyalı Nûrî Osmân G. 560/3, Kâtib-zâde Sâkıb G. 585/4, Hafız Mehmet Tahir Efendi G. 334/3, Reisülküttab Mehmed Ârif G. 19/6.

Sâkî lebün hayâline bir câm sundı kim

Gelmez o bâdenün mey-i kevser **ayağına** Fehîm-i Kadîm (Üzgör, 1991: 635)

Günümüzdeki anlamının dışında bu deyim, metin içinde geçen değişik ibarelerle kullanıldığında oldukça farklı yapılara bürünür. Örneğin yukarıdaki gibi “ayak” kelimesi “kadeh” demek olduğundan “ayağına gelmek” aynı zamanda bir içkinin kadehe konması anlamına da gelebilmektedir. Ayrıca beyitte bu anlamı destekleyen “câm, sâkî ve mey” kelimeleri mevcuttur.

2.9.Ayağına Getirmek

“Emek harcamadan arzu edilen bir şeye kavuşmak” (Aksoy, 1988:595) olarak anlamlandırılan “ayağına getirme” deyimine Sebk-i Hindî çizgisinde sadece Nâbî, tarih manzumesinde yer vermiştir.^{§§§}

Nâbî, tevekkül köşesinde samimiyetle duranların mükâfatını mutlaka alacağını dile getirmiştir:

Kim ki sıdk ile olur künc-i tevekkülde mekîn

Getürür ayağına devlet u ikbâli Hudâ Nâbî (Bilkan, 2011: 282)

Samimi bir şekilde her olay karşısında tevekkül eden kişinin refah ve huzurunu Allah, ayağına gönderir. Deyimin karşılığında her ne kadar zahmet çekilmeden kavuşulan şey diye belirtilse de tevekkül etmek, tevekkül etmeyi öğrenmek insanın kendi adına verebileceği en büyük çabalardan biridir. Bu çabanın karşılığını Nâbî'nin de dediği gibi karşılığını Allah verir.

^{§§§} “Ayağına getirmek” deyimini kullanan klâsik Türk şairleri yüzyıla göre: **16. yy.** Gelibolulu Mustafa Âlî G. 1524/3; **17. yy.** Azmî-zâde Hâletî G. 479/4; **18. yy.** Kâtib-zâde Sâkîb G. 181/3, Mehmed Sıdkî Esîf G. 7/6, Seyyid Vehbî Tr. 113/3.

2.10. Ayakta Kalmak

“Yıkılmamak, çökmemek; oturacak yer bulamamak” (Saraçbaşı, 2010: 149). Ayakta konmak, ayakta olmak. Şiir dilinde “ayak” kelimesinin aynı zamanda “kadeh” anlamı taşıması sebebiyle “ayaklar altında/itibarsız kalmak” anlamındaki bu tabirler çoğu zaman daima kadehle birlikte kullanılır (Şentürk, 2016:465). İşi ilerletemeyip yarıda bırakmak (Dilçin, 1983: 18) olarak anlamlandırılan “ayakta kalmak” deyimini Sebki Hindî çizgisinde Nâ’îlî-i Kadîm, Nef’î, Nâbî ve Arpaemîni-zâde Sâmi kullanmıştır.****

Nâbî, başkalarına yük olup sepet gibi omuzlarda taşınmaktan ise kimsenin minneti altına girmeyip hasır gibi ayaklar altında kalmayı yeğlemektedir:

Ko hasîr olup **ayakta kalalum** istemezüz

Kimsenün dūşına bâr olmağî zenbîl gibi

Nâbî (Bilkan, 2011: 989)

Şarap kadehinin dibindeki tortunun içilmeyip yere dökülmesi sebebiyle “ayakta kalma” deyiminin kullanıldığı beyitlerin bazılarında cür’a kelimesine rastlanır.

**** “Ayakta kalmak” deyimini kullanan klâsik Türk şairleri yüzyıla göre: **15. yy.** Avnî G. 15/6, Ahmed Paşa G. 340/3, Karamanlı Aynî G. 143/1, Mihrî Hatun G. 127/4, Necâtî G. 78/4; **16. yy.** Amrî G. 60/4, Âşık Çelebi K. 5/35, Azîzî G. 302/1, Bâkî G. 410/22, Bursalı Rahmî G. 187/1, Câmî G. 178/1, Celîlî G. 5/4, Cenâbî Paşa G. 88/2, Edirneli Nazmî G. 271/3, Edirneli Şevkî G. 13/4, Gelibolulu Sun’î G. 24/4, Gelibolulu Sürûrî G. 122/1, Gelibolulu Mustafa Âlî G. 354/6, Hayâlî G. 116/2, Hayretî K. 18/4, Hecrî G. 63/2, Hüdâyî-i Kadîm Mrb. 10/5, Kabûlî İbrahim Efendi M. 4/25, Kalkandelenli Mu’îdî G. 224/7, Kara Fazlî G. 137/3, Kütahyalı Rahîmî G. 116/2, Manastırlı Celâl Bey G. 98/4, Mehmed G. 107/8, Mostarlı Hasan Ziyâ’î G. 3/1, Muhibbî G. 1685/2, Muhyî G. 116/11, Nev’î G. 47/1, Ramazan Behiştî G. 546/2, Ravzî G. 53/1, Revânî G. 143/5, Sehabî G. 381/3, Sehî Bey Trkb. 1/10, Şuhûdî G. 21/1, Taşlıcalı Yahyâ K. 18/36, Usûlî G. 131/7, Ümîdî Ahmet G. 83/3, Üsküdarlı Aşık N. 218/1, Vasfî K. 2/33, Vusûlî G. 173/3, Zâtî G. 661/3; **17. yy.** Azmî-zâde Hâletî G. 707/6, Bosnalı Âsım K. 15/78, Fenâyî G. 185/4, Fevzî G. 65/1, Filibeli Vecdî Mr. 61, Nehcî K. 4/28, Nev’î-zâde Atâyî K. 9/19, Sâkıb Dede G. 67/4, Siyahî Dede K. 8/31, Süheyfî K. 5/59, Şeyhülislam Yahyâ Nzm. 16/2, Şu’ûrî Hasan Efendi Tr. 13/16; **18. yy.** Beyânî-i Karahisârî Th. 18/2, Dürrî Ahmed Efendi G. 25/4, Erzurumlu Zihnî M. 4/12, Halil Nûrî G. 28/1, İbrahim Tırsî G. 123/3, Kâmî M. 2/32, Kânî G. 6/2 Moralı Aziz G. 13/7, Mustafa Sıdkî G. 19/3, Seyyid Kâsım Halvetî K. 26/56, Seyyid Vehbî G. 239/4.

Hem “ayak” denen kadehin dibine çökmesi hem de içilmeyip yere dökülmesi sebebiyle şarap tortusu aynı zamanda ayaklar altında kalmanın simgesidir. Arpaemîni-zâde Sâmî beytinde tıpkı ayaklar altında kalan cür’a gibi virane gönlünün de aynı durumda olduğunu ifade etmektedir:

Kaldı ayakda cür’a sıfat hâtır-ı harâb

Mest-i müdâmuz âh ki yıkdı bizi şarâb Sâmî (Kutlar, 2017: 301)

“Ayakta kalma” deyiminin aşağıya aldığımız örneklerini incelediğimizde “dest” yahut “el” kelimesine her iki beyitte yer verildiği görülmektedir. Burada şairler daha çok “elinden tutma” deyimini devreye sokarak hem bir uyum hem de el ve ayak arasında tezat oluşturma yolunu ararlar. Hem Nef’î hem de Nâ’ilî-i Kadîm hak ettikleri itibarı görmediklerini düşündüklerinden dolayı beyitte seslendikleri kişilerden kendilerine el uzatmalarını beklemektedirler:

Kaldım ayakda perîşân u mükedder ahvâl

Destgîr ol bana ey Âsaf-ı Cem-câh meded Nef’î (Akkuş, 2018: 247)

Hâk-sâr-ı kademün mukbil-i dergâhundur

Elin al **kalmasun ayakda** perîşân u gamîn Nâ’ilî (İpekten, 2019: 135)

Yukarıda “ayak” kelimesiyle ilgili tespit ettiğimiz “Ayağa düşmek, ayaklar altında çiğnenmek ve ayakta kalmak” gibi olumsuz bir durumu ifade eden kullanım, sadece Sebk-i Hindî’den kaynaklanan ıstırap ve karamsarlığa has bir durum olmayıp bizatihi şairlerin ve mevcut durumun bunda payı olduğu ileri sürülebilir. Çünkü Sebk-i Hindî mensubu şairlerimiz imparatorluğun siyasi, askeri ve ekonomik anlamda krize girdiği çağın insanıdır. İktidarın sarsıldığı bu çağda sanatçı, devlet otoritesinin eksikliğini bizzat tecrübe etmiştir. Siyasi otorite boşluğunun yanında ekonomik krizlerin de derinden hissedildiği bu ortamda maddî sıkıntılar da bazı sanatçının peşini bırakmamıştır. Nitekim himaye

arayışında olan şair sayısındaki artış, Sebk-i Hindî gibi yenilikçi bir üslubun peşinde olan şairlerimizin hâmî bulmasını engellemiş veya zorlaştırmıştır.

Nâ'ilî-i Kadîm, Nef'î, Nâbî ve Arpaemîni-zâde Sâmî için "ayakta kalmak" deyimini de sadece eserlerinde kalmayıp, hayatlarında da karşılığı olan bir durumdur. Arpaemîni-zâde Sâmî'nin Damad İbrâhîm Paşa'ya sunduğu kasidesinden, babasından miras kalan eviyle içindeki eşyaların yanıp kül olduğu ve maddî sıkıntı çektiği (Kutlar, 2006: 355) anlaşılmaktadır. Siyasal çalkantıların hüküm sürdüğü bir ortamda maddî sıkıntılar da Nâ'ilî-i Kadîm'in peşini bırakmamıştır. Ömrünün son demlerini çok sevdiği İstanbul'dan uzakta, sürgünde geçirmek zorunda kalan Nâ'ilî-i Kadîm'in bu dönemde hayli acı çektiği (Eke, 2019: 197) anlaşılıyor. Çorlulu Ali Paşa'nın sadrazamlığı döneminde (1706-1710) Nâbî'nin Halep'te oturmakta olduğu malikânesini elinden alması ve kendisine ödenmekte olan tahsisatı kesmesi (Pala, 2006: 152) Nâbî için sıkıntılı günlerin başlangıcı olmuştur. İstikrarsız kişiliği nedeniyle Nef'î, çevresiyle sürekli mücadele halinde olan bir şahsiyettir. Şöhreti ve çevresini aşırı derecede rahatsız eden tavırları da şairin bazı dönemlerde yaşamını güçleştirir. Sultan Murad, şairin *Sihâm-ı Kazâ* adlı eserini okuduktan sonra Nef'î'ye hicvetmeyi yasaklayarak görevinden azletmiştir. Şair, ömrünün son demlerini sürgüne gönderildiği Edirne'de geçirmiştir (Akkuş, 2018:8).

2.11.Ayağa Salmak

"Yere atmak, yerde süründürmek, horlayıp dökmek" (Şentürk, 2016:439) olarak anlamlandırılan "ayağa salmak" deyimini Sebk-i Hindî çizgisinde sadece Seyyid Burhân kullanmıştır.^{****}

**** Ayağa salmak" deyimini kullanan klâsik Türk şairleri yüzyıla göre: 14. yy. Ahmedî G. 300/3; 15. yy. Avnî G. 27/2, Adnî G. 22/3, G. 57/3, Ahmed Paşa G. 343/1, Gülşen-i Saruhani G. 140/3, Hamdullah Hamdi G. 100/3, Karamanlı Aynî G. 429/4, Karamanlı

Sevgilinin boyunun fidana benzetildiği beyitte şair, her türlü zahmete katlanarak gözyaşlarıyla büyüttü sevgilinin ilerleyen zamanlarda özgürce büyüyen boyunun, kendisini ayaklar altında bıraktığını dile getirmiştir:

Gözüm yaşıyla büyüdüm o nahl-ı şimşâdı

Ayâğa saldı meni şimdi kadd-ı âzâdı Seyyid Burhân (Bakht, 2011: 344)

2.12. Ayağına Su Dökmek

“Dışarıdan gelen bir kimseye karşı daha sık gelmesi dileğiyle icra edilen adet; layık olmak ve layıgınca davranmak” (Şentürk, 2016:440) olarak anlamlandırılan “ayağına su dökmek” deyimini Sebk-i Hindî çizgisinde sadece Şehrî kullanmıştır.***

Aşk bereketinin dostluğuyla şair öyle bir gözyaşı kudretine sahiptir ki, sular yağdıran bulutlar bile sevgilinin ayağına bu denli su dökmemiştir:

Yârî-i feyz-i ‘aşk ile bir eşke kâdirüm

Kim ebr-i lüccebâr **su dökmez ayağına** Şehrî (Demirel, 2017: 117)

Nizâmî K. 2/28, Necâtî G. 363/2, Tâcî-zâde Ca’fer Çelebi G. 109/4; **16. yy.** Amrî G. 22/2, Bâkî G. 100/1, Câmî G. 141/5, Celilî G. 124/1, Edirneli Nazmî G. 775/4, Emrî G. 329/4, Fuzûlî G. 218/5, Gelibolulu Sun’î G. 101/1, Gelibolulu Mustafa Âlî G. 253/4, Hayâlî G. 154/1, Hayretî G. 351/3, Hecrî G. 32/3, Kabûlî İbrahim Efendi G. 403/1, Kalkandelenli Mu’îdî G. 230/3, Kara Fazlî G. 52/3, Manastırlı Celâl Bey K. 2/22, Muhibbî G. 476/2, Nev’î G. 100/2, Ravzî G. 213/3, Sebzî G. 129/1, Sehabî G. 103/5, Sehî Bey K. 32/20, Ümidî Ahmet G. 247/1, Üsküdarlı Aşkî N. 323/1; **17. yy.** Emetullâh Hanım K. 1/6, Nehcî G. 245/5; **18. yy.** Lebîb G. 91/5, Mustafa Sıdkî K. 1/15.

*** “Ayağına su dökmek” deyimini kullanan klâsik Türk şairleri yüzüyle göre: **15. yy.** Necâtî G. 392/5, Tâcî-zâde Ca’fer Çelebi K. 12/23; **16. yy.** Âhî G. 21/2, Edirneli Nazmî G. 3706/4, Fuzûlî G. 162/9, Hayâlî G. 388/3, Manastırlı Celâl Bey Trc. 2/1, Vusûlî G. 119/2.

2.13. Ayağının Tozuyla

“Soluklanmadan, hemen, yoldan gelir gelmez” (Özdemir, 2000: 54) olarak anlamlandırılan “ayağının tozuyla” deyimini Sebki Hindî çizgisinde sadece Nâ’îlî-i Kadîm kullanmıştır.^{§§§§}

Nâ’îlî-i Kadîm aşağıdaki beyitte sevgiliye seslenmektedir. Senin gelişine nedir bu koşuşturmaca ve teveccüh. Sanki Hicaz’dan ayağını tozu ile yeni geldin:

Nedür bu sa’y u teveccüh kudûmuna gûyâ

Henüz **ayağı tozıyla** Hicâzdan geldün

Nâ’îlî (İpekten, 2019: 434)

Sa’y: Hac ve umre çerçevesinde Safâ ile Merve arasında süratle gidip gelinerek yerine getirilen ibadet ve Hz. Hâcer’in Safâ ile Merve tepeleri arasında koşuşturarak oğlu Hz. İsmail için su araması anlamlarına gelmektedir. Nâ’îlî-i Kadîm her iki hadiseye telmihte bulunmuştur. Geleneklerimizde kutsal topraklardan gelenler ziyaret edilmektedir. Şair sevgiliye bu kadar rağbet olmasını Hicaz’dan gelmesi ile bağdaştırmaktadır.

2.14. Ayakları Yere Basmamak

“Aşırı derecede sevinmek, sevinçten hoplayıp zıplamak, yerinde duramamak” (Özdemir, 2000: 55) olarak anlamlandırılan “ayakta kalmak” deyimini Sebki Hindî çizgisinde Neşâtî, Nef’î ve İsmetî kullanmıştır.^{*****}

^{§§§§} “Ayağının tozuyla” deyimini kullanan klâsik Türk şairleri yüzyıla göre: **14. yy.** Kadî Burhâneddîn G. 1194/8; **17. yy.** Bosnalı Sâbit G. 41/1, Şeyhülislam Yahyâ G. 111/1; **18. yy.** Sünbül-zâde Vehbî G. 58/3.

^{*****} “Ayakları yere basmamak” deyimini kullanan klâsik Türk şairleri yüzyıla göre: **15. yy.** Necâtî G. 472/2, Gelibolulu Sürûrî G. 352/4, Gelibolulu Mustafa Âlî G. 1403/2, Mostarlı Hasan Ziyâ’î K. 4/35, Nev’î G. 120/3, Sebzî G. 634/4, Ümîdî Ahmet G. 122/2, Vusûlî G. 105/3; **17. yy.** Azmî-zâde Hâletî G. 548/3, Bosnalı Sâbit G. 212/8, Bosnalı Âsım G. 348/5, Mezâkî G. 126/5, Süheylî G. 175/1, Şeyhülislam Yahyâ G. 283/3; **18. yy.** İhyâ K. 23/4, Kâil

“Ayakları yere basmamak” deyimini ayağı havada kalmak ve sevinçten uçmak anlamlarında örnek beyitlerini verdiğimiz şairlerce hem gerçek hem mecaz anlamlarıyla kullanılmıştır.

İsmetî, sevgilinin gönül cezbeden saçlarına canını feda edebilme saadetine erişmesi, âşık için en büyük mutluluk vesilesi olduğunu dile getirmiştir:

İtsen dili ger zülf-i dil-âvîzine kurbân

Yer basmaz idi **ayağı** o demde safâdan İsmetî (Günaydın, 2020: 153)

Neşâtî ise zâhidin kadehin kırılıp parçalanmasından dolayı mutlu olduğunu bu yüzden hem gerçek hem mecaz anlamında ayaklarının yere değmediğini söylemektedir. Tasavvuf istilâhınca “meyhane” tekke’den kinayedir. Buradaki “işret meclisi”, ilâhî yakınlıktaki lezzeti karşılar. “Mey” ilâhî aşk, “cam” ise âşığın kalbidir. Bu durumda söz konusu manzara; tekkede zikir esnasında kendilerinden geçen ilâhî aşk erbabının dünyayı unutmuşluğunu, ayağı yere basmayacak derecede ilâhî aşk sarhoşu olduklarını gösterir (Pala, 2019: 188):

Zâhid **ayağı yir mi basar** şimdi

Mey rîhte biñ pâre yatur câm şikeste Neşâtî Neşâtî (Kaplan, 2019: 203)

Klâsik Türk şiirinde sevgilinin dudakları rengi münasebetiyle şaraba benzetilmiştir. Şaraba benzettiği dudakların verdiği şevkle âşık, meyhanede sevgilinin dudaklarını hatırlatan kadehi elinden düşürmez:

Şevk-i mey-i la’linle kadeh düşmez elimden

Meyhâneye varınca **yere değmez ayağım** Nef’î (Akkuş, 2018: 271)

G. 40/6, Kâmî G. 227/3, Lâzîkî-zâde Feyzullah Nâfiz G. 554/5, Mehmed Emîn Sabrî K. 1/17, Pîştînelî Nûrî G. 284/4, Sabrî K. 1/7.

Nef'î'nin "ayağı yere değmez" deyiminde "ayak" kelimesine verdiği ikinci bir anlam kadehtir. Müdavimler için meyhanenin önemli unsurlarından biri olan "ayak" yani "kadeh" elden bırakılmaz.

2.15.Ayağına Yüz Sürme

"Bir kimseye yalvarıp yakararak, bağlılığını belirtmek, aşırı saygı göstermek" (Saraçbaşı, 2010: 144) olarak anlamlandırılan "ayakta kalmak" deyimini Sebki Hindî çizgisinde Nef'î ve Nâbî kullanmıştır.^{****}

Her iki şairde deyimın yalvarıp yakarma ve bağlılığını belirtme anlamlarının bulunduğunu ifade edebiliriz.

Nâbî, sevgilinin huzurunda eğilme, ayağına yüz sürme saadetine erişebilmek adına alçaklığa, aşağılığa meylettğini ifade etmektedir. Tabi alçaklık ve aşağılıktan kasıt bedenene yere yakın olmaktır:

Ol serv-i revân **ayağına sürmek** için **yüz**

Alçaklara yüzler sürerüz mâ-il-i pestüz

Nâbî (Bilkan, 2011: 628)

^{****} "Ayağına yüz sürme" deyimini kullanan klâsik Türk şairleri yüzyıla göre: **14. yy.** Ahmedî G. 482/8, Kadı Burhâneddin G 86/4, Nesîmî G. 113/4; **15. yy.** Adlî G. 40/2, Adnî G. 19/4, Ahmed Paşa G. 42/6, Dede Ömer Rüşenî G. 39/2, Hamdullah Hamdi G. 103/5, Karamanlı Aynî G. 485/2, Mesîhî G. 219/1, Mihrî Hatun G. 139/6, Münirî G. 157/3, Necâtî G. 86/7, Sabâyî G. 13/3, Şeyhî G. 17/5, Tâcî-zâde Ca'fer Çelebi G. 9/2; **16. yy.** Âhî G. 110/1, Âşık Çelebi G. 32/2, Aydınî Visâlî G. 165/6, Azîzî Müs. 4/6, Bâkî G. 507/6, Celîf G. 151/2, Cenâbî Paşa G. 247/1, Edirneli Nazmî G. 494/2, Emrî G. 327/3, Figânî G. 77/6, Gelibolulu Sürûrî G. 120/3, Gelibolulu Mustafa Âlî K. 26/14, Hayâlî G. 144/5, Hayretî G. 348/4, Hecrî G. 55/5, Kalkandelenli Mu'îdî G. 406/5, Kütahyalı Rahimi G. 121/7, Mostarlı Hasan Ziyâ'î G. 394/3, Muhibbî G. 95/4, Ramazan Behiştî G. 247/2, Ravzî G. 331/2, Revânî G. 22/7, Sebzî G. 520/1, Sehabî G. 244/3, Sehî Bey G. 146/3, Senî Ali G. 229/6, Şahî G. 26/5, Taşlıcalı Yahyâ G. 256/4, Usûlî G. 117/7, Ümîdî Ahmet G. 35/4, Üsküdarlı Aşkî N. 272/5, Vasfî G. 68/4, Vusûlî G. 1/4, Zâtî G. 843/4; **17. yy.** Beyânî G. 174/5, Bosnalı Sâbit K. 1/85, Fenâyî G. 251/8, Fevzî G. 24/1, Kâşif Es'ad G. 214/2, Nev'î-zâde Atâyî K. 1/54, Safvetî Mehmet Çelebi G. 52/4, Süheylî G. 110/3, Şeyhülislam Yahyâ G. 52/2; **18. yy.** Beyânî-i Karahisârî Th. 149/4, Edirneli Fâiz G. 15/2, Kâil G. 149/2, Lâzîkî-zâde Feyzullah Nâfiz M. 1/115, Mehmed Sıdkî Esif G. 114/4, Neylî Mm. 2/323, Seyyid Kâsım Halvetî G. 168/1, Sünbül-zâde Vehbî G. 23/1.

Daha çok hükümdarlara ve devlet adamlarına uygulanan bu saygı gösterme biçimi, aşağıdaki örnekte olduğu gibi sevgilinin de âşıklar sultanı olması bakımından Nef’î’nin hayalinde de bu tür kurgulara sebep olmuştur:

Her ne dem lutf eyleyip bezmi müşerref eylesen

Ehl-i bezm **ayağına yüz sürmeğe** âmâdedir

Nef’î (Akkuş, 2018: 234)

3. ALIŞILMAMIŞ BAĞDAŞTIRMA GELENEĞİNİN “AYAK” MEFHUMUNA YANSIMASI

Sanat maksadıyla dilin mantığına ters düşerek oluşturulan ifadelere alışılmamış bağdaştırma adı verilmiştir. Alışılmamış bağdaştırmalar, anlam belirleyicileri, anlam ayırıcıları arasında uyum bulunmayan birleştirmelerdir (Aksan, 1998:84). Babacan ise alışılmamış bağdaştırmaları genelde birbiri arasında anlaşılması güç bir ilişki olan iki zıt veya ilgisiz kavramın bir araya getirilmesi suretiyle teşkil edilir (2012:247) diye tanımlamaktadır. Bizim ele aldığımız örnekler ise iki zıt unsurun bir araya gelmesinden ziyade kudemâ tarzı ile karşılaştırıldığında teşbihe konu edilmemiş kavramların bir araya getirilmesiyle oluşturulmuş bağdaştırmalardır diyebiliriz.

Alışılmamış bağdaştırmalar şiir dilinin zenginliklerinden biri olarak görülmelidir. Bu tür kullanımlar anlam boyutunda aşırı kapalılığa neden oldukları için bazı dönemlerde eleştiriye maruz kalmış olsalar bile, özünde sanatçının iç dünyasının dışı vurumu olduğu için normal karşılanmalıdır. Alışılmamış bağdaştırma konusunda da Hint üslubunu benimseyen şairlerimiz, başlı başına bir anlatım tarzı olarak bu tür tamlamalara şiirlerinde sıklıkla yer verirler (Babacan, 2010:768). Tamlamalarda soyut ve somut unsurların bir araya getirilmesi bu ekolün derin ve girift anlamlar oluşturmak adına gerekli gördüğü durumlardan

birdir. Aşağıda vereceğimiz örnekler gibi Neşâtî'deki ayağ-ı hasret (hasret ayağı) ve Arpaemîni-zâde Sâmi'deki ayağ-ı nigâh (bakış ayağı) tamlamalarını meydana getiren hasret ve bakış gibi soyut kelimelerle, ayak somut kelimesi bir araya getirilerek söz konusu kelimelerden daha zengin ve en önemlisi alışılmadık bir çağrışım oluşturulmuştur.

Bu bölümde vereceğimiz alışılmamış bağdaştırmaların daha önce benzeri klâsik Türk şiirimizde bulunmayıp ilk örnekleri Hint üslubu mensubu şairlerimiz tarafından verilmiştir. Aslında bu kelimeler, Türkçe, Arapça veya Farsçanın kelime hazinesinde yer almak bakımından orijinal olmayıp, bu şekildeki kullanımıyla ilk örneklerine Sebki Hindî çizgisinde kalem oynatan şairlerimizde rastlamamız bakımından orijinaldir. Bu yüzden bazı kullanımlar dil ayrılığı dışında bir Arap veya Acem için tamamen tanıdık fikirlere ve ortak kültüre sahiptir diyebiliriz. Divânlarında “ayak” kelimesiyle ilgili alışılmamış bağdaştırma örnekleri bulunan Sebki Hindî şairlerimiz Fehîm-i Kadîm, Neşâtî, Nâ'ilî-i Kadîm ve Arpaemîni-zâde Sâmi'dir.

3.1.Fehîm-i Kadîm'in Alışılmamış Bağdaştırma Örnekleri

Bezm-gâh-ı hançer-i hûn-h'âre itdük zahmumuz

Bâde-i hûn ile pür olsun **ayağ-ı sînemüz** Fehîm-i Kadîm (Üzgör, 1991: 472)

“Sine kadehimizin kan şarabı ile dolması için yaramızı, kan dökücü hançerin meclisi yaptık.”

Âşık'ın yaralarla dolu sinesi kadehe benzetilirken, renk benzerliğinden dolayı kadehin içinin hem kan hem de şarabı çağrıştıracak şekilde kullanıldığını ifade edebiliriz.

Fehîm-i Kadîm'in şiirinde bolca örneği bulunan soyut unsurların somut kavramlara benzetilmesini yukarıdaki beyitte de görüyoruz. Klâsik şiirimizde aşk

ıstırabı çeken âşıkların bedenleri bu aşktan kaynaklanan yaralarla dolu olarak tasavvur edilir. Fehîm, kırmızı şarap dolu bir kadehi, kimi zaman yara içindeki sîneye renk itibarıyla benzetmiştir.

Ayağ-ı mâh-ı gerdûna baş eğmem tâ sebû-âsâ

Perestîş-kâr-ı mihr-i sâgar-ı gerdânunam sâkî Fehîm-i Kadîm (Üzgör, 1991: 672)

“Ben asla, testi gibi, feleğin hilâl kadehine baş eğmem. Ey sâkî! Ben senin dönen kadehinin güneşine taparım.”

Beyitte sâkîye seslenilerek asla testi gibi, feleğin ay ayağına, kadehine baş eğmeyeceğini söylemektedir. “*Ayağ-ı mâh-ı gerdûn*” tamlamasında olduğu gibi. Testinin içindeki sıvının kadehe dökülmesi hadisesini testinin kadehin önünde baş eğmesine benzetilerek o güne kadar olan şiirimiz için orijinal bir ifade kullanılmıştır.

Tâbiş-i ‘aşk-ı şu’le-pâş eyledi mû-be-mû teni

Bâde-i âteş ile pür oldı yine **ayağ-ı dâğ****** Fehîm-i Kadîm (Üzgör, 1991: 510)

“Ateş şarabıyla dolu olan yara kadehi, bedeni zerresine varıncaya kadar aşk ateşiyle yaktı.”

Âşık'ın dağlanan sinesi kadehe benzetilirken, renk benzerliğinden dolayı kadehin içinin hem ateş hem de şarabı çağrıştıracak şekilde kullanıldığını ifade edebiliriz.

**** “Ayağ-ı dağ” ter kibini Fehîm-i Kadîm (ö. 1647) dışında kendi çağdaşlarından Mezâkî (ö. 1676) G. 234/7 ve Sükkerî (ö. 1686) G. 73/3 kullanmıştır.

3.2.Nâ'îlî-i Kadîm'in Alışılmamış Bağdaştırma Örnekleri

Nâ'îlî'nin "ayak" kelimesiyle ilgili tespit ettiğimiz örneklerin hepsi "kadeh" anlamında kullanılmıştır. Bu somut kelimenin "teklif, mest, ümit ve heves" gibi soyut unsurlarla bir araya getirilmesinde Hint üslubunun derin ve girift anlamlar oluşturmak adına gerekli gördüğü durumlardan biridir. Söz konusu yapılarla daha zengin ve en önemlisi alışılmadık bir çağrışım oluşturulmuştur.

Mahrûr-ı ciger-teşneyüz ey sâkî-i müşfik
Geldükçe elünden bize **teklîf-i ayağ** et^{§§§§§} Nâ'îlî (İpekten, 2019: 292)

"Ey bizlere şefkat gösteren sâkî, şaraba susamışlığımızdan dolayı içimiz yanmaktadır. O yüzden elinden geldiğince bizlere kadehler sun."

Bezmünde ki **mest-i bî-ayağ**ız
Teh-şîşe-i kâma bî-dimâğız Nâ'îlî (İpekten, 2019: 268)

"Senin meclisinde kadehsiz sarhoşlarız; böylece murat, arzu şîşesinin dibinde kendinden geçmişleriz."

Zuhûr-ı neşve-i la'lünle dest-i 'âşıkda
Mey-i neşât ile leb-rîz olur **ayağ-ı ümîd** Nâ'îlî (İpekten, 2019: 297)

"La'l taşına benzeyen dudaklarının can veren görüntüsünden, âşıkların elinde ümit kadehi neşe şarabıyla ağzına kadar dolar."

Neşve-ver-i hayrete bir gelür ey Nâ'îlî
Rıtl-ı girân-ı visâl **dürd-i ayağ-ı heves** Nâ'îlî (İpekten, 2019: 403)

§§§§§ "Teklif-i ayağ" bağdaştırması Haluk İPEKTEN'in "Nâ'îlî-i Kadîm Dîvânı-Edisyon-Kritik" isimli kitabında "teşvik-i ayağ" olarak geçmektedir. Bkz. NÂ'İLÎ, (1970). *Nâ'îlî-i Kadîm Dîvânı-Edisyon-Kritik*, (Haz. Haluk İpekten), İstanbul: Millî Eğitim. s.166.

“Ey Naili, hayretten kaynaklanan dirilme/neşe ile kavuşma kadehindeki şarap ve arzu kadehinin içindeki tortu aynı olur.”

Mutasavvıf şairlerin şiirlerinde fazlaca kullandığı meyhane, meclis, sâkî, mey, mest ve kadeh kelimelerini Halvetî tarikatına mensup olan Nâ’îlî-i Kadîm’in de geleneğe uyarak tasavvufî çerçevede kullandığını vermiş olduğumuz örnek beyitlere bakarak söyleyebiliriz.

3.3.Arpaemîni-zâde Sâmi’nin Alışılmamış Bağdaştırma Örnekleri

Bâ’is-i lağziş olur kec-revî-i tâli’-i şûm

Sâkî-i çerh elüme virse **ayağ-ı ser-şâr**

Sâmî (Kutlar, 2017: 113)

“Feleğin sâkîsi elime dopdolu kadeh verse de uğursuz talihim, kadehin elimden kaymasına sebep olur.”

Dolu kelimesi şans, talih anlamında kullanılarak ayak kelimesi vasıtasıyla somutlaştırılarak vücut verilmiştir. Şair, kadehin elinden kayıp içindeki şarabın dökülmesini talihinin de o derecede tükenip bitmesine benzetmiştir.

Pür olsa bâ’is-i ser-mestî-i tahayyürdür

Mey-i müşâhede-i yâr ile **ayağ-ı nigâh**

Sâmî (Kutlar, 2017: 356)

“Bakış kadehi, sevgiliyi görmenin şarabı ile dolduğu zaman, hayret sarhoşluğuna sebep olur.”

Bakış kelimesi ayak kelimesi vasıtasıyla somutlaştırılarak vücut verilmiştir. Böyle bir anlatımın Arpaemîni-zâde Sâmi’nin orijinal ve ince söyleme anlayışından kaynaklandığını belirtmek gerekir.

3.4. Neşâtî'nin Alışılmamış Bağdaştırma Örneği

Olur mı renc-i humâr kederden âzâde

Dilün ki çekdügi dâ'im ayâğ-ı hasretdür

Neşâtî (Kaplan, 2019: 152)

“Baş ağrısı eziyetinden kurutulmak mümkün değildir. Gönlün arzuladığı daima özlem kadehidir.”

Beyitte ayâğ-ı hasreti çekmek ifadesinde gördüğümüz çekmek sözcüğünün hem hasret hem de kadehle tevriyeli kullanımı, bağdaştırmaya oldukça zengin, renkli bir anlatım özelliği kazandırmaktadır.

Buraya kadar Hint tarzında (veya İranlıların ifadesiyle Türk tarzında) yazan şairlerin Anadolu sahasında ilk defa kendileri tarafından oluşturulan alışılmamış bağdaştırma örnekleri verilmiştir. Bu benzetmeler belki de aynı üslupta yazan Fars edebiyatı şairlerinde de bulunabilir. Fakat çalışma bu şekilde makale boyutunu aşacağı için sadece klâsik Türk şairleri incelenmiştir. Fars edebiyatındaki örnekler çalışmaya dâhil edilmemiştir.

Çalışmamızda yukarıda örnek olarak verdiğimiz alışılmadık bağdaştırmalardan başka, daha önce veya daha sonra aynı üslupta yazan klâsik Türk şairlerince meydana getirilmiş benzer bağdaştırmalara rastlanmamıştır. Sebki Hindî çizgisinde kalem oynatan şairlerin alışılmadık bağdaştırmalar noktasında (ayak mefhumunda) bile benzer örnekler yer vermemesi, Hint üslubunun dayatmış olduğu başkasına benzememe anlayışından kaynaklandığını söyleyebiliriz.

Hint üslubu sanatçıların az sözle çok şey anlatma arzuları sözü kısaltmalarına neden olmuştur. Bu fikir doğrultusunda sözü kısaltmak ve anlamı yoğunlaştırmak için vasıf tamlamalarının da yer aldığı zincirleme tamlamalardan meydana gelen terkipler oluşturmuşlardır. Tamlamaların en çarpıcı olanlarını ise yukarıda örneklerini verdiğimiz “hasret, sine, ümit, heves ve bakış” gibi soyut

kelimelerle, “ayak” somut kelimesinin bir araya getirilerek soyut ve somut kavramların bir arada kullanıldığı ya da benzetme yoluyla meydana getirdikleri tamlamalar oluşturmaktadır. Şairlerimiz hem vasıf hem isim hem de zincirleme tamlamalarda; somut ve soyut unsurları bir araya getirerek alışılmamış bağdaştırma örneklerine yer vermişlerdir.

4. TARTIŞMA ve SONUÇ

Klâsik Türk şiiri, tarihî süreç içerisinde somuttan soyuta doğru bir yol izlerken somut anlatımın, aradan geçen süre zarfında soyut anlatıma doğru evrilmesi, şiir dilinin, başarılı şairlerin elinde işlendiğini ve incelendiğini gözler önüne sermektedir. Bu evrilme şüphesiz Hint üslubu temsilcisi şairlerde belirgin olarak göze çarpmaktadır. Şiir dilinde görülen incelleme, Sebk-i Hindî'nin önemli temel ilkelerinden biri olan “lafzı kısaltarak derin ve girift anlamlar meydana getirme” prensibini beraberinde getirmiştir ki incelediğimiz beyitlerde kurulan tamlamalar özellikle zincirleme tamlamalar bu özelliğin birer somut örneğidir diyebiliriz.

Çalışmamızda ilk olarak Sebk-i Hindî çizgisinde şiir yazan şairlerin kullanmış oldukları “ayak” kelimesinin içinde geçtiği deyimleri tespit ederek, gelenekten ne derece istifade ettiklerini ya da ne derece ayrıldıklarını örnekler üzerinden gösterdik. Tespit ettiğimiz on beş deyimden ilk kullanımına Sebk-i Hindî çizgisinde rastladığımız tek örnek; Nedîm'in “ayağı eteğine dolanma”, deyimidir. Diğer kullanımların kendilerinden önce örnekleri mevcut olup dipnot şeklinde gösterilmiştir. Tespit ettiğimiz deyimlerden dördünü Nâbî, Nef'î ve Şeyh Gâlib divânında tespit ettik. Onları üç deyimle Nâ'il-i Kadîm takip etmektedir. Sebk-i Hindî dışında kalan klâsik Türk şairleri arasında ise tespit ettiğimiz deyimlerden dokuzunu Hayâlî ve Gelibolulu Mustafa Âlî; sekizini Edirneli Nazmî, Azmî-zâde

Hâletî; yedisini ise Necâtî, Bosnalı Sâbit ve Süheyli divânında tespit ettik. Taradığımız divânlarda, “ayağına düşmek, ayağa salmak ve ayağına yüz sürmek” deyimlerinin bütün yüzyıllarda örneği bulunurken; “ayağı eteğine dolaşma” deyimini ise 18. yüzyıla kadar sadece Nedîm’in divânında tespit edilmiştir.

Alışılmamış bağdaştırmalar bölümünde ise deyimlerin aksine Sebki Hindî şairlerinin ayak mefhumuyla ilgili oluşturdukları terkiplerin 18. yüzyıla kadar taramış olduğumuz divânlarda meydana getirdikleri alışılmamış bağdaştırmaların bir başka şair tarafından kullanıldığına dair (Fehîm-i Kadîm’in “ayağı-ı dağ” terkibi hariç) bir örneğine rastlayamadık. Divânlarında “ayak” kelimesiyle ilgili alışılmamış bağdaştırma örnekleri bulunan Sebki Hindî şairlerimiz: Fehîm-i Kadîm (ayağı-ı mâh-ı gerdûn - ayağı-ı sîne), Neşâtî (ayâğı-ı hasret), Nâ’îlî-i Kadîm (mest-i bî-ayağı - teklîf-i ayağı - ayağı-ı ümîd - dürd-i ayağı-ı heves) ve Arpaemîni-zâde Sâmi (ayağı-ı nigâh - ayağı-ı ser-şar)’dir.

Hint üslubunun derin ve girift anlamlar meydana getirmek adına gerekli gördüğü soyut ve somut unsurların bir araya getirilme hususuna, bu çizgide şiir yazar şairlerimizin alışılmamış bağdaştırma örneklerinde riayet ettiğini söyleyebiliriz. Yukarıda da ifade ettiğimiz gibi bağdaştırmalardaki orijinallik meselesinin anlam açısından değil şekil açısından olduğudur. Bu yüzden bazı kullanımlar dil ayrılığı dışında bir Arap veya Acem için tamamen tanıdık fikirlere ve ortak kültüre sahiptir. Tabii bu durumun Sebki Hindî’nin, şairleri duygu ve düşüncelerini az sözle dile getirebilmek adına yeni terkipler meydana getirme arayışlarına sevk etme özelliğinden kaynaklandığını da ifade etmek gerekir.

Çıkar Çatışması Bildirimi:

Bu çalışmada herhangi bir potansiyel çıkar çatışması bulunmamaktadır.

Destek/Finansman Bilgileri:

Bu makalenin araştırılması, yazarlığı, hazırlanması ve yayınlanması sürecinde herhangi bir finansal destek alınmamıştır.

Etik Kurul Kararı:

Makalede Etik Kurul izni alınmasını gerektiren herhangi bir çalışma yapılmamış olması dolayısıyla etik kurul onayı alınmamıştır.

KAYNAKÇA

- Akkuş, M. (2018). *Nef'î Divânı*, ekitap veri tabanından 20 08 2022 tarihinde erişildi. Erişim adresi: <https://ekitap.ktb.gov.tr/TR-206118/nefi-divani.html>.
- Aksan, D. (2013). *Şiir Dili ve Türk Şiir Dili*, Ankara: Bilgi Yayınevi
- Aksan, D. (1998). *Anlambilim, Anlambilim konuları ve Türkçenin Anlambilimi*, Ankara: Engin Yayınları.
- Aksoy, Ö. A. (1988). *Atasözleri ve Deyimler Sözlüğü 2*, İstanbul: İnkılâp Kitabevi.
- Akyağın, N. (2012). *Türkçemizin Anlamsal Zenginlikleri Deyimlerimiz*, Ankara: Eğiten Kitap Yayınevi.
- Artun, E. (2014). *Ansiklopedik Halkbilimi/Halk Edebiyatı Sözlüğü*, Adana: Karahan Yayınları.

- Babacan, İ. (2009). Sebki Hindî Şiirinde Yeni-Orijinal Yapı ve Terkipler. *Divân Edebiyatı Araştırmaları Dergisi*, 3 (3), 29-46. DOI: 10.15247/dev.26
- Babacan, İ. (2010). Sebki Hindî Şiirinde Teşbih ve İstiâre Tercihindeki Farklılıklar, *Turkish Studies*, Volume 5/1,756-773, 2010.
- Babacan, İ. (2012). *Klâsik Türk Şiirinin Son Baharı Sebki Hindî*, Ankara: Akçağ Yayınları.
- Bakht, K. (2011). *Seyyid Burhân Divânı ve İncelemesi*. Yayınlanmamış yüksek lisans tezi, İstanbul Üniversitesi Edebiyat Fakültesi, İstanbul.
- Bilkan, A. F. (2007). Sebki Hindî Çalışmaları, *Türkiye Araştırmaları Literatür Dergisi*, (9), 359-388.
- Bilkan, A.F. (2011). *Nâbî Divânı I-II.*, Ankara: Akçağ Yayınları.
- Canım, R. (2018). *Divân Edebiyatının Kaynakları*, İstanbul: Akıl Fikir Yayınları.
- Demirel, Ş. (2017). *Şehrî Divânı*, ekitap veri tabanından 20 09 2022 tarihinde erişildi. Erişim adresi: <https://ekitap.ktb.gov.tr/TR-197364/sehri-divani.html>.
- Deniz, S. (2005). *Tecellî Divânı*, İstanbul: Veli Kitabevi.
- Dilçin, C. (1983). *Yeni Tarama Sözlüğü*, Ankara: Türk Dil Kurumu.
- Doğan, D. M. (2014). *Büyük Türkçe Sözlük*, Ankara: Yazar Yayınları.
- Eke, N. U. (2019). Nâ'ilî'nin Gazellerinde Siyah Metaforunun İzinde. *Selçuk Üniversitesi Türkiyat Araştırmaları Dergisi*, (45), 193–217.
- Günaydın, E. (2020). *İsmetî Divânı (İnceleme-Metin-Dizin)*, Yayınlanmamış yüksek lisans tezi, Bursa Uludağ Üniversitesi, Sosyal Bilimler Enstitüsü, Bursa.
- Güzeldir, M. (2002). *Abuşka Lügati (Giriş-Metin-İndeks)*, Yayınlanmamış doktora tezi, Atatürk Üniversitesi, Edebiyat Fakültesi, Sosyal Bilimler Enstitüsü, Erzurum.

- İpekten, H. (2019). *Nâ’îl-i Kadîm Dîvânı*, ekitap veri tabanından 12 08 2022 tarihinde erişildi. Erişim adresi: [https:// ekitap. ktb.gov.tr /Eklenti /67155,naili-i-kadim-divanipdf.pdf?0](https://ekitap.ktb.gov.tr/Eklenti/67155,naili-i-kadim-divanipdf.pdf?0).
- Kalkışım, M. (1992). *Şeyh Gâlib Dîvânı*, Yayınlanmamış doktora tezi, İstanbul Üniversitesi, Edebiyat Fakültesi, Sosyal Bilimler Enstitüsü, İstanbul.
- Kaplan, M. (2019). *Neşâtî Dîvânı*, ekitap veri tabanından 14 08 2022 tarihinde erişildi. Erişim adresi: [https://ekitap.ktb.gov.tr/TR-7834/ divânlar.html](https://ekitap.ktb.gov.tr/TR-7834/divanlar.html).
- Karataş, T. (2014). *Ansiklopedik Edebiyat Terimleri Sözlüğü*, İstanbul: Sütun Yayınları.
- Korkmaz, Z. (2003). *Türkiye Türkçesi Grameri (Şekil Bilgisi)*. Ankara: Türk Dil Kurumu.
- Kutlar, F. S. (2006). Mustafa Sâmi Bey. *İslâm Ansiklopedisi*. C. 31. İstanbul: TDV. 354-356.
- Kutlar, F. S. (2017). *Arpaemîni-zâde Sâmi Dîvânı*, ekitap veri tabanından 19 10 2022 tarihinde erişildi. Erişim adresi: [https://ekitap. ktb.gov.tr /TR-196126/arpaemini-zade-mustafa-sami-divani.html](https://ekitap.ktb.gov.tr/TR-196126/arpaemini-zade-mustafa-sami-divani.html).
- Macit, M. (1994). *Nedîm Divânı*, Yayınlanmamış doktora tezi, Gazi Üniversitesi Sosyal Bilimler Enstitüsü, Türk Dili ve Edebiyatı Anabilim Dalı, Ankara.
- Mum, C. (2004). *Halepli Edîb Dîvânı*, Yayınlanmamış doktora tezi, Hacettepe Üniversitesi Sosyal Bilimler Enstitüsü, Eski Türk Edebiyatı Anabilim Dalı, Ankara.
- Onay, A.T. (2013). *Açıklamalı Divân Şiiri Sözlüğü*, Ankara: Berikan Kitabevi.
- Özdemir, E. (2000). *Açıklamalı – Örneklî Deyimler Sözlüğü*, Ankara: Bilgi Yayınları.
- Pala, İ. (2006). "Beyitlere Bakıp Soru Üretmek", *Osmanlı Araştırmaları*, c. 28, sayı. 28, ss. 151 164, Ara. 2006.
- Pala, İ. (2011). *Ansiklopedik Divân Şiiri Sözlüğü*, İstanbul: Kapı Yayınları.
- Pala, İ. (2019). *Müstesna Güzeller*, İstanbul: Kapı Yayınları.

- Rado, Ş. (1969). *Büyük Türk Sözlüğü*, İstanbul: Hayat Yayınevi.
- Saraçbaşı, M.E. (2010). *Örnekleriyle Büyük Deyimler Sözlüğü*, İstanbul: Yapı Kredi Yayınları.
- Şentürk, A.A. (2016). *Osmanlı Şiiri Kılavuzu*, İstanbul: Osedam Yayınları.
- Toparlı, R. (2000). *Lehce-i Osmânî*, Ankara: Türk Dil Kurumu.
- Üzgör, T. (1991). *Fehîm-i Kadîm Hayatı, Sanatı Dîvân'ı Metnin Bugünkü Türkçesi*, Ankara: Atatürk Kültür Merkezi.
- Yılmaz, M. C. (2010). *Sabrî-i Şâkir Dîvânı*, Yayınlanmamış yüksek lisans tezi, Dumlupınar Üniversitesi Sosyal Bilimler Enstitüsü, Türk Dili ve Edebiyatı Anabilim Dalı.

EXTENDED ABSTRACT

The definition of the word “foot”, which is accepted as one of the simile and imagination elements of classical Turkish literature, has been made in dictionaries in different ways, and examples of the word in idioms are listed under sub-titles. The Persian word "foot" has various meanings in dictionaries. In some of the explanations about the foot in the dictionaries, apart from the meaning of the limb, the meanings of the foot in the literary texts are also mentioned. We can list a few of the equivalents in some dictionaries where different meanings of foot are given as follows: “The part of the legs that is below the ankle and that is on the ground; each of the small-scale streams that join a river; In the examples of instrumental poetry, the rhyme of the lines connecting the stanzas is called foot, and it is also a term used in the sense of rhyme in folk poetry. “It means cup in Turkish. “Chalice, bowl; step; where the collected water flows from below.” “The word 'foot', which is the name of the organ on which people step on the ground in common usage, also means 'goblet', the river bed or the part that extends from the source of the river and which is called the arm today, tripping the opponent in wrestling and overthrowing him; place of residence or frequent visit; times.” As it can be understood from the explanations, since the dictionaries of Onay, Dilçin, Pala, and Şentürk are dictionaries of literary terms, the meanings of the word "foot" in poetry and the meanings it gains as a literary term are emphasized.

While classical Turkish poetry follows a path from concrete to abstract in the historical process, the evolution of concrete expression to abstract expression in the intervening time reveals that the language of poetry was processed and refined in the hands of successful poets. Undoubtedly, this evolution is evident in poets who are representatives of the Indian style. The thinning seen in the language of poetry has brought with it the principle of "creating deep and intricate meanings by shortening the words", which is one of the important basic principles of the Indian style. In our study, we first identified the idioms in which the word “foot” was used by the poets who wrote poetry in the line of Indian style and showed through examples how much they benefited from the tradition or how they separated. Of the fifteen idioms we have identified, the only example we have encountered is the first usage in the Indian style; It is Nedim's phrase "don't get around your feet". There are examples of other uses before them and are shown in footnotes. We identified four of the idioms we identified in the divan of Nâbî, Nef'î and Şeyh Galib. They are followed by Na'ili-i Kadim with three idioms. Among the classical Turkish poets excluding Indian style, nine of the idioms we identified are Hayâlî and Gelibolulu Mustafa Ali; eight of them Nazmî from Edirne, Azmî-zâde Hâletî; we identified seven of them in the divan of Necati, Bosnalı Sâbit and Süheylî. In the divans we scanned, there are examples of the idioms "to fall on your feet, to let your feet fall and to

face your feet" in all centuries; The phrase "do not walk around" was only found in Nedim's divan until the 18th century. In the section of unconventional associations, contrary to the idioms, there is an article (except Fehim-i Kadîm's "ayağ-ı dağ") that the compositions created by Indian style poets about the concept of foot were used by another poet in the divans we scanned until the 18th century. We could not find an example.

In our research, poets who wrote in Indian style made a special effort to give different meanings to words. We can say that our poets, who wrote poetry in this line, complied with the unconventional examples of reconciliation, to bring together the abstract and concrete elements that the Indian style deems necessary in order to create deep and intricate meanings. As we mentioned above, the issue of originality in reconciliations is not in terms of meaning, but in terms of form. So some usages have completely familiar ideas and common culture to an Arab or Persian apart from language difference. Of course, it should be stated that this situation is due to the feature of Indian style, which prompts poets to search for new compositions in order to express their feelings and thoughts in few words.



THE MIDNIGHT'S CHILDREN: SALEEM, SHIVA, AND PARVATI'S SIMILARITIES IN HINDU MYTHOLOGY

Rojev Ağıt SARI * Leyla ADIGÜZEL *

Abstract

Rushdie's Midnight's Children, published in 1981, is one of the profound works that sheds light on the history of India and Pakistan. Through the body and narration of the main character Saleem Sinai, the reader witnesses the events that took place in the history of India. Saleem Sinai and other midnight children, born on the night of India's declaration of independence, correspond to the multicultural nature and polyphony of India. The polyphony, which is frequently emphasized in the work, is presented to the reader with various narrative strategies such as magic realism and historicalmetafiction. In an extraordinary expression of truth, Midnight's Children also touches upon the mythology of Hindu culture. The most significant names of the midnight children, Saleem, Shiva, and Parvati are equivalent to the three most peculiar deities of Hindu mythology, Brahma, Vishnu, Shiva. The existence of these deities is interdependent. In the absence of one, the others cannot exist. Just like Saleem's wisdom, Shiva's warrior personality and Parvati's magic talent complement each other. Within this framework, the study aims to examine the similarity of Saleem, Shiva, and Parvati with Hindu gods and goddesses Brahma, Vishnu, Shiva, and Parvati.

* Yüksek Lisans Öğrencisi, Van Yüzüncü Yıl Üniversitesi Sosyal Bilimler Enstitüsü İngiliz Dili ve Edebiyatı Anabilim Dalı, rojevagitsari@hotmail.com, Van, Türkiye.

* Dr. Öğr. Üyesi, Van Yüzüncü Yıl Üniversitesi Edebiyat Fakültesi İngiliz Dili ve Edebiyatı Anabilim Dalı, leylaadgzl@yyu.edu.tr, Van, Türkiye.

Anahtar Kelimeler: *Midnight's Children, Salman Rushdie, Hindu Mythology, Similarity, Existence*

GECEYARISI ÇOCUKLARI SALEEM, SHİVA VE PARVATİ'NİN HİNDU MİTOLOJİSİNDEKİ BENZERLİKLERİ

Öz

Rushdie'nin 1981'de yayımlanan Geceyarısı Çocukları adlı eseri, Hindistan ve Pakistan'ın tarihine ışık tutan derin eserlerden biridir. Ana karakter Saleem Sinai'nin bedeni ve anlatımı aracılığıyla, okur Hindistan'ın tarihinde meydana gelen olaylara tanık olur. Hindistan'ın bağımsızlık ilan ettiği gecede doğan Saleem Sinai ve diğer geceyarısı çocukları, Hindistan'ın çok kültürlü yapısına ve çok sesliliğine denk gelmektedir. Eserde sıklıkla vurgulanan çokseslilik, büyüü gerçekçilik ve tarihsel üstkurmaca gibi çeşitli anlatı stratejileriyle okuyucuya sunulmaktadır. Gerçeğin olağandışı bir şekilde dışa vurulduğu Geceyarısı Çocukları, Hindu kültürünün mitolojisine de değinmektedir. Geceyarısı çocuklarının önemli isimlerinden olan Saleem, Shiva ve Parvati, Hindu mitolojisinin en önemli üç ilahı Brahma, Vishnu ve Shiva'ya denktir. Bu ilahların varlığı birbirine bağlıdır. Birinin eksikliği durumunda, diğerleri varlıklarını sürdüremez. Tıpkı Saleem'in bilgeliği, Shiva'nın savaşı kişiliği ve Parvati'nin büyü yeteneğinin birbirini tamamlaması gibi. Bu çerçevede çalışma, Saleem, Shiva ve Parvati'nin Hindu tanrı ve tanrıçaları olan Brahma, Vishnu, Shiva ve ek olarak Parvati ile olan benzerliğini incelemeyi amaçlamaktadır.

Keywords: *Geceyarısı Çocukları, Salman Rushdie, Hindu Mitolojisi, Benzerlik, Varlık*

1. INTRODUCTION

Mythology can be considered one of the most significant sources of inspiration in literature. Works, both fictional and non-fictional, often incorporate elements and stories from various mythologies across different regions. Authors have reimagined legends of superhuman beings and extraordinary events in their works, using mythological elements and narratives to convey messages indirectly. These works breathe new life into literature, providing freshness and originality (Weathers, 201).

Moreover, mythology acts as a catalyst for innovation, benefiting both writers and readers. It allows the exploration of cultural cores and elevates the universality of literary works to a new dimension. This universality contributes to the timeless nature of literary texts. Readers not only derive pleasure from reading but also gain insights into diverse geographies. What may initially appear as the surface level of fictional places or characters reveals underlying subtexts. This innovative aspect, facilitated by mythology, is a crucial contribution to the literary world.

In this context, Rushdie's *Midnight's Children*, often regarded as his masterpiece, assumes great significance. The novel exhibits traces of Hindu mythology alongside its incorporation of post-modern elements. Rushdie utilizes mythology to critique the dominant power of the present post-colonial state while presenting a utopian vision for a future secular state (Suknović, 2020: 190). Furthermore, the attribution of magical powers to the characters serves as a means for exploring various dimensions of freedom and its potential (Jovanović & Bratanović, 2018: 9). *Midnight's Children* stands as a prominent example of post-modern literature, offering readers a rich narrative and a unique experience through which they witness the history of India in manifold ways.

Midnight's Children can be regarded as a symbol of India's vibrant and diverse geography. Throughout its history, India has faced hegemonic rule, engaged in numerous wars since its independence in 1947, and experienced divisions that tested its unity. However, amidst the conflicts and destruction, India's multidimensional identity remains intact. Rushdie emphasizes the significance of this identity, asserting that despite the wars and divisions, the land remains beautiful, enriched by its diverse colours. The midnight children, born on the

night of independence, possess extraordinary abilities that reflect the multifaceted culture of India.

Initially unaware of each other's existence, the paths of the midnight children eventually intersect. They come together, face various challenges, and encounter a series of disasters. Notable characters among the midnight children include Saleem, Shiva, and Parvati. Saleem can be regarded as the mastermind behind the midnight children, and his destiny becomes intertwined with the fate of his country. As Saleem grows up, he witnesses the unfolding political, economic, and cultural developments in his homeland. He is deeply affected by the negative circumstances, which impede his personal growth (Kalay & Akar, 2013: 166). Furthermore, traces of Rushdie's own life can be detected in the main character, Saleem Sinai, as Rushdie possesses a deep understanding of both British and Indian cultures. Therefore, *Midnight's Children* can be regarded as somewhat autobiographical, as Rushdie explains in his work *Imaginary Homelands*, "I was actually doing was a novel of memory and about memory, so that my India was just that: 'my' India... India may only have been one to which I... was, let us say, willing to admit I belonged" (Rushdie, *Imaginary Homelands*, 1992: 10). In fact, these characters can be associated with multiple points, as discussed in the subsequent sections.

One striking aspect is the resemblance of the characters to gods and goddesses in Hindu mythology. Saleem, Shiva, and Parvati, as midnight children, possess extraordinary characteristics, and their names and traits evoke Brahma, Vishnu, Shiva, and Parvati from Hindu mythology. Thus, *Midnight's Children* presents the history of India by intertwining mythology with post-modern narrative techniques such as magical realism and historiographic metafiction, resulting in a polyphonic account. In this context, the objective of this study is to highlight

the parallels between these mythic figures and the three significant midnight children.

2. THE POSITION OF VISHNU, SHIVA, AND BRAHMA IN HINDU MYTHOLOGY

In Hindu mythology, the Trimurti refers to the triad of deities consisting of Brahma, Vishnu, and Shiva. Although they have distinct attributes, they are considered different aspects or functions of a single divine entity. Brahma is seen as the creator within the Trimurti, while Vishnu assumes the role of ruler and protector, and Shiva embodies the destroyer. Parvati, as the wife of Shiva, is the goddess of fertility.

Brahma holds a significant position among the three major Hindu deities. He is regarded as the father of gods, humans, and creatures, as well as the god of wisdom. It is stated, "He is called first of the gods; framer of the universe; guardian of the world: under the latter character, agreeing with Vishnu" (Moor, 1968: 5). Brahma represents active creation, worldly participation, withdrawal from the world, and renunciation. Consequently, conflicts often arise between Brahma and Shiva. Notably, during Shiva's phallic phase, clashes occur between them (Doniger, 2018: 13). This conflict between Shiva and Brahma also alludes to the phallic phase, a key concept in psychoanalysis.

The phallic phase is a term introduced in the social sciences by Sigmund Freud, a prominent figure in psychoanalysis. It is rooted in the psychomythological concept known as the Oedipus Complex. The Oedipus Complex can be understood as the desire of boys to view their fathers as rivals and to seek the affection of their mothers during the phallic phase, which typically occurs between the ages of 3 and 4 (Gürel & Muter, 2007: 555-556). The phallic phase plays a crucial role in the psychosexual development of boys (Görmez & Görünüş, 2019: 7583). The constant conflict between Shiva and Brahma during

the phallic period can be seen as resembling the rivalry between a 3-5-year-old boy and his father in the Oedipus Complex. In the same way that Shiva conflicts with Brahma, who is solely concerned with life and not death, a young boy views his father as a rival due to his deep attachment to his mother. In this analogy, Shiva can be associated with a 3-5-year-old boy, Brahma with the father figure, and the life-death relationship with the mother figure. Brahma's focus is on life rather than death. In *Midnight's Children*, the rivalry between Saleem and Shiva begins from the moment of their birth, creating a connection between these two situations.

Vishnu, another significant deity in the Hindu pantheon and a member of the Trimurti alongside Brahma and Shiva, is presented as the protector of humanity and all things. Moor states, "Vishnu is the second person of the Hindu triad; he is a personification of the preserving power, and has, on the whole, no doubt, a greater number of adorers than any other deity or attribute..." (1968: 15-16). Vishnu assumes different forms and battles monsters to maintain universal order. There are stories of Vishnu's protective role, such as defeating the giant Daitya after Hiranyaksha submerges the world in the sea. Despite the prolonged war, Vishnu eventually emerges victorious and lifts the world from the deep waters with his tusk (Cartwright, 2012). Therefore, Vishnu can be regarded as the protector.

Siva, another form of God in Hindu mythology, is the God of destruction and the lord of beasts. Although Siva represents the destructive aspect of the Trimurti, this destructiveness is portrayed as a positive function. Siva is depicted as the destroyer of evil. According to Hinduism, death is not truly the end; it signifies a new beginning or a new existence. Thus, the destroyer is essentially a re-creator. Therefore, Siva signifies happiness or brightness. Siva is often associated with destruction, transformation, recreation, or reproduction, and is

considered the third power in the epithet of God. Siva is integrated with the concepts of destruction and reproduction, rejecting the idea of absolute annihilation as long as time exists (Moor, 1968: 35).

Apart from this trinity, there is a notable goddess in Indian mythology, Parvati. Parvati is the goddess of fertility, love, and loyalty. She is described as the wife of Siva and the mother of one of the most significant deities in Hindu mythology, Ganesh. Parvati is often depicted alongside Siva, often holding a lotus. She is renowned for her role in assisting with marriage, parenting, and fertility (Garden, 2018).

3. THE POSITION OF SALEEM, SHIVA, AND PARVATI IN THE *MIDNIGHT'S CHILDREN*

The children of midnight, who possess extraordinary abilities, are the focal point of *Midnight's Children*. These children symbolize the diversity and multiple voices of Indian culture. They are born on the night of India's independence, August 15th, 1947. Initially, they are unaware of each other's existence. However, when Saleem has an accident, he discovers his extraordinary power and realizes that other children also possess supernatural abilities. In light of this realization, Saleem establishes the Midnight's Children Conference in order to comprehend their purpose in the world. In this context, Saleem can be seen as the intellectual force behind the conference.

The establishment of the conference is described in the novel when Saleem states, "I decided to form my own, a gang which was spread over the length and breadth of the country [...] And on my tenth birthday, I stole the initials of the Metro Cub Club [...] and gave them to the new Midnight Children's Conference [...]" (Rushdie, *Midnight's Children*, 1991: 237). Saleem narrates how he becomes aware of his own abilities and those of the other children, and

establishes the Midnight's Children Conference with the other midnight children as its members. He also questions the reason for their existence. As the new generation of a newly independent country, there might be a purpose behind their existence. This questioning is expressed in *Midnight's Children* when Saleem reflects, "Midnight's children can be made to represent many things, according to your point of view; they can be seen as the last throw of everything antiquated and retrogressive in our myth-ridden nation [...]" (Rushdie, *Midnight's Children*, 1991: 230).

One of Saleem's most notable abilities, as emphasized in the novel, is his talent for looking into the hearts and minds of others. He possesses the ability to read people's thoughts through telepathy, which sets him apart. In this regard, he can be seen as functioning like a brain. When Saleem discovers his telepathic ability, he has no one to share his secret with. This event is depicted in parallel with the experience of Prophet Muhammad's realization of hearing divine voices,

Muhammed (on whose name be peace, let me add; I don't want to offend anyone) heard a voice saying, "Recite!" and thought he was going mad ... I struggled, alone, to understand what had happened to me; until at last I saw the shawl of genius fluttering down, like an embroidered butterfly, the mantle of greatness settling upon my shoulders. (Rushdie, *Midnight's Children*, 1991: 185)

In *Midnight's Children*, Saleem possesses the notable ability of telepathy, which allows him to communicate with others who share his extraordinary powers. He establishes the Midnight's Children Conference, functioning as the brain of the group. However, it is revealed that Saleem might not have been the chosen child initially. Due to a mix-up by nurse Mary Pereira on the night of their birth, Saleem and Shiva's name tags are swapped, leading to a prosperous life for

Saleem and a miserable one for Shiva. This event establishes Saleem as the chosen child of midnight. Despite his rival, Shiva's desire for war and destruction, Saleem advocates for a peaceful and rational approach for the midnight children. However, Shiva disagrees and provokes the other children, leading to conflict between him and Saleem. Shiva becomes a pawn of the regime that rejects diversity, becoming a nightmare for Saleem and the other midnight children.

Parvati, another midnight child, is closest to Saleem and eventually becomes his wife. She is referred to as a witch due to her ability to destroy things or people. Parvati possesses the powers of conjuration and sorcery. She tries to make Saleem fall in love with her but fails, ultimately seducing Shiva and giving birth to their son, Aadam. Parvati adopts the name Laylah Sinai after marrying Saleem. Unfortunately, Parvati dies in a government-sponsored raid led by Shiva.

Saleem, Shiva, and Parvati, as the leading characters among the 581 midnight children, possess extraordinary features that parallel the deities in Hindu mythology. They are interconnected, and their existence is intertwined with each other. These fictional characters with their supernatural attributes reflect the themes and elements present in Hindu mythology.

4. SIMILARITIES OF SALEEM, SHIVA, AND PARVATI WITH HINDU DEITIES

Hindu mythology encompasses the narratives that revolve around Hinduism, with these legends often found in Sanskrit inscriptions. It is worth noting that Hindu mythology draws from a diverse range of Nepalese and Indian cultures, resulting in its multicultural nature. These narratives represent people from various traditions, classes, and geographies, making them emblematic of Hindu mythology. The names of the three midnight children in *Midnight's Children* -

Saleem, Shiva, and Parvati - are intertwined with these mythological tales. For instance, Saleem's name may be derived from Mount Sinai and Moses, while Shiva is recognized as the "god of destruction and reproduction." Parvati, in turn, is the spouse of Lord Shiva (Yogesh, 2015: 5).

There are connections between Brahma and Saleem as well. Brahma, known as the creator, occupies a prominent position among the three Hindu gods, being considered the "father of gods and men" (Wilkins, 1882: 45). Similarly, Saleem, as the most notable midnight child, is born at the stroke of midnight and establishes the Midnight's Children Conference. In this sense, Saleem can be viewed as the father or elder brother of the other midnight children. As Saleem discovers his telepathic abilities, he begins to question and perceive glimpses of an extraordinary world. Saleem's musings are open-ended, much like Brahma's qualities of divinity, imperceptibility, and being the essence of everything. Both Brahma and Saleem bring forth existence, with Saleem fostering communication among the midnight children through the conference, mirroring Brahma's creation of the waters and the seed he sowed (Yogesh, 2015: 2-3).

The character of Shiva, another midnight child, also warrants mention. Saleem and Shiva, born simultaneously, never establish a strong rapport. Shiva harbours resentment towards Saleem and later aligns himself with Indira Gandhi's army, defying Saleem's authority during the conferences. Accordingly, Saleem and Shiva represent the divided halves of India, symbolizing the two sides of a separated whole. Saleem states, "To be honest: I didn't like Shiva ... my growing dislike and suspicion of the rat-faced fellow" (Rushdie, *Midnight's Children*, 1991: 259).

In Hindu mythology, Siva serves as the third member of the Hindu Triad. As Brahma assumes the role of the creator and Vishnu the preserver, a destroyer is necessary to complete the divine system, and this role is fulfilled by Shiva.

Similarly, in *Midnight's Children*, Shiva embodies the symbol of war. While Saleem's strengths lie in logic and telepathy, and Parvati possesses magical abilities, Shiva is renowned for his combat skills and inclination towards dissolution. Hindu God Siva and Shiva from *Midnight's Children* both stand as warriors in a vital triangle, representing destruction as their distinctive attribute. Shiva's association with the mythological figure of God Shiva underscores the extent of immorality within the upper classes. However, it is essential to note that there are differences between the two Shivas. The author employs metaphorical analogies to give Shiva a worldly dimension, creating a metaphysical abstraction (Yogesh, 2015: 4; Radavičiūtė, 2014: 97).

Furthermore, Parvati, another prominent midnight child, shares her name with the goddess Parvati from Hindu mythology. Parvati in the novel is known for her sorcery abilities and is referred to as a witch (Sharp, 2015). In Hindu mythology, Parvati is described as the wife and constant companion of Shiva, the god of destruction (Wilkins, 1882: 112). According to Hindu mythology, the first son of Shiva and Parvati is Ganesh, one of the most revered deities. Similarly, in *Midnight's Children*, Parvati summons Shiva with her exceptional talents when she fails to achieve her desired outcome from Saleem. After giving birth, Parvati's child is adopted and raised by Saleem as his own son. This child, known as Aadam Sinai, symbolizes Ganesh, the son of God Shiva and Goddess Parvati. Parvati, like the goddess Parvati, also exhibits protective characteristics, as she renders Saleem invisible to ensure his safe passage from Pakistan to India. Saleem recounts, "Without passport or permit, I returned, cloaked in invisibility, to the land of my birth... Parvati-the-witch made it possible for me, as we flew through the air-lanes of the subcontinent. She did it; I was invisible; bas. Enough" (Rushdie, *Midnight's Children*, 1991: 438). These examples highlight the incorporation of Indian history and Hindu mythology within Rushdie's fictional work, *Midnight's Children*. The characters in the novel extend beyond

their narrative roles and intertwine with historical and mythological contexts, providing a rich and multifaceted perspective.

4. CONCLUSION

A fictional or non-fictional literary text can draw inspiration from mythological sources, adding richness and depth to the work. In this regard, Salman Rushdie's masterpiece, *Midnight's Children*, stands out for its incorporation of mythological elements. The prominent characters in the novel, Saleem Sinai, Shiva, and Parvati, can be seen as the most significant figures with mythological connections. Saleem Sinai, akin to the revered god Brahma in Hindu mythology, exhibits creativity and serves as a parallel to the god responsible for creating the world. Shiva, named after the god of war or destruction, shares similarities with the mythological deity Siva. Although not identical in character, Shiva bears resemblance to the god Siva. Similarly, Parvati, another distinguished character, shares her name with the goddess Parvati, who is married to Siva, the god of destruction and pre-creation. The characters in the novel, Shiva, Parvati, and Saleem, evoke Hindu gods and goddesses (Kaur, 2020: 30-31).

According to Hindu mythology, Parvati and Siva are married and have children. In *Midnight's Children*, Parvati seduces the licentious Shiva and becomes pregnant, but Shiva abandons them. Saleem adopts their newborn child, Aadam Sinai. Although there are no direct one-to-one similarities between the mythological beings and the characters in the novel, the author establishes connections between mythological existences and the fictional characters to heighten the intensity of *Midnight's Children*. The work incorporates numerous religious and mythological elements, which are subverted through the characters of Shiva, Parvati, and Ganesh (Radavičiūtė, 2014: 97). The author's aim is not to present mythology in its entirety through these characters but to infuse new meanings into the fiction through these parallels.

Additionally, Parvati is renowned for her witchcraft and sorcery. She finds Saleem in Pakistan and safely transports him to India by making him invisible. This aspect also draws parallels between Parvati and the guardian god Vishnu, as her protective nature plays a significant role in ensuring Saleem's well-being. Saleem, Shiva, and Parvati can be seen as the precursors of the midnight children, each possessing distinct abilities. Their births bring them together, and destiny weaves their paths. Saleem, with his telepathic powers, unites all the children in his mind and represents the rational path of the midnight children. Shiva, with his warlike powers and ambition, embodies the rebellious side of the midnight children. Parvati, with her love, friendship, and sorcery, represents the gentle side of these children. Despite their tumultuous journeys, they have a purpose in their lives and rely on each other to maintain their existence. None of them can progress alone. Their individual traits acquire meaning when they are united. They form a complementary trio—creating, sustaining, and destroying. If one of the three is missing, the system will not function properly. Thus, although these fictional characters may possess seemingly contradictory traits, they are inspired by Hindu mythology and fit together like pieces of a puzzle.

In conclusion, *Midnight's Children* presents private lives and public events from a mythical and historical perspective. Each perspective complements the other, with history completing myth and myth completing history. The author endeavours to depict the cultural wealth of Indian territories by drawing upon mythology. Each character possesses unique abilities, and their lives intertwine, much like the connection between Saleem and Shiva. Through *Midnight's Children*, the reader experiences the fusion of different cultures. The novel has earned a significant place in the literary world by skilfully incorporating Hindu mythology, historical memory, and fantasy (Jaichithra, 2016: 97).

Çıkar Çatışması Bildirimi: Yazarlar arasında, makalenin araştırılması, yayına hazır hale getirilmesi ve/veya yayınlanmasına ilişkin bir çıkar çatışması bulunmamaktadır.

Destek/Finansman Bilgileri: Yazarlar, bu makalenin hazırlanması sırasında herhangi bir finansal destek almamışlardır.

Etik Kurul Kararı: Bu araştırmanın araştırılması ve yayınlanması için herhangi bir etik kurul kararına ihtiyaç yoktur.

REFERENCES

- Cartwright, M. (2012, November 12). *Vishnu*. Retrieved May 10, 2022, from World History Encyclopedia: <https://www.worldhistory.org/Vishnu/>
- Doniger, W. (13, August 2018). *Brahmā*. Retrieved June 2022, 11, from Encyclopedia: <https://www.encyclopedia.com/philosophy-and-religion/eastern-religions/hinduism/brahma>
- Garden, G. (2018, November 9). *The Hindu Goddess Parvati*. Retrieved May 30, 2022, from <https://thegoddessgarden.com/the-hindu-goddess-parvati/#:~:text=Parvati%20is%20the%20Hindu%20goddess,Ganesh%2C%20the%20remover%20of%20obstacles>.
- Görmez, A., & Görünüş, B. (2019, December 28). A Comparison of Two Literary Theories: Psychoanalysis and Archetypal Criticism. *International Social Sciences Studies Journal*, 5(53), pp. 7578-7585.

- Gürel, E., & Muter, C. (2007). Psychomythological Terms: Use of Mythology in Psychology Literature. *Sosyal Bilimler Dergisi*, pp. 555-556.
- Jaichithra, D. (2016). History as Myth in Salman Rushdie's *Midnight's Children*. *Notions*, 7(1), pp. 97-100.
- Jovanović, A., & Bratanović, E. (2018). Postcolonial India in Salman Rushdie's *Midnight's Children*. *International Conference on Social Science, Humanities & Education*, (pp. 5-18). Berlin.
- Kalay, F., & Akar, M. (2013, Ağustos). The Bodies Coalesced with History in Rushdie's *Midnight's Children* and Grass' *The Tin Drum*. *Adiyaman Üniversitesi Sosyal Bilimler Enstitüsü Dergisi*, pp. 155-176.
- Kaur, A. (2020, October-December). Mythological References: Glittering Gold in Salman Rushdie's Novels *Grimus*, *Midnight's Children* & *The Moor's Last Sigh*. *Research Journal of English Language and Literature*, pp. 29-33. doi:10.33329/rjelal.8.4.29
- Moor, E. (1968). *The Hindu Pantheon*. Delhi: Indological Book House.
- Radavičiūtė, J. (2014, May 29). Undermining the Traditional Usage of the Synecdoche of the Nose in Salman Rushdie's Novel *Midnight's Children*. *Res Humanitariae* XIV, 87-100. doi:10.15181/rh.v0i14.759
- Rushdie, S. (1991). *Midnight's Children*. Janson: Penguin Books.
- Rushdie, S. (1992). *Imaginary Homelands*. London: Penguin Books.
- Sharp, K. (2015). *The Saleem and Shiva Principle in Rushdie's Midnight's Children*. Retrieved May 30, 2022, from

<https://central.edu/writing-anthology/2019/05/21/the-saleem-and-shiva-principle-in-rushdies-midnights-children/>

Suknović, M. S. (2020, June 22). Myths and Archetypes in Rushdie's Postcolonial World. *Анали Филолошког факултета*, 32(1), pp. 189-205. doi:10.18485/analiff.2020.32.1.11

Weathers, W. (n.d.). Mythology in Modern Literature. *The D.H. Lawrence Review*, 6(2), pp. 201-213. Retrieved June 01, 2022, from <https://www.jstor.org/stable/44233424>

Wilkins, W. J. (1882). *Hindu Mythology: Vedic and Puranic*. London: William Clowes and Sons.

Yogesh, M. (2015, November, December). Concept of Mythical History in Salman Rushdie's *Midnight's Children*. *Pune Research: An International Journal in English*, 1(3), 1-6.

GENİŞLETİLMİŞ ÖZET

Giriş

Edebiyat, okura farklı düşünce ve dünyaları hayal gücü aracılığıyla sunan birçok ilham kaynağına sahiptir. Bu kaynakların en önemlilerinden biri mitolojidir. Mitoloji ve mitolojik kaynaklar, farklı milletler arasında farklılık gösterir ve edebi eserlerde farklı şekillerde yer alabilir. Rushdie'nin *Geceyarısı Çocukları* adlı başyapıtı, Hindistan'ın tarihine ışık tutan önemli bir eser olmanın yanı sıra içerdiği mitolojik mesajlarla da dünya edebi mirasının önemli eserleri arasında yer alır. Bu çalışma, *Geceyarısı Çocukları* romanındaki Saleem, Shiva ve Parvati adlı karakterlerin Hindu mitolojisindeki ilahlar Vishnu, Shiva ve Brahma arasındaki benzerlikleri ele almaktadır.

Hindu Mitolojisi: Vishnu, Shiva ve Brahma

Vishnu, Shiva ve Brahma, Hindu mitolojisindeki en önemli ilahlar arasında yer alırlar. Bu üç ilah, "Trimurti" veya "Üç İlah" olarak adlandırılan tek bir bütünün

parçalarıdır. Brahma, bu üçlünün kurucusu olarak bilinirken, Vishnu koruyucu rolünü üstlenir ve Shiva savaşı niteliğiyle tanımlanır. Bu üç ilahın bir araya gelmesiyle bir yapbozun parçaları gibi bir bütün oluşur. Birisi eksik olduğunda, büyük resim tamamlanmamış gibi görünür. Ayrıca, Parvati adlı diğer bir Hindu ilahı da bolluğun tanrıçası olarak önemli bir yer tutar ve Shiva'nın eşidir. Brahma, bu üçlüde bilgeliği temsil ederken, Shiva ile genellikle zıt düşer. Bir tanrı yaratılışa odaklanırken, diğeri yok oluşu simgeler. Bu nedenle, her iki ilah da bir diğlinin parçaları gibi birbirini tamamlar. Vishnu, insanların ve nesnelerin koruyucusu olarak evrensel düzeni sağlamakla görevlidir. Shiva ise yıkımın ve canavarların tanrısı olarak bilinir. Trimurti'nin yıkıcı kolu olarak da adlandırılabilir. Hinduizme göre ölüm gerçek bir son değil, yeni bir başlangıcın habercisidir. Bu nedenle, Shiva'nın yıkımı yeni başlangıçların müjdecisi olarak da kabul edilir. Ayrıca, Parvati, bolluk, sevgi ve sadakatin tanrıçasıdır. Aynı zamanda, Shiva'nın eşi ve önemli bir tanrı olan Ganesh'in annesidir. Parvati, Shiva'nın yanında genellikle bir nilüfer çiçeğiyle betimlenir.

Geceyarısı Çocukları: Saleem, Shiva ve Parvati

Saleem, Shiva ve Parvati, Geceyarısı Çocukları romanının en önemli karakterlerindedir. Saleem, telepatik yeteneği sayesinde Geceyarısı Çocukları Konferansı'nın kurucusudur. Saleem, birçok yönden kara kutu olarak nitelendirilebilir; her zaman mantıklı bir yol arar ve varoluş nedenlerini sorgular. Bu nedenle, en büyük rakibi Shiva ile sürekli çatışma halindedir. Shiva, hırçın ve savaşı kişiliğiyle, çocuklar arasında en hırslı olanlardandır. Liderlik isteği onu Saleem ile sürekli karşı karşıya getirir. Bu noktada, bu iki Geceyarısı çocuğu, bir grup içindeki en keskin zıtlıklar olarak sunulabilir. Parvati ise büyü yeteneğiyle önemli bir Geceyarısı çocuğudur. Bir şeyleri ortadan kaldırma ve geri getirme konusunda ustadır ve Cadı Parvati olarak da anılır. Parvati, Saleem ve Shiva arasında dengeyi sağlamak ve refah ortamını oluşturmak için çaba gösteren bir çocuk olarak nitelendirilebilir. Ayrıca, Parvati, Hindu mitolojisindeki Parvati tanrıçasıyla aynı ismi taşır ve eserde de Shiva ile birlikte yer alır. Aynı zamanda, Parvati'nin Shiva ile Ganesh adında bir çocuğu vardır. Saleem, Shiva ve Parvati, önemli bir grup temsil eden Geceyarısı çocuklarının en önemli temsilcileri olarak nitelendirilebilir ve Hindu mitolojisindeki ilahlarla benzerlikler taşırlar.

Sonuç

Rushdie'nin *Geceyarısı Çocukları*, çoksesli yapısı sayesinde Hindistan tarihine ışık tutmaktadır. Özellikle karakterler aracılığıyla aktarılan mesajlar, kültür, mitoloji ve tarih arasında önemli bir üçgen oluşturur. Saleem, Shiva ve Parvati, özellikleri ve yaşantıları bakımından Hindu tanrı ve tanrıçaları Brahma, Vishnu, Shiva ve Parvati ile benzerlikler taşırlar. Saleem, sorgulayıcı ve liderlik özellikleriyle Brahma'nın yansıması olarak nitelendirilebilir. Her iki karakter de buldukları

ortamda bilge kiřilikleriyle öne çıkar ve adeta kara kutu görevi görürler. Shiva, savařçı ve hırçın kiřiliđiyle Hindu mitolojisindeki Tanrı Shiva'ya denk gelir. Her iki karakter de keskin özelliklere sahiptir. Shiva, Saleem ile karşı karşıya gelir, yıkımı arzular ve liderlik isteđi vardır. Aynı şekilde, Tanrı Shiva da Brahma ile sıklıkla karşı karşıya gelir ve Brahma'nın aksine savařçı ve yıkıcı bir kimliđe sahiptir. Bu nedenle, Saleem ile Shiva, Brahma ve Shiva arasında benzerlikler taşırlar. Ayrıca, Parvati, Geceyarısı çocuklarının arasındaki dengeyi sađlamaya çalışan koruyucu bir karakterdir. Oluřabilecek her türlü tehlikeyi ve çatıřmayı önlemek için hem Saleem'i hem de Shiva'yı kontrol altında tutmayı amaçlar. Bu nedenle, Parvati, insanların ve şeylerin koruyucusu olarak bilinen Vishnu ile benzer özellikler taşıır. Ayrıca, Parvati'nin, Hindu mitolojisindeki Parvati tanrıçasıyla aynı ismi taşıması ve eserde Shiva ile birlikte yer alması dikkat çekicidir. Parvati ve Shiva'nın Ganesh adında bir çocuđu olduđu gibi, eserde de Parvati ve Shiva'nın birlikte bir çocukları bulunmaktadır.

Sonuç olarak, mitolojik ve tarihsel bir perspektifin yer aldıđı Geceyarısı Çocukları, sosyal deneyimlere ışık tutmaktadır. Tarih mitolojinin, mitoloji de tarihin karanlık noktalarına ışık tutar ve Hindistan'ın çokkültürlü yapısı, kurgusal bir eser aracılıđıyla sunulur. Her karakter olađanüstü özelliklere sahiptir ve her birinin kaderi bir diđerinin yařamı ve kaderiyle bađlantılıdır. Bu bađlantı, Saleem ve Shiva'nın iç içe geçmiş yařamlarıyla örneklendirilebilir. Bu anlatım sayesinde okuyucu, farklı kültürlerin, seslerin ve deneyimlerin harmonisine tanıklık eder. *Geceyarısı Çocukları*, olađan ve olađandıřı olanı, tarihi ve kurguyu bir araya getirerek tarifsiz bir deneyim sunar ve dünya edebi mirasına önemli bir katkıda bulunur.



ADİYAMAN ÜNİVERSİTESİ SOSYAL BİLİMLER ENSTİTÜSÜ DERGİSİ
ISSN: 1308-9196 / e-ISSN:1308-7363

Yıl : 16 Sayı : 44 Ağustos 2023

Yayın Geliş Tarihi: 23.01.2023 Yayına Kabul Tarihi: 03.07.2023

DOI Numarası: <https://doi.org/10.14520/adyusbd.1240749>

Makale Türü: Araştırma Makalesi/Research Article

Atıf/Citation: Günay, B. (2023). Tuvalden Mekâna Yayılan Manzara. *Adiyaman Üniversitesi Sosyal Bilimler Enstitüsü Dergisi*, (44), 76-101.

TUVALDEN MEKÂNA YAYILAN MANZARA

Burcu GÜNAY*

Öz

Bu araştırma kayıtlara geçen en eski manzara resminden başlayarak, Batı sanat tarihinde manzara konusunu ele alan en belirgin eserler üzerinden ilerlemektedir. İlk bölümde manzara resim geleneği açıklanmış ardından özellikle 1960 sonrası sanattaki yaşanan kırılmalar ve değişen mekân algısını üzerine durulmuştur. Son bölümde ise çağdaş sanatta doğa nesnelerini galeride ya da doğadan koparmadan kendi ortamında ele alan en belirgin sanatçılar üzerinden bir değerlendirme yapılmıştır. Doğaya, estetik bir yaklaşımdan öte, izleyicide ekolojik bir farkındalık yaratma düşüncesi ile yaklaşan üretim süreçlerinden örnekler sunulmuştur. Doğa ve kültür ilişkisi üzerine odaklanan Anselm Kiefer, Olafur Ellisson, Hans Haacke başta olmak üzere doğa ve kültür ilişkisi üzerine odaklanan sanatçılar üzerinden, 1960 sonrası sanatta değişen mekân ve doğa temsili açıklanmaya çalışılmıştır. Bu araştırma literatür tarama yöntemine göre oluşturulmuştur.

Anahtar Kelimeler: Manzara resim geleneği, çağdaş sanat, mekân.

*  Doç., Düzce Üniversitesi, Sanat Tasarım ve Mimarlık Fakültesi, Resim Bölümü, burcugunay@duzce.edu.tr, Düzce/Türkiye

THE LANDSCAPE SPREADING FROM THE CANVAS TO THE SPACE

Abstract

Starting from the oldest recorded landscape painting, this research proceeds through the most prominent works dealing with the landscape aspect on Western art. After the landscape painting tradition is explained for a short time, especially after 1960, the scans in art are explained, then examples of the most distinctive production image used in the naturally sourced gallery space are given. In contemporary art, an evaluation has been made on the most prominent point that deals with the natural objects in the gallery or in their own environment without separating, them form nature. More than an aesthetic approach to nature, pictures from the previous production facility are presented with the idea of creating an ecological rationale for the viewer. It has been tried to explain the wear and tear, space and nature representation in art after 1960, through the satisfaction that focuses on the relationship between nature and culture, especially Anselm Kiefer, Olafur Ellisson, Hans Haacke, who focus on the relationship between nature and culture. This research is determined according to the literature review model.

Keywords: Landscape painting, contemporary art, space.

1. GİRİŞ

Bilinen en eski manzara resmi Çatalhöyük’de, M.Ö. 9000 yılına dayanmaktadır. O dönemde aktif bir volkan olan Hasan Dağı ve dağın eteklerine uzanan yerleşim alanı, kuş bakışı görüntüden çizilmiştir. Manzaradan oluşan bu kaya resmi, volkanik hareketlerden dolayı sürekli lav püskürten bir dağın o dönemki faaliyetlerini gösteren bir belge niteliği ve aynı zamanda uyarıcı bir doküman olma özelliğine de sahiptir. Sanat tarihinde, uçsuz bucaksız arazilerin, geniş bitki örtüsünün, envai çeşit çiçeklerin konu edinildiği resimleri, ikonografik bir anlatım dili dışında salt kendi değeri ile ele alınışını on yedinci yüzyıl Flaman resim sanatına dayandırabiliriz. Janr resim ya da gündelik konuların anlatımı olarak da ifade edilen bu resim geleneği içinde yer alan manzara resmi; dünyayı tanımlamanın görsel dili olarak görülmüştür. Batı Sanat Tarihinde on yedinci

yüzyıla kadar İtalyan sanatı özelliklerinin hâkim olduğu söylenebilir. Mimesis kavramı ile özdeşleştirilen İtalyan sanatı dilinde doğa nesnelere, çoğu zaman dinsel bir anlatı ögesi ya da bir dekor olarak resimlerde yer almıştır. Doğanın, kendisine atfedilen bu sembolik dil, Hollanda resim geleneğinde bir tür olarak ele alınışı ile değişir. Hollanda sanatında altın çağ olarak da literatüre geçen Janr resim geleneği; doğayı temsili ya da dinsel anlatıya yönelmeden, izlenilmesi ve araştırılması gereken bir yapıda ele alır.

Janr resim terimi Efal'e (2014: 348) göre on sekizinci yüzyıl Fransız yazarlarının on yedinci yüzyıl Hollanda resimlerini referans almak, tanımlamak ve bunları kendi zamanlarındaki resim üretimiyle ilişkilendirmek için kullandıkları geriye dönük bir tanımlama olarak literatüre girmiştir. İçeriğini manzara, natürmort gibi günlük yaşam sahnelerinden alan bu resim geleneği, "genel hiyerarşinin en altında bulunan veya tamamen onun dışında kalan konuları ifade eden "peinture de genre" terimi 1757'de yayınlanan Encyclopedie'nin yedinci cildinde Claude-Henri Watelet tarafından yazılan ve Diderot ve d'Alembert tarafından düzenlenen 'Peinture' makalesinde açıkça kullanılmaktadır. Bu nedenle Efal (2014: 349), tür resmine yönelik spesifik sınıflandırmanın 1750 civarında oluştuğunu iddia etmektedir. Diderot'nun daha sonraki yazılarında 'peintres de genre' terimi bağımsız bir ifade olarak kullanılır. Diderot bu metinlerde çiçek, meyve, hayvanlar, ağaçlar, ormanlar, dağlar üzerine yoğunlaşan ve aynı zamanda kamu ve ev yaşamından sahneler boyayan sanatçıların ayırım gözetmeksizin tür ressamı olduklarından bahsetmektedir" (Uzunoğlu, 2020: 23).



Görsel 1. Joris Hoefnagel, "Nasci. Pati. Mori," *Archetypa studiaque patris Georgii Hoefnageli'den*, 1592 erişim: Service Commun de Documentation, Université de Strazburg, Fransa, <http://www-sicd.u-strasbg.fr>.

On yedinci yüzyılda Hollanda ve Flaman ressamılar için doğa; canlılığı, rengi, dokusu ve kendine has özelliklerinin kayda geçtiği bir envanter olarak düşünülebilir. Bununla birlikte coğrafi keşifler sonucu yeni canlı türlerinin keşfedilmesi ile ağaç, bitki ve çiçek imgelerinin sanatta görünürlüğü artmıştır. On yedinci yüzyılda gelişen coğrafi keşifler sonucu yaklaşık altı bine yakın tür sınıflandırılmıştır. Görsel 1.

17. yüzyıl bitki resimleri alanında Joris Hoefnagel, el yazmaları kenarlarına uyguladığı minyatür çiçek, bitki ve böcekleri bir devrim niteliğindedir. Doğa tarihi üzerine bilinen en donanımlı kitaplardan biri olan "Dört Element", insan dışındaki doğadaki canlıları (kuşlar, çiçekler, ağaçlar, böcekler gibi) dört element konusu altında toplamıştır. Yine bu yüzyılda Flaman ve Hollanda asıllı botanik bilimciler tasnifler ile ilgilenirken, doğanın bilimsel dokümanın en üst noktaya ulaştığı bu yüzyılda ressamılar da bitki, ağaç ve çiçekleri resimlerini detaylı bir şekilde betimlemeye doğru yönelmişlerdir. 15.16. ve 17.yüzyılın başlarında gördüğümüz dini ve mitolojik konulu resimlerden oldukça farklı olan bu peyzaj resimleri gündelik hayatın konularını ele alır. Arşidük Albert'in 1606 yılında saray ressamı olan Yaşlı Jan Brueghel'e kraliyete ait olan egzotik çiçek, bitki ve ağaçların olduğu bahçelere girme izninin verilmesi ile Brueghel resimlerinde daha gerçekçi bir üslup dilini yakalamıştır. (Ünlü, 2022: 16).Görsel 2.



Görsel 2. Jan Bruegel the Elder ve Peter Paul Rubens, *Koku Alma Duyusu* (1617-18). Museo del Prado koleksiyonu, Madrid. Erişim: Museo del Prado, <https://www.museodelprado.es/en/the-collection/art-work/the-sense-of-sight/494fd4d5-16d2-4857-811b-e0b2a0eb7fc7>

On sekizinci yüzyıl ise Avrupa’da siyasi, ekonomik ve toplumsal tüm dinamikler yerinden oynanmış, Fransız İhtilali ve Sanayi Devrimi’nin ardından sanatta; melankoli, ütöpik yaklaşımlar, geçmişe ve doğaya özlem içeren konular ağırlık kazanmıştır. Kırsaldan kente göç sonucu kentlerin hızla büyümesi, sanayileşmenin getirisi uzun vardiya çalışma şartları gibi yeni deneyimler, bireyin; kırsala özlem duymasını da beraberinde getirmiştir. Birey kent kültürüne alışırken, onun geride bıraktığı kırsal yaşam ve ona özlem, sanatçılar için güncel bir konu haline gelir. Aynı zamanda toprak sahiplerinin kendine ait olanları belgelemek için, arazilerinin resimlerini yaptırması, bu dönemde manzara resmine ilgiliyi de arttırmıştır.

Özellikle İngiliz derebeyleri ve soylularına ait uçsuz bucaksız araziler, yağmur yağdıktan sonra güneşin ilk ışıkları ile yeşilin envari çeşit tonuna ev sahipliği yapan Britanya toprakları İngiliz Romantik ressamlardan olan John Constable’nin resimleri için ilk kurulacak cümleler olabilir. Romantik sanatçılar için doğa, tinsel bir yaklaşım ile algılanabilir. Örneğin filozof Schelling’e göre; “doğa görünür bir

tindir, tin ise görülemeyen doğadır” (Farago, 2017: 121). Doğa ile tinin bu özdeşliği, Constable’nin resimlerinde görülebilir. Sanatçının, geniş arazileri içeren resimlerinden bağımsız, tek bir ağacı konu edindiği resimleri o döneme kadar olan manzara resimlerinden oldukça bağımsızdır. Geniş gövde resimde alan hâkimiyeti sağlamakta ve doğanın kavrayıcı gücünü de yansıtmaktadır. Sanatçının tek bir ağaç üzerinden yaşam, birey, doğa/kültür ilişkisini ele aldığı düşünülebilir. Bu dil, çağdaş sanatta doğayı ele alan sanatçılar için bir öncü niteliğindedir. Görsel 3.



Görsel 3. John Constable, Study of the Trunk of an Elm Tree, 1821, tuval üzerine yağlıboya, 30.6 x 24.8 cm, V&A, Londra. Erişim: Victoria and Albert Müzesi, <https://collections.vam.ac.uk/item/O16555/study-of-the-trunk-of-oil-painting-constable-john-ra/>

2. Yöntem:

Bu bölümde, 1960 sonrası sanatta değişen mekan algısı, bu değişime zemin hazırlayan etmenler ve doğa nesnelere ile oluşturulmuş çağdaş sanat eserlerinden örnekler yer almaktadır.

2.1. Sanatta Değişen Mekân Algısı

Doğanın temsili boyuttan ziyade kendi gerçekliği ile sanatta ele alınışına Romantizm öncülük etmiş ve ardından gelen sanat akımları biçimsel çözümlerinin ağırlıklı olduğu, taklitten uzak, malzeme çeşitliliği açısından sınırları geniş bir anlayışla doğayı ele almışlardır. Malzeme dilindeki özgünlük ve özgürlük yalnızca resmin çerçevesi ile sınırları ile kalmamış ve eserlerin üretim alanı ve eserin tanımı da zaman içinde sınırlarını genişletmiştir. Bu noktada Marcel Duchamp, Fountain/Çeşme (1917) adıyla sunulan, insanların ihtiyaçları için kullandıkları seri üretim bir nesneyi, sanat eserine dönüştürme isteği ve girişimi ile bir nevi sanat-hayat arasındaki sınırlar sorgulanmaya başlamıştır. Yine sanatçı, 1928 yılında Galerie Beaux -Arts'daki Uluslararası Gerçek Üstünlük Sergisi'nde 1200 Kömür Çuvalı adlı yerleştirmesi ile müzelerin eser sergileme geleneğini eleştirmiştir. Görsel 4.



Görsel 4. Marcel Duchamp, Tavandan sarkan 1200 kömür çuvalı, yerleştirme, 1938, Uluslararası Sürrealistler Sergisi, New York. Erişim: <https://www.toutfait.com/popular-images/1200-bags-of-coal>

Sanatçının galerinin tavanına yerleştirdiği çuvallar, klasik sergileme sistemini alt üst etmek üzerine kurulmuştur. On dokuzuncu yüzyıla kadar müzelerin eser sergileme ve tasnif sistemleri bir bakıma bir ortaçağ kilisesindeki dile yakındır. Kilise duvarlarındaki hiyerarşik düzen gibi, müzelerde eserler, dönemin üslup özellerini yerine getirip getirmediğine göre asılmaktaydı. Duchamp bu aykırı yerleştirmesi ile henüz keşfedilmemiş ya da ötelenmiş bir alana izleyicinin yönelmesi sağlanmıştır. Şimdiye kadar unutulmuş tavan, kömür çuvallarına ev sahipliği yapmakta ve izleyicinin bakışı da tüm geleneksel kodlamaları alaşağı eden bir yönde hareket etmektedir. Yüzyıllardır sanatın saç ayaklarını oluşturan; sanat eseri, sanatçı ve izleyici üçlemesi bu noktada sarsılmaya ya da bu dinamiklerin arasında bir eksik kalmaya başladığı söylenebilir: 'Mekân'.

Resimde, çerçevenin gerekliliğinin ortadan kalkması ile galeri ve müze duvarlarından bağımsız üretim süreçleri karşımıza çıkar. Sanat eleştirmeni ve yazar Ahu Antmen'e göre "Sanatın tarihi bir yönü ile mekânın tarihi ile ilişkilidir.

Bugün geldiğimiz noktada sanatı değil, mekânı gördüğümüz açıktır... İdeal galeri mekânı sanat yapıtının sanat olarak algılanışına engel olan her türlü öğeyi dışlayan mekandır” demektedir. (Antmen, 2010: 210).

Hazır nesnenin sanat alanına dâhil oluşu ve eserlerin sergilenme biçimlerinde duvarların alışılmışın dışında kullanımı, bir süre sonra galeri mekanının mevcudiyetinin sorgulanmasını da doğurur. 1960 sonrası sanatta deneyimlenen, genel olarak salt estetik ya da biçimsel yeniliklerden ziyade sanat eserinin, bir düşünce nesnesine dönüşümüdür. Geleneksel resim anlayışı ve sergileme biçimlerine alternatif olarak kavramsal sanat, arazi sanatı, süreç sanatı, beden sanatı gibi oluşumlar, sanatta estetiğinin ya da biçimsel çözümlerinin yerine kavramın kendisini güçlü tutmaktadır. Aynı zamanda eserin kalıcılığı değil; toplumsal, ekonomik, sosyolojik ya da politik kısacası hangi dinamikleri ele aldığı çağdaş sanatın odak noktasıdır. Çağdaş sanat pratikleri, sanat/hayat arasındaki sınırları giderek muğlaklaştırma/yok etme ve izleyicinin çoğunlukla aktif katılımı ile sanatı bir eyleme dönüştürme amacındadır. Bu oluşumlar klasik bir sanat eserinin, tekilci, kalıcı ya da alınıp satılabilen bir zemine oturan yapısını sorgulamakta ve sanatçılar çoğu zaman geçici ya da doğal malzeme dilini tercih etmektedirler. Böylece sanatçılar, fotoğraf, belge, ses yerleştirmesi, doğal ya da atık malzeme gibi boya dışında üretim süreçleri ile eserin biricikliğine alternatif bir söylem geliştirirler.

2.2. Galeri Duvarından Mekâna Yayılan Doğa

Manzara resmi 1960 sonrası sanatta galeri duvarlarından taşarak, mekâna yayılır ya da doğal ortamına kavuşur. Üretim süreçlerini doğada sürdüren ya da doğal nesneyi galeri mekânına taşıyan yaklaşımlar genel olarak Arazi Sanatı, Çevre Sanatı, Toprak Sanatı, Ekolojik Sanat gibi terimlerle anılmaktadır. Bu üretim biçimlerinin temelini, endüstriyel gelişmeler ve teknolojik olanakların, yerinde

kullanılmayan, ihtiyaçtan fazlasını üreten yapısına karşı bir eleştiri oluşturur. Bu eğilim içerisindeki sanatçılar, doğayı bir farkındalık alanı olarak görmektedir.

Doğa; kaynaklarından faydalanılan bir yaşam kaynağı olmaktan öte evcilleştirilerek; kontrol edilmeye çalışılan bir alana doğru gitmektedir. Doğa bünyesindeki ağaç, hayvan, bitki gibi ekosistemden biri olarak görülüp saygı duyulan, bağımsız bir kaynak yerine, hammadde ve enerji için evcilleştirilmiş bir alana dönüşmektedir.

Bu eğilim içerisindeki sanatçılar, geleneksel anlatım biçimlerine alternatif üretim süreçlerine yakındırlar. Bu sanatçılar için doğa, resmin dışına çıkarak mekana yayılır ve mekan eserlerin sergilendiği yer olmaktan ziyade bir yaşam alanına dönüşür. Nilgün Özayten, yerleştirmeyi “...anlam ve algı düzleminde birbirleriyle ve içindeki buldukları mekanla ilişkili nesnelerin bir arada kullanılması” olarak tanımlamıştır. (Özayten, 1997: 1939). Bu tanım üzerinden düşünüldüğünde, nesne ve mekân arasında bir bağ söz konusudur. Seçilen mekanlarda yaratılanlar, o mekânın belleği, fiziksel özellikleri ile topyekün harmanlanarak; yeni bir dil olarak karşımıza çıkar.

Mekân içerisinde doğa nesnelerini kullanmayı tercih eden sanatçılar tüm duyularımıza hitap eden bir zeminde doğaya bakışımızı sorgularlar. Doğa nesnelerini mekân içerisinde ele alan öncü sanatçılar arasından bir seçki yapılmak istendiğinde Anselm Kiefer’in doğa-kimlik-bellek-kültür üçlemesi arasında dolaşan eserleri öncü niteliğindedir. Kiefer’in politik, ideolojik, çevresel eleştiri, yüklü manzara resimleri, Alman Romantik Ressamların doğayı çözümleyişine yakındır. Alman Romantiklerde görülen doğanın aşkınlık ve yücelik değerlerini sorgulayarak; biçimsel yapı bozum ile karanlık ve grotesk bir dille aktarımı, Kiefer’in manzaralarında da görülür. Bu resimler, Yahudi soykırımı sonrası topraklara, yere, göğe sinmiş olan ölümün iz düşümleridir. İnce ve hassas bir pentür anlayışına sahip Romantik resim geleneği, Kiefer’de kurumuş ağaçlar,

karanlık bir gökyüzü, yanmış bir toprak parçasına dönüşür. Resimleri dışında, sanatçının doğal malzeme kullanarak oluşturduğu eserleri ise, Alman kimliğini ve belleğini sorgulayan, savaş sonrası bir iç hesaplaşma ve bu süreçte yok edilen canlıların izlerini yansıtır.

Kiefer, çalışmalarını birçok malzeme kullanarak gerçekleştirir. Kurşun, demir, ağaç, cam, kumaş, boya, gomalak, reçine, kül, saman, toprak gibi malzemeleri yakarak ya da eriterek dönüştüren Kiefer, doğal şartların etkilerini de kullanır. Kiefer'in büyük boyutlu anıtsal yerleştirmelerinde sıkça kullandığı kurşun hem ağır olması hem de simyacılıkta altın üretmek için kullanılması sebebiyle sanatçının ilgisini çekmiştir. Kurşun, altın madeni üretiminde altının temizlenip gerçek değerine ulaşması için kullanılan bir elementtir. Sanatçının çalışmalarında yer alan nesnelere kurşunla üretilmiş olması arındırıcı bir metafor olabilir (Şahiner, 2013: 96).

Benim özgeçmişim, Almanya'nın özgeçmişidir düşüncesi ile Kiefer, Nazi Almanyasının doğa ve insan üzerindeki travmatik tarihini eserlerinin ana konusu yapar. Resimlerde yanık ya da kesilen ağaçlar, kurumuş bitki örtüsü evrensel bir doğa sömürü ve yok oluşu barındırır. Kiefer'in anıtsal boyutlardaki peyzajlarına kömür, çalı, ağaç dalı, gibi doğadan malzemeleri ekler. Yüzeyin en üst katmanında yer alan kömür ve kül, geri planda kalan manzarayla arasında adeta manzaraya bir barikat örer. Savaşın ve yıkımın ardından tahrip olan doğa yanmış ya da kül olmuş nesnelere ilişkilendirilirken aynı zamanda mekanda yatık devrilmiş olan palmye ağacı da bu örüntüye dahil olur.

Palmye ağacı, mitolojide dünya ağacı, bilgi ağacı ya da yaşam ağacı; yeryüzündeki hayatı sembolize eden, dallarının ve köklerinin farklı yerleşim bölgelerini işaret ettiği bir ağaçtır. Bu ağaç farklı kültürlerde ve mitlerde isim değiştirir. Yahudi Mitolojisi'nde dünya ağacı, Sephiroth ya da palmye ağacı olarak betimlenir. Kiefer, yer ile gök arasında bir aracı olan palmye ağacını galeri mekanına taşır.

Ölü ağaç galeriyi tüm kütlesi ile işgal etmekte ve resimlerde vuku bulan tahribatı galeriye yaymaktadır (Ünlü, 2022: 89-90). Görsel 5.



Görsel 5. Anselm Kiefer, Palmsonntag, 2006, palmye ağacı, kil, metal, kumaş, palmye yaprakları ile yerleştirme Erişim: Palm Tree, <https://www.tate.org.uk/art/artworks/kiefer-palm-sunday-ar00038>

Palmye Dalı genellikle, ikonografik resimlerde görülebilir. Örneğin Andrea del Verrocchio ve öğrencisi Leonardo da Vinci'ye atfedilen *İsa'nın Vaftizi* tablosunda arka planda tasvir edilen palmye ağacının zaferi tasvir ettiği söylenebilir. Bu yönü ile Kiefer, yatık palmyesi ile alışlagelen tarihsel betimlemeleri eleştirir. Görsel 6.



Görsel 6. Andrea del Verrocchio, İsanın Vaftizi, 1472-75, panel yağlıboya,

Erişim:https://commons.wikimedia.org/wiki/File:Leonardo_da_Vinci_016.jpg

Doğanın galeri mekanını kaplaması üzerine en temel örnekler arasında Walter de Maria tarafından 1977 yılında Dia Sanat Galerisinde gerçekleşen New York Toprak Odası yer almaktadır. Sanatçı, 197 metre karelik alanı (birbirine bağlı üç oda) 300 kilo toprak ile kaplanmıştır. Toprak kütlesi, galeri zeminini hiçbir boşluk kalmadan örtmektedir. New York Toprak Odası, 5.58 derinliğinde 228.6 metre küplük kara topraktır. Bu yoğun toprak yapısı beraberinde küf ve galeriye sinen nemi de beraberinde getirir. Sadece görsel bir deneyim değil, koku duyusuna da hitap eden bu yerleştirme çoklu duyu organlarını uyarak etki gücünü artırır. New York gibi yoğun kentleşmenin olduğu bir yerde çatı katında, doğanın bir parçası zamana meydan okumak istercesine, yaklaşık elli yıldır sergilenmektedir. Bu alanın bakımı, havalandırması düzenli olarak görevliler tarafından yapılmaktadır. Toprağın biçim vermeden sergi alanını kaplayan ham hali, insanın kültürlenme sürecini de akla getirir. Sanatçıya göre toprak ya da yer kabuğu, tüm canlıları içinde barındırır ve canlıların fosilleşen yapılarından da beslenir. Bu yönü ile sanatçı toprak odası ile sadece toprağı değil aynı zamanda geçmişin izlerini de sergiler. Bununla birlikte izleyicilerin galeriye girişi yasaktır, sadece kapı aralığından toprak örtüsünü görebilmektedir. Giderek yok olan doğa ve ona

ulaşamama durumu üzerine eleştirel bir okuma yapılabilir. Kapısından sadece kokusu duyabilen ve kurgulandığı günden beri varlığını koruyan bu yerleştirme, kentleşme ve doğanın yol oluşun dair bir okuma gerçekleştirir.

İnsan-doğa ilişkisine aktivist bir tutumla yaklaşılan Hans Haacke'nin Çim Büyür (1967-69) adlı yerleştirmesi, tehlikeli atık konusuna eğilir. Atık sorunu, sanayi devrimi sonrası artmasına rağmen, literatüre bakıldığında ilk olarak tehlikeli atık, Roma döneminde kurşun zehirlenmesi vakaları ile karşımıza çıkmaktadır. Çim Büyür, atıkların sebep olduğu dönüşümleri ele alır. Haacke, galeriye yerleştirdiği toprak alanında kimyasal ilaca maruz kalmayan çim büyütme eylemi gerçekleştirmiştir. Sanatçı manifestosunda “izleyicinin etkileşime girebileceği, dokunabileceği, değişken ve yaşayan, aynı zamanda çevresine, sıcaklık değişimlerine ve ışığa tepki veren sanat eserlerinin üretilmesi çağrısı yapmıştır (Uysal, 2009: 20).

Ekosistem ve organik büyümeyi ele alan Çim Büyür, biyoloji, ekoloji ve sibernetik arasında dolaşır. Yaşayan bir sistem olarak var olan yerleştirme, doğal koşulların politik, ekonomik ve siyasi olaylar ile değişime uğrayan sürecine işaret eder. Çim Büyür, Bertalanffy'nin Genel Sistem Teorisinden beslenir. Bu teoriye göre, “yaşayan bir organizma açık bir sistem olarak çevresiyle sürekli diyaloga girerek ve etkileşerek değişmektedir” (Yalçınkaya, 2002).

Bu yönü ile izleyicinin fiziki varlığı, nefes alıp veriş, yoğunluğu gibi faktörler çalışmanın seyrine yol gösterir. Aynı bağlamda Norveçli Per Kristian Nygard'ın “Not Red But Green I-II” (2014, Oslo) adlı yerleştirmesi galeri mekanının dönüşümü açısından etkili bir örnektir. Nygard, galeriyi çim kaplı bir vadiye dönüştürür. Galerinin duvarlarından taşarak adeta yayılcı bir politika izleyen çimler, doğanın sınır tanımaz özelliğini vurgular. Çim alan, galerinin tüm alanını kaplayarak; giderek büyüyen bir organizmayı çağırıştırır.



Görsel 7. Per Kristian Nygård, Not Red But Green ,Oslo, 2014, Erişim: <https://www.perkristiannygaard.com/Not-Red-But-Green>

Ekosistem içinde insanın yarattığı tahribatı hedef alan Danimarkalı-İzlanda kökenli mimar ve sanatçı Olafur Eliasson, Yosun Duvarı, Nehir Yatağı ve Yaşam adlı yerleştirmeleri ile galeriyi doğal bir habitata çevirir. Doğa-kültür-kent yaşamı üzerinden bir sanat dili oluşturan Eliasson, izleyicinin galerinin her köşesinde aktif rol alması görüşündedir. Özne- nesne ve mekân arasında kurulmak istenen bağ sanatçının üretimlerinde eğildiği noktadır.

Eliasson için nedensellik, özne merkezli bir süreçten öte öznenin mekân ile kurduğu ilişki sonrası ortaya çıkan süreçtir. Gerçeklik ise bu sürecin bir sonucudur. Bu yönü ile mekân içindekiler sabit kalmadığı sürece gerçekliğin de kesin bir tanımı yapılamaz. Doğa sürekli değişkenlik içerir, tıpkı galeride konumlanan bu doğadan kesitlerde olduğu gibi. Sanatçının yerleştirmesinde doğa, izlenen bir yapıttan öte, bir deneyim alanı olarak galeride konumlanır. İzleyici sadece görsel bir izlekte bulunmaz ve mekân ile ilişkiye geçebilen bir yapıda kendisini gösterir. Bir yönü ile izleyicinin performatif yönü de görülebilir. Klasik bir manzara resminde var olan estetik algı ve anlayış, Eliasson'da sanat eserinin mekansallaşmasına izin verir ve bu ağa izleyiciyi de dahil eder. Fetiş halinde olan

bir doğa yerine, ilişkisel estetiğin gerçek bir deneyim alanına dönüşen yönü sanatçı da karşımıza çıkar.

Sanatçı Moss Wall/Yosun Duvarı (1994) adlı yerleştirmesinde ise Tate Modern'in devasa boyutta bir duvarını yosun ile kaplamıştır. Uzaktan katman katman boya olarak da algılanabilen duvar, kendisine yakınlaştıkça taze toprak kokusu yayar. Ren Geyiği likeni olarak literatüre geçen bu yosun türü sanatçının doğduğu toprak örtüsüdür. New York Toprak Odasında sadece kapı deliğinden teneffüs edilen doğa, Eliasson'da koku- görme ve dokunma duyularına hitap eden bir deneyim alanıdır. Riverbed/ Nehir Yatağı (2014) adlı projede ise bir nehir yatağını Louisiana Modern Sanatlar Müzesine taşınmıştır. İzlanda'dan volkanik kayalar, kum, çakıl ve nehir akışını sağlayacak motor sistemi ile kurulan bu düzenekte, hareket eden tek şey suyun nehir boyunca akışıdır. Galerinin güney kanadı boyunca ilerleyen nehir yatağı için sanatçı, bir kaya yüzeyini traşlayarak, kayanın oyulan yerlerinde ilerleyen bir su akışı rotası geliştirmiştir.



Görsel 8- 9. Olafur Eliasson, Nehir Yatağı, Louisiana Modern Sanatlar Müzesi, Danimarka, 2014. Erişim: <https://olafureliasson.net/>



Bu yerleştirmeler ile beyaz küpün içinde izleyicinin doğayı deneyimlemesini sağlamıştır. Temsili bir doğa yaratmak yerine, kokusu, sesi, görselliği, fiziksel teması ile bu yerleştirmeler, katılımcı sanat dahilinde okunabilir. Yapay ışık sistemi, su akışını sağlayan motor ve havalandırma sistemi ile kurgulanan bu nehir yatağı, doğal olmamakla birlikte, mekanın ve sanatın sınırlarını kayganlaştırması açısından önemlidir. Sanatçının diğer bir çalışması Life/Yaşam ise Covid-19 pandemisi dönemi ürünüdür. Yaşam, Mimar Renzo Piano tarafından tasarlanan İsviçre Basel Beyeler Vakfı Müzesinde, peysaj mimar Günther Vogt işbirliği ile üretilmiştir.



Görsel 10-11. Olafur Eliasson, Yaşam, Mekana Özgü Yerleştirme, Beyeler Vakfı, İsviçre, 2021. Erişim: <https://olafureliasson.net/exhibition/life-2021/>



Müzenin dış duvarları kaldırılarak, içeriye doğru su kanalı açılmıştır ve su akıntısının daha belirgin algılanması için uraine denilen doğal bir boya maddesi, suya ilave edilmiştir. Müzenin içine yayılan su alanına, rüzgar ve kuş sesleri, gölde yetişen su bitkileri eşlik etmektedir. Müze, ölüdoğa tablolarının sergilendiği bir yer olduğu kadar yaşayan bir doğaya da ev sahipliği yapar. Bu kapsamda Yaşam'ı deneyimlemeye gelen izleyiciler, derinliği 80 cm. kadar olan suyun üzerine kurulan ahşap yürüyüş alanları ile gezinebilmektedir. Sanatçı bu projenin oluşum sürecini şu cümleler ile ifade eder: Beyeler Direktörü Sam Keller ile konuşurken, 'Neden herkesi bu gösteriye davet etmiyoruz? Gezegeni, bitkileri ve çeşitli türleri müzeye davet edelim' diye düşündüm ve müzenin ön cephesini kaldırdım" demektedir. Antropolog Natasha Myers'ten ilham aldığı belirten sanatçı, "Myers, 'bitki-insan ilişkileri' potansiyelini kavramak için, insanları bitkilerle empati kurmaya, 'bitkisel hissetmeye' davet etmektedir. Hayat döngüsü içinde biz insanlar istisnai değiliz, bizler de aslında doğadaki 'memeli dik otlar' olabiliriz. Bitkilerle empati kurup onlar gibi hissetmeye çalışalım ve doğa ile bütünleşelim. Hayat döngüselidir, gece ve gündüz tüm canlıları karşılar" demektedir. (Myers, 2021).

Eliason'un ekolojik bir farkındalık yüklü üretimleri, müzelerin tanımında yer alan kültür değerlerinin korunması, saklanması ve sergilemesi misyonuna yeni eklemelerde bulunur. İnsan ve insan dışı olanın arasındaki bağ, bir mekanda sorgulanmaya davet edilir. Sanatçı insanlık tarihinden önce var olanların, insan eylemleri kaynaklı, yok oluş ya da bozulma durumunu sorgulayan üretimleri ile antroposen çağın doğa üzerindeki tahribatını da sorgular.

Fabian Knecht'in Almanya'da gerçekleştirdiği İzolasyon adlı yerleştirmesi ise doğanın içerisinde beyaz küpü oluşturur. Ormanlık bir alanda geçici bir iskelet sistemi, beyaz renk çadır ve floresan aydınlatma ile galeriyi doğanın içinde inşa

eden sanatçı, doğayı keşfetmenin pitoresk cazibesi ile mekâna özgü yapaylığın çelişkili deneyimi yaşatmayı amaçlamıştır. Sanatçının sadece ağaç gövdesini galeriye taşıdığı yerleştirmesi John Constable'nin ağaç gövdesini konu edindiği resmini hatırlatır. İki sanatçı da doğanın agresif ve sınır tanımayan yapısını, ağacın sadece gövde kısmını ele alarak yansıtmışlardır. Gerek resim gerek yerleştirme olsun doğa yayılmacı ve sınırları aşan yapısını sergiler.



Görsel 12-13-14. Fabian Knecht, İzolasyon Serisi, Doğada Yerleştirme, 2018. Erişim: <https://www.dehliannah.com/exhibition/isolation/>





3. TARTIŞMA ve SONUÇ

Bu çalışma literatür tarama yöntemi üzerinden gerçekleştirilmiştir. İlk olarak bilinen en eski manzara resmi açıklanmış ardından resim sanatında doğanın dinsel ya da ikonografik bir göstere yerine kendi gerçekliği ile ele alındığı Janr resim geleneği ve Flaman resim sanatının genel özellikleri açıklanmıştır. 17. ve 18. Yüzyılda coğrafi keşiflerin etkisiyle yeni bitki ve çiçek türleri ile karşılaşmıştır. Bu türler hem botanik kitaplarında hem de resim sanatında yerini almıştır.

18. Yüzyılda Avrupa'da siyasi, politik, ekonomik tüm dinamikler değişmiştir. Fransız İhtilali ve Sanayi Devrimi ardından kırsaldan kente yoğun göç başlamıştır. Kentin ağır yaşam şartları bireylerin kırsala ve geçmiş yaşamına özlem duymasını beraberinde getirmiştir. Bu süreçte özellikle İngiliz Romantik sanatçılar kırsal konulu resimleri ile hem doğayı ele almışlar, hem de bireyin geçmişe özlem duyduğu alanları yansıtmışlardır.

Ardından gelen akımlar biçimsel yönden değişimlerle doğayı ele almışken Marcel Duchamp ya da Dadaizm ile doğa nesnelere ve sanata bakış da değişim göstermiştir. Sanat dışından bir üretimin sanat alanına girişi, sanatta kavramın önünü açmış, salt estetik olan ve biçimsel sorgulamalar önceliğini yitirmiştir. Hazır nesnenin sanata dahil oluşu, malzeme dilinde daha bağımsız olma halini

doğurmuştur. 1960 sonrası sanatta deneyimlenen, genel olarak salt estetik ya da biçimsel yeniliklerden ziyade sanat eserinin, bir düşünce nesnesine dönüşümüdür. Geleneksel resim anlayışı ve sergileme biçimlerine alternatif olarak kavramsal sanat, arazi sanatı, süreç sanatı, beden sanatı gibi oluşumlar ile yeni sorgulama biçimleri kendisini görünür kılmıştır. Aynı zamanda fotoğraf, belge, ses yerleştirmeleri, doğal malzeme kullanımlar ile sanatçılar, eserin biricik olma haline alternatif bir söylem geliştirirler. Doğa kavramı ve manzara resmi galeri duvarından taşarak adeta mekâna yayılmıştır. Bir galeride artık doğa resmi yerine, ağaç, kaya, toprak, su, doğanın kendisini görmek mümkündür. Bu üretim biçimlerinin temelini endüstriyel gelişmeler ve teknolojik olanakların, yerinde kullanılmayan, ihtiyaçtan fazlasını üreten yapısı ve bu yapının doğal yaşam üzerindeki önlenemez tahribatıdır. Bu eğilim içerisindeki sanatçılar, doğayı bir farkındalık alanı olarak görmektedir. Sanat mekânında doğa nesnelere kullanan sanatçılar, dokunulabilen, teneffüs edilebilen çalışmaları ile sadece göz ile değil tüm duyularımıza hitap eden bir zeminde doğaya bakışımızı sorgulamaktadırlar. Aynı zamanda galeri duvarının dokunulmazlığı ile bir hesaplaşma içine giren sanat, 1950'lerden itibaren alternatif arayışlar ile bir deneyim alanına dönüşür. İzleyici galeride farklı etkileşim türlerini bir arada deneyimlemektedir. Sanatsal pratik artık sanatsal olan ve doğal olanın harmanlandığı bir yapıda kendisine yeni bir dil yaratmıştır.

Çıkar Çatışması Bildirimi:

Bu makalenin araştırılması, yazarlığı ve / veya yayınlanmasına ilişkin herhangi bir potansiyel çıkar çatışması olmadığını beyan ederim.

Destek/Finansman Bilgileri:

Bu makalenin araştırılması, yazarlığı ve / veya yayınlanması için herhangi bir finansal destek alınmadığını beyan ederim.

Etik Kurul Kararı:

Bu araştırma için etik kurul kararına ihtiyaç olmadığını beyan ederim.

KAYNAKÇA

Antmen, A. (2010). "Sanatçılardan Yazılar ve Açıklamalarla 20. Yüzyıl Batı Sanatında Akımlar", Sel Yayıncılık, İstanbul, s.253.

Efal, A. (2014). Generic Classification and Habitual Subject Matter. Rens Bod, Jaap Maat, Thijs Weststeijn (Editörler). The Modern Humanities:

Myers, N. (2021). "[Hayat" üzerine sonsuz bakış açısı. Olafur Eliasson |'in hayatı Mimarlık | 1998'den itibaren \(metalocus.es\)](#) 30.07.2021 tarihinde veri tabanından alınmıştır.

Özayten, Nilgün. (1997). Gösteri Sanatı, Eczacıbaşı Sanat Ansiklopedisi, 2. Cilt. İstanbul: Yem yayımları.

Uysal, F. (2009) *Çağdaş Sanat ve Eko Sistem*, Yayınlanmamış Doktora Tezi İstanbul: Marmara Üniversitesi Güzel Sanatlar Enstitüsü, İstanbul.

Ünlü, O. (2022). *Çağdaş Sanatta Ağaç*, Yayınlanmamış yüksek lisans tezi, Düzce Üniversitesi Güzel Sanatlar Enstitüsü, Düzce.

Schelling, "Plastik Sanatlar ile Doğa Arasındaki İlişki Üstüne", Plastik Sanatlar, Güzellik ve Doğa içinde. çev. Atilla Erol, İstanbul: Janus, 2016.

Sullivan, M. A. (2011). "Bruegel The Elder, Pieter Aertsen, and The Beginnings of Genre", *The Art Bulletin*, 93 (2), 127-149. <https://www.jstor.org/stable/2304659>

Sümer, B.A. Shelling Felsefesinde Romantizm Doğa ve Sanat İlişkisi, 27 Ocak 2021 tarihinde [dergipark](#) veri tabanından alınmıştır.

Şahiner, R. (2008). "Sanatta Postmodern Kırılmalar ya da Modernin Yapıbozumu", Yeni İnsan Yayınevi, İstanbul.

Uzunoğlu, M. (2020). 17. Yüzyıl Hollanda Sanatında Gündelik Yaşam Sahneleri: Janr Resmi. *Sanat ve Tasarım Dergisi*, 26, 753- 779. 10 Şubat 2022 tarihinde Dergipark veritabanından alınmıştır.

EXTENDED ABSTRACT

Introduction

Starting from the oldest recorded landscape painting, this research proceeds through the most prominent works dealing with the landscape aspect on Western art. After the landscape painting tradition is explained for a short time, especially after 1960, the scans in art are explained, then examples of the most distinctive production image used in the naturally sourced gallery space are given. In contemporary art, an evaluation has been made on the most prominent point that deals with the natural objects in the gallery or in their own environment without separating, them form nature. This research is determined according to the literature review model.

Method

In the eighteenth century, all political, economic and social dynamics in Europe were displaced, and after the French Revolution and the Industrial Revolution, in art; Topics including melancholy, utopian approaches, nostalgia for the past and nature gained weight. New experiences such as the rapid growth of cities as a result of migration from the countryside to the city, and the long-shift working conditions brought about by industrialization have brought along the individual's longing for the rural life in the past. The originality and freedom in the language of the material are not limited to the frame and borders of the painting, and the production area of the works and the definition of the work have also expanded

their boundaries over time. At this point, the boundaries between art and life began to be questioned, with the desire and attempt to transform a mass-produced object that people use for their needs, presented under the name of Marcel Duchamp, Fountain/Fountain (1917) into a work of art. In the nineteenth century, museums' display and classification systems are somewhat similar to the language of a medieval church. With this contradictory installation, Duchamp has provided the viewer's orientation to an area that has not yet been discovered or has been shifted. The hitherto forgotten ceiling houses sacks of coal and the viewer's gaze moves in a direction that overturns all traditional coding. Forming the hairs of art for centuries; It can be said that the trilogy of the work of art, the artist and the audience begins to shake at this point or there is a gap between these dynamics: space.

The inclusion of the ready-made object in the field of art and the unusual use of the walls in the way the works are exhibited lead to the questioning of the existence of the gallery space after a while. What is experienced in art after 1960 is the transformation of the work of art into an object of thought, rather than purely aesthetic or formal innovations in general. Formations such as conceptual art, land art, process art, body art as an alternative to the traditional understanding of painting and exhibition forms, while keeping the concept itself strong instead of aesthetics or formal analysis in art and not the permanence of the work; social, economic, sociological or political, in short, focuses on which dynamics it deals with.

Contemporary art practices aim to blur/destroy the boundaries between art/life and transform art into an action, mostly with the active participation of the audience. Focusing on photography, documents, sound installations, natural materials, and objects from everyday life, artists develop an alternative discourse to the uniqueness of the work. Parallel to this, the concept of nature and landscape painting, which have been the subject of art for centuries, overflowed the gallery walls in art after 1960, spread to the space or regained its natural environment.

Findings, Conclusion and Discussion

This study was carried out through the literature review method. First of all, the oldest known landscape painting was explained, then the tradition of Janr painting, in which nature was handled with its own reality instead of a religious or iconographic indicator. In the 18th century, all political, political and economic dynamics in Europe changed. After the French Revolution and the Industrial Revolution, intensive migration from the countryside to the city began. The harsh living conditions of the city brought along the longing of individuals for the

countryside and their past lives. In this process, especially English Romantic artist, with their rural-themed paintings, both dealt with nature and, reflected the areas that the individual longed for the past.

While the following movements dealt with nature with formal changes, the view of nature objects and art also changed with Marcel Duchamp or Dadaism. The entry of a non-art production into the field of art has paved the way for the concept in art, and purely aesthetic and formal inquiries have lost their priority. The inclusion of the ready-made object in art has led to a state of being more independent in material language. What is experienced in art after 1960 is the transformation of the work of art into an object of thought, rather than purely aesthetic or formal innovations in general. Formations such as conceptual art, land art, process art, body art and new forms of inquiry have made themselves visible as an alternative to the traditional understanding of painting and exhibition forms. At the same time, artists develop an alternative discourse to the uniqueness of the work with photography, document, sound installations, and natural material usages. The concept of nature and the landscape painting overflowed the gallery wall and spread throughout the space. In a gallery, it is now possible to see trees, rocks, soil, water, nature itself instead of nature painting. The basis of these forms of production is the structure of industrial developments and technological possibilities, which is not used in place, producing more than needed, and the inevitable destruction of this structure on natural life. Artists in this trend see nature as a field of awareness. Using natural objects in the art space, the artists question our view of nature on a ground that appeals not only to the eyes but also to all our senses, with their work that can be touched and breathed.



ADİYAMAN ÜNİVERSİTESİ SOSYAL BİLİMLER ENSTİTÜSÜ DERGİSİ
ISSN: 1308-9196 / e-ISSN:1308-7363

Yıl : 16 Sayı : 44 Ağustos 2023

Yayın Geliş Tarihi: 04.05.2023 Yayına Kabul Tarihi: 30.07.2023

DOI Numarası: <https://doi.org/10.14520/adyusbd.1292423>

Makale Türü: Araştırma Makalesi/ Research Article

Atıf/Citation: Kayahan, Z. (2023). Baskiresimde Hayat Ağacı İmgesinin Yeniden Yorumlanması. *Adiyaman Üniversitesi Sosyal Bilimler Enstitüsü Dergisi*, (44), 123-146.

BASKİRESİMDE HAYAT AĞACI İMGESİNİN YENİDEN YORUMLANMASI

Zeliha KAYAHAN*

Öz

İnsanlık tarihine bakıldığında temel bir inanç ve kültür unsuru olan ağaç imgesine oldukça önem verildiğini görülmektedir. İnsanlığın oluşturduğu kültürel altyapının bir dışavurumu olarak destan, efsane ve mitoloji gibi alanlarda hayat ağacı ile ilgili kadim bilgilere ulaşmak mümkündür. Bu çalışma kapsamında, hayat ağacı kavramının anlamı ve dönemsel yorumlamaları için literatür taraması yöntemi kullanılmıştır. Sonrasında geçmişten günümüze hayat ağacı imgesinin farklı alanlardaki üretimleri incelenerek imgeye dair görsel ve düşünsel bir zemin oluşturulmuştur. Araştırmanın son bölümü, hayat ağacı temasından yola çıkarak günümüze bir aktarım yapılması bağlamında, sanatçı Zeliha Kayahan'ın özgün baskiresim çalışmalarına ayrılmıştır. Çalışmalarında baskiresim, kolaj, elle müdahale gibi farklı uygulama pratiklerini birlikte kullanan sanatçı, kendi duygusal ve düşünsel dünyasını hayat ağacı imgesi üzerinden yorumlamıştır. Araştırma, hayat ağacı konusunda yapılacak çalışmalara ilham verici bir kaynak oluşturmaktadır.

Anahtar Kelimeler: Sanat, Baskiresim, Ağaç, Hayat Ağacı.

* Doç. Dr., Ankara Hacı Bayram Veli Üniversitesi, Güzel Sanatlar Fakültesi, Temel Sanat Bilimleri Bölümü, z.kayahan@hbv.edu.tr, Ankara/Türkiye

REINTERPRETATION OF THE TREE OF LIFE IMAGE IN PRINTMAKING

Abstract

When we look at the history of humanity, it is seen that the tree image, which is a basic belief and culture element, is given great importance. As an expression of the cultural infrastructure created by humanity, it is possible to reach ancient information about the tree of life in fields such as epic, legend and mythology. Within the scope of this study, the literature review method was used for the meaning and periodic interpretations of the concept of the tree of life. Afterwards, the production of the tree of life image in different fields from the past to the present has been examined and a visual and intellectual ground has been created for the image. The last part of the research is devoted to the original printmaking works of the artist Zeliha Kayahan, in the context of making a transfer to the present day, starting from the theme of the tree of life. The artist, who uses different application practices such as printmaking, collage, and manual intervention in his works, has interpreted his emotional and intellectual world through the image of the tree of life. The research constitutes an inspiring source for studies on the tree of life.

Keywords: Art, Printmaking, Tree, Tree of Life.

1. GİRİŞ

Ağaçlar, doğanın en önemli parçaları arasında yer almaktadır. İnsan yaşamına dair bildiğimiz en eski zamanlardan günümüze ağaç, kutsal bir noktada konumlandırılmış ve geçen yüz yıllar boyunca eklenen yeni anlamlar/anlatımlar ile daha derin ve köklü bir konuma erişmiştir. Ağaçların tema olarak hem toplumsal ve kültürel inanışların bir parçası hem de şifa sunan durumu tarihsel süreç içinde dikkat çekicidir. Bu durum, ağacı odağına alan toplumların kültürel ve sosyolojik olarak bu imgeye anlamlar yüklemesine sebep olmuştur.

Dünyamız, geleneksel sanatlar ve bunlara aracılık eden motiflerle bezeli kültür çeşitliliği ile doludur. Bu kültürler, varlıklarını sürdürebilmek için ses, renk ve biçime dönüşen çeşitli motiflerin yaratımı ile kendi öz kültürel kimliklerinin tanıtımını yapmayı hedefler. En ilkel toplumlardan en gelişmiş toplumlara kadar

Dünya tarihi içinde sanat tarihi zengin bir motif yelpazesi ile doludur. İnsanlığın yaratıcı ve sanatsal yönünü ortaya çıkaran her bir motif, bir iletişim aracı olarak kabul edilmiş ve ona zengin anlamlar yüklenmiştir. Motifler, her kültürün veya toplumun yapı taşı yani DNA'sıdır. Semboller/motifler kültürlerin birer ifadesidir. El sanatlarındaki motifler ve bu motiflerin barındırdığı renkler adeta birer damga gibi hem içinde bulunduğu kültürü hem de sanatkârı tanıtmaktadır. Dünya coğrafyasında kültürü oluşturan unsurlara bağlı olarak gelişen inanç, yaşam biçimi, gelenek ve sanat ile birleşerek güçlü bir sentez oluşturmuş ve yaygın inanışlardan biri olan ağaç kültürünün ortaya çıkmasını da sağlamıştır (Pala Yavuziğit, 2021: 11). Genel bir değerlendirme ile neredeyse her kültürde karşımıza çıkan ağaç olgusu yaşama dair merkez imgelerden biri konumunda olmuştur. Bu durum insanlık tarihi kadar eski olan kutsal ağaç kavramını sosyal yaşantının içerisine dâhil olması ve özellikle sanat alanının sıklıkla kullandığı bir imgeye dönüşmesi ile sonuçlanır.

Hayat Ağacı teması, mitolojide birçok sembolik isimle karşımıza çıkmaktadır. Kutsal Ağaç, Evren Ağacı ve Dünya Ağacı şeklinde tanımlanabilen hayat ağacı yeryüzündeki hemen hemen tüm toplumların kabul ettiği ortak kültürel imgeler arasında yer almaktadır. Bu açıdan değerlendirildiğinde, kültür aktarımına dair tüm imgeler toplumların geçmiş, bugün ve gelecek yapıları için oldukça önemli sembollerdendir. Bir toplumun geleceği o toplumun yaşam kültürünün gelecek nesillere ulaşması ve bütünlük içerisinde toplumsal hafıza ve aidiyet duygusunun oluşması ile mümkün olabilmektedir. Baskiresim bağlamında sanatçılar, çeşitli baskiresim tekniklerini kullanarak Hayat Ağacı imgesini eserlerine dahil etmişlerdir. Baskiresim tekniklerinin her birinde, Hayat Ağacı görüntüsü birden çok kez yeniden üretilebilir ve bu da onu daha geniş bir izleyici kitlesine erişilebilir hale getirir. Sanatçılar, sanatsal duyarlılıkları ve teknik becerileri ile ağacın hassas çizgilerini ve dokularını yakalamakta, çok çeşitli ton ve dokulara sahip baskılar elde etmektedirler. Sanatçıların becerisi ve yaratıcılığı, görüntünün

yorumlanmasında ve uygulanmasında önemli bir rol oynar ve nihai baskılara benzersiz dokunuşlar ve tarzlar ekler. Bu anlamda hayat ağacı imgesinin Baskiresim ile yorumlanması kültürel imgelerin gelecek nesillere taşınmasında oldukça anlamlı bir konumda yer almaktadır.

2. YÖNTEM

Araştırma, betimsel yöntem ve tarama modeli ile yapılmıştır. Hayat ağacı temasını odağına alan bu çalışmanın kavramsal çerçevesi literatür tarama yöntemi ile oluşturulmuştur. İncelenen ve analiz edilen eserler sonrasında Zeliha Kayahan tarafından yapılan sanatsal uygulamalar ile araştırma sonuçlandırılmıştır.

3. BULGULAR

3.1. Hayat Ağacı Temasının Tarihsel Ve İnanç Mekanizmaları Üzerinden Değerlendirilmesi

Tarih boyunca insanoğlu doğayı tanımlamaya, anlamaya ve yorumlamaya çalışmıştır. Yaşam içerisindeki nesnelere dair atfedilen anlamlar geçen zamanlar içerisinde kültürlerin şekillenmesinde ve kültürel hafızanın oluşmasında önemli rol oynamaktadır. Toplumsal bellek/hafıza bakımından hayat ağacı kültürolojik bakımdan önemli anlamlara sahip bir sembol konumunda yer almaktadır. Atalarımız için hayatın simgesi konumunda olan hayat ağacı, dünyanın karşıtlıklar üzerine kurulu olan dengesine bir gönderi niteliği taşımaktadır (Dumlu, 2020:4). Dolayısıyla insanoğlunun tarih sahnesinde bulunduğu günden bu yana gerek faydası gerekse işlevsellik açısından ağaca, kutsallık atfedilerek her dönemde saygı duyulmuştur.

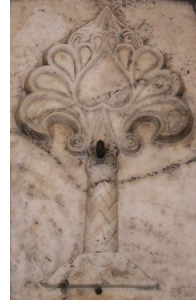

Şekil 1. Silindir Mühür, Kuş ve Geyiklerle Birlikte Stilize Yaşam Ağacı, Mezopotamya.

Kaynak: Yavuziğit, 2021

Şekil 2. Hayat Ağacı, Mermer İşleme, Mevlana Türbesi.

Kaynak: <https://www.rumi-jewelry.com/hayat-agaci-mevlana>

Genel bir değerlendirme ile hayat ağacına ilişkin ilk izlere M.Ö.4000-2000 yılları arasında varlığını sürdürmüş olan Sümerler zamanında rastlanmaktadır. Sümerlere göre yaşam hayat ağacıyla başlamaktadır. Yerleşim yeri Mezopotamya olan bu uygarlık tarihteki önemli kültürlerden birisidir. Bilinen yazılı ilk destan olarak yorumlanan Gılgamış Destanı, Sümerlerin yaşam tarzları ve o dönemin kültürü ile ilgili bizlere kaynaklık etmektedir. Destanda yazan anlatıya göre, Sümerli Gılgamış bir bahçede mucizevi bir ağaçla karşılaşmıştır ve o ağacın yanında Sabitu, yani “Asmalı Kadın” olarak tasvir edilen tanrıça Siduri (Peri) bulunmaktadır. Böylece asmanın “Hayat Bitkisi” olarak nitelendirildiği ve hatta Sümerlilere göre de “Hayat” işareti olarak algılandığı düşünülmektedir (Kılıç ve Eser, 2017: 135). O dönemde hayat ağacı cennet ve bereket kavramlarını da karşılamaktadır.

Türk boylarının İslâm dininden önceki bilinen inanışları Şamanizm'dir ve bu inanç sistemi şamanlar aracılığı ile yürütülmektedir. Şamanların ritüellerde kullandığı davullarının üzerinde bazı süslemeler bulunmaktadır. Bu resimlerde yer alan motiflerden birisi de hayat ağacıdır. İnanışa göre hayat ağacı şamanın yeryüzü ile gökyüzü arasındaki seyahatinde aracılık yaptığı bilinmektedir (Çetin, 2012:23).

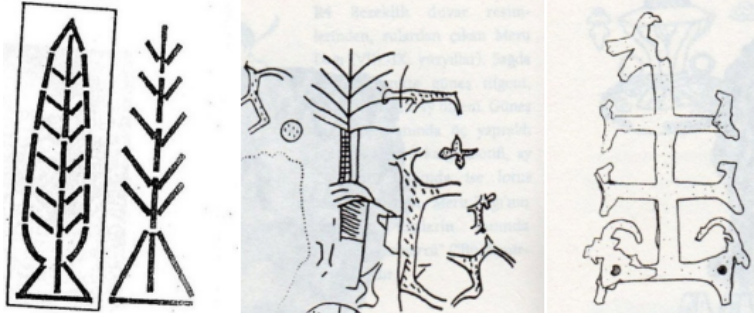

Şekil 3-4-5. Şaman Davulları Üzerindeki Hayat Ağacı Resimleri

Kaynak: Çetin, 2012

Türk kozmolojisinde ağaçlar; av sembolizminde, doğaya tapınmada, kam törenlerinde*; dünyanın direği, hayat ağacı, kozmik ağaç, dünya ağacı, evren ağacı veya orman ruhunu taşıyan ağaç olarak adlandırılmıştır. Ağaçtan türeyen ilk insan, ağaç kovuğundan doğan hakan gibi türeyiş efsaneleri yer alır. Dağlar ve ağaçlar göğün zirvesinden yer su dibine varan bir eksen gibi düşünülmüş ve gök ile yer suyu birleştiren bir ibadet yeri olarak görülmüştür. Tüm bunların dışında eski Türk işaretlerinde de ağaç kavramını görmek mümkün. Türk damgaları için “Y” şeklindeki yazı hayat ağacı olarak belirtilmiştir. IV. Pazırık Kurganı’ndan çıkan çocuk önlüğünde deri aplike ile işlenmiş “hayat ağacı” motifi yer almaktadır. Günümüzde de pek çok ülke ve kurumda benzer ağaç biçimleri logo olarak kullanılmaktadır. Özellikle kartalla betimlenmiş hayat ağacı Anadolu sanatında oldukça yaygındır (Görgünay, 2002; Çelik, 2007:47; Esin, 2004: 26-27). Türk Dünyası’nda ağaç sembolü tümüyle Avrasya kontekstindeki niteliğini korumaktadır. Bu ağacın dallarında ölmüşlerin ruhlarının beklediğine ağacın her şeyin anası olduğu inanan Yakutlar, Türkler ve diğer uluslar gibi bu ağacın soy

* M.Ö. Türklerin ve etrafındaki toplulukların başta Orta ve Kuzey Asya’da yaşamlarını devam ettirdikleri coğrafyada Şaman ya da Kam olarak bilinen din adamları vasıtasıyla gerçekleştirdikleri bir inanç ve uygulamaların bütünüdür (Çoruhlu,2002: 15).

menşei olduğunu kabul ederler. Türklerce altın yapraklı bir kayın ağacı olarak düşünülen ağaç aynı zamanda ulusun da koruyucusudur. Yakutlar'ın doğum ve hayat tanrıçası kudretli Ana Tanrıça, Kün Kübey Kotun (Hatun) veya Altaylar'daki şekliyle Umay Ana bu ağacın sahibi olup, onun altında oturmakta olduğuna inanılmaktadır (Beksaç 2004'den Aktr. Çağdaş, 2011: 83-84).

Anadolu'da "hayat ağacı" motifinin en gösterişli biçimlerini İslamiyet sonrası eserlerde görmek mümkündür. Özellikle Anadolu Selçuklu dönemine ait mimari eserlerde sıklıkla kullanıldığı görülmektedir. Tek başına ağaç motifinin yanı sıra kuş, nar, aslan ya da kartal gibi farklı imgeler ile birlikte oluşturulmuş kompozisyonlara da rastlanılmaktadır. Mimari yapılarıdaki hayat ağacı motiflerinin en güzel örnekleri Sivas Gök Medresesi, Erzurum Çifte Minareli Medrese, Yakutiye Medresesi ve Kayseri İnce Minareli Medrese de görülebilir (Öney 1988'den Aktr. Papagan, 2018:61-62).

Öncesinde mimari eserlerde daha çok tuğla süslemelerini kullanmış olan Türkler, Anadolu'ya yerleşmelerinin ardından yapı malzemesi olarak ağırlıklı olarak taş oymacılığını kullanmış ve geliştirmişlerdir. Taş süslemelerde çift başlı kartal, kartal, aslan, geyik, melek, yıldız gibi figürler kullanılmıştır (Çerçive, 2017:25). Şekil 7'de yer alan Erzurum Çifte Minareli Medrese hayat ağacına dair önemli örneklerden birini oluşturmaktadır. Anadolu'nun açık avlulu en büyük medresesi kabul edilen 1270-1300 yılları arasında inşa edilmiş olan bu medresenin süslemelerine bakıldığında, Türklerin İslamiyet'i kabul etseler dahi eski inançlarından kopamadıkları gözlenmektedir. Öyle ki; sarayların, camilerin, türbelerin, medreselerin vs. kapılarına resmedilen, taşlara kazınan hayat ağacı motifleri Gök Tanrı inanç sisteminin İslam dini ile olan uyumunu gözler önüne sermektedir (Uludağ, 2017: 54-55).



Şekil 6. Sivas Gökmedrese, Hayat Ağacı

Şekil 7. Erzurum Çifte Minareli Medrese, Hayat Ağacı

Şekil 8. Yakutiye Medresesi, Hayat Ağacı

Kaynak: Uludağ, 2017

Uludağ'a (2017) göre; hayat ağacı, sürekli gelişim ve değişim yaşayan evrenin bir yansıması olarak cennete yükselen hayatın dikey sembolizmini oluşturmaktadır. Ayrıca Anadolu motiflerinde hayat ağacı "can ağacı" olarak da nitelendirilir ve ölümsüzlüğün sembolüdür. Birçok yörenin dokumalarında hayat ağacının üzerinde görülen kuşlar, zamanı gelince uçacak olan can kuşlarıdır. Bu açıdan değerlendirildiğinde, can kavramı da, ruh ile eş anlam taşımaktadır (Erberk, 2002:166).

Hayat ağacı imgesine rastladığımız bir diğer sanatsal uygulama ise çinilerdir. Saraylardan el sanatlarına kadar birçok sanat eserinde çini ürünlere rastlamak mümkündür. Bu sanat türünde karşımıza çıkan çini ürünler hem yüzey seramikleri hem de kullanım eşyalarında bir dekor unsuru olarak yer almaktadır. Ayrıca cami, medrese, kervansaray gibi mimarinin vazgeçilmez yapıları içinde de bu ürünlere rastlanmak mümkündür (Uludağ, 2017:56). Bu genel yaklaşımla değerlendirildiğinde, Anadolu Selçuklu Dönemi'nden günümüze kalan Kubadabad Sarayı seramik ve çini açısından oldukça zengin bir yapıya sahiptir. Burada yer alan çiniler arasında hayat ağacı konusunu içeren birçok örnek bulunmaktadır. Farklı tekniklerin kullanıldığı bilinen seramik eserlerde farklı kompozisyonlar içeren hayat ağacı imgeleri yer almaktadır (Özkul, 2019:26-27).

Şekil 9 ve 10'da yer alan Kubadabad Sarayı çinilerinde hayat ağacının iki farklı örneği iki kuş ve tavus kuşları ile birlikte kullanılmıştır (Öney, 1988' den Aktr. Papagan, 2018:61-62). Beyaz zemin üzerine çok renkli bir anlatımı gördüğümüz eserler ağaçların dönemin biçim ve üslup anlayışı çerçevesinde stilize edildiği görülmektedir.



Şekil 9-10. Kubad Âbad Sarayı Çinileri, 13. Yüzyıl.

Kaynak: Özkul, 2019

Seramik sanatında, özellikle çini duvar panoları ve tabaklarda oldukça sık kullanılmış bahar açmış meyve ağacı motifi, birçok caminin iç süslemelerinde karşımıza çıkmaktadır (Savaş, 2013: 78). Şekil 9 ve 10'da Kubad Abat sarayı çinileri görülmektedir. Selçuklu sanatı örnekleri olan bu çinilerde Göktanrı inancının önemli figürlerinden biri olan çift başlı kartal figürü ile stilize ağaç dalları ve hayat ağacı olarak yer alan palmye ağacı ile kuşlar bir arada yer almaktadır (Uludağ, 2017: 56). Kuran-ı Kerim'de ve Mevlana'nın Mesnevi eserinde de hayat ağacına dair izler görmek mümkündür. Kuran-ı Kerim'de yedi kat gökte Allah'ın tahtının sağında Sidre Ağacı'nın olduğu yazılıdır. Meleklerin daha ötesine geçemediği bu kısım cennetin sınırı olarak görülmektedir. Hz. Mevlana'nın Mesnevi eserinde yer alan 'Can Ağacı' zamanın ruhani sultanı, veli gibi makamları da simgelemektedir (Kuban, 1999; Çoruhlu, 2002; Papagan, 2018).

Hayat ağacı Hıristiyan kültüründe bolluk, bereket ve şans getirmesi için üzerine çeşitli hediyeler sunulan Noel ağacı olarak karşımıza çıkar. Günümüzde hala

varlığını sürdüren dallarına çaput vb. bez parçaları bağlanarak çeşitli ritüellerin uygulandığı dilek ağacı ise çok eski bir gelenektir. Ağaca yüklenen bu anlamlar kuşkusuz ağaç türleri ile de ilintilidir. Her kültürde farklılaşan kutsal ağaç türleri coğrafyalara göre farklılık göstermektedir. Avrupa'da meşe, Anadolu'da zeytin, defne ve selvi, Orta Doğu'da palmiye ve hurma, Orta Asya'da ise kayın ve ardıç ağaçlarının kutsal ağaçlar olarak tanımlandığını görmekteyiz (Kılıç, 2011: 103).

Yer altı ve yer üstü ile kurulan bir bağlantı ve iletişim olarak da görebileceğimiz hayat ağacını dini inanışlarda, mitolojilerde, süslemelerde, logolarda, armalarda ve daha birçok alanda görmemiz mümkündür. Bu açıdan değerlendirildiğinde, hayat ağacı; kökleri, gövdesi ve dalları ile kozmik düzenler arasında bir iletişime de tanıklık etmektedir (Ergun, 2004:145'den Aktr. Gürleyen, 2013:130). Daha öncesinde de bahsedildiği üzere hayat ağacı; kutsal ağaç, evren ağacı, dünya ağacı gibi söylemlerinin yanında kozmik ağaç olarak da karşımıza çıkmaktadır. Bu farklı söylemlerin en önemli sebebi ağaç kültürünün farklı toplumlar tarafından benimsenmesi ve her toplum için birbirinden farklı anlamları barındırmasından kaynaklanmaktadır. Kozmik ağaç dünyanın kutsallığını, doğurganlığını, sürekliliğini, yaradılışı, sırta ermeyi, verimliliği ve ölümsüzlüğü anlamsal olarak kendisinde barındırarak geniş anlamda hayata dair her şeyin bir ifadesi olarak değerlendirmek mümkündür (Belli, 1982'den Aktr. Dumlu, 2020:4).

Hayat ağacına dair söylenen bir diğer isimde cennet ağacı veya bilgi ağacıdır. Hayat ağacının önemi bir anlamda dünyanın merkezinde yer aldığı düşüncesiyle şekillenir. Yer altına uzanan kökleri ve gökyüzüne uzanan dalları ile iki dünya arasında bir köprü olarak düşünülen ağaçların kışın dökülen, yazın ise yeşeren yaprakları insanlar tarafından kutsal kabul edilmiştir. Her mevsim yeşil olan ağaçlar, ölümsüzlüğü ve kutsallığı sembolize etmektedir. Hayat ağacının en önemli özelliği olan üç kozmik alan olarak yeraltı, yeryüzü ve gökyüzünü birbirine bağlamasıdır.

Süsleme sanatlarının birçok alanında hayat ağacı motifi yaygın olarak kullanılmıştır. Hayat ağacının özellikle yaşama dair unsurların bir sembolü olması durumu onun süsleme sanatları açısından vazgeçilmez bir bezeme ögesi olarak kullanılmasını sağlamıştır. Hayat ağacı süsleme sanatları kapsamında çini, ahşap ve taş uygulamalarında yaygın olarak kullanılmıştır.

Tasarım alanında; genel bir yaklaşımla hayat ağacı biçimsel olarak kök, gövde, dal ve meyvelerden oluşmaktadır. Tasarımlarda hayat ağacının bölümleri tasarımın türüne ve tasarımcının hayal gücüne göre şekillenmektedir. Bazen kök kısmı çok kısa, bazen de hiç yoktur. Dallar, natüralist tarzdaki eserlerde iri ve doğal, stilize ve soyut eserlerde ince bir dal halini almaktadır. Ağaç dalları kıvrımlı, simetrik, yukarı/aşağı yönde veya farklı motiflerle oluşturulmuş biçimdedir. Meyve motifleri de inanç ve coğrafi özelliklere göre elma, nar, şeftali gibi çeşitlenmektedir. Diğer ağaçlar servi, palmet, söğüt, kavak, nar gibi ağaçlardır. Bazen tasarımlarda meyve motiflerine yer verilmemekte bazen de meyve motifinin yerini çiçek motifleri almaktadır. Tasarımlarda hayat ağacı çeşitli hayvan ve insan figürleri ile de kullanılmaktadır. Ayrıca hayat ağacı kompozisyonları, simetrik, asimetrik, raportlu, serbest, köşe göbek, sonsuzluk prensibinde vb. türde çeşitlilik göstermektedir. Hayat ağacı motifinin olduğu sanat yapıtları tüm bu özellikler dikkate alınarak incelendiğinde; tasarım ilkelerinin ve kompozisyon türlerinin çeşitlilik gösterdiği görülmektedir. Bu kapsamda hayat ağacı biçimsel olarak incelendiğinde; tek kollu, yedi, dokuz, on iki kollu, dilimli şekilde, tek olarak ve başak motiflerle beraber kullanılarak farklı süsleme formlarıyla karşımıza çıkmaktadır. Bazen natüralist tarzda bazen stilize edilmiş şekilde hayat ağacı süslemeleri görülmektedir. Tasarımlarda bu tercihlerin yapılmasının sebebi dönemsel, anlamsal ve coğrafi özelliklerle de ilgili olmaktadır. Bazı tasarımlarda hayat ağacı temel motif, bazı tasarımlarda ise hayat ağacı yardımcı motif olmuştur (Pala Yavuzyiğit, 2021: 57-60).

3.2. Hayat Ağacı İmgesinin Baskiresimde Yeniden Yorumlanması

Ağaç, birçok sanatçının ilham aldığı imgelerden biridir. Doğanın ayrılmaz bir parçası olan ağaçlar yalnızca tarihler boyunca taşıdığı anlamların yanında estetik görünüşleri sebebiyle de sanatçıların ilgisini çekmektedir. Her biri benzersiz ve doğal fiziksel görünüşleri ile sanatçıların düş dünyalarında uçsuz bucaksız bir kaynak görevi görürler. Erken dönem topluluklarına bakıldığında insanoğlunun kutsal olarak kabul ettiği değerleri hayatının her alanında görmek istemiş ve bunları ölümsüz kılmak amacıyla karşılaşabilecekleri çeşitli sanat eserlerine motifsel biçimde işlemişlerdir (Dumlu, 2020:11). Bu bağlamda, insanoğlu için oldukça önemli bir yere sahip olan hayat ağacı teması günümüz sanatında bir ilham kaynağı olarak sanatçılar tarafından kullanılmaya geçmişten günümüze devam etmektedir. Günümüz farklı sanatsal üretim pratiklerine sahip olan sanatçılar kendi özgün ifade olanaklarına göre hayat ağacı temasını çağdaş sanat anlayışı içerisinde yorumlamaktadırlar. Bu anlamda çağdaş sanatta, sanatçıların kullandıkları çeşitli malzemelerin nasıl eserleri oluşturduğuna, yapıtaki anlamı nasıl desteklediğine, fikrin malzeme ile izleyici/alımlayıcıya nasıl ulaştığına yönelik çözümlenmeler, farklı sanatçıların yapıtlarından okumalarla açıklanabilir (Çevik ve Bingöl, 2019: 75).



Şekil 11. M.C. Escher, Tree, woodcut print, 1919.

Kaynak: Ferrebee, 2014.



Şekil 12. Bedri Rahmi Eyüboğlu, Hayat Ağacı, Kumaş Üzerine Baskı, Yazma.

Kaynak: <https://www.nisartgallery.com>

Hollandalı grafik sanatçısı M.C. Escher, estetik veya matematiksel kavramların paradoksal yan yana gelişini ve etkileşimini resmettiği çalışmalarıyla tanınmaktadır. Şekil 11'de yer alan eser sanatçının erken dönem ağaç baskı çalışmalarından birisidir. Ağaçlar yaşamı, bilimi ve hatta tüm evreni temsil eder. Büyük ağacın önünde diz çöken figür Birinci Dünya Savaşı henüz sona ermesinin ardından insanlığın üzerindeki karanlığı, savaşın ve sanatçının mutsuz gençliğini yansıtmaktadır (Ferrebee, 2014). Önde gelen Türk ressamı, şairi ve baskı sanatçısı Bedri Rahmi Eyüboğlu, Hayat Ağacı motifini hem resim hem de baskiresim çalışmalarında sık sık kullanmıştır. Eyüboğlu'nun baskıları, hayatın canlılığını ve birbirine bağlılığını yakalayan, soyutlama ve sembolizminin bir karışımını sunar. Şekil 12'de kumaş üzerine baskısını yaptığı eseri hayat ağacı imgesinin çok renkli baskı yorumudur.

Araştırmancının bu bölümü, hayat ağacı imgesinin akademisyen/sanatçı Zeliha Kayahan tarafından çağdaş uygulama alanları ile yeniden yorumladığı *Hayat Ağacı Serisi (2021)* üzerinedir. Çalışmalarında, resim ve baskiresim birlikteliğini sıklıkla kullanan sanatçı B, baskiresim alanında gravür, linol ve ağaç baskı üzerine

çalışmalar yapmaktadır. Bunların dışında çağdaş baskı yöntemlerini de yakından takip eden sanatçı, deneysel sanat anlayışının spontan yaratım süreçlerini benimsemektedir. Serinin genelinde tasarımsal olarak soyut biçimlerin hayat ağacı imgesi ile bulunduğu çok renkli bir anlatım dili göze çarpmaktadır. Farklı tekniklerin birlikteliğinden faydalanan sanatçının bu serisinde, baskiresim temeli üzerine kolaj ve elle müdahale uygulamaları ile çeşitli boya ve kazıma uçlarının birlikte kullanımını görmek mümkündür.

Baskiresim; ağaç, taş, linol, ipek veya metal gibi çeşitli malzemeler kullanılarak, doğrudan veya kalıplar yoluyla kâğıda veya benzeri malzemeler üzerine basılan resimlere verilen genel bir tanımlamadır (Grabowski ve Fick, 2012: 8). Teknolojide görülen hızlı değişimlerin baskı sanatlarında oluşturduğu etki geleneksel baskı teknikleri üzerinde değişime yol açmış ve yeni çalışmalar, arayışlar, farklı disiplinlerin bir arada kullanılması, büyük boyutlu eserler baskiresme başka bir ivme getirmiş ve onun mevcut sınırlarını genişletmiştir (Yıldız ve Aslan, 2019: 3161). Sanat tarihinde birçok ressamın baskiresmin teknik ve olanaklarından faydalanarak özgün eserler ürettiği bilinmektedir.

Kayahan'ın çalışmalarında kullandığı bir diğer teknik olarak kolaj, dönemsel olarak 20. yüzyılda ilk defa Kübistler tarafından uygulanmış bir tekniğin genel adıdır. Sonrasında farklı sanatçıların kullanımı ile yaygınlaşan ve kullanım alanı genişleyen bu uygulama çok farklı malzemenin bir arada kullanımına olanak sağlar. Bu durum sanatçının üretim anlayışında yerleşik bir bakış açısına sahip olduğu özgün üretim sınırlarını genişletmiş ve sanatçıya düşündüğünü uygulama bakımından bir özgürlük alanı da sunmuştur (Kayahan ve Çevik, 2023: 330).

“Kolaj: elde mevcut her türlü organik, ya da inorganik hazır materyalin, basılı, çizili ve fotografik malzemenin (imaj), önceden bilinen hayat bağlamından koparılıp alınarak, yeni bir bağlama hizmet edecek doğrultuda, yeni bir kurgusalılık kaygısıyla bir yüzey üzerine yapıştırılarak elde edildiği söylenebilir. Bu yöntem aracılığıyla

kendileri tek başlarına sanatsal içerik ve nitelikte olmayan imajlar yeni bir anlamı doğuracak, ya da daha önceden üretilmiş anlamı yadsıyacak biçimde düzenlenerek, sanat yapıtını oluşturan elemanlar haline gelirler. Bu süreçte eylem sadece biçimsel bir kurgulama olarak kalmaz; sezginin eşliğinde sanatçı deneyselliğe açılırken, us- düşünce dolayımından geçen kavram da, yaratıcı eylemin anlam bağıını kurarak yapıtın varoluşsal inandırıcılığına katılır” (Ergün, 2012: 5).



Şekil 13-14. Zeliha Kayahan, Hayat Ağacı Serisi, Karışık Teknik, 2021
Kaynakça. Sanatçının Arşivi

Pazarlıoğlu Bingöl ve Çevik'e (2020: 603-604) göre; kolaj çalışması sabır, dikkat, düşünce ve duygu gerektirir. Kolaj uygulamaları, sanatçının elinden çıktıktan sonra izleyicilerin duygu ve düşünceleri ile başkalaşıma da uğrayabilen bir yapıya sahiptir. Kolaja dair bu özellikler kapsamında, Kayahan'ın Hayat Ağacı Serisinde bu tekniğin kullanılması kompozisyonlarda çeşitliliği sağlamaktadır. Kayahan'ın *Hayat Ağacı Serisi*, baskiresmin çoğaltılabilirliği ve kolajın anlamsal bağlam kurmadaki gücü ile sanatçının kendi özgün üslubunun birlikteliğinin bir sonucu olarak değerlendirilebilir.

Şekil 13 ve 14'te farklı iki hayat ağacı imgesi dikkat çekmektedir. Bu hayat ağacı imgeleri linol baskı yöntemiyle uygulanmıştır. Linol baskı, linol adı verilen yer muşambası kullanılarak yapılan bir yüksek baskı sanatı yöntemidir (Çakıroğlu, 2015). Şekil 13'de arka planda baskın bir lacivert renk gözlenmektedir. İnce beyaz çizgiler ile oluşturulmuş bu kompozisyonda, dalga etkisi hayat ağacı imgesinin ön plana yerleştirilmesiyle ikinci planda kalmıştır. Alt kısımda yer alan bordo renkli şerit kısım ise tasarımın estetik dengesinin sağlaması için kompozisyonun alt kısmına yerleştirilmiştir. Şekil 14'de yer alan çalışma kompozisyon bakımından daha yalın bir arka plana sahiptir. Kırmızı alan içerisindeki ağaç gölgeleri ana ağaç imgesinin ardında kalmaktadır ve izleyicide birden fazla katmana sahip bir kompozisyon algısı oluşturmaktadır. Genelde beyaz zemin üzerine çalışılan eserlerde özellikle kırmızı, bordo, mavi ve lacivert ağırlıklı renkler kullanılmıştır. Doğayla iç içe ve bir bütün olmayı simgeleştirmek amacı ile Kayahan'ın, oluşturduğu Hayat Ağacı Serisi'nin tamamında ortaya konulan kompozisyonlarda hayat ağacı imgesinin kullanımı ile zamanın ötesine geçebilmeyi işaret eden bir kültürel belleğe gönderme yapılmaktadır.



Şekil 15-16. Zeliha Kayahan, Hayat Ağacı Serisi, Karışık Teknik, 2021
Kaynakça. Sanatçının Arşivi

Linol baskının en büyük avantajlarından birisi de baskı işleminin makine ile yapılmasının yanı sıra el ile de basımın mümkün olmasıdır. Bu durum farklı işleme tabi olmuş tasarımsal yüzeylere linol baskının uygulanabilirliğini sağlamaktadır. Genel bir açıklama ile bu durum tasarımdaki kontrol edilebilirliği artırmasının yanı sıra kompozisyonun katmanlar halinde oluşturulmasına da olanak tanımaktadır. Şekil 15 ve 16'da yer alan renk uygulamalarının ve belirli bir tasarımın yapılmış olduğu zeminlerin üzerine uygulanan linol baskıyı görmek mümkündür. Bu durum baskı ile oluşturulan katmanlı yapının üzerine bir diğer katman olarak elle müdahale edilmesine de olanak tanımaktadır.



Şekil 17-18. Zeliha Kayahan, Hayat Ağacı Serisi, Karışık Teknik, 2021
Kaynakça. Sanatçının Arşivi

Geleneksel anlamda baskiresim uygulamalarında matbaa mürekkebinin kullanımının belli kuralları bulunmaktadır. Yoğun boya kullanımının tercih edilmemesi hem biçim bozma hem de baskı kalitesinin artırılması için önemli bir

ayrındır. Ancak Kayahan bu serisinde baskiresmi resimsel bir yönelimle ele almaktadır. Kolaj ve elle müdahale ile sınırlarını genişlettiği Şekil 13-15-16-17-18’da yoğun matbaa mürekkebi kullanımı dikkat çekmektedir. Bu durum farklı renkteki yüzeyler üzerine uygulanan linol baskıların daha görünür olmasını sağlamakta ve bir anlamda resimsel etkiyi de artırmaktadır. Şekil 17 ve 18’da mavi zemin üzerine uygulanan bordo ağaç baskıları yoğun boya içermektedir. Sanatçı ağacın dallarında yıldız ile yapmış olduğu müdahale ile de görsel etkinin artmasını amaçlamaktadır.

Sanatçı Zeliha Kayahan, ağacın yaşam, büyüme ve yenilenme döngüleriyle bağlantısı üzerinden gerçekleştirdiği bu seride, varoluşun kalıcı doğasının sürekli evrimini aktarmak için hayat ağacı imgesini merkezine almıştır. Ağacın dallanan yapısı, tüm yaşam biçimlerinin girift bir şekilde bağlantılı olduğu fikrini sembolize eder. Sanatçının eserlerindeki ağaç görüntüsü, bolluk, uyum ve birbirine bağlı yaşam destek sistemleri ağını çağrıştırmalıdır. Hayat ağacının kültürel anlamlarından aldığı destekle, geçmiş ve bugün ile bir bağlantı kurmayı hedeflemektedir. Bu bağlantıyı renk ve kompozisyon ile desteklemiş geometrik alanların birlikteliğini ağaç imgesinin organik yapısı ile dengelemiştir.

4. TARTIŞMA ve SONUÇ

Dünya kültürlerinin inanç ve düşünce sistemlerine bakıldığında hayat ağacı imgesinin, türeyiş ya da yaratılış ile bağlantılı olduğu görülmektedir. İnsanlık tarihi kadar eski olan süreçten günümüze gelinceye kadar tüm toplumlar ağaç ve onun temsil ettiği kavramlara zengin anlamlar yüklemişlerdir. Bu durum ağaç kavramını genel anlamdan özelleştirerek hayat ağacı kavramının ortaya çıkışını sağlamıştır. Genel bir değerlendirme ile hayat ağacı kavramı kültürel, sembolik, dinsel, düşünsel, mitolojik vb. şekillerde ortaya konulmasının yanı sıra farklı sanat dalları üzerinden sanatçılar tarafından sıklıkla yorumlanmaktadır.

Bu açıdan değerlendirildiğinde insanoğlunun zaman ve mekândan bağımsız olarak yaşamının her alanında kayda değer ölçüde öneme sahip olduğu görülen hayat ağacı temasının sanatsal pratiklerde kullanılması bir anlamda insanoğluna yaşam kaynağı olan doğanın korunup geliştirilmesine ve kaynaklarının nitelikli kullanımının önemine dair bir farkındalık yaratma açısından etkili olduğu düşünülebilir. Ayrıca kültürel öğelerin korunup yaşatılması kapsamında kültürel mirasın bilinirliğinin artırılması ana temasına odaklanan özgün sanatsal üretimler aracılığı ile gelecek nesillere iletilmesi söz konusu olacaktır.

Hayat Ağacı imgesi, tüm canlı varlıkların birbirine bağıllığının ve zaman içindeki evriminin sembolik bir temsilidir. Genellikle dalları, kökleri ve ona bağlı çeşitli organizmaları olan bir ağaç olarak tasvir edilir. Hayat Ağacı kavramının farklı kültürlerde mitoloji, din ve felsefede derin kökleri vardır. Genel olarak, Hayat Ağacı imgesi, tüm canlı varlıkların birbirine bağıllığını temsil eden derin bir sembolik öneme sahiptir ve baskiresimle bütünleşmesi, sanatçıların bu güçlü sembolizmi baskılar aracılığıyla başkalarıyla paylaşmalarına olanak tanır.

Bu çalışma hayat ağacı temasını odağına alarak “Hayat Ağacı Serisi” isimli çalışmaları üreten Zeliha Kayahan’ın özgün baskiresim çalışmalarına yer vermektedir. Eserlerinde, hem bireyleri hem de toplumları kapsayan kültür, bellek ve hafıza kavramları merkezde bulunmaktadır. Sanatçının bu genel tutumu aracılığı ile baskiresim, kolaj, elle müdahale gibi farklı uygulama alanları ile özgün üretimler ortaya koymaktadır. Hayat ağacı imgesinin anlam, kavram, yorum bağlamında geçmiş dönem kullanımlarının incelendiği ve sonrasında Kayahan’ın sanatsal uygulamaları ile sonuçlandırılan bu araştırma hem kültür aktarımında hem de gelecekte bu konu ile ilgili olarak araştırma ve sanatsal uygulama yapacak bireylere kaynak olabileceği düşünülmektedir.

Çıkar Çatışması Bildirimi:

Makale tek yazarlıdır. Makalenin araştırılması, yazarlığı ve / veya yayınlanmasına ilişkin herhangi bir potansiyel çıkar çatışması bulunmamaktadır.

Destek/Finansman Bilgileri:

Bu makalenin araştırılması, yazarlığı ve / veya yayınlanması için herhangi bir finansal destek alınmamıştır.

Etik Kurul Kararı:

Bu araştırma için etik kurul kararı ihtiyacı bulunmamaktadır.

KAYNAKÇA

- Çağdaş, Ö. (2011). *İslam Öncesi Türk Dönemi Orta Asya Kaya Resimlerinde Kullanılan Ana Motifler*. Yayınlanmamış yüksek lisans tezi, Trakya Üniversitesi Sosyal Bilimler Enstitüsü, Edirne.
- Çakıroğlu, L. (2015). *Özgün Baskı Ve Tekstil Uygulamaları*. Yayınlanmamış yüksek lisans tezi, Haliç Üniversitesi Sosyal Bilimler Enstitüsü, İstanbul.
- Çelik, S.(2007). *İslâm Öncesi Türk Sanatında Bazı Hayvansal ve Bitkisel Kültür Öğeleri*. Yayınlanmamış yüksek lisans tezi, Selçuk Üniversitesi Sosyal Bilimler Enstitüsü, Konya.
- Çerçive, E. (2017). *Anadolu Selçuklu Devleti Mimarisinde Kullanılan Bitkisel Ve Geometrik Motiflerin (Hayat Ağacı ve Yıldız Motifi) Haliya Yansıması*. Yayınlanmamış yüksek lisans tezi, Süleyman Demirel Üniversitesi Güzel Sanatlar Enstitüsü, Isparta.
- Çetin, S. (2012). *Anadolu Selçuklu Dönemi (Geometrik Yıldız Hayat Ağacı, Nar ve Rumi) Motiflerinin Heykel Sanatı Bağlamında Yorumlanması*. Yayınlanmamış yüksek lisans tezi, Erciyes Üniversitesi Güzel Sanatlar Enstitüsü, Kayseri.

- Çevik, N. ve Bingöl, M. (2019). "Çağdaş Sanatta Malzemenin Değişen Rolü" 2nd International Congress On New Horizons in Education and Social Sciences. 18-19 Haziran, İstanbul.
- Çoruhlu, Y. (2002). *Türk Mitolojisinin Anahatları*. İstanbul: Kabalcı Yayınevi.
- Dumlu, Y. (2020). *Hayat Ağacı Sembolünün Seramik Form ve Yüzeylerde Yorumu*. Yayınlanmamış yüksek lisans sanat çalışması raporu, Hacettepe Üniversitesi Güzel Sanatlar Enstitüsü, Ankara.
- Erbek, M. (2002). *Çatalhöyük'ten Günümüze Anadolu Motifleri*. Ankara: Kültür Bakanlığı Yayınları.
- Ergün, C. (2014). "Temel Sanat Eğitiminde Ve Çağdaş Sanatta Kolaj-Fotomontaj." *Sanat – Tasarım Dergisi*, 1 (3) : 5-19.
- Esin, E. (2004). *Türk Sanatında İkonografik Motifler*. İstanbul: Kabalcı Yayınevi.
- Ferrebee, W. (2014). Two Woodcuts of Trees by M.C. Escher, <https://ferrebeekeeper.wordpress.com/2014/04/09/two-woodcuts-of-trees-by-m-c-escher/>, Erişim Tarihi: 16.07.223.
- Görgünay, N. (2002). *Oğuz Damgaları ve Göktürk Harflerinin El Sanatlarımızdaki İzleri*. Ankara: Kültür Bakanlığı Yayınları.
- Grabowski, B., ve Fick, B. (2012). *Baskı resim/Kapsamlı materyaller ve teknik rehberi*. (S. Atay Eskier ve A. Tunç, Çev.). İzmir: Karakalem Kitabevi Yayınları.
- Gürleyen, M. D. (2013). *Şaman Kültürünün Anadolu Türk Tekstiline Yansıması*. Yayınlanmamış yüksek lisans tezi, Dokuz Eylül Üniversitesi Güzel Sanatlar Enstitüsü, İzmir.
- Kayahan, Z. ve Çevik, N. (2023). "Kolaj Tekniğine Çağdaş Bir Yaklaşım ile Christine Kim Örneği" Uluslararası Topkapı Kongresi, 15-16 Mart, İstanbul.
- Kılıç, E. (2011). *Hayat Ağacı Sembolizmi Ve Tekstil Baskıcılığındaki Uygulamaları Üzerine Bir Araştırma*. Yayınlanmamış yüksek lisans tezi, Dokuz Eylül Üniversitesi Güzel Sanatlar Enstitüsü, İzmir.

- Kılıç, Y. ve Eser, E. (2017). "Eskiçağ Toplularının Mitolojisinde Ölümsüzlük Arayışı (Ölümsüzlük Sembolü Olarak Bazı Bitki, Su ve Hayvanlar)." Akademik Tarih ve Düşünce Dergisi, IV (XIII): 122-156.
- Kuban, D. (1999). *Divriği Mucizesi Selçuklular Çağında İslam Bezeme Sanatı Üzerine Bir Deneme*. İstanbul: Yapı Kredi Kültür Sanat Yayıncılık.
- Özkul, K. (2019). *Hayat Ağacı Temalı Çini Pano*. Yayınlanmamış yüksek lisans tezi, Mimar Sinan Güzel Sanatlar Üniversitesi Sosyal Bilimler Enstitüsü, İstanbul.
- Pala Yavuzyiğit, Z. (2021). *Anadolu Coğrafyasında "Hayat Ağacı" Motifi, Tasarım Özellikleri Ve Özgün Yorumlamalar*. Yayınlanmamış doktora tezi, Selçuk Üniversitesi Sosyal Bilimler Enstitüsü, Konya.
- Papagan, F. (2018). *Anadolu Selçuklu Dönemi Süslemelerinin Günümüz Resim ve Seramik Sanatı Bağlamında Yorumlanması*. Yayınlanmamış yüksek lisans tezi, Gazi Üniversitesi Güzel Sanatlar Enstitüsü, Ankara.
- Pazarlıoğlu Bingöl, M. ve Çevik, N. (2020). "Çağdaş Sanatta Bir İfade Unsuru Olarak Kolaj Üzerine Bireysel Söylemler." Adıyaman Üniversitesi Sosyal Bilimler Enstitüsü Dergisi , (36) , 599-637.
- Savaş, F. (2013). *Türkiye'de Çağdaş Karo Tasarımında Geleneksel Motiflerin Kullanımı ve Örnek Uygulamalar*. Yayınlanmamış yüksek lisans tezi, Çanakkale Onsekiz Mart Üniversitesi Sosyal Bilimler Enstitüsü, Çanakkale.
- Uludağ, F. M.(2017). *Türk Mitolojisinde Hayat Ağacının (Kayın Ağacı) Çağdaş Seramik Sanatında Figüratif Yorumu*. Yayınlanmamış yüksek lisans tezi, Gazi Üniversitesi Güzel Sanatlar Enstitüsü, Ankara.
- Yıldız, E. M. ve Aslan, M. (2019). "Disiplinlerarası Etkileşimlerin Baskiresim Sanatına Yansımaları." Journal of Social and Humanities Sciences Research, 6 (43): 3153-3161.

EXTENDED ABSTRACT

Introduction

When we look at the history of humanity, we see that the tree image, which is a basic belief and culture element, is given great importance. It can be thought that this situation enables the tree of life image to turn into a cult motif in almost every society. As an expression of the cultural infrastructure created by human beings, it is possible to reach ancient information about the tree of life in fields such as epic, legend and mythology. Values that are accepted as sacred have a special importance for humanity as a result of the deep meanings they contain. In this context, the theme of the tree of life, which has a very important place for human beings, continues to be used by artists as a source of inspiration in today's art. Trees, which are an integral part of nature, attract the attention of artists not only because of their meanings throughout history, but also because of their aesthetic appearance. With their unique and natural physical appearances, they serve as an immense source in the dream worlds of artists. Today, artists who have different artistic production practices interpret the tree of life theme in their original works according to their own unique expression possibilities.

Method

The conceptual framework of this study, which focuses on the tree of life theme, has been created by the literature review method. After the works examined and analyzed, the research was concluded with original artistic applications.

Findings (results)

Within the scope of the research, the productions of the tree of life image from the past to the present, which were realized with different disciplines and materials, were examined and a visual and intellectual ground for the image was created. Our world is full of cultural diversity adorned with traditional arts and motifs that mediate them. These cultures aim to promote their own cultural identities with the creation of various motifs that transform into sound, color and form in order to survive. From the most primitive societies to the most advanced societies, the history of art in the history of the world is full of a rich range of motifs. Each motif, which reveals the creative and artistic side of humanity, has been accepted as a communication tool and has been given rich meanings.

It is possible to see the tree of life, which we can see as a connection and communication with the underground and aboveground, in religious beliefs, mythologies, decorations, logos, coats of arms and many more. As mentioned

before, the tree of life; In addition to discourses such as the sacred tree, the tree of the universe, the tree of the world, it also appears as a cosmic tree.

We see that the sacred trees are oak trees in Europe, olive, laurel and cypress trees in Anatolia, palm and date palm trees in the Middle East, and beech and juniper trees in Central Asia. The tree of life motif has been widely used in many areas of ornamental arts. The fact that the tree of life is a symbol of life-related elements has enabled it to be used as an indispensable decoration element in terms of decorative arts. The tree of life has been widely used in tile, wood and stone applications within the scope of decorative arts.

In the context of transferring the tree of life to the present day, it is devoted to the original printmaking works of academician/artist Zeliha Kayahan. Kayahan places the concepts of culture, memory and memory, which cover both individuals and societies, at the center of his productions in general. Within the scope of his original applications, he created the tree of life image, which he primarily took at the center of his works, through simple compositions. The artist, who uses many practical practices such as printmaking, collage, and manual intervention in his works, interpreted his emotional and intellectual world through the image of the tree of life. Throughout the series, a multi-colored expression in which abstract forms meet with the tree of life image stands out.

Conclusion and Discussion

When we look at the belief and thought systems of world cultures, it is seen that the tree of life image is related to descent or creation. From the process as old as the history of humanity to the present day, all societies have attributed rich meanings to the tree and the concepts it represents. This situation has led to the emergence of the concept of tree of life by privatizing the concept of tree from a general meaning. With a general evaluation, the concept of the Tree of Life can be cultural, symbolic, religious, intellectual, mythological, etc. In addition to being presented in different forms, it is frequently interpreted by artists through different branches of art. Based on the idea of carrying cultural values to the future; The series revealed by Zeliha Kayahan within the scope of the "Tree of Life" image; Beyond being original in terms of composition, material and technique choices, it can be inspiring for future studies from different disciplines that focus on the tree of life image.



BELEDİYE'NİN FARKLI BİRİMLERİNDE ÇALIŞAN SAHA İŞÇİLERİNİN GÜVENLİK İKLİMİ ALGILARI VE ETKİLEYEN FAKTÖRLER*

Akgün YEŞİLTEPE* Güldam KARADAĞ**

Öz

Güvenlik iklimi, işyerlerinde güvenli davranışları ve güvenlik tutumlarını etkileyen bir durumdur. Bu araştırma, Belediye'nin farklı birimlerinde çalışan saha işçilerinin güvenlik algıları ve etkileyen faktörleri incelemek amacıyla yapılmıştır. Tanımlayıcı tipte olan araştırmanın örneklemini bir ildeki 123 belediye saha işçisi oluşturmuştur. Araştırmanın verileri "Tanıtıcı Bilgi Formu" ve "Güvenlik İklimi Ölçeği" kullanılarak yüz yüze görüşme tekniği ile 1 Temmuz 2020 – 15 Haziran 2021 Haziran tarihleri arasında toplanmıştır. Veri analizinde Student t testi, One Way ANOVA analizi kullanıldı. Post-hoc testlerden Bonferroni analizi yapıldı. Güvenlik iklimi ölçeğinin ortalaması 1.93 ± 0.68 ve orta düzeydedir. İşçilerin, eğitim durumu ve çalışma şekli ile istatistiksel açıdan anlamlı bir fark varken ($p < 0.05$); yaş, aylık gelir, çalışma yılı, medeni durum, iş sağlığı güvenliği eğitimi alma ve çalışılan birim ile güvenlik iklimi arasında istatistiksel

* Bu çalışma için Dokuz Eylül Üniversitesi Girişimsel Olmayan Araştırmalar Etik Kurulu tarafından 17.08.2020 tarih ve 2020/19-21 sayılı karar numarası ile etik kurul izni alınmıştır.

* Dr. Öğr. Üyesi, Munzur Üniversitesi, Sağlık Bilimleri Fakültesi, akgunyesiltepe@gmail.com

** Prof. Dr., Dokuz Eylül Üniversitesi, Hemşirelik Fakültesi, gkaradag71@gmail.com

açıdan anlamlı bir fark yoktur ($p>0.05$). İşletmeler; işçilerin güvenlik iklimi algısını arttırmak için hizmet içi eğitimler ve periyodik iş sağlığı ve güvenliğine yönelik bilgilendirmeler yapmalıdırlar.

Anahtar Kelimeler: İşçi, güvenlik iklimi, belediye çalışanları, iş sağlığı ve güvenliği, çalışan güvenliği.

SAFETY CLIMATE OF FIELD WORKERS WORKING IN DIFFERENT UNITS OF THE MUNICIPALITY AND AFFECTING FACTORS

Abstract

The safety climate is a situation that affects safe behaviors and safety attitudes in the workplace. This research was carried out to examine the safety perceptions of field workers working in different units of the Municipality and the factors affecting it. The sample of the descriptive study consisted of 123 municipal field workers in a province. The data of the research were collected between 1 July 2020 and 15 June 2021 by face-to-face interview technique using the "Descriptive Information Form" and "Safety Climate Scale". Student t -test, One Way ANOVA analysis were used to evaluate the data. Bonferroni analysis was performed from post-hoc tests. The mean of the safety climate scale is 1.93 ± 0.68 and it is moderate. While there is a statistically significant difference between the education level and working style of the workers ($p<0.05$), there is no statistically significant difference between age, monthly income, working year, marital status, occupational health and safety training, and the unit of work and safety climate ($p<0.05$). >0.05). Businesses; To increase workers' safety climate perception, in-service training and periodic information on occupational health and safety should be provided.

Keywords: Worker, safety climate, municipal employees, occupational health and safety, employee safety

1. GİRİŞ

Güvenlik kültürünün bir alt boyutu olan güvenlik iklimi, işletmenin güvenlik davranışını ve güvenlik tutumuna etki eden bir doğal durumdur (Sakallı, Temur,

Badem ve Karakaş, 2022). Güvenlik iklimi, çalışanların örgütsel güvenlik performansının önemine ve potansiyel sistem arızalarının erken ölçülmesine olan inanç derecesini ifade eder (Tüzüner ve Özarslan, 2011). Güvenlik iklimini kavramı ilk olarak güvenlik iklimini örgütsel iklim içinde yer alan işyeri ortamının paylaşılan algısı olarak tanımlayan Zohar (1980) tarafından kullanılmıştır. Güvenlik iklimi kavramı ile ilgili çok sayıda tanımlamalar yapılmış, fakat genel olarak kabul görmüş tanım; çalışanların iş ortamındaki nesnel risklere ilişkin ortak algıları ve bu işin organize edilme ve örgütsel bir bağlama yerleştirilme olarak ifade edilmiştir (Andersen ve ark., 2011).

Modern dünyada iş sağlığı ve güvenliğine ilişkin uygulamalar giderek artmasına rağmen iş kazalarının oluşu; önlemlerin hala yetersiz olduğunun bir göstergesidir. Yasal ve teknik açıdan çalışanlarda bir kültür oluşturulup bilinçlendirme ve farkındalık yaratılmalıdır. Bu nedenle işyerlerinde belirli zaman periyotlarında çalışanların güvenlik performanslarını ölçmek, iş sağlığı ve güvenlik kriterlerine uygunluğunu görmeye ve sorunların tespit edilip çözülmesine kolaylık sağlayacaktır. Spesifik bir ölçüm kıstası olmayan güvenlik performansının ölçümünde; güvenlik iklimi verilerinin kilit bir rolü vardır (Ören ve Öner, 2016). İşyeri güvenliğinin sağlanması ve çalışanların güvenli bir ortamda çalışabilmesi, iş kazası, yaralanma ve ölüm risklerini ve sorumluluklarının bilincinde olarak görevlerini yerine getirmesi iş sağlığı güvenliği uzmanlarınca yeterince üzerinde durulmamaktadır. Ayrıca, örgüt yöneticilerinin güvenlik ikliminin örgütsel üzerindeki etkisinin önemi kavranılmamıştır. Bu yüzden bu etkiyi araştırmak çok önemlidir (Smith, 2018; Gürsoy, 2020). Birçok işkolunda iş sağlığını tehdit eden risk unsurları vardır ve çalışanları güvenlik iklimleri farklı iş kollarına (sağlık, metal, sanayi, inşaat gibi) göre değişkenlik göstermektedir (Aydın ve Seren, 2021; Gürsoy, 2020; Karakılıç ve Barın, 2019; Şantaş ve ark., 2018; Kılıç ve Acar, 2019). Fakat kapalı bir ortamda olmayıp özellikle sahada çalışan birçok tehlikeli işlerde çalışan meslek

grupları bulunmaktadır. Sahada çalışma çeşitli tehlike ve riskleri içermesinden dolayı, iş kazaları ve meslek hastalıkları, çalışan sağlığı ve güvenliği açısından incelendiğinde küresel düzeyde en tehlikeli iş alanlarından biri olarak görülmektedir (Kanvermez ve Sümer, 2021; Yeşiltepe ve Karadağ, 2019).

Belediye saha çalışanların iş sağlığı ve güvenliği, iş kazaları ve güvenlik iklimine yönelik kısıtlı araştırmalar vardır. Palabıyık'ın (2018) belediye temizlik çalışanlarıyla yaptığı nitel araştırmada; çalışanların hizmet süreleri, gelir durumları, ailesinin ekonomik durumu, medeni durumu ve çocuk sayısı, iş tecrübeleri, gündelik yaşamları gibi temalara odaklanılmıştır. Akgün, Sosyal ve Demiral'ın (2010) temizlik işçilerinde psikososyal etmenlerin iş kazalarına etkilerini araştırdığı araştırmada; temizlik işçilerinde iş kazası ihtimali yüksek bulunmuş ve iş yükünün çöp toplama işçilerinde iş kazaları için ciddi bir risk faktörü olarak görülmüştür. Belediye çalışanlarında yürütülen başka bir araştırmada ise ekonomik durum, dönerek ağırlık kaldırma ve taşıma ve eğilerek ağırlık kaldırmanın bel ağrısı için risk faktörü olarak saptanmıştır (Yeşiltepe ve Beşer, 2021). Ülkemizde güvenlik iklimi kavramının yeni oluşu ve belediye saha çalışanlarında çalışılmamış olması nedeniyle bu çalışma planlanmıştır. Bu araştırmanın amacı; belediyenin farklı birimlerinde çalışan saha işçilerinin güvenlik iklimi algıları ve etkileyen faktörleri saptamaktır. İşyeri ortamında güvenliğe yönelik algılarının ve güvenlik iklimi kültürünün oluşması ve farkındalığın artması; ortamda oluşabilecek iş kazalarını önlemede faydalı olacağı düşünülmektedir.

1.1. Araştırma Soruları

- Belediyede çalışan saha işçilerinin güvenlik iklimi algıları hangi düzeydedir?
- Belediye saha işçilerin sosyo-demografik özellikleri ve çalışma özelliklerine göre güvenlik iklimi algıları farklılaşmakta mıdır?

2. YÖNTEM

2.1. Araştırmanın Tipi

Tanımlayıcı bir tipte tasarıma sahip olan araştırmanın amacı Türkiye'nin batısında yer alan bir ilde belediye saha çalışanların güvenlik iklimi algıları ve etkileyen faktörleri belirlemektir. Araştırmaya ait veriler 1 Temmuz 2020 - 15 Haziran 2021 tarihleri arasında yüz yüze araştırmacılar tarafından toplanmıştır.

2.2. Araştırmanın Evreni ve Örneklemi

Bu araştırmanın evrenini, Türkiye'nin batısında yer alan bir ilde Belediye'ye bağlı çalışan saha işçileri oluşturmaktadır. Herhangi bir örnekleme yöntemine gidilmeden araştırmaya katılmayı kabul eden işçilere örneklemi oluşturmuştur. Araştırmayı kabul eden işçilere, öncelikle araştırmanın amacı ve yöntemi konusunda kapsamlı olarak bilgi sunulmuş, araştırmaya katılımın gönüllük esasına temellendiği, açıklanmış bilgilendirilmiş gönüllü onam formuna onay veren işçiler anketleri yüz yüze ortalama beş dakika içinde doldurup teslim etmişlerdir.

2.3. Araştırma Kriterleri ve Bağımlı, Bağımsız Değişkenler

Dahil Olma Kriterleri:

- Belediyeye bağlı saha işlerinde (park- bahçe, fen işleri, temizlik) çalışıyor olma
- 18 yaş ve üstü olma
- Araştırmaya katılacak olan işçilerin ankette yer alan soruları okuyabilme ve anlayabilme yeteneğine sahip olma.

Dışlama Kriterleri:

- Araştırmaya katılmayı kabul etmeyen işçiler
- Tamamlanmayan eksik anketler

Bağımlı ve Bağımsız Değişkenler:

- *Bağımlı değişken:* Güvenlik iklimi ölçeği puan ortalaması
- *Bağımsız değişkenler:* Sosyo-demografik ve çalışma özelliklerine ait değişkenler oluşturmaktadır.

2.4. Veri Toplama Araçları

Veri toplama aracı olarak, araştırmacılar tarafından hazırlanan Tanıtıcı Bilgi Formu, Güvenlik İklimi Ölçeği kullanılmıştır.

2.4.1. Tanıtıcı Bilgi Formu

Araştırmacılar tarafından literatür taranarak (Kılıç ve Acar, 2019; Özkan ve Arpat, 2016; Şantaş ve ark., 2018; Türen ve arkadaşları, 2014) oluşturulmuştur. Bu form işçilerin yaş, eğitim durumu, medeni durum, aylık gelir, çalışma süresi, iş sağlığı ve güvenliğine yönelik eğitim alma durumu, çalıştığı birim ve çalışma şeklini içeren 8 sorudan oluşmaktadır.

2. 4.2. Güvenlik İklimi Ölçeği

Ölçek; Choudhry, Fang ve Lingard (2009) tarafından geliştirilmiş olan ve Türen ve arkadaşları (2014) tarafından Türkçe'ye uyarlanmıştır. Ölçek, beşli likert şeklinde (1=Kesinlikle Katılmıyorum,... 5=Kesinlikle Katılıyorum), toplam 14 sorudan ve 2 alt boyuttan oluşmaktadır. Ölçekte negatif ifade yer almamaktadır. Ölçeğin boyutlarını Choudhry vd. (2009) "Yönetimin İlgisi ve Çalışanların

Katılımı” ve “Uygun Olmayan Güvenlik ve İş Süreçleri” şeklinde isimlendirirken; Türen ve arkadaşları (2014) “Yönetimin Bakış Açısı ve Kurallar” ve “İş Arkadaşları ve Güvenlik Eğitimleri” şeklinde isimlendirmiştir. Ölçek toplam puanı madde toplam puan ortalamasına göre hesaplanmakta ve ortalama beşe yaklaştıkça güvenlik ikliminin iyi olduğunu, bire yaklaştıkça kötüye gittiğini ifade etmektedir. Ölçeğin; Cronbach alpha değeri 1 .örneklem için 0.93, ikinci örneklem için 0.91 olarak saptanmıştır. Bu araştırmada ise güvenlik iklimi ölçeğinin Cronbach alpha değeri 0.946 olarak bulunmuştur

2.5. Veri Analizi

Veriler SPSS 25 programı kullanılarak analiz yapılmıştır. Verilerin değerlendirilmesinde tanımlayıcı istatistiksel yöntemler (sayı, yüzde, min-max değerler, ortalama ve standart sapma) kullanıldı. Verilerin normal dağılıp dağılmadığı Skewness ve Basıklık değerleri ile test edildi. Normal dağılımı sağladığı (Basıklık değeri: 1.81; Çarpıklık değeri: -0.14) için student t testi ve One-Way ANOVA testi ve çoklu karşılaştırmalardaki fark yaratan grubu bulmak için Bonferroni analizi kullanıldı. Elde edilen sonuçlar değerlendirilirken %95 güven aralığı ve $p<0,05$ hata düzeyi dikkate alındı.

3. BULGULAR

Araştırmaya katılan işçilerin yaş ortalaması 42.69 ± 7.83 olup çoğunluk 35-48 yaş arasında, aylık gelir ortalaması 6316.19 ± 1327.97 TL, çalışma yılı ortalaması 11.40 ± 6.46 , %30.9'u lise mezunu, %83.7'si evli, %91.9'u iş sağlığı ve güvenliği eğitimi almış, çoğunluk fen işlerinde (%59.3) ve gündüz (%95.1) çalışmaktadır (Tablo 1)

Tablo 1. Belediye Saha İşçilerinin Tanımlayıcı Özellikleri (n=123)

Değişkenler		n	%
Yaş (42.69±7.83)	21-34	22	17.9
	35-48	70	56.9
	49-62	31	25.2
Aylık Gelir (6.316.19±1327.97 TL)	0-6316 TL	77	62.6
	6317 TL ve üstü	46	37.6
Çalışma Yılı (11.40±6.46)	0-5 yıl	13	10.6
	6-10 yıl	42	34.1
	11-15 yıl	41	33.3
	16 yıl ve üstü	27	22.0
Eğitim Durumu	İlkokul	34	27.6
	Ortaokul	33	26.8
	Lise	38	30.9
	Üniversite	18	14.7
Medeni Durum	Evli	103	83.7
	Bekar	20	16.3
İş Sağlığı Güvenliği Eğitimi Alma	Evet	113	91.9
	Hayır	10	8.1
	Park-Bahçe	37	30.1
Çalışılan Birim	Fen işleri	73	59.3
	Temizlik ve Şantiye	13	10.6
	Gündüz	117	95.1
Çalışma Şekli	Gündüz	117	95.1
	Vardiyalı	6	4.9
Toplam		123	100

Güvenlik İklimi ölçeğinin ortalaması 1.93 ± 0.68 olarak ve Cronbach alpha güvenilirlik katsayısı $\alpha=0.946$ bulunmuştur. Yönetimin bakış açısı ve kurallar alt boyutunun ortalaması 1.95 ± 0.75 , güvenilirlik katsayısı $\alpha=0.951$ ve iş arkadaşları ve güvenlik eğitimleri alt boyutunun ortalaması 1.87 ± 0.69 ve güvenilirlik katsayısı $\alpha=0.807$ olarak saptanmıştır (Tablo 2).

Tablo 2. İşçilerin Güvenlik iklimi ve Alt Boyutları Ortalamaları ve Güvenirlik Sonuçları

Özellikler	Madde Sayısı	Maddeler	$\bar{X} \pm SS$	α
Güvenlik İklimi	14	1-14	1.93±0.68	0.946
Yönetimin Bakış Açısı ve Kurallar	10	1,2,3,4,5,6,7,8,9,10	1.95±0.75	0.951
İş Arkadaşları ve Güvenlik Eğitimleri	4	11,12.13.14	1.87±0.69	0.807

Belediye saha çalışanların tanımlayıcı özelliklerine güvenlik iklimi ölçeği puan ortalamalarının karşılaştırılması incelendiğinde eğitim durumu ve çalışma şekli ile güvenlik iklimi arasında istatistiksel açıdan anlamlı bir fark varken ($p < 0.05$); yaş, aylık gelir, çalışma yılı, medeni durum, iş sağlığı güvenliği eğitimi alma ve çalışılan birim ile güvenlik iklimi arasında istatistiksel açıdan anlamlı bir fark yoktur ($p > 0.05$) (Tablo 3).

Tablo 3. Belediye Saha İşçilerinin Tanımlayıcı Özelliklerine Güvenlik İklimi Ölçeği Puan Ortalamalarının Karşılaştırılması

Değişkenler	n	$\bar{X} \pm SS$	t / F	p / Bonferroni	
Yaş (42.69±7.83) ***	21-34	22	1.84±0.70	0.267	0.776
	35-48	70	1.96±0.66		
	49-62	31	1.91±0.73		
Aylık Gelir (6.316.19±1327.97)**	0-6316 TL	77	1.85±0.69	-	0.120
	6317 TL ve üstü	46	2.05±0.66	1.568	
Çalışma Yılı (11.40±6.46)***	0-5 yıl	13	2.04±0.83	0.201	0.896
	6-10 yıl	42	1.94±0.60		
	11-15 yıl	41	1.88±0.75		
	16 ve üstü	27	1.94±0.65		
Eğitim Durumu***	İlkokul (1)	34	1.73±0.71	3.024	0.032 4>1
	Ortaokul (2)	33	1.86±0.59		
	Lise (3)	38	2.00±0.64		
	Üniversite (4)	18	2.29±0.75		
Medeni Durum**	Evli	103	1.91±0.67	0.817	0.420
	Bekar	20	2.04±0.75		
İş Sağlığı Güvenliği	Evet	113	1.92±0.69	0.555	0.722

Eğitimi Alma**	Hayır	10	2.00±0.61	1.169	0.314
	Park-Bahçe	37	1.91±0.71		
Çalışılan Birim***	Fen işleri	73	1.98±0.67	2.715	0.031
	Temizlik ve Şantiye	13	1.67±0.64		
	Gündüz	117	1.96±0.68		
Çalışma Şekli**	Vardiyalı	6	1.34±0.68		

*p<0.05 **t= student t testi, ***F= ANOVA

Bonferroni analizi sonucunda gruplar arasında oluşan anlamlı fark ilkököl-üniversite eğitim gruplarından kaynaklanmaktadır. Buna göre; üniversite mezunlarının güvenlik iklimi ortalaması, ilkököl mezunlarına göre daha fazladır (Grafik 1.)

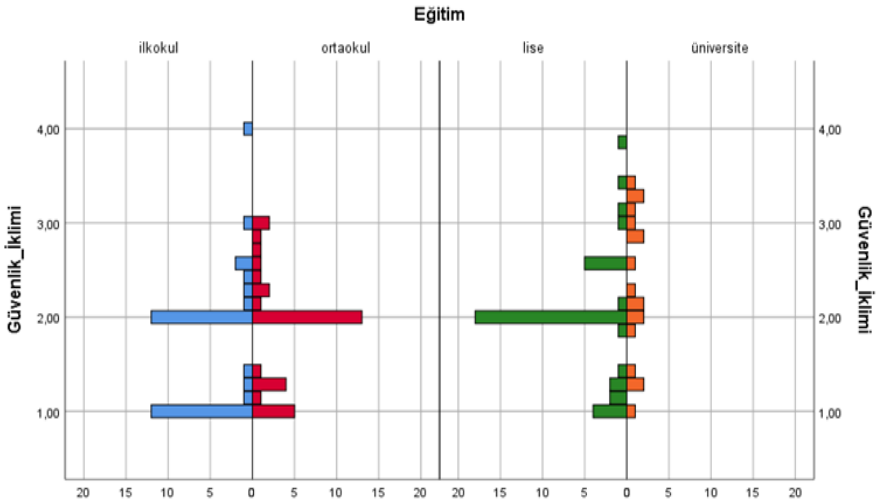

Bu araştırmada; gündüz çalışanların güvenlik iklimi ortalaması, vardiyalı çalışanlardan daha yüksek bulunmuştur (Grafik 2).

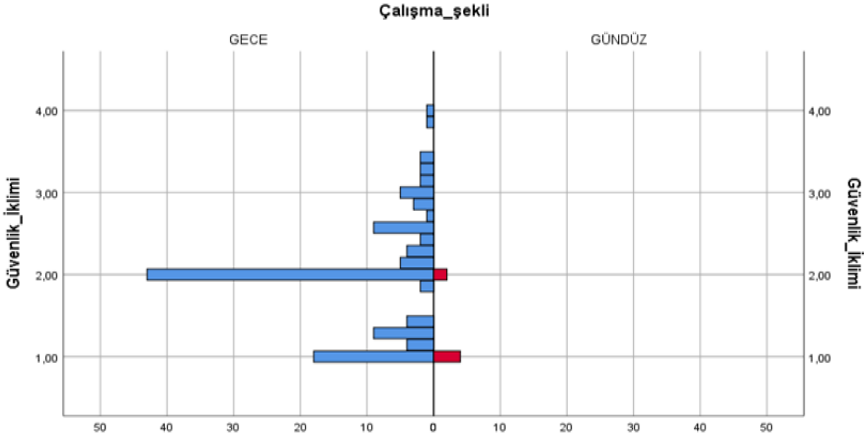

4. TARTIŞMA

Araştırmanın amacı Türkiye'nin batısında yer alan bir ilde belediye saha çalışanların güvenlik iklimi algıları ve etkileyen faktörleri belirlemektir.

Bu araştırmada; işçilerin yönetimin bakış açısı ve kurallar boyutu ile iş arkadaşları ve güvenlik eğitimleri boyutuna ilişkin algılarının pozitif ve orta düzeyde olduğu belirlenmiştir. Güvenlik iklimi düzeyi ise orta düzeydedir. Şantaş ve arkadaşlarının (2018) sağlık çalışanlarında bir hastanede yürüttüğü çalışmada yönetimin bakış açısı ve kurallar ile iş arkadaşları ve güvenlik eğitimleri boyutları arasında pozitif ve orta düzeyde bir ilişki saptanmıştır. Benzer şekilde Aydın ve Seren'in (2021) hemşireler üzerinde yaptığı bir diğer çalışmada güvenlik iklimi orta düzeyde bulunmuştur. Yavuz ve Doğan'ın (2020) tehlike sınıflarına göre güvenlik iklimini incelediği araştırmada güvenlik iklimi düşük çıkarken; Gürsoy'un (2020) metal çalışanlarında güvenlik iklimi ile iş tatminini araştırdığı araştırmada ise güvenlik iklimi yüksek düzeyde bulunmuştur.

İşçilerin yaşı ile güvenlik iklimi puan ortalamaları arasında bu çalışmada istatistiksel olarak anlamlı bir fark bulunmamıştır ($p>0.05$). Wu (2007) tarafından üniversite laboratuvarlarında güvenlik iklimini etkileyen faktörleri belirlemek amacıyla yapılan çalışmada, yaş açısından güvenlik ikliminde anlamlı bir fark olmadığı bulunmuştur. Lagerstom ve arkadaşları (2019) kereste endüstrisi çalışanları gerçekleştirdiği araştırmasında; yaşın istatistiksel olarak anlamlı olduğu görülmüş ve ileri yaş grubunda yüksek düzeyde güvenlik iklimi gözlemlendiği sonucuna varılmıştır. Şantaş ve arkadaşları (2018) hastanelerdeki güvenlik iklimi algılarını belirlemeyi ve bu algıların bazı sosyo-demografik verilere göre farklılaşıp farklılaşmadığını incelediği çalışmada yaş değişkeninin istatistiksel olarak anlamlı farka sahip olduğu sonucuna varmışlardır. Ayrıca, 24 yaş ve üzerindeki sağlık profesyonellerinin, yönetime bakış açısı ile kurallar boyutuna dair algıları istatistiksel olarak anlamlı şekilde daha yüksek olarak bulunmuştur. Karakılıç ve Barın'ın (2019) mermer işçilerinde yaptığı çalışmada yönetim kültürünün güvenlik iklimi üzerine etkisine baktığı çalışmada yaş gruplarına göre anlamlı fark saptanmıştır. Bizim çalışmamızda fark oluşmaması; yaş arttıkça sahadaki deneyimin artmasından kaynaklı olabilir.

Bu çalışmada; işçilerin güvenlik iklimi aylık gelire göre farklılaşmamaktadır ($p>0.05$). Aydın ve Seren'in sağlık çalışanların yaptığı çalışmada da gelir durumu ile güvenlik iklimi arasında bir fark bulunmamıştır. Çalışma yılı ile güvenlik iklimi puan ortalamaları arasında bu çalışmada istatistiksel olarak anlamlı bir fark bu çalışmada bulunmamıştır ($p>0.05$). Gyekye ve Salminen maden işçilerinde yaptığı çalışmasında çalışma süresi azaldıkça güvenlik algısının daha yüksek olduğu bulunmuştur. Almutairi, Gardener ve McCarthy'in (2014) sağlık çalışanlarının güvenlik iklimi saptamak için yürüttüğü çalışmasında; çalışma süresinin güvenlik iklimine göre farklılaşmadığı bulunmuştur. Silver ve Boiano (2019) aynı işyerinde daha kısa çalışma süresi

içinde olanların uzun olanlara göre daha düşük güvenlik iklimine sahip olduklarını ve çalışma süresi 6-10 yıl arasında çalışanların güvenlik iklimlerinin en kötü olduğu saptamıştır. Kansu ve Temel'in (2023) havayolu çalışanlarında (2016) ve Kaçar'ın (2022) araştırmasında güvenlik iklimi algılarının çalışma sürelerine göre anlamlı bir fark yarattığı bulunmuştur. Bizim araştırmamızda çalışma yılında anlamlı olmaması işin zorluk derecesine bağlı, işe giriş ve işten ayrılmaların fazla oluşu sebep olmuş olabilir.

Eğitim durumları ile güvenlik iklimi puan ortalamaları arasında bu araştırmada istatistiksel olarak anlamlı bir fark bulunmuştur ($p < 0.05$). Vinodkumar ve Bhasi (2009) tarafından kimya endüstrisinde güvenlik ortamını etkileyen faktörler araştırılmış ve iyi öğrenim düzeylerine sahip olanların kötü olanlara göre olası riskleri ve tehlikelere göre daha duyarlı ve uyumlu olduğunu bulmuşlardır. Koç (2016) inşaat sektöründe çalışanların güvenlik iklimi ile algıları araştırdığı çalışma ile Yorulmaz, Büyük ve Birgün'ün (2016) tersane işletmelerinde örgütsel güvenlik ikliminin incelemek için yaptığı çalışmada güvenlik iklimi ile ilgili algıları eğitim durumlarına göre farklılık göstermemektedir. Bu araştırmada istatistiksel açıdan fark oluşma sebebi eğitim durumuna bağlı prosedürlere uyma, iş sağlığı ve güvenliği kurallarını benimsemiş olma, kurallara uygun tutumlar olabilir.

İşçilerin medeni durumlarının, güvenlik iklimini etkilemediği bulunmuştur ($p > 0.05$). Fang, Chen ve Wong'un (2016) ve Aydın ile Seren'in araştırmasında medeni duruma göre güvenlik ikliminin farklılaşmadığı görülmüştür. Ayrıca; Öztürk, Akman ve Kırac'ın (2015) ve Ünal ve Kırılmaz'ın (2020) sağlık çalışanlarında yürüttüğü araştırmada da benzer sonuçlara ulaşılmıştır. Karakılıç ve Barın'ın (2019) mermer işçilerinde yönetim kültürünün güvenlik iklimine etkilerini incelediği araştırmada da bizim çalışmamıza benzer sonuç bulunmuştur. Bizim çalışmamızda evli olanların sayıca üstünlüğü anlamlılığı etkilemiş olabilir.

İş sağlığı ve güvenliği ile çalışılan birimlere bakıldığında; güvenlik iklimi arasında bu araştırmada anlamlı bir fark bulunmamıştır ($p>0.05$). İşletmelerde güvenlik algısı ve iş güvenliğine atfedilen önem arttıkça işçilerin güvenlik bağlılığı yükseliş göstermekte ve güvenlik iklimi algısı yüksek işçilerde iş kazası riski azalmaktadır (Kahveci, 2019). Çalışılan birimlere bakıldığında bu araştırmada; pozisyona göre güvenlik ikliminde anlamlı bir fark bulunmamıştır ($p>0.05$). Glarche, Kaiser, Kutschar'ın (2022) ve Ünal ve Kırılmaz'ın (2020) sağlık çalışanlarında yürüttüğü araştırmada güvenlik iklimi çalışılan pozisyonun güvenlik ikliminde anlamlı bir fark oluşturmadığı görülürken; Arpat ve Özkan'ın (2016) metal sektöründe çalışanlarla, Koç'un (2016) inşaat işçileriyle ve Kaçar'ın (2022) konaklama işletmeleri çalışanlarıyla yürüttüğü araştırmada anlamlı bir fark saptanmıştır. Bu araştırmada anlamlı fark olmamasının nedeni verilen iş sağlığı ve güvenliği eğitim içeriği ve eğitim saatinin yetersiz olmasından kaynaklanmış olabilir.

Bu araştırmada çalışma şekillerine göre güvenlik iklimi puan ortalamasına göre farklılaşmaktadır ($p<0.05$). Kılıç ve Acar'ın (2019) güvenlik iklimini sosyodemografik değişkenlere göre incelediği araştırmada; güvenlik ikliminde en yüksek ortalamaya gündüz çalışanların, ardından vardiyalı çalışanların ve en düşük ortalamaya ise gece çalışanların olduğu bulunmuştur. Öztürk ve Aydın'ın (2021) hemşirelerin hasta güvenliği ve iş doyumunu etkileyen faktörler üzerine yaptığı karşılaştırmalı bir çalışmada ise hafta içi ve hafta sonu çalışma güvenlik iklimi puan ortalamaları arasında bir fark bulunmuştur. Bu araştırmada; gündüz çalışanların güvenlik iklimi puan ortalaması vardiyalı çalışanlara göre daha yüksek bulunmuştur.

5. SONUÇ VE ÖNERİLER

Bu araştırmada belediyeye bağlı sahada çalışan işçilerin çoğunluğunun evli, lise mezunu olduğu işçilerin çoğunluğunun 5 yılın üzerinde çalışma deneyimine

sahip olduđu ve fen işleri hizmetlerinde görev yaptıkları belirlenmiştir. İşçilerin güvenlik iklimi algılarının orta düzeyde olduđu; lise mezunu olanların ve gündüz çalışanların güvenlik iklimi algılarının daha yüksek olduđu belirlenmiştir. Ülkemizde ve küreselleşen dünyada insan emeđi ve iş gücünün yerini makineler almasına rağmen iş kazaları ve meslek hastalıkları göz ardı edilemeyecek kadar fazladır. İşyeri sahipleri; iş sağlığı ve güvenliđi konusunda çalışanlara/işçilere iş kazaları ve meslek hastalarını önleme konusunda sağlıklı işyeri ortamı oluşturup; güvenli davranışlar edinmelerini ve işçilerin güvenlik algıları ve tutumlarına yönelik bir güvenlik iklimi oluşturmalıdır. Ayrıca işverenler; işçilerin iş sağlığı ve güvenliğine yönelik bilgilerini artırıcı faaliyetler-eđitimler içerisinde yer almalıdır. İşçilere yönelik periyodik ve düzenli aralıklarla hizmet içi eđitimler verilmelidir. İşçilerde güvenlik iklimine yönelik farkındalık bilinci oluşturmak ve iş kazaları, meslek hastalıklarının önüne geçebilmek için kamu spotları oluşturulmalıdır.

Destek/Finansman Bilgileri:

Bu araştırma çalışmasını yürütmek için herhangi bir fon alınmamıştır.

Çıkar Çatışması Bildirimi:

Tüm yazarlar, finansal, kişisel veya diđer ilişkilerle ilgili çalışmalarını olumsuz yönde etkilediđi veya etkilediđi algılanabilecek diđer kişi veya kuruluşlarla herhangi bir çıkar çatışması olmadığını onaylar.

Etik Kurul Kararı

Araştırmanın uygulanabilmesi için Girişimsel Olmayan İnsan Araştırmaları Etik Kurulu'ndan olur alınmıştır (Karar No: 2020/19-21). Araştırmanın uygulanabilmesi için kurumdan yazılı izin alınmıştır.

KAYNAKÇA

- Akgün, A., Soysal, A., & Demiral, Y. (2010). İzmir konak belediyesi temizlik işçilerinde psikososyal etmenlerin iş kazalarına etkileri. *TAF Preventive Medicine Bulletin*, 9(6).
- Almutairi, A. F., Gardner, G., & McCarthy, A. (2013). Perceptions of clinical safety climate of the multicultural nursing workforce in Saudi Arabia: A cross-sectional survey. *Collegian*, 20(3), 187-194.
- Aydın, S., & Seren, A. H. (2021). Bir kamu hastanesinde çalışan hemşirelerde güvenlik iklimi algısı'nın belirlenmesi. *Fenerbahçe Üniversitesi Sağlık Bilimleri Dergisi*, 1(3), 241-255.
- Choudhry, R.M., Fang, D., Ve Lingard, H. (2009). Measuring safety climate of a construction company. *Journal of Construction Engineering and Management*, 135(9): 890-899.
- Fang, D., Chen, Y., & Wong, L. (2006). Safety climate in construction industry: A case study in Hong Kong. *Journal of Construction Engineering And Management*, 132(6), 573-584.
- Glarcher, M., Kaiser, K., Kutschar, P., & Nestler, N. (2022). Safety climate in hospitals: a cross-sectional study on the perspectives of nurses and midwives. *Journal of Nursing Management*, 30(3), 742-749.
- Gürsoy, A. (2020). metal sektöründe güvenlik iklimi ile iş tatmini ilişkisi. *Sosyal Güvence*, (18), 358-373.
- Gyekye, S., Salminen, S. (2010). Organizational safety climate and work experience. *International Journal of Occupational Safety and Ergonomics*,16(4), 431-443.
- Kaçar, S. (2022). Konaklama işletmelerinde güvenlik iklimi algısı, zorunlu vatandaşlık davranışı ve içsel motivasyon ilişkisi: İstanbul ili örneği (Master's thesis, Trakya Üniversitesi Sosyal Bilimler Enstitüsü).

- Kansoy, S. U., & Temel, N. N. Ç. Safety climate perception of cabin attendants in turkey: sample study for an airline company. *Journal Of Management And Economics Research*, 21(1), 154-171.
- Kanvermez, Ç., Sümer, S. K. (2021). Türkiye’de tarım sektöründe çalışanların iş sağlığı ve güvenliğinin kanun ve iş hukuku kapsamında değerlendirilmesi. *Ankara Üniversitesi SBF Dergisi*, 76(2), 575-596.
- Kılıç, S., & Acar, P. (2019). Güvenlik iklimi algısının demografik faktörlere göre alan kuramı bağlamında incelenmesi: inşaat sektöründe bir uygulama. *Electronic Journal Of Social Sciences*, 18(71).
- Koç, M. B. (2016). İnşaat sektöründe çalışanların güvenlik iklimi ile ilgili algıları (Master's thesis, Çankaya Üniversitesi).
- Lagerstrom, E., Magzamen, S., Kines, P., Brazile, W., Rosecrance, J. (2019). Determinants of Safety climate in the professional logging industry. *Safety*, 5(2)
- Özkan, Y., & Arpat, B. (2016). Kıdem, unvan ve ilk amir değişkenlerinin güvenlik kültürü üzerine etkisi: denizli ili-metal sektörü örneği. *TİDSAD*, 3(9), 115-141.
- Öztürk, K., & Aydın, A. K. Hemşirelerin hasta güvenliği kültürünü ve iş doyumunu etkileyen faktörler: karşılaştırmalı bir çalışma. *Kafkas Tıp Bilimleri Dergisi*, 11(3), 381-389.
- Palabıyık, A. (2018). Temizlik işçilerinin çalışma koşulları üzerine sosyolojik bir gözlem. *İçtimaiyat*, 2(2), 65-78.
- Sakallı, A. E., Temur, S., Badem, M., & Karataş, E. (2022). Güvenlik ikliminin güvenlik performansına olan etkisi: türkiye’deki çalışanlar arasında bir çalışma. *Avrupa Bilim ve Teknoloji Dergisi*, (33), 93-106.
- Silver, S.R. Boiano, J. M. (2019). Differences in safety climate perception by health care worker, work schedule, and workplace characteristics. *American Journal of Medical Quality*, 234(2), 165-175.

- Smith, T. D. (2018). An assessment of safety climate, job satisfaction and turnover intention relationships using a national sample of workers from the USA. *International Journal of Occupational Safety and Ergonomics*, 24(1), 27–34. <https://doi.org/10.1080/10803548.2016.1268446>
- Soenderstrup-Andersen, H. H., Carlsen, Kathrine., Kines, Pete Bjoerner, J. B., & Roepstorff, Christian. (2011). Exploring the relationship between leadership style and safety climate in a large scale danish cross-sectional study. *Safety Science Monitor*, 15(1), 1-9.
- Şantaş, F., Şantaş, G., Özer, Ö., & Say Şahin, D. (2018). Sağlık çalışanlarının güvenlik iklimi algılarının belirlenmesine ilişkin bir kamu hastanesinde araştırma. *Pamukkale Üniversitesi Sosyal Bilimler Enstitüsü Dergisi*, (30).
- Türen, U., Gökmen, Y., Tokmak, İ. Bekmez, M. (2014). Güvenlik iklimi ölçeği'nin geçerliliği ve güvenilirlik çalışması, *Süleyman Demirel Üniversitesi. İktisadi ve İdari Bilimler Fakültesi Dergisi*, 19(4), 171- 190.
- Tüzüner, V. L. ve Özaslan, B. Ö. (2011). Hastanelerde iş sağlığı ve güvenliği uygulamalarının değerlendirilmesine yönelik bir araştırma. *İstanbul Üniversitesi İşletme Fakültesi Dergisi*, 40(2), 138-154
- Ünal, F. N, Kırılmaz, H. (2020). Sağlık çalışanlarının hasta güvenliği iklimi algılarına yönelik bir araştırma. *Türkiye Klinikleri J Med Ethics*, 28(1), 46-54
- Vinodkumar, M. N, Bhasi, M. (2009). Safety climate factors and its relationship with accidents and personal attributes in the chemical industry. *Safety Science*, 47(5), 659-67.
- Wu, T.C., Liu, C. W., Lu, M. C. (2007). Safety climate in university and college laboratories: Impact of organizational and individual factors. *Journal of Safety Research*, 38(1):91-102.

- Yavuz, N., & Doğan, A. (2020). İşyeri tehlike sınıflarına göre çalışanların güvenlik iklimi algılarının incelenmesi. *Journal of International Social Research*, 13(69).
- Yeşiltepe, A., & Beşer, A. (2021). Temizlik işçilerinin bel ağrıları ve etkili olan faktörlerin belirlenmesi. *Gevher Nesibe Journal Of Medical and Health Sciences*, 6(12), 73-80.
- Yeşiltepe, A., & Karadağ, G. (2019). Meslek hastalığının boyutları ve meslek hastalıklarından korunmada iş sağlığı hemşiresinin rolleri. *Dokuz Eylül Üniversitesi Hemşirelik Fakültesi Elektronik Dergisi*, 12(4), 294-302.
- Yorulmaz, M., Büyük, N., & Birgün, S. (2016). Tersane işletmelerinde örgütsel güvenlik ikliminin incelenmesi. *The Journal of Academic Social Science Studies*, 5(46), 303-317.
- Yörük Karakılıç, N., & Barın, N. (2019). Effects of management culture on security climate: an application in afyon marble sector. *The Journal Of Behavior At Work*, 4(2), 88-97.
- Zohar, D. (1980). Safety climate in industrial organizations: theoretical and applied implications. *Journal of Applied Psychology*. 65 (1), 96-102.

EXTENDED ABSTRACT

Introduction

The concept of safety climate was first used by Zohar (1980), who defined the safety climate as the shared perception of the workplace environment within the organizational climate (Zohar, 1980). Many definitions have been made about the concept of safety climate, but the generally accepted definition is; It is expressed as the common perceptions of the employees about the objective risks in the work environment and the organization of this work and placing it in an organizational context (Andersen et al., 2011).

Although the applications related to occupational health and safety in the modern world are increasing, the occurrence of occupational accidents; It is an

indication that the measures are still insufficient. A culture should be created in legal and technical aspects, and awareness and awareness should be created. For this reason, measuring the safety performance of the employees in certain time periods in the workplaces will make it easier to see the compliance with the occupational health and safety criteria and to identify and solve the problems. In the measurement of safety performance without a specific measurement criterion; safety climate data has a key role (Ören and Öner, 2016). It is known by security experts that ensuring workplace safety and employees can work in a safe environment, fulfilling their duties with the awareness of occupational accident, injury and death risks and responsibilities. However, organizational managers have not been considered to understand the impact of the safety climate on the organization. Therefore, it is very important to investigate this effect (Smith, 2018; Gürsoy, 2020). There are limited studies on occupational health and safety, occupational accidents and safety climate of municipal field workers. In the qualitative research of Palabıyık (2018) with municipal cleaning workers; The focus is on themes such as the length of service, income status, family economic status, marital status and number of children, work experiences, and daily lives of the employees. In the study of Akgün, Social and Demiral (2010) investigating the effects of psychosocial factors on occupational accidents in cleaning workers; The probability of occupational accidents in cleaning workers was found to be high and workload was seen as a serious risk factor for work accidents in garbage collection workers (Akgün, Social and Demiral, 2010). In another study conducted with municipal employees, economic status, turning and lifting weights and lifting weights by bending were determined as risk factors for low back pain (Yeşiltepe and Beşer, 2021). This study was planned because the concept of safety climate is new in our country and has not been studied in municipal field workers. Purpose of the research; The aim is to determine the safety perceptions of field workers working in different units of the municipality and the factors affecting them. Establishment of safety perceptions and safety climate culture in the workplace environment and increasing awareness; It is thought that it will be useful in preventing work accidents that may occur in the environment.

Method

The safety climate is a situation that affects safe behaviors and safety attitudes in the workplace. This research was carried out to examine the safety perceptions of field workers working in different units of the Municipality and the factors affecting it. The sample of the descriptive study consisted of 123 municipal field workers in a province. The data of the research were collected between July 2020 and June 2021 by face-to-face interview technique using the

“Descriptive Information Form” and “Safety Climate Scale”. Student t -test, One Way ANOVA, and linear regression analysis were used to evaluate the data. Bonferroni analysis was performed from post-hoc tests.

Findings (Results)

When the comparison of the safety climate scale mean scores to the descriptive features of the municipal field workers is examined, there is a statistically significant difference between the education level and working style and the safety climate ($p<0.05$); There is no statistically significant difference between age, monthly income, working year, marital status, occupational health and safety training, and the unit of work and safety climate ($p>0.05$).

In this study; The average safety climate of day workers was found to be higher than shift workers. Moreover; The significant difference between the groups as a result of the Bonferroni analysis is due to the primary school-university education groups. According to this; The average safety climate of university graduates is higher than that of primary school graduates.

Conclusion and Discussion

In this study, it has been determined that the majority of the workers working in the field of the municipality are married, high school graduates, and the majority of the workers have more than 5 years of working experience and work in science services. The safety climate perceptions of the workers are moderate; It has been determined that high school graduates and day workers have higher perceptions of safety climate. In our country and in the globalizing world, although human labor and labor force have been replaced by machines, work accidents and occupational diseases are too high to be ignored. Business owners; creating a healthy workplace environment for workers/workers regarding occupational health and safety in preventing occupational accidents and occupational diseases; It should create a climate of safety for workers to acquire safe behaviors and safety attitudes of workers. In addition, employers; should be included in activities-trainings to increase the knowledge of workers on occupational health and safety. Periodic and regular in-service trainings should be given to the workers, and public service announcements should be created in order to raise awareness of the safety climate in the workers and to prevent work accidents and occupational diseases.



KENTLERDE MEKÂNSAL AYRIŞMANIN SOSYAL VE SİYASAL TEMELLERİ: ERZİNCAN ÖRNEĞİ *

Akın BAKİOĞLU ** Başak TİTİZ ***

Öz

Bu çalışma kent sosyolojisi perspektifinden mekânsal ayırışmanın sosyal ve siyasal temellerini Erzincan kenti örneğinde ele almaktadır. Nitel araştırma yöntemlerinden yararlanan araştırma, Erzincan'da ortaya çıkan mekânsal farklılaşmayı tarihsel ve güncel politikalar ekseninde tartışmaktadır. Kentlerin mekânsal ayırışma sürecinde etnisite temelli olarak dışlanan gruplar kent yoksulluğunun temel bileşenini oluşturmaktadır. Araştırma; neoliberal kent politikalarının bir sonucu olan kentsel dönüşümlerin derinleştirdiği eşitsizliklerin kentsel etnisite ve sosyal dışlama ile olan bağı ve ulusaşırı göç politikalarının kentsel yaşam alanını nasıl şekillendirdiğini ortaya koymaktadır. Günümüzde kentsel etnisite, kentsel dönüşüm politikaları, yerinden etme, soylulaştırma ve göç politikaları ile şekillenmektedir. Bu politikaların sonucu oluşan kentsel yapıdaki eşitsizlik derinleşmektedir ve etno-kültürel ayrımlara eşlik eden sınıfsal farklılıklar belirginleşmektedir. Bu çerçeveden hareket eden araştırma Erzincan kenti

* Bu çalışma Erzincan Binali Yıldırım Üniversitesi İnsan Araştırmaları Sosyal ve Beşeri Bilimler Etik Kurulunun 24 Ocak 2023 tarihli ve 01 sayılı oturumunda alınan 01/06 sayılı kararı ile etik kurul izni almıştır.

**  Dr. Öğr. Üyesi, Erzincan Binali Yıldırım Üniversitesi, Fen-Edebiyat Fakültesi, Sosyoloji Bölümü, akin.bakioglu@erzincan.edu.tr, Erzincan/Türkiye

***  Arş. Gör., Erzincan Binali Yıldırım Üniversitesi, Fen-Edebiyat Fakültesi, Sosyoloji Bölümü, basak.titiz@erzincan.edu.tr, Erzincan/Türkiye

örneğinde Aleviler, Poşalar, Ahıska Türkleri ve Afganların kentsel yaşamdaki mekânsal, sosyal ve sınıfsal durumlarını tartışmaktadır.

Anahtar Kelimeler: *Aleviler, Ahıska Türkler, Afganlar, Poşalar, Mekansal Ayrışma.*

SOCIAL AND POLITICAL FOUNDATIONS OF SPATIAL SEGREGATION IN CITIES: THE CASE OF ERZINCAN

Abstract

This study examines the social and political foundations of spatial segregation from the perspective of urban sociology in the case of Erzincan city. Using qualitative research methods, the study discusses the spatial differentiation in Erzincan on the axis of historical and current policies. In the process of spatial segregation of cities, groups excluded on the basis of ethnicity constitute the main component of urban poverty. The research reveals how inequalities deepened by urban transformations, which are a result of neoliberal urban policies, are linked to urban ethnicity and social exclusion, and how transnational migration policies shape the urban living space. Today, urban ethnicity is shaped by urban transformation policies, displacement, gentrification and migration policies. Inequality in the urban structure formed as a result of these policies is deepening and class differences accompanying ethno-cultural distinctions are becoming more apparent. The research, which moves from this framework, discusses the spatial, social and class situations of Alevis, Boshas, Meskhetian Turks and Afghans in urban life in the case of Erzincan city.

Keywords: *Alevis, Meskhetian Turks, Afghans, Boshas, Spatial Segregation.*

1. GİRİŞ

Türkiye'deki kentsel araştırmaların odak noktası genellikle metropoller ve büyük kentlerdir. Bu durum, söz konusu metropollerin kent olmanın göstergelerini tamamiyle yansıtmaları, sosyal ve ekonomik boyutları, kentsel sorunlarının en açık göstergelerini sunmaları, büyük üniversitelerin bu kentlerde bulunması gibi çeşitli faktörlerin rol oynamasıyla ortaya çıkmaktadır. Bununla birlikte, büyük kentlerin ülkenin ekonomik, siyasal ve toplumsal yapısını etkileme gücüne sahip olmaları, araştırmaların bu alanlara odaklanmasında etkili olmaktadır. Bu gibi çeşitli faktörler nedeniyle küçük ölçekli kentlere dair araştırmaların sınırlı olduğunu söylemek mümkündür. Oysa küçük kentlere dair araştırmalar aynı zamanda metropollerin sosyolojisini anlamak açısından da önemlidir. Örneğin bu çalışmanın konusu olan Erzincan kenti İstanbul'a en çok göç vermiş kentlerden biridir. Bugün İstanbul'da yaşayan her 50 kişiden 1'i Erzincanlıdır ve İstanbul'da toplam 305459 Erzincanlı yaşamaktadır. Toplam 643647 Erzincanlının yarısına yakını İstanbul'da ikamet etmektedir (TUİK, 2023). Zira insanların yetiştikleri sosyolojik zeminin izleri, ayrımlar ve farklılaşmalar kendileriyle birlikte taşınmaktadır. Bu bakımdan küçük ölçekteki kentleri tanımak kent ve mekân sosyolojisi açısından dikkate değer bir konudur. Özellikle etnisite, inanç, kültür, kimlik ve göçün, kent yoksulluğu ve mekânsal farklılaşma ile olan ilişkisini tartışmak açısından küçük ölçekli kentler araştırmaya değer özgünlükler barındırmaktadır.

Kentlerin gelişim sürecinde ve mekânsal yapının şekillenmesinde sosyal, ekonomik, politik ve çevresel başta olmak üzere çok sayıda faktör etkili olmaktadır. Bu faktörler hem kentin sosyolojik karakterini ve kimliğini hem de burada yaşayan nüfusun mekânsal dağılımını belirlemektedir. Kentlerin en önemli mekânsal bileşeni olan mahalleler söz konusu faktörlerin etkisiyle

meydana gelen birimlerdir. Mahalleler bir yandan kentin kolektif karakterini açığa çıkarırlar (örneğin sanayi kentlerindeki işçi mahalleleri gibi) öte yandan ise kentin kendi içindeki mekânsal farklılaşmanın boyutlarını (örneğin etnik grupların belirli mahallelerde kümelenmesi gibi) temsil ederler. Bu açıdan mahalleler, kentsel alandaki mekânsal dağılımın izlerini takip edebileceğimiz sosyolojik göstergeleri yansıtmaktadırlar. Günümüzde mahallelerin kimliği sınıfsal, kültürel ve etnik unsurlar başta olmak üzere çeşitli sosyolojik kategoriler etrafında şekillenmektedir. Bu çalışmada mekânsal farklılaşmanın sosyal ve politik temelleri Erzincan kenti örnekleminde tartışılmaktadır.

Erzincan'daki mekânsal farklılaşmanın belirleyici faktörleri, kentin tarihsel sakinleri olan etnik ve kültürel kimlikler ile yakın zamanda gerçekleşen uluslararası göçlerdir. Ancak, devletin din ve milliyetçilik eksenli kent politikaları, özellikle uluslararası göçmenlerin yerleştirilmesi ve idari alanda kabul edilmelerinde önemli bir rol oynamaktadır. Etno-kültürel kimlikleri yansıtan mahalleler, aynı zamanda sınıfsal boyutu olan göstergelere sahiptir. Kent yoksulluğu, belirli etnik grupların daha derin yaşadığı bir sorundur ve bu, ulusal ve kentsel ölçekte yaşanan toplumsal, siyasi ve ekonomik gelişmelerin sonucudur. Kentlerde dışlanmış ve ötekileştirilmiş grupların, aynı zamanda emek piyasasının, kamu kadrolarının ve ticari yaşamın dışına itildiği gözlemlenmektedir. Bu durum, kentsel etnisitenin sınıfsal boyutunu açığa çıkarmaktadır.

Kent, Alevi nüfusu barındıran önemli kentlerden biri olup, Alevi nüfus kentin merkezinde bulunan iki büyük mahallede yoğunlaşmıştır. Kentte restoran, market gibi belirli sektörlerde çalışan esnafların önemli bir kısmı Alevi'dir ve bu nedenle kentin orta sınıfı içerisinde de önemli bir yere sahiptirler. Türkiye'deki siyasal tarihin etkileri nedeniyle, Alevilerin kentsel ayrışma temelinde konumlandığı gözlemlenmektedir. "Erzincan Olayları" olarak bilinen ve 1975

yılında meydana gelen olaylar, kentteki ayrışmanın dönüm noktalarından biri olarak kabul edilir.

Erzincan'da mekânsal ayrışmanın önemli bir parçası, yerel halk tarafından "Poşa" olarak adlandırılan Lomlar'dan oluşturulmaktadır. Lomlar, merkezi bir konumda bulunan mahallede yaşamaktadır ve kentsel dönüşüm politikaları nedeniyle buradan ayrılmak zorunda kalmışlardır. Bu mahalleye yapılan TOKİ konutlarına orta sınıftan aileler (memur, akademisyen, doktor vb.) yerleştirilmiş ve Lomlar kentin çeperindeki bir gecekondu mahallesine göç ettirilmiştir. Lomların yaşadığı bu gecekondu mahallesi, kentte yoksulluğun en yoğun olduğu yerdir. Bu nedenle, Türkiye'deki Çingeneleri olumsuz yönde etkileyen neoliberal kent politikalarının Erzincan'da da görüldüğü söylenebilir.

Yakın dönemde gerçekleşen ulusaşırı göçler sonucunda kentte etnisite temelli iki mahalle daha meydana gelmiştir: Ahıska Türklerinin ve Afgan sığınmacıların yaşadıkları mahalleler. Bu iki göç grubu yaşadıkları konutlar, kentin iş gücüne eklenme ve kent yoksulluğunu deneyimleme biçimleri açısından oldukça farklılık gösterirler. Dolayısıyla, kentteki eski ve yeni etno-kültürel ayrımlar ve ortaya çıkan mekânsal farklılıklar aynı zamanda belirli sınıfsal konumlara işaret etmektedir. Bu bağlamda, dikkat çekici husus, Afganların ve Lomların kent yoksulluğunu paylaşan en önemli gruplar olmasıdır.

Bu çalışma, kent ve mekân yaklaşımlarını temel alarak, Erzincan'daki mekânsal farklılaşmayı etno-kültürel boyut (etnisite, din ve inanç grupları) ve sınıfsal boyut arasındaki ilişki çerçevesinde tartışmayı amaçlamaktadır. Araştırmada, konuyla ilgili yapılan saha araştırmaları ve kente dair gözlemlerden yararlanılmıştır. Bu bağlamda, araştırmanın sınırlarını, araştırmacılarının gözlemleri ve yapılan saha araştırmalarının ortaya koyduğu veriler oluşturmaktadır.

2. YÖNTEM

Araştırmamızın temelinde, Erzinan kenti üzerine bir saha araştırması gerçekleştirdik. Nitel gözlem yöntemini kullanarak araştırmanın konusu olan kentin toplumsal ve kültürel yapısını inceledik. Nitel gözlem yöntemi, araştırma sırasında önceden belirlenmiş bir plana uygun olarak ve ölçümler yapmadan izlemeyi içerir, ancak araştırmacılar aynı zamanda olayları, fenomenleri ve nesnelere inceleyerek, onlar hakkında düşünceler ve yorumlar yapabilirler. Bu yöntem, araştırmacı ve araştırılan arasındaki bilgi yaratımının önemini kabul eden yorumcu/yapıcı paradigma üzerine kuruludur (Mulhall, 2003: 306).

Nitel gözlem yöntemi, araştırma sırasında verilerin zenginleştirilmesine (Jamshed, 2014: 88) yardımcı olur ve araştırmacıların, araştırmanın konusu hakkında derin bir anlayış kazanmalarına olanak tanır. Bu yöntem sayesinde kentteki olayları, fenomenleri ve nesnelere inceleyerek, kentin sosyal ve kültürel dokusu hakkında derin bir anlayış elde ettik. Nitel gözlemci olarak farklı roller üstlendik ve kentin farklı yerlerinde gözlem yaptık. Saha çalışmasını tamamladıktan sonra elde ettiğimiz verileri analiz ettik ve araştırmanın sonuçlarına dair niteliksel yorumlar yapabildik.

Sosyoloji alanındaki katılımcı gözlem verilerinin büyük bir kısmı muhtemelen resmi olmayan görüşmeler yoluyla toplanır ve gözlemlerle desteklenir (Lofland ve Lofland, 1995: 18). Gözlem yapmak sadece olayları uzaktan izlemek, kendini göstermemek değildir. Gerekliğinde gözlemlenen olay ya da olguyla ilgili anlamlandırılmayan şeyler görüşme yoluyla araştırmaya dahil edilir. Gözlemlerden elde edilen insanlar ve faaliyetler hakkındaki notların kişisel yansıma yolu açacak pek çok öznel veri içermesi kaçınılmazdır. Bu nedenle, araştırmacılar metodlarını "üçgenlemek" isterler, yani birden fazla bilgi kaynağı kullanarak (örneğin, röportajlar veya arşiv materyallerini gözlemlerle birlikte kullanarak) kapsamlı bir resim elde etmeye çalışırlar (Angrosino, 2016: 17).

Ayrıca, farklı araştırmacılar tarafından standart metotlar kullanılarak gözlem verileri kaydedilip analiz edilirse, bu farklı gözlem verileri karşılaştırılarak rapor oluşturulursa daha güvenilir veriler elde edilir (Angrosino, 2016: 18).

Raymond L. Gold, Sosyolojik saha gözlemlerindeki rolleri analiz ettiği çalışmasında (Gold, 1958) nitel gözlemcinin dört farklı role bürünerek gözlemini yapabileceğini anlatır. Bunlardan ilki tam katılımcı olarak sahada bulunmaktır. Tam katılımcı araştırmacı kimliğini ve çalışma amacını gözlemlediği kişilerden gizler. Gözlemlediği kişilerle doğal bir şekilde etkileşime girer (Gold, 1958: 219). Bunun için grupların içerisine girer ve doğal sürecinde ne yapılıyorsa onu yapar. Örneğin bir kahveye gidip müşteri gibi davranabileceği gibi, bir işyerine başvuru yapıp orada çalışabilir. İkincisi gözlemci olarak katılımcılıktır. Burada gözlemci kişilerle doğrudan etkileşimde bulunan ve araştırmacı rolünü de onlardan saklamayan bir durumdur (Gold, 1958: 220). Üçüncüsü ise katılımcı olarak gözlemciliktir. Gözlemci katılımcılara araştırmanın bir parçası olduklarını ve kendi rolünü açıklar. Genellikle tek tek kişilerle yapılan daha resmi bir bilgi alma sürecidir (Gold, 1958: 221). Dördüncüsü ise tam gözlemci rolüdür. Bu durumda gözlemci gözlemlediği kişilerle sosyal etkileşim içerisinde bulunmamaya, dikkat çekmemeye, insanlar tarafından fark edilmemeye çalışır (Gold, 1958: 221). Araştırmamızda, sahanın gerekliliklerine göre bu rollerden biri ya da birkaçı üstlenilmiştir.

Araştırma kapsamında Erzincan il merkezinde bulunan tüm mahalleler ziyaret edilmiş, mahallelerle ilgili notlar alınmış, mahalle sakinleriyle nitel gözlemler çerçevesinde görüşmeler yapılmış ve fotoğraflar çekilmiştir.

3. SINIF VE ETNİSİTE TEMELİNDE KENTSEL VE MEKÂNSAL AYRIŞMA

Kentler, insanların yaşadığı, çalıştığı ve ticaret yaptığı yerlerdir ve bu nedenle çeşitli toplumsal, kültürel, siyasal ve iktisadi bileşenlerin bir arada bulunduğu

kompleks yapılardır. Bu bileşenler, kentlerin özelinde farklı şekillerde etkileşir ve birbirleriyle ilişki içindedir. Toplumsal düzlem, insanların bir kentin içinde nasıl ilişki kurduklarını, nasıl bir yaşam tarzı benimsediklerini ve nasıl bir toplum yapısı oluşturduklarını inceler. Kültürel düzlem, bir kentin kültürel yapısını inceler ve bu yapının nasıl oluştuğunu, nasıl değiştiğini ve neyi nasıl etkilediğini inceler. Siyasal düzlem, bir kentin yönetimini ve yönetim şeklini inceler ve bu yönetimin nasıl etkilediğini ve nasıl değiştiğini inceler. İktisadi düzlem, bir kentin ekonomik yapısını inceler ve bu yapının nasıl oluştuğunu, nasıl değiştiğini ve nasıl etkilediğini inceler. Bu düzlemler arasındaki etkileşimler, bir kentin yapısını anlamaya yardımcı olur. Kentler mekânsal olarak da birçok farklı bölümden oluşur ve bu bölümler birbirleriyle ilişkilidir. Bu bölümlerin her birinin kendi özgünlüğü vardır ve aynı zamanda kentin bütünüyle olan ilişkisi de önemlidir.

Mahalleler, bir kentin mekânsal olarak ayrılmış ve insanların yaşadığı yerlerdir ve bu nedenle kentin bütünüyle olan ilişkisi önem arz etmektedir. Mahalleler ayrıca kentin toplumsal, kültürel, siyasal ve iktisadi yapısını da göstermektedir/belirlemektedir. Bu anlamda mahalleler söz konusu farklılaşmayı, özgünlüğü ve kentin bütünüyle olan ilişki biçimlerini açığa çıkaran en önemli parçalardır. Robert E. Park ve Ernest W. Burgess *Şehir: Kent Ortamındaki İnsan Davranışlarının Araştırılması Üzerine Öneriler* başlıklı çalışmalarında, kentin karmaşık yapısı içerisinde yeni doğan mahalleler olduğu gibi dağılmaya başlayan mahalleler de olduğuna dikkat çekerler (Park, 2016: 44). Mahallelerin dinamikleri, kentin gelişimi ve değişimini; mahallelerin statikleri ise kentin bütününe göstermektedir.

Mahallelerin doğuş ve yok oluş süreci kentin sosyolojik göstergelerinde meydana gelen değişimlerin göstergesidir. Park ve Burgess tarafından kentin karakterini belirlemeye yönelik olarak ortaya konulan beş sorunun içinde, kent nüfusunun hangi ırk ve sosyal sınıftan oluştuğu soruları da yer almaktadır (Park, 2016: 45).

Bu sorular 1920'li yıllarda sorulmuş olmalarına rağmen, günümüz kentlerinin ve kent politikalarının anlaşılmasında hala önemli bir referans olarak kullanılmaktadır. Etnik kimlikler ve sosyal sınıf parametreleri bugünün mahallelerinin mekânsal ayrımları açıklamak için önemli kavramlar arasındadır. Önemli bir nokta da hangi etnik kimlik ile hangi sosyal sınıf pozisyonunun örtüştüğüdür. Park'a göre, sosyal ilişkiler mekânsal ilişkilerle sık ve kaçınılmaz bir şekilde ilişkilidir, bu nedenle fiziksel mesafeler sosyal mesafelerin göstergesidir. Bu perspektif, Chicago Okulu teorisyenlerinin çalışmalarından ilham alan iki farklı hipotez olarak belirlenmiştir. Birincisi, etnik ayrılık ve sosyoekonomik durum arasında bir ilişki olduğunu gösterirken, diğer hipotez ise etnik bütünlüğün zaman içinde devam ettiğini göstermektedir (Massey, 1981: 642).

Etnisite açısından mekânsal ayrışma, genelde iki temelde ele alınmaktadır (Darroch ve Marston, 1971). Birinci tür araştırmalar, farklı etnik ve ırk grupları arasındaki sosyoekonomik farklılıkları incelemeye odaklanmaktadır. Örneğin, Amerika Birleşik Devletleri'nde siyah ve beyaz arasındaki farklılıklar, göçmen ve diğer azınlık grupları arasındaki farklılıklar ve dinsel gruplar arasındaki farklılıklar. İkinci tür araştırmalar, farklı ülkelerin kent merkezlerinde etnik gruplar arasındaki yerleşim alanı ayrılığının derecesi ve desenini belirlemeye odaklanmıştır. Bu tür araştırmalar genellikle etnik gruplar arasındaki mekânsal ayrımları inceler (Darroch ve Marston, 1971: 492).

Henri Lefebvre (Lefebvre, 2014), *Mekanın Üretimi* adlı çalışmasında, mekanın toplumsal ilişkileri içerdiğini ve toplumsal sınıfların ve bu sınıfların ürettiği toplumsal ilişkilerin mekânsal farklılaşmanın anlaşılmasında önemli bir yere sahip olduğunu belirtmektedir (Lefebvre, 2014: 109). Lefebvre, mekanın sosyal, ekonomik ve politik boyutlarının bir arada incelendiğinde, mekânsal farklılaşmanın gerçek anlamının anlaşılabilceğini öne sürmektedir.

Kapitalizmin sosyal ve ekonomik boyutları birlikte incelendiğinde, kentlerdeki mekânsal dönüşümlerin ve toplumsal ilişkilerin belirli bir süreç içinde gerçekleştiği söylenebilir. Bu süreçte, kapitalizmin üretim ve tüketim ihtiyaçlarını karşılamak amacıyla, kent yapısının yeniden düzenlenmesi süreci gerçekleşir. Bu düzenleme sürecinde, özellikle kent merkezinde yer alan alanların değeri yükselirken, çeperlerdeki alanların değeri düşer. Lefebvre'e göre kentlerde toplumsal ilişkiler ile mekânsal dönüşümün yaşanmasında kapitalizmin başat bir etkisi bulunmaktadır. Örneğin yoksul konutların periferilere yani kentin çeperlerine doğru taşınması kapitalizmin yükselişinin bir sonucudur (Lefebvre, 2014: 322). Bu bağlamda kapitalizm sınıfsal temelde bir ayrışma ve mekânsal farklılaşma üretmiştir.

David Harvey, kentleri ve mekânsal farklılaşmayı sınıf çatışması ve kapitalist toplumun yeniden üretimi bağlamında ele alan bir kent kuramcısıdır. Harvey'e göre, kentler ve mekânsal farklılaşma, kapitalist toplumun yeniden üretimi sürecinde önemli bir rol oynar. Harvey, mekânsal farklılaşmanın yalnızca fiziksel olarak değil, aynı zamanda sosyal ve ekonomik olarak da anlaşılması gerektiğini savunur. Bu farklılaşmanın nedeni, kapitalizmin üretim sürecindeki farklı sınıfların ve grupların farklılaşan ihtiyaçları ve talepleridir. Harvey'e göre, kentler, kapitalist toplumun yeniden üretim sürecinde bir araç olarak kullanılır. Kentler, sermayenin birikimine hizmet eden alanlar olarak görülür ve bu alanlarda farklı sınıfların ve grupların ihtiyaçlarına cevap veren farklı mekânsal yapılar oluşur. Bu nedenle, kentlerdeki mekânsal farklılaşma, kapitalist toplumdaki toplumsal ilişkilerin yeniden üretimi çerçevesinde açıklanmalıdır (Harvey, 2002: 161). Kentteki iş bölümü ve mesleklerin toplumsal dağılımı, kenti oluşturan grupların kentsel alanı kullanma biçimleri ve mahalleler başta olmak üzere kentsel bileşenlerin refah seviyesi sınıfsal göstergeler temelinde kümelenmektedir.

Kentsel alan ve toplumsal çelişkilerin yeniden üretilmesinde sadece sınıf değil, siyasal iktidar mekanizmaları da etkilidir. Manuel Castells'e (Castells, 2017: 41-42) göre devlet kentlerdeki sorunları siyasileştirir ve bunları çözmeye çalışırken, aynı zamanda sermayenin tekelci birikim mekanizmalarını korur. Bu nedenle devlet kentlerdeki toplumsal çelişkilerle ilgili sorunları dengeleyen bir iktidar mekanizması olarak müdahaleci bir pozisyonadadır.

Loic Wacquant, devletin müdahaleciliğini de neoliberal devletin sol ve sağ eli olarak değerlendirir. Ona göre, devletin sol eli çalışma rejimini ve sınıfı oluştururken, sağ eli ise cezalandırma rejimini ve etnisiteyi oluşturur. Bu bağlamda, Wacquant devlet-sınıf-etnisiteyi "kentsel prekaryanın şeytan üçgeni" (Wacquant, 2016: 106) olarak adlandırır. Bu cezalandırıcı elin bir sonucu olarak, mülksüzleştirilmiş ve etiketlenmiş etnik grupları belirli mahallelere sürmektedir ve burada yoksulluğa mahkûm etmektedir. Wacquant, "kentin paryaları" olarak adlandırdığı toplumun en altında yer alan grupların, "yukarıdan gelen" yapısal şiddetle karşı karşıya olduklarını belirtir. Bu yapısal şiddetin üç önemli sonucu olduğunu ifade eder: Kitlese işsizlik, yoksul mahallelere sürülme ve yaftalanma. Kitlese işsizlik, tüm işçi kesimleri içinde kronik hale gelmiş bir işgücü istikrarsızlığı ve işsizliği ifade eder. Yoksul mahallelere sürülme ise, işsizlerin yaşamak zorunda kaldığı bölgelerde kamu ve özel kaynakların azalmasına ve bu mahallelerde işçi sınıfı ailelerinin sosyal düşüşüne neden olur. Yaftalanma ise, yoksulların ve işsizlerin sınıf, etnik köken ve yaşadıkları mahalleler itibarıyla dışlanmasını ifade eder. Wacquant'ın bu görüşleri, toplumun en savunmasız kesimleri için yapısal şiddetin yıkıcı sonuçlarını vurgular (Wacquant, 2015: 38).

Vasıfsız işgücü kesimleri büyük ölçüde ekonomik fazlalık haline getirilerek toplumsal marjinallere dönüştürülür. Kent yoksulluğu, etnik dışlanmayla birlikte, bu yapısal şiddetin mekânsal farklılaşmanın çerçevesini belirler. Dışlanmış ve yoksul insanların toplandığı bu mahalleler, toplumsal sorunların biriktiği ve

"sorunlu mevkî" veya "girilmez alan" gibi kriminalize edici mekânsal damgalamalara maruz kalarak, kentin çöküntü alanlarına dönüşür. Bu alanlar, dışlanmış azınlıkların, göçmenlerin ve yoksulların kümelenildiği farklılaştırılmış mekânlar olarak tanımlanabilir. Otis Dudley Duncan ve Stanley Lieberman (1959), ise etnik gruplar ile sosyal ve mekânsal ayrışma düzeyleri arasında yakın bir ilişki olduğunu ifade ederler. Bu çerçeveden hareketle, kentlerdeki mekânsal farklılaşmanın inşasında sınıf ve etnisite kavramlarının önemli bir rol oynadığı söylenebilir. Ayrıca, günümüzde kentsel alanın paylaşımı ve kullanımında sınıfsal ve etnik konumları yeniden üreten bir aktör olarak devletin rolünün de dikkate alınması gerektiği vurgulanmalıdır.

4. ERZİNCAN'DA MEKÂNSAL AYRIŞMANIN SOSYOLOJİSİ

Erzincan, kentlerdeki mekânsal ayrışmanın tartışılması açısından dikkate değer bir örnek olup, kentlerdeki mekânsal ayrışmanın yansıtıldığı çeşitli boyutları içermektedir. Kent, Türkiye'deki etno-kültürel farklılıkların kesişim noktasında yer alması ve son zamanlardaki uluslararası göçlerin etkisi altında olması nedeniyle, bu mekânsal ayrışmanın çeşitli yönlerini göstermektedir. Bu nedenle, kentteki mekânsal ayrışma, hem etno-kültürel hem de sınıfsal boyutları içeren özellikler taşımaktadır. Kent, bir toplumun sosyal, kültürel ve ekonomik yapısını yansıtır. Bu nedenle, kentsel mekânın üretimi ve yeniden üretimi, toplumun dinamikleriyle yakından ilişkilidir. Üretim ilişkilerinin yanı sıra, toplumsal ve kültürel özellikler de kentsel mekânın yapısını etkiler. Örneğin, bir kentin mimari tarzı, yerel kültür, tarih ve siyasal iklimle doğrudan bağlantılıdır. Ayrıca, kentsel mekânın yeniden üretimi, toplumsal eylemlerin anlamlandırılmasına da olanak sağlar. Kentler, farklı toplumsal grupların çıkarları, kimlikleri ve amaçları için bir araya geldikleri yerlerdir. Bu nedenle, kentsel mekânın yeniden üretimi, toplumsal mücadelelerin, direnişlerin ve protestoların yeri haline gelmektedir. Kentsel mekânın üretimi ve yeniden üretimi, toplumsal, kültürel ve ekonomik yapılarla

yakından ilişkilidir. Bu nedenle, kentlerin anlaşılması, toplumsal benzerliklerin ve farklılıkların anlaşılması için önemlidir. Kentsel mekânın yeniden üretimi, toplumsal eylemlerin değişimi ve yeniden yapılanması için de bir fırsat sağlar.

Erzincan'da yerel etno-kültürel parametreler, Sünni-Türk çoğunluğuyla birlikte Aleviler ve Poşalar tarafından oluşturulmaktadır. Alevi nüfus kent merkezindeki iki büyük mahallede yoğunlaşmaktadır. Bu mahalleler; kent merkezi de olan, ticari faaliyetler ve işyerleri açısından en yakın konumda bulunan Dörtüyl mevkiine yakındır. Alevi nüfus, çoğunlukla ticaretle geçimini sürdürmekte ve kent esnafı içerisinde önemli bir yer tutmaktadır. Hem mahallelerin hem de işyerlerinin örtük olarak kimlik kategorileri etrafında algılandığı ve değerlendirildiği sıkça gözlemlenmektedir. Örneğin, kente tayini çıkan bir memurun hangi mahallelerde ev tutmaması gerektiğine dair düşünceler "tavsiye" olarak aktarılabilmektedir. Bu durum, mekânsal ayrışmanın kimlik ekseninde nasıl yeniden üretildiğini ve Türkiye'de yerleşik kimlik siyasetinin gündelik hayatta dile ve etkileşime nasıl sirayet ettiğini göstermektedir. Bu durum, örtük de olsa damgalanmış gruplar temelinde damgalanmış mekânlar inşa etmektedir.

Kent toplumsal tarihine bakıldığında, 1980 darbesi öncesinde Erzincan'da bu ayrıştırmayı derinleştirmeye yönelik olayların meydana geldiği görülmektedir. "1975 Erzincan Olayları" olarak bilinen hadisede "Alevilerin camiye ateşe verdiği" söylemiyle kentteki Aleviler hedef gösterilmiş ve Alevi-Sünni çatışması oluşturulmaya çalışılmıştır (A. Aydın ve Ayvaz, 2019: 294). Bu olayların kentsel ayrışmada ve mekânsal farklılaşmada etkili olduğunu, konuyla ilgili yapılan sözlü tarih çalışmalarında görebiliyoruz. Yapılan bir araştırmada, tanıkların anlatılarına (A. Aydın ve Ayvaz, 2019: 301-302) göre olaylardan önce kentteki Alevi-Sünni ilişkilerinin güçlü toplumsal bağlar üzerine kurulu olduğunu ve ayrışmada olayın dönüm noktası olduğunu görüyoruz.

Biz birbirimize gider geldik, cenazemiz, düğünümüz birdi... Babalarınıza sorun bakın çoğunun kirvesi Alevidir. Aleviler kirveliği çok önemser... Kirvem ben evlenirken bile bana kol kanat germişti.

Eskiden herkes herkesten alışveriş yapardı. Bu olaylar sonrasında Alevi ve Sünni kesimin birbirlerinden alışveriş yapmadığını söyleyebilirim.

Sözlü araştırmanın sonuçlarına göre, olayların ardından gelişen süreçte "Alevi Mahallesi-Sünni Mahallesi" gibi yerleşim bölgeleri veya "Alevi lokantası" gibi işletmeler, ötekileştirilerek adlandırılmaya başlanmıştır (A. Aydın ve Ayvaz, 2019: 303). Toplumsal tarihe dair bu bilgiler ve bugüne dair gözlemler, ayrışmanın kentin toplumsal belleğinde yer edindiğini göstermektedir. Bununla birlikte, Erzincan'da kentsel alanın yeniden üretilmesi ve mekânsal farklılaşmanın inşasında din ve milliyetçiliğin geçmişten bugüne etkili olduğunu göstermektedir.

Erzincan'da, tarihi olaylardan kaynaklanan ve genellikle etnik veya dini ayrımcılığı yansıtan birçok cadde, sokak ve mahalle ismi bulunmaktadır. Sokak, cadde ve meydan isimleri, kamusal alanlarda bulunmaları ve kentin kimliği ile toplumsal belleği açısından önemli olmaları sebebiyle dikkat çeker. Ancak zamanla isimler, siyasi etkilere açık hale gelmiş ve egemen güçlerin müdahalelerine maruz kalmıştır. Resmi ideoloji sokak ve meydan isimlerine doğrudan etki etmektedir (Canatan, 2023). İsimlerin değişimi, yansıttığı ideolojik yapıların kalıcılığıyla orantılıdır (Turan ve Yalçiner Ercoşkun, 2017: 61). Toplumsal açıdan ortak bir yerleşim alanı, diğer türlere göre daha homojen bir sınıfsal ve kültürel yapıya sahip olabilir veya bu yapıya sahip olmayan alanlara ayrılabilir. Bu durum, belirli bir kategoriye mensup kişilerin girebildiği alanlar oluşturur ve bu alanlarda kişiler kendileriyle diğerleri arasında ayırım yapabilecek bir konumda olabilirler. Mekanda ayrımcılığa maruz kalan alanlar, dışlayıcı uygulamaların ve sınırlı kabul uygulamalarının etkisiyle uyumlu hale gelebilirler (Bauman, 2009: 77).

Şehre batıdan (Sivas - Erzincan yolu E80) karayolu ile girildiğinde, Erzincan'ın en uzun caddesi olan "Halit Paşa Caddesi"ne çıkılır. Bu caddenin sağlı sollu kesen ve neredeyse birbirine paralel olarak ilerleyen caddeler, caddenin sağında ve solundaki Alevi-Sünni yerleşkelerini işaret etmektedir. Şehrin kuzeyinde yer alan Ahmet Yesevi Caddesi, Fatih Caddesi ile birleşerek Bediüzzaman Caddesi adını alır. Bu caddenin kesiştiği cadde ise Necip Fazıl Caddesidir. Tüm bu uzun caddeler, Halit Paşa Caddesi tarafından doğudan batıya kesilir. Karşı paralelinde ise Mahsuni Şerif Caddesi, Nazım Hikmet Caddesi ve Uğur Mumcu Caddesi bulunur. Uğur Mumcu Caddesi, Cumhuriyet Caddesi ve Özgürlük Caddesi ile birleşerek Emek Caddesi'ne doğru ilerler. Şehir merkezine gidildikçe şehirde aktif siyaset yapmış kişi isimlerinin sıkça cadde ve sokaklara verildiğini görüyoruz. Üniversitenin isminin 2018 yılında değiştirilerek Binalı Yıldırım isminin alması da şehir belleğinin siyasi inşası açısından şehirdeki siyasi güçlerin etkilerinin toplumsal bellek ve tarih anlayışı üzerindeki yansımalarına örnek teşkil etmektedir.

Türkiye'deki kentlerin önemli bir kısmında, sosyal dışlanma nedeniyle oluşmuş mahalleler bulunmaktadır ve bu mahallelerin başında Çingene grupların yaşadığı yerler gelmektedir. Sosyal dışlanma, "kişinin topluma entegrasyonunu belirleyen toplumsal, iktisadi, siyasal veya kültürel sistemlerden herhangi birinin tamamen ya da kısmen dışında kalması" (Gezgin, 2016: 73) anlamına gelir ve bu dışlanma, mekânsal ayrışmayı da inşa eder. Erzincan'daki mekânsal ayrışmanın önemli bir odak noktasını Lomlar (yerel ağızda damgalayıcı bir anlamda "Poşalar" olarak adlandırılırlar) oluşturmaktadır. Literatürde Rom, Dom ve Lom olarak tasnif edilen Çingenelerin Lomlara ait kolunun yoğun olarak yaşadığı kentlerin başında Erzincan gelmektedir (Kolukırık, 2008: 149-151). Lomlar, Erzincan'da kent yoksulluğunu en derin bir biçimde yaşayan toplumsal gruptur. Diğer kentlerdeki Çingenelerin "kitle iletişim araçlarında işlenen suç anlatısı" (Yılıgür, 2018: 132) ile kriminalize edilmelerine benzer şekilde, Erzincan'daki Lomlar da ötekileştirilmiş

ve damgalanmışlardır. Lomların yaşadığı mahallelerin hem medyadaki temsilleri (Anadolu Ajansı, 2018, 2020; İhlas Haber Ajansı, 2019) hem de gündelik yaşamda anılma biçimi, kriminalleştirici bir bakış açısına yaslanmaktadır. Bu tutum nedeniyle, kentteki Lomlar emek piyasasının dışına itilmekte ve iş bulmakta güçlük çekmektedirler.

Yoksulluk ve ötekileştirme, toplumsal hayatın önemli bir sorunudur ve özellikle azınlık gruplarının yaşadığı yerlerde daha belirgin hale gelmektedir. Yapılan bir araştırmaya göre kentteki Lomların % 50'si 400 TL'nin altında bir gelire yaşamaktadır (Sadaklıoğlu, 2019: 140). Bu durum, sosyal güvenlik açısından da yoksulluğun bir yansımasıdır. Lomların %72,5'i herhangi bir sosyal güvenlik sistemine bağlı değildir. Araştırmaya katılanların %90'ı işsizdir ve iş bulamama nedenleri arasında "toplum tarafından dışlanmış olma" durumu öne çıkmaktadır (Sadaklıoğlu, 2019: 144). Lomlar, çevre köylere çobanlık yaparak başlıca geçim kaynağı elde etmektedirler ve ayrımcılığa maruz kalmış, ötekileştirilmiş bir topluluğun üyeleri olarak damgalanmış mahallelerde yaşamlarını sürdürmektedirler. Erzincan'da, Lomlar 2000'li yıllardaki kentsel dönüşüm politikaları kapsamında kentin merkezinde bulunan "Çarşı Mahallesi"nden alınarak kentin çeperinde yer alan Sancak Mahallesi ve Ersevenler Mahallesi gibi mahallelere gönderilmişlerdir. Bitişik olan bu mahalleler, sosyal, ekonomik ve mekânsal olarak birbirine benzemektedir. Ancak, bu mahallelerde kamu hizmetleri oldukça sınırlıdır ve bakımsız konutlardan oluşan, suyla özdeşleştirilmiş ve mekânsal olarak damgalanmış alanlar olarak bilinmektedir. Lomların yaşadığı Çarşı Mahallesi'ne TOKİ konutları yapılmış ve orta sınıfın bu konutlara yerleşmesiyle mahalle soylulaştırılmıştır. Ancak, mahallenin eski sakinleri olan Lomlar, bu rant politikaları sonucunda kentin çeperindeki yoksul gettolara sürülmüşlerdir.



Fotoğraf 1. Lomların yaşadığı Erseverler Mahallesi

Erzincan'da son dönemde gerçekleşen yoğun göç dalgası, Afganlar ve Ahıska Türkleri olmak üzere iki göçmen grubu tarafından oluşturulmaktadır. Göçmenler arasında yer alan Suriye kökenlilerin sayısı, Göç İdaresi Genel Müdürlüğü'nün 2023 yılı verilerine göre 124 kişi olarak kaydedilmiştir (Göç İdaresi Genel Müdürlüğü, 2023a). Ahıska Türklerinin sayısı ise Erzincan Valiliği'nin 2017 yılındaki verilerine göre 2500 civarındadır (Erzincan Valiliği, 2017). Benzer şekilde, Afgan mültecilerin de yaklaşık 2500 kişi kadar oldukları tahmin edilmektedir (Kıraç, 2021).

Erzincan'a göç eden Afganlar ve Ahıskalılar, kentteki konumlanışları ve deneyimleme biçimleri açısından karşılaştırılabilecek bir fırsat sunmaktadır. Türkiye'nin milliyetçi-muhafazakar kimlik politikası, bu göçmen gruplarının sosyo-ekonomik yaşam kaliteleri ve kent yaşamlarındaki farklılıkların oluşmasında etkili bir faktördür. Afganlar, kent yoksulluğu ile karşı karşıya kalmışlarken Ahıskalılar, devletin çözüm odaklı rolü sayesinde kentte yaşadıkları sorunları daha iyi çözebilme imkanına sahiptirler.

Afganistan, iç savaşın 1990'ların başından beri devam etmesi nedeniyle, en yüksek göçmen hareketliliği gözlenen ülkeler arasında yer almaktadır. Türkiye'deki veriler, Afgan göçmenlerin düzensiz göç hareketlerinde önde gelen grubu oluşturduğunu göstermektedir. Göç İdaresi Genel Müdürlüğü'nün verilerine göre Türkiye'de yakalanan düzensiz göçmenler içerisinde Afganlar ilk sırada yer almaktadır. Bu verilere göre 2018'de 100.841, 2019'da 201.437, 2020'de 50.161, 2021'de 70.252, 2022'de 115.755 ve 2023'te 9.819 Afgan göçmen yakalanmıştır (Göç İdaresi Genel Müdürlüğü, 2023c). Türkiye'de uluslararası koruma başvurusu yapan uluslararası göçmenler içerisinde de yine Afganlar ilk sırada yer almaktadır. Göç İdaresi Genel Müdürlüğü'nün verilerine göre 2023 yılında 19.400 Afgan uluslararası koruma başvurusu yapmıştır, bu rakam toplam başvuruların %58,35'ini oluşturmaktadır (Göç İdaresi Genel Müdürlüğü, 2023b).

Erzincan, Türkiye'ye gelen Afgan göçmenlerin yerleştirildiği kentlerden biridir. Ancak, uluslararası koruma kapsamı dışında kaçak yollarla gelen birçok Afgan göçmen de burada yaşamaktadır. Bunun temel nedeni, koruma kapsamında yerleştirilen bir grup Afgan göçmenin Erzincan'lı Afgan göçmenler için bir hedef kent haline getirmesi ve daha sonra gelen göçmenlere öncülük etmesidir. Afgan göçmenlerin göç yollarında Erzincan'ın varlığı da önemli bir etkidir. Genellikle İran üzerinden Türkiye'ye giren Afgan göçmenler, Van'dan girerek Erzurum-Erzincan hattını takip ederek diğer Türkiye kentlerine dağılmaktadır (Arpacı ve Düzcan, 2017: 170).

2012 yılında, Erzincan'ın merkeze yakın konumda bulunan Işıkpınar Köyü'nde bulunan izci evine ilk Afgan grup yerleştirildi (İhlas Haber Ajansı, 2012). Bu grup, 5 aile ve 29 kişiden oluşuyordu, ancak sayıları kısa sürede 45 aile ve 172 kişiye yükseldi. Bunun üzerine, Valilik Geçit Beldesi'nde çadırkent oluşturma kararı aldı. Çadırkent deneyimi, Afganların kent yoksulluğunu ağır bir şekilde yaşadıkları ilk

süreci ifade etmektedir. İlk gelen grupla yapılan görüşmeler ve gerçekleştirilen bir saha araştırması sonucunda, Afganların su içinde kalan çadırlarda ıslak battaniyelerde yattıkları belirtilmiştir (Arpacı ve Düzcan, 2017: 173). Sorunların artmasıyla, Valilik Geçit Beldesi'nde kullanılmayan eski bir ilkokulun bahçesine 55 konteyner yerleştirmiş ve Afganlar burada yaşamaya başlamıştır. Kent genelindeki yaklaşık 2500 (Arpacı, 2020: 138) Afgan'dan yaklaşık 350'si şu an konteynerlerde yaşamaktadır. Geçit Beldesi, kent merkezinin dışında yer alan ve kentteki Alevi nüfusun yoğun olarak yaşadığı bir yerdir. Bu durum, kent politikaları açısından kimlik siyasetinin etkisine işaret etmektedir. Ayrıca, ulusaşırı göç cetvelinde en dezavantajlı konumda olan bir göçmen grubunun, toplumsal tarihi açısından dezavantajlı bir kimlik grubunun yaşadığı mekânsal alana yerleştirilmesi, mekânın sınırlarının gettolaştırma çerçevesinde çizildiğini göstermektedir. Bu gettolaşma, mekâna dair geliştirilen dilin kendisinde de gözlemlenebilmektedir. Konteynerlerde yaşayan Afganlar burayı "Afgan Kampı" olarak adlandırırken, Erzincan yerel halkı "Afgan Mahallesi" olarak ifade etmektedir. Afganların burayı "kamp" olarak adlandırması, zoraki bir kapatılma duygusunu yaşadıklarını göstermektedir.



Fotoğraf 2. "Afgan Kampı"nın dışarıdan görünümü.

Saha araştırmasında yapılan görüşmeler bu konteynerlerin oldukça sağlıksız olduğunu ve Afganların buralarda kalabalık bir biçimde bu yaşadığını göstermektedir. Kışın buz tutan ve yazın kanalizasyon kokan konteynerler burada yaşayan Afganların sağlığını olumsuz bir biçimde etkilemektedir (Arpacı ve Düzcan, 2017: 175). Afganlar barınma şartları açısından kentteki en yoksul kesimi oluşturmakla birlikte bu dezavantajlı durum kentteki emek piyasasına katılım biçiminde de kendini göstermektedir. Kentteki Afganlar düşük ücretlerle ve sigortasız bir şekilde çalıştırılmalarının yanı sıra haklarını aramalarını durumunda işverenler tarafından sınır dışı ettirmekle tehdit edilmektedirler (Arpacı ve Düzcan, 2017: 176). Afgan kadınlar ise daha düşük ücretlerde çalıştırılmaktadır (Arpacı, 2020: 148-149). Bu çerçevede Erzincan'daki mekânsal ayrışmada Afganların konumlanışlarını tartıştığımızda kent yoksulluğunun en alt kesimini oluşturdukları sonucu çıkmaktadır.

Erzincan'a ulusaşırı göçle gelen bir başka göçmen grup, kente 2015 yılından itibaren aşamalı olarak yerleştirilen Ahıska Türkleridir. Rusya'nın 2014 yılında Kırım'ı ilhak etmesinin ardından Ukrayna'da Ahıska Türklerinin yaşadığı Donetsk ve Luhansk bölgelerinde çatışmalar meydana gelmeye başlamış (Aydınün, 2017: 309) ve fiili savaş ortamının oluşmasıyla buradaki Ahıska Türkleri Türkiye'nin 17.05.2015 tarihinde çıkardığı 7668 numaralı Bakanlar Kurulu kararı ile Erzincan'a getirilmişlerdir. Söz konusu karar "Ukrayna'da özellikle çatışmaların olduğu ve halen riskli bölgelerde bulunan Ahıska Türkü soydaşlarımızdan Türkiye'ye gelmek isteyenlerden, en zor durumda olanlardan başlamak üzere, 2015 yılında 677 ailenin iskânlı göçmen olarak Türkiye'ye kabul edilmesi" (Resmi Gazete, 2015) ifadesiyle çıkartılmıştır. Soydaşlığa yapılan vurgu, devletin konuya gösterdiği ilgi ve ilk kafilenin ülkeye getiriliş biçimleri Ahıska Türklerinin kentteki konumlanışlarını da olumlu yönde etkileyecektir. Türkiye'nin tahsis ettiği uçakla getirilen Ahıskalı Türkler başbakan yardımcısı tarafından havalimanında karşılanmış ve devletin bu ilgisi basında da geniş yer bulmuştur (Cihan Haber

Ajansı, 2015). Her yıl kabileler halinde getirilen Ahıskalı Türkler Erzincan'ın şehre en yakın ilçesi olan 22 km uzaklıktaki Üzümlü ilçesine yerleştirilmişlerdir. İlçede TOKİ tarafından yapılan 595 adet konut Çevre ve Şehircilik Bakanlığı tarafından satın alınmış ve Ahıskalı Türkler bu konutlara yerleştirilmişlerdir (Çevre Şehircilik ve İklim Değişikliği Bakanlığı, 2016). Kentte 4000 civarında Ahıskalı Türk yaşamını sürdürmektedir.



Fotoğraf 3. Ahıska Türklerinin yerleştirildiği TOKİ konutları.

Ahıska Türklerinin yerleştirildiği Üzümlü ilçesi, kentteki milliyetçi ve muhafazakâr yerleşim merkezlerinin başında gelmektedir. Bu durum kentte bilinen ve kanıksanmış bir durumdur. Ahıska Türklerinin buraya yerleştirilmesinin bu anlamda tesadüfi olduğunu söylemek doğru değildir. Bununla birlikte Ahıska Türklerinin yerleştirildiği konutlar iki katlı, bahçeli, doğalgazla ısınabilen ve internet bağlantısının olduğu konutlardır. Ayrıca kişi başına belirli miktarda alışveriş kuponu verilmekte ve kaymakamlık her aileden bir kişiye İŞKUR kapsamında geçici işler bulmaktadır. Bu çerçeveden değerlendirdiğimizde Ahıska Türklerinin kentte konumlandırılmaları sıradan bir göçmen gruptan oldukça farklıdır. Bu durum günümüzde Türkiye’de kent ve siyaset ilişkisinin nasıl

işlediğine ve devletin makro politik eğilimlerinin kent politikalarında nasıl görüldüğüne önemli bir örnektir. Belediye yönetimini elinde bulunduran siyasi partinin ilçe teşkilatında yer alan bir yönetici, yerel halk için planlanan konutların Ahıskalılara tahsis edilme sürecini şu sözlerle ifade etmektedir:

“Şimdi önce bu evler, TOKİ’ler yapıldı. Bunlar halka dağıtılıyor. İşte biliyorsunuz bunun nasıl olduğunu. Ücreti fazla olunca talep az oldu. Tabii devletin bu konudaki düşüncesini bilmiyoruz. Nasıldı belki onlar (Ahıskalılar) için mi yapıldı? Çünkü proje aşamasında evler böyle değildi. Projeye uygun yapılmadı yani evler. Halk da biraz bundan tedirgin olarak almadı. Alanlar da kısa süre içerisinde satmanın derdine düştü. Daha sonra dediler ki Ahıska Türkleri gelecek. Buraya Ahıska Türkleri yerleştirilecek.” (Özer, 2019: 89).

Araştırmada görüşme yapılan parti yetkilileri Ahıska Türklerinin ilçeye yerleştirilme süreçlerinde yerel halka yönelik propaganda yaptıklarını ve gelenlerin “Türk ve Müslüman” oldukları konusunda halkı bilinçlendirdiklerini ifade etmişlerdir (Özer, 2019: 90).

Ahıska Türkleri yerleştirilmeden önce Üzümlü’nün nüfusu 6595 olarak görünmektedir. İlçede siyasal olarak AKP ve MHP’nin en etkili partililer olduğunu düşündüğümüzde 4000 kişilik bir nüfusun ilçedeki siyasal süreçleri değiştirebilme etkisi olduğu açıktır. Nitekim Ahıskalı Türklerine yapılan sosyal yardımlar da bu çerçevede anlam kazanmaktadır. İktidarın sosyal yardımları ideolojik hegemonyalarını güçlendirme ve “daha çok siyasi parti bağıını veya yakınlığını güçlendirilecek tarzda” (Şentürk ve Yardımcı, 2010: 38) sağlaması, geçmişten bugüne başvurduğu bir yöntemdir.

Erzincan’ın kentinin yeni sakinleri ve mekânsal ayrışmanın iki grubu olarak Afgan göçmenler ile Ahıska Türklerinin kentte konumlandırılışına bakarak genel bir

değerlendirme yaptığımızda önemli bir farklılık bulunmaktadır. Kentsel prekaryanın oluşumunda neoliberal devletin sınıf-etnisite ekseninde gerçekleşen düzenleyici rolü açıktır (Wacquant, 2016: 106-107). Konteyner kampta konumlandırılan Afganlar ile TOKİ konutlarına yerleştirilen soydaş göçmenlerin durumu arasındaki ayrım kentin emek piyasasında da görünür hale gelmektedir. Yapılan bir araştırmaya göre Erzincan'da yaşayan Afgan göçmenlerin %55,2'sinin geliri 500 TL ve altında iken Ahıska Türklerinin %30,5'inin geliri ise 2001-4000 TL arasındadır (O. O. Aydın, 2018: 157). Erzincan'da yerleşik Afgan göçmenler ve Ahıska Türkleri, farklı konumlandırılmaları ve farklı ekonomik koşulları nedeniyle, kentin neoliberal devlet tarafından belirlenen sınıf-etnisite ekseninde oluşan kentsel prekaryanın ayrıışan gruplarıdır. Afganların konteyner kampta yerleştirilmesi ve düşük gelirleri, Ahıska Türklerinin ise TOKİ konutlarına yerleştirilmeleri ve daha yüksek gelir aralıklarına sahip olmaları, kentin emek piyasasında da gözlemlenebilen ayrımı yansıtmaktadır.

3. TARTIŞMA ve SONUÇ

Mekânsal ayrışma, kentlerdeki sınıfsal ve etnik göstergelerin ve siyasal müdahalelerin etkisiyle mahalle oluşumlarında kendini göstermektedir. Neoliberal devletin kent politikaları, toplumsal eşitsizlikleri yeniden üretirken, etno-kültürel ayrımları da sabitleyici müdahalelerde bulunabilmektedir. Erzincan, mekânsal ayrışmanın bu çerçevede nasıl oluştuğunu yansıtan bir kenttir. Kentteki mekânsal ayrışmada; ülkenin siyasal tarihinin, dezavantajlı etnik grupların genel yoksulluğunun ve ulusaşırı göçmenlerin milliyetçi ve muhafazakâr bir siyasal anlayıştan hareketle kentlerde konumlandırılışlarının izleri görülebilmektedir.

Erzincan'da mekânsal farklılaşma çerçevesinde değerlendirilebilecek dört grup bulunmaktadır: Aleviler, Lomlar, Afganlar ve Ahıska Türkleri. Bu gruplar kentin sosyal ve mekânsal dokusunda oluşturdukları "farklılıklara" göre ayrıışmaktadırlar. İlk iki grup, kentte uzak geçmişten beri yaşamaktadır ve bu

anlamda kentin kültürel ve tarihsel geçmişinin de bir parçasıdır. Aleviler, ticaretle uğraştıkları için kentin iki merkez mahallesinde yaşamlarını sürdürmektedir. Lomlar ise yakın dönemdeki kentsel dönüşüm politikaları nedeniyle merkezdeki mahallelerinden kentin çeperindeki gecekondu bölgesine gönderilmiştir. Bu grup, kent yoksulluğunu en fazla yaşayan gruplardan biridir ve yaşadıkları mahalleler damgalayıcı bir tutumla değerlendirilmektedir. Hem etnik hem de mekânsal olarak damgalama nedeniyle Lomlar, emek piyasasında varlık gösterememektedir.

Afganlar ve Ahıska Türkleri ise yakında zaman ulusaşırı göç dalgasıyla kente gelmiş gruplardır. Bu göçmen gruplar arasında da sosyo-ekonomik ayrışma siyasi sınırlarla çizilmiştir. Afganlar konteynerlerden oluşan ve “Afgan Kampı” olarak adlandırdıkları alanda yaşamakta, düşük ücretli ve güvencesiz işlerde çalışarak yaşamlarını sürdürmektedir. Lomlarla birlikte kent yoksulluğunu derin bir biçimde yaşayan diğer grubun Afganlar olduğunu söylemek mümkündür. Ahıska Türkleri ise devlet politikası ile iskânlı göç sonucu kente yerleştirilmişlerdir. TOKİ konutlarında yaşayan Ahıska Türkleri sosyal yardımlardan yararlanan ve kaymakamlığın sağladığı işlerde çalışan bir göçmen grubudur. Devlet söyleminde soydaş bir topluluk olarak tanımlanmaları Ahıskalı Türkleri diğer göçmen gruplardan ayırmakta ve bu ayrım sosyo-mekânsal yaşamlarına yansımaktadır. Bu bağlamda Erzincan’da mekânsal farklılaşmayı etnisite kadar devletin ideolojik ve neoliberal yönelimlerinin de şekillendirdiğini söylemek mümkündür.

Çıkar Çatışması Bildirimi:

Yazarlar, bu makalenin araştırılması, yazarlığı ve / veya yayınlanmasına ilişkin herhangi bir potansiyel çıkar çatışması içerisinde değildir.

Destek/Finansman Bilgileri:

Yazarlar, bu makalenin araştırılması, yazarlığı ve / veya yayınlanması için herhangi bir finansal destek almamışlardır.

Etik Kurul Kararı:

Bu çalışma Erzincan Binali Yıldırım Üniversitesi İnsan Araştırmaları Sosyal ve Beşeri Bilimler Etik Kurulunun 24 Ocak 2023 tarihli ve 01 sayılı oturumunda alınan 01/06 sayılı kararı ile etik kurul izni almıştır.

KAYNAKÇA

- Anadolu Ajansı. (2018). İki ailenin taşlı sopalı kavgası: 11 yaralı. Hürriyet. Erişim adresi: <https://www.hurriyet.com.tr/gundem/iki-ailenin-tasli-sopali-kavgasi-11-yarali-41009299>
- Anadolu Ajansı. (2020). Erzincan'da iki aile arasında kavga çıktı: 11 yaralı. TRT Haber. Erişim adresi: <https://www.trthaber.com/haber/turkiye/erzincanda-iki-aile-arasinda-kavga-cikti-11-yarali-459516.html>
- Angrosino, M. V. (2016). Naturalistic Observation: Taylor & Francis.
- Arpacı, M. (2020). Ulusaşırı Göç ve Toplumsal Cinsiyet: Erzincan'da Yaşayan Afgan Kadınlar Örneği. Sinop Üniversitesi Sosyal Bilimler Dergisi, 4(1), 135-154. doi:<https://doi.org/10.30561/sinopusd.709736>
- Arpacı, M. ve Düzcan, E. (2017). Erzincan'daki Afgan Mültecilerin Sosyal Sorunları: Barınma, İşsizlik, Entegrasyon. Paper presented at the I. Uluslararası Göç ve Mülteci Kongresi, Düzce. http://ugmk.duzce.edu.tr/Dokumanlar/ugmk/i.uluslararası%C4%B1_göç_ve_mülteci_kongresi.pdf
- Aydın, A. ve Ayvaz, Z. (2019). 1980 Darbesi Öncesi Erzincan'da Toplumsal Kaos: Erzincan Olayları. Paper presented at the Uluslararası Erzincan Tarihi Sempozyumu, Erzincan.
- Aydın, O. O. (2018). Göç Hareketlerinin Sosyal ve Ekonomik Etkilerinin Analizi: Erzincan İli Örneği. (Yüksek Lisans Tezi), Erzincan Binali Yıldırım Üniversitesi, Erzincan.

- Aydingün, İ. (2017). Ukrayna'daki Ahıska Türkleri ve Türkiye'ye İskânli Göçleri. Paper presented at the Uluslararası Ahıska Türkleri Sempozyumu.
- Bauman, Z. (2009). Sosyolojik Düşünmek: Ayrıntı Yayınları.
- Canatan, K. (2023). Sokak ve İdeoloji: Türkiye'de Resmi İdeolojinin Sokak, Cadde, Bulvar ve Meydanlara Yansımaları. 5. Erişim adresi: https://dergipark.org.tr/en/pub/izusbd/issue/54602/744166#article_cite
- Castells, M. (2017). Kent Sınıf İktidar (A. Türkün, Çev.). Ankara: Phoenix Yayınları.
- Cihan Haber Ajansı. (2015). Ahıska Türkleri, Erdoğan'ın talimatıyla Erzincan'a getirildi! Erişim adresi: <https://www.sozcu.com.tr/2015/gundem/ahıska-turkleri-erdoganin-talimatiyla-erzincana-getirildi-1018839/>
- Çevre Şehircilik ve İklim Değişikliği Bakanlığı. (2016). Ahıska Türklerinin İskanı. Erişim adresi: <https://yapiisleri.csb.gov.tr/ahıska-turklerinin-iskani-haber-21449>
- Darroch, A. G. ve Marston, W. G. (1971). The social class basis of ethnic residential segregation: The Canadian case. *American Journal of Sociology*, 77(3), 491-510.
- Duncan, O. D. ve Lieberson, S. (1959). Ethnic segregation and assimilation. *American Journal of Sociology*, 64(4), 364-374.
- Erzincan Valiliği. (2017). 4. Grup Ahıska Türkleri Erzincan'a Geldi. Erişim adresi: <http://erzincan.gov.tr/4-grup-ahıska-turkleri-erzincana-geldi#:~:text=2015%20y%C4%B1l%C4%B1ndan%20itibaren%20Erzincan'a,ve%20k%C3%BClt%C3%BCrel%20anlamda%20%C3%A7al%C4%B1%C5%9Fmalar%20s%C3%BCr%C3%BCyor.>
- Gezgin, E. (2016). Damgalanan mekânda yaşam: bir kentin ötekisi olmak. Ankara: Phoenix Yayınları.

- Gold, R. L. (1958). Roles in Sociological Field Observations. *Social Forces*, 36(3), 217-223. doi:10.2307/2573808
- Göç İdaresi Genel Müdürlüğü. (2023a). Geçici Koruma Kapsamındaki Suriyelilerin İllere Göre Dağılımı. Retrieved from Online: <https://www.goc.gov.tr/gecici-koruma5638>
- Göç İdaresi Genel Müdürlüğü. (2023b). Uluslararası Koruma Başvurusu Yapan İlk 3 Uyruk. Erişim adresi: <https://www.goc.gov.tr/uluslararasi-koruma-istatistikler>
- Göç İdaresi Genel Müdürlüğü. (2023c). Yıllara Göre Yakalanan Düzensiz Göçmenlerin Uyruk Dağılımları. Erişim adresi: <https://www.goc.gov.tr/duzensiz-goc-istatistikler>
- Harvey, D. (2002). Sınıfsal Yapı ve Mekânsal Farklılaşma Kuramı. B. Duru (Ed.), 20. yüzyıl kenti (s. 147-172). Ankara: İmge Yayınları.
- İhlas Haber Ajansı. (2012). Afgan Mülteciler Erzincan'da. Erişim adresi: <https://www.haberler.com/yerel/afgan-multeciler-erzincan-da-3249932-haberi/>
- İhlas Haber Ajansı. (2019). Erzincan'da büyük kavga: 20 gözaltı. Haberler.com. Erişim adresi: <https://www.haberler.com/3-sayfa/erzincan-da-buyuk-kavga-20-gozalti-12695521-haberi/>
- Jamshed, S. (2014). Qualitative research method-interviewing and observation. *Journal of Basic and Clinical Pharmacy*, 5(4), 87. doi:10.4103/0976-0105.141942
- Kolukırcık, S. (2008). Türkiye'de Rom, Dom ve Lom Gruplarının Görünümü. *Hacettepe Üniversitesi Türkiyat Araştırmaları*(8), 145-154.
- Lefebvre, H. (2014). Mekânın Üretimi (I. Ergüden, Çev.). İstanbul: Sel Yayınları.
- Lofland, J. ve Lofland, L. H. (1995). *Analyzing Social Settings: A Guide to Qualitative Observation and Analysis*: Wadsworth.

- Massey, D. S. (1981). Social class and ethnic segregation: A reconsideration of methods and conclusions. *American sociological review*, 641-650.
- Mulhall, A. (2003). In the field: notes on observation in qualitative research. *Journal of Advanced Nursing*, 41(3), 306-313. doi:10.1046/j.1365-2648.2003.02514.x
- Özer, D. S. (2019). Ülke Dışından İskânlı Göçmen Statüsünde Türkiye'ye Getirilen Göçmenlerin Gündelik Yaşam Pratikleri: Erzincan Üzümlü'de Yaşayan Ahıska Türkleri Örneği. (Yüksek Lisans Tezi), Mimar Sinan Güzel Sanatlar Üniversitesi, İstanbul.
- Park, R. E. (2016). Şehir: Kent Ortamındaki İnsan Davranışlarının Araştırılması Üzerine Öneriler (P. K. Kayalığıl, Çev.). R. E. Park ve E. W. Burgess (Ed.), Şehir: Kent Ortamındaki İnsan Davranışlarının Araştırılması Üzerine Öneriler. Ankara: Heretik Yayıncılık.
- Resmi Gazete. (2015, 17/05/2015). Bakanlar Kurulu Kararı. Erişim adresi: <https://www.resmigazete.gov.tr/eskiler/2015/05/20150517-1.htm>
- Sadaklıoğlu, H. (2019). Lom/"Poşa" Yurttaşların Gelir ve Tüketim Profilleri. H. Efe (Ed.), Erzincan'da Sosyal Damga, Kimlik ve Yoksulluk. Ankara: Siyasal Yayınları.
- Şentürk, Y. ve Yardımcı, S. (2010). Giriş: Neoliberal Pratiklere Karşı Kolektif Alan. Y. Şentürk ve S. Yardımcı (Ed.), Hacıyatmazı Devirmek İstanbul: Kalkedon Yayınları.
- Turan, S. ve Yalçiner Ercoşkun, Ö. (2017). Meydanlardaki İsim Değişikliklerinin Kent Belleğine Etkisi: Ankara Örneği. *Mimarlık Bilimleri ve Uygulamaları Dergisi (MBUD)*, 2(1), 55-68. doi:10.30785/mbud.337234
- Wacquant, L. (2015). Kent Paryaları: İleri Marjinalliğin Karşılaştırmalı Sosyolojisi (M. Doğan, Çev.). İstanbul: Boğaziçi Üniversitesi Yayınları.

- Wacquant, L. (2016). Neoliberal Şehirde Marjinallik, Etnisite ve Cezalandırma: Analitik Bir Kartografya (S. Torlark, Çev.) Mekân Meselesi (s. 97-128). İstanbul: Tekin Yayınları.
- Yılıgür, E. (2018). Bir Biyopolitik Süreç Olarak Mekansal Damgalama: Hacıhüsrev Örneği. METU Journal of the Faculty of Architecture, 35(1), 111-138. doi:10.4305/METU.JFA.2018.1.5

EXTENDED ABSTRACT

Introduction

The focus of urban research in Turkey is generally on metropolises and large cities due to various factors such as reflecting the indicators of being a city, presenting social and economic dimensions, and showing the clearest indicators of urban problems. However, this leads to limited research on small-scale cities. Small-scale city research is also important in understanding the sociology of metropolises. Erzincan, the subject of this study, is one of the cities that has migrated the most to Istanbul. In terms of urban sociology and space, knowing small-scale cities is a significant issue. Small-scale cities have originalities worth researching, especially in terms of ethnicity, faith, culture, identity, migration, urban poverty, and spatial differentiation. In the development process of cities and shaping of spatial structure, many factors such as social, economic, political, and environmental factors are effective. Neighborhoods, the most important spatial component of cities, are units that emerge with the influence of these factors. Neighborhoods represent the sociological indicators that we can follow the traces of spatial distribution in the urban area. Nowadays, the identity of neighborhoods is shaped around various sociological categories, primarily class, culture, and ethnicity. This study discusses the social and political foundations of spatial differentiation in Erzincan city. The determinative factors of spatial differentiation in Erzincan are ethnic and cultural identities of historical residents of the city and recent international migrations. However, the state's policies on religion and nationalism in urban areas play an important role, especially in the settlement and administrative acceptance of international immigrants. Neighborhoods that reflect ethno-cultural identities are also indicators of class differentiation.

Method

This research is based on a field study that utilized qualitative observation method. The study was conducted on the city of Erzincan and examined the city's social and cultural structure. The qualitative observation method was used to gain a deeper understanding of the research subject. During the study, researchers assumed different roles and conducted observations in different parts of the city. The participant observation method was also used in the research. Additionally, the researchers attempted to obtain a comprehensive picture by using various sources of information. A qualitative observer can assume four different roles and depending on the requirements of the field, one or more of these roles can be taken on. All neighborhoods in Erzincan were visited, notes were taken on the neighborhoods, and data was collected using qualitative observation method with 30 interviewees.

Findings (Results)

Erzincan is a notable example of spatial segregation in urban areas, reflecting various dimensions of spatial segregation in cities. Erzincan, located at the intersection of ethnic and cultural differences in Turkey and affected by recent international migrations, shows various aspects of this spatial segregation. Therefore, the spatial segregation in the city has features that include both ethnic-cultural and class dimensions. The organization of urban space is not only important for understanding production relations but also enables the interpretation of any action taking place in the city. Thus, the dialectical relationship between social and spatial dynamics and production relations becomes more pronounced in the reproduction process of urban space. Knowledge of the production of urban space in different production structures will shed light on the reproduction of social similarities and differences. Local ethnic and cultural parameters in Erzincan are created by the Sunni-Turkish majority, along with Alevis and Poşalars. The Alevi population is concentrated in two large neighborhoods in the city center. These neighborhoods are close to the Dörtüol location, which is the nearest location in terms of commercial activities and workplaces, and also the city center. The Alevi population mostly earns their living through commerce and occupies an important place among the city's tradespeople. It is frequently observed that both neighborhoods and workplaces are perceived and evaluated around implicit identity categories.

Erzincan is experiencing a recent wave of migration, mainly composed of two groups of immigrants: Afghans and Ahiska Turks. Turkey's nationalist-conservative identity policy is an influential factor in the different socio-economic life quality and urban experiences of these immigrant groups. While Afghans face urban poverty, Ahiska Turks have better opportunities to solve their problems in the city thanks to the state's problem-solving role. Afghans make up the leading group in irregular migration movements to Turkey due to the ongoing civil war in

Afghanistan. Erzincan is one of the cities where Afghan immigrants settle. However, many Afghan immigrants who come through illegal ways also live here.

Conclusion and Discussion

Spatial segregation in the city of Erzincan is manifested by the formation of neighborhoods through class and ethnic indicators as well as political interventions. In the spatial segregation in the city, traces of the country's political history, the general poverty of disadvantaged ethnic groups, and the positioning of international immigrants in cities based on a nationalist and conservative political understanding can be seen. In Erzincan, four groups - Alevi, Lom, Afghan, and Ahiska Turks - form spatial differentiation. The spatial locations and lives of these groups are also influenced by the ideological and neoliberal policies of the state, in addition to ethnic segregation.



ENERJİ GÜVENLİĞİNDE TÜRKİYE'NİN ROLÜ VE YENİLENEBİLİR ENERJİ KAYNAKLARI

Aykut BALCI*

Öz

Küreselleşme süreciyle beraber sanayi alanındaki gelişmelerin hızlanması, teknolojinin sürekli gelişmesi ve dünya nüfusunun devamlı artması gibi birçok etken, mevcut enerji kaynaklarının kullanımını da artırmaktadır. Fosil enerji kaynaklarının yetersiz kalması nedeniyle ülkeler yenilenebilir enerji kaynakları arayışına yönelmiştir. Araştırmanın amacı stratejik bir konumda olan ve enerji pazarına aday bir ülke olan Türkiye'nin enerji güvenliğindeki önemi ve enerji politikalarına yer verilmekle birlikte enerji güvenliği ekseninde yenilenebilir enerji kaynaklarının klasik enerji kaynaklarının karşılaştırılması yapılmaktadır. Bu çalışma, literatür analizine dayanan, saha çalışması veya deneysel yöntemler kullanılmış mevcut kaynaklardan elde edilen bilgilerin sentezlenmesiyle analiz edilmiştir. Araştırmanın sonucunda, hem fosil kaynaklar yönünden yetersiz bir kaynak yapısına sahip olması, hem gelişmekte olan bir ülke olması hasebiyle günden güne gelişim gösterdiğinden bu gelişime paralel olarak enerji ihtiyacının da giderek artacağını öngörmek mümkündür. Türkiye'nin enerjideki bu dışa bağımlılığı, her an enerji güvenliğini olumsuz etkileyecek bir düzeydedir. Ayrıca coğrafi konum olarak, Doğu ile Batı arasında doğal bir enerji köprüsü durumda olan ülkemiz önemli fırsatlara sahip konumdadır. Türkiye'nin enerjide dışa olan bağımlılığını azaltmak ve enerji kaynaklarının çeşitliliğini artırmak suretiyle kendi

* Öğr. Gör., Ardahan Üniversitesi, Çıldır Meslek Yüksek Okulu, Adalet Bölümü, balci_aykut53@hotmail.com, Ardahan, Türkiye

mevcut ve yenilenebilir kaynaklara yönelmeli ve yatırımlarını, desteklerini ve teşviklerini bu doğrultuda yapmalıdır.

Anahtar Kelimeler: *Enerji güvenliği, enerji kaynakları, yenilenebilir enerji.*

TÜRKİYE'S ROLE IN ENERGY SECURITY AND RENEWABLE ENERGY SOURCES

Abstract

With the acceleration of industrial developments, continuous technological advancements, and the ever-increasing global population brought about by the process of globalization, many factors have contributed to the increased utilization of existing energy resources. In light of the inadequacy of fossil fuel resources, countries have begun to search for renewable energy sources. This research aims to highlight the significance of Turkey, which holds a strategic position and is a potential player in the energy market, in terms of energy security and energy policies, while comparing renewable energy sources with conventional energy sources within the context of energy security. This study is based on a literature analysis, synthesizing information obtained from existing sources, without relying on fieldwork or experimental methods. The results of the research indicate that Türkiye insufficient fossil fuel resources, coupled with its status as a developing country, suggest that its energy needs will continue to increase in parallel with its ongoing development. Turkey's energy dependence on external sources is currently at a level that can negatively impact its energy security. Furthermore, given its geographical location as a natural energy bridge between the East and the West, our country possesses significant opportunities. In order to reduce Turkey's external energy dependency and diversify its energy resources, it should prioritize the utilization of its existing and renewable resources, directing its investments, support, and incentives accordingly.

Keywords: *Energy security, energy sources, renewable energy.*

1. GİRİŞ

Küresel ölçekteki endüstriyel gelişmelerin ivme kazanması, teknolojik ilerlemenin durmaksızın devam etmesi ve dünya popülasyonunun sürekli artışı gibi bir dizi faktör, mevcut enerji kaynaklarının tüketimini de beraberinde artırmaktadır. Bununla birlikte, fosil enerji kaynaklarının sınırlılığı ve bu gelişmelere karşı kifayetsiz kalacak olması gündemdeki bir konu haline gelmiştir. Ayrıca, bu konular üzerine tartışmalar sürerken, ülkelerin fosil yakıtlardan daha çok yararlanma hedefi, uluslararası bir rekabet alanı oluşturmuştur. Bu rekabette, enerjiye hangi yöntemlerle ve nasıl ulaşılabileceğini belirleyen enerji güvenliği kavramının merkezi bir rol oynadığını belirtmek gerekmektedir. Aslında, enerji sağlayıcı ülkelerin enerjiyi politik bir silah olarak kullanma potansiyeli, enerjiye bağımlı olan ülkelerin enerji erişimi konusunda zorluklarla karşılaşabileceği bir durumdur. 1970'lerdeki petrol krizi bu durumun bir örneği olmuş ve enerji güvenliği kavramının tüm dünyada tartışılmasına yol açmıştır. Benzer şekilde, Rusya ile Ukrayna arasındaki mevcut çatışma ve Ortadoğu'daki siyasi belirsizlikler, enerji güvenliği konusunun gündemden düşmemesine neden olmuştur.

Bu mücadele ve tartışmaların merkezindeki ülkelerden biri de enerji konusunda dışa bağımlılığı olan Türkiye'dir. Jeopolitik ve jeostratejik pozisyonuyla enerji açısından zengin olan Doğu ile enerji talebinin yoğun olduğu Batı arasında enerji transferine aracılık eden bir role sahip olan Türkiye, hızla artan nüfusu ve sürekli büyüyen ekonomisi ile enerji ihtiyacını karşılamak amacıyla çeşitli stratejiler geliştirmektedir. Özellikle, Türkiye'nin fosil yakıtlar konusundaki kısıtlılığı ile birlikte, yenilenebilir enerji kaynaklarına sahip olma kapasitesi de sınırlıdır. Bu nedenle, Türkiye enerji taşıma güzergâhında bulunmanın getirdiği avantajları değerlendirmeye yönelik politikaları hayata geçirmek için çaba göstermektedir.

Diğer taraftan, mevcut fosil enerji kaynaklarında görülen tükenme belirtileri ve bunların çevreye ve insan sağlığına potansiyel zararları da kendi başına bir tartışma alanı oluşturmuştur. Bu çekişmeler ve tartışmaların bir sonucu olarak, alternatif enerji kaynaklarına yönelen ülkeler artık yenilenebilir enerji kaynaklarından fayda sağlama noktasına gelmişlerdir. Akademik literatürde yenilenebilir enerji kaynaklarının enerji güvenliğini desteklediği, sürdürülebilir büyümeyi teşvik ettiği ve iklim değişikliğinin çevresel sonuçlarını hafiflettiği şeklinde görüşler bulunmaktadır. Bu düşünceler, yenilenebilir enerji kaynaklarının daha geniş çaplı kullanımı konusunda ülkelere önemli bir perspektif sunmaktadır. Bu kapsamda, güneş, rüzgar, biyokütle, jeotermal ve dalga enerjisi gibi yenilenebilir enerji kaynakları, ülkelerin en çok tercih ettiği alternatif enerji seçenekleri haline gelmiştir. Türkiye özellikle hidroelektrik enerji santralleri, rüzgâr enerjisi, güneş enerjisi, jeotermal enerji ve biyokütle enerjisi gibi yenilenebilir enerji kaynaklarından geniş çapta yararlanmaktadır.

Bu çalışmada, stratejik bir konumda bulunan ve enerji pazarına yeni bir aday olan Türkiye'nin enerji güvenliği konusundaki önemi ve enerji politikaları ele alınmaktadır. Bunun yanı sıra, yenilenebilir enerji kaynakları ile geleneksel enerji kaynakları arasında enerji güvenliği ekseninde bir karşılaştırma yapılmaktadır.

2. ENERJİ VE ENERJİ GÜVENLİĞİNE GENEL BAKIŞ

2.1. Enerji ve Enerji Güvenliğinin Tarihi Çerçevesi

Enerji, hayatın başından itibaren var olan bir fenomen olup, iş yapabilme yeteneği olarak tanımlanır (Kaya, 2012: 275). Hayatını sürdürme sürecinde enerjiye ihtiyaç duyan insanlık, ilk dönemlerde ihtiyaç duyduğu enerjiyi kendi beden gücü ile sağlarken, daha sonraki dönemlerde hayvan gücünü de

kullanarak zaman ve emekten tasarruf sağlamıştır. Bu evrim, ateşin keşfi ile odun ve kömür kullanımının, daha sonra ise buhar enerjisinin keşfinin izlemıştır. Teknolojik ilerlemelerle beraber, keşfedilen enerji kaynaklarında çeşitlilik artmış, ayrıca henüz keşfedilmeyi bekleyen birçok enerji kaynağının da olduğu öngörülmüştür (Karaaslan ve Gezen, 2017:3).

Özellikle sanayi devriminin ardından önemi hızla artan ve toplumların refah seviyesinin yükselişinde bir gösterge olarak kabul edilen enerji, bu önemi nedeniyle jeopolitik, sektörel ve kaynak taşıma konularında güvenlik sorunlarına yol açmıştır. Bu süreçte enerjinin her açıdan güvenliğinin sağlanmasına odaklanan enerji güvenliği kavramı üzerinde çeşitli tanımlar yapılmıştır. Bu farklı tanımlar nedeniyle genel kabul gören bir tanım olmamasına rağmen, kavram üzerinde belirli ortak bakış açıları üzerinde uzlaşıldığı görülebilir.

Geleneksel olarak, enerji güvenliği, tüketici ülkelerin petrol kaynaklarına ihtiyaçlarını karşılayabilecek şekilde erişimini sağlama ekseninde arz güvenliğinin sağlanması olarak tanımlanmıştır (Sadorsky, 2009:4023). Bu tanım, 1970'lerdeki petrol krizine dayanarak yapıldığı ve diğer enerji kaynaklarını göz ardı ettiği, ayrıca arz ve talebe odaklandığı için yüzeysel olarak eleştirilmiştir. Nitekim, doğal gaz gibi diğer enerji kaynaklarının kullanımıyla birlikte, enerji güvenliği tanımı daha geniş bir kapsama alanı kazanmıştır (Kocatepe, 2019:58, Çelikpala, 2014:79).

Uluslararası Stratejik Araştırmalar Kurumu (USAK), enerji güvenliğini dört temel unsur üzerinden tanımlar. Bunlar; Mevcudiyet (availability), erişebilirlik (accessibility), hesaplılık (affordability) ve sürdürülebilirlik (sustainability). Varlık, enerji kaynaklarının mevcudiyetiyle ilgili olup, bu durum arz ve talep güvenliği bağlamında önem kazanır. Erişim, ihtiyaç sahiplerinin bu kaynaklara kolayca ulaşip ulaşamaması anlamına gelir. Uygunluk boyutu iki farklı perspektife ayrılır. Birincisi, talep edenin rekabetçi bir piyasa mekanizmasında enerji kaynaklarına

ulaşabilmesi; ikincisi ise, enerji kaynağı sağlayıcısı için ekonomik büyüme ve yeni yatırımlar için imkân sağlayacak fiyat seviyesinin bulunabilmesidir. Sürdürülebilirlik, talep edilen enerjiye gerektiği sürece ve herhangi bir sorun yaşanmaksızın erişilebilmesini ifade eder. Enerji güvenliği kavramı, enerji türleri, ekonomik büyüme, jeoekonomik ve jeopolitik dengeler, güvenlik tehditleri ve enerji altyapı sistemleri ile ilişkili geniş bir alanı kapsar. Enerji erişilebilirliği, fiyat, enerji altyapısı, çevre ve enerji verimliliği, enerji güvenliğinin klasik unsurları olarak kabul edilir (Çıtak ve Pala, 2016:87).

Uluslararası Enerji Ajansı (International Energy Agency-IEA), 2001 yılında enerji güvenliği hakkında "güvenilir kaynaklardan, mantıklı maliyetlerle enerji gereksinimini karşılayabilme yeteneği" olarak bir tanımlama yapmıştır (Kocatepe, 2019:58). Bir başka tanımlamayı yapan Gawdat Bahgad, enerji güvenliğini "güvenilir ve sürdürülebilir kaynaklara makul fiyatlarla erişim" (Bahgad, 2006: 965) şeklinde ifade etmiştir. Her iki tanımda da ortak noktanın, kesintisiz enerji akışı ve makul bir fiyatla enerjiye ulaşabilme olduğu görülüyor. Fakat günümüzün karmaşık ve çok taraflı enerji sektörü göz önüne alındığında, bu perspektifin her şeyi kapsadığını söylemek mümkün olmamaktadır. Bu kavrama olan yaklaşımımızın farklılık göstermesi, kavramın tanımının da değişiklik gösterebileceği bir durumu beraberinde getirebilir.

Enerji güvenliği, çeşitli boyutları olan bir kavramdır. İlk boyutu, fiziksel güvenlik ile ilgilidir ve enerji varlıklarının, altyapıların, tedarik zincirlerinin ve ticaret yollarının korunması ve gerektiğinde değiştirilmesi üzerine odaklanır. İkinci boyutu, enerjiye erişimin önemini kapsar. Üçüncü boyutu, aksaklıklara, lokasyon değişikliklerine ve acil durumlara koordineli bir şekilde yanıt verme kapasitesi ve arzın sürekliliğini sağlama çabasını içerir; bu boyut ulusal politikalar ve uluslararası kurumlar tarafından şekillendirilir. Enerji güvenliğinin dördüncü ve

son boyutu, yatırımlarla ilgilidir. Bu boyut, gelecek enerji ihtiyaçları ve potansiyel arz talepleri için gerekli altyapıyı güvence altına almayı hedefler ve bu hedeflere ulaşmak için gerekli yatırımları ve geliştirmeleri teşvik eden politikaları ve çalışma koşullarını içerir (Yergin, 2011'den akt. Çıtak ve Pala, 2016:86).

Enerji güvenliği, hem güvenlik hem de enerji olmak üzere iki temel yaklaşımı içerir. Güvenlik yönü, enerji üretim ve tüketim sürecindeki tüm aşamaları - araştırma, geliştirme, üretim, iletim, dönüştürme, dağıtım, pazarlama ve tüketim - içerir ve bu süreçlerdeki tesislere yönelik her tür tehdiye karşı koruma önlemlerini kapsar. Enerji yönü ise enerjinin bulunabilirlik, erişilebilirlik ve kalite yönlerine odaklanır, ayrıca enerjinin çevre dostu olmasını da vurgular (Dedeoğlu, 2015:84).

Enerji güvenliği üzerine yapılan tartışmalar tarih boyunca var olmuştur. Örneğin, Winston Churchill, Birinci Dünya Savaşı öncesinde, İngiliz donanmasının küresel etkinliğini sürdürebilmesi amacıyla, donanmayı kömürden petrol bazlı gemilere dönüştürme kararı almıştır. Bu tarihi karar, enerji güvenliğini bir ulusal strateji meselesi haline getirmiştir (Yergin, 2006:69).

Hazar bölgesi ve Ortadoğu'nun enerji kaynakları açısından önemli konumları, bu bölgeleri uluslararası jeopolitik ve jeostratejik oyunların merkezi haline getirmiştir. Bu durum, özellikle petrol ve hidrokarbon gibi kaynakları, hegemonik güçler için yeni bir güvenlik algısı ve stratejik planlama gerekliliği yaratmıştır. Bu durum, enerji kaynaklarını ulusal strateji, çıkar ve güvenliğin temel unsurları haline getirmiştir ve enerji güvenliği konusunda küresel düzeyde belirleyici olmuştur. Winston Churchill'in enerji güvenliğini "çeşitlilik, yalnızca çeşitlilik" şeklinde ifade etmesi, modern enerji güvenliği sisteminin oluşumunda temel bir unsur olmuştur. Bu bakış açısı, 1970'lerin petrol krizleri sonucunda Ortadoğu'nun petrol arzındaki dalgalanmalara odaklanmıştır. 1973 petrol krizi, enerji arzıyla ilgili dünya genelinde yaşanan ilk büyük şok olmuştur ve bu durum

modern enerji güvenliği anlayışının şekillendirilmesinde önemli bir rol oynamıştır. (Çelikpala, 2014:79).

Bu kriz, petrol bakımından dışa bağımlı olan birçok ülkenin enerji yetmezliklerini gözler önüne sermiştir ve bu ülkeleri enerji konusunda önlem almaya zorlamıştır. Başlangıçta petrol fiyatlarının ani artışı şeklinde ortaya çıkan enerji güvenliği sorunu, zamanla doğalgaz gibi diğer enerji kaynaklarına yönelik de bir sorun haline gelmiştir. Krizin en önemli sonuçlarından biri ise ülkelerin yeni enerji kaynakları arayışına girmesi olmuştur (Ürün ve Soyu, 2018).

1967 ve 1974'teki Arap-İsrail savaşları, modern anlamda enerji güvenliği anlayışının temellerinin atıldığı dönemler olarak kabul edilir. Bu savaşlar sırasında, petrol üreticisi olan Arap ülkeleri, petrolü bir silah olarak kullanmış ve İsrail ile İsrail'i destekleyen Batı ülkelerine karşı bir koz olarak kullanmıştır. Petrol İhraç Eden Arap Ülkeleri Teşkilatı'nın (OAPEC) kurulmasıyla bu durum yeni bir boyut kazanmıştır. OAPEC üye ülkeleri, petrol arzını azaltma ve petrol fiyatlarını yükseltme stratejisiyle bir ambargo uygulamış ve 1973 petrol krizi, Batı dünyasını enerji konusunda bir krizin içine sürüklemiştir. Bu durum, Batı ülkelerinde yüksek enflasyon, gayri safi milli hâsıladaki (GSMH) azalma ve işsizlik gibi ekonomik problemler yaratmıştır (Bielecki, 2002: 236). Bu durum, enerji güvenliği konusunda yeni bir perspektif getirmiş ve enerji kaynaklarına erişimin jeopolitik ve ekonomik sonuçlarına dikkat çeken yeni bir enerji güvenliği anlayışının gelişmesine yardımcı olmuştur.

Batı ülkelerinin enerji krizine sürüklenmesinin ardından, bu ülkeler enerji politikalarını yeniden değerlendirmeye ve düzenlemeye karar verdiler. Bu çerçevede atılan önemli adımlardan biri, Uluslararası Enerji Ajansı'nın (IEA) kurulmasıdır. Ajansın başlıca amaçları arasında, potansiyel bir petrol

ambargosunda etkilenen ülkeler arasında koordinasyonu ve işbirliğini sağlamak ve petrolün bir silah olarak kullanılmasını önlemek yer alıyor (Yergin, 2006: 75-76).

1980'lerde enerji güvenliği meselesi, düşük enerji fiyatları nedeniyle bir miktar göz ardı edildi. Soğuk Savaş'ın bitişi uluslararası arenada bir rahatlama dönemini başlattı ve küreselleşme süreci, yeni pazarların oluşmasını teşvik etti. 1990'lı yıllarda ise, enerji hala ülkeler için jeopolitik ve jeostratejik önemini koruyordu, ancak daha önceki rekabet yerini işbirliğine bıraktı. Bununla birlikte, 90'lı yıllar boyunca yaşanan askeri, siyasi ve ekonomik krizler, çevresel sorunlar ve doğal afetler, enerji güvenliği kavramının içeriğini değiştirdi. Arz güvenliği, kaynak çeşitliliği ve rekabet gibi unsurlar enerji güvenliğinin anahtar faktörleri olmaya devam etti, ancak bu gelişmeler enerji güvenliğinin kapsamını genişletti. 2000'li yıllarda, enerji kaynakları çeşitlendi ve doğalgaz gibi alternatif enerji kaynakları daha yaygın hale geldi. Bu, enerji güvenliği konusunu daha önemli hale getirdi. Küresel terörizmin artan etkisi, enerji güvenliğinin bir güvenlik sorunu olduğunu daha da vurguladı ve daha kapsamlı çalışmalar yapılmasını gerektirdi. 11 Eylül saldırıları, ABD'nin Afganistan'a müdahalesi ve Irak Savaşı, enerji güvenliği konusuna olan ilgiyi artırdı ve enerji güvenliğini sadece geleneksel tehditler açısından değerlendiren anlayışı değiştirdi (Bireselioğlu, 2012:231). Enerji güvenliği, hem ulusal hem de uluslararası düzeyde, çok taraflı bir güvenlik sorunu olarak kabul edilmeye başlandı.

Enerji güvenliğini, ekonomik gelişme ve politik istikrarın yanı sıra, enerji arz ve talebinin dengelenmesi, enerji üretimi ve dağıtım altyapısının korunması, çevre sorunları ve küresel terörizm gibi global konularla mücadele ve ekonomi, finans, dış politika ve diğer güvenlik yönleriyle koordinasyon sağlama gibi geniş bir kavram olarak görmek yanıltıcı olmayacaktır (Çelikpala, 2014: 79). Bir başka deyişle, enerji güvenliğinin anlamı ve kapsamı zamanla evrim geçirmiş,

günümüzde çok katmanlı ve geniş bir kavrama dönüşmüştür. Enerji güvenliği, artık sadece devletleri değil, aynı zamanda uluslararası kuruluşları ve kurumları da kapsayan bir öneme sahiptir.

Enerji güvenliğinin, uluslararası iklim değişikliği müzakerelerinde başarısız olmasında belirli bir rolü olduğunu belirtmek önemlidir. Ancak bu konuya dalış yapmadan önce, enerji kaynaklarının dünya çapındaki yönetimine ilişkin birkaç uluslararası sözleşme sürecine bakmak gereklidir.

Öncelikle, enerjinin ana kaynağı yüzyılı aşkın bir süredir fosil yakıtlar olmuştur ve bu durum, sanayileşme ve taşıt kullanımının artışıyla birlikte atmosferdeki emisyonların artışına yol açmıştır. Bu sebeplerle, 1990'lı yıllardan itibaren BM Biyoçeşitlilik Sözleşmesi, BM İklim Değişikliği Çerçeve Sözleşmesi ve BM Çölleşme ile Mücadele Sözleşmesi gibi uluslararası anlaşmalara imza atılmıştır. 1997 yılında Kyoto Protokolü, iklim değişikliği konusunda ülkelerin ortak adımlar atmaları ve küresel ortalama sıcaklık artışını güvenli bir aralıkta tutma hedefini belirlemiştir. Ancak, bu protokolün işlevselliğini yitirmesinin ardından 2015 yılında, ülkelerin ortak sorumluluklarına değil, kendi gönüllü katkılarına dayalı Paris Anlaşması imzalanmıştır (setteknik.com.tr, 05.04.2023).

Yeni bir bakış açısıyla ele alındığında, mevcut uluslararası düzende, ekonomik büyüme ve enerji kaynaklarının sağlanmasına yönelik bir üst düzey otorite eksikliği, devletleri kendi enerji kaynaklarını oluşturma veya sağlama yükümlülüğüne itmiştir. Bu durum, özellikle fosil yakıtlar gibi sınırlı kaynakların temininde zaman zaman sıfır toplamlı bir çatışmaya yol açmış ve enerji güvenliğinin küresel ısınmadan daha öncelikli bir konu olarak kabul edilmesine sebep olmuştur. Realist politika bağlamında, devletin birincil görevi enerji güvenliğini sağlamak, bu kaynakları ekonomik büyüme ve istikrarın sürdürülmesi

için kullanmak ve sonuç olarak GSYİH ve üretimdeki göreceli kazançlarını en üst düzeye çıkarmaktır. Elbette, küresel ısınma uzun vadede açlık, kuraklık, gıda ve tarım güvenliği gibi tehditler oluşturacaktır, ancak devletler bu sorumlulukları genellikle başka ülkelere devretmeye meyillidirler. Ekonomik büyüme ve üretim, işsizlik, enflasyon gibi faktörlerin fosil yakıt tüketimine aşırı bağılılığı olan ülkeler, genellikle iklim değişikliği rejimine katılmamakta ve uluslararası görüşmelerin geniş çapta uyum ve uygulama sorunları yaratmasına yol açmaktadır (Ünver, 2017:9).

Enerji politikasının realist gereksinimleri olan tedarik, iletim ve güvenlik üzerindeki işbirliği, gelecekte gerçekleştirilecek iklim ve karbon emisyonu müzakereleri için bir temel oluşturabilir. 'Kyoto' protokolü sonrası dönem açıkça göstermiştir ki, ekonomik büyüme ve üretimle fosil yakıtlar arasındaki bağlantı güçlendirilmeden, iklim ve çevre konularında çok uluslu işbirliği sağlamak zordur. Bu durumun altında yatan sebep, enerji güvenliği ile ilgili hayati reflekslere sahip hiçbir devletin emisyon ve iklim değişikliği konularında uyum sağlamaya teşvik edilememesidir. Örneğin, 2009 Kopenhag müzakerelerinin başarısızlığa uğramasının ana nedenleri arasında, enerji güvenliğiyle ilgili anlaşma olmaksızın emisyon hedeflerinin dayatılması yer alıyor. Fakat Paris İklim Anlaşması sürecinde, küresel enerji güvenliği konularının belirli bir düzeyde kurumsallaşması ve petrol fiyatlarının düşüşü, uygun bir işbirliği rejiminin oluşmasına yardımcı olmuştur (Ünver, 2017:11).

2.2. Enerji Güvenliği ve Yenilebilir Enerji Kaynakları

Yenilenebilir enerji kaynaklarının güvenlik boyutunun ele alınmasında fayda bulunmaktadır. Aşağıda yenilenebilir enerji kaynaklarına erişim, altyapı, fiyatlandırma, sosyal etkiler ve çevresel yönlerden değinilecek ve bunlar klasik enerji kaynaklarıyla karşılaştırılarak değerlendirilecektir.

Enerji Erişebilirliği: İlk olarak, bu bölümde yenilenebilir enerjilerin enerji arzı ve talep güvenliği ele alınacaktır. Enerjinin erişilebilirliği ve çeşitliliği, yenilenebilir enerjiye yönelimi politik açıdan önemli bir yönlendirici unsur olarak kabul edilir. Yenilenebilir enerjideki gelişim, genelde enerji çeşitliliğine teknoloji yelpazesi ve coğrafik kaynaklar açısından katkı sağlar. Yenilenebilir enerjiler, yakıt ithalatını azaltabilir ve ekonomiyi fosil yakıt fiyat artışlarından ve dalgalanmalardan koruyabilir. Uzun vadede, sürdürülebilir bir şekilde kullanıldığında, yenilenebilir enerji kaynaklarıyla enerji tedarikini devam ettirmek mümkündür. Ancak, yenilenebilir enerjinin yaygın bir şekilde uygulanmasının net sonuçları hakkında tam bilgiye sahip olmak henüz mümkün değildir. İklim koşullarına doğrudan bağlı olan yenilenebilir enerji kaynakları, iklim değişikliklerinden fosil yakıtlardan daha çok etkilenebilir. Sıcaklık, rüzgar hız dağılımı, bulutluluk ve hidrolojik döngüdeki değişiklikler yenilenebilir enerjiyi etkileyebilir (Johansson, 2013:601).

Yenilenebilir enerjinin çeşitlilik üzerindeki etkisine dair görüşler çoğunlukla ayrılmaktadır. Sonuçta, yenilenebilir enerji, henüz enerji pazarında hüküm süren başat kaynak olmamıştır. Yenilenebilir enerji, düşük pazar giriş maliyeti sayesinde, yatırım sürecinde enerji çeşitliliğini olumlu yönde etkileyebilir. Ancak, enerji arz güvenliğinin sadece arz-talep dengesiyle ilişkili olmadığını belirtmek gerekir. Enerji kaynaklarına sahip olan ülkelerde yaşanan politik belirsizlikler, toplumsal huzursuzluklar, enerji nakil hatları üzerinde artan terörizm tehditleri, enerji nakil güzergâhlarının güvenliğini ve sürekliliğini tehlikeye atabilmektedir. Bu durumda, hali hazırda petrol ve doğal gaz piyasaları, dominant tedarikçi ülkeler tarafından şekillendirilmekte ve bu durumun gelecekte daha da belirginleşeceği tahmin edilmektedir. Bu sebeple, söz konusu pazarlar, bu ülkelerde yaşanan olaylardan ve nakil yollarındaki aksamalardan önemli ölçüde etkilenebilmektedir. Ancak, yenilenebilir enerji yatırımları arttıkça, bu tür

ülkelere olan bağımlılığın ve bunların piyasa üzerindeki etkinliğinin azalması öngörülmektedir (Johansson, 2013:601).

Fiyat: Enerji maliyetleri üzerine yenilenebilir enerjinin etkisi, farklı açılardan değerlendirilebilir. İlk olarak; yenilenebilir enerji yatırımlarının çoğalması, global pazarlarda petrol ve doğal gaz fiyatlarına dalgalanmalar getirecektir (Apergis ve Payne;2009:656). İkinci bir bakış açısı; enerji fiyatlarının 2000'lerde görülen hızlı artışının, yenilenebilir enerji sektörünün genişlemesini hızlandırdığı ve bu durumun, geleneksel enerji ile yenilenebilir enerji arasındaki maliyet farkını daralttığı ve yatırımların artmasını sağladığıdır (Çıtak ve Pala, 2016:92). Örneğin, 1985-2005 yılları arasında ABD'de rüzgar enerjisi projelerinin maliyetinin kilowatt elektrik enerjisi başına yaklaşık %40 düştüğü belirtilmiştir (Valentine, 2011:4576). Üçüncü bir perspektif ise, ekonomik büyümede enerjinin ve özellikle yenilenebilir enerjinin oynadığı rol üzerine odaklanır. Biofiziksel ve ekolojik yaklaşımlar, enerjinin gelir belirlemede kritik bir unsur olduğunu ve enerji kullanımına yüksek düzeyde bağımlı olan ekonomilerin enerji tüketimindeki değişimlerden büyük ölçüde etkileneceğini savunur (Yuan vd., 2008:3078).

Yenilenebilir enerji güvenliği, yatırımların ekonomik refahı ve ödenebilirliği bir arada desteklemesi gerektiğini vurgulamaktadır. Bu bakımdan, devletlerin yenilenebilir enerji kaynaklarına sağladığı teşvikler büyük öneme sahiptir. Fiyat tarifesini garantisi yasalarıyla yürütülen uygulamalar, çağdaş yenilenebilir enerji endüstrisinin ekonomik altyapısını oluşturur (Çıtak ve Pala, 2016:92).

Enerji güvenliğinin bir perspektifi olan elastikiyetin (dayanıklılığın) ana disiplini ekonomidir. Araştırmalar, yenilenebilir enerjinin enerji elastikiyetini (ekonomisini) iki yönde güçlendirdiğini göstermektedir. İlk olarak, yenilenebilir enerji teknolojisi, tükenen enerji kaynaklarının teknolojik altyapılarında meydana gelebilecek aksaklıkların ve terörist saldırıların ulusal elektrik

şebekeleri üzerindeki olumsuz etkisini hafifletir (Çıtak ve Pala, 2016:93). Örneğin, bir rüzgar enerji türbininde meydana gelebilecek bir patlama ya da aksaklık, bir kömür santralindeki potansiyel patlama etkisinden daha az zarara yol açabilir. İkinci etken ise, yenilenebilir enerjinin petrol gelir akışının yönünü değiştirebileceği beklentisidir. Eğer petrol gelirleri, siyasi olarak dengesiz yerlerdeki yerel girişimcilere yönlendirilirse, bu finansal kaynak, terörist grupların erişiminden uzak kalabilir. Araştırmalar, örneğin rüzgar enerjisinin, tükenbilir yakıt teknolojisiyle karşılaştırıldığında, çok daha yüksek standartta iş fırsatları sunabildiğini ortaya koymaktadır (Valentine, 2011:4576).

Yenilenebilir enerjinin çeşitlilik ve fiyat bağlantısını irdelemeden önce, çeşitliliğin bir sistemin fiyat dalgalanmalarına karşı korumasını güçlendirdiğini belirtmeliyiz. Bir işlem alanının (ülke, sektör, hane) dalgalı fiyatlarla ne kadar hassas olduğu, çeşitli enerji kaynaklarının fiyatlarının pazarla olan ilişki düzeyiyle alakalıdır. Yenilenebilir enerji fiyatlarının, global fosil yakıt fiyatlarını takip etme olasılığı bulunur ve bunun ulusal ekonomiye olan etkileri, artan fiyatlarla ilgili zenginlik transferinin içeride mi yoksa ihracatçı ülkelere mi yönlendirileceğine bağlıdır (Johansson, 2013:601). Bu noktada, yenilenebilir enerji sisteminin fiyat değişiklikleriyle başa çıkabilmesi veya bu değişikliklere adapte olabilmesi iki yönlü bir değerlendirme gerektirir. Bunlardan birincisi, yenilenebilir enerji kaynaklarının fiyatları ve gelir dağılımları üzerine etkisidir, diğeri ise olası etkilerini içerir, özellikle global fosil yakıt pazarındaki etkiler (Çıtak ve Pala, 2016:93).

Altyapı: Yenilenebilir enerjinin altyapı güvencesi iki bölümde değerlendirilecektir. Yapılan çalışmalar, gelişmiş ve hızlı büyüyen ekonomilerde, yenilenebilir enerji tüketiminin artışının teknolojik verimliliği yükselttiğini ortaya koymuştur. Gelişmiş ekonomilere göre, enerji ihtiyacındaki en hızlı büyüme

yükselmekte olan ekonomilerde yaşanmıştır. Bu ülkelerde, enerji talebinde ve karbondioksit salınımlarında en yoğun artış beklenmektedir, bu sebeple yenilenebilir enerji kullanımının bu ekonomiler için daha da hayati önem kazanacağı varsayılmaktadır (Sadorsky, 2009:4021). Yenilenebilir enerji altyapısı, enerji sektörünün modernizasyonuna daha büyük bir katkı sağlayarak mevcut enerji üretim ve kullanım yaklaşımlarının sınırlarını aşmasıyla, ideal seçenekler arasında gösterilmektedir (Kaygusuzlar vd, 2007:19).

Sonuç olarak, yenilenebilir enerji kullanımındaki büyüme ile birlikte gerilim riskinin; yeni teknolojilere ulaşma, yerel toplulukların kalkınma sürecine katılımı ve gelir dağılımının yanı sıra, artacağı belirlenmektedir. Küçük ölçekli yenilenebilir enerji teknolojileri daha geniş bir yerel yatırımcı grubunu pazarla entegre ederek, mevcut fosil yakıt sistemlerine göre daha sağlam bir yapı oluşturabilir. Yenilenebilir enerji kullanımındaki artan ilgi, temel sistemlerin işleyişi için nadir elementlere olan talebi yükseltecek ve bu kaynakların genellikle spesifik ülkelerde yoğunlaşması, muhtemel çatışma nedenleri arasında gözükmektedir (Johansson, 2013:602).

Toplumsal Etkiler ve Çevre: Bu bölümde, toplumun enerjiye erişiminin sağlanmasına ve bunun makul bir fiyatla gerçekleşmesine odaklanılmaktadır. Sürdürülebilirlik ve çevresel faktörler, genellikle enerji güvenliği bağlamında değerlendirilir. Enerji güvenliği planlamalarında çevrenin daha belirgin bir rol almasıyla, küresel ısınma ve yenilenebilir enerji kaynaklarının kullanımı konusunda yapılan çalışmalar da artış göstermiştir. Yenilenebilir enerji kaynakları, enerji verimliliğini artırma ve CO2 salınımını düşürme gibi avantajlarının yanı sıra iklim değişikliği sorununa çözüm sağlama potansiyeliyle de öne çıkmaktadır, bu sebeple bu kaynaklar güvenilir ve ekonomik bir teknoloji olarak kabul görmektedir (Kaygusuzlar vd, 2007:20). Öte yandan, bazı yenilenebilir enerji kaynakları, özellikle hidrolik enerji santralleri, patlama riski

taşıyan hidrojen içerebilir, kazalar yaşayabilir, düşman saldırılarına hedef olabilir ve çevreye zarar verebilir. Yenilenebilir enerji ve çevrecilik ise, 2000'lerin başından itibaren politik bir güç haline gelmiştir. Geniş coğrafi alanlara yayılabilme, çevre dostu olma ve kolay kurulum gibi avantajlara rağmen, güneş enerjisi depolama malzemeleri açısından her zaman ideal olmayabilir. Rüzgar enerjisi türbinleri gürültü çıkardığı için yerleşim yerlerine yakın veya hassas doğa alanlarında uygun olmayabilir. Jeotermal enerji, okyanus enerjisi ve hidroelektrik enerji, ekosistemlerde değişikliklere ve canlıların yaşam alanlarının etkilenmesine neden olabilir (Çıtak ve Pala, 2016:94).

3. TÜRKİYE'NİN ENERJİ GÜVENLİĞİ

3.1. Türkiye'nin Enerji Güvenliğindeki Önemi ve Enerji Politikaları

Enerji politikası, genellikle teknoloji, ekonomi ve enerji ile ilgili kararların alındığı kurumsal yapılardan oluşur ve hem kısa vadede arz-talep yönetimini hem de uzun vadede planlama faaliyetlerini kapsar (Bayraç, 2010:231). Enerji kaynaklarının azalması, rezerv kıtlığı ve küresel ısınma gibi nedenler, gelecek nesillerin çıkarlarına uygun ulusal ve uluslararası enerji politikalarının oluşturulmasını önemli hale getirmiştir (Bayraç, 2009:118). Bu sebeple, enerji arz ve talebini etkileyen faktörlerin bilimsel analizler ve değişken dünya koşulları göz önünde bulundurularak ele alınması ve esnek bir politika benimsenmesi, politikaların etkinliği açısından önemlidir. Dolayısıyla, devletlerin enerji politikaları tutarlı, gerçekçi ve hedef odaklı olmalı ve sürekli olarak güncellenmelidir (Kaya, 2012:270).

Türkiye'nin enerji tarihine baktığımızda, 1950 ve 1960 yılları arasında kullanılan enerjinin yarısının fosil yakıtlardan sağlandığını görürüz (Türküzü ve Utkulu,

2021:257). Ancak 1970'li yıllardan itibaren sanayileşmenin hız kazanması ile enerji ihtiyacı da artmıştır. Türkiye, bu ihtiyacını yerli fosil yakıtlar ve hidroelektrik enerji ile karşılamış, ancak 1990'lardan itibaren petrol ve doğal gaz ithalatına yönelmiştir. Dünyadaki ispatlanmış petrol ve doğal gaz rezervlerinin yaklaşık %60'ına komşu bir bölgede yer alan Türkiye, bölgesindeki en büyük doğal gaz ve elektrik pazarlarından biri haline gelmiştir. Öte yandan, Türkiye enerji talebini karşılamakta yaklaşık %74 oranında dışa bağımlıdır. Türkiye'nin enerji stratejisinin çok yönlü yapısı ve enerjide dışa bağımlılığı bu alanda uluslararası ilişkilerin önemini artırmaktadır (www.mfa.gov.tr). Türkiye, coğrafi konumunu avantaja çevirmek ve enerji dışa bağımlılığını azaltmak amacıyla petrol ve doğal gaz boru hatlarına yatırım yaparak önemli enerji politikaları oluşturmuştur (Durmuşoğlu, 2015:55-56).

Türkiye, enerji jeopolitiğinde, enerji kaynaklarının bulunduğu alanlar kadar bu kaynakların geçiş yaptığı ülkelerin de önemi büyüktür. Türkiye, toplam enerji talebinin sadece %26'sını yerli kaynaklardan karşılayabilmesine rağmen, petrol ve doğal gaz gibi önemli enerji kaynaklarının transit geçiş güzergahında bulunması nedeniyle stratejik bir konumdadır (Kocatepe, 2019:60).

Enerji ticaretinde bir merkez olma hedefine yönelik olarak, Türkiye çeşitli petrol ve doğalgaz boru hattı projelerini hayata geçirerek bölgesel enerji politikalarında önemli bir rol oynamaktadır. Bu projelerden bazıları:

1. Bakü-Tiflis-Ceyhan Ham Petrol Boru Hattı (BTC)
2. Güney Kafkasya Doğal Gaz Boru Hattı (SCP)
3. Bakü-Tiflis-Erzurum (BTE) Doğal Gaz Boru Hattı
4. Türkiye-Yunanistan Doğal Gaz Enterkonnektörü (ITG)

5. Trans Anadolu Doğal Gaz Boru Hattı (TANAP)

6. Türk Akım Doğal Gaz Boru Hattı

Avrupa'nın 4. doğal gaz arteri olan Güney Gaz Koridoru da Trans Adriyatik Boru Hattı (TAP) ile birlikte Türkiye üzerinden hayata geçirilmiştir. Bu koridorun belkemiği, Türkiye'den geçen TANAP'dır. Türk Akım Doğal Gaz Boru Hattı, Karadeniz'in altından döşenmiş ve biri Türkiye'ye, diğeri Avrupa ülkelerine doğalgaz sevkiyatı sağlayan iki boru hattından oluşur.

Türk Boğazları'nın küresel enerji güvenliği açısından ayrı bir önemi vardır, çünkü dünya petrol talebinin yaklaşık %3'ü bu yoldan taşınmaktadır (https://www.mfa.gov.tr/turkiye_nin-enerji-stratejisi.tr.mfa, 16.04.2023).

Türkiye'nin önemli konumu, Avrupa Parlamentosu tarafından 2006 yılında hazırlanan bir raporda şu şekilde ifade edilmiştir (europarl.europa.eu, 02.04.2023):

"Türkiye'nin Rusya, Hazar Denizi ve İran Körfezi'nin petrol ve doğalgazının taşınabildiği transit bir ülke olma potansiyeli, Avrupa Birliği nezdindeki stratejik önemini artırmaktadır. Türkiye aynı zamanda Avrupa Birliği'ni Orta Doğu'ya bağlamakta ve Akdeniz'de de önemli bir aktör olarak ön plana çıkmaktadır."

Dünyanın kanıtlanmış petrol ve doğal gaz rezervlerinin %70'ini Batılı pazarlara bağlayan kavşakta, Türkiye'nin stratejik konumu, mevcut ve potansiyel petrol ve doğal gaz boru hatlarının güvenliğini son derece önemli hale getirmektedir (enerjimagazin.com, 02.04.2023).

Uluslararası Enerji Ekonomisi Birliği (IAEE) Başkanı Prof. Dr. Gürkan Kumbaroğlu, bir basın toplantısında, Türkiye'nin mevcut güvensizlik durumunun Avrupa'nın

enerji sektörü üzerinde olumsuz bir etkisi olabileceğini belirtti. Kumbaroğlu, Türkiye'nin enerji güvenliği açısından önemli bir rol oynadığını vurguladı.

Kumbaroğlu'na göre, Kuzey Irak'ta bulunan büyük petrol ve doğal gaz rezervleri, Türkiye üzerinden daha düşük maliyetle Avrupa'ya ulaştırılabilir. Ancak, güncel terör tehditleri nedeniyle, bu potansiyel henüz tam olarak gerçekleşmiş değil. Kumbaroğlu, bu durumu şu sözlerle özetlemiştir (aa.com.tr, 02.04.2023):

“Suriye ve Irak'ta enerji kaynaklarının, güzergâhların, rafinerilerin ve pazarların bulunduğu yerler aynı zamanda terör ve savaş ortamının hüküm sürdüğü yerler. İstikrar ortamı sağlandığında AB enerji güvenliğine katkı sağlayacak yeni bir kaynak Kuzey Irak gazı olacak. Tek ekonomik güzergâh yine Türkiye ve buluşma noktası yine Türk Yunan sınırı. Bir diğer alternatif dünyanın ikinci büyük rezervlerinin bulunduğu İran gazı. Ambargonun kaldırılmasından sonra İran-Türkiye-Avrupa Boru Hattı Projesine ilişkin umutlar yeşerdi ancak burada halen koşullar çok değişken ve belirsiz. Enerjide rotaların yeniden çizildiği heyecanlı ve önemli, dinamik bir dönemdeyiz”.

Türkiye'nin 21. yüzyıl itibarıyla, enerjinin stratejik önemi kavranmış ve Türkiye'nin enerji politikalarının şekillendirilmesi sürecinde enerji ve enerji güvenliği unsurları öne çıkmıştır (Durmuşoğlu, 2015:55-65). Enerji kaynakları açısından zengin olan Doğu ve enerji tüketiminde yüksek talep olan Batı arasında, Türkiye stratejik bir konuma sahiptir. Artan nüfusu ve büyüyen ekonomisi ile enerji ihtiyacı da paralel bir şekilde artmış olan Türkiye, bu coğrafi avantajını, politika oluşturmak adına kullanmaya yönelmiştir (Selçuk, 2010:56). Türkiye için enerji kaynaklarının güvenliği, çeşitliliği ve güvenli taşınması konularında stratejiler geliştirmek kritik bir öneme sahiptir (Bayraç, 2009:134-135). Türkiye, gelişme düzeyine paralel olarak artan petrol ve doğal gaz talebine sahip bir ülke konumundadır. Hidroelektrik ve yenilenebilir enerji kaynaklarına

yatırım yapma çabalarına rağmen, Türkiye'nin enerji sektöründe dışa bağımlılığı devam etmektedir (Göral, 2011:126).

Türkiye'nin enerji güvenliği stratejilerini incelerken, iki ana eksen dikkate alınmalıdır. Birincisi, enerji arzının güvenliği amacıyla çeşitlilik yaratmayı ve Doğu-Batı ve Kuzey-Güney enerji hatları üzerinde bir enerji koridoru ve merkezi olmayı hedeflemektir. İkincisi, mevcut enerji potansiyelini kullanarak, fosil ve yenilenebilir enerji kaynaklarını maksimize etme ve enerji kayıplarını en düşük seviyeye çekerek verimliliği artırmayı hedeflemektir (Durmuşoğlu, 2015:77).

Bu bağlamda, enerji alanındaki önemli uluslararası kuruluşlara da bakmak yararlı olacaktır (mfa.gov.tr/turkiye_nin-enerji-stratejisi.tr.mfa).

Uluslararası Enerji Ajansı (IEA): IEA'nın resmi web sitesi www.iea.org'da belirtildiği gibi, kuruluşun amacı "hükümetler ve endüstri ile birlikte, herkes için güvenli ve sürdürülebilir bir enerji geleceği oluşturmayı hedeflemektir". IEA, 1974'te petrol arzının güvenliğini sağlamak amacıyla OECD bünyesinde kuruldu ve günümüzde enerji sektöründe çok daha geniş kapsamlı projeler gerçekleştirmektedir. Türkiye, merkezi Paris'te bulunan IEA'nın kurucu üyelerinden biridir.

Uluslararası Atom Enerjisi Ajansı (IAEA): Bu kuruluş, 1957'de bir hükümetler arası bağımsız organizasyon olarak kuruldu. Ajansın görevi, nükleer enerjinin barışçıl kullanımını genişletmek ve nükleer enerjinin savaş amaçlı kullanılmasını engellemek için çalışmaktır. IAEA'nın merkezi Viyana'da bulunmaktadır ve Türkiye, ajansa 1957'de katılmıştır.

Uluslararası Yenilenebilir Enerji Ajansı (IRENA): Türkiye'nin kurucu üyeleri arasında yer aldığı IRENA, 26 Ocak 2009 tarihinde Almanya'nın Bonn şehrinde

gerçekleştirilen bir toplantı sonrasında oluşturulmuştur. 2011'de faaliyetlerine başlayan IRENA, sürdürülebilir büyümeyi destekleyen ve yenilenebilir enerjinin geniş çapta ve artan oranda kullanılmasını teşvik eden bir uluslararası kuruluştur.

Enerji Şartı Anlaşması: Bu anlaşma, enerji güvenliğinin sağlanması, açık ve rekabetçi piyasaların geliştirilmesi ve sürdürülebilir gelişmenin desteklenmesi amacıyla hazırlanmıştır. Anlaşma, enerji sektöründe yatırımlar, enerji ticareti, enerji verimliliği ve çatışmaların çözümü gibi konulara yöneliktir (<https://www.mfa.gov.tr/enerji-sarti-anlasmasi.tr.mfa>).

Geniş bir perspektiften bakıldığında, bu uluslararası anlaşmaların enerjinin güvenliği, sürdürülebilirliği, enerjiye erişim, yenilenebilir enerjiye teşvik ve insan ve çevre sağlığına katkı gibi bir dizi ortak görevi vardır. Bu ortak hedefler aşağıdaki gibi özetlenebilir:

- Herkes için güvenli ve sürdürülebilir enerji sağlama (Uluslararası Enerji Ajansı, www.iea.org).
- Dünya çapında barış, sağlık ve refahın geliştirilmesine yardımcı olma (Uluslararası Atom Enerjisi Ajansı, www.iaea.org).
- Biyoenerji, jeotermal, hidroelektrik, deniz, güneş ve rüzgar enerjisi dâhil olmak üzere tüm yenilenebilir enerji türlerinin yaygın kullanımını ve sürdürülebilir kullanımını teşvik etme, bu sayede ekonomik ve sosyal direnci ve refahı artırma (Uluslararası Yenilenebilir Enerji Ajansı, www.irena.org).
- Sürdürülebilir kalkınma ve enerji kaynakları üzerindeki egemenlik ilkesine saygı göstererek, daha şeffaf ve rekabetçi enerji piyasalarının oluşturulmasını teşvik ederek enerji güvenliğini artırmak (Enerji Şartı Anlaşması, www.energycharter.org).

Türkiye, enerji politikalarını belirlerken, özellikle Avrupa Birliği gibi küresel enerji politikalarına paralel bir yaklaşım benimsemeyi hedefliyor. Türkiye'nin enerji politikalarını şekillendiren başlıca hedefler aşağıdaki gibidir (Kaya, 2012: 279):

- Yerli kaynakları önceliklendirerek çeşitli enerji kaynaklarından yararlanmak,
- Yenilenebilir enerji kaynaklarının enerji tedarikindeki oranını arttırmak,
- Enerji verimliliğini artırmak,
- Yatırım ortamını geliştirmek adına serbest piyasa koşullarını oluşturmak,
- Petrol ve doğalgazın kaynak çeşitliliğini garanti altına almak ve ithalatla ilgili risklere karşı önlem almak,
- Bölgesel işbirliği yoluyla Türkiye'yi bir enerji merkezi ve geçiş noktası haline getirmek, • Enerji etkinliklerini çevresel faktörleri gözetererek yürütmek,
- Doğal kaynakların ekonomik faydasını yükseltmek,
- Endüstriyel hammaddelerin, metallerin ve non-metallerin üretimini artırarak yerel değerlendirme yapmak,
- Enerjiyi tüketicilere maliyet, zaman ve miktar açısından erişilebilir kılmak.

3.2. Türkiye'de Yenilenebilir Enerji Kaynakları

Kömür, petrol, doğalgaz ve nükleer enerji, enerji üretimindeki temel bileşenler olarak kabul görüyorlar. Ancak, özellikle 1970'lerin petrol krizinin ardından, enerji kaynakları ve teknolojilere erişimi olmayan ülkelerin bu enerji türlerine olan bağımlılıklarının riskli olduğu konusunda endişeler yükselmiştir. Bu dönem,

petrol odaklı ekonomilerin savunmasızlığı ve petrol sızıntıları veya nükleer felaketlerin çevresel sonuçları nedeniyle, bu kaynakların risklerinin daha belirgin hale geldiği bir dönemdir. Bu, fosil yakıt rezervlerinin kısıtlı doğası ve yenilenebilir enerji kaynaklarının değerinin gündeme gelmesini tetiklemiştir. Bununla birlikte, petrol krizinin çözülmesi ve fiyatların düşüşü, yenilenebilir enerjiye yönelik yenilikçi teknolojilerin gerekliliği ve geleneksel kaynaklardan büyük getiri sağlayan devlet ve şirketlerin direnci nedeniyle yenilenebilir enerjiye olan ilgi azalmıştır (Çıtak ve Pala, 2016:83).

Doğadan doğrudan ve sürekli olarak elde edilebilen enerji türleri yenilenebilir enerji kaynakları olarak tanımlanmaktadır. Bu tür kaynaklar, kömür, petrol ve diğer fosil yakıtlara kıyasla çevreye daha az zarar veren, CO2 salınımını asgari seviyeye çeken ve doğal olarak sürekli yenilenen kaynaklardır. Hidroelektrik, rüzgar, güneş, jeotermal, biyokütle, biyogaz, dalga, okyanus akıntıları, gelgit enerjisi ve hidrojen enerjisi bu kategoriye dahildir (Toy, 2015:55).

Dünya nüfusunun sürekli artması ve ülkelerin kalkınma hırısı, enerji talebini artırmaktadır. Dolayısıyla, tüm ülkeler petrol, doğalgaz veya nükleer enerjiye olan bağımlılıklarını azaltmak ve yenilenebilir enerji politikalarını hayata geçirmek için çalışmalar yapmaktadırlar. Bu durum, ileride yenilenebilir enerjinin enerji üretimindeki oranının yükseleceğini göstermektedir. Mevcut engellerin zamanla aşılacağı ve teknolojik ilerlemelerle destekleneceği ve yenilenebilir enerji kaynaklarının ekonomik ve çevresel meseleleri uluslararası düzeyde çözeceği düşünülmektedir (Çıtak ve Pala, 2016:85-86).

Yenilenebilir enerji, modern dünyanın karşı karşıya olduğu enerji ve çevre sorunlarını çözme konusunda en etkili yanıt olarak görülmekte ve temel faydaları üç başlık altında toplanmaktadır (Hinrichs-Rahlwes, 2013:10): • Uzun vadeli enerji güvenliğini sağlama kapasitesi, gelişmiş ve gelişmekte olan ülkeler için kilit bir unsur olmasını sağlar.

- Yüksek miktarda iş oluşturarak sürdürülebilir ekonomik büyümeyi destekler.
- İklim değişikliğinin olumsuz etkilerini azaltacak yeni teknolojilerin oluşumuna katkıda bulunur.

Bu çerçevede, Türkiye'nin yenilenebilir enerji kaynaklarını geliştirme konusundaki çabaları dikkate değerdir. 2017'de kabul edilen Milli Enerji Politikası, yerli ve yenilenebilir enerji kaynaklarının kullanımını artırmayı öncelikli hedef olarak belirlemiştir. Türkiye, yenilenebilir enerjiye olan bağlılık açısından Avrupa'da 5. sırada ve dünya çapında 12. sırada bulunmaktadır. 2022 yılının sonunda Türkiye'nin toplam enerji kapasitesinin %54'ü yenilenebilir kaynaklardan sağlanmaktadır (mfa.gov.tr, 16.04.2023).

Yukarıdaki bilgiler ışığında, Türkiye'nin yenilenebilir enerji kaynakları olan Hidroelektrik Enerji Santralleri, rüzgâr enerjisi, güneş enerjisi, jeotermal enerji ve biyokütle enerjisi hakkında aşağıda daha ayrıntılı bilgi verilecektir.

Hidroelektrik Enerji Santralleri: Hidroelektrik enerji, düşük çevresel riski ve ekolojik uyum yeteneği nedeniyle popüler bir enerji çeşidi haline gelmiştir. Bu tür santraller, çevreyle dostça etkileşimde bulunurken aynı zamanda temiz, yenilenebilir, yüksek verimli ve uzun ömürlü bir enerji kaynağı sağlar, yakıt maliyetleri olmaz ve işletme masrafları en aza indirgenir. Ayrıca, dış enerji kaynaklarına bağımlılık olmaması nedeniyle yerli bir kaynak olarak kabul edilir. 2021'de 55,5 milyar kWh elektrik, hidroelektrik enerji kullanılarak üretildi. 2022'nin Mayıs ayı sonunda bu rakam yaklaşık olarak 35,2 milyar kWh'ye çıkmıştır. 2022'nin Haziran sonu itibarıyla, Türkiye'nin hidrolik enerji kaynaklı toplam kurulu gücü 31.558 MW, toplam kurulu güçteki oranı ise %31'dir (enerji.gov.tr/hidrolik, 16.04.2023).

Rüzgâr Enerjisi: Rüzgar enerjisi, güneşin dünyayı farklı hızlarda ısıtması sonucu ortaya çıkar. Bu durum hava sıcaklığı, nem ve basınçta farklılaşmalara yol açar, ve bu değişkenlerin farklılaşması hava hareketini tetikler. Tahminlere göre, Dünya'ya gelen güneş enerjisinin yaklaşık %2'si rüzgar enerjisine dönüşür. Türkiye'nin rüzgar enerjisine dayalı elektrik kurulu gücü Haziran 2022'de 10.976 MW'dir ve toplam kurulu güçteki oranı %10,81'dir (enerji.gov.tr/ruzgar, 16.04.2023).

Güneş Enerjisi: Güneş enerjisi, çevre dostu, zararlı atıklar oluşturmayan ve kullanımı kolay bir yenilenebilir enerji kaynağıdır. Bu nedenle, ülkeler çevreye zararlı olan fosil yakıtlardan kaçınmak için yenilenebilir enerjiye geçiş yapıyor ve güneş enerjisinden yararlanma faaliyetleri hızla artıyor. Güneş enerjisi teknolojisinin ilerlemesi ile birlikte, maliyeti düştü ve önemi giderek arttı. Türkiye'nin güneş enerjisi temelli elektrik kurulu gücü Haziran 2022 itibariyle 8.479 MW'dir ve toplam kurulu güçteki payı %8,35'tir (enerji.gov.tr/gunes, 16.04.2023).

Jeotermal Enerji: Jeotermal enerji, yer altından çıkan yerli, temiz, ucuz ve çevreye zarar vermeyen bir yenilenebilir enerji kaynağıdır. Türkiye jeotermal kaynaklar bakımından zengin bir konuma sahip olup, çeşitli sıcaklıklarda yaklaşık 1.000 doğal çıkışa sahip jeotermal kaynakları bulunmaktadır. Türkiye jeotermal enerji potansiyeli açısından Avrupa'nın en önde gelen ülkesi olup, kurulu güç bakımından dünya genelinde dördüncü sırada yer alır. Haziran 2022'de Türkiye'nin jeotermal enerji kurulu gücü 1.686 MW olup, toplam kurulu güç içindeki oranı %1,66'dır (enerji.gov.tr/jeotermal, 16.04.2023).

Biyokütle: Biyokütle, çöp gazları, belediye atıkları, bitkisel yağ atıkları, tarımsal atıklar, işlem görmüş atık lastikleri, orman ürünleri (endüstriyel odun dışı) ve sanayi atık çamurları ile arıtma çamurlarının işlenmesi sonucunda elde edilen materyalleri içerir. Bu tür atıklar, Yenilenebilir Enerji Kaynaklarının Elektrik

Enerjisi Üretimi Amaçlı Kullanımına İlişkin Kanun kapsamında ithal edilemez. Türkiye'nin biyokütle ve atık ısı enerjisine dayalı elektrik kurulu gücü Haziran 2022 itibariyle 2.172 MW olarak gerçekleşmiştir ve toplam kurulu güç içindeki oranı %2.14'tür (enerji.gov.tr/biyokutle, 16.04.2023).

4. YÖNTEM

Bu çalışmanın yöntemi, literatür analizine dayanan, sırasıyla enerji ve enerji güvenliği, enerji ve enerji güvenliğinin tarihi çerçevesi, enerji güvenliği ve yenilenebilir enerji kaynakları, Türkiye'nin enerji güvenliği, Türkiye'nin enerji güvenliğindeki önemi ve enerji politikaları, Türkiye'de yenilenebilir enerji kaynakları kavramları perspektifinden elde edilen veriler ışığında elde edilen bilgilerin sentezlenmesiyle analiz edilip sonuç kısmına nihai olarak çözüm önerileri sunulmaya çalışılacaktır.

5. SONUÇ

Çalışmamız neticesinde anlaşıldığı üzere Türkiye, enerji konusunda dışa bağımlı bir ülke konumundadır. Hem fosil kaynaklar yönünden yetersiz bir kaynak yapısına sahip olması, hem gelişmekte olan bir ülke olması hasebiyle günden güne gelişim gösterdiğinden bu gelişime paralel olarak enerji ihtiyacının da giderek artacağını öngörmek mümkündür

Türkiye'nin enerjideki bu dışa bağımlılığı, her an enerji güvenliğini olumsuz etkileyecek bir düzeydedir. Örneğin, doğalgaz konusunda büyük oranda Rusya'ya bağımlı bir durumdayız. 2015 yılında Rusya'ya ait uçağın Suriye sınırında düşürülmesiyle birlikte iki ülke arasında başlayan kriz Türkiye'nin enerji güvenliğinde ne kadar kırılgan bir yapıda olduğunu göstermesi bakımından önemli bir kıstastır. Yine benzer şekilde Türkiye petrolde de dışa bağımlı yapıya

sahiptir. Bu anlamda her ne olursa olsun Türkiye, yerli ve yenilebilir enerji kaynaklarına yönelerek mevcut potansiyelini çok daha iyi değerlendirmeli ve yatırımlarını ve teşviklerini yenilenebilir enerji kaynaklarına kanalize etmek zorundadır. Bunun neticesi olarak enerjideki dışa bağımlı olmanın vermiş olduğu ekonomik açıkların da nispeten azalacağı düşünülmektedir.

Ayrıca Türkiye'nin coğrafi konumu, onu Doğu ile Batı arasında doğal bir enerji köprüsüne sahip bir ülke konumuna getirdiğinden enerji güvenliği açısından da daha fazla sorumluluk yüklemektedir. Nitekim enerjinin taşınması sürecinde bir geçiş ülkesi olması, Türkiye'nin hem kendisinin hem de enerji arz eden ve enerji talep eden ülkelerin güvenliklerini direkt ilgilendirmektedir. Türkiye topraklarında bulunan petrol ve doğalgaz boru hatlarının güvenliği taraf olan bütün devletler için büyük öneme sahiptir.

Türkiye, dışa olan enerji bağımlılığını azaltma ve enerji kaynaklarını çeşitlendirme amacıyla, kendi mevcut ve potansiyel yenilenebilir kaynaklarına yönelmeli ve yatırımlarını, desteklerini ve teşviklerini bu yönde planlamalıdır. Ancak, Türkiye'nin fosil yakıtlar konusundaki kısıtlılıkları ve yenilenebilir enerji kaynaklarına sahip olma kapasitesinin sınırlılığı göz önüne alınmalıdır. Yenilenebilir enerjinin yaygınlaşmasının kesin sonuçları henüz tam olarak bilinmemekte ve bu enerji kaynakları, iklim koşullarına doğrudan bağlı olarak, iklim değişikliklerinden daha çok etkilenebilir. Bu sebeple, yenilenebilir enerjinin Türkiye'ye sağlayacağı potansiyel faydalar üzerinde daha detaylı bir şekilde durulması gerekmektedir.

Çıkar Çatışması Bildirimi

Bu makalenin araştırılması, yazarlığı ve yayınlanmasına ilişkin herhangi bir potansiyel çıkar çatışması bulunmamaktadır.

Destek/Finansman Bilgileri

Yazar, bu makalenin araştırılması, yazarlığı ve / veya yayınlanması için herhangi bir finansal destek almamıştır.

Etik Kurul Kararı

Bu araştırma için etik kurul kararına ihtiyaç bulunmamaktadır.

KAYNAKÇA

- Apergis, N. ve Payne, J.A. (2009). What renewable energy consumption and economic growth: Evidence from a panel of OECD countries. *Energy Policy*, 38(1), 656-660.
- Bahdag, G. (2006). Europe's energy security: Challenges and opportunities. *International Affairs*, 82(5), 961-975.
- Bayraç, H.N. (2009). Küresel enerji politikaları ve Türkiye: Petrol ve doğalgaz kaynakları açısından bir karşılaştırma. *Eskişehir Osmangazi Üniversitesi Sosyal Bilimler Dergisi*, 10(1), 115-142.
- Bayraç, H. N. (2010). Enerji kullanımının küresel ısınmaya etkisi ve önleyici politikalar. *Eskişehir Osmangazi Üniversitesi Sosyal Bilimler Dergisi*, 11 (2), 229-259.

- Çelikpala, M. (2014). Enerji güvenliği: NATO'nun yeni tehdit algısı. *Uluslararası İlişkiler Dergisi*, 10(40), 75-99.
- Çıtak, E., & Kılıç Pala, P. B. (2016). Yenilenebilir enerjinin enerji güvenliğine etkisi. *Süleyman Demirel Üniversitesi Sosyal Bilimler Enstitüsü Dergisi*, 25(1), 79-102.
- Durmuşoğlu, S. (2015). *Türkiye'nin enerji politikaları ve komşu ülkeler ile uluslararası ilişkilerine etkileri*. Yayınlanmamış yüksek lisans tezi, İstanbul Ticaret Üniversitesi Sosyal Bilimler Enstitüsü, İstanbul.
- Göral, E. (2011). Avrupa enerji güvenliği ve Türkiye. *Avrupa Araştırmalar Dergisi*, 19(2), 117-139.
- Gal, L., & Korin, A (2009). "Energy Security: In the Eyes of the Beholder, Energy Security Challenges for the 21st Century: A Reference Handbook, der. Gal Luft ve Anne Korin, Santa Barbara Praeger Security International. California: Greenwood Publishing. 1-2.
- Hinrichs-Rahlwes, R. (2013) Renewable energy: Paving the way towards sustainable energy security. *Renewable Energy*, 49(1), 10-14.
- Johansson, B. (2013). Security aspects of future renewable energy systems: a short overview. *Energy*, 61(1) , 598-605.
- Karaaslan, A., & Gezen, M. (2017). Yenilenebilir enerjinin enerji kaynaklarının değerlendirilmesi: Türkiye örneği. *Ekin Kitabevi: İstanbul*.
- Kaya, İ.S. (2012). Uluslararası enerji politikalarına bir bakış: Türkiye örneği. *Türkiye Barolar Birliği Dergisi*, 102(1), 269-288.
- Kaygusuz, K., Yüksek, Ö., & Sarı, A. (2007). Renewable energy sources in the european union: Markets and capacity. *Energy Sources, Part B: Economics, Planning, and Policy*, 2(1) , 19-29.
- Kocatepe, N. (2019). Enerji güvenliğinde Türkiye'nin rolü. *akademik bakış. Uluslararası Hakemli Sosyal Bilimler Dergisi*, 71(1) , 57-67.

- Peker, H.S., Öztürk Oktay, K., & Şensoy, Y. (2019). Doğu Akdeniz'de deniz yetki alanları ve enerji kaynakları çerçevesinde Türkiye'nin enerji güvenliği. *Güvenlik Bilimleri Dergisi*, 8(1) , 85-106.
- Sadorsky, P. (2009). Renewable energy consumption and income in emerging economies. *Energy Policy*, 37(1) , 4021-4028.
- Selçuk, I.Ş. (2010). Küresel Isınma, Türkiye'nin enerji güvenliği ve geleceğe yönelik politikaları. Ankara Barosu Yayınları: Ankara.
- Toy, İ. (2015). *Güneydoğu Anadolu Projesi GAP'ın Türkiye ve ortadoğu ekonomi politığıne etkileri*. Yayınlanmamış yüksek lisans tezi, Marmara Üniversitesi Ortadoğu ve İslam Ülkeleri Araştırmaları, İstanbul.
- Türköz, K. & Utkulu, U. (2021). Türkiye'de sektör ve kaynak bazlı enerji kullanımları yakınsıyor mu? Panel TAR ve Çoklu Kırılmalı Birim Kök Bulguları. *Ekonomi Politika ve Finans Araştırmaları Dergisi*, 6 (1) , 254-274.
- Özalp, M. (2020). Küresel enerjinin ipek yolu: Türkiye. Seçkin Kitabevi: Ankara.
- Ünver, H.A. (2017). Paris iklim anlaşmasına teorik yaklaşım: Neo-Neo tartışması, eko-marksizm ve yeşil kapitalizm. *Uluslararası İlişkiler Dergisi*, 14(54) , 3-19.
- Valentine, S.V. (2011). Emerging symbiosis: Renewable energy and energy security, renewable and sustainable. *Energy Reviews*, 15(1) , 4572-4578.
- Yergin, D. (2006). Ensuring Energy Security, *Foreign Affairs*, 85(2), 69-82.
- Yuan, J., Jian-Hai, Y., Jian-Gang, K., Chang-Hong, Z., & Zhao-Guang, H. (2008). Energy consumption and economic growth: Evidence from china at both aggregated and disaggregated levels. *Energy Economics*, 30(6), 3077-3094.

https://www.mfa.gov.tr/turkiye_nin-enerji-stratejisi.tr.mfa, Erişim Tarihi: 02.04.2023.

www.enerjimagazin.com/haber-4232-Enerji-Guvenligi-Kritik-Enerji-Alt-Yapisi-ve-Turkiye.html, Erişim Tarihi: 02.04.2023.

https://www.europarl.europa.eu/meetdocs/2004_2009/documents/fd/d-tr20060425_06/d-tr20060425_06en.pdf, Erişim Tarihi: 02.04.2023.

<https://www.aa.com.tr/tr/ekonomi/iaee-baskani-prof-dr-kumbaroglu-enerji-guvenligi-icin-turkiye-kilit-rolde/699293>, Erişim Tarihi: 02.04.2023. 24

<https://www.irena.org/Publications/2023/Feb/Global-landscape-of-renewable-energy-finance-2023>, Erişim Tarihi: 02.04.2023.

<https://www.ebrd.com/documents/admin/trkye-ulusal-yenlenebilir-enerji-eylem-plani.pdf>, 2014 Türkiye Ulusal Yenilenebilir Enerji Eylem Planı, S.11, Erişim Tarihi:11.04.2023

International Energy Security: Common Concept for Energy Producing, Consuming and Transit Countries, www.encharter.org/fileadmin/user_upload/Publications/International_Energy_Security_2015_ENG.pdf, Erişim Tarihi:12.04.2023

<https://www.energycharter.org/process/energy-charter-treaty-1994/energy-charter-treaty/> 16.05.2023

www.setteknik.com.tr/paris-iklim-anlasmasinin-amaci-ve-ulkemize-etkileri, 05.04.2023

<https://www.iea.org/>, Erişim Tarihi: 16.04.2023

<https://www.iaea.org/>, Erişim Tarihi: 16.04.2023

<https://www.irena.org/>, Erişim Tarihi: 16.04.2023

https://www.mfa.gov.tr/turkiye_nin-enerji-stratejisi.tr.mfa, Erişim Tarihi: 16.04.2023

<https://www.mfa.gov.tr/enerji-sarti-anlasmasi.tr.mfa>, Erişim Tarihi: 16.04.2023

EXTENDED ABSTRACT

Introduction

The acceleration of industrial developments on a global scale, the relentless continuation of technological advancement, and a series of factors such as the continuous increase of the world's population are also increasing the consumption of current energy sources. In parallel, the limitation of fossil energy resources and their insufficiency against these developments have become a topic on the agenda. In addition, while discussions on these matters continue, countries' objectives to benefit more from fossil fuels have created an international competition field. In this competition, it is necessary to note that the concept of energy security, which determines how and by what methods energy will be accessed, plays a central role. Indeed, the potential of energy-providing countries to use energy as a political weapon is a situation where countries dependent on energy may face difficulties regarding energy access. The oil crisis of the 1970s is an example of this situation and has led to discussions on the concept of energy security worldwide. Similarly, the ongoing conflict between Russia and Ukraine and political uncertainties in the Middle East have kept the issue of energy security on the agenda. One of the countries at the center of these struggles and discussions is Turkey, which is dependent on energy. Turkey, with its geopolitical and geostrategic position, acts as a mediator for energy transfer between the East, which is rich in energy, and the West, where energy demand is intense, and develops various strategies to meet its energy needs with its rapidly increasing population and constantly growing economy. Especially, Turkey's capacity to have renewable energy sources is limited in terms of fossil fuels. Therefore, Turkey is striving to implement policies to exploit the advantages brought by being on the energy transport route. On the other hand, signs of depletion seen in current fossil energy sources and their potential harms to the environment and human health have created a field of debate on their own. As a result of these conflicts and discussions, countries turning to alternative energy sources have now reached the point of benefiting from renewable energy sources. In the academic literature, there are opinions that renewable energy sources support energy security, promote sustainable growth, and mitigate the environmental consequences of climate change. These thoughts provide countries with a significant perspective on the wider use of renewable energy sources. In this context, renewable energy sources such as solar, wind, biomass, geothermal, and wave energy have become the most preferred alternative energy options

for countries. Turkey is broadly benefiting from renewable energy sources such as hydroelectric power plants, wind energy, solar energy, geothermal energy, and biomass energy. The aim of the research is to compare renewable energy sources with classical energy sources in terms of energy security, including the importance of energy security in Turkey, which is a candidate country in a strategic position and for the energy market, and energy policies.

Method

The method of this study is to try to present final solution proposals to the conclusion part by analyzing the data obtained from the perspective of the concepts of energy and energy security, the historical framework of energy and energy security, energy security and renewable energy sources, Turkey's energy security, the importance and energy policies in Turkey's energy security, renewable energy sources in Turkey in light of the information obtained through literature analysis.

Findings (Results)

Turkey's external dependence in energy is at a level that can negatively affect energy security at any moment. For example, we are heavily dependent on Russia for natural gas. The crisis that started between the two countries when a Russian plane was shot down on the Syrian border in 2015 is an important criterion in showing how fragile Turkey's energy security is. Similarly, Turkey also has a dependent structure on oil. In this sense, Turkey must value its existing potential much better by turning to domestic and renewable energy sources, and it must channel its investments and incentives to renewable energy sources. As a result, it is thought that the economic gaps caused by being externally dependent in energy will decrease relatively. Moreover, Turkey's geographical location makes it a country with a natural energy bridge between East and West, therefore imposing more responsibility in terms of energy security. Indeed, being a transit country during the transportation of energy directly affects the security of both Turkey and the countries supplying and demanding energy. The security of oil and natural gas pipelines on Turkish lands is of great importance for all the states involved.

Conclusion

Turkey should focus on its existing and potential renewable resources and plan its investments, support, and incentives in that direction in order to reduce its external energy dependency and diversify its energy sources. However, Turkey's limitations in terms of fossil fuels and its limited capacity for renewable energy sources should be taken into account. The definite consequences of widespread

adoption of renewable energy are not yet fully known, and these energy sources can be more vulnerable to climate change, as they are directly influenced by climatic conditions. Therefore, a more detailed examination of the potential benefits that renewable energy can provide to Turkey is necessary.



ADİYAMAN ÜNİVERSİTESİ SOSYAL BİLİMLER ENSTİTÜSÜ DERGİSİ
ISSN: 1308-9196 / e-ISSN:1308-7363

Yıl : 16 Sayı : 44 Ağustos 2023

Yayın Geliş Tarihi: 09.01.2023 Yayına Kabul Tarihi: 22.05.2023

DOI Numarası: <https://doi.org/10.14520/adyusbd.1231628>

Makale Türü: Derleme Makale/Review Article

Atıf/Citation: Soylu, C. (2023). Kronolojik Yaşın Ötesinde: Öznel Yaş Çalışmalarının Tarihi, Tanımı ve Güncel Bulgular. *Adıyaman Üniversitesi Sosyal Bilimler Enstitüsü Dergisi*, (44), 234-261.

KRONOLOJİK YAŞIN ÖTESİNDE: ÖZNEL YAŞ ÇALIŞMALARININ TARİHİ, TANIMI VE GÜNCEL BULGULAR

Cem SOYLU*

Öz

Öznel yaş, bireylerin kendilerini ne ölçüde genç ya da yaşlı hissettikleri temeline dayanan ve yaşlanma sürecini keşfetme fırsatı sunan bir kavram olarak tanımlanmış ve son yıllarda özellikle gelişim psikolojisi alan yazınında ciddi anlamda ilgi görmüştür. Araştırmacılar, bireylerin kendilerini kaç yaşında hissettikleri ve yaşlanma sürecinin neresinde oldukları hakkındaki kişisel değerlendirmelerinin hem bireysel hem de toplumsal faktörlerden etkilendiğini ve bu bakımdan öznel yaşın karmaşık bir yapıya sahip olduğunu belirtmişlerdir. Ayrıca, güncel araştırma bulguları bireyin kendisini kronolojik yaşından daha genç hissetmesinin daha iyi fiziksel ve bilişsel sağlık, daha yüksek yaşam doyumu, daha az bilişsel gerilemeler, daha düşük morbidite ve daha uzun ömür gibi bir dizi olumlu gelişimsel sonuçlar ile ilişkili olduğunu göstermektedir. Bu derlemenin amacı, öznel yaş kavramının tanımı ve tarihi ile ilgili kısa bir bilgi verdikten sonra öznel yaşla ilişkili kavramları ele almak ve öznel yaşın yaşam boyu nasıl bir örüntü izlediğini ortaya koymaktır. İzleyen bölümlerde ise öznel yaşı yordayan ve öznel yaş tarafından yordanan değişkenlerle ilgili güncel araştırma bulguları sunulurken öznel yaşın ölçümü ile ilgili yöntemsel sorunlara değinilmiştir.

Anahtar Kelimeler: *Öznel yaş, hissedilen yaş, kronolojik yaş, gelişim psikolojisi.*

* Arş. Gör. Dr, Adana Bilim ve Teknoloji Üniversitesi. İnsan ve Toplum Bilimleri Fakültesi, Psikoloji Bölümü, phd.cemsoylu@gmail.com, Adana/Türkiye

BEYOND CHRONOLOGICAL AGE: HISTORY, DEFINITION AND CURRENT FINDINGS OF THE STUDY OF SUBJECTIVE AGE

Abstract

Subjective age has been defined as a concept based on the extent to which individuals feel young or old and offers the opportunity to explore the aging process and has received dramatic attention in the developmental psychology literature in recent years. Researchers have stated that individuals' personal evaluations of how old they feel and where they are in the aging process are affected by both individual and social factors, and in this respect, subjective age has a complex structure. In addition, current research findings show that feeling younger than one's chronological age is associated with a number of positive developmental outcomes such as better physical and cognitive health, higher life satisfaction, less cognitive decline, lower morbidity, and longer survival. The purpose of this review, after giving a brief information about the definition and history of the concept of subjective age, is to deal with the concepts related to subjective age and to reveal what kind of a pattern subjective age follows throughout lifespan. In the following sections, current research findings on variables that predict and are predicted by subjective age are presented, and methodological problems related to the measurement of subjective age are addressed.

Keywords: *Subjective age, felt age, chronological age, developmental psychology.*

1. ÖZNEL YAŞIN TARİHİ VE TANIMI

Yaşam boyu gelişim psikolojisi alan yazınında bireylerin yaşam süresi içindeki konumunu belirtmek için en sık kullanılan kavramlardan bir tanesi kronolojik yaştır (Kotter-Grühn et al., 2016) ve doğumdan bu yana geçen zamanın bir ölçüsü olarak tanımlanmaktadır (Hughes ve Touron, 2021). Araştırmacılar kronolojik yaşın davranışların tanımlandığı ve araştırıldığı temel konulardan bir tanesi olmasına rağmen, yaşlanma sürecini tam olarak yansıtmadığını öne sürerek (MacDonald ve ark., 2011), yaşlanma ve gelişimsel süreçlerin daha iyi

anlaşılabilmesi adına yaşla ilgili alternatif kavramlar geliştirmişlerdir (Birren ve Cunningham, 1985). Bir diğer ifade ile kronolojik yaş, yaşamın erken dönemlerindeki gelişimsel süreçleri temsil eden iyi bir değişken olsa da, yetişkinlik dönemindeki gelişim sürecini yansıtan güçlü bir değişken olmadığı öne sürülmüştür (Staudinger, 2015). Ayrıca bazı araştırmacılar gelişimsel süreçlerin altında yatan faktörleri daha iyi anlamak için, kronolojik yaş gibi sadece objektif değişkenleri değil, aynı zaman da bireylerin yaşlanma sürecini kişisel olarak nasıl deneyimlediklerini de göz önüne alınması gerektiğinin altını çizmişlerdir (Kotter-Grühn et al., 2016). Bu gibi nedenlerle, öznel yaş kavramı alan yazında son yıllarda ciddi anlamda ilgi görmüştür.

Öznel yaşla ilgili ilk görgül araştırmalar, 1950'lerde yetişkinlerin yaşlanma sürecine karşı tutumlarını anlamaya odaklanan araştırmacılar tarafından başlatılmıştır (Montepare, 2009). Bir diğer ifade ile yetişkinlerin kendi yaşlanma süreçlerine ilişkin öznel değerlendirmeleri ve farkındalıkları, yaklaşık yetmiş yılı aşkın süredir sosyal gerontoloji ve yaşam boyu gelişim psikolojisinin hem kuramsal hem de görgül açıdan araştırma konusu olmuştur. Öznel yaş alan yazınının en önemli araştırmacılarından Robert Kastenbaum ve arkadaşları (1972) bireyin öznel yaş algısının kendisini kaç yaşında gördüğü (yani fiziksel veya görünüş yaşı) ve kaç yaşında hissettiği (yani, sosyal-duygusal veya hissedilen yaş) başta olmak üzere farklı boyutlarda ele alınabileceğini öne sürmüştür. Kastenbaum ve arkadaşlarının (1972) bu ufuk açıcı çalışması, aynı zamanda bireylerin kendilerini farklı alt alanlarda farklı yaşta hissedebileceklerini göstererek öznel yaşın karmaşık bir yapı olduğunu ortaya koymuştur. Bu bakımdan, uygulanabilir bir kuram ve görgül bir yapı olarak öznel yaşlanma kavramının ortaya çıkışı, bireylerin kendi gelişim ve yaşlanma süreçleri üzerine düşünerek kendi konumlarını belirleme değerlendirmelerine dayanmıştır (Diehl ve ark., 2015).

İlk araştırmacılar tarafından her ne kadar öznel yaşın hem kişisel deneyimleri hem de toplumsal ve kültürel etkileri yansıttığı belirtilse de bu alanda güçlü kuramların olmaması nedeniyle öznel yaş alan yazını özellikle ilk yıllarda uzun bir süre gelişmemiştir (Diehl ve ark., 2015; Westerhof ve Wurm, 2015). Ayrıca, araştırmacıların öznel yaşla ilgili elde edilen bulguları belirli bir kuram temelinde bir araya getirme çabası olmaması nedeniyle öznel yaşla ilgili farklı grupların dâhil edildiği araştırmalar farklı alanlarda yayınlanmıştır (Montepare, 2009). Bu nedenle, alan yazında öznel yaşın bazı yönleri (örnekleri ve ilişkili faktörleri gibi) hakkında görece daha fazla bilgi olmasına rağmen, bireylerin neden yaşlarını bu şekilde algıladıkları ve öznel yaşlarının neden yaşam boyu değiştiği konusundaki anlayış daha sınırlı düzeyde kalmıştır (Montepare, 2009).

Öznel yaş, bir diğer ifade bireylerin kendisini kaç yaşında hissettiği, kendi yaşlanma süreçlerini keşfetme fırsatı sunan bir yapı olarak tanımlanmıştır (Montepare, 2009). Bu bakımdan, öznel yaş bireyler arası değil, büyük ölçüde birey içi değerlendirmelere bağlı bir kavramdır ve bireysel anlamlarla şekillenerek diğer bireylerden gelen geri bildirimlerle içinde bulunduğumuz sosyal bağlamlarda yorumlanmaktadır (Settersten ve Hagestad, 2015). Bu bakımdan öznel yaş sadece yaşlılık döneminin değil erken ve orta yetişkinlik gibi daha geniş yaşam dönemlerinin sosyal inşası ve bunlarla ilişkili yaşa bağlı sosyal normlar tarafından şekillenmektedir (Settersten ve Hagestad, 2015). Nitekim bireylerin kendilerini kaç yaşında hissettikleri, yaşlanma sürecinin neresinde oldukları ve diğerlerine göre nasıl bir performans sergiledikleri hakkındaki değerlendirmeleri, çevresindeki bireylerin demografik özelliklerine dayanmaktadır ve toplumlar yaşlandıkça, öznel yaşlanmanın hem süreci hem de göstergeleri daha yaşlı bir nüfusun büyümesi ve görünürlüğü ile şekillenmeye devam edecektir (Settersten ve Hagestad, 2015).

Montepare'e (1996) göre öznel yaş, hissedilen yaşın çeşitli boyutlarını içeren bir değerler dizisi olarak tanımlanır ve yaşlı bireyler için üç önemli yaşam alanı olan psikolojik yaş (bilişsel yaş olarak da sınıflandırılır), fiziksel yaş ve sosyal yaş olmak üzere üçe ayrılır. Bu alt alanlar genellikle öznel yaşın göreceli olarak benzer örüntülerini yansıtırsa da aynı zamanda belirgin şekilde farklı değişkenlerle ilişkilidir ve öznel yaşın farklı oranlardaki varyanslarını açıklamaktadır. Montepare'nin (1996) bu bakış açısı, öznel yaş için yaşam alanlarının önemini ve ayrımını vurgulamış ve bireyin kendisini zihinsel olarak daha genç, ancak fiziksel olarak daha yaşlı hissedebileceğini ortaya koymuştur. Bununla birlikte, bu bakış açısı öznel yaşın bireyin içinde bulunduğu durumsal koşullara bağlı olduğunu da göstermektedir. Örneğin, birey bir alışveriş listesini başarılı bir şekilde hatırladığında (bilişsel bir görev) genç hissedebilirken, ağır yiyecekleri arabaya taşımaya çalıştığında (fiziksel bir görev) çok daha yaşlı hissedebilmektedir.

Daha güncel bir derleme çalışmasında ise Hughes ve Touron (2021) farklı araştırmalardan elde edilen bulguları göz önüne alarak öznel yaşın farklı boyutlarının farklı bağlamlardan etkilenebileceğini altını çizmişler ve öznel yaş ile ilgili bağlamsal bir model önermişlerdir. Bu modele göre öznel yaş yansıtıcı düşünceler (reflective thoughts) yoluyla bağlamdan etkilenmektedir. Bir diğer ifade ile Hughes ve Touron'a göre (2021) öznel yaş içsel bir süreçtir ve bireyler belirli alanlardaki performanslarını göz önüne alarak kendilerini ne kadar yaşlı hissettiğini değerlendirirler. Daha detaylı olarak, araştırmacılara göre deneyimsel ve yaşam boyu bağlam (bellek ve temsil, genel deneyimler, gelişimsel roller), anlık bağlamı (bilişsel zorluklar, fiziksel deneyimler, sosyal çevre ve günün saati) etkilemekte, anlık bağlam ise yansıtıcı düşünceleri (kişilik, stereotipler ve inançlar, üst bilişsel gözlemlene tutumları, yaşa bağlı değişiklikler ile ilgili farkındalığı) etkilemektedir. Yansıtıcı düşünceler ise öznel yaş, öznel yaş ise yaşam tarzı seçimleri (egzersiz ve günlük aktiviteler, diyet

seçenekleri ve günlük alım, sosyal ve zihinsel kalıtım) üzerinden sağlık ve iyi oluşu etkilemektedir. Ayrıca, Hughes ve Touron (2021) sosyal roller, yaşlanma beklentileri ve yaşa bağlı değişiklikler ile ilgili farkındalık gibi diğer faktörlerin öznel yaşın öncüllerini ve sonuçlarını anlamak için daha geniş bir çerçeve oluşturduğu konusunda hemfikir olduklarını belirtmişlerdir.

2. ÖZNEL YAŞLA İLİŞKİLİ KAVRAMLAR VE ALANA ÖZGÜ YAKLAŞIMLAR

Alan yazında 'öznel yaş' kavramı bazı araştırmacılar tarafından şemsiye bir kavram olarak ele alınmış ve özellikle güçlü bir kuramsal temele dayanan çalışmalarda bireylerin yaşlanma sürecini nasıl deneyimlediklerini ifade eden 'yaşlanmaya ilişkin öz algılar (self-perceptions of aging)', yaşlı bireylerin özellikleri hakkındaki tipik inançlara karşılık gelen 'ileri yaş stereotipleri (old-age stereotypes)', belirli bir yaş grubuyla özdeşleşme durumunu ifade eden 'yaş kimliği (age identity)' ve bireyin olmak istediği yaş olarak tanımlanan 'ideal yaş (ideal age)' ve son olarak 'yaşa bağlı değişiklikler ile ilgili farkındalık (awareness of age-related change)' gibi kavramlar öznel yaş altında ele alınmıştır (Diehl ve ark., 2015; Kotter-Grühn et al., 2016). Bu kavramlar arasındaki temel farklılıklara gelince yaşlanmaya ilişkin öz algılar iki aşamalı bir süreçten geçilerek ortaya çıkar. İlk aşamada yaşlılık döneminden önce bireyler o döneme kadar yaşlılıkla ilgili bazı beklentileri içselleştirirler ve ikinci aşamada içselleştirilen bu beklentiler yaşlı bireylerin günlük yaşamlarında karşılaştıkları deneyimler ile ortaya çıkar (Levy ve ark., 2002). İleri yaş stereotip ise belirtildiği gibi yaşlılar hakkındaki tipik inançlara karşılık gelir ve dört temel özelliğe sahiptir. Bu özellikler olumlu ya da olumsuz olabilir, özellikle bireyle ilgiliyse önemli bir güce sahip olma, farkında olmadan ortaya çıkarak fiziksel ve bilişsel sonuçları etkileyebilme ve son olarak olumsuz stereotiplere karşı olumlu çabalar göstererek engellenebilmesidir (Bennett ve Gaines, 2010). Yaş kimliği ise genel olarak bireyin yaşının bireysel ve tarihsel deneyimlere bağlı olan öznel

değerlendirmesine karşılık gelir ve bireyin o anda sahip olmak istediği ideal yaş kavramından farklı bir yapıdır (Kaufman ve Elder, 2002). Diehl ve arkadaşları (2015) öznel yaş alan yazınında bu kavramlar arasında en sık kullanılan iki kavramın 'öznel yaş' ve 'yaş kimliği' olduğunu belirtmiştir. Her iki kavramda bireylere kendilerini kaç yaşında hissettiklerini, kaç yaşında gördüklerini veya hangi yaş grubuyla özdeşleştirdiklerini belirtmeleri şeklindeki yaklaşımı ifade etmektedir (Diehl ve ark., 2015).

Bazı araştırmacılar ise öznel yaşın şemsiye bir kavram olmadığını ve diğer kavramlardan farklı yapılara karşılık geldiğini belirtmiştir. Örneğin, Barak (2009) bir derleme çalışmasında hem öznel hem de ideal yaşın tipik olarak kronolojik yaşa göre daha düşük olsa da, ideal yaşın altında yatan mekanizmaların farklı bir boyut yansıttığını ve dolayısıyla her iki kavramın farklı sonuçları olduğunu altını çizmiştir. Barak (2009) ile tutarlı olarak, Hubley ve Russell (2009) da farklı alanlarda ölçülen ve kompozit puan olarak değerlendirilen öznel yaş ile olmak istenen yaşın (genellikle ideal yaşa benzer olarak görülür) aynı kişisel değişkenlerle ilişkili olmadığını bulmuşlardır. Bunlarla birlikte, hem yaşlanmaya bağlı değişiklikler farkındalığı hem de yaşa bağlı değişikliklerden memnuniyet düzeyi, potansiyel olarak bireylerin hissettikleri yani öznel yaşın yordayıcıları veya sonuçları olabilir. Bu ilişkiler, korelasyonel bir bağlamdan ziyade zamansal/nedensel bir bağlamda araştırılmalı ve böylece öznel yaş gelişiminin, belirleyicilerinin veya sonuçlarının altında yatan mekanizmalara daha fazla ışık tutmalıdır. Bu nedenle, öznel yaş ile diğer yaşlanma kavramları arasındaki ilişkileri ve bunların yaşa bağlı sonuçlarını ön görmek için bütün değişkenlerin nasıl etkileşimde bulduklarını belirleyen bütünleştirici bir kuramın geliştirilmesi çok önemlidir. Bu şekilde geliştirilen kuramlar ve araştırmalar hem öznel yaş hem de ilişkili diğer yapılar hakkındaki kavramsal anlayışımızı (hem birleşen hem de ayrışan geçerlilik dahil) ilerletecektir (Kotter-Grühn ve ark., 2016).

Kastenbaum ve arkadaşları (1972) öznel yaşı, görünen yaş (look age), hissedilen yaş (feel age), yapılan yaş (do age) ve ilgi yaşı (interests age) olmak üzere 4 farklı alan kullanarak tanımlamış ve 'hissedilen yaş' ve 'görünen yaş' arasında orta düzeyde bir ayırım olduğunu altını çizmiştir. Bu ayırım, içsel olarak hissedilen yaş ile dışsal olarak gözlemlenebilir yaş arasında önemli bir farklılık olduğunu göstermiştir. Bu ayrıma rağmen şimdiye kadar yürütülen araştırmaların bir çoğunda öznel yaş tek madde ile ölçülen soru ile, kendinizi kaç yaşında hissediyorsunuz, ölçülmüş ve bu durum öznel yaşın yapısının çok boyutluluğuna ilişkin alan yazında sınırlı düzeyde bilgi edinilmesine yol açmıştır (Kotter-Grühn ve ark., 2016). Benzer olarak, daha güncel farklı bir araştırmada da Montepare'nin (1996) öznel yaşın çok boyutlu yapısının ana hatlarını çizene kadar, öznel yaşın 'Kaç yaşında hissediyorsunuz?' sorusu ile tek boyutlu olarak ele alındığı belirtilmiştir (Hughes ve Touron, 2021).

Öznel yaşın farklı alanlar temelinde incelediği bir diğer araştırma Teuscher (2009) tarafından yürütülmüş ve katılımcılardan yanıtları 'çok daha yaşlı' ile 'çok daha genç' arasında değişen beş maddelik bir ölçekte, öznel yaşlarını önce genel olarak, ardından ise 'kendi yaşınızdaki diğer bireyler' göz önüne alarak aktivite, diğer insanlarla ilişkiler, ilgi alanları ve zihinsel yetenekler gibi sekiz farklı alanda belirtmeleri istemiştir. Araştırma sonucunda bu genel ve alana özgü sekiz öznel yaş, biri sosyal ve zihinsel diğeri ise fiziksel olmak üzere iki faktöre yüklendiği belirtilerek her iki bileşenin farklı değişkenlerden etkilediği vurgulanmıştır. Bu bulgu ile tutarlı olarak, Kornadt ve arkadaşları (2018) öznel yaşın, yaşam alanına göre değişebileceğini ve aile, arkadaşlar veya sosyal ilişkiler, boş vakit, kişilik, finans, iş, fiziksel ve zihinsel zindelik, sağlık ve görünüm gibi alanlara ayrılabilirliğini belirtmiştir.

3. YAŞAM SÜRESİ BOYUNCA ÖZNEL YAŞTAKİ DEĞİŞİMLER

Yapılan arařtırmalar bireylerin özellikle ergenlik döneminde, yaşlarını sosyal ve psikolojik açıdan olduğundan daha fazla algılamaya başladıklarını ve genellikle kendilerini kronolojik yaşlarına göre daha yaşlı hissettiklerini ortaya koymuştur (Galambos ve ark., 2009; Montepare, 2009). Örneğın, 12-19 yaş arasındaki ergenlerin katıldığı 2 yıllık boylamsal bir çalışmada bireylerin 14 yaşından 18.25 yaşına kadar gittikçe kendilerini daha yaşlı hissettiğı bulunmuştur (Galambos ve ark., 2009). Galambos ve arkadaşlarının (2005) farklı bir arařtırması ise 17-29 yaş arası üniversite öğrencileri ile yürütmüş ve öznel yaş ile kronolojik yaş arasında negatif yönde doğrusal ilişki olduğu, yaş arttıkça bireylerin kendilerini daha genç hissettikleri bulunmuştur. Daha da önemli olarak arařtırmacılar, daha yaşlıdan daha genç öznel yaşa geçişin yaklaşık 25 yaş civarında ortaya çıktığını belirtmişlerdir. Benzer bir çalışma Rubin ve Berntsen (2006) tarafından yaş aralığı 20 ile 97 arasında değişen yaklaşık 1500 birey ile yürütölmüş ve 25 yaşından küçük yetişkinlerin daha büyük öznel yaşa, yani daha yaşlı hissetme duygusuna sahipken, 25 yaşından büyük yetişkinlerin ise daha küçük öznel yaşa, yani daha genç hissetme duygusuna sahip olduğu belirtilmiş ve öznel yaşın yaşam boyu farklı örüntülere sahip olduğu vurgulanmıştır. Elde edilen bu bulgular, Benjamin Franklin'in 'herkes uzun bir yaşama sahip olmak ister ama kimse yaşlı olmak istemez' sözüyle kısmen tutarlı olarak, bireylerin ileri yaşlarda kendini yaşlı olarak etiketlememe çabası içerisinde olduğunu göstermektedir (Settersten ve Hagestad, 2015).

Montepare ve Lachman (1989), öznel yaş ile kronolojik yaş arasındaki tutarsızlığın, yaşlanma korkuları ve yaşam doyumundan kaynaklandığını öne sürmüştür. Bir diğeri ifade ile arařtırmacılar yaşamdaki konumundan yani genç ya da yaşlı olmaktan memnun olan bireylerin kronolojik yaşlarına yakın bir öznel yaş bildirme olasılıklarının daha yüksek olduğunu bu durumun nedeninin ise

özellikle ileri yaşlarda daha yaşlı öznel yaşın daha az yaşlanma korkusu ve daha fazla yaşam doyumu ile ilişkili olmasına bağlanmıştır. Benzer olarak Stephan ve arkadaşları (2011), öznel yaşın hem öznel sağlık hem de bellek öz yeterliliği ile pozitif olarak ilişkili olduğunu, öznel sağlık ve öz yeterliliğin ise yaşam memnuniyeti ile pozitif yönde ilişkili olduğunu ortaya koymuştur. Bu bulgularla birlikte farklı araştırmalar genç yetişkinlerde, daha yaşlı bir öznel yaşın bir olgunluk hissini yansıttığını belirtmişlerdir (Hughes ve Touron, 2021). Nitekim, boylamsal bir araştırmada ilk ölçümlerde flört eden, seks yaptığını bildiren, alkol ve uyuşturucu kullanan ergenlerin diğer ergenlere göre daha yaşlı hissettikleri bulunmuştur (Galambos ve ark., 2009).

Pinquart ve Wahl (2021) tarafından öznel yaşın yaşam boyu nasıl değiştiğini incelemek amacıyla yapılan bir meta analiz çalışmasında sekiz yaşından yüz beş yaşına kadar değişen katılımcıların analiz edildiği farklı araştırma bulguları tekrar analiz edilmiştir. Araştırmacılar çocukların kendilerini kronolojik yaşlarından yaklaşık 3 yıl veya %34 daha yaşlı hissederken, altmış yaş ve üzeri yaşlı bireylerin ise ortalama olarak 10.74 - 21.07 yaş veya %13-18 daha genç hissettiklerini belirtmişlerdir. Benzer bir araştırma Blöchl ve arkadaşları tarafından (2021) yaş aralığı 36 ile 89 arasında değişen yetişkinler ile yapılmış ve kronolojik yaş arttıkça bireylerin kendilerini daha genç hissettikleri bulunmuştur. Son olarak Stephan ve arkadaşları (2020) ise benzer olarak kronolojik yaş ile öznel yaş arasındaki ilişkiyi Amerika'da yürütülen boylamsal çalışmalardan elde edilen örneklem gruplarında incelemişlerdir. Araştırmacılar 20 ile 80 yaş arası bireylerin dâhil edildiği ve analizlerin 4 farklı örneklem grubunda ayrı ayrı yapıldığı çalışmaların üç tanesinde kronolojik yaşın öznel yaşı yordadığını belirtmişlerdir.

4. YORDANAN VE YORDAYAN OLARAK ÖZNEL YAŞ

Öznel yaş, alan yazında hem farklı değişkenlerin bir sonucu hem de bazı değişkenleri etkileyen nedensel bir yapı olarak kavramsallaştırılmıştır (Hughes ve Touron, 2021). Öznel yaşı bir sonuç değişkeni olarak ele alan ve yordayıcılarını inceleyen çoğu çalışma, algılanan hakimiyet (perceived mastery), kişilik özellikleri ve psikolojik ya da sağlıkla ilgili değişkenlere odaklanmıştır (Infurna ve ark., 2010; Stephan ve ark., 2012). Örneğin, bazı araştırmacılar öznel sağlığın bir diğer ifade ile kendi sağlık durumlarını iyi olarak algılamının daha genç öznel yaşın varyansının büyük bir bölümünü açıkladığını belirtmiştir (Spuling ve ark., 2013; Stephan ve ark., 2012). Ayrıca, yaşlı bireylerde hastalık sayısının az olması (Kleinspehn-Ammerlahn ve ark., 2008), kavrama gücünün yüksek olması ve düşük bel çevresinin daha genç öznel yaşı yordadığı belirtilmiştir (Stephan ve ark., 2015a). Infurna ve arkadaşları ise (2010) öznel yaşın en tutarlı ve güçlü yordayıcısının hakimiyet inançları (mastery belief) olduğunu göstermiştir.

Bu bulgularla birlikte bazı araştırmacılar ise öznel yaşı yordayan sosyodemografik değişkenlere odaklanmış ve öznel yaşın en önemli yordayıcılarından bir tanesinin kronolojik yaş olduğunu, bir diğer ifade ile genç yetişkinlik döneminden sonra bireyler yaşlandıkça daha genç hissettiklerini belirtmişlerdir (Infurna ve ark., 2010; Kaufman ve Elder, 2002). Yüksek eğitim ve daha iyi gelir düzeyi daha genç öznel yaşı yordayan diğer değişkenler olarak bulunmuştur (Rubin ve Berntsen, 2006). Bu bulgularla birlikte Hughes ve Touron (2021) ise öznel yaşın anlamının sadece demografik faktörlerde değil, aynı zamanda yaşam deneyimleri ve bağlamlarda gizli olduğunu belirtmiştir.

Araştırmalar, öznel yaşın sadece bazı değişkenler tarafından yordanan değil aynı zamanda yaşam boyu gelişimsel sonuçları yordayan önemli bir değişken olduğunu da göstermiştir. Daha spesifik olarak, bireyin kronolojik yaşından daha genç bir öznel yaşa sahip olması, daha iyi sağlık ve sağlık davranışları (Westerhof

ve ark., 2014), daha az bilişsel gerilemeler (Stephan ve ark., 2014; 2016) daha geniş gelecek zaman algısı (Weiss & Lang, 2012), daha düşük morbidite ve uzun ömür (Kotter-Grühn ve ark., 2009; Uotinen ve ark., 2005; Westerhof ve ark., 2014), kavrama gücünde artma (Stephan ve ark., 2013) gibi bir dizi olumlu gelişimsel sonuçlar ile ilişkili bulunmuştur. Wienert ve arkadaşları (2015) ise öznel yaşı farklı alt alanlarda ele almış ve fiziksel olarak daha genç hissetmenin kronolojik yaşa göre fiziksel aktivite için daha önemli olduğunu belirtmiştir. Caudroit ve arkadaşları (2012) ise bu bulgu ile tutarlı olarak öznel yaş ile fiziksel aktivite arasında anlamlı bir ilişki olduğunu, dahası öz yeterliğin bu ilişkide kısmi bir aracı rol oynadığını belirtmiştir.

Daha kapsamlı olarak, boylamsal çalışmaların sonuçlarının analiz edildiği bir meta analiz çalışmasında Westerhof ve arkadaşları (2014), daha genç öznel yaşın daha iyi sağlık ve daha uzun yaşam süresini öngördüğünü göstermiştir. Öznel yaşın etkisi sadece fiziksel sağlıkla sınırlı değildir, Choi ve DiNitto (2014) hem boylamsal hem de kesitsel yöntemleri kullanarak yürüttükleri bir araştırmada daha yaşlı öznel yaşın daha yüksek depresif semptomları, bir diğer ifade ile daha kötü zihinsel sağlığı yordadığını belirtmiştir. Ayrıca, daha yaşlı öznel yaş, bilişsel bozulmalar ile ilgili daha fazla karamsar eğilim (Schafer ve Shippee, 2010) ve daha iyi bilişsel işlevsellik ya da daha yavaş bellek zayıflaması (Stephan ve ark., 2014) ve son olarak hastaneye yatış riskinde artma (Stephan ve ark., 2016) ile ilişkili bulunmuştur. Bu bulgularla birlikte 10 yıllık bir süreyi kapsayan bir diğer boylamsal araştırma, olduğundan daha yaşlı hissetmenin dışadönüklük, açıklık ve uyumlulukta keskin bir düşüş ve nevrotilik ile kendini gösteren uyumsuz kişilik değişikliğine katkıda bulunduğunu göstermektedir (Stephan ve ark., 2015b). Elde edilen bu bulgular bireyin kendisini kronolojik yaşından daha genç hissetmesinin ve yaşlanma sürecine ilişkin olumlu görüşlere sahip olmasının birçok yararlı etkisi olduğuna dair tutarlı bulguları göstermektedir.

Sınırlı sayıdaki bazı arařtırmacılar ise biyolojik bir yaklařımı benimseyerek öznel yařa odaklanmış ve öznel yař ile biyolojik belirteçler arasında anlamlı iliřkiler olduđunu öne sürmüşlerdir (Stephan ve ark., 2015a). Örneđin, Stephan ve arkadaşları (2019), daha yařlı öznel yařın, böbrek fonksiyonunun bir belirtisi olan daha yüksek ‘cystatin C’ ile iliřkili olduđunu belirtmiştir. Bir diđer arařtırmada ise kronolojik yařından daha genç hisseden katılımcılar, daha yařlı hisseden katılımcılarla karşılaştırıldığında, inferior frontal girusta ve superior temporal girusta daha büyük gri madde hacimlerine sahip oldukları bulunmuřtur (Kwak ve ark., 2018). Bu alanlardaki bozulma, bireylerin günlük yařam olaylarını nasıl deđerlendirdiđini ve bunlara nasıl tepki verdiđini etkileyebilecek biliřsel gerilemelere yol açabilir. Nitekim Kwak ve arkadaşları (2018) öznel yařın, özellikle beynin yařlanma sürecini dođru bir řekilde yansıtan sabit bir deđerken ve nörobiliřsel sađlıđın önemli bir göstergesi olduđunun altını çizmiştir. Elde edilen bu bulgularla birlikte, öznel yařın biyolojik deđerkenler ile iliřkisini ve öznel yařlanma ile biyolojik özellikler arasındaki yařam boyu etkileřimini ortaya çıkarmak için daha fazla arařtırmaya ihtiyaç vardır (Kotter-Grühn ve ark., 2016). Örneđin, daha genç öznel yařın daha düşük biyolojik yařlanma süreci ile iliřkili olup olmadıđı test edilmelidir. Nitekim daha genç öznel yař bildiren bireylerin aslında daha genç bedenlerde ‘yařadıklarını’ varsaymak mantıklı görünmektedir.

Genç bir öznel yařa sahip olmanın, sađlık ve olumlu gelişimsel sonuçlar üzerinde pozitif yönde bir katkısı olduđu yönünde tutarlı bulgulara karşın, alan yazında öznel yařın hangi yollar veya mekanizmalar ile olumlu bir etkiye sahip olduđu hakkında çok daha az bilgi vardır (Kotter-Grühn, 2015). Stephan ve arkadaşları (2015a), öznel yařın genel sađlık durumuna ve vücut sistemlerindeki bazı biyolojik süreçlere duyarlı olduđunu ve bunun da bireylerin günlük işlevselliđini etkileyen fiziksel semptomlara yol açtıđını öne sürmüřtür. Bazı arařtırmacılar ise daha genç öznel yařın, bireylerin olumsuz yařlılık imajına karşı psikolojik olarak

kendini koruma stratejisi olabileceğini belirtmiştir (Weiss ve Lang, 2012). Bununla birlikte, sadece yaşlılık döneminde değil genç yetişkinlik gibi yaşamın erken dönemlerinde yer alan bireyler ile yapılan araştırmalar bireyin kendisini daha genç veya yaşlı hissetmesinin kimlik gelişimi ile ilişkili olduğunu ve yaşa bağlı değişiklikler karşısında denge sağlama gibi daha geniş işlevlere hizmet edebileceğini göstermiştir (Sneed ve Whitbourne, 2005). Dolayısıyla, bireyin kendisi ile ilgili daha yaşlı veya daha genç öznel yaşa sahip olmasının genel kalıplarını içsel modeller çok iyi şekillendirebilse de kişisel görüşlerin rolü de dikkate alınmalıdır (Barrett ve Montepare, 2015).

Bu bulgularla birlikte, bazı araştırmacılar öznel yaşı yordayan ve öznel yaşın yordadığı faktörlerin kültürden ve ülkelerin gelişmişlik düzeyinden etkilendiğini öne sürmüşlerdir. Örneğin, Westerhof ve arkadaşları (2012) öznel yaşın sağlık ve hayatta kalma üzerindeki etkisinin liberal Amerikan sisteminde, sosyal demokrat Hollanda refah sisteminden daha güçlü olduğunu belirtmiştir. Bir diğer araştırmada, Westerhof ve arkadaşları (2003) öznel yaş ile kronolojik yaş arasındaki tutarsızlığın Alman örneğine göre Amerikan örneğinde daha büyük olduğunu belirtmiştir. Rubin ve Berntsen (2006) Danimarka'da yürüttükleri bir çalışmada katılımcıların kendilerini ortalama %20 oranında daha genç hissettiklerini belirtirken, Dakar'da yürütülen bir araştırmada ise katılımcıların kronolojik yaşlarından yalnızca 2.6 yaş daha genç hissettikleri belirtilmiştir (Macia ve ark., 2012). Bu bulgular, kültürel bağlamın kişinin yaşamı boyunca öznel yaşını belirlemede önemli bir faktör olduğunu göstermekle birlikte, öznel yaşı nasıl etkileyebileceğine daha yakından bakılması gerektiğini ortaya koymaktadır.

4. ÖZNEL YAŞIN ÖLÇÜMÜ İLE İLGİLİ YÖNTEMSSEL SORUNLAR

Öznel yaş araştırmalarındaki en temel sorunlardan bir tanesi, psikometriyle, yani araştırmacıların bu kavramı ölçüm yöntemi ile ilgilidir (Kotter-Grühn ve ark.,

2016). Öznel yaşı değerlendirmede sıklıkla 'Kaç yaşında hissediyorsunuz?' gibi tek maddelik sorular kullanılmasına rağmen (Hughes ve Touron, 2021), bazı araştırmacılar öznel yaşın fiziksel ve sosyal gibi alt alanlarının farklı sorular ile ölçülmesi gerektiğini öne sürmüş ve bütün sorulara verilen yanıtların öznel yaş kompozit puanı olarak değerlendirilmesi gerektiğini önermişlerdir. Örneğin son zamanlarda Soylu (2022) tarafından yapılan bir çalışmada öznel yaş Kastenbaum ve arkadaşlarının (1972) çalışması ile benzer olarak hissedilen yaş, görünen yaş, fiziksel yaş ve ilgi yaşı olmak üzere 4 farklı alanda ele alınmış ve kompozit puan olarak analizlere dâhil edilmiştir. Kompozit puan öznel yaşın farklı alt boyutlarını ölçen maddeleri bir araya toplayarak tek madde ile ilgili eleştirileri ortadan kaldırmakta ve iç tutarlılık ile maddeler arası korelasyonların hesaplanmasına izin vermektedir. Buna rağmen her bir madde öznel yaşın belirli bir yönünü ölçse de, mutlaka birbirleriyle ilişkili olmak zorunda değildir. Bu nedenle ikincil bir amaç olarak farklı alanları ölçen maddelerin tek bir bileşen altında toplanmasının güvenilir sonuçlar üretip üretmediği mutlaka test edilmelidir (Kotter-Grühn ve ark., 2016).

Öznel yaş alan yazınındaki araştırmalarda ortaya çıkan başka bir yöntemsel sorun ise öznel yaşı ölçmek için kullanılan soruya verilen yanıtların değerlendirme şekli ile ilgilidir. Çoğu çalışmada, araştırmacılar öznel yaşı 'Kaç yaşında hissediyorsunuz?' sorusu ile ölçmektedir. Bazı araştırmacılar katılımcıların direkt bu soruya verdikleri yaşları yani ham puanları kullanırken (Hughes ve ark., 2013), bazı araştırmacılar ise öznel yaş kronolojik yaştan çıkararak elde edilen farkı (Kleinspehn-Ammerlahn ve ark., 2008) veya öznel yaşı kronolojik yaştan çıkararak elde edilen farkın kronolojik yaşa bölünmesi ile elde edilen oransal farkı (Kotter-Grühn ve Hess, 2012) kullanmışlardır. Öznel yaşın kronolojik yaştan çıkarılarak elde edilen farkın kullanılmasının avantajı, bireyin kronolojik yaşını göz önüne almasıdır, çünkü 65 yaşında hissetmek, 75 yaşındaki bir birey için 10 yaş genç hissetmek anlamına gelirken, 55 yaşındaki bir birey için

10 yaş yaşlı hissetmek anlamına gelmektedir. Oransal puanların kullanılması ise farklı yaşlarda farklı yaşta hissetmenin farklı anlamlara sahip olduğu gerçeğini daha da kontrol eder. Örneğin kendini 50 yaşında gibi hisseden 70 yaşındaki bireyin öznel yaşı, gerçek yaşından yaklaşık %29 daha genç hissetmeye karşılık gelirken $[(50 - 70)/70 = 0.29]$, kendini 30 yaşında hisseden 50 yaşındaki birey için öznel ve gerçek yaş arasındaki aynı 20 yıllık fark yaş, %40 daha genç hissetmeye karşılık gelmektedir $[(30 - 50)/50 = 0.40]$. Bu nedenle özellikle geniş yaş aralıklarından katılımcıların dahil edildiği çalışmalarda kronolojik yaşın etkisini kontrol edebilmek için oransal farkların kullanılması önerilmektedir (Kotter-Grühn ve ark., 2016).

5. SONUÇ

Yaş değişkeninin doğasını belirlemek, insan gelişimi çalışmalarında temel bir zorluk olmuştur. Bazı araştırmacılar gelişimsel süreçlerin altında yatan faktörleri daha iyi anlamak için, bireylerin yaşlanma sürecini kişisel olarak nasıl deneyimlediklerini de göz önüne almak gerektiğinin altını çizmiştir (Kotter-Grühn et al., 2016). Bu bağlamda, öznel yaş bireyin kendisini hissettiği yaş olarak tanımlanmış ve görünüş yaş, hissettiği yaş, ilgi yaşı veya yapılan yaş gibi farklı alanlarda değerlendirilmiştir (Kastenbaum ve ark., 1972). Ayrıca, alan yazında 'yaşlanmaya ilişkin öz algılar' (Levy ve ark., 2002; Wurm ve ark., 2013) ve 'yaşa bağlı değişiklikler ile ilgili farkındalık' (Diehl ve Wahl, 2010) gibi bireylerin öznel yaş değerlendirmelerinin altında yatan deneyimlerin daha iyi anlaşılması için birçok kavram önerilmiştir. Mevcut kuramsal modeller, öznel yaşın diğer yapılara yakınlığını vurgulasa da, bu yapılar, öznel yaşlanma deneyiminin farklı yönlerini yansıtmaktadır ve bu yapılar aralarındaki ilişkileri inceleyen çok az çalışma vardır (Diehl ve ark., 2014). Araştırmacılar bireylerin yaklaşık 25 yaş civarına kadar kendilerinin olduğundan daha yaşlı hissetse de (Rubin ve Berntsen, 2006), ilerleyen yıllarda öznel yaş deneyiminin ters yönde bir örüntü

çıkardığını ve yaş arttıkça bireylerin kendilerini kronolojik yaşlarından daha genç hissettiklerini belirtmişlerdir (Galambos ve ark., 2005). Bununla birlikte öznel yaşın öngörücülerini ve ilişkili olduğu değişkenleri inceleyen çalışmalar, öznel yaşın, iyilik halinin önemli yönlerini öngören önemli bir değişken olmasının yanı sıra, çeşitli faktörlerin öznel yaş öngördüğüne dair bulgular ortaya koymuştur.

Kısacası, öznel yaşla ilgili yapılan araştırmalar genellikle sağlık, fiziksel ve psikolojik işlevsellik gibi değişkenleri ele alarak bu değişkenlerin öznel yaş üzerindeki etkisine odaklanmıştır. Buna karşın, gelecekteki araştırmalar öznel yaşın yordayıcıları ile ilgili yapılan araştırmaların ötesinde, demans, Alzheimer ve diğer spesifik hastalıklar üzerindeki etkisine odaklanmalıdır. Ayrıca bu ilişkilerdeki potansiyel aracı değişkenlere dikkat edilmelidir. Örneğin, öznel yaş, fiziksel aktivite gibi günlük davranışları etkileyebilir ve bu davranışlar da fiziksel ya da psikolojik sağlık üzerinde anlamlı bir etkiye sahip olabilir. Ayrıca, öznel yaşın diğer değişkenler ile olan ilişkisinde aracılık modelinin dışına çıkılarak boylamsal yöntemlerle çift yönlü modellerin test edilmesinin önemli olduğu düşünülmektedir. Bir diğer ifade ile kendini olduğundan daha genç hisseden bireyler mi kendi yaş grubundaki diğer bireylerden daha fazla aktiviteye katılır yoksa kendi yaş grubundaki diğer bireylerden daha fazla aktiviteye katılanlar mı kendilerini olduğundan daha genç hissederler soruna yanıt aranabilir. Son olarak, öznel yaşın sağlıkla ilgili ve bilişsel sonuçlara olan katkısını kültürler arası ve kohorta bağlı etkilerin göz önüne alınarak sistematik olarak test edilmesinin oldukça önemli olduğu düşünülmektedir.

Çıkar Çatışması Bildirimi:

Bu makalenin araştırılması, yazarlığı ve / veya yayınlanmasına ilişkin herhangi bir potansiyel çıkar çatışması bulunmamaktadır.

Destek/Finansman Bilgileri:

Yazarlar, bu makalenin araştırılması, yazarlığı ve / veya yayınlanması için herhangi bir finansal destek almamışlardır.

Etik Kurul Kararı:

Bu araştırma için etik kurul kararına ihtiyaç yoktur.

KAYNAKÇA

- Barak, B. (2009). Age identity: A cross-cultural global approach. *International Journal of Behavioral Development*, 33(1), 2–11. <https://doi.org/10.1177/0165025408099485>
- Barrett, A. E., ve Montepare, J. M. (2015). “It’s about time”: Applying life span and life course perspectives to the study of subjective age. *Annual Review of Gerontology And Geriatrics, Subjective Aging: New Developments And Future Directions* (55–77). Springer Publishing Company.
- Bennett, T., & Gaines, J. (2010). Believing what you hear: The impact of aging stereotypes upon the old. *Educational Gerontology*, 36(5), 435-445. <https://doi.org/10.1080/03601270903212336>
- Birren, J.E., ve Cunningham, W.R. (1985). Research on the psychology of aging: Principles, concepts and theory. *Handbook of The Psychology Of Aging* (3–34). New York: Van Nostrand Reinhold.
- Blöchl, M., Nestler, S., & Weiss, D. (2021). A limit of the subjective age bias: Feeling younger to a certain degree, but no more, is beneficial for life satisfaction. *Psychology and Aging*, 36(3), 360–372. <https://doi.org/10.1037/pag0000578>
- Caudroit, J., Stephan, Y., Chalabaev, A., ve Le Scanff, C. (2012). Subjective age and social-cognitive determinants of physical activity in active older

- adults. *Journal of Aging and Physical Activity*, 20(4), 484-496.
<https://doi.org/10.1123/japa.20.4.484>
- Choi, N. G., ve DiNitto, D. M. (2014). Felt age and cognitive-affective depressive symptoms in late life. *Aging & Mental Health*, 18(7), 833-837.
<https://doi.org/10.1080/13607863.2014.886669>
- Diehl, M. K., ve Wahl, H. W. (2010). Awareness of age-related change: Examination of a (mostly) unexplored concept. *The Journals of Gerontology. Series B, Psychological Sciences and Social Sciences*, 65, 340–350. <http://dx.doi.org/10.1093/geronb/gbp110>
- Diehl, M., Wahl, H. W., Barrett, A. E., Brothers, A. F., Miche, M., Montepare, J. M., Westerhof, G. J. ve Wurm, S. (2014). Awareness of aging: Theoretical considerations on an emerging concept. *Developmental Review*, 34, 93–113. <http://dx.doi.org/10.1016/j.dr.2014.01.001>
- Diehl, M., Wahl, H.-W., Brothers, A., ve Miche, M. (2015). Subjective aging and awareness of aging: Toward a new understanding of the aging self. *Annual Review of Gerontology And Geriatrics, Subjective Aging: New Developments And Future Directions (1–28)*. Springer Publishing Company.
- Galambos, N. L., Albrecht, A. K., ve Jansson, S. M. (2009). Dating, sex, and substance use predict increases in adolescents' subjective age across two years. *International Journal of Behavioral Development*, 33(1), 32–41. <https://doi.org/10.1177/0165025408095552>
- Galambos, N. L., Turner, P. K., ve Tilton-Weaver, L. C. (2005). Chronological and subjective age in emerging adulthood: The crossover effect. *Journal of Adolescent Research*, 20, 538–556.
<http://dx.doi.org/10.1177/0743558405274876>
- Hublely, A. M., ve Russell, L. B. (2009). Prediction of subjective age, desired age, and age satisfaction in older adults: Do some health dimensions

- contribute more than others? *International Journal of Behavioral Development*, 33(1), 12–21. <https://doi.org/10.1177/0165025408099486>
- Hughes, M. L., Geraci, L., ve De Forrest, R. L. (2013). Aging 5 years in 5 minutes: The effect of taking a memory test on older adults' subjective age. *Psychological Science*, 24(12), 2481-2488. <https://doi.org/10.1177/0956797613494853>
- Hughes, M. L., ve Tournon, D. R. (2021). Aging in context: Incorporating everyday experiences into the study of subjective age. *Frontiers in Psychiatry*, 12, 633234. <https://doi.org/10.3389/fpsyt.2021.633234>
- Infurna, F. J., Gerstorf, D., Robertson, S., Berg, S., ve Zarit, S. H. (2010). The nature and cross-domain correlates of subjective age in the oldest old: Evidence from the OCTO Study. *Psychology and Aging*, 25(2), 470–476. <https://doi.org/10.1037/a0017979>
- Kastenbaum, R., Derbin, V., Sabatini, P., ve Artt, S. (1972). "The ages of me": Toward personal and interpersonal definitions of functional aging. *Aging and Human Development*, 3, 197–211.
- Kaufman, G., ve Elder, G. H. (2002). Revisiting age identity: A research note. *Journal of Aging Studies*, 16(2), 169–176. [https://doi.org/10.1016/S0890-4065\(02\)00042-7](https://doi.org/10.1016/S0890-4065(02)00042-7)
- Kleinspehn-Ammerlahn, A., Kotter-Grühn, D., ve Smith, J. (2008). Self-perceptions of aging: Do subjective age and satisfaction with aging change during old age?. *The Journals of Gerontology Series B: Psychological Sciences and Social Sciences*, 63(6), 377-385. <https://doi.org/10.1093/geronb/63.6.P377>
- Kornadt, A. E., Hess, T. M., Voss, P., ve Rothermund, K. (2018). Subjective age across the life span: A differentiated, longitudinal approach. *The*

- Journals of Gerontology: Series B, 73(5), 767-777.
<https://doi.org/10.1093/geronb/gbw072>
- Kotter-Grühn, D. (2015). Changing Negative Views of Aging: Implications for Intervention and Translational Research. Annual Review Of Gerontology And Geriatrics, Subjective Aging: New Developments And Future Directions (167–187). Springer Publishing Company.
- Kotter-Grühn, D., ve Hess, T. M. (2012). The impact of age stereotypes on self-perceptions of aging across the adult lifespan. Journals of Gerontology Series B: Psychological Sciences and Social Sciences, 67(5), 563-571.
<https://doi.org/10.1093/geronb/gbr153>
- Kotter-Grühn, D., Kleinspehn-Ammerlahn, A., Gerstorf, D., ve Smith, J. (2009). Self-perceptions of aging predict mortality and change with approaching death: 16-year longitudinal results from the Berlin Aging Study. Psychology and Aging, 24(3), 654–667.
<https://doi.org/10.1037/a0016510>
- Kotter-Grühn, D., Kornadt, A. E., ve Stephan, Y. (2016). Looking beyond chronological age: Current knowledge and future directions in the study of subjective age. Gerontology, 62(1), 86-93.
<https://doi.org/10.1159/000438671>
- Kwak, S., Kim, H., Chey, J., ve Youm, Y. (2018). Feeling how old I am: Subjective age is associated with estimated brain age. Frontiers in Aging Neuroscience, 168. <https://doi.org/10.3389/fnagi.2018.00168>
- Levy, B. R., Slade, M. D., Kunkel, S. R., ve Kasl, S. V. (2002). Longevity increased by positive self-perceptions of aging. Journal of Personality and Social Psychology, 83, 261–270. <http://dx.doi.org/10.1037/0022-3514.83.2.261>
- MacDonald, S.W.S., DeCarlo, C.A., ve Dixon, R.A. (2011). Linking biological and cognitive aging: toward improving characterizations of developmental

- time. *The Journals of Gerontology, Series B: Psychological Sciences and Social Sciences*, 66, 59–70. <https://doi.org/10.1093/geronb/gbr039>
- Macia, E., Duboz, P., Montepare, J. M., ve Gueye, L. (2012). Age identity, self-rated health, and life satisfaction among older adults in Dakar, Senegal. *European Journal of Ageing*, 9(3), 243-253. <https://doi.org/10.1007/s10433-012-0227-7>
- Montepare, J. M. (1996). Actual and subjective age-related differences in women's attitudes toward their bodies across the life span. *Journal of Adult Development*, 3(3), 171-182.
- Montepare, J. M. (2009). Subjective age: Toward a guiding lifespan framework. *International Journal of Behavioral Development*, 33, 42–46. <http://dx.doi.org/10.1177/0165025408095551>
- Montepare, J. M., ve Lachman, M. E. (1989). "You're only as old as you feel": Self-perceptions of age, fears of aging, and life satisfaction from adolescence to old age. *Psychology and Aging*, 4(1), 73–78. <https://doi.org/10.1037/0882-7974.4.1.73>
- Pinquart, M., & Wahl, H.-W. (2021). Subjective age from childhood to advanced old age: A meta-analysis. *Psychology and Aging*, 36(3), 394–406. <https://doi.org/10.1037/pag0000600>
- Rubin, D. C., ve Berntsen, D. (2006). People over forty feel 20% younger than their age: Subjective age across the lifespan. *Psychonomic Bulletin & Review*, 13, 776–780. <http://dx.doi.org/10.3758/BF03193996>
- Schafer, M. H., ve Shippee, T. P. (2010). Age identity, gender, and perceptions of decline: does feeling older lead to pessimistic dispositions about cognitive aging?. *Journals of Gerontology Series B: Psychological Sciences and Social Sciences*, 65(1), 91-96. <https://doi.org/10.1093/geronb/gbp046>

- Settersten, R. A. ve Hagestad, G. O. (2015). Subjective Aging and New Complexities of the Life Course. *Annual Review Of Gerontology And Geriatrics, Subjective aging: New developments and Future Directions* (29-55). Springer Publishing Company.
- Sneed, J. R., ve Whitbourne, S. K. (2005). Models of the Aging Self. *Journal of Social Issues*, 61(2), 375–388. <https://doi.org/10.1111/j.1540-4560.2005.00411.x>
- Soylu, C. (2022). Socio-demographic correlates of subjective age in young and middle-aged adults. *Personality and Individual Differences*, 197, 111782. <https://doi.org/10.1016/j.paid.2022.111782>
- Spuling, S. M., Miche, M., Wurm, S., ve Wahl, H.-W. (2013). Exploring the causal interplay of subjective age and health dimensions in the second half of life: A cross-lagged panel analysis. *Zeitschrift für Gesundheitspsychologie*, 21(1), 5–15. <https://doi.org/10.1026/0943-8149/a000084>
- Staudinger, U. M. (2015). Images of Aging: Outside and Inside Perspectives. *Annual review of gerontology and geriatrics, Vol. 35, 2015: Subjective aging: New developments and future directions* (187–211). Springer Publishing Company.
- Stephan, Y., Caudroit, J., ve Chalabaev, A. (2011). Subjective health and memory self-efficacy as mediators in the relation between subjective age and life satisfaction among older adults. *Aging & Mental Health*, 15(4), 428-436. <https://doi.org/10.1080/13607863.2010.536138>
- Stephan, Y., Caudroit, J., Jaconelli, A., ve Terracciano, A. (2014). Subjective age and cognitive functioning: A 10-year prospective study. *The American Journal of Geriatric Psychiatry*, 22(11), 1180-1187. <https://doi.org/10.1016/j.jagp.2013.03.007>

- Stephan, Y., Chalabaev, A., Kotter-Grühn, D., ve Jacconelli, A. (2013). "Feeling younger, being stronger": An experimental study of subjective age and physical functioning among older adults. *The Journals of Gerontology: Series B: Psychological Sciences and Social Sciences*, 68(1), 1–7. <https://doi.org/10.1093/geronb/gbs037>
- Stephan, Y., Demulier, V., ve Terracciano, A. (2012). Personality, self-rated health, and subjective age in a life-span sample: The moderating role of chronological age. *Psychology and Aging*, 27(4), 875–880. <https://doi.org/10.1037/a0028301>
- Stephan, Y., Sutin, A. R., Caudroit, J., ve Terracciano, A. (2016a). Subjective age and changes in memory in older adults. *Journals of Gerontology Series B: Psychological Sciences and Social Sciences*, 71(4), 675-683. <https://doi.org/10.1093/geronb/gbv010>
- Stephan, Y., Sutin, A. R., ve Terracciano, A. (2015a). How old do you feel? The role of age discrimination and biological aging in subjective age. *PLoS One*, 10(3), e0119293. <https://doi.org/10.1371/journal.pone.0119293>
- Stephan, Y., Sutin, A. R., ve Terracciano, A. (2015b). Subjective age and personality development: A 10-year study. *Journal of Personality*, 83(2), 142-154. <https://doi.org/10.1111/jopy.12090>
- Stephan, Y., Sutin, A. R., ve Terracciano, A. (2016). Feeling older and risk of hospitalization: Evidence from three longitudinal cohorts. *Health Psychology*, 35(6), 634–637. <https://doi.org/10.1037/hea0000335>
- Stephan, Y., Sutin, A. R., ve Terracciano, A. (2019). Subjective age and Cystatin C among older adults. *The Journals of Gerontology: Series B: Psychological Sciences and Social Sciences*, 74(3), 382–388. <https://doi.org/10.1093/geronb/gbx124>

- Stephan, Y., Sutin, A. R., & Terracciano, A. (2020). Physical activity and subjective age across adulthood in four samples. *European Journal of Ageing*, 17, 469-476. <https://doi.org/10.1007/s10433-019-00537-7>
- Teuscher, U. (2009). Subjective age bias: A motivational and information processing approach. *International Journal of Behavioral Development*, 33(1), 22–31. <https://doi.org/10.1177/0165025408099487>
- Uotinen, V., Rantanen, T., ve Suutama, T. (2005). Perceived age as a predictor of old age mortality: A 13-year prospective study. *Age and Ageing*, 34, 368–372. <http://dx.doi.org/10.1093/ageing/afi091>
- Weiss, D., ve Lang, F. R. (2012). “They” are old but “I” feel younger: Age-group dissociation as a self-protective strategy in old age. *Psychology and Aging*, 27, 153–163. <http://dx.doi.org/10.1037/a0024887>
- Westerhof, G. J., Barrett, A. E., ve Steverink, N. (2003). Forever young? A comparison of age identities in the United States and Germany. *Research on Aging*, 25(4), 366–383. <https://doi.org/10.1177/0164027503025004002>
- Westerhof, G. J., Whitbourne, S. K., ve Freeman, G. P. (2012). The aging self in a cultural context: The relation of conceptions of aging to identity processes and self-esteem in the United States and the Netherlands. *Journals of Gerontology Series B: Psychological Sciences and Social Sciences*, 67(1), 52-60. <https://doi.org/10.1093/geronb/gbr075>
- Westerhof, G. J., Miche, M., Brothers, A. F., Barrett, A. E., Diehl, M., Montepare, J. M., Wahl, H.-W., ve Wurm, S. (2014). The influence of subjective aging on health and longevity: A meta-analysis of longitudinal data. *Psychology and Aging*, 29(4), 793–802. <https://doi.org/10.1037/a0038016>
- Westerhof, G. J., ve Wurm, S. (2015). Longitudinal research on subjective aging, health, and longevity: Current evidence and new directions for

research. *Annual Review Of Gerontology And Geriatrics, Subjective Aging: New Developments And Future Directions* (145–165). Springer Publishing Company.

Wienert, J., Kuhlmann, T., ve Lippke, S. (2015). Direct effects of a domain-specific subjective age measure on self-reported physical activity—Is it more important how old you are or how old you feel? *Health Psychology Report*, 3(2), 131–139. <https://doi.org/10.5114/hpr.2015.51450>

Wurm, S., Warner, L. M., Ziegelmann, J. P., Wolff, J. K., ve Schüz, B. (2013). How do negative self-perceptions of aging become a self-fulfilling prophecy? *Psychology and Aging*, 28(4), 1088–1097. <https://doi.org/10.1037/a0032845>

EXTENDED ABSTRACT

One of the most frequently used concepts in the life-span developmental psychology literature to indicate the position of individuals in life is chronological age (Kotter-Grühn et al., 2016) and it is defined as a measurement of time since birth (Hughes & Touron, 2021). Although chronological age is one of the main topics in which behaviors are defined and investigated (MacDonald et al., 2011), researchers have developed alternative concepts related to subjective age in order to better understand aging and developmental processes, arguing that it does not fully reflect the aging process (Birren & Cunningham, 1985).

Subjective age is defined as how old individuals feel and a structure that offers the opportunity to explore their own aging processes (Montepare, 2009). The first empirical research on subjective age was initiated in the 1950s by researchers focused on understanding adults' attitudes towards the aging process (Montepare, 2009). Robert Kastenbaum et al. (1972), one of the most important researchers of the subjective age literature, suggested that the individual's subjective age perception can be handled in different dimensions, especially how old he or she feels. In a more recent review, Hughes and Touron (2021) underlined that different dimensions of subjective age may be affected

by different contexts, taking into account the findings obtained from different studies.

In the literature, the concept of 'subjective age' has been taken as an umbrella concept by some researchers. 'Self-perceptions of aging' which expresses how individuals experience the aging process, 'old-age stereotypes', which correspond to typical beliefs about the characteristics of older individuals, and 'ideal age', which is defined as the age an individual want to be, and finally 'awareness of age-related change' are discussed under subjective age (Diehl et al., 2015 p.4; Kotter-Grühn et al., 2016). Some researchers stated that subjective age is not an umbrella concept and it corresponds to different structures from other concepts. For example, Barak (2009) underlined in a review study that the mechanisms underlying ideal age reflect a different dimension and therefore both concepts have different consequences, although both subjective and ideal age are typically lower than chronological age.

Studies have shown that individuals during adolescence generally feel older than their chronological age (Galambos et al., 2009; Montepare, 2009). For example, in a 2-year longitudinal study of adolescents aged 12-19 years, it was found that individuals felt increasingly older from 14 to 18.25 years old (Galambos et al., 2009). In a different study, Rubin and Berntsen (2006) suggested that adults younger than 25 have a higher subjective age, (i.e., feeling older), while adults older than 25 have a lower subjective age (i.e. feeling younger) in approximately 1500 individuals aged between 20 and 97 years. Moreover, the researcher indicated that subjective age has different patterns throughout life.

Subjective age has been conceptualized in the literature both as a result of different variables and as a causal structure that affects some variables (Hughes & Touron, 2021). Most studies examining subjective age as an outcome variable and examining its predictors have focused on perceived mastery, personality traits, and psychological or health-related variables (Infurna et al., 2010; Stephan et al., 2012). In addition, it has been stated that the low number of diseases in elderly individuals (Kleinspehn-Ammerlahn et al., 2008), high grip strength and low waist circumference predict younger subjective age (Stephan et al., 2015a). On the other hand, Infurna et al. (2010) showed that the most consistent and strong predictor of subjective age is mastery beliefs.

Studies have shown that subjective age is an important variable that is not only predicted by some variables, but also predicts lifespan developmental outcomes. More specifically, having a younger subjective age than the individual's chronological age has been associated with a number of positive developmental outcomes such as health and health behaviors (Westerhof et al.,

2014), less cognitive declines (Stephan et al., 2014; 2016), perceiving future opportunities (Weiss & Lang, 2012), lower morbidity and longevity (Kotter-Grühn et al., 2009; Uotinen et al., 2005; Westerhof et al., 2014), and increased grip strength (Stephan et al., 2013). More comprehensively, in a meta-analysis study that analyzed the results of longitudinal studies, Westerhof et al. (2014) showed that younger subjective age predicted better health and longer survival. The effect of subjective age is not limited to physical health, Choi and DiNitto (2014) stated that subjective age predicted higher depressive symptoms, in other words worse mental health using both longitudinal and cross-sectional methods that older.

One of the most fundamental problems in subjective age research is related to method of measuring this concept by researchers (Kotter-Grühn et al., 2016). Although single-item questions such as 'How old do you feel do you feel?' were used (Hughes & Touron, 2021), some researchers suggested that sub-domains of subjective age such as physical and social should be measured with different questions and suggested that answers to all questions should be evaluated as subjective age composite score. Another methodological problem that arises in the studies in the subjective age literature is related to the evaluation of the answers given to the question used to measure the subjective age.

As a result, studies on subjective age have generally focused on variables such as health, physical and psychological functioning and the effects of these variables on subjective age. However, future research should focus beyond research on subjective predictors of age, and its impact on dementia, Alzheimer's, and other specific diseases. Attention should also be paid to potential mediating variables in these relationships. Finally, it is considered very important to systematically test the contribution of subjective age to health-related and cognitive outcomes, taking into account cross-cultural and cohort-related effects.



KOMMAGENE KRALLIĞI'NDAKİ DİPLOMATİK EVLİLİKLERİN HELLENİSTİK KÜLTÜR YAYILIMINA ETKİLERİ

Ercüment YILDIRIM Meltem TEMİZKAN**

Öz

Antik dönemde, Kommagene olarak sınırlandırılan bölge, Geç Hitit döneminde Kummuh Krallığı olarak adlandırılmaktaydı. Kummuh Krallığı, MÖ 711 yılında Asur hâkimiyeti alanına girmiştir. Asur egemenliği sonrasında önce Persler, devamında Hellenistik kültür bölgeye hâkim olmuştur. Hellenistik dönem krallığı olan Kommagene MÖ 163/162 yılından sonra bağımsızlığını kazanmıştır. Zamanla siyasi ve askeri açıdan yayılan Kommagene dönemin büyük krallıkları ile müttefiklikler oluşturarak varlığını güçlendirmeye çalışmıştır. Özellikle Kral I. Mithridates Kallinikos'un, Seleukos Krallığı ile kurmuş olduğu evlilik bağıyla Kommagene krallığı Anadolu'nun güneydoğusunda siyasi gücünü arttırmıştır. Kommagene Kralı I. Antiokhos Theos'un faaliyetleri de Hellenistik kültürün geniş halk kitleleri tarafından kabulünü hızlandırmıştır. Roma ve Parth krallıklarının bölge üzerinde egemen olmasıyla birlikte, Kommagene Krallığı, iki büyük güç arasında siyasi denge kurabilmek için kraliyet aileleri arasında evlilik bağları kurmaya çalışmıştır. Bu çalışmada Kommagene Krallığı'nın Hellenistik kültüre geçiş sürecinde diplomatik evliliklerin etkisi antik ve modern literatür üzerinden açıklanmaya çalışılmıştır.

Anahtar Kelimeler: Kummuh, Kommagene, I. Mithridates Kallinikos.

* Doç. Dr. Kahramanmaraş Sütçü İmam Üniversitesi, İnsan ve Toplum Bilimleri Fakültesi, Tarih Bölümü, neshali@gmail.com

* Dr. Öğr. Üyesi, Sinop Üniversitesi, Fen-Edebiyat Fakültesi, Tarih Bölümü, mlmt92.tzkn@gmail.com

THE EFFECTS OF DIPLOMATIC MARRIAGES IN THE KINGDOM OF COMMAGENE ON THE SPREAD OF HELLENISTIC CULTURE IN THE REGION

Abstract

The region, which was limited as Commagene in ancient times, was called Kummuh Kingdom in the Late Hittite period. The Kummuh Kingdom, came under the Assyrian domination In 711 BC. After the Assyrian domination, first the Persians and then the Hellenistic culture dominated the region. The Hellenistic Kingdom of Commagene, gained its independence after 163/162 BC. Commagene, which politically and militarily expanded its territory over time, tried to strengthen its existence by forming alliances with the great kingdoms of the period. Especially with the marriage bond that King Mithridates Kallinikos established with the Seleucid Kingdom, the Kingdom of Commagene increased its political power in the southeast of Anatolia. The activities of Antiochus I Theos, King of Commagene, also accelerated the acceptance of Hellenistic culture by large masses of people. With the dominance of the Roman and Parthian kingdoms over the region, the Kingdom of Commagene tried to establish marriage ties between the royal families in order to establish a political balance between the two great powers. In this study, the effect of diplomatic marriages in the transition process of the Kingdom of Commagene to Hellenistic culture was tried to be explained through ancient and modern literature.

Keywords: Kummuh, Commagene, Mithridates Callinikos I.

1. Giriş

Anadolu'da kurulan Hellenistik krallıklardan biri olan Kommagene (*Κομμαγενή*) Krallığı günümüz Adıyaman, Maraş ve Gaziantep coğrafyasında yer almıştır (Tekin, 2019: 175). Kommagene Krallığı, Toros Dağları ve Fırat (Euphrates) Nehri arasında kalan bölgeyle Anadolu ve Suriye'yi birbirine bağlayan güzergâh noktalarının çevresinde bulunmuştur. Bu krallığın Fırat (Euphrates) Nehri yakınlarında olması hem stratejik olarak önemini arttırmış, hem de diğer büyük krallıklar tarafından verimli toprakları sayesinde tercih edilen noktalardan biri

olmuştur (Strabon, *Geographika*, XVI.2. 3- XII. 2. 5; Sullivan, 1990; Özçiriş, 2019: 23).

Kommagene Krallığı'nın Geç Hitit Krallıkları'ndan biri olan Kummuh coğrafyasında yer alması ve Kummuh Krallığı'nın Anadolu'daki siyasi sürecinde diğer devletlerle olan ilişkileri bölgedeki ekonomik ve etnik yapıyı etkileyen faktörlerden birini oluşturmuştur. Kommagene, öncelikle Pers etki alanına girmiş (Blaylock, 2009: 33-34) sonrasında ise Makedonya Kralı Büyük İskender tarafından alınmıştır. Hellenistik krallıklardan biri olan Seleukos Krallığı tarafından idare edilmesiyle ise bölgede gerek siyasi, gerekse sosyo-kültürel yapı zamanla değişime uğramıştır (Winter, 2019: 166-168). Bu durumun oluşumunda yer alan Hellenizasyon, Seleukoslar sonrasında özellikle Kommagene Kralı I. Antiokhos Theos (MÖ 70/69-36) döneminde aktif bir şekilde sürdürülmüştür. I. Antiokhos Theos'un siyasi ilişkilerini sağlamlaştırma ve Hellen geleneklerine uygun tavrı onun diplomatik evlilik ittifakını benimsemesine yol açmıştır (Sullivan, 1990: 197; Yıldırım, 2013: 254). I. Antiokhos Theos sonrası dönemde Kommagene Krallığı üzerinde Roma ve Parth etkisi artmış aynı zamanda bu evlilik ittifaklarının uygulanması da devam etmiştir.

Hellenistik krallıklar arasında uygulanmaya çalışılan hanedan evliliklerine bakıldığında, Seleukoslar hem diğer Hellenistik krallıklar ile, hem de Parth ve Kommagene hanedanlıklarıyla evlilik yoluyla bağ kurmuştur. Armenia Kralı II. Tigranes Megas (MÖ 95/94-55) ise Pontos Kralı VI. Mithridates Eupator'un (MÖ 120-63) kızı Kleopatra ile evlenmiş (Iust. XXXVIII 3. 2; Arslan, 2007:103) ve kendi kızını da Parth Kralı II. Mithridates ile evlendirmiştir. Aynı şekilde kendilerini hem Pers, hem de Makedon olarak tanıtan Kommagene hanedanlığı da Seleukos ve Parth krallıklarının yanı sıra Atropatene ve Emesa (Humus) hanedanlıkları ile diplomatik evlilikler düzenlemiştir. Ancak Seleukos ve Parth krallıkları arasında uygulamış oldukları diplomatik evlilikler onların sosyo-kültürel yapısının da değişiminde rol oynamıştır. Bu durum, Kommagene Krallığı Roma hâkimiyetine

girinceye kadar devam etmiştir. Roma egemenliğiyle birlikte Kommagene'deki kraliyet mensubu üyeler, Roma tarafından bölgeye atanan valiler ile evlilik bağı kurmuş ve bölgede istikrarın devam ettirilmesi sağlanmaya çalışılmıştır (Sullivan, 1990: 14-15; Wagner, 2012; Temizkan, 2022).

2. Kommagene Bölgesinin Tarihsel Sürecine Genel Bakış

Kommagene, Kummuh, Kumaha/Qumaha ya da Kutmukhi gibi isimlerle anılmıştır* (Kaya, 2019: 133). Bölgenin Hellenistik dönemdeki ismi ise Kommagene olarak kayıtlara geçmiştir. Kommagene ismi Kummuh'un Hellenleştirilmiş hâlidir (Dörner, 1990: 134; Blömer ve Winter, 2011: 18-19; Kaya, 2019: 133).

Kummuh Krallığı'nın, kuzeyinde Melid[†] (Malatya), batısında Gurgum[‡] (Kahramanmaraş) ve Sam'al[§] (Zincirli) güneyinde Kargamış** (Gaziantep) yer almaktadır. Kummuh Krallığı'nın halkının büyük çoğunluğu Hurri kökenlidir (Hawkins, 1988: 104-108; Akkuş Mutlu, 2015: 100). Kummuh, Asur Kralı II. Sargon

* Asurca yazıtlarda "KUR/URU Kummuh", Urartu yazıtlarında "URU Qumaha", Yeni Babil kaynaklarında "URU Kimuhu" olarak yazılan bu Geç Hitit Beyliği'nin Malpınar kaya kitabesinde adı "Kumaha" olarak geçmiştir (Hawkins, 1982: 372-375).

† Melid Krallığı, Yukarı Fırat'ın (Euphrates) batı kıyısında konumlandırılmıştır. Melid Krallığı, günümüz Malatya kentinin 7 km. kuzeydoğusuna lokalize edilmiştir. Hitit kaynaklarında Maldiya olarak geçen bu krallık, adını MÖ 2. binyılın ikinci yarısından itibaren günümüze kadar taşıyabilmiştir (Doğan-Alparslan, 2009: 140).

‡ Gurgum kentinin komşuları batıda Que (Çukurova/Adana), doğuda Kummuh (Adıyaman), güneydoğuda Kargamış (Gaziantep) ve güneyde Sam'al (Zincirli) olarak tanımlanmıştır (Hawkins, 2000: 249). Gurgum'un tarihi de diğer Geç Hitit Krallıkları'nın pek çoğu gibi Asur kaynaklarına dayanmıştır. Asurca kaynaklar ışığında Gurgum, hem Sumerce KUR ülke belirteciyle hem de URU kent belirteciyle kullanılmıştır. Gurgum devletinin adı, Asur kaynaklarında ilk kez II. Asurnasirpal (MÖ 883-859) döneminde geçmiştir (Yıldırım, 2010: 125).

§ Sam'al Krallığı, 10. yüzyılda kurulan bir Arami devleti olarak bilinmektedir. Hatti'nin kuzey-batı bölgesinde, Amanosların doğu yamacında yer alan bir krallık olan Sam'al, Anadolu'nun güney sahili boyunca Que ve Hilakku krallıkları ve daha kuzeyde Tabal krallığı ile komşudur (Bryce, 2012: 164-165).

** Karkamış, coğrafi olarak Fırat (Euphrates) Nehri'nin üst sınırına konumlandırılmış ve yazılı kaynaklarda, ilk olarak üçüncü binyılın sonlarında Ebla Krallığı'na ait arşivlerde ortaya çıkmıştır (Bryce, 2012: 83).

(MÖ 721-705) döneminde bağımsız bir kent devleti konumunda gözükümüştür^{††} (Kaya, 2019: 133). Kummuh'un Asur egemenliği sonrası Yeni Babil egemenliği sırasında II. Nebukadnezar (MÖ 605-562) döneminde Kimuhu olarak tanımlandığı ortaya çıkmıştır (Grayson, 1975). Kimuhu'nun Fırat (Euphrates) Nehri'nin batı kıyısında Karkamış'ın güneyinde olduğu belirtilmiştir (Grayson, 1975: 258; Özçiriş, 2019: 48).

Babil hâkimiyetinden sonra Kommagene coğrafyasına egemen olan Persler, bölgeyi Armenia Satraplığı'na dâhil etmiştir^{††} (Facella, 2022: 224). Böylelikle Toros Dağları ve Fırat (Euphrates) Nehri arasında kalan ve Geç-Hitit krallıklarından biri olan Kummuh'un coğrafyasını içine alan Kommagene'nin Asur, Babil ve Pers egemenliği altında kaldığı anlaşılmıştır (Winter, 2019: 166). Ancak MÖ 331 yılında Makedonya Kralı Büyük İskender'in (MÖ 356-323) Anadolu'da Pers Kralı III. Darius'u (MÖ 381/380-330) yenilgiye uğratmasıyla, Kommagene coğrafyası da Büyük İskender'in hâkimiyeti altına girmiş ve bölgede Hellenleşme süreci başlamıştır. Büyük İskender'in MÖ 323 yılındaki ölümünün ardından ise, Kommagene Hellenistik Seleukos Krallığı'nın sınırları içerisinde yer almıştır (Sherwin White ve Kuhrt, 1993: 190; Versluys, 2017: 48; Kaya, 2019: 133-134; Temizkan, 2022: 19).

^{††} Geç Hitit Krallıkları içerisinde Asur'un en sadık vasalı Kummuh olarak gözükümüştür. Asur Kralı III. Adad-Nirari (MÖ 810-783) döneminde MÖ 805 yılında Kummuh Kralı, Asur'a karşı isyan eden ve vergi vermeyi reddeden sekiz Hatti kralı olarak anılan ittifaka karşı Asur kralını yardıma çağırmıştır (Hawkins, 1982, 403). Asur Kralı, Pakarhubuni şehrinde ittifakı bozguna uğratmış ve bu dönemde Kummuh Kralı Uşpilulume ile Gurgum Kralı Palalam'ın oğlu Qalparuda arasında sınır meselesi nedeniyle bir sorun yaşanmıştır. Ancak yazıtlara göre Asur'a bağlı kalan Kummuh, Gurgum ile yaşadığı sınır meselesinde Asur kralı tarafından ödüllendirilmiş ve sınır Kummuh kralının lehine yeniden düzenlenmiştir (Akkuş Mutlu, 2015: 101). Asur Kralı II. Sargon Kimmerler ile savaşırken ölmüş Melid ve Kummuh gibi yerel Anadolu krallıkları da yeniden bağımsız olmuşlardır (Kurt, 2010: 133).

^{††} Kommagene coğrafyasının Pers egemenliğinde hangi satraplığa bağlı olduğu tartışmalıdır. Konuyla ilgili detaylar için bkz. (Cohen, 2006: 31; Blaylock, 2009).

Seleukos Krallığı Dönemi'nde Kommagene'deki yöneticiler, Yunan ya da Makedon kökenlidir. Nüfusun çoğunluğunu ise Sami kökenlilerin oluşturmuş olduğu düşünülmektedir (Taşdöner Özcan, 2015: 98; Kaya, 2019: 133-134). Seleukoslar egemenliğindeyken bilinen son satrabı (*epistatēs*) ise Makedon/Yunan kökenli olduğu düşünülen Ptolemaios olmuştur. MÖ 163/162 yılında⁵⁵ Seleukos Hanedanlığı'nın zayıflamasından faydalanan Satrap Ptolemaios, Kommagene'de bağımsızlığını ilan etmiş böylelikle Anadolu'da yeni bir Hellenistik krallık ortaya çıkmıştır (OGIS 402; Diodorus Siculus, 31, 19a; Kaya, 2019: 134; Strootman, 2021: 302). Bu yeni Hellenistik krallığın komşularının Kappadokia, Sophene, Dolikhe, Kyrrhestike ve Kataman (Bağın) olduğu sanılmaktadır (Strabon, *Geographika*, XI. 12. 2; XII.1. 1; 2. 1. XIV. 2. 29; Taşdöner Özcan, 2015: 99; Kaya, 2019: 134).

Kommagene Krallığı'nın krali merkezinin Kumaha olduğu ancak Kumaha'nın MÖ 140-130 yılları arasında Kommagene Kralı I. Samos döneminde tekrar inşa edilerek Samosata adını aldığı belirlenmiş, kent günümüze Samsat olarak gelmiştir (Kaya, 2019: 134-135). Samosata'nın başkent olduğu zamanda ise Kommagene Krallığı'nın sınırlarının Suriye'nin kuzeyiyle Toros Dağları'na kadar uzanan bölge olduğu belirtilmiştir (Magie, 1950: 344; Taşdöner Özcan, 2015: 99). Cohen'e göre Kommagene batıda Kilikya, kuzeyde Kapadokya, doğuda Fırat (Euphrates) Nehri, güneyde ise Kyrrhestice ile çevrilidir (Cohen, 2006: 30). Antik yazarlardan Strabon ise Kommagene'yi Samosata'da bir kraliyet ikâmetgahı olan, oldukça verimli topraklarla çevrili küçük bir krallık olarak tanımlamıştır (Strabon, *Geographika*, XVI.2. 3- XII. 2. 5; Versluys, 2017: 39). Ayrıca Samosata kentinin Fırat (Euphrates) Nehri üzerinde yer alan ve Mezopotamya'ya geçiş sağlayan stratejik öneme sahip olduğu bilinmektedir (Magie, 1950: 376-377).

⁵⁵ Kommagene'nin bağımsızlığını MÖ 150 yılında kazandığı da düşünülmektedir (Strootman, 2021: 302).

Hellenistik krallıklar içerisinde varlığını sürdürmeye çalışan Kommagene Krallığı'nın Hellen geleneklerine uygun tavır sergilediği ve buna dayalı olarak bölgede Hellen kültürünün etkisinin arttığı kralların uygulamış oldukları faaliyetlerden anlaşılmıştır. Bölgenin kültürel tarihinin zenginleşmesinde çeşitli etnik grupların (Winter, 2019: 166) yanı sıra gerçekleştirilen siyasi evlilik bağlarının da etken olduğu belirlenmiştir. Ayrıca Kommagene Krallığı'nda bu evliliklerin yansıması olarak zamanla Pers-Hellen kültürü ile birlikte, Doğu ve Batı'nın sentezlendiği bir yapı ortaya çıkmıştır.

3. Kommagene Krallığı'ndaki Siyasi Evliliklerin Hellenistik Kültüre Etkileri

Strootman, Kommegene Krallığı'nın Seleukos Kralı III. Antiokhos Megas (MÖ 223/2-187) döneminde Seleukos Krallığı'nın bir parçası olduğunu söylemektedir (Strootman, 2021: 302). Hellenistik krallıkların birbirleri arasında siyasi bağ kurma sürecinde diplomatik evliliklerin etkin olarak kullanılması, Kommagene Krallığı'nda da görülmüştür. Kommagene Krallığı'nın da diğer Hellenistik krallıklar gibi varlığını sürdürme çabasında evlilik yoluyla kurulan ittifaklar önem taşımıştır. Böylelikle Kommagene Kralı II. Samos Theosebes Dikaios (MÖ 130-100) oğlu I. Mithridates Kallinikos'u (MÖ 100-70) Seleukos Kralı VIII. Antiokhos Kallinikos Grypos'un (MÖ 125-96) kızı Laodike Thea/Philadelphos ile evlendirmiştir. Bu evlilik ile birlikte Kommagene-Seleukos krallıkları arasında hanedan bağı kurulmuştur. Aynı zamanda bu evlilik ile birlikte Kommagene Krallığı'nda Hellen kültürüne dair izler fazlalaşmıştır. Bu izler I. Mithridates'in "Kallinikos" *epithetini* kullanmasıyla birlikte, Hellen kültür öğelerini içeren sikkeler bastırmasıyla şekillenmiştir (Kaya, 2019: 135; Taşdöner Özcan, 2015: 100; Temizkan, 2022: 42). Aynı zamanda Samosata kentinde I. Mithridates Kallinikos'un yaptırmış olduğu düşünülen saray Hellenistik dönem özelliklerini yansıtmıştır (Salman, 2012: 188). Kommagene Krallığı'nda I. Antiokhos Theos'un (MÖ 69-36) Nemrut Dağı'nın zirvesine inşa ettiği alan, Kommagene'yi kabartmalar, yazıtlar ve kült alanlarıyla bezenmiş kutsal bir manzaraya dönüştürerek Hellen kültür öğelerinin bölgede yer

almasını sağlamıştır. Böylelikle Kommagene Krallığı devasa tanrı heykellerinden oluşan zengin bir yapıya sahip olmuştur (Strootman, 2016: 209-210; Winter, 2019: 166). Ayrıca I. Antiokhos Theos, Nemrut Dağı'ndaki yazıtlarında kendini Hellen (Başgelen, 1998; Strootman, 2016: 219) olarak tanıtmış ve bu durum kayıtlara şu şekilde geçmiştir:

“Büyük Kral Antiokhos Theos Dikaios Epiphanes, Romalıların ve Yunanlıların dostu, Kral Antiokhos (VIII) Epiphanes Philometor Kallinikos'un kızı Kraliçe (Basilissa) Laodike Thea Philadelphos ve Kral Mithridates Kallinikos'un oğlu...”

Kommagene Krallığı'nda Ptolemaios'un halefleri Pers Dönemi'nden beri Armenia'da satrap-kral olarak hüküm sürmüş ve Perslerle bağlantılı olan Orontid Hanedanlığı'yla ilişkilendirilmiştir (Sullivan, 1990: 60; Winter, 2019: 168). Bu yönüyle Nemrut Dağı'ndaki anıtsal eserlerin, Pers-Hellen kültürlerinin birleşimi olarak ortaya çıktığı anlaşılmaktadır. Aynı zamanda kral isimlerinde ve *epithet*lerinde hem Yunan/Makedon, hem de Pers/Parth isimleri kullanılmıştır (Kaya, 2019: 137). Özellikle I. Antiokhos Theos, “*meqas*” (büyük), “*dikaios*” (adil), “*theos*” (Tanrı), “*epiphanes*”, “*Philhellenos*” (Hellen dostu) ve “*Philoromaios*” (Roma halkının dostu) gibi Hellenistik döneme özgü olan *epithet*leri ismine eklemiştir. Ayrıca Kommagene Krallığı'nda kraliyet hanedanının dili olan Yunanca yazı ve konuşma dili de korunmuştur (Taşdöner Özcan, 2015: 106). Babası I. Mithridates Kallinikos ve annesi VII. Laodike gibi I. Antiokhos da sahip olduğu “*Theos*” *epithet*ini kullanmış ve kendisini yaşarken tanrılaştırmıştır. Bu durum kralın Hellenistik dünya ile iyi ilişkiler geliştirdiğini göstermiş ve Kommagene Krallığı'ndaki Hellenleşme etkin bir şekilde sürdürülmüştür (Taşdöner Özcan, 2015: 115; Strootman, 2021: 295). Bu kült merkezinde yer alan diğer kralların isimleri de hem Yunan-Makedon (Ptolemaios, Antiokhos), hem de Parth-Pers (Mithridates) isimlerini taşımıştır (Kaya, 2019: 137). Ayrıca Kral I. Antiokhos Theos'un Nemrut Dağı'ndaki yazıtlarının bir bölümünden anlaşılacağı üzere tanrı

isimlerinde de Parth-Hellen etkileri görülmüştür: (Sherwin White ve Kuhrt, 1993: 118; Başgelen, 1998; Dalyan, 2020: 70).

“İşte, gördüğün gibi, tanrılara gerçekten lâayık oldukları bu heykelleri diktirdim: Zeus Oramasdes’in, Apollon Mithras Helios Hermes’in, Artagnes Herakles Ares’in ve her şeyi besleyen vatanım Kommagene’nin heykelleri. Aynı taştan ve aynı tahtlar üzerinde duaları işiten tanrıların yanına kendi heykelimi de koydurttum. Böylece ulu tanrıların ezeli saygınlığını kendi genç âlicenap bir yardım olarak bana tevcih ettikleri sonsuz ihtimam ve himayelerinin hakkaniyetli bir taklitçisi oldum.”

Kommagene coğrafyasına Pers ve Hellen olmak üzere iki farklı kültürü benimseten I. Antiokhos Theos’un, Doğulu olan unsuru özellikle Ahuramazda ve Mithraizm*** inancında kendini göstermiştir. Eski Yunan dininin tanrıları da Kommagene Krallığı’nın pantheonunda yerini alarak Hellen etkileri arttırmıştır (Sullivan, 1990: 9; Kaya, 2019: 137).

I. Antiokhos Theos’un Seleukos kökenli annesi VII. Laodike ve Pers kökenli babası I. Mithridates’in evliliği üzerinden kendini hem Pers, hem de Makedon kökenli hükümdar olarak görmesi (Strootman, 2020: 214; Temizkan, 2022: 42) aşağıdaki yazıt bölümünden de (Başgelen, 1998; Versluys, 2017: 255-260; Strootman, 2021: 297; Dalyan, 2020: 69) anlaşılmaktadır:

“Ata hükümdarlığını devraldığım zaman, dindarlığımın bir sonucu olarak, tahtıma bağlı krallığı tüm tanrıların ortak yurdu yaptım. Onları, şekli temsillerini kendi soyumun talihli köklerinin geldiği Pers ve Hellenlerin eski usullerine göre çeşitli biçimlerde yapmak suretiyle, kurbanlar keserek ve şölenler düzenleyerek, eskiden beri insanlar arasında ortak bir adet olmak üzere, onurlandırdım. Onursal duyguları

*** Mithraizm MÖ IX. yüzyıldan itibaren İran coğrafyasına ve komşu coğrafyalara yayılmıştır. Bu yayılım Pers İmparatorluğu (MÖ 550 - MÖ 330) döneminde artmış, Hellenistik Dönemde ise etkisi devam etmiştir (İznic, 2004: 636; İnan, 2017: 523-526). Ahuramazda ve Mithraizm inancıyla ilgili detaylar için ayrıca bkz. (Cumont, 1903; Frye, 1975).

somut ifadeye dönüştürmek ise benim hak bilir düşüncemin bir buluşudur.” (OGIS 383, II 24-34).

Hellenistik krallıklar ile iyi geçinmek isteyen I. Antiokhos Theos, özellikle Roma'nın Anadolu'ya hızla yayılması sonucunda müttefik arayışına girmiştir. Anadolu'da kurulan başka bir krallık ile diplomatik ilişkilerini sağlamlaştırma doğrultusunda Kappadokia Kralı I. Ariobarzanes'in kızı Prenses Isias Philostorgos ile evlenmiştir (Sullivan, 1990: 190; Yıldırım, 2013: 254).

Kommagene, Mezopotamya'ya geçiş sağladığı ve Parthlara karşı tampon bölge olma niteliği taşıması nedeniyle Romalılar için stratejik bir öneme sahip olmuştur (Versluys, 2017: 48). Aynı zamanda Roma ve Parth Devletleri'nin arasında kalan Kommagene Kralı I. Antiokhos, Roma'ya yakınlaşmış ancak MÖ 40 yılında kızı Laodike'yi Parth Prensi II. Orodes ile evlendirerek iki devlet arasında denge politikası uygulamıştır. Roma'ya yakınlaşmasına rağmen hanedanlar arasında yapılan ve evlilik yoluyla gerçekleşen ittifakı da devam ettirmiştir (SEG 33, 1215, II. 3-5; Dabrowa, 2018: 80; Yıldırım, 2013: 255; Facella, 2022: 226; Strootman, 2021: 295).

MÖ 53 yılında Roma'nın Carrhae'daki yenilgisinden sonra (Sampson, 2008) Parthlara yaklaşan I. Antiokhos Theos hem Roma, hem de Parthlarla iyi geçinmek istemiştir (Winter, 2019: 172). Parth Prensi II. Orodes ile evlendirilen Laodike ise, eşinin ölümünden sonra Parth devletinde çıkan taht mücadeleleri sonucunda başkent Ktesiphon'da öldürülmüştür (Winter, 2019: 182). Bu mücadelede II. Orodes'in (MÖ 58/57-38/37) oğlu ve varisi olan IV. Phraates, Laodike ve çocuklarını tahtına tehdit olarak gördüğü için öldürmüştür (Dabrowa, 2018: 80-81).

I. Antiokhos Theos, bir diğer kızını Atropatene Kralı I. Artavasdes ile evlendirmiştir (Yıldırım, 2013: 256). Böylelikle Kommagene Krallığı'nda sıklıkla uygulanmaya başlanan bu evlilik ittifakları ile birlikte siyasi düzen korunmaya çalışılmıştır.

Kommagene Kralı III. Mithridates, (MÖ 20-12) Roma İmparatoru Augustus tarafından Atropatene Kralı I. Artavasdes'in kızı I. Iotape ile evlendirilmiştir (Dalyan, 2020: 84). Bu durum Kommagene krallarının hem Roma etkisinde olduğunu göstermiş, hem de diğer Hellenistik krallıklar ile olan bağının kopmadığını vurgulamıştır.

Kommagene Kralı III. Mithridates ve Kraliçe I. Iotape'nin kızı II. Iotape Kommagene krallarından III. Antiokhos (MÖ 12-MS 17) ile, III. Mithridates ve I. Iotape'nin bir diğer kızı III. Iotepe ise, Emesa (Humus) kralının oğlu II. Shampsigeramus ile evlendirilmiştir. II. Shampsigeramus ve III. Iotepe'nin kızı IV. Iotepe ise, Yahuda krallığından Büyük Herod'un torunu II. Aristobolus ile evlendirilmiştir (Sullivan, 1990: 297; Wagner, 2012: 48; Dalyan, 2020: 85).

III. Antiokhos ve II. Iotape'nin kızı VI. Iotape IV. Antiokhos ile evlenmiş ve Kommagene Krallığı'nın son kraliçesi olarak bilinen VI. Iotepe kendi adına sikke bastırmıştır (Bridger, 2014: 553). VI. Iotepe "*Philadelphos*" epithetini kullanmıştır. Antiokhos, Iotape Philadelphos onuruna isimlendirilen *Philadelpheia* şehrini kurmuştur. Bu durum Hellenleşme sürecinin kent ve mimari bağlamında da devam ettiğini göstermiştir (Magie, 1950: 550).

Kommagene Kralı IV. Antiokhos (MS 38-72) ve VI. Iotape'nin kızı VII. Iotape ise, Yahuda krallığı ile akrabalık bağı bulunan Roma senatörü Kral Aleksandros ile evlenmiştir (Magie, 1950: 576; Roller, 1998: 257).

Hellen ve Roma geleneklerini sürdürebilen Kommagene krallarının gerek evliliklerle gerekse etnik yapı itibarıyla Küçük Asya, Syria, Mezopotamya ve Pers etki alanına girmiş oldukları da coğrafya üzerindeki kültürel dokularla anlaşılabilmiştir⁺⁺⁺ (Winter, 2019: 166). Samosata'nın kuzeyinde yer alan Arsemeia'daki mozaikler de Hellenistik döneme tarihlendirilmiştir (Salman, 2012: 187). Ancak Kommagene Krallığı'nda I. Antiokhos Theos döneminden sonra,

⁺⁺⁺ Hellenistik dönem Kommagene Krallığı'ndaki mozaik örnekleri için bkz. (Salman, 2012).

mimari ve maddi kültür izlerinde Roma etkisi görülmüştür (Strootman, 2021: 296).

4. TARTIŞMA ve SONUÇ

Geç Hitit Dönemi'nde Kummuh coğrafyasını içine alan ve Hellenleşerek Kommagene adının kullanılmaya başlandığı bu bölge büyük krallıklar tarafından gerek siyasi, gerekse ekonomik gerekçelerle her daim kontrol altına alınmak istenmiştir. Bu kontrol egemen siyasi güç olarak Asur, Babil, Büyük İskender, Seleukos, Roma ve Parth krallıklarınca uygulanmaya çalışılmış ve Kommagene bölgesinde kültürel değişimin nedenlerinden birini oluşturmuştur. Aynı zamanda Kommegene Krallığı'nın siyasi denge unsuru olarak diğer krallıklarla diplomatik evlilik ittifakı içerisine girmesi bölgenin kültürel yapısının etkilenmesinde rol oynamıştır. Bu durum Kommagene Kralları I. Mithridates Kallinikos ve oğlu I. Antiokhos Theos dönemlerinde perçinlenmiştir. Özellikle I. Antiokhos Theos'un Nemrut Dağı'ndaki kült alanı Kommagene Krallığı'nın Hellenleşme sürecindeki en önemli kanıtı olarak değerlendirilmiştir. Kommagene Krallığı'nda özellikle yakın çevrelerdeki hanedanlıklar ile yapılan evlilik ittifakları da Hellenleşme sürecinin hem devam ettirildiğini, hem de bu evliliklerin Hellen kültür öğelerinin fazlaşmasına yol açtığını göstermiştir. Bu kültür öğeleri Pers-Hellen tanrı panteonunun genişlemesiyle birlikte bölgede inanç sistemini etkilemiş, ayrıca sikkeler üzerinde de Hellen tanrı betimlemeleriyle siyasi ve ekonomik yapının da değişimine neden olmuştur. Diplomatik evlilikler sadece Hellenizasyon sürecinde değil, aynı zamanda Roma ve Parth etkisinin olduğu dönemde de devam ettirilmiştir. Kommagene Krallığı'nın bu evlilikler ile birlikte zamanla Mezopotamya coğrafyasına yakınlaştığı görülmüştür. Böylelikle Kommagene Krallığı'nın siyasi varlığını sürdürme çabasında diplomatik evliliklerin önemi anlaşılmış ayrıca bu durumun kültürel yapıyı da etkilemiş olduğu ortaya çıkmıştır.

Çıkar Çatışması Bildirimi:

Bu makalenin araştırılması, yazarlığı ve yayınlanmasına ilişkin herhangi bir potansiyel çıkar çatışması söz konusu değildir.

Destek/Finansman Bilgileri:

Bu makalenin araştırılması, yazarlığı ve yayınlanması için herhangi bir finansal destek alınmamıştır.

Etik Kurul Kararı:

Bu araştırma için etik kurul kararına ihtiyaç yoktur.

KAYNAKÇA

Akkuş Mutlu, S. (2015). "Kummuh Ülkesi'nin Asur Devleti Açısından Önemi". *Akademik Tarih ve Düşünce Dergisi*, 2(7): 96-109.

Arrianus. *Anabasis, Arrian*. Çev., Peter A. Brunt. I-II. The Loeb Classical Library, 1976-1983.

Arslan, M. (2007). *Romanın Büyük Düşmanı Mithradates VI Eupator*. İstanbul: Odin Yayıncılık.

Başgelen, N. (1998). *Tanrılar Dağı Nemrut*. İstanbul: Arkeoloji ve Sanat Yayınları.

Blaylock, S. (2009). *Tille Höyük 3.1, The Iron Age: Introduction, Stratification and Architecture, The British Institute at Ankara Monograph*. 41, London: The British Institute at Ankara.

Blömer, M.-Winter, E. (2011). *Kommagene: Toros ve Fırat Arasındaki Tanrılar Ülkesi*. İstanbul: Homer Kitabevi.

Brijder, H. A. G. (2014). *Nemrud Dağı: Recent Archaeological Research and Conservation Activities in The Tomb Sanctuary on Mount Nemrud*, Berlin/Boston: De Gruyter.

Bryce, T. (2012). *The World of the Neo-Hittite Kingdoms, A Political and Military History*. Oxford: Oxford University Press.

Cumont, F. (1903). *The Mysteries of Mithra*. Chicago: The Open Court Publishing Company.

Cohen, G. M. (2006). *The Hellenistic Settlements in Syria, the Red Sea Basin, and North Africa*. California: University of California Press.

Dabrowa, E. (2018). "Arsacid Dynastic Marriages". *Electrum*, 25: 73-83.

Dalyan, M. G. (2020). *Doğu ile Batı Arasında Bir Krallık*. İstanbul: Kitabevi Yayınları.

Diodorus Siculus. *Bibliothèque Historique. Diodorus of Sicily*. Çev., Charles H. Oldfather, Vol. I-VI. Çev., Charles L. Sherman, Vol. VII. Çev., C. Bradford Welles, Vol. VIII. Çev., Russel M. Geer, Vol. IX-X; Çev., Francis R. Walton. Vol. XI-XII. The Loeb Classical Library, 1933-2004.

Doğan-Alparslan, M. (2009). *Geç-Hitit Devletleri-Hititolojiye Giriş*. Haz., Metin Alparslan, İstanbul: Türk Eskiçağ Bilimleri Enstitüsü.

Dörner, F. K. (1990). Nemrud Dağı'nın Zirvesinde Tanrıların Tahtları. Çev., Ülkü Vural. Ankara: TTK Yayınları.

Iustinus, *Epitome of the Philippic History of Pompeius Trogus*. With an English translation by J. C. Yardley, Atlanta, GA 1994.

İnan, F. (2017, Mayıs). *Mithra'nın Anadolu İle Etkileşimi*. 1. Uluslararası Türklerin Dünyası Sosyal Bilimler Sempozyumu, Ed. Osman Kubilay Gül-Celal Can Çakmakçı, Antalya.

İznic, E. (1999). *Anadolu'da Mithra Kültü*. Yayımlanmamış Yüksek Lisans Tezi, Ankara Üniversitesi Sosyal Bilimler Enstitüsü.

Facella, M. (2022). Commagene. *A Companion To The Hellenistic and Roman Near East*. Ed. Ted Kaizer, Wiley Blackwell, 223-239.

Frye, R. N. (1975). Mitra in Iranian History. *Mithraic Studies*. Ed. J. R. Hinnels, Manchester: Manchester University Press, 62-67.

Grayson, A. K. (1975). *Assyrian and Babylonian Chronicles*, Locust Valley, N. Y.

Hawkins, J. D. (1982). "The Neo-Hittite States in Syria and Anatolia". *CAH*, III(1): 372-375.

Hawkins, J. D. (1988). " Kuzi-Teşub and The Great Kings of Karkamiş ". *Anatolian Studies*, Vol. 38: 104-108.

Hawkins, J. D. (2000). *Corpus of Luwian Hieroglyphic Inscriptions I-III*, Berlin, New York: De Gruyter.

Kaya, M. A. (2019). *Türkiye'nin Eskiçağ Tarihi-III-Hellenistik Dönem*. İstanbul: Bilge Kültür Sanat Yayınları.

Kurt, M. (2010). "Tabal Ülkesi'nin Politik ve İdari Yapısı". *Selçuk Üniversitesi Sosyal Bilimler Enstitüsü Dergisi*, 23: 127-136.

Macurdy, G. H.-Forrer, L. (1993). *Two Studies on Women in Antiquity*. Ares Publishing.

Magie, D. (1950). *Roman Rule in Asia Minor to The End of The Third Century After Christ I-II*. Princeton, New Jersey: Princeton University Press.

OGIS: *Oriens Graeci Inscriptiones Selectae* (W. Dittenberger).

Özçiriş, M. (2019). *MÖ Birinci Binyılda Kommagene*. Yayınlanmamış yüksek lisans tezi, Gaziantep Üniversitesi Sosyal Bilimler Enstitüsü, Gaziantep.

Roller, D. W. (1998). *The Building Program of Herod the Great*. California: University of California Press.

Salman, B. (2012). "Kommagene ve Suriye Bölgesi Mozaiklerinde Yerel Özellikler ve Yabancı Etkiler: Karşılaştırmalı Bir Değerlendirme". *JMR* 5: 187-200.

Sampson, G. C. (2008). *The Defeat of Rome Crassus, Carrhae and the Invasion of the East*. Barnsley: Pen Sword Military.

SEG: *Supplementum Epigraphicum Graecum*

Sherwin White, S.- Kuhrt, A. (1993). *From Samarkhand to Sardis: A New Approach to The Seleucid Empire*. Berkeley-Los Angeles: University of California Press.

Strabon. *Geographika. The Geography of Strabo*. Çev., Horace L. Jones I-VIII. The Loeb Classical Library, 1917- 1932.

Strabon, *Antik Anadolu Coğrafyası, XII-XIII-XIV*. Çev., Adnan Pekman. İstanbul: Arkeoloji ve Sanat Yayınları, 2000.

Strootman, R. (2016). The Heroic Company of My Forebears: The Ancestor Galleries of Antiochos I of Kommagene at Nemrut Dağı and the Role of Royal Women in the Transmission of Hellenistic Kingship. *Seleucid Royal Women Creation, Representaton and Distortion of Hellenistic Queenship in the Seleukid Empire*, Ed. Altay Coşkun-Alex McAuley, Stuttgart: Franz Steiner Verlag, 209-230.

Strootman, R. (2020). Hellenism and Persianism in Iran: Culture and Empire After Alexander The Great. *Samuel Jordan Center for Persian Studies and Culture*, No. 7, Irvine: University of California, 201-227.

Strootman, R. (2021). "Orontid kingship in its Hellenistic context: The Seleucid connections of Antiochos I of Commagene", *Common Dwelling Place of all the Gods: Commagene in its Local, Regional and Global Hellenistic Context. Oriens et Occidens* 34, Eds. M. Blömer, S. Riedel, M. J. Versluys, E. Winter, Stuttgart: Franz Steiner Verlag, 295-317.

- Taşdöner Özcan, K. (2015). "Hellenistik Dönemin Küçük Bir Krallığı: Kommagene". *TOD*, 13: 97-118.
- Tekin, O. (2019). *Eski Yunan ve Roma Tarihine Giriş*, 13. Baskı, İstanbul: İletişim Yayınları.
- Temizkan, M. (2022). *Seleukos Kraliçelerinin Siyasi ve Kamusal Alandaki Faaliyetleri*. Yayınlanmamış doktora tezi, Kahramanmaraş Sütçü İmam Üniversitesi Sosyal Bilimler Enstitüsü, Kahramanmaraş.
- Versluys, M. J. (2017). *Visual Style and Constructing Identity in the Hellenistic World: Nemrut Dağ and Commagene under Antiochos I*. Ed. Susan E. Alcock, vd., The Netherlands, Universiteit Leiden: Cambridge University Press.
- Yıldırım, E. (2013). "Antikçağda Evliliklerle Kurulan Müttefikler: I. Antiokhos". *Türkiye Sosyal Araştırmalar Dergisi*, S. 1: 247-268.
- Yıldırım, N. (2010). "Anadolu'da Bulunan Yeni Asurca Belgeler". *Tarih Araştırmaları Dergisi*, 29(48): 119-135.
- Sullivan, R. D. (1990). *Near Eastern Royalty and Rome 100-30 BC*. Toronto: University of Toronto Press.
- Wagner, J. (2012). Geç Hellenistik Kommagene Krallığı'nın Tarihi. *Fırat Kıyısında Tanrı Krallar, Kommagene'de Yeni Kazılar ve Araştırmalar*. Ed.: J. Wagner, İstanbul: Arkeoloji ve Sanat Yayınları.

Winter, E. (2019). "Kommagene: Seleukoslar, Parthlar ve Romalılar Arasında". *Hellenistik ve Roma Dönemlerinde Anadolu-Krallar, İmparatorlar, Kent Devletleri*, Ed. Oğuz Tekin, İstanbul: Yapı Kredi Yayınları, 166-195.

EXTENDED ABSTRACT

Introduction

The Kingdom of Kummuh, one of the Late Hittite Kingdoms, was established near the Euphrates (Euphrates) River and had strategic importance. Thus, the Kummuh Kingdom was wanted to be captured by other great kingdoms for political and economic reasons. The domination of the region by other great kingdoms played a role in the change of the social and cultural structure. The dominance of the Assyrians in the region also showed that the region was used as a commercial base. However, especially the dominance of the Persian Empire and then the Empire of Alexander the Great in the region has been a factor in the change of the cultural structure. With the death of Macedonian King Alexander the Great (336-323 BC), Hellenistic kingdoms were established in Anatolia. Commagene, one of these kingdoms, covered the provinces of Adıyaman, Maraş and Gaziantep today and included the geography of the Kummuh Kingdom. It was understood that the Hellenistic traditions began to be applied in the region with the use of Kummuh's name in the Hellenistic period as Commagene. Commagene, one of the small Hellenistic kingdoms located at a strategic point, entered into political interaction with other Hellenistic kingdoms. This interaction emerged with diplomatic marriage alliances. The connection of the Commagene Kingdom with other Hellenistic kingdoms through marriage also played a major role in the change of the social and cultural structure in the region.

The spread of Hellenic cultural elements in the region increased during the reign of Commagene King Mithridates Kallinikos. The marriage bond that Mithridates Kallinikos I, established with the Seleucid Kingdom caused him to reflect Hellenic cultural elements in his coinage. With this bond, the effects of Hellenization were seen in the Kingdom of Commagene. The cult area of the Commagene King Antiochus I Theos on Mount Nemrut showed that the traces of Hellenic culture were activated. Diplomatic marriages in the Kingdom of Commagene were continued with various kingdoms, just like in other Hellenistic kingdoms, and the political stability in the region was tried to be preserved. The presence of Hellenic cultural elements in the region continued with diplomatic marriage alliances. In this study, the effects of diplomatic marriages in the Commagene Kingdom on the region were examined and Hellenization was emphasized.

Method

The main subject of the study is the Hellenization effects of diplomatic marriages in the Kingdom of Commagene, which represents a small kingdom among the Hellenistic kingdoms. In addition, data about the political process of the geography where the Kingdom of Commagene was found were collected and explained. Ancient and modern sources were used to describe diplomatic marriages in the Kingdom of Commagene. At the same time, the marriage alliances in the Kingdom of Commagene were explained chronologically and a path in accordance with the historical methodology was followed. It has been tried to focus on the causes and consequences of the contribution of diplomatic marriages to the traces of Hellenic culture. The effect of diplomatic marriages in the Kingdom of Commagene on the material remains was investigated.

Results

The Kingdom of Commagene had diplomatic marriages with various great kingdoms. These marriages with Seleukos, Atropatane, Emesa (Homs) and Roman origin governors expressed the diplomatic marriages that were effective in maintaining the political existence of the Commagene Kingdom. It has been understood that diplomatic marriages between the Hellenistic kingdoms were effective on the social and cultural structure on the regions.

Conclusion and Discussion

The Commagene region came under the rule of the Seleucid Kingdom after the Persian Empire and Alexander the Great, but Satrap Ptolemy of Macedonian origin declared its independence in this region. Thus, a small Hellenistic kingdom was born in Anatolia. The desire to consolidate the independence of this kingdom was worked out with political marriage alliances. These diplomatic marriages also brought traces of Hellenic culture. The most prominent example of the traces of the Hellenic culture in the Kingdom of Commagene was the cult area that Antiochus I Theos had decorated with reliefs and sculptures. Persian and Hellenic influences were seen in this cult area. At the same time, it was revealed that I. Antiochus Theos followed a balanced policy with both Parth and Rome. At this point, I. Antiochus Theos, who tried to get along with Rome, also married his daughter to the Prince of Parth. It was concluded that diplomatic marriages, which were tried to be implemented by the Hellenistic kingdoms, were both seen as a political balance element and affected the social and cultural structure on the regions. It has been seen that small Hellenistic kingdoms such as the Kingdom of Commagene came under the influence of large kingdoms. Political marriage alliances were also continued in the geography of Commagene, which came under the influence of Rome after the Hellenistic period.

	ADIYAMAN ÜNİVERSİTESİ SOSYAL BİLİMLER ENSTİTÜSÜ DERGİSİ ISSN: 1308-9196 / e-ISSN:1308-7363
	Yıl: 16 Sayı: 44 Ağustos 2023 Yayın Geliş Tarihi: 10.05.2023 Yayına Kabul Tarihi: 29.08.2023 DOI Numarası: https://doi.org/10.14520/adyusbd.1295489 Makale Türü: Araştırma Makalesi/Research Article Atf/Citation: Karaca, H. & Meriç, A. (2023). Muhasebe Dersi Alan Öğrencilerin Dijital Okuryazarlık Düzeylerinin Muhasebe Eğitimi Üzerine Etkisi. <i>Adıyaman Üniversitesi Sosyal Bilimler Enstitüsü Dergisi</i> , (44), 282-313.

MUHASEBE DERSİ ALAN ÖĞRENCİLERİN DİJİTAL OKURYAZARLIK DÜZEYLERİNİN MUHASEBE EĞİTİMİ ÜZERİNE ETKİSİ*

Halime KARACA ** Arzu MERİÇ***

Öz

Son dönemlerdeki teknolojik gelişmeler, hayatı dijital bir ortama taşımıştır. Söz konusu gelişmeler eğitimden iş hayatına kadar olan tüm alanları dijitalleştirmiş, muhasebe uygulamalarında da değişimlere neden olmuştur. Bu kapsamda muhasebe meslek mensuplarının muhasebe uygulamalarındaki bu değişimlere uyum sağlayacak, piyasa taleplerini karşılayacak yetkinliği kazanması önem arz etmektedir. Dolayısıyla geleceğin meslek mensuplarının dijital ortamda mesleği icra edebilme yetkinliğine sahip olacakları eğitimi almaları gerekmektedir. Dijital okuryazarlık yetkinliğine sahip öğrencilerin; alacakları muhasebe eğitimleriyle dijital ortamda mesleği icra edecek, geleceğin meslek mensupları yetiştirilmelidir. Bu çalışmanın amacı, muhasebe eğitimi alan üniversite öğrencilerinin dijital okuryazarlık düzeylerinin muhasebe eğitimi üzerindeki etkisinin tespit edilmesidir. Bu amaçla İnönü Üniversitesi Malatya Meslek Yüksekokulu'nda muhasebe eğitimi gören 259 öğrenciden anket yoluyla elde edilen veriler ile model oluşturulmuştur. Modelin analizinde yapısal eşitlik kullanılmıştır. Araştırma bulguları tutum ve bilişsel boyutun muhasebe eğitimi üzerinde

* Bu çalışma için İnönü Üniversitesi Sosyal ve Beşerî Bilimler Bilimsel Araştırma Etik Kurulu tarafından, 15.12.2022 tarih ve 2022/23-25 sayılı karar numarası ile etik kurul izni alınmıştır.

**  Öğr. Gör. Dr., İnönü Üniversitesi, Malatya Meslek Yüksekokulu, Muhasebe ve Vergi, Muhasebe ve Vergi Uygulamaları, halime.karaca@inonu.edu.tr, Malatya/Türkiye

***  Dr. Öğr. Üyesi, İnönü Üniversitesi, Malatya Meslek Yüksekokulu, Finans Bankacılık ve Sigortacılık Bölümü/Bankacılık ve Sigortacılık Programı, arzu.meric@inonu.edu.tr, Malatya/Türkiye

pozitif bir etkisi olduğunu, teknik ve sosyal boyutun muhasebe eğitimi üzerindeki etkisinin anlamsız olduğunu göstermiştir.

Anahtar Kelimeler: Muhasebe, Muhasebe Eğitimi, Dijital Okuryazarlık, Yapısal Eşitlik Modeli

JEL Kodları: M41, M49.

THE EFFECT OF DIGITAL LITERACY LEVELS OF STUDENTS TAKING ACCOUNTING COURSE ON ACCOUNTING EDUCATION

Abstract

Recent technological developments have brought life to a digital environment. These developments have digitized all areas from education to business life and have caused changes in accounting practices. In this context, it is important for professional accountants to acquire the competence to adapt to these changes in accounting practices and to meet market demands. Therefore, future professionals need to receive training that will enable them to have the competence to perform their profession in the digital environment. Students with digital literacy competence should be trained as professionals of the future who will practice their profession in the digital environment with the accounting education they will receive. The aim of this study is to determine the effect of digital literacy levels of university students studying accounting on accounting education. For this purpose, a model was created with the data obtained through a questionnaire from 259 students studying accounting at Inonu University Malatya Vocational School. Structural equation was used in the analysis of the model. Research findings showed that attitude and cognitive dimensions have a positive effect on accounting education, and the effect on technical and social aspect accounting education is insignificant.

Keywords: Accounting, Accounting Education, Digital Literacy, Structural Equation Model

JEL codes: M41, M49.

GİRİŞ

Bilişim teknolojilerinin hızla geliştiği küresel dünyada, birçok alanda dijitalleşme artan öneme sahiptir. Dijital ortamda muhasebe uygulamaları kolaylaşmakla beraber karmaşık hale de gelebilir. Dijitalleşmenin sağlamış olduğu avantajlardan faydalanmak ve dezavantajlardan korunmak, dijital ortama uyum sağlamakla mümkün olabilir.

Dijitalleşmenin zorunlu olarak değiştirdiği muhasebe; bilgi sistemi olarak finansal verilerin bilgiye dönüştürülmesi ve bilgi kullanıcılarına iletilmesi amacıyla tasarlanan insan, süreç ve donanım gibi kaynaklar toplamıdır (Bodner ve Hopwood 1993: 2). Muhasebe, işletmenin içinde bulunduğu çevredeki değişimlerden doğrudan etkilenen ve kendini sürekli güncelleyen bir bilgi sistemidir (Zaif ve Ayanoğlu, 2007: 117). Çevresinden etkilenen ve çevresini etkileyen bir sistem olan muhasebe alanında, tek başına muhasebe bilgisi yeterli olmayıp diğer disiplinler ve dijital teknolojilerle meslek mensuplarının donatılması gerekmektedir.

Ekonomik değer yaratan vasıflı işgücünün yetiştirilebilmesi eğitim sisteminin etkinliğiyle mümkün olmaktadır (Fındık, 2016: 5). Günümüz sosyoekonomik koşullardaki değişimlere uyum sağlayacak yetkinlikte muhasebe meslek mensuplarının yetiştirilmesi, etkili bir muhasebe eğitimiyle gerçekleşecektir. Muhasebe eğitimi hem muhasebeyle ilgili bilgilerin kazandırılması hem de bu bilgilerin kullanılması ile ilgili kural ve yöntemlerin öğrenilerek uygulanması sonucunda başarılı olunacak bir eğitim sürecidir (Demirkan, 2001: 54). Muhasebe alanındaki gelişmeler, muhasebe eğitiminin etkinliğini artıracak farklı eğitim tekniği arayışlarına yönlendirmektedir (Zeytin, 2016: 107-108). Dijital teknolojideki gelişmeler ve bunların mesleğe yansımaları, muhasebe meslek mensuplarının teknolojiyi etkili ve verimli kullanabilmelerini bir gereklilik haline

getirmiştir (Demirkan, 2001: 62). Bu bağlamda muhasebe eğitiminde öğrencilere dijital uygulamaların kazandırılması önem arz etmektedir.

Muhasebe eğitiminde bilgisayar kullanımı 1970'li yıllarda görülmektedir (Helmi, 2001: 102). Helmi (2001)'ye göre, Anderson'nun 1976 yılında yaptığı çalışma, bu konuyla ilgili yapılan ilk çalışmadandır. Anderson yönetim muhasebesi derslerini bilgisayar kullanarak işlemiş ve öğrencilerin olumlu tepkiler verdiği tespitinde bulunmuştur. 1978 yılında Mali Tablolar Analizi dersinde bilgisayar kullanan Throckmorton ve Talbot, bu uygulamayla geleneksel yöntemden daha başarılı sonuçlar alındığını ifade etmiştir. 1981 yılında muhasebeye giriş derslerinde bilgisayar kullanan Friedman ise derslerinde bilgisayar kullanılan grubun, derslerinde geleneksel yöntemlerin kullanıldığı gruptan notlarının daha yüksek olduğunu tespit etmiştir (Helmi, 2001: 102-103).

Bu çalışmanın amacı, muhasebe eğitimi alan Meslek Yüksekokulu öğrencilerinin dijital okuryazarlıklarının muhasebe eğitimi üzerindeki etkisinin incelenmesidir. Literatürde dijital okuryazarlığa ilişkin çalışmaların olduğu fakat muhasebe eğitimi üzerindeki etkisini gösteren bir çalışmanın bulunmaması, çalışmanın yapılması ihtiyacını ortaya çıkarmıştır. Çalışmada öncelikle dijital okuryazarlık kavramı ve alt boyutları literatür kapsamında teorik olarak açıklanmış, literatür taraması yapılarak çalışmanın metodolojisi ve bulguları değerlendirilmiştir.

Kavramsal Çerçeve (Dijital Okuryazarlık Kavramı)

Dijital teknolojilerde yaşanan hızlı gelişim; kullanıcıların dijital dünyadaki faaliyetleri için ihtiyacı olan bilişsel, teknik ve sosyolojik gibi çeşitli karmaşık becerilere sahip olmalarını gerektirmektedir. Söz konusu beceriler literatürde dijital okuryazarlık olarak tanımlanmaktadır (Eshet-Alkalai ve Amichai-Hamburger, 2004: 421). Dijital okuryazarlık kavramı ilk olarak 1997 yılında Paul Gilster tarafından yayınlanan bir kitapta kullanılmıştır (Secker, 2017: 4).

Teknolojinin kullanılma becerisinin ötesinde olan “Dijital Okuryazarlık” kavramı, bilgisayarlar aracılığıyla ve özellikle de internet aracılığıyla sunulduğunda çok çeşitli kaynaklardan gelen birden çok formattaki bilgileri anlama ve kullanma becerisi olarak tanımlanmaktadır (Gilster, 1997: 6). Bu beceriler yalnızca yazılım veya teknik yeterlilikler değil; bir başka ifade ile sadece bilgisayar kullanımı ile ilgili değil, bilişimde uzmanlaşmayı içermektedir (Lankshear ve Knobel, 2006: 13). Diğer bir anlatımla dijital dünyada etkin olarak yer alabilmek için kullanıcıların ihtiyaç duydukları yetenekleridir (Eshet-Alkalai, 2004: 93). Zamanının açıkça ilerisinde olan Gilster, bu durumu dijital çağda okuryazarlık olarak ifade etmektedir (Secker, 2017: 4).

Dijital okuryazarlık, farklı formatlarda olan değişik kaynaklardan erişilen ve dijital ortamlardan sunulan bilginin kullanılması ve anlaşılması yeteneğidir (Jones ve Flannigan, 2006: 8). Farklı dijital araçlardan etkili şekilde içerik oluşturan, işbirliği ve iletişim süreçlerine sahip bireyler dijital okuryazar olarak kabul edilmektedir (Demir ve Odabaşı, 2016: 374).

Dijital okuryazarlık (Martin, 2005: 135): *“Bireylere yapıcı sosyal faaliyetler oluşturmalarına fırsat sunan, kişisel yaşam koşulları çerçevesinde diğerleriyle iletişim kuran, medyada ifadeler oluşturan, bilgi de üretken, dijital kaynakların analizi ve sentezini yapan, değerlendirme, yönetme ve erişimi sağlayan; dijital araçların uygun kullanım yeterliliği, farkındalığı ve bu süreci yorumlama ”* olarak tanımlanır.

Ng (2012) dijital okuryazarlığı teknik, bilişsel ve sosyal-duygusal bir takım gerekli becerilerin geliştirilmesi olarak tanımlamaktadır. Teknik boyut, günlük aktiviteler ve öğrenmede bilişim teknolojilerinin kullanabilmesinde teknik ve işlem yetkinliğine sahip olunması anlamındadır. Anılan yetkinliklere sahip olan birey dosya yapıları ve veri aktarımı benzeri yöntemlere hâkimdir. Bilişsel boyut; dijital bilgileri işleme döngüsünü arama, değerlendirme ve oluşturma sürecinde

eleştirel düşünme yeteneği ile ilişkilidir. Ayrıca bir işi öğrenme ya da belli bir görevin yerine getirilmesi amacıyla uygun bilgisayar programlarını değerlendirebilmek ve seçebilmek anlamındadır. Bilişsel boyut; şahsın dijital tabanlı kaynaklardan yararlanan online ticaret ve içerik üretimine ilişkin etik, ahlaki ve hukuki konularla ilgili bilgili olmasını gerektirir (Telif hakkı ve intihal gibi). Dijital okuryazarlığın sosyal-duygusal boyutu iletişim kurmak, sosyalleşmek ve öğrenmek için interneti sorumlu bir şekilde kullanabilmekle ilgilidir. Söz konusu boyutun bilişsel boyutla kesiştiği alanlar vardır. Bu bağlamda (Ng, 2012: 1068);

- Yüz yüze iletişimdekine benzer kuralların uygulanması yoluyla “görgü kurallarına” uymak gerekir, mesela yanlış yorumlamayı ve yanlış anlaşılmayı önlemek için saygı içeren ve uygun dilde kelimeleri kullanmak gerekir.
- Kişisel bilgileri olabildiğince gizli tutarak ve gerekenden fazla kişisel bilgi ifşa etmeyerek bireysel güvenlik ve mahremiyeti korumak gerekir.
- Tehdit edildiği zamanı fark etmek ve tehlide göz yummak, bildirmek veya yanıt vermek gibi seçenekler arasından birini tercih ederek; söz konusu durumla nasıl başa çıkacağını bilmek gerekir.

Dijital okuryazarlık farklı boyutlarda beceri kazanmayı gerektirir. Genel olarak, dijital okuryazarların taşınması gereken yetenekler Çağlayan ve Doğanalp (2020) tarafından şu şekilde sıralanmıştır:

- Günlük aktivitelerde bilgiye erişimi ve bilgisayar tabanlı işlemleri gerçekleştirme
- Araştırma ve içerik öğrenimi amacıyla bilgiyi etkin olarak arama, tanımlama ve değerlendirme

- Görevleri tamamlama, sorunları çözüme veya yeni anlayış çıktıları için uygun teknolojik araçların ya da özelliklerin kullanımında yetkinlik geliştirme
- Online toplantılara uygun davranma ve dijital ortamlarda zarar görmekten korunma

Literatür Taraması

Dijital okuryazarlık ve muhasebe eğitimi konularına yönelik pek çok yayın bulunmaktadır. Bu yayınlardan bazıları şöyledir:

Çankaya ve Dinç (2009) yaptıkları çalışmada, muhasebe derslerinde bilişim teknolojilerinden yararlanmanın öğrencilerdeki etkilerinin değerlendirilmesini amaçlamışlardır. Araştırma sonucunda akademik başarı, algı ve yargı bakımından; derslerinde PowerPoint kullanan öğrencilerin, geleneksel yöntemleri kullanan öğrencilerden daha başarılı ve olumlu düşüncelere sahip olduklarını tespit etmişlerdir.

Banar ve Zeytinoglu (2014) çalışmalarında sosyal medyanın, muhasebe eğitimi ve öğretiminde araç olarak kullanılabilirliğini ve muhasebe eğitimi alan öğrencilerin akademik performansına etkilerini araştırmışlardır. Araştırmanın verileri anket yöntemiyle elde edilmiş verilerin analizinde doğrulayıcı faktör analizi ve çoklu doğrusal regresyon yöntemi kullanılmıştır. Analiz sonucunda sosyal medyanın muhasebe eğitiminde yenilikçi bir araç olarak algılandığı ve akademik performans üzerinde anlamlı bir etkiye sahip olduğu ifade edilmiştir.

Kızıl ve diğerleri (2014) çalışmalarında muhasebe eğitiminin öneminin araştırılması, muhasebe eğitimini etkileyen faktörlerin belirlenmesi ve değişen, gelişen ekonomik ve teknolojik koşullara bağlı olarak bilgi teknolojilerinin ve

bilgisayar kullanımının öğrencilerin muhasebe dersindeki başarısına etkisinin değerlendirilmesini amaçlamışlardır. Araştırmanın verileri Yalova Üniversitesi ön lisans, lisans ve lisansüstü öğrencilerinden anket yöntemiyle elde edilmiştir. Verilerin analizi sonucunda; öğrencilerin çoğunluğu tarafından uygulamalı eğitime geçilmesi gerektiği, uygulamalı eğitime geçilmesinin muhasebe eğitiminin gelişmesine katkı sağlayacak unsurlardan biri olarak görüldüğü ifade edilmiştir.

Maxwell ve Maxwell (2014) çalışmalarında lisans öğrencileri arasında dijital okuryazarlık düzeylerinin cinsiyete göre farklılaşma durumunu araştırmışlardır. Çalışmada Nijerya'daki bir devlet üniversitesinin lisans öğrencilerinin dijital okuryazarlık, bilgisayar deneyimi yılları, haftalık kullanım saatlerindeki farklılık, çeşitli yazılımların kullanımındaki cinsiyet farkı göz önünde bulundurularak dijital okuryazarlıktaki cinsiyet farklılıklarını incelemeyi hedeflemişlerdir. Anket yöntemiyle elde edilen verilerin analizi sonucunda, dijital okuryazarlığına sahip öğrencilerin e-kaynaklara ve e-kütüphane olanaklarına daha iyi erişim ve kullanım eğiliminde oldukları tespit edilmiştir. Ayrıca artan dijital erişime rağmen cinsiyetler arasında fark olduğu tespit edilmiştir.

Coyne, Coyne ve Walker (2016) yaptıkları çalışmalarında; muhasebe mezunlarında son teknolojiler ve bilgi hizmetlerine yönelik beceri talepleri için mevcut muhasebe bilgi sisteminin ve muhasebe eğitiminin yetersiz olduğu ifade edilmiştir. Muhasebe mezunlarının veri analizi, bilişim teknolojileri denetimi ve sistem geliştirme yetkinliklerine hazırlayan yeni bakış açıları ve eğitimin gerekliliğini vurgulayarak muhasebe, yönetim bilgi sistemleri ve bilişim teknolojisini sentezleyen bir muhasebe eğitim modeli önerisinde bulunmuşlardır.

Temelli (2018) çalışmasında, muhasebe meslek mensubu adayları olan öğrencilerin muhasebe derslerinde teknolojiden yararlanma düzeylerini

belirlemeyi amaçlamıştır. Bu amaçla Ağrı İbrahim Çeçen Üniversitesi İİBF' de öğrenim gören lisans son sınıf öğrencilerine anket uygulayarak veriler toplanmıştır. Elde edilen verilerin analizi sonucunda öğrencilerin muhasebe derslerine ve muhasebe dersleriyle ilgili sınavlara çalışırken teknolojiden faydalandıklarını ancak öğretim elemanlarının muhasebe derslerinde teknolojik ders materyali kullanma durumunun çok düşük düzeyde olduğunu beyan eden tespitler yapılmıştır.

Evans ve Paisey (2018) yaptıkları çalışmada muhasebe eğitimindeki farklılaşma, yaşanan gelişmelerle paralel olarak gösterdiği değişim, küreselleşen dünyayla birlikte nasıl şekillendiği ve bu doğrultuda ilerleyen tarihi süreçte muhasebe eğitiminin geleceği düzey ile ilgili tespitler yapılmıştır.

Göldağ ve Kanat (2018) çalışmalarında güzel sanatlar eğitimi alan öğrencilerin dijital okuryazarlık durumlarının incelenmesini amaçlamış, 310 öğrenciden topladığı verilerle analizi gerçekleştirmişlerdir. Araştırma sonucunda kız ve erkek öğrencilerin dijital okuryazarlık düzeyleri arasında bilişsel alt boyutunda anlamlı bir farklılığa rastlanmamış diğer boyutlarda ise erkek öğrenciler lehine anlamlı bir farklılığa rastlanmıştır.

Hamutoğlu ve diğerleri (2019) çalışmalarında, Türkiye'deki bir devlet üniversitesinin Bilgisayar ve Öğretim Teknolojileri Eğitimi Bölümü öğrencilerinin e-öğrenmeyle ilgili tutumlarıyla dijital okuryazarlık becerileri arasındaki ilişkinin tespitini amaçlamışlardır. Araştırma kapsamında katılımcılar beş hafta süren bir deneysel eğitime tabi tutulmuş, eğitimin öğrencilerin dijital okuryazarlık becerileri ve e-öğrenmeyle ilgili tutumları üzerindeki olası etkileri araştırılmıştır. Araştırma sonucunda, yapılan deneysel eğitimin öğrencilerin e-öğrenme platformlarına ilişkin tutumları üzerinde etkin olduğu tespit edilmiştir.

Kıllı ve Işık (2019) çalışmalarında muhasebe eğitiminde bilişim teknolojilerinin kullanılmasına ilişkin muhasebe bölümü öğrencilerinin görüşlerini belirlemeyi amaçlamışlardır. Araştırma kapsamında lisans ve ön lisans düzeyinde muhasebe eğitimi alan öğrencilere anket uygulanarak veriler toplanmıştır. Analiz sonucunda bilişim teknolojilerinin muhasebe eğitiminde kullanılmasıyla ilgili öğrencilerin olumlu görüşe sahip oldukları ifade edilmiştir.

Kurnaz ve diğerleri (2020) yaptıkları çalışmada, dijitalleşmenin muhasebe eğitimi üzerindeki etkisini ve muhasebe eğitimlerinin uygulamalardaki yeterliliğini irdelemişlerdir. Meslek mensuplarına uyguladıkları anketten elde ettikleri verilerin analizi sonucunda, dijitalleşmenin muhasebe eğitimi için önemli olduğunu fakat klasik muhasebe eğitiminde dijital sistemlerden gereğince yararlanılmadığı ve iş dünyasında ihtiyaç duyulan kalifiye meslek mensuplarının yetişmesinde katkının sağlanmadığı tespitleri yapılmıştır.

Mudra (2020) yaptığı çalışmasında öğrenci ve öğretmenlerinin dijital okuryazarlığın fayda ve sınırlılıklarına yönelik algılarını belirlemeyi amaçlamıştır. Sekiz öğrenci ve beş yabancı dil öğretmeniyle yapılan çalışmada nitel araştırma yöntemi kullanılmış, verilerin toplanmasında derinlemesine yarı yapılandırılmış görüşmeler yapılmıştır. Araştırma sonucunda öğrenciler için İngilizce öğrenmede dijital okuryazarlığın fayda ve sınırlılıkları olduğu tespit edilmiştir. Dijital okuryazarlığın faydaları kapsamında öğrencilerin okuma, yazma, dinleme ve konuşma becerilerini geliştirdiği; dijital teknolojinin kullanım sıklığını artırdığı eğitmen – öğrenci ve öğrencilerin kendi aralarındaki çevrimiçi işbirliğini geliştirdiği tespit edilmiştir. İnternet erişiminin zor olması ve öğrencilerin çevrimiçi dijital materyallerdeki içerikleri yorumlama ve dönüştürmede yaşadıkları zorluklar, kullandıkları teknolojinin karmaşık olması gibi sınırlılıklar tespit edilmiştir.

METODOLOJİ

Araştırmanın Yöntemi ve Örneklemi

Araştırmada nicel araştırma yöntemlerinden ilişkisel tarama modeli kullanılmıştır. İlişkisel tarama modeli, genellikle birden çok değişken arasındaki etkileşimlerin belirlenmesinde kullanılır.

Araştırmanın kısıt faktörü ana kütlenin, İnönü Üniversitesi Malatya Meslek Yüksekokulu muhasebe eğitimi alan öğrencilerden oluşmasıdır. Araştırmanın temel amacının muhasebe eğitimi alan Meslek Yüksekokulu öğrencilerinin dijital okuryazarlıklarının muhasebe eğitimi üzerindeki etkisinin incelenmesi olması sebebiyle Meslek Yüksekokulu öğrencilerinin tamamı çalışma kapsamına alınmamıştır. Bir diğer kısıt faktörü, ankete katılan öğrencilerin bilişim teknolojisi araçlarına ulaşma imkanlarının yetersiz olmasıdır.

Araştırmanın ana kütlesini 2022–2023 eğitim-öğretim yılı güz döneminde İnönü Üniversitesi Malatya Meslek Yüksek Okulunda muhasebe eğitimi alan öğrenciler oluşturmaktadır. Bu bağlamda, Finans Bankacılık ve Sigortacılık Bölümü, Muhasebe ve Vergi Bölümü, Mülkiyet Koruma ve Güvenlik Bölümü, Yönetim ve Organizasyon Bölümü öğrencilerinden okula devam edip muhasebe dersi alanlara anket uygulanmıştır. Söz konusu bölümlerde kayıtlı öğrenci sayısı; Finans Bankacılık ve Sigortacılık Bölümü'nde 104 kişi olup, devam eden öğrenci sayısı 74 kişidir. Muhasebe ve Vergi Bölümü'nde 335 kişi olup, devam eden öğrenci sayısı 211 kişidir. Mülkiyet Koruma ve Güvenlik Bölümü'nde 165 kişi olup, bu bölümde muhasebe eğitimi alan Sosyal Güvenlik Programı öğrencileri sayısı 46 kişidir. Yönetim ve Organizasyon Bölümü'nde 261 kişi olup, devam eden öğrenci sayısı 201 kişidir. Malatya Meslek Yüksekokulu belirtilen bölümlerde ana kütleyi oluşturan öğrenci sayısı toplam 532 kişidir. %95 güven aralığı ve %5 örneklem hatasına göre örneklem sayısının yeterliliği ile ilgili

$n = \frac{Nz^2pq}{d^2(N-1)+z^2pq}$, formülünden yararlanılmış (Işık, 2008: 154), örneklem sayısı

$n = \frac{592(1,96)^2(0,5x0,5)}{(0,05)^2(592-1)+(1,96)^2(0,5x0,5)} = 223$ olarak hesaplanmıştır. Katılımcı sayısı (259) örneklem sayısını (223) aştığından katılımcı sayısının yeterli olduğu desteklenmiştir.

Araştırmanın Modeli ve Hipotezleri

Çalışmada, "Dijital okuryazarlık alt boyutlarının muhasebe eğitimi üzerinde etkisi var mıdır?" araştırma sorusunun yanıtı aranmaktadır. Bu bağlamda çalışmanın amacı, muhasebe eğitimi alan öğrencilerin dijital okuryazarlıklarının muhasebe eğitimine etkisinin irdelenmesidir. Araştırma modelinde bağımsız değişken; dijital okuryazarlık alt boyutları olan tutum, teknik, bilişsel ve sosyal değişkenleri iken; muhasebe eğitimi değişkeni ise bağımlı değişken olarak yer almaktadır.

Muhasebe eğitimi alan öğrencilerin dijital okuryazarlık alt boyutları olan tutum, teknik, bilişsel ve sosyal değişkenlerinin muhasebe eğitimine etkisinin incelenmesi amacıyla oluşturulan kavramsal model Şekil 1'de verilmiştir.

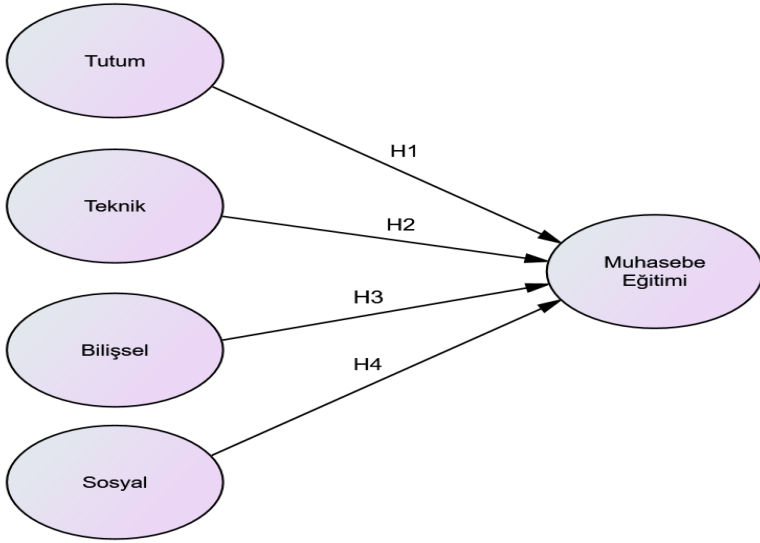

Şekil 1. Araştırmanın Modeli

Araştırmanın amacına ilişkin geliştirilen hipotezler aşağıda verilmiştir

H₁: Dijital okuryazarlık ölçeğinin tutum değişkeninin, muhasebe eğitimi değişkeni üzerindeki etkisi pozitifdir.

H₂ Dijital okuryazarlık ölçeğinin teknik değişkeninin, muhasebe eğitimi değişkeni üzerindeki etkisi pozitifdir.

H₃: Dijital okuryazarlık ölçeğinin bilişsel değişkeninin, muhasebe eğitimi değişkeni üzerindeki etkisi pozitifdir.

H₄: Dijital okuryazarlık ölçeğinin sosyal değişkeninin, muhasebe eğitimi değişkeni üzerindeki etkisi pozitifdir.

Araştırma Verilerinin Toplanması ve Analizi

Araştırma verilerinin toplanmasında anket yöntemi kullanılmıştır. Anket çevrimiçi uygulanmış, bağlantı linki öğrencilerle iletişim kurulması için oluşturulan sosyal medya gruplarında paylaşılmıştır. İki bölüm olarak düzenlenen anket formunun birinci bölümünde öğrencilerin demografik özelliklerine ilişkin ifadeler yer almaktadır. İkinci bölümde dijital okuryazarlığın muhasebe eğitimi üzerine etkisini test eden ifadeler bulunmaktadır. 5'li Likert ölçeğine (1: Kesinlikle Katılmıyorum, 5: Kesinlikle Katılıyorum) göre hazırlanan anket formunda dijital okuryazarlık ölçeğinin alt boyutlarına ilişkin ifadeler Ng (2012)'nin geliştirdiği ve Hamutoğlu vd. (2017)'nin Türkçeye çevirdiği geçerliliği ve güvenirliği (Hamutoğlu vd. 2019; Çağlayan ve Doğanalp, 2020) tarafından test edilen 17 maddelik ölçekten yararlanılarak oluşturulmuştur. Muhasebe eğitimi ölçeği ise üç maddeden oluşturulmuştur.

Araştırma hipotezlerinin test edilmesinde yapısal eşitlik modeli (YEM) kullanılmıştır. YEM; faktör analizi ve regresyon analizinin bileşiminden oluşan, genellikle gözlenen ve örtük değişkenleri içeren modellerin test edilmesinde kullanılan, çok değişkenli istatistiksel analizlerin genel adıdır. YEM analizinde test edilen modele ilişkin uyum iyiliği değerleri önerilen aralıklarda ise test edilen modelin veriyle uyumlu olduğu (doğrulandığı), tersi durumda ise modelin doğrulanmadığı kararı verilir (Gürbüz, 2021: 21).

Farklı bilimsel çalışmalarda test edilmiş olan dijital okuryazarlık ölçeğinin güvenirlik ve geçerlilikleri, öğrencilerden edinilen verilerle test edilmiştir. Araştırmada ölçeklerin yapı geçerliğinin test edilmesinde doğrulayıcı faktör analizi (DFA) kullanılmıştır. Güvenirlik analizlerinde ise Cronbach alfa katsayıları değerlendirilmiştir. DFA ile test edilen modelin verilerle uyum düzeyi belirlenmeye çalışılır (Kline, 2011: 267). Ölçüm modelinin gereken şartları karşılaması durumunda yapısal model analiz edilir (Huchting vd, 2008: 543). Verilerin analizinde SPSS ve AMOS programları kullanılmıştır.

BULGULAR

Örnekleme İlişkin Bulgular

Araştırmaya farklı bölümlerden muhasebe eğitimi alan öğrencilerin katılımı sağlanmıştır. Katılımcıların dağılımı; Muhasebe ve Vergi Bölümü 131 (% 50,6), Finans, Bankacılık ve Sigortacılık Bölümü 72 (% 27,8), Mülkiyet Koruma ve Güvenlik Bölümü 30 (% 11,6), Yönetim ve Organizasyon Bölümü 26 (% 10,0) öğrenci katılım sağlamıştır. Katılımcılardan 167 (% 64,5)' si kadın, 92 (% 35,5)'si erkek öğrencilerden oluşmaktadır.

Kendilerine ait İpad veya bilgisayarı olan katılımcı öğrencilerin sayısı 130 (% 50,2) iken, kendilerine ait İpad veya bilgisayarı olmayan katılımcı öğrencilerin sayısı 129 (% 49,8)'dur. Katılımcıların 119 (% 45,9)'u 1-5 yıl, 72 (% 27,8)'si 6-10 yıl, 50 (% 19,3)'si 11-15 yıl, 18 (% 6,9)'i 16 yıl ve üzeri süredir bilgisayar kullanmaktadır. Katılımcı öğrencilerin günlük internet kullanımları olarak değerlendirildiğinde 64 (% 24,7)'ü 1-3 saat, 130 (% 50,2)'u 4-7 saat, 43 (% 16,6)'ü 8-11 saat, 11 (% 4,2)'i 12-15 saat ve 11 (% 4,2) 'i 16 ve üzeri saattir. İnternette sıklıkla ziyaret ettikleri siteler açısından değerlendirildiğinde katılımcı öğrencilerin 161 (% 62,2)'si sosyal paylaşım veya sohbet siteleri, 45 (% 17,4)'i Oyun veya film siteleri, 34 (% 13,1)'i haber- blog siteleri, 19 (% 7,3)'u Eğitim, ödev ve forum sitelerini ziyaret etmektedir.

Ölçeklerin Güvenirlik Analizi

Çalışmada kullanılan ölçeklerin güvenilirliklerinin tespiti için Cronbach alfa katsayılarına bakılmıştır. 17 maddeden oluşan dijital okuryazarlık ölçeğinin Cronbach alfa katsayısı 0.90 üzerindedir. Özdamar (2017), $\alpha \geq 0,90$ güvenilirlik katsayısına sahip ölçeklerin çok yüksek güvenilirlik düzeyinde olduklarını ifade etmektedir. Buradan dijital okuryazarlık ölçeğinin güvenilirlik katsayısının (α

=0,928) ve muhasebe eğitimi ölçeğinin güvenilirlik katsayısının ($\alpha =0,932$) çok yüksek olduğu söylenebilir.

Doğrulayıcı Faktör Analizi

Doğrulayıcı faktör analizi (DFA), önceden oluşturulmuş model yardımıyla gözlenen değişkenlerle gizil değişkenler arasındaki yapısal ilişkileri test eden bir yöntemdir (Kline, 2011: 267). Doğrulayıcı faktör analizi kullanılarak ölçüm modellerinin spesifikasyonu, uygunluğunun değerlendirilmesi ve yeniden spesifikasyonundaki hususlar gözden geçirilir (Anderson ve Gerbing, 1988: 411). Özdamar(2017)'a göre DFA' nın yapılma sebebi, verinin modele uygunluğunu tespit etmektir. Açıklayıcı faktör analizi (AFA) ile değişkenlerin oluşturduğu grupların faktör yapıları test edilirken, DFA ile ölçekteki faktörlere katkıda bulunan değişkenlerin bu faktörlerle yeteri kadar temsil edilip edilmediği test edilir (Özdamar, 2017: 229). Dolayısıyla AFA keşfedici, DFA ise doğrulayıcı bir yaklaşımla çalışmaktadır.

Dijital okuryazarlık ölçeğinin alt boyutları olan tutum, teknik, bilişsel ve sosyal değişkenlerini oluşturan maddelere dayalı bir model oluşturulmuş ve model Şekil 2' de verilmiştir.

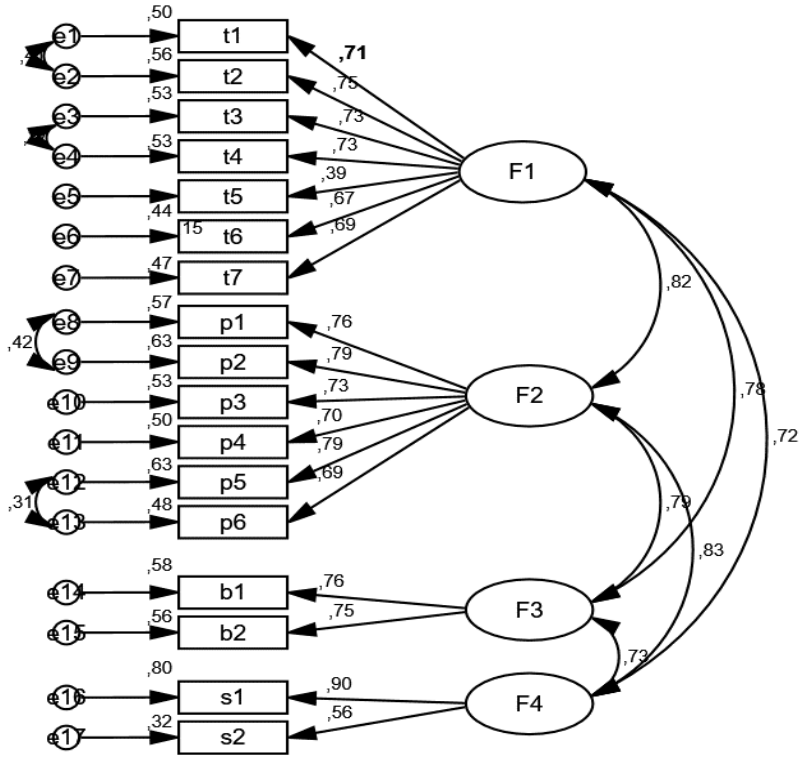

Şekil 2. Birinci Düzey Çok Faktörlü Model

Tablo 1. Dijital Okuryazarlık Ölçeğine Ait DFA Sonuçları

Maddeler	Değişkenler	β_1	β_2	S. Hata	Test ist	P
Tutum1	<--- F1	0,711	1			
Tutum2	<--- F1	0,749	1,175	0,081	14,44	<0,001
Tutum3	<--- F1	0,726	1,285	0,122	10,52	<0,001
Tutum4	<--- F1	0,73	1,153	0,109	10,59	<0,001
Tutum5	<--- F1	0,388	0,669	0,116	5,79	<0,001
Tutum6	<--- F1	0,666	1,101	0,113	9,78	<0,001
Tutum7	<--- F1	0,687	1,029	0,102	10,08	<0,001
Teknik1	<--- F2	0,757	1			
Teknik2	<--- F2	0,793	1,062	0,063	16,98	<0,001
Teknik3	<--- F2	0,729	1,016	0,087	11,67	<0,001
Teknik4	<--- F2	0,704	0,957	0,085	11,25	<0,001
Teknik5	<--- F2	0,793	1,002	0,079	12,76	<0,001
Teknik6	<--- F2	0,694	0,88	0,08	10,98	<0,001
Bilişsel1	<--- F3	0,758	1			
Bilişsel2	<--- F3	0,75	0,91	0,087	10,45	<0,001
Sosyal1	<--- F4	0,897	1			
Sosyal2	<--- F4	0,563	0,736	0,089	8,317	<0,001

β_1 : Standart katsayı, β_2 Standartlaştırılmamış katsayı

Alt boyutların (faktörlerin) oluşumuna katkı sağlayan ifadelerin tamamı önemli düzeyde alt boyutların oluşmasına katkı sağlamışlardır ($P < 0,001$).

Değişkenlerin analizinde öncelikle verilerin normal dağılımının tespiti amacıyla dijital okuryazarlık ölçeğinin çoklu normallik varsayımı incelenmiş, Multivariate normallik testin de kritik değerler (C.R. (t) değerleri) 16,841 olarak hesaplanmıştır. Multivariate değerinin 10'un altında olması mükemmel bir sonucu ifade ederken, değer 20'nin altında olması durumunda kabul edilebilir olduğu yapılan çalışmalar sonucunda ortaya konulmuştur (Gürbüz, 2021: 34).

Model uyumunun tespitinde, Normlaştırılmış Ki kare (χ^2 /sd), Karşılaştırmalı Uyum İndeksi (CFI), Yaklaşık Hataların Ortalama Karekökü (RMSEA), İyilik Uyum İndeksi (GFI), Fazlalık Uyum İndeksi (IFI) de sık kullanılmaktadır. Analizlerde uyum indekslerinden hangilerinin değerlendirileceği konusunda bir kesinlik olmamakla birlikte genellikle ki-kare, CMIN/DF, CFI, IFI, RMSEA, SRMR vb. endeks değerleri hesaplanmaktadır (Karagöz vd., 2016: 34). Model uyum indeks değer aralıkları Tablo 2’de yer almaktadır.

Tablo 2. Uyum İndeks Değerleri

Uyum İndeksleri	Mükemmel Uyum Ölçüt Aralığı	Kabul Edilebilir Uyum Ölçüt Aralığı
χ^2/sd (CMIN)	$0 \leq \chi^2/sd \leq 2$	$2 \leq \chi^2/sd \leq 3$
NFI	$95 \leq GFI \leq 1.00$	$90 \leq GFI \leq 95$
TLI	$.95 \leq IFI \leq 1.00$	$90 \leq GFI \leq 95$
IFI	$.95 \leq IFI \leq 1.00$	$90 \leq GFI \leq 95$
CFI	$.95 \leq IFI \leq 1.00$	$90 \leq GFI \leq 95$
RMSEA	$.00 \leq RMSEA \leq .05$	$.05 \leq RMSEA \leq .08$
SRMR	$.00 \leq SRMR \leq .05$	$.05 \leq SRMR \leq .10$

Dijital okuryazarlık ölçeğinin testi için birinci düzey DFA yapılmıştır. DFA sonucuna göre ölçekteki 17 ifadeye ilişkin model uyum değerleri incelenmiş değerlerin kabul edilebilir düzeyde olmadıkları görülmüştür. Modifikasyon indekslerinde iyileştirmeler yapılarak, uyumun azalmasına neden olan değişkenler tespit edilmiş; artık değerler arasında kovaryansı yüksek olanlar (e1-e2, e3-e4, e8-e9, e12-e13) için yeni kovaryanslar oluşturulmuştur. Uyum indekslerinin yenilenmesi sonucunda yapılan hesaplamalarda uyum indeksleri için kabul edilen değerler sağlanmıştır. Buradan model uyum indeksleri incelendiğinde CMIN/DF=2,527 iyi uyum, NFI=0,893 kötü uyum, IFI=0,932 kabul

edilebilir, TLI=0,915 kabul edilebilir, CFI=0,932 kabul edilebilir, RMSEA=0,077, SRMR = 0,052 kabul edilebilir olarak elde edilmiştir.

Uyum değerlerinin kabul edilebilir olması; modelle açıklanmak istenen sonuçların güvenilir olduğunu, değerlerin iyi uyum göstermemesi durumunda modelin yorumunun yapılamayacağını ifade eder. Analiz sonucunda uyum değerleri modelin yorumlanabilir olduğunu göstermektedir.

Muhasebe eğitimi ölçeğini oluşturan maddelerin oluşturduğu model Şekil 3'te verilmiştir.

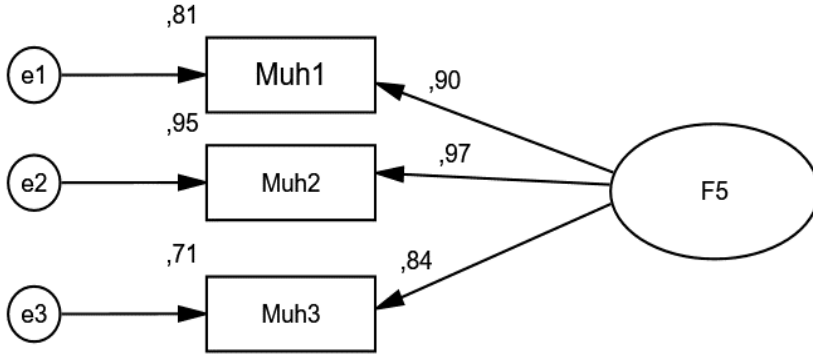

Şekil 3. Birinci Düzey Tek Faktörlü Model

Tablo 3. Muhasebe Eğitimi Ölçeğine Ait DFA Sonuçları

Maddeler	Değişken	β_1	β_2	S. Hata	Test ist	P
Muh. Eğitimi.1	<--- F5	0,9	0,94	0,03	25,105	<0,001
Muh. Eğitimi 2	<--- F5	0,97	1			
Muh. Eğitimi 3	<--- F5	0,84	0,86	0,04	21,096	<0,001

β_1 : Standart katsayı, β_2 Standartlaştırılmamış katsayı

Alt boyutların (faktörlerin) oluşumuna katkı sağlayan ifadelerin tamamı önemli düzeyde alt boyutların oluşmasına katkı sağlamışlardır ($P < 0,001$).

Multivariate normallik testinde kritik değerler (C.R. (t) değerleri) 13,790 olarak hesaplanmıştır. Model uyum indeksleri; CMIN/DF=0,00 (mükemmel uyum), NFI=0,893 (kötü uyum), IFI=1,0 (mükemmel uyum), TLI= 1,0 (mükemmel uyum), CFI= 1,00 (mükemmel uyum), SRMR = 0,00 (mükemmel uyum) mükemmel uyum olarak elde edilmiştir. Model veri yapısını mükemmel açıklayan bir model olup, model uyum indeksleri modelin sonucunun yorumlanabilir özellik taşıdığını göstermektedir.

Yapısal Eşitlik Modeli

Yapısal eşitlik modellemesi (YEM), değişkenler arasındaki nedenselliğin ve yapısal özelliklerin analizine olanak sağlayan bir yöntemdir. YEM; olayların veya teorik yapıların nedensel ilişkilerin modellenmesi, analizi ve hipotez testleri vasıtasıyla modelin testi ve model uyarlamaları yapılmasına olanak sağlar (Özdamar, 2017:159). YEM temelli yapısal model, çoklu regresyon mantığıyla çalışmaktadır (Gürbüz, 2021: 99).

Tutum, teknik, bilişsel, sosyal ve muhasebe eğitimi değişkenlerinden oluşan ölçüm modeli test edilmiştir. Analiz neticesinde Multivariate normallik testi kritik değerleri (C.R. (t) değerleri) 18,790 olarak hesaplanmış, verilerin normal dağılım gösterdiği belirlenmiştir. Uyum indeksleri CMIN = 372,488, DF= 157, CMIN/DF = 2,425, CFI = 0,931, IFI = 0,932, TLI = 0,917, SRMR = 0,0518, RMSA = 0,72, GFI = 0,870, kabul edilebilir düzeyde olduğundan ölçüm modelinin doğrulandığına işaret etmektedir. Yapısal modele ait standardize yol katsayıları Şekil 4'te verilmiştir.

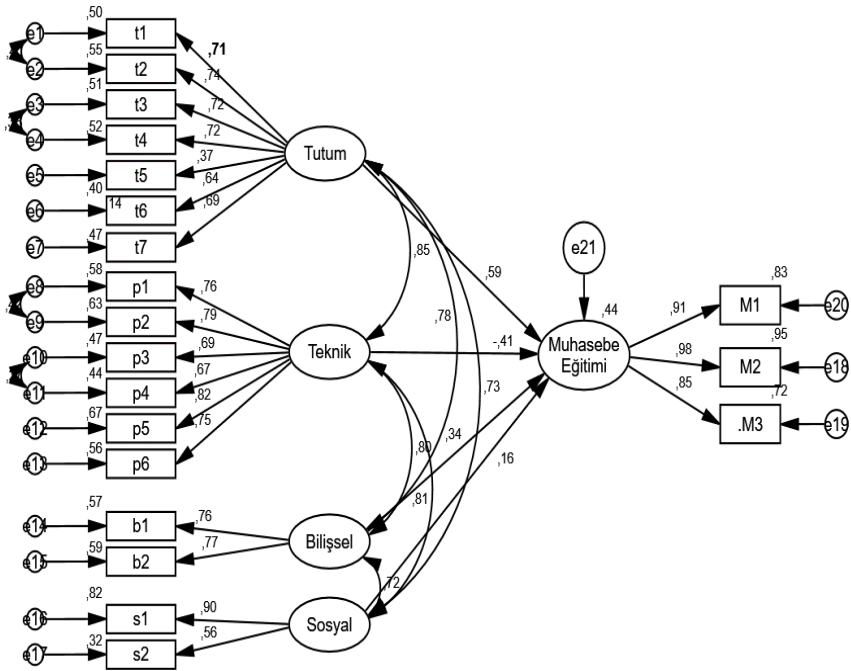

Şekil 4. Yapısal Modele Ait Standardize Yol Katsayıları

Tablo 4. Araştırma Modeli YEM Sonuçları

Bağımlı Değişken	Bağımsız Değ.	β_1	β_2	S.Hata	Test ist.	P	
F5	<---	F1	0,586	1			
F5	<---	F2	-0,41	-0,589	0,241	-2,445	0,014
F5	<---	F3	0,345	0,445	0,19	2,343	0,019
F5	<---	F4	0,155	0,192	0,162	1,181	0,238

β_1 : Standart katsayı, β_2 Standartlaştırılmamış katsayı

Araştırma modelinin YEM sonuçları, standartlaştırılmış regresyon katsayıları (β_1), test istatistikleri anlamlılık değerleri (P) Tablo 4'te verilmiştir. Bu sonuçlara göre;

Dijital okuryazarlık ölçeğinin alt boyutu olan tutum (F1) değişkeninin muhasebe eğitimi (F5) üzerinde etkisinin anlamlı olduğu ($\beta_1 = 0,586$; $p <,05$) tespit edilmiştir. Standardize yol katsayısına göre tutum boyutunda meydana gelecek 1 birimlik artış, muhasebe eğitimi üzerinde 0.586 birimlik artışa karşılık gelmektedir. Bu sonuca göre **H₁**: Dijital okuryazarlık ölçeğinin tutum değişkeninin, muhasebe eğitimi değişkeni üzerindeki etkisi pozitifdir, hipotezi kabul edilmiştir.

Teknik (F2) değişkeninin muhasebe eğitimi üzerinde etkisinin anlamlı olmadığı ($\beta_1 = -0,41$; $P = 0,014$) tespit edilmiştir. Bu sonuca göre **H₂** Dijital okuryazarlık ölçeğinin teknik değişkeninin, muhasebe eğitimi değişkeni üzerindeki etkisi pozitifdir, hipotezi reddedilmiştir.

Bilişsel (F3) değişkeninin muhasebe eğitimi üzerinde etkisinin anlamlı olduğu ($\beta_1 = 0,345$; $P = 0,019$) tespit edilmiştir. Standardize yol katsayısına göre bilişsel boyutunda meydana gelecek 1 birimlik artış, muhasebe eğitimi üzerinde 0.345 birimlik artışa karşılık gelmektedir. Bu sonuca göre **H₃**: Dijital okuryazarlık ölçeğinin bilişsel değişkeninin, muhasebe eğitimi değişkeni üzerindeki etkisi pozitifdir, hipotezi kabul edilmiştir.

Sosyal (F4) değişkeninin muhasebe eğitimi üzerinde etkisinin anlamlı olmadığı ($\beta_1 = 0,155$; $P = 0,238$) tespit edilmiştir. Bu sonuca göre **H₄**: Dijital okuryazarlık ölçeğinin sosyal değişkeninin, muhasebe eğitimi değişkeni üzerindeki etkisi pozitifdir, hipotezi reddedilmiştir.

Araştırma sonuçlarına göre öğrenme sürecinde bilişim teknolojilerini kullanan, bilişim teknolojilerini kullanarak daha iyi öğrenen, öğrenme de bilişim teknolojilerinin kullanılması motivasyonlarının artmasına neden olan öğrenciler; muhasebe eğitiminde bilişim teknolojilerinden yararlanmaktadır. Ders anlatımlarında bilişim teknolojilerinin daha çok kullanılması, öğrencilerin

muhasebe eğitiminde teknolojiden yararlanılmasını etkilemektedir. Ancak öğrencilerin yeni teknolojik gelişmeleri kolaylıkla öğrenebilmesi, farklı teknolojiler hakkında bilgi sahibi olması, teknik bilgi düzeyinin yüksek olması; muhasebe eğitiminde teknolojiden yararlanmalarını etkilememektedir.

SONUÇ

Dijital dünyada farklı bir boyuta giren eğitimden iş süreçlerine kadar olan aktif hayat, rutin döngüsünden çıkma gereksinimindedir. Artık dijital çağa uyum sağlamış bir eğitim modeli ile dijital çağa uyum sağlayacak yetişmiş insan gücüne ihtiyaç duyulmaktadır. Dijital çağda, işgücü olarak fark yaratabilmek eskisine nazaran daha güçtür. İnsanlar; bu çağın sunduğu kaçınılmaz değerleri, fırsata dönüştürebilme kabiliyetinde olmalıdırlar.

Ekonomik değer yaratan vasıflı işgücünün yetiştirebilmesi, eğitim sisteminin etkinliğiyle mümkün olabilir. Günümüz sosyoekonomik koşullardaki değişimlere uyum sağlayacak yetkinlikte muhasebe meslek mensuplarının yetiştirilmesi, etkili bir muhasebe eğitimiyle gerçekleştirilebilir. Muhasebe eğitimi, hem muhasebeyle ilgili bilgilerin kazandırılması hem de bu bilgilerin kullanılması ile ilgili kural ve yöntemlerin öğrenilerek uygulanması sonucunda başarılı olunacak bir eğitim sürecidir. Muhasebe alanındaki gelişmeler, muhasebe eğitiminin etkinliğini artıracak farklı eğitim tekniği arayışlarına yönlendirmektedir. Dijital teknolojisindeki gelişmeler ve bunların mesleğe yansımaları, muhasebe mesleğinde teknolojinin etkili ve verimli kullanılabilmesini bir gereklilik haline getirmiştir.

Çalışmada dijital okuryazarlık ölçeği alt boyutları olan tutum, teknik, bilişsel ve sosyal boyutlarının muhasebe eğitimi üzerindeki etkisinin incelenmesi amaçlanmıştır. Araştırmaya Muhasebe eğitimi alan 259 öğrenci katılmıştır. Elde edilen verilerin analizinde Doğrulayıcı Faktör Analizi ve Yapısal Eşitlik Modeli

kullanılmıştır. Yapılan analiz sonucunda; dijital okuryazarlık tutum ve bilişsel boyutunun muhasebe eğitimi üzerinde anlamlı, pozitif bir etkiye sahip olduğu tespit edilmiştir. Teknik ve sosyal boyutun ise muhasebe eğitimi üzerindeki etkisi anlamsız bulunmuştur. Diğer bir ifadeyle teknik ve sosyal boyutun muhasebe eğitimi üzerinde doğrudan bir etkisi bulunmamaktadır. Dolayısıyla öğrencilerin dijital okuryazarlık düzeylerini geliştirecek etkinlik ve faaliyetlerinin artırılarak verilecek muhasebe eğitimi ile geleceğin ihtiyaç duyacağı etkin ve verimli muhasebe meslek mensuplarının yetiştirilmesi mümkün olabilir.

Dijital okuryazarlık, dijital çağın sunduğu değerleri fırsata dönüştürebilme kabiliyetinde olmak isteyen bireyler için bir gerekliliktir. Dijital çağa uyum sağlayarak değişecek muhasebecilik mesleğinde; yeni rollerini kabullenmede zorluk çekmemeleri için, geleceğin muhasebecilerinin yetiştirilmesi gerektiği düşünülmektedir. Geleceğin muhasebecileri; akademik düzeyde geliştirilebilen ve öğretilebilen istatistiksel ve teknik becerilerle donanımlı, yeni iş süreçlerini anlama ve içinde yer alma çabalarıyla piyasa taleplerine cevap verebilecek düzeyde olmalıdır. Dijitale uyum, akademik becerileri kazanma ile başlayıp piyasa taleplerine cevap oluşturabilme ile avantaj haline gelebilir.

Araştırma ve Yayın Etiği Beyanı

Araştırma verilerinin toplanmasında kullanılan anket formu için İnönü Üniversitesi Bilimsel Araştırma ve Etik Kurulu, Sosyal ve Beşeri Bilimler Bilimsel Araştırma Etik Kurulu Başkanlığı'ndan (15/12/2022 tarih ve Karar Sayısı: 2022/23-25) etik kurul onayı alınmıştır.

Yazarların Makaleye Katkı Oranları

1. Yazar (%50), 2. Yazar (%50)

Çıkar Beyanı

Makalenin yazarları arasında herhangi bir çıkar çatışması bulunmamaktadır

KAYNAKÇA

- Anderson, J. C., & Gerbing, D. W. (1988). Structural equation modeling in practice: A review and recommended two-step approach. *Psychological Bulletin*, 103(3), 411–423.
- Banar, K., & Zeytinoğlu, E. (2014). Sosyal Medyanın Muhasebe Bölümü Öğrencilerinin Akademik Performansı Üzerindeki Etkisi Ampirik Bir Çalışma. *T.C. Anadolu Üniversitesi Yayınları* No:3097 İşletme Fakültesi Yayınları No:5, 153-177.
- Bodner G. H. & W. S. Hopwood, (1993). *Accounting Information Systems*. Englewood Cliffs, NU, Prentice Hall.
- Coyne, J.G., Coyne, E. M. & Walker, K. B. (2016). A model to update accounting curricula for emerging technologies, *Journal Of Emerging Technologies In Accounting*. 13(1), 161-169. Doi: 10.2308/jeta-51396
- Çağlıyan, V. & Doğanalp, B. (2020). Dijital Okuryazarlık İnternet Girişimciliği Niyeti İlişkisi Üzerine Ampirik Bir Çalışma. *Pamukkale Üniversitesi İşletme Araştırmaları Dergisi*, 7 (2), 180-199. DOI: 1047097/piar.807027
- Çankaya, F. & E. Dinç. (2009). PowerPoint ve Klasik Usulde Muhasebe Eğitimi Alan Öğrenciler Arasındaki Farklılıkların Tespiti: Karadeniz Teknik Üniversitesinde Bir Araştırma. *Kocaeli Üniversitesi Sosyal Bilimler Enstitüsü Dergisi*, 17 (1), 28-52.
- Demir, K. & Odabaşı, H. F. (2016). *Dijital akıcılık kavramına eleştirel bir bakış*. 4. Uluslararası Öğretim Teknolojileri ve Öğretmen Eğitimi Sempozyumu, 6-8 Ekim 2016, Elazığ, Türkiye, 373-376.

- Demirkan, Ş. (2001). *Muhasebe Eğitim Yöntemleri*. XX. Türkiye Muhasebe Eğitimi Sempozyumu, Muhasebe Eğitiminde Yeni Ufuklar, 23-27 Mayıs.
- Eshet-Alkalai, Y. & Amichai-Hamburger, Y. (2004). Experiments in digital literacy. *Cyber Psychology & Behavior*, 7(4), 421-429.
- Eshet-Alkalai, Y. (2004). Digital literacy: a conceptual framework for survival in the digital era. *Journal of Multimedia and Hypermedia*, 13(1), 93-106.
- Evans, E. & Paisey, C. (2018). Histories of Accounting Education-An Introduction. *Accounting History*, 23 (1-2).
- Fındık, H.(2016). Ortaöğretim Düzeyinde Muhasebe Eğitimi, *Türkiye’de Muhasebe Eğitimi* 5-53, (Ed: Ahmet Gökgöz), Bursa: Ekin Basım Yayın Dağıtım.
- Gilster, P. (1997). *Digital Literacy*. London: Wiley
- Göldağ, B. & Kanat, S. (2018). Güzel sanatlar eğitimi alan öğrencilerin dijital okuryazarlık durumları. *The Journal Of Academic Social Science Studies*, 70, 77-92.
- Gürbüz, S. (2021). *Amos İle Yapısal Eşitlik Modellemesi: Temel İlkeler ve Uygulamalı Analizler*, (2. Baskı). Ankara: Seçkin Yayıncılık.
- Hamutoğlu, N. B., Canan Güngören, Ö., Kaya Uyanık, G. & Gür Erdoğan, D. (2017). Dijital okuryazarlık ölçeği: Türkçe’ye uyarlama çalışması. *Ege Eğitim Dergisi*, 1(18), 408- 429.
- Hamutoğlu, N. B., Savaşçı, M. & Sezen-Gültekin, G. (2019). Digital literacy skills and attitudes towards e-learning. *Journal of Education and Future*, 16, 93-107.

- Helmi, M. A. (2001). Integrating the microcomputer into accounting education—approaches and pitfalls, *Issues in Accounting Education*, 1(1), 102–111.
- Huchting, K. K., Lac, A., & Labrie, L. W. (2008). An application of the theory of planned behavior to sorority alcohol consumption. *Addictive Behaviors*, 33, 538–551.
- Işık, A. (2008). *Uygulamalı İstatistik I*, Beta Basım Yayım.
- Jones, B., & Flannigan, S. L. (2006). Connecting the digital dots: Literacy of the 21st century. *Educause Quarterly*, 29(2), 8-10.
- Karagöz, Y., Bircan, H., & Beğen, A. (2016). Yapısal Eşitlik Modellemesi İle Öğretim Elemanlarının Öğrenci Başarısına Etkisi Ölçeğinin Geliştirilmesi. *Giresun Üniversitesi İktisadi ve İdari Bilimler Dergisi*, 2 (4), 27-44.
- Kızıl, C., S. E. Şeker & D. Bozan. (2014). Bilgi Teknolojileri ve Bilgisayar Kullanımının Öğrencilerin Muhasebe Dersindeki Başarısına Etkisi. *The Journal of Operations Research, Statistics, Econometrics and Management Information Systems*, 2 (2), 77-97.
- Kline, R. B. (2011). *Principles and Practice of Structural Equation Modeling*. The Guilford Press.
- Kurnaz, E., Tekbaş, İ., Bozdoğan, T. & Çetin, Ö. O. (2020). Dijitalleşmeyle Birlikte Muhasebe Eğitiminin Muhasebe Meslek Mensupları Açısından Değerlendirilmesi. *Muhasebe Bilim Dünyası Dergisi*, MODAV 16. Uluslararası Muhasebe Konferansı Özel Sayısı, 81-96. DOI: 10.31460/mbdd.642307

- Kıllı, M., & Işık, Y. (2019). Muhasebe Eğitiminde Bilgi Teknolojilerinin Kullanımına Yönelik Öğrenci Görüşleri Üzerine Hatay ve Osmaniye İllerinde Bir Araştırma. *OPUS International Journal of Society Researches*, 10 (17), 1495-1521. DOI: 10.26466/opus.527360.
- Lankshear, C. & Knobel, M. (2006). Digital Literacy and Digital Literacies: Policy, Pedagogy and Research Considerations for Education. *Digital Kompetanse*, 1,12-24.
- Martin, A. (2005). DigEuLit – a European framework for digital literacy: a progress report. *Journal of eLiteracy*, 2, 130–136.
- Maxwell, E. C., & Maxwell, E. M. (2014). Gender differences in digital literacy among undergraduate students of faculty of education, Kogi State University: implications for e-resources & library use. *Advances in Social Sciences Research Journal*, 1(7), 96-108.
- Mudra, H. (2020). Digital literacy among young learners: how do efl teachers and learners view its benefits and barriers?. *Teaching English With Technology*, 20(3), 3-24.
- Ng, W. (2012). Can we teach digital natives digital literacy?. *Computers & Education*,59, 1065–1078. <https://doi.org/10.1016/j.compedu.2012.04>.
- Özdamar, K. (2017). *Eğitim, Sağlık ve Davranış Bilimlerinde Ölçek ve Test Geliştirme Yapısal Eşitlik Modellemesi*. (2. Baskı). Eskişehir: Nisan Yayınları.
- Secker, J. (2017). *The trouble with terminology: rehabilitating and rethinking 'Digital Literacy'*. In: Reedy, K. and Parker, J. (Eds.), *Digital Literacy Unpacked*. (pp. 3-16). London: Facet Publishing. ISBN 178330197X

Temelli, F. (2018). İİBF Öğrencilerinin Muhasebe Derslerinde Teknoloji Kullanımı İle İlgili Görüşleri: Ağrı İbrahim Çeçen Üniversitesi Örneği. *Muhasebe Bilim Dünyası Dergisi*, MODAV 15. Uluslararası Muhasebe Konferansı Özel Sayısı, 701-720.

Zaif, F. & Ayanoğlu, Y. (2007). Muhasebe Eğitiminde Kalitenin Arttırılmasında Ders Programlarının Önemi: Türkiye’de Bir İnceleme. *Gazi Üniversitesi İktisadi ve İdari Bilimler Fakültesi Dergisi*, 9 (1), 115-136.

Zeytin, M. (2016). Lisans Düzeyinde Muhasebe Eğitimi. *Türkiye Muhasebe Eğitimi* 107-156, (Ed: Ahmet Gökgöz), Bursa: Ekin Basım Yayın Dağıtım.

EXTENDED ABSTRACT

Introduction

All processes from education to business life have been digitized. In the digital age, in order to adapt to digital, the level of digital literacy must be high. The accountants of the future should have the ability to do business in the digital environment. For this reason, it is important, gaining necessary technical knowledge and skills with the education in the field of accounting by that students with digital literacy level are competent. Students who are equipped with the necessary technical knowledge and skills will be expected to be accountants that will adapt to the world of the future.

Method

Relational survey model, one of the quantitative research methods, was used in the research. The population of the research consists of the students studying accounting at İnönü University Malatya Vocational High School in the fall semester of the 2022-2023 academic year. Malatya Vocational School has a total of 532 students in the departments that make up the main population. The study was conducted with 259 participants, with a sufficient sample size according to 95% confidence interval and 5% sampling error. In the research model; the independent variable is attitude, technical, cognitive and social variables which are the sub-dimensions of digital literacy; accounting

education variable is included as a dependent variable. The hypotheses developed for the purpose of the research are given below;

H₁: The effect of the attitude variable of the digital literacy scale on the accounting education variable is positive.

H₂: The effect of the technical variable of the digital literacy scale on the accounting education variable is positive.

H₃: The effect of the cognitive variable of the digital literacy scale on the accounting education variable is positive.

H₄: The effect of the social variable of the digital literacy scale on the accounting education variable is positive.

Questionnaire method was used to collect research data. The questionnaire was applied online and the link was shared in the social media groups created to communicate with the students. In the first part of the questionnaire, which is organized in two parts, there are statements about the demographic characteristics of the students. In the second part, there are statements that test the effect of digital literacy on accounting education. Structural equation modeling (SEM) was used to test the research hypotheses. SPSS and AMOS programs were used in the analysis of the data.

Findings

It was determined that the attitude variable, which is a sub-dimension of the digital literacy scale, has a significant effect on accounting education ($\beta_1 = 0.586$; $p < .05$). According to the standardized path coefficient, 1 unit increase in attitude dimension corresponds to 0.586 unit increase in accounting education. According to this result, the hypothesis of H₁ (The effect of the attitude variable of the digital literacy scale on the accounting education variable is positive) was accepted.

It was determined that the effect of the technical variable on accounting education was not significant ($\beta_1 = -0.41$; $P = 0.014$). According to this result, the hypothesis of H₂ (The effect of the technical variable of the digital literacy scale on the accounting education variable is positive.) was rejected.

It was determined that the cognitive variable had a significant effect on accounting education ($\beta_1 = 0.345$; $P = 0.019$). According to the standardized path coefficient, 1 unit increase in the cognitive dimension corresponds to an increase of 0.345 units on accounting education. According to this result, the

hypothesis of H₃ (The effect of the cognitive variable of the digital literacy scale on the accounting education variable is positive.) was accepted.

It was determined that the effect of the social variable on accounting education was not significant ($\beta_1 = 0.155$; $P = 0.238$). According to this result, the hypothesis of H₄ (The effect of the social variable of the digital literacy scale on the accounting education variable is positive.) was rejected.

Conclusion and Discussion

In this study, it is aimed to examine the effect of the digital literacy scale sub-dimensions of attitude, technique, cognitive and social dimensions on accounting education. 259 students who received accounting education participated in the research. Confirmatory Factor Analysis and Structural Equation Model were used in the analysis of the obtained data. As a result of the analysis, it has been determined that the digital literacy attitude and cognitive dimension have a significant and positive effect on accounting education. The effect of technical and social dimensions on accounting education was found to be insignificant. In other words, technical and social dimensions do not have a direct effect on accounting education. Therefore, it will be possible to train effective and efficient accounting professionals that the future will need with the accounting education that will be given by increasing the activities and activities that will improve the digital literacy levels of the students.

	ADIYAMAN ÜNİVERSİTESİ SOSYAL BİLİMLER ENSTİTÜSÜ DERGİSİ ISSN: 1308–9196 / e-ISSN:1308-7363
	Yıl : 16 Sayı : 44 Ağustos 2023 Yayın Geliş Tarihi: 27.04.2023 Yayına Kabul Tarihi: 10.08.2023 DOI Numarası: https://doi.org/10.14520/adyusbd.1288536 Makale Türü: Araştırma Makalesi/Research Article Atıf/Citation: Yaşbay Kobal, H. & Şimşek, S. (2023). The Role Of Proactive Personality In Transformational Leadership. <i>Adiyaman Üniversitesi Sosyal Bilimler Enstitüsü Dergisi</i> , (44), 314-350.

THE ROLE OF PROACTIVE PERSONALITY IN TRANSFORMATIONAL LEADERSHIP*

Hava YAŞBAY KOBAL * Savaş ŞİMŞEK**

Abstract

In this study, the role of proactive personality traits of public institution managers working in Hakkâri on transformational leadership traits was researched. The data gathered in this research were obtained by conducting face-to-face interviews with the managers of the institutions working in Hakkari. Later on the data were analyzed in the qualitative data analysis program. As a result of the analysis, the interviewed corporate executives stated that their proactive personalities mostly manifest themselves in the professional and institutional development dimension; stated that they acted proactively in realizing qualitative or physical change. In addition, it has been determined that corporate managers are a source of inspiration by including their employees in the decision-making process, they are role models for the employees by being in the field, they develop team spirit by emphasizing the concept of us consciousness, they show individualized attention by being sensitive to personal needs, and they display transformational leadership characteristics in the dimensions of encouragement. Finally, it was

* The approval of the Ethics Committee for this research was taken. (Decision dated 25/04/2022 and numbered 2022/44-1).

*  Dr. Öğr. Üyesi, Hakkâri Üniversitesi, İİBF, İşletme Bölümü.
havayashbay@hakkari.edu.tr, Hakkâri, Türkiye

**  Dr. Narlıdere İlçe Emniyet Müdürlüğü, 2.Sınıf Emniyet Müdürü.
ssim1971@gmail.com, İzmir, Türkiye

revealed that the managers of the institutions interviewed generally use the words "we" and "our".

Keywords: Proactive Personality, Proactive Behavior, Leadership, Transformational Leadership.

PROAKTİF KİŞİLİĞİN DÖNÜŞÜMCÜ LİDERLİKTEKİ ROLÜ

Öz

Bu çalışmada Hakkâri'de görev yapan kamu kurumu yöneticilerinin proaktif kişilik özelliklerinin dönüşümcü liderlik özellikleri üzerindeki rolü araştırılmıştır. Araştırmada elde edilen veriler Hakkâri'de görev yapan kurum yöneticilerinden yüz yüze görüşmeler yapılarak elde edilmiştir. Yapılan görüşmelerden elde edilen veriler nitel veri analizi programında analiz edilmiştir. Analiz sonucunda, görüşülen kurum yöneticileri proaktif kişiliklerinin daha çok mesleki ve kurumsal gelişim boyutunda kendini gösterdiğini; niteliksel ya da fiziksel değişim gerçekleştirilmede proaktif davrandıklarını ifade etmişlerdir. Ayrıca kurum yöneticilerinin çalışanları karar verme sürecine dâhil ederek ilham kaynağı oldukları, sahada bulunarak çalışanlara rol model oldukları, biz bilinci olgusunu vurgulayarak takım ruhunu geliştirdikleri, kişisel ihtiyaçlara duyarlı davranarak bireyselleştirilmiş ilgi gösterdikleri ve teşvik etme boyutlarında dönüşümcü liderlik özellikleri sergiledikleri tespit edilmiştir. Son olarak görüşülen kurum yöneticilerinin genel olarak "biz" ve "bizim" kelimelerini kullandıkları ortaya çıkmıştır.

Anahtar Kelimeler: Proaktif Kişilik, Proaktif Davranış, Liderlik, Dönüşümcü Liderlik.

1. INTRODUCTION

It is essential for an organization that its employees work effectively and efficiently. The most important part of the research conducted for this purpose is those about the behavior of the employees in business life. When these studies are examined, it is seen that studies on "personality" structures gain great importance. The research that started with Carl G. Jung (1946)'s classification of the most basic personality structures was later elaborated and

continued with classifications on personality structures for specific behaviors of employees. As one of these classifications, proactive personality structure has also been one of the subjects studied.

The concept of proactive personality forms an important association with the concept of "transformational leadership". Transformational leaders (Bass et al., 1987: 74), who are the type of leaders who increase the development of groups and organizations, at the same time increase the desires of their followers according to their goals and objectives for their personal development and success (Bass et al., 1987: 74), in a sense, show proactive behavior characteristics while fulfilling these functions. These leaders also reveal their proactive personalities, as they act only with the effect of their inner state on them, apart from any external influence on them.

The aim of this study is to investigate the role of proactive personality traits of public institution managers working in Hakkâri on transformational leadership traits. This study is valuable in that it draws attention to the importance of proactive personality and transformational leadership in the public field. In addition, it is seen that studies on the proactive personality of employees (Adhyke et al., 2023, Caniëls et al., 2018; Buil et al., 2019; Mubarak et al., 2021; Yang et.al., 2020) are mostly conducted in the literature. It is thought that the fact that this study was carried out on a sample of managers will contribute to the literature.

2. CONCEPTUAL ANALYZING

2.1. Proactive Personality

The concept of proactive personality appears to have begun with the interpretations of Gordon W. Allport's "appropriate functionality" (1955:41) against external influences in the behavior of individuals which was interpreted

as "proactiveness", "future-oriented" and "psychological" made by Maddi et al. later on (Maddi, 1976:115). In these studies, it has been revealed that with the completion of personality development, the individual exhibits some behavioral characteristics in order to "get rid of monotony" and "make a difference" in his/her life (Maddi et al., 1962, Maddi et al., 1965).

In a definition made by Bateman and Crant (1993: 105), the proactive individual is described as an individual who is relatively unrestrained by situational pressures and makes environmental changes. Grant and Ashford (2008: 8) defined proactive personality as "the forward-looking action that employees take to influence themselves and/or their environment". Proactive individuals undertake to make an impact on their environment and persevere until they bring about a meaningful change (Fuller et al., 2006: 1097; Seibert et al., 1999: 417).

When we look at proactive personality behavior in the literature, it is tried to be explained with concepts such as "personal initiative", "self-starting", "self-efficacy", "exploratory behavior" or "take charge". According to a study by Frese et al. (1997: 140), personal initiative is a behavioral syndrome that results in an individual's active and spontaneous approach to his/her work and going beyond what is desired in his/her work. Fay and Frese (2000: 308-309) explain the behavior of "spontaneous action" as "the individual deliberately creates his/her own goals and implements them without any external orders or requests, and starts his/her actions without external pressure". Another concept used to explain proactive personality behavior is "self-efficacy". Self-efficacy is a person's judgment about his ability to show and organize certain types of performances (Bandura, 1997: 21). The concept of "exploratory behavior" is another concept used to explain proactive personality behavior. "Exploratory behavior" (Maddi, 1971: 254), which is defined as a behavior in

which attention or special attention is paid to only a certain part of the environment, except the rest of the environment, is described as a behavior of a person seeking difference. Finally, "take over" refers to voluntary and constructive efforts by employees to implement organizational functional change in how work is done in the context of their jobs, work units or organizations (Morrison and Phelps, 1999: 403).

It is seen that the word "opportunity" occupies a strategic place in the proactive personality. Because proactive individuals will have to look for opportunities (Bateman and Crant, 1993:105) that will facilitate their work in order to overcome the difficulties and pressures directed at them. Proactive individuals are individuals who search for opportunities in their environment and evaluate them in order to make certain changes, whether in their business or private lives.

2.2. Transformational Leadership

It is seen that different theories such as executive leadership, supportive leadership, participatory leadership, success-oriented leadership (Burns, 1978, Northouse, 2001: 91-92) have been put forward in the leadership literature (Yukl, 1998: 165). Transformational leadership also appears as one of these leadership typologies (Burns, 1978; Bass, 1985; Bass et al., 1987; Bass and Avolio, 1990; Bass and Avolio, 1993; Bass and Riggio, 2006; Poutiatine, 2009).

It is stated that the concept of transformational leadership was first mentioned in the work "Rebel Leadership: Commitment and Charisma in the Revolutionary Process" written by sociologist James V. Downton in 1973 (Simic, 1998: 49). However, the concept in question was not used in this study, but rather recognized through the work in the work titled "Leadership" prepared in a

political context by James McGregor Burns (1978) and "Leadership and Performance Beyond Expectations" prepared by Bernard M. Bass (1985).

Burns (1978: 20) defines transformational leadership as a process in which leaders and followers help each other to achieve higher levels of morale and motivation. The theory put forward by Burns about transformational leadership was then analyzed in depth by Bass. According to Bass, transformational leadership has four unique dimensions. These are charisma, inspiration, intellectual stimulation and personalized attention (Bass, 1985: 33-118; Bass, 1987: 74; Bass and Avolio, 1990: 22; Bass and Avolio, 1993: 112). These dimensions have been revised in another study by Avolio et al. (1991: 13-15) as personalized attention, intellectual stimulation, inspirational motivation, and idealized influence. Podsakoff et al. (1990) listed the dimensions of transformational leadership as setting vision and inspiration, providing role models, encouraging acceptance of group goals, high performance expectation, individualized attention, and intellectual stimulation.

In setting vision and inspiring; transformational leaders influence their followers to reach a certain goal or change(s) they will make in their environment, inspire them and prepare them in a sense for the determined goals, thus ensuring their extraordinary performance (Dvir et al., 2004: 127). Inspiration, on the other hand, should be evaluated not only as an emotional state taken from outside, but also as a phenomenon that is created by the inner dynamics of the person or activates the person (Trash and Elliot, 2003:872). Role modeling-idealized influence; The followers of transformational leaders trust and respect them and identify themselves with their leaders. Because transformational leaders become role models for their followers with their behaviors (Bass and Riggio, 2006: 6; Podsakoff et al., 1996: 277). In order to talk about the idealized influence feature in a leader, it is also expected that the leader has charisma

(Bryman, 1992: 44-48). Transformational leaders encourage their followers to work towards a common goal in order to achieve acceptance of group goals. Therefore, they emphasize the importance of being a team member and team spirit. In individualized interest, leaders support employees as they do their jobs with good suggestions, advice, and words of encouragement. In general, this situation contributes to the satisfaction of the subordinate towards the leader and to the productivity of the subordinates in many conditions (Bass, 1985: 82). In high performance expectation; Transformational leaders have an expectation that their followers will perform well, and they convey the belief that the followers will meet these expectations (Podsakoff et al., 1996: 278). According to Bass (1985: 100), intellectual stimulation refers to the stimulation and changes in the values and beliefs, thoughts and dreams, problem awareness and problem solving of the followers, rather than the arousal and change in the sudden movement.

When the literature of the last five years is examined, It is seen that the relationship between transformational leadership and positive organizational results such as organizational commitment (Ausat et al., 2022; Hoch et al., 2018), job motivation (Andriani et al., 2018), job satisfaction (Eliyana et al., 2019), employee performance (Bakker et al., 2022; Hoch et al., 2018), creativity and innovation (Koh et al., 2019) is emphasized. In the current study, it is thought that a different perspective is presented because the role of proactive personality in transformational leadership is examined.

2.3. Relationship between Proactive Personality and Transformational Leadership

Transformational leaders, like proactive personalities, are individuals who are dissatisfied with the status quo around them, want to change it, and make these requests by acting only with their own emotions instead of any external

influence. While making changes in their environment, they first identify the problem, then create a vision for this problem and finally make the change (Tichy & Devanna, 1986). But here the following should not be forgotten. Transformational leaders make the change by developing their followers. Therefore, the primary focus of transformational leaders is those who follow them. Therefore, It can be stated that the proactive personality will interact with the transformational leadership by helping to develop the organization.

In a pre-election research conducted by Pillai, Williams, Lowe, and Jung (2003) on 418 students who attended business courses in the USA, it was found that the proactive personalities of the candidates and the transformational leadership characteristics of the candidates affected the voting rates of the students and therefore it has been established that there is a relationship between proactive personality and transformational leadership.

Fuller et al. (2006) conducted a study on 120 employees in a small business in the south of the United States, it was understood that leadership types, including transformational leadership, affect proactive behavior of those who work in positions where it is imperative to make organizational change hierarchically.

In a study conducted by Williams, Parker, and Turner (2010) on production technicians working in shifts at a petrochemical processing plant in England, by emphasizing the proactive behaviors of team leaders in shifts, it was found out that the higher the proactive personality traits, the more likely it was to handle the take charge and innovativeness which are some of the characteristics of transformative leadership.

Another study that tries to reveal the relationship between transformational leadership and proactive behavior is Caniels et al. (2018)'s study which is based

on survey data from 259 employees of the high-tech enterprise. Transformational leadership was also used as the main moderator in this study, which was originally conducted with the aim of revealing the relationship between proactive employees and being interested in their own work.

In the data obtained in this context, it has been understood that transformational leadership has no effect on employees with a fixed mindset. More clearly, it has been understood that transformational leadership has no effect on the relationship between proactive personality and self-interest for employees with a fixed mindset. On the contrary, in the absence of transformational leadership, the relationship between the stated factors increases in fixed-minded employees.

In an another study done by Buil et al. (2019) on hotel employees, the relationship between proactive personality and transformational leadership was researched. According to this study, it is stated that similar movements are shown in proactive personality and transformational leadership.

Yang et al. (2020) investigated the effects of transformational leadership and employee proactive personality on service performance and the mediating role of organizational integration. The sample of the study consists of 218 people working in five-star hotels in China. As a result of the analysis, it has been determined that transformational leadership and proactive personality have positive effects on task performance and contextual performance through organizational integration.

In another study they conducted on 102 small and medium-sized enterprises (SMEs) operating in the food processing industry in Indonesia, with a sample of 102 supervisors and 876 employees by Maria et al. (2021), they aimed to determine the effect of transformational leadership and creative self-efficacy

on employee creativity. At the same time, in this study, the role of self-efficacy as a mediator in the relationship between transformational leadership and employee creativity and the role of proactive personality as a moderator in the relationship between creative self-efficacy and employee creativity were investigated. The results showed that creative self-efficacy mediated the relationship between transformational leadership and employee creativity. In addition, it was revealed that the proactive personality acts as a moderator for creative self-efficacy and employee creativity.

Mubarak et al. (2021) investigated the moderator role of transformational leadership between proactive personality and work engagement, and the mediator role of job engagement in the relationship between proactive personality and innovative work behavior. Data were collected from 259 employees working in small and medium enterprises (SMEs) in Pakistan. The findings of the study show that a proactive personality has a positive effect on innovative work behavior through work engagement, and transformational leadership strengthens the relationship between proactive personality and work engagement.

Adhyke et al. (2023) investigated the effect of transformational leadership on employee voice and the mediating role of proactive personality in this relationship. The data were obtained from 457 people working in the Ministry of Law and Human Rights. The findings of the study show that the proactive personality significantly weakens the effect of transformational leadership on the voice behavior of the employee.

3. METHOD

3.1. Research Purpose

Individuals with proactive personality are individuals who are willing to take action on their own and can lead the change in their environment. In the literature these two variables are generally considered in the context of private sector employees (Buil et al., 2019; Caniels et al., 2017; Fuller et al., 2006; Maria et al., 2021; Pillai et al., 2003; Williams et al., 2010). However, today, the concepts of proactive behavior and change have become a necessity not only for the private sector but also for public institutions. It is important to have proactive managers in the development of public services to keep up with change and to benefit the citizens. From this point of view, the aim of the study is; To investigate the role of proactive personality traits of public institution managers working in Hakkâri on transformational leadership traits.

3.2. Research Sample

The provincial administrators of the public institutions in Hakkâri constitute the population of the research. Purposive sampling method was adopted to determine the sample of the study. There are 19 provincial provincial directors in Hakkari. 8 provincial administrators responded to the interview request and formed the sample of the research. Due to the fact that Hakkâri is a province in need of development, the research sample has been determined as provincial administrators working in Hakkâri, on the grounds that there will be a high need for change and therefore managers with proactive personality.

According to Lincoln and Guba (1985: 202), the sample size is determined by informative evaluations in purposive sampling. If the aim is to obtain information to the maximum extent, inclusions are stopped at the point when no new information is received from the new sample units. In summary, repetition of information is the first criterion (Patton, 2014: 246).

3.3. Research Question

When the studies in the literature that deal with proactive personality and transformational leadership variables together (Buil et al., 2019; Caniels et al., 2017; Fullervd., 2006; Maria et al., 2021; Pillai et al., 2003; Williams et al., 2010), it can be seen that the relevant variables are examined in the context of private sector employees. In this sense, it is thought that the selection of corporate managers working in Hakkâri as a sample in the current study will fill the gap in the literature. In addition, it has been determined in the literature that the studies that deal with proactive personality and transformational leadership variables together are quantitative studies in the context of the effects of the variables on each other. The qualitative character of the present study can be said to be complementary to the studies in the literature. Based on these explanations, the research question is determined as "Do the proactive personality traits of public institution managers working in Hakkâri have a role on their transformational leadership traits?".

3.4. Data Collection and Analysis

In the study, using the qualitative research method, semi-structured questions were asked to the provincial administrators of the institutions working in Hakkâri and face-to-face interviews were conducted. Interview questions were formed as a result of literature review (Bateman & Crant, 1993; Bass & Avolio, 1995; Carless et al., 2000; Podsakoff, 1990; Seibert, 1999). Ethics committee approval dated 25/04/2022 and no. 2022/44-1 was obtained from Hakkari University Scientific Research and Publication Ethics Committee for the study. The obtained data were deciphered without making any changes, recorded in the Nvivo 12 qualitative data analysis program and prepared for content

analysis. In the content analysis, the codes determined by considering the dimensions in the literature were brought together according to their similarities and differences and themes were formed. Finally, some results were obtained by interpreting the findings.

3.5. Validity and Reliability

Validity in qualitative research is related to “reporting the obtained data in detail and explaining how the researcher reached the results” (Yıldırım and Şimşek, 2006: 256-257). In order to ensure internal validity in this study, the data were collected in the form of direct face-to-face interviews, and the administrators were given as much time as they wished to express their opinions on the subject. During the research, care was taken not to ask leading questions in order to prevent a certain thought from coming to the fore. It has been clearly stated how the results have been achieved. The data obtained were associated with previously created conceptual themes. For the external validity of the research, the stages of the research were detailed, the data collection tool, the data collection process, the analysis and interpretation of the data, the findings were explained in detail, and direct quotations from the statements of the participants were included.

Reliability in qualitative research means whether the study process is consistent, reasonably stable between researchers and methods over time (Miles et al., 2014: 272), and the ability to reach the same results by using the same data on the researched subject under the same conditions (Neuman, 2014: 278; Yıldırım et al. Şimşek, 2006: 260-265). In this study, as LeCompte and Goetz (1982: 37-42) suggested, the data collection tool was created using the studies in the literature to increase internal reliability, and information about the data collection tool was included.

In the interviews, the questions were asked loud and clear, the interviews were recorded on a voice recorder or a notebook, and the data obtained were presented directly without any comments. In order to ensure external reliability, the conceptual framework and assumptions of the research, the method of data collection and analysis are defined in detail. The same coding scheme was used to encode all documents.

4. FINDINGS

4.1. Demographic Information on Provincial Managers Participating in the Interview

Some demographic information about the managers of the institutions interviewed is given in Table 1 below.

Table 1. Demographic Information of Provincial Managers Participating in the Interview

	<i>Civil Service Period</i>	<i>Working Time in the Institution</i>	<i>Management Period</i>
1. Provincial Manager	25 years	12 years	5 years
2. Provincial Manager	28 years	7 years	5 years
3. Provincial Manager	21 years	10 years	7 years
4. Provincial Manager	15 years	2,5 years	2,5 years
5. Provincial Manager	27 years	9 years	4 years
6. Provincial Manager	16 years	1 years	1 years
7. Provincial Manager	32 years	32 years	6 years
8. Provincial Manager	29 years	29 years	5 months

When Table 1 is examined, the average duration of civil service of institution managers is 24 years; it is seen that the average working time in the institution is 13 years and the average of the provincial manager's term of office is 4 years.

4.2. Opinions of Provincial Managers on Proactive Personality

4.2.1. Proactive Personality (AT1)

The questions asked to determine the proactive personality were grouped under three themes as "defining opportunity" (T1), "development" (T2) and "change" (T3) and the results are given in Table 2.

Table 2. Main Theme, Themes, Codes and References on Proactive Personality

Main Theme	Themes	Codes	References
Proactive Personality (AT1)	Defining Opportunity (T1)	Evaluating Resources (k1)	2
		Taking Initiative (k2)	2
		Learning from Experience (k3)	1
	Development (T2)	Professional Development (k4)	4
		Institutional Development (k5)	3
	Change (T3)	Physical Change (k6)	2
		Qualitative Change (k7)	2
		Structural Change (k8)	2

Opportunity Identification (T1)

The "Defining Opportunity" theme includes 3 codes as "evaluating resources" (k1), "taking initiative" (k2) and "learning from experience" (k3). Excerpts from the statements of the directors of the institution are given below:

k1- 3rd Provincial Manager: "There are events developing outside the institution. For example, there is the DAP Development Agency Project, apart from the budget of our Ministry. We built a cinema in

2017 with this budget. We organized a book fair, a film festival. We evaluated sources outside the institution”.

k2- 5th Provincial Manager: “We derive our strength from laws and regulations, but simply being here does not bring success. Management is risk taking. You must take responsibility. Also, no law says not to take responsibility. Not taking responsibility is the escape point. The consequences of the risks taken here are important. What happens to the public and societal interests, this is important”.

k3- 1st Provincial Manager: “For example, we experienced an avalanche in Van. in 2019. 1 person was trapped under an avalanche. 2 people died due to the wrong intervention. If a natural disaster occurs once in a place, there is a high probability that the same event will occur there for the second time. If you see these and do not take the necessary measures in the risk reduction draft, if you do not work towards completing the deficiencies you see in the event, you will make the same mistake again. When precautions are taken, the lessons learned from that event and the measures taken become an opportunity. What were our pros and cons in each case? Is there any need for extra training as team personnel? Are extra materials needed? For this reason, we refresh the materials we need every year. In the past, the scene was entered without a life signal device. Now we use these devices”.

As it can be understood from the statements above, it has been determined that the provincial managers of the institutions are in the behavior of identifying opportunities by evaluating the resources and taking the initiative. Instead of waiting for the conditions to mature, provincial managers take the

initiative even if the resources they have are limited and display proactive personality behavior for the functioning of their institutions.

Development (T2)

The "development" theme includes 2 codes as "professional development" (k4) and "institutional development" (k5). Excerpts from the statements of the provincial managers of the institutions are given below:

k4- 4th Provincial Manager: "I am actively training students in many branches, from skiing to other sport branches. I haven't left my coaching side either. I do not rule from above. I'm on the field myself. I also do many nature sports myself. Rafting, paragliding, skiing. Whether it is for health or to improve myself professionally. Even though we are managers, we must have one step on the field. If not, you are harming your own health. And the vision you set gets damaged".

k5- 2nd Provincial Manager "We are working on quality. Meetings are held at the beginning and end of the year. Improvements are being made. An evaluation of the quality of the institution is carried out in 81 provinces in Turkey at the Ministry level. So we see ourselves. We can see which units come to the fore on an institutional basis. This sets an example for other units."

When the statements of the provincial managers of the institutions are examined, it is seen that they focus on professional and personal development issues. The point to be noted in this finding is that managers should strive for the development of subordinates beyond their own development.

Change (T3)

“Change” theme includes 3 codes as “physical change” (k6), “qualitative change” (k7) and “structural change” (k8). Excerpts from the statements of the directors of the institution are given below:

k6- 6th Provincial Manager “I made changes in the working environment. We made a physical renewal. We made it out of the special administration budget”.

k7- 7th Provincial Manager “Since I came here, I have been trying to change some things. Our provincial directorate ranks 82nd and 81st when you look at it according to institutional standards. We have about 18-20 criteria. Among these criteria, Hakkâri is in the top 10 or 15th rank, in 5 of them. We are in the top 5 or 10 in at least 10 of these criteria. We have been the first in 1 of them in Turkey for the last 2 years. Therefore, I think we have experienced great changes in this 2.5-3 year period”.

k8-1. Provincial Manager “Previously, there were many personnel, but it was not clear who would do what. Some were working hard. Some were not working at all. This time, justice could not be provided within the human resources. We did this over time. I believe that we have a balanced distribution of tasks. No one is saying that I am given a lot of work right now. He looks at the others and says he/she has been given that another job”.

As a result of their proactive personality, the managers of the institutions stated that they are the pioneers of the physical, qualitative and structural change in their institutions. At this point, it can be stated that the behavior shown at this point is transformational leadership behavior.

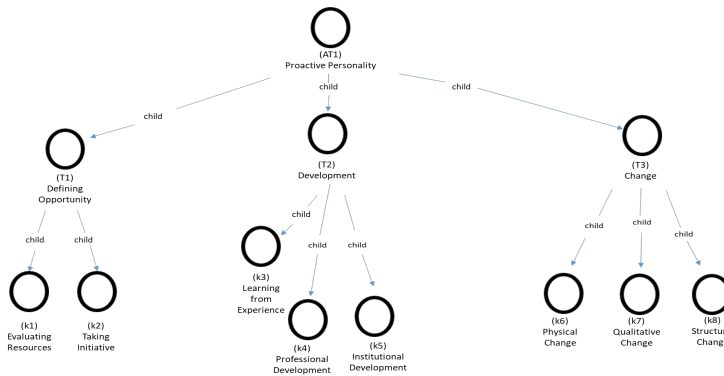

Figure 1. Themes and Codes for Proactive Personality NVivo Model-1

4.3. Opinions of Provincial Managers on Transformational Leadership

4.3.1. Transformational Leadership (AT2)

The questions asked to identify transformational leadership are “setting vision and inspiring” (T4), “role model-idealized influence” (T5) and “team spirit-promoting the acceptance of group goals” (T6), “individualized interest” (T7) and “high performance expectation” (T8) and the results are given in Table 3.

Table 3. Main Theme, Themes, Codes and References on Transformational Leadership

Main Theme	Themes	Codes	References
Transformational	Setting vision and inspiring (T4)	Vision indigenous to institution (k8)	4
		Involving Employees in the Process (k9)	11
	Role model-idealized	Being on the Field (k10)	4
		Experience-Knowledge	2

Leadership (AT2)	influence (T5)	(k11)	
		Perseverance (k12)	2
	Team Spirit-Promoting Acceptance of Group Goals (T6)	"Us" awareness (k13)	5
		Training (k14)	2
		Communication (k15)	2
	Individualized Interest (T7)	Assignment according to talent (k16)	2
		Personal needs (k17)	5
	High Performance Expectation (T8)	Encouragement (k18)	11
		Able to do better (k19)	7

Setting a Vision and Inspiring (T4)

The theme of "Setting a vision and inspiring" includes 2 codes as "involving employees in the process" (k8) and "special vision" (k9). Excerpts from the statements of the directors of the institution are given below:

k9- 4th Provincial Manager: "Our Mr. Minister sets a vision. We determine the path for ourselves in the light of the framework determined by him. The already established vision is very inclusive. But there are also regional differences with this vision. If we do not put these into action, you will not be able to achieve success".

k10- 2nd Provincial Manager: "We do these works through commission. We get one representative from each unit. That representative transmits the information he receives from his own unit to the commission. We evaluate it, make a draft and present it to the Ministry. The Ministry also generally welcomes it as it is for the benefit of the institution".

k10- 8th Institution Manager "I do not make decisions about the institution by myself. I'm having meetings with assistant managers,

branch managers. I also come together with the farmers, with the district governors, with the mayor. The idea is superior to the idea. An unexpected idea can touch people's lives. You may even see it as a crazy idea, but you have to listen. Very few decisions are made on my own. I take the opinions of many people, especially our Governor, and act accordingly in decisions that affect the public to a large extent”.

Considering the above statements of the managers of the institutions, it has been determined that although they have an official vision of their institution determined by the Ministry, they are trying to create a sub-vision that covers the needs of the region they are in, thinking that it will be beneficial for their institutions, and they include the employees in this process.

Role Model-Idealized Influence (T5)

The theme of “role model- idealized influence” includes 3 codes as “being on the field” (k11), “experience-knowledge” (k12) and “perseverance” (k13). Excerpts from the statements of the directors of the institution are given below:

k11- 1st Provincial Manager “I often go to the event area with my friends. Maybe I'm not as competent as they are, I don't understand as much as they do, but being there is motivating for them. If there is a need, I meet it immediately”.

k12- 2nd Provincial Manager “The manager must be experienced in order for the employees to take an example. Must have knowledge along with experience. An administrator who has both of these would be very helpful. They can say that my manager is experienced and knowledgeable on this subject. For this reason, the manager should always educate himself in every field of life, whether in the field of

law and regulation or in other fields, so that it has an impact on the institution and the employees. This is my management style. When I come to my Office in the morning, I always follow the official newspaper. If there is a change in the legislation, if there is anything about my organization, I immediately inform my vice manager”.

k13- 5th Provincial Manager “I always give the message “We have to believe” to the managers. I say, “If not today, it will definitely happen tomorrow”. I'm setting myself an example. I try to be a role model”.

Based on the above statements, the managers of the institution especially pay attention to take part in the field; in addition to this, it can be stated that they strive to be a role model to the employees with their experience, knowledge and determination.

Team Spirit-Promoting Acceptance of Group Goals (T6)

The theme of “team spirit-promoting the acceptance of group goals” includes 3 codes as “ ‘us’ awareness” (k14), “training” (k15) and “communication” (k16). Excerpts from the statements of the directors of the institution are given below:

k14- 2nd Provincial Manager “We emphasize the awareness of “us”.

k15- 1st Provincial Manager “Except for what I said above we provide trainings. At this point, our Head Department comes into play. Almost every year, trainings are organized for better motivation. When we come together as an institution, we talk about what we can do to motivate better”.

k16- 8th Provincial Manager “There are branch offices here. Each branch can be considered a team. Or we can bring together personnel

from different branch offices and form teams for a project. Yet a subject can concern two or three branches at the same time. Communication of branch managers is an important issue here. Of course, personal communication of the personnel with each other is also important”.

Considering the statements of the provincial managers, it is seen that they act towards developing team spirit by emphasizing the awareness of “us”.

Individualized Interest (T7)

The theme of "individualized attention" includes 2 codes as "assignment according to talent" (k16) and "personal needs" (k17). Excerpts from the statements of the directors of the institution are given below:

k16- 3rd Provincial Manager “For example, when you evaluate the human resources of the institution, you assign some tasks to the employees. Then you observe how things are going. I realized over time that when you distribute a task according to one's own abilities and interests, the result is better. Motivation decreases when you give a job to order. The work is still being done, but the motivation decreases. On the contrary, when you evaluate according to one's own ability, it also increases motivation”.

k17- 8th Provincial Manager “I take personal requests into account at the institutional level. For example, a staff member may come to me and ask why he/she is not involved in a task he deserves. I'm asking it to myself too and I'm searching. If such a task can be given, I am looking for ways to give that task, most importantly, if he/she

deserves it. If there is no opportunity to assign in that task, I make the necessary explanations”.

When the above statements are evaluated, it is seen that the managers of the institution are close to the employees and they are sensitive to their needs related to both their private lives and their jobs.

High Performance Expectation (T8)

The theme of “high performance expectation” includes 2 codes as “encouragement” (k18) and “able to do better” (k19). Excerpts from the statements of the provincial managers are given below:

k18- 1st Provincial Manager “When we come together among ourselves, we always praise the exemplary behavior of our friends. When appropriate, we express in front of our superiors that this friend carried out these activities by name. This also motivates. We are trying to do whatever it is necessary for the personnel in the awarding institution to go further. In my opinion, the effort of each person in this institution, from the lowest level to the highest level, is valuable. Even if it is his primary duty, you will know how to appreciate it from time to time. When you say “good job”, it motivates”.

k19- 4th Provincial Manager “There will be training, but of course, we hold a private meetings with the unit chief of each unit that comes into play here. What are our duties and responsibilities? Then each head of each unit comes together with his staff in order to find the answers of the questions as: “How can we make an innovation or difference?”, “How can we do it better?”, “How can we please

everyone?”, “how can we increase the success graph to better ones?”. We come together with them once a month on average in order to do analyzing among ourselves”.

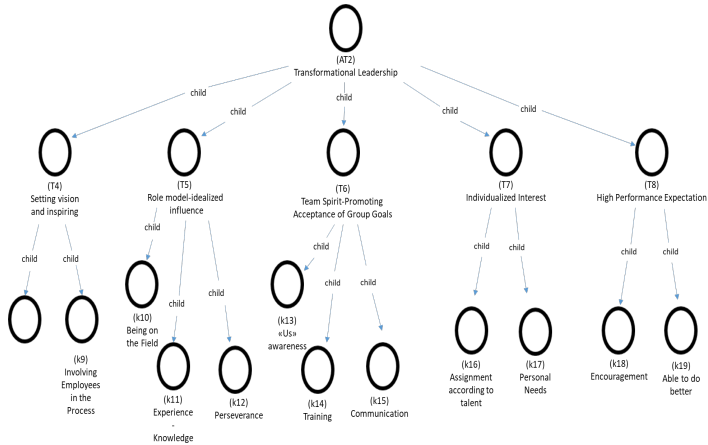

Figure 2. Themes and Codes Related to Transformational Leadership NVivo Model-2

It has been determined that the provincial managers ensure the employees of the institution to show higher performance, especially by conveying the belief that they can do better with praise.

4.4. Word Frequency Analysis

Word frequency analysis was carried out in order to determine the words most frequently emphasized by the provincial managers of the institutions participating in the interview. The result of the analysis is given in Figure 3.

realizing qualitative, physical and structural change. In addition, it was found out that the provincial managers become inspiration sources by involving employees in the decision -making process, they are role models to employees by being in the field, they are developing team spirit by emphasizing the phenomenon of “us” consciousness, they showed individualized interest by behaving sensitively to personal needs and they display transformational leadership characteristics in terms of all dimensions of encouragement.

Finally, as a result of the frequency analysis conducted to determine the words that the provincial managers of the institution emphasized the most, it was seen that the words “we” (biz) and “our” (bizim) are frequently emphasized in parallel with the other results of the research. The findings of the study are consistent with the findings of Buil, Martínez and Matute (2019) and Maria, Yulianto, Palupiningtyas and Usodo (2021).

The average period of civil service of the provincial managers involved in the sample is 24 years; it is seen that the working periods of the institution are 13 years and the provincial management experience is 4 years. Although the periods of civil service and working periods are long in the same institution, there are also participants who are the provincial managers of the institution for a shorter period. This situation can be explained by the fact that the managers who serve the public for many years came to office with the influence of proactive personalities by showing the transformational leadership behavior and they want to realize some changes in their institutions.

The exhibition of transformational leadership behavior by the managers working in public sector can be a way for employees to improve their skills, self-competence and self-esteem. As transformational leaders can act as role models by setting an example for their followers and encouraging them to be creative. In addition, the proactive personality and transformational leadership

behavior of the managers will also contribute to the development of the proactive behavior of employees. For this reason, it may be suggested that public administrators should adopt a transformational leadership style in order to establish better relationships with employees by taking advantage of proactive personality traits and thus should support employees' proactive behaviors.

The basic limitation of this study is that the sample group is limited to public administrators in Hakkâri. Although the study has important consequences, it cannot be applied to all public organizations in Turkey or to organizations operating in the private sector. For this reason, it is thought that the studies carried out in different types of organizations and different occupational groups in the private sector as well as public sector organizations in different provinces will be beneficial.

This study is valuable in terms of drawing attention to the importance of proactive personality and transformational leadership in the public sector. In addition it is seen that there are studies in the literature mostly on the proactive personality of employees in the literature (Caniëls, Semeijn and Renders, 2018; Buil, Martínez and Matute, 2019; Mubarak, Khan, Yasmin and Osmadi, 2021; Yang, Chen, Zhao and Hua, 2020). The fact that this study was carried out on the executive sample makes it different. The findings of the study are expected to develop new insights that may be useful for future research by the management and organization literature researchers.

REFERENCES

- Adhyke, Y.P., Eliyana, A., Sridadi, A.R., Septiarini, D.F. & Anwar, A. (2023). Hear Me Out! This Is My Idea: Transformational Leadership, Proactive Personality and Relational Identification. *SAGE Open*, January-March, 1–15.
- Allport, G.W. (1955). *Becoming: Basic Considerations for a Psychology of Personality*. Yale University Press, New Haven.
- Andriani, S., Kesumawati, N. & Kristiawan, M. (2018). The influence of the transformational leadership and work motivation on teachers performance. *International Journal of Scientific & Technology Research*, 7(7), 19-29.
- Avolio, B.J., Waldman, D.A. & Yammarino, F. J. (1991). Leading in the 1990s: The four I's of transformational leadership. *Journal of European Industrial Training*, 15(4), 9-16.
- Ausat, A.M., Suherlan, Peirisal, T. & Hirawan, Z. (2022). The effect of transformational leadership on organizational commitment and work performance. *Journal of Leadership in Organizations*, 4(4), 61-82.
- Bakker, A.B., Hetland, J., Olsen, O.K. & Espevik, R. (2022). Daily transformational leadership: A source of inspiration for follower performance?. *European Management Journal*, December, 1-9.
- Bandura, A. (1997). *Self-efficacy: The exercise of control*. W.H. Freeman and Company, New York.
- Bass, B.M. (1985). *Leadership and performance beyond expectations*. Free Press, New York.
- Bass, B.M. & Avolio, B. J. (1990). Developing transformational leadership: 1992 and beyond. *Journal of European Industrial Training*, 14(5), 21-27.

- Bass, B.M., Waldman, D.A. & Avolio, B.J. (1987). Transformational leadership and the falling dominoes effect. *Group & Organization Studies*, 12(1),73-87.
- Bass, B.M. & Avolio, B.J. (1993). Transformational leadership and organizational culture. *Public Administration Quarterly*, 17(1), 112-121.
- Bass, B.M. & Avolio, B.J. (1995). MLQ multifactor leadership questionnaire. Redwood City; CA: Mind Garden. www.mindgarden.com.
- Bass, B.M. & Riggio, R.E. (2006). *Transformational leadership*. Psychology Press, Great Britain.
- Bateman, T. S. & Crant, J. M. (1993). The proactive component of organizational behavior: A measure and correlates. *Journal of Organizational Behavior*, 14(2), 103–118.
- Bergeron, D. M., Schroeder, T. D. & Martinez, H. A. (2014). Proactive personality at work: Seeing more to do and doing more?. *Journal of Business and Psychology*, 29(1), 71–86.
- Buil, I., Martínez, E. & Matute, J. (2019). Transformational leadership and employee performance: The role of identification, engagement and proactive personality. *International Journal of Hospitality Management*, 77, 64-75.
- Burns, J. M. (1978). *Leadership*. Harper & Row Publishers, USA.
- Caniëls, M.C.J., Semeijn, J.H. & Renders, I.H.M. (2018). Mind the mindset! The interaction of proactive personality, transformational leadership and growth mindset for engagement at work. *Career Development International*, 23(1), 48-66.
- Carless, S.A., Wearing, A.J. & Mann, L. (2000). A short measure of transformational leadership. *Journal of Business and Psychology*, 14(3), 389-405.

- Dvir, T., Kass, N. & Shamir, B. (2004). The emotional bond: vision and organizational commitment among high-tech employees. *Journal of Organizational Change Management*, 17(2), 126–143.
- Eliyana, A. & Muzakki, S. M. (2019). Job satisfaction and organizational commitment effect in the transformational leadership towards employee performance. *European Research on Management and Business Economics*, 25, 144–150.
- Fay, D. & Frese, M. (2000). Self-starting behavior at work: Toward a theory of personal initiative. (Ed.) J. Heckhausen, *Motivational psychology of human development* (pp. 307-324). Elsevier Science.
- Frese, M., Fay, D., Hilburger, T., Leng, K. & Tag, A. (1997). The concept of personal initiative: Operationalization, reliability and validity in two German samples. *Journal of Occupational and Organizational Psychology*, 70, 139–161.
- Fuller, J. B., Marler, L. E. & Hester, K. (2006). Promoting felt responsibility for constructive change and proactive behavior: exploring aspects of an elaborated model of work design. *Journal of Organizational Behavior*, 27(8), 1089–1120.
- Grant, A.M. & Ashford, S.J. (2008). The dynamics of proactivity at work. *Research in Organizational Behavior*, 28, 1, 3-34.
- Hoch, J. E., Bommer, W. H., Dulebohn J. H. & Wu, D. (2018). Do Ethical, Authentic, and Servant Leadership Explain Variance Above and Beyond Transformational Leadership? A Meta-Analysis. *Journal of Management*, 44 (2), 501–529.
- Jung, C.G. (1946). *Psychological Types*. (Çev. H. Godwin Baynes), Kegan Paul, Trench, Trubner & Co. Ltd., New York.

- Koh, D., K. Lee, & K. Joshi. 2019. Transformational Leadership and Creativity: A Meta-analytic Review and Identification of an Integrated Model. *Journal of Organizational Behavior*, 40(6), 625–650.
- LeCompte, M. D. & Goetz, J. P. (1982). Problems of reliability and validity in ethnographic research. *Review of Educational Research*, 52, 31-60.
- Maddi, S. R., Charlens, A. M., Maddi, D.-A., & Smith, A. J. (1962). Effects of monotony and novelty on imaginative productions. *Journal of Personality*, 30(4), 513–527.
- Maddi, S. R., Propst, B. S., & Feldinger, I. (1965). Three expressions of the need for variety. *Journal of Personality*, 33(1), 82–98.
- Maddi, S. R. (1971). Exploratory behavior and Variation in Seeking Man. (Eds.) D. W. F. & S. R. Maddi, *Functions of varied experience*, (ss. 253-277). The Dorsey Press, Illinois.
- Maddi, S. R. (1976). *Personality theories: A comparative analysis*. Illinois, The Dorsey Press.
- Maria, A.D., Yulianto, H., Palupiningtyas, D. & Usodo, H. (2021). Relationship between transformational leadership, proactive personality, creative self-efficacy and employee creativity at food processing SMEs in Indonesia. *Evidence-based HRM: a Global Forum for Empirical Scholarship*.
- Miles, M. B., Huberman, M. & Saldana, J. (2014). *Qualitative data analysis: A methods sourcebook*. Sage Publications.
- Morrison, E. W. & Phelps, C. C. (1999). Taking charge at work: Extrarole efforts to initiate workplace change. *Academy of Management Journal*, 42, 403-419.
- Mubarak, N., Khan, J., Yasmin, R. & Osmadi, A. (2021). “The impact of a proactive personality on innovative work behavior: the role of work

- engagement and transformational leadership". *Leadership & Organization Development Journal*, 42(7), 989-1003.
- Neuman, W.L. (2014). *Toplumsal araştırma yöntemleri-nitel ve nicel yaklaşımlar*. Yayın Odası Yayıncılık, Ankara.
- Northouse, N.G. (2001). *Leadership: Theory and practice*. Sage Publications, Inc., USA.
- Patton, M.Q. (2014). *Nitel araştırma ve değerlendirme yöntemleri*. (Çev. Ed. Mesut Bütün ve Selçuk Beşir Demir). Pegem Akademi.
- Pillai, R., Williams, E. A., Lowe, K. B. & Jung, D. I. (2003). Personality, transformational leadership, trust, and the 2000 U.S. presidential vote. *The Leadership Quarterly*, 14(2), 161–192.
- Podsakoff, P.M., MacKenzie, S.B., Moorman, R.H. & Fetter, R. (1990). Transformational leader behaviors and their effects on followers' trust in leader, satisfaction, and organizational citizenship behaviors. *Leadership Quarterly*, 1(2), 107-142.
- Podsakoff, P.M., MacKenzie, S.B. & Bommer, M.H. (1996). Transformational leader behaviors and substitutes for leadership as determinants of employee satisfaction, commitment, trust and organizational citizenship behaviors. *Journal of Management*, 22(2), 259-298.
- Poutiatine, M. I. (2009). What is transformation?: Nine principles toward an understanding transformational process for transformational leadership. *Journal of Transformative Education*, 7(3), 189-208.
- Proactive*. <https://dictionary.cambridge.org/dictionary/english/proactive>. (Access Date: 17 Mayıs 2022).
- Seibert, S. E., Crant, J. M. & Kraimer, M. L. (1999). Proactive personality and career success. *Journal of Applied Psychology*, 84(3), 416–427.

- Simic, I. (1998). Transformational leadership: The key to successful management of transformational organizational changes. *Facta Universitatis. Series: Economics and Organization*, (1), 49-55.
- Thomas, J.P., Whitman, D.S. & Viswesvaran, C. (2010). Employee proactivity in organizations: A comparative meta-analysis of emergent proactive constructs. *Journal of Occupational and Organizational Psychology*, 83, 275–300.
- Tichy, N.M. & Devanna, M.A. (1986). *The transformational leader*. John Willey & Sons, Inc., New York.
- Williams, H. M., Parker, S. K. & Turner, N. (2010). Proactively performing teams: The role of work design, transformational leadership, and team composition. *Journal of Occupational and Organizational Psychology*, 83(2), 301–324.
- Yang, C., Chen, Y., Zhao, X.R. & Hua, N. (2020). Transformational leadership, proactive personality and service performance: The mediating role of organizational embeddedness. *International Journal of Contemporary Hospitality Management*, 32(1), 267-287.
- Yıldırım, A. & Şimşek, H. (2006). *Sosyal bilimlerde nitel araştırma yöntemleri*. Seçkin Yayıncılık, Ankara.

Intellectual conflict declaration

There is no potential conflict of interest in researching, writing and publication of this article.

Support/Finance Information

The authors have not received any financial support for the research, writing and / or publication of this article.

Ethics Committee Decision

The approval of the Ethics Committee for this research was taken. (Decision dated 25/04/2022 and numbered 2022/44-1).

GENİŞ ÖZET

Giriş

Bir örgüt için çalışanlarının etkin ve verimli çalışması esastır. Bu amaçla yapılan araştırmaların en önemli bölümünü çalışanların iş hayatındaki davranışlarına yönelik olanlar oluşturmaktadır. Bu çalışmalara göz gezdirildiğinde özellikle “kişilik” yapıları üzerinde yapılan çalışmaların hayli önem kazandığı görülmektedir. Bu sınıflandırmalardan biri olan proaktif kişilik yapısı da üzerinde çalışılan konulardan biri olmuştur. Proaktif kişilik, çalışanların kendilerini ve/veya çevrelerini etkilemek için yaptıkları ileriye dönük davranış özelliğidir (Grant ve Ashford, 2008: 8). Dönüşümcü liderlik ise liderlerin ve onu izleyenlerin daha yüksek seviyede moral ve motivasyon elde etmek için birbirlerine yardım ettikleri bir süreç olarak tanımlanmıştır (Burns, 1978: 20). Proaktif kişilik kavramı “dönüşümcü liderlik” kavramı ile önemli bir birliktelik oluşturmaktadır. Dönüşümcü liderler, proaktif kişilikte olduğu gibi çevrelerindeki statükodan hoşnut olmayan, onu değiştirmeyi isteyen ve bu istekleri de dışarıdan herhangi bir etki yerine sadece kendi duygularıyla harekete geçerek yapan bireylerdir. Grupların ve örgütlerin gelişimlerini artırırken aynı zamanda şahsi gelişimleri ve başarıları için kendilerini takip edenlerin arzularını onların amaç ve hedeflerine göre yükselten lider tipi olan dönüşümcü liderler (Bass vd., 1987: 74) bu fonksiyonlarını yerine getirirken bir anlamda proaktif davranış özellikleri göstermektedirler. Bu liderler dışarıdan kendilerine yönelik herhangi bir etki dışında sadece kendi içsel durumlarının onlara yaptığı etki ile harekete geçtiklerinden proaktif kişiliklerini de ortaya koymuş olmaktadır. Bu nedenle örgütlerin gelişimleri ve dönüşümleri açısından proaktiflik bir tercihten ziyade bir gereklilik olarak görülmektedir (Thomas vd., 2010: 275; Bergeron vd., 2014: 72). Buradan hareketle bu çalışmanın amacı, Hakkâri ilinde görev yapan kamu kurumu yöneticilerinin proaktif kişilik özelliklerinin dönüştürücü liderlik özellikleri üzerindeki rolünün araştırılmasıdır.

Yöntem

Literatürde proaktif kişilik ve dönüşümcü liderlik kavramlarını birlikte ele alan çalışmaların (Buil vd., 2019; Caniels vd., 2017; Fuller vd., 2006; Maria vd., 2021; Pillai vd., 2003; Williams vd., 2010) genellikle özel sektör bağlamında olduğu görülmektedir. Oysa ki günümüzde kamu hizmetlerinin değişime ayak

uydurması ve vatandaşların menfaatine olacak şekilde geliştirilmesinde proaktif yöneticilere sahip olunması büyük önem arz etmektedir. Buradan hareketle araştırmanın evrenini; Hakkâri'deki kamu kurumlarının kurum il yöneticileri oluşturmaktadır. Araştırmanın örneklemini belirlemede amaçlı örnekleme yöntemi benimsenmiştir. Hakkâri'de bulunan 19 kurum il yöneticisinden 8'i görüşme talebine yanıt vererek araştırmanın örneklemini oluşturmuştur. Hakkâri'nin gelişime ihtiyaç duyan bir il olmasından dolayı değişime ve proaktif kişiliğe sahip yöneticilere yüksek oranda ihtiyaç duyulacağı gerekçesiyle araştırma örneklemini Hakkâri'de görev yapan kurum yöneticileri olarak belirlenmiştir. Araştırma sorusu "Hakkâri'de görev yapan kamu kurumu yöneticilerinin proaktif kişilik özelliklerinin dönüşümcü liderlik özellikleri üzerinde rolü var mıdır?" şeklinde belirlenmiştir.

Çalışmada nitel araştırma yöntemi kullanılarak Hakkâri'de görev yapan kurum il yöneticilerine yarı yapılandırılmış sorular yöneltilerek yüz yüze görüşmeler yapılmıştır. Görüşme soruları literatür taraması (Bateman ve Crant, 1993; Bass ve Avolio, 1995; Carless vd., 2000; Podsakoff, 1990; Seibert, 1999) sonucunda oluşturulmuştur. Ortalama görüşme süresi 53 dakika'dır. Veri toplama süreci Nisan 2022'de başlamış, Mayıs 2022'de sona ermiştir. Elde edilen veriler hiçbir değişiklik yapılmadan deşifre edilerek Nvivo 12 nitel veri analizi programına kaydedilmiş ve içerik analizi için hazırlanmıştır. İçerik analizinde literatürdeki boyutlar da dikkate alınarak belirlenen kodlar, benzerlik ve farklılıklarına göre bir araya getirilmiş ve temalar oluşturulmuştur. Son olarak ise ortaya konulan bulgular yorumlanarak birtakım sonuçlar elde edilmiştir.

Sonuç ve Öneriler

Analizler sonucunda örnekleme dâhil olan kurum yöneticileri kaynakları değerlendirerek ve inisiyatif olarak fırsat tanımlama davranışında bulduklarını; mesleki ve kurumsal gelişim boyutunda proaktif kişilik sergilediklerini; niteliksel, fiziksel ve yapısal değişim gerçekleştirmede proaktif davrandıklarını ifade etmişlerdir. Ayrıca kurum yöneticilerinin çalışanları karar verme sürecine dâhil ederek ilham kaynağı oldukları, sahada bulunarak çalışanlara rol model oldukları, biz bilinci olgusunu vurgulayarak takım ruhunu geliştirdikleri, kişisel ihtiyaçlara duyarlı davranarak bireyselleştirilmiş ilgi gösterdikleri ve teşvik etme boyutlarında dönüşümcü liderlik özellikleri sergiledikleri tespit edilmiştir. Son olarak kurum yöneticilerinin en çok vurguladıkları kelimeleri tespit etmek amacıyla yapılan kelime frekans analizi sonucunda araştırmanın diğer sonuçlarıyla paralel şekilde "biz" ve "bizim" kelimelerinin sıklıkla vurgulandığı görülmüştür.

Kamu alanında görev yapan yöneticilerin proaktif kişiliğe sahip olarak dönüşümcü liderlik davranışı sergilemeleri çalışanların becerilerini ve yeteneklerini, öz yeterliliklerini ve öz saygılarını geliştirmelerinin bir yolu olabilir. Çünkü dönüşümcü liderler, takipçilerine örnek teşkil ederek ve onları yaratıcı olmaya teşvik ederek rol modelleri olarak hareket edebilirler. Ayrıca, yöneticilerin proaktif kişiliği ve dönüşümcü liderlik davranışı çalışanların proaktif davranışının gelişmesine de katkı sağlayacaktır.

Bu çalışmanın temel sınırlılığı, örneklem grubunun Hakkâri'deki kamu yöneticileri ile sınırlı olmasıdır. Çalışmanın önemli sonuçları olmasına rağmen, Türkiye'deki tüm kamu örgütlerine ya da özel sektörde faaliyet gösteren örgütlere uygulanamaz. Bu nedenle farklı illerdeki kamu sektörü örgütlerinin yanı sıra özel sektördeki farklı örgüt türlerinde, farklı meslek gruplarında yapılacak çalışmaların faydalı olacağı düşünülmektedir. Ayrıca, gelecekteki araştırmalarda örgütsel düzenlemeler, örgüt kültürü gibi farklı bağlamsal faktörler araştırmalara dâhil edilebilir.

Bu çalışma, kamu alanında proaktif kişilik ve dönüşümcü liderliğin önemine dikkat çekmesi açısından değerlidir. Çalışmanın bulgularının, yönetim ve organizasyon literatürü araştırmacılarının bu konuda gelecekte yapacakları araştırmalar için faydalı olabilecek yeni anlayışlar geliştirmesi beklenmektedir.



KUTADGU BİLİG VE NİZAMÜLMÜLK SİYASETNAMESİ'NDE DAİRE-İ ADLİYE DÜŞÜNCESİ

*Hüseyin ŞEYHANLIOĞLU**

Öz

Tarihte bilinen ilk devlet olan Sümerler, onun siyasi kültürü üzerinde yükselen ilk imparatorluk olarak kabul edilen Akkadlar ve bu tecrübeyi tevarüs eden devletler dikkate alındığında Asya kıtası, Dünya siyasi tarihinin merkezinde bulunmaktadır. Bu siyasi miras sonrası (M.S. 7. Yüzyıl) Anadolu, Mısır, Hint, Pers, Türk, Arap, Çin ve Moğol Dünyasının İslamlaşması ile bu coğrafyadaki devletlerin daha kalıcı ve kurumsal bir görüntüye kavuştukları bilinmektedir. Bu coğrafyadaki en az altı bin yıllık siyasi tecrübeyi ihtiva eden ve bu tecrübeyi İslami bir zeminde yeniden yorumlayan Kutadgu Bilig ve Nizamülmülk'ün Siyasetnamesi, siyaset bilimi alanında emsalsiz örnekler teşkil etmektedir. Türk ve İran devlet geleneklerini İslam siyaset düşüncesine kazandıran bu iki eser, adalet, ilim, ahlak, maliye, toplum, hâkimiyet, insan ve uluslararası ilişkileri ele almaktadır. Bu düşünceden süzülerek en mükemmel haline 1600'lerde ulaşan ve siyasetin adalete dayanması esasına dayalı olan Daire-i Adliye, yüzyıllarca Dünya siyasi tarihinde her hükümdarın en temel ve ilk siyasi ilkeleri olarak görülmüştür. Bu çalışmada, Kutadgu Bilig ve Nizamülmülk Siyasetname'sinin orijinal metinlerine bağlı kalınarak, bu eserlerdeki siyasi düşünceler, Daire-i Adliye bağlamında analiz edilecektir.

Bu temel eserlerin incelendiği bu çalışmada, Türk-İslam Devletlerinin kalıcılığı ve kurumsallık ilkelerinin günümüz ve gelecek idareciler için de geçerli olduğu ve bunların özlü olarak takdimi hedeflenmiştir.

* Doç. Dr., Gaziantep Üniversitesi İktisadi ve İdari Bilimler Fakültesi, Uluslararası İlişkiler Bölümü, hseyhanlioglu2019@gmail.com, Gaziantep, Türkiye

Anahtar Kelimeler: Kutadgu Bilig, Siyasetname, Yusuf Has Hacip, Nizamülmülk, Daire-i Adliye.

THE THOUGHT OF THE CIRCLE OF JUSTICE IN KUTADGU BILIG AND NIZAMULMULK'S SIYASETNAME

Abstract

Considering the Sumerians, the first known state in history, which is considered to be the first empire to rise on its political culture, and the states that inherited this experience, the Asian continent is at the center of the world's political history. After this political legacy it is known that with the Islamization of the Anatolian, Egyptian, Indian, Persian, Turkish, Arab, Chinese and Mongolian worlds after the 7th century AD, the states in this geography gained an older and institutional image. These two works, which brought Turkish and Iranian state traditions to Islamic political thought, deal with justice, science, morality, finance, society, sovereignty, human and international relations. Through this thought The Circle of Justice, which reached its most perfect state in the 1600s and was based on the principle of politics being based on justice, has been seen as the most basic and first political principles of every ruler in the world political history for centuries. In this study, the political ideas in these works will be analyzed in the context of the Circle of Justice, adhering to the original texts of Kutadgu Bilig and Nizamülmülk's Siyasetname.

Examining these main works in the study, it is aimed to present the permanence and institutionalism principles of the Turkish-Islamic States as well for today's and future administrators and to present them concisely.

Keywords: *Kutadgu Bilig, Siyasetname, Yusuf Has Hacip, Nizamülmülk, Circle of Justice.*

GİRİŞ

Türk ve Müslümanların ortaklaşa Çinlileri yendiği savaş olan Talas savaşından sonra (751) kitleler halinde, sözünde döndüğü iddiasıyla bazen Kuteybe Bin Müslim komutasında zorla ama çoğunlukla gönüllü ve topluca olarak Müslümanlaşan Türkler; Karluk, Yağma ve Çiğil boylarına dayalı, ilk Müslüman Türk Devleti olan Karahanlılar (840/1212) ile kurumsallaşarak ileri bir uygarlık kurdular.

Bu devlet Arap, Hint, Moğol, Fars, Çin ve Batı uygarlıkları ile temas halinde olarak edebiyat, matematik, coğrafya, tıp ve diğer bilim dallarında kurdukları ilk modern eğitim kurumları aracılığıyla her türlü bilimsel eserler üretmekteydi. Kendi yazısını ve matbaasını kullanan Uygurlara da dayanan Karahanlılar, çevresine göre kurdukları üstün medeniyet ile bilimsel eserlerin ilk örnekliklerini de ortaya koydular. Türk dili ve kültürünün hâkim olduğu, İslam öncesi değerleri de barındıran bir ortamda telif edilen Kutadgu Bilig (1070) de bu dönemde ortaya konan müstesna eserler arasındaki yerini aldı.

Yusuf Has Hacıp tarafından Kaşgar kentinde kaleme alınan eser, Karahanlılar'ın hükümdarına ithafen yazılmıştır. Türk Siyaset Bilimi açısından emsalsiz kabul edilen Kutadgu Bilig, Türklerin Müslüman olduktan sonra devlet yönetme ruhunu yansıtan ilk eser olarak kabul edilmektedir.

Tarih boyunca pek çok devlet kuran Türklerin Müslüman hüviyetini kazandıktan sonra kaleme alınan, sevk ve idare hakkındaki eski devlet tecrübelerini de içeren bu eser aynı zamanda destansı bir anlatıya sahiptir. Eserin amacı, 11. yüzyıl Türklerin ahlak ve devlet idaresi hakkındaki fikirlerini gelecek kuşaklara ulaştırmak, hükümdarlara ve devlet adamlarına bu gelenekleri aşılaktır (İnalçık, 2005:12).

Kutadgu Bilig örneğinde olduğu gibi, idarecilere devlet idaresi konusunda tarihî tecrübeleri aktarmayı amaçlayan, idarecilerin yönetilenlere nasıl davranması gerektiği konusunda usul öğreten, devlet ve toplumun varlığının idamesi için zorunlu olan ilkeleri gösteren, devlet idaresinde karşılaşılan sorunların çözüme kavuşturulması noktasında tavsiyelerde bulunan (Kömbe, 2018: 203-204) bu edebî eserlerin en başında Kutadgu Bilig'le aynı çağda yazılmış olan Nizamülmülk Siyasetnamesi gelmektedir.

Genel anlamda nasihatname, daha dar manada ise siyasetname adı verilen bu edebî eserlerin telif edilme amaçlarını üç ana başlık altında toplamak mümkündür:

1. Sultan olmak için gerekli özelliklerden ve saltanatın esas şartlarından, Sultan için lazım olanlardan ve zamana göre en iyi devlet örgütünün nasıl kurulabileceğinden, Sultanın dini ve ahlaki görevlerinden bahsetmektedir. Bunlara Nasihatu'l-Mulûk ve Tuhfet'ül-Mulûk denir.
2. Sultanın danışmanı yani vezirliğin gerekleri ve şartları, yetkileri, görevleri, halka karşı tutumu, iyi vezirlerden örnekler ve bunların öğütleri, önerileri konu edilir. Bunlara da genellikle Nasihatu'l-Vûzerâ, Tuhfetü'l-Vûzerâ vs. denir.
3. Genel siyasetnameler olarak, temel bilgilerin verildiği İbadet, tasavvuf, âlemin yaratılışı, insanların grupları, adalet, rüşvet, yönetim... gibi siyaset sanatı dâhil her türlü konuda yazılmıştır.

Bu anlamda Hind, Mısır, Anadolu ve Bereketli Hilal bölgesinde doğan bu siyasi düşünceler (Şeyhanlioğlu, 2023:s.147), tarihin bilinen ilk devleti olan Sümmeler, Akkadlar, Asurlular, Babililer, Medler, Persler, Hitit ve Mısır devleti arasında beş bin yıl yoğrulduktan sonra, Yunan düşünce sistemine kaynaklık

etmiş ve daire-i adliye şeklinde sekiz maddelik temel metne dönüşmüştür. Bu sürecin tamamını derleyen, sistematikleştiren ve buna *daire-i adliye (adâlet dairesi)* adını veren Kınalızâde Ali Efendi (ö. 1572) siyasetnamelerin özünü adalet esaslı sekiz madde halinde özetlemiştir.

Bu çalışmada öncelikle Kutadgu Bilig ardından Nizamülmülk Siyasetnamesi analiz edilmiş ve her iki eser, daire-i adliye bağlamında tartışılmıştır.

1. KUTADGU BİLİĞ VE YUSUF HAS HACİP

Türk tarihi kaynaklarında Karahanlılar dönemi hakkında yeterli bilgi olmadığı gibi bu devletin vatandaşı olan ve 1017-1077 yılları arasında yaşadığı tahmin edilen "Balasagunlu Yusuf" hakkında da bilgiler yok denecek kadar azdır. Dönemin 'Kuz-Ordu' adıyla bilinen Balasagun şehrinde doğmuştur. Kendisinin tam bir biyografisi henüz oluşturulamamıştır. Büyük eseri boyunca adını bile sadece bir kez, "Kitap sahibi Yusuf, büyük has hacip, kendi kendine nasihat eder" başlıklı, son bölümünde anmıştır. Bu başlıktan baş teşrifatçı olduğu anlaşılmaktadır.

Yusuf, temel eğitimi Balasagun'da almıştır. Çağının geçerli bilimlerinin yanı sıra Arapça ve Farsça öğrenmiştir. Aritmetik ve cebir gibi bilimlere önem vermiş, astronomi bilmek isteyenlerin önce bu bilimlere hâkim olması gerektiğini belirtmiştir.

Kendisine önceden Balasagunlu Yusuf denilirken, sonrasında Has Hacip unvanını almıştır. Bu unvan, Balasagun'lu Yusuf'un eserini beğenen Karahanlı Devleti'nin hükümdarı Tavgaç Kara Buğra Han tarafından kendisine verilmiştir. Balasagunlu Yusuf'a, Has Hacip unvanını kazandıran Kutadgu Bilig (*Kutlu kılan bilgi*) eserinde 6645 beyit kaleme alınmıştır. Yusuf Has Hacip, bu eserine Besmele, Allah'a hamd, Hz. Peygamber'e selam ve övgü ile başlamıştır. Yusuf kitabına şöyle başlar:

“Kitabıma, okuyana mutluluk getirsin, ona doğru yolu getirsin diye Kutadgu Bilig adını koydum. Ben sözlerimi söyledim, düşüncelerimi yazdım. Bu kitap her iki dünya için de doğruyu gösteren bir rehberdir, yardımcı bir eldir. Dosdoğru bir söz söyleyeyim size: Her iki dünyayı da devletle elinde tutabilecek kişiden daha mutlu kimse yoktur. Önce Gündoğdu'yu tanıtayım. O hükümdardır, doğru yasayı (töre) temsil eder. Aydıldı ile mutluluk güneşi doğar, o da mutluluğun (kut) temsilcisidir. Öğdülmuş akılı, Oğurmuş akıbeti temsil eder. Ben sözlerimi bu dört değer (doğru kanun, huzur, akıl, akıbet) üzerine kurdum. Okuduğunda anlayacaksın, dikkat et.” (Yusuf Has Hacıp, 2016)

Türk edebiyatında ilk siyasetname olarak kabul edilen eser, aynı zamanda nazım şeklinin ilk kullanıldığı eser olarak da öne çıkmaktadır. Eserde Türk kültürünün öğelerinden olan manilere yer yer rastlanması, onun Türk-İslam sentezi bir eser olduğunu ortaya koymaktadır. Öte yandan Yusuf Has Hacıp'in kullandığı dil, bu dönemde henüz Arapça ve Farsça dillerinin etkisinden uzak olduğunu göstermektedir. Eserde Arapça/Farsça kelimelerin sadece yüz kadar olması buna işaret etmektedir.

Karahanlı Devleti'nin devlet ve yazı dili olan Hakkaniye Türkçesi ile yazılan Kutadgu Bilig'in, bugün aslına yakın üç nüshası mevcuttur. Her üç nüshanın tıpkıbasımları Türk Dil Kurumu'nca yapılmıştır. Bu üç nüshanın karşılaştırılması ile meydana getirilen metin ve eserin günümüz Türkçesine çevirisi, Reşit Rahmeti ARAT tarafından hazırlanmıştır. Biz de ARAT'ın eserini esas aldık.

Yazar, kitaba 'Kutadgu Bilig' adını vermesinin nedenini, "*kitaba Kutadgu Bilig adını koydum ki, okuyanı kutlandırın*" diyerek açıklamaktadır. Eser, 1069/1070 tarihleri arasında 18 ayda yazılmıştır. Hint, Fars, Arap, Türk, Çin ve İslam uygarlıklarının ilk ortak etkileşim alanı olan Karahanlılar döneminde ortaya çıkan bu eser, ideal devletin nasıl olması gerektiğini konu edinmektedir. İran'da Şahname-i Türki olarak da bilinen Kutadgu Bilig'de öngörülen ideal devlet

modeli, adil, özgür, İslami ve insan esaslı sosyal bir hukuk devleti düşüncesini barındırmaktadır.

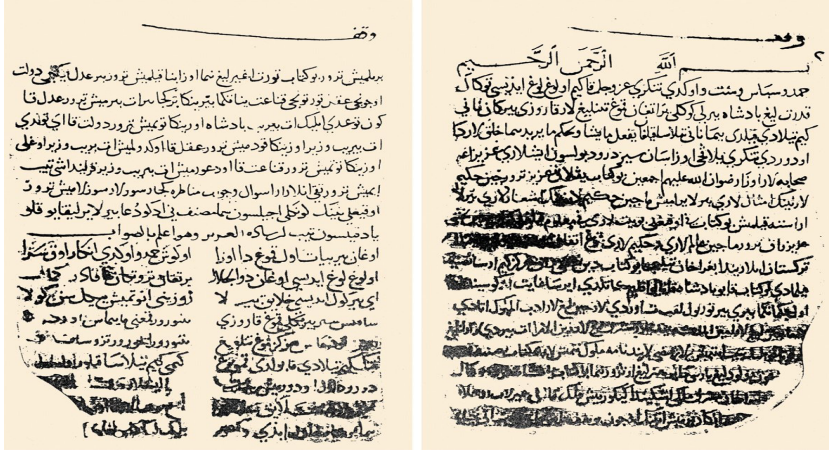

Fotoğraf 1: Uygur Alfabesiyle yazılan Kutadgu Bilig'in ilk iki sayfası. Rahman ve Rahim olan Allah'ın adıyla Arapça başlıyor. Kahire nüshasının ilk iki sayfası (Mısır Milli Kütüphanesi numara 168)

Kaynak: (<https://islamansiklopedisi.org.tr/kutadgu-bilig>, Erişim Tarihi: 23.03.2023.)

Yusuf Has Hacip'in İslami ilkelere yaslanan ideal devlet anlayışı, gerek fert gerekse toplum olarak, dünya ve ahirette mesut olmaları için tutmaları gereken yollara işaret etmektedir. Nitekim Kutadgu Bilig, kutluluk bilgisi, saadet bilgisi, siyaset bilgisi, devlet olma bilgisi ve devlet idaresi bilgisi anlamlarına gelmektedir.

Yusuf Has Hacip, Talas savaşından itibaren (751) İslâmiyet'in etkisiyle hızla değişmekte olan Türk toplumunun, geleneksel ahlaki ve hukukî telâkkilerini tespit etmiş; yaşadığı çevrenin sosyal ahlâkının, kültürünün, devlet yönetimi

hakkındaki esaslarının, hukuk anlayışlarının ve askerlik esaslarının günümüze kadar gelmesini sağlamıştır.

Eser tiyatroya bir anlatıma sahiptir. Eserde dört karakter öne çıkmaktadır: Kün-Toğdı, Ay-Toldı, Ögdülmüş ve Odgurmuş. Kün-Toğdı hükümdar olarak adaleti; Ay-Toldı vezir olarak saadeti; Ögdülmüş yardımcı vezir olarak akı; Odgurmuş ise asetiktir ve akıbeti temsil etmektedir. Bu dört ana karakter etrafında kurgulanan eser, devlet, siyaset, hükümdar ve sosyal hayat hakkında konuları ele almıştır.

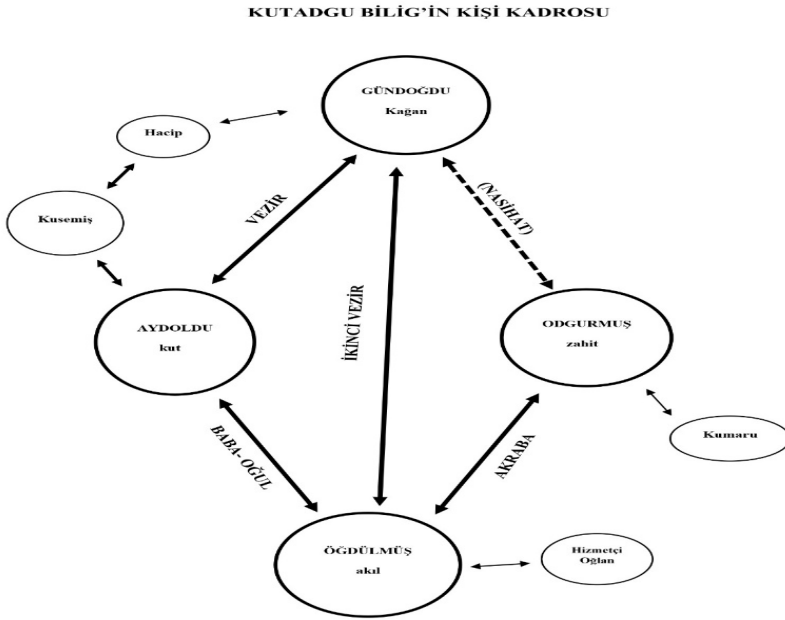

Fotoğraf 2: Kutadgu Bilig'in kişi kadrosu

Kaynak: (Kutadgu Bilig, 2021: 33)

1.1. Hükümdar ve Devlet Yönetimi

Kutadgu Bilig, tiyatrovvari bir münazara şeklindedir. Eserde dört karakter olmakla beraber, kitap, yukarıdan konuşan, aşağıdan dinleyen birer kişi varmış gibi eğitici ve öğretici ikili konuşmalardan oluşmaktadır. Eserde sosyal hayat, ahlâk, bilgi ve özellikle devlet anlayışı hakkındaki fikirlerin; tamamen eski Türk siyaset ruhunun, toplumunun ve yeni dinin harmanlanması sonucu oluştuğu görülmektedir.

Yusuf Has Hacıp'in, yaşadığı dönemin iç karışıklıkları yüzünden sarsılmış olan toplum ve devlet düzenini, ideal bir devlet olarak tasarlamak suretiyle eleştirdiği anlaşılmaktadır. Nitekim eserin sonlarında yer alan *“halktan vefa gitti, cefa çoğaldı, itimad edilecek bir kimse bulamazsın. Halktan vefa gitti yerini cefa aldı. İnanılacak kimse pek nadir”* (Yusuf Has Hacıp, 2016: 381) sözleri bunu açıkça ortaya koymaktadır.

Yusuf Has Hacıp, eserini yazarken yaşadığı dönemin koşullarını çok iyi tahlil etmiş ve o dönemdeki Türk toplumunun yeni kabul ettiği din ile birlikte, devam etmekte olan eski devlet teşkilatlanmasındaki önemli yapılanmaları beceriyle anlatmıştır. Geniş bir açıdan bakıldığında Kutadgu Bilig, iyi yöneticiler bulma ve devlet yönetimini bu işi yapabilecek nitelikteki insanların eline bırakma mesajı üzerine kurulmuştur. Erdemli insanların her iki dünyanın saadetine vesile olduğu anlatılmıştır.

Emaneti ehline vermek Allah'ın adaletine uygun davranmaktır. Bu amaçla eserde sık sık işin ehline tevdi edilmesi noktasında idareciler uyarılmıştır. İdarecinin işi ehline vermekte taşıdığı sorumluluğun sık sık vurgulandığı eserde, bir yerde tespit edilen liyakatsizliğin idarecinin liyakatsizliğine işaret ettiği belirtilmiştir (Yusuf Has Hacıp, 2016: 147). Ayrıca bilgi, tecrübe, liyakat, ehliyet, seçim, danışma, meşveret, gücün paylaşılması/devredilmesi ve görev değişimi gibi konulara vurgu yapılmıştır. Doğan'a göre, H"as Hacıp'in temellerini tespit

etmiş olduğu bu yönetim felsefesinde, idarecilerin sorumlu tutulması ve sınırlandırılması, demokratik sistemlerdeki denge ve denetleme mekanizmalarını çağrıştırır niteliktedir” (Doğan, 2002: 127).

Karahanlılar’dan Osmanlı’ya kadar süren, Türk-İslam devlet geleneğinin felsefesini çizen Kutadgu Bilig’de, idarecilerin gücünün sınırlandırılmasını sağlayacak birtakım ilkeler ortaya konmuştur. Buna göre, idarecinin halk üzerinde hakları olduğu gibi, halkın da idareciler üzerinde hakları vardır. Has Hacıp’e göre bu haklar karşılıklı yerine getirildiği müddetçe toplumda huzur ve adalet hâkim olabilecektir. İdarecinin halka karşı hakları üçtür; *gümüşün ayarları ile oynanmamalı, adil kanunlara yöneterek kimsenin kimseye tahakküm kurmasına izin verilmemeli, toplumun güvenliği sağlanmalıdır* (Has Hacıp, 2016: 331). Devlet, piyasanın ve toplumun güvenliğinden ve adaletten mesuldür. Halk ise bunların karşılığında *idarecinin emirlerine uymalı, hazine hakkını ödemeli, idarecinin dostuna dost düşmanına düşman olmalıdır* (Has Hacıp, 2016: 331). Burada da halkın vergiden sorumlu tutulduğu, idarecinin emirlerine uymaların gerektiği ve halkta birliğin tesis edilmeye çalışıldığı görülmektedir.

Öte yandan Kutadgu Bilig’de daire-i adliyenin, Türk ve Hint-İran geleneği unsuru olan, kanun/ törü ve akıl vurguları ile yeniden üretildiği görülmektedir. Eserde, memleket tutmak için çok asker ve ordunun gerekliliği, askerini beslemek için de çok mal ve servete ihtiyaç olduğu, bu malı elde etmek için halkın zengin olması gerektiği belirtilmektedir.

Adaletin tahakkuk etmesi durumunda devletin yaşayacağı, aksi takdirde yıkılacağı belirtilmiştir. Bu anlamda Yusuf Has Hacıp’in Kutadgu Bilig’de kaleme aldığı şu sözleri daire-i adliye esaslarına da işaret etmektedir (Has Hacıp, 2016: 166):

“Memleketin direği, temeli, sağlamlığı, esâsı ve kökü iki şeye bağlıdır. Bunlardan biri halkın hakkı olan kanun, diğeri de hizmette bulunanlara dağıtılan gümüşdür. Kanun himayesinde halk sevinç içinde yaşamalı ve parayı görerek, hizmet edenlerin de yüzleri gülmelidir. Bu iki zümre beyden memnun olursa, memleketi ve idaresi düzene girer; bey huzura kavuşur. Herhangi bir bey halka kanun vermez, halkı korumaz ve halkın serveti kapaının elinde kalırsa, O halkın içine ateş atmış olur; memleketi bozulur ve hiç şüphesiz, beyliğin temeli yıkılır.”

Diğer yandan eserde aklın sürekli bir biçimde vurgulandığı görülmektedir. Aklı yücelten Has Hacip, akıllı insana müşavir nazarı ile bakılmasını öğütlemektedir. Ona göre bilgisizin elinden, tutulmamalıdır. Akılsız kimseler bilgiyi, bilgisiz kimseler halkı tahrif edebilirler. Dolayısıyla idareci, kulunu tavır ve hareketi bakımından değerlendirmeli ve ona anlayışı nispetinde paye vermelidir (Has Hacip, 2016: 249). Böylece, Kutadgu Bilig, bilgili ve işin ehli insanların karşılıklı danışmada bulunduğu, devlet yönetimine gireceklerin nitelikleri ve seçimi üzerine diyaloglara ayrılmıştır.

Kutadgu Bilig'de hükümdar ile vezirler arasında geçen konuşmalarda, devlet işlerinin bizzat vezirlere devredildiği görülmektedir. Zaten Küntogdi'nin iyi vezirler araması ve bu makama aday olanları bizzat kendi sınaması, bu nedenden dolayıdır. Hükümdar devlet işlerini teslim edebileceği bilgili ve güvenilir yardımcılar aramaktadır.

Eserde “Hükümdar Ögdülmüş'i takdir etti ve ona itimat ederek, bütün işleri onun eline bıraktı.” denilmektedir. Hükümdar, her işi kendisinin yapabilmesi için ne yeterli zamanının ne de bilgisinin olmadığı farkındadır. Dolayısıyla devleti temsil eden en üst makam hükümdarlık olmakla birlikte, yönetimdeki önemli işler vezir ve diğer görevliler tarafından yerine getirilmektedir. Ögdülmüş, hükümdara şöyle seslenmektedir: “Hükümdardan sonra, onun yerine, hareket

ve söz ile memlekete hükmeden insan, vezirdir.” Hükümdar da (Küntogdi) vezirinin bu sözlerini onaylayarak; “Sen benim gözüm ve kulağımsın, sen gör ve işit; uygunsuz ne görürsen, onu öyle bırakma, düzelt” demektedir.

1.2. Kutadgu Bilig’de İdare

İslam siyaset düşüncesinde hükümdar, Allah’ın yeryüzündeki gölgesi olarak (emirullah, halifetullah, zillullah-i fi’l arz); halk da bir ailenin çocukları ve/ya Allah’ın emaneti olarak görülmüştür. Hükümdar, halkın muhafızı olarak onlardan, her iki cihanda sorumludur ve halka iyi, cömert, doğru davranmakla mesuldür. İslam siyaset düşüncesine hâkim olan *küfür ile mülkün idame olunacağı lakin zulüm ile mülkün asla idare olunamayacağı* yönündeki kanaat Kutadgu Bilig’de de hâkimdir. Nitekim eserde geçen “*zalim memleketine uzun müddet hüküm edemez*” (Has Hacip, 2016: 162) ifadeleri buna işaret etmektedir.

Yusuf Has Hacip, Kutadgu Bilig’de “*Yönetenler iyi olursa; halk iyi olacaktır. Beyler, hareketlerini temiz ve doğru tuttuğu ölçüde, halk da böyle olacak; beyler kanuna uyduğu sürece, halk da uyacak; beyler, zalim ve kötü olduğu zamanlarda halk da iyi yoldan ayrılacaktır*” demektedir. Burada insan doğasının hem iyiliği hem kötülüğü barındırdığı; iyiyi veya kötüyü ortaya çıkaracak olanın ise devlet yönetiminin olduğuna işaret edilmektedir.

Eser boyunca yöneten ile yönetilen arasındaki karşılıklı sorumluluk fikri dikkat çekmektedir. Bu anlamda, Ogdurmuş’ın hükümdara tavsiyelerinden bir kaçını şöyle sıralamak mümkündür (Has Hacip, 2016):

1. “*Beyler baştır; baş nereye giderse, onu takip eden bütün insanlar da ona uyarlar. Sen kendi hareketini doğrult, tavrını düzelt; halkın hareketi kendiliğinden düzene girer.*”
2. “*Zulüm yanar ateştir, yaklaşanı yakar.*”

3. *“İyi memur kendini değil, devletin menfaatini düşünendir ve devlet memurunun ne kadar yükselirse yükselsin yine de bir hizmetkâr olduğunu unutmaması gerekir.”*,
4. *“Kanun ile ülke genişler ve dünya düzene girer; zulüm ile ülke eksilir ve dünya bozulur.”*,
5. *“Zalim zulmü ile birçok sarayları harap etmiş ve sonunda kendisi açlıktan ölmüştür.”*

Eser, Hak ve adalet odaklı idare anlayışını ısrarla tavsiye etmekte ve anlamda yöneticinin ve kamu görevlisinin adil ve iyi olmasını tavsiye etmektedir.

1.3. Kutadgu Bilig'de Bilgi

İslam'ın erken dönemlerinden itibaren, bilgi teorisi Müslümanların gündeminde olmuştur. Müslümanlar kesin bilginin varlığını onaylamışlar ve bilginin temel kaynaklarını Kur'an ve Sünnet olarak kabul etmişlerdir (Arslan ve Bozkurt, 2018: s.25). Bu iki temel kaynaktan edindikleri tümel hakikatler doğrultusunda, Müslümanlar toplumu ve devleti düzenleme gayretinde olmuşlardır.

Nitekim Yusuf Has Hacıp de Kur'an ve Sünnet'ten edinilen bilgilerle toplumun ve devletin düzenlenmesi yönünde bir eser ortaya koymuştur. Fakat toplumun ve devletin düzenlenmesi öncelikle bilginin bilinmesini ve anlaşılmasını gerektirmektedir. Bunun için Kutadgu Bilig'de bilgi ve akıl, üzerinde durulan önemli iki husus olmuşlardır. Eserde, “bilginin her şeyin üstünde” olduğu belirtilmiştir. Eserde akılı, bilgiyi ve anlayışı temsil eden Ögdülmüş'in diyaloglarına yer verilmesi bile başlı başına bunun ispatı için yeterlidir.

Yusuf Has Hacıp, eserinde *“İnsan dediğin bilgili ve akıllı insandır; onun dışındakilerin hepsi de hayvan gibidir. Sen ya bilgi bil, insan ol ve kendini yükselt yahut hayvan adını al ve insanlardan uzaklaş.”* demektedir. Yine eserde Hükümdar Ögdülmüş'e şöyle demektedir: *“Bütün kördüğümler bilgi ile çözülür; bilgi bil, anlayışlı ol, akıl ile yaşa.”*

Yusuf Has Hacıp'e göre, bilginin değerini ancak bilgili insanlar takdir edebilir ve böylece ülke sorunlarının çözümünde bilgiye başvurabilirler. "İşi akıllı insanlar başarırlar; akılsız kimseleri işten uzak tutmalıdır." Ögdülmüş hükümdara şöyle der. "Bey, bilgili ve akıllı olmalıdır. Beyler bilgi ile halka baş oldular ve akıl ile memleket ve halkın işini gördüler."

1.4.Kutadgu Bilig'den Kutlu Sözler:

Çağımızda hala geçerliliğini koruyan bu kıymetli eserde aşağıdaki ifadeler, konumuz açısından önemli görülmektedir (Has Hacıp, 2016):

1. "Akıl, senin için iyi ve yeminli bir dosttur. Bilgi senin için çok merhametli bir kardeştir."
2. "Akıl süsü dil, dil süsü sözdür. İnsanın süsü yüz, yüzün süsü gözdür. İnsan sözünü dili ile söyler; sözü iyi olursa, yüzü parlar.",
3. "Anlayış ve bilgi çok iyi şeydir; eğer bulursan, onları kullan ve uçup göğe çık.",
4. "Ey asil insan! İnsanlığı elinden bırakma; insanlığa karşı daima insanlıkla muamele et.",
5. "İşi adaletle yap, buna gayret et; hiç bir zaman zulüm etme; Allah'a kulluk et ve O'nun kapısına yüz sür.",
6. "İnsan nadir değil, insanlık nadirdir. İnsan az değil, doğruluk azdır.",
7. "Akıl bir meşaledir. Kör için göz, ölü vücut için can, dilsiz için sözdür.",
8. "Çok dinle fakat az konuş. Sözü akıl ile söyle ve bilgi ile süsle.",
9. "Fenalık cahillikten doğar, hastalıklar ve kötülükler hep aynı noksanlıktan ileri gelir. Fakat tedavi ile hastalara şifa verilebilir; terbiye ile kötüler iyi edilebilir; okumak yoluyla da bilgisizlere bilgi verilmiş olur.",
10. "Halka faydalı ol, onlara zarar verme!". "İnsanların seçkini insanlığa faydalı olan insandır. Halk nazarında muteber kimse, merhametli olan insandır.",
11. "Her sözü, söz diye ağızından çıkarma. Lüzumlu olan sözü düşünerek ve ihtiyatla söyle.",

12. "Her bakımdan tam zengin olmak istersen, kanaatkâr ol. Böylece kendi nasibini elde etmiş olursun."
13. "İnsana, insanlığı nispetinde mukabelede bulun. Böyle mukabelede bulunduğu için, insana insan adı verilmiştir."
14. "İnsanı, dil kıymetlendirir ve insan onunla saadet bulur. İnsanı, dil kıymetten düşürür ve insanın dili yüzünden, başı gider."
15. "Kimin sana biraz emeği geçerse, sen ona karşılık daha fazlasını yapmalısın."
16. "Söz ağızda iken sahibinin esiridir; ağızdan çıktıktan sonra sahibi onun esirdir."
17. "Yalnız kendi menfaatini gözeten dosta gönül bağlama. Fayda görmezse, sana düşman olur, ondan vazgeç."
18. "Anlayış geldi ve dedi ki; İyice dikkat et, sözün yanlış olursa, sana zararı dokunur."
19. "Halkın dili kötüdür, seni çekiştirir; insanın tabiatı kıskançtır, etini yer. Sebebini sorarsan, sana söyleyeyim; Ey, mert ve yiğit, sözümü dinle: "Bilgi sahibi insanlar pek azdır; bilgisiz ise çoktur; bil ki, anlayışsız insanlar çok; anlayışlılar ise, nadirdir."
20. "Bilgisiz, bilgiliye daima düşman olmuştur; bilgisiz, bilgili ile her zaman mücadele halindedir. İnsandan insana çok fark vardır; bu fark, bilgiden ileri gelir, sözüm buna dairedir."
21. "Bütün iyilikler bilginin faydasıdır; bilgi ile göğe dahi yol bulunur."
22. "Sen her sözünü bilgi ile söyle; her kesin bilgi ile büyük olduğunu bil."
23. "Dünyayı elde tutmak için, insan anlayışlı olmalıdır; halka hâkim olmak için ise, hem akıl, hem cesaret gerekir."
24. "Dünyayı elinde tutan, onu anlayış ile tuttu; halka hükmeden, bu işi bilgi ile yaptı."
25. "Halkı idare eden hâkim ve âlim beyler, bilgisizin işini kılıç ile halletmişlerdir."
26. "Ey âlim hâkim, dileğim benden sonra geleceklere kalacak bir söz söylemek idi."

Kitabın sonunda Yusuf Has Hacip şu ifadelerle yer vermiştir (Has Hacip, 2016: 383):

“Aklımın erdiği sözlerin hepsini yazdım. Ey okuyan ve anlayan insan, bundan hisse al. Nasıl hareket edeceğini ve hangi yola gideceğini bir parça izah ettim; sen buna göre hareket ederek, hayatına esaslı bir temel kur. Bunlardan biri din yolu, biri de dünya yoludur; bu esaslı yoldan şaşma. Eğer dünya istersen, onun yolu işte bu; eğer ahiret istersen, onun da yolu işte budur. Sen kendi kulluğunu yerine getir; Allah sana kuvvet verir; bunlardan hangisini istersen, onu seç, fakat üçüncü yol arama”

Yusuf Has Hacip’in eserinde kaleme aldığı şu veciz söz oldukça önemlidir (Has Hacip, 2016: 180): “*Memleketi alan onu kılıç ile almıştır; memleketi tutan onu kalem ile tutmuştur. Bir memleketi kılıç ile derhal ele geçirmek mümkündür; fakat kalem olmayınca, insan onu elinde tutamaz*”. Bu yaklaşım, iyilikten ve bilgiden geçen ilim ve adaletin devletin temeli olduğunun bir başka biçimde ifadesidir.

2. NİZAMÜLMÜLK SİYASETNAMEİ

Türk-İslam siyaset tecrübesi içinde sayısız siyasetnameler telif edilmiştir. Kime ithaf edildiğine (hükümdara, vezire ya da her ikisine birden) veya hangi amaçla yazıldıklarına (normatif ya da açıklayıcı) göre farklılıklar gösteren bu eserler siyaset yazını ve düşünce geleneğini derinden etkilemiştir (Canatan, 2014: 7-8). Fakat bu eserler içerisinde Nizamülmülk’ün telif ettiği Siyasetname müstesna bir yere sahiptir. Nizamülmülk’ün, *magnum opusu* (büyük iş) olan Siyasetname, türdeşleri içerisinde öne çıkmış ve alanın otorite kaynaklardan biri haline gelmiştir.

Büyük Selçuklu Devleti’nde vezirlik yapmış olan ve Nizamülmülk ismi ile tarihe geçen Hasan b. Ali b. İshak et Tusî’nin (ö. 1092) Siyasetnamesi, üzerinden bin yıl geçmiş olmasına rağmen hala güncelliğini korumaktadır. Eser, Asya’da yerleşik

bulunan bin yıl önceki Türk-İslam siyaset geleneğine ve devlet yönetme becerisine ışık tutup, eseri okuyanları şahit kılmaktadır.

Tıpkı Kutadgu Bilig'de olduğu gibi adalet kavramının oldukça fazla öne çıkarıldığı eser, dönemin sosyo-politik hayatına, askerî meselelerine, ticaret ve mali örgütlenmelerine, toplumun dayandığı kültüre ve devlet yönetme ruhuna dair güçlü bilgiler içermektedir. Eserin içeriğine bakıldığında sadece normatif olma gayesi ile yazılmadığı anlaşılmaktadır.

Eser, Selçuklu Devleti'nin işleyişini, aksayan taraflarını, alınması gereken tedbirleri, devlet müesseselerin fonksiyonel olması için yapılması gereken düzenlemeleri ihtiva etmekle birlikte dönemin olaylarını da yansıtmaktadır. Bu açıdan eser hem normatif hem de açıklayıcı bir üsluba sahiptir.

Bu çalışmada Nizamülmülk'ün Siyasetnamesi iki açıdan incelenecektir: İlk olarak Nizamülmülk ve yaşadığı dönem ardından, Nizamülmülk'ün üzerinde durduğu konular genel başlıklar halinde ele alınacaktır.



Fotoğraf 4: Nizâmülmülk'ün nesih hatla istinsah edilmiş Siyâsetnâme'sinin (Sîyerü'l-mülûk) Süleymaniye Kütüphanesi Molla Çelebi Koleksiyonu'nda yer alan yazmasından örnek sayfalar.

Kaynak: Türkiye Yazma Eserler Kurumu
http://www.suleymaniye.yek.gov.tr/Home/ShowLink?LINK_CODE=3, Erişim Tarihi: 23.03.2023.

2.1. Siyasetname ve Nizamülmülk Dönemi

Siyasetname, Arapça *siyaset* ve Farsça mektup anlamına gelen *name* kelimelerinin bir araya getirilmesi ile oluşmuş bir (idare mektubu) terkiptir (Canatan, 2014: 6). Yunanca iki yüzlü anlamına gelen politikadan (*policy*) farklı olan Siyaset kelimesi de (*politics*), Arapça *at terbiyecisi* anlamına gelen *seyis* kelimesinden türemiştir. Vali ve hâkim olmak, halkı gözetmek, yönetmek, bu yolda gereken tedbirleri almak, hükümet işleri, politika ve diplomasi yerine kullanılmış olan ilm-i siyaset de buradan gelmiştir.

Siyasetname geleneğinin önemli temsilcilerinden biri olan Nizamülmülk'ün Siyasetnamesi (diğer adıyla Sîyerü'l-mülûk), siyaset ilişkileri içinden gelen biri tarafından yazılması hasebiyle dikkat çekmektedir. Devlet kurumlarının teşekkülü, işleyişi, aksayan tarafları, alınacak tedbirler, kurumlara işlerlik kazandırmak için yapılması gereken düzenlemeler hakkında bilgiler içeren Siyasetname, Melikşah'ın bilginlerden, bürokratlardan ve vezirlerden ülkeyi en iyi şekilde idare edebilmesi, din ve dünya işlerinde gerekli tedbirleri alması, kendi hayat düsturlarını, siyasî, içtimâî ve dinî davranışlarını ayarlayabileceği bir kitap- yazmalarını istemesi üzerine kaleme alınmıştır (Adalıoğlu, 2009: <https://islamansiklopedisi.org.tr/siyasetname>).

Eser, Sultan Melikşah tarafından beğeni ve takdir görmüş ve Sultan'ın gerek askerî, gerek içtimaî, gerekse ticarî ilişkilerinde yol gösterici olmuştur. Başlangıçta otuz dokuz başlık altında Sultan'a sunulmuş olan eser, daha sonra eklenen, devletin baş düşmanları olan İsmailîler hakkında nasihatler gibi bölümlerle elli başlığa sahip olmuştur.

Siyasetname tamamlandığında, Nizamülmülk'ün, Melikşah ile Bağdat seferinde olduğu bilinmektedir. Nizamülmülk, Siyasetname'nin müsveddesini temize çekmek ve eğer kendisine bir şey olursa yazılan kitabı, padişaha takdim etmek üzere saltanat özel kâtibi Muhammed Mağribî'ye vermiştir (Ayar, 2009: xii). Kitap son halini, 1098-1115 yılları arasında, Bağdat seferinde suikaste kurban giden Nizamülmülk'ün vefatından sonra almıştır.

Öncelikle belirtilmesi gereken noktalardan biri Çağrı Bey'den itibaren, Alparslan ve Melikşah dönemlerini kapsayacak şekilde hükümdarlara danışmanlık yapan Nizamülmülk, Selçukluların boy beyi olmaktan çıkarak bir dereceye kadar İslam hükümdarı sayılabilecek noktaya ulaşmasında şüphesiz kritik bir rol oynamıştır. Çünkü bu dönemde artık Selçuklular, Sultan gibi İslamî unvanlar almaya başlamış, Araplar gibi sikke bastırmış, Bağdat ve Nişabur gibi önemli kentleri ele geçirmişlerdir (Peacock, 2020: 193).

Abbasi halifeliğinin halefi kabul edilen Selçuklular, devletin teşkilatlanması noktasında İran devlet geleneğinin etkisinde kalmış; askeri, idari, mali bakımdan eski Türk devletlerinin daha iyi organize olmuş bir devamı olarak görülmüştür. Öte yandan Nizamülmülk'ün öncülüğünde, Selçuklular döneminde, hilafet daha sembolik ve kültürel bir kurum görüntüsüne bürünmüştür (Turan, 2017: 146). Nizamülmülk ile birlikte, halife ve emir (hükümdar, sultan) münasebetleri, göz ardı edilerek emirin özerk otoritesinin alanı belirgin bir hale gelmiştir. İran devlet geleneğine yaklaşılacak bu dönemde hükümdarın meşruiyeti, kargaşalığı

gidererek düzen getiren bir güçlü melikin ortaya çıkmasına dayandırılmıştır. Böylece iktidarın merkezileşmesi, otoritenin kesin bir biçimde kabul görmesi yönünde, Nizamülmülk, önemli girişimlerde bulunmuştur (Alkan, 2018: 113).

Düzen sağlayan, ümmetin birliğini tesis eden güçlü bir melikin, İslam hükümdarı olması için gerekli meşru zemini sağladığına dair gelişen kanaat şüphesiz dönemin koşullarında oldukça anlamlıdır. Hatta Nizamülmülk'ün öncülüğünde Bağdat'ta kurulan Nizamiye Medreseleri de bu bağlamda değerlendirilmektedir. Buna göre, İslam tarihi açısından bir dönüm noktası olarak kabul edilen ve mezheplerin, tarikatların sayısında ciddi artışların yaşandığı 11. Yüzyıl'da Nizamiye Medreseleri egemenliğin tahakkuku için önemli bir rol oynamıştır. Zira 11. Yüzyıl, Şiiğin, Mısır'da Fatimiler, Suriye ve İran'da ortaya çıkmaya başlayan İslamîfil kanalıyla varlığını devam ettirdiği; Selçuklu topraklarında İmamü'l-Harameyn Cüveynî ve İmam Gazali gibi isimlerin düşünsel dünyayı dinamize ettiği; İmam İbn Hanbeli taraftarlarının Irak'ta ağırlıklarını hissettirmeye başladığı; Abbasi Halifeleri ve Samaniler tarafından yeğlenen Hanefiliğin tırmanışa geçtiği bir dönem olarak bilinmektedir (Peacock, 2020: 117).

11. yüzyılda İslam topraklarındaki bu tablo, ümmetin birliğini tesis edecek güçlü bir melikin varlığına duyulan ihtiyacı pekiştirmiştir. Melikin otoritesini tahkim etmek ve devlet mekanizmasını kurmak adına Nizamülmülk'ün Nizamiye Medreseleri'ni kurduğu ifade edilmektedir. Hatta Omid Safi gibi isimler, Nizamiye Medreseleri'ni, Nizamülmülk tarafından kurulan bir devlet mekanizması olarak kabul etmektedir. Safi'ye göre, Nizamiye medreseleri, toplumsal düzeni eski haline getirme ve mezhepler arasındaki dengeyi sağlamada etkili olmuş; yönetim için gerekli olan bürokrat ihtiyacını temin etmiş; İslam coğrafyasında ümmet birliğinin tesis edilmesine katkıda bulunmuştur (Peacock, 2020: 119).

Devlet himayesinde kurulmuş ve bürokratikleşmiş olan Nizamiye medreseleri, Sünnî yaklaşımları birbirine kaynaştırıp, toplumda bir bağıllık hissini geliştirse de; Hicrî 1. Yüzyılda yaşanan *Büyük Fitne* hadisesinden itibaren ortaya çıkan bağımsız ve sivil hukukçuların varlığını hızla siyasallaştırmıştır. Hukukçular, bürokratik kaygılar taşıyan bu medreseler vesilesi ile iktidar örgütlenmesine bağımlı hale getirilmiş (Alkan, 2018: 114); bu durum bir melikin ümmetin başına geçebilmesi için sahip olması gereken kriterleri güce indirgeyen ve diğer bütün kriterlerin sadece nasihat hükmünde kaldığı bir siyasi düşünce geleneğini geliştirerek pekiştirmiştir.

Bu gelişmeler neticesinde, Müslüman idealizmi geleneği ile Müslüman siyasî sorumluluğu geleneği arasındaki fark aslen kabul edilmiş ve bu farkın Müslüman kurumlarının Şeriatinkiler (şer'i) ile emirinkiler (örfi) olarak kutuplaşması şeklinde yansımıştır. Âdil olmayan bir yöneticiye karşı protesto görevinin önemi giderek sönükleşmiştir. Emirlerin kadıları atama görevi kabul edilmiş lakin bir kadının atanma kriteri olarak medreseden icazet alma zorunluluğu devam ettirilmiştir. Ulema, emirlerle işbirliği yapmış olsa da din ve devlet işleri birbirlerinden giderek daha da bağımsızlaşmıştır (Hodgson, 1995: 50).

Nizamülmülk'ün, Samanoğulları yoluyla Yüksek Halife zamanlarından kalan bürokratik mirasın batıya nazaran hiç zarar görmediği Horasan'da Gaznelilerin yönetim kademelerinden talim görmüş dindar bir Cemâ'î-Sünnî (Ehl-i Sunnet ve'l-cemaâ) İranlı olduğu bilinmektedir (Hodgson, 1995: 46). Şüphesiz bu birikim sayesinde Nizamülmülk ile birlikte göçebe ve savaşçı olan Türk-İslam devleti bürokratikleşmiş, merkezleşmiş ve imparatorluğa dönüşmüştür. Zamanla Osmanlı Devleti'ne de geçen ve esasen İran menşeli olan askerlere toprak verme usulü olan iktâ sistemi de Nizamülmülk yönetiminde düzene sokulmuştur. Diğer yandan Selçuklu döneminde toprak sahipliğini vakıf şekline sokma geleneği yaygınlaşmıştır. Başlangıçta mülkiyetin vakfa bırakılması

durumu (cami, hastane, kervansaray... vb.) yeni medreselere destek olurken, giderek aile amaçlarına da hizmet etmeye başlamıştır. Ulema, vakıf gelirlerine bağımlı hale getirilerek, toprak gelirlerinin en büyük alternatif kullanıcıları olmuşlardır. Emirden bağımsız fakat onları tamamlayıcı bir konumda bulunan ulema, bu andan itibaren sistemi bir bütün olarak onaylamaya razı olmuşlardır (Hodgson, 1995: 53-54)

Kurumların birbirine kaynaştırıldığı ve bağımlı hale getirildiği bu noktada, bir hükümdarın sahip olması gereken özellikler veya ülkeyi nasıl yönetmesine gerektiğine dair nasihatlerin Nizamülmülk'ün Siyasetnamesi'nde üst perdeden güçlü bir biçimde dile getirilmesi oldukça önemlidir. Eser boyunca adalet ilkesine sürekli bir biçimde yapılan vurgu; Nizamülmülk'ün naklettiği *"Saltanat küfür ile devam bulur; amma zulüm ve gaddarlıkla paydâr kalmaz"* sözü gereğince adaletin en üstün erdem olarak telakki edildiğini göstermektedir (Siyasetname, II. Fasil).

Nizamülmülk Allah'ın rızasının halka yapılan ihsana ve adalete bağlı olduğunu belirterek, emirlere/meliklere iki dünya saadetinin yolunu tayin etmiştir. Esasında birbirlerine silsile yoluyla bağlı olan bu kaideler daire-i adliyenin unsurlarına işaret etmektedir. Buna göre, kul olarak yöneticiler Allah'ın rızasını kazanmakla mükelleftirler; Allah'ın rızası, halka adil davranmaya bağlıdır; bunun karşılığında halkın yapacağı dua ile mülk (devlet) payidar olacaktır; böylece yönetici her iki dünya saadetine erişecektir. Bu durum, halkın memnuniyetini, hükümdarın meşruiyetinin temeli kılmaktadır. Adalet, ehliyet, liyakat gibi İslami yönetim ilkeleri ise, halka adil davranmanın temelini teşkil etmektedir (Köse, 2018: 41).

Kısaca, Nizamülmülk eski İran ve Hint kralları, geçmiş Halifeler, emirler ve sultanların günümüz hayatına çözümde örnek olacak olayları, Kur'an-Kerim'de

konuyla ilgili olan ayetlere; Hadisler ve Sahabelerin yaşantılarına dair örnekliklere ve kendi tecrübelerine yer vermiştir. Çünkü insanın özür tıpkı fiziksel yapısı gibi esasen aynıdır. Devlet ve insan yönetme sanatı olan siyasetin kuralları da zaman üstüdür ve tarih tekrardır.



Fotoğraf 5: Melikşah'ı tahtında otururken tasvir eden bir minyatür

Kaynak: <https://islamansiklopedisi.org.tr/melikshah--buyuk-selcuklu->, Erişim Tarihi: 20.10.2022.

2.2. Nizamülmülk'ün İç ve Dış Siyasi Düşüncesi

Nizamülmülk'ün fikirlerinin oluşmasında ve olgunlaşmasında şüphesiz 11. Yüzyıl İslam dünyasının siyasî ve içtimaî tablosu büyük önem arz etmektedir. Yukarıdaki mezkur hadiseler ışığında, İslam dünyasındaki mevcut siyasi düşünceler bu dönemde değişip pekişmiştir. Devlet kuvvetinin uzun vadeli çıkarlarının önemsendiği, birliği sağlayacak bir egemenin varlığının öneminin giderek arttığı bu dönemde İran devlet geleneğinin etkisi ile saltanat fikrinin daha fazla ön plana çıktığını söylemek mümkündür.

Abbasi halifeliğinin sembolikleşmesi, hilafetin birleştirici gücünün zayıflaması, yerel güçlerin ortaya çıkması ile birlikte yeni siyasi düşünceler de ortaya çıkmaya başlamıştır. Bu yeni siyasi düşünceler etrafında şekillenen bir dizi yeni devlet ortaya çıkmış ve bunların en büyüklerinden biri Selçuklular olmuşlardır (Hodgson, 1995: 18). Türk-İslam düşüncesinin güçlü temellerini atan, Abbasi halifeliğinden sonra Müslüman birliğine en çok yaklaşan Selçuklular'ın elde ettiği başarıda, hükümdarın otoritesini neredeyse paylaşacak kadar büyük bir isim olan Nizamülmülk'ün fikirlerinin ve eylemlerinin payı azımsanamaz.

Nizamülmülk'e göre, Allah insanların arasından birini seçer ve onu memleketin barış ve emniyetinden sorumlu tutar. Hükümdar ise başarıya ancak Allah'a karşı titiz bir itaatle ulaşır. Nitekim Nizamülmülk Siyasetname'de, Sultan Melikşah'ın itikadı ve liyakati sayesinde, iktidarının ve saygınlığının Cihan'a ulaştığını belirtmektedir (Siyasetname, I. Fasil). Bu durum, Nizamülmülk'ün içinde yaşadığı dönemde taşıdığı temel kaygının istikrar olduğunu göstermektedir. Bu kaygı gerekçesi ile hükümdarın otoritesini tahkim etmek isteyen Nizamülmülk'ün, hükümdarın Allah tarafından seçilen birisi olduğuna işaret etmesi; onun yalnızca Allah'a karşı sorumlu olduğunun ifadesi olarak değerlendirilmiştir (Turan, 2017: 151).

Yöneten ile yönetilen arasındaki sözleşme durumunun, halkın Allah'ın emaneti olduğu, hükümdarın yalnızca Allah'a karşı sorumlu kabul edildiği bu yaklaşımda, hükümdar, kendisine Allah tarafından verilen saygınlığın kıymetini bilmekle mesuldür. Aksi takdirde başarının ve saygınlığın kaybedilmesi söz konusu olabilir. Zira Müslümanlar, Ali İmran Suresi 140. Ve 141 ayet gereği, *“Şayet siz yara aldı iseniz, karşınızdaki düşman topluluğu da benzeri bir yara aldı. İşte Biz, Allah'ın gerçek müminleri ortaya çıkarması, sizden şehitler edinmesi, müminleri tertemiz yapıp kâfirleri imhâ etmesi için, zafer günlerini insanlar arasında*

nöbetleşe döndürür dururuz. Allah zalimleri sevmez.” zaferin ve başarının el değiştirebileceğini bilmektedirler.

Bu noktada Nizamülmülk'ün siyasi düşüncesinin özünü de net bir biçimde ortaya koyan, Siyasetname'nin İkinci Fasıl(Bölüm)'ünde şöyle denmektedir (Siyasetname, II. Fasıl):

“Padişah, Allah'ın nimetini tanırrsa Allah kendisinden razı olur. Hakk'ın rızasında, halkıyla birlik olma, adaletinin yayılma ihsanı vardır. Çünkü halkın hayır duası günden güne artarsa onu ebedi kılar. Böyle padişah, devlet ve zamanından hoşnut olduğu gibi bu dünyada iyi olarak anılır, ahirette de hesabı kolaylaşıp, saadete erer. Söyle demişlerdir: “Melik inkâr ve küfürle ayakta kalabilirse de zulümle ayakta kalmaz.”

Siyasetname incelendiğinde en çok zikredilen kelimelerin başında, adalet, zulüm, ceza, asker, sultan, vezir, hazine gibi kelimelerin geldiği görülmektedir. Bu durum ülkenin adilane yönetilebilmesi için sultanların ve kullarının sorumluluklarına, hazinenin ve askerinin önemine, vezirin devlet işlerindeki görevlerine odaklanıldığını göstermektedir.

Nizamülmülk'ün birçok fasılda, en çok üzerinde durduğu noktalardan biri hükümdarın uyanık olması gerektiğidir. Uyanıklıktan kasıt; feraset sahibi yani ileri görüşlü olmalarıdır. Bu noktada hükümdar, akıllı bir vezire sahip olmalı, yüksek mevkilere tayin edilen memurların kişisel çıkarlarının olmamasına dikkat etmeli, bu görevlere tecrübeli ve azimli kişileri getirmeli, bir kişiye iki iş birden vermemeli, milletin her kesiminden kimselere memurluğa gelme hakkını tanımalı ve böylece halkın devletle bağıını güçlendirmelidir. Görevlerini yerine getirmeyen, zulmeden memurlar cezalandırılmalıdır.

Devlet işlerinde istişare ve meşverete vurgu yapan Nizamülmülk (Siyasetname, XVIII. Fasıl), padişahın önemli bir olay karşısında meşverete başvurmamasını

bencillik ve zayıflık olarak değerlendirmiştir. Nizamülmülk'ün bir diğer üzerinde durduğu konu ise kadıların/hâkimlerin görevidir. Bu görevin önemine vurgu yaptıktan sonra emirlerin, adaletle hüküm vermeleri ve adliye saraylarının işlerine dikkat etmeleri noktasında kadıların sürekli denetlemeleri gerektiğini ifade etmiştir (Siyasetname, VI. Fesil). Vezirlik makamına gelince, Nizamülmülk, bu görevin tehlikeler ve tuzaklarla dolu olduğunu belirtmiştir. Vezir, Allah'ın emrine uymalı, hükümdarın emriyle hareket etmeli ve halka da gerektiği gibi muamele etmelidir (Siyasetname, IV. Fesil).

Nizamülmülk özellikle diğer devletlerle olan ilişkilerde elçilerin durumuna dikkat çekmiştir. Ona göre, elçilerin gönderilmesi sadece bir mektup ya da haber ulaştırmak maksadı taşımamaktadır. Bu kişiler hem memleket hem de memleketin hükümdarı hakkında bilgi sahibi olmak için çalışmaktadırlar. Bunun için padişah, bir an dahi olsa Allah'ın emirlerinden sapmamalı, bu noktada titiz davranmalı, iyi işleri elinden bırakmamalı ve halkın dinî inançlarını kendi işlerinden üstün tutmalıdır. Böylece elçiler, memleket idaresinde bir kusur bulamayacaklardır (Siyasetname, XXI. Fesil).

Askerî teşkilat ile ilgili verilen bilgilere gelindiğinde, şu noktalar dikkat çekmektedir: Nizamülmülk, padişahın konaklayacağı her yerde yer ve otlak yapılması gerektiğini söylemiştir. İktâ sahibi askerlerin malı çok iyi bilinmeli ve bunlar kontrol edilmelidir. Her cins ve soydan asker bulunmalıdır. Saray askersiz kalmamalıdır. İktâ sisteminin gerekleri, askerinin kişilikleri üzerine değerlendirmelerde bulunan Nizamülmülk sistemin istikrarı ve devamı için pek çok önlemden söz etmiştir. Ayrıca, Nizamülmülk, XXIV. Fesil'de değindiği bir hikâyede Sultan Mahmut'un Türk, Horasan, Arap, Hindi, Guri, Deylemlî gibi her cinsten askeri olduğunu belirterek; padişaha her milletten askerinin kabul edilmesi gerektiğini işaret etmiştir.

2.3.Siyasetname'de Yöneticilere Genel Tavsiyeler

Siyasetin üst düzeyinde yer alan birisi tarafından kaleme alınması durumu, Siyasetname'yi müstesna kılmaktadır. Çünkü bu durum eserin sadece teorik bilgiye değil, pratik bilgiye de dayandığını göstermektedir. Eserde verilen tavsiyelerin, bir devlet adamının tecrübesinden damıtılarak ortaya konması onları gerçekçi ve uygulanabilir kılmaktadır. Bu tavsiyeleri şöyle sıralamak mümkündür (Siyasetname, 2006):

1. *“Herkes liyakatine göre değerlendirilmelidir. Kişide aranması gereken şey mal mülk değil hünerdir. Soyu soppu belli olan kimseler varken, devlet vazifesi ne idüğü belirsiz olanlara verilmemelidir. Devletin bekası için, ehil olmayan kimselere iş buyrulmamalıdır. Bir kişiye birden fazla iş yükleyip, onlarca kişiyi işsiz bırakmak akıl kârı değildir. Devlet adamı bunun dengesini gözettiği sürece iyi bir devlet adamıdır. Aksi takdirde saltanatının zeval bulması çok yakın olacaktır.”*
2. *“Devlet, kolay kolay herkese nasip olmayacak büyük bir nimettir. Bu nimete sahip olan kimse, ahirette büyük bir külfetle de karşı karşıya olduğunu bilmelidir. Fırsat eldeyken devletin malını devlet için harcamalı, dünyalık yağmak yerine âhiret için hazırlık yapmalıdır. Kendisi son derece rahat yaşarken halkı yoksulluk çeken devlet adamını çetin bir hesabın beklediği çok açıktır. Hazret-i Ömer (r.a.) dahi bu azaptan korkuyorsa, diğerlerinin vay haline!”*
3. *“Devlet işlerinde vazife yapanlar, başkalarının hakkına çok kolay ulaşabildikleri, bütün gücü kendilerinde gördükleri için, yaptıkları her iş kayıt altında olmak zorundadır.”*
4. *“Reâyânın şahsını, oğlunu, emlak ve eşyasını emniyet altında tutacak (kadar) vergi (mal) almaları kötü olursa, ikta sahiplerine bunun için müsaade yoktur.”*
5. *“Mülk ve raiyyet, Sultanındır. İktâ sahipleri ve valiler, başta şahne gibidirler. Raiyyet ile karşılaşmasın ve padişahın işkence ve azabından emin olsun.”*
6. *“Devlet adamı zulmetmemeli, zulmetmiyorsa bile vazifelendirdiği adamların zulmedip*

- etmediğini bilmelidir. Yoksa mazlumların ettiği ah, eninde sonunda dönüp kendisini bulacaktır.”,*
7. *“Sultan, istişare ve görüş alışverişine değer vermeli ve acele karar vermemelidir. Çünkü Sultan için sağlam görüş, güçlü ordudan daha iyidir.”,*
 8. *“Bir memuriyet verilen âmillere, Yüce Allah’ın kullarına iyi davranmaları, aldıkları haraç ve öşrü lütuf ve nezaketle talep etmeleri, onlara mahsul elde edilinceye kadar para istememeleri tavsiye edilmelidir... Ta ki, (bir âmil), kanun hilafına iş yaparsa veya raiyetten fazla bir şey alırsa, geri alsınlar; onu da azletsinler ve terk etsinler. Öyle ki, cihan mamur kalsın; padişah uzun ömürlü olsun; hazine dolu olsun; (böylece) öteki amiller zulüm yapmasınlar ve ibret alsınlar.”,*
 9. *“Hüküm sahibi yaptığın birini incitirsen ona bir daha iş verme. Gizlice düşmanla birlik olur seni yok etmeye kalkar.”*

Selçuklu Devletinin bir nevi anayasası olarak kabul edilebilen Siyasetname, Selçuklu Devlet yapısını ve devlet ruhunu yansıtmaları bakımından önemlidir. Hükümdarlar için öncelik, insan esaslı olup Hak için halka uzanmaktadır. Ve milletin mutluluğunu sağlamak hükümdarın esas görevidir.

On yıllar boyunca neredeyse hükümdarın otoritesini paylaşan, gücünü artıran, pek çok oğlunu torununu İmparatorluk bürokrasisinde önemli mevkilere yerleştiren Nizamülmülk’ün bu otoritesi giderek Sultan Melikşah’ı rahatsız etmiştir. Lakin vezir öldürülünceye kadar gücünü korumaya devam etmiştir. Nizamülmülk kimilerine göre saraydaki düşmanları tarafından kimilerine göre İsmailî asiler tarafında öldürülmüştür.

Kendisinden birkaç hafta sonra vefat eden Melikşah’la birlikte Selçuklu İmparatorluğu yıkılmaya başlamıştır (Hodgson, 1995: 48). Sultanın ölümüyle başlayan taht mücadeleleri, Haçlı seferleri, Hasan Sabbah’ın isyanı, Moğol istilası gibi nedenlerle yıkılan Selçuklular’dan sonra 15. Yüzyıla kadar büyük ve istikrarlı bir devlet kurulamamıştır.

3. KUTADGU BİLİĞ VE SİYASETNAME'NİN KURUMSALLAŞMA SÜRECİ VE DÂİRE-İ ADLİYE

Siyasetname türü eserlerde, devlet ve adalet kavramları merkezî öneme sahiptirler. Adaletin sağlanması için devlete; devletin ayakta durabilmesi için adalete duyulan ihtiyaç bu tür edebî eserlerin ana konusunu oluşturmaktadır. Buna göre, idarecilerin, adaletin tesis edilmesi için devleti etkin bir biçimde yönetmesi beklenmektedir. Bu noktada adalet, toplumun her alanında ortaya çıkan fazla değer, insanın kabiliyetlerini fazilet cihetinde geliştirmesini temin etmek için kullanıldığı müddetçe tahakkuk etmiş olacaktır (Çitil, vd., 2022: 30). Örneğin halk, ödediği vergi karşısında esasında adalet satın almaktadır ki; bu, daire-i adliyenin başka bir biçimde ifadesidir. O halde daire-i adliyeyi şu şekilde de ifade edebilmek mümkündür; *hükümdarın gücü, askeriyle, dolayısıyla hazinesiyle, dolayısıyla halka adalet vermesiyle kaimdir* (Turan, 2017: 226).

Daire-i adliye kavramını sistematikleştiren isimlerin başında Kınalızade Ali Efendi (ö. 1572) gelmektedir. Kınalızade, en bilindik eseri olan Ahlak-ı Alâî'de şu sözlerle daire-i adliyeye işaret etmiştir (Kınalızade, 2010: 225): *“Âlemin nizamının birbirine bağıllığını bir dairede tespit ettim. Böylece eşyanın devamı ve irtibatı anlaşılmiş ve görülmüş olur. Bu kitabın özü ve varmak istediği gayenin özeti bu dairedir.”* Bu daire ise sekiz esasa dayanmaktadır. Bunlar; 1-Cihan bir bağlıdır, duvarı devlettir; 2- Adalet bütün dünyanın düzenini temin eder; 3- Halkı idare altına cihan padişahının adaleti alır; 4- Malı bir araya getiren ancak halktır; 5- Orduyu ancak mal ayakta tutar; 6- Mülk ancak ordu ile zaptedilir; 7- Allah kanunu ancak Melik korur; 8- Devletin nizamını kuran Allah Kanunudur (Kınalızade, 2010: 225).

Okumuş'a göre Kınalızade, Adâlet Dairesi'ni, başka bir yerde üç kısımda özetlemekte, adâletin korunması için toplumda üç şeyin gerekli olduğunu vurgulamaktadır. Bu üç şeyden birincisi *Nâmus-u Rabbanî*, yani *şer'-i İlâhîdir*.

İkincisi *hâkim-i insanî*, yani devlet başkanı ve adâletli hâkimdir. Üçüncüsü ise *dinâr-mizânî*, yani paradır. Birinciye uymayan kâfir ve münafık; ikinciye itaatkar olmayan isyankar ve üçüncüye uymayan hain ve hırsızdır (Okumuş, 2020: 20).

Kınalızade'nin sistematikleştirdiği daire-i adliyenin, İbn Haldun'dan mülhem olduğu düşünülmektedir. İbn Haldun'un, başyapıtı olan Mukaddime'de aktardığı Mübezân Behram bin Behrâm'ın "Baykuş hikâyesi"nde söylemiş olduğu şu sözleri delil niteliğindedir (İbn Haldun, 2016: 116):

Ey hükümdar! Mülkün izzeti sadece şeriat, Allah'a itaat edip onun rızası için iş görmek ve O'nun emri ve yasakları dairesinde icraatta bulunmakla gerçekleşir. Şeriatın kıvamı ancak mülk ile, mülkün izzeti (devlet işlerini gören) adamlarla, devlet adamlarının kıvamı (para, maaş ve) malladır. Memleketi mamur hâle getirmeden başka mal temin etmenin yolu olmadığı gibi adalet olmadan da memleketi imar etmenin çaresi mevcut değildir. Adalet, halk arasına konulmuş bir terazidir. Bu teraziyi Allah koymuş, hükümdarı da ona nezaretçi tayin etmiştir.

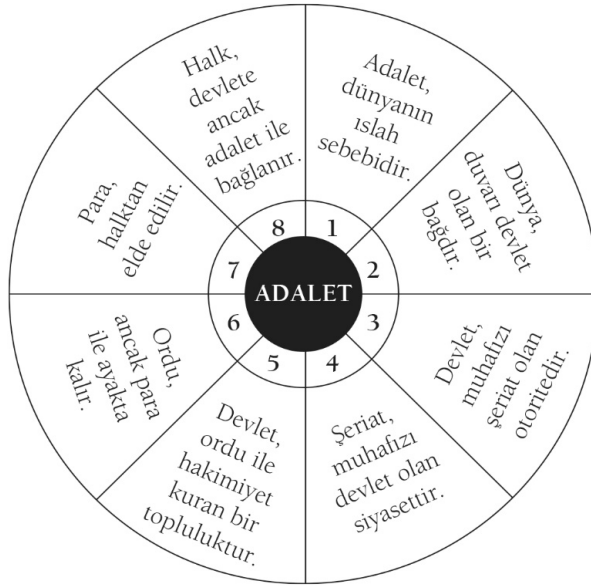

Fotoğraf 6: Daire-i Adliye

Kaynak: Okumuş, 2019: 19

Daire-i adliye, Fotoğraf 6'da da görüldüğü üzere başlangıcı ve sonu bir noktada birleşmektedir. Burada önemli olan mesele, daire-i adliyede öncelikli olanın ne olduğu meselesidir. Yani daire-i adliyeden bahseden kişiler, yöneticinin egemenliğine ve otoritesine mi yoksa hukuka mı öncelik atfettiği oldukça önemlidir. Nitekim adalet dairesinde öncelikli amacın, askeri ve ekonomik gücün desteği ile siyasal egemenliğin tesisi mi; yoksa adaletin temini mi meselesi üzerinden pek çok tartışma yapılmış, zamanla siyasette en yüksek değer in adalet değil de güvenlik olduğunun kabul edildiği bir noktaya ulaşılmıştır (İnayet, 2008: 26).

Bu anlamda hem Kutadgu Bilig, hem de Siyasetname eserlerinin daire-i adliye noktasında tutundukları tavır oldukça önemlidir. Öncelikle her iki eser 11. Yüzyıla ait olmakla birlikte, hayat buldukları topraklar farklıdır. Kutadgu Bilig, Orta Asya'ya ait ve Türk kimliği ve dili oldukça baskın bir eserken; Siyasetname, Abbasi halifeliğinin sembolikleştiği, İran devlet geleneğinin baskın bir biçimde hissedildiği, saltanat fikrinin ön plana çıktığı bir dönemin izlerini taşımaktadır. Bu anlamda Kutadgu Bilig Türk devlet geleneğini; Siyasetname İran devlet geleneğini İslam siyaset düşüncesine aktarılmasında önemli roller üstlenmişlerdir (Sunar, 2018: s.349).

Kutadgu Bilig'de yasa ve kanun kavramları oldukça sık kullanılmaktadır. Henüz İran devlet geleneğinin sızmadığı İslam siyaset düşüncesindeki bu eserde, ideal yönetim anlayışının yöneten ile yönetilenler arasında sözleşmecî bir yaklaşımla ele alındığı görülmektedir. Yönetenler ve yönetilenler arasındaki bu sözleşme;

her iki tarafın hak ve yükümlülüklerini garanti altına alan bir yapıya sahiptir. Eser, devleti ya da hükümdarı kutsallaştırmadan, halkın haklarını ve bunları korumanın yollarını ele almıştır. Yusuf Has Hacıp'e göre, kanun halkın hakkıdır. Zulüm yanar ateştir; kanun ise sudur (Has Hacıp, 2016: 162).

Kutadgu Bilig'de dikkat çeken bir diğer nokta ise; insanların bey-kul olarak ayırt edilmemesidir. Dünyanın vefasızlığı karşısında vurgulanan bu durum, insanların eşit telakki edildiğini göstermektedir (Has Hacıp, 2016: 35). Eserde kanun karşısında bey ve kulun aynı olduğu da ayrıca ifade edilmiştir (Has Hacıp, 2016: 101). Hukukun üstünlüğü, eşitlik gibi ilkelerin yanında Yusuf Has Hacıp'in sözleşmecî yaklaşımı, daire-i adliyenin önceliğinin; egemenliğin tesisi değil adaletin ve hukukun tahakkuku olduğunu göstermektedir.

Nizamülmülk'e gelindiğinde daha farklı bir devlet kavrayışı göze çarpmaktadır. Yusuf Has Hacıp'in, devlet görevlerinde bulunsa dahi siyaset arenasında Nizamülmülk'ün otoritesi kadar bir varlık gösterdiğini söyleyebilmek mümkün değildir. Nizamülmülk otuz yılı aşkın pratik siyasetin içinde yer almış; neredeyse Melikşah'ın otoritesini paylaşmış; bu süre zarfında ülkenin dört bir yanında otoritesini pekiştirmiş karizmatik bir kişiliğe sahiptir.

Nizamülmülk'ün Siyasetname'sinde de sözleşme söz konusudur. Lakin daha önce belirtildiği gibi bu Allah ile hükümdar arasında bir sözleşmedir. Bu durumun doğal sonucu olarak eşitlik değil padişahın en tepede bulunduğu bir hiyerarşi ortaya çıkmaktadır. Burada daire-i adliyenin en tepesinde, temel fonksiyonu sistemin döngüsel sürekliliğini sağlamak amacıyla adalet dağıtan padişah yer almaktadır (Turan, 2017: 226).

Siyasetname'de en çok öne çıkan sultan, zulüm, hazine, asker, ceza, vezir gibi kavramlar, adaletin tahakkuk edebilmesi için siyasal egemenliğin öncelikle

sağlanması gerektiğini anlatmaktadır. Daha önce değinilen mezkur hadiseler ışığında Nizamülmülk'ün siyasal egemenliğin ve otoritenin sağlanmasına yönelik yaptığı bu güçlü vurgu oldukça anlamlıdır. Böylece eşitliğin hiyerarşiye dönüştüğü; sözleşmenin halk ile yönetici arasında değil yöneten ile Allah arasında yapılan bir forma kavuştuğu bu yeni siyaset düşüncesi Osmanlı İmparatorluğu dâhil olmak üzere İslam muhitinde ortaya çıkacak olan devletleri köklü bir biçimde etkilemiştir.

4. KUTADGU BİLİĞ VE SİYASETNAME'NİN İYİ YÖNETİM İLKELERİ VE GÜNÜMÜZDE HAK ARAMA KURUMLARI

Yukardaki üç bölümde Kutadgu Bilig ve Nizamülmülk Siyasetnamesi, Dâire-i adliye bağlamında incelenmiştir. Her iki kitapta da devletin varlık gösterebilmesi için öncelikle adalete dayanması gerektiği belirtilmiştir. Tarihsel olarak bakıldığında kadim Mısır ve Mezopotamya uygarlıkları olan Sümerler, Babiller ve Persler'den Yunanlılara geçen ve Aristo tarafından şekillendirilen Adalet Dairesi Sistemi, Roma ve İslam Medeniyetlerinde siyasetin ilk ve temel ögesi haline gelmiştir. Nitekim Abbasiler ve Selçuklular siyasi, sosyal ve ilmi birikimi üzerinde yükselen Osmanlı İmparatorluğu, Balkanlar, Ortadoğu ve Ön Asya'da Pax-Ottoman (Osmanlı Barışı) adıyla altı asır en uzun ve kurumsal hüküm sürebilmiştir.

Dâire-i adliye bağlamında değerlendirilen Kutadgu Bilig'e ve Nizamülmülk Siyasetnamesi'ne bakıldığında günümüzde geçerli olan ilkeler olduğu görülmektedir. Öyle ki her iki eserde devletin varlığı kadar devlet-insan arasındaki ilişkinin adalet ilkesince düzenlenmesine yapılan güçlü vurgu; insan, halk, ortak akıl (yönetişim), adem-i merkezîyet, güçlü hazine, güçlü ordu, istihbarat, diplomasi, bilginin ve aklın önemi, açıklık ve hükümdarın güvenilirliği gibi iyi yönetim ilkelerine bin yıl öncesinden işaret etmektedir. Zira her iki eserde de devletin varlığı, Hakk'ın rızasına; Hakk'ın rızası ise halka, siyasi, sosyal

ve ekonomik olarak adaletle muamele etmeye bağlanmıştır. Böylece geç sayılabilecek modern dönemde devlet-insan arasında kurulan adilane ilişki bin yıl öncesinde Türk-İslam siyaset geleneğinde kurulmuştur ki; özellikle Osmanlı İmparatorluğu'nda Avrupa'da olduğu gibi esnaf ve köylü isyanlarına rastlanmamıştır (İslamoğlu, 2010).

Modern dönemle birlikte devlet-insan arasında kurulan karşılıklı ilişkiye ve kamu yönetimi anlayışına hakim olan iyi yönetim ilkelerine bakıldığında her iki eserin dinamik yapısı daha iyi anlaşılacaktır. İnsan haklarına dayalı adalet anlayışı içinde iyi yönetim ilkeleri şöyle tespit edilmiştir (<https://www.ombudsman.gov.tr/Yayinlarimiz/IyiYonetimIlkeleriRehberi>, Erişim Tarihi: 20.03.2023):

“Kanunlara uygunluk, ayrımcılığın önlenmesi, ölçülülük, yetkinin kötüye kullanılmaması, eşitlik, tarafsızlık, dürüstlük, nezaket, şeffaflık, hesap verilebilirlik, haklı beklentiye uygunluk, kazanılmış hakların korunması, dinlenilme hakkı, savunma hakkı, bilgi edinme hakkı, makul sürede karar verme, kararların gerekçeli olması, karara karşı başvuru yollarının gösterilmesi, kararın geciktirilmeksizin bildirilmesi, kişisel verilerin korunması.”

Günümüzde genel kabul gören bu maddelere bakıldığında bu ilke ve değerler, kararların nasıl alınması ve işlerin nasıl yapılması gerektiğini belirlemede kamu görevlilerine yol göstermektedir. Diğer yandan hizmetlerin ve görevlilerin değerlendirilmesinde temel kriter olarak kullanılmaktadır. Etik davranış ilkeleri etik kodlar hâline geldiğinde, buna ilişkin bir izleme ve kontrol mekanizması kurulduğunda, kurumlarda istihdamı düzenleyen mevzuatın resmî bir parçası hâline dönüşürler. Böylece etik, kişiler ve kurumlar açısından, sadece bireysel bir iç kontrol değil, aynı zamanda bir dış denetim işlevi de görürler (Eryılmaz, Biricikoğlu, 2011: 35). Buradan anlaşılacağı üzere bu kamu yönetimi anlayışı

sadece bir tavsiye niteliği taşımamakta; aynı zamanda denetime de tabi olmaktadır.

Buradan hareketle hem iyi yönetim ilkelerine hem de bu ilkelerin uygulanmasına dair belli bir denge ve denetim mekanizmasının varlığına her iki eserde de rastlanmaktadır. Hatırlanacağı üzere Kutadgu Bilig'de adaleti temsil eden hükümdarın başarısı, akıl, liyakat ve töre'ye bağlanmıştır.

Siyasetname'de ise padişahın yönetimini tahkim edebilmesi için ihtiyacı olan halk, hazine ve asker arasında adilane bir yönetim kurması gerektiğine işaret edilmektedir. Bu sistem, adalet dairesi olarak sistematize edilmiştir. Bu amaçla her iki eserde de sık sık işin ehline tevdi edilmesi ve iyi bir danışmanın eşliğinde, ortak akıl ile karar verilmesi noktasında idareciler uyarılmıştır. Her iki eserde de bilgiye, tecrübeye, liyakate, eşitliğe, doğruluğa, ehliyete, seçime, danışmaya, meşverete, gücün paylaşılmasına/devredilmesine ve görev değişimine vurgular yapılmıştır.

Her iki eserde de memleket elde tutmak için askere, askeri beslemek için hazineye, hazineyi doldurmak için halka ve halkı mutlu etmek için de yöneticinin adil olmasına ihtiyaç olduğu düşüncesi günümüzde hala geçerliliğini korumaktadır. Bu da bir sosyal bilim alanı olarak telakki edilen siyasetin kurallarının aslında tıpkı fizik ve matematik gibi mekan ve zaman üstü olduğunu göstermektedir. Bugün modern siyaseti ve kamu yönetimi anlayışını şekillendiren "toplum sözleşmesi" kuramcılarının işaret ettiği devlet ve yönetilenler arasındaki karşılıklılık ve rızanın bin yıl öncesinde Türk-İslam siyaset eserlerinde yerini alması bunu açık bir biçimde ortaya koymaktadır.

Nitekim Karahanlıların ve Selçukluların mirası üzerine kurulan Osmanlı'nın kurucu felsefesi olan, Şeyh Edebali'nin Osman Gazi'ye yaptığı *İnsanı yaşat ki devlet yaşasın* nasihatini de aynı birikimin bir ürünü olarak değerlendirilmelidir.

Üstelik insan ile devlet arasında kurulan karşılıklığın yanında vakıf ve loncalar gibi sosyal ara alanların güçlü varlığı, vilayetler arasında ücretsiz hizmet veren kervansarayların çalışma sistemi sosyal devlet anlayışının yüzyıllar öncesinden benimsendiğini göstermektedir. Dolayısıyla Kutadgu Bilig, Siyasetname, daire-i adliye sistemi ve bunların en mütakâmil formu olan Osmanlı İmparatorluğu'nun yönetim anlayışı, günümüzdeki iyi yönetim ilkelerinin temelini teşkil etmektedir. Günümüzde ise bu bin yıllık birikimin üzerinde yükselen adalet ve insan odaklı devlet yönetimi anlayışını hakim kılabilmek, halkın haklarını koruyabilmek adına bir takım resmi kurumlar bulunmaktadır.

Esasen, Ruslara 1709 yılında Poltava savaşında yenilen İsveç Kralı Demirbaş Şarl'ın Osmanlı Devleti'ne uzun yıllar sığınması sonucu ortaya çıkan Ombudsman sistemi, bugün Avrupa ülkelerinde olduğu gibi ülkemizde de iyi yönetim ilkelerini hâkim kılabilmek adına en önemli kurumların başında gelmektedir.

Ombudsman'ın yanında ülkemizde iyi yönetim ilkelerine dayanarak halka hizmet veren başka kamu denetim kurumları da vardır. Danıştay, Anayasa Mahkemesi ve CİMER gibi kurumsal yapılar bunların en önemlileridir.

SONUÇ VE DEĞERLENDİRME

Klasik İslam siyaset düşüncesine hâkim olan en merkezi kavramlardan biri şüphesiz adalet kavramıdır. Devletin ayakta durması, toplumun huzur ve bolluk içinde yaşaması, insanın tabiatında bulunan iyiliğin ortaya çıkması ancak adaletin temini ile mümkündür. Bu dönemde en yüksek erdem olarak telakki edilen adaletin tahakkuku için adil, iyi, akıl sahibi, bilgili, takva sahibi bir hükümdarın varlığı zorunlu görülmektedir. Dolayısıyla İslam'ın klasik döneminde siyaset üzerine telif edilen eserlerin ekseriyetle, adaletin temini için hükümdara yönelik tavsiyeleri ve nasihatleri içerdiği görülmektedir.

Bu anlamda çalışma boyunca incelenen Kutadgu Bilig ve Nizamülmülk Siyasetnamesi, devletin varlığının adalete; adaletin tahakkununun ise her türlü ideolojinin üstünde olan Allah'a ve haka odaklı hükümdara bağlı olduğu iki eser olarak öne çıkmaktadır. Bu yaklaşım, Türk-İslam siyaset felsefesinin de özünü oluşturmaktadır. Hükümdarın adaleti temin edebilmesi için; ilim ve akıl sahibi insanlarla çalışması; işi ehline tevdi etmesi; devlet işlerinde şura ve istişareye başvurması; liyakate ve ehliyete önem vermesi; işlerini yürütürken rıza-i ilahiye gözetmesi beklenmektedir. Nitekim bunların bir araya gelmesi ile daire-i adliyenin esasları ortaya çıkmaktadır.

Fakat Kutadgu Bilig ve Nizamülmülk Siyasetnamesi'nde adaletin temini öncelikli bir mesele olsa da iki eserin devlet kavrayışlarında bir takım farklılıkların olduğu görülmektedir. Kutadgu Bilig, halkı merkeze alan bir yaklaşıma sahipken; Siyasetname daha hükümdar merkezli bir yaklaşıma sahiptir. Osmanlının temel taşı olan, "İnsanı yaşat ki! Devlet yaşasın" felsefesinin de kaynağı budur. Nizamülmülk'te siyasal egemenliğin tesisinin adalet ilkesine öncelendiği görülmektedir. Özellikle seçilmiş bir hükümdar fikri etrafında şekillenen Siyasetname'de hiyerarşik bir toplumsal yapı ön plana çıkarken; Kutadgu Bilig bey-kul arasında ayırım yapmayan daha eşitlikçi bir anlayışa sahiptir.

Nizamülmülk'te seçilmiş hükümdar fikri; sözleşmenin Allah ile hükümdar arasında yapılması olarak yorumlanmıştır. Dolayısıyla hükümdarın sorumluluğu halka değil, Allah'a karşıdır. Fakat Kutadgu Bilig'de sözleşme halk ile hükümdar arasında yapılmaktadır. Hükümdar halkın hakkını vermekle; kanunları gözetmekle mesuldür.

Aynı yüzyılda, özünde benzer amaçlar taşıyan fakat farklı yaklaşıma sahip iki eserin hayat bulması, gerçekten de İslam dünyasının genişliğine, çoğulculuğuna ve siyaset tecrübesine dair kadim bir mirasa sahip olduğuna işaret etmektedir.

Her iki eserin hayat bulduğu bu tarihi tecrübe üzerine kurulan Osmanlı İmparatorluğu'nun yüzyıllar boyunca hüküm sürmesi ve Pax-Ottomana'nın varlığı da bu temelde okunmalıdır. Şüphesiz bugün Türkiye'nin, İslam dünyasında güçlü bir siyasi irade ortaya koyabilmesi; bu tarihi mirasın en güçlü varisi olmasından kaynaklanmaktadır.

Kutadgu Bilig ve Siyasetname'deki değerler günümüzde iyi yönetim ilkelerine dayalı olan ve hak arama kurumlarının kurumsallaşmasıyla sürmektedir. Bu anlamda ülkemizde çeşitli sıkıntılar bulunuyorsa da tarihsel bilgi birikimi ve Avrupa örneğine dayalı olarak (Ombudsman, Danıştay, AİHM, Anayasa Bireysel başvuru hakkı) önemli çalışmalar ve gelişmeler görülmektedir.

Zengin akademik ve siyasi birikime sahip olan ülkemizde Kutadgu Bilig ve Nizamulmülk Siyasetnamesinden elde edilecek verilerle, günümüz ulusal ve uluslararası ilişkilerde iyi yönetim ilkeleri, insan ve adaletin önceliğiyle daha da geliştirilebilir ve bireyi devlete karşı koruyan kamu ve STK gibi (vakıflar ve lonca) kurumlardan daha çok yararlanması gerekir. Çünkü kapitalizmin sonucu olarak sadece güç ve çıkar esaslı mevcut dünya düzeni ile Daireyi adliye düzeni tamamen zıt bir yapıya sahiptir. Doğal kaynakların adil paylaşımı ve adalet, Avrupa ve ABD'ye yönelen göç ve terör tehdidini durduracağı gibi başta Afrika ve İslam ülkelerindeki çöküş ve kavgayı da sona erdirebilecek model olarak, Daireyi adliye görülmektedir. Bunu tarihe bakarak görebiliriz.

KAYNAKÇA

Adalıoğlu, Hasan H. (2009). "Siyasetnâme", <https://islamansiklopedisi.org.tr/siyasetname>, (Erişim Tarihi: 20.10.2022).

Alkan, H. (2018). İslam Siyasi Düşüncesinde Otorite Kavramı, Editör: Lütfi Sunar ve Özgür Kavak, İlem Kitaplığı, Ankara.

- Arslan, H. ve Bozkurt, M. (2018). Sistematik Kelam, TDV Yayınları, 3. Baskı, Malatya.
- Ayar, Mehmet T. (2009). "Sunuş", Siyasetname, Türkiye İş Bankası Kültür Yayınları, İstanbul, (ss. vii-xxvi).
- Canatan, K (2014). İslam Siyaset Düşüncesi ve Siyasetnâme Geleneği, Doğu Kitabevi, 1. Baskı, İstanbul.
- Çitil, Ayhan, Üçer, İbrahim Halil, vd. (2022). "Mükellefiyet", Teklif, Sayı: 1, ss. 8-51.
- Doğan, N. (2002). "Kutadgu Bilig'in Devlet Felsefesi-I", Erciyes Üniversitesi Sosyal Bilimler Enstitüsü Dergisi, Cilt: 1, Sayı: 12, ss. 127-158.
- Eryılmaz B. ve BİRİCİKOĞLU, H. (2011), "Kamu Yönetiminde Hesap Verebilirlik ve Etik", İş Ahlâkı Dergisi, Cilt: 4, Sayı: 1, ss. 19-45.
- Has Hacib, Y. (2021). Kutadgu Bilig, Çev. Yaşar Çağbayır, Ötüken Neşriyat, 2. Baskı, İstanbul.
- Has Hacip, Y. (2016). Kutadgu Bilig : Mutluluk Veren Bilgi. Editör: Fatih Atak, Hazırlayan: Emek Üşenmez, Akademik Kitaplar, 1. Baskı, İstanbul.
- Hodgson, Marshall G. S. (1995). İslâm'ın Serüveni: Bir Dünya Medeniyetinde Bilinç ve Tarih, C. II, Çev. Metin Karabaşoğlu, İz Yayıncılık, 1. Baskı, İstanbul.
- İbni Haldun (2016). Mukaddime, Düz. Arslan Tekin, İlgı Kültür Sanat Yayıncılık, 2. Basım, İstanbul.
- İnalcık, H. (2005). Osmanlı'da Devlet, Hukuk, Adalet, Eren Yayınları, 2. Baskı, İstanbul.
- İnayet, H. (2008). Çağdaş İslâmî Siyasi Düşünce, Çev. Yusuf Ziya Cömert, Hece Yayınları, 1. Baskı, Ankara.
- İslamoğlu, H. (2010). Osmanlı İmparatorluğu'ndan Devlet ve Köylü, İletişim Yayınları, İstanbul.

- İyi Yönetim İlkeleri Rehberi.
<https://www.ombudsman.gov.tr/Yayinlarimiz/IyiYonetimIlkeleriRehberi>, (Erişim Tarihi: 20.03.2023).
- Kınalızade, A. E. (2010). Devlet ve Aile Ahlakı, Editör: Kemal Gurulkan, İlgı Kültür Sanat Yayıncılık, İstanbul.
- Kömbe, İ. (2018). "İslam Siyaset Düşüncesinde Siyaset Tasnifleri Üzerine Bir Değerlendirme", Divan Disiplinlerarası Çalışma Dergisi. Cilt: 23, Sayı: 44, ss. 35-60.
- Köse, Hızır M. (2018). İslam Siyaset Düşüncesinin Temelleri- Bir Giriş Denemesi, Editör: Lütfi Sunar ve Özgür Kavak, İlem Kitaplığı, Ankara.
- Kutadgu Bilig. <https://islamansiklopedisi.org.tr/kutadgu-bilig> (23.03.2023)
- Nizamülmülk (2006). Siyasetnâme, Çev. Nurettin Bayburtlugil, Dergah Yayınları, 6. Baskı, İstanbul.
- Nizamülmülk Siyasetnâme'si, Süleymaniye Kütüphanesi Yazma Eserler Kurumu http://www.suleymaniye.yek.gov.tr/Home/ShowLink?LINK_CODE=3 (23.03.2023)
- Okumuş, E. (2020). Osmanlı Devleti'nde Siyaset Kurumu Olarak Adalet Dairesi. Editör: Hüseyin Şeyhanlioğlu, KDY, Ankara.
- Peacock, Andrew C. S. (2020). Selçuklu Devleti'nin Kuruluşu Yeni Bir Yorum. Çev. Zeynep Rona, 4. Baskı, Türkiye İş Bankası Yayınları, İstanbul.
- Sunar, L. (2018). Patrimonyalizmin Gölgesinde İslam Siyasal Sisteminin Anlaşılması Sorunu, Editör: Lütfi Sunar ve Özgür Kavak, İlem Kitaplığı, Ankara.
- Şeyhanlioğlu, H.(2023): Muhteşem Geçmişten Şanlı Geleceğe Bereketli Hilal, KDY yayınları, 1. Baskı, İstanbul.
- Turan, Namık S. (2017). Hilafet: Erken İslam Tarihinden Osmanlı'nın Son Yüzyılına, İstanbul Bilgi Üniversitesi Yayınları, 1. Baskı, İstanbul.

EXTENDED ABSTRACT

After the Battle of Talas (751), the war in which Turks and Muslims jointly defeated the Chinese, Turks converted to Islam en masse, sometimes under the command of Kutayba Bin Muslim, forcibly, but mostly voluntarily and en masse; They established an advanced civilization by institutionalizing with the Karakhanids (840/1212), the first Muslim Turkish State based on the Karluk, Yagma and Çiğil tribes.

The Karakhanids, who were also based on the Uyghurs who used their own writing and printing press, also revealed the first examples of scientific works with the superior civilization they established according to their environment. Kutadgu Bilig (1070), which was written in an environment dominated by Turkish language and culture and which also includes pre-Islamic values, is among the exceptional works produced in this period.

The work, written by Yusuf Has Hacip in the city of Kashgar, was dedicated to the ruler of the Karakhanids. Kutadgu Bilig, which is of historical importance in terms of Turkish Political Science, is accepted as the first work that reflects the spirit of state administration after the Turks became Muslims.

The work, which is accepted as the first political book in Turkish literature, also stands out as the first work in which the verse form was used. The occasional encounter of mani, which is one of the elements of Turkish culture, reveals that it is a work of Turkish-Islamic synthesis. On the other hand, the language used by Yusuf Has Hacip shows that he was still far from the influence of Arabic and Persian languages in this period. The fact that there are only about a hundred Arabic/Persian words in the work indicates this.

Kutadgu Bilig, which was written in Hakkaniye Turkish, the state and written language of the Karakhanid State, has three copies close to the original today. Facsimiles of all three copies were made by the Turkish Language Association. The translation of the text and the work, which was created by the comparison of these three copies, into today's Turkish was prepared by Reşit Rahmeti ARAT.

The author explains the reason for naming the book 'Kutadgu Bilig' by saying, "I named the book Kutadgu Bilig so that it congratulates the reader." The work was written in 18 months between 1069/1070. This work, which emerged during the Karakhanid period, which was the first common interaction area of Indian, Persian, Arab, Turkish, Chinese and Islamic civilizations, deals with how the ideal state should be. The ideal state model envisaged in Kutadgu Bilig, also

known as *Shahname-i Turki* in Iran, includes the idea of a just, free, Islamic and human-based social state of law.

Methods

As in the example of *Kutadgu Bilig*, it was written in the same era as *Kutadgu Bilig*, which aims to convey the historical experience of state administration to the administrators, teaches the method of how the administrators should treat the governed, shows the principles necessary for the survival of the state and society, and was written to solve the problems encountered in state administration. *Nizamülmülk Politics* is also unique in this regard.

It is possible to collect the purposes of copyrighting these literary works, which are called advice in general and politics in a narrower sense, under three main headings. The first of these talks about the characteristics required to be a sultan, the essential conditions of the sultanate, what is necessary for the sultan, how the best state organization can be established according to the time, and the religious and moral duties of the sultan. They were written on all kinds of subjects, including worship, mysticism, the creation of the world, groups of people, justice, corruption, government, taxation, the army, the peasantry, the craftsmen, diplomacy, intelligence, and the arts of politics.

Just like in *Kutadgu Bilig*, the work, in which the concept of justice is highly emphasized, contains strong information about the socio-political life of the period, military issues, trade and financial organizations, the culture on which the society is based, and the spirit of statecraft. When we look at the content of the work, it is understood that it was not written only with the aim of being normative.

Kınalızade Ali Efendi (d. 1572) is at the forefront of the names who systematized the concept of the Department of Courthouse, which is a tableau of *Kutadgu Bilig ve Siyasetname*. In his most well-known work, *Ahlak-ı Alâî*, Kınalızade pointed to the courthouse with the following words quoted from Aristoteles: "I determined the interdependence of the order of the world in a circle. Thus, the continuation and connection of the goods are understood and seen. This circle is the essence of this book and the summary of its aim." This circle is based on eight principles. These; 1-The world is a bond, its wall is the state; 2- Justice ensures the order of the whole world; 3- The justice of the world sultan takes the people under his rule; 4- It is only the people who bring the goods together; 5- Only property sustains the army; 6- Property can only be captured by the army; 7- Only the King protects the law of Allah; 8- It is the Law of Allah that establishes the order of the state.

Results

The values in Kutadgu Bilig and Siyasetname continue today, with the institutionalization of law-seeking institutions, which are based on good management principles. In this sense, although there are various problems in our country, there are important studies and developments based on historical knowledge and European examples (Ombudsman, Council of State, ECHR, Constitutional right to individual application).

The aim of this study is to analyze these works, which reflect the political spirit of the Turkish-Islamic world and show the reasons for success throughout history, and make use of them today. In the study, generally accepted translations of the works were used.



BİLGİ TEKNOLOJİLERİ KULLANIMININ TEDARİK ZİNCİRİ ÇEVİKLİĞİNE ETKİSİ: MALATYA İLİ OSB ÖRNEĞİ*

*Işıl KAVAKCI***

Öz

İşletmeler iletişiminde hızlı olabilmek için ürünleri hakkındaki her bilgiyi bünyesindeki bölümlerle ve tedarikçileri ile kullandıkları teknolojiler üzerinden paylaşmaktadırlar. Bu araştırmanın amacı, işletmelerin bilgi teknolojileri kullanımının tedarik zinciri çevikliğine etkisini belirlemektir. Bu amaç doğrultusunda Malatya 1. ve 2. Organize Sanayi Bölgesinde faaliyet gösteren toplam 196 işletmeye anket formu uygulanmıştır. Verilerin çözümlenmesinde Doğrulamalı Faktör, Tek Yönlü ANOVA, Pearson Korelasyon Analizi ve Yapısal Eşitlik Modellemesi analizleri kullanılmıştır. Elde edilen bulgular sonucunda Bilgi Teknolojileri Kullanımının Tedarik Zinciri Çevikliğini pozitif yönde, orta düzeyde ve anlamlı bir şekilde etkilediği görülmüştür. Benzer şekilde Bilgi Teknolojileri Kullanımı boyutlarının Tedarik Zinciri Çevikliği üzerinde anlamlı bir etki gösterip göstermediğini belirlemek amacıyla kurulan Yapısal Eşitlik Modeli ile yeterli düzeyde uyuma ve "İletişim Bilgi Sistemleri" ile "Kurumsal Bilgi Sistemleri" boyutlarının "Tedarik Zinciri Çevikliği" üzerinde anlamlı bir etkiye sahip olduğu görülmektedir.

Anahtar Kelimeler: *Bilgi Teknolojileri Kullanımı, Teknoloji, Tedarik, Çeviklik, Tedarik Zinciri Çeviklik.*

* Bu çalışma, Işıl KAVAKCI' nın "Bilgi Teknolojileri Kullanımının Tedarik Zinciri Çevikliğine Etkisi: Malatya İli OSB Örneği" başlıklı Yüksek Lisans Tezi'nden türetilmiştir. Ayrıca Ağrı İbrahim Çeçen Üniversitesi Etik Kurulu tarafından 22.12.2021 tarih ve E-95531838-050.99-28125 sayılı karar numarası ile etik kurul izni alınmıştır.

** MEB, isilaykavakci@outlook.com, Malatya, Türkiye

THE EFFECT OF INFORMATION TECHNOLOGIES USE ON SUPPLY CHAIN AGILITY: MALATYA PROVINCE ORGANIZED INDUSTRIAL ZONE EXAMPLE

Abstract

So as to be fast in communication, businesses share information about their products with their suppliers through technologies that they use. While using the information technologies, businesses share every information with relevant department and their suppliers. The aim of this research is to determine the effect of businesses' use of information technologies to supply chain agility. In accordance with this purpose, a questionnaire form was applied to a total of 196 businesses operating in Malatya 1st and 2nd Organized Industrial Zone. Accuracy Factor, One Way ANOVA, Pearson Correlation and Structural Equation Modeling Analysis tests were used in the analysis of the data in the research. As a result of the analysis of the data obtained in the study, it was seen that Supply Chain Agility was affected in a positive and significant way, and at a medium level. Similarly, it is seen that there is a sufficient level of compatibility with the Structural Equation Model established to determine whether the dimensions of Information Technology Use show a significant effect on Supply Chain Agility, and that the dimensions of "Communication Information Systems" and "Corporate Information Systems" have a significant effect on "Supply Chain Agility".

Key Words: *Use of Information Technologies, Technology, Supply, Agility, Supply Chain Agility.*

1. GİRİŞ

Teknolojik gelişmelerle birlikte bilgi teknolojilerinin kendini yenileyerek her alanda hızlı ilerleyişi günümüzde de devam etmektedir. Masaüstü bilgisayarlardan diz üstü bilgisayarlara, cep telefonlarındaki yazılımlardan evlerde ve iş yerlerinde kullanılan gündelik eşyalara kadar hemen hemen hayatın her alanında teknolojinin izleri görülmektedir. Tedarik, işletmenin ürünü ve ürünleriyle birlikte kullanacağı yan mamullerin temin edilmesi sürecidir. İşletmeler, ürünlerini müşterilerine ulaştırırken örgütlenir ve ürünlerini bu örgüt

üyeleri aracılığı ile müşterilerine ulaştırırlar. İşletmelerin ve işletme üyelerinin bir arada bulunduğu ve işletmelerin hem müşterileri hem de üyeleri arasında ihtiyaç duydukları tüketim malzemelerini tedarik etme ve bu malzemelerin yönetilme faaliyetlerine genel anlamda tedarik zinciri adı verilmektedir. Tedarik Zinciri Çevikliği ise işletme bilgilerinin işletmenin bünyesindeki tedarik zinciri üyeleri ve müşterileri ile etkileşimli, hızlı ve çift yönlü olarak paylaşılmasını ifade etmektedir. Rekabet üstünlüğü elde etmek isteyen işletmeler kullandıkları teknolojileri yenileyerek bünyesindeki bölümlerini, ürünlerini, tedarikçilerini bilgi teknolojileri ile uyumlu hale getirip teknolojiyen faydalanmaya çalışmaktadırlar.

Bu çalışmanın amacı bilgi teknolojileri kullanımının tedarik zinciri çevikliğine etkisinin incelenmesidir. Yapılan alan yazın çalışması sonucunda bilgi teknolojileri kullanımında farklı sektörlerde birçok araştırma yapıldığı, çalışmaların tedarik zinciri yalınlığı, esnekliği, çevikliği başlıkları altında yoğunlaştığı görülmüştür. Buna karşılık alan yazında bilgi teknolojileri kullanımının tedarik zinciri çevikliğine etkisine dair yeterli düzeyde çalışmaların olmadığı görülmüş ve bu çalışmanın alan yazına katkı sağlayacağı düşünülmektedir. Bu kapsamda çalışma beş bölümden oluşmaktadır. Çalışmanın ikinci bölümünde alan yazın çalışmasına yer verilerek kavramsal çerçeve çizilmektedir. Üçüncü bölümünde araştırmanın amacı ve önemi vurgulanarak araştırmada izlenecek olan araştırma soruları ile araştırmanın yöntemine, dördüncü bölümünde araştırma sonucunda elde edilen çözümlere ve beşinci bölümünde ise sonuç, tartışma ve önerilere yer verilmektedir.

2. BİLGİ TEKNOLOJİLERİ KULLANIMI VE TEDARİK ZİNCİRİ ÇEVİKLİĞİ

Bilgi teknolojileri; bilginin toplanması, saklanması, işlenmesi ve gerektiğinde istenilen yerlere iletilmesi ya da ulaşılması gereken bilgiye erişim sağlamada elektronik araç-gereçlerin ve yöntemlerin tümünü kapsayan bir süreçtir. Bilgi

teknolojileri işletmelerde bilgi alışverişinin sağlanması amacıyla işletmenin tedarikçileri, imalatçıları, perakendecileri, toptancıları ile arasında bilgisayar, iletişim araçları, ofis ve üretim otomasyonu gibi teknolojik aygıtlarla bütünleşik bir şekilde çalışmaktadır. Bilgi teknolojilerinin ilk adımları 1920'li yıllarda Telemax ile atılmıştır. 1931 yılında ilk analog bilgisayar üretilmiş ve aynı yıl Dr. Vanner Bush tarafından analog bilgisayar geliştirilmiştir. Bilgi teknolojilerindeki ilerlemelerin etkisi ile başlayan hızlı değişim süreci yeniliklere açık, gelişmeleri takip ederek değişime uyum sağlayan, çalışmalarını müşteri memnuniyeti üzerine odaklayan örgütlerin ve örgütsel yapıların oluşmasına sebep olmuştur. İşletmelerin, örgütlerin ve kurumların bünyesindeki çalışanların sahip olduğu yetenek ve bilgi gelişen teknoloji ile bütünleştirilerek hem zamandan tasarruf edilmesini hem de stratejik öneme sahip olan fikirlerin geliştirilmesini sağlamaktadır. İşletmelerin rekabet ortamında müşteri değeri oluşturarak rakiplerinden önce yeni pazar fırsatlarına ulaşması, rakiplerine kıyasla fiyat ve kalite üstünlüğü sağlaması, müşterilerin talep ve beklentilerine hızlı cevap vermesi rakiplerine göre önde olmasını sağlamaktadır.

Tedarik, örgütlerin çalışma alanlarına göre ihtiyaçları olan her türlü malzemeye ulaşabilme fırsatlarını araştırarak bu malzemeleri temin edebilecek en uygun tedarikçileri belirlemek ve tedarikçilerden malzemenin alınmasını sağlamaktır (Topoyan, 2016). Tedarik zincirindeki tedarikçiler ve alıcılar arasında uzun süreli, güvene dayanan, bilgi paylaşımlarının doğru ve hızlı yapıldığı, meydana gelen sorunların karşılıklı fikir paylaşımlarıyla çözüldüğü, işletmenin geleceğine dair planlama çalışmalarının birlikte tasarlanarak geliştirildiği ilişkilerin kurulması gerekmektedir (Spekman vd.,1998). Ayrıca tedarik zincirinde ürün ya da hizmetin her aşaması birbirine bağlı olmakta ve işletme içerisindeki tüm bölümlerin bütünleşik olarak çalışmasını kapsamaktadır (Erdal, 2011). Tedarik zincirinde en temel amaç "Daha Çok Kâr" elde etmektir. İşletmeler daha çok kâr elde etmek için rakiplerine göre daha hızlı, ucuz maliyetli fakat kaliteli ürün ve

hizmetleri doğru yerde, doğru zamanda, doğru şartlarda müşterilerine ulaştırarak hedeflerini gerçekleştirebilmektedirler. Günümüzde işletmeler tedarik zincirinde yer alan tedarikçilerini rakipleri olarak değil ortak amaca hizmet eden yardımcı ve destekleyici işletmeler olarak değerlendirmektedirler. Bu değerlendirme üretimin planlanmasından müşteriye ulaştırılmasına kadar olan ortak süreçte karar vermeyi daha kolay hale getirmektedir. Tedarik zincirinde bilgi teknolojilerinin kullanılması işletmeler için sadece verilerin toplanmasını değil zincir üzerinde en yüksek faydayı elde etmeyi sağlamaktadır. İşletmeler, bilgi teknolojileri sayesinde mevcut pazarda müşteri potansiyelinin ne düzeyde olduğunun tespit edilmesini, üretilecek ürünün ne kadar ve ne zaman üretileceğini, stok durumunu, ürünlerin geliştirilmesine yönelik planlamaları belirlerken çalışmalarını daha düzenli ve kolay bir şekilde yapabilmektedirler. Tedarik zincirinde bilgi teknolojilerinin kullanımı, etkinliğin artmasına, stokların ve döngü süresinin düşmesine, kalite ve esnekliğin artarak müşteri istek ve beklentilerine daha hızlı cevap verme imkânı sağlamaktadır (Xu, 2012). Değişen günümüz dünyasında tedarik zincirinde yer alan işletmeler için büyük olan işletmenin küçük olan işletmeyi yenmesinden ziyade, hızlı olanın kazandığı bir anlayış hâkimdir. Dolayısıyla işletmeler müşteri beklentilerine hızlı cevap verebilmekte, pazarda oluşabilecek riskli durumları öngörerek daha doğru ve stratejik kararlar alabilmekte, mevcut pazar potansiyelini de dengede tutabilmektedirler. Şen (2007) ve Min ve Zhou; aktaran Güleş vd., (2005); Tekin vd. (2005)'e göre tedarik zincirinde kullanılan teknolojilerin bazılarının Sipariş Yönetimi Sistemleri (OMS), Tedarik Zinciri Planlaması (SCP), POS Takip Sistemleri, Bütünleşik Ulaştırma Takibi, Malzeme İhtiyaç Planlaması (MRP I), Manufacturing Resource Planning (MRP II), Intranet ve Ekstranet olduğu ve çalışmamız kapsamında yapılan alan yazın araştırmasında ise en çok kullanılan bilgi teknolojileri yazılımlarının İnternet, Kurumsal Kaynak Planlama (ERP), Coğrafi Bilgi Sistemleri (CBS), Elektronik Veri Değişimi (EDI), Otomatik Tanı

Sistemleri –Barkod, Radyo Frekans Sistemleri (RFID) olduğu görülmüştür.

Çeviklik son yıllarda müşteri istek ve beklentilerinin hızlı değişmesi ve ürün teslim zamanlarının kısalması gibi firmaların talep yapısında meydana gelen değişikliklere bir cevap olarak geliştirilen bir yönetim anlayışıdır. Swafford vd. (2008)' e göre Tedarik Zinciri Çevikliği, firmaların piyasa durumlarında beklenmedik ve ani değişikliklerin üstesinden gelme, işletmelerin ve mevcut piyasaların tehditlerine karşı koyabilme ve bu değişkenliği fırsata çevirebilme kabiliyetidir. 1990' lı yılların sonuna doğru Cronfield Üniversitesinden Martin Christopher ve arkadaşları tarafından ortaya çıkan Tedarik Zinciri Çevikliğinin amacı, değişen pazar koşullarında rekabet avantajını korumak için farklı özelliklere sahip müşteri talep ve beklentilerine göre kişiselleştirilmiş yeni ürün ve hizmetleri pazara sunmaktır. İş dünyasında hızlı bir şekilde değişen ortamlarda işletmelerin rekabetçi olarak kalabilmesi için tedarik zinciri üyelerine güvenen işletmelerin pazarda oluşan fırsatları algılama ve değerlendirmede daha çevik, sıkıntıları gidermede daha hassas ve oluşan ya da oluşabilecek dış uyarılara karşı daha dayanıklı olması gerekmektedir (Shekarian, 2019).

BİLGİ TEKNOLOJİLERİ VE TEDARİK ZİNCİRİ ÇEVİKLİĞİNDE YAPILAN ÇALIŞMALAR

Byrd ve Davidson (2003)'ün ABD' de 225 işletmede yaptıkları çalışmada bilgi teknolojilerinin tedarik zinciri üzerinde etkisi incelenmiş ve çalışma sonucunda bu etkinin işletme performansını pozitif yönde etkilediğini bulunmuşlardır. Swafford vd. (2006) üretim ve tedarik esnekliğinin tedarik zinciri çevikliğinde etkisi olup olmadığını araştırarak pozitif yönde etkilediğini tespit etmişlerdir. Üstündağ ve Tanyas (2009), benzetim modeli kullanarak tedarik zinciri üzerinde radyo frekanslı tanıma (RFID) bilgi teknolojisinin etkilerini inceledikleri çalışma sonucunda RFID bilgi teknolojisinin kullanılmasıyla güvenlik, doğruluk, görünürlük ve verimlilik düzeylerinde beklenen verim gücünün tedarik

zincirlerindeki etkilerinin yoğun bir şekilde süreç maliyetleri ve kayıp satışlarındaki azalmayla gerçekleştiğini bulmuşlardır. Acar ve Uzunlar (2014) bilgi teknolojilerinin tedarik zinciri performansına etkisini inceledikleri çalışmada rekabetten fayda sağlamak için tedarik zinciri yönetiminin ve performansının önemli olduğu sonucunu bulmuşlardır. Nwankpa ve Roumani (2016), Amerika' da 167 firmanın bilgi teknolojileri başkanlarına yaptıkları anket çalışması sonucunda bilgi teknolojilerinde yapılan dijital dönüşümün firma performansında etkili olduğunu tespit etmişlerdir. Akan Özkök ve Yardımcı Coşkun (2019), ülkemizdeki bir havayolu firmasında yaptıkları çalışmada bilginin ve tedarik zincirinin benzer bir şekilde hangi yöntemle tasarlanması gerektiği üzerinde durarak bilgi teknolojileri kullanımının etkisinin araştırma sonucunda yeni teknolojileri sistemlerle bütünleştirerek az sayıda personel ile daha hızlı işlem bitirme süreleri elde edildiğini ve düzenli olarak veri takibi sağlandığını tespit etmişlerdir. Alzoubi ve Yanamandra (2020) tedarik zinciri çevikliğinde bilgi paylaşımının etkisini araştırdığı çalışma sonucunda bilgi paylaşımının tedarik zincirini olumlu yönde etkilediğini tespit etmişlerdir.

Ayrıca yapılan alan yazın araştırmasında tedarik zinciri çevikliği çalışmalarında çok ölçütlü karar verme yöntemlerinin de araştırmaya dâhil edildiği birçok çalışmaya rastlanılmıştır. Tseng ve Lin (2011) Enhancing Enterprise Agility By Deploying Agile Drivers, Capabilities And Providers (Yöntem: Bulanık mantığa dayalı Quality Function Deployment), Sangari vd. (2015) Developing A Practical Evaluation Framework For Identifying Critical Factors To Achieve Supply Chain Agility (Yöntem: Dematel, Bulanık ANP), Özgüner ve Cantaşdemir (2021) Çevik Tedarik Zinciri Yönetimindeki Operasyonların Entropi Tabanlı Topsis Yöntemi İle Değerlendirilmesi (Yöntem: TOPSIS), Çimenyayla (2021) MACBETH Çok Kriterli Karar Verme Yöntemiyle Çevik Tedarik Zincirlerinin Performans Değerlendirmesi (Yöntem: MACBETH), Bulduk (2022) Otomatik Tanımlama Sistemlerinin Çok Kriterli Karar Verme Yöntemleriyle Seçimi (Yöntem: PROMETHEE ve MOORA).

3. YÖNTEM

Bu araştırmanın amacı, Malatya ili organize sanayi bölgesinde faaliyette bulunan işletmelerin bilgi teknolojileri kullanım düzeylerinin tedarik zinciri çevikliğine etkisinin belirlenmesidir. Alan yazın incelendiğinde işletmelerin bilgi teknolojileri kullanımının firma performansı etkisine, işletme verimliliğine, tedarikçi performansına yönelik çalışmalara, bununla birlikte tedarik zinciri çevikliğinin firma performansını etkilediğine ve firmalarda aracı rolü üstlendiğine yönelik çalışmalara rastlanılmaktadır. Buna karşılık alan yazında, işletmelerin bilgi teknolojileri kullanımının tedarik zinciri çevikliği etkisini inceleyen çalışmaların yetersiz olduğu görülmüştür. Dolayısıyla bu çalışma işletmelerin bilgi teknolojileri kullanımının tedarik zinciri çevikliğine etkisinin araştırılmasına yönelik önemli bir boşluğu dolduracağı düşünülmektedir. Aynı zamanda Malatya ili özelinde yapılan bu çalışma, özellikle bölge sanayicilerinin konuya ilişkin olarak alacakları kararlarda bir yol gösterici özellik taşıması açısından önemlidir. Bu anlamda bu araştırmanın sonucu yapılacak olan benzer çalışmalar için de bir kaynak niteliği taşıması açısından da önemli bir yere sahip olduğu düşünülmektedir. Çalışma aşağıdaki araştırma soruları temel alınarak incelenmiştir.

1. İşletmelerin bilgi teknolojileri kullanımı boyutları ile tedarik zinciri çevikliğine yönelik algıları ne düzeydedir?
2. İşletmelerin bilgi teknolojileri kullanım boyutları işletme faaliyet alanı sınırları, işletme sektörü ve işletme faaliyet süresi demografik değişkenlerine göre değişmekte midir?
3. İşletmelerin tedarik zinciri çevikliği işletme faaliyet alanı sınırları,

işletme sektörü ve işletme faaliyet süresi demografik değişkenlerine göre değişmekte midir?

4. İşletmelerin algılarına göre bilgi teknolojileri kullanımı düzeylerinin boyutları ile tedarik zinciri çevikliği arasında anlamlı ilişki var mıdır?
5. İşletmelerin bilgi teknolojileri kullanımının boyutları tedarik zinciri çevikliğini etkilerken anlamlı bir etki göstermekte midir?

Araştırmanın evreni Malatya 1. ve 2. Organize Sanayi Bölgesinde faaliyet gösteren toplam 369 işletmeden oluşmaktadır. Araştırmanın verileri basit rassal örneklem (random) yöntemi ile elde edilmiş, veri toplama aracı olarak anket formu kullanılmıştır. Çalışmada işletmeleri temsilen her işletmeden bir kişi ile toplam 196 anket değerlendirilmiştir. Ankette bilgi teknolojileri kullanımı kavramının ölçülmesi amacıyla Özçiftçi (2009)' nin ve Işkın (2010)' ın geliştirdikleri ölçek, Tedarik Zinciri Çevikliği kavramının ölçülmesinde ise Swafford ve arkadaşları (2006)' nın geliştirdikleri çeviklik ölçeği kullanılmıştır. Bilgi Teknolojileri Kullanımı ile Teknolojik ve Tedarik Zinciri Çevikliği ölçeğinde kullanılan anket maddelerine ait likertlerin değerlendirilme ölçütü Tablo 1.' de gösterilmekte ve bu ölçütlere göre Tablo 5.'deki bilgi teknolojileri kullanımı ölçeği boyutları ile tedarik zinciri çevikliği ölçeğinin ortalamaları yorumlanmıştır.

Tablo 1. Bilgi Teknolojileri Kullanımı, Teknolojik Ve Tedarik Zinciri Çevikliği Ölçek Maddeleri Likertlerinin Değerlendirme Ölçüt Tablosu

Değer	Bilgi Teknolojileri Kullanımı Ölçeği	Teknolojik Ölçeği	Tedarik Zinciri Çevikliği Ölçeği	Aralık	Düzy
1	Kesinlikle Katılmıyorum	Hiç Kullanılmıyor	Çok Az	1,00-1,80	Çok Düşük
2	Katılmıyorum	Az Kullanılıyor	Az	1,81-2,60	Düşük
3	Kararsızım	Kullanılıyor	Orta	2,61-3,40	Orta
4	Katılıyorum	Yüksek Düzeyde Kullanılıyor	Fazla	3,41-4,20	Yüksek
5	Kesinlikle Katılıyorum	Çok Yüksek Düzeyde	Çok Fazla	4,21-5,00	Çok

Katılıyorum	Kullanılıyor	Yüksek
<p>Araştırmada elde edilen verilerin çözümlenmesi için Güvenilirlik, Doğrulayıcı Faktör, Normallik, Tek Yönlü ANOVA, Tukey, Tamhane's, Korelasyon ve Yapısal Eşitlik Modelleme Çözümlemesi analizlerinden yararlanılmıştır. Güvenilirlik çözümlemesinde hesaplanan Cronbach's Alpha (α) katsayısına bağlı olarak ölçeklerin güvenilirlikleri Kayış (2005)'e göre "0,00< 0,40 ise ölçek güvenilir değildir", "0,40< 0,60 ise ölçeğin güvenilirliği düşük", "0,60 < 0,80 ise ölçek oldukça güvenilir", "0,80<1,00 ise ölçek yüksek derecede güvenilir" olarak ifade edilmektedir. Doğrulayıcı faktör çözümlemesi (DFA) daha önceden belirlenen ve daha az boyut altında birleştirilen ölçekler ile araştırmada kullanılacak verileri birbiriyle test ederek verilerin ölçek yapısına uygunluğunu belirleyen en etkili çözümleme yöntemidir (Çokluk vd., 2016). Veri setinin uygunluğunu değerlendirmek için çözümleme sonucunda elde edilen uyum iyiliği indekslerine ve eşik değerlerine bakılmaktadır (Çokluk vd., 2016). Normallik Çözümlemesi, veri setinin normal dağılıma sahip olup olmadığını belirleyen çözümleme yöntemidir (Kalaycı, 2008) ve çözümleme sonucunda elde edilen çarpıklık (Skewness) ve basıklık (Kurtosis) değerleri yapılacak olan çözümleme yöntemine karar vermede bakılması gereken ön şartlardan en önemlisidir. Tabachnick ve Fidell (2013)' e göre çarpıklık ve basıklık değerlerinin -1,5 ile +1,5 arasında, George ve Mallery (2010)'e göre -2 ile +2 aralığında, Kalaycı (2008) 'e göre ise -3 ile +3 arasında değer almasının verilerin normal dağılıma sahip olduğunu ve kabul edilebilir olduğu göstermektedir. Tek yönlü varyans çözümlemesi olarak bilinen ANOVA, ikiden fazla grubun ortalamalarının birbirine göre farklılaşp farklılaşmadığını çözümlenen bir yöntemdir (Kalaycı, 2008). Tek Yönlü ANOVA çözümlemesinde sonuçların farklılık göstermesi durumunda hangi değişkenler arasında farklılıkların olduğunu tespit etmek amacıyla Post Hoc testleri yapılmaktadır. Gruplar arasında farklılık olduğu durumlarda varyansların homojenlik değerlerini test eden Levene Testi sonucuna göre grup</p>		

varyanslarının $p>0,05$ olması grupların homojen bir yapı sergilediğini belirtmekte ve Scheffe, Tukey, LSD (Fischer) testleri ile; grup varyanslarının $p<0,05$ olması halinde ise grupların homojen bir yapı sergilemediğini göstermekte ve Dunnett, Tamhane's testleri ile çözümlene yapılmaktadır (Gürbüz ve Şahin, 2016). Korelasyon çözümlenmesi, en az iki değişken arasındaki ilişkiyi veya değişkenler arasındaki ilişkinin düzeyini ölçmek amacıyla kullanılan yöntemdir (Newbold, 2001). Değişkenler arasındaki ilişkinin yönünü gösteren Korelasyon katsayısı "r" ile ifade edilmekte ve "-1" ile "+1" arasında bir değer almaktadır. Korelasyon katsayısı değerinin "+1" olması değişkenler arasında pozitif yönlü tam bir ilişki olduğunu, değişkenler arasında bir değişken arttığında diğerinin de arttığını, bir değişken azaldığında diğerinin de azaldığını belirtmektedir. "r" değerinin "-1" olması değişkenler arasında negatif yönlü tam bir ilişki olduğunu ve değişkenler arasında bir değişken artarken diğerinin azalmakta, bir değişken azalırken diğerinin artmakta olduğunu göstermektedir (Bülbül, 2001). Kalaycı (2006)' ya göre ölçekler arasındaki korelasyon ilişki düzeyi "**0,00-0,25 Çok Zayıf**", "**0,26-0,49 Zayıf**", "**0,50-0,69 Orta**", "**0,70-0,89 Yüksek**", "**0,90-1,00 Çok Yüksek**" olarak ifade edilmektedir. Tablo 8'deki Bilgi Teknolojileri Kullanımı ölçeği boyutları ile Tedarik Zinciri Çevikliği ölçeğinin korelasyon ilişki düzeyi belirtilen ölçütlere göre yorumlanmıştır. Yapısal Eşitlik Modeli (YEM), çok değişkenli istatistiksel yöntemlerin birleşmesinden meydana gelen, istatistiksel bağımlılığa dayalı modeller ile ilgili karma hipotezlerin içindeki değişkenlerin neden sonuç ilişkisini açıklayabilen ve teorik modellerin bütün olarak çözümlenmesine imkân veren etkili bir model çözümlenme ve geliştirme tekniğidir (Şanlı, 2014). YEM çözümlenmesinin amacı, bir ya da birden fazla bağımlı değişken ile bir ya da birden fazla bağımsız değişken arasındaki ilişkiler örüntüsünü test etmektir (Gürbüz ve Şahin, 2016).

4. BULGULAR

Ölçekler	Cronbach Alfa	Önerme Sayısı	Bilgi Teknoloji
Bilgi Teknolojileri Kullanımı	0,987	48	no
İletişim Bilgi Sistemleri	0,993	42	ojile
Kurumsal Bilgi Sistemleri	0,801	3	ri
Takip Bilgi Sistemleri	0,795	3	Kull
Tedarik Zinciri Çevikliği	0,942	7	anı
Toplam	0,986	55	

mı ölçeği ile Tedarik Zinciri Çevikliği ölçeği Cronbach's Alpha katsayıları Tablo 2.'de verilmektedir.

Tablo 2. Ölçeklerin Güvenilirlik Çözümleme Sonuçları

Tablo 2 incelendiğinde bilgi teknolojileri kullanımının Cronbach's Alpha değeri "0,987" ve tedarik zinciri çevikliği ise "0,942" olarak tespit edilmiş ve ölçeklerin Cronbach's Alfa değerleri 0,60 üzerinde olduğundan ölçeklerin "**yüksek derecede güvenilir**" olduğu ifade edilebilir. Araştırmaya katılan işletmelerin demografik özelliklerine dair bilgiler Tablo 3' te gösterilmektedir.

Tablo 3. Katılımcıların Demografik Özellikleri

Değişkenler	Kategoriler	Frekans	Yüzde
İşletme Faaliyet Alanı	Küresel	5	2,6%
	Uluslararası	100	51,0%
	Ulusal	33	16,8%
İşletme Sektörü	Bölgesel	58	29,6%
	Metal-Kimya	6	3,1%
	Gıda	13	6,6%

	Otomotiv	2	1,0%
	Tekstil	135	68,9%
	Diğer	40	20,4%
İşletme Faaliyet Süresi	1 Yıdan Az	3	1,5%
	1-5 Yıl	61	31,1%
	6-10 Yıl	24	12,2%
	11-20 Yıl	45	23,0%
	21 Yıl ve Üzeri	63	32,1%

Tablo 3' e göre araştırmaya katılan işletmelerin 51,0%' inin **"İşletme Faaliyet Alanı Sınırları"** nın **"Uluslararası"** olduğu, **"İşletme Sektörü"** olarak 68,9%' unun **"Tekstil"** olduğu ve **"İşletme Faaliyet Süresi"** nin 32,1%' inin **"21 Yıl ve Üzeri"** süreye sahip olduğu tespit edilmiştir.

Bilgi Teknolojileri Kullanımı ve Tedarik Zinciri Çevikliği ölçeğinin verileri ile uyum iyiliği değerlerini arttırmak amacıyla DFA' nın Değişke (Düzeltilme-Modifikasyon) İndisleri tablosuna (MI) bakılmıştır. Değişke indisleri hata terimleri arasında olan bağlantıları ifade ederken hata terimleri arasında yapılacak olan her bir hata kovaryans bağlantısı modelin uyum iyiliği değerlerini attırmaktadır. Ayrıca Değişke indisinde modelden çıkarılması gereken değişkenler ile modelde hangi değişkenler arasında bağlantıların yapılması gerektiğine dair önerilerin verildiğini görmek mümkündür (Bayram, 2016). Değişke indislerine göre değişkenler arasında kovaryans bağlantısı yapılırken değişkenlerin farklı boyutlar altında yer almaması bağlantıların doğru yapılması ve doğru sonuçların alınması açısından önemlidir (Dağlı, 2015). Tablo 4'te ölçeklerin uyum iyiliği değerleri ve Şekil 1-2'de DFA modelleri gösterilmektedir.

Tablo 4. Bilgi Teknolojileri Kullanımı İle Tedarik Zinciri Çevikliği Ölçeğine Ait Uyum İyiliği Değerleri

Ölçek	CMIN/DF (≤5)	GFI (≥.90)	SRMR (≤.08)	CFI (≥.90)	NFI (≥.90)	RMSEA (≤.08)
Bilgi Teknolojileri Kullanımı	1,623	,797	,052	,965	,915	,057

Tedarik Zinciri Çevikliği	1,691	,983	,014	,997	,993	,060
----------------------------------	-------	------	------	------	------	------

Bilgi Teknolojileri Kullanımı ölçeği için uygulanan doğrulayıcı faktör çözümlemesi sonucunda model uyum iyilikleri CMIN/DF (1,623), CFI (,965), NFI (,915), SRMR (,052) ve RMSEA (,057) olarak bulunmuş ve kabul edilebilir eşik değerler içerisinde yer aldıkları tespit edilmiştir. Uyum iyiliği değerlerinden **Cmin/dfs3** olması modelin önerilen uyum iyiliğine, $\chi^2/df \leq 5$ olması ise modelin kabul edilebilir uyum iyiliğine sahip olduğunu göstermektedir (Tabachnick ve Fidell, 2007; Kline, 2010). RMSEA değeri 0-1 arasında değer almakta ve sifıra yakın bir değer alması beklenmektedir. Ayrıca **RMSEA \leq 0,08** olması modelin kabul edilebilir olduğunu göstermektedir (Sumer, 2000; Hooper vd., 2008; Brown, 2015). Yapılan çalışmalarda **GFI \geq 0,95** olması önerilen bir uyum iyiliği değeri iken **GFI \geq 0,90** olması halinde de kabul edilebilir bir değer olduğu görülmektedir (Hu ve Bentler, 1999; Hooper vd., 2008; Marsh vd., 2006). **CFI \geq 0,95** olması önerilen bir uyum iyiliği değeri olduğunu, **CFI \geq 0,90** olmasının ise kabul edilebilir bir değer olduğunu göstermektedir (Hu ve Bentler, 1999; Sumer, 2000; Tabachnick ve Fidell, 2007). İndis değerinin **NFI \geq 0,95** olması önerilen uyum iyiliği, **NFI \geq 0,90** olması kabul edilebilir uyum iyiliği değerini göstermektedir (Çokluk vd., 2016; Erkorkmaz vd., 2013; Aksu vd., 2017). **SRMR \leq 0,08** olması modelin kabul edilebilir uyum iyiliği değerini göstermektedir (Sumer, 2000; Marsh vd., 2006). Yapılan çözümlemede GFI (,797) değerinin ise kabul edilebilir eşik değerinin altında kalması nedeniyle iyi uyuma sahip olmadığı görülmektedir. Buna rağmen SRMR, CMIN/DF, RMSEA, NFI ve CFI değerlerinin kabul edilebilir uyum iyiliği değerlerine sahip olması DFA sonucunun uygun olduğunu göstermektedir. Özgüner ve Aytekin (2021)' e göre uyum iyiliği değerleri gelişen ve gelişmeye devam eden bir alandır. Uyum iyiliği indekslerinin hepsinde belirlenen bazı hassas sınır değerlerinin olması bu indekslerin kesinliğini belirtmediğinden sadece birer kabullenmedir. Bu bakımdan tüm uyum iyiliği değerlerinin iyi

derecede uyuma sahip olması bir şart olarak görülmektedir (Işık ve Zincirkıran, 2016). Bu açıklamalar ışığında DFA sonucunda bulunan GFI (,797) indeksinin 0,90 değerine yakın olması nedeniyle ölçeğin uyumunun sağlandığı ifade edilebilir. Tedarik Zinciri Çevikliği ölçeği için uygulanan doğrulayıcı faktör çözümü sonucunda ise model uyum iyilikleri CMIN/DF (1,691; **Cmin/df**≤3-5), CFI (,997; **CFI**≥0,90-0,95), NFI (,993; **NFI**≥0,90-0,95), SRMR (,014; **SRMR**≤0,080), GFI (,983; **GFI**≥0,90-0,95) ve RMSEA (,060; **RMSEA**≤0,08) olarak tespit edilmiş ve kabul edilebilir eşik değerler içerisinde yer aldıkları gözlemlenmiştir.

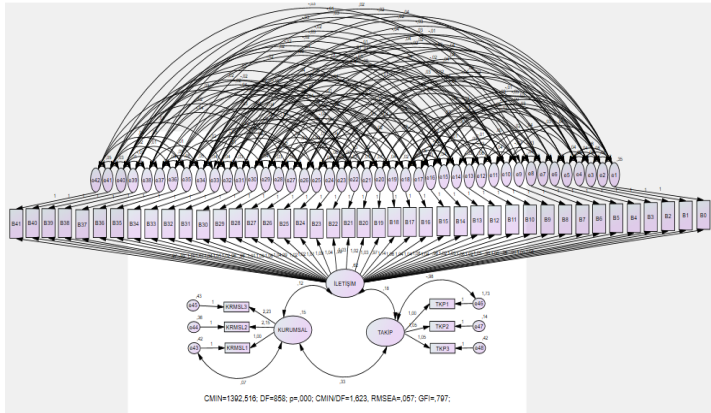

Şekil 1. Bilgi Teknolojileri Kullanımı Ölçeğine Ait Doğrulayıcı Faktör Çözümleme Modeli

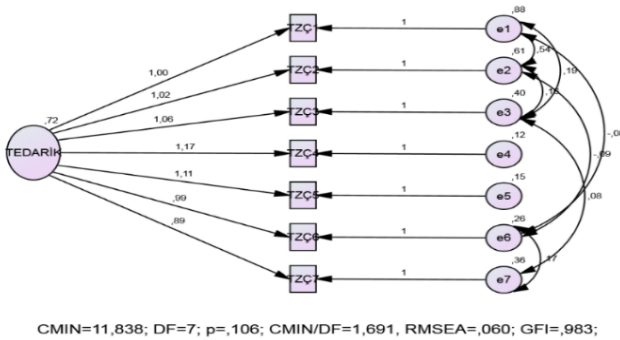

Şekil 2. Tedarik Zinciri Çevikliği Ölçeğine Ait Doğrulayıcı Faktör Çözümleme Modeli

Araştırma sorularının birinci sorusuna dair yapılan çözümlere ait değerler Tablo 5.'te gösterilmektedir.

Tablo 5. Bilgi Teknolojileri Kullanımı Boyutları Ve Tedarik Zinciri Çevikliği Ölçeklerine Ait Boyutlara İlişkin Değerler

	N	X	Std. Hata	S.S.
İletişim Bilgi Sistemleri	196	4,2470	,05819	,81470
Kurumsal Bilgi Sist.	196	4,0612	,06027	,84374
Takip Bilgi Sistemleri	196	3,5153	,08085	1,13192
Tedarik Zinciri Çevikliği	196	3,9701	,06675	,93451
Bilgi Teknolojileri Kullanımı (Genel)	196	3,9412	,05119	,71660

Tablo 5 incelendiğinde Bilgi Teknolojileri Kullanımı ölçeğine ait boyutların ortalamalarının farklı aralıklarda olduğu görülmektedir. “İletişim Bilgi Sistemleri” boyutunun ortalama değerlerinin “çok yüksek” düzeyde olduğu, “Kurumsal Bilgi Sistemleri”, “Takip Bilgi Sistemleri” boyutu, Tedarik Zinciri Çevikliği ölçeği ve Bilgi Teknolojileri Kullanımı ölçeğinin “genel” ine ait ortalama değerlerinin “yüksek” düzeyde olduğu görülmektedir.

Araştırma sorularının ikinci ve üçüncü sorusuna ilişkin olarak yapılan çözümleme sonuçları Tablo 6’da verilmiştir.

Tablo 6. Bilgi Teknolojileri Kullanımı Ve Tedarik Zinciri Çevikliği Veri Kayıp Değer Ve Normallik Çözümleme Sonuçları

	Valid		Kayıp		Toplam		Skewness (Çarpıklık)
	N	Percent	N	Percent	N	Percent	
Bilgi Teknolojileri Kullanımı	196	100,0%	0	0,0%	196	100,0%	-1,816
Tedarik Zinciri Çevikliği	196	100,0%	0	0,0%	196	100,0%	-,904

Tablo 6'ya göre bilgi teknolojileri kullanımı ve tedarik zinciri çevikliği ölçeklerinin normallik çözümlemesi sonucunda elde edilen çarpıklık değerlerinin bilgi teknolojileri kullanımı ölçeği için "-1,816" ve tedarik zinciri çevikliği ölçeği için "-0,904" olduğu bulunarak dağılımın normal dağılım sergilediği görülmüştür.

Bilgi Teknolojileri Kullanımı ve Tedarik Zinciri Çevikliği Faktör çözümlemesi sonucunda faktör yükleri normal dağılıma sahip olduğu için **İşletmelerin Bilgi Teknolojileri Kullanım boyutları ile Tedarik Zinciri Çevikliğinin İşletme Faaliyet Alanı Sınırları, İşletme Sektörü ve İşletme Faaliyet Süresi demografik değişkenlerine göre değişip değişmediğini tespit etmeye yönelik olarak One Way ANOVA Testi** yapılarak Tablo 7.' de gösterilmektedir.

Tablo 7. Bilgi Teknolojileri Kullanımı Boyutları Ve Tedarik Zinciri Çevikliği İle İşletme Faaliyet Alanının Sınırları, İşletme Sektörü Ve İşletme Faaliyet Süresi Demografik Değişkenlerinin One Way Anova Test Sonuçları

						LEVENE Testi		ANOVA Testi		
			N	\bar{X}	S.S.	F	Sig.	F	Sig.	
İLETİŞİM BİLGİ SİSTEMLERİ	İşletme Faaliyet Alanı Sınırları	Küresel	5	3,2000	1,15158	14,698	,000	7,987	,000	
		Uluslararası	100	4,4679	,69328					
		Ulusal	33	3,9315	1,22258					
		Bölgesel	58	4,1359	,50176					
	Toplam			196	4,2470	,81470				
	İşletme Sektörü	Metal-Kimya	6	3,5357	1,20559	1,732	,145	6,630	,000	
		Gıda	13	4,4707	,86543					
		Otomotiv	2	3,3095	1,88562					
		Tekstil	135	4,3974	,73654					
	Diğer			40	3,8202	,73631				
Toplam			196	4,2470	,81470					
İşletme Faaliyet Süresi	1 Yıldan Az	3	4,5556	,48171	,957	,432	1,474	,212		
	1-5 Yıl	61	4,4251	,80281						
	6-10 Yıl	24	4,0605	,92024						
	11-20 Yıl	45	4,1143	,64309						
21 Yıl ve Üzeri			63	4,2256	,88669					
Toplam			196	4,2470	,81470					
KURUMSAL BİLGİ	İşletme Faaliyet Alanı	Küresel	5	3,5333	1,04350	2,783	,042	6,444	,000	
		Uluslararası	100	4,3067	,87576					
		Ulusal	33	3,8081	,88204					

TAKİP BİLGİ SİSTEMLERİ	Sınırları	Bölgesel	58	3,8276	,60615					
		Toplam	196	4,0612	,84374					
	İşletme Sektörü		Metal-Kimya	6	3,5556	,88611				
			Gıda	13	3,4615	1,18273				
			Otomotiv	2	4,5000	,70711	4,907	,001	8,987	,000
			Tekstil	135	4,2765	,79127				
			Diğer	40	3,5833	,54824				
			Toplam	196	4,0612	,84374				
	İşletme Faaliyet Süresi		1 Yıldan Az	3	3,2222	,38490				
			1-5 Yıl	61	4,2459	,96013				
			6-10 Yıl	24	4,1250	,53670	2,853	,025	1,930	,107
			11-20 Yıl	45	3,9259	,85543				
			21 Yıl ve Üzeri	63	3,9947	,79310				
			Toplam	196	4,0612	,84374				
	İşletme Faaliyet Alanı Sınırları		Küresel	5	2,6667	1,45297				
			Uluslararası	100	3,4767	1,28555				
			Ulusal	33	3,7980	,95357	8,225	,000	1,686	,171
			Bölgesel	58	3,4943	,86121				
			Toplam	196	3,5153	1,13192				
				Metal-Kimya	6	3,2778	1,61130			
İşletme Sektörü		Gıda	13	3,6667	,74536					
		Otomotiv	2	5,0000	,00000	5,960	,000	1,128	,345	
		Tekstil	135	3,5284	1,21037					
		Diğer	40	3,3833	,84917					
		Toplam	196	3,5153	1,13192					
			1 Yıldan Az	3	3,0000	1,20185				
İşletme Faaliyet Süresi		1-5 Yıl	61	3,8306	1,31744					
		6-10 Yıl	24	4,0972	,73871	5,376	,000	5,257	,000	
		11-20 Yıl	45	3,3037	,99194					
		21 Yıl ve Üzeri	63	3,1640	1,00156					
		Toplam	196	3,5153	1,13192					
	TEDARİK ZİNCİRİ ÇEVİKLİĞİ	İşletme Faaliyet Alanı Sınırları		Küresel	5	2,8000	1,08609			
			Uluslararası	100	4,3486	,76064				
			Ulusal	33	3,6407	1,07744	2,009	,114	15,06 2	,000
			Bölgesel	58	3,6059	,82405				
			Toplam	196	3,9701	,93451				
				Metal-Kimya	6	2,7381	,96221			
İşletme Sektörü			Gıda	13	4,2747	,85009				
			Otomotiv	2	3,6429	1,71726	3,086	,017	9,148	,000
			Tekstil	135	4,1619	,93087				
			Diğer	40	3,4250	,52012				
			Toplam	196	3,9701	06675				
				1 Yıldan Az	3	3,2857	,49487			
İşletme Faaliyet Süresi			1-5 Yıl	61	4,3068	,78586	,603	,661	4,924	,001
			6-10 Yıl	24	3,6429	,92198				

11-20 Yıl	45	3,6444	1,01867
21 Yıl ve Üzeri	63	4,0340	,91247
Toplam	196	3,9701	,93451

ANOVA testi sonucuna göre “İşletme Faaliyet Alanı Sınırları” ve “İşletme Sektörü” demografik değişkeni ile bilgi teknolojileri kullanımının “İletişim Bilgi Sistemleri”, “Kurumsal Bilgi Sistemleri” boyutu ve “Tedarik Zinciri Çevikliği” arasında anlamlılık değeri “0,000” olarak bulunduğundan bilgi teknolojileri kullanımı “İletişim Bilgi Sistemleri”, “Kurumsal Bilgi Sistemleri” boyutu ve “Tedarik Zinciri Çevikliği” ile “İşletme Faaliyet Alanı Sınırları” ve “İşletme Sektörü” değişkeni arasında anlamlı bir farklılık olduğu tespit edilmiştir. Yine test sonucunda “İşletme Faaliyet Süresi” demografik değişkeni ile “Takip Bilgi Sistemleri” boyutu ve “Tedarik Zinciri Çevikliği” arasında da anlamlı bir farklılık olduğu gözlemlenmiştir. Buna karşılık “İşletme Faaliyet Alanı Sınırları” ve “İşletme Sektörü” demografik değişkeni ile “Takip Bilgi Sistemleri” arasında “p” anlamlılık değeri sırasıyla “0,171” ve “0,345” olarak bulunmuş ve bu değerler 0,05’ten büyük olduğundan değişkenler arasında anlamlı bir farklılık olmadığı görülmüştür. Benzer şekilde “İşletme Faaliyet Süresi” demografik değişkeni ile “İletişim Bilgi Sistemleri” arasında anlamlılık değeri “0,212”, “Kurumsal Bilgi Sistemleri” boyutu arasında “0,107” bulunduğundan “İşletme Faaliyet Süresi” demografik değişkeni ile “İletişim Bilgi Sistemleri” ve “Kurumsal Bilgi Sistemleri” boyutu arasında anlamlı bir farklılık olmadığı tespit edilmiştir.

Tabloya 7’e göre Levene testi sonucunda “İşletme Faaliyet Alanı Sınırları” değişkeni “p” anlamlılık değeri “İletişim Bilgi Sistemleri” boyutunda “0,000”, “Kurumsal Bilgi Sistemleri” boyutunda “0,042”, “Takip Bilgi Sistemleri” boyutunda “0,000”; “İşletme Sektörü” değişkeni anlamlılık değeri “Kurumsal Bilgi Sistemleri” boyutunda “0,001”, “Takip Bilgi Sistemleri” boyutunda “0,000”, “Tedarik Zinciri Çevikliği” ölçeğinde “0,017”; “İşletme Faaliyet Süresi” değişkeni anlamlılık değeri “Kurumsal Bilgi Sistemleri” boyutunda “0,025”, “Takip Bilgi Sistemleri” boyutunda “0,000” olarak bulunmuş ve anlamlılık değeri

0,05'ten oldukça küçük olduğundan varyansların **homojen dağılmadığı** görülmüştür. Buna karşılık **“İletişim Bilgi Sistemleri”** boyutunda **“İşletme Sektörü”** değişkeni anlamlılık değeri **“0,145”**, **“İşletme Faaliyet Süresi”** değişkeni anlamlılık değeri **“0,432”**; **“Tedarik Zinciri Çevikliği”** ölçeği **“İşletme Faaliyet Alanı Sınırları”** değişkeni anlamlılık değeri **“0,114 ”** ve **“İşletme Faaliyet Süresi”** değişkeni anlamlılık değeri **“0,661”** olduğu görülmüş ve anlamlılık değeri 0,05'ten büyük olduğundan varyanslar **homojen dağılmaktadır**.

Yapılan ANOVA testi sonucunda bilgi teknolojileri kullanımı boyutları ve tedarik zinciri çevikliği ile demografik değişkenler arasında bulunan anlamlı farklılığın hangisinden kaynaklandığını bulabilmek amacıyla Post Hoc Tukey ve Tamhane's çözümlenmesi yapılmıştır. Bilgi teknolojileri kullanımının **“İletişim Bilgi Sistemleri”** boyutu ile **“İşletme Faaliyet Alanı Sınırları”** değişkeni arasında yapılan Tamhane's testinin sonucunda Uluslararası - Bölgesel (Ort=0,33198*), **“Kurumsal Bilgi Sistemleri”** boyutunda Uluslararası - Ulusal (Ort=0,49859*) ve Uluslararası - Bölgesel (Ort=0,47908*) faaliyet alanları arasında faaliyet alanları arasında anlamlı farklılık olduğu tespit edilmiştir. Bu bağlamda Uluslararası faaliyet alanı sınırlarına sahip olan işletmelerin **“İletişim Bilgi Sistemleri”** boyutunu algılama düzeyleri Bölgesel faaliyet alanı sınırları ve **“Kurumsal Bilgi Sistemleri”** boyutunu algılama düzeyleri Ulusal ve Bölgesel faaliyet alanı sınırlarına sahip olanlara göre daha yüksektir. Benzer şekilde **“İletişim Bilgi Sistemleri”** boyutu ile **“İşletme Sektörü”** değişkeni arasında yapılan Tukey testi sonucuna göre Tekstil - Diğer (Ort=0,57712*), **“Kurumsal Bilgi Sistemleri”** boyutunda yapılan Tamhane's testinin sonucunda Tekstil - Diğer (Ort=0,69321*) sektörler arasında anlamlı farklılık olduğu bulunmuştur. Dolayısıyla Tekstil işletme sektöründe olan işletmelerin **“İletişim Bilgi Sistemleri”** ve **“Kurumsal Bilgi Sistemleri”** boyutunu algılama düzeyleri Diğer işletme sektöründe olanlara göre daha yüksek olduğu ifade edilebilir. **“Takip Bilgi Sistemleri”** boyutu ile **“İşletme Faaliyet Süresi”** değişkeni arasında yapılan Tamhane's testi sonucuna

göre 1-5 Yıl – 21 Yıl ve Üzeri (Ort=0,66658*), 6-10 Yıl – 11-20 Yıl (Ort=0,79352*) ve 6-10 Yıl – 21 Yıl ve Üzeri (Ort=0,93320*) faaliyet süreleri arasında anlamlı farklılık olduğu tespit edilmiştir. “İşletme Faaliyet Süresi” 1-5 Yıl olan işletmelerin 21 Yıl ve Üzeri süreye sahip olanlar ile 6-10 Yıl faaliyet süresine sahip olan işletmelerin 11-20 Yıl ve 21 Yıl ve Üzeri işletme faaliyet süresine sahip olan işletmelere göre işletmelere göre “Takip Bilgi Sistemleri” ni algılama düzeyleri daha yüksektir.

“Tedarik Zinciri Çevikliği” ölçeği ile “İşletme Faaliyet Alanı Sınırları” değişkeni arasında yapılan Tukey testi sonucuna göre Uluslararası - Küresel (Ort=1,54857*), Uluslararası - Ulusal (Ort=0,70788*), Uluslararası - Bölgesel (Ort=0,74266*) faaliyet alanları arasında anlamlı farklılık olduğu tespit edilmiştir. Bu bağlamda Uluslararası işletme faaliyet alanı sınırlarına sahip olan işletmelerin “Tedarik Zinciri Çevikliği” algılama düzeyleri Küresel, Ulusal ve Bölgesel işletme faaliyet alanı sınırlarına sahip olanlara göre daha yüksektir. “Tedarik Zinciri Çevikliği” ile “İşletme Sektörü” arasında yapılan Tamhane’s testinin sonucunda Gıda - Diğer (Ort=0,84973*) ve Tekstil - Diğer (Ort=0,73690*) sektörler arasında anlamlı farklılık olduğu görülerek Gıda ve Tekstil işletme sektöründe olan işletmelerin “Tedarik Zinciri Çevikliği” ni algılama düzeylerinin Diğer işletme sektöründe olanlara göre daha yüksek olduğu söylenebilir. “İşletme Faaliyet Süresi” değişkeni ile “Tedarik Zinciri Çevikliği” ölçeği arasında yapılan Tukey testi sonucuna göre 1-5 Yıl - 6-10 Yıl (Ort=0,66393*) ve 1-5 Yıl - 11-20 Yıl (Ort=0,66235*) faaliyet süreleri arasında anlamlı farklılık olduğu tespit edilmiştir. 1-5 Yıl işletme faaliyet süresine sahip olan işletmelerin “Tedarik Zinciri Çevikliği” ni algılama düzeyleri 6-10 Yıl ve 11-20 Yıl işletme faaliyet süresine sahip olan işletmelere göre daha yüksek olduğu görülmüştür.

Araştırma sorularının dördüncü sorusuna dair yapılan korelasyon çözümlemesi Tablo 8.’ de gösterilmektedir.

Tablo 8. Bilgi Teknolojileri Kullanımı Boyutları İle Tedarik Zinciri Çevikliğine Ait Korelasyon Tablosu

			İletişim Bilgi Sist.	Kurumsal Bilgi Sist.	Takip Bilgi Sist.	Tedarik Zinciri Çevikliği
Pearson Korelasyon	İletişim Bilgi Sistemleri	Correlation Coefficient	1,000			
	Kurumsal Bilgi Sistemleri	Correlation Coefficient Sig. (2-tailed)	,390** ,000	1,000		
	Takip Bilgi Sistemleri	Correlation Coefficient Sig. (2-tailed)	,147* ,039	,606** ,000	1,000	
	Tedarik Zinciri Çevikliği	Correlation Coefficient Sig. (2-tailed)	,548** ,000	,462** ,000	,327** ,000	1,000

*p<0.05 **p<0.01 ***p<0.001

Bilgi teknolojileri kullanımı boyutları ile tedarik zinciri çevikliği arasındaki ilişkinin incelenmesi amacıyla yapılan Pearson Korelasyon çözümlemesi sonucuna göre “İletişim Bilgi Sistemleri” boyutu ile “Tedarik Zinciri Çevikliği” arasında ise “pozitif yönde”, “orta” ve ilişkinin “anlamlı” olduğu bulunmuştur. “İletişim Bilgi Sistemleri” boyutu ile “Tedarik Zinciri Çevikliği” arasındaki ilişki ($r=0,548$; $r^2=0,300$) olduğundan “İletişim Bilgi Sistemleri” boyutunun %30’ u “Tedarik Zinciri Çevikliği” ile açıklanabilir. Bununla birlikte “Kurumsal Bilgi Sistemleri” boyutu ile “Tedarik Zinciri Çevikliği” arasında ise “pozitif yönde”, “zayıf” ve ilişkinin “anlamlı” olduğu bulunmuştur. “Kurumsal Bilgi Sistemleri” boyutu ile “Tedarik Zinciri Çevikliği” arasındaki ilişki ($r=0,462$; $r^2=0,213$) olduğundan “Kurumsal Bilgi Sistemleri” boyutunun %21,3’ ü Tedarik Zinciri Çevikliği ile açıklanabilir. “Takip Bilgi Sistemleri” boyutu ile “Tedarik Zinciri Çevikliği” arasında “pozitif yönde”, “zayıf” ve ilişkinin “anlamlı” olduğu gözlemlenmiştir. “Takip Bilgi Sistemleri” boyutu ile “Tedarik Zinciri Çevikliği” arasındaki ilişki ($r=0,327$; $r^2=0,106$) olduğundan “Takip Bilgi Sistemleri” boyutunun %10,6’ ı “Tedarik Zinciri Çevikliği” ile açıklanabilir.

Araştırma sorularının beşinci sorusuna cevap bulmak için yapılan yapısal eşitlik modellemesine ait uyum iyiliği değerleri Tablo 9.'da, standardize edilmiş regresyon ağırlığı değerleri Tablo 10.'da ve yapısal eşitlik modeli Şekil 3'te gösterilmektedir.

Tablo 9. Bilgi Teknolojileri Kullanımı Boyutlarının Tedarik Zinciri Çevikliği Etkilemesine İlişkin Uyum İyiliği Değerleri

Ölçek	CMIN/DF (≤5)	GFI (≥.90)	SRMR (≤.08)	CFI (≥.90)	NFI (≥.90)	RMSEA (≤.08)
Bilgi Teknolojileri						
Kullanımı – Tedarik	1,720	,755	0,067	,949	,889	,061
Zinciri Çevikliği						

Tablo 9'a göre bilgi teknolojileri kullanımı boyutlarının tedarik zinciri çevikliği etkilemesine ilişkin kurulan yapısal eşitlik model (YEM) çözümlemesi sonucunda model uyum iyilikleri CMIN/DF (1,720; **Cmin/df≤3-5**), CFI (,949; **CFI≥0,95-0,90**), SRMR (,067; **SRMR≤0,08**) ve RMSEA (,061; **RMSEA≤0,08**) olarak bulunmuş ve kabul edilen eşik değerler içerisinde yer aldıkları görülmüştür. NFI (,889; **NFI≥0,90**) değerinin kabul edilebilir eşik değere çok yakın olduğu buna karşılık GFI (,755; **GFI≥0,95-0,90**) değerinin ise kabul edilebilir değerin altında kalarak iyi uyuma sahip olmadığı görülmüştür. Nitekim CMIN/DF, CFI, SRMR ve RMSEA değerlerinin kabul edilebilir uyum iyiliği değerlerine sahip olması YEM çözümlemesi sonucu için yeterli olmaktadır. GFI ve NFI değerlerinin eşik değerlere çok daha yakın ya da eşik değerlerin altında olması Şimşek (2007)'nin ifade ettiği gibi örneklem büyüklüğünden kaynaklanmakta ve buna karşılık modelin uyum iyiliğini değiştirmemektedir (Dağlı, 2015). Ayrıca alan yazında yapılan çalışmaların birçoğunda RMSEA, NFI, GFI ve SRMR uyum iyiliği değerlerinin örneklem büyüklüğünden daha fazla etkilendiği ileri sürülmektedir (Şen ve Yılmaz, 2013). Bu açıklamalar doğrultusunda YEM çözümlemesi

Şekil 3. Bilgi Teknolojileri Kullanımı Boyutlarının Tedarik Zinciri Çevikliğini Yordamasına İlişkin Yapısal Eşitlik Modeli

5. SONUÇ, TARTIŞMA VE ÖNERİLER

Bu araştırmanın amacı, işletmelerin bilgi teknolojileri kullanımlarının tedarik zinciri çevikliğine etkisinin belirlenmesidir. Araştırmanın evrenini Malatya İli 1. ve 2. Organize Sanayi Bölgesinde faaliyette bulunan işletmeler oluşturmaktadır. Araştırma sorularının test edilebilmesi için alan yazından derlenen ölçekler veri toplama aracı olan anket formu şeklinde uygulanmış ve veriler basit rassal örneklem yöntemi ile elde edilmiştir. İşletmelerden toplanan 196 anket SPSS 26.0 ve AMOS 21.0 paket programlarıyla çözümlenmiştir.

Araştırmanın birinci sorusuna dair yapılan ortalama çözümlenmesi sonucunda bilgi teknolojileri kullanımının **“İletişim Bilgi Sistemleri”** boyutunun **“Çok Yüksek”**, **“Kurumsal Bilgi Sistemleri”**, **“Takip Bilgi Sistemleri”** boyutu, **“Tedarik Zinciri Çevikliği”** ve bilgi teknolojileri kullanımı ölçeğinin **“Genel”** ine ait ortalamanın **“Yüksek”** düzeyde olduğu tespit edilmiştir.

Araştırmanın ikinci ve üçüncü sorusuna dair yapılan ANOVA testi sonucunda bilgi teknolojileri kullanımı **“İletişim Bilgi Sistemleri”** ve **“Kurumsal Bilgi Sistemleri”** boyutu ile **“İşletme Faaliyet Alanı Sınırları”** ve **“İşletme Sektörü”**, **“Takip Bilgi Sistemleri”** boyutu ile **“İşletme Faaliyet Süresi”**, **“Tedarik Zinciri Çevikliği”** ile **“İşletme Faaliyet Alanı Sınırları”**, **“İşletme Sektörü”** ve **“İşletme Faaliyet Süresi”** demografik değişkenleri arasında **“anlamli bir farklılık”** olduğu tespit edilmiştir. Anlamli farklılığın hangi değişkenden kaynakladığını bulabilmek için Tukey ve Tamhane’s çözümlenmesi yapılmıştır. **“İletişim Bilgi Sistemleri”** boyutu ile **“İşletme Faaliyet Alanı Sınırları”** değişkeni arasında yapılan Tamhane’s çözümlenmesi sonucuna göre Uluslararası işletme faaliyet alanı sınırlarına sahip olan işletmelerin **“İletişim Bilgi Sistemleri”** boyutunu

algılamada Bölgesel işletme faaliyet alanı sınırlarına sahip olanlara göre daha yatkın oldukları söylenebilir. Yine “**Kurumsal Bilgi Sistemleri**” boyutu ile “**İşletme Sektörü**” değişkeni test sonucuna göre işletme sektörü Tekstil olan işletmelerin “**Kurumsal Bilgi Sistemleri**” boyutunu algılamada işletme sektörü Diğer olan işletmelere göre daha istekli oldukları ifade edilebilir. Bilgi teknolojileri kullanımının “**Takip Bilgi Sistemleri**” boyutu ile “**İşletme Faaliyet Süresi**” değişkeni arasında yapılan Tamhane’s testi sonucunda 1-5 Yıl işletme faaliyet süresine sahip olan işletmelerin “**Takip Bilgi Sistemleri**” boyutunu algılamada 21 Yıl ve Üzeri işletme faaliyet süresine sahip olan işletmelere göre daha hevesli oldukları söylenebilir. Benzer şekilde “**İşletme Faaliyet Süresi**” değişkeni ile “**Tedarik Zinciri Çevikliği**” ölçeği arasında yapılan Tukey testi sonucuna göre, 1-5 Yıl işletme faaliyet süresine sahip olan işletmelerin “**Tedarik Zinciri Çevikliği**” ni algılamada 6-10 Yıl ve 11-20 Yıl işletme faaliyet süresine sahip olan işletmelere göre daha yatkın oldukları söylenebilir.

Araştırmanın dördüncü sorusuna yönelik yapılan korelasyon çözümlemesi sonucunda bilgi teknolojileri kullanımının “**İletişim Bilgi Sistemleri**” ve “**Kurumsal Bilgi Sistemleri**” boyutu ile “**Tedarik Zinciri Çevikliği**” arasında “orta düzeyde”, “pozitif yönde” ve “anlamli bir ilişki” olduğu bulunmuştur. İraz (2004)’ün bilgi teknolojilerinin karar verme ve iletişim sürecindeki etkilerini incelediği çalışmasında bilgi teknolojilerinin işletmelerde önemli derecede rutin hale geldiğini, karar verme ve iletişim süreçlerini de etkilediğini tespit etmiştir. İraz (2004)’ün çalışmasının sonucu araştırmamızın “**İletişim Bilgi Sistemleri**” boyutuna ait sonucunu destekler nitelikte olduğu görülmektedir. “**Takip Bilgi Sistemleri**” boyutu ile “**Tedarik Zinciri Çevikliği**” arasında ise “zayıf düzeyde”, “pozitif yönde” ve “anlamli bir ilişki” olduğu tespit edilmiştir. Şahin (2017)’ nin yapmış olduğu çalışmada tedarik zinciri çevikliğinin firma performansına pozitif yönde etki edip etmemesini inceleyerek Tedarik Zinciri Çevikliğinin pozitif yönde etki ettiğini tespit etmiştir. Şahin (2017)’ nin çalışma sonucu araştırmamızın

sonucunu destekler niteliktedir. Çiçekdağı ve İraz (2020)'nin bilgi teknolojileri kullanımının afet yönetim performansına etkisini incelediği çalışmasında bilgi teknolojileri kullanımının afet yönetim performansını, alt performanslar olan verimlilik ve etkinlik performanslarını da arttırdığını, ayrıca bilgi teknolojilerinden algılanan faydanın ve kullanım kolaylığının, gerçekleştirilen bilgi teknolojileri kullanımına pozitif bir etkisi olduğunu tespit etmiştir. Çiçekdağı ve İraz (2020)'nin çalışmasının sonucu araştırmamızın sonuçlarını destekler nitelikte olduğu görülmektedir.

Araştırmanın beşinci sorusuna dair kurulan Yapısal Eşitlik Model çözümlemesi sonucunda modelin yeterli uyuma sahip olduğu, **“İletişim Bilgi Sistemleri”** ve **“Kurumsal Bilgi Sistemleri”** boyutunun **“Tedarik Zinciri Çevikliği”** üzerinde “pozitif yönlü”, “anamlı bir etkiye” sahip olduğu tespit edilmiştir. Buna karşılık **“Takip Bilgi Sistemleri”** boyutunun ise **“Tedarik Zinciri Çevikliği”** üzerinde “negatif yönlü” ve “anamlı bir etkiye sahip olmadığı” görülmüştür. Tallon (2008), 241 işletmede bilgi teknolojileri yöneticileri ile işletme yöneticilerine anket uygulamış ve çalışma sonucunda çeviklik üzerinde yönetsel ve teknik yeteneklerin etkileri olduğunu tespit etmiştir. Dolayısıyla Tallon (2008)'in bulduğu sonuç çalışmamızın **“Kurumsal Bilgi Sistemleri”** sonucunu destekler niteliktedir. Benzer şekilde Özçiftçi (2009)'un yapmış olduğu çalışmada tedarik zinciri yönetiminde bilişim teknolojileri kullanımının işletme performansını doğrudan etkilemediği sonucuna varmıştır. Özçiftçi (2009)'un çalışma sonucu araştırmamızın **“Takip Bilgi Sistemleri”** sonucunu destekler nitelikteyken **“İletişim Bilgi Sistemleri”** ve **“Kurumsal Bilgi Sistemleri”** boyutuna ait sonuç ile çelişir nitelikte olduğu görülmektedir. Gündoğan (2017) bir otomobil üreticisinin tedarikçilerini hız, bilişim teknolojileri, esneklik ve işbirliği temelinde oluşturduğu çeviklik modeline göre değerlendirilmiş ve bu tedarikçileri çeviklik durumuna göre sıralamıştır. Analitik Hiyerarşi Prosesi yöntemini kullanarak otomotiv sektöründe tedarikçi çevikliğinin en önemli belirleyicisinin işbirliği

yeteneği olduğunu sonucunu bulmuştur. Gündoğan (2017)'nin bulduğu sonuç çalışmamızın “İletişim Bilgi Sistemleri” boyutunun sonucunu desteklemektedir.

Bu araştırmada işletme faaliyet alanı sınırları, işletme sektörü ve işletme faaliyet süresi demografik değişkenleri incelenmiştir. Farklı çalışmalarda farklı demografik değişkenler ile bilgi teknolojileri kullanımı ve tedarik zinciri çevikliği ilişkisi incelenebilir. Araştırma Malatya İlinde yapıldığından farklı illerde/bölgelerde yapılacak çalışmalar ile araştırmanın sonucu karşılaştırılabilir. Bu araştırmada Organize Sanayi bölgesindeki işletmeler ele alınmış olup benzer araştırmalar farklı sektörlerde ele alınarak çalışmaların sonuçları karşılaştırılabilir.

KAYNAKÇA

- Acar, A. Z. & Uzunlar M. B. (2014). The Effects Of Process Development And Information Technology On Time-Based Supply Chain Performance. *Social And Behavioral Sciences*, 150, 744 – 753.
- Akan Özkök, G. & Yardımcı Coşkun, İ. (2019). Tedarik Zincirinde Bilgi Yönetimi Ve Bir Havayolu Şirketinde Bilgi Teknolojilerinin Etkilerinin Ölçülmesi, Uluslararası İşletme ve Pazarlama Kongresi, 13-14 Haziran, İstanbul.
- Aksu, G., Eser, M. T. & Güzeller, C. O. (2017). *Açımlayıcı ve Doğrulayıcı Faktör Analizi*, Detay Yayıncılık, Ankara
- Alzoubi, H. M. & Yanamandra, R. (2020). “Investigating the Mediating Role Of Information Sharing Strategy On Agile Supply Chain. *Uncertain Supply Chain Management*”, 8, 273-284.
- Bayram, N. (2016). *Yapısal Eşitlik Modellemesine Giriş: AMOS Uygulamaları*. (3.Baskı). Bursa: Ezgi Kitabevi.
- Bulduk, S. (2022). *Otomatik Tanımlama Sistemlerinin Çok Kriterli Karar Verme Yöntemleriyle Seçimi*, Uludağ Üniversitesi Fen Bilimleri Enstitüsü, Bursa.
- Bülbül, S. E. (2001). *Çözümsel İstatistik*, Alfa Yayınları, İstanbul.

- Brown, T. A. (2015). *Confirmatory Factor Analysis For Applied Research*. (2. Baskı). New York: Guilford Press.
- Byrd, T. A. & Davidson, N. W. (2003). Examining Possible Antecedents Of It Impact On The Supply Chain And Its Effect On Firm Performance. *Information & Management*, 41(2), 243-255
- Çiçekdağı, H. İ. & İraz, R. (2020). Bilgi Teknolojileri Kullanımının Afet Yönetim Performansına Etkisi: Afet Yönetimi Karar Destek Sistemi Kullanıcı Araştırması. *Journal of International Social Research*, 13(73).
- Çimenyayla, S. (2021). *Macbeth Çok Kriterli Karar Verme Yöntemiyle Çevik Tedarik Zincirlerinin Performans Değerlendirmesi*. Kocaeli Üniversitesi Fen Bilimleri Enstitüsü, Kocaeli.
- Çokluk, Ö., Şekercioğlu, G. & Büyüköztürk, Ş., (2016). *Sosyal Bilimler İçin Çok Değişkenli İstatistik SPSS ve LISREL Uygulamaları*.(4.Baskı), Ankara:Pegem
- Dağlı, A. (2015). Örgütsel muhalefet ölçeğinin türkçe' ye uyarlanması: geçerlilik ve güvenilirlik çalışması. *Elektronik Sosyal Bilimler Dergisi*, 14 (53).198-218
- Erdal, M. (2011). *Satın Alma ve Tedarik Zinciri Yönetimi*. Beta.
- Erkorkmaz, Ü., Etikan, İ., Demir, O., Özdamar, K. & Sanisoğlu, S. Y., (2013). "Doğrulayıcı Faktör Analizi Ve Uyum İndeksleri", Türkiye Klinikleri Tıp Bilimleri Dergisi, 33(1), 210-223.
- George, D. & Mallery, M., (2010). *SPSS for Windows Step by Step: A Simple Guide and Reference, 17.0 update* (10a ed.) Boston: Pearson
- Güleş, H. K., Öğüt, A. & Paksoy, T. (2005). İşletmelerde Tedarik Zinciri Yönetim Sistemi Etkinliğinin Artırılmasında Kurumsal Kaynak Planlaması "nın Rolü. *Selçuk Üniversitesi İktisadi ve İdari Bilimler Fakültesi Sosyal ve Ekonomik Araştırmalar Dergisi*, 5 (9), 91-106.
- Gündoğan, T. (2017). *Tedarikçi Çevikliğinin Ölçülmesine Yönelik Bir Yaklaşım Önerisi: Otomotiv Sektöründe Bir Uygulama*. Sakarya Üniversitesi Sosyal Bilimler Enstitüsü, Sakarya.

- Gürbüz, S. & Şahin, F. (2016). *Sosyal Bilimlerde Araştırma Yöntemleri*. (5.Baskı). Ankara: Seçkin Yayıncılık.
- Hooper, D., Coughlan, J. & Mullen, M. R. (2008). Structural Equation Modeling: Guidelines for Determining Model Fit. *Journal of Business Research Methods*, 6, 53–60.
- Hu, L. T. & Bentler, P. M. (1999). Cut off Criteria for Fit Indexes in Covariance Structure analysis: Conventional Criteria Versus New Alternatives. *Structural Equation Modeling: A Multidisciplinary Journal*, 6(1), 1–55.
- İraz, R. (2004). *Organizasyonlarda Karar Verme ve İletişim Sürecinin Etkinliği Bakımından Bilgi Teknolojilerinin Rolü*, Selçuk Üniversitesi Sosyal Bilimler Enstitüsü Dergisi, 11: 407-419
- Işık, M. & Zincirkıran, M. (2016). Kurumsal İtibar Algısının İş Tatminine Etkisinde Örgütsel Özdeşleşmenin Aracı Rolü: Doğu Anadolu Bölgesi Üniversiteler Üzerinde Bir Uygulama. *İşletme Araştırmaları Dergisi*. 8 (3). 89-106.
- Işkın, M. (2010). *Bilgi Teknolojileri Kullanımının Otel İşletmeleri Yöneticilerine Etkileri: Antalya'daki Beş Yıldızlı Otel İşletmelerinde Bir Araştırma*. Düzce Üniversitesi Sosyal Bilimler Enstitüsü, Düzce.
- Kalaycı, Ş. (2006). *SPSS Uygulamalı Çok Değişkenli İstatistik Teknikleri*. (2.Baskı). Ankara: Asil Yayın Dağıtım.
- Kalaycı, Ş. (2008). *SPSS Uygulamalı Çok Değişkenli İstatistik Teknikleri*. (3. Baskı). Ankara: Asil Yayınevi.
- Kayış, Aliye. (2005). *SPSS Uygulamalı Çok Değişkenli İstatistik Teknikleri*. Ankara: Asil Yayın Dağıtım.
- Kline, R. B. (2010). *Principles and Practice of Structural Equation Modeling*. (2th Ed.). New York: The Guilford Press.
- Marsh, H. W., Hau, K. T., Artelt, C., Baumert, J. & Peschar, J. L. (2006). OECD's Brief Self-Report Measure Of Educational Psychology's Most Useful

- Affective Constructs: Cross- Cultural, Psychometric Comparisons Across 25 Countries. *International Journal of Testing*, 6(4), 311–360.
- Newbold, Paul. (2001). *İşletme ve İktisat için İstatistik*, (Çev. Ümit Senesen). Literatür Yayınları, İstanbul.
- Nwankpa, J.K. & Roumani, Y. (2016). IT Capability and Digital Transformation: A Firm Performance Perspective. *Thirty Seventh International Conference on Information Systems, Dublin*, 1-16.
- Özçiftçi, V. (2009). *Tedarik Zinciri Yönetiminde Bilişim Teknolojileri Kullanımı Ve Performans İlişkisinin İncelenmesi*. Niğde Üniversitesi Sosyal Bilimler Enstitüsü, Niğde.
- Özgüner, M. & AYTEKİN, M. (2021). Tedarik Zinciri Risklerinin İşletme Performansına Etkisinde Tedarikçi İlişkilerinin Moderatör (Düzenleyici) Rolü. *İşletme Araştırmaları Dergisi*, 13(2), 1414-1425.
- Özgüner, Z. & CANTAŞDEMİR, E. V. (2021). Çevik Tedarik Zinciri Yönetimindeki Operasyonların Entropi Tabanlı TOPSIS Yöntemi ile Değerlendirilmesi. *Recep Tayyip Erdoğan Üniversitesi Sosyal Bilimler Dergisi*, 8(14), 114-135.
- Sangari, M. S., Razmi, J. & Zolfaghari, S. (2015), "Developing a Practical Evaluation Framework for Identifying Critical Factors to Achieve Supply Chain Agility", *Measurement*, Cilt 62, s. 205–214.
- Shekarian, M., Nooraie, S. V. R. & Parast, M. M. (2019). An Examination Of The Impact Of Flexibility And Agility On Mitigating Supply Chain Disruptions. *International Journal of Production Economics*. 220, 107438.
- Spekman, R. E., Kamauff, J.W. & Myhr, N. (1998), An Empirical Investigation into Supply Chain Management: A Perspective on Partnerships, *Supply Chain Management: An International Journal*, Cilt 3, Sayı 2, s. 53-67.

- Swafford, P. M., Ghosh, S. & Murthy, N. (2006). The Antecedents Of Supply Chain Agility Of A Firm: Scale Development And Model Testing. *Journal of Operations Management*, 24, 170-188.
- Swafford, P. M., Ghosh, S. & Murthy, N. (2008). Achieving Supply Chain Agility Through It İntegration And Flexibility. *International Journal Of Production Economics*, 116(2), 288-297.
- Sumer, N. (2000). Yapısal Eşitlik Modelleri: Temel Kavramlar Ve Örnek Uygulamalar [Structural Equation Models: Basic Concepts and Applications]. *Turkish Psychological Review*, 3(6), 49–74.
- Şahin, E. (2017). *Firma Performansı İle Tedarik Zinciri Yeteneği Arasındaki İlişkide Tedarik Zinciri Çevikliğinin Rolü*. İstanbul Ticaret Üniversitesi Sosyal Bilimler Enstitüsü, İstanbul.
- Şanlı, Ö. (2014). *Ortaöğretim Okullarında Görev Yapan Öğretmenlerin Örgütsel Kimlik, Örgütsel İmaj Algılarının Örgütsel Bağlılıklarına Etkisi (Malatya ili örneği)*. Fırat Üniversitesi Eğitim Bilimleri Enstitüsü, Elazığ.
- Şen, S. (2007). *Tedarik Zinciri Yönetiminde Tedarikçi Seçimi Sistemine Ait Bir Karar Destek Modeli Geliştirilmesi Ve Uygulama Sonuçlarının Değerlendirilmesi*. Yıldız Teknik Üniversitesi Fen Bilimleri Enstitüsü, İstanbul.
- Şen, R. & Yılmaz, V. (2013). Model Belirlemesi, Örneklem Hacmi ve Tahmin Yönteminin Yapısal Eşitlik Modelleri Uyum Ölçütlerine Etkisi. *Dumlupınar Üniversitesi Sosyal Bilimler Dergisi*. Sayı: 38: 239-252.
- Şimşek, Ö. F. (2007). *Yapısal Eşitlik Modellemesine Giriş (Temel İlkeler ve LISREL Uygulamaları)*. Ankara: Ekinoks.
- Tabachnick, B. G. & Fidell, L. S. (2003). *Using Multivariate Statistics* (Sixth ed.) Pearson, Boston
- Tabachnick, B. G. & Fidell, L. S. (2007). *Using Multivariate Statistics* (5th ed.). Boston, MA: Pearson Education.

- Tallon, P. P. (2008). Inside the Adaptive Enterprise: An Information Technology Capabilities perspective on Business Process Agility. *Information Technology Manage* 9, 21-36.
- Tekin, M., Zerenler, M. & Bilge, A., (2005). Bilişim Teknolojileri Kullanımının İşletme Performansına Etkileri: Lojistik Sektöründe Bir Uygulama. *İstanbul Ticaret Üniversitesi Fen Bilimleri Dergisi*, 4(8), pp.115-129.
- Topoyan, Y. D. (2016). *Tedarik Zinciri Yönetimi - Temel Kavramlar*. (Y. D. Topoyan, Dü.) Ekim 8, 2021 tarihinde <http://kisi.deu.edu.tr/mert.topoyan/dosyalar/tzy1.pdf> adresinden alındı
- Tseng, Y. H. & Lin, C. T. (2011). Enhancing Enterprise Agility By Deploying Agile Drivers, Capabilities And Providers. *Information Sciences*, 181(17),3693
- Üstündağ, A. & Tanyaş, M. (2009). Radyo Frekanslı Tanıma (RFID) Teknolojisinin Tedarik Zinciri Üzerindeki Etkileri, *İTÜ Dergisi*, 8(4), 83-94.
- Xu, W. (2012). *Optimising Supply Chain Performance Via Information Sharing And Coordinated Management*, Birleşik Krallık.

EXTENDED ABSTRACT

In the process of first ages from the present day, people have made information the subject of different inventions, examinations as the results of the situations that they have observed or with conclusion of events they have encountered by chance. Information is data obtained through research and observation. As information causes changes in the structure of society and individuals, it also causes changes in the production, access and transmission of information with the development of information technologies. The integration of information with technology is important for the continuity of technology and information by affecting the level of acceptance of information systems by users. Fast, accurate and timely access of users to the information they need increases the effectiveness of decision-making functions of enterprises and enables them to achieve the determined goals faster. The rapid advancement of technological developments provides convenience in every aspect of our lives. Thanks to the advanced software they use, businesses can quickly and easily share all kinds of

information about their business among their suppliers, branches and employees, wherever they are in the world. Since advanced technological software divides all the features required for businesses into a single program, businesses can follow all kinds of stages related to their work. Not only businesses but also customers can see the process related to the shopping they have done. It is seen that computers, which are one of the leading technological devices used today, have been constantly developing and evolving with information technologies since the first days they were produced. So as to be fast in communication, businesses share information about their products with their suppliers through technologies that they use. While using the information technologies, businesses share every information with relevant department and their suppliers. Today, businesses gain competitive advantage by giving more importance to customer satisfaction in all departments and among supply chain members under increasing competitive conditions. In addition, businesses also pay attention to effective management of speed and time both in the production phase and in the delivery of products to customers. Information sharing ensures that information is shared among supply chain members, that the technologies used are compatible, that errors occurring in the process are corrected and predicted instantly, that planning is done with more accurate information, and that timely action is taken in case of sudden changes in customer demands and expectations. In establishing a successful and effective supply chain, there are important factors such as information sharing between the parties, long-term cooperation agreements, integration of business processes by following technological developments, participation of members in the development and design of products, and trust between chain members. In order for the supply chain to be effective, businesses other than chain members should have plans determined according to their fields, capacities and visions. Supply Chain Agility is the most effective way to get more benefits from the service level in jobs such as meeting the demands of customers, producing products customized according to customer requests and providing quality customer service. Supply Chain Agility enables flexible supplier agreements that make it possible to increase or decrease customer orders and change the delivery location of orders. The increase in the level of knowledge of customers leads to changes in their demands and expectations and requires businesses to develop customized products and services for customer characteristics.

The aim of this research is to determine the effect of businesses' use of information technologies to supply chain agility. When the literature is examined, there are studies on the effect of the use of information technologies of enterprises on firm performance, business efficiency, supplier performance, as well as studies that supply chain agility affects firm performance and plays an intermediary role in firms. On the other hand, it has been seen that the studies

examining the effect of the use of information technologies on supply chain agility are insufficient in the literature. Therefore, this study will fill an important gap in investigating the effect of the use of information technologies on supply chain agility. At the same time, this study, which was conducted specifically in Malatya province, is important in terms of being a guiding feature in the decisions to be taken by the industrialists in the region. In addition, the results of this study can be compared and discussed with studies to be conducted in different provinces or regions. In this sense, the results of this research are considered to have an important place in terms of being a source for similar studies to be conducted. In accordance with this purpose, a questionnaire form was applied to a total of 196 businesses operating in Malatya 1st and 2nd Organized Industrial Zone. Accuracy Factor, One Way ANOVA, Pearson Correlation and Structural Equation Modeling Analysis tests were used in the analysis of the data in the research. As a result of the analysis of the data obtained in the study, it was seen that Supply Chain Agility was affected in a positive and significant way, and at a medium level. Similarly, it is seen that there is a sufficient level of compatibility with the Structural Equation Model established to determine whether the dimensions of Information Technology Use show a significant difference on Supply Chain Agility, and that the dimensions of "**Communication Information Systems**" and "**Corporate Information Systems**" have a significant difference on "**Supply Chain Agility**".



ADİYAMAN ÜNİVERSİTESİ SOSYAL BİLİMLER ENSTİTÜSÜ DERGİSİ
ISSN: 1308-9196 / e-ISSN:1308-7363

Yıl: 16 Sayı: 44 Ağustos 2023

Yayın Geliş Tarihi: 02.01.2023 Yayına Kabul Tarihi: 10.08.2023

DOI Numarası: <https://doi.org/10.14520/adyusbd.1228146>

Makale Türü: Kitap İncelemesi/Book Review

Atf/Citation: Değirmenci, M. (2023). Erken Cumhuriyet Döneminde Ekonominin Türkleştirilmesi Kitabının Değerlendirilmesi. *Adiyaman Üniversitesi Sosyal Bilimler Enstitüsü Dergisi*, (44), 429-445.

ERKEN CUMHURİYET DÖNEMİNDE EKONOMİNİN TÜRKLEŞTİRİLMESİ KİTABININ DEĞERLENDİRİLMESİ

Mehmet DEĞİRMENCİ*

Öz

Altı asırdan fazla büyük bir coğrafyaya hükmetmiş olan Osmanlı Devleti'nden miras kalan ekonomi-politik durumun yeni kurulan Cumhuriyet tarafından ne şekilde dönüştürüldüğü, Cumhuriyetin ilk yıllarını araştırmakla anlaşılacaktır. Bu düşünceden hareketle Murat Koraltürk'ün kaleme aldığı "Erken Cumhuriyet Döneminde Ekonominin Türkleştirilmesi" bize o dönemin genel bir çerçevesini çizmekte yardımcı olmaktadır. Yazar eserinde dönemin ekonomi-politik durumunu detaylı bir şekilde ele almıştır. Bizim bu çalışmamızda adı geçen eserin daha iyi anlaşılmasını sağlamak ve aynı alanda yapılacak olan diğer çalışmalara referans olmasını sağlamak amacıyla değerlendirmesi yapılacaktır.

Anahtar Kelimeler: Ekonomi, Politika, Türkleştirme, Osmanlı Devleti, Türkiye Cumhuriyeti

* Dr., Gazi Üniversitesi Sosyal Bilimler Enstitüsü, Siyaset ve Sosyal Bilimler Anabilim Dalı, mehmetdegirmenci06@gmail.com, Ankara, Türkiye

EVALUATION OF THE “TURKIFICATION OF THE ECONOMY IN THE EARLY REPUBLICAN PERIOD” BOOK

Abstract

How the newly established Turkish Republic transformed the economic-political situation inherited from the Ottoman Empire, which ruled over a large geography for more than six centuries? This issue will be understood by researching the first years of the Republic. Based on this idea, "Turkification of the Economy in the Early Republican Period" written by Murat Koraltürk helps us to draw a general framework of that period. In his work, the author dealt with the economic-political situation of the period in detail. In this study, we will evaluate the mentioned work in order to provide a better understanding and to make it a reference for other studies to be done in the same field.

Keywords: *Economy, Politics, Turkification, State of Ottoman, Republic of Türkiye*

1. GİRİŞ

Üç kıtaya hükmetmiş, 600 yıldan fazla ayakta kalmayı başarmış bir devlet olan Osmanlı Devleti'nin 1923 yılında resmen tarih sahnesinden silinmesiyle, Osmanlı'dan sonra kurulan ve onun devamı niteliğinde olan Türkiye Cumhuriyeti Devleti, Osmanlı Devleti'nin gerek siyasi gerekse kültürel mirasının yanında, ekonomik mirasını da devralmıştır.

Kurulduğu yıllarda Türkiye Cumhuriyeti ekonomik anlamda çok zor durumda olan bir mirası devralmıştır. Savaş giderlerinin artması, hazinenin gelirlerindeki düşüş, kapitülasyonlar gibi olumsuz birçok etmen Osmanlı'nın ekonomik durumunu gözler önüne seriyordu. Genç Cumhuriyet'in bu mirası toparlamak ve daha ileriye gitmesini sağlamak için birtakım ciddi adımlar atması gerekiyordu. Bu alanda atılacak her adımın temkinli ve çözüm olabilecek bir şekilde atılması gerekiyordu. Bu nedenle az riskli fakat bunun yanında büyük adımlar atılmalıydı. Üzerindeki ağır psikolojik yük gereği yönetici kadrolar çok temkinli hareket etmeliydi. Bu şartlar altında o dönemlerde uygulanan politikaların önemine

binaen bu konuda çok sayıda çalışma, kitap ve makale ortaya konmuştur. O döneme ait yapılan çalışmaların değerlendirilmesi ve bu çalışmaların da iyi incelenmesi gerekmektedir. Bu çerçevede çalışmamızın ana amacı, söz konusu dönemde yürütülen ekonomi politikalarının hangi saiklerle ele alındığının anlaşılmasını sağlamaktır. Amacımızı gerçekleştirmek için bu çalışmamızda konuya ilişkin yazılmış ve temel kabul edilebilecek bir kaynak incelenecektir.

Araştırma ve Yayın Etiğine uyularak hazırlanmış olan Çalışmamızda ele alacağımız ve inceleyeceğimiz referans eser Murat Koraltürk'ün "Erken Cumhuriyet Döneminde Ekonominin Türkleştirilmesi"¹ kitabıdır. O dönemlerde Cumhuriyet yönetiminin hâkim bir düşüncesi vardı: "Türkleştirme". Bu düşünce çerçevesinde kaleme alınan bu eseri incelerken sadece özet aktarma şeklinde bir metot benimsenmeyecek, ayrıntılı değerlendirme ve yorumlamalara da yer verilecektir.

Çalışmamızın en başında incelemeye konu olan kitabın kısa bir künyesi verilecektir. Daha sonra çalışmamızın ilk bölümünde kitabın önce genel hatlarıyla tanıtımı ele alınacak ve kitabın içeriğinde neler olduğuna kısaca değinilecektir. İkinci bölümde ise kitabın artılarıyla ve eksileriyle değerlendirilmesi yapılacak, bu değerlendirme de ilk önce içerik değerlendirmesi daha sonra da dil ve anlatım değerlendirmesi şeklinde olacaktır. Sonuç bölümünde ise kitap hakkında oluşan genel kanımızla birlikte elde edilen bulgulara değinilecektir.

¹ Kitabın Künyesi:

Adı : Erken Cumhuriyet Döneminde Ekonominin Türkleştirilmesi
Yazarı : Murat Koraltürk
Yayınevi : İletişim Yayınları
Basım Yeri: İstanbul
Yılı : 2011
Sayfa Sayısı: 315

Çalışmamızda literatür tarama yöntemi de eseri değerlendirmemizde yardımcı olacaktır. Yer yer kitapta bahsi geçen ya da bağlantılı olabilecek konularda ek kaynaklara başvurarak daha anlaşılır hale gelmesi sağlanacaktır. Böylece çalışmamızın konusu dönemin ekonomi politikaları konusunda çalışma yapmak isteyen araştırmacı, öğrenci ya da diğer ilgililere yol gösterici olması amaçlanmaktadır.

1. KİTABIN İÇERİK TANITIMI

1.1. Kitabın Genel Tanıtımı

İletişim Yayınlarından çıkmış olan “Erken Cumhuriyet Döneminde Ekonominin Türkleştirilmesi” isimli kitap, Murat Koraltürk’ün Cumhuriyetin kuruluş yıllarındaki ekonomik-politik durumu, Türkleştirme politikaları çerçevesinde ele aldığı bir kitaptır.

Kitap üç ana bölümden oluşmaktadır. Bu bölümler de çeşitli başlıklar halinde kendi içerisinde bölümlere/kısımlara ayrılmıştır. Kitabın en başında İstanbul Üniversitesi Sosyal Bilimler Enstitüsü Öğretim Görevlisi olan Prof. Dr. Ayhan Aktar’ın sunuş metni yer almaktadır. Bunun hemen sonrasında ise yazar Murat Koraltürk’ün kendi anlatımıyla uzunca bir giriş bölümü bulunmaktadır.

Kitabın en sonunda detaylı ve oldukça geniş denilebilecek bir kaynakça bölümü bulunmaktadır ve bu kaynakça bölümünde kaynaklar kitap, makale, tez ve arşiv belgeleri gibi başlıklarla tasnif edilerek verilmiştir. Kaynakçadan sonra ise son olarak dizin bölümü yer almaktadır.

1.2. Kitabın Konusu

Erken Cumhuriyet Döneminde Ekonominin Türkleştirilmesi kitabı bir giriş bölümünden ve devamında da üç ana bölümden oluşmaktadır.

Giriş bölümünde yazar ilk önce kitabın amacı ve içeriği hakkında giriş mahiyetinde bilgi verdikten sonra kitabın geneline hakim olan birkaç kavrama değiniyor ve bu kavramların geniş açıklamalarına yer veriyor. Ekonominin Türkleştirilmesi, milli iktisat gibi kavramlara yer verdikten sonra, ekonominin Türkleştirilmesi olgusunun sürekliliği meselesine değiniyor. Daha sonra kitabın ele almış olduğu dönemlerde şirketlerde Türkçe uygulaması girişimlerinden, boykotlardan ve son olarak da o dönemde ekonomiyi etkileyen önemli unsurlardan olan tehcir ve mübadele gibi demografik iki kavrama değiniyor.

Kitabın birinci bölümünde yazar “Göç ve Ekonominin Türkleştirilmesi” başlığı altında, başlığa da uygun olarak o dönemde Lozan Anlaşması ile ortaya çıkan gayrimüslimlerin durumundan ve daha da ağırlıklı olarak Türk-Yunan mübadelesinden bahsediyor.

Gayrimüslimlerin durumunun ekonomik boyutta ele alınmasından sonra, mübadelenin ekonomik yönleri ele alınmıştır. Öncelikle mübadele esnasında ortaya çıkan ekonomik etkilerden bahsedilmiştir. Sonrasında ise asıl problem olarak mübadele sonrası Yunan asıllıların Türkiye’de bırakmış olduğu malların yağması ve işgali sorunu ortaya çıkan durumdan bahsedilmiştir. Gerek sorunun kendisi, gerekse sorun ile mücadele ekonomik olarak ciddi sonuçlar doğurmuştur. Yazar bölümün sonunda bu işgalin altında yatan nedenin ise milliyetçi duygular olduğunu da eklemiştir.

Kitabın ikinci bölümü “Sermayenin Türkleştirilmesi” başlığını taşıyor. Bu bölüm kendi içerisinde alt bölümlerden/kısımlardan oluşmaktadır. İlk kısım Türkiye İktisat Tarihinde çok önemli bir dönüm noktası olan İzmir İktisat Kongresi’nden, milli iktisat anlayışından ve kongrede öne çıkan sermayenin Türkleştirilmesine dair karar ve söylemlerden bahsetmektedir. Devamındaki ikinci kısım ise gayrimüslimlere karşı sermayenin Türkleştirilmesine dair uygulama ve düşüncelerden birkaç örnek aktarmıştır. Bu bölümün üçüncü kısmında yazar

İstanbul Ticaret ve Sanayi Odasının Türkleştirilmesi başlığı altında bu kurum içerisinde yönetimin el değiştirmesinden, Milli Türk Ticaret Birliğinin kurulmasına ve devamında İzmir İktisat Kongresine gidilen süreci işliyor. Sonrasındaki kısımda ise cuma tatili konusunu ele alıyor. Yahudilerin, Hıristiyanların ve Müslümanların ayrı ayrı gönlerde tatil yapmasının piyasaya negatif etkisi olduğu söyleminden hareketle (aslında yazara göre milliyetçi bir anlayışla) hafta tatilinin resmi olarak cuma günü olarak ilan edilmesine değiniyor. Bu kısmın sonuna doğru ise başta İstanbul Sanayi ve Ticaret Odası olmak üzere kamuoyunun bu uygulamaya desteğinin azaldığını söylüyor ve gerekçelerinin ise piyasaya olumsuz etkisinin olduğu vurgulanıyor.

İkinci bölümün beşinci kısmında Osmanlı Bankası'nın İngiliz ve Fransız lehine uygulamalarının olduğundan hareketle, bankaya yönelik ciddi bir Türkleştirme girişiminin olduğu anlatılıyor. Bankaya karşı yapılan propaganda ve bankanın da buna karşılık vermesi sonucu yaşanan karşılıklı restleşme sonucu Osmanlı Bankası'nda Türk çalıştırma zorunluluğu ve Türkçe yazışma mecburiyeti getirilmiştir. Devamında da yazar iktisadi milliyetçiliğin ideolojik bir gereksinimden çok pratik bir gereklilik olduğunu söylüyor.

İkinci bölümün son kısmında Edirne'nin ticari hayatından bahsediliyor. Burada Edirne'nin ticari durumunun başlarda Yahudi kontrolünde olduğundan, ancak daha sonra Türkleştirme politikalarının yaygınlığından ve daha da önemlisi 1934 Trakya olaylarından sonra Yahudi etkinliğinin kaybolduğunu anlatıyor.

Kitabın üçüncü ve son ana bölümünün başlığı "İşgücünün ve Mesleklerin Türkleştirilmesi" şeklindedir. Bu bölüm de bir önceki bölüm gibi kendi içerisinde bölümlere/kısımlara ayrılmaktadır. İlk kısımda avukatlığın Türkleştirilmesindeki yasal ve milliyetçi dayanakları ve süreci ele alıyor. Bu durumun ise ekonomik olmaktan ziyade siyasi ve ideolojik olduğunun vurgusunu yapan yazar, o dönemdeki Müslim ve gayrimüslim avukat sayısı ile son zamanlardakilerin

sayısını karşılaştırıyor ve aradaki muazzam farkı gözler önüne seriyor. Bir sonraki kısımda ise yabancı sermayeli imtiyazlı şirketlerdeki işgücünün Türkleştirme uygulamalarına yer vermektedir. Bunun ise anlaşmalarla yasal zemin hazırlanarak yapıldığını söyler ve yazar sonrasında sayısal verilerle durumu ortaya koymaya çalışır. Verimlilik odaklı olmaktan çok etnik bir düşünce ile ortaya konulan uygulamaları, güvensizlik algısının gün yüzüne çıkmasına ve sonrasında ise Türklere de nankörlük ve kötü niyet suçlamaları yapılmasına ortam sağlamıştır.

Daha sonraki kısımda ise yazar çarşı ve sokaklarda getirilen Türkçe konuşma zorunluluğunun, işgücünü Türkleştirme uygulamasının bir adımı olduğunu söylüyor. Son kısımda ise bazı mesleklere yönelik düzenlemelere yasal dayanakları ile yer vermektedir. Öncelikle 1926 yılında çıkarılan Memurin Kanunu ile memur olmayı “Türk Olmak” zorunluluğuna bağlamıştır. Daha sonra 1932 yılında çıkarılan Türkiye’de Türk Vatandaşlarına Tahsis Edilen Bazı Sanat ve Hizmetler Hakkında Kanun ile de, çalgıcılık, simsarlık, müretteplik ve borsa mübaayalığı gibi birçok mesleğin sadece Türk vatandaşları tarafından ifa edileceği belirtilmiştir.

2. KİTABIN DEĞERLENDİRİLMESİ

2.1. İçerik Yönünden Değerlendirilmesi

Kitabın giriş bölümünde, sistematik ile ilgili bir giriş yaptıktan sonra, temel kavramlara ilişkin açıklamalar yapılmıştır. Daha sonra ayrı bir bölüm başlığı altında incelenmesinin daha uygun olacağını düşündüğümüz kavramlara geçilmiş ve burada da “Ekonominin Türkleştirilmesi” kavramına geçiş yapılmıştır.

Kavram olarak ilk önce “Ekonominin Türkleştirilmesi” başlığı altında incelenen “Türkleştirme” kavramına münhasır bir başlık açılıp daha derin incelenebilirdi.

Kitapta verilen tek tanım: sokakta konuşulan dilden okulda öğretilecek tarihe; eğitimden sanayi hayatına; ticaretten devlet personel rejimine; özel hukuktan vatandaşların belli yörelerde iskan edilmelerine kadar toplumsal hayatın her boyutunda, Türk etnik kimliğinin her düzeyde ve tavizsiz bir biçimde egemenliğini ve ağırlığını koymasındır(Aktar, 2000:101).

Milli İktisat kavramına da ayrı başlıkta değinilmiş ve tanım açısından açıklayıcı bir tanım getirilmemiştir. Açıklama çokça yapılmış ne olduğuna dair örnekler verilmiştir ancak net bir tanım ortaya konulmamıştır.

Uzunca bir giriş bölümünden sonra kitabın üç ana bölümünden biri olan birinci bölüme geçilmektedir. Bu bölümde göç hareketleriyle ekonominin Türkleştirilmesine değiniyor. Bölümde “mübadillere ait taşınmaz malların kıymetlendirilmesi işine²” değinilmiyor. Önemli bir konu olan bu durum, mübadillerin sahip olduğu malların değeri kadar malın gittiği yerde verilmesi işiydi. Ancak işgal ve yağmalar bu durumu engellemiştir.

Kitabın ikinci ana bölümü ise sermayenin Türkleştirilmesi konusunda alt bölümlere/kısımlara ayrılmış şekilde değiniyor. Bu bölümün birinci kısmında “İzmir İktisat Kongresi” konusu ele alınmış. Ancak bu konu sadece sermayenin Türkleştirilmesi ile ilgiliymiş gibi bir görüntü verilmiştir. Oysaki bu kongre iktisadi hayatımızın her alanına ilişkin düzenlemeler içerir. Bu kongrenin en önemli amacı sermayenin Türkleştirilmesi değildir. Amaçları şu şekilde anlatılabilir:

- Yeni kurulacak Türk Devleti'nin izleyeceği iktisat politikalarına ve oluşturacağı iktisadi sisteme ışık tutmak,

² Konu ile ilgili detaylı araştırma ve sonuçlar için bkz: (Çelebi, 2006:35-46)

- Millî Mücadele yıllarında Ankara ile sağlıklı ve yararlı ilişkiler kuramayan İstanbul ve İzmir'deki sermaye çevrelerinin Ankara Hükümeti temsilcileriyle yakınlaşmasını sağlamak,
- Millî Mücadele'yi yöneten askerî ve siyasal kadroların, toplumdaki bütün kesimlerin sadece askerî-siyasî alanda değil, ekonomik alanda da tam desteğine sahip olduklarını, Lozan'daki taraflara göstermek ve kapitülasyonların devamını isteyenlere millet olarak "hayır" diyebilmek,
- Batı Avrupa ülkelerine, liberal düzenden komünist düzene geçilmeyeceği konusunda güvence vermektir(Tokgöz, 2011:46).

Ayrıca kongrede alınan kararlardan bir kısmı, en azından konumuz ile ilgili olanlar, maddeler halinde verilebilirdi³.

Devamındaki kısımda İstanbul Sanayi ve Ticaret Odası'ndan, Osmanlı Bankası'na kadar olan yerlerdeki Türkleştirme uygulamalarından bahsediyor ve sonrasında Cuma gününün resmi tatil olmasının ardındaki nedenleri açıklıyor. Ancak Türkleştirme politikası olarak ele aldığı Cuma tatili meselesi sonralardan herkesin muhalif olacağı bir uygulama olarak kendini göstermiştir⁴.

İkinci bölümün son kısmında ise Edirne'deki durumdan bahsediliyor. Ancak Edirne ekonomisinden bahsedip Trakya olaylarına değinmemek ya da az değinmek eksik olacaktır. Çünkü Trakya olaylarının o dönemde ne kadar önemli olduğu aşikardır⁵. 1934 Yılında meydana gelmiş olmaları ele aldığımız tarih

³ Bu şekilde alınan kararların bir kısmının maddeler halinde verilmesine örnek için bkz: (Özçelik, 2007:255)

⁴ Daha sonra bu durumun hiç de iyi olmadığını kamuoyunun desteğini çekmesiyle ve piyasalardaki sarsılmayla anlıyoruz. Bu durum ile ilgili detaylı anlatım için bkz: (Çağaptay, 2009)

⁵ Trakya olayları ile ilgili detaylı bilgi için bkz: (Bali, 2012)

açısından geç gibi görünse de ele aldığımız dönemlerde olayların tarihsel ve psikolojik altyapısı yatmaktadır.

Kitabın son ana bölümü olan üçüncü bölümde işgücünün ve mesleklerin Türkleştirilmesine değiniliyor. Bu bölümde ilk önce avukatlığın Türkleştirilmesi konusu ele alınıyor. Bu konu ile ilgili yasal dayanakları da verdikten sonra milliyetçi dayanaklara değiniliyor. Sonrasında ise oluşan tepkini kamuoyuna yansımaları dönemin gazete yazılarından örneklerle veriyor ve böylece avukatlığın Türkleştirilmesine yönelik detaylı bir tablo ortaya konulmuştur.

Yabancı sermayeli imtiyazlı şirketlerde işgücünün Türkleştirilmesi konusunu sayılar ve altında yatan nedenlerle birlikte vermiş ve bu kısmın sonunda yazar kendi ifadesiyle: “işgücünün Türkleştirme girişimleri, çalışanların nitelikleri, becerileri ve verimliliklerini dikkate alan bir iktisadi rasyonalitenin tamamen dışında, etnik dinsel kriterlere dayalı, şiddetli bir ayrımcılık yürütülür(Koraltürk, 2011:264)” diyerek tabloyu net bir şekilde gözler önüne sermektedir.

Lozan Anlaşması gibi bir anlaşmanın ekonomik boyutlarının kitapta yeterince yer almaması da dikkat çekicidir. Ayrı bir başlık altında incelenmesi gereken bu nokta yazar tarafından fazla nazarı itibara alınmamış gözükmektedir⁶.

Bu dönemde tarım alanında yapılan çalışmalara da değinmeyen kitap o dönemlerde ülkenin en önemli geçim kaynağı ve en büyük gelir kaynaklarından olan tarımı göz ardı etmiştir. Her ne kadar konumuzla alakalı değil gibi görünse de tarım da önemli bir ekonomik süreçtir ve mutlaka konumuza ilişkin yönleri bulunmaktadır⁷.

⁶ Lozan Anlaşmasının İktisadi Etkileri için şu kaynaklardan faydalanılabilir: (Eroğlu, 2003), (Özçelik ve Tuncer, 2007)

⁷ O dönemde tarım içi bkz: (Coşkun, 2003:73-74)

Bir sonraki kısımda Türkçe'nin zorunlu hale getirilmesi ile işgücünün Türkleştirilmesi uygulamaları bağdaştırılmaya çalışılıyor. Bunu yaparken de kanun ve o dönemin gazete haberlerinden alıntılar yapılıyor.

Üçüncü bölümün son kısmında ise bazı mesleklere yönelik düzenlemelerden bahsediliyor. İlk önce o 11 Haziran 1932 tarihli ve 2007 sayılı Türkiye'de Türk Vatandaşlarına Tahsis Edilen Bazı Sanat ve Hizmetler Hakkında Kanundan bahsedilerek bu kanunda Türk vatandaşlarının dışında kalanların yapamayacağı meslekler sayılıyor. Bu kanun ile ekonomik hayatın Türkleştirilmesi çabalarına devam edildiği söylenir(Okutan, 2004:220). Bu kanunla fotoğrafçılık, berberlik, müretteplik gibi informal mesleklerin Türkleştirildiği ifade edilmektedir⁸. 1926 tarihli 788 sayılı kanun ise "Memurin Kanunudur" ve bu kanun da formel mesleklerde yabancıların çalışmasını yasaklar.

2.2. Dil ve Anlatım Yönünden Değerlendirilmesi

Yazar kitabında oldukça sade ve anlaşılır bir dil kullanmıştır. Konu itibariyle gerek kaynakların dilinin ağır olması gerekse o dönemde ele kaleme alınan yasal belgelerin dilinin ağır olması nedeniyle, yazarın günümüzde bu kadar anlaşılır bir tarzda ele alması oldukça zor olanı başarmış olduğunu göstermektedir. Tekrara düşmeyen kelime seçimi ise dil açısından bir diğer olumlu yönüdür.

Kitabın anlatımı ise gayet akıcı ve okuyucuyu sıkmayan bir tarzdadır. Okuyucunun dikkatini dağıtacak şekilde olmaması cümleler kısa tutulmuş, okuyucunun sıkılmasına engel olmak istenmiştir.

Kitabın içindekiler kısmında da görüleceği gibi bölümlendirme detaylı yapılmıştır. Ancak bölümler içerisindeki alt başlıklar içindekiler kısmına yansımamıştır. İçindekiler kısmının fazla detaylı ve uzun görünmemesi amacıyla

⁸ Bu yabancılar yasak mesleklerin tam listesi için bkz: (Koral Türk, 2011:277)

yapılmış olduğu düşünölen bu durum, kitabın içeriğinin içindekiler kısmına tam olarak yansımamasına neden olmuştur. Her ne kadar böyle olsa da kitabın sistematığı oldukça iyi hazırlanmıştır.

Kitabın dili akademik terminolojiden oldukça beslenmiştir ve aynı zamanda akademik terminolojinin kitaba yansması herkesin okuyup anlayabileceğı bir yoğunluktadır.

Yazar anlatımı resimler ve konuya ilişkin belgelerin orijinallerinin görüntöleri ile zenginleştirmiştir. Bunların yanında istatistiksel veriler ve grafiklerle de anlatım zenginleştirilmiştir. Ne çok fazla resim kullanarak kişinin konudan kopmasına neden olunmuş ne de çok az kullanılarak resimlerin anlamsız kalmasına neden olunmuştur. Çoğu eski dilde olan ve günümüzde anlaşılması zor olan belgeler resimlere yansıtıldıktan sonra da açıklamaları yapılarak, konu bütönlüğünün okuyucu zihninde tam olarak şekillenmesi sağlanmıştır.

Kaynakça bölümünün kitaplar, tezler, makaleler ve arşiv kayıtları şeklinde alt başlıklarla tasniflenerek ele alınması da kaynakçada belirli bir sistematığın olması açısından faydalı olmuştur.

Bunların yanında kitapta yer alan dipnotların yer yer aşırı uzun tutulmuş olması okuyucunun dikkatini dağıtabilecektir. Çünkü okuma akışı içerisinde okuyucu bir anda dipnota geçmek isteyebilir ancak dipnotun uzun olması asıl konudan kopmasına neden olabilecektir.

Ayrıca kitabın giriş kısmının uzun tutulması da ayrı bir eleştiri noktasıdır. Genel kavramlara yer verilen bu kısım kısa tutulup, kavramlara ayrı bir bölüm oluşturulabilirdi. Kitap hakkında genel bir giriş yapılması ve sistematığın ortaya konulması için yazılan giriş bölümünde bu denli detaya girilmiş olması gereksiz bir ayrıntı olarak karşımıza çıkmıştır.

Bazı bölümlerin başlığının uzun olması da göze çarpan diğer husustur. Başlıklar içeriği yansıtan daha kısa ifadelerle ele alınabilirdi. Son olarak kitap konular itibariyle tasnif edilmiş ve o şekilde bölümlendirilmiştir. Ancak kronolojik sıralamada bazen kafa karışıklığına neden olmaktadır. Kronolojik olarak da konuların akışına dikkat edilebilirdi.

3. SONUÇ

Murat Koraltürk'ün "Erken Cumhuriyet Döneminde Ekonominin Türkleştirilmesi" eseri adından da anlaşılacağı üzere bize erken cumhuriyet döneminde atılan ekonomik adımlardan bahsederken aynı zamanda ekonominin, sermayenin ve işgücünün Türkleştirilmesine yönelik atılan adımları görmemizi sağlıyor.

Kitabın genel olarak sistematigi oldukça iyi olmakla birlikte, giriş bölümünün uzun tutulması ve burada yer alan kavramlar için bu kavramlara ait başı başına bir bölüm oluşturulması daha iyi olabilirdi. Üç ana bölümden oluşan kitapta bu ana bölümlerin içerisinde küçük başlıklar altında bölümler/kısımlar yer almaktadır. Hepsisi toplam 11 başlıktan oluşmaktadır. Bölümlerin sırasıyla "göç ve ekonominin Türkleştirilmesi", "Sermayenin Türkleştirilmesi" ve "İşgücünün Türkleştirilmesi" başlıkları ile ele alınması hem konunun anlaşılması hem de okuyucunun zihninde konunun netleşmesi için oldukça faydalı olmuştur.

Koraltürk konuya ilişkin incelemelerini aktarırken de elinden geldiğince tarafsızlığını korumaya çalışmıştır. Koraltürk bu çalışmasında üç ana başlıktan oluşan bir sistematiğe konuları ele aldığını söylemiştik. Detaylı içerik incelemesi yaparken gözümüze çarpan konulardan ilki Lozan Anlaşmasının iktisadi hükümlerine fazla değinmemiş olmasıdır. Lozan Anlaşmasının o tarihteki önemi göz önüne alındığında bu durum bu eserde bir eksiklik olarak karşımıza çıkmaktadır. Benzer şekilde o dönemin önemli sektörlerinden olan tarım sektörüne fazla yer verilmemiştir. Her ne kadar kendisi kitabın giriş bölümünde

sadece büyük kentlerden hareket ettiğini söylese de tarım göz ardı edilemez bir durumdur.

Bunların yanında, “İzmir İktisat Kongresi”, “1934 Trakya Olayları” gibi iktisadi tarihimiz açısından oldukça önemli olan bu kavramlara kısa değinmesi de bir eksiklik olarak göze çarpmaktadır. Bu olguların da tarihsel aka planları ile ele alınması konuya da ışık tutmaktadır.

Dil ve anlatım yönünden ise yazar oldukça açık ve anlaşılır bil dil kullanmıştır. Konu her ne kadar tarih olarak geçmiş olsa da anlatım esnasında kullanılan kelimeler günümüzde çok net anlaşılır şekildedir. Resim, grafik ve belge fotoğrafları ile zenginleştirilen anlatımda, bu görselliklerin açıklaması da anlaşılır biçimde ortaya konulmuştur. O döneme ait belgelerin de açıklamalarının bulunması anlatımı desteklemiştir. Akıcı bir anlatım ve sıkıcı olmayan üslup, kitabı kolay anlaşılır kılmıştır.

Son olarak kaynakça kısmında kullandığı kaynakları ayrı ayrı alt başlıklar halinde tasnif ederek vermesi de kaynaklara ulaşılabilirliği kolaylaştırıcı bir niteliğe sahiptir.

Çıkar Çatışması Bildirimi:

Tek yazarlı bir makale olduğu için araştırma ve yayınlanmasına ait herhangi bir çıkar çatışması bulunmamaktadır.

Destek/Finansman Bilgileri:

Bu makalenin araştırılmasında ve yayınlanmasında herhangi bir mali destek alınmamıştır.

Etik Kurul Kararı:

Bu makalenin hazırlanması için herhangi bir etik kurul kararına ihtiyaç bulunmamaktadır.

KAYNAKÇA

- Aktar A. (2000), *Varlık Vergisi ve "Türkleştirme" Politikaları*, İletişim Yayınları, İstanbul
- Bali R. N. (2012), *1934 Trakya Olayları*, Libra Yayıncılık, İstanbul
- Coşkun A. (2003), Cumhuriyetin İlk Yıllarında Türkiye Ekonomisi, *Atatürkçü Düşünce Dergisi*, Kasım 2003, 4, 72-77
- Çağaptay S. (2009), *Türkiye'de İslam, Laiklik ve Milliyetçilik, Türk Kimdir?* Özgür Bircan (Çev.), İstanbul: İstanbul Bilgi Üniversitesi Yayınları
- Çelebi E. (2006), Mübadillerin Yunanistan'daki Mal Kayıtları Ve Muhtelit Mübadele Komisyonu Tasfiye Talepnameleri, *Çağdaş Türkiye Tarihi Araştırmaları Dergisi*, (12), 35-46
- Eroğlu N. (2003), *Türkiye'de İktisat Politikalarının Gelişimi (1923-2003)*, 80. Yılında Türkiye Cumhuriyeti Sempozyumu, İstanbul
- Koraltürk M. (2011), *Erken Cumhuriyet Döneminde Ekonominin Türkleştirilmesi*, İletişim Yayıncılık, İstanbul
- Okutan Ç. M. (2004), *Tek Parti Döneminde Azınlık Politikaları*, İstanbul Bilgi Üniversitesi Yayınları, İstanbul
- Özçelik Ö. & Tuncer G. (2007), Atatürk Dönemi Ekonomi Politikaları, *Afyon Kocatepe Üniversitesi Sosyal Bilimler Dergisi*, 9(1), 253-266
- Tokgöz E. (2011), *Türkiye'nin İktisadi Gelişme Tarihi (1914-2011)*, İmaj Yayınları, Ankara

EXTENDED ABSTRACT

Introduction

After the Ottoman Empire, a structure that ruled three continents and managed to survive for more than 600 years, was officially erased from the stage of history in 1923, the Republic of Turkey, which was established after the Ottoman Empire and is a continuation of it, has not only the political and cultural heritage of the Ottoman Empire, but also the economic heritage of the Ottoman Empire.

The Republic of Turkey inherited a legacy that was in a very difficult economic situation in the years it was founded. Many negative factors such as the increase in war expenses, the decrease in the revenues of the treasury, and the capitulations revealed the economic situation of the Ottoman Empire. The Young Republic had to take some serious steps to recapture this legacy and push it forward. Every step to be taken in this area had to be taken cautiously and in a way that could be a solution. Because the country had come out of a heavy war. For this reason, it was necessary to take less risky but also big steps. Due to the heavy psychological burden on them, the executive cadres had to act very cautiously. Due to the importance of the policies implemented at that time under these conditions, many studies, books and articles were put forward on this subject. It is necessary to evaluate the studies of that period and to examine these studies well. Only in this way will the economic conditions of that period be fully understood. In this context, the main problem of our study emerges as providing an understanding of the motives of the economic policies carried out in the said period, and while doing this, examining a source written on this subject that can be considered as a basis. The work we will review: "Turkification of the Economy in the Early Republican Period" written by Murat Koraltürk

Method

In our study, the scanning method, which is one of the qualitative research designs, will be used. At first, the aforementioned work will be scanned and interpreted. It will be explained what the subject of the book is and how it explains it exactly. Later, In our study: It will be made more understandable by referring to additional sources on the subjects mentioned in the book or which may be related. Thus, it is aimed to guide researchers, students or other interested parties who want to study the economic policies of the period in

question. Handling the conditions of the period only with its economic dimension facilitates the achievement of the purpose of the work and provides simple information to the researchers. In this respect, the work has a very important aspect. Another positive feature is that the literature is well-scanned and the compilation of the data in the work is done well. All these features of the work are considered to be a good guide for understanding the conditions of the period.

Findings (Results)

The reference work that we will discuss and examine in our study is Murat Koraltürk's book "Turkification of the Economy in the Early Republican Period". At that time, the Republican administration had a dominant idea: "Turkification". At that time, this thought was dominant in every aspect of culture. For this reason, it showed itself effectively in the field of economy. While examining this work, which was written within the framework of this thought, a method in the form of summary transfer will not be adopted, but detailed evaluation and interpretations will also be included.

At the beginning of our study, a brief description of the book, which is the subject of the study, is given. Then, in the first part of our study, the introduction of the book in general terms was discussed, and then what was in the content of the book was briefly mentioned. In the second part, the book was evaluated with its pros and cons, and this evaluation was first in the form of content evaluation and then language and expression evaluation. In the conclusion part, the findings obtained by taking into account our general opinion about the book are mentioned.

Conclusion and Discussion

In general, the systematic of the book is quite good and the title structure makes it easy to understand. Writing the Turkification policies as they are without comment makes the work important. Koraltürk tried to maintain his impartiality as much as he could while conveying his studies on the subject. The fact that the cases are handled with their historical plans also sheds light on the subject. In terms of language and expression, the author used a very clear and understandable language. Finally, the sources used in the bibliography section are classified as separate sub-headings, which facilitates the accessibility of the sources.



ADİYAMAN ÜNİVERSİTESİ SOSYAL BİLİMLER ENSTİTÜSÜ DERGİSİ
ISSN: 1308-9196 / e-ISSN:1308-7363

Yıl : 16 Sayı : 44 Ağustos 2023

Yayın Geliş Tarihi:07.08.2023 Yayına Kabul Tarihi:29.08.2023

DOI Numarası: <https://doi.org/10.14520/adyusbd.1339156>

Makale Türü: Araştırma Makalesi/ Research Article

Atıf/Citation: Güngör, M. (2023). Kahramanmaraş Depremine Maruz

Kalanların Depremi Tanımlama, Değişim ve Sonrasına İlişkin

Değerlendirmeleri: Paranteze Alınan Yaşamlar. *Adiyaman Üniversitesi*

Sosyal Bilimler Enstitüsü Dergisi, (44), 446-468.

KAHRAMANMARAŞ DEPREMİNE MARUZ KALANLARIN DEPREMİ TANIMLAMA, DEĞİŞİM VE SONRASINA İLİŞKİN DEĞERLENDİRMELERİ: PARANTEZE ALINAN YAŞAMLAR

Mehmet GÜNGÖR*

Öz

Bu araştırmanın amacı, 06 Şubat 2023 tarihinde Kahramanmaraş'ta meydana gelen yıkıcı depremleri, depremzedelerin günlük yaşamlarının dışında yeni bir durumda, gelecek kaygılarını, değişen yaşam koşullarını, kısacası depremin toplumsal etkilerini yeniden anlatmaktır. Afet. Araştırmada depremzedelerin deprem sırasında yaşadıkları, zarar ve kayıplar, kurtarma ve yardım faaliyetleri, deprem sonrası yaşadıkları eko-psiko-sosyal sorunların boyutları onların bakış açısıyla anlaşılmaya çalışılmıştır. Ayrıca depremzedelerin yaşadıkları felakete yükledikleri anlam ortaya çıkarılmaya çalışılmıştır. Çalışma can ve mal kaybı açısından yıkıcı etkisi olan depremlerden 25 gün sonra yerleştirildikleri Mersin KYK Yurdu ve Mersin Karaduvar mahallesinde 20 katılımcı ile gözlem ve esnek nitel görüşme tekniği kullanılarak gerçekleştirilmiştir. Görüşmeler, konunun doğal akışı içerisinde, kesintiye uğratılmadan rahatsız edilmemeye büyük özen/özen gösterilerek gerçekleştirilmiştir. İlk günlerde dile getirdikleri (yağmalama, kayıplarına yetişememe vb.), hiç terk etmedikleri evlerini ve işyerlerini sık sık deprem bölgesine giderek kontrol etme duygusu canlı kaldı. Çünkü tekrar geri dönme arzusu tarafımızdan çok güçlü bir şekilde ifade edilmiş ve gözlemlenmiştir. Sivil toplum ve devlet iş birliğinin önemi her zaman vurgulanmıştır. Geleceğe dair

* Doç. Dr., Mersin Üniversitesi, Eğitim Fakültesi, Türk Eğitimi ve Sosyal Bilimler Bölümü, mgungor06@gmail.com, Mersin, Türkiye

dünya görüşleri değişti. Yani daha iyimser bir bakış açısı ve her şeyin yalan olduğuna dair psikolojik bir tavır hayatlarına hâkim hale geldi.

Anahtar Kelimeler: Kahramanmaraş depremleri, Afeti anlamlandırma, Gündelik yaşam, Gelecek kaygısı.

THE EVALUATIONS OF THE SURVIVORS OF THE KAHRAMANMARAŞ EARTHQUAKE ON THE DESCRIPTION, CHANGE AND AFTERMATH OF THE EARTHQUAKE: LIVES IN PARENTHESIS

Absract

The aim of this research is to re-describe the devastating earthquakes in Kahramanmaraş on 06 February 2023 in a new situation outside of their daily lives for earthquake victims, their concerns about the future, their changing living conditions, in short, the social effects of the disaster. In the research, the experiences of the earthquake victims during the earthquake, the damage and losses, the rescue and aid activities, and the dimensions of the eco-psycho-social problems they experienced after the earthquake were tried to be understood from their perspective. In addition, the meaning attributed by the earthquake victims to the disaster they experienced was tried to be revealed. The study was carried out using the observation and flexible qualitative interview technique of 20 participants in Mersin KYK Dormitory and Mersin Karaduvar neighborhood, where they were placed 25 days after the earthquakes, which had a devastating effect in terms of loss of life and property. The interviews were carried out in the natural flow of the subject, paying great attention / care not to be disturbed without being interrupted. The importance of cooperation between civil society and the state has always been emphasized. World views about the future have changed.

Keywords: Kahramanmaraş earthquakes, Making sense of the disaster, Daily life, Future anxiety.

1.GİRİŞ

Sosyal bilimler özellikler toplumbilim; insani konulara ve sorunlara aydınlanmacı odaklanmanın bir ürünü olarak” afet” kavramına da özel bir alan açmıştır. Afetler, meydana gelme olasılıkları, öncesi toplumsal hazırlık aşmasında, meydana geldiklerinde ve sonrasında nasıl bir tepki gösterileceğine ilişkin bir bilgi ve uygulama konusu olması itibari ile toplumsal bir sorundur. İnsanlık tarihi boyumca afet bir olgu olarak bilimlerin em önemli konusu olmuştur. Afet çok değişik olarak tanımlanabilecek bir kavram olarak hem bilimsel hem de gündelik yaşamımızın içerisinde yer almaktadır. Afetlere ilişkin olarak ilgili bilim disiplinlerinin ele alış biçimleriyle farklılaşma gösterirken genel olarak mühendislik ve doğa bilimleri açısından tanımlanmaktadır. Ancak afetlere ilişkin olarak hem öncesi hem de sonuçları bağlamında sosyal boyutunun sonuçlar üzerindeki etkisi yadsınamaz bir gerçekliktir. Son yıllarda sosyal boyutları ile ciddi olarak ele alınmaktadır. Afetlerin toplumlar üzerinde yarattığı etkiler açısından büyük değişimler/dönüşümler oluşturmaktadır (Gökalp, 2021: 126). Özellikle toplumlar son yıllarda doğa olayları karşısında iki tür refleks göstermektedirler; doğa olayları karşısında insanların çaresizliğini ve doğa karşısındaki güçsüzlüğünü ön plana çıkaran kaderci anlayış, diğeri ise, afetler oluşmadan alınabilecek tedbirlerle önleyici davranışları temel olan bilimsel/ kültürel yaklaşımlar (Abay; Abay Çelik, 2023: 91). Ancak afet sonrası toplumların insani ortak davranışları/ tutumlar ve özellikleri ön plana çıkmakta sonuçları ve etkileri bu bağlamında değerlendirilmektedir. Yani, kaderci ya da bilimsel bakış açılarının hangisi öncelensin/ inanılsın ya da savunulsun sonuçları ve değerlendirmeleri toplumsaldır. Bu bağlamda toplumsallığa özellikle

yapılan vurgu afetlerin sosyolojik boyutunu ön plana çıkarır. Can, (2020: 20) toplumsallığı şöyle vurgulamaktadır:

Afet, insan topluluklarının yaşadığı yerlerde aniden veya zamanla oluşan gerek doğanın gerekse de insanın doğrudan veya dolaylı müdahalesiyle gerçekleşen; fiziksel, ekonomik, psikolojik ve daha birçok yönden büyük hasarlara ve kayıplara neden olan ve etkileri bakımından önemli sonuçlar doğuran sosyal bir olgudur.

Yaşamlarını belirli bir coğrafi alan üzerinde sürdüren insanlar için, coğrafya faydalanılan, yaşam kalitelerini can ve mal güvenliğini sağlayan sürdürülebilir olmasına özen gösterilen özellikler içermektedir. Aynı şekilde bu coğrafya çevre açısından çok değişik, çok boyutlu bir afet alanlarına da dönüşebilmektedir. Afet hem kavramsal olarak hem de meydana geliş ve etkileri bakımından çok çeşitli olarak tanımlanabilir. Yaşanılan coğrafya aslında insanların edindikleri bilgi, beceri ve deneyimleri ile kendilerinin yaşamsal hafızalarını afetle ilgili bilinçlerini, afet kültürlerini ve yaşadıkları coğrafyanın da tarihçesini oluştururlar. Dolayısıyla içinde kimlik, kişilik, yaşama bilinci ve yaşama ait bilgi oluşturdukları çevrede meydana gelen yıkımın birey/ toplum üzerindeki sosyal-psikolojik etkisini açıklamak aslında bireyin o ana kadar yaşadıklarını açıklar.

İçinde buldukları, yaşamlarını sürdürdükleri çevre deprem, heyelan, toprak kayması, sel, taşkınlar, çığ, dolu, kuraklık, sis, fırtına, yıldırım gibi doğal nedenlerle; açlık kıtlık, göç, savaş, terör, bulaşıcı hastalıklar, nükleer patlamalar gibi sosyal nedenlerle yani insan eliyle oluşan afetler yaşanmakta korkunç etkilerine maruz kalınmaktadır. Bu

bağlamda afetleri değerlendirirken, üzerinde yoğunlaşılacak toplumsal analizin, bireyden başlaması uygundur (Quarantelli ve Dynes, 1977; Drabek, 1986). İnsan kaynaklı afetlerin sıklığı aynı zamanda doğal afetlerin de oluş sıklığını tetiklerken etkisini daha da olumsuz hale getirmektedir. Bilinçsiz kentleşme, çevrenin tahribi, doğal kaynakların sorumsuz tüketimi gibi afetlerin nedenlerin çok artmasına yol açmaktadır.

Afetlerin çeşitliliği ve nedenleri bilimsel olarak açıklanabilir olmanın yanında gündelik yaşamın içerisinde insanlar tarafından anlamlandırılması afetlerin nedenselliğini ve sonuçlarını açıklamada çok önemli olmaktadır. Çünkü anlamlandırma aynı zamanda afetlerin tekrarlanabilirliği gerçeğini ya sorgusuz kabullenmeyi ya da bilimsel önlemlerin alınmasını ve takip edilmesini gerektirmektedir. İnsanoğlu doğa olaylarının/afetlerin nedenini açıklayamadığı dönemlerde, insanların bir tür cezalandırılma ve terbiye edilme aracı/ yöntemi olarak algılanmıştır (Kasapoğlu, 2011: 6). Özellikle depremlerin anlamlandırma ve açıklanma biçimleri beraberinde bu felakete karşı önceden tedbir alma süreçlerini/ şekillerini nasıl ve ne düzeyde etkilediğinin bilinmesi de ayrıca bir merak konusu olarak nitelendirilebilir. Başka bir anlatımla deprem gibi baş edilmesi güç doğa olayları olarak görenler ile yaşananları ampirik süreçlerle açıklayıp anlamlandırmanın önlem alma, hazırlık oluşturma/ yapma veya risk azaltma süreçleri acaba benzer midir? (Bilik, 2019: 229).

Anlamlandırma, anlama çabası kısaca anlam arayışı aslında bireyin eğilimini yansıtması olup, bireyin inancına, kontrol duygusuna ve özsaygısına yapılan tehdit durumunda öz savunma işlevi görür. Aristo'nun söylemi ile insanın doğası gereği bilme isteğini, çevrelerinde

olup biteni anlamlandırma eğilimi olanla olacaklar arasında ilişki kurma arayışında yani sorgulama yetisini de tetikler.

Görünenin ardına bakarak “görülen ancak gözden kaçan” birçok gerçekliğin arka planının incelenmesi ile tamamen fiziksel yıkım şeklinde devam eden sadece fiziksel yıkıma dayalı tartışmaların tek yönlülüğünden kurtulabilir. Özellikle Afet Sosyolojisi, afetlerin yalnızca doğa ile ilişkili olmasının yanına insan ve toplumsal davranışın eklenmesiyle birlikte Fenomenolojik sorgulama devreye girer ve var olan tüm bilgi stoklarının alaşağı olduğu bir anda sıradan insan aslında hayatı “paranteze alır”. Bunun nedeni o ana kadar tanıdık olan tüm bilgi stoklarının içermediği bir düzensizlik karşısında “bilineni askıya almaktır”. Bu çalışmaya ilişkin olarak, afetler gibi, olağandışı, alışlagelmişin dışında yapılan edilenin yani yeni duruma ilişkin durumlara yönelik eylemlerin inşası fenomolojinin önemli önermelerinden olan “paranteze alma” durumu ile açıklanabilir. Fenomoloji, durumu şu şekilde açıklar:

“Gündelik hayatımızda, doğal durumda, dünyayı ve gerçekleri sorgulamadan bir şekilde bir yerde var oldukları şekliyle kabul ederiz... Radikal bir çabayla, dış dünyaya dair saf inancımızı inançsızlıkla değiştirmeden, sadece inancımızı düşüncemizi askıya alarak bu durumu değiştirebiliriz. Sadece mekânzamansal varoluşumuzla ilişkili herhangi bir yargıdan uzak durarak, ya da teknik bir dille, dünyanın var oluşunu “kullanım dışı” bırakıp, ona dair inancımızı paranteze alırız. Bu belirli tekniği kullanarak, yalnızca gündelik hayatımıza dair sağduyusal yargıları askıya almakla kalmaz aynı zamanda, doğal tutumda bu

dünyanın gerçeklikleriyle ilişkili doğa bilimlerinin tüm önermelerini de paranteze alırız” (Schutz, 1970: 5).

Paranteze almak, sorgulanmayan ve kendi içinde tutarlı bir düzen içerisinde devam eden yaşamında o ana değin içinde bulunduğu tüm etkileşim ve sosyalleşme süreç çerçevesinde edindiği sağduyu bilgisini ya da bildiği her şeyi askıya almasıdır. Fenomenolojinin bu tekniği ile hiçbir şey bilmeden ya da herhangi bir şeye inanmadan ve hatta doğa bilimlerinin pozitivist tüm iddialarını da bir kenara atarak, o anın bilgisini ya da inancını yeniden bireyin ya da araştırmacının kendi başına kurmasıdır. O ana kadar biriktirilen yanına o “anda” olan ve biricik ve özgül olanın bilgisini üretebilmeyi yaşamak, başarmak “paranteze almak” anlamına gelir. İlk kez karşılaştıkları durum karşısında yani afeti yaşayan bireylerde bilgi stoklarında var olan bilgilerden yardım almadan/ alamadan askıya aldığı şüphelerini yeniden değerlendirir ve bunlarla baş edebilecek yeni çözümler arar (Sofuoğlu Kılıç, 2012: 140).

Alfred Schutz “Yaşam Dünyası” (Lebenswelt) kavramın Fenomolojinin öncülerinden sayılan Edmund Husserl’den ödünç alarak toplumsal hayatın çözümlenmesini yaşamı anlama çabası üzerine kurar. Her bireyin farklı deneyimlerden elde ederek inşa ettiği farklı anlamlarla donattığı yaşam dünyası karşılıklı olarak etkilendiği ve öğrendiği bir yorumlayıcı dünyaya yaratır. Bu farklı yaşam dünyaları içerisinde öğrendiklerimiz yorumlamalar yaşamında belirleyicileri arasında yer alır. Dolayısıyla bireylerin gündelik hayatlarının akışı içerisinde bilişsel ve duyuşsal sağduyuları ile yorumlanmakta ve kavranmaktadır Schutz, “Gündelik hayat, sürekli yeniden inşa edilir ve bireyler arası anlam ve anlama dayalı etkileşimlerle yeniden inşa edilir ve tüm bireyler kendi

anlamları ve eylemleriyle öğrenir ve her bireyin ilişkileri ve bu ilişkilerde yarattıkları anlamların toplamıyla toplumsal hayat ve eylem tüm toplum tarafından “sağduyu bilgisi” denilen biçimde kavranır ve bu eylemleri içeren bilgiler toplumun tüm bireyleri tarafından bilgi stokları denilen bilgi paketleri olarak yapıp edilen tüm eylemlere yön verir (1973: 6-7)” şeklinde açıklamaktadır.

2. YÖNTEM

Büyük depremler sadece yeryüzünü sarsmakla kalmaz, aynı zamanda toplumsal yapıyı, kurumları ve insanları da derinden etkiler. Bunlar büyük çaplı can ve mal kaybına neden olmanın yanı sıra altyapıya da zarar verirler. İş yerlerini ve evlerini kaybeden insanlar genellikle başka yerlere göç etmek zorunda kalır. Çoğu zaman, beklenmedik bir anda gelirse insanların alışkın olduğu kuralları işlemez hale getirir, sistemleri krize sürükler. Deprem sonrası, risk, belirsizlik ve toplumsal hoşnutsuzluk artar; korku, kaygı ve tükenmişlik yaşamın bir parçası haline gelir. Kaygı ve depresyon belirtileri yaygınlaşır; geniş bir kitle Travma Sonrası Stres Bozukluğu (TSSB) ile karşı karşıya kalır (Tang, Deng, Glik, Dong ve Zhang,2017).

Bu çalışma, Kahramanmaraş merkezli depreme maruz kalmış, Hatay, Adıyaman, Kahramanmaraş illerinden Mersin iline barındırılmak amacıyla Mersin İl Gençlik Spor Müdürlüğü KYK Yurdunda kalanlar, Mersin Akdeniz İlçesi Karaduvar mahallesinde devletin sosyal konutlarında ve akraba yanında yerleştirilmiş depremedelerin

yaşadıkları afete/ depreme ilişkin yaşamsal hafızalarında oluşan afet/ deprem betimlemeleri, yaşamlarındaki etkisi, değişimi ve geleceğe ilişkin planlarına/ bilgilerine ilişkin deneyimlerini belirlemektir). Bu bağlamda tesadüfî olarak gönüllü olan 20 depremzede ile nitel araştırma yöntemi kullanılarak uzman görüşü alınarak hazırlanan beş sorudan oluşan görüşme yapılmıştır.

Depremzedelerle yapılan bütün görüşmeler standart nitel görüşme formatının çok dışında duygusal bir atmosfer içinde gerçekleştirilmiştir. Görüşülen depremzedeler, büyük bir içtenlikle konuşmuş, araştırmacılar da duygusal bir atmosfer içinde onların sözlerini kesmeksizin notlarını almışlardır. Bu arada rahatsız etmemek için ses kaydı yapılmamıştır. Ayrıca depremzedelere dair hiçbir kimlik bilgisi toplanmamış, sadece özet notlar alınmıştır. Bir diğer ifade ile konunun hassasiyetinden dolayı görüşme ve katılımcı gözlem teknikleri oldukça esnek bir formda kullanılmıştır. Standart bir görüşme formu hazırlanmıştır. Bu konuda bireylerin durumlarının hassasiyeti göz önüne alınarak ruh hekimi önerilerinin yanında sosyal çalışma ve sosyal hizmetler, psikolojik danışma ve rehberlik, eğitim bilimleri bölümündeki akademisyenlerin görüşlerinin yanı sıra AFAD ve STK çalışanları ile soru formu oluştururken değerlendirme ve önerileri dikkate alınmıştır. Araştırmaya katılan depremzedeler nitel araştırma formatının dışında samimi ve duygusal bir atmosfer içerisinde sorulara yanıtlar vermişlerdir. Kayıt cihazı bazen görüşülen kişinin isteğine ve iznine bağlı olarak kullanılmıştır. Görüşmeye katılan diğer katılımcılar ile not tutularak gerçekleştirilmiştir. Ayrıca kimlik bilgileri konusunda hiçbir kayıt alınmamıştır. Kısaca konunun hassasiyeti nedeniyle dolaylı görüşme ve katılımcı gözlem teknikleri esnek bir şekilde kullanılmıştır.

3. TARTIŞMA ve SONUÇ

3.1. Depremzedelerin “yaşadıkları süreci” tanımlamalarına/ yorumlamalarına ilişkin görüşleri;

Sosyal bilimlerin ayırt edici özelliklerinden biri beklide en önemlisi düşünen özne ile düşünülen olgu, düşünce ve nesne ya da duygu arasında bağ kurulmasıdır. Eğer bu bağ gözlenebilen şeylere karşılık gelmezse anlam, anlama, anlatma ve ifade etme ya da en genel anlamıyla iletişim kurma gerçekleşemez. Bu bağlamda çok az kavram gözlenebilen şeylere denk gelse de çoğu kavram sembolik ve soyut olanı genelleştirme ve somutlaştırma eğilimindedir. Üretilen kavramların elle tutulan, gözle görülen, zaman ve mekânda sabit nesnelere gibi düşünmek doğru bir düşünme yolu değildir. Kavramlar bağlamsal özellikler taşımaktadır (Söyler: 2020). Ancak kavramların bilimsel, toplumsal, siyasal ekonomik yaşamda sabit bir gerçekliği açıklaması kanıtlanabilir olması ve standartlaşması beklenmekte, hedeflenmekte ve istenmektedir. Amaç ise, kavramları daha iyi anlayarak yanlış kullanımları engellemek ve ortak bir anlayışı, dili ifade etmektir. (Aslantaş: 2023). Bir katkı olarak aslında toplumun kavrama verdiği anlamı tüm bu bilimsel kaygıları, kullanımları bir kenara bırakarak, belirlemek ve gerekirse de düzeltmek ya da hiçbir açıklama yapmadan kullanmaktır.

Çalışmamızda katılımcılara yaşadıkları depremi betimlemeler istediğinde; katılımcıların hemen hemen hepsi yaşadıkları süreci genel anlamda bir “felaket” olarak tanımlamaktadır. Bunun yanı sıra felaketi

“ihmalkârlık”, devletin sorumluluğunu yerine getirmediği bir süreç yani “sorumsuzluk” ve “Allah’tan gelen bir şey” olarak da ifade etmektedirler. Birtakım benzetmelerle birlikte aslında bu sürecin kendilerinde nasıl bir etki yarattığını ifade edecek bir kelime bulamadıklarını, “durumu anlatacak kelimenin icat edilmedi” diyerek belirtmişlerdir.

Geçmiş araştırmalar, şiddetli afetlerden sonra yaşanan can kaybı ve yaralanmaların yarattığı ilk anda gelen panik ve travmaya vurgu yapıyorlar(Norris, et. all. 2002). Nitekim görüşme yapılan yaklaşık 35-40 yaşlarında bir depremzede yaşadığının nasıl *korkunç bir şey olduğunu anlamak için “Yaşamayan bilemez”, “Allah kimseye yaşatmasın”; “Televizyondan dinlendiğiniz/ gördüğünüz gibi değil diyor”*.

Depremzedelerin yaşadıkları sürecin kendilerinde, ailelerinde ve yakın çevrelerinde “yarattığı değişikliklere” ilişkin görüşleri;

En temel değişim doğup büyüdükları yerlerden göç etmek zorunda kalmışlardır. Öncelikle akrabalarının olduğu yakın illere gitmişlerdir. Mersin bu bağlamda birçok depremzede ev sahipliği yapan bir kent olmuştur. Mersin depremden etkilenen tüm illere en yakın il olmasının yanında görece deprem etkisinden uzak olması ile göç merkezi olmuştur. Tanıdığı/ akrabası olmayan kimsesiz kalanlarda tüm kamu kurum ve kuruluşlarıyla barınma imkânı sağlanmıştır. Bireylerin yaşamındaki en temel değişik başka bir kente hiç bilmedikleri bir kurumu ev bilmeleri olmuştur.

Ayrımcılık dünyamızın en temel sorunlarından biridir. Özellikle ekonomik krizlerde, afetlerde dünya genelinde ayrımcılık hızla artma

eğilimi gösterir. Göçmenlere yönelen bu eğilim giderek mezhepsel ve etnik kimliklere yönelmeye başlar. Özellikle Suriyelilere yardımların daha hızlı yapıldığı iddiaları çabucak yayılarak kitlesel bir düşmanlığı körüklemiştir. Konteyner verildiği barınma sorunlarının çözüldüğü, yardımların önce onlara verildiği gibi iddialar aslında yapılan yardımlardaki düzensizliği yansıtmaktan başka bir açıklaması yoktur. Özellikle çocukların eğitimin aksaması ilk günlerde anlamsız gelirken ilerleyen günlerde en temel sorunların başında gelmeye başlamıştır.

Göç, ayrımcılık ve eğitim yaşamlarında çok önemli değişimin(lerin) temelini oluşturmuş, diğer ifade edilenler aslında bu radikal değişimlerin sonuçlarının yansımasıdır. Çünkü temel kaygı ve değişim “gelecek kaysısı”dır. Bireylerin kendilerine ya da geleceğe ilişkin algıları deprem sonrası süreçte ortaya çıkan sorunlarla başa çıkmada hayati bir rol oynar (Benight ve Bandura, 2004).

Katılımcılar yaşanan sürecin ardından oluşan değişiklikleri büyük bir çoğunlukla, “psikolojik anlamda dejenere oldukları” şeklinde ifade etmektedirler. Bu ifade aslında yaşamlarının nasıl bir anda altüst olduğunu anlatmada çektikleri güçlüğü içermektedir. Çünkü katılımcılar hala depremin tekrar tekrar yaşandığını ifade etmeye çalışmaktadırlar. Ruh sağlıklarının bozulduğunu, çok mutsuz ve üzgün olduğunu ifade eden katılımcılar; yaşadıkları belirsizlik durumu ve gelecek kaygılarının yanı sıra aile ve yakın çevrelerinde oluşan dağılma ve parçalanma durumu nedeniyle de çok büyük bir çaresizlik ve boşlukta oldukları hissine kapıldıklarını dile getirmektedirler. Tüm bu olumsuzluklara rağmen düşük sayıda da olsa aile bağlarının daha da kuvvetlendiğini ve hayata bakış açısı değişip yaşadıkları her günün

kıymetinin ve öneminin arttığını ifade eden katılımcılar da mevcuttur.

K12: *“Hayata karşı bakış açımız değişti öncelikle. Değerlerim de değişti aslında. İletişim şeklim değişti. Düşünceler de değişiyor.”*

K21: *“Yaşadıklarımız bize, ailemize ve çevremize daha çok bağlanmamız, birbirimize daha çok ihtiyaç duymamız gerektiğini bir kez daha hatırlattı.”*

Büyük depremler, onarılamayacak ağır kayıpları da beraberinde getiriyor. Örneğin bir araştırma (Goenjian, et. all. 2011) deprem sonrasındaki korkunç yaralanmaya, göçük altında kalmaya ve ölümlere tanıklık etmenin yarattığı korku ve dehşet özellikle vurgulanıyor. Bütün depremzedeler, bu durumdan yoğun olarak etkilenmekle birlikte özellikle kadınlar ve çocuklarda daha sık depresyon ve travma sonra stresbozukluğu görülmektedir (Derivois, et. all. 2017; Kar, 2009; Ginige, Amaratunga ve Haigh, 2009; Fothergill, 1996). Nitekim ifade edilen bu durum bu araştırmada dayoğun olarak gözlenmiştir.

Depremzedelerin şu an buldukları yer ve kurumdan/kentten “beklentilerine” ve “ihtiyaçlarına karşılık bulup bulamadıklarına” ilişkin görüşleri;

Öncelikle depremzedelerin devletin Sivil savunma Teşkilatına olan güveni azalmıştır. Dolayısıyla devletin ilgili kurum ve kuruluşlarının başarısız olduğu sadece depreme maruz kalanların değil tüm ülkenin gözlemidir. AFAD ve Kızılay geç müdahale ile hem can hem de mal kayıplarının artmasının sorumlusu olarak gösterilmiştir.

İtalya’da L’Aquila depreminden sonar yapılan araştırma sonuçları ve İtalyan hükümetinin afet yönetimi politikaları incelenmiş ve İtalyan

hükümet politikasının yetersizliğini ve artan kırılganlıktaki rolünü ortaya koymuştur (Alexander, 2010). Kamu görevlileri ile gönüllü/sivil toplum örgütlerinin koordine çalışmamasından kaynaklanan yönetim sorunları kritik saatlerde etkili müdahaleyi zorlaştırmakta ve hasarın boyutunu büyütmektedir (Tierney, 2012).

Depremzede vatandaşlara yöneltilen bu soruya büyük bir çoğunluk “ihtiyaçlarımıza karşılık bulabiliyoruz.” şeklinde cevaplar vermişlerdir. Az sayıda da olsa beklentisine karşılık bulamadığını, gelen yardım malzemelerinden yeterince faydalanamadığını ifade eden katılımcılar da yer almaktadır. Beklenti noktasında herhangi bir beklentisi olmadığını ifade edenlerin yanı sıra iş imkanı, konteynır, evinin bir an önce yapılması, yardımların kesilmemesi, Hatay’ın bir an önce düzelmesi, yardımların eşit ve adaletli bir şekilde dağıtılmasını beklediklerini ifade eden katılımcılar da mevcuttur.

K28: “Yani tabi ki en büyük ihtiyacımız ev ona karşı da bir karşılık bulamıyoruz ama küçük şeylere buluyoruz. Bazı şeylere karşılık bulunmuyor. Kurumdan da bir beklentim yok çünkü karşılık olmuyor.”

K24: “Yani biz fazla alamadık. Yurtta olunca çok fazla yararlanamadık. Dışarda olsaydık daha çok yararlanırdık. Ama sağ olsun devlet burada bize kalacak yer verdi. Ama dışardan çok yararlanamadık nereye gitsek sen yurtta kalıyorsun o yüzden çok yararlanamadık.”

Depremzedelerin ilerleyen süreç için “neler planladıklarına” ilişkin görüşleri;

Katılımcılar kendilerine yöneltilen bu soruya çok büyük oranda memleketlerine dönmeyi planladıklarını ifade etmektedirler. Tüm kafa karışıklığı, bilinmezlik ve köşeye sıkışmış hislerine rağmen her ne olursa olsun memleketine döneceğini belirtenlerin sayısı azımsanamayacak kadar çoktur. Bu çoğunluğun yanı sıra bir planın olmadığı ve önünü göremediğini söyleyen, iş kurmayı ya da işe girmeyi, Mersin’de ya da farklı bir şehirde yeni bir hayat kurmayı isteyen ve planlayanlar da mevcuttur.

Depremzedelerin eğer yetkili biri olsalardı “süreci nasıl çözümlenecekleri” ve “nelerin yapılmasını sağlayacaklarına” ilişkin görüşleri;

Katılımcıların bir kısmı kendilerine sorulan bu soruya cevap verirken deprem öncesi süreci temel alarak tedbir noktasında yapacağı çalışma ve önlemleri dile getirirken, bir kısmı da deprem sonrası özellikle birkaç gün üzerinden ve deprem sonrası genel süreçten yola çıkarak düşüncelerini ifade etmektedirler. Deprem öncesi tedbir noktasında cevaplar incelendiğinde verilen yanıtların büyük çoğunluğunda depremden önce gerekli tüm hazırlıkları yaparak daha sıkı kurallar getireceğini, inşaat sektörünü ve müteahhitleri büyük denetimlere tabi tutacağını, mühendislere gerekli önemi vererek yaşanan tüm bu sürecin önüne geçebileceklerini dile getirmektedirler. Deprem sonrası için söylenenler genel olarak depremzedelerin ihtiyaçlarını karşılayacakları, onlara maddi manevi gerekli tüm hizmetleri vererek şu an kendilerinde ihtiyaç duydukları en büyük istekleri olan ev sorununu bir an önce çözüp tüm depremzedelere evlerini ücretsiz vereceklerini ifade etmektedirler. Özellikle yardım konusunda adalet ve eşitliğin üzerinde durarak yapılan yardımların herkese eşit ve çok

daha hızlı ulaştıracağını söyleyen katılımcılar da bir hayli fazladır. Tüm bu ifadelerin yanı sıra olaya farklı bir bakış açısı koyarak istifa ederdim şeklinde cevap veren ve süreci aynen bu şekilde yöneteceğini dile getiren katılımcılar da mevcuttur.

K27: *“Aynı şekil çözümlerdim”*

K20: *“Şimdi ben yetkili olsaydım yaşananlardan utanıp istifa ederdim. Ha onu da mı yapmadım bi şeyleri çözmeye telafi etmeye çalışıp en azından ayıbımı örtmeye çalışırdım.*

Yaşanan Kahramanmaraş merkezli ve çevresindeki Adıyaman, Malatya, Antakya gibi illerimizde etkisi en yoğun şekilde hissedilen 6 Şubat depremleri büyük bir *şok* ve *korku* yaratmış ve bölgeinsanını derinden etkilemiştir. Depremzedeler, yapılan görüşmelrde evlerini, maddi manevi varlıklarını ve sevdiklerini kaybetmenin üzüntüsünü yaşarken, aynı zamanda yaşam koşullarının da değişmesiyle meydana gelen zorluklarla mücadele etmektedirler. Deprem sonrasında hem depremi yaşayanlar arasında hem de Türkiye genelinde büyük bir *toplumsal dayanışma* ortaya çıkmış aynı zamanda uluslararası yardım kuruluşları da seferber olmuştur. Ancak özellikle ilk birkaç gün küçük de doğal olarak yardımlarla ilgili organizasyon eksikliğinden kaynaklanan anti-sosyal davranışlar da gözlenmiştir. Bu tepkiler insaların sivil toplum kuruluşların olaganüstü gayretleriyle giderilmeye çalışılmıştır.

Bu bağlamda afet sonrasında *koordinasyon sorunu* en çok şikayet olarak dile getirilen konu olmuştur. Depremzedelere yönelik hizmetlerin *hızlı ve etkili bir şekilde yürütülmesi*, insanların hayatlarını

yeniden inşa etmelerine ve geleceğe umutlu bakmalarına yardımcı olacaktır. Türkiye bu anlamda deneyimli ve geleneği ülke olduğundan, alanda çalışan görevliler ile sivil toplum örgütleri arasında etkili iletişimin geliştirilmesi organizasyonun koordinesi büyük önem taşımaktadır. Kamu, depremzedelere sağlayacağı hizmetlerin planlamasını bu durumu göz önünde bulundurarak yapmalı ve depremzedeler normal hayatlarına dönene kadar ihtiyaçları, imkânlar ölçüsünde karşılanmalıdır.

Ayrıca depremzedelerin ruh halinin/ psikolojilerinin farklılığın bilinmesi ve buna *uygun bir iletişim dili* kullanılarak moral motivasyonlarının güçlendirilmesi, açılan yaraların kapanmasını hızlandıracaktır. Deprem yarattığı travmayı yaşayan kitle homojen değildir, etkisi de farklı olacaktır. Depremzedelerin çoğunluğu *acılı, endişeli, öfkeli ve çökmüş* durumdadır. Görüşme yapılanların bir bölümü (göçmenler dâhil) Tanrının gücünün sonsuzluğuna sığınmış mütedeyyin insanlardan oluşurken, aynı zamanda gerçekçi olarak kendilerini ifade edenler devletin ihmalkar olduğunu denetimsiz ve bilimden uzaklaşılınca bu sonuçların doğal olduğunu belirtse de, devletin koruyucu ve yapıcılığına da vurgu yapmaktadırlar.

Geleceğe ilişkin planlamaları konusunda hep yaşananların öncelikli olarak atlatılmasını beklemektedirler. Aslında beklenen hep devletin bir şey yapması ve bir an evvel geriye dönmektir. Çünkü hep akıllarının orada olduğunu çoğunlukla belirtmişlerdir. Yetkili biri olsaydınız neler yaparak bu sorunu çözerdiniz kısmında da devletin inşaat yüklenicilerinin iyi denetlenmesi gereğine ve yarım kuruluşların daha iyi organizasyonunu sağladım şeklinde yanıtlar çoğunlukta.

KAYNAKÇA

- Abay, A.R.; Abay Çelik,Z. (2023). “Deprem Sonrası Ortaya Çıkan Sorunlar ve Sosyal Destek Ağlarının Rolü”. *Sosyolojik Bağlam Dergisi*. 4(1) 91-100. <https://doi.org/10.52108/2757-5942.4.1.7>.
- Alexander, D. (2010). The L’Aquila Earthquake of 6 April 2009 and Italian Government Policy on Disaster Response. *Journal of Natural Resources Policy Research*, 2(4), 325-342.
- Benight, C. C.; & Bandura, A. (2004). “Social cognitive theory of posttraumatic recovery: *The role of perceived self-efficacy*”. *Behaviour research and therapy*, 42(10), 1129-1148.
- Bilik, M. (2019). “Depremleri Anlamlandırma ve Açıklama Biçimlerinin Risk Azaltma Süreçlerine Etkisi Açısından 2011 Van Depremleri”. *Dirençlilik Dergisi*. 3(2), 2019, (229-237). DOI: 10.32569/resilience.605213
- Bozkurt,V.(2023). “Depremin Toplumsal Boyutu”. *Avrasya Dosyası Dergisi* Cilt 14(1): 89-111. İstanbul.
- Can, İ. (2020). Giriş Niyetine: Afet Sosyolojisine Alan Açma Çabası, İ. Can (Ed.), *Afet Sosyolojisi* içinde (ss. 15-36), İstanbul: Çizgi Kitabevi.
- Çetin, E. (2017). *Gündelik Hayata Sosyolojik Bakmak*, Ankara: Siyasal Kitap.
- Derivois, D.; Cénat, J. M., Joseph, N. E., Karray, A.; & Chahraoui, K. (2017). “Long-term outcomes among child and adolescent

survivors of the 2010 Haitian earthquake". *Depression and Anxiety*, 34(11), 964-971.

Dynes, R. R., E. L. Quarantelli, (1992). "The Place of The 1917 Explosion in Halifax Harbor In The History of Disaster Research :The Work of Samuel H. Prince", Presentad at a Conference on Explosion: Collision in Halifax Harbour and its Consequences, 81 *The Gorsebrook Research Institute for Atlantic Studies, St Mary's Universty Halifax, Nova cotia, December 3-6,*

Drabek, T. E., (1996). "*Sociology of Disaster: Instructor Guide, Emmistburg*". *Emergency Management Institute, Federal Institute Management Agency. Maryland.*

Fothergill, A. (1996). "Gender, Risk, and Disaster". *International Journal of Mass Emergencies and Disasters*, 14(1), 33-56.

Goenjian, A. K., Roussos, A., Steinberg, A. M., Sotiropoulou, C., Walling, D., Kakaki, M., & Karagianni, S. (2011). "Longitudinal study of PTSD, depression, and quality of life among adolescents after the Parnitha earthquake". *Journal of Affective Disorders*, 133(3), 509-515.

Gökalp Yılmaz, F. G. (2021). "Doğal afetler, toplumsal değişme ve dirençlilik ilişkisi: Toplumsalın yeniden inşası üzerine bir değerlendirme". *Sosyolojik Bağlam Dergisi*, 2(2), 119-132. doi: 10.52108/2757-5942.2.2.8

Ginige, K., Amaratunga, D., & Haigh, R. (2009). "Mainstreaming gender in disaster reduction: why and how?". *Disaster Prevention and Management: An International Journal*, 18(1), 23-34.

- Tang, B., Deng, Q., Glik, D., Dong, J., & Zhang, L. (2017). "A meta-analysis of risk factors for post-traumatic stress disorder (PTSD) in adults and children after earthquakes". *International Journal of Environmental Research and Public Health*, 14(12), 1537.
- Tierney, K. (2012). "Disaster governance: Social, political, and economic dimensions". *Annual Review of Environment and Resources*, 37, 341-363.
- Kar, N. (2009). "Psychological impact of disasters on children: review of assessment and interventions". *World Journal of Pediatrics*, 5(1), 5-11.
- Söyler, M. (2020). "Kavram ve Kuram Analizi Yöntemi: Sartori Yöntemi". *Uluslararası İlişkiler*, 17(66), 93-115.
- Schutz, A. (1970). *Philosophy The Collected Papers III, Studies in Phenomenological*, Ed. I. Schutz, Martinus Nijhoff, The Hague, Hollanda.

EXTENDED ABSTRACT

Introduction

Social sciences features sociology; As a product of the enlightened focus on humanitarian issues and problems, it has opened a special area for the concept of "disaster". Disasters are a social problem in that they are a matter of knowledge and practice regarding their probability of occurrence, pre-social preparation, how to react when they occur and after. Throughout the history of humanity, disaster as a phenomenon has been the most important subject of sciences. Disaster, as a concept that can be defined very differently, takes place in both our scientific and daily lives. While it differs in the way related science disciplines deal with disasters, it is generally defined in terms of engineering and natural sciences. However, it is an undeniable reality that the social dimension has an impact on the results, both before and in the context of disasters. In particular, societies have shown two types of reflexes against natural events in recent years; The fatalistic understanding that highlights the helplessness of people and their weakness in the face of nature, and the other is scientific/cultural approaches, which are the basis of preventive behaviors with measures that can be taken before disasters occur. However, common human behaviors/attitudes and characteristics of post-disaster societies come to the fore, and their results and effects are evaluated in this context. That is, the results and evaluations of fatalistic or scientific perspectives are social, regardless of whether they are prioritized/believed or defended. In this context, the emphasis on sociability highlights the sociological dimension of disasters and emphasizes sociality as follows:

A disaster is a disaster that occurs suddenly or over time in places where human communities live, and that occurs with the direct or indirect intervention of both nature and humans; It is a social phenomenon that causes great damage and losses in physical, economic, psychological and many other aspects and has important consequences in terms of its effects.

For people living in a certain geographical area, geography includes features that are utilized and that care is taken to ensure their quality of life and safety of life and property. Likewise, this geography can turn into a very different and multidimensional disaster area in terms of environment. Disaster can be defined as diverse both conceptually and in terms of its occurrence and effects. The geography people live in actually constitutes the knowledge, skills and experiences people have acquired, their vital memories, their awareness of disasters, their disaster cultures and the history of the geography they live in.

Therefore, explaining the social-psychological effect of the destruction that occurs in the environment in which they create identity, personality, consciousness of life and knowledge of life on the individual/society actually explains what the individual has lived up to that time.

Method

The aim of this research is to re-describe the devastating earthquakes in Kahramanmaraş on 06 February 2023 in a new situation outside of their daily lives for earthquake victims, their concerns about the future, their changing living conditions, in short, the social effects of the disaster. While doing this, it is to draw attention to the change and transformation of the knowledge of the earthquake survivors that they have accumulated until that moment. In the research, the experiences of the earthquake victims during the earthquake, the damage and losses, the rescue and aid activities, and the dimensions of the eco-psycho-social problems they experienced after the earthquake were tried to be understood from their perspective. In addition, the meaning attributed by the earthquake victims to the disaster they experienced was tried to be revealed. The "break" that this study tries to draw attention to the individuals they give to their lives, to evaluate their knowledge, to take a stand in the face of the new situation, and the memory in which the old accumulated information is stocked, the re-formation of their knowledge and whether they can express it with new concepts or their attitude towards what life brings are examined.

The study was carried out using the observation and flexible qualitative interview technique of 20 participants in Mersin KYK Dormitory and Mersin Karaduvar neighborhood, where they were placed 25 days after the earthquakes, which had a devastating effect in terms of loss of life and property. Considering the sensitivity of the current situation in particular, the situations that the interviewees felt ready to talk and chat with, even if they were out of the subject, were carried out in their natural flow and by giving great importance / care not to be disturbed by being interrupted. Before starting the research, observations and conversations were made with earthquake survivors, and voluntary groups established for the organization of aid were also included. The interview questions, which were prepared in line with the opinions of the different professional groups in the volunteer groups, were then finalized and applied with the evaluations of the psychologist, psychology counseling and guidance specialist, psychiatrist, social worker and social anthropologist.

Results

The strong social solidarity shown by Turkey after the earthquake was observed as a moral motivation in the earthquake survivors. The feeling of checking their homes and workplaces, which they said they had experienced in the first days (looting, inability to reach their losses, etc.) and perhaps they never left, has always remained alive by going to the earthquake zone frequently. Because the desire to go back again has been very strongly expressed and observed by us. The earthquake was intensely expressed in terms of the lack of control caused by the negligence of both religion and the state. The importance of cooperation between civil society and the state has always been emphasized.

Conclusion

World views about the future have changed. In other words, a more optimistic point of view and a psychological attitude that everything is a lie has become dominant in their lives. Due to the lack and delay in state aid in the current situation, anti-immigrant opposition has been mentioned a lot.

	ADİYAMAN ÜNİVERSİTESİ SOSYAL BİLİMLER ENSTİTÜSÜ DERGİSİ ISSN: 1308-9196 / e-ISSN:1308-7363
	Yıl : 16 Sayı : 44 Ağustos 2023 Yayın Geliş Tarihi: 29.09.2022 Yayına Kabul Tarihi: 04.08.2023 DOI Numarası: https://doi.org/10.14520/adyusbd.1319770 Makale Türü: Araştırma Makalesi/ Research Article Atf/Citation: Özmen, M. & Hanımoğlu, B. (2023). Kişiler Arası İletişimde Empatinin İşyeri Mutluluğuna Etkisi. <i>Adiyaman Üniversitesi Sosyal Bilimler Enstitüsü Dergisi</i> , (44), 469-494.

KİŞİLER ARASI İLETİŞİMDE EMPATİNİN İŞYERİ MUTLULUĞUNA ETKİSİ

Mehmet ÖZMEN* **Bengisu HANIMOĞLU****

Öz

İletişim tüm çağlarda var olan duyguların, düşüncelerin ifade edilmesine yarayan bir süreçtir. Geçmişten bu yana insanlar birbirini anlamak için şekiller çizmiş, semboller oluşturmuş, beden dili ve konuşma dilini kullanmıştır. Ancak günümüzde gündelik hayatın koşuşturmacasından, yoğunluğundan dolayı bazı insanların iletişim sürecini çok önemsemediği, birbirini anlamak için çaba sarf etmediği görülmektedir. Gündelik hayatta yaşanan bu iletişim sorunu, empati duygusundan yoksun olma hali çalışanların iş hayatındaki ilişkilerine de yansımaktadır. Kişiler arası iletişimde empati duygusundan yoksun olanlarla çalışan kişilerin mutlulukları da iletişim sürecinden etkilenebilmektedir. Bu doğrultuda yapılan çalışmanın temel amacı, kişiler arası iletişimde önemli bir faktör olan empati duygusunun, iş yeri arkadaşı kaynaklı mutluluk ve iş yeri mutluluğu üzerindeki etkisini araştırmaktır. Çalışmada nicel araştırma yöntemleriyle Burdur ili Bucak ilçesinde faaliyette bulunan mermer fabrikalarındaki 271 çalışanın katılımıyla veriler toplanmış ve analizler gerçekleştirilmiştir. Analiz sonucunda empati duygusunun, iş yeri arkadaşı kaynaklı ve iş yeri mutluluğu üzerinde pozitif yönde anlamlı bir etkiye sahip olduğu tespit edilmiştir.

*  Doç. Dr. Burdur Mehmet Akif Ersoy Üniversitesi, Bucak İşletme Fakültesi, Kişilerarası İletişim Anabilim Dalı, mehmetozmen@mehmetakif.edu.tr, Burdur, Türkiye

**  Arş. Gör., Burdur Mehmet Akif Ersoy Üniversitesi, Bucak İşletme Fakültesi, Halkla İlişkiler Anabilim Dalı, bcayir@mehmetakif.edu.tr, Burdur, Türkiye
03.01.2021 tarihinde GO 2021/400 sayılı karar uyarınca bu çalışma için etik kurul onayı alınmıştır.

Anahtar Kelimeler: İletişim, Empati, Kişiler Arası İletişim, Mutluluk, İş Yeri Mutluluğu

THE EFFECT OF EMPATHY ON WORKPLACE HAPPINESS IN INTERPERSONAL COMMUNICATION

Abstract

Communication is a process that helps to express feelings and thoughts that exist in all ages. Since the past, people have drawn shapes, created symbols, used body language and spoken language to understand each other. However, today, due to the hustle and bustle of daily life, it is seen that some people do not care about the communication process and do not make an effort to understand each other. This communication problem experienced in daily life and the lack of empathy can also be reflected in the relations of the employees in business life. The happiness of people who work with those who lack empathy in interpersonal communication can also be affected by the communication process. In this study, the effect of empathy, which is an important factor in interpersonal communication, on workplace happiness and workplace happiness was examined. The main purpose of this study is to investigate the effect of empathy which has an important role on interpersonal communication, on workplace happiness and the happiness in the workplace derived from co-workers. The data were collected from 271 employees in marble factories of Bucak district of Burdur. The analyses shows that empathy has a positive effect on workplace happiness and the happiness in the workplace derived from co-workers.

Keywords: *Communication, Empathy, Interpersonal Communication Happiness, Workplace Happiness*

1. GİRİŞ

Geçmişten günümüze kadar insanlar her zaman birbirleriyle iletişime girmişlerdir. Toplum içinde var olabilmek, birlik içinde yaşayabilmek adına birbirleriyle etkileşim içinde olmuştur. Bu etkileşimler sayesinde benzer ve farklı düşüncelere sahip insanların birbirini anlaması kolaylaşmış, sorunlarına çözüm üretmeye başlamış ve sağlıklı bir toplum oluşturma yolunda ilerleme

kaydetmişlerdir. Zaman içerisinde iletişim, sadece toplumsal ilişkilerde aranan bir süreç olarak değil, sosyal ihtiyaçlarını karşıladığı ve zamanının çoğunu iş yerlerinde geçiren çalışanları mutluluğa ve başarıya götürecektir bir araç olarak görülmeye başlanmıştır.

Bireyin iletişim becerisine sahip olması kişiler arası etkileşimin daha başarılı olmasını sağlayarak sorun çözümünü kolaylaştırmaktadır (Ceyhan, 2006: 368). Kurumlar açısından da sorunların hızlı ve etkin çözülmesi önemli görüldüğü için iletişim becerisi aranan bir özellik olmaktadır. Bu yüzden günümüzde kurum ve kuruluşlar bir insan kaynağı istihdam edeceği zaman kişinin eğitiminden önce iletişim kurma becerisine dikkat etmektedir (Turhan, 2018: 89). Çünkü iletişim becerisi başarı, performans, verimlilik gibi konularda temel unsurlardan biridir. Gerek özel hayatlarında gerekse iş hayatlarında insanların girdikleri iletişim süreçleri içerisinde birbirini anlamak için çaba sarf etmesi sonucunda empati duygularının geliştiği bilinmektedir. Bireylerin empati duygusuna sahip olması toplum içindeki çatışmaların önlenmesi ve toplumun huzur içinde yaşaması açısından önemlidir. Empati duygusu yüksek olan kişilerin sadece gündelik yaşam içinde huzurlu oldukları değil aynı zamanda iş hayatında da mutlu ve huzurlu oldukları düşünülmektedir. Bu çalışmada da kişiler arası iletişimde önemli bir faktör olan empati duygusunun iş yeri mutluluğu üzerindeki etkisi incelenmiştir. İş yeri mutluluğu yerli ve yabancı literatürde çok çalışılan bir konu olmasına rağmen iletişim sürecinin bir ögesi sayılan empati duygusunun iş yeri mutluluğu üzerine etkisinin incelendiği bir çalışmaya rastlanamamıştır. Araştırma sonuçlarının literatüre ve uygulayıcılara katkı sağlaması beklenmektedir.

2. KAVRAMSAL ÇERÇEVE

2.1 Kişiler Arası İletişimde Empati

Toplumların içinde yaşadığı kültür, insanlara ait değerlerin toplamından daha büyüktür. Toplumun içinde birbirinden farklı değerlere sahip, birbirinden farklı düşünen pek çok insan vardır. Bu insanların uyumlu bir şekilde yaşayabilmesi için birbirini dinlemesi, anlaması, birbiriyle iletişim kurması gerekmektedir. İletişim, iki kişinin duygu ve düşüncelerini paylaşarak karşısındaki kişiyi anlamaya çalıştığı bir süreçtir. Kendini ifade etme, hislerini bir başkasıyla paylaşma insanlığının en temel ihtiyaçlarından birisini oluşturmaktadır (Üstün, 2005: 88).

İletişim, bir toplum içindeki bireyler arasında sağlanan etkileşim sonucunda benzerlik ve uzlaşmayı sağlamaktadır (Doğan 1998; Arden, Booggs 1999, Dökmen 2003). Bireylerin birbiriyle etkileşim kurması, benzer düşüncelere sahip olması, birbirini dinlemesi, anlaması veya anlamaya çalışması çatışmadan kaçınılabilmesi açısından çok önemlidir. İletişim sürecinde karşısındaki kişiyi dinleyerek onu anlama çabası empati olarak bilinmektedir. Empati, bir kişinin kendisini karşısındaki kişinin yerine koyarak onun duygu, düşüncelerini anlamaya çalışma davranışdır. Empati duygusu var olan kişiler kendisini sadece karşısındaki kişinin yerine koymaz onun dünyasına girerek olaylara onun gözünden bakmaya çalışır. Bu bakış, bu çaba kolay değildir bundan dolayıdır ki empati duygusunun herkeste var olduğu söylenemez (Rogers ve Kinget, 1976).

Empati duygusu gelişmiş kişiler, empati duygusu gelişmemiş kişilere oranla daha kolay arkadaşlık kurar, kurduğu arkadaşlığı daha uzun süre sürdürür, daha az çatışmalar (Özbek, 2004: 1-3). Empati duygusu ile hareket edebilmek için sahip olunması gereken tek şey istek değildir. Kişiler ne kadar istekli olursa olsun başkasının gözünden olayları görmeye çalışırken kafaları karışabilmektedir (İckes, 1997: 311). İsteğin yanı sıra kabiliyet ve samimiyet de gerektirmektedir (Özbek, 2004: 4). Bir insanı anlayabilmek için onun bakış açısından olaylara

bakılmalıdır. Bir kültürü anlamak için ise o kültürün kodları kullanılmalıdır. (Empathy, 2001)

Dovidio'ya göre (2000: 324-329) empati duygusu iki türdür. Bunlardan ilki kişinin başka birisinin içinde bulunduğu olumsuz duruma üzülmeye ve sonrasında kendisini bu durumdan kurtarmak için onunla empati kurmasıdır. Bu duygunun içinde egoistik bir güdü vardır. Çünkü kişi sadece kendisini üzüntülü durumdan kurtarmak istemektedir. İkincisi ise kişinin karşısındakinin içinde bulunduğu duruma üzülmeye anlık olarak kendinden önce onu düşünmesidir. Bu kişinin duyduğu empati duygusu ise "alturistik güdülü empati" olarak bilinir. Empati olumlu sosyal davranış ve tutumları beraberinde getirirken empatinin yokluğu antisosyal davranış ve tutumlara sebebiyet verebilmektedir. Ayrıca empati duygusunun etkili bir şekilde kullanıldığında gruplar arası ilişkileri geliştirdiği düşünülmektedir (Stephan ve Finlay, 1999: 730-740). Çalışmalardan hareketle empati duygusuna sahip bireylerin arkadaşlık ilişkilerinde daha sosyal oldukları, çatışmalardan daha kolay kaçındıkları söylenebilmektedir. İletişimin daha iyi olması, çatışmanın minimum olması ise aile, okul, iş ortamından bağımsız olarak ilişkilerin daha uzun süreli olmasını sağlayabilmektedir. Kurulan başarılı ilişkiler bireylerin mutluluğunu da artırmaktadır. Aynı zamanda mutlu bireylerin kurduğu iletişimin de daha sağlıklı olduğu söylenmektedir. Kısacası iletişim ve mutluluk birbirini pozitif anlamda etkilemektedir (Kırık ve Sönmez, 2017: 19).

2.2. Mutluluk- İş Yeri Mutluluğu

Mutluluk kişinin hayatını devam ettirebilmesi için gerekli olan ihtiyaçlardan birisidir. Özellikle son zamanlarda insanların bunu fark etmesi ve bilinçlenmesiyle birlikte mutluluk nedir, nasıl mutlu olunur, mutlu olmak için ne yapılmalıdır veya ebedi mutluluk nasıl yakalanır gibi soruların cevapları aranmaktadır (Doğan vd., 2014: 48-50). Bu arayış birçok çalışmanın yapılmasına ve literatüre katkı sunulmasına da vesile olmuştur. Mutluluk insanların içinde buldukları yaşamla ilgili olumlu duygu ve düşüncelerinin ağır basması,

yaşamından tatmin olması, duygusal ve bilişsel olarak kendisini iyi hissetmesi olarak açıklanabilmektedir. Mutluluk pek çok değişkenden etkilenmektedir. Olumlu duygular, yaşam doyumu, aile içi ilişkiler etkileyebildiği gibi aynı zamanda olumsuz duygular, bunalım, çevresiyle ilgili yaşadığı sıkıntılar da yine aynı şekilde etkileyebilmektedir (Kangal, 2013: 216).

Mutluluk pek çok ortamda hissedilebilir. Ailede, arkadaş çevresinde, işte, toplum içerisinde ve daha nicesinde... Mutluluk sadece kişisel hayatta değil, örgütsel yaşamda da son derece önemli görülmektedir. İşte mutlulukta da tıpkı mutlulukta olduğu gibi olumlu duygular olumsuz duygulardan daha fazla hissedilmektedir (Arslan ve Polat, 2017: 613-615). İşletmelerin mutluluğa duyduğu ilginin de zamanla artması sonucunda mutluluk, düşünülen, üzerinde tartışılan bir konu haline gelmiştir. Yapılan çalışmalar ve tartışmalar sonucunda mutluluk bazı kavramlarla eş değer kabul edilmiştir. Bunlar; iş tatmini, işe adanma, duygusal bağlılık gibi kavramlardır (Fisher, 2010). Bu kavramlar mutluluğun anlamını bire bir karşılamamasına rağmen kişinin mutluluğu üzerinde olumlu bir etkiye sahip olabilir.

Mutluluk sadece kişisel hayatta değil aynı zamanda örgüt hayatında da istenilen bir duygudur çünkü bireyin iş yerinde mutlu olması onun sadece iş yaşantısını değil fiziksel ve ruhsal sağlığını da etkileyebilir. Kişinin iş yerinde mutlu olabilmesi için bazı gerekli unsurlar vardır. Bunlar; işinden mutlu olması ve gurur duyması, işinde sürekli gelişme isteği ve işinin buna uygun olması, çalışma arkadaşları, yöneticileri gibi çeşitli kriterlerdir (Kjerulf, 2014: 22-24). Aynı zamanda bir işletmenin çalışanlarının mutlu olması işletme açısından da önemlidir çünkü mutlu çalışanların motivasyonlarının, iş tatminlerinin, performanslarının, verimliliklerinin yüksek olacağı bilinmektedir (Keser, 2018: 45-48).

Mutluluk ve iş yeri mutluluğu bazı açılardan benzerlik gösterse de temelde ayrıldığı noktalar vardır. İş yerinde alınması gereken sorumluluklar uyulması gereken kurallar bulunmaktadır. Bu kurallara uyulmaması, sorumlulukların yerine getirilmemesi veya çalışanların beklentilerinin karşılanmaması sonucunda çatışma çıkması muhtemeldir. Yaşanan çatışmalar da iş yeri mutluluğunu olumsuz yönde etkileyebilmektedir (Karayaman, 2020: 51-66). Yapılan bir çalışmada (Cropanzano ve Wright, 2001: 183-184), mutlu ve mutsuz çalışanlar arasındaki farkın iş yerine yansıyor yansımadığına bakılmış ve mutlu çalışanların daha sosyal, dışadönük, yardımsever, iyimser ve iş ortamındaki fırsatlara daha duyarlı oldukları; mutsuz çalışanların ise risklere duyarlı, özgüveni düşük ve daha az iyimser oldukları sonucuna varılmıştır. Bu sonuca dayanarak mutlu çalışanlar ile mutsuz çalışanların iş yerinde farklı davranışlar ve karakterler sergiledikleri çıkarımı yapılabilmektedir.

2.3. Empati ve İş Yeri Mutluluğu İlişkisi

Yemek yemek ve su içmek vücut için nasıl hayati bir anlama sahipse, iletişim de insan psikolojisi için aynı anlama sahiptir (Aziz ve Dicle, 2017). O olmadan yaşamak neredeyse imkansızdır. Hall ve Schwartz (2018) çalışmasında empatinin boyutlara, yönlere, faktörlere, alt ölçek ve tabakalara, süreçlere bölünebilen ve farklı kavramlarla incelenmesi gereken çok boyutlu bir kavram olduğu ifade edilmiştir.

Çalışma hayatında, evde, ailede, toplum içinde kısacası hayatın her alanında insanlar birbiriyle iletişim kurmaktadır. Bu iletişim sürecinin başarılı olabilmesi için ise sahip olunması gereken temel duygulardan biri empati duygusudur. Empati duygusuna sahip bireyler, karşısındaki kişiyi dinler, onun duygularını anlamaya, hayata onun penceresinden bakmaya çalışır (Goleman, 1998). Empati kurmanın sosyal ve duygusal beceriyi geliştirmesi bir istisna değildir; çünkü empati duygusu birinin nasıl hissettiğini hayal etmenizi, onun bakış açısını

anlamanızı, paylaşmanızı sağlar (Demetriou ve Nicholl, 2022). Başkalarının deneyimlerini dolaylı olarak anlayabilme yeteneği olarak tanımlanan empati, insanın uyumlu sosyal işleyişinin temel yapıtaşlarından biridir (Cameron ve diğerleri, 2019) ve mutlu olmasında etkili olan unsurlardan biridir. Nitekim yapılan araştırma sonuçlarına (Shanafelt vd. 2005; Thomas vd. 2007) göre empati yapabilenler kendilerini daha mutlu hissetmekte ve kişiler arası ilişkileri daha iyi olmaktadır.

Empati, sadece kişisel iletişime değil örgütsel iletişime de katkı sağlamaktadır. Yapılan bir çalışmaya göre empatik eğilim ile iş yerinde stresle başa çıkma ve çatışmayı yönetme arasında anlamlı bir ilişki bulunmuştur (Aytaç, M., 2014). Bu çalışma empati düzeyi yüksek bireylerin iş yerinde stresle daha kolay başa çıkabileceğini ve çatışma durumlarını yöneterek çatışmadan kaçınabileceğini göstermektedir. Davis (2017)'in empatik bireylerin daha iyi çatışma yönetimi becerilerine ve daha sık iş birliği yapma potansiyeline sahip olduklarını tespit ettiği çalışmasıyla önceki çalışmaları desteklemiştir. Dolayısıyla bu çalışmalardan yola çıkarak empati duygusu yüksek kişilerin iş yerinde birbiriyle daha uyumlu çalışabileceği düşünülmektedir. İş yerinde çatışma olmaması, huzur olması iş yeri mutluluğu için önemli görülmektedir. İş yeri mutluluğu ile ilgili yapılan bir çalışmada (Saenghiran, 2013: 30-33) organizasyonda çatışmalardan kaçınılması, organizasyonun daha başarılı olması, çalışanların mutlu olması için gerçekleştirilen organizasyon geliştirme çabalarının iş yerindeki mutluluğu artırdığı sonucuna ulaşılmıştır. Çalışanlarını anlayarak onların daha mutlu olabilmesi adına yapılan bu çabalar, yöneticilerin çalışanlarla başarılı bir iletişim kurduğunu ve bu sürecin çalışanların mutluluk düzeyini artırdığını göstermektedir. Yapılan çalışmalar sonucunda iletişim ile iş yeri mutluluğu arasında bir ilişki olabileceği gözükmesine rağmen iletişim ile iş yeri mutluluğu arasındaki ilişkiyi sorgulayan çok çalışma bulunmamaktadır (Kandemir, 2019: 250-258). Bunun yanı sıra iş yeri mutluluğu ile iş tatminini özdeşleştiren ve iş

tatmini ile iletişim arasındaki ilişkiyi inceleyen çalışmalar bulunmaktadır. Bu çalışmalar (Giri ve Kumar, 2010; Bulutlar ve Kamaşak, 2008), iş tatmini ile örgütsel iletişim arasında güçlü bir ilişkinin varlığını ortaya koymuştur. Buradan işletmelerde kurulan iletişimin iş hayatına da yansıdığı, iş tatminini etkileyebildiği sonucu çıkarılabilmektedir.

İlgili alanyazına bakıldıktan sonra iletişim ve iş yeri mutluluğu arasında bir ilişki olabileceği ve bu ilişkinin önem teşkil edebileceği düşünülmektedir. İletişim sürecinde kişilerin hissettiği duygular iletişim sürecinde çok belirleyici olabilmektedir. Bu süreç içerisinde iletişimin sürdürülebilmesi için kişilerin birbirini anlaması ve anlamak için çaba göstermesi, yanlış cümleler söylememek için kendisini karşısındaki kişinin yerine koyması kısacası empati duygusuna sahip olması gerekmektedir. İletişimde kuşkusuz en önemli duygulardan biri olan empati pek çok farklı çalışmaya konu olmuştur. Empatiyle ilgili yapılan çalışmalar 1950'li yıllara kadar uzanmakta ve çok çeşitli olmaktadır. Örneğin; sosyal konular arasında ele alınabilecek evlilik, eğitim gibi konularda da empati değişkeniyle çeşitli çalışmalar yapılmıştır. Çalışmalar arasında kaygı, empati eğilimi ve çatışma değişkenleri arasındaki ilişkiyi inceleyen bir çalışma da bulunmaktadır (Pişkin ve Metin, 1989: 779- 784). Çalışmanın sonucunda ise empati eğilimi ile kaygı arasında negatif, empati eğilimi ile çatışma arasında negatif, kaygı ile çatışma arasında pozitif bir ilişki tespit edilmiştir. Buradan çıkarılabilecek sonuç ise kişinin empati eğilimi arttıkça kaygı durumunun azaldığı ve çatışmadan kaçındığıdır. Zubaroglu'nun (1996) yapmış olduğu çalışmada da benzer bir şekilde empati duygusunun Türk aile yapısındaki çatışmaları azalttığı tespit edilmiştir. İlgili alanyazın incelendiğinde empati ile çatışma arasında negatif bir ilişki olduğu görülmüştür ve empati duygusu yüksek olan kişilerin çatışmaya daha az girdikleri gözlemlenmiştir. Dolayısıyla özellikle iş yerinde empati duygusunun yüksek olduğu çatışmanın olmadığı huzurlu bir ortamda

çalışanların birbiriyle daha sağlıklı bir iletişim kurabileceği ve daha mutlu olabilecekleri düşünülmektedir.

Neo-klasik yönetim teorileriyle birlikte örgütlerde insana ve iletişime verilen önem giderek artmıştır. Zamanının büyük bir kısmını iş yerinde geçiren çalışanların sosyalleşme ihtiyaçlarının karşılanmasına yönelik çalışmalar yapılmaya başlanmıştır. İş yeri, çalışanların birbirleriyle karşılıklı iletişim kurdukları, örgütsel amaçları gerçekleştirmede birbirlerine destek oldukları, bilgi alışverişi yaptıkları sosyal bir ortam olarak düşünülmüştür. İşyerinde çalışanların empati duygularıyla hareket etmeleri sağlıklı bir iletişim kurmalarına, karşılıklı olarak kendilerini iyi hissetmelerine, mutlu bir iş yeri ortamı oluşturulmasına yardımcı olmaktadır. Empati ve iş yeri mutluluğu ilişkisi Sosyal Öğrenme, Sosyal Mübadele ve Duygusal Olaylar Kuramları ile açıklanabilir. Sosyal Öğrenme Kuramı'na göre insan davranışları diğer insanlarla etkileşim yoluyla öğrenilmektedir (Cüceloğlu, 2016: 426). Sosyal Mübadele Kuramı da sosyal davranışların ve bireyler arasındaki ilişkilerin mübadele sürecinin bir sonucu olduğunu kabul etmekte; taraflar, çeşitli beklentilerle (arkadaşlık, onur, dikkate alınma, saygı görme gibi) sosyal ilişkilere girmekte ve ilişkilerini sürdürmektedir (Bolat vd., 2008: 219). Duygusal Olaylar Kuramı (Weiss ve Cropanzano: 1996) ise örgüt içerisindeki duygusal olayların örgüt üyelerinin tutum ve davranışlarını, dolayısıyla örgütsel sonuçları etkileyeceğini öne sürmektedir. Kuramlardan ve literatürdeki çalışmalardan hareketle Şekil 1. 'de gösterilen araştırma modeli kurulmuş, empati duygusunun işte mutluluk ve iş yeri arkadaşı kaynaklı mutluluk üzerinde olumlu bir etkiye sebep olacağına yönelik hipotezler

oluşturulmuştur.

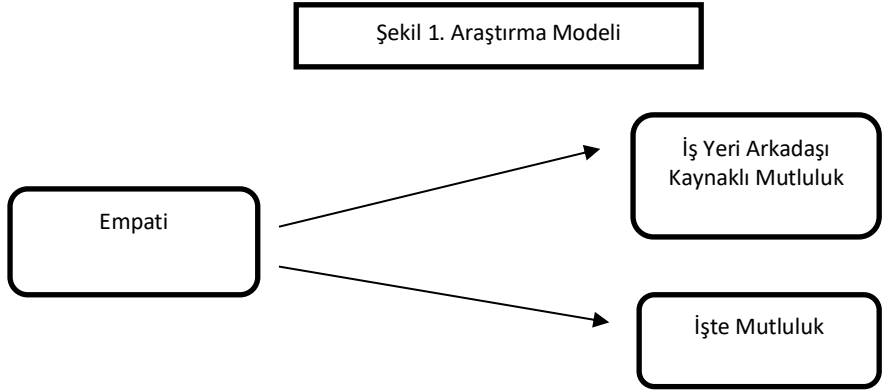

H1: Empati, iş yeri arkadaşı kaynaklı mutluluğu pozitif ve anlamlı olarak etkilemektedir.

H2: Empati, işte mutluluğu pozitif ve anlamlı olarak etkilemektedir.

3. Araştırmanın Yöntemi

3.1 Katılımcılar

Araştırma evrenini Burdur'un Bucak ilçesinin ekonomisinde ve istihdamında önemli bir paya sahip olan mermer fabrikalarında çalışan kişiler oluşturmaktadır. Türkiye'nin Dünya mermer rezervinin %40'ına sahip olduğu bilindiği için (CNNTurk, 2017) mermer sektörü Türkiye genelinde önemsenmekte ve neredeyse Türkiye'nin her bölgesinde mermer fabrikaları açılmaktadır. Çalışmada verilerin yüz yüze toplanacak olması dolayısıyla ulaşılabilirlik açısından Burdur'un Bucak ilçesi tercih edilmiştir. Burdur'da bulunan sanayi tesislerinin sektörler göre dağılımının yapılp paylaşıldığı tabloda mermer ocakları (127) ve mermer fabrikaları (117) ilk iki sırada yer almaktadır (Burdur Valiliği, 2018). Bu yüzden yaşadığımız coğrafyada önemli bir sektör olan mermer sektörü ve mermer fabrikalarında çalışan kişiler çalışmaya

dahil edilmiştir. Araştırma kapsamında kolayda örnekleme yoluyla 284 katılımcıya ulaşıp yüz yüze anket formu uygulanmış, bilgilendirilmiş onam formu alınmıştır. Anketleri eksik ya da hatalı doldurulanların cevapları çıkarılmış ve 271 katılımcının verisiyle analizler gerçekleştirilmiştir. Araştırmaya katılanların %25.5'i kadın, %74.5'i erkektir. Katılımcıların %1.1'inin Lisansüstü, %12.2'sinin lisans, %31.7'sinin lise, %24.4'ünün ortaokul, %30.6'sının ilköğretim düzeyine sahip olduğu, yaş ortalamalarının 37.8 ve iş yeri tecrübesi ortalamaların ise 7.39 olduğu görülmüştür.

3.2. Veri Toplama Araçları

Araştırmaya başlamadan önce 03.01.2021 tarihinde GO 2021/400 sayılı karara göre etik kurul onayı alınmıştır. Araştırmada katılımcıların empati düzeylerini ölçmek için Spreng vd. (2009) tarafından geliştirilen, Totan vd. (2012) tarafından Türkçe uyarlaması yapılan Toronto Empati Ölçeği kullanılmıştır. Likert tipteki (1= Hiç uygun değil; 5= Tamamen uygun) ölçek tek boyut ve 13 ifadeden oluşmaktadır. Ölçeklerde ters puanlanmış madde bulunmamaktadır. Ölçekte yer alan bazı ifadeler "*Birisine saygısızca davranıldığını görmek, beni üzer.* ", "*İnsanların daha iyi hissetmesini sağlamaktan mutluluk duyarım.*" şeklindedir.

Katılımcıların işte ve iş yeri arkadaşı kaynaklı mutluluk düzeylerini ölçmek için ise Polatçı ve Ünüvar (2021) tarafından geliştirilen ölçekten yararlanılmıştır. Likert tipteki (1= Kesinlikle katılmıyorum; 5= Kesinlikle katılıyorum) işte mutluluk ölçeğinin kısa formu tek boyut ve 8 ifadeden, iş yeri arkadaşı kaynaklı mutluluk boyutu ise 6 ifadeden oluşmaktadır. Ölçekte yer alan bazı ifadeler "*Yöneticim çalışanlarına karşı güler yüzlüdür.*", "*İş arkadaşlarımla ilişkilerimiz samimi ve içtendir.*" şeklindedir. Çalışmada kullanılan ölçekler için ölçek sahiplerinden onay alınmıştır. Araştırma kapsamında gerçekleştirilen analizlerde Jamovi 2.2.5 programı kullanılmıştır.

3.3. Araştırma Bulguları

Analizlere geçmeden önce ölçeklerin geçerlilikleri doğrulayıcı faktör analizi ile test edilmiş ve sonuçlar Tablo 1’de sunulmuştur.

Tablo 1. Ölçeklere Ait İyi Uyum Değerleri

	χ^2/df	CFI	TLI	RMSEA
Empati	2,42	0,932	0,917	0.0723
İş Yeri Arkadaşı Kaynaklı Mutluluk	2.71	0,985	0,972	0,0796
İşte Mutluluk	2,2	0,979	0,972	0,0666

Tablo 1’e göre, ölçeklerin yapısal geçerlilikleri doğrulanmış olup ölçeklerden herhangi bir ifade çıkarılmamıştır. Ancak çalışmada kullanılan programın yönlendirmeleri doğrultusunda empati ölçeğinin 1. ve 2. ifadeleri, işte mutluluk ölçeğinin 3, 4 ve 5. ile 6, 7 ve 8. ifadeleri, iş yeri arkadaşı kaynaklı mutluluk ölçeğinin 5. ve 6. ifadeleri arasında hata terimleri bağlantıları gerçekleştirilmiştir.

Ölçeklerin uyum iyiliği değerleri, ölçeklerin geçerliliğinin sağlandığını göstermesi bakımından önemlidir. Ölçeklerin güvenilirliğinin sorgulanması için ise iç tutarlılık kat sayıları dikkate alınmıştır. Tablo 2’de empati ölçeği, 886 düzeyinde, iş yeri arkadaşı kaynaklı mutluluk ,879 düzeyinde ve işte mutluluk ,850 düzeyinde iç tutarlılığa sahip olup ölçeklerin güvenilir oldukları tespit edilmiştir. Araştırma çerçevesinde bağımsız değişkenin bağımlı değişkenler üzerinde etkiye sahip olup olmadığının saptanmasına yönelik hipotezlerin test edilmesine geçilmeden önce değişkenlerin normal dağılıma uygunluğu incelenmiştir. Ardından değişkenler arasındaki ilişkinin ölçülmesi adına korelasyon analizi yapılmıştır. Analiz sonuçları Tablo 2’de paylaşılmıştır.

Tablo 2. Ölçeklere İlişkin İstatistikler ve Değişkenler Arası İlişkiler

Değişkenler	Ort.	S.s.	S/K	1	2	3
1. Empati	3,97	0.805	-0,883/1.19	[,886] ¹³		
2. İş Yeri Arkadaşı Kaynaklı Mutluluk	3,74	0.993	-0,895/0.440	,531**	[,879] ⁶	
3. İşte Mutluluk	3,50	0.936	-0,453/-0,0578	,475**	,723**	[,850] ⁸

N:271, S/K: Skewness ve Kurtosis istatistikleri, [...]: Cronbach Alpha katsayısı. **p<0,01, Üstlü Sayı: Ölçek madde sayısı

Tablo 2’de empati, iş yeri arkadaşı kaynaklı mutluluk, işte mutluluk değişkenlerine ait ortalama değerlerinin yüksek düzeyde olduğu tespit edilmiştir. Değişkenler arasında en yüksek ortalamaya sahip olan değer empatide, daha sonra iş yeri arkadaşı kaynaklı mutlulukta, en sonda ise işte mutluluktur. Tabloda ayrıca faktörlerin normal dağılımlarına yönelik çarpıklık, basıklık katsayıları ve korelasyon katsayıları da verilmiştir. Faktörlerin çarpıklık ve basıklık değerlerinin -1, +1 aralığında yer alması değişkenlerin normal dağıldığını, bu doğrultuda parametrik testlerin yapılabileceğini göstermektedir. Korelasyon değerlerine bakıldığında çalışmadaki bağımsız ve bağımlı değişkenlere ait faktörler arasında anlamlı ve pozitif ilişkilerin olduğu görülmüştür. Empati ile iş yeri kaynaklı mutluluk arasında orta derecede ve pozitif yönde bir ilişki (r:0,531) tespit edilmiştir. Empati ile işte mutluluk arasında (r:0,475) orta derecede ve pozitif bir ilişki; iş yeri arkadaşı kaynaklı mutluluk ile işte mutluluk arasında (r:0,723) ise güçlü ve anlamlı ilişkiler bulunmuştur. Değişkenler arasındaki ilişki ve ilişkinin gücünün saptanması için korelasyon değerleri incelendikten sonra değişkenlerin etki gücünün belirlenmesi adına regresyon analizi yapılmıştır. Regresyon analizi sonuçları Tablo 3’te sunulmaktadır.

Tablo 3. Regresyon Analizi Sonuçları

Bağımlı Değişken	İşyeri Arkadaşı Kaynaklı Mutluluk		
Bağımsız Değişken	B	S.H.	P
Empati	0.531	0.063	< .001
Regresyon Modelinin Özeti	F= 105, P< 0.001, R ² : 0,282		

Bireylerin sahip olduğu empati düzeyinin iş yeri arkadaşı kaynaklı mutluluk üzerine etkisini belirlemek için doğrusal regresyon analizi yapılmıştır. Regresyon analizi sonuçlarına bakıldığında analizlerin istatistiksel açıdan anlamlı olduğu görülmektedir (F=105, P< 0.01, R²: 0.282). İş yeri arkadaşı kaynaklı mutluluk üzerinde birçok değişkenin olumlu ya da olumsuz etkileri bulunmaktadır. Bu değişkenlerin biri de empatidir. (b= 0.531, SH= 0.063,) Empati değişkeni iş yeri arkadaşı kaynaklı mutluluk üzerinde pozitif ve anlamlı bir etkiye sahiptir ancak iş yeri arkadaşı kaynaklı mutluluğu etkileyen tek değişken de değildir. Analiz değerlerine göre empati bir birim arttığında, çalışanların iş yeri arkadaşı kaynaklı mutluluk düzeyleri de (0.531) birim artmaktadır. Empati duygusuna sahip olmanın sadece sosyal yaşantıda önemli olmadığı aynı zamanda iş hayatında da dikkate değer olduğu çalışmanın sonucunda görülmüştür.

Tablo 4. Regresyon Analizi Sonuçları

Bağımlı Değişken	İşte Mutluluk		
Bağımsız Değişken	B	S.H.	P
Empati	0.475	0.062	< .001
Regresyon Modelinin Özeti	F= 78.2, P< 0.001, R ² : 0,225		

Bireylerin sahip olduğu empati düzeyinin işte mutluluk üzerine etkisini belirlemek için doğrusal regresyon analizi yapılmıştır. Regresyon analizi sonuçlarına bakıldığında analizlerin istatistiksel açıdan anlamlı olduğu görülmektedir (F=78.2 P< 0.01, R²: 0.225). İşte mutluluk üzerinde birçok

değişkenin olumlu ya da olumsuz etkileri bulunmaktadır. Bu değişkenlerin biri de empatidir. ($b= 0.475$, $SH= 0.062$,) Empati değişkeni işte mutluluk üzerinde pozitif ve anlamlı bir etkiye sahiptir ancak işte mutluluğu etkileyen tek değişken de değildir. Analiz değerlerine göre empati bir birim arttığında, çalışanların işte mutluluk düzeyleri de (0.475) birim artmaktadır. İşinde mutlu olan çalışanların daha yüksek performansla çalışacağı bilindiği için kurumların, çalışanlarının mutluluğunu düşünmesinin ve bunun için çabalamasının çalışanların performansı ve kurumun başarısı açısından önemli olduğu görülmektedir.

4. SONUÇ ve TARTIŞMA

Kişiler arası iletişimde önemli bir öge olarak sayılan empati duygusunun işte mutluluk ve iş yeri arkadaşı kaynaklı mutluluk üzerindeki etkisinin incelenmesi araştırmanın amacını oluşturmuştur. Araştırma sonuçlarında, mermer fabrikalarında çalışanların sahip olduğu empatinin, işte mutluluk ve iş yeri arkadaşı kaynaklı mutluluk üzerinde pozitif ve anlamlı bir etkiye sahip olduğu tespit edilmiştir. Araştırma sonuçlarına tersten bakıldığında yöneticileri veya iş arkadaşlarıyla iyi ilişkiler kuramayan bireylerin iş yerinde mutlu olamayacağı söylenebilir. Davis vd. (2003) yılında yapmış oldukları çalışmada da yönetici ve çalışanlar arasında olumsuz bir ilişki bulunmasının çalışanları mutsuz ettiği tespit edilmiştir. Ayrıca yapılan benzer bir çalışmada ise iş yeri mutluluğunu olumsuz yönde etkileyen kategorilerin iş ortamı ve çalışma koşulları, çalışma ilişkileri ve rekabet, yönetici tavrı ve adalet algısı, müşteri tavrı, hedef baskısı olduğu saptanmıştır (Güner ve Bozkurt, 2017: 95). Kısacası önceki çalışmalarda iletişim, yönetici tavrı, çalışan ilişkileri ile iş yeri mutluluğu arasında bir ilişki olduğu belirlenmiş ve bu çalışmada da kişiler arası iletişimde önemli bir bileşen olan empati duygusunun işte mutluluk üzerinde pozitif bir etkisi olduğu sonucuna varılarak diğer çalışmalarla benzer bir sonuca varılmıştır.

Araştırmanın ana amacı doğrultusunda oluşturulan hipotezlerin sonuçlarına göre bireylerin birlikte çalıştığı kişilerin empati duygusuna sahip olması onlarla

beraber çalışan kişilerin iş yerlerinde daha mutlu olmasını sağlamaktadır. Bu sonucun empati, sosyal bağlılık ve özgecilik değişkenlerinin mutluluk ile arasındaki ilişkiyi inceleyen ve empati ile mutluluk arasında orta düzeyde bir ilişki tespit eden çalışmayla (Bekil, 2019: 57) benzer olduğu söylenebilmektedir. Yapılan benzer çalışmaya bakılarak sosyal hayatta empati ile mutluluk arasında bir ilişki olduğu söylenebilmektedir. Bu çalışma ise sadece sosyal hayatta değil iş hayatında da empati ile mutluluk arasında bir ilişki olduğunu göstermektedir. Ayrıca empati duygusuna sahip olan bireylerle birlikte çalışan personelin iş yeri arkadaşı kaynaklı mutluluğunun da arttığı saptanmıştır.

Araştırma sonuçlarından hareketle mermer fabrikası gibi çalışma koşulları görece zor olan bir sektörde çalışan kişilerin sürekliliğinin sağlanması adına iletişim becerisi yüksek kişilerin iş sürecine dahil edilmesi önemli görülmektedir. En başta yöneticilerin iyi bir iletişim becerisine sahip olması gerektiği düşünülmektedir. İyi bir iletişim becerisine sahip bir yönetici, çalışanlarının sorunlarıyla yakından ilgilenir, onların sorunlarını kendi sorunuymuş gibi dert edinir, çalışanlarıyla empati kurar, başarılarında çalışanlarını motive eder, onların değerli olduğunu hissettirir. Çalışanların geneli de kendisinin o kurum için önemli ve değerli olduğunu yöneticisinden bizzat işitmek istemektedir (Deniz, 2005: 162). Bu beceriye sahip yöneticilerle, iş arkadaşlarıyla çalışan kişiler iş yerlerinde daha mutlu olmaktadır.

İyi bir iletişim sürecinin insanlar üzerinde sağladığı pozitif etkiler düşünüldüğünde yöneticilerin çalışanlarla iletişim kurarken daha hassas davranması gerekmektedir. Bu hassasiyet sayesinde çalışanlar hem işlerine konsantre olabilecek, hem daha verimli çalışabilecek hem de iş hayatında daha mutlu bir şekilde çalışacaktır çünkü çalışanların iş hayatında mutlu olması amaçlandığında ve bu gerçekleştirildiğinde üretkenliklerinin (Barmbay, 2012) ve performanslarının (Dalal vd., 2012: 295) arttığı farklı çalışmalarda görülmüştür. Bu yüzden işletmelere işgören alınırken iyi bir iletişim becerisine sahip olma

kriterinin özellikle aranması gerektiği düşünülmektedir. Ayrıca yöneticilerin de kişiler arası iletişim, etkili iletişim, örgütsel iletişimi arttıracak eğitim ve faaliyetlere katılmasının hem kurum hem çalışanlar, hem de yöneticinin kendisi açısından faydalı olacağına inanılmaktadır. Bu noktalara dikkat edilmediği takdirde çalışanlar işte mutlu olmayacak, işini sadece yapmış olmak için yapacak, çalışma saatlerini verimli geçirmeyecek, yüksek bir performansla çalışmayacak ve iş yeri arkadaşlarıyla da anlaşamadığı için kurum içi huzursuzluklar, çatışmalar baş gösterebilecektir. Dolayısıyla iş hayatında iletişim sürecine önem verilmesinin iş yeri mutluluğunun sağlanabilmesi için büyük bir adım olacağı ifade edilebilir.

Araştırmanın temel kısıtını araştırma kapsamında toplanan verilerin yalnız Burdur ilinden ve sınırlı sayıdaki çalışanlardan kesitsel tarzda toplanmış olması oluşturmaktadır. Araştırma sonuçlarının genelleştirilebilmesi için farklı gruplar üzerinde araştırmanın yinelenmesinde fayda görülmektedir. Ayrıca katılımcıların cinsiyet ve eğitim durumunun dengeli dağılmaması dolayısıyla karıştırıcı etkinin sonuçları etkileme ihtimalinin olması çalışmanın bir diğer sınırlılığını oluşturmaktadır. Çalışmada kişiler arası iletişimde önemli bir kavram olan empatinin iş yeri mutluluğu üzerine etkisi incelenmiş, bu inceleme sırasında sözsüz iletişim gibi iletişim üzerinde çok belirleyici sayılabilen bir değişkenin moderatör olarak araştırma modeline eklenmesinin aradaki ilişkinin daha iyi anlaşılabilmesi için önemli olacağı düşünülmektedir. Dolayısıyla gelecekte yapılacak çalışmalarda empatinin işte mutluluk üzerine etkisini inceleyebilmek adına sözsüz iletişim (beden dili, jest mimikler..) değişkeninin araştırma modelinde moderatör olarak ele alınması önerilmektedir. Son olarak farklı bir bakış açısıyla yöneticilerin sahip olduğu empatinin işte mutlulukları üzerine etkisi incelenerek karşılaştırmalı bir araştırma gerçekleştirilmesi ilgili alan yazın için değerli görülmektedir.

Çıkar Çatışması Bildirimi:

Bu makalede yazarlar arasında herhangi potansiyel çıkar çatışması bulunmamaktadır.

Destek/ Finansman Bilgileri:

Makalenin araştırılması sırasında herhangi bir finansal destek alınmamıştır.

Etik Kurul Kararı:

Bu araştırma için etik kurul kararına ihtiyaç duyulmuş ve etik kurul kararı alınmıştır.

KAYNAKÇA

- Arden E. Boggs UK (1999). Interpersonal Relationships. W. B. Saunders Company, Philadelphia.
- Aytaç, M. (2014). Yöneticilerin empatik eğilimleri stresle başa çıkma durumları ve çatışma yönetim stratejileri arasındaki ilişkinin araştırılması (Master's thesis, Sosyal Bilimler Enstitüsü).
- Aziz, A., & Dicle, Ü. (2017). Örgütsel iletişim. Hiperlink eğit. ilet. yay. san. tic. ve ltd. sti..
- Arslan, Y. & Polat, S. (2017). "Örgütsel Mutluluk Ölçeğinin Türkçeye Uyarlanması", Kuram ve Uygulamada Eğitim Yönetimi, 23 (4): 603-622.
- Barmby, Tim, Bryson, Alex ve Eberth, Barbara (2012). "Human Capital, Matching and Job Satisfaction". Economics Letters, 117 (3): 548-551.
- Bekil, M. (2019). *Öğretmenlerde mutluluğun yordayıcıları olarak sosyal bağlılık, özgecili ve sosyal empati* (Master's thesis, Eğitim Bilimleri Enstitüsü).
- Bolat, O. İ. , Bolat, T., Aytemiz Seymen O. (2009). "Güçlendirici Lider Davranışları ve Örgütsel Vatandaşlık Davranışı Arasındaki İlişkinin Sosyal Mübadele Kuramından Hareketle İncelenmesi", Balıkesir Üniversitesi Sosyal Bilimler Enstitüsü Dergisi, Cilt:12, Sayı:21, s.215-239.

Bulutlar F., Kamaşak R., (2008), The Relationship Between Organizational Communication And Job Satisfaction: An Empirical Study Of Blue Collar Workers, *Dumlupınar Üniversitesi Sosyal Bilimler Dergisi*, S. 22.

Burdur Valiliği, Erişim: 08.03.2023, <http://www.burdur.gov.tr/ekonomi>

Cameron, C. D., Hutcherson, C. A., Ferguson, A. M., Scheffer, J. A., Hadjiandreou, E., & Inzlicht, M. (2019). Empathy is hard work: People choose to avoid empathy because of its cognitive costs. *Journal of Experimental Psychology: General*, 148(6), 962.

CNN TURK, Erişim: 08.03.2023, <https://www.cnnturk.com/ekonomi/dunya-tasmermer-rezervinin-yuzde-40i-turkiyede?page=1>

Cropanzano, R. & Wright, T. A. (2001). When A "Happy" Worker Is Really A "Productive" Worker: A Review And Further Refinement Of The Happyproductive Worker Thesis. *Consulting Psychology Journal: Practice And Research*, 53(3): 182.

Cüceloğlu, D. (2016). İnsan ve Davranışı. Psikolojinin Temel Kavramları. 28.basım. İstanbul: Remzi Kitapevi.

Dalal, Reeshad. S., Baysinger, Michael, Brummel, Bradley J. & Lebreton, James. M. (2012). "The Relative Importance of Employee Engagement, Other Job Attitudes, and Trait Affect as Predictors of Job Performance". *Journal of Applied Social Psychology*, 42(S1), 295-325.

Davis, M. H. (2017). 23 Empathy, Compassion, and Social Relationships. The Oxford handbook of compassion science, 299.

Demetriou, H., & Nicholl, B. (2022). Empathy is the mother of invention: Emotion and cognition for creativity in the classroom. *Improving Schools*, 25(1), 4-21.

Davis-Blake, A., Broschak, J. P., George, E. (2003). Happy Together? How Using Nonstandard Workers Affects Exit, Voice, and Loyalty Among Standard Employees, *Academy of Management Journal*, 46(4): 475-485.

Deniz, M. (2005). İşletme Yönetiminde Motivasyon, M. Tikici. (Ed.). Örgütsel Davranış Boyutlarından Seçmeler, Birinci Baskı, Nobel Yayıncılık, Ankara.

Doğan İ (1998). İletişim ve Yabancılaşma, Sistem Yayıncılık, İstanbul.

Doğan, T. Eryılmaz, A. & Ercan, L. (2014). "İşe Bağlılığın Öznel İyi Oluş Üzerindeki Yordayıcı Rolü: Akademisyenler Üzerine Çalışma", Gazi Üniversitesi Endüstriyel Sanatlar Eğitim Fakültesi Dergisi, 33: 48-57.

Dökmen Ü (2003). Varolmak Gelişmek Uzlaşmak. Sistem Yayıncılık, İstanbul.

- Dovidio, J., Prosocial Behavior And Empathy, In Adulthood, Colgate University, Hamilton, New York, Usa Elsevier Science Ltd. All Rights Reserved. © 2000
- Eleren, A. & Sadykova, G. (2016). "Girişimcilik Eğilimi İle Mutluluk Algısı Arasındaki İlişki: Üniversite Öğrencileri Üzerinde Bir Araştırma", *Manas Sosyal Araştırmalar Dergisi*, 5 (5): 189-209.
- Empathy, Gale Encyclopedia Of Psychology, 2nd Ed. Gale Group, 2001
- Fisher, C.D. (2010). "Happiness At Work", *International Journal Of Management Reviews*, (12): 384-412
- Giri V.N., Kumar B.P., (2010), Assessing The Impact Of Organizational Communication On Job Satisfaction And Job Performance, *National Academy Of Psychology*, C. Lv, S. 2, S. 137-143.
- Goleman, D. (1998). Duygusal Zeka Neden İq'dan Daha Önemlidir? Çeviren: Banu S.Yüksel, İstanbul: Varlık/Bilim Yayınları, 7.Baskı, 17-380.
- Güner, F., & Bozkurt, Ö. Ç. (2017). Banka Çalışanlarının İşyerinde Mutluluk Ve Mutsuzluk Nedenleri Üzerine Keşif Amaçlı Bir Araştırma. *Örgütsel Davranış Araştırmaları Dergisi*, 2(2): 85-105.
- Hall, J. A., & Schwartz, R. (2018). Empathy present and future. *Journal of Social Psychology*, 00, 1-19.
- Kandemir, H., & Özdaşlı, K. (2019). Olumlu İnfornel İletişimin Personel Güçlendirme Aracılığı İle İş Yeri Mutluluğuna Etkisi: Araştırma Görevlileri Üzerine Bir Araştırma. *Avrasya Uluslararası Araştırmalar Dergisi*, 7(18): 242-258.
- Kangal, A. (2013). "Mutluluk Üzerine Kavramsal Bir Değerlendirme Ve Türk Hane Halkı İçin Bazı Sonuçlar", *Elektronik Sosyal Bilimler Dergisi*, 12 (44): (214-233).
- Karayaman, S. (2020). Yönetimde Duygusal Zekâ Ve İşyeri Mutluluğu İlişkisi: Okul Yöneticileri Örneği. *İstanbul Gelişim Üniversitesi Sosyal Bilimler Dergisi*, 8(1): 51-66.
- Keser, A. (2018). İşte Mutluluk Araştırması. *Paradoks Ekonomi Sosyoloji Ve Politika Dergisi*, 14(1): 43-57.
- Kirik, A. M., & Sönmez, M. (2017). İletişim Ve Mutluluk İlişkisinin İncelenmesi*. *İnif E-Dergi*, 2(1): 15-26.
- Kjerulf, A., (2015), Sabah 9'dan Akşam 6'ya Happyhour, İstanbul: Doğan Egmont Yayıncılık.

- Özbek, M. F. (2004). Toplumsal Yaşamda Empati. *Akademik Bakış Uluslararası Hakemli Sosyal Bilimler E-Dergisi*, 1: 1-16.
- Pişkin, M. (1989). Empati, Kaygı Ye Çatışma Eğilimi Arasındaki İlişki. *Ankara University Journal Of Faculty Of Educational Sciences (Jfes)*, 22(2): 775-784.
- Rogers C & Kinget M.G.: Psychotheraphie Et Relations Humanies, (I) Presses Universitaires De Louvain, 1976.
- Saenghiran N., (2013) Towards Enhancing Happiness At Work: A Case Study, *Social Research Reports*, C. (25), S. 21-33.
- Shanafelt, T. D., West, C., Zhao, X., Novotny, P., Kolars, J., Habermann, T., and Sloan, J. (2005). Relationship between increased personal well-being and enhanced empathy among. *Journal of General Internal Medicine*, 20(7), 559-564.
- Stephan, W. C., & Finlay, K. (1999). The Role Of Empathy In Improving Intergroup Relations. *Journal Of Social Issues*, 55(4), 729-747.
- Thomas, M. R., Dyrbye, L. N., Huntington, J. L., Lawson, K. L., Novotny, P. J., et al. (2007). How do distress and well-being relate to medical student empathy? A multicenter study. *Journal of General Internal Medicine*, 22(2), 177-183.
- Tutarel-Kışlak, Ş., & Göztepe, I. (2017). Duygu Dışavurumu, Empati, Depresyon Ve Evlilik Uyumu Arasındaki İlişkiler. *Ankara Üniversitesi Sosyal Bilimler Dergisi*, 3(2).
- Turhan, Ö. Ü. M. Empati Eğilimi İle İletişim Kurma Becerisi Arasındaki İlişki Öz.
- Üstün, B. (2005). Çünkü İletişim Çokşeyi Değiştirir!. *Anadolu Hemşirelik ve Sağlık Bilimleri Dergisi*, 8(2), 88-94.
- Weiss, H. M., & Cropanzano, R. (1996). Affective Events Theory: A theoretical discussion of the structure, causes and consequences of affective experiences at work. In B. M. Staw & L. L. Cummings (Eds.), *Research in organizational behavior: An annual series of analytical essays and critical reviews*, Vol. 18, pp. 1-74). Elsevier Science/JAI Press.
- Zubaroglu, S. (1996). Türkiye'de Çocuklu Eşler Arasında İletişim Biçimleri Ve İletişim Çatışmalarının Çözümlemesi. 1x. Ulusal Psikoloji Kongresi.

EXTENDED ABSTRACT

From past to present, people have always communicated with each other. They interacted with each other in order to exist in society and live in unity. Over time, communication has begun to be seen not only as a process sought in social relations, but also as a tool that will bring happiness and success to employees who spend most of their time at work and meet social needs. Therefore, today, when institutions and organizations will employ a human resource, they pay attention to the ability of communication before the education of the person (Turhan, 2018, p. 89). It is known that empathy feelings develop as a result of people's efforts to understand each other in the communication processes they enter, both in their private and business lives. It is important for individuals to have a sense of empathy for the prevention of conflicts in the society and for the society to live in peace.

In this study, it is aimed to examine the effect of empathy, which is an important factor in interpersonal communication, on workplace happiness. Although workplace happiness is a subject that has been studied extensively in domestic and foreign literature, no study has been found that examines the effect of empathy, which is considered as an element of the communication process, on workplace happiness.

Since empathy is a concept that has been thought and discussed for a long time, there are different studies on this concept. Among these studies, there is also a study examining the relationship between anxiety, empathy tendency and conflict variables (Pişkin & Metin, 1989, pp. 779-784). As a result of the study, a negative relationship was found between empathy tendency and anxiety, a negative relationship between empathy tendency and conflict, and a positive relationship between anxiety and conflict. The conclusion that can be drawn

from this is that as the person's empathy tendency increases, his anxiety level decreases and he avoids conflict. Therefore, it is thought that employees can establish a healthier communication with each other and be happier, especially in a peaceful environment where empathy is high and there is no conflict. The research population of the study conducted within the framework of these considerations consists of people working in marble factories in Bucak district of Burdur. Within the scope of the research, 284 participants were reached and a face-to-face questionnaire was applied, missing or incorrectly filled forms were removed and analyzes were carried out with the data of 271 participants.

In the research, the Toronto Empathy Questionnaire which is developed by Spreng and translated by Totan (2012) is used for measuring empathy levels the participants order to measure the empathy levels of the participants. The 5-point Likert scale consists of one dimension and 13 statements. The scale developed by Polatçı and Ünüvar (2021) was used to measure the happiness levels of the participants at work and from their colleagues. The short form of the happiness scale at work consists of one dimension and 8 expressions, while the happiness dimension of workplace co-worker consists of 6 expressions. Jamovi 2.2.5 program was used in the analyzes performed with the obtained data.

After confirming the validity of the confirmatory factor analysis, reliability analyzes and normality tests were performed. The empathy scale was ,886; It has been seen that the happiness originating from colleagues at work is reliable at the level of ,879 and the happiness at work is at the level of 850, and the data are normally distributed. When the correlation values were examined, it was seen that there were significant and positive relationships between the factors belonging to the independent and dependent variables in the study. A moderate and positive relationship ($r:0.531$) was found between empathy and

workplace-based happiness. A moderate and positive relationship between empathy and happiness at work ($r:0.475$); A strong and significant relationship was found between workplace co-worker happiness and happiness at work ($r:0.723$). After the correlation analysis, regression analyzes were used to determine the effect power. It is seen that the analysis results are statistically significant ($F=105$, $P< 0.01$, $R^2: 0.282$). It has been confirmed that empathy has an effect on coworker-induced happiness ($b= 0.531$, $SH= 0.063$).

As a result of the study, it has been seen that having a sense of empathy is not only important in social life, but also in business life. It is among the outputs of the regression analysis that the empathy variable also has a positive and significant effect (0.475) on happiness at work. Since it is known that the employees who are happy in their jobs will work with higher performance, it is seen that it is important for the institutions to think about the happiness of their employees and to strive for this, in terms of the performance of the employees and the success of the institution. In the results of the research, it has been determined that the empathy of the employees in the marble factories has a positive and significant effect on happiness at work and happiness from colleagues. It can be said that the results of the research are similar to the study (Bekil, 2019, p. 57), which examined the relationship between empathy, social commitment, and altruism variables and happiness, and found a moderate relationship between empathy and happiness.

Unlike a similar study, this study shows that there is a relationship between empathy and happiness not only in social life but also in business life. Based on the results of the research, it is considered important to include people with high communication skills in the business process in order to ensure the continuity of people working in a sector such as a marble factory with relatively difficult working conditions.

In future studies, in addition to investigating the role of nonverbal communication on happiness at work, a comparative research can be carried out by examining the effect of empathy of managers on happiness at work.



ADİYAMAN ÜNİVERSİTESİ SOSYAL BİLİMLER ENSTİTÜSÜ DERGİSİ
ISSN: 1308-9196 / e-ISSN:1308-7363

Yıl : 16 Sayı : 44 Ağustos 2023

Yayın Geliş Tarihi: 25.04.2023 Yayına Kabul Tarihi: 11.07.2023

DOI Numarası: <https://doi.org/10.14520/adyusbd.1287749>

Makale Türü: Araştırma Makalesi/ Research Article

Atıf/Citation: Özel, M. (2023). Exchange Diplomacy in the Matter of Mutual Understanding During the Covid-19 Pandemic. *Adiyaman Üniversitesi Sosyal Bilimler Enstitüsü Dergisi*, (44), 495-512.

EXCHANGE DIPLOMACY IN THE MATTER OF MUTUAL UNDERSTANDING DURING THE COVID-19 PANDEMIC

Meltem ÖZEL*

Abstract

Around the world, cultural and educational events are employed as a component of public diplomacy. Due to cultural and educational activities, there is a growth in mutual understanding between nations and a strengthening of long-term relations. Countries must listen to what others have to say in order to develop and effectively articulate their own interests. This is necessary for exchange programs to be effective public diplomacy tools. People get more connected to one another as they get to know and understand one another, miscommunications are cleared up, and lasting relationships are developed to open doors for various types of partnerships. By assessing virtual Erasmus+ mobility in the framework of exchange diplomacy during the Covid-19 pandemic phase, this study seeks to ascertain the status of making a contribution to public diplomacy. Answers to the research questions posed in the purpose section of the study are sought through structured interviews with international students using descriptive analysis, one of the qualitative research methodologies. This study is the first to evaluate virtual mobility

*  Dr. Öğr. Üyesi, Adiyaman Üniversitesi, Sosyal Bilimler Meslek Yüksekokulu, Dış Ticaret Bölümü, meltemduyal@hotmail.com, Adiyaman, Türkiye

within the context of exchange diplomacy, and it shows that programs for virtual exchange will also support public diplomacy.

Keywords: *Exchange diplomacy, exchange experiences, public diplomacy, mutual understanding, virtual mobility*

COVID-19 PANDEMİSİ DÖNEMİNDE KARŞILIKLI ANLAYIŞ BAĞLAMINDA DEĞİŞİM DİPLOMASİSİ

Öz

Kültür ve eğitim faaliyetleri dünya çapında bir kamu diplomasisi unsuru olarak kullanılmaktadır. Kültür ve eğitim faaliyetleri sayesinde milletler arasında karşılıklı anlayış gelişir ve uzun vadeli ilişkiler güçlenir. Değişim programlarının kamu diplomasisinde başarılı bir araç olabilmesi için, ulusların yabancıların söylediklerini dinlemesi, geliştirmesi ve kendi çıkarlarını iletmesi gerekir. İnsanlar birbirini tanıdıça ve anladıça yakınlaşır, yanlış anlaşılmalara giderilir ve uzun vadeli ilişkiler kurulup çeşitli işbirlikleri için fırsatlar yaratılır. Bu çalışma, Covid-19 pandemisi sürecinde değişim diplomasisi bağlamında sanal Erasmus+ hareketliliğini değerlendirerek kamu diplomasisine katkı sağlama durumunu belirlemeyi amaçlamaktadır. Nitel araştırma yöntemlerinden betimsel analiz kullanıldığı bu çalışmada amaç bölümünde sorulan araştırma sorularına Türkiye'ye gelen öğrencilerle yapılan yapılandırılmış görüşmeler yoluyla yanıt aranmaktadır. Bu araştırma, sanal hareketliliği değişim diplomasisi çerçevesinde inceleyen ilk çalışma olup, sanal değişim programlarının kamu diplomasisine de katkı sağlayabileceğini ortaya koymaktadır.

Anahtar Kelimeler: *Değişim diplomasisi, deneyim değişimi, kamu diplomasisi, karşılıklı anlayış, sanal hareketlilik*

1. INTRODUCTION

Exchange diplomacy enables the development of intention, the improvement of the images of countries, the destruction of mutual prejudices and the building of long-term relations. For exchange programs to be a successful tool for public diplomacy, nations need to listen to what foreign people have to say, as well as develop and communicate their own interests. As people get to know and understand each other, they get closer to each other, misunderstandings are

corrected, and long-term relationships are built to create opportunities for various collaborations.

In the first section, the terms of public diplomacy and exchange diplomacy is defined, and then the interviews with the students who have experienced virtual mobility in Türkiye during the Covid-19 pandemic process are examined within the framework of exchange diplomacy.

Public Diplomacy

Public diplomacy is generally explained by many scholars that gaining the minds and hearts of the foreign countries public.

An effective public diplomacy should work in cooperation with traditional diplomacy. Traditional diplomacy requires mutual understanding and often compromise. Likewise, public diplomacy should include mutual understanding (Taylor, 2006: 49).

Public diplomacy moves away from focusing only on information activities and gives more importance to long-term cultural exchange activities such as international education exchange programs, language teaching abroad and other international cultural exchanges (Lima Júnior, 2007: 237). Through exchange programs, long-term relationships can be established, and mutual benefits can be achieved. Countries are trying to gain sympathy, prestige, and power by highlighting their national cultural characteristics with exchange diplomacy. It is used by nations as a powerful approach to establish and develop relations with foreign nations in the context of education and culture, as well as to contribute to public diplomacy. Countries should see exchange diplomacy efforts as a type of activity in public diplomacy campaigns (Snow, 2009: 242). While most public diplomacy work involves promotion and image

building, educational exchanges involve the person directly where the relationship with the personality and psychology of the participants is central (Scott-Smith, 2009: 50).

Exchange Diplomacy

Most studies indicate that cultural education exchange programs can help facilitate mutual understanding between different nations and should be implemented within the framework of a strategy to be used as a public diplomacy tool (Kim, 2016: 138). Exchange diplomacy develops mutual understanding between countries and their publics through cultural communication and interaction, and also contributes to the foreign policy of countries. Exchange diplomacy contributes to public diplomacy and its sustainability and countries try to win the hearts and minds of different nations through exchange diplomacy practices and mutual understanding.

According to Waithaka and Maluki (2016: 2-5) exchange programs create a positive public opinion abroad on the basis of mutual understanding and can help reduce possible conflicts by better understanding the perspectives of other nations. Exchange programs increase understanding and trust by creating cultural affinity. Exchange diplomacy generates soft power by using education exchange programs to improve mutual understanding between nations, people, and states from all over the world. Bettie (2020: 213) define exchange programs as bringing together people from different backgrounds to build mutual understanding and heartiness, without a clear political agenda. For academic integrity, it must be applied apolitical.

Educational exchange programs inclined to be efficient tools in preventing barriers in international and intercultural communication. For this reason, those who participate in exchange programs can act as voluntary cultural

ambassadors. Exchange programs tend to be efficient tools because of persuasion, the cultural way and the profile of the participants (Sevin, 2010: 578-579).

Lima Júnior (2007: 241) clearly outlines the objectives of international exchange programs within the scope of public diplomacy:

- a. To deepen the mutual understanding between the strategic public and states,
- b. To create a positive image towards the host country, and
- c. To support foreign policies.

2. METHOD

Answers to the research questions posed in the purpose section are sought in this study, which employs descriptive analysis, one of the qualitative research methodologies, by conducting structured interviews with prospective students at Istanbul Esenyurt University. According to the "Erasmus+ in Turkey in 2021" report created by the European Commission (EC), 6955 participants traveled to Türkiye in the 2020 Fall and Spring semesters for higher education, adult learning, vocational education and training, school education, and youth programs. The number of students traveling to Istanbul in the autumn semester of 2020–2021 could not be established after reports from the EC and Turkish National Agency were reviewed. In the 2019–2020 Fall and Spring semesters, 3489 higher education Erasmus+ exchange students visited Türkiye, according to the EC publication "Erasmus+ 2020 in numbers" (erasmus-plus.ec.europa.eu, 2021). Based on this figure, it is predicted that a relatively small number of students will be arriving in Türkiye in 2020, when the Covid-19 pandemic will be at its worst. It has been noted that the Covid-19 pandemic's introduction has resulted in a significant drop in the number of mobile people. Accordingly, the

study's sample was restricted to students who arrived at Istanbul Esenyurt University from European nations as part of the KA131 project for higher education students in the area of Erasmus+ Main Action 1 education and training, and interviews with every exchange student were planned. Structured interviews are conducted in order to compare and contrast the material that has been provided by the participants and to highlight any similarities and differences.

Research Questions

By analysing the virtual Erasmus+ exchange mobility that occurs during the Covid-19 epidemic within the context of exchange diplomacy, the research intends to support exchange diplomacy. The following questions are the focus of this investigation.

Q1: Are the prejudices of students coming to Türkiye with the virtual Erasmus+ exchange program being destroyed by mutual communication and persuasion?

Q2: Is a positive image about Türkiye and Turkish culture created, mutual understanding and relationship built through virtual Erasmus+ exchange programs?

Q3: Is there a two-way communication with virtual Erasmus+ exchange programs?

Q4: Do students who return to their home country after the virtual Erasmus+ exchange programs in Türkiye positively affect the relations between the citizens of the two countries and government officials in the long run?

Through the participants, the researcher aims to comprehend particular challenges. During the interview, if the researcher comes across any unique

regions connected to certain topics, they might probe deeply into these areas by asking specific questions. Most of the questions in a structured interview are open-ended (Yıldırım and Şimşek, 2016: 130).

Four students participated in the Erasmus+ exchange program's one-semester mobility of study at Istanbul Esenyurt University's Faculty of Business and Management during the fall semester of the academic year 2020–2021 as the Covid-19 outbreak situation persisted. While completing the courses online, the four students engaged in virtual mobility at the host institution. The four pupils physically visited the university campus only to complete the papers. Interviews were conducted with four incoming Erasmus+ students at Istanbul Esenyurt University. Two of the students were from Spain, while the other two were from Romania. All of the students participated in online interviews through Zoom. The interviews lasted between thirty and forty minutes. Data from the in-depth interviews was gathered using five-question interview questionnaires. The work of Meltem Ozel was used to produce the organized form for interviews (2021). The forms' questions were examined for clarity and subject coverage with the input of three independent experts, and then the final version of the forms were made available. Data for the study were gathered between January 25, 2023, and February 25, 2023. The descriptive analysis method was applied to the data from the interviews. In a descriptive analysis, the research's findings are condensed and interpreted in light of the identified themes. Direct quotations are usually employed in this method to amply convey the participants' views on the same issue. The reader will receive the material in an ordered and interpreted manner as a result of this analysis. The data collected for this purpose are first regularly and plainly described. The applicable descriptions are then explained and analyzed, the cause-and-effect relationship is looked at, and some conclusions are drawn. The researcher links emerging themes, makes meaning of them, and makes predictions (Yıldırım and

Şimşek, 2016: 239). The goal is to objectively describe the traits and impacts of the stimulus or message components that the person receives (Bilgin, 2014: 12). Themes were identified within the context of the questions crafted in accordance with the hypotheses in order to assess the research findings. The information was organized according to the important themes and was backed up by the appropriate direct quotations.

3. FINDINGS

The results of interviews with four students who travelled to Türkiye as part of the Erasmus+ exchange program for higher education are provided in this section.

Students' Thoughts about Türkiye and Turkish Culture

Participants' opinions of Turkish culture were solicited. This inquiry aims to discover the students' opinions following their exposure to Turkish culture as well as whether or not they had any preconceived notions before to their mobility. After visiting Türkiye, many participants—including students with negative opinions of Turkish culture, social life, and culture—expressed their satisfaction and interest in Türkiye and Turkish culture.

Participants had the opportunity to experience Turkish culture while on the virtual mobility. Participants said Turkish culture was lovely, pleasant, and fascinating. They enjoyed Turkish cuisine. They discovered that Turks are amiable and helpful. The participants' responses make it abundantly evident that they have favourable opinions about Turkish culture and Turks. “Turkish cultural values are very interesting, also customs and traditions are fascinating for me. This religion is different from mine, the mosques and their prayer increase my interest to discover more and more this beautiful Turkish culture. I

like the Turkish culture too much, especially the tea culture which is very important for Turkish people. I like also Turkish foods, desserts, and music. The most interesting thing for me is that neighbours share their food with the other neighbours.” (G), “I have noticed that Türkiye is a little bit similar to my original country, which is Morocco, in terms of bazars and the hospitality of the people. However, I noticed that although it is a Muslim country, there is a lot of diversity which I really enjoy seeing. I found the Turkish culture very interesting, how you have to remove your shoes in order to enter a house. Before coming, people told me not to go to Türkiye because it is dangerous, etc.; but I have never seen it like this. Coming here I have realized that most of them didn’t really know Türkiye. I have lived in Istanbul for 5 months and I really feel like it’s my home. Of course, it has its downsides like any other country which I find normal.” (W), “Turkish people are very nice. Turkish culture is very rich, and I really love it. Food is one of the best and affordable. Also, the history of this country and the architecture are very beautiful. I try to promote my country to every person I met. And my special friends learned a lot about my country during this time. Turkish people are more open and friendly than Romanian people. Türkiye is really international. I did not really know much about Türkiye before coming here. Just very few information or things from the Turkish movies. I had a really bad opinion about Muslim people coming here, however living in Türkiye I realised they are wonderful and very peaceful people. This experience had changed me very much.” (A), “Turkish culture is very different as the Spanish one and I really like it. I had no idea before about Türkiye, I really like the country, culture and food.” (P).

The Situation of Students Telling Their Own Culture and Country

During the Erasmus+ mobility process in Türkiye, the participants were asked how open they were to exchanging knowledge about their own nations and

cultures. With this inquiry, we hope to determine whether there is two-way communication between the students participating in the Erasmus+ mobility program in Türkiye and their Turkish counterparts as well as whether mutual understanding is growing. Even though the training was conducted online, the participants met up with their classmates outside, spoke with students from different colleges, and exchanged messages with other students. Three of the participants were given the chance to introduce and market their respective nations. (A, P, W). “Yes, I get opportunity to describe and promote my country in the daily life.” (A), “On the daily life, I talked about my culture, and we exchange differences.” (W), “In daily life, when I met new friends, I try to explain how different are our lifestyles.” (P).

Students' Benefits from Erasmus+ Mobility

In order to find out the benefits they received from their Erasmus+ mobility in Türkiye, participants were asked to review the Erasmus+ process. After the Erasmus+ program, the participants had different perspectives about themselves, other cultures, and other religions. “Although the education was online, I learned new things and different subjects. Being in a different country changed me as a person and open my eyes and mind. Türkiye is such an amazing country. I made a lot of friends who helped me to feel like at home. Living and studying in Türkiye had really change my perspective about life and I will always be grateful for that.” (A), “After this program, I am more mature, more balanced. I learned to accept the differences between my country and this country.” (G), “The University staff and professors were really helpful. I learned a lot, to live alone and do all the things in spite of being in a worldwide pandemic.” (W), “I have experienced another point of view different as my Spanish University has taught me and more specific subjects. I have experienced

that Muslim religion is different, but the values are more or less the same, based in respect and diversity.” (P).

The Situation of Students Sharing Their Experiences After Returning to Their Country

Participants were asked about their ideas on sharing their experiences after returning to their countries. By asking this question, it was hoped to learn the ideas of the students regarding sharing their experiences in terms of creating relationships in the long run. The four students agreed that when they returned to their home countries, they would tell their friends about Türkiye favorably. Some of the participants had already begun to promote Türkiye to their friends back home before they had even left. “I will share this experience with many people when I return to my country. I will share with my family, my friends, my teachers the people I know and I also promote Turkish culture. I am sure they will be happy to hear my experience.” (G), “I will share my experience with my family and friends.” (W), “I already started to encourage my classmates and friends at Spain to do Erasmus+. Every student should experience this, because it can change their lives.” (A), “I will share my experience with all my family, friends and relatives. This is the best experience I have ever had. I will also share this experience to people that doubt to come as Erasmus+ students.” (P).

Students' Thoughts on Contributing to the Relationships Between the Two Countries

The function of the Erasmus+ programs as a long-term public diplomacy tool on foreign policy was intended to be studied by asking the participating students what they believed about improving relations between Türkiye and their own countries.

Three of the participants would like to share information about the friendships between Türkiye and their own nation. "I would like to change people opinion about Türkiye and Turkish people and open their minds to give a chance to study in Türkiye or at least to come and visit. Because it is a special place each person should visit at least one time in life." (A), "I would like to contribute mutual relations, maybe offering more experiences like this that helps you to understand the culture and appreciate the differences between." (P), "I would like to contribute to the relations between Türkiye and my country. I would like to change the image of this country in their eyes." (G). The other participant thinks that is a big step for International Relations so it could not be achievable for her. "I haven't really thought about it but it would be a big step forward in International Relations." (W).

4. DISCUSSION AND CONCLUSION

Exchange opportunities benefit public diplomacy by fostering future cross-cultural understanding across nations, societies, and cultures. Exchange programs can enhance international communication and understanding. Additionally, exchange programs can aid in the dismantling of preconceptions and stereotypes. Long-lasting relationships and opportunities for mutual benefit can be established through exchange programs. Four incoming Erasmus+ students from European nations at Istanbul Esenyurt University were interviewed as part of the KA131 project for higher education students in the field of Erasmus+ Main Action 1 education and training to determine whether similar outcomes could be obtained through virtual mobility.

The findings show that throughout the virtual mobility, the participants had the opportunity for social engagement. Participants said Turkish culture was lovely, pleasant, and fascinating. They discovered that Turks are amiable and helpful.

Even though the training was conducted virtually, the participants met up with their classmates outside, spoke with students from different colleges, and exchanged messages with other students. Three of the contestants were given the chance to introduce and market their respective nations. All of the participants frequently noted that, as a result of the Erasmus+ program, their perspectives on other people, other cultures, and other religions had changed. The four students agreed that when they returned to their home countries, they would tell their friends about Türkiye favorably. Some of the participants had already begun to promote Türkiye to their friends back home before they had even left. Three of the participants would like to share information about the friendships between Türkiye and their own nation. The other participant believes that is a major step for international relations, thus she does not think it is something she could accomplish. We can conclude from the results of the interviews that a virtual exchange program can improve international relations, interactions between nations, and understanding. Stereotypes are dispelled and pupils' comprehension of various cultures advances as a result of virtual mobility. We might also conclude that exchange diplomacy helps maintain international harmony over the long run.

The study also shows that virtual exchange programs will support public diplomacy because it is the first to evaluate virtual mobility within the context of exchange diplomacy.

Despite receiving their education online, the four students who were interviewed travelled to Türkiye and visited with their classmates and Turks outside of their online classes, albeit with certain limitations because of the epidemic procedure. The outcome might have been different if the students had never visited Türkiye and had not met with its citizens. Working with students who engage in virtual mobility and do not travel physically to the

country where they practice mobility will enable future research to analyze the contribution to exchange diplomacy.

Çıkar Çatışması Bildirimi:

Bu makalenin araştırılması, yazarlığı ve / veya yayınlanmasına ilişkin herhangi bir potansiyel çıkar çatışması olmadığını beyan ederim.

Destek/Finansman Bilgileri:

Bu makalenin araştırılması, yazarlığı ve / veya yayınlanması için herhangi bir finansal destek alınmamıştır.

Etik Kurul Kararı:

Bu çalışma için Arel Üniversitesi Etik Kurulundan 19.01.2023 tarih ve E-69396709-050.06.04-250547 sayılı karar numarası ile etik kurul izni alınmıştır.

REFERENCES

Bettie, M. (2020). "Exchange Diplomacy: Theory, Policy and Practice in The Fulbright Program." *Place Brand Public Diplomacy*, 16: 212–223.

European Commission. <https://erasmus-plus.ec.europa.eu/resources-and-tools/statistics-and-factsheets> (Date of Access: 10.01.2023).

Lima Júnior, A. F. (2007). "The Role of International Educational Exchanges in Public Diplomacy." *Place Branding and Public Diplomacy*, 3 (3): 234-251.

- Kim, J. (2016). "Public Relations and Public Diplomacy in Cultural and Educational Exchange Programs: A Coorientational Approach to the Humphrey Program." *Public Relations Review*, 42 (1): 135-145.
- Özel, M. (2021). *Cultural Diplomacy and Educational Diplomacy in Turkey. On the Axis of International Exchange Programs*. Ankara: Nobel.
- Sevin, E. (2010). "From Visitors To Cultural Ambassadors: Public Diplomacy and Scholar Exchange Programs." *Business Research Yearbook*, 17: 578-585.
- Snow, N. (2009). *Routledge Handbook of Public Diplomacy. Valuing Exchange of Persons in Public Diplomacy* (233). New York: Routledge.
- Scott-Smith, G. (2011). "Cultural Exchange and the Corporate Sector: Moving Beyond Statist Public Diplomacy?" *Austrian Journal of Political Science*, 3: 301-313.
- Scott-Smith, G. (2009). *Routledge Handbook of Public Diplomacy. Exchange Programs and Public Diplomacy*. (50). New York: Routledge.
- Taylor, H. (2006). *The Practice of Public Diplomacy. Public Diplomacy, Practitioners, Policy Makers, and Public Opinion* (47). Washington: USC Center on Public Diplomacy and the Pew Research Center.
- Waithaka, J. W. and Maluki, P. (2016). "International Education Exchanges As A Public Diplomacy Instrument." *International Journal of Science Arts and Commerce*, 1(3): 1-8.
- Yıldırım, Ş. and Şimşek, H. (2016). *Qualitative Research Methods in the Social Sciences*. Ankara: Seçkin.

GENİŞLETİLMİŞ ÖZET

Giriş

Kamu diplomasisinin önemli unsurlarından olan kültürel ve eğitimsel faaliyetler, dünya çapında bir yumuşak güç unsuru olarak kullanılmaktadır. Kültür ve eğitim faaliyetleri ile ülkeler arasında karşılıklı anlayış gelişir ve uzun vadeli ilişkiler kurulur. Değişim programlarının kamu diplomasisinde başarılı bir araç olabilmesi için, ulusların yabancıların söylediklerini dinlemesi, geliştirmesi ve kendi çıkarlarını iletmesi gerekir. Öğrenci değişim programları kişilerarası ilişkiler yoluyla uluslararası ilişkilere katkı sağlayabilir. İyi niyetin gelişmesini, ülkelerin imajının düzelmesini, karşılıklı önyargıların yıkılmasını ve uzun vadeli ilişkilerin kurulmasını sağlar. İnsanlar birbirini tanıdıkça ve anladıkça yakınlaşır, yanlış anlaşılmalara giderilir ve uzun süreli ilişkiler kurulup çeşitli iş birlikleri için fırsatlar yaratılır.

Çalışmanın birinci bölümde kamu diplomasisi ve değişim diplomasisinin tanımı yapılmış, ardından Covid-19 pandemi sürecinde Türkiye'de sanal hareketlilik yapan öğrencilerle yapılan görüşmeler değişim diplomasisi çerçevesinde incelenmiştir.

Yöntem

Betimsel analiz yönetiminin kullanıldığı bu çalışmada, amaç bölümünde sorulan araştırma sorularına İstanbul Esenyurt Üniversitesi'ne gelen öğrencilerle yapılan yapılandırılmış görüşmeler yoluyla yanıt aranmaktadır. Avrupa Komisyonu'nun (AK) hazırladığı "2021'de Türkiye'de Erasmus+" raporuna göre, 2020 Güz ve Bahar dönemlerinde yükseköğretim, mesleki eğitim ve öğretim, okul eğitimi, yetişkin öğrenimi ve gençlik hareketliliği ile 6955 katılımcı Türkiye'ye gelmiştir. AK ve Türkiye Ulusal Ajansı raporları tarandığında yükseköğretim hareketliliğinde 2020-2021 güz döneminde İstanbul'a gelen öğrenci sayısı tespit edilememiştir. AK'nin hazırladığı "Sayılarla Erasmus+ 2020" raporuna göre 2019-2020 Güz ve Bahar dönemlerinde 3489 yükseköğretim erasmus+ değişim öğrencisi Türkiye'ye gelmiştir. Bu rakamdan hareketle, Covid-19 pandemisinin zirve yaptığı 2020 yılında Türkiye'ye gelen öğrenci sayısının oldukça düşük olduğu tahmin edilmektedir. Covid-19 pandemisinin ortaya çıkması nedeniyle hareketlilik sayısının önemli ölçüde azaldığı gözlemlenmiştir. Bu noktadan hareketle çalışmanın örneklemini, Erasmus+ Ana Eylem 1 eğitim ve öğretimi alanında yükseköğretim öğrencilerine yönelik KA131 projesi çerçevesinde program ülkelerinden İstanbul Esenyurt Üniversitesi'ne gelen öğrencilerle sınırlandırılmış ve tüm değişim öğrencileri ile görüşme yapılması planlanmıştır. Yapılandırılmış görüşmelerde amaç, katılımcılardan alınan bilgiler arasındaki benzerlikleri ve farklılıkları ortaya çıkarmak ve bu doğrultuda karşılaştırmalar

yapmaktır. Araştırma, Covid-19 pandemisi sürecinde sanal olarak gerçekleşen Erasmus+ hareketliliğini değişim diplomasisi çerçevesinde değerlendirerek değişim diplomasisine katkı sağlamayı amaçlamaktadır.

2020-2021 Eğitim-Öğretim yılı güz döneminde, Covid-19 salgınına bağlı kriz devam ederken, Erasmus+ değişim programı kapsamında dört öğrenci İstanbul Esenyurt Üniversitesi İşletme ve Yönetim Fakültesi'nde bir dönemlik öğrenim hareketliliği gerçekleştirmiştir. Ev sahibi kurumda sanal hareketlilik gerçekleştiren dört öğrenci dersleri çevirim içi olarak takip etmiştir. Dört öğrenci fiziki olarak sadece evrak işlemleri için üniversite kampüsüne gelmiştir. Çalışma kapsamında İstanbul Esenyurt Üniversitesi'nde sanal hareketlilik gerçekleştiren dört Erasmus+ öğrencisiyle görüşülmüştür. İki İspanya'dan, diğer ikisi ise Romanya'dan gelen öğrencilerle online zoom platformu üzerinden derinlemesine görüşme yapılmıştır. Görüşmeler yaklaşık 30-40 dakika sürmüştür. Derinlemesine görüşmelerde veriler, beş sorudan oluşan görüşme formları ile toplanmıştır. Yapılandırılmış form, Meltem Özel'in (2021) çalışmasından yararlanılarak hazırlanmıştır. Formlarda yer alan sorular üç farklı uzmanın görüşü alınarak soruların anlaşılabilirliği ve konunun kapsamı incelenmiş ve formlara son şekli verilmiştir. Araştırmaya ilişkin veriler 25 Ocak 2023 ile 25 Şubat 2023 tarihleri arasında toplanmıştır. Görüşme verileri betimsel analiz yöntemi kullanılarak analiz edilmiştir. Bu yaklaşımda, katılımcıların aynı soru hakkındaki düşüncelerini net bir şekilde yansıtmak için sıklıkla doğrudan alıntılara başvurulur. Ortaya çıkan temalar araştırmacı tarafından ilişkilendirilir, anlamlandırılır ve tahmin edilir (Yıldırım ve Şimşek, 2016, s. 239). Araştırmadan elde edilen veriler belirlenen temalara göre özetlenmiş, neden-sonuç ilişkisi içerisinde incelenmiş, bazı sonuçlara varılmış ve yorumlanmıştır.

Bulgular

Bulgular, katılımcıların sanal hareketlilik sırasında sosyal etkileşim şansına sahip olduğunu göstermektedir. Katılımcılar Türk kültürünü güzel, hoş ve ilginç bulmuşlardır. Türkleri cana yakın ve yardımsever bulmuştur. Eğitimin sanal olmasına rağmen katılımcılar sınıf arkadaşlarıyla ve çeşitli üniversitelerden öğrencilerle bir araya gelmiş ve diğer öğrencilerle karşılıklı iletişim kurmuşlardır. Katılımcılardan üçü ülkelerini anlatma ve tanıtmaya fırsatı bulmuştur. Tüm katılımcılar Erasmus+ programından sonra kendilerine, diğer kültürlerle ve diğer dinlere bakış açılarının farklı olduğunu sık sık dile getirmiştir. Dört öğrencinin tamamı ülkelere döndükten sonra arkadaşlarına Türkiye hakkında olumlu şeyler söyleyeceklerini ifade etmişlerdir. Katılımcılardan bazıları ülkelere dönmeden önce bile kendi ülkelerindeki arkadaşlarına Türkiye hakkında olumlu sözler söylediklerini ifade etmişlerdir. Katılımcılardan üçü Türkiye ile ülkeleri arasındaki karşılıklı ilişkilere katkıda bulunmak istediğini dile getirmiştir. Diğer

katılımcı bunun Uluslararası İlişkiler için büyük bir adım olduğunu ve bu nedenle kendisi için ulaşılması zor bir hedef olduğunu düşünmektedir.

Sonuç ve Tartışma

Görüşme bulgularına göre, sanal değişim programının uluslar arasında karşılıklı iletişimi, ilişkileri ve anlayışı geliştirebileceğini söyleyebiliriz. Sanal hareketlilikten sonra, öğrencilerin ön yargıları kırılır ve diğer kültürlerle ilişkin anlayışları gelişir. Ve bu da ülkeler arasındaki uzun vadeli barışa katkı sağlayabilir. Bu çalışma, sanal hareketliliği değişim diplomasisi çerçevesinde inceleyen ve sanal değişim programlarının kamu diplomasisine de katkı sağlayacağını ortaya koyan ilk çalışmadır. Görüşme yapılan dört öğrenci, çevrimiçi eğitimlerine rağmen Türkiye'ye gelerek, pandemi sürecinin kısıtlamaları nedeniyle sınırlı da olsa çevrimiçi derslerinin dışında sınıf arkadaşları ve Türk vatandaşlarıyla görüşme imkânı bulmuşlardır. Öğrenciler hiç Türkiye'ye gitmemiş, ülke ve insanlarıyla etkileşime girmemiş olsalardı ortaya çıkan sonuç daha farklı olabilirdi. İleride sanal hareketlilik gerçekleştiren ve hareketlilik gerçekleştirdikleri ülkeye fiziki olarak gitmeyen öğrencilerle çalışma yapılarak değişim diplomasisine katkısı incelenebilir.



EVLİLİK DOYUMU KADIN VE ERKEKLERDE FARKLI MI SEYREDER?*

Mustafa AKAN Süheyla ÜNAL*** Hüseyin GÜRER******

Öz

Kadın ve erkeklerin biyopsikososyal açıdan farklı özellikler taşımaları yani sıra toplumsal değişim süreçleri eşlerin evlilik doyumunu etkilemektedir. Bu çalışmada; erkeklerin evlilik doyumlarının kadınlara göre daha düşük bulunacağı, hayata küsme düzeyi yüksek olanların evlilik doyumlarının düşük olacağı, evlilik doyumunu düşük olanların psikiyatrik ölçek puanlarının daha yüksek bulunacağı hipotezlerinin test edilmesi amaçlandı. Tüm katılımcılara sosyodemografik veri formu, yaşam olayları tarama listesi, kısa semptom envanteri (KSE), travma sonrası hayata küsme bozukluğu (TSHKB) ölçeği, evlilik yaşamı ölçeği (EYÖ) uygulandı. Örneklem %51.8'inin (n=352) kadın, %48.2'sinin (n=327) erkeklerden oluştuğu, yaş ortalamasının 39.57±7.91, EYÖ ortalamasının 35.80±8.68, TSHKB ölçeği ortalamasının 32.06±17.62, KSE ortalamasının 47.79±38.36 olduğu belirlendi. Kadınların erkeklere göre evlilik yaşamı ölçeğinde düşük, hayata küsme bozukluğu ölçeğinde ve kısa semptom envanteri toplam puanında daha yüksek puan aldıkları saptandı. Hayata küsme bozukluğu (HKB) olan kadın ve erkek gruplarında EYÖ toplam puanları HKB olmayanlara göre istatistiksel açıdan anlamlı şekilde daha düşük bulundu

* Araştırma, Malatya Turgut Özal Üniversitesi Girişimsel Olmayan Klinik Araştırmalar Etik Kurulu'ndan 03.11.2021 tarihinde geçmiştir.

** Uzm. Dr., Gemlik Devlet Hastanesi, Psikiyatri Kliniği, drakanm@gmail.com, Gemlik, Bursa, Türkiye

*** Prof. Dr., Sağlık Bilimleri Fakültesi, Tıp Fakültesi, Psikiyatri Anabilim Dalı, suheylaunal@gmail.com, Bursa, Türkiye

**** Psikolog., İnönü Üniversitesi, Tıp Fakültesi, Çocuk Psikiyatrisi Anabilim Dalı, hsyn_gurer@hotmail.com, Malatya, Türkiye

($p<0.001$). EYÖ yüksek ve düşük grupların HKBÖ ve KSE alt ölçek puanları arasında hem kadınlarda hem de erkeklerde istatistiksel açıdan anlamlı fark oluştu. Evlilik doyumunun düşük olması, hayata küsme ve psikiyatrik semptomatolojinin yüksek olması arasında karşılıklı bir ilişkinin varlığı düşünülebilir.

Anahtar Kelimeler: Evlilik doyumu, hayata küsme bozukluğu, cinsiyet, psikiyatrik belirtiler

IS MARITAL SATISFACTION DIFFERENT IN WOMEN AND MEN?

Abstract

In addition to the fact that men and women have different biopsychosocial characteristics, social change processes affect the spouses' marital satisfaction. In this research, it was aimed to test the hypothesis that men would have lower marital satisfaction than women, those with high levels of embitterment would have lower marital satisfaction, and those with low marital satisfaction would have higher psychiatric symptom scores. Sociodemographic data form, life events screening list, brief symptom inventory (BSI), post-traumatic embitterment disorder (PTED) scale, and marital life scale (MLS) were applied to all participants. 51.8% (n=352) of the sample was female, 48.2% (n=327) was male, the mean age was 39.57 ± 7.91 , mean was 35.80 ± 8.68 . It was determined that women scored low on the MLS and higher on the PTED scale and the total score of the BSI. Total scores of MLS were found to be statistically significantly lower in the male and female groups with embitterment disorder compared to those without it ($p<0.001$). There was a statistically significant difference between the PTED and BSI subscale scores of the high and low MLS groups in both women and men. These results may suggest that there is a reciprocal relationship between low marital satisfaction, embitterment and high psychiatric symptomatology.

Keywords: Marital satisfaction, embitterment disorder, gender, psychiatric symptoms

1. GİRİŞ

Evlilik doymu evlilik ilişkisinin sürdürülmesini sağlayan ve bireylerin genel doyum düzeyleri ile ilişkili olan önemli unsurlardan biridir. Evlilik doymu eşler arasındaki ilişkinin uyumu, kalitesi, ilişkiden edindikleri mutluluk ve bu yaşantıların oluşturduğu ahenkli denge şeklinde açıklanmaktadır (Heyman vd., 1994). Evlilik ilişkisinde eşlerin ihtiyaçlarının ne derece karşılandığı konusundaki algıları evlilik doymuyla ilişkilidir (Tezer, 1986). Evlilik doymu ile ilişkili olduğu düşünülen etmenler arasında eş desteği, cinsel yaşam memnuniyeti, eğitim durumu (Çağ ve Yıldırım, 2013), eşlerin kişisel ve sosyal kaynakları, yaşam doyumları ve evlilik ilişkisinden sağladıkları ödüller (Lewis ve Spanier, 1979), ilişkilerle ilgili bilişsel çarpıtmalar ve evlilikte algılanan problem çözme becerileri (Güven ve Sevim 2007), cinsiyet rolleri (Çınar, 2008) bulunmaktadır.

Evlilik doymu ile karşılaşılan stresler ve evlilik ve bireysel sağlık sorunları açısından karşılıklı ilişki bulunmaktadır. Evlilik doymu ile evlilik sorunları arasındaki ilişkiyi anlamada Hammen'in stres oluşturma modeli uygun bir bakış açısı sunmaktadır (Hammen, 1991). Bu bağlamda eşlerin evlilik doymu, yalnızca evlilik sorunlarının bir yansıması olmayıp, bu sorunların doğrudan bir üretici de olabilmekte, eşler arasındaki huzursuzluk ve stres döngüsel bir seyre dönüşebilmektedir (Davila vd., 1997). Evliliklerinde doyumsuz olan eş, sorunları tırmandıran bilişsel ve davranışsal süreçlere girebilmektedir. Evlilik doymunu etkileyen ilişki içi stres faktörleri arasında savunmacı davranışlar, çatışma içinde olma, itaatkarlık, inatçılık, kendini geri çekme, zihin okuma, anlaşmazlık, hor görme, öfke, korku, sızlanma gibi faktörler ileri sürülmektedir (Gottman ve Krokoff, 1989; Gottman, 2014). Evlilikte stresle baş etmede izlenebilecek en olumsuz yollardan birisi olarak eşlerden birinin diğeri için uyumsuz tutum ve davranışlarda bulunması belirtilir (Bodenmann, 1995; Randall ve Bodenmann, 2009). Başlangıçta stresle başa çıkmada geçici bir rahatlama sağlasa da, ilerleyen

süreçte bu uyumsuz tutum ve davranışlar ilişkiyi olumsuz etkilemeye başlar. Bu uyumsuz tutumlardan birisi de küskünlüktür. Küskünlük eşlerde düşmanca tepkiler uyandırabileceği için kişilerarası duyarlılık ve savunuculuğu artırır (Coyne, 1976; Gurtman, 1995).

Kişilerarası çatışmalarda aşağılayıcı ve haksızlık olarak deneyimlenen küçümsemeler ve adaletsizlikle ilişkili durumlarda kırgınlık, öfke, çaresizlik, umutsuzluk, acı ve farklı derecelerde hiddet ve intikam duyguları yaşamak kısa süreli başa çıkma için uygun ve uyumlu psikolojik tepkiler olsa da uzun süreli ve şiddetli olduğunda travma sonrası hayata küsme bozukluğuna yol açabilirler (Linden, 2003; Linden ve Rotter, 2018). Uzun süreli bir acı duygusu, adalet isteği ve affetmeme konusunda ısrar ederek pasif bir kurban rolünü sürdürmek bir kısır döngüyle günlük yaşamla başa çıkmada kısıtlamalara yol açar.

Evlilikteki kişiler arası ilişkilere ilişkin sorunlarla başa çıkmada ve duyguları düzenlemede kadının ve erkeğin kullandıkları yollar farklılaşabilmektedir. Kadınlar daha çok ruminasyon gibi daha içsel odaklı, pasif tepkiler kullanırken, erkekler daha çok bastırmaya veya kaçınmaya eğilim göstermektedirler (Tamres vd., 2002). Kadın ve erkeğin biyolojik yapıları karşılaştıkları sorunlara gösterdikleri tepkiler ve başa çıkma tarzlarında etkili bir faktör gibi görünmektedir. Kadınlarda oksitosin hormonu üreme hormonlarıyla birleşerek stresle baş etmede “meşgul olma ve dostluk kurma” tepkisine yönelmelerini sağlarken, erkeklerde testosteron stresi azaltmak ve kendini korumak için “savaş ya da kaç” tepkisini kullanmaya yönlendirmektedir (Taylor vd., 2000). Bu biyolojik etkiler yanısıra toplumun psikososyal gelişim sırasında her iki cinse farklı olanaklar sağlaması, farklı roller belirlemesi de cinsiyetler arasındaki tepki farklılıklarını doğurmaktadır. Erkek kimliği genellikle etkili ve güçlü olma, özerklik kazanma, başarı çerçevesinde gelişirken; kadın kimliği daha çok diğer insanları dikkate alma ve onlara karşı sorumluluk duyma, ilişkileri koruma, kişilerarası

ilişki becerisi çerçevesinde gelişmektedir. Bu görüşü destekleyen çalışmalarda sosyal destek kadınlar için, aktif stresle başa çıkma erkekler için daha yüksek düzeyde başa çıkma ile ilişkilendirilmiştir (Steinert ve Haesner, 2019; O'Rourke vd., 2022).

Doyum yaşanmayan evlilikler birçok bireysel ve toplumsal soruna yol açtığı için evlilik doyumunu etkileyen faktörlerin belirlenmesi giderek önemini arttırmaktadır. Bu alanda yapılan birçok çalışma bulunmakla beraber, hızlı toplumsal değişimlerin yaşandığı günümüzde benzer çalışmaların tekrarlanmasıyla güncel durumun belirlenmesi önem taşımaktadır. Toplumsal değişimle birlikte kadın ve erkeğin aile içindeki rollerinde, evlilikten beklentilerinde değişiklikler olduğu düşüncesiyle bu araştırmayı planladık. Daha önce gerçekleştirdiğimiz hayata küsme bozukluğuna ilişkin bir klinik çalışmada (Kilic vd., 2022) hayata küsenlerin oluşturduğu grupta güçlü semptomların aile ve sosyal hayatın bozulması olması, ebeveyn olma stresörü ve kişiler arası ilişkinin bozulmasının hayata küsmede etkili bulunması bizi normal popülasyonda benzeri bir çalışmayı yapmaya yönlendirdi. Bu çalışmanın verilerine de dayanarak erkeklerin evlilik doyumlarının kadınlara göre daha düşük bulunacağı, evlilik doyumunu düşük olanların psikiyatrik ölçek puanlarının daha yüksek bulunacağı, hayata küsme düzeyi yüksek olanların evlilik doyumlarının düşük olacağı hipotezini sınamaya karar verdik.

2. YÖNTEM

2.1. Çalışma Örneklemi

Çalışma 15 Kasım 2021-30 Aralık 2021 tarihleri arasında Google Anket sistemiyle online olarak gerçekleştirilmiştir. Katılımcılara kartopu örnekleme yöntemiyle ulaşılmıştır. Araştırmaya 18 – 65 yaş arası, evli ve bekar, erkek ve kadın bireyler alınmıştır. Araştırmaya dahil edilme kriterleri, 18-65 yaş arasında olma,

çalışmaya katılma için gönüllü olma, okur yazar olma, ölçekleri doldurabilmek için yeterli bilişsel kapasiteye sahip olma ve sanal teknolojiyi kullanabilme olarak belirlenmiştir. Araştırmadan çıkarılma kriterleri ölçekleri doldurabilmek için gerekli bilişsel kapasiteyi etkileyebilecek psikiyatrik-nörolojik hastalığı olma (zekâ geriliği, dezorganize şizofreni, demans gibi), alkol-madde bağımlısı olma olarak belirlenmiştir. Tüm katılımcılara sosyodemografik veri formu, kısa semptom envanteri (KSE), travma sonrası hayata küsme bozukluğu (TSHKB) ölçeği, evli katılımcılara evlilik yaşamı ölçeği (EYÖ) uygulanmıştır.

2.2. Psikiyatrik Değerlendirme Ölçekleri

Kısa Semptom Envanteri (KSE)

Derogatis ve Savitz (1999) tarafından geliştirilmiştir. KSE, 9 alt ölçek ve 3 global endeksten oluşmaktadır. Bireyin yaşadığı psikolojik problemlerin varlığını ve sıklığını belirleyen ölçekte somatizasyon, obsesif kompulsif bozukluk, kişilerarası duyarlılık, depresyon, anksiyete, hostilite, fobik anksiyete, paranoid düşünceler, psikotizm alt ölçekleri, ayrıca rahatsızlık ciddiyeti endeksi, belirti toplamı endeksi ve semptom rahatsızlık endeksi şeklinde 3 global endeks yer almaktadır. Ölçek puanları yükseldikçe patoloji şiddeti artmaktadır. Türkçeye uyarlanması Şahin ve Batıgün (1994) tarafından yapılmıştır.

Travma Sonrası Hayata Küsme Bozukluğu (TSHKB) Ölçeği

19 maddelik, 5 noktalı likert tipi, kendi-bildirimli bir ölçektir. Ölçeğin puanları 0 – 76 arasında değişmektedir. Puan yükseldikçe patolojinin şiddeti artmaktadır. Ölçek, Linden ve ark. (2009) tarafından olumsuz olaylara karşı geliştirilen hayata küskünlük boyutunu ve özelliklerini ölçmek üzere, kliniğe gelen hastaların belirtileri temel alınarak geliştirilmiştir. Ölçeğin Türkçe uyarlamasının geçerlilik ve güvenilirlik çalışması Ünal ve ark. (2011) tarafından yapılmıştır.

Evlilik Yaşamı Ölçeği (EYÖ)

Eşlerin evlilik ilişkisinden sağladıkları genel doyum düzeylerini ölçmek amacıyla Tezer (1986, 1994) tarafından geliştirilmiş, geçerlilik güvenilirlik çalışması yapılmıştır. Toplam 10 sorudan oluşan likert tipi beşli bir ölçektir. Ölçekten elde edilen yüksek puanlar evlilik doyumun yüksek olduğunu, düşük puanlar ise evlilik doyumunun düşük olduğunu göstermektedir.

Yaşam Sorunları Tarama Listesi

DSM-IV'nin dördüncü eksenini için hazırlanmış bir listeden uyarlanmış (Gray vd., 2004). Son 6 ay içinde kişilerin yaşadığı yedi tür yaşam sorunu alanını değerlendiren bir listedir. Evlilik ve karşı cinsle ilişkiler, mesleki, parasal, diğer kişilerarası ilişkiler, anababalık, yaşam koşulları ve gelişimsel sorunlar başlıklarını içermektedir.

Sosyodemografik Veri Formu

Bu form yaş, cinsiyet, eğitim durumu, medeni durum, evlenme şekli, gelir düzeyi, fiziksel-psikiyatrik hastalık öyküsü, yakın zamanda zorlayıcı yaşam öyküsü ile ilgili bilgileri içermektedir.

2.3. İstatistiksel Analiz

Veriler istatistiksel olarak SPSS 22.0 versiyonu kullanılarak analiz edildi. Kategorik veriler sayı ve yüzde olarak ifade edildi. Nicel verilerin normal dağılıma uygunluğu Kolmogorov-Smirnov testi ile değerlendirildi ve normal dağılım göstermedikleri belirlendi. Bu veriler medyan (min-maks) şeklinde ifade edildi. Sosyodemografik özelliklere ilişkin değişkenler, stresör çeşitleri ve ölçek puanları kadın ve erkek grupları arasında karşılaştırıldı. Bu değerlendirme nitel değişkenlerin analizi için ki-kare testi, nicel değişkenlerin analizi için bağımsız

örneklem t testi kullanılarak yapıldı. Katılımcılar, TSHKB ortalama ölçek kesme puanı 2.5 alınarak HKB olan ve olmayan şeklinde iki gruba ayrıldı. Bu iki grup arasında EYÖ toplam puanları karşılaştırıldı. Bu değerlendirme bağımsız örneklem t testi kullanılarak yapıldı. Katılımcılar EYÖ toplam kesme puanı 41 alınarak evlilik doyumu yüksek ve düşük şeklinde gruplara ayrıldı. Gruplar arasında sosyodemografik özelliklere ilişkin değişkenler, stresör çeşitleri ve ölçek puanları karşılaştırıldı. Bu değerlendirme nitel değişkenlerin analizi için ki-kare testi, nicel değişkenlerin analizi için bağımsız örneklem t testi kullanılarak yapıldı. EYÖ, TSHKB ve KSE toplam puanları arasındaki korelasyonlar Spearman'ın sıralı korelasyonu kullanılarak analiz edildi. $p < 0.050$ değeri istatistiksel olarak anlamlı kabul edildi.

3. BULGULAR

Katılımcılar arasında bekar ve dul olanlar çalışma dışı bırakılarak veriler değerlendirmeye alındığında örneklemin %51.8'inin ($n=352$) kadın, %48.2'nin ($n=327$) erkeklerden oluştuğu, yaş ortalamasının 39.57 ± 7.91 , EYÖ ortalamasının 35.80 ± 8.68 , TSHKB ölçeği ortalamasının 32.06 ± 17.62 , KSE toplam puan ortalamasının 47.79 ± 38.36 olduğu belirlendi. Tablo 1'de katılımcıların sosyodemografik özelliklerinin, ölçek puanlarının cinsiyete göre karşılaştırılması verilmiştir.

Tablo 1. Katılımcıların Sosyodemografik Özelliklerinin Ve Ölçek Puanlarının Cinsiyete Göre Karşılaştırılması

	Kadın n=352	Erkek n=327	p
	Med(Min-Maks)		
Yaş	38(25-65)	39(23-65)	0.056 ^a
Evlilik süresi	12(0-46)	11(1-43)	0.367 ^a
Evlilik yaşı	26(15-50)	28(18-64)	<0.001 ^a
THKBÖ ort	1.79(0-4)	1.58(0-4)	0.011 ^a
HKBÖ toplam	34(0-76)	30(0-76)	0.011 ^a
EYÖ toplam	36(10-50)	38(14-50)	0.005 ^a
KSE toplam	54 (0-197)	40(0-176)	<0.001 ^a
n(%)			
Çocuk sayısı			
Yok	36(%10.2)	41(12.5%)	0.637 ^b
Tek çocuk	93(%26.4)	84(25.7%)	
Birden fazla çocuk	223(%63.4)	202(61.8%)	
Aile tipi			
Çekirdek	332(%94.3)	285(87.2%)	<0.001 ^b
Geniş	20(%5.7)	42(12.8%)	
Eğitim düzeyi			
Lise ve altı	60(%17.0)	69(21.1%)	0.178 ^b
Üniversite ve üstü	292(%83.0)	258(78.9%)	
İşi			
Var	292(%83.0)	322(98.5%)	<0.001 ^b
Yok	60(%17.0)	5(1.5%)	
Gelir düzeyi			
>8000 TL	105(%29.8)	140(42.8%)	<0.001 ^b
4000-8000 TL	161(%45.7)	125(38.2%)	
<4000 TL	26(%7.4)	57(17.4%)	
Yok	60(%17.0)	5(1.5%)	

Fiziksel hastalık	Var	29(%8.2)	15(4.6%)	0.053 ^b
	Yok	323(%91.8)	312(95.4%)	
Evllenme şekli	Görücü usulü	61(%17.3)	71(21.7%)	0.197 ^b
	Tanışarak	132(%37.5)	128(39.1%)	
	Aşık olarak	159(%45.2)	128(39.1%)	
Eşi çalışıyor mu	Evet	328(%93.2)	167(51.1%)	<0.001 ^b
	Hayır	24(%6.8)	160(48.9%)	
Son 3 ayda eşten şiddet gördü mü	Evet	24(%6.8)	14(4.3%)	0.151 ^b
	Hayır	328(%93.2)	313(95.7%)	
HKB	Var	89(25.28%)	59(18.04%)	0.022 ^b
	Yok	263(74.72%)	268(81.96%)	

p^a: Bağımsız örneklem t testi için p değeri, p^b: Ki-kare testi için p değeri, THKBÖ: Travma sonrası hayata küsme bozukluğu ölçeği, HKBÖ: Hayata küsme bozukluğu ölçeği, HKB: Hayata küsme bozukluğu, EYÖ: Evlilik yaşamı ölçeği, KSE: Kısa semptom envanteri, p<0.050

KSE alt ölçekleri hostilite dışında kadınlarda erkeklerde istatistiksel açıdan anlamlı fark gösterdi. Hostilite alt ölçeğinde her iki cinsiyet arasında fark oluşmadı.

TSHKB ölçek ortalama kesme puanı 2.5 alınarak katılımcılar HKB olan ve olmayanlar şeklinde gruplara ayrıldı. Buna göre her iki cinsiyette de HKB olan grubun HKB olmayan gruba göre EYÖ toplam puanları istatistiksel açıdan anlamlı şekilde düşük saptandı (p<0.001) (Tablo 2).

Tablo 2. HKB Varlığına Göre EYÖ Toplam Puanlarının Cinsiyetlere Göre Karşılaştırılması

	HKB var	HKB yok	p
	Med(Min-Maks)		
Erkek EYÖ toplam	31 (14-50)	38.5 (14-50)	<0.001
Kadın EYÖ toplam	29 (10-50)	38(10-50)	<0.001

HKB: Hayata küsme bozukluğu, EYÖ: Evlilik yaşamı ölçeği, $p<0.050$

Örneklemdaki stresörler cinsiyetler arasında karşılaştırıldığında ana-babalık stresörü ve gelişimsel stresörler istatistiksel olarak anlamlı şekilde kadınlarda daha yüksek oranda bulundu (her iki analiz için de $p<0.001$) (Tablo 3).

Tablo 3. Katılımcıların Stresör Çeşitlerinin Cinsiyete Göre Karşılaştırılması

		Kadın	Erkek	p
		n(%)		
Evlilik stresörü	Var	48(13.6%)	41(12.5%)	0.672
	Yok	304(86.4%)	286(87.5%)	
Diğer kişi stresörü	Var	47(13.4%)	47(14.4%)	0.700
	Yok	305(86.6%)	280(85.6%)	
Ana-babalık stresörü	Var	74(21%)	35(10.7%)	<0.001
	Yok	278(79%)	292(89.3%)	
Gelişimsel stresör	Var	38(10.8%)	8(2.4%)	<0.001
	Yok	314(89.2%)	319(97.6%)	
Mesleki stresör	Var	127(36.1%)	117(35.8%)	0.935
	Yok	225(63.9%)	210(64.2%)	

Parasal stresör				
	Var	94(26.7%)	107(32.7%)	0.086
	Yok	258(73.3%)	220(67.3%)	
Yaşam koşulu stresörü				
	Var	63(17.9%)	45(13.8%)	0.141
	Yok	289(82.1%)	282(86.2%)	
Stresör yok				
	Evet	93(26.4%)	107(32.7%)	0.072
	Hayır	259(73.6%)	220(67.3%)	

p<0.050

Olası hayata küsme bozukluğu varlığında stresörlerin türleri cinsiyetlere göre farklılaştı. Olası HKB olan kadınlarda evlilik stresörü (<0.001), diğer kişi stresörü (p=0.027), parasal stresör (<0.001), yaşam koşulu stresörü (p=0.010) HKB olmayanlara göre fark oluştururken, olası HKB olan erkeklerde evlilik stresörü (<0.001), diğer kişi stresörü (p=0.024), mesleki stresör (p=0.018) HKB olmayanlara göre istatistiksel açıdan anlamlı şekilde yüksek oranda bulundu.

Spearman'ın sıralı korelasyon analizi ile katılımcıların EYÖ, TSHKBÖ ve KSE toplam puanları arasındaki korelasyon incelendiğinde, EYÖ ile THKBÖ ve KSE arasında negatif yönde ilişki saptanırken, THKBÖ ile KSE arasında pozitif yönde ilişki saptandı (Tablo 4).

Tablo 4. EYÖ, TSHKBÖ Ve KSE Toplam Puanları Arasındaki Korelasyonun Değerlendirilmesi

Spearman's Rho		EYÖ toplam	TSHKBÖ toplam	KSE toplam
EYÖ toplam	r	1	-0.475	-0.411
	p		<0.001	<0.001
	n	679	679	679
TSHKBÖ toplam	r	-0.475	1	-0.653
	p	<0.001		<0.001
	n	679	679	679
KSE toplam	r	-0.411	-0.653	1
	p	<0.001	<0.001	
	n	679	679	679

EYÖ: Evlilik yaşamı ölçeği, TSHKBÖ: Travma sonrası hayata küsmeye bozukluğu ölçeği, KSE: Kısa semptom envanteri, $p < 0.050$

EYÖ puanlarının %75 persentilinin karşılığı olan 41 puan kesme noktası olarak alınıp grup evlilik doymu düşük olanlar ve yüksek olanlar olarak ikiye ayrılıp ki-kare testi ile sosyodemografik değişkenlerin analizi gerçekleştirildiğinde; eğitim düzeyi, çocuk sayısı, evlenme şekli, fiziksel hastalık cinsiyetler açısından istatistiksel açıdan fark oluşturmadı. Geniş aile tipi erkeklerde hem EYÖ düşük olanlarda ($p=0.039$), hem de EYÖ yüksek olanlarda ($p=0.012$) istatistiksel açıdan anlamlı düzeyde farklıydı. Eşin çalışmaması durumunda her iki cinsiyette de EYÖ istatistiksel açıdan anlamlı şekilde düşük saptandı. Gelir düzeyinin düşüklüğü erkeklerde evlilik doymunu daha olumsuz etkilemekteydi ($p < 0.001$). Gelirinin olmaması kadınlarda evlilik doymunu olumsuz etkilemekteydi ($p < 0.001$). EYÖ puanı düşük kadınlarda anababalık stresörü ($p < 0.001$), gelişimsel stresörler ($p < 0.001$) ve KSE'nin rahatsızlık ciddiyeti indeksi ($p=0.030$) istatistiksel açıdan anlamlı düzeyde farklıydı.

EYÖ yüksek ve düşük grupların HKBÖ ve KSE alt ölçek puanları bağımsız örneklem t testi ile karşılaştırıldığında bütün değişkenler açısından gruplar arasında istatistiksel olarak $p < 0.001$ düzeyinde anlamlı fark oluştu. Analizler kadın ve erkek olarak tekrarlandığında da sonuç benzerdi.

4. TARTIŞMA ve SONUÇ

Evlilik doyumunun cinsiyete göre farklılaşıp, farklılaşmadığını, evlilik doyumunun cinsiyet bağlamında hayata küsme ve psikiyatrik belirtilerle etkileşip etkileşmediğini araştırmak üzere yaptığımız çalışmanın sonucunda kadınların evlilik yaşamı ölçeğinde düşük, hayata küsme bozukluğu ölçeğinde ve KSE toplam puanında daha yüksek puan aldıkları saptanmıştır. Bu sonuç, erkeklerin evlilik doyum ölçeklerinin düşük olacağı şeklindeki hipotezimizle çelişmektedir. Toplumsal cinsiyet rollerindeki değişikliklerin, evlilikle ilgili beklentilerin, evliliğe yüklenen anlamların, hızlı boşanma süreçlerinin erkeklerde daha olumsuz sonuçlar doğuracağı öngörümüz bu çalışmada gerçekleşmemiştir. Ancak cinsiyetler arası farkın giderek kapandığı gibi bir sonucu gündeme getirmiştir. Evlilik doyumunun yüksek veya düşük oluşuna göre cinsiyetler arasında eğitim düzeyi, evlilik süresi, evlenme şekli, çocuk sayısı, fiziksel hastalık açısından istatistiksel olarak fark bulunmamıştır.

Çalışmamızda erkeklerin evlilik doyumunun kadınlara göre daha yüksek olduğu bulgusu literatürdeki birçok çalışmanın sonuçlarıyla uyum göstermektedir. Birçok araştırmada kadın ve erkeklerin evlilik doyumunun anlamlı düzeyde farklılaştığı, erkeklerin evlilik doyumlarının kadınların evlilik doyumlarından anlamlı düzeyde yüksek olduğunu bulunmuştur (Schumm vd., 1998; Çağ ve Yıldırım, 2013; Güleç, 2014). Jackson ve ark.'nın (2014) klinikte terapiye katılan evli çiftler ve klinik dışındaki evli çiftlerin evlilik doyumlarını inceledikleri çalışmalarında evlilik terapisine katılan kadınların evlilik doyum düzeyinin eşlerinin evlilik doyum düzeyinden düşük çıktığını bulmuşlardır. Ancak klinik

olmayan örnekleme bu fark gözlenmemiştir. Çalışmamızda örnekleme klinik dışı ve sağlıklı olduklarını bildiren bireylerden oluşmakla birlikte kadınların evlilik doyumu daha düşük görünmektedir. Tuzcu'nun yaptığı araştırmada (2017) cinsiyet farklılığının evlilik doyumuna farklı etki ettiğini gözlemlenmemiştir.

Çalışmamızda evlenme şekli kadınlarda ve erkeklerde evlilik doyumu üzerinde istatistiksel açıdan anlamlı fark oluşturmamıştır. Türkiye'de yapılan birçok çalışmada benzer sonuç elde edilmiştir (Çağ, 2011; Duran-Bozkurt, 2014). Bazı çalışmalarda tanışarak evlenenlerde evlilik doyumları yüksek bulunurken (Güven, 2010; Yardımcı, 2020), bazı çalışmalarda görücü usulüyle evlenenlerde evlilik doyumu yüksek saptanmıştır (Kaplan, 2016). Görücü usulüyle veya tanışarak evlenmenin evlendikten sonraki dinamikler üzerine farklı etkileri olsa da evlilik doyumu üzerinde belirgin fark oluşturmaması evlilikteki uyum süreçlerinin benzeri yol izlediğini düşündürmektedir.

Çalışmamızda evlilik süresi kadın ve erkeklerde evlilik doyumu açısından fark oluşturmamıştır. Bu sonuç literatürde evlilik süresine göre evlilik doyum sürelerinin farklılaştığı, evlilik süresi arttıkça evlilik doyumunun azaldığı yönündeki çalışma sonuçlarıyla uyuşmamaktadır (Jose ve Alfons, 2007; Güven, 2010; Tuzcu, 2017). Ancak yaşla evlilik doyumunun ilişkili olmadığını bildiren çalışmalar da bulunmaktadır (Çağ, 2011; Timm ve Keiley, 2011; Güven, 2010; Çağ, 2011; Timm ve Keiley, 2011; Bett vd., 2017). Çalışmamızın bu bulgusu, evlilik süresiyle ilişkili olarak aile yaşam döngüsünde farklı sorunlarla karşılaşılma ile birlikte, önemli olanın karşılaşılan sorunlar değil, sorunların çözülüp çözülemediği olduğunu akla getirmektedir.

Çalışmamızda eğitim düzeylerine göre evlilik doyumuna bakıldığında kadın ve erkekler arasında fark oluşmamıştır. Literatürde evlilik doyum düzeylerinin eğitim düzeyine göre farklılaştığını gösteren çalışmalar yanısıra (Çağ ve Yıldırım, 2013; Güleç, 2014; Jose ve Alfons, 2007) fark bulmayan yayınlara da

rastlanmaktadır (Güven, 2010; Çağ, 2011; Timm ve Keiley, 2011; Bett vd., 2017). Örneklemimiz sanal ortamdan oluşturulduğu için sosyal medyayı kullananların eğitim düzeyleri sonuçlarımızı etkilemiş olabileceği gibi, eğitim düzeyinin evlilik doyumuna doğrudan yansımadağını da düşünebiliriz.

Eşin çalışma durumuna bakıldığında eşi çalışmayan erkeklerin ve kadınların evlilik doyumunun daha düşük olduğu gözlemlendiği çalışmamızın bu sonucu Tuzcu'nun araştırmasındaki (2017) eşlerin çalışma durumunun evlilik doyumunda anlamlı bir fark oluşturmadığı sonucuyla uyuşmamaktadır. Eşin çalışması hem ailenin ekonomik durumunu, hem de eşlerin özyeterliliklerini etkileyerek evlilik doyumuna olumlu katkıda bulunuyor görünmektedir.

Fiziksel hastalığın varlığı evlilik doyumunu açısından kadın grubunda istatistiksel açıdan anlamlılığa ulaşmayan bir fark oluşturmuştur. Yardımcı'nın çalışmasında (2020) kronik fiziksel hastalıkların evlilik doyumunu etkilemediği vurgulanmıştır.

Araştırmamızın bulgularından birisi olan çocuk sayısına göre evlilik doyumunun cinsiyetler açısından farklılaşmaması bazı çalışmalarla benzer görünmekle beraber (Güven, 2010; Çağ, 2011; Timm ve Keiley, 2011; Bett vd., 2017), bazı çalışmalarda da çocuk sayısı arttıkça evlilik doyumunun düştüğü belirtilmektedir (Jose ve Alfons, 2007). Çalışmamızın bulgularından birisi kadınlarda anababalık stresörünün evlilik doyumunu etkilediği yönündeydi. Ancak çocuk sayısı evlilik doyumuyla ilişkili görünmediğine göre, anababalık stresörünün çocuk sayısından fazlaca etkilenmiyor olabileceği düşünülebilir.

Evlilik doyumunu etkileyen stresörler, cinsiyetler açısından karşılaştırıldığında evlilik doyumunu düşük kadınlarda anababalık stresörü ve gelişimsel stresörler istatistiksel açıdan anlamlı düzeyde fark oluşturdu. Ebeveyn olmak stres oluşturan bir durumdur (Rholes vd., 2001). Evlilikte çocuk yetiştirmenin daha

çok kadınların sorumluluğu altında olması kadınlarda bu sonucu ortaya çıkarmış olabilir düşüncesindeyiz.

EYÖ yüksek ve düşük grupların HKBÖ ve KSE alt ölçek puanları bağımsız örneklem t testi ile karşılaştırıldığında bütün değişkenler açısından gruplar arasında istatistiksel olarak $p < 0.001$ düzeyinde anlamlı fark oluştu. Analizler kadın ve erkek olarak tekrarlandığında da sonuç benzerdi. Evlilik doyumunun düşük olması, hayata küsme ve psikiyatrik semptomatolojinin yüksek olması arasında karşılıklı bir ilişkinin varlığı düşünülebilir. Bu karşılıklık her iki cinsiyette de gözlenmektedir.

Olası hayata küsme bozukluğu tabloya eklendiğinde kadınlarda evlilik, diğer kişi, parasal ve yaşam koşulu stresörleri ön plana çıkarken, erkeklerde evlilik, diğer kişi ve mesleki stresör fark oluşturmuştur. Evlilikle ilgili sorunların her iki cinsiyette de hayata küsmeyle ilişkilenebilir çalışmamızın önemli bir bulgusudur. Daha önceki bir çalışmamızda kadınlarda evlilik stresörü, erkeklerde iş stresörü kahırlandırma bozukluğu ile anlamlı pozitif yönde ilişkili bulunmuştur (Kılıç, 2020).

Olası hayata küsme bozukluğu varlığında stresörlerin türleri cinsiyetlere göre farklılaştı. Olası HKB olan kadınlarda evlilik stresörü (< 0.001), diğer kişi stresörü ($p = 0.027$), parasal stresör (< 0.001), yaşam koşulu stresörü ($p = 0.010$) HKB olmayanlara göre fark oluştururken, olası HKB olan erkeklerde evlilik stresörü (< 0.001), diğer kişi stresörü ($p = 0.024$), mesleki stresör ($p = 0,018$) istatistiksel açıdan anlamlı fark oluşturdu. Çalışmamızda evlilik stresi her iki cinsiyette de sorun olarak bildirilmiştir. Bazı çalışmalarda evlilik ve eş stresi cinsiyetler arasında fark oluşturmaktadır (Meadows vd., 2005; Widom, 2013). Almanya'da evliliklerde kahırlandırma erkeklerde daha yüksek tespit edilmiştir (Hahlweg ve Baucom, 2011). Ülkemizde erkeklerde iş yerindeki zorlukların kahırlandırma bozukluğu gelişiminde önemli bir stresör olduğu da bu çalışmanın bulgularındandır. Han ve ark. (2019) çalışmalarında kadınlarda evlilik stresörü ve

erkeklerde iş stresörü kahır lanma bozukluğu ile anlamlı pozitif yönde ilişkili bulunmuştur.

Evlilik doyumunu düşük olan grubun kısa semptom envanterindeki tüm alt ölçek değerlerinin olmayanlara göre daha yüksek bulunması literatürdeki birçok çalışmanın sonuçlarıyla uyumluluk göstermektedir (Miller vd. 2013; Maroufizadeh vd., 2018). Bazı çalışmalarda cinsiyetlere göre farklılıklar da bildirilmektedir. Dehle ve Weiss (2002) durumluluk kaygı ve evlilik uyumu arasındaki ilişkiyi inceledikleri çalışmalarında araştırmaya katılan erkeklerin kaygı düzeylerindeki artışın evlilik doyumunu yordadığı, kadınlarda kaygı halinin evlilik doyumunu ile ilişkili olmadığı bulunmuştur.

Çalışmanın kesitsel olması, online ortamda yapılması sonuçların topluma genelleştirilmesine engel teşkil etmektedir.

Sonuç olarak çalışmamızın bulguları cinsiyetin toplumsal roller üzerindeki yansımalarına bağlı olarak, kadın ve erkeklerdeki evlilik doyumuna ilişkin görüngüler arasındaki farkların azalmaya başladığını, birçok açıdan farklılaşmanın kalmadığını düşündürmektedir. Belirli zaman aralıklarında, benzer çalışmaların daha büyük gruplarda tekrarlanması, toplumsal cinsiyet rollerindeki değişimlerin evlilik süreçlerine yansımalarını göstermesi açısından önem taşımaktadır. Araştırmamızın evli bireylere yönelik koruyucu ve önleyici çalışmaların gerçekleştirilebilmesi, yaşadıkları psikolojik sorunlara çözüm bulunabilmesi, etkin danışmanlık hizmetleri sunulabilmesi adına yapılacak yeni çalışmalara ışık tutacağı düşüncesindeyiz.

Çıkar Çatışması Bildirimi:

Bu makalenin araştırılması, yazarlığı ve / veya yayınlanmasına ilişkin herhangi bir potansiyel çıkar çatışması yoktur.

Destek/Finansman Bildirimi:

Bu makale herhangi bir finansal destek almamıştır.

Etik Kurul Kararı:

Bu araştırmanın yapılabilmesi için üniversite girişimsel olmayan klinik araştırmalar etik kurulundan onay alınmıştır.

KAYNAKÇA

- Bett, G., Kiptiony, G., & Sirera, M. (2017). Relationship between Demographic Characteristics and Marital Satisfaction for Career Couples in Kericho County, Kenya. *IOSR Journal Of Humanities And Social Science*, 22(12), 53–60.
- Bodenmann, G. (1995). A systemic-transactional conceptualization of stress and coping in couples. *Swiss Journal of Psychology*, 54(1), 34–49.
- Çağ, P. (2011). *Evlili bireylerde eş desteği ve evlilik doyumu*. Yayınlanmamış Yüksek Lisans Tezi, Hacettepe Üniversitesi Sosyal Bilimler Enstitüsü, Ankara.
- Çağ, P. & Yıldırım, İ. (2013). Evlilik doyumunu yordayan ilişkisel ve kişisel değişkenler. *Turkish Psychological Counseling & Guidance Journal*, 4(39):13-23
- Çınar, L. (2008). *Evlilik doyumu: Cinsiyet rolleri ve yardım arama tutumu*. Yayınlanmamış Yüksek Lisans Tezi, Gazi Üniversitesi, Ankara.
- Coyne, J.C. (1976). Toward an interactional description of depression. *Psychiatry*, 39(1), 28-40.

- Davila, J., Bradbury, T. N., Cohan, C. L., & Tochluk, S. (1997) *Journal of Personality and Social Psychology*, 73(4), 849–61.
- Dehle, C. & Weiss, R.L. (2002). Associations between anxiety and marital adjustment. *The Journal of Psychology*, 136(3), 328-38.
- Derogatis, L.R. & Savitz, K.L. (1999).The SCL-90-R, Brief Symptom Inventory and Matching Clinical Rating Scales. *The use of psychological testing for treatment planning and outcomes assessment*. Lawrence Erlbaum Associates Publishers.
- Duran-Bozkurt, E. (2014). *Evlilik ve çalışan bireylerin tükenmişlik düzeyleri ile evlilik doyumları arasındaki ilişki*. Yayınlanmamış Yüksek Lisans Tezi, Dokuz Eylül Üniversitesi Eğitim Bilimleri Enstitüsü, İzmir.
- Gottman, J.M. (2014). *What Predicts Divorce?: The Relationship Between Marital Processes and Marital Outcomes*. Psychology Press.
- Gottman, J.M. & Krokoff, L.J. (1989). Marital interaction and satisfaction: A longitudinal view. *Journal of Consulting and Clinical Psychology*, 57(1), 47–52.
- Gray, M.J., Litz, B.T., Hsu, J.L., & Lombardo, T.W.(2004). Psychometric properties of the life events checklist. *Assessment*, 11(4), 330-41.
- Güleç, S. (2014). *Evlilik memnuniyetini yordayan ilişkisel ve kişisel değişkenler*. Yayınlanmamış Yüksek Lisans Tezi, Cumhuriyet Üniversitesi, Eğitim Bilimleri Enstitüsü, Sivas.
- Gurtman, M.B. (1995). Personality Structure and Interpersonal Problems: A Theoretically-Guided Tem Analysis of the Inventory of Interpersonal Problems. *Assessment*, 2(4), 343-61.
- Güven, N., & Aydemir Sevim, S. (2007) The prediction power of interpersonal

- cognitive distortions and the perceived marital problem solving skills for marital satisfaction. *Turkish Psychological Counseling and Guidance Journal*, 3(28), 49-61.
- Güven, T. (2010). *Eşler arası şiddete yönelik nedensellik-sorumluluk yüklemeleri ve evlilik doyumu*. Yayınlanmamış Yüksek Lisans Tezi, İstanbul Üniversitesi Sosyal Bilimler Enstitüsü, İstanbul.
- Hahlweg, K. & Baucom, D.H. (2011). Relationships and embitterment. *Embitterment*, Springer, Vienna.
- Hammen, C. (1991). Generation of stress in the course of unipolar depression. *Journal of Abnormal Psychology*, 100(4), 555-561.
- Han, H., Yun, J.-A., Huh, H. J., Huh, S., Hwang, J., Joo, J.-Y., . . . Lee, S. (2019). Posttraumatic symptoms and change of complicated grief among bereaved families of the Sewol ferry disaster: one year follow-up study. *Journal of Korean Medical Science*, 34(28), e194.
- Heyman, R.E., Sayers, S.L., & Bellack, A.S. (1994). Global marital satisfaction versus marital adjustment: An empirical comparison of three measures. *Journal of Family Psychology*, 8(4),432-446.
- Jackson, J.B., Miller, R.B., Oka, M., & Henry, R.G. (2014). Gender differences in marital satisfaction: A meta-analysis. *Journal of Marriage and Family*, 76(1), 105-29.
- Jose, O. & Alfons, V. (2007). Do demographics affect marital satisfaction?. *Journal of Sex & Marital Therapy*, 33(1), 73-85.
- Kaplan, K. (2016). *Evli bireylerde toplumsal cinsiyet rollerine ilişkin tutumların, evlilik doyumuna ve psikolojik iyi oluş durumuna etkisinin incelenmesi*. Yayınlanmamış Yüksek Lisans Tezi, Beykent Üniversitesi Sosyal Bilimler Enstitüsü, İstanbul.

- Kiliç, B. (2020). *Travma sonrası kahırlandırma bozukluğunun anksiyete hastalarında klinik gösterimi ve eşanlı hastalıklar*. Tıpta Uzmanlık Tezi, İnönü Üniversitesi Tıp Fakültesi Psikiyatri AD, Malatya.
- Lewis, R.A. & Spanier, G.B. (1979). Theorizing about the quality and stability of marriage. *Contemporary theories about the family*. New York, NY: Free Press., 268–294.
- Linden, M. (2003). Posttraumatic embitterment disorder. *Psychotherapy and Psychosomatics*, 72(4), 195–202.
- Linden, M., Baumann, K., Lieberei, B., & Rotter, M. (2009). The post-traumatic embitterment disorder self-rating scale (PTED scale). *Clinical Psychology & Psychotherapy*, 16(2), 139-147.
- Linden, M. & Rotter, M. (2018). Spectrum of embitterment manifestations. *Psychological Trauma: Theory, research, practice and policy*, 10(1), 1–6.
- Maroufizadeh, S., Hosseini, M., Rahimi Froushani, A., Omani-Samani, R., & Amini, P. (2018). The relationship between marital satisfaction and depression in infertile couples: An actor–partner interdependence model approach. *BMC Psychiatry*, 18, 1-6.
- Meadows, L.A., Kaslow, N. J., Thompson, M. P., & Jurkovic, G. J. (2005). Protective factors against suicide attempt risk among African American women experiencing intimate partner violence. *American Journal of Community Psychology*, 36(1-2), 109-21.
- Miller, R. B., Hollist, C. S., Olsen, J., & Law, D. (2013). Marital quality and health over 20 years: A growth curve analysis. *Journal of Marriage and Family*, 75(3), 667-80.
- O’Rourke, T., Vogel, C., John, D., Pryss, R., Schobel, J., Haug, F., . . . Feneberg, A. C. (2022). The impact of coping styles and gender on situational coping:

- An ecological momentary assessment study with the mHealth application TrackYourStress. *Frontiers in Psychology*, 13, 913125.
- Randall, A.K. & Bodenmann, G. (2009). The role of stress on close relationships and marital satisfaction. *Clinical Psychology Review*, 29(2), 105–15.
- Rholes, W.S., Simpson, J.A., Campbell, L., & Grich, J. (2001). Adult attachment and the transition to parenthood. *Journal of Personality and Social Psychology*, 81(3), 421-35.
- Sahin, N.H., Durak Batigun, A. (1994). Brief Symptom Inventory: Adaptation for the Turkish youth. *Turkish Journal of Psychology*, 9, 44–56.
- Schumm, W.R., Webb, F.J., & Bollman, S.R. (1998). Gender and marital satisfaction: Data from the National Survey of Families and Households. *Psychological Reports*, 83(1), 319-27.
- Steinert, A. & Haesner, M. (2019). Stress in retired adults – stressors, symptoms and coping strategies. *Ageing International*, 44(2), 129–40.
- Tamres, L.K., Janicki, D., & Helgeson, V.S. (2002). Sex Differences in Coping Behavior: A Meta-Analytic Review and an Examination of Relative Coping. *Personality and Social Psychology Review*, 6(1), 2-30.
- Taylor, S.E. Klein, L. C., Lewis, B. P., Gruenewald, T. L., Gurung, R. A., & Updegraff, J. A. (2000). Biobehavioral responses to stress in females: tend-and-befriend, not fight-or-flight. *Psychological Review*, 107(3), 411.
- Tezer, E. (1986) *Evlü eşler arasındaki çatışma davranışları: Algılama ve doyum*. Yayınlanmamış Doktora tezi, Hacettepe Üniversitesi, Sosyal Bilimler Enstitüsü, Ankara.
- Tezer, E. (1994). Evli eşler arasındaki çatışmalar ile çeşitli demografik

değişkenlerin evlilik doyumuna etkisi: Kadının bir işte çalıştığı ve çalışmadığı eşler üzerinde bir araştırma. *3P Psikiyatri Psikoloji Psikofarmakoloji Dergisi*, 2(3), 209-17

Timm, T.M. & Keiley, M.K. (2011). The effects of differentiation of self, adult attachment, and sexual communication on sexual and marital satisfaction: A path analysis. *Journal of Sex & Marital Therapy*, 37(3), 206-23.

Tuzcu, A. (2017). *Evli bireylerde kişilik özelliklerinin evlilik uyumu ve evlilik doyumu üzerine etkisi*. Yayınlanmamış Yüksek Lisans Tezi, İstanbul Arel Üniversitesi, İstanbul.

Kilic, B., Karakaplan, M., & Unal, S. (2022). Analysis of posttraumatic embitterment disorders by machine learning: Could sullenness be a predictor of posttraumatic embitterment disorder?. *The Journal of Psychiatry and Neurological Sciences*, 35(2), 111-20

Ünal, S., Güney, S., Kartalçı, Ş., & Reyhani, İ. (2011). Travma Sonrası Hayata Küsme Bozukluğu Ölçeğinin (PTED Self-Rating Scale) Türkçe Uyarlamasının Geçerlilik ve Güvenilirlik çalışması. *Journal of Psychiatry & Neurological Sciences*, 24(1), 32-37.

Widom, C. (2013). *Sex Roles and Psychopathology*. Springer Science & Business Media.

Yardimci, N.E. (2020) *Evli Bireylerde Yaşam Doyum Düzeyinin Cinsiyet Faktörüne ve Evlilik Süresine Göre Yordanması, Çorum Örneği*. Yayınlanmamış Yüksek Lisans Tezi, İstanbul Gelişim Üniversitesi Lisansüstü Eğitim Enstitüsü, İstanbul.

EXTENDED ABSTRACT

Introduction

Marital satisfaction is one of the important factors that ensures the continuation of the marital relationship and is related to the general satisfaction levels of individuals. Marital satisfaction is explained as the harmony and quality of the relationship between spouses, the happiness they get from the relationship, and the harmonious balance created by these experiences. The perceptions of spouses about the extent to which their needs are met in the marital relationship are related to marital satisfaction. The spouse, who is insatiable in their marriage, may engage in cognitive and behavioral processes that exacerbate the problems. Among the stress factors affecting marital satisfaction, factors such as defensive behaviors, being in conflict, obedience, stubbornness, withdrawal, mind reading, disagreement, contempt, anger, fear, and whining are suggested. In addition to the fact that men and women have different biopsychosocial characteristics, social change processes affect the spouses' marital satisfaction. While experiencing humiliation and injustice experienced as humiliating and unfair in interpersonal conflicts and experiencing feelings of resentment, anger, helplessness, hopelessness, pain and varying degrees of anger and revenge in situations related to injustice are appropriate and compatible psychological responses for short-term coping. But they can cause disorder post traumatic embitterment disorder when long-term and severe. Maintaining a passive victim role by insisting on a prolonged sense of pain, a desire for justice, and unforgiveness leads to a vicious circle of restrictions in coping with daily life. The ways women and men use in coping with problems related to interpersonal relationships in marriage and regulating emotions may differ. The fact that society provides different opportunities for both sexes and determines different roles during psychosocial development also causes reaction differences between genders. We planned this research with the thought that there are changes in the roles of women and men in the family and their expectations from marriage with social change. Based on the results of a previous study, it was aimed to test the hypothesis that men would have lower marital satisfaction than women, those with high levels of embitterment would have lower marital satisfaction, and those with low marital satisfaction would have higher psychiatric symptom scores.

Method

The research was conducted online using the goggle survey system. Sociodemographic data form, life events screening list, brief symptom inventory

(BSI), post-traumatic embitterment disorder (PTED) scale, and marital life scale (MLS) were applied to all participants.

Results

51.8% (n=352) of the sample was female, 48.2% (n=327) was male, the mean age was 39.57 ± 7.91 , mean was 35.80 ± 8.68 , It was determined that the mean PTED scale was 32.06 ± 17.62 , and the mean BSI was 47.79 ± 38.36 . BSI subscales were found to be statistically significantly higher in women than in men, except for hostility. It was determined that women scored low on the MLS and higher on the PTED scale and the total score of the BSI. There was no statistically significant difference between the sexes according to the high or low level of marital satisfaction, level of education, duration of marriage, type of marriage, number of children, and physical illness. When the stressors affecting marital satisfaction were compared in terms of gender, parental and developmental stressors made a statistically significant difference in women with low marital satisfaction. Total scores of MLS were found to be statistically significantly lower in the male and female groups with embitterment disorder compared to those without it ($p < 0.001$). When embitterment disorder was added to the table marriage, other person, financial and life condition stressors were prominent in women, marriage, other person, and occupational stressors made a difference in men. When the PTED and BSI subscale scores of the groups with high and low MLS were compared with the independent sample t-test, there was a statistically significant $p < 0.001$ difference between the groups regarding all variables.

Discussion and Conclusion

Our prediction that changes in gender roles, expectations about marriage, meanings attributed to marriage, and rapid divorce processes would cause more negative results in men was not realized in this study. However, it has brought the result that the gender gap is gradually closing. There was no statistically significant difference between the genders regarding whether the MLS was high or low. There was a statistically significant difference between the PTED and BSI subscale scores of the high and low MLS groups in both women and men. These results may suggest that there is a reciprocal relationship between low marital satisfaction, embitterment and high psychiatric symptomatology. Repeating similar studies in larger groups is important in terms of showing the reflection of changes in gender roles on marriage processes. We think that our research will shed light on new studies to be carried out in order to carry out protective and preventive studies for married individuals, to find solutions to the psychological problems they experience, and to provide effective counseling services.



ADYAMAN ÜNİVERSİTESİ SOSYAL BİLİMLER ENSTİTÜSÜ DERGİSİ
ISSN: 1308-9196 / e-ISSN:1308-7363

Yıl : 16 Sayı : 44 Ağustos 2023

Yayın Geliş Tarihi: 07.07.2023 Yayına Kabul Tarihi: 05.08.2023

DOI Numarası: <https://doi.org/10.14520/adyusbd.1311164>

Makale Türü: Derleme Makale/ Review Article

Atıf/Citation: Temiz, N. (2023). Bilgi ve İletişim Teknolojilerinde Yaşanan Gelişmelerin İnsan Sağlığı Üzerindeki Etkileri. *Adiyaman Üniversitesi Sosyal Bilimler Enstitüsü Dergisi*, (44), 539-562.

BİLGİ VE İLETİŞİM TEKNOLOJİLERİNDE YAŞANAN GELİŞMELERİN İNSAN SAĞLIĞI ÜZERİNDEKİ ETKİLERİ

Nurcan TEMİZ*

Öz

Bilgi ve iletişim teknolojileri (BIT) bilgi toplumunun en önemli araçlarıdır. Bu teknolojiler sayesinde doğru bilgiye doğru zamanda erişmek mümkün hale gelmiştir. Bilgi toplumuna geçiş sürecinde gelişen teknolojinin sunmuş olduğu imkanlar bir yandan insanların hayatını kolaylaştırırken diğer yandan insan sağlığına ve çevreye ciddi zararlar vermektedir. Bu çalışmanın amacı BIT’de yaşanan gelişmelerin insan sağlığı üzerindeki etkisini incelemeye çalışmaktır. Bu amaçla yapılan literatür taramasıyla çalışmada bilgi toplumu ve BIT kavramları incelenmiş ve BIT’de meydana gelen gelişmelerin insan sağlığı üzerindeki olumsuz etkileri açıklanmaya çalışılmıştır. Çalışmada ayrıca BIT’deki gelişmelerin insan yaşamı üzerindeki olumlu etkilerine de değinilmiştir. Çalışmada söz konusu kavramlar teorik çerçevede incelenmiştir.

Anahtar Kelimeler: Bilgi toplumu, bilgi ve iletişim teknolojileri, sağlık.



Dr. Öğr. Üyesi, Mersin Üniversitesi, İktisadi ve İdari Bilimler Fak., Çalışma Ekonomisi ve Endüstri İlişkileri Bölümü, nurcantemiz@mersin.edu.tr, Mersin, Türkiye

THE EFFECTS OF DEVELOPMENTS IN INFORMATION AND COMMUNICATION TECHNOLOGIES ON HUMAN HEALTH

Abstract

Information and communication technologies (ICT) are the most important tools of the information society. Thanks to these technologies, it has become possible to access the right information at the right time. The opportunities offered by the developing technology in the transition to the information society make people's lives easier on one hand and they cause serious damage to human health and the environment on the other hand. The aim of this study is to examine the effects of developments in ICT on human health. With the literature review, the concepts of information society and ICT were examined and the negative effects of the developments in ICT on human health were tried to be explained. The positive effects of developments in ICT on human life are also mentioned in the study. These concepts were examined in a theoretical framework in the study

Keywords: *Information society, information and communication technologies, health.*

1. GİRİŞ

Tarihsel süreç içinde her teknolojik buluş, beraberinde yeni bir toplumsal değişimi başlatmıştır. Avcı Toplumu ile başlayan toplumsal aşamalar, Tarım Toplumu, Sanayi Toplumu (Toplum 3.0), Bilgi Toplumu (Toplum 4.0) aşamalarından geçmiş ve son zamanlarda bu süreç Süper Akıllı Toplum (Toplum 5.0) modeli ile gelişme sürecine devam etmektedir. Toffler bu toplumsal aşamaları, tarım toplumunu birinci dalga, sanayi toplumunu ikinci dalga, bilgi toplumunu üçüncü dalga şeklinde ifade etmiştir (Toffler ve Toffler, 1996: 88). Tarım toplumundaki insan gücünün ve sanayi toplumundaki makinelerin gücünün yerini bilgi toplumunda bilginin gücü almıştır. Bilgi toplumunda kişiler her türlü bilgiye iletişim teknolojileri aracılığıyla ulaşabilmekte ve bu

teknolojileri kullanabilme olanağına sahip olmaktadır (Selvi, 2012: 195, 199). Hayatın her alanında yer almaya başlayan teknolojinin insanların hayatını kolaylaştırmak suretiyle olumlu olduğu kadar olumsuz etkileri de söz konusudur. Bilginin iletişim teknolojileri aracılığıyla her alana hızlı bir biçimde yayılması, teknolojinin göreceli olarak ucuzlaması ve teknolojiye erişimin kolaylaşması, bilgisayarların iş yaşamının ve toplumsal yaşamın hemen hemen her alanına girmesi ile bilgi toplumunun temelleri atılmaya başlanmıştır (Er, Turan, Kaymakçı, 2021: 36). Temelini bilginin oluşturduğu bu toplum, birçok alanda hızlı bir değişim sürecine girerek, kendisinden önceki tüm yapıları ortadan kaldırmış ve kendine has özellikler ortaya koymuştur (Arklan, 2008:67).

Literatürde bilgi toplumu olgusunun gelişimi, bilgi ve iletişim teknolojilerindeki gelişmeler üzerinden açıklanmaktadır. Bu bağlamda, bilgi toplumunun gelişmesine katkı sağlayan temel unsurlar, teknoloji başta olmak üzere bilgi ve iletişim teknolojileridir. Bilgisayar ve internet teknolojisinin yoğun bir biçimde kullanıldığı bilgi toplumunda, bilgi teknolojileri, bilginin toplanıp, işlenmesini ve ağlar aracılığı ile yayılımını sağlayan bilgisayar ve iletişim teknolojilerini kapsayan tüm teknolojileri ifade etmektedir. Sözbilir ve Yeşil'in (2015: 19-20) de belirttiği gibi, bilgi teknolojileri bilginin oluşturulmasından kullanılmasına, kullanılmasından paylaşılması noktasına kadar kullanılan teknolojiye ifade etmektedir. İletişim teknolojileri bilginin daha önce kullanılan yöntemlerden daha farklı ve daha hızlı bir biçimde aktarımını sağlamaktadır. Makine ve sermaye sanayi toplumunda ne kadar önemliyse bilgi toplumunda da bilgi ve bilgi teknolojileri o kadar önemli bir yere sahiptir. Bilginin temel amaç olduğu, öneminin arttığı ve önemli bir güç haline geldiği bilgi toplumunda, bilgisayar kullanımı ve otomasyon artmaktadır. Bu toplumda bilgi ve iletişim teknolojileri bilginin oluşturulmasında, saklanmasında ve aktarılmasında bir araç olarak görülen dijital teknolojileri ifade etmektedir Bu teknolojilerden bazıları, radyo, televizyon, DVD, video, akıllı telefon, uydu sistemleri, bilgisayar, taşınabilir

ortam oynatıcıları (mp3, iPod) ve bu teknolojiler tarafından sağlanan video-konferans ve elektronik posta gibi araç ve hizmetlerdir. Tüm bu teknolojilerin temelinde İnternet bulunmaktadır. Ayrıca son zamanlarda ortaya çıkan bilgi ve iletişim teknolojileri arasında mobil teknolojiler ve açık kaynak kodlu yazılımlar da bulunmaktadır. Mobil teknolojilerden bazıları, kısa mesaj servisi (SMS), çoklu ortam mesajlaşma servisi (MMS), Küresel Konumlandırma Sistemleri (GPS), kablosuz bağlantı (Wi-Fi), mobil cihazların yakın ortamdaki cihazlarla iletişim kurmasına olanak veren Bluetooth hizmetleri, tablet bilgisayarlar, dizüstü bilgisayarlar ve akıllı telefonlardır (Yeşilorman ve Koç, 2016:118; Ateş, 2021: 33; Çalış Duman, 2022: 323; Özel, 2016: 272, 277).

Bu toplum yapısında teknolojiyi her kesimin tercih etmesinin en büyük nedeninin teknolojinin ucuz ve kolaylaştırıcı etkisi olduğunu söylemek mümkündür. Teknoloji ucuz olmasıyla birlikte bilgiye ulaşılabilirliği sağlamasıyla zaman ve mekân kullanımında sağladığı avantajlarla, üretimde etkinliğin ve verimliliğin artmasını da sağlamıştır (Arklan, 2008:73-74). Bilginin insan hayatına girip, hayatı bu kadar kolaylaştırması ve teknolojinin de kendini göstermesiyle birlikte bilgi, çok farklı boyutlara ulaşmıştır. (Meder, 2014:77). Teknoloji ile toplumun sürekli olarak etkileşim halinde olması dünyada meydana gelen değişimlere öncülük etmiştir (Yeşilorman ve Koç, 2016:117).

Geniş kitlelere kadar uzanan bilgi teknolojileri, örgütsel ve bireysel anlamda kimi zaman evde kimi zaman da iş ortamlarında kendisini hissettirmiştir. Mekânların isimleri ve özellikleri değişse de etkilenme gücünde değişiklik olmamıştır. Bu da aslında toplumun, bilgi teknolojileriyle kurmuş olduğu etkileşimle bağlantılı olmuştur. Bu etkileşim sonucunda sosyal anlamda birçok değişim meydana gelmiştir. Bununla beraber toplumun yapısı da değişim sürecine girmiş, toplumun sınıf yapısında büyük değişimler olmuştur. Bu değişim süreciyle

birlikte meydana gelen hızlı değişimlere toplumlar ayak uydurmakta zorlanmışlardır (Meder, 2001:78)

Toplumların vazgeçilmez bir unsuru olan bilgi teknolojileri, bireylerle kurmuş olduğu bağ ile birlikte teknolojinin sosyal bir faaliyet alanı olmasını sağlamıştır. Gelişen teknolojiyle birlikte artık zorunlu bir ihtiyaç olan bilgisayarın, telefonun ve internetin insanlar üzerindeki rahatsızlık boyutundaki etkileri bir çok araştırmancının konusu olmuştur. Bu durum aslında teknolojinin, sosyal süreçler üzerinde etkisinin bir göstergesidir (Meder, 2001:77). Küreselleşmenin etkisiyle de kendini hissettiren ve artan bilgi yoğunluğu, birtakım sorunların doğmasına neden olmuştur. Bu sorunların temelini, ortaya çıkan bilginin nasıl ve ne şekilde kullanılacağına dair çelişkiler oluşturmaktadır. Bu sorunların çözümleri için de toplumlar, bilgi teknolojilerini hayatlarına dâhil etmişlerdir. Yaşanan hızlı gelişim ve değişimler sonucunda ortaya çıkan bilgiler ve bu bilgilerin kullanımı konusu bilgi teknolojilerinin önemini giderek arttırmıştır. Bu durumda bilgi teknolojilerinin, toplumlar üzerinde önemli etkileri olmuştur. En önemli sonuçlarından biri de bu teknolojilerin işlerde ve iş süreçlerinde insanları gereksiz işlerden kurtarması, alışveriş, bankacılık işlemleri ve daha pek çok işlemden onların hayatlarını kolaylaştırması olmuştur. Bilginin kullanımını kolaylaştırıp, daha etkin hale getiren bilgi teknolojileri, insanların daha mantıklı ve zamanında kararları vermesini sağlamıştır (Yücel, Aytekin, Timünçin ve Ayaz, 2018:32). Bilgi teknolojilerinin insan hayatına tüm bu olumlu katkılarının yanı sıra olumsuz birtakım etkileri de söz konusudur. Çalışmanın ilerleyen bölümlerinde bilgi teknolojilerinin çevre ve insan sağlığı üzerindeki etkileri irdelenmeye çalışılacaktır.

2.BİLGİ ve İLETİŞİM TEKNOLOJİLERİNDEKİ GELİŞMELERİN ÇEVREYE ETKİLERİ

1960'lı yıllardan itibaren çevre sorunları dikkat çekmeye başlamıştır. Hava, toprak ve su kirliliği, yenilenemez kaynakların tükendiğinin farkına varılması, bitki ve hayvan türlerinin yok olması gibi sorunlar gözle görülür hale gelmiştir. (Saçlı, 2009: 32). Tüm bu çevresel sorunlar insan sağlığını da tehdit etmeye başlamıştır.

Sağlık kavramı sadece hastalık ve sakatlığın olmaması anlamına gelmemektedir. Kişilerin, sosyal, bedensel ve ruhsal bakımlardan da tam anlamıyla iyi bir durumda bulunmaları sağlık kavramını tam olarak açıklamaktadır. İnsan sağlığı, hem çevresel faktörlerden hem de genetik yapıdan etkilendiği için, çevreye gelecek her bir zararın, insanları da etkilemesi kaçınılmazdır (Çobanoğlu ve Aydoğdu, 2011:275).

Bilgi toplumuna dönüşüm ile birlikte teknolojik gelişmelerin çevreye olumlu ve olumsuz etkileri söz konusudur. Geri dönüşüm teknolojileri teknolojinin çevre üzerindeki olumlu etkisi iken, atıkların oluşturduğu çevresel bozulmalar ve kirlenmeler olumsuz etkilerdir. Dolayısıyla bilgi teknolojilerinin de pay sahibi olduğu bu olumsuz etkiler, çevresel bir faktör olarak sağlık sorunlarına yol açmaktadır. Çevre kirliliği insanların yaşamını ve sağlığını olumsuz yönde etkilemektedir (Çobanoğlu ve Aydoğdu, 2011:278). Hastalıkların birçoğu çevresel sorunlar neticesinde ortaya çıkmaktadır. Bu bağlamda, çevre ile ilgili olarak ortaya çıkan hastalıklar gün geçtikçe artış göstermektedir. Yapılan araştırmalar hava kirliliği, gürültü, kimyasallar ve elektromanyetik alanların çevresel sorunlara yol açtığını, çevresel sorunların da insanlarda öğrenme ve hafıza güçlüğü, üreme sistemi bozuklukları, alerji, astım, solunum yolu hastalıkları, gelişimsel hastalıklar ve kanser gibi rahatsızlıklara neden olduğunu göstermektedir (Babayiğit, Vaizoğlu, Evcı, Tekbaş ve Güler, 2011: 622).

BİT kullanımını ile gündeme gelen sorunlar arasında, iklim değişikliği, küresel ısınma, toksik ve plastik atıklar, enerji tüketimi, enerji tasarrufu ve enerjinin verimli kullanımı bulunmaktadır. Bu sorunlardan iklim değişikliği konusu, dünyadaki farkındalık düzeyi, etki alanı, ciddi olumsuz etkileri gibi nedenlerden dolayı özellikle dikkat çekmektedir. Yapılan çalışmalar oran olarak düşük olsa da BİT kullanımının da iklim değişikliğinin artmasına neden olduğunu göstermektedir. Bu nedenle BİT teknolojilerin iklim değişikliğinin azaltılmasına nasıl katkı sağlayabileceğine yönelik çalışmalar üzerinde yoğunlaşmaktadır. Bu doğrultuda, BİT kullanımının neden olduğu çevresel sorunların azaltılmasını amaçlayan Yeşil Bilişim kavramı dikkat çekmektedir. Yeşil Bilişimin hedefinde BİT ürün ve hizmetlerinin üretilmesi, tasarlanması ve kullanılması ile ilgili faaliyetlerin çevreye zarar vermeyecek biçimde planlanması ve yürütülmesi bulunmaktadır. (Güngör, Saygı, Bolat, Çaycı ve Tekin, 2010; Gökşen, Damar, Doğan, 2016: 674; Doğan, Bulut, Atasagun, 2016: 798).

Bu bağlamda Bilgi Teknolojileri ve İletişim Kurumu, Sektörel Araştırma ve Stratejiler Dairesi Başkanlığı'nın (2010) Yeşil Bilişim raporuna göre, BİT'nin neden olduğu iklim değişikliğinin azaltılması için, enerjiyi daha verimli kullanan BİT cihazlarının (mikroişlemciler, ekran panelleri, güç üniteleri, bilgisayar ve şebeke elemanları vb.) üretilmesi ve kullanılması ve daha az enerji harcayan yeni nesil şebeke ve hizmetlerin kullanımının sağlanması önem arz etmektedir. (Güngör vd., 2010).

Bu kapsamda küresel iklim değişikliğinin ve diğer çevresel sorunların oluşturduğu sağlık etkilerinin de araştırılması gerekmektedir. Çoğu çevresel faktörün etkilerinin, bu faktörlere uzun bir süre maruz kalındıktan sonra ortaya çıktığı görülmektedir. Bu nedenle riskli olduğu bilinen çevresel bir faktörün gözlemi, uzun zamana yayılarak yapılmalıdır. Bu faktörlere maruz kalma

düzeyinin etkileri zamana göre değişiklik gösterebilmektedir. Çevresel riskleri, bu değişimleri göz önüne alarak değerlendirmek gerekmektedir.

Bilgi toplumuna geçilmeden önceki dönemde insanların çevreye karşı korunması amaçlanırdı. Ancak bilgi çağının getirdikleri ile artık doğayı insana karşı korumak gerekli görülmektedir (Şanlısoy, 1999: 177). Bilişim teknolojilerinin, doğal kaynakların verimli kullanılabilmesi ve tükenebilecek olan kaynaklara alternatifler üretilmesi konusunda imkân sağladığı bir gerçektir. Bu gelişmeler ile birlikte fosil yakıtlara alternatif enerji kaynaklarının bulunması, atık temizleme teknolojileri ve tarım teknolojisindeki yeni gelişmelerle besin artışının sağlanması gibi birçok ilerleme sağlanmıştır. Bu anlamda teknolojinin katkıları yadsınamaz bir gerçektir. Ancak tüm bu katkılara rağmen bilgi teknolojilerinin neden olduğu çevresel sorunlara değinmek de konunun öneminin anlaşılması bakımından yararlı olacaktır.

E-atık

Teknolojik gelişmeler ve tüketim alışkanlıklarının değişmesi ile birlikte çevre kirliliğine neden olan atık tiplerinde de zaman içinde değişiklikler olmuştur. Elektronik cihazlar kısa süreler içinde işlevlerini kaybetmekte ve kısa ömürlü olmaktadır. Teknoloji geliştikçe bir çok teknolojik aracın ortaya çıkması ve bunların gün geçtikçe kullanılmaz hale gelmesi teknoloji çöplüğü olarak düşünülen e-atıkların ortaya çıkmasına neden olmaktadır. (Sarpay, 2016: 66; Şanlısoy, 1999: 178).

Elektromanyetik Alan

Elektrikli cihazlar, kablosuz telefon ve internet, televizyon ve bilgisayarlar, uydu antenleri, verici antenler, hava durumu kontrol radarları, askeri radarlar, yoğun bakım üniteleri birer elektromanyetik alan kaynağıdır. Teknolojinin yaşamımıza

kolaylık getirdiği cihazların çoğu manyetik alan uyumunu bozmaktadır. Elektromanyetik kirlilik olarak adlandırılan bu kirlilik, gerek cep telefonlarının gerekse insanların yaşam alanlarında kurulan baz istasyonlarının sayısındaki artış ile beraber çevre üzerinde etkili olan diğer bir kirlilik türü olarak dikkat çekmektedir (Sarpay, 2016: 77).

Uzay Kirliliği

Uzaya gönderilen roketler radyoaktif maddeler taşımaktadır. Radyoaktif maddeler taşıyan roketler ve diğer araçlar bir süre sonra parçalanmaktadır. Dolayısıyla bu parçalar uzay kirliliğine yol açmaktadır (Şanlısoy, 1999: 178). Aynı zamanda parçalanmayla beraber uzaya yayılan büyüklü küçüklü parçalar uzayda tehlikeli olmaktadır (Sarpay, 2016: 82).

21. yüzyılın bilgi toplumunun bilimsel ve teknolojik açıdan geçmiş toplumlardan üstün olduğu düşünülse de, çevresel sorunlar göz önünde bulundurulduğunda yaşam kalitesinin üstünlüğünden bahsetmek pek de mümkün görünmemektedir. Kaynakların sonsuz ya da sınırsız olmadığına farkına varılmasıyla birlikte 1960'lı ve 1970'li yıllardan sonra çevreyi ön planda tutan yaklaşımlar dikkat çekmeye başlamıştır. Teknolojik anlamda ilerlemelerin çevre kirliliğine sebep olduğu açıktır. Bu sebeple bilgi toplumunda çevre koruma politikaları önem kazanmış, geri dönüşüme dikkat çekilmiş ve sürdürülebilir kalkınma politikaları benimsenmiştir (Sarpay, 2016: 58; Şanlısoy, 1999: 182). Ayrıca biyoteknoloji, nanoteknoloji gibi yeni teknoloji alanlarında da önemli ilerlemeler sağlanmaktadır. Dolayısıyla çevre sorunlarının ortaya çıkmasında olduğu kadar, bu sorunların çözümünde de teknoloji, anahtar konumdadır. Çevre sorunlarının ortaya çıkmasından sorumlu tutulan, bilişim teknolojileridir. Dolayısıyla, bu noktada teknolojide yenilikten beklenen, mevcut teknolojilerin çevreye uyumlu hale getirilmesinin yanında yeni geliştirilen teknolojilerin de

çevreye zarar vermeyecek şekilde planlanması ve kullanılmasıdır (Saçlı, 2009:177). Hava ve su kirliliği yaratan durumlar, bir coğrafyadan diğerine taşınabilmekte, dolayısıyla tüm ülkeye ve bir ülkeden diğerine yayılmaktadır (Çamur ve Vaizoğlu, 2007: 297). Bu bağlamda çevre sorunları bilgi toplumunun bir getirisi olarak küresel bir sorundur. Bu sebeple tüm insanlığı ilgilendirmektedir. Sürdürülebilir kalkınma çerçevesinde, küresel düzeyde konferanslar düzenlenmiş ve bu konferanslarla sorunlara katılımcı çözüm yolları bulunmaya çalışılmıştır (Çukurçayır ve Sağır, 2008: 258).

3. BİLGİ ve İLETİŞİM TEKNOLOJİLERİNDEKİ GELİŞMELERİN İNSAN SAĞLIĞINA ETKİLERİ

Sağlık alanında yapılan araştırmalar teknolojik gelişmeler sonucunda yeni ivmeler kazanmış ve teknoloji sayesinde birçok hastalık için yeni tedavi yöntemleri bulunmuştur. Teknoloji bir yandan insanlık için çok büyük olanaklar sunmakta bir yandan da hem insanlara hem de çevreye ciddi zararlar vermektedir. Kullanılan cihazların yaydığı elektromanyetik dalgalar sonucunda üreme bozuklukları ve kanser gibi hastalık oranlarında artışlar olduğu bilinmektedir. Bunların yanında bilgisayar başında uzun süre geçirmekten kaynaklı el ve bileklerde tendon ve sinir sistemi bozukları, omurga eğrileşmesi, görme bozuklukları, obezite ve metabolik sendromlar gibi birçok hastalık görülmektedir. Bütün bunlara bağlı stres oluşumunu da ciddi boyutlarda etkileyen bilgi teknolojileri, aile sorunları ve ekonomik kaybın artması ile birlikte depresyon, anksiyete gibi psikolojik sorunlara da yol açabilmektedir. Bu bağlamda konunun önemini daha net biçimde ortaya koyabilmek amacıyla çalışmada, BİT'in insan sağlığı üzerindeki etkileri fiziksel ve ruhsal etkiler şeklinde detaylandırılmıştır.

3.1. Bilgi ve İletişim Teknolojilerindeki Gelişmelerin İnsan Sağlığına Fiziksel Etkileri

Bilgi teknolojilerinin gelişimi, hayatımızı birçok yönden etkilemiştir. Bilgiye ulaşım kolaylığı, hızlı ve kolay iletişim gibi birçok değişim aynı zamanda iş yüklerinin azalmasıyla zamandan tasarruf etmemizi sağlamıştır. Tabii bu gelişim ile birlikte internet ve bilgisayar kullanımının artmasıyla, bilgisayar başında geçirilen süreler de artmıştır. Gün içinde yapılan fiziksel aktiviteler azalmıştır. Bu bağlamda değerlendirildiğinde hareketsizlikten kaynaklı olarak aşırı kilo artışı ve obezite sorunu daha fazla sorun olmaya başlamıştır. Çocuklarda ve yetişkinlerde uyku problemleri daha fazla görülmeye başlanmış, hatta yemek yeme ve uyuma zamanlarından tasarruf ederek bu zamanları teknolojik araçlarla geçirmeye başlamışlardır. Bunların yanında teknolojik ürünlere çok fazla zaman ayırmanın sonucunda kas-iskelet sistemi rahatsızlıkları, fiziksel hareketsizlik, görme ve işitme bozuklukları da insan sağlığını tehdit eden diğer faktörler arasındadır (Mustafaoğlu, Zirek, Yasacı, Özdiñler, 2018:233-234).

BİT ürünleri elektromanyetik dalgalar yaymaktadır. Bu dalgaların, insanlarda, yorgunluğa, baş dönmesine, baş ağrısına ve yüksek tansiyona neden olduğuna ilişkin bulgular ortaya koyan araştırmalar yapılmıştır (Yakıncı, 2016: 49).

Teknolojideki değişimin toplumun içine bu denli işlemeden kaynaklı olarak toplumların yaşam şekillerinde de değişimler meydana geldiği gözlemlenmektedir. Bu değişim ve gelişme bireylerin teknolojiyi kullanırken yeni bir yaşam tarzı oluşturmasında etkili olmuştur. Bu yeni yaşam tarzı iletişim şekillerini, ulaşımında tercih edilen araçları, çalışma şekillerini, kullanılan kavramları ve insanların algılama şekillerini önemli ölçüde değiştirmiştir (Beşli, 2007: 49). Cep telefonu, internet ve televizyon gibi yaygın teknolojik araçlarla, çocukların ve gençlerin çok erken dönemde tanışmaları ve günlük hayatlarında

bu teknolojileri aktif olarak kullanmaları, sağlık açısından birçok tehlike ile karşı karşıya kalmalarına neden olmaktadır.

Çocukların uzun süre hareketsiz bir şekilde teknolojik cihazlarla zaman geçirmeleri büyük kas ve küçük kas becerilerini, el ve göz koordinasyonu gibi motor gelişimlerini olumsuz yönde etkilemektedir. Teknolojik cihaz kullanımının neden olduğu kas-iskelet sistemi rahatsızlıklarının sadece çocuklarda değil, yetişkinlerde de artan bir şekilde devam ettiği görülmektedir. Hayatın vazgeçilmez bir parçası olan bu cihazlar işitme kaybından, parmak uçlarında uyuşmaya ve zayıflığa, kaslarda dayanılmaz ağırlara kadar birçok soruna neden olmaktadır. Teknolojinin hayatı kolaylaştırmadaki büyük rolü inkar edilemez bir gerçektir. Fakat her gün yenisi çıkan ve saatlerce meşgul olunan bu teknolojik ürünlerin, yeni sorunları da beraberinde getirdiği unutulmamalıdır. Masaüstü veya dizüstü bilgisayarlar, "teknolojiye bağlı hastalıkların" en büyük tetikleyicisi durumundadırlar. Karşısına oturup saatlerce zaman geçirilen bilgisayar göz, kol, boyun, bel, sırt ağrılarına, hatta oturma pozisyonuna bağlı diz sorunlarına yol açmaktadır. Ayrıca bilgisayar kullanımına bağlı ortaya çıkan baş ağrısı, göz yorgunluğu, el bileğinde sinir sıkışması, başparmak ve el bileğinde, omuz ve dirsekte tendon iltihaplanması, Karpal tünel sendromu, sırt-bel rahatsızlıkları gibi sorunlara da rastlanmaktadır. Bunun yanı sıra görme bozukluğu, dikkat eksikliği, işitme kaybı, kulak çınlaması, baş ağrısı gibi sorunlar cep telefonu kullanımının kısa vadede neden olabileceği hastalıklardan sadece bir kaçıdır. Genetik yapının bozulması, kalp hastalıkları, hafızanın zayıflaması, erkeklerde sperm sayısının azalması, gebe kadınlarda kendiliğinden düşük riskinin artması gibi sağlık sorunları ise cep telefonu kullanımının kısa vadede neden olabileceği hastalıklardan sadece bir kaçıdır (Şentürk Erenel, Gönenç, Köksal ve Vural, 2011: 67-68).

3.2. Bilgi ve İletişim Teknolojilerindeki Gelişmelerin İnsan Sağlığına Ruhsal Etkileri

BİT'deki gelişmelerin yetişkinlerin ve çocukların ruh sağlığı üzerinde de etkileri söz konusudur. Eskiden sokakta oynayan çocuklar şimdi BİT ürünleri olan akıllı telefon, tabletler ve bilgisayarlar aracılığı ile sanal ortamda oyunlar oynamaya başlamışlardır. Sanal ortamda çok fazla vakit geçiren çocukların, gerçek ortam ile ilgili deneyim kazanmaları tehlikeye girmektedir. Yüce (2016), tarafından da belirtildiği gibi, çocukların yaşlıları ile beraber zaman geçirememesi nedeni ile hayal güçleri de olumsuz olarak etkilenmektedir. Çocuğun ebeveynleri ile daha az zaman geçirmesi ve kendi duygu ve düşüncelerini daha az ifade etmeye başlaması, çocuğun duygusal gelişimini ve iletişim becerilerini olumsuz olarak etkilemektedir.

Kurt'a (2018: 75-79) göre, BİT'deki gelişmelere paralel olarak zamanının çoğunu sanal ortamda geçiren birey, gerçek ortamda yapması gereken durumları sanal ortam aracılığıyla gerçekleştirmeye çalışmaktadır. Bu durum birtakım psikolojik ve sosyal sorunlara neden olabilmektedir. Örneğin; internet üzerinden arkadaşlık edinmeye çalışan bireyin, yavaş yavaş gerçek hayattaki arkadaşlarından uzaklaşması neticesinde sosyal etkileşiminin olumsuz yönde etkilenmesi gerçekleşmektedir. Ayrıca bireyin kendini olduğundan başka biri gibi tanıtmaya sonucunda birey kişilik çatışmaları yaşayabilir, gerçek hayatına karşı memnuniyetsizliği artmaya başlaması sonucunda da bireyin depresyona girmesi söz konusu olabilmektedir.

Akıllı cihazların günlük hayatta yaygın olarak kullanılmaya başlanmasıyla, geçmişte farklı cihazlar ile yapılan işlemlerin çoğu günümüzde tek cihaz ile yapılabilir hale gelmiştir. Bu cihazlar ile internete bağlanabilme, müzik dinleme, alışveriş yapma, elektronik posta alma ve gönderme, bankacılık işlemleri ve

bunların dışında daha pek çok işlem yapılabilmektedir. Akıllı telefonların kullanımındaki artışla beraber internetin de kontrolsüz biçimde kullanılmasıyla internet bağımlılığı da tehlikesi ortaya çıkmıştır. Sanal ortamlarda saatlerce zaman geçirilmesi, sanal ortamda kurulan diyaloglar her ne kadar fazlaymış gibi görünse de aslında yüz yüze iletişimin ve sosyal ilişkilerin zayıflaması nedeniyle bireyi yalnızlığa ittiği ve bireyin kendine ait bir iç dünyada yaşadığı görülmektedir. Bu durum sosyalleşmenin tam zıttı bir durum ile karşı karşıya kalındığının bir göstergesidir (Yıldırım ve Kişioğlu, 2018: 474-475). Televizyon karşısında, yemek yerken, derslerde, alışverişte, yolda yürürken ve hatta araba kullanırken bile cep telefonunu elinden bırakmayan bireyler görmekteyiz. Bu durum tehlikenin boyutunu gözler önüne sermektedir.

Akıllı telefonların kontrolsüz kullanımı sonucunda ortaya çıkan hoşgörü eksikliği, sosyal ilişkilerde tahammülsüzlük, agresif tavırlar, aile içi ilişkilerde bozulmalara ilaveten, nomofobi, foMO, netlessfobi gibi ruhsal bozukluklar ortaya çıkmaktadır. Bu ruhsal bozukluklardan nomofobi (NO MOBILEPHONE PHOBIA), akıllı cihazlardan yoksun kalma endişe ve korkusu olarak tanımlanmaktadır. Gelişmeleri kaçırma korkusu (FoMO= Fear of Missing Out) ise, bireylerin sosyal ağlardaki herhangi bir gelişmeyi kaçırma ve konuşulan konunun dışında kalma korkusu ile sürekli sosyal ağlarını güncelleme davranışıdır. Netlessfobi (Being NetlessFobia) bireyin internetsiz bir ortamda kalamaması ve internetin olmamasından endişe duymasısıdır (Yıldırım ve Kişioğlu, 2018: 476-477).

Tüm bunlara ilaveten BİT ürünlerinin yaydığı elektromanyetik dalgalar bireylerin ruh sağlığını olumsuz yönde etkilemektedir. Bu cihazların yaydığı elektromanyetik dalgaların dikkat eksikliği, hafıza zayıflaması gibi birçok hastalığın oluşumunu tetiklediğini ortaya koyan araştırmalar bulunmaktadır (Yakıncı, 2016: 50).

BİT'deki gelişmelerin sosyal etkileri de irdelenmesi gereken önemli bir konudur. Teknolojinin zamanla değişimi ile bireylerin bilgiye ulaşması kolaylaşmıştır. Günümüzde bilgiye ulaşma süresi, saniyenin bile altında gerçekleşen bir sürede olmaktadır. Fakat bilgiye ulaşmanın bu kadar kolaylaşması ile bazı sorunlar da meydana gelmiştir. Bunlar; etik sorunların meydana gelmesi, kişisel bilgilerin gizliliğinin korunamaması ve siber suçların gerçekleştirilmesi ile sanal ortamda yaşanan sorunlar ile gerçek hayattaki toplumsal sorunların birbirine paralellik gösterecek düzeye gelmesi ile sosyal açıdan olumsuz etkilere sahip olmuştur (Kurt, 2018:68-69). Ayrıca sanal ortamdaki her bilginin doğru olup olmadığının tam olarak bilinmemesi ve bilgi kirliliği de bu olumsuz etkiler arasındadır.

4. YÖNTEM

Çalışmada izlenen yöntem, BİT'de meydana gelen gelişmelerin insan sağlığı üzerindeki olumsuz etkilerini ortaya koymaya yönelik literatürdeki çalışmaları incelemek ve bu konudaki mevcut durumu teorik çerçevede ele almaktır. Bu bağlamda çalışmanın yöntemi literatür taraması şeklindedir.

5. TARTIŞMA ve SONUÇ

Es 1998 yılında teknoloji, kalkınma ve çevre arasındaki ilişkiyi incelediği çalışmasında doğadan irrasyonel biçimde yararlanılmasının çevre sorunlarına yol açtığını, insanların ortaya çıkan çevresel tehditlerden ders almadığını, kalkınma sürecinde insanoğlunun aşırı tüketime yöneldiğini ifade etmiştir. Bu sorunlara çözüm önerisi olarak, kaynakların verimli kullanılmasını, insanların mutluluğuna zarar vermeyecek ölçüde tüketimin kısılması gerektiğini ve teknolojik gelişmelerin olumlu yönlerinin insanların mutluluk ve refahı için kullanılabileceğini dile getirmiştir. Arkan ve Taşdemir (2008) tarafından yapılan

çalışmada kitle iletişim araçlarının ve internetin bir takım olumsuz yönlerine rağmen, bilginin yayılma sürecindeki olumlu yönleri ele alınmış ve bilgi toplumunda bu iki kavramın önemine değinilmiştir. Saçlı 2009 yılındaki çalışmasında teknolojik gelişmelerin çevre sorunlarına yol açtığını ancak bunu teknolojinin değil teknolojinin kullanım biçiminin neden olduğunu ifade etmiştir. Bu noktada insanın teknolojiyi geliştiren, ona yön veren ve onu kullanan konumunda olması itibariyle önemli bir konumda olduğuna da değinilmiştir. Ayrıca çalışmada ülkelerin gelişmişlik düzeylerine göre maruz kaldıkları çevresel sorunların farklılaştığı ve teknolojilerini geliştirmede inovasyondan yararlanmaları gerektiğinden ve çevreye duyarlı teknolojilerin öneminden bahsedilmiştir. Şentürk vd. (2011), Teknoloji ve Kadın Sağlığı isimli çalışmalarında, teknolojik araçların hayatı kolaylaştırıcı etkisinden bahsederken, insan sağlığı üzerindeki olumsuz etkilerinden de bahsetmişlerdir. Çalışmada bilgi ve iletişim teknolojilerinden cep telefonunun ve bilgisayarın aşırı ve yanlış kullanımının insan sağlığını hangi konularda tehdit edebileceğinden bahsedilmektedir.

Sarpay (2016), BİT'in sağladığı bir hizmet olan internetin olumlu ve olumsuz yönleri incelenmiş, internetin çevreyi ve dolayısıyla insan sağlığını nasıl etkilediğine dikkat çekilmiştir ve yeşil bilişimin önemine değinilmiştir. Kurt 2018 yılındaki çalışmasında, bilişim teknolojilerinin sosyal ilişkilerdeki olumlu ve olumsuz etkilerine değinmiş, özellikle aile içi ilişkileri nasıl etkileyebileceğini de incelemiştir. Serbest zamanların bilgisayar başında geçirilmesiyle aile içi ilişkilerin zayıflayacağına ve çocukların kişilik gelişiminin bu durumdan olumsuz yönde etkileneceğine değinilmiştir. Bu yönüyle çalışma BİT'deki gelişmelerin insanların ruh sağlığı üzerindeki etkilerini dolaylı olarak irdelemiş olmaktadır. Mustafaoğlu, Zirek, Yasacı ve Özdinçler, 2018 yılındaki çalışmalarında teknolojik cihazların makul ölçülerde kullanılmasının çocuklar için yararlı olabileceğini, uygun olmayan sürelerde ve sıklıkta kullanımının ise çocuk sağlığı üzerindeki

olumsuz etkilerini dile getirmişlerdir. BİT'in çocuklar üzerindeki olumsuz etkileri olarak, kas-iskelet sistemi problemlerinden obeziteye ve uyku kalitesinin yetersiz kalmasına kadar pek çok tehlikeye işaret etmişlerdir. Yıldırımoğlu ve Kışoğlu (2018) çalışmalarında BİT'deki gelişmelerle birlikte ortaya çıkan hastalıkları, bağımlılık ve fobi boyutunda ele almışlardır. Gökel (2020) çalışmasında çocukların BİT araçlarına olan bağımlılığında ebeveynlerin teknolojiye olan tutumlarının etkili olup olmadığını incelemiştir. Ayrıca çalışmada teknolojik araçların kullanımının çocukların gelişimi, akademik başarıları, çocukların ve ebeveynlerin fiziksel ve ruhsal sağlıkları üzerindeki etkileri incelenmiştir. Çalış Duman (2022) yılındaki çalışmasında bilgi toplumundan sonraki toplumsal dönüşüm olan Toplum 5.0 (Süper Akıllı Toplum) kavramını ele almış, bu kavram çerçevesinde teknolojinin insanların refahı ve mutluluğu üzerinde nasıl bir etkisi olabileceğini incelemiştir.

İçinde bulunulan dijital çağda BİT'de meydana gelen gelişmelerin sonucunda teknolojinin insan hayatına olumlu ve olumsuz pek çok etkisi olmuştur. Çalışmalarda her ne kadar genellikle olumsuz etkilerden bahsedilse de insanın artık teknolojiden kopamayacağı ve onun sunmuş olduğu pek çok nimetten de faydalandığı ve toplumsal açıdan bilinç düzeyinin geçmişe kıyasla yükseldiği bir gerçektir. Teknolojinin insan hayatı üzerindeki olumlu etkileri, resmi ve özel kurumlarda iş yapma şekillerinde ve iş süreçlerinde sağladığı kolaylıklardan, günlük hayatta bireylerin bilgiye her an ve her yerde ulaşabilmesine imkan sağlamasına kadar uzanmaktadır. Bunlara ek olarak BİT'in sunmuş olduğu ürün ve hizmetlerle, ev işlerinden, kurumsal işlemlere, alışverişten, bankacılık işlemlerine kadar pek çok alanda kolaylık ve hız sağladığı pek çok araştırma ile ortaya konmuştur. Ancak çalışmada da incelendiği üzere BİT teknolojilerinin sunduğu ürün ve hizmetlerin olumsuz bir çok etkisi de bulunmaktadır. Ancak bu olumsuz etkileri bir nebze de olsa bertaraf edebilmek için bireysel olarak da elimizi taşın altına koymamız gerekmektedir. İnsanoğlu aslında bazı konularda

kendi tembelliğinin, ihmalkarlığının ve sorumlulukları üstlenmek istemeyişinin faturasını teknolojiye yüklemekte ve suçu ona atmaktadır. Örneğin anne-babaların saatlerce cep telefonu ve sosyal medya ile vakit geçirmek yerine, sorumluluk bilinci ile hareket edip çocukları ile ilgilenmelerine teknoloji mâni değildir ve olmamalıdır. Saatlerce elinden cep telefonu veya tableti düşürmeyen ve bu konuda ebeveynlerinden azar işiten çocukların anne babasından kaçtığı bu konuda gereken özeni gösterip çocuklarının yanında bu tür davranışları sergilememekte ve televizyon izlemek, cep telefonu ile uğraşmak veya sosyal medyayı takip etmek yerine çocukları ile sohbet etmekte veya onlarla vakit geçirecek aktiviteler yapmaktadır? BİT'deki gelişmeler ile ortaya çıkan, çevre kirliliği, bu kirliliğin ve teknolojinin diğer etkilerinin insan sağlığı üzerinde olumsuz etkileri olduğu bir gerçektir. Ama en azından toplumun en küçük kurumu olan aile içinden başlamak suretiyle teknolojinin, sosyal ilişkileri ve etkileşimi olumsuz yönde etkilemesine izin vermemek ve aile içinde bu amaca hizmet edecek kurallar koyup uygulamak bir nebze de olsa anne ve babaların elindedir. Aksi takdirde anne ve babalar teknolojik araçların bu şekilde kullanımından sürekli şikâyet edecek, ancak hem çocuklar hem de ebeveynler gerekli önlemler alınmadığı sürece bu şekilde davranmaya devam edecektir. Bu arada teknolojinin nimetlerinden faydalanılmaya da devam edilecektir.

Çalışmada sonuç olarak günümüz toplumu hem teknoloji bağımlısı olup teknolojinin her türlü nimetinden faydalanan, hem de tüm suçu ve olumsuzlukları teknolojinin üstüne atan, Bilgi Toplumu ile Süper Akıllı Toplum arasında sıkışık kalmış, Teknolojinin Şımarttığı Toplum veya Teknoloji Şımarığı Toplum (Techno-Spoilt Society) olarak isimlendirilmiştir.

KAYNAKÇA

- Arklan, Ü., Taşdemir, E. (2008) "Bilgi Toplumu ve İletişim: Bilginin Yayılması Sürecinde Kitle İletişim Araçları ve İnternet", Selçuk Üniversitesi İletişim Fakültesi Akademik Dergisi, 5(3), 67-80.
- Ateş, Ş. (2021). *Bilgi ve İletişim Teknolojilerinin Ekonomik Büyüme Üzerine Etkilerinin İncelenmesi: Türkiye Örneği (2013-2020)*. Yayınlanmamış yüksek lisans tezi, Aydın Adnan Menderes Üniversitesi Sosyal Bilimler Enstitüsü, Aydın.
- Babayiğit, M., Vaizoğlu, S. A., Evcı, D., Tekbaş, Ö. F. ve Güler, Ç. (2011). "Halk Sağlığı Uzmanlık Eğitiminde Çevre Sağlığı Eğitimi: Kavramsal Çerçeve." TAF Preventive Medicine Bulletin, 10(6), 621-630.
- Beşli, Z. (2007). *Teknoloji ve Toplum: Ortaöğretim Öğrencilerinde Teknoloji Kullanımı ve Etkileri*. Yayınlanmamış yüksek lisans tezi, İstanbul Üniversitesi Sosyal Bilimler Enstitüsü, İstanbul.
- Çalış Duman, M. (2022). "Toplum 5.0: İnsan Odaklı Dijital Dönüşüm." Sosyal Siyaset Konferansları Dergisi, 82, 309-336.
- Çamur, D. ve Vaizoğlu, S. A. (2007). "Çevreye İlişkin Önemli Toplantı ve Belgeler." TAF Preventive Medicine Bulletin, 6(4), 297-306.
- Çobanoğlu, N.ve Aydoğdu, İ. B. (2011) "Tıbbi Atıkların Oluşturduğu Sorunların Çevre, Sağlık ve Etik Açısından İncelenmesi." 38. ICANAS, Bildiriler, Çevre, Kentleşme Sorunları ve Çözümleri, I. Cilt, Ankara, 271-288.
- Çukurçayır, M.A. ve Sağır, H. (2008) "Enerji Sorunu, Çevre ve Alternatif Enerji Kaynakları." Selçuk Üniversitesi Sosyal Bilimler Enstitüsü Dergisi, 20, 257-278.
- Doğan, O. Bulut, Z.A. ve Atasagun, H.G. (2016). "Türkiye'de Yeşil Bilişim: Y Kuşağının Yeşil Bilişim Algısına Yönelik Bir Araştırma." Uluslar arası Sosyal Araştırmalar Dergisi, 9(47), 798-805.

- Er, H., Turan, S. ve Kaymakçı, S. (2021). "Toplum 5.0 Sürecinin Gelişimi ve Eğitime Etkisinin Değerlendirilmesi." Adıyaman Üniversitesi Sosyal Bilimler Enstitüsü Dergisi, 39, 27-66.
- Es, M. (1998). "Teknoloji, Kalkınma ve Çevre." Sosyal Siyaset Konferansları Dergisi, 41-42, 289-302.
- Gökel, Ö. (2020). "Teknoloji Bağımlılığının Çeşitli Yaş Gruplarındaki Çocuklara Etkileri Hakkındaki Ebeveyn Görüşleri." Cyprus Turkish Journal of Psychiatry&Psychology, 2(1): 41-47
- Gökşen, Y., Damar, M. ve Doğan, O. (2016). "Yeşil Bilişim: Bir Kamu Kurumu Örneği ve Politika Önerileri." Ege Akademik Bakış, 16(4), 673-686.
- Güler, Ç. (1997). *Ergonomiye Giriş*. Ankara: Aydoğdu Ofset.
- Güngör, M., Saygı, N., Bolat, A., Çaycı, A.D. ve Tekin, M.A. (2010). *Yeşil Bilişim*, 31 Mayıs 2023 tarihinde <https://www.btk.gov.tr/uploads/pages/slug/yesil-bilisim.pdf> adresinden alınmıştır.
- Kurt, M. (2018) "Bilişim Teknolojilerinin Gündelik Yaşama Etkileri: Etik Sorunlar Açısından Bir Sorgulama." ISophos: Uluslararası Bilişim, Teknoloji ve Felsefe Dergisi, 1, 59-81.
- Meder, M. (2001). "Bilgi Toplumu ve Toplumsal Değişim", Pamukkale Üniversitesi Eğitim Fakültesi Dergisi, 9(9), 72-81.
- Mustafaoğlu, R., Zirek, E., Yasacı, Z ve Özdiñler, A. R. (2018) "Dijital Teknoloji Kullanımının Çocukların Gelişimi ve Sağlığı Üzerine Olumsuz Etkileri." Addicta: The Turkish Journal On Addictions, 5(2), 227-247.
- Özel, N. (2016). "Bilgi ve İletişim Teknolojilerinin Etkisiyle Değişen Bilgi Kaynakları, Hizmetleri ve Öğrenme Ortamları.", Milli Eğitim, 209, 270-294.

- Sarpay, A. (2016). *İnternet Kullanımının Çevresel Etkileri*. Yayınlanmamış yüksek lisans tezi, Ankara Üniversitesi Sosyal Bilimler Enstitüsü, Ankara.
- Saçlı, A. (2009) *Uluslararası Çevre Politikaları Çerçevesinde Çevre- Teknoloji İlişkisi* (Basılmamış Doktora Tezi). Ankara Üniversitesi Sosyal Bilimler Enstitüsü, Ankara.
- Selvi, Ö. (2012). "Bilgi Toplumu, Bilgi Yönetimi ve Halkla İlişkiler." Gümüşhane Üniversitesi İletişim Fakültesi Elektronik Dergisi, 3, 191-214.
- Sözbilir, F. ve Yeşil, S. (2015). "Bilişim Teknolojileri Yeterliğinin Bilgi Yönetimi Üzerindeki Etkisi: Türkiye’de Bir Alan Araştırması." Yönetim ve Ekonomi Araştırmaları Dergisi, 13(39): 18-39.
- Şanlısoy, S. (1999). "Bilgi Toplumunda Ortaya Çıkabilecek Sorunlar." Dokuz Eylül Üniversitesi İktisadi ve İdari Bilimler Fakültesi Dergisi, 14 (2), 169-184.
- Şentürk Erenel, A., Gönenç, İ.M., Köksal, F.Ü. ve Vural, G. (2011). "Teknoloji ve Kadın Sağlığı." Acıbadem Üniversitesi Sağlık Bilimleri Dergisi, 2(2), 66-74.
- Toffler, A.&Toffler, H. (1996). *Yeni Bir Uygarlık Yaratmak*. Çev., Zülfü Dicleli. İstanbul: İnkılap Kitapevi.
- Türkiye Büyük Millet Meclisi. "Bilişim Teknolojileri ve İnternet Kullanımının Sağlık Üzerindeki Etkileri", Bilişim ve İnternet Araştırma Komisyonu Raporu, Erişim Tarihi: 26.05.2023
- Yakıncı, Z.D. (2016). "Elektromanyetik Alanın İnsan Sağlığı Üzerindeki Etkileri." T.C. İnönü Üniversitesi Sağlık Hizmetleri Meslek Yüksekokulu Dergisi, 4(2), 44-54.
- Yeşilorman, M. ve Koç, F. (2016). "Bilgi Toplununun Teknolojik Temelleri Üzerine Bir Bakış", Fırat Üniversitesi Sosyal Bilimler Dergisi, 24 (1), 117-133.

- Yıldırım, S. ve Kışođlu, A.N. (2018). "Teknolojinin Getirdiđi Yeni Hastalıklar: Nomofobi, Netlessfobi, FoMO." SDÜ Tıp Fakóltesi Dergisi, 25(4): 473-480.
- Yüce, M. (2016) Teknolojik aletlerin çocuk ruh sađlıđı üzerindeki etkileri, 30 Mayıs 2023 tarihinde <https://www.hedefhalk.com/haber/teknolojik-aletlerin-cocuk-ruh-sagligi-uzerinde-etkileri-658852> adresinden alınmıřtır.
- Yücel, Y. B., Aytekin, A., Tüminçin, F. ve Ayaz A. (2018) "Bilgi Teknolojileri ile Hizmet Yönetim Süreçlerinin Etkinliđi." Avrasya Sosyal ve Ekonomi Arařtırmaları Dergisi, 5(10), 30-37.

EXTENDED ABSTRACT

Introduction

Information Society, which has information at its core, entered into the rapid change process in many areas, removed all previous structures and revealed its own characteristics. In the literature the development of the information society phenomenon is explained through the developments in information and communication technologies. In this context, the basic elements that contribute to the development of the information society are information and communication technologies (ICT). Information technologies refer to all technologies that enable the collection, processing and dissemination of information through networks. Information technology refers to the technology used from the creation of information to its use, from its use to its sharing. Communication technologies enable the transfer of information in a different and the faster way than the methods used before. Information and information technologies have an important place in the information society as much as machinery and capital are in the industrial society. In the information society, information and communication technologies refer to digital technologies that are seen as a tool in the creation, storage and transfer of information. Some of these technologies are radio, television, DVD, video, smart phone, satellite systems, computers, portable media players (mp3, iPod) and tools and services provided by these technologies such as video-conferencing and e-mail. Internet is the basis of all these technologies. In addition, there are mobile technologies

and opensource software among the recently emerging information and communication technologies. Some of the mobile technologies are short message service (SMS), multimedia messaging service (MMS), Global Positioning Systems (GPS), wireless connection (Wi-Fi), Bluetooth services, tablet computers, laptops and smartphones.

As a result of the interaction between society and information technologies structure of the society entered change process and there were great changes in the class structure of the society. Societies had difficulty in keeping up with the rapid changes that occurred with this change process. The information that emerges as a result of rapid developments and changes and the use of this information has increased the importance of information technologies. With the developing technology, the negative effects of computers, telephones and the internet, which are now mandatory needs, on people have been the subject of many researches. This situation is actually an indicator of the effect of technology on social processes. Information technologies had a significant impact on societies. Some of the most important results of these technologies were that these technologies saved people from unnecessary work in business processes and made their lives easier in shopping, banking transactions and many other transactions. Information technologies, which facilitate the use of information, enable people to make more logical and timely decisions. In addition to all these positive contributions of information technologies to human life, there are also some negative effects.

Method

The aim of this study is to examine the studies in the literature about the negative effects of the developments in ICT on human health and positive effects on some area and to discuss the current situation in a theoretical framework. In this context, the method of the study is literature review.

Findings (Results)

Development in information and communication technologies have negative effects on both environment and human health. Because environment and human health interact with each other, every negative effect of technology on the environment has an indirect effect on human health. Some of the environmental problems caused by information and communication technologies are e-waste, electromagnetic fields and space pollution. Environmental problems are a global problem as a result of the information society and have effects on human health. For this reason, environmental problems concern all humanity. On the one hand, technology offers great

opportunities for humanity, on the other hand, it causes serious harm to both people and the environment. It is known that there is an increase in the rates of diseases such as reproductive disorders and cancer as a result of the electromagnetic waves emitted by the devices used. With the increase in internet and computer use, the time spent in front of the computer has also increased. For this reason, many diseases such as tendon and nervous system disorders in the hands and wrists, spinal curvature, visual disorders, obesity and metabolic syndromes are seen due to spending a long time in front of the computer. Physical activities during the day diminished. Excessive weight gaining and obesity problems emerged. Sleeping problems have started to be seen more in children and adults, and they have even given up eating and sleeping times and started to spend these times with technological tools. ICT products emit electromagnetic waves. There has been researches showing that these waves cause fatigue, dizziness, headaches, and high blood pressure among humans.

Developments in ICT also have effects on the mental health of adults and children. Children now don't play in the street. Instead they play games in the virtual environment via smart phones, tablets and computers. Since children cannot spend time with their peers and parents, causing weakening of social relations. As a result of the uncontrolled use of smart phones, mental disorders such as nomophobia, foMO, netlessphobia emerged.

As a result of the developments in ICT, technology had many positive and negative effects on human life. Although negative effects are often mentioned in studies, it is a fact that people can no longer break away from technology and benefit from the many blessings it offers, and the level of social awareness has increased compared to the past. However, people also have a responsibility to mitigate the negative effects of ICT. For example, technology does not and should not prevent parents from taking care of their children instead of spending hours on smart phones and social media.

As a result, today's society is both technology addicted and benefiting from all kinds of blessings of technology, and throwing all the blame and negativities on technology, is stuck between Information Society and Super Smart Society. So it was deemed suitable to name today's society as a Technology Spoiled Society (Techno-Spoilt Society) by the writer.



ADİYAMAN ÜNİVERSİTESİ SOSYAL BİLİMLER ENSTİTÜSÜ DERGİSİ
ISSN: 1308–9196 / e-ISSN:1308-7363

Yıl : 16 Sayı : 44 Ağustos 2023

Yayın Geliş Tarihi: 29.04.2023 Yayına Kabul Tarihi: 15.07.2023

DOI Numarası: <https://doi.org/10.14520/adyusbd.1289515>

Makale Türü: Araştırma Makalesi/Research Article

Atıf/Citation: Cırcır, O. & Bayar, Y. (2023). Uykusuzluk, Akıllı Telefon Bağımlılığı, Akran Etkisine Direnme ve Bilinçli Farkındalık Arasındaki İlişkiler. *Adiyaman Üniversitesi Sosyal Bilimler Enstitüsü Dergisi*, (44), 563-592.

UYKUSUZLUK, AKILLI TELEFON BAĞIMLILIĞI, AKRAN ETKİSİNE DİRENME VE BİLİNÇLİ FARKINDALIK ARASINDAKİ İLİŞKİLER

Osman CIRCİR* Yusuf BAYAR**

Öz

Bu araştırmanın temel amacı, ergenlerde akıllı telefon bağımlılığı ile uykusuzluk arasındaki ilişkiyi incelemek, ayrıca bu ilişkide bilinçli farkındalık ve akran etkisine direnmenin yordayıcı rolünün olup olmadığını belirlemektir. Bu araştırma, bir ilişkisel tarama modeli olarak yürütülmüştür. Araştırmanın örneklemi, 2022-2023 eğitim-öğretim yılında Konya ili'nin farklı liselerinde öğrenim gören 370 öğrenciden oluşmaktadır. Yapılan analizlerden elde edilen bulgular incelendiğinde, ergenlerin akıllı telefon bağımlılıklarının uykusuzluğu pozitif yönde ve anlamlı düzeyde, akran etkisine direnmenin ise akıllı telefon bağımlılığını negatif yönde ve anlamlı düzeyde yordadığı bulunmuştur. Son olarak bilinçli farkındalığın akran etkisine direnmeyi pozitif, akıllı telefon bağımlılığını ve uykusuzluğu ise negatif yönde ve anlamlı düzeyde yordadığı bulunmuştur. Bulgular bir bütün olarak değerlendirildiğinde, ergenlerin bilinçli farkındalığı arttıkça akran etkisine daha fazla direnebildikleri ve böylece akran etkisine bağlı olarak ortaya çıkabilecek

*Bu çalışma için Necmettin Erbakan Üniversitesi Sosyal ve Beşerî Bilimler Bilimsel Araştırmalar Etik Kurulu'ndan 10.03.2023 tarih ve 2023/92 sayılı karar ile etik kurul izni alınmıştır.

* Dr. Osman CIRCİR, Psikolojik Danışman, Naciye Mumcuoğlu Anadolu Lisesi (MEB), osmancircir@hotmail.com, Konya/Türkiye

** Dr. Öğrt. Üyesi Yusuf BAYAR, Necmettin Erbakan Üniversitesi, Sosyal ve Beşerî Bilimler Fakültesi, Psikoloji bölümü, ybayary@gmail.com, Konya/Türkiye

akıllı telefon bağımlısı olma risklerinin de düştüğü görülmektedir. Nihayetinde, akıllı telefon bağımlılığından kaynaklı olarak ortaya çıkabilecek uykusuzluk sorunlarının azalmasında bilinçli farkındalığın hem doğrudan hem de dolaylı rolü, ve ekran etkisine direnmenin ise dolaylı rolü vardır. Elde edilen bulgular alanyazın doğrultusunda tartışılarak araştırmacı ve uygulayıcılara yönelik öneriler sunulmuştur.

Anahtar Kelimeler: Uykusuzluk, akıllı telefon bağımlılığı, ekran etkisine direnme, bilinçli farkındalık.

THE RELATIONSHIPS BETWEEN INSOMNIA, SMARTPHONE ADDICTION, RESISTANCE TO PEER INFLUENCE AND MINDFULNESS

Abstract

The main purpose of this study is to examine the relationship between smartphone addiction and insomnia in adolescents and to determine the predictive role of mindfulness and resistance to peer influence in this relationship. This study was conducted as a relational survey model. The sample of the study consisted of 370 students from different high schools in Konya in the 2022-2023 academic year. According to the findings obtained from the analysis, smartphone addiction of adolescents predicted insomnia positively and significantly, whereas resistance to peer influence predicted smartphone addiction negatively and significantly. Finally, mindfulness predicted resistance to peer influence positively and significantly. On the contrary, it predicted smartphone addiction and insomnia negatively and significantly. Taken as a whole, the findings suggested that as adolescents' mindfulness increased, they were able to resist peer influence more and thus their risk of smartphone addiction due to peer influence decreased. Ultimately, mindfulness had both direct and indirect role and resistance to peer influence had indirect role in reducing insomnia problems that might arise due to smartphone addiction. The findings are discussed within the framework of the literature and recommendations are presented for researchers and practitioners.

Keywords: *Insomnia, smartphone addiction, resisting peer influence, mindfulness.*

1. GİRİŞ

Ergenlik dönemi, fiziksel büyümenin yanı sıra beyin yapılarının da geliştiği bir süreçtir ve bu dönemde uyku, fiziksel büyümenin ve akademik performansın artmasının temel unsurlarından biri olarak ergenlerin hem duyguları hem de davranışları üzerinde önemli bir etkiye sahiptir (Horne, 2016). Aynı zamanda uyku, günlük yaşamın sağlıklı aktivitelerinin sürdürülmesinde önemli bir rol oynar. Ayrıca uyku, fiziksel, bilişsel ve psikososyal sağlığın korunmasında da önemlidir (Lund vd., 2010). Diğer yandan uykusuzluk ise fiziksel ve zihinsel bozukluklara yol açarak istenmedik sonuçlar meydana getirebilmektedir (Morin & Jarrin, 2013). Bu nedenle azalan uyku kalitesi ve artan uykusuzluk, ciddi sağlık sorunlarına neden olabilecek bir potansiyel taşımaktadır (El Hangouche vd., 2018). Uykusuzluk, normal şartlarda bireyin uyku ve uyanıklık döngüsünde, gün içinde uyanık kalmada zorlanması ve istemsiz bir şekilde uyuklamasıdır (Selvi vd., 2016). Uykusuzluk problemi, uyku bozukluğu gibi durumlardan kaynaklanabileceği gibi, anksiyete, depresyon gibi psikolojik durumlar sonucu da meydana gelebilir (Çağlar & Tokur-Kesgin, 2020). Yapılan bazı deneysel çalışmalar, uyku yoksunluğunun dikkat ve hafızadaki eksiklikler gibi bilişsel işlevleri bozduğunu ortaya koymuştur (Ahmad & Bashir, 2017; Lim & Dinges, 2010). Uyku sorunu öğrencilerde, daha fazla strese, saldırganlık gibi çeşitli davranış problemlerine, daha fazla yaralanmaya, dikkat, bellek, konsantrasyon, ve bilişsel işlevlerde bozulmaya ve akademik başarıda düşüşe neden olabilmektedir (Aghajani vd., 2020; Chokroverty & Avidan, 2016).

Sıralanan birçok olumsuz sonuç, özellikle ergenlerde uykusuzluğa ya da uyku kalitesinde düşüşe yol açabilecek potansiyel riskler üzerinde durulması gerektiğini göstermektedir. Uyku kalitesi ekonomik durum, genel sağlık durumu,

yaşam tarzı ve stres gibi birçok faktörden etkilenir (Lee, 2003). Ancak çalışmalar söz konusu risklerden birisinin de akıllı telefon kullanımı olduğu göstermektedir. Örneğin, Ferraro ve diğerleri (2015) tarafından yürütülen bir çalışmada akıllı telefonun aşırı kullanımının uyku süresini azalttığı ve uyku kalitesini düşürdüğü bulunmuştur. Bir başka çalışmada ise ergenlerin uykuya daldıktan sonra cep telefonlarına gelen bir mesaj ya da bir arama ile uyandırıldıklarında, bunun onların uyku derinliğini bozduğu ve ergenlerin gece boyunca nitelikli bir uykudan mahrum kaldığı bildirilmiştir (Adams & Kisler, 2013).

Akıllı telefonlar, son zamanlarda; internete, iş yeri uygulamalarına, sosyal ağlara, bilgilere, sağlık hizmetlerine ve eğlenceye erişim kolaylığı nedeniyle insanların günlük yaşamlarının vazgeçilmez bir parçası, hatta ihtiyacı haline gelmiştir (Oviedo-Trespalacios vd., 2019). Alan yazında akıllı telefonlarının sunduğu hızlı ve kolay iletişim ile günlük yaşamı olumlu yönde etkilediğine dair çalışmalar bulunmakla birlikte (Karadağ vd., 2016); akıllı telefonların hem psikolojik hem de fiziksel sağlık üzerindeki zararlı etkilerini ortaya koyan araştırmaların sayısının da azımsanmayacak derecede arttığı görülmektedir (Chóliz, 2010; Khan, 2008).

Akıllı telefon bağımlılığı, cep telefonunun aşırı kullanımından kaynaklanan ve bireylerin fiziksel, psikolojik ve sosyal işlevlerinde ciddi bozulmalara yol açan, nihayetinde bilinçli cep telefonu kullanımının kontrolden çıkıp saplantı durumuna dönüşmesini içeren bir dizi sağlıksız davranış örüntülerini ifade eder (Kim vd., 2018). Akıllı telefon bağımlılığının uykusuzluk, gündüz aşırı uyku hali, kötü uyku kalitesi ve kısa uyku süresi gibi uyku sorunlarıyla ilişkili olduğu bildirilmektedir (Kang vd., 2020; Soni vd., 2017). Ayrıca, akıllı telefonu aşırı düzeyde kullanan bireyler, uyku sürelerinin kısaldığını ve geceleri sık sık akıllı telefon kullanımları sebebiyle uykuyu geciktirdiklerini belirtmişlerdir (Gamble vd., 2014; Harada vd., 2002). Söz konusu çalışmalarla tutarlı olarak Li ve diğerleri (2020), yatma saatinde aşırı cep telefonu kullanımının uyku süreçlerini

erteleyebileceğini veya bozabileceğini, cep telefonlarının aşırı kullanımının, genellikle daha yüksek düzeyde psikolojik stres ve psikolojik uyarılma ile sonuçlandığından uyku ve dinlenme üzerinde olumsuz bir etkiye sahip olabileceğini belirtmişlerdir. Ayrıca akıllı telefonların ekranlardan yayılan mavi ışığın melatonin seviyeleri üzerinde bir etkisi olabileceğini ve yayılan elektromanyetik dalgaların da kötü uyku kalitesine neden olabileceğini vurgulamışlardır.

Ergenler, sosyal medyanın, mesajlaşmanın ve beraberindeki çevrimiçi ve güncel kalmaları için ortaya çıkan sosyal baskıların etkisiyle, özellikle ebeveyn denetiminin azaldığı geç saatlerde, akranlarıyla etkileşimlerinin verdiği heyecanla uykuyu geciktirebilirler (Horne, 2016). Bu bağlamda, akıllı telefon kullanımının artışıyla yaşanan uyku düzensizliğinde, akranlarının etkisi olduğu düşünülebilir. Nitekim akran etkisi ergenlerin psikososyal işlevselliğinde önemli bir yere sahiptir. Çünkü ergenlikle birlikte aile etkisi yerini akran gruplarına bırakmakta, ergenler anne ve babalarından ziyade akranlarıyla daha fazla vakit geçirmeye başlamakta ve davranışlarını aileden çok akranları şekillendirmektedir (Tolson ve Urberg, 1993). Ergenin arkadaş grupları müzik zevkleri, giyim, serbest zaman etkinlikleri gibi birçok konuda normların ve standartların oluşmasında katkı sağlamaktadır. Akranları, ergenler için bir referans grubu haline gelmekte ve ergenler bu akran grubu gibi konuşarak, onlar gibi davranarak kendilerini onlarla özdeşleştirmektedirler (Steinberg, 2002). Ayrıca akranlarının ergenleri, kendileri gibi davranma konusunda pekiştirdikleri görülmektedir. Arkadaşlarının olumlu sosyal davranışlarını gözlemleyen ergenler onlara benzer bir biçimde davranmaktadır (Hartup, 1983). Ancak Maxwell (2002), yaptığı boylamsal bir çalışmada riskli davranışları olan akranları ile arkadaşlık eden ergenlerin daha fazla riskli davranışlar sergileme eğiliminde olduklarını, ergenlerin riskli davranışlar sergilemelerinde akranların

güçlü bir etkiye sahip olduğunu bildirmektedir. Söz konusu riskli davranışlardan birisi de akıllı telefon bağımlılığıdır. Dolayısıyla ergenlerin akranlarının da etkisiyle akıllı telefon bağımlısı olma riskinin de yüksek olduğu görülmektedir. Ancak akran etkisine direnme becerisinin bu ilişkide koruyucu bir faktör olabileceği düşünülebilir. Çünkü akran etkisine direnme becerisine sahip olan ergenlerin, bu becerileri sayesinde birçok olası riskli davranıştan kendini koruyabildiği görülmektedir (Steinberg ve Monahan, 2007). Bu bulgulardan hareketle, akranlarının etkisine direnen ergenin, akıllı telefon bağımlılığında da korunabileceği düşünülmektedir.

Akran etkisine direnme, bilinçli bir süreçtir. Kişinin akranları ile ilişkilerini değerlendirmesi, onların kendisi üzerinde yarattığı baskıyı fark etmesi ve bu baskı karşısında nasıl bir yol izleyeceğine karar vermesi ancak farkındalıkla gerçekleşir. Bu sebeple bu ilişkide bilinçli farkındalığın rolü de göz ardı edilmemelidir. Bilinçli farkındalık, yaşanmışlıklardan ya da yaşanacak olan olay ve durumlardan etkilenmeden yaşanan anı kabul etmek ve onaylamaktır (Bishop et al., 2004). Farkındalık, bireyleri otomatik düşüncelerden, bazı alışkanlıklardan ve sağlıksız davranış modellerinden arındırır. Bundan dolayı farkındalık, bilinçli davranışsal modellerin geliştirilmesinde kilit rol oynar. Bireyin refah ve mutluluğunda rolü büyüktür (Ryan ve Deci, 2000). Kişinin yaşanan durum ve olaylara normalden daha fazla dikkat etmesi ve bunları bilincinde daha açık bir şekilde kabul etmesi bilinçli farkındalığın en önemli özelliğidir (Brown ve Ryan, 2003). Yüksek farkındalık düzeyine sahip bireylerin şimdiki anın duygularına ve deneyimlerine karşı açık ve kabul edici bir tavır sergileme eğiliminde olduklarını ve odaklanarak doğru bilişsel yargılarda bulunma olasılıklarının daha yüksek olduğunu göstermektedir (Eddy ve diğerleri, 2013; Sindermann ve diğerleri, 2018). Kişinin var olan herhangi bir düşüncüyü ya da niyeti algılamaması, umursamaması ya da dikkat etmemesi bilinçli farkındalığın düşük olduğunun işaretidir (Brown ve Ryan, 2003). Shapiro ve diğerleri (2006),

bilinçli farkındalık uygulaması ile insanların an be an deneyimlere daha fazla nesnellik ve farkındalıkla katılarak dikkatlerini rahatsız edici düşüncelerden veya duygulardan uzaklaştırabildiklerini belirtmişlerdir. Buradan yola çıkarak, hem akran baskısına direnme hem akıllı telefon bağımlılığı hem de uykusuzluk üzerinde bilinçli farkındalığın önemli bir katkısının olabileceği düşünülmektedir.

Bu araştırmanın temel amaçlarından birisi ergenlerde akıllı telefon bağımlılığının uykusuzluk üzerindeki yordayıcı rolünü ve akran etkisine direnmenin akıllı telefon bağımlılığı aracılığıyla uykusuzluk üzerindeki yordayıcı rolünü incelemektir. Akıllı telefon bağımlılığı ile uykusuzluk arasındaki ilişkide doğrudan ve dolaylı bir etkiye sahip olabilecek bir diğer değişken ise bilinçli farkındalıktır. Bilinçli farkındalığın olası rolünün belirlenmesi, ergenlerin yaşadıkları uykusuzluk ve akıllı telefon bağımlılığı sorunlarının üstesinden gelme konusunda ergene verilebilecek doğru yardım ve destek konusunda da katkı sağlayacaktır.

Yukarıda belirtilen araştırmanın amacı ve bu amaç doğrultusunda kurulan hipotetik model ve hipotezler aşağıda verilmiştir.

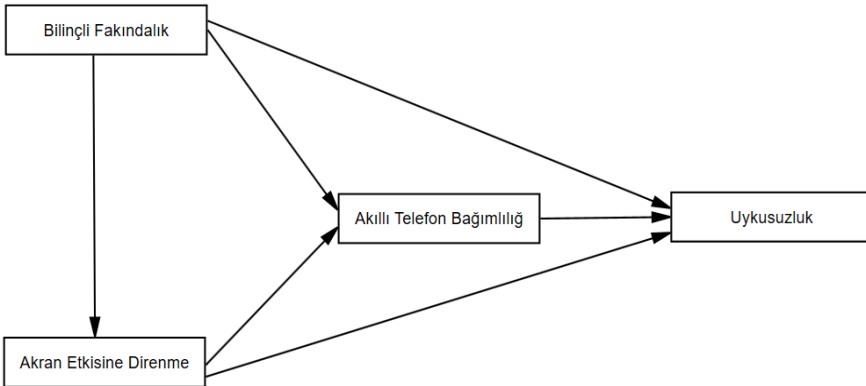

Şekil 1. Hipotetik Model

H₁: Ergenlerin akıllı telefon bağımlılıkları, uykusuzluk düzeylerini pozitif yönde ve anlamlı düzeyde yordar.

H₂: Ergenlerin akran etkisine direnme düzeyleri akıllı telefon bağımlılığı ve uykusuzluk düzeylerini negatif yönde ve anlamlı düzeyde yordar.

H₃: Ergenlerin bilinçli farkındalık düzeyleri; akran etkisine direnme düzeylerini pozitif, akıllı telefon bağımlılığı ve uykusuzluk düzeylerini ise negatif yönde ve anlamlı düzeyde yordar.

2. YÖNTEM

2.1. Araştırma Modeli

Bu çalışmada, ilişkisel tarama modelinden yararlanılmıştır. Nicel araştırma yöntemlerinden biri olan ilişkisel tarama modeli, iki veya daha fazla değişkende eş zamanlı olarak ortaya çıkan bir değişimin olup olmadığını ve bir değişim var ise bu değişimin düzeyinin saptanmasında kullanılan bir araştırma desendir (Karasar, 2012). Araştırmada; olayların, durumların veya nesnelerin geçmişte ya da bugünde olduğu gibi açıklanması amaçlanır (Kaptan, 1995; Karasar, 2012). İlişkisel tarama modeli, yordayıcı, keşfedici ve kesitsel desenler ile yürütülmektedir. Bu çalışmada yordayıcı ilişkisel araştırma deseni kullanılmış ve tüm değişkenler bütünsel bir yaklaşımla ele alınarak analize dâhil edilmiştir. Aracılık etkisinin istatistiksel olarak hesaplanmasında yol analizi tercih edilmiştir.

2.2. Çalışma Grubu

Araştırmanın örneklemini, 2022-2023 eğitim ve öğretim yılında Konya ilindeki ortaöğretim kurumlarında öğrenim gören ve yaşları 14 ile 18 (15.55 ± 1.04) arasında değişen 240'ı (% 64.9) kız ve 130'u (%35.1) erkek olmak üzere toplam 370 lise öğrencisi oluşturmaktadır. Örneklemin oluşturulmasında seçkisiz

olmayan bir örnekleme yöntemi olan uygun örnekleme tercih edilmiştir. Bu yöntem, araştırmacıların ihtiyaç duydukları örneklem büyüklüğüne ulaşabilene kadar en erişilebilir katılımcılardan başlayarak çalışma gruplarını oluşturmalarıdır (Büyüköztürk vd., 2016). Katılımcıların 63'ü (% 17) 9. sınıf, 156'sı (% 42.2) 10. sınıf, 109'u (% 29.5) 11. sınıf ve 42'si (% 11.4) 12. sınıf öğrencisidir.

2.3. Veri Toplama Araçları

2.3.1. Bergen Uykusuzluk Ölçeği (BUÖ)

BUÖ, ergenlerde uykusuzluğu değerlendirmek için Pallesen ve diğerleri (2008) tarafından geliştirilmiş bir ölçektir. Ölçeğin Türk kültürüne uyarlanması Bay ve Ergün (2018) tarafından yapılmıştır. Ölçek 6 maddeden ve 3 maddesi gece uykusuzluğu, 3 maddesi gündüz uykusuzluğu olmak üzere toplam 2 alt boyuttan oluşmaktadır. Katılımcılar, geçen ay içerisinde herhangi bir nedenle uyku problemi yaşadığı bir haftalık süreç içerisindeki gün sayısını, 0 ile 7 arasında puanlamaktadırlar. Ölçekten alınabilecek puan 0-42 aralığındadır. Geçerlik analizleri kapsamında; ölçeğin 10 kişilik uzman görüşüne dayalı kapsam geçerliği indeksi 0,99 bulunmuştur. Ölçeğin Cronbach alfa iç tutarlılık katsayısı BUÖ'nün toplam puanı için .72 olarak hesaplanmıştır.

2.3.2. Akıllı Telefon Bağımlılığı Ölçeği

Kwon ve diğerleri (2013a) tarafından geliştirilen Ergenler için Akıllı Telefon Bağımlılığı Ölçeği (ATBÖ)'nin kısa formu da Kwon ve diğerleri (2013b) tarafından gerçekleştirilmiştir. Türkçe'ye uyarlama çalışması ise Şata ve Karip (2017) tarafından yapılmıştır. Ölçekten alınabilecek puan 10 ile 60 aralığındadır. ATBÖ'nün kısa versiyonu 6'lı likert tipi bir ölçektir; 10 maddeden ve tek

boyuttan oluşmaktadır. Doğrulamalı faktör analizi sonucunda verinin model ile iyi düzeyde uyum sağladığı bulunmuş ve yapı geçerliğine ilişkin kanıtlar elde edilmiştir. Ölçeğin Cronbach α iç tutarlık katsayısı değerleri $\alpha = .90$ olarak hesaplanmıştır.

2.3.3. Akran Etkisine Direnme Ölçeği

Steinberg ve Monahan (2007) tarafından geliştirilen Akran Etkisine Direnme Ölçeği'nin Türkçe'ye uyarlanması Şafak-Soyaslan (2019) tarafından gerçekleştirilmiştir. Ölçeğin orijinal formu 10 madde iken Türkçe'ye uyarlama çalışması sonucunda 6 maddeden oluşan tek faktörlü bir yapı elde edilmiştir. Ölçek maddelerinin her birinde olumlu bir yargı verilirken AMA ile ayrılarak olumsuz yargı verilmekte, her yargı tamamen doğru ve kısmen doğru şeklinde ikişer seçenek bulunmaktadır. Ölçeğin geçerlilik çalışması kapsamında yapılan DFA sonuçları incelendiğinde, veri setinde iki faktörlü model için kabul edilebilir bir uyum göstermiştir. Güvenirlik çalışması kapsamında, Cronbach alfa iç tutarlık katsayısı .85 olarak hesaplanmıştır.

2.3.4. Bilinçli Farkındalık Ölçeği Ergen Formu

Brown ve Ryan (2003) tarafından yetişkinlere yönelik olarak geliştirilen Bilinçli Farkındalık ölçeği, Brown ve diğerleri (2011) tarafından bilinçli farkındalık düzeylerinin ölçülmesi amacıyla, öz bildirim dayalı, ergenler için uyarlanmıştır. Bilinçli Farkındalık Ölçeği Ergen Formunun Türk kültürüne uyarlanması Turan (2020) tarafından gerçekleştirilmiştir. Ölçek, orijinalinde olduğu gibi 6'lı Likert tipindedir. Ölçek 14 maddeden oluşan, tek boyutlu bir ölçme aracıdır. Ters madde bulunmayan ölçekten alınan yüksek puanlar, bilinçli farkındalık düzeyini yansıtmaktadır. Ölçeğin Cronbach Alpha iç tutarlık katsayısı .78, test-tekrar test güvenirlik katsayısı .98 ve iki yarı test güvenirliği .77 olarak hesaplanmıştır.

2.4. Verilerin Toplanması

Bu çalışmanın verileri Necmettin Erbakan Üniversitesi Sosyal ve Beşeri Bilimler Bilimsel Araştırmalar Etik Kurulu'ndan (Tarih: 10.03.2023; Karar No: 2023/92) alınan etik kurul izninin ardından, 2022-2023 eğitim öğretim yılı bahar yarıyılında Konya ilinde çeşitli liselerde öğrenim görmekte olan öğrencilerden toplanmıştır.

2.5. Verilerin Analizi

Araştırmanın amacına uygun olarak belirlenen ölçme araçlarıyla elde edilen verilerin bilgisayar ortamındaki analizlerinde, IBM SPSS 25.0 ve IBM SPSS AMOS 25 yazılım paketleri kullanılmış ve anlamlılık düzeyi $p < .05$ olarak alınmıştır. Öncelikle araştırma sürecinde toplanan verilerin hatasızlığı kontrol edilmiş ve tüm maddelerin normal ranj aralığında olduğu yanlış girilen madde bulunmadığı görülmüştür. Ayrıca, veri setinin tek değişkenli ve çok değişkenli normallik analizleri yapılmıştır. Tek değişkenli uç değerlerin belirlenmesi z testi aracılığıyla incelenmiş, örneklem sayısı 100'ün üzerinde olduğundan z puanlarının referans aralığı -4.00 ile +4.00 arası olarak ele alınmış ve bu aralık dışında kalan veriye rastlanılmamıştır (Mertler, & Vannatta, 2016). Verinin tek değişkenli normallik sayılıtısını karşılayıp karşılamadığını test etmek için ayrıca çarpıklık ve basıklık değerleri, histogramlar ve Q-Q plot değerleri incelenmiştir. Değişkenlerin her birinin basıklık- çarpıklık değerlerinin -1.00 ile +1.00 referans aralığında olduğu, bu bakımdan veri setinin normal dağıldığı belirlenmiştir (Çokluk ve diğ., 2014). Sonuçlar tek değişkenli uç değerler için normallik sayılıtısının karşılandığını göstermiştir. Ardından çok değişkenli uç değer incelemesi için Mahalonobis uzaklık katsayıları hesaplanmış ve veri setinde .001'den küçük değere sahip çok

değişkenli uç değer ifade eden herhangi bir veriye rastlanmamıştır (Tabachnick ve Fidell, 2013). Ayrıca yapılan korelasyon analizi ile sonucunda değişkenler arasında orta düzeyde ilişki olduğu, değişkenler arasında .90 ve üzerinde ilişki olmadığından çoklu doğrusal bağlantı problemi olmadığı söylenebilir (Çokluk vd., 2014). Özetle verinin parametrik analizlerin yürütülebilmesi için ön gereklilik olan bütün sayıtları karşıladığı görülmektedir.

3. BULGULAR

Araştırmanın hipotezlerine geçmeden örnekleme ilişkin betimsel bulgulara yer verilmiştir. Tablo 1'den izlenebileceği gibi katılımcıların 240'ı (% 64.9) kız ve 130'u (%35.1) erkek öğrencilerden oluşmaktadır. Katılımcıların 63'ü (% 17) 9. sınıf, 156'sı (% 42.2) 10. sınıf, 109'u (% 29.5) 11. sınıf ve 42'si (% 11.4) 12. sınıf öğrencisidir. 280 (% 75.7) öğrenci akademik başarısını orta düzey olarak tanımlamıştır. 297 (% 80.3) öğrencinin orta sosyo-ekonomik düzeyden ailelerden geldiği görülmektedir. Günlük kafein tüketim oranları incelendiğinde 154'ünün (% 41.6) nadiren, 116'sının (% 31.4) sıklıkla ve 100'ünün (% 27) her gün kafein tükettiği görülmektedir.

Tablo 1. Katılımcılara İlişkin Betimsel Özellikler

Değişkenler	n	%
Cinsiyet		
Kız	240	64.9
Erkek	130	35.1
Sınıf		
9. Sınıf	63	17.0
10. Sınıf	156	42.2
11. Sınıf	109	29.5
12. Sınıf	42	11.4
Akademik Başarı		
Düşük	23	6.2

Orta	280	75.7
Yüksek	67	18.1
Sosyo-ekonomik Düzey		
Düşük	6	1.6
Orta	297	80.3
Yüksek	67	18.1
Günlük Kafein Tüketimi		
Nadiren	154	41.6
Sık sık	116	31.4
Her gün	100	27.0

Araştırmanın örnekleme ilişkin bulguların ardından araştırmanın değişkenleri arasındaki ilişkiler incelenmiştir. Aşağıdaki Tablo 2'den izlenebileceği gibi bilinçli farkındalık, akran etkisine direnme, akıllı telefon bağımlılığı ve uykusuzluk arasındaki ilişkiler incelendiğinde, bilinçli farkındalığın akran etkisine direnme ile pozitif ($r = .15, p < .001$), akıllı telefon bağımlılığı ($r = -.39, p < .001$) ve uykusuzluk ($r = -.49, p < .001$) ile negatif yönde ve anlamlı düzeyde ilişkili olduğu görülmektedir. Ayrıca akran etkisine direnmenin de akıllı telefon bağımlılığı ($r = -.26, p < .001$) ve uykusuzluk ($r = -.16, p < .01$) ile negatif yönde ve anlamlı düzeyde ilişkili olduğu görülmektedir. Son olarak akıllı telefon bağımlılığı ve uykusuzluk arasındaki ilişkinin ise pozitif yönde ve anlamlı düzeyde olduğu görülmektedir ($r = .36, p < .001$).

Tablo 2. Bilinçli Farkındalık, Akran Etkisine Direnme, Akıllı Telefon Bağımlılığı ve uykusuzluk Arasındaki İlişkiler

Değişkenler	Ort.	S	2	3	4
1. Bilinçli Farkındalık	51.49	12.96	.150**	-.385***	-.492***
2. Akran Etkisine Direnme	15.68	4.97	1	-.258***	-.158**

3. Akıllı Telefon Bağımlılığı	33.29	9.73	1	.355***
4. Uykusuzluk	20.66	8.56		1

** $p < .01$, *** $p < .001$

Araştırmanın asıl amacı olan bilinçli farkındalık ile uykusuzluk arasındaki ilişkide akran etkisine direnmenin ve akıllı telefon bağımlılığının aracı rolünü incelemek için yol (path) analizi yürütülmüştür. Birinci adımda yürütülen analizler sonucunda akran etkisi ve uykusuzluk arasındaki ilişkinin anlamsız olması nedeni ile ($p > .05$) bu yol çıkarılmış ve analiz yinelenmiştir. Elde edilen sonuçlar verinin model ile mükemmel düzeyde uyum sağladığını göstermektedir ($\chi^2(1, n = 370) = 1,014, p > .05, GFI = 1.00, AGFI = .99, NFI = .99, TLI = 1.00, CFI = 1.00$ ve $RMSEA = .01$).

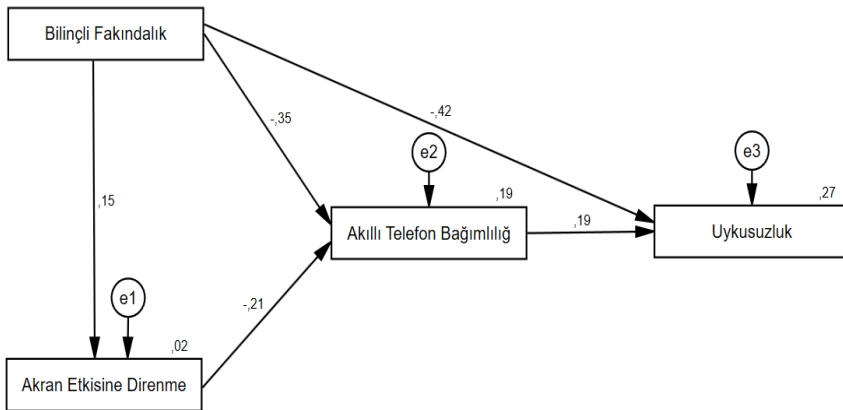

Şekil 2. Ergenlerde Bilinçli Farkındalık ve Akran Etkisine Direnmenin Akıllı Telefon Bağımlılığı ve Uykusuzluk İlişkisindeki Rolü

Şekil 2'den izlenebileceği gibi bilinçli farkındalık akran etkisine direnmeyi pozitif olarak yordamaktadır ($\beta = .15, p < .01$). Aynı zamanda bilinçli farkındalık ve akran etkisine direnme akıllı telefon bağımlılığını negatif yönde ve anlamlı düzeyde yordamaktadır (sırasıyla, $\beta = -.35, p < .001$; $\beta = -.21, p < .001$). Son

olarak bilinçli farkındalık uykusuzluğu negatif yönde ve anlamlı düzeyde yordarken akıllı telefon bağımlılığı ise uykusuzluğu pozitif yönde ve anlamlı düzeyde yordamaktadır (sırasıyla, $\beta = -.42, p < .001$; $\beta = .19, p < .001$).

Bilinçli farkındalık akran etkisine direnme üzerindeki varyansın % 2'sini açıklarken, bilinçli farkındalık ve akran etkisine direnmenin akıllı telefon bağımlılığındaki varyansın % 19'unu açıkladığı görülmektedir. Son olarak, bilinçli farkındalık ve akıllı telefon bağımlılığı ise uykusuzluk üzerindeki varyansın % 27'sini açıklamaktadır.

Bulgular bir bütün olarak değerlendirildiğinde, bilinçli farkındalığın akran etkisine direnmeyi artırdığı, hem doğrudan hem de akran etkisine direnme üzerinden akıllı telefon bağımlılığını düşürdüğü görülmektedir. Aynı zamanda bilinçli farkındalık bir taraftan uykusuzluk sorunlarını azaltırken, bir diğer taraftan hem akıllı telefon bağımlılığını düşürerek hem de akran etkisine direnme üzerinden dolaylı olarak akıllı telefon bağımlılığını düşürerek, uykusuzluk sorununun azalmasına katkı sağlamaktadır.

3. TARTIŞMA ve SONUÇ

Araştırma sonuçları incelendiğinde, ilk olarak ergenlerin akıllı telefon bağımlılıklarının uykusuzluğu pozitif yönde ve anlamlı düzeyde yordadığı görülmüştür. Elde edilen sonucun alan yazın ile uyumlu olduğu görülmektedir. Nitekim Hardell ve diğerleri (2008) ergenlerin akıllı telefonu aşırı kullanımlarının uykusuzluk ve uyku bozuklukları dâhil olmak üzere birçok sağlık sorunlarına neden olduğunu belirtmişlerdir. Ayrıca Jenaro ve diğerleri (2007), cep telefonu kullanımının yüksek kaygı ve uykusuzluk ile ilişkili olduğunu belirtmiştir. Massimini ve Peterson (2009), öğrencilerin büyük bir çoğunluğunun haftanın en az bir günü cep telefonu kullanımından dolayı yeterince uyuyamadıklarını

belirtmişlerdir. Yapılan diğer bazı çalışmalarda da akıllı telefon bağımlılığının uykuyu olumsuz etkilediği bulunmuştur (Kim vd., 2019; Li vd., 2006). Ergenlerin ebeveyn denetiminin azaldığı gecenin geç saatlerinde özgürce telefon kullandıkları ve bunun da uyku vaktini geciktirerek uyku kalitesini düşürdüğü söylenebilir.

Yapılan analizlerden elde edilen bulgularda, ergenlerin akran etkisine direnme düzeylerinin akıllı telefon bağımlılıklarını negatif yönde ve anlamlı düzeyde yordadığı bulunmuştur. Alanyazın incelendiğinde, araştırmanın bu bulgusuna benzer şekilde, bazı çalışmalarda ergenlerin nitelikli akran ilişkileri arttıkça akıllı telefon bağımlılıklarının azaldığı görülmektedir (Şanlı, 2018). Nitelikli akran ilişkilerinin ergenlerin sosyal beceri, öz-yeterlik duygusu ve sosyal ve duygusal uyum düzeyinin arttırdığı; aksine internet bağımlılığı riskini azalttığı bulunmuştur (Savcı & Aysan, 2017). Akran grupları içerisinde bazı ergenler; sigara içme, alkol tüketimi, akıllı telefon bağımlılığı gibi bazı kötü alışkanlıkları başkasına da bulaştırmak için akran grubu içine yeni bireyler davet etmektedirler (Marsh, 2017). Bu noktada akran etkisine direnmenin önemi ön plana çıkmaktadır. Akran etkisine direnme becerisi ergeni birçok olası riskli davranıştan koruması bakımından büyük öneme sahiptir (Steinberg & Monahan, 2007). Bu bağlamda, akıllı telefon bağımlılığını negatif yönde yordayan akran etkisine direnmenin, akıllı telefon bağımlılığının risklerine karşı koruyucu bir rol üstlenebileceği söylenebilir.

Araştırmada bilinçli farkındalığın ergenlerin akıllı telefon bağımlılıklarını negatif yönde ve anlamlı düzeyde yordadığı bulunmuştur. Bu sonuç alanyazındaki benzer çalışmalarla paralellik göstermektedir. Bir çok çalışmada bilinçli farkındalık ile akıllı telefonun problemleri kullanımı (Kaymaz & Şakiroğlu, 2020; Peker vd., 2019), internet bağımlılığı (Calvete vd., 2017; Dönmez, 2018; Riley, 2014), sosyetelizm (Parmaksız, 2021) ve dijital oyun bağımlılığı (Keskin, 2019) ile

arasında negatif yönde ilişki olduğu belirlenmiştir. Hatta Yang ve diğerleri (2019), farkındalığın cep telefonu bağımlılığı ile olumsuz etkileri arasındaki ilişkiyi düzenlediğini bulmuşlardır. Bilinçli farkındalık anı yaşamayı etrafta olan bitenin farkında olmayı gerektirirken, akıllı telefon bağımlılığı her an her koşulda akıllı telefonda odaklamayı gerektirdiğinden bu iki değişken bir biriyle negatif ilişkili olabilir. Ergenlerin bilinçli farkındalıkları yükseldikçe akıllı telefon bağımlılığı düzeyleri de azalabilir.

Araştırmada bilinçli farkındalığın uykusuzluğu negatif yönde ve anlamlı düzeyde yordadığı bulunmuştur. Demir (2021) uyku kalitesinin kötüleşmesi ile bilinçli farkındalık arasında negatif ilişki olduğunu bulmuştur. Literatür incelendiğinde, bilinçli farkındalık ile uyku kalitesi arasındaki ilişkilerin incelendiği bir çok çalışmada bu iki değişken arasında pozitif ilişki olduğu ortaya konmuştur (Brisbon & Lachman, 2017; Fang vd., 2019; Gong vd., 2016; Simione vd., 2020). Roberts ve Danoff-Burg (2010) bilinçli farkındalığın stres düzeyini düşürerek uyku kalitesini artırdığını belirtmişlerdir. Yaşanılan anda, içinde bulunduğumuz durumun veya deneyimin farkında olmadığımızı bilmek ve o ana dikkat etmediğimiz idrakinde olmak da bir bilinçli farkındalık içerir (Brown, Ryan ve Creswell, 2007). Dolayısıyla bilinçli farkındalık düzeyi yüksek bireylerin gün içerisinde stres oluşturan olay ya da durumları geride bırakarak daha kaliteli uyuyabildiği söylenebilir.

Yapılan analizlerden elde edilen sonuçlar bir bütün olarak değerlendirildiğinde, ergenlerin akıllı telefon bağımlılıkları arttıkça uykusuzluk düzeyinin de arttığı görülmektedir. Ancak akran etkisine direnme düzeyleri yüksek olan ergenlerin akıllı telefon bağımlılık düzeylerinin daha düşük olduğu görülmektedir. Böylece akran etkisine direnme düzeyi uykusuzluk düzeyini de dolaylı olarak düşürmektedir. Son olarak, ergenlerin bilinçli farkındalığı yükseldikçe akran

etkisine daha fazla direnebildikleri, daha düşük düzeyde akıllı telefon bağımlılığı sergiledikleri ve daha düşük düzeyde uykusuzluk sorunları yaşadıkları görülmüştür. Sonuç olarak akıllı telefon bağımlılığında kaynaklı olarak ortaya çıkabilecek uykusuzluk sorunlarının azalmasında bilinçli farkındalığın hem doğrudan hem de dolaylı; akran etkisine direnmenin ise dolaylı rolü vardır.

Yürütülen bu çalışmanın bazı sınırlılıkları vardır. Araştırmanın örneklem grubunu oluşturan ergenlerin sosyo-ekonomik düzeyleri, kafein tüketimleri, anne baba eğitim düzeyleri gibi karıştırıcı ya da düzenleyici etkisi olabilecek değişkenler araştırma kapsamında kontrol değişkeni olarak analizlere dahil edilmemiştir. Ayrıca ergenlerin klinik düzeyde bağımlılık gösterip göstermediklerine yönelik herhangi bir bilgi alınmamıştır.

Araştırmadan elde edilen bulgulara dayalı olarak araştırmacı ve uygulayıcılara yönelik olarak aşağıdaki öneriler sunulabilir:

- Ergenler için akıllı telefon bağımlılığı ve uykusuzluğa yönelik önleyici çalışmalarda (psiko-eğitim vb.), akran etkisine direnme ve bilinçli farkındalık kavramları göz ardı edilmemeli, uygulamalarda bu değişkenlere yönelik uygulamalara yer verilmelidir.
- Ortaokul, üniversite vb. farklı örneklem gruplarına yönelik yapılacak olan yeni çalışmalarla araştırma bulguları test edilebilir.
- Farklı araştırma desenleri kullanılarak (deneysel vb.) araştırma bulguları yeniden test edilebilir.
- Araştırma bulguları, nitel araştırma yöntemleri ile desteklenerek çeşitlendirilip zenginleştirilebilir.
-

Çıkar Çatışması Bildirimi:

Yazarlar arasında herhangi bir çıkar çatışması bulunmamaktadır.

Destek/Finansman Bilgileri:

Bu çalışma için herhangi bir finansal destek alınmamıştır.

Etik Kurul Kararı:

Yürütülen bu araştırmada “Yükseköğretim Kurumları Bilimsel Araştırma ve Yayın Etiği Yönergesi” kapsamında uyulması belirtilen tüm kurallara uyulmuştur. Yönergenin ikinci bölümü olan “Bilimsel Araştırma ve Yayın Etiğine Aykırı Eylemler” başlığı altında belirtilmekte olan eylemlerden hiçbiri gerçekleşmemiştir. Bu çalışma için Necmettin Erbakan Üniversitesi Sosyal ve Beşeri Bilimler Bilimsel Araştırmalar Etik Etik Kurulundan (10.03.2023 tarih ve 2023/92 sayılı ile) etik kurul izni alınmıştır.

KAYNAKÇA

- Adams, S. K., & Kisler, T. S. (2013). “Sleep quality as a mediator between technologyrelated sleep quality, depression, and anxiety.” *Cyberpsychology, Behavior, and Social Networking*, 16(1): 25–30. <https://doi.org/10.1089/cyber.2012.0157>.
- Aghajani, M., Hajjafari, M., Akbari, H., & Asgarian, F.S. (2020). Cleveland Adolescent Sleepiness Questionnaire (CASQ): A translation and validation study of the Persian version. *Sleep and Biological Rhythms*. 18(3): 209-2015. <https://doi.org/10.1007/s41105-020-00257-x>
- Ahmad, S., & Bashir, S. (2017). “A pilot study investigating the association between sleep and cognitive function among adolescents.” *Asian Journal of Psychiatry*, 28: 34–37. <https://doi.org/10.1016/j.ajp.2017.03.020>

- Apaolaza, V., Hartmann, P., D'Souza, C., & Gilsanz, A. (2019). "Mindfulness, compulsive mobile social media use, and derived stress: The mediating roles of self-esteem and social anxiety." *Cyberpsychology, Behavior, and Social Networking*, 22(6): 388–396. <https://doi.org/10.1089/cyber.2018.0681>
- Bay, T., & Ergun, A. (2018). "Validity and Reliability of Bergen Insomnia Scale (BIS) Among Adolescents." *Clin Exp Health Sci*, 8(4): 268-275.
- Bishop, S. R., Lau, M., Shapiro, S., Carlson, L., Anderson, N. D., Carmody, J., Segal, Z. V., Abbey, S., Speca, M., Velting, D. ve Devins, G. (2004). "Mindfulness: A proposed operational definition." *Clinical Psychology: Science and Practice*, 11: 230-241. <https://doi.org/10.1093/clipsy.bph077>
- Brisbon, N. M., & Lachman, M. E. (2017). "Dispositional mindfulness and memory problems: the role of perceived stress and sleep quality." *Mindfulness*, 8(2): 379 – 386. <https://doi.org/10.1007/s12671-016-0607-8>
- Brown, K. W. ve Ryan, R. M. (2003). "The benefits of being present: Mindfulness and its role in psychological well-being." *Journal of Personality and Social Psychology*, 84(4): 822–848. <https://doi.org/10.1037/0022-3514.84.4.822>
- Brown, K. W., Ryan, R. M. ve Creswell, J. D. (2007). "Mindfulness: Theoretical foundations and evidence for its salutary effects." *Psychological Inquiry*, 18(4): 211-237. <https://doi.org/10.1080/10478400701598298>
- Brown, K. W., West, A. M., Loverich, T. M. ve Biegel, G. M. (2011). "Assessing adolescent mindfulness: Validation of an adapted mindful attention awareness scale in adolescent normative and psychiatric populations." *Psychological Assessment*, 23(4): 1023–1033. <https://doi.org/10.1037/a0021338>

- Büyüköztürk, Ş., Kılıç-Çakmak, E., Akgün, Ö. E., Karadeniz, Ş., & Demirel, F. (2016). *Bilimsel araştırma yöntemleri* (21.Basım). Ankara: Pegem Akademi.
- Calvete, E., Gámez-Guadix, M. & Cortazar, N. (2017). "Mindfulness facets and problematic Internet use: A six-month longitudinal study." *Addictive Behaviors*, 72: 57-63. <https://doi.org/10.1016/j.addbeh.2017.03.018>
- Chóliz, M. (2010). "Mobile phone addiction: A point of issue." *Addiction*, 105(2): 373-374. <https://doi.org/10.1111/j.1360-0443.2009.02854.x>
- Chokroverty, S., & Avidan, A.Y. (2016). *Sleep and its disorders*. In *Bradley's Neurology in Clinical Practice* (Eds R.B. Daroff, J. Jankovic, J.C. Mazziotta, S.L. Pomeroy): London, Elsevier, 1615- 85.
- Çağlar, S., & Tokur-Kesgin, M. (2020). "Cleveland Adölesan Uykululuk Anketi'nin Türkçe'ye uyarlanması: Lise öğrencileri için geçerlik-güvenirlik çalışması." *Cukurova Medical Journal*, 45(2): 709–720. <https://doi.org/10.17826/cumj.685446>
- Çokluk, Ö., Şekercioğlu, G., & Büyüköztürk, Ş. (2014). *Sosyal bilimler için çok değişkenli istatistik SPSS ve LISREL uygulamaları* (3.Basım). Ankara: Pegem Akademi.
- Dönmez, Ş. (2018). *Çevrimiçi oyun bağımlılığının bilinçli farkındalık ve yaşam doyumu ile ilişkisi*. Yayınlanmamış yüksek lisans tezi. Fatif Sultan Mehmet Vakıf Üniversitesi Sosyal Bilimler Enstitüsü, İstanbul.
- Eddy, P., Wertheim, E. H., Hale, M. W., & Wright, B. J. (2018). "Trait mindfulness helps explain the relationships between job stress, physiological reactivity, and self-perceived health." *Journal of Occupational and Environmental Medicine*, 61(1): 12–18 <https://doi.org/10.1097/JOM.0000000000001493>
- El Hangouche, A. J., Jniene, A., Aboudrar, S., Errguig, L., Rkain, H., Cherti, M., & Dakka, T. (2018). "Relationship between poor quality sleep, excessive

- daytime sleepiness and low academic performance in medical students." *Advances in medical education and practice*, 9: 631.
<https://doi.org/10.2147/AMEP.S162350>
- Fang, Y., Kang, X., Feng, X., Zhao, D., Song, D., & Li, P. (2019). "Conditional effects of mindfulness on sleep quality among clinical nurses: the moderating roles of extraversion and neuroticism." *Psychology, Health and Medicine*, 24(4): 481–492.
<https://doi.org/10.1080/13548506.2018.1492731>
- Ferraro, F. R., Holfeld, B., Frankl, S., Frye, N., & Halvorson, N. (2015). "Texting/iPod dependence, executive function and sleep quality in college students." *Computers in Human Behavior*. 49: 44-49. 8-11.
<https://doi.org/10.1016/j.chb.2015.02.043>
- Gamble, A. L., D'Rozario, A. L., Bartlett, D. J., Williams, S., Bin, Y. S., Grunstein, R. R., & Marshall, N. S. (2014). "Adolescent sleep patterns and night-time technology use: Results of the Australian Broadcasting Corporation's big sleep survey." *PLoS One*, 9(11): e111700.
<https://doi.org/10.1371/journal.pone.0111700.t001>
- Gong, H., Ni, C.-X., Liu, Y.-Z., Zhang, Y., Su, W.-J., Lian, Y.-J., Jiang, C.-L. (2016). "Mindfulness meditation for insomnia: A meta-analysis of randomized controlled trials." *Journal of Psychosomatic Research*, 89: 1 – 6.
<https://doi.org/10.1016/j.jpsychores.2016.07.016>
- Harada, T., Morikuni, M., Yoshii, S., Yamashita, Y., & Takeuchi, H. (2002). "Usage of mobile phone in the evening or at night makes Japanese students evening-typed and night sleep uncomfortable." *Sleep and Hypnosis*, 4(4): 149–153.
- Hardell, L., Carlberg, M., Soderqvist, F., & Hansson Mild, K. (2008). "Meta-analysis of long-term mobile phone use and the association with brain

- tumours.” *International Journal of Oncology*, 32(5): 1097-1104.
<https://doi.org/10.3892/ijo.32.5.1097>
- Hartup, W. W. (1983). Peer relations. In P. H. Mussen (Series Ed.) & E. M. Hetherington (Vol. Ed.), *Handbook of child psychology, Vol. 4: Socialization, personality, and social development* (pp. 103–196). New York: Wiley.
- Hayes, A. F. (2018). Partial, conditional, and moderated moderated mediation: Quantification, inference, and interpretation. *Communication Monographs*, 85(1), 4-40.
<https://doi.org/10.1080/03637751.2017.1352100>
- Horne, J. (2016). *Sleeplessness*. Springer International Publishing.
<https://doi.org/10.1007/978-3-319-30572-1>
- Jenaro, C., Flores, N., Gómez-Vela, M., González-Gil, F., & Caballo, C. (2007). “Problematic internet and cell-phone use: Psychological, behavioral, and health correlates.” *Addiction Research & Theory*, 15(3): 309–320. <https://doi.org/10.1080/16066350701350247>
- Kaptan, S. (1995). *Bilimsel Araştırma ve istatistik teknikleri*. Ankara: Bilim Yayınları.
- Karadağ, E., Tosuntaş, Ş. B., Erzen, E., Duru, P., Bostan, N., Mızrak-Şahin, B., Çulha, İ., & Babadağ, B. (2016). “The virtual world’s current addiction: Phubbing.” *Addicta: The Turkish Journal on Addiction*, 3(2): 223-269.
<https://doi.org/10.15805/addicta.2016.3.0013>
- Karasar, N. (2003). *Bilimsel Araştırma Yöntemi*. Ankara: Nobel Yayın Dağıtım.
- Kaymaz, E., & Şakiroğlu, M. (2020). “Bilinçli farkındalık ve bilişsel esnekliğin problemlili akıllı telefon kullanımı üzerindeki etkisi: Öz-kontrolün aracı rolü.” *Uludağ Üniversitesi /Fen Edebiyat Fakültesi Sosyal Bilimler Dergisi*, 21(38): 79-108. <https://doi.org/10.21550/sosbilder.600325>

- Keskin, B. (2019). *Ortaokul öğrencilerinin dijital oyun bağımlılığı ile psikolojik sağlık ve bilinçli farkındalık düzeyleri arasındaki ilişkinin incelenmesi*. Yayınlanmamış Yüksek Lisan Tezi. Uludağ Üniversitesi, Eğitim Bilimleri Enstitüsü. Bursa.
- Khan, M. M. (2008). "Adverse effects of excessive mobile phone use." *International Journal of Occupational Medicine and Environmental Health*, 21(4): 289-293. <https://doi.org/10.2478/v10001-008-0028-6>
- Kim, Y.J., Jang, H. M., Lee, Y., Lee, D., & Kim, D.-J. (2018). "Effects of Internet and smartphone addictions on depression and anxiety based on propensity score matching analysis." *International Journal of Environmental Research and Public Health*, 15(5): 859. <https://doi.org/10.3390/ijerph15050859>
- Kim, S. H., Min, J. W., & Park, B. K. (2019). "The effect of smartphone addiction and stress on sleep quality among university students." *Journal of the Korea Academia- Industrial Cooperation Society*, 20(4): 112- 120.
- Kwon, M., Kim, D. J., Cho, H., and Yang, S. (2013a). "The smartphone addiction scale: development and validation of a short version for adolescents." *Plos One*, 8(12): 1-7. <https://doi.org/10.1371/journal.pone.0083558>
- Kwon, M., Lee, J.Y., Won, W.Y., Park, J.W., and Min, J.A. (2013b). "Development and validation of a smartphone addiction scale (SAS)." *Plos One*, 8(2): 1-7. <https://doi.org/10.1371/journal.pone.0056936>
- Lee, K.A. (2003). "Impaired sleep. In: Carrier-Kohoman, V., Lindsey, C.M., West, C.M., eds. *Pathophysiological Phenomena in Nursing*. St Louis: WB Saunders 363-385.
- Li, Y., Li, G., Liu, L., & Wu, H. (2020). "Correlations between mobile phone addiction and anxiety, depression, impulsivity, and poor sleep quality among college students: A systematic review and meta-analysis." *In*

- Journal of Behavioral Addictions*, 9(3): 551–571.
<https://doi.org/10.1556/2006.2020.00057>
- Lim, J., & Dinges, D. F. (2010). "A meta-analysis of the impact of short-term sleep deprivation on cognitive variables." *Psychological Bulletin*, 136(3): 375–389. <https://doi.org/10.1037/a0018883.suppl>.
- Lund, H. G., Reider, B. D., Whiting, A. B., & Prichard, J. R. (2010). "Sleep patterns and predictors of disturbed sleep in a large population of college students." *Journal of adolescent health*, 46(2): 124-132.
<https://doi.org/10.1016/j.jadohealth.2009.06.016>
- Marsh, L., Iosua, E., McGee, R., & White, J. (2017). "New Zealand adolescents' discouragement of smoking among their peers." *Australian And New Zealand Journal Public Health*, 41(5): 497-501.
<https://doi.org/10.1111/1753-6405.12698>
- Massimini, M., & Peterson, M. (2009). "Information and communication technology: Affects on U.S. college students." *Cyberpsychology*. 3: 1-15.
- Maxwell, K. A. (2002). "Friends: The role of peer influence across adolescent risk behaviors." *Journal of Youth and Adolescence*, 31: 267–277.
- Mertler, C. A., & Vannatta, R. A. (2016). *Advanced and multivariate statistical methods: Practical application and interpretation* (6.publish). CA: Pyrczak Publishing. <https://doi.org/10.4324/9781315266978>
- Morin, C.M., & Jarrin, D.C. (2013). "Epidemiology of insomnia: prevalence, course, risk factors, and public health burden." *Sleep Medicine Clinics*. 8(3): 281-297. <https://doi.org/10.1016/j.jsmc.2013.05.002>
- Oviedo-Trespalacios, O., Nandavar, S., Newton, J. D. A., Demant, D., & Phillips, J. G. (2019). "Problematic use of mobile phones in Australia... is it getting worse?" *Frontiers in psychiatry*, 10: 105.
<https://doi.org/10.3389/fpsy.2019.00105>

- Pallesen, S., Bjorvatn, B., Nordhus, I.H., Sivertsen, B., Hjørnevik, M., & Morin, C.M.A. (2008). "New Scale for Measuring Insomnia: The Bergen Insomnia Scale." *Percept Mot Skills*, 107: 691-706. <https://doi.org/10.2466/pms.107.3.691-706>
- Parmaksız, İ. (2021). "The mediating role of social anxiety in the relationship between phubbing and mindfulness." *Inonu University Journal of the Faculty of Education*, 22(2): 1387-1420. <https://doi.org/10.17679/inuefd.904379>
- Peker, A., Nebioğlu, M., & Ödemiş, M. H. (2019). "Sanal ortamda bağımlılık: Bilinçli farkındalığın aracı rolüne ilişkin bir model sınaması." *Anatolian Journal of Psychiatry/Anadolu Psikiyatri Dergisi*, 20(2): 153-158. <https://doi.org/10.5455/apd.301945>
- Riley, B. (2014). "Experiential avoidance mediates the association between thought suppression and mindfulness with problem gambling." *Journal of Gambling Studies*, 30(1): 163-171. <https://doi.org/10.1007/s10899-012-9342-9>
- Roberts, K. C., & Danoff-Burg, S. (2010). "Mindfulness and health behaviors: Is paying attention good for you?" *Journal of American College Health*, 59(3): 165-173. <https://doi.org/10.1080/07448481.2010.484452>
- Ryan, R. M., & Deci, E. L. (2000). "Self-determination theory and the facilitation of intrinsic motivation, social development, and well-being." *The American Psychologist*, 55(1): 68-78. <https://doi.org/10.1037/0003-066X.55.1.68>
- Savcı, M., & Aysan, F. (2017). "Technological addictions and social connectedness: Predictor effect of Internet addiction, social media addiction, digital game addiction and smartphone addiction on social connectedness." *Düşünen Adam Psikiyatri ve Nörolojik Bilimler Dergisi*, 30(3): 202-216. <https://doi.org/10.5350/DAJPN2017300304>

- Selvi, Y., Kandeğer, A., & Sayın, A.A. (2016). "Gündüz aşırı uykululuğu." *Psikiyatride Güncel Yaklaşımlar*, 8: 114-32.
<https://doi.org/10.18863/pgy.10797>
- Shapiro, S. L., Carlson, L. E., Astin, J. A., & Freedman, B. (2006). "Mechanisms of mindfulness." *Journal of Clinical Psychology*, 62: 373–386.
<https://doi.org/10.1002/jclp.20237>
- Simione, L., Raffone, A., & Mirolli, M. (2020). "Stress as the missing link between mindfulness, sleep quality, and well-being: A cross-sectional study." *Mindfulness*, 11(2): 439 – 451 <https://doi.org/10.1007/s12671-019-01255-y>
- Sindermann, C., Markett, S., Jung, S., & Montag, C. (2018). "Genetic variation of comt impacts mindfulness and self-reported everyday cognitive failures but not self-rated attentional control." *Mindfulness*, 9: 1479–1485.
<https://doi.org/10.1007/s12671-018-0893-4>
- Soni, R., Upadhyay, R., & Jain, M. (2017). "Prevalence of smart phone addiction, sleep quality and associated behaviour problems in adolescents." *International Journal of Research in Medical Sciences*, 5(2): 515-519.
<https://doi.org/10.18203/2320-6012.ijrms20170142>
- Steinberg, L. (2002). *Adolescence* (6th ed.). New York: Mc Graw Hill.
- Steinberg, L., & Monahan, K.C. (2007). "Age differences in resistance to peer influence." *Developmental Psychology*, 43(6): 1531–1543.
<https://doi.org/10.1037/0012-1649.43.6.1531>
- Şafak-Soyaslan, Ö. (2019). *Ergenlerde akran etkisine direnme: Türkçe uyarlaması, bağlanma ve reddedilme duyarlılığıyla ilişkisi*. Yayımlanmamış Yüksek lisans Tezi. İstanbul Üniversitesi-Cerrahpaşa Lisansüstü Eğitim Enstitüsü, İstanbul.

- Şanlı, M. E. (2018). *Ergenlerin akran ilişkilerinin akıllı telefon bağımlılığına etkisi*. Yayınlanmamış Yüksek lisans tezi. İnönü Üniversitesi, Sağlık Bilimleri Enstitüsü, Hemşirelik Anabilim Dalı, Malatya.
- Şata, M. ve Karip, F. (2017). "Akıllı telefon bağımlılığı ölçeği-kısa versiyonu'nun ergenler için Türk kültürüne uyarlanması." *Cumhuriyet International Journal of Education*, 6(4): 426–440. <https://doi.org/10.30703/cije.346614>
- Tabachnick, B. G., Fidell, L. S., & Ullman, J. B. (2007). *Using multivariate statistics* (5.Basım). Boston, MA: Pearson.
- Tolson, J. M., & Urberg, K. A. (1993). "Similarity between adolescent best friends." *Journal of Adolescent Research*, 8: 274–288.
- Yang, X., Zhou, Z., Liu, Q., & Fan., C. (2019). "Mobile phone addiction and adolescents' anxiety and depression: The moderating role of mindfulness." *Journal of Child and Family Studies*, 28(3): 822–830. <https://doi.org/10.1007/s10826-018-01323-2>

EXTENDED ABSTRACT

Introduction

Sleeping is important in protecting physical, cognitive and psychosocial health (Lund et al., 2010). On the other hand, insomnia can lead to physical and mental disorders and cause undesirable results (Morin & Jarrin, 2013). Therefore, decreased sleeping quality and increased insomnia have the potential to cause serious health problems (El Hangouche et al., 2018). Sleep quality is affected by many factors such as economic status, general health, lifestyle and stress (Lee, 2003). Research has shown that one of these factors is the use of smartphones. It has been reported that smartphone addiction is associated with sleep problems such as insomnia, excessive daytime sleepiness, poor sleep quality and short sleep duration (Kang et al., 2020; Soni et al., 2017). Given that peer relationships reach their peak especially during adolescence (Steinberg, 2002), that relationships that start at school continue in the evening through communication tools, it can be thought that relationships with friends also have

a serious effect on smartphone use. Maxwell (2002) reported in a longitudinal study that adolescents who make friends with peers exhibiting risky behaviours themselves also tend to exhibit more risky behaviours and that peers have a strong influence on the development of risky behaviours by adolescents. One of these risky behaviours is smartphone addiction. Therefore, adolescents who are highly influenced by their peers, cannot say “no” to them, in other words, cannot resist peer pressure, seem to be at high risk of becoming addicted to smartphones. Adolescents’ having developed awareness can play an important role in their ability to resist peer pressure. In this regard, Shapiro et al. (2006) stated that through mindfulness, people can be engaged in experiences with greater objectivity and awareness and they can protect their attention against disturbing thoughts or emotions. Seen from this perspective, it is thought that mindfulness can have an important effect not only on resisting peer pressure, but also on smartphone addiction and insomnia.

One of the main purposes of the current study is to investigate the predictive role of smartphone addiction on insomnia in adolescents and the predictive role of resistance to peer influence on insomnia through smartphone addiction. Another variable that may have a direct or indirect effect on the relationship between smartphone addiction and insomnia is mindfulness. Determining the possible role of mindfulness will also contribute to the determination of right assistance and support that can be given to adolescents for them to overcome insomnia and smartphone addiction problems.

Method

The current study employed the relational survey model. The sample of the current study consists of 370 students attending different high schools in the city of **Konya** in the 2022-2023 school year. The Mindfulness Scale Adolescent Form, Peer Influence Resistance Scale, Smartphone Addiction Scale and Bergen Insomnia Scale were used in the study. IBM SPSS 25.0 and IBM SPSS AMOS 25 software packages were used in the analysis of the data collected with the measurement tools determined in accordance with the purpose of the study in the computer environment. In the analysis of the data, Pearson Product Moments Correlation coefficient and path analysis were performed and the level of significance was taken as $p < .05$.

Findings (Results)

Mindfulness positively predicted resistance to peer influence ($\beta = .15, p < .01$). At the same time, mindfulness and resistance to peer influence negatively and significantly predicted smartphone addiction ($\beta = -.35, p < .001$; $\beta = -.21, p < .001$, respectively). Finally, mindfulness predicted insomnia negatively and significantly, while smartphone addiction predicted insomnia positively and significantly ($\beta = -.42, p < .001$; $\beta = .19, p < .001$, respectively).

Conclusion and Discussion

When the results obtained from the analyses are evaluated as a whole, it is seen that the level of insomnia increases as the smartphone addiction of adolescents increases. However, it is seen that adolescents with high levels of resistance to peer influence have lower levels of smartphone addiction. Finally, it is seen that adolescents with higher levels of mindfulness can better resist peer influence, exhibit lower levels of smartphone addiction and experience lower levels of insomnia. In addition, it is seen that as adolescents' mindfulness increases, they are more able to resist peer influence and thus, the risk of being addicted to smartphones due to peer influence decreases. As a result, mindfulness and resistance to peer influence have both direct and indirect roles in reducing insomnia problems that may arise from smartphone addiction.

In the current study, it was found that mindfulness predicted insomnia negatively and significantly. Demir (2021) determined that there is a negative correlation between deteriorating sleep quality and mindfulness. In many studies examining the relationships between mindfulness and sleep quality in the literature, it has been revealed that there is a positive correlation between these two variables (Brisbon & Lachman, 2017; Fang et al., 2019; Gong et al., 2016; Simione et al., 2020). Roberts and Danoff-Burg (2010) stated that mindfulness improves sleep quality by reducing stress levels. Knowing that we are not aware of the situation or experience we are in at the moment and being aware that we are not paying attention to that moment also include mindfulness (Brown, Ryan and Creswell, 2007). Therefore, it can be said that individuals with a high level of mindfulness can get better quality sleep by leaving behind stressful events or situations experienced during the day.

The findings obtained are discussed in reference to the relevant literature and suggestions for researchers and practitioners are presented based on this discussion.



ADİYAMAN ÜNİVERSİTESİ SOSYAL BİLİMLER ENSTİTÜSÜ DERGİSİ
ISSN: 1308–9196 / e-ISSN:1308-7363

Yıl : 16 Sayı : 44 Ağustos 2023

Yayın Geliş Tarihi:31.07.2023 Yayına Kabul Tarihi: 29.08.2023

DOI Numarası: <https://doi.org/10.14520/adyusbd.1335527>

Makale Türü: Araştırma Makalesi/ Research Article

Atıf/Citation: Gözüm, P., Yıldırım R. & Yıldırım, Y. (2023). Ekonomik Kalkınma ve İstikrarın Önündeki Engel: Piyasa Dolandırıcılığı Suçu. *Adiyaman Üniversitesi Sosyal Bilimler Enstitüsü Dergisi*, (44), 593-628.

EKONOMİK KALKINMA VE İSTİKRARIN ÖNÜNDEKİ ENGEL: PİYASA DOLANDIRICILIĞI SUÇU

Perihan GÖZÜM* **Rabia YILDIRIM**** **Yasin YILDIRIM*****

Öz

Sermaye piyasaları, ulusal ve uluslararası ölçekte çok çeşitli ekonomik anlaşmaların yapıldığı, ticari ve ekonomik ilişkilerin kurulduğu, bireysel ve kurumsal tüm yatırımcıların menfaatlerinin, kazanç ve zararlarının doğrudan değişime uğradığı, dolayısıyla bir ülkenin ulusal ekonomik güvenliğinin, kalkınmasının ve istikrarının da etkilenebildiği özellikli finansal platformlardır. Sermaye piyasalarının bu denli önemli ve bir o kadar da hassas bir yapıda olması bu piyasalara zarar verebilecek faaliyetlerin de tam olarak ve bütün yönleriyle anlaşılması gereğini ortaya çıkarmaktadır. Hiç şüphe yoktur ki bu tür zararlı faaliyetlerin başında da Sermaye Piyasası Kanunu'nun 107/1'inci maddesinde düzenlenen piyasa dolandırıcılığı suçu gelmektedir. Bu özel suçun maddi ve manevi unsurları başta olmak üzere tüm yapısal özelliklerinin bilinmesi, mevcut düzenlemedeki güçlü ve zayıf yönlerin tanınması ise hem bu suçla mücadele etme hem de mevcut düzenlemelerin uygun şekilde revize edilmesi noktasında çok büyük bir önem arz etmektedir. Bu sayede, ülkemizin kalkınmasının önündeki en büyük engellerden biri olan piyasa dolandırıcılığı suçunun önüne geçilecek ve mağdurların uğramış oldukları zararların giderilmesi sağlanmış olacaktır.

* Dr. Öğr. Üyesi, Çankırı Karatekin Üniversitesi, Kurşunlu Adalet MYO, Adalet Programı, pgozum@hotmail.com, Çankırı, Türkiye

** Öğr. Gör., Çankırı Karatekin Üniversitesi, Kurşunlu Adalet MYO, Adalet Programı, rabiaaazumcu@gmail.com, Çankırı, Türkiye

*** Öğr. Gör., Çankırı Karatekin Üniversitesi, Kurşunlu Adalet MYO, Adalet Programı, yasinyildirim92@yahoo.com.tr, Çankırı, Türkiye

Anahtar Kelimeler: *Sermaye Piyasası, Piyasa Dolandırıcılığı Özel Hukuk*

A BARRIER BEFORE ECONOMIC DEVELOPMENT AND SUSTAINABILITY: CRIME OF MARKET FRAUD

Abstract

Capital markets are special financial platforms where a wide variety of economic agreements are made on a national and international scale, commercial and economic relations are established, the interests, gains and losses of all individual and institutional investors are directly changed, and therefore the national economic security, development and stability of a country can be affected. The fact that capital markets are very important and yet so sensitive reveals the need to fully and completely understand the activities that may harm these markets. There is no doubt that the leading of such harmful activities is the crime of market fraud that is regulated in Article 107/1 of the Capital Market Law. Knowing all the structural features of this special genre of crime, especially the material and moral elements, and recognizing the strengths and weaknesses in the current regulation are of great importance both in fighting this crime and in revising the existing regulations appropriately. In this way, the crime of market fraud, which is one of the biggest obstacles to the development of our country, will be prevented and the damages suffered by the victims will be eliminated.

Keywords: *Capital Market, Crime of Market Fraud, Private Law.*

1. GİRİŞ

Günümüzde, faaliyetlerine Türkiye Cumhuriyeti Cumhurbaşkanlığı bünyesindeki Strateji ve Bütçe Başkanlığı adı altında devam eden Devlet Planlama Teşkilatı'nın 1989 yılında hazırladığı "Sermaye Piyasası" başlıklı özel raporunda tanımlandığı üzere sermaye piyasaları, zamanlar arası ekonomik anlaşmaların yapıldığı, karar

alıcı birimlerin geleceğe yönelik beklenti ve davranışlarının bireysel / kurumsal yatırımcıların menfaatlerini doğrudan etkileyebileceği, ve bir ülkenin ekonomik kalkınma, büyüme ve istikrarında çok önemli rol oynayan özel piyasalardır. Bu piyasaların sağlıklı, güvenli ve kontrollü bir şekilde işleyişi ilgili tüm aktörler için muazzam bir önem teşkil etmekte ve ülkelerin ekonomik kalkınma ve büyüme faaliyetlerine de doğrudan etki etmektedir.

Tüm bu nedenlerle sermaye piyasaları, gelişmiş ve gelişmekte olan ülkelerde özel yasal düzenlemelerle, ihtisaslaşmış düzenleyici kurum ve kuruluşlarla denetlenmekte, kontrol edilmekte ve her türlü zararlı girişimlerden korunmaya çalışılmaktadır. Bu minvalde en önemli tehdit kaynaklarından birisi ise hiç şüphesiz ki piyasa dolandırıcılığı suçu gibi doğrudan hem ulusal ekonomik sistemlere hem bireysel/kurumsal yatırımcılara hem de sektörel dinamiklere zarar verebilecek her nevi illegal, manipülatif ve aldatıcı faaliyetlerdir.

Piyasa dolandırıcılığı suçu son derece zararlı ve yıkıcı sonuçlara doğurabilecek hukuksuz bir eylem olup ülkemizde de özel olarak düzenleme altına alınmıştır. Bu düzenleme ile bir yandan bu suç ile mücadele etmek diğer yandan ise ulusal ekonomimizi ve de bireysel/kurumsal yatırımcıları korumak amaçlanmıştır. Ancak iyi niyetle hazırlanan ve illegal eylemlerle mücadele noktasında oldukça başarılı sonuçlar elde edilmesine yarayan bu düzenlemelerde halen daha bir takım yapısal eksiklikler ve düzeltilmesi gereken noktalar bulunmaktadır.

İşbu çalışmada, bu kapsamda, öncelikle piyasa dolandırıcılığı gibi son derece ağır sonuçlara sebebiyet verebilecek bir suçun, düzenleniş amacı, maddi ve manevi unsurları, yapısal özellikleri ve hukuki sonuçları ile ilgili detaylı bilgiler verilecek, bu suçun tam olarak ve her yönüyle tanınması için açıklamalar yapılacak, eş zamanlı olarak mevcut düzenlemelerdeki eksik ve zayıf noktalar tartışılacak, bu

noktaların düzeltilmesi adına kısaca önerilerde bulunulacak ve son olarak bu suçun özel hukuk bakımından sonuçları kısaca ortaya konulacaktır. Piyasa dolandırıcılığı suçu doktrindeki diğer çalışmalardan farklı olarak özel hukuk bakımından değerlendirilecektir. Zira piyasa dolandırıcılığı suçu doktrinde genel olarak cezai boyutları ile ele alınmış, hukuki boyutlarının değerlendirildiği tek kaynak ise ESPK döneminde yayımlanmıştır. Bu nedenle yeni SPK bakımından konunun değerlendirilmesi ihtiyacı ortaya çıkmıştır.

2. LİTERATÜR TARAMASI

Piyasa dolandırıcılığı suçu Türk hukuku bakımından değerlendirildiği için literatür taramasında da baskın olarak Türkçe kaynaklar tercih edilmiştir. Bu alanda yapılan çalışmalar incelendiğinde Özdemir, Duman, Kaplan ve Beyoğlu tarafından yazılan kitaplarda piyasa dolandırıcılığı suçunu doğrudan ceza hukuku perspektifinden incelediği görülmüştür.

Piyasa dolandırıcılığı suçu aynı zamanda sermaye piyasası hukukunun bir parçası olduğundan yine Adıgüzel, Memiş ve Turan, Balcı ve Turan ile Gündoğdu tarafından yazılan sermaye piyasası hukuku kitapları içerisinde de piyasa dolandırıcılığı suçuna yer verildiği tespit edilmiştir.

Bu alanda yazılan makaleler incelendiğinde Tercan, Gündoğdu, Geçer, Manavgat, ve de Aktaş tarafından yazılan makalelerde yine konunun ceza hukuku bakımından ele alındığı sonucuna ulaşılmıştır.

Son olarak piyasa dolandırıcılığı suçunun özel hukuk bakımından değerlendirilmesi konusunda yalnızca Manavgat tarafından 2008 yılında yazılan bir eserin bulunduğu anlaşılmıştır. Mezkûr eserin yaklaşık 15 yıl önce ve mülga Sermaye Piyasası Kanunu'nun yürürlükte döneminde yazıldığı da dikkate

alındığında böylesi önemli bir konunun yeni SPK çerçevesinde incelenmesinde fayda mülahaza edilmiştir.

3. PİYASA DOLANDIRICILIĞI SUÇUNUN ÖZEL OLARAK DÜZENLENMESİ İHTİYACI

Piyasalarda faaliyet gösteren kişi ve kurumların bir kısmı finansal kaynaklara ihtiyaç duyarken, bir kısmı ise ellerindeki fonları kullanarak mevcut sermaye piyasası araçlarına yatırım yapmayı tercih ederler. Sermaye piyasası ise fon arz edenler ile fon talep edenlerin bir araya gelerek, arz ve talebin karşılandığı piyasalar olarak tanımlanmaktadır (Aksoy, 2018: 83; Çağlak, 2019: 21; Gündoğdu, 2018: 19; Mirza, 1965: 3). Sermaye piyasasının bizatihi kendisi ve sermaye piyasası araçları, bireysel tasarrufların özel teşebbüslere aktararak yatırımların artmasını sağlamak suretiyle ülke ekonomisinin büyümesine katkı sağlamaktadır (Ünal, 2005: 8). Piyasalardaki en önemli müdahalelerden biri olan dolandırıcılık faaliyetlerinden bilgiye dayalı dolandırıcılık sonucunda bir yandan kamuyu aydınlatma sistemine olan güven sarsılırken diğer yandan da bilginin fiyata yansımaları engellenir veyahut yanlış bir yansıma ortaya çıkar. İşleme dayalı dolandırıcılık neticesinde ise aldatıcı işlemler yapılarak sermaye piyasasında fiyata olan güven sarsılmakta ve yine kamuyu aydınlatma sistemi zarar görmektedir (Manavgat, 2008: 3).

Sermaye piyasasının güvenilir ve etkin bir şekilde işlemesinin önemi göz önünde bulundurularak, piyasanın sağlıklı ve etkili bir şekilde işlemesini sağlama görevi 1982 Anayasası'nın 167'nci maddesi ile devlete denetleme ve düzenleme yetkisi verilmiştir. Devlet uygulamada bu görevini Sermaye Piyasası Kurulu ("Kurul") ve benzeri düzenleyici ve denetleyici kurumlar aracılığıyla kullanmaktadır. Bunun yanında, sermaye piyasalarının kendine özgü yapısı ve işleyişi göz önünde

bulundurularak özel hukuk hükümleri ile beraber cezai yaptırımların da düzenlenmesi kaçınılmaz hale gelmiştir (Aksoy, 2018: 83). Zira sermaye piyasasında faaliyet gösteren kişilerin, sermaye piyasası araçlarının fiyatları konusunda halkta beklenti oluşturarak suni bir fiyat artışı sağlaması ve bunun neticesinde fiyatların düşmesi nedeniyle birçok yatırımcının zarar görmesi ve sermaye piyasasına olan güvenin zedelenmesi mümkündür. 17'nci yüzyılda Hollanda'da görülen Lale Çılgınlığı olayı, İngiltere'de 18'inci yüzyılda ortaya çıkan ve tarihteki ilk uluslararası finansal kriz olarak anılan Güney Deniz Şirketi Balonu ve 1929'da Amerika Birleşik Devletleri'nde başlayıp bütün dünyayı etkisi altına alan Büyük Buhran sebebiyle sermaye piyasalarına olan güven zedelenmiş ve bahsi geçen ülkelerindekiler başta olmak üzere ulusal ve uluslararası piyasalar, ekonomik dinamikler ve finansal ilişkiler büyük zarar görmüştür (Memiş ve Turan, 2019: 21)

Ülkemizde de yukarıda bahsi geçen skandallara ve krizlere benzer şekilde HASTAŞ Vakası (1969-1982) ve Bankerler Krizi gibi pek çok olay yaşanmıştır (Adıgüzel, 2023: 26-27; Memiş ve Turan, 2019: 26). Yaşanan krizlerin de etkisi ile 28 Temmuz 1981 tarihinde 2499 sayılı (eski) Sermaye Piyasası Kanunu (ESPK) kabul edilerek 1982 yılında yürürlüğe konulmuş ve bahsi geçen kanunun 47'nci maddesi ile cezai sorumluluk hükümleri düzenleme altına alınmıştır.

Günümüzde mülga halde bulunan 2499 sayılı ESPK'nın 47'nci maddesinde, işleme dayalı piyasa dolandırıcılığı suçu düzenlenmemiş, sadece bilgiye dayalı piyasa dolandırıcılığı suçuna benzer bir fiil hakkında düzenleme yapılmıştır. Ancak eksik ve yanlış bilgi verme fiilleri halka arz yapılması ile sınırlandırılmış ve suçu işleyebilecek kişiler bilgi verenler olarak kabul edilmiştir (Yanlı, 2004: 24). 29 Nisan 1992 tarihinde kabul edilen 3794 sayılı Sermaye Piyasası Kanununda Değişiklik Yapılmasına, Bakanlar Kanununun Bir Maddesinin Değiştirilmesine ve 35 Sayılı Kanun Hükmünde Kararnamenin Bazı Maddelerinin Yürürlükten

Kaldırılmasına Dair Kanun'un 34'üncü maddesi ile ESPK'nın 47'nci maddesi işleme dayalı piyasa dolandırıcılığı suçlarını da kapsayacak şekilde değiştirilmiş ve suç işleyebilecek kişilerin kapsamı genişletilmiştir.

Teknolojik gelişmeler ve uluslararası piyasalardaki düzenlemeler karşısında ESPK'nın yetersiz kalması üzerine ise günümüzde de yürürlükte olan, 6362 sayılı yeni Sermaye Piyasası Kanunu (SPK) kabul edilmiş ve sermaye piyasası suçları ayrı maddeler halinde daha kapsamlı bir şekilde düzenlenmiştir. Yeni Sermaye Piyasası Kanunu'nda sermaye piyasası suçlarının özel olarak düzenlenmesinin başlıca sebebi, sermaye piyasasının kendine özgü nitelikleri dolayısıyla, yalnızca ceza hukuku normları ile korunmasının mümkün olmaması fikrinin yatmasıdır. Zira sermaye piyasasında faaliyet gösteren kişilerin eylemlerinin ceza hukukunda yer alan tipik suçlarla örtüşmemesi halinde bu suçların cezazsız kalma tehlikesi bulunmaktadır (Topuz, 2019: 161).

Örneğin SPK madde 107/1'de düzenlenen işleme dayalı piyasa dolandırıcılığı suçu 5237 sayılı Türk Ceza Kanunu'nun ("TCK") 157'nci maddesinde düzenlenen dolandırıcılık suçu ile paralellik arz etmektedir. İşleme dayalı piyasa dolandırıcılığı suçunda da kişiler aldatılarak zarara uğratılmakta ve failer haksız ve de gayrimeşru menfaat elde etmektedir. Ancak işleme dayalı piyasa dolandırıcılığı suçu 5237 sayılı TCK madde 157 açısından tipik bir suç değildir. Nitekim TCK'da "*bir kimsenin aldatılması*" ifadesi yer aldığı için de dolandırıcılık suçu yalnızca belirli bir veya birkaç kişiye karşı işlenebilmektedir (Kamışlı, 2017: 30). SPK'da düzenlenen ve işbu çalışmaya da konu olan piyasa dolandırıcılığı suçunda ise kimliği belirsiz ve de sayısız yatırımcı söz konusu olmaktadır.

Ayrıca TCK kapsamında dolandırıcılık suçu zarar suçu olarak düzenlenmiştir yani suçun oluşması için zararın doğması gerekmektedir (Kamışlı, 2017: 54; Topuz,

2019: 161). Ancak işleme dayalı piyasa dolandırıcılığı suçu SPK'da tehlike suçu olarak düzenlenmiş olup, suçun oluşması için zararın varlığı mutlak bir şart olarak aranmamaktadır (Doğan, 2020: 138). Bir görüşe göre ise SPK'da düzenlenen piyasa dolandırıcılığı suçu TCK'da düzenlenen dolandırıcılık suçunun özel bir türüdür (Geçer, 2017: 245).

4. 6362 SAYILI SERMAYE PİYASASI KANUNUNA GÖRE PİYASA DOLANDIRICILIĞI SUÇU

4.1. Genel Olarak Piyasa Dolandırıcılığı Suçu

Piyasa dolandırıcılığı, 6362 sayılı SPK'nın 107'nci maddesinde tanımlanmıştır. Mezkûr hükme göre; sermaye piyasası araçlarının değerlerine, söz konusu değerlerin değişimine dair aldatıcı intiba uyandırmak maksadıyla alım/satıma dair emir verenler ve işlemler yapanların 3 yıldan 5 yıla kadar hapis ile birlikte 5.000 güne kadar adli para cezası ile cezalandırılırlar. Verilecek adli para cezasının, suç neticesinde sağlanan kazanımlardan az olamayacağı kabul edilmiştir. Söz konusu araçların değerini etkilemek amacıyla hatalı bilgi verenler ve haber çıkaranların 3 yıldan 5 yıla kadar hapis ile birlikte 5.000 güne kadar adli para cezasına hükmedileceği ifade edilmiştir.

Görüldüğü üzere, piyasa dolandırıcılığının birinci fıkrasında işleme dayalı piyasa dolandırıcılığı suçu, *“Sermaye piyasası araçlarının fiyatlarına, fiyat değişimlerine, arz ve taleplerine ilişkin olarak yanlış veya yanıltıcı izlenim uyandırmak amacıyla alım veya satım”* şeklinde düzenlenmiştir. İkinci fıkrada ise bilgiye dayalı piyasa dolandırıcılığı suçu, *“sermaye piyasası araçlarının değerini ve yatırımcı kararlarını etkilemek amacıyla doğru olmayan veya yanıltıcı bilgi vermek, söylenti çıkarmak, yorum yapmak, rapor hazırlamak veya yorum yapmak ile bunları yaymak”* şeklinde düzenlenmiştir.

Piyasa dolandırıcılığı kavramı ESPK dönemindeki piyasa manipülasyonu ile aynı durumu ifade etmektedir (Aşkın, 2018: 686). TCK'da düzenlenmiş olan dolandırıcılık kavramı ise gerek isim ve gerekse aldatma olgusundan bahsetmesi yönünden piyasa dolandırıcılığı suçu ile benzerlik gösterse de unsurları ve sonuçları yönünden piyasa dolandırıcılığından ayrılmaktadır. Manipülasyon kavramı için ise doktrinde kabul görmüş bir tanım bulunmamaktadır. Manipülasyon Fransızca kökenli bir kavram olup Türk Dil Kurumu “*yönlendirme, yönlendirim, seçme ekleme ve çıkarma yoluyla bilgileri değiştirme*” şeklinde tanımlanmaktadır. Bu tanım manipülasyonun yanıltma yönünü taşımadığı için kabul görmemektedir (Manavgat, 2008: 1; Aktaş: 2017; 3). Bir görüşe göre manipülasyonun olumsuz yönünü vurgulamak için “*hileli yönlendirme*” kavramı kullanılmalıdır (Duman, 2020; 108). Ancak uygulamada genel olarak manipülasyon kavramı kabul görmektedir. Manipülasyon kavramının “*yatırımcıları aldatarak bir sermaye piyasası aracını almaya veya satmaya sevk etmeye veya sermaye piyasası arzının fiyatını yapay bir yere yükseltmeye veya indirmeye yönelik davranışlar*” ve “*yapay fiyat ve piyasa oluşturmaya yönelik işlemler*” şeklinde tanımları da bulunmaktadır (Adıgüzel, 2023: 348; Memiş ve Turan, 2019: 212). Başka bir görüşe göre ise, zaman içerisinde güncelliğini yitirecek ve kavramı tartışmalı bir hale getirecek tanımlar yapmak doğru olmadığı için kapsamını belirlemek daha doğru bir yaklaşımdır (Manavgat, 2008: 14).

Sonuç olarak ESPK döneminden farklı olarak günümüzde “*manipülasyon*” ve “*dolandırıcılık*” kelimeleri farklı kavramları ifade etmekte olup SPK'ya göre piyasa dolandırıcılığı suç olarak kabul edilmektedir.

4.2. Korunan Hukuki Menfaat

Ceza kanunlarının amacı bir veya birden fazla hukuki değeri korumaktır (Koca ve Üzülmöz, 2017; 41). Suç ise, en basit tanımıyla, korunan bütün hukuki menfaatlere tecavüz niteliği taşıyan fiillerdir. Korunan hukuki menfaat, her suç tipine göre değişiklik göstermektedir. Piyasa dolandırıcılığı suçu ile korunan hukuki menfaat konusunda ise birden fazla yaklaşım söz konusudur. Bir görüşe göre korunan hukuki değer, yatırımcıların piyasaya olan güvenlerinin tesisi ile etkinliği olan bir piyasanın sağlanması ve bu suretle milli ekonominin korunmasıdır (Balcı ve Turan, 2020; 443). Başka bir görüşe göre, piyasanın iyi işlemesine olan güven korunmaktadır. Sonuç olarak, piyasa dolandırıcılığı suçunda korunan hukuki değer, piyasaya olan güvenin ve dolayısıyla milli ekonominin, servetin ve milli ekonomik istikrar ile güvenliğin korunması olduğu kabul edilebilir.

4.3. Suçun Maddi Konusu

Suçun maddi konusu, kanundaki düzenlemede yer alan fiilin, üzerinde gerçekleştiği şey olarak kabul edilmektedir (Kaplan ve 2018: 261). İşleme ve bilgiye dayalı piyasa dolandırıcılığı suçunun maddi konusunun ne olduğu hakkında ise birçok görüş bulunmaktadır.

Bir görüşe göre işleme dayalı piyasa dolandırıcılığı suçunun maddi konusu “*sermaye piyasasının etkinliği*”dir (Tercan, 2010: 166). Zira bu görüşe göre ilgili suçta mağdur sayısı tespit edilemeyecek kadar çoktur ve milli ekonomiye verdiği zarara bakıldığında, toplumu ilgilendiren yönleri bireysel zararın önüne geçmektedir. Suçun kanunda düzenlenme amacının piyasanın işlerliğinin korunması olduğu ve bu nedenle maddi konunun “*sermaye piyasasının etkinliği*” olduğu savunulmaktadır (Tercan, 2010: 166). Ayrıca fiyatın sermaye piyasası aracının bir parçası olduğu kabul edildiği takdirde konunun sermaye piyasası

aracı olabileceği, ancak suçun oluşması için fiyatın değişmesi şartı aranmadığı için bunun mümkün olmadığı ifade edilmiştir (Tercan, 2010; 167).

Doktrindeki yaygın görüşe göre ise, piyasa dolandırıcılığı suçunun maddi konusu sermaye piyasası araçlarıdır (Balcı ve Turan, 2020: 133). Zira işlenen suçtan dolayı sermaye piyasası araçları üzerinde fiyat değişimleri gerçekleşmektedir. Etkilenen her ne kadar yatırımcıların kararları gibi görünse de yatırımcıların sermaye piyasası araçları üzerindeki kararları etkilendiğinden ve bu kararlar fiyatlara bağlı olduğundan dolayı konunun sermaye piyasası araçları olduğu kabul edilmelidir (Kaplan ve Beyoğlu, 2018: 262).

Sermaye piyasası aracı kavramı, 2499 sayılı mülga Sermaye Piyasası Kanunu'nda özellikleri sayılmak suretiyle belirlenmişken, SPK'nın 3'üncü maddesinin (ş) bendinde menkul kıymetler, türev araçlar ve Kurul'ca belirlenecek diğer sermaye piyasası araçları şeklinde düzenlenmiştir. Sermaye piyasası araçlarının çeşidini belirleme yetkisinin Kurul'a verilmiş olması bu araçların sınırlı sayıda düzenlenmemiş olduğunu göstermektedir (Turanboy, 2019: 1286). Diğer sermaye piyasası araçlarını düzenleme yetkisinin Kurul'a bırakılmış olması ve idarenin düzenleyici işlemi ile suçun kapsamının genişletilme ihtimali kanunilik ilkesinin ihlal edildiği gerekçesi ile doktrinde oldukça eleştirilen bir düzenlemedir (Kaplan ve Beyoğlu, 2018: 134). Zira 1982 Anayasası'nın 38'inci maddesinde düzenlenen kanunilik ilkesi gereği hiç kimse kanunda suç olarak kabul edilmeyen bir fiilden dolayı cezalandırılmaz.

Kanaatimizce suçun sınırlarının tam olarak kanunda belirlenmemiş olması kanunilik ilkesine aykırılık teşkil etmektedir. Suç teşkil eden fiilin tam olarak tanımlanmayarak, idari işlemler ile belirlenmesi doktrinde "beyaz hüküm", "çerçeve kanun" olarak anılmaktadır ve kanunların bu şekilde etkisiz bırakılmaya

çalışılması sebebiyle Anayasa'nın 38'incimaddesinin ihlal edileceği kabul edilmektedir (Özgenç, 2019: 125).

5. PİYASA DOLANDIRICILIĞI SUÇUNUN UNSURLARI

5.1. İşleme Dayalı Piyasa Dolandırıcılığı Suçunun Unsurları

5.1.1. Genel Olarak İşleme Dayalı Piyasa Dolandırıcılığı Suçu

İşleme dayalı piyasa dolandırıcılığı suçu SPK'nın 107'nci maddesinin birinci fıkrasında düzenlenmiştir. SPK madde 107/1'e göre sermaye piyasası araçlarının fiyatlarına, fiyat değişimlerine, arz ve taleplerine ilişkin olarak yanlış veya yanıltıcı izlenim uyandırmak amacıyla alım veya satım yapanlar, emir verenler, emir iptal edenler, emir değiştirenler veya hesap hareketleri gerçekleştirenler üç yıldan beş yıla kadar hapis ve beş bin günden on bin güne kadar adli para cezası ile cezalandırılacak, ancak, bu suçtan dolayı verilecek olan adli para cezasının miktarı, suçun işlenmesi ile elde edilen menfaatten az olamayacaktır.

SPK'nın ilk halinde, işleme dayalı piyasa dolandırıcılığı yapan kişilerin iki yıldan beş yıla kadar hapis cezası ve beş bin gün ile on bin gün arasında adli para cezası ile cezalandırılacağı düzenlenmiştir. 7222 sayılı Kanun'un 38'inci maddesi ile ise işleme dayalı piyasa dolandırıcılığı suçunda uygulanacak hapis cezasının alt sınırı iki yıldan üç yıla çıkarılmıştır. Aynı Kanunun gerekçesinde cezanın alt sınırının üç yıla çıkarılmasındaki amacın caydırıcılığı arttırmak olduğu belirtilmiştir (Balcı ve Turan, 2020: 440).

İşleme dayalı piyasa dolandırıcılığı suçunun oluşması için kişilerin sermaye piyasası araçlarının fiyatlarında yanlış veya yanıltıcı izlenimler oluşturma amacıyla işlem yapması söz konusudur. Mevcut düzenlemede işlemlerin gerçekleştirilmesi suçun objektif unsurunu, işlemi yapan kişinin amacı ise sübjektif unsurunu oluşturmaktadır (Coşkun, 2020: 58). Suçun oluşması için

objektif ve sübjektif unsurların birlikte bulunması gerekmektedir (Manavgat, 2008: 134).

5.1.2. Suçun Maddi Unsurları

Fail

TCK'da suçlar “*genel suçlar*”, “*özgü suçlar*” ve “*bizzat işlenebilen suçlar*” olmak üzere üçe ayrılmıştır (Birtek, 2018: 198). Genel suçlarda failin herhangi bir özelliğinin bulunması gerekmemekte olup suç herkes tarafından işlenebilmektedir (Birtek, 2018: 199). Özgü suçlarda ise kişinin belli bir suçu işleyebilmesi için belli objektif vasıflarının bulunması gerekmektedir (Birtek, 2018: 199). Bizzat işlenebilen suç veya “*tek başına işlenebilen suç*” ise kişinin hareketi bizzat kendisinin yapması gerektiği suçlardır (Birtek, 2018: 202). Kural olarak ise tüzel kişilerin fail olması mümkün değildir. Ancak tüzel kişilerin yetkilileri fail olabilirler ve bu durumda yine tüzel kişi hakkında güvenlik tedbirlerine hükmedilir.

2499 sayılı ESPK'da fail, alım satım yapan kişi ile sınırlandırılmış olmasına rağmen, SPK 107/1'de failin kapsamı genişletilmiştir (Kaplan ve Beyoğlu, 2018: 264). Zira yeni kanunda “*alım veya satım yapanlar, emir verenler, emir iptal edenler, emir değiştirenler veya hesap hareketleri gerçekleştirenler*” şeklinde daha kapsamlı bir düzenlemeye gidilmiştir. Görüldüğü üzere alım satım yapanlar ile beraber emir verenler de veya emir değiştirip iptal edenler de fail olabilmektedir. Sermaye piyasasında ise işlemler hem ülkemizde hem de dünyada, çoğunlukla aracı kurumlar vasıtasıyla yapılmaktadır. Ancak işleme dayalı piyasa dolandırıcılığı suçu kast ile işlenebilen bir suç olduğu için, bu işleme aracılık yapan kurum ve yetkilileri yalnızca işlemin dolandırıcılık amacıyla yapıldığını bilmesi halinde bu suçtan dolayı sorumlu tutulabilmektedir (Duman,

2020: 142). Suçun aracı kurum vasıtasıyla işlenmesi halinde, işlemi yapan yetkililer sorumlu tutulabilecekken, aracı kurum hakkında ancak tüzel kişilere özgü güvenlik tedbirlerine hükmedilebilir.

Mağdur

Mağdur, işlenen suç neticesinde hakkı ihlal edilen kişiyi ifade etmektedir (Birtek, 2018: 202). Bir kişinin mağdur olarak kabul edilebilmesi için suçun işlendiği sırada yaşayan gerçek bir kişi olması gerektiği ve tüzel kişilerin mağdur değil suçtan zarar gören olabileceği kabul edilmiştir (Baştürk, 2019: 876). Bir başka görüşe göre ise tüzel kişilerin de mağdur olarak kabul edilmesi mümkündür (Duman, 2020: 148). Suçtan zarar gören kavramı mağdurdan daha geniş bir kavram olarak kabul edilmekte ve mağduru da kapsadığı ifade edilmektedir (Birtek, 2018: 203). Mağdurun toplum olarak kabul edildiği suçlarda, toplumun tamamının yargılamaya katılma hakkı doğmamakta, yalnızca hukuken korunan şahsi bir hakkın ihlalinin varlığı halinde katılma hakkı doğmaktadır (Birtek, 2018: 204).

Bir görüşe göre piyasa dolandırıcılığı suçunun mağduru geniş anlamda “Devlet” iken dar anlamda ise yatırımcılardır (Kaplan ve Beyoğlu, 2018: 264). Bu görüş uyarınca, piyasa dolandırıcılığı nedeniyle yalnızca yatırım yapıp zarara uğrayanlar değil, yatırım yapmama kararı vererek zarara uğrayan yatırımcılar da mağdur olarak kabul edilmelidir. Bir başka görüşe göre ise piyasa dolandırıcılığı suçunda tespit edilmesi zor olan çok sayıda mağdur söz konusudur (Aksoy, 2018:93). Diğer bir görüş ise piyasa dolandırıcılığı suçunda mağdurun belirli olmadığını, bu suçun mağduru belirsiz suçlardan biri olduğunu, bu nedenle mağdurun toplum olarak kabul edilmesi gerektiğini, tespit edilmesi halinde zarar gören yatırımcıların da mağdur olarak kabul edilebileceğini savunmaktadır (Duman, 2020: 146).

Hareket ve Hareketin Elverişliliği

Hareket, kişilerin belirli bir amaca ulaşmak için iradi olarak yapma veya yapmama şeklinde ortaya koyduğu insan davranışıdır. Ceza hukuku normları, bir hareketin icrasını yasaklayan yasaklayıcı norm ve belirli bir yönde davranma yükümlülüğü getiren emredici normlar olmak üzere ikiye ayrılır (Özgenç ve Üzülmöz, 2018: 53). Yasaklanan normun ihlali icrai bir hareketi oluştururken, emredici normun ihlali ise ihmali bir davranışla gerçekleşmektedir (Özgenç ve Üzülmöz, 2018: 53).

SPK madde 107/1'de işleme dayalı piyasa dolandırıcılığı suçunda alım satım yapma, emir verme veya değiştirme ile hesap hareketi gerçekleştirme şeklinde icrai hareket söz konusu olmaktadır. Sermaye piyasası hukukumuzda, kişilere borsada doğrudan doğruya menkul kıymet alım-satım yetkisi verilmemiş, kişilerin alım satım işlemlerini aracı kuruluşlar vasıtasıyla yapacağı düzenlenmiştir (Çetin ve Türemiş, 2008: 80). SPK madde 37'de düzenlenen yatırım hizmet ve faaliyetlerinden (a), (b) ve (c) bendinde düzenlenmiş olan faaliyetler, Yatırım Hizmetleri Tebliği'nin "*Alım Satım Aracılığı Faaliyeti*" başlıklı üçüncü bölümünde düzenlenmiştir. Alım satım faaliyetleri, III-37.1 sayılı Yatırım Hizmetleri ve Faaliyetleri ile Yan Hizmetlere İlişkin Esaslar Hakkında Tebliğ kapsamında yapılmaktadır. Bu tebliğ doğrultusunda yatırımcılar alım satım emirlerini aracı kurumlar vasıtasıyla borsaya iletmektedir. Emrin karşı taraf emirleri ile eşleşmesi halinde alım satım gerçekleşmiş olur. Dolayısıyla alım satım emri alım satım işleminden önce gerçekleşmektedir. Emir verme şekli "*Borsa İstanbul A.Ş. Borsacılık Faaliyetlerine İlişkin Esaslar Yönetmeliği*" ile düzenlenmiştir. Yönetmeliğin 29'uncumaddesine göre yatırımcılar emirlerini yetkili kurumlar aracılığıyla Borsa İstanbul AŞ'ye iletirler.

Piyasa dolandırıcılığı suçu, alım satım yapmak ve emir vermek dışında, emir değiştirmek, emir iptal etmek ve hesap hareketleri gerçekleştirmek yoluyla da mümkündür. Yatırımcıların emirlerini Borsa İstanbul AŞ'ye iletilmeden önce değiştirmeleri mümkündür. Sisteme girilmiş ancak henüz karşı emirle eşleşmemiş emirler iptal edilebilirler. Daha önceden sisteme girilmiş hukuka uygun bir emrin, daha sonra diğer aktörleri dolandırmak amacıyla iptal edilmesi halinde de dolandırıcılık suçu oluşmaktadır, bu durumda önceki emrin hukuka aykırı olması aranmaz (Duman, 2020: 154). Hesap hareketi gerçekleştirmek ise kanunda açıkça düzenlenmemiş olup, kişiler arasında sermaye piyasası araçlarının transferi şeklinde anlaşılması gerektiği kabul edilmektedir (Duman, 2020: 156). Kanunda öngörülen bu hareketlerin piyasa dolandırıcılığı suçunu oluşturması için kasten yapılması gerektiği kabul edilmiştir. Bununla birlikte, yapılan işlemlerin ve işlem hacminin de piyasa üzerinde etki yaratmaya elverişli olması gerekmektedir (Duman, 2020: 161). Zira piyasa dengesini etkilemeyecek derecede küçük çaplı alım satımlar, amacı gerçekleştirmeye elverişli olmayacaktır.

İşleme dayalı piyasa dolandırıcılığı suçu seçimlik hareketli suç olarak düzenlenmiştir. Seçimlik hareketli suç, kanuni tanımda birbirinin alternatifi olarak yer alan fiillerin herhangi biri ile işlenebilen suç anlamına gelmektedir (Özgenç ve Üzülmöz, 2018: 45). Bu nedenle hareketlerin tamamının yapılması aranmamakta, yalnızca birinin kanunda düzenlenen suçun özelliklerine uygun olarak gerçekleştirilmesi varlığı suçun oluşması için yeterli görülmektedir (Duman, 2020: 46).

Netice

Netice, “fiilin dış dünyada getirdiği değişiklik” olarak tanımlanmaktadır (Özgenç ve Üzülmöz, 2018: 47). Suçun maddi unsurlarından birini oluşturan neticeye bazı suçların kanuni tanımında yer verilmiş olmasına rağmen, bazı suçlarda ise netice

unsuru bulunmamaktadır. Kanuni tanımında netice unsurunun yer verilen suçlar “*neticeli suçlar*”, netice unsuruna yer verilmeyen suçlar ise “*sırf hareket suçları*” olarak adlandırılmıştır (Özgenç ve Üzülmüş, 2018: 47). Sırf hareket suçlarında fiilin yapılması ile suç tamamlandığı için bu suçlarda teşebbüs mümkün değildir (Aldemir, 2019: 613).

İşleme dayalı piyasa dolandırıcılığının kanuni tanımında netice unsuruna yer verilmemesi sırf hareket suçu olarak düzenlendiğini göstermektedir. Failin menfaat elde etmesi halinde, verilecek para cezasının miktarı elde edilen menfaatten az olamayacağı düzenlemesi yalnızca hükmolunacak para cezası bakımından önem taşımaktadır. Zira suçun oluşması için menfaat elde etme şartı aranmamaktadır. Menfaatin varlığı uygulanacak adli para cezası açısından önem arz etmektedir. Menfaat, malvarlığında meydana gelen artış şeklinde olabileceği gibi zarardan korunma şeklinde de olabilir (Duman, 2020: 170).

5.1.2. Suçun Manevi Unsurları

İşleme dayalı piyasa dolandırıcılığı suçunun manevi unsuru kasttır (Özdemir, 2022). Zira SPK madde 107/1’de yer alan tanıma bakıldığında bu suçun taksirle işlenmesinin mümkün olmadığı görülecektir. SPK madde 107/1’de “*Sermaye piyasası araçlarının fiyatlarına, fiyat değişimlerine, arz ve taleplerine ilişkin olarak yanlış veya yanıltıcı izlenim uyandırmak amacıyla*” alım satım yapılması, emir verilmesi veya değiştirilmesi ile hesap hareketleri gerçekleştirilmesi söz konusudur.

Kast ve taksirin tanımına bakacak olursak, kastta suçun unsurlarının bilinmesinin yanı sıra, suçun neticesinin de istenmesi söz konusudur (Apaydın, 2018: 149). TCK’nın “*kast*” başlıklı 21’inci maddesinde kast, “*...suçun kanuni tanımındaki unsurların bilerek ve istenerek gerçekleştirilmesidir. Kişinin, suçun kanuni*

tanımındaki unsurların gerçekleşebileceğini öngörmesine rağmen, fiili işlemesi halinde olası kast vardır” şeklinde tanımlanmıştır. Kast, (doğrudan) kast ve (dolaylı) olası kast olmak üzere ikili bir ayrıma tabi tutulmuştur (Apaydın, 2018: 149). Ayrıca doktrinde genel kast-özel kast, asıl kast-tali kast, tehlike kastı-zarar kastı, ani kast-düşünce kastı gibi başka pek çok ayırım ve kast türü de bulunmaktadır (Apaydın, 2018: 161). Taksirde ise eylem öngörülebilir bir netice istenmeksizin gerçekleştirilmektedir (Apaydın, 2018: 157).

İşleme dayalı piyasa dolandırıcılığının düzenleniş şeklinde baktığımızda, suçun kast yolu ile işlenebileceğini söylemek mümkündür (Balcı ve Turan, 2020: 451). Ayrıca söz konusu kastın özel kast olarak kabul edilmesi gerekmektedir. Genel kastın oluşması için failin neticeyi bilmesi ve istemesi yeterli görülmüştür (Apaydın, 2018: 161). Ancak özel kastta ise kanuna göre failin belirli bir amaçla hareket etmesinin arandığı durumlarda söz konusu olmaktadır (Apaydın, 2018: 161). SPK madde 107/1’de yer alan *“Sermaye piyasası araçlarının fiyatlarına, fiyat değişimlerine, arz ve taleplerine ilişkin olarak yanlış veya yanıltıcı izlenim uyandırmak”* amacı işleme dayalı piyasa dolandırıcılığının özel kast unsurunu oluşturmaktadır (Duman, 2020: 173).

5.1.3. Hukuka Aykırılık Unsuru

Hukuka aykırılık kavramı genel anlamda, hukuka karşı gelme ve hukukla çatışma durumunu ifade etmektedir (Özgenç ve Üzülmöz, 2018: 65). Suçun hukuka aykırılık unsuru, işlenen ve kanunda düzenlenen fiile hukuk düzeni tarafından izin verilmemesi anlamına gelmektedir (Aldemir, 2019: 303). Ancak ilgili suç bakımından hukuka uygunluk sebeplerinin varlığı söz konusu olduğu durumlarda hukuka aykırılık unsuru ortadan kalkmaktadır. TCK’da meşru savunma, ilgilinin rızası gibi çeşitli hukuka uygunluk sebepleri düzenlenmiştir. SPK’da ise piyasa dolandırıcılığı ve bilgi suiistimali sayılmayan haller, yani hukuka uygunluk sebepleri SPK madde 108’de düzenlenmiştir (Balcı ve Turan, 2020: 451). Bu

hükme göre aşağıdaki hallerde piyasa dolandırıcılığı ve bilgi suiistimalinden bahsedilemez;

a) TCMB veya yetkili kurumlar tarafından para, yabancı para politikaları veya kamu politikaları çerçevesinde veya mali dengenin sağlanması amacıyla işlemler gerçekleştirilmesi,

b) Kurul'un düzenlemeleri uyarınca gerçekleştirilen geri alım veya çalışanlarına pay tahsis edilmesine dair programlar veya ihraççılar ile bağlı ortaklıkların personeline pay edindirilmesi,

c) Kurul'un bu çerçevedeki fiyat dengesini sağlayıcı ve piyasa yapıcılığına dair düzenlemelerine uygun çerçevede gerçekleştirilmesi şartıyla, bu piyasa araçlarının başlangıçta belirlenen süre boyunca desteklenmesi amacıyla işlem yapılması.

5.2. Bilgiye Dayalı Piyasa Dolandırıcılığı Suçunun Unsurları

5.2.1. Genel Olarak Bilgiye Dayalı Piyasa Dolandırıcılığı Suçu

Bilgiye dayalı piyasa dolandırıcılığı suçu, SPK'nın 107'nci maddesinin ikinci fıkrasında düzenlenmiştir. Bu hükme göre sermaye piyasası araçlarının fiyatlarını, değerlerini veya yatırımcıların kararlarını etkilemek amacıyla yalan, yanlış veya yanıltıcı bilgi veren, söylenti çıkaran, haber veren, yorum yapan veya rapor hazırlayan veya bunları yayan ve bu suretle menfaat sağlayanlar üç yıldan beş yıla kadar hapis ve beş bin güne kadar adli para cezası ile cezalandırılırlar.

2499 sayılı ESPK madde 47/A-3'te bilgi bazlı piyasa dolandırıcılığı suçu, "*Sermaye piyasası araçlarının değerini etkileyebilecek, yalan, yanlış, yanıltıcı, mesnetsiz bilgi veren, haber yayan, yorum yapan ya da açıklamakla yükümlü oldukları*

bilgileri açıklamayan gerçek kişilerle, tüzel kişilerin yetkilileri ve bunlarla birlikte hareket edenler” şeklinde düzenlenmiş olduğu halde 6362 sayılı SPK ile ise “...açıklamakla yükümlü oldukları bilgileri açıklamayan gerçek kişilerle, tüzel kişilerin yetkilileri ve bunlarla birlikte hareket edenler....” ibaresi kaldırılmıştır. Bu sayede suç, yalnızca icrai bir hareketle işlenebilir şekilde düzenlenmiştir (Balcı ve Turan, 2020: 250).

6637 sayılı Bazı Kanun ve Kanun Hükmünde Kararnamelerde Değişiklik Yapılmasına Dair Kanun’un 11’inci maddesi ile ise bilgi bazlı piyasa dolandırıcılığı suçunda menfaat elde etme şartı getirilmiştir.

5.2.2. Suçun Maddi Unsurları

Fail

Bilgi bazlı piyasa dolandırıcılığı suçunda fail yalan, yanlış veya yanıltıcı bilgi veren, yorum yapan, haber yayan, söylenti çıkaran ve bu suretle menfaat sağlayan gerçek kişiler olabilir. Bu seçimlik fiiller bakımından suç, özgü suç niteliği taşımamaktadır (Duman, 2020: 183). Tüzel kişilerin ise fail olarak kabul edilmesi mümkün değildir. Ancak rapor hazırlamak suretiyle menfaat sağlayan kişiler yalnızca SPK’da rapor hazırlamakla yetkilendirilen kişiler olabilir. Bu nedenle suç yalnızca rapor hazırlayanlar bakımından “*özgü suç*” niteliği taşımaktadır (Duman, 2020: 184).

Mağdur

Bilgiye dayalı dolandırıcılık suçunda, işleme dayalı dolandırıcılık suçunda olduğu gibi korunan hukuki değer ekonomik düzendir ve bu nedenle suçun mağdurunun toplum ve toplumu oluşturan tüm bireyler olduğu kabul edilmektedir (Balcı ve Turan, 2020: 450). Sermaye Piyasası Kurulu, sermaye

piyasası aracı sahipleri, yatırımcılar veya Borsa ise suçtan doğrudan zarar görenler olarak kabul edilmektedir (Balcı ve Turan, 2020: 250).

Hareket

Bilgiye dayalı piyasa dolandırıcılığı suçunun oluşabilmesi için bilgi verme, söylenti yayma, haber verme, yorum yapma, rapor hazırlama veya bunları yayma fiillerinin gerçekleştirilmesi gerekmektedir. Ancak bu fiillerin gerçekleştirilmesi tek başına yeterli olmayıp, faillerin bu fiiller neticesinde kazanım elde etmesi gerekmektedir (Kaplan ve Beyoğlu, 2018: 276). Bilgiye dayalı piyasa dolandırıcılığı, eylemlerin birbirinin alternatifi olması yönüyle seçimlik hareketli bir suç iken, menfaat sağlanması yönü ile zarar suçu niteliği taşımaktadır (Kaplan ve Beyoğlu, 2018: 264). Ayrıca maddede sayılan bu hareketler seçimlik hareket niteliğinde olduğundan dolayı, hareketlerin her biri diğerinden bağımsız olarak suçun oluşması için elverişlidir. Aynı zamanda ve aynı konuya yönelik birden fazla hareketin yapılması halinde tek bir suçtan söz edilecektir.

Netice

6362 sayılı SPK'nın ilk düzenlemesinde menfaat elde etme şartı aranmazken, 6637 sayılı Kanun ile menfaat elde etme şartı getirilmiştir. Bu şarttan önce hüküm sırf hareket suçu özelliği göstermekte iken, yapılan değişiklik sonrasında neticeli bir suç özelliği kazanmıştır. Yapılan bu düzenleme karşılaştırmalı hukuka aykırı olduğu gibi, menfaat elde etme şartının getirilmesi piyasa odaklı düzenleme anlayışından ayrıldığı için eleştirilmiştir (Manavgat, 2017: 41). Dolayısıyla bilgiye dayalı piyasa dolandırıcılığının varlığından bahsedebilmek için, failin menfaat elde etmesi gerekmektedir. Bilgi bazlı sermaye piyasası dolandırıcılığında menfaat kavramı yalnızca failin malvarlığında artış veya

eksilmenin engellenmesi şeklinde olabilir (Duman, 2020: 207). Ayrıca menfaat doğrudan faile sağlanabileceği gibi üçüncü kişilere de sağlanabilmektedir (Kaplan ve Beyoğlu, 2018: 282).

5.2.3. Suçun Manevi Unsurları

Bilgiye dayalı piyasa dolandırıcılığı suçu, işleme dayalı piyasa dolandırıcılığı suçu gibi özel kast ile işlenebilir (Aşkın, 2018: 699). Bilgi bazlı piyasa dolandırıcılığı suçunun taksirle işlenmesi mümkün değildir. Zira SPK'nın 107'ncimaddesinin ikinci fıkrasında da ifade edildiği üzere, "*sermaye piyasası araçlarının fiyatlarını, değerlerini veya yatırımcıların kararlarını etkileme*" maksadıyla malumat verilmesi, söylenti çıkarılması, haber veya yorum yapılması, rapor hazırlanması veya bunların yayılması gerekmektedir. Suçun oluşması için salt fiilin varlığı yeterli olmamaktadır.

5.2.4. Hukuka Aykırılık Unsuru

Hukuka aykırılık hali, söz konusu fiilin kanuna ve hukuk düzenine aykırılık teşkil etmesidir. Bu durumun istisnasını hukuka uygunluk sebepleri oluşturur. İşleme dayalı piyasa dolandırıcılığı suçunda hukuka uygunluk sebebi olarak ifade ettiğimiz SPK madde 108 hükmünün bilgiye dayalı piyasa dolandırıcılığı suçu hakkında uygulanma ihtimali bulunmamaktadır. Zira anılan hükümde yapılan veya yapılması muhtemel işlemler söz konusudur. Bir görüşe göre Anayasa'nın 26'ncı maddesindeki düşünceyi açıklama ve yayma hürriyeti ile 28'inci maddesindeki basın hürriyetinin de bilgiye dayalı piyasa dolandırıcılığı suçu için hukuka uygunluk sebebi oluşturmayacaktır. Zira yalan yanlış veya yanıltıcı bilgi vermek veya haber yapmak gibi eylemlerin basın hürriyeti veya düşünce hürriyeti kapsamında korunması mümkün değildir (Aşkın, 2018: 701).

6. SUÇUN ÖZEL GÖRÜNÜŞ ŞEKİLLERİ

6.1. Teşebbüs

TCK madde 35/1 hükmüne göre şahıslar, bir suçu işlemeyi kasteder, elverişli hareketlerle icraya başlar ve elinde olmayan sebeplerle tamamlayamazlar ise teşebbüsten dolayı sorumlu tutulurlar. İşleme dayalı dolandırıcılık, tehlike suçu olduğu için hareketten ayrı bir netice aranmadığı için kural olarak teşebbüs mümkün değildir (Balcı ve Turan, 2020: 453). Fakat sırf hareket suçlarında hareketin bölünebildiği durumlarda teşebbüsten bahsedilebilir (Aldemir, 2019: 613; Balcı ve Turan, 2020: 453).

Bilgiye dayalı piyasa dolandırıcılığı menfaat elde etme şartı getirilmesi ile birlikte neticeli bir suç halini almıştır. Bu nedenle bilgiye dayalı dolandırıcılıkta teşebbüsün mümkün olduğu anlaşılmaktadır (Aşkın, 2018: 701).

6.2. İçtima

Suçların içtimalı TCK'nın 42 ila 44'üncü maddeleri arasında düzenlenmiştir. Piyasa dolandırıcılığı suçlarında içtima hükümlerinin uygulanması mümkündür. Piyasa dolandırıcılığı suçlarında bir fiilin değişik zamanlarda birden fazla işlenmesi halinde TCK madde 43'te düzenlenen zincirleme suç hükümleri uygulanacaktır (Geçer, 2017: 263). İşleme dayalı piyasa dolandırıcılığı suçunun, bilgiye dayalı piyasa dolandırıcılığı suçu ile birlikte işlenmesi durumunda TCK madde 42 hükmüne göre ağırlaştırıcı bir durum olup olmadığı dikkate alınarak maddenin uygulanma alanının sınırları çizilmesi gerekmektedir (Balcı ve Turan, 2020: 454).

6.3. İştirak

Birden fazla kişinin alım satım gerçekleştirilmesi yoluyla işleme dayalı piyasa dolandırıcılığı suçunun iştirak halinde gerçekleşmesi mümkündür. Bilgiye dayalı piyasa dolandırıcılığı açısından da birden fazla fail ile gerçekleştirilmesi halinde

iştirak söz konusu olmaktadır. Bu gibi durumlarda TCK'nın iştirak ile ilgili hükümleri uygulama alanı bulacaktır (Balcı ve Turan, 2020: 454).

7. MUHAKEME USULÜ VE YAPTIRIM

SPK madde 115'e göre, piyasa dolandırıcılığı suçundan dolayı soruşturma yapılabilmesi için kurulun yazılı başvurusu gerekmektedir. Bu hükme göre yazılı başvuru mahkeme şartı niteliğinde olduğundan dolayı, Kurul tarafından başvuru yapılmadığı durumlarda ise kamu davası açılmaz. Şüphenin varlığı halinde Kurul başvuru yapmak zorundadır, aksi takdirde TCK 279'uncumadde kapsamında kamu görevlisinin suçu bildirmemesinden dolayı sorumluluk doğacaktır (Aşkın, 2018: 704). Ancak tüzel kişiler fail olamayacağından dolayı, bu durumda sorumluluğun kime yükleneceği konusunda bir belirsizlik söz konusudur.

Kurul'un başvuruşu muhakeme şartlarından herhangi birinin özelliklerini taşımamaktadır (Aşkın, 2018: 704). Zira söz konusu başvuru şikâyet olarak kabul edilemeyecek olup SPK'daki suçlar şikâyete bağlı olmamakla birlikte Kurul da suçtan zarar gören konumunda değildir. Başvurunun izin olarak da değerlendirmesi söz konusu olamaz. Çünkü mevcut durumda cumhuriyet savcısı izin istememekte, Kurul kendiliğinden başvurmaktadır. Kurul başvurusunun talep olarak da değerlendirilmesi mümkün değildir. Zira talep halinde cumhuriyet savcısı kamu davası açmak sorunda iken, Kurul'un başvurusunda cumhuriyet savcısı kamu davası açmak zorunda değildir (Aşkın, 2018: 704).

SPK madde 116'ya göre Kanunda tanımlanan veya atıfta bulunulan suçlardan dolayı yargılama yapmaya Hâkimler ve Savcılar Kurulunun ihtisas mahkemesi olarak görevlendireceği asliye ceza mahkemeleri yetkilidir. Doktrinde yaygın görüş, görevlendirmenin uzmanlaşma açısından yeterli olmadığı, kanunla yapılacak bir düzenleme ile sermaye piyasası suçları açısından ihtisas

mahkemeleri kurulmasının daha elverişli olacağı kabul edilmektedir (Aşkın, 2018: 708; Topuz, 2019: 165).

SPK madde 107/1'e göre, işleme dayalı piyasa dolandırıcılığında failin *“üç yıldan beş yıla kadar hapis ve beş bin günden on bin güne kadar adli para cezası”* ile cezalandırılacağı, adli para cezasının elde edilen menfaatten az olamayacağı düzenlenmiştir.

Bilgiye dayalı piyasa dolandırıcılığı suçunda ise *“üç yıldan beş yıla kadar hapis ve beş bin güne kadar adli para cezası”* öngörülmüş, ancak etkin pişmanlık müessesine yer verilmemiştir.

Uygulamada ise mağdurun kim olduğu tartışmalı olduğu için, ceza muhakemesine dair diğer hükümler bakımından yargı kararları çeşitlilik göstermektedir. Örneğin; Yargıtay bir kararında işleme dayalı piyasa dolandırıcılığı yapan sanıkların fiilleri neticesinde bireysel yatırımcıların, halka açık ortaklıkların ve milli ekonominin bütün olarak zarar gördüğünü ve sanıkların elde ettiği menfaatlerin belirlenmiş olduğunu tespit etmiştir. Sanıklar hakkında hükmün açıklanmasının geri bırakılmasına dair karar verilebilmesi için ise zararın, *“ülkenin ekonomik varlığının mümessili olan Hazine'ye ödenmesinin zorunluluk arz ettiği”* ve sanıkların zararı gidermediği gerekçesi ile sanıklar hakkında hükmün açıklanmasının geri bırakılamayacağına karar verilmiştir. Bu kararda sanıkların elde ettiği menfaat milli ekonominin zararı olarak kabul edilmiştir. Yargıtay'ın bir başka kararında ise, işleme dayalı piyasa dolandırıcılığı suçu neticesinde sanıkların 19.300.000.000,00TL elde ettiği bir olayda *“...dava konusu olayda isnat edilen fiilin işlenmesi neticesinde mağduru belirlenmiş bir zarar veya kamusal anlamda somut bir zarar söz konusu olmadığından hükmün açıklanmasının geri bırakılmasına karar verilmesinde herhangi bir isabetsizlik*

olmadığı...” gerekçesi ile hükmün açıklanmasının geri bırakılması gerektiği kabul edilmiştir. Görüldüğü üzere sermaye piyasası suçlarına ceza yargılamasındaki usul kurallarının ne şekilde uygulanacağı konusunda uygulamada tereddütler yaşanmaktadır.

8. PİYASA DOLANDIRICILIĞI SUÇUNUN ÖZEL HUKUK BAKIMINDAN SONUÇLARI

Sermaye Piyasası Kanunu’nda piyasa dolandırıcılığının cezai boyutu düzenlenmiştir. Ancak bu düzenleme piyasa dolandırıcılığı sonucunda zarara uğrayan kişilerin zararının tazminini öngörmemektedir. Bununla birlikte SPK’da bu tazmin hükümlerinin düzenlenmemiş olması zararın talep edilemeyeceği anlamına gelmemektedir. Zira genel hükümler yoluyla talep edilmesi mümkündür.

Doktrinde bir görüşe göre işleme dayalı piyasa dolandırıcılığı suçunda tazminat sorumluluğunun hukuki boyutunu 818 sayılı mülga Türk Borçlar Kanunu madde 28’de düzenlenmiş olan “*hile*” ve 6098 sayılı Türk Borçlar Kanunu’nun (“TBK”) 36’ncı maddesinde düzenlenen “*aldatma*” hükümleri oluşturmaktadır (Manavgat, 2008: 180). Aldatma kavramına bakıldığında doktrinde ve Yargıtay Hukuk Genel Kurulu kararlarında birbirine benzer tanımlar yapıldığı görülmektedir. Yargı kararlarına bakıldığında aldatma kavramı; “*genel olarak bir kimseyi irade beyanında bulunmaya, özellikle sözleşme yapmaya sevk etmek için onda kasten hatalı bir kanı uyandırmak veya esasen var olan hatalı bir kanıyı koruma yahut devamını sağlamak*” şeklinde tanımlanmıştır. Doktrinde de paralel bir şekilde, “*bir kimsenin hukuki bir işlem yapmasını sağlamak için onu bilerek yanıltmak*” (Özkaya, 2019: 196), “*bir kişinin birtakım yalan ve aldatmalar dolayısıyla iradesine uymayan bir açıklamada bulunmaya yöneltmesi*” (Erol ve Özel, 2017: 171) ve “*bir kimsenin, diğer bir kimseyi, sözleşme yapmasını sağlamak için o kişide kasten yanlış bir düşünce oluşturulması*” (Kayıhan ve Ünlütepe, 2018: 187) gibi tanımlar yapılmıştır. Aldatmanın varlığından söz

edebilmek için karşı tarafı aldatmaya yönelik bir eylemin varlığı, aldatma kastının bulunması ve mevcut sözleşme ile aldatma eylemi arasında illiyet bağının bulunması gerekmektedir (Özkaya, 2019: 171). Aldatma neticesinde işlem yapan kişinin “sözleşme ile bağlı olmadığını bildirme” ve “zararın tazminini talep etme” hakkı bulunmaktadır (Özkaya, 2019: 206-210).

Aldatma ile sözleşme yapmaya ikna edilen kişinin durumu ile piyasa dolandırıcılığına maruz kalan kişilerin durumu benzer özellikler göstermektedir (Manavgat, 2008: 180). Bu durumda piyasa dolandırıcılığı suçuna maruz kalan kişiler, bu suçtan dolayı zarar görmüşlerse tazminat talep edebilirler (Manavgat, 2008: 180). Bu görüşe göre, failin kötü niyetli işlemleri dolayısıyla işlem yaparak zarara uğrayanlar ve işlem yapmamak suretiyle zarara uğrayanlar, faillerden ve fiilin gerçekleşmesine yardım eden kişilerden tazminat talep edebilirler (Manavgat, 2008: 220). Ayrıca bu görüş aldatma(hile) temeline dayandırıldığından dolayı taleplerin kapsamı da buna göre değerlendirilmiş ve zarar görenlerin sözleşme iptali, sözleşmenin hükümsüzlüğünü ileri sürme ve zararın tazmini ile sınırlandırılmıştır (Manavgat, 2008: 232). Ayrıca zamanaşımı da aldatma için öngörülen 1 yıllık zamanaşımına tabi olacaktır.

TBK madde 39’un kapsamı ve piyasa dolandırıcılığı suçu birlikte değerlendirildiğinde madde 39’un piyasa dolandırıcılığı suçlarının işlendiği her olaya uygulanamayacağı sonucuna varabiliriz. Zira aldatmanın üç unsuruna değinmiştik. Bu unsurlardan illiyet bağı kısmına geldiğimizde, aldatma fiilinin failinin sözleşmenin taraflarından biri olabileceği gibi üçüncü bir şahıs da olabileceği kabul edilmektedir (Kayıhan ve Ünlütepe, 2018: 190). Ancak üçüncü kişinin aldatması neticesinde sözleşmenin hükümsüzlüğünün ileri sürülebilmesi için sözleşmenin karşı tarafının aldatmayı bilmesi/bilebilecek vaziyette bulunması gerekmektedir” (Kayıhan ve Ünlütepe, 2018: 190). Piyasa

dolandırıcılığı suçu bakımından değerlendirdiğimizde ise halka arz olunan hisseler üzerinde on binlerce yatırımcı işlem yapmaktadır. Birkaç kişinin dolandırıcılık faaliyeti neticesinde aldatma fiilinin varlığından haberdar olmadan işlem yapan kişilerin işlemlerinin iptali mümkün görünmemektedir. Ayrıca dolandırıcılıktan haberdar olmayan kişilerin işlemlerinin bu faaliyetlerden dolayı iptal edilmesi hususunun kabul edilmesi ihtimalinde, iptal işlemi yine binlerce belki de milyonlarca kişinin zarara uğramasına sebebiyet verecek ve neticede bu zararların tazmininin ne şekilde olacağı tartışması gündeme gelecektir. Kanaatimizce aldatma hükümlerinin uygulanması ve işlemin sözleşme temeline dayandırılması yerine haksız fiil olgusuna dayandırılması daha uygun olacaktır.

TBK'nın haksız fiil sorumluluğunu düzenleyen 49'uncu maddesine göre kusurlu ve hukuka aykırı bir fiille başkasına zarar veren, bu zararı gidermekle yükümlüdür. Dolayısıyla haksız fiil sorumluluğunun kusur sorumluluğu olduğu kabul edilmektedir (Kayıhan ve Ünlütepe, 2018: 225). Aynı maddeye göre zarar verici fiili yasaklayan bir hukuk kuralı bulunmasa bile, ahlaka aykırı bir fiille başkasına kasten zarar veren de bu zararı gidermekle yükümlü olacaktır. Haksız fiilin unsurları dikkate alındığında failin kusuru ile hukuka aykırı bir fiilde bulunması ve bu fiil neticesinde bir zararın meydana gelmesidir (Kurtulan, 2017: 465). Piyasa dolandırıcılığı bakımından bu unsurlar değerlendirildiğinde; failler Sermaye Piyasası Kanunu'na aykırı bir şekilde faaliyetlerde bulunmakta, faillerin bu faaliyetleri neticesinde sermaye piyasası araçlarının fiyatlarında suni değişimler meydana gelmekte ve faillerin bu fiilleri neticesinde üçüncü kişilerin menfaatleri zarar görmektedir. Dolayısıyla mezkûr fiiller neticesinde TBK madde 49'da yer alan unsurların tamamının meydana geldiğini söylemek mümkündür.

Aldatma düzenlemesinde bir sözleşme söz konusu iken, üçüncü kişilerin bir şirket payları üzerinde dolandırıcılık faaliyetlerini gerçekleştirmesi durumunda, şirket paylarını alan yatırımcı ile dolandırıcılık yapan kişiler arasında bir sözleşme

kurulmamaktadır. Alım satım işlemi şirket ile yatırımcı arasında gerçekleşmektedir. Ayrıca tazminat sorumluluğunun haksız fiil temeline dayandırılması zamanaşımı bakımından yatırımcı lehine bir durumdur. Zira TBK madde 72'ye göre; zamanaşımı süresi zarar ve zarara sebebiyet veren fiilin öğrenilmesinden itibaren iki yıl olarak düzenlenmiştir. Ancak her durumda bu sürenin on yılı geçemeyeceği kabul edilmiştir. Ayrıca söz konusu fiilden dolayı ceza kanunlarında daha uzun bir zamanaşımı öngörüldüğü durumlarda bu zamanaşımı süresinin uygulanacaktır. Görüldüğü üzere, piyasa dolandırıcılığı suçundan dolayı oluşacak zararların tazmini noktasında haksız fiil sorumluluğunun tercih edilmesi zamanaşımının daha uzun bir şekilde düzenlenmiş olması bakımından da mağdur lehine bir yaklaşım olacaktır.

9. SONUÇ

SPK'nın 1'inci maddesinde de açıkça düzenlendiği üzere, bu Kanun'un amacı sermaye piyasasının etkin, güvenilir, şeffaf ve dengeli bir şekilde işlemesinin sağlanması ile yatırımcıların hak ve menfaatlerinin korunmasıdır. Piyasa dolandırıcılığı suçları ise SPK madde 1'de korunan ve gerçekleştirilmesi amaçlanan menfaatlerin tamamını tehlikeye düşürecek, sermaye piyasasının güvenle işlemesini ve gelişmesini engelleyecek niteliktedir. Ayrıca piyasa dolandırıcılığı suçları gerek işleniş şekilleri gerekse kendisine özgü unsurları bakımından Türk Ceza Kanunu'ndaki klasik suçlardan da ayrılmaktadır. Bu nedenle piyasa dolandırıcılığı suçunun özel bir kanun olan SPK'da düzenlenmesi son derece yerinde bir tercih olarak görülmektedir. Ancak sermaye piyasası araçlarını düzenleme yetkisinin Kurul'a verilmiş olması Anayasa'da öngörülmüş olan "suçta ve cezada kanunilik" ilkesinin de ihlali niteliğindedir.

Piyasa dolandırıcılığı suçuna özgü muhakeme şartları ve hükümler bakımından SPK'nın uygulanacağı açık olmasına rağmen, bu suça uygulanacak ceza usul kurallarında ise uygulamada bir belirsizlik söz konusudur. Bu nedenle piyasa dolandırıcılığı suçunda genel usul kurallarının ne derece ve ne şekilde uygulanacağı noktasında ayrıntılı ve yeni bir düzenlemeye ihtiyaç duyulmaktadır. Piyasa dolandırıcılığı suçlarında yetkili mahkemenin görevlendirme yolu ile yapılması, görevlendirilen asliye ceza mahkemelerinin diğer suçlara da bakması, uzmanlaşmaya yeterince katkı sağlayamayacağından, gerekli ihtisas mahkemelerinin kanunla özel olarak kurulmasının da gerekli olduğu düşünülmektedir.

SPK'da piyasa dolandırıcılığı suçundan dolayı sorumluluk hükümlerine gidilmemiş olması, genel sorumluluk hükümlerinin uygulanmayacağı anlamına da gelmemektedir. Kanaatimizce piyasa dolandırıcılığı suçları nedeniyle işlem yaparak veya işlem yapmayarak zarar gören kişilerin haksız fiil hükümlerine göre tazminat talep etme hakkı bulunmaktadır.

İşbu çalışmada ortaya konulduğu üzere, mevzuata dair mevcut eksik veyahut zayıf noktaların düzeltilmesini sağlayacak yeni, detaylı ve kapsayıcı düzenlemelerin yapılması veya mevcut düzenlemelerin uygun şekilde revize edilmesi halinde ise gerek ulusal ekonomimizin temel dinamiklerinin ve gerekse bireysel ve kurumsal yatırımcıların menfaatlerinin daha etkin bir şekilde korunabileceği, ulusal ekonomimizin tüm aktörler için daha istikrarlı ve güvenli bir hale geleceği düşünülmektedir.

Çıkar Çatışması Bildirimi:

Yazarlar, bu makalenin araştırılması, yazarlığı ve / veya yayınlanmasına ilişkin herhangi bir potansiyel çıkar çatışması bulunmadığını kabul ve beyan ederler.

Destek/Finansman Bilgileri:

Yazarlar, bu makalenin araştırılması, yazarlığı ve / veya yayınlanması için herhangi bir finansal almamışlardır.

Etik Kurul Kararı:

Bu araştırma için etik kurul kararına ihtiyaç duyulmamaktadır.

KAYNAKÇA

Adıgüzel, B. (2023) Sermaye Piyasası Hukuku, 3. Baskı, İstanbul: Adalet Yayınevi.

Aktaş, M. M. (2017) "Sermaye Piyasası Kanunu Bakımından Piyasa Dolandırıcılığı (Manipülasyon) Düzenlemesi." Uyuşmazlık Mahkemesi Dergisi, 10: 1-41.

Aldemir, H. (2019) Uygulayıcılar için Ceza Hukuku Genel Hükümler Rehberi, Ankara: Adalet Yayınevi

Apaydın, C. (2018) Ceza Hukukunda Kusurluluk, Ankara: Seçkin Yayıncılık

Aşkın, U. (2018) "Sermaye Piyasasında Bilgi Bazlı Piyasa Dolandırıcılığı Suçu", Marmara Üniversitesi Hukuk Fakültesi Hukuk Araştırmaları Dergisi 24 (2): 682-710.

Aksoy, Z. (2018) Türk Sermaye Piyasası Hukukunda İçeriden Öğrenenlerin Ticareti Suçu, Ankara: Seçkin Yayıncılık.

Balcı, M. ve Turan, S. (2020) Gerekçeli İçtihatlı Sermaye Piyasası Kanunu Şerhi, C. 2, Ankara: Adalet Yayınevi.

Baştürk, İ (2019) “Türk Sermaye Piyasası Hukukunda Örtülü Kazanç Aktarımı Yasağına Aykırılık Suçu”, D.E.Ü. Hukuk Fakültesi Dergisi 2, Prof. Dr. Durmuş Tezcan'a Armağan, Özel Sayı: 861-912.

Birtek, F (2018) Ceza Hukuku Genel Hükümler, 6. Baskı, Ankara: Adalet Yayınevi.

Cansel, E. ve Çağlar Ö. (2017) Borçlar Hukuku Genel Hükümler Cilt – 1, 2. Baskı. Ankara: Seçkin Yayıncılık.

Coşkun, S. (2020). “Sermaye Piyasası Hukukunda Piyasa Dolandırıcılığı Suçu (6362 sayılı SPKn md. 107)”, Yüksek Lisans Tezi, Ankara Üniversitesi Sosyal Bilimler Enstitüsü.

Çağlak, M. (2019) Sermaye Piyasası Araçlarının Haczi, Ankara: Seçkin Yayıncılık.

Çepni, E. (2019) Ekonomik ve Finansal Göstergeler Rehberi, 8. Baskı, Ankara: Seçkin Yayıncılık

Çetin, N. ve Töremiş, H. E. (2008) “Menkul Kıymet Borsalarında Alım Satım Aracılık Faaliyeti Kapsamında Aracı Kurumlarla Yatırımcılar Arasındaki İlişkinin Hukuki Niteliği”, Ankara Hacı Bayram Veli Hukuk Fakültesi Dergisi 12, (1): 77-102.

Duman, B. (2020) Sermaye Piyasası Kanunu’nda Piyasa Dolandırıcılığı (Manipülasyon) Suçu, Ankara: Adalet Yayınevi.

Dursun Özdemir, G. (2022) 6362 Sayılı Sermaye Piyasası Kanunu'nda Düzenlenen Bilgi Suistimali Ve Piyasa Dolandırıcılığı Suçları, Ankara: Seçkin Yayıncılık.

Geçer, A. E. (2017). "Sermaye Piyasası Hukukunda Piyasa Dolandırıcılığı Suçu", Gazi Üniversitesi Hukuk Fakültesi Dergisi 21,2: 241-270.

Gündoğdu, A. (2018) Sermaye Piyasası Hukuku, 3. Baskı, Ankara: Seçkin Yayıncılık.

Gündoğdu, A. (2017) Türk Sermaye Piyasasında Bilgi Suiistimali ve Piyasa Dolandırıcılığı Suçu Düzenlemelerinin İrdelenmesi, Maliye Finans Yazıları, S. 108: 9-25.

Kamışlı, G. (2017). Yargıtay Kararları Çerçevesinde Dolandırıcılık Suçu, Ankara: Seçkin Yayıncılık.

Kaplan, M. ve Beyoğlu, C. Ü. (2018) "Türk Sermaye Piyasası Hukukunda Piyasa Dolandırıcılığı Suçu", Dr. Silvia Tellenbach'a Armağan, Ankara: Seçkin Yayıncılık.

Kayıhan, Ş. ve Mustafa Ü. (2018) Borçlar Hukuku Genel Hükümler, 6. Baskı. Ankara: Seçkin Yayıncılık.

Koca, M. ve Üzülmöz, İ. (2017). Türk Ceza Hukuku Genel Hükümler, 10. Baskı, Ankara: Seçkin Yayıncılık.

Kurtulan, G. (2017) "Haksız Fiilde Hukuka Aykırılık Unsuru", Marmara Üniversitesi Hukuk Fakültesi Hukuk Araştırmaları Dergisi 23 (1): 465-504.

Manavgat, Ç. (2017) "Bilgiye Dayalı Manipülasyonda Menfaat Elde Etme Şartının Yerindeliği" BATİDER, 32, (2): 29-41.

Manavgat, Ç. (2008) Sermaye Piyasalarında İşleme Dayalı Manipülasyon ve Özel Hukuk Bakımından Sonuçları, Ankara: Banka ve Ticaret Hukuku Araştırma Enstitüsü.

Memiş, T. ve Turan, G. (2019) Sermaye Piyasası Hukuku, 4. Baskı, Ankara: Seçkin Yayıncılık.

Mirza, S. (1965) Sermaye Piyasası Türkiye’de Durumu ve Muhtemel Gelişmesi, İstanbul: Eskişehir İktisadi ve Ticari İlimler Akademisi Yayınları.

Özbek, V. Ö., Doğan, K. ve Bacaksız, P. (2017) Ceza Genel Hukuku Temel Bilgiler, 8. Baskı, Ankara: Seçkin Yayıncılık.

Özgenç, İ. ve Üzülmöz, İ. (2018) Ceza Genel Hukuku, Ankara: Seçkin Yayıncılık.

Özkaya, E. (2019) Yanılma – Aldatma – Korkutma Davaları (Hata - Hile - İkraah Davaları). 4. Baskı. Ankara: Seçkin Yayıncılık.

Tercan, E. (2010) “İşleme Dayalı Yapay Piyasa Oluşturma (Manipülasyon) Suçu ve Bu Suçla İlgili Hareketlerin Elverişliliği”, BATİDER 26(3): 163- 181.

Topuz, V. (2019) “Sermaye Piyasası Suçlarında Yazılı Başvuru Şartı ve Görevli ve Yetkili Mahkeme”, İnönü Üniversitesi Hukuk Fakültesi Dergisi 10, (1): 159-172.

Ünal, O. K. (2005) Sermaye Piyasası Hukuku ve Mevzuatı, Ankara: Asil Yayın Dağıtım.

www.lexpera.com.tr

EXTENDED ABSTRACT

Introduction

Capital markets are special financial platforms where a variety of economic agreements can be made at the national and international levels, trade and economic relations can be established, the interests, profits and losses of all individual and institutional investors can be directly changed, and thus the national economic security, development and stability of a country can be influenced. The fact that capital markets are very important and yet so sensitive highlights the need to fully and comprehensively understand the activities that can harm these markets. There is no doubt that the leading of such harmful activities is the crime of market fraud which is regulated by Article 107/1 of the Capital Market Law. Knowing all the structural features of this particular type of crime, especially the material and moral elements, and recognizing the strengths and weaknesses of the current regulations are of great importance both in combating these crimes and in appropriately revising the existing regulations. In this way, steps that can be taken to minimize the impact of the crime of market fraud, which is one of the most dangerous obstacles to our country's economic development, growth, and stability, to make capital markets safer, to ensure more effective market functioning and to protect both the interests of investors and national economic dynamism, will be determined. In addition, the legal remedies that can be applied by those who suffer from the crime of market fraud are also examined in detail.

Method

In this study, the literature was researched and the opinions in the doctrine on the crime of market fraud were collected and the results were revealed.

Conclusion

As clearly stipulated in the first article of the Capital Market Law No. 6362, the purpose of this law is to ensure the efficient, reliable, transparent and balanced operation of the capital market and to protect the rights and interests of investors. Market fraud crimes, on the other hand, are of a nature that jeopardize all the interests protected and to be realized in Article 1 of the Capital Market Law, and prevent the safe functioning and development of the capital market. Moreover market fraud offenses differ from the classic offenses of the Turkish Penal Code No. 5237 both in terms of how they are committed and their specific elements. For this reason, it is seen as a very appropriate

choice that the crime of market fraud is regulated in a special law, the Capital Market Law. However, the fact that the authority to regulate capital market instruments has been given to the Board is also a violation of the principle of "legality of crime and punishment" enshrined in the Constitution.

It is clear that the Capital Market Law is applied in terms of the sentencing conditions and the specific provisions for the crime of market fraud. However, there is uncertainty in the application of the criminal provisions applicable to be applied to the crime in question. For this reason, there is a need for a detailed new regulation of the extent to which and how the general procedural rules will be applied in the crime of market fraud. Market fraud crimes are of great importance in terms of economic, social and legal aspects. Because, as a result of this crime, thousands or even millions of small investors face the danger of being harmed. For this reason, it would be appropriate to establish specialized courts for the crime of market fraud.

The fact that no liability provisions have been made in the Capital Market Law for the crime of market fraud does not mean that the general liability provisions will not be applied. In our opinion, persons who have been harmed by making or not taking action due to market fraud crimes have the right to demand compensation according to the provisions of the tortious act. Because, according to article 49 of the Turkish Code of Obligations No. 6098, it is accepted that those who cause harm to third parties unjustly and unlawfully are obliged to compensate for the damage they have caused. At the same time, although there is no rule of law prohibiting the act in question, people who cause harm to others in an unethical way must also compensate for the damage they have done.

As demonstrated in this study, if new, detailed and comprehensive regulations are enacted to correct the existing deficiencies or weakness in the legislation, or if the existing regulations are revised accordingly, both the basic dynamics of our national economy and the interests of individual and institutional investors can be more effectively protected, and it is believed that our economy will become more stable and secure for all stakeholders.



ADİYAMAN ÜNİVERSİTESİ SOSYAL BİLİMLER ENSTİTÜSÜ DERGİSİ
ISSN: 1308-9196 / e-ISSN:1308-7363

Yıl: 16 Sayı: 44 Ağustos 2023

Yayın Geliş Tarihi: 13.01.2023 Yayına Kabul Tarihi: 10.08.2023

DOI Numarası: <https://doi.org/10.14520/adyusbd.1233686>

Makale Türü: Derleme Makale/Review Article

Atıf/Citation: Nükte, S. (2023). Mehmet Âkif Ersoy'un Muhafazakârlığa Yönelik Temel Fikirleri. *Adiyaman Üniversitesi Sosyal Bilimler Enstitüsü Dergisi*, (44), 629-658.

MEHMET ÂKİF ERSOY'UN MUHAFAZAKÂRLIĞA YÖNELİK TEMEL FİKİRLERİ

Serdar NÜKTE*

Öz

Bu makalenin amacı, Türk düşünce hayatında önemli bir isim olan Mehmet Âkif Ersoy'un muhafazakârlığa ilişkin görüşlerini tahlil etmektir. Muhafazakâr düşünce, dine, tarihsel birikime, geleneğe, değişim konusuna ve toplumsal değerlerin devam edilmesine gerektiğine ilişkin yaklaşımlarıyla ön plana çıkan bir düşünce sistemidir. Mehmet Âkif Ersoy da, bu düşünce sisteminden hareketle, bir toplumun kendi tarihine kaynaklık eden değerleri muhafaza ederek, değişim sürecine girmesi gerektiğine inanmıştır. Bu nedenle, yaşadığı dönemin sorunlarını ele alırken, toplumsal değerlerin muhafaza edilmesini önemsemiştir. Böylelikle, modernleşmeye ve değişime bağlı olarak bir toplum analizi yapmış ve bu doğrultuda ortaya çıkan taklit, tarihsel umursamazlık, milliyetçilik, aydın halk çatışması, atalet, bid'at ve hurafe gibi konular hakkında değerlendirmeler yapmıştır. Mehmet Âkif Ersoy, bu değerlendirmelerinde toplumun geçmişinde var olan değerleri yeniden ortaya çıkarma çabasında olmuştur. Bu makalede, Mehmet Âkif Ersoy'un muhafazakârlık konusundaki fikirleri, Safahat adlı eseri, tefsir yazıları, mektupları ve halkı aydınlatmak için vermiş olduğu vaazlardan hareketle analiz edilmiştir.

Anahtar Kelimeler: Mehmet Âkif Ersoy, modernleşme, muhafazakârlık, değişim, Doğu toplumları.



Doktora Öğrencisi, İzmir Bakırçay Üniversitesi, serdar.nukte@gmail.com, İzmir, Türkiye

MEHMET ÂKIF ERSOY'S MAIN IDEAS ON CONSERVATISM

Abstract

The aim of this article is to analyze the views of Mehmet Âkif Ersoy, who is an important name in Turkish intellectual life, on conservatism. Conservative thought is a system of thought that comes to the fore with its approaches to religion, historical accumulation, tradition, the subject of change and the need to continue social values. Based on this system of thought, Mehmet Âkif Ersoy believed that a society should enter the process of change by preserving the values that are the source of its own history. Therefore, while dealing with the problems of the period in which he lived, he cared about preserving social values. Thus, he made a society analysis depending on modernization and change and made evaluations about issues such as imitation, historical indifference, nationalism, intellectual people's conflict, inertia, bid'ah and superstition. In these evaluations, Mehmet Âkif Ersoy has tried to reveal the values that existed in the past of the society. In this article, Mehmet Âkif Ersoy's ideas on conservatism are analyzed based on his work called Safahat, his tafsir writings, letters and his sermons to enlighten the public.

Keywords: *Mehmet Âkif Ersoy, modernization, conservatism, change, Eastern societies.*

1. GİRİŞ

Bu makalenin amacı, Türk düşünce hayatında önemli bir yere sahip olan Mehmet Âkif Ersoy'un muhafazakârlığa dair fikirlerini analiz etmektir. Mehmet Âkif Ersoy ile ilgili birçok çalışmanın varlığından söz etmek mümkündür. Bu makalenin önemi ise, Mehmet Âkif Ersoy'un fikir dünyasının, siyasal bir ideoloji olarak muhafazakârlık ile temellendirilmesidir. Fransız Devrimi'yle yaygınlaşan muhafazakâr düşünce gerek Batı'da gerekse Doğu'da gündemde olan bir fikir sistemidir. Bu nedenle, dünya genelinde birçok fikir insanı bu konuya ilgi duymuştur. Bu fikir insanları arasında, muhafazakârlık konusu üzerine yoğunlaşan bir düşünür ise, Mehmet Âkif Ersoy olmuştur. Birbirinden farklı konular üzerine pek çok yazısı olan Mehmet Âkif Ersoy'un, yüzyılı aşkın bir

zaman önce üzerinde durduğu ve yazılar kaleme aldığı konulardan birisi de muhafazakârlık konusudur. Mehmet Âkif Ersoy, Batı'ya karşı ilmî bağlamda direnç gösterilmesine karşı çıkararak ihtiyatlı bir inkılâbın gerekliliğini belirtmiştir. Muhafazakâr bir çizgide, ani bir değişimin Batı'yı taklitten öteye geçemeyeceğini ve muhafazakâr bir inkılâbın olması gerektiğini vurgulamıştır.

Mehmet Âkif Ersoy, herkes tarafından bilinen, ancak gerçek anlamda yeteri kadar tanınmayan bir düşündürdür (Cündioğlu, 2022a: 10). Mehmet Âkif Ersoy, "ictimâiyât" olarak adlandırdığı "sosyoloji" ile yakından ilgilenmiş, toplumun nasıl ve ne şekilde olduğunu anlamak için birtakım sosyolojik tespitler yapmıştır. Bu tespitler doğrultusunda çözüm yolları önermiş, toplumun örf, âdet, gelenek ve değerlerinden kopmamları gerektiğini ifade etmiştir. Geleceğin, refah içinde inşa edilebilmesi için geçmişin bıraktığı mirasın önemine dikkat çekmiştir. Böylelikle, aslında bir toplum araştırmacısı olan Mehmet Âkif Ersoy'un fikir dünyası, sosyoloji alanına giren konular üzerinde şekillenmiştir. Muhafazakâr bir düşünür olan Mehmet Âkif Ersoy, toplumun huzur içinde yaşamasını istemiş ve bu yüzden sanata oranla topluma daha çok önem vermiştir (Cirhinlioğlu ve Tektaş, 2019: 104).

Mehmet Âkif Ersoy, Osmanlı İmparatorluğu'nun dağılma dönemine ve Türkiye Cumhuriyeti'nin kurulduğu döneme şahitlik etmiş bir fikir insanıdır. Dönemin getirdiği siyasî karışıklıklar, Mehmet Âkif Ersoy'un fikir dünyasının temelini oluşturmuştur. Bu süreçte, Osmanlı İmparatorluğu'nda birtakım dönüşümler gerçekleşmiş ve tüm toplumu kapsayan önemli sorunlar ortaya çıkmıştır. Mehmet Âkif Ersoy, yaşadığı dönemin bu söz konusu toplumsal sorunlarını eserlerinde kaleme almıştır. Mehmet Âkif Ersoy'un bu toplumsal sorunları hangi bağlamda ele aldığı son derece önemlidir. Çünkü Mehmet Âkif Ersoy, bir taraftan "İslâm coğrafyası neden geri kaldı?" sorusuna yanıt aramış, bir taraftan da halka ve aydınlara yönelik bir dizi tespitler ortaya koymuştur. Bu doğrultuda,

Batı'nın bilim ve tekniğinin alınmasının zorunluluğunu ifade etmiştir. Ancak, Mehmet Âkif Ersoy'a göre bu süreçte gerek aydınlar gerekse halkın kendisi geleneksel kültürden beslenmelidir. Aksi halde, zorunlu bir süreç olan modernleşme, doğru anlaşılmadığı takdirde Müslüman toplumlarını sömürüye açık bir hale getirecektir.

Mehmet Âkif Ersoy, muhafazakârlığa dair görüşlerini, aileden, toplumdan, klasik kültürden ve Osmanlı İmparatorluğu'nun içinde bulunduğu açmazdan almıştır. Mehmet Âkif Ersoy'un mütefekkir kimliği, yeni bir fikir ortaya çıkarmasından ziyade milletin tarihinde var olan bir ülküyü geliştirme çabası içinde olmuştur (Karakoç, 2017: 23-24). Bu bakımdan, daha çok toplumsal değerlere yönelik bir çözümleme yaptığı için fikirlerinin muhafazakâr bir içeriğe sahip olduğu ifade edilebilir. Nitekim, bu makalede, Mehmet Âkif Ersoy, yaşadığı dönemin söz konusu sorunlarını dile getirmede şiiri önemli bir araç olarak gördüğü için yedi şiirinin birleştirildiği *Safahat* adlı eseri, tefsir yazıları, mektupları ve halkı aydınlatmak için vermiş olduğu vaazları esas alınmıştır.

2. MEHMET ÂKİF ERSOY'UN NAZİM VE NESİRİNDE MUHAFAZAKÂRLIK VE TOPLUMCU YORUM

Batı uygarlığı, kaynağı olduğu birçok krize neden olduğu için eleştirilmektedir (Kızılcılık, 2012: 18). Özellikle, bazı düşünce hareketleri bu eleştirel tutumlarıyla Batı uygarlığına dönük birtakım tahlillerde bulunmuştur. Bunlardan birisi, eleştirel yaklaşımını bir düşünce geleneği içinde tarihsel olarak devam ettiren muhafazakârlık olmuştur. Muhafazakâr düşünce, Batı uygarlığının toplum yapısını yozlaştırdığı düşüncesinden hareketle toplumsal değerlerin muhafaza edilmesi gerektiğini arzulamıştır. Mehmet Âkif Ersoy da muhafazakâr düşünce geleneğine benzer şekilde Batı uygarlığının birçok toplumsal soruna kaynaklık ettiğini fark etmiş ve toplumsal düzenin yeniden sağlanması için tarihsel tecrübeden faydalanması gerektiğine inanmıştır. Ancak, nasıl ki muhafazakâr

düşüncenin anlaşılmasında, Fransız Devrimi'yle birlikte geçmişten ve tarihsel tecrübeden kopuş fikrinin doğru analiz edilmesi gerekiyorsa, Mehmet Âkif Ersoy'un da muhafazakâr düşünce içindeki fikirlerinin doğru anlaşılması için onun modernleşmeye ve onunla bağlantılı olarak ortaya çıkan değişim konularına ilişkin düşüncelerinin kapsamlı bir şekilde incelenmesi gerekmektedir. Mehmet Âkif Ersoy, modernleşme ve değişime bağlı olarak bir toplum analizi yapmış ve bu doğrultuda ortaya çıkan taklit, tarihsel umursamazlık, milliyetçilik, aydın halk çatışması, atalet, bid'at ve hurafe gibi konuların her biri hakkında muhafazakâr düşüncelerinden hareketle çözümler yapmıştır.

“Mehmet Âkif Ersoy'un kişiliği ve şiirleri İslâmcılık ile muhafazakârlık arasındaki ortak duygu alanını en iyi dillendiren, hatta bizatihi İslâmcılıktaki muhafazakâr bakiyenin kefaletini yüklenen bir figür olmuştur” (Aktay, 2021b: 157). Mehmet Âkif Ersoy, modernleşmeyi sorgulamaya tabi tutarak, ona muhafazakâr kimliğiyle eleştirel yaklaşmıştır. Mehmet Âkif Ersoy'un muhafazakârlığı, Osmanlı İmparatorluğu'nda modernleşmeyle ortaya çıkan toplumsal değişime yönelik aldığı tavırda şekillenmiştir. Yenileşme hareketleriyle birlikte toplumda meydana gelen değişim, Mehmet Âkif Ersoy'un muhafazakârlık anlayışının temel unsurunu oluşturmuştur. Mehmet Âkif Ersoy, toplum tarafından benimsenen bir modernleşmenin olumlu sonuçlar getireceğine inanmıştır. Bu olumlu sonuçların, ancak tarihsel, dinsel ve kültürel değerlerin muhafaza edilmesiyle mümkün olacağını belirtmiştir. Mehmet Âkif Ersoy'un bu düşüncesi, muhafazakârlığa ilişkin fikirlerinin ana eğilimini oluşturmuştur. Mehmet Âkif Ersoy, bir taraftan eskiye ilişkin dersler çıkarılmasını önemsemiş, bir taraftan da yeniye olan sorgusuz kabule eleştirel yaklaşmıştır. Mehmet Âkif Ersoy'un bu düşünce sistemi, Batı uygarlığına yönelik bakışının da belirleyici unsuru olmuştur. Böylelikle, gittikçe resmileşen Batıcı fikirlere yönelik çok boyutlu değerlendirmeler yapmıştır (Karakoç, 2017: 21). Mehmet Âkif Ersoy'daki bu

değerlendirmeler birtakım ilkeler üzerine temellenmiştir. Çünkü, toplumsal sorun olarak gördüğü her meseleyi tarihsel, dinsel ve kültürel olarak toplumun değerleriyle ve ahlâk olgusuyla anlamaya çalışmıştır. Toplumun değerlerini muhafaza etmeyi amaçlayan bu ilkeler, aslında muhafazakâr bir düşünürün temel eğilimlerini de ifade etmektedir. Mehmet Âkif Ersoy da, modernleşmenin Türk toplum yapısında büyük bir değişime neden olduğunu fark etmiş ve onu şüpheli bir tavırla sorgulamıştır.

Mehmet Âkif Ersoy, bir taraftan Batı uygarlığının bütünüyle ilerlemiş bir medeniyet olarak kabul edilmesine, diğer taraftan da Doğu uygarlığının söz konusu ilerlemeye olan inancıyla Batı'ya dönük topyekûn öykünmesine karşı çıkmıştır. Osmanlı İmparatorluğu'nun ilk istihbarat kurumu olan Teşkilât-ı Mahsûsa'nın kurucu başkanı Kuşçubaşı Eşref Sencer'e yazdığı mektubunda, Doğu toplumları karşısındaki tüm ilerleyişine rağmen, kendi toplum yapısının ahlâkî olarak bozulduğuna ve bu soruna çözüm bulmadığı taktirde, Batı uygarlığının kendi içinde yozlaşma sorunuyla karşı karşıya kalma korkusu yaşadığını belirtmiştir. Batı'nın bu feryadından ders çıkarılması gerektiğine inanan Mehmet Âkif Ersoy, Batı toplumunun kaçınmaya çalıştığı bu açmazda Doğu toplumlarının tüm zaaflarına rağmen dolu dizgin koşmasından ötürü yakınmıştır (Ersoy, 2016a: 90). Mehmet Âkif Ersoy, ilerleme düşüncesinde ahlâkî değerleri başat aktör olarak görmüş ve her iki uygarlığın doğru analiz edilmesi gerektiğine inanmıştır. Bu durumu, "ne varsa Şark'ta vardır!" diyenler, yalnız Garb'ı değil, Şark'ı da bilmiyorlar; nitekim 'ne varsa Garp'da vardır' dâvâsını ileri sürenler yalnız Şark'ı değil, Garb'ı da tanımıyorlar" sözleriyle hem Batı'nın bütünüyle kabul edilmesine hem de onun tamamıyla reddedilmesine şiddetle karşı çıkmıştır (Cündioğlu, 2022a: 62).

Mevcut haliyle Müslüman toplumların çağın gerisinde kaldığını vurgulayan Mehmet Âkif Ersoy, düşüncede, ahlâkta, dinde ve toplumun kendisinde birtakım

yenileşmenin zorunlu olduğunu ifade etmiştir. Ancak bu zorunluluk, Osmanlı İmparatorluğu'nda dinî, millî ve kültürel değerlerde değişime neden olmuştur. Söz konusu değişimler, İslâm kültürü ve Batı kültürü arasındaki farklılığı daha da belirgin hale getirmiştir. Bu farklılık, Mehmet Âkif Ersoy'un muhafazakârlığa ilişkin görüşlerini şekillendirmiştir. Çünkü Mehmet Âkif Ersoy, Batı'nın yenilikleriyle Doğu'nun geçmişi arasında bir sentez kurma çabası içinde olmuştur. Mehmet Âkif Ersoy'daki bu muhafazakâr çaba, Müslüman toplumların, Batı'nın yalnızca yöntemlerini alarak, kendi değerleriyle yeniden yapılandırma arzusu olarak düşünülmelidir. Toplumsal değerleri yeniden yapılandırma isteği, Mehmet Âkif Ersoy'da muhafaza edilmesi gereken bir gerçekliği ifade etmektedir. Mehmet Âkif Ersoy, Batı'nın yenilikleri alınırken, toplumun geçmişle bağının koparılmasının olumsuz sonuçlar doğuracağını belirtmiştir. Mehmet Âkif Ersoy, bu bağın ancak muhafazakâr bir tutumla devam edeceğine inanmıştır. Dolayısıyla, değişim meselesini ele alırken, statükonun karşısında yer alarak, genelde Doğu toplumlarının özelde de Türk toplumunun değişime girmesi gerektiğini zorunlu bir süreç olarak görmüştür. Bu zorunlu sürecin, nasıl yürütülmesi gerektiği düşüncesi Mehmet Âkif Ersoy'un muhafazakâr fikirlerinin şekillenmesinde asıl etken olmuştur.

Mehmet Âkif Ersoy, Doğu toplumları neden geri kaldı sorusuna yanıt ararken, "alınız ilmini Garb'ın, alınız san'atini" sözleriyle Batı'nın yalnızca bilim ve tekniğinin alınması gerektiğini, "çünkü milliyeti yok san'atin, ilmin; yalnız" sözleriyle de ilim ve sanatın değişim için ne derece önemli olduğunu belirtmiştir (Ersoy, 2018: 215). Burada, Mehmet Âkif Ersoy'un telkine çalıştığı husus, Batı uygarlığının aslında bütünüyle hakikati temsil eden bir uygarlık olmadığı, yalnızca teknik düzeydeki üstünlüğünün kabul edilmesi gereken olumlu yönlerinin olduğu düşüncesidir (Ersoy, 2016b: 207). Mehmet Âkif Ersoy, Batı'nın yüksek bir medeniyet haline gelmesinde kullandığı bilim, teknik ve bunları bir araya getiren zihniyetten övgüyle bahsetmiş, bu açıdan Doğu toplumlarını ve

Batı toplumlarını kıyaslamıştır. Pendik bakteriyolojihane müdürü Şefik Kolaylı'ya gönderdiği mektubunda, “Şark o kadar geri kalmış ki, her Şarklı için tane tane cansiperane uğraşmak icap ediyor” sözleriyle hem Batı'nın ilerlemesine hem de Doğu'nun gerilemesine dikkat çekmiştir (Ersoy, 2016a: 123). Bununla ilişkili olarak, Mehmet Âkif Ersoy'un tespit ettiği başka bir nokta, Doğu toplumlarının Batı'ya olan bağımlılığının artmasıdır. Mehmet Âkif Ersoy, bu durumu şu sözlerle ifade etmiştir:

“İşimiz düştü mü tersâneye, yâhud denize

Mutlakâ âdetimizdir, koşarız İngiliz'e” (Ersoy, 2018: 412-413).

Mehmet Âkif Ersoy, Batı'nın ilerleyişindeki olumlu etkenleri takip etmiştir. Mehmet Âkif Ersoy'a göre bu ilerleyiş, Doğu toplumları için örnek alınması gereken bir süreci ifade etmelidir. Başka bir ifadeyle, Mehmet Âkif Ersoy, yenileşme çabası içinde Batı'nın alınması gereken yönleri üzerinde önemle durmuş ve değişimin gerekli olduğuna inanmıştır. Ancak, gerekli olan değişimin toplum açısından nasıl pratik edildiği, Mehmet Âkif Ersoy'un cevap bulmaya çalıştığı önemli bir soru olmuştur.

Mehmet Âkif Ersoy'a göre bir milletin başka bir milletin irfanından istifade etmesi doğal bir süreçtir. Ancak bu istifade süreci, aşırı taklitten arındırılmalıdır. Aksi halde aşırı taklit, açık bir soygunculuğa varan tehlikeli bir sürece dönüşecektir (Ersoy, 2016a: 143). Dolayısıyla, Batı'nın olumlanması gereken ilkelerinin yalnızca bilim ve teknik üzerine olması gerektiğine inanan Mehmet Âkif Ersoy'a göre bu süreç, Batı'ya topyekûn dönülmesiyle gerçekleştirilmeye çalışıldığı takdirde tümüyle taklitçilikle sonuçlanacaktır. Nitekim muhafazakârlık, gerçekleşmesi istenen yenilik sürecinin yalnızca bir seviyeye kadar gelişime imkân sağlayabileceği düşüncesinden gelmektedir. Muhafazakâr düşüncenin şiddetle karşı çıktığı durum, yeniliklerin bir toplumu bütün boyutlarıyla ileriye taşıyabileceği düşüncesidir. Bu yüzden muhafazakâr bir kimse, tarihsel ve

kültürel kökleri dikkate almalı ve bu bilinç çerçevesinde yenileşme konusunu değerlendirmelidir. Zira, Nurettin Topçu'nun vurguladığı gibi, Mehmet Âkif Ersoy'un arzuladığı inkılâp, şekil ve madde inkılâbı değil, ruh ve ahlâk üzerinde gerçekleşecek muhafazakâr bir inkılâptır (Topçu, 2019: 52).

Tarihsel köklerin son derece önemli olduğuna vurgu yapan Mehmet Âkif Ersoy, bir vaazında Müslümanların içinde bulunduğu açmazdan kurtulması için toplumu tarihsel bir soruşturmaya davet etmiştir. Böylesine bir soruşturmada toplum, çözüm için kendi tarihsel birikimini merkezî bir konuma getirecektir (Ersoy, 2016b: 98). Çünkü toplum, mazisini ancak bu sayede bir bütün olarak tecrübe ve ders alınması gereken bir zenginlik olarak görmeye başlayacaktır (Ersoy, 2016a: 122-123). Bu doğrultuda, Sırat-ı Müstakim'de kaleme aldığı "Din Ne Kadar Müsait İmiş!" adlı yazısında, "Ey okuyucu! Gel seninle el ele vererek maziye doğru bir yüксеlelim! Şu cahil muhitten sıyrılarak o marifet dolu aleme doğru bir kanat açalım" sözleriyle mazinin bir millet için ne derece önemli olduğunu vurgulamıştır (Ersoy, 2017: 199). Burada, muhafazakâr düşünce geleneğinin ana temalarından olan geçmişe ilişkin özlem duygusunun, Mehmet Âkif Ersoy tarafından da paylaşıldığı görülmektedir. "Gösterin ecdâda az çok benzeyen bir kan bana!" sözleriyle de geçmişin önemine vurgu yaparak, toplumun içinde bulunduğu durumu tarihsel bir temellendirme yoluyla analiz etmiştir (Ersoy, 2016b: 159).

Mehmet Âkif Ersoy'daki bu muhafazakâr eğilim, toplumun ancak kendi tarihsel birikiminden faydalandığı sürece gerçek anlamda modernleşebileceği düşüncesidir. Böylelikle Mehmet Âkif Ersoy, inkılâpları maziyle ilişkilendirerek, kültürel ve dinî değerleri muhafaza etmeye çalışmıştır. Çünkü muhafazakâr düşünce, tarihsel köklere ve millî kültüre karşı olumlayıcı bir yaklaşım içindedir. Bu çerçevede, Mehmet Âkif Ersoy'a göre, Müslüman toplumlar bekaları için sıklıkla mazisinden faydalanmalıdır. Mehmet Âkif Ersoy, toplumun muhafazakâr

bir çizgide tekrar refaha kavuşacağını belirtmiştir. Mehmet Âkif Ersoy, bir milletin ilerlemesinin ancak kendi tarihine yönelmesiyle mümkün olacağını belirterek, taklit yoluyla yenileşme sürecinin yanlış olduğunu ifade etmiştir. Dolayısıyla, tarihsel mirasın, yenileşme çabasına dahil edilmesi gerektiğine inanmış ve onu taklit yoluyla ilerleme fikrinin karşısına yerleştirmiştir (Ersoy, 2018: 215). Gerçekten de tarihsel mirasa verdiği önem, muhafazakâr düşüncenin beslendiği ana ilkelerden biri olmuştur. Bu ana ilke, Mehmet Âkif Ersoy'un yenileşmeye dair fikirlerinin de temel dayanağı olarak düşünülmelidir.

Mehmet Âkif Ersoy'a göre yenilik, bir anlamda muhafaza edilmesi gereken değerler olarak ifade edilebilir. Bu değerler, Osmanlı İmparatorluğu'nu geçmişte Doğu'nun sözcüsü haline getirmiştir. Mehmet Âkif Ersoy'un geçmişe yönelik özlemi yine kendisinin muhafazakârlığa ilişkin görüşlerinde anlaşılmalıdır. Mehmet Âkif Ersoy, modernleşme sürecinde muhafazakâr bir tutum benimsenmesi ve inkılâpların dinî ve millî kültürden beslenmesi gerektiğini ifade etmiştir (Ersoy, 2018: 468). Neticede, Mehmet Âkif Ersoy, taklitle ilerleme düşüncesinin topluma fayda getirmeyeceğine inanmış ve Sebilürreşad'da yayımlanan bir yazısında, "dinî taklid, dünyası taklid, adeti taklid, kıyafeti taklid, selâmı taklid, kelâmı taklid, hülâsa her şeyi taklid" sözleriyle bütünüyle yanlış bir biçimi olarak yenileşmenin, taklitçilik üzerine kurulduğunu ifade etmiştir (Özgürel, 2014: 149). Mehmet Âkif Ersoy'un fikirlerindeki yenilik düşüncesi, muhafazakâr düşünce kapsamında değerlendirildiğinde daha doğru anlaşılmaktadır. Çünkü, yenileşmeye dair fikirlerini aslında muhafazakâr kimliğinin tamamlayıcı bir unsuru olarak görmüştür. Nitekim, Topçu'ya göre yenileşme, muhafazakârlığı tamamlayan bir hareket prensibi olarak düşünülmelidir. Bu ilişki, Mehmet Âkif Ersoy'da milleti geçmişten günümüze getiren bir irade şeklinde tezahür etmiştir. Mehmet Âkif Ersoy, bu iradeyle aslında belirsizliği içeren inkılâpçılığa muhafazakâr bir yol çizmiştir (Topçu, 2019:

47-52). Muhafazakâr bir yeniliğin gerekliliğini ifade eden Mehmet Âkif Ersoy, bu durumu şu şekilde belirtmiştir:

“İnkılâb istiyorum, başka değil, hem çabucak.

...

İnkılâb istiyorum ben de, fakat, Abdu[h] * gibi...” (Ersoy, 2018: 465-466).

Mehmet Âkif Ersoy, muhafazakâr bir anlayışla, ani ve köklü bir değişimin karşısında durarak toplum tarafından benimsenen bir yenileşmenin daha doğru olacağına inanmıştır. Dolayısıyla, yenileşme çabası içinde maneviyatın ve kültürün muhafaza edilmesine önem vermiştir (Ersoy, 2018: 466). Mehmet Âkif Ersoy'un Batı uygarlığına yönelik maneviyat ve kültür tartışmasına getirdiği yorumların, yine muhafazakâr kimliğiyle şekillendiği görülmektedir. Çünkü, muhafazakâr düşüncesindeki maneviyat ve kültür, toplumun ilerlemesi için bir engel değildir. Mehmet Âkif Ersoy, yenileşme hareketlerinde muhafazakârlığın benimsenmesi gerektiğine inanmıştır. Telkine çalıştığı değişim, modernleşmenin köktencililiğini reddederek, toplumun tarihten süzülen manevi geçmişinden, yani kendi tarihinden yeniden ortaya çıkarılmasıdır.

* Mehmet Âkif Ersoy'un fikir sistemi üzerinde Muhammed Abduh'un düşünceleri büyük öneme sahiptir. Bilindiği gibi, Mehmet Âkif Ersoy'un çalışma hayatında çeviriler önemli bir yer tutmaktadır. Bu çeviri çalışmaları arasında Muhammed Abduh'un eserleri özel bir anlam ifade etmektedir. Nitekim, Mehmet Âkif Ersoy, ilk ve uzun yıllar sürmesi açısından bu alandaki tek Muhammed Abduh mütercimi olmuş bir düşünürdür (Cündioğlu, 2022b: 50). Ancak, Muhammed Abduh'un ve Mehmet Âkif Ersoy'un İslâm düşüncesi üzerindeki temel tezleri arasında hem benzerliklerden hem de farklılıklardan bahsetmek mümkündür. İki düşünürün, 20. yüzyıl başlarında İslâm düşüncesinin yeni bir kavrayışa ihtiyacı olduğunu vurgulaması benzerlik olarak ifade edilebilir. Daha akılcı bir ekolü temsil eden Muhammed Abduh, İslâmiyet'in genel çizgisine yeni bir yorum getirmeyi amaçlamıştır. Neticede, her iki düşünür, kendi şartları içinde gerekeni yaparak Müslüman toplumların refaha kavuşması için mücadele etmiştir (Karakoç, 2017: 23-24).

Mehmet Âkif Ersoy'un arzuladığı yenilik, erdem ve bilgeliği içeren ahlâkî kalkınmayı sağlayacak bir inkılâp şeklidir (Topçu, 2019: 52). Muhafazakâr düşünce geleneğindeki ahlâkî kalkınma arzusu, toplumsal değerlerin korunması ve onların devamı için büyük öneme sahiptir. Mehmet Âkif Ersoy, modernleşme sürecinde, gerçek anlamda milletin huzur ve refaha ulaşabilmesinin, ancak marifet ve faziletle mümkün olacağını belirtmiştir (Ersoy, 2018: 466). Mehmet Âkif Ersoy'un yapmış olduğu bu ayırım, aslında yenilik ve değişim konularına yönelik fikirlerini de göstermektedir. Burada, faziletin tarihsel birikimiyle Doğu uygarlığında olduğunu ileri süren Mehmet Âkif Ersoy, marifetin kaynağının ise Batı uygarlığında olduğunu ifade etmiştir. Dolayısıyla, faziletten yoksun Batı uygarlığı ancak marifetten yoksun Doğu uygarlığıyla anlam kazanacaktır (Ersoy, 2018: 467). Başka bir ifadeyle, marifet yönünden Batı uygarlığının gerisinde kalmış olan Doğu toplumları, Batı'dan alacaklarını yalnızca onun marifetleriyle sınırlandırmalı ve aldığı marifetleri geçmişinde barındırdığı tarihsel mirasın ihtşasıyla ihtiyatlı şekilde yeniden biçimlendirmelidir. Buradaki temel husus, muhafazakâr düşüncenin üzerine titizlikle eğildiği ihtiyatlı bir değişimin gerekliliği düşüncesini Mehmet Âkif Ersoy'un da paylaşmış olmasıdır. Çünkü Mehmet Âkif Ersoy, yenileşme çabası içinde olan Müslüman toplumların soylu bir geçmişe sahip olduğu bilincinde olması gerektiğini vurgulamıştır. Bu vurgu, Müslüman toplumların refaha ulaşması için mazisindeki tecrübesinden faydalanma zarureti beraberce getirmektedir. Bu zaruret ise, Mehmet Âkif Ersoy'un en çok önem verdiği konulardan biri olmuştur.

Mehmet Âkif Ersoy, yenileşmeye yönelik tahlillerinde muhafazakâr bir çizgide modernleşen Japonya'nın örnek alınmasını istemiştir. Çünkü modernleşme sürecinde Japonya, kendi dinî, millî ve kültürel değerlerini muhafaza etmeyi başarmıştır. Japonya'nın Batı'dan yalnızca bir yöntem olarak tekniğini almasının ve seçici davranmasının önemine dikkat çekmiştir (Ersoy, 2018: 197-198). Mehmet Âkif Ersoy, Doğu toplumlarını ve Batı toplumlarını kıyas ederken

Müslümanların geri kalmasının nedenini sorgulamış, millî ve dinî değerleri muhafaza edecek bir yenileşme sürecinin benimsenmesini arzulamıştır. Aksi halde, muhafazakâr bir tutum benimsenmedikçe, Batı uygarlığından alınacak her türlü yenileşme hareketi, kültürel ve ahlâkî yozlaşmayı beraberinde getirecektir. Çünkü, Mehmet Âkif Ersoy'a göre modernleşme, bir toplumun kendi geleneğini muhafaza ederek, yani muhafazakâr bir çabayla aşılması gereken bir süreci ifade etmektedir.

Diğer yandan, Mehmet Âkif Ersoy'un muhafazakârlığa ilişkin fikirlerinde millet ve milliyet vurgusu ön plana çıkan ana temalar arasındadır. Mehmet Âkif Ersoy'un bu ana temaları vaazlarında, eserlerinde, mektuplarında ve tefsir çalışmalarında öne çıkarması rastlantısal bir durum değildir. Çünkü, milliyetçilik konusu muhafazakâr düşünce geleneğinde son derece önemli bir kavramdır. Mehmet Âkif Ersoy da muhafazakârlığa ilişkin fikirlerinde milliyet meselesini büyük bir titizlikle önemsemiştir. Meseleyi, muhafazakâr düşüncesi çerçevesinde ele almış, özelde Türk toplumu genelde de tüm Müslüman toplumları arasında ortaya çıkan kavmiyetçiliği modernleşme süreciyle ilişkilendirerek, yeni bir kimlik arayışında olan kesimlere eleştirel yaklaşmıştır. Dolayısıyla, bir taraftan milliyet konusunun İslâmiyet ve Doğu toplumları için önemine, bir taraftan da yanlış koşullandırıldığı taktirde içinde kavmiyetçiliği barındıran bir tehdiye dönüşeceğine inanmıştır. Böylece, tüm Doğu toplumlarını ilgilendirdiğini düşündüğü bu meseleyi tarihsel ve dinsel nedenler ışığında çözümlenmeye çalışmıştır.

Sırat-ı Müstakim dergisinin 54. sayısında kaleme aldığı "İrk ve İslâm Dini" başlıklı yazısında, tarihsel süreçte Müslümanlar üzerinde hâkim güce sahip siyasî otoritenin kavmiyetçiliği reddeden ümmet bilinci olduğunu vurgulamıştır (Ersoy, 2017: 290). Hucurât sûresi, 10. âyetin tefsirini yaptığı çalışmasında ise, geçmişte İslâmiyet'in kavmiyet gibi insanları birbirinden ayırıştıran noktaları ortadan

kaldırarak, dünyanın muhtelif yerlerindeki tüm toplumları birleştirdiğini ifade eden Mehmet Âkif Ersoy, durumun tersine döndüğünü ve bu kez aynı toprağı paylaşan İslâm toplumlarının kavmiyet hissiyle parçalanmaya başladığını dile getirmiştir (Ersoy, 2016b: 73). Sebilürreşad'da "İslâmlaşmak" adıyla yayımlanan bir diğer yazısında, Avrupalılaşmak, Osmanlılaşmak, Türkleşmek gibi kavramların gerek makalelerde gerek risalelerde gerekse de sohbetlerde hem içeriğinin hem de Doğu toplumları açısından içinde barındırdığı tehlikenin tam olarak doğru anlaşılmadığını belirtmiştir (Abdulkadiroğlu ve Abdulkadiroğlu, 1987: 204).

Mehmet Âkif Ersoy, kavmiyetçilik konusunu yine muhafazakâr kimliği çerçevesinde İslâm'ın özünden hareket ederek değerlendirmiştir. Mehmet Âkif Ersoy, milliyet konusunda İslâm dinini merkeze alarak bir sentez çabası içinde olmuştur. Başka bir ifadeyle, İslâm milliyetçiliği üzerinde durmuş ve kavmiyetçiliğin terk edilmesi gerektiğini vurgulamıştır. Dolayısıyla, Topçu'nun da ifade ettiği gibi, Mehmet Âkif Ersoy'un dindarlığı ve milliyet vurgusu iç içe geçmiş bir muhafazakârlıkla temellenmiştir (Topçu, 2019: 58). Tarihsel birikimine sahip çıkan bir millî söylemin ancak muhafazakârlık prensibine bağlanmasıyla mümkün olacağını ifade eden Topçu, Mehmet Âkif Ersoy'un muhafazakârlığa yönelik fikirlerinin, milliyet düşüncesiyle bağlantılı olduğunu öne sürmüş ve Mehmet Âkif Ersoy'un milleti, vatani ve geleneği göz ardı etmeden milliyet vurgusu yapan önemli bir muhafazakâr düşünür olduğunu belirtmiştir (Topçu, 2019: 47-48). Nitekim Mehmet Âkif Ersoy, Sebilürreşad'da "Köy Hocası" başlığıyla yayımlanan yazısında da, "o büyük şerrin bari şu kadcarcık bir hayrını gördük diyebileydik" sözleriyle kavmiyetçiliğin Doğu toplumları arasında hiçbir fayda sağlamadığını ifade etmiştir (Abdulkadiroğlu ve Abdulkadiroğlu, 1987: 198).

Mehmet Âkif Ersoy, Müslüman toplumlar arasında kavmiyetçilik gütmenin Osmanlı İmparatorluğu'nun sonunu getireceğine inanmıştır (Ersoy, 2016b: 73).

Mehmet Âkif Ersoy'a göre, Osmanlı İmparatorluğu, tekrar Doğu'nun sözcüsü olabilmesi için kendi içinde kavimlere bölünmek yerine, dinî birlikteliğini muhafaza ederek yeniden ihya sürecine gitmek zorundadır. Mehmet Âkif Ersoy, bu duruma ilişkin muhafazakâr bir tutum sergilemiş ve Müslümanlar arasında ortaya çıkan kavmiyetçilik fikrine şiddetle karşı çıkmıştır. "Ey cemaat-i müslimîn, bilmiş olunuz ki Müslümanlıkta kavmiyet yoktur" sözleriyle geçmişte Müslüman toplumları tek çatı altında toplayan İslâmiyet'in kavmiyetçiliği yasakladığını ifade etmiştir (Ersoy, 2016b: 73). "Gelmişiz dünyaya milliyet nedir öğretmişiz" sözleriyle de İslâm birliğinin milliyet vurgusuyla bağının önemine dikkat çekmiştir (Ersoy, 2016b: 155). Çünkü, Mehmet Âkif Ersoy'a göre, İslâm çatısı altındaki milliyet duygusunu "temelinden yıkacak zelzele kavmiyettir" (Ersoy, 2017: 103). İslâm'ın özünde olmayan bu anlayışın, Müslüman coğrafyanın bölünmesine neden olacağını ifade eden Mehmet Âkif Ersoy, sorunun çözümünü Kur'an-ı Kerim'den arayarak İslâm birliğinin önemine işaret etmiştir.

Mehmet Âkif Ersoy, tüm Müslüman toplumların kavmiyetçiliği terk ederek, bütünlüğünü muhafaza etmesi gerektiğine inanmıştır. Osmanlı İmparatorluğu'nu bir arada tutan en güçlü bağın İslâmî değerler olduğunu ve İslâmiyet'in Osmanlı tebaası tarafından doğru anlaşılması gerektiğini vurgulamıştır. Dolayısıyla, dinî ve millî iradenin muhafazakâr bir sentezini oluşturmuştur. Mehmet Âkif Ersoy'un bu din ve millet sentezi, milliyet konusuna muhafazakâr bir şuur kazandırmıştır (Topçu, 2019: 45-46). Mehmet Âkif Ersoy, millet ve milliyet konusunu yine muhafazakâr düşüncesinden hareketle değerlendirmiştir. Milliyet meselesinin anlaşılması için belirleyici bir unsur olarak İslâm dinini ön plana çıkarmış ve milliyet vurgusunun İslâmiyet'le iç içe olan ilişkisinin muhafaza edilmesi gerektiğini ileri sürmüştür.

3. MEHMET ÂKİF ERSOY'DA İSLÂMCIK OLGUSUNUN ANA GÖRÜNÜMLERİ

Mehmet Âkif Ersoy'un görüşleri, muhafazakârlık ve İslâmcılık arasındaki ilişkinin en fazla görüldüğü metinler olarak kabul edilmiştir. Onun eserleri, kurulu düzeni sorgulayan ve bu düzeni temelden sarsan bir akımın sözcüsü olarak görülmüştür. Mehmet Âkif Ersoy, geleneksel İslâm anlayışıyla çoğunlukla gerilim içinde olmuş bir düşünürdür. Bu gerilimin nedeni, toplumu korumak ve onu kurtarmak adına vermiş olduğu mücadeleden kaynaklanmaktadır. Bu mücadele, onun muhafazakâr kimliğinin anlaşılmasında ayrı bir yere sahiptir (Aktay, 2021b: 157-158). Mehmet Âkif Ersoy, muhafazakâr düşüncenin en temel noktalarından olan din konusuna büyük önem vermiştir. Öyle ki, toplumsal sorunların İslâmiyet'in doğru anlaşılmasıyla üstesinden gelineceğine inanmıştır. Sırat-ı Müstakim'in 10. sayısında "Müslümanlıkta Esaslar" başlığıyla yayımlanan yazısında, selâmete ulaşmak isteyen bir toplumun, değişim sürecine girdiğinde Kuran-ı Kerim'in gerçekliğini dikkate alması gerektiğini ifade etmiştir (Ersoy, 2017: 110). Dolayısıyla, ahlâkın temellerinin, İslâm'ın bünyesinde barındırdığı temel prensiplerden oluştuğuna inandığı için Doğu toplumlarının yeniden İslâmiyet'ten ilham alması gerektiğini arzulamıştır (Topçu, 2019: 55). Burada, Mehmet Âkif Ersoy'un ve muhafazakâr düşüncenin dine ilişkin fikirlerinin ne ölçüde benzerlik gösterdiği sorusu önemli bir hale gelmektedir. Başka bir deyişle, nasıl ki muhafazakâr düşünce dine gerekli ölçüde önem vermiş ve onun aydınlatıcı bir rolünün olduğuna inanmışsa, Mehmet Âkif Ersoy da, bu düşünce geleneğinden hareketle dinin toplum için aydınlatıcı bir etkiye sahip olduğu inancını paylaşmış ve muhafazakârlığa ilişkin fikirlerini din olgusuyla ilişkilendirmiştir.

İslâmcılık düşüncesinde, çoğu kez gündemde olan temel tartışma konularından birisi gelenek ve modernleşme ilişkisidir. Mehmet Âkif Ersoy'un da aralarında bulunduğu ilk dönem İslâmcılar, aynı zamanda İslâm modernistleri olarak da tasnif edilmektedir. Bu tasnif, İslâm coğrafyasının, dünyanın yeni gerçekleri karşısında geri kalmışlığını aşma girişimine yönelik tanımlar ve çözümler getirme

çabası olarak düşünölmelidir (Aktay, 2005: 345). İŖte bu yüzden, Mehmet Âkif Ersoy, toplumun ahlâkının yalnızca İslâmîyet'in hakikî kaynaklarından ilham alınmasıyla hayat bulacağını savunmuŖtur (Topçu, 2019: 54). Zira, kendisi de yalnızca bir görenek Müslümanı olmayan Mehmet Âkif Ersoy, sadece Müslüman olmakla kalmayıp, kendi kimliğini İslâm ile muhafaza etmiş ve böylelikle Müslüman kalmaya muvaffak olmuş bir aydındır (Kuntay, 2018: 262). Uzun süren çalışkan haliyle, Arapça bilgisinin yanı sıra Arap edebiyatı ve İslâmî ilimler üzerindeki yetisinin artması, kendisini birçok müderrisin kanaatini sorduđu önemli bir otorite hâline getirmiŖtir (Cündiođlu, 2022b: 27). Dolayısıyla, Mehmet Âkif Ersoy'un fikriyatına bakıldığında, kendisinin bir tekke deđil de, bütünüyle cami Müslümanı olduđu ifade edilebilir. Kendini topluma adanmış bir düşünür olan Mehmet Âkif Ersoy, vatani önceliđine aldıđı için bundan zaman bulup kendini tekkeye kapatması mümkün deđildir (Cündiođlu, 2022a: 23).

Yaşadıđı dönemde kendisine en yakın isimlerden biri olan Süleyman Nazif'e göre, Mehmet Âkif Ersoy'un edebî yönünü yalnızca kaleme aldıđı Ŗiirleri üzerinden, yani bir anlamda onu sadece bir Ŗair olarak deđerlendirmek dođru bir yaklaşım deđerildir. Eđer Mehmet Âkif Ersoy'un sanatının dođru anlaşılması isteniyorsa, onun tüm fikirlerinin arka planını oluŖturan muhafazakâr kimliđi dikkate alınmalıdır (Nazif, 1991: 43). Dolayısıyla Mehmet Âkif Ersoy, sanatını icra ederken, onu toplumun hizmetine sunmuş ve bunu yaparken de bütünüyle muhafazakâr düşünöceden beslenmiştir. Toplumun, içinde bulunduđu açmazları derin bir toplumsal kavrayışla anlamaya çalışın Mehmet Âkif Ersoy, bu açmazların çözümünde teolojik dayanaklar aramış ve her bir toplumsal sorunu muhafazakâr kimliğinden hareketle çözümlenmeye çalışmıştır. Bu kimliğiyle, ilk zamanlar tüm dünyadaki Müslümanları kapsayan bir İslâm birliđi savunucusu olmuŖtur. Ancak, daha sonra Anadolu ve Balkan cođrafyasındaki Müslümanların birliđini benimsemiŖtir. Mehmet Âkif Ersoy, Müslüman toplumların çıkmaz

içinde olduğunu görmüş ve onların ancak İslâmcılık düşüncesiyle tekrar refaha kavuşacağına inanmıştır (Düzdağ, 2000: 42-45).

Mehmet Âkif Ersoy'un İslâmcılık düşüncesinin yine muhafazakâr görüşleriyle ilişkili olduğu görülmektedir. Bu ilişki içinde, toplumu ve bireyi tarihsel koşullarda ortaya çıkan nitelikleriyle analiz etmiştir. Mehmet Âkif Ersoy, modernleşmeyle birlikte meydana gelen dönüşümün nedenini araştırırken, hâkim unsur olarak İslâm'ın belirleyici bir rol üstlendiğini düşünmüştür. Dolayısıyla, muhafazakârlığa ilişkin düşüncelerinin beslendiği en önemli kaynak din olgusu olmuştur. İslâmiyet'i hem bir inanç meselesi hem de modernleşme sürecinde geçmişle bağın devam ettirilmesi için muhafaza edilmesi gereken bir kaynak olarak görmüştür. Gerçekten de bu anlayış, muhafazakâr düşünce geleneği içinde en önemli noktalardan biri olmuştur. Diğer bir deyişle, muhafazakâr geleneğin, muhafaza edilmesi gereken toplumsal değerler hususunda dine yüklediği anlam, temelde onun ana çizgisini oluşturmaktadır. Muhafazakâr düşüncenin bu ana çizgisi, Mehmet Âkif Ersoy'un da muhafazakâr kimliğinin oluşumunda önemli bir yere sahiptir. Çünkü, her muhafazakâr düşünür gibi Mehmet Âkif Ersoy'un da toplumsal değerlerin korunmasına ilişkin derin arzusu, aslında dinin kendisinden faydalanması gerektiğine olan inançtan kaynaklanmaktadır. Buradan hareketle, Mehmet Âkif Ersoy, Müslüman toplumların Kur'an-ı Kerim'den ilham aldığı sürece çağın gerçeklerini yakalayacağını şu sözlerle ifade etmiştir:

“Doğrudan doğruya Kur'an'dan alıp ilhamı,
Asrın idrâkine söyletmeliyiz İslâm'ı” (Ersoy, 2018: 441).

Öte yandan, Mehmet Âkif Ersoy'un İslamcılık olgusuna dair fikirlerinin net bir şekilde hissedildiği diğer bir mesele aydın ile halk sınıfı arasındaki uyuşmazlıktır. Nitekim, toplumun ilerlemesi, bir şekilde Batı uygarlığından faydalanma girişimine dönüşmüştür. Bu girişim, aydınlar arasında yeni bir sınıfın ortaya

çıkmasına zemin hazırlamıştır. Herhangi bir denetleyici kuruma tabi olmayan ya da bir tür rakibi bulunmayan bu sınıf Batı'ya karşı son derece hayranlık duymuştur. Söz konusu aydınlar, toplumun millî kurtuluşunun çaresi olarak Batı'ya yönelik topyekûn bir öykünmenin zorunluluğuna inanmıştır. Çünkü, aydınlar toplumdaki her şeyin ıslah hareketiyle kurtulamayacak kadar kötü durumda olduğunu düşünmüşlerdir. Bu nedenle de, mevcut düzenin tamamıyla olarak yıkılmasını arzulamışlardır (Said Halim Paşa, 2017: 93-94). Ortaya çıkan açmazlar, din olgusuyla yakından ilişkili olduğu için her türlü sorun daha çok din temeli üzerinde şekillenmiştir (Aktay, 2021a: 21). Mehmet Âkif Ersoy, toplum içinde ortaya çıkan açmazların nedeni üzerine eğilmiş ve aydın ile halk arasındaki ilişkiyi tahlil ederken sorunun bütünüyle din temelli olduğuna inanmıştır.

Mehmet Âkif Ersoy, toplumu oluşturan aydınların ve halkın birbirinin tamamlayıcı rollerinin olduğunu vurgulamıştır. Mehmet Âkif Ersoy, bu rollerin ne olduğunu ele alırken, muhafazakâr kimliğinden hareketle bütünleşmeyi sağlayan en önemli etkenin yine İslâmiyet olduğunu belirtmiştir. Çünkü, Mehmet Âkif Ersoy'a göre İslâmiyet, geçmişte Osmanlı İmparatorluğu'nun bütünlüğünü muhafaza etmiştir. Mehmet Âkif Ersoy, mazideki bu dayanışma örneğiyle İslâm dininin doğru anlaşılıp, yaşanmasını istemiştir. Mehmet Âkif Ersoy'a göre gerek aydınlar gerekse halkın kendisi dinî ve millî kültürün muhafaza edilmesi için önemli iki zümreyi temsil etmektedir. Bu zümreler, Batı'dan gelen bilim ve tekniği toplumun maneviyatı ile sentezlemelidir. Ancak, Mehmet Âkif Ersoy'a göre aydın ve halk, söz konusu sentezi gerçekleştirememiş ve din üzerine ayrışmalara giderek, bir takım yeni toplumsal sorunların doğmasına neden olmuştur. Aydınların, özellikle dinî değerleri yok sayarak, arzuladıkları yeni toplum biçiminde söz konusu bu değerleri gereksiz görmeleri Mehmet Âkif Ersoy'un üzerine önemle eğildiği konulardan biri olmuştur. Görüldüğü gibi, muhafazakâr düşüncesinden hareketle toplumsal olarak

gördüğü her bir sorunu, aslında toplum içinde etkisini kaybettiğini düşündüğü dinle ilişkilendirmiştir. Çünkü, dinin bireyler üzerindeki etkisinin zayıflamış olması, Mehmet Âkif Ersoy'un da dikkatini çeken bir mesele olmuştur. Bu durumu, birçok toplumsal sorunla temellendiren Mehmet Âkif Ersoy, halk ve aydın zümrenin ayrışmasını da dinle ilişkilendirmiştir.

Mehmet Âkif Ersoy hem aydınların hem de halkın muhafazakâr bir tutumla modernleşmesi gerektiğini vurgulamıştır. Aydınların Avrupa'ya yalnızca tahsil için gitmesi gerektiğini belirten Mehmet Âkif Ersoy, onların bu süreçte muhafazakâr bir tutum benimsemesini arzulamıştır. Böylece aydınlar, kendi tarihî ve dinî değerlerine bağlı kalarak Batı'nın yalnızca ilmî yönünü memlekete getirmelidir. Bu muhafazakâr tutum, Mehmet Âkif Ersoy'a göre toplumsal ilerlemede büyük öneme sahiptir (Ersoy, 2018: 213). Mehmet Âkif Ersoy'un yakındığı durum ise, halk ile aydın zümrenin birbirinden uzaklaşmaları olmuştur. Bu uzaklaşmadan dolayı, düşünen zümrenin ne dediğini halkın kavrayamadığına işaret etmiştir. Bu husus, halkın bir yandan kendi geçmişinden uzaklaşmasına, diğer yandan aydın zümreyle arasındaki kopuşun artmasına neden olmuştur. Mehmet Âkif Ersoy'a göre, söz konusu kopuşu besleyen zümre ise aydınlar olmuştur (Ersoy, 2018: 210-211). Oysa Mehmet Âkif Ersoy, terakki ve modernleşmede öncelikle, halk ile aydın arasında sosyal bir bütünlüşme olması gerektiğini vurgulamıştır. Bu bütünlüğün sağlanması için aydın zümre, modernleşme adı altında mevcut sorunları dinle ilişkilendirmekten vazgeçmelidir. Çünkü Mehmet Âkif Ersoy, halktan kopuk ve ona yabancı bir kültürün bütünüyle benimsenmesinin, aradaki uzlaşmazlığın artmasına neden olacağına inanmıştır.

Mehmet Âkif Ersoy'a göre, bu sorunun asıl nedeni aydın zümrenin yaşadığı ülkenin gerçeklerini bir tarafa bırakarak Batı'ya beslediği topyekûn inançtan kaynaklanmıştır. Aydınlar hem Müslüman olarak kalmanın hem de medenî

bakımdan ilerlemenin mümkün olmadığına inandıkları için Batı'nın ilerleyişindeki tüm yönlerin bütünüyle taklit edilmesini istemiştir. Batı'nın teknik ve medeniyetteki ilerleyişinin taklit edilmesinde İslâmiyet'i bir engel olarak gören aydınlar, ilerlemenin yalnızca dinin toplum hayatından tasfiye edilmesiyle mümkün olacağını savunmuştur. Bu durum, aydınlara ve onların temsil ettiği Batı'dan gelen her türlü yeniliğe karşı bir tepkinin oluşmasına neden olmuştur (Gökçek, 2014: 166-167). Dolayısıyla Mehmet Âkif Ersoy, aydınların halka yönelik dinin terk edilmesi gerektiği telkinlerini şiddetle eleştirmiştir (Ersoy, 2018: 226).

Mehmet Âkif Ersoy, Müslüman toplumların İslâm'ın özünden kopmalarından bahsederken hem halkın hem de aydın zümrenin önemine işaret etmiştir. Mehmet Âkif Ersoy, düşünen zümre olarak aydınları insan vücudu tasvirinde beyine benzeterek, halk ile yakın bir ilişki içinde olması gerektiğini vurgulamıştır. Zira, felç geçirmiş bir insan vücudu gibi toplum içinde huzursuzlukların devam edeceğini belirtmiştir (Ersoy, 2018: 209). Mehmet Âkif Ersoy'a göre aydın, özellikle dinî ve millî kimliğinden beslenen, taklitten uzak ve halkla yakın bağ içinde olan kişidir. Mehmet Âkif Ersoy, bu yönüyle aydınların, muhafazakârlığın en temel unsurlarından biri olması gerektiğine inanmıştır. Aydın zümre, muhafazakârlığı benimsemediği için halk tarafından fikirleri reddedilmiş ve onların rolü ilerlemede boş bir çaba olarak görülmüştür (Ersoy, 2018: 413). Mehmet Âkif Ersoy, "cemâ'atten uzaklaşmak, uzaklaşmaktır Allah' tan" sözleriyle aydınların aslında kendi din ve tarihine yabancılaştığını ifade ederek, "uzaklaşsan da îmandan, cemâ'atten uzaklaşma" sözleriyle de İslâmiyet'ten ve halktan uzaklaşan aydınları uyarmıştır (Ersoy, 2018: 477-478). Müslüman coğrafyada kendi dinlerine yabancılaşarak İslâm'ı ilerlemenin önünde büyük bir engel olarak gören aydın zümreyi yine şu sözlerle eleştirmiştir:

"Bir de din kaydını kaldırmalı, zîrâ, o belâ,
Bütün esbâb-ı terakkîmize engel hâlâ!" (Ersoy, 2018: 210).

Aydınların, bu eğilimlerinden ötürü her türlü yeniliğe karşı çıkan halk ise, bir taraftan tarihsel bağların zayıfladığına bir taraftan da sahih kaynaklarla irtibatlarının kesildiğine inanmıştır. Bu durum, sadece Osmanlı İmparatorluğu'nda değil, tüm İslâm coğrafyasında bid'atların ve hurafelerin ortaya çıkmasına neden olmuştur (Gökçek, 2014: 168-169). Mehmet Âkif Ersoy, toplumun akâidinin yeni biçiminin “birer ikişer bid'at, üçer beşer hurafe” den ibaret olduğunu ve bu nedenle İslâm öğretilerinin artık bir yığın hurafeyle iç içe geçtiğini belirtmiştir (Ersoy, 2016b: 98). Mehmet Âkif Ersoy, Müslümanların din adına ürettikleri hurafelerin bir inanç meselesi olarak kabul görmesinden yakınmıştır. Toplumun hurafeleri, din gibi kabul etmesi, bir anlamda cehaleti de beraberinde getirmiştir (Ersoy, 2018: 196). Cehalet konusuna yönelik fikirleri, Mehmet Âkif Ersoy'un yine muhafazakâr düşüncesiyle açıklanabilir. Çünkü Mehmet Âkif Ersoy, hurafeleri ve bid'atları reddederek, İslâm'ın özüne yönelik muhafazakâr bir tutum sergilemiştir (Ersoy, 2018: 283). Mehmet Âkif Ersoy'a göre, hurafelerden ve bid'atlardan dolayı toplum İslâmiyet'in özünden uzaklaşmıştır. Mehmet Âkif Ersoy, artık dinin özü gibi kabul edilen hurafelerin ve bid'atların yanlış bir tevekkül anlayışının doğmasına neden olmasından yakınmıştır.

Mehmet Âkif Ersoy, artık içine hurafelerin ve bid'atların yerleştiği İslâmiyet'in doğru anlaşılmadığını ve toplumun cehalet içinde olduğunu belirtmiştir (Ersoy, 2018: 196). “Müslümanlık, bilmem amma, gâlibâ göklerde” sözleriyle dinin hükümlerinin toplum tarafından artık yeteri derecede önemsenmediğinden yakınmıştır (Ersoy, 2016b: 159). Ayrıca, aydınların İslâm'ı öğrenmek gibi bir çaba içinde olmadığını ifade ederek halkı yanlış yönlendirdiklerini düşünmüştür. Çünkü Mehmet Âkif Ersoy, toplumun ilerlemesi için eğitime önem vermiş ve eğitimin toplum sorunlarının çözümünde ancak İslâm dininin doğru anlaşılmasıyla mümkün olacağını ifade etmiştir (Ersoy, 2018: 195). Neticede Mehmet Âkif Ersoy, cehaletin ortaya çıkmasındaki ana nedeni ilmî yetersizlik

olarak görmüş ve İslâm dinin özünün muhafaza edilmesi gerektiğini önemle vurgulamıştır.

Mehmet Âkif Ersoy, Müslümanların İslâm'dan uzaklaşması sonucu toplumda tembellik ve ataletin ortaya çıktığını belirtmiştir (Ersoy, 2018: 323). Mehmet Âkif Ersoy'a göre, Müslüman toplumların çözülmesinde İslâmiyet'in özünden uzaklaşma gibi dinî nedenlerin yanı sıra, halkın tembelleşerek atalet içinde olması gibi toplumsal nedenlerin varlığı söz konusu olmuştur. Başka bir ifadeyle, Mehmet Âkif Ersoy, ataletin toplum düzeyinde önemli sorunlara neden olduğunu vurgulamıştır. Mehmet Âkif Ersoy'a göre, özellikle yalnızca ibadet yapılmasının yeterli bir çaba olarak görülmesi birçok sorunu beraberinde getirmiştir. Böylece, zihinler ataletle sürüklenmiş ve çalışmanın toplumun sürekliliği için önemi görmezden gelinmiştir. Oysa bu durum, İslâmiyet'in öğretilerine bütünüyle ters düştüğü için büyük bir suç olarak kabul edilmelidir. Çünkü çalışmak İslâmiyet'in özünde karşılığı tartışılmaz olan en yüce ibadetlerden birisidir (Ersoy, 2017: 115). Dinî hareketsizliğin yani ataletin en büyük cinayeti ise, bir toplumun sosyal yapısını bozması gerçeğidir (Ersoy, 2017: 165). Nitekim atalet, toplumun sosyal yapısında iki temel hususun yozlaşmasına neden olmaktadır. Bunlardan ilki, toplumun fiilî olarak hareketsizleşmesi ve miskinliğin toplum genelinde hâkimiyet kurmasıdır. İkinci neden ise, ilk durumdan daha da kötü etkisi olan inanç noktasındaki hareketsizliktir (Ersoy, 2017: 171). Toplumda sosyal yapının yozlaşmasında ataletin büyük etkisinin olduğuna inanan Mehmet Âkif Ersoy, verdiği bir vaazda, "ey budala, kalk! Ne yatıyorsun?" sözleriyle toplumun hızlı bir şekilde ataletten kurtulması gerektiğini vurgulamıştır (Ersoy, 2016b: 213).

Mehmet Âkif Ersoy'un Şefik Kolaylı'ya gönderdiği başka bir mektubunda da yine Doğu toplumlarının atalet içinde olduğunu, "Şark o kadar geri kalmış ki, ah biz şarklılara vazife hissini ihsas edecek bir aşu keşfolunsa! Nereye gittimse,

insanlarında vazife duygusunu göremedim. Bu şuurun uyandığı gün, Şark yakasını kurtarmış demektir” sözleriyle vurgulamıştır (Kuntay, 2018: 266). Muhafazakâr düşüncenin ana eğilimi toplumsal değerlerin geçmişle bağlantısının kurularak muhafaza edilmesidir. Mehmet Âkif Ersoy da toplumsal değerlerin muhafaza edilmesini isterken ataletin bütünüyle terk edilmesi gerektiği üzerine ısrarcı olmuştur. Kuşçubaşı Eşref'e yazdığı bir diğer mektubunda ise, “bu ataleti hiç sevemiyorum, hiç hoş göremiyorum” sözleriyle, bir anlamda her bir toplumsal sorunun kaynağı olarak gördüğü ataleti şiddetle eleştirmiştir (Ersoy, 2016a: 91). “Gaye uğrunda çalışmak, didinmek, nihayet ölmek. Âh ne güzel meşgale, o ne hoş eğlence, o ne mesut hâtime imiş! Ben onu şimdi adamakıllı hissediyorum. Acaba yine o günler gelecek mi?” sözleriyle de çalışmanın bir toplumun varlığı için önemine işaret etmiştir (Ersoy, 2016a: 91). Böylece, bir yandan ataletin toplumsal değerleri yozlaştırdığını diğer yandan da çalışmanın toplumsal değerlerin yeniden muhafaza edilmesi için son derece kutsal bir yönü olduğunu vurgulamıştır.

Mehmet Âkif Ersoy'a göre, ancak İslâm'ın özünün muhafaza edilmesi ve toplum tarafından içselleştirilmesiyle Müslümanlar içinde bulunduğu açmazdan, yani hareketsizlik olarak tanımladığı ataletten kurtulmayı başaracaktır (Ersoy, 2017: 174). Ancak, İslâmiyet'in tekrardan istikrar sağlaması için birbiriyle ilişkili olan iki temel noktaya ihtiyaç vardır. Geçmişte, Müslümanların güçlü olmasının ana nedeni olan bu temel noktalar azim ve tevekküldür (Ersoy, 2016b: 128). Dolayısıyla, Mehmet Âkif Ersoy azimli olmayı “medeniyetlerin temeli, insan hayatının esası, bağımsız yaşamanın tek şartı” olarak görmüştür (Ersoy, 2017: 114). “Bence her ferd-i milletin üzerine farz olan bütün kudretiyle çalışmaktır” sözleriyle de çalışmanın her bir birey için kutsal bir yükümlülük ifade ettiğini vurgulamıştır (Ersoy, 2016a: 125).

Netice olarak, Mehmet Âkif Ersoy'a göre çalışma azmi İslâm'ın özünde büyük bir öneme sahiptir. Mehmet Âkif Ersoy, atalet ve tembelliğin gerek halkın gerekse mütefekkir zümrenin çalışmasına engel oluşturduğunu düşünmüştür. Özellikle halk arasında, yeni bir tevekkül anlayışının çıkması bu durumun yaygınlaşmasına neden olmuştur. Bu anlayış, Mehmet Âkif Ersoy'a göre, halkın çalışma azmini zayıflatmıştır. Çünkü halk, mevcut sorunların çözümü için dininden, tarihinden ve kendi kültüründen ders çıkarmalıdır. Bunun aksine halk, ortaya çıkan hurafelere inanmıştır. Böylelikle, Müslüman toplumlar bir taraftan cehalete sürüklenmiş diğer taraftan atalet ve tembellik içinde İslâmiyet'in özünden uzaklaşmıştır. Mehmet Âkif Ersoy, bu durumu yine muhafazakâr kimliğiyle açıklamış ve toplumun ilerlemesinde hurafelerin, bid'atların, ataletin ve cehaletin terk edilmesi gerektiğini savunmuştur. Müslümanlar, ancak bu sayede mazarini dikkate alacak ve böylece Doğu toplumları, tarihine kaynaklık eden kendi kültüründen beslendiği sürece muhafazakâr bir tutum benimseyerek daha şuurulu hale gelecektir.

4. TARTIŞMA ve SONUÇ

Bu makalede, Türk düşünce hayatında önemli bir isim olan Mehmet Âkif Ersoy'un muhafazakârlığa ilişkin görüşleri analiz edilmiştir. Mehmet Âkif Ersoy'un muhafazakârlığa ilişkin fikirlerinde bir sürekliliğin olduğu ifade edilebilir. Mehmet Âkif Ersoy, ilk olarak Batı karşısında tüm Doğu'nun muhafaza edilmesini istemiştir. Daha sonra, yalnızca Müslüman toplumlar arasında bir bütünlüğün muhafaza edilmesine yönelik çaba harcamıştır. Son olarak ise, Türklüğü, İslâmiyet'le sentezleyerek, Türkiye Cumhuriyeti'nin, Osmanlı İmparatorluğu'nun bıraktığı geleneğin mirasçısı olduğunu savunmuştur. Bu fikrî değişim, Mehmet Âkif Ersoy'un muhafazakâr düşüncesiyle yakından ilgilidir. Çünkü Mehmet Âkif Ersoy, bu fikrî değişim sürecinde her zaman toplumun dinî, tarihî ve kültürel değerlerinin korunması gerektiğine inanmıştır.

Mehmet Âkif Ersoy'un muhafazakârlık görüşlerinin birden fazla yönünün olduğu söyleyebiliriz. Mehmet Âkif Ersoy'un muhafazakârlığa ilişkin fikirleri, aslında günümüz sorunlarına da kaynaklık eden bir özgünlüğe sahiptir. Çünkü Mehmet Âkif Ersoy, Osmanlı İmparatorluğu'nu Doğu'nun bir temsilcisi olarak gördüğü için sorunları tarihsel süreç içinde analiz etmiştir. Mehmet Âkif Ersoy, söz konusu tarihsel süreci, dinî ve millî değerlerin muhafaza edilmesiyle ilişkilendirmiştir. Bu ilişki, Mehmet Âkif Ersoy'un muhafazakârlığa dair görüşlerinin temelini oluşturmuştur.

Türk muhafazakârlığının önemli isimlerinden biri olan Mehmet Âkif Ersoy, hayatı boyunca ortaya koyduğu duruşla ahlâkçı, milliyetçi, inkılâpçı ve her şeyden öte bilinçli bir muhafazakâr düşünürdür (Topçu, 2019: 56). Mehmet Âkif Ersoy, 19. yüzyıl İslâm dünyasının dinî ve ahlâkî bakımdan yaşadığı sorunları tespit etmeye çalışmıştır. Mehmet Âkif Ersoy'un muhafazakâr fikirleri, toplumun terakki fikrinde yeniden biçimlenmesi gerektiğini vurguladığı için bir anlamda orijinallik taşımaktadır (Gökçek, 2017: 170). Mehmet Âkif Ersoy'un sanatının kusursuz olmasının en önemli nedeni hem Doğu hem Batı uygarlığını muhafazakâr bir kimlikle tanımış olmasıdır (Nazif, 1991: 43). Mehmet Âkif Ersoy'un muhafazakâr kimliği, Batı'nın topyekûn taklit edilmesi düşüncesiyle ortaya çıkan aşırılığa eleştirel yaklaşmıştır. Batı'yı her açıdan taklidin, ahlâkî ve dinî yozlaşmaya neden olduğu düşüncesi, Mehmet Âkif Ersoy'un düşünce hayatında temel sorunsalı oluşturmuştur. Mehmet Âkif Ersoy, Batı uygarlığının sahip olduğu bilim ve tekniği ile Doğu uygarlığının sahip olduğu faziletin sentezlenmesi gerektiğini ifade etmiştir. Ancak, Mehmet Âkif Ersoy'a göre Müslüman toplumlar, yenileşme hareketlerinde muhafazakâr bir tutum benimsemeli ve kendi değerlerini ön plana çıkarmalıdır. Mehmet Âkif Ersoy, geçmişten beslenmesi gerektiğini ve bunun ancak dinî ve kültürel değerlere sahip çıkmakla mümkün olacağını belirtmiştir.

Mehmet Âkif Ersoy, tarihî ve dinî kökleri temel alarak, düzen içinde bir değişimin savunucusu olmuştur. Mehmet Âkif Ersoy, toplumsal kurumların yenilenerek düzenlenmesine karşı çıkmamış, ancak yenileşmenin muhafazakâr bir çerçevede gerçekleşmesi gerektiğine inanmıştır. Ancak Mehmet Âkif Ersoy'a göre, yenileşme süreci, bir milletin tarihiyle olan bağlarını koparmamalı ve kendi geçmişlerini muhafaza edecek şekilde gerçekleşmelidir. Mehmet Âkif Ersoy'a göre, Müslüman toplumların tekrar refaha kavuşması için halk ve aydın zümre birlikte hareket etmelidir. Burada Mehmet Âkif Ersoy, muhafazakâr bir gelişimin önemine vurgu yapmıştır. Mehmet Âkif Ersoy'a göre özellikle aydın zümre ile halk bütünleşmeli ve mazideki tüm değerler muhafaza edilmelidir. Çünkü, İslâm'ın özünün tekrar doğru anlaşılmasının ancak bu şekilde mümkün olacağına inanmıştır. Dolayısıyla, Mehmet Âkif Ersoy'a göre, aydın ve halk arasındaki yakın bağ, toplumun ilerlemesinde büyük öneme sahiptir. Bu ilişki ise, ancak kendi tarihine kaynaklık eden kültüründen beslendiği sürece muhafazakâr bir ilerlemeyi mümkün kılacaktır.

KAYNAKÇA

- Abdulkadiroğlu, A. ve Abdulkadiroğlu, N. (1987). Sırat-ı Müstakim ve Sebilü'r Reşad Mecmuaları'nda çıkan Mehmet Âkif Ersoy'un makaleleri. Ankara: Sevinç Matbaası.
- Aktay, Y. (2005). "Modernleşme ve Gelenek Bağlamında Dinî Bilgi ve Otoritenin Dönüşümü." Modern Türkiye'de Siyasî Düşünce (Cilt 6): İslâmcılık, (Der.: Aktay, Y.), 345-347.
- Aktay, Y. (2021a). "Bir Batılı Anlatı Olarak Sekülerizmin Evrensellik İddiası." Tezkire Dergisi, Arkaik Bir İdeolojinin Modern Anlatısı: Sekülerizm, 30(77): 13-32.

- Aktay, Y. (2021b). İslâm ve Sekülerleşmenin Kaynakları. İstanbul: Vadi Yayınları.
- Cirhinlioğlu, Z. ve Tektaş, M. (2019). "Mehmet Akif Ersoy'un Şiirlerinde Sosyolojik Temalar." Anemon Muş Alparslan Üniversitesi Sosyal Bilimler Dergisi, 7(1): 99- 109.
- Cündioğlu, D. (2022a). Âkif'e dair. İstanbul: Kapı Yayınları.
- Cündioğlu, D. (2022b). Bir Kur'an şairi. İstanbul: Kapı Yayınları.
- Düzdağ, E. (2000). Mehmet Âkif hakkında araştırmalar II. İstanbul: Marmara Üniversitesi İ.F.A.V. Yayınları.
- Ersoy, M. A. (2016a). Mektuplar. Ankara: Atlas Yayınları.
- Ersoy, M. A. (2016b). Tefsir yazıları ve vaazlar. Ankara: DİB Yayınları.
- Ersoy, M. A. (2017). Modernleşmek mi İslamlaşmak mı?. İstanbul: Düşün Yayıncılık.
- Ersoy, M. A. (2018). Safahat. İstanbul: Timaş Yayınları.
- Gökçek, F. (2014). Mehmet Âkif'in şiir dünyası. İstanbul: Dergâh Yayınları.
- Karakoç, S. (2017). Mehmed Âkif. İstanbul: Diriliş Yayınları.
- Kızılcılık, S. (2012). Batı bataklığı. Ankara: Anı yayıncılık.
- Kuntay, M. C. (2018). Mehmet Âkif Ersoy: Hayatı-seciyesi-sanatı. İstanbul: Alfa Yayınları.
- Nazif, S. (1991). Mehmed Âkif. İstanbul: İz Yayıncılık.
- Özgürel, E. G. (2014). "Mehmet Akif Ersoy'un Safahat Adlı Eserinde Batı Medeniyetini Olumlayıcı Yaklaşımlar." Gazi Türkiyat. 15: 143-151.
- Said Halim Paşa. (2017). Buhranlarımız ve Son Eserleri. İstanbul: İz Yayıncılık.
- Topçu, N. (2019). Mehmet Âkif. İstanbul: Dergâh Yayınları.

EXTENDED ABSTRACT

The aim of this article is to evaluate the thoughts of Mehmet Âkif Ersoy, who has a great importance in Turkish intellectual life, on conservatism. The importance of this article is to associate Mehmet Âkif Ersoy's ideas with the tradition of conservative thought. Conservative thought believed that as a result of the French Revolution, French society in particular and all Western societies in general would degenerate over time. Mehmet Âkif Ersoy also stated that Turkish society in particular and all Eastern societies in general are under threat from the same situation. This situation should be considered as the factor shaping Mehmet Âkif Ersoy's thoughts on conservatism. Mehmet Âkif Ersoy wanted all Eastern societies to adopt the innovation movement, provided that social values are preserved. While desiring this, he wanted the innovation movement in question to be shaped on some principles. These principles should be considered as the main tendencies that make up the conservative identity of Mehmet Âkif Ersoy. Mehmet Âkif Ersoy made a society analysis based on modernization and the resulting change.

Mehmet Âkif Ersoy believed that a radical change occurred in the structure of the society with the modernization process, and in this direction, he made comprehensive evaluations about the context and to what extent the society should be renewed. In this context, Mehmet Âkif Ersoy first questioned modernization and approached it with suspicion. Mehmet Âkif Ersoy, while addressing modernization, emphasized that there are many aspects of modernization that need to be embraced, he compared Eastern societies with Western societies in this direction and complained that Eastern societies were lagging behind. The main situation that Mehmet Âkif Ersoy stands against is that modernization is viewed as progress as a whole. According to Mehmet Âkif Ersoy, technical progress, which the West defines only as ingenuity, should be taken. Mehmet Âkif Ersoy believed that the main reason for the change in society was due to a total imitation of the West. However, what Mehmet Âkif Ersoy desires is an innovation that will take place by preserving the historical, religious and cultural values. Therefore, he pointed out that it is possible to innovate with a conservative attitude. However, a questioning attitude towards the West was not adopted, on the contrary, the prevailing view was that progress would be achieved by imitating the West in all aspects. This situation is of great importance in terms of shaping the conservative ideas of Mehmet Âkif Ersoy. Because, according to Mehmet Âkif Ersoy, imitating the West in every aspect should also mean a society's rejection of its own historical accumulation. However, historical accumulation should be seen as a rich resource for a society entering the process of innovation.

On the other hand, Mehmet Âkif Ersoy meticulously focused on the issue of nationalism as it corrupts the fabric of society and causes division. Mehmet Âkif Ersoy analyzed this issue within the framework of his conservative identity. Mehmet Âkif Ersoy believed that nationalism harbored a great danger for both Turkish society and Eastern societies. Mehmet Âkif Ersoy evaluated the issue of nationalism from the essence of Islam. According to Mehmet Âkif Ersoy, he frequently stated that Islam prohibits nationalism, both in his works and in his sermons to enlighten the public. Therefore, he emphasized the nationalism of Islam and believed that the society should be purified from the desire for nationalism. On the other hand, he pointed out that the society consists of two groups, the intelligentsia and the public, and that both groups have certain duties. However, according to Mehmet Âkif Ersoy, neither the people themselves nor the intelligentsia did their part in the modernization process and misjudged this process.

The fact that the intelligentsia sees imitation of the West as the main condition for progress, and that the people take their place opposite the intelligentsia because of this approach, has revealed a conflict between the enlightened people in the society. Intellectuals, who saw Islam as an obstacle to progress, kept a deep distance between themselves and the people. The people, on the other hand, moved away from the essence of Islam due to this attitude of the intellectuals and accepted the superstitions and innovations that emerged as a religion. This situation has led to the emergence of a new understanding of tawakkul among the society. Mehmet Âkif Ersoy associated this emerging understanding of resignation with inertia and complained that inertia emerged among the people. From this point of view, he emphasized that the determination to work is extremely important for the welfare of a society. The question of what the determination to work should mean in a society is among the main themes that Mehmet Âkif Ersoy focuses on. While Mehmet Âkif Ersoy was addressing this issue, he wanted the society to turn to its historical experience and at this point, he felt a deep longing for the past. Here, while Mehmet Âkif Ersoy was analyzing issues such as bid'ah, superstition, inertia and ignorance, he tried to preserve it by moving from the essence of Islam.

As a result, Mehmet Âkif Ersoy put forward multidimensional analyzes on the issues of modernization and change. Based on all these arguments, the main point that Mehmet Âkif Ersoy focused on and tried to instill in the society is the idea that the society entering the innovation process should adopt a conservative attitude. Because, according to Mehmet Âkif Ersoy, the innovation movement should not alienate a society from its own history. On the contrary, he should long for the past and see it as a source to be fed in a sense. According to Mehmet Âkif Ersoy, only in this way will religious and national values be preserved.



HASTALIK VE KÜLTÜR İLİŞKİSİNE KURAMSAL BAKIŞ*

Sümeyye GÜNGÖR Elif KAYA*****

Öz

Kültür, geçmişten günümüze değişerek gelen, kendine özgü sanatı, inancı, örf, adeti ve davranışlarıyla toplumun kimliğini oluşturan düşünce tarzıdır. Bu yönüyle, toplumda ortaya çıkarılan, değer verilen, paylaşılan tüm maddi ve manevi öğeleri kapsamaktadır. Kültür, nasıl algılayacağı ya da davranacağı konusunda bireye yol göstermektedir. Bu noktada, bireyin karşılaştığı hastalık durumlarının algılanması ve açıklanmasında kültür, önemli bir noktaya sahiptir. Hastalığa yakalanmak, hastalığı yaşamak, hastalık rollerini taşımak, hastalıkla baş etmeye çalışmak, hastalıktan şikayetlenmek gibi tüm aşamalarda kültürün belirleyici bir rolü vardır. Dolayısıyla bu çalışmada kültür ile hastalık arasındaki etkileşimi teorik olarak incelemek amaçlanmıştır. Çalışmanın sonucunda, bireylerin kültüre göre hastalıklar üzerinde bilgi sahibi olmaya çalıştıkları ve hastalığa yönelik davranışlar geliştirdikleri görülmektedir. Bu açıdan kültürün plasebo ve nosebo etkisi yarattığı sonucuna ulaşılmıştır. Plasebo etkisi bireyler üzerinde iyileştirici güç olarak algılanırken, nosebo etkisinin bireyler üzerinde patolojik durum yarattığı görülmektedir. Bu nedenle sağlık profesyonellerinin sağlık hizmeti sunarken, bireylerin kültürlerini göz önüne alarak hastalığın kaynağını saptaması önemlidir.

* Bu çalışma Süleyman Demirel Üniversitesi Sosyal Bilimler Enstitüsü tarafından ikinci yazar danışmanlığında birinci yazar tarafından hazırlanan "Türkiye’de Hastalık Algısının Kültürel Değeri" adlı doktora tezinden üretilmiştir.

** Dr. Öğrencisi, Süleyman Demirel Üniversitesi, Sosyal Bilimler Enstitüsü, Sağlık Yönetimi Anabilim Dalı, d1940232001@ogr.sdu.edu.tr, Isparta/Türkiye

*** Dr. Öğr. Üyesi, Süleyman Demirel Üniversitesi, İİBF Sağlık Yönetimi Bölümü, elifakkas@sdu.edu.tr, Isparta/Türkiye

Anahtar Kelimeler: Kültür, hastalık, hastalık davranışı, hastalık algısı.

THEORETICAL PERSPECTIVE ON THE RELATIONSHIP BETWEEN ILLNESS AND CULTURE

Abstract

Culture is a way of thinking that has changed from the past to the present and forms the identity of the society with its unique art, belief, customs and behaviors. In this respect, it includes all material and spiritual elements that are revealed, valued and shared in society. Culture guides the individual on how to perceive or behave. At this point, culture has an important point in the perception and explanation of the disease states faced by the individual. Culture has a decisive role in all stages such as catching the disease, experiencing the disease, carrying the roles of the disease, trying to cope with the disease, complaining about the disease. Therefore, in this study, it is aimed to examine the interaction between culture and disease theoretically. As a result of the study, it is seen that individuals try to have information on diseases according to culture and develop behaviors towards the disease. In this respect, it has been concluded that culture creates a placebo and nocebo effect. While the placebo effect is perceived as a healing power on individuals, it is seen that the nocebo effect creates a pathological condition on individuals. For this reason, it is important for health professionals to determine the source of the disease by considering the cultures of the individuals while providing health services

Keywords: Culture, illness, illness behavior, illness perception

1. GİRİŞ

Hastalık kavramı, bedende meydana gelen normal olmayan belirti, biyolojik sorun olarak tanımlanmaktadır. Bu yönüyle tıbbi açıdan ele alınan bir olgu gibi gözükse de, hastalığa yönelik gelişen algı, tutum ve davranışların toplumlarda farklılık göstermesi, hastalık kavramının farklı kültürlerde farklı şekillerde algılanacağını göstermiştir. Bu algılar, hastalığın genetik, biyolojik faktörlerin etkisinde olduğu kadar kültürel, sosyal açılardan da etkilendiğini

göstermektedir. Özellikle Leach'ın ifade ettiği gibi tüm toplumların kendi sınırları çerçevesinde birden fazla kültürü bünyesinde taşıması bu durumu destekler niteliktedir (Leach, 1982). Çünkü kültür, bireylerin hastalık kavramından hastalık davranışına kadar birçok yönüne etki etmektedir. Kültür bu yönüyle, hastalığın sağlıksızlık ve patolojik durumun sonuçlarının bireyin deneyimlerine göre algılanması ve bireyin acı ve rahatsızlık duyma durumu olarak tanımlanmasına yardımcıdır (Oskay, 1993: 97). Hastalıklar üzerinde aile yapısı, beslenme tarzı, dini inanç, ekonomik durum gibi birçok kültürel unsur ön plana çıkmaktadır. Bu açıdan kültür ile hastalık arasında var olan ilişkinin anlaşılması, bireyin sadece tıbbi bir olgu olarak ele alınmasının önüne geçerek sosyal yönünün ön plana çıkmasını sağlayabilecektir.

Kültür ve sağlık ilişkisine yönelik çalışmaların literatürde sıklıkla yer aldığı görülmektedir. Açıkgöz (2021) yaptığı çalışmada hastalık davranışının arka planındaki toplumsal bağlamı vurgulamıştır. Öncel (1997), toplumsallaşma sürecinde kültürel yaklaşımların hastalıkları nasıl etkilediğine değinmiştir. Diğer çalışmalarda sağlık ve kültür ilişkisi çeşitli faktörler ile açıklanmıştır (Adak, 2015; Helman, 2007; İlhan ve Akhan, 2020; Ünal, 2010; Napier vd., 2010; Özen, 1994; Rosen, 2015). Çalışmalarda kültürün, sağlık davranışları, sağlık inançları gibi durumlara karşı belirleyici rolü üzerinde durulmuştur. Bu çalışmada farklı olarak, kültürel inançların bireylerin hastalıkları üzerinde olumlu etkisinin yanı sıra olumsuz etkisinin de olabileceği üzerinde durulacaktır. Bu yönüyle kültürün hastalık üzerindeki etkisinin detaylandırılması ile literatüre katkı sağlamak amaçlanmıştır. Dolayısıyla çalışmada kültür kavramının hasta, hastalık, hastalık algısı, hastalık davranışı gibi kavramlarla etkileşimi incelenecektir.

2.KÜLTÜR KAVRAMI

Kültür kelimesi, Latin kökenli çeşitli dillerde “ibadet” anlamı taşıyan “cultus”, bakmak, yetiştirmek anlamına gelen “cultura-colere” ve yetiştirmek anlamına

gelen “cultivate” kelimelerinden türetilmiştir (Nişanyan, 2004: 257). Türk Dil Kurumu Sözlüğü’ne göre kültür kavramı; “*tarihsel, toplumsal gelişme süreci içinde oluşturulan bütün maddi ve manevi değerler ile bunları oluşturmada, sonraki nesillere iletmede kullanılan, insanın doğal ve toplumsal çevresine egemenliğinin ölçüsünü gösteren araçların bütünü, hars, ekin; bir topluma veya halk topluluğuna özgü düşünce ve sanat eserlerinin bütünü; muhakeme, zevk ve eleştirme yeteneklerinin öğrenim ve yaşantılar yoluyla geliştirilmiş olan biçimi; bireyin kazandığı bilgi*” anlamlarına gelmektedir (TDK, 2015). Kültür kimi zaman zihinde var olan bir olgu, kimi zaman da dış dünyada gözlemlenen bir kavram olarak algılanmıştır (White, 1959: 227). Bu kavramın inanç, değer ve davranışları da içine aldığına dair tanımlamalar yapılmaktadır.

Helman (2007: 6)’a göre ise kültür, bireyin nasıl algılayacağı ya da nasıl davranacağı konusunda yol gösteren kurallar dizisidir. Bu kurallar sembol, sanat, dil ve ritüeller yardımıyla sonraki kuşağa aktarılmaktadır. Bu nedenle Helman, kültürü merceğe benzetmektedir. Bireylerin içerisinde buldukları toplumda büyümeleri, toplumun kültürel merceğini kazanacakları kültürlenme biçimine dönüşecektir. Bu açıdan kültür tanımlarının farklı anlamlara gelmesi ve toplumda değişkenlik göstermesi hasebiyle tanımlama yapma ve sınır çizme zorlaşmaktadır. Kültür, karmaşık ve anlaşılması zor bir olgudur (Elmacı, 2013: 26; Gesler ve Kearns, 2002: 11). Bu çalışmada kültür kavramının genel çerçevesi çizilmeye çalışılmıştır. Burada vurgulanan kültür kavramı, bireylerin yaşayışları, inançları, değerleri, algıları gibi birçok noktaya vurgu yapan toplumsal bakış açısına daha yakın durmaktadır.

3. HASTALIK KAVRAMI

Gündelik dilde hastalık ve rahatsızlık kavramları eş anlamlı olarak kullanılsa da bu iki kavram birbirinden farklıdır. Bu nedenle hastalık (disease) kavramını açıklamadan önce rahatsızlık (illness) kavramıyla arasındaki farkı ortaya koymak

önemlidir. İngilizce kökenli olan bu iki terim, hastalıkların fizyolojik kökenlerini psikososyal kökenlerinden ayırt etmek için kullanılmaktadır. Kısaca rahatsızlık, bireylerin öznel tecrübelerine vurgu yapması açısından hastalıkla farklılaşmaktadır (Adak, 2015: 10; Beyazyüz ve Göka, 2012: 77; Saltık, 2012: 13). Cassell (1976)'in illness ve disease arasında yaptığı ayırım bu iki kavramın anlaşılmasını kolaylaştırmaktadır. Cassell'e göre bireyin hekime giderken hissettiği rahatsızlık durumu illness, hekimin bireye saptadığı hastalık durumu disease'dir (aktaran Oskay, 1993: 99). Medikal açıdan hastalık, vücudun belli bir bölümünün yapı ve işleyişini etkileyen klinik açıdan teşhis edilebilen biyolojik sorundur (Barkan, 2016: 63; Spector, 2013: 74; Güveloğlu, 2018; Marinker, 1975: 82). Hastalık kavramı hareket kısıtlılığı ve bireyin rahatça dolaşımın engellenmesidir (Boyd, 2000: 10). Bu tanımlar Parsons'ın biyolojik sistem olan insanın bireysel ve toplumsal uyumunu sağlayan işlevlerinin bozulması olarak yaptığı hastalık tanımına daha yakın durmaktadır (1951b: 452). Bu yönüyle hastalık bedende yaşanan normal olmayan fonksiyon ve belirtilere işaret etmektedir (Spector, 2013: 74). Ancak sadece doku ve hücrelerdeki işlevsel anormal değişikliklerin yarattığı durum değil sosyal ve kültürel yönlerden de vurgulanması gereken bir kavramdır (Biol, 2004: 17). Bu açıdan hastalığı tanımlarken kültürel açıdan da ele almak önemlidir.

Genellikle hastalık kavramına yönelik bütün insanların ortak kaniya vardığı anlaşılrsa da hastalık hem toplumdan topluma hem de zamandan zamana değişiklik göstermektedir (Cirhinlioğlu, 2019: 22). Bu değişimlerin olmasında kronik hastalıkların göreceli olarak artış göstermesi, hastalıktan ziyade sağlıklı olmaya yönelme ve modern toplumlarda toplumsal ve ekonomik yapıda değişikliklerin olması gibi birçok etmen etkili olmuştur (Bury, 1997: 8-11).

3.1.Hastalık ve Kültür İlişkisine Bakışı Değerlendiren Sosyolojik Teoriler

Modern tıbbın hastalığı biyolojik bir sürece indirgemesi hastalığın çok boyutluluğunun göz ardı edilmesine neden olmaktadır. Hastalık sadece biyolojik değil aynı zamanda toplumsal ve kültürel de bir olgudur. Bu olgular hastalığın ortaya çıkarılıp tedavi edilmesinin yanı sıra hastalığa neden olan kaynakların da bulunarak yok edilmesini sağlar (Aytaç ve Kurttaş, 2015: 238). Bu nedenle hastalıklar üzerinde farklı bakış açılarının olması bireylerin sadece biyolojik bir yapı olarak görülmesinin de önünde durmaktadır. Hastalığın çok boyutlu bir kavram olması, hastalıklara yönelik kuramların da farklılaşmasını sağlamaktadır. Literatürde hastalığa yönelik kuramların isimlendirilmelerinde karmaşıklık söz konusudur. Bazı kaynaklarda kuramlar Parsonsçu, Foucaultcu, Marksist, Feminist kuram şeklindeyken (Aytaç ve Kurttaş, 2015: 247; Özer, 2019: 10) bazı kaynaklarda işlevselcilik, etkileşimcilik, çatışma kuramı, feminist kuram şeklinde sınıflandırılmaktadır (Açıkgöz, 2021; Daşlı ve Bulut, 2019). Bu kuramlara ilave olarak postyapısalcı yaklaşım (Kaminskas ve Darulis, 2007; Tecim, 2016: 41-76), sosyal inşacılık, sosyal sistem yaklaşımı gibi kuramlar da dahil edilmektedir (Sarı ve Atılğan, 2018: 37-44). Kuramların hepsinde ortak konulara vurgu yapıldığı ancak literatürde isimlendirmelere yönelik karmaşa olduğu söylenebilmektedir. Cockerham, sosyolojide işlevselcilik, sembolik etkileşimcilik ve çatışma kuramı şeklinde teorileri “üç büyükler” olarak adlandırılmıştır (2013: 21). Bu çalışmada hastalık-kültür ilişkisini açıklamayı kolaylaştıracağı düşünülen işlevselcilik, sembolik etkileşimcilik ve çatışma kuramına yer verilecektir.

3.1.1.İşlevselci Kuram

Toplumlar da canlılar gibi parçalardan ve bu parçaların fonksiyonel bağımlılığından meydana gelmektedir. Parçaların büyük-küçük, yapılan işin az ya da çok olmasına bakılmaksızın bir makine, bir sistem, bir organizma işliyorsa parçaların çalıştığı düşünülmektedir. Burada vurgulanan, sistemin çalışmasına

katkı sağlayan parçalardır (Elmacı, 2013: 34). İşlevselci kurama göre sosyal sistemler birbirine bağlı ve birbiriyle uyum içerisindedir. Sistemin bir kısmında değişiklik yapılması kaçınılmaz şekilde o sistemin tüm parçalarını etkilemektedir (Cockerham, 2016: 190). Hastalık durumunun da bir nevi vücuttaki mekanizmaların bozulması olarak algılanması işlevselci yaklaşımı anlaşılır kılmaktadır. Parsons hastalığın sadece biyolojik bir fenomen veya fiziksel deneyim olmadığını sosyal bir rol olarak analiz edildiğini ortaya koymaktadır. Herhangi bir toplumun sorunsuz işlemesi için insanların genelinin normal hayatlarını sürdüreceği biçimde sosyal rol ve sorumluluklarını yerine getirmesi gerektiğini belirtmektedir. Bu bakış açısına göre çok sayıda insan kendini hasta olarak tanımlasaydı ve normal sosyal sorumluluklarından muaf tutulmaya ihtiyaç duyulsaydı bu durum toplum için yıkıcı olmaktadır (Barry ve Yuill, 2016: 12).

İşlevselcilere göre hastalık bireylerin gerekli fonksiyonlarını yerine getirmesine engel olduğu için istenmeyen bir durumdur. Bu nedenle bireylerin sorumluluklarından kaçmalarını önlemede hekimler bireyleri denetleme yetkisine sahiptir. Çoğunlukla hasta-hekim ilişkisinde hekimler güçlü konumdadır. Ayrıca iyi yetişmiş ve prensip sahibidir (Adak, 2015: 142). İyi hekimler, hastaların davranışlarını yönlendirmek ve hastalıkları tedavi etmek açısından eğitim ve uzmanlıklarından elde ettikleri beceri ve gücü kullanmalıdır. İyi hastalar ise tıbbi bakım arayan ve hekimin talimatlarına uyan kişilerdir (Stolley, 2005: 30). Parsons bu durumu “hasta rolü” kavramı üzerinden açıklayarak hasta bireylerin toplumda belli rollerinin olduğunu belirtmiştir (Parsons, 1951). Bireylere hastalıktan kurtulmak için belli roller vermiştir. Hasta hasta rolünü kabul edip, tedaviye uymak ve iyileşmek için çaba harcamak zorundadır. Bunun haricinde iyileşmeye uyum göstermeyen, statükonun devamını dışlayan belli bir azınlığın olduğu kesim de “sapan” bireyler olarak algılanmaktadır (Adak, 2015: 142).

3.1.2.Çatışmacı Kuram

Sosyolojide çatışma kuramının uzun bir geçmişi vardır. 1980'lerin başlarından ortalarına doğru Karl Marx'ın çalışmaları kuşkusuz bu perspektifin ilk ifadelerinin oluşmasında önemli noktada bulunmaktadır. Marx'a göre kapitalizm; sınıf bilinci ve başarısız bir ekonominin ortaya çıkaracağı koşulları yaratarak kendi mezar kazıcılarını üretmektedir (Dahrendorf ve Collins, 2006: 211). Bu kuramda sosyal çatışmaların ekonomik çıkarlar için savunulması esastır. Marx çatışma kuramını açıklarken kapitalizme vurgu yapmaktadır. Marx'a göre kapitalist üretim şekli çatışmanın temel sebebidir. Çünkü kapitalizm üreticilerin ihtiyaçlarını karşılamak yerine satış, değişim ve kâr amacı güden ücrete tabi emek ve meta üretim sistemini kapsamı içerisine almaktadır (Bahar, 2009: 42). Çatışma kuramcılarına göre sosyal düzenin üretilmesinde güç ve zorlamanın yanı sıra siyasi, ekonomik ve sosyal haklara sahip olanların elinde olan tahakküm de önemli bir noktada yer almaktadır (Giddens vd., 2018: 15; Gönç, 2010: 24). Bu nedenle hastalık kavramı da zamanla küreselleşme, kapitalizm, sömürü vb. birçok kavramla ön plana çıkmıştır. Bu kuramda sosyal ilişkiler çoğunlukla bireyler arasında yaşanan çatışmalar, hekim, hasta, sağlık personeli, hastane kurumu gibi durum, statü ve rollerin meydana getirdiği ilişkiler (Tecim, 2016: 62), tıp endüstrisinin gücü ve onun sonuçları çerçevesinde ele alınmaktadır (Guerrero, 2005: 162). Tıbbın içerisine işleyen ve her geçen gün tıbbi gücün artmasına sebep olan yapılar, sosyal sınıf, tekelci sermaye, devlet, ideoloji ve emperyalizmdir. Tıp ve bu yapılar arasında karşılıklı ilişkinin olması bireylerin sağlıkları üzerinde yıkıcı bir etkiye sahiptir (Waitzkin, 2000: 53). Dolayısıyla bu gibi yapıların ekonomik çıkarlar gütmeleri hastalıkların üretilmesinde ve hastalıkla baş edilmesinde belirleyicidir (Giddens vd., 2018: 15).

3.1.3. Sembolik Etkileşimcilik

Sembolik etkileşimcilik yaklaşımı, Alman sosyolog Max Weber'e kadar uzanmaktadır. Weber bir ortamı anlamının içinde yaşayan insanların bakış açısını anlamakla mümkün olacağını vurgulamıştır (Macionis, 2018: 146). Sınıf, parti, statü grupları vb. sosyal yapıların varlığını kabul etmesine rağmen bu yapıların bireylerin sosyal eylemler aracılığıyla yaratıldığını kabul etmiştir (Giddens, 2009: 53). Weber'den sonra George Herbert Mead sembolik etkileşimcilik bilimine önemli katkılarda bulunmuştur (Macionis, 2018: 146). Mead, Cooley'in yalnızca tasarımların konu olduğu uç öznelciliği ile Durkheim'in somut toplumsal fenomen ya da toplumsal olguların sosyolojik çözümlemede uygun nesne olduğu uç nesnelciliği arasında yer almaktadır (Adak, 2015: 134). Mead'i takip eden sembolik etkileşimciler, sosyal etkileşime nedensellik atfetme eğilimindedirler. Onlara göre anlam, sadece zihinsel aşamalardan değil etkileşimden de kaynaklanmaktadır. Burada bireylerin zihinsel açıdan nasıl anlam ve sembol yarattığı değil etkileşim ve sosyalleşme sırasında bunları nasıl öğrendikleri temel kaygılar arasındadır (Ritzer, 2008: 371). Bu açıdan sembolik etkileşimcilikte, bireylerarası etkileşimin detaylarına ve bu detayların başkalarının söylediklerini anlamlandırırken nasıl kullanıldığına odaklanılmaktadır. Genellikle toplum ve kurumları yaratırken yüz yüze etkileşim önemli role sahip olduğu için gündelik yaşamda da bu etkileşim vurgulanmaktadır (Giddens, 2009: 53).

Sembolik etkileşimcilik kuramı hastalık davranışı, hasta-hekim etkileşimi, ölüm, sakatlık ve akıl hastalığı gibi birçok konuyu açıklamak için kullanılmaktadır (Cockerham, 2020: 118). Bu kuramda hastalık sadece fizyolojik bir bozukluk değil hasta-hekim gibi birçok aktör arasındaki etkileşimin iyi olmasına dayanan bir meseledir (Kaminskas ve Darulis, 2007: 113). Bu yönüyle sembolik etkileşimcilikte sağlık ve hastalık öznel olarak algılanmakta ve kültürler arasında

zamanla değişen sosyal yapılar olarak var olmaktadır. Hastalık bu anlamda bir toplumun kültür, politika ve ahlâkından izler taşıyan sosyal mercekten geçmektedir (Germov, 2014: 30).

3.2.Hastalığı Etkileyen Kültürel Faktörler

Kültürel yapı içerisinde yer alan bireyler hastalık ve şifa arayışları, hastalığa yönelik paradigmlar, kültüre özgü hastalıklar, geleneksel ve tamamlayıcı tıbbıya yönelik uygulamalar gibi birçok inanç sistemine sahiptir (Vaughn vd., 2009: 65). Her toplumda kültür, sosyal organizasyon, sağlık ve hastalıkla ilgili algı ve işleyişler toplumların değer sistemine göre ortaya çıkmaktadır. Bu açıdan hastalık ve sağlık, toplumun kültürel kalıplarına göre şekillenmektedir. Bir hastalığın ortaya çıkaracağı ağrı ve acı bile sosyo-kültürel özelliklerle birbir ilişkilidir. Bir toplum içerisinde yetişen birey, o toplumun kültürel kodlarını kültürleme aracılığıyla almaktadır. Acı ve ağrı gibi hisler ve bunlara verilen tepkiler de kültürleme aracıyla öğrenilmektedir. Ailelerin hastalığı önemseme ve kanıksama davranışlarının çocukların ağrı ve acıya verdikleri tepkileri algılama seviyesi üzerinde etkisi olduğu söylenebilir. Kısaca bireylerin hastalık davranışları toplumların değer yönelimlerini ve inançlarını içine alan kültürün tezahürüdür (Türkdoğan, 2006). Cirhinlioğlu da hastalık davranışının değer sistemleriyle alakalı olduğunu belirtmiştir (Cirhinlioğlu, 2019: 43). Her ne kadar hastalık biyolojik bir süreç gibi gözükse de hastalar üzerindeki yansımaları farklıdır. Hastaların hasta olmadan önceki sahip olduğu maddi ve manevi değerler de hastalık davranışını etkilemektedir. Çünkü birey, içinde yaşadığı kültürün yansımalarını hastalığa aktarabilmektedir. Örneğin AIDS hastalığına yakalanan bir bireyin bu hastalığa yakalanması toplumun değer sistemine aykırı olduğu için birey hastalığı yok sayabilmektedir. Dolayısıyla bireyin ait olduğu toplumda kabul görmüş ve değer sistemine aykırı olmayan hastalıklara karşı daha açıklayıcı ve paylaşımcı tepkiler verdiği söylenebilir.

Ailede gelişen hastalık davranış kalıpları cinsiyet, farklı sosyal sınıf ve etnik gruplar arasında farklılık göstermektedir. Toplumların bakış açıları bireylerin hastalık algılarını etkilemektedir. Batı toplumunda yapılan araştırmalar erkeklerin acıya daha tolerans gösterdiği kadınların ise şikayetlerini paylaşma noktasında daha az çekinik tutum sergilediklerini göstermektedir. Bu kültürel öğrenme, kadınların sağlık hizmetini erkeklere göre daha fazla tüketmesi şeklinde kendini göstermiştir (Institute of Medicine, 1987: 159). Bu çerçevede hastalığı etkileyen birçok kültürel faktörün olduğu görülmektedir. Bu konuda en geniş sınıflama Özen (1994) tarafından aile yapısı, cinsiyet rolleri, ekonomik durum, evlilik örüntüleri, cinsel davranış, önleyici örüntüler, nüfus politikası, hamilelik ve doğum pratikleri, beslenme, giyinme, kişisel hijyen, konut düzenlemeleri, meslekler, din, alışkanlıklar, kültüre bağlı stres, kendi kendini tedavi stratejileri ve terapiler şeklinde yapılan sınıflamadır. Bu çalışmada da bu faktörlerden kısaca bahsedilecektir.

a)Aile yapısı: Aile yapısı, ailenin geniş-çekirdek olup olmaması, aile içerisinde bireylerin etkileşim seviyesi, aile üyeleri arasında sosyal destek düzeyi, çocukların yetiştirilme sorumluluğunu kimin üstlendiği, aile üyeleri arasında yaşlı ve hasta bakımını kimin yaptığı gibi birçok konuyu içermektedir (Özen, 1994: 141). Aile üyelerinden birinin ya da birkaçının hastalığından dolayı işlevlerini yerine getirememesi durumunda aile, bir destek sistemi ve hastalığın maliyetini kontrol eden bir mekanizmadır. Aile içerisinde hasta olan birinin acı çekmesi tüm aile üyesinin hastalıktan etkilenmesini sağlamaktadır. Bu nedenle hastanın tedavi edilmesi aynı zamanda ailenin de tedavi edilmesidir (Sobo ve Loustaunau, 2010: 18). Aile yapısının hastalık üzerindeki etkilerini inceleyen araştırmalar ebeveynleriyle birlikte yaşayan çocukların diğer çocuklara göre fiziksel ve ruhsal sağlığının daha iyi olduğunu göstermiştir (Anderson, 2014: 378). Aile yapısı sağlam olmayan ailelerde ise sigara içme oranı, aşırı internet kullanımı, intihar

davranışı gibi ruhsal sorunlar daha yüksektir (Park ve Lee, 2020: 1). Bu nedenle bireylerin hastalıklara yakalanma oranından tedavi alma durumuna kadar tüm süreçlerde aile yapısı önemlidir. Aile yapısı içinde algılanan hastalık kalıpları diğer aile üyelerine sirayet etmekte ve bireylerin hastalıklarla kurduğu ilişkiler üzerinde etkili olmaktadır.

b) Cinsiyet rolleri: Her toplumdaki kültürel ve ahlâki değerler, rahatsızlık ve hastalığa duyulan acıları şekillendirmektedir. Toplum yapısında bireyler ve kurumlar arasında yaşanan etkileşimler, toplumsal cinsiyet algısı, beden algısı ve cinsiyete dayalı sağlık eşitsizlikleri gibi birçok husus bireyin hastalığı algılayışında etkilidir (Simoni, 2014: 1). Cinsiyetlere göre, hasta olmadan önceki süreçten iyileşme sürecine kadar gerek ailelerin hastalık algısı noktasında gerekse de toplum davranışı açısından farklılaşma söz konusudur (Vlassoff, 2007: 54). Bu farklılaşma bireylerin sağlık hizmeti alırken davranışlarına sirayet etmektedir. Kadın hastalar erkek hekimlere muayene olurken sıkıntı yaşamakta ve tedaviyi reddetmektedirler. Ayrıca erkek hastalar üzerinde cinsiyet rolü baskısı hastaların olumsuz bir hastalık tutumuna sahip olmalarına ve sağlık kuruluşlarına geç başvurmalarına sebeptir (Beyazyüz ve Göka, 2012: 53). Genel çerçevede bakıldığında hastalık daha çok kadınsı, tıp erkeksi olarak algılanmaktadır. Hasta bakımıyla ilgili tüm işler kadınlar tarafından yerine getirilmektedir. Hekimlerin çoğunlukla erkeklerden oluşması, hemşirelik mesleğinin de kadın ağırlıklı olması bu durumu destekler niteliktedir (Adak, 2015: 23). Aynı zamanda kadınlara daha çok sağlık sağlayıcı olarak roller biçildiği için hastalık kontrolünde yaşanan başarısızlıkta kadınları sorumlu tutma eğilimi hakimdir (Rathgeber ve Vlassoff, 1993: 515).

c) Ekonomik Durum: Bireylerin hastalık durumları ekonomik durumla bağlantılıdır. Ekonomik durumu kötü olan bireyler düşük yaşam süresi, yüksek anne-çocuk ölümleri, yüksek hastalanma oranları ve sağlık hizmetlerine sınırlı

erişim gibi birçok durum yaşamaktadır. Yoksul veya sosyal açıdan savunmasız bir birey hastalandığında bu yalnızca bireyi değil tüm hane halkını etkilemektedir (OECD, 2003: 20). Bireylerin yoksul koşullarda yaşamaları sağlıklı gıdaya erişememe gibi birçok imkansızlıktan kaynaklı yeni hastalık koşulları yaratmaktadır. Bireyler tedavisi için yüksek maliyet gerektiren bir hastalığa yakalandıklarında bütün mal varlığını tedavi koşullarına ayırabilecektir. Bu nedenle ekonomik durum hem hastalık nedeni hem de sonucu olarak ortaya çıkabilmektedir.

d) Önleyici Örüntüler: Sağlık hizmetlerinde doğum kontrolü, gebeliğin önlenmesi, kürtaja yönelik tutumlar ve cinsel yolla bulaşan hastalıkların yayılımı gibi konular önleyici örüntüleri içermektedir (Özen, 1994: 141). Önleyici örüntüler kültürel değerler tarafından şekillendirilmektedir. Örneğin Hindu doktrininde kadınlar erkek çocuğu doğurmak üzere yaratılmıştır. Doğum kontrolüne karşı özel dini yasakları yer almamaktadır. Budist dininde üreme konusunda değişmeyen fikirler yoktur. Bu sebeple bireylerin doğum kontrol hapı kullanmalarında sakınca görülmemektedir (Srikanthan ve Reid, 2008: 135). Avustralya’da doğum sonrasında kadınları doğum kontrolü için genel pratisyenlere yönlendirme vardır. Bazı Etiyopya, Sudan gibi gelişmekte olan ülkelerin doğum bölümlerinde kadınları taburcu ederken en az bir aylık doğum kontrol tavsiyesinde bulunulmaktadır (Team vd., 2009: 8). Bunlar dışında kültürel değerlerin bireylerin çocuk sahibi olmalarını engellemediği durumlarda bireyler doğum kontrolünü denememektedir (Sherris ve Perkin, 1987: 324).

e) Hamilelik ve Doğum Pratikleri: Ağrıya yönelik tepkiler, inanç ve davranışlarda kültür önemli bir noktada yer alır. Kültürlerde ağrıyla bağdaşan durumlardan biri olan doğum, kimi kültürlerde tehlikelerle ve acılarla dolu bir kriz, kimi kültürlerde kutsanmış bir olay (Weber, 1996: 67-68) kimi kültürlerde ise normal bir durum olarak kabul edilmektedir. Örneğin Maka Tai’de hamile

kadınlar tarlalarda ve evin çevresinde normal çalışmasına devam etmektedir. Burada hamilelik mekânsal tabularla ilişkili değildir (Lamxay vd., 2011: 11). Adatara ve diğerleri Gana’da hamile kadınların evde doğum yapmalarının kültürel açıdan daha uygun olduğunu belirtmişlerdir. Gana’daki kadınlar evde doğum yaparken aile üyelerinden sırt masajı gibi destek aldıkları için ailelerine yakın yerlerde yaşadıklarını belirtmiştir (Adatara vd., 2009: 354-355). Hindistan’da hamilelik çoğunlukla sağlık profesyoneli tarafından herhangi bir müdahaleye gerek kalmayan normal bir fizyolojik fenomendir. Birçok Hintli kadın, hamilelik üzerinde çok az kontrollerinin olduğuna inanmaktadır. Erkek çocukların doğması kızlara göre daha çok tercih edilmektedir. Kadınlar, fetüsün dişi olduğuna inandıkları anda hamileliği sonlandırabilmektedir (Team vd., 2009: 32-40). Bu açıdan doğum tüm toplumlarda evrensel bir durum olarak karşılansa da doğuma atfedilen anlamlar, bireylerin doğum süreci ve doğuma yönelik bakış açılarını etkilemektedir. Doğum ve çocuk sahibi olmaya yönelik kültürel algıların bireyler üzerinde plasebo ve nosebo etkisi yarattığı söylenebilir. Çünkü bazı durumlarda kültür iyileştirici ve patolojik bir etki yaratmaktadır. Bireyler kültürel uygulamaları yapacaklarında çocuk sahibi olacağı, yapmadıklarında ise çocuğun olmayacağı inancını taşıma eğilimindedir. Bu noktada Pirol (2020)’un ifade ettiği gibi kültür bireylerin iyileşme ve acı durumlarını etkilemektedir. “Nosebo” inanç ve umutların olumsuz olarak etkilediğini ifade ederken plasebo zevk ve mutluluk verici olarak olumlu etkiden bahsetmektedir. Kültürün hastalık üzerindeki etkilerinin somut anlamda ifadesi olarak bu iki etkiden bahsetmek mümkündür.

f) Kişisel Hijyen: Kişisel hijyenin iyi olması gerek sosyal gerekse de sağlık açısından toplumda önemli bir yere sahiptir. Basit olarak gözükse de bireylerin vücut ve ellerini temiz tutması enfeksiyonların yayılmasını engelleyerek bireylerin sağlıklı olmalarını sağlamaktadır (Kumar vd., 2020: 59). Aynı zamanda bireyin temizlik alışkanlıkları, yaşanılan ortamın temiz olma durumu, evsel atıkların kontrol edilerek değerlendirilmesi, su kaynaklarının temizliği vb.

unsurlar birey ve toplumun sağlığı üzerinde doğrudan etkilidir (Budak, 2019: 124).

g) Konut düzenlemeleri: Kötü konut koşulları yüksek oranda uyuşturucu kullanımı, suç ve işsizlik gibi çeşitli sorunları beraberinde getirmektedir (Göran ve Whitehead, 1991: 28). Bunun yanı sıra doğrudan ve dolaylı olarak fiziksel ve ruhsal hastalıklarla ilişkilidir. Evlerde küf, haşere istilası, enerji verimsizliği gibi yapısal özellikler sağlığı doğrudan etkilemektedir (Hernandez ve Suglia, 2016: 27). Konutların iyi olması da sağlık üzerinde belirleyici bir role sahiptir. Evine bağlı ve evinden memnun olan bireyler daha olumlu psikososyal ve zihinsel iyilik haline sahiptir (Bonney, 2007: 412).

h) Meslekler: Meslek hastalığı olarak tanımlanan hastalıklar iş kazası ve hastalık şekli olarak kömür madeninde çalışan bireyler, iyonize radyasyona, doğal ve sanayi elektromanyetik alandan yayılan iyonize olmayan radyasyona, ürün ve böceklerle mücadele ilaçlarına ve kanser yapıcı kimyasal maddelere maruz kalanlar oldukça yaygındır. Diğer mesleklere nazaran berber, hemşire, polis, öğretmen gibi meslek gruplarında varis olma ihtimali daha yüksektir (Baloğlu, 2005: 155). Ayrıca düşük statüde çalışanlar yüksek statüye göre yüksek ölüm oranlarına sahiptir. Düşük statüde çalışanlarda kas ve iskelet sistemi rahatsızlıkları ve gürültüden kaynaklı işitme kaybı rahatsızlıkları yaşanırken, yüksek statülü çalışanlarda stres, tükenmişlik, iş göremezlik gibi durumlar yaşanmaktadır (Molen ve Sluiter, 2018: 2). Bu sebeple bireylerin sahip olduğu mesleklere göre hastalıkların da şekillendiği görülmektedir.

ı) Din: Hastalık sürecinde sağlıklı alışkanlık ve davranışların benimsenmesinde dini inançların etkisi vardır (Bouso vd., 2011: 393; Vaux, 1976: 522; Winkelman, 2009: 351). Dini inançların özünde şifa ve iyileşme vardır. Din adamlarının din adamlığının yanı sıra hekimlik ve şifacılık rolünü üstlenmeleri bireylerin ruhlarının arındırılması amacıyla bedenlerin

rahatlatılması ve iyileştirici tedavilerin denenmesini sağlamaktadır. Dini inançlar, insanlara birtakım inanç ve değerler aşlamakla birlikte insanların günlük yaşamda karşılaştıkları sorunlara çözüm yolu sunmaktadır (Açıkgöz, 2021: 192). Bireyler dini inançlarıyla acıya karşı daha dayanıklı olabilmektedir.

i) Kültüre bağlı stres: Kültürün değerleri, hedefleri, prestij hiyerarşileri, normları, tabuları ya da beklentilerinin hastalık ile ilişkisi bu başlık altında incelenmektedir (Özen, 1994: 144). Yaşam döngüsü içerisinde bireyler, belirli noktalarda strese maruz kalmaktadır. Bu stresin yaşanmasında kültürel inanç ve uygulamaların etkisi vardır (Carolyn, 2004). Stresin kültürel görünümü üzerinde yapılan çalışmalar, stresle baş etmede kültürel etmenlerin karmaşık bir rol oynadığını saptamışlardır. Kültür, bireylerin stresleri üzerinde koruyucu etkisi olmasının yanı sıra patolojik de olabilmektedir (İlbars, 1994: 177).

j) Kendi Kendini Tedavi Stratejileri ve Terapiler: Modern tıptan çare bulamayan bireyler, bazen karmaşık, bazen de ot, bitki gibi basit tedavi yöntemlerini deneyerek kendi kendilerine iyileşme çabası içerisine girmektedir (Güngör ve Kaya, 2022: 221). Kendi kendine tedavi bu noktada bireylerin yüzyıllardır yaptığı bir yöntemdir ve tıbbi bilgiye erişimin artmasıyla kolay hale gelmiştir. Ancak kendi kendine bakım tıp mesleğinden bağımsız bir durum olarak değil insanların tıbbi norm, değer ve bilgileriyle tutarlı bir şekilde bakım yapmasından kaynaklanmaktadır (Cockerham, 2016: 188).

4. KÜLTÜR-HASTALIK İLİŞKİSİ

Hastalık kavramının her ne kadar evrensel tanımı olsa da hasta olmak kültürel bir olaydır. Bu nedenle her toplum, içinde bulunduğu kültürel kalıplarla sağlıklı olmaya çalışmakta, teşhis ve tedavi yöntemleri denemektedir (Maden, 1990: 361). Bu açıdan hastalıklara yüklenen anlamlar, toplumsal kabulleri taşıyan kavramlar, inanç ve kültürel farklılaşmaya bağlı olarak anlam değişikliğine

uğramaktadır (Atmaca, 2020: 18). Kültür ve hastalık arasında ortaya çıkan ilişkide “algılama” büyük öneme sahiptir. İlkel topluluklarda yapılan algı deneyleri buradaki insanların mavi ve yeşil arasında ayırım yapmadığını göstermektedir. Bir kültürün ayırdığı rengi diğer kültür birleştirebilmektedir. Böylece normal olanla hastalık arasındaki farklılık gruptan gruba değişmektedir. Renklerde değişim gibi her bir hastalık kategorilerinin kültürel varyasyonlarla yakından ilişkisi vardır (Paul, 1990). Örneğin bir zamanlar tüberkülozun tehlikeyi umursamayıp haz peşinde koşanların yakalandığı ve fazla tutkulu olmaktan kaynaklı olduğu düşünülmekteydi. Günümüzde ise çoğu insan kanserin bireylerin cinsel arzularını baskılaması, kendilerini kısıtlaması, içinden geldiği gibi davranmaması ve kızgınlığını dışa vuramaması gibi birçok nedenden kaynaklanan bir hastalık olduğuna inanmaktadır (Sontag, 2015: 33).

Hastalık neredeyse tüm yaşam seçimlerini etkilemeye, bireyin ve toplumun kimliğini şekillendirmeye yardımcı olmaktadır (Lupton, 2003: 85). Örneğin Frengi hastalığı İngilizlerin gözünde Fransız frengisi, Parislilerin gözünde Germen hastalığı, Floransalıların gözünde Napoli hastalığı, Japonların gözünde Çin hastalığı olarak isimlendirilmektedir. Bu durum hastalığı tahayyül etmeyle yabancılığı tahayyül etme arasında bir ilişkinin olduğunu göstermektedir (Sontag, 2015: 143). Dolayısıyla hastalıklara yönelik algıların toplumların toplumsal hafızada nasıl yer ettiklerine bağlı olarak değişkenlik gösterdiği söylenebilir. Freidson, hastalıkların biyolojik yapıdan ziyade sosyal gerçekliklerle inşa edildiğini vurgular (Armstrong, 2000: 32). Hastalığın sosyal olarak inşa edilmesi, bireylerin toplumsallaşırken edindiği algılara göre şekillenmektedir. Bireyin içinde bulunduğu toplumda hasta olma durumu hangi belirtilerin hastalık olarak algılanıp algılanmadığına bağlıdır. Bazı hastalıklar toplumsal onayla hastalık olarak kabul edilirken bazı durumlar kabul edilmemektedir (Adak, 2015: 15). Bir toplumda endemik olarak görülen bir durum hastalık olarak algılanmamaktadır. Mesela Afrika’da sıtmanın herkeste görülmesi normal

bir durum olarak kabul edilmektedir. Çoğu kültürlerde çocuklarda ateş gibi semptomlar yetişkinlere göre daha ciddi görülmektedir. Erkekler çalışma hayatından kopmamak için karşılaştıkları belirtileri kadınlardan daha fazla inkâr etmektedir (Hyder ve Morrow, 2006: 44). Bu noktada kültürlerin bireylerin hastalığa sahip olma ve normal olma noktasında sınırları belirlerken temel belirleyici olduğu söylenebilir. Bu durumu Gine Güney Fore’de yaygınlaşan kuru hastalığı üzerinden açıklamak, kültürün hastalık üzerinde etkisinin netleştirilmesinde önemlidir:

“Papua yani Gine Güney Fore’ de 1950’ de tanımlanan merkezi sinir sistemi hastalığı olan Kuru hastalığıdır. Hasta 6-12 ay içinde ölmektedir ve yapılan hiçbir yöntem ölümleri engelleyememektedir. Hastalığın Güney Fore’ye özgü olduğu ve yaygın olarak kadınlarla çocukları etkilediği saptanmıştır. Yapılan çalışmalar hastalığa neden olan virüsün bulunmuşlardır ancak hastalığın neden çoğunlukla kadınları etkilediğini açıklayacak bilgiye sahip değillerdi. Bu sorulara yanıt bulmak için alana giden antropologlar, Güney Fore kadınları arasında törensel yamyamlığın varlığını saptadılar. Ölen kadın akrabasının beynini yemek, yas tutma töreninin önemli bir parçasıydı. Beyin kadınlar tarafından hazırlanıp yenmekteydi. Ancak kimi kez (bazen) küçük çocuklara da yedirilmekteydi. Hastalığa yol açan virüsün bu beyinden kadınlara geçtiği bulguları” (Saltık, 2012: 8).

Güney Fore örneğine bakıldığında hastalığın sadece dar kalıplar içerisinde ele alınmaması gerekmektedir. Aynı zamanda hastalığa yakalanan toplumların bu hastalıktan kurtulmaya istekli olmasının da temel faktör olduğu dikkate alınmalıdır. Bu çerçevede kültürel değişiklikler bir toplumun çoğu zaman yön verici faktördür. Ancak toplumun sahip olduğu değer yargıları, hastalığa bakış açıları ve tedavi yöntemleri (Kaplan ve Bates, 2010: 227) gibi birçok noktada

kültürel değerler göz ardı edilebilmektedir. Çoğu kültürde acı kelimesi geniş bir talihsizlik yelpazesi içinde yalnız bir tür acı olarak görüldüğü için diğer acı biçimleriyle bağlantılıdır. Bunlar ilahi ceza ve büyücülük gibi ortak nedene sahip olmayı ve dua, şeytan çıkarma gibi tedavi biçimlerini uygulamayı içermektedir (Helman, 2007: 187). Toplumların acıya verdikleri tepkiler de değişmektedir. İtalyanların ve Yahudilerin ağrı eşiğinin düşük olması ağrıyı genelde abartma eğiliminde olduklarını göstermektedir. İtalyanlar acı çektiklerinde ağrının bir an önce giderilmesini istemektedir ve kendilerine verilen ilaçların analjezik etkileriyle ilgilenmektedir. Ağrının hafiflemesiyle hastalar acılarını unutarak mutlu ve neşeli bir eğilim göstermektedir. Yahudiler ise ilacı kabul etme noktasında isteksizlerdir. Onlara göre ilaçların yan etkileri genel sağlık durumunu etkilemektedir (Zborowski, 2010: 22). Japon kültüründe hastalıklara yönelik tatil ve dinlenme anlamında olumlu bir bakış açısı hakimdir. Japonya’da hastalar Batılı toplumların aksine şımartılmaktadır. Japonlara göre tedavi şekli olarak huzur ve dinginlik önemli bir noktada yer almaktadır ve hastaneye yatmak sağlığa kavuşmak adına gerekli bir görevdir (Turner, 2017: 68).

Kültürel yargılara göre hasta, hastalık hakkında bilgiye sahipse semptomlara ve hastalığa göstereceği tepki de bu yargılara göre olmaktadır. Hastalık şiddetinin yüksek olduğu semptomlar genellikle ciddi hastalıklar olarak değerlendirilmektedir. Kanser gibi hastalıklar yavaş yavaş ilerlemektedir. Bu nedenle hastanın hastalıklara karşı bilgi sahibi olması hastalıklara yönelik alacağı tedbirlerini de etkilemektedir (Cirhinlioğlu, 2019: 42).

Toplumsal yargılar ve kültürel özellikler bazı hastalıkların gizlenmesine neden olmaktadır. Mesela bit, pire gibi parazitlerin vücutlarda yer alması kirlilikle ilişkilendirildiği için bunlarla ilgili ilaçların eczaneden alınması birçok insanda utanma ve sıkılma duygularına yol açmaktadır. İnsanlar genellikle ilaçları eczaneden alırken bu ilaçları başkaları adına aldıklarını belirtme ihtiyacı

hissetmektedir. Keza cinsel bir sorunu çözmeye yarayan ilaçlar ya bir başkasına aldırılmakta ya da satın alınırken bir şekilde başkası için aldırıldığı belirtilmektedir (Beyazyüz ve Göka, 2012: 149). Bu noktada bireylerin hastalık durumlarıyla ilgili anlayışları kişisel deneyime bağlı olduğu için dinamik ve bazen tutarsızdır. Bireyler genellikle hastalıklara dair inançlarını folk sektör, alternatif tıbbi uygulamalar ve kitle iletişim araçlarından yararlanarak geliştirmektedir (Lupton, 2003: 108).

Kleinman (1980) bireylerin tedavi yöntemi alırken birbiriyle örtüşen popüler sektör, folk sektörü ve profesyonel sektör olmak üzere üç sektörden yararlandığını ifade etmiştir (Akt.: Helman, 2007: 82). Bu sektörlerden ilki popüler sektördür. Popüler sektörde sağlık ve hastalık hakkında günlük fikirler profesyonel olmayan kişiler tarafından tartışılmaktadır. Bireyler acıyı ilk kez popüler sektörde deneyimlemekle birlikte sektör içerisinde hastalıklara vereceği tepkiye karar vermektedirler. Böylece aile, arkadaş, meslektaşlar ve günlük hayatta karşılaşılan diğer kişiler de bu sürecin bir parçasıdır (MacLachlan, 2006: 204). Bu sektörde bireyler herhangi bir ücret ödememektedir. Ayrıca bireylerin kendi kendine tedavileri, bir akraba, arkadaş, komşu veya iş arkadaşı tarafından tavsiye, özel bir deneyime sahip başka bir meslekten olmayan kişiye danışma, belirli bir bozukluk veya fiziksel bir durumun tedavisi gibi birçok terapötik tedavi seçenekleri yer almaktadır (Helman, 2007: 83). Sektörlerden ikincisi olan folk sektörü, belirli bir uzmanlık alanına sahip olan hekimler ve tıp adamlarından ziyade bir grubu ifade etmektedir. Bu grupta inanç sistemi ve uygulamalar ortak bir şekilde yapılmaktadır. Böylece hastalıklar hakkında tutum ve inançlar halk tıbbı olarak da adlandırılmaktadır (Türkdoğan, 2006: 70). Sektörlerden üçüncüsü ise profesyonel sektördür. Bu sektörde belirli bir yetkinliğe sahip sağlık meslek grupları yer almaktadır. Bireyler, örgün tıp eğitimi aracılığıyla öğrendikleri teorilerle sorunları ve çözümleri tanımlamaya çalışarak profesyonellerin onayladığı çözüm çerçeveleri sunmaktadır (Nandasena ve Senarath, 2015: 3).

Her toplumun içinde bulunduğu kültürel kalıplar bireyleri sağlıklı olmaya yöneltmekte ve yeni teşhis-tedavi yöntemleri denemelerinin yolunu açmaktadır (Maden, 1990: 361). Kültürü sadece tıbbi bakımda bir komplikasyon ve sorun olarak görmeden ziyade cerrahi müdahalede aile desteğine kadar tüm sorunların çözüm kaynağı olarak görmek de önemlidir (Hufford, 1997: 725). Bu nedenle kültürün iyileşmede temel bir noktada yer aldığı ve kültürel değerlerin söylemlere yansıtılarak somutlaştırıldığı görülmektedir (Dutta, 2015: 9). Genel anlamda elde edilen bilgilerden hareketle kültürde yaşanan siyasi, politik ve toplumsal değişimlerin hastalık algıları üzerinde de etkisi olduğu söylenebilmektedir. Bu etkiler kimi zaman bireyler açısından olumlu kimi zaman da olumsuz olabilmektedir. Şekil 1’de hastalık ve kültür arasındaki ilişkinin özetine yer verilmiştir.

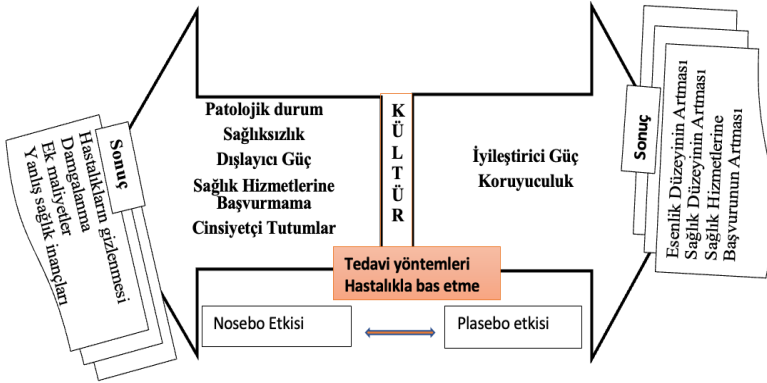

Şekil 1. Kültürün Hastalıklara Etkisi

Şekil 1’e göre kimi kültürel inançların hastalığa yaklaşımları bireyler üzerinde patolojik denilebilecek “nosebo etkisi” yaratırken kimi kültürlerde bu durum “plasebo etkisi” olarak ortaya çıkmaktadır. Kültürlerin önyargılı olduğu durumlarda bireyler de önyargılarını hastalıklara taşıyabilmektedir. Örneğin ataerkil sistem yapısında kadınların sağlık hizmeti almalarının engellenmesi veya kadınlara değer verilmemesi kadınların hastalıkları üzerinde olumsuz etkiye sahiptir. Dolayısıyla kadınların ötelendiği kültür yapısında yetişen bireyler,

kadınların hastalıklarını da öteleyebilmektedir. Aynı şekilde hastalıklara karşı güçlü olması gerektiği noktasında yetiştirilen birey hastalığa dair inancı gereği hastalıkları yok saymakta bu durum da hastalığın daha da ilerlemesine neden olmaktadır. Diğer bir yönden bireylerin ihmalsizliğinden kaynaklı olarak hastalığa yakalandıkları algısı oluşan toplumda hastalık bireyin suçu olarak algılanabilmekte ve bireyler damgalanmaktadır. Bu durum da bireylerin sağlık hizmeti almaya isteksiz olmaları ve psikolojik açıdan yıpranmaları gibi birçok olumsuz durum doğurmaktadır. Öte yandan kültürün bireyler üzerinde plasebo etkisi yarattığı da söylenebilir. Örneğin değer algısı yüksek bir toplumda yetişen birey, hastalığına da değer verebilecektir. Ayrıca dini açıdan bireylerin bedenine sahip çıkması gerektiği noktasında bilince sahip olan birey hastalanmamak için elinden gelen özeni gösterecektir.

5.SONUÇ

Bireylerin edindiği alışkanlıkları, tutumları, davranışları değiştirmeleri kültürel kodlarla şekillendiği için kimi zaman zordur. Hastalıklarla karşılaşan bireyler kültüre göre hastalıklar üzerinde bilgi sahibi olmaya çalışmakta ve hastalığa yönelik davranışlar geliştirmektedir. Bireyler sağlık hizmeti almaya karar verirken, tedavi yöntemleri alırken, hastalıkla ilgili çevresine danışırken kültürel sisteme başvurarak, oradan aldığı geri dönüşlere göre hastalıkları üzerinde karar vermektedirler. Eğer kültürel tutumlar halka yönelikse bireyler hastalıklarında koruyucu mekanizma olarak folk sektöre daha yakındır. Profesyonellere yönelikse bireyler tedavi olurken sağlık personeline gidebilmektedir.

Kültürün etkisi çoğu zaman doğrudan gözlenemese de zamanla ortaya çıkardığı algılar hastalıklar üzerinde hem olumlu hem de olumsuz olabilmektedir. Kültürün olumlu etkisi bireylerin daha motive olmalarını sağlarken olumsuz etkisi ise bireylere çeşitli zararlar vermektedir. Kültürün olumlu etkisine örnek olarak kolektivizm yapının ağırlıkta olduğu toplumlarda bireyler hastalarla

birlikte mücadele etmektedir. Bu yapılarda bireyin hastalığı toplumun hastalığıdır. Tüm bunların aksine kültürlerde yanlış sağlık inançlarının olması çoğu zaman bireylerin modern tıp ile çatışmalarını kaçınılmaz kılmaktadır. Özellikle cinsiyetçi tutumların fazla olduğu kültürlerde bireyler sağlık hizmeti alırken ve belirtilerini açıklarken utanma ve sıkılma gibi durumlarla karşılaşmaktadır. Bu nedenle insanların edindiği kültürel deneyimler hem bir hastalık nedeni hem de sonucu olabilmektedir.

Bireyler kültürel kodlarına aykırı düşen durumlara karşı hasta bireyleri dışlama eğilimine girmektedir. Hastalık ve kültür arasında bireylerin doğumundan ölüme denk süren bir döngü vardır. Bu döngü kimi zaman doğumdan önceki algıları etkilerken kimi zaman doğum pratiklerine yönelik inançları kapsamaktadır.

Çıkar Çatışması Bildirimi:

Yazarlar arasında bu makalenin araştırılması, yazarlığı veya yayınlanmasına ilişkin herhangi bir potansiyel çıkar çatışması yoktur.

Destek/Finansman Bilgileri:

Yazarlar, bu makalenin araştırılması, yazarlığı veya yayınlanması için herhangi bir finansal destek almamıştır.

Etik Kurul Kararı:

Bu araştırma için etik kurul kararına ihtiyaç olmamaktadır.

KAYNAKÇA

- Açıkgöz, R. (2021). Hastalık, Sağlık ve Toplum. İstanbul: Dün Bugün Yarın Yayınevi.
- Adak, N. (2015). Sağlık sosyolojisi: Kadın ve kentleşme. Ankara: Siyasal Kitabevi.
- Adatara, P., Strumpher, J., Ricks, E. & Mwini-Nyaledzigbor, P.P. (2019). "Cultural beliefs and practices of women influencing home births in rural Northern Ghana". *International Journal of Womens Health*, 11, 353-361.
- Aldwin, C. M. (2004). "Culture, coping and resilience to stress". *Centre for Bhutan Studies*, 563-573
- Anderson, J. (2014). "The impact of family structure on the health of children: Effects of divorce". *The Linacre Quarterly*, 81, 378-387.
- Armstrong, D. (2000). Social theorizing about health and illness. G. L. Albrecht, R. Fitzpatrick ve S. C. Scrimshaw (Ed.), in: *The handbook of social studies in health & medicine s* (32). London: Sage Publications.
- Aytaç, Ö. ve Kurtdaş, M. Ç. (2015). "Sağlık-hastalığın toplumsal kökenleri ve sağlık sosyolojisi". *Firat Üniversitesi Sosyal Bilimler Dergisi*, 25(1), 231-250
- Bahar, İ.H. (2009). *Sosyoloji*. Ankara: Uşak Yayınları.
- Barkan, S. (2016). "Health, illness, and society: an introduction to medical sociology. America: Rowman & Littlefield Publishers.
- Baloğlu, B. (2011). "Sağlık ve sosyal sınıflar". *İstanbul Journal of Sociological Studies*, 31, 145-160.
- Barry, A. M. & Yuill, C. (2016). *Understanding the sociology of health*. London: Sage Publication
- Beyazyüz, M. & Göka, E. (2012). *Hasta bedeninin ruhu*. Ankara: CK Yayınevi.

- Bolsoy, N. & Sevil, Ü. (2006). "Sağlık-hastalık ve kültür etkileşimi". Atatürk Üniversitesi Hemşirelik Yüksekokulu Dergisi, 9(3), 78-87.
- Bonnefoy, X. (2007). "Inadequate housing and health: An overview". International Journal of Environment and Pollution, 30(3), 411-429.
- Bouso, R.S., Poles, K., Serafim, T.S. & Miranda, M.G. (2011). "Crenças religiosas, doença e morte: perspectiva da família na experiência de doença". RevEsc Enferm USP, 45, 397-403
- Boyd, K. (2000). "Disease, illness, sickness, health, healing and wholeness: Exploring some elusive concepts". Medical Humanities, 26(1), 9-17.
- Bury, M. (1997). Health and illness in a changing society. England: Routledge.
- Cirhinlioğlu, Z. (2019). Sağlık sosyolojisi. Ankara: Nobel Yayıncılık.
- Cockerham, W. (2016). Medical sociology. London: Routledge Taylor& Francis Group.
- Cockerham, W. & Ricthey, F. (1997). Dictionary of medical sociology. England: Greenwood.
- Cockerham, W. (2013). Medical sociology on the move new directions in theory, Springer Dordrecht Heidelberg.
- Çeçen, A. (1996). Kültür ve Politika. Ankara: Gündoğan Yayınları.
- Dahl, S. (2009). An overview of intercultural research. 13 Ocak 2022 tarihinde <http://stephan.dahl.at/research/onlinepublications/intercultural-research/halls-classic-patterns/> adresinde alınmıştır.
- Dahrendorf, R. & Collins, R. (2006). Conflict and critical theories. 07 Şubat 2022 tarihinde https://us.corwin.com/sites/default/files/upm-binaries/13636_Chapter7.pdf adresinden alınmıştır.
- Daşlı, Y. & Bulut, E. (2019). Sağlık sosyolojisi. Ankara: Anı Yayıncılık.
- Elmacı, N. (2013). Sağlık Antropolojisi: Diyarbakır örnekleri. Ankara: Siyasal Kitabevi.
- Eliot, T. (1962). Notes towards the definition of culture. London: Faber.

- Erkiliç, A.T. (2022). Pedogolojik, sosyal, ekonomik ve politik yönleriyle eğitim sosyolojisi. Ankara: Anı Yayıncılık.
- Fitcher, J.H. (2001). Sosyoloji nedir?, Çev., N. Çelebi. Ankara: Anı Yayıncılık.
- Germov, J. (2014). Theorising health: major theoretical perspectives in health sociology. in: J. Germov (Ed.), An introduction to health sociology England: Oxford University Press.
- Gesler, W.M. & Kears, A.R. (2001). Culture, place, health. London: Routledge.
- Giddens, A. (2009). Sosyoloji. Çev., H. Özel, A. Sönmez, Z. Mercan, İ. Yılmaz ve E. Rızvanoğlu. İstanbul: Kırmızı Yayınları.
- Giddens, A., Duneier, M., Appelbaum, P.R. & Carr, D. (2018). Introduction to sociology. New York & London: Norton & Company, Inc.
- Gönç, T. (2010). Toplumsal eşitsizlikler ve sağlık: Eskişehir’de sosyolojik bir araştırma (Doktora Tezi). Anadolu Üniversitesi Sosyal Bilimler Enstitüsü. Eskişehir.
- Grinell, K. (2020, Şubat). The Value And Social Effects Of Culture. City of Gothenburg Report, Erişim adresi: <https://goteborg.se/wps/wcm/connect/0f872b30-650a-4fad-91b3e4decca0b0a2/TheValueandSocialEffectsofCulture.pdf?MOD=AJPERES>
- Guerrero, L. (2005). Social Problems Community Policy And The Social Action. London: Sage Publication.
- Güngör, S. & Kaya, E. (2022). “Şifa arayışından hastalık bilgeliğine: Nitel bir araştırma”. Türkiye Klinikleri Journal of Health Sciences, 7(1), 221-232.
- Güveloğlu, E. (2018). Hastalıklar öğretmendir. İstanbul: HayyKitap.
- Hall, E.T. (1976). Beyond culture. New York: Anchor Books, New York.
- Helman, C. (2007). Culture and health illness”, Hodder Arnold.
- Hernandez, D. & Suglia, S. (2016). Housing as a social determinant of health. Leveraging the Social Determinants to Build a Culture of Health (s.1-9). 1-2 June 2016, Columbia.

Institute of Medicine (1987). Pain and disability: Clinical, behavioral, and public policy perspectives. Washington: National Academies Press.

İlbars, Z. (1994). "Kültür ve stres". *Kriz Dergisi*, 2(1), 177-179.

İlhan, N., Akhan, L. (2019). "Kültürel özelliklerin sağlık üzerine etkileri". II. İnsan ve Toplum Bilimleri Araştırmaları Kongresi (S.944-954).

Kaminskas, R. & Darulis, Z. (2007). "Peculiarities of medical sociology: Application of social theories in analyzing health and medicine". *Medicina (Kaunas, Lithuania)*, 43(2), 110-118.

Kasl, S. V. & Cobb, S. (1966). "Health behavior, illness behavior and sick role behavior". *Archives of Environmental Health*, 12, 246-266.

Kumar, S., Reddy, M.A., Paul, P... & Ravindra, B.N. (2020). "Understanding the need of personal hygiene: A comprehensive review". *International Journal of Research in Pharmacy and Pharmaceutical Sciences*, 5, 56-61.

Lamxay V, de Boer, H.J. & Björk. L. (2011). "Traditions and plant use during pregnancy, childbirth and postpartum revolve by the Kry ethnic group in Lao PDR". *Journal off Ethnobiology Ethnomedicine*, 10, 7-14.

Langdon, E. J. & Wiik, F. B. (2010). "Anthropology, health and illness: An introduction to the concept of culture applied to the health sciences". *Revista Latino-Americana de Enfermagem*, 18(3), 459-466.

Leach, E. (1982). *Social anthropology*, Fontana Paperbacks.

Low, S.M. (1984). "The cultural basis of health, illness and disease". *Social Work Health Care*, 9(3), 13-23.

Lupton, D. (2012). *Medicine as culture illness, disease and body in western societies*. London: Sage Publication.

Macionis, J. (2018). *Sociology*. London: Pearson.

MacLachlan, M. (2006). *Culture and health: A critical perspective towards global health*. USA: John Wiley & Sons Ltd.

Mechanic, D. (1995). "Sociological dimensions of illness behavior". *Social Science and Medicine*, 41(9), 1207-1216.

- Nandasena, S. & Senarath, U. (2015). "Health care beyond professional health systems: The Sociocultural context". *Journal of the College of Community Physicians of Sri Lanka*, 20(1), 2–3.
- Napier, A. D., Ancarno, C., Butler, B., Calabrese, J., Chater, A., Chatterjee, H., Guesnet, F., Horne, R., Jacyna, S., Jadhav, S., Macdonald, A., Neuendorf, U., Parkhurst, A., Reynolds, R., Scambler, G., Shamdasani, S., Smith, S. Z., Stougaard-Nielsen, J., Thomson, L., ... & Woolf, K. (2014). "Culture and health". *The Lancet*, 384(9954), 1607-1639.
- Nayak, M.G. & Sharada, G.A. (2012). "Socio-cultural perspectives on health and illness". *Journal of Health and Allied Sciences*, 2(3), 61–67
- Nişanyan, S. (2004). *Sözlerin soyağacı–çağdaş Türkçe'nin etimolojik sözlüğü*. 2. Basım. İstanbul: Adam Yayınları
- OECD (2003, Şubat), *Dac Guidelines And Reference Series: Poverty and Health*, Erişim adresi: <https://www.oecd-ilibrary.org/docserver/9789264100206-en.pdf?expires=1638275875&id=id&accname=guest&checksum=FE1EAB22856F6AFF0480D7F846D7C76B>
- Oskay, Ü. (1993). "Medikal sosyolojide bazı kavramsal açıklamalar". *Sosyoloji Dergisi*, 4, 89-140.
- Öncel, S. (1997). "Kültürel yapı ile sağlık-hastalık ilişkisi". *Ege Üniversitesi Hemşirelik Fakültesi Dergisi*, 13(1), 177-184.
- Özen, S. (1994). "Sağlık ve sosyokültürel yapı değişkenleri". *Ege Üniversitesi Edebiyat Fakültesi Yayınları*, 5, 133-145.
- Özer, Ö. (2019). Sağlık Sosyolojisinde temel kavramlar. İçinde Ö.Özer ve F. Şantaş (Ed.). *Sosyolojik Boyutlarıyla Sağlık* (s.10). Ankara: Nobel Yayıncılık.
- Quah, R. S. (2014). *Illness behavior*. *The Wiley Blackwell Encyclopedia of Health, Illness, Behavior and Society*, 1209-1214
- Park, H. & Lee, K.S. (2020). "The association of family structure with health behavior, mental health, and perceived academic achievement among adolescents: A 2018 Korean Nationally Representative Survey". *BMC Public Health*, 20, 510 (2020).

- Parsons, T. (1951). *The Social system*. London: Routledge.
- Rathgeber, E. M. & Vlassoff, C. (1993). "Gender and tropical diseases: A new research focus". *Social Science & Medicine*, 37(4), 513–520.
- Ritzer, G. (2008). *Sociological theory, USA*: Mc Graw Hill.
- Sherris, J. D. & Perkin, G. W. (1987). "Cultural perspectives on contraceptive technology". *Technology in Society*, 9(3-4), 323–337.
- Simoni, Z. (2014). "Gender, illness and social construction". *Illness, Behavior, & Society*, 1-7.
- Sobo, J. E. & Loustaunau, O. (2020). *The cultural context of health, illness, and medicine*. America: Praeger Publication.
- Sontag, S. (2015). *Metafor olarak hastalık*. İstanbul: Can Sanat Yayınları.
- Spector, E. R. (2013). *Cultural diversity in health and illness*. New Jersey: Upper Saddle River.
- Stolley, S.K. (2005). *The Basics of sociology*. London: Greenwood Press.
- Team, V., Vasey, K. & Manderson, L. (2009). "Cultural dimensions of pregnancy, birth and post-natal care". *Queensland Health*, 1-69.
- Tecim, E. (2016). *Sağlık ve kültür ekseninde sosyal teori*. içinde E. Tecim (Ed.), *Sağlık sosyolojisi yazıları* (s. 41-76). İstanbul: Açılım Kitap.
- Turagabeci, A.R., Nakamura, K., Kizuki, M. vd. (2007). Family structure and health, how companionship acts as a buffer against ill health. *Health Qual Life Outcomes*, 5(61), 1-9.
- Turner, S. B. (2017). *Tıbbi Güç ve Toplumsal Bilgi*. (Ü. Tatlıcan, Çev.). Ankara: Sentez Yayıncılık.
- Türkdoğan, O. (2006). *Toplumsal yapı ve sağlık hastalık sistemi*. İstanbul: Kültür Sanat Yayıncılık.
- Vaughn, L., Jacquez, F. & Baker, R. (2009). Cultural health attributions, beliefs, and practices: effects on healthcare and medical education. *The Open Medical Education Journal*, 2, 64-74.

- Vaux, K. (1976). "Religion and health". *Preventive Medicine*, 5(4), 522–536.
- Van der Molen, H., de Vries, S. & Sluiter, J. (2018). "Occupational diseases among workers in lower and higher socioeconomic positions". *International Journal of Environmental Research and Public Health*, 15(12), 2849.
- Vlassoff C. (2007). "Gender differences in determinants and consequences of health and illness". *Journal of Health, Population, and Nutrition*, 25(1), 47–61.
- Waitzkin, H. (2000). *The second sickness: Contradictions of capitalist health care*. Lanham: Rowman & Littlefield.
- Weber S. E. (1996). "Cultural aspects of pain in childbearing women". *Journal of Obstetric, Gynecologic and Neonatal Nursing*, 25(1), 67–72
- Winkelman, M. (2009). *Culture and health applying medical anthropology*. America: Jossey- Bass.
- White, L. A. (1959). "The Concept of culture". *American Anthropologist*, 61(2), 227–251.
- Zborowski, M. (1952). "Cultural components in response to pain". *Journal of Social Issues*, 8(4), 16–30.

EXTENDED ABSTRACT

Introduction

Each discipline has brought different approaches to the word culture. Culture refers to a concept that is too broad to be put forward in a single definition. For this reason, it is very difficult to come up with a definition that everyone will agree on. In the face of the versatility of the concept of culture, the definitions given are generally developed in terms based on common elements (Çeçen, 1996: 129). It can be said that the concept of culture is a fairly broad set of material and spiritual values that bear the norms and characteristics of the society. In this respect, culture has an impact on the thought and lifestyle of individuals. Helman According to (2007: 6) culture reminds the lens, so the growth of individuals in the society they live in will turn into a form of acculturation in which they will acquire the cultural lens of the society.

In general terms, the concept of culture is the values, beliefs and behaviors shared by the members of a society that guide people about what is accepted or not accepted in certain situations. Culture is a geographically and temporally limited feature consisting of values, beliefs and behaviors (Dutta, 2015: 6). In addition, it affects individuals' feelings, thoughts, behaviors, lifestyles and illness behaviors (Kanbay, 2018: 17) and their perception of illness, as well as the way they perceive, interpret, act and establish relationships in daily life (Seker & Bulduklu, 2017: 96).

Developing perceptions of the disease vary depending on the characteristics of both individuals and the culture in which societies live. Some individuals perceive illness as evil eye, evil eye, while others perceive it as punishment, test, rest and vacation. At the same time, it is seen that cultural factors such as family structure, religious belief, economic situation, hygiene habits, pregnancy and birth practices have an effect on diseases at many points. Hence, Vaughn et

al. As (2009: 65) stated, individuals within the cultural structure have many belief systems such as illness and search for healing, paradigms for illness, culture-specific diseases, and practices for traditional and complementary medicine (Vaughn et al., 2009: 65). Even the pain and suffering caused by a disease are directly related to socio-cultural characteristics. The individual who grows up in a society receives the cultural codes of that society through enculturation. Feelings such as pain and pain and reactions to them are also learned through enculturation. It can be said that the families' caring about the disease and being taken for granted have an effect on the level of perception of children's reactions to pain and suffering. In short, the illness behaviors of individuals are the manifestation of the culture that includes the value orientations and beliefs of the societies (Turkdoğan, 2006). In this respect, understanding the relationship between culture and illness will prevent the individual from being treated as a medical phenomenon only, and will enable his social aspect to come to the fore. In this study, it is aimed to theoretically examine the interaction of culture with related concepts such as patient, illness, perception of illness and illness behavior. Although many studies have been conducted on the relationship between culture and health (Acıkgoz, 2021; Adak, 2015; Helman, 2007; Unal, 2010; Napier et al., 2010; Ozen, 1994; Rosen, 2015), the scarcity of studies addressing the interaction between disease and culture is remarkable. . For this reason, sociological theories that explain the relationship between culture, disease, disease and culture and cultural factors affecting the disease are included in the study.

Findings, Conclusion

Culture has a direct and indirect effect on diseases. Individuals can be influenced by their cultural beliefs at many points, such as their reactions to the disease, the search for treatment, and reference sources about the disease.

Culture has a directing effect on the lives of individuals. Cultural beliefs can sometimes create positive situations for individuals, and sometimes negative situations due to false disease beliefs. Therefore, it has been concluded that culture reveals two ends called nocebo and placebo effects on individuals. Having a positive impression of the disease in terms of culture ensures that individuals are more motivated while struggling with the disease. However, a negative impression of the disease in the society may lead to bigger problems in the future by limiting the treatment of individuals. For this reason, it has been concluded that while investigating the source of the disease, not only the medical values of the patient, but also the cultural elements, including the experiences, perceptions and behaviors of the living environment, should be taken into account.



İBBS DÜZEY 1 BAZINDA TÜRKİYE’DE HANEHALKLARI KOLAYLIKLARININ DEĞERLENDİRİLMESİ*

Tuğba GÜCENMEZ**

Öz

İstatistiki Birim Bölge Sınıflaması (İBBS) Düzey 1 bölgesel sınıflandırmasının kullanımı ekonomik ve sosyal planlamalarda son derece önemlidir. Bu sınıflandırma, Türkiye'nin coğrafi, sosyal ve ekonomik farklılıklarını dikkate alarak, ülkeyi farklı bölgelere ayırmaktadır. İBBS Düzey 1, ülkeyi 12 ayrı bölgeye ayırmaktadır. Bu nedenle, ülke genelinde istatistiki birim bölge sınıflaması düzey 1 göre hane kolaylıklarının dağılımının analizi, doğru politika kararları almak için doğru bir adımdır. Bu makale, Türkiye’de istatistiki birim bölge sınıflaması düzey 1’e göre hane kolaylıklarının dağılımının değerlendirilmesini amaçlamaktadır. Çalışma, Türkiye genelinde hane kolaylıklarının düzey 1’deki dağılımlarını ortaya koyacak ve farklı bölgeler arasındaki farklılıkları inceleyecektir. Bu çalışmanın sonuçları, ülkede ekonomik ve sosyal planlama için faydalı olabilecek veriler sunacaktır. Bu çalışma ile Türkiye'nin farklı bölgelerinde yaşayan insanların sahip oldukları hane kolaylıklarının farklılıkları ölçülebilmekte ve bu farklılıkların sebepleri belirlenebilecektir. Bu doğrultuda, politika yapıcıların ve kalkınma planlamaları için çalışanların bu makaleden elde edecekleri veriler, bölgeler arası eşitsizlikleri azaltmak ve bölgesel kalkınmayı desteklemek için kullanılacaktır.

Anahtar Kelimeler: İBBS Düzey Sınıflaması, Hanehalkı Kolaylıkları, TÜİK Gelir ve Yaşam Koşulları Anketi

* Bu çalışma Tuğba Gücenmez'in "Türkiye’de Maddi Servet ile Yaşam Koşulları Arasındaki İlişkinin Analizi" başlıklı doktora tezinden yararlanılarak hazırlanmıştır.

**  Arş. Gör. Dr. Adiyaman Üniversitesi, Fen Edebiyat Fakültesi, Sosyoloji Bölümü, tgucenmez@adiyaman.edu.tr, Adiyaman, Türkiye

EVALUATION OF HOUSEHOLDS' FACILITIES IN TURKEY ON NUTS LEVEL 1 BASIS

Abstract

The using of the Statistical Unit Region Classification (NUTS) Level 1 regional classification is extremely important in economic and social planning. This classification divides the country into different regions, considering Turkey's geographical, social and economic differences. NUTS Level 1 divides the country into 12 separate regions. Therefore, analysis of the distribution of household benefits according to statistical unit region classification level 1 across the country is the right step to make the right policy decisions. This article aims to evaluate the distribution of household benefits according to statistical unit region classification level 1 in Turkey. The article will reveal the level 1 distribution of household utilities across Turkey and examine the differences between different regions. The results of this study will provide useful data for economic and social planning in the country. With this study, the differences in household conveniences of people living in different regions of Turkey can be measured and the reasons for these differences will be determined. In this direction, the data obtained from this article by policy makers and those working for development planning will be used to reduce inequalities between regions and to support regional development.

Keywords: *NUTS Level Classification, Household Amenities, TURKSTAT Income and Living Conditions Survey*

1. GİRİŞ

Yaşam koşulları, toplumun sosyal, ekonomik, kültürel ve siyasi yapısına bağlı olarak bireylerin ve toplumun üretim, tüketim, barınma, sağlık, eğitim, sosyal ihtiyaçların karşılanabilmesi için olması gereken koşullardır (Gücenmez, 2023). Yaşam koşulları ile hanehalklarının sahip olduğu kolaylıklar arasındaki ilişki, gelir düzeyi, eğitim seviyesi, sosyo-ekonomik statü ve bölgesel faktörlere göre şekillenmektedir. Yüksek gelir düzeyine, eğitim seviyesine ve sosyo-ekonomik

statüye sahip olan haneler genellikle daha fazla kolaylığa erişebilirken, düşük gelir düzeyine, düşük eğitim seviyesine ve düşük sosyo-ekonomik statüye sahip olan haneler daha sınırlı kolaylıklara sahip olma eğilimindedir. Bu durum, bölgesel olarak farklılaşmaktadır.

Hanehalklarının sahip oldukları kolaylıklar; konut sahipliği, konutta elektrik, su, internet ve telefon hattı, beyaz eşya, ısıtma ve soğutma sistemleri, televizyon vb. olması, otomobil sahipliği, banka hizmetlerine ulaşılabilirlik şeklinde özetlenebilir. Bireylerin sahip oldukları konut kolaylıkları yaşam kaliteleri ile pozitif ilişkilidir. Bireylerin yaşadıkları ülke ya da bölgede eğitim, sağlık ve güvenlik gibi hizmetlerin kısmen az ve yetersiz olması, suç oranlarının yüksek düzeyde olması, çevre kirliliği, trafik ve kalabalık gibi sorunlar bireylerin yaşam koşullarını etkileyen diğer unsurlar olarak sayılabilir. Türkiye’de TÜİK tarafından yapılan Hanehalkı Bütçe Anketleri, hanelerin sosyo - ekonomik yapıları, yaşam düzeyleri ile ilgili bilgi veren en önemli veri kaynaklarından.

Bu çalışmada temel amaç, Türkiye’de hanehalklarının sahip oldukları hane kolaylıklarını oluşturan faktörleri Türkiye İstatistik Kurumu (TÜİK) tarafından yapılan Hanehalkı Bütçe Anketi (HBA) verileri kullanarak istatistiksel yöntemler yardımıyla belirlemektir.

2. LİTERATÜR TARAMASI

Literatürde yaşam kalitesi ve koşulları ile ilgili olarak bölgesel veya küresel yoksulluk, ekonomik kalkınma, gelir düzeyi vb. kavramlarını dahil eden çalışmalar bulunmaktadır. Ancak doğrudan hanehalklarının sahip olduğu kolaylıklar bölgesel düzeyde, TÜİK’in verileri kullanılarak hesaplanmamıştır. Aşağıda bu makroekonomik göstergeler ile ilgili yapılan bazı çalışmalar özetlenmiştir.

Akgüç ve Konukman (2012), yaptıkları çalışmada Türkiye’deki hanehalklarının yoksulluk ve eşitsizlik düzeylerini araştırmaktadır. Türkiye’nin Düzey 1 bölgelerinde yoksulluk, gelir dağılımı ve ekonomik büyüme arasındaki ilişki analiz edilmiş, Türkiye genelinde yoksulluktan ekonomik büyümeye doğru bir nedensellik ilişkisi tespit edilirken bu ilişki bölgeler bazında farklılaşmıştır.

Lavy vd. (2016) ise, elektriğe erişimin Çin’in kırsal bölgelerindeki hanehalkının hizmetlere ulaşılabilirliği ve hanelerin tarım dışı gelirleri üzerindeki etkisini incelemektedir. Elektrik erişimine sahip olan hanehalklarının, elektrik kullanmayan hanehalklarına kıyasla daha yüksek oranda sağlık hizmetlerine, eğitim hizmetlerine ve ulaşım hizmetlerine eriştiği ve daha yüksek gelir seviyesine sahip oldukları bulunmuştur.

Parikh ve Thorat (2018), çalışmalarında Hindistan’daki hanehalklarının yaşam koşullarını incelemiştir. Düşük gelirli haneler, daha düşük yaşam standardına sahip olma eğilimindedir ve temel yaşam olanaklarından yoksun kalmaktadır. Bu durum, eğitim, sağlık ve diğer sosyal hizmetlere erişimlerini kısıtlamaktadır.

Şentürk ve Çelik (2021), hanehalkı yoksulluğunu etkileyen faktörleri tespit edebilmek için bölgesel düzey, bina yaşı, zorunlu eğitim hizmetine ve bankacılık hizmetine erişebilme durumu, yaşadığı çevrenin gelişmişlik düzeyi, konutun mülkiyet durumu, geçinme durumu, hanehalkı büyüklüğü ve sıcak su sistemi kolaylığının birlikte etkisi, bulaşık makinesine sahiplik durumu vb. değişkenleri ele almıştır. Bölgesel düzeyde ve hanedeki fert sayısına göre yoksulluk farklılaşmaktadır.

Önder (2022) çalışmasında hanehalklarının birinci veya ikinci el araba satın alımında etkili olan sosyoekonomik faktörleri belirlemeyi amaçlamıştır. Çalışmada birinci el otomobil satın alımında; gelir, hane tipi ve otomobil sahipliği

ikinci el otomobil satın alımında ise gelir, medeni durum, konut ve otomobil sahipliği ile aile reisinin çalışma durumu etkili bulunmuştur.

3. VERİ SETİ VE YÖNTEM

Çalışmada TÜİK Gelir ve Yaşam koşulları anketi hane mikro verileri 2014 – 2021 dönemi için yıllık olarak hazırlanmış veri setleri kullanılmıştır. Hanehalkı Bütçe Anket (HBA), 1 Ocak – 31 Aralık dönemleri arasında tabakalı iki aşamalı örnekleme yöntemiyle toplanmaktadır. Aşağıda Tablo 1’de ilgili dönemler için ankete alınan hanehalkı sayıları verilmiştir.

Tablo 1: İBBS Düzey 1 Bölgeleri Bazında Gelir ve Yaşam Koşulları Anketi Hane Halkı Sayıları (2014 – 2021)

İstatistikî Bölge Birimleri Sınıflaması, 1. Düzey	Hane Halkı Sayısı							
	2014	2015	2016	2017	2018	2019	2020	2021
TR1	2015	2068	2132	2160	2235	2264	2258	2246
TR2	756	761	759	781	802	787	794	798
	762	723	744	729	754	741	784	811
TR3	1175	1170	1185	1226	1262	1280	1283	1277
	959	953	950	935	963	990	1014	1026
TR4	1057	1065	1055	1056	1086	1104	1135	1124
	1090	1108	1116	1153	1176	1207	1234	1232
TR5	912	983	972	975	1010	1010	1064	1125
	1269	1240	1206	1218	1286	1324	1376	1388
TR6	835	830	831	810	815	799	816	824
	843	887	890	903	963	990	992	1027
TR7	1037	1022	1014	1031	1064	1067	1102	1094
	891	820	814	835	888	949	992	1039
TR8	730	702	713	717	744	750	752	770
	777	801	813	824	833	853	897	925
TR9	686	690	689	680	718	719	741	765
	676	695	706	718	752	756	757	793
TRA	737	784	781	807	917	1002	1071	1107
	709	729	716	729	779	808	825	895
TRB	641	596	532	566	675	832	877	923
	617	639	624	629	712	760	818	804
TRB	745	730	673	676	699	740	760	830
	675	715	656	680	739	799	826	871

	719	726	760	773	779	765	777	789
TRC	707	650	575	637	696	780	863	865
	720	676	535	621	721	848	898	941
Toplam	22740	22763	22441	22869	24068	24924	25706	26289

Kaynak: Yazar tarafından oluşturulmuştur.

Yukarıda Tablo 1’de verilen örneklem incelendiğinde örnek hanehalkı sayıları tüm bölgeler bazında örneklem niteliğini sağlayacak şekilde dağılmıştır. Bu araştırmadaki temel konu, Türkiye’de hanehalklarının sahip oldukları hane kolaylıklarının yaşam koşulları gelişimini ne yönde etkilediğidir. Buna göre temel varsayımlar şu şekildedir;

- ▶ Hane halklarının sahip oldukları hane kolaylıklarının bölgesel dağılımı eşit değildir.
- ▶ Bölgelerin gelişmişliği, hane kolaylıklarını ve yaşam koşullarını etkiler.
- ▶ Konut sahipliği ve kolaylıkları vb. yaşam koşulları göstergelerinde yıllar itibarıyla artış söz konusu olacaktır.

Aşağıda Tablo 2’de araştırmada kullanılan değişkenlerin kodları ve tanımları gösterilmiştir.

Tablo 2. Çalışmada Kullanılan Veri Seti ve Tanımları

Veri Kodu	Tanım	Seçenekler	TÜİK GYK Anket Kodlanması	Çalışmada Etiket Tanımı
IS	Oturulan Konutun Isıtma Sistemi	1- Odun; 2- Kömür; 3- Doğalgaz; 4- Fueloil; 5- LPG (Tüp gaz); 6- Elektrik; 7- Tezek; 8- Diğer	1, 2, 3, 4 = 1 ve Diğerleri (5, 6) = 0	0 = Yok, 1 = Var
BDM	Oturulan Konutta Banyo veya Duş’un Mevcut Olma Durumu	1- Evet (Sadece kendi kullanımında); 2- Evet (Paylaşılan); 3- Hayır	1, 2 = 1 ve 3 = 0	0 = Yok, 1 = Var
TM	Oturulan konutta Tuvalet’in (ev içinde) mevcut olma durumu	1- Evet (Sadece kendi kullanımında); 2- Evet (Paylaşılan); 3- Hayır	1, 2 = 1 ve 3 = 0	0 = Yok, 1 = Var
MM	Oturulan konutta Bağımsız Mutfağın mevcut olma durumu	1- Evet; 2- Hayır	1 = 1 ve 2 = 0	0 = Yok, 1 = Var

BSSM	Oturulan konutta Borulu Su Sistemi 'nin mevcut olma durumu	1- Evet; 2- Hayır	1 = 1 ve 2 = 0	0 = Yok, 1 = Var
SSM	Oturulan konutta Sıcak Su Sistemi 'nin (Merkezi sıcak su, şofben, kombi, güneş enerjisi, vb.) mevcut olma durumu	1- Evet; 2- Hayır	1 = 1 ve 2 = 0	0 = Yok, 1 = Var
THS	Hane Halkının Telefon Hattı'na (Sabit) Sahip Olma Durumu	1- Evet; 2- Hayır, maddi yetersizlik; 3- Hayır, diğer nedenler	1 = 1 ve Diğerleri (2, 3) = 0	0 = Yok, 1 = Var
CTS	Hane Halkının Cep Telefonu'na Sahip Olma Durumu	1- Evet; 2- Hayır, maddi yetersizlik; 3- Hayır, diğer nedenler	1 = 1 ve Diğerleri (2, 3) = 0	0 = Yok, 1 = Var
RTS	Hane Halkının Renkli Televizyon'a Sahip Olma Durumu	1- Evet; 2- Hayır, maddi yetersizlik; 3- Hayır, diğer nedenler	1 = 1 ve Diğerleri (2, 3) = 0	0 = Yok, 1 = Var
BS	Hane Halkının Bilgisayar'a Sahip Olma Durumu	1- Evet; 2- Hayır, maddi yetersizlik; 3- Hayır, diğer nedenler	1 = 1 ve Diğerleri (2, 3) = 0	0 = Yok, 1 = Var
INTS	Hane Halkının İnternet'e Sahip Olma Durumu	1- Evet; 2- Hayır, maddi yetersizlik; 3- Hayır, diğer nedenler	1 = 1 ve Diğerleri (2, 3) = 0	0 = Yok, 1 = Var
OCMS	Hane Halkının Otomatik Çamaşır Makinası'na Sahip Olma Durumu	1- Evet; 2- Hayır, maddi yetersizlik; 3- Hayır, diğer nedenler	1 = 1 ve Diğerleri (2, 3) = 0	0 = Yok, 1 = Var
BUS	Hane Halkının Buzdolabı'na Sahip Olma Durumu	1- Evet; 2- Hayır, maddi yetersizlik; 3- Hayır, diğer nedenler	1 = 1 ve Diğerleri (2, 3) = 0	0 = Yok, 1 = Var
BMS	Hane Halkının Bulaşık Makinası'na Sahip Olma Durumu	1- Evet; 2- Hayır, maddi yetersizlik; 3- Hayır, diğer nedenler	1 = 1 ve Diğerleri (2, 3) = 0	0 = Yok, 1 = Var
KS	Hane Halkının Klimaya Sahip Olma Durumu	1- Evet; 2- Hayır, maddi yetersizlik; 3- Hayır, diğer nedenler	1 = 1 ve Diğerleri (2, 3) = 0	0 = Yok, 1 = Var

Kaynak: TÜİK Gelir Yaşam Koşulları Anket verisi kullanılarak yazar tarafından kodlanmıştır.

3.1. 2014 – 2021 Dönemleri için Hane Kolaylıklarının İncelenmesi

Araştırmada ilk aşamada yatay kesit hanehalkı verileri kullanılarak TÜİK Gelir ve Yaşam Koşulları anketi hane mikro verileri 2014 – 2021 yılları için her dönem ayrı ayrı analiz edilmiştir.

Tablo 3. İBBS Düzey 1 Bazında Hane Kolaylıkları Varlık Durumu (%)

İBBS Düzey 1	IS	BSSM	BUS	RTS	BDM	OCMS	CTS	TM	MM
TR1	100,0	99,9	99,5	98,8	100,0	98,9	97,7	100,0	100,0
TR2	99,9	99,2	97,1	97,5	97,6	94,5	90,3	91,1	91,1
TR3	99,8	99,4	98,3	97,4	97,9	95,1	91,8	89,8	89,8
TR4	100,0	100,0	99,2	98,2	99,7	98,0	96,2	98,4	98,4
TR5	100,0	99,5	99,6	98,9	98,9	98,3	97,0	96,3	96,3
TR6	99,9	99,4	98,4	97,8	97,4	95,8	95,2	90,7	90,7
TR7	100,0	99,2	98,5	98,9	96,4	96,0	96,1	91,8	91,8
TR8	100,0	98,9	99,1	98,1	98,1	95,6	94,6	98,2	98,2
TR9	100,0	99,4	98,3	98,0	96,5	96,3	93,1	97,0	97,0
TRA	100,0	93,9	95,1	96,4	82,1	90,1	97,1	67,7	67,7
TRB	100,0	96,2	97,5	98,0	95,8	92,9	96,6	85,9	85,9
TRC	100,0	94,8	98,0	97,8	94,5	93,3	97,8	83,6	83,6
Ort	99,97	98,31	98,20	97,98	96,24	95,40	95,29	90,89	90,89

İBBS Düzey 1	SSM	BMS	BS	ISO	CATI	OS	INTS	THS	KS
TR1	98,1	75,6	62,9	31,5	30,8	32,1	54,8	43,9	16,1
TR2	89,1	50,1	44,2	23,8	25,4	36,5	36,8	46,6	10,1
TR3	88,7	51,4	46,2	25,8	31,0	41,2	38,5	35,1	34,1
TR4	92,9	66,5	55,0	38,8	30,2	40,9	46,1	42,1	9,7
TR5	93,4	72,8	58,0	31,7	23,9	49,2	47,2	39,4	4,0
TR6	90,2	53,6	40,4	33,5	40,0	39,2	31,7	21,4	45,8
TR7	85,1	58,2	42,6	44,8	33,0	44,1	28,6	32,1	1,1
TR8	83,3	54,5	41,1	39,5	36,8	41,6	33,5	42,7	3,0
TR9	84,9	55,0	37,8	34,8	37,4	31,0	31,2	44,6	2,8
TRA	55,2	34,2	26,9	48,7	47,2	23,6	19,7	22,8	0,6
TRB	66,4	37,7	27,7	53,0	47,0	23,5	18,9	18,9	3,1
TRC	57,4	39,6	28,8	58,4	58,3	26,6	19,3	9,6	44,5
Ort	82,05	54,10	42,63	38,70	36,74	35,78	33,86	33,28	14,57

Kaynak: TÜİK Gelir Yaşam Koşulları Anket verileri kullanılarak yazar tarafından oluşturulmuştur.

Yukarıda Tablo 3’de verilen değerler incelendiğinde; Türkiye’de İBBS düzey 1 bazında hanehalkları en fazla yüzde 97,99 oranla “oturulan konutun ısıtma sistemi”ne sahiptir. Bunu sırasıyla yüzde 98,31 oranla “Oturulan Konutta Borulu Su Sisteminin Mevcut Olma Durumu”, yüzde 98,20 oranla “Hanehalkının Buzdolabına Sahip Olma Durumu”, yüzde 97,98 oranla “Hanehalkının Renkli Televizyona Sahip Olma Durumu”, yüzde 96,24 oranla “Oturulan Konutta Banyo ve Duşun Mevcut Olma Durumu”, yüzde 95,40 oranla “Hanehalkının Otomatik Çamaşır Makinesine Sahip Olma Durumu”, yüzde 95,29 oranla “Hanehalkının Cep Telefonuna Sahip Olma Durumu”, yüzde 90,89 oranlarla “Oturulan Konutta Tuvaletin (Evin içinde) Mevcut Olma Durumu” ve “Oturulan Konutta Bağımsız Mutfağın Olma Durumu”, yüzde 82,05 oranla “Oturulan Konutta Sıcak Su Sisteminin (Merkezi sıcak su, şofben, kombi, güneş enerjisi vb.) Mevcut Olma Durumu” izlemektedir. Bu kolaylıklar açısından hanehalklarının temel olanaklara ve temel beyaz eşyalara sahip olduğu görülmektedir. Ancak yüzde 67,7 oranla TRA - Kuzeydoğu Anadolu bölgesinde “Oturulan Konutta Tuvaletin (Evin içinde) Mevcut Olma Durumu” ve “Oturulan Konutta Bağımsız Mutfağın Olma Durumu”nun kısmen sağlandığı görülmektedir.

İkinci olarak birkaç bölge hariç, yüzde 50’nin altında sahip olunan hane kolaylıkları ise; yüzde 54,1 oranla “Hanehalkının Bulaşık Makinesine Sahip Olma Durumu”, yüzde 42,63 oranla “Hanehalkının Bilgisayara Sahip Olma Durumu”, yüzde 33,86 oranla “Hanehalkının İnternete Sahip Olma Durumu”, yüzde 33,28 oranla “Hanehalkının Telefon Hattına (sabit) Sahip Olma Durumu” ve yüzde 14,57 oranla “Hanehalkının Klimaya Sahip Olma Durumu” şeklinde sıralanmaktadır. Tüm bu kolaylıklar açısından sadece “Hanehalkının Bulaşık Makinesine Sahip Olma Durumu” için TR1 – İstanbul ve TR5 – Batı Anadolu bölgelerinde sahiplik oranı

kısmen yeterlidir. Diğer tüm kolaylıkların sahiplik oranları tüm bölgelerde düşüktür.

Sonuç olarak Tablo 3’de verilen yüzde dağılımlar açısından çalışmada araştırılan ilk iddialarının “Hanehalklarının sahip oldukları hane kolaylıklarının bölgesel dağılımı eşit değildir.” ve “Bölgelerin gelişmişliği, hane kolaylıklarını ve yaşam koşullarını etkiler.” doğruluğu görülmektedir. Sosyo – ekonomik olarak daha gelişmiş olan bölgelerde hane kolaylıklarına sahip olma oranları sosyo – ekonomik olarak daha az gelişmiş bölgelere oranla daha yüksektir.

3.2.2014 – 2021 Dönemleri için Hane Kolaylıklarının Değişkenler Bazında İncelenmesi

Çalışmanın bu aşamasında tüm dönemler için hanehalklarının sahip olduğu hane kolaylıkları için ayrı ayrı tablolar ve haritalar oluşturulmuş ve yorumlanmıştır. Bu çalışma ile “Konut sahipliği ve kolaylıkları vb. yaşam koşulları göstergelerinde yıllar itibariyle artış söz konusu olacaktır.” iddiası incelenmiştir.

Tablo 4. İBBS Düzey 1 Bazında “İS (Oturulan Konutun Isınma Sistemi)” Hane Kolaylığının 2014 – 2021 Yılları Arasındaki Varlık Durumu (%)

İBBS Düzey 1	2014	2015	2016	2017	2018	2019	2020	2021	Ort
TR1	100,0	99,8	100,0	100,0	100,0	100,0	100,0	99,9	99,95
TR2	99,9	99,3	99,5	99,8	99,8	99,5	99,6	99,9	99,66
TR3	99,8	97,2	99,5	99,6	99,4	99,4	99,5	99,5	99,24
TR4	100,0	99,9	100,0	100,0	100,0	100,0	100,0	100,0	99,96
TR5	100,0	98,3	100,0	100,0	100,0	100,0	100,0	100,0	99,78
TR6	99,9	99,5	100,0	99,8	99,7	99,7	99,8	99,7	99,76
TR7	100,0	94,4	100,0	100,0	100,0	100,0	100,0	99,9	99,29
TR8	100,0	99,7	100,0	100,0	100,0	100,0	100,0	100,0	99,95
TR9	100,0	100,0	100,0	100,0	99,9	99,9	99,9	100,0	99,95
TRA	100,0	70,4	100,0	100,0	100,0	100,0	100,0	100,0	96,30
TRB	100,0	90,7	100,0	100,0	100,0	100,0	100,0	100,0	98,84
TRC	100,0	91,3	100,0	100,0	100,0	100,0	100,0	100,0	98,89

Kaynak: TÜİK Gelir Yaşam Koşulları Anket verileri kullanılarak yazar tarafından oluşturulmuştur.

Tablo 4 incelendiğinde tüm bölgeler açısından “Oturulan Konutun Isınma Sistemi” hane kolaylığına sahiplik oranı oldukça yüksektir. TR2, TR3, TR6, TR9 bölgeleri haricindeki diğer bölgelerde bu gösterge açısından yıllar itibariyle artış söz konusudur.

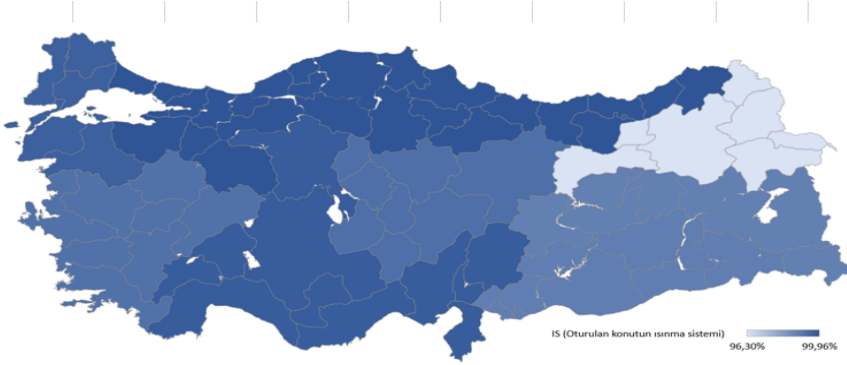

Şekil 1. İBBS Düzey 1 Bazında “IS (Oturulan Konutun Isınma Sistemi)” Hane Kolaylığının Ortalama Sahipliği (%)

Kaynak: TÜİK Gelir Yaşam Koşulları Anket verileri kullanılarak yazar tarafından oluşturulmuştur.

Şekil 1’de gösterildiği gibi; “Oturulan Konutun Isınma Sistemi” hane kolaylığının ortalama sahipliği açısından en iyi üç bölge sırasıyla; TR4-Doğu Marmara; TR8-Batı Karadeniz ve TR1-İstanbul’dur. Buna karşın “Oturulan Konutun Isınma Sistemi” hane kolaylığının ortalama sahipliği açısından en kötü üç bölge sırasıyla; TRC-Güneydoğu Anadolu; TRB-Ortadoğu Anadolu ve TRA-Kuzeydoğu Anadolu’dur. Tüm ülke açısından hanehalklarının ortalama olarak yüzde 99,3 oranında oturdukları konutlarında ısıtma sistemi vardır.

Tablo 5. İBBS Düzey 1 Bazında “BDM (Oturulan Konutta Banyo ve Duş'un Mevcut Olma Durumu)” Hane Kolaylığının 2014 – 2021 Yılları Arasındaki Varlık Durumu (%)

İBBS Düzey 1	2014	2015	2016	2017	2018	2019	2020	2021	Ort
TR1	100,0	100,0	100,0	100,0	100,0	100,0	100,0	100,0	99,98
TR2	97,6	97,5	98,9	98,8	98,8	98,6	98,7	99,1	98,51
TR3	97,9	98,0	98,0	98,1	98,6	98,8	98,7	98,9	98,39
TR4	99,7	99,7	99,7	99,7	99,6	99,6	99,7	99,6	99,66
TR5	98,9	98,9	99,1	99,4	99,0	99,2	99,1	99,3	99,10

TR6	97,4	97,8	98,2	98,6	98,2	98,4	98,6	98,7	98,21
TR7	96,4	97,1	97,7	97,7	97,7	98,2	98,3	98,7	97,72
TR8	98,1	98,4	98,9	99,0	99,3	99,4	99,6	99,5	99,03
TR9	96,5	97,5	98,5	98,5	98,1	98,3	98,5	99,2	98,13
TRA	82,1	85,1	84,3	89,0	91,5	93,0	93,6	94,4	89,12
TRB	95,8	96,5	97,7	98,2	97,3	97,9	98,0	98,2	97,45
TRC	94,5	94,8	96,3	97,1	96,7	97,1	96,8	96,9	96,29

Kaynak: TÜİK Gelir Yaşam Koşulları Anket verileri kullanılarak yazar tarafından oluşturulmuştur.

Tablo 5 incelendiğinde tüm bölgeler açısından “Oturlan Konutta Banyo ve Duşun Mevcut Olma Durumu” hane kolaylığına sahiplik oranı oldukça yüksektir. TR1 hariç diğer tüm bölgelerde bu gösterge açısından yıllar itibariyle değişkenlik (artış/azalış) söz konusudur.

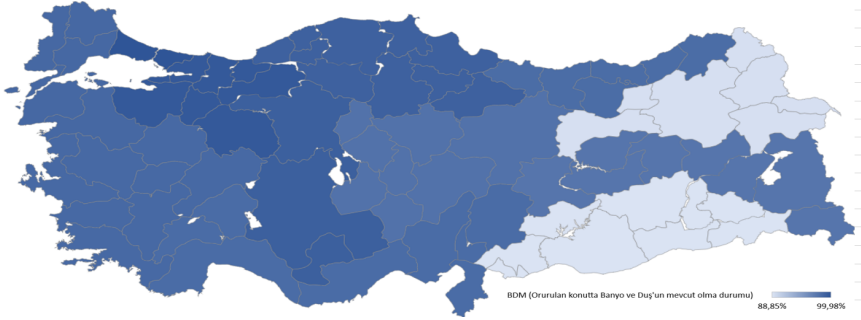

Şekil 2. İBBS Düzey 1 Bazında “BDM (Oturlan Konutta Banyo ve Duşun Mevcut Olma Durumu)” Hane Kolaylığının Ortalama Sahipliği (%)

Kaynak: TÜİK Gelir Yaşam Koşulları Anket verileri kullanılarak yazar tarafından oluşturulmuştur.

Şekil 2’de gösterildiği gibi; “Oturlan Konutta Banyo ve Duşun Mevcut Olma Durumu” hane kolaylığının ortalama sahipliği açısından en iyi üç bölge sırasıyla; TR1-İstanbul; TR4-Doğu Marmara ve TR5-Batı Anadolu’dur. Buna karşın “Oturlan Konutta Banyo ve Duşun Mevcut Olma Durumu” hane kolaylığının ortalama sahipliği açısından en kötü üç bölge sırasıyla; TRB-Ortadoğu Anadolu; TRC-Güneydoğu Anadolu ve TRA-Kuzeydoğu Anadolu’dur. Tüm ülke açısından hanehalklarının ortalama olarak yüzde 99,3 oranında oturdukları konutlarında banyo ve duş vardır.

Tablo 6. İBBS Düzey 1 Bazında “TM (Oturulan Konutta Tuvaletin (Evin içinde) Mevcut Olma Durumu)” Hane Kolaylığının 2014 – 2021 Yılları Arasındaki Varlık Durumu (%)

İBBS Düzey 1	2014	2015	2016	2017	2018	2019	2020	2021	Ort
TR1	100,0	100,0	100,0	100,0	100,0	100,0	100,0	100,0	99,98
TR2	91,1	91,9	94,9	94,8	94,5	94,0	93,7	95,4	93,78
TR3	89,8	90,6	91,5	92,2	93,0	93,4	93,4	93,7	92,20
TR4	98,4	98,4	99,0	99,0	99,0	99,3	99,4	99,6	99,00
TR5	96,3	96,8	97,5	98,2	97,6	97,8	97,8	97,9	97,49
TR6	90,7	92,7	94,9	95,5	95,3	95,6	95,9	96,0	94,59
TR7	91,8	93,3	94,3	95,3	94,0	94,8	95,6	96,3	94,45
TR8	98,2	98,8	99,3	99,5	99,7	99,5	99,8	99,8	99,32
TR9	97,0	97,3	97,2	97,7	97,6	98,1	98,4	98,3	97,70
TRA	67,7	71,3	74,3	79,7	83,7	86,2	86,1	87,1	79,54
TRB	85,9	87,1	90,1	91,2	90,5	92,1	92,6	93,7	90,39
TRC	83,6	86,3	89,1	89,9	89,6	90,6	90,8	90,8	88,85

Kaynak: TÜİK Gelir Yaşam Koşulları Anket verileri kullanılarak yazar tarafından oluşturulmuştur.

Tablo 6 incelendiğinde tüm bölgeler açısından “Oturulan Konutta Tuvaletin (Evin içinde) Mevcut Olma Durumu” hane kolaylığına sahiplik oranı oldukça yüksektir. TR1, TR3, TR4, TRA hariç diğer tüm bölgelerde bu gösterge açısından yıllar itibariyle değişkenlik (artış/azalış) söz konusudur.

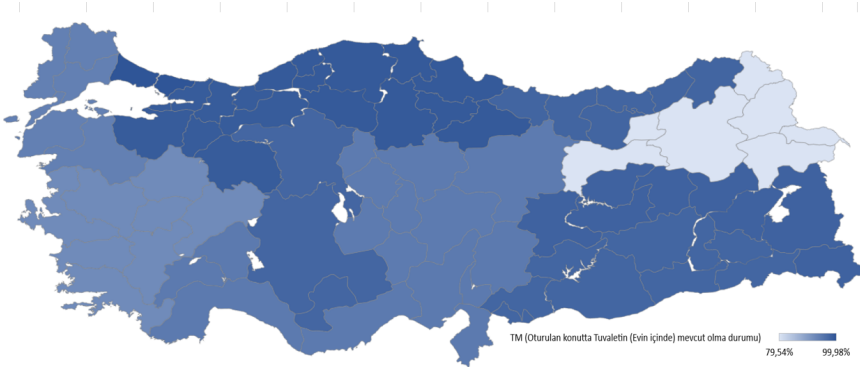

Şekil 3. İBBS Düzey 1 Bazında “TM (Oturulan Konutta Tuvaletin (Evin içinde) Mevcut Olma Durumu)” Hane Kolaylığının Ortalama Sahipliği (%)

Kaynak: TÜİK Gelir Yaşam Koşulları Anket verileri kullanılarak yazar tarafından oluşturulmuştur.

Şekil 3’de gösterildiği gibi; “Oturulan Konutta Tuvaletin (Evin içinde) Mevcut Olma Durumu” hane kolaylığının ortalama sahipliği açısından en iyi üç bölge sırasıyla; TR1-İstanbul; TR8-Batı Karadeniz ve TR4-Doğu Marmara’dır. Buna karşın “Oturulan Konutta Tuvaletin (Evin içinde) Mevcut Olma Durumu” hane kolaylığının ortalama sahipliği açısından en kötü üç bölge sırasıyla; TRB-Ortadoğu Anadolu; TRC-Güneydoğu Anadolu ve TRA-Kuzeydoğu Anadolu’dur. Tüm ülke açısından hanehalklarının ortalama olarak yüzde 93,94 oranında oturdukları konutlarında tuvalet (evin içinde) vardır.

Tablo 7. İBBS Düzey 1 Bazında “MM (Oturulan Konutta Bağımsız Mutfağın Olma Durumu)” Hane Kolaylığının 2014 – 2021 Yılları Arasındaki Varlık Durumu (%)

İBBS Düzey 1	2014	2015	2016	2017	2018	2019	2020	2021	Ort
TR1	100,0	100,0	100,0	99,9	99,8	99,9	99,5	99,9	99,87
TR2	96,6	97,4	98,8	99,2	98,8	99,0	99,2	99,4	98,56
TR3	98,5	98,5	99,0	99,1	99,2	99,6	99,5	99,6	99,13
TR4	99,8	99,7	99,7	99,7	99,8	99,7	99,7	99,6	99,71
TR5	98,9	99,0	99,5	99,6	99,6	99,5	99,7	99,8	99,46
TR6	97,8	98,7	99,1	99,3	99,3	99,4	99,3	99,4	99,04
TR7	98,9	99,3	98,6	98,5	98,0	98,1	98,5	99,2	98,65
TR8	98,0	98,9	99,3	99,4	99,4	99,5	99,5	99,7	99,20
TR9	99,0	99,6	99,6	99,7	99,5	99,6	99,5	99,4	99,50
TRA	89,1	91,5	90,9	93,6	94,4	94,8	95,5	96,1	93,24
TRB	96,0	97,1	98,5	98,8	98,7	98,5	98,0	98,8	98,05
TRC	94,1	95,0	98,0	99,0	98,0	98,9	98,7	99,0	97,58

Kaynak: TÜİK Gelir Yaşam Koşulları Anket verileri kullanılarak yazar tarafından oluşturulmuştur.

Tablo 7 incelendiğinde tüm bölgeler açısından “Oturulan Konutta Bağımsız Mutfağın Olma Durumu” hane kolaylığına sahiplik oranı oldukça yüksektir. TR3, TRA hariç diğer tüm bölgelerde bu gösterge açısından yıllar itibariyle değişkenlik (artış/azalış) söz konusudur.

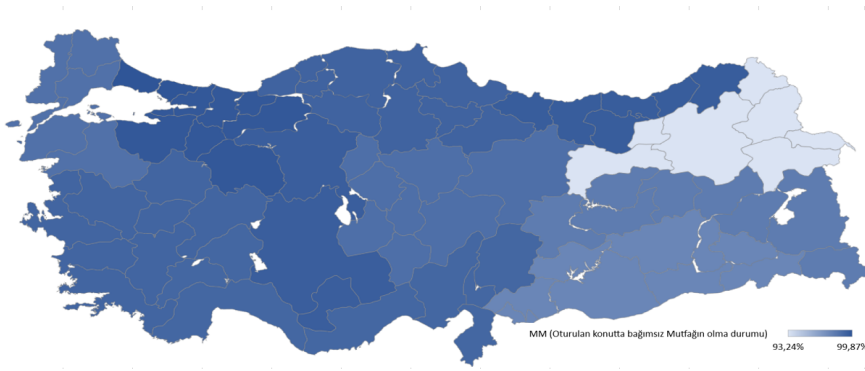

Şekil 4. İBBS Düzey 1 Bazında “MM (Oturulan Konutta Bağımsız Mutfağın Olma Durumu)” Hane Kolaylığının Ortalama Sahipliği (%)

Kaynak: TÜİK Gelir Yaşam Koşulları Anket verileri kullanılarak yazar tarafından oluşturulmuştur.

Şekil 4’de gösterildiği gibi; “Oturulan Konutta Bağımsız Mutfağın Olma Durumu” hane kolaylığının ortalama sahipliği açısından en iyi üç bölge sırasıyla; TR1-İstanbul; TR4-Doğu Marmara ve TR9-Doğu Karadeniz’dir. Buna karşın “Oturulan Konutta Bağımsız Mutfağın Olma Durumu” hane kolaylığının ortalama sahipliği açısından en kötü üç bölge sırasıyla; TRB-Ortadoğu Anadolu; TRC-Güneydoğu Anadolu ve TRA-Kuzeydoğu Anadolu’dur. Tüm ülke açısından hanehalklarının ortalama olarak yüzde 98,50 oranında oturdukları konutlarında tuvalet (evin içinde) vardır.

Tablo 8. İBBS Düzey 1 Bazında “BSSM (Oturulan Konutta Borulu Su Sisteminin Mevcut Olma Durumu)” Hane Kolaylığının 2014 – 2021 Yılları Arasındaki Varlık Durumu (%)

İBBS Düzey 1	2014	2015	2016	2017	2018	2019	2020	2021	Ort
TR1	99,9	99,9	100,0	100,0	100,0	100,0	100,0	100,0	99,94
TR2	99,2	99,1	99,5	99,5	99,5	99,5	99,6	99,6	99,43
TR3	99,4	99,2	99,5	99,4	99,6	99,7	99,7	99,7	99,54
TR4	100,0	100,0	100,0	100,0	100,0	100,0	100,0	99,9	99,97
TR5	99,5	99,5	99,9	99,9	99,9	99,9	99,9	99,9	99,79
TR6	99,4	99,4	99,6	99,4	99,2	99,3	99,1	99,2	99,35
TR7	99,2	99,6	99,7	99,4	99,4	99,4	99,5	99,8	99,50
TR8	98,9	99,1	99,6	99,9	99,8	99,9	100,0	99,9	99,63

TR9	99,4	99,7	99,9	99,9	99,9	99,8	99,6	99,8	99,74
TRA	93,9	94,5	96,9	96,2	96,5	98,1	97,8	98,0	96,48
TRB	96,2	97,0	98,0	97,9	98,2	98,1	97,4	98,2	97,62
TRC	94,8	94,7	96,0	96,8	98,2	98,1	98,9	99,3	97,09

Kaynak: TÜİK Gelir Yaşam Koşulları Anket verileri kullanılarak yazar tarafından oluşturulmuştur.

Tablo 8 incelendiğinde tüm bölgeler açısından “Oturlan Konutta Borulu Su Sisteminin Mevcut Olma Durumu” hane kolaylığına sahiplik oranı oldukça yüksektir. TR1, TR2, TR5, TR8, son birkaç yıl hariç olmak üzere TRA hariç diğer tüm bölgelerde bu gösterge açısından yıllar itibariyle değişkenlik (artış/azalış) söz konusudur.

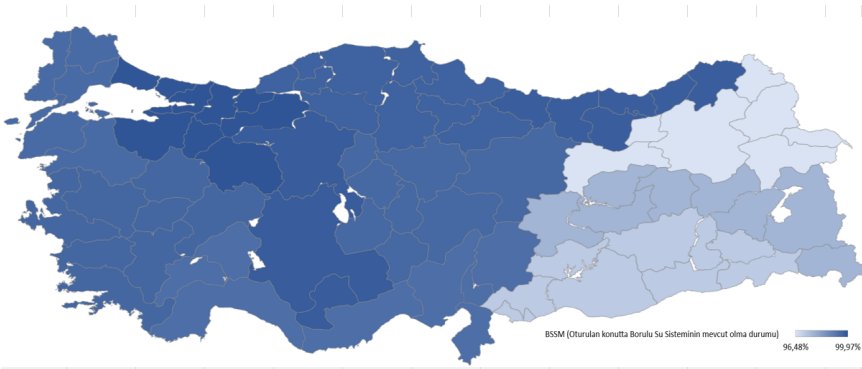

Şekil 5. İBBS Düzey 1 Bazında “BSSM (Oturlan Konutta Borulu Su Sisteminin Mevcut Olma Durumu)” Hane Kolaylığının Ortalama Sahipliği (%)

Kaynak: TÜİK Gelir Yaşam Koşulları Anket verileri kullanılarak yazar tarafından oluşturulmuştur. Şekil 5’de gösterildiği gibi; “Oturlan Konutta Borulu Su Sisteminin Mevcut Olma Durumu” hane kolaylığının ortalama sahipliği açısından en iyi üç bölge sırasıyla; TR4-Doğu Marmara; TR1-İstanbul ve TR5-Batı Anadolu’dur. Buna karşın “Oturlan Konutta Borulu Su Sisteminin Mevcut Olma Durumu” hane kolaylığının ortalama sahipliği açısından en kötü üç bölge sırasıyla; TRB-Ortadoğu Anadolu; TRC-Güneydoğu Anadolu ve TRA-Kuzeydoğu Anadolu’dur. Tüm ülke açısından hanehalklarının ortalama olarak yüzde 99,01 oranında oturdukları konutlarında borulu su sistemi vardır.

Tablo 9. İBBS Düzey 1 Bazında SSM (Oturulan Konutta Sıcak Su Sisteminin (Merkezi Sıcak Su, Şofben, Kombi, Güneş Enerjisi vb.) Mevcut Olma Durumu) Hane Kolaylığının 2014 – 2021 Yılları Arasındaki Varlık Durumu (%)

İBBS Düzey 1	2014	2015	2016	2017	2018	2019	2020	2021	Ort
TR1	98,1	98,5	99,5	99,6	99,7	99,7	99,7	99,7	99,33
TR2	89,1	87,4	90,9	91,6	92,8	92,7	94,0	95,3	91,72
TR3	88,7	89,3	92,3	93,3	94,8	95,3	95,7	96,5	93,23
TR4	92,9	94,5	96,3	97,0	97,3	98,3	98,4	98,7	96,68
TR5	93,4	94,1	96,5	96,7	96,8	97,3	97,3	98,3	96,30
TR6	90,2	92,9	94,6	94,8	95,4	96,7	97,1	97,3	94,88
TR7	85,1	87,1	88,3	89,9	91,6	93,4	94,1	94,9	90,55
TR8	83,3	85,3	88,8	90,2	92,2	92,6	93,5	94,3	90,04
TR9	84,9	85,3	88,7	91,6	91,0	93,7	93,9	95,4	90,58
TRA	55,2	63,6	68,9	74,5	79,7	82,9	82,5	85,5	74,08
TRB	66,4	70,4	78,7	80,2	84,8	85,8	86,7	89,3	80,29
TRC	57,4	61,5	70,6	72,9	75,3	77,3	79,0	83,6	72,22

Kaynak: TÜİK Gelir Yaşam Koşulları Anket verileri kullanılarak yazar tarafından oluşturulmuştur.

Tablo 9 incelendiğinde tüm bölgeler açısından “Oturulan Konutta Sıcak Su Sisteminin (Merkezi Sıcak Su, Şofben, Kombi, Güneş Enerjisi vb.) Mevcut Olma Durumu” hane kolaylığına sahiplik oranı oldukça yüksektir. TR1, TR3, TR4, TR5, TR6, TR7, TR8, TRA, TRB ve TRC hariç diğer tüm bölgelerde bu gösterge açısından yıllar itibariyle değişkenlik (artış/azalış) söz konusudur.

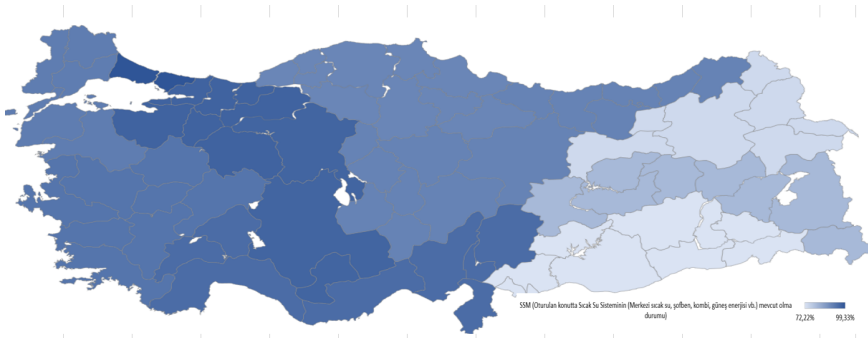

Şekil 6. İBBS Düzey 1 Bazında “SSM (Oturulan Konutta Sıcak Su Sisteminin (Merkezi Sıcak Su, Şofben, Kombi, Güneş Enerjisi vb.) Mevcut Olma Durumu)” Hane Kolaylığının Ortalama Sahipliği (%)

Kaynak: TÜİK Gelir Yaşam Koşulları Anket verileri kullanılarak yazar tarafından oluşturulmuştur.

Şekil 6’da gösterildiği gibi; “Oturlan Konutta Sıcak Su Sisteminin (Merkezi Sıcak Su, Şofben, Kombi, Güneş Enerjisi vb.) Mevcut Olma Durumu” hane kolaylığının ortalama sahipliği açısından en iyi üç bölge sırasıyla; TR1-İstanbul; TR4-Doğu Marmara ve TR5-Batı Anadolu’dur. Buna karşın “Oturlan Konutta Sıcak Su Sisteminin (Merkezi Sıcak Su, Şofben, Kombi, Güneş Enerjisi vb.) Mevcut Olma Durumu” hane kolaylığının ortalama sahipliği açısından en kötü üç bölge sırasıyla; TRB-Ortadoğu Anadolu; TRA-Kuzeydoğu Anadolu ve TRC-Güneydoğu Anadolu’dur. Tüm ülke açısından hanehalklarının ortalama olarak yüzde 89,19 oranında oturdukları konutlarında sıcak su sistemi (Merkezi sıcak su, şofben, kombi, güneş enerjisi vb.) vardır.

Tablo 10. İBBS Düzey 1 Bazında THS (Hane Halkının Telefon Hattına (sabit) Sahip Olma Durumu) Hane Kolaylığının 2014 – 2021 Yılları Arasındaki Varlık Durumu (%)

İBBS Düzey 1	2014	2015	2016	2017	2018	2019	2020	2021	Ort
TR1	43,9	39,0	32,4	27,7	23,6	19,9	16,8	12,4	26,97
TR2	46,6	38,1	33,9	27,2	23,5	19,4	13,9	12,9	26,95
TR3	35,1	27,9	25,1	21,9	18,9	15,1	11,5	9,0	20,55
TR4	42,1	35,2	29,4	21,8	18,1	13,9	10,1	10,1	22,58
TR5	39,4	31,6	26,2	22,7	19,0	16,4	13,0	11,1	22,44
TR6	21,4	17,1	15,0	11,6	9,2	7,1	6,2	4,6	11,53
TR7	32,1	26,3	24,7	18,7	15,9	12,1	9,1	7,6	18,31
TR8	42,7	35,5	32,4	26,3	21,0	17,1	13,9	10,7	24,95
TR9	44,6	36,1	32,1	27,4	20,5	16,5	14,1	11,3	25,32
TRA	22,8	19,1	17,6	13,7	11,3	8,8	6,0	5,3	13,08
TRB	18,9	15,2	12,2	9,4	7,2	6,4	4,0	2,7	9,49
TRC	9,6	7,9	6,9	5,4	4,6	4,1	3,3	2,5	5,55

Kaynak: TÜİK Gelir Yaşam Koşulları Anket verileri kullanılarak yazar tarafından oluşturulmuştur.

Tablo 10 incelendiğinde tüm bölgeler açısından “Hanehalkının Telefon Hattına (sabit) Sahip Olma Durumu” hane kolaylığına sahiplik oranı oldukça düşüktür. Tüm bölgelerde bu gösterge açısından yıllar itibariyle değişkenlik azalış söz konusudur.

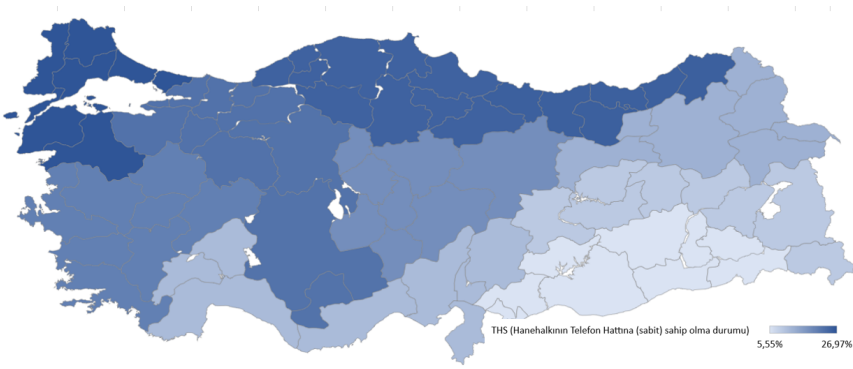

Şekil 7. İBBS Düzey 1 Bazında “THS (Hane Halkının Telefon Hattına (sabit) Sahip Olma Durumu)” Hane Kolaylığının Ortalama Sahipliği (%)

Kaynak: TÜİK Gelir Yaşam Koşulları Anket verileri kullanılarak yazar tarafından oluşturulmuştur.

Şekil 7’de gösterildiği gibi; “Hane Halkının Telefon Hattına (sabit) Sahip Olma Durumu” hane kolaylığının ortalama sahipliği açısından en iyi üç bölge sırasıyla; TR1 - İstanbul; TR2 - Batı Marmara ve TR9 - Doğu Karadeniz’dir. Buna karşın “THS (Hane Halkının Telefon Hattına (sabit) Sahip Olma Durumu)” hane kolaylığının ortalama sahipliği açısından en kötü üç bölge sırasıyla; TR6 - Akdeniz; TRB - Ortadoğu Anadolu ve TRC - Güneydoğu Anadolu’dur. Tüm ülke açısından hanehalklarının ortalama olarak sadece yüzde 18,98 oranında oturdukları konutlarında telefon hattı (sabit) vardır.

Tablo 11. İBBS Düzey 1 Bazında CTS (Hane Halkının Cep Telefonuna Sahip Olma Durumu) Hane Kolaylığının 2014 – 2021 Yılları Arasındaki Varlık Durumu (%)

İBBS Düzey 1	2014	2015	2016	2017	2018	2019	2020	2021	Ort
TR1	97,7	98,4	98,5	98,8	99,1	99,2	99,3	99,1	98,78
TR2	90,3	91,4	91,9	93,4	93,5	93,9	94,9	95,2	93,06
TR3	91,8	92,6	92,7	93,2	94,2	94,9	96,4	96,8	94,05
TR4	96,2	96,7	97,8	97,8	98,2	98,6	98,6	98,9	97,84
TR5	97,0	98,0	98,6	98,8	98,7	98,7	98,8	98,5	98,37
TR6	95,2	95,6	96,4	96,7	97,9	98,3	98,8	98,9	97,23
TR7	96,1	96,1	96,2	96,9	97,3	97,9	98,1	98,0	97,06
TR8	94,6	95,1	95,9	97,1	97,7	97,7	98,1	98,2	96,81
TR9	93,1	94,4	95,0	96,8	97,0	98,1	98,2	98,4	96,39

TRA	97,1	96,6	97,1	98,1	98,3	98,6	98,8	99,1	97,95
TRB	96,6	97,6	97,8	97,6	98,4	98,0	98,4	98,9	97,92
TRC	97,8	98,1	99,0	98,5	98,5	98,8	99,0	98,8	98,58

Kaynak: TÜİK Gelir Yaşam Koşulları Anket verileri kullanılarak yazar tarafından oluşturulmuştur.

Tablo 11 incelendiğinde tüm bölgeler açısından “Hane halkının Cep Telefonuna Sahip Olma Durumu” hane kolaylığına sahiplik oranı oldukça yüksektir. TR2, TR3, TR4, TR6, TR7, TR8, TR9, TRA hariç diğer tüm bölgelerde bu gösterge açısından yıllar itibariyle değişkenlik (artış/azalış) söz konusudur.

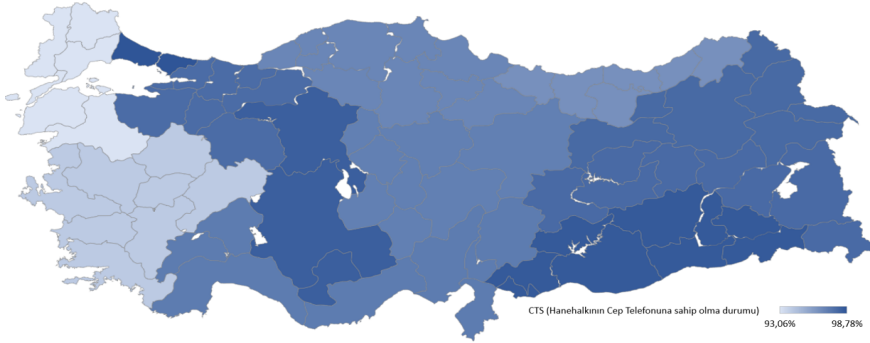

Şekil 8. İBBS Düzey 1 Bazında “CTS (Hane Halkının Cep Telefonuna Sahip Olma Durumu)” Hane Kolaylığının Ortalama Sahipliği (%)

Kaynak: TÜİK Gelir Yaşam Koşulları Anket verileri kullanılarak yazar tarafından oluşturulmuştur.

Şekil 8’de gösterildiği gibi; “Hane Halkının Cep Telefonuna Sahip Olma Durumu” hane kolaylığının ortalama sahipliği açısından en iyi üç bölge sırasıyla; TR1 - İstanbul; TRC - Güneydoğu Anadolu ve TR5-Batı Anadolu’dur. Buna karşın “Hane Halkının Cep Telefonuna Sahip Olma Durumu” hane kolaylığının ortalama sahipliği açısından en kötü üç bölge sırasıyla; TR9 - Doğu Karadeniz; TR3 - Ege ve TR2 - Batı Marmara’dır. Tüm ülke açısından hanehalklarının ortalama olarak yüzde 97,00 oranında cep telefonu vardır.

Tablo 12. İBBS Düzey 1 Bazında RTS (Hane Halkının Renkli Televizyona Sahip Olma Durumu) Hane Kolaylığının 2014 – 2021 Yılları Arasındaki Varlık Durumu (%)

İBBS Düzyey 1	2014	2015	2016	2017	2018	2019	2020	2021	Ort
TR1	98,8	98,3	98,5	98,5	98,5	98,3	98,0	98,2	98,41
TR2	97,5	97,2	97,9	97,7	97,7	97,6	98,3	98,2	97,76
TR3	97,4	98,1	97,9	97,7	98,2	98,3	98,5	98,7	98,09
TR4	98,2	98,6	98,9	98,7	98,4	98,5	98,4	98,4	98,53
TR5	98,9	98,7	99,3	99,0	99,0	98,7	98,6	98,4	98,81
TR6	97,8	97,8	98,1	98,1	98,3	98,2	98,5	98,8	98,20
TR7	98,9	98,9	98,3	98,6	98,9	98,6	99,2	99,1	98,80
TR8	98,1	98,4	98,9	99,0	99,1	98,5	98,7	98,7	98,67
TR9	98,0	98,5	98,2	98,9	98,1	97,9	97,9	98,2	98,22
TRA	96,4	98,1	97,8	96,9	97,6	97,5	98,2	98,1	97,56
TRB	98,0	98,6	97,7	98,4	98,8	98,4	98,6	98,0	98,31
TRC	97,8	97,8	98,6	98,2	98,3	98,5	98,3	97,8	98,14

Kaynak: TÜİK Gelir Yaşam Koşulları Anket verileri kullanılarak yazar tarafından oluşturulmuştur.

Tablo 12 incelendiğinde tüm bölgeler açısından “Hanehalkının Renkli Televizyona Sahip Olma Durumu” hane kolaylığına sahiplik oranı oldukça yüksektir. Tüm bölgelerde bu gösterge açısından yıllar itibariyle değişkenlik (artış/azalış) söz konusudur.

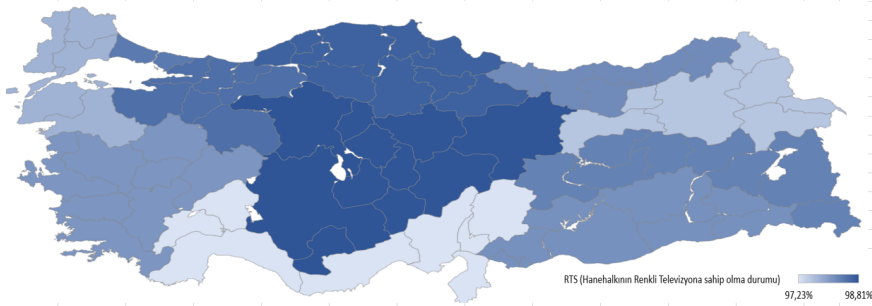

Şekil 9. İBBS Düzyey 1 Bazında “RTS (Hane Halkının Renkli Televizyona Sahip Olma Durumu)” Hane Kolaylığının Ortalama Sahipliği (%)

Kaynak: TÜİK Gelir Yaşam Koşulları Anket verileri kullanılarak yazar tarafından oluşturulmuştur.

Şekil 9’da gösterildiği gibi; “Hanehalkının Renkli Televizyona Sahip Olma Durumu” hane kolaylığının ortalama sahipliği açısından en iyi üç bölge sırasıyla; TR5 - Batı Anadolu; TR7- Orta Anadolu ve TR8 - Batı Karadeniz’dir. Buna karşın “Hanehalkının Renkli Televizyona Sahip Olma Durumu” hane kolaylığının ortalama sahipliği açısından en kötü üç bölge sırasıyla; TR3 – Ege; TR2 - Batı

Marmara ve TRA - Kuzeydoğu Anadolu’dur. Tüm ülke açısından hanehalklarının ortalama olarak yüzde 98,29 oranında renkli televizyonu vardır.

Tablo 13. İBBS Düzey 1 Bazında BS (Hane Halkının Bilgisayara Sahip Olma Durumu) Hane Kolaylığının 2014 – 2021 Yılları Arasındaki Varlık Durumu (%)

İBBS Düzey 1	2014	2015	2016	2017	2018	2019	2020	2021	Ort
TR1	62,9	63,9	63,6	64,5	62,3	58,7	59,1	60,0	61,86
TR2	44,2	45,2	47,4	47,9	43,6	40,9	39,2	43,3	43,97
TR3	46,2	46,1	47,1	44,2	42,6	41,2	40,8	43,5	43,96
TR4	55,0	53,8	53,4	48,6	47,6	43,8	45,5	49,4	49,65
TR5	58,0	59,3	56,2	55,9	53,8	53,2	53,4	55,8	55,69
TR6	40,4	41,6	42,5	41,5	40,3	36,5	34,4	36,1	39,16
TR7	42,6	41,3	39,9	40,6	38,5	37,1	36,0	42,3	39,77
TR8	41,1	41,4	40,3	37,6	37,2	34,6	35,2	40,3	38,46
TR9	37,8	42,5	41,2	43,1	35,3	36,0	37,3	42,5	39,46
TRA	26,9	29,1	29,2	28,6	26,6	25,5	23,4	28,4	27,20
TRB	27,7	28,0	32,1	27,6	26,2	24,8	23,7	28,2	27,30
TRC	28,8	28,1	29,0	26,4	23,2	23,0	22,4	25,4	25,79

Kaynak: TÜİK Gelir Yaşam Koşulları Anket verileri kullanılarak yazar tarafından oluşturulmuştur.

Tablo 13 incelendiğinde tüm bölgeler açısından “Hanehalkının Bilgisayara Sahip Olma Durumu” hane kolaylığına sahiplik oranı düşüktür. Tüm bölgelerde bu gösterge açısından yıllar itibariyle değişkenlik (artış/azalış) söz konusudur.

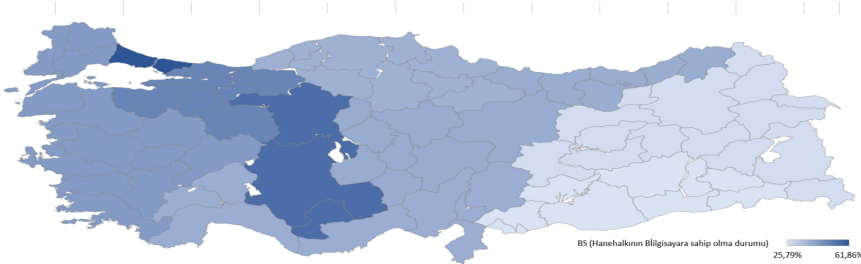

Şekil 10. İBBS Düzey 1 Bazında “BS (Hane Halkının Bilgisayara Sahip Olma Durumu)” Hane Kolaylığının Ortalama Sahipliği (%)

Kaynak: TÜİK Gelir Yaşam Koşulları Anket verileri kullanılarak yazar tarafından oluşturulmuştur.

Şekil 10’da gösterildiği gibi; “Hanehalkının Bilgisayara Sahip Olma Durumu” hane kolaylığının ortalama sahipliği açısından en iyi üç bölge sırasıyla; TR1 -İstanbul; TR5 - Batı Anadolu ve TR4 - Doğu Marmara’dır. Buna karşın “Hanehalkının

Bilgisayara Sahip Olma Durumu” hane kolaylığının ortalama sahipliği açısından en kötü üç bölge sırasıyla; TRB - Ortadoğu Anadolu; TRA - Kuzeydoğu Anadolu ve TRC - Güneydoğu Anadolu’dur. Tüm ülke açısından hanehalklarının ortalama olarak sadece yüzde 41,02 oranında bilgisayarı vardır.

Tablo 14. İBBS Düzey 1 Bazında INTS (Hane Halkının İnternete Sahip Olma Durumu) Hane Kolaylığının 2014 – 2021 Yılları Arasındaki Varlık Durumu (%)

İBBS Düzey 1	2014	2015	2016	2017	2018	2019	2020	2021	Ort
TR1	54,8	61,5	71,7	81,3	85,2	85,1	86,5	85,1	76,42
TR2	36,8	36,1	49,6	61,5	66,1	64,9	67,0	71,2	56,64
TR3	38,5	47,3	57,9	62,7	66,7	69,6	71,8	74,4	61,09
TR4	46,1	51,9	56,8	60,5	66,5	69,7	75,0	79,8	63,28
TR5	47,2	57,5	69,4	78,0	80,6	82,8	81,0	85,1	72,71
TR6	31,7	35,8	47,6	61,7	73,4	76,1	77,9	78,2	60,30
TR7	28,6	28,7	36,6	52,3	63,4	66,2	71,8	76,3	53,00
TR8	33,5	40,3	43,5	50,9	58,9	66,0	67,5	74,7	54,41
TR9	31,2	38,5	48,0	60,2	64,3	73,6	76,5	77,5	58,74
TRA	19,7	23,2	32,1	54,0	50,9	59,3	67,0	64,8	46,38
TRB	18,9	22,1	26,3	42,4	65,0	70,8	70,9	78,8	49,41
TRC	19,3	22,5	27,3	36,3	37,1	46,1	45,5	65,3	37,44

Kaynak: TÜİK Gelir Yaşam Koşulları Anket verileri kullanılarak yazar tarafından oluşturulmuştur.

Tablo 14 incelendiğinde sosyo ekonomik açıdan daha gelişmiş bölgelerde “Hanehalkının İnternete sahip olma durumu” hane kolaylığına sahiplik oranı yükseğe yakın iken diğer bölgelerde orta ve ortanın altı düzeydedir. TR1, TR3, TR4, TR5, TR6, TR7, TR8, TR9, TRB ve TRC bölgelerinde bu gösterge açısından yıllar itibariyle değişkenlik artış söz konusudur. Diğer bölgelerde ise bu gösterge açısından yıllar itibariyle değişkenlik (artış/azalış) söz konusudur.

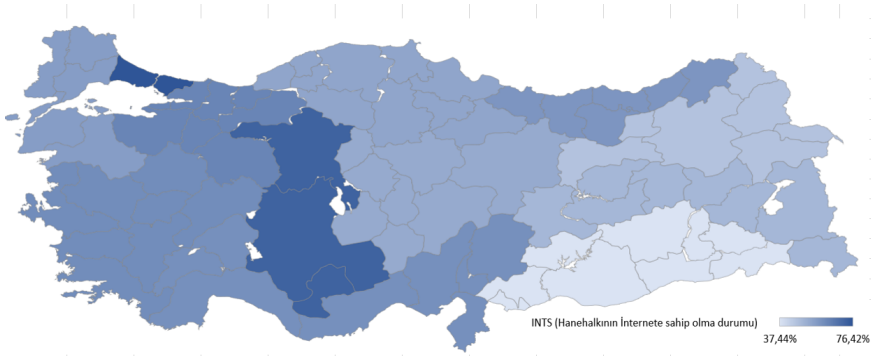

Şekil 11. İBBS Düzey 1 Bazında “INTS (Hane Halkının İnternete Sahip Olma Durumu)” Hane Kolaylığının Ortalama Sahipliği (%)

Kaynak: TÜİK Gelir Yaşam Koşulları Anket verileri kullanılarak yazar tarafından oluşturulmuştur.

Şekil 11’de gösterildiği gibi; “Hanehalkının İnternete Sahip Olma Durumu” hane kolaylığının ortalama sahipliği açısından en iyi üç bölge sırasıyla; TR1 - İstanbul; TR5 - Batı Anadolu ve TR4 - Doğu Marmara’dır. Buna karşın “Hanehalkının İnternete Sahip Olma Durumu” hane kolaylığının ortalama sahipliği açısından en kötü üç bölge sırasıyla; TRB - Ortadoğu Anadolu; TRA - Kuzeydoğu Anadolu ve TRC - Güneydoğu Anadolu’dur. Tüm ülke açısından hanehalkları ortalama olarak yüzde 57,48 oranında internete sahiptir.

Tablo 15. İBBS Düzey 1 Bazında OCMS (Hane Halkının Otomatik Çamaşır Makinesine Sahip Olma Durumu) Hane Kolaylığının 2014 – 2021 Yılları Arasındaki Varlık Durumu (%)

İBBS Düzey 1	2014	2015	2016	2017	2018	2019	2020	2021	Ort
TR1	98,9	99,3	99,5	99,4	99,3	99,2	99,2	99,2	99,25
TR2	94,5	94,8	95,2	96,0	96,9	96,2	97,1	96,8	95,95
TR3	95,1	95,3	96,5	96,4	97,1	97,2	97,5	98,1	96,64
TR4	98,0	98,6	98,7	98,8	99,2	99,1	99,0	99,2	98,82
TR5	98,3	98,6	98,8	99,4	99,2	99,4	99,1	99,3	99,02
TR6	95,8	96,4	96,9	97,0	97,6	98,0	98,3	98,3	97,29
TR7	96,0	98,1	97,6	97,6	97,4	97,8	98,1	98,0	97,56
TR8	95,6	96,6	97,6	98,5	98,4	98,5	98,7	98,5	97,80
TR9	96,3	98,4	97,1	97,8	98,1	98,4	97,9	98,7	97,83

TRA	90,1	94,2	94,5	95,7	97,3	96,5	96,8	96,3	95,17
TRB	92,9	95,6	96,4	97,4	97,5	97,4	97,8	97,6	96,58
TRC	93,3	94,8	95,7	96,0	95,9	96,9	97,0	97,5	95,89

Kaynak: TÜİK Gelir Yaşam Koşulları Anket verileri kullanılarak yazar tarafından oluşturulmuştur.

Tablo 15 incelendiğinde tüm bölgeler açısından “Hanehalkının Otomatik Çamaşır Makinesine Sahip Olma Durumu” hane kolaylığına sahiplik oranı oldukça yüksektir. TR3, TR4, TR5, TR6, TR8, TR9 hariç diğer tüm bölgelerde bu gösterge açısından yıllar itibariyle değişkenlik (artış/azalış) söz konusudur.

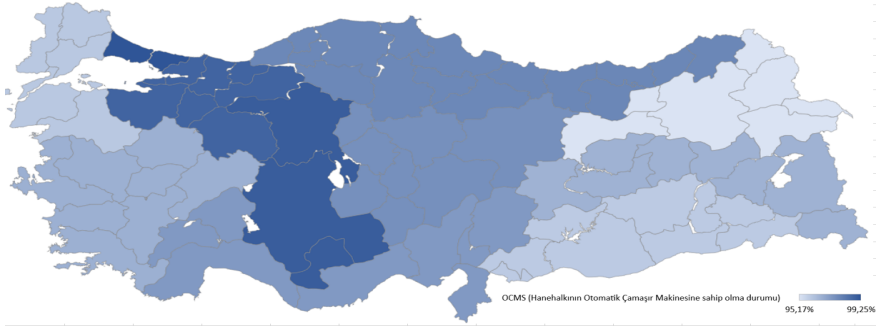

Şekil 12. İBBS Düzey 1 Bazında “OCMS (Hane Halkının Otomatik Çamaşır Makinesine Sahip Olma Durumu)” Hane Kolaylığının Ortalama Sahipliği (%)

Kaynak: TÜİK Gelir Yaşam Koşulları Anket verileri kullanılarak yazar tarafından oluşturulmuştur.

Şekil 12’de gösterildiği gibi; “Hanehalkının Otomatik Çamaşır Makinesine Sahip Olma Durumu” hane kolaylığının ortalama sahipliği açısından en iyi üç bölge sırasıyla; TR1 - İstanbul; TR5 - Batı Anadolu ve TR4 - Doğu Marmara’dır. Buna karşın “Hanehalkının Otomatik Çamaşır Makinesine Sahip Olma Durumu” hane kolaylığının ortalama sahipliği açısından en kötü üç bölge sırasıyla; TR2 - Batı Marmara; TRC - Güneydoğu Anadolu ve TRA - Kuzeydoğu Anadolu’dur. Tüm ülke açısından hanehalklarının ortalama olarak yüzde 97,32 oranında otomatik çamaşır makinesi vardır.

Tablo 16. İBBS Düzey 1 Bazında BUS (Hane Halkının Buzdolabına Sahip Olma Durumu) Hane Kolaylığının 2014 – 2021 Yılları Arasındaki Varlık Durumu (%)

İBBS Düzey 1	2014	2015	2016	2017	2018	2019	2020	2021	Ort
TR1	99,5	99,6	99,5	99,6	99,6	99,6	99,6	99,5	99,55
TR2	97,1	97,4	97,7	98,0	98,6	98,7	98,7	98,8	98,12
TR3	98,3	98,3	98,9	98,8	98,9	98,9	99,1	99,1	98,78
TR4	99,2	99,3	99,2	99,4	99,5	99,5	99,5	99,7	99,42
TR5	99,6	99,4	99,7	99,5	99,8	99,8	99,5	99,6	99,60
TR6	98,4	98,6	99,2	99,2	99,3	99,3	99,4	99,3	99,09
TR7	98,5	99,3	99,4	99,1	99,4	99,4	99,7	99,4	99,27
TR8	99,1	98,9	99,0	99,3	99,5	99,6	99,5	99,4	99,29
TR9	98,3	98,8	98,7	98,9	99,0	98,5	99,0	99,8	98,88
TRA	95,1	96,4	96,8	97,7	96,8	97,0	97,6	97,2	96,83
TRB	97,5	97,9	98,1	98,1	98,1	98,7	98,7	98,7	98,21
TRC	98,0	98,7	98,5	98,5	98,1	98,5	99,0	99,0	98,53

Kaynak: TÜİK Gelir Yaşam Koşulları Anket verileri kullanılarak yazar tarafından oluşturulmuştur.

Tablo 16 incelendiğinde tüm bölgeler açısından “Hanehalkının Buzdolabına Sahip Olma Durumu” hane kolaylığına sahiplik oranı oldukça yüksektir. TR2, TR3, TR4, TR6, TRB hariç diğer tüm bölgelerde bu gösterge açısından yıllar itibariyle değişkenlik (artış/azalış) söz konusudur.

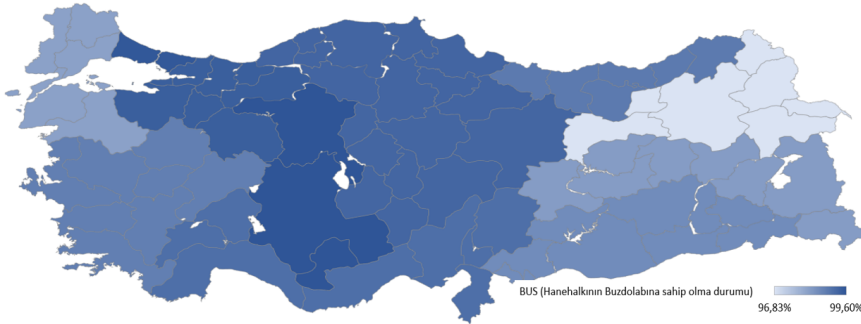

Şekil 13. İBBS Düzey 1 Bazında “BUS (Hane Halkının Buzdolabına Sahip Olma Durumu)” Hane Kolaylığının Ortalama Sahipliği (%)

Kaynak: TÜİK Gelir Yaşam Koşulları Anket verileri kullanılarak yazar tarafından oluşturulmuştur.

Şekil 13’de gösterildiği gibi; “Hanehalkının Buzdolabına Sahip Olma Durumu” hane kolaylığının ortalama sahipliği açısından en iyi üç bölge sırasıyla; TR5 - Batı

Anadolu; TR1 - İstanbul ve TR4 - Doğu Marmara'dır. Buna karşın "Hanehalkının Buzdolabına Sahip Olma Durumu" hane kolaylığının ortalama sahipliği açısından en kötü üç bölge sırasıyla; TRB - Ortadoğu Anadolu; TR2 - Batı Marmara ve TRA - Kuzeydoğu Anadolu'dur. Tüm ülke açısından hanehalkları ortalama olarak yüzde 98,80 oranında buzdolabına sahiptir.

Tablo 17. İBBS Düzey 1 Bazında BMS (Hane Halkının Bulaşık Makinesine Sahip Olma Durumu) Hane Kolaylığının 2014 – 2021 Yılları Arasındaki Varlık Durumu (%)

İBBS Düzey 1	2014	2015	2016	2017	2018	2019	2020	2021	Ort
TR1	75,6	79,3	81,9	86,0	86,2	86,4	87,5	87,4	83,79
TR2	50,1	53,5	60,1	63,9	65,2	64,7	67,3	69,5	61,80
TR3	51,4	55,7	60,9	62,4	65,1	65,7	68,6	71,4	62,68
TR4	66,5	71,7	76,2	78,3	81,2	83,6	84,6	85,4	78,44
TR5	72,8	76,9	79,3	82,1	84,2	85,5	85,5	85,8	81,52
TR6	53,6	59,6	64,8	68,2	70,8	72,4	73,2	73,3	66,98
TR7	58,2	62,7	65,7	72,3	73,6	77,0	80,4	80,4	71,29
TR8	54,5	58,6	62,2	66,9	69,6	72,0	74,0	76,5	66,80
TR9	55,0	60,1	64,7	67,5	70,5	73,6	75,2	79,0	68,19
TRA	34,2	40,7	45,2	49,9	51,8	53,5	54,1	56,5	48,22
TRB	37,7	42,4	49,5	51,9	55,4	57,8	57,3	57,4	51,18
TRC	39,6	44,0	50,7	53,7	55,3	56,7	57,8	59,3	52,15

Kaynak: TÜİK Gelir Yaşam Koşulları Anket verileri kullanılarak yazar tarafından oluşturulmuştur.

Tablo 17 incelendiğinde tüm bölgeler açısından "Hanehalkının Bulaşık Makinesine Sahip Olma Durumu" hane kolaylığına sahiplik oranı yüksektir. Tüm bölgelerde bu gösterge açısından yıllar itibariyle değişkenlik artış söz konusudur.

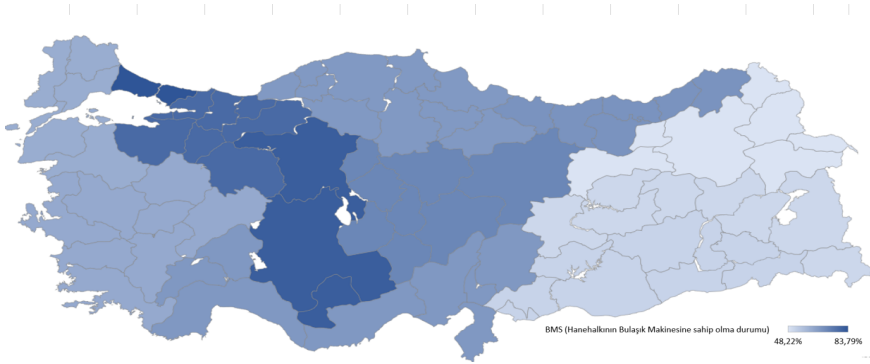

Şekil 14. İBBS Düzey 1 Bazında “BMS (Hane Halkının Bulaşık Makinesine Sahip Olma Durumu)” Hane Kolaylığının Ortalama Sahipliği (%)

Kaynak: TÜİK Gelir Yaşam Koşulları Anket verileri kullanılarak yazar tarafından oluşturulmuştur.

Şekil 14’de gösterildiği gibi; “Hanehalkının Bulaşık Makinesine Sahip Olma Durumu” hane kolaylığının ortalama sahipliği açısından en iyi üç bölge sırasıyla; TR1 – İstanbul; TR5 - Batı Anadolu ve TR4 - Doğu Marmara’dır. Buna karşın “Hanehalkının Bulaşık Makinesine Sahip Olma Durumu” hane kolaylığının ortalama sahipliği açısından en kötü üç bölge sırasıyla; TRC -Güneydoğu Anadolu; TRB - Ortadoğu Anadolu ve TRA - Kuzeydoğu Anadolu’dur. Tüm ülke açısından hane halkları ortalama olarak yüzde 66,09 oranında bulaşık makinesine sahiptir.

Tablo 18. İBBS Düzey 1 Bazında KS (Hane Halkının Klimaya Sahip Olma Durumu) Hane Kolaylığının 2014 – 2021 Yılları Arasındaki Varlık Durumu (%)

İBBS Düzey 1	2014	2015	2016	2017	2018	2019	2020	2021	Ort
TR1	16,1	17,9	18,0	19,9	21,2	21,4	21,1	20,7	19,53
TR2	10,1	9,8	12,7	13,0	12,1	12,8	12,3	14,9	12,20
TR3	34,1	34,5	37,1	38,7	41,3	41,9	42,2	45,9	39,47
TR4	9,7	10,7	12,0	11,8	13,9	15,0	11,5	13,4	12,25
TR5	4,0	4,7	4,2	3,4	4,6	4,7	3,6	4,1	4,16
TR6	45,8	49,2	51,3	53,8	54,2	54,2	55,2	54,6	52,29
TR7	1,1	1,0	1,2	1,1	1,1	1,9	2,2	1,8	1,41
TR8	3,0	3,5	3,1	3,6	4,1	3,4	3,0	3,0	3,33
TR9	2,8	3,3	3,9	5,3	5,4	5,1	4,6	5,4	4,48

TRA	0,6	0,6	0,8	0,3	0,4	0,6	0,8	0,9	0,64
TRB	3,1	3,5	3,5	3,6	3,6	3,6	3,2	4,1	3,54
TRC	44,5	45,2	39,5	40,5	44,8	49,1	44,6	45,8	44,24

Kaynak: TÜİK Gelir Yaşam Koşulları Anket verileri kullanılarak yazar tarafından oluşturulmuştur.

Tablo 18 incelendiğinde tüm bölgeler açısından “Hanehalkının Klimaya Sahip Olma Durumu” hane kolaylığına sahiplik oranı düşüktür. TR3, TR6 ve TRB bölgelerde bu gösterge açısından yıllar itibariyle değişkenlik artış söz konusudur. Diğer tüm bölgelerde ise bu gösterge açısından yıllar itibariyle değişkenlik (artış/azalış) söz konusudur.



Şekil 15. İBBS Düzey 1 Bazında “KS (Hane Halkının Klimaya Sahip Olma Durumu)” Hane Kolaylığının Ortalama Sahipliği (%)

Kaynak: TÜİK Gelir Yaşam Koşulları Anket verileri kullanılarak yazar tarafından oluşturulmuştur.

Şekil 15’de gösterildiği gibi; “Hanehalkının Klimaya Sahip Olma Durumu” hane kolaylığının ortalama sahipliği açısından en iyi üç bölge sırasıyla; TR6 -Akdeniz; TRC -Güneydoğu Anadolu ve TR3 - Ege’dir. Buna karşın “Hanehalkının Klimaya Sahip Olma Durumu” hane kolaylığının ortalama sahipliği açısından en kötü üç bölge sırasıyla; TR8 - Batı Karadeniz; TR7 - Orta Anadolu ve TRA - Kuzeydoğu Anadolu’dur. Tüm ülke açısından hane halkları ortalama olarak sadece yüzde 16,46 oranında klimaya sahiptir.

4. TARTIŞMA ve SONUÇ

Bölgeler arasındaki gelişmişlik düzeyi, hane kolaylıklarını ve yaşam koşullarını etkilemektedir. Bu çalışmada elde edilen bulgular, Türkiye'nin farklı bölgelerindeki hane halklarının yaşam standartları arasındaki farklılıkları ortaya koymaktadır. Sonuçlar, Türkiye'deki hanehalklarının sahip olduğu kolaylıkların bölgesel dağılımının eşit olmadığını göstermektedir.

Konut sahipliği ve kolaylıkları gibi yaşam koşulları göstergelerine yönelik analizler, yıllar itibariyle artış veya azalış eğilimlerini ortaya koymaktadır. Çalışmada çıkan sonuçlara göre, son yıllarda Türkiye genelinde konut sahipliğinde ve konut kolaylıklarına sahip olmada kısmen de olsa bir artış olduğunu görülmektedir. Ayrıca, yaşam koşullarını iyileştirmek için yapılan politika ve programların olumlu etkilerinin olduğu gözlemlenmektedir.

Ancak, bölgesel analizler, bu iyileşmenin her bölgede aynı şekilde gerçekleşmediğini göstermektedir. Gelişmiş bölgelerde yaşayan hanehalklarının daha fazla kolaylığa sahip olduğu ve yaşam koşullarının daha iyi olduğu gözlenirken, daha az gelişmiş bölgelerde bu kolaylıkların daha az olduğu tespit edilmiştir. Bu durum, bölgesel eşitsizliklerin ve ekonomik gelişim farklarının hala mevcut olduğunu göstermektedir.

Sonuç olarak, Türkiye'deki hanehalklarının sahip olduğu kolaylıkların bölgesel dağılımı hala dengeli değildir. Bölgeler arasındaki gelişmişlik farkları, hane kolaylıklarını ve yaşam koşullarını etkilemektedir. Bu çalışma, bölgesel eşitsizlikleri belirlemek ve politika yapıcıların bu alanlarda daha fazla çalışma yapmasını teşvik etmek için önemli bir girişim olarak değerlendirilmelidir. Türkiye genelinde coğrafik, kültürel, ekonomik ve sosyal yapı göz önünde bulundurularak hanehalklarının yaşam standartlarını artırıcı sosyal politikalar üretmek ve

etkinleştirmek, bölgesel eşitsizlikleri azaltmak için önemli adımlar atılmasını sağlayacaktır.

Çıkar Çatışması Bildirimi:

Çalışmada tek yazar vardır. Bu nedenle, bu makalenin araştırılması, yazarlığı ve / veya yayınlanmasına ilişkin herhangi bir potansiyel çıkar çatışması yoktur.

Destek/Finansman Bilgileri:

Bu makalenin araştırılması, yazarlığı ve / veya yayınlanması için herhangi bir finansal destek alınmamıştır.

Etik Kurul Kararı:

Bu araştırma için kamuya açık TÜİK verileri kullanılmıştır. Etik kurul kararına ihtiyaç yoktur.

KAYNAKÇA

Akgüç, Y., Konukman, A. E. (2012). Türkiye’de yoksulluk ve eşitsizlik: 2003-2006 dönemi ilişkisi. Atatürk Üniversitesi İktisadi ve İdari Bilimler Dergisi, 26(3-4), 1-21.

Gücenmez, T. (2023). Türkiye’de Maddi Servet İle Yaşam Koşulları Arasındaki İlişkinin Analizi. Doktora Tezi. Ankara Hacı Bayram Veli Üniversitesi. Ankara.

Lavy, V., Schlosser, A. ve Maurel, M. (2016). The Effect of Households' Access to Electricity on Services' Accessibility and Household Non-Agricultural Income: Evidence from Rural China. Journal of Development Economics, 123, 59-73.

- Önder, K. (2022). Hanehalklarının Birinci Ve İkinci El Otomobil Alımını Etkileyen Faktörlerin Sıralı Logit Modeli İle Analizi, Pamukkale Üniversitesi Sosyal Bilimler Enstitüsü Dergisi , (48) , 215-228.
- Parikh, A. ve Thorat, Y. (2018). Household Amenities and Inequalities in India. Review of Development and Change, 23(2), 163-181.
- TÜİK,<https://data.tuik.gov.tr/Kategori/GetKategori?p=Gelir,-Yasam,-Tuketim-ve-Yoksulluk-107>, Erişim Tarihi: 10.05.2023.

EXTENDED ABSTRACT

Introduction

The relationship between living conditions and the conveniences of households is shaped by income level, education level, socio-economic status and regional factors. The conveniences of the households; home ownership, electricity, water, internet and telephone line, white goods, heating and cooling systems, television, etc. in the residence. High-income, educational, and socio-economic status households generally have more access to amenities, while low-income, low-education, and low socio-economic status households tend to have more limited benefits. This situation differs regionally. The main purpose of this study is to determine the factors that make up the household conveniences of households in Turkey with the help of statistical methods by using the data of the Household Budget Survey (HBA) conducted by the Turkish Statistical Institute (TUIK).

Method

In the study, data sets prepared annually for the 2014 – 2021 period of the household microdata of the TUIK Income and Living Conditions survey were used. Household Budget Survey (HBA) is collected between January 1st and December 31st using a stratified two-stage sampling method. The main subject of this research is how the household conveniences of households in Turkey affect the development of living conditions.

In the first stage of the research, the household micro data of the TUIK Income and Living Conditions survey were analyzed separately for each period between 2014 and 2021, using cross-sectional household data. Then, separate tables and maps were created and interpreted for household conveniences for all periods.

Findings (Results)

Firstly, the Asset Status of Household Facilities (%) on the basis of NUTS Level 1 was examined. According to this; In Turkey, on the basis of NUTS level 1, households have the "heating system of the dwelling" with a maximum rate of 97.99 percent. This was followed by 98.31 percent, "Presence of Piped Water System in the Residential Residence", "Household Ownership of Refrigerator" with 98.20 percent, "Household's Owning a Color Television" with 97.98 percent, and 96.24 percent, respectively.

Secondly, household facilities with less than 50 percent, excluding a few regions; "Household Owning a Dishwasher" with 54.1 percent, "Household Owning a Computer" by 42.63 percent, "Having Internet Availability of Households" by 33.86 percent, "Household's Telephone Line" with 33.28 percent. fixed) Ownership Status" and "Household Owning an Air Conditioner" with a rate of 14.57 percent.

In terms of all regions, the rate of ownership of the "Heating System of the Occupied Housing" household convenience is quite high. Except for the TR2, TR3, TR6, TR9 regions, there has been an increase in this indicator over the years.

In terms of all regions, the rate of ownership of the "Bath and Shower Availability of the Occupied Housing" household convenience is quite high. In all regions except TR1, there is variation (increase/decrease) in this indicator over the years.

In terms of all regions, the household convenience rate of "Toilet Availability (Inside the House) in the Residential Residence" is quite high.

In terms of all regions, the rate of having an "Independent Kitchen in the Occupied Housing" household convenience is quite high. In all regions except TR3, TRA, there is variation (increase/decrease) in this indicator over the years.

In terms of all regions, the rate of ownership of the "Existence of the Piped Water System in the Residential House" household convenience is quite high.

In terms of all regions, the rate of ownership of the "Hot Water System (Central Hot Water, Water Heater, Combi Boiler, Solar Energy, etc.) Availability" in the Residence is quite high

When examined, the rate of "Households Owning a Telephone Line (fixed)" household convenience for all regions is quite low. In all regions, there is a decrease in variability in terms of this indicator over the years.

For all regions, the rate of "Household Owning a Mobile Phone" household convenience is quite high

In terms of all regions, the rate of "Household Owning Color Television" household convenience is quite high. In all regions, there is variation (increase/decrease) in this indicator over the years.

For all regions, the rate of "Household Owning a Computer" household convenience is low. In all regions, there is variation (increase/decrease) in this indicator over the years.

In the socio-economically more developed regions, while the household ease of ownership rate of "Household's Internet possession" is close to high, it is medium and below average in other regions. In TR1, TR3, TR4, TR5, TR6, TR7, TR8, TR9, TRB and TRC regions, there is an increase in variability in terms of this indicator over the years. In other regions, there is variation (increase/decrease) in this indicator over the years.

In terms of all regions, the rate of "Household Ownership of an Automatic Washing Machine" household convenience is quite high.

For all regions, the rate of "Household Owning a Refrigerator" household convenience is quite high.

For all regions, the rate of household convenience is high in "Household Owning a Dishwasher".

For all regions, the rate of "Household Owning an Air Conditioner" household convenience is low. In TR3, TR6 and TRB regions, there is an increase in variability over the years in terms of this indicator.

Conclusion and Discussion

The level of development between regions affects household convenience and living conditions. The findings obtained in this study reveal the differences in living standards of households in different regions of Turkey. The results show that the regional distribution of conveniences enjoyed by households in Turkey is uneven.

Analyzes of living conditions indicators such as home ownership and facilities reveal increasing or decreasing trends over the years. According to the results of the study, it is seen that there has been a partial increase in housing ownership and housing facilities in Turkey in recent years. However, regional analyzes show that this improvement does not occur in the same way in every region.

This study should be considered an important initiative to identify regional disparities and encourage policy makers to do more work in these areas. Considering the geographical, cultural, economic and social structure throughout Turkey, producing and activating social policies that increase the living standards of households will ensure that important steps are taken to reduce regional inequalities.



ADIAMAN ÜNİVERSİTESİ SOSYAL BİLİMLER ENSTİTÜSÜ DERGİSİ
ISSN: 1308-9196 / e-ISSN:1308-7363

Yıl : 16 Sayı : 44 Ağustos 2023

Yayın Geliş Tarihi: 24.05.2023 Yayına Kabul Tarihi: 29.08.2023

DOI Numarası: <https://doi.org/10.14520/adyusbd.1301811>

Makale Türü: Araştırma Makalesi / Research Article

Atıf/Citation: Çetin, V. (2023). The New York Times Gazetesi Haberlerinde Trablusgarp Savaşı Yansımaları. *Adiyaman Üniversitesi Sosyal Bilimler Enstitüsü Dergisi*, (44), 726-758.

THE NEW YORK TIMES GAZETESİ HABERLERİNDE TRABLUSGARP SAVAŞI YANSIMALARI

Vahide ÇETİN*

Öz

Coğrafi yakınlık, zengin yeraltı kaynakları, elverişli iklim koşulları, ucuz işgücü ve egemenliğinde bulunduğu Osmanlı Devleti'nin güç durumunu da göz önünde bulundurarak Trablusgarp'ı ele geçirme planları yapan İtalya Büyük Güçlerin gölgesinde 29 Eylül'de Osmanlı Devleti'ne savaş açmıştır. Osmanlı Devleti ile İtalya arasında yapılan savaş gerek yerel gerekse uluslararası basın tarafından yakından takip edilmiştir. Basında en fazla Osmanlı Devleti'nin diplomatik yollarla savaşı sonlandırma çabaları, Trablusgarp'a gönüllü olarak giden askerlerin bölgeye intikali, yerli halkın işgale karşı direnişi, Avrupa'da savaşın bölgesellikten çıkarak Adriyatik'e sıçraması endişesi, Balkan Devletleri'nin durumu gibi konular yer almıştır. Bu çalışmada Avrupa'nın yakından takip ettiği Osmanlı-İtalyan mücadelesinde 1911 yılının The New York Times Gazetesinde nasıl yer bulduğu incelenmiştir.

Anahtar Kelimeler: *The New York Times, İtalya, Osmanlı Devleti, Trablusgarp Savaşı.*

*  cetinvahide@gmail.com, Elazığ, Türkiye

REFLECTIONS OF THE WAR OF TRIPOLI IN THE NEW YORK TIMES NEWS

Abstract

Considering the geographical proximity, rich underground resources, favorable climatic conditions, cheap labor force and the power situation of the Ottoman Empire, Italy, which made plans to seize Tripoli, declared war on the Ottoman Empire on September 29 under the shadow of the Great Powers. The war between the Ottoman Empire and Italy was closely followed by the local and international press. In the press, the Ottoman Empire's efforts to end the war through diplomatic means, the transfer of the soldiers who went to Tripoli voluntarily to the region, resistance of the indigenous people against occupation, the concern that the war in Europe would leave the region and spread to the Adriatic, the Balkans. Topics such as the state of the states were included. In this study, it was examined how the Ottoman-Italian struggle, which was followed closely by Europe, found its place in The New York Times of 1911.

Keywords: *The New York Times, Italy, Ottoman Empire, Tripoli War.*

1. GİRİŞ

18. yy. da İngiltere’de ortaya çıkan insan ve hayvan gücünün ön planda olduğu üretim tarzının yerini makine gücüne bırakmasıyla başlayan Sanayi İnkılabı ile Avrupa seri üretime geçmiştir. Bu durum ucuz iş gücü, hammadde ve pazar arayışı sorunundan doğan sömürgeciliğin Avrupa’da kısa sürede rekabete dönüşmesine yol açmıştır. Siyasi birliğini geç tamamlayan İtalya bu rekabetten uzak kalmıştır. İtalya parsellenmiş dünyada payını almak ve uluslararası arenada saygın ve güçlü bir devlet olmak için harekete geçmiştir. 1878 yılında gerçekleştirilen Berlin Konferansı’nı bu emellere ulaşmak için bir fırsat olarak değerlendirmiştir. Bu konferansa katılan Büyük Güçler olarak belirtilen İngiltere, Fransa, Rusya ve Almanya’nın desteğini ve onayını alan İtalya sömürge alanı

olarak Kuzey Afrika'yı gözüne kestirmiştir. İtalya, bu bölgede yer alan 1551'de Osmanlı hâkimiyetine girdikten sonra Bingazi, Fizan ve Kufra adlı bölgeleri içine alan bugünkü Libya topraklarını belirten Trablusgarp'ı sömürgesi haline getirmek için harekete geçmiştir (Ateş, 2001: 161-275).

2. TRABLUSGARP SAVAŞI

2.1. Savaş Öncesi Trablusgarp İçin Yapılan Hazırlıklar

Osmanlı Devleti için sürgün yeri, İtalya için elverişli toprakların, uygun iklim koşullarının, zengin yeraltı kaynaklarının ve ucuz işgücünün ifadesi olan Trablusgarp'ın işgali öncesinde İtalya bölgede nüfuz elde etme çabasına girmiştir. İtalya diğer Avrupa ülkeleri gibi Ortadoğu'da finans sektörünü kullanarak ekonomik güç elde etme ve kendi çıkarlarına uygun antlaşmalarla diplomatik baskı kurma politikasını Trablusgarp için uygulamıştır (Gelvin, 2012: 200).

İtalya finans sektöründeki ilk atılımını 1905'te Vatikan destekli Banka Di Roma'nın kurulmasıyla Trablusgarp dâhil 12 şehirde şubeler açarak gerçekleştirmiştir. Bu banka 1908-1911 yılları arasında ucuz kredi ile yerli halkı borçlandırmış borcunu ödemeyenlerin topraklarına el koymuş ve bu arazileri İtalyan vatandaşlara satmıştır (Ağbılı, 2019). Savaş başladıktan sonra The New York Times Roma kaynaklı haberinde Banka Di Roma'nın faaliyetlerini değerlendiren Osmanlı Devleti'nin merak ettiği Vatikan'ın savaşa karşı duruşunu "Vatikan Türklerle Savaşta Tarafsız" başlığı altında vermiştir. Haberde apostolik delegenin Bab-ı Ali'yi bilgilendirdiği ve İtalyan operasyonlarında Vatikan'ın elinin olmadığını hükümete bildirdiğini iletmiştir (TNT: 29 October 1911).

Trablusgarp'taki İtalyan vatandaşları Trablus, Humus ve Bingazi'de kültürel değerlerini empoze etmek için misyonerlik faaliyetlerine hız vermiştir.

Trablusgarp'ta İtalya'nın sosyal, kültürel ve iktisadi alanlarda nüfuz çalışmaları devam ederken Kahire'deki İtalyan Konsolosluğu da Sunusilerle iletişime geçip yerli halkın direnişini engellemek için İtalyan sempatisini yerli halk arasında yaratmak istemiştir (Agbılı, 2019: 58)

Trablusgarp'ta görülen İtalya'nın güç ve nüfuz savaşına karşılık Osmanlı Devleti Fransa'yı İtalya'ya karşı kullanmak istemiş ancak Fransa İtalya'ya karşı bir ittifak kurmayı reddetmiştir. Bunun üzerine II. Abdülhamit İtalya'ya bazı imtiyazlar vermek suretiyle Irak'a yönlendirmek istemiştir. Ancak İtalya bölgede güç ve nüfuz rekabetine giren Almanya ve İngiltere'ye karşı şansının olmadığı bilinciyle bu teklifi reddetmiştir. 1908'de İttihat ve Terakki yanlısı Recep Paşa'nın görevine son verilmesiyle çıkan ayaklanmayı bitirmek amacıyla bölgeye gönderilen M. Kemal, isyanı bastırdığı gibi Trablusgarp ve Bingazi'de halkı İtalyanlara karşı bilinçlendirmiştir (Güzel, 2017: 93-99).

Savaş öncesi Trablusgarp'ta önemli bir askeri güç olan Kuloğulları teşkilatı lağvedilmiş, Yemen'de çıkan isyanları bastırmak için bölgede bulunan askerlerin büyük bir kısmı Yemen'e gönderilmiştir. Trablusgarp'a yeni birlikler gönderilmediği gibi yerli halka dağıtılan silahlar İstanbul'a yeni modelleriyle değiştirilmek için getirilmiş ancak savaşın başlamasıyla yenileri gönderilememiştir. Son olarak Büyük Güçlerin baskısıyla görevden alınan İbrahim Paşayla Trablusgarp askeri ve sivil yöneticilerden mahrum kalmış ve işgale açık hale gelmiştir (Mete, 1998: 265).

Roma Büyükelçisi Hakkı Paşa'nın sadrazamlığa atanmasıyla Osmanlı Devleti kaçınılmaz olan savaş için Trablusgarp'ın ihtiyaçlarını kısmen de olsa gidermek amacıyla Derne adlı gemiyi Trablusgarp'a göndermiştir. 25 Eylül'de Trablusgarp'a varan Derne gemisinden boşaltılan cephanenin bir bölümü Aziziye Sarayına, bir

bölümü ise Topçu Kışlasına götürülmüştür. Ayrıca Derne 500 çuval, un, 500 çuval peksimet, 12.500 mavzer tüfeği, 600 sandık mavzer cephanesi ve 200 asker elbisesi getirmiştir. Derne'nin Trablusgarp'a gelişi işgali hızlandırmıştır (Orhan, 2010: 35). The New York Times bu durumu İtalya'nın savaş sebebi olarak gördüğünü belirtmiştir (TNT, 27 September 1911).

2.2. 1911 Yılında Türk-İtalyan Mücadelesi

23 Eylül 1911'de İtalya Bab-ı Ali'ye bir nota göndermiştir. Notada İttihat ve Terakki Partisine üye olan askerlerin cahil ve muhafazakâr halkı İtalyanlara karşı kıskırttıkları bu nedenle Trablusgarp'taki İtalyan vatandaşların can ve mal güvenliğinin tehdit altında olduğunu belirtmiştir. Ayrıca Osmanlı Devleti'nin duruma kayıtsız kaldığını bölgeye silah, cephane ve erzak yüklü gemilerin gönderilmesini kınadığını bildirmiştir (Mete, 1998: 265). Osmanlı Devleti'ne verilen nota sonrası The New York Times Paris kaynaklı "*İtalyan Donanması Savaşa Hazır*" adlı haberinde İtalya'nın işgal planlarına yer vermiştir. Haberde Osmanlı Hükümeti'nin Tripoli üzerinde İtalyan hamiliğine karşı çıkması durumunda Türkiye ile çatışmaya hazır bir İtalyan deniz gücü olduğunu ifade etmiştir. İtalya'nın planının Tripoli'yi bombalarken aynı anda 20.000 askeri Adriyatik Denizi boyunca Türk sahilini bloke etmek ve Makedonya, Suriye ve Arabistan'da yaşayan sayısız İtalyan'ı korumak amacıyla bu ülkelere askeri bir sefer düzenlemek üzere hazırladığı bilgisine yer vermiştir. Haberin devamında İtalyan filosunun 5 bölüme ayrılacağını ve Abruzzi Dükü'nün 22 Muharip, 28 torpido botu, 2 kruvazör ve 6 denizaltıdan oluşacağını ifade etmiştir (TNT, 1911, September 23). İtalya'nın gönderdiği I. Filonun başında Koramiral Aubry Vittori Emanuele, Regina, Elana, Roma, Napoli zırhlıları, II. Filodan sorumlu Tuğamiral Presbitero'nun komutasında Pisa, Amalfi, San Marco zırhlıları, III. Filodan sorumlu Farvellí'nin emri altında Benedetto Brin, Regina Margherita, St. Bon, Emauele Filiberto zırhlıları bulunmaktaydı. IV. Filo Tuğamiral Thanaon Di Revei

komutasında Garibaldi, Verase, Ferrucia, Marco Polo ve V. Filoda ise Tuğamiral Abruzzia Dükü komutasında Vettor Pisani, St. Bon, Marco Polo zırhlıları ve Lombadina kruvazörü, Artigliera, Fucillere, Corazziere, Alphinove Ziffiro denizaltı muhribi ile işgal için hazırlanmıştır (Beehler, 2014: 14).

İtalya'nın verdiği 23 Eylül notasıyla sarsılan Osmanlı Devleti çok geçmeden 27 Eylül notasıyla Kuzey Afrika'daki son toprak parçasını kaybetme korkusuyla yüzleşmiştir. 24 saatle sınırlandırılan notada İtalya, Trablusgarp ve Bingazi'nin modern bir çehreye kavuşmadığı Osmanlı Devleti'nin bu bölgenin gelişmişlik düzeyini yükseltmediğini İtalya'nın bölgedeki iktisadi faaliyetlerine ket vurduğu askeri ve sivil üst düzey idarecilerin İtalyanlara karşı yapılan kötü muameleye sessiz kaldığı ve bu durumu tahrik ettiği belirtilmiştir. Bütün ikazlara rağmen bölgeye askeri nakliye gemilerinin gönderildiği ve sevkiyatın yarattığı tehlike nedeniyle İtalya'nın Trablusgarp ve Bingazi'yi askeri kuvvet kullanarak işgal edeceği belirtilmiştir. Osmanlı Devleti'nin 29 Eylül'de verdiği cevapta bölgenin gelişmişlik düzeyinden Meşrutiyet öncesi yönetimin sorumlu olduğu, asayişin sağlandığı ve Derne gemisinin ise İtalya'nın 23 Eylül notasından önce yola çıktığı ve erzak taşıdığı beyan edilmiştir. Osmanlı Devleti işgal kararından vazgeçmesi durumunda İtalya'ya istediği imtiyazların verileceğini ifade etmiştir (Güzel, 2017: 100).

The New York Times, Osmanlı Devleti ile İtalya arasında yaşanan bu gelişmeleri "*İtalya'nın Ültimatomu*" adlı haberinde vermiştir. Londra kaynaklı haberinde Konstantinapolis'teki İtalyan Büyükelçisi'nin Bab-ı Ali 'ye Türk askeri nakliyatlarının Trablus'a gönderilmesinin *çok ciddi bir eylem* olarak kabul edildiğine dair bir nota sunduğu belirtilmiştir (TNT, 1911, September 27). Haberin devamında genel saldırının İtalya tarafından 24 saat içinde gerçekleşeceği İtalya'da sadece sosyalistlerin işgale karşı çıktıkları bilgisine yer

verilmiştir. Ayrıca gazete, Bab-ı Ali'nin görüşünün İtalya'nın Trablusgarp'ta bölge veya koruma istememesi durumunda mevcut gerilimin ortadan kalkmasının zor olmayacağı ve Osmanlı Hükümeti'nin İtalya'nın yapmak zorunda olduğu makul iddiaları değerlendirmeye hazır olduğunu ve Trablus'taki Pasifik İtalyan açılımından ve kalkınma çabalarından şikâyetçi olduğunu belirtmiştir (TNT, 1911, September 27).

İtalya'nın ultimatomu ile sarsılan Osmanlı Devletinde kısa bir süre sonra yeni İtalyan elçisi Garoni'nin Trablusgarp için 80 ila 100 milyon arası bir tazminat önereceği bilgisi konuşulmaya başlanmıştır. The New YORK Times'da bu temelsiz bilgiyi 27 Eylül tarihli "İtalyan Filosu Tripoli Dışındadır" adlı haberine taşımıştır. Haberde İtalya'nın Trablus için tazminat önerisini Türk Hükümeti'nin kabul etmeyeceğini bunun sebebini de "*Genç Türkler askeri bir partidir ve zaten Basra ve D. Rumeli kaybindan zarar gören prestijleri silahlı direniş olmaksızın Trablus'un teslim olmasında onarılamaz bir darbeye maruz kalacaktır.*" şeklinde ifadelerle açıklamıştır (1911, September 27). Londra kaynaklı haberin devamında İngiliz muhabir İtalya'nın askeri üstünlüğüne vurgu yaparken savaşta asıl sorunun, Sultan ile İttihat ve Terakki arasındaki iktidar mücadelesi olacağını belirtmiş ve bunun kanıtı olarak ta "*Politsche Correspondenz tarafından yayınlanan ve Birlik ve İlerleme Komitesi'nin azalan prestijine dikkat çeken tarihsiz bir gönderiyi*" sunmuştur. Savaşın gidişatına muhabir, iktidar mücadelesinin belirleyici rol üstleneceğini ifade etmiştir (TNT, 1911, September 27).

Bu gelişmeler yaşanırken The New York Times 28 Eylül 1911 tarihli haberinde, Tripoli de halk ve yöneticilerin panik ve korku içinde olduğu bilgisini vermiştir (TNT, 1911, September 28). İtalyan birliklerin bölgeye intikali sonrası savaş planına göre hareket etme noktasında üst düzey yöneticiler arasında fikir ayrılıkları ortaya çıkmıştı. Zira İtalya Genelkurmay başkanı Pollia işgal için 23.000

kişinin yeterli olduğunu Başbakan Giolitti'ye bildirmiş, başbakan kesin zafer için askeri gücün 40.000'e yükseltilmesi emrini vermişti. Bu sayı savaşın ilerleyen zamanlarında 80.000'i bulmuştur (Giolitti, 2012: 61). The New York Times'ın, İtalyan notasının ardından İstanbul muhabiri Osmanlı Devleti'nde yaşanan gelişmeleri *"40.000 İtalyan Trablus'a Ulaştı"* adlı haberinde şu şekilde aktarmıştır: *"Resmi kaynaklardan Pazar gününden beri İtalyan Hükümeti'nden hiçbir iletişim alınmadığını öğreniyorum. İtalyan Büyükelçisi'nin tehlikeli büyümeye ve İtalyan karşıtı duygulara dikkat çeken ve savaş malzemesini taşıyan Derne'nin o limana inişinin heyecanı İtalyan kolonisinin güvenliğini daha da tehditkâr hale getirmek için hesaplandığı inancını ifade eden bir not verdi."* (TNT,1911, September 28). Ayrıca haberin devamında Signor de Martino'nun Sadrazam Hakkı Paşa ile gayri resmi bir konuşmasında sadrazamın İtalya'nın Trablusgarp'ın hamiliğini istemesinde yatan coğrafi, ekonomik ve siyasi nedenleri haklı bulduğunu belirten ifadelere de yer vermiştir (1911, September 28). The New York Times Londra kaynaklı haberinde The Daily Telegraph's İstanbul muhabirinin, eski sadrazam Hakkı Bey'in Trablusgarp savunmasını ihmal etmesindeki sebebin Osmanlı Devleti'ne Alman Büyükelçisi'nin İtalya'nın asla Trablus'a bir alay ya da gemi göndermeyeceğine dair güvence verdiğini söylemesi olduğunu ifade etmiştir. Hakkı Bey'in kabinesinin Almanya'ya güvenmesi neticesinde Trablus'a asker veya savaş malzemesi göndermenin gerekli olmadığı kanısıyla hareket ettiğini her şey için çok geç kalındığını ifade etmiştir (TNT, 1911, February 3). Osmanlı Devleti'nde huzursuzluk ve belirsizlik yaşanırken Trablusgarp için gerekli tedbirleri almakla ve diplomatik ilişkileri kurmakla görevli Hakkı Paşa ve kabinesi kamuoyu nezdinde suçlanmış ve bu durum kabine değişikliğine sebep olmuştu. 29 Eylül 1911 tarihinde Hakkı Paşa istifa etmiş ve Sait Paşa Hükümeti yerine kurulmuştur (Arık, 2009: 42; Orhan, 2010: 43). The New York Times kabine değişikliğini, emektar devlet

adamlarından oluşan kabinede Sadrazam Sait Paşa ve Dışişleri Bakanı Kamil Paşa için düşüncesiz ya da aceleci durumlara karşı hazırlıklı ve deneyimli oldukları yorumunu getirmiştir. (TNT, 1911,September 28).

29 Eylül'de Trablusgarp önlerinde 12 gemiden oluşan 25000 kişilik bir İtalyan donanmasıyla Osmanlı ordusunun karşısına çıkmıştır (Orhan, 2010: 43). The New York Times Londra kaynaklı haberinde İtalya'nın askeri gücüne vurgu yapmıştır. İşgalin General Caneva, General Briccola, General Kont Geraldı tarafından yapılacağı gelen ilk kuvvetin 25.000 kişiden oluştuğu Palermo, Napoli, Brindial, Syracuse, Catania, Messina, Toronto, Cenova, Ancona, ve Venedik'ten gelecek askerlerle 40.000'i bulacağını gazete belirtmiştir. Küçümsenmeyecek sayıda küçük kalibreli Krupp silahlarıyla donatılmış Türk Ordusu'nun İtalya karşısında hiçbir şansının olmadığını belirtmiştir (TNT, 1911, September 30).

İtalya'nın Trablusgarp'ın işgali için yaptığı hazırlık sürecinde Arnavutluk, Balkanlar ve Boğazlar konusundaki hassasiyete sahip devletlerle girdiği diplomatik ilişkilerde statükonun korunacağına dair verdiği teminata rağmen Osmanlı Devleti'ni işgalde zor duruma sokmak için Arnavutluk ve Balkan Devletleri üzerinde silah, asker ve teçhizat yardımıyla bulunması gözden kaçmamıştır (Zeyrek ve İlhan, 2016: 93-96). 29 Eylül 1911 tarihli sayısında The New York Times stratejik bir konumda olan Arnavutluk'a İtalya'nın askeri malzeme gönderdiği bilgisini paylaşmıştır (TNT, 1911, September 29). The New York Times İtalya'nın işgalini fırsat olarak değerlendirebilecek olan Balkanların yayılmacı bir politika izleyerek bölgesel bir savaşı statükoyu bozabilecek bir uluslararası mücadeleye dönüştürmesinden korkan Avrupa Devletleri için şu bilgileri haberinde aktarmıştır:

Şu ana kadar Balkan Yarımadasını 'da herhangi bir etkinin kesin bir göstergesi olmadığı Arnavutluk'ta yeni bir isyan için hazırlık ve Türkiye ile Yunanistan arasında artan gerilimin olduğu bilgisini paylaşmıştır. Ayrıca Osmanlı Devleti'nin

meşru bir hak olarak gördüğü Teselya'yı almak ya da Yunanistan'ı engellemek için yapacağı harekâtın Avrupa' yı da içine alacak genel bir savaşa neden olacağını belirtmiştir (TNT, 1911, September 30). Savaşın ilk gününden itibaren İtalya her türlü yola başvuracağını ortaya koymuş bu da Büyük Güçleri endişelendirmiştir.

Bu gelişmeler yaşanırken İtalyanların işgali nasıl değerlendirdikleri sorusuna The New York Times *"İtalya Savaş İlan Etti"* başlıklı haberinde vermiştir. Binlerce İtalyan'ın Place Collana'dan Place Quirinal'e doğru ilerlediği Savaş Bakanlığı ve Victor Emmanuel Anıtı'na yürürken ordu ve donanma için çılgınca tezahürat yaparak milli şarkılar söyleyerek gece yarısından sonra topluluğun dağıldığı bilgisini paylaşmıştır (TNT, 1911, September 30) . The New York Times'ın Chiasso kaynaklı haberinde İtalya'da Trablus seferinin büyük bir coşku yarattığı ve tüm askerlerin hizmet için gönüllü olduğu bilgisini paylaşmıştır (TNT, September 30).

İtalyan halkında işgal meşru iken Osmanlı Devleti'nde durum farklıydı. The New York Times'a gelen bir mektup işgalin Osmanlı Devleti için ne anlama geldiğini şöyle ifade etmiştir:

"Bir Türk'ten Protesto

The New York Times'ın Editörüne

Uygar Dünya şu anda Orta Çağ yıllarında bile nadiren bir yer bulabilecek bir saldırganlık eylemine tanıklık ediyor. Uluslararası hukuk ve uluslararası adalet alanındaki son başarılarından guru duyan 21. Yy adamı; böyle bir saldırganın İtalya gibi modern ve medeni bir ülkeye aktör olarak sahip olması gerçeğine

uyum sağlamakta biraz zorlanacak...Bu nedenle bir haydutun kurbanına söylediği gibi :

Eller Yukarı. Her şeyi senden alacağım ve kendini savunmayacaksın; aksi takdirde hayatınıza mal olabilir. Hiç şüphe yok ki böyle bir tutum uluslararası alanda ahlak üzerinde çok kötü ve kalıcı bir etkiye sahip olmalıdır... Nihai ve kararlı bir şekilde savaş meydanlarında savaşıldığı yüzyıllarda değiliz. Bu nedenle İtalya'nın şu anda elverişli pozisyonu sadece deniz üstünlüğü nedeniyle mevcut çatışmanın gerçek sonucu açısından herhangi bir normal görüşlü bir adamı yanıltamaz. İtalya'nın karşı karşıya kalacağı ve şüphesiz beklentilerini aşacak ve askeri direnişten bahsetmeyeceğim. Bugünün milletleri savaşı böyle kazanılacak ya da kaybedilecek bir oyun olarak göremezler. En azından savaşa gitmek için pratik amaçları var. Şimdi İtalya örneğinde pratik başarılar savaştaki sonuçlar ile ters orantılı olacaktır. İtalya ihracat pazarı olarak Türkiye'yi sonsuza dek kaybedecek ve bu kayıp herhangi bir fetihle onarılamaz.

Sonuç olarak, İtalya'nın politikasının endüstriyel ve ilerici Kuzey tarafından dikte edildiğini ve pratik bir müdahaleden ziyade mutsuz bir macera olduğunu düşünmeye meyilliyim. Saldırganlıkları ve Müslüman Dünyasında üretecekleri heyecanın sonucu olarak çok büyük bir tarihe ve uluslararası tarihselliğe sahip olacak. İtalya'nın hareketi Doğu ve Batı arasındaki insanlık çıkarına dostça terimler getirilmesi gereken güçlü bir karşıtlık ortaya çıkacaktır.

....Türk halkı yabancılara sadece misafirperver değil, aynı zamanda entelektüel kazanımları için onlara hayranlık ve saygı duyuyorlar. En cahil Türkler bile Avrupalıları, İtalyanlar tarafından yapılan bir haksızlıktan sorumlu tutmayı düşünmezler. S.EMİN İstanbul'da yayınlanan Yeni Gazete'de New York muhabiri" (TNT, 1911,September 30). Sait Emin İtalya'nın bu savaştaki kazanımlarının kaybettiklerine değmeyeceğini ve bu haksız işgalin bir an önce bitmesi gerektiğini ifade etmiştir.

1856 yılında yapılan Paris Antlaşması ile Osmanlı Devleti'nin toprak bütünlüğünü muhafaza taahhüdü Trablusgarp seferi ile yok sayılmıştır. Trablusgarp için Büyük Güçlerden yardım isteyen Osmanlı Devleti'nin durumundan yararlanan İngiltere Mısır ticaretinde hayati bir öneme sahip olan Sollum Limanı'nı, Fransa ise Libya sınırlarında olan Tarat Vadisi'ni elinden almıştır (Güzel, 2017: 104). The New York Times'ta Bab-ı Ali'nin Sollum Körfezi'ni verirken pazarlık ettiğini haber yapmıştır (TNT, 1911, October 7).

Osmanlı Devleti İtalya'nın işgal macerasına başlamadan bitirmek için Büyük Güçlerle görüşmelere başlamıştır. The New York Times bu görüşmelerle ilgili bilgiler paylaşmıştır. 28 Eylül 1911 tarihli sayısında gazete Sultan'ın Alman Büyükelçisi Baron Marshall Von Bieberstein ile görüştüğü ve Almanya'nın Osmanlı Devleti'nin yanında olacağını garantisini verdiğini aktarırken (TNT, September 28) diğer bir haberinde Almanya'nın düşmanlık alanını sınırlamak için elinden geleni yapacağını ve İtalyan vatandaşlarının haklarını koruyacağını belirtmiştir (TNT, 1911,30 September). 1 Ekim 1911 tarihli sayısında The New York Times, Büyük Güçlere Türk Hükümeti'nin savaş ilanının büyük bir sürpriz olduğunu ifade eden ve Türk imparatorluğunun *hiçbir şeyin haklı olmadığı savaşın felaket ve kötü etkilerini önlemek için hala zamanın olduğunu söyleyerek güçlere çağrıda* bulunduğunu haberde bildirmiştir (TNT, 1911, September 30). Trablusgarp abluka altındayken 28 Eylül'de Beyrut limanından ayrılan Osmanlı filosu 1 Ekim'de Çanakkale Boğazı'na İtalyan donanmasına yakalanmadan ulaşmıştır (Karakas, 2013:94). The New York Times İstanbul kaynaklı haberinde Çanakkale'ye Türk filosunun güvenli gelişini teyit etmiştir. Türk savaş gemilerindeki İngiliz subayların karaya çıktığını, Osmanlı donanmasını yeniden düzenlemekle görevli olan Amiral Williams'ın Deniz Bakanlığı'na savaş durumu nedeniyle görevlerine devam edemeyeceğini bildirdiği bilgisini paylaşmıştır.

Haberin devamında Osmanlı Devleti'nin bir genelge yayınlarak uluslararası hukuk kurallarına aykırı olan bu savaşta bir savaş devletinin gerektirdiği tüm önlemleri alma özgürlüğüne sahip olduklarını aktardığı bilgisini paylaşmıştır. Sultan'ın *"Ben tarihin harika bir okuyucusuyum, ama hiçbir zaman İtalya'nın işlediğinden daha çirkin bir hak ihlali vakasıyla karşılaşmadım... Ama ne yazık ki Tripoli, Hakkı Paşa ve Kabinesinin ilgisizliği ve dikkatsizliği nedeniyle ihmal edildi"* sözleriyle haber son bulmuştur (TNT, 1911, October 2).

1 Ekim'de Trablusgarp'ın teslimini isteyen İtalya'ya karşı Seyyad-ı Derya ve Derne vapurları kendilerini batırarak İtalya'ya karşı ilk direniş örneğini göstermiş ve 80 top mermisi ile bombardıman başlamıştır. Şehrin teslimini isteyen amirale karşı vali vekili Besim Bey ve Fırka Kumandanı Vekili Neşet Beyle Trablusgarp'ı Malta'ya bağlayan kabloların İtalyanlar tarafından kesilmiş olması nedeniyle Bab-ı Ali ile irtibata geçemedikleri bu nedenle de şehrin teslimi konusunda yetkisiz olduklarını belirtmişlerdir. Oyalama 30 Eylül-3 Ekim arası zaman kazanmak için başarıyla gerçekleşmişse de Amiral Faravelli'nin ultiyatomu ile son bulmuştur (Kurtcephe, 1990: 362-365).

The New York Times 1911 yılının 2 Ekim'inde abluka altındaki Trablusgarp'tan, Malta ve Trablus arasındaki kablonun kopması ya da İtalyan filosu tarafından kesilmiş olması nedeniyle haber alınmadığı bilgisini dünya kamuoyuyla paylaşmıştır (TNT, 1911, October 2). Gazetenin diğer bir haberinde İtalyan donanması tarafından sabah saatlerinde kalelere ateş açıldığı ve Türk birliklerinin şehrin iç bölgelerine doğru direnişe hazırlanma gayesiyle çekildiklerini Trablus'u tahliye ettikleri bilgisini vermiştir (TNT, 1911, October 2).

The New York Times bu gelişmeyi İstanbul kaynaklı haberinde İtalyan filosu komutanının şehrin saldırı hazırlıkları tamamlandıktan sonra bir bildiri yolladığını ve teslim olmasını talep ettiğini, Valinin Bab-ı Ali 'ye danışmadan bir cevap veremeyeceğini aktarmıştır. Ayrıca haberde İtalyan komutanının

bekleyemeyeceğini Vali'nin de cevap olarak saldırabilirsiniz dediği ve ünlü bir Mısırlının valiye direniş için 30.000 Mısırlıyı örgütlemeyi teklif ettiđi bilgisini paylaşmıştır (TNT,1911, October 4). The New York Times Tripoli kaynaklı haberinde İtalyanların Trablusgarp için yeni bir hükümet kurduđunu ve Amiral Borea d'Olma vali olarak atandıđı bilgisine yer vermiştir. Yzb. Cagni'nin İtalyan filosu tarafından karaya çıkarılan güçlerin komutanı olduđunu, Sultanie Kalesi'nin işgali sonrası Trablus'a bitişik Arap kabile şeflerinin İtalyan amiral gemisine çıkıp boyun eğdikleri ve bombardımanına son vermeleri için yalvardıkları bilgisini paylaşmışlardır (TNT, 1911, October 7). 1911 yılının 4 Ekim'inde Amiral Cagni'nin son darbesi ile Sultaniye Hisarı'na İtalyan bayrađı çekilmiş ve Amiral Borea-Ricci valiliđe, eski belediye başkanı Hassune Paşa vali yardımcılıđına atanmıştır. Şehrin kontrolü için yerel polis gücü oluşturulurken, deniz feneri ve yeni bir kışla inşasına başlayan İtalya denizdeki hâkimiyetini pekiştirmek için Amiral Cagni sıkı kontroller gerçekleştirmiş askerin ihtiyacı olan maddelere el koyma ya da satın alma yoluyla askeri lojistiđin devamlılıđını sağlamaya çalışmıştır (Beehler, 2014: 29). The New York Times'ın İsviçre kaynaklı haberinde Trablusgarp'ta görev yapan Cagni'nin çıkarma kuvvetini komuta ettiđi ve Messina Bođazı'ndan geçen İngiliz gemisini taciz ederek Kaptanına ya kerestesini satmasını ya da batırılacađını söylediđini belirtmiştir. Ancak Cagni'nin tehditkâr tavrına karşı İngiltere'nin kudreti nedeniyle İtalyan amiralin geri çekilmek zorunda kaldıđı bilgisine gazete yer vermiştir (TNT, 1911, October 7).

The New York Times'a Dünya Barış Vakfı Genel Sekreteri Edwin D. Mead " *yakın tarihin en acımasız olayı*" olarak gördüđu işgale karşı Büyük Güçlerin sessizliđi nedeniyle Lahey Sözleşmesi'nin taraftarının aşşılanması şeklinde yorumlamıştır. Ayrıca uluslararası alanda *bu son ve en kötü zorbalık ve*

açgözlülük gösterisine karşı ciddi protestoların yapılması ve Lahey Sözleşmesinin hayati gerçekler olduğunu göstermek için imzacı hükümetlere başvurulması gerektiğini dile getirmiştir (TNT, 1911, October 5) .

Barışçıl çözüm önerilerine kapıyı kapatan İtalya ile mücadele için Mahmut Şevket Paşa mücadele de İtalyanlara karşılık verilmesini ve zaman kazanmak için iç bölgelere çekilmesini hükümetin kurulmasını, halkın direnişe hazırlanmasını ve Tunus üzerinden İstanbul ile irtibata geçilmesini Osmanlı ordusundan istemiştir (Güzel, 2017: 100). Akdeniz ve Ege Denizi'nin İtalyan donanmasının kontrolünde olması ve Osmanlı donanmasının Çanakkale Boğazı'nı koruması nedeniyle Osmanlı Devleti'nin Kuzey Afrika'daki son toprak parçası olan Trablusgarp'a asker ve malzeme göndermesini neredeyse imkânsız kılmıştır. Bu durum genç subayların gönüllü bir şekilde Mahmut Şevket Paşa'nın desteğiyle Trablusgarp'taki yerli halkı örgütlemek için harekete geçmesine yol açmıştır. Trablusgarp'tan deniz yoluyla bu bölgeye gönüllü subaylar ulaşmıştır. Enver Paşa Berlin Ateşe Militerliği'nden ayrılıp Trablusgarp için önce Selanik'e gelmiştir. Selanik İttihat ve Terakki Merkez Komitesinde Enver Paşa savaşta yürütülecek strateji için çete muharebeleriyle düşmanın iç bölgelere çekilmesi ve gece baskınlarıyla direnişin güçlenmesi önerilerini getirmiş ve teklifleri kabul edilmiştir (Kurtcephe, 1990: 361-372). The New York Times'ta yer alan İstanbul kaynaklı haberde *Abdülhamid'i deviren adamın* Trablus'taki ordunun başında olduğunu buraya nasıl geldiğinin kamuoyunda merak konusu olduğunu belirtmiştir. Gazete Enver Paşa'nın Trablusgarp'a ulaşmak için Mısır'ı deniz yoluyla geçtiği ya da Anadolu demiryolunu kullandığı Mekke'ye giden demiryolunu kullanarak da Mısır sahili boyunca ilerlediği bir rotayı tercih etmesi gerektiğini vurgulamıştır. Ayrıca haberde gönüllü subayların Trablusgarp'a gizlice kılık değiştirerek gitmesini II. Abdülhamit'e karşı verilen mücadele sonucunda edindikleri tecrübeye bağlamıştır (TNT, 1911, November 26). Berlin'den ayrılmadan evvel The New York Times Londra kaynaklı haberde Enver

Paşa'nın röportajına yer vermiştir. Enver Bey verdiği röportajda İtalya'yı küçümseyen sözler sarf etmiş ve Osmanlı ordusuna karşı koyacak güçlü bir İtalyan ordusu olmadığını belirtmiştir (TNT, 1911, October 2). Ali Fethi (Okyar), Binbaşı Enver Bey, Ekrem Bey, Fuat (Bulca), Halil Bey, Kolağası Mustafa Kemal Bey, Nuri (Conker), Alb. Neşet Bey, Nuri (Killigil) ve Yakup Cemil'in yer aldığı gönüllü subaylar Trablusgarp savunmasını üç koldan gerçekleştirmiştir. Trablus Komutanlığı: Kurmay Albay Neşet Bey, Bingazi Komutanlığı: Kurmay Binbaşı Enver Bey, Derne Komutanlığı: Kurmay Binbaşı Mustafa Kemal tarafından komuta edilmiştir (Tekin, 2016: 182) .

İşgal karşısında sessizliğe bürüneceğinin teminatını veren Rusya ilk günlerden itibaren işgale karşı rahatsızlığını ifade etmiş ve savaşın bir an önce sonlanması için barış görüşmelerinde bulunmuştur. Ancak Rus Dışişleri Sazanov'un bu görüşmelerinde İngiltere'nin tarafsızlığını koruyacağını, Fransa'nın barış için erken olduğunu bildirmesi ile barış teklifi İtalya için galibiyet Osmanlı için mağlubiyet anlamına gelmiştir (Givolitti, 2014: 89-90). The New York Times Berlin kaynaklı haberinde *"İtalya ve Türkiye arasındaki barış görüşmelerinin sonuçları üzerine Almanya'da hareketli tahminlere neden oldu. ... Ancak kamuoyu Balkan durumu üzerindeki etkisi konusunda şaşkına döndü. İyimserler Trablus'taki düşmanlıkların sona ermesinin Balkan Devletlerini tüm askeri ve deniz kaynaklarını kendilerine karşı kullanabilecekken Türkiye ile bozuşmaya korkutacağına ve bu nedenle barışın korunmasına güveneceğine inanıyorlar. Kötümserler Türkiye'nin enerjilerini Balkan Devletlerine yoğunlaştırma yeteneğinin çatışma tehlikesini en aza indirmek yerine arttırdığını düşünüyor. Onlar Türkiye'nin Bulgaristan, Sırbistan, Karadağ ve Yunanistan ile olan farklılıklarının er ya da geç mücadele edilmesi gerektiğini ve şimdi dünya provakasyonun kendileri tarafından verildiği konusunda hemfikir olduğunda*

Türklerin bunu psikolojik an olarak görüp savaşa gidebileceğini düşünüyorlar” ifadelerine yer vermiştir (TNT, 1911, October 5). Savaşın yerelleşmesinden yana olan Batı'nın Balkan Devletleri'ne uzanması korkusuyla işgalin ilk haftasından itibaren yüzleşmesine rağmen beklenen Balkan tehlikesine karşı Osmanlı ordusunun Trablusgarp'a yönelmesi bu durumun Büyük Güçlerin emelleri için elverişli bir ortam hazırlayıp hazırlamadığı konusu tartışma yaratmıştır.

İşgalin onuncu gününde Osmanlı Devleti'nin donanmasının mevcut durumu kamuoyu tarafından merak konusu olmuş ve gazete bu merakı 7 Ekim tarihli sayısında gidermiştir. The New York Times'ın Londra kaynaklı haberinde Boğazi savunmakla görevli Türk filosunun gerçekten Haliç'te olup olmadığına ilişkin yurtdışı sorularına İngiliz muhabirin şu sözleriyle yanıt vermiştir. *“Az önce orayı ziyaret ettim ve 5 kruvazör ve 7 adet torpido botu demirledi”* (TNT, 1911, October 7).

The New York Times'ın Roma kaynaklı haberinde Türkiye'nin uluslararası savaş kurallarına uymamakla suçlandığı İtalya'nın savaş ilanından habersiz Türk gemilerini kısa süreli el koymak suretiyle serbest bıraktığını belirtmiştir. Osmanlı Devleti'nin, kıyı boyunca ele geçirilen ve Türk denizcileriyle birlikte kalan İtalyan vapurları Ernesto, Ilardi ve Melafi' ye el koyarak Osmanlı bayrağı çekilerek bunları kendi amaçları için kullandıklarını ifade etmiştir. Aynı şeyi Ege Deniz'inde ele geçirilen daha küçük İtalyan tekneleri içinde yapmak üzere olduğunu bu etkinliğin Kırım Savaşı'nın bitiminde imzalanan sözleşmeyi ihlali anlamına geldiği ve protesto edileceği bilgisini aktarmıştır. Ayrıca gazete işgal altındaki ülkenin en zengin bölgesi olan Cyrenaica'nın işgalini her şeyden önce güvence altına almak için 6 Ekim'de İtalyanların Derne'yi ve Bombay Körfezi kıyılarını işgal ettiklerini bilgisini paylaşmıştır (TNT, 1911, October 7).

The New York Times'ın İstanbul kaynaklı haberinde Bugün Ayasofya Caminde yapılan toplantıda, İtalya'nın Türkiye'ye savaş ilan etmesine protesto telgrafı

hazırladığını ve bunun tüm dünya parlamentolarına, barış ve hakemlik derneklerine, üniversitelere, Sosyalist örgütlere ve Lahey Barış Mahkemesine gönderildiğini bildirmiştir. Telgrafta Trablus'un işgalinin haksız olduğunu ve İtalya'nın büyük güçler arasında yer almaya layık olmadığını ve Batı uygarlığının İtalya'nın eşkıyalığının Doğu zihni üzerindeki etkisini dikkate alıp almadığını sorgulayan ifadelerin yer aldığı bilgisi verilmiştir. Toplantı Kral George'a şu mesajı gönderdi: *"İngiltere gibi 80.000.000 ile 90.000.000 arasında Müslüman hüküm süren bir güç, Osmanlı milletine savaş ilanını ve Trablus ablukasını nasıl olur da hoşgörülle karşılayabilir? Böyle bir politika İngiltere'nin bugün ve gelecek çıkarları ile uyumlu mu? (TNT, 1911, October 7)* Bu savaşta İngiltere'nin İtalya'nın yanında yer alması Osmanlı Devleti için bir dezavantaj olmuştur. Bu savaşı diplomatik yollara sonlandırmak amacıyla hilafet gücünü kullanarak İngiltere'yi yanına çekmek istemiştir.

The New York Times İstanbul kaynaklı haberinde bu Bakanlar Kurulu'nun tüm İtalyan sakinlerinin sınır dışı edilmesine ve Türk hükümeti tüm basın telgraflarında özellikle de askeri meselelerle ilgili olanlarda sansür uygulamaya karar aldığına kod (şifre) mesajları yasaklandığına dair bilgiler vermiştir. Ayrıca haberin devamında Trablus'taki Türk komutanının İtalyan bombardımanı sırasında çok sayıda evin tahrip olduğu ve birkaç kadın ve çocuk da dâhil olmak üzere birçok sakini öldürdüğünü bildirdiğini iletmiştir (TNT, 1911, October 8).

The New York Times'ın İsviçre kaynaklı haberinde İtalyanların sınır dışı edilme tehdidi karşı karşıya olduğu ve bir katliamın gerçekleşmesi durumunda Arnavutluk'a yönelik bir saldırının kaçınılmaz olduğu, bu olayın gerçekleşmesinin güçlerin müdahalesi anlamına geleceği bilgini paylaşmıştır (TNT, 1911, October 9).

9 Ekim 1911 tarihli Roma kaynaklı haberinde İtalyan makamlarca Trablusgarp'taki köleliğe son veren bir bildiri yayınladığı, ayrıca Türk askeri birliklerinin teslim olmak için çeşitli zamanlarda geldiğini belirten ifadelere yer vermiştir. *“Vapur Derna'dan Mouser tüfeklerle garnizon tarafından silahlandırılan Araplar yavaş yavaş Trablus'a geri dönüyor ve teslimiyetlerini sunuyor. Onların tek koşulu, İtalyan komutanın tüfeklerini birkaç frank için satın alması yerliler arasında bir açlık durumunun hüküm sürdüğünü de gösteriyor. Bu sadece en azından Trablus yakınlarındaki Arapların Türkiye için savaşmaya hazır olmadığını aynı zamanda yerliler arasında bir açlık durumunun hüküm sürdüğünü de gösteriyor. Bunlardan 20.000'den fazla kişinin açlıkla kasabaya dönmeye zorlanacağı bildiriliyor. Garnizondan oluşan Türk askerlerinin malzemelerinin asgari seviyeye yakın oldukları düşünülmektedir. Bununla birlikte Sunisi kabilelerini uyandırmak ve işgalcilere karşı kutsal bir savaş ilan etmek için iç mekâna ilerlemeleri mümkündür. Türk hükümetinin Osmanlı İmparatorluğu'ndaki İtalyanlar ile ilgili tutumunu bazı endişelerle ele almaktadır ve eğer yürürlüğe konulursa sınır dışı edilme sırası ve kapitülasyonların kaldırılması ciddi zorluklara neden olabilir. Şu anda Türkiye'de İtalyanları koruması altında olan Almanya'nın böyle bir eyleme itiraz etmesi bekleniyor. Özellikle İtalyan Konsolosunun kendi evinde bir tabanca ile tehdit edildiği söylenen Selanik'te, İtalyan karşıtı isyanlar hakkında çeşitli raporlar alınıyor. Abruzzi Dükü Yardımcısı Amiral, Kral ve Deniz Bakanı ile görüşükten sonra bugün Toronto'yu zırhlı kruvazör Vettor Pisani'de bıraktı. Trablus'un bombardımanına katılan zırhlı kravazörler Giuseppe Garibaldi, Francesco Ferruci ve Varese , dün Agosta'ya vardıklarında Gd. Sicilya halkın tarafından coşkuyla karşılandı. Kömür ikmalinden sonra bu sabah kapalı talimatlarla ayrıldı”* bilgilerini kamuoyuyla paylaşmıştır (TNT, 1911, October 9). The New York Times *“İtalyanlar Tobruk'u Ele Geçirdi”*, adlı haberinde şu bilgileri paylaşmıştır. Bugün burada alınan resmi gönderiler şunları söylüyor: *Bu sabah erken saatlerde ilk*

İtalyan filosunun gemileri Türk savaş gemisi bulamadıkları Bombah' ta ve Tobruk'ta demir attı. Garnizonu teslim olmaya çağırdılar, ama Türkler düz bir ret ile cevap vermiş ve Türk bayrağını açmışlardır. Vittorio Emmanuele zırhlısı ateş açtı. İlk atışlar bayrağı uzaklaştırdı ve kalede büyük bir ihlal yaptı. Filo komutanı arkadaki Amiral Aubery kısa bir mücadeleden sonra küçük Türk gücünün direnişinin üstesinden geldi. İtalyanlar kaleyi işgal ettiler. Daha fazla savaştan önce kaleyi terk etmeyi reddeden birkaç Türk askeri esir düştü (TNT, 1911, October 9)

The New York Times Malta kaynaklı haberinde İtalyan muhrip Borea'ya bugün buraya Trablus'tan savaş esirleriyle bir vapur eşlik ettiği ve İngiliz yetkililer İtalyan savaş gemisi için bir hüküm verilmesini reddetmeye karar verdiğine yer vermiştir. Mahkûmlar arasında Trablus'ta teslim olan Türk muharip (dostroyer) memurları ve mürettebatı da bulunduğunu paylaşmıştır (TNT, 1911, October 11). The New York Times Tripoli kaynaklı haberinde General Caneva'nın Trablus'ta hızlı hareket ettiği savaş gemilerine eşlik eden birliklerin ikinci bölümünde yer alan 19 dan fazla kişinin bu sabah geldiği belirtmiştir. Bu bölümde sayısı 22.000 ile 15.000 arasında değişen güçlü İtalyan askerlerinin Trablusgarp kıyısında görünmesi ile şehrin başlıca binalarının İtalyan bayraklarıyla donatıldığı bilgisini paylaşmıştır. Ayrıca vali Borea' d'olma, Komutan Cagni, Belediye Başkanı Hassoun Karamanli ve birkaç Arap şefi iskeleye gitti ve kıyıya çıkan subay ve eşlerini memnuniyele karşıladıkları ve birliklerin Bingazi, Derna, Tobruk ve Bombay' da karaya çıktığı bilgisine yer vermiştir. Ayrıca Marsasusa, Tokra Medina, Lebda, Hissa, Meserata ve diğer birkaç noktada daha garnizon kurulacağını dün Tobruk'ta bir Arap şef İtalyan Pisa kruvazörünün yanına gittiğini ve teslim olduğunu, sağıkta yapılan düzenlemelere rağmen koleranın ortaya çıktığı ve 4 ölümün gerçekleştiği

bilgisini paylaşmıştır. Gazete ayrıca *“Genaral Caneva sakinlere bir bildiri sundu ve İtalya tarafından köleleştirilmemelerini sağladı. Aksine yıllarca altında çalıştıkları boyunduruktan kurtarıldılar. İtalya Kralı’nın himayesinde kendi şefleri tarafından yönetilecekler. Dini ve medeni kanunlara saygı gösterilecek ve vergiler azaltılacak ya da kaldırılacaktır. Bildiri İtalya’nın koruması altında bir İslam ülkesi olarak kalmasını istediğini ilan ederek sona erdi”* paylaşımını yapmıştır.” (TNT, 1911, October 13).

The New York Times, *“İtalya’dan Türkiye’ye Ültimatom”* adlı başlıklı haberinde İtalya’nın Türkiye’ye barışa veya devam eden savaşa karar vermek için üç gün lütfettiğini, Türk Hükümeti protokolü imzalamazsa Osmanlı İmparatorluğu’na ağır bir darbe vurmak için İtalyan filusunun hazırlandığı bilgisini vermiştir. Ayrıca antlaşmanın onaylanmaması durumunda İtalya’nın Yunan Helenistik ordusuyla işbirliği yapmak veya Küçük Asya kıyılarında kuvvetli bir güç oluşturarak Balkan koalisyonuna dolaylı olarak destekleyeceği bilgisini paylaşmıştır (TNT, 1911, October 13).

The New York Times, *“Türk Birlikleri Teslim Oldu”* adlı haberinde Arapların tahkimat yapılarına yardımcı olduğu İtalyan subayların ellerini öperek onları Allah’ın inayetine çağırdıklarını belirtmiştir. Ayrıca dün gece keşif birliğine yakalanan 50 Türk askerinin teslim olduğunu Türk komutanın İtalyanlara 2.000 Türk’ün Beni Adam vahası yakınlarında kamp kurduğunu söylediğini saldırırlarsa umutsuzca savaşacaklarını ancak İstanbul’a gitmelerine izin vereceklerinden emin olduklarında teslim olmaya hazır olduklarını gazete ifade etmiştir (TNT, 1911, October 14).

The New York Times’ in Tripoli kaynaklı haberinde *“Bu sabah şafaktan önce 200 Türk piyadesi Boumellane’nin batısındaki İtalyanların mevzilemiş ileri karakollarına saldırdı. Topçu tarafından desteklenen canlı bir tüfek ateşi vardı. Bir saat sonra sahra toplarıyla desteklenen İtalya piyadeleri donanmadan*

karaya çıktı. Türkleri geri çekilmeye zorladı. Bir ölü, mühimmat ve bazı malzemelerle hızlı ateş eden bir silah bıraktı. Dört İtalyan askeri yaralandı. Türk silahlarından birkaç mermi vahaya düştü ama büyük hasar vermedi Türk-İtalyan zayıatı hakkında bilgi vermiştir (TNT, 1911, October 15).

The New York Times 15 Ekim 1911 tarihinde yaptığı haberde Türk Parlementosu'nun açıldığı ve geleneklere göre Sultan'ın konuşmasını Said Paşa'nın Türk prensleri, yabancı diplomatlar ve yabancı bankaların yöneticileri huzurunda gerçekleştirdiğini belirtmiştir. Sultanın konuşmasında Türk Hükümeti ülkeyi endüstriyel olarak geliştirmek ve geçmiş rejimin hatalarını onarmakla meşgulken İtalya'nın ultiatomunu sunduğu serzenişinde bulunduğunu ifade etmiştir. Ayrıca *"En büyük arzum" dedi Sultan Tüm Osmanlıların birlikte en büyük gelişme ve kardeşliğe doğru çalıştığını görmek. Kendi haklarımızı korurken başkalarının haklarına zarar vermekten kaçınma politikasını sürdüreceğim*" ifadelerine yer vermiştir. Gazete devamında Meclis'in bağımsız muhalefeti temsil eden Mahir Said için 55'e 80 oyla Ahmet Rıza Beyi yeniden başkan seçtiğini ve Ahmed Rıza'nın Jön Türk Komitesi'nin önümüzdeki seçimlerden uzakta kalmasını istediğini belirtmiştir. Bazı Jön Türklerin Meclis'i kontrol edip Bakanlar Kurulu'nun konumunu güçlendireceğini bunun, İtalya taleplerine karşı direnişin sürmesine yol açacağını bildirmiştir (TNT, 1911, October 15).

The New York Times savaşın ilk günlerinden itibaren Osmanlı ordusunun verdiği ağır kayıplar hakkında da bilgi vermiştir. Tripoli kaynaklı haberinde *"Bu sabah safaktan önce, 200 Türk piyade Boumellane'nin batısındaki İtalyanların önceden yerleşmiş mevzilerine saldırdı. Topçuların desteklediği canlı bir tüfek ateşi vardı. Bir saat süren filodan inen tarla silahlarıyla desteklenen İtalyan piyade savaşından sonra Türkleri bir ölüyle geri çekilme ile mühimmat ile hızlı ateş eden bir silah ve bazı malzemeleri bırakmaya zorladı. 4 İtalyan askeri yaralandı. Türk*

silahlarından birkaç mermi vahada büyük bir hasar olmadı” (TNT, 1911, October 15). Savaşın kısa sürede bitmesi için Büyük Güçler Osmanlı Devleti’ne tazminat önerisinde bulunmasını İtalya’ya telkin etmiştir. Bu durumu gazete de haber yapmıştır. The New York Times *“Güçler Türkiye’ye Geri Çekilmesini Tavsiye Ettiler”*, adlı başlıklı haberinde İtalya’nın Trablus’a karşılık tazminat ödemeye istekli olduğu bilgisini vermiştir (TNT, 1911, October 22). The New York Times, Roma kaynaklı haberinde *“...öldürülen ve yaralananların listesi geldikçe insanlarda giderek daha fazla ülkenin savaşa girdiğini ve benimsediğini savaşın uzaması durumunda savaşın açıkça Kızıldeniz ve Çanakkale Boğazı’ndaki düşmanın gerçek ülkesine taşınması durumunda kimsenin şaşırmasına gerek yoktur. İtalya gizli ve hızlı olabileceğini gösterdi ve eğer çıkarları isterse yine öyle olacak ve büyük güçler isteseler de istemeseler de bir taraf tutmak zorunda kalacaklar. Türkiye’yi önce barış yapmaya zorlamak daha iyi olmaz mıydı?”* şeklinde ifadelerle aslında İtalya’nın Büyük Güçlere verdiği savaşın sınırlarını koruyacağı ve yerelleştireceği sözden döneceğinin an meselesi olduğu Çanakkale Boğazı’na yapılacak olan bombardımanın ve Adriyatik’e sürüklenecek olan savaşın farklı mücadeleleri tetikleyeceğini ifade etmiştir (TNT, 1911, November 5).

27 Kasım 1911 tarihli The New York Times Dr. Pecorini ile yapılan röportajda Pecorini’nin Trablusgarp savaşında Türklerin sadece güçler tarafından razı edilebileceğini ifade ettiğini belirtmiştir. Ayrıca Dr. Pecorini, mevcut çatışmada İtalya’nın sadece İngiltere ve Fransa’nın Mısır ve Tunus’ta yaptığı gibi Trablus’a Hristiyan ideallerini ve Hristiyan uygarlığını dayatmaya çalışmadığını söylemiştir. Trablus’a ilk çıkan İtalyan birliklerinin komutanının İtalyan askerlerine özel mülkiyete ve Arap dinine saygı göstermelerini Arap tüccarlarıyla kavga etmemelerini ve hatta Türk kadınlarına bakmamalarını emrettiği bir bildiri okuduğunu söyleyen Dr Pecorini’yi dinleyip destekleyenler arasında Ermeni

Birliđi'nin de yer aldığını haberin devamında verilmiştir (TNT, 1911, February 27)

The New York Times "*Trablus Vahşetini Reddediyor*", adlı haberinde İtalya'nın Trablusgarp ve Bingazi'yi bombardıman ederken sivil ve asker ayrımı yapmadan bir katliam gerçekleştirdiğini, vatani ve milleti için savaşan insanları komik gerekçelerle suçlayarak idam ve hapis cezasına mahkûm ettiğini belirtmiştir. Bu durum Büyük Devletlere şikâyet edilmesine rağmen katliama İtalya'nın devam ettiği ve bu duruma karşı Batı'nın kayıtsızlığını haberin devamında vermiştir (TNT, 1911, November 13). The New York Times'ın diđer bir haberinde ise teslim olan 500 kişilik bir kuvvete İtalyan subayının Türklerden aldığı Hotchiss marka silahla ateş açtığı ve sonrasında büyük bir infazın gerçekleştiđi ve mahkûmların sıkıyönetim nedeniyle infaz edildiđi bilgisini paylaşmıştır (TNT, 1911, October 28)

The New York Times "*Trablus Zulmünü İnkâr*" adlı başlıklı yazısında İtalyanların basında yer alan raporlara karşı protesto toplantısı düzenlediđi 26 Şubatta öğleden sonra Trablus'taki İtalyan askerlerinin hakaret iddialarını protesto etmek için 5.000'den fazla İtalyanın Sulzer'in Harlem River Casinosunda bir araya geldiđi bilgisini paylaşmıştır. Toplantı yerel İtalyan bankacılar, editörler ve tüccarların himayesinde gerçekleştiđi bilgisini vermiştir. Başkan Baron Bernardo Quaranto di San Severino'nun otuzdan fazla sivil ve vatansever toplum temsil edildiđi en güçlü temsilin 1000 üye ile İtalyan Masonlar Birliđi'nden geldiđini toplantının açılışında Baron Severino toplantıyı İtalyan askerlerini Trablus'taki zulümle suçlayan ifadelere karşı protesto kararlarının alkışlarla alındığı bilgilerine yer vermiştir. Baron şunları söylemiştir:

“Amerika’daki tüm iyi İtalyanlar basının belirli bölümlerinde korkakça saldırılara karşı protesto etme fırsatından memnun olmalılar ki görünüşte yanlış ifadeleri hikâyeler şeklinde ifade etmekten tuhaf bir zevk aldılar ve güvenilir okuyucuya gerçek olarak sunuldu. Böylece genel olarak İtalya’ya ve onun cesur askerlerinin kutsal onurunu hor gördü” (TNT, 1911, February, 27).

İtalya ile mücadelede Osmanlı ekonomisinin daha da bozulması mevcut durumu ve ağır kayıplarla geri çekilmelerin gerçekleşmesi direnişin sonlanması için İtalya’nın tazminat önerisini sık sık gündeme getirmesine yol açmıştır. The New York Times, Roma kaynaklı haberinde İtalya hala tazminat ödemeye istekli, ancak Trablus’un bırakılmasında ısrarlı olduğunu, Almanya’nın baskı yaptığını Bab-ı Ali’nin İngiltere ile Sollum’u Mısır’a vermek için pazarlık yaptığı ve sonra da bölgeyi işgal ettiği haberini vermiştir. Ayrıca haberin devamında *İtalya ve Türkiye’yi ikna etmek amacıyla güçler arasındaki müzakereler şimdi o kadar hızlı ilerliyor ki, düşmanlıkların nispeten kısa sürede sona ereceği ümidi besleniyor. Konstantinapolis ‘te özellikle Almanya’dan gelen baskı o kadar şiddetli oldu ki, Babıali Sultan’ın Trablus üzerindeki egemenliğinin korunması ve İtalya’nın, Türk Hükümeti’nin Trablus ve Cyrenaica’da sahip olduğu bina ve diğer mülklerin değerine tekabül eden bir tutarı Türkiye’ye ödemesine karşılık bir anlaşma zemini oluşturabileceği* bilgisini paylaşmıştır (TNT, 1911, December 21).

The New York Times 31 Aralık 1911 tarihli yazısında Hamidiye rejimi altında 3 kez Trablus valisi olan İsmail Kemal Bey ile röportaj yapmıştır. Röportajında Genç Türklerin göreve gelmesinden bu yana Türkleştirme politikasının bitmek bilmez bir eleştirmeni olarak İtalya’nın niteliksiz davranışlarına karşı bütün kalbiyle protesto ettiğini belirtmiştir. Türk Hükümeti, Genç Türklerin çılgın eylemleri olmasaydı kendi halkının güvenini ve büyük güçlerin saygısını ve sempatisini kaybetmiş olmasaydı, İtalya’nın hiçbir zaman bu girişimde bulunmayı hayal etmeyeceğinden kesinlikle emin olduğunu ifade etmiştir.

Kamil Paşa'nın düşmesinden bu yana kalmayı başarmış yekdiğer hükümetlerin bilinmeyen bir grubun programını uygulamaktan başka bir amacı olmadığını İsmail Bey belirtmiştir. *“Gizli güçleri sayesinde neredeyse imparatorluğun mutlak varlığıyla büyülenmiş gibi oynamışlardır. Abdülhamit despotizmini yok ettikten Jön Türkler yönetiminde aynı yöntem bütün uluslara uygulamışlardır. Para pervasızca boşa harcanmıştır. Şahsen ben 1908'de olduğu gibi tuhaf bir tazminatın kabulüne karşıyım. Osmanlı İmparatorluğu kendi başına ayakta duramaz, ittifakların desteğine ihtiyaç duyuyor ve meselenin bu hatlar boyunca çözülmesi gerektiğini düşünüyor. Ve şimdiki sıkıntı içinde aynı şey söylenebilir. Trablus imparatorluğun geri kalanlarıyla tam olarak aynı değildir. Geleneksel olarak 2 ayrı beylikten oluşuyor ve bir süredir İngiltere ile kendi anlaşması vardı. Bildiğiniz gibi imparatorluktaki tam birleşmesi nispeten yakın bir tarih meselesidir. En yüksek teklifi verene imparatorluk satarak iç ve dış politikadaki şovenizm politikası ile saygı kazanılmaz. London Morning Post”.* Osmanlı Devleti'ndeki İttihat ve Terakki'nin iktidar mücadelesinde ülkeye verdiği zararlardan bahseden Arnavut asıllı Kemal Bey haberin devamında Arnavutluk 'unda her şeye rağmen Osmanlı Devleti'nin toprak bütünlüğüne saygı gösteren bir tutumda olduğunu belirtmiştir (TNT, 1911, December 31).

The New York Times Londra kaynaklı haberinde İtalyanların Trablus'ta işgal ettikleri sahil şeridinin ötesine geçemediğini, Türklerin ve Arapların faaliyetlerinin özellikle Sirenayka'da arttığı ve Noel gününde bile İtalyan siperlerine hücum etmeye çalıştıkları bilgisini paylaşmıştır. Ayrıca karada ve denizde şiddetli fırtınaların İtalyanlara büyük masraf ve zorluklara yol açtığını ifade etmiştir (TNT, 1911, December 27). The New York Times'ın Mısır kaynaklı haberinde İtalyan kruvazörü Puglia bugün Türkiye'nin Yemen eyaletindeki Hodeida (Hudeyda) limanında Türk askerleri için gemide 150.000\$ lık altın sikke

bulunan hidiv posta vapuruna el koyduklarını ve İtalyan kruvazörlerinden oluşan bir filonun, Kızıldeniz'in Arap kıyısındaki Türk limanlarına yanaşan gemileri dikkatle gözetlediğini bildirmiştir. (TNT, 1911, December 23).

Savaşın ilerlediği aylarda Türk direnişinden gelen başarı gazete yer almıştır. The New York Times'ın 14 Haziran 1911 tarihli haberinde Khams'ta Türklerin büyük bir zafer kazandığı Türk tarafının kaybının 50 ölü 150 yaralı olduğunu ancak İtalyanların 421 Türk ve Arap cesedi bulunduğunu İtalyanların ise 31 ölü ve 50 yaralısının olduğu bilgisini vermiştir (TNT, 1911, June 14). The New York Times Londra kaynaklı haberinde Marshall Von Der Goltz'un savaşın Türkleri ve Arapları uzlaştırdığını ve İtalyanlara karşı mücadelede kolayca kırılmayacak bir birlik yarattığı için hesaplanamaz bir avantaj kazandıklarını belirtmiştir (TNT, 1911, April 29).

3. TARTIŞMA ve SONUÇ

İtalya, 19. Yüzyılda siyasi birliğini tamamlaması ile sömürgeleştirilen ve parsellesen dünya düzeni içerisinde yerini almak için harekete geçmiştir. Osmanlı Devleti için sürgün yeri, İtalya için elverişli toprakların, uygun iklim koşullarının zengin yer altı kaynaklarının ifadesi olan Trablusgarp' ı elde etmek için Büyük Güçler ile ittifaklar kurmuştur. Osmanlı Devleti'nin mevcut durumu ve coğrafi yakınlık olarak kolay bir lokma gibi görünen Trablusgarp' ın göstermiş olduğu direniş karşısında İtalya Büyük Güçlerden aldığı destekle savaşı bitirmek için mücadele alanını genişletmiştir. Yerel bir savaş için İtalya ile el sıkışan İngiltere, Fransa, Rusya ve Avusturya-Macaristan savaşın gidişatından endişe duymaya başlamış, barış şartlarının bir an önce sağlanması için harekete geçmiştir. Ancak bu gelişme bile Trablusgarp'taki direnişi yıkmayı başaramamıştır. Osmanlı Devleti tam donanımlı İtalya karşısında verdiği mücadelede Balkan Savaşları'nın patlak vermesiyle Uşi Antlaşması'nı yapmak zorunda kalmıştır. Kuzey Afrika'daki son toprak parçasını da kaybeden Osmanlı

Devleti'nin İtalya'ya karşı verdiği mücadele sadece Türk-İslam Dünyasının değil aynı zamanda Batı Dünyası tarafından da yakından takip edilmiştir. Beynelmillel basında yer alan bu mücadeleyi The New York Times gazetesi de ele almıştır. The New York Times'da bu önemli mücadelede Türk ve İtalyan ordularının mevcut durumu, İtalyan vatandaşlarının sınır dışı edilme konusu, Balkanlardaki gelişmeler, Büyük Güçlerin bu mücadeleye bakışı, İtalya'nın Trablusgarp'ta yerli halkın direnişini kırmak için gerçekleştirdiği insanlık dışı faaliyetleri gibi konuları haber yaparak kamuoyunu bilgilendirmiştir. The New York Times'da 1911 yılını kapsayan Türk-İtalyan mücadelesini konu alan haberleri incelediğimizde gazetenin Trablusgarp Savaşı'nı Batı'nın bakış açısıyla ele aldığını ancak tarafsızlık ilkesini korumaya çalışan bir yaklaşım sergilediğini görmekteyiz.

KAYNAKÇA

- Agbılı, Farag. (2019). *Trablusgarp'ın İtalya Tarafından İşgali ve Osmanlı Devleti'nin Tutumu*, Yayınlanmamış doktora tezi, Karabük Üniversitesi Sosyal Bilimler Enstitüsü, Karabük.
- Arık, M. (2009). *Trablusgarp Vilayeti Üzerinde İtalya Tehdidinin Ortaya Çıkışı ve Osmanlı Devleti'nin Aldığı Askeri ve Siyasal Tedbirler (1881-1911)*,Yayınlanmamış yüksek lisans tezi, İstanbul Üniversitesi Sosyal Bilimler Dergisi, İstanbul.
- Ateş, Toktamış. (2001). *Siyasal Tarih*, İstanbul: Der Yy.
- Beehler, W. H. Commodore. (2014). *1911-1912 Türk-İtalyan Savaşı*, Çev: Leyla Yıldırım, İstanbul: İlgü Kültür Sanat Yy.
- Giolitti, Giovanni. (2012). *Dönemin İtalyan Başbakanının Türk-İtalyan Savaşı'na Dair Hatıraları: Trablusgarp'ı Nasıl Aldık?*, Hzrl: Tahsin Yıldırım, Dün Bugün Yarın Yayınları.
- Gelvin, L. James. (2016). *Modern Ortadoğu Tarihi 1453-2015*, İstanbul: Timaş Yy.

- Güzel, T. Hasan. (2017). "Hasta Adam Osmanlı Devleti Karşısında Başarılı Bir İtalyan Diplomasi Örneği: Trablusgarp Savaşı", *Vakanüvis*, Mart, 2(1): 79-118.
- Kurtcephe, İbrahim. (1990). "Trablusgarp'ın İtalyanlarca İşgali: Mustafa Kemal ve Arkadaşlarının Direnişe Katılmaları", *AÜ Türk İnkılap Tarihi Enstitüsü Atatürk Yolu Dergisi*, C.2, S.6, 361-375.
- Mete, Şengül. (1998). "Trablusgarp Savaşı ve İtalya'nın Akdeniz' deki Faaliyetleri", *Çağdaş Türkiye Tarihi Araştırmaları Dergisi*, 3 (8): 261-298.
- Orhan, Müge. (2010). *Osmanlı Arşiv Vesikalarına Göre Trablusgarp Harbi*, Yayınlanmamış Yüksek Lisans Tezi, Trakya Üniversitesi Sosyal Bilimler Enstitüsü, Edirne.
- Tekin, Arslan. (2016). *Enver Paşa ve Dönemi*, İstanbul: Kariyer Yy.
- Tuncer, Hünar. (2000). *19. Yüzyılda Osmanlı-Avrupa İlişkileri*, Ankara: Ümit Yayıncılık.
- Zeyrek, İlhan ve İlhan, Metin. (2016). "İtalya'nın Milli Birlik Sonrasında Osmanlı Devleti ve Balkan Siyaseti", *Tarih Kültür ve Sanat Araştırmaları Dergisi*, 5(2): 83-115.
- The New York Times. "Italy Navy Ready For War", September 23, 1911
- The New York Times. "Italy's Ultimatum", September 27, 1911.
- The New York Times. "Italian Fleet Is Off Tripoli", September 27, 1911.
- The New York Times. "The Panic In Tiripoli", September 28, 1911.
- The New York Times. "40.000 İtaliens Reach Tripoli", September 28, 1911.
- The New York Times. "Italy Sent Arms To Albania", September 29, 1911.
- The New York Times. "Italy Begins War On Turkey", September 30, 1911.
- The New York Times. "Italy Declared War", September 30, 1911.
- The New York Times. "Protest From A Turk", September 30, 1911.
- The New York Times. "Pushing İnvasion Of Tripoli", September 30, 1911.
- The New York Times. "Germany Acts For Italy, September 30, 1911.
- The New York Times. "Turks Appeal To Powers", October 1, 1911.
- The New York Times. "The Turkish Fleet Safe", October 2, 1911.
- The New York Times. "Tripoli Blocked Effective", October 2, 1911.
- The New York Times. "Turks Leaving Tripoli", October 2, 1911.
- The New York Times. "Enver Bey Scorns Italy", October 2, 1911.
- The New York Times. "Turks At Tripoli Defiant", October 4, 1911.

- The New York Times. "A Reversal To Barbarism", October 5, 1911.
- The New York Times. "Berlin Measures War Chances", October 5, 1911.
- The New York Times. "Germany Make Pressure", October 7, 1911.
- The New York Times. " Turkish Fleet Is Really Safe", October 7, 1911.
- The New York Times. " Turkey Attack From Africa", October 7, 1911.
- The New York Times. " İtalian Rule İn Tripoli", October 7,1911.
- The New York Times. " Italy Warns The People", October 7,1911.
- The New York Times. "Appeal To King George", October 7,1911.
- The New York Times. " Turks To Expel Italians", October 8,1911.
- The New York Times. "Fear For Italians İn Turkey", October 9, 1911.
- The New York Times. " End Slavery İn Tripoli", October 9, 1911.
- The New York Times. "İtaliens Captured Tobruk", October 9, 1911.
- The New York Times. " Enforce British Neutrality",October 11, 1911.
- The New York Times. "Italians Will March Against The Turks", October 13, 1911.
- The New York Times. " From Italy To Turkey Ultimatum", October 13, 1911
- The New York Times. "Turkish Troops Surrendered",October 14,1911.
- The New York Times. "Turk Attack Italians", October 15,1911.
- The New York Times. " Turks Attacted Italians",October 15, 1911.
- The New York Times. "Sultan Says Turkey Will Defend İts Rights", October 15, 1911.
- The New York Times. " Forces Advised Turkey To Withdraw",October 22, 1911.
- The New York Times. "Unite Tribes For Holy War On İtaly", October 28, 1911.
- The New York Times, " Vatikan Neutral İn War On Turks", October 29, 1911.
- The New York Times. "Italy May İnvade The Dardanelles", November 5, 1911.
- The New York Times. "Deny Tripoli Atrocities", November 13, 1911.
- The New York Times. "Germany Confused Turkey", February 3, 1911.
- The New York Times. " Denial Of The Persucition Of Tripoli", February 13, 1911
- The New York Times. " The View Of The İtaliens To The Turks", February 27, 1911.
- The New York Times. "End The Turkish İtalian War", February 28, 1912.
- The New York Times. "End The Turkish İtalian War", February 28, 1911.
- The New York Times. "End The Turkish İtalian War", February 28, 1911.
- The New York Times. "Powers Advising Turkey To Yield", December 21, 1911.
- The New York Times. "Gold For Turkey Seized", December 23, 1911.
- The New York Times. "Gold For Turkey Seized", December 23, 1911.
- The New York Times. "Gold For Turkey Seized", December 23, 1911.
- The New York Times. " Turks Dont Want Peace", December 27, 1911.
- The New York Times. "İ. Kemal On The Future Of Turkey", December 31, 1911.
- The New York Times. "İ. Kemal On The Future Of Turkey", December 31, 1911.
- The New York Times. "Aegean Expedition Of Italy",June 2, 1911.

The New York Times. "Turks Want Victory Now", June 14, 1911.

EXTENDED ABSTRACT

Introduction

In the second half of the eighteenth century, two important events that brought a new order to Europe and caused the First World War took place. The first of these is the French Revolution, which rebuilt the borders of Europe by bringing concepts such as nationalism, equality and justice to diplomacy. The second is the Industrial Revolution, which brought the problem of searching for raw materials and markets, which brought the supply-demand balance to a different dimension by enabling the transition to industrial production, and brought colonialism to Europe as a solution. With the French Revolution, the states that were in search of national identity started the struggle for independence and got rid of their divided structures and became a national state from being a country. One of these states is Italy. While Italy struggled to complete its political unity, it remained away from colonial rivalry. In the nineteenth century, Italy took action to gain a respectable place in the international arena and to take its share in the colonized world. He wanted to take advantage of the Berlin Conference, which he saw as an opportunity to achieve his goals. England, Italy, Russia, Austria-Hungary, Ottoman Empire, France and Germany participated in the conference held in Berlin on 13 June 1878 in order to end the Ottoman-Russian War. After the Berlin Conference, Britain's abandonment of its policy of protecting its territorial integrity pushed the Ottoman Empire to seek a new powerful state to replace Britain in its balance policy, while the states participating in the conference sought alliances within themselves. After the Berlin Conference, Italy took advantage of the conflicts of interest of the Great Powers and joined various alliances in order to gain strength and take its share in the colonized world. With the occupation of Tunisia and Algeria by France, Cyprus and Egypt by England, Italy took action to occupy Tripoli, which means three cities in Greek.

Method

After the occupation of Tunisia and Morocco by France from the Western Hearths called Tunisia, Algeria and Tripoli, which are in the strategic region for the Mediterranean to remain as a Turkish lake, Tripoli was a vital carrier for the Ottoman State. However, its geographical location and the current situation of the Ottoman Empire prevented the authorities from giving the necessary importance to Tripoli, which is the last piece of land in North Africa. For this reason, Tripoli was seen by Italy as a region that could be easily invaded. It was

not as easy as he thought for Italy to invade Tripoli, which is seen as an easy bite. Italy, which received the support of the Great Powers during the occupation and stated that the war would not spread to the Adriatic Sea and would remain local, gave up on preserving the locality of the war in order to force the Ottoman Empire to make an agreement against the strong defense it had seen since the first months of the war. During the occupation, the mobility in the Balkan countries reached a level that cannot be ignored. This situation led to the coverage of the Tripoli War in the international press. The press, which closely followed the activities of Italy before the occupation to achieve its ambitions in Tripoli, closely followed the developments during and after the occupation and shared them with the public. In this article, the news about the Turkish-Italian struggle in The New York Times has been examined. Chronologically, from September 23, 1911 to 14 June 1911 the news about the Tripoli War in The New York Times were determined and analyzed, and the news was classified according to the order of priority and included in the article. This article focused on the topics covered by the news in The New York Times and how the developments were evaluated.

Findings (Results)

The developments before and after the Tripoli War, which started with a note given to the Ottoman Empire on September 23, 1911 and ended with the Treaty of Uşi on November 18, 1912, became a matter of curiosity in the world public opinion. And therefore appeared in the press quite often. In our analysis of the news in The New York Times, the current situation of the Ottoman Empire and Italy in general, the efforts of the Ottoman Empire to end the war through diplomatic means, the situation of the Balkan States etc. It was observed that the issues were given importance. In addition, it was seen in The New York Times that subjects such as the transfer of the officers who went to Tripoli voluntarily to the region, the attitude of the local people against the occupation, the fear of the war in Europe spreading out of the regionality were emphasized. However, the persecution and massacres of Italy in order to break the resistance of the local people were rarely mentioned, but this issue was passed over without comment. The silence of the West was also mentioned in the news about the genocide allegations in The New York Times.

Conclusion and Discussion

The struggle between the Ottoman Empire and Italy, which lasted for 14 months, resulted in the Treaty of Uşi on November 18, 1912. The invasion decision taken by Italy and the developments after it had a great impact not only in the Turkish and Islamic World, but also in the West. All the developments from September 23, 1911, when the war started, until November 18, 1912, when the war ended, were covered in The New York Times. Due to The New York Times' comprehensive coverage of the Tripoli War, only the news of the year 1911 was examined in the newspaper. When we examine the news in the newspaper, it is seen that the newspaper deals with the struggle from the point of view of Italy, which the Western world is with in this struggle. Although The New York Times wanted to try to maintain its neutrality in its news, it had difficulties in achieving it.



KARADENİZ BÖLGESİ YENİLEBİLİR OTLARININ FONKSİYONEL GIDALAR KAPSAMINDA DEĞERLENDİRİLMESİ

Vildan SARICA*

Gülçin ÖZBAY**

Öz

Fonksiyonel gıdalar içeriğindeki bileşenler, minareller, vitaminler, aminoasitler bakımından insan sağlığı için önem arz etmektedir. Yeşil yapraklı bitkiler de işlevsel özelliklere sahip, iyi bir A vitamini kaynağı, flavonoidler ve karotenoidler bakımından zengin besinlerdir. Bu araştırmanın temel amacı; Karadeniz Bölgesi'nin yenilebilir otlarının fonksiyonel gıdalar kapsamında değerlendirilip değerlendirilemeyeceğini belirlemektir. Bu amaç doğrultusunda literatür taraması yapılarak Karadeniz Bölgesi'nin 17 adet yenilebilir otu incelenmiş, otların besin değerleri, mutfaklarda kullanım şekilleri, sağlık için faydaları, hastalık tedavilerinde kullanım şekilleri, içeriğinde yer alan vitamin, mineral ve ağır metaller hakkında bilgi verilmiştir. Araştırma sonucunda Karadeniz Bölgesi'nin yenilebilir otlarının insan sağlığı üzerinde olumlu etkilerinin olması, hastalık önlemesi ve hastalık tedavisinde kullanılması gerekçeleriyle fonksiyonel gıdalar kapsamında değerlendirebileceği sonucuna varılmıştır.

Anahtar Kelimeler: Yenilebilir Otlar, Fonksiyonel Gıdalar, Karadeniz Bölgesi Otları

* Doktora Öğrencisi, Sakarya Uygulamalı Bilimler Üniversitesi Lisansüstü Eğitim Enstitüsü, Turizm İşletmeciliği Bölümü. vildansarica.75@gmail.com, Sakarya, Türkiye

** Doç. Dr. Sakarya Uygulamalı Bilimler Üniversitesi Turizm Fakültesi, Gastronomi ve Mutfak Sanatları Bölümü. gozbay@subu.edu.tr, Sakarya, Türkiye

EVALUATION OF BLACK SEA REGION EDIBLE WEEDS IN THE CONTEXT OF FUNCTIONAL FOODS

Abstract

Functional foods are important for human health in terms of components, minerals, vitamins and amino acids. Green leafy plants are also foods with functional properties, a good source of vitamin A, rich in flavonoids and carotenoids. The main purpose of this research is; To determine whether the edible herbs of the Black Sea Region can be evaluated within the scope of functional foods. For this purpose, literature review was conducted and 17 edible herbs of the Black Sea Region were examined, and information was given about the nutritional values of the herbs, their use in kitchens, their health benefits, their use in disease treatments, and the vitamins, minerals and heavy metals in their content. As a result of the research, it was concluded that the edible herbs of the Black Sea Region can be evaluated within the scope of functional foods because of their positive effects on human health, their use in disease prevention and treatment.

Keywords: Edible Herbs, Functional Foods, Black Sea Herbs

1. GİRİŞ

Bitkiler geleneksel tıp kaynağı olarak çeşitli hastalıkları tedavi etmek amacıyla uzun yıllardır kullanılmaktadır. Bitkilerin çoğu antiasetilkolinesteraz aktiviteleri içermekte ve güçlü antioksidan kaynağı şeklinde nitelendirilmektedir. Aynı zamanda bitkiler fitokimyasallar için de önemli kaynak olarak kabul edilmektedirler (Saçan ve Yanardağ, 2010: 1275). Bitkilerdeki antioksidan bileşiklerin hastalıkları önlediği ve hastalıklara karşı koruma sağladığı düşünülmektedir. Bitkisel antioksidanların günlük olarak tüketilmesi tavsiye edilmekte ve insan sağlığını korumada hayati öneme sahip olduğu bilinmektedir. Geleneksel tıbbi yöntemlerin yanında hastalıkları tedavi etmek amacıyla kullanılan antimikrobiyal özelliklere sahip olan bazı bitkilerin ham ekstraktlarının kullanımı önem arz etmektedir (Tünek, 2015: 1).

Bu çalışmada; Karadeniz Bölgesi'nde yetişen yenilebilir otların fonksiyonel gıdalar kapsamında değerlendirilip değerlendirilemeyeceği araştırılmaya çalışılmıştır. Bu amaç doğrultusunda ilgili literatür taranarak fonksiyonel gıdalar, yeşil bitkilerin besin değeri ve sağlık açısından önemi, Karadeniz ot çeşitlerinin fonksiyonel özellikleri, sağlık için faydaları ve Karadeniz Bölgesi'nin 17 yenilebilir otu hakkında bilgi verilmiştir. Yapılan literatür taraması sonucunda doğrudan bölgesel bağlamda ot çeşitlerinin ele alındığı ve fonksiyonellik özelliklerinin değerlendirildiği çalışmaya rastlanılmamıştır. Bu nedenle çalışma özgün olması, literatürdeki ilgili boşluğu doldurması, fonksiyonel gıdaların ve yenilebilir otların beslenmedeki rolünü ortaya koymak bakımından önem teşkil etmektedir. Ayrıca bu çalışma araştırmacılara Türkiye'nin diğer bölgelerinde bulunan yenilebilir otların fonksiyonel özelliklerini değerlendirmelerine yönelik bir bakış açısı sağlayacaktır.

2. YÖNTEM

Bu çalışma nitel bir araştırma olarak tasarlanmıştır. Doküman analizi yapılarak hazırlanan çalışmada; ulusal ve uluslararası alanyazında nispeten yeni bir konu olan fonksiyonel gıdalar araştırılarak Karadeniz Bölgesi yenilebilir otlarına ilişkin derinlemesine bilgi edinmek istenmiştir. Doküman analizi çalışmalarının amacı, sadece literatürden alıntı yaparak onları özetlemek değil, aynı zamanda araştırmacının fikirlerini ifade ederek bir sentez yapmasıdır (Baykal vd., 2020: 219). Bu amaç doğrultusunda Google Scholar, Ulusal Tez Merkezi, Karadeniz Kültür Envanteri gibi çeşitli veri tabanları ve internet kaynaklarından “fonksiyonel gıdalar”, “Karadeniz Bölgesi'nin yenilebilir otları”, “yeşil bitkiler”, “yenilebilir otların sağlık için faydaları” gibi arama kriterleri kullanılarak ilgili literatür incelenmiştir. Ayrıca “www.oka.org.tr” adresinden Karadeniz Bölgesi'nde Yetişen Yabani Otlar ve Meyve Rehberi'ne ulaşılarak Karadeniz Bölgesi'nde yemek yapımında kullanılan toplam 17 adet yenilebilir ot çeşidi olduğu belirlenmiştir.

Çalışma yöntemi iki aşamadan oluşmaktadır. İlk aşamada, konu ile ilgili alanyazın incelenmiştir. İkinci aşamada ise incelenen literatür kaynakları farklı açılardan yorumlanarak, Karadeniz Bölgesinin yenilebilir otlarının fonksiyonel gıdalar kapsamında değerlendirilip değerlendirilmeyeceği hakkında genel bir bakış açısı sunmak amaçlanmıştır. Bu kapsamda öncelikle fonksiyonel gıdalara ilişkin bilgilere yer verilmiştir.

3. FONKSİYONEL GIDALAR

Fonksiyonel gıdalar “normal diyetin bir parçası olarak tüketilmesi amaçlanan, ancak basit besin gereksinimlerinin sağlanmasının ötesinde fizyolojik rollere hizmet edecek şekilde modifiye edilmiş, görünüşte geleneksel gıdaya benzer gıda” şeklinde tanımlanmaktadır (Gobbetti vd., 2010: 716). Bir gıdanın fonksiyonel olabilmesi için biyoaktif bileşikler, probiyotik mikroorganizmalar ve prebiyotik maddeler gibi etkenlere sahip olması ve bu etkenlerin vücudun ilgili bölgesine yeterince gönderilebilmesi gereklidir. Fonksiyonel gıdalar, kalp damar rahatsızlıkları, kanser, yüksek tansiyon, kolesterol, şeker, ülser ve ishal gibi hastalıkların oluşma risklerini azaltmaktadırlar. Bunu insanın temel fizyolojisi, bağışıklık, sinir, hormon, solunum, dolaşım ve sindirim sistemlerine faydalı olarak gerçekleştirilmektedirler (Erbaş, 2006: 791-792).

Fonksiyonel gıda terimi ilk kez Japonya'da gıda bileşenlerinin insan vücudu sistemleri üzerindeki etkilerini araştıran bir projede kullanılmıştır. Gıda tüketimi ve sağlık arasındaki ilişki her geçen gün daha da önem kazanmaktadır. Tüketicilerin doğal ürünlere ve fonksiyonel gıdalara olan ilgileri ile fonksiyonel gıda ürünlerine olan talep de önemli artış göstermektedir. Fonksiyonel gıda pazarı dünya çapında hızla büyüme göstermektedir. Avrupa ve Amerika ile kıyaslandığında Türkiye'de fonksiyonel gıda pazarı çok geride olsa da oldukça hızlı bir şekilde gelişmektedir. Probiyotiklerin insan sağlığı üzerindeki olumlu etkileri ve önemi birçok çalışmada giderek daha fazla vurgulanmakta ve fonksiyonel

gıdaların tüketiminde artış gözlemlenmektedir (Çabuk, 2014: 15-16). Fonksiyonel gıdalar için küresel potansiyel iki eğilime bağlanmaktadır. Birincisi, günlük diyet yoluyla hastalıkları önlemek için yeni geliştirilen ürünleri takip eden ve sağlıkları konusunda proaktif olan yaşlanan nüfuslarda artan sağlık bilinci ve öz bakım eğilimleridir. İkincisi eğilim ise daha uzun saatler çalışan ve boş zaman aktiviteleriyle ilgilenen genç bireylerin sağlıklı yiyecekler hazırlamak için zamanlarının kısıtlı olması sebebiyle fonksiyonel gıdalara yönelmesi şeklindedir (Aksulu, 2009: 40). Tablo 1’de fonksiyonel gıdaların sınıfları ve örnekleri yer almaktadır.

Tablo 1. Fonksiyonel Gıdaların Ana Sınıfları ve Örnekleri

Fonksiyonel Gıda Sınıfları	Etkin Madde/ Güçlendirici
Fonksiyonel İçecekler	Diyet lifi, probiyotikler, prebiyotikler, mineraller, vitaminler, antioksidanlar
Fonksiyonel Fırın Ürünleri	Diyet lifi, mineraller, vitaminler, antioksidanlar
Fonksiyonel Süt Ürünleri	Mineraller, vitaminler, biyoaktif peptitler, probiyotikler, konjuge linoleik asit, diyet lifi
Fonksiyonel Et Ürünleri	Düşük sodyum, diyet lifi, biyoaktif peptitler, probiyotikler, konjuge linoleik asit, antioksidanlar
Fonksiyonel Meyve ve Sebzeler	Mineraller, vitaminler, probiyotikler, antioksidanlar, diyet lifi
Fonksiyonel Şekerlemeler	Diyet lifi, antioksidanlar, fitosteroller, probiyotikler ve sinbiyotikler

Kaynak: Karakaya, 2019: 5.

4. YEŞİL BİTKİLERİN BESİN DEĞERİ VE SAĞLIK AÇISINDAN ÖNEMİ

Yeşil yapraklar folik asit (folat), B2 (riboflavin), B6, C ve E vitaminleri bakımından oldukça zengindir. Yenilebilir yeşil yapraklı bir bitkinin 100 gramında yaklaşık 75 mikrogram folik asit, 0.2 miligram B2, 3.3 miligram B6, 50 miligram C vitamini, 2 miligram ise E vitamini bulunmaktadır. Folik asit, B2 ve B6 vitaminleri sinir sistemini düzenlemede, koroner kalp hastalığında bir risk unsuru olan homosisteinin kanda yükselmesi ve kansızlığın önlenmesinde önemli rol

oynamaktadır. Yeşil yapraklı bitkiler flavonoidler ve karotenoidler bakımından zengindir ve iyi bir A vitamini kaynağıdır. C ve E vitaminleriyle birlikte flavonoidler ve karotenoidler radyasyon, mikrop ve diğer zararlı etkenlere karşı vücudun savunma sistemini oluşturmaktadır. Günlük tüketilen 100 gram yeşil bitkilerin vücudun ihtiyacı olan vitaminleri karşılama oranları yaklaşık olarak; %40 A vitamini, %20 folik asit %18 B2 vitamini, %17 B6 vitamini, %60 C vitamini ve %20 E vitamini şeklindedir. Demir, kalsiyum, magnezyum ve potasyum gibi mineraller bakımından da zengin besinlerdir. Magnezyum ve potasyum sinir-kas sisteminin düzenli çalışması ve kan basıncının denetiminde, demir kırmızı kan hücrelerinin oluşumunda, kalsiyum ise kemik gelişiminde etkilidir. Yeşil yapraklı bitkilerin içeriğinde bulunan okzalatlara, demir ve kalsiyumun biyoyararlılıklarını azaltmalarına karşın yine de bu minerallere olan gereksinmelerin karşılanmasına katkıda bulunmaktadır (www.turkish-cuisine.org). Aşağıda Karadeniz Bölgesi'nin coğrafi konumu, yenilebilir otları ve bu otların özelliklerine ilişkin bazı bilgilere yer verilmiştir.

5. KARADENİZ BÖLGESİ VE YENİLEBİLİR OTLARI

Coğrafi özellikleri bakımından Türkiye son derece geniş bir çeşitliliğe sahip ülkedir. Bitki toplulukları bakımından da zengin bir çeşitliliğe sahip olduğunu söylemek de mümkündür. Öyle ki Türkiye'de yetişen bitki çeşidi Avrupa'da yetişen bitki çeşidinin tümü kadardır. Türkiye'de 11.000 çeşit bitki bulunduğu ve bu bitkilerin 3.000'inin endemik türde olduğu söylenmektedir. Her yörede farklı ot çeşitleri yetişmektedir. Buradaki ot kavramı insan müdahalesiyle değil doğada kendiliğinden yetişen bitkileri ifade etmekte ve her yörede yetişen bir bitki farklı bir yörede başka şekilde adlandırılabilir. Örneğin bir yörede gıvışkan olarak adlandırılan bir bitki başka bir yörede madımak olarak adlandırılmaktadır (Kökler, 2020: 8-9). Doğada toplanan bazı yabancı bitkiler gıda ve bitki çayı olarak kullanılmıştır. Yüksek yağış miktarı nedeniyle Karadeniz Bölgesi bitki türleri

bakımından zengindir ve Türkiye’de ilk sırada yer almaktadır. Özellikle ilkbahar aylarında yabani yenilebilir bitki türleri yerel açık pazarlarda satışa sunulmaktadır (Kablan, 2016: 3). Tablo 2’de Karadeniz Bölgesi’nde yemek yapımında kullanılan bazı otlar ve bu otların sağlık için faydaları yer almaktadır.

Tablo 2. Karadeniz Bölgesi’nde Yemek Yapımında Kullanılan Bazı Otlar ve Sağlığa Faydaları

Latince Adı	Yöresel Adı	Diğer Adı	Sağlığa Faydaları	Kaynak
<i>Aegopodium</i> <i>Podagraria</i> <i>L.</i>	Mendek	Keçi Ayağı	Gut ve siyatik tedavisinde kullanılmaktadır. Aynı zamanda idrar söktürücü, yatıştırıcı etkisi de bulunmaktadır. Yanıklar, sokmalar ve yaralarda lapa olarak kullanılmaktadır.	Stefanovic vd., 2009: 146.
<i>Ornithogalum</i> <i>Umbellatum</i> <i>L. Liliaceae</i>	Akyıldız	Sakarca, Çiğdem, Tükürükotu	Gastrit, mide ve on iki parmak bağırsağı ülserlerinde, mide kanseri, meme kanseri ve akciğer kanseri gibi bazı kanser türlerinin önlenmesinde etkilidir.	Aydın, 2020: 229.
<i>Malva Neglecta</i> L. <i>Malvaceae</i>	Ebengümeçi	Büyük Ebegümeçi, Kömeç	Antimikrobiyal, antioksidan, antiinflamatuvar, antiülserojenik, hepatoprotektif, anti-ürölitiyazis, antikolinesteraz ve anjiyotensin dönüştürücü enzim, amilaz, aglukosidaz ve pankreas lipaz inhibitör etkilerine sahiptir. Yara iyileşmesini, karın ağrıları ve kanser gibi çeşitli tıbbi durumları	Al-Snafi, 2019: 60; Dalar vd., 2012: 42.

			tedavi etmek için kullanılmaktadır.	
<i>Trachystemon Orientalis L.</i>	Kaldırık/ Kaldirik	Hodan, Galdirek, Kalduruk, Burğı, Tamara, Zılbit	Ateş düşürücü, terletici, idrar söktürücü, müshil etkisi bulunmaktadır. Meme kanserine, mide ağrısına, şişkinliğe faydası bulunmaktadır.	Sadıkoğlu & Cevahir, 2004: 119.
<i>Beta Vulgaris L. Var. Vulgaris Amaranthaceae</i>	Pazı	Yabani Pancar	Geleneksel tıpta bazı hastalıkların tedavisi için kullanılmaktadır.	Mohammed vd. 2019: 595.
<i>Brassica oleracea var. acephala</i>	Karalahana	-	Guatr hastalığında etkilidir. Sağlık açısından indoller ve izotiyosiyanatlar içermesi nedeniyle kanser önleme sıralamasında üst sırada yer almaktadır.	Tosun vd. 2002: 32.
<i>Urtica Dioica L. Urticaceae</i>	Isırgan Otu	Sırgan, Kupriva, Gidişken	Çayının ishale iyi geldiği ısırganın, kireçlenme olan eklem yerlerine uygulandığı dondurulup kurutulmuşunun nezleyi geçirdiği bilinmektedir. Antibakteriyel, antioksidan, analjezik, antiinflamatuvar, antiviral, anti-kolit, antikanser ve anti-Alzheimer aktiviteleri bulunmaktadır.	Asgarpanah & Mohajerani, 2012: 5714.
<i>Polygonum Cognatum</i>	Madımak	Kuşekmeği, Kuş Pidesi,	İdrar söktürücü ve antidiyabetik gibi çeşitli amaçlarla,	Dereli vd., 2019: 63

		Çoban değneği	insanlarda oksüris ve solucanları tedavisinde kullanılmaktadır.	
<i>Cichorium Intybus L.</i>	Mavi Hindiba	Hindiba	Bağırsak yumuşatıcı olarak kullanılmaktadır.	Akbar, 2020.
<i>Arum Orientale Bieb. Araceae</i>	Nivik	Yı lanyastığı, Hünük, Tırşik, Doğu Danaayağı, Domuz Lahanası	Böbrek taşı hastalığı, kolit, karaciğer hastalığı ve hiperasiditelerde kullanılmaktadır. Ayrıca hemoroide karşı çok etkili bir çaredir.	Kozuharova vd., 2014: 51.
<i>Lepidium Sativum L.</i>	Tere	-	İshal, dizanteri, cüzzam, cilt ve göz hastalıkları, beyaz akıntı, iskorbüt, karaciğer hastalıkları, böbrek hastalıkları, hazımsızlık, astım, öksürük, soğuk algınlığı ve seminal gibi çeşitli insan rahatsızlıklarını tedavi etmek için kullanılmaktadır. İdrar söktürücü, tonik, abortifacient, afrodisyak, termojenik, galaktagog, emmenagog, depuratif, oftalmik olarak kabul edilmektedir. Ayrıca tenesmus, sekonder sifiliz tedavisinde kullanılmaktadır.	Manohar vd., 2012: 1.
<i>Nasturtium Officinale R. Br.</i>	Su Teresi	Acı Tere, Kerdeme, Kardomot, Çin Teresi	Kalp hastalığı ve çeşitli kanser türleri riskini azaltmaktadır. Kemik sağlığı için önemlidir. Su teresi oksidatif strese yol açan zararlı moleküller olan serbest radikallere karşı koruma sağlamaktadır. Doğal bir antioksidandır.	Doğan, 2020: 222.
<i>Stellaria Media (L.) Vill.</i>	Kuş Otu	Serçe Otu, Zarif Kuş Otu	Anti-obezite, antifungal, antibakteriyel, antioksidan, anti-proliferatif, anti-	Oladeji & Oyebamij, 2020.

<i>Caryophylla ceae</i>			inflamatuvar, analjezik, antidiyabetik ve anksiyolitik aktiviteler gibi çeşitli farmakolojik aktiviteler sergilemektedir.	
<i>Salicornia Herbaceae L.</i>	Deniz Börülcesi	Deniz Kuşkonmaz, Bataklık Rezenesi, Cam Sebze	Glasswort, nefropati, hepatit, bağırsak rahatsızlıkları, ateroskleroz gibi çeşitli hastalıkları tedavi etmek için kullanılmaktadır. Hiperlipidemi, diyabet ve kanser gibi hastalıklarda etkilidir.	Gouda & Elsebaie, 2016: 1.
<i>Rumex Patientia</i>	Labada/ Efelik	Kuzu Kulağı, Evelik, Ekşimen, Yağlı Ekşikulak, Ebem Ekşisi	Kan temizleyicidir. Tonik ve müşhil olarak da kullanılmaktadır. Romatizma, safra şikâyetleri ve hemoroit, kanama, mide ve gastrointestinal sistem vb. hastalıklarda etkilidir. Kökleri, şifalı bitkiler tarafından bahar döküntülerinden, iskorbüt ve skrofulaya kadar çeşitli cilt hastalıklarının tedavisinde kullanılmaktadır.	Maksimović vd. 2011: 102.
<i>Taraxacum Officinalis</i>	Karahindiba	Ebem Çıtlığı, Sarı Hindiba	Kanser, obezite, hepatit, artrit ve kardiyovasküler hastalıkları önlemede etkilidir.	Lis & Olas, 2019: 40.
<i>Plantago Lanceolata L.</i>	Sinir Otu	Bağa, Yılandili	Diüretik ve astıma karşı geleneksel olarak kullanılmaktadır.	Aşkar ve Deveboynu, 2019: 87.

Karadeniz Bölgesi yenilebilir otlarından yapılan yemeklere; unlu çiğdem kızartması, mısır unlu ısırgan kavurması, börülceli kuzukulağı yemeği, yumurtalı silcan kavurması, silcan turşusu ve böreği, yabancı pazı yemeği, çorbası ve salatası ve sirken mücveri örnek olarak verilebilir (Kurt ve Badem, 2021: 1081-1082).

Aşağıda Karadeniz Bölgesi'ne ait 17 adet yenilebilir ot ayrıntılı şekilde açıklanmıştır.

5.1. Mendek (*Aegopodium Podagraria L.*): Mendek Orta, Kuzey ve Güneydoğu Avrupa, Kafkaslar, Güneybatı Asya ve Sibirya'da yetişen Apiaceae familyasına ait bir türdür. Bitkinin yaprakları ıspanak gibi bahar sebzesi olarak kullanılmaktadır. Mendek, popüler tıpta gut, artrit, idrar bozuklukları, sistit, hemoroit, sinirlilik, ağrı ve iltihap tedavisinde kullanılmaktadır. Mendeğin özleri antibakteriyel aktivite açısından değerlendirilmektedir (Valyova vd., 2016: 271). Bitki, eski zamanlardan beri geleneksel tıpta öncelikle romatizmal rahatsızlıkları, gut ve siyatik ağrılarını tedavi etmek için kullanılırken, genç, taze yaprakları mutfak sebzesi olarak kullanılmıştır. Bu bitkinin popüleritesi ve tıbbi önemi, özütlerinin veya ana bileşenlerinin anti-inflamatuar (ödemi azaltan maddelerin ve tedavilerin ortak adı), antimikrobiyal (bakteri ve küf gibi mikropların varlığını azaltma gücüne sahip maddeleri tanımlamak için kullanılır) ve potansiyel anti-kanserojenik aktivitesini doğrulayan bilimsel verilerin varlığına rağmen azalmaktadır (Tovchiga, 2017: 244). Mendek, Danimarka halk hekimliğinde geniş bir kullanıma sahiptir. Orta Çağ'da Friars tarafından podagra (gut hastalığı) tedavisinde kullanılmıştır. Gut ve ilgili hastalıklar için kullanımlar, günümüzde benzer kullanımlar da dâhil olmak üzere sıklıkla rapor edilmektedir. Hemoroit, kanser, iltihaplanma, uykusuzluk, sinirlilik, ağrılar, idrara çıkma sorunları, hazımsızlık ve sistit tedavisinde de kullanılmıştır (Prior vd., 2007).



Resim 1. Mendek Bitkisi (bitkikitabi.com)

5.2. Akyıldız (*Ornithogalum Umbellatum L. Liliaceae*): Türkiye’de adi tükürük otu, çiğdem, sakarca, karga soğanı, köpek soğanı, kurt soğanı ve çökülce gibi adlarla da bilinen, Liliaceae familyasına ait akyıldız bitkisinin üçü endemik olmak üzere 25 türü vardır. Soğanlı, çok yıllık, otsu 20-30 cm boylarında bir bitkidir. Fındık bahçeleri, üzüm bağları, yol kenarları, kayalık tepeler, ormanlar ve mezarlar gibi birçok alanda doğal olarak yetişmektedir. Akyıldız bitkisinin tedavide kullanıldığı ve gıda olarak tüketildiği İncil’de ilk yazılı kayıt olarak yer almaktadır. Zehirli maddelerin etkilerini ortadan kaldırmak ve ekmek yapmak amacıyla tahıl ile karıştırılarak kullanıldığından söz edilmektedir. Dioskorides döneminden bu yana soğan yumruları, kusturucu ve çıban açıcı olarak kullanılmaktadır. Taze ve pişmiş yumrular çıbanın üstüne sarılmakta ve bu şekilde çıbanın olgunlaşış açılması sağlanmaktadır. Ordu-Giresun bölgesinde sakarca yaygın olarak tüketilen bitkiler arasındadır. Toprak üstü kısımları ve bitkinin soğanları pişirilerek tüketilmektedir (Yılmaz, 2019: 24-25). Bitkinin soğan yumruları toz haline getirilip dondurma yapımında kullanılmakta ve bitki yumruları müsilaj taşıdığı için dondurmaya kıvam vermektedir (Heves, 2008: 32).



Resim 2. Akyıldız Bitkisi (bitkikitabi.com)

5.3. Ebemgümeçi (*Malva Neglecta L. Malvaceae*): Ebemgümeçinin 25-40 çeşidi vardır ve iki yılda bir yetişen bitki türüdür. Bu cins, terapötik (tedavi edici) özellikleri ortaya çıkaran ve çoğunlukla tıpta ve fonksiyonel gıda endüstrisinde önemli olan türleri içermektedir (Li vd., 2021: 896). Türkiye’de halk arasında sindirim ve solunum sistemi iltihap ve tahrişlerinde koruyucu olarak, cilt üzerindeki yara ve çıbanların tedavisinde lapa halinde olarak kullanılmaktadır

(Sulak, 2021: 2938-2939). Geleneksel olarak vücuttaki birçok sistemi tedavi etmektedir. Örneğin solunum, sindirim, kas, iskelet sistemleri ile bunların yanı sıra cilt rahatsızlıkları ve yaralanmalarda etkilidir. En genel olarak bilinen anti-inflamatuar özelliklerinin yanı sıra bazı farmakolojik ve klinik özelliklerinden de sıklıkla bahsedilmektedir. Türkiye’de sindirim, solunum ve öksürük tedavilerinde kullanılmaktadır. İlaveten *M. neglecta* ve *M. sylvestris* türlerinin yapraklı dalları ve diğer toprak üstü kısımları sebze olarak tüketilmektedir (Kaynar ve Tosun, 2021: 1301).



Resim 3. Ebegümece Bitkisi (bitkikitabi.com)

5.4. Kaldırık / Kaldirik (*Trachystemon Orientalis L.*): Kaldirik, Türkiye’de Doğu Bulgaristan, Batı Kafkasya ve Karadeniz bölgesi gibi çeşitli habitatlarda yayılış göstermektedir. 30-40 cm boyunda, rizomlu, tüylü, mavi-kırmızı çiçekli, çok yıllık ve otsu bir bitkidir (Akçın vd., 2004: 435). Bitki Türkiye’de halk arasında kaldirik, kalduruk, hodan, ıspıt, balık otu gibi değişik isimlerle adlandırılmaktadır. Türkiye florasının kayıtlarına göre, yaygın olarak kaldirik 50-1000 m aralığındaki yüksekliklerde, nemli, gölgeli, ormanlık ve dere kenarlarında yoğun olarak yetişmektedir (Yılar vd., 2014: 20). Bu bitki kan temizleyici, yumuşatıcı, diüretik (idrar söktürücü) ve ateş düşürücü etkilere sahiptir. Bitkinin ilkbaharda toplanan tomurcuklu ve yapraklı gövdeleri turşu yapımında kullanılmakta ve sebze olarak kavularak, yumurta eklenerek tüketimi sağlanmaktadır. Kaldirik bitkisi özellikle Karadeniz’e kıyısı olan bölgelerde tüketilmektedir. Diüretik (idrar söktürücü), antiseptik (enfeksiyon veya çürümeyi önlemek amacıyla canlı dokuya uygulanan mikrop karşıtı maddeler) özellikleriyle mide gazı uzaklaştırma, mide ağrısı ve

meme kanseri tedavisinde tıbbi anlamda katkı sağlamaktadır. Bitkinin taze yaprak saplarının kullanımı ve salamura yapılarak rahatlatıcı, kan temizleyici, mukolitik (balgam söktürücü), ateş düşürücü ve sindirim kolaylaştırıcı etkisi olduğu gözlemlenmiştir (Özdemir, 2019: 9-10). Kaldirik bitkisinin taksonunun bulunduğu iller; Bolu, Sakarya, İstanbul, Bursa, Kırklareli, Kastamonu, Samsun, Rize, Zonguldak ve Trabzon'dur (Alıcı, 2012: 25).



Resim 4. Kaldirik/ Kaldirik Bitkisi (bitkikitabi.com)

5.5. Pazı (*Beta Vulgaris L. Var.*): Pazı ilk kez 1753'te Linne tarafından bir sebze türü olarak tanımlanmıştır. Chenopodiaceae familyasına ait bitkinin dünyada 103 cinsi 1400'e yakın türü bulunmaktadır. Türkiye'de ise 33 cinsine ait 129 türünün bulunduğu bilinmektedir (Demirel, 2020: 4). Pazı bitkisi mart ayından temmuz ayına kadar ekilebilmekte ve kış sonuna kadar hasadı yapılabilmektedir. Bitkinin bakımının iyi yapılması durumunda yılda beş kez hasat almak mümkündür. Kendiliğinden kırlarda yetişebildiği gibi sebze bahçeleri ve seralarda da yetiştirilebilmektedir. Pazının yapraklarında stearik asit (hafif, yumuşak bir kokusu olan beyaz renkli, normal şartlarda katı formda mumsu yapıda bulunan bir yağ asidi), palmitik asit (hayvan ve bitkilerde bulunan en yaygın doymuş yağ asidi), oleik asit (Omega-9), linoleik asit (Omega-6), şiringik asit, folik asit (B grubu vitamin), askorbik asit (C vitamini), glikolipitler, β-karoten (mantarlarda, bitkilerde ve meyvelerde bol miktarda bulunan organik, güçlü renkli kırmızı-turuncu bir pigment), pektin, saponin (çeşitli bitki türlerinde bulunan bir kimyasal bileşik), fosfolipit (proteinlerle birlikte hücre zarının yapısına katılan lipid gruplarıdır), polisakkaritler ve E vitamini içerdiği bildirilmiştir. Aynı zamanda

yaprağında anti-diyabetik özellik bulunduğu da rapor edilmiştir (Boldaz, 2021: 10; Öztürk, 2018: 1). Türkiye'de diyabet hastalarının tükettiği şifalı bitkilerdendir (Özsoy Saçan vd., 2004: 1640). Pazı son derece besleyici bir sebzedir ve tohum, yaprak ve kökleri fenolik bileşikler bakımından oldukça zengindir. Dünyada insanların tükettiği 1000 farklı besin ögesi incelenmiş ve pazı insan sağlığına faydaları bakımından yedinci sırada yer almıştır (Köse, 2021: 1-2; Çimen, 2018: 22; Yaman, 2018: 17). Yüksek miktarda A vitamini içeren pazı yaprakları sodyum da içermektedir. Aynı zamanda pazıda potasyum, demir, magnezyum, fosfor ve kalsiyum bulunmaktadır (Demirel, 2020: 7; Şafak, 2011: 12).



Resim 5. Pazı Bitkisi (bitkikitabi.com)

5.6. Karalahana (*Brassica Oleracea* Var. *Acephala*): Dünyada ve Türkiye'de yaygın olarak üretilip tüketilen, sağlık üzerine pek çok olumlu etkisi olan Brassicaceae familyasına ait önemli bir sebzedir. Yüksek miktarda bioaktif bileşenler (C vitamini, glikozinalatlar, provitamin A, antioksidanlar, fenolik maddeler, mikronutrienler ve makronutrienler) içermektedirler. Bu zengin içeriği sebebiyle antimikrobiyal, antikanserojen ve antifungal (mantar öldürücü) özelliklere sahiptirler. Ayrıca gut hastalığı, diyare (ishal), mide ülseri ve baş ağrısı tedavisinde etkili olduğu belirtilmiştir (Akdaş, 2017: 1). Karalahananın M.Ö. 2000 yıllarında bir gıda ürünü olarak kullanıldığı düşünülmektedir. Theophrastus, M.Ö. 350'de lahananın lezzetli bir formunu tanımlamıştır. Çağlar boyunca gezginler ve göçmenler bu yeşil sebzeği dünyanın birçok yerine tanıtmıştır (Balkaya ve Yanmaz, 2005: 1). Çeşitli türleri bulunan lahana, besinsel değeri yüksek olan kalsiyum, magnezyum, fosfor, potasyum ve demir gibi elementleri içermesi

sebebiyle sıkça tüketilmektedir. Bilhassa karalahananın besin elementi içeriği açısından iyi bir kaynak olduğu ifade edilmiştir. Hatta karalahanadan kalsiyum alınımının süttten daha fazla olduğu belirtilmiştir (Şafak, 2011: 11). Karalahana ayrıca bakır, selenyum, kükürt ve potasyum minerallerini yüksek miktarda içermektedir. Bu bağlamda cilt, diş ve kemik dokularını sağlamlaştırmaktadır. Kaynatılmış suyuna bal katılıp içilmesi halinde anne sütünü arttırdığı, kalp krizine karşı koruma sağladığı, görme gücünü arttırdığı, bağışıklığı güçlendirdiği, kansere karşı koruyucu etkisi olduğu, balgam ve öksürük problemlerine iyi geldiği bilinmektedir (Engin, 2018: 9).



Resim 6. Karalahana Bitkisi (bitkikitabi.com)

5.7. Isırgan Otu (*Urtica Dioica L. Urticaceae*): Urticaceae familyasına ait tür, halk arasında ısırgan otu olarak bilinen çok yıllık bir bitkidir. Dünya çapında ılıman ve tropik bölgelerde yaygın olarak dağılmıştır. Keşmir'den Kumaon'a kadar Himalayalar'da 2.100-3.200 m yükseklikte bulunmaktadır. Geleneksel olarak bitkinin yaprakları ve kökleri kan temizleyici, diüretik (idrara söktürücü), burun kanaması, romatizma, egzama, anemi (kansızlık), nefrit (böbrek fonksiyonlarında azalma), haematüri (idrarda kan görülmesi), sarılık, menoraji (aşırı adet kanaması) ve ishal gibi hastalıklarda etkilidir. Bitki, tıbbi öneme sahip farklı organik bileşik sınıfları fitosteroller, saponinler (çeşitli bitki türlerinde bulunan bir kimyasal bileşik), flavanoidler (iltihap önleyici maddeler), tanenler, steroller, yağ asitleri, karotenoidler, klorofiller, proteinler, aminoasitler ve vitaminler olarak detaylandırılmaktadır. Bitkinin antioksidan (yağların oksidasyonunu yavaşlatan madde), anti-inflamatuar, antiülser, anti-kolit (kalın bağırsak iltihabı), antiviral

(viral enfeksiyonun kontrol altına alınması ya da yok edilmesi), antifungal (mantar öldürücü), antiandrojenik (erkek cinsiyet hormonları, testosteron ve dihidrotestosteronun etkilerine karşı koyan ilaç gruplarına verilen ad), insektisit (böceklere karşı kullanılan bir çeşit pestisitir), immünomodülatör (bağışıklık sistemi üzerinde uyarıcı özelliklere sahip maddeler), kardiyovasküler (dolaşım sistemini etkileyen herhangi bir hastalık) etkiler gibi çeşitli farmakolojik aktivitelere sahip olduğu bildirilmiştir (Joshi vd., 2014: 201).



Resim 7. Isırgan Otu Bitkisi (bitkikitabi.com)

5.8. Madımak (*Polygonum Cognatum*): Polygonaceae familyası ait bitki, halk arasında madımak olarak adlandırılan sürünücü gövdeli, kazık köklü, 50 cm'ye kadar uzayabilen çok yıllık otsu bir bitkidir. Madımak gıda olarak tüketilmesi dışında, halk arasında tıbbi olarak böbrek taşı ve şeker hastalığına karşı kullanılmaktadır. Aynı zamanda idrar arttırıcı etkisi de bulunmaktadır. Yaprakların haşlanmasıyla elde edilen su, bebeklerin vücudunda ve yüzünde oluşan isiliğe karşı kullanılmaktadır. İçerdiği organik asitler sebebiyle hafif ekşi bir tada sahiptir. 100 gram yenilebilir kısımda %73 su, 65 mg C vitamini, 55 mg kalsiyum, 25 mg sodyum, 6 mg fosfor, 1,4 gram protein ve 0,4 gram yağ bulunmaktadır (Yılar, 2007: 19-20; Pekdemir, 2020: 5). Bitkide antioksidan ve antimikrobiyal aktiviter olduğu rapor edilmiştir. Alternatif tıpta diüretik, kıl kurdu, solucan ve diyabet tedavisinde, yara iyileştirici, ağrı kesici, kan glikoz oranını düşürücü olarak kullanılmaktadır. Madımak bitkisinin besin olarak kullanımı yaygındır ve pişirilerek veya çiğ şekilde tüketimi söz konusudur. Bitki cacık, mıhlama, bükme,

çorba ve börek yapımında da kullanılmaktadır. Hasadın ilk zamanlarında yaprakları kurutularak veya konservesi yapılarak saklanmakta ve çiğ yaprakları salatalarda kullanılmaktadır. Bitkinin kurutulan kısımları bağırsak ve mide hastalıklarına karşı demlenerek kullanılmakta kökleri ise böbrek taşı rahatsızlıklarına karşı kaynatılarak içilmektedir. Madımak fenolik içerik bakımından son derece zengin bir besindir. Bitkide kumarin (vanilya kokusuna benzeyen tatlı bir koku ve acı bir tada sahip renksiz bir kristal), flavonoid (iltihap önleyici maddeler), aromatik asit, seskiterpenoid ve antrakinin varlığı belirtilmiştir. (Akpınar, 2022: 1-5; Onay, 2019: 5-6; Marangoz, 2020: 9).



Resim 8. Madımak Bitkisi (bitkikitabi.com)

5.9. Mavi Hindiba (*Cichorium Intybus L.*): Cichorium Asteraceae familyasına ait olan bitki, Asya ve Avrupa'daki ılıman ve yarı kurak bölgelerde yüksek dağılım göstermektedir. Dünyada birçok ülkede yetişmekte ve Orta Çağ'dan beri güvenli bir şekilde kullanılan mavi çiçekli bu bitki hindiba olarak adlandırılmaktadır. Mavi hindibanın Türkiye'de de kendiliğinden yetiştiği görülmektedir. Asırlardır Kuzey Afrika'dan Güney Asya'ya kadar birçok bölgede halk tarafından ilaç olarak kullanılmaktadır. Hindibanın iştahsızlık, yorgunluk, hazımsızlık gibi durumlarda ağrı kesici ve idrar söktürücü olarak, astım, karaciğer, mide, kalp ile ilişkili hastalıklarda kullanımı söz konusudur. Bitkinin kök ekstraktının; antikanser, antitümör ve bağışıklık sistemini güçlendirici özellikleri olduğu bildirilmiştir. Türkiye'de yabani hindiba ya da diğer adlarıyla bilinen mavi hindiba tarım alanlarında, meralarda, işlenmeyen toprak alanlarda ve yol kenarlarında sıkça rastlanılan bir bitki türüdür (Yılmaz Acar, 2021: 20-21). 17. Yüzyıldan bu yana

hindiba sindirim sistemi ve karaciğer üzerindeki etkisinden ötürü sarılık tedavisi, karaciğer bozuklukları, karaciğer büyümesi, gut hastalığı, safra taşı rahatsızlıkları, idrar yolları iltihaplanması, romatizmal hastalıklar ve tip-2 diyabet tedavisinde alternatif tıpta ilaç olarak kullanılmaktadır. Yunanistan ve Antik Roma'da sebze ve tıbbi bitki olarak yetiştirilmiş, fitokimyasal (bitkilerde bulunan doğal, tedavi edici bileşikler) içeriğiyle fenolik asit, akumarin, flavonoid (iltihap önleyici maddeler), sinnamik (suda az çözünür olan beyaz kristalli bir organik asit) ve kinik asit türevleriyle antosiyaninler gibi nutrasötik (temel besleyici özelliğine ilave olarak sağlık yararları sağlayan gıda maddeler) içeriğiyle dikkat çekmiştir. Bitkinin tüm kısımları inülin (diyet lifi), alkaloid (bir bitki tarafından doğal olarak üretilen amin yapısında kimyasal bileşikler), flavanoid, kumarin, seskiterpen lakton, vitamin, doymamış steroller, klorofil pigmentleri (yeşil renkli bitkilerde bulunan bir pigment), tannin (kolza, bakla, çay ve sorgumda gibi bitkilerden elde edilen, açık sarı-kahverengi toz, pul ya da süngersi bir kütle halindeki biçimsiz maddelere verilen ad) ve saponin gibi önemli bileşenlerin varlığı sebebiyle büyük bir tıbbi öneme sahiptir. Kurşun, çinko, bakır ve kadmiyum gibi pek çok ağır metal içeren bitki; anti-inflamatuar, anti-bakteriyel, anti-kanserojen, anti-mutajenik (genler üzerinde meydana gelen mutasyonu değiştirebilme veya önleyebilme), anti-ülserojenik ve hiperglisemik (kan şekeri düzenleme) etkiye sahiptir. Mide yanması ve sindirim problemlerinde artirite, safra kesesi ve karaciğer rahatsızlıklarında tedavi edici ve bağışıklık sistemini destekleyici özelliği olan bir bitkidir (Yıldırım, 2018: 3).



Resim 9. Mavi Hindiba Bitkisi (bitkikitabi.com)

5.10. Nivik (*Arum Orientale* Bieb. *Araceae*): Halk arasında genellikle “yılanıyastığı” adıyla bilinen Arum türleri “filkulağı, yılan bıçağı, danaayağı, acı mancar, gâvur pancarı, ahu kınası, acı soğan, basur otu, buzağı otu, domuz marulu, domuz lahanası, yılan boncuğu, kari, nevik, livik ve nivik” gibi adlarla da bilinmektedir. Bitkinin kurutulmuş yumruları göğüs yumuşatıcı, balgam söktürücü ve cilt hastalıkları tedavisinde, taze yumruları romatizmaya karşı, toz haline getirilen yumruları ise bal ile karıştırılarak mide ülseri tedavisinde kullanılmaktadır. Toz yumrular süt verimini arttırdığı için hayvan yemlerine de katılmaktadır. Bitkinin yine yılan ve akrep sokmalarında, basur hastalığı tedavisinde kullanıldığı bilinmektedir. Yaprakları idrar kesesi hastalıklarında kullanıldığı gibi Anadolu’nun çeşitli bölgelerinde kışın kurutularak besin olarak tüketilmektedir. Aynı zamanda bazı Arum türlerinin yaprakları Güney Anadolu Bölgesi’nde tırşik adı verilen yemeklerde ve et dolması yapımında kullanılmaktadır (Kandemir, 2008: 37).



Resim 10. Nivik Bitkisi (bitkikitabi.com)

5.11. Tere (*Lepidium Sativum* L.): Tere, Brassicaceae familyasına ait, hızlı büyüyen, yenilebilir yıllık bir bitkidir. Önemli bir tıbbi bitki olarak kabul edilmekte ve birçok ülkede yaygın olarak yetiştirilmektedir. Tere tohumları, yağı ve tozu, yeni içecek ve yiyeceklerde bulunan yüksek seviyelerde flavonoidler, alkaloidler (bir bitki tarafından doğal olarak üretilen amin yapısında kimyasal bileşikler), saponinler (çeşitli bitki türlerinde bulunan bir kimyasal bileşik), antrasen glikozitler, karbonhidratlar, proteinler, mineraller ve lifler

içermektedir. Ayurveda'da tere galaktogog (anne sütünü arttırıcı) ve afrodisyak olarak kabul edilmekte ve vata ve kaphayı önlediği iddia edilmektedir. Tere tohumları iyi bir fenolik, aminoasit kaynağıdır ve yeni bir hidrokolloid kaynağı olarak kullanılmaktadır (Ramadan ve Oraby, 2020: 273). Terenin tohum özlery, antiromatizmal, idrar söktürücü, ateş düşürücü olarak, karın rahatsızlığında kırık iyileşmesinde ve gut tedavisinde kullanılmaktadır. Bu tohumlar, astım, ağrı, iltihaplanma, kan pıhtılaşması, oksidatif stres, anürez (alt ıslatma) ve ilgili bozukluklar gibi çok sayıda hastalığın tedavisinde ve yönetiminde yer almıştır (Ghante vd., 2011: 521). Tere sağlık açısından son derece faydalı bir bitkidir. Yaprakları magnezyum, kalsiyum, potasyum, fosfor, manganez, bakır yönünden zengindir. Tere iyi bir A, B2, B6, C ve K vitamini, folat kaynağı olarak kabul edilmektedir. Tere bitkisi ve tohumları Arap ülkelerinde kemik kırılmalarına karşı kullanılmaktadır. İçerdiği mineral madde vitamin ve çeşitli antikanserojen maddelerin yanında eski çağlardan bu yana tohumları ve yeşil aksamı, deri hastalıkları, öksürük, astım ve çeşitli hastalıklara karşı tedavi amaçlı kullanılmaktadır. İyotça zengin olması sebebiyle kabızlık (peklik), kalsiyum ve magnezyumun yüksek olması sebebiyle de kemikleri kuvvetlendirici, kansızlığı giderici değeri bulunmaktadır (Yanmaz vd., 2010: 91).



Resim 11. Tere Bitkisi (bitkikitabi.com)

5.12. Su Teresi (*Nasturtium Officinale R. Br.*): Yeşil yapraklı bitkilerden biri olan su teresi Omega-3 yağ asitleri bakımından zengin bitkilerden biridir. Ekonomik ve ekolojik öneme sahip tatlı su makrohidrofitlerinin en önemlilerindedir. Uzun yıllardır besin olarak kullanılmasının yanı sıra tıbbi bir bitki olarak da kullanıldığı

bilinmektedir. Ayrıca su teresinde yüksek miktarda zeksantin (göz sağlığını korumaya yardımcı), lutein (cilt sağlığını korumaya yardımcı) ve β -karoten (mantarlarda, bitkilerde ve meyvelerde bol miktarda bulunan organik, güçlü renkli kırmızı-turuncu bir pigment) gibi karotenoidler (birçok meyve ve sebze de kırmızı, sarı ve turuncu tonlardan sorumlu bitki pigmentler) ve isoremetin, kamferol ve kuersetin (antioksidan) gibi flavanolik (iltihap önleyici maddeler) bileşenler bulunmaktadır. Bu bitki son derece önemli detoksifikasyon (organizmanın kendisine zararlı olan toksik maddelerden arınması) ve vitamin kaynağıdır. Su teresinin yapısında A, B1, B2, C vitamini, protein, demir, iyot, folik asit ve bilhassa kendine has kokusunu etkileyen sülfür ve kükürt bileşiklerini de içermektedir. Bu bileşenler de bitkinin besinsel yararlarını arttırmaktadır (Atay, 2019: 28). Su teresinin yaprakları şeker hastalığı, tüberküloz (verem), iskorbüt (C vitamini yetersizliği) hastalığı tedavisinde, grip ve nezlede balgam söktürücü, guatr, bronşit, astim, hepatit ve iktidarsızlık tedavisinde de kullanılmaktadır. Aynı zamanda memede, midede, pankreasta, akciğerde ve özefagusta kanser başlangıcını engellediği belirtilmiştir (Gökmen, 2006: 3-4).



Resim 12. Su Teresi Bitkisi (bitkikitabi.com)

5.13. Kuş Otu (*Stellaria Media* L. Vill. *Caryophyllaceae*): Kuş otu, Kuzey Kutbu hariç Avrupa, Kuzey Amerika ve Asya'da yaygın olarak yayılan kozmopolit serin mevsim, yıllık otudur. Yüksek besin değeri nedeniyle genellikle salatalarda çiğ olarak yaprak sebze olarak kullanılmaktadır. Halk hekimliğinde kuş otu iltihap, cilt hastalıkları, artrit, bronşit, astım vb. tedavi etmek için kullanılmaktadır. E vitamini, rutin (damarların esnekliğinin korumasında ve güçlenmesinde fayda

sağlayan bir vitamin), niasin (kolesterolün vücuttan atılması), riboflavin (B2 vitamini), tiamin (B1 vitamini), askorbik asit (C vitamini), beta-karoten (sebze ve meyvelerin turuncu renginden sorumludur), gama-linolenik asit (bitkisel yağlarda bulunan asit) ve başta potasyum olmak üzere mineral bileşikleri içermektedir (Taşkın ve Bitiş, 2013: 2). Bu bitki aynı zamanda Çin topluluğu tarafından yüzlerce yıldır kullanılan, çok etkili anti-inflamatuar ve antiviral bileşenler içermektedir. Hem Avrupa'da hem de Kuzey Amerika'da, özellikle kaşıntılı cilt hastalıklarının harici tedavisinde faydalı olan çok uzun bir tıbbi kullanım geçmişine sahiptir. Ancak bu kullanımların tümü bilimsel kanıtlarla desteklenmemektedir (Salinitro vd., 2020: 667).



Resim 13. Kuş Otu Bitkisi (milliyet.com.tr)

5.14. Deniz Börülcesi (*Salicornia Herbaceae L.*): Deniz börülcesi son dönemlerde araştırılan önemli tuz ikame edici maddelerden biri olarak kabul görmektedir. Deniz börülcesi Orta Doğu, Kuzey Amerika ve Avrasya'da deniz ve tuzlu göl kıyılarında kendiliğinden yetişebilen etli, mineral ve tuz içeriği bakımından son derece zengin tek yıllık bir bitkidir. Bu bitki koyu ya da açık yeşil renkli, 5-60 cm boylarında çoğunlukla mayıs ayından sonra kirliliğe dönüşen ve yapraksız bir bitki türüdür. Deniz börülcesi; antikanser, antibiyotik ve antioksidan aktivite gibi sağlık için faydalı biyoaktif bileşikler içermektedir. Alternatif tıpta diyabet, hipertansiyon, kanser ve hemoroit (basur) gibi hastalıkları tedavi etmek amacıyla kullanılmaktadır. Bitki bilhassa kalsiyum, potasyum, magnezyum gibi mineralleri, diyet liflerini ve esansiyel yağ asitlerini içeren zengin bir kaynaktır. Yapılan bazı çalışmalar, deniz börülcesinin ekstraktlarının tirozinaz aktivitesini

inhibe ettiğini, cilt beyazlatıcı etkiler gösterdiğini ve serbest radikalleri arttırdığını ortaya çıkarmıştır (Şahin, 2019: 3-4).



Resim 14. Deniz Börülcesi Bitkisi (yeniakit.com.tr)

5.15. Labada/ Efelik (*Rumex Patientia*): Labada karabuğdaygiller familyasına ait bir türdür. Tek sap üzerinde yetişebilen uzun ömürlü bitkidir. Bazı yörelerde “duvelik, efelek, dağ pazısı, ılıbada, avelik, gegeş” gibi adlarla da bilinmektedir (Altıntaş, 2019: 12). Ekşimsi tadı sebebiyle yemeklerde ve yaprak sarma yapımında kullanılmaktadır. Labadanın köklerinde reçine, nişasta, şeker ve antioksidan olarak bilinen antrakinon türevleri bulunması sebebiyle yöre insanı tarafından gıda olarak tüketilmektedir. Bu bitkiden çay ve yağ da elde edilmektedir. Labadada yüksek miktarda fosfor ve tanen bulunması nedeniyle ilaç içeriğinde de kullanılmaktadır. Halk, labada çayını iştah açma, kan temizleme, vücut güçlendirme ve anne sütünü arttırmak amacıyla kullanılmaktadır (Savaş, 2017: 3). Bitkinin yapraklarında çeşitli vitamin ve minareller bulunmakta ve bol miktarda C vitamini içermektedir. Anadolu’nun çeşitli bölgelerinde bitkinin yaprakları sebze yemeklerinde, salatalarda, dolma yapımında, etli yemeklerde kullanılmaktadır. Meyvelerinin demlendirilmesiyle yapılan “gıgış çayı” bazı bölgelerde çay yerine içilmektedir (Kahraman, 2009: 49).



Resim 15. Labada/ Efelik Bitkisi (bitkikitabi.com)

5.16. Karahindiba (*Taraxacum Officinale*): Karahindiba Asteraceae familyasına ait, sarı çiçekli, yeşil yapraklı bir bitki türüdür. Karahindiba dünya genelinde yaygın olarak bulunmaktadır. Kuzey Amerika ve Avrasya'da doğal olarak yayılım göstermektedir. Yenilebilir otlar kapsamında değerlendirilen karahindiba pek çok yörede tüketilmektedir (Salem, 2017: 3-4). Bitki çiğ tüketilebileceği gibi kurutulup çay olarak da kullanılabilir. Sindirim kolaylaştırıcı, kan temizleyici, idrar ve ter söktürücü, canlandırıcı etkileri bulunmaktadır. Böbrek çalışmasında aktif rol oynamakta ve pankreas üzerinde olumlu etkileri olduğu bildirilmektedir. Ergenlik dönemi sivilceleri karahindibanın kan temizleyici özelliği sayesinde iyileşebilmektedir. Karaciğer ve böbrek fonksiyonlarını destekleyen bir bitkidir. Vücutta potasyum kaybına yol açmadan idrar söktürücü görevi görmektedir. Karahindiba yorgun ve güçsüz kişilere enerji vermektedir. Sarılık ve dalak hastalıklarında kullanılmakta, metabolizma hastalıklarına karşı çok önemli maddeleri içermektedir. Kan temizleyici etkisi sayesinde gut ve romatizma hastalıklarına yardımcı olmaktadır. Safra kesesi hastalıklarına da son derece iyi gelen bir bitki türüdür. Karaciğeri en olumlu etkileyen bitki karahindibadır. Taze olarak tüketilen 5-6 çiçek sapı karaciğer yağlanmalarına ve kronik karaciğer iltihaplanmalarına iyi gelmektedir. Çiçek sapları diyabet hastalığında da etkilidir. Karahindibanın kaşıntı ve egzamayı iyileştirici etkisi bulunmaktadır. Aynı zamanda mideyi atık maddelerden temizlemekte ve mide sıvılarını düzene sokmaktadır (Düzcan, 2010: 18).



Resim 16. Karahindiba Bitkisi (sabah.com.tr)

5.17. Sinir Otu (*Plantago Lanceolata L.*): Sinir otu dünyanın her yerinde bulunabilen 275 türü olan bir bitkidir. Hastalıklara karşı iyileştirici etkiye sahip olması sebebiyle eski çağlardan beri geleneksel tedavilerde ve modern tıbbi uygulamalarda yaygın bir şekilde kullanılmaktadır (Yamaç, 2018: 1). “Yılandili, kırksinir, yara otu, yedidamar otu, kesik otu, paga yaprağı sinir otu, dar yaprağı otu, damarlı ot, siğil otu, bağcı yaprağı” gibi birçok yerel adı bulunmaktadır (Gökdağ, 2021: 13). Pek çok etnofarmakolojik (Halk arasında ve yerel olarak tedavi amacıyla kullanılan bitkilerden özüt ve uçucu yağların hazırlanması) çalışmada; sinir otunun dünyanın çoğu yerinde bulaşıcı hastalıkları, deri hastalıkları, sindirim hastalıkları, tümörlerle ilgili çeşitli hastalıkların tedavisinde kullanıldığı ifade edilmiştir. Sinir otu lipidler (doymuş ve doymamış yağlar), polisakkaridler, kafeik asit ve türevleri flavonoidler, terpenoidler ve glikozitler gibi biyolojik aktiviteye sahip birçok bileşiği içermektedir (Yiğit, 2013: 1).



Resim 17. Sinir Otu Bitkisi (bitkikitabi.com)

5. TARTIŞMA ve SONUÇ

İnsanlar günlük yaşamında üretken olmak, sağlıklı ve uzun yaşamak için ihtiyaç duydukları besinleri vücuduna alarak beslenme ihtiyaçlarını karşılamaktadır. Beslenme biçimleri; geçmiş deneyim, alışkanlık, dini inanış, yaşanılan coğrafya, gelenek ve göreneklerden etkilenerek şekillenmektedir. Kişilerin yaşadığı coğrafya beslenme şekillerinin belirlenmesinde en kilit faktördür. Çünkü yaşadığı ekosisteme ayak uyduran insanoğlu kendine özgü mutfak ve beslenme kültürünü oluşturmuştur. İnsanlar birçok besin gibi çevrelerinde yetişen bitkileri de besin maddesi olarak kullanmıştır. Bu bitki çeşitleri geçmişten elde edilen deneyimler sayesinde gerek beslenme ihtiyacını karşılamak gerek hastalıklardan korunmak gerekse hastalıkları tedavi etmek amacıyla kullanılmış ve kuşaktan kuşağa aktararak günümüze kadar ulaşmıştır (Ceylan ve Şahingöz, 2019: 2205).

Yenilebilir otlar, Türkiye'nin hemen hemen bütün bölgelerinde, yörede yaşayan insanlar tarafından beslenme amaçlı olarak farklı şekillerde tüketilmektedir. Aynı zamanda bu ot çeşitlerinin insan sağlığına katkılarının bulunması ve tıbbi özelliklerinin olması önem arz etmektedir. Bu kapsamda çalışmada, Karadeniz Bölgesi yenilebilir otlarının fonksiyonel gıdalar kapsamında değerlendirilip değerlendirilemeyeceğini tespit etmek amaçlanmıştır. Bu amaç doğrultusunda çalışmada Karadeniz Bölgesi'nin 17 adet yenilebilir otu fonksiyonel gıdalar kapsamında incelenmiştir. İncelenen ot çeşitlerinin tamamının çeşitli hastalıklarının tedavisinde geleneksel ya da modern yöntemlerle kullanıldığı ortaya çıkarılmıştır. Ayrıca Karadeniz Bölgesi'nin yüksek yağış alması sebebiyle ot çeşitliliği bakımından önemli bir yere sahip olmasının yöre halkının beslenme şeklini de etkilediği görülmüştür. İncelenen yeşil bitkilerin çeşitli vitamin, mineral ve ağır metaller içerdiği ve bu bileşenlerin insan sağlığında olumlu etkileri olduğu ortaya konmuştur. Araştırma kapsamında değerlendirilen Karadeniz Bölgesi'nin 17 adet yenilebilir otunun, insan sağlığına olumlu etkilerinin olması, hastalık önlemesi ve hastalık tedavisinde kullanılması gerekçeleriyle fonksiyonel gıdalar kapsamında değerlendirebileceği sonucuna varılmıştır. Ancak bireylerin kişisel

özellikleri, sağlık sorunları, kullanmış oldukları ilaçlar ve özel durumları dikkate alınarak bu otların tüketilmesi noktasında karar verilmelidir. Özel durumları var ise mutlaka doktorları ile görüşüp daha sonra belirtilen bu otları tüketmelidir. Çünkü bu bitkilerin risk unsurları da söz konusudur. Araştırma kapsamında sunulan öneriler şunlardır:

- Yenilebilir otların fonksiyonel özelliklerinin ele alındığı çalışmaların sayısı artırılmalıdır.
- Yenilebilir ot çeşitlerinin hangi bölgeye ait olduğu konusundaki karışıklığı gidermek amacıyla hangi ot çeşidinin hangi yöreye ait olduğunu belirten çalışmaların sayısı artırılmalıdır.
- Tıpkı Ege Bölgesi'nde her Nisan ayının ilk haftasında yapılan Alaçatı Ot Festivali gibi festivaller gerçekleştirilmeli ve Karadeniz Bölgesi'ne ait ot çeşitlerinin tanıtımı yapılmalıdır.
- Ekonomik, ekolojik ve tıbbi öneme sahip olan yenilebilir otların yetiştiği yerler koruma altına alınmalıdır.
- Kişilere yenilebilir otlar hakkında farkındalık çalışmaları yapılmalıdır.
- Yüzlerce yılda oluşmuş yenilebilir ot kültürünün nesilden nesile aktarılmasına önem verilmelidir.

Çıkar Çatışması Bildirimi:

Bu makalenin araştırılması, yazarlığı ve yayınlanmasına ilişkin herhangi bir potansiyel çıkar çatışması bulunmamaktadır.

Destek/Finansman Bilgileri:

Yazarlar, bu makalenin araştırılması, yazarlığı ve/veya yayınlanması için herhangi bir finansal destek almamıştır.

Etik Kurul Kararı:

Bu araştırma için etik kurul kararına ihtiyaç yoktur.

KAYNAKÇA

- Akbar, S. (2020). "Cichorium Intybus L.(Asteraceae/Compositae)", In *Handbook of 200 Medicinal Plants*, Springer, Cham: 609-621.
- Akçin, Ö. E., Kandemir, N. & Akçin, Y. (2004). A Morphological and Anatomical Study on A Medicinal and Edible Plant *Trachystemon Orientalis* (L.) G. Don (Boraginaceae) in the Black Sea Region. *Turkish Journal of Botany*, 28(4): 435-442.
- Akdaş, Z. (2017). Farklı Pişirme Yöntemlerinin Beyaz ve Kara Lahanaların Antioksidan Aktivitesi Üzerine Etkisi. Yüksek lisans tezi, Yüzüncü Yıl Üniversitesi Fen Bilimleri Enstitüsü, Van.
- Akpınar, R. (2022). Madımak Bitkisindeki Fenolik Asit ve Flavonoidlerin HPLC-DAD Yöntemiyle Tayini, Biyolojik Aktivitelerinin Belirlenmesi. Yüksek lisans tezi, İstanbul Üniversitesi Fen Bilimleri Enstitüsü, İstanbul.
- Aksulu, B. (2009). Consumer Attitudes Towards Functional Food Products: A Survey Applied in Izmir. Master thesis, Dokuz Eylül University Institute of Social Sciences, Izmir.
- Alıcı, E. H. (2012). Kaldirik (*Trachystemon Orientalis*) Bitkisinden Polifenol Oksidaz Enziminin Kısmi Saflaştırılması ve Karakterizasyonu. Yüksek lisans tezi, Sakarya Üniversitesi Fen Bilimleri Enstitüsü, Sakarya.
- Al-Snafi, A. E. (2019). Medical Benefit of *Malva Neglecta*-A Review. *IOSR Journal of Pharmacy*, 9(6), 60-67.
- Altıntaş, D. (2019). Labada (*Rumex Patientia* L.) Ekstraktlarının İn Vitro Yöntemlerle Antioksidan Aktivitesinin ve Fitokimyasal Profilinin Değerlendirilmesi. Yüksek lisans tezi, Trakya Üniversitesi Sağlık Bilimleri Enstitüsü, Edirne.

- Asgarpanah, J. & Mohajerani, R. (2012). Phytochemistry and Pharmacologic Properties of *Urtica Dioica* L., *Journal of Medicinal Plants Research*, 6(46), 5714-5719.
- Aşkar, Ş. ve Deveboynu, Ş. N. (2018). Türkiye’de Yetişen *Equisetum Arvense*, *Plantago Lanceolata* ve *Olea Europaea* Yaprığından Elde Edilen Ticari Ekstraktların İn-Vitro Antibakteriyel Aktivitelerinin Araştırılması. *Türk Hijyen ve Deneysel Biyoloji Dergisi*, 76(1), 85-92.
- Atay, K. (2019). Su Teresinin (*Nasturtium Officinale*) 7,12-Dimetilbenz[A]Antrasen ile İndüklenen Oksidatif Stres ve Karaciğer Dokusu Hasarına Karşı Koruyucu Etkisinin Araştırılması. Yüksek lisans tezi, İnönü Üniversitesi Sağlık Bilimleri Enstitüsü, Malatya.
- Aydın, S. (2020). Total Phenolic Content, Antioxidant, Antibacterial and Antifungal Activities, FT-IR Analyses of *Brassica Oleracea* L. Var. *Acephala* and *Ornithogalum Umbellatum* L. *Genetika*, 52(1), 229-244.
- Balkaya, A. & Yanmaz, R. (2005). Promising Kale (*Brassica Oleracea* Var. *Acephala*) Oopulations from Black Sea Region, Turkey. *New Zealand Journal of Crop and Horticultural Science*, 33(1), 1-7.
- Baykal, F., Ataberk, E. ve Alparslan, H. (2020). Kentsel Ekoturizm: Arka Plandaki Aktörler ve Başarı Örnekleri. *Anatolia: Turizm Araştırmaları Dergisi*, 31(3), 217-227.
- Boldaz, B. (2021). Pazı Kökü (*Beta Vulgaris* L. Var. *Cicla*) Peroksidaz Enziminin Saflaştırılması, Karakterizasyonu ve Substrat Spesifikliğinin Belirlenmesi. Yüksek lisans tezi, Atatürk Üniversitesi Fen Bilimleri Enstitüsü, Erzurum.
- Ceylan, F. ve Şahingöz, S. A. (2019). Yenilebilir Otlar Tüketim Alışkanlığı: Düziçi Örneği. *Edible Herbs Habitual*, *Journal of Tourism and Gastronomy Studies*, 2204, 2225.
- Çabuk, B. (2014). Development of Whey Protein-Pullulan Microcapsules For the Encapsulation of *Lactobacillus Acidophilus* NRRL-B 4495 As A Functional

- Food Ingredient. Doctor of philosophy, the Graduate School of Engineering and Sciences of Izmir Institute of Technology, Izmir.
- Çimen, E. Ş. (2018). Sıçanlarda Valproik Asit ile Oluşturulan Toksikitede Beyin Hasarı Üzerine Pazının Koruyucu Etkileri. Yüksek Lisans Tezi, İstanbul Üniversitesi Cerrahpaşa Lisansüstü Eğitim Enstitüsü, İstanbul.
- Dalar, A., Türker, M. & Konczak, I. (2012). Antioxidant Capacity and Phenolic Constituents of *Malva Neglecta* Wallr. and *Plantago Lanceolata* L. from Eastern Anatolia Region of Turkey. *Journal of Herbal Medicine*, 2(2), 42-51.
- Dereli, F. T. G., İlhan, M., Kozan, E. & Akkol, E. K. (2019). Effective Eradication of Pinworms (*Syphacia Obvelata* and *Aspiculuris Tetraptera*) with *Polygonum Cognatum* Meissn. *Experimental Parasitology*, 196, 63-67.
- Doğan, M. (2020). Su Teresinin (*Nasturtium Officinale* R. Br.) Beslenme-Diyet Potansiyeli ve Antioksidan Özellikleri: Bir Derleme. *International Anatolia Academic Online Journal Health Sciences*, 6(3), 222-233.
- Düzcan, B. (2010). Karahindiba (*Taraxacum Officinale*) Bitkisinden Süperoksit Dismutaz ve Peroksidaz Enzimlerinin Karakterizasyonu. Yüksek lisans tezi, Sakarya Üniversitesi Fen Bilimleri Enstitüsü, Sakarya.
- Engin, B. (2018). Mürver ve Kara Lahana Çiçeklerinin Antioksidan Aktivitelerinin Belirlenmesi. Yüksek lisans tezi, Trakya Üniversitesi Fen Bilimleri Enstitüsü, Edirne
- Erbaş, M. (2006), "Yeni Bir Gıda Grubu Olarak Fonksiyonel Gıdalar", Türkiye 9. Gıda Kongresi; 24-26 Mayıs 2006, Bolu.
- Ghante, M. H., Badole, S. L. & Bodhankar, S. L. (2011). Health Benefits of Garden Cress (*Lepidium Sativum* Linn.) Seed Extracts. *In Nuts and Seeds in Health and Disease Prevention* (pp. 521-525). Academic Press.

- Gobbetti, M., Cagno, R. D. & De Angelis, M. (2010). Functional Microorganisms For Functional Food Quality. *Critical Reviews in Food Science and Nutrition*, 50(8), 716-727.
- Gouda, M. S. & Elsebaie, E. M. (2016). Glasswort (*Salicornia* spp) As A Aource of Bioactive Compounds and Its Health Benefits: A Review. *Alex J Fd Sci Technol*, 13(1), 1-7.
- Gökdağ, S. (2021). *Plantago Lanceolata* L. (Sinir Otu) Su Ekstraktı ile Demir Nanopartiküllerin (Fenps) Sentezlenmesi, Kongo Red Boya Giderimi ve Biyolojik Aktivitesinin Belirlenmesi. Yüksek lisans tezi, Aksaray Üniversitesi Fen Bilimleri Enstitüsü, Aksaray.
- Gökmen, C. (2006). Su Teresinin (*Nasturtium Officinale* R.Br.) Tavuklarda Yumurta Kalitesine Etkisi. Yüksek lisans tezi, Kahramanmaraş Sütçü İmam Üniversitesi Fen Bilimleri Enstitüsü, Kahramanmaraş.
- Heves, H. D.. (2008). Akyıldız (*Ornithogalum Sigmoideum* Freyn Et Sint.)'ın Antioksidan Aktivitesi. Yüksek lisans tezi, İstanbul Üniversitesi Fen Bilimleri Enstitüsü, İstanbul.
- <http://www.bitkikitabi.com/SifaliBitkiler,2023,4,bitki,129-ebegumeci.aspx> 17 Nisan 2023 tarihinde alınmıştır.
- <http://www.bitkikitabi.com/SifaliBitkiler,2023,4,bitki,13-akyildiz-sogani.aspx> 17 Nisan 2023 tarihinde alınmıştır.
- <http://www.bitkikitabi.com/SifaliBitkiler,2023,4,bitki,177-hindiba.aspx> 17 Nisan 2023 tarihinde alınmıştır.
- <http://www.bitkikitabi.com/SifaliBitkiler,2023,4,bitki,187-isirgan.aspx> 17 Nisan 2023 tarihinde alınmıştır.
- <http://www.bitkikitabi.com/SifaliBitkiler,2023,4,bitki,208-karalahana.aspx> 17 Nisan 2023 tarihinde alınmıştır.
- <http://www.bitkikitabi.com/SifaliBitkiler,2023,4,bitki,266-labada.aspx> 17 Nisan 2023 tarihinde alınmıştır.

- <http://www.bitkikitabi.com/SifaliBitkiler,2023,4,bitki,276-madimak.aspx> 17
Nisan 2023 tarihinde alınmıştır.
- <http://www.bitkikitabi.com/SifaliBitkiler,2023,4,bitki,320-pazi.aspx> 17 Nisan
2023 tarihinde alınmıştır.
- <http://www.bitkikitabi.com/SifaliBitkiler,2023,4,bitki,340-sinir-otu.aspx> 17
Nisan 2023 tarihinde alınmıştır.
- <http://www.bitkikitabi.com/SifaliBitkiler,2023,4,bitki,346-su-teresi.aspx> 17
Nisan 2023 tarihinde alınmıştır.
- <http://www.bitkikitabi.com/SifaliBitkiler,2023,4,bitki,362-tere.aspx> 17 Nisan
2023 tarihinde alınmıştır.
- <http://www.bitkikitabi.com/SifaliBitkiler,2023,4,bitki,368-uzerlik.aspx> 17 Nisan
2023 tarihinde alınmıştır.
- <http://www.bitkikitabi.com/SifaliBitkiler,2023,4,bitki,381-yilan-yastigi.aspx> 17
Nisan 2023 tarihinde alınmıştır.
- <http://www.turkish-cuisine.org/print.php?id=188&link=http://www.turkish-cuisine.org/ingredients-7/ingredients-used-in-turkish-cuisine-66/wild-greens-and-herbs-188.html> 6 Mayıs 2022 tarihinde alınmıştır.
- <https://www.milliyet.com.tr/pembenar/kus-otu-bitkisinin-faydalari-2675507> 17
Nisan 2023 tarihinde alınmıştır.
- <https://www.sabah.com.tr/saglik/2022/07/25/karahindiba-otunun-faydalari-nelerdir-hindiba-nasil-yenir> 17 Nisan 2023 tarihinde alınmıştır.
- <https://www.yeniakit.com.tr/haber/deniz-borulcesi-nelere-iyi-geliyor-deniz-borulcesinin-bilinmeyen-faydalari-1325760.html> 17 Nisan 2023 tarihinde alınmıştır.
- Joshi, B. C., Mukhija, M. & Kalia, A. N. (2014). Pharmacognostical Review of *Urtica Dioica L.*, *International Journal of Green Pharmacy (IJGP)*, 8(4).
- Kablan, S. (2016). Giresun Çevresinde Yayılış Gösteren *Aegopodium Podagraria* (Mendek) Bitkisinin Bazı Ağır Metal ve İz Elementlerinin ve Total

- Antioksidan Kapasitesinin Belirlenmesi. Yüksek lisans tezi, Giresun Üniversitesi Sağlık Bilimleri Enstitüsü, Giresun.
- Kahraman, S. (2009). Labada (*Rumex Cristatus Dc*)'nın Antioksidan Aktivitesi, Doktora tezi, İstanbul Üniversitesi Fen Bilimleri Enstitüsü, İstanbul.
- Kandemir, N. (2008). Ordu Çevresinde Yayılış Gösteren Arum L.(Araceae) Cinsinin Bazı Türleri Üzerinde Morfolojik ve Anatomik İncelemeler. *Biyoloji Bilimleri Araştırma Dergisi*, 1(2), 37-43.
- Karakaya, B. (2019). Comparison of Functional Food Knowledge - Awareness Levels And Consumption Frequencies of Students in A Private University. Master thesis, Yeditepe University Institute of Health Sciences, Istanbul.
- Kaynar, H. ve Tonus, E. (2021). Ebegümeçi (*Malva Sylvestris*) Bitkisinin Doğal Boyarmadde Olarak Yün İpliklerde Kullanılması ve Haslıkları. *Ulakbilge Sosyal Bilimler Dergisi*, 1299-1306.
- Kozuharova, E., Kochmarov, V., Kachaunova, E., Espíndola, A., Aleksandrov, B. & Mincheva, I. (2014). Distribution of Arum (Araceae) in Bulgaria. *Version of Record Published Online*, 24, 51-62.
- Kökler, N. (2020). Yenilebilir Yabani Bitkilerin Gastronomik Açından Değerlendirilmesi: Erzurum Uzundere Örneği. Yüksek lisans tezi, Atatürk Üniversitesi Sosyal Bilimler Enstitüsü, Erzurum.
- Köse, M. A. (2021). Orta ve Doğu Karadeniz Bölgesinden Toplanan Pazı (*Beta Vulgaris Var. Cicla*) Genotiplerinin Biyokimyasal, Morfolojik ve Moleküler Karakterizasyonu. Doktora tezi, Ordu Üniversitesi Fen Bilimleri Enstitüsü, Ordu.
- Kurt, E. ve Badem, A. (2021). Trabzon'un Yöresel Bir Lezzeti: Simira. *Abant Sosyal Bilimler Dergisi*, 21(3), 1079-1097.
- Li, H., Yu, H., Zeng, X. & Hussein, H. S. (2021). Study on Genetic Diversity Between Malva l.(Malvaceae): A High Value Medicinal Plant Using Scot Molecular Markers. *Genetika*, 53(2), 895-910.

- Lis, B., & Olas, B. (2019). Pro-health Activity of Dandelion (*Taraxacum Officinale* L.) and Its Food Products–History and Present. *Journal of Functional Foods*, 59, 40-48.
- Maksimović, Z., Kovačević, N., Lakušić, B. & Čebović, T. (2011). Antioxidant Activity of Yellow Dock (*Rumex Crispus* L., Polygonaceae) Fruit Extract, *Phytotherapy Research*, 25(1), 101-105.
- Manohar, D., Viswanatha, G. L., Nagesh, S., Jain, V. & Shivaprasad, H. N. (2012). Ethnopharmacology of *Lepidium Sativum* Linn (Brassicaceae): A Review. *Int J Phytother Res*, 2(1), 1-7.
- Marangoz, N. (2020). Türkiye'nin Farklı Bölgelerinden Temin Edilen Madımak Örneklerinin Bazı Biyoaktif Özelliklerinin Belirlenmesi. Yüksek lisans tezi, Yıldız Teknik Üniversitesi Fen Bilimleri Enstitüsü, İstanbul.
- Mohammed, H. S., Abdel-Aziz, M. M., Abu-Baker, M. S., Saad, A. M., Mohamed, M. A. & Ghareeb, M. A. (2019). Antibacterial and Potential Antidiabetic Activities of Flavone C-glycosides Isolated from *Beta Vulgaris* Subspecies *Cicla* L. Var. *Flavescens* (Amaranthaceae) Cultivated in Egypt. *Current Pharmaceutical Biotechnology*, 20(7), 595-604.
- Oladeji, O. S. & Oyebamiji, A. K. (2020). *Stellaria Media* (L.) Vill.-A Plant with Immense Therapeutic Potentials: Phytochemistry and Pharmacology. *Heliyon*, 6(6).
- Onay, E. (2019). Diyabetik Ratlarda Madımak (*Polygonum Cognatum* Meissn.) Etanol Ekstraktının Bazı Biyokimyasal Parametreler ve Histopatolojik Değişimler Üzerine Etkisi. Yüksek lisans tezi, Atatürk Üniversitesi Sağlık Bilimleri Enstitüsü, Erzurum.
- Özdemir, E. (2019). Kaldirik (*Trachystemon Orientalis*) Bitkisindeki Ağır Metallerin Tayini. Yüksek lisans tezi, Marmara Üniversitesi Sağlık Bilimleri Enstitüsü, İstanbul.

- Özsoy-Saçan, O., Karabulut-Bulan, O., Bolkent, S., Yanardağ, R. & Özgey, Y. (2004). Effects of Chard (*Beta Vulgaris* L. Var *Cicla*) on the Liver of the Diabetic Rats: A Morphological and Biochemical Study. *Bioscience, Biotechnology and Biochemistry*, 68 (8), 1640-1648.
- Öztürk, Ş. (2018). Farklı Tuz Konsantrasyonlarına Sahip Sulama Sularının Pazının Büyüme ve Gelişimine Olan Etkileri. Yüksek lisans tezi, Namık Kemal Üniversitesi Fen Bilimleri Enstitüsü, Tekirdağ.
- Pekdemir, S. (2020). Elazığ'da Yetişen Madımak (*Polygonum Cognatum* Meissn) ve Labada (*Rumex Patientia* L.)'nin Sitotoksik, Antioksidan ve Antimikrobiyal Etkilerinin Araştırılması. Doktora tezi, Bingöl Üniversitesi Fen Bilimleri Enstitüsü, Bingöl.
- Prior, R. M., Lundgaard, N. H., Light, M. E., Stafford, G. I., van Staden, J. & Jäger, A. K. (2007). the Polyacetylene Falcarindiol with COX-1 Activity Isolated From *Aegopodium Podagraria* L. *Journal of Ethnopharmacology*, 113(1), 176-178.
- Ramadan, M. F. & Oraby, H. F. (2020). *Lepidium Sativum* Seeds: Therapeutic Significance and Health-Promoting Potential, *In Nuts and Seeds in Health and Disease Prevention* (pp. 273-289). Academic Press.
- Saçan, O. & Yanardağ, R. (2010). Antioxidant and Antiacetylcholinesterase Activities of Chard (*Beta Vulgaris* L. Var. *Cicla*). *Food and Chemical Toxicology*, 48(5), 1275-1280.
- Sadıkoğlu, N. & Cevahir, G. (2004). Anthocyanin Content and Localization in Different Parts of *Trachystemon Orientalis* (L.) G. Don., *Biotechnology & Biotechnological Equipment*, 18(1), 119-123.
- Salem, M. O. A. (2017). Karahindiba (*Taraxacum Officinale*) ve Sakal Yosunu (*Usnea Barbata*) İçeren Yemlerle Beslenen Gökkuşluğu Alabalığı Yavrularında (*Oncorhynchus Mykiss*) Antioksidan Enzim Aktivitelerinin

- Belirlenmesi. Yüksek lisans tezi, Kastamonu Üniversitesi Fen Bilimleri Enstitüsü, Kastamonu.
- Salinitro, M., van der Ent, A., Tognacchini, A. & Tassoni, A. (2020). Stress Responses and Nickel and Zinc Accumulation in Different Accessions of *Stellaria Media* (L.) Vill. in Response to Solution pH Variation in Hydroponic Culture. *Plant Physiology and Biochemistry*, 148, 133-141.
- Savaş, H. (2017). Labada (*Rumex Patientia*) Bitkisinin Farklı Koşullarda Yetiştirilerek Antioksidan Enzim Aktivitelerinin Belirlenmesi. Yüksek lisans tezi, Sakarya Üniversitesi Fen Bilimleri Enstitüsü, Sakarya.
- Stefanovic, O., Comic, L., Stanojevic, D. & Sukdolak, S. S. (2009). Antibacterial Activity of *Aegopodium Podagraria* L. Extracts and Interaction Between Extracts and Antibiotics. *Turkish Journal of Biology*, 33(2), 145-150.
- Sulak, M. (2021). Ege Bölgesinde Yetişen Antiviral *M. Parviflora* L (Ebegümeçi) Bitkisi Kullanılarak Demiroksit (γ -Fe₂O₃) Nanopartiküllerin Sentezi ve Antibakteriyel Özelliklerinin İncelenmesi. *Journal of the Institute of Science and Technology*, 11(4), 2937-2946.
- Şafak, N. (2011). Kara Lahana (*Brassica Oleracea* Var. *Acephala*) ve Pazı (*Beta Vulgaris* Var. *Cicla*) 'da Kurşun ve Çinko Stresinin Araştırılması. Yüksek lisans tezi, İstanbul Üniversitesi Fen Bilimleri Enstitüsü, İstanbul.
- Şahin, R. (2019). Deniz Börülcesi (*Salicornia Herbacea* L.) Ununun Tuz İkame Edici Olarak Köfte Üretiminde Kullanım Potansiyeli. Yüksek lisans tezi, Ondokuz Mayıs Üniversitesi Fen Bilimleri Enstitüsü, Samsun.
- Taskin, T. & Bitis, L. (2013). Antioxidant Activity of *Silene Alba* Subsp. *Divaricata* and *Stellaria Media* Subsp. *Media* from Caryophyllaceae. *Spatula DD*, 3(1), 1-5doi.
- Tosun, İ., Tekgüler, B. & Evren, M. (2002). Kara Lahana (*Brassica Oleracea* Var: *Acephala*)'nın Kuru Tuzlamayla Muhafazası. *Gıda ve Yem Bilimi Teknolojisi Dergisi*, (1), 32-35.

- Tovchiga, O. V. (2017). the Effects of Goutweed (*Aegopodium podagraria* L.) Preparations on Glycemia in Intact Rats and Against the Background of Metformin. *Вісник фармації*, (2), 54-62.
- Tünek, M. (2015). Deniz Börülcesinin (*Sarcocornia Perennis* L.) Antioksidan Parametrelerinin ve Antimikrobiyal Özelliklerinin İncelenmesi. Yüksek lisans tezi, Adnan Menderes Üniversitesi Fen Bilimleri Enstitüsü, Aydın.
- Valyova, M., Tashev, A., Stoyanov, S., Yordanova, S. & Ganeva, Y. (2016). in Vitro Free-Radical Scavenging Activity of *Aegopodium Podagraria* L. and *Orlaya Grandifl Ora* (L.) Hoffm.(Apiaceae). *J. Chem. Technol. Metall*, 51, 271-274.
- Yamaç, A. (2018). Sinir Otu (*Plantago Lanceolata*) Ekstraktının Arpa, Fiğ ve Aspir Dane Yemlerinin İn Vitro Gerçek Kuru Madde, Organik Madde Sindirilebilirliği ve Rumen Sıvısına Etkileri. Yüksek lisans tezi, Van Yüzüncü Yıl Üniversitesi Fen Bilimleri Enstitüsü, Van.
- Yaman, M. (2018). Peroksidazın Üç Fazlı Ayırma Yöntemi ile Pazıdan (*Beta Vulgaris* L. Var. *Cicla*) Saflaştırılması. Yüksek lisans tezi, İstanbul Üniversitesi Cerrahpaşa Lisansüstü Eğitim Enstitüsü, İstanbul.

EXTENDED ABSTRACT

Plants have been used for many years as a source of traditional medicine to treat various diseases. Most of the plants contain antiacetylcholinesterase activities and are powerful sources of antioxidants. At the same time, plants are considered to be an important source of phytochemicals. It is thought that antioxidant compounds in plants prevent diseases and provide protection against diseases. It is recommended to consume herbal antioxidants on a daily basis and it is known to be of vital importance in protecting human health. It is important to use raw extracts of some plants with antimicrobial properties that are used to treat diseases as well as traditional medical methods.

Green leaves are rich in folic acid (folate), B2 (riboflavin), B6, C and E vitamins. 100 grams of an edible green leafy plant contains about 75 micrograms of folic acid, 0.2 milligrams of B2, 3.3 milligrams of B6, 50 milligrams of vitamin C, and 2 milligrams of vitamin E. Folic acid, vitamins B2 and B6 play an important role in regulating the nervous system, increasing homocysteine, which is a risk factor in coronary heart disease, and preventing anemia. Green leafy plants are rich in flavonoids and carotenoids and are a good source of vitamin A. Flavonoids and carotenoids together with vitamins C and E form the body's defense system against radiation, microbes and other harmful factors. The ratio of 100 grams of green plants consumed daily to meet the vitamins needed by the body is approximately; It is 40% vitamin A, 20% folic acid, 18% vitamin B2, 17% vitamin B6, 60% vitamin C and 20% vitamin E. They are also rich in minerals such as iron, calcium, magnesium and potassium. Calcium, magnesium and potassium are effective in the regular functioning of the neuromuscular system and in the control of blood pressure, iron in the formation of red blood cells, and calcium in bone development. Although oxalates in the content of green leafy plants reduce the bioavailability of iron and calcium, they still contribute to meeting the needs of these minerals.

Functional foods are defined as "food similar in appearance to conventional food, intended to be consumed as part of the normal diet, but modified to serve physiological roles beyond the provision of simple nutritional requirements". In order for a food to be functional, it must have factors such as bioactive compounds, probiotic microorganisms and prebiotic substances, and these factors must be sufficiently sent to the relevant part of the body. Functional foods reduce the risk of diseases such as cardiovascular diseases, cancer, high blood pressure, cholesterol, diabetes, ulcers and diarrhea. They do this by being beneficial to the basic physiology of the human, immune, nervous, hormonal, respiratory, circulatory and digestive systems.

In terms of geographical features, Turkey is a country with an extremely wide variety. It is also possible to say that it has a rich diversity in terms of plant communities. So much so that the plant variety grown in Turkey is as much as the plant variety grown in Europe. It is said that there are 11,000 species of plants in Turkey and 3,000 of these plants are endemic. Different types of herbs are grown in each region. The concept of grass here refers to plants that grow spontaneously in nature, not human intervention, and a plant that grows in each region can be named differently in a different region. For example, a plant called gıvışkan in one region is called gıvışkan in another region.

Edible herbs are consumed in different ways for nutritional purposes by the people living in the region in almost all regions of Turkey. At the same time, it is important that these grass varieties contribute to human health and have medicinal properties. In this context, it was aimed to determine the edible grasses of the Black Sea Region and to reveal the functional properties of these grasses. For this purpose, 17 edible herbs of the Black Sea Region were examined within the scope of functional foods. It has been revealed that all of the examined herb varieties are used with traditional or modern methods in the treatment of various diseases. In addition, it has been observed that the Black Sea Region has an important place in terms of grass diversity due to the high rainfall, and it has also affected the diet of the local people. It has been revealed that the examined green plants contain various vitamins, minerals and heavy metals and that these components have positive effects on human health. It was concluded that the 17 edible herbs of the Black Sea Region, which were evaluated within the scope of the research, can be evaluated within the scope of functional foods because of their positive effects on human health, and their use in disease prevention and treatment.