

mevzu

Sosyal Bilimler Dergisi
Journal of Social Sciences

mevzu

Sosyal Bilimler Dergisi
Journal of Social Sciences

e-ISSN: 2667-8772

Yıl / Year: 2023 || Sayı / Issue: 10

Kapsam / Scope : Sosyal ve Beşeri Bilimler Bilimler / Art and Humanities and Social Sciences

Periyot / Period: Yılda 2 Sayı (15 Mart & 15 Eylül) / Biannual (15 March & 15 September)

Yayın Dili / Language Publication: Türkçe & İngilizce / Turkish & English

mevzu: sosyal bilimler dergisi uluslararası bilimsel hakemli bir dergidir.

mevzu: journal of social sciences is a international peer-reviewed academic journal.

Dergide yayınlanan makalelerin telif hakları Mevzu – Sosyal Bilimler Dergi’sine, hukuki sorumluluğu da yazarlarına aittir.

Copyrights of the articles published in the journal belongs to the Mevzu – Journal of Social Sciences; and the legal responsibility belongs to the authors.

İletişim / Communication:

e-mail: mevzusbd@gmail.com

<http://dergipark.gov.tr/mevzu>

Sahibi | Owner

Ali SEVER (Tekirdağ NKÜ)

Yazı İşleri Müdürü | Responsible Manager

Ali SEVER (Tekirdağ NKÜ)

Editör | Editor

Halil İbrahim DELEN (Tekirdağ NKÜ)

Editör Yardımcıları | Editorial Assistants

Ali SEVER (Tekirdağ NKÜ)

Alan Editörleri | Field Editors

Tarih Kültür Sanat Editörü

Muhammed Emin ÜNAL (Arş. Gör., Tekirdağ NKÜ)

Ömer Faruk METE (Arş. Gör., Tekirdağ NKÜ)

Felsefe Grubu Editörü

Burhaneddin KANLIOĞLU

Dini Araştırmalar Editörü

Bünyamin Bulutlu (Arş. Gör., Tekirdağ NKÜ)

Yayın Kurulu | Editorial Board

Ali SEVER (Arş. Gör., Tekirdağ NKÜ.)

Cemal KALKAN (Dr., Selçuk Ü.)

Halil İbrahim DELEN (Dr., Tekirdağ NKÜ.)

İnam UL HAQ (Dr. Riphah International Uni.)

M. Yuşa YAŞAR (Dr., İstanbul Ü.)

Mustafa Sami MENCET (Doç. Dr., Akdeniz Ü.)

Muzaffer ÜZÜMCÜ (Dr., Tekirdağ NKÜ.)

Necati SÜMER (Doç. Dr., Siirt Ü.)

Ramazan AKKIR (Doç. Dr., Tekirdağ NKÜ)

Selim TIRYAKIOL (Dr., İstanbul Medeniyet Ü.)

Ramazan ÖZMEN (Doç. Dr., Van Yüzüncü Yıl Ü.)

Yusuf ÖZKIR (Doç. Dr., İstanbul Medipol Ü.)

Danışma Kurulu | Advisory Board

Abdülhamit KIRMIZI (Prof. Dr., University of Bamberg / Almanya)

Ahmet GÜNŞEN (Prof. Dr., Trakya Ü. / Türkiye)

Ali SOULİ (Prof. Dr., Zeytune Ü. / Tunus)

Almir FATİĆ (Prof. Dr., Saraybosna Ü. / Bosna Hersek)

Buerhan SAITI (Doç. Dr., İstanbul Sabahattin Zaim Ü. / Türkiye)

Ekrem TATOĞLU (Prof. Dr., İbn Haldun Ü. / Türkiye)

Enis DOKO (Doç. Dr., İbn Haldun Ü. / Türkiye)
Habip TÜRKER (Prof. Dr., İbn Haldun Ü. / Türkiye)
Halil KURT (Dr., Marmara Ü. / Türkiye)
Kenan DEMİR (Dr., İstanbul Medipol Ü. / Türkiye)
Mehmet DİNÇ (Dr., Hasan Kalyoncu Ü. / Türkiye)
Mehmet Lütfi ARSLAN (Doç. Dr., İstanbul Medeniyet Ü. / Türkiye)
Mensur NUREDDİN (Prof. Dr., Uluslararası Vizyon Ü. / Mekadonya)
Mohammed Basil ALTAİE (Yarmouk Ü. / Ürdün)
Muhittin ATAMAN (Prof. Dr., Ankara Sosyal Bilimler Ü. / Türkiye)
Münir RUVEYS (Prof. Dr., Zeytune Ü. / Tunus)
Nebi MEHDİYEV (Prof. Dr., Trakya Ü. / Türkiye)
Ömer AYDIN (Prof. Dr., İstanbul Ü. / Türkiye)
Özcan HIDIR (Prof. Dr., İstanbul Sabahattin Zaim Ü. / Türkiye)
Ramazan YILDIRIM (Prof. Dr., İstanbul Ü. / Türkiye)
Rıdvan CANIM (Prof. Dr., Trakya Ü. / Türkiye)
Salih İNCİ (Doç. Dr., Kırklareli Ü. / Türkiye)
Süleyman BAKİ (Prof. Dr., Tetova Ü. / Mekadonya)
Ümit HOROZCU (Doç. Dr., İstanbul Ü. / Türkiye)

Dil Editörleri | Language Editors

Muzaffer ÜZÜMCÜ (Dr., Tekirdağ NKÜ.)

Hakem Kurulu | Referee Board

mevzu: sosyal bilimler dergisi en az iki hakemin görev aldığı çift taraflı kör hakemlik sistemi kullanmaktadır.

mevzu: journal of social sciences uses double - blind review fulfilled by at least two reviewers.

Açık Erişim Politikası | Open Access Policy

mevzu: sosyal bilimler dergisi içeriğine anında açık erişim sağlamaktadır.



mevzu: journal of social science provides immediate open access to its content.

Dizgi ve Tasarım | Design

Halil İbrahim DELEN

DİZİNLENMEBİLGİLERİ/ABSTRACTINGANDINDEXINGSERVICES

	Ulakbim Tr Dizin Sosyal Ve Beşeri Bilimler Veri Tabanı / Turkish National Database Social Science and Humanities Database: Kabul: Haziran 2022; Başlangıç Mart 2021
	MLA International Bibliography Modern Language Association: Başlangıç 2020
	PHILPAPERS: Bibliography of Philosophy: Başlangıç 2019
	EBSCO - Central & Eastern European Academic Source (CEEAS): Başlangıç 2019
	European Reference Index for the Humanities and Social Sciences (ERIH PLUS): Başlangıç 2023

 <p>ISAM İSLAM İLAHİYAT VE İSLAMİ İLMLER CENTRE FOR ISLAMIC STUDIES</p>	<p>- İSAM İlahiyat Makaleleri Veri Tabanı / ISAM Articles on Theology Database: Başlangıç Nisan 2019</p> <p>- Türk Tarih, Edebiyat Kültür ve Sanat Makaleleri Veri Tabanı: Başlangıç Nisan 2019</p>
 <p>ASOS İndeks</p>	<p>Asos İndeks: Başlangıç 2019</p>
<p>Dergimizin yer aldığı diğer indeksler için : https://dergipark.org.tr/tr/pub/mevzu/indexes</p>	



İÇİNDEKİLER / CONTENTS

ARAŞTIRMA MAKALELERİ / RESEARCH ARTICLES

Eğitimde Medya ve Medya Manipülasyonu Üzerine Bir İnceleme: Etkileri, Sonuçları ve Koruyucu Önlemler

A Study on Media and Media Manipulation in Education: Effects, Consequences, and Preventive Measures

Yavuz BOLAT, Mine KAZANCI

Sayfa: 1 - 28

Bizans İmparatoru II. Nikephoros Phokas ve Doğu Seferleri (Kilikya, Antakya, Halep)

Byzantine Emperor Nikephoros II Phokas and his Eastern Campaigns (Cilicia, Antioch, Aleppo)

Harun KORUNUR

Sayfa: 29 - 45

‘Yapısöküme’ Uğramış Mekân: Dijital Sanat ve Teknoloji Bağlamında Geleceğin Kentleri

Spaces Subjected to ‘Deconstruction’: Future Cities in the Context of Digital Art and Technology

Ümmühan MOLO

Sayfa: 47 - 79

Arap Şairlerine İzafe Edilen İsim Tamlaması Şeklindeki Mesellerin Mevrid ve Madripleri

The Origins and Recipients of Proverbial Expressions Associated with Arab Poets in the Form of Appositive Noun Phrases

Mahsum TAŞ

Sayfa: 81 - 111

Marshall McLuhan’ın “Global Köy” Teorisinden XXI. Yüzyıl Rus Blogger Edebiyatına Bakış: Olga Savelyeva Portakallar. Bir Yetişkinin Dürüst Öyküsü

An Outlook on 21st Century Russian Blogger Literature through Marshall
Mcluhan's "Global Village" Theory: Olga Savelyeva, *Oranges. The True Story of
Growing Up*

Gülhanım Bihter YETKİN

Sayfa: 113 - 140

Darülfünun Tıp Fakültesi Talebeleri ve Tramvay Kumpanyası İhtilafı

Darülfünun Faculty of Medicine Students and Tramway Company Dispute

Hülya ÖZTÜRK

Sayfa: 141 - 169

İslâmcı Dergilerde Muâviye Tartışmaları: Hakikat Yolu Örneği

Mu'âviya Debates in Islamist Journals: The Example of *Hakikat Yolu*

Mehmet Fatih YALÇIN, Enes Ensar ERBAY

Sayfa: 171 - 205

Transhümanizm: İnsan Simülakrın Sonu

Transhumanizm: The Ending Process of the Human Simulacrum

İbrahim Emre GÜNAY

Sayfa: 207 - 235

**Topluluğa Bağlılık ve Topluluk Katılımının Turizmin Algılanan Sosyo-
Kültürel Etkileri ve Turizme Yönelik Destek Üzerindeki Rolü: Mardin İli
Örneği**

The Role of Community Attachment and Community Participation on the
Perceived Socio-Cultural Effects of Tourism and Support for Tourism: The
Case of Mardin Province

Begüm EMİROĞLU

Sayfa: 237 - 278

Türkiye ve Japonya'nın Deprem Gerçekliği: Karşılaştırmalı Bir Analiz

Earthquake Facts of Turkey and Japan: A Comparative Analysis

İbrahim Hakan GÖVER

Sayfa: 279 - 323

**Bozkır Türk Kültüründe Ant İçme Törenlerinde Kullanılan Kutsallar ve
Ant Kardeşliği**

Sacraments Used in Oath-Taking Ceremonies in Steppe Turkish Culture and
Oath Brotherhood

Engin GÜNGÖR

Sayfa: 325 - 357

**Yaratıcı Düşünmeyi Öğrenme Motivasyonu Ölçeği: Türkçe Geçerlik ve
Güvenirlilik Çalışması**

Motivation to Learn Creative Thinking Scale: Turkish Validity and Reliability
Study

Arzu ATALAY, Fatih DERELİ

Sayfa: 359 - 383

İlhanlı Resim Sanatında Hıristiyan İkonografisi

Christian Iconography in Ilkhanid Art of Painting

Abdurrahim AYĞAN

Sayfa: 385 - 423

Tarih Araştırmalarında Prosopografi Yaklaşımı

Prosopography Approach in Historical Research

Feyza Betül KÖSE

Sayfa: 425 - 459

**Healthcare Interpreting in Emergency Departments: Importance of
Healthcare Interpreters in the Communicational Process of Foreign Patients
and Physicians**

Acil Servislerde Sağlık Çevirmenliği: Yabancı Hasta-Hekim Arasındaki
İletişim Sürecinde Sağlık Çevirmenlerinin Önemi

Tuğçe Elif TAŞDAN DOĞAN, Nagihan TEPE

Sayfa: 461 - 489

Türkiye’de Ordunun Parlamento Tarafından Denetimi

Parliamentary Oversight of the Army in Türkiye

Ülkü Nur ZENGİN

Sayfa: 491 - 520

**1258/1843 Tarihli Nüfus Defterine Göre Kıbrıs Nüfusu Üzerine Toplumsal
ve Demografik Değerlendirmeler**

Social and Demographic Analysis on Cyprus Population According To the
Population Register Dated 1258/1843

Kazim BAYCAR, Muhammet YENİYURT

Sayfa: 521 - 542

**Diyanet Gençlik Merkezlerinde Yürütülen Değerler Eğitimi Çalışmalarının
Öğretmen, Öğrenci, Veli ve Diyanet İşleri Başkanlığı Personeli Görüşleri
Çerçevesinde İncelenmesi**

An Investigation of the Values Education Studies Carried out in Diyanet
Youth Centers in the Frame of the Views of Teachers, Students, Parents and
Personnel of the Presidency of Religious Affairs

Ali GÜL

Sayfa: 543 - 583

**Almanya'daki Türkiyeli Koruyucu Ailelerin Gençlik Dairelerine İlişkin
Deneyimleri**

Experiences of Turkish Foster Families in Germany with Youth Agencies

Beyhan DOĞAN, Yasemin ÖZKAN

Sayfa: 585 - 614

ABD - Afrika İlişkileri: 2022 Liderler Zirvesi ve Gelecek Dönem

US - Africa Relations: 2022 Leaders' Summit and the Future Period

Süleyman DAL

Sayfa: 615 - 630

**Muş İli Aşiret Yapılanmalarında Görülen Çatışma ve Anlaşmazlıkların
Çözümünde Kanaat Önderlerinin Rolü**

The Role of Opinion Leaders in Resolving Conflicts and Disputes in Muş
Province Tribal Organizations

Gülseren GÖZELYUZ, Fatma GÜNGÖRER

Sayfa: 631 - 668

**The Place and Importance of the Tughra Form In Turkish Calligraphy with
the Example of Sultan Suleiman the Magnificent**

Kanuni Sultan Süleyman Tuğrası Örneğinde Türk Hat Sanatında Tuğra
Formunun Yeri ve Önemi

Secil SEVER DEMİR

Sayfa: 669 - 693

**Faustçu Pazarlık Olarak Teknoloji: Neil Postman'ın Teknoloji Hakkındaki
5 Fikri ile Marshall McLuhan'ın Tetrad'ının İncelenmesi**

Technology as a Faustian Bargain: Examination of Marshall McLuhan's Tetrad
with Neil Postman's 5 Ideas about Technology

Ali Hasan HAMUT

Sayfa: 695 - 712

**Kadınların Hamilelik Sürecinde Ayaklarında Oluşan Ölçü ve Şekil
Değişimlerinin Belirlenmesi**

Determining the Size and Shape Changes of Women's Feet during the
Pregnancy Process

Habibe FINDIK SUYABATMAZ, Selda GÜZEL

Sayfa: 713 - 733

İbn Bâcce'nin Siyaset ve Yönetim Anlayışı

Ibn Bâjjah's Understanding of Politics and Governance

Ejder OKUMUŞ

Sayfa: 735 - 772

**8. Sınıf Öğrencilerinin Doğal Afetlere İlişkin Bilişsel Yapılarının Kelime
İlişkilendirme Testi Aracılığıyla İncelenmesi**

Examination of 8th Grade Students Cognitive Structures Recarding Natural
Disasters Through The Word Association Test

Buşra ÇELİK, Mürşet ÇAKMAK

Sayfa: 773 - 796

**Aydınlıktan Karanlığa Geçen Bir Karakter: İslam Resminde Zalhâk Betimi
Üzerine Bir Değerlendirme**

A Character's Transition from Light to Darkness: A Critical Analysis of
Zalhâk's Visual Depiction in Islamic Painting

Gülşen TEZCAN KAYA

Sayfa: 797 - 838

KİTAP DEĞERLENDİRMESİ - BOOK REVIEW

**John Seed, Kafası Karışıklar İçin Marx (Marx: a Guide for the Perplexed),
Çev. Sami Oğuz, Ankara, Dipnot Yayınları, 2021.**

John Seed, Marx: a Guide for the Perplexed, Trans. Sami Oğuz, Ankara,
Dipnot Press, 2021.

Tamer YILDIRIM

Sayfa: 839 - 844

YAYIM İLKELERİ - PUBLICATION PRINCIPLES

845-849

**Eğitimde Medya ve Medya Manipülasyonu Üzerine Bir İnceleme:
Etkileri, Sonuçları ve Koruyucu Önlemler**

A Study on Media and Media Manipulation in Education: Effects,
Consequences, and Preventive Measures

Yavuz BOLAT

Doç. Dr., Hatay Mustafa Kemal Üniversitesi,
Eğitim Fakültesi, Eğitim Programları ve
Öğretim ABD,
Assoc. Prof., Hatay Mustafa Kemal University,
Faculty of Education, Department of
Curriculum and Instruction
yavuzbolat06@gmail.com
ORCID: 0000-0002-2398-9208

Mine KAZANCI

Öğr. Gör., Fatih Sultan Mehmet Vakıf
Üniversitesi, Meslek Yüksekokulu, Çocuk
Gelişimi Programı,
Lect., Fatih Sultan Mehmet Vakıf University,
Vocational School, Program of Child
Development,
kzncmn@hotmail.com
ORCID: 0000-0003-0411-4796

DOI: 10.56720/mevzu.1308183

Makale Bilgisi | Article Information

Makale Türü / Article Type: Araştırma Makalesi / Research Article

Geliş Tarihi / Date Received: 01 Haziran / June 2023

Kabul Tarihi / Date Accepted: 14 Temmuz / July 2023

Yayın Tarihi / Date Published: 15 Eylül / September 2023

Yayın Sezonu / Pub Date Season: Eylül / September

Atıf / Citation: Bolat, Y. ve Kazancı, M. (2023). Eğitimde medya ve medya manipülasyonu üzerine bir inceleme: Etkileri, sonuçları ve koruyucu önlemler. *Mevzu: Sosyal Bilimler Dergisi*, 10 (Eylül 2023): 1-28.
<https://doi.org/10.56720/mevzu.1308183>

İntihal: Bu makale, ithenticate yazılımınca taranmıştır. İntihal tespit edilmemiştir.

Plagiarism: This article has been scanned by ithenticate. No plagiarism detected.

web: <http://dergipark.gov.tr/mevzu> | <mailto:mevzusbd@gmail.com>

Copyright © CC BY-NC 4.0



Öz

Medya ve medya sektörünün önemi giderek artmaktadır. Bu önem medyanın etki gücünü sınırsızca arttırmasıyla toplumların günlük yaşamının temel belirleyicisi olmasına neden olmaktadır. Medyanın toplum üzerindeki etkisi artık oldukça iyi bilinen bir gerçeklik halini almıştır. Bu gerçeklik bilinmesine rağmen toplumun tüm katmanları çoğu zaman bu duruma kayıtsız kalabilmektedir. Bu durum medyanın istediđi alanda farklı nedenlerden dolayı toplumları yönlendirici içerikler üretmesine ve bunu etkili biçimde kullanmasına imkân tanımıştır. Böylece hemen hemen tüm toplumsal kurum ve alanlar medyanın etki gücüne maruz kalmaktadır. Bu nedenle bu araştırmada eğitimde medya, medya kullanımı ve bu süreç içinde ortaya çıkan medya manipölasyonuna ilişkin bir inceleme yapılarak paydaşlar üzerindeki etkileri ve sonuçları tespit edilmeye çalışılmıştır. Araştırmadan elde edilen sonuçlar dikkate alındığında öğrenciler, öğretmenler ve veliler de bir şekilde medyanın etkisi altında kalmaktadırlar. Söz konusu etki sadece bireylerle kalmayıp bireyin tercihlerini de etkilemekte ve bireyin karar mekanizmalarını ele geçirilebilmektedir. Okul seçimleri, iyi okul algısı medya tarafından şekillendirilebildiđi gibi medya bireylerin eğitime dair birçok tercihini etkileyebilmektedir. Medyanın işlevsel kullanımı için toplumların medya okuryazarlığı ve bilinçli içerik seçimi gibi yeterliklerinin önemi giderek artmaya başlamıştır. Bu önem bağlamında bireylere medya okuryazarlığı eğitimi verilmesi, medya kullanımının olumsuz sonuçlarına yönelik gerekli tedbirler alınmalıdır. Bununla birlikte medyanın manipölatif süreçlerinin farkına vararak tedbirler alabilecek uzman kadrolarla donatılmış kurumların tahsis edilmesi üst düzeyde toplumsal bir ihtiyaç haline gelmiştir. Gelecekte toplumsal sorunların oluşmaması için yeni nesillere ve toplumlara objektif bilgi değerlendirme ve etik değerlere uygun davranma gibi bazı becerilerin eğitim-öğretim faaliyetleriyle kazandırılması gerekmektedir. Araştırmadan elde edilen tüm bu veriler ışığında konu alanına dönük bir dizi koruyucu önlemlere ilişkin öneriler sunulmuştur.

Anahtar Kelimeler: Eğitim, medya, sosyal medya, manipölasyon, yönlendirme.

Abstract

The importance of media and the media industry is steadily increasing. This significance is attributed to the unlimited power of media, making it the primary determinant of daily life for societies. The influence of media on society has become a well-known reality. Despite this awareness, all layers of society often remain indifferent to this situation. This allows media to produce influential content in the desired areas and effectively utilize it. As a result, almost all social institutions and fields are exposed to the power of media. Therefore, this research aims to examine media in education, media usage, and the resulting media manipulation, and to identify the effects and consequences on stakeholders. When considering the results obtained without research, it can be observed that students, teachers, and parents are somehow influenced by the media. This influence not only affects individuals but also influences their choices and can take control of their decision-making mechanisms. School choices and the perception of a good school can be shaped by the media, and media can influence many of an individual's educational preferences. The importance of society's media literacy and conscious content selection has begun to increase for the functional use of media. In this context, it is crucial to provide media literacy education to individuals and take necessary precautions against the negative consequences of media usage. Additionally, the establishment of institutions equipped with expert staff who are aware of the manipulative processes of media has become a high-level societal necessity. In order to prevent the emergence of social problems in the future, it is necessary to provide education activities that enable the new generations and societies to acquire skills such as objective information evaluation and adherence to ethical values. Based on all the data obtained from the research, a series of protective measures and recommendations are presented in relation to the subject matter.

Keywords: Education, media, social media, manipulation, redirection.

Etik Beyan	* Bu çalışma daha önce bir yerde sunulmamış ya da herhangi bir çalışmadan türetilmemiştir. Gerekli etik kurallara uyulmuştur.
Yazar Katkıları	Çalışmanın Tasarlanması / <i>Conceiving the Study</i> : AS (%50), AS (%50) Veri Toplanması / <i>Data Collection</i> : AS (%50), AS (%50) Veri Analizi / <i>Data Analysis</i> : AS (%50), AS (%50) Makalenin Yazımı / <i>Writing up</i> : AS (%50), AS (%50) Makale Gönderimi ve Revizyonu / <i>Submission and Revision</i> : AS (%50), AS (%50)

"Medya, insanların düşüncelerini, davranışlarını ve kararlarını etkileyen güçlü bir araçtır. Ancak, bu güç medya kaynaklarının doğruluğunu ve objektifliğini koruyarak kullanılmalıdır."

Walter Leland Cronkite, Jr.¹

Giriş

Postmodern zamanda eğitimden sağlığa, teknolojiden günlük yaşama, siyasetten kişisel gelişime, medyadan tarım sektörüne kadar birçok durum ve konu manipülasyona açık hale gelmiştir (Bradshaw & Howard, 2017; Cunningham, 2017; Dailey, 2010; Mehta & Guzmán, 2018; Zembylas, 2021; Tkáčová vd., 2023; White, 2020; Wong vd., 2021). Bu nedenle bireyler yaşamının birçok döneminde çeşitli kaynaklar ve farklı kanallar aracılığıyla manipülasyona maruz kalabilirler. Bu araçlar vasıtasıyla bireyin manipüle edilen davranışlarının ya da duygusal yönünün etkisiyle bireyin yanlış tercihlerde bulunmasına başka bir ifadeyle bireyin kendisini istemediği bir noktada bulunmasına yol açmaktadır. Bu durum manipülasyon kavramına ilişkin bireylerin farkındalığının artırılmasını gerekli kılmaktadır. Bu nedenle bu çalışmada eğitimde medya, medya kullanımı ve bu süreç içerisinde ortaya çıkan medya manipülasyonuna ilişkin bir inceleme yapılarak paydaşlar üzerindeki etkileri ve sonuçları tespit edilmeye çalışılmıştır. Araştırmadan elde edilen tüm bu

¹ "Amerika'nın en güvenilir adamı" olarak tanınan Amerikalı gazeteci ve televizyon haber programcılığının öncüsüdür. <https://www.britannica.com/biography/Walter-Cronkite>

veriler ışığında konu alanına dönük bir dizi koruyucu önlemlere ilişkin öneriler sunulmuştur.

1. Manipülasyon Kavramı

Manipülasyon, belirli bir sonuca ulaşmak için bir kişi veya bir şey üzerinde etki veya kontrolün kullanılmasıdır. Bir başka ifadeyle birilerini ya da bir grup insanı, başka biri ya da birilerinin avantajını korumak ya da onlara çıkar sağlamak için kontrol altında tutmak-yönlendirmek olarak tanımlayabiliriz (Çakmak, 2019). Manipülasyon ikna etme, zorlama, aldatma veya başkalarının savunmasızlıklarını veya zayıflıklarını sömürme gibi çeşitli taktik ve stratejileri içerebilir. Bu durum manipülasyonu etik açıdan sorunlu olma durumu bakımından bir ikilem içerisine sokmaktadır (Coons & Weber 2014; Louch & Pry, 2020). Çünkü manipülasyon hem olumlu hem de olumsuz amaçlar için kullanılabilir. İnsanların yaşamlarında olumlu değişiklikler yapmasına yardımcı olmak için kullanılabilmesi gibi kişisel kazanç için başkalarını sömürmek veya onlara zarar vermek için de kullanılabilir. Bu bakımdan manipülasyon sistemlerin bir bütün olarak işleyişinden ziyade, genellikle bireylerin davranışlarının etik boyutlarına yerleştirilmiş olarak algılanmaktadır (Oravec, 2019). Bu nedenle çeşitli durumlarda manipülasyon potansiyelinin farkında olmak ve manipüle edilmekten veya başkalarını manipüle etmekten kaçınmak için kişinin kendi eylemlerine ve motivasyonlarına dikkat etmesi oldukça önemlidir.

Manipülasyon, birisini etkilemek veya kontrol etmek için duyguları kullanmayı içeren duygusal manipülasyon gibi birçok biçim alabilir. Bireyin düşüncesinden toplum mühendisliğine giden yolda manipülasyona uğratılmış tüm bileşenler kullanılabilir (Zembylas, 2021). Hatta bireyin eğitim-öğretim sürecinde örtük programlar aracılığıyla manipülasyona açık sistematik bir süreç yaşaması da mümkündür (Dailey, 2010). Bu süreçler aracılığıyla oluşturulan bir eğitim sisteminde yaşanan manipülasyonlarla bir toplumsal inşa süreci gerçekleştirilebilir (Konstantinovskiy, 2016). Bu durum eğitim-öğretim süreçlerini manipüle edilmiş toplum yetiştirmek için etkin bir araç haline dönüştürebilir.

Bir kişinin düşüncelerini veya davranışlarını manipüle etmek için psikolojik tekniklerin kullanılmasını içeren *psikolojik manipülasyon*, başkalarını kont-

rol etmek veya manipüle etmek için sosyal etki veya güç dinamiklerini kullanmayı içeren *sosyal manipölasyon* modern çağın önemli etki aracı haline gelmiştir. Buradaki aracı rolündeki en önemli bileşen sosyal medya araçlarıdır (Kuss & Griffiths, 2012). Çünkü dünyanın dört bir yanında çocuklar, ergenler, gençler ve sosyal medyayı kullananlar arasında bilgi ve siyasi kimlik paylaşımı aracı olarak sosyal medya paylaşım platformları önemli rol oynamaktadır (Bradshaw & Howard, 2017). Ancak yeni medya adı verilen teknolojik gelişmelerle daha fazla kullanım imkanları yaratan bu tür medya ortamları (Bayer & Bulut Özek, 2021) aracılığıyla beslenen birey ve toplumlarda bir dizi olumsuz durumların ortaya çıktığı görülmektedir (Kalan, 2016). Buna etki eden en önemli durum ise medya manipölasyonudur.

2. Medya Manipölasyonu

Medya manipölasyonu, haberler, eğlence ve sosyal medya dahil olmak üzere medyanın kamuoyunu, tutumlarını ve davranışlarını şekillendirmek için kullanılma biçimini ifade eder. İletişim ve medya sistemlerinin gerçek gibi gösterdiği manipölasyona uğratılmış sanal dünyanın birey üzerinde etkili olabilmesi mümkündür. Medya, sosyal medya ve internetteki manipölasyon, bireyin fikir ve tutumlarını onlar farkında olmadan değiştirmek amacıyla, bir bireyi veya bir grubu, hatta tüm bir topluluğu etkilemenin bir yoludur (Tkáčová vd., 2023). Diğer taraftan da medyada ve çeşitli medya araçlarında yayımlanan haberlerin bilinçaltına etki eden bir yönü de bulunmaktadır (Çakmak, 2019). Medya araçları görsel, uzamsal, metinsel ve yönlendirici müzikler aracılığıyla manipölasyon içeren iletileri güçlü bir biçimde bireye ulaştırarak onu etkiler (Mehta & Guzmán, 2018). Bazı durumlar ise bireyde söylemenden öte metaforik algıların oluşmasına neden olabilir (Yılmaz, 2013).

Medyanın kendine özgü dünyası algılanan gerçeklikten başka bir şeye işaret eder. Medyada sunulan gerçeklik hakikate yönelik bilginin çarpıtılması, eksik gösterilmesi, yanlış aktarılması ya da bir şekilde bozulmasının sonucudur (Koç, 2018; Utma, 2022). Bu nedenle medya bize gerçeklikten daha sahici görünümeler sunabilir ve kullandığı dil ile de bizi bu gerçekliğe ikna edebilir. Bu yönüyle medya oldukça manipölasyona elverişli bir ortamdır. Aksine medya, bireyi düşünmeye sevk ettiği ölçüde ve özgürleştirici bir dil kullandığı müddetçe bizlere hakikatin bilgisini sunabilir (Koç, 2018). Ancak bu etki gücü

fark edilen medya, bilgiyi aktarmak ile yetinmeyip kendi gerçeğini üretmeye başlamıştır. Bu durum dezenformasyona sebep olmaktadır. Dezenformasyondan bireyin korunması bilinçli medya okuryazarlığı becerileriyle mümkün olabilir (Utma, 2022).

Medya gerçeklerin seçici bir şekilde sunulmasını, propaganda ve yanlış bilgilendirmenin kullanılmasını ve alternatif bakış açılarının bastırılmasını içerebilir. Bu durum bireylerin yeterli düzeyde medya okuryazarı olarak doğru bilgiye yönelmelerini gerekli kılmaktadır (Pearcy, 2021). Medya manipülasyonu, siyasi kazanç, kurumsal kâr veya ideolojik tanıtım gibi çeşitli amaçlar için kullanılabilir (White, 2020). Bu durum bazı çevrelerin kazanç sağlamasının yanında yanlış veya zararlı bilgilerin yayılması ve toplumun medyaya olan güvenin erozyona uğraması gibi olumsuz sonuçları da olabilir. Sosyal medyada yayılan manipülatif bilgiler, sahte haberlerin oluşturulması, aşırılık yanlısı olunması, toplumun değerlerinin karşıtı değerlerin teşvik edilmesi gibi durumların yanında sosyal ve politik sorunların taraflı işlenmesi medyanın bazı sorunların kaynağı haline gelmesine neden olmaktadır (Bondarenko vd., 2018).

Sosyal medya, diğer medya bileşenleri içerisinde yer almakta olup onu diğer medya türlerinden ayıran kendine has özelliklere sahiptir (Efendi vd., 2019). Bununla birlikte sosyal medyanın kullanıcı sayıları ve etki alanı giderek artmaktadır. Öyle ki “*Sosyal Medya Manipülasyonu Endüstrisi*” büyük bütçeler ve etki alanıyla oldukça işler hale gelmiştir. Bu sektör, sanal takipler, gerçek olmayan yorumlar, tıklamalar ve beğeniler yardımıyla pazardaki alıcıları besleyerek manipülatif bir algı oluşturmaktadır. Bir başka ifadeyle popüleritelerini artırmak isteyen bireylerden, çevrimiçi reklamcılık sisteminden, oyun pazarına ve hatta siyasi motivasyonları olan devlet düzeyindeki siyasal aktörlere kadar uzanmaktadır (Bay vd., 2021). Böyle geniş bir etki alanına ulaşan ve sektör haline gelen medya özellikle de sosyal medya manipülasyonları toplumsal unsurların tüm bileşenleri hakkında manipülatif etki oluşturabilmektedir. Bu unsurlardan birisi de eğitim sistemi ve onun bileşenleridir.

2.1. Eğitimde Medya Manipülasyonu

Eğitimde sosyal medya araçlarının kullanımının giderek artışı dikkat çekmektedir (Bolat, 2018). Sosyal medya ve bileşenleri bireylerin ve toplumla-

rın gündelik hayatlarının meşgul eden bir olgu haline gelmiştir (Koç, 2018). Özellikle öğrenciler ve eğitimciler arasında eğitim-öğretim süreçleri içerisinde sosyal medyanın giderek daha fazla önem arz etmeye başladığı gerçeği gün yüzüne çıkmıştır. Bu durum onların bilgiyi arama ve paylaşma süreçlerini yönlendirdiği görülmüştür (Journell, 2019).

Aslında, medya ve özellikle sosyal medyanın manipülasyonu daha ucuz, daha hızlı ve daha etkili hale getirmesi (Bay vd., 2022) okul sistemi içerisindeki tüm bireylere ve okul çevresini oluşturan tüm ebeveynlere ulaşmasını kolaylaştırmaktadır. Özellikle gençler ve öğrenciler arasında sosyal medya araçlarının kullanımının giderek artması e-tüketim, sürekli ağda kalma hissi, bilgisayar oyunları ve internet bağımlılığı, medya manipülasyonuna ve çevrimiçi dezenformasyona karşı dirençli olmama gibi olumsuz durumların artan sayıda ortaya çıkmasına neden olmuştur (Cernicova-Buca & Ciurel, 2022; Murguş & Petrovič, 2020; Tkáčová vd., 2023). Sosyal medya platformlarındaki haber deneyimlerinin donukluğu ve bireysel deneyimlerin parçalanması, medya manipülasyonu ve sahte haberler üretimi için verimli bir zemin oluşturmaktadır (Bulger & Davison, 2018). Bu noktada medya manipülasyonunun eğitim bağlamında da gerçekleşebileceği unutulmamalıdır!

Eğitimde medya manipülasyonunun başka bir biçimi, öğrenci görüşlerini veya davranışlarını şekillendirmek için sosyal medyanın veya diğer çevrimiçi platformların kullanımını içerebilir. Bir okul veya üniversite sosyal medyayı belirli etkinlikleri veya etkinlikleri tanıtmak veya kurumun belirli bir imajını sunmak için kullanabilir. Bu faaliyetlerin bazıları olumlu karşılanabilir. Ancak bazı eğitim kurumlarının söylem manipülasyonları bürokratik eğitim kurumlarının olumsuz yönlerini gizleyerek okulun etki alanını genişletebilir (Cunningham, 2017). Bu durum gerçeğin farklı bir yönde bireye yansıtılması demektir. Yapay gerçeğin bireylere kabullendirilmesiyle medya manipülasyonuna karşı bir "körlük" ve mevcut genç nesil arasında medyaya istenmeyen bir güven getirebilir (Tkáčová vd., 2023). Bu nedenle bireyin doğru ve dengeli bilgiyi aldıklarından emin olmak için eğitimcilerin ve öğrencilerin medya manipülasyonu potansiyelinin farkında olmaları ve medyanın eleştirel bir tüketimleri olmaları oldukça önemlidir (Huber vd., 2022).

Medya, siyasi katılımı ve sosyal sermayeyi teşvik etmek için güçlü bir araç olabileceği gibi, aynı zamanda medya manipülasyonu ve yanlış bilginin yayılma potansiyeline de sahiptir (Gil de Zúñiga vd. 2012). Bu eğitim sürecinde de yaşanabilir bir durumdur. Medya, bir bireyin okul seçimini çeşitli şekillerde etkileyebilir. Medya, bazı okulları veya eğitim programlarını daha olumlu bir şekilde sunarak onlar hakkında algı oluşturabilir. Bu onların tanıtım ve hizmetlerinin bilinir olması açısından doğru bir yaklaşım olabilir. Ancak bunu yaparken kendi dışındaki eğitim kurumlarını ise küçümseyebilir veya yok sayabilirler. Bu, öğrencilerin, ebeveynlerin ya da yasal olarak onlara bakmakla yükümlü olan kişilerin farklı okullara ilişkin algılarını ve beklentilerini şekillendirebilir. Böylece bireyin hangi okula devam edeceğine ilişkin kararını etkileyebilir. Doğru tercih ve doğru hizmet sağlayıcısının seçilememesi manipülasyon içeren medya ve sosyal medya mesajları aracılığıyla gerçekleşmektedir. Bu durumu kanıtlayan bilimsel bir çalışmada Lansigan vd. (2015) sosyal medyanın bireyin okul seçiminde etkili ve popüler bir pazarlama aracına dönüştüğünü göstermiştir. Bununla birlikte sosyal medyanın tüketicilerin karar verme sürecindeki etkisi, eğitim kurumlarının farklı biçimde öğrencilerine yönelmesine neden olmaktadır. Bu okulların çeşitli ağları kullanan öğrencilere karşı daha etkileşimli ve duyarlı hale getirerek onları yeni trendlere ve gelişmelere uyum sağlamaya yöneltmiştir (Kwame & Kweku, 2019). Bu yönetim okul-öğrenci, öğrenci-okulun yaydığı algı, medya-okul ve okul çevresini oluşturan unsurlar arasında gerçekleşmektedir.

Medya ayrıca belirli okulları veya eğitim programlarını daha prestijli veya arzu edilmiş olarak topluma sunmaktadır. Bu durum bireylerin uyum sağlamak veya başarılı olarak görülme için bu okullara gitmeleri yönünde içsel ve dışsal bir motivasyon yaratabilir. Benzer şekilde, medya belirli okulları veya eğitim programlarını daha yenilikçi veya ileri teknoloji olarak gösterebilir. Bu durum da bu niteliklere değer veren bireyler için daha çekici hale getirebilir. Başka bir noktada medya belirli okulları veya eğitim programlarını daha uygun fiyatlı veya erişilebilir olarak sunabilir. Bu ise maliyet, imkân veya lojistik konularıyla ilgilenen kişiler için bu eğitim kurumlarını daha çekici hale getirebilir. Ancak medya araçlarının size ulaştırdığı gibi bir durum gerçekte böyle olmayabilir. Sosyal medyanın ulaşım ve hizmet seçenekleri sunmadaki çeşitliliği (Naylor vd., 2012) ile son zamanlarda yapay zekâ teknoloji-

lerinin medya araçlarına entegre edilmesi bireyin okula ilişkin manipülasyona açık tanıtımlarla karşılaşmasına neden olmaktadır. Seçim yapma -özellikle seçim yapma konusu- giderek zor bir konu hale gelmeye başlamıştır. Yanılgılar artmakta öğrenci ve veliler arasında bir dizi memnuniyetsizlikler ortaya çıkmaktadır. Kısacası, sosyal medya okulla ilgili bilgilerin yayılmasında kilit rol oynamaktadır (Lansigan vd., 2015). Bu durum bireylerin hangi okula gidecekleri konusunda yaptıkları seçimleri kaçınılmaz bir biçimde etkilemektedir.

2.2. Eğitimde Medya Manipülasyonunun Nedenleri

Günümüzde internet tabanlı sosyal medya platformları kullanıcılar arasında popülaritesini giderek artırmaktadır (Kwame & Kweku, 2019). Artan bu popülarite manipülasyona açık bilginin yayılmasına ya da bu bilginin bilinçli şekilde kullanılarak kullanıcıların yönlendirilmesine kaynaklık etmektedir. Çünkü sosyal medya ve diğer medya araçlarının eğitimi manipüle etmesine yönelik çeşitli nedenler ortaya çıkmıştır. Bunun bir nedeni, belirli bir ideolojiyi veya bakış açısını desteklemek için yapılan manipülatif eğitim algısı olabilir. Özellikle ana akım haber yayıncıları tarafından sosyal medyada kasıtlı olarak manipüle edilen haberler olgusu olmuştur (Wong vd., 2021). Bu durum bireyin doğru haberi seçmesini zorlaştırmaktadır. Başka bir durumda, medya, belirli eğitim programlarının veya okulların tanıtımında reklamcılar veya diğer dış paydaşlardan etkilenebilir. Örneğin, bir medya kuruluşu, olumlu haberler karşılığında bir eğitim kurumundan fon veya başka bir destek alabilir. Bu durum medya izleyicileri ve medya platformları arasında bir algının oluşmasını sağladığından etkili bir reklam sürecinin gerçekleşmesi sağlanır. Ancak bazı durumlarda medya araçlarının çok fazla etkili olduğu ile ilgili söylemler gerçeği yansıtmayabilir. Hollanda'da yapılan bir araştırmada bireylerin meslek ve okul seçiminde sosyal medyanın diğer bilgi platformları arasında alt sıralarda olması buna örnek gösterilebilir (Constantinides & Stagno, 2012). Ancak araştırmanın yapıldığı tarihten günümüze sosyal medya ve medya araçlarının etkililik düzeyinin artması güncel çalışmalara ihtiyaç duyduğuna işaret etmektedir.

Medya, belirli hedeflere veya sonuçlara ulaşmak için eğitimin çeşitli yönlerini manipüle etmektedir. Medyanın manipüle etmeyi hedefleyebileceği bazı durumları aşağıdaki gibi açıklayabiliriz:

Farklı okullara veya eğitim programlarına ilişkin kamuoyu algıları ve beklentilerini dizayn etme: Medya, belirli okulları veya programları, bu kurumlara ilişkin kamuoyu algılarını ve beklentilerini şekillendirmek için daha olumlu hava oluşturma amacı güdebilir.

İlgili okullara ilişkin öğrenci sayısını artırma: Medya, bu kurumlara daha fazla öğrenci çekmek için belirli okulları veya programları ön plana çıkarmaktadır.

Finansman ve kaynaklar: Medya, karar vericileri kaynakları uygun şekilde tahsis etmeye yönlendirmek için belirli okulları veya programları fon veya kaynakları daha fazla hak ediyormuş gibi gösterebilir. Bu durum hizmetten yararlanmak isteyen öğrencileri bu okullara yönlendirmektedir.

Eğitim politikaları ve uygulamaları desteklemek-engellemek: Medya, belirli eğitim politikalarını veya uygulamalarını, karar vericileri bu politika veya uygulamaları benimsemeleri konusunda etkilemek için yaptığı farklı sunum stratejileriyle onların daha etkili olduğunu göstermek veya daha arzu edilir hale gelmesi için çaba harcamaktadır. Bu yanlı bir durum olmakla birlikte eğitimde manipülasyon örnekleri arasında yer alabilir.

Siyasi çevre ve seçmen oluşturma: İlgili okullara ya da eğitim kurumlarına ilişkin yapılan manipülasyonlu yayınlar, tanıtımlar ve algı operasyonları bu okulların beslendiği siyasi ortam ve gelecekteki seçmen kitlesini oluşturmak için yapıyor olabilir. Bu durumda, okullarla ilgili olarak bireyin sempatisini kazandırmak için manipülatif bir yönlendirmek yapılması gerekebilir.

Bazı yayınları daha görünür kılmak: Bir çevre ya da oluşuma ilişkin yayın organlarının görünürlüğünü artırmak için medya ortamlarında manipülasyona yer verilmektedir. Bu yayınların veya medya organlarının alınması, okunması veya üyelik yapılmasının bir yarış haline getirilerek gerçek amaçların gizlendiği görülebilir.

Ticari kaygılarla hareket etme: Medya ve medya araçlarının aslında ticari amaçlar için kullanıldığı bilindiğine göre medyadaki eğitime ilişkin manipülasyonların ticari kaygılar kaynaklı olmasını söylemek zor olmayacaktır.

Aşındırıcı güven oluşturma: Medya manipülasyonu, medyaya ve eğitime olan güvenin aşınmasına yol açmayı amaçlayabilir. İnsanlar güvenilir bilgi

kaynakları olarak medyaya veya eğitime güvenmeye daha az istekli olabileceğinden, bunun toplum için uzun vadeli sonuçları olabilir.

Yanlış bilgi yaymak: Medya manipülasyonu, eğitimle ilgili yanlış veya yanıltıcı bilgilerin yayılmasına yol açabilmekte, bu da bireyler ve toplum için olumsuz sonuçlar doğurabilmektedir. Örneğin, insanlar yanlış bilgilere dayalı olarak kötü eğitim seçimleri yapabilir veya toplum yanlış bilgilere dayalı olarak politika kararları verebilir.

Var olan düzene ilişkin bir kaos oluşturma: Bazı zararlı eğitim oluşumlarının devletin var olan eğitim yapısından ayrı bir imaj ortaya koyarak aslında eğitim sisteminde bir düzensizlik oluşturulması gibi bazı medya platformlarında manipülasyon yapılması amacı güdülebilir. Bu tamamen zararlı bir etkiyi ifade etmektedir. İlgili siyasi ve eğitimsel düzenin verimsizleştirilmesine hizmet edecek çalışmalar yapmayı amaçlamaktadır.

3. Bilişim Teknolojileri Kullanımı

Bilgi teknolojilerinin bireyin karar verme sürecine gizli etkisi olarak tanımlanan çevrim içi manipülasyon medya manipülasyonu ile iç içe bir kavramdır. Dijital teknolojilerin günlük yaşamdaki tüm kullanım alanları da düşünüldüğünde çevrim içi manipülasyonun etkisi tam olarak anlaşılabilir. Çevrim dışı manipülasyonun aksine insanların günlük yaşamlarının daha çok içinde olan çevrim içi manipülasyonun sınırsız bir yayılım alanı vardır. Günden güne gelişen bilgi teknolojilerinin etkisiyle birlikte manipülatif etki de artmaktadır (Susser vd., 2019a).

Çevrim içi manipülasyonun en büyük zararı bireyin özerkliğini (otonomi) tehdit etmesidir. Özerk birey bağımsız bir şekilde karar alabilen ve kendi yaşamını inşa eden bireydir. Özerklik sadece bireyin iyi oluşuna değil, toplumsal iyi oluşa da hizmet eder. Bireyin özerkliğini desteklemek ve toplumsal iyi oluşu devam ettirmek için manipülasyondan korunmak gerekir (Susser vd., 2019b).

Bireylerin bilişim teknolojileri kullanımına yönelik veriler manipülasyona açık alanları görmeyi sağlayabilir ve manipülasyondan korunmaya yönelik çalışmalara da öncülük edebilir. Manipülasyonun zararlı sonuçları oluşmadan önleyici çalışmalar yapılmasına olanak sağlayabilir. Toplum sağlığını koru-

maya yönelik çalışmalarda bilişim teknolojileri kullanımıyla oluşan manipülatif etkilerin ve zararların önlenmesi amacıyla her yaş grubunun ihtiyacına yanıt veren eğitime dönük planlamalar için bilişim teknolojileri kullanımına yönelik verilerin incelenmesine ihtiyaç vardır.

3.1. Türkiye’de Bilişim Teknolojileri (BT) Kullanımı

Türkiye’de bilişim teknolojilerinin kullanımının hangi düzeyde olduğunu tespit etmek bireylerin manipülasyona açık bilgiye nedenli açık olduğunu belirlemeye yardımcı olabilir. Bu nedenle Türkiye’de bilişim teknolojilerinin hane halkı tarafından kullanımı iki farklı tabloda sunulmuştur. Tablo 1 ve Tablo 2 hane halkının bilişim teknolojileri (BT) kullanımını göstermektedir.

Tablo 1. Türkiye’de Bilişim Teknolojileri Kullanım Araştırması

Evden internete erişim imkânı	%92,0
İnternet kullanan birey oranı	%82,6

(TÜİK, 2021a)

Tablo 1’e göre 2021 yılında evden internete erişim imkânı olanların oranı %92, internet kullanım oranı 16-74 yaş grubundaki bireylerin %82,6 oluşturmaktadır. Bu göstergeler Türkiye’de ülke genelinde internete ulaşımın neredeyse ülkenin tamamını kapsar bir duruma geldiğine işaret etmektedir. Bu durum beraberinde internet kullanan birey oranının artmasını sağlayarak toplumu bilişim teknolojilerini kullanan bir yapıya dönüştürdüğünü söylemek yanlış olmayacaktır. Çünkü başka bir ifadeyle her 100 bireyden 82’si artık internet kullanmaktadır. Ancak bu bireylerin ortalama internet kullanım sıklıkları onların teknolojiyle etkileşimini açıklamaya yarayacak başka bir veri seti sunabilir. Bu nedenle Tablo 2’de Türkiye’de bireylerin ortalama internet kullanım sıklığını sunulmaktadır.

Tablo 2. Türkiye’de Bireylerin Ortalama İnternet Kullanım Sıklığı

Toplam		Erkek		Kadın	
2020	2021	2020	2021	2020	2021

Hemen her gün	%70,8	%76,5	%76,4	%81,6	%65,3	%71,4
Haftada en az bir defa	%5,6	%4,0	%5,7	%4,0	%5,6	%4,0
Haftada bir defadan az	%1,2	%0,9	%1,2	%0,8	%1,2	%0,9

(TÜİK, 2021b)

Tablo 2'ye göre hemen her gün internet kullanan bireylerin oranı kadın, erkek ve toplam olarak artış göstermiştir. 2021 yılında Türkiye nüfusunun yaklaşık %77'si hemen hemen her gün internet ağlarını kullanmaktadır. Bu oran erkek nüfus arasında %82'ye yaklaşmış kadınlarda ise %71'in üzerine çıkmıştır. Bu durum nüfusun internet araçları vasıtasıyla ilişkisinin nedeni büyük bir boyuta ulaştığına ilişkin bir durumu ortaya çıkarmaktadır. Bununla birlikte haftada en az bir defa ve haftada bir defadan az internet kullanan bireylerin oranı erkek, kadın ve toplam olarak düşüş göstermiştir.

Tablo 3 çocukların 2013 ve 2021 yıllarındaki bilişim teknolojileri kullanım oranlarını göstermektedir. Türkiye'de 6-15 yaş grubu çocuklarının bilişim teknolojileri kullanımına yönelik veri ilk kez 2013 yılında toplanmıştır. Bu nedenle 2013 ve 2021 yılları arasındaki değişim izlenebilmiştir (TÜİK, 2021).

Tablo 3. Çocuklarda Bilişim Teknolojileri Kullanım Araştırması

Çocukların internet kullanım oranı	Erkek	Kız	Toplam
2013	%53,7	%47,8	%50,8
2021	%83,9	%81,5	%82,7

(TÜİK, 2021b)

Tablo 3'e göre, 2021 yılında 6-15 yaş grubundaki kız çocuklarının internet kullanımı %47,8'den %81,5'e çıkarken, erkek çocuklarının internet kullanımı %53,7'den %83,9'a yükselmiştir. Aynı yaş grubu çocukların toplam internet kullanım oranı %53,7'den %82,7'ye çıkmıştır. 6-15 yaş grubu çocukların düzenli internet kullanımında da artış olmuştur (TÜİK, 2021). Tablo 4 düzenli internet kullanan çocukların internet kullanım amaçlarını göstermektedir.

Düzenli İnternet kullanan çocukların İnternet kullanım amaçları, 2021

Şekil 1. Türkiye’de Düzenli İnternet Kullanan Çocukların İnternet Kullanım Amaçları (TÜİK, 2021b)

Şekil 1’e göre, Türkiye’de düzenli internet kullanan 6-15 yaş grubu çocukların internet kullanım amaçları arasında çevrim içi derse katılma (%86,2) ilk sırada gelmektedir. Ödev veya öğrenme amacıyla internet başvurma ikinci sırada (%83,6), oyun oynama veya oyun indirme (%66,1) üçüncü sırada yer almaktadır. Aynı yaş grubu çocukların %32,3’ü yarım saatte bir cep telefonunu kontrol etmiştir (TÜİK, 2021b).

3.2. Avrupa’da Bilişim Teknolojileri (BT) Kullanımı

Tablo 4 Avrupa’da bireylerin günlük internet kullanım oranlarını göstermektedir.

Tablo 4. Avrupa’da Günlük İnternet Kullanımı

	2020	2021	2022
Almanya	%88.08	%81,77	%85.00
İspanya	%83.07	%85,83	%87,11

Fransa	-	%77,69	%82,63
Hollanda	%90,71	%91,49	%92,63
Polonya	%72,34	%73,67	%80,32
İsveç	%92,23	%92,03	%94,56
Türkiye	%70,84	%76,51	%80,02

(EUROSTAT, 2022a)

Tablo 4'e göre Avrupa'da bireylerin günlük internet kullanımının en yüksek olduğu ülke 2020 yılında (%92,23), 2021 yılında (%92,03), 2022 yılında (%94,56) ile İsveç'tir. Tablo 5 ise Avrupa'da sosyal medya kullanımı oranlarını göstermektedir. Türkiye Tablo 4'e göre verilen tüm yıllarda artış kaydederek günlük internet kullanımında %80'in üzerine çıkmıştır. Başka bir ifadeyle bu yıllar arasında ülke genelinde günlük internet kullanımının en fazla artış gösterdiği ülke Türkiye olmuştur. Bu durum Türkiye'de bireylerin internet ortamında üretilen içeriklere günlük olarak ulaşmada imkanlarının artması ve bu içeriklerle etkileşimin artmış olması olarak da ifade edilebilir. Böylece bu durum bireylerin internet kullanımının getirdiği faydaların artmasının yanında olumsuz durumlarla karşılaşma risklerini de artırmıştır.

Avrupa'daki bazı ülkelerin ve Türkiye'nin bireylerin günlük internet kullanım oranları beraberinde sosyal medya kullanımına ilişkin bir değişken haline gelip gelmediği sosyal medya kullanım durumlarının incelenmesini zorunlu kılmaktadır. Bu duruma açıklık getirmek amacıyla Tablo 5 Avrupa'da sosyal medya kullanımına ilişkin bilgiler sunmaktadır.

Tablo 5. Avrupa'da Sosyal Medya Kullanımı

	2020	2021	2022
Almanya	54.30	46.60	%47,73
İspanya	64.68	64.66	%63,22

Fransa	-	44.83	%44,66
Hollanda	71.23	73.30	%74.09
Polonya	54.78	56.78	%60,61
İsveç	72.90	71.51	%71.08
Türkiye	62.31	60.08	%70,85

(EUROSTAT, 2022b)

Tablo 5'e göre Avrupa'da sosyal medya kullanımının 2022 yılında bireylerin sosyal medya kullanımının en fazla olduğu üç ülke sırasıyla Hollanda (%74,09), İsveç (%71,08), Türkiye (%70,85) olarak görülmektedir. 2021 yılında bireylerin sosyal medya kullanımının en fazla olduğu ülkeler sırasıyla Hollanda (%73,30), İsveç (%71,51), İspanya (%64,66) olmuştur. 2020 yılında bireylerin sosyal medya kullanımının en fazla olduğu ülkeler sırasıyla İsveç (%72,90), Hollanda (%71,23), İspanya (%64,68) olmuştur.

4. Medyanın Etkileri

4.1. Sosyal Medyanın Etkileri

Sosyal medya kullanımı ile bireylerin yanlış bilgi ve komplo teorilerine yönelik inançları arasında bir ilişki vardır. Sosyal medya aracılığıyla bilgi edinen bireyler, sosyal medyada karşılaştıkları durumları komplo ürünü olarak yorumlama eğilimindedirler. Bireylerin komploya yönelik inançları komplo düşüncelerini artırmaktadır. Sosyal medya kullanımı arttıkça bireylerin şüpheli fikirlere inançları artmaktadır (Enders vd., 2023). Sosyal medyanın öğrenciler, öğretmenler ve ebeveynler üzerindeki etkileri eğitime yönelik manipülatif etkinin görülmesini sağlayacaktır.

4.2. Sosyal Medyanın Öğrenciler Üzerindeki Etkileri

4. ve 5. sınıf ilkökul öğrencileriyle yapılan bir araştırmada, sosyal medyanın öğrencilerin kimliklerini ve ifade etme şekillerini etkilediği bulunmuştur. 9-11 yaşları arasındaki çocukların yarısından fazlası bir ya da birden fazla TikTok hesabından veya YouTube kanalından etkilenecek kendine ait bir kanal açmıştır. Öğrencilerin selamlaşma biçimleri değişmekte, öğrenciler argo

konuşmakta ve internette duyulan sözleri kullanmaktadır. Sosyal medya fenomenleri aracılığıyla öğrenciler dillerinde olmayan farklı söylemleri kullanmakta ve sosyal medya jargonu edinmektedir. Öğrencilerin giyim ve saç stilleri kanal ve hesap sahiplerinin etkisiyle şekillenmektedir. Öğrenciler sosyal medya fenomenlerinin giyim tarzlarını ve saç modellerini benimsemektedir, fenomenlerin tavsiyelerine uymaktadır. Öğrenciler sosyal medyada önerilen kitapları satın alıp okumakta ve sosyal medya fenomenlerinin önerdikleri filmleri izlemektedirler. Bununla birlikte çevrim içi platformlar öğrencilerin güncel olaylar, giyim ve beslenmeyle ilgili görüşlerini de değiştirmektedir (Pacetti & Soriani, 2021).

Ortaokul öğrencileriyle yürütülen bir araştırmada sosyal medya kullanımının akademik başarı ile ilişkisi olmadığı, erkek öğrencilerin kız öğrencilere kıyasla daha fazla sosyal medya kullandığı belirtilmiştir. Sosyal medyayı akademik amaçla ve olumlu bir şekilde kullanmaya yönelik öğretmenlerin öğrencileri teşvik etmeleri gerekmektedir. Sosyal medya kullanımının getirdiği güçlükler karşısında her iki cinse de eşit destek sunulmalıdır (Ejoh & Lawan, 2022).

12-19 yaşları arasındaki öğrencilerle yapılan bir diğer çalışma da Ejoh ve Lawan'ın çalışmasını desteklemektedir. Sosyal medya kullanımının öğrencilerin akademik başarısı üzerinde etkisi olmadığı tespit edilmiştir. Öğrenciler sosyal medyada vakit geçirse bile çalışma zamanlarını yönetmektedirler ve iyi notlar almaktadırlar (El-Badawy & Hashem, 2015).

4.3. Sosyal Medyanın Öğretmenler Üzerindeki Etkileri

Çevrim içi öğrenme ortamlarında ilköğretim matematik öğretmenlerinin en çok kullandıkları platform Zoom, en çok kullandıkları öğretim teknolojisi ise Z-kitap olmuştur. Öğretmenlerin dijital araçları kullanım amaçları arasında etkili öğrenmeyi sağlamak ilk sırada yer almaktadır. Öğretmenler çevrim içi platform ve dijital araçları seçerken ücretsiz olması, dil desteği sunması, öğrencileri aktif kılması, ulaşılabilirlik, görüntü ve ses kalitesine ve kullanım kolaylığına dikkat etmektedirler (Akşan Kılıçaslan vd., 2022).

Ortaokul öğretmenleriyle yürütülen bir çalışmada ise öğretmenler sosyal medya kullanımına yönelik olumlu bir tutum sergilemişlerdir. Öğretmenlerin

en sık kullandıkları sosyal ağlar Facebook ve YouTube, en az kullandıkları ise LinkedIn ve Slideshare olmuştur (Jabai, 2017).

Sosyal ağlar aracılığıyla bilgi paylaşımı, yaratıcılık, iş birliği ve etkileşim öğretim üyelerinin performansı üzerinde anlamlı bir etkiye sahiptir, eğitimde sosyal ağların kullanımı öğretim üyelerinin performansını artırmaktadır (Kan vd., 2017).

4.4. Sosyal Medyanın Ebeveynler Üzerindeki Etkileri

Ebeveynlerin sosyal medya platformları türü, kullanım sıklığı ve gün bo-yu geçirdikleri toplam süreler gibi değişkenler ile ebeveynlik değişkenleri arasında pozitif bir ilişki bulunmuştur. Ebeveynlerin büyük bir kısmı dengeli bir ebeveynlik stili sergilemiştir. Ancak ebeveynlerin sosyal medya kullanım süresi arttıkça otoriter ebeveynlik teknikleri kullanımına yönelik puanları artmıştır (Ante-Contreras, 2016).

Aile üzerindeki sosyal medya etkisine yönelik ebeveyn algıları, ailenin kolektif etkililiğine ve aile içi açık iletişimine etki etmektedir (Dilber, 2019). Aileler sosyal medya kullanımının aile içi ilişkilere zarar vermeden de yönetilebileceğine inandıkları ölçüde sosyal medya kullanımının aile içi ilişkilerde olumlu etkileri olabilmektedir. Çünkü sosyal medya aile içi iletişimde önemli bir boşluğu doldurarak iletişim kalanılı haline gelmektedir (Reuber & Fischer, 2011). Bu nedenle ebeveynlerin sosyal medyaya yönelik olumlu algısı ve işlevsel sosyal medya kullanımı, sosyal medyayı çocuklarıyla açık iletişim kurma fırsatı olarak görmelerini sağlayabilir (Procentese vd., 2019).

Sonuç ve Öneriler

Medya ve diğer medya araçları makalede ele alınan bir dizi nedenin yanında, gizil bazı hedeflere veya sonuçlara ulaşmak için eğitimin çeşitli yönlerini manipüle etmeyi amaçlayabilir. Bunun kontrol altına alınması yasal süreçte uygun bir çizgide takip edilmesi gerekmektedir. Bireyin sürece daha eleştirel yaklaşmasının yanında yasa yapıcıları ve yasaları korumakla görevli olan devlet görevlilerinin medyadaki manipülasyonlar hakkında yeterli düzeyde bilgi sahibi olması gerekmektedir.

Medyayı manipülasyon aracı olarak kullanarak toplumu yanlış yönlendiren ya da bir kazanç bağlamında eğitim sistemimizin temel bileşenleri üzerin-

de olumsuz etkiler bırakabilecek grup ya da grupların olacağı unutulmamalıdır. Bu kapsamda medya bileşenleri üzerinde bilinçli bir denetim mekanizmasının oluşturulması gerekebilir. Görsel ve yazılı internet tabanlı tüm yayınlar da eğitime ilişkin manipülasyona uğratılmış bilginin yayılmasını önleyecek uzman bir denetim süreci oluşturulması gerekmektedir.

Medya manipülasyonu, medyanın kullanıcıların düşüncelerini, davranışlarını ve kararlarını yönlendirme potansiyelini ifade etmektedir. Eğitim sürecinde, öğrencilere medya manipülasyonunun nasıl yapıldığı, ne zaman yapıldığı ve niçin yapıldığı hakkında bilgi verilmelidir. Bu noktada okullar, bu konuda eğitim almış uzman eğitimciler ve hazırlanabilecek eğitim programları okulöncesiinden yükseköğretime kadar olan bir süreçte önemli bir görevi yerine getirebilir (Altun, 2009). Bununla birlikte, öğrencilere medya kaynaklarının doğruluğunu ve objektifliğini değerlendirme becerileri de kazandırılmaktadır. Farklı konu alanları ve içeriklerle bu önemli yeterliğin geliştirilmesi önemli bir eğitsel hedefi oluşturmaktadır.

Eğitimde Medya Manipülasyonuna Karşı Alınacak Önlemler

Medya manipülasyonunun geniş kitlelere ulaşması, sosyal medya ve dijital platformlar sayesinde kolaylaşmıştır. Bu nedenle, öğrencilere dijital medya okuryazarlığı konularında da eğitim verilmelidir. Öğrenciler, sanal dünyada doğru ve güvenilir bilgiye ulaşma becerileri kazanmalı ve manipülasyon tekniklerinden kaçınma becerileri kazanmalıdır. Bununla birlikte eğitimde medya manipülasyonunu tanımanın birkaç temel yolu vardır. Bunları aşağıdaki biçimde sıralayabiliriz:

- ✓ Bilgi kaynaklarına dikkat edin! Bilgi güvenilir bir kaynaktan mı yoksa bilinmeyen veya şüpheli bir kaynaktan mı geliyor?
- ✓ Denge ve bağlam arayın: Bilgi dengeli ve tarafsız bir şekilde mi sunuluyor yoksa tek taraflı ve bağlamsız mı?
- ✓ Olgulara dayalı bilgi doğruluğunu kontrol edin: Gerçekler doğru bir şekilde mi sunuluyor yoksa çarpıtılmış veya yanıltıcı mı?
- ✓ Mesajın arkasındaki amacı düşünün: Bu bilgi neden sunuluyor ve medya kuruluşu veya kaynağı neyi başarmaya çalışıyor olabilir?

- ✓ Süpheci olun: Bilgileri görüldüğü gibi kabul etmeyin. Daha derine inmeye ve alternatif bakış açılarını düşünmeye istekli olun.
- ✓ Yardım almaktan çekinmeyiniz!
- ✓ Moda söylemler ve moda yönelimlerle hareket etmekten uzak durun!
- ✓ Farklı kaynaklardan size gelen bilginin doğruluğunu kontrol edin!
- ✓ Bireylerin medya okuryazarlığı eğitimine katılım fırsatları yaratın.

Eğitimde medya manipülasyonunu tespit etmek ve doğru, dengeli bilgiye ulaşmak için bu adımları takip etmeniz, bilimsel bir yaklaşım açısından önemli kazanımlar sağlayabilir. Ayrıca medya okuryazarlığıyla ilgili yeterliklerinizi geliştirmeniz, süreç açısından olumlu etkiler ortaya koyabilir. Medya okuryazarlığı yeterliği artırma ve farkındalığını geliştirme programlarının öğretmen, okul yöneticileri, öğrenci ve aile gibi farklı katılımcı boyutlarında düzenlenmesi gerekir. Tan (2015)'e göre medya okuryazarlığını konu edinen bilimsel bir çalışmada medya okuryazarlığı dersinin mevcut şartlarda sosyal medya kullanıcı paydaşlarının teknik ve eleştirel yeterliklerinin geliştirilmesinde amacına uygun işlev göstermediğini sonucuna ulaşması bu konuda daha nitelikli adımlar atılması gerektiği önerisini desteklemektedir.

Sosyal medyanın öğrenciler ve ebeveynler üzerinde hem olumlu hem de olumsuz etkileri olduğu gözlemlenirken (Parlak Yorgancı, 2018), öğretmenler üzerinde de buna benzer etkilerinin olduğu anlaşılmaktadır (Duran & Bayar, 2020; Kırnık vd. 2018). Bununla birlikte öğretmenlerin “*eğlenmek ve rahatlamak, arkadaşlarımla iletişim kurmak, olay ve kişiler hakkında bilgi sahibi olmak*” gibi bir dizi sosyal amaçlı sosyal medya kullanımı onların farklı biçimde bu platformlardan kendi adına sağladıkları olumlu durumlar olarak nitelendirilmektedir (Küçük, 2019).

Avrupa’da ve Türkiye’deki internet ve sosyal medya kullanım oranlarına bakıldığında, bilişim teknolojilerinin bireylerin hayatını büyük ölçüde etkilediği görülmektedir (TÜİK, 2021a; TÜİK, 2021b). Öğrenciler, öğretmenler, ebeveynler, farklı yaş gruplarından yetişkinler de bu etkiden payını almaktadır. İstatistikler Türkiye’de medya kullanımının arttığını göstermektedir. Medya kullanımındaki artışın eğitime yönelik de doğurguları olacaktır. Olumsuz sonuçlardan kaçınmak için medya işlevsel bir şekilde kullanılmalıdır. Medya

okuryazarlığı eğitimleri verilebilir. Velilerle iş birliği yapılarak öğrencilerin teknoloji kullanımlarına yönelik dikkat çekilmelidir ve öğrenciler duruma yönelik bilinçlendirilmelidir. Öğrencilerin oyun oynama davranışları nicelik ve nitelik olarak değerlendirilmelidir. Teknoloji ve oyun bağımlılıkları oluşmadan önce çocuklar fark edilmelidir. Bağımlılığı önleyici çalışmalar yapılmalıdır. Gelecekte toplumsal sorunların oluşmaması için yeni nesillerimize ve toplumumuza medya okuryazarlığı, objektif bilgi değerlendirme ve etik değerlere uygun davranma becerilerini kazanmasına yardımcı olabilir.

Kaynakça

- Akşan Kılıçaslan, E., Tuğaç, M. N., & Eryılmaz Toksoy, S. (2022). *Uludağ Üniversitesi Eğitim Fakültesi Dergisi*. 35(2), 407-425. <https://doi.org/10.19171/uefad.1080474>
- Altun, A. (2009). Eğitim bilim açısından seçmeli medya okuryazarlığı dersi programına eleştirel bir yaklaşım. *Ahi Evran Üniversitesi Eğitim Fakültesi Dergisi*, 10(3), 97-109.
- Ante-Contreras, D. (2016). *Distracted parenting: How social media affects parent-child attachment* 292 [Master's thesis]. California State University San Bernardino. <https://scholarworks.lib.csusb.edu/etd/292>
- Bradshaw, S., & Howard, P. N. (2017, July 17). Troops, trolls and troublemakers: A global inventory of organized social media manipulation. Working paper no. 2017.12. Oxford.
- Bay, S., Dek, A., Dek, I. & Fredheim, R. (2021). *Social Media Manipulation Report 2020*. NATO Strategic Communications Centre of Excellence.
- Bay, S., Dek, A., Dek, I. & Fredheim, R. (2022). *Social Media Manipulation Report 2021/2022*. NATO Strategic Communications Centre of Excellence.
- Bayer, H. & Bulut Özek, M. (2021). Yeni medya eğitimi ve önemi. *Journal of Communication Science Researches*, 1(2), 127-138. <https://doi.org/10.7456/100102100/004>
- Bolat, Y. (2018). A Research on the use of social media networks by teacher candidates. *Journal of Curriculum Teaching*, 7(1), 147-157. <https://doi.org/10.5430/jct.v7n1p147>

- Bondarenko, E. A., Gudilina, S. E., Lomakina, T. Y. & Yakushina, E. V. (2018). The introduction of media education in the practice of general education. *Revista ESPACIOS*, 39(38), 1-8.
- Bulger, M. & Davison, P. (2018). The promises, challenges and futures of media literacy. *Journal of Media Literacy Education*, 10(1), 1-21. <https://doi.org/10.23860/JMLE-2018-10-1-1>
- Cernicova-Buca, M. & Ciurel, D. (2022). Developing resilience to disinformation: A game-based method for future communicators. *Sustainability*, 14(9), 5438. <https://doi.org/10.3390/su14095438>
- Constantinides, E. & Stagno, M. Z., (2012). Higher education marketing: A study on the impact of social media on study selection and university choice. *International Journal of Technology and Education Marketing*, 21, 41-58.
- Coons, C. & Weber, M. (2014). *Manipulation theory and practice*. Oxford University Press.
- Cunningham, J. (2017). Rhetorical tension in the bureaucratic university. *Journal for Critical Education Policy Studies*, 15(3), 305-331.
- Çakmak, F. (2019). Medyada dezenformasyon sorunsalı ve manipülasyonun gücü: İdeoloji ve söylem açısından seçim haberlerinin siyasal iletişimdeki rolü. *Selçuk İletişim*, 12(2), 1127-1154. <https://doi.org/10.18094/josc.596861>
- Dailey, J. I. (2010). Modeling manipulation in medical education. *Advances in Health Sciences Education*, 15(2), 291-295. <https://doi.org/10.1007/s10459-008-9112-8>
- Dilber, F. (2019). Aile içi iletişimde sosyal medya: Karamanoğlu Mehmetbey Üniversitesi öğrencileri üzerine bir araştırma. *Adıyaman Üniversitesi Sosyal Bilimler Enstitüsü Dergisi*, (33), 334-381. <https://doi.org/10.14520/adyusbd.596980>
- Duran, E. & Bayar, A. (2020). Öğretmenlerin sosyal medya kullanımına ilişkin görüşleri. *Iğdır Üniversitesi Sosyal Bilimler Dergisi*, 24(Ekim), 425-447.

- Efendi, M., Akçay, S., Yağcı, K. & Görkem, O. (2019). Sosyal medyanın eğitimde kullanılması. *Journal of Social Research and Behavioral Sciences* 5(8), 407-423.
- Ejoh, N., & Lawan, M. (2022). Effects of student's use of social media on academic performance (A case study of secondary school students in Onitsha). *Journal of Education, Society & Multiculturalism*. 3(1), 17-33. <https://doi.org/10.2478/jesm-2022-0002>.
- El-Badawy, T. A., & Hashem, Y. (2015). The impact of social media on the academic development of school students. *International Journal of Business Administration*, 6(1), 46-52. <https://doi.org/10.5430/ijba.v6n1p46>
- Enders A. M., Uscinski, J. E., Seelig, M. I., Klofstad, C. A., Wuchty, S., Function, J. R., Murthi, M. N., Premaratne, K., & Stoler, J. (2023). The relationship between social media use and beliefs in conspiracy theories and misinformation. *Political Behavior*, 45(2), 781-804. <https://doi.org/10.1007/s11109-021-09734-6>
- EUROSTAT (2022a). *Individuals daily usage of internet statistics*. <https://ec.europa.eu/eurostat/>
- EUROSTAT (2022b). *Individual's social media usage statistics*. <https://ec.europa.eu/eurostat/>
- Gil de Zúñiga, H., Jung, N., & Valenzuela, S. (2012). Social media use for news and individuals' social capital, civic engagement and political participation. *Journal of Computer-Mediated Communication*, 17(3), 319-336. <https://doi.org/10.1111/j.1083-6101.2012.01574.x>
- Huber, B., Borah, P., & Gil de Zúñiga, H. (2022). Taking corrective action when exposed to fake news: The role of fake news literacy. *Journal of Media Literacy Education*, 14(2), 1-14. <https://doi.org/10.23860/JMLE-2022-14-2-1>
- Jabai, F. S. (2017). *Secondary school teachers' attitude towards the use of social media as a teaching platform in Nigeria* [Master's thesis] Eastern Mediterranean University.

- Journell, W. (2019). *Unpacking fake news: An educator's guide to navigating the media with students*. Teachers College Press. <https://tinyurl.com/y8enqm5p>
- Kan, M. I., Ahmed, M., Din, S., & Amin, A. (2017). The impact of social media on teacher's performance: a case of higher educational institutions of Pakistan. *European Online Journal of Natural and Social Sciences*, 6(2), 206-221.
- Kırnık, D., Pepeler, E. & R. (2018). Öğretmen adaylarının sosyal medya kullanımına ilişkin tutumları: Malatya il örneği. *MANAS Sosyal Araştırmalar Dergisi*, 7(1), 25-45.
- Koç, A. K. (2018). Gerçeklik, dil medya ve manipülasyon. *Uluslararası Sosyal Araştırmalar Dergisi*, 11(56), 398-402. <http://dx.doi.org/10.17719/jisr.20175639013>
- Koç, E. (2018). The importance of placing digital media in education. *International Journal of Media Culture and Literature* 4(1), 37-48.
- Konstantinovskiy, D. L. (2016). Expansion of higher education and consequences for social inequality (the case of Russia). *Higher Education*, 74(2), 201-220. <https://doi.org/10.1007/s10734-016-0043-7>
- Kuss, D. J., & Griffiths, M. D. (2012). Online social networking and addiction-a review of the psychological literature. *International Journal of Environmental Research and Public Health*, 9(10), 3528-3552. <https://doi.org/10.3390/ijerph8093528>
- Küçük, O. (2019). Öğretmenlerin sosyal medya kullanım alışkanlıkları: Trabzon örneği. *Uluslararası Sosyal Araştırmalar Dergisi*, 12(65), 850-858.
- Kwame, A. J. & Kweku, A. J. (2019). Social media usage and its influence on students' choice of tertiary institutions in Ghana. *European Journal of Business and Management*, 11(30), 55-65. <https://doi.org/10.7176/EJBM/11-30-07>
- Lansigan, R. R., Moraga, S. D., Batalla, M. Y. C., & Bringula, R. P. (2015). School choice considerations and the role of social media as perceived by computing students: Evidence from one University in Manila.

Education and Information Technologies, 21(5), 1249–1268. <https://doi.org/10.1007/s10639-015-9379-3>

- Louch, M. E., & Pry, M. (2020). Ethics and data manipulation. *Information Systems Education Journal (ISEDJ)*, 18(2), 4-13.
- Mehta, R. & Guzmán, L. (2018). Fake or Visual Trickery? Understanding the Quantitative Visual Rhetoric in the News. *Journal of Media Literacy Education* 10(2), 104- 122. <https://doi.org/10.23860/JMLE-2018-10-2-6>
- Murgaš, F., Petrovič, F. (2020). Quality of life and quality of environment in Czechia in the period of the COVID-19 pandemic. *Geografický časopis*, 72(3), 261-274. <https://doi.org/10.31577/geogrcas.2020.72.3.13>
- Naylor, R. W., Lamberton, C. P., & West, P. M. (2012). Beyond the Blike^ button: the impact of mere virtual presence on brand evaluations and purchase intentions in social media settings. *Journal of Marketing*, 76, 105–120. <https://doi.org/10.1509/jm.11.0105>
- Oravec, J. A. (2019). The “Dark side” of academics? Emerging issues in the gaming and manipulation of metrics in higher education. *The Review of Higher Education*, 42(3), 859–877. <https://doi.org/10.1353/rhe.2019.0022>
- Pacetti, E., & Soriani, A. (2021). Pratiche mediali, social media e influencers nella formazione e nell’espressione identitaria dei bambini: Una ricerca esplorativa. *Media Education*, 12(2), 35-46. <https://doi.org/10.36253/me-11406>
- Parlak Yorğancı, Damla (2018). Çocukların sosyal medya kullanımlarına yönelik yetişkin tutumları üzerine nitel bir inceleme. *Abant Kültürel Araştırmalar Dergisi*, 3(5), 182-202.
- Pearcy, M. (2021). "It's not accidental at all"--media literacy, "whataboutism," and occam's razor. *Research Issues in Contemporary Education*, 6(2), 10-35.
- Procentese, F., Gatti, F., & Di Napoli, I. (2019). Families and social media use: The role of parents’ perceptions about social media impact on family systems in the relationship between family collective efficacy and open communication. *Int. J. Environ. Res. Public Health*. 16(24), 1-11. <https://doi.org/10.3390/ijerph16245006>

- Reuber, A. R. & Fischer, E. (2011). International entrepreneurship in internet-enabled markets. *Journal of Business Venturing*, 26(6), 660-679
- Susser, D., Roessler, B., & Nissenbaum, H. (2019a). Online manipulation: Hidden influences in a digital world. *Georgetown Law Technology Review*. 4(1), 1-45.
- Susser, D., Roessler, B. & Nissenbaum, H. (2019b). Technology, autonomy, and manipulation. *Internet Policy Review*, 8(2). <https://doi.org/10.14763/2019.2.1410>
- Tan, O. (2015). *Medya okuryazarlığı eğitimi: Öğrenci, öğretmen, aile bağlamında örnek bir araştırma*. [Doktora tezi]. Akdeniz Üniversitesi.
- Tkáčová, H., Pavlíková, M., Stranovská, E., Králik, R. (2023). Individual (Non) resilience of university students to digital media manipulation after COVID-19 (Case Study of Slovak Initiatives). *Int. J. Environ. Res. Public Health*, 20(2), 1605. <https://doi.org/10.3390/ijerph20021605>
- Türkiye İstatistik Kurumu (TÜİK) (2021a). Hanede Bilişim Teknolojileri Kullanım Araştırması, Haber Bülteni. [https://data.tuik.gov.tr/Bulten/Index?p=Hanehalki-Bilisim-Teknolojileri-\(BT\)-Kullanim-Arastirmasi-2021-37437](https://data.tuik.gov.tr/Bulten/Index?p=Hanehalki-Bilisim-Teknolojileri-(BT)-Kullanim-Arastirmasi-2021-37437)
- Türkiye İstatistik Kurumu (TÜİK) (2021b). 6-15 Yaş Grubu Çocukların Bilişim Teknolojileri Kullanım Araştırması, Haber Bülteni. <https://data.tuik.gov.tr/Bulten/Index?p=Cocuklarda-Bilisim-Teknolojileri-Kullanim-Arastirmasi-2021-41132>
- Utma, S. (2022). *Medyada gerçeklik algısının dönüşümü medya ve dezenformasyon*. İksad Publishing House.
- Yılmaz, M. B. (2013). Küreselleşme sürecinde haberde manipülasyon örnek olay: ABD-Irak Savaşı. *E-GİFDER*, 2(1), 234-255.
- Zembylas, M. (2021). Adorno on democratic pedagogy and the education of emotions: Pedagogical insights for resisting right-wing extremism. *Policy Futures in Education*, 19(7), 809-825. <https://doi.org/10.1177/1478210320985378>

- White, C.S. (2020). Wielding social media in the cyber-arena: Globalism, nationalism, and civic education? *Research in Social Sciences and Technology*, 5(1), 1-21. <https://doi.org/10.46303/ressat.05.01.1>
- Wong, C.P.K., Zhu, R., Krever, R. & Choi, A. S. (2021). The impact of “manipulated news” on student attitudes and perceptions and their participation in the umbrella movement in Hong Kong. *Social Media + Society* (April-June) 2021, 1–11. <https://doi.org/10.1177/20563051211019715>

mevzu

sosyal bilimler dergisi | journal of social sciences

e-ISSN 2667-8772

mevzu, Eylül/September 2023, s. 10: 29-45

**Bizans İmparatoru II. Nikephoros Phokas ve Doğu Seferleri
(Kilikya, Antakya, Halep)**

Byzantine Emperor Nikephoros II Phokas and his Eastern Campaigns
(Cilicia, Antioch, Aleppo)

Harun KORUNUR

Dr. Öğr. Üyesi, Munzur Üniversitesi Edebiyat Fakültesi, Tarih Bölümü
Dr., Munzur University, Faculty of Literature, Department of History
harunkorunur@munzur.edu.tr

ORCID: 0000-0001-8605-5456

DOI: 10.56720/mevzu.1291903

Makale Bilgisi | Article Information

Makale Türü / Article Type: Araştırma Makalesi / Research Article

Geliş Tarihi / Date Received: 03 Mayıs / May 2023

Kabul Tarihi / Date Accepted: 30 Temmuz / July 2023

Yayın Tarihi / Date Published: 15 Eylül / September 2023

Yayın Sezonu / Pub Date Season: Eylül / September

Atıf / Citation: Korunur, Harun. "Bizans İmparatoru II. Nikephoros Phokas ve Doğu Seferleri (Kilikya, Antakya, Halep)". *Mevzu: Sosyal Bilimler Dergisi*, 10 (Eylül 2023): 29-45.

<https://doi.org/10.56720/mevzu.1291903>

İntihal: Bu makale, ithenticate yazılımınca taranmıştır. İntihal tespit edilmemiştir.

Plagiarism: This article has been scanned by ithenticate. No plagiarism detected.

web: <http://dergipark.gov.tr/mevzu> | <mailto:mevzusbd@gmail.com>

Copyright © CC BY-NC 4.0



Öz

Bizans İmparatorluğu için Doğu'da hâkimiyet sağlamak her zaman önemli oldu. Bizans imparatorları Kilikya, Antakya ve Suriye bölgelerinin Bizans hâkimiyetinde olmasını, bölge kontrolü açısından zaruri gördüler ve doğu politikalarını bu çerçevede planladılar. Bizans, yaşadığı coğrafya bakımından Hristiyan ve Müslüman dünyasında önemli bir yer teşkil etti. Bizans İmparatorluğu kuruluşundan itibaren Anadolu'da hâkimiyet sağlamak için mücadelelerde bulundu. II. Nikephoros Phokas da bu amaç ile mücadelelerine devam etti. Soylu bir aileye mensup, başarılı bir asker olan II. Nikephoros Phokas, faaliyetleri ile Bizans'ı daha güçlü hale getirmek istedi. Bölge tarihi bakımından önemli bir yer tutan Bizans'ın, II. Nikephoros Phokas devri, araştırmamızın konusunu oluşturmaktadır. II. Nikephoros Phokas'ın imparatorluğu dönemi doğuda sınır güvenliğini sağlama amacı ile yaptığı mücadeleleri detayları ile aktarmak, yorumlamak ve bölge tarihine ışık tutmak amaçlanmıştır. Çalışmada ana kaynaklar ve araştırma eserlerden istifade edilmiştir. II. Nikephoros Phokas'ın tahta çıkışı, Kilikya bölgesinde hâkimiyet sağlaması, Antakya'nın ele geçirilişi ve son olarak Halep'in vassallık haline getirilişi işlenmiştir. II. Nikephoros Phokas'ın ölümü ile araştırma sonlandırılmıştır.

Anahtar Kelimeler: II. Nikephoros Phokas, Bizans İmparatorluğu, Hamdânîler, Kilikya, Antakya, Halep.

Abstract

It was always important for the Byzantine Empire to dominate the East. Byzantine emperors considered the Byzantine domination of Cilicia, Antakya and Syria regions essential in terms of regional control and planned their eastern policies within this framework. Byzantium had an important place in the Christian and Muslim worlds in terms of the geography it lived in. Since the establishment, the Byzantine Empire has struggled to achieve dominance in Anatolia. Nikephoros II Phokas continued his struggles for this purpose. A successful soldier from a noble family, Nikephoros II Phokas wanted to make Byzantium stronger with his activities. Nikephoros II Phokas era of Byzantium, which has an important place in the history of the region, is the subject of our research. It is aimed to mention the struggles of Nikephoros II Phokas which had been done to ensure aim the security of the eastern border during

his empire, It is aimed to study, interpret and shed light on the struggles of history of the region. In the research, the main sources and research works were used. The enthronement of Nikephoros II Phokas, his dominance in the Cilicia region, the capture of Antioch and finally the vassalage of Aleppo covered. The research ended with the death of Nikephoros II Phokas.

Keywords: Nikephoros II Phokas, Byzantine Empire, Hamdanids, Cilicia, Antioch, Aleppo.

Giriş

Tarihsel süreç boyunca Kilikya, Antakya ve Halep sürekli istilalara, mücadelelere sahne olmuş ve birçok medeniyete ev sahipliği yapmıştır. Roma İmparatorluğu için Anadolu her zaman önem arz eden bir bölge niteliğindedir. Roma'dan sonra Bizans da Anadolu'yu önemsemi ve bu bölgedeki hâkimiyeti güçlendirerek devam ettirmek istedi. Uzunca süreler de bu bölgedeki hâkimiyetini korumayı bildi. Başa geçen imparatorların, hâkimiyeti hem doğu hem de batı yönlü genişletmek yegâne emelleri idi. Bu doğrultuda mücadeleler vermekteydiler. Her ne kadar taht mücadeleleri, saray entrikaları, askeri darbelerle hanedanlıklar el değıştirse de Bizans bin yılı aşkın bir süre varlığını devam ettirdi.

II. Nikephoros Phokas, bu hanedanlardan Makedonya Hanedanlığı mensubu, başarılı bir komutandı. İmparatorluğu öncesi Müslümanlara karşı başarılı faaliyetlerde bulunmuştu. Tahta oturunca, o da tıpkı halefleri gibi Anadolu'da hâkimiyet kurmak için mücadeleye başladı. Phokas, doğu sınır bölgeleri olan Kilikya, Antakya ve Halep hâkimiyeti için seferlere çıktı. Her ne kadar Halep'e hâkim olmadan yaşamını yitirse de daha sonra Halep de Bizans yönetimine girdi. II. Nikephoros Phokas, Bizans'ın bu bölgelerdeki etkinliğini sağlamak hususunda gayret gösterdi.

1. II. Nikephoros Phokas'ın İmparatorluk Öncesi Yaşamı, Dış Görünüşü, Kişiliği

II. Nikephoros Phokas, 912 senesinde Kappadokia'da dünyaya geldi. Ailesi bu bölgede hâkimiyet kurmuştu. Annesi de aristokrat bir soya mensup,

Maleioni ailesinden gelmekteydi.¹ Phokas ailesi Bizans için önemli bir aileydi. Zira dedesi yaşlı Nikephoros Phokas *domestikos scholae*² unavına sahipti. Bu bağlamda dedesi IX. yüzyıl sonlarında İtalya'da önemli zaferler kazanarak, Bizans'ı ihya etmişti. Babası Bardas Phokas yine aynı unvan ile doğuda Seyfüddevle ile mücadelelere girişmiş bir komutandı.³ 945 yılında Bizans imparatoru VII. Konstantinos, II. Nikephoros Phokas'ı Anatolikon Theması'na⁴ strategos⁵ olarak atadı. On yıl sonra ise babası Bardas Phokas'ın görevini devralarak, Anadolu'da Müslümanlara karşı başarılı faaliyetler yürüttü. Müslümanlarla olan bu mücadeleleri imparatorluk sonrası Doğu politikalarının belirlenmesinde etkili oldu.⁶

II. Nikephoros Phokas'ın dış görünüşü ile ilgili bilgileri I. Otto'nun elçisi Cremonalı Luitprant'tan ve Leo the Deacon'dan öğreniyoruz. Cremonalı Luitprant, elçi sıfatı ile İstanbul'a gelmiş, ancak imparatorun kötü muamelesine maruz kalmıştır. Muhtemelen bu muameleden dolayı imparator hakkında olumsuz betimlemelerde bulunmuştur. Buna göre Luitprant, imparatorun kısa boylu oluşundan bahsetmiştir. Bunun yanında ayaklarının büyüklüğüne vurgu yaparak imparatorun gözlerini de köstebeğe benzetmiştir.⁷ Leo the Deacon ise imparatorun bahsederken, esmer bir ten renginin olduğunu, boyunun kısa olduğunu ancak geniş omuzlu heybetli ve cesur bir görünüme sahip olduğunu ifade etmiştir.⁸ Nikephoros Phokas, gösterişten uzak, mütevazı bir

¹ Alexander P. Khazdan-Anthony Cutler, *The Oxford Dictionary of Byzantium*, Vol II (Oxford: Oxford University Press, 1991), "Malenoï", 1276.

² Alay Komutanı. Bkz. Khazdan, *The Oxford Dictionary of Byzantium*, Vol I, 647.

³ Canberk Gürses, *Doğu Roma (Bizans) İmparatorluğu'nda Makedonya Hanedanı Dönemi (867-1056)* (Ankara: Ankara Üniversitesi, Sosyal Bilimler Enstitüsü, Yüksek Lisans Tezi, 2021), 138.

⁴ Bizans İmparatorluğu'ndaki thema sistemi için bkz. Cüneyt Güneş, *Bizans Anadolu'sunda Askeri ve İdari Bir Sistem Thema Sistemi* (Ankara: Türk Tarih Kurumu Yayınları 2021).

⁵ Thema bölgelerine atanan geniş yetkilerle donatılmış askerî ve idarî yönetici. Bkz. Khazdan, *The Oxford Dictionary of Byzantium*, Vol III, 1964.

⁶ Alexander P. Khazdan, *The Oxford Dictionary of Byzantium*, Vol III (Oxford: Oxford University Press, 1991), "Nikephoros Phokas II", 1665 vd.

⁷ Liuprant of Cremona, *The Complete Works of Luitprant Of Cremona*, trans. and ed. Paolo Squatriti (The Catholic University of America Press, 2007), 240.

⁸ Leo the Deacon, *The History of Leo the Deacon: Byzantine Military Expansion in the Tenth Century*, trans. and ed. Alice Mary Talbot (Dumbarton Oaks Studies, 2015), 98.

yaşam şekli benimsemişti. Bunda dindarlığının etkisi çok yüksekti. Her ne kadar aristokrat bir ailenin üyesi olsa da din ve askeri konular dışında pek bir şeyle ilgilenmezdi. Aziz Athanasios'un felsefesini benimsemişti. Et tüketmiyor, bir manastır hayatı yaşıyor gibiydi.⁹ II. Nikephoros Phokas'ın bu dindarlığı doğal olarak yaşam şekline, yaptığı işlere de tesir etti. Doğudaki Müslümanlar üzerine çıktığı seferlerde dini, bir motivasyon kaynağı olarak görmüş ve bu doğrultuda da hareket etmiştir. Onun dindarlığına dönemin kaynakları da vurgu yapmıştır. Urfalı Mateos, Nikephoros'tan bahsederken onun dindar bir kişi olduğuna değinmiş ve merhametinden bahsetmiştir. Özellikle dullara ve yetimlere yardımlarda bulunduğunu ifade etmiştir.¹⁰

Luitprant ise Nikephoros hakkında Müslümanlar karşısındaki başarılardan ötürü ona "Serazenlerin Soluk Benizli Ölümü" lakabını vermiştir.¹¹

2. II. Nikephoros Phokas'ın Tahta Çıkışı

İmparator II. Romanos, 15 Mart 963'te de hayatını kaybetti. Baldıran otu ile zehirlendiği, İmparatoriçe Theophano tarafından suikaste uğradığı hususunda birçok senaryo bulunmaktadır. Ancak dönemin şartları düşünüldüğünde bu iddialar şüpheden öteye gitmemektedir.¹² İmparator hayatını kaybettiğinde oğulları henüz çok küçük yaşta olduğundan, Patrik Polyektus ve Senato kararı ile çocukların naibi Theophano oldu.¹³ Her ne kadar Theophano naib olsa da naipliği tehlike altındaydı. Zira tehlike yaratan kişi Ioannes Bringas'tı. II. Romanos döneminde etkili olan Bringas, yakın gördüğü birini tahta getirebilirdi. Bu durum karşısında Theophano tedbir almak zorundaydı. Bu

⁹ Deacon, *The History of Leo the Deacon*, 99.

¹⁰ Urfalı Mateos, *Urfalı Mateos Vekayi-Nâmesi (952-1136) ve Papaz Gridor'un Zeyli (1136-1162)*, çev. Hrant D. Andreasyan, (Ankara: Türk Tarih Kurumu Yayınları, 2019), 8.

¹¹ Cremona, *The Complete Works of Luitprant Of Cremona*, 244; Gürses, *Doğu Roma (Bizans) İmparatorluğu'nda Makedonya Hanedanı*, 140; John Julius Norwich, *Bizans II: Yükseliş Dönemi (MS 803-1081)*, çev. Selen Hırçın Riegel (Kabalıcı Yayınları, 2013), 153.; Georg Ostrogorsky, *Bizans Devleti Tarihi*, çev. Fikret Işıltan (Ankara: Türk Tarih Kurumu Yayınları, 2015), 226.

¹² Deacon, *The History of Leo the Deacon*, 82 vd.; John Skylitzes, *A Synopsis of Byzantine History 811-1057*, tran. John Wortley (Chambridge: Cambridge University Press, 2010), 245; Lynda Garland, *Byzantine Empresses: Women and Power in Byzantium AD. 527-1204* (New York: Routledge London and Newyork, 1999), 128.

¹³ Deacon, *The History of Leo the Deacon*, 83; Gürses, *Doğu Roma (Bizans) İmparatorluğu'nda Makedonya Hanedanı*, 134; Ostrogorsky, *Bizans Devleti Tarihi*, 265.

doğrultuda kendisini ve oğullarını güvenceye alacak bir çare düşündü ve çareyi dönemin ünlü komutanı II. Nikephoros Phokas'ta buldu.¹⁴ Ancak II. Nikephoros Phokas, Ioannes Bringas'ın gücünün farkındaydı. Doğru zamanda harekete geçmeliydi. Bu nedenle de yetersiz olan askeri gücünü artırmak için bir müddet bekleme kararı aldı. Daha sonra Halep'te ele geçirdiği ganimetlerle birlikte İstanbul'a harekete geçmeye karar verdi. Bringas ise durumun farkındaydı özellikle halk nazarında Nikephoros'un şöhretinin ne derece etkili olduğunu biliyordu. O da bazı tedbirler alarak İstanbul'a gelmekte olan Nikephoros'u derhal tutuklatma fikrindeydi.¹⁵ 963 senesinin Nisan ayında Nikephoros, İstanbul'a geldi. Gelir gelmez de halkın büyük sevgisi ve desteğini aldı. Bringas durumu haber alır almaz Nikephoros'u saraya davet etti. Ancak Nikephoros bu davetin ne anlam ifade ettiğini biliyordu ve davete katılmama kararı aldı. Ayasofya'ya giderek, Patrik Polyektus ile görüştü bu görüşmede patrikten ve halktan destek talep etti. Nikephoros oldukça dindar bir kişiydi bu nedenle de patriğin desteğini almakta hiç zorlanmadı. Bu doğrultuda patrik, senatoda Nikephoros'un tekrar Doğu *Domestikosu*¹⁶ olmasını sağladı. Nikephoros varislere karşı herhangi bir isyan girişiminde bulunmayacağına dair söz vererek Kappadokia'ya gitti.¹⁷ Bringas planının işlemediğini ve Nikephoros'un destek bulduğunu görünce bu defa farklı bir yolla Nikephoros'u safdışı bırakmak istedi ve bu doğrultuda işe Nikephoros'un akrabalarını sürgün ederek başladı. Akabinde Batı *Katepanosu*¹⁸ Marianos Argynos'a haber göndererek, kendisine destekte bulunmasını istedi. Eğer bu desteği sağlarsa Argynos'u Doğu *Domestikosu*'na atayacağını, hatta imparator yapacağını

¹⁴ Norwich, Bizans II: Yükseliş Dönemi (MS 803-1081), 153; Skylitzes, A Synopsis of Byzantine History 811-1057, 245.

¹⁵ Garland, Byzantine Empresses, 128; Skylitzes, A Synopsis of Byzantine History 811-1057, 245.

¹⁶ Bu terim geniş yetkili bir grubu ifade eder. Dini, sivil ve askeri yetkililer için kullanılabilir. IX. yüzyıldan sonra *Tagma* denilen askeri birlikleri kumanda etmişlerdir. Bizans İmparatorluğu'ndaki askerî hiyerarşide yüksek seviyede subay anlamını da taşır. Bkz. Khazdan, *The Oxford Dictionary of Byzantium*, Vol I, 646.

¹⁷ Warren Treadgold, *A History of the Byzantine State and Society*, (Standford University Press, 1997), 498; Deacon, *The History of Leo the Deacon*, 85 vd.

¹⁸ Terim genellikle askerî bir birliğin komutanını belirtmek için kullanılır. Ancak X. yüzyılın sonunda büyük eyaletlere atanan vali anlamı taşımıştır. Bkz. Khazdan, *The Oxford Dictionary of Byzantium*, Vol II, 1115.

sözünü verdi. Argynos, Bringas'ın teklifine olumsuz yanıt verdi. Teklifi Anadolikon Theması Strategos'u Çimiskes'e¹⁹ yapabileceğini söyledi.²⁰

Yaşanan gelişmeler üzerine Bringas bu defa hem Romanos Kourkuas'a hem de Ioannes Çimiskes'e haber göndererek kendisine destek olmalarını istedi. Bunun karşılığında Doğu ve Batı *Domestikoluğu*'na getirileceklerini söyledi. Ancak Bringas için işler planladığı gibi gitmedi. Zira Çimiskes Bringas'ın bu teklifini II. Nikephoros Phokas'a bildirdi. II. Nikephoros Phokas bunun üzerine derhal harekete geçti ve Caesara'da²¹ ordusunu toplayarak 3 Temmuz 963'te kendisini imparator ilan etti. Akabinde İstanbul'a doğru yola çıktı.²² II. Nikephoros Phokas İstanbul'a ilerlerken bir mektup gönderdi ve II. Romanos'un oğullarını büyüyünceye kadar koruyacağını söyleyerek, imparatorluğunun kabulünü istedi.²³ Mektuptan haberdar olan Bringas derhal tedbir almaya başladı. İsyan ihtimalini göz önünde bulundurarak belli noktalara asker konuşlandırdı. Ayrıca Nikephoros'un boğazdan geçişini önlemek için domanmanın bir kısmını Asya kıyısına sevk etti. Nikephoros ağustos ayında Üsküdar'a geldi ve burada karargâhını kurdu. Nikephoros'un kardeşi Leon Phokas, kardeşi Nikephoros'un yanına geldi. Gelişmelerden kardeşini haberdar ederek, babaları Bardas Phokas'ın Bringas tarafından esir alındığını, teslim olmadığı takdirde Bringas'ın, babalarını öldüreceğini söyledi.²⁴

Bardas Phokas halk nezdinde kendisini ispatlamış ve sevilen bir kişiydi. Bir şekilde Bringas'ın elinden kaçmayı başardı ve Ayasofya Kilisesi'ne sığındı. Durumdan haberdar olan Bringas adamlarını Ayasofya'ya yönlendirdi, Bardas'ı geri getirmelerini emretti. Ancak kilisedekiler Bardas Phokas'ı, Brin-

¹⁹ Ioannes Çimiskes ile ilgili detaylı bilgi için bkz. Harun Korunur, "Çemişgezekli Bizans İmparatoru Ioannes Çimiskes'in Siyasi Faliyetleri (969- 976)" *Tunceli Dersim Tarihinden Kesitler*, Edt. Şahin Yedek (İstanbul: Hiperyayın 2019) 229-243.

²⁰ Deacon, *The History of Leo the Deacon*, 88 vd.; Gürses, *Doğu Roma (Bizans) İmparatorluğu'nda Makedonya Hanedanı*, 135.

²¹ Kapadokya bölgesinde yer alan antik bir şehirdir. Günümüz Kayseri ilinin yakınlarında bulunmaktadır.

²² Deacon, *The History of Leo the Deacon*, 88 vd.; Skylitzes, *A Synopsis of Byzantine History 811-1057*, 247.

²³ Deacon, *The History of Leo the Deacon*, 95.

²⁴ Treadgold, *A History of the Byzantine*, 498.; Skylitzes, *A Synopsis of Byzantine History 811-1057*, 248; Norwich, *Bizans II: Yükseliş Dönemi (MS 803-1081)*, 156 vd.

gas'ın adamlarına teslim etmedi. Bunun üzerine Bringas daha fazla kuvvetle Ayasofya'ya gelerek, Bardas'ı tutuklattı. Durumdan haberdar olan halk öfkelenerek harekete geçti ve Bringas'ın adamlarına saldırdı. Böylece 9 Ağustos 963'te isyan fitili ateşlenmiş oldu.²⁵

İsyanda ateşi harlayan, Romanos Lakapenos'un gayr-i meşru oğlu hadım Basileios'tu. Basileios yetenekli bir kişiydi. VII. Konstantinos zamanında *patrikios*²⁶ ve *parakoimomenos*²⁷ görevlerini yürütmüştü. Hatta imparatorun ölümünden sonra *proedrosluğa*²⁸ kadar yükselmişti. Sonrasında bu görevi Bringas'a devretmişti. Basileios şimdi de mevcut durumdan istifade etmek istedi ve kuvvetlerini topladı. Burada halkın desteğini alarak isyanı körükledi. Halk ile birlikte kuvvetlerini Bringas'ın üzerine yolladı. Bringas'ın sarayı yakıldı, üç gün süren isyan kontrolden çıktı ve Bringas çareyi kiliseye sığınmakta buldu. Yaşanan gelişmelerden sonra Basileios yönetimi ele geçirdi ancak kendisi hadım olduğu için imparator olamıyordu. Basileios doğruca II. Nikephoros Phokas'ın yanına gitti. Phokas, Hebdemon Sarayına gelerek buradan Altın Kapı'dan geçti halkı selamladıktan sonra 16 Ağustos 963 tarihinde Basileios'un desteği ve Patrik Polyektus'un onayıyla imparator olarak ilan edildi.²⁹ II. Nikephoros Phokas tahta çıkınca bazı atamalarda bulundu. Buna göre babası Bardas Phokas'ı *caesar*, kardeşi Leon Phokas'ı *Batı Domestikos'u*, kendisine sadakat gösteren Ioannes Çimiskes'i *Doğu Domestikos'u* olarak görevlendirdi.

²⁵ Deacon, *The History of Leo the Deacon*, 96.; Norwich, *Bizans II: Yükseliş Dönemi* (MS 803-1081), 156.; Skylitzes, *A Synopsis of Byzantine History 811-1057*, 248.

²⁶ Yüksek rütbeli bir unvanı ifade eder. VIII. ve X. yüzyıllar arasında önemli vali ve generallere verilen bir unvan olmuştur. XII. yüzyıl sonrası unvan kullanılmamaya başlanmıştır. Bkz. Khazdan, *The Oxford Dictionary of Byzantium*, Vol III, 1600.

²⁷ Bu unvan imparatorun yakınında bulunan ve çeşitli görevleri yerine getiren kişi olarak bilinir. Bu unvanı taşıyan kişi imparatorun güvenliğinden sorumlu olabilir ve idari görevlerde bulunabilir. Zaman içerisinde taşıdığı anlam ve kapsadığı görev değişim göstermiştir. Bkz. Khazdan, *The Oxford Dictionary of Byzantium*, Vol III, 1584.

²⁸ Hem sivil hem de dini anlamda kullanılan bir unvandır. Senato ve mahkeme başkanı gibi kişilere bu unvan verilmiştir. . Bkz. Khazdan, *The Oxford Dictionary of Byzantium*, Vol III, 1727.

²⁹ Deacon, *The History of Leo the Deacon*, 96 vd.; Norwich, *Bizans II: Yükseliş Dönemi* (MS 803-1081), 156 vd.; Skylitzes, *A Synopsis of Byzantine History 811-1057*, 248.; Gürses, *Doğu Roma (Bizans) İmparatorluğu'nda Makedonya Hanedanı*, 137.

Tahta çıkmasında etkili isim olan Basileios'u da yeniden *proedros* görevine getirdi.³⁰

3. Kilikya Seferi

II. Nikephoros Phokas, tahta çıkınca öncelikli olarak doğu bölgesindeki hâkimiyetini genişletme siyaseti izledi. Muhtemelen böyle bir siyaset belirlemesinde, imparatorluğundan önceki zamanlarda bu bölgede bazı mücadelelere girmiş olması etkiliydi. Bu doğrultuda kendisine hedef çizen Nikephoros ilk olarak Kilikya'yı ele geçirmek istedi.³¹ Hamdâniler özellikle II. Romanos sonrası Bizans içerisinde başgösteren sorunlardan istifade etmek istiyordu ve bu nedenle Bizans'ın bölgedeki hâkim olduğu topraklara baskınlar düzenliyordu. Nikephoros, Ioannes Çimiskes'i bölgedeki Müslüman saldırılarına karşı tedbir alması ve gerekli hazırlıkları yapması yönünde uyardı. Çimiskes de Aralık 963'te Adana bölgesine doğru harekete geçti. Dağlık bölgede Müslüman kuvvetlerle karşılaşan Çimiskes onları yenilgiye uğrattı. Bu durum üzerine Adana'da bulunan Müslüman halk Misis bölgesine çekilmek zorunda kaldı. Çimiskes ilerlemeye devam ederek bu kez 964 yılı başlarında Misis'i kuşattı. Fakat bir süre sonra kıtlık çıktı. Bu durum Çimiskes'in ve askerlerinin durumunu kötüleştirdi ve Çimiskes, Misis, Adana ve Tarsus'u yağmalayarak, kuşatmayı kaldırmak durumunda kaldı. 964'te bölgeye gelen Seyfüddevle, Çimiskes'in kuvvetleriyle karşılaşmadı.³²

II. Nikephoros Phokas 964'te Kappadokia bölgesine geldi. Burada Kilikya'ya düzenleyeceği seferin hazırlıklarına başladı. Bu sırada Bizans için önemli bir gelişme yaşandı. Bizans donanması Kıbrıs'ı ele geçirdi. Kıbrıs, Akdeniz hâkimiyeti ve Suriye bölgesine yapılacak deniz saldırıları için önemli bir üs konumundaydı. Bizans burada Kıbrıs Theması'nı kurdu.³³ İmparator, Misis ve Tarsus'u ele geçirme gayesi ile harekete geçti. Adana, Anazarba ile birlikte

³⁰ Ostrogorsky, *Bizans Devleti Tarihi*, 266.; Deacon, *The History of Leo the Deacon*, 99.

³¹ William Garrood, "The Byzantine Conquest of Cilicia and the Hamdanids of Aleppo, 959-956" *Anatolian Studies*, 58 (Aralık 2008), 135.; Ostrogorsky, *Bizans Devleti Tarihi*, 269.

³² Skylitzes, *A Synopsis of Byzantine History 811-1057*, 268.; Treadgold, *A History of the Byzantine*, 499.; Anthony Kaldellis, *Streams of Gold, Rivers of Blood: The Rise and Fall of Byzantium, 955 AD. to the First Crusade* (Oxford University Press 2017), 46.

³³ John H. Pryor & Elizabeth M. Jeffreys, *The Age of the Dromon: The Byzantine Navy ca 500-1204* (Leiden: Brill 2006), 73.; Kaldellis, *Streams of Gold...*, 47.

birçok kaleyi teslim aldı. Yoluna devam eden imparator öncelikle Misis'i kuşatmaya karar verdi zira buranın ele geçirilmesi Tarsus'u zora sokacak ve savunmasız bırakacaktı. Ancak tıpkı Ioannes Çimiskes'in kuşatması esnasında olduğu gibi yeniden kıtlık çıktı ve imparator çaresiz kuşatmayı sonlandırmak zorunda kaldı.³⁴ Kuvvetlerinin bir kısmını bölgede bırakan imparator, Kapadokia'ya çekildi. Tarsus valisi imparatora haraç ödeme teklifinde bulundu ancak imparator bu teklifi reddetti.³⁵

965'te İmparator II. Nikephoros Phokas kardeşi Leon Phokas ile birlikte yeniden harekete geçerek, Kilikya üzerine yürüdü. İmparator, Çimiskes ile Misis'i kuşattı. Leon ise kuvvetleriyle beraber Tarsus'a ilerledi. Kuşatma altındaki kale halkı açlık çekmeye başladı. Şartların zorlaşması kalenin teslimini beraberinde getirdi. 3 Haziran 965'te kale, imparatora teslim edildi. Böylece Misis ele geçirilmiş oldu. II. Nikephoros Phokas elde ettiği ganimet ve esirlerle beraber Tarsus'a yöneldi.³⁶ Nikephoros Tarsus'u kuşattı. Misis'te olduğu gibi burada da kale halkını açlığa mahkûm etmek istedi. Kale halkı bir süre direndi ancak şartların zorluğuna dayanamayarak 16 Ağustos 965'te teslim oldu. Şehir halkından isteyenlerin Antakya'ya gitmelerine müsaade edildi. İmparator buradan da önemli miktarda ganimet elde etti. Belli bir kuvvetini burada bırakan imparator, İstanbul'a döndü. Kilikya bölgesinin ele geçirilmesinden kısa bir süre sonra Germanikeia isimli, günümüzde Dulkadiroğlu İlçesi Kahramanmaraş mevkiinde yer alan bölge de Bizans hâkimiyetine girdi. Kilikya ve bu bölgenin ele geçirilmesi, Bizans için önemliydi zira artık Suriye'ye giden yol açılmış oldu.³⁷

³⁴ Georgios Theotokis, *Byzantine Military Tactics in Syria and Mesopotamia in the Tenth Century* (Edunburg University, 2018), 90.; Garrod, "The Byzantine Conquest of Cilicia...", 137.

³⁵ Deacon, *The History of Leo the Deacon*, 101.; Gürses, *Doğu Roma (Bizans) İmparatorluğu'nda Makedonya Hanedanı*, 143.; Alexander A. Vasiliev, "The Struggle with the Saracens (867-1057)", *The Chambridge Medieval History*, Vol IV: The Eastern Roman Empire (717-1453) (Chambridge Press 1970), 145.

³⁶ Vasiliev, "The Struggle with the Saracens (867-1057)", 145.; Deacon, *The History of Leo the Deacon*, 102 vd.

³⁷ Urfalı Mateos, *Urfalı Mateos Vekayi-Nâmesi...*, 8 vd.; Ernst Honigmann, *Bizans Devleti'nin Doğu Sınırı*, çev. Fikret Işıltan (İstanbul: İstanbul Üniversitesi Edebiyat Fakültesi Yayınları 1970), 92.; Deacon, *The History of Leo the Deacon*, 108 vd.; Gürses, *Doğu Roma (Bizans) İmparatorluğu'nda Makedonya Hanedanı*, 144.

4. Antakya ve Halep Seferi

Antakya, MÖ 300 yılında Büyük İskender'in kumandanlarından I. Selevkos tarafından kurulmuştu. Kısa zaman içerisinde önemli bir kültür ve turizm kenti olan şehir, MÖ 64'te Roma topraklarına katılması ile "Doğu'nun Kraliçesi" olarak isimlendirildi. Antakya, Roma ve İskenderiye'nin ardından üçüncü büyük şehir olma özelliği taşımaktaydı. Hıristiyanlık, Kudüs dışında ilk olarak Antakya'da yayıldı ve Hz. İsa'ya inananlara ile defa burada Hıristiyan denildi.³⁸ 636 yılında İslâm orduları tarafından şehir fethedildi. Üç asır Müslüman hâkimiyetinde kaldı. Antakya, Bizans için her zaman büyük bir öneme sahipti. Dolayısıyla Bizans, Antakya'nın ele geçirilmesi emelinden hiçbir surette vaz geçmedi.³⁹ Bizans İmparatoru II. Nikephoros Phokas da Bizans'ın bu emelini gerçekleştirmek istiyordu. Hamdâniler şehre 944'te hâkim olmuşlardı. Halep'in yağmalanması olayı Seyfüddevle'yi zora soktu. Bu durum Antakya'daki nüfuzunu olumsuz etkiledi. Tarsus'tan kaçan Vali Rashiq Al-Nasimi Antakya'ya geldi ve yönetimi ele geçirdi. Kilikya mücadelesi sonrası imparator ve Seyfüddevle Samsat'ta esir değişimi yaptılar. İşte bu değişim sırasında Nikephoros Phokas, Rashiq'e haber göndererek, Antakya'nın Bizans hâkimiyetini kabul etmesini istedi. Bu doğrultuda müzakere edilmeye başlandı. Görüşmeler sürerken Rashiq, Halep yakınlarında Seyfüddevle ile mücadeleye girişti ancak bu girişim onun ölümü ile sonuçlandı.⁴⁰ II. Nikephoros Phokas 966 yılında Amid, Nusaybin ve Dara şehirlerini hâkimiyetine alarak, ordusu ile Antakya'ya doğru ilerledi. İmparator Antakya'yı kuşattı ancak ordudaki gıda, teçizat yetersizliği nedeniyle kuşatmayı kaldırmak durumunda kaldı. Tarsus'a dönen imparator buradan 967 yılında İstanbul'a gitti.⁴¹ 8 Şubat 967'de Seyfüddevle'nin ölümü bölgedeki bazı dengeleri değiştirdi. O hayat-tayken başlayan bazı iç sorunlar onun ölmesi ile birlikte daha da arttı. Seyfüddevle'nin yerine oğlu Sa'd üd-Devle geçti. Aslında bu durum Bizans için

³⁸ Özlem Genç-Harun Korunur, "Antakya'nın Haçlılar Tarafından Ele Geçirilişi", *Studies of the Ottoman Domain* 6/10 (Şubat 2016), 61.; Halil Sahillioğlu, "Antakya", *DİA C. 3*, 228-232.

³⁹ Genç-Korunur, "Antakya'nın Haçlılar Tarafından Ele Geçirilişi", 61.

⁴⁰ Gürses, Doğu Roma (Bizans) İmparatorluğu'nda Makedonya Hanedanı, 145.

⁴¹ Vasiliev, "The Struggle with the Saracens (867-1057)", 145.; Honigmann, *Bizans Devleti'nin Doğu Sınırı*, 92.

bir fırsat olabilirdi, ancak batı sınırındaki problemler ve mücadeleler Bizans'ın bu bölgeye hamle yapmasını bir süre engelledi.⁴²

Doğu sınırında, II. Nikephoros Phokas'ın kutsal topraklara saldırı yapabileceği düşüncesi ile bazı gelişmeler yaşandı. Kudüs Patriği Ioannes 966 yılında öldürüldü. 967'de Antakya Patriği, Bizans'ın Antakya'yı ele geçirmesi için bazı planlar yaptığı suçlaması ile öldürüldü. Aslında II. Nikephoros Phokas'ın amacı belliydi. Kilikya, Hatay ve Halep bölgelerini ele geçirerek Doğu sınırını güvence altına almak istiyordu. Kudüs'ü ele geçirme gibi bir plan içerisinde girmemişti.⁴³ 968'de yeniden Antakya ve Halep'e doğru yola çıkan imparator, Meyyâfârikîn güzergahından Antakya'ya ilerledi. Ma'arretü'n-Numan, Hama, Hıms gibi şehirleri ele geçirerek, bu bölgelerden birçok kişiyi esir aldı. Lazkiye ise mücadele edilmeden müzakere yoluyla hâkimiyet altına alındı. Burdan hareketle Antakya şehrine yakın konumda, Amanos geçitinde bulunan Bagras Kalesi, Bizans tarafından tahkim edildi. Yapılacak olan kuşatma buradan yönetilecekti. İmparator II. Nikephoros Phokas kuşatma için komutanlarından, Mikhail Bourtzes ve Petros Phokas'ı görevlendirdi. Bu komutanların idaresine beş yüz süvari ve bin piyade bıraktı. II. Nikephoros Phokas için Antakya ayrı bir anlam ifade ediyordu. O, Antakya'nın kadim bir şehir olduğunun farkındaydı. Bu nedenle Antakya'nın hâkimiyet altına alınırken asla zarar görmesini istemiyordu. Bu doğrultuda askerlerine ve komutanlarına özel bir konuşma yaparak, onların bu hususta hassasiyet göstermelerini istedi. Akabinde İstanbul'a geri döndü.⁴⁴

Her ne kadar imparator Antakya'nın tahrib edilmemesi yönünde emir verse de komutan Mikhail Bourtez şehrin hâkimiyeti için kışı beklemek istemiyordu. Aceleci davranarak zafer kazanmak, kendini bir kez daha ispatlamak istiyordu. Mikhail Bourtez bu doğrultuda şehirdekilerle iletişim kurarak planlar yapmaya çalışıyordu. Antakya'daki üst düzey komutanlardan biri ile anlaşma yaptı. Bu komutan Bizans kuvvetlerini kulelerden şehre geçirecekti.

⁴² Vasiliev, "The Struggle with the Saracens (867-1057)", 146.; Gürses, *Doğu Roma (Bizans) İmparatorluğu'nda Makedonya Hanedanı*, 14.; Carl Brockelmann, *İslam Ulusları ve Devletleri Tarihi*, çev. Neşet Çağatay (Ankara: Türk Tarih Kurumu Yayınları 2002), 126.

⁴³ Kaldellis, *Streams of Gold...*, 61.

⁴⁴ Honigmann, *Bizans Devleti'nin Doğu Sınırı*, 93.; Deacon, *The History of Leo the Deacon*, 122 vd.; Kaldellis, *Streams of Gold...*, 62.

Bu anlaşmanın gerçekleşmesi durumunda, Mikhail Bourtez tarafından hediyeyle ihya edilecekti. Yaptığı anlaşma sonrası Mikhail Bourtez, Petros Phokas'a şehre girmenin bir yolunu bulduğunu söyleyerek kendisinden yardım istedi. Aslında Petros Phokas imparatorun emrine başta karşı gelmek istemedi ancak daha sonra yardım talebini kabul etti. Bizans kuvvetleri şehre girmeyi başardı. Fakat şehir, saldırılardan ve yangınlardan dolayı tahribata uğradı. 28 Ekim 969'da şehrin hâkimiyeti Bizans tarafına geçti. Üç asırdan fazla bir süre İslâm hâkimiyetindeki şehir böylece kaybedilmiş oldu.⁴⁵

Mikhail Bourtez, imparatorun emrine uymayarak, Antakya'yı zorla ele geçirdi. Kazandığı zaferi imparatora iletmek üzere ele geçirdiği ganimetlerle birlikte başkente doğru yola çıktı. İmparatorun takdirine mazhar olacağını zanneden Bourtez, İstanbul'da hiç de beklediği gibi karşılanmadı. İmparator, Bourtez'in emrini hiçe saymasına, itaatsizlik göstermesine ve özellikle Antakya'nın tahribata uğramasına oldukça öfkelenmişti. Her ne kadar Bourtez Antakya'da hâkimiyet sağlamış da olsa İmparator II. Nikephoros Phokas, onu görevden aldı.⁴⁶ Antakya'da hâkimiyet sağlandıktan sonra sıra Halep'e gelmişti. Bizans Antakya'yı kuşattığı zamanlarda Hamdânîler iç sorunlarıyla meşguldü. Her ne kadar Sa'd üd-Devle Hamdânîler'in başına geçmiş olsa da karışıklıları önlemede yetersiz kaldı. Hamdânîler'in üst düzey görevlerinde yer alan, belli bir nüfuza sahip Qarghuyah 968'de bir girişim ile Sa'd üd-Devle'yi saf dışı bırakmayı ve yönetimi ele geçirmeyi başardı. Sa'd üd-Devle çaresiz Halep'ten ayrılmak zorunda kaldı. Antakya'nın Bizans tarafından ele geçirilmesinden sonra 969'da Petros Phokas, bu defa Halep üzerine yürümek istedi. Hazırlıklarını tamamlayan Petros Phokas, Halep'i kuşattı. Yirmi güne yakın devam eden abluka sonucunda Halep kaleyi teslim etmeye razı oldu.⁴⁷

Petros Phokas ve Halep Emiri Qarghuyah arasında Safar Anlaşması isimle bilinen bir anlaşma yapıldı. Bu anlaşmaya göre Halep, Bizans İmparatorluğu'nun vassalı konumuna geliyordu. Qarghuyah, Halep Emirliği görevine devam ediyordu. Qarghuyah'tan sonra ise yönetime onun yardımcısı Bec-

⁴⁵ Vasiliev, "The Struggle with the Saracens (867-1057)", 146.; Kaldellis, *Streams of Gold...*, 63.; Gürses, *Doğu Roma (Bizans) İmparatorluğu'nda Makedonya Hanedanı*, 147 vd.

⁴⁶ Norwich, *Bizans II: Yükseliş Dönemi (MS 803-1081)*, 171.; Skylitzes, *A Synopsis of Byzantine History 811-1057*, 272 vd.

⁴⁷ Honigmann, *Bizans Devleti'nin Doğu Sınırı*, 93.

kur gelecekti. Yine anlaşmaya göre Bizans Müslüman bir kuvvetle mücadele etmediği takdirde, Qarghuyah Bizans'a askeri destek gönderecekti. Buna ek olarak bölgedeki Hristiyan halk bundan böyle cizye vergisi ödemeyecekti. Ayrıca Halep, Bizans'a yıllık vergi verecekti. Böylece Hamdânîlerin uzun yıllar hâkimiyetinde olan Kuzey Suriye bölgesi, Bizans yönetimine geçti. Ancak Rafaniye ve Şeyzer Hamdânîler'in yönetiminde kalmaya devam etti.⁴⁸

Halep'in ele geçirilişinden kısa süre önce II. Nekephoros Phokas bir suikast sonucu hayatını kaybetti. İmparatorun ölümüyle sonuçlanan suikasti uygulayan bir zamanlar dostu olan ve tahta çıkmasında yardımlarda bulunan Ioannes Çimiskes'in kendisiydi. Ancak bu suikastte Çimiskes yalnız değildi. Zira imparatorun karısı Theophano'nun Çimiskes ile ilişkisi vardı. Theophano, kocasının öldürülmesi için bir plan yaptı, Ioannes Çimiskes ve yardımcılarını da bu planı uyguladı. 11 Aralık 969'da II. Nikephoros Phokas yatak odasında öldürüldü.⁴⁹

Sonuç

Bizans'ta başarılı bir komutan olan II. Nikephoros Phokas, askeri bilgisi yüksek dindar bir kişiydi. Askerî görevi esnasında Müslümanlara karşı başarılar elde etmiş ve sonrasında yaşanan iç mücadelelere rağmen Bizans tahtına oturmayı başarmıştı. Bizans'ın doğu sınırlarını güvence altına alma onun en önemli hedefleri arasındaydı. Bu nedenle tahta kaldığı süre zarfında Kilikya, Antakya ve Halep gibi şehirlerde hâkimiyet sağlama gayreti gösterdi. Merhametli bir kişi olduğu bilinen II. Nikephoros Phokas özellikle öksüzlere, yetimlere ve dullara yardımlar yaptı. Ancak bu başarılarına rağmen karısı Theophano'nun ihanetine uğradı. Yakın arkadaşı Çimiskes ile aşk yaşayan Theophano bir suikastle, II. Nikephoros'un ölmesine neden oldu.

⁴⁸ Nadia Maria El-Cheikh, *Müslümanların Gözüyle Bizans*, çev. Mehmet Morali (İstanbul: Alfa Yayınları 2012), 167.; Honigmann, *Bizans Devleti'nin Doğu Sınırı*, 93 vd.; Vasiliev, "The Struggle with the Saracens (867-1057)", 357.

⁴⁹ Korunur, "Çemişgezekli Bizans İmparatoru Ioannes Çimiskes'in Siyasi Faliyetleri (969-976)", 231.; Urfalı Mateos, *Urfalı Mateos Vekayi-Nâmesi...*, 9 vd.; Timothy E. Geogry, *A History of Byzantium* (UK: Blackwell Publishing 2005), 240.; Jonatham Harris, *The Lost World of Byzantium* (Yale University Press 2015), 144.

963-969 yılları arası tahta kalmayı başaran II. Nikephoros Phokas iktidarı dönemi boyunca başarılı oldu diyebiliriz. Bizans'ın hedeflerini gerçekleştirme konusunda gayret göstermiş, askerî anlamdaki gücünü ve yeteneğini kullanmış bir imparatordu. Kıbrıs'ta hâkimiyet onun döneminde tam anlamıyla sağlanmış ve bu durum Suriye bölgesine yapılacak deniz saldırılarının önünü açmıştır. Kısaca II. Nikephoros Phokas'un Kilikya bölgesinde Bizans hâkimiyeti sağlaması, Antakya'da üç asırlık Müslüman hâkimiyetini sonlandırması ve Halep'i Bizans'ın vassalı konumuna getirmesi, Bizans ve Müslüman tarihi açısından önemlidir.

Kaynakça

- Brockelmann, Carl. *İslam Ulusları ve Devletleri Tarihi*. çev. Neşet Çağatay. Ankara: Türk Tarih Kurumu Yayınları, 2002.
- El-Cheikh, Nadia Maria. *Müslümanların Gözüyle Bizans*. çev. Mehmet Moralı. İstanbul: Alfa Yayınları, 2012.
- Garland, Lynda. *Byzantine Empresses: Women and Power in Byzantium AD. 527-1204*. New York: Routledge London and Newyork, 1999.
- Garrood, William. "The Byzantine Conquest of Cilicia and the Hamdanids of Aleppo, 959-956". *Anatolian Studies*. 58 (Aralık 2008), 127-140.
- Genç, Özlem-Korunur, Harun. "Antakya'nın Haçlılar Tarafından Ele Geçirilişi". *Studies of the Ottoman Domain* 6/10 (Şubat 2016), 60-83.
- Geogry, Timothy E. *A History of Byzantium*. UK: Blackwell Publishing, 2005.
- Güneş, Cüneyt. *Bizans Anadolu'sunda Askeri ve İdari Bir Sistem Thema Sistemi*. Ankara: Türk Tarih Kurumu Yayınları, 2021.
- Gürses, Canberk. *Doğu Roma (Bizans) İmparatorluğu'nda Makedonya Hanedanı Dönemi (867-1056)*. Ankara: Ankara Üniversitesi, Sosyal Bilimler Enstitüsü, Yüksek Lisans Tezi, 2021.
- Harris, Jonatham. *The Lost World of Byzantium*. Yale University Press, 2015.
- Honigmann, Ernst. *Bizans Devleti'nin Doğu Sınırı*. çev. Fikret Işıltan. İstanbul: İstanbul Üniversitesi Edebiyat Fakültesi Yayınları, 1970.

- Kaldellis, Anthony. *Streams of Gold, Rivers of Blood: The Rise and Fall of Byzantium, 955 AD. to the First Crusade*. Oxford University Press, 2017.
- Khazdan, Alexander P., Cutler, Anthony. *The Oxford Dictionary of Byzantium*. Vol II Oxford: Oxford University Press, 1991.
- Khazdan, Alexander P. *The Oxford Dictionary of Byzantium*. Vol III Oxford: Oxford University Press, 1991.
- Korunur, Harun. "Çemişgezekli Bizans İmparatoru Ioannes Çimiskes'in Siyasi Faliyetleri (969- 976)". *Tunceli Dersim Tarihinden Kesitler*. Edt. Şahin Yedek. İstanbul: Hiperyayın, 2019.
- Leo the Deacon. *The History of Leo the Deacon: Byzantine Military Expansion in the Tenth Century*. trans. and ed. Alice Mary Talbot. Dumbarton Oaks Studies, 2015.
- Liuprant of Cremona. *The Complete Works of Luitprant Of Cremona*. trans. and ed. Paolo Squatriti. The Catholic University of America Press, 2007.
- Norwich, John Julius. *Bizans II: Yükseliş Dönemi (MS 803-1081)*, çev. Selen Hırçın Riegel. Kabalcı Yayınları, 2013.
- Ostrogorsky, Georg. *Bizans Devleti Tarihi*. çev. Fikret Işıltan. Ankara: Türk Tarih Kurumu Yayınları, 2015.
- Pryor, John H. & Jeffreys, Elizabeth M. *The Age of the Dromon: The Byzantine Navy ca 500-1204*. Leiden: Brill, 2006.
- Sahillioğlu, Halil. "Antakya". *DİA C. 3*, 228-232.
- Skylitzes, John. *A Synopsis of Byzantine History 811-1057*. tran. John Wortley. Chambridge: Chambridge University Press, 2010.
- Treadgold, Warren. *A History of the Byzantine State and Society*. Standford University Press, 1997.
- Theotokis, Georgios. *Byzantine Military Tactics in Syria and Mesopotamia in the Tenth Century*. Edunburg University, 2018.

Urfalı Mateos. *Urfalı Mateos Vekayi-Nâmesi (952-1136) ve Papaz Gridor'un Zeyli (1136-1162)*. çev. Hrant D. Andreasyan. Ankara: Türk Tarih Kurumu Yayınları, 2019.

Vasiliev, Alexander A. "The Struggle with the Saracens (867-1057)". *The Chambridge Medieval History, Vol IV: The Eastern Roman Empire (717-1453)*. Chambridge Press, 1970.



mevzu

sosyal bilimler dergisi | journal of social sciences

e-ISSN 2667-8772

mevzu, Eylül/September 2023, s. 10: 47-79

**‘Yapısöküme’ Uğramış Mekân:
Dijital Sanat ve Teknoloji Bağlamında Geleceğin Kentleri**
Spaces Subjected to ‘Deconstruction’: Future Cities in the Context of
Digital Art and Technology

Ümmühan MOLO

Dr. Öğr. Üyesi, İstanbul Yeni Yüzyıl Üniversitesi İletişim Fakültesi,
Radyo TV ve Sinema,
Asst. Prof., İstanbul Yeni Yüzyıl University, Faculty of Communication,
Department of Radio TV and Cinema
ummuhanmolo@gmail.com

ORCID: 0000-0002-3651-4818

DOI: 10.56720/mevzu.1317677

Makale Bilgisi | Article Information

Makale Türü / Article Type: Araştırma Makalesi / Research Article

Geliş Tarihi / Date Received: 20 Haziran / June 2023

Kabul Tarihi / Date Accepted: 01 Ağustos / August 2023

Yayın Tarihi / Date Published: 15 Eylül / September 2023

Yayın Sezonu / Pub Date Season: Eylül / September

Atıf / Citation: Molo, Ümmühan. “Yapısöküme Uğramış Mekan: Dijital Sanat ve Teknoloji Bağlamında Geleceğin Kentleri”. *Mevzu: Sosyal Bilimler Dergisi*, 10 (Eylül 2023): 47-79. <https://doi.org/10.56720/mevzu.1317677>

İntihal: Bu makale, ithenticate yazılımınca taranmıştır. İntihal tespit edilmemiştir.

Plagiarism: This article has been scanned by ithenticate. No plagiarism detected.

web: <http://dergipark.gov.tr/mevzu> | <mailto:mevzusbd@gmail.com>

Copyright © CC BY-NC 4.0



Öz

İnsanın yaşamda mekân ile kurduğu derin ilişkinin en önemli göstergelerinden biri kentlerdir. Bu yerler, bir zamansallık dâhilinde var olmakta, tarihsel olma özelliğiyle kendisine kimlik yaratmakta ve yaşam dinamiklerindeki değişimlerle birlikte yeniden anlam kazanmaktadır. Kente dair bu nitelikler, onun sanata ilham olmasını sağlamakta ve bir mekân olarak kent çok defa sanat aracılığıyla yorumlanmaktadır. Günümüzdeki gelişmeler neticesinde teknoloji ve dijitalleşmenin yaşamı kuşatıcı etkisi, kentin sanattaki görünümünde yeni biçimler yaratmaktadır. Teknik düzeyde bir değişim halinde olan sanat kendisine alternatif yollar yaratırken, kent ortamını da bir içerik olarak kullanmaya devam etmektedir. Bu çalışma, dijital sanat eserlerinde yer alan kent mekânını konu edinmekte ve bir zamansallık zemininde estetik değer kazanan kenti, gelecekteki görünümüyle anlamayı amaçlamaktadır. Bu amaç doğrultusunda çalışmanın örneklemini, Cihan Engin'in dijital sanat eserleri arasından seçilen, İstanbul ve Ankara illeri oluşturmaktadır. Sanatçının bu illeri geleceğin olasılıkları üzerinden kurgulama biçimi ve bu kurguda oluşan yeni anlam, Derrida'nın yapısöküm analiz yöntemiyle incelenmektedir. Bu yöntemle, eserdeki göstergelerin görünen anlamları ve karşıtlıkları ortaya koyulmakta, içi oyulan yapılar yeni anlamlarla tekrar kurulmaktadır. Analizden elde edilen sonuçlara göre geleceğin kentleri, zaman sıralamasını takip eden ve bu süreçte distopik görünümüyle göze çarpanlardır. Aynı zamanda bu yerler, insanı kent mekânının geri planında konumlandığı gibi, geçmiş ve gelecekte kente giriş yapan "ötekiler"le birlikte tekinsiz bir gelecek mekânı kurgulamaktadır. İnsanın, yaşamı var kılmak için mücadele içerisinde bile bulunmadığı bu güvensiz ortamlar, kentin yok olduğu ortamlardır.

Anahtar Kelimeler: Kent, Dijital Sanat, Teknoloji, Derrida, Yapısöküm.

Abstract

Cities are one of the most significant indicators of the profound relationship that humans establish with space. They possess a historical and cultural dimension, thereby embodying an identity. Furthermore, cities undergo changes and acquire meaning in tandem with the developments occurring within society. The characteristics associated with the city have always provided inspiration for art, and the city as a living space has been repeatedly in-

terpreted through the medium of art. As a result of contemporary developments, the pervasive impact of technology and digitalization on human life has engendered novel forms in the artistic representation of the city. During the process of undergoing technical transformations, art generates alternatives for its own development and maintains its utilization of the urban environment as a subject matter and content. The purpose of this study is to examine the cities depicted in digital art pieces. Additionally, the aim is to understand these cities, which acquire aesthetic value within a temporal framework, along with their future appearances. To accomplish this objective, the research sample comprises digital art pieces by Cihan Engin, selected from his collection, focusing on the cities of Istanbul and Ankara. The artist's method of conceptualizing these cities based on the possibilities of the future and the new meanings derived from this construction are examined through Derrida's deconstruction analysis methodology. With this method, the explicit and opposing meanings of the indicators in the artwork are revealed. The findings of the analysis obtained from that analysis future cities exhibit a dystopian appearance. Furthermore, it is observed that future cities exclude individuals from the urban environment. These places, along with the "others" who come to the city from the past and the future, construct an uncanny space for the future. These insecure cities, where individuals do not even strive to sustain life, are spaces where the city itself does not exist.

Keywords: Urban, Digital Art, Technology, Derrida, Deconstruction.

Giriş

Kentler, tarihselliği ve bu tarihsellikte yarattığı karakteristik özellikleriyle, mekândan "yer"e dönüşmektedir. Kentte yaşam ve kentin toplumsallıkta yarattığı etki gibi pek çok sebep, yer olma niteliği taşıyan bu alanı, sanata ilham kaynağı olarak sunmaktadır. Günümüzün teknolojik kuşanmışlığı çerçevesinde her şey gibi sanatın da ortaya çıkma biçimi değişmiş, yeni tekniklerle birlikte dijital sanat kendisine yer açmıştır. Bu değişime karşın, kentin sanat için önemi ve değeri, anlamlı bir değer olarak etkisini korumuştur. Çünkü kentlerin yaşamda yarattığı etki daima sorgulanmış, her dönemde sahip olduğu yeni nitelikler ilgi çekici bulunmuştur.

Kentleri dijital sanat eserleriyle gelecek düşünde kurgulayan Cihan Engin, bu çalışmalarıyla kent üzerine bir kez daha düşünce üretmeye olanak sağlamaktadır. Esasında sanatçının farklı içeriklerde pek çok çalışması vardır. Ancak ağırlıklı olarak İstanbul ve Ankara illerini konu edindiği eserleri, kentleri geleceğin bilinmezliğiyle kurguladığından, yeni bir düşünce dehlizi yaratmaktadır. Bahsi geçen kentlerin öne çıkan meydanları, caddeleri ve bilindik yapıları, bugünkü görünümünden oldukça farklı, kendi içinde bir hikâyeye dâhilindedir. Bu kentler, gelecekte kimi kez üstün teknoloji ile akıllı kent görünümünde, kimi kez dışarıdan gelen kontrolsüz etkilerle tekinsizlik içindedir. Dolayısıyla kentin sanatta estetik değer olarak kullanımı, onu yalnızca bir içerik olarak sunmamakta, bu içeriklerle "geleceği nasıl görüyoruz?" sorusuna cevap aranmaktadır.

Geleceği dijital sanat ve kent üzerinden okumaya çalışan bu çalışmada sanat eserleri, Derrida'nın metin okuma yöntemi olan yapısöküm ile analiz edilmektedir. Yapısöküm yönteminin temel amaçlarından biri olan, bir metni (herhangi bir göstergeyi) yıkmaktan çok onu bozuma uğratarak yeniden inşa etme süreci, kentlerin gelecek tahayyüllerine ilişkin fikir verme olanağı sunmaktadır. Mevcudiyet metafiziği, iz, differance, karşıtlıklar gibi kavramlarla birlikte yapısökümü detaylandıran Derrida, görünenin ardındaki anlam yapılarını ortaya koymayı amaçlamaktadır. Bu sayede, büyük kentleri geleceğin öngörülerini üzerinden izleme ve ileri tarihli bir kurgulamanın yarattığı bilinmezliği anlamlandırma, ilgili eserlerin görünürdeki bu biçimlerini aşmakla mümkün olacaktır. Kentlerin gelecekteki oluş biçimleri, insanla kurduğu ilişki, mekân kimliği ve kültürü gibi pek çok unsur, gerideki diğer anlam yapılarıyla birlikte var olabilen unsurlardır. Bu noktada esas mesele, sanat yapıtının sanat ilkeleri doğrultusunda teknolojiyle kurduğu yeni estetik değerlerden çok, bu yapıtların topluma ve geleceğe ilişkin ne söylendiğini anlama gayretidir.

Esasında incelenen eserlerdeki kentler, daha en başından yapısöküme uğramış kentlerdir. Çünkü gündelik kent yaşamını gelecekte kurgulayan ve senaryolaştıran bu yerler, bugünün gerçekliğini yıkarak bir anlam oluşturmaktadır. Bu yıkım, yaşama ilişkin olası ihtimalleri, zamansal düzeyde gelecek ön görüşüyle birlikte kavrama girişimidir. Dolayısıyla çeşitli ihtimaller üzerine düşünce üretimi söz konusudur. Dildeki anlamlı ertelemeye benzer

olarak, kentlerdeki gelecek kurgusu da anlamdan uzak, tesadüfî bir estetik biçim değildir. Gelecek kurgusunda, bugünden ve geçmişten edinilen, gerçekliğe dayalı pek çok referans vardır. Sanatçı, bugünün kentlerini, geçmişin kalıntılarıyla gelecekte var kılmakta ve böylece “yer”i yapışöküme uğratmaktadır. Gelecek üzerinden düşünce alt yapısı oluşturmak, kenti bugünkü görünümünün üstüne bir düş ile var etmek anlamına gelmektedir. Dolayısıyla hem bir olasılık çizmek hem de bunu geleceğin henüz yaşanmamış deneyiminde kurgulamak, eserleri yapışöküm düzeyinde estetize etmek demektir. Bunun üzerine, bu çalışmayla birlikte yeni bir okuma yapılmakta ve esere konu olan kentler bir kere daha bozuma uğratılmaktadır. Çünkü Derrida’nın da vurguladığı bu tür çoklu okuma, kendisine her daim anlam olasılıkları üretmektedir. Böylece “eserlerde İstanbul ve Ankara illeri hangi özelliklere sahip illerdir?” gibi bir soru tartışmaya değer bir soru olmaktadır.

Mutlak bir gerçekliği yok sayan ve her türlü göstergiyi bir bağlam dâhilinde ona etki eden karşıtıllıklarıyla analiz eden yapışöküm, bu analizde “iz”leri takip etmektedir. Bu durumda gelecek tahayyülü mevcut kodların defalarca açılımı sayesinde mümkün hale gelmektedir. Kabulde uzlaşıya dayalı göstergeler, onunla ilişkili örtük nitelikteki diğer göstergelerden doğmaktadır. Böylece her defasında yeni dinamikler, yeni değişkenler yaratmakta, gerçeklik mutlak olmaktan uzaklaşmaktadır. Yine de anlam çokluğu, kopuk ve bağlantısız göstergelerden meydana gelen çeşitli yorumların sonucu değildir. Aksine, buradaki bağlamı çözmek temel mesele olmalıdır.

1. Teorik Arka Plan

İnsanın yaşam varlığını ve bu varlığın görünürlüğünü ortaya koyan en temel unsurlardan biri mekândır. Kişi, mekân tarafından tanımlanan, bulunduğu yere özgü özellikleri içselleştiren ve o yerde, organik bir bağ kadar güçlü iletişim/etkileşim kuran canlıdır. Ricoeur’un da bahsettiği “anımsanan şeyler içten içe mekânlara bağlıdır” (Ricoeur, 2000, 59) düşüncesi, insanın mekânla kurduğu ilişkiyi bir zamansallık dâhilinde çok daha kapsamlı ifade etmektedir. Mekânla kurulan bağ, yalnızca bir yerde bulunuyor olmaktan fazlasıdır. Bu sebeple, toplumların hem kazandığı kimlikte hem de bireyin toplumla kurduğu aidiyet ilişkisinde mekân olarak kent, üzerine düşünce üretmeye değer bir yerdir.

Kentler, geçmişini şimdiki taşıyan tarihsel mekânlardır. Bu mekânlar, zaman içinde değişen, genişleyen ve insanı da sürece dâhil eden özelliktedir. Kentler kendi dilini kuran, kurduğu dil ile var olmaktadır (Becermen, 2015). Her kent ona özgü ruhsallığa, sisteme ve normatif forma sahiptir. Kent dinamiği, yaşama ilişkin pek çok şeyi organize eden ve topluma şekil veren bir niteliktedir. Öyle ki insan, kent içinde var olmakta, kimi kez kentin doğası tarafından belirlenim kazanmaktadır (Aytaç, 2017). Kentler aynı zamanda birbirinden farklı karakterlere sahip, içinde gizli ve derin anlamlar taşıyan yerlerdir. Bu anlamı tarihsel süreçte var ettiği kültürel birikimlerden almıştır. Kentin her katmanı, o katmana ait zamansallığı, düşünüşü ve yaşamı betimlemektedir. Tüm katmanların bir araya gelerek ortaya koyduğu bütünlük, kent algısını oluşturmaktadır (Vargün, 2022). Dolayısıyla bireyin yaşamla kurduğu ilişki, büyük oranda mekâna ve kimi kez bir yer/ mekân olan kentlere bağlıdır.

Wirth, *Urbanism as a Way of Life* (Bir Yaşam Biçimi Olarak Kentleşme) adlı makalesinde karakteristik bir kent yaşamının birbiriyle bağlantılı çeşitli perspektifler üzerinden ele alınabileceğini söylemektedir. Bu düşünceye göre kentler ilk olarak, nüfus, teknoloji ve ekolojik düzen gibi konuları içeren fiziksel yapılara işaret etmektedir. Ardından, sosyal kurum ve örgütlenmeye dair konular ve son olarak kolektif davranış biçimleri içerisinde bulunan, kontrol mekanizmalarına tabi kişiler gelmektedir (Wirth, 1938). Kente dair çeşitli tanımların, nüfusun büyüklüğü, yoğunluk, heterojenlik gibi ortak özellikleri vurguladığını ve tüm bunların yaşam koşullarını şekillendirdiğini söylemek mümkündür (Vlahov – Galea, 2002). Weber, kenti açıklamaya çalışan çoğu tanımın ortak bir noktayı nitelediğini, kentlerin, bir veya daha fazla ayrı evden oluşan kümeler ve görece kapalı yerleşim bölgeleri olduğunu söylemektedir. Kentlerde yerleşim alanları öylesine büyüktür ki bu alanlarda yaşayan kişiler çoğu kez birbirinden habersizdir (Weber, 2010). Kentin başka herhangi bir yere uyarlanması güç, kendi içinde geçerli kıldığı kuralları, aidiyet hissi, kimliği ve nitelikleri vardır.

Geçmişe bakıldığında ilk büyük kentsel dönüşümün 1850'li yıllarda, Paris'te gerçekleştiği görülmektedir. Bu tarihte güçlenen burjuvazinin ekonomik, kültürel, sosyal ihtiyaçlarına cevap verme isteği gözetilmiş, "yaratıcı yıkım" adı verilen radikal dönüşüm sürecine girilmiştir. Değişim arzusuna cevap vermek üzere belediye başkanı olarak seçilen Haussmann, yoksul geniş yığın-

ları kent dışında konumlamış, köhne mahallelerin yerini gösterişli, geniş cadelere bırakmıştır (Çakır, 2019). Kent planlamasının tarihsel süreci incelendiğinde, 20. yüzyıl öncesi düşüncenin fiziksel görünüm ve güzelliği temel aldığı görülmektedir. Ancak bu yüzyılın kent düşüncesi, fiziksel görünümünden çok işlevsellik ve sosyo-ekonomik özellikler çerçevesinde kenti değerlendirmek üzerinedir (Türk, 2015). Aynı zamanda “yeni şehircilik” olarak da adlandırılan kimi değişimler, sosyal eşitlik ve kamu yararı yönünde, daha fazla sosyal hedefe ulaşmayı uman oluşumlardır (Talen, 2002). Kentlerin mekân olma özellikleri daima değişim dâhilinde kendisini var ederek, onun yer olma özelliğini belirlemektedir. Kent, toplumla var olan ve var olduğu değeri, değişimlerle birlikte güncellemek zorunda olandır.

Gelgelelim, çağa hâkim hız odaklı anlayış, takip etmesi güç bilgi akışı, çoğalan seçenekler ve zamanda sıkışmışlık hissi, insanları kamusal mekânlardan giderek uzaklaştırmaktadır. Böylece, bu mekânların sağladığı zincirleme ve çok yönlü etkileşim kaçınılmaz bir biçimde geri planda kalmaktadır. Kırdan kente geçişle başlayan doğadan kopuş bugün, iletişim teknolojilerinde yaşanan gelişmelerle yeni kopuş alanını kent mekânında yaratmaktadır. Kentlerde giderek sınırsızlaşan zaman-mekân hâkimiyeti, bireylerin algılarını yeniden biçimlendirmektedir (Sınmaz, 2015). Çünkü modern kentler de bir yandan göç, nüfus, finans, siyaset gibi alanlarda merkezi önem üstlenirken diğer yandan güçlü bir değişimden kaçınmamıştır. Öyle ki büyük kentler, mega kent ya da metropolitan alanlarına dönüşmüşlerdir. Bu alanlar, sosyal yaşamın hız ile bütünleşik akıp gittiği ve mobilitenin temel güç haline geldiği yerleşim bölgeleridir. Metropololler bundan böyle, kent sınırının, zaman-mekân belirleniminin önemsizleştiği yerlerdir (Aytaç, 2017). Değişimin toplumda yarattığı etki, bu etkiyi süreç içinde kentin ruhuyla bütünleştirmektedir. Böylece kentler statik bir kimlik olmaktan çok değişime tabi dinamik bir yapı olarak karşımıza çıkmaktadır.

Kişilerin yaşam kalitelerini artırmak amacıyla, teknolojinin topluma karıştığı, yoğun kent nüfusuna çözüm üretme potansiyeli yüksek akıllı uygulamalar, kent düşüncesindeki yerini almaktadır. Bu amaçla, kentlerdeki dijitalleşme ve akıllı kent projeleri, giderek daha yaygın hale gelmektedir (Örselli – Akbay, 2019). Akıllı kentleri, genel özellikleriyle üç ana bölüme ayırmak mümkündür: yenilik, sorun çözme becerisi ve bilgi iletişim teknolojileri. Bun-

lar arasında en önemli özellik, kamu yönetimlerinin sorun çözme yeteneği ve teknolojinin kent yaşamına entegrasyonu konusudur. Böylece akıllı kentler, inovasyon süreçlerinin bilgi ve iletişim teknolojileri aracılığıyla kolaylaştığı yerin iç kalitesi anlamına gelmektedir. Bir yeri akıllı kent olarak nitelemek, iş birliği ya da dijital altyapı araçlarının sunduğu fırsatlara bağlıdır (Örselli – Akbay, 2019). Kent tüm bu başkalaşım süreçleriyle her defasında birbirine eklenen anlamlar üretmekte ve bu anlamın kişilerde yarattığı etkiler, sanata ilham olmaktadır. Özellikle dijital sanatın yer açtığı yapıtlardaki çeşitlilik ve yaklaşma olanakları, kentin sanattaki yeni bileşenleridir.

Sanat eseri üretimi, dönemin yaygın teknolojisiyle yakından ilişkilidir. Bu üretim, geçmişten bugüne, “geleneksel”, “mekanik yeniden üretim” ve “dijital” olarak farklı yöntemlerle süregelmiştir. Her yeni yöntem, sanat eserinde yeni bir süreç anlamına gelmektedir. Örneğin, geleneksel yöntemlerle var olan sanat eseri biricik¹ ve özgün bir eserdir, ancak mekanik yeniden üretim sürecinin ardından sanattaki bu özellik de sona ermiştir. Günümüzde ise bilgisayarın aracılık ettiği başka tür bir üretim söz konusudur (Özel Sağlamtimur, 2010). Sanat hangi yöntemle ortaya çıkarsa çıksın özü gereği kurgusal evren tasarımıdır. Çünkü sanatta belirleyici olan üretim yönteminin ne olduğundan çok nasıl bir düşünce ortaya koyduğu ve estetik değer yarattığıdır. Sanat, çağa hâkim olan teknolojik yapı ve diğer disiplinlerle kurduğu ilişkiyle zaten kendini dönüştürerek yeni olabilmektedir. Günümüz sanatı, ağırlıklı olarak dijital teknolojilerle yeni ifade biçimleri yaratmaktadır (Akbulut, 2018). Zaten tüm beşerî bilimlerin teknik ve kültürün kesiştiği yerde, yeniden formüle edilmek durumundadır. Birbiriyle güçlü ilişki kuran teknik ile kültür bileşenleri bugün, hızla kavranan ve uygulanan bir dönemi yaşamaktadır (Drucker, 2013).

Bilgisayar kullanımının yaygınlaşarak gündelik hayata eklenmesi, hatta cep telefonlarının birer cep bilgisayarlarına dönüştüğü dönemde, sanat da dijitalde daha kolay ve yaygın olarak üretilebilmektedir. Bir bilgisayar aracılığıyla oluşturulan dijital çizim ya da grafik gibi unsurlar, belli bir seviyede telefon ve tabletlerde bile tasarlanabilmektedir (Sivri – Çınar, 2018). Bu yöntemde, sanatçının kullandığı biçimsel dil, dijital anlamda yeniden yorumlanan

¹ Bu konuda akla gelen ilk isim Benjamin'dir. Ona göre, en etkin düzeydeki yeniden-üretim bile “şimdi ve buradalık” noktasında eksiklik taşımaktadır (Benjamin, 2002).

bir dil özelliğindedir (Sağlam, 2020). Aynı zamanda sanat çalışmalarında ses, yazılım, animasyon gibi farklı araçların bir arada kullanımıyla sağlanan üretim biçimleri, multidisipliner bir anlayışa da olanak sağlamaktadır (Çınar – Köse, 2021). Bilgisayar teknolojisi sanatta geleneksel formları dönüştürmenin yanı sıra piksel sanatı, yazılım sanatı, sanal gerçeklik ya da dijital sergileme gibi biçimleri de sanat çerçevesinde kabul etmeye başlamıştır. Teknoloji, sanat ve bilimdeki bu birliktelik, sanatı araştırma alanı olma noktasında ön plana taşımıştır (Özel Sağlamtimur, 2010). Sanatta dijitalleşme yalnızca eser üretmede değil sergilemede de yenilikler yaratmış; etkileşimli dijital mekânlarda sanal sergilerin ortaya çıkmasına olanak sağlanmıştır (Çınar – Köse, 2021). Dijitalleşme bütün bir yaşamı kuşatmış ve yeni normları bu doğrultuda belirlemiştir. Kişilerin yaşamı algılama biçimleri dijital yaşam ölçütleriyle karşılığını bulmuştur. Köksal, *Dijital Dünyada Suretsiz Toplum* adlı makalesinde dijitalleşmeyle birlikte gündelik hayatın pek çok açıdan değişime uğradığına değinmekte; toplumsal bir varlık olan insanın duygu ve düşüncelerini aktarma isteğinin aynı biçimde devam ettiğini söylemektedir. Bugün, dijital sosyal ağlar aracılığıyla insanların yaşamlarını yansıtma biçimleri “suretsiz bir kimlik” olanağı tanımaktadır (Köksal, 2021). Dijital teknolojilerin sanata getirdiği çeşitlilik ve yenilik, kent görünümünü bu perspektifte bir kez daha değiştirmektedir. Teknoloji odaklı yaşam, mekân algısına etki etmekte ve kent mekânı bu gelişmeler çerçevesinde, sanata farklı düşüncüler içinde (ve teknik) etki etmektedir. Çünkü kenti gelecekte hayal etmek, bugünün baskın düşüncüsü halini almaktadır. Yaşamlar böylesi bir teknolojik gelişmişlik ve hız ile kuşatılmışken, bunun kentlere yansması, kentte yaşamı dönüştürmesi açısından kaçınılmazdır. Bunlar arasında yer alan Cihan Engin kenti, dijital olanaklar ve teknoloji odağında, gelecek öngörüsüyle sanata aktarmakta ve estetik anlam değeri yaratmaktadır.

2. Araştırmanın Metodolojisi

Çalışmanın bundan sonraki bölümünde, teknolojinin ortaya koyduğu etkiler ve bu etkilerin geleceğe yansımaya biçimi, kent mekânı üzerinden analiz edilmektedir. Teknolojinin güçlü etkisi gündelik yaşamı önemli ölçüde belirlerken pek çok şey gibi sanatı da dönüştürmüş, dijital sanat bu çerçevede, estetik biçim kazanmıştır. Bu sebeple, Cihan Engin’in kenti konu edinen dijital

sanat eserleri, geleceği kent üzerinden okuma ve anlamlandırma noktasında çalışma kapsamında analiz edilmektedir.

2.1. Araştırmanın Amacı ve Önemi

Çalışmada teknoloji temelli toplum yapısının sanatta yarattığı dönüşüm ve dönüşümün eserlere yansıma biçimine odaklanılmaktadır. Teknolojik gelişmelerin bir sonucu olarak ortaya çıkan dijital sanat, sanatçılar için yeni biçim ve içerik anlamı taşımaktadır. Sanatta dönüşüm yaratan gelişmeler, sanatın estetik ölçütlerinde belirleyici olmakta ve hatta kimi kez bu ölçütleri geleceği tasarlama noktasında da kurgulamaktadır. Bu çalışma, geleceği kent üzerinden yorumlama ve anlamlandırmada dijital sanat eserlerinin, nasıl bir bakış açısı ortaya koyduğunu mesele edinmektedir. Teknolojinin kuşattığı gündelik yaşamı, geleceği konu edinen sanat eserleri üzerinden analiz etmek, geleceğin kent yaşamını bugünün bağlantılarıyla yorumlamak açısından önemlidir. Bununla birlikte, Derrida'nın yapısöküm analizine yönelik alandaki çalışmalar konuyu daha çok teorik çerçeveden ele alan çalışmalardır. Yapısöküm analiz yönteminin sanatta uygulanım biçimi, tercih edilen yaygın bir biçim değildir. Şüphesiz, bu çalışmaya da kaynak oluşturan diğer çalışmalar, yapısöküm yöntemini anlama ve yöntemin uygulanım biçimlerini görmede oldukça önemlidir. Ancak dijital sanat eserleri üzerinden geleceği ve geleceğin kent mekânlarını yorumlayan, bu yorumda bir metin okuma yöntemi olan yapısöküm'ü uygulayan başka bir araştırmaya rastlanmamıştır. Bu araştırma hem dijital sanat, zaman ve kent mekânını konu edinmesi hem de Derrida'nın yapısöküm analiz yönteminin bu konudaki uygulanım biçimine örnek oluşturmaya da diğer çalışmalardan ayrılmaktadır.

2.2. Araştırmanın Örneklemi ve Yöntemi

Sanat üzerinden geleceğin kentlerine ilişkin analiz içeren bu çalışma, Cihan Engin'in dijital sanat eserlerini örneklem olarak belirlemektedir. Sanatçının, Türk mitolojisi ve topluma yön vermiş tarihi kişilerle ilgili pek çok eseri bulunsa da bu araştırma kapsamında yalnızca kenti konu edindiği eserlerine odaklanılmaktadır. Cihan Engin'in bu araştırmada örneklem olarak seçilmesinin sebebi, eserlerinde gelecek temasına yer vermesi ve bunu kentler üzerinden sıklıkla yorumlamasındandır. İstanbul ve Ankara illerinin öne çıkan ikonografik özellikleri, Cihan Engin'in sanatında kendisine geniş yer bulmak-

tadır. Engin, bu kentleri günümüzdeki görünümüleriyle değil, gelecekteki “olası” görünümleri üzerinden ele alarak estetize etmektedir. Bu incelemede sanata konu olan İstanbul ve Ankara, Derrida’nın yapısöküm analiz yöntemi üzerinden incelenerek, ilgili eserlerin öne çıkan ve geri planda tutulan örtük yapıları ortaya koyulmaktadır.

2.3. Yapısöküm Analiz Yöntemi Üzerine

Derrida, Amerika’daki pek çok üniversitenin edebiyat bölümlerinde, dil ve benlik hakkındaki görüşleri nedeniyle hayranlıkla karşılanmış bir isimdir. Derrida, bu konuların kavranış biçiminde yarattığı dönüşüm ve onun metnin anlaşılmasında başvurulan geleneksel yöntemlerin altını oymasıyla geliştirdiği anlayış, metin okuma yöntemi –yapıbozum/yapısöküm yöntem- olarak kabul görmektedir. Bu sayede, metinlerin ne ile ilgili olduğunu ve gerçekte neyi içinde barındırdığını görmek mümkün hale gelmektedir (Rorty, 2016). Öyle ki Derrida’nın en önemli buluşunun bir metin okuma stratejisi olan yapısöküm (dekonstrüksiyon) olduğunu söylemek de yanlış olmayacaktır (Rutli, 2016). Derrida, Fransızca’daki *destruction* kelimesinin Nietzsche’ci açıdan yıkmak, hiçlemek anlamları nedeniyle olumsuzluk içerdiğini ve bu sebeple *deconstruction* sözcüğünün daha uygun olduğunu belirtmektedir. Çünkü bu sözcük, dilbilgisel, dilbilimsel veya retorik değerleri mekanik bir değer içinde toplayabilen bir sözcüktür (Küçükalp, 2015).

Derrida, yapısöküm’ün daima Evet’in, hayatın olumlanışının yanında olduğunu söylemektedir (Derrida, 2006). Zaten, bu yöntem bir metne-yapıya müdahale edip ona zarar vererek ortadan kaldırmak değil, metnin kendi içinden alternatif bir okuma yaratmaktır. Böylece yöntemi, olumlu ve geliştirici bir tavır olarak görmek gerekmektedir (Rutli, 2016). Çünkü metin bir yandan söküme uğratılırken, diğer yandan yeniden inşa edilmektedir. İddiası mutlak doğru ve hakikat olan metinler, eleştirel bir bakış açısıyla yeniden yorumlanma imkânı bulacaktır. Yapısöküm, mutlak doğru ve gücü, kesin olarak reddeden bir düşüncüdür. Hiçbir mutlaklığın kabul edilmediği bu yöntem, herhangi bir şekilde mutlak gerçeklik ortaya koyma çabasında değildir (Yanık, 2016). Yöntemin esas amacı, belli bir yapıda çeşitli sebeplerle anlam bulan “diğeri” karşısındaki üstünlüğü arama yoludur. Bir şey, karşıtıyla kıyaslandığında daha doğru, değerli ve önemli görüldüğü için

öncelik halini alabilmekte ya da şeylerin birden fazla karşıtı bulunabilmektedir. Öncelikli görülen bu şeyin, pek çok farklı biçimde yapısöküme uğratılması mümkündür (Balkin, 2004).

Yapısöküm, yakın okunan bir metin deneyimidir ve ele aldığı düşünce- nin içinden ilerleyerek onun sınırlarını ihlal etmektedir. Başka bir ifadeyle, mevcut sınırların çoğul ve kesintili olduğunu daha en başından kabul ederek düşünülmemiş olana imkân tanımaktadır (Direk, 2006). Derrida'ya göre, gündelik dil masum, yansız bir formda olmaktan çok batı metafiziğini yansıtan bir dildir. Bu dil yalnızca bütün düzenlerden aldığı varsayımlar taşımamakta, aynı zamanda birbirinden ayrılamaz varsayımları da kapsamaktadır. Ve bunlar bir sistem dâhilinde birbirlerine düğümlü haldedir (Derrida, 1994). Ona göre "mevcudiyet metafiziği" açıkça sorgulanmalıdır. Çünkü batı metafiziğinde ilkinde daha fazla değer atfedilmesiyle, yazı/söz, erkek/kadın, kültür/doğa gibi pek çok ikili karşıtlıklar söz konusudur. Bu kavramlar arasında hiyerarşik bir şiddet vardır (Aydınalp, 2017). Derrida aynı zamanda kesin bir kanıya varmama durumunu seçimler üzerinden açıklamakta ve yapılan seçimden hiçbir zaman emin olunamayacağını vurgulamaktadır. Bu nedenle, kesinlik içeren kanılara, daima şüpheyle yaklaşmaktadır. "Eğer birine karşı özellikle iyi davranırsam, bilirim ki bu bir ötekinin zararınadır; bir ülkeye iyi davranırsam bu başka bir ülkenin, bir aileye iyi davranırsam bu başka bir ailenin, dostlarıma iyi davranırsam bu diğer dostlarımla ya da dostum olmayanların vs. zararınadır. Kendini sorumluluğa kaydeden sonsuzluktur bu" (Derrida, 2016, 140) şeklinde görüşlerini açıklayan Derrida, her türlü mutlaklığı reddettiğini açıkça ifade etmektedir. Derrida bir anlam sisteminde göstergenin daima öteki göstergelerle var olarak anlam bulduğunu, bir göstergenin asla kendinde var ve anlamlı olmadığını söylemektedir. Süreklilik gösteren sonsuz tekrar ve kesin bir anlama ulaşamama durumu, Derrida'nın yazıda vurgulamak istediği temel yöndür (Aydınalp, 2017). Yapısöküm yönteminde yukarıda bahsi geçen düşünceler, yazı-söz karşıtlığı, iz, differance, mevcudiyet metafiziği gibi kavramlarla açıklanmakta ve yapılar bu doğrultuda analiz edilerek detaylı bir okuma gerçekleştirilmektedir. Bu çalışmada araştırmaya konu olan dijital sanat ve örneklem olarak seçilen Cihan Engin'in kent temalı eserleri, Derrida'nın yapısöküm analiz yöntemi ile incelenmektedir. Bu sayede geleceği, kentler üzerinden okurken eserlerde öne çıkan yapılar (açık yapılar) vurgu-

landığı gibi bu yapıların gerisinde kalan (örtük yapılar) temalar da ortaya konmaktadır. Burada amaç, incelenen eserlere yönelik kesin kanılar vermek ve yapısökümün özü ile çelişmek değildir. Ancak kentnin estetik temelleri üzerinden bir okuma yapmak, geleceğin nasıl görüldüğü ve yorumlandığı ile ilgili detaylı bir sonuç ortaya çıkaracaktır. Bu nedenle, bir görsel metin olan sanat eserlerini bozuma uğratmak, ilgili eserleri yalnızca dijital sanat estetiği taşıyan beğeni ölçütleriyle değil, satır aralarında yer alan anlamları ile de görmek mümkün hale gelecektir. Yapısökümde tüm bu detaylı çözümlenmeye karşın Derrida'nın da ifade ettiği gibi kesinlik, mutlaklık gibi sonuçlara varmak elbette söz konusu değildir. Her şeyden önce araştırmanın kapsamı, sınırlılıkları ve önceden belirlenen örnekleme üzerinden bir okuma yapmak, daha en başından varılacak sonucu yalnızca bu seçimler bazında yorumla açacaktır. Genel bir kanaate varamayacak olmak ve zaten böyle bir iddia taşıamak, yapısöküm mantığı ile çelişmemesi açısından oldukça önemlidir.

3. Cihan Engin Eserlerinin Yapısöküm Bağlamında Analizi

Araştırmada dijital sanata konu olan kent mekânı üzerinden geleceği okuma girişimi, Cihan Engin eserleri kapsamında gerçekleştirilmektedir. Bu eserlerden sanatçının da sıklıkla işlediği Ankara ve İstanbul kentleri, öne çıkan ve geri planda kalan yapılar çerçevesinde analiz edilmektedir.

3.1. Eserlerde Görünür ve Örtük Yapılar

Araştırma kapsamında yapısöküme uğratarak analiz edilen eserler bu başlık altında 3 kategoriyle incelenmektedir. Bunlar sanatçının, İstanbul ve Ankara kentlerinde öne çıkardığı, baskın yapılarıdır: "Teknolojik Kentler", "Tekinsiz Kentler" ve "Yaşam Sonrası Kentler". Ancak bu incelemede bir de geri planda anlam kazanan ve görünürdeki yapıyı var kılan, başka göstergeler de söz konusudur. Bu nedenle, yapısöküm analizinin amacına uygun olarak, aşağıda başlıklandırılan yapılar, gizlenmiş karşıt yapılarıyla bir arada değerlendirilmektedir.

Bu aynı zamanda yapısökümün "karar-verilemezlik" anlamıyla da eşleşmektedir. Karar-verilemezlik üzerine güçlü bir açıklama ortaya koymadan siyasi karar ya da etik sorumluluk gibi kavramlar üzerine düşünmek olanaklı değildir. Karar-verilemezlik, kat edilebilen ya da aşılması mümkün bir uğrak değildir. Burada, görevler arasındaki çatışmanın bir nihayeti yoktur. Lehine

verilen her kararda, başka bir alternatif için tersi (zarar) durum söz konusu olacağından, kesinlik kazanmış iyi bir seçimden söz etmek olanaksızdır. Her türden uzlaş, özünde karmaşa olan bir şeye, düzen, istikrar kazandırma olarak görünmektedir (Mouffe, 2016). Derrida'nın yapıtlarındaki çoğu amaç, belli olguları dikkatle betimlemek, analiz etmek ve derindeki aporetik ya da karar-verilemez yapıları meydana çıkarmaktır (Critchley, 2016). Çünkü herhangi bir şeyin olanaklılık koşulu kendi içinde olanaksızlık koşulunu da barındırmaktadır. Bu durum, yapısöküm alana doğrudan yer açmakta ve yapısal karar-verilemezlik alanını yaratmaktadır. Böylece kararı, karar verilemez bir zeminde alınan bir şey olarak gören teoriye gidilmektedir (Laclau, 2016). İncelenen eserlerde, ikilikler üzerinden, birbirini önceleyen ya da diğer alternatifi kendiliğinden var eden karşıtlık birlikteliği kurulmuştur. Bu sayede çağın gerçekliğini, gelecek ve yaşamı önemli ölçüde tasvir eden kent mekânı üzerinden detaylandırmak mümkün hale gelecektir. Bu analizde, hepsi birbirine anlamlı bir şekilde eklenen yapısöküm yönteminin olanaklılığı, bir diğer kavram olan "iz" ile sağlanmaktadır. Rutli'nin de belirttiği gibi yapısöküm, bir "iz" meselesidir. Bir şeyi "izle"yerek ona eşlik etmenin yanında, o izi takip ederek, geri kalan izleri ortaya çıkarma ve alternatif diğer anlamları ifşa etme gibi süreçlerin ardından yapısöküm olanaklı hale gelmektedir (Rutli, 2016). Mevcut, görünür ya da temel yapıların izini sürmek o yapıyı ortaya koyan, başlangıçta görünmesi güç bir diğer anlam yapısı ile olanaklıdır. (Buna anlam karşıtlığı da demek mümkündür). İzler, birbirini oluşturan ancak içlerinden bazılarını daha ön planda tutan yapıların bir sonucudur. Görünen imajlar, gerideki onu görünür kılan diğer yapılarla bir anlam kurmaktadır. Başka bir ifadeyle, onun görünürlük elde etmesini sağlayan diğer yapıyı ortaya çıkarmak olanaklı hale gelmektedir. Ancak bu, analiz sonucu yapılacak her türlü çıkarımı yüzde yüz doğru, mutlak olarak kabul etmemektedir. Böyle bir anlam kesinliğine gitmek, daha en başından yapısökümün özülüyle çelişecektir. Ancak yapısöküme dâhil, iz, farklılık, anlam erteleme (differance), karşıtlıklar gibi kavramlar neticesinde, yapıların birbiriyle kurduğu ilişkiyi ortaya çıkarmak mümkündür. Dolayısıyla, katmanları açılan bu yapılar, görüneni görünmeyen sayesinde niteleyen pek çok duruma bir yöntem dâhilinde yorum getirmektedir. Çalışmada öne çıkan bu yapılar, karşıtlıklar dâhilinde bağlantılandırılarak geri plandaki göstergeler eşliğinde, "Teknolojik Kentler-

Meskûn(?) Kentler”, “Tekinsiz Cansız Kentler- Tehdit Altında Kentler”, “Kentin Ortadan Kalkışı: Yaşam Sonrası *Hafızasız Kentler*” şeklinde incelenmektedir.

3.1.1. Teknolojik Kentler-Meskûn (?) Kentler

Teknolojinin yaşamdaki varlığı kaçınılmaz bir biçimde mekânı; dolayısıyla yer ve mekân olarak kenti etkisi altına almaktadır. Geleceğin yaşamı, çeşitli görüntü ve nesnelere parıldayan, daima canlı, neon renklerinin hâkimiyetinde, zaman mefhumunun neredeyse ortadan kalktığı kenti resmetmektedir. Esasından bu durum kendisini yalnızca gelecekte değil, bugünde de görünür kılmaktadır. Ancak incelenen eserlerde yüksek teknoloji ile donatılmış, akıllı, canlı, renkli kentlerin altının çizildiği görülmektedir. Teknolojiyle kuşatılmış bu kentler, tüm etkin, yüksek donanımına rağmen yine de ideal kent görünümü çizmemektedir. Daha ziyade, kentlerin teknolojik yapılarını ve yeni oluşumlarını sanat ile buluşturan, estetik kaygıyı ön planda tutan görsel bir metin söz konusudur.² Mevcut estetik yapı, tekno-yerlerin gelecekteki ideal formlarını ön plana çıkarmaktan çok, bu anlamı geri planda tutan, gelecek zaman vurgulu bir yapıdır.

Benzer olarak Derrida da metnin içine, geçmiş-şimdi ve gelecek zamanları dâhil etmektedir. Böylelikle metinden bahsetmek, doğrusallık yerine, çoklu zaman vurgulu bir durumu nitelemekte; bu aynı zamanda çoklu yorumlarla oluşan bir metin açılımı anlamına gelmektedir (Erbarıştan, 2021). Bu noktada, okurun da anlam inşasındaki rolü unutulmamalıdır. Her okuma anlamı açmakta ve buna bir süreklilik kazandırmaktadır. Çünkü gerçeklik, sabit bir nitelikte olmayandır (Küçükalkan, 2020). Bu bakımdan, çalışmada incelenen eserler “gelecek” temalı “bugün” okumalarıdır. Ayrıca okuma esnasında geçmişe zorunlu olarak başvurulmaktadır. Çünkü anlamı ortaya koymak için toplumsal hafızayı referans almak ve ardından yorum katarak yeniden inşa etmek gerekmektedir. Böylece metne (eserlere) ilişkin yeni yorum, okuyucunun da algısal süreçleriyle çoklu yapıya taşınacaktır.

Sanatçı eserlerine yansıttığı teknolojik kentleri, Türkiye’de Ankara ve İstanbul üzerinden örneklendirmektedir. Bu kentlerin öne çıkan yapıları, bilin-

² Ancak eserlerdeki diğer yapıların da açığa çıkarılmasıyla birlikte, buradaki yüksek teknoloji ve ideal olmaktan uzak kent vurgusunun bir temele (bağlama) dayandığı fark edilmektedir. İlerleyen başlıklarda bu durum detaylıca açıklanacaktır.

dik mekân ya da caddeleri yeni biçimleriyle birlikte onu seyredene gelecekte seslenmektedir.



Resim 1-2: İstanbul İstiklal Caddesi

Kaynak: <https://www.artstation.com/artwork/w8qKOV> Erişim Tarihi: 05.01.2023
<https://www.facebook.com/photo.php?fbid=10160573397257265&set=pb.731847264.-2207520000.&type=3%2C> Erişim Tarihi: 05.01.2023

İstiklal caddesi İstanbul'un en bilindik, simgesel mekânlarından biridir. *İstanbul'dan Pencereler* adlı eserde, karakterin "gündüz sokağım, İstiklal Caddesi. Baştan çıkarıcı, çelişkilerle dolu, büyük bir evren gibi" (Köseoğlu, 2014, 25) cümlelerinde de söz edildiği gibi İstiklal, İstanbul'u karakteristik ve onu pek çok açıdan değerlendirmeyi mümkün kılan, sanata ilham olmuş bir yerdir.

İstiklal Caddesi, o mekânı ikonografik hale getirmiş yapıların korunması ve bu yapılardaki gözle görülür değişimin özellikle renkler üzerinden vurgulanmasıyla kurgulanmıştır.³ Her iki resimde de neon renklerin bütün bir çerçeveye hâkim olduğu kesindir. İstiklal caddesindeki nostaljik tramvayın gelecek zamanın herhangi bir tarihinde de orada olacağı bilgisi yer almaktadır. Zaten bu mekânların gelecekte resmediliyor olmasına rağmen onu çekici kılan esas unsur bazı yapılardaki devamlılıktır. Başka bir ifadeyle eserlere bakıldığında, bakılan mekânda bilinirliği hızla kazanmak, yapının estetik formunu

³ Canlı ve hareketli bir alan olmasıyla bugünkü etkisine benzerdir.

artıran bir unsurdur. İstiklal caddesinin canlılığı, hareketliliği ve tramvayı gibi herkesçe bilinen kolektif niteliği, eserin gelecekteki görünümüne dikkati doğrudan çekmeyi başarmaktadır. Bu açıdan, kentler ne kadar uzak geleceği vurguluyor gibi görünse de o kenti zamanda çekici kılan bugünün referanslarıdır. Bu referanslara eklenen gelecek imgeleri ise işlenen mekânı estetize eden bir niteliktir. Simit dükkânı, Atatürk görseli gibi diğer vurgular da gelecek temasını, bugünün izleriyle bir arada kurgulayan temalardır. Geleceğin kentleri, şimdi olduğundan son derece farklıdır ancak bütünüyle yeni bir mekân halini almamıştır.



Resim 3: Ankara 2150 yılı



Resim 4: Ankara 300 yıl sonra

Kaynak: <https://www.facebook.com/photo.php?fbid=10156776780537265&set=pb.731847264.-2207520000.&type=3> Erişim Tarihi: 05.01.2023

<https://www.facebook.com/photo.php?fbid=10152792469897265&set=pb.731847264.-2207520000.&type=3> Erişim Tarihi: 05.01.2023

Benzer vurguların Ankara kenti için de geçerli olduğunu söylemek yanlış olmayacaktır. Atatürk heykeli ve Atakule gibi detaylar, bu kenti kolektif bellekte yer etmiş figürlerle hatırlatmakta; bu hatırlatmanın üzerine yeni eklemeler yapmaktadır. İstanbul'da olduğu gibi Ankara'da da neon renkler resimlere hâkim yapılarıdır. Böylece kentlerdeki yüksek teknoloji bir kez daha vurgulanmakta ve sanatçı 2150 yılı, 300 yıl sonra gibi bilgilerle, geleceğe tarih aktarmaktadır.

Eserlerdeki geleceğin tekno-kent vurgusu kolektif belleği iki şekilde öne taşımaktadır. İlki, ele alınan kentlerin İstanbul ve Ankara olmasıyla sağlanan herkes tarafından bilinirlik ve metropol kent olma özelliğidir. İkincisiyse yine bilinirlik ölçütü çerçevesinde gerçekleşmekte ve bu kez kentlerde öne çıkan alan ve nesnelere göze çarpmaktadır. Öyleyse gelecek zamanı temel alan teknolojik kentler, bir biçimde bellek kavramına başvurmak durumundadır. Bu sebeple kentler hem ilk bakışta tanınır hem de bugünkü görünümünde farklı dokuya sahip yabancı yerler olarak bir karşıtlık çizmektedir. Sanatta söz konusu olan zamansal bir sıçramaysa bu durum belleği koşulsuz bir kabul olarak karşımıza çıkarmaktadır. Blight, insanın eşsiz bellek kapasitesini açıklarken, başka hiçbir canlının yaratma, anlatma, saklama, kaydetme, dil oluşturma, geçmişi bilme gibi amaçlarda olmadığını ve bu sebeple belleğin insan zekâsının temeli gibi kabul gördüğünden bahsetmektedir (Blight, 2015). Tam da bu açıdan, tarihsel araştırmada bellek mekânlarını çekici kılan, bir yaşam öyküsüne sahip olmalarıdır (Winter, 2015). Bilinmelidir ki bellek sistemlerine depolanan bilgilerin çok büyük bir bölümü, doğası gereği mekânsaldır (Groh, 2016). Kentlerdeki bilinirlik, ağırlıklı olarak kente hâkim yapılar sayesinde sağlanmaktadır. Görsellerde kentte yaşayan insanlardan çok, kente hâkim yapılar ve o yapılara canlılık kazandıran renkler söz konusudur. İnsan ise tekno-kentlerde geri planda tutulmuştur. Hatta bu alanlarda bireye yer yok gibidir. Zaman zaman karşımıza çıkan insanlar ise sırtı onu görene dönük bir konumdadır. Yüksek teknoloji altında var olan meskûn kentler, geleceğin yerleşim alanlarını insana gereksinimin ortadan kalktığı alanlar olarak yansıtmaktadır.

Yeni iletişim süreçleriyle birlikte kentler, daha az gürültülü ve ışıltılıken, ulaşım olanaklarında çok daha gelişkindir. Ancak aynı zamanda kentler, yoksul ve yoksunları dışlamakta; onları kentin dışında tutmaktadır. Çünkü kent mekânı pahalılık üzerinden yaşama olanak tanıyan bir mekândır (Çakır, 2019). İletişim ve ulaşım teknolojileri pek çok avantajına rağmen, aynı anda kopukluk ve bundan kaynaklı uzaklık da yaratmaktadır. Kentte yaşayan insanın kentin neresinde ikame ettiği, onun yer ile kurduğu bağı önemli ölçüde belirlemektedir. Dolayısıyla bugünün teknolojik gelişmişliğinde dahi kent yaşamına dair gözle görülür ayrım ve bağlantısızlık, geleceği bu düzlemde çok daha katı bir biçimde resmetmektedir. Bu kez kentte yaşayan ancak kent

dışında tutulan yalnızca yoksunlar değildir. Doğrudan insanın kendisi, tüm ayrımların ötesinde oldukça silik bir görünümde. Eserlerde yer verilen mekânların, kuvvetle muhtemel kalabalık alanlar olmasına rağmen, çerçeveyi kuşatan teknolojinin bizatihi kendi varlığıdır. Kentler yüksek teknolojiyle oluş gösteren, kenti yaşayan insanları ise bu renkli, canlı ortamların gerisinde tutan ve onların nerede olduğuna dair bilgi içermeyen yerlerdir. Bu bilgi kişilere, teknolojinin gelecekte yaşamımızda var edeceği ortak beklenti ile verilmektedir. Çünkü bugün de insanın toplumsallığı, dijital ortamları öne çıkaran ve bu ortamlarda insanı etkileşim halinde var kılan gerçekliktir. Dolayısıyla çok da uzak sayılmayacak bir gelecekte, toplumsal yaşamın fiziksel manada daha kopuk olabileceği şüphesi, distopya vurgusuyla bu içeriği, gerçeklikle harmanlayan bir şüpheye dayandırmaktadır.

3.1.2. Tekinsiz Cansız Kentler- Tehdit Altında Kentler

Geleceğin kent tasvirinde öne çıkan bir diğer yapı, kentlerdeki güvensizlik ortamıdır. Çünkü bu ortamlar tüm teknolojik ilerlemeye karşın insandan daha gelişkin ya da daha güçlü başka türler sebebiyle giderek sona yaklaşmaktadır. Kentler istilalara uğramakta, saldırılara maruz kalmakta, hatta kıyamet anlarına tanıklık etmektedir.



Resim 5: Ankara dinazor istilası



Resim 6: İstanbul zombi saldırısı

Kaynak: <https://www.artstation.com/artwork/Y0Kd6> Erişim Tarihi: 05.01.2023
<https://www.artstation.com/artwork/Y0Kd6> Erişim Tarihi: 05.01.2023

Bu tekinsizlik kendisini geçmiş dönemlerin tehdit oluşturan unsurları üzerinden kurguladığı gibi doğrudan insanın hayal gücüne dayanan tehlikeli insan-insan dışı canlılar üzerinden de oluşturabilmektedir. Dinozor istilası ile Ankara'yı güvensiz bir gelecek mekânı halinde yansıtan sanatçı, bu anlamı geçmişte olmuş ve sona ermiş türler üzerinden sağlamaktadır. Aynı durum İstanbul'u zombi saldırısı ile resmettiği eser için de söz konusudur. Dolayısıyla tekinsizlik hissinin burada ortak bir anlam yarattığı etki, "yeniden var olma" ya da "yeniden canlanma" gibi olasılıklar üzerinden yansıtmaktadır. Bu sebeple, kentleri güvensiz kılan yalnızca mevcut şartlar ya da bunlardan kaynaklı gelecekte olabilecek durumlar değildir. Güvensiz olmamıza neden olabilecek tehlikeler, geçmişten de gelebilmektedir. Yeniden var olan ve dönüşen biçimleriyle şehre gelen varlıklar, geçmişten gelen pek çok bilgi, hikâye ya da mit ile insanın bu korkularına dayanak oluşturmaktadır.

Buna örnek olabilecek mitolojik bir hikâye *Efsaneler ve Mitler* adlı kitapta Athena ve Arachne'nin öyküsüyle aktarılmaktadır. Hikâyeye göre Tanrı Athena ile ölümlü Arachne arasında dokumacılık üzerine başlayan çekişme, Athena'nın Arachne'ye aynı anda hem kızması hem de ona acımasıyla sonuçlanmıştır. Böylece Arachne, sonsuza dek ipliğin ucunda sallanarak dokumaya devam edecek bir örümceğe dönüştürülmüştür (Wilkinson, 2021). Benzer olarak, Tanrı Şiva'nın bir fil başını oğlunun omuzlarının üzerine yerleştirip sonra onu yeniden canlandırması (Mitoloji Kitabı, 2022) gibi pek çok hikâye insan için bilindik, ilgi çekici hikâyelerdir.

Tehlikenin nereden gelebileceği ile ilgili bir başka varsayım ise UFO saldırıları üzerinedir. İnsanın üzerine en çok düşünce ürettiği alanlardan biri olan "başka yaşamlar", bu eserlerde kendisini bir tehlike unsuru olarak konumlamaktadır. Yeryüzü, bizim onlara üstünlük sağlayamadığımız başka varlıklar karşısında istilaya uğramış, insanlar bu istila karşısında yetersiz kalmış⁴, kent mekânı tehlike mekânı olarak aktarılmıştır.

⁴ Ya da seyirci kalmıştır. Resim 8'de de kolaylıkla fark edilen bu durum, insanı suretsiz ve güçsüz bir varlık olarak konumlamaktadır.



Resim 7: Uzaylıların gelişi (İstanbul) Resim 8: UFO saldırısı (İstanbul)

Kaynak: <https://www.artstation.com/artwork/Y0Kd6> Erişim Tarihi: 05.01.2023
<https://www.facebook.com/photo.php?fbid=10153463676542265&set=pb.731847264.-2207520000.&type=3> Erişim Tarihi: 05.01.2023

Saldırılar ve istilaların yanı sıra kent yaşamının sonunu daha keskin bir şekilde aktaran anlatılardan bir diğeri de kıyamet anlarıdır. Sanatçının eserleri yapısöküme uğratıldığında burada birbirini tamamlayan aksiyonların var olduğu görülmektedir. Geçmişten ve gelecekte gelen saldırıların “nihayet” vardığı yer kentin sonluluğudur. Bu sebeple kıyamet ile bir başka tehlikeyle karşı karşıya kalan kent, geleceği talihsiz bir “son” ile anlamlandırmaktadır.



Resim 9: Sheraton otel (Ankara)

Resim 10: Kıyamet anları (Ankara)

Kaynak:

<https://www.facebook.com/photo.php?fbid=1015186872777265&set=pb.731847264.-2207520000.&type=3> Erişim Tarihi: 05.01.2023

<https://www.facebook.com/photo.php?fbid=10153463677082265&set=pb.731847264.-2207520000.&type=3> Erişim Tarihi: 05.01.2023

Kentlerdeki güvensizlik ortamı, bugünün beklentileriyle örtüşerek yaşamın sonluluğuna işaret etmektedir. Kıyamet ise bu sıralamada bir kaçınılmazlıktır. Sanatçının kentlerde güvensizliği vurguladığı sebeplere bakıldığında, geçmişten ve gelecekte gelen saldırılar sonucu, kıyamet ile tamamlanan bir "son" sürecinin takip edildiği görülmektedir. Bugün, tehdit olarak görülen pek çok şey gelecekte bu öngörüğü doğrulayacak olaylara sebebiyet vermektedir. Tehdit olasılığı, tekinsizlik gerçeğine dönüşmektedir. Böylece, "şimdi"de deneyimlediğimiz ve estetik olarak bir beğeni attettiğimiz bu eserler, esasında geleceğe dair ipuçları sunmaktadır. Bunlar elbette sanatçının gözünden yansıyan izlerdir. Ancak günün gerçekliği ve endişeleri düşünüldüğünde, gelecek yaşama ilişkin bu varsayımları seyretmek, ilgili eserlerin bağlantısız bir estetik kaygı temeline dayanmadığını göstermektedir. Gelecekte kentleri bekleyen sorunlar karşısında bugünün referansları ile bir uzlaşma, bağlantı sağlanmaktadır. Öte yandan saldırı, istila ve kıyamet gibi tehlikelerin ön planda tutulmasıyla kurgulanan kentler, geri planda bu saldırıların içeriğine dair kimi fikirler vermektedir. Yaşamı yok oluşturan tüm bu çatışmalar insanüstü, aşkın, müdahaleye kapalı alanlardan gelmektedir. Çatışmalar, insanın insanla yaşadığı politik, toplumsal bir sebep olmanın ötesindedir. Hatta insanın yetersizliğini, bu alandaki zayıflığını vurgulayacak şekilde kentleri cansız birer alana dönüştüren "dışarı"dan gelen tehlikelerdir. Bu şeyler, kolayca tanımlanamayan, başka bir oluştaya ait türlerdir. Dolayısıyla insanın insanla olan mücadelesi ortadan kalkmış gibidir. Hatta insan, dışarıdan gelen bu tehlikelere karşı herhangi bir savunma geliştirememektedir. Yaşamın sonu bir kaçınılmazlık içinde sunulmakta bu kaçınılmazlıkta insan, "masum" olarak konumlanmaktadır. Öyle ki onun mücadelesi yaşamın gerçekliği içinde kendi benliğinden uzaklaştığı, içsel bir çabaya yöneliktir. Çünkü eserlerdeki insanları ayrıntı içinde göremiyor, yeterince betimleyemiyor olmak, onun kent yaşa-

mında zaten yok olduğunu simgelemektedir. İnsanın kaybı, kentin kaybından daha önce gerçekleşmiştir.

3.1.3. Kentin Ortadan Kalkışı: Yaşam Sonrası *Hafızasız Kentler*

Zamanın kentlerde yarattığı etki, kentin varlığını adım adım sonlandıran bir yok oluş hikâyesidir. Bu anlatılarda kurgu, mekânda sabitliği, zamanda ise sürekliliği vurgulamaktadır. İleri teknolojik kentlerin giderek kaosa yönelen zaman düzlemi, bu teknolojinin en gelişkin halini bile sorgulamaya açmaktadır. Çünkü kentler “dışarıdan” gelen ötekiler ile istila edilmekte, bugünün güvensizlik atmosferi gelecekte olacakları bir kanıt gibi sunmaktadır. Bu noktada kentlerin ve dolayısıyla yaşamın sona erişinde kendisini takip eden iz, mekânı insansız tasarlamakla başlamaktadır. İncelenen eserlerde az sayıda yer alan insan bile arkası dönük suretsiz bir yapıdadır. Aynı durum kıyamet sonrası yerle bir olmuş şehirler için de geçerlidir. Kenti ortak bir hatıradaki birleştiren unsurlar yıkılmış, geriye onlardan yığınlar kalmıştır. Oysaki, Calvino’nun *Görünmez Kentler* adlı eserinde de bahsettiği gibi bellek göstergelerin sürekli yinelenmesidir. Bu yinelenmeler sayesinde kent var olmaya devam etmektedir (Calvino, 2019). Dolayısıyla eserlerde yerle bir olmuş kentleri yalnızca kıyamet senaryolarıyla görselleştirmek değil, aynı zamanda bu sonlu kent mekânını, belleksizlik üzerinden yansıtmak söz konusudur. Mesele yalnızca yaşamın kentlerle imgelenecek sona doğru yaklaşan gerçekliği değildir. Esas olan bu sonluluğun nasıl kurgulandığıdır. İncelenen eserlerde kentlerin ortadan kalkışı, bir sürece tabi adım adım gerçekleşen silinmelerle mümkün olmuştur. Teknolojinin kenti sarmalaması ile önce insan geri plana itilmiş, ardından baş gösteren tekinsizlik durumlarıyla kentteki yapılar yıkıma uğramıştır. Belleği yok olmuş kentler, o belleği oluşturan zamansal süreçler gibi birer birer ortadan kalkmıştır.



Resim 11-12: Yıkıma uğramış, yok olmuş hafıza mekânları (İstanbul)

Kaynak:

https://www.facebook.com/photo.php?fbid=10152297478892265&set=pb.731847264.-2207520000.&type=3_Erişim Tarihi: 05.01.2023

<https://www.artstation.com/artwork/Y0Kd6> Erişim Tarihi: 05.01.2023

Böylece birbirini öteleyerek (iz) adım adım kurgulanan anlam, sanattaki gelecek tasarımını yalnızca estetik etki üzerinden var etmemektedir. Dilde ötelenen anlam ve boşunluk üzerinden değerlendirilemeyecek her bir kelime gibi, sanat eserleri de birbirini takip eden cümle dizimi halindedir. Yapısöküm mantığı ile de benzeşen dilin (metin, görüntü vb.) köksüz var olamayacağı, tarihsellikle birlikte anlamlandırılabilmesi⁵ ve o an ortaya çıkmış, doğaçlama bir metin kurgusunun söz konusu olamayacağı bilgisi, buradaki görüntü metinleri için de geçerlidir. İncelenen eserlerde kentin estetik biçimde gelecek düşüyle bir arada kurgulanması bile, onu bir zamansallıkla cümle gibi dizmiştir. Sanata konu olan çoğu içerik, yapısal analize tabi tutulduğunda muhakkak ki bağlamsal bir anlam kurgusu ortaya koyacaktır. Mevcut kurgunun kendisini gelecek zaman vurgusuyla ileri tarihlere konumlaması, metindeki tarih-

⁵ Bu tarihsellik onu aynı zamanda mutlak anlamdan da uzaklaştırmaktadır.

sellığı yok saymamaktadır. Bu tarihsellik geçmiş ve şimdiyi birbirine bağladığı gibi henüz deneyimlenmemiş gelecek zamanı da kapsamaktadır.



Resim 13-14: Kıyamet sonrası (Ankara)

Kaynak:

<https://www.facebook.com/photo.php?fbid=10151497166652265&set=pb.731847264.-2207520000.&type=3> Erişim Tarihi: 05.01.2023

<https://www.artstation.com/artwork/Y0Kd6> Erişim Tarihi: 05.01.2023

Ötelenen anlamda gelinen aşama, belleğini kaybetmiş şehirlerdir. Bu şehirlerde yok oluşu simgeleyen karanlık atmosfer⁶, yıkık yapı ve uzaklarda belli belirsiz görünen suretler vardır. Kenti birbirine bağlayan tüm dokular ortadan kalkmıştır. Dolayısıyla bu andan itibaren kent zamansız, hafızasız ve kimliksizdir. Buna sebep olan “dışarıdan” gelen o etkilere detaylıca eğilmekte fayda vardır. Çünkü bugün çevresel felaketler, teknolojinin kimi kez kötüye kullanımı, yoğun nüfus artışı, kaynak sorunları gibi pek çok mesele düşünüldüğünde, insanın bu meselelerin merkezinde konumlandığı düşünülmektedir. Posthümanizm’in de altını çizdiği gibi, asırlardır süregelen insanın merkezi konumu ve bu konumdaki üstünlük vurgusu, bahsi geçen sorunlar nedeniyle yerinden edilmiştir. Çünkü günümüzde insan, bu meselelerin kaynağı olarak görülmektedir. Ancak bunun aksine gelecekte yok olan yaşam, insan

⁶ Tekno-kentlerin aksine.

kaynaklı olmaktan çok kontrol edilmesi güç başka sebeplere dayandırılmaktadır. Bu sebepler bugünden görülemeyecek, tahmin edilemez tehlikeler değildir. Ancak, zombi, UFO saldırıları ile güveni yok eden etkiler, tehlikeyi günümüzde belki de en az bildiğimiz öteki varlıklar üzerinden kurgulamaktadır. Başka bir açıdan buradaki ötekilik, anlamını sinemadan, edebiyattan aşına olduğumuz hikâyelere dayandırmaktadır. Anlatılarda korkuya sebebiyet veren etkenler, ne tek başına fantastik öğelerle doldurulmuş hikâyeler ne de zombi ya da canavarlardır. Esas mesele gündelik yaşamımızda karşılaşmadığımız bu kurgusal karakterlerin hangi öteki'yi temsil ettiği.

Öteki, bireyin kendi dünyasının sınırları dışında tutulandır (Tatar, 2013). Pek çok sanat metnine konu olmuş vampir, zombi, canavar gibi figürler insanın sınırları dışında kalan ve müdahale etme noktasında bilinmezlik yaratan, kendi türünden olmayan canlılardır. Şakrak'ın da belirttiği gibi vampir, zombi gibi bu ikonlar ölmüş fakat ölümlerle yaşam arasına sıkışmış, toprağın kabul etmediği lanetlilerdir (Şakrak, 2018).

Bir anda ortaya çıkan ve tüm şehirde karmaşa yaratan fantastik ötekiler, incelenen eserlerin gelecek kurgusunda kendisine yer bulmaktadır. Bu açıdan Derrida'nın iz ya da differance ile anlam ötelemesi, sanatçının eserlerindeki "bilindik" ortak temaları gelecekte de var ettiğini kanıtlamaktadır. Diğer yandan anlatılarda sıklıkla kendisine yer bulan öteki simgeleri ve insanın bu "yabancılarla" başlattığı kazanılmış mücadele, incelenen sanat eserlerinde farklı biçimde gösterilmektedir. Kente tehlike uyandırarak gelen ve sonunda kaybederek ortadan yok olan canavar, alışık olduğumuz hikâyelerde insanın galibiyeti ile sonuçlanmaktadır. İnsan, bu karşıtlık ilişkisinde çoğu kez kazananıdır. Öte yandan, bu eserlerde inşa edilen ötekilik anlamı oldukça farklıdır. Bu içeriklerde, insan zaten çok fazla vurgulanan ya da altı çizilen bir gösterge olmadığı gibi mücadele içinde de yer almayandır. Kabullenilmiş bir yaşam sonu, tüm bu olanları beklenmişlik etkisiyle tamamlamaktadır. Her birimizin anlatılarda çok defa deneyimlediği, seyircinin heyecanını yükselten ve sonra onu katharsis ile ödüllendiren film sanatının aksine, bu eserlerde kazanılmış bir zafer, hak edilmiş bir katharsis yoktur. Zaten filmlerde işlenen öteki ile olan mücadele kendisini "bugün" özelinde çok defa kurgulamıştır. Dolayısıyla bugünün gerçekliğinde karşılaşmadığımız canavar, vampir ya da zombiler, insanın verdiği mücadeleyi ve sonunda buna değecek kazanımını haklılaştır-

maktadır. Öte yandan, tehlikeyi bugünde kurgulamayan ve gelecek zamana aktaran eserler, bu ön tahminini insan galibiyetine şüphyle yaklaşarak yapılandırmaktadır. Dolayısıyla hangi tehdidin kim tarafından ve ne zaman geldiği soruları oluşacak anlamda önem taşıyan sorulardır. Sonucunda, öteki karşısında zayıf konumlanmış ve kaybetmiş insan, alışılmışın aksine, sonraki güne kentin dinamik yaşamıyla kaldığı yerden devam edememektedir. “Sonraki gün” gibi zamanı vurgulayan bir kavram bile ortadan kalkmıştır. Böylece mekândaki yıkım ile hafızası yok olmuş kentler ve nereye varacağı belli olmayan kısıtlanmış bir gelecek vardır. İnsan, bu eserlerde daha en başından kaybedendir.

Sonuç

Kent mekânının sanatta yer alma biçimiyle ürettiği anlam, sanatı gelecek göstergesi olarak da sunabilmektedir. Sanatta geleceği kurgulamak, dildekine benzer olarak ötelenen anlamı niteleyen bir metin yaratmaktır. Bugünün gerçekliği ve gelecek tahayyülü, sanat eserlerinin estetik ölçütler dâhilinde kurguladığı içerikte bir görüş, düşünüş var etmektedir. Bu aktarım rastlantısal olmayan bir bağlama dâhildir. Kentlerin kolektif bellekte kendisine yer bulmuş toplumsal nitelikleri yeni dilsel/gösterge bağlamlarıyla anlamı gelecekte tasarlamaktadır. Dilin, kendinden sonra gelecek yeni bir cümleyi nitelemesi gibi bugünün kent mekânı da geleceği kültürel, sosyolojik göstergelerle var edilmektedir. Böylece ortaya anlamsal bir metin çıkmaktadır.

İncelenen eserlerde kurgulanan metnin (görsel metnin), görünür ve örtük yapılar dâhilinde “Teknolojik Kentler-Meskûn(?) Kentler”, “Tekinsiz Cansız Kentler- Tehdit Altında Kentler”, “Kentin Ortadan Kalkışı: Yaşam Sonrası Hafızasız Kentler” şeklinde, zamansal bir anlam düzleminde kurgulandığı görülmektedir. Dolayısıyla kentin mekân olma özelliği kadar, zaman ile kurduğu ilişki de en büyük yapıdır. Çünkü bu yapı, geleceğe ilişkin olasılıklar kurgulayarak, bu kurgunun bağlamsal kodlarını “devamlı ötelenen anlam” (différance) ile açma ihtiyacı oluşturmaktadır. Aynı zamanda, metindeki görünür ve örtük yapıların tespit edilip analiz edilmesiyle birlikte, zıtlıklar/karşıtlıklar dâhilinde var olan anlam, yapısöküm analiz ile ortaya çıkmaktadır. Buna göre, yüksek teknoloji temelinde inşa edilen kentlerin, aynı zamanda sessizliği, kimsesizliği andıran insansız kentler olduğu anlaşılmaktadır. Tehdit altında

olan bu kentler, tekinsizliği dışarıdan gelecek etkilerle ötekilik üzerinden kurgulamakta ve adım adım kentlerin yok oluşuna yaklaşmaktadır. Bu yok oluş kendisini en belirgin, yapıların yerle bir olmasıyla görünür kılmaktadır. Dolayısıyla yok olan yapı, kentin hafızasını da ortadan kaldırmaktadır.

Çalışmadan elde edilen bulgulara göre eserlerde görünen zamansallık ve anlamlı hikâyeye kurgusu, eser içeriklerinde iki ana temanın izinin sürülmesiyle ortaya çıkmıştır. Bunlardan ilki kent, diğeri ise gelecektir. Esasında bu iki temel üzerinden incelenen eserler, sanatçının sistematik olarak bir hikâyeye yaratması ya da bu hikâyede zamansallığı gözetmesi gibi etkiler dahilinde gerçekleşmemiştir. Dolayısıyla yapısökümdeki anlamsal ertelemelerde hiçbir göstergenin bağımsız ve kopuk olamayacağı bilgisi, araştırmadan çıkan bu sonuçla kendisini kanıtlar niteliktedir. Başka bir ifadeyle, baskın göstergesi tespit etmek, o göstergesi vurgulayan karşıt yapısını da görebilmekten geçmektedir. Bu da eserde yer alan, öne çıkan unsurlara bakarak, anlamı devamlı açma/öteleme suretiyle mümkün olmakta, eserde belirgin biçimde yer almayan göstergeler, bu sayede açığa çıkmaktadır. Sanat yapıtlarındaki gelecek tahayyülü onu henüz o şekilde var etmeyen, bugünün gerçekliğine borçludur. Tıpkı "ben" göstergesi için bir karşıta, yani ben olmayana duyulan ihtiyaç gibi geleceği kurgulamak için de bugüne ihtiyaç zorunludur. Dolayısıyla devamlı bir anlam açma ya da anlam öteleme söz konusudur.

Buna göre, hümanizm anlayışının yarattığı insanın merkezi konumu, bugün posthümanizm ile yeniden tartışılarak insanın merkezden kopuk olma düşüncesine dönüşürken, eserlerde yer alan gelecekteki insan, posthümanizm düşüncesinin devamı olarak kurgulanmaktadır. Öyle ki bugün sıklıkla tartışılan insanın merkezi düşünüşte yarattığı yıkım, gerçek anlamda bir sorgulama açmasına rağmen, insan etkisinin tamamen ortadan kalktığını söylemek ise iddialı olacaktır. Ancak bu iddiayı, bağlamsal ve ertelenen anlam bazında analiz edilen eserlerle geleceğe taşımak olanaklıdır. Çünkü bu eserlerde yer alan kent, insanla kurduğu ilişkide oldukça zayıftır. Kent, insan ile değil, insanın kolektif belleğinde yer ettiği yapılar ile görünürdür. En bilindik caddelerde en canlı renklerle kurgulanan eserlerde bile, az sayıdaki insanın, yeterince görünür olmadığı tespit edilmiştir. Kente hâkim gösterge, teknoloji ve dışarıdan gelen yabancılara yöneliktir.

Yapılan incelemede bu yabancıların kentleri iki şekilde istila ettiği görülmektedir. Bunlardan ilki ölüp arafta kalmış ancak insan formundan uzaklaşmış zombiler, bir diğeri ise bugünün de araştırma konusu olan UFO'lardır. Böylece kentleri tekinsizliğe taşıyan bu dış etkiler, bir ötekilik üzerinden kurgulanmakta ve bir kez daha zamansallıkla anlam bulmaktadır. Zombi zamanda geçmişten; UFO ise gelecekte beliren tehlikelerdir. Dolayısıyla kente hâkim unsurlar birey ve toplum değil; teknolojik yaşam ve ötekilik üzerinedir. Geleceğin yaşamı hâkim yapıyı kent distopyası üzerine kurgulamaktadır. Giderek kimliksiz bir forma dönüşen kentler, İstanbul ve Ankara dışında ele alınmayan diğer kentlere dair de öngörü sunmaktadır. Bu iki kentin Türkiye'nin tamamı için oluşturduğu etki bütün anlamı, İstanbul ve Ankara üzerinden, diğerlerinin dışarıda bırakılmasıyla genelleştirmektedir.

Dolayısıyla sanatçının eserlerindeki yorumunu, tarihsellik ve kültürel bağlar neticesinde zamansallık dâhilinde kurguladığı açıktır. Zaman üzerinden ilerleyen bu metinler, doğal olarak zamansal geçişlerde bellek kavramına başvurmak durumunda kalmıştır. Bu bile, dildeki anlamsal ötelemeye benzer olarak, eserlerdeki mecburi yapıları belirgin olarak vurgulamaktadır. Kentlerin çeşitli etkilerle kimlik kazandığı anlam, gelecekte kimliksiz bir anlam ile yer değiştirerek, bu dönüşümde ilişkisel yapılara başvurmaktadır. Kentin kimlik kazandığı ölçütlerden biri olan bellek, esasında geçmiş referanslı bir kaynaktır. Bu sebeple kültürel ve toplumsal etkileri ortaya koymada önemlidir. Ancak incelenen eserlerde aynı anda belleğin gelecekte de kurgulandığı görülmektedir. Bu bir öngörüdür ve bugünün göstergelerinden oluşmaktadır. Bağlamdan, ilişkisellikten uzak bir sanat içeriği bu nedenle çok olası değildir. Ancak her okumada yeni bir yoruma gitmek mümkündür. Bu nedenle bundan sonraki çalışmalarda sanat, kent ve gelecek zaman ilişkisini çeşitli perspektiflerle incelemek, hatta karşılaştırmalar yapmak, kapsamlı bir çalışma ortaya koymada daha fazla şey söyleyecektir. Böylece bu çalışma, konuyu benzer içerikler üzerinden karşılaştırma yaparak inceleyen başka çalışmalar için dayanak oluşturabilecektir.

Kaynakça

- Akbulut, Doğan. "Dijital Çağda Sanatın ve Sanatçının Konumu". *İnönü Üniversitesi Sanat ve Tasarım Dergisi* 8/17 (Haziran 2018), 117-123. <https://doi.org/10.16950/iujad.449731>
- Aydinalp, Esra Başak. "Jacques Derrida'da Yazı ve Anlam Oyunu". *Selçuk Üniversitesi Edebiyat Fakültesi Dergisi* 38 (2017), 151-160. <https://doi.org/10.21497/sefad.376980>
- Aytaç, Ömer. "Kent, Metropol ve Değişen Yer/Mekân İmajları". *Mukaddime* 8/1 (2017), 1-23. <https://doi.org/10.19059/mukaddime.325935>
- Balkin, Jack. "Yapısöküm". çev. Kasım Küçükalp. *Uludağ Üniversitesi İlahiyat Fakültesi Dergisi* 13/1 (2004), 318-329.
- Becermen, Metin. "Kent ve Felsefe İlişkisi Üzerine". *Kaygı. Bursa Uludağ Üniversitesi Fen-Edebiyat Fakültesi Felsefe Dergisi* 25 (2015), 9-18. <https://doi.org/10.20981/kaygi.288011>
- Benjamin, Walter. *Pasajlar*. çev. Ahmet Cemal. İstanbul: Yapı Kredi Yayınları, 2002.
- Blight, David. "Bellek Patlaması: Neden ve Neden Şimdi?" çev. Yonca Aşçı Dalar. *Zihinde ve Kültürde Bellek*. ed. Cumhur Öztürk. 301-319. İstanbul: Türkiye İş Bankası Kültür Yayınları. 2015.
- Çakır, Mukadder. "Yeni İletişim Teknolojilerinin Gelişimi Bağlamında Kent". *Etkileşim* 3 (2019), 12-27. <https://doi.org/10.32739/etkilesim.2019.3.42>
- Calvino, Italo. *Görünmez Kentler*. çev. Işıl Saatçioğlu. İstanbul: Yapı Kredi Yayınları, 2019.
- Çınar, Semih - Köse, Özkan. "Dijital Kurulumlar ve Etkileşimli Mekânlar", *Art-e Sanat Dergisi* 14/27 (Haziran 2021), 223-238. <https://doi.org/10.21602/sduarte.883648>
- Critchley, Simon. "Yapıbozum ve Pragmatizm: Derrida Özel İronist Mi Yoksa Kamusal Liberal Mi?" çev. Tuncay Birkan. *Yapıbozum ve Pragmatizm*. 35-68. İstanbul: İletişim Yayınları, 2016.

- Derrida, Jacques. *Göstergebilim ve Gramatoloji*. çev. Tülin Akşin. İstanbul: Afa Yayınları, 1994.
- Derrida, Jacques. "Kendime Karşı Savaşayım". *Derrida: Yaşamı Yeniden Düşünürken-Cogito Üç Aylık Düşünce Dergisi* Sayı: 47-48 (2006), 174-185.
- Derrida, Jacques. "Yapıbozum ve Pragmatizm Üzerine Düşünceler". çev. Tuncay Birkan, *Yapıbozum ve Pragmatizm*. 125-142. İstanbul: İletişim Yayınları, 2016.
- Direk, Zeynep. "Giriş". *Derrida: Yaşamı Yeniden Düşünürken-Cogito Üç Aylık Düşünce Dergisi* sayı 47-48 (2006), 9-15.
- Drucker, Johanna. "Is There a Digital Art History?" *Visual Resources* 29 (2013), 5-13. <https://doi.org/10.1080/01973762.2013.761106>
- Erbarıştan, Tufan. *Türk Edebiyatında Örneklerle Yapısöküm Çözümlemeleri*. Kitapyurdu Doğrudan Yayıncılık, 2021.
- Groh, Jennifer. *Mekân Yaratmak*. çev. Gürol Koca. İstanbul: Metis Yayınları, 2016.
- Köksal, Tuba. "Dijital Dünya'da Suretsiz Toplum". *Atatürk Üniversitesi Sosyal Bilimler Enstitüsü Dergisi* 25/3 (2021), 1249-1259.
- Kolektif Yazar. *Mitoloji Kitabı*. çev. Abdullah Yılmaz. İstanbul: Alfa Yayınları, 2022.
- Köseoğlu, Gisele Durero. *İstanbul'dan Pencereleler*. çev. Aysen Altınel. İstanbul: Gita Yayınları, 2014.
- Küçükalkan, Gülhanım. *Derrida ve Yapısöküm*. İstanbul: Arı Sanat Yayınları, 2020.
- Küçükalp, Kasım. "Derrida ve Dekonstrüksiyon", *Doğu'dan Batı'ya Düşüncenin Serüveni*. ed. Şamil Öçal. 597-624. İstanbul: İnsan Yayınları, 2015.
- Laclau, Ernesto. "Yapıbozum, Pragmatizm, Hegemonya". çev. Tuncay Birkan. *Yapıbozum ve Pragmatizm*. ed. Kerem Ünüvar. 79-112. İstanbul: İletişim Yayınları, 2016.

- Mouffe, Chantal. "Yapıbozum, Pragmatizm ve Demokrasinin Siyaseti". çev. Tuncay Birkan. *Yapıbozum ve Pragmatizm*. ed. Kerem Ünüvar. 7-24. İstanbul: İletişim Yayınları, 2016.
- Örselli, Erhan – Akbay, Can. "Teknoloji ve Kent Yaşamında Dönüşüm: Akıllı Kentler". *Uluslararası Yönetim Akademisi Dergisi* 2/1 (2019), 228-241. <https://doi.org/10.33712/mana.544549>
- Ricoeur, Paul. *Hafıza, Tarih, Unutuş*. çev. Mehmet Emin Özcan. İstanbul: Metis Yayınları, 2000.
- Rorty, Richard. "Yapıbozum ve Pragmatizm Üzerine Düşünceler". çev. Tuncay Birkan. *Yapıbozum ve Pragmatizm*. 25-33. İstanbul: İletişim Yayınları, 2016.
- Rutli, Evren Erman. "Derrida'nın Yapısökümü". *Temaşa Erciyes Üniversitesi Felsefe Bölümü Dergisi* sayı 5 (Temmuz 2016), 49-68.
- Sağlam, Firdevs. "Peter Kogler'in Dijital Mekânları". *Sanat ve Tasarım Dergisi* 10/1 (2020), 52-67. <https://doi.org/10.20488/sanattasarim.830550>
- Özel Sağlamtimur, Zühal. "Dijital Sanat". *Anadolu Üniversitesi Sosyal Bilimler Dergisi* 10/3, (2010), 213-238.
- Şakrak, Bilgehan Ece. "Batı Kökenli Popüler Korku Filmlerindeki Fantastik Korku İkonları: Toprağın Kabul Etmediği Lanetliler". *Motif Akademi Halkbilimi Dergisi* 11/24 (2018), 178-193.
- Sınmaz, Serkan. "Gelişen İletişim Teknolojilerinin Kentsel Yaşam ve Kamusal Mekânlar Üzerindeki Yansımaları". *Tasarım+ Kuram* 11/20 (2015), 63-75. <https://doi.org/10.23835/tasarimkuram.239583>
- Sivri, Oğuzhan – Çınar, Semih. "Resim Sanatında Dijital Ortamlar Üzerine İnceleme". *Uluslararası Disiplinlerarası ve Kültürlerarası Sanat* 3/5 (2018), 173-182.
- Talen, Emily. "The Social Goals of New Urbanism". *Housing Policy Debate* 13/1 (2002), 165-188.
- Tatar, Hüsniye Canbay. "Sürgünler Mekânı Dünya: Göç, Çokkültürlülük ve Ötekileştirme". *Humanities Sciences* 8/1 (2013), 72-81.

- Türk, Seçil Mine. "20. Yüzyıl Kent Kuramları". *Gazi Üniversitesi Sosyal Bilimler Dergisi* 2/3 (2015), 41-59.
- Vargün, Özlem. "Kentsel Göstergibilim Kültürel Yansımalar ve Sanat Üretimlerinde Kentsel Göstergeleri Yeniden Okumak". *Akdeniz Sanat* 16/29 (2022), 51-76. <https://doi.org/10.48069/akdenizsanat.930671>
- Vlahov, David. - Galea, Sandro. "Urbanization, Urbanicity, and Health". *Journal of Urban Health* 79/4 (2002), 1-12.
- Weber, Max. *Modern Kentin Oluşumu*. çev. Musa Ceylan. İstanbul: Bakış Yayınları, 2010.
- Wilkinson, Philip. *Efsaneler&Mitler*. çev. Emel Lakşe. İstanbul: Alfa Yayınları, 2021.
- Winter, Jay. "Tarihçiler ve Bellek Mekânları". çev. Yonca Aşçı Dalar. *Zihinde ve Kültürde Bellek*. ed. Cumhur Öztürk. 321-343. İstanbul: Türkiye İş Bankası Kültür Yayınları, 2015.
- Wirth, Louis. "Urbanism as a Way of Life". *American Journal of Sociology* 44/1 (1938), 1-24.
- Yanık, Hayrullah. "Yapısöküm Üzerine Birkaç Not". *Abant Kültürel Araştırmalar Dergisi* 1/2 (2016), 91-98.



**Arap Şairlerine İzafe Edilen İsim Tamlaması Şeklindeki Mesellerin
Mevrid ve Madribleri**

The Origins and Recipients of Proverbial Expressions Associated with Arab
Poets in the Form of Appositive Noun Phrases

Mahsum TAŞ

Dr. Öğr. Üyesi, Siirt Üniversitesi İlahiyat Fakültesi Arap Dili ve Belagatı ABD,
Assist. Prof, Siirt University, Faculty of Theology Department of of Arabic
Language and Rhetoric
ebulmina@hotmail.com

ORCID: 0000-0002-3158-8631

DOI: 10.56720/mevzu.1308670

Makale Bilgisi | Article Information

Makale Türü / Article Type: Araştırma Makalesi / Research Article

Geliş Tarihi / Date Received: 01 Haziran / June 2023

Kabul Tarihi / Date Accepted: 02 Ağustos / August 2023

Yayın Tarihi / Date Published: 15 Eylül / September 2023

Yayın Sezonu / Pub Date Season: Eylül / September

Atıf / Citation: Taş, Mahsum. "Arap Şairlerine İzafe Edilen İsim Tamlaması
Şeklindeki Mesellerin Mevrid ve Madribleri ". *Mevzu: Sosyal Bilimler Dergisi*, 10 (Eylül
2023): 81-111. <https://doi.org/10.56720/mevzu.1308670>

İntihal: Bu makale, ithenticate yazılımınca taranmıştır. İntihal tespit edilmemiştir.

Plagiarism: This article has been scanned by ithenticate. No plagiarism detected.

web: <http://dergipark.gov.tr/mevzu> | <mailto:mevzusbd@gmail.com>

Copyright © CC BY-NC 4.0



Öz

Arap dilinde dolaylı bir mesaj içeren, belli bir olay veya uzun deneyimler sonucunda ortaya çıkıp toplum tarafından beğenilen, dilden dile dolaşım yaygınlık kazanan; kısa ve kalıplaşmış veciz ifadelere mesel denilmektedir. Biçim olarak Arap meselleri genellikle cümle şeklinde gelmekle birlikte, bazen isim tamlaması ve "ef'alü min" kalıpları şeklinde de aktarılmıştır. Nesilden nesile aktarılan Arap meselleri, yaşamın birçok alanıyla ilgili çeşitli konular içermektedir. Nitekim Arap tarihinde iz bırakan birçok şahıs, bazen meşhur vasıflarıyla mesel konusu olmuşlardır. Bazen de Arap mesellerinde kılıç, hayvan ve kuş gibi varlıklar, belirgin özellikleri nedeniyle mesel konusu haline gelmiştir. Bunların yanında ünlü Arap şairleri de mesellerin konusu olmuş ve Arap şiiri ve klasik edebî metinlerinde sıklıkla yer almıştır. Bu sebeple Arap şairleri bağlamında söylenip yaygın hale gelen mesellere yer veren şiir ve metinlerin mabnalarının anlaşılması, söz konusu mesellerin Arap edebiyatında ifade ettikleri anlamları bilmeyi gerektirmektedir. Arap mesellerinin her birinin genellikle bir hikayesi vardır. Başka bir ifadeyle her meselin bir mevridi ve madribi bulunmaktadır. Çalışmada meşhur Arap şairleriyle ilgili 14 mesele yer verilmiştir. Bu mesellerin tamamı isim tamlaması formunda rivayet edilmiştir. Her bir meselin mevridi ve madribi açıklanmış ve mesellerin yer aldığı şiir ve edebî metinlerden örnekler aktarılmıştır.

Anahtar Sözcükler: Arap Dili, Arap Şairleri, Mesel, Mevrid, Madrib

Abstract

In Arabic, proverbial expressions, known as "mesel," are short and fixed phrases that contain indirect messages, gain popularity among the community, and circulate from mouth to mouth. They emerge as a result of specific events or long experiences, and are widely accepted. While Arabic proverbs are generally presented in sentence form, they are sometimes conveyed in the form of appositive noun phrases and the "ef'alü min" pattern. Arabic proverbs, which are passed down from generation to generation, encompass various subjects related to different aspects of life. In fact, many notable figures in Arab history have become the subject of proverbs due to their famous characteristics. Additionally, beings such as swords, animals, and birds have also become the subject of proverbs due to their distinct features. Famous Arab

poets have also been the subject of proverbs and are frequently found in Arab poetry and classical literary texts. Therefore, understanding the meanings of poems and texts that include proverbs in the context of Arab poets requires knowledge of the meanings expressed by these proverbs in Arabic literature. Generally, each Arabic proverb has a story behind it. In other words, each proverb has a "mevrid" (origin) and "madrib" (recipient). This study includes 14 proverbs related to famous Arab poets. All of these proverbs are narrated in the form of appositive noun phrases. The origin and recipient of each proverb are explained, and examples are provided from the poems and literary texts in which the proverbs are found.

Keywords: Arabic Language, Arab Poets, Proverb, Origin, Recipient.

Giriş

Meseller, Arap edebiyatı ve kültüründe önemli bir yere sahiptir. Zira Arapların gelenek, âdet ve geçmiş dönemlerine ait bilgileri yansıtmakta ve tarihî seyir içerisinde Arap toplumunda meydana gelen hadiseler hakkında birçok malumata kaynaklık etmektedir. Bu bağlamda meseller, bir tesadüf eseri olarak değil, gerçekleşen belirli bir olay bağlamında ortaya çıkmış, daha sonra dilden dile dolaşmaya başlamış, toplum tarafından özümsemiş ve böylece yaygınlık kazanmıştır.

Çoğulu أمثال olan مَثَل، sözlükte “benzeyen, sıfat, ibret, alamet ve söz” gibi anlamlara gelmektedir.¹ Arap edebiyatında ise قَوْلٌ سَائِرٌ يُشَبَّهُ بِهِ حَالُ النَّائِبِ بِالْأَوَّلِ “Kendi- siyle ikinci olayın durumu ilk olaya benzetilerek söylenmiş olan yaygın sözdür” şeklinde tanımlanmıştır.² Örneğin الصَّيْفُ الصَّيَّعَتِ اللَّبَنِ meseli üzerinde tanımlı açıklayacak olursak, yaz mevsiminde bir kadın zengin kocasından boşanarak yoksul biriyle evlenmekte ve araya uzun bir zaman girdikten sonra eski kocasına süt istemeye gelmektedir. Eski kocası kadına, الصَّيْفُ الصَّيَّعَتِ اللَّبَنِ “Sen sütü yaz-

¹ Ebû Mansûr Muhammed b. Ahmed b. Ezher el-Ezherî, *Tehzîbü'l-luga*, thk. Muhammed 'Avad Mur'ib (Beyrut: Dârü İhyâi't-Türâsî'l-'Arabî, 2001), “msl”, 15/70-71; Ebü'l-Fadl Cemâlüddîn Muhammed b. Mükerrrem b. Ali b. Ahmed İbn Manzûr, *Lisânü'l-'Arab* (Beyrut: Dârü Sâdir, 1414), “msl” 11/610, 612.

² Ebü'l-Fadl Ahmed b. Muhammed b. Ahmed b. İbrâhîm el-Meydânî, *Mecma'u'l-emsâl*, thk. Muhammed Muhyiddin Abdülhamid (Beyrut: Dârü'l-Ma'rifet, ts.), 1/1.

da kaybettin” demiştir. Bu söz Araplar arasında meşhur olmuş ve eline geçen fırsatı kollayamayan herkes için kullanılmaya başlanmıştır. Dolayısıyla bir şeyin fırsatını kaçıranın durumu, söz konusu kadının durumuna benzetilmiştir.³ Bu bağlamda mesellerin ilk söylendiği olaya “mevridü'l-mesel”, daha sonra ortaya çıkan ve ilk olaya benzeyen durum “madribü'l-mesel”, aslı hale benzeyen yeni durum için söylenmeye başlamasına ise “darbü'l-mesel” denilmektedir.⁴

Emevîler döneminden itibaren Arap mesellerine dair eserler yazılmaya başlanmıştır. Kaynaklara göre günümüze ulaşan en eski emsâl kitabı, Mufaddal ed-Dabbî'ye (ö. 178/794) ait *Kitâbü'l-Emsâl* adlı eserdir.⁵ Mufaddal ed-Dabbî'den sonra konuyla ilgili çok sayıda eser telif edilmeye başlamıştır. Nitekim aradan fazla bir zaman geçmeden Ebû Feyd Müerric es-Sedûsî (ö. 195/810-11) ve Ebû 'Ubeyd b. Sellâm el-Herevî (ö. 224/838) *Kitâbü'l-Emsâl* adında birer eser kaleme almışlardır. Ebû Hilâl el-'Askerî'nin (ö. 395/1005) *Cemheretü'l-emsâl*'ı, Ebü'l-Fadl el-Meydânî'nin (ö. 518/1124) *Mecma'u'l-emsâl*'ı ve Ebü'l-Kâsım ez-Zemahşerî'nin (ö. 538/1144) *el-Müstakşâ fi'l-emsâl*'ı konuyla ilgili telif edilmiş en meşhur eserlerdir.⁶

Emsâla dair çok sayıda akademik çalışma yapılmıştır. Ancak Arap şairleri ile ilgili meseller herhangi bir çalışmaya konu edilmemiştir. Halbuki söz konusu meseller çok sayıda Arap şiiri ve edebî metinlerinde yer almıştır. Dolayısıyla bu meselleri ihtiva eden şiir ve metinlerin anlamlarının anlaşılması, içerdikleri mesellerin anlaşılmasına bağlı olmaktadır. Bu durum, Arap şairleri ile alakalı meselleri konu edinen bir akademik çalışmayı gerekli kılmaktadır.

³ Ebü'l-Kâsım Hüseyin b. Muhammed b. el-Mufaddal er-Râgıb el-İsfahânî, *el-Müfredât fi garîbi'l-Kur'ân*, thk. Safvân 'Adnân ed-Dâvûdî (Dimaşk: Dâru'l-Kalem, 1412), 759.

⁴ Ebû Ali Nûruddîn Hasen b. Mes'ûd b. Muhammed el-Yûsî, *Zehrü'l-ekem fi'l-emsâl ve'l-hikem*, thk. Muhammed Haccî-Muhammed el-Ahdar (Mağrib: Dâru'l-Beydâ', 1401/1981), 1/24-25; Ebû Muhammed Şerefüddîn Hüseyin b. Abdillâh b. Muhammed et-Tibî, *Fütûhu'l-gayb fi (ve)'l-keşf'an kınâ'i'r-reyib*, thk. İyâd Muhammed el-Gûc (Dubai: Câizetü Dübey ed-Düveliye li'l-Kur'ânî'l-Kerim, 1434/2013), 2/224.

⁵ Ebu'l-Abbâs Mufaddal b. Muhammed b. Ya'lâ ed-Dabbî, *Kitâbü'l-Emsâl*, thk. İhsan Abbâs (Beyrut: Dâru'r-Râidî'l-'Arabî, 1401/1981), 5.

⁶ Bk. Tacettin Uzun, “Arap Dilinde Meseller (Atasözleri)”, Harran Üniversitesi İlahiyat fakültesi Dergisi 11/11 (Haziran 2003), 168; İsmail Durmuş, “Mesel” *Türkiye Diyanet Vakfı İslâm Ansiklopedisi* (Ankara: TDV Yayınları, 2004), 29/293-297.

Bu çalışma sözü edilen probleme bir nebze de olsa çözüm yolunu aralayacak ve böylece Arap dili edebî metinlerin anlaşılmasına katkı sunacaktır.

Arap Şairleri Bağlamında söylenmiş Meseller

Daha önce de dile getirildiği gibi Arap dilinde çeşitli bağlmlarda söylenmiş çok sayıda meseller vardır. Aşağıda ünlü Arap şairlerine nispet edilerek meydana gelen meşhur meseller yer almaktadır.

1- حُلَّةُ امْرِئِ الْقَيْسِ (İmruülkays'ın Kürkü)

Darbü'l-Meselin Mevridi

Daha önce de dile getirildiği gibi her meselin, bir mevridi (ilk hakkında söylendiği aslı olay) ile madribi (ilk olaya benzeyen ve daha sonra ortaya çıkan olay) vardır. حُلَّةُ امْرِئِ الْقَيْسِ ifadesinin ilk kullanıldığı olayla ilgi kaynaklar şöyle bir bilgi aktarmaktadır: Câhiliye devrinin meşhur Arap şairi İmruülkays b. Hucr (ö. 540 dolayları), Bizans İmparatorunun yanına giderek babasının katillerine karşı kendisine yardım etmesini istemiştir. İmparator ona ikramda bulunmuş ve büyük bir orduyu onun emrine vermiştir. Orduyla birlikte imparatorun yanından ayrılınca, İmruülkays'ı sevmeyen bazı dedikoducular onun yanına gelmiş, aleyhine bazı sözler sarf etmiş ve İmruülkays'a yardım etmenin kendisine zarar vereceğini söylemişlerdir. Bunun üzerine imparator, askeri destekten dolayı pişmanlık duymuş, zehirli bir kürk hazırlatmış ve giymesi için bir elçiyle birlikte yolda hareket halinde olan İmruülkays'a göndermiştir. Elbiseyi giyince bedeni yara bere içinde kalmış ve hasta olmaya başlamıştır. Hasta haliyle Ankara'ya ulaşmış ve orada vefat etmiştir.⁷ Bu sebeple kendisine دُو الْقُرُوح "Yaralı Şair" lakabı verilmiştir.⁸ Nitekim aşağıdaki beyitlerde söz konusu cübbeyi giyince hasta halini şöyle dile getirmektedir:

وَيُدِّلْتُ قُرْحاً دَائِماً بَعْدَ صِحَّةٍ ... وَيُدِّلْتُ بِالنَّعْمَاءِ وَالْحَيْرِ أَنْوَساً

⁷ Olayın detayı için bk. Ebû Mansûr Abdülmelik b. Muhammed b. İsmâil es-Se'âlibî, *Simâri'l-kulûb fi'l-mudâf ve'l-mensûb*, thk. Muhammed Ebu'l-Fadl İbrâhim (Beyrut: el-Mektebetü'l-'Asriyye, 2003), 179.

⁸ Ebu'l-Fadl Celâlüddîn Abdurrahmân b. Ebî Bekr b. Muhammed el-Hudayrî es-Süyûtî, *el-Müzhir fi 'ulûmi'l-luga*, thk. Fuâd Ali Mansûr (Beyrut: Dârü'l-Kütübî'l-İlmiyye, 1998), 2/389.

Sağlıklı yaşamdan sonra kanlı bir yaraya tebdil edildim. Refah ve bereket dolu hayatım ıstıraplarla yer değiştirildi

وَلَوْ أَنَّ نَوْمًا يُشْتَرَى لَأَشْتَرَيْتُهُ ... قَلِيلًا كَتَغْمِيضِ الْقَطَا حَيْثُ عَرَسَا

Uyku satın alınabilseydi az miktarda da olsa onu satın alırdım. Gecenin son faslında istirahat çekilmiş bağırtlak kuşunun uyumak için gözlerini kapatması miktarınca

فَلَوْ أَنَّهَا نَفْسٌ تَمُوتُ جَمِيعَةً ... وَلَكِنَّهَا نَفْسٌ نَسَاقَطُ أَنْفُسًا

Keşke bir anda ruhumu teslim edip kurtulsaydım. Ancak ruhum bedenimden bir anda değil, yavaş yavaş çıkmaktadır.⁹

Darbü'l-Meselin Madribi

Her mesel gibi *حُلَّةُ امْرِئِ الْقَيْسِ* de yukarıda anlatılan belirli bir hadise için söylenmiştir. Ancak daha sonra bu ifade insanlar arasında yaygınlık kazanmış ve güzel görünüp kötü bir sonuçla sonlanan olaylar, fenalık içeren iyilikler ve zarar vermek amacıyla yapılan ikramlar gibi aslî olaya benzeyen durumlar için de söylenmeye başlanmış ve darbü'l-meselin haline gelmiştir. Nitekim Araplar bir olayın, dışta görüldüğü gibi iyi ve güzel olmadığını ifade etmek için *هذه حُلَّةُ امْرِئِ الْقَيْسِ* "Bu, İmruülkays'ın kürkü gibi bir olaydır" ifadesini kullanmaktadırlar.

2- يَوْمَ عَيْدِ- ('Abîd b. Abras'ın Günü)

Darbü'l-Meselin Mevridi

Câhiliye dönemi Arap şairlerinden 'Abîd b. Abras (ö. 555 [?]), bir gün Hîre hükümdarı Nu'mân b. el-Münzir'in karşısına çıkar. O gün hükümdarın morali çok bozuktur. Nu'mân b. el-Münzir'in mutlu olduğu günlerde kendisiyle karşılaşanlar umduğunu bulmakta, mutsuz olduğunda ise belalarını bulmaktaydılar. Hükümdar onu karşısında bulur bulmaz, "Ey 'Abîd sen bugün öldürüleceksin! Öyleyse bana şu beyitle başlayan şiirini seslendir: أَفْقَرُّ مِنْ أَهْلِيهِ فَالْمُطَبَّاتُ فَالذُّبُوتُ فَالْمُخُوبُ "Melhûb, Kutabiyât ve Zenûb (yer isimleri) sakinlerinden

⁹ Bk. Se'âlibî, *Simârü'l-kulûb fi'l-mudâf ve'l-mensûb*, , 179.

viran oldu” dedi. ‘Abîd b. Abras tehlikenin farkına vardı, Nu‘mân’ın istediği beytin yerine kimsesizliğini dile getiren aşağıdaki beyti okudu:

أَفْقَرَ مِنْ أَهْلِهِ عَيْبِدُ ... فَالْيَوْمَ لَا يُبْدِي وَلَا يُعِيدُ

‘Abîd ailesinden irak düştü. Onun bugünü ne başlar ne tekrar eder

Bunun üzerine Nu‘mân b. el-Münzir onun öldürülmesini emretti ve ‘Abîd b. Abras öldürüldü.¹⁰

Darbü’l-Meselin Madribi

Yukarıdaki olaydan sonra Araplar arsında يَوْمَ عَيْبِدُ “‘Abîd’in günü” terkibi mesel haline gelmiş ve bu ifade uğursuz, talihsiz ve kötü günler için kullanılmaya başlanmıştır.¹¹ Nitekim şair Ebû Temmâm (ö. 231/846) bir şiirinde söz konusu ifadeyi “kötü gün” anlamında kullanarak şöyle demektedir:¹²

لَمَّا أَظَلَّتْني عَمَائِكُ أَصْبَحَتْ ... تِلْكَ الشُّهُودُ عَلَيَّ وَهِيَ شُهُودِي

(Yağmur) bulutu (misali adeta yağdırdığın bahşişler) beni gölgeleyince, şu aleyhimde tanıklık yapanlar, lehimde tanıklık yapar duruma geldiler

مِنْ بَعْدِ مَا ظَنَّ الأَعَادِي أَنَّهُ ... سَيَكُونُ لِي يَوْمٌ كَيَوْمِ عَيْبِدِ

Düşmanlar, ‘Abîd’in başına gelen günün benzeri benim başıma da geleceğini sandıktan sonra.

3-حُكْمُ لَيْبِدِ (Lebîd’in Kanunu)

Darbü’l-Meselin Mevridi

¹⁰ Nu‘mân b. el-Münzir ile ‘Abîd b. Abras arasında gerçekleşen diyalog için bk. Se‘âlibî, *Simârü’l-kulûb fi’l-muzâf ve’l-mensûb*, 180.

¹¹ Ebü’l-Kâsım Mahmûd b. Ömer b. Muhammed el-Hârizmî ez-Zemahşerî, *Reb’u’l-ibrâr ve nusûsü’l-ahbâr*, (Beyrut: Müessesetü’l-A’lemî, 1412), 1/72.

¹² Ebû Zekeriyâ Yahyâ b. Ali b. Muhammed el-Hatîb et-Tebrizî, *Şerhu Dîvânî Ebî Temmâm*, nşr. Râci el-Esmer (Beyrut: Dâru’l-Kitâbi’l-Arabî, 1993), 1/212.

Muhadram şairlerinden Lebîd b. Rebî'a (ö. 40/660), vefatından sonra nasıl davranacaklarına dair iki kızına bazı tavsiyelerde bulunarak şöyle demiştir.¹³

فَقُومَا فُقُولا بِالَّذِي قَدْ عَلِمْتُمَا ... وَلَا تُحْمِشَا وَجْهَهَا وَلَا تُخْلِقَا شَعْرَ

(Öldükten sonra) benim hakkımda bildiklerinizi söyleyiniz! Sakın yüzünüzü tirmalamayın ve saçlarınızı yolmayın!

وَقُولا هُوَ الْمَرْءُ الَّذِي لَا خَلِيلَ لَهُ ... أَضَاعَ، وَلَا خَانَ الصَّدِيقَ وَلَا غَدَرَ

Ve (benim hakkımda) deyiniz ki o, dostunu harcamayan ve arkadaşına ihanet ve vefasızlık yapmayan bir kişiydi

إِلَى الْحَوْلِ ثُمَّ اسْمُ السَّلَامِ عَلَيْنَا ... وَمَنْ يَبْكُ حَوْلًا كَامِلًا فَقَدْ اعْتَدَرَ

Bir seneye kadar yasımı tutun, daha sonra güle güle size! Kim bir sene boyunca yas tutup ağlarsa mazurdur

Lebîd b. Rebî'a'nın yukarıdaki şiirinden anlaşıldığı üzere yas tutma süresi bir yıla kadar sürer. Bir yıldan sonra vefat eden kişiye ağıt yakılmaz, yası tutulmaz ve hayat kaldığı yerden devam eder.

Darbü'l-Meselin Madribi

Lebîd'in söz konusu şiirinden sonra Araplar arsında *حُكْمٌ لَيْبِدٍ* "Lebîd'in kanunu" şeklinde bir darbü'l-mesel yaygınlaşmış ve *حُكْمٌ لَيْبِدٍ* ifadesi, yakın veya sevilen bir kişinin ölmesi ya da uzak bir yere gitmesi durumunda bir yıldan fazla ayrılık hasretinin çekilmemesi ve arkasından ağlanmaması anlamlarında kullanılmıştır.¹⁴ Nitekim el-Kâdî Ebû Muhammed et-Tüçîbî (ö. 635/1237) babasına yazdığı bir mersiye şiirinde, Lebîd'in kanununa aldırış etmeden yıllar geçse de ölümünden dolayı babasına ağlamaya devam edeceğini belirterek şöyle demektedir:¹⁵

¹³ Ebû Akîl Lebîd b. Rebî'a b. Mâlik b. Ca'fer el-Âmirî, *Dîvânü Lebîb b. Rebî'a el-Âmirî*, nşr. Hamdû Tammâs (b.y.: Dâru'l-Ma'rife, 2004), 51.

¹⁴ Se'âlibî, *Simâriü'l-kulûb fi'l-mudâf ve'l-mensûb*, , 180.

¹⁵ Ebû's-Safâ Salâhuddîn Halîl b. İzziddîn Aybeg b. Abdillâh es-Safedî, *el-Vâfi bi'l-vefeyât*, thk. Ahmed Arnavut-Türki Mustafa (Beyrut: Dâru İhyâi't-Turâs, 2000), 17/229.

سأبكيه ما دمْتُ ذا مقلّةٍ ... وأعصي العواذِلَ والعُدَلَا

Gözyaşlarım aktıkça ona (babama) ağlamaya devam edeceğim ve kınayan erkek ve kadınlara karşı geleceğim

وأتركُ حكمَ ليبيدٍ سُدىً ... كما يَسْخُ الأجرُ الأُولَا

Lebîd'in kanununu terk ederek onu geçersiz sayacağım

Sonra gelenin öncesini nesh ettiği gibi

Görüldüğü üzere yukarıdaki şiirinde Ebû Muhammed et-Tüçibî darbü'l-mesel haline gelen حكم ليبيد ifadesine yer vermiş ve ölen kişinin ardında bir yıl yas tutma anlamında kullanmıştır.

Yine şair Ebû Temmâm da aşağıdaki beyitte حكم ليبيد ifadesini aynı anlamda kullanarak şöyle demektedir:¹⁶

ظَعُنُوا فَكَانَ بُكَايَ حَوْلًا كَامِلًا ... ثُمَّ ارْعُوَيْثُ وَذَاكَ حُكْمٌ لَيْبِيدٍ

Göç edip gittiler. Onlar gidince arklarında bir yıl boyunca ağladım. Sonra ağlamaktan vazgeçtim. Nitekim bu, Lebîd'in kanunudur.

4- حَوْلِيَّاتُ زُهَيْرٍ (Züheyr'in yıllıkları)

Darbü'l-Meselin Mevridi

Kaynakların verdiği bilgiye göre muallaka şairlerinden Züheyr b. Ebû Sülmâ (ö. 609) bir kasideyi, bazı rivayetlerde bir ay bazılarında ise bir gece gibi kısa bir zaman diliminde yazardı. Ancak yazdığı kasideyi hemen insanlarla paylaşmaz, bir sene boyunca onu düzeltir ve ince bir eleştiri süzgecinden geçirirdi.¹⁷ Arap edebiyatında özenle kaleme alınan ve bir yıl gibi uzun bir zaman içinde hazırlanan Züheyr'in uzun kasideleri, حَوْلِيَّاتُ زُهَيْرٍ "Züheyr'in yıllık-

¹⁶ Hatîb et-Tebrîzî, Şerhu Dîvâni Ebî Temmâm, 1/207.

¹⁷ Abdülkâdir b. Ömer b. Bâyezîd el-Bağdâdî, Hizânetü'l-edebe, thk. Abdüsselâm Muhammed Hârûn (Kahire: Mektebetü'l-Hâncî, 1997/1418), 2/335; Ebü'l-Feth Abdürrahîm b. Abdurrahmân el-'Abbâsî, Ma'âhidü't-tansîs 'ala şevâhidi't-telhîs, thk. Muhammed Muhyiddin Abdülhamîd (Beyrut: 'Âlemü'l-Kütüb, ts.), 1/329.

ları” adıyla anılmıştır.¹⁸ Nitekim Ebû Bekr el-Hârizmî (ö. 383/993), Arap edebiyatı açısından Züheyr’in yıllıklarının önemine işaret etmiş ve klasik Arap şairlerinin başarılı oldukları alanlara dikkat çekerek şöyle demiştir: Züheyr’in havliyyâtını (bir yıl boyunca özenle hazırlanan şiirleri), Nâbiğâ’nın i’tizârâtını (özür dilemeye dair şiirleri), Hutay’e’nin hicivlerini, Kümeyt’in Hâşimiyyâtını (Hâşimoğulları’nın sevgisini dile getiren şiirleri), Cerîr ve Ferezdak’ın nekâizini (atışma temalı şiirleri), Ebû Nüvâs’ın hamriyyâtını (şaraba dair şiirleri), Ebü’l-Atâhiye’nin zühdiyyâtını (Zühhd temalı şiirleri), Ebû Temmâm’ın mersiyelerini, Buhturî’nin medihlerini (övgü şiirleri), İbnü’l-Mu’tezz’in teşbihlerini, Saneverî’nin ravziyyâtını (bahçe ve çiçek tasvirlerine dair şiirleri), Küşâcîm’in letâifini (zarafet içerikli şiirlerini), Mütenebbî’nin kalâidini (gerdanlık gibi süslü şiirleri) okuyup da şair olamayanın Allah ömrünü kısalt-sın.”¹⁹

Darbü’l-Meselin Madribi

Arap edebiyatında حَوْلِيَّاتٌ زُهَيْرٌ ifadesi darbü’l-mesel olmuş ve bu terkip, titizlikle kaleme alınan, kaliteli ve üstün edebî güzelliklere sahip olan şiirler için kullanılmaya başlanmıştır.²⁰ Nitekim bir Arap şiirinin zarafet ve güzelliği vurgulanırken, شِعْرُ فُلَانٍ أَحْسَنُ مِنْ حَوْلِيَّاتِ زُهَيْرٍ “filan kişinin şiiri Züheyr’in havliyyâtından daha güzeldir.”, هَذَا مِنْ حَوْلِيَّاتِ زُهَيْرٍ, “Bu şiir, Züheyr’in havliyyâtındandır.” şeklindeki ifadeler yaygınlık kazanmıştır.²¹

5-صَحِيفَةُ الْمُتَلَمِّسِ (Mütelemmis’in Mektubu)

Darbü’l-Meselin Mevridi

Tarafe b. ‘Abd (ö. 564 [?]) ile dayısı şair Mütelemmis (ö. 569 veya 580) Kral ‘Amr b. Hind’in sarayına sık sık gidip geliyorlardı. Krala iki meşhur şai-

¹⁸ Ebü’l-Feth Osmân b. Cinnî el-Mevsilî, *el-Hasâ’is*, thk. Muhammed Ali en-Neccâr (b.y.: Dâru’l-Kütübî’l-Misriyye, ts.), 1/324; Ahmed Şevkî Abdüsselâm Dayf, *Târîhu’l-edebi’l-‘Arabî* (Mısır: Dâru’l-Ma’ârif, 1995), 1/327.

¹⁹ Alâüddîn Ali b. Abdullâh el-Bahâî el-Gazûlî, *Metâli’u’l-büdûr fi menâzili’s-sürûr* (b.y.: İdâretü’l-Vatan, 1299), 1/215.

²⁰ Se’âlibî, *Simâri’l-kulûb fi’l-mudâf ve’l-mensûb*, , 180.

²¹ İbrâhîm b. Nâsîf b. Abdillâh b. Nâsîf b. Canbulat el-Yâzicî, *Nüc’atü’r-râ’id ve şir’atü’l-oârid fi’l-müterâdif ve’l-mütevarid* (Mısır: Matba’atü’l-Ma’ârif, 1905), 2/44.

rin şiiirleriyle kendisini hicvettiklerine dair haber geldi. Buna çok öfkelenen kral onları öldürmeye karar verdi. Kendilerine mühürlü birer mektup vererek lâıyk oldukları hediyeleri almak üzere Bahreyn valisine götürmelerini istedi. Mükâfat hevesiyle yola düşen Mütelemmis ve Tarafe, Necef yakınlarına geldiklerinde yol kenarında duran ahmak görünümlü bir ihtiyarla karşılaştılar. İhtiyar adam, bir eliyle elindeki ekmeği yiyor, diğer eliyle elbisesinden bit çıkarıp öldürüyordu. Mütelemmis, “hayatımda bugün gördüğüm bu ihtiyar adamdan daha ahmak birini görmedim” demesi üzerine ihtiyar, “ahmak olduğuma dair neyi gördün? Kötü olan bir şeyi bedenimden çıkarıyor, iyi olanı mideme indiriyor ve düşmanımı öldürüyorum. Ölüm fermanını kendi elinde taşıyan adam benden daha ahmaktır.” dedi. Bunun üzerine Mütelemmis elindeki mektuptan kuşkulandı ve okuma yazması olmadığı için mektubu yanlarına gelen bir köleye vererek açıp okumasını istedi. Mektupta kral, Bahreyn valisinden Mütelemmis’in ellerini ve ayaklarını kesip sağ olarak gömmesini istiyordu. Mütelemmis, mektubun muhtevasından haberdar olunca köleden mektubu aldı ve Hîre nehrine attı. Tarafe’nin mektubunu da açtırmak istedi, fakat Tarafe razı olmadı. Tarafe Bahreyn’e gitti ve mektubu valiye teslim etti. Vali mektubu okuyunca kralın kendisinden Tarafe’yi öldürmesini istediğini öğrendi. Sonunda Bahreyn Valisi tarafından feci bir şekilde öldürüldü.²²

Darbü’l-Meselin Madribi

Yukarıda anlatılan olaydan sonra صَحِيفَةُ الْمُتَلَمِّسِ sözü Araplar arasında “ölüm fermanını elinde taşıyan kimse” anlamında darbü’l-mesel haline gelmiştir. Bu söz daha sonra gelen şairler tarafından sıklıkla kullanılmıştır. Nitekim Mervân b. el-Hakem (ö. 65/685), Ferezdak’a (ö. 114/732) bir mektup vermiş ve bir valisine göndermiştir. Ferezdak, mektubu teslim edince vali tarafından ödüllendirileceğini sanmıştır. Yolda mektubun içerisinde, vali tarafından cezalandırılıp hapse atılması emri yazıldığını öğrenince kendisine hitaben şöyle bir beyit söylemiştir:²³

أَلْقِي الصَّحِيفَةَ يَا فَرَزْدَقُ لَا تَكُنْ ... نَكَرَاءَ مِثْلَ صَحِيفَةِ الْمُتَلَمِّسِ

Ey Ferezdak mektubu at ki uğursuz olmasın! Mütelemmisin mektubu gibi

²² Se’âlibî, *Simâriü’l-kulûb fi’l-mudâf ve’l-mensûb*, , 181-182.

²³ Bk. Safedî, *el-Vâfi bi’l-vefeyât*, 27/226.

Yine Kâdî Şüreyh (ö. 80/699) oğlunun hocasına bir şiir gönderir. Şiirde oğlunu şikâyet eder, köpeklerle çok oynadığı ve kötü arkadaşlarla arkadaşlık yaptığı için namazı terk ettiğini belirtir. Bu sebeple Şüreyh, oğluyla birlikte bir mektup gönderir ve mektupta hocasından oğluna ceza vermesini talep ederek şöyle der:²⁴

تَرَكَ الصَّلَاةَ لِأَكْلِهَا بِمَا ... نَحْوُ الْهَرَّاشِ مَعَ الْعَوَاةِ الرَّجَسِ

Namazı terk etti köpekler için, onları dövüştürüyor yoldan çıkmış kötü insanlarla birlikte

فَلْيَأْتِيَنَّكَ غَادِيًا بِصَحِيفَةٍ ... نَكْدَاءٍ مِثْلَ صَحِيفَةِ الْمُتَلَمِّسِ

Yarın erken sana bir mektup getirecektir. Mütelemmis'in mekubu gibi sertlik içeren bir mektup

6- فِدْحُ ابْنِ مُكْبِلٍ (İbn Mukbil'in Oku)

Darbü'l-Meselin Mevridi

İbn Mukbil olarak tanınan ve muhadram şairlerden olan Ebû Kâ'b Temîm b. Übey (ö. 70/689'dan sonra), şiirlerinde kumar oyunlarında ve vahşi hayvanları avlamada kullandığı okunu sıklıkla tasvir etmiştir. İbn Kuteybe ed-Dîneverî'ye göre (ö. 276/889) Arap şairleri arasında oku en güzel tasvir eden İbn Mukbil'dir.²⁵ Okunu güzel tasvir ettiği şiirlerinden biri aşağıdaki iki beyittir:²⁶

غَدَا وَهُوَ مَجْدُولٌ فَرَّاحٌ كَأَنَّهُ ... مِنَ الصَّكِّ وَالتَّغْلِيْبِ فِي الْكَنْفِ أَفْطَحُ

(Okum) sabahleyin incecik olup sert idi. (Gün boyu) vurmaktan ve elden ele do-laşmaktan akşam vakti gevşeyip genişledi

خَرُوجٌ مِنَ الْعُمَى إِذَا صَاكَ صَكَّهُ ... بَدَا وَالْعَيْوُؤُ الْمُسْتَكْفَمَةُ تَلْمَحُ

²⁴ Se'âlibî, *Simâriü'l-ku'lûb fi'l-mudâf ve'l-mensûb*, , 182.

²⁵ Ebû Muhammed Abdullah b. Müslim b. Kuteybe ed-Dîneverî, *eş-Şi'r ve's-şu'arâ'* (Kahire: Dârü'l-Hadîs, 1423), 1/1448.

²⁶ Ebû Kâ'b Temîm b. Übey b. Mukbil b. Avf el-Aclânî el-Âmirî, *Dîvânü İbn Mukbil*, thk. İzzet Hasan (Dimaşk: İhyâü't-Türâsi'l-Kadîm, 1962/1381), 28-29.

(Kumar amacıyla belirlenen yere) vurulup diğer oklarla bir arada olduğunda çabukça yerinden çıkıp görünür hale gelir (böylece kumar oyununu kazanılırdı)

Darbü'l-Meselin Madribi

İbn Mukbil'in oku hem güzel hem de başarılı bir ok olması sebebiyle darbü'l-mesel haline gelmiş, beğenilen güzel şeyler ve başarılı olanlar için قَدْخِ ابْنِ مُقْبِلِ ifadesi kullanılmıştır. Nitekim Abdülmelik b. Mervân (ö. 86/705), Haccâc'a (ö. 95/714) gönderdiği bir mektupta مَا إِنْ أَرَى لَكَ مِثْلًا إِلَّا قَدْخِ ابْنَ مُقْبِلِ "Bana göre İbn Mukbil'in oku dışında senin benzerin yoktur" ifadesine yer vermiştir. Ancak Haccâc bu ifadenin ne alama geldiğini anlayamamış ve bundan dolayı üzül-müştür. Bir gün Arap edebiyatı ve şiiri hakkında bilgi sahibi olan İbn Kuteybe, Haccâc'ın yanına gelmiştir. Haccâc ona söz konusu ifadenin anlamını sorunca İbn Kuteybe, أَبَشِّرْ أَيُّهَا الْأَمِيرُ فَإِنَّهُ قَدْ مَدَحَكَ "müjdelers olsun ey emir o, seni bu ifadeyle övmüştür" diye yanıt vermiştir.²⁷

7- لِسَانُ حَسَّانٍ (Hassân'ın Dili)

Darbü'l-Meselin Mevridi

Hem İslâm'dan önce hem de Müslüman olduktan sonra Hassân b. Sâbit (ö. 60/680), kılıç keskinliğindeki diliyle muhaliflerini hicvetmiştir. Nitekim o, şiirindeki üslubunun sertliğine şu ifadelerle işaret etmektedir: وَاللَّهِ إِنِّي لَوْ وَصَعْتُهُ عَلَى شَعْرٍ لَخَلَقَهُ أَوْ عَلَى صَخْرٍ لَفَلَقَهُ "Allah'a yemin olsun bu dilimi saçın üzerine koyarsam onu tıraşlayacak, kayanın üstüne bırakırsam parçalayacaktır."²⁸ Hassân b. Sâbit'e ait olan aşağıdaki beyitler de onun dilinin keskin, üslubunun sert olduğunu göstermektedir:²⁹

لِسَانِي وَسَيْفِي صَارِمَانِ كِلَاهُمَا ... وَيَبْلُغُ مَا لَا يَبْلُغُ السَّيْفُ مَدْوَدِي

Hem dilim hem de kılıcım keskindir. Kılıcımın ulaşamadığına dilim ulaşmaktadır.

²⁷ Se'âlibî, *Simâriü'l-kuşûb fi'l-mudâf ve'l-mensûb*, , 182.

²⁸ Ebû Osmân 'Amr b. Bahr b. Mahbûb el-Câhiz, *el-Beyân ve't-tebyîn* (Beyrut: Dârü'l-Hilâl, 1423), 1/73.

²⁹ Ebü'l-Hasen Alemüddîn Ali b. Muhammed b. Abdissamed es-Sehâvî, *Sifriü's-sa'âde ve sefriü'l-ifâde*, thk. Muhammed ed-Dâli (Beyrut: Dârü Sâdir, 1995/1415), 1/378.

Hassân b. Sâbit'in üslubu sert ve keskin olmakla birlikte akıcı, güçlü ve etkileyiciydi. Yine dilinin çok uzun olduğuna, dilinin başında bir ben olup yılanların diline benzediğine dair rivayetler de vardır.³⁰ Nitekim Hâris b. Avf'ı (ö.?) eleştiren bir şiir yazınca Hâris, Hz. Peygamber'in yanına gelmiş ve ona şöyle demiştir: أَجْرِي مِنْ لِسَانِ حَسَّانَ فَلَوْ مُرَجَّ بِهَ الْبَحْرُ لَأَمْتَرَجَ "Beni Hassân'ın dilinden kurtar. Zira onun diliyle deniz karıştırılırsa denizin rengi değişir."³¹

Darbü'l-Meselin Madribi

Yukarıda zikredenlerden dolayı Arap edebiyatında لِسَانُ حَسَّانِ ifadesi uzunluk, akıcılık ve keskinlik anlamında darbü'l-mesel olarak kullanılmaktadır.³² Nitekim Araplar arsında شَكَرَهُ شُكْرَ حَسَّانٍ لِأَلِ عَسَّانٍ "Hassân'ın Gassânîler'e teşekkür ettiği gibi ona teşekkür etti.", "لَأَشْكُرَنَّكَ مِلَّةَ الْقَلْبِ وَاللِّسَانِ شُكْرَ حَسَّانٍ إِلَى عَسَّانٍ "Hassân'ın Gassân'a teşekkür ettiği gibi ben de tüm kalbim ve dilimle sana teşekkür edeceğim." gibi ifadeler meşhur olmuş, etkileyici, uzun ve akıcı bir üslupla birini methetme anlamında kullanılmıştır.³³ Yine birinin akıcı üslubu anlatılırken, وَعِنْدَهُ لِسَانٌ مِثْلُ لِسَانِ حَسَّانَ بْنِ ثَابِتٍ "Onun, Hassân'ın dili gibi bir dili vardır." şeklinde bir ifadeye yer verilmektedir.³⁴

8- سَيْفُ الْفَرَزْدَقِ (Ferezdak'ın Kılıcı)

Darbü'l-Meselin Mevridi

Ferezdak (ö. 114/732) şiirlerinde savaş, yiğitlik ve kılıçlardan çokça söz etmektedir. Emevî halifesi Süleymân b. Abdülmelik (ö. 99/717) onu küçük düşürmek istemiştir. Bu sebeple iri yapılı Rûm asıllı bir savaş esiriyle anlaşmış ve ona, "Ferzdak seni kılıçla vurmaya çalışınca onu korkutursan seni serbest bırakacağım" demiştir. Esir bunu kabul etmiştir. Ertesi gün esir halifenin huzuruna getirilmiş, halife esiri öldürmesi için Ferezdak'ın eline kesmeyen ve

³⁰ Ebü'l-Kâsım Mahmûd b. Ömer b. Muhammed ez-Zemaşşerî, *el-Fâ'ik fî garîbi'l-âdîs*, thk. Ali Muhammed el-Bicâvî - Muhammed Ebu'l-Fadl İbrâhîm (Lübnan: Dârü'l-Ma'rîfe, ts.), 2/92.

³¹ Zemaşşerî, *Rebî'u'l-ebâr ve nusûsü'l-ahbâr*, 5/303.

³² Se'âlibî, *Simâriü'l-kulûb fî'l-mudâf ve'l-mensûb*, , 184.

³³ Ebü Abdillâh Cemâlüddîn Muhammed b. İbrâhîm b. Yahyâ el-Vatvât, *Gurerü'l-hasâ'isi'l-vâdîha ve 'urerü'n-nekâ'izi'l-fâdîha*, thk. İbrâhîm Şemsüddîn (Betrut: Dârü'l-Kütübü'l-İlmiyye, 2008/1429), 351; Se'âlibî, *Simâriü'l-kulûb fî'l-mudâf ve'l-mensûb*, , 184.

³⁴ Vatvât, *Gurerü'l-hasâ'isi'l-vâdîha*, 351.

körelmiş bir kılıç vermiştir. Öldürmesi için vur emrini verince Ferezdak kılıcını çekmiş ve esiri vurmuştur. Ancak kılıç ona herhangi bir zarar verememiştir. Bunun üzerine esir kaşlarını çatmış ve bağırıp çağırmıştır. Ferezdak korkup titremeye başlamış ve kılıcı elinden düşmüştür. Süleymân b. Abdülmelik ile meclisinde bulunanlar gülmeye başlamış ve böylece utanılacak bir duruma düşmüştür.³⁵ Ancak Ferezdak hemen durumu toparlamaya çalışmış ve aşağıdaki beyitleri söylemeye başlamıştır:³⁶

أَيُعَجَبُ النَّاسُ أَنْ أَضْحَكَتْ سَيِّدَهُمْ ... خَلِيفَةَ اللَّهِ يُسْتَسْقَى بِهِ الْمَطَرُ

Efendilerini güldürdüm diye insanlar garipsiyor mu? Yüzü suyu hürmetine yağmurun istenildiği Allah'ın halifesi olan liderleri

لَمْ يَنْبُ سَيْفِي مِنْ رُعْبٍ وَلَا دَهْشٍ ... عَنِ الْأَسِيرِ وَلَكِنْ أَحْرَ الْقَدْرُ

Kurku veya dehşetten dolayı kılıcım, esiri iskalamadı. Onun ecelini geciktiren kaderin ta kendisiydi

وَلَنْ يُقَدِّمَ نَفْسًا قَبْلَ مِيتَتِهَا ... جَمْعُ الْيَدَيْنِ وَلَا الصَّنْفَامَةُ الذُّكْرُ

Ölümünden önce hiçbir canlının ecelini öne alamaz; ne ellerinin bağlı olması ne de keskin erkek kılıçlar

Darbü'l-Meselin Madribi

Ferezdak'ın başına gelen yukarıdaki olaydan sonra Araplar arasında سَيْفُ الْفَرَزْدَقِ ifadesi darbü'l-mesel olmuş ve "korkak bir kişinin eline körelmiş bir kılıç vermek, kesmeyen kılıç" anlamlarında kullanılmıştır.³⁷ Nitekim Büveyhî veziri İbnü'l-'Amîd (ö. 360/970), hocası olan İbn Semeke'ye (ö. 350/961) aşağıdaki mektubu göndermiş ve سَيْفُ الْفَرَزْدَقِ ifadesini körelmiş kılıç anlamında kullanmış-

³⁵ Ebü Ubeyde Ma'mer b. el-Müsennâ, *Şerhü Nekâ'izi Cerîr ve'l-Ferezdak*, thk. İbrâhîm Hür-Velîd Mahmûd Hâlis (Ebûzabî: el-Mecme'u's-Sekâfi, 1998) 2/553; Se'âlibî, *Simârü'l-kulûb fi'l-mudâf ve'l-mensûb*, , 184.

³⁶ Ebü'l-Hasen Ali b. Muhammed b. Habîb el-Basrî el-Mâverdî, *Edebü'd-dünyâ ve'd-dîn* (b.y.: Dârü Mektebeti'l-Hayât, 1986), 22.

³⁷ Ebü'l-Bekâ Kemâlüddîn Muhammed b. Mûsâ b. İsâ ed-Demîrî, *Muhtasarü'l-Gayssi'l-müseccem fi Şerhi Lâmiyyeti'l-'Acem*, thk. Cemil Abdullah 'Uveyda (b.y.: Dârü'l-'Ulûm, 2008/1429), 106.

38 *فِيمَا ادَّعَيْتُهُ فَإِنْ لَمْ أُنْفَعْكَ فَدَمِي حَلَالٌ لَكَ فَأَفْتُنِي بِسَيْفِ الْفَرَزْدَقِ وَكُلِّي بِخَلِّ وَخَزْدَلِ وَالسَّلَامِ جَزَيْتُ جَعَلْتُ فِدَاءَكَ مَا قُلْتُهُ وَاخْتَبَرْتَنِي*
 “Söylediklerimi dene! (Allah beni sana feda etsin) İddia ettiklerimde beni sına! Eğer yapmazsam kanım sana helal olsun. Beni Ferezdak’ın kılıcıyla öldür, sirke ve hardal yedir! Selamlar!”

9- بِنَاتُ نُصَيْبٍ (Nusayb’ın Kızları)

Darbü’l-Meselin Mevridi

Arap şairi Nusayb b. Rabâh (ö. 108/726), yetenekli ve usta bir şairdir. Şiirlerindeki üslup, eşsiz bir güzelliğe sahip olup kullanılan ifadeler özenle seçilmiştir. Dolayısıyla çağdaşı olan tanınmış bazı şairler tarafından şairliği kabul görmüş ve övülmüştür.³⁹ Nitekim şair Cerîr’e Nusayb’ın şairliği sorulunca, *هُوَ أَشْعَرُ أَهْلِ جَلْدَتِهِ* “Kavminin en iyi şairidir.” demiştir.⁴⁰ Nusayb, Sudan asıllı, siyahî bir köle şairdi. Çok sevdiği birkaç kızı vardı. Kızları da kendisi gibi siyahî idiler. Onların mevâlî ile evlenmelerini istemiyordu. Siyahî oldukları için Araplar da kızlarına talip olmuyordu. Bu sebeple kızları evde kalıp evlenemediler. Kızlarının evde kalmalarına üzülen Nusayb, şanssızlıklarını şu ifadelerle dile getirmektedir.⁴¹

كَسَدْنَا مِنَ الْفَقْرِ فِي بَيْتِهِمْ ... وَقَدْ زَادَهُمْ سُوَادِي كَسُودًا

Evlerinde yoksulluktan dolayı rağbet görmediler. Benim siyahî oluşum, onlara olan rağbetsizliği daha da artırdı

Şair Nusayb değişik münasebetlerle, kızlarının evlenememelerini kendisi gibi siyahî olmalarına bağlamakta ve kendileri için bu durumu bir talihsizlik olarak görmektedir. Nitekim kendisine kızlarının evlilik durumları hakkında soru soran birine, *صَبَبْتُ عَلَيْهِمْ مِنْ جَلْدِي فَكَسَدْنَا عَلَى* “Benden dolayı deri renkleri siyah oldu, bu sebeple evde kaldılar.” şeklinde bir yanıt vermiştir.⁴²

38 Se’âlibî, *Simâriü’l-kulûb fi’l-mudâf ve’l-mensûb*, , 185.

39 Şair Nusayb hakkında detay bilgi için bk. Ebü’l-Ferec Ali b. el-Hüseyn b. Muhammed b. Ahmed el-İsfahânî, *el-Egânî*, thk. İhsan Abbâs vd. (Beyrut, Dâru Sâdır, 2008), 1/214-243.

40 Se’âlibî, *Simâriü’l-kulûb fi’l-mudâf ve’l-mensûb*, , 186.

41 Ebû Gays Muhammed Hayrüddin b. Mahmûd b. Muhammed b. Ali b. Fâris ez-Zirikli, *el-A’lâm* (b.y.: Dâru’l-İlm li’l-Melâyîn, 2002), 8/32.

42 Zirikli, *el-A’lâm*, 8/32.

Darbü'l-Meselin Madribi

Zamanla Arap şairleri بنات نُصَيْب ifadesine sıklıkla yer vermiş, “istenmeyen, arzu edilmeyen ve ilgi görmeyen bir şey veya kimse” anlamında kullanılmış ve darbü'l-mesel haline gelmiştir. Söz gelimi şair Ebû Temmâm aşağıdaki beyitlerde Muhammed b. Abdilmelik ez-Zeyyât'ı (ö. 233/847) methetmiş, övgüyü hakketmeyenleri kafiyeli şiirlerle övülmeye engel olduğunu belirtmiş ve بنات نُصَيْب terkiibini söz konusu anlamda kullanmıştır:⁴³

أما القوايى فقدُ حصَّنتُ عُذْرَها ... فما يُصابُ دمُّ منها ولا سَلْبُ

Bakire şiirlerin namusunu korudun. Dolayısıyla onların ne kanı akıtılabilir ne de zorla alıkonulabilirler

مَنْعَتْ إِلا مِنْ الأَكْفَاءِ مَنْكَحَها ... وكان مِنْكَ عَلَيْها العَطْفُ والحدَبُ

Onları ancak denk olanlarla evlendirmeye izin verdin ve sen onlara karşı çok şefkatliydin

ولو عَضَلْتِ عن الأَكْفَاءِ أَيْمَها ... ولمْ يَكُنْ لَكَ في أَطْهَارِها أَرْبُ

Dullarını denkleriyle evlenmeye izin verseydin, senin için temizlik dönemlerinde bir arzu olmazdı

كَانَتْ بَناتِ نُصَيْبٍ حِينَ صَنَّ بِها ... على المَوالى ولمْ تُخْفَلِ بِها العَرَبُ

Bu durumda şiirlerin Nusayb'ın kızları gibi olurlardı, hani babaları onları mevâlîye vermediği gibi Araplar da onlara iltifat etmemişti

10- غَزَلُ ابْنِ أَبِي رَبِيعَةَ (İbn Ebû Rebî'a'nın Gazeli)

Darbü'l-Meselin Mevridi

Ünlü aşk şairi Ömer b. Ebû Rebî'a (ö. 93/711-12), gazel şiirlerini en güzel yazan Arap şair olarak bilinmektedir. Şiirlerinin konusu tamamen gazele mahsus olup Arap şiirinin ana konularından olan hiciv, fahr ve medih gibi konularda şiir yazmamıştır. Nitekim Emevî halifesi Hişâm b. Abdilmelik (ö. 125/743) bir gün kendisine, “Neden şiirlerinle bizi medih etmiyorsun?” de-

⁴³ Tebrizî, Şerhu Dîvâni Ebî Temmâm, 1/138.

yince, İbn Ebû Rebî'a ona şöyle cevap vermiştir: *إِنِّي أُمَدِّحُ الْبِسَاءَ لَا الرِّجَالَ* "Ben erkekleri değil, kadınları methederim".⁴⁴ Asmaî (ö. 216/831) onun gazel şiirdeki otoritesine şu ifadelerle işaret etmektedir: *وَكُلُّ شِعْرِ قَيْلٍ فِي الْعَزَلِ غَلَبَ عَلَيْهِ ابْنُ أَبِي رَبِيعَةَ* "Gazelle ilgili söylenen her şiir, İbn Ebû Rebî'a'nın şiirlerine yenilmiştir."⁴⁵

Ömer b. Ebû Rebî'a, çeşitli münasebetlerle karşılaşp beğendiği kadınlara karşı duygularını şiirle ifade etmekte ve onları gazellerine konu yapmaktadır. Gazellerine konu olanlar genellikle soylu kişiler ve halifelerin kızları olmuştur. Bu bakımdan Se'âlibî'nin de dediği gibi İbn Ebû Rebî'a, *إِنِّي لِأَعْشِقُ الشَّرْفَ كَمَا يَعْشِقُ* "Başka insanlar güzelliğe âşık iken ben, soya âşığıım" ifadesiyle özetlenen bir anlayışa sahip olmuştur.⁴⁶ Abdülmelik b. Mervân'ın (ö. 86/705) huzurunda söyleyip beğenisini kazandığı gazel şiirlerinden biri üç beyitten oluşan aşağıdaki şiirdir:⁴⁷

فَمَا لَيْتَ أَنِّي حَيْثُ تَدُونُو مَيْتِي ... سَمَّمْتُ الَّذِي مَا بَيْنَ عَيْنَيْكَ وَالْقَمِ

Keşke ölümüm yaklaştığında, iki gözünle ağzın arasındakini koklayaydım

وَلَيْتَ طَهْوَرِي كَانَ رِيْفَاكُ كَلَّةً ... وَلَيْتَ خُوْطِي مِنْ مُشَاشِكِ وَالْدَمِّ

Keşke temizleyici suyum senin tükürüğün olaydı ve (güzel koku vermesi için) keşke kefenimin arasına iliğın ve kanın konulaydı

وَلَيْتَ سَلِيمِي فِي الْمَنَامِ ضَجِيعَتِي ... لَدَى الْجَنَّةِ الْخَضْرَاءِ أَوْ فِي جَهَنَّمَ

Keşke Süleymâ (sevgilisi) rüyada benim yanımda yatsaydı; yemyeşil cennette veya cehennemde

Darbü'l-Meselin Madribi

Gazel şiirinde büyük bir yeteneğe sahip olduğundan dolayı Arap edebiyatında *عَزَلُ ابْنِ أَبِي رَبِيعَةَ* ifadesi meşhur olmuş ve söz konusu ifade darbü'l-meselin

⁴⁴ Se'âlibî, *Simâriü'l-kulûb fi'l-mudâf ve'l-mensûb*, , 187.

⁴⁵ Ebü'l-Kâsım Ali b. el-Hasen b. Hibetillâh b. Abdillâh b. Hüseyin ed-Dımaşkî, *Târîhu Dımaşk*, thk. 'Amr b. Garame el-'Amrevî (b.y.: Dârü'l-Fikr, 1995), 9/283.

⁴⁶ Se'âlibî, *Simâriü'l-kulûb fi'l-mudâf ve'l-mensûb*, , 187.

⁴⁷ Ebû Abdillâh Şemsüddin Muhammed b. Ahmed b. Osmân, ez-Zehabî, *Târîhu'l-İslâm ve vefeyâtü'l-meşâhîr ve'l-a'lâm*, thk. Ömer Abdüsselâm et-Tedmürî (Beyrut: Dârü'l-Kitâbi'l-'Arabî, 1413/1993), 7/184.

haline gelmiştir. Nitekim Büveyhî veziri, edip ve şair Sâhib b. 'Abbâd (ö. 385/995) gazel şiirinde usta olan arkadaşına bir mektup gönderirken bu darbü'l-meseli kullanarak şöyle demiştir: *أَنْتَ أَغْزَلُ مِنْ عُمَرَ إِذَا حَجَّ وَعَتَمَرَ* "Hac ve Umre yaparken Ömer'in söylediği gazel şiirlerinden daha güzel gazel şiiri söylersin." Sâhib b. 'Abbâd'ın *عَتَمَرَ إِذَا حَجَّ وَعَتَمَرَ* şeklindeki ifadeye vurgu yapmasının nedeni, Ömer b. Ebû Rebî'a'nın gazel şiirlerinin çoğunun, hac ve umre esnasında yüzlerini gördüğü soylu kadınlara yönelik olmasıdır.⁴⁸

11- عَيْنُ بَشَّارٍ (Beşşâr'ın Gözleri)

Darbü'l-Meselin Mevridi

Şair Beşşâr b. Bürd (ö. 167/783-84, iki gözü kör olarak dünyaya gelmiştir. Gözleri dışarıya doğru çıkıktı. Üzerlerinde ise kırmızı bir et parçası vardı. Dolayısıyla gözlerinin çirkin bir manzarası vardı.⁴⁹ Körlüğünün ezikliğini telâfi etmek ve hakir görülmenin meydana getirdiği intikam duygularını tatmin etmek için şiirlerinde âmâ oluşuyla övünmüştür. Aşağıdaki şiiri onun bu durumunu açıkça göstermektedir:⁵⁰

وَعَيَّرَنِي الْأَعْدَاءُ وَالْعَيْبُ فِيهِمْ ... وَلَيْسَ بَعَارٍ أَنْ يُقَالَ ضَرِيرٌ

(Kör olduğumdan dolayı) düşmanlarım beni ayıpladılar, halbuki kusur onlardadır. Birine "kör" denilmesi utanılacak bir durum değildir

إِذَا أَبْصَرَ الْمَرْءُ الْمَرْوَةَ وَالْتَقَى ... فَإِنَّ عَمَى الْعَيْنَيْنِ لَيْسَ يَضِيرُ

Kişi takva ve insanlığın bilincine varıyor ise gözlerinin kör olması haleb getirmez

رَأَيْتُ الْعَمَى أَجْرًا وَذُخْرًا وَعَصْمَةً ... وَإِنِّي إِلَى تِلْكَ الثَّلَاثِ فَقِيرٌ

Körlüğü bir mükâfat, yatırım ve günahlardan korunma olarak görüyorum. Zaten ben de bu üç şeye muhtacım.

Beşşâr b. Bürd kör olmakla birlikte şiirlerinde bunu hissettirmemektedir. Nitekim şiirlerine konu ettiği kişi veya eşyayı gözü görenlerden daha iyi tas-

⁴⁸ Se'âlibî, *Simâriü'l-kulûb fi'l-mudâf ve'l-mensûb*, , 186-187.

⁴⁹ Abdülkâdir el-Bağdâdî, *Hizânetü'l-edeb*, 3/230.

⁵⁰ Vatvât, *Gurerü'l-hasâ'isi'l-vâdha ve 'urerü'n-nekâ'izi'l-fâdha*, 244.

vir etmektedir. Örneğin aşağıdaki iki beyitte gözleriyle görmüş gibi sevgilisinin gözlerini tasvir ederek şöyle demektedir:⁵¹

حَيِّيًا صَاحِبِيَّ أُمَّ الْعَلَاءِ ... وَالْحَدْرَا طَرَفَ عَيْنِهَا الْحَوْرَاءِ

Arkadaşlar Ümmü'l-'Alâ'ya selamlayın! Sakın simsiyah (güzel) gözleriyle karşı karşıya gelmeyin

إِنَّ فِي عَيْنِهَا دَوَاءً وَدَاءً ... لِمُحِبِّ، وَالِدَاءُ قَبْلَ الدَّوَاءِ

Zira onun gözlerinde seven için hem şifa hem de hastalık vardır. Ancak önce (insanı) hasta yaparlar daha sonra şifa verirler

Yine aşağıdaki beyitte de sevgilisinin taktığı süsleri ve giydiği elbiseleri gözleriyle görüyormuş gibi şöyle tasvir etmektedir:⁵²

قَامَتْ تَرَاءَى لِي لِتَقْتُلَنِي فِي الْفُرْطِ وَالْحَلْحَالِ وَالْإِنْتَبِ

Öldürmek için bana görünmeye başladı. Küpe, halhal ve mini elbisesi içinde

Darbü'l-Meselin Madribi

Beşşâr b. Bürd'ün gözleri çirkin olduğu için Arap şairleri, bir kişinin gözlerinin çirkinliğini ifade etmek için Beşşâr'ın gözlerine teşbih ederek عَيْنُهُ عَيْنُ بَشَّار عَيْنُهُ عَيْنُ بَشَّار "Onun gözleri, Beşşâr b. Bürd'ün gözleri gibidir" şeklinde bir benzetmeye başvurmuş ve böylece عَيْنُ بَشَّار ifadesi darbü'l-mesel haline gelmiştir. Örneğin Mahled b. Ali es-Selâmî (ö.?), İbrâhîm b. Müdebbir'i hicvederken şöyle demektedir:⁵³

أَرَانِي اللَّهَ وَجْهَكَ جَاحِظِيًّا ... وَعَيْنُكَ عَيْنُ بَشَّارِ بْنِ بُرْدٍ

Allah, senin yüzünü Câhiz'in yüzü, gözlerini ise Beşşâr b. Bürd'ün gözleri gibi bana gösterdi

⁵¹ Ebû Muâz Beşşâr b. Bürd el-'Ukaylî, *Dîvânu Beşşâr b. Bürd*, thk. Muhammed Tâhir b. 'Âşûr (Cezâir: Sekâfetu'l-'Arabiyye, 2007), 1/132.

⁵² Beşşâr b. Bürd, *Dîvânu Beşşâr b. Bürd*, 1/240.

⁵³ Se'âlibî, *Simârü'l-kulûb fi'l-mudâf ve'l-mensûb*, , 188.

12- طَبَعُ الْبُحْتُرِيِّ (Buhtürî'nin Güzel Üslubu)

Darbü'l-Meselin Mevridi

Duygu ve hayal gücü çok üstün olan şair Buhtürî (ö. 284/897), müteahhir dönem Arap şairleri arasında üslubu en güzel olan şair olarak kabul edilmektedir.⁵⁴ Akıcı, etkileyici, okuyucuya keyif verici, sürükleyici ve anlaşılır bir üslupla şiir yazan Buhtürî, bu hususlarda başka şairlere örnek olmuştur. Abbâsî halifesi el-Mütevekkil-'Alellâh'ın (ö. 247/861) arkadaşı ola şair ve edip Feth b. Hâkân'ın (ö. 247/861) suda boğulmaktan kurtulması münasebetiyle halifeye gönderdiği aşağıdaki beyitleri medih konusunda örnek gösterilmekte, güzel ve edebî bir üslupla yazıldığı için birçok âlim tarafından övülmektedir:⁵⁵

بَقِيَتْ أَمِيرَ الْمُؤْمِنِينَ فِيمَا ... بِقَاؤُكَ حَسَنٌ لِلزَّمَانِ وَطَيْبٌ

Sen hep müminlerin emiri olarak kalasın! Zira senin varlığın zaman için bir güzellik ve iyiliktir.

وَلَا كَانَ لِلْمَكْرُوهِ نَحْوُكَ مَذَهَبٌ ... وَلَا لِصُرُوفِ الدَّهْرِ فِيكَ نَصِيبٌ

*Kötülükler sana doğru yol bulmaz olsun! Felaketlerin de sende bir payı olmasın!*⁵⁶

Darbü'l-Meselin Madribi

Buhtürî'nin şiirlerindeki üslubu güzel ve etkileyici olması sebebiyle şairler arsında طَبَعُ الْبُحْتُرِيِّ ifadesi meşhur olmuş ve "etkileyici, akıcı ve güzel üslup" anlamında darbü'l-mesel haline gelmiştir. Nitekim edip ve şair Mahled b. Ali es-Selâmî kendisinin üslubunun çekiciliğini ifade etmek amacıyla söz konusu darbü'l-meseli kullanarak şöyle demiştir:⁵⁷

وَأَعْطَيْتَ طَبَعُ الْبُحْتُرِيِّ وَشِعْرَهُ ... فَمَنْ لِي بِمَالِ الْبُحْتُرِيِّ وَعَمْرِهِ

⁵⁴ Se'âlibî, *Simâriü'l-kulûb fi'l-mudâf ve'l-mensûb*, , 188.

⁵⁵ Se'âlibî, *Simâriü'l-kulûb fi'l-mudâf ve'l-mensûb*, , 225.

⁵⁶ Şiirin nispeti için bk. Ebû Mansûr Abdülmelik b. Muhammed b. İsmâil es-Se'âlibî, *el-Müntehal*, thk. Ahmed Ebû Ali (İskenderiye: el-Matba'atü't-Ticâriyye, 1319/1901), 283.

⁵⁷ Se'âlibî, *Simâriü'l-kulûb fi'l-mudâf ve'l-mensûb*, , 188.

Evet bana Buhtürî'nin güzel üslubu ve şiirleri verildi. Peki bana Buhtürî'nin malını ve cömertliğini kim verecek?

Yine başka bir Arap şairi övdüğü kişinin güzel özelliklerini saydıktan sonra şöyle demiştir:⁵⁸

مَالِي يَوْصِفُكَ سَيِّدِي مِنْ طَاقَةٍ ... وَلَوْ أَنِّي اسْتَمَلَيْتُ طَبَعَ الْبَحْرِي

Efendim! Senin özelliklerini anlatacak bir güce sahip değilim, buhtürî'nin üslubundan destek alsam bile

İbn Hallikân (ö. 681/1282) onun şiirlerinin güzel üslubunu dile getirirken şöyle demektedir:

وَهَذَا الشِّعْرُ هُوَ السِّحْرُ الْحَلَالُ عَلَى الْحَقِيقَةِ، وَالسَّهْلُ الْمُتَمَنِّعِ، فَلَيْلَهُ دُرٌّ! مَا أَسْلَسَ قِيَادَهُ وَأَعَدَّ بَاطِنَهُ، وَأَخَسَّنَ سَبْكَهُ وَأَلْطَفَ مَقَاصِدَهُ،

وَأَيْسَرَ مِنَ الْحَشْوِ شَيْءٌ، بَلْ جَمِيعُهُ تُحِبُّ

“Bu şiir (Buhtürî'nin şiiri), işin gerçeğinde helal olan bir sihirdir. Kolaya görünüp de benzerinin söylenmesi güç olan bir sözdür. Tebrikler ona! Onun şiirinin üslubu ne akıcı, seçilen kelimeleri ne tatlı, biçimleri ne güzel ve anlamları ne kadar da incedir! Şiirinin bütün ifadeleri özenle seçilmiş, onlarda yararsız tek bir söz yoktur.”⁵⁹

13- تَشْبِيهَاتُ ابْنِ الْمُعْتَزِّ- (İbnü'l-Mu'tezz'in Teşbihleri)

Darbü'l-Meselin Mevridi

Abbâsî halifesi, edip ve şair İbnü'l-Mu'tezz (ö. 296/908), teşbih sanatında üstün bir başarıya sahiptir.⁶⁰ Sarayda bolluk ve lüks içinde yaşaması ve başka şairlerin göremediği birçok mücevherat ve süs eşyalarını görmesi sebebiyle onun mücevheratla ilgili teşbihleri benzersiz olmuştur.⁶¹ Dolayısıyla birçok şiiri belâgat kitaplarında özellikle teşbih konusunda örnek olarak verilmiş ve Arap edebiyatında *İbnü'l-*

⁵⁸ Se'âlibî, *Simâriü'l-kulûb fi'l-mudâf ve'l-mensûb*, , 189.

⁵⁹ Ebü'l-Abbâs Şemsüddîn Ahmed b. Muhammed b. İbrâhîm b. Ebî Bekr b. Hallikân, *Vefeyâtü'l-a'yân ve enbâ'ü ebnâ'i'z-zamân*, thk. İhsân 'Abbâs (Beyrut: Dâru Sâdir, 1900), 6/26.

⁶⁰ Ebü'l-Abbâs Şihâbüddîn Ahmed b. Ali el-Kalkaşendî, *Subhu'l-a'sâ fi sinâ'ati'l-inşâ'* (Beyrut: Dâru'l-Kütübü'l-İlmiyye, ts.), 1/520.

⁶¹ Kalkaşendî, *Subhu'l-a'sâ fi sinâ'ati'l-inşâ'*, 2/105.

Mu'tezz'in şiirinde teşbih kâf'ını görürsen, karşına güzellik ve kusursuz bir lütuf çıkacak demektir." ifadesi meşhur olmuştur.⁶²

İbnü'l-Mu'tezz'in dilciler tarafından beğenilen ve güzel olarak kabul edilen teşbih örneklerinden biri, aşağıdaki beyitte yer alan tasviridir:

أَهْلًا بِفِطْرٍ قَدْ أَنَارَ هِلَالُهُ ... أَلَانَ فَاغْدُ عَلَى الْمِدَامِ وَيَكْرٍ

İftara merhaba! Onun hilali etrafı aydınlattı şimdi. Bu sebeple haydi sabahleyin erken şaraba koş artık

وَإِنظُرْ إِلَيْهِ كَزُرِّي مِنْ فِصَّةٍ ... قَدْ أَنْقَلْتَهُ حُمُولَةً مِنْ عُنْبَرٍ

Hele bir bak şuna adeta gümüşten bir tekne, amberden yükünün ağırlık verdiği.

Görüldüğü üzere İbnü'l-Mu'tezz ikinci beyitte hilali; güzel, parlak ve mavi gökyüzünde doğup yürümesi açısından gümüşten yapılmış ve masmavi denizin üzerine seyir halinde olan bir tekneye benzetmiştir. Hilalin güzelliğini daha da pekiştirip ifade etmek için onu, amber yükünü taşıyan bir tekneye teşbih etmiştir. Zira güzel koku taşıyan tekne, sahilde bekleyen kişileri sevindirip neşelendirdiği gibi, hilal de Ramazan'ın bitmesini bekleyen oruçluları sevindirmektedir. Dolayısıyla beyitte yer alan teşbihte insanı etkileyen ve canlandıran çok sayıda incelikler söz konusudur.⁶³

Yine Arap edebiyatı eserlerinde bir şiirde altı şeyi altı şeye benzetmeye örnek olarak İbnü'l-Mu'tezz'in aşağıdaki beyitleri zikredilmekte ve İbnü'l-Mu'tezz'in dışında başka bir şairin bunu beceremediği ifade edilmektedir.⁶⁴

بَدْرٌ وَلَيْلٌ وَعُصْنٌ ... وَجَهَةٌ وَشَعْرٌ وَقَدٌّ

Dolunay, gece ve (ince) dal, onun yüzü, saçları ve endamı gibidir

خَمْرٌ وَوَرْدٌ وَدُرٌّ ... رَبِيقٌ وَنَعْرٌ وَخَدٌّ

⁶² Se'âlibî, *Simâriü'l-kulûb fi'l-mudâf ve'l-mensûb*, , 190.

⁶³ Ebü'l-Kâsım Hüseyin b. Muhammed b. el-Mufaddal er-Râgıb el-İsfahânî, *Muhâdarâtü'l-üdebâ' ve muhâverâtü's-şu'arâ' ve'l-bülegâ'* (Beyrut: Şirketü Dâri'l-Erkâm b. Ebi'l-Erkâm, 1420), 2/561.

⁶⁴ 'Alemü'l-hüdâ Ebü'l-Kâsım Ali b. el-Hüseyin b. Mûsâ eş-Şerîf el-Murtadâ, *Gurerü'l-fevâ'id ve dürerü'l-kalâ'id*, thk. Muhammed Ebu'l-Fadl İbrâhim (b.y.: Dâru İhyâi'l-Kütübî'l-'Arabiyye, 1373/1954), 2/130.

Şarap, gül ve inci, onun tükürüğü, ağzı ve yanakları gibidir.

İbnü'l-Mu'tezz yukarıdaki şiirinin birinci beytinde mablüb (ters) teşbihe başvurarak dolunayı, sevgilisinin yüzüne; karanlık geceyi, saçlarına; ince dalı ise endamına benzetmiştir. İkinci beyitte ise şarabı, onun tükürüğüne; gülü, ağzına (dudaklarına) ve inciye de yanaklarına teşbih etmiştir.

Darbü'l-Meselin Madribi

Yukarıda da dile getirildiği gibi estetik, zarafet ve insanın iç dünyasını etkilemesi bakımından İbnü'l-Mu'tezz'in teşbihleri ün yapmıştır. Bu sebeple Arap edebiyatında güzel ve kaliteli olan şeyler için ائبن المَعْتَزَّ تَشْبِيهَاتُ ابنِ الْمُعْتَزَّ ifadesi kullanılmış ve sözü edilen ifade darbü'l-meselin haline gelmiştir.⁶⁵

14- عَتَابُ جَحْظَةَ (Cahza'nın Kınaması)

Darbü'l-Meselin Mevridi

Abbâsî döneminin meşhur şair ve ediplerinden Cahza el-Bermekî'nin (ö. 324/935) nahiv, lügat ve astronomi gibi ilmlerde büyük bir birikime sahip olduğu gibi, şiir ve edebiyat alanlarında da döneminin seçkinleri arasında yer almaktaydı. Gözlerinin dışa doğru çıkık olması nedeniyle nedimi olduğu Abbâsî halifesi İbnü'l-Mu'tezz tarafından جَحْظَةَ lakabı takılmıştır.⁶⁶ Şiir inşâ etme ve müzik aletleri çalmada usta olduğundan خَبَاكِرُ "şarkıcı" ve الطَّنْبُورِي "tam-bur çalan" gibi lakaplarla meşhur olmuştur.⁶⁷ Cahza hicâ (hiciv), gazel, vâsif (tasvir), medih (övgü), risâ (mersiye) ve 'itâb gibi farklı konularda şiir yazmıştır. Onun Arap edebiyatında itâb (kınama) temalı şiirleri meşhur olmuştur. Zira şiirlerinde başkaları itâb ederken incitici olmayan nazik bir üslupla kınamıştır.⁶⁸ Örneğin aşağıdaki beyitlerde, hastalanınca onu ziyaret etmedikleri için arkadaşları kınamaktadır. Beyitlerde devranın dönüp dolıştığını, dolayısıyla onlar da bir gün hasta olacaklarını, hasta olduklarında kendisinin de

⁶⁵ Se'âlibî, *Simâri'l-kulûb fi'l-mudâf ve'l-mensûb*, , 190.

⁶⁶ İbn Hallikân, *Vefeyâtü'l-a'yân*, 1/134.

⁶⁷ Ebû Abdillâh Şihâbüddîn Yâkût b. Abdillâh el-Hamevî, *Mu'cemü'l-üdebâ'*, thk. İhsân Abbâs (Beyrut: Dâri'l-Garbi'l-İslâmî, 1414/1993), 1/208.

⁶⁸ Âmine Hasan Muhammed ez-Zübeyr, *Cahza el-bermekî hayâtuhu ve ş'iruhu* (Hartûm: Câmi'atu Ummi Dermân, Kismü'd-Dirâsiti'l-Edebiyye ve'n-Nakdiyye, Yüksek Lisans Tezi, 1429/2007), 57-103.

onları ziyaret etmeyeceğini ve onları aldırmandan keyfine bakacağını, öldükleri takdirde de sadece kabirlerini ziyaret edip üzüleceğini dile getirmektedir. Beyitler şöyledir:

مَرَضْتُ فَلَمْ يُعْذِرْنِي فِي شِكَايِي ... مِنَ الْإِخْوَانِ دُو كَرِيمٍ وَخَيْرِ

Hastalandım, acılar içindeyken beni ziyaret etmedi, arkadaşlarımdan cömert ve iyilik sahibi olan

فَإِنْ مَرَضُوا وَلِأَلْيَامِ حُكْمٌ ... سَيَنْفَعُ فِي الصَّغِيرِ وَفِي الْكَبِيرِ

Onlar da hasta olurlarsa ki zamanın da bir fermanı vardır. Küçük büyük demeden herkes için geçerli olan bir ferman

عَدَوْتُ عَلَى الْمُدَامَةِ وَالْمَلَاهِي ... وَإِنْ مَاتُوا حَزِنْتُ عَلَى الْقُبُورِ

(Ben de onları ziyaret etmem) şaraba ve eğlenceye devam ederim. Ölürlerse kabirleri üzerinde hüznlenirim

Görüldüğü üzere Cahza, yukarıdaki beyitlerde arkadaşlarını zarif ve nazik bir üslupla kınamaktadır. Nitekim onları, *مِنَ الْإِخْوَانِ دُو كَرِيمٍ وَخَيْرِ* "Arkadaşlarımdan cömert ve iyilik sahibi olan" şeklindeki ifadesiyle nitelemektedir. Yine *وَإِنْ مَرَضُوا* "Ölürlerse kabirleri üzerinde hüznlenirim" sözüyle de arkadaşlarına yönelik beslediği derin sevgisine işaret etmekte ve öldükleri takdirde mezarlarını ziyaret edeceğini ve onlara üzüleceğini belirtmektedir.

Darbü'l-Meselin Madribi

Cahza'nın kınamadaki güzel üslubundan dolayı şair ve edipler arasında *عَتَابٌ جِحْظَةٌ* ifadesi yaygınlık kazanarak tatlı, yumuşak, kibar ve nezaketli olan her şey için kullanılmaya başlamış ve bu hususları dile getirmek anlamında *darbü'l-mesel* olmuştur.⁶⁹ Nitekim Cahza'nın kendisi de aşağıdaki beyitte *عَتَابٌ جِحْظَةٌ* ifadesini "güzel, yumuşak ve ılık" anlamında kullanmıştır:⁷⁰

وَرَقًّا الْجُوَّ حَتَّى قِيلَ هَذَا ... عَتَابٌ بَيْرٌ جِحْظَةٌ وَالزَّمَانِ

⁶⁹ Se'âlibî, *Simâriü'l-ku'lûb fi'l-mudâf ve'l-mensûb*, , 191.

⁷⁰ Ebû Abdillâh Şemsüddîn Muhammed b. Ahmed b. Osmân ez-Zehebî, *Siyeru a'lâmi'n-nübelâ'*, thk. Şu'ayb el-Arnaût vd. (b.y: Müessesetü'r-Risâle, 1405/1985), 15/221.

Hava öyle yumuşadı ki, “bu hava, Cahza ile zaman arasında meydana gelen atışma gibidir” denildi.

Şair ve kâtip Bedî'üzzamân el-Hemedânî'nin (ö. 398/1008) bir arkadaşına gönderdiği mektupta da *عِتَابٌ جَحْظَةٌ* ifadesi yer almakta ve “sert olmayan nezaketli eleştiri” anlamında kullanılmaktadır. Bedî'üzzamân mektubunda şöyle demektedir:⁷¹ *بَيْنَنَا عِتَابٌ لِحَظَّةٍ كِعِتَابِ جَحْظَةٍ، وَاعْتِدَارَاتٌ بِاللَّيَّةِ كَاعْتِدَارَاتِ النَّايَةِ* “Birbirimize yönelik Cahza'nın eleştirileri gibi anlık eleştirilerimiz ve Nâbiga'nın i'tizârları gibi zirveye ulaşan i'tizârlarımız vardır.”

Sonuç

Arap dilinde çok sayıda *darbü'l-mesel* söz konusudur. Her meselin bir mevridi ve madribi vardır. Arap şiirinde ve edebî metinlerinde sıklıkla kullanılan meseller, farklı içeriklere sahiptir. Meselleri ihtiva eden şiir ve edebî metinlerin anlaşılması, içerdikleri mesellerin mevrid ve madriblerinin bilinmesi ne bağlıdır. Aksi takdirde anlaşılmasında güçlük çekilecektir.

Bazı Arap meselleri, meşhur Arap şairlerinin isimlerine izafe edilerek ortaya çıkmıştır. Diğer meseller gibi, bu meseller de birçok Arap şiiri ve edebî metinlerde yer almaktadır. Bu mesellerin doğmasına vesile olan ilk olayı bilmek ve nasıl bir anlam kaymasını yaşayıp ilk olaya benzeyen durumları da kapsayacak şekilde geniş bir anlama sahip olmaya dönüştüğünü öğrenmek büyük bir önem taşımaktadır. Zira bu durum, bu ifadelerin yer aldığı şiir ve metinlerin anlaşılmasına katkı sunacaktır.

Arap edebiyatında sıklıkla yer verilen söz konusu mesellerden *حَلَّةٌ اِثْرِيَّ الْقَيْسِ* ifadesi, “gerçekte görüldüğü gibi olmayan”; *رِيَوْمٌ عَيْدٍ*, “talihsiz ve kötü gün”; *حَوْلِيَّاتٌ زُهَيْرٌ*, “üstün edebî güzelliklere sahip olan şiir”; *صَحِيفَةٌ الْمُتَلَمِّسِ*, “ölüm fermanı”; *رَقْدُحُ ابْنِ مُقْبِلٍ*, “isabetli ve başarılı”; *لِسَانُ حَسَّانٍ*, “keskin ve uzun”; *سَيْفُ الْقَرْزُوقِ*, “körelmiş ve kesmeyen kılıç”; *بِنَاتٌ نُصَيْبٍ*, “arzu edilmeyen şey veya kimse”; *غَزَلُ ابْنِ أَبِي رَبِيعَةَ*, “eşsiz ve güzel gazel şiiri”; *عَزُؤُ*

⁷¹ Ebû Mansûr Abdülmelik b. Muhammed b. İsmâil es-Se'âlibî, *eş-Şekvâ ve'l-'itâb ve mâ vaka'a beyne'l-hillân ve'l-eshâb*, thk. İlhâm Abdülfettâh el-Müftî (Kuveyt: el-Meclisü'l-Vatanî li's-Sekâfe ve'l-Fünûn ve'l-Âdâb, 1421/2000), 23.

بَسَّار, çirkinlik; طَبَعُ الْبَحْرِي, “güzel üslup”; تَشْبِيهَاتُ ابْنِ الْمُعْتَرِّ, “estetik ve güzel olan”; عِتَابُ جِحْطَةَ “incitici olmayan ifadeler” anlamında kullanılmıştır.

Arap şairlerinin isimlerine izâfe edilen mesellerin çokluğuna ve söz konusu mesellerin Arap kelimelerinde sıklıkla kullanılmasına rağmen konuyla ilgili herhangi bir akademik çalışma yapılmamıştır. Dolayısıyla bu meselleri bir makale kapsamı içerisinde bir araya getirmek, her bir meselin mevrîd ve madribini açıklamak, bu mesellerin yer aldığı şiir ve edebî metinlerden şahid getirmek önemli bir boşluğu dolduracaktır.

Kaynakça

- ‘Abbâsî, Ebû'l-Feth Abdürrahîm b. Abdurrahmân. *Me'âhidü't-tansîs ala şevâhidü't-telhîs*. thk. Muhammed Muhyiddin Abdülhamîd. 2 Cilt. Beyrut: ‘Âlemü'l-Kütüb, ts.
- ‘Âmirî, Ebû ‘Akîl Lebîd b. Rebî’a b. Mâlik b. Ca’fer. *Dîvânü Lebîb b. Rebî’a el-‘Âmirî*. nşr. Hamdû Tammâs. b.y.: Dârü'l-Ma’rife, 2004.
- ‘Âmirî, Ebû Kâ’b Temîm b. Übey b. Mukbil b. Avf el-Aclânî. *Dîvânü İbn Mukbil*. thk. İzzet Hasan. Dimaşk: İhyâü't-Türâsî'l-Kadîm, 1962.
- Bağdâdî, Abdülkâdir b. Ömer b. Bâyezîd. *Hizânetü'l-edeb*. thk. Abdüsselâm Muhammed Hârûn. 13 Cilt. Kahire: Mektebetü'l-Hâncî, 1997/1418.
- Beşşâr b. Bürd, Ebû Muâz el-Ukaylî. *Dîvânu Beşşâr b. Bürd*. thk. Muhammed Tâhir b. ‘Âşûr. Cezâir: Sekâfetu'l-‘Arabiyye, 2007.
- Câhiz, Ebû Osmân ‘Amr b. Bahr b. Mahbûb. *el-Beyân ve't-tebyîn*. 3 Cilt. Beyrut: Dârü'l-Hilâl, 1423.
- Dabbî, Ebû'l-Abbâs Mufaddal b. Muhammed b. Ya'lâ. *Kitâbü'l-Emssâl*, thk. İhsan ‘Abbâs. Beyrut: Dârü'r-Râidî'l-‘Arabî, 1401/1981.
- Dayf, Ahmed Şevkî Abdüsselâm. *Târîhu'l-edebî'l-‘Arabî*. 10 Cilt. Mısır: Dârü'l-Ma’ârif, 1995.
- Demîrî, Ebû'l-Bekâ Kemâlüddîn Muhammed b. Mûsâ b. Îsâ. *Muhtasarü'l-Gayssi'l-müseccem fî Şerhi Lâmiyyeti'l-‘Acem*. thk. Cemil Abdullah Uveyda. b.y.: Dârü'l-‘Ulûm, 2008/1429.

- Dımaşkî, Ebü'l-Kâsım Ali b. el-Hasen b. Hibetillâh b. Abdillâh b. Hüseyin. *Târîhu Dımaşk*. thk. 'Amr b. Garamel-'Amrevî. 80 Cilt. b.y.: Dârü'l-Fikr, 1995.
- Dineverî, Ebü Muhammed Abdullâh b. Müslim b. Kuteybe. *eş-Şi'r ve's-şu'arâ'*. Kahire: Dârü'l-Hadis, 1423.
- Durmuş, İsmail. "Mesel". *Türkiye Diyanet Vakfı İslâm Ansiklopedisi*. 29/293-297. Ankara: TDV Yayınları, 2004.
- Ebû 'Ubejde, Ma'mer b. el-Müsennâ. *Şerhü nekâ'izi Cerîr ve'l-Ferezdek*. thk. İbrâhîm Hür-Velîd Mahmûd Hâlis. 3 Cilt. Ebûzabî: el-Mecme'u's-Sekâfî, 2. Basım, 1998.
- Ebû'l-Ferec el-İsfahânî, Ali b. el-Hüseyin b. Muhammed b. Ahmed. *el-Egânî*. thk. İhsan 'Abbâs vd. 25 Cilt. Beyrut, Dâru Sâdır, 3. Basım, 2008.
- Ezherî, Ebü Mansûr Muhammed b. Ahmed b. Ezher. *Tehzîbü'l-luga*. thk. Muhammed 'Avd Mur'ib. 8 Cilt. Beyrut: Dârü İhyâi't-Türâsî'l-'Arabî, 2001.
- Gazûlî, 'Alâüddîn Ali b. Abdullâh el-Bahâî. *Metâli'u'l-büdûr fî menâzili's-sürûr*. 2 Cilt. b.y.: İdâretü'l-Vatan, 1299.
- İbn Cinnî, Ebü'l-Feth Osmân b. Cinnî el-Mevsilî. *el-Hasâ'is*. thk. Muhammed Ali en-Neccâr. 3 Cilt. b.y.: Dârü'l-Kütübî'l-Mısriyye, ts.
- İbn Hallikân, Ebü'l-'Abbâs Şemsüddîn Ahmed b. Muhammed b. İbrâhîm b. Ebî Bekr. *Vefeyâtü'l-a'yân ve enbâ'ü ebnâ'i'z-zamân*. thk. İhsân 'Abbâs. 7 Cilt. Beyrut: Dâru Sâdır, 1900.
- İbn Manzûr, Ebu'l-Fadl Cemâlüddîn Muhammed b. Mükerrrem b. Ali b. Ahmed. *Lisânü'l-'Arab*. 15 Cilt. Beyrut: Dârü Sâdır, 1414.
- Kalkaşendî, Ebü'l-Abbâs Şihâbüddîn Ahmed b. Ali. *Subhu'l-a'sâ fî sinâ'ati'l-inşâ'*. 15 Cilt. Beyrut: Dârü'l-Kütübî'l-İlmiyye, ts.
- Mâverdî, Ebü'l-Hasen Ali b. Muhammed b. Habîb el-Basrî. *Edebü'd-dünyâ ve'd-dîn*. b.y.: Dârü Mektebeti'l-Hayât, 1986.

- Meydânî, Ebu'l-Fadl Ahmed b. Muhammed b. Ahmed b. İbrâhîm. *Mecma'u'l-emsâl*. thk. Muhammed Muhyiddin Abdülhamîd. Beyrut: Dârü'l-Ma'arife, ts.
- Râgıb el-İsfahânî, Ebü'l-Kâsım Hüseyin b. Muhammed b. el-Mufaddal. *el-Müfredât fî garîbi'l-Kur'ân*. thk. Safvân 'Adnân ed-Dâvûdî. Dîmaşk: Dârü'l-Kalem, 1412.
- Râgıb el-İsfahânî, Ebü'l-Kâsım Hüseyin b. Muhammed b. el-Mufaddal. *Muhâdarâtü'l-üdebâ' ve muhâverâtü's-şu'arâ' ve'l-bülegâ'*. Beyrut: Şirketu Dâri'l-Erkâm b. Ebi'l-Erkâm, 1420.
- Safedî, Ebü's-Safâ Salâhuddîn Halîl b. İzziddîn Aybeg b. Abdillâh. *el-Vâfi bi'l-vefeyât*. thk. Ahmed Arnavut-Türkî Mustafa. 29 Cilt. Beyrut: Dâru İhyâi't-Turâs, 2000.
- Se'âlibî, Ebû Mansûr Abdülmelik b. Muhammed b. İsmâîl. *el-Müntehal*, thk. Ahmed Ebû Ali. İskenderiye: el-Matba'atü't-Ticâriyye, 1319/1901.
- Se'âlibî, Ebû Mansûr Abdülmelik b. Muhammed b. İsmâîl. *eş-Şekvâ ve'l-'itâb ve mâ vaka'a beyne'l-hillân ve'l-eshâb*. thk. İlham Abdülfettâh el-Müftî. Kuveyt: el-Meclisü'l-Vatanî li's-Sekâfe ve'l-Fünûn ve'l-Âdâb, 1421/2000.
- Se'âlibî, Ebû Mansûr Abdülmelik b. Muhammed b. İsmâîl. *Simâri'l-kulûb fî'l-muzâf ve'l-mensûb*. thk. Muhammed Ebu'l-Fadl İbrâhîm. Beyrut: el-Mektebetü'l-'Asriyye, 2003.
- Sehâvî, Ebü'l-Hasen Alemüddîn Ali b. Muhammed b. Abdissamed. *Sifri's-sa'âde ve sefri'l-ifâde*. thk. Muhammed ed-Dâlî. 3 Cilt. Beyrut: Dârü Sâdir, 1995/1415.
- Süyûtî, Ebu'l-Fadl Celâlüddîn Abdurrahmân b. Ebi Bekr b. Muhammed. *el-Müzhir fî 'ulûmi'l-luga*. thk. Fuâd Ali Mansûr. 2 Cilt. Beyrut: Dârü'l-Kütübî'l-İlmiyye, 1998.
- Şerîf el-Murtadâ, 'Alemü'l-hüdâ Ebü'l-Kâsım Ali b. el-Hüseyin b. Mûsâ. *Gure-rü'l-fevâ'id ve dürerü'l-kalâ'id*. thk. Muhammed Ebu'l-Fadl İbrâhîm. b.y.: Dâru İhyâi'l-Kütübî'l-'Arabiyye, 1373/1954.

- Tebrîzî, Ebû Zekeriyâ Yahyâ b. Ali b. Muhammed el-Hatîb. *Şerhu Dîvânî Ebî Temmâm*. nşr. Râcî el-Esmer. 2 cilt. Beyrut: Dârü'l-Kitâbi'l-'Arabî, 2. Basım, 1993.
- Tîbî, Ebû Muhammed Şerefüddîn Hüseyin b. Abdillâh b. Muhammed. *Fütûhu'l-gayb fi (ve)'l-keşf'an kınâ'i'r-reyb*. thk. İyâd Muhammed el-Ğüc. 17 Cilt. Dubai: Câizetü Dübey ed-Düveliyelî'l-Kur'âni'l-Kerîm, 1434/2013.
- Uzun, Tacettin. "Arap Dilinde Meseller (Atasözleri)". *Harran Üniversitesi İlahiyat fakültesi Dergisi* 11/11 (2003), 155-169).
- Vatvât, Ebû Abdillâh Cemâlüddîn Muhammed b. İbrâhîm b. Yahyâ. *Gurerü'l-hasâ'isi'l-vâdîha ve 'urerü'n-nekâ'idi'l-fâdîha*. thk. İbrâhîm Şemsüddîn. Betrut: Dârü'l-Kütübî'l-İlmiyye, 2008/1429.
- Yâkût el-Hamevî, Ebû Abdillâh Şihâbüddîn b. Abdillâh. *Mu'cemü'l-üdebâ'*. thk. İhsân 'Abbâs. 7 Cilt. Beyrut: Dârü'l-Garbi'l-İslâmî, 1414/1993.
- Yâzîcî, İbrâhîm b. Nâsîf b. Abdillâh b. Nâsîf b. Canbulat. *Nüc'atü'r-râ'id ve şir'atü'l-vârid fi'l-müterâdif ve'l-mütevârid*. 2 Cilt. Mısır: Matbaatü'l-Ma'ârif, 1905.
- Yûsî, Ebû Ali Nûruddîn Hasen b. Mes'ûd b. Muhammed. *Zehrü'l-ekem fi'l-emsâl ve'l-hikem*. thk. Muhammed Haccî-Muhammed el-Ahdar. 3 Cilt. Mağrib: Dârü'l-Beyzâ', 1401/1981.
- Zehebî, Ebû Abdillâh Şemsüddîn Muhammed b. Ahmed b. Osmân. *Siyeru a'lâmi'n-nübelâ'*. thk. Şu'ayb el-Arnaût vd. 25 Cilt. b.y: Müessesetü'r-Risâle, 3. Basım, 1405/1985.
- Zehebî, Ebû Abdillâh Şemsüddîn Muhammed b. Ahmed b. Osmân. *Târîhu'l-İslâm ve vefeyâtü'l-meşâhîr ve'l-a'lâm*. thk. Ömer Abdüsselâm et-Tedmürî. 52 Cilt. Beyrut: Dârü'l-Kitâbi'l-'Arabî, 2. Basım, 1413/1993.
- Zemaşerî, Ebü'l-Kâsım Mahmûd b. Ömer b. Muhammed el-Hârizmî. *Reb'ü'l-ibrâr ve nusûsü'l-ahbâr*. 5 Cilt. Beyrut: Müessesetü'l-A'lemî, 1412.
- Zemaşerî, Ebü'l-Kâsım Mahmûd b. Ömer b. Muhammed. *el-Fâ'ik fi garîbi'l-hadîs*. thk. Ali Muhammed el-Bicâvî - Muhammed Ebu'l-Fadl İbrâhîm. 4 Cil. Lübnan: Dârü'l-Ma'arife, 2. Basım, ts.

Ziriklî, Ebû Gays Muhammed Hayrüddîn b. Mahmûd b. Muhammed b. Ali b. Fâris. 8 Cilt. *el-A lâm*. b.y.: Dâru'l-İlm li'l-Melâyîn, 15. Basım, 2002.

Zübeyr, Âmine Hasan Muhammed. *Cahza el-Bermekî Hayâtuhu ve Ş'iruhu* Hartûm: Câmi'atu Ummu Dermân, Kismü'd-Dirâsiti'l-Edebiyye ve'n-Nakdiyye, Yüksek Lisans Tezi, 1429/2007.



mevzu

sosyal bilimler dergisi | journal of social sciences

e-ISSN 2667-8772

mevzu, Eylül/September 2023, s. 10: 113-140

Marshall McLuhan'ın "Global Köy" Teorisinden XXI. Yüzyıl Rus Blogger Edebiyatına Bakış: Olga Savelyeva *Portakallar. Bir Yetişkinin Dürüst Öyküsü*

An Outlook on 21st Century Russian Blogger Literature through Marshall McLuhan's "Global Village" Theory: Olga Savelyeva, *Oranges. The True Story of Growing Up*

Gülhanım Bihter YETKİN

Arş. Gör. Dr., Ordu Üniversitesi

Fen Edebiyat Fakültesi, Rus Dili ve Edebiyatı Anabilim Dalı

PhD Research Fellow, Ordu University, Faculty of Science and Literature

Department of Russian Language and Literature

gulhanimbihteryetkin@odu.edu.tr

Ordu / Turkey

ORCID: 0000-0002-2226-255X

DOI: 10.56720/mevzu.1312281

Makale Bilgisi | Article Information

Makale Türü / Article Type: Araştırma Makalesi / Research Article

Geliş Tarihi / Date Received: 09 Haziran / June 2023

Kabul Tarihi / Date Accepted: 02 Ağustos/August 2023

Yayın Tarihi / Date Published: 15 Eylül/September 2023

Yayın Sezonu / Pub Date Season: Eylül / September

Atıf / Citation: Yetkin, Gülhanım Bihter . "Marshall McLuhan'ın "Global Köy" Teorisinden XXI. Yüzyıl Rus Blogger Edebiyatına Bakış: *Olga Savelyeva Portakallar. Bir Yetişkinin Dürüst Öyküsü*". *Mevzu: Sosyal Bilimler Dergisi*, 10 (Eylül 2023): 113-140.
<https://doi.org/10.56720/mevzu.1312281>

İntihal: Bu makale, ithenticate yazılımınca taranmıştır. İntihal tespit edilmemiştir.

Plagiarism: This article has been scanned by ithenticate. No plagiarism detected.

web: <http://dergipark.gov.tr/mevzu> | mailto: mevzusbd@gmail.com

Copyright © CC BY-NC 4.0



Öz

XX. yüzyılın önde gelen iletişim kuramcılarında biri olan Marshall McLuhan, 1964 yılında kaleme aldığı *Medyayı Anlamak* adlı eserinde teknolojilerin insanın fiziksel ve zihinsel kapasitelerinin uzantıları olduğu görüşünü savunur. Bu bağlamda bireylerin bilişim teknolojilerinin yardımıyla giderek daha fazla birbirine bağlanacağını ve böylece dünyanın metaforik bir "köye" dönüşeceğini ileri sürer. İletişim alanında "global köy" adıyla ortaya attığı bu teorisinde McLuhan'ın özellikle internet teknolojisine işaret eden açıklamaları, XX. yüzyılın son döneminde tam anlamıyla karşılığını bulur ve henüz oluşumlanan elektronik çağda insanlar aynı köyde yaşamışçasına birbiriyle iletişime geçebilir hale gelir. Komünikasyon platformunda gerçekleşen söz konusu değişim, özellikle edebiyata çeşitli araçlar yardımıyla yeni bir boyut kazandırır. Nitekim bu çalışmada, kitle iletişimin önemli bir parçası olan internetin günümüz Rus toplumunda en yaygın kullanım şekli olan blogların niteliklerine değinilecek olup, söz konusu sosyal ağların sahipleri olan bloggerlardan Olga Savelyeva'nın edebî kimliği ön plana çıkarılarak *Portakallar. Bir Yetişkinin Dürüst Öyküsü* adlı eseri McLuhan'ın global köy teorisi bağlamında betimleme yönteminden faydalanılarak çözümlenecektir. Böylelikle globalleşen dünyanın bir getirisi olan yeni teknolojik düzenin sanatsal alandaki karşılığı, Olga Savelyeva'nın eserinden yapılan ilgi çekici alıntılarla gün yüzüne çıkarılacaktır.

Anahtar Kelimeler: McLuhan, Global Köy, İletişim, Blog, Olga Savelyeva.

Abstract

In his book *Understanding Media*, written in 1964, Marshall McLuhan, one of the leading communication theorists in the 20th century, believes that technological innovations are the extensions of human physical and mental capacity. He argued that people would be gradually connected to each other thanks to electrical devices, and thus metaphorically, the world would become a global "village." In his "global village" theory, McLuhan's assumptions regarding the onset of the electronic age, especially implying the internet technology, came true at the end of the 20th century when people could communicate with each other as if they were living in the same village. Such a

shift in communication adds a new dimension to literature, especially with the various tools it offers. In this sense, this study addressed blogs, the most common forms of internet use, and essential parts of mass communication in Russia today. Specifically, by emphasizing the literary identity of the Russian blogger Olga Savelyeva, it analyzed her book called *Oranges. The True Story of Growing Up* according to McLuhan's global village theory using the descriptive method. Thus, the artistic equivalent of this new technological age, a consequence of the globalizing world, would be enlightened by interesting quotations from Olga Savelyeva's work.

Key Words: McLuhan, Global Village, Communication, Blog, Olga Savelyeva.

1. Giriş

İletişim Kuramcısı Marshall McLuhan ve “Global Köy” Teorisi

XX. yüzyılın başlangıç döneminde devrim niteliğinde çeşitli teknolojik araçların icadı, iletişimin, dolayısıyla da dünyanın geleceği hakkında çok sayıda tahmin ve kehanetin ortaya çıkmasına zemin hazırlar. Bunlar içerisinde Herbert Marshall McLuhan'ın (1911-1980) teorisi önemli bir yere sahiptir (Georgiadou, 2002, s. 91). Kanadalı iletişim kuramcısı Marshall McLuhan, “XX. yüzyılın en büyük medya teorisyeni,” “bilgi çağı gurusu”, “elektronik çağın kâhini”, “medya ekolojisti” ve “siber uzayın babası” gibi isimlerle anılır. Araştırmacının bu şekilde adlandırılmasının ana nedeni, 1960'lı yıllarda kaleme aldığı çalışmalarında internetin haberciliğini yapması olarak gösterilir. McLuhan, XX. yüzyılın en güçlü düşünürlerinden biri kabul edilir. Özgün bakış açısıyla dünyadaki gelişmeler konusunda öngöründe bulunabilmesi ve saptamalarının doğru çıkması nedeniyle İngiliz yazar, yönetmen ve sunucu Jonathan Miller, Freud'un cinsellik konusundaki keşiflerini McLuhan'ın görsel uzay için gerçekleştirdiğini söyler. Buna ek olarak medyanın insanlar arasındaki ilişkilere ne derece güçlü bir şekilde nüfuz ettiğini McLuhan'ın açığa çıkardığını savunur. Gazeteci yazar Tom Wolfe ise McLuhan'ın Newton, Darwin, Freud, Einstein ve Pavlov gibi önemli bilim insanlarının zamanlarından sonra en ilgi çekici filozof olduğunu dile getirir. Başarılı iletişim kuramcısının teorileri, özellikle XX. yüzyılın ikinci yarısında internet teknolojisinin belirmesiyle belirgin bir şekilde ön plana çıkar. Son dönemlerde ise teknoloji-

nin insan ve toplum üzerindeki etkileri konusundaki incelemelerde, bilim insanının çalışmalarına yoğunlukla başvurulur (Atalay, 2018, s. 28-29).

Bir kültür tarihçisi olan McLuhan, kültürel değişimin ana etkenlerinin iletişim teknolojileri olduğunu öne sürer. Bu düşünceden hareketle, iletişim teknolojileri sıcak ve soğuk şeklinde ikiye ayırır. Ona göre bireyin tek duyusuna hitap eden araçlara sıcak iletişim araçları denir. Yüksek çözünürlüğe sahip bu araçlarda bireyin katılım payı oldukça azdır. Çünkü sıcak ortamda bireyin tek duyusu yüksek oranda genişler ve sıcak araç, dinleyiciler tarafından doldurulabilecek alan bırakmaz. Radyo, sinema, fotoğraf, karikatür sıcak iletişim araçları arasında sayılır (Erken, 2017, s. 45-46). Bireye çok az şey veren ve izleyici tarafından ise bir o kadar çok şey eklenebilenlere ise soğuk iletişim araçları denir. Televizyon ve telefon en güçlü soğuk araçlardır. Bu araçlarda izleyicinin katılımı son derece yüksektir. Televizyonun soğuk araç kabul edilmesinin ana sebebi, iletinin tamamlanabilmesi için izleyicinin aktif bir şekilde bu süreçte yer alabilmesidir. McLuhan'ın burada "katılmak" olarak nitelendirdiği mantık çerçevesinde, aklen bir etkileşim değil, fiziksel anlamda duysal ve bilinçsiz bir katılmadır. Diğer insanlarla ya da çevreyle olan bir iletişim söz konusu değildir (Erdoğan ve Alemdar, 2010, s. 153).

Marshall McLuhan'ın en önemli eserleri arasında *Medya Mesajdır* (*The Medium Is the Massage*, 1967), *Gutenberg Galaksisi* (*The Gutenberg Galaxy*, 1962) ve *Medyayı Anlamak* (*Understanding Media*, 1964) yer alır. Söz konusu çalışmaları içerisinde *Medyayı Anlamak* çalışması önemli bir yere sahiptir. Düşünce yaşamı boyunca McLuhan, en yoğun eleştiriyi bu eseri nedeniyle alır. Bahsi geçen çalışmada dile getirdiği düşünceleri uyarınca akademik camianın bir hayli sert tepkisine maruz kalır. Hakkında kaleme alınan yazılarda anlamsız ve tutarsız fikirler ileri sürdüğü savunulan McLuhan'ın yapıtları bilimsellikten uzak bulunur (Ocaklı, 2017). Ancak McLuhan, bu eserinde iletişim alanında önemli bir teoriyi ortaya atarak yıllar sonra da olsa bilim insanlarının dikkatini çekmeyi başarır: global köy. McLuhan'a göre teknolojiler, insanın fiziksel ve zihinsel kapasitelerinin uzantılarıdır; tekerlek ayağın, kitap gözün ve elektrik devresi merkezi sinir sisteminin bir uzantısıdır. İnsanlar, uzay ve zamanın etkilerini neredeyse ortadan kaldıran elektrik (veya elektronik) teknolojileriyle giderek daha fazla birbirine bağlanmakta ve böylece dünya birbirine endeksli, metaforik bir "köy" haline gelmektedir (Gibson ve Murray, 2012,

s. 312-313). McLuhan, bu görüşünü güçlendirmek için çalışmalarında insanlık geçmişini dört ayrı döneme ayırır: Kabile Çağı, Edebiyat Çağı, Basım Çağı ve içinde bulunulan Elektronik Çağ. Bilim insanına göre yazılı kültür, insanların daha da bireyselleşmesine, birbirlerinden uzaklaşmalarına ve bilinçlerini yitirmelerine yol açmıştır. Telgrafın icadıyla bireyler büyük bir dönüşüm geçirecek ve “elektronik çağa” adım atacaktırlar. Bu çağla birlikte insanoglu yeniden bilinçlenecektir. Basım çağındaki bireysellik yerini global bir köye bırakacaktır. Söz konusu yeni süreçte insanlar, tıpkı kabile dönemindeki gibi iletişime katılım göstererek döneme geniş çapta katkı sağlayacaklardır (Çelik Varol ve Varol, 2019, s. 139, 143, 144).

B. R. Powers (1988, s. 12), McLuhan ile ortaklaşa kaleme aldığı *Global Köy. 21. Yüzyılda Yeryüzü Yaşamında ve Medyada Meydana Gelecek Dönüşümler (İletişim ve Toplum) (The Global Village: Transformations in World Life and Media in the 21st Century (Communication and Society))* adlı esere yazdığı önsözde global köyü şöyle tanımlar: “Global köy, bir ansiklopedi, bir XIX. yüzyıl kitabı değildir; nihai yanıtı asla içermeyen; ekonominin tamamının, bireysel olarak yürütülen hotkültür hizmetlere doğru yönelmiş gibi görüldüğü, seçeneysel bir geleceği belirlemek amacıyla, geçmiş, şimdiki zamana taşıyan bir kitaptır.” Zira McLuhan’ın global köy kehaneti, bugün bakıldığında tam anlamıyla gerçekleşmiştir. Bilhassa medya alanında incelemeler yürüten araştırmacıların Marshall McLuhan’ın söz konusu teorisine başvurmadan çalışmalarını yürütememesi, bilim insanının “dijital çağın kâhini” olarak adlandırılmasının boşuna olmadığını gözler önüne serer (Atalay, 2018, s. 33). McLuhan’ın bu teorisi, yeni iletişim araçlarının bireylerin yaşamlarına uygulanmasının sadece birbirleriyle iletişim kurma biçimlerinde değişikliklere yol açmayacağını, aynı zamanda tüm insan ilişkilerinde köklü dönüşümler oluşturacağını savunması açısından son derece dikkat çekicidir. Teorisinin ana noktalarından biri, elektromanyetik keşiflerin, tüm insanlık meselelerinde eşzamanlı “alanı” yeniden yarattığı ve böylece insanlık ailesinin artık küresel bir köy koşulları altında var olduğudur (Georgiadou, 2002, s. 91). Bilim insanına göre dünya yeni dönemde son derece küçülmüş ve birbirine bağlanmıştır. Yeryüzünün tamamı görüntülerle ve mesajlarla donatılmıştır (Yaylagül, 2006, s. 61-62). Tüm bunlar dünyanın her köşesinden insanı bir araya getiren, bütünleştiren ve iletişim kurmalarında başat rol oynayan önemli araçlar olarak hareket ederler. Ancak diğer yandan McLuhan (1964, s. 106-

107), bu teknolojilerin zaman ve mekân kısıtlamalarını yok ettiğini ve dünyanın bunun sonucunda global anlamda köyleştiğini savunur. Araştırmacının dünyayı köye benzetmesinin temel nedeni ise köylerin küçük mekânlar olması ve burada insanların eşit seviyede, homojen ve yaşananlardan ilk elden haberlerinin olabilmesidir. Marshall McLuhan'ın 1960'lı yıllarında öne sürdüğü bu kehaneti, XX. yüzyılın son dönemine doğru beliren kitle iletişim araçlarının bir yandan haberciliğini yaparken diğer yandan da zeminini oluşturmaktadır. Bu nedenle çalışmamızın ilerleyen döneminde kitle iletişim araçlarının ortaya çıkışından, niteliklerinden ve işlevlerinden bahsedilecek, böylelikle günümüz dünyasında gün geçtikçe daha fazla yaygınlık kazanan bloglara ve bu internet ağlarının sahipleri olan bloggerların sanatlarına teorik bir zemin oluşturulmaya çalışılacaktır.

2. McLuhan'ın Gerçekleşen Kehaneti: Kitle İletişim Araçları

Çağdaş toplumda bilgi, gerek geleneksel gerekse modernleşen dünyada önemli bir yere sahip olur ve bu nedenle data hacmindeki büyümenin dinamikleri gün geçtikçe çok daha belirgin hale gelir. Gelişmekte olan toplumda bilgi, en güçlü şekilde kitle iletişim araçlarının kullanımı ile yaygınlık kazanır. Özellikle XXI. yüzyılda medyanın artan imkânları yardımıyla bilgi tüketicisine yüksek bir hızla ulaşır, üst üste çoğaltılır ve aktif şekilde kitlelerin bilincine kanalize edilir. Bilginin hâkimiyetini baskın bir şekilde gösterdiği bu yeni çağda, kitle iletişim araçlarının toplumsal değerleri, yönelimleri ve görüşleri şekillendirmedeki rolü önemli ölçüde artar. Tıpkı McLuhan'ın 1960'lı yıllarda öngördüğü gibi kitle iletişiminin bir diğer ifadesi olan medya, insanların hayatlarına çok daha derinden nüfuz etmeye ve kitle bilinci üzerinde dinamik ve amaçlı bir etkiye sahip olmaya başlar. Bu da yığınları oluşturan bireylerin medyanın aştığı "bilgi hayaletleri" dünyasında yaşamaya başlamalarına neden olur. Gelinen aşamada medya, bilginin basit aranması, işlenmesi ve iletmesi niteliğinden, kişinin içsel, ruhsal dünyasını kontrol eden ve dönüştüren bir araca dönüşür. Özellikle modern medya, insanın ufkunu genişletmek, ona yargılarında egemenlik ve bağımsızlık vermek yerine kitlelerin bilincini giderek daha fazla manipüle etmeye başlar (Konyuhova, 2005, s. 71).

Rusya Federasyonu'nun 27 Aralık 1991 tarihli ve 2124-I sayılı "Kitle İletişim Araçları Üzerine" adlı 2. Kanununa göre kitle iletişim araçları, süreli basılı

yayın (gazete, dergi, almanak, bülten, kalıcı adı, güncel numarası olan ve yılda en az bir kez yayımlanan diğer yayınlar), radyo, televizyon, video programı gibi araçların tamamı olarak kabul edilir. Genel anlamda kitle iletişim araçları iki gruba ayrılır. Bunlardan ilki, gazete ve dergi gibi yazılı basın ile televizyon, radyo, internet gibi elektronik bilgi kaynaklarıdır. Kitle iletişim araçları yardımıyla devletler, bir yandan sahip oldukları politikanın propagandasını yaparken diğer yandan da kolaylıkla kamuoyu oluşturabilirler (Popova, 2012). İnsanların en taze ve güncel haberleri hızlı bir şekilde öğrendikleri ve hemen o anda söz konusu olaylar konusunda birbirlerini haberdar edebildikleri araçlar olan internet, televizyon, radyo ve modern iletişim araçları olmadan çağdaş dönem bireyinin yaşamını hayal etmek neredeyse imkânsızdır. Öyle ki Alman sosyolog Niklas Luhmann'a göre, günümüzde gerçeklik tam anlamıyla medya tarafından inşa edilmekte ve dünya hakkında bilinen hemen hemen her şeye kitle iletişim araçları vasıtasıyla erişilebilmektedir (Fatkullina ve Habirov, 2015).

Medya, toplumun her alanıyla ilişkili olmasından dolayı birey üzerinde oldukça büyük bir etkiye sahiptir. Ancak her insanın kendi yaşam algısı temelinde bir bakış açısına sahip olması nedeniyle kitle iletişim araçları bilgilerinin bir kişi tarafından doğru veya yanlış algılanıp algılanmadığına karar vermek pek mümkün değildir. Medya, kendi içerisinde çeşitli özellikleri barındırır: kitlesellik, yılda birden az olmaması gereken periyodiklik, bilgi kaynağının tek ancak dinleyici sayısının çok olması. Kitle iletişim araçlarının görevleri arasında ise temel anlamda şunlar yer alır: bilgiyi yayma, seferber edebilme gücü, işlevsel propaganda, yenilikçi yöne sahip olma. Bu doğrultuda medya farklı türlere ayrılır: yazılı basın, radyo, televizyon, internet. Bunlar içerisinde internet, hacimsel açıdan büyük miktarda bilgi içermesi nedeniyle tüm kitle iletişim araçları arasında belirgin bir şekilde ayırt edilir. İnternetin ortaya çıkmasında Rusya ile ABD arasındaki ilişkiler önemli bir yere sahiptir. 1957 yılında Sovyetler Birliği ilk yapay dünya uydusunu fırlatır. ABD Savunma Bakanlığı bu gelişmeye son derece sert bir tepki gösterir. Hükûmet, savaş çıkması durumunda bilgileri hızlı bir şekilde aktarmak için güvenilir bir ağa ihtiyaç duyacaklarını anlar. Bu düşünceden hareketle modern dünyanın ayrılmaz bir parçası olan internet oluşumlanır (Lunegova, 2017, s. 137-138).

İnternet, içerisinde metin, ses ve görüntü gibi birden fazla işlevi barındırması sebebiyle devasa bir platformdur. Bir başka açıdan ise internet, günümüzde güçlü bir eğitim ve bilgi sistemidir (Grin, 2013, s. 59). İnternet, modern dönem insanının evindeki en büyük kütüphanedir. Birey, evinden dışarı adım atmadan yeryüzünün her noktasına internet yardımıyla kolaylıkla ulaşabilmektedir. İnternette insan yaşamının her alanı konusunda bilgi edinilebilir. İnternet, birbirinden uzakta olan, görüşme fırsatı olamayan, fiziksel engeli nedeniyle evinden çıkamayan insanları birbirine yakınlaştırması açısından eşsiz bir imkândır. İnternette iletişim ve etkileşim, sohbetler, görüntülü aramalar, e-postalar, sesli mesajlar yoluyla gerçekleştirilir (Gerasimova, 2016, s. 649-650). Genel anlamda toparlanacak olursa modern dünyada internet, dört temel işlevi yerine getirmektedir. Bunlardan ilki, bilginin temel ve kapsam alanı geniş kaynağı olması nedeniyle bünyesinde tüm kitle iletişim araçlarını barındırmasıdır. İkincisi, çeşitli multimedya ürünlerini içeren çevrimiçi ansiklopedilerin, sözlüklerin, kitaplıkların, referans sitelerinin ve torrent trackerlerinin dünya çapındaki bir veri tabanı olmasıdır. Üçüncüsü, bünyesinde bilimsel, eğitimsel veya eğlence niteliğinde çok sayıda bilgi hizmetine ve farklı ölçeklerdeki ücretsiz bilgilere yer vermesidir. Son olarak ise daha önce tanışmamış ve (veya) coğrafi açıdan birbirlerinden uzak olan insanların iletişim kurmalarını sağlayan evrensel bir telekomünikasyon ortamı yaratmasıdır (Çevtayeve, 2014, s. 2). Günümüze gelindiğinde, internetin bilgi edinme ile ilgili ana işlevi lider olmaktan çıkarken, bu rolü iletişimsel fonksiyonunun üstlendiği görülmektedir. İnternet, ulusal sınırları aşarak ve dünyanın bilgi kaynaklarını tek bir sistemde birleştirerek yalnızca kitlesel değil, aynı zamanda küresel bir iletişim aracına dönüşür. Bunun neticesinde özellikle son yıllarda sanal iletişim, gerçek iletişimin yerini alır, kapsamlı bir bilgi etkileşimi alanı oluşturur ve yeni ilişki türlerini doğurur (Biryukova, 2014, s. 78-79). Bunlardan başlıcası bloglardır.

3. Yeni Dünyanın Yeni Dili: Bloglar

Modern dönemde internet, bilgi depolamanın, almanın ve yaymanın evrensel bir yoludur. İnternetin ana merkezi olan çevrimiçi alan, geleneksel kitle iletişim araçlarından ayırt edilmesi çok zor olan önemli bir medya biçiminin ortaya çıkmasına zemin hazırlar: bloglar. "Blog" terimi, 1997 yılında Amerikalı yazar Jorn Barger tarafından ortaya atılan İngilizce "Weblog" (web dergisi)

kelimesinden gelmektedir. Ancak *Washington Profile* gazetesine göre ilk blogun, İngiliz mühendis ve bilişim profesörü Tim Berners-Lee'nin 1992'den beri düzenli olarak haberler ve kısa notlar yayımladığı web sayfasının olduğu kabul edilmektedir. Bir başka rivayete göre ise blogun yaratıcısı, 1994 yılında düşüncelerini, projelerini ve fikirlerini oluşturduğu blogunda yayın yapan Amerika-lı bağımsız gazeteci Justin Hall'dur. Blogların her geçen gün daha hızlı bir şekilde insanlar arasında kullanılması, 1999 yılında ilk ücretsiz Blogger servisi ve öncü blog arenası olan *Livejournal.com* platformunun hayata geçirilmesine zemin hazırlar. Önceleri bloglarda kitle iletişim araçlarından materyaller yayımlanırken, zamanla medya farklı bloglara ilgi göstermeye başlar. Bu dönüşümün altında çeşitli faktörler bulunmaktadır. Bloglar yalnızca toplumu bilgilendirmekle kalmaz, aynı zamanda onlara yorum yapma imkânı tanıyarak izleyiciyle ilişkileri derinleştirir (Petrosyan, 2014, s. 135). MASMI Rusya çevrimiçi anketine (Ocak 2010) göre bloglar, yanıt verenlerin %18,5'i için siyasi, ekonomik, sosyal ve kültürel alanlar konusunda bir bilgi ve haber kaynağıdır. Blog içerisinde yazarın kişisel görüşlerini ve ele alınan sorunlara yönelik bakış açısını açıkça görmek mümkündür. Bir yandan bilgiyi hızlı bir şekilde yayması diğer yandan da belirli bir izleyici kitlesine sahip olmasından dolayı bloglar, kitle iletişim araçları içerisinde önemli bir yere sahiptir (Muha ve Kihtan, 2014).

Bloglar herkese açıktır ve yazarla tartışmaya girebilecek taraflı okuyucuları gerektirir. Yazarın kurgusuna göre bloglar içerik açısından - tematik veya genel - kişisel, grup ya da halka açık olabilir (Şulunova ve Bogdanova, 2019, s. 125-126). Bu anlamda blog, kısa notların ve öznel yorumların yer aldığı çevrimiçi bir dergidir. Blogta içerik sürekli güncellenip genişletilir. Bloglar benzer görünümlere sahiptir. Blogta kullanıcının kendisi hakkında veri girebileceği bir profili vardır, burada gönderilerini görüntüleyebileceği bir arkadaş listesi oluşturabilir, aynı zamanda diğer kullanıcıların kişi listesine erişebilir ve onlarla iletişim kurabilir (Nebikov ve Yefimov, 2012, s. 119-120). Bloglarda yer alan notlar, fotoğraflı ya da multimedyalı küçük metinlerden oluşur. Blog yazan kişilere "blog yazarı" ya da "blogger" denir. Web'deki tüm blogların toplamına ise "blog alanı" veya "blogosfer" denir. Blogun ana özelliği, internete erişebilen herkesin burada metin oluşturup yayımlayabilmesidir. Üstelik bunun için herhangi bir özel eğitime sahip olmaya da gerek yoktur. Birçok

blogun kendi okuyucu kitlesi vardır. Daha öznel bir tanıma indirgendiğinde "blog", herkesin kendisini bir gazeteci konumunda kanıtlayabildiği ve ilgi duyduğu bir konuda tartışmaya girebildiği, sosyal ağda kişisel bir sayfa görevi gören internet sitesine verilen addır (Muha ve Kihtan, 2014). Araştırmacı O. İ. Dagbayeva'ya göre blog, iletişimsel ve bilgisel işlevlere sahiptir. Okur, site de gezinme, yazarla ve kendi aralarında iletişim kurma fırsatına sahip olur. Multimedya ve etiket gibi çeşitli araçlar yardımıyla kullanıcı, bilgiyi daha kolay ve hızlı bir şekilde algılar ve sıralar (Akt: Balakay, 2019, s. 294).

Blog yazarlarının medya ortamının ön saflarında yer alması, hem Rus toplumunda hem de genel anlamda modern dönemde bir dizi büyük ölçekli toplumsal dönüşümle aynı zamana denk gelir. İlk olarak küreselleşme, ulusal-küresel ikilemi içinde değer yargılarının oluşumunu şiddetlendirir. Belirli bir modele göre toplumun gelişme yolunu seçme sorunu, blog yazarlarının yaratıcılığının kilit konularından biri olur. İkincisi, evrenselci ideolojilerin çöküşü, karşıt inançların kombinasyonlarının olası olduğu eklektik dünya görüşlerinin ortaya çıkmasına yol açar. Bunun neticesinde blog yazarı, metinlerinde hem belirli bir olaya karşı son derece hoşgörülü bir tutum hem de bazı sosyal süreçlere karşı aşırı hoşgörüsüzlük gösterebilir. Üçüncüsü, sanal alanın ağ oluşturma, Web 2.0 teknolojileri ve içerik üretme ile dağıtma maliyetlerindeki çoklu düşüş, çeşitli sosyal katmanların marjinal temsilcilerinin izleyicinin dikkatini çekmek için rekabet etmesini mümkün kılar. Dördüncüsü, izleyici kesiminin geleneksel kitle iletişim araçlarına duyduğu güven krizi, blog yazarlarının profesyonel içeriği sosyal ağ alanından başarılı bir şekilde çıkarmalarına olanak tanır (Drujinin, 2018, s. 47).

Ortaya çıktıkları zamandan itibaren bloglar, anayurt ve yurt dışı olmak üzere sayısız bilim insanının odak noktasına çekilir, büyük modern dilbilim araştırmalarının konu alanına dâhil edilir. Çoğu bilimsel çalışmada bloglar, özelleştirilen web servislerinin çok işlevli teknolojileri kullanılarak uygulanan yazılı iletişimin değiştirilmiş bir versiyonu olarak kabul edilir. Web'in en popüler hiper türlerinden biri olan blog, hem sosyal ağda hem de geleneksel edebiyatta var olan tüm türleri ve stilleri bir araya getirir (Frolova ve Uvarova, 2021, s. 64-65, 69). Böylelikle bloglar kendi içerisinde çeşitli türlere ayrılır. Bunlar içerisinde özellikle son yıllarda kitap bloğu, ayırt edici bir gelişim gösterir. Bunun sebebi dayanağını birkaç faktörden alır. Okuyucunun ilgisini

desteklemek için kitapları popülerleştirme ihtiyacı sonucunda yeni teknolojilerin geliştirilmesi, dijital kültürün günlük yaşama girmesi bunlardan bazılarıdır. Bununla birlikte, elektronik kitaplar artık daha fazla yaygınlık kazanır, akıllı telefonlar ve bilgisayarlar için okuma uygulamaları geliştirilir, sesli kitap mağazaları ortaya çıkar, bazı eserler internette kamuya açık sayfalarda bulunur hale gelir. Bunun sonucunda ise özellikle XXI. yüzyılda edebiyat dergileri popülerliğini yitirir, kitaplar hakkındaki gerekli tüm bilgileri insanlar edebiyat eleştirmenlerinin, yayıncıların, editörlerin, medya kişiliklerinin ve sıradan okuyucuların bloglarında bulmaya başlar. Bu durum, kitap bloglarında da çeşitlenmeye yol açar. Bunlardan ilki, yayıncıların bloglarıdır. Günümüzde, tüm büyük kitap yayıncılarının çeşitli sosyal ağlarda blogları bulunmaktadır. Böyle bir bloğu sürdürmenin amacı, yeni kitapların, yazarların, güncellenmiş baskıların reklamını yapmaktır. Ancak reklam içerikleri arasında yayıncıların bloglarında özgün bilgiler de yayımlanır. Bunlar, kitabın yazarıyla yapılan röportajlar, edebiyat eleştirmenlerinin görüşleri, sanatsal toplantıların incelemeleri olabilir. İkinci olarak profesyonel bloglar dikkat çekmektedir. Edebiyat eleştirmenleri, eğitmenler, bilim insanları, yazarlar, edebiyatın profesyonel anlamda ele alınışına, ilginç gerçeklere dayalı bloglar yürütürler. Kimi zaman bu tür bloglarda edebiyat dünyasındaki ünlü kişilerle röportajlar, yeni ürünlerin uzman değerlendirmeleriyle canlı yayınlar, tematik videolar veya ses kayıtları ve metin postları yer alır. Üçüncü sayılabilecek türler içerisinde profesyonel olmayan bloglar bulunmaktadır. Bu türden bloglar, en yaygın olanlarıdır. Profesyonel olmayan blog yazarları, okudukları kitapla ilgili kişisel görüşlerini ifade ederler, metinleri, konu fotoğrafları ya da video kayıtları ile pekiştirirler. Bu tür blog yazarlarının yüksek bir filolojik eğitime sahip olma zorunluluğu yoktur ancak edebiyatı eleştirel bir şekilde değerlendirebilen, iyi okunan kişilerdir. Dördüncü sırada kütüphane blogları ön plana çıkmaktadır. Kütüphane bloglarının bütününe “kütüphane blogosferi” denir. Günümüzde bazı uzmanlar, kütüphaneye dikkat çekmek için kişisel bloglar, projeler oluşturmaya başlarlar. Kitapları kütüphane blogları aracılığıyla popüler hale getirmek için yorum ve tartışmalar yoluyla geri bildirim almak amaçlanır. Bu tür blogların takipçileri de yoğunlukla kütüphane okuyucuları olur. Söz konusu blogların görevi, sanatsal edebiyat gecelerini halka duyurmak, okur ile kütüphane arasındaki etkileşimi güçlendirmek, diğer kütüphaneler ile iletişim kurmaktır (Vorobyova, 2022, s. 143-144).

Blogların metinlere dayalı olması ve takipçilerin bu metinler üzerinden yorumlarda bulunabilmesi, internet ile edebiyat arasındaki ilişki üzerine araştırmaların yoğunlaşmasını sağlar. Söz konusu ikili arasındaki etkileşim konusu, modern edebiyat incelemelerinde kilit noktalardan biridir, çünkü araştırma konusunun kendisi son derece hızlı bir şekilde gelişmektedir. Bloglar, özel sitelerde ve çevrimiçi kütüphanelerde kâğıt metinlerin elektronik analogları şeklinde bugün çeşitli formlarda varlık gösterebilmektedir. Bu noktada yazarın bloğu, tetkik açısından önemli bir malzeme teşkil etmektedir. Çünkü blog içerisinde hem ülke edebiyatının hem de kültürünün bütününde yaşanan değişiklikler yansımaları bulur. Aynı zamanda günümüzde yazarların blogları bir yandan gelecekteki çalışmalarının kaynağı, diğer yandan yeni metinler için etkileşimli bir platform, bir çalışma aracı ve deneysel bir yaratıcı alan olarak hareket etmektedir (Abaşeva ve Maksimova, 2017, s. 104).

Edebiyat ile internetin günümüz toplumunda ortak paydada buluşması, yeni bir yazın anlayışı olan "blook" kavramının doğmasını sağlar. Blook (İngilizce "book" (kitap) ve "blog"), bir kitabın, çevrimiçi bir kitabın ya da blog notlarına dayalı bir kitabın imitasyonu anlamına gelip, "kitaba benzeyen" (İngilizce "look like a book") ifadesinden türetilir. Terim, ilk kez 1990 yılında kütüphaneci Mindell Dubansky tarafından kullanılır. Önceleri kavram, kitap derlemesi tanımıyla ele alınır. Modern yorumunda ise blook, art arda postlar halinde yayımlanan çevrimiçi günlüklerin sayfalarında bölümler şeklinde görünen edebî eserlerdir. Gelişmekte olan bir edebî tür olan blook, yalnızca okuyucu arasında değil, aynı zamanda yayıncılar arasında da çok popüler hale gelir. Bu nedenle, 2005 yılı Ekim ayında İngilizce konuşan yazarlar için *Blooker* (tanınmış edebî *Booker Ödülü*'ne benzeyen) adlı bir ödül oluşturma fikri, yazarların herhangi bir yayınevi olmadan eserlerini yayımlayabileceği *Lulu* web sitesinin kurucusu Bob Young tarafından önerilir. Bu doğrultuda, çeşitli kategorilerde en iyi blooklara verilen ilk uluslararası edebiyat ödülü olan *Blooker Ödülü* belirir (Lina, 2017, s. 370-373). Ödül, birkaç kategoride verilir: en iyi kurgu, belgesel ve mizahî kitap-bloğu. Bu ödülü ilk alan kişi ise bloğunda yemek pişirme deneyimlerini ve hayatından hikâyelerini paylaşan Amerikalı Julia Powell'dır (Fyodorov, 2020, s. 42).

Günümüzde blogların imkânlarından birçok yazar aktif bir şekilde faydalanmaktadır: T. Tolstaya *Öte Dünyalar* (*Легкие миры*), N. Gorlanova *Jivago*

*Dergisinin Uzun Öyküleri (Повесть Журнала Живаго) ve Sanatlı Roman (Роман с искусством), D. Bavliskiy Su Müzesi. Twitter Dönemi Venedik Günlüğü (Музей воды. Венецианский дневник эпохи твиттера), Ye. Popov Arbeit. Geniş Kanvas (Арбайт. Широкое полотно) eserleri bunlardan bazılarıdır. Bazı kitaplar, bütünüyle blook edebiyatı üzerine inşa edilir. Bunlar içerisinde A. İlyanen'in *En Yüksek Derece (Highest degree)* ve 2015 yılında *Burun (Нос)* ödülü için kısa listeye alınan *Emeklilik (Пенсия)* adlı eserleri önemli bir yere sahiptir. Kitle edebiyatının yazarları, blogları okuru etkilemek amacıyla bir araç olarak özellikle kullanırlar. Bunlara örnek olarak B. Akunin'in *Hokku Gibi Fotoğraf (Фото как хокку)*, *Geçmiş Sevgi (Любовь к истории)*, *Dyatlov Grubunun İzinde (По следам группы Дятлова)*, S. Lukyanenko'nun *Taslak (Черновик)* vb. sayılabilir. İnternetin imkânları sayesinde edebiyatta tanınmayan ancak bloglarda adından söz ettiren yazarlar "büyük" basılı edebiyata dâhil olabilir: Marta Ketro, Slava Se, O. Lukas vd. Bu duruma verilebilecek bir diğer ve en güçlü örnek, yayınevlerinin romanını basmayı reddetmesinin ardından ücretsiz şekilde internete *Metro (Метро)* adlı kıyamet senaryosu kitabını koymasıyla edebiyat kariyeri başlayan D. Gluhosvki'dir. Gluhosvki'nin bu projesi son derece başarılı olur ve çok geçmeden önemli kitap serisi *Metro 2033 (Вселенная Метро 2033)* çıkar. *Alacakaranlık (Сумерка)*, *Gelecek (Будущее)*, önemli üçlemesi *Metro (Метро, 2005, 2009, 2015)* en çok satanlar listesine girer ve kitapları otuzdan fazla yabancı dile çevrilir (Abaşeva ve Maksimova, 2017, s. 104).*

Görüldüğü üzere blogların dünya kitap pazarını belirgin bir şekilde ele geçirmesi, sanatsal alanda ciddi bir teknolojik dönüşüme olanak verir. Üretim sürecinin metotları, yöntemleri ve mekanizmaları, kitap çoğaltımı, dağıtımı ve yayıncılık ürünlerinin kullanımı büyük ölçüde değişir. Eş zamanlı olarak yayın ürünlerinin durumu, nitelikleri, malzemeleri ve biçimleri de yeniden şekillenir. Sosyal ağların gün geçtikçe daha hızlı bir şekilde gelişmesi nedeniyle çağdaş dönem yayınevleri, kitapları potansiyel açıdan iyi satabilecek blog yazarlarını aramaya başlar. Bunun sonucunda blooktan farklı olarak çağdaş edebiyatta ve özellikle iletişimsel alanda yeni bir yazın türü olan "blogger edebiyatı" doğar. Bu yazın şekliyle blog dünyasında, yazardan okuyucuya giden yol daha da hızlanır. Bloggerların kaleme aldığı kitapların yazılmasıyla insanların onu okuma şansı bulması neredeyse aynı zamana denk gelir. Bunun nedeni, çoğu modern blog yazarının çeşitli bilgi alanlarında profesyonel

olmasıdır: tıp, psikoloji, spor, yemek pişirme, pedagoji, müzik, işletme ve daha fazlası. Yazar, kendi etrafında bir topluluk oluşturmayı başarabilirse kitap da doğru orantılı şekilde en çok satanlar arasına girecektir. Bu nedenle yazarın blog listesinde sahip olduğu takipçi sayısı, yayınevini önceliğinde bulunan en önemli unsurdur. Özellikle bir doktor, bir öğretmen, bir iş adamı, bir masal anlatıcısı, bir şair etrafında ne kadar kaliteli bir topluluk kurarsa kitapları da o derece satılır. Bu tür blog yazarlarının eserlerini yayımlamak, yalnızca zaten satın alan bir kitleye sahip oldukları için kârlı değil, aynı zamanda benzersiz bilgi ve deneyimi olmaları nedeniyle de faydalıdır. Rus bloggerlar tarafından yazılan birçok başarılı kitap örneği vardır. Bunlar arasında *Hormonların Valsi: Notlara Göre Kilo, Uyku, Seks, Güzellik ve Sağlık (Вальс Гормонов: вес, сон, секс, красота и здоровье как по нотам)* eseriyle Natalya Zubareva; *Kocanla Yatakta. Bir Metresin Notları (В постели с твоим мужем. Записки любовницы)* ve *Acı Çeken Orta Çağ (Страдающее средневековье)* eserleriyle Nika Nabokova; *İğrenç Sanat (Омерзительное искусство)* ve *Sanatta Kıyamet (Апокалипсис в искусстве)* yapıtlarıyla Sofya Bagdasarova; *Korkma, Pişir! (Не бойся, пеки!)* adlı yemek kitabıyla Angelina Sobol, *Şefkatli Anne VS Başarılı Kadın. Yeni Nesil Annelere Kurallar (Заботливая мама VS Успешная женщина. Правила мам нового поколения)* eseriyle Yelena Sajina, *Bloga Şükürler Olsun. Instagram'ı Fetheden Uzun Okumalar (Слава блогу. Лонгриды, покорившие инстаграм)* eseriyle Yevgeniy Fist, *Yolculuklarım. Önümüzdeki 10 Yıl (Мои путешествия. Следующие 10 лет)* adlı kitabıyla Fyodor Konyuhov, *Trenle: Vladivostok'tan Moskova'ya Yolculuk (На электричках: Путешествие из Владивостока в Москву)* eseriyle Alpina Pablişer vb. sayılabilir (Fyodorov, 2020, s. 45-46). Bu yazarlar içerisinde Olga Savelyeva önemli bir yere sahiptir.

4. McLuhan'ın Global Köyünden Portakallar. Bir Yetişkinin Dürüst Öyküsü'nü Okumak

Bilişim ve iletişim teknolojilerinin hızla gelişimi ve gün geçtikçe daha yoğun bir şekilde kullanımı, modern dönem dünyasına büyük ölçüde damga vurur. Özellikle XX. yüzyılın son döneminde beliren bu teknolojiler, uluslararası ağ olarak nitelendirilen internet vasıtasıyla bireylerin gündelik yaşamına olağan bir şekilde dâhil olur. Çok kanallı ve insan-makine etkileşimine fırsat sunan bu yeni ortam, sayısız alana olduğu gibi edebiyata da yeni bir boyut kazandırır (Kartal, 2009, s. 38). Yukarıda da anlatıldığı gibi artık çok fazla ileti-

şimsel araç vasıtasıyla yeni yüzyılda edebiyat basılı çağdan dijital ortama hızla geçiş yapar. Burada akıllara bütünüyle Marshall McLuhan'ın global köy teorisi gelmektedir. Teknolojinin ilerlemesiyle artık iletişim sınırının ortadan kalkacağını ve en ücra köşelerdeki insanlara dahi ulaşmada güçlük çekilmeyeceğini savunan bilim insanının görüşleri, XXI. yüzyıl dünyasında özellikle bloglar yardımıyla büyük ölçüde karşılığını bulur. Edebiyatın basılı ortamdan dijital alana yönünü çevirdiği bu yeni dönemde, blog yazarları artık kendi edebiyatlarını oluşturarak sanatsal mecrada büyük ölçüde yeniliklere imza atarlar. Burada dikkat edilmesi gereken nokta, blook ile blogger edebiyatının farkıdır. Bloglarda yayımlanan anlatılar üzerine kurulu yazın türü olan blooktan ziyade bu çalışmada, Rusya'da binlerce takipçisi olan bloggerların çeşitli alanlarda kaleme aldığı sanatsal kitaplarına dikkat çekmek hedeflenmiştir. Bu doğrultuda amaçlanan analiz, Marshall McLuhan'ın global köy teorisi temelinde ünlü Rus blogger Olga Savelyeva'nın *Portakallar. Bir Yetişkinin Dürüst Öyküsü* (Апельсинки. Честная история одного взросления) romanı çerçevesinde gerçekleştirilecektir.

Popüler bir blogger olan Olga Savelyeva, aynı zamanda sosyal aktivist, influencer ve çok sayıda ödüllü eserin sahibi modern dönem Rus kadın yazarıdır. 1981 Moskova doğumlu bir yazar olan Savelyeva, on iki yıl boyunca devlet memurluğunda görev yapar. Yaşamı eğlenceli bir hale getirmek için çabalayan Savelyeva, binlerce kişinin takip ettiği bir blog kurar ve aynı zamanda sahip olduğu neşeli karakterini okurla paylaşmak için çeşitli kitaplar kaleme alır. *Seyahat Arkadaşı. İçinizi İstatacak Hayat Hikâyeleri* (Попутчица. Рассказы о жизни, которые согревают), *Şanslı. Aşk, Aile ve Kendinize Yolculuk Hakkında 80 Terapötik Hikâye* (Повезло. 80 терапевтических рассказов о любви, семье и пути к самому себе), *Yedinci. Pozitiflik Sıkıntısı Çekenler İçin Bir Mizah Sağanağı* (Седьмая. Ливень юмора для тех, кто в дефиците позитива), *YAŞARKEN. Hayatın En Zor Anlarını Yaşarken Nasıl Mutlu Kalınır* (ПРОЖИВАЯ. Как оставаться счастливым, проживая самые сложные моменты жизни), *Dağa İyi. Evrenden Sihirli Bir Tekme Bekleyenler İçin Motivasyon-Kitabı* (Лучше. Книгамотиватор для тех, кто ждал волшебного пинка от Вселенной), *Dağa Kolay! İşler Plana Göre Gitmediğinde Hayatta Denge Nasıl Bulunur* (Легче! Как найти баланс в жизни, если всё идет не по плану), *Kötülyi. Siyah Şeridi Kalkışa Dönüştüren İlham Verici Hikâyeler* (ПлоХорошо. Окрыляющие рассказы, превращающие

черную полосу во взлетную), İki Çizme. Gerçek, İnanılmaz ve Dayanılmaz Aşk Hakkında Bir Kitap (Два сапога. Книга о настоящей, невероятной и несносной любви) adlı eserleri başlıca çalışmalarıdır. Bahsi geçen yapıtlarında yazar, yakın çevresindeki insanların başına gelen ilginç hikâyeleri paylaşır. Metinlerinde gözlemlerinin yerindeliği, güncelliği ve mizahı büyük ölçüde ön plandadır. Yaşamın sıradan ayrıntılarını son derece basit ve dürüst bir şekilde kaleme alan Savelyeva, çalışmalarında kendilerini ve kaderlerini arayan, hayal kurmayı öğrenen ve hayallerini gerçekleştiren, seven, acı çeken ve gülen en sıradan insanları konu edinir. Halen eşi ve çocuklarıyla Moskova'da yaşayan Olga Savelyeva, düzenli olarak motive edici dersler, stand-up'lar verir ve dünyanın dört bir yanındaki binlerce insanı ne olursa olsun yaşamaları, hayal etmeleri ve sevmeleri konusunda teşvik etmeye devam eder (<https://oz.by/people/more90122522.html>).

Olga Savelyeva'nın 2017 yılında Eksmo yayınevinden çıkan ve ilk kitabı olan Portakallar. Bir Yetişkinin Dürüst Öyküsü adlı eseri, yayımlanmasından kısa bir süre sonra yılın en çok satan kitapları listesine girer. Çalışmamız kapsamında odaklanacağımız bu eserde blogger kimliğiyle Savelyeva, kendi çocukluğunu ve yetişkinliğini anlatarak insanı merkeze alan edebiyatın verilerinden faydalanır. Diğer yandan yazarın bu eseri, McLuhan'ın global köy teorisinin birçok özelliğini içerisinde barındırır. McLuhan, bahsi geçen teorisinde yeni yüzyıla birlikte uzmanlaşmanın ortadan kalkacağını, herkesin hiç kimse olacağını savunur (Rigel, 2005, s. 45). Nitekim bakıldığında, insanların günlerini hoşça geçirmesi için kurduğu blogun Savelyeva'yı yeni dönemde bir edebiyat yazarına dönüştürmesi, McLuhan'ın söz konusu görüşünü ispatlar niteliktedir. Diğer taraftan internetin nitelikleri göz önünde bulundurulduğunda, muhataplar arasındaki fiziksel mesafenin iletişim için önemli bir rol oynamadığı, sadece mekân ve zamanın silinmediği, aynı zamanda kültürlerin, dünya görüşlerinin, geleneklerin ve değerlerin arasında da bir yakınlaşmanın olduğu görülür. Üstelik çevrimiçi bilgi paylaşımının gün geçtikçe daha da yaygınlaşması nedeniyle, insanlar artık dünyanın durumunu çok daha hızlı okuyabilir, paylaşabilir ve yanıt verebilir hale gelir. McLuhan, bu sürecin insanları başkalarının işlerine fütursuzca karışmaları için olanak tanıyacağına inanır. Elektronik araçlarla birbirleriyle iletişime geçen insanlar, sanki çok yakınlarmış, "aynı köyde" yaşıyorlarmış gibi mantık yürütür hale geleceklerdir. İsteyerek

ya da istemeyerek gördükleri ve duydukları her şey hakkında konuşacaklar, birbirlerinin hayatlarını giderek daha fazla işgal edeceklerdir. Bu iletişim biçimi, var olan kültürel bağlam içinde yeni bir sosyolojik yapı oluşturacaktır (Juçkov, 2015). Söz konusu durum, Olga Savelyeva'nın eserinde belirgin bir şekilde görülür. Yazar, eserinin giriş bölümünde bir defasında annesi hakkında kısa bir hikâye kaleme aldığını anlatır. Annesine sevgi, merhamet ve minnettarlığın olmadığı bu öyküsünü kısa bir süre sonra bloğunda yayımlayan yazar, takipçilerinin nabzını ölçmek ister. Postu kaldırma konusunda kararından vazgeçmemek için de telefonunu kapatır ve beklemeye koyulur. Bu esnada bloggerlık kariyerinin artık sonuna geldiğini düşünen Savelyeva, yatmadan önce telefonunu açtığında hiç beklemediği bir tepkiyle karşılaşır. Takipçileri tek yürek olmuş ve onunla aynı duyguları paylaştıklarını gösteren yorumlarını öykünün altına sıralamışlardır. İzleyici kitlesinden elde ettiği bu derin ve geniş yankı, Savelyeva'nın uzun süredir hayalini kurduğu kitap yazma düşüncesini devreye sokmasına güçlü bir dayanak olur. Buradan, bir yazara dönüşümünde bloğunun ve takipçilerinin büyük ölçüde etkili olduğu açıkça gözlemlenen Olga Savelyeva'nın söz konusu anlatımı, McLuhan'ın öncesinde tanışmayan insanların internet aracılığıyla birbirlerinin yaşamında nasıl dönüm noktalarına yol açabileceklerine dair görüşünü doğrudan destekleyen bir örnek olarak ön plana çıkar.

Bloggerların sayfalarında kullandıkları dile ve üsluba bakıldığında ne derece eğlendirici, sade ve metaforik olmaktan uzak olduğu görülür. Nitekim Savelyeva'nın eseri de incelendiğinde bu yazım şeklini bütünüyle uyguladığı gözlemlenir. Yapıtın daha ilk satırlarından itibaren adeta bir serüvene kapılacağı hissedilen okur, Savelyeva'nın bloğunda kullandığı akıcı dile hemen adapte olur. Bir sosyal medya aktivistinden aniden edebiyat yazarına evrilen Savelyeva, yapıtının tanımını şu sözlerle yapar:

İlk bakışta bu sadece bir hikâye derlemesi. Bunlar, her yerde okunabilecek bağımsız ve özerk hikâyeler. Ama aslında bunlar sadece hikâyeler değil. Her biri, adım. Ve tüm bu adımlar çocukluktan yetişkinliğe çıkıyor. Bu, okuyucunun gözü önünde yetişkin bir kadına dönüşecek olan küçük bir kızın hayatının merdivenidir... Bu hayat hikâyesi sizi kesinlikle kayıtsız bırakmayacak ve kalbinizde yankılanacak (Savelyeva, 2017, s. 4).

İnternetin zaman ve mekân sınırını ortadan kaldırması ve bu noktada aslında McLuhan'ın cisimleşen öngörüsünün tanımı, Savelyeva'nın sözlerinde birebir yansımaları bulur. Yeryüzünün her köşesinden insana seslenen bu ifadelerde eserin merkezinde okurun yer alacağını yankılanması, McLuhan'ın internet yardımıyla dünya görüşlerinin, geleneklerin, kültürlerin ve değerlerin bir araya geleceği savını büyük ölçüde doğrular niteliktedir. McLuhan, bu durumu şöyle açıklar: "*Önce biz teknolojiyi şekillendiriyoruz, sonra ise o bizi*" (Akt: Asabina, 2014, s. 41). Zira edebiyatın hümanist yönünün teknolojiyle birleşimiyle daha da güçlendiğinin bir göstergesi olan yapıtta, yazarın da eserde dile getirdiği üzere her insanın kendisinden bir parça bulması son derece olağandır.

McLuhan, global köy teorisini açıklarken, basılı kitapların dijital dünya ile birlikte etkisini yitireceğini öne sürer. Hatta bu nedenle kendi döneminin saygın bilim insanlarının yoğun eleştirisine maruz kalır. McLuhan'ın bu görüşünü Olga Savelyeva eserinde adeta şu sözlerle açıklar: "*Anladım ki insanlar metinleri okumuyor, onlar anlatımın üzerinden ilerlediği duygularla ilgileniyorlar. Bu yüzden ilk kitabım, hayatımda en güçlü duyguları uyandıran bir şey hakkında olmalı*" (Savelyeva, 2017, s. 11). Bu ifadelerden, modern dönem Rus toplumunda insanların edebiyat anlamındaki tercihlerinin de ne derece değiştiği, bireylerin sözcüklerden çok hislere önem verdiği ortaya çıkar. Buradan da McLuhan'ın global köyleşen yeni dünyada vurguladığı gibi insanların bireyselleşmeden dolayı nasıl yalnızlaştığı ve duygusal dünyalarında doyuma ulaşamamaları nedeniyle onlara hislerini anımsatan araçlara yoğun bir şekilde yöneldikleri sonucuna varılabilir.

Bloglar yardımıyla dünyanın daha da küçülmesi ve insanların yeryüzünün her noktasına saniyeler içinde ulaşabilmesi sonucunda günümüz araştırmalarına bakıldığında insan sorunlarının, duygularının, düşüncelerinin ve kültürlerin aslında ne kadar benzer olduğu anlaşılabilir. Nitekim McLuhan'ın günümüzde gerçekleşen kehaneti olan bu global köyde de insanların paylaşım yapma ve empati kurma dereceleri bir hayli yükselir. Zira Savelyeva'nın eserinin girişinde de tanımladığı gibi başkahraman olarak bizzat kendisinin başından geçenler, okurda güçlü bir yankı uyandırır. Yazar, çocukluğundan yetişkinliğe geçiş dönemini öylesine dürüst, içten ve doğal bir şekilde kaleme alır ki yaşananlar adeta geçmişten bugüne taşınarak bir film şeridi gibi oku-

run gözü önünde canlanır. Eserin merkezinde aile olamamanın verdiği acıyla kıvranan küçük bir kız çocuğunun trajik kaderini oluşturan ebeveyn sorunsalı yer alır. Küreselleşen dünyada insanların içerisine çekildiği yalnızlık ve bireyselleşme, Olga'nın henüz doğduğu andan itibaren hissettiği en güçlü olgular olur. Ancak yazar, korkunç çocukluğunu ve talihsiz yaşantısının peşinden sürüklenişini çalışmasında belirli bir sıra takip etmeden parçalı bir anlatımla sunar. Eserin ilk sayfaları onun yetişkinlik dönemiyle açılış yaparken bir sonraki bölümde aniden altı yaşında bir kız çocuğu olduğu döneme geçebilir. Ancak bölümler arasındaki geçişler son derece uyumludur. Bu nedenle okurda herhangi bir karşıt his uyanmadan anlatılanlar aksine çok daha çarpıcı ve etkili bir şekilde okurun duygularına entegre edilir.

Olga, ilk kez *Benim Günüm (Мой день)* başlıklı bölümde yetişkin kimliğiyle okurun karşısına çıkar. Henüz yeni doğum yapmış olan Olga, gecenin ilerleyen bir saatinde annesini arayıp doğumundan onu haberdar ettiğinde muhatabından aldığı cevap son derece dikkate değerdir. Torunu olacağı mutluluğunu bir an bile yaşamadan kendisinden ve hastalıklarından bahseden anne, Olga'da derin bir üzüntü oluşturur. Annesinin kendisine karşı daima bu tutumda olduğundan bahseden Olga, yine de onu suçlamak yerine bu davranışını onun çocukluğunda aklar. Nitekim anneannesi de geçim derdine düşmekten çocuklarına sevgi ve şefkat göstermekte yetersiz kalmıştır. Annesini de böyle bir ortamın çıktısı olarak karşılayan Olga, onun eksikliklerini kendince bulduğu bahanelerle örtmeye çalışır. Böylelikle benzer bir çocukluk ve yetişkinlik geçiren insanları, annesine karşı nefret söylemi kullanarak kin ve öfkeyle doldurmak yerine, onlara empati kurmayı aşılıyarak bireye karşısındaki insana daha anlayışlı ve farklı pencereden bakabilmenin yollarını gösterir. Nitekim bloglar, insanı merkeze alır. Bu nedenle burada paylaşılan her tema, insana yöneliktir. Zira bloglarında da daima insanlara olumlu mesajlar vermeye çalışan Savelyeva, bunu eserinde de benzer olay anlatımlarında adım adım işler. Fakat ilk bakışta Olga, her daim annesiyle çatışan ve fikir ayrılığında olan biri olarak ön plana çıkar. Ancak burada asi ve anlaşılması zor bir genç kadından söz etmek mümkün değildir. Çünkü ailesiyle doğduğundan itibaren kuramadığı iletişimden dolayı çoğunlukla kendisini yetersiz hisseder ve hatta zihnini kendisinde bir şeylerin yolunda olmadığı düşüncesinden alıkoymaz. Bu noktada durmadan annesini, arkadaşlarının anneleriyle karşılaş-

tırır. Bir kız çocuğunun dünyasında belirleyici role sahip olan anne modeli, Savelyeva'nın hafızasında ise şu şekilde cisimleşir: "Anne, şarkılarda söylenmesine ve kitaplarda yazılmasına rağmen her zaman hayattaki en yakın ve en önemli kişi değildir" (Savelyeva, 2017, s. 10).

McLuhan'ın teorisinde mekân tanımlaması olarak köyü kullanmasının nedeni, köylerde herhangi bir akrabalığı olmayan insanların bir arada yaşayabilmesi ve buralarda birbirlerinin yaşantılarının en ücra köşelerine daha yakından bakabilme imkânı bulabilmelerinden dolayı söz konusu yerlerin yapısal özelliğinin savına uygun düşmesidir. Nitekim bloglar da bir internet bilişim ortamı olmasından kaynaklı olarak her ne kadar sınırsız görünse de çevrimiçi alana dahil olunmasıyla öncesinde tanışmayan insanların etkileşime girmesi sonucu kendisine görünmez çizgiler çeker. Bununla birlikte, sayfanın sahibinin paylaşımlarından yola çıkarak takipçilerin yorumlarıyla en mahrem duyguların dahi açığa çıkabilmesi neticesinde insanların birbirleri hakkında duygu ve düşüncelere sahip olabilmesi, blogların global köy tanımını güçlü bir şekilde karşıladığı görülmektedir. Ana dayanak noktası blog olan Savelyeva'nın eserine de bakıldığında yazarın en gizli yaşamının nasıl can bulduğu ve takipçileriyle çocukluktan itibaren benliğinde hissettiği kayıpları ve uçurumları nasıl kolaylıkla paylaşabildiği görülmektedir. Zira *Portakallar. Bir Yetişkinin Dürüst Öyküsü* eseri, annesi tarafından manen terk edilen Oleçka'nın yetişkin Olga'ya dönüşüşünü ve her bir hikâyeyle kadın kahramanın ailesini affetmeyi öğrenişini çarpıcı bir şekilde işleyen önemli bir eserdir: "Sizi adımlarımda bana eşlik etmeye, sizi bu yolculuğa davet ediyorum" (Savelyeva, 2017, s. 14).

Eserin ayrıntılarına inildiğinde adeta McLuhan'ın örneklem olarak faydalandığı köy yaşantısının detayları daha da çeşitlenir. Okur, Savelyeva'nın anlatımıyla esere daha fazla nüfuz ederek kahramanın hayat hikâyesinden benlik çözümlemelerine kadar derinden bir yolculuğa çıkar. Olga, on bir aylıkken annesi ve babasının onu büyükannesi ve büyükbabasına terk etmesiyle ruhunda ailesine yönelik sonsuz bir boşlukla büyüyen küçük bir kız çocuğu olarak eserin ilerleyen sayfalarında okurun karşısında ete kemiğe bürünür. Olga, annesinden ayrı, onun sevgisinden yoksun, büyükanne ve dedesinin gözetimi altında büyüyen bir çocukluk geçirir. Annesi vicdanını rahatlatmak için arada Olga'ya hediyeler göndermektedir. Bu hediyelerde anne sevgisi arayan Olga, bir gün yine onunla telefonda konuşurken ondan hediyesinin

içerisinde kendisi için konmuş paradan haberdar olur. Telefonda fısıltıyla annesinden öğrendiği bu sırrı büyükannesine söylemek istemeyen Olga'nın sözü konusu davranışı gerçekleştirmesinin altında bir gün ailesiyle Moskova'da birlikte yaşama umudu yatar. Anne ve baba sevgisinden son derece uzak büyüyen Olga, yaz aylarını çok sever. Ancak bu sevgi, her insandaki gibi mevsimsel nedenler dolayısıyla değil, anne ya da babasının bu zamanda onu ziyarete gelmesi sebebiyledir. İçkiye düşkünlüğünden babasının evi geçindirememesi, annesinin evin tüm sorumluluklarını yüklenmesi neticesinde bunun acısını evlatlarından çıkarmaları, Olga'nın çocukluğuna çok pahalıya patlar. Çünkü aile özlemiyle her daim kıvranan küçük kız, onu anlamayan, duygularını paylaşmayan büyükannesi ve dedesiyle buruk ve yoksun bir benlik gelişimi içerisinde sürüklenmektedir.

Çocukluğu travmalarla dolu olan Olga, daima cezalandırıldığından ve hiçbir zaman kendisine kulak verilmediğinden yakını, neden bunları yaşadığını da yaşamı boyunca anlamlandıramaz: *"Kimse beni dinlemiyordu. Önceden, çocukları dinlemek genellikle alışılmış bir şey değildi. Onları sadece yetiştirirlerdi"* (Savelyeva, 2017, s. 29). Ancak buradaki yetiştirmek fiili, ona göre beslemek, büyütmek ve çocuğun istediği her şeyi yasaklamak anlamına gelir. Buradan da anlaşıldığı gibi Olga, istekleri önemsenmeyen ve onlara aldırış edilmeyen, bu nedenle kendine güveni olmayan bir çocuk olarak yetiştirilir: *"annenin gözünden kendime bakıp annemin kafasıyla düşündüğüm için kendimi tanımyordum"* (Savelyeva, 2017, s. 59) sözlerinden daima annesinin yaşamını yönlendirdiğini anlamak mümkündür. Diğer yandan büyükannesiyile ilişkisinde de durum aynıdır. Hiçbir zaman istekleri sorulmayan küçük kız için planlanan, yalnızca okuldan sonraki boş zamanını doldurmasıdır: *"Kimse bana fikrimi sormaz ve "ister misin?" diye sormazdı. Benim adıma karar verirlerdi 'İstiyor'"* (Savelyeva, 2017, s. 119). Buna özel ve şahsi tercihleri de dâhildir. Peynir sevmediğini söylediği bir günde annesinin yine hastalığını kalkan olarak kullanması, Olga'da büyük vicdani sorumluluk oluşturur: *"Görünüşe göre kendi fikrinize sahip olmanın bedeli büyük, zor ve acı verici. Ve bazen kendi annene karşı gerçek bir suç"* (Savelyeva, 2017, s. 60). Ancak büyüdükçe Olga, duygularının ve düşüncelerinin ona verdiği sinyalleri fark eder ve bunlara kulak kesilir. Artık kendi düşüncelerini savunma güdüsüne karşı koyamaz ve hatta on sekiz yaşına geldiğinde annesine karşı ilk itirazı, evleneceği adam konusundaki ısrarı

olur. Annesinin tüm karşı çıkmalarına rağmen yanlış olma pahasına kararında direten Olga, aslında bunu kendisi için yapar. Bir diğer ifadeyle kendisi için kendisini feda eder.

İletişimin başat unsuru olan yalınlık, eserde kendi aralarında düzensiz olsa da birbirleriyle uyumsuz olmayan zamansal geçişlerle ön plana çıkar. McLuhan'ın faydalandığı sade ve doğal bir yaşamın hüküm sürdüğü köy benzetmesi eserde bu noktada karşılığını bulur. Yapıtın üslubunun basit ve anlatımın akıcı olması okurun yazara empati duymasını sağlayan ana özellikler olur. Olga, eşiyile evlilik sürecinde annesi ile olan çatışmalarından, bir anda artık yedi yaşına gelen oğluyula dışarıda yemek yediği bir anısına giderken oradan da aniden kendisinin yedinci yaşında başından geçen olaylara dönebilir. Olga, romanında annesinin hatalarını ve eksikliklerini yaşadıkları olaylar çerçevesinde gün yüzüne çıkarırken diğer yandan da bu deneyimlerinden çıkardığı dersleri kendi anneliğinde tekrarlamaz. Örneğin küçüklüğünde zorla ona peynir alıp yedirmeye çalışan annesine karşılık kendisi oğluna dışarıda yemeğini seçme özgürlüğü verir. Yine bir gün dışarı çıktıklarında oğlunun su birikintisine atladığını gören kadının onu sert bir şekilde uarması üzerine çocuğuna başına geleceklerden önce olabilecekleri anlatacağını ancak en nihayetinde kararı onun iradesine bırakacağını dile getirir. Çünkü Olga, kendi çocukluğundan yola çıkarak şöyle bir sonuca ulaşır: "*Şiddet korku üzerine inşa edilmiş bir otoritedir. Ben ise otoritemi saygı üzerine inşa etmek istiyorum*" (Savelyeva, 2017, s. 89).

Eserin sonuna geldiğinde blogger kimliğini bütünüyle yansıtan Savelyeva, annesinin kötü anneliğinden kendisine ideal bir anne kimliği oluşturur. Yapıtını artık bir yetişkin olarak bitiren Olga, büyüüşünün fizikselde ziyade ruhen oluşundan dem vurur. Buradan itibaren önemli mesajlarını sıralayan yazar, kimsenin ideal olmak zorunda olmadığını, herkesin tüm varlığı ve özellikleriyle kabul edilmesi gerektiğini vurgular. Başkalarını severek ve onların hatalarını kabul ederek aslında insanın kendisini sevdiğini söyleyen yazar, okurun da bu pencereden bakması gerektiğini savunur. Kendi yaşam öyküsünden yola çıkarak okura olumlularını ileten yazar, peşin hükümlü, ön yargılı olunmaması yönünde ifadeler kullanarak kişinin önündeki yolu kendisinin belirleyeceğini dile getirir. Son noktada adeta McLuhan'ın global köyüne

atıfta bulunan Savelyeva, aslında devasa bir evrenin küçük bir köyündeymiş gibi huzurla, mutlulukla ve barış içinde yaşanılabileceğini dile getirir.

Sonuç

Teknolojik gelişmelerin doruk noktasına çıktığı XX. yüzyılın başlangıç döneminde özellikle iletişim alanında görülen geniş ölçekli ilerlemeler, gelecek dönemlere dair çok sayıda tezin, savın ve teorinin ortaya çıkmasına zemin hazırlar. Bunlar içerisinde Marshall McLuhan'ın "global köy" teorisi önemli bir yere sahiptir. İnsanlık geçmişini çeşitli dönemlere ayıran McLuhan, ilk dönem olan basın çağına, gelinen yeni dönemle birlikte yerini elektrik, bir diğer ifadeyle global bir köye bırakacağını savunur. Bilim insanı tarafından öne sürülen bu yeni dönemde insan katılımı iletişimde ön plana çıkacak, böylelikle yalnızca iletişim kurma şekillerinde değil, aynı zamanda insanlar arasındaki tüm ilişkilerde de köklü değişiklikler yaşanacaktır. McLuhan'ın bu gelecek senaryosunun, günümüz koşullarına bakıldığında tam anlamıyla karşılığını bulduğu görülmektedir. Bu çalışmada da ayrıntılı bir şekilde yansıtıldığı üzere söz konusu yeni düzende özellikle kitle iletişim araçlarının yardımıyla dünya son derece küçülmüş ve birbirine bağlanmıştır. Böylelikle insanlar daha hızlı bir şekilde bir araya gelme imkânı yakalamış, zaman ve mekân sınırlaması ortadan kalkmıştır. Gazete ve dergi gibi yazılı basın ile televizyon, radyo, internet gibi elektronik bilgi kaynaklarının tamamına verilen isim olan kitle iletişim araçlarının hâkim olduğu çok kanallı bu yeni yaşam şekli, pek çok alanda olduğu gibi edebiyata da hızla kanalize olmuştur.

Günümüzde özellikle bloglar aracılığıyla edebiyat, tıpkı McLuhan'ın öngördüğü gibi basılı ortamdaki dijital ortama hızla geçiş yaparak daha fazla insanı interaktif bir şekilde sanatsal alanına dâhil etmiş ve hala da devam etmektedir. Dünyadaki gelişmelerin paylaşım ağı olan bloglarda her türden bilgiye ulaşmak mümkündür. İnsanların hoşça vakit geçirmesi için bazı kişilerin başvurduğu bu yeni iletişim dili, zamanla kendi içerisinde iki önemli edebiyat türü oluşturur. Bunlardan ilki, bloglarında kaleme aldıkları kısa metinleri paylaşan bloggerların yürüttüğü blook edebiyatı, diğeri ise bu bloggerların sanatsal anlamda yazdıkları ve basımını yaptıkları edebiyatlarıdır. Bu çalışmada ikinci türden edebiyat ele alınmıştır. XXI. yüzyılın popüler bloggerlarından Olga Savelyeva'nın *Portakallar. Bir Yetişkinin Dürüst Öyküsü* eseri, bir

yandan günümüz Rus blog nesrine güçlü bir örnek teşkil etmesi diğer yandan da McLuhan'ın global köy teorisini gerçekleştirmesi açısından ayırt edici bir özelliğe sahiptir. McLuhan'ın önemli savının doğrudan resimleştiği bu eserde, yazarın yapıtını kaleme alış süreci takipçilerinin tepkileri sonucunda şekillenir. Dünyanın her noktasından insanın yorum yapabildiği mecra olan blogunda hiç tanımadığı insanlardan elde ettiği yankıyla eserine karar veren Savelyeva, analizde de görüldüğü üzere McLuhan'ın kehanetine pek çok noktada uygun düşen noktalara yer verir. Çocukluğundan yetişkinliğine geçiş sürecini izleyicilerinin desteğini arkasına alarak annesine rağmen son derece cesurca anlatan yazar, çağdaş Rus toplumunda benzer bloggerların eserlerine de ışık tutarak yapıtların içerikleri açısından önemli ipuçları verir. Bu anlamda edebiyatın farklı bir çehreye büründüğünün çok açık bir şekilde gözlemlendiği bu yeni yazın şekli, McLuhan'ın global köyleşen dünya kehanetini gerçekleştirmesi, yansıtması ve cisimleştirmesi açısından son derece güçlü bir örnek teşkil etmektedir.

Kaynakça

- Abışeva, M. P. ve Maksimova, T. O. (2017). Blog-literatura kak fenomen: Opıtı Yevgeniya Grişkovtsa. Vestnik Permskogo universiteta, *Rossiyskaya i zarubejnaya filologiya*, 9(4), 103-112. <https://www.readcube.com/articles/10.17072%2F2037-6681-2017-4-103-112>
- Asabina, T. Y. (2014). Globalnaya derevnya M. Maklyuena kak kontseptualnaya model sovremennoy sotsiodinamiki. *Filosofiya i sotsialnye nauki*, (2), 39-42. <https://elib.bsu.by/bitstream/123456789/103130/1/39-42.pdf>
- Atalay, G. E. (2018). Dijital Çağda Marshall McLuhan'ı Yeniden Düşünmek: Bir Uzantı ve Ampütasyon Olarak Yeni Medya Teknolojileri. *Sosyal Araştırmalar ve Davranış Bilimleri Dergisi*, 4(6), 27-48. <https://dergipark.org.tr/tr/download/article-file/525930>
- Balakay, A. (2019). Reçevaya karakteristika sovremennogo blogera (na materiale blogerov-vışivalşçits rossiyskogo videohostinga youtube), *Przełąd Wschodnoeuropski*, X(2), 293-303. http://www.uwm.edu.pl/cbew/2019-10-2/24_Balakay.pdf

- Biryukova, Y. A. (2014). İnternet-kommunikatsiya kak sredstvo mejkulturnogo obşeniya: janroviye i yazikoviyе osobennosti. *Language. Philology. Culture*, (6), 75-98. <http://publishing-vak.ru/file/archive-philology-2014-6/5-biryukova.pdf>
- Çelik Varol, M. ve Varol, E. (2019). Kavram ve Kuramlarıyla Marshall McLuhan'a Bakış: Günümüzün Egemen Medya Araçları Ekseninde Bir Değerlendirme. *International Journal of Cultural and Social Studies (IntJCSS)*, 5(1), 137-158. <https://dergipark.org.tr/tr/download/article-file/744648>
- Çevtayeva, L. N. (2014). Kulturno-informatsionnoye vzaimodeystviye polzovateley seti internet. *Sovremenniyе problemu nauki i obrazovaniya*, (4). <https://s.science-education.ru/pdf/2014/4/307.pdf>
- Drujinin, A. M. (2018). *Mediakompetentsii Bloggerov: Realnost VS Ojidaniy. Mass-Media. Deystvitelnost. Literatura* (Red. Ye. N. Brizglovaya ve İ. Ye. İvanova). Tver: Tverskoy gosudarstvennoy universitet, Kafedra jurnalistiki, reklamı i svyazey c obşestvennostyu, 45-49. <https://elibrary.ru/item.asp?id=32697613>
- Erdoğan, İ. ve Alemdar, K. (2010). *Öteki Kuram: Kitle İletişim Kuram ve Araştırmalarının Tarihsel ve Eleştirel Bir Değerlendirmesi*. Ankara: Erk.
- Erken, F. (2017). Dijital Medya Çağında McLuhan: Sıcak/Soğuk Araçlara İlişkin Güncel Bir Revizyon. *Anadolu Üniversitesi İletişim Bilimleri Fakültesi Uluslararası Hakemli Dergisi*, 25(3), 44-53. <https://dergipark.org.tr/tr/download/article-file/1505489>
- Fatkullina, F. G. ve Habirov, R. R. (2015). Mediatekst v sovremennom kommunikativnom prostranstve. *Sovremenniyе problemu nauki i obrazovaniya*, 1(1). <https://s.science-education.ru/pdf/2015/1/892.pdf>
- Frolova, A. S. ve Uvarova, S. A. (2021). Literaturniy blogger kak zakonodatel çitatelskoy modi v srede gorodskoy studençeskoy molodyoji. Uçyoniyе zapiski (Altayskaya gosudarstvennaya akademiya kulturi i iskusstv). *Nauçnyy jurnal*, 1(27), 64-71. <https://cyberleninka.ru/article/n/literaturnyy-blogger-kak-zakonodatel-chitatelskoy-mody-v-srede-gorodskoy-studencheskoy-molodyozhi>

- Fyodorov, A. (2020). Ot bloga k knizhnoy industrii. Novyye trendy i literaturnyye initsiativy. *PATSHALY&Y.QZ*, (2), 40-47. <https://publications.hse.ru/pubs/share/direct/461127376.pdf>
- Georgiadou, E. (2002). McLuhan's Global Village and the Internet. *Proceedings of the 2nd International Conference on Typography and Visual Communication* içinde, Greece: Thessaloniki, 91-103. [https://C:/Users/slhye/Downloads/masterthesis%20\(2\).pdf](https://C:/Users/slhye/Downloads/masterthesis%20(2).pdf)
- Gerasimova, D. V. (2016). İnternet i yivo vliyaniye. *Mejdunarodnyy jurnal prikladnyh i fundamentalnyh issledovaniy*, 11(4), 649-651. <https://s.applied-research.ru/pdf/2016/11-4/10618.pdf>
- Gibson, T. ve Murray, S. J. (2012). *Global Village. Encyclopedia Entry In Encyclopedia Of Media And Communication*. North America: University of Toronto Press.
- Grin, N. V. (2013). İnternet kak sredstvo obuçeniya. *Uspehi sovremennogo yestestvoznaniya*, (5), 59-61. <https://s.natural-sciences.ru/pdf/2013/5/33.pdf>
- Juçkov, Y. (2015). Globalnaya derevnya ili tendentsii razvitiya globalnoy seti. *Materialı VII mejdunarodnoy studençeskoj elektronnoy nauçnoy konferentsii, 'Studençeskiy nauçniy forum'* içinde. <https://files.scienceforum.ru/pdf/2015/14938.pdf>
- Kartal, E. (2009). Edebiyat ve İnternet: Matbudan Sanala; Görüş, Düşünce ve Tartışmalar. *International Congress Of Comparative Literature And The Teaching Of Literature And Language: We Speak The Same Culture- Congress Proceedings* içinde, Ankara: Gazi University Publishing.
- Konyuhova, T. V. (2005). Vliyaniye SMİ na massovoye soznaniye v informatsionnom obşçestve. *Fundamentalniye issledovaniya*, (3), 71-72. <https://s.fundamental-research.ru/pdf/2005/3/49.pdf>
- Lina, S. (2017). Blogoliteratura kak novaya literaturnaya forma i izdatelskaya strategiya. *Prepodavatel XXI vek*, (2-2), 369-376. <https://cyberleninka.ru/article/n/blogoliteratura-kak-novaya-literaturnaya-forma-i-izdatelskaya-strategiya>

- Lunegova, D. (2017). Znaçimost SMİ v sovremennom obščestve. *Ekonomika i obščestvoznaniye, start v nauke*, (3), 137-140. <https://s.science-start.ru/pdf/2017/3/652.pdf>
- McLuhan, M. ve Powers, B. R. (1988). *Global Köy. 21. Yüzyılda Yeryüzü Yaşamında ve Medyada Meydana Gelecek Dönüşümler* (Çev. Bahar Öcal Düzgören). İstanbul: Scala Yayıncılık.
- McLuhan, M. (1964). *Understanding Media, The Extensions Of Man*. London: Routledge.
- Muha, A. V. ve Kihtan, V. V. (2014). Blogi i SMİ: shodstva i razliçiya. *Mejdunarodnyy studençeskiy nauçnyy vestnik*, (1). <https://s.eduherald.ru/pdf/2014/1/11814.pdf>
- Nebikov, İ. A. ve Yefimov, Y. G. (2012). Blogi kak vid sotsialnıh internet-setey (sotsialniye aspektı). *Vestnik gosudarstvennogo universiteta*, 2(17), 119-124. <https://volsu.ru/struct/generalservices/publish/vestniki/lastmagazine/ser-7-philosophy-2-17-.pdf>
- Ocaklı, A. (2017). *Marshall McLuhan'ın Hayatı ve İletişim Kuramı*. Erişim tarihi: 10 Ocak 2023, <http://ahmetocakli.blogspot.com/2017/07/marshallmcluhan-20inci-yuzyln-en-onemli.html>
- Petrosyan, V. G. (2014). Blogi: SMİ ili platforma svobodnogo virajeniya. *Fundamentalniye i prikladniye issledovaniya v sovremennom mire*, 1(5), 134-137. [http://ysu.am/files\(2\).pdf](http://ysu.am/files(2).pdf)
- Popova, M. (2012). *İstoriya SMİ v Rossii: ot sovetского k sovremennomu etapu*, Erişim tarihi: 12.03.2023, https://core.ac.uk/display/38638507?utm_source=pdf&utm_medium=banner&utm_campaign=pdf-decoration-v1
- Rigel, N. (Ed.). (2005). *21. Yüzyıl İletişim Çağını Aydınlatan Kuramcılar*. İstanbul: Su Yayınevi.
- Savelyeva, O. (2017). *Apelsinki. Çestnaya istoriya odnogo vzrosleniya*. Moskva: "E".

- Şulunova, O. V. ve Bogdanova, V. S. (2019). Blog kak kanal literaturnogo tvorçestva kitayskoy molodyoji. *Global & Regional Research*, 1(1), 124-127. https://www.elibrary.ru/download/elibrary_38547940_87796609.pdf
- Vorobyova, İ. S. (2022). Rol i mesto knijnih blogov v populyarizatsii sovremennoy zarubejnoj literaturı. *Sovremennaya nauka: Aktualniye voprosı, dostijeniya i innovatsii. Sbornik statyey XXV Mejdunarodnoy naučno-praktičeskoy konferentsii içinde*, Penza: İzd. Nauka i Prosveşçeniye (İP Gul-yayev G. Yu.). https://www.elibrary.ru/download/elibrary_48422476_46471536.pdf
- Yaylagül, L. (2006). *Kitle İletişim Kuramları Egemen ve Eleştirel Yaklaşımlar*. Ankara: Dipnot Yayınları. <https://oz.by/people/more90122522.html>, Erişim tarihi: 30 Aralık 2022

mevzu

sosyal bilimler dergisi | journal of social sciences

e-ISSN 2667-8772

mevzu, Eylül/September 2023, s. 10: 141-169

Darülfünun Tıp Fakültesi Talebeleri ve Tramvay Kumpanyası İhtilafı
Darülfünun Faculty of Medicine Students and Tramway Company Dispute

Hülya Öztürk

Doç.Dr., Osmangazi Üniversitesi, Tıp Fakültesi,

Tıp Tarihi ve Etik ABD,

Assoc. Prof. Dr., Osmangazi University, Faculty of Medicine,

Medical History And Ethic

hulyaozturk33b@gmail.com

ORCID: 0000-0001-8999-4213

DOI: 10.56720/mevzu.1252945

Makale Bilgisi | Article Information

Makale Türü / Article Type: Araştırma Makalesi / Research Article

Geliş Tarihi / Date Received: 18 Şubat / February 2023

Kabul Tarihi / Date Accepted: 23 Mayıs / May 2023

Yayın Tarihi / Date Published: 15 Eylül / September 2023

Yayın Sezonu / Pub Date Season: Eylül / September

Atıf / Citation: Öztürk H. "Darülfünun Tıp Fakültesi Talebeleri ve Tramvay Kumpanyası İhtilafı" *Mevzu: Sosyal Bilimler Dergisi*, 10 (Eylül 2023): 141-169. <https://doi.org/10.56720/mevzu.1252945>

İntihal: Bu makale, ithenticate yazılımınca taranmıştır. İntihal tespit edilmemiştir.

Plagiarism: This article has been scanned by ithenticate. No plagiarism detected.

web: <http://dergipark.gov.tr/mevzu> | <mailto:mevzusbd@gmail.com>

Copyright © CC BY-NC 4.0



Öz

19.yy'ın sonlarından itibaren Osmanlı Devleti topraklarında kitle taşımacılığı adına büyük bir atılım gerçekleşmiş, önce atların sürdüğü arabalar ile ardından ise tramvay sistemleri ile ulaşım sağlanmaya başlanmıştır. Tramvay işletmeciliği Osmanlı topraklarında Belçikalı bir şirket tarafından devletle imzalanan anlaşmalar ile sürdürülmekteydi. Pek çok imtiyaza sahip toplu taşımacılığı elinde bulunduran şirket Cumhuriyet'in ilanı ile da hizmetlerine devam etmiştir. 1924 yılına gelindiğinde toplumsal meselelere duyarlılığı her zaman yüksek olmuş olan Tıp Fakültesi öğrencileri, Tramvay şirketini elinde bulunduran yabancı Sermaye'ye karşı fiyat tenzilatı hususunda bir direnişte bulunmuştur. Araya İstanbul Emniyet Müdürlüğü, İstanbul Valiliği, Nafia Vekaleti ve Dahilye Vekaletleri'nin de girmesiyle olay oldukça geniş bir kamuusal alana yayılarak gündeme oturmuştur. Dönemin gazeteleri konu hakkında her gün oldukça teferruatlı bilgiler paylaşmıştır. İki öğrencinin yaralanması, bir polis memurunun işten el çektilmesi, tramvay seferlerinin zaman zaman durması, tramvay şirketinin basılarak tahrip edilmesi gibi sonuçlara sebep olan olay 1924'ün son aylarında kamuoyunu oldukça meşgul etmiştir. Yeni Türk Devleti tarihinde ulusal bir ayaklanma özelliği gösteren olayda bilete 80 para vermeyi reddeden Tıbbiyeli gençler, tenzilat elde ederek ödemelerini 40 para üzerinden yapmayı mücadeleleri ile elde etmişlerdir. Bu direniş Cumhuriyet döneminde emperyalist sermayeye karşı kazanılmış ilk zafer olma özelliği gösterirken, direnişçi öğrenciler ise 40 paralık adamlar olarak tarihe geçmiştir. Bir örnek olayı tanıtma ve tartışma amacıyla niteliksel bir araştırma özelliği gösteren çalışma, 1924 yılında yaşanan bir olay çerçevesinde kurgulanmış, konuyla ilgili dönemin arşiv belgeleri-sürelî yayınları ve tetkik eserleri incelenerek, ilgili görülenler Osmanlı Türkçesi'nden transkribe edilerek çalışmaya dâhil edilmiştir.

Anahtar Kelimeler: Tıbbiyeliler, Tramvay hadisesi, Kasım 1924, Darülfünun Talebesi, öğrenci indirimi

Abstract

From the end of the 19th century, a great breakthrough was made in the name of mass transportation on the territory of the Ottoman Empire, and transportation began to be provided first by carriages driven by horses and

then by tram systems. Tramway management was carried out in Ottoman lands with agreements signed with the state by a Belgian company. The company, which holds public transportation with many privileges, continued its services with the proclamation of the Republic. By 1924, the students of the Faculty of Medicine, who had always been highly sensitive to social issues, resisted against the foreign capital holding the Tramway company in terms of price reduction. With the participation of Istanbul Police Department, Istanbul Governor's Office, Ministry of Public Works and Ministry of Internal Affairs, the event spread to a wide public area and became a current issue. The newspapers of the period shared very detailed information about the subject every day. The event, which caused the injury of two students, the dismissal of a police officer, the interruption of tram services from time to time, the destruction of the tram company by raid, occupied the public in the last months of 1924. In the event that showed a national uprising feature in the history of the New Turkish State, the medical students who refused to pay 80 coin for the ticket, obtained a discount and made their payments over 40 coin. While this resistance was the first victory won against the imperial capital in the Republican era, there sisters went down in history as men worth 40 coin. The study, which shows a qualitative research feature for the purpose of introducing and discussing a case study, was constructed within the framework of an event in 1924, the archive documents, periodicals and research works of the period related to the subject were examined and the relevant ones were transcribed from Ottoman Turkish and included in the study.

Keywords: Medical Student, Tram Incident, November 1924, Student of Darülfünun, student discount.

Giriş

Osmanlı Devleti içerisinde İlmîye, Kalemîye ve Seyfiye sınıfları ayrı bir yere sahip olmuş, devlet içerisindeki ağırlıkları her zaman hissedilmiştir. Tıp ilmi ve eğitimi de diğerlerinden ayrı bir yerde konumlanmakta, teknik bilgi birikimi istemekte olan bu sınıfın mensuplarının eylemlerinin ikame edilememesi bu grubun özellikli bir yerde görülmesini sağlamaktaydı. (Baş, 2019, 5-38.) Tıp mensuplarının ve öğrencilerinin genellikle devletle olan ilişkileri iyi seviyede olmuştur. Osmanlı 19. yüzyıla gelindiğinde sağlık alanında yaşadığı

sorunları çözmek adına bazı adımlar atmaya başlamış, yeni kurulan ordu olan Asakir-i Mansure-i Muhammediye'ye hekim ve cerrah yetiştirmek adına modern tarzda eğitim verecek bir Tıp okulu açılmasına karar vermiştir. Dönemin hekimbaşısı Mustafa Behçet Efendi'nin çabaları ve padişah II.Mahmut'un iradesiyle hayata geçirilen fikirler 14 Mart 1827'de Tıphane ve Cerrahhane-i Amire adı verilen tıp okulunun açılmasını sağlamıştır. Modern tıp eğitiminin okutulması amaçlanan bu okulda pek çok yenilik yapılmaya çalışılmıştır. Ancak tıp okumanın zorluğu, kaynakların daha çok yabancı dil olması, okulun dilinin Fransızca olması, derslerin Fransızca ve İtalyancaya odaklanması gibi sebeplerden dolayı okulu bitirip, hekimlik hizmeti verebilenlerin sayısı oldukça azdı. Tıbbiye'ye başlayanlar ya okulu tamamlayamıyorlar ve yahut tamamlayanlar tıp mesleğini yerine getirmiyorlardı. Bu durum hekim ihtiyacının yurt dışından veya Osmanlı'nın gayri Müslim tebaasından karşılanmasına sebep olmaktaydı.(Öztürk&Şaylıgil, 2015, 174-185; Öztürk, 2009, 1-120.Yıldırım N. İstanbul Tıp Fakültesi Tarihine Bakış. Erişim Tarihi: 03.04.2023.)Sürekli savaş halinde olunan 19. yy şartları altında gayri Müslim veya yabancı uyruklu hekimlerin askeriye verdikleri tıbbi bakıma ne kadar güvenilebilirdi. Bu durum Türk sağlık çalışanlarına olan ihtiyacı ve tıbbiyelilerin önemini arttırmaktaydı.

Osmanlı Devleti, son döneminde ayakta kalabilmek adına yabancı sermayeye ve devletlere pek çok imtiyaz vermek durumunda kalmıştı. Sadece Tıbbiye mensuplarının değil tüm gençliğin yabancı imtiyazlarına olan tepkileri Osmanlı son dönemleri içerisinde zaman zaman kendini göstermiştir. Gençliğin bu tarz siyasi eylemlerini I. Meşrutiyet döneminin öncelerine kadar götürebilmekteyiz.(Şahin M, 2015, 265-280) Bunlardan Tıbbiye özelinde birkaç örneğe yer verilecek olursa; II. Abdülhamit döneminde önemli tıbbiye nazırlarından Saip Paşa döneminde yaşanan aşağıdaki olay Tıbbiyelilerin her daim ülkenin gündemine sessiz kalmadığı, toplumun şekillenmesindeki önemlerine dikkatleri çekmektedir. Beyoğlu'nda Abdülmecit zamanında açıldığı bilinen ve Abdülmecit zamanından başlanarak padişahlarca da oldukça sık ziyaret edilen Naum Tiyatrosunda bir Fransız kıızı "Joli Turc" (yakışıklı Türk) ifadesinin geçtiği bir şarkıyla ünlenmişti. Tıbbiyeliler bir gün bu şarkıyı seslendirmesini şarkıcıdan isterler. Bu esnada Beyoğlu Levantenleri ise Fransız Ulusal Marş'ını istemeleri sonrasında, Tıbbiyeliler "başka ulusun marşını istemeyiz"

diye ayaklanırlar. Bu olayı takip eden zamanlar da Mektebi Tıbbiye Beyoğlu'ndan Demirkapı'ya taşınır. Mekteb-i Tıbbiye Nazırlığına yeni atanmış olan Saip Paşa, Sultan Abdülhamid'in bu olayları kastederek "Öğrenciler pek serbest..." şikayetine karşılık olarak "Dünyanın her tarafında tıp öğrencileri serbesttirler, tababet, baskı altında öğrenilmez" diye cevap verir.(Çağlayaner, 2003, 1-78;Vatan, 16.12.2010; BOA, HR:MKT, 650.93.)

Tıbbiyeli gençlerin milli unsurlara bağlılığının kanıtı bir diğer olay ise Birinci Dünya savaşı sırasında vuku bulur. Birinci Dünya Savaşı'ndan yenik çıkan Osmanlı Devleti, 30 Ekim 1918 tarihinde imzaladığı Mondros Ateşkes Antlaşması sonrasında yer yer işgal edilmeye başlanmış, bu işgallerden tüm Osmanlı mülkü olduğu gibi payitaht da nasibini almıştır. Önce fiilen 13 Kasım 1918'de işgal edilen İstanbul, ardından 16 Mart 1920'de resmen işgal edilmiştir. İşgali protestolar Anadolu'da milis kuvvetlerce başlatılmış, İstanbul'da da protestolar devam etmiştir. Bir protesto da Tıbbiyeli Hikmet Bey(Boran) önderliğinde dönemin önemli Tıbbiye hoca ve reislerinin de katkısıyla gerçekleştirilmiştir. Protestolarda öğrencilere destek veren hocalardan bazıları Besim Ömer Paşa, Akil Muhtar gibi isimlerdir. Tıbbiye'nin yabancı emperyalizmine karşı bu direnişi 14 Mart 1919 gününde gerçekleşmiş, günümüzde de bu tarih tıp bayramı olarak kutlanmaya devam etmektedir. Tıbbiyelilerin bu direnişleri Sivas'ta da kendini göstermiş, Sivas kongresine Tıp Fakültesi Talebe Cemiyetini temsilen delege olarak katılan Hikmet Bey, sömürge ve emperyalizme karşı tutumlarını Mustafa Kemal Paşa'ya bildirmiş, "manda ve himayenin reddinde kongre delegeleri tavizkar davranır iseler Tıbbiyelileri karşısında bulacağı"yla ilgili görüş ve isteklerini kongreye iletmişlerdir (Vatan ve Sıhhat, 2015, 221-8).

Bu çalışmada Cumhuriyet'in ilk yıllarında vuku bulmuş bir tıbbiye hareketinden bahsedilecektir. Yabancı Sermayeye karşı milli çıkarları korumak adına gerçekleştirilen gençlerin direnişi bu olay özelinde anlatılmaya çalışılacaktır.

Gereç-Yöntem

Çalışma, Osmanlı Devleti'nin yıkılıp Yeni Türk Devleti'nin tesis edildiği yıllarda gerçekleşen bir olay üzerine kurgulanmıştır. Çalışma, 1924 senesinin Kasım ayında vuku bulan Tramvay şirketi ile Tıbbiyeli öğrenciler arasında

başlayarak tüm Darülfünun öğrencilerinin, Nafia vekâleti ile tüm gazetelerin de işe karışmasıyla büyüyen bir olay çevresinde gelişmektedir. Doküman Analizi kapsamında Nitel Araştırma özelliği taşıyan örnek olay çalışması sırasında öncelikle Osmanlı Devleti'nde araba ve araba taşımacılığı üzerine araştırmalar yapılmış, Devlet Arşivleri Genel Müdürlüğü Başbakanlık Osmanlı Arşivi ve konuyla ilgili ikinci el kaynaklar da taranmıştır. Kaynaklar, tasnifi ve tahlilleri yapıldıktan sonra Osmanlı Türkçesinden çevrilileri yapılarak metin içerisinde kullanılmıştır. Metin içerisinde Osmanlı Devleti'nden bahsedilirken Hicri tarih kullanılırken, Cumhuriyet dönemi tarihlemelerinde Miladi olarak verilmesine dikkat edilmiştir.

Örnek olay araştırmaları için TC. Cumhurbaşkanlığı Devlet Arşivleri Başkanlığı belgeleri olayın geçtiği tarihlerin öncesi ve sonrası esas alınarak taranmış, elde edilen veriler betimsel olarak ortaya konmuştur. Niteliksel araştırmamızın örnek olayının gerçekleşme tarihi 10 Kasım 1924 tarihinde talebe temsilcilerinin Nafia vekâletine yazılı başvurusuyla başladığından konuyla ilgili olayın çözülmesi için geçen süre ve olayı hazırlayan durumları anlayabilmek adına öncesi ve sonrasındaki 15'er gün dikkate alınarak olay temelli araştırma tamamlanmıştır. Bir Üniversite kütüphanesinin mikrofilm odasında süreli yayınların da incelemelerinin tamamlanmasının ardından çalışma, örnek olay özelinde taranan arşiv belgeleri, dönemin süreli yayınlarıyla birlikte araştırma ve tetkik eserlerin de kullanılmasıyla sonuçlandırılmıştır.

Bulgular

1. Osmanlı Devleti Toplu Taşımacılık Sisteminde Tramvaylar ve Yabancı Sermaye Yönetiminde Tramvay Şirketi

Osmanlı Devleti'nde araba(günümüz karşılığı düşünülmemelidir.) kullanımını yaygın değildi. Halk ve devlet ricali ya yürüyerek ve yahut da at'a binerek ulaşım sağlamaktaydı. Toplu taşımacılığa geçmeden evvel şehirde at ve eşek gibi vasıtalarla taşımacılık sürmekteydi. Gerek Klasik Osmanlı döneminde gerekse sonraki dönemlerde arabaya binmek erkeklerin eylemleri içerisinde gösterilmezdi. Osmanlı Arşivi incelendiğinde de at ve öküz arabalarının ya yük taşımacılığında veyahut hanım sultanların emrinde olduğu görülmekte-

dir.(BOA, Ae. Smdh.I.,22.05.1162; BOA, Ae. Smdh.I., 22.05.1162; BOA, Ae. Smdh.I.20.08.0973; BOA, AE.SMMD.IV, 49/5676, BOA, HH.İ, 14.01.1275)

Araba kullanımına Osmanlı Devleti'nde yüzünü batıya çevirmiş, yenilikçi padişah olan II. Mahmut döneminde başlanmıştır.(İpşirli, 1991, 242-5) Sultan arabaya binmeyi adeta bir alışkanlık haline getirmişti. II. Mahmut sonrasında Abdülmecit döneminde durum daha da yaygınlaşmış, savaşta Osmanlı yanında yer alan Fransa ve İngiltere devletlerinin de etkisiyle bu taşımacılık Osmanlı topraklarında oldukça kabul görür olmuştur. Bu durum zamanla bir ekonomik pazar haline gelmiş, yabancı pek çok araba şirketi reklamlarını ülkede yaygınlaştırmıştır. (Engin, 2015, 390vd; BOA, Y..Prk.Tkm., 1312)

Atlı tramvay işletmesinin kurulmasına ilişkin ilk sözleşme Sultan Abdülaziz döneminde, 30 Ağustos 1869'da düzenlenmişti. Kurulacak bir şirket adına Karapano Efendi, dönemin Nafia(Bayındırlık) vekili ile sözleşmeyi imzalamıştır. Dersaadet'te tramvay işletme imtiyazını almış olan Kostaki Karapano Efendi'ye şirketinin nizamnamesi takdim edilmiştir. Oluşturulan mukavele-nameyle tramvayın işleteceği başka sokaklarla Üsküdar ve havalisinde omnibus arabalarının çalıştırılmasının imtiyazının Karapano Efendi'ye itasına dair yazışmaların hem Devlet Şurası, hem de Vekiller Heyetince onaylanmasına karar verilmiştir.(BOA, ŞD, 03.07.1286; BOA, ŞD, 17.04.1289)

Tramvay şirketleri tarafından ilk tramvay hattı at arabaları ile yapılmaktaydı. At arabacılığının artmasıyla birlikte yolların düzenlenmesi ve arabalar için genişletilmesi kararlaştırılmış, Dersaadet'teki cadde ve sokakların ıslah ve tanzimiyle yeni yolların açılması ve omnibus ve adi araba şirketi tesisi için iktiza eden eşya ve edevat masrafları hakkında mütalaat hazırlanmıştır. (BOA, ŞD, 5.11.1285)Bu sözleşme gereğince İstanbul caddelerinde insan ve eşya taşınması amacıyla ray döşenmesi ve atlı araba tesisleri kurulması için yetki 40 yıl süre ile Konstantin Karapano Efendi'nin oluşturacağı ve temsil edeceği Kumpanya(Dersaadet Tramvay Şirketi)'ya verilmiştir.

Başbakanlık Osmanlı Arşivi 17 Ekim 1869 tarihli belgeye göre İstanbul ve Bilad-ı Selase denilen Galata-Üsküdar-Eyup semtlerinde omnibus adı verilen arabaların işletilmesi için istenen izin talebinin ardından bazı imtiyazlar elde edilse de Dersaadet ve Bilad-ı Selase'de omnibus arabası işletmek üzere kendilerine evvelce verilmiş olan imtiyazın hükmü icra olunmadığından Dersaade-

te yeniden arzuhaller verilerek yeni düzenlemeler sağlanmıştır. Arzuhallere göre bu işletmeyi yapmak üzere görevlendirilenler gayrimüslim eşraf olmuştur. (BOA, ŞD, 17.04 1289; BOA, ŞD, 17.10.1285)

Mösyö Komondo ve Hristaki Zoğrafos Efendi ve Mösyö Zarifi ve Konsantin Karafasto Efendinin de kurucusu buldukları “Dersaadet Tramvay Şirketi” aynı yılın içinde (1869) kurulup faaliyete geçmiş, Dersaadet Tramvay şirketi şehremaneti arasında mukaveleler imzalanmış, Rumeli demiryolları için çalışmalar düzenlenerek, ülkede bu oluşum genişletilmeye çalışılmıştır. (BOA,A.)DVN.MKL, 1288; BOA. HR. TO. 453/71; BOA, ŞD, 1296)

Verilen imtiyazlar sonrasında 1911’de “Osmanlı Anonim Elektrik Şirketi” kuruldu. Şirket Selanik, İzmir, Bağdat, İstanbul, Bursa, Adana gibi yerlerde elektrik tesis etmekte, tramvaylar için elektrik kaynağı oluşturmaktaydı. Aynı yıl Tramvay Şirketinin vagonlarının elektrikle çalıştırılması için sözleşmeler imzalanmış ve tramvaya elektrik bağlanması izni çıkmıştı. “Dersaadet Tramvay Şirketi Hududunda Kudret- i Elektirikiye İstimaline Dair” karar ile hükümet, tüm şebekede tramvay arabalarında elektrik enerjisi kullanımına ruhsat verilmesini öngörüyordu. Bu sözleşmeyle elektrifikasyona geçen tramvay şirketi, fabrika yapmaya, elektrik enerjisi satın almaya, fiyatı Nafia Vekaleti’ ne onaylatmaya, Karaköy köprüsüne çift hat döşemeye ve ayrıca eski yolları genişletmeye yetkili kılınmıştı. (BOA, BEO, 1321; BOA, DH.İ.UM.EK, 1335; BOA,A.)DVN.MK, 1324)

1911/1912 yıllarında İstanbul ve Beyoğlu'nda mevcut tramvay hatlarına ilaveten inşa olunacak yeni hatların imtiyazının da Dersaadet Tramvay Şirketine ruhsat verilmesi ve 1332 yılında Dersaadet Tramvay Şirketi hatlarında elektrik enerjisi kullanılmasına izin verilmesine dair mukavele imzalanması sonrasında (BOA, MV, 1330; BOA,A.)DVN.MKL, 1332)1911/1912 yıllarında Ortaköy tramvay elektrikli hattı kurulmuştur. 1914 senesinde Karaköy-Ortaköy elektrikli tramvay hatında seferler başlamış, aynı yıllarda bu hatlar Üsküdar-Kadıköy, Üsküdar-Kısıklı, Üsküdar-Çamlıca, Bağlarbaşı-Millet bahçesi hatları ve benzeri pek çok hatla genişletilmeye çalışılmıştır. (BOA, DH.MUI, 1328; BOA, HR.HMŞ.İŞO, 1330; BOA, DH.İD, 1332) Bu yıllarda bu hizmet o denli önem taşımaktaydı ki Dersaadet Tramvay, Tünel ve Tenvir-i Elektrik Şirketi Genel Müdürü verdiği

hizmetlere karşılık 2. dereceden Osmanlı Nişanı ile mükafatlandırılmıştı. (BCA, 230-0-0-0,1914) Tramvay insanların hayatını oldukça kolaylaştırırsa da ücretinin fazlalığı dönemin gazetelerinde yer almış, Tanin gazetesinde çıkan makale sonrasında Nafia vekâleti durumla ilgili tedbirler düşünmeye başlamıştı.(BCA, 230-0-0-0/NafiaVekaleti, 1915)

2. 1924 Yılı Kasım Ayı: Tıbbiyeliler ve Tramvay Şirket-i Kumpanyası

Osmanlı Devleti içerisinde şehir taşımacılığı içerisinde öğrenciler çok zaman ayrıcalıklı olmuş, zaman zaman indirimli tarifeye tabi tutulmuşlardır. Osmanlı Devleti son dönemlerinde en çok kullandığı taşıma araçları olan vapurlarda öğrenciler için pek çok indirim uygulamıştır. Uygulanan bu indirimler bazen öğrencilere yarı fiyat bazen de asker bileti uygulanması şeklinde gerçekleşmekteydi.(BOA, MF.MKT, 1290; BOA, MF.MKT, 1290; BOA, HR. SFR, 1891)

Tramvay şirketinin kurulup işletmesini sürdürdüğü ilerleyen yıllarda bazı indirimlerde bulunduğu Osmanlı arşiv kayıtlarında mevcuttur. Hicri 1332 yılında önce Mektep muallimleri ve müfettişlerine tramvay ve vapurlarla seyahatlerinde ücret indirimini yapılmasının nizamname hükümlerine uygun olmadığı belirtilmiş, 1335 de ise talebenin yarım ücretle seyahat edebilmesi için onbeş yaşını geçmiş olmamaları ve okul müdürlüklerinden paso getirilmesi de şart koşulmuştur. Yine 1335 yılında Tıp Fakültesi talebelerine tramvay ve vapur ücretlerinin yarım olarak verilmesi kararlaştırılmıştır. (BOA, MF. MKT, 1332; BOA, MF. MKT, 1335; BOA, BEO, 1335.)

Osmanlı Devleti'nin yıkılması ve Saltanatın kaldırılmasını takip eden henüz Cumhuriyet idaresine geçilmediği günlerde Nafia(Bayındırlık) Nezareti ile Şehremaneti temsilcileri ile Dersaadet Tramvay Şirketi arasında bir anlaşma yapılmış, yolculuk tarifeleri, personel ücretleri konularını belirleyebilmek adına bir komisyon oluşturulması ve bu komisyonun Nafia Vekâleti, belediye ve şirket temsilcilerinden oluşması, 3 ayda bir toplantı yapmaları kararlaştırılmıştır. 1 Ocak 1924' den itibaren de gelirin % 3.5' inin Belediye ödeneği olarak ayrılması ve personelin Türkleştirilmesi de yine anlaşma maddelerinde yer almıştır.(BCA, 30-18-1-1, 1923.)Cumhuriyet'in kurulduğu yıllarda tramvay şirketi önceki dönemlerdeki şirket imtiyazlılarınca işletilmekteydi. Şirket, Nafia vekâleti ile görüşmeler yaparak koşulları belirlemekteydi.(BOA, 230-0-0-0,

1919) Dersaadet Tramvay şirketi sayesinde ve yukarıda belirtilen hususlar doğrultusunda sürdürülen tramvay taşımacılığı İstanbul ili için oldukça büyük bir kitle taşıma sorununu da ortadan kaldırmaktaydı. 1924 senesinin Kasım ayında Darülfünun öğrencileri ile Tramvay kumpanyası çalışanları arasında husule gelen hadiseler ise bu taşımacılığın bir süre aksamasına yer yer tahribatların yaşanmasına sebep olmuştur. 1924 senesinde İstanbul Tramvay şirketi ile tıp öğrencileri arasında başlayan bu olaylar çalışmamızın ana konusunu oluşturmaktadır.

2.1. Öğrencilerin İstekleri

İstanbul ili Cumhuriyet'in ilanıyla başkent olma özelliğini kaybetse de Yeni Türk Devleti topraklarında yabancı sermayenin en çok iş yaptığı illerin başında gelmekteydi. Kitle taşımacılığında en başlarda olan tramvayların işletilmesi imtiyazını elinde tutan şirket, bir Belçika şirketi olup, Cumhuriyet hükümetiyle pek çok anlaşma imzalamıştı. Bu anlaşmaya göre tramvaylara binen öğrencilerden o hat için geçerli olan bilet ücretinin yarısı alınacaktı. (Ünal, 1978, 2-4) 80 para olan tam ücretin 40 parası (bir kuruş) paso getiren on beş yaşını doldurmamış tüm öğrenciler için geçerliydi. Şirket mensupları olay sırasında Darülfünun öğrencilerinin vermeyi önerdiği yarı parayı almayı reddederek tam para istemişlerdir. Öğrenciler, tramvay seyahatleri sırasında yarı ücret ödemeyi talep etmekteydiler. Tramvay ücretleri öğrencilerden 80 para değil, 40 para olarak tahsil edilmeliydi. Bu isteklerinde ısrarcı olan öğrenciler aralarından görevlendirdikleri temsilcileriyle öncelikle isteklerini bildirmek üzere 10 Kasım Pazartesi günü Nafia Vekâleti Şirketler Komiserine yazılı bir beyanda bulunurlar. Öğrenciler aynı taleplerini iki gün sonra tramvay şirketine bildirmeye çalışsalar da girişimleri dirençle karşılaşır. Konunun kendilerine yazılı bir şekilde beyan edilmesini talep eden şirkete, bu dilekçe ulaştığında bir gün sonra yani 13 Kasım günü Darülfünun eminin de görüşmede bulunduğu bir toplantıda öğrenciler fikirlerini açıklayabilmişlerdir. Şirkete bir gün sonra Cuma akşamına kadar süre verdiklerini dile getiren öğrenciler, kararlarında kat'idirler ve gerçekleşmez ise her türlü çareye başvuracaklarını belirtmişlerdir. Görüşme sonrasında iki gün geçmesine rağmen, şirket 15 yaş sınırını uygulamaya devam etmiştir. (Şahin M, 2015, 265-280)

Kamuoyundaki huzursuzlukları da ortadan kaldırmak adına 14-15 Kasım günü gazetelerine açıklama yapan öğrenciler, yapmak istediklerini izah etmişlerdir. Amaçlarının seyrü seferlere engel olmak değil, haklarını elde etmek ve Şirket-i Hayriye ve Seyr-i Sefain şirketlerinde olduğu gibi Dersaadet Tramvay Şirketinin de bu haklı isteklerini kabul etmelerini talep ettiklerini bildirmişleridir. (Şahin M, 2015, 265-280)

2.2. Olaylar Başlıyor

Türk kurtuluş savaşındaki milliyetçilik akımının etkilerinde olduğu gibi yeni kurulan Türk Devleti de millet esası üzerinde şekillenmekteydi. Şirketin indirim uygulamayı reddetmesi öğrenciler arasında huzursuzluklara yol açmıştır. Durum pek çok kargaşaya ve tramvay biletçileri ile öğrenciler arasında neredeyse her gün kavgaya giden sıkıntılarının ortaya çıkmasına sebep olmuştur.

Nafia vekâleti ve şirkete isteklerini bildiren öğrenciler verdikleri sürelerin bitimi ve kamuoyu bilgilendirmeleri sonrasında 15 Kasım günü sabahın erken saatlerinde Sirkeci’de toplanarak tramvaylara binerek yarı ücret ödemeye kalkışmışlardı. Ortaya çıkan olaylardan şirket yöneticileri de memnun olmadılarından şirket ve Nafia vekâletinin masaya oturup anlaşma sağlayana dek durumun kanla sonuçlanmaması için her tramvaya sivil bir polis bindirilmesi kararlaştırmıştı. Emniyet mensupları konu hakkında bilgilendirilerek seferber edilmiştir. Tramvaylarda görev alacak bu polislerin görevi biletçi-öğrenci çatışmasını önlemektir. İlerleyen günlerde huzursuzluklar öyle bir hal almıştı ki birleşen neredeyse “İki bine karib (yakın) darülfünun ve mekatib-i aliye talebesi tramvayların önüne yatmak ve tramvay hareket kollarını almak suretiyle umum seyrü seferi tatil etmek” gibi faaliyetlerde bulunmaktaydılar. Talebelerin birleşmesiyle sayıları giderek artan öğrencilerin ayrıca “devam eden intizamsızlığın ortadan kalkacağı esnada harbiye önünde kendilerine müdahalede bulunan polis efendilere derdest muamelede buldukları” dönemin tramvay şirketi ve İstanbul ili valiliği arasındaki yazışmalarda belirtilmekteydi. İşin içerisine Emniyet Müdürlüğü-Nafia ve Dâhiliye Vekâletleri ile Tramvay Kumpanyasının karışmasıyla büyüyen olayda öğrencilerin protestoları tüm bu kurumların yazışmaları ve telgrafları ile çözülmeye çalışılmıştır. Dönemin kamu kuruluşları ile şirket yazışmalarından anlaşıldığına göre, Tramvay şirketinde nakil

icraatı kabul edildiğinden dolayı Kasım ayının ikinci perşembe günü darülfünundan yirmi efendi emin önünde vagona binerek (beyazıt'a kadar) kendilerini nakil ettirdikleri gibi, bu öğrencilerin vagonlara binerek tramvayların önüne toplanarak tramvayı seyrü sefirden tatil ettirdikleri de gözlenmiştir. Bunların üzerine şirketin de şikayetleriyle öğrencilerin yaptıklarının intizamı ihlal etmekte olduğu, bu yüzden olaylar yatıştırılmazsa olayla ilgisi olan talebelerin emniyetçe tespitine müsaade edileceği vilayet yetkililerince bildirilmiştir.(BCA, 230-0-0-0/ 34T, 1924; BCA, 30-10-0-0, 1924; BCA. 30-10-0-0, 16.11.1924)

Tramvay şirketi ile Tıbbiyeliler arasında başlayan ve sonrasında tüm Darülfünun öğrencisinin dâhil olduğu olaylar 1924 yılının Kasım ayının 15'i günü alevlenmiş, meydana gelen olayda 40 para karşılığı bilet yüzünden tıp öğrencileriyle biletçi arasında bir tartışma meydana gelmiş, duruma sivil bir polis memuru müdahalede bulunmuştur. Olayın tramvay çalışanları tarafından tahrik edilmesiyle kanlı bir biçime dönüştüğü, tıbbiye öğrencilerinden iki öğrencinin ağır yaralandığı dönemin gazetelerinde yer almıştır. 15 Kasım günü gerçekleşen toplu direnişte sakin başlayan gün olaylarla sonuçlanmış, Harbiye'den tramvaya binen 3 Darülfünun öğrencisi biletçiyle münakaşa etmişlerdi. Biletçi, tramvay şirketi ile vekâlet arasındaki anlaşmanın 16. maddesi uyarınca 15 yaşından büyük olan öğrencilere "tam bilet almalarını" söylemekte, tıbbiyeliler ise "almayacağız" demekteydiler. (BCA, 230-0-0-0/34T, 09.12.1924)Gençlerle biletçiler arasında, "alacaksınız-almayacağız" tartışması sürerken tramvay durdurulmuş, biletçinin, çevredeki tramvay amelelerinden yardım istemesi üzerine olay yerine çok sayıda işçi gelmiştir. Talebeler geri adım atmamış, direnmeye devam etmişlerdir. İşçilerin gelmesiyle 3 talebe ansızın öfkeli bir kalabalığın çemberi içinde kalmıştır. Tramvayın anahtarını almaya çalışan öğrencilere sivil bir polis, tahrik içeren ifadeler ile bağırınca öğrencilerin polis üzerine yürümesi sonrasında polis memuru altı kez silahını ateşlemiştir.(Şahin M, 2015, S.265-9)Böylelikle tramvay işçileri ile gençler arasında kavga çıkmış, silah sesiyle kalabalık hızla dağılmış, iki öğrencinin ise yere düştüğü gözlenmiştir. Öğrencilere isabet eden kurşunun polis memurlarından olayda dahli bulunduğu tespit edilen Hayrettin beyin tabancasından çıktığı düşünülmüştür. Eczacı ve dışçilikten birer öğrenci ve öğretmen okulundan bir öğrenci dışında bir de vatan gazetesi muhabirinin yaralandığı

olayda öğrenciler kanlar içinde hastaneye kaldırılmış, bu durum diğer öğrencileri daha da kızdırmış, öğrenciler polisin üzerine yürümüşlerdir. Polis Hayrettin, kaçarak olay yeri yakınlarındaki Harbiye Mektebi'ne sığınmıştır. Olaydan sonra polis memuru tabancasının haberi olmadan ateş aldığını ve öğrenciler tarafından dövüldüğünü iddia ederek şunları söylemiştir: "Harbiye önünde talebe galeyana gelmişti... Ben de vazife için oradaydım. Birdenbire fark edemedim üzerime hücum ettiler. Aralarına alarak dayağa başladılar. Talebenin ortasındaydım ve sıkıştım. Tam bu sırada nasıl oldu bilmem cebimde bulunan tabanca ateş aldı, aklım başımdan gitmişti, talebe üzerime yürüdü. Kaçmak zorunda kalarak, kendimi Harbiye'ye attım." (Ünal, 1978, 2-4; Şahin M, 2015,268-270)

Polis memurunun ifadesinde bir takım çelişkiler tespit edildiğinden ve tabancanın kendiliğinden ateş alması imkânsız görüldüğünden Polis Hayrettin hapis cezası almaktan kurtulsa da meslekten men edilmiştir. Başbakanlık Devlet Arşivi belgelerinde ise durum şöyle anlatılmıştır; "içlerinden polis hazretlerinden efendinin ne suretle atıldığı henüz katti surette tesbit edilemeyen silahdan çıkan kurşunla üç efendiden ikisi ellerinden mecruh(yaralı) düşmüştü" buna göre bu polis memurunun isminin Hayri olduğuanlaşılmaktaydı. Belgeden anlaşıldığında göre polis memuru hakkında adliyece tahkikata vaz edilmişti. Mevzu kalmış olan hadistatta ise tramvaylar kısmen seyrüsefere başlatılmıştır.(BCA.230-0-0/ 34T, 09.12.1924; BCA, 30-10-0-0, 16.11.24)(Tablo-1)



Tablo-1: Tramvaylardan Darülfünun talebelerinin yarı ücretle faydalanmaları ile Darülfünun talebelerinin gösterileri ve çıkardıkları olaylarla ilgili yazışmalar. Dosya Ek 34T: 50 Adet ek bulunmaktadır. TC Cumhurbaşkanlığı Devlet Arşivleri Başkanlığı. Tramvaylardan Darülfünun Talebelerinin Yarı Ücretle Faydalanmaları İle Darülfünun Talebelerinin Gösterileri Ve Çıkardıkları Olaylarla İlgili Yazışmalar(50 Belge). Kurum: 230-0-0-0/Nafia Vekâleti. Dosya Ek: 34t. Kutu 88. Gömlek 17.Sıra 5. 09.12.1924.

Öğrenciler ardından Tramvay Şirketi'nin Metrohan'daki genel merkezine ulaşmalarıyla olay daha da büyümüş, şirketin öğle zamanlarına denk gelen saldırıda şirkette kimse olmadığından can kaybı yaşanmasa da şirket büyük bir zayıyata uğramıştır. Şirketin vekâlete yazdığı raporda durum tramvay şirketince şöyle hulasa edilmiştir: Kasım'ın on birinci Salı günü birkaç tıbbiye talebesi, tenzilatlı seyahat etmek hakkına sahip olduklarını iddia ederek seyrü sefer sırasında sorun çıkarmışlardır. Oysaki hükümet tarafından tasdikli Tramvay mukavelenamesinin on altıncı maddesi uyarınca mekatib-i aliye talebesi dışındaki on beş yaşına kadar olan talebe tenzilatlı tarifeden istifade edebilecekti. Şirket çalışanları ve kontrol memurları sadece görevlerini yaparak anlaşmayı uygulamaya çalışmışlardır. Belirtilen sebepler yüzünden İstanbul hududu üzerinde seyrü sefer bir süre durmuştur. (BCA, 230-0-0-0/ 34T, 09.12.1924; BCA, 30-10-0-0, 16.11.1924)

Şirket açıklamalarına; *"On ikinci çeharşenbe günü sabahleyin saat sekizi çeyrek geçe talebe aynı vukuatı tekrar ihdas etmişler ve bu veçhile seyrusefer yalnız İstanbul tarafında değil fakat köprüden de durdurulmaya çalışılmış, seyrüsefer ancak kırk beş dakika sonra tahtı temine alınabilmiştir."* şeklinde devam etmiş, On üçüncü günü öğleden sonra ki olayları ise delegelerin şirkete gelmesi ile uzman müdürle olayı çözmek adına görüşmek istediklerini belirttiklerini, şirketin delegeyi müdüriyet namına kabul ettiğini belirtmiştir. Talebe birliği delegeleri büyük vukuat gerçekleşmeden önce Darülfünunlu dört bin kişinin tenzilatlı tarifeye tabi tutulması talebini tevdi etmişler ve şirket müdüriyeti kendilerini cumaertesi sabahı saat dokuza kadar bilgilendirmezse cebr istimal edeceklerini ifade etmişlerdir. Ertesi günü tatil olduğundan polis umumiyesi ancak cumaertesi günü namaz vakti olan öğleden evvel saat onda tahriren haberdar edilebilmiştir. Konunun gerekli mercilere bildirilerek il yöneticileri ile çözülmeye çalışılacağını ancak tatil gününe denk geldiği için bir şey yapılamadığını

belirtmişlerdir. Şirket yetkililerine şehir yetkililerince; *Biletçiler ve kontrol memurlarına şaid talebe icrat alınmış talebini dermiyan edecek olurlar ise bu talebin nizamnameye muhalif olduğunu tekrar etmeleri ve mümkün olduğu takdirde talebe tarafından nam icraat tediyesinden olacak intinaya polis işhad eylemeleri ve fakat talebeyi tramvaydan atmakla icbar etmemeleri*" hakkında emirler ita olunmuştu. Bu durumdan anlaşıldığına göre talebenin seyahate devam ettirileceği, olay çıkarmazlarsa serbest bırakılarak kendilerine bilet ita olunmasına karar verilmişti. Tramvay şirketinin davranışlarının sebebinin anlaşma gereği olduğu öğrencilerce duyulunca öğrencilerin geri adım atılacağını düşünen emniyet ve şirket yöneticilerine göre; *"Bir hadiseye meydan verecek her türlü vesile ortadan kaldırıldığı halde hilaf intizar talebeden merkeb bir zümra harbiye meydanında cebren arabaların seferini tatil etmişlerdir. Bilahire cebirler nazeren polis müdahalesi üzerine silah istimal edilmiş ve seyrü sefer ancak öğleden yigirmi dakika sonra başlayabilmiştir."* denmiş, sonrasında ise öğrencilerin metrohandaki tramvay merkezine geldiklerini belirten şirket sözlerine şöyle devam etmiştir: *"Saat buçuğa doğru müdüriyetten bildirildiğine göre camları kırmaya başladıkları ihbar edilmiş, sonra kapuların kapanmasını ve zabitanın da vukudan haberdar edilmesini emr eylemiştir. Saat bir buçuğa doğru talep etmeleri üzerine bu talepleri kabul olunmuştur."* Durumun bu hal alması üzerine İstanbul valisi saat iki buçuk raddelerinde şirketin üst yöneticilerini vilayet dairesine davet etmiştir. Davet sırasında şirket yöneticileri metro hanında cereyan eden büyük yıkımı ve yaşananları, kapılarının zorlanarak şirketin işgal edildiğini iddia ederek anlatmıştır.

Yapılan görüşmede Vali beğ talebenin mukaveleye göre böyle bir istekte bulunma haklarının olmadığını dile getirmiş, şirket de talebenin yatıştırılması için hükümetten yardım istemiş, bunun üzerine taşımacılık sırasında olan her türlü olayda şirketin sabır etmeleri vali bey tarafından şirkete iletilmiştir. Şirket yöneticileri ayrıca *"ihtilafın nafia vekâlet celilesine tevdi edilmesini teklif eylemişler, vekâlete iletilmesi ve çözülmesinin 10 gün sürebileceğini"* bildirmiş, emniyet ve şehreminliği ise durumun çözülmesinin planlandığı 10 gün için olayları yatıştırmak adına talebeye seyrü sefer sağlanmasını teklif etmiştir. Öğrenci 10gün seyrü sefer hakkı edinmiştir. Nafia vekâleti araştırma sırasında tramvay şirketi ile yazışmış, şirketten Ankara-İstanbul arası tramvay ücret tarifesi istenmiş ve neden bu olayların oluşmasına zemin hazırlandığı sorgulanmış, Ankara'dan tramvay şirketine gitmek üzere bir memur görevlendirilmiş, birkaç gün içinde memurun orada olacağı belirtilmiştir. (BCA, 230-0-0-0/ 34T, 09.12.1924.)18

Kasım günü Darülfünun Talebe Birliği, tüm üniversite ve diğer okul temsilcileriyle bir araya gelerek Vali Bey'in 10 günlük bu süresini uygun bulduklarını ve durumun takibini Ankara'da yapabilmek için talebelere de bir temsilci yollanmasına karar vermişlerdir. (Şahin. M, 2015, 265-280)

Yine yazışmada Vali beğ'in işgal edilen metro hanını ziyaret ettiği ve kanuna tevfi kanunla icra edilen tahribatın ve belirtilen hasarla ilgili tatbikatta bulunulacağını beyan buyurduğu görülmektedir. Vali bey'in verdiği söz doğrultusunda şirket yönetimi zarar veren öğrencinin hukuk önünde yargılanmasını istemiş olsa da dönemin kanunlarında böyle bir yargılanma için gerekli bir kanunun olmadığından sadece İstanbul Vilayet-i Aliyesine bildirilen tahribat üzerine şirketin işgali ile oluşan zararın karşılanacağı belirtilmiştir. Ayrıca Nafia vekâleti araştırmaları sırasında öğrencilerin tramvay şirketince tahrik edildiği sonucuna ulaşması da sadece öğrencilerin suçlanmamasında etkilidir. (BCA, 30-10-0-0, 29.11.1924)

Şirketin beyanlarına göre ziyan şöyledir:

“Birinci intizar salonunda; yeşil renkli koltuklarından birisi, kahve renkli köşelik koltuklardan her ikisi, kahverengi iki kişilik bir koltuk kısmen, bir ihtisab sandalye kâmilen tahrib edilmiştir. Çeşitli ebatlarda on üç cam kırılmıştır. Kırmızırenkteki perdenin bir kenarı koparılıp götürülmüştür. Zil kabloları koparılmış, her biri yirmi beş mumluk üç elektrik ampülü kırılmıştır. Orta yerdeki masa tahrib edilmiş, üzerindeki kırmızı çuha örtü yoktur. İkinci intizar salonunda: Orta yerdeki masanın bir gözü çıkarılarak tahtaları ile bir koltuğun ayakları bir diğerinin ayakları ve arkası kırılmıştır. Yigirmi bir aded buzlu cam kırılmıştır. Dolabın kilitleri kırılmak suretiyle açılmış, biblolar dökülmüş ve bunlarla duvara yazılar yazılmıştır. Duvara yazılan yazılar şöyledir: Kapudan girince soldaki duvarda: Darülfünun 10-Türk/Kapudan girince sağdaki duvarda: yaşasın talebe birliği/yavaşun Ticaret Mekteb-i aliyesi/ Kapudan girince karşıya gelen dolap kapusunda: Türk

Yedi millimize tahtında kristal bir büyük cam kâmilen kırılmış, camgan üzerindeki açık renginde dört perdeden üçü gayri mevcut birisi koparılmış bir halde mevcuttur.

Koridorlarda: 13 ve 14 numarulu odalar arasındaki dolabın bir camı kırılmış, içindeki yeşil perde gayri mevcuttur. Dolap dâhilindeki beş lambanın fanusları kırılmıştır. Bu lambalardan ikisi gayri mevcuttur. Dolaptaki dosyalar kısmen yırtılmıştır.İtfaiye muhafazasına mahsus iki dolabdan her birinin birer camı kırılmıştır. Eltarık locası cemekekanının camı her iki eltarık çingırağı müşar kotasının camları ve dâhili gizlik mahalindeki bir eltarık çingırağı müşar kotasının camı ve dâhili kırılmıştır.

Koridor duvarlarına malik ve tunçdan mamul üç şamdan yerlerinden sökülmüştür. Her üçü de gayri mevcuttur. Kapıdan girince sağ taraftaki yigirmi dört cam, solda 23 cam kapılarda ve etrafta 9 cam kırılmıştır.

5. katta; Yedi milimetre tahtında kristal bir büyük cam kâmilen, İntizar salonunda bir ahşap iskemle kısmen tahrip edilmiştir.4. katta; Madhal camekan bir aded piriñç perde çubuğu ve perde gayri mevcuttur.

3. katta; Bir hasar yoktur.2. katta; Büyük bir cam kırılmıştır. Yukarıdan düşen cam parçalarının tesiriyle kırılmış olması muhtemeldir.1.Katta; Koridordaki cam dolabın kilidi zorlanmış ve kırılmıştır. Kilit gayri mevcuttur. Büyük serdivanın 2. Ve 1. Katları arasındaki kısmında bir aded kalın kristal cam kırılmıştır.

Zemin katta; Büyük kapının üzerindeki iki kalın buzlu cam, büyük üç kapıda bir kalın düz cam, camekânda bir kalın cam, memurin kalemi odaları mahalindeki kapunun iki camı ile memurin müdir muavini odasında otuz iki kalın düz cam on altı kalın buzlu cam kırılmıştır. Bu odadaki büyük iki perdeden birisi tahrip edilmiş diğeri koparılmıştır. Üzerindeki billur kalemlik kırılmıştır. Bu oda ile yanındaki memurin kalemi bölmesinde bir aded buzlu cam ile Memurin kalemi odasında sekiz kalın düz ve sekiz kalın buzlu cam kırılmıştır.

Yeovmiye kalemi odasında pençelerde kırk sekiz kalın düz cam ve bölmelerde altı büyük buzlu cam ve ampül kırılmış, bir elektrik masa lambası tahrip edilmiştir. Zemin katı ile birinci kat arasında cam ve buraya çıkan kapuda iki cam kırılmıştır. Bekçi

odasının sokağa nazır yerde on iki kalın düz cam ve camekanlar kırılmıştır.

Bina harcında: büyük kapının sağ başındaki “tesisat elektrikiye Türk anonim şirketi” “İstanbul Türk anonim elektrik şirketi” yazılarına havi iki cam loca kâmilen kırılmıştır. Elektrik lambalarından her ikisinin kablosu ve birisinin ampulü kırılmıştır. Köşedeki elektrik lambasının kablosu kırılmıştır.

Ayrıca; Tramvay arabalarında ortaya çıkan hasarat, 12 kontroller kaynağı eksik:33.54 lira, 10 küçük silindir eksik: 6.05 lira, 90-160’luk 4 kristal cam kırık: 50.49 lira, 90-130’luk 2 adedi kristal cam kırık: 2.69 lira, 40- 90’luk 5 aded kristal cam kırık: 4.14 lira: 10-90’luk 1 aded kristal cam kırık: 1.34 lira olup, yekun 99.45 liradır.” (Tablo-2)



Tablo-2: Şirketin zayıfatını özetlediği yazışmalar/ TC Cumhurbaşkanlığı Devlet Arşivleri Başkanlığı. Kurum: 230-0-0-0/Nafia Vekâleti. Dosya Ek: 34t.(50 Belge) Kutu 88. Gömlek 17.Sıra 5. 09.12.1924.

Şirket, Baş Vilayet-i Celleye durumu, İstanbul’da Darülfünun Tıbbiyesinin tramvay kumpanyasına tecavüz maddesine dair olarak İstanbul vilayetinde olan olaylar başlığıyla 15 Teşrinisani 1924 tarihinde bildirmiş, daha sonra da durum Dâhiliye Vekâletine intikal etmiştir. Durumun belgede tecavüz olarak adledilmesi öğrencilerin haksız olduğu izlenimiyle bildirildiğine kanaat getirilmesine sebep olmuştur. (BCA, 230-0-0-0/34T, 09.12.1924; BCA, 30-10-0-0/16.11.1924; Ünal, 1978, 2-4)(Tablo-3)



Tablo-3: Darülfünun öğrencilerinin tramvay ücretlerini protestosu/ BCA. Kurum: 30-10-0-0/Muamelat Genel Müdürlüğü. Kutu 141. Gömlek 9. Sıra 5. 16.11.1924.

19 Teşrinisani 1924'de İstanbul Vilayeti Aliyesine şirketin yazdığı yazıdan anlaşıldığına göre şirketin öneriyi dikkate alarak olay çözülene kadar öğrencilerin 10 gün seyrü sefa etmelerine izin verdiği görülmüştür. Olayın çözülmesi oldukça uzun sürmüştür, durum meclise de intikal etmiştir. Meclisteki tartışmalarda, İstanbul'da Darülfünun ve büyük mektepler tbbiyesiyle tramvay şirketi arasında açılan "yarım icraat" meselesine dair Zonguldak mebusu Tunalı Hilmi beğ Maarif, Nafia ve Dâhiliye vekâletlerinden, "kan dökülmesine sebebiyet veren(yarım ücret) meselesinin ve Koca Türk talebesinin sokaklarda vurulmasına hala neden izin verildiği?" sorulmuş, son durumu öğrenmek istediğini belirterek Türk talebesinin uğradığı durumun çözümü için vekillere çağrıda bulunulmuştur. (BCA, 30-10-0-0, 29.11.1924)

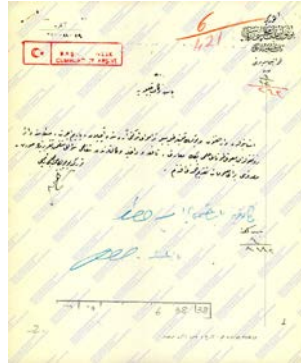

Zonguldak Mebusu Tunalı Hilmi Bey'in Önergisi/ Devlet Arşivleri Başkanlığı Cumhuriyet Arşivi(BCA). Kurum: 30-10-0-0/Muamelat Genel Müdürlüğü. Kutu 6. Gömlek 38. Sıra 38. 29.11.1924.

Kasım 25'inde dolan süre sonrasında Tramvay Şirketi yetkilileri durumu Vali Bey'e bildirir. Buna göre öğrenciler tam bilete tabi olacaklardı. Öğrenciler bunun üzerine tramvaylara binmeme kararı alırlar. Vekâlet, Ankara'nın kararını, ortada mukavele olduğundan dolayı şirketi kabule zorlayamayacağı yönünde açıklayarak öğrencilerin isteklerine cevap vermiştir. Bunun üzerine yaptıkları toplantı sonrasında üç önemli karar alan talebe birliği; "Hükümete esef bildiren telgraflarının çekilerek gençlik ruhunu göstermeyi, miting ile kamuoyunu bilgilendirmeyi, miting toplanması gerçekleşemezse tekrar bir kongre gerçekleştirilmesi planlanarak, ilk iş olarak da toplu olarak tramvayı takip ederek Eminönü'ne kadar yürünmesini" planlamıştır.(Şahin M, 2015, 265-280)

Olayın tarafları olan Baş Vilayeti Celile, Dâhiliye ve Nafia Vekâletleri, Emniyet Müdürlüğü, Şirket yöneticileri ile Darülfünun öğrencileri arasında oldukça uzun sürede sonuçlanan Tramvay meselesi Cumhuriyetin ilanından sonraki ilk büyük gençlik hareketi olarak kabul edilebilir. Vaka, öğrencilerin isteklerinin kabul edilmemesiyle sonuçlanmış olsa da, öğrenci birliğinin bu tutumu ve yabancı sermaye karşısında direnmesi oldukça kıymetlidir. Sonraki yıllarda üniversite öğrencilerinin elde edeceği "öğrenci indirimi" haklarının da ilk adımı olan bu hareket, aynı zamanda yabancı şirketlerin millileştirilmesi yolunda başlatılan mücadelenin de hızlanmasına sebep olmuştur. (Ünal, 1978, 2-4.)

3. Olayın Kamuoyuna Yansımaları

Konuyla ilgili dönemin gazetelerinden Akşam, Cumhuriyet, İkdam, Vakit, Vatan, Tanin ve Hakimiyet-i Milliye, Tevhid-i Efkâr, İleri ve İstikbal gazeteleri bir üniversite kütüphanesi mikrofilm odası kullanılarak olayın geçtiği tarihin öncesi ve sonrası temel alınarak taranmıştır. Gazetelerde olay ilk günlerde şaşkınlıkla dile getirilmiş, 40 para için ayaklanma olur mu cümleleri yer almıştır. İlerleyen günlerde konuyla ilgili yabancı sermayeye karşı öğrenci ayaklanması olarak yer alan mevzunun kamuoyunda öğrenciler lehine dön-

düğü, öğrencilere desteğin arttığı, olayın tahkikatının gün gün gazetelerde yer aldığı gözlenmektedir.

15 Kasım günü Tanin gazetesinin ikinci sayfasında Darülfünun talebesi başlığı yer almış, konuyla ilgili geniş izahat verilmiştir. 16 Kasımda Akşam gazetesinin ilk sayfasından verilen haberde “Talebelerle Kumpanya Arasında Bir Hadise” başlığı atılarak gelişen olaylar özetlenmiştir. Haberlerde tramvayın arkasına çocukların asıldığı, seyrüseferlerin durma noktasına geldiğine değinildikten sonra Darülfünun emininin konuyla ilgili beyanatlarına yer verilmiş, Vatan gazetesinde ise Tramvay Şirketi ve Darülfünun talebesi arasında ihtilaf başlığı atılarak haber ikinci sayfadan duyurulmuştur. İstanbul halkının durumu şaşkınlıkla izlediğini belirten Akşam gazetesinin 17 Kasım haberlerinden anlaşıldığına göre öğrencilere hak verilmiştir. Vatan gazetesinin 17 Kasım haberinde ise ihtilafın devam ettiği ve son kararı Nafia vekâletinin vereceğine değinilmiştir. Yine 17 Kasım tarihinde Tanin ve Cumhuriyet Gazeteleri Darülfünun Emin’inin açıklamalarına yer vermiş, dönemin emini öğrencilerinin arkasında bir tutum izlediği anlatılmıştır. Geniş bir şekilde sütunlarda anlatılan haberde hem Darülfünunların beyanatlarına hem de şirketin beyanatlarına yer verilmiştir. 18 Kasım Vatan Gazetesinde Rauf Bey tarafından Darülfünunun ziyaret edildiğine yer verildikten sonra 19 Kasım’da ise ihtilafın devam ettiğine değinilmiştir.

19 Kasım İleri gazetesinde Tramvay şirketinin açıklamalarına yer verilmiş, “Tramvay şirketi ne diyor? Dün Açıklama Geldi” denmiş, valiliğe iletilen durum burada da tekrarlanmıştır. Yapılan açıklamada 15 yaşa kadar olan kişilerin durumu belge ile kanıtladıklarında indirim hakkına sahip olduklarını, o yüzden öğrencilerin durumda haksız olduğunu belirtmişler, ancak olayın tahriklerle büyüyerek yaralanmaya gittiğini, ancak bu duruma kumpanyanın dâhil olmadığı vurgulanmıştır. Tanin gazetesi 16 Kasım’dan itibaren ilk iki sayfasından duyurduğu Darülfünun hadisesi yazı dizisine 19 Kasım’da Tramvay Şirketi’nin zarar ve ziyanlarını talep ettiğini belirterek devam etmiştir. 21 Kasım’da yine İleri’de ise Nafia vekâleti başlığı atılmış, Sayfa 1’deki haberde tramvay şirketinin vekâletçe haklı görüldüğü belirtilmiş, ayrıca gazete haberinde Darülfünun öğrencileri yüzünden tramvay seyahatlerinin gerçekleşemediği, mukavelede münderiç tarifeden mekteplilerin on beş yaşına kadar olanlarının indirim alabileceği belirtilmiştir. Dönemin Nafia vekili Sü-

leyman Sırrı Bey verdiği beyanatta; *"Tramvay şirketi ile Darülfünun-u Aliyye Mektebi talebesi arasındaki seyahat meselesinde tramvay şirketi haklı görülmektedir."* demiştir. Gazetenin 22 Kasım günü 3. sayfasında ise hadisenin tahkikatı başlığıyla konunun araştırıldığı, Darülfünun talebesinden üç efendinin isticvap(sorguya çekilme) edildiğine yer verilmiştir. 22 Kasım Akşam gazetesinin altıncı sayfası haberinden anlaşıldığına göre tahkikatın devam ettiği ancak konuyla ilgili Nafia vekâletinin henüz karar vermediği anlaşılmaktadır.

25 Kasım'a gelmesine rağmen olaylar durulmamış, Vakıf gazetesinin haberinde ilk olayın vuku bulmasından sonra neredeyse her gün bir kaç tramvay olayı gerçekleştiği belirtilmiş, bu tramvay vakalarının birçoklarına tramvayların sebep olduğuna yer verilmiştir.

Vatan gazetesi talebe ve tramvay hadisesi yazı serisinde önce 15-20 Kasım tarihleri arasında olayları özetlemiş, ardından hala tahkikat yapıldığını, tahkikat sonrasında polis memuru Hayri Bey'in istifa ettiğini, ancak durumun yatışmadığı belirtilmiştir. 26 Kasım tarihindeki haberinde ise olay çözülmezse öğrencilerin tramvaya binmeyi bırakacaklarına değinilmiştir.

Olayların çözülemediği 28 Kasım'da Tanin'den geçen haberlerde 10 gündür devam eden duruma dikkat çekilerek Talebe Birliğinin konu hakkındaki görüşleri aktarılmıştır. Talebe birliği yabancı sermayenin Yeni Türk devletinde başına buyruk davranamayacağına vurgu yapmıştır.

Cumhuriyet Gazetesi olayların başladığı günlerden itibaren olaya büyük önem vermiş, 16 Kasımdan itibaren sırasıyla haberlerinde Tramvaylar ve Talebeler, Darülfünun Talebesi Meselesi, Darülfünun Talebesi Tramvay Kumpanyasına Karşı, Olaylar 10 günlüğüne Son Buldu, Darülfünun Tramvay Meselesi Hal Ediliyor, Darülfünunular Tramvaylara Nasıl Binecekler, gibi başlıklarla 28 Kasım'a kadar haberlerine aralıksız devam etmiştir.

Terakkiperver Cumhuriyet Fırkasının kuruluş ve parti programı oluşturma dönemine denk gelse de gazetelerin ilk sayfalarında yer alacak kadar yankı uyandıran, üç öğrencinin yaralanması ve şirket genel merkezinin tahribiyle sonuçlanan olayın yankıları şirketin genel sekreterinin açıklamaları ile sürmüştür. Şirkete göre bu olay Türkiye açısından ağır olabilir ve Türkiye'de yatırım yapmak isteyen yabancı şirketler ürkerek yatırım yapmaktan vazgeçebilirdi. Genel sekreter ayrıca: *"Linç kanunu dünyanın hiçbir yerinde cari değildir."*

Şirketin kuvvet ve cebir karşısında itaat edeceğini zannetmek hatadır. Talebenin galeyanından şikâyet etmek istemiyoruz. Biz burada bir kanunu müdafaa ettik. Bizi endişeye düşüren mesele maddi zarar değil, manevi zarardır. Türkiye'nin sermayeye ihtiyacı vardır. Bu sermaye ise ancak Türkiye'de istikrarlı bir vaziyetle gelebilir, bu hadiseler arzu edilen istikrarın Türkiye'de mevcut olmadığını gösterir ki bu takdirde ecnebi sermayeyi getirmek hatadır.” diyerek bir nevi tehditvari bir üslupla karşılık vererek şirketi ve haklarını korumaya çalışmıştır.(Ünal, 1978, 2-4.)

Tartışma ve Sonuç

Arşiv belgeleri ve dönemin gazeteleri doğrultusunda incelenen çalışma sırasında tramvay kumpanyası ve öğrenci ihtilafında öğrencilerin mukavele doğrultusunda davranmadığı, mukaveleyi değiştirmek adına taleplerde bulunarak şirket ve Nafia Vekâletine dilekçeler aracılığıyla ulaşarak süre tanıdıkları gözlenen bulgularımız Mustafa Şahin'in yaptığı çalışmayla benzer sonuçlar içermektedir. Konuyla ilgili bir diğer çalışma olan Ertan Ünal'ın mukavele kısmından bahsetmediği, vakayı sadece milli unsurlar ile yabancı sermayenin Osmanlı Devleti'nden alışık oldukları rahat tutumlarına karşı olarak çıkarıldığı beyan edilmiştir. Oysa olayın ortaya çıkışı öncelikle öğrenciler tarafından Darülfünun emini ile yaptıkları ilk toplantıda şöyle açıklanmıştır: Öğrenciler, okul hayatlarında zorlandıklarını, ekonomik zorlukların en önemli sıkıntıları olduğunu, bunun için çareler aradıklarını ancak bazı şirketlerin kendilerine yardım ederken, bazılarının ise direndiğini bildirmişlerdir. Ayrıca öğrenciler durumun çözümü için şirkete başvurduklarını, şirket hareket geçmezse her türlü yonteme başvurabileceklerini bildirdiklerini söyleyerek Cuma akşama kadar şirkete verdikleri süreyi burada yinelemişlerdir. Bu bilgiler dikkate alındığında olay, öğrencilerin yabancı sermayeye karşı olmalarıyla çıkmamıştır. Uygun hizmet alabilmek adına başvuruları söz konusudur. Olay zaman içerisinde milli unsurları da içinde barındıran bir hal almıştır. Bu durumu şirket işgali sırasındaki duvar yazılarındaki “Türk”, “Talebe Birliği” sloganları ve ayrıca meclis yansımaları sırasındaki öğrencilere ithaf edilen “Koca Türk” ifadeleri de kanıtlamaktadır. Bu bilgiler bağlamında çalışmamızın bulguları Şahin'in çalışmasıyla benzer, Ünal'ın çalışmasıyla farklı değerlendirilmiştir.

Yine çalışmamızı oluşturan olay sırasında yaşanan hadiseler ve Hayrettin Polis hakkındaki bilgi ve düşünceler açısından olayı süreli yayınlar ile değerlendiren Şahin'in çalışmasıyla çalışmamız benzer bulgulara sahiptir. Yine Şa-

hin'in çalışmasında şirkete verilen zarar ortaya konmuş, ancak Ünal'ın kaleme aldığı yazısında şirketin zayıfına yer verilmemiştir.

Cumhuriyet'in ilanının ardından ilk öğrenci hareketi olan bu olay bir diğer açıdan değerlendirildiğinde 40 para indirimdi ne başına buyrukluk ne de vandallık. Olay gazetelerde genel hatlarıyla öğrencilerin ve tramvay şirket binasının zarar görmesi üzerine kurulu gibi gösterilmekteydi. Talebe birliğinin etkisiyle de genişleyen olayda Darülfünun öğrencilerine Darülfünun emini de destekleyen açıklamalar yaparak öğrencilerinin arkasında bir tutum izlemiştir. Bu durum geçmiş öğrenci olaylarındaki Saip Paşa'nın tutumuyla benzerdir. Olaya geniş ölçekte bakıldığında pek çok problem ile karşılaşmaktadır. İlki kurtuluş savaşı sırasında milliyetçilik esasıyla emperyalizme karşı verilen mücadelede olduğu gibi yine milli unsurlara bağlı olarak kurulan Yeni Türk Devleti'nde söz sahibi olması gereken kesimin Türkler olması gerektiğine olan inançtı. Bu ulusallaşma hareketi dönemin ticaretten sağlığa, sağlıklı ve gürbüz Türk çocuğu yetiştirmeden dilde ve hukukta ulusallaşma politikalarına kadar ülkenin pek çok uygulamasında kendini göstermekte olduğu dönemin politikaları incelendiğinde görülebilir. Yeni Türk gençliğinin yaşadıkları ekonomik sıkıntıları ortadan kaldırabilmek adına kaynaklardan eşit yararlanım ve kullanım haklarını istedikleri için başlattıkları bu olay, tabii oldukları devlet yöneticilerinden yabancı sermayenin kar amaçlı politikalarını düzenlemesi için talepte bulunmalarıyla başlamıştır. Olay zamanla milli bir meseleye de dönüşmüş, yabancı şirkete karşı toplu olarak direnişin gücü de gösterilmeye çalışılmıştır. Osmanlı Devleti'nin kapitülasyonlar çerçevesinde verdiği pek çok hakkın süresi dolan anlaşmalar ile ortadan kalkması ve tamamen Türk egemenliğinde bir yönetimin sağlanması ulusal kesimlerin içten içe istediği durumdu. Cumhuriyetin ilanının 13. ayında asırlar süren bir İmparatorluğun enkazı ortadan kaldırılmalı, siyasi zafer ekonomik-hukuki ve pek çok diğer alandaki zaferlerle taçlandırılmalıydı. Saltanatın son dönemlerinde yabancı devlet ve şirketlere verilen imtiyazlar henüz ortadan kaldırılmamış, Belçikalıların elindeki Tramvay Şirketi de dâhil birçok şirket halkla olan ilişkilerini sonlanmayan anlaşmalara dayanarak biraz da başlarına buyruk yürütmekteydi. Bu durum ülkenin sorunlarına duyarlı talebelerin de tepkisini çekmiş ve yukarıda belirtilen olayın yaşanmasına sebebiyet vermiştir. İkinci gözden kaçırılmaması gereken önemli husus ise olay sırasında Tramvay şirketi-

nin bizzat dahil olmadığı ve anlaşma maddelerini uyguladığı bilirse de şirketin öğrencilerin yüzyüze görüşme taleplerini kabul etmedikleri gibi dilekçelerine de cevabı geciktirmiş olduklarıdır. Ayrıca bu özensizliklerine ek olarak olay sırasında öğrencileri tahrik ettikleri de önemli bir gerçektir. Özetlenecek olursa öğrencilerin Tramvay Şirketi'yle görüşme talepleri kabul edilmemiş, dilekçe ile bildirilen isteklere verilen süre içerisinde bir açıklama getirilmemiştir. Öğrenciler, şirketle sağlamaya çalıştıkları tenzilat isteğini başka şirketlerle sağlamışlardı. Şirketin işte bu sert tutumunun da olayın daha da büyümesine sebebiyet verdiği olaylar sırasındaki hadiselerden anlaşılmaktadır. Bunlara ek olarak tramvaylarda olay çıkmasını önlemeleri amacıyla görevlendirilen görevlilerin kışkırtmaları ile olayın büyümesi ve öğrencilerin kendilerini kızgın kalabalık içerisinde bulmaları sonrasında silahların patlaması ile sağlık öğrencilerinin yaralanması da büyük önem taşımaktadır. Olayın büyümesi sonrasında gelişen durum, öğrencilerin ulusal direniş hareketini ilk amacından saptırılmış, etki-tepki silsilesiyle durumun içinden çıkılmaz bir hal almasına sebep olmuştur.

Bir diğer önemli husus ise Tramvay şirketinin tabi olduğu devlete karşı adeta tehdit içeren "böyle davranılırsa yabancı sermaye ülkeye gelmez" diyerek bir beyanat vermesidir. Talebelerin direnişlerinin bu noktaya gelmesindeki etkenlerden biri de işte şirketin olayın yaşandığı zaman boyunca tehditvari ve geri adım atmamakta ısrarlı olan davranışlarından, uyum sağlamak adına adım atmamasından kaynaklanmaktaydı. Şirketin olay karşısındaki tutumu; "geri adım atmamak, öğrenciyi galyana getirmek, yapılan görüşmelere rağmen her hangi bir indirim isteğini kabul etmemek ve hatta devlete yeni kurulan devletten yabancı sermayenin el çekebileceği yönünde gözdağı vermesi" şeklinde olmuştur. Nitekim yukarıda da ifade edildiği gibi yabancı sermayenin olay karşısındaki tutumu, dönemin öğrencilerinin yeni rejimin etkisiyle yeni kurulan milli bir devlette yabancı sermayeye karşı olumsuz bakışlarını pekiştirmekteydi.

Kaynakça

Akşam Gazetesi. Talebelerle Tramvay Şirketi Arasında Bir Hadise. 15-18 Kasım 1924.

- Baş, Y. "Osmanlı Toplum Yapısı." (Osmanlı Tarihi), Ed: Özkan SH.). İstanbul: İdeal Yayınları, 2019; 5-38.
- BOA. Ziyaret. Taltifat. Atiyye. Abdülaziz Sultan. 10 Ocak 1286. Hr:Mkt.650.93. Cumhuriyet Gazetesi. Darülfünun Talebesi. 16-28 Kasım 1924.
- Çağlayaner, H. "Jön Türklerden son Türklerle Tıbbiyeli / Bir Tıbbiyelinin Öyküsü." *Tahud* 2003; 1-78.
- Çakmak, F- Akçiçek, E. "Sivas Kongresi"nde Bir Tıbbiyeli: Dr. Hikmet Mehmet(Boran) Bey, *Vatan ve Sihat Tıbbiyenin Yurtseverliği*". Editörler: E Akçiçek, F Çakmak. Bulaşıcı Hastalıkları Önleme Derneği Yayınları. İzmir: Bassaray Matbaası 2015; 221-8.
- Devlet Arşivleri Başkanlığı Arşivi. Dh.İ.Um.Ek. Gömlek 106. Sıra 13. 05.05.1335.
- Devlet Arşivleri Başkanlığı Cumhuriyet Arşivi. 230-0-0-0.Kutu 88. Gömlek 17. Sıra 7. 17.10.1919.
- Devlet Arşivleri Başkanlığı Cumhuriyet Arşivi. 30-18-1-1. Kutu 7. Gömlek 20. Sıra 13. 14.06.1923.
- Devlet Arşivleri Başkanlığı Cumhuriyet Arşivi. BEO. Gömlek 2207.Sıra 165455. 08.08.1321.
- Devlet Arşivleri Başkanlığı Cumhuriyet Arşivi. 230-0-0-0/Nafiavekâleti. Kutu 87. Gömlek 11. Sıra 1. 6 Ocak 1915.
- Devlet Arşivleri Başkanlığı Cumhuriyet Arşivi.230-0-0-0.Kutu 24.Gömlek 11. Sıra 11. 01.03.1914.
- Devlet Arşivleri Başkanlığı Osmanlı Arşivi. A.{DVNSMHHM.d...Gömlek 5. Sıra 1150/1235. 15-20.08. 0973.
- Devlet Arşivleri Başkanlığı Osmanlı Arşivi. A.}Dvn.Mkl. Gömlek 56. Sıra 90. 16.03.1332.
- Devlet Arşivleri Başkanlığı Osmanlı Arşivi. A.}Dvn.Mkl.Gömlek 10. Sıra 1. 4 Ocak 1288.

- Devlet Arşivleri Başkanlığı Osmanlı Arşivi. A.)Dvn.Mkl.Gömlek 46. Sıra 4. 3 Nisan 1324.
- Devlet Arşivleri Başkanlığı Osmanlı Arşivi. Ae. Smdh.I..Gömlek 18. Sıra 1044. 22.-05. 1162.
- Devlet Arşivleri Başkanlığı Osmanlı Arşivi. Ae. Smdh.I..Gömlek 18. Sıra 1047. 22.-05. 1162.
- Devlet Arşivleri Başkanlığı Osmanlı Arşivi. Ae.Smmd.IV.Gömlek 49. Sıra 5676.
- Devlet Arşivleri Başkanlığı Osmanlı Arşivi. BEO. Gömlek 4461. Sıra 334559. 05.06.1335.
- Devlet Arşivleri Başkanlığı Osmanlı Arşivi. Dh.İd.Gömlek 161. Sıra 27. 08.08.1332.
- Devlet Arşivleri Başkanlığı Osmanlı Arşivi. Dh.Mui.Gömlek 34. Sıra 34. 11.03.11.03.1328.
- Devlet Arşivleri Başkanlığı Osmanlı Arşivi. HH.İ. Gömlek 28. Sıra 51. 14.01.1275.
- Devlet Arşivleri Başkanlığı Osmanlı Arşivi. Hr. Sfr. Yer Ve Gömlek:582. 128. 31.05.1891.
- Devlet Arşivleri Başkanlığı Osmanlı Arşivi. Hr. To..Gömlek 453. Sıra 71.
- Devlet Arşivleri Başkanlığı Osmanlı Arşivi. Hr.Hmş.İšo. Gömlek 2. Sıra 11. 11.03.1330.
- Devlet Arşivleri Başkanlığı Osmanlı Arşivi. Mf. Mkt. Gömlek 1198. Sıra 10. 22.06.1332.
- Devlet Arşivleri Başkanlığı Osmanlı Arşivi. Mf. Mkt. Gömlek 1220. Sıra 79. 24 Ocak 1335.
- Devlet Arşivleri Başkanlığı Osmanlı Arşivi. Mf.Mkt.Yer Ve Gömlek: 15.153. 28.10.1290.
- Devlet Arşivleri Başkanlığı Osmanlı Arşivi. Mv. Gömlek 227. Sıra 122. 25.06. 1330.

- Devlet Arşivleri Başkanlığı Osmanlı Arşivi. Oveen İsimli At Arabası Reklam Broşürü. Y..Prk.Tkm. Gömlek 35. Sıra 16. 29.12.1312.
- Devlet Arşivleri Başkanlığı Osmanlı Arşivi. Şd. Gömlek 2390. Sıra 37. 5 Kasım 1285.
- Devlet Arşivleri Başkanlığı Osmanlı Arşivi. Şd. Gömlek 2851. Sıra 13. 17.10.1285.
- Devlet Arşivleri Başkanlığı Osmanlı Arşivi. Şd. Gömlek 2855. Sıra 20. 03.07.1286.
- Devlet Arşivleri Başkanlığı Osmanlı Arşivi. Şd. Gömlek 2858. Sıra 43. 17.04. 1289.
- Devlet Arşivleri Başkanlığı Osmanlı Arşivi. Şd. Gömlek 2862. Sıra 19.17 Nisan 1289.
- Devlet Arşivleri Başkanlığı Osmanlı Arşivi. Şd. Gömlek 690. Sıra 44. 26.11.1296.
- Devlet Arşivleri Başkanlığı Osmanlı Arşivi.Mf.Mkt. Yer Ve Gömlek:12.89. 24.05.1290.
- Engin, V. "İstanbul'da Kara Ulaşımı". *Büyük İstanbul Tarihi. İsam*. Cilt 6, 2915; 390vd.
- Hakimiyet-i Milliye. Darülfünunlular Ve Tramvay İhtilafı. 24-26 Kasım 1924. İleri Gazetesi. Darülfünun Talebesi İle Tramvay Kumpanyası, 11-22 Kasım 1924.
- İpşirli, M. "Araba". *DİA*, III.Cilt. İstanbul 1991; S.242-245.
- Öztürk, H - Şaylıgil, O. "Osmanlı Medreselerinden Tıp Fakültesine." *Konuralp Tıp Dergisi*.7(3) 2015;174-185.
- Öztürk, H. *Mekteb-i Tibbiye-i Adliye-i Şahane ve Kurucusu Charles Ambroisse Bernard*. Eskişehir: ESOGÜ Sosyal Bilimler Enstitüsü. Yüksek Lisans Tezi, 2009.
- Şahin, M. "Darülfünun Talebe Cemiyetince Gerçekleştirilen Bir Eylem: Tramvay Olayı". İçinde: *Vatan ve Sihat Tıbbiyenin Yurtseverliği*. Editörler: E

Akçiçek, F Çakmak. Bulaşıcı Hastalıkları Önleme Derneği Yayınları. İzmir: Başsaray Matbaası 2015; 265-280.

Tanin Gazetesi. Darülfünun Talebesi Yazı Dizisi, 16 Kasım- 6 Aralık 1924.

TC Cumhurbaşkanlığı Devlet Arşivleri Başkanlığı. Darülfünun Öğrencilerinin Tramvay Ücretlerini Protestosu. Kurum: 30-10-0-0/Muamelat Genel Müdürlüğü. Kutu 141. Gömlek 9. Sıra 5. 16.11.1924.

TC Cumhurbaşkanlığı Devlet Arşivleri Başkanlığı. İstanbul'da Üniversite Öğrencileri İle Tramvay Şirketi Arasında Ücret Tenzili Konusunda Çıkan Olaylara Dair Zonguldak Mebusu Tunalı Hilmi'nin Önergisi: BCA. Kurum: 30-10-0-0/Muamelat Genel Müdürlüğü. Kutu 6. Gömlek 38. Sıra 38. 29.11.1924.

TC Cumhurbaşkanlığı Devlet Arşivleri Başkanlığı. Tramvaylardan Darülfünun Talebelerinin Yarı Ücretle Faydalanmaları İle Darülfünun Talebelerinin Gösterileri Ve Çıkardıkları Olaylarla İlgili Yazışmalar(50 Belge). Kurum: 230-0-0-0/Nafia Vekâleti. Dosya Ek: 34t. Kutu 88. Gömlek 17.Sıra 5.09.12.1924.

Ünal, E. "40 Para İçin Direnişin Ardındaki Gerçekler." *Yıllar Boyu Tarih*. Sayı 4, 1978; 2-4.

Vakit Gazetesi. Darülfünun Talebesi-Tramvay Hadisesi...15-25 Kasım 1924.

Vatan Gazetesi. Darülfünun Talebesi İle Tramvay Şirketi Arasında İhtilaf, 16-26 Kasım 1924.

Vatan. "Paris'in Garnier'si Neyse, İstanbul İçin De Naum Tiyatrosu Oydu." 16 December 2010.

Yıldırım, N. "İstanbul Tıp Fakültesi Tarihine Bakış." *file:///C:/Users/HLY/Downloads/Nuran_Yildirim_Istanbul_Tip_Fakultesi_Ta.pdf*. Erişim Tarihi: 03.04.2023.)



İslâmcı Dergilerde Muâviye Tartışmaları: *Hakikat Yolu* Örneği
Mu'âviye Debates in Islamist Journals: The Example of *Hakikat Yolu*

Mehmet Fatih YALÇIN

Dr. Öğr. Üyesi, Bilecik Şeyh Edebali
Üniversitesi İslami İlimler Fakültesi Siyer-i
Nebi ve İslam Tarihi ABD,
Dr., Bilecik Şeyh Edebali University,
Faculty of Islamic Sciences, Department of
Siyar-i Nabi and the History of Islam
fatih.yalcin@bilecik.edu.tr
ORCID: 0000-0003-3685-2988

Ensar Enes ERBAY

Doktora Öğrencisi, İstanbul Üniversitesi
Sosyal Bilimler Enstitüsü İslam Tarihi
ABD,
PhD Student, Istanbul University,
Institute of Social Sciences
Department of Islamic History
ensarerbay@gmail.com
ORCID: 0000-0002-4518-2392

DOI: 10.56720/mevzu.1298510

Makale Bilgisi | Article Information

Makale Türü / Article Type: Araştırma Makalesi / Research Article

Geliş Tarihi / Date Received: 17 Mayıs / March 2023

Kabul Tarihi / Date Accepted: 03 Ağustos / August 2023

Yayın Tarihi / Date Published: 15 Eylül / September 2023

Yayın Sezonu / Pub Date Season: Eylül / September

Atıf / Citation: Yalçın, M. Fatih., Erbay, Ensar Enes. "İslâmcı Dergilerde Muâviye Tartışmaları: *Hakikat Yolu* Örneği". *Mevzu: Sosyal Bilimler Dergisi*, 10 (Eylül 2023): 171-205. <https://doi.org/10.56720/mevzu.1298510>

İntihal: Bu makale, ithenticate yazılımınca taranmıştır. İntihal tespit edilmemiştir.

Plagiarism: This article has been scanned by ithenticate. No plagiarism detected.
web: <http://dergipark.gov.tr/mevzu> | <mailto:mevzusbd@gmail.com>

Copyright © CC BY-NC 4.0



Öz

Emevî Devleti'nin kurucusu Muâviye, İslâm tarihinde en çok tartışılan isimlerden biridir. Tarihî süreçte Muâviye'yi savunanlar olduğu gibi eleştirenler de olmuştur. Farklı gerekçelere dayanan bu müdafaa ve tenkitlerde zaman zaman aşırı görüşlerin ortaya konulduğu da görülmektedir. Bunun neticesinde Muâviye tartışmalarına dair geniş bir literatür ortaya çıkmıştır. Günümüzde de sürdürülen bu tartışmalardan, Cumhuriyetin ilk yıllarında yayınlanan İslâmcı dergiler de bigâne kalmamışlardır. Ancak bu dergilerde yürütülen Muâviye özelindeki tartışmalar, yeterince ilgi görmemiştir. Söz konusu dergiler arasında yer alan *Hakikat Yolu* dergisinde Yeşilzâde Mehmed Sâlih ve Şemseddin Yeşil'in Muâviye ve Muâviye'yi savunanlara yönelik tenkit tonu ağır yazıları dikkat çekmektedir. Onların yazıları etrafında karşılıklı soru ve cevaplarla oluşturulan canlı bir tartışmanın varlığı görülmektedir. Bu çalışmada *Hakikat Yolu* dergisi merkezli Muâviye algısına odaklanılmaktadır. Söz konusu algı, yukarıda zikri geçen iki yazarın Muâviye ile ilgili kaleme aldıkları yedi yazısı üzerinden tespit edilmektedir. Çalışmanın temel amacı, İslâmcı dergilerde Muâviye tartışmalarının gerilim düzeyini tırmandıran *Hakikat Yolu* dergisindeki Muâviye ile ilgili yedi yazı özelinde tartışmalardaki eleştiri ve iddiaların tarihî yönü değerlendirmektir. Ulaşılan bulgular çerçevesinde tarafların Muâviye savunusu ve eleştirisinde kullandıkları argümanların tartışmaya açık olduğu söylenmelidir. Yine tarihî sıhhat değeri açısından zaman zaman uydurma rivayetlerin kullanıldığı da anlaşılmaktadır.

Anahtar Kavramlar: İslâm tarihi, İslâmcı dergiler, *Hakikat Yolu* Dergisi, Yeşilzâde Mehmed Sâlih, Şemseddin Yeşil, Muâviye b. Ebû Süfyân.

Abstract

Mu'âwiya b. Abū Sufyān, the founder of the Umayyad State, is one of the most discussed names in the history of Islam. In the historical process, there have been those who criticize Mu'âwiya as well as those who defended him. In these defenses and criticisms based on different justifications, it is seen that extreme views are sometimes put forward. As a result, a large literature has emerged on the Mu'âwiya debates. The Islamist journals published in the first years of the Republic did not remain ignorant of these discussions, which are still continuing today. However, the discussions in these journals about

Mu'āwiya did not attract enough attention. One of the aforementioned journals, the journal *Hakikat Yolu* draws attention to the heavy criticisms of Yesilzade Mehmed Salih and Semseddin Yesil against those who defend Mu'āwiya. It is seen that there is a lively discussion created with mutual questions and answers around their writings. In this study, first of all, the chronological course of the Mu'āwiya debates based on the Journal of *Hakikat Yolu* will be discussed. Later, the historical aspect of the criticisms and claims in the debates will be evaluated in the seven articles that mention Mu'āwiya in the journal *Hakikat Yolu*, which has escalated the tension of the Mu'āwiya debates in Islamist journals. It should be said that the arguments used by the disputing parties in the defense and criticism of Mu'āwiya are open to debate. It is also understood that fabricated narrations are used from time to time in terms of historical authenticity.

Keywords: Islamic History, Islamist journals, The Journal of *Hakikat Yolu*, Yesilzade Mehmed Salih, Semseddin Yesil, Mu'āwiya b. Abū Sufyān.

Etik Beyan	Bu makale özgün olup, herhangi bir tezden üretilmemiştir.
Yazar Katkıları	Çalışmanın Tasarlanması / <i>Conceiving the Study</i> : MFY (%60), EEE (%40) Veri Toplanması / <i>Data Collection</i> : MFY (%70), EEE (%30) Veri Analizi / <i>Data Analysis</i> : MFY (%70), EEE (%30) Makalenin Yazımı / <i>Writing up</i> : MFY (%80), EEE (%20) Makale Gönderimi ve Revizyonu / <i>Submission and Revision</i> : MFY (%90), EEE (%10)

Giriş

Ülkemizde son yüzyılda İslâmcılık düşüncesinin muhtelif tartışmalar etrafında teşekkül etmesinde önemli katkıları olan ve İslâmcı dergiler¹ olarak isimlendirilebilecek dergilerden biri de *Hakikat Yolu*'dur. 20 Şubat 1947 Perşembe günü yayın hayatına başlayan ve haftalık olarak okuyucuyla buluşan *Hakikat Yolu* dergisi, 10 Şubat 1949 Perşembe günü 104. ve son sayısını çıkar-

¹ İslamcı dergilere erişim, <https://katalog.idp.org.tr> adresinden yapılmıştır.

mıştır. Dergiyi çıkaran Şemseddin Yeşil (ö. 1968), aynı zamanda derginin başyazarıdır. Onunla birlikte hocası Yeşilzâde Mehmed Sâlih Efendi'nin (ö. 1954) de zaman zaman başyazarlık yaptığı söylenebilir.

Yeşil, 1905 İstanbul doğumlu olup, soyu Abdülkâdir-i Geylânî'ye dayanmaktadır. Uzun yıllar imamlık ve hatiplik görevlerinde bulunan Yeşil, etkili bir hatip olup vaazlarıyla dikkat çekmiştir. Kâdirî geleneğine mensup bir sûfî olmasının yanı sıra Ehl-i Beyt sevgisiyle tanınmıştır. Yazılarında ve vaazlarında Muâviye'ye (ö. 60/680) yönelik ağır tenkitlerde bulunması dolayısıyla 1947 yılının sonunda vaizlik görevinden uzaklaştırılmış, 28 Kasım 1951 yılına gelindiğinde ise görevini aksattığı gerekçesiyle imamlıktan da alınmıştır. 8 Temmuz 1968'de vefat edene kadar sahibi olduğu şeker imalâthanesi ve sahhaf dükkânından kazandıklarıyla hayatını sürdürmüştür (Ceyhan, 2013, 43/491-2). Hocası Yeşilzâde ise, 1872 yılında Erzurum'da doğmuştur. Soyu Hz. Hüseyin'e uzanan Yeşilzâde, hayatının önemli bir kısmında öğretmenlik yapmıştır. Bunun yanı sıra hatiplik görevinde bulunmuştur. Bir süre Erzurum vekilliğini sürdürmüştür. Kâdirî tarikatı mensubu olan Yeşilzâde, 4 Temmuz 1954'te İstanbul'da ölmüştür (Özalp, 2013, 43/498-499). Yeşilzâde'nin Muâviye üzerine yazın alanına taşıdığı tartışmanın telif ürünleri çerçevesinde bir geçmişi bulunmaktadır. O, *Cenab-ı İmam Ali ve Muâviye ve Ashab-ı Nebî* (1921), *Hazret-i İmam Ali (a.s) ve Düşmanları (Mecmua-i Urefa)*, *İslam Tarihinden Hülasa* (1947), *İlme, Ulemâya Ait Açık Mektup* (1947) isimli eserlerini mezkûr dergideki yazılarından önce kaleme almıştır (Özalp, 1999, 67, 78-80).² Onun ayrıca Muâviye merkezli tartışmalar da dahil olmak üzere *Hakikat Yolu Dergisi'*nde muhtelif konularda 191 adet yazısı yayınlanmıştır (Özalp, 1999, 83-103).

Hayatına dair olumlu ya da olumsuz pek çok rivayetin bulunduğu Muâviye ile ilgili özellikle Hulefâ-yı Râşidîn döneminin (11-40/632-661) son

² Ömer Hakan Özalp, *Hoca, Şeyh, Siyasetçi Erzurumlu Yeşilzâde Mehmed Salih Efendi* (İstanbul: Erzurum Kitaplığı, 1999), 67, 78-80. İlme, Ulemaya Ait Açık Mektup isimli eseri, İstanbul Müftülüğü'ne yazılmış açık mektup niteliğindedir. Esere pek çok eleştiri yazılmıştır. Bu meyânda Ömer Nasuhi Bilmen'in *Ashab-ı Kiram Hakkında Müslümanların Nezih İtikadları*, *Hazret-i Muâviye Hakkındaki Suallere Cevaplar*, Osman Akfırat'ın *Doğru Yol* gazetesindeki yazıları, Yusuf Ziya Çağlı'nın *Doğru Yol* gazetesindeki yazıları örnek olarak gösterilebilir. Bunun yanında Yeşilzâde Mehmed Salih Efendi, İstanbul müftüsü Ömer Nasuhi Bilmen'in kendisine yazmış olduğu eleştirilere *Ashaba Hüürmet, Sövenlere Lanet, Peygamber Buyruğu* (1949) isimli bir kitapla da cevap vermiştir. Bk. Özalp, *Yeşilzâde*, 80-81.

yıllarından itibaren ortaya koyduğu tutum ve icraatları üzerinden yürütülen tartışmalar, zengin bir literatür oluşturmuş olup 20. asırda da devam etmiştir. Cumhuriyet döneminde bu tartışmaların hararetli bir şekilde yürütüldüğü mecralardan biri de İslâmcı dergilerdir. Bu dergilerde söz konusu tartışmanın başlamasında en önemli etken Yeşil'in hocası Yeşilzâde'nin *Hazret-i İmam Ali aleyhisselam ve Düşmanları*³ ve *İlme, Ulemaya Ait Açık Mektup* adlı eserleridir.⁴ Bu minvalde, İslâmcı dergilerdeki Muâviye tartışmalarının, 1947 yılında çok güçlü bir şekilde hissedildiği söylenmelidir.

Elinizdeki çalışma, Muâviye'ye yönelik muhtelif iddiaları içeren *Hakikat Yolu* dergisindeki yedi yazıyı merkeze koymaktadır. Dördü Yeşilzâde'ye üçü de öğrencisi Yeşil'e ait olan Muâviye tartışmalarına dair bu yazılar, kronolojik olarak ele alınacak, ardından bunların tarihî değeri incelenecektir. Söz konusu dergide yedi yazıya yoğunlaşılmasının nedeni, bu yazıların, yazarların Muâviye algısını yansıtan yegâne içeriklere sahip olmalarından kaynaklanmaktadır.

Bu konunun seçilmesinde İslâmcı dergilerdeki Muâviye tartışmalarına ilişkin müstakil bir çalışmanın bulunmaması, Kâdirî tarikatına mensup ve Ehl-i Beyt sevdalısı olan Yeşilzâde ve sadık öğrencisi Yeşil'in Muâviye'nin icraatlarına ve onu savunanlara yönelik "sıradışı" tutumu ve *Hakikat Yolu* dergisindeki yazıların geniş bir kitlede karşılık bulan Muâviye tartışmalarının önemli bir parçası olması hususları etkili olmuştur. Konunun tespit edilmesinde Cumhuriyet devri Muâviye tartışmaları hakkında genel bir çerçeve çizmesi ve literatür hakkında bilgi vermesi bakımından İhsan Timür'un makalesi özellikle belirtilmelidir. Ülkemizde söz konusu tartışmaların kitapların yanı sıra gazetelerde ve dergilerde geniş katılımlı bir şekilde yapıldığını ortaya koyan ve Muaviye'yi konu alan kitaplar ile Yeşilzâde'nin tenkitleri üzerinden meseleyi ele alan Timür, İslamcı dergilere de değinmiştir (Timür, 2022, 43-99). Bu makale ise, Muaviye tartışmalarının merkezinde yer alan İslamcı dergilerden *Hakikat Yolu* ile sınırlandırılmıştır.

³ Yeşilzâde Mehmed Sâlih Efendi, *Hazret-i İmam Ali aleyhisselam ve Düşmanları*, (İstanbul: Burhaneddin Erenler Matbaası, 1947).

⁴ Yeşilzâde Mehmed Sâlih Efendi, *İlme, Ulemaya Ait Açık Mektup*, (İstanbul: Tecelli Matbaası, 1947).

Muâviye'ye yönelik eleştiri konusu olan tarihî olayların kritiği, klasik ya da modern dönemde kaleme alınan pek çok çalışmada incelenmiştir. Biz bu makalede, *Hakikat Yolu* dergisi etrafında Yeşil'in ve Yeşilzâde'nin Muâviye'ye yönelik tenkitlerinin dayanaklarını tarihî açıdan inceleyecek, onların - muhataplarını ikna etmek ve tartışmada üstün gelmek amacıyla- tarihsel materyali nasıl kullandıklarına odaklanacağız. Söz konusu materyallerin incelenmesine ek olarak bunların tutarlılığı ve tarihî sabitesine dair araştırmaların yanı sıra zaman zaman klasik dönem müelliflerinin nakilleri de esas alınacaktır. Bu çalışma, Muâviye'nin tarihsel şahsiyetine yönelik bir algı oluşturan iki önemli Cumhuriyet dönemi müellifinin Muâviye özelinde İslâm tarihi algısını tespit etme, yorumlama ve değerlendirip inceleme hedefindedir.

1. Tartışmaların Başlaması ve *Hakikat Yolu* Dergisi

Salih Şeref'in Ekim 1947'deki *Doğan Güneş* dergisinde *Hakikat Yolu* dergisinin ismini de zikrederek kaleme aldığı yazıdan Muâviye üzerine bir tartışmanın varlığı doğrudan görülmektedir. Yeşil ve Yeşilzâde'nin neşirlerine yönelik eleştiri mahiyetindeki bu yazıda Salih Şeref, onları Muâviye'yi kötölemek amacıyla *Hakikat Yolu* dergisini çıkaran, Râfizilik peşinde koşan, toplumda fitne çıkarmakla meşgul olan *kuş beyinli* ve *cahil kimseler* olmakla itham etmektedir. Ona göre iddialarının aksine Muâviye sahâbîdir ve Hz. Peygamber sahâbeye sövülmesini yasaklamıştır. Bunun gibi pek çok yazının da devamı gelecek ve *Hakikat Yolu*'nun iki önemli müellifiyle diğer İslâmcı dergilerdeki müellifler arasında oldukça sert sayılabilecek bir tartışma başlayacaktır.⁵

⁵ Bu makale *Hakikat Yolu*'nun iddialarını değerlendirme amacıyla olduğu için burada sadece söz konusu itiraz ve reddiyelere işaret edilmektedir. Söz konusu süreçte *Hakikat Yolu*'na yönelik yazılan reddiye, itiraz ve değerlendirmeler için bk. Salih Şeref, "Nefretle Karşılanan Bir Yazı", *Doğan Güneş* 7 (Ekim 1947), 109, Abdürrahim Zapsu, "Diyânet İşleri Makamile Müftülük Makamını Müşkül Mevkide Brakmağa Kimsenin Hakkı Yoktur", *Ehli Sünnet* 1/21, 1; Abdülhalim Akkul, "Fitneye Lüzum Yoktur (Hazreti Muâviye Ashabı Resulullahtandır)", *Ehli Sünnet* 1/21 (1947), 1-2; Abdülhalim Akkul, "Fitneye Lüzum Yoktur (Hazreti Muâviye Ashabı Resulullahtandır)", *Ehli Sünnet* 1/22 (28 Kasım 1947), 1, 4; Abdülhalim Akkul, "Fitneye Lüzum Yoktur (Hazreti Muâviye Ashabı Resulullahtandır)", *Ehli Sünnet* 1/23 (5 Aralık 1947), 1-2; Abdülhalim Akkul, "Fitneye Lüzum Yoktur (Hazreti Muâviye ashabı Resulullahtandır)", *Ehli Sünnet*, 1/24 (12 Aralık 1947), 1; Mehmet Oruç, "Bay Şemseddin Yeşile Cevap", *Ehli Sünnet* 1/24 (12 Aralık 1947), 4; Abdülhalim Akkul, "Fitneye Lüzum Yoktur (Hazreti Muâviye ashabı Resulullahtandır)", *Ehli Sünnet* 1/25 (19

Birinci Yazı: 27 Kasım 1947'de Muâviye tartışmalarının odağında bulunan Yeşilzâde, yazarı olduğu *Hakikat Yolu* dergisinde Muâviye'nin cennet ehli olup olmadığını sorgulayan bir yazı kaleme alır. O, Şam'ın meşhur âlimlerinden biri olduğunu belirttiği ve 'Hayyatı Mütekellim' olarak andığı kişinin hatirasından faydalanarak bu soruya cevap vermektedir. Söz konusu âlimin vaaz verdiği sırada bir genç, Muâviye ve oğlu Yezîd hakkındaki kanaatini sormuştur. Bunun üzerine o, Yezîd'in *zâlim* ve *kâfir* olduğu gibi ona lanet ettiğini ancak Muâviye hakkında kötü bir söz söylenmeyeceği cevabını vermiştir. Âlimden bu cevabı alan gencin, Yezîd'i Muâviye'den daha ziyade seven bir kimsenin olmadığını, babası olarak hilafetin başına onu getirdiğini, dolayısıyla onun da bir anlamda kınanmayı hak ettiği yönünde cevap verdiğini zikretmektedir. Yeşilzâde, vaziyetin açık olmasına rağmen Muâviye'yi savunanların anlayışsız olduklarını ifade etmektedir (Yeşil, 1947, 3).

İkinci Yazı: 4 Aralık 1947 tarihinde yazan Yeşil'in, Zapsu'ya bir cevap verdiği görülmektedir. Onun yazının girişinde sıraladığı maddelerden zulüm, adalet ve ahiret temalı birtakım ilkeler üzerinden Muâviye'ye yönelik eleştirel tavrını sürdürdüğü anlaşılmaktadır. Bunun yanı sıra saltanat tipi yönetimi dayatmış olması dolayısıyla mezkûr ismi suçlayıcı bir tavır takınmaktadır. Ayrıca Hz. Ali ve Muâviye arasında bir kıyas yaparak Hz. Ali'nin faziletinin kıyaslanamayacak derecede üstün olduğunu ima etmektedir. Hz. Ali'yi uzunca öven, kahramanlıklarından ve Hz. Peygamber'e yakınlığından bahseden

Aralık 1947), 1, 4; Garipoğlu, "Alevi ve Rafizilere cevap", *Büyük Doğu* 3/72 (19 Aralık 1947), 4; Yusuf Ziya Yörükân, "İlme, Ulemaya Açık Mektup", *İslâm-Türk Ansiklopedisi Muhitülmaarif Mecmuası* 2/88 (Aralık 1947), 2-6; Abdülhalim Akkul, "Fitneye Lüzum Yoktur (Hazreti Muâviye ashabı Resulullahtandır)", *Ehli Sünnet* 1/26 (26 Aralık 1947), 1, 4; Ömer Rıza Doğrul, "İslâm Birliğini ve Türk Birliğini Bozmağa Uğraşan Neşriyata Karşı", *Selâmet* 2/34 (9 Ocak 1948), 6-7; Osman Akfırat, "İlme, Ulemaya Açık Mektub'a Cevap", 2/43 (7 Mayıs 1948), 1; Sabit Ünal, "Vergiler Zekat Sayılır mı?", *Sebilürreşad* 1/2 (Mayıs 1948), 26; Musa Ander, "Cürüm Büyük Mesul Kim?", *Ehli Sünnet* 2/42 (15 Ağustos 1948), 15; Musa Carullah, "Şiiliğin Hakiki Çehresi", *Selâmet* 3/67 (10 Eylül 1948), 12; Lâtifeci, "Odonum.. Odonum da.. Odonum..", *Ehli Sünnet* 2/46 (15 Ekim 1948), 15; Abdülhalim Akkul, "Eshabı Kiram'dan Bir Vak'a", *Ehli Sünnet* 2/49 (1 Aralık 1948), 14; Metin Zapsu, "O Sevabı Kazandırır mıyım?", *Ehli Sünnet* 3/51 (1 Ocak 1949), 6; Abdurrahim Zapsu, "Vakıflar Genel Müdürlüğü Sayın Bay Hakkı Kamış Beşer'e", *Ehli Sünnet* 3/55 (1 Mart 1949), 2; Yazarı Bilinmiyor, "Hadis", *Ehli Sünnet* 3/55 (1 Mart 1949), 5; Esat Sezai Sünbüllük, "Ehl-i Beyti Senviyyenlerin İmanı Tam Değildir...", *Hakka Doğru* 6/151 (19 Ocak 1950), 3.

Yeşil, Muâviye'yi ise babası Ebû Süfyan, annesi Hind, oğlu Yezîd üzerinden ve İslâm tarihinde fitnelere neden olduğu gerekçesiyle yermektedir. Ona göre bu fitnelerden biri de Muâviye'yi müsebbip olarak gördüğü Sıffîn savaşıdır. Burada ilginç bir anekdota yer veren Yeşil, Hz. Ali ile Muâviye arasındaki mücadeleyi fırsat bilerek Suriye'yi geri almak isteyen Bizans İmparatoru ile mektuplaşan Muâviye'nin Hz. Ali ile ittifak kurarak Bizans'ı işgal edebileceğine dair tehdit içerikli ifadelerini aktarmaktadır. Bununla birlikte Yeşil, Muâviye'nin bunu yapmak gibi bir düşüncesi varsa neden yapmadığını eleştiri yüklü bir dille sorgulamaktadır (Yeşil, 1947, 2-4.).

Üçüncü Yazı: 11 Aralık 1947'de kaleme aldığı yazısında Yeşil'in Muâviye'ye yönelik tepki ve sertliğini artırdığı ifade edilmelidir. Bu doğrultuda yaptığı 'büyük bâğî, meşhur zâlim, kopkoyu fâsık olan Melik-i Adûd' gibi nitelermeler bu sertliği ortaya koymaktadır. Onun yazılarının genel karakteristiğini, retorik üretmek ve duyguları tahrik ederek haklılığını kanıtlamak şeklinde değerlendirmek mümkündür. Bu çerçevede 'bu büyük din, ey hakikat yolcusu' gibi çokça söz tekrarları ve okuyucuyu doğrudan muhatap alarak sorular sorması yazıların bir tartışma üslubunda oluşturulduğunu göstermektedir. Yazısında delil niteliğinde değerlendirdiği anlaşılabilir bir hadiseyi aktarmaktadır. Buna göre Hz. Peygamber, Muâviye'yi ivedi bir surette yanına gelmesi için çağırmış ancak o, yemek yediği için bu davete icabet etmemiştir. Hz. Peygamber'in bu emri tekrarlamasına rağmen onun yemeğini bitirmeden gele-meyeceği konusunda ısrarcı olması üzerine 'Allah onu doyurmasın.' dediğini aktaran Yeşil, Muâviye'yi serkeşlik etmekle eleştirmektedir. O, ayrıca Muâviye'nin vahiy kâtibi olduğu iddiasını da kabul etmemektedir. Ona göre şayet vahiy kâtibi olsa da vahiy kâtibi iken irtidat edenlerin olduğu bilinmektedir. Bununla yetinmeyerek Mekke'nin fethi akabinde Müslüman olmasını da mecburiyet ve şahsî menfaat olarak algılamaktadır. Onun, Muâviye'nin para işlerinden anlaması nedeniyle mâliye tahsildarlığında kullanıldığını tarihî bir gerçeklik olarak kabul ettiği anlaşılmaktadır. Muhataplarını 'medrese inhişarcıları' olarak tavsif eden Yeşil, Muâviye'nin Hz. Peygamber'i görmesinden ötürü sahâbî sayılıp faziletçe yüksek bir konumda değerlendirilmesini de reddetmektedir. Ona göre bakmakla görmek farklıdır. "Habibim sana bakıyorlar ama göremiyorlar" mealindeki A'râf sûresi 198. âyeti ileri sürerek Hz.

Peygamber’i ona bakan herkesin göremediği, bu nedenle Muâviye’nin de fazilet makamına erişemediği sonucuna ulaşmaktadır (Yeşil, 1947, 2-3).

Dördüncü Yazı: 18 Aralık 1947’de Yeşilzâde’nin, tartışmayı bitirmek niyetinde olduğunu ifade eden iki yazı yazdığı görülmektedir. İlk yazısında o, “Ey Cenabıhakkın ve Peygamber’in emrini dinlemeyen sofu süreklileri” diyerek sert ve tahkir içeren bir hitapla yazıya giriş yapmış, her paragrafta muhataplarına yönelik “Ey sofu süreklileri!” hitabını ise yinelemiştir. O, bu yazısında Hz. Peygamber’in Muâviye’ye ‘ısıricı it’ dediğini iddia eder ve “Benden sonra hilafet otuz senedir. Ondan sonra yıkıcı sultanlar gelecektir” rivayetini zikreder. Ayrıca yine naklettiği bir hadisle Muâviye’nin cehennem ehli olduğunu beyan eder. Yeşilzâde, Muâviye’nin müellefe-i kulûbdan olmasının sebebinin imanının şüpheli olmasından kaynaklandığını iddia eder. Naklettiği diğer bir hadiste Hz. Peygamber’in Ebû Süfyân ailesinin kendisine dost olmadığını söylediğine ayrıca dikkat çekmektedir. Şûrâ Sûresi 23. âyetinde geçen “Sizden akrabalık sevgisinden başka bir karşılık istemiyorum” ifadesini Hz. Peygamber’e ve evladına hürmet etmenin farz olduğu şeklinde yorumlar ve Muâviye’nin *Ehl-i Beyt düşmanı* olduğunu belirtir. Bunun yanında Hz. Peygamber’in Hz. Ali’ye hitaben “Ey Ali, seni müminden başkası sevmez, sana münafıktan başkası da buğz etmez.” şeklindeki rivayeti de diğer bir delil olarak sunmaktadır. Onun daha da ileri giderek Muâviye’nin öldürülmesi gerektiğini savunduğu, bunu da “Hilâfette bulunduğu sırada Ali’yi öldüren kimseyi -kim olursa olsun- öldürün.” rivayetiyle dile getirdiği söylenmelidir. Dolayısıyla Yeşilzâde’nin tartışmayı bitirme niyetiyle iddialarında oldukça sertleştiği fark edilmektedir (Yeşilzâde, 1947, 2-3).

Beşinci Yazı: Aynı sayıda neşredilen diğer yazısında Yeşilzâde’nin, Mehmet Oruç’a cevap verdiği görülmektedir. Bu yazıda, Muâviye’nin ‘zâlim’, ‘bâğî’ ve ‘katil’ olduğundan onu savunmanın mümkün olmadığı ileri sürülerek suretiyle tartışma devam ettirilmiştir (Yeşil, 1947, 4-5, 8).

Altıncı Yazı: Tartışmaya dair 25 Aralık 1947’de yayımlanan altıncı yazıda Yeşil’in bazı eleştirilere savununu niteliği taşıyan cevaplar verdiği anlaşılmaktadır. Sert bir üslupta kaleme alındığı görülen bu yazının giriş cümlesi şu şekildedir: “Ey Şam valisi fiei bâğiyenin reisi Muâviye’nin acze düşen zavallı müdafileri!”. Muhataplara yönelik bu üslubun sebebinin yöneltilen eleştirilerden

kaynaklandığı yazarın şu ifadesinden anlaşılmaktadır: “Ortada ne alevîlik vardır ne de şî’ilik. Ne mezhep ihtilafı, ne beşinci mezhep ve nede siyaset! Varolan ancak Hak ve hakikat Muhammedilik!”. Yazar, bir tür savunu yazısı kaleme almakla birlikte aynı zamanda ateşli bir tartışma metni inşa etmiştir. Daha önce yazdığı metinlere muhalifleri tarafından bir cevap verilemediğini ifade ederek aşağılayıcı bir üslupla onları eleştirmekte, bunun yanında şahsına yönelik suçlamaları kabul etmediğini de kaydetmektedir (Yeşilzâde, 1947, 6).

Yazar, Muâviye’ye ‘bâğî’ ve ‘katil’ gibi nitelermeler isnad ettiği gibi muhataplarını ‘Muâviye’nin avukatı olmakla’ itham etmekten çekinmemektedir. Bunun yanında Hz. Ebû Bekir, Hz. Ömer ve Hz. Osman hakkındaki kanaatinin oldukça olumlu olduğunu ve onlara derin bir hürmet duyduğunu dile getirmektedir. Esasen bu yazıda o, Alevî ve Şîî olmadığını yoğun bir şekilde vurgulamaya çalışmaktadır. Daha sonra bu konuları gündeme getirerek fitne çıkardığına yönelik eleştirilere hakikati gizlemenin de bir fitne olduğu şeklinde cevap verir. Yeşil, kendisine yönelik bu suçlamaların ‘hükümetin laik olması’ nedeniyle ciddiye alınmayacağını eklemekte ve Muâviye tartışmalarına farklı bir bahis açarak konuyu siyasî düzleme taşımaktadır. Bu doğrultuda onun demokrasinin önemine vurgu yaptığı, Muâviye’yi saltanatı ikâme etmesi, âdil olmaması, Yezîd gibi yetersiz olduğunu düşündüğü bir kimseyi hilâfete getirmesi ve hutbelerden Hz. Ali’ye hakaretler ettirmesi nedeniyle eleştirdiği ifade edilebilir (Yeşil, 1947, 6-7).

‘Zavallılar’ diye muhataplarına seslenen Yeşil, sorduğu sorulara cevap verilmediğini belirtir. Oysa millet ve hükümetin kendisini çok iyi tanıdığını, çok sayıda baskıya sahip bir sürü eser kaleme aldığını, yazdıkları nedeniyle hiçbir kez mahkemeye götürülmediğini söyler ve bu hususları görüşlerinin doğruluğuna delil addeder. Muhataplarının yukarıdaki soruların cevaplarını Ehl-i Sünnet kaynaklarından arasalar bile argümanlarını destekleyen rivayetlere ulaşabileceklerini dile getirir. Yeşil, saltanatın hüküm sürdüğü zamanlarda herhangi bir eleştiride ‘kelle’nin gittiğini ifade etmekle birlikte bu gibi hakikatlerin açıkça söylenmesinin ancak ‘laik cumhuriyetin hüküm sürdüğü vakitlerde’, yani kendi zamanında mümkün olduğunu ifade etmiştir. Yeşil, yazısının sonunda Muâviye müdafilerinin *cumhuriyet aleyhtarı, istibdat ve zulmetin kuvvetli taraftarı* olduklarını vurgulamaktadır. Muâviye’nin Hz. Pey-

gamber'in kayınbiraderi olması nedeniyle eleştirilemeyeceğini dile getirenlere ise cevap olarak Kabil'in Hz. Âdem'in oğlu olmasına rağmen katil olduğunu, yine Hz. Nuh'un oğlunun ona inanmadığını dile getirmektedir (Yeşil, 1947, 6-8).

Yedinci Yazı: 26 Şubat 1948'de Yeşilzâde Muâviye'yi övmenin cumhuriyet kanununa, millî egemenliğe ve rejime muhalefet anlamına geldiğini ifade etmektedir. Üretilen bu söylemin aynı zamanda muhataplarını siyasal olarak sınıflandırmaya yönelik tehdit içerikli bir hedef taşıdığı fark edilmektedir. O, mezkûr yazıda tartıştığı kimselerin isimlerini açık ederek onları irtica ajanları olmakla itham etmektedir. O, muhataplarının zımnen hilâfet isteği içerisinde olması nedeniyle Muâviye'ye hürmet duyduklarını ancak artık hilâfetin ilga edildiğini ve bu sürecin kapandığını, dolayısıyla bu yöndeki bir gayenin suç teşkil edeceğini yazısında vurgulamaktadır. Dipnotta Mustafa Kemal Atatürk'ün konuyla ilgili sözüne de işaret etmektedir (Yeşilzâde, 1948, 2-3).

2. Hakikat Yolu Dergisi'nin Argümanlarının Tarihî Yönünün Değerlendirilmesi

*Hakikat Yolu Dergisi'*nde Yeşilzâde Mehmed Salih ve Şemseddin Yeşil tarafından kaleme alınan Muâviye tartışmalarına dair yedi yazı, kronolojik olarak değerlendirilecektir. Bunlardan ilki, Yeşilzâde tarafından yazılmıştır. Yazıda 'Hayyatı Mütekellim'in bir hatırasından istifade etmek suretiyle Muâviye eleştirilir. Yazarın 'Hayyatı Mütekellim' olarak kaydettiği kişi, Mu'tezile'ye mensup Ebü'l-Hüseyn el-Hayyât (ö. 300/913[?]) olmalıdır. Söz konusu âlimin Muâviye karşıtı bir dil geliştirdiği ve *Kitâbü'l-İntisâr ve'r-redd ale İbni'r-Râvendî el-Mülhid* isimli eserinde de bu konulara değindiği fark edilmektedir.⁶ Burada sunulan argümanın Mu'tezilî bir âlimden alıntılanması ve rivayet üzerinden değil de aklî bir çıkarımla Muâviye'ye yönelik karşı argüman geliştirilmesi dikkat çekicidir. Genel itibariyle hadis rivayetleri aracılığıyla bir kurgu oluş-

⁶ İlgili eser için bk. Ebü'l-Hüseyn Abdürrahîm b. Muhammed b. Osmân el-Hayyât, *Kitâbü'l-İntisâr ve'r-redd ale İbni'r-Râvendî el-Mülhid*, thk. Dr. H. S. Nyberg (Beyrut: Mektebetü't-Dâr el-Arabiyye li'l-Kitâb, 1993). Hayyât hakkında bk. Şerafettin Gölcük, "Hayyât, Ebü'l-Hüseyn", *Türkiye Diyanet Vakfı İslâm Ansiklopedisi* (İstanbul: TDV Yayınları, 1998), 17/103-105. Ayrıca müellifin Muâviye algısı üzerine bazı değerlendirme ve analizler için bk. Muh-yettin İğde, "Bir Şahıs İki Portre: Mutezile ve Hanbelilere Göre Muâviye b. Ebî Süfyân", *Gaziantepe University Journal of Social Sciences* 22/2 (2023), 404.

turan *Hakikat Yolu* yazınının tarihsel bir fenomene yönelik bu şekilde bir yaklaşımı, muhataplarını akıl yoluyla da ikna etmeye çalıştığını göstermektedir.

Muâviye tartışmalarında Yeşil'e ait olan ikinci yazıda, tarihî açıdan beş husus öne çıkarılarak Muâviye eleştirilir. Bu eleştirilerden ilki, Muâviye'nin kalıcı şekilde hilafeti saltanata dönüştürmesidir. Hulefâ-yi Râşidîn dönemindeki dört halife de birbirinden farklı şekillerde yönetime gelmişti. Ancak Hz. Hasan'dan sonra iktidarı ele geçiren Muâviye tarafından İslâm tarihinde ilk defa devlet başkanlığının veraset yoluyla belirlenmesi usûlü uygulanarak, oğlunu veliaht tayin etti ve bu usûl asırlar boyunca devam etti. Böylece devlet yönetimi tek bir hanedanın eline geçti. Hilafetin saltanata dönüştürüldüğü şeklinde değerlendirilen bu uygulama, beraberinde farklı gerekçelerle muhtelif değerlendirmelere neden oldu. Nitekim Şii'ler, devlet başkanının nasla belirlendiğini, Haricîler seçimle tayin edilmesi gerektiğini benimsediler. Sünnî telakkide ise genel itibarıyla veraset sistemine yönelik görüşleri iki grupta toplamak mümkündür: Birinci grup, veraset sistemine karşı çıkmaktadır. Buna Râşid halifelerin icraatlarını delil olarak gösterirler. Bu uygulamayı meşrû gören ikinci gruptaki âlimler ise İslâm'ın bir yönetim şekli belirlemediğini bunun yanı sıra halifenin, İslâm toplumunun ihtilafa düşerek parçalanmaması ve fitneyle boğuşmaması amacıyla sahip olduğu yetkiyi böyle bir tercihte bulunarak kullanabileceği görüşündedirler (Yılmaz, 2013, 43/28-30). Örneğin birinci grupta yer alan Mu'tezilî âlimlerinden Câhiz'a (ö. 255/869) göre Muâviye ve Emevî halifeleri küfre düşmüşlerdir. Onların kâfir olmasının sebeplerini sayan Câhiz, bunlar arasında hilafeti saltanata dönüştürmelerini de zikreder. Kur'an ve sünnete aykırı bu gibi uygulamaların başlangıcını Muâviye'nin gerçeğe aykırı olarak *birlik yılı* şeklinde adlandırdığı seneden başlatır. Onun iktidara geldiği yılı, esasında ayrıştırmanın, baskı ve zulmün, hatta İslâm'a aykırı uygulamaların başlangıcı olarak niteler (Aycan, 1996, 285-308).

Veraset yoluyla veliaht tayin edilmesinin meşrû olduğunu savunanlardan İbn Haldûn (ö. 808/1406), dönemin şartlarından hareketle bunun değerlendirmesini yapmaktadır. Mutlak otoriteye ihtiyaç duyulan parçalanmış bir zeminde köklü geçmişe ve yetkinliğe sahip Ümeyye oğullarından olan Muâviye tarafından asabiyete dayalı bu uygulamanın ihdas edildiğini ifade eder. Ona göre söz konusu uygulamaya geçilmeseydi, İslâm toplumunda birlik ve beraberlik sağlanamayacağından fetihler yapılamayacak ve refah art-

mayacaktı (İbn Haldûn, 2004, 1/385-386). Dolayısıyla İbn Haldûn, hilafetin saltanata dönüşmesinde bir beis görmez ve Muâviye'yi bu uygulaması üzerinden eleştirmez. Muâviye'nin de Müslümanların birbirleriyle yeniden mücadele etmemeleri için böyle bir yolun doğru ve gerekli olduğunu ileri sürdüğü aktarılmaktadır (Yiğit, 1995, 11/90). Hz. Hüseyin'in şehit edildiği Kerbela hadisesi ve bu olayın toplumsal tezahürü olarak ortaya çıkan Muhtâr es-Sekafi (ö. 67/687) olaylarını örnek gösteren Aycan, bu icraatın fitne ve fesadı engellemediğini ancak Emevîler'in doksan sene iktidarda kalmalarını sağladığını belirtmektedir (Aycan, 2014, 204-205). Uygulamayı eleştiren araştırmacılardan Azimli, Hz. Peygamber'in ortaya koyduğu istişare temelli yönetim anlayışının Râşid Halifeler döneminde de devam ettiğini ancak Emevîler döneminde saltanatın ortaya çıkmasıyla halifenin sadece unvan olarak kullanımında kaldığını ve dinin ortaya koyduğu kurallardan uzaklaşarak istişarenin terk edildiğini, eleştiriye tahammül olmadığını ve baskıyla zulmün hükmettiğini düşünmektedir (Azimli, 2005, 129-134). Şulul ise, hilafetin saltanata dönüşmesinde asıl eleştirilen noktanın devlet başkanının seçim yöntemi olduğunu, bununla birlikte her iki şekilde de dinî emirlere bağlılığın sürdürüldüğünü ancak saltanatla birlikte asabiyetin siyasî alanda etkisinin arttığını ifade etmektedir (Şulul, 2016, 619-633).

Her ne kadar Muâviye, saltanatı ikâme etmesi sebebiyle suçlanmış olsa da Emevîlerden sonra kurulan Abbâsîler de bu şekilde yönetilmiştir. Dolayısıyla bu yönetim tarzı meşrû değilse Abbâsîler neden bu uygulamayı kaldırma yoluna gitmemişlerdir? Yine Hz. Ali'nin hilafeti ve sonrasında yaşananlar göz önüne alındığında ilgili süreçte Muâviye'nin Dört Halife Dönemi'ndeki gibi şûrâ benzeri bir halife seçim modeli oluşturabilmesi imkân dahilinde midir? Hâricîlerin hilâfet merkezlerinde isyan hareketlerine giriştiği, ekonomik sıkıntıların baş gösterdiği, yapılan savaşlarda sahâbîlerin şehit düştüğü, sınır boylarında tedricî gerilemelerin meydana geldiği düşünüldüğünde siyasî açıdan oldukça karışık bir süreci yansıtan bu dönem için soft görünümlü bir yönetim modeli düşünülebilir mi? şeklinde sorular akla gelmektedir.

Yeşil'in ikinci eleştirisi, Muâviye'nin Sıffin savaşına yol açacak tasarruflarda bulunmasıdır. Hz. Osman'ı öldürenlerin tespit edilmeden ve cezalandırılmadan biat etmeyi kabul etmeyeceği şeklindeki propagandayı ısrarlı ve bilinçli bir şekilde vurgulayan Şam valisi Muâviye ile Halife Hz. Ali arasında

vuku bulan Sıffin savaşı, sonuçları itibariyle İslâm toplumunda onarılamaz yaralara yol açmıştır (Yiğit, 2009, 37/108-109; Yaşaroğlu, 2013, 2213-2224). Hz. Ali ve Muâviye arasındaki iktidar mücadelesinde taraflar ilk kez savaş meydanında karşılaşmışlardır. Çok sayıda sahâbînin şehit düştüğü, İslâm tarihindeki ilk siyasî mezhep olarak Haricîliğin ortaya çıkmasıyla başlayacak yeni olayların ateşleyici konumundaki bu savaş, Muâviye'nin hedefine yaklaşmasında önemli bir sıçrama noktası olmuştur (Aycan, 2014, 240-241). Dolayısıyla Şam valisi Muâviye, mevcut gelişmelerden yararlanarak siyasî iktidarı ele geçirme gayesiyle Halife Hz. Ali ile savaşmaktan çekinmemiştir. Bunun sonucunda çok sayıda insan ölmüş ve İslam toplumunda bitmek bilmeyen tartışmaların yaşanmasına sebep olmuştur.

Üçüncü eleştiri, Muâviye'nin babası, annesi ve oğlu üzerindedir. Kureyş müşriklerinin Hz. Peygamber'e yönelik tavır ve davranışlarını genel olarak Ebû Süfyân'da da görmek mümkündür. Bu bağlamda ezeli rekabet içinde oldukları Hâşimilere mensup Hz. Peygamber'i davasından vazgeçirmek için çaba sarf etmiş, Müslümanlara şiddet göstermekten geri durmamıştır. Bedir Gazvesinde müşriklerin yenilmesi sonrası Kureyş kabilesinin liderliğine getirilen Ebû Süfyân, öncelikle bu yenilginin intikamını almak amacıyla savaş hazırlıklarına başlamıştır. Önce Uhud ardından Hendek gazvesinde müşrik ordusunun komutanlığını yapan Ebû Süfyân, Müslümanlara karşı istediğini elde edemediği gibi Hendek gazvesinden sonra müşriklerin saldırı gücünü büyük ölçüde yitirmesine neden olmuştur. Hendek savaşı sonrası yaşanan kıtlıkta Ebû Süfyân'ın aracı olmasıyla müşriklerin yiyecek tedarik etmesine izin verilmiştir. Hudeybiye anlaşması sonrasında Hz. Peygamber'in Ebû Süfyân'ın kızı Ümmü Habîbe (ö. 44/664) ile evlendiği görülmektedir. Müşrik olması hasebiyle velâyetine başvurulmayan Ebû Süfyân'ın, bu evlilik vesilesiyle Müslüman olma sürecinin hızlandığı kaydedilmektedir. Ayrıca Mekk'e'nin fethi sırasında Ebû Süfyân'ın evine sığınana eman verilmiştir (İbn Abdülber en-Nemerî, 1969, 2/183-184; Aycan, 1994, 10/230-232; Kılıç, 1998, 464-477; Pırlanta, 2018, 75-102). Dolayısıyla Ebû Süfyân, Hz. Peygamber aleyhtarlarında olduğu gibi benzer tavırlar göstermiş bununla birlikte birtakım hususiyetlerle onlardan ayrıldığı noktalar da olmuştur. Muâviye'nin annesi Hind bint Utbe (ö. 14/635), Bedir savaşında babası, kardeşi ve amcası öldürülünce onların intikamının alınması için Kureyşlileri teşvik etmiştir. Kureyş'in ileri

gelenlerinden bazılarını öldüren Hz. Hamza'yı (ö. 3/625) öldürmesi için Vahşi b. Harb'e (ö. 23/644'ten sonra) ödül vaat etmiştir. Uhud gazvesinde şehit düşen Hz. Hamza'nın ciğerini çiğnemiş ve organlarını keserek gerdanlık yapmıştır. Mekke'nin fethiyle birlikte Müslüman olan Hind'in Hz. Hamza'ya yaptığı bu muamele dolayısıyla hilafeti sırasında Muâviye'ye bazı muhalifleri tarafından "ciğer yiyenin oğlu" şeklinde hitap edilmiştir (İbn Sa'd, 1968, 8/235-237; Kandemir, 1998, 18/64-65; Ertürk, 2019, 47-77).

Muâviye'nin zevk ve eğlenceye düşkünlüğüyle bilinen oğlu Yezîd'i veliaht tayin etmesi ve hilafete geçtikten sonra da alışkanlıklarına devam eden Yezîd'in bir halifeye yakışmayan hayat tarzı büyük tepki toplamıştır. Yezîd'e muhalefetin iki önemli ismi Abdullah b. Zübeyr ile Hz. Hüseyin olmuştur. Emevî kuvvetleri tarafından Hz. Hüseyin'in 61'de (680) Kerbela'da elîm bir şekilde şehit edilmesi, 63 (683) yılında Medine'deki isyanı bastırmak üzere Harre savaşında şehrin yağmalanması ve ertesi yıl Abdullah b. Zübeyr'in bertaraf edilmesi için Mekke'nin kuşatılması Yezîd'in isminin İslâm tarihinin en trajik olaylarıyla birlikte zikredilmesine neden olmuştur. Hatta bu uygulamalarına binaen Yezîd'i tekfir edenler de olmuştur (Taftâzânî, 2007, 187; Demircan, 1996, 129-147; Kılıç, 2007, 69-89). Yeşil, babası Ebû Süfyân, annesi Hind ve oğlu Yezîd'in Müslümanlara yönelik birtakım olumsuz faaliyetlerini öne çıkararak Muâviye'nin şahsî konumunu tahfif etmektedir. Burada durum esasen onların manevî konumlarını hedef alan bir saldırı niteliği taşımaktadır. Yazar, tarihî bilgiden ziyade Ebû Süfyân ve Hind'in Hz. Peygamberle ortak geçmişlerindeki kötü tecrübelerine atıfta bulunmaktadır. Veliiaht olarak bıraktığı oğlu Yezîd'in günlük hayatındaki ve siyasi tercihlerindeki hataların müsebbibi olarak Muâviye'yi görmektedir. Dolayısıyla yazar, onun babası, annesi ve oğlunun karıştığı söz konusu kötü hadiselerin sorumluluğunu Muâviye'ye yıkan bir yöntem izleyerek tartışmada üstün çıkmaya çalışmaktadır.

Dördüncü eleştiri, Hz. Ali'yle ittifak yapabileceğine dair Bizans'a tehdit içerikli mektup gönderen Muâviye'nin söz konusu ittifakı gerçekleştirmemesi üzerinedir. Hz. Ömer döneminden itibaren Bizansla diplomatik ilişkileri halife adına Şam valisi Muâviye'nin yürüttüğü bir gerçektir. Ancak Halife Hz. Ali ile Sıffin savaşı ve akabinde yaşananlar Muâviye'yi zor duruma düşürmüştür. Onun içinde bulunduğu çetin şartları fırsat bilen Bizans, Şam üzerine sefer hazırlıklarına girişmiştir. Bunun üzerine Muâviye, elçiler göndererek Bizans'a

vergi vermek suretiyle barış sağlayabilmiştir (Avcı, 2003, 66-67). Buradan hareketle Yeşil'in bahsettiği mektuplaşmanın mümkün olabileceği düşünülmekle birlikte aktardığı hususa dair ilk dönem İslâm tarihi kaynaklarında herhangi bir rivayet tespit edilememiştir. Bu husus, Yeşil'in kaynaklarına dair birtakım şüpheleri akla getirmenin yanı sıra bazı yaklaşımlarının zayıf hatta uydurma rivayetlere dayanmış olabileceği ihtimalini artırmaktadır.

Beşinci eleştirisi, Hz. Ali'nin fazilet bakımından Muâviye'den daha üstün olmasıdır. Hz. Ali ile Muâviye arasında fazilet mukayesesi yaptığı ve Hz. Ali'yi daha üstün tuttuğu yukarıda kaydedilmişti. Onun manevî hiyerarşi bağlamında Muâviye'den daha önde olduğu yönündeki kabuller tarih dışı bir alanı ilgilendirmekle birlikte siyasi beceri ve yönetme kabiliyetleri hususundaki bir üstünlük veya efdaliyetin farklı değerlendirmelere konu olabileceği söylenebilir. Demircan'ın kayıtlarından da anlaşılacağı üzere Hz. Ali, aynı zamanda bir mezhebin yanılmaz imamı olarak kabul edilmiş, bu minvalde menkıbeler üretilmiş ve tarihî şahsiyetiyle bu menkıbevî detaylar iç içe girmiştir. Ancak siyaset tecrübe hususunda onun Hz. Peygamber'in vefatı neticesinde yaklaşık yirmi beş yıl gibi bir süreçte bilfiil yönetime katılmamış olması, hilâfeti esnasında olaylara tam anlamıyla hâkim olamamasını netice vermiş olabilir. Bunun yanında Muâviye'nin oldukça tecrübeli bir yönetim geçirmiş, bu hususta ayrıca kayda değer bir beceri kazanması, (Demircan, 2014, 46-47, 54-55) Yeşil'in kanaatlerini desteklemeyen bir yapı çizmektedir.

Üçüncü yazıda Yeşil'in 'büyük bağı, meşhur zâlim, kopkoyu fâsık olan Melik-i Adûd' şeklinde çeşitli tanımlama ve hakaretâmiz ifadelerle Muâviye'nin anılması gerektiği, Muâviye'nin vahiy kâtibi ve sahâbî olmadığı, Mekk'e'nin fethi akabinde menfaatini korumak amacıyla zoraki Müslüman olduğu ve Hz. Peygamber'in Muâviye'nin doymaması için beddua ettiği şeklinde beş iddiası bulunmaktadır. Muâviye'nin zulmüne dair doğrudan örnekler vermesede Yeşil'in Ehl-i Beyt taraftarı olmasından hareketle Muâviye döneminde Hz. Ali taraftarlarının yoğun baskı görmesini işaret ediyor olması akla gelmektedir. Bu minvalde söz konusu dönemde meydana gelen ve İslâm toplumunda büyük infiale yol açan eylemlerinden biri olarak Hz. Ali taraftarı olması nedeniyle öldürülen Hucr b. Adî (ö. 51/671) özellikle zikredilmelidir. Onun öldürülmeyi gerektirecek bir fiil işlemediği ve esasen siyaseten katledildiği araştırmacıların tespitlerinden anlaşılmaktadır (Aycan, 1999, 147-173).

Bu çerçevede dikkat çekici olan *Melik-i adûd* ifadesine ileride değinilecektir. Onun bir bâği (*isyancı, haddi aşan*) olduğu yönündeki iddiaları kanaatimizce iki sebeple kullanılmaktadır. Öncelikle yazar bu kavramı, bir hadise işaretle ele almaktadır. Buna göre Hz. Peygamber'in Ammar b. Yâsir'e "Vah Ammâr! Seni haddi aşmış/isyancı bir topluluk (*fietün bâğiye*)⁷ öldürecek. [Ammâr] onları cennete çağırır, onlar ise Ammâr'ı cehennem!"⁸ demesi ve Ammâr'ın Sıffin Savaşı'nda Muâviye'nin ordusu tarafından şehit edilmesi (Taberî, 1967, 5/38-39; Halife b. Hayyât, 1985, 194), söz konusu tanımlamanın altında bulunan temel etkidir. İkinci olarak Muâviye'nin meşrû bir halife olan Hz. Ali'ye karşı isyan olarak değerlendirilebilecek bir girişim içerisinde yer almasıdır. İlk hadiste kaydedilen haddi aşmış topluluktan kastın burada yazar tarafından Muâviye ve etrafındaki kimseler olarak yorumlandığı görülmektedir. Muâviye'nin isyankâr veya bâği olmasına paralel olarak İbn Teymiyye'nin (ö. 728/1328) tespitleri önem arz etmektedir. Buna göre müellif, Muâviye'nin hilâfet için yola çıkmadığını, Hz. Ali ile halifeliği elde etmek amacıyla savaşmadığını, hatta halifeliği hak ettiğini düşünmediğini, onun ve arkadaşlarının Hz. Ali'ye karşı savaşı ilk olarak başlatanlar olmadığını kaydetmektedir (İbn Teymiyye, 1979, 32). İbn Hacer el-Heytemî (ö. 974/1567), mezkûr hadisten hareketle Muâviye ve ashâbının isyancılar (*bugât*) arasında kabul edilebileceğini ancak bunun içtihadî bir hata olarak değerlendirilebileceğini belirtmektedir (İbn Hacer el-Heytemî, 1992, 112). Bilmen ise benzer şekilde teknik anlamda bu kimseleri 'bâği' olarak kabul etmekle birlikte bunun bir içtihad meselesi olduğu, hatalı bir içtihadın da Allah tarafından affedilebileceği üzerinde dur-

⁷ İbn Teymiyye, bu hadisi tevil etmektedir. Ona göre bu tabirle kastedilen haddi aşmış grup, Ammâr'a savaş esnasında saldırıp onu şehid eden kimselerdir. Bk. Ahmed b. Abdülhalim İbn Teymiyye, *Suâlnun fi Muâviyeti'bnî Ebî Süfyân*, thk. Selahaddin Münecid (Beirut: Dâru'l-Kütübü'l-Cedîd, 1979), 37. Eserin Türkçe'ye yapılan tercümesindeki atf için bk. M. Mahfuz Söylemez, "İbn Teymiyye ve Emeviler", *İdeolojik Tarih Okumaları*, ed. İrfan Aycan-M. Mahfuz Söylemez (Ankara: Ankara Okulu Yayınları, 1998), 125.

⁸ Hadisin diğer bir kaydı, "Onu bâği bir kavim öldürecektir" şeklindedir. Tüm kayıtlar için bk. Ebû Abdullâh Muhammed b. İsmâil el-Buhârî, *el-Câmi'ü'l-Müsnedü's-Sahîhü'l-Muhtasar*, nşr. Muhammed Züheyr en-Nâsir, (Beirut: Dâru Tavki'n-Necât, 1422/2001), "Salât", 8 (No. 447), "Kitâbü'l-cihâd ve's-siyer", 56 (No. 2812), Ebü'l-Hasen Müslim b. el-Haccâc Müslim, *el-Müsnedü's-sahîhu'l-Muhtasar bi nakli'l-Adl ani'l-Adl ilâ Resûlillâh*, (Kahire: Dâru't-Te'sîl, 1435/2014), "Fiten", 7426, 7428, 7430, Ebû İsâ Muhammed b. İsâ et-Tirmizî, *es-Sünenü't-Tirmizî*, thk. Ahmed Muhammed Şâkir, (Kâhire: 1395/1975), "Menâkıb", 50 (No. 3800).

maktadır (Bilmen, 1971, 161-162). Konunun tarihî açıdan yorumuna gelecek olursak, söz konusu başkaldırının bir tür isyan girişimi olarak kabul edilebileceği ancak bunun sevk edici bazı temel saiklerinin olduğu burada zikredilmelidir. Bu çerçevede Arap örfüne göre Hz. Osman'ın katillerinin soruşturulması, bulunması ve ceza alması amacıyla ailenin kendisinden sonraki en nüfuzlu şahsiyeti olarak Muâviye'nin insiyatif alması, yadırganacak bir tutum değildir. Onun yeni halifeden amcaoğlunun katillerini ısrarlı bir biçimde talep etmesi,⁹ üstelik bu kimselerin Hz. Ali'nin ordusunda yer alıyor olması, savaşın hak-batıl yönündeki değerlendirmesinin tek bir hadis çerçevesinde sonuca vardırılamayacağına ortaya koymaktadır.

İkinci iddiası Muâviye'nin vahiy kâtibi olmadığıdır. Mekke'nin fethi akabinde Hz. Peygamber'in kâtipleri arasında Muâviye'nin yer aldığı kesindir. Ancak bu kâtipliğin mahiyeti hakkında muhtelif rivayetler bulunmaktadır.¹⁰ Bu rivayetleri değerlendiren Aycan, Muâviye'yi vahiy kâtibi olarak zikreden rivayetlerin var olduğunu ancak onun Âyetü'l-kürsî dışında vahyi yazdığına dair bir rivayetin mevcut olmadığını aktarır. Akabinde Âyetü'l-kürsî'nin de hicretin ilk yıllarında nâzil olduğu dikkate alındığında Muâviye'nin o tarihte henüz Müslüman olmadığı bilindiğinden ilgili âyeti vahiy kâtibi olarak yazdığına dair rivayetin asılsız olduğu sonucuna varır. Bununla birlikte Muâviye'nin Mekke'nin fethinden sonra birkaç defa Hz. Peygamber'in kâtipliğini yaptığını da ifade eder (Aycan, 2014, 48-49). Şen ve Demircan, Aycan'ın görüşünü destekler (Şen, 2011, 199-200; Demircan, 2014, 49-50). Azimli, Muâvi-

⁹ Muhafazakâr bir tutumla Muâviye'ye yaklaşırsa da temel tarihî değerlendirmeleriyle önemli bir eserin müellifi olan Hanbelî âlim Ferrâ da burada benzer unsurları vurgulamaktadır. O, Muâviye'nin fisk ve zulümle anılamayacağını, hatta bunun caiz olmadığını, Muâviye'nin hareketinin bir içtihad olarak değerlendirilmesi gerektiğini kaydetmektedir. Bk. Muhammed b. el-Hüseyn b. Halef b. Ahmed el-Ferrâ, *Tenzihü hâli'l-mü'minîn Muâviye b. Ebî Süfyan*, thk. Ebû Abdullah el-Eserî (Riyad: Mektebetü'r-Reşid, 1422/2001), 83-84. Ayrıca Ferrâ'nın eseri üzerine geniş bir değerlendirme için bk. İsa Koç, "Ebû Ya'lâ el-Ferrâ'nın Tenzihü Muâviye'si Bağlamında Hanbelî Geleneğin Muâviye'ye Bakışı", *Eskiyeni* 48 (Mart 2023), 94-114.

¹⁰ Örneğin Taberî, vahiy dışındaki şeyleri yazdığını belirtmektedir. Muhammed b. Cerîr et-Taberî, *Târîhu'l-Ümem ve'l-Mulûk*, thk. Muhammed Ebu'l-Fadl İbrâhîm, Beyrut ts., 6/179. Zehebî ise sadece vahiy kâtipliği yaptığını aktarır. Şemsuddîn Muhammed b. Ahmed ez-Zehebî, *Siyeru A'lâmi'n-Nübelâ*, thk. Şuayb el-Arnaut, Beyrut: Müessesetü'r-Risâle 1985, 3/123.

ye'nin vahiy kâtipliğini hakikatten uzak, Sünnî dünyanın Muâviye'yi aşırı yeren Şiîlere verdiği bir tepki olarak değerlendirir (Azimli, 2016, 100-102). Sarıçam ise konumu itibarıyla onun vahiy kâtibi olma ihtimalinin daha yüksek olduğu kanaatindedir (Sarıçam, 2015, 219-221). Görüldüğü gibi farklı araştırmacılar da bu konuda ihtilaf etmektedir.

Üçüncüsü, Muâviye'nin sahâbî sayılamayacağı iddiasıdır. Sahâbî sayısını doğrudan etkileyebilecek şekilde kavramın farklı tanımlarının yapıldığı bilinmektedir. Hz. Peygamber'i sadece bir kez görmenin yettiğini belirtenler olduğu gibi ondan hadis nakletme, reşid olarak onunla vakit geçirme ve İslâm üzerine ölme gibi farklı koşullarla bu tanımın kapsamını değiştirenler de mevcuttur (Efendioğlu, 2008, 35/491-500). Muâviye'nin sahâbî olarak görülmemesi, tarihî açıdan yazıdaki en ağır iddialar arasında yer almaktadır. Ancak yazarın onun sahâbî olmadığına dair delillendirmesi, son derece zannîdir. O, Hz. Peygamber'i gözle gören kimselerin sahâbî olacağı kabulünden hareketle Muâviye'nin onu tam olarak göremediğini iddia etmiş, bu iddiasını da A'râf sûresi 198. âyette geçen "Sana bakıyorlar zannedersin, oysa görmezler." ifadesiyle savunmuştur. Ancak âyetin bu gibi bir mazmun içermediği bilinmektedir.¹¹ Yazar, Muâviye'nin sahâbî olmadığına dair tarihî bir argüman sunmamaktadır. Anlaşılan o ki bu tutum, bilinçli bir tercihtir. Zira o, konuyu daha sorgulanamaz bir yere, âyetin manevî teviline götürerek tarihî açıdan zayıf olduğu bir alanda argüman kazanmak istemiş olmalıdır.

Dördüncüsü, Muâviye'nin İslâm'ı şahsî menfaati gereği kabul etmek zorunda kalmasıdır. Esasen onun Mekke fethinde Müslüman olduğu bilinmektedir. Ancak onun mecburî olarak ve menfaat saikiyle Müslüman olduğunu söylemek için gerekli maddî-tarihî materyal yeterli değildir. Muâviye'nin İslâm'ı kabul etmesiyle ilgili kaynaklarda ilki Umretü'l-kazâ (7/629) esnasında, diğeri Mekke'nin fethiyle (8/630) birlikte olmak üzere iki farklı zamana işaret eden rivayetler bulunmaktadır (İbn Abdülber en-Nemerî, 1969, 3/1416; Zehebî, 1985, 3/120). Mekke'nin fethinden önce İslâm'ı kabul ettiğine dair rivayetler, dayanaktan yoksun olup onun zoraki Müslüman olmadığını belirtmeye yönelik olsa gerektir. Onun ailesiyle birlikte Mekke'nin fethi sırasın-

¹¹ Âyetin tefsiri için bk. Elmalılı Muhammed Hamdi Yazır, *Hak Dini Kur'an Dili*, İstanbul: Türkiye Yazma Eserler Kurumu Başkanlığı Yayınları, 2022, 3/208-221.

da Müslüman olmasının olay örgüsüne daha uygun düştüğünü belirtmek gerekir. Aycan, onun Mekke'nin fethiyle birlikte İslâm'ı kabul etmesini muhalifleri tarafından siyasî menfaat sağlamak amacıyla kullanılmasını doğru bulmaz (Aycan, 2014, 33-35). Mekke'nin fethi akabinde Hz. Peygamber'in bağışlamasıyla Müslüman olan Kureyşlileri ifade eden tulekâ, müellefe-i kulûb arasında yer alır. Onların faziletleri bakımından ensar ve muhacirden daha aşağı bir konumda oldukları kabul edilmektedir. Özellikle Ümeyyeoğullarını tahkir etmek için kullanılan tulekâ, onların uzun süre İslâm'a düşmanlık etmelerini hatırlatan siyasî bir eleştiri olarak kullanılmıştır (Azimli, 2005, 99-100; Sandıkçı, 2012, 41/361-362).

Beşincisi, Hz. Peygamber'in "Allah onu doyurmasın." (Müslim, 6720) şeklinde bedduasını almasıdır. Bu ifadeyi içeren rivayet, Tayâlisî (ö. 204/819) (Tayalisî, 1999, 4/64), Ahmed b. Hanbel (ö. 241/855) (Ahmed b. Hanbel, 2001, 4/50, 4/397), Müslim (ö. 261/875) (Müslim, 2014, 96) ve Beyhakî'nin (ö. 458/1066) (Beyhakî, 1405, 6/424-243) eserlerinde Abdullah b. Abbâs'tan (ö. 68/687) gelmektedir. Ahmed b. Hanbel'in Müsned'inde Hz. Peygamber'in Muâviye için söylediği aktarılan "Allah karnını doyurmasın" ifadesinin yer almadığı görülmektedir. Hz. Peygamber'in bu duasının kabul olduğu değerlendirilmesinde bulunan Beyhakî'nin *Delâil'ün-Nübüvve'* de Abdullah b. Abbâs'ın Muâviye'nin Hz. Peygamber'in bu çağrısına icabet etmemesinin ardından hiçbir zaman doyamadığına dair ilave bir sözünü aktardığı görülmektedir. Tarihçi Belâzürî (ö. 279/892-93), bahsi geçen beddua ifadesinin Muâviye'ye iki farklı zamanda iki farklı kişi tarafından söylendiğini naklederek bu sözün Hz. Peygamber'e ait olmadığını bildirmektedir (Belâzürî, 1996, 5/64). Bu sözün beddua niteliği taşımadığını benimseyenlerden *Sahîh-i Müslim* şârihi Nevevî (ö. 676/1277), tepki mahiyetinde söylenmiş olmasının daha makul olduğu kanaatindedir (Nevevî, 1972, 16/152). İbn Kesîr (ö. 774/1373) ise Muâviye'nin dünya nimetlerinden bolca yararlanmasını sağlayan bu sözün onun ahirette de tezkiyesine vesile olacağını bir başka rivayete dayandırarak izah etmektedir (İbn Kesîr, 1986, 11/401-402). Daha farklı ve ilginç bir değerlendirmede bulunan 15. asır tarihçisi Ebû Zer el-Halebî (ö. 884/1480), bu ifadenin Muâviye'nin hazımsızlığını gidermesi için Hz. Peygamber tarafından yapılan bir dua olarak telakki etmektedir (Ebû Zer el-Halebî, 1417, 1/123). Hz. Peygamber'de bir kızgınlık meydana getirmekten ziyade daha çok latife yollu

kurulduğu şekilde anlaşılması gerektiğini düşünen Bilmen, bu sözü daha çok bir dua olarak değerlendirmektedir (Bilmen, 1971, 156-157).

Bazı modern araştırmacılar ele alınan ifadenin Hz. Peygamber'e ait olmayacağı görüşüne meyillidirler. Nitekim Ünlü, Abdullah b. Abbâs'ın böyle bir nakilde bulunmasını Muâviye'ye muhalif olmasından kaynaklandığı şeklinde açıklar (Ünlü, 2016, 155-156). Yılmaz ise isnadı yönünden sıhhatinde sorun olmayan bu rivayetin metin tenkidine tâbi tutulması gerektiğini savunur. Ona göre Hz. Peygamber'in geç kalan Muâviye'ye beddua nitelikli bir ifadeyle bulunması öncelikle sünnetine aykırıdır. Aynı şekilde Mekke'nin fetihle henüz Müslüman olmuş bir genç olan Muâviye'ye yapıldığı iddia edilen bu bedduanın onun muhalifleri tarafından uydurulduğu kanaatindedir (Yılmaz, 2020, 104-105).

Yeşilzâde, 18 Aralık 1947'deki iki yazısında birkaç hadis ileri sürerek Muâviye'ye dair tartışmada üstünlük elde etmeye çalışmaktadır. Burada öne sürdüğü dört iddiadan ilki, "Benden sonra hilafet otuz senedir. Ondan sonra yıkıcı sultanlar hüküm sürecektir." rivayetine dayanarak Muâviye'nin kötü uygulamalarının Hz. Peygamber tarafından haber verilmesidir (Ahmed b. Hanbel, 2001, 36/256; Tirmizî, 1992, 48). Yeşilzâde, bu hadisi gündeme getirecek esasen Muâviye'nin meşrû bir halife değil, bir saltanat sahibi olduğunu iddia etmektedir. Yazar, hadisi naklederken burada farklı bir eklemede bulunmaktadır. Dipnotta belirtilen muteber hadis kaynaklarında hadis içerisinde 'mülken adûden' (*ısrırcı/zalim saltanat*) ibaresi yer almamasına rağmen onun mevsukiyeti daha az sağlam olan ve hadisin muhteviyatında bu tabirin yer aldığı versiyonlarını tercih ettiği görülmektedir. Bu durum, yazarın bilinçli bir tercihte bulunduğunu göstermesi açısından manidardır. Daha açık bir ifadeyle yazar, hadisin bu formunu bilerek kullanmaktadır. Abdülâziz b. Ahmed b. Hâmid'in kayıtları kâmil hilâfetin otuz yıl sürdüğü yönündedir. Bunun yanında o, Muâviye'nin ilim, verâ ve adalet gibi cihetlerde diğer halifelerden daha aşağı bir seviyede yer aldığını kabul etmektedir (Abdülâziz b. Ahmed b. Hâmid, 2010, 200). Onun konuyu temelde dinî yönüyle ele aldığı söylenebilir. Diğer yandan Bilmen'e göre kelimenin 'ısrırcı it' anlamı çok açık değildir ve esasen 'adûd' kelimesiyle anlatılmak istenen de tam olarak anlaşılammaktadır. Öyleyse onun çıkarımına göre söz konusu hadiste Muâviye'ye açıktan bir işaret bulunmamaktadır. Diğer bir yorumuna göre ise hilâfet tam olarak,

kâmil bir sûrette otuz senedir. Akabindeki süreç ise fitne ve kargaşaların başladığı saltanat dönemini içermektedir (Bilmen, 1971, 82-88). Bu çerçevede anlaşılan hadiste bir aşâğılamadan ziyade daha çok bir tür tanımlama, durum tespiti söz konusudur.

Söz konusu rivayet, tarih, hadis ve İslâm hukuku araştırmacıları tarafından farklı açılardan incelenmiştir. Bu rivayetin Hulefâ-yi Râşidîn devri iktidarlarını hilâfet olarak meşrulaştırma aracı şeklinde değerlendiren Demircan, buradan hareketle Muâviye'nin, meşru halife olan Hz. Ali'ye karşı savaştığına dair ulemânın görüşlerini nakleder. Hilafeti, ısırıcı bir saltanata dönüştüren Muâviye'nin kurucusu olduğu Emevî devleti döneminde yaşanan olayların tarihî perspektiften ziyade mezhebî yaklaşımla ele alınmasını eleştirir (Demircan, 2005, 131-133). Bazı âlimler tarafından hilafetten sonraki süreçte ortaya çıkan Muâviye'nin iktidarını meşrulaştırma aracı olarak bu rivayetin kullanıldığını aktaran Azimli, bu rivayetle ilgili iki kanaate sahiptir: Bunlardan birincisi sahâbînin isabetsiz siyasî kararlarının kader icabınca gerçekleştiğini ispatlamak için uydurulmuş olabileceği yönündedir. İkincisi Muâviye döneminde yaşanan baskı ve zulmü ispatlamak için Hz. Ali taraftarlarınca gündeme getirilmiş olabileceğidir (Azimli, 2005, 134-136).

Hilafetin otuz yıl süreceğine dair nakillerin Hz. Peygamber'e aidiyetini hem senedi hem de metni açısından ele aldığı makalesinde Keleş, Hz. Ali ile Muâviye arasındaki mücadelede sahâbînin bu rivayeti Muâviye'ye karşı açıkça kullanabilecekleri bir delil olarak görür ve hem Hz. Ali'nin hem de sahâbînin böyle bir kullanımda bulduklarına dair herhangi bir kaydın olmadığından hareketle ilgili rivayetin muhalif dürtülerle sonradan ihdas edildiği kanaatini taşır (Keleş, 2006, 47, 52-53). Böyle önemli bir konuyu Hz. Peygamber'den sadece bir sahâbînin rivayet etmesinin ilginç olduğunu vurgulayan Canikli, ilgili rivayetle saltanatın ve dolayısıyla Muâviye'nin devlet başkanlığının meşrulaştırılmasına yönelik değerlendirmeleri eleştirir. Ne âyetlerde ne de hadislerde bir yönetim modeli sunulduğunu ekler (Canikli, 2006, 268-285). Seyyit Bey'in hilafete dair görüşlerini değerlendiren Sofuoğlu, onun bu rivayeti sıhhat bakımından kuvvetli bulduğunu ve ısırıcı saltanatı zâlim saltanat olarak anladığını aktarır. O, bu rivayetin Hz. Ali taraftarları tarafından siyaseten toplumsal destek sağlamak amacıyla Emevî devletinin meşrû olmadığını ortaya koymak için uydurulduğu kanısındadır (Sofuoğlu, 1999, 112-114).

Dördüncü yazısındaki diğer bir iddiası ise Muâviye'nin cehennemde olduğuna dair hadistir.¹² İbn Hacer, eserine aldığı bu hadisin açık bir şekilde mevzu olduğunu (*zâhirü'l-vad'*) ve Râfizî kaynaklı bir uydurma olarak kaydetmektedir. Diğer bir hadis ise Hz. Peygamber'in, Ebû Süfyân ailesinin kendisine dost olmadığını ifade etmesidir.¹³ Ancak hadis kaynaklarında bu şekilde bir rivayet bulunmamaktadır. Aksine söz konusu hadisin -içerisinde Ebû Süfyân veya Muâviye ibaresinin olmadığı- ibare açısından benzerleri bulunmaktadır. Lakin bu rivayetler mana itibariyle yazarın kastını taşımamaktadır. Bu duruma Bilmen de dikkat çekmektedir (Bilmen, 1971, 200-204). Siyasî çekişmelerin yanı sıra iyiliğe yönlendirme kötülükten sakındırma gibi amaçlarla birtakım rivayetlerin uydurulduğunu ifade eden Aycan, Muâviye'nin cehennemlik olduğuna dair rivayetin yanı sıra cennet ehli arasında yer aldığına dair rivayetin de bulunduğunu belirtmektedir (Aycan, 2014, 42-43). Aycan'ın görüşünü destekler mahiyette Yılmaz da onun cennetlik ya da cehennemlik olduğuna dair bu tür rivayetlerin Hz. Ali ile Muâviye'den hangisinin daha faziletli olduğunu göstermek amacıyla taraftarları tarafından uydurulmuş olduğunu düşünmektedir (Yılmaz, 2020, 111-113).

Üçüncü iddiası, Muâviye'nin Ehl-i Beyt düşmanı olduğudur. Yazar, Hz. Ali'yi sadece müminlerin sevip ona ancak münafık kimselerin öfkeleneyeceğini ihtiva eden hadisi naklederek Muâviye'nin Ehl-i Beyt karşıtlığının yanı sıra

¹² Yazar bu rivayeti, Türkçe transkribe ederek şu şekilde kaydetmektedir: "Muâviyete fi tabutin min narin yevmelkiyameti". Bu çerçevede söz konusu hadisin "Muâviye, mahşer günü ateşten bir tabut içerisindedir" şeklinde tercüme edilmesi mümkündür. Ancak hadisin tespit edebildiğimiz orijinal versiyonu ise şu şekilde tercüme edilebilir: "Şüphesiz ki Muâviye, mahşer günü en aşağı tabakada yer alan ateşten bir tabut içerisindedir. [O tabuttayken] şu şekilde bağırır durur: Ya Hannân Ya Mennân! Ve ona şu şekilde cevap verilir: Öncesinde isyan etmiş ve bozgunculardan olmuştun, işte şimdi [azaba uğradın]". Hadisin metni için bk. Ebû'l-Fazl Şihâbüddîn Ahmed b. Ali b. Muhammed İbn Hacer el-Askalânî, *Lisâni'l-Mîzân*, thk. Abdülfettâh Ebû Gudde (Beyrut: Dârü'l-Beşâiri'l-İslâmiyye, 1423/2002), 490.

¹³ Yazar bu rivayeti, "Elâ inne âle Ebi Süfyane Leysuli Veliyyen" şeklinde büyük harflerle transkribe etmiştir. Bu sözün tercümesi şu şekilde yapılabilir: "Şüphesiz ki Ebû Süfyân ailesi bana dost değildir." Hadis kaynaklarında bu şekilde bir kayıt bulunamamıştır. Ancak bunun ibare olarak benzeri kayıtlar vardır. İlgili rivayetler için bk. Buhârî, "Edeb", 78 (No. 5990), Müslim, "İman", 439.

zımnen mümin olmadığını iddia eder.¹⁴ Bu konuda naklettiği bir diğer hadis, Hz. Ali'yle savaşılan kimsenin, yani Muâviye'nin bir emîr olarak öldürülmesi gerektiği kanaatini taşıdığını göstermektedir.¹⁵ Ancak temel hadis metinlerinde bu kayıta bir hadisle karşılaşılmamıştır.

Esasında Muâviye halife olunca Hâricîler ve Hz. Ali taraftarları olmak üzere Cahiliye döneminden beri bilinen Emevî-Haşimî rekabeti, Hz. Osman'ın şehit edilmesi ve Hz. Ali'nin halife olmasıyla yeniden gündeme gelmiştir. Sıfîn savaşı ve akabinde yaşananlar, bu rekabete yeni bir boyut kazandırmıştır. Muâviye'nin iktidarı ele geçirmek amacıyla Hz. Ali ve taraftarlarını yıpratmak için farklı stratejiler geliştirdiği de söylenmelidir. Bunlar arasında Hz. Ali ve taraftarlarına yönelik hakaret politikası da yer almaktadır. Hz. Hasan'ın sulh anlaşmasında Hz. Ali'nin lanetlenmemesini istemesinden hareketle (Kapar, 1997, 67-80; Söylemez, 2001, 456-468) bu politikanın Muâviye'nin halife olmadan önce başladığı anlaşılmaktadır. Ancak özellikle Muâviye döneminde yoğunlaşan ve onun yanlış uygulamaları arasında değerlendirilen bu uygulama, sadece toplumsal baskı olarak kalmamış, Hz. Ali taraftarlarının öldürülmesine kadar gitmiştir (Varol, 2006, 83-108). Bununla birlikte Hz. Hasan'ın ölümüne dair aralarında Muaviye tarafından zehirlendiğinin de bulunduğu muhtelif rivayetleri şüpheli bulan araştırmacılar da bulunmaktadır (Kılıç, 2015, 1-15). Dolayısıyla yaşanan siyasî ihtilaflar ve mücadeleler, Hz. Ali'nin faziletine dair birtakım rivayetlerin bağlamından kopartılmak suretiyle kullanılması ve yorumlanmasına zemin hazırlamıştır.¹⁶

¹⁴ Yazar bu rivayeti, "Ya Ali Lâ Yühîbbüke İllâ Mü'minün Velâ Yübgıduke İllâ Münafıkun" şeklinde transkribe etmiştir. Hadisin orijinal versiyonundan tercümesi şu şekildedir: "Onu müminden başkası sevmez, ona münafıktan başkası da öfkelenmez". Hadis için bk. Tirmizî, "Menâkıb", 21-22 (No. 3736), Ebû Abdurrahmân Ahmed b. Şuayb en-Nesâî, *es-Sünenü's-Suğrâ*, (Kahire: Dârü't-Tesil, 1433/2012), "Kitâbü'l-İmân ve şerâih", 19 (No. 5062), Ahmed b. Hanbel, 2/136, (No. 731), 2/316, (No. 1062).

¹⁵ Yazarın söz konusu rivayeti "Men Katele Aliyyen Alel Hilâfeti Faktülühü Kâinen Ma Kâne" şeklinde transkribe ettiği görülmektedir. Hadis olarak nakledilen ancak aslı bulunmayan bu sözün tercümesi şu şekilde yapılabilir: "Hilâfeti esnasında Ali'yle savaşılan kişiyi -her kim olursa olsun- öldürün!"

¹⁶ Bu konuda başka rivayetler için bk. Mahmut Demir, "Sahabe Ehl-i Beyt" Ekseninde Şii-Sünni İhtilafının Hadis Rivayetine Yansımaları", *e-Şarkiyat İlmî Araştırmalar Dergisi*, 2011, 3/105-107.

Dördüncü iddia, Ebû Süfyân ailesinin Hz. Peygamber'e dost olmadığını gerekçe göstererek Muâviye'nin öldürülmesi gerektiğidir. Yeşil, iddiasını bir hadise dayandırmaktadır. Ancak daha önce geçtiği gibi rivayetin orjinalinde Ebû Süfyân ailesi olmadığı halde yorumlamak suretiyle iddiasını ileri sürmektedir (Buhârî, 2001, 78; Müslim, 2014, 439). Bununla birlikte araştırmacıların farklı hadis rivayetlerinde gösterdikleri gibi Yeşil'in rivayetindeki yorumunun isabetli olmadığı söylenmelidir (Aycan, 2014, 42-45, Azimli, 2005, 105-107). Buradan hareketle Yeşil'in kaynaklardaki rivayetleri kullanımında titiz olmadığını da belirtmek gerekir.

Muâviye tartışmalarında Yeşilzâde'ye ait beşinci ve Yeşil'e ait altıncı yazıda, daha önce değerlendirilmesi yapılan Muâviye'nin zâlim', 'bâğî' ve 'katil' olduğu ileri sürülmektedir. Yeşilzâde'ye ait yedinci yazıda ise, Muâviye'yi övmek, Cumhuriyet karşıtlığı olarak değerlendirilmektedir. Açıkça söylenirse de burada Muâviye'nin saltanat uygulaması bu söyleme temel teşkil ediyor olmalıdır.

Sonuç

Muâviye'nin tarihî şahsiyeti üzerinde uzun tartışmaların oluşturduğu geniş çaplı bir literatür mevcuttur. Son yüz yıllık süreçte zaman zaman gerilimi yüksek seviyede olmakla birlikte bu tartışmaların kitap, makale, gazete ve dergi yazıları üzerinden devam ettiği görülmektedir. 1940'lı yıllarda Şemseddin Yeşil'in hocası Yeşilzâde Mehmed Sâlih'in aktörlüğünde ise hararetin arttığı tespit edilmiştir. *Hakikat Yolu* dergisinin ilk sayılarının çıktığı 1947 yılıyla birlikte Muâviye aleyhindeki Yeşil ve hocası Yeşilzâde'nin yazıları, başka isimlerin de bu tartışmalara katılmasını sağlamıştır. Bu minvaldeki tartışmalara dair son yazının 1950 yılında çıktığı anlaşılmaktadır. Ele alınan süreçteki tartışmaların özelde *Hakikat Yolu* ile *Ehl-i Sünnet* dergileri arasında geçtiği tespit edilmekle birlikte toplamda on derginin bulunduğu geniş katılımlı bir tartışmanın varlığından söz edilmelidir. Muâviye algısı, gerilim düzeyinin yüksek ancak ilmî seviyesinin düşük olduğu bir zeminde gerçekleşmiştir. Esasın da *Hakikat Yolu* dergisinde Yeşilzâde ve Yeşil'in Muâviye'ye dair iddialarının pek çoğu klasik İslam tarihi kaynaklarının çoğunda yer almaktadır. Hatta süreç içerisinde Muâviye'yi bu ithamlara karşı savunan müstakil bir literatürün de ortaya çıktığı görülmektedir. Dolayısıyla *Hakikat Yolu* dergisi merkezli

Muâviye tartışmalarında, Muâviye karşıtlarının yahut savunucularının yeni bir şey söylemekten uzak olduklarını da belirtmek gerekir.

Hakikat Yolu dergisinde Yeşilzâde ve Yeşil, söz konusu tartışmalara yer veren yedi yazıda Muâviye'ye ve onu savunanlara bazıları ağır bir dille olmakla birlikte yoğun eleştiriler getirmiştir. Bu yazılarda babası, annesi ve oğlunun yaptıkları gibi İslâm tarihinde fitnelere sebebiyet veren uygulamalarıyla Muâviye'nin cennete giremeyeceği, zorla İslâm'ı kabul ettiği, vahiy kâtibi olmadığı, Hz. Ali'ye uzun yıllar sövdürttüğü, Ehl-i Beyt'i sevmek farz olmasına rağmen Ehl-i Beyt düşmanı olduğunu, İslâm'a aykırı olmasına rağmen hilafeti saltanata dönüştürdüğü, kâtil, zâlim ve fâsık bir yönetici olduğu, Hz. Peygamber'in kayınbiraderi olmasıyla günahlardan berî olmadığı, Hz. Peygamber'in bedduasına uğradığı ve sahâbî sayılamayacağı hususları Yeşilzâde ve Yeşil'in temel argümanları olarak karşımıza çıkmaktadır. Yapılan incelemeler, söz konusu betimlemelerin tarihî bir sorgulamayla varılan sonuçtan ziyade, muhataplara argüman üretmek amacıyla her türlü materyalin kullanıldığı görüntüsünü çizmektedir. *Hakikat Yolu* dergisinde çıkan yazılar, bir metodolojiden uzak olmakla birlikte daha ilginç olan, doğrudan tarihî bir meselede kroniklere başvurulmaması, rivayetlerin ayrıntılı tetkik ve incelemeye tâbi tutulmadan kullanılmasıdır. Yeşilzâde ve Yeşil'in beş, altı ve yedinci yazıdan sonra konuyu siyasî arenaya çekerek muhaliflerine üstün gelmeye çalıştıkları, hususen yönetim biçimine atıf yaparak buradan zımnem güç alma çabasında oldukları ifade edilmelidir.

Netice itibariyle sonuç sadedinde şu maddeler kaydedilmelidir:

1. Doğrudan tarihî bir şahsiyet olan Muâviye'nin bu yönü, nedense tarih kaynaklarına herhangi bir başvuru ihtiyacı duymaksızın, çoğunlukla hadis metinleri özelinde tartışılmıştır. Bu durum Hz. Peygamber'in otoritesinin müellifler nezdindeki belirleyiciliğini tayin etmesi açısından anlamlıdır.
2. Kullanılan hadislerin azımsanamayacak bir kısmı, genel itibariyle zayıf ve mevzu bir nitelik arz etmektedir. Anlaşılan, serdedilen argümanın tartışan tarafların haklılığını/haksızlığını desteklemesi yeterli görülmüş, sıhhat değeri çok önemsenmemiştir.
3. Bir tür korkutucu, tehdit edici hadisler kullanmak yönünde eğilim varlığı görülmektedir. Onlar, bununla muhataplarını zımnem tehdit etmeyi düşünmüş olmalıdırlar.
4. Mevcut dönemde işleyen câri hukuka

atıfta bulunarak muhataplarına yönelik cezalandırıcı bir işlem başlatılmasına uğraş vermişlerdir. 5. Siyasal anlamda sınıflandırıcı ve devlete şikâyet edici bir yöntem tercih edildiği fark edilmektedir. 6. Yazılardan bazılarında mizah ve hakaret yoluyla aşağılama sadedinde bir yöntem tercih edilmiştir. 7. Yeşilzâde ve Yeşil'in iddiaları, kısmen haklılık payı içeren ancak tarihî metodoloji nosyonundan genel itibariyle yoksun bir görüntüdedir. 8. Tarihen sabitesi kesin olmayan temel bazı iddialarda buldukları ve bunları çeşitli gerekçelerle savundukları tespit edilmiştir.

Kaynakça

- Abdülâziz b. Ahmed b. Hâmid. *Muâviye b. Ebî Süfyân Müdafası*. çev. Necmi Sarı. İstanbul: Ümmülkura Yayınevi, 2010.
- Ahmed b. Hanbel. *el-Müsned*. nşr. Şuayb el-Arnâvut vd. Beyrut: Müessesetü'r-Risâle, 2001.
- Akfırat, Osman. "İlme, Ulemaya Açık Mektub'a Cevap", *Doğru Yol*, 2/42-54 (7 Mayıs 1948-23 Temmuz 1948).
- Akkul, Abdülhalim. "Fitneye Lüzum Yoktur (Hazreti Muâviye ashabı Resullullahtandır)", *Ehli Sünnet* 1/26 (26 Aralık 1947), 1, 4.
- Akkul, Abdülhalim. "Fitneye Lüzum Yoktur (Hazreti Muâviye Ashabı Resullullahtandır)", *Ehli Sünnet* 1/22 (28 Kasım 1947), 1,4.
- Akkul, Abdülhalim. "Fitneye Lüzum Yoktur (Hazreti Muâviye ashabı Resullullahtandır)", *Ehli Sünnet*, 1/24 (12 Aralık 1947), 1.
- Akkul, Abdülhalim. "Fitneye Lüzum Yoktur (Hazreti Muâviye ashabı Resullullahtandır)", *Ehli Sünnet* 1/25 (19 Aralık 1947), 1, 4.
- Akkul, Abdülhalim. "Fitneye Lüzum Yoktur (Hazreti Muâviye Ashabı Resullullahtandır)", *Ehli Sünnet* 1/23 (5 Aralık 1947), 1-2.
- Akkul, Abdülhalim. "Eshabı Kiram'dan Bir Vak'a", *Ehli Sünnet* 2/49 (1 Aralık 1948), 14.
- Akkul, Abdülhalim. "Fitneye Lüzum Yoktur (Hazreti Muâviye Ashabı Resullullahtandır)", *Ehli Sünnet* 1/21 (1947), 1-2.

- Ander, Musa. "Cürüm Büyük Mesul Kim?", *Ehli Sünnet* 2/42 (15 Ağustos 1948), 9.
- Atasoy, Nurhan. "Hırka-i Saâdet", *Türkiye Diyanet Vakfı İslam Ansiklopedisi* (İstanbul: TDV Yayınları, 1998), 17/375.
- Avcı, Casim. *İslam Bizans İlişkileri*. İstanbul: Klasik Yayınları, 2003.
- Aycan, İrfan. "Câhız ve Emevî Tarihine Mutezili Bir Yaklaşım", *Ankara Üniversitesi İlahiyat Fakültesi Dergisi* 35 (1996), 285-308.
- Aycan, İrfan. "Ebû Süfyân", *Türkiye Diyanet Vakfı İslam Ansiklopedisi* (İstanbul: TDV Yayınları, 1994), 10/230-232.
- Aycan, İrfan. "Emevîler Dönemi İç Siyasî Gelişmeleri (41-132/661-750)", *Ankara Üniversitesi İlahiyat Fakültesi Dergisi* 29 (1999), 147-173.
- Aycan, İrfan. *Saltanata Giden Yolda Muâviye b. Ebî Süfyan*. Ankara: Ankara Okulu Yayınları, 2014.
- Azimli, Mehmet. *Halifelik Tarihine Giriş (Başlangıçtan IX. Asra Kadar)*. Konya: Öykü Kitabevi, 2005.
- Azimli, Mehmet. *Hasan-Muâviye*. Ankara: Ankara Okulu Yayınları, 2016.
- Belâzürî, Ahmed b. Yahyâ. *Ensâbu'l-Eşrâf*. nşr. Süheyl Zekkâr. Beyrut: Dâru'l-Fikr, 1996.
- Beyhakî, Ahmed b. Hüseyin. *Delâ'ilü'n-nübüve ve Ma'rifeti Ahvâl-i Sâhibi's-Şeria*. nşr. Abdülmü'tî Emîn Kal'acî. Beyrut: Dâru'l-Kütübü'l-İlmiyye, 1405.
- Bilmen, Ömer Nasuhi. *Ashâb-ı Kirâm Hakkında Müslümanların Nezih İtikadları*. İstanbul: Hisar Yayınevi, 1971.
- Buhârî, Ebû Abdullâh Muhammed b. İsmâîl. *el-Câmi'ü'l-Müsnedü's-Sahîhü'l-Muhtasar*. nşr. Muhammed Züheyr en-Nâsır. Beyrut: Dâru Tavki'n-Necât, 1422/2001.
- Canikli, İlyas. "Siyasî Kültürde Saltanata Dayanak Kabul Edilen Rivayet Üzerine Bir Değerlendirme", *Din Bilimleri Akademik Araştırma Dergisi* 6/4 (2006), 268-285.

- Ceyhan, Semih. "Yeşil, Şemseddin" *Türkiye Diyanet Vakfı İslam Ansiklopedisi* (İstanbul: TDV Yayınları, 2013), 43/491-492.
- Demir, Mahmut "Sahabe Ehl-i Beyt" Ekseninde Şii-Sünni İhtilafının Hadis Rivayetine Yansımaları, *e-Şarkiyat İlmî Araştırmalar Dergisi*, 2011, 3/6, 90-111.
- Demircan, Adnan. "Ali b. Ebî Tâlib'in Siyasî Faaliyetleri Bağlamında Ehl-i Sünnetin Tarih Okuma Biçimi Üzerine", *Marife: Dini Araştırmalar Dergisi* 5/3 (2005), 115-134.
- Demircan, Adnan. "İbn Teymiyye'ye Göre Yezîd b. Muâviye'nin Durumu", *Harran İlahiyat Dergisi* 2 (1996), 129-147.
- Demircan, Adnan. *Ali-Muâviye Kavgaı*. İstanbul: Beyan Yayınları, 2014.
- Demircan, Adnan. *İslam Tarihinin İlk Asrında İktidar Mücadelesi*. İstanbul: Beyan Yayınları, 1996.
- Doğrul, Ömer Rıza. "İslâm Birliğini ve Türk Birliğini Bozmağa Uğraşan Neşriyata Karşı", *Selâmet* 2/34 (9 Ocak 1948), 6-7.
- Ebû Dâvûd, Süleymân b. Eş'âs es-Sicistânî el-Ezdî. *es-Sünen*. nşr. İzzet Ubeyd ed-De'as. Humus: Muhammed Ali es-Seyyid, 1969.
- Ebû Ya'lâ el-Ferrâ, Muhammed b. el-Hüseyn b. Halef b. Ahmed. *Tenzîhü hâli'l-mü'minîn Muâviye b. Ebî Süfyân*. thk. Ebû Abdullah el-Eserî. Riyad: Mektebetü'r-Reşid, 1422/2001.
- Ebû'l-Hüseyn el-Hayyât, Abdürrahîm b. Muhammed b. Osmân. *Kitâbü'l-İntisâr ve'r-redd ale İbni'r-Râvendî el-Mülhid*. thk. Dr. H. S. Nyberg. Beyrut: Mektebetü't-Dâr el-Arabiyye li'l-Kitâb, 1993.
- Efendioğlu, Mehmet. "Sahâbe", *Türkiye Diyanet Vakfı İslam Ansiklopedisi* (İstanbul: TDV Yayınları, 2008), 35/491-500.
- Ertürk, Hatice Nur. "Cahiliye'den İslâm'a Cesaret Timsâli Bir Kadın Portresi: Hind bt. Utbe", *Siyer Araştırmaları Dergisi* 6 (2019), 47-77.
- Garipoğlu, "Alevi ve Rafizilere cevap", *Büyük Doğu* 3/72 (19 Aralık 1947), 4.

- Gölcük, Şerafettin. "Hayyât, Ebü'l-Hüseyn", *Türkiye Diyanet Vakfı İslâm Ansiklopedisi* (İstanbul: TDV Yayınları, 1998), 17/103-105.
- Halebî, Ahmed b. İbrahim Ebü Zerr. *Künûzü'z-Zeheb fi Tarih-i Haleb*. Halep: Dârü'l-Kalem, 1417.
- Halife b. Hayyât. *Târihu Halife b. Hayyât*. thk. Ekrem Ziyâ el-Ömerî. Riyad: Dâru Tîbe, 1405/1985.
- İbn Abdülber en-Nemerî, Yûsuf b. Abdullâh. *el-İstî'âb fi ma'rifeti'l-aşhâb*, nşr. Ali M. el-Bicâvî, 4 Cilt. Kahire: Dâru Nehdati Mısır, 1969.
- İbn Hacer el-Askalânî, Ebü'l-Fazl Şihâbüddîn Ahmed b. Alî b. Muhammed. *Lisânü'l-Mîzân*. 9 Cilt. thk. Abdülfettâh Ebü Gudde. Beyrut: Dârü'l-Beşâiri'l-İslâmiyye, 1423/2002.
- İbn Hacer el-Heytemî, Ebü'l-Abbâs Şihâbüddîn Ahmed. *Tathîrü'l-cenân ve'l-lisân 'ani'l-ḥuṭûr ve't-tefevüh bi-selbi Mu'âviye b. Ebî Süfyân*. nşr. Ebü Abdurrahman el-Mısırî el-Eserî. Tanta: Dârü's-Sekâfe, 1992.
- İbn Haldûn, Ebü Zeyd Velîyüddîn Abdurrahman b. Muhammed. *Mukaddime-tü İbn Haldûn*. nşr. Abdullah Muhammed Derviş. Dımaşk: Dâr Ya'rib, 2004.
- İbn Kesîr, İsmail b. Ömer. *el-Bidâye ve'n-Nihâye*. 15 Cilt. Beyrut: Daru'l-Fikr, 1986.
- İbn Sa'd, Muhammed. *et-Tabakâtü'l-Kübrâ*. 9 Cilt. nşr. İhsan Abbâs. Beyrut: Dâru Sadr, 1968.
- İbn Teymiyye, Ahmed b. Abdülhalîm. *Suâlnun fi Muâviyeti'bni Ebî Süfyân*. thk. Selahaddin Münecid. Beyrut: Dârü'l-Kütübî'l-Cedîd, 1979.
- İğde, Muhyettin. "Bir Şahıs İki Portre: Mutezile ve Hanbelîlere Göre Muâviye b. Ebî Süfyân", *Gaziantep University Journal of Social Sciences*, 22/2 (2023) , 393-413.
- Kandemir, M. Yaşar. "Hind bint Utbe", *Türkiye Diyanet Vakfı İslam Ansiklopedisi* (İstanbul: TDV Yayınları, 1998), 18/64-65.

- Kapar, M. Ali. "Hz. Hasan'ın Halifelîği ve Hasan-Muâviye Andlaşması", *Necmettin Erbakan Üniversitesi İlahiyat Fakültesi Dergisi* 7 (1997), 67-80.
- Kapar, M. Ali. "Hz. Hasan'ın Hilâfeti Muâviye'ye Devretmesi", *Çeşitli Yönle-riyle Hz. Hasan* (2014), İstanbul: Beyan Yayınları, 2014, 33-37.
- Keleş, Ahmet. "Apokaliptik Hadis Edebiyatı ve Problemleri- "Hilafet Benden Sonra Otuz Senedir" Hadisi Örneği", *İSTEM* 4/7 (2006), 37-54.
- Kılıç, Ünal. "Ebû Süfyan b. Harb'in Hayatı", *Cumhuriyet İlahiyat Dergisi* 2 (1998), 464-477.
- Kılıç, Ünal. "Hz. Hasan'ın Zehirlenerek Öldürüldüğü İddiaları Üzerine Bir Değerlendirme", *İSTEM* 13/26 (2015), 1-15.
- Kılıç, Ünal. "Yezîd b. Muâviye'nin Şahsiyetinin Oluşumunda Etkili Olan Un-surlar", *Cumhuriyet İlahiyat Dergisi* 11/1 (2007), 69-89.
- Koç, İsa. "Ebû Ya'lâ el-Ferrâ'nın Tenzihü Muâviye'si Bağlamında Hanbelî Geleneğin Muâviye'ye Bakışı". *Eskiyeni* 48 (Mart 2023), 94-114.
- Lâtifeci, "Odunum.. Odunum da.. Odunum..", *Ehli Sünnet* 2/46 (15 Ekim 1948), 15.
- Musa Carullah, "Şiiliğin Hakiki Çehresi", *Selâmet* 3/67 (10 Eylül 1948), 12.
- Müslim b. el-Haccâc, *el-Câmi 'u's-şahîh*. nşr. Muhammed Fuad Abdülbâkî. Bey-rut: Dâru İhyâi't-Turâs.
- Müslim b. el-Haccâc. *el-Müsnedü's-sahîhu'l-Muhtasar bi nakli'l-Adl ani'l-Adl ilâ Resûlillâh*. Kahire: Dârü't-Te'sîl, 1435/2014.
- Nesâî, Ebû Abdurrahmân Ahmed b. Şuayb. *es-Sünenü's-Suğrâ*. Kahire: Dârü't-Tesîl, 1433/2012.
- Nevevî, Muhyiddin b. Yahyâ. *el-Minhâc*. Beyrut: Dâru İhyâi't-Turâsi'l-Arabî, 1972. 18 Cilt.
- Oruç, Mehmet. "Bay Şemseddin Yeşile Cevap", *Ehli Sünnet* 1/24 (12 Aralık 1947), 4.
- Özalp, Ömer Hakan. "Yeşilzâde Mehmed Sâlih Efendi", *Türkiye Diyanet Vakfı İslam Ansiklopedisi* (İstanbul: TDV Yayınları, 2013), 43/498-499.

- Özalp, Ömer Hakan. *Hoca, Şeyh, Siyasetçi Erzurumlu Yeşilzâde Mehmed Salih Efendi*. İstanbul: Erzurum Kitaplığı, 1999.
- Pırlanta, İsmail. "Müşriklerin Hz. Peygamber'e Karşı Takındıkları Tavırlar - Ebû Süfyân Örneği-", *Bozok Üniversitesi İlahiyat Fakültesi Dergisi* 13/13 (2018) 75-102.
- Sandıkçı, Kemal. "Tulekâ", *Türkiye Diyanet Vakfı İslam Ansiklopedisi* (İstanbul: TDV Yayınları, 2012), 41/361-362.
- Sarıçam, İbrahim. *Emevî-Hâşimî İlişkileri*. Ankara: TDV Yayınları, 2015.
- Sofuoğlu, M. Cemal. "Seyyit Bey'in Hilâfetin Mahiyet-i Şer'iyyesi Adlı Eserinde Kullandığı Hadislerin Değerlendirilmesi", *Türk Hukuk ve Siyaset Adamı Seyyit Bey Sempozyumu* (İzmir: İzmir İlahiyat Fakültesi Vakfı, 1999), 109-114.
- Söylemez, M. Mahfuz. "Hz. Hasan'ın Hilafeti Muâviye'ye Devrinin Arkaplanı", *İslâmî Araştırmalar* 14/3-4 (2001), 456-468.
- Söylemez, M. Mahfuz. "İbn Teymiyye ve Emeviler". *İdeolojik Tarih Okumaları*, ed. İrfan Aycan-M. Mahfuz Söylemez. Ankara: Ankara Okulu Yayınları, 1998.
- Sünbüllük, Esat Sezai. "Ehl-i Beyti Sevmiyenlerin İmanı Tam Değildir...", *Hakka Doğru* 6/151 (19 Ocak 1950), 3.
- Şen, Ziya. "Vahiy Katipliği Müessesesi", *Ondokuz Mayıs Üniversitesi İlahiyat Fakültesi Dergisi* 30 (2011), 185-210.
- Şeref, Salih. "Nefretle Karşılanan Bir Yazı", *Doğan Güneş*, 7 (Ekim 1947), 109.
- Şulul, Kasım. "İbn Haldûn'a Göre (732-808/1332-1406) Hilafetin Saltanata Dönüşmesinin Anlamı", *Uluslararası Yanlış Algılar ve Doğru İslâm Sempozyumu Tebliğleri*, ed. Kasım Şulul vd. (Şanlıurfa: 2016), 619-633.
- Taberî, Muhammed b. Cerîr. *Târîhu'l-Ümem ve'l-Mulûk*, thk. Muhammed Ebu'l-Fadl İbrâhîm, 6 Cilt. Beyrut ts., 6/179.
- Taftâzânî, Mesud b. Ömer. *Şerhu'l-aķâid*. nşr. Abdüsselam b. Abdulhâdî Şennâr. Beyrut: Dâru'l-Beyrûtî, 2007.

- Tayalisî, Ebû Dâvûd, Süleyman b. Davud. *el-Müsned*. nşr. Muhammed Abdülmuhsin et-Türkî. Mısır: Dâru Hicr, 1999.
- Timür, İhsan. “Cumhuriyet Devri Türkiye’sinde Muâviye b. Ebî Süfyan Etrafındaki Tartışmalar”. *e-Makâlât Mezhep Araştırmaları*, 15/1 (2022), 43-99.
- Tirmizî, Ebû İsâ Muhammed b. İsâ. *es-Sünen*. 5 Cilt. İstanbul: Çağrı Yayınları, 1992. Tirmizî, Ebû İsâ Muhammed b. İsâ. *es-Sünenü’t-Tirmizî*. thk. Ahmed Muhammed Şâkir. Kâhire: 1395/1975.
- Ünal, Sabit. “Vergiler Zekat Sayılır mı?”, *Sebîlürreşâd* 1/2 (Mayıs 1948), 26.
- Ünlü, Yaşar. “Sahâbenin Hadis Rivâyetine Etki Eden Unsurlar -Bir Giriş Denemesi-”, *İslâm Medeniyetinin Kurucu Nesli Sabâbe-II -Sahâbe ve Rivâyet İlimleri* (İstanbul: Ensar Neşriyat, 2016), 153-166.
- Varol, M. Bahaüddin. “Emevîler’in Hz. Ali ve Taraftarlarına Hakaret Politikası Üzerine”, *İSTEM* 4/8 (2006), 83-108.
- Yaşaroğlu, Hasan. “Bir Taktik ve Propaganda Dehası Olarak Muâviye B. Ebû Süfyan ve Hz. Osman’ın Katillerinin Sorgulanması Meselesi”, *Turkish Studies* 8/8 (2013), 2213-2224.
- Yazarı Bilinmiyor, “Hadis”, *Ehli Sünnet* 3/55 (1 Mart 1949), 5.
- Yazır, Elmalılı Muhammed Hamdi. *Hak Dini Kur’an Dili*. 4 Cilt. İstanbul: Türkiye Yazma Eserler Kurumu Başkanlığı Yayınları, 2022.
- Yeşil, Şemseddin. “Ayıptır Günahdır; İslama Leke Sürmeyiniz Kaş Yapayım Derken Göz Çıkarmayınız”, *Hakikat Yolu* 43 (11 Aralık 1947), 2-3.
- Yeşil, Şemseddin. “Gafil Yaygarası Para Etmez İlmi Cevap Lazım”, *Hakikat Yolu* 42 (4 Aralık 1947), 2-4.
- Yeşil, Şemseddin. “Ruhulbeyan Tefsiri Şerifinin Birinci Cildinde ve Mecmua-i Abdulgafur ile Cevahiri Mülteka’da Yazı Olan Hikayeyi Hikaye”, *Hakikat Yolu* 41 (27 Kasım 1947), 3.
- Yeşil, Şemseddin. “Tevzirata, İftiralara Cevap”, *Hakikat Yolu* 45 (25 Aralık 1947), 6.

- Yeşilzâde, Mehmed Sâlih Efendi, *Hazret-i İmam Ali aleyhisselam ve Düşmanları*, İstanbul: Burhaneddin Erenler Matbaası, 1947.
- Yeşilzâde, Mehmed Sâlih Efendi, *İlme, Ulemaya Ait Açık Mektup*, İstanbul: Telli Matbaası, 1947.
- Yeşilzâde, Mehmed Sâlih Efendi. "Sofuları Kışkırtmak İçin Zapsu Hocanın Ehli Sünnet Mecmuasında Açtığı Muâviye Dedikodusunu Kapatan Son Söz Son Cevabımız", *Hakikat Yolu* 44 (18 Aralık 1947), 2-3.
- Yeşilzâde, Mehmed Sâlih Efendi. "Sorduğumuz Suallere Cevap Veremeyip de Muğalata İle Hikaye Anlatan Şam Valisi Muâviye'nin Zavallı Müdafilerine Biçare Avukatlarına Son Bir Cevap Daha", *Hakikat Yolu* 44 (18 Aralık 1947), 5-6, 8.
- Yeşilzâde, Muhammed Salih. "Mürteci Kara Kuvvetlere Iskatçılık Delallığı Yapmak Zelil Saltanatçı Sahte Hilafetçi Güruhuna", *Hakikat Yolu* 54 (26 Şubat 1948), 2-3.
- Yılmaz, Orhan. "Hz. Muâviye'yi Öven ve Yeren Bazı Hadislerin Tahlili ve Tenkidi", *Bozok Üniversitesi İlahiyat Fakültesi Dergisi* 17/18 (2020), 111-113.
- Yılmaz, Saim. "Veliaht", *Türkiye Diyanet Vakfı İslam Ansiklopedisi* (İstanbul: TDV Yayınları, 2013), 43/28-30.
- Yiğit, İsmail. "Emevîler", *Türkiye Diyanet Vakfı İslam Ansiklopedisi* (İstanbul: TDV Yayınları, 1995), 11/90.
- Yiğit, İsmail. "Sıffin Savaşı", *Türkiye Diyanet Vakfı İslam Ansiklopedisi* (İstanbul: TDV Yayınları, 2009), 37/108-109.
- Yörükân, Yusuf Ziya. "İlme, Ulemaya Açık Mektup", *İslâm-Türk Ansiklopedisi Muhitülmaarif Mecmuası* 2/88 (Aralık 1947), 2-6.
- Zapsu, Abdurrahim. "Vakıflar Genel Müdürlüğü Sayın Bay Hakkı Kamiş Beşer'e", *Ehli Sünnet* 3/55 (1 Mart 1949), 2.
- Zapsu, Abdurrahim. "Diyanet İşleri Makamile Müftülük Makamını Müşkül Mevkide Bırakmağa Kimsenin Hakkı Yoktur", *Ehli Sünnet* 1/21 (21 Kasım 1947), 1.

Zapsu, Metin. "O Sevabı Kazandırır mıyım?", *Ehli Sünnet* 3/51 (1 Ocak 1949), 6.

Zehebî, Şemsuddîn Muhammed b. Ahmed. *Siyeru A'lâmi'n-Nübelâ*. thk. Şuayb el-Arnaut, Beyrut: Müessesetü'r-Risâle 1985.



mevzu

sosyal bilimler dergisi | journal of social sciences

e-ISSN 2667-8772

mevzu, Eylül/September 2023, s. 10: 207-235

Transhümanizm: İnsan Simülakrın Sonu

Transhumanizm: The Ending Process of the Human Simulacrum

İbrahim Emre GÜNAY

Öğrt. Gör. Dr.

Yıldız Teknik Üniversitesi Yabancı Diller Yüksekokulu

Lect. Gör. Dr. Yıldız

Technical University School of Foreign Languages

ibrahimemregunay@mail.com

ORCID: 0000-0003-0657-8164

DOI: 10.56720/mevzu.1315452

Makale Bilgisi | Article Information

Makale Türü / Article Type: Araştırma Makalesi / Research Article

Geliş Tarihi / Date Received: 16 Haziran / June 2023

Kabul Tarihi / Date Accepted: 11 Ağustos / August 2023

Yayın Tarihi / Date Published: 15 Eylül / September 2023

Yayın Sezonu / Pub Date Season: Eylül / September

Atıf / Citation: Günay, İbrahim Emre . " Transhümanizm: İnsan Simülakrın Sonu".

Mevzu: Sosyal Bilimler Dergisi, 10 (Eylül 2023): 207-235.

<https://doi.org/10.56720/mevzu.1315452>

İntihal: Bu makale, ithenticate yazılımınca taranmıştır. İntihal tespit edilmemiştir.

Plagiarism: This article has been scanned by ithenticate. No plagiarism detected.

web: <http://dergipark.gov.tr/mevzu> | <mailto:mevzusbd@gmail.com>

Copyright © CC BY-NC 4.0



Öz

Baudrillard'ın simülasyon kuramına göre üretim düzeninden tüketim düzenine ya da ekonomi politikten gösterge ekonomi politiğe geçilmesiyle, insan da diğer her şey gibi simülasyon evreninde bir göstergeye diğer bir deyişle simülakra dönüşmüştür. İnsanın simülakra dönüşümü, sistemle uyumlu ve sistemin hegemonyası sonucu fakat zamanla doğal bir şekilde gerçekleşmiştir. Transhümanist süreç Baudrillard'ın adlandırdığı simülasyon evreninde ortaya çıkarak gelişmiştir ancak planlı ve amaçlı bir şekilde insan doğasına müdahale edilerek, fiziksel ve biyolojik yeni bir tür insanın oluşturulması amaçlanmıştır. Transhümanizm yeni bir tür insanın ortaya çıkacağı başka bir deyişle posthüman ya da hümonoid bir anlayışı hedeflemektedir. Bu bağlamda çalışmamızda insanın, sistemin gerektirdiği biçimde farkında olmadan kendi ötesine geçmesinin ya da simülakr olmasının sonlandığı, insanın bilinçli bir şekilde fizyolojik ve biyolojik olarak kendini değiştirme kapasitesine ulaşması nedeniyle bir simülakr olarak değerlendirelemeyeceği ve artık doğallığını kaybederek ya da yapaylaşarak posthuman sürecine girdiği gösterilmeye çalışılacaktır. Kısaca çalışmamız Baudrillard'ın simülasyon kuramında ifade ettiği insanın simülakr olma durumunun sonlandığı, insanın transhümanist düşünce temelinde başka bir yapay varlığa bilinçli ve planlı bir şekilde dönüştürülmesi çabası üzerinden nitel bir yaklaşımla ve doküman analizi yöntemiyle ortaya konmaya çalışılacaktır.

Anahtar Kelimeler: Transhümanizm, Baudrillard, Simülasyon, Simülakr, Posthüman

Abstract

According to Baudrillard's simulation theory, with the transition from the production order to the consumption order or from the political economy to the indicative political economy, the human being, like everything else, has turned into a sign in the simulation universe, in other words, the simulacrum. The transformation of human into simulacrum has only occurred naturally over time, in harmony with the system and as a result of the hegemony of it. The transhumanist process emerged and developed in the simulation universe, but it was aimed to create a new type of physical and biological human being by intervening in human nature in a planned and purposeful way.

Transhumanism aims at a posthuman or humanoid understanding in which a new kind of human will emerge. In this context, in our study, it shows that the human being can't be considered as a simulacrum in line with the interests of the system in which the human lives unconsciously or without being aware of the transformation as he consciously transforms himself physically and biologically. It explains that the human being has lost her naturalness or become artificial and entered the posthuman process. In short, our study shows with a qualitative approach and document analysis method that the state of being simulacrum, which Baudrillard expressed in his simulation theory, has ended, and that human has evolved into another artificial being on the basis of transhumanist thought consciously and in a planned way.

Keywords: Transhumanism, Baudrillard, Simulation, Simulacrum, Posthuman

Giriş

Simülasyon evreninde her şey simülakra dönüşerek sistemle bütünleşmektedir. İnsanlar, -toplumsal hedeflerin yerini bireysel hedeflerin almasıyla-gelecekle ilgili ideallerini ya da hayallerini kaybederek sistemin ve kendilerinin sürekli yeniden üreticisi olarak kendilerinin ötesine geçmişlerdir. Artık bir simülark olarak simülasyon evrenin bir parçasına dönüşmekte ve sadece yalnızlığın, tek başınlığın hakim olduğu bir kırsırdöngüde kendini durmadan yenileme zorunluluğu içinde yaşamaktadır. Sistemin oluşturduğu değer ve ahlak sistemi temelinde, kod üzerinden işlemselleşen insan simülasyon evreninde sistemin devamlılığını sağlayan bir göstergeye dönüşmüştür.

Baudrillard'ın simülasyon kuramı kapitalist sistemin kendi içinde dönüşmesi sonucunda ortaya çıkan tüketim düzenin her alandaki eleştirisini içermektedir (Adanır, 2017, 74). Ticari değer yası yerini yapısal değer yasına bırakmıştır ve gösterge ekonomi politik ekonomi politiğin yerini almıştır. Tüketim düzeninde ya da simülasyon evreninde her şey işlemsel hale getirilerek göstergeye dönüşmüştür, biçim korunmuş ancak içerik sürekli yeniden üretilir hale getirilmiştir. Aydınlatma'nın sonucunda ortaya çıkan ilerleme ülküsü, yerini biçimin kendini muhafaza ettiği ama içeriğin sürekli işlemsel uğrayarak yeniden üretildiği bir anlayışa dönüşmüştür. Simülasyon evreninde tüm kavramların birer simülakra dönüşümleri, üretimin yeniden üretim

sürecine dönüşmesi sonucunda diğer tüm kategorilerin de bu durumdan etkileneceği ve dönüşmesiyle gerçekleşmiştir (Baudrillard, 2016a, 21). O zaman ilerleme ülküsü de tıpkı diğer kavramlar gibi kendisinin ötesine geçmiştir ve simülakra dönüşmüştür denilebilir.

Kapitalizm bu yeniden üretim sisteminde önüne çıkan başta insan olmak üzere her şeyi işlemekte ve göstergeye dönüştürerek, kendine adapte ederek kendi kendini yeniden üretmektedir (Adanır, 2017, 74). Sistem insanı kontrol altına alarak, üzerinde hegemonya kurmakta ve baskılamaktadır. Ancak insanlar bu durumun farkında değildirler çünkü teknolojinin gelişmesiyle anlamın üretilmesi ve dağıtım hız ve yoğunluk kazanmıştır. Böylece insanların algıları da biçimlenirken aslında sistemle uyumlu hale gelmektedirler çünkü insan, artık sistemin bir kısır döngüye dönüştüğünün farkına varamamaktadır. Sistem teknoloji aracılığıyla anlamın hızını ve yoğunluğunu kullanarak, insanları düşünsel olarak yormaktadır ve kendine son derece dinamik bir görüntü vererek, insanları da kendi çıkarları doğrultusunda sürekli yeniden üretmektedir.

Aydınlanma sonrası insan, ilerleme ülküsüyle kendi krallığını kurmak üzere çıktığı yolda artık bir yol ayrımına gelmiştir. Haçlı Seferleri ve Coğrafi Keşifler bir sistem oluşturarak yerini yeni ya da modern olana bırakırken Rönesans, Reformasyon, Bilim Devrimi, Aydınlanma süreçleri ve arkasından Sanayi Devrimi gibi gelişmelerle itici güç burjuva ve kapitalizm olmuştur. İnsanlık ilerleme sağladıkça ya da tanrının krallığını yıkıp kendi krallığını sağlamlaştırdıkça aslında kendini kendi kurduğu gerçekliğin içinde ya da sistemin içinde hapsetmiştir. Başka bir deyişle kendi kurduğu sistemin bir itkisi olarak sistemin devamını sağlayan ancak aynı zamanda kendini de sistemin içinde ve istediği doğrultuda sürekli aşan bir varlığa dönüşmüştür. Burada insanın kendi aşması ya da kendinin ötesine geçmesi, simülakra dönüşmesi sistemin hegemonyasında fakat kendi farkındalığının dışında gerçekleşmiştir.

Transhümanizm ise insanın sistemi aşması ya da sistemin içinden çıkarak, kendini sisteme bağlayan tüm bağlantıları gerisinde bırakacağı posthüman öncesi geçiş sürecini ifade etmektedir. İnsan, simülakr düzeninde sonlanmıştır ve sistemin içinde insanın kendi doğal evrimsel sürecine müdahale

edilerek fiziksel ve biyolojik bir yapılandırma söz konusudur. İnsanın tüm dünyayı yapılandırmaya ve etrafındaki her şeyi yapaylaştırmaya çalışması sonunda kendi kendini de yapaylaştırma sürecini doğurmuştur. Nanoteknoloji, Biyoteknoloji, yapay zeka, robotik, big data gibi tekno bilimin farklı alanları, bir bütünsellik içinde yeni bir insan türünün ortaya çıkışı için imkan görülmektedir. Bu bağlamda Transhümanizm; insan türünün yeni bir yapılandırma ile homo sapiens'ten farklı yeni nesilleri hedeflemektedir. İnsan simülakr hala bir homo-sapiens'tir oysa ki transhüman yapaylığı, doğal olmayan insan dışı bir tür düşüncesini içinde barındırmaktadır (Dağ, 2018, 112-113).

Çalışmamızın amacı Baudrillard'ın simülasyon kuramında insanın simülakr olma durumunun sonlandığı ve transhümanist süreçte ya da anlayışta yeni bir yapıya geçilmeye çalışıldığını ortaya koymaktır. Bu bağlamda öncelikle Baudrillard'ın simülasyon evreni ve insanın simülakr olma durumu ana hatlarıyla tanımlanacaktır. Sonrasında transhümanizm kavramı açıklanarak, transhümanist sürecin sistemin ya da kapitalist yaşamın içinde nasıl geliştiği nanoteknoloji, biyoteknoloji, robotik, büyük veri ve yapay zeka gibi alanlar üzerinden açıklanacaktır. Baudrillard'ın simülasyon evreninde doğan ve gelişen transhümanizme kendi perspektifinden bakılacak ve son bölümde transhümanist süreçte insanın nasıl evrimini yapay olarak değiştirebileceği ve simülakr olma durumundan post-hüman ya da humanoid olma durumuna geçebileceği ve artık bir simülakr olarak kabul edilemeyebileceği tartışılacaktır.

1.Simülasyon Evreni

Simülasyon, gerçeğin bir kökenden yoksun olarak modeller aracılığıyla üretilmesidir. Bu bağlamda simülasyon evreninde gerçeklik, yapay oluşturulmuş işlemsel görünümüdür. Gerçek olan ile yapay olan arasındaki fark ortadan kaldırılmıştır. O zaman gerçek ve hayal, asıl ile kopya artık ayırt edilememektir. Gerçek işlemselliğe tutularak dönüştürülerek berraklaşmakta, kusursuzlaşmaktadır. Simülakr, gerçek olandan daha gerçektir (Baudrillard, 2016b, 18). Simülakr'ın göndereni, başlangıç ve bitiş noktaları yoktur, sürekli kendini yenilemektedir ve kendi ürettiği gerçeğin yerine geçmektedir. Bu durum gerçeğin eş değerlisi olan göstergeler üzerinden yapay bir şekilde oluşmaktadır.

Simülasyon evreninde her şey, göstergeye dönüşerek yeniden üretim sürecine dahil olmaktadır. Göstergenin geçirdiği tarihi aşamalara baktığımızda birinci aşamada gösterge derin bir gerçekliği yansıtırken ikinci aşamada derin bir gerçekliği değiştirmekte ya da gizlemekte ancak gerçeklik kendini muhafaza etmektedir. Üçüncü aşamada gösterge, gerçekliğin yokluğunu gizlemektedir. Gerçeklik kendinin ötesine geçmektedir. Gerçek yerini başka bir gerçekliğe bırakmaktadır. Dördüncü aşamada ise gösterge ve gerçeklik bağlantısı kopmuştur ve gösterge kendi kendinin saf simülakrıdır. Buradaki en önemli nokta göstergeler önce bir şeyleri gizliyordu ve bu durum Baudrillard'a göre bir tehlike arz etmiyordu ancak göstergeler artık gösterilecek bir şey kalmadığını gizlediği için bir tehlike oluşturmaktadır. Zira simülasyon evreni kendini üretmektedir (Baudrillard, 2016b, 20). Gerçek olan ya da gerçek olmayan gelenekler, dinî kurallar veya ideolojilerle belirleniyor ve birbirinden ayırt edilebiliyordu. Gerçeklik ilkesi toplumsal değerler ve bu değerlerin sunduğu ütopya ya da hayaller üzerinden kendini oluşturuyordu. Simülasyon evreninde ise gerçeklik ilkesi yok olmuştur ve gizlenecek bir şey de yoktur, her şey simülakra dönüşmüştür. Gerçeklik ilkesi mevcutken veya rasyonel üretim düzeninde henüz irrasyonel tüketim düzenine geçilmemişken, insanlar yaşamlarını toplumsal değerler ve bu değerlerin sunduğu idealler ya da hayaller üzerinden düzenlemeye çalışmıştır, anlam gücünü bu değerler için verilen mücadeleden almaktaydı.

Simülasyon evreninde ise İkinci Dünya Savaşı sonrası üretim düzeninden tüketim düzenine geçilmiştir, kapitalizmin solun içeriğini olasılaştırma mantığıyla kendi hesabına geçirmesiyle sol ve sağ olarak çift kutuplu sistem yerini tek bir sisteme bırakmıştır. Bugün bu kavramlar biçimsel olarak vardır ancak içerikleri sistemle uyumlu hale getirilmiştir. Böylece insanlar kendi yaşamlarını kendilerini ait hissettikleri değerler doğrultusunda üretmek yerine artık sistemi üretmektedirler. İnsanlar, her şeyin simülakra dönüşmesine rağmen sanki her şey eskisi gibi devam ediyormuş düşüncesine sahiptir. İnsanlar sistem için çalıştıkça, sistem kendi için çalışanları daha çok tüketim şansı vererek ödüllendirmektedir. Sistem ve birey birbirilerini karşılıklı tamamlamaktadır. Ancak bu bir kısır döngüdür. Birey, sistemin sundukları karşısında hayallerini ve ideallerini kaybetmiştir ve maddi olarak kazandıklarını kaybetmemek uğruna sistemin de devamından yanadır.

İrrasyonel tüketim düzenini ifade eden gösterge; ekonomi politik, rasyonel üretim düzenini ifade eden ekonomi politiğin yerini almıştır. Gösterge ekonomi politikle kapitalizm kendi içinde devrim yapmıştır. İnsan, simülasyon evreninde göstergelerden oluşan bir yaşamın içinde hapsolmüştür.

Simülasyon evreninde her şeyin göndereninden daha gerçek olarak algılanması hipergerçeklik oluşturmaktadır. Toplumun düzenlenmesinde yapaylık ya da kurgu belirleyici olmuştur. Gerçekliğin kusursuzlaşması ya da saflaşmasına doğru bir ilerlemeden söz edebiliriz. Hipergerçeklik gerçekliğin en üst düzeyidir. Gerçeklik yerini sürekli olarak hipergerçeğe bırakmaktadır ve diyalektiğin sonlanmasıyla içe göçüş gerçekleşmektedir. Böylece simülasyon toplumunun özne ve nesne üzerinden açıklanması artık olanaklı değildir. Diyalektiğin sonlanması ve gerçeğin modifiye edilerek daha gerçek hale getirilmesi bütünsel gerçekliği ortaya çıkmıştır. Aşırı gerçeklik, diyalektiği ortadan kaldırarak anlamı sonlandırmakta ve bu durum evrende her şeyin simülaklaşmasına yol açmaktadır (Baudrillard, 2019b, 16). Aşırı gerçeklik, düşünme kapasitesini ve biçimlerini yeniden üreterek insanı simülaklaştırmıştır. Ancak unutmamalım ki bu durum sistemin içinde kendiliğinden ya da kendi evrimsel sürecinde meydana gelmektedir. Oysaki yaşam, anlamını içinde barındırdığı kusurlardan ya da çelişkilerden almaktadır. Eğer kusur ya da çelişkiler daha güzel bir dünya için ortadan kaldırılmaya çalışılır, her şey daha anlamlı hale getirilirse başka bir deyişle her şey işlemsel bir projeye dahil edilirse, yaşam anlamını kaybetmektedir. Anlam gücünü anlamsızlıktan almaktadır. Bilgi ve işlemselliğin sonucunda ortaya çıkan bütünsel gerçeklikle güzel, iyi, doğru gibi kavramlar sonlanarak yerlerini harikulade, enfes, mükemmel ya da şahane gibi kavramlara bırakmaktadır. İlerleme anlayışı da kendisinin ötesine geçerek simülaklaşmaktadır.

Genetik mühendisliği, fizyolojik ve biyolojik açıdan mükemmel insanı ya da kusursuz insanı amaçlamaktadır. Fiziksel olarak dayanıklı ve sağlam olmayı, biyolojik olarak ise örneğin henüz embriyo aşamasında bir suç geninin tespit edilerek yok edilmesini böylece sistemin gerektirdiği doğrultuda en üst düzeyde arılığı amaçlamaktadır. İnsanın kendi olmasının ötesinde, kusursuzlaştırılması söz konusudur. Simülasyon evreninde belirsizliklerin yok edilmesi ve kusursuzlaşma ilerlemenin göstergeleridir. Saf gerçeklik uğruna yanıl-

samalara ve kusurlara son vermek asıl olan gerçeği yok ederek yerine yapay olanı ikame etmektir.

Gerçek her zaman kusurlu olacaktır. Gerçeklik bizim düşünce dünyamızın dışında varlığını sürdürmektedir. Ne zaman belirsiz olan belirli hale getirilir ve kesinliğe sahip olursa ya da insanlığın işlemseline uğrarsa başka bir deyişle şeyler ait oldukları gerçeklikten çıkarılarak üzerinde egemenlik kuru-lursa gerçek gerçekliğini kaybetmektedir. Gerçeklik gerçekleştiği an ortadan kalkmaktadır (Baudrillard, 2019b, 15). Aydınlanma sonrası insanın Tanrı'dan bağımsız, kendi egemenliği, medeniyetleşme amacıyla doğayı dönüştürmesini de beraberinde getirmiştir. İnsanın daha medeni olma ya da kültürel olarak gelişme, yüksek uygarlık seviyesine ulaşma gibi hedeflerinin gerçekleşmesi gerçeklikten uzaklaşmasıyla doğru orantılıdır. Daha gerçek olana ulaşma çabası insanı gerçeklikten koparıırken bütünsel gerçeğin de bir parçası yapmaktadır. Bu bağlamda zamansal olarak bakıldığında Aydınlanma'nın "ilerleme" ülküsü temelinde geçmiş bugüne göre her zaman daha gerçek olarak kalacaktır. Aklın yolunda kusursuz bir dünyaya ulaşma çabası, şeylerin karşıtlıklarını yitirmesini sağlamıştır. Dışının ve erkeğin, aydınlığın ve karanlığın ya da iyiliğin ve kötülüğün var olmak için birbirlerine ihtiyaçları kalmamıştır. (Baudrillard, 2019c, 17). Bu bağlamda insan da kendini sonlandırma sürecine girmiştir. Anlamın sonlandığı bir dünya da insan da insan olmanın anlamını yitirmiştir ve her türlü işlemselin sonunda yapaylığa ya da kurguya kendini reslim etmiştir, kendi kendinin ötesine geçerek, simülasyon evreninde bir simülakr olarak yerini almıştır.

2. Transhümanizm

Transhümanist hareketin en önemli özelliği ya da amacı, onarmak ve tedavi etmek olan geleneksel tıptan farklı olmasıdır; insanın biyolojik eksikliğini teknoloji ile desteklemeyi, artırmayı başka bir deyişle daha üst bir modele geçirmeyi hedeflemektedir. Transhümanizm ölümsüzlüğe ve üstün insana ulaşma ideolojisini taşımaktadır (Karauğuz, 2020, 52). Transhümanizm insanlığın kendini aşabilmesini ifade etmektedir (Huxley, 2015, 15). Bu kavram ilk olarak J. Huxley tarafından kullanılmıştır. Huxley'e göre insan türü; kendisini aşmayı gelişigüzel bir şekilde değil, türünü mükemmelleştirmek üzere ele almalıdır. İnsan, kendinin ötesine geçerek kendi doğasını yeniden keşfedecek-

tir. (Huxley, 1957, 15) Dağ'a göre ise transhümanizm insanı biyo-nano-nöro-info teknolojileriyle donatarak "transhüman"a dönüştürmeyi hedefleyen evrimci bir süreçtir (Dağ, 2019, 153). Nick Bostrom'a göre transhümanizmin temellerinin Aydınlanma Çağı'na dayandığını söyleyebiliriz Bostrom, 2005). Aydınlanma sonrası belirginleşen ilerleme ilkesi doğrultusunda insanın mükemmelle ulaşma arzusudur. Transhümanizmin motivasyon kaynağı rasyonel düşüncedir. İnsanın her türlü gelişimi rasyonel temelde olmalıdır ki, insan yeryüzünde mükemmelliğe ya da kendi kuracağı cennete ulaşabilsin. İnsan sınırlarını zorlamalı, tüm dogmaları aşmalıdır. Hümanizm eğitimle insanın dönüşerek daha iyi bir insan olabileceğine inanırken, transhümanizm teknolojik gelişmelerin sonucunda sınırlarının değiştirilmesiyle insanın daha iyi bir insan olabileceğine inanmaktadır. İyi insan; daha yetenekli, becerikli, dayanıklı, hem fiziksel hem de psikolojik performansı yüksek olan insandır. Başka bir deyişle Rönesans hümanist düşüncesi iyi eğitilmiş bireylerin önemini öne çıkarırken, transhümanizmin insan doğasını geliştirilebilir görüşünün de kaynağını teşkil etmektedir (Dağ, 2018, 62-63). Transhümanist düşüncede insan ve makine arasındaki simbiyotik ilişki temelinde yapay zekâ ile makinelerin insanlara üstün geleceği fikri vardır. Bu durumda insanın iyileştirilmesi değil, tür olarak farklılaşması söz konusudur ve bu tür posthüman kategorisinde değerlendirilir. Düzenleyici bir ideal doğrultusunda hem zihinsel hem de biyolojik açıdan doğal evrime müdahale edilerek klasik evrim anlayışının manipüle edilmesi söz konusudur. Transhümanizm düşüncesinde insanın kendini aşarak daha üstün bir varlığa evrilmesi amacıyla insan bedeni ve zihninin sayısal yöntemlerle kontrol edilmesi ve yapay oluşturulmuş organların insanın doğuştan sahip olduğu organlarla değiştirilmesi bulunmaktadır (Demir, 2018, 97). Transhümanizm insan türünün mevcut yetkinliklerini radikal bir şekilde açacak olan posthüman kavramına geçiş sürecidir (Wilson ve Haslam, 2009, 249). Bu bağlamda transhümanizm düşüncesi biyolojik sınırların ötesinde, teknoloji temelinde insanın evrim sürecine müdahale ederek insan olmanın ötesine geçen bir anlayışı içinde barındırmaktadır (Dağ, 2018, 7).

Transhümanizmin teoriden pratiğe dönüşmesi, belirli alanların hem kendi içinde hem de birbirleriyle olan ilişkilerinde gelişimini gerektirmiştir. Bu bağlamda dört devrimden bahsedebiliriz. Birinci devrim, DNA alanındaki

gelişmelerdir, böylece yakın gelecekte genetik hastalıkların önlenebileceğini göstermektedir. İkinci devrim, nanoteknolojilerdir. Saç telinin çapından binlerce kez daha küçük olan nanomakineler sağlık alanındaki büyük gelişmelerin habercisidirler. İçimizin en kılcal yollarında dolaşacak olan bu makineler kusurlarımızı tespit ederek tedavisini mümkün kılacaktır. Üçüncü devrim, büyük veridir. Bilgisayarlarca milyarlarca verinin toplanması, analiz edilmesi ve yeniden üretilerek kullanıma sokulması insan potansiyelinin gerçekleştirilemeyeceği bir durumdur. Dördüncü devrim, robotiktir. Böylece insan ve makine melezlemesi için umutlar muhafaza edilebilecektir. Teknolojinin gelişimiyle insanın doğuştan gelen zayıflıklarını yok ederek, fiziksel ve zihinsel kapasitesini en üst düzeyde artırmayı hedefleyen transhümanizm düşüncesi biyoteknolojik bir evrim süreci ortaya koymaktadır (Kornwachs & Ranisch, 2021, 112).

Bütün bu gelişmelerin sonucunda henüz bir kesinlik durumuna erişilememesi son derece önemli bir husustur. Gelişmeler herkes için belirli bir standarda ulaşabilir mi veya ne kadar kesinlik ifade edebilir soruları belirsizdir. Bugün birçok önemli gelişmeyi yaşamaktayız. Halihazırda günümüzdeki gelişmelerin sonuçlarına bakarak gelecekle ilgili iyimser tahminlerde bulunabiliyoruz. Ancak insanın son derece karmaşık bir organizma olmasının sağladığı belirsizlik, transhümanizm sürecinin önemli bir parçasıdır. Örneğin insan türünün tek tek parçalarının onarılması, bütünsel açıdan ters bir yan etkisinin olamayacağı kesinliğine ulaşamamıştır. Parçalardan yola çıkarak bütünün kontrolü belirsizlik taşımaktadır. Ya da beynin yaşlanmanın durması karşısındaki dönüşümünde kesinlikten uzaktayızdır çünkü yaşlanmanın durduğu ya da yavaşladığı zamandaki beyin günümüzdeki beyinden farklı olacaktır.

2.1. Transhümanizmin Ortaya Çıkışı ve Gelişimi

Transhümanizm insanın biyolojik bedenden biyoteknolojik bedene doğru planlı bir şekilde evrimleşmesi sürecidir. Darwin teorik alt yapısını, sanayileşme ve teknolojikleşme gibi uygulamalar ise pratik alt yapısını oluşturmuştur (Dağ, 2019, 159). Darwin'e göre canlılar yaşadıkları koşullara göre hayatta kalabilmek için değişim geçirmektedirler. Ancak belirli koşullarda zorunlu olarak gerçekleşen değişimin ötesinde, Darwin bazı durumlarda zorunluluk içermeyen değişimleri doğal seçme teorisi temelinde daha da gelişmek için gerekli

görmüştür (Darwin, 1976, 209). Evrim teorisi sanayileşme sürecini yaşayan 19. yüzyılda, sadece canlılar dünyasında değil politik, kültürel, ekonomik ve toplumsal alanlarda da etkin bir rol oynamıştır. Tanrı ve onun temsilcisi kilisenin etkisinin azalması, sekülerleşmeyi de beraberinde getirmiştir. Sanayileşme öncesi kilisenin öğretileri doğrultusunda dünyevi arzularından uzak, kendine yeten insan, sonrasında ilerleme ülküsü doğrultusunda mükemmelliğe ulaşabilmede ya da Tanrının krallığı yerine kendi krallığını kurma yolunda Darwin'in ortaya koyduğu Tanrıdan bağımsız, en mükemmel organizma olarak tasarlanıyordu. Evrim kendi içinde Tanrıdan bağımsız ama Tanrının yaratıcılığını içinde barındıran bir modeldir. 19. yüzyılda Evrim Teorisinin sanayileşmedeki etkinliğini örneğin 20. yüzyılda meydana gelen 1. ve 2. Dünya Savaşlarında teorik olarak güçlünün ayakta kalması düşüncesinde, pratik olarak daha güçlü silahlar, savaş gemileri ve uçakların yapımında görebiliriz. 21. yüzyılda ise bu etkin olmayı genetik-sinirbilim, ilaçlar, nano-bio teknoloji ve yapay zeka temelinde transhümanizm olarak görmemiz muhtemeldir.

İnsanlar, internetin sunduğu altyapıyla yeni ilişkiler biçimlerine geçmiştir. Bu altyapıda insanlar istedikleri zaman sayısız mesaj, resim, müzik ya da doküman alışverişi yapabilmekte ve geleneksel iletişim biçimlerinin ötesine geçebilmektedir. İnternet, zaman ve uzamdan bağımsız insanların özgürce iletişime geçerek türlü alışverişlerin yapılabildiği bir altyapı sunmaktadır. Google, Facebook ya da Twitter gibi çeşitli platformlarda insanlar özgür olduklarını ve bedava şekilde vakit geçirdikleri düşünürler. Ancak insanların ağlar üzerinden gerçekleştirdikleri tüm aktiviteler ya da geçirdikleri her saniye kayıt altına alınarak takip edilmektedir. Kullanıcıların arkalarında bıraktıkları tüm izler veri olarak toplanılmakta, işlenilmekte ve kullanılmaktadır. Hazır hale getirilen ya da işlenmiş veriler küresel şirketlere satılmaktadır ve böylece başta reklamcılık olmak üzere tüketicinin eğitilmesinde ya da daha çok tüketimin gerçekleştirilmesinde ve yeni iletişim biçimlerinin kurulmasında çeşitli stratejiler geliştirilebilecektir. Bu durumda kullanıcının bir ürüne dönüştüğü söylenebilir. Kullanıcı, ağlarda üretilmektedir ve küresel şirketlere satılmaktadır.

Bugün teknoloji alanında lider olan küresel şirketler ağlarda bırakılan her türlü kişisel veriyi toplayarak algoritmik analiz yapmaktadır ve bu analizlerin sonucunu diğer şirketlere satmaktadırlar. Facebook ya da Google gibi şirketle-

rin temel gelir kaynağını bu tür toplanan veriler ve yapılan analizlerin sonucunda üretilen bilgi oluşturmaktadır. Eskiden şirketler kendi bilgilerini üretirken bugün artık “data broker” olarak adlandırabileceğimiz kişiler farklı alanlardaki bilgilerden elde ettikleri yeni bilgileri diğer şirketlere hatta devletlere satmaktadırlar. Örneğin; Amerikan şirketi olan Axiom 2012 yılında 1.15 milyar dolarlık gelir elde etmiştir ve tahminlere göre bu şirkette yaklaşık 700 milyon insana ait bilgi bulunmaktadır (Ferry, 2023, 87).

Teknoloji bağlamında iletişim sistemlerinin gelişmesi sonucunda devlet karşıtı, kuralsız ve görünürde her şeyin bedava olduğu ancak müthiş karların sağlandığı yeni bir yapı ortaya çıkmıştır. Şirketler geleneksel aracı profesyonelleri aradan çıkarıp, insanları bir araya getirerek kısa sürede büyük karlar elde etmektedirler. En hızlı bir şekilde ve mümkün olabildiğince yüksek kar yapmak bedavacılık örtüsü altında, ağlar üzerinden ve liberalizmin daha da gelişmiş haliyle gerçekleştirilmektedir.

Ağlar üzerinden gelişen ve kapitalizmin yeni boyutu olarak düşünebileceğimiz bu ekonomi yapının ürettiği alanda özel yaşamların mahremiyeti önemli riskler içermektedir. Hemen hemen her şeyin bedava olduğu bir sistemde, ücretli olan başka bir deyişle ticari mal olan artık kullanıcılarıdır. Özel hayat tam anlamıyla emtiaya dönüşmüştür. Ulusların da ötesine geçen bu tekelci ve küreselci şirketler sahip oldukları bilgileri insanları toplu halde manipüle etmek ve sistemle uyumlu ve sistemi üreten topluluklar haline getirmek için kullanmaktadırlar. Bedava dolaşan ağlar kapitalist şirketler gibi yönetilmektedirler. İnternet kişinin diğer kişiyle zaman ve uzamdan bağımsız, kısıtlama olmadan bilgi paylaşmasını sağlamaktadır çünkü kullanıcı bir sosyal ağın parçası olduğu andan itibaren yaşamsal koordinatları alınmakta, depolanmakta ve metaya dönüştürülmektedir. Hedef tüm kapitalist şirketlerin hedefi olan mümkün olabildiğince azami kâr ya da artı değer elde etmektedir.

Günümüzde insan kişisel mülkiyetini diğer bir insana ücret karşılığında hizmet sağlamak için kullanmaktadır. Eskiden masraflar paylaşılmaktaydı, şimdi ise kar amaçlanmaktadır. Teknolojinin getirdiği en önemli dönüşümlerden biri bedavanın ve gayri resmiliğin alanlarına girerek, bu alanlarda hizmet sunmasıdır. Örneğin küresel olarak Airbnb ve Über konut takasını ve yol paylaşımını yaygınlaştırmıştır, basitleştirmiştir ve para kazanılan hale getirmiştir

(Ferry, 2023, 93). Bedavanın ya da gayriresmiliğin hakim olduğu alanlar pazarın içine alınarak düzenlenmektedir. Burada mesele yapısal bir dönüşüm değildir, kapitalizm vites yükseltmiştir diyebiliriz.

Platformların en önemli sonucu şirketlerin işleri azaltması ve müşterinin sorumluluklarını artırmasıdır çünkü iş müşteriye yaptırılmaktadır. Dünya ticarileştikçe, kuralsızlık da artış göstermektedir. Çalışanların toplumsal yükleri azalırken görünürde kendi özerkliklerini de elde etmektedirler ama sonuçta bunu yaparlarken kendi masraflarını kendileri karşılamaktadırlar. Şirketler, hem çalışanların masraflarına çözüm bulurlarken hem de yasaların üstesinden gelmektedirler.

Schumpeter'in söylediği gibi kapitalizm yaratıcı bir yıkımdır (Schumpeter, 2021). Belirli bir ekonomik yapıda eskiyen her şey yeni olanla yer değiştirmektedir. Yaşlı olan yıkıma uğratılmakta ve yeni olan sürekli devrimlerle yaratılmaktadır. Buharda, elektrikte ya da nanoteknolojilerde olan budur. Yıkım yeniliğin hacmiyle ilgilidir. Yıkım ve yaratım arasındaki ilişkinin sonucu kısa dönemde değil, uzun dönemde ortaya çıkmaktadır. Yeniliğin etkisi ilk başta görülemez ancak olgunlaştıktan sonra ikincil inovasyonlarla, yeni iş kollarının ve hiyerarşilerin belirmesiyle anlaşılmaktadır.

Kapitalizm bir köksüzleşme evrenidir ve bu devamlı yaratım üzerine kurulmuştur, zaten yıkımın telafisi de bu yaratımdır (Ferry, 2023, 99). İnsanlar zihinsel olarak şikayet etmemektedir. Kimse karşılıksız paylaşmak istemektedir. Kapitalizmin istediği doğrultuda herkes Uber, Airbn gibi sistemin ürettiklerini savunmakta ve yaşamlarını bu yeniliklerle yeniden üretmektedirler. İnsanların yaşamında hizmetin ucuz ve rahat olması hizmeti diğer tüm bağlamlardan kopartmaktadır.

Ekonomide üretkenlikteki artış sonucunda gereksizleşen işlerin yerine geçecek yani alanların üretilmesi belirleyici olacaktır. Bugün en önemli sorun sadece elle yapılan işlerin değil kafa ile de yapılan işlerin risk altında olmasıdır. Yapay zeka yeteri kadar tekrar eden her görevi yapabilecektir. Ağlar üzerinden algoritmalarla gerekli işgücü otomatik ve dijital olarak gerçekleştirilmekte ve sonucunda insan emeğine olan ihtiyaç giderek azalmaktadır. İnsana özgü zihinsel süreçlere ilişkin görevleri bilgisayar tarafından kontrol edilen bir makinenin yerine getirmesi, yapay zekânın temelini oluşturmaktadır (Na-

biyev, 2016, 25). Dijitalleşme ve yapay zeka sanayide çalışanların ötesinde hizmet sektöründe çalışanları da bir kenara atmaktadır.

Schumpeter'in yaratıcı yıkımı eski alanların yerini alan yeni alanların üretkenliğine ve büyüme potansiyeline bağlıdır. Eski alanlar yeni olanın içine akarak büyümeyi gerçekleştirir. Bu duruma örnek olarak tarım sektöründe çalışanların sanayi üretiminde istihdam edilmesini gösterebiliriz. Ancak günümüzde teknoloji temelinde yapay zeka ve dijitalleşmenin getirdiği gelişmelerle, eskiyen hizmet alanı yeni bir üretken alanın içine akmamaktadır. Yaşam kalitesine katkı sağlanırken istihdam alanı daralmaktadır. Başka bir deyişle tarım işçiliğinden sanayi işçiliğine oradan hizmet sektörüne akan yığınların yeni bir alana akmasının öntü teknolojinin sonucunda tıkanmıştır.

Küreselleşme ve teknobilim ulus devlet kavramını her geçen gün zayıflamaktadır. Pazar genişleyerek küreselleşirken, ulus devletler küçülmekte ve küresel şirketler karşısında etkisizleşmektedir. Demokrasi, insanlara feodal yapının verdiklerinden daha fazlasını vadediyordu. İnsanlar kendi tarihlerini yapabilecek, özel ve kamusal alanlarda kendini gerçekleştirme olanağı bulabilecekti. Kant'ın deyişiyse, erginleşebilecekti (Lloyd, 2015, 99). Ancak demokrasi anlayışı dönüşmüştür. İnsanın sürekli kendini yeniden üretme gerekliliği beraberinde rekabeti de getirmiştir. Demokrasi bu rekabetin sağlanmasını gerçekleştirmektedir. İnsan ilerleme ideali doğrultusunda hiç durmadan yenilenmeli, değiştirmeli, icat etmelidir. İnsanın içine düştüğü demokrasi sorununda mesele kendi tarihini yapabilme perspektifinde ne kadar söz sahibi olduğudur.

Küreselleşme düşüncesi bilimsel devrim sonrasında ortaya çıkmıştır. 17. yüzyıldan sonra doğaya bilimsel yollarla hakim olma isteği insana özgürlüğü getirmekteydi. İnsanın özgürleşmesi ve mutluluğu yolunda dünya anlaşılma-ya çalışılıyordu. Bilim özgürleşme ve mutlu olabilmek için araçtı. Başka bir deyişle doğayı hakimiyet altına alma düşüncesi amaç değildi, araçtı. Bugün tarih idealleri aşarak özgür rekabetin alanına başka bir deyişle mekanik bir alana hapsedilmiştir. Teknoloji kullanılarak doğaya ve topluma özgürleşme ve mutlu olma amacıyla hakim olma yerini hakim olmak için hakim olmaya bırakmıştır. Tüm kavramların işlemsel hale geldiği başka bir deyişle biçimin korunduğu ancak içeriğin sürekli yeniden üretildiği bir evrende yaşamakta-

yız. Demokrasi de bu kavramlardan biri olarak başlangıçtaki anlamını yitirerek, sistemle uyumlu bir şekilde yeni bir anlama kavuşmuştur ancak bu yeni anlam insanların idealleştirdiği demokrasi anlayışının sonlandığını ifade etmektedir.

Gerçeklik ve ideal olan nedir sorusunun cevabı bulunamamaktadır. Yeni teknolojilerin insanlığa mutluluk getireceği düşünülmüştür. Yapılması gereken teknolojiyi kullanarak ilerleme kaydetmektir. Böylece tüm sorunların çözülebilecektir. Ekonomik, kültürel, politik ve toplumsal alanlarda görülen çelişkiler yok edilerek insanlık mükemmele doğru yol alacak ve suç oranları düşecek, eğitim düzeyi yükselecek, insanlar daha sağlıklı ve daha güzel bir dünya da yaşayacaktı. Bu bağlamda bugün Facebook, Google, Instagram gibi küresel platformlarla ve diğer unsurlarla insanlar dinlenmekte, izlenmekte ve en mahrem anları dahil tüm yaşamlarıyla ilgili veri toplanmaktadır. Yaşam giderek normatif hale gelmektedir. Farkında bile olmadığımız hastalıklarımız, kilomuz, aşk hayatımız, buzdolaplarımızda ne olduğundan ya da dışarıda hangi marketten ne alabileceğimize kadar her şey kontrol altına alınırken aslında herkes birbirine bağlanmakta ve bütünsel gerçekliğin parçası haline getirilmektedir. Herkes iyileştirilmekte ve mükemmelleşmektedir. Gerçeklik kontrolden çıkarak içinde insanı barındırmayan kurgusal ya da sentetik bir hâl almıştır. Bu bağlamda bilinç de dönüşerek kendinin ötesine geçmiş hatta sentetikleşmiştir. Teknolojinin gelişmesi insanın biyolojik evrimini de değiştirmektedir. Özellikle internet tabanlı iletişim teknolojilerindeki gelişim sistemle uyumlu yeni insanı üretirken eskisini de ortadan kaldırmaktadır.

2.2. Transhümanizm ve Teknoloji: Posthüman

19. yy. sanayi, 20. yy. yüksek bilişim teknolojileri ve 21. yy.'ın yapay zekâ, robot bilim, biyogenetik gibi ardıllarıyla yeni bir endüstri ve insan çağı yaratılmıştır (Topal - Alanka, 2021, 331). Darwinci bir seyir noktasından doğal seleksiyon ve güçlü olanın ayakta kalması kuramına bağlı kalarak gelişen transhümanizm, teknolojinin gelişmesi ve hızıyla DNA, genetik ve yapay zekâ çalışmaları ekseninde biyo-teknoloji, nöroteknoloji, enformasyon teknolojisi, nano-teknoloji üzerine ilerlemektedir (Dağ, 2020, 84). Gelecekte günümüzdeki insan ırkının evrimleşerek önce transhüman türüne ve daha sonra da bu evrimleşmeyi sürdürerek 'posthüman' türüne dönüşeceği düşünülmektedir.

Transhüman günümüzdeki insan ırkıyla gelecekteki posthüman türü arasındaki gelişmiş insan türünü temsil etmektedir. Başka bir deyişle üstün özellikleriyle ve süper donanımıyla beraber hala insan olarak tanımlansa bile 'normal' insandan çok daha ileri bir kapasiteye ve gelişmişlik düzeyine sahip yeni ve evrimci insan türüdür. İnsanın sahip olacağı tüm üstün özelliklere rağmen yine de sınırlarını zorlayarak transhüman süreçten posthüman sürece evrileceği öngörülmektedir. İnsanın sürekli üstün olma gayreti, sınırı aşma ve sonsuzluğun bir parçası olma arzusu, ona yarı tanrısal bir konum sağlarken, biyolojik 'insan' türünden tamamen farklı bir tür olan posthüman'a dönüşmesini de kaçınılmaz kılacaktır. Transhüman ve posthüman türleri içlerinde farklı evrim düzeylerini barındıran, doğal olmayan, planlı olarak gerçekleştirilen değişimlerdir. Yapay zekâya sahip olacak olan posthüman beyni internet teknolojilerine sağlayacağı bağlantılarla sahip olduğu potansiyelin sınırları belirsizleşecektir. İnsan organizması nanoteknoloji, genbilim ve moleküler biyolojinin gelişmesiyle yeniden tasarlanacaktır. Örneğin posthüman türün bedeninin sınırlarını aşarak sanal gerçeklikte ağlar üzerinde direk deneyimler yaşaması ya da diğer türlerle arasındaki beyine dayalı sınırların kaldırılması ve hafıza aktarımı ya da kendini yeniden uyumlandırma gibi ileri düzeyde dönüşümlerin olması muhtemeldir (Bostrom, 2009, 345-348). Yapay zekâ, gen mühendisliği, nano teknoloji gibi alanlardaki hızlı gelişmeler aslında yapaylığa ya da insanın kendi ötesine geçerek, dönüşüm ya da evrimleşme gibi başlıklar altında başkalaşmasına neden olmaktadır.

Nanoteknoloji, biyoteknoloji ve yapay zeka gibi alanlar ve teknobilim sürekli birbirlerini etkileyerek kendilerini geliştiren önemli devrimlerdir. Nanoteknoloji; atomların ayrı ayrı düzenlenmesini ve kontrolünü sağlayarak son derece küçük alet ve makineleri geliştirmek ve üretmekle ilgilenen bir bilimsel araştırma alanıdır. Nanorobotların başka bir deyişle nano boyutta geliştirilen respirositler/yapay alyuvarlar gibi mikron ölçeğinde küçük boyutlu tasarlanmış robotların daha da geliştirilmesi mümkündür (Kurzweil, 2005, 51). Nanobotlar, insan bedeninde hastalıklı hücrenin yok edilmesi ya da yaşlanmanın tersine çevrilmesi gibi sınırsız roller üstleneceklerdir.

Nanoteknoloji sayesinde insan vücudunun her bir parçası deformasyon ya da olası kayıp karşısında yeniden oluşturulabilecektir. Moleküller yeniden inşa edilebilecek ve onarılabilecektir. Bilişsel bilimler beynin kapasitesiyle ilgi

çalışmaların sonucunda yapay zeka formlarının geliştirilmesi ve doğrudan insan beynine eklenmesinde biyoteknoloji ve nanoteknolojiyle işbirliği yapacaktır. Kurzweil'a göre nanoteknoloji yapay zekâ birbirlerini tamamlamaktadırlar çünkü nanobotların biyolojik sinir ağları ile etkileşerek sanal gerçekliği sinir sisteminin içinden yaratmaktadır ve insan zekâsının da sınırlarını genişletmektedir (Kurzweil, 2005). Nanorobotlar damarlarımız içinde dolaşacak ve durum tespiti yaparak bizlere bilgi verecek, gerektiğinde onarım yapacak ve tespit edilen tehlikeleri yok edebileceklerdir. Nanometre metrenin milyarda biri uzunluğunda ve insan saçının bir telinin genişliğinden elli bin kat daha küçüktür. Bu bağlamda maddenin özellikleri makro dünya içinde Newton fiziğinden farklılık gösterir. Çünkü nesne küçüldükçe yüzeyi de o kadar büyümektedir. Bu durum etrafındaki nesnelere olan bağlantılarını önemli ölçüde artırmaktadır. Gerçeklik ne kadar parçalanırsa, yüzeyi de o kadar artmaktadır ve diğer nesnelere olabilecek ilişkileri de o kadar değişmektedir. Makro düzeyde son derece olumlu bir etkisi olan bir ilaç nano düzeyde son derece zehirleyici bir etki gösterebilir. Gerçeklik nanometrik ölçekte farklılaşmaktadır (Ferry, 2023, 140). Nanoteknolojilerin endüstri alanında kullanımı sonsuzdur. Bir maddenin kapasitesini artırma ya da daha dayanıklı hale getirme ya da farklı özellikler kazandırma olası olabilecektir. Maddeyi modelleyerek, ona bir mimari kazandırarak nano makineler yapmak kolaylaşmıştır böylece insan vücudundaki işlev bozuklukları tespit edilebilecek ve onarımı sağlanabilecektir. Nanotıp sayesinde bugün tüm hastalıkların sonlandırılabilmesini ve her tür minyatür protezlerin insan vücuduna ve yapay çiplerin beyne eklenmesini hayal edebiliyoruz.

Genetik mühendisliğinin gelişimiyle daha güçlü, hastalıklara karşı dirençli bir insana dönüşebilmek için insan DNA'sını değiştirmenin bilgisine ulaşılarak gelecek nesillerin tasarlanmasını sağlanabilecektir. Transhümanist evrim kendiliğinden evrim yoluyla değil, yöneltme yoluyla gerçekleştirilmeye çalışılmaktadır (Dağ, 2019, 162). İnsan genomunun ilk dizimi 2000 yılında gerçekleştirilmiştir. Yakın zamanda insanlar kendi DNA'larını tam olarak bir tahlil yaptırarak bilebileceklerdir. Bu durumda DNA'larımız kes/yapıştır yöntemiyle melezlenebilecek, genler üzerinde değiştirme, yaşatmak ya da öldürmek gibi kararlar verebilme kapasitesine ulaşılacaktır. İnsan genetiği mühendisliği sınırsız modifikasyonlar sunmaktadır. DNA diziminin çözüm-

lenmesi ve fetüs aşamasında bebeklere tıbbi müdahale süreçleri başka bir deyişle biyoteknoloji ve genetik bilimde yapılan çalışmalar, öjeninin sınırlarını yeniden tanımlamaktadır. İnsan Genom Projesi çalışmaları insanın güçlendirilmesi ve farklı olması sonucunu doğuracaktır (Dağ, 2018, 164). Ancak insanın üreme hücrelerinin modifiye edilmesi önemli tartışmaları da beraberinde getirmektedir. Bu tartışmaların en önemlisi yapılan modifikasyonların sonuçları üzerinde kontrol sağlanamaması ya da kesinliğe ulaşılamamasıdır. Sonu ölümle biten hastalıkların önlenmesi için yapılan çalışmaların sonuçları herkes için kesinlik ihtiva etmemektedir. Bir hastayı tedavi eden gelişim başka bir hastada ölümcül sonuçlara neden olabilmektedir. Ayrıca genetik çalışmaların performans artırmak için yapılması da tartışmalıdır. Herkesin uzun ve iyi yaşama şansına erişmesi birçok planlama ve kaynak sıkıntısına neden olabilecektir. İnsanın Aydınlanmayla kendine Tanrı'nın rolünü ve konumunu vermesiyle aklı önce araçsallaştırmıştır, sonrasında trans/posthümanist süreçte ise beynini ve bedenini dönüştürme çalışmasına girişmiştir.

2.3.Baudrillard ve Transhümanizm Eleştirisi

Baudrillard, değeri biçimsel olarak sırasıyla doğal, ticari ve yapısal evreler olarak başka bir deyişle kullanım, değişim ve gösterge değeri olarak ayırmıştır. Ancak yapısal değer yasasının da sonlandığı ve yerini fraktal evrenin aldığını ortaya koyan Baudrillard'a göre artık dördüncü evre yani fraktal evredeyiz ve bu evre gönderenden yoksundur (Baudrillard, 2018a). Değerin tüm zaman aralıklarında ışıyarak, rastlantısal yayılımı ya da metastazı söz konusudur. Değer yasası yok olmuştur. İyi ve kötü, güzel ve çirkin ya da doğru ve yanlış arasındaki karşıtlıklar erimiştir. Sistemde uçan parçacıkların hızını ya da yerini tespit etmek imkansızdır. Her değer parçası kendi yörüngesinde yol almaktadır ve simülasyon göğünde anlık parlayarak boşlukta kaybolmaktadır. Her şeye rağmen her şey eskisi gibi sürmektedir. İlerleme yolunda emin adımlarla yol alınmaktadır ve üretimde, politikada değişen bir şey yokmuş gibi söz edilmektedir (Baudrillard, 2018a, 12). Oysa bugün bunlar sonlanarak kendilerinin ötesine geçmişlerdir.

Ağlarda insanlar ve nesnelere arkalarında sürekli veri bırakmaktadır. Bu veriler toplanmakta, analiz edilmekte ve insanları manipüle etmek için kullanılmaktadır. Bu bağlamda veri bilimciliği belirli sektörlerde son derece önemli

bir pozisyon anlamına gelmektedir. Verinin analizi ya da veriden anlam çıkarma becerisi algoritmaların seçimine dayanmaktadır. Milyarlarca bilgi sanıyeleri içinde akmaktadır. Büyük veri sınırsız bilginin çeşitli alanlarda kullanılmasını sağlamaktadır. Hastalıkların tedavisinden doğa olaylarına karşı alınacak önlemlere, suçla mücadeleden insansız hava araçlarına, bakıma muhtaç insanların takibinden, yatırım hizmetlerine kadar kısaca politik, ekonomik, toplumsal ve kültürel alanlarda katkı sağlamaktadır. Ancak bütünsel olarak değerlendirildiğinde büyük veri bilgi temelinde her şeyi kendi içine alarak kontrol etmeye çalışmaktadır. Yaşam eğer anlamını içinde barındırdığı yanlısamalardan alıyorsa, büyük veri bu yanlısamayı yok etmeyi amaçlamaktadır. Yanlısamaların yok edilmesi ya da herkes için aynı gerçekliğin amaçlanması beraberinde totaliterliği de getirmektedir.

İnsanlar giderek birbirine benzer hale gelmiştir. Sistemin ürettiği benzerlikler ve farklılıklar aynı potanın içinde birbirinin tıpkısı insanları meydana getirmektedir. Var oluşla ilgili tüm kavramlar sonlanmış çünkü gerek kalmamıştır. Artık düşünmeye de gerek yoktur çünkü yapay zeka insanı düşünme zahmetinden kurtarmaktadır. Yapay zekanın başarısı düşüncenin işlemsel sürecini aşırı büyütür, düşüncenin belirsizliğinden ve dünyayla arasındaki çözümsüz bilmeden kurtarıyor olmasından kaynaklanmaktadır (Baudrillard, 2018a, 63). Teknoloji, görüntü ve enformasyon her tarafı aydınlatmaktadır. Şiddetin ve olumsuzluğun olmadığı bir toplum ve böyle bir toplumu oluşturan bireylerden başka kimsenin kalmadığı dev bir estetik cerrahiyle hem şiddet hem de tarih temizlenmektedir. İnsanlık şeylerin olumsuz yanlarını budayarak sentetik olarak ideal biçimlerde yeniden oluşturmayı hedefleyen bir cerrahi zorlamanın altına girmiştir. Bir yüzün rastlantısallığı, güzelliği ya da çirkinliği; tüm bunları düzeltmek ve ortaya güzelden daha güzel bir şey -ideal olanı- çıkarmak bu evrenin ana özelliğini oluşturmaktadır. Her şey işlemsel hale gelmektedir. Eylem yerini işleme bırakmıştır. Her şey yeniden oluşturulmaktadır. Bütün kategoriler yapaylık dönemine girmiştir. Örneğin koşu yerini koşu yapmaya bırakmıştır. Beden bir makine gibi performans sergilemelidir. Özne kaybolmuştur ama beden kendi başına koşmaktadır. Eylem kavramsal olarak kendinin ötesine geçerek, simülakra dönüşmüştür ve simülasyonun bir parçasıdır. Simülasyon evreninde eylem anlamını bedeninin gösterge değerini amaçlayan işlevden almaktadır. Bu bağlamda

yaşam performans odaklı olurken, formül eylemin üreticisine dönüşmektedir. Koşmak koşma yetisinin durmadan uygulanması amaçlılığı taşımaktadır. İnsan koşu yaparken koşmadığı gibi bilgisayar karşısında da düşünmemektedir. Beynini bedenini koşturduğu gibi düşündürmektedir. Bunun sonucunda insanlar makineleri kullanırken düşüncenin kendisinden çok düşüncesinin gösterisine kendilerini vermektedirler (Baudrillard, 2018a, 53-56). İnsanın işlemsel hale gelmesinin bedeli her şeyini ekranın karşısında yaparak doğal yetilerini kaybetmesidir. İnsan ekran karşısında sevişmekte, çalışmakta, yemek yemekte başka bir deyişle yaşamaktadır. Bu durum insanı zihinsel olarak da sınırlamaktadır. Görmeyen bir insanda gözlük ya da lensin zorunlu bir proteze dönüşmesi gibi yapay zeka da düşünceye sahip olamayan insanın zorunlu bir protezi olmaktadır.

Beden önce ruhun metaforuydu sonra cinselliğin metaforuna dönüşmüştür. Bugün beden metastaz yeridir. Sanki bedenin içinde tüm süreçler ağlarla sonsuzluk içinde programlanmakta ve birbirine eklenmektedir. Bilim başlangıçtaki hedeflerini kaybedip, sanal bir belirsizlik içine girdikçe translık tüm alanlara yayılmıştır. Mükemmele ulaşma yolunda performans odaklı kendini aşma her alanda belirleyici olmuştur. Tüm kategoriler belirsizleştirilmekte ve diğer kategoriler tarafından emilmektedirler. Translık modernliğin ortaya çıkışı ve sonrasında kendini de aşarak, kendi kendini yok etmesi anlamı taşımaktadır. Modernlik değerler temelinde hayal edilen değişimi sağlayamadığı gibi değerler birbirleri etrafında dolanarak kendi üzerine katlanmaktadır (Baudrillard, 2018a, 16).

Baudrillard'ın "Hepimiz trans-seksüeliz" cümlesiyle anlatmak istediği protezlerle karşı karşıya olduğumuz ve bedenin yazgısının protez haline geldiğine dikkat çekmek istemesidir. Baudrillard'a göre trans-seksüellik her yerde baştan çıkarmanın odağı haline gelmiştir. İster cinsiyet değiştirme isterse davranış biçimi şeklinde olsun ya da cerrahi veya göstergesel sonuç olsun, herkes yapaylığın çekiciliğinde protezlerle karşı karşıyadır. Kısaca simgesel anlamda potansiyel olarak hepimiz trans-seksüeliz. Cicciolina, Madonna ve Michael Jackson örnekleri insanın protez hale gelmesine ve bir ırktan ya da cinsiyetten bağımsızlığa giden yoldaki süreçleri anlatmaktadır (Baudrillard, 2018a). Geleneksel makinelerde işçi her zaman makineye yabancısıdır çünkü makine insanı yabancılaştırmıştır. Ancak yeni teknolojiler artık insanı yaban-

çılaştırılmaktadır. Bunların insanla bütünleşen şeffaf protezler olduğu söylenebilir.

2.4. Transhümanist Süreçte İnsan Simülakrın Sonu

Tanrı, her zaman iyiyi temsil etmekteydi. İnsan ise doğuştan iyi olarak dünyaya geliyordu. Kısaca dünyayı daha iyi bir yer yapmak için herhangi bir şeyi ya da insanı dönüştürmeye, işlemeye gerek yoktu. Kötülük ise sadece bir kazaydı. Ancak Tanrının ölümüyle yeryüzünün yönetimi değişmiştir ve Tanrı yerini insana bırakmıştır. Bir zamanlar insan kendisine sunulan dünya için şükran duyarken şimdi şükran sunacak kimse kalmamıştır. İnsan kendisine verilen dünyayı tasfiye girişiminde bulunmuştur. Tanrının krallığının yerine kendi yapay dünyasını kurmuştur ve artık kimseye verilecek hesabını kalmamıştır. Gelinek noktada dünya kendi yapay kopyasını üretmiştir. Sayısalık, enformasyon, evrensel zaman hesapları, klonlama yeni bir sanal gerçeklik yaratmıştır ve tüm sistemlerin sonunu getirmiştir. Baudrillard'a göre dünyanın herhangi bir ereklele takas edilmesi gerekemeyecektir; onun yerini alan sonsuz ölçüde daha "hakiki" gerçek dünyadan sonsuz ölçüde daha gerçek olan kendisiyle takas edilecektir (Baudrillard, 2018b, 20).

Gerçek dünyanın teknoloji kullanılarak değiştirilip dönüştürülmesi modernleşme çağında ortaya çıkmıştır. İnsan dünyayı çözümlenmeye ve dönüştürmeye çalışırken, kendi gerçekliğini de inşa etmeye başlamıştır ancak kurmaya başladığı gerçeklikle eski dünyadan koparken yeni dünyanın kapılarını açmıştır. Paradoksal bir şekilde gerçeğin ortaya çıktığı andan itibaren ortadan kalkmaya başladığı söylenebilir. Tanrının bahsettiği ve onu diğer tüm canlılardan ayıran öğrenme yeteneği sayesinde insan bir yandan dünyaya bir anlam, değer ve gerçeklik kazandırmaya çalışırken, diğer yandan bunlara koşut bir şekilde eriyip gitmelerini sağlayacak bir süreç başlatmıştır.

Modern dünya kusursuzlaştırma ya da ilerleme ülküsüyle yeniden kurlurken, diyalektik sonlanmış ve karşıtlıklar yok olmuştur. Bu durumda dişil ya da eril, iyi ya da kötünün var olmak için birbirlerine ihtiyacı kalmamıştır. Bugün gelinen noktada dünyanın da var olmak için insana ihtiyacı kalmamıştır (Baudrillard, 2019a, 87-88). Bütün bunlar insanın kendi varlığını sonlandırmasının biçimsel olarak kendine özgü içsel bir mantığa boyun eğdiğini göstermektedir. İnsanlığın Galileo ile başlayan evreni egemenlik altına alma

gibi bir projeyi gerçekleştirme arzusunun, her şeyi bilen bir varlık olmaya çalışmasının sonucunda gelişme süreci ya da ilerleme doğallığını ya da kendi evrimsel sürecini yitirmiştir. Bugün olan şey sürecin içinde hızın getirdiği baş dönmesidir.

Teknolojinin etkisinin her alanı zapt ettiği bu yeni işlemsel dünya da imge sayısal hesap ve bilgisayar aracılığıyla yoktan var edilen sentetik bir imgeye dönüşmüştür. Baudrillard'a göre düşünmek ya da hayal etmek, illüzyon duygusu sonlanmıştır (Baudrillard, 2019a). Sentetik fotoğraf üretme işlemi sırasında referans görevi yapan bir şey olmadığı için gerçeğin var olmasına da gerek yoktur. İmge sanal gerçekliğin bir parçasına dönüşmüştür. Dijital teknoloji imgeyi kendine adapte ederek kendi gerçekliğinde üretmektedir başka bir deyişle imgeyi çevresel bağlarından kopararak, onu rafine etmektedir. Bu üretilen yapay imgeler insanın hayal kurmasını önleyerek aslında başka bir gerçekliğin varlığına izin vermemektedir. Fotoğraf çekerken deklanşöre basmanın dijital işlem esnasında kaybolması bu duruma güzel bir örnektir.

İnsan şeyleri isimlendirdiğinde onları kendi ham gerçekliklerinden koparıp almaktadır ve böylece onları yok etmektedir. Başka bir deyişle insan şeyleri kavramsallaştırarak ya da işleme alarak yapaylaştırdığında kısaca kendi gerçekliği içine aldığı ve sürekli bu gerçekliği teknoloji kullanarak artırdığında etrafındaki her şeyleri yapaylaştırmakta ve aslında kendisini de yapaylaştırarak kendi kendinin sonunu getirmektedir. İnsanlar teknolojinin her şeyi çözümleneceğine ve insanlara daha iyi bir yaşam sunacağına inanırlar. Bu bağlamda yapay çevreyi ikinci bir doğa gibi görmeye, bir tür zihinsel genetik kodun koşulları uyarınca yalnızca otomatik tepkileri seçmeye ikna olmuşlardır. Bilim ve teknik insanı ürettiği illüzyonun içine almaktadır. İlerleme yolunda gösterilen her türlü gayret aslında dünyanın kaybolmasını ya da ondan uzaklaşmayı getirmektedir. İnsan dünyanın kusursuz olma halini üreterek ilerlemektedir. Eğer insan ölümsüzlüğü istiyorsa, kendini de yapay olarak üretmesi ve yapay bir yörüngede hapsedmesi gerekmektedir. Makinelerin kusursuzluğu özgürlükten, iradeden, arzudan, cinsellikten yoksun olmalarıdır. İnsan kendi kusurlarını makinelerden sakınmaktadır. Başka bir deyişle tanrının verdiği görünürdeki kötülüğü onlardan esirgemektedir.

İnsan kendi olma durumunu sonsuza değin kaybetmiştir. Düşüncenin de kendi olma olasılığı sona ermiştir. Düşünce kendi olmayı ancak kendini yadı-sıyarak yapabilir. Düşünce dünyanın önünde olmalıdır ki düşünce olarak kendini muhafaza edebilsin ancak mesafe sonlanmıştır ve artık insan düşünce girdabında sürüklenmektedir ya da kendini akışa bırakmıştır. Düşünce önle-yici özelliğini yitirerek sürekli ileriye doğru hızlanmakta ve gerçekliğin tüm izlerini yok etmektedir. Hız anamorfoza yol açmaktadır. Olaylar, oldukları haliyle, kendilerine göre hiçbir zaman gecikme içinde değildirler, her zaman anlamlarının ilerisine geçmişlerdir.

İnsan başta kendi olmak üzere birçok şeyi yapaylaştırarak ya da gerçekli-ği yok ederek kaybetmiştir. En vahim olan durum ise kaybetmenin ötesinde neyin kaybedildiğini görme perspektifinin yok olmasıdır. Başka bir deyişle insan dünyaya değil, dünya insana egemen olmuştur. Biz nesneyi değil nesne bizi düşünmektedir. Baudrillard, insanın kendini yok ettiğini söylerken, insa-nın bütünsel bir olumluluğa yerleşmek için bütün ayrık durumları ortadan kaldırma girişimini ortaya koymaktadır. İnsan kötülüğün bütün biçimlerinin kökünü kazımaya girişerek olumsuzluğa ve ölüme karşı mücadele etmiştir. Olumsuzluğu sonlandırarak olumluluğa sonsuz özgürlük tanınmıştır ve bu-gün bu olumluluk ölümcül bir güç kazanmıştır. Baudrillard bu durumu virüs örneği vererek açıklamaya çalışmıştır. Virüs, olumsuzluğun aksine kendinde ölümcül bir biçimde cisimleştirdiği aşırı bir olumluluktan kaynaklanır. İnsan bu durumu aklın ilerlemelerini gölge gibi izleyen kötülüğün başkalaşımlarıyla birlikte gözden kaçırmıştır (Baudrillard, 2019a).

Evrim, Darwinci çalışmaların geliştirilmiş hali olan nörobiyolojik, nöro-fizyolojik, genomik çalışmaların sonucunda dönüşmüştür. Bilim, sanayileşme ve teknolojikleşme süreçlerinden de beslenerek Darwin'in biyolojik ve doğal evrim sürecinden farklı olarak yapay bir evrim sürecine tabii olmuştur (Dağ, 2018, 112-113). Evrim sürecinde dönüşüm kendiliğinden gerçekleşirken, transhümanizmde teknolojinin gelişimi sonucunda nano-bio-info-cogno alan-larında elde edilen ilerlemenin sağladığı planlı ve amaçlı bir dönüşüm söz konusudur. Bu dönüşüm doğal biyolojik insanın, yapay biyolojinin ve tekno-lojinin birlikteliğinde daha da geliştirilmesini amaçlamaktadır. İnsanın eksik ya da hatalı yönlerinin bilim yolu ile çözülmesi hedeflenmiştir (Akçiçek, 2011, 3-4). İnsanın ömrünün uzaması daha sağlıklı ve üstün güçlere sahip bir varlı-

ğın üretimi söz konusudur. Ancak amaç insan türünün geliştirilmesidir başka bir deyişle insanın makinelerle değiştirilmesi ya da beyinin yerini mikroçiplerin alması değil, makinelerle ya da mikroçiplerle beraber insan türünün geliştirilmesi söz konusudur. Posthüman bugünün insanının ötesinde yapay biyoloji ve teknolojinin sonucunda ortaya çıkacaktır ve bugün transhümanizm posthümana giden süreci tanımlamaktadır.

Bu bağlamda Baudrillard'ın insan simülakrı sonlanmıştır. Simülasyon evreninde simülakr insan neo-kapitalist bir düzenin parçası olarak, sanki her şey eskisi gibi devam ediyormuş gibi yaşamına devam ediyordu ancak sistem insanın iradesi dışında yaşamını düzenliyor ve onu kendi farkına varmadan göstergeler üzerinden simülakra dönüştürüyordu. İnsanın simülakra dönüşümü 12. yüzyılın başından günümüze kadar olan süreçte başka bir deyişle evrimsel bir süreçte değerlendirilmelidir. Rönesans, Reformasyon, Bilimsel devrim, Sanayi devrimi ve Aydınlanma ve bu dönemleri tamamlayan diğer önemli süreçlerin tamamını kısaca modernitenin sonucunda kapitalist sistemin içinde insan simülakr durumuna geçmiştir. Transhümanist süreçte ise insan Aydınlanma sonrası kendi krallığını inşa etme sürecinde bugün geldiği noktada artık sistemi tamamlayıcı bir unsur olarak dönüşmenin ötesine geçmiştir, sistemi aşan ve onun ötesine geçen bir yazgıyı oluşturma eşliğindedir. Simülakrum zihinsel bir süreci tanımlamaktadır. Nitekim kapitalizmin yaptığı devrim başka bir deyişle Marxizm'i sonlandırarak tek bir sistem olarak kalması ve neo-kapitalizme dönüşmesi insanın farkına varmadan zihinsel yapısının dönüştürülmesiyle ilintilidir. Bugün insan kendisi dışında dönüştürülmektedir, kendisini planlı olarak dönüştürmektedir. Kendi evrimsel çizgisine müdahale ederek, DNA'sını bilinçli bir şekilde ancak sistemin getirdiği bir zorunluluk dolayısıyla değil, kendini şu anki durumundan daha farklı bir yapıya geçmek için dönüştürmektedir. Başka bir deyişle insan simülakr olma durumundan hümonoid durumuna geçmektedir. Transhümanizm, insan doğasını değiştirmek ve kapasitesini yükseltmek, insanı başka bir varlığa dönüştürmek için biyoteknolojilerin kullanılmasını teşvik eder (Hauskeller, 2016, 1-2). Genetik bilim, nano-teknoloji, yapay zeka ve nöroloji alanlarındaki gelişim doğal ya da biyolojik evrimin yerini biyolojik sınırı aşan evrimsel ya da yapay bir sürece bırakmasını sağlamıştır. Transhüman üstün özellikleriyle ve süper

donanımıyla normal insandan çok daha ileri bir kapasiteye ve gelişmişlik düzeyine sahiptir (Bostrom, 2009, 345-348).

İnsanın fiziksel ve zihinsel kapasitesi modifiye edilebilecek ve böylece yeni humonoid türleri ortaya çıkabilecektir. Humanoid türlerin biyo-orglar olabileceği ve bu türlerin mevcut insan ırkıyla yer değiştireceği düşünülmektedir. İnsanlık, dönüşümün sonucunda yeni değerler ve kültür üretebilecektir. Transhümanizm fiziksel artırımın yanı sıra duyguları kontrol etme ve çeşitli zihinsel yüklemeleri de amaçlamaktadır. O halde şunu söyleyebiliriz, transhümanist düşüncenin dünyevi olanın ötesine giderek, insan olmayan robotlardan oluşan yeni dünyayı desteklediği söylenebilir (Terec, 2014, 70-73). Bu bağlamda transhümanizm posthümanizme geçiş süreci olarak içinde mevcut insandan farklı ikinci bir formu amaçlamaktadır. Kurzweil'a göre gelecekteki posthüman türü günümüzdeki biyolojik insanın çok ötesinde olacaktır. Genetik biliminin gelişimi insan DNA'sını değiştirecek bilgiyi de beraberinde getirecektir (Kurzweil, 1999). Yapay evrim sürecinde başka bir deyişle transhümanist süreçte yeni insan nesilleri tasarlanabilecektir ya da insanın sınırlarını aşması için insan türü sürekli yapılandırılacaktır. Transhümanist süreçte posthüman sürece evrilmeye çalışan transhuman arkasında homo-sapiens'i bırakarak ilerlemeye ve gelişmeye devam edecektir. Toplum muhtemelen homo-sapiens'in alt tür olarak yaşamaya devam edeceği ancak transhümanın ideal bir üst insan kimliği olarak kabul edileceği muhtemeldir. İnsanı tanrılaşma sürecine taşımak ve tanrıcılık oynamak isteyen güçlerin olduğu transhümanist süreçte çoğu kişinin alt insan veya köle olacağı bir düzen olabilecektir (Dağ, 2019, 162).

Sonuç

Simülasyon evreni üretim düzeninden tüketim düzenine ya da ekonomi politikten gösterge ekonomi politığe geçilmesiyle insanların yeni bir düzende gösterge üzerinden bir kısırdöngüye düşmesine gönderme yapmaktadır. Simülasyon evreninde sistem kendini sürdürebilmesi için her şeyi simülakra dönüştürmektedir. Aydınlanma sonrası Tanrıya karşı kendi krallığını kurmaya kalkışan insan ilerleme ülküsü doğrultusunda etrafındaki her şeyi ait olduğu gerçeklikten kopararak, kendi gerçekliği içine alırken, kendi de bu sistemin bir parçasına ya da simülakra dönüşmek zorunda kalmıştır. İnsan

günlük yaşamını devam ettirebilmek adına sistemin gerektirdiği dönüşümleri kendiliğinden kabul etmiştir ancak farkında değildir. İnsanın ham verilmiş olan dünyayı kendi gerçekliği uğruna yapaylaştırması sonucunda kendisi de belirli evrelerden geçerek sonunda simülakra dönüşmüştür. Bu dönüşüm bir zincir şeklinde ve doğal olarak gerçekleşmiştir.

Transhümanizm, insanın tür olarak doğal gelişimine müdahale edilerek daha gelişmiş olanını başka bir deyişle insanın fiziksel ve biyolojik olarak artırımını amaçlamaktadır. Ancak bu dönüşüm insanın simülakra dönüşümünde olan doğal bir süreçten farklı olarak yapay bir başkalaşma süreci içermektedir. İnsanın simülakra dönüşümü uzun ve doğal evrimsel bir çizgide ve yaşadığı sistem doğrultusunda kendi gücünün ötesinde, farkına varmadan gerçekleşmiştir. İnsanın simülakra dönüşümü sistem içinde kendiliğinden gerçekleşirken, transhümanizmde teknoloji temelinde farklı bilimsel alanlarda sağlanan ilerlemenin mümkün kıldığı planlı ve amaçlı bir dönüşümdür. Transhümanist sürecin sonunda günümüz insanından fizyolojik ve biyolojik olarak son derece farklı ve yapay yeni bir insan türü posthüman ortaya çıkacaktır ve bu durum insan simülakrın sonlanmasıdır.

İnsan kendine verilmiş ham dünyayı sürekli dönüştürmektedir ve kendi yapay gerçekliğini oluşturmaktadır. Bu bağlamda Baudrillard'ın simülasyon kuramı ve transhümanizm, Aydınlanma sonrası modern insanın Tanrıdan bağımsızlığını ilan ederek kendi dünyasını inşa etme açısından ilerleme ülküsü doğrultusunda benzerlik göstermektedirler. Ancak bu benzerliğin gelişiminde, simülasyon kuramında insan sistemle uyumlu bir şekilde ve kendini özne ve kendi dışındaki her şeyi nesne konumunda addederek ve nesne üzerinden kendi de uyumlu bir şekilde dönüşerek simülakr olmuştur. İnsan simülasyon evrenin bir parçası olarak diğer simülakrlarla bağlantılı bir şekilde dönüşmüştür. Transhümanist süreçte ise doğrudan insanın dönüşümüne müdahale vardır. Transhümanist süreç insandan farklı bir tür olarak kabul edilebilecek hümonoid'e geçiş sürecini ifade etmektedir. Simülasyon evreninde insanın kendi ötesine geçmesi veya simülakra dönüşmesi, sistemin sağladığı ve kendiyile uyum içinde doğal bir perspektifte gerçekleşmektedir oysa ki transhümanist süreçte insan Tanrıdan bağımsız kendi krallığını kurma aşamasının bir parçası olarak ilerleme ülküsünün sonucunda geldiği noktada, sistemi aşarak ve geride bırakarak, doğrudan kendini ve sonrasında kendin-

den başkasını; hümonoidi oluşturan, sistemin içinde ama onu aşan bir süreci ifade etmektedir. Bu bağlamda insanın simülakr olarak sonlandığını söyleyebiliriz. Simülakr insan ile transhümanist sürecin parçası olan ve sonrasında hümonoide dönüşecek insan tamamen farklıdır ve beraberinde insan kavramı nedir tartışmasını da getirebilir. Transhümanist süreç, insan simülakrın sonlanmasını ifade ederken aslında insanın simülasyon evrenindeki dönüşüm süreci ile insanın başka bir şey olma durumunu ifade eden transhümanist süreç birbirlerinden ayrılması gereken farklı süreçlerdir. Transhümanist süreçte insan simülakrın dolayısıyla simülasyon evreninin sonlandığı, yerini simülasyon evreninin aşan ve insanı simülakr olarak kavramsallaştıramayacağımız yeni bir durum söz konusudur.

Kaynakça

- Adanır, Oğuz. *Simülasyon Kuramı Üzerine Notlar ve Söyleşiler*. İzmir: Eylül Sanat Yayıncılık, 2017.
- Akçiçek, Arda. (2011). "Faşizmin Kültür Kodları ve Irkçılıkta Bir Uç Nokta: Öjeni". *Birikim Dergisi* (2011), 1-4.
- Baudrillard, Jean. *Simgesel Değiş Tokuş ve Ölüm*. çev. O. Adanır. İstanbul: Boğaziçi Üniversitesi Yayınevi, 4. Basım, 2016a.
- Baudrillard, Jean. *Simülakrlar ve Simülasyon*. çev. O. Adanır. Ankara: Doğubatu Yayınları, 10. Basım, 2016b.
- Baudrillard, Jean. *Kötülüğün Şeffaflığı*. çev. I. Ergüden. İstanbul: Ayrıntı Yayınları, 7. Basım, 2018a.
- Baudrillard, Jean. *İmkânsız Takas*. çev. A. Sönmezay. İstanbul: Ayrıntı Yayınları, İstanbul, 3. Basım, 2018b.
- Baudrillard, Jean. *Kusursuz Cinayet*. çev. N. Sevil. İstanbul: Ayrıntı Yayınları, 4. Basım, 2019a.
- Baudrillard, Jean. *Şeytana Satılan Ruh ya da Kötülüğün Egemenliği*. çev. O. Adanır. Ankara: Doğu Batı Yayınları, 4. Basım, 2019b.
- Baudrillard, Jean. *Neden Her Şey Hala Yok Olup Gitmedi? Anolojik İmgeden Sayısal İmgeye*. çev. O. Adanır. Ankara: Doğu Batı Yayınları, 2. Basım, 2019c.

- Bostrom, Nick. "A History of Transhumanist Thought". *Journal of Evolution and Technology* 14/1 (2005), 1-30.
- Bostrom, Nick. *The Transhumanist*. USA: Littlefield Publishers, 2009.
- Darwin, Charles. *Türlerin Kökeni*. çev. Ö. Önalın. Ankara: Onur Yayınları, 1976.
- Dağ, Ahmet. *Transhümanizm: İnsanın ve Dünyanın Dönüşümü*. Ankara: Elis Yayınları, 2018.
- Dağ, Ahmet. (2019). "Yaratılışa Müdahale ve Yeni Bir Evrimci Neo-Darwinist Yaklaşım Olarak Transhümanizm". *Felsefe ve Sosyal Bilimler Dergisi* 27 (2019), 153-168.
- Dağ, Ahmet. *İnsansız Dünya Transhümanizm*. İstanbul: Ketebe Yayınevi, 4. Basım, 2020.
- Demir, Aysel. "Ölümsüzlük ve Yapay Zekâ Bağlamında Trans-hümanizm". *AJIT-e: Online Academic Journal of Information Technology* 9/30 (2018), 95-104.
- Ferry, Luc. *Transhümanizm*. çev. K.Kahveci. İstanbul: İş Bankası Yayınları, 2023.
- Hauskeller, Michael. *Mythologies of Transhumanism*. Switzerland: Palgrave Macmillan, 2016.
- Huxley, Julian. *New Bottles for New Wine*. Londra: Chatto & Windus, 1957.
- Huxley, Julian. "Transhumanism". *Ethics in Progress*, 6/1 (2015), 12-16.
- Karauğuz, Ahmet. M. (2020). "Cennetten Kovulan İnsanın Cenneti Yeniden İnşa Uğraşı: Transhümanizm". *Türk Dili* 821 (2020), 52-59.
- Kornwachs, Klaus - Ranisch, Robert. *Transhumanism: The Proper Guide to a Posthuman Condition or a Dangerous Idea?* Switzerland: Springer, 2021.
- Kurzweil, Ray. *The Age of Spiritual Machines, When Computers Exceed Human Intelligence*. NY: Penguin, 1999.
- Kurzweil, Ray. *The Singularity is Near*. New York: Penguin Group, 2005.

- Lloyd, Genevieve. *Erkek Akıl*. çev. Muttalip Özcan. İstanbul: Ayrıntı Yayınları, 2. Basım, 2015.
- Nabiyev, Vasif. V. *Yapay Zeka*. Ankara: Seçkin Yayıncılık, 5. Basım, 2016.
- Schumpeter, Joseph Alois. *Kapitalizm Sosyalizm ve Demokrasi*. İstanbul: Dorlion Yayınevi, 2021.
- Terec, Vlad Loredana. (2014). "About the Evolution of the Human Species: Human Robots and Human Enhancement". *Postmodern Openings* 5 (2014), 67-75.
- Topal, Gökhan. - Alanka, Ömer. "Dijital Bilinç ve Etik Arayüzünde Transhümanizma: Altered Carbon Örneği". *TRT Akademi* 6/12 (2021), 328-341.
- Wilson, Samuel - Haslam, Nick. (2009). "Is the Future More or Less Human? Differing Views of Humanness in the Posthumanism Debate". *Journal For The Theory Of Social Behaviour* 39/2 (2009), 247-266.



mevzu

sosyalbilimlerdergisi | journal of social sciences

e-ISSN 2667-8772

mevzu, Eylül/September 2023, s. 10: 237-278

Topluluğa Bağlılık ve Topluluk Katılımının Turizmin Algılanan Sosyo-Kültürel Etkileri ve Turizme Yönelik Destek Üzerindeki Rolü: Mardin İli Örneği
The Role of Community Attachment and Community Participation on the Perceived Socio-Cultural Effects of Tourism and Support for Tourism: The Case of Mardin Province

Begüm Dilara EMİROĞLU

Dr. Öğr. Üyesi, Şırnak Üniversitesi Turizm ve Otel İşletmeciliği Yüksekokulu,
Gatronomi ve Mutfak Sanatları Departmanı

Asst. Prof, Sırnak University, Tourism and Hotel Management College,

Department of Gastronomy and Culinary Art

begum-88@outlook.com

ORCID: 0000-0002-3668-1632

DOI: 10.56720/mevzu.1298768

Makale Bilgisi | Article Information

Makale Türü / Article Type: Araştırma Makalesi/ Research Article

Geliş Tarihi / Date Received: 18 Mayıs / May 2023

Kabul Tarihi / Date Accepted: 22 Ağustos / August 2023

Yayın Tarihi / Date Published: 15 Eylül / September 2023

Yayın Sezonu / Pub Date Season: Eylül / September

Atıf / Citation: Emiroğlu, Begüm . " Topluluğa Bağlılık ve Topluluk Katılımının Turizmin Algılanan Sosyo-Kültürel Etkileri ve Turizme Yönelik Destek Üzerindeki Rolü: Mardin İli Örneği ". *Mevzu: SosyalBilimlerDergisi*, 10 (Eylül 2023): 237-278.

<https://doi.org/10.56720/mevzu.1298768>

İntihal: Bu makale, ithenticate yazılımınca taranmıştır. İntihal tespit edilmemiştir.

Plagiarism: This article has been scanned by ithenticate. No plagiarism detected.

web: <http://dergipark.gov.tr/mevzu> | mailto: mevzusbd@gmail.com

Copyright ©CC BY-NC 4.0



Öz

Turizmin bir bölgede sürdürülebilir bir şekilde geliştirilebilmesi, ev sahibi toplumun turizmin etkilerine yönelik algılarına ve bu algılar doğrultusunda turizme verdikleri desteğe bağlıdır. Yerel halkın topluluklarına bağlılık ve turizm planlama ve karar verme süreçlerine katılım düzeyleri gibi birtakım faktörler turizme yönelik algılar ve turizme verilen destek üzerinde oldukça belirleyicidir. Bu kapsamda, yerleşiklerin turizmin bölgedeki olumlu ve olumsuz etkilerine yönelik algıları, topluluklarına bağlılıkları ve turizm planlama ve karar süreçlerine katılım düzeyleri destinasyon planlama ve karar vericileri tarafından dikkatle değerlendirilmesi gereken kritik konular arasındadır. Tüm bu nedenlerden ötürü bu çalışma topluluğa bağlılık ve topluluk katılımının turizmin yerel halk tarafından algılanan sosyo-kültürel etkileri (sosyo-kültürel faydaları ve maliyetleri) ve turizme yönelik destek üzerindeki etkisini incelemeyi amaçlamaktadır. Bu kapsamda basit tesadüfi örnekleme yöntemiyle Mardin yerel halkından 400 kişiye ulaşılmıştır. Verilerin analizinde yapısal eşitlik modelinden faydalanılmıştır. Araştırma sonucunda; topluluğa bağlılık ve topluluk katılımının turizmin algılanan sosyo-kültürel faydaları ve turizme verilen destek üzerinde anlamlı ve pozitif bir ilişkisi bulunmuştur. Bunun yanı sıra topluluğa bağlılığın algılanan sosyo-kültürel maliyetler üzerinde anlamlı ve negatif bir etkisi görülürken, topluluk katılımının algılanan sosyo-kültürel maliyetler üzerinde herhangi bir etkisi görülmemiştir. Son olarak, algılanan sosyo-kültürel faydaların turizme verilen destek üzerinde anlamlı ve pozitif, algılanan sosyo-kültürel maliyetlerin ise turizme verilen destek üzerinde anlamlı ve negatif etkisi olduğu bulunmuştur.

Anahtar Kelimeler: sosyo-kültürel fayda, sosyo-kültürel maliyet, topluluğa bağlılık, topluluk katılımı, turizm desteği.

Abstract

The sustainable development of tourism in a region depends on the perceptions of the society about the effects of tourism and the support they give to tourism in line with these perceptions. A number of factors, such as local people's community attachment and their level of participation in tourism planning and decision-making processes, are highly determinative on tourism perceptions and support for tourism. In this context, the perceptions of the

locals about the positive and negative effects of tourism in the region, their community attachment and their level of participation are among the critical issues that should be carefully evaluated by destination planning and decision makers. For all these reasons, this study aims to examine the impact of community attachment and community participation on tourism's perceived socio-cultural impacts (socio-cultural benefits and costs) and support for tourism by local people. In this context, 400 people from the local people of Mardin were reached by simple random sampling method. Structural equation model was used in the analysis of the data. As a result of the research; community attachment and community participation have been found to have a significant and positive relationship on the perceived socio-cultural benefits of tourism and the support for tourism. In addition, community attachment has a significant and negative effect on perceived socio-cultural costs, while community participation has no effect on perceived socio-cultural costs. Finally, it was found that the perceived socio-cultural benefits had a significant and positive effect on the support for tourism, and the perceived socio-cultural costs had a significant and negative effect on the support for tourism.

Keywords: socio-cultural benefits, social-cultural costs, community attachment, community participation, support for tourism.

Giriş

Turizm bir bölgeye birçok olumlu sosyo-kültürel fayda sağlarken, aynı bölgede pek çok olumsuz sosyo-kültürel etkiye de yol açabilir (Nunkoo, 2016, 589). Turizm, kültürlerini birbirleriyle paylaşan ev sahibi topluma ve ev sahibi toplumu ziyaret eden turistlere pek çok fayda sağlayabilir (Besculides vd., 2002, 303). Turizmin, farklı uluslar arasında karşılıklı duyarlılığın ve iyi ilişkilerin geliştirilmesi, turistik destinasyonların geleneksel kültürünün korunması ve yerel halkın eğitim ve refah düzeyinin artırılmasına yardımcı olunması gibi birtakım olumlu sosyo-kültürel etkileri mevcuttur. Tüm bunların yanı sıra turizm, turistik destinasyonlarda yaşam kalitesinin artması, yerel halkın turizme katılımının teşvik edilmesi, toplumda özgüven ve gurur duygunun oluşmasında da etkilidir (Akdu ve Odemis, 2018, 35). Ancak turizm bir toplumda kültürün metalaşması, suçta artış, fahişelik, aşırı kalabalık, bölge sakin-

lerinin faydalandığı imkanların kaybolması, geleneksel yerleşim yerlerinin yer değiştirmesi, uyuşturucu kullanımı, alkolizm, vandalizm ve aile yapılarının parçalanması gibi olumsuz sosyo-kültürel etkilere de sahip olabilir (Bello vd., 2017, 4).

Yerel halkın turizm gelişimine desteği, sürdürülebilirlik için bir ön koşul olarak görülmektedir. Sürdürülebilir turizmin gelişmekte olan yerel toplulukların temel ihtiyaç ve endişelerini ele alması gerektiği önermesine dayanmaktadır (Nunkoo - So, 2015, 1). Ev sahibi toplum açısından, bir destinasyondaki turizm gelişiminin başarısı, yerel halkın turizm etkilerini nasıl algıladığı ve desteklediği ile ilişkilidir. Yerel halkın turizmin etkilerini ve faydalarını olumlu algıladığı veya deneyimlediği durumlarda, turizmin gelişimini daha fazla destekleme eğilimleri bulunmaktadır. Bu nedenle, turizm planlaması ve gelişimi için yapılacak çalışmalara başlanmadan önce, bölge sakinlerinin görüşlerinin ve isteklerinin anlaşılmasına öncelik verilmelidir (Adongo vd., 2017, 86).

Günümüz ve gelecekteki turizm proje ve programların başarılı bir biçimde sürdürülmesi, geliştirilmesi ve pazarlanması açısından yerel halkın turizmin etkilerine yönelik algı ve tutumlarının önemli bir planlama ve politika değerlendirme aracı olması muhtemeldir (Ap, 1992, 665). 1970'li yıllardan bu yana, bölge sakinlerinin turizmin toplulukları üzerindeki etkilerine yönelik tutumları ve algıları, turizm endüstrisi yöneticileri, politika yapımcılar ve akademisyenler tarafından geniş bir şekilde analiz edilmiştir (Brida vd., 2011, 2).

Sürdürülebilir turizm gelişimi, yerel aktörlerin planlamadan uygulamaya kadarki süreç boyunca kilit rol oynadığı destinasyonlarda bulunan tüm paydaşların desteğine bağlıdır (Morales vd., 2018, 173). Yerel halk, turizm destinasyonlarının önemli bir parçasıdır ve olumlu tutumları destinasyonların başarısına katkıda bulunabileceğinden, yerel halkın turizm gelişimine yönelik tutumlarının daha derinden anlaşılması gerekmektedir (Campon- Cerro vd., 2017, 1). Yerel toplulukların, ziyaretçilerin veya gerçekleşen turistik faaliyetin kendisinde bir fayda bulduklarında, bölgelerindeki turizmin gelişimine daha fazla destek vermeleri beklenmektedir (Morales vd., 2018, 175). Bu nedenle turizmin bir toplumda başarılı bir şekilde sürdürülebilmesi için topluluk çapında katılım ve ev sahiplerinin turizme yönelik algılarının sürekli değerlendirilmesi gerekmektedir (Sheldon - Abenoja, 2001, 436). Topluluk katılımı tu-

rizmin olumlu etkilerini arttırıp, olumsuz etkilerini azaltarak sürdürülebilir turizm gelişiminde önemli bir rol oynamakta ve sürdürülebilir turizm gelişimine verilen destek seviyesini etkileyen en kritik faktörlerden biri kabul edilmektedir (Lee, 2013, 37-39). Topluluk katılımında turizmle daha fazla ilgilenenlerin sektörden daha fazla fayda görmeleri ve dolayısıyla daha fazla destekleyici olmaları beklenmektedir (Rua, 2020, 170). Topluluğa bağlılık ise ev sahibi yerel halkın topluluklarına karşı tutumlarını değerlendirmek için kullanılan bir yapıdır (Gursoy - Rutherford, 2004, 501; Lee, 2013, 38) ve genel olarak ev sahiplerinin buldukları destinasyonla bağını ifade etmektedir. Topluluğa bağlılık yerel halkın destinasyonlardan elde ettikleri avantajlar nedeniyle destinasyonların sürdürülebilir gelişimini korumak için onları daha fazla harekete geçirmeye sevk edebilir (Than vd., 2020, 363). Gursoy ve Rutherford (2004) ve Lee (2013) gibi pek çok yazar topluluğa bağlılığın, yerel halkın turizme karşı tutumlarını, turizmin etkilerini algılamasını ve turizm gelişimine verdikleri desteklerini etkileyen faktörlerden biri olduğunu belirtmiştir.

Geçmişten günümüze farklı etnik grupları bünyesinde bulunduran ve medeniyetler şehri olarak anılan Mardin bu farklı etnik grupların yaşam tarzı ve inançları ve farklı kültürleri nedeniyle kültürel açıdan zengin bir şehirdir. Mardin arkeolojik, tarihi, mimari ve etnografik değerleri oldukça fazla bünyesinde barındırmakta ve turistik bir destinasyon olarak turistler tarafından ziyaret edilmektedir (Atsız - Kızıllırmak, 2007, 31). Mardin şehri kültür turistlerine sunulabilecek değerleriyle günümüzde turizmde önemli bir rol oynamaya başlamış ve sahip olduğu tarihi ve kültürel unsurlarıyla ilgi çekici bir destinasyon haline gelmiştir (Günel, 2005, 98; Toprak, 2015, 201). Bu nedenle Mardin Türkiye'nin en önemli kültürel destinasyonların biri olarak görülmektedir (Kızıllırmak - Atsız, 2017, 27). Son yıllarda Mardin'i ziyaret eden turist sayısı oldukça artış göstermekle birlikte şehrin sahip olduğu doğal, kültürel ve tarihi zenginliklerin farkına varılmış ve şehre yapılan yatırım ve tanıtımlar artmaya başlamıştır (Ataman, 2019, 43). Tüm bunlar göz önüne bulundurulduğunda bu çalışma Türkiye'de kültür turizminde en gözde şehirlerinden biri olan Mardin'de yaşayan yerel halkın topluluğa bağlılık ve topluluk katılımlarının turizmin algılanan sosyo-kültürel etkileri (sosyo-kültürel faydaları ve maliyetleri) ve turizme verilen destek üzerindeki etkisinin incelemeyi amaçlamaktadır.

1. Kavramsal Çerçeve

1.1. Sosyal Değişim Teorisi Temelinde Turizmin Sosyo-Kültürel Etkileri

Turizm büyük ölçüde yerel halkın iyi niyetine bağlı olduğundan, sektörün gelişimi, başarılı bir şekilde işleyişi ve uzun vadede sürdürülebilirliğinin sağlanabilmesi için yerel halkın desteği hayati bir önem taşımaktadır (Brida vd., 2014, 38). Turizm, ev sahibi toplum üzerinde hem olumlu hem de olumsuz sonuçlara neden olabilir (Besculides vd., 2002, 303). Turizmin etkileri genel olarak ekonomik, sosyo-kültürel ve çevresel olmak üzere 3 grupta sınıflandırılabilir (Andereck vd., 2005, 1057; Garcia vd., 2015, 34). Bu üç kategoriden her biri kendi içinde olumlu ve olumsuz etkileri içermektedir (Enemuo - Oduntan, 2012, 31).

Yerleşiklerin turizm etkilerine yönelik tutumları üzerine yapılan araştırmalar 70'li yıllara kadar uzanmaktadır. Bu araştırmalar yıllar içinde kapsam ve sayı olarak artış göstermiştir (Kuvan - Akan, 2005, 693). Yerel toplulukların turizmin maliyetlerinin faydalarından daha ağır bastığını algılaması durumunda, turizme verdikleri desteği geri çekecekleri ve böylece sektörün gelecekteki başarısını ve gelişimini tehdit edecekleri yaygın olarak öne sürülmektedir (Sharples, 2014, 37). Bir topluluğun turizme aktif desteği, endüstrinin sürdürülebilir gelişimi için bir ön koşuldur. Yerel halkın isteklerinin ne ölçüde karşılandığı ve görüşlerinin ne derece dikkate alındığı, onların hem turizm gelişimine verdikleri destek hem de ziyaretçileri bölgelerinde kabul edebilirliklerinde belirleyici bir rol oynamaktadır. Ev sahibi toplumun turizm hakkındaki görüşlerinin değerlendirilmesiyle, endüstrinin olumsuz etkileri en aza indirilebilir ve uygun politikalar devreye sokulabilir. Bu nedenle yerel halkın turizme karşı tutumları turizm geliştirme politikaları üzerinde önemli bir etkiye sahiptir (Nunkoo, 2016, 589).

Sosyal değişim teorisi (SDT), insan davranışının veya sosyal etkileşimin, özellikle ödüller ve maliyetler olmak üzere somut ve soyut bir faaliyet alışverişi olduğu fikrine dayanmaktadır (Nunkoo, 2016, 590). SDT, bölge sakinlerinin turizme desteğini araştırmada en yaygın kullanılan teori olmuştur. Araştırmacılar, bu tür ilişkilerin turizmin gelişimine karşı sakinlerin tepkilerini nasıl şekillendirdiğini anlamak amacıyla, yerel topluluklar ve turizm endüst-

risi arasındaki bir değişim ilişkisi bağlamında çoğunlukla bu teoriyi kullanmışlardır. SDT, ev sahibi toplumun turizm mübadelelerine dahil olma, bu mübadeleleri sürdürme ve mübadeleden kopma süreçlerini özetlemektedir (Nunkoo - So, 2015, 1).

Sosyal değişim teorisinde ilk ve en yaygın yaklaşım maliyet-fayda yaklaşımıdır. Bu yaklaşımı takip eden çalışmalar, turizmin potansiyel etkilerini maliyetler (olumsuz etkiler) ve faydalar (olumlu etkiler) olmak üzere iki boyutta sınıflandırmaktadır. Maliyet-fayda yaklaşımını bensemeyen çalışmalarda turizmin etkileri olumlu ekonomik, olumsuz ekonomik, olumlu sosyo-kültürel, olumsuz sosyo-kültürel, olumlu çevresel ve olumsuz çevresel olarak ya da basitçe maliyetler ve faydalar olarak sınıflandırılmıştır (Stylidis vd., 2014, 261-262). Turizm perspektifinden bakıldığında sosyal değişim teorisi, sakinlerin turizmin bir sonucu olarak maliyetleri ve faydaları incelemeleri ve bunun sonucunda değerlendirmeleri olumluysa, endüstriye karşı tutumlarının da olumlu olacağı anlamına gelmektedir. Bu nedenle, turizmin olumsuz (maliyetler) etkilerinden çok olumlu etkiler (faydalar) algılayan sakinlerin değişimi desteklemesi muhtemeldir (Brida vd., 2014, 41).

Turizmin sosyo-kültürel yönleri, ev sahibi toplumu büyük ölçüde etkilemektedir (Adongo vd., 2017, 88). Bu etkiler, ev sahibi toplum olan yerel halk ile turistler arasındaki etkileşimlerden kaynaklanmaktadır. Sosyo-kültürel etkiler hem olumlu hem de olumsuz yönlerin bir karışımını içermeye eğilimindedir ve hem ev sahiplerini hem de konukları etkilemektedir (Mbaiwa, 2005, 165). Araştırmacılar turizmin küresel barışı teşvik etmesi, yerel geleneklerin canlandırılması, kültürel eserlerin, etkinliklerin, geleneklerin ve mimarinin korunması, kadınların sosyal statüsünün yükselmesi, yerel bir kimliğin oluşturulması gibi olumlu etkileri; geleneksel kültürde değişim, suç oranlarının artması, arazi değerleri ve satışlarının artması, sosyal yapının bozulması ve yerel halkın geleneksel otorite ve inançlarının aşağılanması, yerel kültürün ticarileştirilmesi, aşırı kalabalık, suç, fuhuş, boşanma oranları, kumar ve diğer sosyal hastalıklardaki artış, dini ve sosyal değerlerinin bozulması gibi olumsuz etkileri olduğunu belirtmişlerdir (Gursoy - Rutherford, 2004, 499; Chuang, 2010, 1314; Adongo vd., 2017, 88; Bello vd., 2017, 4). Örneğin Kolawole vd. (2017, 73-81) turizmin sosyo-kültürel etkileri ile yerel halkın yaşam kalitesi arasında pozitif ilişki olduğunu ortaya çıkararak insanların turizmin sosyo-

kültürel faydalarını ne kadar çok algırlarsa, toplumdaki yaşam kalitelerinde bir iyileşme algılama olasılıklarının da o kadar yüksek olacağı sonucuna ulaşmıştır. Yapılan çalışmada ayrıca turizmin bölgede kültürel etkinliklerin artması, kültürün korunmasını ve kültürel kimliğin teşvik edilmesini gibi olumlu etkilerinin yanı sıra aşırı kalabalık, suç, fuhuş, uyuşturucu kullanımı ve cinsel hastalıklarının artması gibi olumsuz etkilerinin olduğu da ortaya çıkarılmıştır. Brida vd. (2014, 37-47) İtalya'nın Trento ilçesinde bulunan Folgaria'da gerçekleştirdikleri bir araştırmada turizmin yerel halk için rekreasyonel tesisleri arttırması gibi olumlu, yaşam kalitesinin düşmesi, suç oranlarında artış gibi olumsuz sosyo-kültürel etkileri olduğunu bulmuştur.

1.2. Topluluğa Bağlılık

Topluluğa bağlılık, bir kişinin tutumunun duygusal, bilişsel ve isteğe bağlı (yani davranışsal) alanlarını yansıtan çok yönlü psikolojik bir süreçtir (Lee, 2013, 38). Topluluğa bağlılık, insanların bir yer hakkındaki duygularını ifade etmektedir (Adongo vd., 2017, 89). McCool ve Martin (1994, 30) topluluğa bağlılığı kavramsal olarak, "kişinin topluma sosyal katılımının ve entegrasyonunun boyutu ve topluma yönelik etki veya duygusu" şeklinde tanımlamıştır. Bu nedenle topluluğa bağlılık, insanların topluluğa karşı güçlü olumlu duyguları, kökleri ve aidiyetleri olarak açıklanabilir (Eslami vd., 2019, 1063). Gursoy vd. (2002, 86) ise topluluğa bağlılığın, arkadaşlıklar, duygular ve sosyal katılım gibi sosyal bağların düzeyi olarak tanımlanabileceğinden bahsetmiştir.

Turizm perspektifinden bakıldığında topluluğa bağlılık, ev sahibi toplumun topluluklarına karşı tutumlarını değerlendirmek için kullanılan bir yapıdır (Lee, 2013, 38). Ev sahiplerinin topluluklarına karşı tutumlarında, karmaşık bir değerlendirme yapısı olabilir (Sher vd., 2015, 134). Bir kişinin bir topluluğa bağlı olabilmesi için o yeri takdir etmesi, değer vermesi, ona sadık olması ve onunla özdeşleşmesi gerekmektedir. Bu nedenle, topluluğa bağlılık, yerel halkın topluluklarındaki değişikliklere veya gelişmelere karşı algılarını ve tutumlarını etkilemede önemli bir rol oynamaktadır (Nicholas vd., 2009, 395). Topluluğa bağlılığı, etki, anlam, duygu, somut olmayan değerler ve destinasyon sakinlerinin bağlantısı da dahil olmak üzere, yerel halkın destinasyonla uyumu olarak tanımlamak mümkündür. Bu açıdan bakıldığında topluluğa

bağlılık, destinasyona bağlılığı, destinasyonun özelliklerini ve destinasyon sakinlerinin destinasyonla duygusal bağını ifade etmektedir. Topluluğa bağlılık, bölge sakinlerinin turizm destinasyonlarından elde edilen faydaları algılamasıyla ilgilidir. Yerel halkın topluluklarına olan bağlılıkları, destinasyonlardan elde ettikleri avantajlar nedeniyle destinasyonların sürdürülebilir gelişimini korumak için onları daha fazla harekete geçirmeye sevk edebilir (Than vd., 2020, 363).

Araştırmacılar topluluğa bağlılığın genel olarak, toplulukta yaşama ve/veya doğma ve/veya büyüme, ikamet süresi, mülk sahipliği, geniş aile gibi çeşitli şekillerde ölçüldüğünü belirtmişlerdir (McCool - Martin, 1994; 30; Andereck ve Nyaupune, 2011, 249; Brida vd., 2011, 6; Brida vd., 2014, 42; Sharpley, 2014, 4; Garcia vd., 2015, 36; 30). Örneğin, Andereck ve Nyaupune (2011, 249) topluluğa bağlılığın "çoğunlukla bir toplulukta yaşama ve/veya bir toplulukta doğmuş olma süresinin uzunluğu" olarak ölçüldüğünü belirtmiştir. Turizm araştırmalarında, topluluk bağlılık, turizm gelişimine verilen destek üzerinde etkiye sahip olan önemli bir unsur olarak kabul edilmekte ve toplulukların turizm etkilerine ilişkin algıları ve turizme ilişkin tutumları üzerindeki etkilerini incelemek için turizme destek modellerinde kullanılmaktadır (Eslami vd., 2019, 1063). Benzer şekilde Gursoy ve Rutherford (2004, 501) topluluğa bağlılığın, insanların turizmin etkilerini algılamasını ve onların desteğini etkileyen faktörlerden biri olduğunu belirtmiştir.

Topluluğa bağlılık ile ilgili literatürde çeşitli yazarlar tarafından pek çok çalışma yürütülmüştür (Um - Crompton, 1987; McCool - Martin, 1994; Gursoy vd., 2002; Gursoy - Rutherford, 2004; Andereck vd., 2005; Kuvan - Akan, 2005; Nicholas vd., 2009; Brida vd., 2011; Latkova - Vogt, 2012; Lee, 2013; Adongo vd., 2017; Campon- Cerrro vd., 2017; Morales vd., 2018; Eslami vd., 2019; Than vd., 2020).

McCool ve Martin (1994, 29-31) kişinin bir toplumda ne kadar uzun süre yaşıyorsa o topluma o kadar bağlı olduğunu belirtmiştir. Yazarlar topluluğa bağlılığa dair gerçekleştirdikleri araştırmalarında ikamet süresi ve bağlılık arasında önemli bir ilişki bularak toplumlarına güçlü bir şekilde bağlı olan kişilerin daha az bağlı olan kişilere kıyasla turizmin olumlu etkilerini (faydalarını) daha fazla algıladıkları ve turizmin olumsuz etkileri (maliyetleri) husu-

sunda ise daha fazla endişe duyduklarını ortaya çıkarmışlardır. Benzer şekilde, Um ve Crompton (1987, 28) gerçekleştirdikleri bir çalışmada topluluğa bağlılığı ikamet yılları, doğum yeri ve miras açısından tanımlamış ve yerel halk doğum yeri, miras ve ikamet yılı açısından topluluklarına ne kadar çok bağlıysa, turizmin toplulukları üzerindeki etkilerini de o kadar az olumlu algıladıklarını ortaya çıkarmıştır.

Brida vd. (2011, 11-13) gerçekleştirdiği bir çalışmada topluluğa bağlılığı yerli olanlar ve olmayanlar olarak iki farklı şekilde ölçmüştür. Çalışmada, yerli sakinlerin inşaat tesislerinin çevreyi tahrip ettiğine dair önermeye yerli olmayanlara göre daha fazla katılım gösterdiklerini bulunmuş ve bunun sebebinin yerlilerin yıllar içinde büyük değişiklikler görmeleri ve mevcut durumu karşılaştırmalarından kaynaklanabileceği ileri sürülmüştür. Çalışmada ayrıca yerli sakinlerin turizmin sosyo-kültürel etkileri ile ilgili olarak dünyanın her yerinden ve yurtdışından gelen turistlerle tanışma deneyimini yerli olmayan kişilere kıyasla daha değerli buldukları da ortaya çıkarılmıştır.

Adongo vd. (2017, 86-101) Hoi An bölgesinde yürüttükleri bir çalışmada turizmin olumlu sosyo-kültürel etkileri ile turizmden algılanan faydalar arasında pozitif, olumsuz sosyo-kültürel etkileri ile algılanan faydalar arasında ise negatif bir ilişki bulunmuştur. Böylece çalışmada daha olumlu sosyo-kültürel etkiler algılayan sakinlerin fayda algılama olasılıklarının daha fazla, daha olumsuz sosyo-kültürel etkiler algılayan sakinlerin ise fayda algılama olasılıklarının daha az olduğunu ortaya çıkarılmıştır. Çalışmada topluluğa bağlılık ve turizm etkileri arasındaki ilişki incelendiğinde, daha olumlu ekonomik etki algılayan sakinlerin topluluklarına bağlılıklarının daha yüksek, daha olumsuz çevresel etki algılayan sakinlerin ise topluluklarına bağlılıklarının daha düşük olduğu ortaya çıkarılmıştır. Çalışmada ayrıca topluluğa bağlılık ve turizm gelişimine destek arasında pozitif ilişki bulunmuş ve topluluklarına daha güçlü bir bağlılığı olan sakinlerin, turizme gelişimine yönelik olumlu bir eğilime sahip olduğunu ortaya çıkarılmıştır.

Andereck vd. (2005, 1071) topluluğa bağlılığı kişilerin çocukken Arizona'da yaşayıp yaşamadığı ve Arizona'da yaşanan sürenin uzunluğu olarak iki şekilde ölçmüş ve topluluğa bağlılığın turizmin etkilerine dair algılarla negatif ilişkili olduğuna dair herhangi bir kanıt bulamamıştır. Yazarlar bunun

sebebinin topluluklarına güçlü bir şekilde bağlı olan bölge sakinlerinin gelecekleri ile daha fazla ilgilenmeleri, bölgede turizmin gelişip güçlendiğini ve turizmin bölge için bir rol oynayabileceğini hissetmek istemeleri olabileceğini savunmuştur.

Gursoy vd. (2002, 86-94) topluluğa bağlılık ile turizmin algılanan faydaları arasında pozitif, topluluğa bağlılık ile turizmin algılanan maliyetleri arasında negatif ilişki olduğunu öne sürmüştür ancak bağlılık ile algılanan fayda ve maliyetler arasında herhangi bir ilişki bulamamıştır. Benzer şekilde Rua (2020, 176-178) topluluğa bağlılık ile algılanan faydalar ve turizme yönelik destek arasında pozitif bir ilişki bulurken, algılanan maliyetler ile arasında ise herhangi bir ilişki bulamamıştır.

Latkova ve Vogt (2012, 60) ABD'nin Orta Batı bölgesinde bulunan S, T ve E ilçelerinde gerçekleştirdiği bir araştırmada S ve T ilçelerinde topluluklarına daha bağlı olan sakinlerin turizmin olumlu etkilerini daha fazla algıladığını ortaya çıkarmıştır.

Eslami vd. (2019, 1067-1073) Malezya'nın Langkawi Adası'nda bulunan yerel sakinler üzerinde yürüttüğü bir araştırmada topluluğa bağlılığın turizmin algılanan ekonomik-sosyo-kültürel ve çevresel etkileri üzerinde pozitif bir etkiye sahip olduğunu bularak, toplumlarına daha bağlı bireylerin turizmin ekonomik-sosyo-kültürel ve çevresel etkilerini daha olumlu bulduklarını ortaya çıkarmıştır.

Gursoy ve Rutherford (2004, 508-510) topluluğa bağlılık ile turizmin algılanan sosyal maliyetleri, kültürel faydaları, kültürel maliyetleri ve turizme verilen destek arasında herhangi bir ilişki bulamamıştır. Ancak yazarlar topluluğa bağlılık ile turizmin algılanan ekonomik ve sosyal faydaları arasında pozitif bir ilişki olduğu sonucuna ulaşarak toplumlarına daha bağlı bireylerin turizmin olumlu ekonomik ve sosyal etkilerini algılama olasılıklarının daha yüksek olduğunu ortaya çıkarmıştır.

Kuvan ve Akan (2005, 702) Antalya bölgesinde yürüttükleri bir araştırmada Belek doğumlu olmayan kişilerin Belek doğumlu olan kişilere kıyasla turizmin bölgedeki olumlu ve olumsuz etkilerini daha fazla algıladıkları sonucuna ulaşmışlardır. Benzer şekilde, Snaith ve Haley (1999, 601) ikamet süre-

si ne kadar kısa olursa turizmin hem olumlu hem de olumsuz etkilerinin farkına varma olasılığının arttığını bulmuştur.

Than vd. (2020, 361-366) topluluk bağlılığının, turizmin algılanan faydaları üzerinde olumlu bir etkiye sahip olduğunu bulmuş ve hem topluluğa bağlılık hem de algılanan faydaların sürdürülebilir destinasyon gelişimini doğrudan etkilediğini ortaya çıkarmıştır.

Lee (2013, 42-43) topluluğa bağlılığın turizmin algılanan faydalarını doğrudan olumlu, sürdürülebilir turizm desteğini ise dolaylı ve olumlu bir şekilde etkilediğini bulmuş ve topluluklarına daha fazla bağlı insanların sürdürülebilir turizmi daha fazla desteklediklerini ortaya çıkarmıştır. Çalışmada topluluğa bağlılık ile algılanan maliyetler arasında ise herhangi bir ilişki bulunamamıştır.

Campon- Cerrro vd. (2017, 12) topluluğa bağlılık ile turizmin algılanan etkileri ve turizme verilen destek niyeti arasında pozitif ilişki bularak, topluluklarına güçlü bir şekilde bağlı olan sakinlerin turizm gelişiminin faydaları konusunda daha bilinçli olduklarını ve turizmi sürdürülebilir bir şekilde geliştirme konusunda da o kadar destekleyici oldukları sonucuna ulaşmıştır.

Nicholas vd. (2009, 405) PMA korunan alanında yürüttüğü bir çalışmada topluluğa bağlılığın hem PMA'da sürdürülebilir turizm desteği ve hem de Dünya Alanı olarak PMA desteği üzerinde doğrudan bir etkiye sahip olduğu sonucuna ulaşmıştır.

Morales vd. (2018, 173-80) toplum bağlılığının sürdürülebilir turizm gelişimi için destek üzerinde olumlu bir etkisi olduğunu ortaya çıkarmıştır.

1.3. Topluluk Katılımı

Topluluk katılımı, sürdürülebilir turizm gelişiminin temel yapı taşı olarak kabul edilmektedir (Nicholas vd., 2009, 396). Topluluk katılımı, yerel halkın kendi yaşamlarıyla ilgili sorunları topluluklarıyla paylaşmaya ne ölçüde dahil olduklarını tanımlamaktadır (Lee, 2013, 39). Turizmin bir toplumda sürdürülebilir olması ve gelişiminin yerel karakter ve değerlerle tutarlı kalmasını sağlamak için topluluk çapında katılım ve sakinlerin algılarının sürekli değerlendirilmesi gereklidir (Sheldon - Abenoja, 2001, 436). Bu nedenle topluluk katılımı, sürdürülebilir turizm gelişimi için destek seviyesini etkileyen kritik

faktörlerden biri olarak kabul edilmektedir (Lee, 2013, 37). Pek çok yazar topluluk katılımını turizmin olumlu etkilerini arttırıp, olumsuz etkilerini azaltarak bir topluluğun değerini artırabileceğini ve bu sayede turizmin gelişmesinde önemli bir rol oynadığını belirtmiştir (Boonsiritomachai - Phonthanukitithaworn, 2019, 5; Lee, 2013, 39).

Genel olarak turizm endüstrisine daha fazla dahil olan vatandaşlar, olmayanlara göre turizmden daha olumlu etkiler algılamaktadır. Bu durum yerel yönetimlerin daha katılımcı yaklaşım benimsemelerinin turizme karşı daha olumlu tutumların geliştirilmesine ve sürdürülmesine yardımcı olabileceğini göstermektedir. Bu nedenle, turizm sektörüyle daha fazla ilgilenenlerin sektörden daha fazla fayda görmeleri ve dolayısıyla daha fazla destekleyici olmaları beklenmektedir (Rua, 2020, 170). Yerel toplumu yönetim ve karar alma süreçlerine dahil etmek, toplumu turizmi yerel ekonomiye yönlendirme ihtiyacı konusunda ikna edebilir (Sher vd., 2015, 134). Sürdürülebilir turizm gelişiminin sağlanması ve turizmin faydalarının yerel düzeyde muhafaza edilebilmesi için, destinasyonda bulunan yerel halkın, turizm planlama ve yönetim uygulamalarına katılması teşvik edilmelidir (Xu vd., 2019, 1239).

Topluluk katılımı, ortak hedeflere ulaşmak, yerel topluluklarını geliştirmek ve bireysel çıkarları gözetmek amacıyla topluluk üyeleri arasındaki işbirliğini içerir. Turizm gelişimi bağlamında topluluk katılımı, toplumun turizm gelişiminin sadece pasif alıcıları olmaktan ziyade turizm gelişiminin yönünü etkilediği süreci ifade etmektedir. Topluluklar, topluluk içindeki bireyler arasında bağlantılar kurmayı içerdiğinden, bu ilişkiler topluluk üyeleri arasında bir aidiyet, güven ve güvenilirlik duygusu yaratmaya yardımcı olur. Topluluk katılımı aynı zamanda sakinlerin ihtiyaçları ve çıkarları, yaşam kalitelerinin iyileştirilmesi ve ekonomik kalkınmanın teşvik edilmesi arasındaki çatışmaları da çözebilir (Jaafar vd., 2015, 3).

Topluluk katılımı ile ilgili literatürde çeşitli yazarlar tarafından pek çok çalışma yürütülmüştür (Nicholas vd., 2009; Lee, 2013; Boonsiritomachai - Phonthanukitithaworn, 2019; Wang vd., 2021). Örneğin, Lee (2013, 42-44) topluluk katılımının turizmin algılanan faydaları üzerinde doğrudan ve olumlu, sürdürülebilir turizm desteği üzerinde ise dolaylı ve önemli bir etkisi olduğu

nu bulmuş, algılanan maliyetler üzerinde ise herhangi bir etkisini bulamamıştır.

Nicholas vd. (2009, 403) PMA korunan alanında yürüttüğü bir araştırmada topluluğa katılımın PMA algısı, PMA'da sürdürülebilir turizm desteği ve Dünya Alanı olarak PMA desteği üzerinde herhangi bir etkisi olmadığı sonucuna ulaşmıştır. Benzer şekilde Wang vd. (2021, 1) toplum katılımının, bölge sakinlerinin turizm gelişimine desteğini olumlu yönde etkilediğini bulmuştur.

Boonsiritomachai ve Phonthanukitithaworn (2019, 9) topluluk katılımının, bölge sakinlerinin spor turizminin sosyo-kültürel, ekonomik ve çevresel etkilerine yönelik algılarını etkilemede etkili olduğunu ancak spor turizminin gelişimine verdiği destek üzerinde doğrudan önemli bir etkisinin olmadığı sonucuna ulaşmıştır.

2. Yöntem

2.1. Araştırma Amacı ve Önemi: Araştırma Mardin'de yaşayan yerel halkın topluluğa bağlılık ve topluluk katılımlarının, turizmin algılanan sosyo-kültürel etkileri ve turizme verilen destek üzerindeki etkisini incelemeyi amaçlamaktadır. Mardin kültür turizminde Türkiye'nin en önemli şehirlerinden biridir ve her geçen yıl daha fazla turist ağırlamaya başlamıştır (Günel, 2005: 98; Kızılırmak - Atsız, Ataman, 2019, 43). Bir toplumda turizmin başarılı bir şekilde sürdürülebilmesi için ev sahibi yerel halkın turizme yönelik algılarının sürekli değerlendirilmesi gerekmektedir (Sheldon - Abenoja, 2001, 436). Ev sahibi toplum açısından, bir destinasyondaki turizm gelişiminin başarısı, yerel halkın turizm etkilerini nasıl algıladığı ve desteklediği ile ilişkilidir (Adongo vd., 2017, 86). Pek çok yazar topluluğa bağlılığın, yerel halkın turizme karşı tutumlarını, turizmin etkilerini algılamasını ve turizm gelişimine verdikleri desteklerini etkileyen faktörlerden biri olduğunu belirtmiştir (Gursoy - Rutherford, 2004; Lee, 2013). Benzer şekilde topluluk katılımı turizmin olumlu etkilerini arttırıp, olumsuz etkilerini azaltarak bir topluluğun değerini arttırabilir ve bu sayede turizmin gelişmesinde önemli bir rol oynayabilir (Lee, 2013, 39; Boonsiritomachai - Phonthanukitithaworn, 2019, 5). Tüm bunlar göz önünde bulundurulduğunda bu çalışma Türkiye'nin kültür turizminde en önemli şehirlerinden biri haline gelen Mardin'de yaşayan yerel halkın topluluğa bağlılık seviyeleri, turizm karar süreçlerine katılım düzeyleri, turizmin

algılanan sosyo-kültürel etkileri ve turizm gelişimine verdikleri desteğe yönelik görüşlerinin tespit edilebilerek bölgedeki turizm planlama ve gelişim faaliyetlerinin daha etkin ve verimli bir şekilde yürütülebilmesi, bölge turizmine yönelik eksikliklerin tespit edilebilerek bu yönde çalışmaların yapılması ve Mardin turizmin sürdürülebilir bir şekilde yönetilebilmesi açısından önem arz etmektedir.

2.2. Evren, Örneklem ve Araştırma Modeli: Araştırma nicel araştırma yöntemi kullanılarak gerçekleştirilmiştir. Araştırma evrenini Mardin İli'nde yaşayan yerel halk oluşturmaktadır. Araştırmada Mardin İli'nin seçilmesinin nedeni Mardin'in kültür turizminde Türkiye'nin en önemli şehirleri arasında yer alması ve şehre gelen turist sayısının her geçen gün artmasıdır. Bölgede bundan sonra gerçekleştirilecek olan planlama ve gelişim çalışmalarının daha etkin ve verimli bir şekilde yürütülmesi ve bölge turizminin sürdürülebilirliğine katkı sağlanabilmesi amacıyla yerel halkın topluluğa bağlılık seviyeleri, turizm karar alma süreçlerine katılım düzeyleri, turizmin sosyo-kültürel etkileri ve turizm gelişimine verdikleri desteğe yönelik görüşlerinin tespit edilmesi ihtiyacı doğmuştur. Mardin ilinin nüfusu 2022 yılına göre 870.374 kişidir (TUIK, t.y.). % 5 örnekleme hatasına göre 100.000 kişinin üzerinde ve 1.000.000 kişi arasında bulunan popülasyon büyüklükleri için örneklem büyüklüğü en az 384 kişi olarak belirlenmiştir (Yazıcıoğlu ve Erdoğan, 2004, 50). Benzer şekilde örneklem boyutu hesaplama programlarında ise %95 güven aralığı ve %5 hata payı ile gerekli örneklem boyutu ulaşılması gereken en az örneklem sayısı 384 kişi olarak hesaplanmıştır (Etikarastirma.com, t.y.; Karr, 2022; Medhesap.com, t.y.). Araştırmaya dair etik kurul formları 2023 yılı mart ayında üniversiteye teslim edilmiştir ve Makalede, veri toplama aşaması için gerekli etik kurulu belgesi Şırnak Üniversitesi Etik Kurul Daire Başkanlığı ve 02.05.2023 tarih E-74546226-050.03-66414 sayıyla düzenlenmiştir. Tüm bu bilgiler göz önünde bulundurularak araştırmada tüm yerel halka ulaşım zorluğu ve maliyet ve zaman sebebiyle basit tesadüfü örneklem yöntemi kullanılarak 3 Mayıs- 10 Mayıs 2023 tarihleri arasında 400 kişiye ulaşılmıştır.

İlgili yazın incelediğinde daha önce gerçekleştirilen çalışmalarda pek çok yazar tarafından topluluğa bağlılık ile algılanan faydalar arasında pozitif ilişki (Gursoy vd., 2002; Gursoy - Rutherford, 2004; Lee, 2013; Adongo vd., 2017; Than vd., 2020), algılanan maliyetler ile arasında negatif ilişki (Gursoy vd.,

2002; Gursoy - Rutherford, 2004; Lee, 2013; Adongo vd., 2017) ve turizme verilen destek ile arasında pozitif ilişki (Nicholas, 2009; Lee, 2013; Adongo vd., 2017; Morales vd., 2018; Than vd., 2020) olduğu ileri sürülmüştür. Benzer şekilde topluluk katılımı incelendiğinde, topluluk katılımı ile algılanan faydalar arasında pozitif ilişki (Lee, 2013; Sher vd., 2015), algılanan maliyetler ile arasında negatif ilişki (Lee, 2013; Sher vd., 2015) ve turizme verilen destek ile arasında pozitif ilişki (Nicholas vd., 2009; Lee, 2013; Wang vd., 2021) olduğu öne sürülmüştür. Algılanan fayda ve maliyetler ile turizme verilen destek arasındaki ilişki incelendiğinde, algılanan faydalar ile turizme verilen destek arasında pozitif ilişki, algılanan maliyetler ile turizme verilen destek arasında negatif ilişki (Gursoy vd. 2002; Gursoy - Rutherford, 2004; Nunkoo - Ramkissoon, 2012; Lee, 2013) olduğu öne sürülmüştür. Tüm bu çalışmalardan yola çıkılarak araştırmaya ilişkin hipotezler aşağıdaki şekilde kurulmuştur:

H1: Topluluğa bağlılığın turizmin algılanan sosyo-kültürel faydaları üzerinde anlamlı ve pozitif bir etkisi bulunmaktadır

H2: Topluluğa bağlılığın turizmin algılanan sosyo-kültürel maliyetleri üzerinde anlamlı ve negatif bir etkisi bulunmaktadır

H3: Topluluk bağlılığının turizme verilen destek üzerinde anlamlı ve pozitif bir etkisi bulunmaktadır

H4: Topluluk katılımının turizmin algılanan sosyo-kültürel faydaları üzerinde anlamlı ve pozitif bir etkisi bulunmaktadır

H5: Topluluk katılımının turizmin algılanan sosyo-kültürel maliyetleri üzerinde anlamlı ve negatif bir etkisi bulunmaktadır

H6: Topluluk katılımının turizme verilen destek üzerinde anlamlı ve pozitif bir etkisi bulunmaktadır

H7: Turizmin algılanan sosyo-kültürel faydalarının turizme verilen destek üzerinde anlamlı ve pozitif bir etkisi bulunmaktadır

H8: Turizmin algılanan sosyo-kültürel maliyetlerinin turizme verilen destek üzerinde anlamlı ve negatif bir etkisi bulunmaktadır.

Değişkenler arasındaki ilişkileri incleyen model Şekil 1’de gösterilmiştir. Kavramsal yapıda ve literatürde incelenen model uygun analiz teknikleri ile test edilmiştir.

Şekil 1: Araştırma Modeli

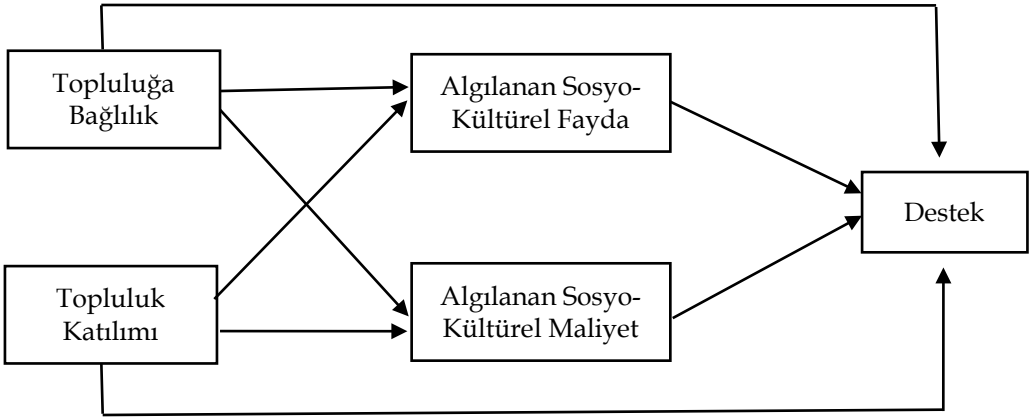

2.3. Veri toplama yöntemi: Araştırmada anket veri toplama tekniğinden yararlanılmıştır. Araştırmada turizmin yerel halk tarafından algılanan olumlu ve olumsuz sosyo-kültürel etkilerini (algılanan sosyo-kültürel faydaları ve maliyetlerini) ölçmek için Kuvan ve Akan (2005) ve Sharma ve Dyer (2009); topluluğa bağlılığı ölçmek için Lee (2013), topluluk katılımını ölçmek için Wang vd. (2021) ve turizme verilen desteği ölçmek için Nunkoo ve So (2015)’un çalışmalarında kullandıkları ölçekler uyarlanmıştır. Araştırmada 1= Kesinlikle Katılmıyorum’dan 5= Kesinlikle Katılıyorum’a kadar değişen puan aralıklarında 5’li likert tipi ölçek kullanılmıştır. Anket 5 bölümden oluşmaktadır. Anketin ilk bölümünde tanımlayıcı bilgilere ait sorular, ikinci bölümünde turizmin algılanan sosyo-kültürel fayda ve maliyetlerine dair sorular, üçüncü bölümünden topluluğa bağlılığa yönelik sorular, dördüncü bölümünde topluluk katılımına yönelik sorular ve son bölümde ise turizme verilen destek ile ilgili sorular yer almaktadır.

2.4. Veri Analiz Tekniği: Verilerin analizinde tanımlayıcı istatistiklerden, açımlayıcı faktör analizi, korelasyon analizi, güvenilirlik analizi, doğrulayıcı faktör analizi, yapısal eşitlik yol analizinden faydalanılmıştır. Tanımlayıcı istatistikler, güvenilirlik analizi, korelasyon analizi ve açımlayıcı faktör analizi için IBM Statistic 26 programı, doğrulayıcı faktör analizi ve yapısal eşitlik yol modeli için ise Amos 26 programı kullanılmıştır.

2.5. Geçerlilik ve Güvenilirlik: Araştırmada kullanılan ölçeklerin güvenilirlik düzeyleri Tablo 2’de gösterilmiştir (bkz. Cron). Bu doğrultuda ölçeklerin hepsinin güvenilirlik değerlerinin 0.90’nın üzerinde olduğu görülmüştür ve ölçeklerin oldukça güvenilir olduğu söylenebilir.

3. Bulgular

Katılımcıların demografik bilgilerine ilişkin bulgular Tablo 1’de gösterilmiştir. Bu doğrultuda araştırmaya katılan bireylerin %60.8’i gibi büyük bir çoğunluğu 18-35 yaş arasındaki bireylerden oluşmaktadır. Eğitim durumları bakımından katılımcıların çoğunluğu (%42) lise mezunudur. Gelir durumları bakımından katılımcıların %47,3’ ü 6000-11.999 TL arasında gelire sahiptir. İş faaliyeti bakımından katılımcıları %41.5’i serbest meslekte çalışmaktadır. İkamet bölgesi açısından katılımcıların çoğunluğu (%75.6) Artuklu ve Midyat ilçelerinde ikamet etmektedir. İkametgah süresi bakımından katılımcıların %64.3 ile büyük çoğunluğu 20 yıl ve üzerinden beri Mardin’de yaşamaktadır. Cinsiyet bakımından katılımcıların %80’i erkektir. Medeni durum bakımından katılımcıların % 51.8’i evli, turizm sektöründe çalışma bakımından ise katılımcıların %61.3’ü sektörde çalışmamaktadır.

Tablo 1: Katılımcıların Demografik Verilerine İlişkin Bulgular

Yaş	Eğitim		Gelir					
	F	%	F	%				
18-25	117	29,3	İlkokul	30	7,5	0-5999 TL	106	26,5
26-35	126	31,5	Ortaokul	45	11,3	6000-11.999	189	47,3
36-45	82	20,5	Lise	168	42,0	12.000-17.999	79	19,8
46-55	46	11,5	Ön lisans	63	15,8	18.000-23.999	9	2,3
56-65	22	5,5	Lisans	76	19,0	24.000-29.999	11	2,8
66 ve üstü	7	1,8	Y. lisans	15	3,8	30.000 TLve üzeri	6	1,5
Toplam	400	100,0	Doktora	3	0,8	Total	400	100,0
			Toplam	400	100,0			
İş Faaliyeti	İkametgah Bölgesi		İkametgah Süresi					
	F	%	F	%				
Öğrenci	57	14,3	Artuklu	157	39,3	1 yıldan az	3	0,8

Serbest mes.	166	41,5	Kızıltepe	69	17,3	1-5 yıl	20	5,0
İşçi	107	26,8	Midyat	145	36,3	6-10	23	5,8
Memur	37	9,3	Nusaybin	17	4,3	11-15	30	7,5
İşsiz	9	2,3	Diğer	12	3,0	16-20	67	16,8
Emekli	17	4,3	Toplam	400	100,0	20 yıl ve üzeri	257	64,3
Ev hanımı	7	1,8				Toplam	400	100,0
Toplam	400	100,0						

Cinsiyet	Medeni Durum		Turizm Sektöründe Çalışma					
	F	%	F	%	F	%	F	%
Kadın	80	20,0	Evli	207	51,8	Evet	155	38,8
Erkek	320	80,0	Bekar	193	48,3	Hayır	245	61,3
Toplam	400	100,0	Toplam	400	100,0	Toplam	400	100,0

Verilerin normallik değerlerine bakıldığında, sosyo-kültürel fayda, sosyo-kültürel maliyet, kişisel fayda, bilgi düzeyi ve destek parametrelerinin basırlık çarpıklık skorları genel kabul görmüş (Tabachnic - Fidell, 2013) sınırlarda olduğundan normal dağıldığı varsayılmaktadır. Ayrıca sosyal bilimlerde çoklu normalliği sağlamak güç olduğundan merkezi limit teoremine göre büyük örneklem sayısına ($n>300$) sahip araştırmalarda normal dağılım varsayımı kabul edilebilir (Kalaycı, 2008). Bu kapsamda çalışmada yer alan parametrelerin normallik varsayımını sağladığı öngörülmüştür. Doğrulayıcı faktör analizi ve yapısal eşitlik modeli analizi yapılmadan önce değişkenlere ait korelasyon analizi sonuçları, Cronbach α , AVE ve CR değerleri ile ortalama değerler Tablo 2’de gösterilmektedir.

Tablo 2: Değişkenlere Ait Korelasyon Analizi ve Ortalama Değerler

	Ort.	SKMyt	SKFay	TopBağG	TopKatG	DestG	Cron.	AVE	CR
SKMyt	2,578	1	-,340**	-,364**	-,222**	-,389	0,90	0,54	0,92
SKFay	3,654		1	,762**	,570**	,803**	0,94	0,62	0,95
TopBağG	3,539			1	,631**	,778**	0,91	0,67	0,95
TopKatG	3,410				1	,640**	0,92	0,84	0,84
DestG	3,629					1	0,94	0,76	0,95

Tablo 2 ele alındığında, parametrelere ait ortalama skorların genel olarak 3’ün üzerinde olduğu saptanmıştır. Parametreler arasındaki sosyo-kültürel maliyet ile diğer değişkenler arasından anlamlı düzeyde ve negatif yönde bir korelasyona rastlanmaktadır. Öte yandan diğer değişkenler arasında anlamlı düzeyde ve pozitif yönde bir ilişki saptanmıştır. Değişkenlere ait AVE ve CR

değerlerine bakıldığında ise, bu skorların alanyazında belirtilen sınırların üzerinde olduğu gözlenmiştir. Bu kapsamda parametrelerin ölçüm geçerliliğinin Türkiye özelinde sağlandığı söylenebilir.

Değişkenlere ait açımlayıcı faktör analizi yapılmıştır. Araştırmada yer alan sosyo-kültürel maliyet, sosyo-kültürel fayda, topluluğa bağlılık, topluluk katılımı ve destek değişkenleri için açımlayıcı faktör analizi yapılmıştır. Temel bileşenler analizi ile döndürme yamadan tek değişkenli yapı sonuçlarına ait bilgiler Tablo 3'deki gibidir.

Tablo 3: Değişkenlere Ait AFA Sonuçları

Faktörler	Değişkenler	Faktör Yük- leri	Ort.	Açıklanan Varyans	Öz Değer
Sosyo-Kültürel Maliyet	Turizm, toplumunuzda daha fazla vandalizme (barbalığa) neden olabilir (Ma)	,748	2,105	53,967	5,397
	Turizm suç oranlarını artırabilir (Mb)	,830	2,330		
	Turizm gürültü ve kirliliğe neden olabilir (Mc)	,800	2,590		
	Turizm, toplumunuzda fuhuşa yol açabilir (Md)	,719	2,515		
	Turizm trafik sıkışıklığına neden olabilir (Me)	,731	2,982		
	Turizm emlak fiyatlarını (örneğin ev, arsa vb.) artırabilir (Mf)	,606	3,055		
	Turizm yerel kültüre zarar vermektedir (Mg)	,829	2,687		
	Turistlerle aynı bölgede yaşamaktan ve onlarla ilişki kurmaktan mutlu değilim (Mh)	,777	2,417		
	Turistler yüzünden buralarda dinlenmek için sakin bir yer bulmak giderek zorlaşmaktadır (Mi)	,590	2,485		
	Turizm, eğlence merkezleri, plajlar gibi dinlenme tesislerinin yerel halk tarafından kullanımını sınırlandırmıştır (Mj)	,673	2,617		
Sosyo-kültürel fayda	Turizm gelişimi, tarihi binaların restore edilmesini teşvik edebilir (Fa)	,774	3,565	61,659	6,782
	Turizm gelişimi doğal kaynakların korunmasını teşvik edebilir (Fb)	,785	2,797		
	Turizm gelişimi yerel kültürün korunmasını teşvik edebilir (Fc)	,719	3,470		
	Yollarımız ve diğer kamu tesislerimiz turizm nedeniyle yüksek bir standartta tutulabilir (Fd)	,763	3,550		

	Turizm gelişiminin yerel halk için daha fazla park ve diğer rekreasyon alanları sağlaması muhtemeldir (Fe)	,707	3,472		
	Turizm, bölgedeki restoran, mağaza ve otellerde hizmet kalitesini iyileştirmiştir (Ff)	,812	3,520		
	Turizm, yerel halk tarafından el sanatları, sanat ve müzik gibi çok çeşitli kültürel faaliyetlerin geliştirilmesini teşvik edebilir (Fg)	,769	3,737		
	Turizm, turistler ve bölge sakinleri arasında daha fazla kültürel alışverişe yol açabilir (Fh)	,841	3,840		
	Turizm, dünyanın diğer bölgelerinden insanlarla tanışmak ve onların kültürlerini ve toplumlarını daha iyi anlamak için değerli bir deneyim sunmaktadır (Fi)	,826	3,710		
	Turizm gelişimi, topluluğunuzun kültürel kimliği üzerinde olumlu bir etki yaratabilir (Fj)	,766	3,747		
	Turizm, kültürler arasında daha iyi bir anlayışı teşvik etmektedir (Fk)	,861	3,862		
Topluluğa bağlılık	Bu toplum tarafından sağlanan ortam ve olanaklar en iyisidir (TBa)	,676	3,182		
	Başka toplumlarda yaşamaktansa bu toplumda tercih ederim (TBb)	,786	3,425		
	Diğer toplumlara kıyasla bu toplumda yaşamaktan daha çok keyif alıyorum (TBc)	,766	3,462		
	Bu toplumun yaşamıyla özdeşleşiyorum (TBd)	,859	3,500		
	Bu toplumun benim bir parçam olduğunu hissediyorum (TBe)	,866	3,605	67,484	6,748
	Bu toplumda yaşamak kim olduğum hakkımda çok şey söylüyor (TBf)	,803	3,677		
	Bu toplumda yaşamak benim için çok şey ifade ediyor (TBg)	,886	3,645		
	Bu topluma çok bağlıyım (TBh)	,863	3,632		
	Bu topluma güçlü bir aidiyet duygum var (TBi)	,878	3,660		
	Başka toplumlara kıyasla aile ve arkadaşlarımla çoğu bu toplumu tercih ediyorum (TBj)	,809	3,607		
Topluluk katılımı	Mardin’de turizmle ilgili faaliyetlere katıldım (TKa)	,931	3,390		
	Mardin turizminin gelişimiyle ilgili trendleri ve bilgileri takip edebilirim (TKb)	,940	3,537	84,132	2,524
	Mardin’de turizm ile ilgili karar verme sürecinde yer aldım (TKc)	,879	3,302		
Destek	Turizm toplumum için en önemli sektörlerden biridir (Da)	,845	3,862		
	Turizm, toplumumun doğru yönde büyümesine yardımcı olmaktadır (Db)	,876	3,520	76,002	4,560

	Turistlerin toplumuma gelmesinden gurur duyuyorum (Dc)	,879	3,512
	Turizm toplumumda önemli bir ekonomik rol oynamaya devam etmektedir (Dd)	,868	3,620
	Toplumum için hayati bir önem taşımasından ötürü turizmin gelişimini destekliyorum (De)	,883	3,687
	Toplumum daha fazla turist çekmelidir (Df)	,879	3,705
Değerlendirme Kriterleri	SosKülMyt: Kaiser-Meyer-OlkinMeasure of SamplingAdequacy: 0,880Approx. Chi-Square: 2228,665Barlett's Test of Sphericity: 0,000 ExtractionMethod: Principal Components, Component matrix, Açıklanan Varyans Toplamı 53,967.		
	SosKülFay: Kaiser-Meyer-OlkinMeasure of SamplingAdequacy: 0,874 Approx. Chi-Square: 3466,587Barlett's Test of Sphericity: 0,000 ExtractionMethod: Principal Components, Component matrix, Açıklanan Varyans Toplamı: 61,659		
	TopBağ: Kaiser-Meyer-OlkinMeasure of SamplingAdequacy: 0,926 Approx. Chi-Square: 3434,485Barlett's Test of Sphericity: 0,000 ExtractionMethod: Principal Components, Component matrix, Açıklanan Varyans Toplamı: 67,484		
	TopKat: Kaiser-Meyer-OlkinMeasure of SamplingAdequacy: 0,727 Approx. Chi-Square: 834,432Barlett's Test of Sphericity: 0,000 ExtractionMethod: Principal Components, Component matrix, Açıklanan Varyans Toplamı: 84,132		
	Des: Kaiser-Meyer-OlkinMeasure of SamplingAdequacy: 0,901 Approx. Chi-Square: 1957,644Barlett's Test of Sphericity: 0,000 ExtractionMethod: Principal Components, Component matrix, Açıklanan Varyans Toplamı: 76,002		

Tablo 3 incelendiğinde, sosyo-kültürel maliyet, sosyo-kültürel fayda, topluluğa bağlılık, topluluk katılımı ve destek değişkenlerine ait elde edilen maddelerin tamamının faktör yükleri (0,50 üstü) literatürde kabul edilen sınırlar üzerinde olduğundan yapı onaylanmıştır. Sosyo-kültürel maliyet değişkenine ait maddelerden 'Turist sayısındaki artış, turistler ile yerliler arasında yabancılaşmaya yol açmıştır (Mk)' ifadesi faktör yükleri birden fazla bileşene yüklendiği için ve tek yapı faktör yapısını bozması nedeniyle analizden çıkarılmıştır. Bu doğrultuda 11 ifadeden oluşan sosyo-kültürel maliyetler faktörü 10 ifadeli tek bileşen olarak kabul edilmiştir. Öte yandan açımlayıcı faktör analizine uygunluk açısından KMO değerlerine bakıldığında değişkenlerin tamamının KMO değerleri literatürde kabul göre 0,70 ve üstü değerlere sahiptir.

Geçerliliği test edilen bir modelin elde edilen veriler tarafından onaylanıp onaylanmadığını ortaya koyan çok değişkenli analiz yöntemlerinden biri de doğrulayıcı faktör analizidir. Bu çalışmada sırasıyla geçerliliği test etmek için açımlayıcı faktör analizi, ardından maddeler arası korelasyonlar, ortalama değerler ile EVA ve CR değerleri hesaplandıktan sonra DFA ile elde edilen yapı doğrulanmıştır. Bu kapsamda öncelikle literatürde sosyo-kültürel maliyetlere ait yapıyı onaylamak adına birinci düzey temel doğrulayıcı faktör analizi sonuçları Şekil 2’deki gibidir.

Şekil 2: Sosyo-kültürel Maliyetlere ait DFA sonuçları

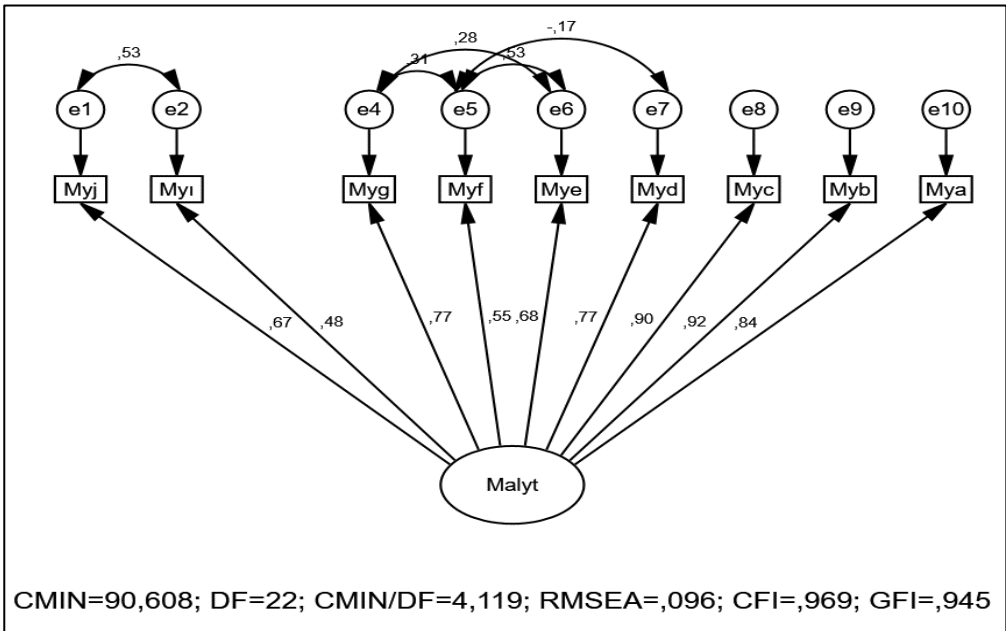

Şekil 2 ele alındığında, birinci düzey doğrulayıcı faktör analizi sonuçları model uyum iyiliği skorları bakımından alanyazında belirtilen sınırların içerisinde ve kabul edilebilir olduğu gözlenmektedir (CMIN/DF=4,119; RMSEA=0,096; CFI=0,969; GFI=0,945). Model uyum iyiliğinin nihai haline ulaşması için çoklu normalliği aşırı derecede bozan katılımcılar sırasıyla analizden çıkarılarak analiz tekrar edilmiştir. En nihayetinde 353 katılımcıdan oluşan model onaylanmıştır. Genel kabul görmüş bir kural gereği bir çalışmada

örneklem belirlenirken ifade sayısının 5 ila 10 katı düzeyinde katılımcı yeterli olmaktadır (Karagöz - Kösterelioğlu, 2008, 85).

Bu kapsamda hata terimleri arasında en yüksekte başlayarak sırasıyla modifikasyonlar yapılmıştır. Sırasıyla e1-e2, e5-e6, e4-e5, e4-e6 ve e5-e7 hata terimleri arasında kovaryanslar oluşturularak model kabul edilebilir sınırlarda ortaya çıkarılmıştır. RMSEA'ya yönelik eşik değerleri zaman içerisinde çok fazla değişkenlik göstermiş ve yorumlanmıştır. 1990'lı yıllarda 0,05-0,10 arasında değerler ortalama bir uygunluğu ifade ederken, 0,10 üzeri değerler modelin kötü biçimde uyarlandığı şeklinde yorumlanmıştır (Yaşlıoğlu, 2017, 81). Modelde anketteki ifade sayısının fazla olması ve çok fazla değişken olması dolayısıyla RMSEA değeri 0,096 çıkmıştır ancak bu 10'nun altında bir değer olduğu için kabul edilebilir bir düzey olarak yorumlanabilir. CMIN, CFI ve GFI değerlerinin istenen sınırlar içerisinde olması modelin uyum iyiliğinin iyi olduğunu göstermektedir. Oluşturulan modele ait standardize ve standardize olmayan regresyon katsayıları, standart hata, kritik skor ve anlamlılık değerleri Tablo 4'teki gibidir.

Tablo 4: Sosyo-kültürel Maliyetlere ait DFA sonuçları

			β_0	β_1	S.E.	C.R.	P
Myj	<---	Malyt	0,668	1			
My1	<---	Malyt	0,480	0,765	0,067	11,44	***
Myg	<---	Malyt	0,770	1,188	0,093	12,832	***
Myf	<---	Malyt	0,552	0,875	0,092	9,478	***
Mye	<---	Malyt	0,685	1,049	0,091	11,564	***
Myd	<---	Malyt	0,771	1,077	0,084	12,851	***
Myc	<---	Malyt	0,899	1,269	0,087	14,622	***
Myb	<---	Malyt	0,917	1,274	0,086	14,843	***
Mya	<---	Malyt	0,844	1,114	0,08	13,884	***

β_0 = Standardize regresyon katsayısı, β_1 = Standardize olmayan beta katsayısı. ***=
 $p<0,001$.

Tablo 4 ele alındığında, sosyo-kültürel maliyet değişkenine ait 9 maddeden oluşan yol katsayıları istatistiksel olarak anlamlıdır. Sırasıyla Myj için $\beta_0=0.668$; My1 için $\beta_0=0.480$; Myg için $\beta_0=0.770$; Myf için $\beta_0=0.552$; Mye için $\beta_0=$

0.685; Myd için $\beta_0 = 0.771$; Myc için $\beta_0 = 0.899$; Myb için $\beta_0 = 0.917$ ve Mya için $\beta_0 = 0.844$ olarak elde edilmiştir. Analize dahil edilen Myh maddesi sırasıyla çakışma ve model uyum iyiliğini bozdukları için analizden çıkarılmıştır. Yol katsayılarına bakıldığında sosyo-kültürel maliyet üzerinde en fazla etkiye sahip ifadenin Myb olduğu gözlenmektedir ($\beta_1 = 1,274$). Araştırma değişkenlerinden sosyo-kültürel faydaya ait doğrulayıcı faktör analizi sonuçları Şekil 3'deki gibidir.

Şekil 3: Sosyo-kültürel Faydaya Ait DFA Sonuçları

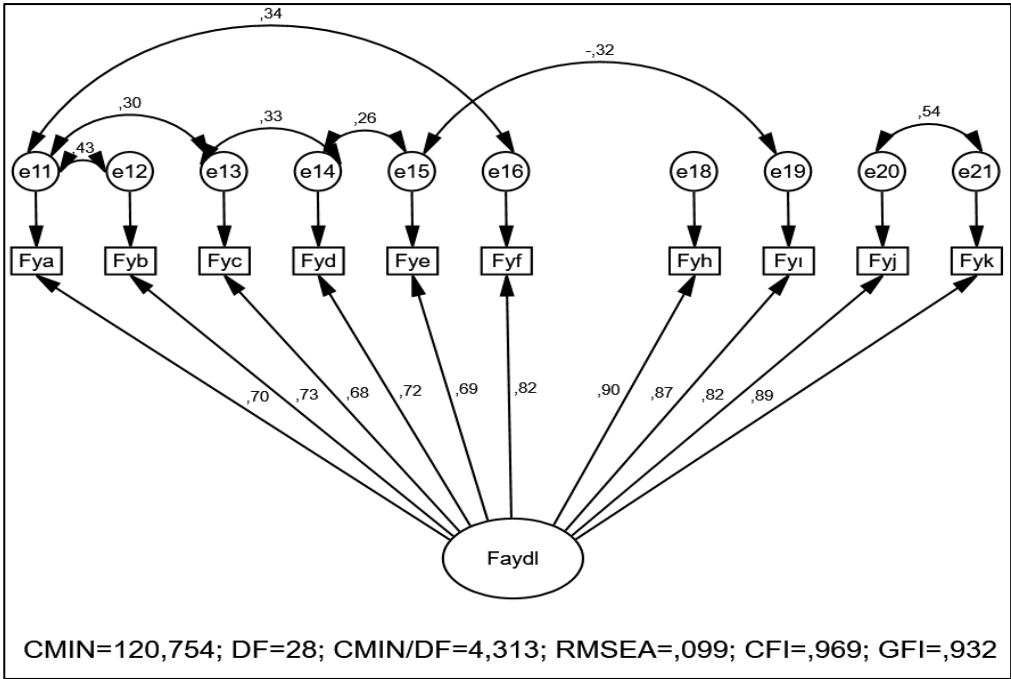

Şekil 3 incelendiğinde, sosyo-kültürel faydalara ait birinci düzey doğrulayıcı faktör analizi sonuçları model uyum iyiliği skorları bakımından literatürde belirtilen sınırların içerisinde ve kabul edilebilir düzeyde olduğu gözlenmektedir (CMIN/DF=4,313; RMSEA=0,099; CFI=0,969; GFI=0,932). Model uyum iyiliğinin nihai haline ulaşması için hata terimleri arasında en yüksekten başlayarak sırasıyla modifikasyonlar yapılmıştır. Sırasıyla e20-e21, e11-e12, e11-e16, e13-e14, e15-e19, e11-e13 ve e14-e15 hata terimleri arasında ko-

varyanslar oluşturularak model nihai halini almıştır. Modele ait standardize ve standardize olmayan regresyon katsayıları, standart hata, kritik skor ve anlamlılık değerleri Tablo 5'te gösterilmektedir.

Tablo 5: Sosyo-kültürel Faydaya Ait DFA Sonuçları

			β_0	β_1	S.E.	C.R.	P
Fya	<---	Faydl	0,697	1			
Fyb	<---	Faydl	0,727	0,978	0,058	16,897	***
Fyc	<---	Faydl	0,679	0,857	0,06	14,257	***
Fyd	<---	Faydl	0,715	0,924	0,073	12,579	***
Fye	<---	Faydl	0,688	0,887	0,074	12,065	***
Fyf	<---	Faydl	0,824	1,017	0,059	17,365	***
Fyh	<---	Faydl	0,903	1,067	0,068	15,715	***
Fy1	<---	Faydl	0,872	1,077	0,071	15,177	***
Fyj	<---	Faydl	0,821	1,017	0,071	14,342	***
Fyk	<---	Faydl	0,890	1,106	0,071	15,505	***

β_0 = Standardize regresyon katsayısı, β_1 = Standardize olmayan beta katsayısı. ***= $p<0,001$.

Tablo 5 ele alındığında, sosyo-kültürel fayda değişkenine ait 10 maddeden oluşan yol katsayıları istatistiksel olarak anlamlıdır. Sırasıyla Fya için $\beta_0=0.697$; Fyb için $\beta_0=0.727$; Fyc için $\beta_0=0.679$; Fyd için $\beta_0=0.715$; Fye için $\beta_0=0.688$; Fyf için $\beta_0=0.824$; Fyh için $\beta_0=0.903$; Fyh için $\beta_0=0.903$, Fy1 için $\beta_0=0.872$, Fyj için $\beta_0=0.821$ ve Fyk için $\beta_0=0.890$ olarak elde edilmiştir. Analize dahil edilen Fyg maddesi çakışma, çoklu normalliği bozduğu ve model uyum iyiliğini olumsuz etkilediği için analizden çıkarılmıştır. Yol katsayılarına bakıldığında sosyo-kültürel fayda üzerinde en fazla etkiye sahip ifadenin Fyk olduğu gözlenmektedir ($\beta_1=1,106$). Araştırma değişkenlerinden topluluğa bağlılığa ait doğrulayıcı faktör analizi sonuçları Şekil 4'teki gibidir.

Şekil 4: Topluluğa Bağlılığa Ait DFA Sonuçları

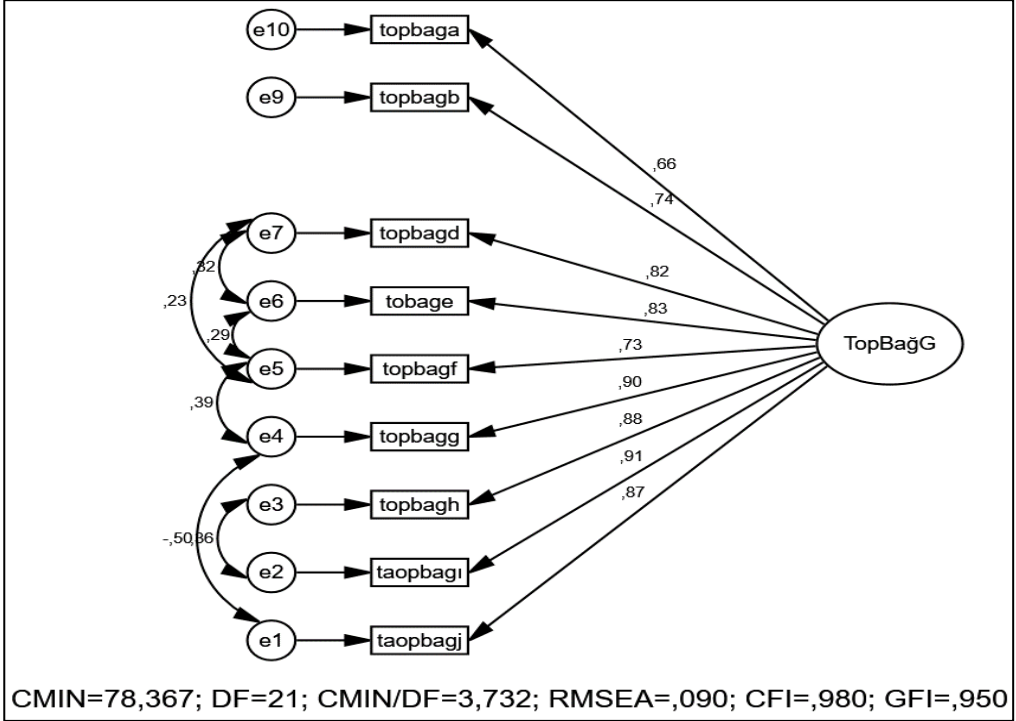

Şekil 4 incelendiğinde, topluluğa bağlılığa ait birinci düzey doğrulayıcı faktör analizi sonuçları model uyum iyiliği skorları bakımından literatürde belirtilen sınırların içerisinde ve kabul edilebilir düzeyde olduğu gözlenmektedir (CMIN/DF=3,732; RMSEA=0,090; CFI=0,980; GFI=0,950). Model uyum iyiliğinin nihai haline ulaşması için hata terimleri arasında en yüksekten başlayarak sırasıyla modifikasyonlar yapılmıştır. Sırasıyla e1-e4, e4-e5, e2-e3, e6-e7, e5-e6 ve e5-e7 hata terimleri arasında kovaryanslar oluşturmak suretiyle model onaylanmıştır. Modele ait standardize ve standardize olmayan regresyon katsayıları, standart hata, kritik skor ve anlamlılık değerleri Tablo 6'da gösterilmektedir.

Tablo 6: Topluluğa Bağlılığa Ait DFA Sonuçları

			β_0	β_1	S.E.	C.R.	P
Tapbagj	<---	TopBağG	0,873	1			
Tapbagı	<---	TopBağG	0,912	1,054	0,043	24,226	***
Topbagh	<---	TopBağG	0,883	0,997	0,044	22,654	***
Topbagg	<---	TopBağG	0,896	1,014	0,052	19,348	***
Topbagf	<---	TopBağG	0,732	0,786	0,048	16,247	***
Tobage	<---	TopBağG	0,827	0,924	0,046	20,124	***
Topbagd	<---	TopBağG	0,817	0,905	0,046	19,683	***
Topbagb	<---	TopBağG	0,737	0,837	0,05	16,61	***
Topbaga	<---	TopBağG	0,659	0,713	0,051	14,099	***

β_0 = Standardize regresyon katsayısı, β_1 = Standardize olmayan beta katsayısı. ***= $p < 0,001$.

Tablo 6 ele alındığında, toplumsal bağlılık değişkenine ait 9 maddeden oluşan yol katsayıları istatistiksel olarak anlamlıdır. Sırasıyla tapbagj için $\beta_0 = 0.873$; tapbagı için $\beta_0 = 0.912$; topbagh için $\beta_0 = 0,883$; topbagg için $\beta_0 = 0.896$; topbagf için $\beta_0 = 0.732$; tobage için $\beta_0 = 0.827$; topbagd için $\beta_0 = 0.817$; topbagb için $\beta_0 = 0.737$, topbaga için $\beta_0 = 0.659$ olarak elde edilmiştir. Analize dahil edilen topbagc maddesi çakışma, çoklu normalliği bozduğu ve model uyum iyiliğini olumsuz etkilediği için analizden çıkarılmıştır. Yol katsayılarına bakıldığında topluluğa bağlılık üzerinde en fazla etkiye sahip ifadenin topbagı olduğu gözlenmektedir ($\beta_1 = 1,054$). Araştırma değişkenlerinden topluluk katılımına ait doğrulayıcı faktör analizi sonuçları Şekil 5'teki gibidir.

Şekil 5: Topluluk Katılımına Ait DFA Sonuçları

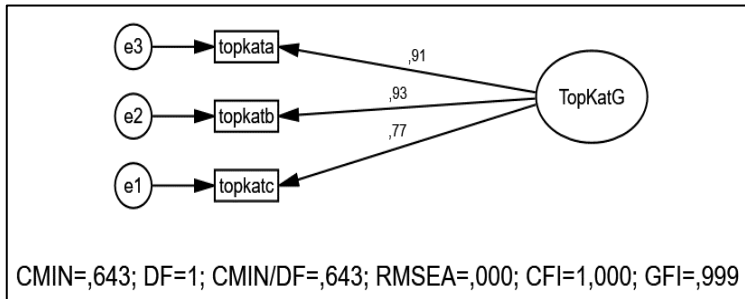

Şekil 5 incelendiğinde, topluluk katılımına ait birinci düzey doğrulayıcı faktör analizi sonuçları model uyum iyiliği skorları bakımından literatürde belirtilen sınırların içerisinde ve kabul edilebilir düzeyde olduğu gözlenmektedir (CMIN/DF=0,643; RMSEA=0,000; CFI=1,000; GFI=0,999). Modele ait standardize ve standardize olmayan regresyon katsayıları, standart hata, kritik skor ve anlamlılık değerleri Tablo 7’de gösterilmektedir.

Tablo 7: Topluluk Katılımına Ait DFA Sonuçları

			β_0	β_1	S.E.	C.R.	P
Topkatb	<---	TopKatG	0,934	1,188	0,046	25,967	***
Topkata	<---	TopKatG	0,913	1,191	0,048	25,036	***
Topkatc	<---	TopKatG	0,774	1			

β_0 = Standardize regresyon katsayısı, β_1 = Standardize olmayan beta katsayısı.
***= $p < 0,001$.

Tablo 7 ele alındığında, topluluk katılımı değişkenine ait 3 maddeden oluşan yol katsayıları istatistiksel olarak anlamlıdır. Sırasıyla tapkatb için $\beta_0 = 0.934$; tapkata $\beta_0 = 0.913$; topkatc için $\beta_0 = 0,774$ olarak elde edilmiştir. Yol katsayılarına bakıldığında topluluk katılımı üzerinde en fazla etkiye sahip ifadenin tapkata olduğu gözlenmektedir ($\beta_1 = 1,191$). Araştırma değişkenlerinden desteğe ait doğrulayıcı faktör analizi sonuçları Şekil 6’daki gibidir.

Şekil 6: Desteğe Ait DFA Sonuçları

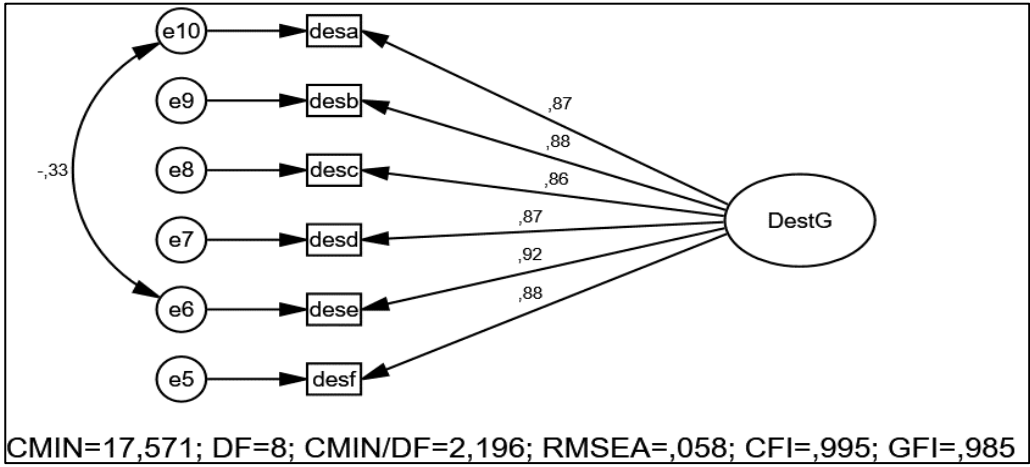

Şekil 6 incelendiğinde, desteğe ait birinci düzey doğrulayıcı faktör analizi sonuçları model uyum iyiliği skorları bakımından literatürde belirtilen sınırların içerisinde ve kabul edilebilir düzeyde olduğu gözlenmektedir (CMIN/DF=2,196; RMSEA=0,058; CFI=0,995; GFI=0,985). Uyum iyiliği değerlerini artırmak adına e6-e10 arasında modifikasyon uygulanmıştır. Modele ait standardize ve standardize olmayan regresyon katsayıları, standart hata, kritik skor ve anlamlılık değerleri Tablo 8’de gösterilmektedir.

Tablo 8: Desteğe Ait DFA Sonuçları

			β_0	β_1	S.E.	C.R.	P
Desf	<---	DestG	0,881	1,006	0,044	23,105	***
Dese	<---	DestG	0,920	1,011	0,045	22,305	***
Desd	<---	DestG	0,868	0,982	0,044	22,426	***
Desc	<---	DestG	0,857	0,953	0,043	21,909	***
Desb	<---	DestG	0,881	1,03	0,045	23,121	***
Desa	<---	DestG	0,871	1			

β_0 = Standardize regresyon katsayısı, β_1 = Standardize olmayan beta katsayısı. ***= p<0,001.

Tablo 8 ele alındığında, destek değişkenine ait 6 ifadeden oluşan yol katsayıları istatistiksel olarak anlamlıdır. Sırasıyla desf için β_0 = 0.881; dese β_0 =

0.920; desd için $\beta_0 = 0,868$; desc için $\beta_0 = 0,857$; desb için $\beta_0 = 0,881$; desa için $\beta_0 = 0,871$ olarak elde edilmiştir. Yol katsayılarına bakıldığında topluluğa bağlılık üzerinde en fazla etkiye sahip ifadenin dese olduğu gözlenmektedir ($\beta_1 = 1,011$).

Araştırma hipotezlerini test etmek amacıyla kurulan yol modeli analizi sonuçları Şekil 7'deki gibidir.

Şekil 7: Değişkenlere Ait Yol Modeli Sonuçları

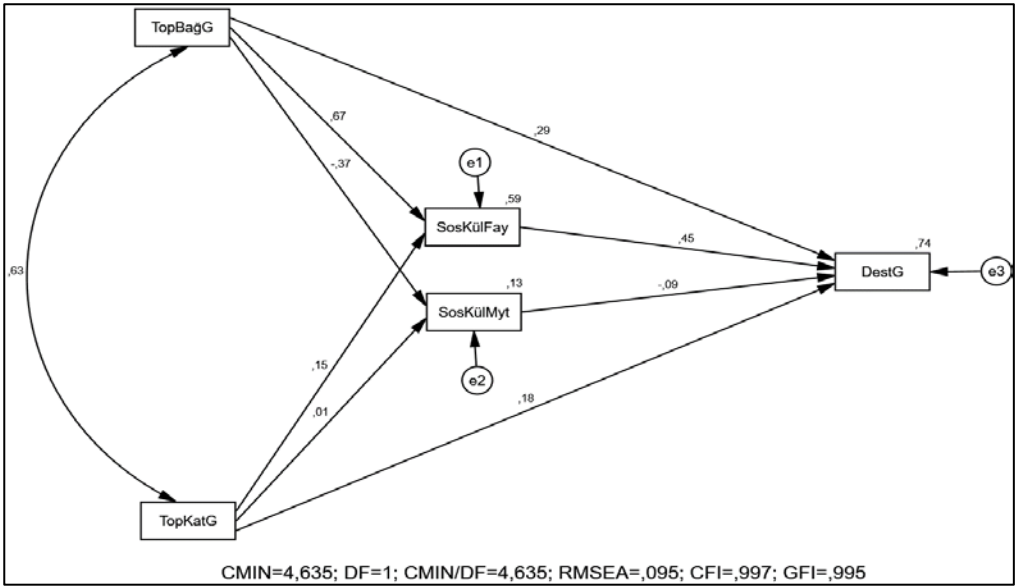

Şekil 7 ele alındığında, yol analizi sonuçları model uyum iyiliği skorları bakımından literatürde belirtilen sınırların içerisinde ve iyi uyum sağladığı gözlenmektedir (CMIN/DF=4,635; RMSEA=0,095; CFI=0,997; GFI=0,995). Analizde elde edilen regresyon katsayıları ve gözlenen değişkenler arasındaki nedensel ilişki sonuçları Tablo 9'da verilmektedir. Oluşturulan modele ait standardize ve standardize olmayan regresyon katsayıları, standart hata, kritik skor ve anlamlılık değerleri Tablo 9'daki gibidir.

Tablo 9: Değişkenlere Ait Yol Modeli Sonuçları

			β_0	β_1	S.E.	C.R.	R2	P
SosKülFay	<---	TopBağG	0,668	0,618	0,038	16,234	0,593	***
SosKülFay	<---	TopKatG	0,149	0,115	0,032	3,625		***
SosKülMyt	<---	TopKatG	0,013	0,01	0,046	0,215	0,132	0,83
SosKülMyt	<---	TopBağG	-0,372	-0,342	0,055	-6,189		***
DestG	<---	TopBağG	0,288	0,31	0,047	6,54		***
DestG	<---	TopKatG	0,183	0,165	0,03	5,427		***
DestG	<---	SosKülFay	0,451	0,526	0,047	11,173	0,736	***
DestG	<---	SosKülMyt	-0,092	-0,107	0,032	-3,319		***

β_0 = Standardize regresyon katsayısı, β_1 = Standardize olmayan beta katsayısı. ***=
p<0,001.

Tablo 9 incelendiğinde doğrudan etkilerin ele alındığı, araştırma modeli için YEM sonuçlarına göre, topluluğa bağlılık (.668) ve topluluk katılımının (0,149) sosyo-kültürel faydalar üzerinde aynı yönde ve anlamlı düzeyde bir etkisi bulunmaktadır. Yani sosyo-kültürel faydalardaki değişimlerin %59,3'ü topluluğa bağlılık ve topluluk katılımı değişkenleri tarafından açıklanmaktadır. Ayrıca topluluk katılımı (.013) aynı yönde ve anlamsız, topluluğa bağlılık (-0,372) ise anlamlı düzeyde ve negatif yönde sosyo-kültürel maliyet değişkenini etkilemektedir. Yani sosyo-kültürel maliyetlerdeki değişimlerin %13,2'si topluluk katılımı ve topluluğa bağlılıktaki değişimler tarafından açıklanmaktadır. Öte yandan topluluğa bağlılık (0,288), topluluk katılımı (0,183) ve sosyo-kültürel faydalar (0,451) destek üzerinde anlamlı düzeyde ve pozitif yönlü bir etkiye sahiptir. Sosyo-kültürel maliyetler (-0,092) destek değişkenini anlamlı düzeyde ve negatif yönde etkilemektedir. Yani destek değişkenindeki değişimlerin %73,6'sı topluma bağlılık, topluma katılım, sosyo-kültürel fayda ve sosyo-kültürel maliyet değişkenlerindeki değişimler tarafından açıklanmaktadır. Bu kapsamda ilgili hipotezler H1, H2, H3, H4 H6, H7, H8 kabul edilmiş H5 ise reddedilmiştir.

4. Tartışma

Araştırmada topluluğa bağlılığının turizmin algılanan sosyo-kültürel faydaları (turizmin algılanan olumlu sosyo-kültürel etkileri) üzerinde anlamlı ve pozitif bir etkisi olduğu sonucuna ulaşılmıştır. Bu doğrultuda H1 hipotezi

kabul edilmiştir. Araştırmada topluluklarına güçlü bir şekilde bağlı olan kişilerin turizmin olumlu sosyo-kültürel etkilerini (sosyo-kültürel faydalarını) daha fazla algıladıkları ortaya çıkarılmıştır. Bu sonuç topluluklarına güçlü bir şekilde bağlılık hisseden yerel sakinlerin turizmin olumlu etkilerini (faydalarını) daha fazla algıladıkları sonucuna ulaşan daha önceki araştırma sonuçlarıyla tutarlılık göstermiştir (Gursoy vd., 2002; Gursoy - Rutherford, 2004; Latkova - Vogt, 2012; Lee, 2013; Campon- Cerrro vd. 2017; Eslami vd., 2019; Rua, 2020; Than vd., 2020).

Araştırmada topluluğa bağlılığın turizmin algılanan sosyo-kültürel maliyetleri (turizmin algılanan olumsuz sosyo-kültürel etkileri) üzerinde anlamlı ve negatif bir etkisi olduğu sonucuna ulaşılmış ve H2 hipotezi kabul edilmiştir. Bu doğrultuda araştırmada topluluğa bağlılık arttıkça turizmin olumsuz sosyo-kültürel etkilerini (turizmin algılanan sosyo-kültürel maliyetlerini) algılama olasılığının azaldığı ortaya çıkarılmıştır. Araştırmada elde edilen bu sonuç, literatürde topluluğa bağlılık ve algılanan maliyetler arasında negatif bir ilişki olduğu sonucuna ulaşan daha önceki araştırma sonuçlarıyla benzerlik sergilemiştir (Um - Crompton,1987; Snaith - Haley, 1999; Kuvan - Akan, 2005; Adongo vd., 2017). Araştırmanın bu sonucu topluluğa bağlılık ve turizmin algılanan maliyetleri arasında herhangi bir ilişki olmadığını ileri süren daha önceki araştırmalardan farklılık sergilemiştir (Gursoy vd., 2002; Gursoy - Rutherford, 2004; Lee, 2013; Rua, 2020). Araştırmadan elde edilen bu sonuç Mardin yerel halkının sahip olduğu kültürü turizm vasıtasıyla dış dünyaya daha fazla tanıtmak istemesinden, turizmi sahiplenerek olumsuz etkilerinden daha fazla olumlu etkilerine odaklanmasından ve Mardin’de yerel halkı sosyo-kültürel açıdan etkileyecek olumsuz etkilerin yaygın olmaması gibi sebeplerden kaynaklanabilir.

Araştırmada topluluğa bağlılığın turizme verilen destek üzerinde anlamlı ve pozitif bir etkisi olduğu sonucuna ulaşılmıştır. Bu doğrultuda topluluklarına daha fazla bağlı olan kişilerin bölgelerindeki turizm gelişimine daha fazla destek verdikleri ortaya çıkarılmış ve H3 hipotezi kabul edilmiştir. Bu sonuç daha önceki topluluğa bağlılık ve destek arasında pozitif bir ilişki olduğunu belirten ve toplumlarına daha bağlı insanların turizmi daha fazla desteklediklerini ileri süren araştırma sonuçlarıyla tutarlılık göstermiştir (Nicholas vd.,

2009; Lee, 2013; Adongo vd., 2017; Campon-Cerro vd. 2017: 12; Morales vd., 2018; Rua, 2020).

Araştırmada topluluk katılımının turizmin algılanan sosyo-kültürel faydaları (turizmin algılanan olumlu sosyo-kültürel etkileri) üzerinde anlamlı ve pozitif bir etkisi, algılanan sosyo-kültürel maliyetleri (algılanan olumsuz sosyo-kültürel etkileri) üzerinde ise herhangi bir etkisi olmadığı sonucuna ulaşılmıştır. Bu doğrultuda H4 hipotezi kabul, H5 hipotezi ise reddedilmiştir. Bu kapsamda araştırmada topluluk katılımı arttıkça turizmin algılanan sosyo-kültürel faydalarının (algılanan olumlu sosyo-kültürel etkileri) da arttığı sonucuna ulaşılmıştır. Bu doğrultuda elde edilen bu iki sonuç, topluluk katılımının turizmin algılanan faydaları üzerinde pozitif etkisi, algılanan maliyetler üzerinde ise herhangi bir etkisinin olmadığını ileri süren Lee (2013)'ün elde ettiği sonuç ile tutarlılık göstermiştir. Daha önce yapılan araştırmalarda Lee (2013)'ün araştırması dışında topluluk katılımının fayda ve maliyetler üzerindeki etkisini inceleyen herhangi bir araştırmaya rastlanılamamıştır. Bu bakımdan bu araştırma topluluk katılımının, algılanan fayda ve maliyet değişkenleri üzerindeki ilişkisinin belirlenebilmesi açısından literatüre katkı sağlamıştır.

Araştırmada topluluk katılımının turizme verilen destek üzerinde anlamlı ve pozitif bir etkisi olduğu sonucuna ulaşılmıştır. Bu doğrultuda H6 hipotezi kabul edilmiş ve turizmde topluluk katılımı arttıkça bölgede turizme verilen desteğin de arttığı ortaya çıkarılmıştır. Bu sonuç daha önce yapılan ve topluluk katılımı ile turizme yönelik destek arasında pozitif bir ilişki olduğunu ileri süren araştırma sonuçlarıyla tutarlılık göstermiştir (Nicholas vd., 2009; Lee, 2013, Wang vd., 2021).

Araştırmada turizmin algılanan sosyo-kültürel faydalarının (algılanan olumlu sosyo-kültürel etkilerinin) turizme verilen destek üzerinde anlamlı ve pozitif bir etkisi olduğu sonucuna ulaşılmıştır. Bu doğrultuda H7 hipotezi kabul edilmiş ve turizmden daha fazla sosyo-kültürel fayda (olumlu sosyo-kültürel etki) algılayan kişilerin turizmi daha fazla desteklediği ortaya çıkarılmıştır. Bu sonuç turizmin algılanan faydaları (olumlu etkileri) ile destek arasında pozitif yönde bir ilişki bulan daha önceki araştırma sonuçlarıyla tutarlılık göstermiştir (Gursoy vd. 2002; Gursoy - Rutherford, 2004; Nunkoo -

Ramkisson, 2012; Lee, 2013; Nunkoo - So, 2015; Rua, 2020). Araştırmada son olarak turizmin algılanan sosyo-kültürel maliyetlerinin (algılanan olumsuz sosyo-kültürel etkilerinin) turizme verilen destek üzerinde anlamlı ve negatif bir etkisi olduğu sonucuna ulaşılmıştır. Bu doğrultuda H8 hipotezi kabul edilmiş ve turizmden daha fazla sosyo-kültürel maliyet (olumsuz sosyo-kültürel etki) algılayan kişilerin turizme desteklerinin daha fazla azaldığı sonuca ulaşılmıştır. Bu sonuç turizmin algılanan maliyetleri (olumsuz etkileri) ile destek arasında negatif yönde bir ilişki bulan daha önceki araştırma sonuçlarıyla tutarlılık göstermiştir (Lee, 2013; Rua, 2020).

Sonuç

Bu araştırma topluluğa bağlılık ve topluluk katılımının turizmin yerel halk tarafından algılanan sosyo kültürel etkileri (sosyo-kültürel faydaları ve maliyetleri) ve turizme verilen destek üzerindeki etkisini belirlemek amacıyla gerçekleştirilmiştir.

Araştırmada ilk olarak topluluğa bağlılığın algılanan sosyo-kültürel faydalar üzerinde pozitif, algılanan sosyo-kültürel maliyetler üzerinde negatif ve turizme verilen destek üzerinde ise pozitif bir etkiye sahip olduğu görülmüştür. Bu durum Mardin bölgesi'nde topluluklarına güçlü bir şekilde bağlı olan insanların, turizmin olumlu sosyo-kültürel etkilerini daha fazla, olumsuz sosyo-kültürel maliyetlerini ise daha az bir şekilde algıladıklarını göstermektedir.

Araştırmada topluluk katılımının turizmin algılanan sosyo-kültürel faydaları ve turizme verilen destek üzerinde pozitif etkisi olduğu görülmüştür. Bu kapsamda turizmle ilgili karar verme süreçlerine daha fazla katılan bireylerin turizmin olumlu sosyo-kültürel etkilerini daha fazla algıladıkları ve bölgede turizm gelişimini daha fazla destekledikleri ortaya çıkarılmıştır. Bu nedenle topluluk katılımı bir bölgede sürdürülebilir turizmin gelişmesi için oldukça gereklidir. Çalışmada ayrıca turizmin algılanan sosyo-kültürel faydalarının turizme verilen destek üzerinde pozitif, algılanan sosyo-kültürel maliyetlerin ise destek üzerinde negatif etkisi bulunmuştur. Bu doğrultuda turizmden daha fazla sosyo-kültürel fayda algılayan kişilerin turizme daha fazla destek verdikleri, maliyet algılayan kişilerin ise turizme daha az destek verdikleri ortaya çıkmıştır.

Yukarıdaki tüm bulgular doğrultusunda topluluğa bağlılık ve topluluk katılımının turizmin algılanan sosyo-kültürel faydalarının ve turizme verilen desteğin artmasında önemli bir işlevi olduğu görülmüştür. Bu nedenle turizm planlamacıları ve karar vericilerinin yörede yaşayan halkın topluluklarına bağlılıklarını arttırmak için topluluğun çevresini koruyucu ve halkın yaşam kalitelerini arttırıcı programlar tasarlamaları gerekmektedir. Bu doğrultuda halkın bölgeye bağlılığını arttıracak yaşanabilir bir çevre için ulaşım ve altyapı sistemlerini daha çok geliştirmeleri, bölgede trafik, gürültü ve kirlilik gibi yaşam kalitesini bozacak unsurları azaltmaları gerekmektedir. Destinasyon planlama ve karar vericileri yerel halkın turizm gelişimi planlaması ve yönetimine dahil olmaları için fırsatlar sağlamaları gereklidir. Yerel yönetimler ev sahibi topluma turizmle ilgili faaliyetlere ve karar verme süreçlerine aktif olarak katılmaları için fırsat tanınmalı ve bölgede toplum temelli turizm faaliyetlerinin geliştirilmesi için çaba sarf etmelidirler. Halkın turizm karar verme sürecine aktif bir şekilde dahil olabilmesi için tüm turizm paydaşlarının katılımının olduğu birtakım toplantı ve çalıştaylar düzenlenmeli ve yerel halkın turizmin bölgede sebep olduğu sosyo-kültürel etkileri hakkında görüşleri alınmalıdır. Bunun yanı sıra turistler ile yerel halk arasındaki kültürel alışverişin arttırılması ve el sanatları, müzik, yerel mutfak gibi bölgenin kendine özgü otantik değerlerinin ön plana çıkarılması gibi turizmin algılanan sosyo-kültürel faaliyetlerini arttıracak faaliyetlere odaklanılmalı ve bölgenin eşsiz kültürünü ön plana çıkartacak tanıtım faaliyetlerine ağırlık vermelidir. Ayrıca, yerel gıda ürünleri ticarileştirilmeli ve yerel ürünlerin turistlere doğrudan satışı olan bir satış kanalından yararlanılmalıdır. Bölgede turizmin sosyo-kültürel faydaları hakkında halkı bilgilendirmek için içsel pazarlama teknikleri kullanılabilir. Ayrıca yerel halkın turizmin gelişiminden ve bölgeye olan katkılarından haberdar olmaları için kurumsal web siteleri, yerel medya gibi kanalları etkili bir şekilde kullanılmalıdır.

Araştırma Kısıtlılıkları ve Geleceğe Yönelik Öneriler

Araştırmanın Mardin il ve ilçelerinin birbirine uzak olmasından ötürü zaman ve maliyet tasarrufları nedeniyle çoğunlukla Mardin'in kültürel turizmde en önde gelen ilçeleri olan Artuklu ve Midyat ilçerinde gerçekleştirilmesi, araştırmanın bir kısıtlılığını oluşturmaktadır. Araştırmada bölgedeki kadınların anket gibi şeylere önyargılı davranarak doldurmaya istekli dav-

ranmamalarından dolayı kadın katılımcılara ulaşılmada sorun yaşanılmıştır. Bu sebepten ötürü araştırmaya katılan katılımcıların çoğunlukla erkeklerden oluşması araştırmanın bir diğer kısıtlılığını oluşturmaktadır. Bundan sonra gerçekleştirilecek araştırmalarda topluluğa bağlılık, topluluk katılımı, turizmin sosyo-kültürel etkileri ve turizm gelişimine verilen destek gibi değişkenler Doxey Kızgınlık İndeksi ve Butler Turist Alan Yaşam Döngüsüne göre turizmin farklı aşamalarında olan destinasyonlarda incelenebilir. Bunun yanı sıra mevcut bu değişkenlerde demografik (yaş, cinsiyet, gelir, eğitim ve medeni durum) değişkenlere göre herhangi bir farklılaşma olup olmadığı da ele alınabilir. Benzer şekilde, araştırmada kullanılan mevcut değişkenlere yaşam kalitesi, kişisel fayda, turizm bilgisi, turistlerle temas düzeyi ve turizm merkezine uzaklık gibi yeni değişkenler eklenerek yerel halkın turizme yönelik tutumları farklı iller bazında araştırılabilir.

Kaynakça

- Adongo, Raymond et al. (2017). "Tourism in Hoi An, Vietnam: Impacts, Perceived Benefits, Community Attachment and Support for Tourism Development". *International Journal of Tourism Sciences* 17/2 (2017), 86-106. <https://doi.org/10.1080/15980634.2017.1294344>
- Akdu, Ugur - Odemis, Murat. "Examining The Impacts of Tourism on Gumushane Residents According To The Doxey Index". *Turizm Akademik Dergisi* 5/2 (2018), 33-45.
- Andereck, Kathleen L - Nyaupane, Gyan. P. "Exploring The Nature of Tourism and Quality of Life Perceptions Among Residents". *Journal of Travel Research* 50/3 (2011), 248-260. DOI: 10.1177/0047287510362918
- Andereck, Kathleen L. et al. "Residents' Perceptions of Community Tourism Impacts". *Annals of Tourism Research* 32/4 (2005), 1056-1076. doi:10.1016/j.annals.2005.03.001
- Ap, John. "Residents' Perceptions on Tourism Impacts". *Annals of Tourism Research* 19/4 (1992), 665-690. [https://doi.org/10.1016/0160-7383\(92\)90060-3](https://doi.org/10.1016/0160-7383(92)90060-3)

- Ataman, Doğan. *Mardin Halkının Turizmin Etkilerine Yönelik Algıları*. Konya: Necmettin Erbakan Üniversitesi, Turizm İşletmeciliği Anabilim Dalı, Yüksek Lisans Tezi. 2019.
- Atsız, Ozan-Kızılırmak, İsmail. "Mardin'in Doğal ve Kültürel Çekiciliklerinin Destinasyon Pazarlaması Kapsamında İncelenmesi", *Mukaddime* 8/1 (2017), 25-41. doi: 10.19059/mukaddime.296624
- Bello, Felix G. et al. "Local Residents' Perceptions of Socio-Cultural Impacts of Tourism in Mangochi, Malawi". *Advances in Hospitality and Tourism Research (AHTR)* 5/1 (2017), 1-22.
- Besculides, Antonia et al. "Residents' Perceptions of The Cultural Benefits of Tourism". *Annals of Tourism Research* 29/2 (2002), 303-319. [https://doi.org/10.1016/S0160-7383\(01\)00066-4](https://doi.org/10.1016/S0160-7383(01)00066-4)
- Brida, J. Gabriel et al. "Residents' Perceptions of Tourism Impacts and Attitudes Towards Tourism Policies in A Small Mountain Community". *Benchmarking: An International Journal, Forthcoming* (2011), 1-30. <http://dx.doi.org/10.2139/ssrn.1839244>
- Brida, J. Gabriel et al. "Residents' Perceptions of Tourism Impacts and Attitudes Towards Tourism Policies." *Tourismos: An International Multidisciplinary Journal of Tourism* 9/1 (2014), 37-71.
- Boonsiritomachai, Waranpong - Phonthanukitithaworn, Chanchai. "Residents' Support for Sports Events Tourism Development in Beach City: The Role of Community's Participation and Tourism Impacts". *Sage Open* 9/2 (2019), 1-15. <https://doi.org/10.1177/2158244019843417>
- Chuang, Shu-Tzu. "Rural Tourism: Perspectives from Social Exchange Theory". *Social Behavior & Personality: An International Journal* 38/10 (2010), 1313-1322. <https://doi.org/10.2224/sbp.2010.38.10.1313>
- Campon-Cerro, Ana Maria et al. "Rural Destination Development based on Olive Oil Tourism: The Impact of Residents' Community Attachment and Quality of Life on Their Support for Tourism Development". *Sustainability* 9(9)/1624 (2017), 1-16. <https://doi.org/10.3390/su9091624>

- Enemuo, Ogechi. Blessing – Od2untan, Oyinkansola Christiana. “Social Impact of Tourism Development on Host Communities of Osun Oshogbo Sacred Grove”. *IOSR Journal of Humanities and Social Science (JHSS)* 2/6 (2012), 30-35. DOI: 10.9790/0837-0263035
- Eslami, Sadraddin et al. “Community Attachment, Tourism Impacts, Quality of Life and Residents’ Support for Sustainable Tourism Development”. *Journal of Travel & Tourism Marketing* 36/9 (2019), 1061-1079. <https://doi.org/10.1080/10548408.2019.1689224>
- Etikarastirma.com (t.y.). “Bilgi Merkez”. Erişim 10 Mart 2023, <http://etikarastirma.com/tr/icerik/bilgi-merkezi/10>
- Garcia, Fernando Almeida et al. “Resident's Attitudes Towards The Impacts of Tourism”. *Tourism Management Perspectives* 13 (2015), 33-40. <http://dx.doi.org/10.1016/j.tmp.2014.11.002>
- Gursoy, Dogan et al. “Resident Attitudes: A Structural Modeling Approach”. *Annals of Tourism Research* 29/1 (2002), 79-105. [https://doi.org/10.1016/S0160-7383\(01\)00028-7](https://doi.org/10.1016/S0160-7383(01)00028-7)
- Gursoy, Dogan - Rutherford, Denney G. “Host Attitudes Toward Tourism: An Improved Structural Model”. *Annals of Tourism Research* 31/3 (2004), 495-516. <https://doi.org/10.1016/j.annals.2003.08.008>
- Günel, Veysi. “Mardin İli’nde Kültürel Turizm Potansiyeli”. *Marmara Coğrafya Dergisi* 11 (2005), 91-122.
- Jaafar, Mastura. “Perceived Sociocultural Impacts of Tourism and Community Participation: A Case Study of Langkawi Island”. *Tourism and Hospitality Research* 17/2 (2015), 123-134. <https://doi.org/10.1177/1467358415610373>
- Kalaycı, Şeref. *SPSS Uygulamalı Çok Değişkenli İstatistik Teknikleri*. Ankara: Asil Yayın Dağıtım, 3. Baskı, 2008.
- Karr, Douglas. “Hesap Makinesi: Anketinizin Minimum Örnek Boyutunu Hesaplayın”. 11 Ekim 2022, Martech.zone, Erişim 10 Mart 2023, <https://tr.martech.zone/survey-sample-size-calculator/>

- Karagöz, Yalçın - Kösterelioğlu, İlker. "İletişim Becerileri Değerlendirme Ölçeğinin Faktör Analizi Metodu ile Geliştirilmesi". *Dumlupınar Üniversitesi Sosyal Bilimler Dergisi* 21 (2008), 81-97.
- Kolawole, Oladeji I. "The Socio-Cultural Impacts of Tourism on People's Quality of Life in Maun, Botswana". *Botswana Notes and Records* 49 (2017), 73-86.
- Kuvan, Yalcin - Akan, Perran. "Residents' Attitudes Toward General and Forest-Related Impacts of Tourism: The Case of Belek, Antalya". *Tourism Management* 26/5 (2005), 691-706.
<https://doi.org/10.1016/j.tourman.2004.02.019>
- Latkova, Pavlina - Vogt, Christine A. "Residents' Attitudes Toward Existing and Future Tourism Development in Rural Communities". *Journal of Travel Research* 51/1 (2012), 50-67. DOI: 10.1177/0047287510394193
- Lee, Tsung Hung. "Influence Analysis of Community Resident Support for Sustainable Tourism Development". *Tourism Management* 34 (2013), 37-46.
<https://doi.org/10.1016/j.tourman.2012.03.007>
- Mbaiwa, Joseph E. "The Socio-Cultural Impacts of Tourism Development in The Okavango Delta, Botswana". *Journal of Tourism and Cultural Change* 2/3 (2005), 163-185. <https://doi.org/10.1080/14766820508668662>
- McCool, Stephen F. - Martin, Steven R. "Community Attachment and Attitudes Toward Tourism Development". *Journal of Travel Research* 32/3 (1994), 29-34. <https://doi.org/10.1177/004728759403200305>
- Morales, Pablo Canero et al. (2018). "Community Attachment and Support for Sustainable Tourism Development Through The Attitudes of The Local Population: A Case Study in Puerto Plata, Dominican Republic". *Mediterranean Journal of Social Sciences* 9/2 (2018), 173-184.
- Medhesap.com (t.y.). "Örneklem Boyutu Hesaplama". Erişim 10 Mart 2023, <https://www.medhesap.com/orneklem-boyutu-hesaplama/>
- Nicholas, Lorraine Nadia et al. "Residents' Perspectives of A World Heritage Site: The Pitons Management Area, St. Lucia". *Annals of Tourism Research* 36/3 (2009), 390-412. <https://doi.org/10.1016/j.annals.2009.03.005>

- Nunkoo, Robin - Ramkissoon, Haywantee. "Power, Trust, Social Exchange and Community Support". *Annals of Tourism Research* 39/2 (2012), 997-1023. <https://doi.org/10.1016/j.annals.2011.11.017>
- Nunkoo, Robin - So, Kevin Kam Fung. "Residents' Support for Tourism: Testing Alternative Structural Models". *Journal of Travel Research* 55/7 (2015), 847-861. <https://doi.org/10.1177/0047287515592972>
- Nunkoo, Robin. "Toward A More Comprehensive Use of Social Exchange Theory To Study Residents' Attitudes To Tourism". *Procedia Economics and Finance* 39 (2016), 588-596.
- Rua, Sira Vidal. "Perceptions of Tourism: A Study of Residents' Attitudes Towards Tourism in The City of Girona". *Journal of Tourism Analysis: Revista de Analisis Turistico* 27/2 (2020), 165-184. <https://doi.org/10.1108/JTA-03-2019-0015>
- Sharma, Bishnu - Dyer, Pam. "An Investigation of Differences in Residents' Perceptions on The Sunshine Coast: Tourism Impacts and Demographic Variables". *Tourism Geographies* 11/2 (2009), 187-213. <http://dx.doi.org/10.1080/14616680902827159>
- Sheldon, Pauline J. - Abenoja, Teresa. "Resident Attitudes in A Mature Destination: The Case of Waikiki". *Tourism Management* 22/5 (2001), 435-443. [https://doi.org/10.1016/S0261-5177\(01\)00009-7](https://doi.org/10.1016/S0261-5177(01)00009-7)
- Sharpley, Richard. "Host Perceptions of Tourism: A Review of The Research". *Tourism Management* 42 (2014), 37-49. <https://doi.org/10.1016/j.tourman.2013.10.007>
- Sher, Koay Li et al. "The Influence of Community Attachment and Community Involvement Towards Resident's Support on Sustainable Tourism Development by Mediating Perceived Benefits and Perceived Costs". *American-Eurasian J. Agric. & Environ. Sci* 15 (2015), 133-138. DOI: 10.5829/idosi.ajeaes.2015.15.s.217
- Snaith, Tim -. Haley, Art. "Residents' Opinions of Tourism Development in The Historic City of York, England". *Tourism Management* 20/5 (1999), 595-603. [https://doi.org/10.1016/S0261-5177\(99\)00030-8](https://doi.org/10.1016/S0261-5177(99)00030-8)

- Tabachnick, Barbara G - Fidell, Linda S. *Çok Değişkenli İstatistiklerin Kullanımı*. çev. Mustafa Baloğlu, Ankara: Nobel Yayıncılık, 6. Basım, 2015.
- Than, Trong Thuy et al. "Impact of Community Attachment and Resident's Support on Destination Sustainability: Evidence from Spiritual and Community Destination in Vietnam". *The Journal of Asian Finance, Economics and Business* 7/8 (2020), 361-369. doi:10.13106/jafeb.2020.vol7.no8.361
- Toprak, Lokman. "Mardin'de Halkın Turizm Algısı". *Elektronik Sosyal Bilimler Dergisi* 14/54 (2015), 201-218.
- TUIK (t.y.). "İbbs-Düze1, İbbs-Düze2, İl ve İlçe Nüfusları". Erişim 19.08.2023, <https://biruni.tuik.gov.tr/medas/?kn=95&locale=tr>
- Um, Seoho - Crompton, John L. "Measuring Resident's Attachment Levels in A Host Community". *Journal of Travel Research* 26/1 (1987), 27-29. <https://doi.org/10.1177/004728758702600>
- Wang, Mingsen et al. "Community Participation and Residents' Support for Tourism Development in Ancient Villages: The Mediating Role of Perceptions of Conflicts in The Tourism Community". *Sustainability* 13(5)/2455 (2021), 1-15. <https://doi.org/10.3390/su13052455>
- Xu, Honggang et al. "The Evolving Path of Community Participation in Tourism in China". *Journal of Sustainable Tourism* 27/8 (2019), 1239-1258. <https://doi.org/10.1080/09669582.2019.1612904>
- Yaşlıoğlu, M. Murat. "Sosyal Bilimlerde Faktör Analizi ve Geçerlilik: Keşfedici ve Doğrulayıcı Faktör Analizlerinin Kullanılması". *İstanbul Üniversitesi İşletme Fakültesi Dergisi* 46 (2017), 74-85.
- Yazıcıoğlu, Yahşi - Erdoğan, Samiye. *SPSS Uygulamalı Bilimsel Araştırma Yöntemleri*. Ankara: Detay Yayıncılık, 2004.

mevzu

sosyal bilimler dergisi | journal of social sciences

e-ISSN 2667-8772

mevzu, Eylül/September 2023, s. 10: 279-323

**Türkiye ve Japonya'nın Deprem Gerçekliği:
Karşılaştırmalı Bir Analiz**

Earthquake Facts of Turkey and Japan: A Comparative Analysis

İbrahim Hakan GÖVER

Dr. Öğr. Görv, Abdullah Gül Üniversitesi, İnsan ve Toplum Bilimleri Fakültesi

Siyaset Bilimi ve Uluslararası İlişkiler Bölümü

Lecturer, Ph.D., Abdullah Gül University, Faculty of Humanities and Social
Sciences, Department of Political Science and International Relations

hakan.gover@agu.edu.tr

ORCID: 0000-0002-1258-0124

DOI: 10.56720/mevzu.1319896

Makale Bilgisi | Article Information

Makale Türü / Article Type: Araştırma Makalesi / Research Article

Geliş Tarihi / Date Received: 26 Haziran / June 2023

Kabul Tarihi / Date Accepted: 23 Ağustos / August 2023

Yayın Tarihi / Date Published: 15 Eylül / September 2023

Yayın Sezonu / Pub Date Season: Eylül / September

Atıf / Citation: Göver, İbrahim Hakan. "Türkiye ve Japonya'nın Deprem Gerçekliği:
Karşılaştırmalı Bir Analiz". *Mevzu: Sosyal Bilimler Dergisi*, 10 (Eylül 2023): 278-323.
<https://doi.org/10.56720/mevzu.1319896>

İntihal: Bu makale, ithenticate yazılımınca taranmıştır. İntihal tespit edilmemiştir.

Plagiarism: This article has been scanned by ithenticate. No plagiarism detected.

web: <http://dergipark.gov.tr/mevzu> | <mailto:mevzusbd@gmail.com>

Copyright © CC BY-NC 4.0



Öz

Türkiye’de yaşanan her ciddi deprem sonrası sık sık kamuoyuna Japonya örneği getirilmekte ve yaşanan can kayıpları nedeniyle Türkiye Japonya ile karşılaştırılmaktadır. 2023’te gerçekleşen ve çok sayıda can kaybına yol açan 6 Şubat depremleri sonrasında da aynı konu gündeme gelmiştir. Bunun nedeni her iki ülkenin de bir deprem ülkesi olmasına rağmen, Japonya’nın Türk kamuoyunda büyük depremlerle baş edebilen, deprem farkındalığına sahip bir ülke olarak tanınmasıdır. Ancak, kamuoyunda yapılan bu tür karşılaştırmalar sadece yüzeyseldir ve bilimsel bir anlam ifade etmemektedir. Bu çalışmanın amacı; kamuoyundaki bu algıyı bilimsel bir platforma taşımak, Japonya’nın kamuoyunda oluşturduğu algıda doğruluk payı olup olmadığını özellikle toplumsal ve kültürel etmenleri de dikkate alarak araştırmak ve doğruluk payı varsa bunu nedenleriyle ortaya koymaktır. Çalışmada ülkelerin karşılaştırılması amacıyla depremle ilgili 3 temel parametre belirlenmiştir: a) coğrafi ve beşerî göstergeler, b) yapısal ve yasal göstergeler, c) ekonomik, siyasi ve sosyokültürel göstergeler. Daha sonra ülkeler bu göstergelerdeki verilere göre birbiri ile karşılaştırılmıştır. Yapılan karşılaştırma sonucu Japonya’nın doğal afetlere daha yatkın bir ülke olmasına rağmen depremlerde Türkiye’den daha az kayıp yaşadığı ve bu durumun iki ülke arasındaki toplumsal ve kültürel farklılıklardan kaynaklandığı belirlenmiştir.

Anahtar Kelimeler: Sosyoloji, Türkiye, Japonya, Toplum, Kültür, Siyaset, Deprem.

Abstract

After every serious earthquake in Turkey, the case of Japan is frequently brought to the public and Turkey is compared with Japan due to loss of life. The same issue came to the fore after the February 6 earthquakes in 2023, which caused many deaths. The reason for this is that although both countries are earthquake countries, Japan is known in the Turkish public as a country that can cope with major earthquakes and has earthquake awareness. However, such comparisons made in public are only superficial and have no scientific meaning. The aim of this study is to bring this perception to a scientific platform, to investigate whether there is any truth in the public perception created by Japan, especially by taking into account the social and cultural

factors, and to reveal the reasons if there is any truth in this perception. In the study, 3 basic indicators related to the earthquake were determined in order to compare the countries: a) geographical and human indicators, b) structural and legal indicators, c) economic, political and socio-cultural indicators. Then, the countries were compared with each other according to the data in these indicators. As a result of the comparison, it was determined that although Japan is a country more prone to natural disasters, it suffers fewer losses than Turkey in earthquakes and this is due to the social and cultural differences between the two countries.

Keywords: Sociology, Türkiye, Japan, Society, Culture, Politics, Earthquake.

Giriş

Türkiye bulunduğu coğrafi konum itibari ile bir deprem ülkesidir ve tarih boyunca bu coğrafyada ciddi sayıda can ve mal kayıplarına yol açan büyük depremler meydana gelmiştir. Örneğin antik dönemde MS 115 yılında Antakya’da meydana gelen 7,4 büyüklüğündeki depremde yaklaşık 260.000 kişinin öldüğü bilinmektedir (İİSEE, 2 Haziran 2023). Yakın zamanlarda cereyan eden depremler arasında ise can kaybı açısından 7,9 büyüklüğündeki 1939 Erzincan depremi, 7,6 büyüklüğündeki 1999 Gölcük depremi ve 7,7 ve 7,6 büyüklüklerindeki 6 Şubat depremleri dikkat çekmektedir. Sadece bu üç depremde yaklaşık 106.000 kişi hayatını kaybetmiştir. Aslında, yakın zamanlarda olan depremler içinde Gölcük’te meydana gelen 1999 Marmara depreminin sanayi ve nüfus yönünden Türkiye’nin en kritik kenti olan İstanbul’u da etkilemiş olması Türkiye’de siyasi otoritenin ve toplumun depreme olan bakış açısını ciddi ölçüde etkilemişti. Bu kapsamda, Marmara depreminin ardından deprem yönetmeliğinin güncellenmesi, DASK uygulamasının başlatılması, AFAD’ın kurulması, kentsel dönüşüm projelerine başlanması ve zayıf yapıları güçlendirme çalışmaları iktidarların bu yöndeki çabalarını ve niyetini açıkça göstermektedir (Göver, 2023). Bununla birlikte, alınan tüm bu tedbirlere rağmen 6 Şubat depremlerinde Marmara depreminden de vahim bir tabloyla karşılaşılması yürürlükteki yasal düzenlemeler ve uygulamalar ile toplumun sosyokültürel alışkanlıklarının ciddi biçimde sorgulaması gerektiğini göstermektedir. Nitekim, 6 Şubat depremleri sonrasında bu konuyu ele

alan eleştirel ve bilimsel çalışmaların yapıldığı da görülmektedir. Örneğin Özbilgin vd. (2023) toplumdaki baskın ve karşıt söylemler üzerinden Türkiye'de afet yönetimi konusundaki eksiklikleri analiz etmiş ve sürdürülebilir, kapsayıcı ve adil bir afet yönetimi için öneriler sunmuşlardır. Yine Erdoğan'ın (2023) "Depremın sosyolojisi: 6 Şubat felaketinin toplumsal ve kültürel boyutları" başlıklı çalışması da bu kapsamda değerlendirilebilir. Erdoğan adı geçen çalışmasında deprem gibi doğal afetlerin algılanışı ve yönetiminde toplumlardaki kültürel ve siyasi boyutun önemine vurgu yapar.

Depremler kaçınılmaz bir doğa olayıdır ve sadece Türkiye'ye özgü değildir. Dünyanın farklı coğrafyalarında bulunan ülkelerde de en az Türkiye'deki büyüklükte ve sıklıkta depremler meydana gelmektedir. Amerika Birleşik Devletleri Jeolojik Araştırmalar Kurumu USGS'ye göre dünyada üç tehlikeli deprem kuşağı bulunmaktadır. İlki depremlerin büyük bir çoğunluğunun görüldüğü Pasifik deprem kuşağı, ikincisi Türkiye'nin de aralarında bulunduğu Alp-Himalaya deprem kuşağı ve üçüncüsü de Orta Atlantik deprem kuşağıdır (usgs.gov, 2 Haziran 2023). Belirtilen deprem kuşaklarına bakıldığında bu bölgelerde Japonya, Amerika Birleşik Devletleri, Meksika, Filipinler, Endonezya, Yeni Zelanda, İtalya, Hindistan, İran, Çin, Şili ve Peru gibi çok sayıda ülkenin de bulunduğu görülür. Bununla birlikte, Türk kamuoyunda bu ülkeler arasında depreme dirençli yapılarıyla ve deprem farkındalığına sahip toplumuyla Japonya örneği ön plana çıkmakta ve yaşanan her ciddi deprem sonrası Türkiye Japonya ile kıyaslanmaktadır. Depremlerde yaşanan can kayıpları açısından Türkiye'nin 3'üncü, Japonya'nın ise 7'nci sırada olması (CNN Türk, 14 Kasım 2019) kamuoyunda oluşan bu yargıda bir haklılık payı bulunduğunu göstermektedir.

Bu çalışmanın amacı, Japonya'nın depremler konusunda Türkiye'ye kıyasla daha başarılı bir ülke olduğuna ilişkin kamuoyunda oluşan yargıyı bilimsel bir platforma taşımak, bu yargıda haklılık payı olup olmadığını özellikle konunun toplumsal ve kültürel yönlerini de dikkate alarak araştırmak ve haklılık payı varsa bunun nedenlerini irdeleyip ortaya koymaktır.

Literatüre bakıldığında depremle ilgili çalışmaların daha ziyade jeoloji, jeofizik ve mühendislik gibi teknik alanlarda yoğunlaştığı görülmektedir.¹ Bunlar şüphesiz çok kıymetli çalışmalardır ve depreme karşı güvenli yapılar inşa etmenin bilimsel dayanağını oluştururlar. Bununla birlikte, mekânı ve yapıları insanlar kullandığı için deprem konusuna sadece teknik değil fakat aynı zamanda sosyal bir bakış açısı da dahil ederek konuyu farklı bir boyuta taşıyacak bütüncül ve karşılaştırmalı çalışmalara da ihtiyaç vardır. Zira bir gerçekliğe sürekli olarak aynı ya da benzer şekilde bakmak zamanla o gerçekliğe karşı bakış körlüğü gelişmesine ve farklı açılarla bakılması durumunda yakalanabilecek detayların kaçırılmasına neden olacaktır.

Literatürde Türkiye ve Japonya'yı deprem özelinde karşılaştıran çalışma sayısının oldukça sınırlı olduğu görülmektedir. Konu ve içerik olarak bizim çalışmamıza en yakın çalışma bir sivil toplum kuruluşu olan Denge ve Denetleme Ağı'nın 6 Şubat depremleri sonrası Türkiye, Şili ve Japonya'yı karşılaştıran raporudur (Denge ve Denetleme Ağı, 2023). Bu çalışma bizim çalışmamıza yakın özellikte olmakla birlikte, Türkiye'de depremlerde yaşanan can kayıplarını sadece siyasi nedenlere indirgediği için bizim çalışmamızdan ayrılmaktadır. Siyasi nedenler deprem kayıplarını açıklama konusunda oldukça önemlidir, ancak yeterli değildir. Deprem gibi interdisipliner bir konunun indirgemeci değil, bütüncül ve kapsayıcı bir bakış açısıyla değerlendirilmesi gerekir.

Bu çalışmanın Türkiye ve Japonya'nın deprem gerçekliğini çok sayıda etmeni dikkate alarak karşılaştırma yapan ilk çalışma olması ve ileride yapılacak olan benzer çalışmalar için kavramsal bir çerçeve sunması açısından litera-

¹ Dergipark sitesinde *deprem* kelimesi ile arama yapıldığında; sosyal bilimlere ait konu başlıklarının olduğu makaleler de yer almakla birlikte çalışmalarda ağırlığın hiperbolik soğutma kuleleri, yığma binaların depreme dayanımı, deterministik deprem tehlike analizi, istatistiksel deprem risk analizi, deprem yönetmeliklerine göre eşdeğer yük ya da performans analizi, deprem erken uyarı ve yapısal alarm sistemleri, yerel zemin koşullarının deprem kesit tesirlerine etkisi, yapılardaki yatay ve düşey doğrultudaki düzensizliklerin incelenmesi, deprem risk olasılık hesabı gibi teknik konular üzerine olduğu görülmektedir (Dergipark Akademik, 14 Ağustos 2023). Scopus'ta *Earthquake* kelimesi üzerinden arama yapıldığında ise structural dynamics, sustainable infrastructure, soil dynamics and earthquake engineering, dams and earthquakes, critical excitation methods, global tectonics ve active faults gibi teknik konu başlıklarının ağırlıkta olduğu görülmektedir (Elsevier, 14 Ağustos 2023).

türe katkı sağlayacağı düşünülmektedir. Çalışma üç bölümden oluşmaktadır. İlk bölümde çalışmanın yöntemine ve karşılaştırma için hangi göstergelerin esas alındığına değinilmiş, ikinci bölümde gösterge bazında elde edilen bulgular gruplandırılarak sunulmuş; üçüncü ve son bölüm olan tartışma ve sonuç bölümünde ise toplanan veriler üzerinden ülkeler arasında can kayıplarını açıklayacak anlamlı bir farkın olup olmadığı ve varsa bu farkın nelerden kaynaklandığı konusunda yorum ve değerlendirmelerde bulunulmuştur.

1. YÖNTEM

1.1. Çalışmanın Modeli

Çalışmanın verileri toplanır ve değerlendirilirken; Türkiye'de ve Japonya'da ne sıklıkta deprem oluyor? Ülkelerin nüfus yoğunlukları ve kentleşme oranları nedir? Depremlerde kaç kişi yaşamını yitiriyor? gibi nicel araştırmalara özgü sorular ile Japonya ve Türkiye afet yönetimine nasıl hazırlanıyor? Neden benzer büyüklükteki depremlerde Türkiye'de Japonya'ya göre daha fazla can kaybı yaşanıyor? gibi nitel araştırmalara özgü sorular sorulduğu için bu çalışma karma bir çalışmadır. Çalışmadaki bu ve buna benzer soruları yanıtlamak için ilişkisel tarama modeli kullanılmıştır. İlişkisel tarama modeli, iki veya daha fazla sayıdaki değişkenin birlikte değişip değişmediğini, eğer birlikte değişiyorsa bu değişimin derecesini göstermeyi amaçlayan modeldir (Karasar, 2010). Bu çalışmadaki ilişkisel betimleme ve çözümleme karşılaştırma yoluyla yapılmıştır. Neumann'a göre, (2006) karşılaştırma bir araştırma tekniğinden ziyade bir araştırma perspektifidir. Karşılaştırdığı birimler arasındaki benzerlik ve farklılıkları esas alır ve buradan birtakım genellemelere varır. Bu çalışmada da benzer bir yaklaşım sergilenmiş ve iki ülke can kayıplarının açıklayacak parametrelerdeki benzerlik ve farklılıklara göre birbiri ile karşılaştırılıp değerlendirilmiştir.

1.2 Veri Toplama ve Veri Analizi

Japonya ile Türkiye karşılaştırılırken öncelikle depremlerdeki can kayıplarını doğrudan ya da dolaylı olarak açıklayabilecek göstergeler belirlenmiştir. Bu amaçla a) coğrafi ve beşerî, b) yapısal ve yasal, c) ekonomik, siyasi ve sosyokültürel olmak üzere 3 temel gösterge grubu belirlenmiş ve ülkelerin durumu bu göstergeler esas alınarak karşılaştırılmıştır (Tablo 1). De Ruyter vd. (2017) sel ve deprem gibi doğal afetlerin neden olduğu kayıplar konusunda

hangi göstergelerin kullanıldığına ilişkin literatürde kapsamlı bir meta-analiz yapmış ve bu konuda en çok a) fiziki göstergeler (ulaşım, elektrik, doğalgaz, su ve haberleşme altyapıları, binalardaki yapısal elementler, binaların kullanım süreleri ve çevre faktörü) ile b) sosyal göstergelerin (demografi, farkındalık, ekonomi ve kurumsal faktörler) kullanıldığını tespit etmiştir. Bizim çalışmamızda kullanılan göstergeler de De Ruiter vd.’nin belirledikleri göstergelere benzerlik göstermektedir.

Tablo 1: Çalışmada Kullanılan Göstergeler²

No.	Gösterge Grubu	Alt Göstergeler	Türü	Açıklama
1	Coğrafi ve Beşerî	Tektonik Yapı ve Sismik Risk 6’dan Büyük Deprem Sayısı (1993-2023) Depremlerde Can Kaybı Sayısı (1993-2023) Nüfus Yoğunluğu Yaşlı ve Engelli Nüfusun Oranı Kentleşme Oranı	Kontrol Edilemeyen Göstergeler	-
2	Yapısal ve Yasal ³	Yapı Stoku ve Özellikleri Kaçak Yapı Caydırıcı Cezalar İmar Affı Güncel Deprem Yönetmeliği Yapı Denetimi	Kontrol Edilebilir Göstergeler	Geliştirilmesi/ Düzeltilmesi durumunda depremlerde can ve mal kaybını azaltabilir
3	Ekonomik, Siyasi ve Sosyokültürel	GSMH (USD) GSYH Sıralaması Afet Yönetimi Afet Yönetimine Ayrılan Pay	Kısmen Kontrol Edilebilir Göstergeler	Geliştirilmesi/ Düzeltilmesi durumunda

² Tablodaki göstergeler, De Ruiter vd.’nin (2017) çalışmasında belirtilen göstergeler ile konunun uzmanlarından alınan görüşler doğrultusunda bu çalışmanın yazarı tarafından özgün bir biçimde oluşturulmuştur.

³ Bu grup göstergeler arasına gerek Japonya’da gerekse Türkiye’de kullanılmakta olan “Erken Uyarı Sistemleri” de eklenebilirdi. Ancak bu sistemler, deprem kayıplarını önleme noktasında henüz çok etkin ve yeterli olmadıklarından göstergeye dahil edilmemişlerdir. Deprem kayıplarını önleme noktasında hala yapısal unsurlar ve toplumun deprem farkındalığı kritik bir önem taşımaktadır (Zhang vd., 2021). Bununla birlikte, Japonya’da depremler Türkiye’dekinden farklı olarak anakara dışında okyanusta da gerçekleştiği için bu ülkede erken uyarı sistemlerinin faydası mevcuttur.

Kültürel Boyut Göstergeleri	depremlerde can
Deprem Farkındalığı ve Duyarlılığı	ve mal kaybını
Yolsuzluk Algısı İndeksi	azaltabilir
Toplumsal Güven İndeksi	
Dünya Yönetişim İndeksi	

Tablo 1'de de görüldüğü üzere ilk grup göstergelerin bir kısmı depremlerin sıklığı ve karakteristik özellikleri gibi insan müdahalesi ile değiştirilemeyen coğrafi göstergelerden oluşmaktadır. Bu göstergelerde son 30 yıl içinde yaşanan 6 ve üzeri büyüklükteki depremler esas alınmıştır.⁴ Bunun nedeni, yönetmeliklerin son yıllarda güncellenmesi ve yapı teknolojileri konusunda yaşanan gelişmeler sonucu yakın zamanda yapılan binaların depreme karşı daha dayanıklı hale getirilmesidir. Bu nedenle 1993 öncesi veriler çalışmaya dahil edilmemiştir. 6 ve üzeri büyüklükteki depremlerin esas alınmasının nedeni ise can kaybı riskinin özellikle 6'nın üzeri büyüklükteki depremlerde artmasından dolayıdır. İlk grup göstergeler arasında ülkelerin nüfus yoğunluğu, nüfus profili ve kentleşme oranı gibi beşerî unsurlar da dahil edilmiştir. İkinci grup göstergeler; yapı stoku ve özellikleri, yapı denetimi, deprem yönetmelikleri ve kaçak yapılara karşı cezai yaptırımlar gibi bir takım yapısal ve yasal göstergelerden oluşmaktadır. Bu göstergelerin siyasal erkin iradesi ve müdahalesiyle kontrol altına alınması mümkündür. Üçüncü grup göstergeler ise ülkelerin milli geliri, afet yönetimi, afet yönetimine ayrılan pay, toplumun deprem kültürü, yolsuzluk algısı indeksi, toplumsal güven indeksi ve dünya yönetişim indeksi gibi bazı ekonomik, siyasal ve sosyokültürel göstergelerden oluşmaktadır. Bu göstergeler depremlerde yaşanan can kayıplarını dolaylı bir biçimde açıklayabilir ve siyasal erkin iradesi ve müdahaleleriyle kısmen de olsa kontrol edilebilir niteliktedir. Burada belirlenen göstergeler esas alınarak çalışmanın modeli Şekil 1'deki gibi oluşturulmuştur.

⁴ Göstergede can kaybı yerine yıkılan bina sayısı da baz alınabilirdi. Ancak, depremlerin topluma maliyeti yıkılan bina sayısıyla değil hayatını kaybeden insan sayısıyla ölçüldüğü için can kaybı baz alınmıştır.

Şekil 1: Çalışmanın Modeli

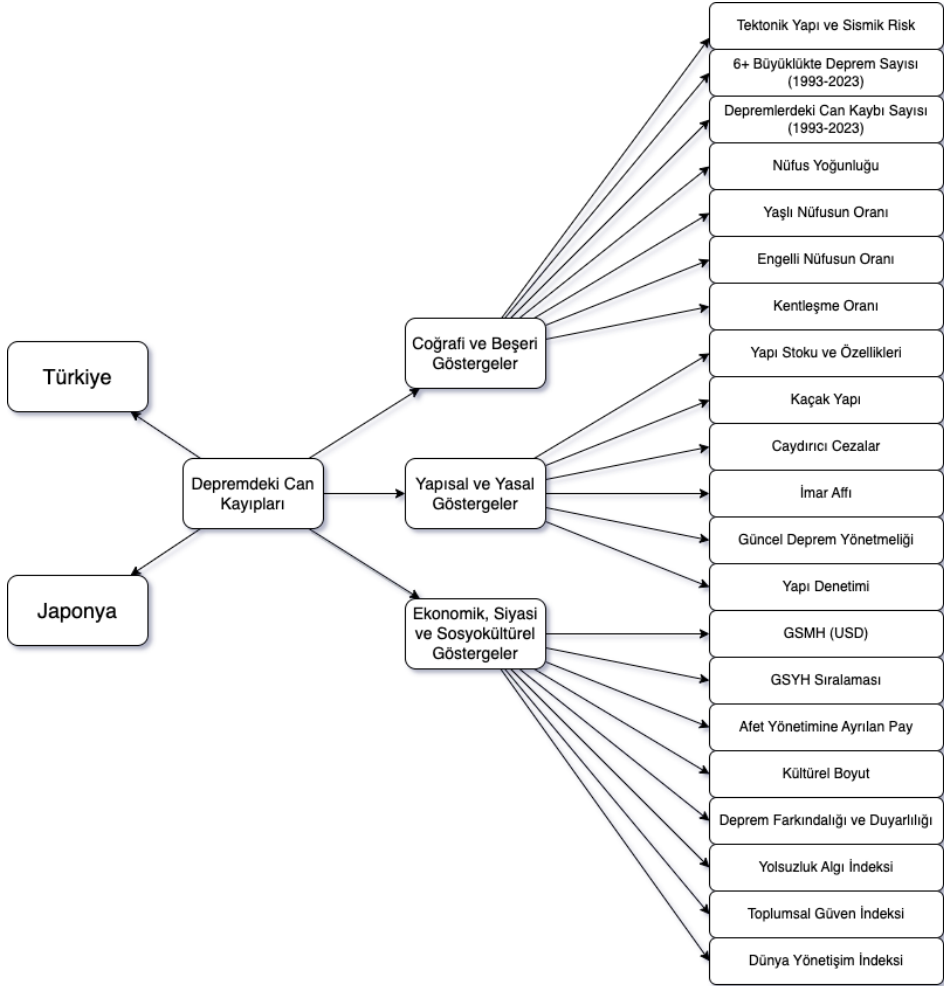

Çalışmada kullanılan veriler belge ve bilgi taraması yoluyla internet ortamında Cumhurbaşkanlığı, TÜİK-Türkiye İstatistik Kurumu, Kandilli Rasathanesi, AFAD-Afet ve Acil Durum Yönetimi Başkanlığı, Resmî Gazete, TBMM Araştırma Komisyonu, Japonya İstatistik Kurumu, Japonya Maliye Bakanlığı,

Japon Deprem Enstitüsü, ABD Jeoloji Enstitüsü, Birleşmiş Milletler, Dünya Bankası, UNESCO ve OECD gibi saygın ulusal ve uluslararası kurum ve kuruluşların sitelerinden elde edilmiştir. Verilerin resmi kurum ve kuruluşların sitesinden elde edilmesi aynı zamanda çalışmadaki verilerin güvenilirliğini de sağlamaktadır. Çalışmadaki verilerin geçerliliği ise 4 farklı uzmandan (jeoloji mühendisi, şehir ve bölge planlamacısı, maden mühendisi ve hukuk müşaviri) alınan görüş ve onay ile sağlanmıştır. Bu kapsamda belirtilen kişiler; imar kanunu, kaçak yapılara uygulanan cezalar, kanunlardaki güncellemeler, depremlerin büyüklüğünde hangi parametrelerin esas alınması gerektiği gibi hukuki, mimari ve teknik konulardaki bilgilerin nereden alınabileceği ve bu bilgilerin çalışmayla uyumluluğu konusunda destek sağlamışlardır.

Çalışmada toplanan verilerin aynı yıla ait olmasına dikkat edilmiştir. Ancak, özellikle beşerî ve yapısal göstergelerde (yaşlı ve engelli nüfusun sayısı/oranı, ülkelerin yapı stoku vb.) aynı yıla ait verilerin bulunamaması durumunda ulaşılabilen en yakın yıla ait veriler esas alınmıştır. Çalışma hem nicel hem de nitel veriler içerdiği için değerlendirme nicel verilerde açıklama, nitel verilerde ise yorumlama yoluyla yapılmıştır.

2. Bulgular

2.1 Coğrafi ve Beşerî Göstergeler

Türkiye: Türkiye, coğrafi konum itibari ile Alp-Himalaya deprem kuşağı üzerindedir (Ketin, 1968). Bu kuşak üzerinde Afrika ve Arap levhaları, Avrasya levhasına doğru kuzey yönlü bir hareket yaparlar (Yalçın vd., 2013). Bu tektonik yapının bir sonucu olarak Türkiye'de depremleri üreten iki ana fay hattı bulunmaktadır: Doğu Anadolu fay hattı ve Kuzey Anadolu fay hattı (Güner, 2020). Bu fay hattı üzerindeki depremlerin genel karakteristiği, Güneybatıdaki bazı yerler istisna deprem odak noktalarının yani iç merkezlerinin yerkabuğuna yakın olmasıdır (Ketin, 1968). Depremin odak noktası yerkabuğuna ne kadar yakın olursa yeryüzünde neden olduğu hasar da o ölçüde büyük olmaktadır.

Türkiye'nin deprem kuşağında yer alan bir ülke olmasından dolayı Anadolu'da çok sayıda deprem meydana gelmiş ve bu depremlerde binlerce kişi hayatını kaybetmiştir. Son 30 yıllık bir zaman diliminde görülen 6 ve üzeri büyüklükteki depremler ile bu depremlerde yaşanan can kayıpları Tablo 2'de

gösterilmiştir. İlgili tabloya göre Türkiye’de son 30 yıl içinde 6’nın üzeri büyüklükte 14 deprem yaşanmış ve bu depremlerde toplam 70.055 kişi hayatını kaybetmiştir.

Tablo 2: Türkiye’de Can Kaybına Neden Olan 6 ve Üzeri Büyüklükteki Depremler⁵ (1993-2023)

	Yer	Tarih	Büyüklük (Mw) ⁶	Odak Derinlik (km)	Can Kaybı Sayısı ⁷
1	Dinar/Afyon	01.10.1995	6,4	24,0	94
2	Yüregir/Adana (Ceyhan/Adana)	27.06.1998	6,2	23,0	145
3	Başiskele-Gölcük/Kocaeli	17.08.1999	7,8	15,9	17.480
4	Merkez/Düzce	12.11.1999	7,2	11,0	845
5	Çay-Sultandağı/Afyon	03.02.2002	6,1	9,6	44
6	Pülümür/Tunceli	27.01.2003	6,2	15,9	1
7	Merkez/Bingöl	01.05.2003	6,4	6,0	184
8	Merkez/Van (Tuşpa/Van)	23.10.2011	6,7	19,02	604
9	Sivrice/Elâzığ	24.01.2020	6,8	8,06	41
10	Seferihisar/İzmir	30.10.2020	6,6	14,9	117
11	Pazarlık/Kahramanmaraş	06.02.2023	7,7	8,6	
12	Nurdağı/Gaziantep		6,6	6,2	50.500
13	Elbistan/Kahramanmaraş		7,6	7,0	
14	Yayladağı/Hatay	20.02.2023	6,4	21,73	
			Toplam		70.055

Kaynak: AFAD, 16 Haziran 2023; BÜ Kandilli Rasathanesi ve Deprem Araştırma Enstitüsü, 16 Haziran 2023; Meclis Araştırması Komisyonu Raporu, 2021, 62; BBC News Türkçe, 16 Mayıs 2023.

Coğrafi açıdan Türkiye 780.043 km²’lik bir büyüklüğe sahiptir (MSB Harita Genel Müdürlüğü, 3 Haziran 2023). 2022 yılı ADNKS-Adrese Dayalı Nüfus Kayıt Sistemi verilerine göre Türkiye’de 84.680.273 kişi yaşamaktadır (TÜİK, 4 Şubat 2022). Bu verilere göre Türkiye’nin nüfus yoğunluğu km² başına 109 kişidir. Ancak, bu ortalama bir değerdir ve nüfus yoğunlukları kentlerin büyüklüğüne göre değişim göstermektedir. Örneğin Kuzey Anadolu Fay Hattı

⁵ Büyüklük ve odak derinliğinin yanı sıra depremin süresi ve ivme hızı da can kayıpları üzerinde etkili olmakla birlikte, bu tür bilgilere deprem veri tabanlarında erişilemediği için tabloda yer verilememiştir.

⁶ Moment Büyüklüğü olup, depremin büyüklüğünü ölçen parametrelerden biri ve en güvenilir olanıdır (BÜ Kandilli Rasathanesi ve Deprem Araştırma Merkezi, 16 Haziran 2023).

⁷ Kaynaklarda can kaybının farklı çıkması durumunda yüksek olan rakam dikkate alınmıştır.

üzerinde bulunan İstanbul'un nüfus yoğunluğu 3.049'dur (TÜİK, 4 Şubat 2022). Depremlerde can kaybı açısından önemli bir risk faktörü de toplam nüfusun yanı sıra hareket imkânı kısıtlı olan 65 yaş üzeri nüfus ile engelli nüfusun büyüklüğüdür.⁸ Türkiye'de 2022 yılı itibari ile 65 ve üzeri yaştaki kişi sayısı 8.451.669 olup, bu nüfusun toplam nüfusa oranı %9,9'dur. TÜİK'e göre yaşlı nüfusun toplam nüfus içindeki payı önümüzdeki yıllarda giderek artacaktır (TÜİK, 18 Mart 2022). En az bir engeli olan nüfusun oranı konusunda ise güncel bir veri bulunmamakla birlikte, Aile ve Sosyal Politikalar Bakanlığı Engelli ve Yaşlı İstatistik Bülteninde (2022, 6) bu oran 2011 yılı için %6,9 olarak belirtilmiştir.

Depremlerde can kaybı açısından kentleşme oranı da bir risk faktörüdür. Nüfusun büyük kentlerde toplanması, kentlerdeki yüksek katlı yapılar ve sıkışık şehir planı gerek deprem gerekse arama-kurtarma faaliyetleri sırasında yaşanan can kayıplarını artırmaktadır. TÜİK'e göre 2021 yılında nüfusun %67,9'ünün yoğun kentlerde, %14,8'inin de orta yoğun kentlerde olmak üzere toplam %82,7'si kentlerde, kalan %17,3'ü ise kırsal alanlarda yaşamaktadır (TÜİK, 11 Mayıs 2023).

Japonya: Büyük Okyanus üzerinde yer alan bir adalar ülkesidir. Konum itibariyle, sürekli hareket halinde olan dört büyük tektonik plakanın (Avrasya, Kuzey Amerika, Pasifik ve Filipin denizi) birleştiği bir bölgede yer almaktadır. Bu bölgedeki plakalar birbirlerini sıkıştırarak fay hattı boyunca büyük bir gerilim yaratırlar. Bu da bölgeyi sismik açıdan son derece hareketli bir bölge yapar (Özcebe ve Sucuoğlu, 1995). Japon Hükümetinin hazırlanmış olduğu Afet Yönetimi Raporuna göre dünyada 2004-2013 yılları arasında meydana gelen 6 ve üzeri büyüklükteki 1.629 depremden 302'si Japonya'da gerçekleşmiştir. Bu da dünyadaki her 5 büyük depremden neredeyse birinin Japonya'da olduğunu gösterir (Cabinet Office, Government of Japan, 2021). Japonya'da tarihsel süreç içinde aletsel büyüklükleri 9,0'a kadar çıkan ve çok ciddi

⁸ Deprem her kesimi farklı şekilde etkilemektedir. Bu nedenle sadece fiziki hareket imkânı kısıtlı olan engelliler değil, bunların yanı sıra gelir düzeyi düşük olan, inancı veya cinsel tercihi farklı olan, okur-yazar olmayan, mülteciler, bebekler, çocuklar ve düşkünler gibi dışlanan, ayrımcılığa maruz kalan ya da fiziki olarak başkalarına bağımlı olan tüm kesimleri dezavantajlı kesimler olarak adlandırmak ve özellikle sosyal afet politikaları planlanırken toplumsal kesimler arasındaki bu farklılıkları dikkate almak gerekir (Özbilgin vd., 2023).

can kayıplarına yol açan depremler olmuştur (Tablo 3). Bununla birlikte Japonya'daki depremlerin sismik karakterinin Türkiye'deki depremlerden daha farklı olduğunu belirtmek gerekir. Türkiye'deki depremlerin odak noktası (iç merkezi) daha ziyade yerkabuğunun yüzeye yakın kısımlarıyken; Japonya'daki depremlerde yüzeye yakın kısımların yanı sıra ana karadan uzakta Okyanus tabanındaki derinliklerde de olabilmektedir (Aydan, 1995). Böyle bir durumda Japonya'nın kıyı bölgeleri dev okyanus dalgalarının (Tsunami) yıkıcı etkisine maruz kalmaktadır. Başta başkent Tokyo olmak üzere çok sayıda kalabalık sanayi şehrinin Japonya'nın kıyı bölgelerinde olduğu göz önüne alınırsa, tsunaminin Japonya için ne kadar büyük bir tehdit oluşturduğu ortaya çıkacaktır.

Tablo 3: Japonya'da Can Kaybına Neden Olan 6 ve Üzeri Büyüklükteki Depremler (1993-2023)

	Yer	Yıl	Büyüklük (Mw)	Odak Derinlik (km)	Can Kaybı Sayısı
1	Kushiro-Oki Depremi	15.01.1993	7,6	-	2
2	Hokkaido-Nansei-Oki Depremi	12.07.1993	7,8	-	230
3	Sanriku Depremi	28.12.1994	7,7	-	3
4	Büyük Hanshin-Awaji (Kobe) Depremi	17.01.1995	7,3	16,0	6.437
5	Hiroshima, Okayama, Honshu, Kagama Depremi	24.03.2001	6,8	50,0	2
6	Hokkaido Depremi	25.09.2003	8,3	-	1
7	Niigata-Ken-Chuetsu Depremi	23.10.2004	6,8	16,0	68
8	Fukuoka-Genkai Depremi	20.03.2005	6,6	10,0	1
9	Noto Depremi	25.03.2007	6,9	-	1
10	Chuetsu Kıyı Depremi (Niigata Depremi)	16.06.2007	6,8	-	15
11	Iwate-Miyagi Depremi	14.06.2008	6,9	8,0	23
12	Shizuoka Depremi	11.08.2009	6,6	20,0	1
13	Ryokyo Adaları Depremi	26.02.2010	7,0	22,0	1
14	Büyük Doğu Depremi	11.03.2011	9,1	29,0	22.503
15	Honshu Doğu Sahili Depremi	07.04.2011	7,1	43,0	3
16	Honshu Depremi	11.04.2011	6,6	11,0	7
17	Kamaishi Depremi	07.12.2012	7,3	32,0	3
18	Kumamoto Depremleri	14.04.2016 16.04.2016	6,2	10,0	273
20	Hokkaido Doğu Iburi Depremi	06.09.2018	6,7	35,0	43
21	Fukushima Kıyı Depremi	13.02.2021	7,1	49,0	1

22	Fukushima Kıyı Depremi	16.03.2022	7,3	63,0	4
23	Honshu (Ishikawa, Toyoma) Depremi	05.05.2023	6,2	8,0	1
				Toplam	29.623

Kaynak: İİSEE, 2 Haziran 2023; Cabinet Office, Government of Japan, 2021, 3; worlddata.info, 16 Haziran 2023; NOAA, 16 Haziran 2023.

Tablo 3'de yer alan bilgilere göre Japonya'da son 30 yıl içinde 6'nın üzeri büyüklükte 23 deprem olmuş ve bu depremlerde toplam 29.623 kişi hayatını kaybetmiştir. Tabloda ölü sayısının fazlalığı açısından 2011 Büyük Doğu depremi dikkat çekmektedir. Ancak, bu depremde ölenlerin büyük bir kısmı yıkılan binalar nedeniyle değil Japonya'nın doğu kıyısını vuran tsunami dalgaları nedeniyle hayatını kaybetmiştir (Güler vd., 2018).

Japonya 377.974 km²'lik bir toprağa ve 2021 yılı itibari ile 125.502.000 kişilik bir nüfusa sahip sahiptir. Bu rakamlara göre Japonya'da km² başına ortalama 332 kişi düşmektedir. Bu rakam, Japonya'yı en yüksek nüfus yoğunluğuna sahip ülkeler arasına sokmaktadır (Statistical Handbook of Japan, 2022, 2, 8). Japonya'daki nüfusun 2021 yılı itibari ile yaş gruplarına göre dağılımı ve oranı ise 0-14 yaş nüfus için %11,80; 15-64 yaş nüfus için %59,40 ve 65 yaş üstü nüfus için de %28,90'dır (Statistical Handbook of Japan, 2022). Birleşmiş Milletler Dünya Nüfus Durumu Raporuna Göre 2023 yılı itibari ile dünyada en fazla 65 yaş üzeri nüfusa sahip ülke Japonya'dır (BM, 2023). Japonya'daki engelli nüfusun sayısı ve oranı konusunda yakın zamanda yapılmış istatistiki bir çalışma bulunmamakla birlikte, Iwakuma vd. (2022) Japon Hükümetinin 2020 yılı Engellilere Yönelik Hükümet Tedbirleri başlıklı yıllık raporuna dayanarak engelli nüfusun toplam nüfus içindeki oranını yaklaşık %7,6 olarak belirtmişlerdir.

Japonya'daki kentleşme oranı ise Türkiye'dekine benzer bir görünüm arz etmektedir. Japonya'da 2021 yılı itibari ile kentlerde yaşayan nüfusun toplam nüfusa oranı oldukça yüksek olup %91,9'dur (Handbook Statistics of Population, 2022). Bu nüfusun %24'üne karşılık gelen 30 milyonluk bir kesimi nüfusu 1 milyonun üzerinde olan şehirlerde yaşamaktadır (Statistical Handbook of Japan, 2022).

Türkiye ve Japonya hakkında bu başlık altında derlenen bilgiler özet halinde Tablo 4'de gösterilmiştir.

Tablo 4: Coğrafi ve Beşerî Göstergelere Göre Japonya ve Türkiye

Ülke	Coğrafi ve Beşerî Göstergeler						
	Tektonik Yapı ve Sismik Risk	6+ Bü-yüklükte Deprem Sayısı	Deprem-lerdeki Can Kay-bı Sayısı	Nüfus Yoğunluğu (km ² /kişi)	Yaşlı Nüfusun Oranı	Engelli Nüfusun Oranı	Kent-leşme Oranı
Türkiye	2	14	70.055	109	%9,7	%6,9	%82,7
Japonya	1	23	29.623	332	%28,9	%7,6	%91,9

Tablodan da görüldüğü üzere Japonya, coğrafi ve beşerî göstergeler açısından Türkiye'ye kıyasla daha olumsuz özelliklere sahiptir. Sismik riski, nüfus yoğunluğu, yaşlı ve engelli nüfusu ile kentleşme oranı çok daha yüksektir. Japonya'nın sismik açıdan oldukça hareketli bir ülke olması nedeniyle bu ülkede son 30 yılda Türkiye'den daha fazla sayıda deprem meydana gelmiştir. Bununla birlikte, tablodaki verilere bakıldığında bu depremlerde Türkiye'deki kadar can kaybı olmadığı görülmektedir.

2.2 Yapısal ve Yasal Göstergeler

Türkiye: Türkiye'deki deprem yönetmelikleri incelendiğinde; 1940-2018 yılları arasında toplam 10 deprem yönetmeliği çıkarılmış olduğu görülür. İlk yönetmelik 1940 yılında yürürlüğe giren "Zelzele Mıntıklarında Yapılacak İnşaata Ait İtalyan Yapı Talimatnamesi" dir. Son yönetmelik ise 2018 yılında yürürlüğe giren ve halen yürürlükte bulunan "Türkiye Bina Deprem Yönetmeliği" dir. Yönetmeliklerin bu kadar sık güncellenmesinin nedeni; yağma yapıların yerini zamanla betonarme yapılara bırakması, can ve mal kayıplarına neden olan depremlerin dikkate alınması, deprem bölgelerinin tehlike sınıfına göre yeniden düzenlenmesi, yapı tekniği alanında kaydedilen gelişmeler, bina yapımında zemin özelliklerinin ve yapı-zemin etkileşiminin dikkate alınması ve hazır beton kullanımudur (Cansız, 2022; Güner, 2020).

Türkiye'de sadece deprem yönetmelikleri yenilenmemiş aynı zamanda yapı denetimi de daha bağımsız bir hale getirilmiştir. Yapı denetimi uygulaması getirilmeden önce yapı denetimini fenni mesul adı verilen serbest mühendis ve mimarlar yürütmekteydi (Ergünay, 2000). Ancak fenni mesullere yönelik yaptırımların olmaması ve bunların ücretlerini müteahhitlerden almaları sistemin etkin bir biçimde işlemesine engel oluyordu. Bu nedenle yapıların etkili bir biçimde denetlenmesi için 2000 yılında 595 sayılı "Yapı Denetimi Hakkında Kanun Hükmünde Kararname" (Ergünay, 2000) ve ardından 2001

yılında 4708 sayılı “Yapı Denetimi Hakkında Kanun” çıkarıldı. 4708 sayılı kanunun en önemli özelliği, yapı denetim kuruluşlarına neden oldukları hata ve kusurlara karşı kusurları oranında sorumluluk yüklemesidir (4708 Sayılı Kanun, Madde 3).

Depremlerde can kaybının diğer bir göstergesi de mevcut yapı stoku ve yapı stokunun durumudur. Türkiye’deki toplam yapı stoku net olarak bilinmemekle birlikte (Dünya, 2023), Çevre ve Şehircilik eski Bakanı Mehmet Özhasseki MİPİM-2017 uluslararası gayrimenkul fuarı Türkiye ana oturumunda yaptığı bir konuşmada Türkiye’de ortalama 20 Milyon yapı stoku olduğunu belirtmiştir (memurlar.net, 2023). Kastamonu Çevre ve Şehircilik İl Müdürlüğü’nün sitesinde de Türkiye’de ortalama 19 milyon konut olduğu ve kaçak yapılar dahil bu stokun yaklaşık %40’ının (6-7 milyon konut) yenilenmesi veya güçlendirilmesi gerektiği belirtilmektedir (Kastamonu ÇŞİ İl Md., 6 Haziran 2023). Aslında Türkiye’deki yapılar 2000 yılına kadar TÜİK tarafından düzenli olarak belirli aralıklarla sayılıyor ve özelliklerine göre sınıflandırılıyordu. TÜİK’in en son 2000 yılında yaptığı sayıma göre Türkiye genelinde 7.838.675 bina ve bu binalarda toplam 16.235.830 daire bulunuyordu. TÜİK 2000 yılından sonra bina sayımı yapmamış, ancak yapı kullanma izin belgesi alan binaların istatistiklerini yayımlamıştır. TÜİK’in bu istatistikleri de dikkate alındığında 2022 yılı itibari ile Türkiye’deki toplam bina sayısı 9.759.765’e, daire sayısı ise 26.697.786’ya ulaşmaktadır (Ay ve Azak, 2021; TÜİK, 3 Haziran 2023). Bu rakamların üzerine kaçak ve ruhsatsız yapılar da eklendiğinde Türkiye’deki toplam yapı stoku için resmi olmasa bile yarı-resmi olarak verilen 19-20 milyon rakamına yakın bir rakam ortaya çıkmaktadır.

2000 yılına kadar Türkiye’deki yapı stokunun büyük bir kısmı birbirine yakın sayıda betonarme ve yığma yapılardan oluşmaktaydı. 2001 yılı sonrasında ise betonarme yapıların sayısı yığma yapıların sayısını geçmiştir. 2000 yılı öncesine ait yığma binalar kırsal bölgelerde taş, briket ve kerpiç; kentsel bölgelerde ise genellikle tuğla kullanılarak yapılmıştır. Bu tür binalar, orta büyüklükteki bir depremde bile ciddi hasar görebilmektedir. Betonarme yapıların yığma yapılara göre depreme karşı daha dayanıklı olmaları beklenmesine rağmen, yetersiz mühendislik, zayıf işçilik, yetersiz denetim ve imar afları nedeniyle 2000 yılından önce yapılan betonarme binaların depreme dayanıklı olduklarını söylemek mümkün değildir. İlave bir bilgi olarak Türkiye’deki

yapı stokunun büyük bir kısmının mesken olarak kullanıldığını belirtmek mümkündür (Ay ve Azak, 2021).

Türkiye'nin yapı stokundaki en zayıf halkayı kaçak yapılar oluşturmaktadır. Özellikle 2. Dünya savaşı sonrası ülkede yaşanan nüfus artışı ve bu nüfusun kırsal alanlardan kentlere doğru yoğun göçü kentlerde başta gecekondulaşma olmak üzere çok önemli sosyokültürel sorunlara yol açmıştır. Kentlerin köyden gelen yoğun talebi konut ve altyapı olarak karşılayamaması, köyden gelenlerin kentlerdeki kamu arazisi üzerine kaçak ve sağlıksız yapılar dikerek kendi çözümlerini üretmelerine neden olmuştur (Çakır, 2011). Bu sürecin doğru yönetilememesi sonucu 1995 yılında Türkiye'deki gecekondu sayısı 2 milyona; gecekondualarda yaşayanların sayısı ise 10 milyona çıkmıştır (Keleş, 1996). Bu gelişme karşısında siyasal iktidarlar göç karşıtı politikalar üretmek yerine imar affı kanunları çıkararak yasal olmayan durumu yasal hale getirmeye çalışmışlardır. 1948-2018 yılları arasında toplam 22 imar affı kanunu çıkarılmış⁹ ve bu uygulama iktidarlar tarafından adeta kalıcı bir politika haline getirilmiştir (Cengiz, 2022, 68). Oysa 3194 sayılı İmar Kanunu'nun 32. ve 42. Maddeleri ile 5237 sayılı Türk Ceza Kanununun 184. Maddesine bakıldığında Türkiye'de kaçak yapıları önleyecek yeterlilikte güçlü yaptırımların olduğu görülür (Özkan, 2006; Alkan, 2023). Özellikle 7226 sayılı kanunla birlikte para cezalarında arsa payı değerinin de dikkate alınması cezaların astronomik rakamlara çıkmasına neden olmuştur.¹⁰ Para cezaları dışında 5237 sayılı Türk Ceza Kanununun 184. Maddesi ile ruhsatsız bina yapan veya bu tür binaların şantiyelerine elektrik, su ya da telefon bağlatan kişilere beş yıla kadar hapis cezası ön görülmektedir (TCK, 2004, Madde 184).

Japonya: Japonya'da deprem yönetmelikleri konusunda ilk çalışmalar 1915 yılında başlatılmış ve 1995 yılına kadar toplam 11 güncelleme yapılmıştır. Yapılan güncellemelere bakıldığında binaların yatay yük katsayısının zamanla artırıldığı ve etriye¹¹ aralıklarının sıklaştırıldığı görülmektedir. Bu

⁹ Bu kanunların bir kısmı doğrudan; bir kısmı da süre uzatımı vb. nedenlerle dolaylı yoldan imar affı anlamına gelmektedir.

¹⁰ Örneğin, imara aykırı bir yapı için önceleri 1.007.000.-TL olarak hesaplanan bir idari para cezası 7226 sayılı kanun sonrası bu tutarın 18 katı çıkmaktadır (İmar ve Hukuk, 13 Haziran 2023).

¹¹ İnşaatlarda taşıyıcı elemanlar olan kolon ve kirişlerin kesişim yerleri.

güncellemelerde 1923 Büyük Kanto, 1948 Fukui, 1964 ve 1968 Niigata ve Tokachi-Oki, 1978 Myagi Ken-Oki ile 1995 Hyogu-Ken Nanbu depremlerinde yaşanan kayıplar etkili olmuştur. Japonya'da da binaların depreme dayanıklılığı konusunda 1981 yönetmeliği ve bu yönetmelikten sonra yapılan binalar esas alınmaktadır. Japonya'da 1981 yılından sonra yapılan binalar az ve orta büyüklükteki depremlere bir defadan çok; büyük bir depreme ise bir kez dayanabilecekleri varsayımıyla tasarlanmakta ve yapılmaktadır (Özcebe - Sucuoğlu, 1995).

Japonya'da 2020 yılı itibari ile toplam 55.705.000 konut bulunmaktadır (Statistical Handbook of Japan, 2022, 12). Bunların büyük bir kısmı 1970 yılından sonra yapılmıştır, ayrıca 20-30 yıllık bir kullanımdan sonra güçlendirme ve yenileme işlemlerine tabi tutulurlar. Japonya'daki binalar Avrupa ülkelerindekilerle karşılaştırıldığında çok daha yeni oldukları görülür. Örneğin Avrupa ülkelerinde 2.Dünya Savaşından önce inşa edilmiş çok sayıda bina bulunurken, Japonya'daki binaların neredeyse tamamı 2.Dünya Savaşından sonra yapılmıştır (Yashiro, 2009).

Japonya'da kentlerde çok katlı betonarme ve çelik binalar, kırsal alanlarda ise 1-2 katlı ahşap yapılar bulunmaktadır. *Minka* adı verilen geleneksel Japon evleri eskisi kadar yaygın olmamakla birlikte bu evlerin modern versiyonları bugün hala kullanılmaktadır. Matsushita (2004) geleneksel Japon evleri ile geleneksel Türk evlerini karşılaştırdığı çalışmasında Türk evlerinde ahşap yapıyı destekleyen çapraz kayıtların, Japon evlerinde ise *Nuki* adı verilen sık döşenmiş yan desteklerin kullanıldığını, bu yapısal farklılıktan dolayı geleneksel Türk evlerinin Japon evlerine göre deprem kuvvetine karşı daha dirençli olduğunu belirtmiştir. Japonya'daki yapı stokunu depreme dirençli kılan bir unsur da sismik izolasyonun Japonya'daki yaygın kullanımıdır. Dünyada bilinen ilk sismik izolasyon sistemi 1921 yılında Tokyo'da Imperial Otel'de kullanılmaya başlanmış (Makris, 2019) ve daha sonra başta Japonya olmak üzere diğer ülkelerde de kullanımı hızla artmıştır (Wolf vd., 2015). Bu uygulamanın en çok kullanıldığı ülke olan Japonya'da sismik izolasyonlu bina sayısı 5.000'i çok katlı ve 5.000'i de bir ya da iki katlı binalarda olmak üzere toplamda 10.000'i bulmuştur (İpek vd., 2021, 1). İpek ve diğerlerinin sismik izolasyon konusundaki çalışmalarından anlaşıldığı kadarıyla sismik izolasyon kullanımı Japonya'da teşvik edilmekte, Türkiye'de ise tavsiye edil-

mektedir (İpek, 2015; İpek, 2021). Depreme karşı dirençli yapıların önemli bir bileşeni de yapı denetimidir. Japonlar yapı denetimine büyük önem vermekte ve yapıları özel eğitimden geçen, bu konuda uzmanlığı olan mimarlara denetletmektedir. Japonya’da betonarme yapıyı denetleyen mimar ile çelik yapıyı denetleyen mimarlar farklı uzmanlık ve sertifikasyonlara sahiptir (Özden, 2011).

Japonya’da faaliyet gösteren bir inşaat firması ister yerli ister yabancı bir firma olsun Japon İnşaat Yasasının 100/1949 maddesi gereğince inşaat ruhsatı almak zorundadır. Ufak çaplı bireysel inşaat işleri için ise ruhsat almaya gerek yoktur. Japonya’da inşaat alanında ruhsatsız çalışan bir kişi 3 yıla kadar hapis cezası ya da 3 milyon Japon Yenine (Yaklaşık 500.000.-TL); ruhsatsız çalışan bir firma ise 100 milyon Japon Yenine kadar (Yaklaşık 17 Milyon TL) para cezası ile cezalandırılabilir. Benzer bir biçimde Japon Mimarlar ve İnşaat Mühendisleri Yasasının 202/1950 maddesi gereğince yerli ya da yabancı bir girişimci yapacağı her türlü tadilat ve düzenlemede işin ölçeğine uygun olarak ruhsat almak zorundadır. Japonya’da bu tür bir işi ruhsatsız yapan kişiler hapis ya da para cezası; ruhsatsız kişi çalıştıran firmalar ise para cezası ile cezalandırılırlar. İnşaat yapım işine içinde kamu görevlileri de olacak şekilde rüşvetin karışması durumunda rüşvet teklif eden kişi 3 yıla kadar hapis cezası ya da 2,5 milyon Japon Yenine (Yaklaşık 500.000.-TL); rüşvet alan görevli ise 20 yıla kadar hapis cezası ile cezalandırılır. Ayrıca, rüşvet teklif eden firma bir daha kamu ihalelerine alınmaz ve inşaat ruhsatı da iptal edilebilir (Terazaki vd., 2022). Japonya’da kaçak yapılaşma kanunlarla sıkı bir biçimde koruma altına alındığı için Türkiye’deki gibi bir imar affı uygulaması yoktur. Bu konuda yazılı bir kaynağa ulaşılammakla birlikte, Japon inşaat şirketinin Türkiye Genel Müdürü ve aynı zamanda deprem uzmanı olan Yoshinori Morivaki’nin 6 Şubat depremleri sonrası bir basın kuruluşuna vermiş olduğu “Japonya da imar affı, imar barışı diye bir şey yok. Af dediğiniz Japonya’da sadece hapisanelerde olur. O da mahkûm kendisini düzelttiyse yapılır” (Yeniçağ Gazetesi, 14 Şubat 2023) ifadesinden Japonya’da imar affı uygulamasının olmadığı yönünde dolaylı bir çıkarım yapmak mümkündür.

İkinci grup göstergeler başlığı altında derlenen bilgiler özet halinde Tablo 5’de gösterilmiştir.

Tablo 5: Yapısal ve Yasal Göstergelere Göre Japonya ve Türkiye

Ülke	Yapısal ve Yasal Göstergeler						
	Ort. Yapı Stoku	Kaçak Yapı	Caydırıcı Cezalar	İmar Affı	Güncel Deprem Yönetmeliği	Bağımsız Yapı Denetimi	Uzman Yapı Denetimi
Türkiye	20 Milyon	%40-50 (-)	Var (+)	Var (-)	Var (+)	Var (+)	Yok (-)
Japonya	55 Milyon	Yok (+)	Var (+)	Yok (+)	Var (+)	Var (+)	Var (+)

İkinci grup göstergelerde yer alan veriler değerlendirildiğinde Japonya'da çok daha fazla yapı stoku olmasına rağmen, kaçak yapıların ve buna bağlı imar affı uygulamalarının olmaması, sismik izolasyon uygulaması ve yapı denetimindeki uzmanlaşma Japonya'yı deprem kayıplarına karşı Türkiye'ye göre bir adım öne çıkarmaktadır.

2.3 Ekonomik, Siyasi ve Sosyokültürel Göstergeler

Türkiye: Dünya Bankasının verilerine göre Türkiye 2021 yılında kişi başı 9.661,2.-USD gayrisafi milli hasılaya sahiptir ve üst orta gelir grubu ülkeler arasında yer almaktadır (worldbank.org, 2023). Gayrisafi yurtiçi hasılası ise 2021 yılı itibari ile 819.035 milyon USD olup, bu değer Türkiye'yi Dünya Bankası sıralamalarında 207 ülke içinde dünyanın en büyük 19. Ekonomisi yapmaktadır (Worldbank, 15 Haziran 2023).

Türkiye'de afet yönetimi konusunda çeşitli yasal düzenlemeler bulunmakla birlikte, 1999 Gölcük depreminin çok sayıda can kaybına yol açmasından sonra afet yönetimi konusu yeniden ele alınmış ve 2009 yılında Başbakanlık'a bağlı Afet ve Acil Durum Yönetimi Başkanlığı (AFAD) kurulmuştur. 5902 sayılı yasa ile kurulan AFAD'ın en önemli özelliği, afet yönetimi ve koordinasyonunu tek bir çatı altında kendi bünyesinde toplamasıdır. Cumhurbaşkanlığı Hükümet sistemine geçilmesiyle birlikte İçişleri Bakanlığına bağlanan AFAD'ın afet yönetimindeki anlayışı kriz yönetiminden ziyade risk yönetimi şeklindedir. Bu yeni modeli, risk ortaya çıkmadan önce onu öngörmek ve riski azaltmak için gereken çalışmaları yapmak olarak özetlemek mümkündür (AFAD, 9 Haziran 2023). AFAD'a son 5 yılda devlet bütçesinden ayrılan pay Tablo 6'da gösterilmektedir.

Tablo 6: Devlet Bütçesinden AFAD'a Ayrılan Miktar ve Pay (000.000 TL)

	BÜTÇE YILI				
	2019	2020	2021	2022	2023
T. Bütçe ¹²	949.025.615	1.082.021.197	1.328.254.386	1.728.401.621	4.423.341.574
Ayrılan Miktar	1.406.671	1.637.171	2.085.860	2.421.082	8.075.405
Pay (%)	0,0015	0,0015	0,0016	0,0014	0,0018

Kaynak: 7156 sayılı 2019 Yılı; 7197 sayılı 2020 yılı; 7258 Sayılı 2021 Yılı; 7344 sayılı 2022 Yılı ve 7427 sayılı 2023 Yılı Merkezi Yönetim Bütçe Kanunları.

Deprem kayıplarını açıklamada bir ülkedeki ekonomik durumun ve afet yönetiminin yanı sıra o ülkenin sosyal alışkanlıkları ve kültürel özellikleri de oldukça önemlidir. UNESCO kültürü “bir toplumun veya bir toplumsal grubun sadece sanat ve edebiyatını değil, aynı zamanda yaşam tarzlarını, birlikte yaşama biçimlerini, değer sistemlerini, geleneklerini ve inançlarını da kapsayan (o toplumu ya da toplumsal grubu) ayırt edici maddi, manevi, zihinsel ve duygusal özellikler bütünü” olarak tanımlamaktadır (UNESCO, 2002, 18). Bu çalışmada iki ülke arasındaki kültürel farklılıkları açıklamak üzere Hofstede'nin kültürel boyutlar teorisi esas alınacaktır. Hofstede'nin geliştirdiği modelde birbirine karşıt özellikler taşıyan altı kültürel boyut vardır. Bu boyutların her biri düşük ve yüksek özellikler gösteren ikili bir yapıya sahiptir ve toplumlar sahip oldukları kültürel özelliklere göre puanlandırılarak bu boyutlar içerisine dahil edilirler. Hofstede'nin kuramındaki kültürel boyutlar: a) Güç Mesafesi, b) Belirsizlikten Kaçınma, c). Bireysellik-Toplumsalcılık, d) Erillik-Dişillik, e) Uzun Vadeye ya da Kısa Vadeye Dönük Olma ve f) Serbestlik-Kısıtlamadır (Hofstede, 2011, 6-8). İlk boyut toplumda güç (ast/üst) ilişkilerinin nasıl algılandığını gösterir. Toplumda güç ilişkisinin düşük olması gücün paylaşılmadığı anlamına gelir ve böyle bir toplumda bireyler mevcut hiyerarşik sisteme müdahale etmezler. Tam tersi güç ilişkisi yüksekse toplumdaki güç paylaşım demektir ve böyle bir toplumda kararlar birlikte alınır. İkinci boyut olan belirsizlikten kaçınma bireylerin belirsizliklere ve risklere nasıl baktığı ile ilgilidir. Bu boyutta yüksek puanı olan toplumlarda bireyler belirsizliklerden ve risklerden kaçınır, belirsizlikleri azaltmak için kanun ve kurallara ihtiyaç duyarlar. Düşük puanı olan toplumlarda ise bireyler belirsizlik ve risklerden kaçınmazlar, bu tür toplumlarda belirsizlikleri sınırlandıran

¹² (I) sayılı cetvelde yer alan genel bütçe kapsamındaki kamu idareleri toplamı

kanun ve kurallara ihtiyaç duyulmaz. Üçüncü boyut bireylerin aralarındaki bağı ve kararları ne ölçüde kendilerinin aldıklarını gösterir. Bireyci toplumlarda bağlar çok güçlü değildir ve bireyler kendi kararlarını kendileri alırlar, bireysel menfaatler ön plandadır. Buna karşın kolektivist toplumlarda tam tersi bir durum söz konusudur. Dördüncü boyut, toplumda maddi değerlerin mi yoksa manevi değerlerin mi önde olduğunu gösterir. Eril toplumlar için ilk, dişil toplumlar için ise ikinci durum söz konusudur. Beşinci boyutta kısa vadeli toplumlarda harcama ve kazanım; uzun vadeli toplumlarda ise tasarruf, çalışkanlık ve yatırım ön plana çıkar. Son boyut olan serbestlik-sınırlama ise yaşam kontrolünü anlatır. Serbest toplumlarda bireyler hayata ilişkin arzu ve heveslerini özgürce gerçekleştirirken sınırlayıcı toplumlarda fertler bunları baskılar (Hofstede, 2011). Türkiye bu modele göre yüksek güç mesafesi, düşük bireycilik, yüksek belirsizlikten kaçınma ve dişil özellikler gösteren ülkeler arasında yer almaktadır. Diğer iki boyut olan uzun ya da kısa döneme yönelim ve serbestlik-sınırlılık konusunda Türkiye'nin skorları ortalama olduğu için bu boyutlara ilişkin belirgin ve tipik bir özellik gösterilememiştir. Buna göre (Boyut 1) Türkiye'de merkezîyetçi ve hiyerarşik bir yapı vardır, iletişim dolaylı yolla yapılır. Toplumda iktidar, işyerinde patron, ailede ise baba belirleyici bir rol oynamaktadır. (Boyut 2) Türkiye ben yerine biz anlayışının hâkim olduğu toplumcu bir yapıya sahiptir. Aileye, akraba gruplarına, derneklere, kulüplere aidiyete ve bağlılığa önem verilir. Grup içi çatışmadan kaçınılır ve doğrudan iletişim kurulur. Bununla birlikte, gruplara bağlılık nedeniyle iş ve işlemlerde sık sık nepotizm yani adam ve akraba kayırma gözlenir. (Boyut 3) Toplumda dişil özellikler ön plandadır. Bu nedenle Türk toplumu empati kuran, duygusal bir toplumdur, ezilenin yanındadır. Arkadaşlarla ve aileyle vakit geçirmeye önem verir. (Boyut 4) Toplumda belirsizlikten ve risklerden kaçınmak için düzenleyici kanunlara ve kurallara ihtiyaç duyulur. Ayrıca belirsizlik ve risklere karşı koruyucu bir önlem olarak halk arasında İnşallah, Maazallah ve Maşallah gibi dini söylemlere sık sık başvurulur (Hofstede-insights, 14 Haziran 2023).

Bu gösterge grubu altında toplumun kültürel özellikleri dışında bazı uluslararası endekslere de yer verilmiştir. Bu endekslerle bir ülkenin siyasi ve sosyokültürel durumunu belli parametreler üzerinden diğer ülkelerle karşılaştırmak mümkündür. Bu amaçla burada üç uluslararası endekse değinile-

cektir: Yolsuzluk Algısı İndeksi, Toplumsal Güven İndeksi ve Yönetişim İndeksi.

Uluslararası Şeffaflık Örgütü tarafından hazırlanan yolsuzluk algısı indeksiyle kamu yöneticilerine ilişkin yolsuzluk algısı düzeyleri ölçülmektedir. Adı geçen örgütün 2022 yılı raporunda Türkiye 36 puanla 180 ülke içinde 101. sırada yer almaktadır. Ortalama puanın 43 olduğu raporda en yüksek puan 90 ile Danimarka'nın; en düşük puan ise 12 ile Somali'nindir. Rapora göre en yüksek puanları 66 ortalama ile Batı Avrupa ve AB ülkeleri; en düşük puanları ise 32 ile Orta ve Güney Afrika ülkeleri almıştır (Transparency International, 2022, 3-5). Türkiye sıralamanın yapıldığı ilk yıl olan 1995 yılında 29. iken 27 yıl içerisinde sürekli geriye giderek 2022 yılında 101. sıraya düşmüştür (seffaflik.org, 10 Haziran 2023).

Diğer bir uluslararası indeks olan toplumsal güven indeksi konusunda da Türkiye'nin karnesinin iyi olduğu söylenemez. "Güven, bir kişinin başka bir kişi veya kurumdan beklediği yönde ve tutarlılıkta davranacağına dair olan inancıdır" (OECD, 2017, 42). Güven çok önemli bir sosyal sermayedir, toplumda kaynaşma ve bütünleşmeyi sağlar. Güvenin olmadığı bir ortamda sağlıklı ve sürdürülebilir ilişkiler mümkün değildir. WVS-Dünya Değerler Araştırmasının¹³ (2017-2022) 7. Dalga çalışması kapsamında katılımcılara "Sizce genelde insanların çoğunluğuna güvenilebilir mi? Yoksa başkalarıyla bir ilişki kurarken veya iş yaparken çok dikkatli olmak mı gerekir?" (WVS W7, 2023, 267) şeklinde yöneltilen soruya Türkiye'deki katılımcıların %14'ü insanların çoğuna güvenilebilir; %84,1 gibi büyük bir çoğunluğu ise çok dikkatli olmak gerekir diye yanıt vermişlerdir. Türkiye %14 ortalama ile başkalarına güven konusunda 64 ülke arasında 39. sırada çıkmıştır (WVS W7, 2023, 268). Bu araştırma dışında diğer kuruluşlarca yapılan araştırmalarda da Türkiye'de insanların birbirine güvenmediği görülmektedir (İPSOS, 25 Haziran 2023).

¹³ WVS, dünyanın ticari olmayan en büyük uluslararası sosyal araştırma programıdır. Programın amacı, dünyada zamanla değişen değerler ve bu değerlerin ülkelerin sosyal, siyasi ve ekonomik yapıları üzerindeki etkilerini araştırmaktır (World Values Survey, 13 Haziran 2023).

Dünya yönetim indeksi açısından da durum Türkiye için pek iç açıcı gözükmemektedir. Yönetişim kavramı, hızla değişen günümüz dünyasında yönetimin artık eskiden olduğu gibi hükümet eliyle tek taraflı değil, sivil toplum örgütleri ve özel sektörün de işin içinde olduğu etkileşimli bir süreci ifade etmektedir (Özer vd., 2020). Bu değişen yönetim anlayışını ölçmek üzere Dünya Bankası tarafından 1996 yılında 200'den fazla ülkeyi ve bölgeyi içine alan Dünya Yönetişim Göstergeleri projesi başlatılmıştır. Bu projenin altı temel boyutu vardır: a) Şeffaflık ve Hesap Verebilirlik, b) Siyasi İstikrar ve Şiddetsizlik, c) Siyasi şiddet ve terörizm, d) Hükümetin Etkinliği, f) Düzenleyicilik Kalitesi, g) Hukukun Üstünlüğü ve h) Yolsuzluğun Önlenmesi. Bu boyutların her birinin de kendi içinde çok sayıda alt boyutu vardır (Kaufmann vd., 2010). Ancak, çok sayıda boyut ve alt boyut içerdiği için bu göstergeleri ülkelerin yönetim performansını karşılaştırma amacıyla kullanmak oldukça zordur. Bu amaçla Özer vd., (2020) Dünya Bankasının 2017 yılı verilerinden yola çıkarak indeksteki 6 boyutu birleştirmiş ve sentetik indeks adı altında tek bir değere indirgemıştır. Bu değer ile ülkelerin sergiledikleri yönetim performansını birbiri ile karşılaştırmak mümkündür. Anılan yazarların çalışmasında ülkeler sentetik indeks değerlerine göre dört kümeye ayrılmıştır. Türkiye bu indekste 0,33'lük bir skor ile 2. küme ülkeler arasında yer almaktadır.

Sosyal alışkanlıklar ve kültürel özellikler bağlamında değerlendirildiğinde; depremlerde yaşanan kayıpların bir paydaşı da konut kullanıcılarıdır. Ancak yapılan araştırmalara göre Türkiye'de konutlar kullanıcılar tarafından genellikle yatırım aracı olarak algılanmakta (Coşkun, 2016) ve bu nedenle konutların depreme dayanıklılığında ziyade konumu, şehir merkezine ulaşımı, müstakil parkı olup olmadığı ve aylık aidat tutarı gibi diğer kriterlere dikkate alınmaktadır (Erdogdu - Erdem, 2020). Sosyopolitik Saha Araştırmaları Merkezinin 6 Şubat depremleri sonrası Türkiye'nin çeşitli bölgelerinden yaklaşık 1.600 kişi üzerinde yaptığı anketten elde edilen sonuçlar kullanıcıların konut seçiminde depreme öncelik vermediklerini ve depreme hazırlıklı olmadıklarını göstermektedir. Bu çalışmada katılımcıların %91,3'ü 6 Şubat depremleri olana kadar binalarını depreme dayanıklılık açısından kontrol ettirmediklerini; %71,2'si depreme hazırlıklı olmadığını ve %66,5'i de Deprem/Afet Hazırlık Planları olmadığını belirtmiştir (Sosyopolitik, 2023, 2-3). Türkiye'deki yerleşim yerlerinin büyük bir bölümü deprem bölgesinde bulunmasına rağmen,

konut kullanıcılarının konutu bir yatırım aracı olarak görmeleri, depremlere ve afetlere hazırlıksız olmaları kabul edilebilecek bir durum değildir.

Japonya: Dünya Bankasının verilerine göre Japonya 2021 yılında kişi başı 39.312,7.-USD gayrisafi milli hasılayla yüksek gelir grubu ülkeler arasında yer almaktadır (Worldbank, 15 Haziran 2023). Ayrıca, Japonya sahip olduğu gayrisafi yurtiçi hasıla ile 2021 yılı Dünya Bankası sıralamalarında dünyanın en büyük 3.ekonomisi konumundadır (Worldbank, 15 Haziran 2023).

Doğal afetlere sık maruz kalan bir ülke olmasından dolayı Japonya’da afet yönetimi konusu Devlet Bakanlığı düzeyinde takip edilmektedir. Bu Bakanlık, afet riski yönetimi politikaları ile diğer Bakanlıkların/Kurumların aldığı önlemleri koordine eder. Afet yönetimi politikaları ise Ulusal Afet Yönetimi Konseyi tarafından belirlenmektedir. Bu Konsey; Japonya Başbakanı, afet yönetiminden sorumlu devler bakanı, kabine üyeleri, kriz yönetiminden sorumlu kabine sekreter yardımcısı, ilgili kamu kurumlarının sorumluları ve uzmanlardan oluşur. Tepesinde Japonya Başbakanının olduğu bu yapılanma, idari bölümler (Valiler), mahalli idareler (belediye başkanları) ve vatandaşlar düzeyinde yukarıdan aşağıya doğru hiyerarşik bir dağılım gösterir. Ayrıca, doğrudan hükümete bağlı bir Afet Yönetimi Genel Müdürlüğü de vardır ve bu birim temel afet yönetimi politikalarının planlanması, büyük ölçekli afetlere müdahale edilmesi ve bunların koordinasyonun sağlanmasında görevlidir (Cabinet Office, Government of Japan, 2021).

Dünya Bankası’nın hazırlamış olduğu “Okulları Uygun Ölçekte Afetlere Karşı Dayanıklı Hale Getirmek: Japonya Örneği” adlı raporda yer alan aşağıdaki ifadelerden Japonya’da afet risk yönetiminin kapsamlı ve bütüncül bir bakış açısıyla değerlendirildiği ve ele alındığı anlaşılmaktadır (Dünya Bankası, 2016, 7).

“Japonya afet riski yönetimi alanındaki mühendislik odaklı çözümleri ve teknolojisini ile tanınmakla birlikte, kurumsal, yasal ve finansal zorlukları aşmaya yönelik teknik olmayan çözümlerin kullanılmasında da önemli bir deneyime sahiptir. Japonya’nın deprem riskini azaltmaya ve okulların depreme karşı güvenliğini arttırmaya yönelik devam etmekte olan cabaları arasında; deprem deneyimlerinden dersler çıkarmak, mühendislik bilgisini ve teknolojisini

geliştirmek, verileri biriktirmek ve ilgili mevzuatı çıkarmaya ve finansman yaratmaya yönelik siyasi iradeyi uygulamaya geçirmek de yer almaktadır”.

Ayrıca, Japonya hükümeti afetler konusunda vatandaşlar arasında farkındalık yaratmak amacıyla 1 Eylül'ü “Afet Hazırlık Günü”; 1 Eylül'ü içine alan haftayı “Afet Hazırlık Haftası” ve 5 Kasım gününü de “Tsunami hazırlık Günü” olarak ilan etmiştir. Bu belirtilen gün ve haftalarda, vatandaşların afetlere karşı farkındalıklarını artırmak amacıyla ülkenin çeşitli yerlerinde tatbikatlar yapılmakta ve etkinlikler düzenlenmektedir. Tüm bunların dışında okullarda çocuklara formel eğitimin yanı sıra afet eğitimi de verilmektedir (Cabinet Office, Government of Japan, 2021, 42).

Japonya'nın ortalama yıllık bütçesi 100 trilyon Japon Yeni civarında olup, bu paradan afet yönetimine her yıl binde 5 ile yüzde 1 arasında değişen oranlarda pay ayrılmaktadır (Tablo 7).

Tablo 7: Japonya'da Afet Yönetimine Ayrılan Miktar ve Pay (000.000 JPY)

	BÜTÇE YILI				
	2018	2019	2020	2021	2022
Yıllık Bütçe	97.712,8	101.457,1	102.658,0	106.609,7	107.596,4
Ayrılan Miktar	737,43	814,47	1.037	1,108	542,72
Oran (%)	0,0075	0,008	0,01	0,01	0,005

Kaynak: Statista, 16 Haziran 2023; Japan Ministry of Finance, 16 Haziran 2023.

Hofstede'nin kültürel boyutlar kuramına göre Japonya; orta güç mesafesi, orta bireycilik, yüksek belirsizlikten kaçınma, yüksek eril özellik, uzun döneme yüksek yönelim ve yüksek sınırlama gösteren ülkeler arasında yer almaktadır. Bu tabloya göre (Boyut 1) Japonya Türkiye kadar merkezîyetçi ve hiyerarşik bir yapıya sahip değildir. Kararlar paydaşlar arasında fikir birliği ile alınır. Bu da karar verme sürecini uzatır. Japonya'da meritokrasi esastır, herkesin eşit doğduğuna ve çalışarak yükseleceğine inanılır. (Boyut 2) Japonya toplumcu karakteristiklere sahiptir. Grup uyumuna önem verirler ve saygınlıklarını kaybetmekten korkarlar. Japonlar ataerkil bir toplum olmakla birlikte, artık geniş aile yerine çekirdek aile içinde yaşamayı tercih etmektedirler. Japonların bu özel durumundan dolayı Batı'ya göre toplumcu, Doğu'ya göre ise bireyci bir toplum olduğunu söylemek mümkündür. (Boyut 3) Japonya dünyadaki en eril ülkelerden biridir. Buna bağlı olarak Japonlarda küçük yaş-

lardan ileri yaşlara kadar hayatın her alanında yoğun bir rekabet vardır. Japonlardaki kalite ve mükemmeliyetçilik anlayışı Japonların maskülin özelliğinin dışa yansımasıdır. (Boyut 4) Japonya doğal afetlerin sıkça yaşandığı bir ülke olduğu için doğal olarak belirsizlik ve risklerden kaçınan bir toplum yapısına sahiptir. Olabilecek afetlere karşı hazırlıklıdırlar ve bunlar için önceden tedbirler ve stratejiler belirlemişlerdir. (Boyut 5) Japonlar uzun döneme yönelen toplumlar arasında olduklarından ekonomik kriz zamanlarında bile ARGE'ye yatırım yapmaktan çekinmezler. Çalışma hayatında kolay kolay iş değiştirmezler. Bir Japon'un emekli olana kadar aynı şirkette çalışması olağan bir şeydir. Japonya'da şirketler kar getiren bir kurumdan ziyade topluma hizmet eden kurumlar olarak görülür. (Boyut 6) Japonlar başkalarının yararına kendi isteklerini kısıtladıkları için sinizm ve karamsarlığa eğilimli bir özelliğe sahiptirler. Kendilerine ayıracakları boş vakitleri yoktur, Japonlarda erdem ve mutluluğa kişisel isteklerden arınarak ulaşılabileceği düşüncesi hakimdir (Hofstede-insights, 14 Haziran 2023). Bozkurt Güvenç'in, Japon kültürünü araştırmak üzere Japonya'ya yaptığı ziyaretteki gözlemleri ve notları da burada belirtilen bilgileri doğrulamaktadır. Güvenç, Japonların düşey (hiyerarşik) bir toplum anlayışına sahip olduğunu ve toplumsal bağlara bireysel niteliklerden daha fazla değer verdiklerini belirtir. Aile ve işyerleri, Japonlarda biz duygusunu oluşturan, onlara aidiyet kazandıran ve onları diğerlerinden ayıran en önemli toplumsal bağlardır. Düşey toplum anlayışına uygun olarak toplumsal ilişkilerde kıdeme önem verirler ve çaba gösteren herkesin toplumda başarılı olabileceğine inanırlar. Bu nedenle Japonların gözünde çalışmak yetenekli olmaktan daha önemlidir. Japon toplumlarında Batı toplumlarındaki gibi yasal kurumsal bir ahlak anlayışı yerine töresel duygusal bir ahlak anlayışı vardır. İlkinde üstler astlara karşı yetkili, astlar da üstlere karşı sorumludur. İkincisinde ise üst ve astlar arasında karşılıklı bir yetki ve sorumluluk vardır (Güvenç, 2002). Japonların bir diğer özelliği toplumsal yararın önceliğine ve üstünlüğüne inanmalarıdır. Toplumun güçlü olması bireyi de güçlü kılacaktır. Bunun için Japonlar sorumluluk üstlenerek ve ellerinden geleni yaparak toplumlarını güçlü kılmaya çalışırlar. Başkalarının Japon mucizesi diye adlandırdıkları şey aslında tüm bu anlatılanların bir toplamı ve bireşimidir: çok çalışmak, ulusun çıkarları için özveride bulunmak, devletin istediklerini yapmak ve ulusal zorlukları göğüslemek (Güvenç, 2002). Bu bilgiler ışığında Japonların sosyokültürel açıdan birbirini sahiplenen, dayanışma içinde

olan, çalışmaya değer ve önem veren, geleneksel ve duygusal ancak bir o kadar yeniliklere açık bir toplum olduğunu belirtmek mümkündür.

Japonların sahip oldukları bu sosyokültürel özellikler deprem öncesi ve sonrası davranışlarına da aynı biçimde yansımaktadır. 2014 yılında yapılan bir araştırma kapsamında Kobe Depremi sonrası bölge halkına Kobe depremi gibi büyük bir depremin tekrar olacağını düşünüyor musunuz? sorusuna katılımcıların %77'si evet yanıtı vermiştir. Yine aynı çalışma kapsamında katılımcılara toplanma alanlarının ve kaçış yollarını bilip bilmedikleri sorulduğunda %85 evet yanıtı alınmıştır. Bir diğer soru olarak çocuklara verilen afet eğitiminin yeterli olup olmadığı sorulduğunda ebeveynlerin %76'sı yeterli yanıtı vermiştir. Bir diğer çarpıcı oran da daha önce bir afet eğitimine katılıp katılmadıkları ve katıldılar ise kaç kez katıldıklarına ilişkin soruya aittir. Alınan yanıtlara göre böyle bir programa bir veya birden fazla katılanların oranı %86'dır (Arachchi, 2014).

Japonların yukarıda belirtilen kültürel özellikleri kamu hizmeti, birbirine güven ve yönetim konularına da benzer biçimde yansımıştır. Uluslararası Şeffaflık Örgütü tarafından hazırlanan yolsuzluk algısı indeksi 2022 yılı raporunda Japonya 73 puanla 180 ülke içinde 18. sırada çıkmıştır (Transparency International, 2022, 3-5).

Japonların birbirlerine güven oranı da Türklere göre daha yüksektir. Dünya Değerler Araştırmasının (2017-2020) 7. Dalga verilerine göre "Sizce genelde insanların çoğunluğuna güvenilebilir mi? Yoksa başkalarıyla bir ilişki kurarken veya iş yaparken çok dikkatli olmak mı gerekir?" (WVS, 2023, 267) şeklinde yöneltilen soruya Japonların %33,7'si insanların çoğuna güvenilebilir; %61'i ise çok dikkatli olmak gerekir diye yanıt vermişlerdir. Küresel ölçekte yapılan bu çalışmada Japonya birbirine güven konusunda %33,7 oranla 64 ülke arasında 14. olmuştur (WVS, 2023, 268).

Dünya Bankasının 2017 yılı Dünya Yönetişim Göstergeleri baz alınarak hazırlanan sentetik indeks değerlerine göre ise Japonya, yönetim açısından 0,89'luk skor ile 1. Küme ülkeler arasında yer almaktadır (2020:48). Buraya kadar derlenen bilgiler ışığında üçüncü grup göstergelere ait veriler özet halinde Tablo 8 ve Şekil 2'de gösterilmiştir.

Tablo 8: Ekonomik, Siyasi ve Sosyokültürel Göstergeler Açısından Türkiye ve Japonya

Ülke	GSMH (USD)	Ekonomik, Siyasi ve Sosyokültürel Göstergeler				
		Dünya Bankası GSYH Sıralaması	Afet Yönetimine Ayrılan Pay (Ort.)	Yolsuzluk Algısı İndeksi (Toplam 180 Ülke)	WVS Güven İndeksi (Toplam 64 Ülke)	DB Yönetişim İndeksi (Toplam 4 Küme)
Türkiye	9.661,2	19	%01,6	101.sıra	39.sıra	2.Küme
Japonya	39.312,7	3	%08	18.sıra	14.sıra	1.Küme

Şekil 2: Hofstede'nin Kültürel Boyutlar Kuramına Göre Türkiye ve Japonya

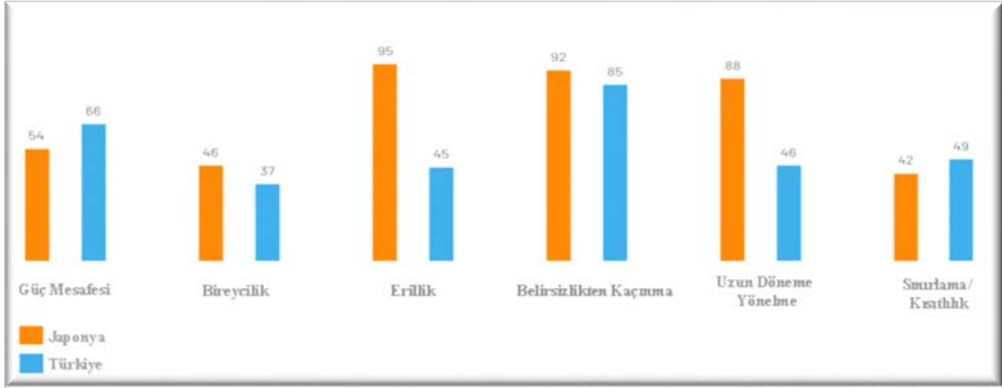

Kaynak: Hofstede-insights, 14 Haziran 2023.

Üçüncü grup göstergelerde yer alan verilere göre Japonya Türkiye'ye kıyasla daha güçlü bir ekonomiye sahiptir, afet yönetimine bütçeden daha fazla pay ayırmaktadır ve uluslararası göstergeler açısından daha üst sıralardadır. Kültürel boyutlar kuramı bağlamında ise Japonya özellikle erillik ve uzun döneme yönelme boyutlarında Türkiye'den ayrılmaktadır.

3. Tartışma ve Sonuç

Deprem kayıplarını etkileyen temel göstergeler bir bütün olarak değerlendirildiğinde Türkiye'de de tıpkı Japonya'da olduğu gibi alınması gereken tüm yasal tedbirlerin alındığı ve gerekli düzenlemelerin yapıldığı görülmektedir. Ayrıca, Türkiye'nin ekonomisi dünyadaki sayılı büyük ekonomiler ara-

sındadır. O halde büyük depremlerde ortaya çıkan can kayıpları nasıl açıklanabilir? Elde edilen bulgulara göre bu sorunun yanıtı Türkiye’de yasaları uygulamada karşılaşılan sorunlardır. Bu sorunların kaynağını ise ülkedeki siyasi, toplumsal ve kültürel alışkanlıklarda aramak gerekir. Örneğin Türkiye’nin kronik sorunu olan kaçak yapılar ve imar affı konusu. Siyasi iradeler bir yandan çıkardığı yasa ve yönetmeliklerle kaçak yapılara taviz vermemekte, ancak bir yandan da imar affı uygulamaları getirerek kendi içinde çelişkili bir duruma düşmektedir. Bunu İçişleri Bakanlığı Mahalli İdareler Genel Müdürlüğü’nün 17.10.2000 tarih ve 58497 sayılı Genelgesinden de anlamak mümkündür. Yerel idarelere gönderilen söz konusu genelgede “Gecekondu ve imar mevzuatına aykırı inşa edilen yapılarla ilgili yasal işlemlerin süresi içinde yerine getirilmesi gerektiği, ilgili idarelerin bazı mazeretler arkasına sığınarak yapmakla yükümlü oldukları görevleri yerine getirmediikleri, bu durumun ise yasalara saygılı vatandaşların Devlete olan güvenini sarstığı, mevzuata aykırı yapıların kontrol ve yıkım işlemlerinin ilgili idarelerce yerine getirilmesi, bu konuda gerekli tertip ve tedbirlerin alınması gerektiğinin çeşitli tarihlerde yayımlanan genelgeler ile ilgili idarelere bildirildiği belirtilerek, kaçak ve ruhsata aykırı yapılaşmalar hakkında gereğinin eksiksiz yerine getirilmesi” talep edilmektedir (Özkan, 2006, akt., Kontder, 14 Haziran 2023). 3194 sayılı İmar Kanunuyla bir yandan imar mevzuatına aykırı olarak yapılan yapıların sahibine, müteahhidine veya ilgili fenni mesullere cezai yaptırımlar getirilirken diğer yandan imara aykırı yapılar için imar affı kanunları çıkarılması ve bunun kalıcı hale getirilmesi; a) 3194 sayılı kanunun ruhuyla ve özellikle 32. ve 42. maddeleriyle çelişmekte, b) kaçak yapıları normalleştirmekte ve teşvik etmekte, c) kaçak yapı sahiplerini ödüllendirirken imara uygun yapı sahiplerini cezalandırmakta, d) toplumdaki adalet ve güven duygusunu zayıflatmakta ve e) hepsinden önemlisi olası bir depremde kaçak yapıların hasar görerek can kaybının artmasına zemin hazırlamaktadır. 2018 yılındaki imar affına ülke genelinde yaklaşık 10 milyon başvuru yapılması (ÇŞB, 16 Haziran 2023) Türkiye’deki kaçak yapı stokunun hiç de azımsanmayacak bir ölçüde olduğunu ve imar affının toplumsal maliyetinin ne kadar büyük boyutlara varabileceğini açıkça göstermektedir. Tüm bu nedenlerden dolayı imar affı kanunlarından kalıcı olarak vazgeçilmesi, bunun topluma açıkça deklare edilmesi ve bu tavizsiz politikanın sürdürülebilirliğinin sağlanması gerekir.

Siyasi anlamda ele alınması ve yeniden düzenlenmesi gereken diğer bir konu da Türkiye'deki yapı denetim sistemidir. Türkiye'de yapı denetiminde birtakım sorunların ve etik problemlerin olduğu öteden beri bilinmektedir. Bunu ortaya koyan çeşitli çalışmalar yapılmıştır. Bu çalışmalarda karşılaşılan en önemli etik sorun müteahhit ve mal sahiplerinin kendilerini denetleyecek firmaları seçmeleridir. Bu durum, yapı denetim firmaları ile mal sahipleri arasında ticari bir bağ kurulmasına ve denetim firmalarının mal sahibi üzerinde yaptırım gücünün zayıflamasına neden olmaktadır. Ayrıca, yine bu çalışmalarda yapı denetim kuruluşlarında istihdam edilen personelin birçoğunun fiilen çalışmadıkları ortaya çıkmıştır. Bu da denetim firmalarının kendilerinin de denetlenmesinin gerektiği gibi trajikomik bir durumu ortaya çıkarmaktadır (Engin - Özbil, 2022; Pala - Demir, 2017; Bayram vd., 2018). Tüm bunlar, Türkiye'de yapıların deprem yönetmeliklerine, imara ve fenni usullere uygun yapılması açısından kritik bir öneme haiz olan yapı denetimi uygulamalarında suiistimal ve etik ihlallerin olduğunu göstermektedir. Bu sorunun yapılan araştırmalarla ortaya konulan çözüm önerileri ve paydaşların görüşleri dikkate alınarak bir an önce düzeltilmesi gerekmektedir.

Deprem kayıpları konusunda etkili olduğu düşünülen diğer bir husus da bütçeden AFAD'a ayrılan pay ve AFAD'ın bu bütçeden yaptığı harcamalarla ilgilidir. Son beş yılın bütçe kanunlarından toplanan verilere göre AFAD'a ayrılan pay Binde 1,4 ile Binde 1,8 arasında değişmektedir. Bununla birlikte AFAD afet yönetiminden ziyade risk önleyen bir kurum olarak kabul edilmeli ve bu nedenle kurumun bütçesine diğer kamu kurumlarından kısarak daha fazla kaynak ayrılmalıdır. 6 Şubat depremlerinin Türkiye ekonomisine neden olduğu zarar yaklaşık 100 milyar dolar (2,4 trilyon) olarak tahmin edilmektedir (T.C. Cumhurbaşkanlığı Strateji ve Bütçe Başkanlığı, 2023, 130).¹⁴ AFAD'a diğer kurumların ödeneklerinden kısılıp son on yılda ortalama %01,6 (binde 1,6) yerine bunun on katı bir ödenek olan %1,6 pay (yüzde 1,6) ayrılmış olsay-

¹⁴ Burada, İpek vd.'nin (2015) dikkat çektiği bir hususu da belirtmek gerekir. Depremlerin ekonomik zararları bağlamında değerlendirildiğinde binalardaki yapısal olmayan unsurlar (mefruşat, mobilya, ince işler, servisler vb.) bina maliyetinin büyük bir kısmını oluşturduğu için bunların depremlerde mümkün mertebe zarar görmemeleri konusunda gereken tedbirler (bu unsurların belli testlere tabi tutulması, standartları olması, sabitlenmesi vb.) alınmalıdır.

dı, belki de risk önleme çalışmaları ve projelerle 6 Şubat depremlerindeki kayıplar belirgin bir biçimde azaltmış olacaktır.

Devletin yasal düzenlemeleri ve uygulamaları, doğal afetleri önlemede ve afetler ortaya çıktığında bu afetleri yönetmede çok önemli bir faktördür. Bununla birlikte, bir ülkede başarılı bir risk önleme ve afet yönetimi için o ülkenin toplumsal ve kültürel gerçekliklerini de dikkate almak gerekir. Bu anlamda değerlendirildiğinde Japon kültürünün Türk kültüründen önemli biçimde ayrıştığı görülmektedir. Türkiye’de çok sayıda can kayıplarına neden olan 17 Ağustos ve 6 Şubat depremlerinde ortaya çıkan tablo daha ziyade kalitesiz inşaat anlayışından kaynaklanmaktadır (donatılarda eksik malzeme, deniz kumu, zayıf demir, düşük beton kullanılması vb.). Japonya’da ise inşaat işleri dahil yapılan tüm iş ve hizmetlerde kalite kavramı ön plana çıkmaktadır. Nitekim, Dünyada Toplam Kalite Yönetiminin (TKY) ortaya çıkmasında ve gelişmesinde Demming, Juran ve Feigenbaum gibi ABD’li bilim adamlarının yanı sıra Ishikawa, Taguchi, Ohna ve İmai gibi Japon bilim adamlarının da önemli payı ve katkısı olduğu görülür (Aktan, 2012). Bunlardan İmai, TKY için çok önemli bir kavram olan Kaizen (Kayzen) felsefesinin kurucusu olarak kabul edilir. “Küçük, artan, sürekli gelişme” anlamlarına gelen bu Japonca terim, sürekli iyileştirmeyi esas alan eski bir Japon geleneğine dayanır. Mevcut olan durumu yetersiz bulmak ve onu sürekli geliştirmeye, iyileştirmeye çalışmak Kaizen’in temel prensibidir. Batılılar sonuç odaklı iş yaparlarken, Japonlar Kaizen felsefesiyle süreç (proses) odaklı iş yapar ve bu felsefeyi hayatın her alanında uygularlar. Kaizen, aynı zamanda başkalarının Japon mucizesi olarak adlandırdıkları başarının da en önemli anahtarıdır (Ağın, 2020). Amerikalılar da kaliteye önem vermektedir, ancak bir Japon Yöneticinin şu ifadesi Japonlar ile Amerikalıların kalite konusundaki, farkını açık bir biçimde ortaya koyar: “ABD’de müşteri kraldır, ama Japonya’da müşteri Tanrıdır” (Aguayo, 1994, 134 akt. Yıldırım, 2002, 195). Japon kültürü bir işin titiz ve düzgün yapılmasını istemenin ötesinde yapılan bir işte kabahatli olmayı da asla tolere etmez. Bu durum bir Japon için utanç vesilesidir. Japonya’daki Kaizen veya kalite anlayışının hatta Harakiri ya da Seppuku olarak da bilinen Japon intihar şeklinin altında bu katı düşüncenin yattığı söylenebilir.

Malezya’da iş yapan Japon inşaat şirketlerinin TKY yaklaşımını araştıran bir çalışma kapsamında Japon çalışanlara hem anket uygulanmış hem de 4

ayrı inşaat şantiyesinde 3 ay boyunca gözlem yapılmıştır. Çalışma sonucunda Japon müteahhitlerin denizaşırı ülkelerde faaliyet gösterirken TKY'nin uygulanabilirliğini zorlaştıran rekabete dayalı yüksek maliyet, farklı bir ülkenin yasalarına tabi olma, başka bir ülkenin yerel aktörleriyle birlikte çalışma vb. etmenler nedeniyle işleyiş biçimlerini değiştirdikleri ancak kaliteden ödün vermedikleri tespit edilmiştir (Abdul-Aziz, 2002).

Japon kültürü sadece yönetim ve işte değil, halkın afetlere olan bakış açısında da belirleyici bir unsurdur. Japonların normatif ve hiyerarşik bir toplum olması ve birbirine güven duymaları afet sonrası tepkilerine de yansımaktadır. Güvenç'in 1978 yılındaki Büyük Sendai depremi¹⁵ sırasında Otsuka tren istasyonunda yapmış olduğu gözlem Japonların uzun zamandır depremlerle birlikte yaşamaya alışkın olduklarını, sakinliklerini koruduklarını, kurallara ve verilen talimatlara harfiyen uyduklarını göstermektedir. Güvenç, Sendai depreminin hemen akabinde tren seferlerinin geçici olarak durdurulduğunu, yolcuların istasyonda biriktiğini, sürekli anons yapılarak halkın bilgilendirildiğini, halkta kesinlikle telaş, heyecan ya da panik havası olmadığını, trenlerin yavaş yavaş işlemeye başlayıp istasyonda biriken binlerce kişiyi bir saat içinde dağıttığını aktarır. Buna benzer bir tablo, aynı depremde 3-4 milyon yolcuyla başkent Tokyo'da da yaşanmıştır (Güvenç, 2002). Bir başka çarpıcı örnek de 1999 Gölcük depreminde Türkler ile Japonların deprem sırasında verdikleri tepkilerdeki derin karşıtlığı gözler önüne sermektedir. Gölcük depremi sırasında otelde bulunan Türk misafirler merdivenlerden aşağı doğru koşarak binadan çıkmaya çalışırken; Japon misafirler merdivenlerden yukarı doğru koşarak çatı katına tırmanmaya çalışmışlardır (Hobitat, 16 Haziran 2023).

Türkiye ve Japonya'nın bir deprem ülkesi olarak karşılaştırıldığı bu çalışmada; Japonya'nın coğrafi ve beşerî faktörler açısından deprem ve doğal afetlerin yol açacağı tahribatlara Türkiye'ye göre çok daha açık olduğu görülmüştür. Japonya'nın dünyanın en hareketli ve aktif tektonik bölgesinde bulunması, Büyük Okyanus üzerinde yer alan bir ada ülke olması, Türkiye'nin yarısı kadar bir toprak parçası üzerinde Türkiye'den 1,5 kat daha fazla

¹⁵ Güvenç'in bahsettiği Sendai Depremi 12 Haziran 1978 tarihinde meydana gelen 7.4 Mw büyüklüğündeki Miyagi depremidir. Bu depremde 16 kişi ölmüş ve çok sayıda kişi yaralanmıştır (UNISDR, 16 Haziran 2023).

bir nüfusu barındırması, nüfus yoğunluğunun ve yaşlı nüfus oranının Türkiye'ye göre çok daha fazla olması Japonya'nın sahip olduğu belli başlı coğrafi ve beşerî olumsuzluklar olarak değerlendirilebilir. Tüm bu olumsuzluklar, Japonya'yı doğal afetlere ve bu afetlerin getireceği tahribatlara karşı çok daha kırılğan bir yapıya büründürmektedir. Bununla birlikte Japonya, sahip olduğu tüm bu olumsuzlukları yapı stoklarını ve toplumunu depreme karşı güçlü ve dirençli kılarak azaltmaya çalışmaktadır. Bunda hiç şüphesiz güçlü ekonomilerinin, güncel yönetmeliklerinin, uzmanlaşmış yapı denetiminin, sismik izolasyon kullanımının, caydırıcı cezalar içeren kanunlarının, afet yönetimine verdikleri önemin, sosyal alışkanlık ve kültürel farklılıklarının da önemli bir rolü ve katkısı vardır. Türkiye ise Japonya'ya göre coğrafi ve beşerî açıdan nispeten daha avantajlı bir konumda olmasına rağmen, yapı stokundaki kaçak yapılaşma, imar affı uygulamaları, yapı denetiminde uzmanlaşmanın olmaması, yapı denetimi konusunda yaşanan sorunlar, risk yönetimine yeterince pay ayrılmaması, sosyal alışkanlıklar ve kültürel farklılıklar gibi nedenlerle orta büyüklükteki depremlerde bile daha fazla can ve mal kaybına maruz kalmaktadır. İki ülkenin bu çalışmada kullanılan temel göstergelere göre durumu Şekil 3'te gösterilmiştir.

Şekil 3: Deprem Göstergeleri Açısından Türkiye ve Japonya

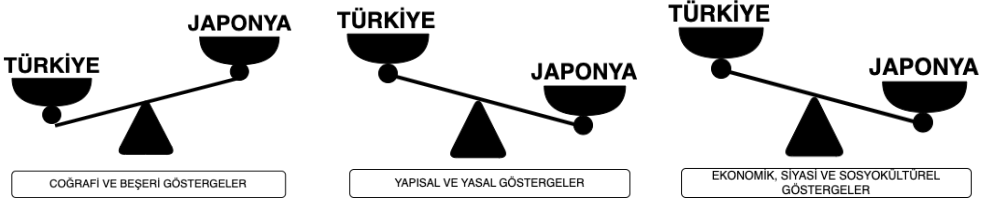

Netice itibari ile bu çalışmadan elde edilen veriler, Japonya ile ilgili kamuoyunda oluşan yargıda haklılık payı olduğunu ve Japonya'nın Türkiye'ye kıyasla depremlere karşı daha dirençli ve başarılı bir ülke olduğunu göstermektedir. Bu sonuç kendini her ne kadar güçlü bir ekonomi, depreme dayanıklı teknolojik yapılar, titiz ve kaliteli iş anlayışı, yasalara ve kurallara uyma vb. unsurlarla gösterse de temeli Japonya'nın sahip olduğu toplumsal ve kültürel farklılıklarda yatmaktadır.

Bu çalışmayla Türkiye'nin kanayan bir yarası olan depremlerdeki can kayıpları konusu kamuoyunda sık sık gündeme gelen Japonya örneği üzerinden karşılaştırmalı ve bütüncül bir bakış açısıyla ele alınmıştır. Çalışmadan elde edilen bulguların ileride yapılacak benzer çalışmalarla daha da derinleştirileceği ve zenginleştirileceği öngörülmektedir.

Kaynakça

- 2023 Yılı Merkezi Yönetim Bütçe Kanunu. (Kanun No. 7427), *Resmî Gazete* 32060 Mükerrer. (31.12.2022). Erişim 9 Haziran 2023. <https://www.sbb.gov.tr/wp-content/uploads/2023/01/1-2023-Yili-Merkezi-Yonetim-Butce-Kanunu.pdf>.
- 2022 Yılı Merkezi Yönetim Bütçe Kanunu. (Kanun No. 7344). *Resmî Gazete* 31706 Mükerrer. (31.12.2021). Erişim 9 Haziran 2023. <https://www.resmigazete.gov.tr/eskiler/2021/12/20211231M1-1.htm>.
- 2021 Yılı Merkezi Yönetim Bütçe Kanunu. (Kanun No. 7258). *Resmî Gazete* 31351 Mükerrer. (31.12.2020). Erişim 9 Haziran 2023. <https://www.resmigazete.gov.tr/eskiler/2020/12/20201231M1-1.htm>.
- 2020 Yılı Merkezi Yönetim Bütçe Kanunu. (Kanun No. 7197). *Resmî Gazete* 30995 Mükerrer. (31.12.2019). Erişim 9 Haziran 2023. <https://www.resmigazete.gov.tr/eskiler/2019/12/20191231M1-1.htm>.
- 2019 Yılı Merkezi Yönetim Bütçe Kanunu. (Kanun No. 7156). *Resmî Gazete* 30642 Mükerrer. (31.12.2018). Erişim 9 Haziran 2023. <https://www.resmigazete.gov.tr/eskiler/2018/12/20181231M1-1.htm>.
- Abdul-Aziz, Abdul-Raşid. "The Realities of Applying Total Quality Management in The Construction Industry". *Structural Survey* 20/2 (2002), 88-96.
- AFAD, Afet Durum ve Yönetimi Başkanlığı. "Kanun ve Kararnameler". Erişim 9 Haziran 2023. <https://www.afad.gov.tr/kanunlar>.
- AFAD, Afet Durum ve Yönetimi Başkanlığı. "AFAD ve Tarihçesi". Erişim 9 Haziran 2023. <https://www.afad.gov.tr/afadhakkinda>.
- AFAD, Afet Durum ve Yönetimi Başkanlığı. "Deprem Kataloğu". Erişim 16 Haziran 2023. <https://deprem.afad.gov.tr/event-catalog>.

- Ağın, Kaya. "Yönetimlerde Kaizen Felsefesi". *19 Mayıs Sosyal Bilimler Dergisi* 1/1 (2020), 67-75.
- Aktan, Coşkun Can. "Organizasyonlarda Toplam Kalite Yönetimi". *Organizasyon ve Yönetim Bilimleri Dergisi* 4/2 (2012), 235-262.
- Alkan, Ahmet. (2023). Ruhsatsız Yapı İdari Para Cezası. <https://www.ahmetalkan.av.tr/ruhsatsiz-yapi-idari-para-cezasi/>, Erişim tarihi: 09.06.2023.
- Arachchi, N. P. Madawan. *Disaster Preparedness for Natural Hazards in Japan (Case Studying in Hyogo Prefecture)*. Asian Disaster Reduction Center, 2014. https://www.adrc.asia/aboutus/vrdata/finalreport/2014A_LKA_fr.pdf
- Ay, Bekir Özer ve Azak, Tuba Eroğlu. "Türkiye'de Değişen Yapı Özelliklerinin Karşılaştırmalı İncelemesi". *Çukurova Üniversitesi Mühendislik Fakültesi Dergisi* 36/4 (2021), 1111-1126.
- Aydan, Ömer. "17 Ocak 1995 Hyogo Ken Nan Int Depreminde (Japonya) Gözlenen Faylanmalar ve Oluşan Deprem Dalgalarının Özellikleri". *Jeoloji Mühendisliği* 48 (1995), 63-77.
- Bayram, Savaş vd.. "Türkiye'de Yapı Üretiminde ve Denetiminde Yaşanan Etik Sorunlar". *Pamukkale Üniversitesi Mühendislik Bilimleri Dergisi* 24/3 (2018), 461-467.
- BBC News Türkçe. "6 Şubat'taki depremlerde can kaybı 50 bin 500'e yükseldi". Erişim 16 Mayıs 2023. <https://www.bbc.com/turkce/articles/c51kdv8d15jo>.
- BÜ-KRDAE, Boğaziçi Üniversitesi Kandilli Rasathanesi Bölgesel Deprem-Tsunami İzleme ve Değerlendirme Merkezi. Erişim 16 Haziran 2023. "B.Ü. Kandilli Rasathanesi BDTİM Deprem Sorgulama Sistemi". <http://www.koeri.boun.edu.tr/sismo/zeqdb/>.
- BÜ-KRDAE, Boğaziçi Üniversitesi Kandilli Rasathanesi ve Deprem Araştırma Enstitüsü. Erişim 16 Haziran 2023. "Büyüklik (Magnitüd) Nedir?". <http://www.koeri.boun.edu.tr/bilgi/buyukluk.htm>.

- Cabinet Office, Government of Japan. *Disaster Management in Japan*. Tokyo: Director General For Disaster Management, 2021. https://www.bousai.go.jp/1info/pdf/saigaipanf_e.pdf.
- Cansız, Sinan. "Türkiye'de Kullanılan Deprem Yönetmeliklerinin Özellikleri ve Eşdeğer Yatay Deprem Yüğü Hesabının Değişimi". *Uluslararası Mühendislik Araştırma ve Geliştirme Dergisi* 14/1 (2022), 58-71.
- CNN Türk. "Japon Uzman Türkiye'deki Deprem Gerçeğini Anlattı". Erişim 15 Haziran 2023. <https://www.cnnturk.com/turkiye/japon-uzman-turkiyedeki-deprem-gercegini-anlatti>.
- Cengiz, Emre. "Meclis Tutanaklarında İmar Affı Tartışmaları". *The Journal of International Scientific Researches* 7(Ek) (2022), 66-81.
- Çakır, Sabri. "Türkiye'de Göç, Kentleşme/Gecekondu Sorunu ve Üretilen Politikalar". *SDÜ Fen Edebiyat Fakültesi Sosyal Bilimler Dergisi* 23 (2011), 209-222.
- ÇŞB, T.C. Çevre, Şehircilik ve İklim Değişikliği Bakanlığı. "İmar Barışı'nda Süre 6 Ay Uzatıldı". Erişim 16 Haziran 2023. <https://www.csb.gov.tr/bakan-kurum-imar-barisi-nda-sure-6-ay-uzatildi-bakanlik-faaliyetleri-25405>.
- De Ruyter, Marleen C. vd.. "A Comparison of Flood and Earthquake Vulnerability Assessment Indicators". *Natural Hazards Earth System Science* 17/7 (2017), 1231-1251.
- Denge ve Denetleme Ağı. *Depremlere Karşı Kırılganlıkta Denge ve Denetleme Sisteminin Etkisi: Türkiye, Şili ve Japonya Örnekleri*. Ankara: Denge ve Denetleme Ağı, 2023. <https://www.dengedenetleme.org/dosyalar/file/Depremlere%20Karşı%20Kırılganlıkta%20Denge%20ve%20Denetleme%20Sisteminin%20Etkisi%20Türkiye%20Şili%20ve%20Japonya%20Örnekleri.pdf>.
- Dergipark Akademik. "Arama Sonuçları: Deprem". Erişim 13.08.2023. <https://dergipark.org.tr/tr/search?q=deprem§ion=articles>.

- Dünya. "11 Yıldır Bina Sayımı Yapılmadı". Erişim 6 Haziran 2023. <https://www.dunya.com/gundem/11-yildir-bina-sayimi-yapilmadi-haberi-157696>.
- DB, Dünya Bankası. *Okulları Uygun Ölçekte Afetlere Karşı Dayanıklı Hale Getirmek: Japonya Örneği*. Tokyo: DB Afet Riski Yönetim Merkezi, 2016. <https://documents1.worldbank.org/curated/en/106581508166044618/pdf/120436-TURKISH-WP-PUBLIC-96p-SchoolRetrofittingandReconstructionfinal.pdf>.
- Elsevier. "Search by Keyword, Title, Subject Area: Earthquake". Erişim 14 Ağustos 2023. <https://www.elsevier.com/search-results?query=earthquake>.
- Emlakwebtv. "Japon Uzmanından Çarpıcı Yapı Stoku Açıklaması" Erişim 12 Haziran 2023. <https://www.emlakwebtv.com/japon-uzmandan-carpici-yapi-stoku-aciklamasi/66597>.
- Engin, Volkan - Özbil, Bülent. "Türkiye'de Uygulanan Yapı Denetim Sisteminin Sorunları ile İlgili Yaklaşımlar". *Kent Akademisi Dergisi* 15/4 (2022), 1575-1590.
- Erdoğan, Barış. "Depremın Sosyolojisi: 6 Şubat Felaketinin Toplumsal ve Kültürel Boyutları". *Afet Yönetimi ve Medya* 8/18 (2023), 719-726.
- Erdoğan, Hamza - Erdem, Nuri. "Konut Memnuniyetinin Sıralı Lojistik Regresyon Analizi ile Araştırılması: Osmaniye İli Örneği". *Geomatik* 5/2 (2020), 146-159.
- Ergünay, Oktay. "Ülkemizde Yapı Denetiminin Gelişimi ve 595 Sayılı Kanun Hükmünde Kararname ile Getirilen Yeni Yapı Denetim Sistemi". *TMH-Türkiye Mühendislik Haberleri*, 6(410) (2000), 15-17.
- Göver, İbrahim Hakan. *Türkiye'nin Deprem Gerçeğine Sosyolojik Bir Bakış*. PDF: İKSAD Yayınevi, 2023.
- Güler, Hasan Gökhan vd.. "Tsunami Afeti Sonrası Yapısal ve Yapısal Olmayan Önlemler ve Farkındalık Çalışmaları: Japonya Örneği". *Teknik Dergi* Yazı 514 (2018), 8605-8629.

- Güner, Bülent. "Türkiye'deki Deprem Hasarlarına Dönemsel Bir Yaklaşım; 3 Dönem 3 Deprem". *Doğu Coğrafya Dergisi* 25/43 (2020), 139-152.
- Güvenç, Bozkurt. *Japon Kültürü*. İstanbul: Türkiye İş Bankası Yayınları, 6.Baskı, 2002.
- Hobitat. "Bile Bile Deprem Heyecanını Nasıl Yaşadılar?" Erişim 16 Haziran 2023. <https://www.hobitat.com/sanal-deprem-egitiminde-yasanan-heyecan-li-anlar/>.
- Hofstede, Geert. "Dimensionalizing Cultures: The Hofstede Model in Context". *Online Readings in Psychology and Culture* 2/1 (2011), 1-26.
- Hofstede-insights. "Country Comparison Tool". Erişim 14 Haziran 2023. <https://www.hofstede-insights.com/country-comparison-tool?countries=japan%2Cturkey>.
- IISEE, International Institute of Seismology and Earthquake Engineering, Japan. "MS 115 Hatay Depremi". Erişim 2 Haziran 2023. https://iisee.kenken.go.jp/cgi-bin/utsu/result_eng.cgi.
- IPSOS, Institut Public de Sondage d'Opinion Secteur. *Interpersonal Trust Across the World*, Paris: IPSOS, 2022. https://www.ipsos.com/sites/default/files/ct/news/documents/2022-03/Global%20Advisor%20-%20Interpersonal%20Trust%202022%20-%20Graphic%20Report_0.pdf.
- Iwakuma, Miho vd.. "Patient Experience Among Individuals With Disabilities in Japan: A Mixed-Methods Study". *BMC Primary Care* 23/18 (2022), 1-11.
- İmar ve Hukuk. "Milyonluk İmar Para Cezasının İptali". Erişim 13 Haziran 2023. <https://www.imarvehukuk.com/ilave-imar-para-cezasinin-iptali/>.
- İpek, Cengiz vd.. "Accuracy of Analytical Models To Predict Primary and Secondary System Response in Seismically Isolated Buildings". *Soil Dynamics and Earthquake Engineering* 150 (2021), 1-12.
- İpek, Cengiz vd.. "Yapısal Olmayan Sistemlerin Deprem Etkileri Açısından Değerlendirilmesi". *Uluslararası Burdur Deprem ve Çevre Sempozyumu Bildiriler Kitabı*. 197-206. Burdur, 2015.

- Karasar, Niyazi. *Bilimsel Araştırma Yöntemi*. Ankara: Nobel Yayınevi, 21. Baskı, 2010.
- Kastamonu Valiliği Çevre, Şehircilik ve İklim İl Müdürlüğü. "Kentsel Dönüşümde 50 Soru 50 Cevap". Erişim 6 Haziran 2023. <https://kastamonu.csb.gov.tr/kentsel-donusumde-50-soru-50-cevap-i-5086>.
- Kaufmann, Daniel vd.. (2010). "Governance Matters VI: Aggregate and Individual Governance Indicators for 1996-2006". *World Bank Policy Research Working Paper*, No. 5430. Washington, D.C.
- Keleş, Ruşen. *Kentleşme Politikası*. İstanbul: İmge Yayınları, 3. Baskı, 1996.
- Ketin, İhsan. "Türkiye'nin Genel Tektonik Durumu ile Başlıca Deprem Bölgeleri Arasındaki İlişkiler". *Maden Tetkik ve Arama Dergisi* 71/71 (1968), 129-135.
- Makris, Nicos. "Seismic Isolation: Early History". *Earthquake Engineering Structural Dynamics* 48/2 (2018), 269-283.
- Matsushita, Satsuki. *Comparative Study of The Structure of Traditional Timber Housing in Turkey and Japan*. Ankara: Orta Doğu Teknik Üniversitesi, Fen Bilimleri Enstitüsü, Yüksek Lisans Tezi, 2004. <https://etd.lib.metu.edu.tr/upload/12604902/index.pdf>
- Memurlar.net. "Türkiye'nin Ortalama 20 Milyon Yapı Stoku Var". Erişim 6 Haziran 2023. <https://www.memurlar.net/haber/653384/turkiye-nin-ortalama-20-milyon-yapi-stoku-var.html>.
- Ministry of Finance, Japan. "Budget". Erişim 16 Haziran 2023. <https://www.mof.go.jp/english/policy/budget/budget/index.html>.
- Neumann, W. Lawrence. *Toplumsal Araştırma Yöntemleri: Nitel ve Nicel Araştırmalar 2*, Ankara: Yayınodası Yayınları, 2006.
- NOAA, National Centers for Environmental Information National Oceanic and Atmospheric Administration. "Earthquake Search" Erişim 16 Haziran 2023. <https://www.ngdc.noaa.gov/hazel/view/hazards/earthquake/search>.

- OECD, Organization for Economic Cooperation and Development. *OECD Guidelines on Measuring Trust*. Paris: OECD Publishing, 2017. <https://www.oecd-ilibrary.org/docserver/9789264278219-en.pdf?expires=1692861956&id=id&accname=guest&checksum=13F4322E2F12306248E5496A99971BC8>.
- Özbilgin, M., Erbil, C., Şimşek, K., Demirbağ, O. ve Tanrıverdi, V. (2023). Afet Yönetiminde Sorumluluğun Yeniden İnşası: Deprem, Sosyal Dramalar, Sosyal Politikalar. *Sosyal Mucit Academic Review*, 4(1), 71-112.
- Özcebe, Güney - Sucuoğlu, Haluk. *Hyogu-Ken Nanbu Depremi (17 Ocak 1995) Mühendislik Raporu*. Ankara: İnşaat Mühendisleri Odası, 1995. <https://eski.imo.org.tr/resimler/ekutuphane/pdf/12875.pdf>.
- Özden, Tolga. "Dünya'da ve Türkiye'de Yapı Denetimi Kavramı". *Yapı Denetimi Sempozyumu*, Gaziantep: Mimarlar Odası Gaziantep Şubesi, 2011.
- Özer, Mehmet Akif vd.. "Yönetişim Göstergeleri Doğrultusunda Ülkelerin Performanslarının Değerlendirilmesi". *Ankara Hacı Bayram Veli Üniversitesi İktisadi ve İdari Bilimler Fakültesi Dergisi* 22/1 (2020), 25-53.
- Özkan, Osman. "İmara Aykırı Yapılar Hakkında Uygulanacak Yaptırımlar". Erişim 14 Haziran 2023. <http://www.kontder.org.tr/imara-aykiri-yapilar.html>.
- Pala, Murat - Demir, Mehmet Şirin. "Güneydoğu Anadolu Bölgesinde Yapı Denetimi Uygulamasında Karşılaşılan Sorunlar ve Bu Sorunlara İlişkin Çözüm Önerileri". *Adıyaman Üniversitesi Mühendislik Bilimleri Dergisi* 6 (2017), 20-33.
- Seffalik.org, Uluslararası Şeffaflık Derneği. "2022 Yolsuzluk Algı Endeksi Açıklandı!" Erişim 10 Haziran 2023. <https://seffalik.org/2022-yolsuzluk-almi-endeksi-aciklandi/>.
- Statista. *Disaster Prevention Budget in Japan From Fiscal Year 2013 to 2022*. (7 Aralık 2022). <https://www.statista.com/statistics/1189919/japan-disaster-prevention-budget/#:~:text=The%20budget%20was%20estimated%20at,yen%20in%20fiscal%20year%202022>.

- Statistics Bureau-MIC. Ministry of Internal Affairs and Communications, Japan. *Statistical Handbook of Japan 2022*, Tokyo: Statistics Bureau-MIC, 2022. <https://www.stat.go.jp/english/data/handbook/pdf/2022all.pdf>.
- Sosyopolitik Saha Araştırmaları Merkezi (2023). Depreme Yönelik Hazırlık, Algı ve Beklentilere İlişkin Anket Çalışma Raporu, https://sahamerkezi.org/wp-content/uploads/2023/03/deprem_raporu.pdf, Erişim tarihi: 16.05.2023.
- TBMM, Türkiye Büyük Millet Meclisi. *Depreme Karşı Alınabilecek Önlemlerin ve Depremlerin Zararlarının En Aza İndirilmesi İçin Alınması Gereken Tedbirlerin Belirlenmesi Amacıyla Kurulan Meclis Araştırması Komisyonu Raporu*, Ankara: TBMM, 2021.
- T.C. Cumhurbaşkanlığı Mevzuat Bilgi Sistemi. "4708 Sayılı Yapı Denetimi Hakkında Kanun". Erişim 6 Haziran 2023. <https://www.mevzuat.gov.tr/mevzuatmetin/1.5.4708.pdf>.
- T.C. Cumhurbaşkanlığı Mevzuat Bilgi Sistemi. "5237 sayılı Türk Ceza Kanunu". Erişim 14 Haziran 2023. <https://www.mevzuat.gov.tr/mevzuatmetin/1.5.5237.pdf>.
- T.C. Milli Savunma Bakanlığı Harita Genel Müdürlüğü. "İl ve İlçe Yüzölçümleri". Erişim 3 Haziran 2023. <https://www.harita.gov.tr/il-ve-ilce-yuz-olcumleri>.
- T.C. Cumhurbaşkanlığı Strateji ve Bütçe Başkanlığı, 2023 *Kahramanmaraş ve Hatay Depremleri Raporu*. Ankara: T.C. Cumhurbaşkanlığı Strateji ve Bütçe Başkanlığı, 2023. <https://www.sbb.gov.tr/wp-content/uploads/2023/03/2023-Kahramanmaras-ve-Hatay-Depremleri-Raporu.pdf>.
- T.C. Aile ve Sosyal Hizmetler Bakanlığı. *Engelli ve Yaşlı İstatistik Bülteni*. Ankara: Engelli ve Yaşlı Hizmetleri Genel Müdürlüğü, 2022. https://www.aile.gov.tr/media/120191/eyhgm_istatistik_bulteni_eylul2022.pdf.
- TCK, 5237 Sayılı Türk Ceza Kanunu. Türkiye: TBMM, 2004. 2 Haziran 2023. <https://www.mevzuat.gov.tr/mevzuatmetin/1.5.5237.pdf>.

- Terazaki, Makato vd.. "Japan", *Construction 2022*. Ed. Robert S. Peckar - Michael E. Zimmerman. 89-95. London: Tom Barnes, 2022. https://www.amtlaw.com/asset/res/news_2021_pdf/publication_0023355_ja_001.pdf.
- Transparency International. *Corruption Perceptions Index 2022*. Berlin: Transparency International, 2022. https://images.transparencycdn.org/images/Report_CPI2022_English.pdf.
- TÜİK, Türkiye İstatistik Kurumu. *2021 Yılı Adrese Dayalı Nüfus Kayıt Sistemi Sonuçları* (4 Şubat 2022). <https://data.tuik.gov.tr/Bulten/Index?p=The-Results-of-Address-Based-Population-Registration-System-2021-45500#:~:text=TÜİK%20Kurumsal&text=Türkiye%27de%20ikamet%20eden%20nüfus,252%20bin%20172%20kişi%20oldu>.
- TÜİK, Türkiye İstatistik Kurumu. *2021 Yılı İstatistiklerle Yaşlılar* (18 Mart 2022). <https://data.tuik.gov.tr/Bulten/Index?p=Istatistiklerle-Yasli-lar-2021-45636>.
- TÜİK, Türkiye İstatistik Kurumu. *2022 Yılı Kent-Kır İstatistikleri* (11 Mayıs 2023). <https://data.tuik.gov.tr/Bulten/Index?p=Kent-Kir-Nufus-Istatistikleri-2022-49755>.
- TÜİK, Türkiye İstatistik Kurumu. "İnşaat ve Konut" Erişim 3 Haziran 2023. [https://data.tuik.gov.tr /Kategori/GetKategori?p=Insaat-ve-Konut-116](https://data.tuik.gov.tr/Kategori/GetKategori?p=Insaat-ve-Konut-116).
- UN, United Nations Department of Economic and Social Affairs. *World Population Prospects 2022 Summary of Results*. New York: UN Population Division, 2022. https://www.un.org/development/desa/pd/sites/www.un.org.development.desa.pd/files/wpp2022_summary_of_results.pdf.
- UNCTAD, United Nations Conference on Trade and Development. *Handbook of Statistics 2022*. Geneva: United Nations, 2022. https://unctad.org/system/files/official-document/tdstat47_en.pdf.
- UNESCO, United Nations Educational Scientific and Cultural Organization. *UNESCO Universal Declaration on Cultural Diversity*. Paris: UNESCO, 2002. <https://unesdoc.unesco.org/ark:/48223/pf0000127162>.

- UNFPA, The United Nations Fund for Population Activities. *State of World Population Report 2023*. New York: UN Population Fund, 2023. <https://turkiye.unfpa.org/sites/default/files/pub-pdf/swop2023-english-230329web.pdf>.
- USGS, US Geographical Survey. "Where do earthquakes occur?" Erişim 2 Haziran 2023. <https://www.usgs.gov/faqs/where-do-earthquakes-occur>.
- UNISDR, United Nations International Strategy for Disaster Reduction. "1978 Miyagi Earthquake". Erişim 16 Haziran 2023. <https://www.unisdr.org/campaign/resilientcities/uploads/city/attachments/2673-9902.pdf>.
- Worldbank. "Gross Domestic Product". Erişim 15 Haziran 2023. https://databankfiles.worldbank.org/public/ddpext_download/GDP.pdf.
- Worldbank. "Worldwide Governance Indicators, Excel Full Dataset", Erişim 13 Haziran 2023. <https://info.worldbank.org/governance/wgi/>.
- Worldbank. "Worldwide Governance Indicators". Erişim 13 Haziran 2023. <http://info.worldbank.org/governance/wgi/#reports>.
- Worlddata. "Earthquakes in Japan". Erişim 16.06.2023. 16 Haziran 2023. <https://www.worlddata.info/asia/japan/earthquakes.php>.
- Wolf, E. D., vd.. "Effect of Viscous Damping Devices on the Response of Seismically Isolated Structures". *Earthquake Engineering & Structural Dynamics* 44/2 (2015), 185-198.
- WVS, World Values Survey. "Results in % by country weighted by w_weight". Erişim 13 Haziran 2023. <https://www.worldvaluessurvey.org/WVSDocumentationWV7.jsp>.
- WVS, World Values Survey. "Who We Are". Erişim 13 Haziran 2023. <https://www.worldvaluesurvey.org/WVSContents.jsp>.
- Yalçın, Hilal vd.. "Türkiye ve Yakın Çevresinin Aktif Fayları Veri Bankası ve Deprem Tehlikesinin Araştırılması". *Yerbilimleri* 34/3 (2013), 133-160.
- Yamazaki, Masakazu. *Japon Kültürü-Japonlar ve Bireycilik*. çev. Oğuz Baykara. İstanbul: Boğaziçi Üniversitesi Yayınevi, 2010.

- Yashiro, Tomonari. "Overview of Building Stock Management in Japan". Ed. Yozo Fujino - Takafumi Noguchi. *Stock Management for Sustainable Urban Regeneration*. 4/15-32. Tokyo: Springer, 2009.
- Yeniçağ Gazetesi "Japon deprem uzmanından imar affı açıklaması. Japonya'da 'af' sadece hapishanelerde olur". (14 Şubat 2023), <https://www.yenicaggazetesi.com.tr/japonyada-af-sadece-hapishanelerde-olur-japon-deprem-uzmanindan-imar-affi-aciklamasi-629544h.htm>.
- Yıldırım, Hakan. "Toplam Kalite Yönetiminin Temel Kavramları". *Öneri* 5/17 (2002), 191-202.
- Zhang, Meng vd.. "Brief Communication: Effective Earthquake Early Warning Systems: Appropriate Messaging and Public Awareness Roles". *Natural Hazards and Earth Systems Science* 21 (2021), 3243-3250.



mevzu

sosyal bilimler dergisi | journal of social sciences

e-ISSN 2667-8772

mevzu, Eylül/September 2023, s. 10: 325-357

Bozkır Türk Kültüründe Ant İçme Törenlerinde Kullanılan Kutsallar ve Ant Kardeşliği
Sacraments Used in Oath-Taking Ceremonies in Steppe Turkish Culture and Oath Brotherhood

Engin GÜNGÖR

Dr., Milli Eğitim Bakanlığı, Antalya Yusuf Ziya Öner Fen Lisesi
Phd., Ministry of Education, Antalya Yusuf Ziya Oner Science High School
Antalya / TURKEY

ezgungormez@hotmail.com

ORCID: 0000-0002-3951-8371

DOI: 10.56720/mevzu.1327972

Makale Bilgisi | Article Information

Makale Türü / Article Type: Araştırma Makalesi / Research Article

Geliş Tarihi / Date Received: 15 Temmuz / July 2023

Kabul Tarihi / Date Accepted: 16 Ağustos / August 2023

Yayın Tarihi / Date Published: 15 Eylül / September 2023

Yayın Sezonu / Pub Date Season: Eylül / September

Atıf / Citation: GÜNGÖR, Engin, "Bozkır Türk Kültüründe Ant Kardeşliği ve Ant İçme Törenlerinde Kullanılan Kutsallar ". *Mevzu: Sosyal Bilimler Dergisi*, 10 (Eylül 2023): 325-357.
<https://doi.org/10.47424/10.56720/mevzu.1327972>

İntihal: Bu makale, ithenticate yazılımınca taranmıştır. İntihal tespit edilmemiştir.

Plagiarism: This article has been scanned by ithenticate. No plagiarism detected.

web: <http://dergipark.gov.tr/mevzu> | <mailto:mevzusbd@gmail.com>

Copyright © CC BY-NC 4.0



Öz

Bu makalede bozkır Türk kültürü şeklinde tanımladığımız yapı, genel olarak Gök Tanrı inancıyla hayat sürmüş olan eski Türklerdir. Bilindiği üzere bu Türkler tarih sahnesine çıktıkları coğrafyanın gereği olarak konar-göçer bir hayat tarzı sürmüşlerdir. Çoğunluğu bu hayat tarzından kaynaklı olarak yazıyı diğer medeniyetlere göre daha geç ve daha seyrek kullanan eski Türkler için sözlü kültür büyük ehemmiyet arz etmiştir. İşte bu çalışmada sözlü kültür dairesinde, sözün kıymet ve bağlayıcılığını ortaya koyan ant içme geleneği, bu gelenek vasıtasıyla oluşturulan ant kardeşliği ve ant içme ritüelleri esnasında kullanılan kutsal varlıkların bozkır Türk kültürü içerisindeki manası açıklanmaya çalışılmıştır. Genel olarak toplum önünde ve törenler eşliğinde gerçekleştirilen ant içme geleneği bozkır coğrafyasında hayatta kalıp zorluklarla mücadele edebilmek için Türkler açısından son derece önem arz etmiştir. Çünkü yaşadıkları coğrafya gereği büyük göç ve akınlar gibi son derece riskli işlerle uğraşmak zorunda kalan Türkler için toplumsal birlik ve dayanışmayı sağlayabilmek hayati bir mesele olmuştur. Bu dayanışma ruhunu diri tutabilmek adına düzenlenen törenlerde karşılıklı yemin ederek inşa edilen ant kardeşliği bu makalenin ele aldığı diğer bir husus olacaktır.

Anahtar Kelimeler: Bozkır, Türk, Ant İçme, Ant Kardeş, Tören

Abstract

The structure that we define as steppe Turkish culture in this article is the old Turks, who generally lived with the belief of the Sky God. As it is known, these Turks led a nomadic lifestyle as a requirement of the geography they emerged on the stage of history. Oral culture was of great importance for the ancient Turks, the majority of whom used writing later and less frequently than other civilizations due to this lifestyle. In this study, in the context of oral culture, the tradition of the oath that reveals the value and bindingness of the word, the brotherhood of the oath formed through this tradition, and the meaning of the sacred beings used in the oath ceremony are explained within the framework of the Steppe Turkish culture. In general, the tradition of taking an oath in front of the public and accompanied by ceremonies has been extremely important for the Turks to survive in the steppe geography and to struggle with difficulties. Because, for the Turks, who had to deal with extre-

mely risky jobs such as great migration and raids due to the geography they live in, it has been a vital issue to provide social unity and solidarity. Another issue that this article deals with is the brotherhood of oath built by mutual oath in the ceremonies held in order to keep this spirit of solidarity alive.

Keywords: Steppe, Turkish, Oath taking, Oath Brotherhood, Ceremony

Giriş

Divanü Lugat-it Türk ve Kutadgu Bilig'de¹ "and" şeklinde kaydedilen, Uygur, Kırgız ve günümüz Türkçesine ise "ant"² olarak geçen kelime bozkır Türk kültürüne ışık tutan eski kaynaklarda söz vermek manasında kullanılmıştır. Bugün, verilen sözden dönülmemesi için kullanılan ve bağlayıcılık anlamı içeren "yemin et" kavramı ise "ant iç"³ veya "andık"⁴ sözcükleri ile ifade edilmiştir. Bozkır Türk kültüründe söz verme geleneği genel olarak karşılıklılık ilkesi doğrultusunda ve toplum önünde yapılmıştır. Bu nedenle bozkır Türkleri, karşılıklı söz vermek anlamını içeren ant içme törenlerini yemeli içmeli ortamlarda ve kalabalıkları şahit tutarak gerçekleştirmişlerdir. Tören şeklinde gerçekleştirildiğini gördüğümüz önemli antlarda karşılıklı söz veren kişiler "ayak"⁵ adı verilen kâse veya kadehlere içki koyup kendi kanlarından da küçük bir miktar karıştırdıktan sonra yine toplumun önünde içmişlerdir. İşte "ant içmek" tanımlaması buradan gelmektedir.⁶ Bu geleneğin bozkır Türk kültüründe son derece yaygın olduğu bilinmektedir. Çünkü yazıyı dünya medeniyetleri arasında geç kullanmaya başlayan Türkler uzun süre sözlü kültürün etkisiyle yaşamlarını sürdürmüşlerdir. Öyle ki onların ana yasaları diyebileceğimiz töreleri dahi yazısız hukuk kuralları olarak uzun süreler bo-

1 Yusuf Has Hacib, *Kutadgu Bilig*, çev. Reşid Rahmeti Arat (İstanbul, Kabalcı Yayınevi, 2005), 1098.

2 K K Yudahin, *Kırgız Sözlüğü*, çev. Abdullah Taymas (Ankara, Türk Dil Kurumu Yayınları, 2011), 36; Ahmet Caferoğlu, *Eski Uygur Türkçesi* (Ankara, Türk Dil Kurumu Yayınları, 2015), 17.

3 Comes Geza Kuun, *Codex Cumanicus* (Budapestini, Academie Hung, 1880), 138/249.

4 Kaşgarlı Mahmut, *Divanü Lugat-it-Türk*, çev. Besim Atalay. (Türk Dil Kurumu Yayınları, Ankara, 1985), Cilt. I, 42-459, Cilt. IV, 24; Moğol dilinde de Divanü Lugat-it Türk'te olduğu gibi "and" olarak yazılmıştır. Bkz. Ferdinand D. Lessing, *Moğolca - Türkçe Sözlük*, çev. Günay Karaağaç (Ankara, Türk Dil Kurumu Yayınları, 2017), 77.

5 Kırgızlar ant içilen kadehlere "ant ayak" derler. Bkz. Yudahin, *Kırgız Sözlüğü*, 62.

6 İlhami Durmuş, "Türk Kültür Çevresinde Ant", *Milli Folklor* 21/84 (2009), 98.

yunca varlık sürdürmüş ve tereddüt etmeden uygulanmıştır. İşte bu sözlü kültür içerisinde hayat süren Türkler için söz vermek ve verilen sözü yerine getirmek son derece önemli bir hal almıştır. Dolayısıyla sözü namus olarak gören Türkler bu konuda oldukça güvenilir olmuşlardır.⁷

Bozkır Türk kültürünün eski dönemlerinden itibaren rastladığımız ve genel olarak törenler eşliğinde yapılan ant içme geleneği; devletler, kabileler ve kişiler arasında kardeşleşme ve dostluk nişanesi olarak kabul görmüştür.⁸ İlk örneklerini Hunlar⁹ ve İskitlerde gördüğümüz bu gelenekte eğer iki kişi kardeş veya dost olmaya karar verirse bir kâse içine şarap doldururlar. Toplum önünde ant içecek olanlar el ya da kollarını hafif bir şekilde çizerek bu kaba kanlarını karıştırırlar, sonra savaş aletlerini daldırırlar.¹⁰ Tören tanrısal öfke üzerine ant içerek kaptaki şaraptan azıcık içip oradaki ileri gelenlere ikramla devam eder.¹¹ Sonunda kılıçlarını değişen bu kişiler artık “antlı adaş” olmuşlardır. Bu geleneğin İskitler ve Hunlardan başka Ural-Altay kavimlerinden olan Macarlar ve Kumanlar arasında da yaygın olduğu bilinmektedir.¹² Nitekim Orta Asya’nın birçok bölgesinde farklı Türk devletlerine ait elinde kadeh tutan balballara rastlanmaktadır. Bu durum bazı araştırmacılar tarafından ant içmeyi gerektiren bir olayın anısı olarak dikilen anıtlar şeklinde yorumlanmıştır.¹³ En eski devirlerde dostluk veya kardeşlik kurmak için yapılan bu uygulama sonraları hakikati yalandan ayırt etmek için yapılmış ve eski Türkçede “kargış” denilen gelenekle bir tutularak ikisine birden ant denilmiştir.¹⁴

Dostluk ya da kardeşlik inşası için yapılan antlarda sıklıkla rastladığımız önemli bir uygulama karşılıklı hediye verme geleneğidir. Örneğin Temucin ve

⁷ Gönül Gökdemir, “Türk Mitolojisinde Yemin-Ant Müessesesi”, *Milli Folklor* 15/59 (2003), 64.

⁸ Ümit Hassan, *Eski Türk Toplumuna Üzerine İncelemeler*, 5. Basım (Ankara: Doğu Batı Yayınları, 2015), 149.

⁹ Abdülkadir İnan, *Makaleler ve İncelemeler*. (Ankara: Türk Tarih Kurumu Basımevi, 1987), 317.

¹⁰ Taner Tarhan, “İskitlerin Dini İnanç ve Adetleri”, *Edebiyat Fakültesi Dergisi* 23 (1969), 159.

¹¹ Herodotos, *Herodotos Tarihi*, çev. Müntekim Ökmen. (İstanbul: İş Bankası Kültür Yayınları, 2012), IV/ 31.

¹² E H Minns, *Scythians and Greeks*, (Cambridge: University Press, 1913), 87.

¹³ Haluk Berkmen, “Türk Kültüründe Ant Geleneği”, *Türk Dünyası Tarih Dergisi* (Mart 2015), 3.

¹⁴ İnan, *Makaleler ve İncelemeler*, 323-325.

Camuha çocuk yaşta ilk dostluklarını tesis ettiklerinde Camuha ona karaca bacağından yapılmış bir aşık kemiği hediye etmiştir. Hediyeyi kabul eden Temucin de içine kurşun dökülmüş başka bir aşık kemiğini Camuha'ya armağan etmiştir. Büyüdüklerinde ise Türk kültüründe gördüğümüz kuşak değiş-tirme geleneğini uygulayarak dostluklarını tazelemişlerdir.¹⁵ Temucin ve Camuha arasındaki hediyeleşerek ant içme geleneği Moğol geleneğindeki antlar açısından ne kadar önemli ise Türk kültürü açısından da o derece öneme sahiptir. Nitekim farklı kavimlerden gelseler de Türkler ve Moğollar tarih sahnesinde görülmeye başladığı andan itibaren aynı coğrafyayı paylaşan kadim komşular olarak bilinir. Üstelik bunlardan biri coğrafyada üstünlük sağladığında diğeri çoğu zaman onun bünyesi altında yaşamıştır. Bu açıdan düşünüldüğünde kültürel etkileşimin bu iki kavim arasında ne denli kuvvetli olduğu dahi iyi anlaşılmış olacaktır.

Esasen konar-göçer yaşam tarzlarının ve yaşadıkları coğrafyanın zorlukları nedeniyle bozkır Türklerinin bu türden dostluk antlarına her dönem ihtiyaçları olmuştur. Aksi taktirde bozkır coğrafyasında hayatta kalabilmenin yegâne koşullarından olan; göç, av, akın ve büyük sürülerin otlatılması gibi uğraşlarla dayanışma ruhu olmayan alelade toplulukların baş etme imkânı yoktur. Bahsi geçen son derece riskli bu işlerin yapılması aralarındaki dostluk ve dayanışmanın kuvvetine bağlıdır. Nitekim yöneticiler de bu bilince sahip olarak toplumsal kaynaşmayı sağlayabilmek adına sıklıkla bir araya gelinecek törenler tertip etmişlerdir. İşte bu tip törenlerde inşa edilen dayanışma ve dostluk ruhunun kalıcı hale getirilebilmesi için karşılıklı yeminler edilmiştir. Bu yeminlerde ölünceye kadar birbirlerine yardım edeceklerine, birbirleri için bütün tehlikeleri göze alacaklarına ve hatta gerektiğinde öleceklerine dair sözler vermişlerdir.¹⁶ İşte Temucin ile Camuha'nın küçük yaşta kurdukları dostluklarını yenilemek için söyledikleri: "*Kadim zamanki ihtiyarların sözlerini duyduk. Buna göre, dost olan kimselerin hayatı ve canı bir olur. Onlar birbirini terk*

¹⁵ *Moğolların Gizli Tarihi*, çev. Ahmet Temir. (Ankara: Türk Tarih Kurumu Basımevi, 1986), 53.

¹⁶ İskit soyundan gelen Togaris'in; "Bizim memleketimizde savaş hiç eksik olmaz, ya biz bir ülkeye saldırırız, ya bizim yurdumuza bir saldıran olur, bir otlak için, talan için silaha sarılırız. İnsana dost da işte öyle zamanlarda lâzım olur. İşte bunun içindir ki, biz dostluklarımızı sağlamca perçinleriz, biz onun karşı konulmaz, yenilmez bir silah olduğuna inanırız" sözleri duruma açıklık getirir niteliktedir. Bkz. Durmuş, "Türk Kültür Çevresinde Ant", 97/99.

etmezler, birbirinin hayatını korurlar” sözleri bozkır coğrafyasındaki ant kardeşliğinin önemini vurgular niteliktedir.¹⁷

1. Ant İçme Törenlerinde Kullanılan Kutsallar

Türklerin ant içme sahnelerinde en çok kullandığı malzemelerden biri onların neredeyse yanlarından ayırmadıkları kılıçları olmuştur. Savaş mabudu olarak kabul ettikleri kılıçlarını şahit tutarak Gök Tanrı huzurunda ant içen Türklerin bu geleneklerini en eski çağlarından itibaren uyguladığı tarihi kayıtlarda mevcuttur.¹⁸ Verilen sözün tutulmamasını çok büyük ayıp kabul eden Türkler, utanç vesilesi olarak gördükleri bu durumun huzurunda söz verdikleri kılıçları tarafından da affedilmeyeceğini düşünmüşlerdir. Nitekim Kaşgarlı'nın eserinde bu inanış biçimiyle ilgili dile getirdiği; “*kök temür kerü turmas*” yani “*gök demir(kılıç) boş durmaz*” savı duruma açıklık getirir niteliktedir. Açıklamalarına; “*Kırgız, Yabaku, Kıpçak ve daha başka boyların halkları ant içtiklerinde yahut sözleştiklerinde demiri ululamak için, kılıcı çıkararak yanlamasına öne korlar (bu kök kirsun kızıl çıksun) derler. Bu (sözünde durmazsan kılıç kanına bulansın, demir senden öcünü alsın) demektir.*”¹⁹ sözleriyle devam eden Kaşgarlı, bir yandan Türk kültüründe söz veren kişinin aldığı sorumluluğu hatırlatırken, diğer yandan sözünde durulmaması durumunda muhakkak ilahi bir cezaya çarptırılacağını da dile getirmektedir.

Altaylı kavimlerden Telengitler de ant içerken ok ve yaylarını tutup “*işte ay, işte güneş, işte silah! Ben bu silahı yalıyorum. Eğer suçlu isem bu silah beni öldürsün*” demişlerdir. Aynı uygulamanın Kırgızlar ve Kazaklarda da olduğu bilinmektedir. Bunlar da Altaylı kavimler gibi ant içerken oklarını ısırarak ve kılıçlarını yalamak gibi ritüelleri yerine getirmişlerdir.²⁰ Başkurtlarda ise silah üzerine yemin etmek en büyük antlardan sayılarak olağanüstü gücüne ina-

¹⁷ Moğolların Gizli Tarihi, 52-53.

¹⁸ İskitler ve Hunların kutlu yış (ormanlı dağ) da yaptıkları at kurbanı merasiminde Gök Tanrı ve savaş mabudu olarak kabul ettikleri kınırak (kılıç)'ı şahit tutarak ant içtikleri ve birbirlerine sadakat sözü verdikleri Pruşek'in kayıtlarında mevcuttur. Doğu Hun geleneğinde de kurban edilen ak atın kanı ile karışmış bir içki hazırlanır ve buna kılıç batırılarak Gök Tanrı şahit tutulup ant içilirdi. Bkz. Emel Esin, *İslamiyetten Önceki Türk Kültür Tarihi ve İslama Giriş*. (İstanbul: Edebiyat Fakültesi Matbaası, 1978), 38/97.

¹⁹ Kaşgarlı Mahmut, *DLT*, Cilt. I, 361-362.

²⁰ Sagınbay Orozbekov, *Manas*, (Frunze: Kırgızistan Yayınları, 1982), Cilt. IV, 197.

nılmıştır. Öyle ki ant içmeye zorlanan suçlu yalan yere bunu yaparsa büyük günah işlemiş olacağı için başına fena işler gelecektir. Bu nedenle onlar ant içmek yerine suçunu itiraf etmeyi tercih etmişlerdir.²¹

Yine Çin kaynaklarına göre, Hunların atası olduğu tahmin edilen Hsiung-nuların Gök Tanrı ve yanındakileri temsil ettiği düşünülen on iki madeni heykel ile beraber kılıç şeklindeki savaş mabuduna da taptıkları bilinmektedir. Nitekim M.Ö. 43 yılında yaptıkları ant içme törenlerinde gök ile birlikte kılıcı da şahit tuttukları görülmektedir.²² Kutsallık atfettikleri bazı heykellerin bozkır Türk kültüründe ant içme törenlerinde kullanıldığı İslam fakihî İbn-ül - Fakih tarafından da nakledilmiştir. İbn-ül Fakih'in kayıtlarına göre;

*"Türkler bakırdan yapılmış bir put önünde yemin ederler. Putun önünde altında kadın pantolonu olan su dolu bir kap bulunur. Ant içecek olan kişi suyun içine altın ve bir avuç buğday atar sonra da andını bozarsam kadın pantolonu giyeyim, beni buğday gibi biçsinler, yüzüm altın gibi sararsın" derler.*²³

İslam öncesi Türk geleneklerindeki uygulamaların birçoğunu tespit ettiğimiz Dede Korkut hikâyelerinde de ant içme usulünün net bir şekilde var olduğu görmekteyiz. Genel olarak *"Kılıcıma doğranayım, okuma saplanayım..."* diye başladığı için bozkır Türk kültüründeki *"kök girsin kızıl çıksın"* andını anımsatan örneklere; Kam Püre'nin Oğlu Bamsı Beyrek destanında, Kanlı Koca Oğlu Kan Turalı destanında, Uşun Koca Oğlu Segrek destanında ve daha birçoğunda rastlanmaktadır.²⁴

Kılıçlar kadar olmasa da yine Türklerin savaş meydanlarında kullandıkları baltalar üzerine ant içtiklerini kaynaklardan tespit etmek mümkündür. Herodot'un naklettiğine göre İskit kurganlarında sıkça rastlanılan baltalar²⁵ onların vazgeçilmez silahları olarak tıpkı kılıçlar gibi ant içme törenlerinde

²¹ İnan, *Makaleler ve İncelemeler*, 319-321.

²² Emel Esin, *Türk Kozmolojisine Giriş* (İstanbul: Kabalcı Yayınevi, 2001), 126.

²³ İnan, *Makaleler ve İncelemeler*, 318.

²⁴ Muharrem Ergin, *Dede Korkut Kitabı* (İstanbul: Boğaziçi Yayınevi, 1984), 49/91/126.

²⁵ A I Melyukova, "Scythians Of Southeastern Europe", *Nomads Of The Eurasian Steppes In The Early Iron Age*, ed. Jeannine Davis Kimball - Vladimir A. Bashilov and Leonid T. Yablonsky (Berkeley: Zinat Press, 1995), 46.

şahitliğine başvurulacak kutsiyettedirler. Hatta İskitlerin kurucusu üç kardeş efsanesinde düşen altın nesnelere arasında balta da yer almaktadır.²⁶

Esasen bozkır Türk kültüründe kılıç, bıçak ve balta gibi savaş malzemesinin kutsal sayılıp ant törenlerinde kullanmasının sebebinin bu kültürün demire yüklediği kutsallıkla da ilişkilendirmek gerekmektedir. Demir birçok eski medeniyetin dilinde mana olarak; "gök metal", "göksel şimşek"²⁷ veya "gök-ateş"²⁸ şeklinde isimlendirilmiştir. Bu manalardan da anlaşıldığı üzere Eski Çağ medeniyetlerinin birçoğunda demir, isimlendirilirken daha çok gökselliğine vurgu yapılan bir metal olmuştur. Bu durum ilk işlenen demirin meteor kaynaklı olmasıyla alakalıdır. Nitekim Eski Çağ toplumlarında mitolojik bir unsur olarak algılanmasının temel sebebi de budur.²⁹ Eski Türklerde de günümüz kullanımına yakın bir şekilde "temür"³⁰ veya "temir"³¹ şeklinde isimlendirilen bu metal tıpkı diğer Eski Çağ medeniyetlerinde olduğu gibi göksel ve mitolojik bir nesne olarak algılanmıştır. Bozkır Türkleri açısından bu dünyaya ait olmayan demir aynı zamanda kötü ruhların kovucusu niteliğindedir. Bu nedenle şamanın insanları iyileştirmek için kötü ruhlarla yaptığı mücadeledeki birçok alet ve aksesuarında yer alarak ona yardımcı olmuştur.³² Demir işleme sanatına ilk defa gökten düşen meteor demiri ile başlayan bozkır Türklerinin, göğü Tanrı mekânı olarak kabul ettikleri düşünülürse aslında demir de Tanrının bahşettiği bir metal olarak gücün ve üstünlüğün temsili konumundadır.³³ Bu inanış biçimleri düşünüldüğünde gökten Tanrı tarafından hediye olarak gönderilen ve Türklerin birçok zafer kazanmasında yardımcı

²⁶ Herodot, *Herodotos Tarihi*, Cilt. IV, 3.

²⁷ Mircae Eliade, *Demirciler ve Simyacılar*, çev. Mehmet Emin Özcan (İstanbul: Kabalcı Yayınevi, 2003), 22-23.

²⁸ Thomas Arthur Rickard, "The Use of Meteoric Iron", *The Journal of the Royal Anthropological Institute of Great Britain and Ireland* 71/1(2) (1941), 55.

²⁹ Robert James Forbes, *Studies in Ancient Technology* Vol. IX (Netherlands: E.J. Brill Leiden, 1964), 198 ; Önder Küçükerman vd., *Anadolu Sanayi ve Tasarım Tarihinin Ayak İzlerinde Maden Döküm Sanatı* (İstanbul: Türk Demir Döküm Fabrikaları Genel Müdürlüğü, 1994), 15.

³⁰ Kaşgarlı Mahmut, *DLT*, Cilt. I, 42/187/361/520, Cilt. II, 11/21, Cilt. III, 253; Yusuf Has Hacib, *Kutadgu Bilig*, b. 3041/4263/4710/6551.

³¹ Kuun, *Codex Cumanicus*, 180/208/286.

³² Wilhelm Radloff, *Sibirya'dan*, çev. Ahmet Temir (İstanbul: Maarif Basımevi, 1956), 20.

³³ A V Anohin, *Altay Şamanlığına Ait Materyaller* (Konya: Kömen Yayınları, 2006), 8.

olan demirin ant törenlerinde mistik bir şekilde yer alması gayet makul görünmektedir.

Demirin Türk kültüründeki bu kutsal pozisyonu, onu işleyerek şekillendiren ve özel ruhlar vasıtasıyla korunduğu düşünülen demircilerin de kutsal kabul edilmesine sebep olmuştur. Bilindiği üzere Türk kültüründe demirciler de şamanlar gibi mistik güçleri olan kişilerdir.³⁴ Üstelik bu durum yalnızca demirciler için değil onların kullandığı aletler için de geçerlidir. Örneğin, demirci ustanın şöhreti onun körükleriyle alakalıdır. Genellikle atalarından miras kalan ve hatta aileye özgü özel bir anlam taşıyan körükler bu nedenle çok fazla değer görmüştür.³⁵ İnanışta bu denli yer edinmiş olan kutsal körükler Türkler tarafından düzenlenen törenlerde üzerine ant içilmek için kullanılmıştır. Demirci körüğü Türk kültüründeki ant törenlerinde öyle yer etmiştir ki XIX. yüzyılda dahi İslamiyet'i kabul etmiş Kırgız-Kazak bozkırlarında hala bu amaçla kullanılmıştır.³⁶ Demircinin bir diğer ayrıcalığı da kullandığı örstür. Öyle ki yapımı gizli gerçekleştirilen bu aletler üzerinde dövülen bitkiler, güçlü bir ilaç ve iyileştirici olarak kabul görmüştür. Bu nedenle tıpkı körükler gibi örsler de ant içerken kullanılmıştır. Hatta kutsal örs üzerinde yapılan yemin özellikle bağlayıcı olarak kabul edilmiş ve demirci örs üzerinden büyümlü bir güç almıştır. Gerek körük gerekse de örs gibi demirci aletlerinin kendi mistik güçleri olduğuna yönelik bu inanış sonraları bu aletlerin demirci olmadan bile büyüsel güçleriyle işleyebileceği algısının yerleşmesine sebep olmuştur.³⁷ Elbette bozkır Türkleri de inanışları gereği böylesine mistik güçler yükledikleri bu aletleri ant törenlerinde kullanmayı ve onların şahitliklerine başvurmayı ihmal etmemişlerdir.

Bozkır Türklerinde nadir olarak karşılaşılan bir ant türü de "ayn andı" şeklinde isimlendirilmiştir. Daha çok Altay taraflarında görülen bu ant şekli Okladnikov'a göre Batı Sibiryaya Neolitik çağına Fin-Ugorlar vasıtasıyla gelmiş-

³⁴ Eliade, *Demirciler ve Simyacılar*, 31/100-101.

³⁵ R J Forbes, *Metallurgy in Antiquity* (Netherlands: Leiden, 1950), 83-84; W Cline, *Mining And Metallurgy In Negro Africa* (Paris: George Banta Publishing Company, 1937), 124.

³⁶ İnan, *Makaleler ve İncelemeler*, 322.

³⁷ Forbes, *Metallurgy in Antiquity*, 83-84; Cline, *Mining And Metallurgy In Negro Africa*, 124.

tir.³⁸ Altaylılar ayıya baba manasında “aba” derken Yakutlar ise büyük baba manasında “öbüge” veya dağ efendisi anlamına gelen “toyono” demmiştir. Ayı’nın canileri ve sözünden cayanları cezalandıracağına inanılan bu gelenekte Altaylılar yemin ederken bir ayı postu üzerine oturmuş ve onun burun deliklerini öpmüşlerdir. Yine Yenisey taraflarında yaşayan Salcaklar’ın da ayı postu üzerindeki yeminlerini ederken: “(yalan söylersem) gün, ay görüyor” diyerek bıçaklarını yaladıkları bilinmektedir. Yakutlarda da en güçlü antlardan biri ayı andı olmuştur. Buna göre ant içecek olan Yakutun evine ayı kafası getirilmiş ve yanan ocağın önüne konmuştur. Üzerinde bir kapla yağ bulun ateş önünde ant içecek kişi dizleri üzerine oturup; “eğer yalan söylersem bu yağ karnımı delsin! ayı beni yesin! ayı kafasını ısırdığım gibi o da beni ısırsın!” diyerek ayı kafasını ısırmıştır.³⁹

Bozkır Türk kültüründe ant törenlerinde yer alan diğer bir kutsal hayvan da attır. Konargöçer hayatın en önemli ihtiyaçlarından biri olan at, Türklerin birçok alanda fayda gördüğü ayrılmaz parçaları olmuştur. Kafesoğlu’na göre bozkır kültürü Türk’ün kanadı olarak isimlendirilen at ve demir üzerine kurulmuştur.⁴⁰ Gerektiğinde konuşan, zekâ sahibi ve gökten indirilmiş kutsal bir varlık olarak kabul edilen atlar⁴¹ üzerinde Türkler; göç etmiş, sürülerini yönetmiş, avlanmış, savaşa gitmiş, dini inançları doğrultusunda onları Tanrıya kurban etmiş ve gerektiğinde süslü koşum takımları ile donatarak sahibiyile beraber kurgana gömmüşlerdir.⁴² Nitekim Türk kültüründe at zamanla öyle bir yer edinmiştir ki, bozkır denildiği zaman akla ilk gelen tanımlama “atlı kültür” olmuştur.⁴³ Türkler ile at arasında kurulan bu sıkı bağ Çinlilerin de

³⁸ Ayı Fin-Ugorların sanatlarında, mitolojilerinde ve dinsel uygulamalarında ilk çağdan beri çok önemli bir yer tutmuştur. Bu hayvan en yüksek tanrısal varlıkla ilişkilendirildiğinden, kült içinde çok yüksek bir saygınlığa sahip bulunuyordu. Bkz. A P Okladnikov, “Tarihin Şafağında İç Asya”, çev. Alaeddin Şenel, *Erken İç Asya Tarihi*, drl. Denis Sinor (İstanbul: İletişim Yayınları, 2014), 97.

³⁹ İnan, *Makaleler ve İncelemeler*, 319/321.

⁴⁰ İbrahim Kafesoğlu, *Türk Milli Kültürü* (İstanbul: Ötüken Neşriyat, 2003), 214-226; Nejat Diyarbakırlı, *Hun Sanatı* (İstanbul: Milli Eğitim Basımevi, 1972), 109.

⁴¹ Kafesoğlu, *Türk Milli Kültürü*, 221-222.

⁴² Taner Tarhan, “Ön Asya Dünyasında İlk Türkler: Kimmerler ve İskitler”, *Türkler Ansiklopedisi* (Ankara: Yeni Türkiye Yayınları, 2002), I/598.

⁴³ Jean Paul Roux, *Türklerin Tarihi (Pasifik’ten Akdeniz’e 2000 Yıl)*, çev. Aykut Kazancıgil - Lale Arslan-Özcan (İstanbul: Kocabı Yayinevi, 2012), 121.

dikkatini çekmiş ve kaynaklarında “*Türklerin hayatı atlarına bağlıdır*” gibi ifadeler kullanmışlardır.⁴⁴ Sadece yazılı kaynaklar değil arkeolojik buluntulardan elde edilen veriler de bozkır Türk kültüründe atın yerini göstermesi açısından önem arz etmektedir. Bu bağlamda kurganlardan elde edilen at iskeletleri, koşum takımları, at tasvirleri ve at arabası kalıntıları kaynaklardan ulaşılan bilgilere somut birer delil oluşturmaktadır.⁴⁵ M.Ö. 2. binyıldan itibaren Türklerin dini hayatında önemli bir yer tutmaya başladığı anlaşılan atlar,⁴⁶ Türk ordularına sağladığı çeviklik ve hız sayesinde bölgesindeki diğer medeniyetlere karşı onların müthiş askeri başarıları elde etmelerinin ve güçlü imparatorluklar oluşturmalarının yolunu açmıştır.⁴⁷ Hayatın her alanına sundukları büyük katkılar sayesinde tıpkı kurtlar gibi Türk destanlarına giren atlar, özellikle Yakut ve Buryat türeyiş destanlarında sıklıkla yer almıştır.⁴⁸

Bozkır Türk kültüründe bu denli öneme sahip olan at; bazen üzerine yemin edilerek, bazen antlı adaş olacak kişiler tarafından birbiriyle değişerek, bazen kafatası veya kuyruğu kullanılarak, bazen de ant törenlerinde kurban edilip kan akıtılarak Türklerin antlaşmalarında yer almıştır.⁴⁹ Atların bu gelenekteki yerinin Hun devrinden itibaren süre geldiğini kaynaklar bize haber vermektedir. Örneğin, MÖ. 1. yüzyılda Hun Hakanı Ho-han-hsieh ile Çin elçileri Çan ve Mın arasındaki dostluk anlaşmasında Hun Hakanı ve başbuğları ile Çin elçileri No-Şuy ırmağının doğusundaki Hun dağına çıkmışlar ve bir

⁴⁴ Emel Esin, “The Horse in Turkic Art”, *Central Asiatic Journal* 10/3 (1965), 167-168.

⁴⁵ Taner Tarhan, “Eskiçağda Kimmerler Problemi”, *VIII. Türk Tarih Kongresi*. (Ankara: Türk Tarih Kurumu, Ekim 1976), 1/364.

⁴⁶ İlhami Durmuş, “Bozkır Kültür Çevresinde At, Göçer-ev ve Demir”, *Gazi Üniversitesi Asya Araştırmaları Dergisi* 1/1 (2017), 22.

⁴⁷ Diyarbakirli, *Hun Sanatı*, 38.

⁴⁸ Bazı Yakut boylarının beyaz lekeleri olan bir attan türedikleri inancı ve Buryatların destanlarında şamanın ruhuyla evlenen ve şamanın atlarından birinin bir kısrakla çiftleşmesi sonucunda doğan sekiz bacaklı bir ata binen kadının şaman olması ve onun Buryatlar açısından koruyucu bir ruh olarak kabul edilmesi Türk kültüründe at ile ilgili türeyiş simgelerine birer örnek teşkil etmektedir. Bkz. Yaşar Çoruhlu, *Türk Mitolojisinin Ana Hatları* (İstanbul: Kabalcı Yayınevi, 2000), 110.

⁴⁹ İlhami Durmuş, “Türklerde Kan Kardeşliği ve Antla İlgili Unsurlar”, *Milli Folklor*, 23/89 (2011), 103.

beyaz at kurban edip ant içmişlerdir.⁵⁰ 1201 yılında birçok beyin toplanarak Camuha'yı han ilan ettiği ant içme töreninde de bir aygır ve bir de kısırak kesilmiştir. Bundan sonra orada bulunanlar Cengiz Han ve Onghan'a karşı savaş için yemin etmişlerdir.⁵¹

Yakutlarda ise ant içilirken ayı kafasının bulunmadığı durumlarda yerine at kafasının kullanıldığı bilinmektedir. Türk kültüründe şamanlığa geçiş törenlerinde ise daha çok at kıllarının kullanıldığı görülmektedir. Altaylarda zor durumda kalanlara hep yardım edeceğine dair bildiği bütün kutsallar üzerine ant içen genç şamanın eline tutturulan asa her zaman kıllarıyla süslenmiştir. Kırgız ve Kazak bozkırlarında ise at kanına el sürmek vardır. Eğer aralarında bir barış antlaşması yapılacaksa boz aygır kesilmiş ve barışa sadık kalacaklarına dair ant içerek eller kana sürülmüştür.⁵²

Bozkır Türk kültürünün sözlü kaynaklarından anlaşıldığı kadarıyla at bu özelliğiyle destanlarda da yer almaktadır. Örneğin, Dede Korkut hikayelerinde Beyrek'in Kazan'a asi olmayacağına dair içtiği antta kullandığı: "(Kazan'ın) Kara koç kazılık atına çok binmişim, bilmezsem bana tabut olsun!"⁵³ ifadeleri ile Kırgızların sözlerini tutmamaları durumunda her türlü olumsuzluğu ve belayı kabul edeceklerine yönelik kargışlarında⁵⁴ kullandıkları: "Yeminimden dönersem... Beyaz atın tozu çarpsın!"⁵⁵ sözleri at üzerine yapılan antlara örnek teşkil etmektedir.

Öte yandan yapılan dostluk antlarında ise daha çok at kurban etme geleneğinin uygulandığını görmekteyiz. Örneğin, Kırgızların meşhur Manas destanında kavgalı olan Kalmuk Bey'i ile Cakıp Han'ın diğer beyler önünde at

⁵⁰ Kao Ch'ü-Hsün, "The Ching Lu Shen Shrines of Han Sword Worship in Hsiung Nu Religion", *Central Asiatic Journal*, 5/3 (1960), 223.

⁵¹ Moğolların Gizli Tarihi, 69-70.

⁵² İnan, Makaleler ve İncelemeler, 318-322.

⁵³ Sadettin Özçelik, *Dede Korkut -Dresden Nüshası-* (Ankara: Türk Dil Kurumu Yayınları, 2016), 771.

⁵⁴ Durmuş, "Türk Kültür Çevresinde Ant", 97.

⁵⁵ Mayrambek Orazbaev, "Kırgızlarda Bir Gelenek Olarak Yemin Etme ve Yemin için Kullanılan Kelimeler", *Acta Turcica* 4/2 (Temmuz 2013), 6-7.

kurban ederek dostluk andı içtikleri anlatılmaktadır.⁵⁶ Yine Abdülkadir İnan'ın aktardığına göre, Türk kültüründe dost olmaya karar veren kişilerin antlı adaş uygulamalarında kanlarını karıştırdığı içeceklerden birinin kımız olması ve ant sonunda atlarını değiştirmeleri bu gelenekteki atın yerini göstermek açısından son derece mühimdir.⁵⁷ Destanlardaki bu örnekler Türklerin kutsal kabul ettikleri değerler üzerine yemin etmeleri ve sözlerinde durmama-ları halinde cezalandırılmaları veya lanetlenmelerini dilediklerine yönelik kargış geleneğinin en net tezahürleridir.

Özellikle Altaylı kavimlerin inanışlardaki antlarda ise bu sefer Türk kül-türünde kutsal kabul edilen Güneş ve Ay'ın şahitliğinin söz konusu olduğunu görmekteyiz. Genellikle "işte gün, ay görüyor" diye başlayan antlar Türk kül-türünde bu varlıklara yüklenen anlamı ve kutsallığı ifade etmesi açısından önemlidir. Zira Türk kültüründe Ay ve Güneş'in ruhlara sahip kutsallar ol-duğu yaygın bir inanış biçimidir. Esasen Türklerdeki Gök Tanrı inancında Tanrı tektir ve en kutsal olan odur. Fakat bu durum geleneksel Türk inancın-da başka kutsal varlıkların olmadığı anlamına gelmez. Özellikle de geleneksel Türk inancı açısından Ay ve Güneş gibi gök cisimleri büyük önem ve kutsiyet taşımaktadır.⁵⁸

İnanışa göre, insanın ölümlü olmasına rağmen ebedi olan bu gök cisimle-rinin kendilerine ait ışıkları ve güçleri yoktur. Onlar bu güç ve özelliklerini Tanrıdan alırlar.⁵⁹ Çin kaynakları Hun hükümdarlarının gündüz Güneş'e gece ise Ay'a ibadet edip selamladıklarını bildirmektedir.⁶⁰ Türk kültüründeki ta-biat kültü anlayışıyla açıklanacak olan bu kutsal varlıklardan Güneş ana, Ay ise ata olarak kabul görmüştür. Bazı Saha Türklerinin destanlarında büyük kahramanlar Güneş ve Ay'ın himayesi altında yer almaktadır. Şaman kıyafet ve araçlarında da figürlerine sıklıkla rastladığımız bu gök cisimleri inanışa

⁵⁶ Keneş Yusupov, *Manas Destanı*, çev. Fikret Türkmen - Alimcan İnyet (Ankara: Atatürk Kültür Merkezi Yayınları, 1995), 40.

⁵⁷ İnan, *Makaleler ve İncelemeler*, 325.

⁵⁸ Ahmet Gökçimen, "Türkmen İrımları (Halk İnanışları) ve İşlevleri", *Millî Folklor* 87 (2010), 150.

⁵⁹ Ahmet Güç, "Güneş", *İslam Ansiklopedisi* (İstanbul, 1996), 14/290.

⁶⁰ Ahmet Gökbel, *Kıpçak Türkleri (Siyasi ve Dini Tarihi)* (İstanbul: Ötüken, 2000), 212.

göre kardeştir ve ikisinin de birbirinden farklı üstün özellikleri vardır.⁶¹ Fakat ikisinin de kötü ruhların kovucusu olduğuna yönelik inanış ortaktır. İşte bu nedenle şaman kıyafetlerinde sıklıkla yer almışlardır. Bazen de kötü ruhlarla yaptıkları mücadeleyi kaybetmişlerdir. Eski Türk inanışına göre Güneş ve Ay tutulmasının sebebi bundan kaynaklanmaktadır.⁶² Bu gök cisimlerinin kutsallıklarına olan inanış Türk boyları arasında o denli yayılmıştır ki; efsanevi atalarının, yiğitlerinin ve komutanlarının elbise ve başlıklarına her daim resmedilmişlerdir. Hatta eski Türklerde hakanların çadırlarının önüne onları kötü ruhlardan korumak için Güneş tasvirlerinin çizildiği bilinmektedir.⁶³ İşte Türkler böylesine kutsadıkları ve iyi ruhlar sınıfından kabul ettikleri Güneş ve Ay'ı en kıymetli antlarında şahit göstermeyi ihmal etmemişlerdir. Hatta ettikleri yeminlerde onların huzurunda yalan söylemeyi asla kabul edilemez bir iş olarak görmüşlerdir.

Yine bozkır Türk kültüründe Yer-su ruhlarının önemli temsilcilerinden olan kutsal dağlar üzerine de ant içildiği bilinmektedir. Hem gizemli ve ulaşılmaz vasıflarıyla hükümdarlık merkezi olarak kabul edilen, hem de yükseklikleri ve heybetlerinden dolayı Türkler açısından dinsel nitelik taşıyan kutsal dağlar inanışa göre insanlarla ilgili pek çok şeyi düzenlerler. Buna göre iyi ruhlar sınıfından olan dağ ruhları; hayvanların çoğalması, sağlıklı yaşam ve kötülüklerden korunmanın sağlayıcısıdır. Yeryüzünün merkezinde yer alan ve dünyanın eksenini oluşturduğuna inanılan bu kutsal dağlar için kurban kesmek eski Türklerde var olan bir uygulamadır. Atalarının kutsal mağaralarının⁶⁴ da burada olduğuna inanan⁶⁵ Türkler çoğu zaman ata kabul ettikleri⁶⁶

⁶¹ Saadettin Gömeç, "Eski Türk İnanıcı Üzerine Bir Özet", *Ankara Üniversitesi Dil Tarih Coğrafya Fakültesi Tarih Araştırmaları Dergisi* 21/33, (2003), 88.

⁶² Aybars Pamir, "Türklerin Geleneksel Dini Şamanizm'in Orta Asya Eski Türk Kamu Hukuku'na Etkisi", *Ankara Üniversitesi Hukuk Fakültesi Dergisi* 52/4, (2003), 164.

⁶³ Mireli Seyidof, "Altın Muharibin Soy Etnik Talihi Hakkında-II". çev. Yavuz Akpınar. *Kardaş Edebiyatlar Dergisi* 3 (1982), 43.

⁶⁴ Denis Sinor, "(Kök) Türk İmparatorluğunun Kuruluşu ve Yıkılışı", çev. Talat Tekin, *Erken İç Asya Tarihi*, drl. Denis Sinor (İstanbul: İletişim Yayınları, 2014), 397-398/421-422.

⁶⁵ Jean Paul Roux *Eski Türk Mitolojisi*, çev. Musa Yaşar Sağlam. (Ankara: Bilgesu Yayınevi, 2011), 62; Çoruhlu, *Türk Mitolojisinin Ana Hatları*, 34.

⁶⁶ N. Ishjamts, "Nomads in Eastern Central Asia", *History of Civilizations of Central Asia (The development of sedentary and nomadic civilizations: 700 B.C. to A.D. 250)*, ed. Janos Harmatta (Paris: Unesco Publishing, 1994) 2/160.

ve Tanrı mekânı olarak gördükleri⁶⁷ dağlara yemin etmiş ve onlar huzurunda ant içmişlerdir.⁶⁸

Yer-su ruhlarının başka önemli temsilcilerinden ağaçların da - özellikle de dallarının - Türk ant törenlerinde kullanıldığı kaynaklarda yer almaktadır. Diğer Eski Çağ toplumlarında olduğu gibi bozkır Türklerinde de; gölgesi, meyveleri, çiçekleri ve mevsimsel değişimleriyle dikkat çeken ağaçlar, ruhların ve ilahların mekânı olarak kabul görmüştür. Özellikle mevsimsel değişimle yeşeren ağaçlar kendilerini yeniledikleri bu döngü sayesinde diriliş ve ebediliğin sembolü olmuşlardır.⁶⁹ Bu nedenle Türkler Yer-su kültlerinden sayılan ağaçların birer ruhu (*iy*e) olduğuna inanmışlardır.⁷⁰ Ayrıca ölümden sonra gerçekleşecek dirilişi ağaçların dirilişleri ile özdeşleştiren Türkler⁷¹ onları; bereket, varoluş ve canlılığın temsili mitolojik bir varlık şeklinde algılamışlardır.⁷² Yine bu kozmik ağaçlar; Tanrıyla iletişim kurmak, kötü ruhları kovmak ve bereketi artırmak gibi özelliklere de sahip olmuşlardır.⁷³ Altaylıların yaradılışla ilgili efsanelerinde yaradılışa sunmuş olduğu katkıyla Tanrısal bir vasıf da elde eden kutsal ağaçlar⁷⁴ inanışa göre; Hakan soyunun temsili,⁷⁵ Dünya'yı dalları üzerinde tutan,⁷⁶ gök kubbeyi delip geçerek Kutup yıldızına kadar

⁶⁷ Altay şamanlığındaki efsaneye göre Dünya bir sürü katlardan oluşmaktadır. İnanca göre on yedi kattan oluşan göğün on altıncı katında bulunan Bay Ülgen bu kısımda altın bir dağ üzerinde yaşamaktadır. Bkz. Mircea Eliade, *Dinler Tarihine Giriş*, çev. Lale Arslan Özcan (İstanbul: Alfa Yayınları, 2017), 87-88.

⁶⁸ Ramazan Şeşen, *İslam Coğrafyacılarına Göre Türkler ve Türk Ülkeleri* (Ankara: Türk Tarih Kurumu Basımevi, 2001), 88.

⁶⁹ Eliade, *Dinler Tarihine Giriş*, 298-299.

⁷⁰ Abdülkadir İnan, "Hurafeler ve Menşeleri", *Diyanet İşleri Başkanlığı Yayınları (Batıl İnanışlar Serisi I)* (Ankara: Nur Matbaası, 1962), 39.

⁷¹ Laszlo Rasonyi, *Tarihte Türklük* (Ankara: Türk Kültürü Araştırma Enstitüsü, 1993), 27.

⁷² Fuzuli Bayat, *Türk Mitolojik Sistemi 2* (İstanbul: Ötüken Yayınevi, 2007), 187.

⁷³ Pervin Ergun, "Türk Kültüründe Ağaç Kültü", *Atatürk Kültür Merkezi Başkanlığı Yayınları* (Ankara, 2004), 17-66.

⁷⁴ Bahaeddin Ögel, *Türk Mitolojisi* (Ankara: Türk Tarih Kurumu Yayınları, 2014), 105; Mircea Eliade, *İmgeler ve Simgeler*, çev. Mehmet Ali Kılıçbay (Ankara: Doğubay Yayınları, 2017), 56.

⁷⁵ Orhan Şaik Gökyay, *Dedem Korkudun Kitabı* (İstanbul: Başbakanlık Kültür Müsteşarlığı Kültür Yayınları, 1973), CCXCIV-CCXCV.

⁷⁶ Uno Holmberg, *The Mythology Of All Races*, Cilt. IV (New York: Cooper Square Publishers, 1964), 337.

çıkıp Tanrı mekanına ulaşabilen özelliklere sahiptirler.⁷⁷ Bu özellikleri sayesinde Türklerin inanç dünyasında, dağ ve Hakan ruhuyla beraber Tanrının yeryüzündeki yansıması ve Dünyadaki sembolü haline gelen⁷⁸ mitolojik bir varlık olarak kabul edilmişlerdir. Altayların yaradılış destanlarında insanların ve şamanların ağaçtan geldikleri ve bir meyve gibi dallarında bittikleri inanışı da hakimdir.⁷⁹

Yukarıda bahsedildiği üzere Türk mitolojisinde Tanrının, yaradılışın ve dirilişin sembolü olan ağaçlar dalları vasıtasıyla ant törenlerinde yerlerini almışlardır. Dal kesilerek yapılan ant törenlerinde karşılıklı söz veren kişiler, ağaçların ince dalından kopararak iki ucundan karşılıklı tutup kılıç ya da bıçakla tam ortasından ikiye bölmüş ve dal parçasını keserken “Eğer bu andı bozarsam şu dal gibi parçalanayım, yeşermeyim” diye ant içmişlerdir. İnsanın sonucuna katlanacağı ve geri dönemeyeceği şekilde yemin etmesi manası taşıyan bu antlarda bazen üçüncü bir kişi olmuştur. Bu kişi dalı ortadan kesen ve şahitliğine başvurulandır.⁸⁰ Eski dönemlerde Yakutlarda dostluk antlarında ağaçların kertildiği de görülmektedir. Nitekim ağacı veya yeri kertmenin ant ve sadakat unsuru olduğu bilinmektedir. Çin yıllıkları konuyla ilgili olarak Wuhuanlar’ın da sadakat göstermek için kertilmiş çubuk kullandıklarını ve yazıları olmadığı halde kimsenin ahbine aykırı hareket etmediğini anlatmaktadır.⁸¹

Kırgız edebi metinlerinden anlaşıldığı kadarıyla eski Türkler yukarıda bahsi geçen kutsallar haricinde yine kutsal saydıkları; doğa olayları, yer, su, ata ruhları, anne sütü ve buğday üzerine de ant içmişlerdir. Tarafların verdiği sözü tutmaması durumunda sıralanan bu kutsalların kişiyi çarpacağı ve zarar vereceğine dair inanış bozkır coğrafyasında oldukça yaygın bir hal almıştır.

⁷⁷ Jean Paul Roux, “Türk Göçebe Sanatının Dini Bakımdan Anlamı”, *Türk Kültürü El Kitabı (İslamiyetten Önceki Türk Sanatı Hakkında Araştırmalar)* 2/1a (İstanbul, 1972), 77.

⁷⁸ Metin Ergun, “Türk Ağaç Kültü İnancının Dede Korkut Hikayelerindeki Yansımaları”, *Bellekten* 46/1 (1998), 72-73.

⁷⁹ Abdülkadir İnan, *Tarihte ve Bugün Şamanizm*, (Ankara: Türk Tarih Kurumu Basımevi, 2006), 14-15.

⁸⁰ Orazbaev, “Kırgızlarda Bir Gelenek Olarak Yemin Etme ve Yemin için Kullanılan Kelimeler”, 12.

⁸¹ Gökdemir, “Türk Mitolojisinde “Yemin-Ant” Müessesesi”, 70.

Aslında söz vermenin ve onu tutmanın Türk kültüründeki önemine yukarıda açıklık getirmeye çalışmıştık. Bu açıdan değerlendirildiğinde zaten sözün kendisi yani içilen ant tutulmaması durumunda tek başına sözünde durmayana lanet getirecek ve onu çarpacak kudrettedir. Kırgızlarda “*ant ursorun (ant çarpsın)*” olarak isimlendirilen bu inanış onların destanlarında güçlü bir şekilde yer almıştır. Kırgız, Kıpçak ve Kazak coğrafyalarındaki meşhur “*Han Dursun*” hikayesi burada ant çarpması inanışına örnek olarak sunulabilir. Hikâyeye göre; bahsi geçen coğrafyada nam salan Er Eşim Han Türkistan bölgesine saldıran Kalmuk-Cungarlar üzerine sefere çıkarken halkını çok güvendiği dostu Han Tursun’a ant içerek emanet etmiştir. Fakat Er Eşim’in savaş esnasında öldüğüne dair dedikodulara inanan Han Tursun andını unutup Er Eşim’e ihanet ederek onun memleketini ele geçirip halkına zulmetmeye başlamıştır. Ancak düşmanı yenerek sağ salim memleketine dönen Er Eşim bu hali görünce ani bir baskınla Han Tursun’u esir almış ve halkın önünde; “*Kataganın han Tursun, seni ant ursorun!*” yani “*Katagan boyundan olan Han Tursun, seni ant çarpsın!*” diyerek üzerine ant içtikleri kılıcıyla eski dostunun boynunu vurdurmuştur.⁸²

2. Ant Kardeşliği ve Andın Uygulandığı Diğer Alanlar

Bozkır Türk kültüründe ant içme törenlerinin ilk başlarda ant kardeşliği için yapıldığı düşünülmektedir. İnanışa göre söz veren kişiler toplum huzurunda kendi kanları ile kımız veya şarap gibi içecekleri karıştırarak kutsal bir içki oluştururlar. Bu kutsal içkiye yine kendi savaş aletlerini batırarak verdiği söze ölünceye kadar sadık kalıp ant kardeşi için kayıtsız şartsız savaşacağını ilan ederler.⁸³ Hatta bu uğurda icap ederse en değerli eşyalarından, ailesinden, gözlerinden ve hayatlarından bile vazgeçebileceğini belirten Alplar böyle bir son durumunda ise bundan şeref ve onur duyacaklarını belirtirler.⁸⁴

⁸² Orazbaev, “Kırgızlarda Bir Gelenek Olarak Yemin Etme ve Yemin için Kullanılan Kelimeler”, 6-7.

⁸³ İlhami Durmuş, *İskitler (Sakalar)* (Ankara: Genel Kurmay Basımevi, 2008), 54; İskitlerde kan kardeşliğinin önemiyeti için (Dandamis- Amizokes, Belittas-Basthes, Makentes- Lonkhatas-Arsakomas, Sisinnes- Togaris, Abaukhas-Gyndanes arasındaki dostluk antları). Bkz. Aynı yazar, “Türk Kültür Çevresinde Ant”, 99/101.

⁸⁴ Renate Rolle, *The World of the Scythians* (Los Angeles: University of California Press, 1989), 61.

Türk kültürüne ait meşhur Oğuz destanında bu tip antlarla kurulan sıkı dostluklara örnekler bulmak mümkündür. İşte Kori Han ile ant kardeşi Sarikulbaş'ın anlatıldığı destan bu duruma açıklık getirir niteliktedir. Hikâyeye göre oğlunun kendisine ihanet ettiğinden şüphelenen Bugra Han şüphelerini yok edip olayı netleştirmek için oğlu Kori Han'ın gözlerine mil çektirerek Endek ovasının kenarında bulunan Div Kayası adındaki heybetli dağa gönderir. İnanişâ göre burada bir ejderha yaşamaktadır. Bu gibi şüpheli durumlarda eğer gönderilen yaralı suçlu ise ejderha onu hemen yiyecektir. Gelen yaralı suçsuz ise ejderha ona zara vermediği gibi yarasını da tedavi edecektir. Kori Han bu şekilde muamele edilip bir deve ve hizmetkar ile yola çıkarılırken onun en yakın komutanlarından olan ant kardeşi (*antlık*) Sarikulbaş orada yoktur. Sarikulbaş ant kardeşine yapılan bu kötü muameleyi işitince önce Bugra Han'ı öldürmeyi düşünmüştür. Fakat sonra ant kardeşinin bundan razı olmayacağına karar verip hızla onun peşine düşmüştür. Sarikulbaş ant kardeşine yetişince Kori Han ona; "*Antlık Sarikulbaş, benimle dostluk andı içen ey vefalı dostum*" diyerek hitap etmiştir. Daha sonra Kori Han geri dönmesi konusunda ne kadar ısrar etse de Sarikulbaş ant kardeşini bu tehlikeli yolculukta yalnız bırakmamıştır. Böylece iki ant kardeş ejderhanın yanına beraber gitmiş ve ejderha Kori Han'ın suçsuz olduğunu söyleyerek gözlerini yalayıp iyileştirmiştir. Böylece iki ant kardeş sağ salim memleketlerine dönmüşlerdir.⁸⁵ Görüldüğü üzere Sarikulbaş ant kardeşi için hayatını tehlikeye atmaktan hiç çekinmemiştir ki ant kardeşliğinin esası da buna dayanmaktadır. Öte yandan bu örnekten çıkarılacak önemli bir sonuç da ant kardeşlerin birbirlerine olan güvenleridir. Hikâyeden anlaşıldığı kadarıyla Sarikulbaş ant kardeşinin babasına karşı asla bir ihanet içerisinde olmayacağına o kadar inanıyor ki ejderhanın yanına beraber gitme konusunda hiçbir tereddüt göstermiyor. Hatta bir ara kesinlikle haklı olduğuna inandığı ant kardeşine yaptığı bu muameleden dolayı Bugra Han'ı yani ant kardeşinin babasını dahi öldürmeyi düşünmüştür.

Türk kültürüne ait ant geleneğine yalnızca yazılı veya sözlü kaynaklardan ulaşılmamaktadır. Türk inanç sisteminin vazgeçilmez öğeleri olan kurganlardan elde edilen buluntular da bu konu hakkında bizlere önemli ipuçları sunmaktadır. İşte Güney Rusya'da Kul-Oba ve Voronez kurganlarından elde

⁸⁵ Zeki Velidi Togan, *Oğuz Destanı*, (İstanbul: Enderun Yayınları, 1982), 66-67.

edilen levhalar konuya örnek oluşturmaktadır. Bunlardan birinde altın varak üzerine resmedilen İskit, sağ elinde oldukça süslü ve kıymetli madenden yapılmış “kan çanağı” tutmaktadır. Sol eli ise ok çıkarmak için oktanlığına uzanmıştır. Bu durum bize kaba kan akıtıldıktan sonra savaşçıların silahlarından herhangi birini tastaki içkiye sokarak yemin etmesi uygulamasını hatırlatmaktadır.⁸⁶ Yine İskitlere ait Gaymanova kasesindeki figürlerinden anlaşıldığı kadarıyla bu uygulama bazen tek kaba iki savaşçının kanının karıştırılarak aynı anda içmesi şeklinde gerçekleştirilmiştir. Çevredeki savaşçıların tanıklığında gerçekleştirilen bu uygulamadaki inanışa göre dudaklarını yaklaştırarak aynı anda içen alplar ölüme kadar, hatta ölümden sonra dahi birbirlerine sıkı bir şekilde bağlanmışlardır.⁸⁷ Bu inanışta kan ve can aynı şeyi ifade etmektedir. Dolayısıyla kanları birbirine karışan kişilerin hayatlarının ve ölümlerinin de bir olacağı inancı hakimdir.⁸⁸ Özel bir törenle oluşturulan bu kardeşlik anlayışına Türkler o derece sadık kalmışlardır ki, aynı ana ve babadan olan kardeşlikten farklı görmemişlerdir.⁸⁹ Asıl evlat aile içerisinde hangi hak ve imtiyazlara sahipse kan kardeşliği vasıtasıyla sonradan katılan da aynılardan sahip olmuş, öz evlattan (*toğkan*) farklı görülmemiştir.⁹⁰

Kan kardeşliğiyle kurulan bağdan ve onun öz evlat gibi muamele gördüğünden bahsedilmişken yine “evlat edinme” törenlerinde de ant içme geleneğinin uygulandığını vurgulamak gerekmektedir. Bozkır Türk kültüründe evlatlıklar da kan kardeş gibi verildiği ailenin öz çocuklarının sahip olduğu bütün hukuki haklara sahip olmuştur. Öz babasının ve babalığın “ekzogami”⁹¹ daire-

⁸⁶ Tarhan, “İskitlerin Dini İnanç ve Adetleri”, 159.

⁸⁷ Rolle, *The World of the Scythians*, 62.

⁸⁸ Özlem Deniz, “Manas ve Seytek Destanlarında Ant İçme Şekilleri”, *Bozkırdan Bağımsızlığa Manas*, haz. Emine Gürsoy-Naskali (Ankara: Türk Dil Kurumu Yayınları, 1995), 263.

⁸⁹ Mehmet Zeki Pakalın, *Osmanlı Tarih Deyimleri ve Terimleri Sözlüğü* (İstanbul: Milli Eğitim Basımevi, 1971), 161.

⁹⁰ Erhan Aktaş, “Türklerde ve Macarlarda Ant İçme ve Kan Kardeşliği”, *Acta Turcica* 4/2 (Temmuz 2013), 2.

⁹¹ Bir topluluğun üyelerinin o topluluk içinden kimselerle evlenmesini yasaklayan evlilik düzeni. Türklerde evliliğin yasak olduğu daire en az yedinci göbekten atanın erkek torunlardan teşekkül eden soydur. Kazaklar ve Başkurlarda bu tür akrabalık kırk göbeğe kadar sürdürülür fakat yedinci göbekten evlilik müsaade edilir. Kırgızlar beşinci göbekten evliliğe müsaade eder. Yakutlarda bu yasak dokuzuncu göbeğe kadardır. Anadolu Türkleri de uzaktan evliliği tercih etmektedir. Bkz. Abdülkadir İnan, *Makaleler ve İncelemeler*, 344.

sinden evlenemeyen bu evlatlıklara ilerleyen dönemlerde “uşak” denilmeye başlanmıştır. Bu kelime eski Türkçede çocuk demektir. Eski Türklerde bir çocuk uşak olarak verilirken tören düzenlenmesi yaygın bir gelenektir. Yakutlarda düzenlenen bu törenlerde kurban kesilmiş, kesilen kurbanın kırılmamış aşık kemiği çocuğun eline tutturulmuş, evlatlığın anne ve babasına da hediyeler verilmiştir. Daha sonra bu çocuktan sadakat andı içmesi beklenmiştir. Nitekim bıçağını çıkararak serçe parmağını kesen evlatlıklar kanlarıyla kayın ağacı kabuğuna boylarının damgasını resmetmiş sona kanlı bıçaklarını yalayarak ant içmişlerdir.⁹² Bu şekilde aileye dahil olan evlatlık, artık yeni ailesi ve akrabalarının gözünde kan bağıyla bağlı olan herhangi bir bireyden farksız görülmektedir.

Türk kültüründe ant içme geleneğinin sadece kendi aralarında değil beyler veya hükümdarlar seviyesinde başka devlet adamlarıyla da yapıldığı görülmektedir.⁹³ Burada; MÖ. 1. yüzyılda Hun hakanı Ho-han-hsieh ile Çin elçileri Çan ve Mın arasında iki devlet tarafından onaylanarak kabul edilen saldırmazlık anlaşması örnek olarak verilebilir. Buna göre Çin vakanüvisleri olayı şöyle kaydetmişlerdir: Hun Hakanı ve başbuğları ile Çin elçileri No-Şuy ırmağının doğusundaki Hun dağına çıktılar ve bir beyaz at kurban edip şu akti imzaladılar;

*“Han (Çin) ve Hunlar akrabadır: nesiller boyu birbirlerini aldatmazlar, birbirlerine saldırmazlar, hırsızlık olaylarını birbirlerine bildirirler. Hırsızları cezalandırırlar, zararlarını öderler, iki taraftan birine düşman saldırırsa askerleri ile yardım ederler. Bu andı kim bozarsa Tanrı'nın cezasına çarpılsın, nesiller boyunca andın cezası altında inlesin”.*⁹⁴

Bundan sonra atın kanını şarapla karıştıran Hakan kılıcının ucunu bu içkiye batırdı ve Yüeci Han'ının kafatasından yapılmış kaptan beraber içerek kan yemini ettiler.⁹⁵

⁹² Abdülkadir İnan, “Göçebe Türk Boylarında Evlatlık Müesseseleriyle İlgili Gelenekler”, *Dil ve Tarih-Coğrafya Fakültesi Dergisi* 7/3 (1948), 130-134.

⁹³ Durmuş, “Türklere Kan Kardeşliği ve Antla İlgili Unsurlar”, 101.

⁹⁴ İnan, *Makaleler ve İncelemeler*, 318.

⁹⁵ Ch'ü-Hsün, *The Ching Lu Shen Shrines of Han Sword Worship in Hsiung Nu Religion*, 223.

Yine Uygurların da Hunlar gibi Çin ile yaptıkları saldırmazlık anlaşmasında ant içme ritüelini gerçekleştirdikleri görülmektedir. Çin hükümdarının yönettiği törendeki kayıtlar şu şekildedir:

Göğün oğlu Tang uzun yıllar yaşasın. Uygur kağanlığı da uzun yıllar yaşasın. İki devletin komutanları ve bakanları şerefine içilsin. Her kim bu antlaşmayı bozarsa, onun ordusunun bütün askerleri yok olsun ve onun soyu soppu kurusun. Ant şarabı getirildiği zaman Uygur bakanları da şöyle dediler: Biz de senin andınla ant içeriz.⁹⁶

Bizans tarihçisi Menander tarafından kaydedilen ve Bizans ile Avarlar arasındaki sözleşmeyi teyit etmek gerekçesiyle içilmiş olan ant devlet adamları arasındaki ant geleneğinin VI. yüzyıla ait güzel bir örneğidir. Menander'in kayıtlarına göre Avar hakanı Bayan şöyle ant içmiştir:

*"Sava üzerinde köprü kurmakla Romalılara karşı zarar vermek niyetinde isem ben Bayan mahvolayım; bütün Avarlar mahvolsun, gök üstümüze yıkılsın, gök tanrının ateşli okları bizleri öldürsün, dağlar ve ormanlar başımıza yıkılsın; Sava suyu taşarak bizleri yutsun."*⁹⁷

Kaynaklardan edindiğimiz bilgilere göre Bizans bu ant uygulamalarını sadece Avarlarla değil Bulgarlarla da yapmıştır. Bizans üzerine birçok sefer düzenleyen Bulgar Han'ı Kırımş Han bu akınları durdurmak ve otuz yıl boyunca sürecek bir barış tesis etmek istediğinde kılıcını önüne koymuş ve sulh için kılıç üzerine yemin etmiştir. Aynı şekilde Bizans elçisine de yemin ettiren Han daha sonra geleneksel olarak töreni sonlandırmak için kurban kestirmiştir. 1251-52'de son Latin İmparatoru Baudouin de Kumanlarla ittifak ederken aynı şekilde kanlarını akıtıp su ile karıştırarak karşılıklı içmiş ve kılıç üzerine yemin etmişlerdir.⁹⁸

Bir başka ant içme geleneğini de üstün olanın hükümdarlığı veya beyliği kabul edilerek bağlılık bildirilen törenlerde görmekteyiz. Bilindiği üzere Ka-

⁹⁶ Durmuş, "Türk Kültür Çevresinde Ant", 105.

⁹⁷ İnan, Makaleler ve İncelemeler, 318.

⁹⁸ Erkan Göksu, *Türk Kültüründe Silah* (İstanbul: Ötüken Neşriyat, 2015), 396.

ğanın düzenlediği törenlerde yakınları ve beyleri, yaş ve rütbeye göre belli bir nizamda karşısına ve yanına dizilirlerdi. Türk kültüründe genel olarak “*orun*” adıyla anılan bu nizama Kaşgarlı Mahmut “*kuram*” demiştir.⁹⁹ Bu törende Hükümdar katılanlara ihsanda bulunup yemek ikram ederken bir yandan da Oğuzların “*tolu*”¹⁰⁰ olarak isimlendirdiği içi şarap dolu kadehler sunulurdu. Bu şarap kadehlerinin sunumu esnasında küçükler büyüklere bağlılığına dair ant içerken orada bulunan herkes doğal olarak hükümdara sadakat yemini etmiş oluyordu.¹⁰¹ Yine Plano Carpini’nin seyahatnamesinde anlattığı, 1246 yılında tahta çıkarılan Güyük Han’ın kendisine verilen hükümdarlık karşısında bölgenin ileri gelenleri ve beylerinden istediği itaat antlaşması bahsi geçen duruma örnek niteliğindedir. Buna göre;

“Bütün ileri gelenler otağda toplandıktan sonra ortalarına bir altın taht koyup Güyük’ü üzerine oturtular ve önüne bir kılıç koyarak ondan hükümdarları olmasını istediler. Güyük ise ölmek ve öldürmek dâhil vereceği her türlü emre itaat etmeleri durumunda bu isteklerini kabul edeceğini dile getirince oradakilerin hepsi bunu kabul etti”.

Bundan sonra Han, “*benim en ufak sözüm kılıç gibi kessin*” dedi ve karşılıklı ant içilmiş oldu.¹⁰²

Göyük Han örneğinde olduğu gibi ant içerek Han ilan edilme geleneğini Cengiz döneminde de görmekteyiz. Hikâyeye göre Camuha’nın yönetiminin bıkarak Temuçin’in yanına gelen Altan, Huçar ve Saça-beki kendi aralarında konuştuğundan sonra Temuçin’e şunları söylediler:

“Biz seni han yapmak istiyoruz. Temuçin, sen han olursan, biz

⁹⁹ Kaşgarlı Mahmut, *DLT*, Cilt I, 413.

¹⁰⁰ Tüm Asya toplumlarında sözün büyük önemi vardı. Bu bakımdan and-içme törenlerinde kullanılan kadeh (tolu) özel olarak yapılar ve Türk toplumlarının çeşitli kutsal hayvanları bu kadehlerde şekillenirdi. Bu ant-içmeye yarayan kadehlerin birçoğu boynuz gibi eğridir. Her birinde, İslâmiyetten önceki Türk toplumlarında kutsal sayılmış olan geyik, at, vaşak, aslan, pars ve özellikle dağ keçisi gibi hayvan motifleri bulunuyor. Bkz. Berkmen, “Türk Kültüründe Ant Geleneği”, 2.

¹⁰¹ Esin, *Türk Kozmolojisine Giriş*, 124.

¹⁰² Johann de Plano Carpini, *Moğol Tarihi ve Seyahatname*, çev. Ergin Ayan. (Trabzon: Derya Kitapevi, 2000), 122.

düşmanlara karşı öncü olarak yürürüz... Savaş günlerinde emrine itaat etmezsek... Sulh günlerinde ittifakı bozarsak, bizi kendi adamlarınızdan, kadın ve çocuklarımızdan ayırıp sahipsiz memleketlere sür!".

Beyler böyle söyledikten sonra Temucin için ant içerek onu Çinggis-hahan (*Kağan*) unvanıyla hükümdar ilan ettiler.¹⁰³

İskitlerden Togaris'in dostluk antlarıyla ilgili bahsettiklerinden anlaşıldığı kadarıyla onların da bilhassa nüfuzlu ve yiğit kişilerle ant içebilmenin yollarını aradıkları görülecektir. Togaris'in anlatımına göre, İskitler ne zaman büyük işler başarabilecek bir yiğit görseler onun başına üşüşüp yaranmak için mücadele ederlermiş. Seçtikleri adamı razı ettikten sonra ise birbirlerinden ayrılmamaya ve gerekirse birbirleri uğrunda ölmeye ant içerek kuvvetli bir dost bulmanın huzurunu yaşarlarmış.¹⁰⁴

Güçlü olanının dostluğunu kazanmak veya ona itaat etmek şeklinde yorumlayacağımız bu ant geleneğinin Dede Korkut kitabında da yer aldığını görmekteyiz. Buna göre Beyrek'in Kazan'a asi olmayacağı ve onun emrinden çıkmayacağına yönelik içtiği ant şu şekildedir:

"Ben Kazan'ın nimetini çok yemişim, bilmezsem gözüme dursun!

Kara koç kazılık atına çok binmişim, bilmezsem bana tabut olsun!

Güzel kaftanlarını çok giymişim, bilmezsem kefenim olsun!

Al bargâh otağına çok girmişim, bilmezsem bana zindan olsun!"¹⁰⁵

Bozkır Türk kültüründe ant içme geleneğinin uygulama alanlarından birini de ihtişamlı törenlerde yapılan güç gösterileri şeklinde görmekteyiz. Kafatasından yapılan kadehlerin kullanıldığı bu törenlerle ilgili etkileyici bir örnek Herodot'un anlatımında karşımıza çıkmaktadır. Buna göre, Türk kültüründe kafatasından yapılan kupaların sahipleri halkın ileri gelenlerinden biri ise genellikle savaşta öldürdükleri en kudretli düşmanlarının kafataslarının içlerini altın ile kaplatırlardı. Sonrada kendileri açısından Alplık derecelerini

¹⁰³ Moğolların Gizli Tarihi, s. 56-58.

¹⁰⁴ Durmuş, "Türk Kültür Çevresinde Ant", 99.

¹⁰⁵ Özçelik, Dede Korkut -Dresden Nüshası-, 771.

ve belki de ekonomik güçlerini gösteren bu gurur verici kadehlerle en değerli konuklarına içki ikramında bulunurlardı. İşte bu gurur verici uygulamalardan birini Herodot şu şekilde anlatmaktadır:

*“İşte bir de bütün başlara değil de yalnız en nefret ettikleri düşmanlarının başlarına yaptıkları: Kafatası kaşlar hizasından biçilir, içerisi temizlenir; dışını fakirler ham öküz derisiyle kaplarlar, zenginler de dışını öyle kaplamakla beraber, içini altınla kaplarlar ve kupa olarak kullanırlar. Hatta kendi yurttaşlarına da, eğer araları açılır ve onu kralın önünde yenerlerse, aynı şeyi yaparlar. Hatırı sayılır bir konuk ziyaretlerine gelirse, bu kafaları onlara da gösterirler ve açıklamakta da kusur etmezler ki, bu adamlar kendi uluslarından oldukları halde, kendilerine karşı savaş açmışlar ve yenilmişlerdir, bunu bir soyluluk belirtisi sayar ve övünürler. Yılda bir, her vali kendi bölgesinde bir krateros içerisinde su ve şarabı karıştırır; bir düşman yenmiş olan her İskit gelir içer; alacağında böyle bir başarı olmayanlar bu onur şarabından içemezler; hor görülür ve kenarda kalırlar, bu hal en ağır hakarettir. Buna karşılık çok sayıda düşman öldürmüş olanlar, iki kupayla gelir ve üst üste içerler”.*¹⁰⁶

Chavannes’in Çin kaynaklarından bildirdiğine göre aynı uygulama Hunlarda da mevcuttur. Hun Yabgusu Lao-şang Yüe-çe hükümdarının kafatasını böyle yapmış ve içkisini bundan içmiştir.¹⁰⁷

Yaptığı hile ya da kusur karşısında af dilemek için verilen sözde Türk kültüründe bir çeşit ant içme uygulamasıdır. Burada genelde af dileyen galip gelenin kılıcının altından geçerek boyun eğdiğini ve bu hareketiyle bağışlanmak istediğini bildirir.¹⁰⁸ Bu nedenle kültürde galip gelenin kılıcının altından geçmek hayatı karşılığında ona boyun eğmek, sözünden çıkmamak ve bu şekilde af dilemek anlamlarını içermektedir. Dede Korkut hikâyelerinde bu türden ant içme uygulamaları ile karşılaşmaktayız. Hikâyede Beyrek’i tuzakla

¹⁰⁶ Herodot, *Herodotos Tarihi*, Cilt. IV, 33-34.

¹⁰⁷ Edouard Chavannes, *Çin Kaynaklarına Göre Batı Türkleri*, çev. Mustafa Koç (İstanbul: Selenge Yayınları, 2013), LXV-LXX.

¹⁰⁸ Kürşat Koçak, *Eski Türklerde Deolet Gelenekleri ve Törenleri (Tarih Öncesi Devirlerden Türklerin İslam Dini Medeniyeti Girişine Kadar)*. (Ankara: Berikan Yayınevi, 2019), 159.

düşmana esir düşürerek nişanlısını elinden almaya çalışan Yalancı oğlu Yaltacuk yaptığı hileden sonuç alamamıştır. Tuzaktan kurtulup sağ bir şekilde ortaya çıkan Beyrek'i karşısında görünce önce kaçmak isteyen Yaltacuk başaramayınca onun kılıcının altından geçerek af dilemiştir. Beyrek de onu affederek yaşamasına izin vermiştir.¹⁰⁹

Dede Korkut hikayelerindeki af dilenme geleneğin Baburname'de de rastlamaktayız. Burada da yine silah altından geçme âdeti itaat ve teslimiyetin sembolü olmuştur. Buradaki en önemli uygulama teslim olanın galip olan karşısına çıkarken boynuna kuşağını ve silahını asmasıdır. Nitekim önceleri Babur'un yanında komutanlık yaparken sonraları Esfera kalesine giderek ona muhalefete başlayan İbrahim Saru, kale kuşatılınca canını kurtarmak için af dilemiştir. Babur'un huzuruna çıkarken adet üzere kılıç ve ok kılıfını boynuna asan komutanın af dileği kabul edilmiştir. Yine kendisine muhalefet eden Kalat kalesi üzerine yapılan seferde başarı elde eden Babur, Ferruh Argun ve Kara-Bulut'u da aynı şekilde affetmiştir.¹¹⁰

Kılıç altından geçerek ant içmek af dilenmek için kullanılırken, kılıç ya da bıçak gibi kesici aletlerin üzerinden atlamak ise sır saklamak için verilen sözlerde kullanılır. Bu uygulamada ortaya bir kılıç getirilir ve kendisine sır verilen kişi "bu sırrı saklayacağım" veya "bu işi göreceğim için bıçaktan atlıyorum" der. Bu en büyük yemin olarak kabul edilir. Bıçaktan atladıktan sonra o sırrı saklamayan veya o işi görmeyen kişi en adi insan sınıfından sayılmaktadır.¹¹¹

Ant içme geleneğini bazı durumlarda kişinin bir hedefe ulaşabilmek için verdiği sözlerde de görmekteyiz. Bununla ilgili örneklere yine Dede Korkut hikayelerinde rastlarız. Örneğin, Segrek'in evlenirken kardeşinin tutsak olmasını öğrenmesi üzerine yaptığı ant bunlardandır. Buna göre Segrek eşinin yanında şu ifadeleri kullanır: "Kılıcıma doğranayım, okuma sançıluyım, oğlum doğmasın, doğarsa on yaşına varmasın, ağabeyimin yüzünü görmeyince, ölmüş ise kanını almayınca bu gelin odasına girersem."¹¹²

¹⁰⁹ Ergin, *Dede Korkut Kitabı*, 57.

¹¹⁰ Zahirreddin Babur, *Baburname -Babur'un Hatıratı-*, çev. Reşit Rahmeti Arat (İstanbul: Milli Eğitim Basımevi, 1970), 47/246.

¹¹¹ İnan, *Makaleler ve İncelemeler*, 323.

¹¹² Ergin, *Dede Korkut Kitabı*, 126.

Bir isteğinin gerçekleşmesi durumunda verilen sözler de bu bağlamda birer ant içme geleneği olarak değerlendirilmelidir. Bu tip antlar genel olarak çocuk sahibi olmak isteyen kişiler tarafından yapılmıştır. Bunların örneklerini de yine Türk kültür dairesine ait destanlarda görmekteyiz. Örneğin, Tatarların Kuzı Kürpeç Bilen Bayansılı Destanı'nda Ak Han ile Kara Han'ın eşleri hamile olur ve çocuklarının biri kız diğersinin erkek olması halinde onları evlendirmeye ant içerler. Bu destanın Başkurtlardaki varyantında da aynı şekilde böyle bir vaat bulunmaktadır. Başkurtların Kuzıyürpes Destanı'nda Sarıbay, Karabay'a kızını verdiğini söyler ve ikisi herkesin önünde el sıkışır anlaşır- lar.¹¹³

Bozkır Türk kültüründe ant içme geleneğinin şamanlığa geçiş törenlerinde de yer aldığını görmekteyiz. Yakutlarda kalabalıkların önünde yapılan bu törenler genel olarak daha tecrübeli ve ihtiyar bir şaman tarafından yönlendirilir. Genç şaman adayı bir dağın tepesine çıkarılır. Dokuz delikanlı ve dokuz genç kız şaman adayının sağında ve solunda yerlerini alırlar. Cübbesi giydirilen genç şamanın eline at kıllarıyla süslenmiş asa verilir. Daha sonra şaman olacak genç ihtiyar şamanın sözlerini tekrarlar. Bu sözler genel olarak zor durumda kalanlara her ne olursa olsun yardım etmekten geri durmayacağına dairdir. Bunun için bildiği kutsallar üzerine yemin eden genç böylece andını içmiş ve şamanlığa adım atmış olur.¹¹⁴

Sonuç

Sonuç olarak bozkır Türk kültüründe en eski devirlerden itibaren görülen ant içme geleneğinin karşılıklılık ilkesi doğrultusunda; kişiler, boylar hatta devletler arasında uygulanan bir çeşit dostluk nişanesi olduğu ortaya çıkmaktadır. Önemli olanları büyük topluluklar önünde gerçekleştirilen ve bağlayıcılık özelliği taşıyan bu törenlerdeki ant kardeşliklerinin alelade dostluklardan farklı olarak kişiye büyük sorumluluklar yüklediği tarihi kayıtlardan anlaşılmaktadır.

¹¹³ Abdulsalam Arvas, "Türk Destanlarında "Ant İçme" Ritüeli Üzerine Bazı Tespitler", *folklor/edebiyat* (2019), 1003.

¹¹⁴ Abdülkadir İnan, *Tarihte ve Bugün Şamanizm* (Ankara: Türk Tarih Kurumu Basımevi, 2006), 76-78.

Sözünden dönülmesi veya yalan yere ant içilmesi durumunda, huzurunda ant içilen kutsallar tarafından kesinlikle lanetleneceği ve cezalandırılacağına inanılan bu gelenekte Türk kültürüne ait birçok kutsal kullanılmıştır. İşte Türklerin savaş mabudu olarak kabul ettikleri kılıçları ile balta, bıçak, ok ve yay gibi savaş aletleri - ki bunların kutsal kabul edilmesinin önemli bir sebebi de yapıldıkları malzemenin yani demirin mitsel gücüyle alkalıdır- bunlardır. Yine bu mitolojik demiri işleyen kutsal demircilerin kullandığı körük ve örsler, canileri ve sözünden cayanları cezalandıracağına inanılan ayının postu veya kafası, konar-göçer yaşamın en önemli ihtiyaçlarından olan ve her daim bozkır Türk'ünün yanında yer alan kutsal atları, Tanrıdan aldıkları güç ve ruhtan dolayı kutsal olduklarına inanılan Ay ve Güneş, kutsal Yer-su ruhlarının önemli temsilcilerinden heybetli dağlar, Türklerin atalarını dayandırdıkları ağaçlar ve diğer kutsal kabul ettikleri doğa olayları ile yer, su, ata ruhları, anne sütü ve buğdaylar gerek ant törenlerinde kullanılan gerekse de ölerinde ve şahitliğinde ant içilen kutsallardır.

Bahsi geçen kutsallar eşliğinde ant içen Türkler bu sayede birbirlerini korumak için canlarını dahi düşünmeden verecekleri sağlam dostluklar elde etmişlerdir. Bu durum bozkırın sert iklimi ve çetin rakipleriyle başa çıkmada onlara fevkalade kolaylık sağlamıştır. Buna rağmen ant içme geleneğinin yalnızca bu alanda kullanıldığını söylemek gerçekçi bir yaklaşım olmayacaktır. Nitekim sadece sıradan kişiler değil beyler ve devlet adamları seviyesinde de uygulandığını gördüğümüz bu geleneğin; evlat edinme törenlerinde, kendinden üstte olana bağlılık bildirildiğinde, güç gösterişi için yapılan ihtişamlı törenlerde, yapılan kusur karşısında af dilenmekte, bir hedefe ulaşmak için veya isteğinin gerçekleşmesi durumunda ve şamanlığa geçiş törenleri gibi birçok alanda uygulandığını görmekteyiz.

Kaynakça

- Aktaş, Erhan. "Türklerde ve Macarlarda Ant İçme ve Kan Kardeşliği". *Acta Turcica* 4/ (Temmuz 2013), 1-5.
- Anohin, A V. *Altay Şamanlığına Ait Materyaller*. Konya: Kömen Yayınları, 1. Basım, 2006.
- Arvas, Abdulselam. "Türk Destanlarında "Ant İçme" Ritüeli Üzerine Bazı Tespitler". *folklor/edebiyat* 25/100 (2019), 997-1009.

- Bayat, Fuzuli. *Türk Mitolojik Sistemi 2*. İstanbul: Ötüken Yayınevi, 2007.
- Berkmen, Haluk. "Türk Kültüründe Ant Geleneği". *Türk Dünyası Tarih Dergisi* (Mart 2015), 1-4.
- Caferoğlu, Ahmet. *Eski Uygur Türkçesi*. Ankara: Türk Dil Kurumu Yayınları, 2015.
- Chavannes, Edouard. *Çin Kaynaklarına Göre Batı Türkleri*. çev. Mustafa Koç. İstanbul: Selenge Yayınları, 2013.
- Ch'ü-Hsün, Kao. "The Ching Lu Shen Shrines of Han Sword Worship in Hsiung Nu Religion". *Central Asiatic Journal*, 5/3 (1960), 221-232.
- Cline, W. *Mining And Metallurgy In Negro Africa*. Paris: George Banta Publishing Company, 1937.
- Çoruhlu, Yaşar. *Türk Mitolojisinin Ana Hatları*. İstanbul: Kabalcı Yayınevi, 2000.
- Deniz, Özlem. "Manas ve Seytek Destanlarında Ant İçme Şekilleri". *Bozkırdan Bağımsızlığa Manas*. hz. Emine Gürsoy-Naskali. Ankara: Türk Dil Kurumu Yayınları, 1995.
- Diyarbakirli, Nejat. *Hun Sanatı*. İstanbul: Milli Eğitim Basımevi, 1972.
- Durmuş, İlhami. *İskitler (Sakalar)*. Ankara: Genel Kurmay Basımevi, 2008.
- Durmuş, İlhami. "Türk Kültür Çevresinde Ant". *Milli Folklor* 21/84 (2009), 97-106.
- Durmuş, İlhami. "Türklerde Kan Kardeşliği ve Antla İlgili Unsurlar". *Milli Folklor* 23/89 (2011), 100-108.
- Durmuş, İlhami. "Bozkır Kültür Çevresinde At, Göçer-ev ve Demir". *Gazi Üniversitesi Asya Araştırmaları Dergisi* 1/1 (2017), 19-35.
- Eliade, Mircea. *Demirciler ve Simyacılar*. çev. Mehmet Emin Özcan. İstanbul: Kabalcı Yayınevi, 2003.
- Eliade, Mircea. *İmgeler ve Simgeler*, çev. Mehmet Ali Kılıçbay. Ankara: Doğubatı Yayınları, 2017.

- Eliade, Mircea. *Dinler Tarihine Giriş*, çev. Lale Arslan Özcan. İstanbul: Alfa Yayınları, 2017.
- Ergin, Muharrem. *Dede Korkut Kitabı*. İstanbul: Boğaziçi Yayınevi, 6. Basım, 1984.
- Ergun, Metin. "Türk Ağaç Kültü İnancının Dede Korkut Hikayelerindeki Yansımaları". *Bellekten* 46/1 (1998), 71-80.
- Ergun, Pervin. "Türk Kültüründe Ağaç Kültü". *Atatürk Kültür Merkezi Başkanlığı Yayınları* (Ankara: 2004), 17-66.
- Esin, Emel. "The Horse in Turkic Art". *Central Asiatic Journal* 10/3 (1965), 167-227.
- Esin, Emel. *İslamiyetten Önceki Türk Kültür Tarihi ve İslama Giriş*. İstanbul: Edebiyat Fakültesi Matbaası, 1978.
- Esin, Emel. *Türk Kozmolojisine Giriş*. İstanbul: Kabalcı Yayınevi, 2001.
- Forbes, Robert James. *Metallurgy in Antiquity*. Netherlands: Leiden, 1950.
- Forbes, Robert James. *Studies in Ancient Technology* Vol. IX. Netherlands: E.J. Brill Leiden, 1964.
- Gökbel, Ahmet. *Kıpçak Türkleri (Siyasi ve Dini Tarihi)*. İstanbul: Ötüken, 2000.
- Gökdemir, Gönül. "Türk Mitolojisinde "Yemin-Ant" Müessesesi". *Millî Folklor* 15/59 (2003), 60-72.
- Gökçimen, Ahmet. "Türkmen İrımları (Halk İnanışları) ve İşlevleri". *Millî Folklor* 87 (2010), 148-158.
- Göksu, Erkan. *Türk Kültüründe Silah*. İstanbul: Ötüken Neşriyat, 2015.
- Gökyay, Orhan Şaik. *Dedem Korkudun Kitabı*. İstanbul: Başbakanlık Kültür Müsteşarlığı Kültür Yayınları, 1973.
- Gömeç, Saadettin. "Eski Türk İnancı Üzerine Bir Özet". *Ankara Üniversitesi Dil Tarih Coğrafya Fakültesi Tarih Araştırmaları Dergisi* 21/33, (2003), 79-104.
- Güç, Ahmet. "Güneş", *İslam Ansiklopedisi* (İstanbul, 1996), 14/288-291.

- Hassan, Ümit. *Eski Türk Toplumunu Üzerine İncelemeler*. Ankara: Doğu Batı Yayınları, 5. Basım, 2015.
- Herodotos. *Herodotos Tarihi*. çev. Müntekim Ökmen. İstanbul: İş Bankası Kültür Yayınları, 2012.
- Holmberg, Uno. *The Mythology Of All Races*. Cilt. IV. New York: Cooper Square Publishers, 1964.
- Ishjants, N. "Nomands in Eastern Central Asia". *History of Civilizations of Central Asia (The development of sedentary and nomadic civilizations: 700 B.C. to A.D. 250)*. ed. Janos Harmatta. 2/146-165. Paris: Unesco Publishing, 1994.
- İnan, Abdülkadir. "Göçebe Türk Boylarında Evlatlık Müesseseleriyle İlgili Gelenekler". *Dil ve Tarih Coğrafya Fakültesi Dergisi* 7/3 (1948), 127-137.
- İnan, Abdülkadir. "Hurafeler ve Menşeleri". *Diyanet İşleri Başkanlığı Yayınları (Batıl İnanışlar Serisi I)*. Ankara: Nur Matbaası, 1962.
- İnan, Abdülkadir. *Makaleler ve İncelemeler*. Ankara: Türk Tarih Kurumu Basımevi, 1987.
- İnan, Abdülkadir. *Tarihte ve Bugün Şamanizm*. Ankara: Türk Tarih Kurumu Basımevi, 2006.
- Johann de Plano Carpini. *Moğol Tarihi ve Seyahatname*. çev. Ergin Ayan. Trabzon: Derya Kitapevi, 2000.
- Kafesoğlu, İbrahim. *Türk Milli Kültürü*. İstanbul: Ötüken Neşriyat, 23. Basım, 2003.
- Kaşgarlı Mahmut. *Divanü Lugat-it-Türk*. çev. Besim Atalay. Ankara: Türk Dil Kurumu Yayınları, 1985.
- Koçak, Kürşat. *Eski Türklerde Devlet Gelenekleri ve Törenleri (Tarih Öncesi Devirlerden Türklerin İslam Dini Medeniyeti Girişine Kadar)*. Ankara: Berikan Yayınevi, 2019.
- Kuun, Comes Geza. *Codex Cumanicus*. Budapestini: Academie Hung, 1880.

- Küçükerman, Önder vd. *Anadolu Sanayi ve Tasarım Tarihinin Ayak İzlerinde Maden Döküm Sanatı*. İstanbul: Türk Demir Döküm Fabrikaları Genel Müdürlüğü, 1994.
- Lessing, Ferdinand D. *Moğolca – Türkçe Sözlük*. çev. Günay Karaağaç. Ankara: Türk Dil Kurumu Yayınları, 2017.
- Melyukova, A I. “Scythians Of Southeastern Europe”. *Nomads Of The Eurasian Steppes In The Early Iron Age*, ed. Jeannine Davis Kimball - Vladimir A. Bashilov and Leonid T. Yablonsky. 27-63. Berkeley: Zinat Press, 1995.
- Minns, E H. *Scythians and Greeks*. Cambridge: University Press, 1913.
- Moğolların Gizli Tarihi*. çev. Ahmet Temir. Ankara: Türk Tarih Kurumu Basımevi, 1986.
- Okladnikov, A P “Tarihin Şafağında İç Asya”. çev. Alaeddin Şenel. *Erken İç Asya Tarihi*. drl. Denis Sinor. 61-141. İstanbul: İletişim Yayınları, 2014.
- Orazbaev, Mayrambek. “Kırgızlarda Bir Gelenek Olarak Yemin Etme ve Yemin için Kullanılan Kelimeler”, *Acta Turcica* 4/2 (Temmuz 2013), 1-15.
- Orozbekov, Sagınbay. *Manas*. Frunze: Kırgızistan Yayınları, 1982.
- Ögel, Bahaeddin. *Türk Mitolojisi*. Cilt I. Ankara: Türk Tarih Kurumu Yayınları, 2014.
- Özçelik, Sadettin. *Dede Korkut –Dresden Nüshası-*. Ankara: Türk Dil Kurumu Yayınları, 2016.
- Pakalın, Mehmet Zeki. *Osmanlı Tarih Deyimleri ve Terimleri Sözlüğü*. İstanbul: Milli Eğitim Basımevi, 2. Basım, 1971.
- Pamir, Aybars. “Türklerin Geleneksel Dini Şamanizm’in Orta Asya Eski Türk Kamu Hukuku’na Etkisi”, *Ankara Üniversitesi Hukuk Fakültesi Dergisi* 52/4, (2003), 155-186.
- Radloff, Wilhelm. *Sibirya’dan*. çev. Ahmet Temir. İstanbul: Maarif Basımevi, 1956.
- Rasonyi, Laszlo. *Tarihte Türklük*. Ankara: Türk Kültürü Araştırma Enstitüsü, 1993.

- Rickard, Thomas Arthur. "The Use of Meteoric Iron", *The Journal of the Royal Anthropological Institute of Great Britain and Ireland* 71/1(2) (1941), 55-66.
- Rolle, Renate. *The World of the Scythians*. Los Angeles: University of California Press, 1989.
- Roux, Jean Paul. "Türk Göçebe Sanatının Dini Bakımdan Anlamı". *Türk Kültürü El Kitabı (İslamiyetten Önceki Türk Sanatı Hakkında Araştırmalar)* 2/1a (1972), 74-110.
- Roux, Jean Paul. *Türklerin Tarihi (Pasifik'ten Akdeniz'e 2000 Yıl)*. çev. Aykut Kazancıgil - Lale Arslan Özcan. İstanbul: Kabalcı Yayınevi, 2012.
- Roux, Jean Paul. *Eski Türk Mitolojisi*, çev. Musa Yaşar Sağlam. Ankara: Bilgesu Yayınevi, 2011.
- Seyidof, Mireli. "Altın Muharibin Soy Etnik Talihi Hakkında-II". çev. Yavuz Akpınar. *Kardaş Edebiyatlar Dergisi* 3 (1982), 36-43.
- Sinor, Denis. "(Kök) Türk İmparatorluğunun Kuruluşu ve Yıkılışı". çev. Talat Tekin. *Erken İç Asya Tarihi*, drl. Denis Sinor. 383-425. İstanbul: İletişim Yayınları, 2014.
- Şeşen, Ramazan. *İslam Coğrafyacılarına Göre Türkler ve Türk Ülkeleri*. Ankara: Türk Tarih Kurumu Basımevi, 2001.
- Tarhan, Taner. "İskitlerin Dini İnanç ve Adetleri". *Edebiyat Fakültesi Dergisi* 23 (1969), 145-170.
- Tarhan, Taner. "Eskiçağda Kimmerler Problemi". *VIII. Türk Tarih Kongresi*. 1/355-370. Ankara: Türk Tarih Kurumu, Ekim 1976.
- Tarhan, Taner. "Ön Asya Dünyasında İlk Türkler: Kimmerler ve İskitler". *Türkler Ansiklopedisi*. I/597 610. Ankara: Yeni Türkiye Yayınları, 2002.
- Togan, Zeki Velidi. *Oğuz Destanı*. İstanbul: Enderun Yayınları, 2. Basım, 1982.
- Yudahin, K K. *Kırgız Sözlüğü*. çev. Abdullah Taymas. Ankara: Türk Dil Kurumu Yayınları, 2011.

Yusuf Has Hacib. *Kutadgu Bilig*. çev. Reşid Rahmeti Arat. İstanbul: Kabalcı Yayınevi, 2005.

Yusupov, Keneş. *Manas Destanı*. çev. Fikret Türkmen - Alimcan İneyet. Ankara: Atatürk Kültür Merkezi Yayınları, 1995.

Zahireddin Babur. *Baburname - Babur'un Hatıratı*-. çev. Reşit Rahmeti Arat. İstanbul: Milli Eğitim Basımevi, 1970.



**Yaratıcı Düşünmeyi Öğrenme Motivasyonu Ölçeği:
Türkçe Geçerlik ve Güvenirlilik Çalışması**
Motivation to Learn Creative Thinking Scale:
Turkish Validity and Reliability Study

Arzu ATALAY

Öğretmen, İlçe Milli Eğitim Müdürlüğü,
Milli Eğitim Bakanlığı
Teacher, District Directorate of National
Education, Ministry of Education
ocakarzu76@gmail.com
ORCID: 0000-0002-0420-0865

Fatih DERELİ

Doktor Öğretim Üyesi, Trakya
Üniversitesi, Eğitim Fakültesi, Okul Öncesi
Eğitimi ABD,
Assistant Professor, Trakya University,
Faculty of Education, Department of Early
Childhood Education
fatihdereli@trakya.edu.tr
ORCID: 0000-0002-4102-1997

DOI: 10.56720/mevzu.1275084

Makale Bilgisi | Article Information

Makale Türü / Article Type: Araştırma Makalesi / Research Article

Geliş Tarihi / Date Received: 01 Nisan / April 2023

Kabul Tarihi / Date Accepted: 17 Mayıs / May 2023

Yayın Tarihi / Date Published: 15 Eylül / September 2023

Yayın Sezonu / Pub Date Season: Eylül / September

Atıf / Citation: ATALAY, A., DERELİ, F. Yaratıcı Düşünmeyi Öğrenme Motivasyonu Ölçeği: Türkçe Geçerlik ve Güvenirlilik Çalışması. *Mevzu: Sosyal Bilimler Dergisi*, 10 (Eylül 2023): 359-383. <https://doi.org/10.56720/mevzu.1275084>

İntihal: Bu makale, ithenticate yazılımınca taranmıştır. İntihal tespit edilmemiştir.

Plagiarism: This article has been scanned by ithenticate. No plagiarism detected.

web: <http://dergipark.gov.tr/mevzu> | <mailto:mevzusbd@gmail.com>

Copyright © CC BY-NC 4.0



Öz

Bu çalışmanın amacı, 2017 yılında Al-Zu'bi Omar-Fauzee ve Kaur tarafından okul öncesi dönem çocuklarına yönelik hazırlanmış "Yaratıcı Düşünmeyi Öğrenme Motivasyonu Ölçeği (Motivation to Learn Creative Thinking Scale)"nin Türkçe uyarlaması yapılarak geçerlik ve güvenirlik çalışmasını gerçekleştirmektir. Bu amaca bağlı olarak çalışmada nicel araştırma yöntemlerinden tarama modeli kullanılmıştır. Bu kapsamda 2020-2021 eğitim öğretim yılı bahar döneminde İstanbul'da bağımsız anaokulları ve ilkokullar bünyesindeki anasınıflarında görevine devam eden ve verilerin daha hızlı ve kolay elde edilmesi için uygun örnekleme yöntemine göre belirlenen 41 öğretmen ve 189 çocuk araştırmanın çalışma grubunu oluşturmaktadır. Araştırmada veri toplamak için Yaratıcı Düşünmeyi Öğrenme Motivasyonu Ölçeği (Motivation to Learn Creative Thinking Scale) kullanılmıştır. Ölçek uyarlama çalışmasında öncelikle dil incelenmiştir. Açımlayıcı Faktör Analizi kullanılarak yapı geçerliğine bakılmıştır. Ardından güvenirlik analizlerine yer verilmiştir. Örneklem büyüklüğünün $KMO=,933$ ve Bartlett's Sphericity testi $p=,000 \leq 0.05$ sonuçlarına göre faktör analizi yapılabilmesine uygun olduğu saptanmıştır. Açımlayıcı Faktör Analizi sonucunda maddelerde 5 faktörlü bir yapı elde edilmiştir. Cronbach Alfa güvenirlik katsayısının ölçeğin tamamı için 0,94 olduğu görülmüştür. Yapılan analizler kapsamında Yaratıcı Düşünmeyi Öğrenme Motivasyonu Ölçeği Türkçe formunun geçerli ve güvenilir olduğu sonucuna ulaşılmıştır.

Anahtar Kelimeler: Yaratıcı düşünme, motivasyon, okul öncesi eğitim, erken çocukluk eğitimi

Abstract

The aim of the research is to adapt the "Motivation to Learn Creative Thinking Scale" by Al-Zu'bi, Omar-Fauzee and Kaur (2017) to Turkish. For this aim, the survey model, one of the quantitative research methods was used in the study. In this context, 41 teachers and 189 children, who work in independent kindergartens and kindergartens within primary schools in Istanbul in spring semester of the 2020-2021 academic year and determined according to the convenience sampling method in order to obtain the data faster and easier, constitute the study group of the research. The Motivation to Learn

Creative Thinking Scale was used to collect data in the study. Language validity, construct validity and reliability analysis were performed in the scale adaptation study. In order to determine the construct validity of the scale, firstly, Exploratory Factor Analysis was performed. KMO,933 and Bartlett's Sphericity test $p=.000 \leq 0.05$ were found to be suitable for sample size and factor analysis of the study. As a result of the exploratory factor analysis, a five-factor structure of the items was obtained. The Cronbach Alpha reliability coefficient was found to be 0.94 for the entire scale. It was decided that the Motivation to Learn Creative Thinking Scale is a valid and reliable measurement tool.

Keywords: Creative thinking, motivation, preschool education, early childhood education

Etik Beyan	Yapılan bu çalışmada araştırma etiği ilkeleri gözetilmiş olup gerekli etik kurul izinleri alınmıştır. Araştırma sürecinde alan uygulamaları öncesinde, araştırmanın yapıldığı Trakya Üniversitesi'nin Etik Komisyonu'ndan 24.02.2021 tarihli 2021.02.35 karar numaralı etik onayı alınmıştır. Bu makale Arzu Atalay'ın Fatih Dereli danışmanlığında yürüttüğü "Yaratıcı ev ortamının ve yaratıcı düşünmeyi öğrenme motivasyonlarının çocukların yaratıcılıklarına etkisi" başlıklı yüksek lisans tezinden üretilmiştir.
Yazar Katkıları	Çalışmanın Tasarlanması / <i>Conceiving the Study</i> : AA (%55), FD (%45) Veri Toplanması / <i>Data Collection</i> : AA (%90), FD (%10) Veri Analizi / <i>Data Analysis</i> : AA (%70), FD (%30) Makalenin Yazımı / <i>Writing up</i> : AA (%60), FD (%40) Makale Gönderimi ve Revizyonu / <i>Submission and Revision</i> : AA (%10), FD (%90)

1.Giriş

Bireyin motivasyonunun yaratıcılığını geliştirmeye yardımcı olduğu ifade edilmektedir (Balakrishnan, 2021; Shalley vd., 2004). Runco (2014) motivasyon ve yaratıcılık arasında güçlü bir ilişki olduğunu çalışmalarında ortaya çıkarmıştır. Özellikle bir kişinin motivasyonunun onun orijinal ve yenilikçi fikirler üretme konusundaki sürecini yönlendirdiğini belirtmiştir (Runco, 2014). Bu noktada yenilikçi ve orijinal fikirlerin, düşüncelerin ve ürünlerin üretilmesi sürecini yönlendiren temel bileşen motivasyondur (Agnoli vd., 2018). Araştırmalar, motivasyonun hem yaratıcı süreci doğrudan harekete geçirdiğini

hem de süreç boyunca elde edilen başarılı ya da başarısız kazanımlardan dolayı olarak etkilendiğini göstermiştir (Agnoli vd., 2019).

Motivasyon, bireyi belli bir yönde harekete yönelten içsel bir güç olarak tanımlanabilir (Ryan - Deci, 2000). Başka bir tanıma göre de motivasyon, okulda daha iyi öğrenimle, zekanın kontrol edilmesiyle ve daha fazla ilgi, katılım, performans ve refahla ilgilidir (Berhenke,2013). Recto'ya (2005) göre ise motivasyon, bir işin başlatılmasında ve devam ettirilmesinde kişilerin davranışlarını kontrol eden güçtür. Motivasyon bireyin düşündüğü, başkalarıyla olan etkileşimi ve onlardan neler öğrendiği ile ilgili olarak görülmektedir (Turhan - Çetinsöz, 2019).

Bireylerin ileri seviye yetenekleri olmasına karşın yeterli motivasyonları yoksa amaçlarında başarıya ulaşamayacaklardır. Bireyin öğrenme durumu ve öğrenmeye yönelik geliştirdiği tutumda da motivasyonun oldukça önemli bir yeri vardır (Zembat vd., 2018) çünkü motivasyon düzeyi yüksek çocuk, öğrenmeye hazırdır. Bununla birlikte her çocuğun motivasyon türünde ve düzeyinde farklılıklar mevcuttur (Okçu, 2015). Tüm çocuklar ortalama bir motivasyon düzeyiyle doğarlar ancak yaşamın ilk yıllarında karşılaştıkları durumlar ile motivasyon düzeyleri arasında farklılıklar oluşmaktadır (Peker, 2019). Bu sebeple motivasyonun gelişimi ve desteklenmesi adına erken çocukluk yılları oldukça önemlidir.

Alder (2004) motivasyonu, uzun süreli ve yaratıcı bireylerde olan oldukça özel kişilik özelliği olarak ifade etmektedir. Amabile'ye (1998) göre alan bilgisi, yaratıcı düşünce ve içsel motivasyon yaratıcılığın üç bileşenini oluşturmaktadır. Amabile bu üç bileşenden birinin eksik oluşunun yaratıcılığı kısıtlayacağını ifade eder. Özellikle de motivasyona işaret ederek yaratıcı düşünceyi ve alan bilgisini destekleyen unsurun motivasyon olduğunu ortaya koyarak motivasyonun önemine vurgu yapmıştır. Yapılan çalışmalar incelendiğinde de Lew ve Cho (2013) ve Radwan'ın (2004) bulgularına göre yaratıcılık ve motivasyon arasındaki pozitif ilişkinin nedeni olarak, motivasyonu yüksek olan çocukların her zaman daha fazla anlama ve öğrenme isteğine sahip olmaları olduğunu ortaya koymuştur.

21. yüzyıl bireylerinden beklenen becerilerden biri de yaratıcı düşünme becerisidir (Parentship for 21st Century Learning-P21, 2019). Değişen dünyaya

uyum sağlamak ve değişimin içerisinde yer almak için yaratıcı düşünme becerisi önemli bir yer tutmaktadır (Toy, 2012). Problemlere çözüm bulma eylemi, öğrenilmemiş kavram ve kuralların dışına çıkmak için yaratıcı bir süreç gereklidir. Yaratıcılık daha önce rastlanmamış durumlara, olaylara karşı farklı bir bakış açısı sunmak veya daha önce rastlanmamış, eşsiz bir ürün ortaya koymak ya da problemlere orijinal bir çözüm önerisi getirmek olarak tanımlanabilir. Bu sebeple de yaratıcılık, düşünme süreçlerinin de temel taşıdır (Çimşir, 2019).

Yaratıcılık ve yaratıcı düşünme genellikle aynı anlamı karşılayan kavramlar gibi düşünülse de aslında farklı anlamları içeren kavramlardır. Demirel'e göre (akt. Özerbaş, 2011) yaratıcı düşünme zihinsel aktiviteleri ifade ederken yaratıcılık hem bilişsel aktiviteleri hem de harekete yönelik aktiviteleri çağrıştırmaktadır. Bu durumda yaratıcılık daha genel bir kavram olarak görülmektedir. Daha önce yapılmamış denememiş, birbirleri arasında ilişki kurulmamış düşünceler ya da nesnelere arasında ilişki kurulması yaratıcı düşünmedir (Saban, 2002).

Torrance (1966) yaratıcı düşünme sürecini; düşünceleri zenginleştirebilmek, çeşitlendirebilmek ve genel bir içerikte bir araya getirebilmek olarak tanımlamışlardır. Eckhoff'un (2011) aktardığına göre yaratıcı düşünme, bireyin sosyokültürel ortamı ve düşünceleri arasında etkileşimde bulunulan bir düşünme biçimidir. Çimşir'e (2019) göre kişi çevresindeki sorunlara duyarlıysa, sorunları çözüme kavuşturmak adına farklı fikirler yürütebiliyorsa ve ortaya koyduğu fikirleri deneyip, çözüm bulamadığında vazgeçmeden yeni fikirleri ortaya koyup tekrar çözüm yolları deneyebiliyorsa yaratıcı düşünme becerisine sahip olduğu söylenebilir.

Yaratıcı düşünme becerisinin kazandırılması için bazı ilkelere dikkat edilmelidir. Aslan'a (2007) göre bunlar:

- İyi bir soru, kaliteli bir araştırma sürecini başlatabilir. Bu sebeple çocuklara farklı sorulara ve düşüncelere saygı duyması öğretilmelidir.
- Sunulmuş bilgileri almak yerine bilgiyi bulmaya çalışmak bilgiyi daha kıymetli kılacaktır. Bilgiye ulaşma yolculuğunda fikirlerinin kıymetli olduğu hissettirmek önemlidir.

- Hayal gücü sınırsız düşünebilme imkânı sunar ve düşünceyi kalıplardan kurtarır. Bu noktada da hayal gücüne saygı duyulmalı ve desteklenmelidir.
- Çocukları sınıflandırma ve değerlendirme kaygısı olmadan düşünme süreci ve düşüncelerini ortaya koyma konusunda desteklenmeli, etkinliklere bu şekilde devam edilmelidir.
- Yaratıcı ürün ortaya konulabilmesi için zamanlama konusunda esnek olunmalıdır. Yaratıcı düşünme sürecinde kişilerin zamana gereksinim duyduğu, okul ortamı dışına da taşınabilmesi ve okul ortamı dışında da ürün ortaya konulabilecek şeyler olduğu söylenebilir.

Alan yazın incelendiğinde yaratıcı düşünmenin dört özelliği dikkat çekmektedir. Bunlar: Akıcılık özelliği ile bireyin bir probleme farklı bakış açılarıyla çözüm getirebilmesini; özgünlük, bireyin probleme denenmemiş çözümler getirmesini; esneklik, bireyin farklı durum ve koşullara uyum sağlama hızını; derinleşme özelliği ise bireyin problemi detaylı bir şekilde incelemesi ve bunu yaparken farklı bakış açılarıyla bakabilmesi becerilerini ifade etmektedir (Çetin - Koyuncuoğlu, 2013). Bütün bu bilişsel özelliklerin yanı sıra yaratıcı düşünme becerisiyle birey kendisini başka birinin yerine koyarak empati becerisini de geliştirmektedir (Yıldız, 2016). Torrance'a (1962) göre, yaratıcı düşünen bireylerin kendini motive eden kişiler olduğu, risk alma konusunda cesur ve sorumluluk almaya karşı da istekli olduğu ortaya konmuştur. Buna bağlı olarak yaratıcı düşünmenin birçok beceriyi desteklediği ve çok boyutlu olduğu söylenebilir. Yapılan çalışmalarda, her insanda yaratıcı düşünmenin bulunduğu bilinmektedir (Kırıçoğlu, 2002). Her insanda bulunan bu yaratıcı düşünme özelliğinin geliştirilmesi ise ailelerin ve eğitim kurumlarının üzerine düşmektedir (Öztunç, 1999). Bundan dolayı Sözer'e göre (akt. Özerbaş, 2011) eğitim öğretim faaliyetlerinin, kişilerin çevre ile devamlı ve etkin bir şekilde ilişki kurarak, problemleri farklı bakış açılarından görüp çözebilecek beceri ve alışkanlıkları kazandırabilecek özellikte olması gerekmektedir. Bu bağlamda değişen dünyaya ayak uydurma ve bireylerin kendini geliştirebilmeleri adına yaratıcı düşünmenin öğretilmesi elzemdir. Bununla birlikte hem yaratıcı düşünmenin fark edilmesi hem de yaratıcı düşünmenin öğretiminin düzenlenmesi için değerlendirilmesi de oldukça önem taşımaktadır.

Okul öncesi dönem çocuklarının motivasyon düzeylerinin bazı değişkenler bağlamında ele alınarak incelendiği çalışmalar mevcuttur (Cesur - Demir,2020; Gözübüyük, 2020; Köyceğiz - Özbey, 2019; Özbey, 2018a; Özbey, 2018b; Özbey - Aktemur Gürler, 2019; Türkmen, 2019). Türkçe alan yazında ise okul öncesi döneme yönelik motivasyon ölçekleri incelendiğinde sadece Özbey ve Dağlıoğlu (2017) tarafından Türkçe uyarlaması yapılarak geçerlilik ve güvenilirlik çalışmasıyla alan yazına kazandırılan "Okul Öncesi Çocuklar İçin Motivasyon Ölçeği" olduğu görülmüştür. Okul öncesi dönem çocuklarına yönelik hazırlanmış "Yaratıcı Düşünmeyi Öğrenme Motivasyonu Ölçeği"nin Türkçe uyarlaması yapılarak geçerlik ve güvenilirlik çalışmasının gerçekleştirilmesiyle hem motivasyon konusunda literatüre kazanımlar sağlanacak hem de çocukların yaratıcı düşünmeyi öğrenme motivasyonlarının değerlendirilmesine imkân sunucu bir araç ortaya çıkarılacaktır. Bu düşünceler çerçevesinde planlanan bu araştırmanın amacı okul öncesi dönem çocuklarına yönelik hazırlanmış "Yaratıcı Düşünmeyi Öğrenme Motivasyonu Ölçeği"nin Türkçe uyarlaması yapılarak geçerlik ve güvenilirlik çalışmasını gerçekleştirmektir.

2.Yöntem

Yaratıcı Düşünmeyi Öğrenme Motivasyonu Ölçeği'nin Türkçe uyarlaması kapsamında geçerlik ve güvenilirliğini test etmek amacıyla tasarlanan araştırmada yöntem olarak nicel araştırma türlerinden tarama modeli kullanılmıştır. Katılımcıların bir olaya ya da konuya dair görüşlerinin ya da beceri, yetenek, tutum vb. özelliklerinin ortaya konduğu araştırmalar tarama modeli olarak tanımlanmaktadır (Büyüköztürk vd., 2018). Bu araştırmada da okul öncesi dönem çocuklarının, yaratıcı düşünmeyi öğrenme motivasyon düzeylerinin betimsel olarak belirlenmesi amacı çerçevesinde ölçek geliştirilmesi dolayısıyla nicel araştırma yöntemlerinden tarama modelinin araştırmanın amacına uygun olduğu düşünülmektedir.

2.1.Çalışma Grubu

Araştırmanın evreni içerisinden seçilecek çalışma grubu uygun örnekleme yöntemi ile oluşturulmuştur. Uygun örnekleme yöntemi araştırmaya hız kazandıran bir yöntemdir. Çünkü bu yöntemde araştırmacı, yakın ve erişilmesi kolay olan bir durumu seçer (Karasar, 2013). Buna göre araştırmanın evrenini Millî Eğitim Bakanlığı'na bağlı okul öncesi eğitim kurumlarındaki

öğretmenler oluşturmaktadır. Araştırmanın örnekleme grubunu ise uygun örnekleme yöntemi ile İstanbul'da yer alan Millî Eğitim Bakanlığı'na bağlı bağımsız anaokullarında ve ilkokullar bünyesindeki anasınıflarında görev yapan öğretmenlerden oluşmaktadır. Araştırmada Açıklayıcı Faktör Analizi (AFA) ve Doğrulayıcı Faktör Analizi (DFA) için araştırmanın sınırlılığı olarak aynı grup kullanılmıştır. Geçerlik ve güvenilirlik çalışmalarında örneklem büyüklüğü belirlenmesinde Tinsley ve Kass (1979), ölçekte yer alan her maddeye beş kişinin yeterli geldiğini ifade etmektedir. Çalışmada da Yaratıcı Düşünmeyi Öğrenme Motivasyonu Ölçeği'nde yer alan madde sayısının (21 madde) beş katı kadar kişiye (105) ulaşılması hedeflenmiştir. Bu sebeple çalışma grubu bağımsız anaokulları ve ilkokullar bünyesindeki anasınıflarında görev yapan 41 okul öncesi öğretmeni ve bu öğretmenlerin sınıflarında yer alan 189 çocuktan oluşmaktadır. Çalışma grubunda yer alan öğretmenlerin 11'i bağımsız anaokullarında görev alırken 30'u ise ilkokullar bünyesindeki anasınıflarında görev almaktadır.

Verilerin toplanması 2020-2021 eğitim öğretim yılının bahar dönemini kapsamaktadır. Çalışma grubundaki öğretmenler Yaratıcı Düşünmeyi Öğrenme Motivasyonu Ölçeği'ni 06.04.2021-16.06.2021 tarihleri arasında sınıflarındaki her bir çocuk için ayrı ayrı doldurmuşlardır. Öğretmenlerin formu doldurdukları zaman dilimi itibarıyla çocukların yaş grubu 42-78 ay aralığındadır.

2.2. Veri Toplama Araçları

Araştırmada veri toplama aracı olarak Yaratıcı Düşünmeyi Öğrenme Motivasyonu Ölçeği (Motivation to Learn Creative Thinking Scale) kullanılmıştır. 2017 yılında Al- Zu'bi, Omar-Fauzee ve Kaur tarafından geliştirilen Yaratıcı Düşünmeyi Öğrenme Motivasyonu Ölçeği 5'li likert tipinde bir ölçektir. Orijinal dili İngilizce olan ölçek Malezya'da geliştirilmiştir. Ölçek geliştirme sürecinde veriler Ürdün'ün Amman şehrindeki bir anaokuluna devam eden ve rastgele seçilmiş 5 yaşındaki 102 çocuğa uygulanarak elde edilmiştir. Bu ölçek araştırmacılar tarafından iki ölçeğin bir araya getirilmesi ve uyarlamasıyla oluşturulmuştur. Bu iki ölçek ise; İçsel Motivasyon Envanteri (Ryan, 1982) ve Öğrenme Motivasyon Ölçeği (Stephanou, 2014)'dir. Verileri toplanma aşamasında da öğretmenlerden bu iki formu da doldurmaları istenmiştir. Araştır-

macı İçsel Motivasyon Envanteri'nin maddelerini kullanırken dil stilini çocuğun öğretmen gözlemlerine uyacak şekilde değiştirmiştir. Ölçek; öğrenme ilgisi, öğrenme yeterliği, öğrenme stresi, öğrenme çabası ve öğrenme zevki olmak üzere beş alt boyuttan ve 21 maddeden oluşmaktadır. Öğrenme ilgisi alt boyutu 7 maddeden, öğrenme yeterliği alt boyutu 6 maddeden, öğrenme stresi alt boyutu 3 maddeden, öğrenme çabası alt boyutu 3 maddeden ve öğrenme zevki alt boyutu ise 2 maddeden oluşmaktadır. Ölçeğin öğrenme ilgisi alt boyutunun Cronbach Alfa güvenirlik katsayısı 0.90 çıkarken öğrenme yeterliği alt boyutu 0.91, öğrenme stresi alt boyutu 0.84, öğrenme çabası alt boyutu 0.91 ve öğrenme zevki alt boyutu ise 0.86 olarak bulunmuştur. Yaratıcı Düşünmeyi Öğrenme Motivasyonu Ölçeği'nin İngilizce dilinde 110 çocuğun katılımıyla güvenirlik çalışması yapılmış ölçeğin tamamına ait Cronbach Alfa güvenirlik katsayısı 0.79 olarak hesaplanmıştır. Ölçeğin geçerliliğini değerlendirmek amacı ile önce Kaiser- Meyer- Olkin ve Barlett's analizi yapılmış ve KMO (0.894) yeterlilik katsayısı ve $p < 0.001$ olduğundan örneklemin büyüklüğünün yeterli olduğu ortaya konmuştur. İlk analiz %72 ile kümülatif özdeğerlere ulaşan sonuçların çoğu ile ilgili beş faktör göstermiştir. Verilerin analizinde ise Açıklayıcı Faktör Analizi kullanılmıştır. Açıklayıcı faktör analizine bağlı olarak yaratıcı düşünme anketinin aktif faktörlerinin yüklerini araştırmak için temel eksen faktörleme yöntemi kullanılmıştır. (Al- Zu'bi vd., 2017). Böylece ölçeğin İngilizce dilinde geçerli ve güvenilir olarak kullanılabilceği ortaya konmuştur.

Araştırma sürecinde, alan uygulamaları öncesinde gerekli izinler alındıktan sonra orijinal dili İngilizce olan ölçeğin uyarlanması aşamasında ilk olarak ölçeği geliştiren araştırmacılara ulaşılmış e-posta yoluyla izin alınmıştır. Daha sonra ölçek araştırmacılar tarafından İngilizceden Türkçeye dil çevirisi yapılmıştır. Bu aşamadan sonra alanları 1'i yabancı dil, 2'si okul öncesi eğitimi ve 1'i ölçme-değerlendirme olan 4 uzmanın ölçek maddelerinin çevirisi ve uygunluğu konusunda değerlendirilmesine başvurulmuş ve uzmanlardan gelen görüşler doğrultusunda gerekli düzenlemeler yapılmıştır. Bu düzenlemelerden biri ölçeğin orijinalinde yer alan "student" ifadesi "öğrenci" yerine "çocuk" kelimesinin kullanılmasıdır. Özellikle okul öncesi dönemde öğrenci yerine çocuk ifadesi kullanıldığından dolayı daha uygun olacağı görüşüne varılmıştır. Ölçeğin orijinalinde yer alan maddelerin çoğu geniş zaman kipinde

bazı maddelerin ise geçmiş zaman kipinde ifade edildiği görülmüştür. Türkçeye çevrildiğinde dilsel olarak bir bütün oluşturmadığından dolayı geçmiş zaman kipinde yer alan maddeler de geniş zaman kipiyle düzenlenerek son halini almıştır. Elde edilen bu ölçek 2 okul öncesi öğretmenine gönderilerek her öğretmenden sınıfında yer alan 2 çocuk hakkındaki doldurması istenmiştir. Bu pilot uygulamadan sonra okul öncesi öğretmenlerine ölçek ve maddeleri hakkında görüşleri sorulmuştur. Öğretmenler de ölçeğin ve maddelerinin anlaşılır olduğunu ifade ettiklerinden dolayı ölçeğin son halinde herhangi bir düzenleme yapılmamıştır.

2.3. Veri Toplama Süreci

Çalışmada yer alacak katılımcıların belirlenmesinde kolay ulaşılabilirlik açısından araştırmacılardan birisinin okul öncesi öğretmeni olarak görev yaptığı okul seçilerek başlanmıştır. Ardından araştırmacının okulundaki öğretmenler vasıtasıyla diğer katılımcılara ulaşılmıştır. Yaratıcı Düşünmeyi Öğrenme Motivasyonu Ölçeği araştırmacı tarafından microsoft forms aracılığı ile elektronik form olarak oluşturulmuştur. Hazırlanan e-form internet aracılığı ile okul öncesi öğretmenlerine iletilmiştir. Gönderilen öğretmenlerden ölçeği çevrimiçi olarak sınıflarındaki her bir çocuk için ayrı ayrı doldurmaları istenmiştir.

2.4. Verilerin Analizi

Analizlere başlamadan önce, kayıp verilere ve uç değerlere ait değerlendirmeler yapılmıştır. Anket çevrimiçi ortamda hazırlanıp her maddenin doldurulması koşuluyla öğretmenlere sunulduğundan herhangi bir kayıp veri setine rastlanmamıştır. Verilerin uç değer analizleri incelendiğinde uç değerlerin tespit edilmesi için verilere ilişkin ham puanlar standart Z puanlarına dönüştürülmüş ve buna göre değerlendirilmiştir. Kline (2011)'e göre uç değer aralığı -3 ile +3 aralığında olması dağılımın normal olduğunu ortaya koymaktadır. Yapılan uç değer analizinde veri setinin normal dağılım gösterdiği saptanmıştır. Yaratıcı Düşünmeyi Öğrenme Motivasyonu Ölçeği'nin geçerlik çalışmaları DFA kullanılarak yapılmıştır. Ölçeğin güvenilirlik çalışmaları için Cronbach'ın Alfa katsayısı bulunmuştur. Verilerin analizinde SPSS 21 ve IBM AMOS 22 programı kullanılmıştır.

2.5. Araştırmanın Etik İzinleri

Yapılan bu çalışmada araştırma etiği ilkeleri gözetilmiş olup gerekli etik kurul izinleri alınmıştır. Araştırma sürecinde alan uygulamaları öncesinde, araştırmanın yapıldığı üniversitenin Etik Komisyonu'ndan 24.02.2021 tarihli 2021.02.35 karar numaralı etik onayı alınmıştır.

3. Bulgular ve Yorumlar

Araştırmanın bu bölümünde Yaratıcı Düşünmeyi Öğrenme Motivasyonu Ölçeği'nin geliştirme sürecine ilişkin bulgulara ve yorumlara yer verilmiştir. Bu bölüm altında sırayla Açıklayıcı Faktör Analizi (AFA), Doğrulayıcı Faktör Analizi (DFA) ve güvenilirliğe ilişkin bulgular ve yorumlar sunulmuştur.

3.1.Açıklayıcı Faktör Analizi

Yaratıcı Düşünmeyi Öğrenme Motivasyonu Ölçeği'nin yapı geçerliğini test etmek için AFA yapılmıştır. Ölçeği okul öncesi öğretmenlerinin doldurmasıyla toplanan veriler, SPSS istatistik programında faktör analizi yapılmıştır. Faktör analizine başlamadan önce verilerin araştırmaya uygunluğuna bakmak için KMO ve Bartlett testi yapılmış, çıkan sonuçlar Tablo1'de gösterilmiştir.

Tablo 1. Yaratıcı Düşünmeyi Öğrenme Motivasyonu Ölçeği'ne ilişkin Kaiser-Meyer-Olkin ve Bartlett's Testi değeri

Kaiser-Meyer-Olkin Measure of Sampling Adequacy	,933
Bartlett's Test of Sphericity	4855,854
df	210
Sig.	,000

Tablo1'e bakıldığında KMO testine göre örneklem uygunluk katsayısı ,933 bulunmuştur. Bu sonuç verilerin AFA için uygunluğunu göstermektedir. Verilerin normal dağılım gösterip göstermediğini saptamak amacıyla yapılan Bartlett's Sphericity testi $p=,000 \leq 0.05$ olduğundan anlamlı olarak görülmekte ve verilerin faktör analizi için uygun olduğunu göstermektedir. Yapılan AFA sonucunda ölçek maddelerinin 5 faktör altında toplandığı görülmüştür. Maddeler ve faktör yükleri Tablo 2'de sunulmuştur.

Tablo 2. Yaratıcı Düşünmeyi Öğrenme Motivasyonu Ölçeği'ne ilişkin Kaiser-Meyer-Olkin ve Bartlett's Testi değeri

Faktörler	Maddeler	Faktör Yüğü
Öğrenme İlgisi	M 1	,770
	M 2	,713
	M 3	,874
	M 4	,994
	M 5	,715
	M 6	,852
	M 7	,562
Öğrenme Yeterliğı	M 8	,746
	M 9	,974
	M 10	,796
	M 11	,687
	M 12	,923
	M 13	,795
Öğrenme Stresi	M 14	,770
	M 15	,935
	M 16	,933
Öğrenme Çabası	M 17	,908
	M 18	,957
	M 19	,958
Öğrenme Zevki	M 20	,546
	M 21	,576

Alanyazına uygun olarak yük değeri .32'den düşük çıkan maddeler ölçek dışında bırakılması önerilmiştir (Seçer, 2015; Zeller - Karmines, 1978). Buna göre alt boyutların faktör yükleri: "Öğrenme ilgisi" .56 ile .99 arasında 7 maddeden; "Öğrenme yeterliğı" .68 ile .97 arasında 6 maddeden; "Öğrenme stresi" .77 ile .93 arasında 3 maddeden; "Öğrenme çabası" .90 ile .95 arasında 3 maddeden; "Öğrenme zevki" ise .54 ve .57 olan 2 maddeden oluşmaktadır. Dolayısıyla ölçekten çıkarılacak maddenin bulunmadığı görülmektedir. Tüm faktörlerin toplam varyansın %54.90'ını açıkladığı görülmüştür. Faktörlere göre bakıldığında, "Öğrenme ilgisi" toplam varyansın %31.91'ini; "Öğrenme yeterliğı" toplam varyansın %9.41'ini; "Öğrenme stresi" toplam varyansın %6.13'ünü; "Öğrenme çabası" toplam varyansın %4.17 ve "Öğrenme zevki"

toplam varyansın %3.28'ini açıklamaktadır. Elde edilen verilerin kodlanırken yüksek puandan düşük puana olacak şekilde kodlamalar yapılmış, olumsuz ifadeler içeren madde 13, 14, 15, 16 için ise ters kodlama yapılmıştır.

3.2.Doğrulayıcı Faktör Analizi

Açımlayıcı faktör analizi sonucunda 5 faktör ve 21 maddeden meydana gelen ölçeğin yapı geçerliğini test etmek amacıyla DFA yapılmıştır. DFA sonucunda model uyum kriterlerine bakılmış ve CMIN= 714,08, DF= 179, $p < 0,001$, CMIN/DF= 3,98, RMSEA= 0,126, CFI= 0,890, GFI= 0,757 olarak elde edilmiştir. Elde edilen model uyum kriterleri kabul edilebilir sınırlarda bulunamamıştır bu sebeple modifikasyon indekslerine bakılmıştır. Modifikasyon indeksi incelemesi sonucunda Madde 4 ve Madde 5 ile Madde 2 ve Madde 3 arasında modifikasyonların yapılması χ^2/sd değerine önemli oranda katkı sağlayacağı saptanmıştır. Yapılması gereken modifikasyon sayısı birden fazla olduğunda modifikasyonların sıra ile yapılması önerilmiştir (Çokluk vd., 2016). Modifikasyon indekslerine bakıldığında uyum değerlerine yüksek katkı sağlayacağı düşünülen maddelerden başlanılmış ve analiz tekrar edilmiştir. Analiz sonucunda modelin uyum iyiliği indeks değerlerinin kabul edilebilir bir yapıda olduğu görülmektedir (CMIN= 446,97, DF= 177, $p < 0,001$, CMIN/DF= 2,52, RMSEA= 0,090, CFI= 0,944, GFI= 0,817). χ^2/sd oranının 3'ün altında olması mükemmel uyum gösterdiğine 5'in altında olması ise kabul edilebilir olduğunu göstermektedir (Sümer, 2000). Bu çalışmada χ^2/sd değerinin 2,52 olması modelin mükemmel uyuma sahip olduğuna işaret etmektedir. RMSEA değeri $< 0,10$ olması durumunda kabul edilebilir uyuma sahip olduğunu göstermektedir, bu modeldeki RMSEA değerinin 0,090 olması kabul edilebilir uyuma sahip olduğunu göstermektedir (Kline, 2011; Möbius, 2003).

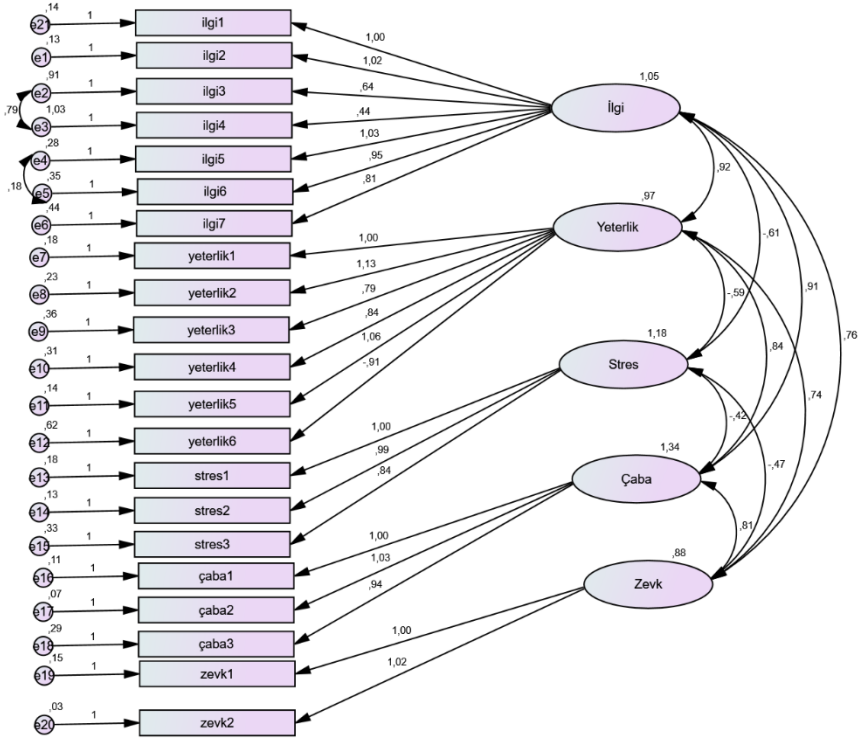

CMIN=446,979; DF=177; CMIN/Df=2,525; p=,000; RMSEA=,090; CFI=,944; GFI=,817

Şekil 1. Yaratıcı Düşünmeyi Öğrenme Motivasyonu Ölçeği DFA modeli

3.3. Güvenirlğe İlişkin Bulgular

Ölçekte bulunan tüm maddelerin, ölçmeyi amaçladığı özelliği ölçüp ölçmediğini belirlemek için öncelikle madde-toplam korelasyonlarına bakılmış ve hesaplanmıştır. Ölçeğin güvenilir olup olmadığına bakmak için Cronbach alfa iç tutarlılık katsayısı hesaplanmıştır. Ölçekte bulunan maddelerin madde-toplam korelasyonları ve faktörlere ait Cronbach güvenirlilik katsayıları Tablo 3'te gösterilmiştir.

Tablo 3. Maddelere İlişkin Madde-Toplam Korelasyonları ve Cronbach Alpha Güvenirlilik Katsayıları

Faktörler ve Maddeler	X	S	Madde Top- lam Korelasyonu	Madde Cıka- rıldığında Cronbach Alpha Güv. Katsayısı
Faktör 1: Öğrenme ilgisi ($\alpha = .91$)				
M 1	3,95	1,09	,83	,93
M 2	3,94	1,10	,82	,93
M 3	3,86	1,16	,62	,93
M 4	3,88	1,11	,50	,93
M 5	3,80	1,17	,82	,93
M 6	3,88	1,14	,77	,93
M 7	3,97	1,06	,75	,93
Faktör 2: Öğrenme yeterliği ($\alpha = .84$)				
M 8	3,79	1,07	,85	,93
M 9	3,59	1,21	,82	,93
M 10	3,88	,98	,73	,93
M 11	3,92	,99	,77	,93
M 12	3,67	1,11	,84	,93
M 13	3,43	1,27	,01	,94
Faktör 3: Öğrenme stresi ($\alpha = .90$)				
M 14	3,69	1,30	,22	,94
M 15	3,67	1,31	,24	,94
M 16	3,84	1,31	,23	,94
Faktör 4: Öğrenme çabası ($\alpha = .95$)				
M 17	3,61	1,20	,75	,93
M 18	3,65	1,23	,74	,93
M 19	3,74	1,21	,81	,93
Faktör 5: Öğrenme zevki ($\alpha = .95$)				
M 20	4,16	1,01	,75	,93
M 21	4,19	,97	,79	,93

Cronbach Alpha (Tüm Ölçek) $\alpha = .94$

Tablo3'e bakıldığında ölçeğin faktörlerine ait iç tutarlılık katsayıları ve ölçeğin tümüne ait güvenirlik katsayısı .70'in üzerindedir. Güvenirlik katsayılarının .70 veya daha yüksek olması durumu güvenirlik için yeterli bir ölçüttür (Nunnally, 1978). Bu çalışmada da ölçeğin tamamına ait olan Cra güvenirligi .94 olarak tespit edilmiştir. Bununla birlikte "Öğrenme ilgisi"ne ait Cra; .91, "Öğrenme yeterliği"ne ait Cra; .84, "Öğrenme stresi"ne ait Cra; .90, "Öğrenme çabası"na ait Cra; .95, "Öğrenme zevki"ne ait Cra; .95 olarak bulunmuştur. Bulunan bu değerler, ölçeğin güvenirliginin tatmin edici seviyede olduğunu saptamıştır. Alan yazına bakıldığında bir maddenin, testin tamamı ile tutarlılığının göstergesi olabilecek en düşük korelasyon değerinin en az .20 olması gerekir (Ayvaşık, 2000). Bu yönden de analiz sonucunda elde edilen madde-toplam test korelasyonlarına bakıldığında sadece bir maddenin (Madde 13), madde-toplam korelasyonunun .20'den düşük olduğu bulunmuştur. Madde-toplam korelasyonunun .20'den düşük olan maddenin silinmesinin ölçeğin alfa katsayısında belirgin bir yükselmeye neden olmadığı saptanmıştır. Diğer tüm maddelerin, ölçeğin tümü ile olan tutarlılığının yeterli olduğu bulunmuştur. Yapılan çalışmaların sonuçlarına bakıldığında ölçeğin geçerli ve güvenilir olduğunu kanıtlar niteliktedir. Yaratıcı Düşünmeyi Öğrenme Motivasyonu Ölçeği'nin son şekli Ek-1'de sunulmuştur.

4.Sonuç ve Öneriler

Yaratıcı Düşünmeyi Öğrenme Motivasyonu Ölçeği Türkçe dilinde 21 madde ve 5 alt boyutlu olmak üzere geçerlik ve güvenirlik çalışması yapılarak okul öncesi dönem çocuklarının yaratıcı düşünmeyi öğrenme motivasyonlarını belirlenmesinde kullanıma uygun hale getirilmiştir. Yapılan analizler sonucunda hesaplanmış olan uyum istatistikleri, ölçüt değerleri ile karşılaştırıldığında örtüştüğü saptanmıştır. Ölçeğe ait güvenirlige ait hesaplamalar sonucu, alfa değerinin tüm ölçek için .94 ve ölçeğin alt boyutlarına ait hesaplanan alfa değerlerinin sırasıyla .91, .84, .90, .95, .95 olması ölçeğin akademik çalışmalarda kullanılabileceğini göstermektedir. Geçerli ve güvenilir olduğu ortaya konmuş bu ölçeğin araştırmacılar tarafından kullanılmasının ölçme gücüne katkı sağlayacağı düşünülmektedir. Aynı zamanda daha sonraki araştırmalarda ölçeğin farklı örneklemeler üzerinden denenmesi ve uygulanmasıyla birlikte

daha da güçlü sonuçlara ulaşılacağı düşünülmektedir. Bu araştırmanın oraya konması ile ilerideki araştırmalara yönelik bir başlangıç yapıldığı da düşünülmektedir.

Radwan (2004) ve Shaban (2013) tarafından yürütülen çalışmalara bakıldığında yaratıcılık ve motivasyon arasında anlamlı düzeyde pozitif bir ilişkinin olduğu görülmüş ayrıca Radwan (2004) araştırma sonucuna göre bilişsel motivasyon ile yaratıcı düşünme arasındaki pozitif anlamlı ilişki doğrulanmaktadır (Al- Zu'bi vd., 2017). Benzer şekilde Runco (2014) yaratıcılık ve motivasyon arasında güçlü bir ilişki olduğunu çalışmalarında ortaya koymuştur. Yaratıcılık için motivasyonun merkezi rolünü açıklamaya yönelik çeşitli teorik modeller geliştirilmiştir. Bu ilişkiyi açıklamada Amabile (1983) özellikle yaratıcılık becerilerinde görev motivasyonunun (task motivation of creativity) özel önemine vurgu yapmıştır. Bununla birlikte yaratıcılığın yatırım teorisinde (investment theory of creativity), yaratıcılığın ortaya çıkması için gerekli altı bileşene motivasyon da dahil edilmektedir (Sternberg - Lubart, 1992, 1996). Yakın zamanda Corazza ve Agnoli (2015) tarafından ortaya atılan DIMAI (Drive, Information, Movement, Assessment, Implementation) yaratıcı düşünme süreci modelinde, motivasyonu yaratıcı süreç için temel kıvılcım olarak görmektedir.

Lew ve Cho (2013)'ün yürüttüğü çalışmada yaratıcılık, içsel/dışsal motivasyon ve yaratıcı ev ortamı arasındaki ilişkileri incelenmiş buna göre 10 anaokulunda beş yaşın altında olan 127 çocuk ile çalışılmıştır. Çalışma bulgularına göre çocukların içsel motivasyonları ile yaratıcı kişilikleri arasında anlamlı pozitif ilişki olduğu saptanmış ancak içsel/dışsal motivasyon ile yaratıcı düşünme yeteneği arasında istatistiksel olarak anlamlı ilişkilere rastlanmamıştır. Bunun yanı sıra yaratıcı ev ortamı ile yaratıcı düşünme yeteneği ve yaratıcı kişilik arasında anlamlı ilişkiler bulunmuştur. Manoy ve Sari (2021)'nin yaptığı araştırmada lise öğrencilerinin çevrimiçi öğrenme sırasında öğrenme motivasyonuna dayalı matematik problemlerini çözmeye yaratıcı düşüncelerini incelemiş araştırma bulgularından biri çevrimiçi öğrenme sırasında iyi düzeyde motivasyona sahip öğrencilerin, yaratıcı düşünme bileşeni olan akıcılık özelliğine sahip olduğu bulunmuştur. Bu bulgudan hareketle motivasyon düzeyi yüksek öğrencilerin problemleri çözerken ihtiyaç duydukları anda bilgilerini akıcı ve hızlı bir şekilde kullanabildikleri söylenebilir.

Gayret (2021)'in yürüttüğü tez çalışmasında motivasyon ve yaratıcılık düzeyleri arasındaki ilişkiyi incelemiştir. Bu çalışmasında okul öncesi eğitim kurumlarında bulunan 60-72 ay arasındaki çocuklar yer almıştır. Çalışma sonucuna göre çocukların motivasyon ve yaratıcılık seviyeleri arasında anlamlı bir ilişki ortaya konmuştur. Okul öncesi dönem çocuklarının motivasyon düzeylerinin bazı değişkenler bağlamında ele alınarak incelendiği çalışmalar literatürde mevcuttur (Özbey, 2018a; Özbey, 2018b; Özbey - Aktemur Gürler, 2019; Köyceğiz - Özbey, 2019; Türkmen, 2019; Gözübüyük, 2020). Türkçe alan yazında ise okul öncesi döneme yönelik motivasyon ölçekleri incelendiğinde sadece Özbey ve Dağlıoğlu (2017) tarafından geçerlilik ve güvenirlilik çalışmasıyla alanyazına kazandırılan "Okul Öncesi Çocuklar İçin Motivasyon Ölçeği" olduğu görülmüştür. Alanyazına kazandırılacak okul öncesi dönem çocuklarına yönelik hazırlanmış "Yaratıcı Düşünmeyi Öğrenme Motivasyonu Ölçeği" nin geçerlilik ve güvenirlilik çalışmasının yapılmasıyla hem motivasyon konusunda literatüre kazanımlar sağlandığı hem de çocukların yaratıcı düşünmeyi öğrenme motivasyonlarının değerlendirilmesine imkân sunucu bir araç ortaya çıkarıldığı düşünülmektedir.

Kaynakça

- Alder, Harry. *Yaratıcı Zekâ*. çev. Mehmet Zaman, Cüneyt Avşar. İstanbul: Hayat Yayıncılık, 2004.
- Al-Zu'bi, Mohammed - Omar Fauzee, Mohd Sofian - Kaur, Amrita. "The Relationship Between Creative Thinking And Motivation To Learn Creative Thinking Among Pre-Schoolers In Jordan." *European Journal of Education Studies* 3/3 (2017), 426-442.
- Agnoli, Sergio vd. "The Emotionally Intelligent Use Of Attention And Affective Arousal Under Creative Frustration And Creative Success." *Personality and Individual Differences* 142 (2019), 242-248. doi:10.1016/j.paid.2018.04.041
- Agnoli, Sergio vd. "The Role Of Motivation In The Prediction Of Creative Achievement Inside And Outside Of School Environment". *Thinking Skills and Creativity* 28 (2018), 167-176. doi:10.1016/j.tsc.2018.05.005

- Amabile, Teresa. “The Social Psychology Of Creativity: A Componential Conceptualization”. *Journal of Personality and Social Psychology* 45/2 (1983), 357-376. <http://dx.doi.org/10.1037/0022-3514.45.2.357>
- Amabile, Teresa. “How To Kill Creativity”. *Harvard Business Review* (1998), 76–87.
- Aslan, Esra. “Yaratıcı Düşünce Eğitimi” *İlköğretim Çağına Genel Bakış İçinde*. ed. Ayla Oktay ve Özgül Polat Unutkan. İstanbul: Morpa Yayınları, 2007.
- Ayvaşık, Halise Belgin. “Kaygı Duyarlılığı İndeksi Geçerlilik ve Güvenilirlik Çalışması”. *Türk Psikoloji Dergisi* 15 (2000), 43-57.
- Balakrishnan, Balakrishnan. “Exploring The Impact Of Design Thinking Tool Among Design Undergraduates: A Study On Creative Skills And Motivation To Think Creatively”. *International Journal of Technology and Design Education* 32 (2022), 1799-1812. <https://doi.org/10.1007/s10798-021-09652-y>
- Berhenke, Amanda Ladd. *Motivation, Self-Regulation, And Learning In Preschool*. Michigan: University of Michigan, Doktora Tezi, 2013.
- Büyüköztürk, Şener vd., *Bilimsel Araştırma Yöntemleri*. Ankara: Pegem Akademi, 24, 2018.
- Cesur, Canan - Demir, Mehmet Kaan. “Okul Öncesi Eğitim Alma Süresinin Çocukların Sınıf Kurallarına Uyum Ve Okul Motivasyonlarına Etkisinin Öğretmen Görüşlerin Göre İncelenmesi”. *Ahi Evran Üniversitesi Sosyal Bilimler Enstitüsü Dergisi* 6/1 (2020), 103-122.
- Corazza, Giovanni Emanuele - Agnoli, Sergio. “On the path towards the science of creative thinking”. *Multidisciplinary Contributions To The Science Of Creative Thinking*. ed. Giovanni Emanuele Corazza - Sergio Agnoli. Singapore: Springer, 2015.
- Çetin, Zeynep - Koyuncuoğlu, Birhan. *İz Bırakmak: Çocuk, Sanat ve Yaratıcılık*. Ankara: Vize Yayıncılık, 2013.

- Çimşir, Serap. "Temel Eğitimde Yaratıcı Düşünme Becerisinin Kazandırılmasının Önemi". *Sınırsız Eğitim ve Araştırma Dergisi* 4/3 (2019), 283-299. DOI: 10.29250/sead.596929
- Çokluk, Ömay vd. *Sosyal Bilimler İçin Çok Değişkenli İstatistik SPSS Ve LISREL Uygulamaları*. Ankara: Pegem Akademi, 4. Baskı, 2016.
- Eckhoff, Angela. "Creativity İn The Early Childhood Classroom: Perspectives Of Preservice Teachers". *Journal of Early Childhood Teacher Education*, 32/3 (2011), 240-255.
- Gayret, Hanife. *Okul Öncesi Eğitim Kurumuna Devam Eden 60-72 Aylar Arasındaki Çocukların Motivasyon Düzeyleri ile Yaratıcılıkları Arasındaki İlişkinin İncelenmesi*. Konya: Necmettin Erbakan Üniversitesi, Eğitim Bilimleri Enstitüsü, Yüksek Lisans Tezi, 2021.
- Gözübüyük, Ayşe. *Okul Öncesi Dönem Çocuklarının Motivasyon Düzeyleri ile Baba-Çocuk İlişkisi ve Bağlanma Biçimleri Arasındaki İlişkinin İncelenmesi*. Ankara: Gazi Üniversitesi, Eğitim Bilimleri Enstitüsü, Yüksek Lisans Tezi, 2020.
- Karasar, Niyazi. *Bilimsel Araştırma Yöntemleri*. Ankara: Nobel Akademik, 2013.
- Kırıoğlu, Olcay Tekin. *Sanatta Eğitim: Görmek, Öğretmek, Yaratmak*. Ankara: Pegem Yayıncılık, 2002.
- Kline, Rex. *Principles And Practice Of Structural Equation Modeling*. New York: The Guilford Pres, 2011.
- Köyceğiz, Mehlika - Özbey Saide. "Okul Öncesi Eğitim Kurumlarına Devam Eden Çocukların Motivasyon Düzeylerinin Problem Çözme Becerileri ve Öğretmenlerine İlişkin Bazı Değişkenler Açısından İncelenmesi". *Folklor/edebiyat Dergisi* 25/91 (2019), 571-610.
- Lew, Kyoung - Cho, Jungwon. "Creativity Analysis For Smart Specialist Of The Ubiquitous Era". *International Journal Of Smart Home* 7/4 (2013), 183-194.

- Manoy, Janet Trineke - Sari, Astridtia Putri Junita. "Students' Creative Thinking Based On Motivation To Learn During Online Learning". *E3S Web of Conferences* 328, (2021), 1-7.
- Marques, Stela. "Can We Teach To Think İn Primary Schools? A Comparative Analysis Of The English And The Brazilian National Curriculum And The İmpact Of A Small-Scale Cognitive Enhancement Study İn Brazil". *Procedia- Social and Behavioral Sciences* 137 (2014), 138-146.
- Özbey, Saide. "Okul Öncesi Dönem Çocuklarında Motivasyon ve Öz Düzenleme Becerileri Üzerine Bir İnceleme". *Akademik Sosyal Araştırmalar Dergisi* 6/65 (2018a), 26-47.
- Özbey, Saide. "Okul Öncesi Dönem Çocuklarının Ahlaki Değer Davranışları ile Motivasyon Düzeyleri Arasındaki İlişkinin İncelenmesi". *Uluslararası Eğitim Bilimleri Dergisi* 5/16 (2018b), 1-15.
- Özbey, Saide - Aktemur Gürler, Serap. "Okul Öncesi Eğitim Kurumlarına Devam Eden Çocukların Motivasyon Düzeyleri ile Sosyal Becerileri ve Problem Davranışları Arasındaki İlişkinin İncelenmesi". *Uluslararası Türkçe Edebiyat Kültür Eğitim Dergisi* 8/1 (2019), 587-602.
- Özbey, Saide - Dağlıoğlu, Hacer Elif. "Adaptation Study Of The Motivastion Scale For The Preschool Children (DMQ18)". *International Journal of Academic Research*, 4/2 (2017), 1-14.
- Özerbaş, Mehmet Arif. "Yaratıcı Düşünme Öğrenme Ortamının Akademik Başarı ve Bilgilerin Kalıcılığa Etkisi". *Gazi Eğitim Fakültesi Dergisi* 31/3 (2011), 675-705.
- Öztunç, Mustafa. *Ailenin Çocukların Yaratıcı Düşünme Yeteneği Üzerindeki Etkisi*. Sakarya: Sakarya Üniversitesi, Sosyal Bilimler Enstitüsü, Yüksek Lisans Tezi, 1999.
- Partnership for 21st Century Skills. "Framework For 21st Century Learning". Erişim 03.02.2022. <https://battelleforkids.org/>
- Peker, Şeyma Saliha. *Okul Öncesi Dönem Çocuklarının Oyun Oynama Eğilimleri ile Motivasyonları Arasındaki İlişkinin İncelenmesi*. Ankara: Gazi Üniversitesi Eğitim Bilimleri Enstitüsü, Yüksek Lisans Tezi, 2019.

- Radwan, Walaa. *Cognitive Motivation And Classroom Environment And Their Relationship To Creative Thinking For The Fourth-Grade Students*. Gaza: Al-Azhar University, Faculty of Education, Yüksek Lisans Tezi, 2004.
- Recto, Angel. *Foundations Of Education Anthropological, Psychological, Sociological, & Moral*. Manila: Rex Book Store, 2005.
- Runco, Mark. *Creativity: Theories And Themes: Research, Development, And Practice*. Amsterdam: Elsevier, 2014.
- Ryan, Richard - Deci, Edward. "Intrinsic And Extrinsic Motivations: Classic Definitions And New Directions". *Contemporary Educational Psychology* 25/1 (2000), 54- 67.
- Saban, Ahmet. *Öğrenme ve Öğretme Süreci*. Ankara: Nobel Yayınları, 2. Baskı, 2002.
- Shalley, Christina vd. "The Effects Of Personal And Contextual Characteristics On Creativity: Where Should We Go From Here?". *Journal of Management* 30/6 (2004), 933-958.
- Sternberg, Robert - Lubart, Todd. "Buy Low And Sell High: An Investment Approach To Creativity". *Current Directions in Psychological Science* 1/1 (1992), 1-5.
- Sternberg, Robert - Lubart, Todd. "Investing In Creativity". *American Psychologist*, 51/7 (1996), 677-688. <http://dx.doi.org/10.1037/0003-066X.51.7.677>.
- Tinsley, Howard - Kass, Richard. "The Latent Structure Of The Need Satisfying Properties Of Leisure Activities". *Journal of Leisure Research* 11/4 (1979), 278.
- Torrance, Ellis Paul. *Guiding creative talent*. New Jersey: Prentice-Hall, 1962.
- Torrance, Ellis Paul. *Creativity*. Belmont CA: Dimensions Pub. Co.: In association with Fearon Publishers, 1969.
- Toy, Hakkı. *İlköğretimin Öğrencilere Kazandırmayı Amaçladığı Ekonomiyle İlgili Eğitsel Nitelikler Konusunda Öğrenci Görüşleri: Ankara İli Örneği*. Ankara: Ankara Üniversitesi, Eğitim Bilimleri Enstitüsü, Yüksek Lisans Tezi, 2012.

- Turhan, Mithat - Çetinsöz, Burçin Cevdet. "Duygusal Zekâ ve Motivasyon Arasındaki İlişki: Turizm Programı Öğrencileri Üzerine Bir Araştırma". *Elektronik Sosyal Bilimler Dergisi* 18/69 (2019), 268-287.
- Türkmen, Sare. *60-72 Aylık Çocukların Motivasyon Düzeyleri ile Duygusal Zekâ ve Benlik Algıları Arasındaki İlişkinin İncelenmesi*. Ankara: Gazi Üniversitesi Eğitim Bilimleri Enstitüsü, Yüksek Lisans Tezi, 2019.
- Yıldız, Cansu. *60-66 Aylık Çocukların Bakış Açısı Alma ve Yaratıcı Düşünme Becerileri Arasındaki İlişkinin İncelenmesi*. Ankara: Hacettepe Üniversitesi Eğitim Bilimleri Enstitüsü, Yüksek Lisans Tezi, 2016.
- Zembat, Rengin vd. "Okul Öncesi Öğretmen Adaylarının Öğretmenlik Mesleğine Yönelik Tutumları ile Akademik Motivasyonları ve Akademik Başarıları Arasındaki İlişkinin İncelenmesi". *Kuramsal Eğitimbilim Dergisi* 11/4 (2018), 789-808.

EK 1. Yaratıcı Düşünmeyi Öğrenme Motivasyonu Ölçeği

Maddeler	1.Hiç katılmıyorum	2.Katılmıyorum	3.Kararsızım	4.Katılıyorum	5.Kesinlikle katılıyorum
Öğrenme İlgisi					
1.Yaratıcılık gerektiren etkinliklere ilgisi vardır.					
2.Yaratıcılık gerektiren etkinlikleri çok ilgi çekici bulur.					
3.Resim yapmayı eğlenceli bulur.					
4.Boyama yapmayı eğlenceli bulur.					
5.Yaratıcılık hakkında yeni şeyler öğrenmek onun için önemlidir.					
6.Yaratıcılık hakkında olan yeni şeyleri anlamak ister.					
7.Yaratıcı etkinliklerde kendini rahat hisseder.					
Öğrenme Yeterliği					
8.Yaratıcı etkinliklerde oldukça iyidir.					
9.Sınıftaki diğer çocuklara kıyasla yaratıcı etkinliklerde oldukça başarılı olur.					
10.Yaratıcı etkinliklere bir süreliğine katıldıktan sonra kendini oldukça yeterli hisseder.					
11.Yaratıcı etkinliklerde göstermiş olduğu performansından memnundur.					
12.Yaratıcı etkinliklerde oldukça yeteneklidir.					
13.Yaratıcı etkinliklerde çok iyi performans sergileyemez.					
Öğrenme Stresi					

14.Yaratıcı etkinlikleri yaparken çok gergin hisseder.					
15.Yaratıcı etkinlikler üzerinde çalışırken endişelidir.					
16.Yaratıcı etkinlikleri yaparken kendini baskı altında hisse- der.					
Öğrenme Çabası					
17.Yaratıcı etkinliklerde çok çaba sarf eder.					
18.Yaratıcı etkinliklerde başarılı olmak için çok çaba gösterir.					
19.Yaratıcı etkinliklerde iyi performans göstermek onun için önemlidir.					
Öğrenme Zevki					
20.Yaratıcı etkinliklerde eğlenir.					
21.Yaratıcı etkinliklerden çok keyif alır.					



mevzu

sosyal bilimler dergisi | journal of social sciences

e-ISSN 2667-8772

mevzu, Eylül/September 2023, s. 10: 385-423

İlhanlı Resim Sanatında Hıristiyan İkonografisi
Christian Iconography in Ilkhanid Art of Painting

Abdurrahim AYĞAN

Dr. Öğr. Üyesi, Şırnak Üniversitesi,
Güzel Sanatlar Fakültesi, Resim Bölümü
Assistant Professor, Şırnak University,
Faculty of Fine Arts, Painting Department,
Şırnak/Turkey
aaygan@hotmail.com

ORCID: 0000-0003-1717-021X

DOI: 10.56720/mevzu.1305048

Makale Bilgisi | Article Information

Makale Türü / Article Type: Araştırma Makalesi/ Research Article

Geliş Tarihi / Date Received: 29 Mayıs / May 2023

Kabul Tarihi / Date Accepted: 02 Ağustos / August 2023

Yayın Tarihi / Date Published: 15 Eylül / September 2023

Yayın Sezonu / Pub Date Season: Eylül / September 2023

Atıf / Citation: AYĞAN, A. İlhanlı Resim Sanatında Hıristiyan İkonografisi. *Mevzu: Sosyal Bilimler Dergisi*, 10 (Eylül 2023): 385-423 DOI: 10.56720/mevzu.1305048

İntihal: Bu makale, iThenticate yazılımınca taranmıştır. İntihal tespit edilmemiştir.

Plagiarism: This article has been scanned by iThenticate. No plagiarism detected.
web:<http://dergipark.gov.tr/mevzu>|mailto:mevzusbd@gmail.com

Copyright © CC BY-NC 4.0



Öz

14. yüzyılın ilk çeyreğinde İlhanlı yönetimindeki Tebriz kültürel bir canlanmaya sahne olmuştur. Bu dönemde Gazan Han ve Vezir Reşîdüddin Fazlullah'ın öncülüğünde resimli el yazmaları hazırlanmıştır. İlhanlıların Uzak Doğudan Ön Asya'ya uzanan yayılma stratejisi ve birçok kültürle kurdukları dinamik ilişkiler, *Câmiü't-tevârih* ve *el-Âsârü'l-bâkiye* gibi farklı milletleri, kültürleri ve inançları içeren iki önemli resimli eserin ortaya çıkışının zeminini hazırlamıştır. İlhanlı dönemine kadar İslam tarih yazıcılığında bir hanedan gözetiminde kapsam itibariyle universal bir proje görülmemiştir. Bu eserlerdeki resimler Uzak Asya'dan batı dünyasına uzanan zengin bir ikonografik konseptte sahiptir. Bu sebeple İlhanlı resim sanatıyla ilgili temel problem ikonografik kaynaklar olmuştur. Hıristiyan kültürü ve resim geleneği kaynakların başında gelmektedir. Özellikle eski peygamberlerin betimlemelerinde Hıristiyan ikonografyasının etkileri doğal olarak görülmektedir. Fakat bunlar arasında *İsa'nın vaftizi* ile *Meryem'e müjde* konulu üç minyatür dikkat çekmektedir. Hz. İsa ve Meryem her ne kadar İslam inancının da benimsediği iki kutsal karakter olsa da bu sahneler İslam ve Hıristiyan kültüründe ortak kabul edilen sıradan peygamber hikayeleri değil, Hıristiyan teolojisinde özel anlamlar içeren ve Hıristiyan sanatında yerleşik betimlemelere sahip kompozisyonlardır. *Meryem'e müjde* sahneleri *Câmiü't-tevârih* (Or. Ms. 20) ve *el-Âsârü'l-bâkiye'* de (Or. Ms. 161); *İsa'nın Vaftizi'* ni konu edinen tek sahne ise *el-Âsârü'l-bâkiye'* de (Or. Ms. 161) yer almaktadır. Bu çalışmada söz konusu minyatürler, ikonografik kaynaklar, kompozisyon-üslup anlayışı ve metin resim ilişkisi çerçevesinde incelenmiştir. Çalışmanın temel sorunsalı bu üç sahnenin ikonografik kökenlerinin izini sürmek olduğu için resimlerin yer aldığı sayfalarındaki metinlerin resimlerle olan ilişkisi, söz konusu üç minyatürün Hıristiyan sanatındaki örneklerle olan benzerlik ve farklılıkları detaylı olarak ele alınmıştır.

Anahtar Kelimeler: İlhanlı, Minyatür, Hıristiyan İkonografisi, İsa'nın Vaftizi, Meryem'e Müjde, *Câmiü't-Tevârih*, *el-Âsârü'l-Bâkiye*.

Abstract

Tabriz under the rule of Ilkhanid witnessed a cultural revival in the first quarter of the 14th century. During this period, illustrated manuscripts were

prepared under the sponsorship of Gazan Khan and Vizier Reşidüddin Fazlullah. The expansion strategy of the Ilkhanids from the Far East to Asia Minor and the dynamic relations they established with many cultures formed the basis for the emergence of two important illustrated manuscripts, such as *Câmiü't-tevârih* and *al-Âsârü'l-bâkiye*, which include different nations, cultures and beliefs. Until the Ilkhanid period, such a universal project had never been seen in Islamic historiography under the supervision of a dynasty. The miniatures in these manuscripts have a rich iconographic concept stretching from distant Asia to the western world. For this reason, the main problem related to Ilkhanid painting art has been iconographic resources. The effects of Christian iconography are naturally seen, especially in the depictions of ancient prophets. However, among these, three miniatures about the Baptism of Christ and the Annunciation to Mary draw attention. Although Jesus and Mary are two sacred characters adopted by the Islamic faith, these scenes are not ordinary prophet stories that are considered common in Islamic and Christian cultures, but are compositions that have special meanings in Christian theology and have established images in Christian art. The scenes of the *Annunciation to Mary* are in *Câmiü't-tevârih* (Or. Ms. 20) and *al-Âsârü'l-bâkiye* (Or. Ms. 161); the only scene dealing with the *Baptism of Christ* is in *al-Âsârü'l-bâkiye* (Or. Ms. 161). In this study, these miniatures were examined within the framework of iconographic sources, composition-style understanding and text-picture relationship. Since the main problematic of the study is to trace the iconographic origins of these three scenes, the relationship between the texts and the painting, the similarities and differences of the three miniatures with the examples in Christian art are discussed in detail.

Keywords: İlkanid, Miniature, Christian Iconography, Baptism of Christ, Annunciation to Mary, Câmiü't-Tevârih, al-Âsârü'l-Bakiye.

Giriş

Moğolların 13. yüzyıldaki doğu ve batı seferleri dünya siyaset ve kültür tarihini etkileyen hadiselerin başında gelmektedir. Moğollar, doğuda Çin'de bir dönem hakimiyet kurmuş, bir ada ülkesi olan Japonya'yı tehdit etmiştir.¹

¹ René Grousset, *The Empire of the Steppes: A History of Central Asia* (London: Rutgers University Press, 1970), 286; Bradley Smith, *Japan: A history in Art* (Tokyo: J. Weatherhill,

Batıda ise Selçuklu, Haşîşîn (Haşhaşiler) ve Abbasi hanedanlığına son vererek Ön Asya'da egemen güçlerden biri olmuştur.² İlhanlıların 13. yüzyılın sonlarına doğru İslâmiyet'i kabul etmesinin ardından Ön Asya coğrafyasında sosyo-kültürel değişimler meydana gelmiştir. Moğol istilasının ve İlhanlı egemenliğinin İslam dünyasındaki sanat ve kültür alanındaki sonuçları farklı boyutlarıyla detaylıca araştırılması gereken konulardan biridir. Çalışmanın sınırları çerçevesinde yaşanan değişimlerin İlhanlı dönemi resim sanatında yarattığı etkilere kısaca değinmek yararlı olacaktır.

1295 yılında Gazan Han'ın İslam dinini resmi din olarak benimsemesiyle doğu ile batı kültürlerinin kaynaştığı bir canlanma dönemi yaşanmış ve İlhanlılar Ön Asya merkezli bir imparatorluk halini almıştır. Daha önce Selçuklu eyaleti olan Tebriz bu dönemde siyaset, ticaret ve kültürün merkezi haline gelmiştir.³ Tebriz'de Gazan Han (1295-1304) ve veziri Reşîdüddin Fazlullah'ın (ö. 1318) öncülüğünde *Reb'-ı Reşîdî* ve *Şenb-i Gazan* isimli kültür merkezleri inşa edilmiştir. İslam coğrafyasında ilk kez resimli el yazması bir program dahilinde sistemli olarak *Reb'-ı Reşîdî*'de üretilmiştir.⁴ Sanat patronaj ilişkisi bağlamında İran coğrafyasında yaşanan bu gelişim Celayirli, Timurlu ve Safavilerle kesintisiz biçimde devam etmiştir.

1979), 101; Hugo Munsterberg, *Arts of Japan: An Illustrated History* (Tokyo: Tuttle Publishing, 1957), 90.

² Grousset, *The Empire of the Steppes*, 263,282; Sheila S. Blair, *A Compendium of Chronicles* (London: Oxford University Press, 1995), 12; S. Blair - J. Bloom, "Müslüman Moğollar: Moğol İstilalarından İlhanlılara", *İslam Sanatı ve Mimarisi*, ed. M. Hattstein & P. Delius, 2007, 386.

³ Kemal Ramazan Haykıran, *İlhanlılar Zamanında Kültür ve Eğitim* (Ankara: Ankara Üniversitesi Sosyal Bilimler Enstitüsü, Doktora Tezi, 2015), 119; G. Özgüdenli Osman, "Bir İlhanlı Şehir Modeli: Rab-i Reşidide Meslekler, Görevliler ve Ücretler", *Turco-Iranica: Orta çağ Türk-İran Tarihi Araştırmaları*, (ts.), 108; Blair, *A Compendium of Chronicles*, 12. Doğu ile batıyı birbirine bağlayan bir güzergahta yer alan Tebriz'in stratejik konumu İlhanlılar tarafından çok iyi kullanılmıştır. 14. yüzyıl Doğulu ve Batılı seyyahların verdiği bilgiler Tebriz'in cazibe merkezi oluşunu ortaya koymaktadır. Blair, *A Compendium of Chronicles*, 12. Seyyahlar ve çalışmaları için bkz. Murat Tural, *Seyahatnamelere Göre Moğollar ve Katolik Dünyası (Dini İdealler ve Politik Kaygılar)* (Ankara: Hacettepe Üniversitesi Sosyal Bilimler Enstitüsü, Doktora Tezi, 2015), 23-70.

⁴ Blair, *A Compendium of Chronicles*, 13; Basil Gray, *Persian Painting* (London: Ernest Benn, 1930), 40; Sheila R. Canby, *Persian Painting* (Northampton: Interlink Books, 2005), 26.

Bu devrin resimli el yazmaları arasında Çince yazılmış tıp kitabının Farsça çevirisi olan *Tanksuknâme*, İbn Bahtışû'nun (ö. 1058'den sonra) *Menâfiü'l-hayvân*, el-Bîrûnî'nin (ö. 1061) *el-Asâriü'l-bâkiye* ve Reşîdüddin'in *Câmiü't-tevârih* isimli eserleri bilinmektedir.⁵ Ünersal bir dünya tarihi olan *Câmiü't-tevârih* üslupsal ve ikonografik çeşitlikle İlhanlı döneminin baş yapıtıdır. Reşîdüddin eserinde Çin, Moğol, Batı ve İslam tarihini bir araya getirmiştir. Eserin günümüze ulaşan dağınık nüshalarındaki⁶ kapsam genişliği ve resimleme programının buna eşlik edecek nitelikte olması kaynak sorunsalını ortaya çıkarmıştır. Maalesef eserden metnin kaynakları ve resimlerle ilgili referanslara ulaşılmamaktadır.⁷ Fakat Reşîdüddin'in kurmuş olduğu Reb-i Reşîdî'de farklı mahalleler oluşturularak doğu ve batı coğrafyasından ilim ve sanat adamlarının buralara yerleştirildiği bilinmektedir.⁸ Bunun yanı sıra İlhanlıların doğudan batıya uzanan egemenliği göz önüne alındığında *Reb-i Reşîdî*'de esere kaynaklık yapacak bolca el yazmasının bulunduğu düşünülebilir.

Câmiü't-tevârih başta olmak üzere İlhanlı el yazmalarındaki resimlerin üslupsal ve ikonografik kaynakları farklı araştırmalarda ele alınmıştır. Sheila Blair *Câmiü't-tevârih* ile ilgili yaptığı müstakil çalışmada resimlerin metne yerleştirme biçimi, temalar ve üsluplarda Çin, Bizans ve İslam el yazmalarındaki modellerden yararlanmış olabileceğini örneklerle ortaya koymuştur. Resimlerin metin içerisindeki yatay düzenlemenin nereden esinlenmiş olabileceği konusunu tartışan Blair'e göre bu düzenleme biçimi batı ve doğu dünyasında bilinmekteydi.⁹ Bu konuda araştırma yapan Terry Allen 14. yüzyıl Bizans tarihini ele alan Johannes Skyletzes el yazmasının burada prototip olabileceğini ve Reşîdüddin'in bu eserin resimli bir nüshasına ulaşmış olabileceğini ifade

⁵ Güner İnal, *Türk Minyatür Sanatı: Başlangıcından Osmanlılara Kadar* (Atatürk Kültür Merkezi, 1995), 60-77; Canby, *Persian Painting*, 26.

⁶ Günümüze ulaşan nüshalar için bkz. Blair, *A Compendium of Chronicles*, 16; Basil Gray, *Persian Painting*, 40.

⁷ Reşîdüddin *Câmiü't-tevârih*'in ilk bölümlerinde altın defter olarak bilinen bir eserden söz etmektedir. Bu eser yüksek rütbeli subayların ancak ulaşabildiği bir eserd. Bu eser muhtemelen özel bir izinle Reşîdüddin'e gösterilmiştir. Blair, *A Compendium of Chronicles*, 50.

⁸ Zeki Veli Togan, "İlhanlılarla Bizans Arasındaki Kültür Münasebetlerine Ait Bir Vesika", *İslam Tetkikleri Dergisi* 3 (13 Mart 2012), 2.

⁹ Blair, *A Compendium of Chronicles*, 46.

etmiştir.¹⁰ Blair de bu esere atıf yaparak benzer bir görüşü dillendirmiştir.¹¹ Basil Gray ve Talbot Rice resimlerin sayfaya yerleştirilme biçiminde *Makâmât-ı Harîrî'*ye atıf yaparak bunun İslam resim geleneğinde bilindiğini dolayısıyla Mezopotomya geleneğinin etkili olduğu görüşünü ortaya koymuştur.¹² Basil Gray resimlerin stilistik özelliklerindeyse Çin geleneğinin baskın olmasına karşın Hristiyan Nesturi tarzının da etkilerinin görüldüğünü belirtmiştir.¹³ Güner İnal ise İlhanlı dönemi resim sanatında Orta Asya ve uzak doğu kültürünün etkilerini tespit etmiştir. *Menâfiü'l-hayvan* adlı eserin kimi minyatürlerini Selçuklu üslubunun bir devamı olarak nitelendirmektedir.¹⁴

Araştırmacıların ortak olarak vardıkları sonuç, dönemin minyatürlerinde Bizans, Asya ve Uzak Doğu etkilerinin var olduğudur. Bu durum doğudan batıya geniş bir coğrafyada hüküm süren İlhanlıların siyaset, ticaret ve kültür alanında yürüttükleri stratejinin doğal bir sonucudur. Fakat belirgin olmayan eserlerde çalışan sanatçılardır. Farklı üsluplar, eserlerde farklı sanat geleneklerine sahip sanatçıların varlığını göstermiş olsa da kesin olarak kaç sanatçının çalışmış olabileceğini kestirmek zordur. Bu konuyla ilgili olarak Talbot Rice *Câmiü't-tevârih'*in Edinburh nüshasında beş farklı sanatçının çalıştığını resimlerin üslupsal özelliklerinden yola çıkarak ortaya koymuştur.¹⁵ S. Blair de bu görüşü aktarmıştır.¹⁶ Temel sorun aynı sanatçının farklı üsluplarda resim yapıp yapmadığıdır. Sheila Blair'e göre bu olası değildir. Zira Orta çağ dünyasında sanatçıların geleneklerini koruması ve üstatlarının izinden gitmesi tercih edilen ve övülen bir davranıştır.¹⁷

İlhanlı dönemi minyatür sanatı üslupsal çeşitliliğinin yanı sıra zengin bir ikonografik konseptte sahiptir. Bu çalışma kapsamındaki başlangıç soruların-

¹⁰ Terry Allen, "Byzantine Sources for the Jâmi' al-tâvarikh of Ra shîd Al-Dîn", *Ars Orientalis* 15 (1985), 122.

¹¹ Blair, *A Compendium of Chronicles*, 52.

¹² D. Talbot Rice, "Who Were the Painters of the Edinburgh Rashîd Al-Dîn?", *Central Asiatic Journal* 14/1/3 (1970), 181; Basil Gray, *Persian Painting*, 41-42.

¹³ Basil Gray, *Persian Painting*, 41-42.

¹⁴ İnal, *Türk minyatür sanatı*, 61.

¹⁵ Rice Edinburh nüshasında çalışan sanatçıları eserde ilk betimledikleri portreye göre isimlendirmiştir. Rice, "Who Were the Painters of the Edinburgh Rashîd Al-Dîn?", 182.

¹⁶ Blair, *A Compendium of Chronicles*, 65.

¹⁷ Blair, *A Compendium of Chronicles*, 66.

dan biri İlhanlı dönemi tasvirlerinin ikonografik kökenleridir. Özellikle İslam tarih yazımında Âdem'den başlatılan ve Hz. Muhammed ile sonlandırılan anlatım geleneği vardı. Fakat İlhanlılara kadar böyle bir resimli örnek yoktu ve peygamberlerin betimlenmesiyle ilgili olarak yerleşik bir ikonografya henüz oluşmamıştı. Bu sebeple söz konusu tasvirlerde Hıristiyan kültüründen yararlanıldığı aşikardır.¹⁸ Moğolların Hıristiyan kültürüyle karşılaşmaları, tarihsel süreçte iki kültürün birbirleriyle olan ilişkilerin sosyo-politik gelişimi ve bu ilişkilerin görsel kültüre yansımaları çalışmanın sınırlarını aşan bir konudur.¹⁹ Bu çalışmanın ana konusu İlhanlı resim sanatında Hıristiyan ikonografisine ait olduğu tespit edilen üç resimdir. Bunlardan ilki *İsa'nın vaftizi*, diğer ikisiyse *Meryem'e müjde* sahneleridir. Çalışmada her üç resim ikonografik kaynaklar, üslup ve kompozisyon, ikonografi şeklinde üç başlıkta detaylı olarak ele alınmıştır.

¹⁸ Câmîü't-tevârih'teki peygamber öykülerini konu edinen minyatürlerin kökenleriyle ilgili görüşler için bkz. Allen, "Byzantize Sources for the Jâmi' al-tâvarikh of Ra shîd Al-Dîn". Câmîü't-tevârih'teki Hz. Muhammed tasvirlerin kökenleriyle ilgili görüşler için bkz. Mustafa Çetinaslan - Ali Can Özçelik, "Câmîü't-Tevârih Yazmalarındaki Hz. Muhammed Konulu Minyatürlerin Bizans Resim Sanatındaki Kökenleri", *Selçuklu Medeniyeti Araştırmaları Dergisi* 6 (31 Aralık 2021), 21-43.

¹⁹ Zira Hıristiyanlığın Orta Asya'daki geçmişi 8. yüzyıla kadar gitmektedir. Bu dönemde Orta Asya'ya egemen olan Uygur coğrafyasında Hıristiyanlığın bir kolu olan Nesturiliğin varlığı bilinmektedir. Kocho'da yer alan bir tapınakta Nesturi bir rahibi tasvir eden bir fresk bunu kanıtlamaktadır. Bkz. Abdurrahim Ayğan, "Türk Budist Resim Sanatındaki Dinî Karakterlerle İslâm Resim Sanatındaki Mistik Karakterler Arasında İkonografik Bir Karşılaştırma", 1. Uluslararası Avrasya Türk Sanatları Kongresi Bildiriler (21- 24 Kasım 2012), Ed. Yaşar Çoruhlu, Hâlenur Katipoğlu, J. Özlem Oktay (İstanbul: MSGSÜ Türk Sanatı Tarihi Uygulama ve Araştırma Merkezi, 2014), 120. Muhtemelen Moğolların Hıristiyan kültürüyle tanışması da bu dönemlere tekabül etmektedir. İlk diplomatik ilişkilerin ise Cengiz Han'ın torunu Göyük Han ile başladığı bilinmektedir. Sonraki dönemlerde siyaset ve ticaret başta olmak üzere farklı alanlarda ilişkiler artarak devam etmiştir. Göyük Han'dan sonra Moğol imparatorlarının Hıristiyan kadınlarla evlenmeleri ve saray çevresinde Hıristiyan bulundurmaları dikkat çekicidir. İlhanlıların İslamiyet'i benimsemelerinden sonra da Ön Asya'da tutunabilmek için Bizans ile stratejik ortaklığı devam etmiştir. Grousset, *The Empire of the Steppes*, 339-340; Alican Kirişoğlu, *İlhanlı-Avrupa İlişkileri* (Isparta: Süleyman Demirel Üniversitesi Sosyal Bilimler Enstitüsü, Yüksek Lisans, 2018), 12-13; Togan, "İlhanlılarla Bizans Arasındaki Kültür Münasebetlerine Ait Bir Vesika", 2. Ercan Gördeğir, "XIV. Yüzyılın İlk Çeyreğinde İlhanlı-Avrupa Münasebetleri", *Uluslararası Ekonomi Siyaset İnsan ve Toplum Bilimleri Dergisi* 2/4 (2019), 217.

1. İsa'nın Vaftizi

Minyatür Birûni'nin *el-Asârü'l-bâkiye* adlı eserinde yer almaktadır. Biruni'nin eseri farklı milletlerin kullandıkları takvimleri ve bu takvimlerin ortaya çıkış sebeplerini incelemektedir. Bundan dolayı milletlerin bayramlarını, kutsal günlerini ve bunların sahip oldukları takvimlerle olan ilişkilerini ele almaktadır.²⁰ Doğudan batıya farklı kültürlerle değindiği eser, etnografya ve dinler tarihi başta olmak üzere sosyal bilimler açısından önem taşımaktadır.

Eser günümüzde Edinburgh Üniversitesi Kütüphanesi'nde Or. Ms. 161 numarayla kayıtlıdır. Y. 140a'daki kayıttan eserin hicri 707 (1307-8) tarihli olduğu anlaşılmaktadır. Eser 25 minyatür; çok sayıda tablo ve çizim içermektedir. İsa'nın vaftiz konulu minyatür Hıristiyanlara ait kutsal günlerin anlatıldığı bölüm içerisinde (y. 140b) yer almaktadır.

1.1. İkonografik kaynaklar

Vaftiz, Hıristiyanlık inancının kabulüyle ilişkilendirilen bir ritüeldir. İsa'nın Yahya tarafından vaftizinin başta İncil olmak üzere Hıristiyan kaynaklarında yer alması, vaftizin tarihsel tecrübeye dayanan bir ritüel olduğunu göstermektedir.²¹

Resimle ilişkili olarak Birûni'nin metninde Vaftiz, takvime göre Kânûn-i Âhir ayının altıncı günü gerçekleşmiştir. Hıristiyanlar için kutsal sayılan güne alakalı şu bilgilere yer verilmiştir:

“Altıncı gün Denha'dır (Epifani). Denh bayramı ve Ma'mudiyeye günü olarak da bilinmektedir ki Zekeriya oğlu Yahya, otuz yaşına vardığında Mesih'i Ürdün'deki Ma'mudiyeye nehrinde vaftiz etti. İncil'de anlatıldığı üzere Ruhü'l-kudüs gökten indi ve bir güvercin benzer şekilde ona ulaştı. Onlar da (Hıristiyanlar) çocukları üç veya dört yaşına ulaştıklarında böyle yaparlar. Piskoposlar ve pa-

²⁰ Günay Tümer, “el-Âsârü'l-Bâkiye”, *Türkiye Diyanet Vakfı İslam Ansiklopedisi* (İstanbul: TDV Yayınları, 1991), 3/462.

²¹ Don Denny, “Baptism”, *Encyclopedia of Comparative Iconography: Themes Depicted in Works of Art*, ed. Helene E. Roberts (London: Routledge, 2013), 105; Salime Leylka Gürkan, “Vaftiz”, *Türkiye Diyanet Vakfı İslam Ansiklopedisi* (İstanbul: TDV Yayınları, 2012), 42/424.

pazlar bir tekneyi suyla doldururlar ve dualarla onları vaftiz ederler. Bunu uyguladıklarında çocuk Hıristiyan olmuş olur...”²²

Biruni metinde İsa'nın vaftiz edilmesiyle ilgili olarak İncil'den referans yapmıştır. İncil'de İsa'nın vaftizi üç yerde (Matta 3/13-16, Markos 1/9, Luka 3/21-22) benzer ifadelerle anlatılmıştır. Matta 3/13-16'da vaftiz hadisesi şöyle anlatılmaktadır:

“Bu sırada İsa, Yahya tarafından vaftiz edilmek üzere Celile'den Şeria Irmağı'na, Yahya'nın yanına geldi. Ne var ki Yahya, “Benim senin tarafından vaftiz edilmem gerekirken sen mi bana geliyorsun?” diyerek O'na engel olmak istedi. İsa vaftiz olur olmaz sudan çıktı. O anda gökler açıldı ve İsa, Tanrı'nın Ruhunun güvercin gibi inip üzerine konduğunu gördü.”

İsa'nın vaftiz hadisesi İslami ana kaynaklar olan Kur'an ve hadislerde geçmemektedir. Farklı milletlerin tarihlerini anlatan Tâberi (ö. 923) ile İbn-i Hişam (ö. 833) gibi müelliflerin eserlerinde de rastlamadık. Bîrûnî de kaynak olarak İncil'i göstermiştir. İslam resimli el yazmalarında konunun işlendiği ilk ve tek örnektir. Bu sebeple minyatür sahnesinde Hıristiyan ikonografisinden etkilenilmiştir. Konuyla ilgili olarak Grohmann Ön Asya coğrafyasında Manihaizm'in kurucusu ve bir ressam olan Mani'den gelen bir resim geleneğinin var olduğundan söz etmektedir. Grohmann'a göre Bîrûnî'nin milattan sonra 1000 yılı civarında yazdığı eserin resimli kopyaları vardı ve bunlardan biri Edinburgh kütüphanesi'ndeki nüshaya ilham kaynağı olmuştu.²³ Edinburgh Üniversitesi kütüphanesinin dijital kataloğundaki resim bilgilerindeyse aksi ifade edilmiştir. Minyatürün aşinalıktan uzak olduğu ve ressamın vaftiz sahneleri hakkında bir bilgiye sahip olmadığı belirtilmiştir.²⁴

1.2. Kompozisyon ve Üslup

Minyatür yatay olarak sayfanın ortasına yerleştirilmiş ve metni ikiye bölmüştür. Sahne ön yüzden arka yüze doğru dört katmana bölünmüştür. Ön

²² Ebü'r-Reyhân Muhammed b. Ahmed el-Bîrûnî Birûnî, *el-Âsârü'l-Bâkiye*, University of Edinburgh, 140b.

²³ Tomas W. Arnold - Adolf Grohmann, *Islamic Book: Contribution to Its Art and History from the 7-18th Century* (New York: The Pegasus Press, 1929), 68.

²⁴ “Chronology of Ancient Nations”, *University of Edinburgh Collections* (Erişim 10 Mayıs 2023).

yüzde Celile ırmağı mavi renkli kıvrımlı bir su olarak gösterilmiştir. İkinci katmanda su kenarında Yahyâ'nın da bulunduğu düzlük bir zemin betimlenmiştir. En geniş üçüncü katman ise eğimli yüksek bir tepeliktir. Bu tepeliğin sağ tarafından bir kısmı görülen mavi gökyüzü son katmanı temsil etmektedir. Kompozisyonda İsa Peygamber, üstü çıplak altı peştamal ile örtülüdür ve diz hizasında suyun içerisinde ayakta durmaktadır. Irmağın kenarında Yahya peygamber sudan çıkmaya hazırlanan İsa'ya üst kıyafetini giydirmek üzere çömelmiş vaziyette gösterilmiştir. İsa'nın siyah ayakkabıları suyun hemen kenarında durmaktadır. Gökyüzünü temsil eden mavilikten kanatları açık bir güvercin İsa'nın baş hizasına doğru yaklaşmaktadır.

Minyatürde kimi detaylara yer verilmiştir. Örneğin ırmağın kenarındaki bitkiler ile İsa'nın ayakkabılarının suda yansımaları görülmektedir. İsa'nın vücudunun sudaki kısmı da şeffaf olarak gösterilmiştir ve muhtemelen berrak bir su olduğuna işaret edilmiştir. İsa'nın uca doğru sivrilmış sakalı sudan henüz çıktığını göstermektedir. Yahya peygamber dörtte üç profilden, İsa peygamberin gövdesi dörtte üç profilden; başıysa yan profilden betimlenmiştir (Görsel: 1).



Görsel 1: İsa'nın Vaftizi, Câmîü'tevârîh, 1307-8, Edinburgh University Library: Or. Ms. 161, y. 140b.



Görsel 2: İsa'nın Vaftizi, Câmîü'tevârîh, 1307-8, Edinburgh University Library: Or. Ms. 161, y. 140b (detay)

1.3. İkonografi

Minyatür ikonografik açıdan metinde de referans gösterildiği üzere İncil'deki anlatıya uygundur. Yahya Peygamber, Celile ırmağında İsa peygamberi vaftiz etmiş ve bu sırada Ruhü'l-kudüs'ü temsil eden bir güvercin İsa'nın üzerinde belirmiştir. Bu resimde ve Hıristiyan sanatında İsa ve Yahya peygamberler, Celile ırmağı ve güvercin vaftiz ikonografisinin temel unsurlarıdır ve neredeyse bütün sahnelerde yer almaktadır.

Hıristiyan görsel kültüründeki en eski vaftiz sahneleri katakomplarda görülmektedir. Papa Callixtus katakompunda 3. yüzyıla tarihlenen duvar resminde yüksekte duran bir figür (Yahya), suyun içerisindeki başka bir figürün (İsa) kayalıklara çıkmasına yardım etmektedir. Alçakta duran figürün etrafında mavi rengin kalıntıları seçilebilmektedir. Sudaki figürün üstünde bir güvercin ikonografiyi tamamlayan unsur olarak yer almaktadır. Sade bir resim olmasına karşın ikonografik ana unsurları ihtiva etmektedir. Callixtus katakompundaki diğer fresk nispeten daha iyi durumdadır. Vaftizci Yahya üstü çıplak, altında bir peştamal ile irice betimlenmiştir. İsa peygamber ise küçük bir çocuk görünümü olarak gösterilmiştir. Sahnede bir güvercin seçilebilmektedir (Görsel: 3, Görsel: 4).²⁵ Domitilla katakompunda yer alan bir vaftiz sahnesi bir arkosolium kemerinin altındadır. Ayakta duran İsa ve Âdem, İsa'nın somun mucizesi ve vaftiz sahneleri sınırları belirlenmiş dörtgen paneller içerisinde betimlenmiştir. Vaftiz sahnesinde Yahya peygamber toga benzeri bir kıyafet giyiniktir ve hemen yanında duran İsa Peygamberi vaftiz etmektedir. İsa peygamberin baş hizasında bir güvercin görülmektedir.²⁶

²⁵ Robin M. Jensen, *Living Water: Images, Symbols, and Settings of Early Christian Baptism, Supplements to Vigiliae Christianae* (London: Brill, 2011), 15; Wolfred Nelson Cote, *The Archaeology of Baptism* (London: Yates and Alexander, 1876), 34; Thomas Armitage, *A History of the Baptists* (New York: Bryan Tylor, 1890), 260.

²⁶ Jensen, *Living Water: Images, Symbols, and Settings of Early Christian Baptism, Supplements to Vigiliae Christianae*, 17.



Görsel 3: İsa'nın Vaftizi, Callixtus katakompu, 3. Yüzyıl (M. Jensen, s. 14)



Görsel 4: İsa'nın Vaftizi, Callixtus katakompu, 3. Yüzyıl (M. Jensen, s. 16)

Peter ve Marcellinus katakompunda yer alan vaftiz sahnesinde yüzü izleyiciye dönük net olarak tanımlanabilen İsa peygamber kısa kıvrıkcık saçlı çıplak vaziyette ayakta durmaktadır. Resim günümüze eksik ulaştığından Vaftizci Yaha'nın İsa'nın başı üzerindeki eli görülmektedir. İsa'nın başı üzerinde bir güvercinin gagasından sağanak halinde su akmaktadır (Görsel: 5).²⁷ Suyun kaynağının kutsal olduğuna gönderme yapan bu ikonografi sonraki yüzyıllarda farklı imgelerle devam etmiştir. 5. yüzyıla tarihlenen Fonte San Giovanni in Fonte Vaftizhanesindeki bir mozaikte Yahya bir tabak ile İsa'yı vaftiz etmektedir. Tabakın hemen üzerinde güvercin yer almaktadır. Bu mozaik sahnesi vaftiz ikonografisi açısından dikkate değer yenilikler içermektedir. Örneğin İsa peygamber ilk kez sakallı bir yetişkin olarak tasvir edilmiştir. Ürdün nehri de ilk kez gerçek bir nehir görünümü kazanmış ve nehri temsil eden bir figür su içerisinde gösterilmiştir (Görsel 6).²⁸

²⁷ Jensen, *Living Water: Images, Symbols, and Settings of Early Christian Baptism, Supplements to Vigiliae Christianae*, 19; Gertrud Schiller, *Iconography of Christian Art* (New York: Greenwich Connecticut, 1971), 132. Living matter, s. 19. Aynı katakomptaki başka bir fresk için bkz. Jensen, *Living Water: Images, Symbols, and Settings of Early Christian Baptism, Supplements to Vigiliae Christianae*, 24. Everett Ferguson, *Baptism in the Early Church: History, Theology and Liturgy in the First Five Centuries* (Dulles: Wm. B. Eerdmans Publishing, 2009), 662.

²⁸ Jensen, *Living Water: Images, Symbols, and Settings of Early Christian Baptism, Supplements to Vigiliae Christianae*, 109; Schiller, *Iconography of Christian Art*, 132.



Görsel 5: İsa'nın Vaftizi, Peter ve Marcellinus katakompu, 4. yüzyıl (M. Jensen, s. 20).



Görsel 6: İsa'nın Vaftizi, San Giovanni Vaftizhanesi, Ravenna, 4. Yüzyıl, [https://www.ravennamosaici.it/battisteroneoniano/#iLightbox\[gallery_image_1\]/5](https://www.ravennamosaici.it/battisteroneoniano/#iLightbox[gallery_image_1]/5)

Orta Çağ ortalarından itibaren ikonografinin giderek zenginleştiği görülmektedir. Sahneye dahil olan melek figürleri ile Ürdün nehrinin kişiselleştirilmiş biçimleri yerleşik bir hal almıştır.²⁹ Resimleri ünlü minyatür sanatçısı T'oros Roslin'e atfedilen 13. yüzyıla tarihlenen bir İncil'in vaftiz sahnesinde bir grup melek olaya tanıklık etmektedir. Sahnenin önünde duran melek, elinde bir peştamal İsa'nın çıkışını beklemektedir. Ellerinde peştamal veya giysi bulunan; sıralı olarak ayakta duran melekler vaftiz ikonografisinin ana unsurları olmuştur (Görsel: 7).³⁰ Dini ikonografide melekler hem gerçekleşen bir hadisenin tanrısallığını sembolize eder hem de kutsal olayda tanrının emrini yerine getirmek amacıyla yardımcı olurlar. Bu sebeple metinsel bir dayanak olmasa bile *kutsalın* ifadesinde meleklerle sıkça başvurulmaktadır.

²⁹ Jensen, *Living Water: Images, Symbols, and Settings of Early Christian Baptism, Supplements to Vigiliae Christianae*, 109; Estelle Mare, "Angels in Representations of the Baptism of Christ: A Survey with Reference to El Greco's Innovative Approach to the Scene", *South African Journal of Art History* 15/1 (2001), 88.

³⁰ Hosias Lucas manastrında yer alan bir mozaik bu sahnenin bilinen önemli örneklerinden biridir. Bu örnek ile diğer örnekler için bkz. Schiller, *Iconography of Christian Art*, 134-135.



Görsel 7: İsa'nın Vaftizi, T'oros Roslin İncili, Walters Manuscript W.539, fol. 23r.



Görsel 8: İsa'nın Vaftizi, Ahşap panel üzerine tempera, Natinal Gallery of Art, Giovanni Baronzio, 1335?, 1939.1.131.

Vaftiz sahnelerinde güvercinin yer almaması konuyla ilgili dikkat çeken hususlardandır. Kimi sahnelerde güvercin yerine daire veya yarım daire şeklinde bir form betimlenmiştir. 14. yüzyıla tarihlenen bir vaftiz sahnesinde olduğu gibi sahnenin üst kısmına yerleştirilen yarım daire formunun iç kısmında Kutsal Ruh'u gönderen Tanrı görülmektedir. (Görsel: 8). Bu ikonografi "İsa vaftiz edildiğinde, tam sudan çıkarken, gökler ona açıldı. Tanrı'nın ruhunun indiğini gördü ve bir ses, 'Bu, kendisinden çok hoşnut olduğum Sevgili Oğlum' dedi." (Matta 3:13-17) pasajıyla örtüşmektedir.

İlhanlıların hüküm sürdüğü dönemde hazırlanan bir Ermeni İncili'ndeki vaftiz sahnesi mekân kurgusu açısından zayıf olmasına karşın farklı ikonografik öğeler içermektedir. Sahnede İsa başına kadar suyun içerisinde gösterilmiştir. Yahya ise suyun dışında yüksek bir yerde durmaktadır. Suyun içeri-

sinde bir ejder görülmektedir. İsa'nın sağında melekler ve bir güvercin kompozisyonun diğer unsurlarıdır (Görsel: 9).



Görsel 9: İsa'nın Vaftizi, İsa'nın Vaftizi, Resam Simeon Ardjishetsi İncili, 1305, Erivan, The Matenadaran, Erivan, Ermenistan, MS 2744, fol. 4r.

Sonuç olarak, erken Hıristiyanlık dönemi katakomp resimlerindeki vaftiz sahneleri diğer peygamberlerin kutsal kitapta geçen öykülerini ve mucizelerinin bir arada yer aldığı bir ikonografik konsept içerisinde yer almıştır. Bu çerçevede katakomplardaki vaftiz sahneleri metne bağlı ve ikonografik çeşitliliğin olmadığı sade kompozisyonlardı. Bu yönüyle Asârü'l-bakiye'deki vaftiz sahnesiyle benzeştiği söylenebilir.

5. yüzyıldan sonra temel unsurlar ortak olmasına karşın, Yahya'nın ne şekilde vaftiz ettiği, vaftize kimlerin eşlik ettiği, vaftizin nasıl bir su-

da/nehirde gerçekleştiği ve İsa'nın duruş biçimi detaylandırılmış ve ikonografi zenginleşmiştir. Vaftiz sahneleri Hıristiyan öğretisine bağlı kalınarak resmi bir teolojik anlatım diline sahip olmuştur. Bu bağlamda *el-Asârü'l-bâkiye'*deki vaftiz sahnesi kendine özgü bir anlatım diliyle Hıristiyan örneklerinden farklılaşmaktadır. Minyatürü batılı örneklerinden ayıran şey resmi teolojik dil yerine figürleri doğal halleriyle betimleyen bir anlatımın tercih edilmiş olmasıdır. Sahne sembolik dilden oldukça uzaktır. Ana tema olan vaftiz anının değil de Yahya Peygamber'in sudan çıkmak üzere olan İsa'nın elbiselerini giydirmek için çömelmiş halde betimlenmiş olması bu doğal anlatımın çarpıcı dışavurumudur. Aslında Hıristiyan sanatında da sudan çıkmakta olan İsa için peştamal veya giysi tutan figürler bulunmaktaydı. Fakat bu görevin Yahya'ya verilmiş olması manidardır. Bu sebeple Hıristiyan ikonografisinden belirgin şekilde ayrıldığını gösteren hususlardan biri Yahya imajıdır. Yahya burada vaftizci kimliğiyle değil, Hıristiyan vaftiz sahnelerindeki melekler gibi peştamal veya kıyafet tutan yardımcı bir figür olarak gösterilmiştir. Oysa Yahya, Hıristiyan kültürünün ve kutsal kitabın önemli karakterlerinden biridir ve *Vaftizci Yahya* olarak tanınmaktadır. Bu kimliğin resimde göz ardı edilmesi tesadüf değil iki inanç arasında keskin teolojik ayrımın bir sonucudur.

Vaftiz sahnelerinde gerçekçi ve doğal anlatım Celile ırmağının betimlenmesine de yansımıştır. Yukarıdaki örneklerde görüldüğü üzere Hıristiyan sanatında kutsal metinde anlatılan Celile ırmağı farklı stilize formlarla gösterilmiş kimi örneklerdeyse kişiselleştirilmişti. *El-asârül'-bâkiye'*deyse Celile ırmağı minyatür sahnesinin alt kısmında yatay olarak boylu boyunca uzanan, içindeki kıvrımlarla akıntılı olduğu anlaşılan sıradan bir nehir olarak görülmektedir.

2. Meryem'e Müjde: el-Âsârü'l-Bâkiye

İlhanlı dönemi resim sanatında Hıristiyan ikonografik gelenekleriyle ilişkili sahnelerden biri *Meryem'e müjde* sahnesidir. Hıristiyanlık sonrası Batı sanatının neredeyse bütün dönemlerinde ve plastik sanatların birçok alanında bu ikonografinin sıklıkla ele alındığı görülmektedir. Minyatür *el-Asârü'l-bâkiye'*de Hıristiyanların kutsal saydığı günlerin anlatıldığı bölüm içerisinde yer almaktadır (y. 141a).

2.1. İkonografik kaynaklar

Minyatürle ilişkili olarak Hıristiyan inancında özel bir yeri olan Cebraîl'in Meryem'e İsa'yı müjdelemesi Birunî'nin metnine göre Azâr (Mart) ayının yirmi beşinci gününde gerçekleşmiştir. Konuyla ilgili olarak şu ifadelere yerilmiştir:

*"25. gün Sebbar bayramıdır ki bugünde Cebrail aleyhisselam Meryem'e gelerek Mesih'i müjdelemiştir. Bugünden (İsa'nın) doğum gününe kadar (geçen süre) dokuz ay beş küsur gündür. Bu, çocuğun annenin karnında kaldığı tabii bir süredir. İsa babasız olarak Ruhü'l-kudüs vasıtasıyla dünyaya gelmesine karşın onun alemdeki varlığı tabiatın kuralları dışına çıkmamıştır. Annesinin karnında tabii süre içerisinde kalması bundan dolayıdır."*³¹

Kur'an-ı Kerim'de Meryem ve İsa peygamberin hayat öyküsü birçok yerde anlatılmıştır. Meryem'e müjde verilmesi ise iki yerde geçmektedir. Âl-i İmran sûresinde anlatılan müjde ifadeleri şu şekildedir: *"Melekler demişti ki: "Ey Meryem! Allah seni kendisinden bir kelime ile müjdeliyor. Adı Meryem oğlu İsa Mesîh'tir, dünyada da âhirette de itibarlı ve (Allah'a) yakın kılınanlardandır."*³² Meryem sûresindeyse Meryem ile melek arasındaki diyalog detaylı olarak anlatılmıştır:

Kitapta Meryem'i de okuyup an. Hani o, evinden ayrılarak doğu tarafında bir yere çekilmişti. Onlarla kendi arasına bir perde çekmişti. Derken, ona ruhumuzu gönderdik; ruh ona tam bir insan şeklinde göründü. Meryem, "Beni senden koruması için çok esirgeyici olan Allah'a sığınıyorum! Eğer Allah'tan sakınan bir kimse isen (bana dokunma)" dedi. Melek, "Ben ancak sana tertemiz bir erkek çocuk bağışlamak için rabbim tarafından gönderilmiş bir elçiyim" dedi. Meryem, "Ben iffetsiz olmadığım ve bana bir erkek eli bile değmediği halde nasıl çocuğum olur?" dedi. Melek cevap verdi: "Orası öyle; ancak rabbim buyurdu ki: O bana kolaydır. Biz,

³¹ Birûnî, *el-Âsârü'l-Bâkiye*, 141a.

³² Âl-i İmrân, 3: 45.

onu insanlara bir delil ve kendimizden bir rahmet kılacağız. Bu, kararlaştırılmış bir iştir.”³³

Meryem ile melek arasındaki diyalog Luka İncil’inde şu şekilde geçmektedir:

Elizabet’in hamileliğinin altıncı ayında Tanrı, Melek Cebrail’i Celimile’de bulunan Nasıra adlı kente, Davut’un soyundan Yusuf adındaki adamla nişanlı kıza gönderdi. Kızın adı Meryem’di. Onun yanına giren melek, “Selam, ey Tanrı’nın lütfuna erişen kız! Rab senindedir” dedi. Söylenenlere çok şaşırarak Meryem, bu selamın ne anlama gelebileceğini düşünmeye başladı. Ama melek ona, “Korkma Meryem” dedi, “Sen Tanrı’nın lütfuna eriştin. Bak, gebe kalıp bir oğul doğuracak, adını İsa koyacaksın. O büyük olacak, kendisine ‘Yüceler Yücesi’nin Oğlu’ denecek. Rab Tanrı O’na, atası Davut’un tahtını verecek. O da sonsuza dek Yakup’un soyu üzerinde egemenlik sürecek, egemenliğinin sonu gelmeyecektir.” Meryem meleğe, “Bu nasıl olur? Ben erkeğe varmadım ki” dedi. Melek ona şöyle yanıt verdi: “Kutsal Ruh senin üzerine gelecek, Yüceler Yücesi’nin gücü sana gölge salacak. Bunun için doğacak olana kutsal, Tanrı Oğlu denecek. Bak, senin akrabalarından Elizabet de yaşlılığında bir oğula gebe kaldı. Kısır bilinen bu kadın şimdi altıncı ayındadır. Tanrı’nın yapamayacağı hiçbir şey yoktur.” “Ben Rab’bin kuluyum” dedi Meryem, “Bana dediğin gibi olsun.” Bundan sonra melek onun yanından ayrıldı.³⁴

Matta İncil’indeyse konu şu şekilde anlatılmaktadır:

İsa Mesih’in doğumu şöyle oldu: Annesi Meryem, Yusuf’la nişanlıydı. Ama birlikte olmalarından önce Meryem’in Kutsal Ruh’tan gebe olduğu anlaşıldı. Nişanlısı Yusuf, doğru bir adam olduğu ve onu herkesin önünde utandırmak istemediği için ondan sessizce ayrılmak niyetindeydi. Ama böyle düşünmesi üzerine Rab’bin bir meleği rüyada ona görünerek şöyle dedi: “Davut oğlu Yusuf, Meryem’i kendine eş olarak almaktan korkma. Çünkü onun rahminde

³³ Meryem 19: 16/21.

³⁴ Luka 1: 26-38.

oluşan, Kutsal Ruh'tandır. Meryem bir oğul doğuracak. Adını İsa koyacaksınız. Çünkü halkımı günahlarından O kurtaracak.”³⁵

Asârü'l-bakiye metninde sadece bayramın ismi (Sebbar) ve bu bayramın içeriği tanımlanmıştır. Sonraki ifadelerde İsa'nın mucizevi bir şekilde ana rahmine düştüğü fakat düştükten sonra doğanın kurallarına göre doğum olduğu vurgulanmıştır. Metnin devamı bu yönüyle İsa'nın tanrısallığına İslam'ın bakış açısına odaklanmıştır. Meryem'e getirilen müjdeyle ilgili detaylara yer verilmemiştir.

Âl-i İmran sûresindeki Meryem'e müjde ayetinde olayın özeti sunulmuştur. Meryem sûresindeyse olay detaylandırılmıştır. Luka İncil'indeki ifadeler de Kur'an'ın anlatımıyla benzerlik göstermektedir. Melek Meryem'e görünür ve doğacak çocuğu müjdeler. Meryem kimseyle birlikte olmadığı için buna şaşırır. Melek ise onu teselli eder ve doğacak çocuğu övgüyle niteler. Meleğin ifadeleri arasında yer alan “Yüceler Yücesi'nin Oğlu' denecek.” ifadesi iki kutsal metin ve iki din arasındaki bariz farklılıklardandır. Birûni'nin Hıristiyan teolojisine dair göndermesi de bununla ilgilidir. Müslüman bir düşünür olan Birûni de meselenin bu yönüne odaklanarak farklı bilgiler vermemiştir. İki din arasındaki katı düşünsel farklılıklar metne yansımış ve Birûnî Vaftiz hadisesindeki anlatıma benzer şekilde bayramla ilgili bilgilere yer vermemiştir.

Matta İncil'indeki anlatımındaysa farklı bir detay bulunmaktadır. Burada geçen ifadelerde rabbin meleği Meryem'e rüyasında göstermiştir ve ilahi mesajı kendisine bu şekilde iletmiştir.

2.2. Kompozisyon ve Üslup

Etrafı cetvelle çevrili minyatür sahnesi sayfaya yatay olarak yerleştirilmiştir. Resim dikey olarak iki bölüme ayrılmıştır. Sağ tarafta doğal bir manzara içerisinde kanatlı bir melek dörtte üç profilden betimlenmiştir. Meleğin yüz hatları, kıyafet biçimi ve uzun kıyafetinden sarkan kıvrımlı bağlar Orta Asya ve Çin sanatının izlerini aksettirmektedir. Altın hale ve kanatlar ise Bizans sanatında melek betimlemelerinde aşına olunan imgelerdendir. Kompozisyonun sol tarafındaki Meryem sivri kemerli bir mekân içerisinde bağdaş kurma

³⁵ Matta 1:18-22.

oturuş pozisyonuyla oval bir sedirin üzerinde dökümlü elbiselerle gösterilmiştir. Meryem'in bu imajı yine Asyatik betimleme tarzına uygundur. Her iki figürün birbirine dönük olarak betimlenmiş olması ve el hareketleri kutsal metinlerde geçen diyaloga bir gönderme olmalıdır (Görsel: 10).



Görsel 10: Meryem'e Müjde, el-Âsârü'l-Bâkiye, 1307, İlhanlı Dönemi, Edinburgh University Library, Or.Ms.161, 141a.

Görsel 10'dan detay.

2.3. İkonografi

Resmin genel kompozisyonu Meryem sûresindeki ifadelerle örtüşmektedir. Kompozisyonun ikiye bölünerek bir tarafın açık doğa manzarası bir tarafın kapalı bir mekân olarak tasarlanması ve Meryem'in bu mekân içerisinde gösterilmesi ikonografik çerçeveye de uygundur. Çünkü ilgili ayetlerde Meryem'in evinden ayrılarak doğu tarafında bir yere çekildiği ve halk ile arasına mesafe koyduğu vurgulanmıştır. Kanatlı melek bu mekâna yaklaşarak ilahi mesajı iletmektedir. Sahnede bu ikonografik ilişkiyi doğrulayan en güçlü detay perdedir. Metinde geçen "Onlarla kendi arasına perde çekmişti" ifadesi resimde karşılık bulmuştur. Bu perde, Meryem'in arkasında gövde hizasında siyah renkli ve işlemeli bir perdedir. Perde, kuşkusuz orta çağda saray iko-

nografisinde ve orta çağ sonrasında burjuva geleneğinde bir sınıfı temsil eden imgelerden biridir. Bu yönüyle perde imgesi iç mekanların dekorunu zenginleştiren bir unsurdur. Fakat sahnedeki siyah örtünün veya Kur'an'da geçen ifadeyle perdenin³⁶ bununla bir ilgisinin olmadığı, metnin görsele yansımaları olduğu aşikardır.

Sahnedeki detaylardan biri de Meryem'in göğüs hizasında tuttuğu yün eğirme aleti olan örekedir. Kur'an ve Kanonik İncillerde anlatılmayan bu detay minyatür sahnesinde de güçlükle fark edilmektedir. Kökeni apokrif İncilere dayanan bu ikonografinin Bizans resim sanatında Meryem'e müjde sahnelerinde sıklıkla yer aldığı görülmektedir.³⁷

Bizans sanatındaki en eski Meryem'e müjde sahnelerinden biri dördüncü yüzyıla tarihlendirilen Priscilla katakompunda yer almaktadır. Katakompın genel ikonografisine bağlı olarak metnin dışına çıkmayan sade bir kompozisyona sahiptir. Sahnenin solunda Meryem bir taht üzerine oturmuş vaziyettedir. Karşısındaki Cebrail Romalı kıyafet giyiniktir. Resim zarar görmüş olmasına karşın Cebrail'in kanatlı olmadığı söylenebilir. Cebrail'in yüzü Meryem'e dönüktür. Sağ elini Meryem'e doğru uzatmış vaziyettedir.³⁸ Cebrail'in erken devirdeki bu betimleme tarzı sonraki dönemlerde Müjde sahnelerinde yerleşik hale gelmiştir. Figürlerin birbirine dönük biçimi kutsal metinlerde geçen diyaloga gönderme yapmakta; Cebrail'in elini (işaret parmağını) Meryem'e doğrultması zamanla dini ikonografyada Tanrıdan alınan mesajın iletilmesi şeklinde genel bir anlama bürünmüştür (Görsel: 11).

³⁶ Kur'an'da حجاب hicâb olarak geçmektedir. Hicâb, sözlükte perde, örtü, iki nesne arasına çekilen bölme anlamlarına gelmektedir. Ebü't-Tahir Mecdüddin Muhammed b. Yakub b. Muhammed Firuzabadi, *el-Kâmûsü'l-muhit* (Mısır: Matbaatü'l-Emriyye, 1923), 1/52.

³⁷ Schiller, *Iconography of Christian Art*, 35; Şule Gedikli, *Rönesans Dönemi (1420-1500) Avrupa Resminde Hz. Meryem İkonografisi* (Ankara: Gazi Üniversitesi Sosyal Bilimler Enstitüsü Sanat Tarihi Anabilim Dalı, Doktora Tezi, 2022), 687. Konuyla ilgili olarak ayrıca bkz. Hatice Demir, "Meryem'e Müjde Sahnesinde Meryem'in Kırmızı, Kırmızı ve Mor Yünü Üzerine Görüşler", *Bilimname* 2018/36 (31 Ekim 2018), 351-373; Schiller, *Iconography of Christian Art*, 35; Gedikli, *Rönesans Dönemi (1420-1500) Avrupa Resminde Hz. Meryem İkonografisi*, 687.

³⁸ Schiller, *Iconography of Christian Art*, 34; Catherine Gines Taylor, "Painted Veneration: The Priscilla Catacomb Annunciation and the Protoevangelion of James as Precedents for Late Antique Annunciation Iconography", *Studia Patristica*, (01 Ocak 2013), 31.

Hıristiyan sanatındaki eski müjde sahnelerinden biri de Roma forumunda yer alan Santa Maria Antiqua kilisesindedir. Apsisinin sağ tarafındaki duvarda farklı zamanlarda üst üste yapılmış resimlerden birinin Meryem'e Müjde sahnesi olduğu varsayılmaktadır. Resimlerdeki figürler birbiri içine girdiği için bu erken dönem sahnenin ikonografisi hakkında yorum yapmak zordur. Yalnızca freskin sağ üst kısmındaki figürün Cebrail, sol üstünde başı görünen figürün ise Meryem olduğu seçilebilmektedir (Görsel: 12).³⁹



Görsel 11: Meryem'e Müjde, Priscilla Katakompu, 3. Yüzyıl, https://www.wga.hu/html_m/zearly/1/2mural.

Görsel 12: Meryem'e Müjde, Santa Maria Antiqua, 5. Yüzyıl, Roma, (Avery, 1925, s. 131).

Erken dönem örneklerinden sonra Hıristiyan sanatında Meryem'e müjde sahnelerinin, genel itibariyle müjdenin verildiği mekâna göre iki başlık altında toplandığı söylenebilir. Bunlardan ilki Meryem'e kuyu başında verilen müjde diğeri ise Meryem'e evinde verilen müjdedir.⁴⁰ Kimi tasvirlerdeyse iki mekân

³⁹ Myrtila Avery, "The Alexandrian Style at Santa Maria Antiqua, Rome", *The Art Bulletin* 7/4 (1925), 129.

⁴⁰ Hatice Demir, *Bizans Resim Sanatında Meryem Kültü ve Müjde Sahnesi* (Ankara: Hacettepe Üniversitesi Sosyal Bilimler Enstitüsü, Doktora Tezi, 2018), 186.

birlikte ele alınmıştır. *El-Asârü'l-bakiye'* de yer alan minyatür ise evde müjde sahneleri grubuna girmektedir.

Gladzor İncil'i'nde yer alan müjde sahnesi kuyu ve ev mekanlarını birlikte ele alan örneklerdendir. Sahnenin sağında evinde taht üzerinde yün eğiren Meryem, solda ise kanatlı Cebrail ikisinin ortasında bir kuyu yer almaktadır. Kuyunun hemen arkasında yükselen bir ağaç ile kuyunun önündeki altın testi müjde sahnelerindeki metaforlardandır.⁴¹ Resim Meryem'in Cebrail ile karşılaştığı andaki psikolojik durumunu Kur'an ve Luka İncil'indeki anlatıma paralel olarak aktaran iyi örneklerden biridir. Cebrail ilahi mesajı Meryem'e iletmek üzere ona doğru elini uzatmaktadır. Meryem'in ise bu durumdan korkmuş halde geri çekildiği jest ve tavırlarından anlaşılmaktadır (Görsel: 13).



Görsel 13: Meryem'e Müjde, Gladzor İncili, 14. Yüzyıl, Ermenistan, UCLA Library, MS. 1 170/466, y. 305.

El-Asârü'l-bâkiye' deki *Meryem'e müjde* sahnesinin keskin biçimde ikiye bölünmesinin Meryem'in insanlardan uzaklaştığı ve onlarla arasına mesafe koyduğu şeklindeki kutsal anlatılarla ilişkili olduğu ifade edilmişti. Bu ikonografik ilişkinin Hıristiyan görsel kültüründe bilindiği anlaşılmaktadır. Bunun en belirgin örnekleri Saint Catherine Manastırında bulunan iki ayrı kraliyet kapı-

⁴¹ Thomas F. Mathews - Alice Taylor, *The Armenian Gospels of Gladzor: the Life of Christ Illuminated* (California: Getty Publications, 2001), 42.

sının üzerinde yer almaktadır.⁴² İki taraflı kapıların sağ tarafında Meryem, sol tarafındaysa Cebrail yer almaktadır. Sahnede iki figür de ayakta durmaktadır. Cebrail'in Meryem'e doğru elini uzattığı; Meryem'in ise buna karşılık eliyle tepki verdiği durum betimlenmiştir (Görsel: 14). Meryem'in saflığına ve masumiyetine gönderme yapan bu kompozisyon anlayışının farklı bir örneği 15. yüzyıl Fransa'da hazırlanmış bir el yazmasının minyatüründe yer almaktadır. Burada sanatçı mimari unsurlar ve heykellerle dekore ettiği müjde sahnesini ayrı biçimde çift sayfa tasarlayarak kutsal anlatıyı görselleştirmiştir. Meryem müstakil olarak özel korunmuş çok sütunlu bir mimari mekânda yine sağ tarafta, bir melek alayı ise sayfanın solunda yer almaktadır (Görsel: 15).⁴³



Görsel 14: Meryem'e Müjde, Kraliyet Kapıları, Saint Catherina Manastırı, 13. Yüzyıl, Sina, (Seppara, s. 13)



Görsel 15: Meryem'e Müjde, Fransa Charles Saatlerrinden Müjde, 1450-75, Paris, Cloisters Koleksiyonu, y. 71a-b.
<https://www.metmuseum.org/art/collection/search/471840>.

⁴² Serafim Seppälä, "Reminiscences of icons in the Qur'an?", *Islam and Christian-Muslim Relations* 22/1 (2011), 13.

⁴³ Margaret B. Freeman, "The Annunciation: From a Book of Hours for Charles of France", *The Metropolitan Museum of Art Bulletin* 19/4 (1960), 105.

14. yüzyıla tarihlendirilen Fransa'da ahşap üzerine yapılmış bir tasvir yerleşik kompozisyonun dışında yeni unsurlar da içermektedir. Sahnenin sol üstünde iç içe geçme iki dairenin iç kısmında tanrı küçük bir bebeği (veya cenini) Meryem'e doğru göndermektedir. Altının yoğun olarak kullanıldığı bu resimde Cebrail'in tavus kuşunu andıran stilize kanatları, figürlerin kıyafet, saç stilleri ile genel imajları aristokrat zevklere hitap ettiğini göstermektedir. Bu resim *Meryem'e müjde* sahnelerinin doğu ve batı Hıristiyan dünyasındaki ayrımı göstermesi açısından da değer taşımaktadır (Görsel: 16).



Görsel 16: Meryem'e Müjde, Ahşap üzerine Tempera, 14. Yüzyıl, The Cleveland Art Museum, <https://www.clevelandart.org/art/1954.393>.

15. yüzyıldan sonra Bizans imparatorluğunun yıkılması, Rönesans ve reform hareketleri gibi Hıristiyan dünyasında yaşanan sosyo-politik gelişmelere bağlı olarak *Meryem'e müjde* sahnelerinde değişimler görülmüştür. Meryem imajı burada belirleyici olmuştur. Ortodoks Bizans imajında yün eğiren doğulu kadın yerine zamanla saraylı ve soylu bir kadın imajının yerleştiği görülmektedir. 14. yüzyılın başlarında hazırlanan resimli İlhanlı *el-Âsârü'l-bakiye* nüshasındaki *Meryem'e müjde* sahnesindeyse doğu Ortodoks anlayışın baskın olduğu söylenebilir.

3. Meryem'e Müjde: Câmîü't-Tevârih

Meryem'e kuyu başında müjde sahnesi iki *Câmîü't-tevârih* nüshasında yer almaktadır. Bunlardan ilki 1314 yılına tarihlendirilen Edinburgh Üniversitesi koleksiyonundaki İlhanlı dönemi nüshasıdır. Diğeriyse Topkapı Saray Müzesi Kütüphanesi'nde kayıtlı (H. 1653) 1317 tarihli diğer nüshadır.⁴⁴ Bu minyatür ile aynı nüshada yer alan bir grup minyatürün Timurlu döneminde hazırlandığı araştırmacılar tarafından ortaya konmuştur.⁴⁵ Bu sebeple konu kapsamında yalnızca İlhanlı dönemine ait Edinburgh nüshasındaki resim ele alınacaktır.

3.1. İkonografik kaynaklar

Edinburgh nüshasındaki müjde sahnesi geçmiş dönem peygamberlerinin anlatıldığı bölüm içerisinde (y. 24a) yer almaktadır.

Câmîü't-tevârih'te sayfanın başından itibaren sırasıyla Hz. İsa ve Hz. Yahya'nın yaşadığı dönem, Meryem'in nesebi ve İmrân ailesi (Âl-i imrân), Zekeriyâ'nın Meryem'i himâyesi, Hz. Yahyâ'nın peygamberliği ve ölümü konuları anlatılmıştır. Sonrasında Meryem hakkında şu bilgiler verilmiştir:

"Meryem ve İsa'nın durumu şöyledir: İsa ve amca oğlu Yusuf kili-seye hizmet ederlerdi. Suyu ihtiyaç duydukları zamanlarda birlikte dışarı çıkarlar ve suyla birlikte geri dönerlerdi. Günlerden bir gün Meryem amcasının oğluna "Su almak için yürümek istiyorum bana eşlik eder misin?" diye sordu. (Yusuf) ona şöyle karşılık verdi: "Bende bugün ve yarına yetecek su var" dedi ve onunla birlikte dışarı çıkmadı. Bunun üzerine Meryem su aramaya yalnız başına çıktı ve bir mağaraya ulaşına kadar yürüdü. Sonra bir şahsın kılığında girmiş şekilde Cebrail'i (Aleyhisselam) ayakta gördü. Cebrail onunla konuştu ve şöyle dedi: Ey Meryem! Allah beni sana tertemiz bir oğlan çocuğu vermem için gönderdi. Meryem şöyle karşılık verdi: Ben senden Rahman'a sığınırım şayet takî isen (O'ndan

⁴⁴ Bkz. Zeren Tanındı - Filiz Çağman, "Topkapı Sarayı'nın Kitap Hazinesinin İki Câmî 'ü't-Tevârih Nüshası Hakkında (H.1653-H.1654)", *Sanat Tarihi Yıllığı* 30 (30 Haziran 2021), 187-257.

⁴⁵ Güner Inal, "Some Miniatures of the 'Jâmi' al-Tav Ârih' in Istanbul, Topkapı Museum, Hazine Library No. 1654", *Ars Orientalis* 5 (1963), 169.

korkuyor ve O'na itaat ediyorsan). Cebrail ona: "Ben sadece rabbinin elçisiyim" dedi. Meryem dedi ki: "Bana bir insan dokunmamış ve ben kötü bir fiil işlememişken nasıl benim bir erkek evladım olur? Cebrail dedi ki "Evet öyledir". Meryem rabbinin emrine teslimiyet gösterdi. Bunun üzerine Cebrail (Aleyhisselam) Allah'ın izni ile onun yakasına üfledi ve yanından ayrıldı. Böylece Meryem İsa'ya (Aleyhisselam) gebe kaldı. Sonra suyunu aldı ve kiliseye geri döndü."46

Bir önceki başlıkta ele alındığı üzere kanonik İncillerde ve Kur'an'da Meryem'e Cebrail'in nerede görüldüğüne dair net ifadelerin olmadığı anlaşılmaktadır. Bununla birlikte Kur'an'da geçen "...evinden ayrılarak doğu tarafında bir yere çekilmişti. Onlarla kendi arasına bir perde çekmişti. Derken, ona ruhumuzu gönderdik." ifadeleri ile Luka İncilinde geçen "...Kızın adı Meryem'di. Onun yanına giren melek..." ifadeleri Cebrail'in Meryem'e evinde görüldüğü güçlendirmektedir. Muhtemelen bu sebeptendir ki Meryem'i evinde taht üzerinde gösteren veya olayı bir mimari mekanla ilişkilendiren örnekler sayıca daha fazladır.

Burada belli başlı sorulardan biri Reşîdüddin'in bu rivayeti nereden alındığıdır. Zira detaylandırılan bu rivayetin bir kaynaktan alındığı aşikardır. Kur'an'da ve kanonik İncillerde Meryem'e müjdenin yukarıdaki anlatımlarda detaylandırılan su, kuyu ve mağara metaforlarıyla ilgili bir gönderme bulunmamaktadır. Buna karşılık apokrif metinlerde müjdenin verildiği yerle ilgili bilgiler bulunmaktadır.⁴⁷ Klasik İslam tarihi kaynaklarından sayılan İbnü'l-Esîr'in el-Kâmil adlı eserinde Meryem'e müjde anlatımının Câmîü't-tevârih anlatımıyla çok benzer olduğu tespit edilmiştir.⁴⁸ Bu kaynağın dışında müjdenin verildiği mekanla ilgili bilgi veren benzer bir metin bulunmadığından Reşîdüddin'in 13. yüzyılda yazılan bu eserden yararlandığı açıktır. Sonuç ola-

46 Hemedânî Ebü'l Hayr (Ebü'l-Fazl) Hâce Reşîdüddîn Fazlullâh b. İmâdiddevle Ebi'l-Hayr b. Muvaffakiddevle Âli et-Tabîb, *Câmîü't-tevârih*, University of Edinburgh, 24a.

47 Demir, *Bizans Resim Sanatında Meryem Kültü ve Müjde Sahnesi*, 186; Gedikli, *Rönesans Dönemi (1420-1500) Avrupa Resminde Hz. Meryem İkonografisi*, 678.

48 Ebü'l-Hasen İzzüddîn Alî b. Muhammed b. Muhammed eş-Şeybânî el-Cezerî İbnü'l-Esîr, *el-Kâmil fi Târîhi*, ed. Ebü'l-Fidâ Abdullah el-Kâdı (Beyrut: Darü'l-Kütübi'l-İlmiyye, 1987), 1/237.

rak apokrif kaynaklı rivayetlerin İslami kaynaklara girdiği, Reşidüddin'in bu rivayeti aldığı ve kendi ifadeleriyle aktardığı sonucuna varılabilir.

3.2. Kompozisyon ve Üslup:

Minyatür, dönemin bir geleneği olarak metin arasına yatay olarak yerleştirilmiştir. Cetvelle sınırlandırılmış olan minyatür, sayfayı enlemesine kaplamamakta; resmin sağ ve sol kenarlarından metin akışı devam etmektedir. Bu sebeple diğer minyatürlere nazaran sahne daha dardır. El yazmasındaki diğer minyatürler gibi sahne yakından betimlenmiştir. Figürlerin boyları neredeyse cetvel hizasındadır. Sade bir kompozisyon anlayışının hâkim olduğu sahne bitki örtüsünden yoksundur. Sahnenin ön tarafında iki figür, arkasında ise figürlerle eşit uzunlukta ve onlarla ritmik şekilde sıralanan dağlar bulunmaktadır. Dağlar grinin farklı tonlarıyla renklendirilmiştir. İnce uzun dağlar ve figürlerin dış kıyafetlerindeki kalın konturlar Orta ve Uzak Asya etkilerini bariz biçimde göstermektedir. Özellikle figürlerin dış kıyafetlerinin köşeli kıvrımları İlhanlı dönemi resim sanatının karakteristik özelliklerinden sayılmaktadır. Figürlerin yüz tipleri ise Asyalılara benzememektedir. Her iki figür de kumral ve açık tenli olarak gösterilmiştir (Görsel: 17).



Görsel 17'den detay.

Görsel 17: Meryem'e Müjde, Câmîü't-Tevârîh, İlhanlı, 1314, Edinburgh University Library, Or.Ms.20, y. 24a.

3.3. İkonografi

Câmiü't-tevârih'teki sahnede kayalıkların önünde aynı renk kıyafet giyen ayakta iki figür görülmektedir. Bunlardan sağdaki Meryem, soldaki ise Cebrail'dir. Meryem sol elindeki su testisiyle kayalıkların arasında ağız kısmı maviyle renklendirilmiş oval bir su kuyusunun hemen önünde durmaktadır. Cebrail sol eliyle dökümlü kıyafetini tutmakta, diğer elini Meryem'e doğru uzatmaktadır. Cebrail'in bu hareketine karşılık Meryem sağ elini yüzüne götürmüş utangaç bir vaziyette betimlenmiştir.

Sanatçının bu sahnede metne sadık kaldığı görülmektedir. Olay örgüsü, mekân ve metaforlar metinle örtüşmektedir. Meryem'in elindeki testiye yataz vaziyette tutması, testinin boş olduğunu ve Meryem'in su aramak için gidiş yolunda olduğunu göstermektedir. Yine iki figürün arasında yer alan Mağara/su kuyusu metinde yer alan *"bir mağaraya ulaşana kadar yürüdü. Sonra bir şahsın kılığına girmiş şekilde Cebrail'i (Aleyhisselam) ayakta gördü."* ifadesine bir göndermedir.

Daha önce de ifade edildiği üzere Câmiü't-tevârih'teki müjde minyatürünün ikonografik kaynağının metinde geçen pasajlar olduğunu vurgulamak gerekmektedir. Metne dayanan bu anlatım, resmi Bizans ve Hıristiyan sanatındaki sahnelerden ayıran temel faktördür. Zira kilisenin hizmetinde çalışan Meryem ve amcaoğlu Yusuf su ihtiyaçlarını karşılamak için rutin olarak dışarı çıkarlar. Su kaynağının yerleşim yerlerinden uzak olduğu hem metinden hem minyatürden anlaşılmaktadır. Metinde Meryem'in Yusuf'u su almak için dışarı çıkmaya davet etmesi, Yusuf'un kendisine yetecek suyunun olduğunu ifade ederek gelmeyi ret etmesi bunu göstermektedir. Minyatürde de suyun kaynağının yerleşim yerlerinden uzak, yüksek kayalıkların arasında doğal bir kuyu olduğu anlaşılmaktadır. Dolayısıyla Meryem'e Cebrail'in getirdiği müjde olayı evin uzağında yerleşim yerlerinden uzak ıssız bir yerde gerçekleşmiştir. El-Asârü'l-bâkiye minyatüründe ise Cebrail'in müjdesi sınırları mimari mekanla çevrili, bir perdeyle set çekilerek özelleştirilmiş Meryem'in kendine ait özel alanında meydana gelmiştir.

Meryem'e müjde sahnelerinin Hıristiyan sanatındaki örneklerindeyse bu keskin ayrımla karşılaşmamaktadır. Birçok örnekte su kuyusu, diğer mimari

mekanların bulunduğu bir yerleşim yeri içerisinde veya evin yakınındadır.⁴⁹ Ayrıca mağara içerisinde bir kaynak değil yapay bir su kuyusudur. İlhanlı dönemi örneklerine en yakın sahnelerden biri 12. yüzyıla tarihlendirilen resimli bir el yazmasında görülmektedir. Resim iki müjde sahnesinin birlikte betimlendiği nadir örneklerden biridir. Arka planın altınla boyandığı sahnenin sol tarafında Meryem su kuyusunun yanı başında testisini doldurmakla meşgulken gökten kanatlı bir melek ona doğru yönelmiş vaziyettedir. Meryem başını ona doğru çevirmiş halde betimlenmiştir. Altınla bezenmiş arka planda su kuyusunun bulunduğu yerin mağaraya benzer bir formla çevrelenmiş olması *Câmiü't-tevarih'*teki ikonografiyle örtüşen önemli bir detaydır. Sahnenin sağındaysa Meryem doldurduğu su testileriyle evinin önünde gösterilmiştir. Evin ön kısmında mavi ve kırmızı renklerle kontrast oluşturan beyaz renkli işlemeli bir perde asılıdır (Görsel: 18). Önceki başlıkta ele alınan *el-Âsârü'l-bakiye'*deki evde müjde sahnesinde de karşılaşılan bu detay iki resim arasındaki ikonografik ilişkiyi göstermektedir. Günümüzde Vatikan Apostolik Kütüphanesi'nde kayıtlı 12. yüzyıla tarihlendirilen bir İncil'de aynı kompozisyon ve üslup anlayışına sahip müjde konulu minyatür yer almaktadır.⁵⁰

Görsel 18: Meryem'e Müjde, Homilies of James Kokkinobaphos, 12. Yüzyıl, Paris BnF, MS gr. 1208, y. 159a.

⁴⁹ Örnekler için bkz. Schiller, *Iconography of Christian Art*, 38-39; Demir, *Bizans Resim Sanatında Meryem Kültü ve Müjde Sahnesi*, 185-202; Necla Kaplan, "Süryani El Yazmalarında Meryem'e Müjde Tasvirleri (6. ve 13. Yüzyıllar)", *Artuklu Akademi* 8/1 (28 Haziran 2021), 99-129.

⁵⁰ Vat.gr.1162.117v. kuyu, 118r,124r.,127v. Ev MS Grec 1208, fol. 160, (©Biblioteca Apostolica Vaticana), https://digi.vatlib.it/view/MSS_Vat.gr.1162. Bu resim için bkz. Demir, *Bizans Resim Sanatında Meryem Kültü ve Müjde Sahnesi*, 202.



Meryem'i kuyu başında gösteren resimlerden biri 12. yüzyıla tarihlendirilen San Marco Katedralinin transpetinde yer almaktadır. Sahnenin arka planı dönemin geleneklerine bağlı kalınarak altınla bezenmiştir. Kompozisyonun ortasında yer alan ağaç sahneyi zaman ve mekân olarak ikiye ayırmıştır. Müjde sahnesi kompozisyonun sol tarafındadır. Lacivert kıyafet giyinik Meryem ağız kısmı yüksekçe bir kuyudan testiyle su almaktadır. Tam o sırada kanatları açık bir melek kendisine doğru yaklaşmaktadır. Meryem meleğin farkına vararak başını meleğe doğru çevirmiştir. Bu sahnede de kuyu ile Meryem'in evi aynı sahnede birbirine yakın olarak gösterilmiştir (Görsel 19).



Görsel 19: Meryem'e Müjde, Saint Marco Katedrali, 12. yüzyıl,
<https://ima.princeton.edu/wp-content/uploads/2017/03/San-Marco.jpg>

Hristiyan sanatındaki *Meryem'e müjde* sahnelerinin orta çağ sonrasında farklı ikonografik öğelerin kompozisyonlara dahil edilmesiyle zenginleştiği görülmektedir. Konunun kapsamı dışında kaldığı için bunlara değinilmeyecektir. Bunlar arasında İlhanlı dönemi müjde minyatürüyle ilişki kurulabilecek örneklerden biri 14. yüzyıl eseri olan Karye Müzesi'ndeki mozaik sahnesidir.⁵¹ Meryem bu örnekte de kuyudan su almaktadır. Nartekste pandantifin aşağıya doğru daralan kısmında kuyu, sol kanadındaysa ev yer almaktadır. Meryem önceki örneklerde olduğu üzere Cebrail'in gelişliyle başını geriye doğru çevirmiş halde betimlenmiştir (Görsel: 20).



Görsel 20: Meryem'e Müjde, Karye Müzesi, 14. yüzyıl, (Akşit, 2014, s. 50)

*Câmiü't-tevârih'*teki müjde sahnesinde meleğin kanatsız olarak tasvir edilmesi tartışma konularındandır. Güner İnal, bu tavrın Reşîdüddin ile Birûnî'nin metinlerine uygun olduğunu ve Hristiyan kaynaklardan değil Müslüman geleneklerinden ve Kur'ân'dan hareket edildiğini belirtmiştir.⁵² *Câmiü't-tevârih'*te geçen "Sonra bir şahsın kılığına girmiş şekilde Cebrail'i (Aleyhisselam) ayakta gördü." ifadesi meleğin kanatsız betimlenmesinin me-

⁵¹ Robert G. Ousterhout, *The Art of the Kariye Camii* (London: Scala Books, 2002), 41,46; Demir, *Bizans Resim Sanatında Meryem Kültü ve Müjde Sahnesi*, 190; İlhan Akşit, *The Museum of Chora: mosaics and frescoes* (İstanbul: Akşit Kültür ve Turizm, 2014), 50.

⁵² İnal, *Türk minyatür sanatı*, 69.

tin ve Meryem sûresindeki ayetlerle örtüştüğünü doğrulamaktadır. Fakat Birûni'nin metninde Meryem'e getirilen müjdeyle ilgili herhangi bir detay verilmemişti. Ayrıca resimde Cebrail kanatlı ve Orta Asya /Uzak Doğu tarzında gösterişli kıyafetlerle betimlenmişti. Dolayısıyla bu metnin ve resmin İslami geleneklere bağlı olduğunu doğrulayacak bir argüman bulunmamaktadır.

*Câmiü't-tevârih'*teki müjde konulu minyatür sahnesinde Hıristiyan örneklerinden farklı olarak kutsallığı ifade eden somut bir imge neredeyse yok gibidir. Bu ikonografik konsept resmin genel kompozisyonunu belirlemiştir. Meryem ve Cebrail'in sıradan iki figür olarak gösterildiği sahnede hadisenin gerçekleştiği yer ön ön plana çıkarılmıştır. Daha önce de ifade edildiği üzere Reşidüddîn ve ekibi apokrif metinlerden yararlanmıştı. Bu sebeple apokrif metinlerde de yer alan kuyu, sahnenin ana ikonografik öğesi olarak karşımıza çıkmaktadır. Sahnenin tam ortasına, iki figürün arasına yerleştirilen kuyu, karşılaşma anının nerede gerçekleştiğine işaret etmektedir. Hıristiyan sanatındaki Müjde sahnelerindeyse yerleşik bir unsuru olarak tarihsel dönemler içerisinde farklı şekillerde betimlenmiştir.

Meryem'in mavi kıyafeti araştırmacılar tarafından tartışılan konulardan biridir. Kimi araştırmalarda mavi rengin Meryem'in kutsiyetiyle ilişkili olduğu ifade edilmiştir.⁵³ *Câmiü't-tevârih* minyatüründe Meryem ve Cebrail her ikisi de açık turuncu bir kıyafet ve üzerlerine aldıkları mavi bir üst örtü (aba) ile gösterilmiştir. Ayrıca *Câmiü't-tevârih* minyatürleri arasında Jeramiah figürü de aynı kıyafet ile betimlenmiştir. İki minyatürün aynı sanatçının elinden çıktığı açıktır. Bu sebeple mavi rengin Hıristiyan sanatında olduğu gibi Meryem'in kutsiyetini pekiştiren bir unsur olduğunu söylemek zordur. Dini figürler dışında aynı rengin saray mensuplarının kıyafetlerinde de kullandığı göz önüne alındığında mavinin sanatçının paletindeki tercih ettiği renklerden biri olduğunu kabul etmek daha makuldür.

Sonuç

⁵³ Tülin Çoruhlu - Aslıhan Erdoğan, "Bizans Dönemi Duvar Resimlerinden Örneklerle Bakire Meryem'in Giyim-Kuşamı", *Antakiyat* 3/1 (21 Haziran 2020), 51; Demir, *Bizans Resim Sanatında Meryem Kültü ve Müjde Sahnesi*, 297.

Erken devir İslam resim sanatı ile İlhanlı dönemi resim sanatı sanatın sosyolojik boyutu açısından benzerlik göstermektedir. İslamiyet'in yayıldığı başlangıç evrelerinde gerek teolojik hassasiyetler gerek yerleşik bir resimleme geleneği bulunmadığından Emevi fresklerinde komşu Bizans kültüründen etkilenmeler açıkça görülmektedir. İlhanlı döneminde de yeni benimsenen dinin sanata ilişkin teolojik detaylarının kısmen göz ardı edildiği minyatürlerde belirginleşmiştir. İlhanlı dönemi resimli yazmalarda Hz. Muhammed'in yüzünün açık halde gösterimi, kadim peygamberlerin kıssalarını konu edinen resimlerde Hıristiyan teolojisinin ve geleneklerinin izlerinin varlığı bu sosyolojiyle ilgilidir. Aksi halde bu anlayışı hoşgörü kültürü veya sanatçıların kişisel tavırları olarak açıklamak olası değildir. *Meryem'e müjde* ve *İsa'nın Vaftiz'i* gibi Hıristiyan sanatına özgü olan sahnelerin bu dönemde işlenmiş olması etki düzeyini ortaya koyan somut örneklerdir. İlhanlı döneminden sonra İsa ve Meryem konulu minyatürler peygamber ikonografisi içerisinde İslam teolojisinin çizdiği sınırlar çerçevesinde işlenmiştir. Bu sahneler kutsal metinler ile İslam tarih eserlerindeki anlatımlarla paralellik gösterir. *İsa'nın Vaftizi* ile *Meryem'e müjde* konularıyla ikonografik konseptten çıkmıştır. Bu durum çalışmada ileri sürülen savımızı güçlendiren önemli bir detaydır.

Câmiü't-tevârih ile *el-Asârü'l-Bâkiye* adlı eserlerdeki *İsa'nın vaftizi* ile *Meryem'e müjde* sahneleri Batı ve Hıristiyan sanatı örnekleriyle kompozisyon ve ikonografya olarak benzerlikler ve farklılıklar göstermektedir. İlhanlı dönemi Vaftiz sahnesinin sade kompozisyon anlayışı, doğallık ve metne bağlılık açısından erken Hıristiyanlık dönemi katakomp resimlerindeki örneklerle benzeştiği tespit edilmiştir. Dini metinlerin algılanma biçimi ve bunun imgelere dönüşümlerinin yerleşik hale gelmesi zaman almaktadır. Moğol Müslümanlarının ilk yüzyılı ile Bizans Hıristiyanlarının ilk yüzyılı bu açıdan birbirine benzemektedir. Dinin metinlerin henüz tartışılmadığı, bunlarla ilgili okulların ve mezheplerin oluşmadığı erken dönemlerdir. Dini nitelikli resimler kutsal metinlere sıkı sıkıya bağlı, sade ve gösterişsizdir. Benzer bir durum erken devir Hıristiyan sanatındaki *Meryem'e Müjde* sahnesi için de geçerlidir. Fakat her iki tema Hıristiyan ikonografyasının ana ideolojik öğretilerinden olduğu için sonraki dönem örneklerde teolojik dilin resmiyet kazandığı görülmektedir. Bu sebeple 14. yüzyılın başlarındaki İlhanlı dönemi *İsa'nın Vaftizi* ile *Meryem'e müjde* sahnelerinin Batı sanatındaki çağdaşı olan eserlerdeki ikonografik kon-

septen farklılaştığı söylenebilir. Bununla birlikte aynı dönemlere tarihlenen Süryani ve Ermeni sanatçıların betimlediği İncillerdeki sahnelerle ikonografik açıdan ortak yanlar bulunmaktadır. Bu durum Hıristiyan Doğu Ortodoks dünyasının sanattaki geleneksel ve öğretici tavrının dışavurumu olarak değerlendirilebilir.

Konu çerçevesinde ele alınan *el-Âsârü'l-Bâkiye'*deki *Meryem'e Müjde* sahnesi İlhanlı resim sanatında biçimsel ifadenin ikonografik dili dönüştürdüğünü gösteren örneklerden biridir. Bu resimdeki kompozisyon Batı sanatındaki hareketli anlatımların aksine oldukça dingedir. Bu minyatürde Asya mistik betimleme geleneklere bağlı kalınarak Meryem ve melek figürleri belirsiz yüz ifadesiyle gösterilmiştir.

Sonuç olarak, bu çalışmada ele alınan üç sahne her ne kadar Hıristiyan sanatı örneklerinden üslup ve ikonografya olarak kimi farklılıklar göstermiş olsa da Hıristiyan geleneklerine özgü seçilmiş sahnelerdir ve sanatçılar minyatürlerde ana ikonografik konsepti takip etmiştir. Bu sebeple kimi farklılıklar göz önüne alınarak sanatçıların bu eserleri görmediğini ve bunlardan haberdar olmadığını söylemek yanlış olacaktır. Ayrıca İlhanlı döneminde Tebriz'de oluşturulan kültürel ortam, canlanma ve buna bağlı olarak ortaya çıkan sanatçı hareketliliği bu ihtimali ortadan kaldırmaktadır.

Kaynakça

- Akşit, İlhan. *The Museum of Chora: mosaics and frescoes*. İstanbul: Akşit Kültür ve Turizm, 2014.
- Allen, Terry. "Byzantine Sources for the Jāmi' al-tāwarikh of Ra shīd Al-Dīn". *Ars Orientalis* 15 (1985), 121-136. <https://www.jstor.org/stable/4543049>
- Armitage, Thomas. *A History of the Baptists*. New York: Bryan Tylor, 1890.
- Arnold, Tomas W. - Grohmann, Adolf. *Islamic Book: Contribution to Its Art and History from the 7-18th Century*. New York: The Pegasus Press, 1929.
- Avery, Myrtila. "The Alexandrian Style at Santa Maria Antiqua, Rome". *The Art Bulletin* 7/4 (1925), 131-149. <https://doi.org/10.2307/3046494>
- Ayğan, Abdurrahim. "Türk Budist Resim Sanatındaki Dinî Karakterlerle İslâm Resim Sanatındaki Mistik Karakterler Arasında İkonografik Bir

Karşılaştırma". 1. Uluslararası Avrasya Türk Sanatları Kongresi Bildiriler (21-24 Kasım 2012), Ed. Yaşar Çoruhlu, Hâlenur Katipoğlu, J. Özlem Oktay. 115-129. İstanbul: MSGSÜ Türk Sanatı Tarihi Uygulama ve Araştırma Merkezi, 2014.

Basil Gray. *Persian Painting*. London: Ernest Benn, 1930.

Birûnî, Ebü'r-Reyhân Muhammed b. Ahmed el-Bîrûnî. *el-Âsârü'l-Bâkiye*. Tebriz: University of Edinburgh, 180.

Blair, S. - Bloom, J. "Müslüman Moğollar: Moğol İstilalarından İlhanlılara". *İslam Sanatı ve Mimarisi*. ed. M. Hattstein & P. Delius. 386-400, 2007.

Blair, Sheila S. *A Compendium of Chronicles*. London: Oxford University Press, 1995.

Canby, Sheila R. *Persian Painting*. Northampton: Interlink Books, 2005.

Cote, Wolfred Nelson. *The Archæology of Baptism*. London: Yates and Alexander, 1876.

Çetinaslan, Mustafa - Özçelik, Ali Can. "Câmiu't-Tevârih Yazmalarındaki Hz. Muhammed Konulu Minyatürlerin Bizans Resim Sanatındaki Kökenleri". *Selçuklu Medeniyeti Araştırmaları Dergisi* 6 (31 Aralık 2021), 21-43. <https://doi.org/10.47702/sema.2021.13>

Çoruhlu, Tülin - Erdoğan, Aslıhan. "Bizans Dönemi Duvar Resimlerinden Örneklerle Bakire Meryem'in Giyim-Kuşamı". *Antakiyat* 3/1 (21 Haziran 2020), 44-66.

Demir, Hatice. *Bizans Resim Sanatında Meryem Kültü ve Müjde Sahnesi*. Ankara: Hacettepe Üniversitesi Sosyal Bilimler Enstitüsü, Doktora Tezi, 2018.

Demir, Hatice. "Meryem'e Müjde Sahnesinde Meryem'in Kirmeni, Kırmızı ve Mor Yünü Üzerine Görüşler". *Bilimname* 2018/36 (31 Ekim 2018), 351-373. <https://doi.org/10.28949/bilimname.457615>

Denny, Don. "Baptism". *Encyclopedia of Comparative Iconography: Themes Depicted in Works of Art*. ed. Helene E. Roberts. London: Routledge, 2013.

- Ebü'l Hayr (Ebü'l-Fazl) Hâce Reşîdüddîn Fazlullâh b. İmâdiddevle Ebi'l-Hayr b. Muvaffakiddevle Âlî et-Tabîb, Hemedânî. *Câmiü't-tevârih*. University of Edinburgh.
- Ferguson, Everett. *Baptism in the Early Church: History, Theology and Liturgy in the First Five Centuries*. Dulles: Wm. B. Eerdmans Publishing, 2009.
- Firuzabadi, Ebü't-Tahir Mecdüddin Muhammed b. Yakub b. Muhammed. *el-Kâmûsü'l-muhit*. 4 Cilt. Mısır: Matbaatü'l-Emîriyye, 1923.
- Freeman, Margaret B. "The Annunciation: From a Book of Hours for Charles of France". *The Metropolitan Museum of Art Bulletin* 19/4 (1960), 105-118. <https://doi.org/10.2307/3257865>
- Gedikli, Şule. *Rönesans Dönemi (1420-1500) Avrupa Resminde Hz. Meryem İkonografisi*. Ankara: Gazi Üniversitesi Sosyal Bilimler Enstitüsü Sanat Tarihi Anabilim Dalı, Doktora Tezi, 2022.
- Gördegir, Ercan. "XIV. Yüzyılın İlk Çeyreğinde İlhanlı-Avrupa Münasebetleri". *Uluslararası Ekonomi Siyaset İnsan ve Toplum Bilimleri Dergisi* 2/4 (2019), 215-225.
- Grousset, René. *The Empire of the Steppes: A History of Central Asia*. London: Rutgers University Press, 1970.
- Haykıran, Kemal Ramazan. *İlhanlılar Zamanında Kültür ve Eğitim*. Ankara: Ankara Üniversitesi Sosyal Bilimler Enstitüsü, Doktora Tezi, 2015.
- Inal, Güner. "Some Miniatures of the 'Jâmi' al-Tav Ārikh' in Istanbul, Topkapi Museum, Hazine Library No. 1654". *Ars Orientalis* 5 (1963), 163-175.
- İbnü'l-Esîr, Ebü'l-Hasen İzzüddîn Alî b. Muhammed b. Muhammed eş-Şeybânî el-Cezerî. *el-Kâmil fî Târîh*. ed. Ebü'l-Fidâ Abdullah el-Kâdı. 11 Cilt. Beyrut: Darü'l-Kütübü'l-İlmiyye, 1987.
- İnal, Güner. *Türk Minyatür Sanatı: Başlangıcından Osmanlılara Kadar*. Atatürk Kültür Merkezi, 1995.
- Jensen, Robin M. *Living Water: Images, Symbols, and Settings of Early Christian Baptism, Supplements to Vigiliae Christianae*. London: Brill, 2011.

- Kaplan, Necla. "Süryani El Yazmalarında Meryem'e Müjde Tasvirleri (6. ve 13. Yüzyıllar)". *Artuklu Akademi* 8/1 (28 Haziran 2021), 99-129. <https://doi.org/10.34247/artukluakademi.862944>
- Kirişođlu, Alican. *İlhanlı-Avrupa İlişkileri*. Isparta: Süleyman Demirel Üniversitesi Sosyal Bilimler Enstitüsü, Yüksek Lisans, 2018.
- Leylka Gürkan, Salime. "Vaftiz". *Türkiye Diyanet Vakfı İslam Ansiklopedisi*. 42/424-426. İstanbul: TDV Yayınları, 2012.
- Mare, Estelle. "Angels in Representations of the Baptism of Christ: A Survey with Reference to El Greco's Innovative Approach to the Scene". *South African Journal of Art History* 15/1 (2001), 85-95.
- Mathews, Thomas F. - Taylor, Alice. *The Armenian Gospels of Gladzor: the Life of Christ Illuminated*. California: Getty Publications, 2001.
- Munsterberg, Hugo. *Arts of Japan: An Illustrated History*. Tokyo: Tuttle Publishing, 1957.
- Ousterhout, Robert G. *The Art of the Kariye Camii*. London: Scala Books, 2002.
- Özgülendli Osman, G. "Bir İlhanlı Şehir Modeli: Rab-i Reşidide Meslekler, Görevliler ve Ücretler". *Turco-İranica: Ortaçağ Türk-İran Tarihi Araştırmaları*.
- Rice, D. Talbot. "Who Were the Painters of the Edinburgh Rashid Al-Din?" *Central Asiatic Journal* 14/1/3 (1970), 181-185. <https://www.jstor.org/stable/41926871>
- Schiller, Gertrud. *Iconography of Christian Art*. New York: Greenwich Connecticut, 1971.
- Seppälä, Serafim. "Reminiscences of icons in the Qur'an?" *Islam and Christian-Muslim Relations* 22/1 (2011), 3-21. <https://doi.org/10.1080/09596410.2011.544116>
- Smith, Bradley. *Japan: A history in Art*. Tokyo: J. Weatherhill, 1979.
- Tanıdı, Zeren - Çağman, Filiz. "Topkapı Sarayı'nın Kitap Hazinesinin İki Cami 'ü't- Tevârih Nüshası Hakkında (H.1653-H.1654)". *Sanat Tarihi Yıl-*

lğı 30 (30 Haziran 2021), 187-257.
<https://dergipark.org.tr/tr/pub/iusty/960431>

Taylor, Catherine Gines. "Painted Veneration: The Priscilla Catacomb Annunciation and the Protoevangelion of James as Precedents for Late Antique Annunciation Iconography". *Studia Patristica*.

Togan, Zeki Veli. "İlhanlılarla Bizans Arasındaki Kültür Münasebetlerine Ait Bir Vesika". *İslam Tetkikleri Dergisi* 3 (13 Mart 2012), 2-39.

Tural, Murat. *Seyahatnamelere Göre Moğollar ve Katolik Dünyası (Dini İdealler ve Politik Kaygılar)*. Ankara: Hacettepe Üniversitesi Sosyal Bilimler Enstitüsü, Doktora Tezi, 2015.

Tümer, Günay. "el-Âsârü'l-Bâkiye". *Türkiye Diyanet Vakfı İslam Ansiklopedisi*. 3/462. İstanbul: TDV Yayınları, 1991.

University of Edinburgh Collections. "Chronology of Ancient Nations". Erişim 10 Mayıs 2023.
<https://images.is.ed.ac.uk/luna/servlet/detail/UoEsha~4~4~64011~102971:Chronology-of-Ancient-Nations,-f-14>



mevzu

sosyal bilimler dergisi | journal of social sciences

e-ISSN 2667-8772

mevzu, Eylül/September 2023, s. 10: 425-459

Tarih Arařtırmalarında Prosopografi Yaklařımı

Prosopography Approach in Historical Research

Feyza Betül KÖSE

Doç. Dr., Kahramanmarař Sütçü İmam Üniversitesi

İlahiyat Fakültesi Sıyer-i Nebi ve İslam Tarihi ABD,

Assoc. Prof., Kahramanmarař Sütçü İmam University,

Faculty of Divinity, Department of Sirah al-Nabi and History of Islam

feyzabetulkose@yahoo.com

ORCID: 0000-0002-3249-4194

DOI: 10.56720/mevzu.1322279

Makale Bilgisi | Article Information

Makale Türü / Article Type: Arařtırma Makalesi / Research Article

Geliř Tarihi / Date Received: 3 Temmuz / July 2023

Kabul Tarihi / Date Accepted: 31 Ağustos / August 2023

Yayın Tarihi / Date Published: 15 Eylül / September 2023

Yayın Sezonu / Pub Date Season: Eylül / September

Atıf / Citation: Köse, Feyza Betül. "Tarih Arařtırmalarında Prosopografi Yaklařımı".

Mevzu: Sosyal Bilimler Dergisi, 10 (Eylül 2023): 425-459.

<https://doi.org/10.56720/mevzu.1322279>

İntihal: Bu makale, ithenticate yazılımınca taranmıřtır. İntihal tespit edilmemiřtir.

Plagiarism: This article has been scanned by ithenticate. No plagiarism detected.

web: <http://dergipark.gov.tr/mevzu> | <mailto:mevzusbd@gmail.com>

Copyright © CC BY-NC 4.0



Öz

Siyasî tarihin belirli dönemleri için söz konusu olan kaynak azlığı, veri kısıtlılığı gibi sorunlara bir çözüm sunma amacıyla uygulanmaya başlayan prosopografi, XIX. yüzyıldan itibaren Batı tarih yazıcılığında kullanılan ve bu tarihten günümüze giderek yaygınlaşan bir yaklaşımdır. Hadiselerin gelişiminin, kurumların işleyişinin ve sınıfların oluşumunun arka planında yatan etkenleri ortaya çıkarmak bu yaklaşımın amaçlarıdır. Prosopografide, belirlenen grupları oluşturan bireylerin ortak özellikleri tespit edilerek kolektif biyografi çalışması yürütülür. Bu sayede olayların gelişiminin görünmeyen nedenleri, sosyal ağlar ve çeşitli çıkar odaklı ilişkilere ulaşılır. Prosopografinin olay ve olguları anlamada değerli katkılar sunduğunun görülmesi, uygulama alanlarını çeşitlendirmiş ve yaygınlığını artırmıştır. Siyasî tarihte başlayan prosopografi daha sonra kurumlar tarihi ve sosyal tarih alanlarına doğru genişlemiştir. Prosopografinin tarihçilikte sağladığı önemli yararlar, onun her dönem ve her alan için uygulanmasının mümkün olduğu anlamına gelmektedir. Bu yaklaşımın da bazıları harici, bazıları kendi doğasından kaynaklanan sınırlılıkları bulunmaktadır. Batı tarih çevrelerinde takdir gören ve giderek daha çok başvurulmuş bu yaklaşımın ülkemizde yürütülen tarih arařtırmalarında benzer bir kabul gördüğünü söylemek ise mümkün değildir. Prosopografinin tüm yönleriyle tanıtımını amaçlayan bu makale, onun uygulanabilirliği, yararlılık ve sınırlılıklarını değerlendirmektedir.

Anahtar Kelimeler: Prosopografi, Tarih Yazıcılığı, Biyografi, Çoklu Kariyer Çizgisi Analizi, Kolektif Biyografi.

Abstract

Prosopography, which began to be applied in order to provide a solution to problems such as scarcity of sources and data limitations for certain periods of political history, is an approach that has been used in Western historiography since the nineteenth century and has become increasingly widespread since then. The aims of this approach are to reveal the factors that lie behind the development of events, the functioning of institutions and the formation of classes. In prosopography, a collective biography study is conducted by identifying the common characteristics of the individuals who make up the identified groups. In this way, the invisible causes of the development of

events, social networks and various interest-oriented relations are reached. The realization that prosopography offers valuable contributions to the understanding of events and phenomena has diversified its application areas and increased its prevalence. Prosopography, which begun in political history, later expanded into the fields of institutional history and social history. The significant benefits of prosopography in historiography do not mean that it can be applied to every period and every field. This approach also has limitations, some external and some arising from its own nature. It is not possible to say that this approach, which is appreciated and increasingly used in Western historical circles, is similarly accepted in historical research in Turkey. This article, which aims to introduce prosopography in all its aspects, evaluates its possibility, applicability, usefulness and limitations.

Keywords: Prosopography, Historiography, Biography, Multiple Career-Line Analysis, Collective Biography.

Giriş

“Prosopografi” kelimesi, Yunanca “prosôpôn-graphia” ibaresine dayanır. “Prosôpôn”, “yüz”, “bakılan şey”; “graphia” ise “betimleme” demektir. Buna göre kelimenin ilk anlamı “bir kişinin yüz özellikleri”; ikincisi ise “varlıkların bireysel dış özellikleri”dir. Dolayısıyla “prosopografi”, “dışsal/maddi bireysel özelliklerin betimlenmesi” olup¹ kişilerin incelenmesini ifade eder.²

Prosopografi teriminin tarih araştırmaları bağlamında birden fazla anlama gelecek şekilde kullanıldığı görülmektedir. Terim, öncelikle belirli özellikleri paylaşan kişilerin bir listesini ifade etmek üzere kullanılmaktadır. Bu kişiler aynı rütbede, aynı mesleğe sahip, aynı dönemin insanı veya tek bir kişiyle bağlantılı olabilirler. Terimin ikinci kullanımı onun uygulama yönüne işaret etmekte ve araştırmacı tarafından oluşturulan listelerde yer alan bireylerin

¹ Koenraad Verboven vd., “A Short Manual to the Art of Prosopography”, *Prosopography Approaches and Applications A Handbook*, ed. K. S. B. Keats-Rohan (Oxford: University of Oxford, 2007), 36-37.

² Werner Eck, “Prosopography”, *The Oxford Handbook of Roman Studies*, ed. Alessandro Barchiesi, Walter Scheidel (Oxford: Oxford University Press, 2010), 146.

ortak özelliklerinden yola çıkarak analiz ve yorum yapmayı karşılamaktadır.³ Prosopografinin bu ikinci kullanımı üzerinden çalışmamızı yürüttüğümüzü, ortak özellikleri bulunan bireylerin listelenmesi ile yetinilen çalışmalara yoğunlaşmadığımızı ifade etmeliyiz.

Tarih araştırmalarında bir yaklaşım olarak prosopografi ise tarihteki bir grup aktörün yaşamlarının ve ortak özelliklerinin kolektif bir inceleme yoluyla araştırılmasıdır. “Kolektif biyografi” veya “çoklu kariyer çizgisi analizi” olarak da isimlendirilmiştir.⁴ Buna göre prosopografide şahısların bireysel yaşamları değil, bir grubun üyesi olduklarına işaret eden ortak özellikleri değer taşır.⁵

Prosopografi yaklaşımı, homojen bir gruba dahil bireylere dair biyografik bilgilerin sistematik bir şekilde toplanmasına ve analiz edilmesine dayanır.⁶ Biyografi, tek tek bireyler hakkında betimleyici çalışmaları içerirken prosopografi bu bireysel biyografileri, bir dizi soru yönelterek ortak özellikler gösterebildiği diğer biyografilerle nicel ve istatistiksel çalışmalar yoluyla birleştirir ve analizlerle çeşitli bağlantıları ortaya koyar.⁷

Tarih araştırmacıları, prosopografinin bir yöntem mi, yaklaşım mı yoksa bir araştırma süreci mi olduğu konusunda farklı görüşler ortaya koymuşlardır. Bazı araştırmacılar prosopografiyi genel bir olguyu anlamak için bireylerin davranışları ve hedefleriyle ilgili birincil kaynaklardan elde edilmiş somut verilerden yola çıkan “tümevarımsal bir yöntem” olarak tanımlamışlardır.⁸ Onun bir yöntem olmadığını düşünenler de azımsanamayacak sayıdadır. Örneğin Veyne, “Prosopografi hiçbir zaman bir yöntem olmamıştır; o bir yorum

³ Anne Gerritsen, “Prosopography and its Potential for Middle Period Research”, *Journal of Song-Yuan Studies* 38 (2008), 163-164; Verboven vd., “Art of Prosopography”, 59.

⁴ Lawrence Stone, “Prosopography”, *Historical Studies Today*, ed. Felix Gilbert, Stephen R. Graubard (Newyork: W. W. Noton Company, 1972), 107.

⁵ Gerritsen, “Prosopography and its Potential”, 164.

⁶ Ankoud Rajae, “Prosopography: An Approach to Studying Elites and Social Groups”, *Al-Muntaqa* 3/1 (2020), 71-72.

⁷ Rajae, “Prosopography: An Approach to Studying Elites and Social Groups”, 71.

⁸ Rajae, “Prosopography: An Approach to Studying Elites and Social Groups”, 71.

sürecidir”⁹ derken prosopografik çalışmalar için “A Short Manual to the Art of Prosopography” adlı önemli bir kılavuz hazırlayan Verboven ve arkadaşları,

“Bir bakıma, kendine özgü bir yöntemden ziyade bir araştırma yaklaşımı olduğunu söyleyebiliriz; kişi ve grupların ilgili tüm biyografik verilerini sistematik bir şekilde bir araya getirme girişimi. Bu nedenle, çoğunlukla kıt olan verileri, tarihsel süreçleri etkileyen bağlantıları ve kalıpları ortaya çıkararak ek önem kazanacakları şekilde düzenlemeye yönelik bir sistemdir”¹⁰

ifadeleriyle prosopografiyi bir yaklaşım ve sistem olarak nitelendirmektedirler.

Prosopografinin bir yaklaşım olduğunu düşünenlerin gerekçeleri; onun, araştırma yöntemleri, veri toplama, kaynakların incelenmesi ve bulguların gözden geçirilmesi açısından yeni bir şey sunmaması, verilerin analizi için net soruların sorulacağı, çapraz kontrolün nasıl yapılacağı ile ilgili belirli yönergelerinin bulunmaması ve bu ikincil işlemleri gerçekleştirmek için belirli özel tekniklerin kullanılması gerekliliğidir.¹¹

1. Yaklaşımın Tarihî Seyri ve Literatür

Tarih araştırmalarında prosopografik yaklaşımın kökenleri XIX. yüzyılın sonlarına uzanmaktadır. Bu dönemde tarihçiler, özellikle Roma İmparatorluğunun siyasî tarihi çalışmalarında kaynakların kısıtlı sayıda oluşu nedeniyle yeni bir yaklaşım arayışına girmişlerdi. Tarih ve araştırma yöntemlerindeki gelişmelerin bir sonucu olarak ve başlangıçta sadece mevcut kaynaklarda yer alan soyluların biyografilerinin toplanmasıyla başlayan prosopografi, siyasî tarih çalışmalarına yeni bir açılım getirdi ve ilk önce Antik, daha sonra Modern Dönem tarihçileri tarafından kullanılmaya başlandı.¹²

⁹ Paul Veyne, *Writing History*, çev. Mina Moore-Rinvoluceri (Connecticut: Wesleyan University Press, 1984), 306.

¹⁰ Verboven vd., “Art of Prosopography”, 37.

¹¹ Rajae, “Prosopography: An Approach to Studying Elites and Social Groups”, 71; T. F. Carney, “Prosopography: Payoffs and Pitfalls”, *Phoenix* 27/2 (1973), 156.

¹² Rajae, “Prosopography: An Approach to Studying Elites and Social Groups”, 72.

Prosopografi alıřmalarının ncsnn Theodor Mommsen olduęu kabul edilmektedir. Mommsen, 31 Mart 1874'te Berlin'deki Prusya Kraliyet Bilimler Akademisine bir teklif sunarak hedefi, Roma İmparatorluęunun nemli kiřilerinin prosopografisini geliřtirmek olan bir proje iin fon talebinde bulunmuřtu. Mommsen'in amacı devam etmekte olan *Corpus Inscriptionum Latinarum* (Latince Yazıtlar Klliyatı) ile birlikte kullanılmak zere yeni bir ara geliřtirmektir. Bu řekilde, bir yandan bu dnemin nemli isimlerinin nispeten eksiksiz bir prosopografisini, dięer yandan da konsllerin, valilerin ve yargıların kronolojik olarak dzenlenmiř olan listelerinin bir derlemesini gerekleřtirecekti. Yaklařık yirmi yıllık alıřmanın sonunda prosopografi alıřmalarının ilk rneęi kabul edilen  ciltlik *Prosopographia Imperii Romani* (PIR) ortaya ıktı.¹³

Yayımlanmasının zerinden ok gemeden bu prosopografik szlk, Greko-Romen dnyası zerine yapılan alıřmaların dięer kaynaklarını hızla etkileyen bir genel model haline geldi. Bu alıřmaların ilklerinden biri Johannes Kirchner'in Augustus (M 23-MS 14) dnemine kadar yařayan Atinalılara iliřkin olarak hazırladıęı 1901 tarihli *Prosopographia Attica*'sıdır.¹⁴ Onu Paul Poralla'nın Lakedaemonyalılar zerine 1913 tarihli alıřması *A Prosopography of Lacedaemonians*,¹⁵ Friedrich Mnzer'in Roma oligarřisini ele alan ve ilk basması 1920'de yayımlanan *Roman Aristocratic Parties and Families*¹⁶ ve Claude Nicolet'nin Roma řvvalyelerinin prosopografisini ieren ve 1966 yılında yayımlanan *L'ordre questre A L'poque Rpublicaine* klasikleri takip etti.¹⁷

¹³ Ayrıntılı bilgi iin bk., Stefan Rebenich, "Mommsen, Harnack, and the Prosopography of Late Antiquity", *Medieval Prosopography* 17/1 (1996), 153-167; Eck, "Prosopography", 148-149.

¹⁴ Johannes Kirchner, *Prosopographia Attica* (Berolini, 1901).

¹⁵ Paul Poralla, *A Prosopography of Lacedaemonians from the Earliest Times to the Death of Alexander the Great* (X-323 B.C.), ed. Alfred S. Bradford (Chicago: Ares, 1985) alıřmanın orijinal dili Almanca olup ismi, *Prosopographie der Lakedaimonier bis auf die Zeit Alexanders des Grořen*'dir.

¹⁶ Friedrich Mnzer, *Roman Aristocratic Parties and Families*, ev. Thrse Ridley (London: The Johns Hopkins University Press, 1999).

¹⁷ C. Charle, "Prosopography (Collective Biography)", *International Encyclopedia of the Social & Behavioral Sciences*, ed. Neil J. Smelser - Paul B. Baltes (Oxford: Elsevier, 2001), 18/12236; Eck, "Prosopography", 149.

Prosopografik çalışmaların bir diğer kökeni, Mommsen'in çalışmasının bitimine yakın bir tarihte, 1894 yılında başlayıp 1978 yılında tamamlanan 83 ciltlik bir klasik antikite ansiklopedisi *Pauly-Wissowa Realencyclopädie*'dir. Aslında mevcut altı ciltlik bir ansiklopedinin revizyonu olarak yola çıkan ve planlamaya göre on yılda tamamlanması gereken bu projenin çerçevesine, tarihî role sahip, haklarında bilgi bulunan tüm bireylerin dahil edilmesi gerekiyordu. Roma Cumhuriyeti'nin senatörleri ve şövalyeleri hakkında bilgi toplanırken, önceden öngörülememesine rağmen, güç zeminini ve hiyerarşisini resmi kurumların arkasına sığınarak inşa etmiş olan bir aristokrasinin hatları ortaya çıktı. Böylece, kurumların ve resmi işleyişlerin analizinin Cumhuriyet'in siyasi ve kurumsal tarihini anlamak için tek başına yetersiz olduğu ve prosopografinin işlevsel bir yaklaşım olduğu anlaşıldı. Yeni yaklaşımı ilk uygulayanlardan biri de Matthias Gelzer olmuştu. Gelzer, orijinali 1912 yılında yayımlanan *The Roman Nobility*¹⁸ adlı çalışmasında prosopografik analizler kullanarak siyasi üst düzey pozisyonların, küçük ve kapalı bir aile grubu olan soylular tarafından neredeyse tekelleştirildiğini göstermişti.¹⁹

Prosopografinin genel kabul görmesine yönelik en önemli adımlar, Lewis Namier'in 1929 yılında Londra'da yayımlanan *Structure of Politics at the Accession of George III*,²⁰ Ronald Syme'in 1939'da Oxford'da yayımlanan *The Roman Revolution*²¹ adlı kitapları ve Robert K. Merton'un 1938'de *Osiris* adlı bilim tarihi dergisinde yayımlanan "Science, Technology, and Puritanism in Seventeenth Century England"²² adlı uzun ve kapsamlı makalesinin okurlarına sunulmasıdır. Her üçü de önceki yüzyıl boyunca biriktirilmiş ve yayımlanmış olan biyografik bilgi deposu, *National Dictionary of Biography*'den yararlanmıştır. Zira XIX. yüzyılda İngiliz kolektif biyografi hareketinin en büyük başarısı, geçmişte yaşayan bireyler hakkında bilgi arayışlarına karşılık verecek *National Dictionary of Biography*'nin hazırlanmasıydı. Prosopografik çalışma yürütenler

¹⁸ Matthias Gelzer, *The Roman Nobility*, çev. Robin Seager (Oxford: Basil Blackwell, 1969).

¹⁹ Verboven vd., "Art of Prosopography", 43.

²⁰ Lewis Namier, *Structure of Politics at the Accession of George III* (London: The Macmillan Press, 1957); John Tosh, *Tarihin Peşinde*, çev. Özlem Arıkan (İstanbul: Tarih Vakfı Yurt Yayınları, 1997), 85.

²¹ Ronald Syme, *The Roman Revolution* (London: Oxford University Press, 1962).

²² Robert K. Merton, "Science, Technology and Society in Seventeenth Century England", *Osiris* 4 (1938), 360-632.

Birinci Dünya Savaşı'ndan sonra çalışmaya başladıklarında, bu sözlük sayesinde sadece analiz edilmeyi ve kullanılmayı bekleyen bir biyografik bilgi yığını hazır bulmuşlardı.²³

Görüldüğü üzere prosopografiye olan ilgi, bir grup tarihçinin odak noktasını siyasî tarih ve teoriden siyasî aktörleri incelemeye kaydırıldığı XX. yüzyılın başlarında yoğunlaşmıştı. Bu ilgi, siyasî kurumların işleyişini anlamak için yeni ve daha işlevsel yöntemler arayan bazı tarihçilerin siyasî ve hukukî belgeleri metinsel düzeyde çalışmak veya bürokratik aygıtları açıklamaktan, bu alanla ilgili gerçek bireyleri ve yaşadıkları deneyimleri incelemeye geçtikleri Birinci Dünya Savaşı sonrasında da devam etti.²⁴

XX. yüzyılın ikinci yarısıyla birlikte, İngiltere ve Amerika Birleşik Devletleri'ndeki Anglo-Sakson tarihçiler özellikle siyasî yönetici grupların davranışlarını analiz etmekle ilgilenmiş ve prosopografinin genişlemesine ivme kazandırmışlardır. İkinci Dünya Savaşı'ndan itibaren prosopografi, İngiliz ve ABD'li akademisyenlerin uzmanlık alanı haline gelmişti. 1960'lı yıllarla birlikte politik seçimlerden ziyade makamlar, onların gelişim ve itibarları ile makama gelen ailenin sosyal statülerine olan etkilerine odaklanan araştırmaların sonuçları, prosopografinin tarih çalışmalarında kazandığı öneme işaret ediyordu. Yaklaşımın gelişimi 1970'li yıllarda da devam etmiş, daha fazla zaman, mekân ve nesnel alanları kapsayacak şekilde genişlemiş ve neredeyse tarihin tüm disiplinlerindeki araştırmacılar tarafından uygulanır olmuştu.²⁵ Artık sayısız monografide antik dönem seçkinlerinin prosopografileri yer almaktaydı. Bunun başlıca örneklerinden biri, Jones, Martindale ve Morris'in 1971-

²³ Stone, "Prosopography", 110-111.

²⁴ Rajae, "Prosopography: An Approach to Studying Elites and Social Groups", 73.

²⁵ Rajae, "Prosopography: An Approach to Studying Elites and Social Groups", 73; Siyasî elitlere dair örnek prosopografik çalışmalar için bk., Wesley E. Thompson, "The Prosopography of Demosthenes, LVII", *The American Journal of Philology* 92/1 (1991), 89-91; J. R. Martindale, "The Prosopography of the Byzantine Empire", *Medieval Prosopography* 17/1 (1996), 169-191.

1992 arasında tamamlanan *The Prosopography of the Later Roman Empire* adlı çalışmalarıdır.²⁶

Prosopografik yaklaşım, ortaya çıkmasından itibaren uzun yıllar boyunca Antik ve Orta Çağ tarihlerine uygulanmıştır. Örneğin, burjuvazinin önde gelen isimleri üzerine 1960'lardan bu yana yapılan benzer çalışmalar genellikle prosopografik yönetime dayanmaktadır. İngiltere, Almanya ve ABD'de; daha yakın zamanlarda İtalya, İspanya ve İsviçre'de siyasî, ekonomik, dinî, askerî, entelektüel ve sanatçı elitlerin prosopografileri çoğalmıştır. Bu artış, İngiliz parlamentosundaki siyasî ayrılıkların temeli, İngiliz soyluluğunun evrimi ve işlevi, Alman, İsviçre ve İtalyan burjuvazilerinin kendilerine has özellikleri, Amerikan elitlerinin oluşumu gibi konuları kapsayan büyük ulusal tarih yazımı tartışma ve girişimlerinin bir sonucudur.²⁷ Bu çalışmalarda, elitist (seçkin) ekol tarihçilerinin egemenliği göze çarpmaktadır.

Elitist ekol, prosopografik araştırmalarda seçkin davranan prosopografilerin oluşturduğu ekoldür. Antik ve Orta Çağ'da oluşturulan tarihi malzemenin devlet adamları, askerler, soylular, dinî önderler gibi sınıfları içermesi ve kitleleri dışarıda bırakmış olması, prosopografileri seçkin tutum almaya yönlendirmiş ve zaman içerisinde elitist prosopografiler bir ekol oluşturmuştur.

Bu ekol, Almanya ve Amerika Birleşik Devletlerinde ortaya çıksa da İngiltere'de gelişmiştir. Ancak ilerleyen yıllarda, İngiltere'deki çalışmalar Amerika Birleşik Devletlerden gelen bilimsel yayınlar tarafından hem nicelik hem de nitelik açısından geride bırakmıştır. Bu ülkede bilimsel prosopografinin hızlı bir şekilde çoğalmasının başlıca nedenleri sosyoloji ve siyaset biliminin büyük etkisi, bilgisayara kolay erişim ve bilgisayar kullanımı konusundaki ileri eğitimidir.²⁸

Modern dönemde sadece elitler değil, onların dışında kalan kesimlere ait verilerin de kaydedilmiş olması, tarihî malzemenin içeriğini zenginleştirmiş ve daha büyük gruplara yönelik prosopografi çalışmalarını mümkün kılmış-

²⁶ A. H. M. Jones vd., *The Prosopography of the Later Roman Empire* (London: Cambridge University Press, 1971); Ayrıca bk., Charle, "Prosopography (Collective Biography)", 18/12236; Eck, "Prosopography", 149.

²⁷ Charle, "Prosopography (Collective Biography)", 18/12236-12237.

²⁸ Stone, "Prosopography", 131.

tır. Böylece prosopografik çalışmalar Antik ve Orta Çağ'a münhasır olmaktan çıkıp zamanla modern dönem ve çağdaş tarih alanlarına doğru genişlemiştir. Bu genişleme, prosopografinin elitler dışında kalan geniş kesimlere uygulanabilirliğinin önünü açmış ve böylelikle kitlesel ekol bu yaklaşımdaki güçlü bir alternatif olarak ortaya çıkmıştır. Bu ekolün üyeleri, tarihin "büyük adamlar" ya da seçkinler tarafından alınan kararlardan ziyade halkın fikir hareketleri tarafından belirlendiği ve insan faaliyetlerinin yalnızca güç ve zenginlik açısından tanımlanamayacağı kanaatindedirler. Amerika Birleşik Devletleri, kitle ekolünün merkezi olma vasfını elinde bulundurmaktadır.²⁹ İşçilerin, kadınların, orta ve alt sınıfların tarihi de son yıllarda çok sayıdaki basılı kaynak, sözlü tarih ve zaten var olan büyük biyografik kayıtların yeni değerlendirmeleri sayesinde prosopografiden yararlanmıştır.³⁰ Özellikle mikro sınıf çalışmalarının artışı bu yönetime eğilimi artırmış olmalıdır.

Batı'da yürütülen prosopografik araştırmaların bir bölümü Osmanlı tarihine ilişkindir. Bu alanın önde gelen çalışması *Les Pachas Du Sultan Essai Sur Les Agents Superieurs De L'etat Ottoman (1839-1909)*, Olivier Bouquet'a ait olup *Sultan'ın Paşaları*³¹ ismiyle Türkçeye çevrilmiştir. Başbakanlık Osmanlı Arşivi ve Osmanlı Bankası Arşivi'nde yürüttüğü çalışmasında Bouquet, *Sicill-i Ahvâl* defterlerindeki 282 Osmanlı paşasına dair verilerden yola çıkarak kolektif biyografinin seçkin bir örneğini sunmuştur. Eserin girişinde *Sicill-i Ahvâl*'e dair kısa bir açıklama³² yer almakta olup prosopografi ve uygulanan metotlarla ilgili bilgilendirme bulunmamaktadır. Bununla birlikte çalışmanın dikkatle incelenmesi, prosopografik yaklaşımla elde edilebilecek kazanımlara ilişkin önemli bulgulara ulaştıracaktır.

Prosopografik yaklaşımla yürüttüğü çalışmasında Osmanlı bürokrasisini konu edinen bir başka Batılı araştırmacı, Carter V. Findley'dir. Findley orijinal adı *Ottoman Civil Officialdom: A Social History* olan ve ülkemizde *Kalemiyeden Mülkiyeye -Osmanlı Memurlarının Toplumsal Tarihi-* adıyla yayımlanan çalışmasında "Osmanlı İmparatorluğu'nun reform dönemi (1789-1922) boyunca 'yö-

²⁹ Stone, "Prosopography", 109, 131.

³⁰ Charle, "Prosopography (Collective Biography)", 18/12236-12237.

³¹ Olivier Bouquet, *Sultanın Paşaları (1839-1909) -Osmanlı Devlet Ricali Hakkında Bir Deneme-*, çev. Devrim Çetinkasap (İstanbul: Türkiye İş Bankası Kültür Yayınları, 2016).

³² Bouquet, *Sultanın Paşaları*, XXVI-XXX.

netici sınıf'ın tarihsel olarak kalemiye diye tanınan dalının, 1830'lardan sonra mülkiye diye bilinen yeni bir oluşuma dönüşmesi"³³ konusunu ele almaktadır. Derlediği verilerden yola çıkarak ilgili dönemin başında ve sonunda memurların konumlarını inceleyen Findley, bu konular üzerinden bürokratların dönüşüm sürecine ve sosyal tarihine ilişkin sentez ve yorumlarını sunmaktadır.

Ülkemiz sınırları içerisinde ise prosopografik yaklaşıma olan ilgi oldukça düşük seviyede kalmıştır. Edhem Eldem bu durumun sebeplerine eğilmiş ve şu tespitte bulunmuştur:

"...Biyografiyanın methiye ile yerme arasında gidip gelerek bir türlü nesnellik kazanamadığı Osmanlı ve Türk geleneğinde gerçek manada prosopografik çalışmaların ortaya çıkmasındaki zorluk, hatta imkânsızlık daha kolay anlaşılacaktır. Prosopografiyanın ortaya çıkmasına biyografiyaya olan merak "aşağıdan" ne kadar mani oluyorsa, "yukarıdan" da kurumsal tarih geleneğinin kuvveti o kadar etkili olmakta. "Kapıkulu Ocakları", "Bahriye Teşkilatı", "Yeniçeriler" gibi kurumsal başlıklar altında toplanmış onlarca eser günümüze kadar devam etmiş olan bu geleneğin örneklerindedir. Bu anlamda, kişi ile kurum arasında sıkışıp kalan prosopografiya alanı genellikle ya ihmal edilmiş ya da çok üstünkörü ve yüzeysel bir şekilde ele alınmış oluyor."³⁴

Türkçe literatürde nadiren rastlanan prosopografik çalışmaların bir bölümü lisansüstü tez niteliğindedir. Tespit edebildiğimiz dokuz lisansüstü çalışmanın üçü Roma İmparatorluğu,³⁵ diğerleri Osmanlı'nın son yüzyılı veya

³³ Carter V. Findley, *Kalemiyeden Mülkiyeye -Osmanlı Memurlarının Toplumsal Tarihi-*, çev. Gül Çağalı Güven (İstanbul: Tarih Vakfı Yurt Yayınları, 2011), 4.

³⁴ Edhem Eldem, "Padişahın Paşaları ve Prosopografiya Hakkında", *Toplumsal Tarih* 190 (2009), 46.

³⁵ Nuray Gökalp, *Roma İmparatorluk Çağı'nda Lykia ve Pamphylia Kentlerinde Ünlü Ailelerin Prosopografyası* (Akdemiz Üniversitesi, Yüksek Lisans, 2001); Kamil Doğanç, *Roma Principatus Dönemi (M.Ö. 27-M.S. 284) Bithynia Eyaleti Valileri (Prosopografik Bir İnceleme)* (Ankara Üniversitesi, Doktora, 2007); Etem Dönmez, *Galatia Eyaleti ile İlişkisi Bulunan Legionarius'lar ve Legio Hizmetlileri: Prosopografik Bir İnceleme* (Ankara Üniversitesi, Yüksek Lisans, 2022).

Cumhuriyet dönemi ile ilgilidir.³⁶ Bu tez çalışmalarının metot başlıkları altında yaklaşımın teorisine dair açıklamalar yer almakla birlikte bu çerçevedeki en önemli çalışmalardan biri Eldem'in Bouquet'in *Sultan'ın Paşaları* adlı kitabına dair kaleme aldığı, "Olivier Bouquet'nin Kitabı Vesilesiyle Padişahın Paşaları ve Prozopografya Hakkında" adlı makalesidir. Bu makale her ne kadar adı geçen kitaba ilişkin olsa da prosopografi hakkında kısa ancak mühim tanıtıcı, özet bilgiler içermektedir.³⁷ Sinan Kuneralp'in Tanzimat'tan Cumhuriyet'e kadar Osmanlı devlet adamlarını listelediği araştırması,³⁸ prosopografinin ilk anlamı olan "belirli özellikleri paylaşan kişilerin bir listesi" mahiyetindedir. "Sultan Abdülmecid'in tahta çıktığı Temmuz 1839'dan Saltanatın lağvedildiği Kasım 1922'ye kadar geçen 83 senelik süre içinde devlet görevlilerinin listeleri"ni³⁹ içermektedir. Eserin adına da yansıdığı üzere bu çalışma, alan araştırmacılarının ele alacakları konularla ilişkili isimleri bulmaları için değerli bir kaynak mahiyetindedir. Bununla birlikte bu isimlerin ortak özelliklerini tespit eden veya belirli verilerden yola çıkarak farklı konularda analiz yapan bir araştırma niteliğinde değildir. Prosopografiyi uygulayan makale⁴⁰ ve teb-

³⁶ Seyfi Yıldırım, *Eğitim Amacıyla Yurtdışına Gönderilen Öğrenciler (1940-1970): Prosopografik Bir Çalışma Örneği* (Ankara: Hacettepe Üniversitesi, Doktora, 2005); Nilgün Aşıkçı Çevik, *Denizli 1831 Nüfus Sayımı Grup Biyografisi (Prosopografisi)* (Dokuz Eylül Üniversitesi, Yüksek Lisans, 2007); Mustafa Gençoğlu, *Osmanlı Devleti'nce Batı'ya Eğitim Amacıyla Gönderilenler (1830- 1908) -Bir Grup Biyografisi Araştırması* (Ankara: Hacettepe Üniversitesi, Doktora, 2008); Elif Evrim Gürtunca Şencan, *Robert Kolej'de Öğrenim Gören Türk Öğrenciler Üzerine Prosopografik Bir Çalışma (1863-1971)* (Ankara: Hacettepe Üniversitesi, Doktora, 2017); İsmail Ayhan, *Eğitim Amacıyla Yurt Dışına Gönderilen Öğrenciler 1908-1922): Prosopografik Bir Çalışma Örneği* (Hacettepe Üniversitesi, 2021); Müeyyen Ezel Ünal Özdemir, *Cumhuriyetin Diplomatı Olmak: Erken Cumhuriyet Dönemi Büyükelçileri Üzerine Prosopografik Bir İnceleme* (Kocaeli Üniversitesi, Doktora, 2022); Ayda Bektaş, *On Dokuzuncu Yüzyılın İkinci Yarısında Osmanlı Diplomatlarının Prosopografik Analizi* (İstanbul Medeniyet Üniversitesi, Doktora, 2023).

³⁷ Eldem, "Padişahın Paşaları ve Prozopografya Hakkında", 45-46.

³⁸ Sinan Kuneralp, *Son Dönem Osmanlı Erkân ve Ricali (1839-1922) -Prosopografik Rehber-* (İstanbul: İsis Yayınları, 1999).

³⁹ Kuneralp, *Son Dönem Osmanlı Erkân ve Ricali (1839-1922) -Prosopografik Rehber-*, XI.

⁴⁰ Örnek olarak bk., Rüveyde Doğanekin, "Sicill-i Ahvâl Kayıtlarına Göre Kars Doğumlu Memurlar (1879-1909)", *Kafdağı* 2/2 (2017), 97-125; Ahmet Yağdı, "Sicill-i Ahvâl Defterlerine Göre Ordu Doğumlu Memurlar", *ODÜ Sosyal Bilimler Enstitüsü Sosyal Bilimler Araştırmaları Dergisi* 3/6 (2012), 300-312.

liğlerin⁴¹ ise genellikle *Sicill-i Ahvâl*'e dayandıkları görülmekle birlikte bu çalışmaların ortak biyografilerden yola çıkarak bir sorunu çözme, aralarındaki ilişkiler ağını tespit ederek olayların görünmeyen nedenlerine ulaşmak amacından ziyade ele alınan kişilerin ortak yönlerinin ortaya çıkarılması gayesiyle yürütüldüğü anlaşılmaktadır.

Türkçe literatürdeki bu prosopografik çalışmaların özellikle Osmanlı'nın Tanzimat sonrası dönemine yoğunlaşmış ve az sayıda olduğu görülmektedir. Cumhuriyet dönemi açısından da nicel durum aynıdır. Osmanlı Devleti'nin Tanzimat öncesi dönemleri ile diğer Türk devletlerini prosopografik yaklaşımla inceleyen çalışmalara rastlayamadığımızı ifade etmeliyiz.

Prosopografik çalışmalar için gereken bilgileri depolamak ve kullanmak üzere Hacettepe Üniversitesi tarafından PROSOPO adlı bilgi sistemi geliştirilmiştir. Bu sistemi kullanarak hazırlanan bir doktora tezi mevcuttur.⁴² Ayrıca sistemin, Türkiye'nin Yenileşmesi Sürecinde Yurtdışında Okuyan Öğrenciler (YOKÖ) adlı DPT projesi için YOKÖ-PROSOPO adlı versiyonu oluşturulmuştur. Bu veri tabanı kullanılarak iki doktora tez çalışması yapılmıştır.⁴³

2. Yaklaşımın Amaçları

Siyasî tarihin bir aracı olarak ortaya çıkan ancak sosyal tarihçiler tarafından giderek daha fazla kullanılan bu yaklaşımın nihai amaçları; olguları anlamaya çalışmak,⁴⁴ siyasî eylemi anlamlandırmak, ideolojik veya kültürel değişimi açıklamaya yardımcı olmak, sosyal gerçekliği tanımlamak, toplumun yapısını ve içindeki hareketliliğin derece ve doğasını hassas bir şekilde belirlemek ve analiz etmektir.⁴⁵

⁴¹ Örnek olarak bk., Kemal Daşcıoğlu, "Sicill-i Ahvâl Defterlerine Göre Buldanlı Memurlar", *Buldan Sempozyumu Bildirileri* (Denizli, 2006), 561-570; Necati Çavdar, "Sicill-i Ahvâl Defterlerine Göre Osmanlı Devleti'nin Son Döneminde Muşlu Memurlar (1879-1909)", *Tarih ve Kültür Bağlamında Muş Uluslararası Sempozyumu Bildirileri* (Atatürk Kültür, Dil ve Tarih Yüksek Kurumu Atatürk Araştırma Merkezi Yayınları, 2018), 251-281.

⁴² Gürtunca Şencan, *Robert Koleji Prosopografisi*.

⁴³ Bu tez çalışmalar şunlardır: Yıldırım, *Eğitim Amacıyla Yurtdışına Gönderilen Öğrenciler (1940-1970): Prosopografik Bir Çalışma Örneği*; Gençoğlu, *Osmanlı Devleti'nce Batı'ya Eğitim Amacıyla Gönderilenler (1830- 1908) -Bir Grup Biyografisi Araştırması*.

⁴⁴ Verboven vd., "Art of Prosopography", 67.

⁴⁵ Stone, "Prosopography", 107.

Prosopografinin diğer amaçları ve bunlara ulaşmak üzere takip ettiği yolları bulunmaktadır. Ortak kan, geçmiş, eğitim ve ekonomik çıkarlar gibi bir grubun üyelerini birbirine bağlayan unsurlarını göstermek, bu amaçların başında gelir.⁴⁶ Bir başka amacı, temsili örneklerin sistematik olarak incelenmesi yoluyla belirli sosyal grupların davranış ve eylemlerini etkileyen önemli değişkenleri tespit etmektir.⁴⁷ Homojen bir grubun üyesi olduğu belirlenen kişilerin, kişisel biyografilerinin ötesinde o gruba dahil olmalarını sağlayan ortak, maddi yönlerini araştırmak ve araştırma verilerini analiz ederek farklı arka plan etkenlerine ulaşmak prosopografi yaklaşımının önemli amaçlarından bir diğeridir.⁴⁸ Bireylerin ortak yönlerinin ele alınması, tarihî olgulara erişmek içindir. Onların yaşamlarını açıklamaya yardımcı olan, eylemlerini motive eden ve mümkün kılan aileler, sosyal ağlar, miraslar gibi genel faktörlerin araştırılması bu amaca yöneliktir.⁴⁹

3. Ekoller ve Çalışma Alanları

Prosopografik yaklaşımın hangi araştırma alanlarına uygulanabildiği, tarihçinin elitist veya kitle ekolüne mensubiyetine göre değişmektedir. Şayet tarihçi elitist ekole mensup ise bu takdirde çalışma alanı, siyasî tarih veya kurumlar tarihi gibi elitler tarafından yönlendirilen alanlar olmaktadır. Elitist tarihçiler, küçük grup dinamikleri ya da sınırlı sayıda bireyin aile, evlilik ve ekonomik bağlar açısından etkileşimi ile ilgilenmişlerdir.⁵⁰ Siyasî liderler, din adamları, meclis mensupları, kurum yöneticileri, yargıçlar üzerine yapılan prosopografik incelemeler,⁵¹ bu kesimlerin ortak biyografileri üzerinden siyasetin ve farklı kurumların genellikle bilinen tarihi dışında kalan ve şekillenmelerinde etkili olan arka plan bağlantılarının ortaya çıkarılmasını sağlamaktadır.

⁴⁶ Stone, "Prosopography", 108.

⁴⁷ Christine MacLeod - Alessandro Nuvolari, "The Pitfalls of Prosopography: Inventors in the 'Dictionary of National Biography'", *Technology and Culture* 47/4 (2006), 760.

⁴⁸ Bk., Gürtunca Şencan, *Robert Koleji Prosopografisi*, 54.

⁴⁹ Verboven vd., "Art of Prosopography", 41, 67.

⁵⁰ Stone, "Prosopography", 108.

⁵¹ Örnek çalışmalar için bk., Ivars Avotins, "Prosopographical and Chronological Notes on Some Greek Sophists of the Empire", *California Studies in Classical Antiquity* 4 (1971), 67-80; Géza Alföldy, "Consuls and Consulars under the Antonines: Prosopography And History", *Ancient Society* 7 (1976), 263-299.

Bu alanda, özellikle modern dönem ve modernleşme ile muhafazakârlık arasındaki gerilimle ilgili de pek çok araştırma yapılmıştır.⁵² Kişisel ilişkileri ve temasları analiz etmek için prosopografik bir yaklaşım kullanılarak perde arkasındaki insanlar, ağlar ve himaye sistemleri hakkında daha kapsamlı bir fikre ulaşılabilmektedir. “İktidar değişiklikleri nasıl gerçekleşti, bu süreçte elitlerin rolü neydi?” gibi sorulara yanıt arama bağlamında muhalefetin, özellikle lider ve sözcülerinin köken, eğitim, sosyal çevre, ideoloji ve stratejilerine yoğunlaşan bir prosopografi, yararlı tarihsel bilgiler sağlayabilecektir. Bir kurumun gelişimi hakkında daha derinlemesine bilgi sahibi olmak üzere sorulan, “Bu kuruma şekil verenlerin geçmişi neydi, yapılarda değişiklikler olduğunda hangi fikirler başarıya ulaştı? Hedeflenen çıkarlar kurumun çıkarları mı yoksa kurumda çalışan kişilerin ve ilişkilerinin çıkarları mıydı?” gibi sorular, prosopografi yaklaşımı ile cevaplarını bulabilmektedir.⁵³

Elitistlerin kullandıkları teknik, grubun soyağacı, ticari çıkarları ve siyasî faaliyetleri hakkında titizlikle ayrıntılı bir araştırma yapmaktır. Grup üyelerinin biyografilerine yöneltilen soru dizileriyle ortaya çıkan ilişkiler, ayrıntılı vaka incelemeleri yoluyla gösterilir ve istatistiksel dayanaklarla belirli bir ölçüde desteklenir.⁵⁴

Kitle ekolünden olan tarihçiler ise özellikle sosyal tarih alanında çalışmaktadır. Meslek grupları, öğrenciler, esnaflar, marjinaler, müritler, seçmenler, zanaat loncaları, yabancı tüccarlar gibi kitlelere dahil olan bireylerden oluşturulan araştırma gruplarına yönelik prosopografik incelemeler, sosyal tarihin pek çok alt dalında ve düşüncelerin tarihinde uygulanabilmektedir.

⁵² Bu çalışmalardan bazı örnekler şunlardır: Cormac Begadon, “Prosopography of Staff of the Irish College, Paris c. 1800–1939”, *Archivium Hibernicum* 70 (2017), 115-131; Michael Jonas, “‘Can One Go Along With This?’ German Diplomats and the Changes of 1918-19 and 1933-4”, *Journal of Contemporary History* 47/2 (2012), 240-269; Robert Charles Anderson, “The Great Migration Study Project”, *The William and Mary Quarterly* 50/3 (1993), 591-593; William Chase - J. Arch Getty, “The Moscow Bolshevik Cadres of 1917: A Prosopographic Analysis”, *Russian History* 5/1 (1978), 84-105; Thomas Soderqvist - Arthur M. Silverstein, “Participation in Scientific Meetings: A New Prosopographical Approach to the Disciplinary History of Science - The Case of Immunology, 1951-72”, *Social Studies of Science* 24/3 (1994), 513-548.

⁵³ Ayrıntılı bilgi için bk., Verboven vd., “Art of Prosopography”, 48-49.

⁵⁴ Stone, “Prosopography”, 108.

Bu iki ekolün, alıřma konuları, ön kabulleri, araları ve amaları önemli ölçüde farklılık gösterse de, alıřma alanlarının birey ya da kurumdan ziyade grup olması bakımından benzer olduklarını belirtmeliyiz.⁵⁵

Prosopografi, belirli bir grubun ilişkilerinin, bağlantılarının ve yapılarının incelenmesi; sosyal ağların yapılandırılması; sosyal kimlik ve sosyal hareketlilik; ailelerin ve hanelerin bileřimi, ortalama çocuk sayısı, evlilik yaşı konularında bir grup insanın demografik özelliklerini arařtırmak için uygulanabilir. Örnekleri az olmakla birlikte prosopografi, ekonomi tarihine de uygulanmıştır. Marc Boone'un, Orta Çağ Ghent'indeki dolaylı vergi çiftilerini incelediği ve prosopografik bir alıřma aracılığıyla mali ve siyasî ağları ortaya ıkardığı alıřması bu alanın nadir örneklerin kabul edilmektedir.⁵⁶

Entelektüel tarih de prosopografik bir yaklaşım için uygun bir alandır. Felsefi, bilimsel, ideolojik veya diğerk fikirler çoğuzaman tanımlanabilir bir kaynağa sahiplerdir. İlk kaynakları bilinmese de nesilden nesle yeniden şekillendirilmeleri ve aktarılmaları söz konusudur. Bunu yapan kişilerin bireysel geçmiři, hangi fikirlerin kalıcı, hangilerinin geçici olacaklarını önemli ölçüde belirlemektedir. Fikirlerin de kendilerine ait bir iç tarihi olduğunu hatırdatutmak gerekir. Bir düşünürün felsefi fikirleri hem kendi kişisel hem de zamanının tarihini yansıtabilmektedir. Böylece prosopografi, hem geniş aplı entelektüel hareketlerin ortaya ıkışını ve başarısını hem de insanların yaşamları üzerindeki etkilerini nedenleriyle birlikte incelemek için bir yoldur.⁵⁷

Dinlerin tebliğ süreçlerine farklı açılardan bakabilmek, bir dinî yapının işleyişinin arka planına erişmek üzere prosopografi dinî alana da uygulanabilir. Belirlenen bir arařtırma grubuna üye oldukları düşünölen bireylerin ortak özelliklerinden yola ıkarak din anlayışlarının, dinî hareketlerin, mezheplerin ortaya ıkmalarından itibaren geçirdikleri değıřim süreçleri, dinî yapıların hiyerarşik organizasyonlarının arka planı gibi bilgilere ulaşmak mümkündür.

⁵⁵ Stone, "Prosopography", 109.

⁵⁶ Verboven vd., "Art of Prosopography", 49; Ayrıca bk., Rajae, "Prosopography: An Approach to Studying Elites and Social Groups", 76.

⁵⁷ Ayrıntılı bilgi için bk., Verboven vd., "Art of Prosopography", 49-50.

4. Uygulama Aşamaları

Prosopografinin uygulama süreci, her birinde titizlik ve hassasiyet gerektiren çeşitli aşamalardan oluşmaktadır. Herhangi bir aşamada yapılacak yanlışlar, sürecin çıktılarını olumsuz etkileyecek, dolayısıyla doğru anlamaların önüne geçecektir.

Sürecin ilk aşaması, yaklaşımın esas uygulama zemini olan grubun belirlenmesidir. Bu noktada göz önünde bulundurulması gereken husus, prosopografinin benzersiz olanla değil, ortalama olanla, genel olanla ve bireylerin yaşam öykülerindeki “ortak unsur”larla ilgilendiğidir. Bireysel ve istisnai olan, yalnızca kolektif ve “normal” olan hakkında bilgi sağladığı ölçüde önemlidir.⁵⁸

İncelenen gruplar, sosyolojinin tanımıyla bir sosyal grup anlamına gelmeyip “X kurumunun bürokratları”, “X liderin danışma kurulu üyeleri”, “X ticareti yapan tüccarlar” gibi araştırmacının kendi analizi için oluşturduğu kategorilerdir.⁵⁹ Bu gruplar, kendilerini oluşturan bireyleri aşan ayırt edici özellikleri gösteren topluluklardır.⁶⁰ Grupları tanımlamak için en önemli ölçüt, onun ortak ve gözlemlenebilir özelliğidir. Eğer popülasyon kesin bir şekilde belirlenebilirse daha esnek tanımlanmış bir grubun prosopografik çalışmasında olduğundan çok daha az sorun ortaya çıkacaktır.⁶¹ Bu nedenle araştırmacı, üzerinde çalışılan grubu kesin bir şekilde tanımlamalı ve grubu belirlemede ölçüt alınan veya hariç tutulan özellikleri açıklamalıdır. Zira tematik, coğrafi veya kronolojik her kategori veya sınıflandırmanın veri analizi üzerinde etkileri olacaktır.⁶² İncelenen grup üyelerini tespit, aynı sınıhate ve güvenilirliğe sahip orijinal kaynakların sunduğu isimler üzerinde çalışmaya dikkat edilmesi önemlidir. Bu isimlerin, grubun üyeleri olmalarını sağlayan

⁵⁸ Verboven vd., “Art of Prosopography”, 37.

⁵⁹ Rajae, “Prosopography: An Approach to Studying Elites and Social Groups”, 78.

⁶⁰ Verboven vd., “Art of Prosopography”, 66.

⁶¹ Frederik Buylaert - Jan Dumolyn, “Nobility and Prosopography: In Search of a Quantitative Approach for the Study of Nobles in Late Medieval Flanders”, *Medieval Prosopography* 28 (2013), 143.

⁶² Rajae, “Prosopography: An Approach to Studying Elites and Social Groups”, 79.

“belirlenen ortak özellikler”e sahip olma durumu benzer nitelikteki diđer kaynaklardan kontrol edilmelidir.⁶³

Bu noktada basit bir kiři listesinin yeterli olmadığını, kaynakların soru dizisinin cevaplarına ulařmak için yeterli bilgi sađlayabilmesinin gerektiđini ifade etmeliyiz. Uygun kaynak malzemenin yanında bu kaynaklarda hedef kitleyi bulmak için dođru araç veya yöntemlere de ihtiyaç duyulmaktadır.⁶⁴

Prosopografik yaklařımda grupları ve mensuplarını belirlemede, genellemelerin dikkatli yapılması gerekir. Genellemenin kastımız, bir grubun, kendi sınıfından ya da mesleđinden olanların çođunluđunun gruba ait olması anlamında temsil edici olduđu varsayımdır. Lawrence Stone’un *Prosopography* eserine göre bu hatanın en bilinen örneklerinden biri XVII. yüzyıl İngiltere’sine dair bir çalışmada yapılmıřtı. İngiliz tarihçi Hugh R. Trevor-Roper, 1640’ların sonu ve 1650’lerin bařında İngiltere’de iktidarı ele geçirenlerin çođunlukla savařtan önce İngiltere’yi yöneten eski toprak sahibi seçkinlerden deđil, o zamana kadar ulusal meselelerde önemli bir fonksiyonu olmayan ve yerel meselelerde sadece küçük bir rol oynamıř olan yoksul, sıradan insanlar veya mahallenin eřrafından geldiđine dikkat çekmiřti. Bu bulgudan yola çıkan Trevor-Roper, ařađıya dođru hareket eden eřrafın ülkedeki bařlıca memnuniyetsiz unsurlar ve radikalizmin önde gelen destekçileri olduđu genellemesinde bulunmuřtu. Oysa gerçekte, çok daha fazla sayıda eřrafın, Kral Charles için savařan sadık kilise ve Kral adamları olduđu açıktı. Radikalizmi destekleyen bađımsız soylular sadece tipik olmayan bir azınlıktı ve sınıflarının çođunluđuyla bu kadar çeliřen bir pozisyon almaya dinî inanç ve diđer bazı güdülerle itilmiřlerdi.⁶⁵

Önemli alt bölümleri belirlemede başarısız olunması ve böylelikle birbirinden büyük ölçüde farklı olan bireylerin bir araya getirilmesi prosopografik çalışmalar için bir diđer risk unsurudur. Stone’un ifadesiyle,

“İyi bir araştırma, hipotez ile kanıtlar arasında sürekli bir etkileşime dayanır; birincisi, ikincisinin ışığında tekrar tekrar değişikliğe uğrar. Ancak daha sonra kritik öneme sahip olduđu ortaya çıkan

⁶³ Ayrıntılı bilgi için bk., Buylaert - Dumolyn, “Nobility and Prosopography”, 146.

⁶⁴ Verboven vd., “Art of Prosopography”, 46.

⁶⁵ Stone, “Prosopography”, 123.

bir alt bölüm o sırada not edilmemişse, geri dönüp çalışmayı baştan yapmak için genellikle çok geçtir.”⁶⁶

Bir kuruluşun üyeleri veya liderleri gibi grupların birkaç on yıl gibi görece kısa bir süreç boyunca incelendiği prosopografik çalışmalarda grup, ismen listelenebilecek sayıda bireylerden oluşur. Bu durumda tamamı hakkında bilgi aramak fazlaca zorlayıcı olmayacaktır. Ancak “Osmanlı-Rus Savaşı döneminde Doğu illerinden göç etmek zorunda kalanlar” gibi birey sayısı fazla gruplar söz konusu ise alt kümeleri tespit ederek onlar üzerinde çalışmak ya da yalnızca belirli vakaları seçmek tercih edilebilir. Zira böylesi büyük grupların bireylerinin toplam sayısını bilmek dahi çoğu zaman mümkün değildir. Bu gibi gruplarda örneklem almak ve istatistiksel yöntemler faydalı sonuçlar sağlayabilir.⁶⁷

İncelenen grubu tam olarak tanımlamak için ortak olan özellik veya özelliklerden sonra dönem ve coğrafi alan tespitinin de yapılması gerekir. Demografik ve ekonomik döngülerin dikkate alınmasını sağlamak için hedef dönem, kesin olarak tanımlanmalıdır. Bazı konular, özellikle sorular incelenen grubun atalarına yönelik ise kökenleri belirlemek için coğrafi alanın tanımlanmasını gerektirmektedir.⁶⁸

Hedef grubun oluşturulmasından sonra soruların tespitine geçilecektir. Prosopografi, temel olarak tarihçi tarafından araştırmada sonuç almaya yönelik olarak hazırlanmış özel sorulardan oluşan soru dizisine dayanır. İncelenen grubu sosyal, özel, kamusal, kültürel, ideolojik veya siyasî dinamikler açısından tanımlamaya yarayan bir dizi değişken veya kriter içeren biyografik bir soru dizisi tasarlamak⁶⁹ prosopografik bir araştırmadan en doğru sonuçları alabilmek için üzerinde titizlikle durulması gereken bir süreçtir. Sorular mümkün olduğunca iyi tanımlanmalıdır, zira bu sorular hedef grubun büyüklüğünü, genel özelliklerini, iç sınıflandırmalarını, grup uyumu ve uyumsuz-

⁶⁶ Stone, “Prosopography”, 121-122.

⁶⁷ Claire Lemerrier - Claire Zalc, *Quantitative Methods in the Humanities (E-Book Version)*, çev. Arthur Goldhammer (Charlottesville: University of Virginia Press, 2019), 46.

⁶⁸ Rajae, “Prosopography: An Approach to Studying Elites and Social Groups”, 78-79; Ayrıca bk., Charles Pietri, “Introduction”, *Mélanges de l’Ecole française de Rome* 100 (1988), 8.

⁶⁹ Charle, “Prosopography (Collective Biography)”, 18/12236.

luğunu, bireylerin kökenlerini, üyeler arasındaki ilişkileri ve grup üyelerinin kariyer yolunu belirleyecektir.⁷⁰

Çalışmanın ele aldığı döneme, aradığı cevaplara göre değişmekle birlikte genel olarak bu sorular bazı ana başlıklar altında toplanabilir. Bunların ilki kişisel ve aile yaşamıdır. Bu başlık altında ad veya adlar; doğum, evlilik, ölüm gibi önemli tarihler; doğum yeri, ikamet yeri, işyeri gibi coğrafi veriler; aile, yakın ve uzak akrabalar; gençlik ve eğitim; dinî inanç; hizipler, şirket, sosyal hareket, sendika üyelikleri, vasiyet vasisi, evlilik şahidi, verilen veya alınan bağışlar gibi sosyal çevre ve ağlar ile araştırmanın daha sonraki bir aşamasında bağları ortaya çıkarmak için çağdaş adaşlar hakkında sorular hazırlanır. Kariyer ana başlığı altındaki sorular; eğitim süreçleri, varsa üyesi olduğu komisyon ve heyetler, kariyerinin farklı aşamalarında bulunduğu yaş, maaş, diğer ödenek türleri ve hediyelere dairdir. Maddi konum ana başlığı, bireyin kendisi ve ailesini hedefler. Bu başlık altında menkul ve gayrimenkul mallar; ulaşım, makineler, hammaddeler gibi sermaye; gelirler ve borçlara yönelik sorular sorulur. Son olarak kültür ana başlığı içerisindeki sorular vakıflar gibi hayır kurumları ve tarikat gibi dinî oluşumlara mensubiyet ve sanatsal değeri olan mallara ilişkindir.⁷¹

Prosopografik bir süreçte başvuru kaynakların bir kısmı çalışma alanına dair teorik ve temel bilgileri sunarak bilgi zemini oluşturma fonksiyonunu icra etmektedir. Diğer kısmı ise soru dizisinin cevaplanmasında araştırmacıya yardımcı olan spesifik bilgiler içermeleriyle araştırmayı mümkün kılar. Spesifik bilgileri içeren bu kaynaklar belirlendikten sonra öncelik sırasına göre iki kısma ayrılırlar: İlki, söz konusu grubun üyeleri tarafından geride bırakılanlar; ikincisi, grup üyeleri hakkında bilgi sağlayanlardır. Bu aşamada demografik, ekonomik, malî, idarî, dinî, hukukî veya ailevî gibi incelenen kategori hakkında bilgi sağlamak için her türlü veri kaynağı önem taşır.⁷² Gruba mensup olduğu düşünülen her birey hakkında veri girişi yapılmalıdır, ancak

⁷⁰ Rajae, "Prosopography: An Approach to Studying Elites and Social Groups", 80.

⁷¹ Ayrıntılı bilgi için bk., Verboven vd., "Art of Prosopography", 55-56.

⁷² Rajae, "Prosopography: An Approach to Studying Elites and Social Groups", 79.

onların tamamıyla ilgili tüm kaynaklardaki tüm bilgileri kaydetmek ne mümkün ne de mutlak yararlıdır.⁷³

Belirlenen grubun üyelerine yönelik olarak kaynaklardan edinilen bilgiler şayet herhangi bir veri tabanında mevcut değil ise bir veri tabanına girilecektir. Bu veri tabanı, önceden hazırlanmış ve başka çalışmalarda kullanılan bir sistem olabileceği gibi araştırmacının belirli bilgisayar programlarını kullanarak oluşturacağı, daha basit ancak kategorize etmeye ve istenilen bilgileri çekmeye uygun yeni bilgi depoları olabilir. Özellikle Batı'da çeşitli üniversite ve kurumların prosopografik çalışmalar için büyük bütçelerle oluşturdukları veri tabanlarının bulunduğunu ve araştırmacıların hedef grubu ve soruları belirledikten sonra bu sistemlerden gereken öğeleri çekebildiklerini belirtelim. Değindiğimiz üzere bu sistemlerin ülkemizde hâlihazırdaki tek örneği Hacettepe Üniversitesi tarafından oluşturulan PROSOPO ve onun alt versiyonu YOKÖ-PROSOPO'dur.

Veri tabanlarına yüklenen veriler, hazırlanan sorulara göre çekilerek bulgular elde edilecektir. Bu aşamada çalışmanın analiz ve sentez sürecine geçilmiştir. Sonuçların analiz edilmesi, verilerin tablolara ve istatistik grafiklerine dönüştürülmesiyle başlar. Tablolar farklı faktörler arasındaki korelasyonları belirlemek için kullanılırken, istatistikler çalışılan bir kategori içindeki farklılıkları anlamak için örneklerin özelliklerini belirlemeye, istisnaları tespit edip anlamaya ve bir şekilde belirli bir grup içinde neyin mümkün olup neyin mümkün olmadığını sınırlarını göstermeye yardımcı olur. Hesaplanan yüzdelerin tarihsel gerçekliğe tekabülü mutlak olmamakla birlikte tablolaştırmanın önemi, dağınık ve net olmayan bir veri yığını yapılandırması ve böylelikle tüm bireyler kümesinin özelliklerinin netleşmesidir.⁷⁴

Araştırmacı, tarihî soruların yanıtlanmasını en iyi şekilde sağlayacak veri ve sonuç analizi yöntemini seçer. İncelenen grubun unsurları arasında uyum varsa, birinin analizi diğerlerinin özelliklerini anlamak için yeterli olacaktır. Eğer çalışılan grup homojen ise, küçük bir örneklemin analizi, ortalama değere kıyasla değişken modeli belirlemek için yeterlidir. Çalışılan grup heterojen ise, ilk iki durumda elde edilene eşdeğer bir doğruluk elde etmek için çok

⁷³ Ayrıntılı bilgi için bk., Lemerrier - Zalc, *Quantitative Methods*, 45.

⁷⁴ Verboven vd., "Art of Prosopography", 62.

büyük bir örneklemin analiz edilmesi gerekir. Her durumda, hata payı olasılıklar hesaplanarak değerlendirilebilir ve yüzde olarak ifade edilebilir.⁷⁵ Bulgular sadece soru dizisindeki cevapları ayrı ayrı analiz ederek değil, bu verileri birleřtirerek, yorumlayarak, kaynakları ve literatürü analiz ederek, daha geniş tarihsel bağlamı çizerek ve açıklamalar sunarak sentezlenir.⁷⁶ Elde edilen veriler söz konusu tarihsel aktörlerin davranıřları hakkındaki hipotezleri test etmek için ilişkilendirilir.⁷⁷ Burası aynı zamanda arařtırmacının tarihçiliğini daha bariz sahnelediğı yerdir. Her tarihçi kendi bilgi birikimine, tarihçi kimliğıne ve tarih anlayıřına göre sentezleme sürecini yürütecektir. Öte yandan yeni tarih teorileri karřısında geleneksel prosopografinin sadece nicelleřtirilmesinin artık yeterli olmayacağı bir gerçektir. Bařlangıcında prosopografi, geçmişte ya da günümüzde belli ölçüde birbirine benzer bir dizi kiři hakkında benzer olguların bir araya getirilmesinin biraz ötesine geçebiliyordu. Böyle bir derlemenin, tarih hipotezlerini dođrulaması ya da yanlıřlığını ortaya koymasını kendi başına mümkün değildir. Bu da prosopografinin zamanın getirdiğı yeniliklere uyum sađlamasına olan gerekliliğı ve yorum ařamasının bu bakımdan önemine işaret etmektedir.⁷⁸

Prosopografinin iki ana ekolü olan elitist ve kitle ekolünün veri toplama, analiz ve sentez ařamalarındaki çalıřma usullerinde farklılıklar bulunur. Elitistlerin çalıřma alanı dar kapsamlı olup önemli ölçüde belgelenmiřtir. Bu arařtırmacılar iktidar elitlerinin sosyal ađlarına, soyađaçlarına, maddi çıkarlarına ve siyasî faaliyetlerine odaklanırlar. Akrabalık iliřkileri kritik öneme sahip olarak kabul edilir. Elitist bir prosopograf, sosyal bilim yöntemlerinden ziyade vaka incelemelerine yönelecektir. Kitlesel ekolden bir prosopografin çalıřma alanı ise çok daha geniřtir ve az belgelenmiřtir. Bu nedenle o, sosyal bilim yöntemlerine önem verir ve “ideal tip” grup portrelerini yeniden oluřturmaya çalıřır. Sosyal hareketliliğın izini sürmek onun için önceliklidir.⁷⁹ Özellikle yakın geçmişteki geniş gruplara dair ayrıntılı belgelemenin yapıldığı

⁷⁵ Ayrıntılı bilgi için bk., Rajae, “Prosopography: An Approach to Studying Elites and Social Groups”, 81.

⁷⁶ Verboven vd., “Art of Prosopography”, 48.

⁷⁷ T. F. Carney, “Prosopography: Payoffs and Pitfalls”, *Phoenix* 27/2 (1973), 156.

⁷⁸ William Bruneau, “Toward a New Collective Biography: The University of British Columbia Professoriate, 1915-1945”, *Canadian Journal of Education* 19/1 (1994), 71.

⁷⁹ Carney, “Prosopography: Payoffs and Pitfalls”, 156-157.

görülebilir. Bu durumda her iki ekolün çalışma usullerini bir arada uygulamak zorunluluğu doğacaktır.⁸⁰

5. Araştırmalara Katkı ve Yararlılıkları

Prosopografi, tarihçiliğin özellikle iki alanındaki sorulara cevap vermek için bir araç olarak kullanılmaktadır. Bunlardan ilki siyasî eylemin kökleriyle ilgilidir: Siyasetin altında yattığı düşünülen daha derin çıkarların ortaya çıkarılması, siyasî gruplaşmaların sosyal ve ekonomik bağlantılarının analizi, karar alma mekanizmasının başında kimlerin olduğunun belirlenmesi ve bir siyasî sistemin işleyişinin tüm yönleriyle anlaşılması. İkincisi ise sosyal yapı ve sosyal hareketliliği anlamaya ilişkindir. Bu alanın oldukça geniş olması, prosopografileri birbirinden farklı sosyal realitelere eğilen gruplar olarak sınıflandırmamızı mümkün hale getirmiştir. Bir grup, başta elitler olmak üzere sosyal ve ekonomik yapı içerisinde belirli statüde bulunanların, toplumsal rolleri ve rollerin süreç içerisindeki değişimlerinin analizi ile ilgilenmektedir. Bir başka prosopograf grubu, belirli düzeylerdeki sosyal hareketliliğin niteliklerini belirlemek üzere, siyasî ya da meslekî alanda belirli bir konuma gelen kişilerin ailevi, sosyal ve coğrafi kökenlerine, bu kökenlerin kariyerdeki önemine ve gelinen konum veya kariyerin ailenin geleceği üzerindeki etkisine yoğunlaşmışlardır. Bir kısım prosopografinin ilgi alanı da entelektüel ya da dinî hareketlerin sosyal, coğrafi, meslekî ya da diğer faktörlerle ilişkisidir. Dolayısıyla prosopografinin bu alanlarda kazanımlar sağladığını söyleyebiliriz.⁸¹

Sözünü ettiğimiz katkıları sunmaya odaklanmış başka yaklaşım ve/veya yöntemler de bulunmakla birlikte özellikle verilerin az, arşivlerin veya eski dönemlere ait içeriğin eksik olduğu, yazılı kaynakların mevcut olmadığı durumlarda prosopografik yaklaşım bir çözüm olarak belirmektedir. Prosopografi, kaynaklarda dağınık olarak bulunan kayıtları bir araya getirerek, onları analiz ederek ve karşılaştırmalar yaparak incelenen grubun faaliyetlerini ve uzun vadedeki etkisini izleme olanağı sunmaktadır.⁸²

⁸⁰ 1863-1971 yılları arasında Robert Kolejinde öğrenim gören Türk öğrenciler üzerinde yapılan prosopografik çalışma hem elitist hem kitlesel ekollerin çalışma usullerini uygulayan prosopografik araştırmalara bir örnektir. Bk., Gürtunca Şencan, *Robert Koleji Prosopografisi*.

⁸¹ Bk., Stone, "Prosopography", 107-108.

⁸² Rajae, "Prosopography: An Approach to Studying Elites and Social Groups", 74.

Arařtırmalarda en iyi sonucu prosopografinin verdiđi durumlar ise yüz yılı ařmayan sınırlı bir süre boyunca kolayca tanımlanabilen oldukça küçük gruplara uygulandıđı,⁸³ verilerin birbirini tamamlayan ve zenginleřtiren çok çeřitli kaynaklardan elde edildiđi ve alıřmanın belirli bir sorunu özmeye yönelik olduđu durumlardır.⁸⁴

Prosopografinin tarihin çeřitli alt disiplinlerinde yapılan arařtırmalarda işlevsel ve yararlı olduđu görölmektedir. Siyasî tarih, sosyal tarih, mikro tarih, biyografi, sosyografi gibi alanlarda kendisinden önemli ölçüde istifade edebilme imkanı mevcuttur.

Prosopografi, tarihçiliđin ana uğrař alanlarından birleřik bir alanın ortaya ıkarılmasına yardımcı olma potansiyelini içinde barındırmaktadır. Bilindiđi üzere siyasî ve kurumsal tarih ile biyografi, genellikle paralel çizgiler boyunca ilerlemişlerdir. Prosopografi, bu iki alandaki önemli ayrıntılara ve özel örneklere yoğunlařarak tarihi řekillendiren insanî faaliyetleri sosyal bilimcilerin istatistiksel ve teorik alıřmalarıyla birleřtirebilir. Tarihçiliđin iki alanı olup farklı monografilerde ele alınan siyasî tarih ile sosyal tarih arasında da bađlantı oluşturabilir. Prosopografinin bir diđer interdisiplinel katkı potansiyeli ise tarihin sosyoloji ve psikoloji ile uzlařtırılmasına yardımcı olabilmesidir. Zira bir grubu birbirine bađlayan sosyopsikolojik bađlar ađını ortaya ıkarmak için de bu yaklařımın katkı sunduđu görölmektedir. Bunun yanında entelektüel ve kültürel tarihteki gelişmeleri sosyal, ekonomik ve politik temellere bađlayabilecek bir araç haline gelebilir.⁸⁵

Prosopografi, sosyal tarihçiler tarafından, belirli uzun dönemler boyunca toplumlardaki dönüşümleri açıklayabilmek için yeni sosyal tarih arařtırma yöntemlerine duyulan ihtiyaç nedeniyle kullanılmıştır. Özellikle verilerin az bulunduđu bir alan olan antik tarihle uğrařan arařtırmacılar, sosyal tarih konusunda prosopografik yaklařımın önemini savunmaktadırlar.⁸⁶

⁸³ Findley'in *Kalemiye'den Mülkiye'ye* adlı alıřması, incelediđi grubun yaklaşık yüz yıllık gelişim ve deđişim özelliklerini incelemesi bakımından burada örnek verilebilecek bir alıřmadır.

⁸⁴ Stone, "Prosopography", 130.

⁸⁵ Stone, "Prosopography", 134.

⁸⁶ Rajae, "Prosopography: An Approach to Studying Elites and Social Groups", 72, 76.

Bir kişinin kariyerini ve genel hayat akışını daha iyi anlamak ve açıklamak için, kişinin aile geçmişini ve sosyal çevresini anlamamanın gerekliliği müsellemidir. Bireyin sosyal çevresinin ve ailesinin prosopografisi, o kişinin biyografik çalışması için bilgi zemini oluşturur. Onun temsil kabiliyetinin belirlenmesine ve kişisel yaşamını, ait olduğu belirli grubun diğer üyelerinin 'tipik' yaşamıyla karşılaştırılmasına olanak tanır. Bireyin yaşam seyrinin, kendi sosyal çevresi içerisinde tipik mi yoksa istisnai mi olduğunun tespitine yardımcı olur.⁸⁷

Farklı prosopografileri bir araya getirerek hangi insanların farklı sosyal ortamlarda dolaştığını ve faaliyet gösterdiğini daha iyi anlamak mümkündür. Prosopografi sayesinde farklı gruplar karşılaştırılabilir ve aralarındaki muhtemel ilişkiler ve örtüşmeler ortaya çıkarılabilir. Bu nedenle prosopografi, sosyografik araştırmalar için yardımcı olma imkanına sahiptir.⁸⁸

Prosopografi ile bireyleri bir toplumun dokusuna bağlayan karmaşık ilişkileri anlamak için görünüşte önemsiz olan olayların, nesnelere ve/veya kişilerin detaylı analizini yapan mikro tarih⁸⁹ arasında bir bağlantı vardır. Mikro tarihin nihai amacı, gündelik toplumsal yaşamı belirleyen toplumsal yapılar ve süreçler hakkında fikir edinmektir. Hem mikro tarih hem de prosopografi açıkça görülemeyen eğilimleri ve ilişkileri incelemektedir. Gündelik olay ve olguları anlamlı bir bağlama yerleştirmeyi, münferit ve istisnai olanla yaygın olanı birbirinden ayırmayı mümkün kılması nedeniyle prosopografi mikro tarihe katkı sağlayabilir.⁹⁰

Prosopografi alanının klasiği olarak kabul gören eserinde Lawrence Stone'un ifadeleri, bu yaklaşımın yararlılığı hakkında şunları söylemektedir:

"Geçmişteki hatalardan kaçınılabirirse ve yöntemin sınırlamaları kabul edilirse, potansiyeller çok büyüktür. Gerçekten de, değerlerin ve davranış kalıplarınının geçmiş deneyimlerden ve yetiştirilme tarzından güçlü bir şekilde etkilendiği kabul edildiği takdirde -ki ke-

⁸⁷ Verboven vd., "Art of Prosopography", 40.

⁸⁸ Verboven vd., "Art of Prosopography", 38-39.

⁸⁹ Carlo Ginzburg vd., "Microhistory: Two or Three Things That I Know about It", *Critical Inquiry* 20/1 (1993), 10-22.

⁹⁰ Verboven vd., "Art of Prosopography", 41.

sinlikle öyle olmalıdır- yöntemin gücü yadsınamaz. İhtiyaç duyulan tek şey, insan doğasının şaşkırtıcı karmaşıklığını, fikirlerin gücünü ve kurumsal yapıların kalıcı etkisini tanımaya daha fazla istekli olmaktır. Prosopografi tüm cevaplara sahip değildir, ancak bir grubu birbirine bağlayan sosyopsikolojik bağlar ağını ortaya çıkarmak için idealdir. Örneğin, 1630'ların sonu ve 1640'ların başında I. Charles'a karşı parlamenter muhalefetin liderleri arasında ki bu tür bağları tespit etmek, İç Savaş'a ekonomik mi, anayasal mı yoksa dinî meselelerin mi neden olduğuna karar vermemize yardımcı olmaz. Ancak radikal partilerin oluşum sürecini güçlü bir şekilde aydınlatır ve sonuçta böyle bir soruyu gereksiz kılar. Zira tüm bu etkiler değişim için ezici bir teşvik oluşturmak üzere birlikte çalışmadıkça insanlar siyasî kurumlarını köklerinden söküp atmazlar."⁹¹

Buraya kadar üzerinde durduğumuz yararlılıklarına ilave olarak prosopografinin dolaylı bir araştırma aracı olarak da sağlayabileceği katkılar bulunmaktadır. Hedef grubun kişiler olmadığı durumlarda evler, beratlar, hediyeler gibi nesnelere inceleyen arařtırmalarda kullanılabilir. Edebî bir eserde adı geçen kişiler üzerine yapılan prosopografik çalışmalar, bir yazarın güvenilirliđi hakkında fikir verebilir. Bu yararlılığa ilişkin bir örnekte Verboven ve arkadaşları şunları söylemektedir:

"Cicero'ya atfedilen seçim kampanyalarına ilişkin tavsiyeler içeren bir kitapçık olan Commentariolum Petitionis'in gerçekliđi konusunda uzun süre şüpheler vardı. Bu tartışmada üslup ve psikolojik analiz argümanları kullanılmıştır. Eserde adı geçen tüm isimlerin prosopografik arařtırması, her halükarda yazarın MÖ 60'lı yıllarda Roma'daki sosyete çevreleri hakkında derin bilgi sahibi olduğunu göstermiştir. Bu durum, bazen öne sürüldüğü gibi, eserin erken prenslik dönemine ait bir okul çalışması olduğu hipotezini kesinlikle dışlamaktadır."

Ayrıca prosopografi, arkeolojik verilerin tanımlanmasına yardımcı olabilir. Bir enkaz veya batan bir gemiden çıkarılan bazı nesnelere, üzerlerindeki

⁹¹ Stone, "Prosopography", 127.

yazı veya mühürler üzerinden yürütülen prosopografik araştırmalarda bunların üreticilerinin belirlenebilmesi buna tipik bir örnektir.⁹²

6. Sınırlılıkları

Prosopografi, tarihin her alanında yürütülecek tüm araştırmalarda en iyi sonucu veren bir yaklaşım değildir. Bazı araştırmalar için en doğrusu iken bazılarında yanıltıcı sonuçlar ortaya çıkarabilir. Bu, araştırmanın konusuna, kaynaklara, buralardan elde edilen verilerin nicelik ve niteliğine bağlı olarak değişmektedir.

Prosopografinin sınırlı yarar sağlayacağı durumlardan biri, çalışma alanındaki kaynak malzemenin yetersizliğidir. Bu yetersizlik dönem, kaynak türü, statü bağlamında görülebilir. Tarihin bazı dönemlerine dair veriler diğerlerine oranla oldukça azdır. Antik döneme ilişkin veriler bunun tipik örneğidir. Zira bu dönemin sadece az sayıdaki elitleri hakkında veri bulunmaktadır. Ayrıca, mevcut veriler de bu dönemdeki çoğu toplum için yalnızca sınırlı bir dizi insan faaliyeti ve ilgi alanıyla ilgilidir.⁹³ Bu sınırlılık, antik dönem için prosopografinin işlevsel olmadığı anlamına gelmemelidir. Çalışmamızın başında da ifade ettiğimiz üzere bu döneme ilişkin verilerin azlığı, araştırmacıları prosopografiye yönlendirmiş ve bu yaklaşım, dönemin arka planını anlamada değerli katkılar sunmuştur. Bununla birlikte bu döneme ilişkin verilerin mevcuttan çok daha fazlası olması durumunda prosopografinin daha verimli sonuçlar ortaya koyması kaçınılmaz olacaktır.

Prosopografi yalnızca haklarında bilgi sahibi olduğumuz bireyler, yani çoğunlukla seçkinler ve onların bakmakla yükümlü oldukları kişiler için en doğru sonuçları vermektedir. Bu durum çoğu zaman yorumlamayı zorlaştıran bir unsurdur. Alt sınıflar için prosopografinin anlamlı olması, çok daha büyük ve metodolojik olarak farklı bir araştırma projesinin parçası olmasına bağlıdır. Bu sorun Antik ve Erken Orta Çağlar için öncelikli olmakla birlikte, XX. yüzyıl da dahil olmak üzere tüm dönemler için geçerlidir. Toplumdaki en yoksul ve en marjinal gruplara dair belgeler oldukça sınırlıdır. Bu sorunla başa çıkmanın yolu öncelikle kullanılan kaynakları eleştirel bir şekilde değerlendirerek kay-

⁹² Ayrıntılı bilgi için bk., Verboven vd., "Art of Prosopography", 50.

⁹³ Carney, "Prosopography: Payoffs and Pitfalls", 159.

nakların hangi gruplar hakkında güvenilir bilgi sađladığını ve sonuçların hangi gruplar için geçerli olduğunu netleřtirmektedir. İkincisi, arařtırma stratejisini çeřitlendirerek prosopografiyi belirlenen hedeflere ulařmak için çeřitli yöntemlerden yalnızca biri olarak kullanmaktır.⁹⁴

Bir grubun sınırları içerisinde de verilerin nicel ve niteliksel farklılıđı söz konusu olabilir. Herhangi bir tarihsel grupta, grubun bazı üyeleri hakkında neredeyse her şeyin bilinmesi, diđerleri hakkında ise neredeyse hiçbir şeyin bilinmemesi muhtemeldir. Bu durumda farklı bireyler için farklı öđeler eksik olacaktır. Bilinmeyenler çok fazlaysa ve ciddi eksikliklerle birlikte bütünü önemli bir çođunluđunu oluřturuyorsa, istatistiksel ortalamalara dayalı genellemeler tamamen imkansız olmasa dahi gerçekten çok sorunlu hale gelir. Hakkında yeterince bilgi sahibi olunan grubun onda biri ya da yirmide biri ile sınırlandırılması gereken çalışmaların güvenilirliđi, kaydedilen azınlığın bütünü rastgele bir örneđi olmasına bađlıdır. Ancak bu pek mümkün olmayan bir varsayımdır. Bunun nedeni küçük bir azınlığın yaşamları ve kariyerleri hakkında normalden daha fazlasının kaydedilmiş olmasının, onların bir şekilde atipik olduklarını göstermesidir. Bu tür parçalı verilere dayanan çalışmalar, incelenen grubun statüsü, eğitimi, dikey hareketliliđi gibi hususları abartma ve belki de çarpıtma eğiliminde olacaktır. Tüm bunlar XVI. yüzyılda matbaanın icadı, okuryazarlığın yaygınlařması ve bürokratik, kayıt tutan ulus-devletin büyümesinin neden olduđu kayıt materyallerin büyük artışından önce pek çok alandaki sosyal grupların geneli için prosopografinin yararlı bir şekilde kullanılmasının önüne geçmektedir.⁹⁵

Kaynakların getirdiđi bir diđer sınırlama, insan hayatının bazı yönleri için bol miktarda veri bulunurken diđerleri için ise neredeyse hiç veri olmamasıdır.⁹⁶ Ticarî ve hukukî kayıtlar ile soyađaçlarının çokluđuna mukabil, özel yazıřmalar büyük çođunlukla aile tarafından korunmadığı ya da aileden alınmadığı için ender belgelenmiştir. Belge mevcut olsa dahi bireyler kişisel kanaatlerini kaydetmekten hatta yakınlarıyla dahi konuřmaktan kaçındıklarından dolayı açıklamalar genellikle verilmemektedir. Ayrıca bu belgeler bi-

⁹⁴ Verboven vd., "Art of Prosopography", 61-62.

⁹⁵ Stone, "Prosopography", 119; Ayrıca bk., Eck, "Prosopography", 155-156.

⁹⁶ Stone, "Prosopography", 120.

reylerin maddi durumları, ailevî ve sosyal ilişkileri hakkında zengin bilgiler sunabilirken, manevi ve entelektüel ilgilere dair nadiren çıkarıma imkan vermektedir.⁹⁷

Prosopografik araştırmaların mümkün olan en yüksek verimle yürütülmesi için önceden hazırlanmış büyük veri tabanlarına ihtiyaç bulunmaktadır. Batı'da bazı üniversiteler ve kuruluşlar bu tür veri bankalarına sahiplerdir.⁹⁸ Bunlar hem kurumların kendi hafızaları için oluşturdukları veri bankaları hem de *National Dictionary of Biography* veya İslâm'ın ilk iki yüzyılında İslâm coğrafyasında yaşamış kişilere ait verilen depolandığı *Jerusalem Prosopography Project* gibi belirli bir alana dair veri bankalarıdır.

Prosopografik çalışmalar, kaynak ve veri durumlarının getirdiği sınırlılıklarının yanında mali ve personel sorunlarıyla da yüz yüze gelebilmektedir. Ortak ilkeleri benimseyen büyük araştırma ekipleri aracılığıyla yürütülecek kolektif araştırmaların çok daha iyi sonuçlar vermesi beklenir. Tarihçilikte büyük etki oluşturan prosopografik çalışmaların tamamı büyük ekiplerle yürütülmüştür. Bu tür araştırmalar, ciddi mali desteğe ihtiyaç duymaktadır. Bunun yanında araştırma personelinin kısa aralıklarla değişmemesi, uzun süreli katılımı önemlidir. Dolayısıyla geniş kapsamlı araştırmalarda prosopografi, mevcut yapıda üniversite veya diğer kurumsal ortamlarda daha uygulanabilir görünmektedir.⁹⁹ Sözü ettiğimiz durumlar, dar bütçeli ve dar katılımlı hatta bireysel prosopografik çalışmaların yürütülemeyeceği anlamına gelmemekte olup bu çalışmada atıfta bulunulan pek çok prosopografik araştırma bu çerçevede gerçekleştirilmiştir.

Sonuç

Tarih yazıcılığı ana akım olarak uzun dönemler boyunca siyasî tarihe ve biyografik çalışmalara odaklanmıştır. Kahraman merkezli olay anlatımı üzerine kurgulanan tarih inşasında diğer isimlere ve tali olaylara, ana olaydaki açık etkisi oranında yer verilmiştir. Prosopografik bir çalışma ise bireylerin hayat hikayelerinden yola çıkarak edindiği bulguları olayı açıklamakta kul-

⁹⁷ Rajae, "Prosopography: An Approach to Studying Elites and Social Groups", 83.

⁹⁸ Ayrıntılı değerlendirme için bk., Bruneau, "Toward a New Collective Biography: The University of British Columbia Professoriate, 1915-1945", 66.

⁹⁹ Charle, "Prosopography (Collective Biography)", 18/12238.

landığından dolayı, klasik metotlarla kurgulanan tarih anlatısında bulunamayacak noktalara temas edebilmekte, tarihî kayıtlarda açıkça görünmeyen arka plan etkenleri ortaya koymaktadır.

Prosopografi, belirli bir tarihî bağlam içinde birey gruplarını incelemek için sistematik bir süreç sunarak tarih yazımında değerli bir araç hizmeti sunar. Kolektif biyografi niteliği sayesinde bu yaklaşım, bireysel biyografilerin ötesine geçerek sosyal yapılar, sosyal sınıflar, sosyal tabakalaşma, cemaat ve tarikat mensupları gibi sosyal gruplar, sosyal hareketlilik, karar alma süreçleri, kurumların işleyişleri hakkında daha derin bir anlayış kazandırır. Bireyin söz konusu sosyal realitedeki kimliğini, buraya katılım ve katkısının nasıllığını görme imkanı sağlar.

Prosopografinin başarısı, verilerin çokluğuna, kaynakların sıhhatine, süreçlerin doğru yürütülmesine ve tarihçinin yetkinliğine bağlı olarak değişkenlik göstermektedir. Mevcut verilerin eksiksiz olarak depolandığı, hedefe uygun soruların hazırlandığı, analiz ve sentezlerin doğru yapıldığı bir prosopografi çalışmasında, tarihçinin olay ve olguların arkasında yatan nedenleri ortaya çıkarabilmesi, beklenen bir neticedir.

Bazı dönemler için kayıtların kısıtlılığı, verilerin ancak belirli alanlarda yoğunluğu, seçkinler dışında kalanların çok az belgelenmesi gibi yaklaşımın kendi doğasında olmayan harici durumlar, prosopografinin başarısını sınırlandırabilmektedir. Bu gibi durumlarda prosopografin doğru neticeleri elde edebilmek için başvuracağı yollar bulunmaktadır. Bunlarda da başarısız olunması halinde prosopografi, bir tarih araştırmasının ancak yardımcı stratejilerinden biri olarak işlevsel hale getirilebilecektir.

Bir araştırma sürecinin prosopografik yaklaşımla yürütülüp yürütülme-yeceğine karar vermek, kaynakların durumuna ve araştırmanın nihai hedeflerine bağlı olup bu yaklaşımın tün alanlar ve tüm sorular için tek başına yeterli ve uygun olduğu düşünülmemelidir. Öte yandan veriler, kaynaklar, maliyet ve personel gibi çeşitli açılardan zorlukları olmasına rağmen, prosopografinin tarih bilimine yaptığı katkılar onu değerli bir metodolojik yaklaşım haline getirmektedir.

Kaynakça

- Alföldy, Géza. "Consuls and Consulars under the Antonines: Prosopography And History". *Ancient Society* 7 (1976), 263-299.
- Anderson, Robert Charles. "The Great Migration Study Project". *The William and Mary Quarterly* 50/3 (1993), 591-593.
- Avotins, Ivars. "Prosopographical and Chronological Notes on Some Greek Sophists of the Empire". *California Studies in Classical Antiquity* 4 (1971), 67-80.
- Ayhan, İsmail. *Eğitim Amacıyla Yurt Dışına Gönderilen Öğrenciler 1908-1922): Prosopografik Bir Çalışma Örneği*. Hacettepe Üniversitesi, 2021.
- Begadon, Cormac. "Prosopography of Staff of the Irish College, Paris c. 1800-1939". *Archivium Hibernicum* 70 (2017), 115-131.
- Bektaş, Ayda. *On Dokuzuncu Yüzyılın İkinci Yarısında Osmanlı Diplomatlarının Prosopografik Analizi*. İstanbul Medeniyet Üniversitesi, Doktora, 2023.
- Bouquet, Olivier. *Sultanın Paşaları (1839-1909) -Osmanlı Devlet Ricali Hakkında Bir Deneme-*. çev. Devrim Çetinkasap. İstanbul: Türkiye İş Bankası Kültür Yayınları, 2016.
- Bruneau, William. "Toward a New Collective Biography: The University of British Columbia Professoriate, 1915-1945". *Canadian Journal of Education* 19/1 (1994), 65-79.
- Buylaert, Frederik - Dumolyn, Jan. "Nobility and Prosopography: In Search of a Quantitative Approach for the Study of Nobles in Late Medieval Flanders". *Medieval Prosopography* 28 (2013), 137-154.
- Carney, T. F. "Prosopography: Payoffs and Pitfalls". *Phoenix* 27/2 (1973), 156-179.
- Charle, C. "Prosopography (Collective Biography)". *International Encyclopedia of the Social & Behavioral Sciences*. ed. Neil J. Smelser - Paul B. Baltes. 18/12236-12241. Oxford: Elsevier, 2001.

- Chase, William - Getty, J. Arch. "The Moscow Bolshevik Cadres of 1917: A Prosopographic Analysis". *Russian History* 5/1 (1978), 84-105.
- Çavdar, Necati. "Sicill-i Ahvâl Defterlerine Göre Osmanlı Devleti'nin Son Döneminde Muşlu Memurlar (1879-1909)". *Tarih ve Kültür Bağlamında Muş Uluslararası Sempozyumu Bildirileri*. 251-281. Atatürk Kültür, Dil ve Tarih Yüksek Kurumu Atatürk Arařtırma Merkezi Yayınları, 2018.
- Çevik, Nilgün Ařıkçı. *Denizli 1831 Nüfus Sayımı Grup Biyografisi (Prosopografisi)*. Dokuz Eylül Üniversitesi, Yüksek Lisans, 2007.
- Dařcıođlu, Kemal. "Sicill-i Ahvâl Defterlerine Göre Buldanlı Memurlar". *Buldan Sempozyumu Bildirileri*. 2/561-570. Denizli, 2006.
- Dođancı, Kamil. *Roma Principatus Dönemi (M.Ö. 27-M.S. 284) Bithynia Eyaleti Valileri (Prosopografik Bir İnceleme)*. Ankara Üniversitesi, Doktora, 2007.
- Dođantekin, Ruvéyde. "Sicill-i Âhvâl Kayıtlarına Göre Kars Dođumlu Memurlar (1879-1909)". *Kafdađı* 2/2 (2017), 97-125.
- Dönmez, Etem. *Galatia Eyaleti ile İliřkisi Bulunan Legionarius'lar ve Legio Hizmetlileri: Prosopografik Bir İnceleme*. Ankara Üniversitesi, Yüksek Lisans, 2022.
- Eck, Werner. "Prosopography". *The Oxford Handbook of Roman Studies*. ed. Alessandro Barchiesi, Walter Scheidel. 146-159. Oxford: Oxford University Press, 2010.
- Eldem, Edhem. "Padiřahın Pařaları ve Protopografya Hakkında". *Toplumsal Tarih* 190 (2009), 44-48.
- Findley, Carter V. *Kalemiyeden Mülkiyeye -Osmanlı Memurlarının Toplumsal Tarihi-*. çev. Gül Çađalı Güven. İstanbul: Tarih Vakfı Yurt Yayınları, 2. Basım, 2011.
- Gelzer, Matthias. *The Roman Nobility*. çev. Robin Seager. Oxford: Basil Blackwell, 1969.
- Gençođlu, Mustafa. *Osmanlı Devleti'nce Batı'ya Eđitim Amacıyla Gönderilenler (1830- 1908) -Bir Grup Biyografisi Arařtırması*. Ankara: Hacettepe Üniversitesi, Doktora, 2008.

- Gerritsen, Anne. "Prosopography and its Potential for Middle Period Research". *Journal of Song-Yuan Studies* 38 (2008), 161-201.
- Ginzburg, Carlo vd. "Microhistory: Two or Three Things That I Know about It". *Critical Inquiry* 20/1 (1993), 10-35.
- Gökalp, Nuray. *Roma İmparatorluk Çağı'nda Lykia ve Pamphylia Kentlerinde Ünlü Ailelerin Prosopografyası*. Akdemiz Üniversitesi, Yüksek Lisans, 2001.
- Gürtunca Şencan, Elif Evrim. *Robert Kolej'de Öğrenim Gören Türk Öğrenciler Üzerine Prosopografik Bir Çalışma (1863-1971)*. Ankara: Hacettepe Üniversitesi, Doktora, 2017.
- Jonas, Michael. "'Can One Go Along With This?' German Diplomats and the Changes of 1918-19 and 1933-4". *Journal of Contemporary History* 47/2 (2012), 240-269.
- Jones, A. H. M. vd. *The Prosopography of the Later Roman Empire*. 3 Cilt. London: Cambridge University Press, 1971.
- Kirchner, Johannes. *Prosopographia Attica*. 2 Cilt. Berolini, 1901.
- Kuneralp, Sinan. *Son Dönem Osmanlı Erkân ve Ricali (1839-1922) -Prosopografik Rehber-*. İstanbul: İsis Yayınları, 1999.
- Lemercier, Claire - Zalc, Claire. *Quantitative Methods in the Humanities (E-Book Version)*. çev. Arthur Goldhammer. Charlottesville: University of Virginia Press, 2019.
- MacLeod, Christine - Nuvolari, Alessandro. "The Pitfalls of Prosopography: Inventors in the 'Dictionary of National Biography'". *Technology and Culture* 47/4 (2006), 757-776.
- Martindale, J. R. "The Prosopography of the Byzantine Empire". *Medieval Prosopography* 17/1 (1996), 169-191.
- Merton, Robert K. "Science, Technology and Society in Seventeenth Century England". *Osiris* 4 (1938), 360-632.
- Münzer, Friedrich. *Roman Aristocratic Parties and Families*. çev. Thérèse Ridley. London: The Johns Hopkins University Press, 1999.

- Namier, Lewis. *Structure of Politics at the Accession of George III*. London: The Macmillan Press, 2. Basım, 1957.
- Özdemir, Müeyyen Ezel Ünal. *Cumhuriyetin Diplomati Olmak: Erken Cumhuriyet Dönemi Büyükelçileri Üzerine Prosopografik Bir İnceleme*. Kocaeli Üniversitesi, Doktora, 2022.
- Pietri, Charles. "Introduction". *Mélanges de l'Ecole française de Rome* 100 (1988), 7-9.
- Poralla, Paul. *A Prosopography of Lacedaemonians from the Earliest Times to the Death of Alexander the Great (X-323 B.C.)*. ed. Alfred S. Bradford. Chicago: Ares, 1985.
- Rajae, Ankoud. "Prosopography: An Approach to Studying Elites and Social Groups". *Al-Muntaqa* 3/1 (2020), 70-85.
- Rebenich, Stefan. "Mommsen, Harnack, and the Prosopography of Late Antiquity". *Medieval Prosopography* 17/1 (1996), 149-167.
- Soderqvist, Thomas - Silverstein, Arthur M. "Participation in Scientific Meetings: A New Prosopographical Approach to the Disciplinary History of Science - The Case of Immunology, 1951-72". *Social Studies of Science* 24/3 (1994), 513-548.
- Stone, Lawrence. "Prosopography". *Historical Studies Today*. ed. Felix Gilbert, Stephen R. Graubard. 107-140. Newyork: W. W. Noton Company, 1972.
- Syme, Ronald. *The Roman Revolution*. London: Oxford University Press, 4. Basım, 1962.
- Thompson, Wesley E. "The Prosopography of Demosthenes, LVII". *The American Journal of Philology* 92/1 (1991), 89-91.
- Tosh, John. *Tarihin Peřinde*. çev. Özlem Arıkan. İstanbul: Tarih Vakfı Yurt Yayınları, 1997.
- Verboven, Koenraad vd. "A Short Manual to the Art of Prosopography". *Prosopography Approaches and Applications A Handbook*. ed. K. S. B. Keats-Rohan. 35-69. Oxford: University of Oxford, 2007.

Veyne, Paul. *Writing History*. çev. Mina Moore-Rivoluceri. Connecticut: Wesleyan University Press, 1984.

Yağdi, Ahmet. "Sicill-i Ahvâl Defterlerine Göre Ordu Doğumlu Memurlar". *ODÜ Sosyal Bilimler Enstitüsü Sosyal Bilimler Araştırmaları Dergisi* 3/6 (2012), 300-312.

Yıldırım, Seyfi. *Eğitim Amacıyla Yurtdışına Gönderilen Öğrenciler (1940-1970): Prosopografik Bir Çalışma Örneği*. Ankara: Hacettepe Üniversitesi, Doktora, 2005.



**Healthcare Interpreting in Emergency Departments: Importance of
Healthcare Interpreters in the Communicational Process of Foreign Patients
and Physicians**

Acil Servislerde Sağlık Çevirmenliği: Yabancı Hasta-Hekim Arasındaki İletişim
Sürecinde Sağlık Çevirmenlerinin Önemi

Tuğçe Elif TAŞDAN DOĞAN

Doktor Öğretim Üyesi, Samsun Üniversitesi
İktisadi İdari ve Sosyal Bilimler Fakültesi,
İngilizce Mütercim Tercümanlık Bölümü,
Assist. Prof, University of Samsun, Faculty of
Economics, Administrative and Social Sciences,
Department of Translation and Interpreting
elif.tasdan@samsun.edu.tr

ORCID: 0000-0002-4777-3575

Nagihan TEPE

Doktor Öğretim Üyesi, Samsun Üniversitesi
İktisadi İdari ve Sosyal Bilimler Fakültesi, İletişim
Tasarımı ve Yönetimi Bölümü,
Assist. Prof, University of Samsun, Faculty of
Economics, Administrative and Social Sciences,
Department of Communication Design and
Management
nagihan.tepe@samsun.edu.tr

ORCID: 0000-0002-5923-435X

DOI: 10.56720/mevzu.1330359

Makale Bilgisi | Article Information

Makale Türü / Article Type: Araştırma Makalesi / Research Article

Geliş Tarihi / Date Received: 20 Temmuz / July 2023

Kabul Tarihi / Date Accepted: 30 Ağustos / August 2023

Yayın Tarihi / Date Published: 15 Eylül / September 2023

Yayın Sezonu / Pub Date Season: Eylül / September

Atıf / Citation: Taşdan Doğan, Tuğçe Elif – Tepe, Nagihan. "Healthcare Interpreting in Emergency Departments: Importance of Healthcare Interpreters in the Communicational Process of Foreign Patients and Physicians". *Mevzu: Sosyal Bilimler Dergisi*, 10 (Eylül 2023): 461-489. <https://doi.org/10.56720/mevzu.1330359>

İntihal: Bu makale, ithenticate yazılımınca taranmıştır. İntihal tespit edilmemiştir.

Plagiarism: This article has been scanned by ithenticate. No plagiarism detected.

web: <http://dergipark.gov.tr/mevzu> | <mailto:mevzusbd@gmail.com>

Copyright © CC BY-NC 4.0



Abstract

This study aims to investigate the role of healthcare interpreters in overcoming language barriers in Emergency Departments from the perspective of emergency physicians in Türkiye. Although there is a limited number of studies focusing on healthcare interpreting in EDs, they do not evaluate the opinions of ED physicians. Therefore, this study will be a pioneer research analyzing the importance of healthcare interpreting from the perspective of ED physicians in Türkiye. For this purpose, a questionnaire comprising 14 questions was prepared through the survey method to collect the opinions of emergency physicians about communication problems with foreign patients. The convenience sampling method was used to determine the study group consisting of 102 emergency physicians. The data was analyzed with descriptive analysis techniques by calculating the arithmetic mean and frequencies. After the data analysis process, it was found that communication problems in EDs lead to prolonged duration of taking anamnesis, delays in diagnosis, treatment, and discharge, extensive medical examinations, and unnecessary use of medical resources.

Keywords: Healthcare interpreting, emergency departments, foreign patients, anamnesis-taking, communication problems.

Öz

Bu çalışma, acil servislerde iletişim sorunlarının çözülmesi aşamasında sağlık çevirmenlerinin rolünü Türkiye'deki acil servis hekimlerinin bakış açısıyla değerlendirmeyi amaçlamaktadır. Acil serviste sağlık çevirmenliğinin önemine odaklanan sınırlı sayıda çalışma olmakla birlikte bu çalışmaların hiçbiri çevirmenlerin Acil Servisteki rolünü ve iletişim sorunlarının önemini acil hekimlerinin görüşlerine dayanarak değerlendirmemiştir. Dolayısıyla bu çalışma, sağlık çevirmenliğinin hasta-hekim karşılaşmaları üzerindeki farklı etkilerini Türkiye'deki acil hekimlerinin bakış açısıyla değerlendiren öncü bir çalışma niteliğindedir. Bahsi geçen amaç doğrultusunda, acil servis hekimlerinin yabancı hastalarla iletişim sorunları hakkındaki görüşlerini almak amacıyla 14 sorudan oluşan bir anket hazırlanmıştır. Anketin hazırlanması aşamasında tarama deseni kullanılmıştır. Çalışma grubunun belirlenmesinde kolay örnekleme yöntemi seçilmiş ve çalışmaya 102 acil

servis hekimi dahil edilmiştir. Veriler betimsel analiz teknikleri ile aritmetik ortalama ve frekansları hesaplanarak analiz edilmiştir. Veri analizi sonucunda acil servislerde yaşanan iletişim sorunlarının; anamnez alma süresinin uzamasına, tanı, tedavi ve taburculuk süreçlerinde gecikmelere, gereksiz yere kapsamlı tıbbi tetkiklerin yapılmasına ve tıbbi kaynakların gereksiz kullanımına neden olduğu tespit edilmiştir.

Anahtar Kelimeler: Sağlık çevirmenliği, acil servis, yabancı uyruklu hastalar, anamnez alma, iletişim sorunları.

Declaration of Ethics	The Ethics Committee Approval of this study was taken from the Ethics Committee of the University of Samsun on April 21, 2022, with Decision No. 2022-10.
Contribution of the Authors	Çalışmanın Tasarlanması / <i>Conceiving the Study</i> : TETD (%50), NT (%50) Veri Toplanması / <i>Data Collection</i> : TETD (%70), NT (%30) Veri Analizi / <i>Data Analysis</i> : TETD (%30), NT (%70) Makalenin Yazımı / <i>Writing up</i> : TETD (%50), NT (%50) Makale Gönderimi ve Revizyonu / <i>Submission and Revision</i> : TETD (%50), NT (%50)

1. Introduction

Healthcare interpreting aims to ensure effective communication between foreign clients who do not speak the official language of a country and the officials working in medical institutions. Healthcare interpreters may become a savior for foreign patients who cannot communicate with healthcare providers. In such conditions, interpreters assume the role of cultural mediator eliminating the cultural barriers in communication, the role of translator conveying the message in its purest form, and the role of bilingual professional knowing the jargon used by the physician and colloquial language used by the patient and establishing a bridge between these two different language levels of the interlocutors (Leanza, 2005).

Due to these roles, there is an increasing need for healthcare interpreters so that all patients have easy access to medical services without encountering

any kind of communication problems. When the literature is reviewed from this perspective, it is seen that there are significant problems in employing professional healthcare interpreters aware of their roles in the process. The studies in the literature have illustrated that significant communication problems have been observed in medical settings due to a lack of healthcare interpreters, the use of ad hoc interpreters or laypeople who do not master the medical jargon or cultural connotations, and limited educational programs focusing on the specialization of interpreters (Chae - Park, 2019; Leanza, 2005; Saeki et al., 2022). Different researchers have analyzed these factors influencing the quality of medical services in the fields of nursing, medical tourism, and outpatient services. They have concluded that serious steps should be taken for the professionalization of healthcare interpreting and that healthcare interpreters should be available and accessible in medical settings (Azadi et al., 2012; Bischoff et al., 2003; Chae - Park, 2019; Leanza, 2005; Pöchlacker, 2002; Turan, 2018). These studies have underlined the significance of employing healthcare interpreters in medical settings to overcome communication problems between foreign patients and local physicians.

The importance of healthcare interpreting is more prominent in Emergency Departments (EDs) when the vital role of this unit is taken into consideration. EDs are primary care units dealing with critical cases, and time plays a crucial role in the quality of diagnosis, treatment, and admission processes. Especially anamnesis may turn into a real challenge for physicians while communicating with foreigners. Anamnesis can be defined as "patients' account of their medical conditions that lead them to present in medical units" (Oğuz-İnan, 2021, 2). Despite the diverse technological devices used in hospitals, anamnesis continues to be the most important tool used in diagnosis and treatment (Sahip et al., 2020). Anamnesis is the first step for correct diagnosis and treatment, and misinformation will hinder the whole medical process. Hence, any kind of delay arising from communication problems may result in life-threatening outcomes. There is a limited number of studies on the impacts of healthcare interpreting in EDs, and these studies have mainly focused on the data obtained from patients and healthcare interpreters (Baker, 1996; Benda et al., 2019; Chan et al., 2010; Dorian Ramirez

et al., 2008; Njeru et al., 2015). However, the literature has provided no study on the evaluation of healthcare interpreting in EDs from the perspective of ED physicians through a quantitative analysis. This gap in the literature has constituted the main motive behind this study since the present research aims to evaluate the role of healthcare interpreting in emergency departments in Türkiye from the perspective of emergency physicians. The hypothesis of the research is based on the fact that the lack of healthcare interpreters in EDs may lead to important financial, professional, and material disadvantages for all the stakeholders of the process. Within the scope of this hypothesis, the present study will elaborate on the information obtained from emergency physicians about the number of foreign patients presenting to the ED each week, the process of taking medical histories, their personal reactions to communication problems with foreigners, the presence of healthcare interpreters in EDs, and the outcomes of elongated anamnesis-taking processes resulting from a lack of healthcare interpreters available. In this way, it is aimed to raise awareness on the collaboration between healthcare providers in EDs and healthcare interpreters by presenting quantitative data about the negative outcomes encountered in EDs in the case of a lack of healthcare interpreters on site.

1.1. Healthcare interpreting

Healthcare interpreting can be defined as interpreting in medical settings to establish communication between patients who do not speak the official language of the country and healthcare providers working in the relevant institutions. Healthcare interpreting requires good command of medical jargon, an effective understanding of patients' needs, detailed information on the institutional structure of hospitals, and knowledge of the expectations of physicians or other healthcare providers. The main aim of this practice is to enable foreign patients to benefit from medical services at an optimal level without encountering any kind of serious communicational problems in the process. Healthcare interpreting urges the interpreters to balance the inequality of power between patients and physicians, to understand the messages in patients' remarks, to convey them effectively to healthcare providers, and to explain the medical statements of physicians in such a way that patients can understand them. Therefore, it encompasses a wider range of

roles for interpreters when compared to other types of interpreting (consecutive or simultaneous interpreting) and subfields of Community Interpreting (Roat - Crezee, 2015, 237). In this type of interpreting, the interpreter is not only the actor ensuring communication between physicians and patients, but also a cultural mediator knowing and acknowledging the social and professional differences between the interlocutors.

In his article, Leanza explains the different roles of healthcare interpreters by emphasizing the difficulties encountered in the process of medical interpreting (Leanza, 2005). As explained by Leanza, healthcare interpreters are supposed to assume the roles of “translator, cultural informant, culture broker or cultural mediator, advocate, and bilingual professional” (Leanza, 2005, 170). In the role of “translator”, the interpreter tries to become invisible by simply translating the speeches without making any kind of intervention. The role of the “cultural informant” encourages the interpreter to provide all information needed by the physician through the use of his/her knowledge of cultural norms. In the role of “cultural mediator”, the interpreter is required to clarify all ambiguous aspects of communication resulting from the cultural differences of the interlocutors. The role of “advocate” means that the interpreter may defend the rights of the patients since they are in a disadvantaged position compared to the local people, healthcare providers, or institutions. The role of a “bilingual professional” represents the basic job definition of healthcare interpreters because in this role the interpreter is the one leading the conversation between patients and physicians by using his/her knowledge of medical terminology and cultural connotations (Leanza, 2005, 170). As seen in this categorization, healthcare interpreters are required to have different skills, wide knowledge of cultural and medical norms, and the ability to change roles when necessary.

The imbalance of power is another important factor influencing the quality of healthcare interpreting. Healthcare interpreters are the agents establishing communication between a foreign patient and a local physician. These two agents share a common interest in a medical setting (to find a cure for the disease of the foreigner); however, their educational backgrounds, interests, perspectives, and social status may be quite different. Therefore, there is an “asymmetrical relationship” in healthcare interpreting (Turan,

2018, 760). In this relationship, the physician represents a significant status in society, and s/he is the one who will cure the patient, which means that s/he has authority. The patient, on the other hand, presents to the hospital to be cured by the physician, and s/he most probably has limited information about the disease. Since s/he is the one in need, the difference in status becomes more observable between these two agents. At that point, the interpreter is supposed to eliminate this imbalance in the process of communication as much as possible in order to ensure a smooth and full understanding between the interlocutors (Bischoff et al., 2003, 541).

In addition to this, the differences in the use of language may also pose an important challenge for the interpreter, which influences the quality of interpreting and healthcare services. Physicians tend to use medical jargon among themselves, and this tendency can also be observed in their interactions with patients. While physicians are trying to take the anamnesis of a foreign patient by using medical jargon, the patient tries to explain his/her symptoms by using colloquial language, adding his/her comments and irrelevant information, and referring to his/her cultural mindset and experiences (Şan - Kahraman Duru, 2020, 820). In that case, the interpreter should understand the medical terminology so that s/he can convey the message to the patient effectively. On the other side of communication, s/he should know the cultural norms and perspectives of the patient in order not to lose the key points in the process. As Pöchhacker has stated, the interpreter should obey the principles of “fidelity, clarity, and accuracy” to ensure optimal communication in a medical setting, which has an important impact on the quality of medical services (Pöchhacker, 2002, 413).

1.2. Why are healthcare interpreters needed in EDs?: Communication problems with foreign patients

Communication with foreigners in medical settings is a significant issue to be handled not only in the field of translation and interpreting but also in the field of medicine. Healthcare providers are the main agents communicating with foreign patients; therefore, their opinions, expectations, and evaluations on the availability and quality of interpreting services play a significant role in understanding the function and importance of healthcare

interpreting and creating a professional framework for interpreters. For this reason, numerous studies have been carried out by the medical staff to underline the importance of communication between foreign patients and physicians in medical settings (Bischoff, 2020; Angelelli - Ross, 2021; Álvaro Aranda - Lázaro Gutiérrez, 2022; Bruno Echauri Galván, 2020; Delizée - Michaux, 2022; Gavioli - Wadensjö, 2021; Merlini - Gatti, 2015; Clifford, 2006).

Bischoff carried out a qualitative study on “the evolution of the language assistance programs at Geneva University Hospitals, between 1992 and 2017” (Bischoff, 2020, 4). In this research, he found that interpreting services became more professional due to the increasing population of the migrants and continuous need for such services (Bischoff, 2020). Angelelli and Ross investigated the challenges experienced by healthcare interpreters while working through telephones, and they concluded that interpreting through telephones caused important losses in communication in medical settings (Angelelli - Ross, 2021). Other studies in the literature focused on the position and emotional status of healthcare interpreters, and they underlined that interpreters should have empathy to understand the patients, manage small talks between the physician and the patient effectively, realize and interpret the communication beyond the words (gestures and facial expressions), and understand the psychological status of the patient in mental therapies (Álvaro Aranda - Lázaro Gutiérrez, 2022; Bruno Echauri Galván, 2020; Delizée - Michaux, 2022; Gavioli - Wadensjö, 2021; Merlini - Gatti, 2015). In his article, Clifford discussed the dimensions of fidelity in healthcare interpreting by pointing out that interpreters are human beings who take into consideration the psychological and physiological conditions of interlocutors (Clifford, 2006).

Apart from these studies in which healthcare interpreting is evaluated through qualitative and quantitative data, there are numerous studies elaborating on language-based problems in medical settings. Saeki et al. found in their research that most foreign patients going to Japan cannot speak English and that “only a fifth of hospitals had translation devices, the minimal equipment for communication”. They concluded that the Japanese medical system should be adapted to the requirements of the era and that communication problems should be solved to provide better medical services

(Saeki et al., 2022). Bischoff et al. found that more than 50% of the patients presenting in the hospitals of Switzerland were foreigners and that this population was in a disadvantaged position since they encountered problems in receiving efficient feedback, treatments, consultations, and medical outcomes due to limited communication with healthcare providers (Bischoff et al., 2003). In their article, Chae and Park elaborated on the organizational cultural competence in Korea to eliminate language-based problems of nurses taking care of foreign patients, and they remarked that interpreting activities were generally performed by volunteers or phone-based interpretation services (Chae - Park, 2019). Azadi et al. analyzed the quality of medical tourism in Iran by interviewing 39 medical tourists, and they concluded that communication problems are the most important reason that negatively influences the quality of medical services (Azadi et al., 2012).

When these studies are evaluated from the perspective of healthcare interpreting, it can be stated that interpreting services are needed in medical institutions all over the world. Although this need is observed in all units of hospitals, it becomes more vital in Emergency Departments (EDs) due to their structural environment and professional definition. EDs are one of the important medical units since they are the first medical branch where patients present in critical situations and receive their first diagnosis and treatment. These departments generally offer medical services for urgent medical conditions and complications. This critical function of EDs necessitates a smooth and unproblematic workflow as much as possible because even the smallest delay or mistake may result in life-threatening problems.

One of the most important components of the aforesaid smooth workflow is effective communication between patients and physicians. Patients present in EDs with specific symptoms and problems that can only be diagnosed and treated if physicians understand them effectively. Anamnesis is the very first step of this diagnosis and treatment process. While taking anamnesis, physicians aim to get information about the reason for consultation, the main symptoms, and complaints of patients, comorbid diseases, medication, etc. (Oğuz-İnan, 2021). Incomplete or false information provided in this process may result in misdiagnosis and mistreatment. For this reason, the key point of

taking anamnesis is to establish effective communication between patients and physicians.

When a foreign patient presents to an ED, the general workflow of the department may be interrupted due to communication problems. The patient may be in need of urgent intervention, diagnosis, and treatment; however, all these processes can only be completed in the case where the physician takes a detailed and correct anamnesis. In case of communication problems, the whole process of diagnosis and treatment will be interrupted until an interpreter arrives in the unit. In such circumstances, relatives of the patient or laypeople knowing both languages can be called for aid; however, their assistance is limited since they may not know the medical jargon, they do not understand underlying messages of communication, and they do not detect cultural differences between the interlocutors. If the patient is in a critical condition, then the communication problem becomes a real crisis and may lead to life-threatening outcomes.

The above-mentioned important functions of EDs have illustrated the need for detailed analyses of communication problems between foreign patients and physicians in EDs. Limited studies have been carried out to investigate the impacts of language barriers on health services in EDs in the literature. Most of these studies have investigated the existing problems by carrying out quantitative and qualitative analyses to determine the efficiency of interpreting services and the satisfaction levels of the patients (Baker, 1996; Chan et al., 2010; Cox et al., 2019; Dorian Ramirez et al., 2008; Flores, 2005; Ginde et al., 2010). All these studies have illustrated that communication problems in EDs have led to dissatisfaction among foreign patients and less qualified medical services in the departments. Some studies, on the other hand, have directly elaborated on the measurable outcomes of communication problems in EDs. John-Baptiste et al. have concluded that foreign patients have longer hospital stays compared to local patients due to language barriers (John-Baptiste et al., 2004). Njeru et al. have illustrated that foreign patients “had significantly more ED visits and hospitalizations” (Njeru et al., 2015, 1). Cox and Gutierrez have specified that language problems have resulted in longer stays in EDs; therefore, they suggested the use of professional interpreters in EDs (Cox et al., 2019). Benda et al. have found that English is

the most commonly used language used for communicating with foreign patients in EDs and that the use of interpreters is the last resort that medical staff has preferred (Benda et al., 2019). Ngai et al. have remarked that patients with limited proficiency in English have higher rates of admission to hospitals and that they are “more likely to have unplanned ED revisits” (Ngai et al., 2016). Brenner et al. have compared the effectiveness of ad hoc interpreters and professional interpreters. They have concluded that professional interpreters are required to establish effective communication; however, physicians generally use ad hoc interpreters due to time restrictions (Brenner et al., 2018).

All these studies have provided important data about the role of healthcare interpreting in the amelioration of healthcare services, especially in EDs. On the other hand, the literature has provided no study on the evaluation of healthcare interpreting in EDs from the perspective of ED physicians. To highlight this perspective, the following section will elaborate on the quantitative research on the lack of communication with foreign patients in Turkish EDs from the perspective of emergency physicians. In this way, the need for healthcare interpreters in the EDs in Türkiye will be concretized through numerical, quantitative data.

1.3. Importance of healthcare interpreting in the eyes of Turkish emergency physicians

This section of the study focuses on the quantitative analysis carried out to underline the role and importance of healthcare interpreters in EDs by demonstrating the outcomes of a lack of healthcare interpreters in ED settings. Through this analysis, the researchers have aimed to demonstrate the personal, professional, and institutional problems encountered in EDs in Türkiye due to a lack of communication between foreign patients and physicians in case no interpreter is available in these departments. The questionnaire used in the data collection process includes 14 questions elaborating on numerous factors influencing the quality of diagnosis and treatment due to language barriers. These factors can be listed as the number of foreign patients presenting to EDs in a week, the duration of anamnesis taken from these patient populations, their levels of expressiveness, the

presence and availability of healthcare interpreters, emotions of physicians experiencing communication problems, and the impacts of prolonged or incomplete anamneses on the diagnostic and treatment processes and the extensive/unnecessary use of medical sources/equipment.

2. Methodology

The data collection process of this study has been carried out with survey design, one of the quantitative research methods. Survey research is conducted to determine the opinions of the target group on a certain subject (Fraenkel et al., 2012), and it aims to describe and take a picture of an existing situation (Büyükoztürk, 2017).

2.1. Data collection tools

Within the scope of the study, the researchers developed a questionnaire as the data collection tool to examine the communicational issues experienced by emergency physicians while taking anamnesis from foreign patients. The questionnaire was designed after a literature review on the topics of anamnesis and the communication process, and the opinions of 3 emergency medicine physicians were taken to evaluate the quality of the content. The questionnaire was also sent to a Turkish language expert to determine its suitability and comprehensibility in terms of the Turkish language. After this process, the Ethics Committee Approval of the questionnaire was taken from the Ethics Committee of the University of Samsun on April 21, 2022, with Decision No. 2022-10. A preliminary application was made to a group of 10 physicians to evaluate the overall comprehensibility of the questionnaire form and its suitability for the purpose of the study. Necessary corrections were made in line with all the feedback received during this process. The final version of the questionnaire consists of 14 questions. There is also a section in the questionnaire that includes the personal information of the participants to illustrate the professional profiles of the subjects. For this section, no confidential or identifying information (names, surnames, identity numbers, social security numbers, etc.) was collected from the participants. The questions here only focused on the professional experiences, sex, age, years of experience in the current hospital, cities and regions where they work, types of hospital, level of master in foreign languages, ability to communicate with

foreign patients, and interaction with foreign friends. The main motive behind collecting such information is to understand the capabilities of physicians in communicating with foreign patients in EDs.

2.2. Study group

The study group of the research has been determined through the convenience sampling method. In this method, “the researcher announces the study and participants self-select if they wish to participate” (Stratton, 2021, 1). This method encourages the participation of a specific population interested in the study and having experience in the area that is being studied. Accordingly, a questionnaire was sent to emergency physicians working in private and state hospitals in Türkiye and to their associations via Google Forms between June 1 and October 1, 2022. 102 physicians responded to the questionnaire; hence, the study group consisted of 102 emergency physicians working in different institutions. The demographic data (excluding the names of the participants) have been collected to determine their ages, level of experience, institutions and regions where they work, and their ability to speak foreign languages. Table 1 shows the demographic information about the participants:

Table 1. Demographic information of the participants

Variable	Category	N(=102)	%
Sex	Female	43	42
	Male	59	58
Age	20-25	6	6
	26-30	21	21
	31-35	29	28
	36-40	27	26
	41-45	10	10
	46-50	5	5
	51-55	4	4
Professional experience	1-5 years	28	28
	6-10 years	26	25
	11-15 years	32	31

	16-20 years	7	7
	21-25 years	7	7
	26 years and more	2	2
Working experience in the current hospital	1-5 years	80	78
	6-10 years	17	17
	11-15 years	2	2
	16-20 years	2	2
	21-25 years	1	1
The place where the physician has lived for most of his/her life	Village	7	7
	District	95	93
	Province	-	-
Workplace	District	8	8
	Province	94	92
Type of hospital	State	45	44
	Private	57	56
Region	Black Sea	15	15
	Marmara	14	13
	Central Anatolia	30	30
	Aegean	6	6
	Southeastern Anatolia	21	20
	Eastern Anatolia	3	3
	Mediterranean	13	13
Command of foreign languages	Yes	78	76
	No	24	24
Communication with foreign patients	Yes	93	91
	No	9	9
Communication with foreign friends	Yes	56	55
	No	46	45

2.3. Data collection process

Data were collected from Turkish emergency physicians via Google Forms between June 1 and October 1, 2022. The questionnaire form was directly sent to physicians and the associations they are affiliated with. Descriptive analysis techniques were used to analyze the data obtained through the questionnaire. All of the questions were analyzed by calculating the arithmetic mean and frequencies. The data were interpreted in light of these analyses.

3. Findings and Evaluations

The research findings were evaluated by classifying the answers given to each question separately. The answers are given in separate tables.

Table 2. Analysis of the answers to the first question

Thinking on a weekly basis, how many patients do you encounter in EDs who cannot speak Turkish?	N	%
1-5 patients	34	33
6-10 patients	25	26
11-15 patients	5	5
16-20 patients	5	5
21-25 patients	33	32

When Table 1 is analyzed, it might be stated that approximately half of the physicians examine more than 10 patients who cannot speak Turkish in the ED every week. This number can even reach over 20. In this case, it might be stated that physicians try to communicate with more than 1 foreign patient per day. It might be asserted that the increase in the number of foreigners coming to Türkiye in recent years has also affected the number of foreign patients (Göç İdaresi Başkanlığı, 2023).

Table 3. Analysis of the answers to the second question

In the process of taking anamnesis, do you deal with the patient one-on-one or do you communicate through a relative?	N	%
I deal with them one-to-one.	32	9

I communicate through a relative.	33	27
Both	37	64

In the process of taking anamnesis, 32 physicians communicated with patients one-to-one, 33 physicians communicated with them through a relative, and 37 physicians communicated with patients by using both methods. It is observed that only one-third of the physicians communicate one-to-one with the patient during the anamnesis-taking process. In this context, it may be said that most patients or physicians do not speak a common language when it is taken into account that they are in need of communicating through a third person. Considering the importance of a fast and accurate anamnesis, it can be stated that this number is insufficient.

Table 4. Analysis of the answers to the third question

Does a professional interpreter accompany the foreign patients in the process of taking anamnesis?		
	N	%
Yes	9	9
No	28	27
Sometimes	65	64

9 of the physicians stated that a professional interpreter accompanied the foreign patients, 28 remarked that no interpreter was available, and 65 stated that sometimes there was an interpreter on site. The number of cases accompanied by a professional interpreter is very low and this may negatively affect or prolong the anamnesis-taking process. Approximately half of the physicians stated that patients are sometimes accompanied by an interpreter. This data demonstrates that the availability of professional interpreters on-site is quite limited.

Table 5. Analysis of the answers to the fourth question

How do patients or relatives express themselves if they do not speak Turkish during the anamnesis-taking process?		
	N	%
By using the limited Turkish words they know	52	51
By pointing to the body parts where they feel pain or	41	40

ache

By using Machine-Assisted Translation tools	9	9
---	---	---

Physicians stated that most of the foreign patients or their relatives expressed themselves with the limited Turkish words they knew (N=52), and by pointing to the body parts where they feel pain or ache (N=41) during the anamnesis-taking process. Very few physicians (N=9) mentioned that patients used Machine-Assisted Translation (MAT) tools in this process. The patient expressing himself/herself with limited words or showing the body parts where they feel pain is not an effective way of communication in medical settings. In this case, extra efforts are needed to understand the patient, and the anamnesis-taking process is prolonged. It is observed that very few patients prefer digital translation tools. This low number can be explained by the fact that patients are not aware of these tools, do not know how to use them, or that these tools are inadequate in medical settings.

Table 6. Analysis of the answers to the fifth question

How long does it take to take anamnesis from patients whose mother tongue is not Turkish?		
	N	%
1-5 min.	16	16
6-10 min.	48	47
11-15 min.	23	22
15 min and above	15	15

The majority of physicians (N=48) stated that the duration of taking anamnesis varied between 6-10 minutes in patients whose mother tongue was not Turkish. 23 physicians remarked that this time ranged between 11-15 minutes.

Table 7. Analysis of the answers to the sixth question

How long does it take to take anamnesis from patients whose mother tongue is Turkish?		
	N	%
1-5 min.	82	80
6-10 min.	15	15
11-15 min.	5	5

Almost all of the physicians stated that the duration of taking anamnesis from patients whose mother tongue was Turkish was between 1-5 minutes. When the findings in Table 6 and Table 7 are analyzed comparatively, it is seen that the anamnesis-taking process is much shorter for patients whose mother tongue is Turkish. In this process, it may be stated that minutes and even seconds are important in terms of correct diagnosis and effective management because the Emergency Departments are the units of immediate diagnosis, care, and treatment. The rapid functioning of the anamnesis-taking process may be possible only if the patients express themselves correctly and adequately. In this context, it can be stated that the communication problems between the physician and the patient negatively influence the diagnosis and treatment process.

Table 8. Analysis of the Answers to the Seventh Question

How do you feel about taking anamnesis from foreign patients?	N	%
Nervous	50	43
Comfortable	25	22
Highly self-confident	6	5
Desperate	24	21
Under pressure	10	9

Almost half of the physicians (N=50) stated that they felt nervous taking anamnesis from foreign patients. 24 physicians felt desperate and 10 physicians felt under pressure. Those who felt positive emotions are 25 physicians who felt comfortable and 6 physicians with high self-confidence. It is seen that most of the physicians' feelings in this process are negative. It might be stated that they feel nervous in the communication process due to the possibility of misunderstanding and the fear of misdiagnosis. All these feelings are likely to be reflected in their behaviors, and the anamnesis-taking process might be affected negatively. It can be said that an effective and smooth process is based on the highly-qualified communication. A few of the physicians stated that they felt positive emotions such as comfort and high self-confidence in this process. It is possible to interpret that these physicians with positive emotions are more experienced than others or that they have a good command of foreign languages.

Table 9. Analysis of the answers to the eighth question

How do you think the foreign patients feel during the anamnesis-taking process?	N	%
Nervous	41	34
Comfortable	11	9
Highly self-confident	1	1
Desperate	10	8
Under pressure	53	43
They don't feel understood	6	5

When asked how foreign patients felt during the anamnesis-taking process, 53 of the physicians stated that the patients felt under pressure, 41 physicians remarked that the patients felt nervous, 10 physicians stated that they felt hopeless, and 6 physicians remarked that they didn't feel understood. Those who reported positive emotions are 11 physicians who believed that the patients felt comfortable and 6 physicians who remarked that they have high self-confidence. It is seen that the majority of physicians observe negative emotions in foreign patients. The patients present to EDs with fear and anxiety about their lives, current conditions, unknown medical procedures, pains, and so on. In addition to all these factors, lack of communication due to language barriers may increase the negative emotions in foreign patients.

Table 10. Analysis of the answers to the ninth question

How do you feel when the anamnesis-taking process is over and you have been able to diagnose the patient?	N	%
Nervous	2	1
Comfortable	31	22
Highly self-confident	20	14
Desperate	2	1
Happy	35	25
Successful	32	22
Satisfied	22	15

Most of the physicians reported that they felt positive emotions when the history-taking process was over and they were able to diagnose the patient. 35% of the physicians felt happy, 32% felt successful, 31% felt comfortable, 22% felt satisfied, and 20% felt highly self-confident. Almost all physicians reported positive emotions when they completed the anamnesis-taking process and diagnosed the patient. The data emphasize the importance of the communication process between the patient and the physician. At that point, it might be stated that an adequate medical process starts with the patient expressing himself/herself correctly.

Table 11. Analysis of the answers to the tenth question

Do the communication problems you experience with foreign patients affect your treatment?		
	N	%
Yes	28	27
No	23	23
To some extent	51	50

28 physicians stated that the communication problems affected the treatment, 51 stated that it did to some extent, and 23 stated that it did not. Problems in the communication process between the physician and the patient often affect the treatment. When the patients do not express themselves correctly, it is very difficult for the physician to understand the symptoms, make a diagnosis, and proceed with treatment. In the anamnesis-taking process, physicians have to get information not only about the symptoms but also about the medical history of the patients. Therefore, showing the painful area or describing the situation with limited words will not be enough for the physician to decide the best procedure for treatment. Therefore, it might be remarked that effective and fluent communication between the foreign patient and the physician is vital in terms of treatment.

Table 12. Analysis of the answers to the eleventh question

Do the communication problems you experience with foreign patients cause you to perform more detailed and extensive physical and technical examinations?		
	N	%
Yes	93	91
No	9	9

Almost all of the physicians (N=93) stated that the communication problems they experienced with foreign patients caused them to perform more detailed and extensive physical and technical examinations. When the patient's self-expression is not good enough, physicians will resort to different methods to better understand the patient to make the most accurate diagnosis and start treatment. These methods may include more detailed and prolonged examinations, and additional tests and procedures. Such detailed technical procedures will result in an extra workload for the physician and extra costs for the hospital. In this context, it might be remarked that effective communication in the anamnesis-taking process will also contribute to the performance of physicians and the efficient use of medical resources.

Table 13. Analysis of the answers to the twelfth question

How do the language problems you experience with foreign patients affect their discharge process?		
	N	%
It shortens the process	1	1
It prolongs the process	88	86
It does not affect the process	13	13

Almost all of the physicians (N=88) stated that the communication problems they experienced with foreign patients prolonged their discharge process. Similar to the findings in Table 14, Table 15 shows that language problems experienced during the communication process have negative effects on discharge procedures. The prolonged discharge process will have negative consequences in terms of both time and cost. Moreover, it can be asserted that prolonged stay at the hospital might create negative psychological, social and economic effects on the patients.

Table 14. Analysis of the answers to the thirteenth question

How long does it usually take for the healthcare interpreter (if available) to reach the ED?	N	%
1-15 min.	19	19
15-30 min.	26	25
30 min. and above	57	56

Most of the physicians (N=57) stated that it usually took more than 30 minutes for the interpreter (if available) to reach the emergency department for foreign patients. Only 19 physicians stated that this time was between 1-15 minutes. Accordingly, it is seen that the duration it takes for the interpreter to reach the hospital is more than 15 minutes. Considering the importance of a fast anamnesis-taking process, it may be stated that this duration is too long. According to the results in Table 7 above, the majority of physicians stated that the anamnesis-taking process is completed in the first 5 minutes in Turkish patients. This duration is highly prolonged in foreign patients. Such delays in the process may create a threat to the health of the patient, anxiety for the physicians, and extra costs to the institution.

Table 15. Analysis of the answers to the fourteenth question

What do you do when it takes more than 30 minutes for the healthcare interpreter to reach the ED?	N	%
I start the examination process.	66	65
I perform medical interventions.	27	26
I wait for the interpreter.	9	9

Most of the physicians stated that they started the examination process (N=66) or performed medical interventions (N=27) when the time for the interpreter to reach the emergency department exceeded 30 minutes. It can be stated that 30 minutes in EDs result in critical changes in the patient's condition. To prevent negative outcomes, physicians try to initiate the medical process. However, they have also expressed that they felt tense, helpless, and under pressure due to language barriers (see Table 8). Therefore, it can be stated that these feelings may negatively influence the actions of the

physicians and that the anamnesis-taking process may not be completed at the desired level.

4. Results and Discussion

When the findings of the study were analyzed and interpreted, it has been seen that the research has reached important outcomes that could contribute to the literature by providing new and authentic data. Some of the results are consistent with the findings illustrated in different studies carried out in different countries. The study also includes new results that have not been illustrated in the literature before. All these results have been discussed below in light of existing studies.

The majority of physicians examine more than 6 patients whose mother tongue is not Turkish in a week. In certain cases, this number exceeds 10, which means that at least one foreign patient presents to the emergency department every day and is involved in the anamnesis process. In this context, it can be said that communicating with foreign patients has become a part of the daily routines of physicians working in EDs. This result is consistent with the findings of the studies in the literature (Bischoff, 2020; Bischoff et al., 2003; Chae - Park, 2019; Saeki et al., 2022). All these studies have underlined the large population of foreign patients suffering from language barriers in their countries, and our study has presented similar data for Türkiye.

The number of ED physicians who can communicate one-to-one with foreign patients is quite limited compared to those who cannot. The vast majority of foreign patients are unable to talk to physicians about their complaints. It is seen that they can only communicate with a relative who speaks a common language during the anamnesis-taking process. The studies in the literature have reached similar outcomes in different countries (Álvaro Aranda - Lázaro Gutiérrez, 2022; Angelelli - Ross, 2021; Bruno Echaury Galván, 2020; John-Baptiste et al., 2004), which demonstrates the lack of professional interpreting services is a common problem in the hospitals all over the world. Moreover, the use of ad hoc interpreters in medical settings has been reported as a general practice of physicians (Chae - Park, 2019; Saeki et al., 2022), which is consistent with our findings.

Physicians remarked that there was no professional interpreter on-site during the anamnesis-taking process. Very few foreign patients benefitted from machine translation services during the anamnesis-taking process. It was determined that patients mostly expressed themselves with limited words or by pointing to the body parts where they felt pain. This communication problem prolongs the anamnesis-taking process. It was found that the time to take anamnesis from Turkish patients was much shorter. The studies in the literature have not evaluated the anamnesis-taking process of foreign patients in EDs from the perspective of ED physicians. Therefore, the present data provide authentic and critical information about the impact of communication problems on the anamnesis-taking process.

Physicians expressed that they felt nervous, helpless, and under pressure while taking anamnesis from foreign patients. Similarly, patients also felt anxious, nervous, and not understood during this communication process. When the physicians completed the anamnesis-taking process and could diagnose the patient correctly, they felt positive emotions such as comfort, high self-confidence, happiness, and success. The studies in the literature have not focused on the emotions of physicians and foreign patients in terms of healthcare services in EDs; therefore, this research gives valuable results within the scope of emotional aspects in the case of language barriers in EDs.

It was determined that the communication process between physicians and foreign patients mostly affected the treatment. When accurate and adequate communication is established, the physician can understand the symptoms, make the correct diagnosis, and start the treatment procedure. The lack of communication, on the other hand, results in extensive tests, detailed physical examinations, and unnecessary hospitalization to diagnose the patient. These practices not only prolong the diagnosis and treatment process, but also have negative social, economic, and psychological effects. Baptiste et al., Njeru et al., and Cox and Gutierrez have also underlined the negative impact of language barriers on hospitalization, ED stays, ED visits, and unplanned ED revisits (Cox et al., 2019; John-Baptiste et al., 2004; Njeru et al., 2015). The findings of the present research yield similar results to the ones illustrated in the above-mentioned studies.

The ED physicians stated that it often took more than half an hour for an interpreter to reach the ED. They also reported that if this duration exceeded 30 minutes, they inevitably proceeded with examination and treatment despite communication problems. No study has been found in the literature examining the performance of ED physicians in case of a lack of interpreters. In this sense, this study has become the first research illustrating the impacts of delays in interpreting services on the diagnosis and treatment process in EDs.

5. Conclusion

The findings of this study have illustrated that the prolonged anamnesis-taking process leads to delays in diagnosis and treatment in EDs where saving time is vital to save lives. These problems negatively affect the treatment process of patients and cause unnecessary use of public resources. When the duration of interpreters' arrival at hospitals is taken into consideration, it can be stated that critically ill patients may not wait for at least 30 minutes to be understood, to be diagnosed, and to be treated.

All the above-mentioned outcomes have been obtained from ED physicians working in different regions of Türkiye, which is a novelistic perspective in the literature. The answers of ED physicians are of great importance because they are the first actors working in the field and trying to eliminate communication problems. Accordingly, it can be stated that it is crucial to employ healthcare interpreters who are fluent in Turkish and the target language and have a good command of medical jargon to ensure accurate communication between the patient and the physician. In ED settings, healthcare interpreters are among the key actors paving the way for the successful completion of the medical diagnosis and treatment process. Through their assistance to the medical staff, physicians can initiate and conduct a detailed and accurate anamnesis-taking process, and they can effectively diagnose and treat foreign patients. To achieve these optimal conditions in EDs, it is advised to employ healthcare interpreters in permanent positions in hospitals. In this way, interpreters may be available in hospitals at any time in any urgent circumstances. Moreover, academic events

and symposiums can be organized to encourage interpreters to choose this profession and improve themselves in this field.

References

- Álvaro Aranda, Cristina - Lázaro Gutiérrez, Raquel. "Functions of Small Talk in Healthcare Interpreting: An Exploratory Study in Medical Encounters Facilitated by Healthcare Interpreters." *Language and Intercultural Communication* 22/1 (January 2, 2022), 21–34. <https://doi.org/10.1080/14708477.2021.2024842>
- Angelelli, Claudia V. - Ross, Jonathan Maurice. "Contextual Diversity in Telephone Interpreting: Voices from Healthcare Interpreters in Scotland." *Linguistica Antverpiensia, New Series – Themes in Translation Studies* 20 (December 13, 2021). <https://doi.org/10.52034/lanstts.v20i.611>
- Azadi, Fatemeh et al. "A Medical Tourist Perception of Iranian Hospital Quality: Limited Employee Foreign Language Skills Negatively Impact Communication." *International Journal of Hospital Research* 1/2 (2012), 85–90.
- Baker, David W. "Use and Effectiveness of Interpreters in an Emergency Department." *JAMA: The Journal of the American Medical Association* 275/10 (March 13, 1996), 783. <https://doi.org/10.1001/jama.1996.03530340047028>
- Benda, Natalie C et al. "Observational Study to Understand Interpreter Service Use in Emergency Medicine: Why the Key May Lie Outside of the Initial Provider Assessment." *Emergency Medicine Journal* 36/10 (October 2019), 582–588. <https://doi.org/10.1136/emered-2019-208420>
- Bischoff, Alexander et al. "Improving Communication between Physicians and Patients Who Speak a Foreign Language." *British Journal of General Practice* 53 (2003), 541–546.
- Bischoff, Alexander. "The Evolution of a Healthcare Interpreting Service Mapped against the Bilingual Health Communication Model: A Historical Qualitative Case Study." *Public Health Reviews* 41/1 (December 2020), 19. <https://doi.org/10.1186/s40985-020-00123-8>

- Brenner, Jay M. et al. "Use of Interpreter Services in the Emergency Department." *Annals of Emergency Medicine* 72/4 (October 2018), 432-437. <https://doi.org/10.1016/j.annemergmed.2018.05.009>
- Bruno Echauri Galván. "Interpreting beyond Words: The Impact of Nonverbal Communication on Healthcare Interpreting Standards." *T&I REVIEW* 10/1 (June 2020), 7-31. <https://doi.org/10.22962/TNIRVW.2020.10.1.001>
- Büyüköztürk, Şener. *Bilimsel araştırma yöntemleri*. Ankara: Pegem Akademi, 23. baskı., 2017.
- Chae, Duckhee - Park, Yunhee. "Organisational Cultural Competence Needed to Care for Foreign Patients: A Focus on Nursing Management." *Journal of Nursing Management* 27/1 (January 2019), 197-206. <https://doi.org/10.1111/jonm.12665>
- Chan, Yu-Feng et al. "Interpreter Services in Emergency Medicine." *The Journal of Emergency Medicine* 38/2 (February 2010), 133-139. <https://doi.org/10.1016/j.jemermed.2007.09.045>
- Clifford, Andrew. "Is Fidelity Ethical?: The Social Role of the Healthcare Interpreter1." *TTR: Traduction, Terminologie, Rédaction* 17/2 (July 20, 2006), 89-114. <https://doi.org/10.7202/013273ar>
- Cox, Antoon et al. "Using Patient Companions as Interpreters in the Emergency Department: An Interdisciplinary Quantitative and Qualitative Assessment." *Patient Education and Counseling* 102/8 (August 2019), 1439-1445. <https://doi.org/10.1016/j.pec.2019.03.004>
- Delizée, Anne - Michaux, Christine. "The Mental Health Interpreter's Relational Agency and Therapeutic Alliance." *The Translator* 28/2 (April 3, 2022), 215-233. <https://doi.org/10.1080/13556509.2022.2133395>
- Dorian Ramirez et al. "Language Interpreter Utilization in the Emergency Department Setting: A Clinical Review." *Journal of Health Care for the Poor and Underserved* 19/2 (2008), 352-362. <https://doi.org/10.1353/hpu.0.0019>

- Flores, Glenn. "The Impact of Medical Interpreter Services on the Quality of Health Care: A Systematic Review." *Medical Care Research and Review* 62/3 (June 2005), 255-299. <https://doi.org/10.1177/1077558705275416>
- Fraenkel, Jack R. et al. *How to Design and Evaluate Research in Education*. New York: McGraw-Hill Humanities/Social Sciences/Languages, 8th ed., 2012.
- Gavioli, Laura - Wadensjö, Cecilia. "Reflections on Doctor Question - Patient Answer Sequences and on Lay Perceptions of Close Translation." *Health Communication* 36/9 (July 29, 2021), 1080-1090. <https://doi.org/10.1080/10410236.2020.1735699>
- Ginde, Adit A. et al. "Reevaluation of the Effect of Mandatory Interpreter Legislation on Use of Professional Interpreters for ED Patients with Language Barriers." *Patient Education and Counseling* 81/2 (November 2010), 204-206. <https://doi.org/10.1016/j.pec.2010.01.023>
- Göç İdaresi Başkanlığı. "Düzensiz Göç İstatistikleri." *goc.gov.tr*. 2023. Accessed August 21, 2023. <https://www.goc.gov.tr/duzensiz-goc-istatistikler>.
- John-Baptiste, Ava et al. "The Effect of English Language Proficiency on Length of Stay and In-Hospital Mortality." *Journal of General Internal Medicine* 19/3 (March 2004), 221-228. <https://doi.org/10.1111/j.1525-1497.2004.21205.x>
- Leanza, Yvan. "Roles of Community Interpreters in Pediatrics as Seen by Interpreters, Physicians and Researchers." *Interpreting. International Journal of Research and Practice in Interpreting* 7/2 (November 9, 2005), 167-192. <https://doi.org/10.1075/intp.7.2.03lea>
- Merlini, Raffaella - Gatti, Marcela. "Empathy in Healthcare Interpreting: Going beyond the Notion of Role." *The Interpreters' Newsletter* 20 (2015), Trieste, EUT Edizioni Università di Trieste, 2016, 139-160.
- Ngai, Ka Ming et al. "The Association Between Limited English Proficiency and Unplanned Emergency Department Revisit Within 72 Hours." *Annals of Emergency Medicine* 68/2 (August 2016), 213-221. <https://doi.org/10.1016/j.annemergmed.2016.02.042>

- Njeru, Jane W. et al. "Emergency Department and Inpatient Health Care Utilization among Patients Who Require Interpreter Services." *BMC Health Services Research* 15/1 (December 2015), 214. <https://doi.org/10.1186/s12913-015-0874-4>
- Oğuz-İnan, Başak. "Anamnez Alma Şema ve Özellikler." *İç Hastalıklarında Temel Bilgi ve Prensipler Semiyoloji*, 2021.
- Pöchhacker, Franz. "Quality Assessment in Conference and Community Interpreting." *Meta* 46/2 (October 2, 2002), 410-425. <https://doi.org/10.7202/003847ar>
- Roat, Cynthia, E. - Crezee, Ineke, H. M. "Healthcare Interpreting." *The Routledge Handbook of Interpreting*. New York: Routledge, 2015.
- Saeki, Soichiro et al. "Defining Foreign Patients as 'Visitors' and 'Residents' in Japanese Medical Facilities: Difficulties in the Collection of Adequate Data." *Journal of Epidemiology* 32/2 (February 5, 2022), 112-113. <https://doi.org/10.2188/jea.JE20210288>
- Sahip, Birsen et al. "Hematolojik Tanıda Anamnez ve Fizik Muayene." *Tanısal Hematoloji*. 1-5. Ankara: Türkiye Klinikleri, 1st Ed., 2020.
- Şan, Filiz - Kahraman Duru, Rana. "COVID 19 Koşullarında Sağlık Çevirmenliği Hizmetleri ve Toplum Çevirmenliğinde 'Yeni Normal'i Düşünmek." *RumeliDE Dil ve Edebiyat Araştırmaları Dergisi*, 816-843. <https://doi.org/10.29000/rumelide.792521>
- Stratton, Samuel J. "Population Research: Convenience Sampling Strategies." *Prehospital and Disaster Medicine* 36/4 (August 2021), 373-374. <https://doi.org/10.1017/S1049023X21000649>
- Turan, Dilek. "Sağlık Çevirmenliği: Hekim-Hasta İletişimi ve Hekimin İktidar Pozisyonunun Değerlendirilmesi." *Journal of Turkish Studies* 13/Volume 13 Issue 20 (January 1, 2018), 751-777. <https://doi.org/10.7827/TurkishStudies.13715>



mevzu

sosyal bilimler dergisi | journal of social sciences

e-ISSN 2667-8772

mevzu, Eylül/September 2023, s. 10: 491-520

Türkiye’de Ordunun Parlamento Tarafından Denetimi

Parliamentary Oversight of the Army in Türkiye

Ülkü Nur ZENGİN

Dr. Öğretim Üyesi, Polis Akademisi Güvenlik Bilimleri Enstitüsü Güvenlik

Yönetimi ve Stratejileri ABD,

Assistant Professor, Turkish National Police Academy, Institute of Security

Sciences, Department of Security Management and Strategies

unurzengin@hotmail.com

ORCID: 0000-0003-2159-2263

DOI: 10.56720/mevzu.1329871

Makale Bilgisi | Article Information

Makale Türü / Article Type: Araştırma Makalesi / Research Article

Geliş Tarihi / Date Received: 19 Temmuz / July 2023

Kabul Tarihi / Date Accepted: 23 Ağustos / August 2023

Yayın Tarihi / Date Published: 15 Eylül / September 2023

Yayın Sezonu / Pub Date Season: Eylül / September

Atıf / Citation: Zengin, Ülkü Nur. "Türkiye’de Ordunun Parlamento Tarafından

Denetimi". *Mevzu: Sosyal Bilimler Dergisi*, 10 (Eylül 2023): 491-520.

<https://doi.org/10.56720/mevzu.1329871>

İntihal: Bu makale, ithenticate yazılımınca taranmıştır. İntihal tespit edilmemiştir.

Plagiarism: This article has been scanned by ithenticate. No plagiarism detected.

web: <http://dergipark.gov.tr/mevzu> | <mailto:mevzusbd@gmail.com>

Copyright © CC BY-NC 4.0



Öz

Devletlerin en temel fonksiyonlarından birisi olan güvenliğin sağlanması için sistemde var olması gereken kurumların başında ordular gelmektedir. Güvenliğin tesisi için vazgeçilmez olan ordular ile ilgili en az varlıkları kadar kadim olan sorun ise güç kullanma tekeli elinde bulunduran bu kurumların denetimidir. Antik Yunan'da "Bizi muhafızlardan kim muhafaza edecek?" sorusuyla ortaya konulmuş olan bu sorun günümüzde de siyaset bilimi alanının başlıca tartışma konularından birisini oluşturmaktadır. Demokratik denetim başlığı altında incelenen bu alanda denetimin yasama, yürütme, yargı ve sivil toplum tarafından yapılması genel kabul görmektedir. Bu çalışmada da öncelikle ordunun parlamento tarafından denetiminin önemi, zorlukları, dünyada kullanılan denetim araçları konusunda bilgi verilecek ardından Türkiye'de parlamentonun ordunun denetimi noktasında sahip olduğu yetkiler ele alınacaktır. Parlamentoların orduların denetiminde sahip olduğu yetkiler demokratik yönetimin göstergelerinden birisi olarak kabul edildiği için önemlidir. Giraldo (2006) tarafından belirlenen parametreler üzerinden TBMM'nin sahip olduğu yetkilerde Cumhurbaşkanlığı hükümet sistemi sonrasında yaşanan değişimler ve demokratik denetimin etkinliğinin ortaya konulması amaçlanmaktadır. İkincil kaynak taraması yöntemiyle yapılan çalışmada Cumhurbaşkanlığı hükümet sisteminde yürütmenin güçlendirilmesinin, yasama organının denetim yetkilerinde herhangi bir gerilemeye sebep olmadığını tespit edilmiştir.

Anahtar Kelimeler: Ordu, Sivil Denetim, Demokratik Denetim, Parlamento Denetimi, Cumhurbaşkanlığı Hükümet Sistemi.

Abstract

In order to ensure security, which is one of the most basic functions of the states, the armies are at the forefront of the institutions that should exist in the system. The problem with the armies, which are indispensable for the establishment of security, is the control of these institutions, which have a monopoly on the use of force. In Ancient Greece, "Who will protect us from the guards?" This problem, which was put forward with the question of, is one of the main discussion topics in the field of political science today. In this field, which is examined under the title of democratic control, it is generally accept-

ed that supervision is carried out by the legislature, executive, judiciary and civil society. In this study, firstly, information will be given about the importance and difficulties of the control of the army by the parliament, the control tools used in the world, and then the authorities of the parliament in Turkey in terms of the control of the army will be discussed. The powers that the parliaments have under the control of the armies are important because they are accepted as one of the indicators of democratic administration. Through the parameters determined by Giraldo (2006), it is aimed to reveal the changes in the powers of the TGNA after the Presidential government system and the effectiveness of its democratic control. In the study conducted with the secondary literature review method, it was determined that the strengthening of the executive in the presidential government system did not cause any regression in the supervisory powers of the legislature.

Keywords: Army, Civilian Oversight, Democratic Oversight, Parliamentary Oversight, Presidential Government System.

Etik Beyan	Bu çalışma Prof Dr. Kudret Bülbül danışmanlığında 24.01.2020 tarihinde sunduğumuz “Civilian Oversight of the Armed Forces: Turkey, USA and France” başlıklı doktora tezi esas alınarak hazırlanmıştır.
-------------------	--

Giriş

Devletlerin en temel fonksiyonlarından birisi olan güvenliğin sağlanması için sistemde var olması gereken kurumların başında ordular gelmektedir. Güvenliğin tesisi için vazgeçilmez olan ordular ile ilgili en az varlıkları kadar kadim olan sorun ise güç kullanma tekelini elinde bulunduran bu kurumların denetimidir. Antik Yunan’da “Bizi muhafızlardan kim muhafaza edecek?” sorusuyla ortaya konulmuş olan bu sorun günümüzde de siyaset bilimi alanının başlıca tartışma konularından birisini oluşturmaktadır. Demokratik denetim başlığı altında incelenen bu alanda denetimin yasama, yürütme, yargı ve sivil toplum tarafından yapılması genel kabul görmektedir. Bu çalışmada da öncelikle ordunun parlamento tarafından denetiminin önemi, zorlukları,

dünyada kullanılan denetim araçları konusunda bilgi verilecek ardından Türkiye'de parlamentonun ordunun denetimi noktasında sahip olduğu yetkiler ele alınacaktır. Yasama organı, modern demokratik sistemlerde devlet erkini kullanma konusunda anayasal yetkiye sahip üç temel organdan birisidir. Bu nedenle yasama organının, devletin en temel işlevlerinden birisi olan savunma konusunda yetkilerinin olması demokrasinin gereğidir. Yasama organının savunma ile ilgili politika, gözetim, bütçe meseleleri, savunma teçhizatı alımı, silahlı kuvvetlerde terfiler ve ordunun olağanüstü bir durumda yurtdışında konuşlandırılması gibi alanlarda yetkisi vardır. Bu alanlar, yasama organının ulusal güvenlik politikasını ve ordu üzerinde demokratik kontrolü şekillendirmedeki temel rolünü yerine getirmesi için gereklidir.

Demokratik yönetimin gereği olduğu genel kabul gören sivil denetim ile ilgili olarak birtakım zorlukların olduğu, ülkelerin kendi siyasi sistemleri içinde farklı denetim mekanizmaları oluşturduğu ve denetim amacıyla kullanılan mekanizmaların çeşitliliği söz konusudur. Bu çalışmada da öncelikle bu konular ele alınıp ardından Türkiye'deki durum değerlendirilecektir. Özellikle 16 Nisan 2017 tarihinde referandumla kabul edilen ve 9 Temmuz 2018 tarihinden itibaren uygulanmaya başlayan Cumhurbaşkanlığı Hükümet Sistemi ile parlamentonun denetim yetkisi ve kullandığı araçlarda bazı değişiklikler öngörülmüştür. Bu çalışmanın özellikle güncel durumu ortaya koyacak olması yönüyle literatüre katkı sağlayacağı düşünülmektedir. Çalışmada parlamentonun sahip olduğu denetim yetkileri Giraldo (2006) tarafından ortaya konulmuş olan parametreler üzerinden değerlendirilmiştir. İkincil kaynak taraması yöntemiyle yapılan çalışmada Cumhurbaşkanlığı hükümet sisteminde yürütmenin güçlendirilmesinin, yasama organının denetim yetkilerinde herhangi bir gerilemeye sebep olmadığı tespit edilmiştir.

1. Ordunun Parlamento Tarafından Denetiminin Önemi

Geniş ölçüde paylaşılan bir görüşe göre savunma siyasetinin oluşturulması, konuyla ilgili gerekli bilgiye sahip olması ve operasyonel bir yapıda olması nedeniyle yürütmenin doğal bir görevidir (Huntington, 1957, 78-79; Feaver, 2003). Ancak genelde demokrasinin özelde ise güçler ayrılığı ilkesinin bir gereği olarak parlamento diğer politika alanlarında olduğu gibi savunma sanayi alanında da yürütmeyi gözlemlemek ve denetlemek yetki ve sorumlu-

luğuna sahiptir. Bu tarz bir gözetim ve denetim dört nedenle büyük önem taşır (PAB ve DCAF, 2003, 17-18):

a- *Otokratik yönetimin önünde demokratik bir engel oluşturması*: Savunma hizmetleri, devletin temel görevleri arasında yer aldığı gibi meşru güç kullanma tekeline dayanılarak yürütülmektedir. Yetki aşımı halinde devletin meşruiyetinin sorgulanmasına yol açacak olan savunma sektörü hizmetlerinde bir kontrol ve denge mekanizması oluşturulması elzemdir. Savunma sektörünün parlamento tarafından gözetim ve denetimi, devlet düzeyindeki güç paylaşımının temel unsurlarındandır ve etkin olduğu sürece yürütme ve devlet başkanının gücünü sınırlar.

b- *Temsiliyet olmadan vergilendirme olmaz*: Demokratik sistemlerde parlamentonun kullandığı denetim mekanizmalarının başında bütçe gelmektedir. Dünyadaki ilk demokratik yönetim uygulamalarından beri parlamentoların siyaset üzerinde etkili olabilmek için kullandıkları araç, “temsiliyet olmadan vergilendirme olmaz” ilkesidir. Bu ilke çerçevesinde devlet kaynaklarının çok önemli bir bölümünün aktarıldığı savunma alanında parlamentoların söz sahibi olması, kaynakların yerinde ve etkin kullanımının sağlanması açısından da gereklidir.

c- *Güvenlik alanının yasal parametrelerinin oluşturulması*: Bütün alanlarda olduğu gibi güvenlik alanında da kanun yapma yetkisi parlamentoya ait olmakla beraber yasa tasarıları yürütme organı tarafından hazırlanmaktadır. Söz konusu tasarıların yasalaşmasından önce parlamento üyeleri tarafından incelenmesi ve tartışılması oldukça önemlidir. Bu sayede olgunlaşacak olan tasarı ile ilgili olarak gerekirse değişiklik önerisinde de bulunulabilir. Önerilen yasal düzenlemenin benimsenen güvenlik anlayışı ile örtüşmesine yönelik bu değişiklikler yasama faaliyetinin gereği olmakla birlikte parlamenterlerin süreçteki etkisini de önemli kılmaktadır. Dahası kanunların ölü metinler olmaları ve tam anlamıyla uygulanmalarının denetimi görevi de parlamento aittir.

d- *Kamuyla kurulan köprü*: Yürütme, halkın öncelikli gördüğü güvenlik meselelerinin tam olarak farkında olmayabilir. Parlamenterler ise seçmenleri olan halk ile sürekli temas halinde olduğu için onların talep ve beklentilerini gündeme getirebilir, kanun ve politikalara yansımaya aracılık edebilirler.

Demokrasinin gereği olarak halk tarafından seçilen ve halk adına egemenlik yetkisini kullanan başlıca organ olarak parlamentonun kurumlar üzerindeki denetim yetkisi hesap verebilirlik ve hukukilik ilkelerinin gereğidir. Bu denetimin etkililiği ise hem kurumların şeffaflığı hem de parlamenterlerin yeterliliği ile doğrudan alakalıdır.

Yukarıda sıralanan nedenler üzerinden bakıldığında devletin temel hizmetlerinden birisi olan güvenlik alanında da diğer kurumlar gibi denetim önemli bir gerekliliktir. Özellikle de toplumda meşru güç kullanma yetkisine sahip olan kurumların denetimi demokrasi ve insan hakları bağlamında da sıkça tartışılmaktadır. Kadim bir soru olan "Bizi muhafızlardan kim muhafaza edecek?" sorusunun birincil cevabı ise halk iradesinin temsilcisi olarak parlamentolardır. Bu nedenle parlamento denetimi her alanda olduğu gibi savunma ve güvenlik alanlarında da kilit bir rol oynamaktadır.

2. Parlamento Denetiminin Önündeki Zorluklar

Parlamentonun güvenlik sektörünü denetlemesinin önünde diğer sektörlerden farklı olarak görülen zorluklar da söz konusudur. Bu zorluklar gelişmiş demokrasileri olduğu gibi gelişmemiş veya yeni demokrasiye geçmiş ülkeleri de aynı ölçüde etkilemektedir.

Sektörün yapısına özgü gizlilik gerektiren haller ve bu yöndeki yasalar, şeffaflaşma önünde engel teşkil edebilmektedir. Bazen de yürütme, savunma konusundaki belirleyici rolünü kaybetmemek için "gizlilik" bahanesinin ardına sığınabilmektedir. Böylelikle gerekli bilgiden yoksun olan parlamento, denetim konusunda dezavantajlı bir konuma düşebilmektedir. Demokrasinin tam olarak yerleşmediği ve bilgi edinme hakkı ile ilgili gerekli yasal düzenlemelerin olmadığı ülkelerde bu durum daha büyük bir engele dönüşebilmektedir (George, 1998).

Parlamentoların ordular üzerindeki denetimi, silah edinme, silah kontrol ve askeri birimlerin hazırlıklı olması gibi teknik ve karmaşık konuların denetimini kapsamaktadır. Ancak parlamenterlerin tamamının bu konular hakkında yeterli bilgi ve donanımına sahip olması mümkün değildir. Görev sürelerinin ve alanla ilgili kaynaklara ulaşımın da sınırlı olduğu düşünülürse yeterli bilgi almanın da mümkün olamayacağı açıktır. Bu noktada en azından savunma ile ilgili komitelere askeri ve teknik konularda deneyimli parlamenter

ya da uzmanların seçilmesi bu durumun bir nebze önüne geçilmesine yardımcı olabilecektir (Kotia, 2011, 67). Uluslararası güvenlik işbirliği konularında eğer parlamentoları dışlayan bir tutum izlenirse ülkenin güvenlik siyasetinin demokratik meşruiyetine ve şeffaflığına zarar verilebilir. Bu nedenle parlamentoların uluslararası alanda yürütülen tartışmalara ve alınan kararlara dâhil olması, girdi sağlaması ve takip etmesi büyük önem taşımaktadır. Bu yolla parlamenterlerin konular hakkında daha geniş perspektiften bakabilmesi ve kendilerini geliştirmesi de sağlanmış olacaktır (PAB ve DCAF, 2003,18).

Yasama organlarının karşılaştığı üçüncü zorluk, Kotia'nın (2011) da işaret ettiği gibi araştırmacı, uzman ve idari personel olarak istihdam edilecek nitelikli parlamento personelinin eksikliğidir. Bu eksiklik, gelişmekte olan ülkelerdeki çoğu yasama organının denetim rolü üzerinde ciddi bir olumsuz etkiye sahiptir. Uzmanlık bilgisi gerektiren konularda parlamenterlerin eksikliğini tamamlayacak kadronun olmayışı, savunma üzerindeki parlamenter rolün etkin bir şekilde sürdürülememesi sonucunu doğurmaktadır. Gelişmekte olan ülkelerin çoğunda ücret ve özlük haklarındaki yetersizlik nedeniyle insanlar yasama organındaki işleri tercih etmemektedir. Bu ülkelerde personel konusu dışında, komite çalışmasını destekleyecek kaynak eksikliği de yaşanan bir başka olumsuzluktur. Gelişmekte olan demokrasilerdeki hükümetlerin yasama organında işlerini verimli ve etkili bir şekilde yürütmek için kaynaklarını iyileştirmek üzere yasama organının bütçe tahsisatını artırması önemlidir.

3. Parlametonun Ordu Üzerindeki Denetim Alanları

Giraldo (2006) parlamentoların ordular üzerindeki denetim yetkilerinin yoğunlaştığı alanları şu şekilde sıralamaktadır:

a- *Anayasa tarafından verilen genel yetkiler*: Parlamento, anayasa tarafından kendisine verilmiş olan genel yetkilerini savunma alanıyla ilgili olarak da kullanır. Bu kapsamda, savunma ile ilgili politikaların belirlenmesinde tartışmalara katılmak, gerekli olan yasaları çıkarmak veya mevcut yasalarda değişikliğe gitmek, uygulanan politikalar hakkında yürütmeden bilgi ve belge talep etmek, gerekli gördüğü durumlarda meclis soruşturması yürütmek, parlametonun kullanabileceği araçlar olarak görülmektedir.

Güvenlik sektörünün karmaşık yapısı göz önüne alındığında yürütme üzerinde etkili bir parlamento denetiminin ön şartı gelişmiş bir komisyon ya-

pılanmasıdır. Güvenlik sektörünün parlamento tarafından denetimi, çoğu ülkede birden fazla ve farklı isimlerle kurulmuş komisyonlar tarafından yürütülmektedir. Genellikle bu komisyonların görevleri itibariyle koordineli çalışmalarını gerekmektedir. Seçilmiş komite sistemini kullanmanın bir avantajı, komitenin sadece yasa koymadan önce tasarıda değişiklik önermekle kalmayıp, aynı zamanda, belirli bir konuda yürütülen araştırmaya dayalı olarak savunma ile ilgili bazı gruplar ve özellikle sivil toplum tarafından önerilen madde veya görüşlerin tasarı geçmeden önce gözden geçirilmesini sağlayabilmesidir (Kotia, 2011, 59).

Kotia'nın (2011, 61) dikkat çektiği bir diğer konu ise meclis komisyonlarının dış kaynaklardan kanıt toplama ve bilgi edinme yetkilerinin her ülkede farklılık gösterdiğidir. İngiltere Avam Kamarası'ndaki geçici komisyonlarda olduğu gibi bazı parlamento komisyonlarının kanıt toplama yetkileri olmasına karşılık ABD Kongresi komisyonları gibi bazılarının da dış kaynaklardan yemin altında ifade alma konusunda neredeyse sınırsız yetkileri vardır. Parlamento komisyonlarının bir kısmı yeni yasalar kabul ederek hatta yasa tasarıları hazırlayarak sahip oldukları yasama yetkilerini kullanırlar. Bazı komisyonlarda yasama yetkileri bulunmazken yalnızca yürütmenin icraatlarını ve bütçe tahsislerini incelemekle yükümlüdürler.

b- Savunma harcamalarının denetimi yetkisi: Günümüzde yerleşik demokrasiler başta olmak üzere dünyadaki çoğu yasama organının orduları denetlediği başlıca alan savunma harcamaları alanıdır. Savunma bütçelerinin tarihsel geçmişi, Birleşik Krallık'ta Orta Çağ'a kadar uzanabilir. Dodd'a (1998) göre, bunun nedeni, Orta Çağ'dan itibaren, Taç'ın yabancı askeri girişimlerinin parlamentodan bütçe alma yeteneğine bağlı olmasıydı. Parlamento, 17. yüzyılın sonuna kadar bir ordunun vergilendirmeden finanse edilmesini kabul etmeye isteksizdi. Dünya çapında savunma bütçeleri için toplanan vergilerden oluşturulan fonların parlamento tarafından onaylanması geçerli bir uygulamadır. Nitekim vergi mükellefinin temsilcisi olarak yasama organı, paranın nasıl tahsis edileceği ve kullanıldığına dair yönetim sorumluluğuna sahiptir. Bütçe denetimi her alanda olduğu gibi savunma alanının denetimi konusunda da kullanılan en etkili araçların başında gelmektedir. Parlamentolar bütçe ile ilgili bütün belgelere ulaşma hakkına sahiptir. Parlamentoların

savunma ve güvenlik bütçesi fonlarını inceleme ve bu fonlarda değişiklikler yapabilme yetkisi de vardır.

Farklı ülkelerde parlamentolar bütçe hakkının kullanımını farklı aşamalarda kullanmaya önem verebilmektedir. Bu bakımdan ülkeleri genel olarak iki kategoriye ayırmak mümkündür (Feyzioğlu, 1987, 26). Kıta Avrupası sisteminde parlamentolar bütçe hakkını genel olarak bütçenin görüşülme ve onaylanma aşamasında kullanmaktadır. Parlamentolar açısından en fazla önem verilen oturumlar bütçe görüşmelerinin olduğu oturumlardır. Ancak bu sistemde bütçe kanunu çıkarılıp uygulanmaya başladıktan sonra kesin hesap sonuçlarının kontrolüne önem gösterilmez. Bütçenin aksine kesin hesap kanunu tasarıları tartışmasız bir şekilde kabul edilmektedir. Türkiye ve Fransa da bu sisteme dâhil olan ülkeler arasındadır (Köse, 2001, 27).

Anglo-Sakson sisteminde ve özellikle sistemin karakteristik ülkesi olan İngiltere'deki teamül ise hükümetin hazırladığı bütçe tasarısının değişikliğe uğramadan kabulü yönündedir. Bu ülkelerde bütçe hakkı, kabul edilerek uygulamaya konulan bütçenin kesin hesaplarının etkin bir denetime tabi tutulması suretiyle uygulanmaktadır. Bu sistemde parlamentolar bütçenin uygulama sürecinde de, belli şartlar altında yüksek denetim kurumlarını konu denetimi yapmak üzere görevlendirebilmektedir (Köse, 2001, 28).

c- *Uluslararası askeri operasyon kararı verme yetkisi*: Uluslararası askeri operasyon kararları ve barış gücü olarak yurtdışında asker konuşlandırma kararları parlamento tarafından verilen ve denetim aracı olarak değerlendirilen kararlardır. Bu tür görevlendirmelerin süresi, bütçesi, taşıdığı riskler gibi detaylar da parlamento tartışmaları neticesinde yapılacak oylamayla karara bağlanmaktadır. Silahlı kuvvetlerin yurtdışına gönderilmesiyle ilgili olarak parlamentoların rolü üç şekilde olabilir: Parlamentonun öncül (a priori) ya da ardıl (a posteriori) onayının alınması (güçlü rol) durumudur. Öncül bir onay alınması gerekiyorsa silahlı kuvvetlerin yurtdışında görevlendirilmesi ancak parlamento kararı ile mümkün olacaktır. Burada iki farklı uygulamadan bahsetmek mümkündür: Amerika Birleşik Devletleri'nde olduğu gibi parlamento konuya ilişkin görüşmeler ve oylama yapma yetkisi bulunabilmektedir ya da İsveç'te olduğu gibi yurtdışına gönderilmenin gereklerini, sınırlarını ve verilen yetkileri belirleyen özel bir yasanın kabulü gerekli olabilmektedir. Her

iki durumda da insani müdahaleler ve barışı koruma misyonlarının demokratik meşruiyet zemini sağlanmış olmaktadır. Bazı ülkelerde yurtdışına asker gönderilmesinde parlamentonun rolü konunun görüşülmesi ile sınırlıdır (kısıtlı rol). Bu ülkelerde parlamentonun rolü anayasa ya da yasalar tarafından sınırlandırılmaktadır. Parlamentonun yurtdışına asker gönderilmesini tartışma hakkı olmasına karşın yürütme tarafından alınan kararı değiştirmesi mümkün değildir. Dahası parlamentonun bu konuda oylama yapma hakkı bulunmamaktadır. Bu nedenle hükümetin karar alındıktan sonra parlamento-yu haberdar etmesi yeterli görülmektedir. Oylama yapma hakkı bulunmamasına karşın meselenin parlamentoda görüşülmesi yurtdışına asker göndermenin demokratik meşruiyetini arttırır. Üçüncü durumda ise askeri operasyon kararlarında parlamentonun etkisiz olması (rolü yok) söz konusudur. Bu durumda parlamento yurtdışına asker gönderilmesini tartışma ya da oylama hakkına sahip değildir. Yurtdışına asker gönderme bir dış politika kararı olarak tamamen hükümetin sorumluluğundadır. Parlamentonun karar alma sürecinde yer almaması onun barış misyonlarını gözetme işlevini büyük ölçüde kısıtlamaktadır (PAB ve DCAF, 2003, 120-121).

d- Parlamentonun silah ve askeri araç gereç tedariki sürecindeki yetkileri: Silah ve askeri araç gereç tedariki ile ilgili olarak da parlamentoların yetkileri mevcuttur. Tedarik konularında yürütme parlamento-yu bilgilendirmekle yükümlüdür. Parlamentoların bu konuda yapılan anlaşmaları kabul ya da reddetme yetkisi olmakla birlikte tedarik sürecinin her aşaması hakkında inceleme yapma hakkı da vardır. Savunma bütçeleri üzerindeki kontrolüne dayanarak, çoğu yasama organının silahlı kuvvetlerin büyüklüğünü ve her yıl ordu için temin edilecek ekipmanı dikte etme yetkisi vardır. Örneğin, silahlı kuvvetlerin her servisi için izin verilen azami aktif ve yedek personel sayısı, yılın Savunma tahminlerine dâhil edilebilmektedir (Chuter, 2006). Bu yetkiler sistemlere göre sorumluluk paylaşımının değişmesi nedeniyle farklılaşabilmektedir. Bazı durumlarda tedarik konuları ile ilgili yürütmenin direnç göstermesi nedeniyle parlamentoların bu konuda denetim yetkisi kullanmayı reddettikleri de görülmektedir. Bu tür olaylara özellikle askeri yönetimden demokrasiye geçiş yapma dönemindeki ülkelerde rastlanmaktadır (Kotia, 2011, 63).

e- *Askeri bürokratları atama yetkisi:* Bazı demokratik devletlerdeki yasama organlarının, yasama, gözetim ve bütçe konularındaki yetkilerinin yanı sıra silahlı kuvvetlerin yüksek komuta pozisyonlarına atanan görevlilerin atamalarını ve terfilerini denetleme ve onaylama görevi de olabilmektedir. Bu atamalar normalde Silahlı Kuvvetler Başkomutanının yetkisindedir. Başkanlık sisteminde, Başkan anayasa tarafından belirtilen kadrolara personel atama yetkisine sahip olabilmektedir. Bu şartlar altında ve ülkenin anayasasına veya uygulamalarına bağlı olarak, yasama organı, bu tür kamu ofislerine atanan bireyleri inceleyerek kontrol ve denge açısından işlevini yerine getirmektedir (PAB ve DCAF, 2003, 153).

4. Parlamentoların Denetim Mekanizmaları

Bütün sistemlerde parlamentoların yürütmeyi denetlemek ve uygulanan politikaların takibini yapmak konusunda kullanabileceği mekanizmalar öngörülmektedir. Ülkeden ülkeye farklılık göstermekle birlikte parlamentoların hükümetten bilgi edinme amacıyla kullanabilecekleri yaygın olan yasal araçlar, meclis görüşmeleri, soru ve gensorular ile meclis soruşturmaları olarak düzenlenmektedir (Kurt, 2016, 4).

Meclis görüşmeleri: Meclis görüşmeleri, ilgili konu hakkında fikir alışverişinde bulunulması ve hükümetin niyetleri hakkında temel bilgilerin parlamenterler ile paylaşılması için etkin bir yöntemdir. Bazı ülkelerde anayasa uyarınca yürütme, icraatlar hakkında parlamentoya düzenli aralıklarla hesap vermekle yükümlüdür. Fakat çoğu ülkede genel siyasi meseleler için bu yükümlülük esnetilebilmektedir. Bu konuların tartışmaya açılabilmesi çoğunlukla bir milletvekili tarafından gündeme getirilmesine bağlı olmaktadır (TESEV, 2003, 8).

Gensoru önergeleri: Gensoru önergeleri, klasik parlamenter sistemde bilgi edinmek ve hükümeti denetlemek amacıyla başvurulan yöntemlerden birisidir. Gensoru, bir parlamenter tarafından bir bakan ya da başbakana yöneltilir. Bakana yöneltildiğinde konu bakanlığın bir tasarrufu, başbakana yöneltildiğinde ise genel bir siyasi mesele olabilmektedir. Bir gensoru, genel bir görüşmenin yolunu açması ve siyasi bir yaptırım içermesi nedeniyle önemlidir. Zira gensoru görüşmeleri, hükümetin yaptığı açıklamalar karşısında meclisin ikna olup olmadığını ifade ettiği bir önergenin oylamaya sunulmasıyla

sonuçlanır. Gensoru, bakanları doğrudan hesap vermeye davet ettiği için oldukça etkili bir denetim yöntemidir. Bir başka ifadeyle gensoru, sadece bilgi edinme aracı olmakla kalmamakta dolaysız bir denetim biçimi olarak da işlev görmektedir (Köksal, 2005, 85).

Sözlü müzakere önergesi: Sözlü müzakere önergesi, İngiltere siyasi sisteminde gensoru yerine kullanılan benzer bir denetim uygulamasıdır. Müzakere önergesi oturuma ara verilmeden hemen önce verilmekte ve önergeyle hükümete sorular sorulabilmektedir. Bu soruların ardından oylama yapılması söz konusu değildir (Akıncı, 1999, 61).

Soru önergeleri: Soru önergeleri, belli bir konu hakkında hükümetten doğrudan bilgi almak için kullanılan araçlardır. Soru önergeleri sayesinde süreçteki aksayan yönler veya kötüye kullanımdan kaynaklanan olumsuzluklar tespit edilerek gerekirse düzeltilmesi için önlemler alınabilmektedir. Bu uygulama ayrıca yasama faaliyetleri esnasında karşılaşılan karmaşık sorunların veya metinlerin anlaşılmasında parlamenterlere yardımcı olacak ayrıntılı açıklamaların yapılabilmesine de fırsat vermektedir. Soru önergeleri ile muhalefet, hükümetin zayıf yönlerini keşfederken bunların kamuya açık şekilde tartışılması da yönetim üzerinde bir denetim etkisi sağlamaktadır. Bu uygulamayla soru sorma hakkını kullanan parlamenterlerin bağımsız bir temsilci rolünü yerine getiriyor olması da uygulamanın sıkça kullanılmasına neden olan bir diğer faktör olarak değerlendirilmektedir (Kurt, 2016, 6).

Meclis soruşturmaları: Soruşturma komisyonları, özel meselelerin incelenmesinde oldukça yaygın olarak başvuru yapılarıdır. Meclis soruşturmaları için bir grup parlamento üyesi denetim yetkisini kullanabilecek şekilde görevlendirilmektedir. Görevlendirilen parlamenterlerin gerekli bilgileri topladıktan sonra gerekirse parlamentoda bir oturum düzenleyerek karara varması beklenmektedir. Parlamantonun soruşturma başlatma hakkı, yürütmenin faaliyetleri ile ilgili olarak parlamentoya bilgi verme yükümlülüğünün doğal bir sonucu olarak karşımıza çıkmaktadır. Özel meclis soruşturmalarının, adli soruşturmanın mahkemeye çağırma yetkisine benzer yetkileri olmasıdır. Bazı ülkelerde soruşturma komisyonlarının etkin bir soruşturma yürütmeleri zor olmaktadır. Komisyonların, mahkemeler yoluyla olmadığı sürece, kişileri, ifade vermeye zorlama yetkileri bulunmamaktadır. Bu durum, süreci

yürütmenin müdahalesine açık hale getirmekte, komisyonun takibatını yavaşlatmakta ve yürüttüğü soruşturmanın etkinliğine gölge düşürmektedir. Bir parlamento soruşturmasını etkin kılmanın en iyi yolunun yeminli ifade almak olduğu yönünde görüşler mevcuttur (Ergül, 2012, 88).

Üzerinde önemle durulması gereken nokta sistem nasıl olursa olsun bir soruşturma yürütmek üzere kurulan komisyonun tek amacının araştırma yapmak, gerçekleri ortaya çıkarmak ve kendisini yetkilendiren meclise bir rapor sunmak olduğudur. Bu raporda ortaya konan bilgilerden gereken sonuçların çıkarılması ve bununla ilgili gereken adımların atılması tamamen meclisin görevidir.

Parlamento tarafından doğrudan yapılan denetimin yanı sıra bazı ülkelerde parlamento adına denetim yapan bağımsız kurumlar da görev yapmaktadır. Ombudsmanlar ve devlet kurumlarının mali denetimi ile ilgilenen Sayıştaylar bu kurumlar arasında en yaygın olanlardır.

Türkiye’de de diğer demokratik ülke örnekleriyle örtüşen bir sistem yer almaktadır. Parlamento yapısı içinde var olan mekanizmalara ek olarak Sayıştay tarafından da mali denetim yapılmaktadır. Çalışmanın bundan sonraki bölümünde TBMM tarafından denetim için kullanılan yetkiler üzerinde durulacak, Cumhurbaşkanlığı Hükümet Sistemine geçiş sonrası durum ortaya konulmaya çalışılacaktır.

5. Türkiye’de Ordunun Parlamento Tarafından Denetimi

Türkiye’de 2018 yılı itibariyle uygulanmaya başlanan Cumhurbaşkanlığı Hükümet Sistemi yasama ve yürütme erklerinin yetki ve görev dağılımlarıyla ilgili yenilikler de getirmiştir. Öncelikle sistemin temel özelliklerinden bahsetmek konunun anlaşılabilmesi için uygun bir yöntem olacaktır.

Cumhurbaşkanlığı sisteminin kurumsal açıdan üç temel özelliğini Alkan (2018, 141) şöyle sıralamaktadır: Cumhurbaşkanlığı hükümet sisteminin en karakteristik özelliği yasama erkinin üstün erk olarak kabul edilmesidir. Bu yönüyle yeni sistem ne yasama ile yürütme arasında katı ayrılığın benimsediği ABD modeline, ne de yürütmenin sistemde baskın role sahip olduğu otoriter başkanlık modellerine benzemektedir. İkinci özellik kendi sorumluluk ve yetki alanıyla ilgili olarak yürütmenin etkililiğini artıracak düzenlemeler ge-

tirmiş olmasıdır. Yapılan düzenlemelerin amacı yürütmedeki işleyişi daha hızlı hale getirmektir. Cumhurbaşkanlığı sisteminin Alkan’a göre üçüncü ve son karakteristik özelliği ise sistemin kilitlenmesini önlemeye yönelik mekanizmaları içeriyor olmasıdır.

5.1. Ordunun sivil denetimi açısından yasa yapma yetkisinin kullanımı

Türkiye’de Türkiye Büyük Millet Meclisi (TBMM) olarak adlandırılan tek meclisli bir parlamento mevcuttur. TBMM’nin görev ve yetkileri Anayasa’nın 87. Maddesinde şu şekilde düzenlenmiştir:

“kanun koymak, değiştirmek ve kaldırmak; bütçe ve kesin hesap kanun tekliflerini görüşmek ve kabul etmek; para basılmasına ve savaş ilânına karar vermek; milletlerarası antlaşmaların onaylanmasını uygun bulmak, TBMM üye tamsayısının beşte üç çoğunluğunun kararı ile genel ve özel af ilânına karar vermek ve Anayasanın diğer maddelerinde öngörülen yetkileri kullanmak ve görevleri yerine getirmek”.

Cumhurbaşkanlığı Sistemi’nin yasamanın üstünlüğünü esas aldığını gösteren düzenlemeler çok açıktır. Seksenin üzerinde konuda düzenlenme yapma yetkisi Meclise bırakılmış, buna karşılık Cumhurbaşkanlığı kararnamesi ile düzenlenebilecek alan altı konu ile sınırlandırılmıştır. KHK ile düzenlenmiş olan bir konuda kanun çıkarıldığında KHK’nın hükmünün kalmayacağı düzenlenmiştir. Önceki düzenlemede yer alan yasamanın KHK yoluyla yürütmeye yetki devri imkânı kaldırılmıştır. Yine bu kapsamda KHK’larda yer alan herhangi bir hükmün yasa ile çelişmesi halinde yasanın geçerli olacağı hükmü getirilmiştir (Bülbul, 2017, 35).

Cumhurbaşkanlığı sisteminin yasamanın üstünlüğünü pekiştiren bir diğer özelliği cumhurbaşkanının parlamento tarafından çıkarılan yasaları veto etme yetkisinin düzenlenme şeklidir. Parlamento, cumhurbaşkanı tarafından iade edilen yasaları üye tam sayısının yarısından bir fazla oyla imzalamak üzere cumhurbaşkanına geri gönderebilir. Vetonun getirilebilecek en düşük nitelikli çoğunluk şartıyla aşılabilmesi yasamayı güçlendiren bir özelliktir. Nitekim ABD’de vetoyu aşabilme için Temsilciler Meclisi ve Senato’da ayrı ayrı üçte iki çoğunluğun sağlanması gerekmektedir. Başkanın veto yetkisini

aşmak için öngörülen oy oranının yüksek oluşu başkanın yasama alanına müdahalesini kolaylaştıran bir etkiye sahiptir (Alkan, 2018, 144).

Yürütmenin başı olan cumhurbaşkanının yetkilerini yasama karşısında sınırlandıran Cumhurbaşkanlığı Hükümet sisteminin yürütmeyi daha etkili kılmaya yönelik düzenlemeleri de mevcuttur. Bu sistemle birlikte ihdas edilmiş olan cumhurbaşkanı yardımcısı, bakanlar ve üst kademe yöneticilerin atamasının Cumhurbaşkanının tek başına yapabilecek olması bu düzenlemelerin en belirgin örnekleridir (TCA, 1982, md. 104-106).

Cumhurbaşkanlığı Sisteminin temel özelliklerinden birisi de yasama ile yürütme arasındaki anlaşmazlıklardan doğabilecek kilitlenmeleri önleyecek mekanizmalara yer verilmiş olmasıdır. Bu kapsamda değerlendirilebilecek ilk düzenleme, eş zamanlı seçim yapılmasına dair düzenlemedir. Anayasanın 77. maddesinde yapılan değişiklikle Cumhurbaşkanlığı ve Parlamento seçimlerinin aynı günde yapılacağı kurala bağlanmıştır. Kilitlenmeyi önlemek amacıyla yapılan diğer bir değişiklik ise bütçenin kabulüyle ilgilidir. Yürütme tarafından hazırlanan bütçenin yasama tarafından onaylanmaması halinde bir önceki yılın bütçesi yeniden değerlendirilme oranına göre düzenlenerek uygulanabilmektedir. Böylelikle ABD’de yaşandığı gibi bütçenin onaylanmaması bütün sistemi kilitleyen bir krize dönüşmemektedir. Sistemin kilitlenmesinin önüne geçilmek üzere getirilen üçüncü düzenleme ise Cumhurbaşkanlığı ve parlamento seçimlerinin karşılıklı fesih kapsamında yenilenmesi ile ilgili hükümdür. Bu hüküm gereğince Cumhurbaşkanı ve TBMM ayrı ayrı seçimlerin yenilenme kararı verebilmekte ve karar hangi makam tarafından verilirse verilsin her iki kurumun seçimleri birlikte yenilenmektedir (Alkan, 2018, 146-149).

2017 yılında referandum ile kabul edilen ve 2018 yılında bütünüyle yürürlüğe giren Anayasa değişikliği yasama yetkisinin parlamento ile yürütme arasında paylaşımı noktasında yenilikler içermektedir. Anayasa değişikliğinden önce, 1982 Anayasası’nın benimsediği “kanuni idare ilkesi”ne göre yürütme yetkisinin kendisi de yürütme yetkisinin bir sonucu olarak kabul edilen yürütmenin düzenleme yetkisi de kanundan kaynaklanan türevsel bir yetki olarak değerlendirilmekteydi. Buna göre, yürütme organı herhangi bir konuda ilk elden düzenleme yapamamaktaydı. Konu hakkında öncelikle yasama organı tarafından bir yasa çıkarılması ve yürütmenin bu yasadaki kaynaklanan

düzenleme yetkisini kullanması gerekmektedir. Yeni sistem uyarınca Cumhurbaşkanı’na tanınan Cumhurbaşkanlığı Kararnamesi (CBK) çıkarma yetkisi, yürütmeye ilk elden düzenleme yetkisinin tanınması anlamında köklü bir değişikliği içermektedir. Böylece hukuki olarak yürütmenin ilk kez asli düzenleme yetkisine kavuştuğu görülmektedir (Yeniay ve Yeniay, 2019, 108-109).

Cumhurbaşkanına verilen CBK çıkarma yetkisi, Anayasa’da yer alan temel haklar, kişi hakları ve ödevleriyle siyasi haklar ve ödevler ile ilgili konuları kapsamamaktadır. Yine Anayasada münhasıran kanunla düzenlenmesi öngörülen konularda ve kanunda açıkça düzenlenen konularda CBK çıkarma yetkisi bulunmamaktadır. CBK ile kanunlarda farklı hükümler bulunması halinde, kanun hükümleri uygulanmakta, yani normlar hiyerarşisinde CBK’lar kanunlardan sonra gelecek şekilde düzenlenmektedir. CBK çıkarılmış bir konuda yasal düzenlemeye gidilmesi halinde Kararname hükümsüz hale gelmektedir. Cumhurbaşkanı’nın olağanüstü hallerde de Kararname çıkarma yetkisi bulunmaktadır. Olağanüstü hallerde çıkarılan CBK’lar olağan durumlarda çıkarılanlara göre daha geniş bir alanı kapsamakla beraber Resmi Gazete’de yayımlanıp Meclis’in onayından geçme şartına tabidir. Meclis’in toplanamaması hali hariç olmak üzere olağanüstü hallerde çıkarılan Kararnameler üç ay içinde TBMM’de görüşülerek karara bağlanır. Aksi halde kendiliğinden yürürlüğü sona erer.

Türkiye’de sistem değişikliği sürecinde en fazla tartışılan konulardan birisi Cumhurbaşkanı’na tanınan CBK çıkarma yetkisi olmuştur. Otoriter ve demokrasiye aykırı bir uygulama olduğu iddia edilmiştir. Oysa Gül’ün (2018: 255-256) de belirttiği gibi ABD ve Fransa’da dâhil olmak üzere demokratik sistemlerin neredeyse tamamında görülen bu uygulamanın Türkiye’de düzenlenen şekli demokratik ilkeler ile çelişmemektedir. Hatta ABD’de uygulanan Başkanlık modelinde Başkanlık kararnamesi sistemi, anayasada düzenlenme şekli itibarıyla Türkiye uygulamasına göre daha az güvencelidir. ABD’de Başkanlık kararnameleri ile temel hak ve özgürlükler konusunda sınırlamalar getirilebilmekteyken bu alanda Türkiye’de CBK’lar ile böyle bir sınırlandırma yapılamayacağı anayasada düzenlenmiştir. Türkiye ile ABD uygulamaları arasındaki bir diğer farklılık Resmi Gazete’de yayımlanma mecburiyeti ile ilgilidir. Şöyle ki, CBK’ların her koşulda Resmi Gazete’de yayımlanması zo-

runluyken ABD Başkanlık kararnamelerinin milli güvenlik gibi sebeplerle Federal Register’da (ABD resmi gazetesi) yayımlanmadan yürürlüğe girmesi mümkün olabilmektedir. Bahsedilen ölçütler üzerinden yapılacak sınırlı bir değerlendirme bile Cumhurbaşkanlığı kararnamesi sistemine yönelik demokratik olmadığı yönündeki eleştirilerin çok da yerinde olmadığı görülmesi için yeterli olacaktır.

5.2. Meclisin bütçe denetim yetkisi

Türkiye Cumhuriyeti devletinin kurucu kadrolarının asker olmasının sonucu olarak ordunun devlet kurumları arasında tartışmasız bir önceliği olduğu genel kabul görmüştür. Bu durumun uzantısı olarak da orduya ait bütçe “devlet iktidarına” ait ve tartışılması mümkün olmayan bir alan olarak görülmüştür. Kuruluş sürecinde askerlerin öncü rol üstlendiği diğer ülkelerde de görüldüğü gibi Türkiye’de de Silahlı Kuvvetlere kurucu ve üstün bir rol biçilmiştir. Askerin asli unsur olarak kabul edildiği bu siyasi kültürün (Demirel, 2004; Heper, 2011; Aknur, 2013) de etkisiyle Milli Savunma Bakanlığı bütçesi, Cumhuriyetin kuruluşundan itibaren 90’lı yıllara kadar törensel bir yaklaşımla ele alınmıştır. Bütçenin tartışılmasının bile söz konusu olamadığı bu dönemde bütçe görüşmeleri rutin bir seremoni şekline dönüşmüştür. Milli Savunma Bakanlığı bütçesinin Genel Kurulda müzakere edilmeden kabulünün ardından TBMM’de grubu bulunan bütün siyasi partiler ayrı ayrı ya da ortak bir önerge sunmaktaydı. TBMM’nin TSK’ya teşekkürünü bildirmesini öngören bu şükran önergeleri “bütçe tamam, orduya selam” önergeleri olarak da bilinmektedir (Yıldız, 2006: 16-17). Ayrıca 2000’li yıllarda bile Milli Savunma Bakanları, bütçe konusunda askerinin uzmanlığı nedeniyle üstün ve son sözü söyleyen olduğu gerçeğinden yakınmaktadır. Cumhuriyetin kuruluşundan itibaren en yüksek bütçenin Milli Savunma Bakanlığı’na ait olması da bu konudaki toplumsal ve siyasal tutumun anlaşılabilmesi için önemli gösterge olmuştur. Türkiye’de Milli Eğitim Bakanlığı bütçesinin Savunma Bakanlığı bütçesinden fazla olduğu ilk yıl ise çok yakın bir tarih olan 2004 yılı olabilmştir (Yıldız, 2006, 12-13).

Özellikle Cumhurbaşkanlığı hükümet sisteminin getirdiği yenilikler ile demokratik yönetimin gereği olan şeffaflık ve hesapverebilirlik ilkelerinin savunma bütçesi konusunda da uygulanması yönünde önemli adımlar atıl-

mıştır. Komisyonlarda, bu alanda bilgi ve tecrübeye sahip kişilerin görevlendirilmesi (Turan, 2018), bakan atamalarında meclis dışından uzman kişilerin atanması yolunun açılması (Bülbul, 2017, 36), Sayıştay raporlarının öncekinden daha etkin ve verimli kullanımı (Önder ve Meydanlı, 2019) gibi yenilikler bu bağlamda değerlendirilmektedir. Ancak Türkiye'deki siyasi kültür açısından en önemli kazanım, askere ait olan meselelerin kutsal alandan çıkarılarak dünyevi alana taşınabilmiş, tartışmaya açılabilmiş olmasıdır (Yıldız, 2006, 17).

5.3. Sayıştay denetimi

Ordunun parlamenter denetiminin en önemli aşaması olan bütçe denetiminde Sayıştay en etkili aktör konumundadır. Sayıştay, Anayasa'da kendisine verilen görev gereği TBMM adına genel ve katma bütçeli kuruluşları denetleyen kurumdur. Ayrıca Türk Sayıştay'ı denetlemenin yanında sorumluların hesap ve işlemlerini yargı merci olarak hükme bağlayacak şekilde düzenlenmiştir (Altındal, 2010, 7).

Sayıştay, diğer bütün kurumlar gibi TSK'yı da her yıl düzenli olarak denetlemektedir. Sayıştay'ın denetimler sırasında işlemlerle ilgili her türlü bilgi ve belgeyi bütün gerçek ve tüzel kişilerden talep etme hakkı da mevcuttur (SK, 2010, md. 29).

2000'li yılların başından itibaren Sayıştay'ın savunma ile ilgili harcamaların denetlenmesi ile ilgili yetkisini genişleten bazı yasal düzenlemeler yapılmıştır. Bunlardan ilki 2003 yılında kabul edilerek 2005 yılının Ocak ayında yürürlüğe giren Kamu Mali Yönetimi ve Kontrol Kanunu'dur. Bu kanun Sayıştay'ın hem MSB tarafından TSK'ya tahsis edilen askerî bütçeyi hem de bütçe dışında savunmaya ayrılan kaynakları TBMM adına denetlemesini öngörmüştür. Bu düzenleme savunma alanında sivil denetimin sınırlarını genişletmesi açısından oldukça önemlidir. Yasal düzenlemenin ardından 2004 yılının Şubat ayında çıkarılan yönetmelikle Sayıştay'ın TBMM Başkanı'nın talebi üzerine askerî harcama ve bütçe dışı savunma harcamalarını denetleyebilmesi düzenlenmiştir. 8. Uyum Paketi kapsamında 2004 yılında yapılan Anayasa değişikliği ile askerî harcamalar konusunda sivil denetimin alanı genişletilerek TSK'nın kullandığı devlet mallarının Sayıştay tarafından denetleneceği kuralı getirilmiştir. Bu değişiklik ile askerî yapılanmanın şeffaflaşması yönünde önemli bir gelişme kaydedilmiştir (Sarıbrahimoğlu, 2006, 54).

Yasal düzenlemelerin çoğunda görüldüğü gibi bu konuda da uygulama noktasında bir dirençle karşı karşıya kalındığını gösteren olaylar yaşanmıştır. Örneğin bu dönemde TBMM silah tedariki ile ilgili yolsuzluklar yapıldığına dair iddiaların gündeme gelmesiyle harekete geçmiş, denetleme girişiminde bulunmuştur. TBMM Yolsuzlukları Araştırma Komisyonu erken uyarı ve kontrol uçakları olan AEW&C'lerin tedarik sürecini mercek altına almıştır. Devletin 180 milyon dolar zarara uğratıldığı iddia edilen soruşturma bir sonuca bağlanmadan kapatılmış ve sonuçta da 1,5 milyar dolarlık dört adet uçağın alımı onaylanmıştır (Sarıbrahimoğlu, 2006, 54). Bu olay askeri harcamalarla ilgili olarak sivil iradenin çekingenliğini bir kez daha gözler önüne sermiştir.

Türkiye’de 2010 yılında 6085 sayılı Sayıştay Kanunu’nun kabulüne kadar askeri harcamalar konusunda sivil denetimin sağlandığını söylemek çok da mümkün değildir (Önder ve Zengin, 2018, 140). Bu tarihten önce yapılamayan performans, proje ve program denetimleri kanunun yürürlük tarihi olan 3 Aralık 2010 tarihinden itibaren zorunlu hale gelmiştir. Bu kanun ile TSK denetiminde diğer kamu kurumlarında uygulanan denetim yöntemi uygulanmaya başlamıştır. Mali tablolar, gelir, gider ve malların yasal düzenlemeler ile uygunluğu ve kamu denetimi düzenlilik denetimi adı altında gerçekleştirilmeye başlanmıştır. 2012 yılında getirilen bir yenilik ise TSK içinde bulunan ordu evleri, askeri gazinolar, askeri kamplar, askeri kantinler ve benzeri döner sermaye kuruluşlarının dış denetime tabi hale gelmesidir (Köylü, Tellioglu, Gökçe, 2015, 96).

Cumhurbaşkanlığı Hükümet sistemine geçişle beraber Meclisin bilgi edinme ve denetim yolları ile ilgili olarak da değişikliklere gidilmiştir. Yeni sistemde yürütme, yasamanın içinden çıkmadığı için yürütmenin yasamaya karşı sorumluluğu da sona ermiştir. Parlamenter sistemde parlamento tarafından hükümeti denetleme aracı olarak kullanılan gensoru ve güvenoyu uygulamaları da kendiliğinden işlevsiz kalmıştır. Yeni sistemde TBMM bilgi edinme ve denetleme yetkisini kullanmak için Meclis araştırması, genel görüşme, Meclis soruşturması ve yazılı soru yöntemlerini kullanmaya başlamıştır. Parlamentonun içinden çıkmamasına rağmen yasama organının yürütme üzerinde denetimi bu araçlarla devam ettirilmektedir. Cumhurbaşkanı yardımcıları ve bakanlar, 106. maddenin beşinci, altıncı ve yedinci fıkraları uya-

rınca Meclis soruşturmasına tabidir. Ayrıca milletvekilleri, Cumhurbaşkanı yardımcıları ve bakanlara en geç on beş gün içinde cevaplanmak üzere yazılı olarak soru sorabilmektedir (Turan, 2018, 58). Klasik başkanlık sistemlerinde pek görülmeyen denetim mekanizmaları olan yazılı soru ve genel görüşme yöntemlerinin korunması TBMM'nin denetim yetkisinin başkanlık sistemlerinde öngörüldüğünden daha geniş kapsamlı olduğu şeklinde yorumlanmaktadır (Alkan, 2017, 3).

5.4. Meclis komisyonları aracılığıyla denetim

TBMM yasama faaliyetini yerine getirirken bünyesinde yer alan 18 daimi komisyon da sürece katkı sağlayan önemli birimlerdir. Bu komisyonlar içerisinde, Milli Savunma Komisyonu, TBMM Başkanlığı tarafından kendisine havale edilen "milli güvenlik, savunma, Türk Silahlı Kuvvetlerinin görevli veya emekli personeline ilişkin bu personelin beslenmesi, eğitimi, özlük hakları, harcırah düzenlemeleri ile mesleğe alınma, çıkarılma veya meslekte yükselmeleri ve benzeri konular"daki kanun tekliflerini görüşmektedir. Bir diğer daimi komisyon olan Güvenlik ve İstihbarat Komisyonu'nun faaliyet alanı da konumuz açısından önemlidir. Cumhurbaşkanlığı, her yıl MİT Müsteşarlığı, Emniyet Genel Müdürlüğü, Jandarma Genel Komutanlığı ve MASAK Başkanlığı'nın yürüttüğü güvenlik ve istihbarat faaliyetleri hakkında rapor hazırlamaktadır. Güvenlik ve İstihbarat Komisyonu bu rapor hakkında inceleme ve görüşlerini içeren bir rapor hazırlayarak TBMM Başkanlığı'na sunmakla görevlidir. Bunun dışında "Milli güvenliğe ilişkin konularda görüş ve öneriler sunmak, güvenlik ve istihbarat konularında uluslararası alanda kabul gören gelişmeleri izlemek, kendi faaliyetlerine ilişkin rapor hazırlamak ve güvenlik ve istihbarat hizmetleri sırasında elde edilen kişisel verilerin güvenliği ve bireyin hak ve özgürlüklerini koruyucu öneriler geliştirmek" görevlerini de yerine getirmektedir. Komisyonun çalışmalarında gizlilik esastır (2937 sayılı kanun Ek Madde/2).

Ordunun parlamento tarafından denetimi konusunda etkin görev alan son komisyon da Plan ve Bütçe Komisyonu'dur. Cumhurbaşkanlığı Hükümet Sistemi ile yapılan yeni düzenlemeye göre yürütme tarafından hazırlanan ve en geç 17 Ekim tarihine kadar TBMM'ye sunulması gereken merkezi yönetim bütçe kanunu teklifi ve ekindeki dokümanlar ile merkezi yönetim kesin hesap

kanunu teklifi, öncelikle Plan ve Bütçe Komisyonu'nda görüşülmektedir. 6085 sayılı Kanun ile getirilen değişiklik sonrasında Sayıştay raporları da Plan ve Bütçe Komisyonu gündemine alınmaya başlanmıştır. Plan ve Bütçe Komisyonu'na çok sayıda yasama uzmanı katkı sağlamaktadır. Bu uzmanların da katkısıyla Komisyon tarafından biri merkezi yönetim bütçe kanunu teklifi ve diğeri merkezi yönetim kesin hesap kanunu teklifi için olmak üzere iki ayrı kapsamlı rapor hazırlanmakta, Sayıştay raporları da kesin hesap raporu ile birlikte Komisyon kararına bağlanmaktadır. Hazırlanan bu rapor ve dokümanlar bütçe görüşmelerinin son aşaması olan Genel Kurulda görüşülmek üzere TBMM Başkanlığına sunulmaktadır. Görüldüğü üzere parlamentonun en etkin denetim yolu olan bütçe denetimi noktasında Plan ve Bütçe Komisyonu önemli bir role sahiptir (Önder ve Meydanlı, 2019, 145-147).

Meclis araştırması yetkisi de meclis tarafından kullanılan önemli bir denetim mekanizmasıdır. Araştırma komisyonlarının rahat bir çalışma yürütebilmesi için her türlü yetki ile donatılmaları, konu ile ilgisi olan herkesi dinleyebilmesi öngörülmüştür. Dinlenebilecek kişiler arasında Cumhurbaşkanı Yardımcıları ve bakanlar da sayılmıştır. Açıklık ilkesinin bir yansıması olarak yapılan bu düzenleme denetim yetkisini oldukça güçlendirmiştir. Görevleriyle ilgili suç işlemleri durumunda Cumhurbaşkanı Yardımcıları ve Bakanların Yüce Divan'a sevk edilmesinin ve görevleri dışındaki suçlardan dolayı dokunulmazlıklarının kaldırılabilmesinin de aynı ilke çerçevesinde değerlendirilebileceği açıktır. Araştırma komisyonlarına çağrılıp görüşlerine başvuru Cumhurbaşkanı yardımcılığı ve bakanlar yazılı soru yolu ile de Meclis denetimine tabi kılınmaktadır. Dolayısıyla TBMM denetiminin kapsamının klasik başkanlık sisteminden daha geniş kapsamlı bir sorumluluk öngördüğü değerlendirilmektedir (Alkan, 2017, 4).

5.5. Askeri operasyon ve savaş kararı verme yetkisi

Askerlerin uluslararası operasyon kararları gibi temelde dış politikayı ilgilendiren konularda karar alma sürecine katılımı temel olarak danışmanlık, planlama, alternatif strateji belirleme ve savunma gibi tamamen teknik ve uzmanlık gerektiren fonksiyonlar şeklinde olmaktadır. Ancak Türkiye'nin kendine özgü koşulları nedeniyle 2000'li yıllara kadar Türk Silahlı Kuvvetleri (TSK) askeri operasyon kararları da dâhil dış politika ile ilgili karar alma me-

kanizması içinde etkin ve belirleyici bir role sahip olmuştur. Cumhuriyetin kuruluş aşamasında aktif görev alan ordu, neredeyse her on yılda bir yaşanan darbe ve muhtıralar ve devamında gerçekleştirilen yasal ve yapısal düzenlemelerle siyasi arenadaki rolünü gittikçe artırmıştır (Uzgel, 2004, 312). 90'lı yıllar bu konuda ordunun hâkimiyetini ortaya koyan pek çok olayın yaşandığı yıllar olmuştur. Tam olarak yetki aşımı örneği olarak Genelkurmay Başkanı NATO üyesi ülkelerin başkentlerine mektup gönderebilmiş, başta Genelkurmay Başkanı Çevik Bir olmak üzere ordunun üst kademe komuta pozisyonunda bulunan birçok isim medyaya politik konularda demeçler vermeyi rutin haline getirmiştir (Uzgel, 1997, 25). Bu durumun bir diğer çarpıcı örneği Kara Kuvvetleri Komutanı Orgeneral Atilla Ateş'in 1998'de Suriye'ye yönelik yaptığı konuşmalardır. Genellikle tehdit değerlendirmeleri kapsamında yapılan bu açıklamalarda Türk dış politikasına dair görüşler dile getirilmektedir (Özcan, 2002, 45).

Refahiyol hükümeti dönemi ise TSK'nın dış politika ve silah tedariki konusunda tamamen söz sahibi olduğu bir dönem olmuştur. Refahiyol hükümetinin muhalefetine rağmen 1996 yılında başlayan Türkiye-İsrail yakınlaşması en üst düzeye çıkarılmıştır (Özcan, 2002, 53). Anti-siyonist politika ve söylemleriyle öne çıkan Refah Partisinin genel başkanı olan Necmettin Erbakan, İsrail ile savunma sanayi alanında anlaşmalar imzalamak zorunda bırakılmıştır. Ordunun oldukça etkin olduğu bu dönemde F-4 uçaklarının ihalesi İsrail'e verilmiş, İsrail'den silah sistemleri satın alınmış, tank ve uçak modernizasyonu projelerinin hayata geçirilmesi amacıyla kredi antlaşması onaylanmış ve İsrail'le ortak tatbikat düzenlenmiştir. Genelkurmayın girişimleri ve istekleri sonucunda yaşanan bu gelişmelerin nihai amacı hükümetin yetersiz olduğu ve vaadlerinin arkasında durmadığı şeklinde bir algı oluşturarak iç siyasete müdahale edebilmektir (Balci, 1998,152). Çekiç Güç'ün görev süresinin uzatılmasına karşı çıkan Erbakan, başbakan olduğu dönemde uzatma kararının TBMM'den çıkarılmasıyla yıpratılmıştır (Tellal, 1997, 51). Kuzey Irak'a operasyon yapan ve terör örgütü PKK'nın ikinci adamını (Şemdin Sakık) yakalayan TSK bu bilgileri hükümet ile oldukça geç paylaşarak sivil irade ile aralarındaki uyumsuzluğu bir kez daha göstermiştir. Elbette bu yaşananların gösterdiği bir başka şey de askerinin ne kadar bağımsız hareket edebildiği ve yetki aşımı yapabildiğidir (Özcan, 2002, 45-55; Uzgel, 1998, 320). Ecevit'in başbakan

olduğu ANASOL-M hükümeti ile AK Parti hükümeti dönemlerine rastlayan II. Körfez Krizi de TSK'nın başat rol oynadığı, süreci yönlendirdiği bir dönem olmuştur. 2003 Körfez Krizi'nde Türkiye adına verilen kararlarda asker kanadın sivil kanada üstünlüğü görülmüştür (Aksu, 2012, 455).

2000'lerden sonra birçok iç ve dış faktör nedeniyle TSK'nın askeri operasyon kararları ile ilgili etkinliğinin azalması sonucunda karar alma mekanizmasının işleyişinde sivilleşme ve demokratikleşmenin başladığı gözlemlenmektedir. AB uyum paketleri çerçevesinde atılan adımlar insan hakları, demokratikleşme gibi kavramları ön plana çıkarmıştır. AK Parti hükümeti ile 90'lı yıllarda görülen çok kısa ömürlü hükümetler döneminin sona ermesi, 1990-1994-2001 yıllarında yaşanan ekonomik krizlerin etkilerinin azalmasıyla toplumda siyasete olan güven artmış ve artık sorgulanan kesim asker olmaya başlamıştır. Soğuk Savaş sonrası devletlerin neo-liberalizmin etkisiyle merkeze güvenliği değil ticari bakış açısını koyan politikalar izlemeye başlaması da askerin etkinliğini azaltan bir faktör olmuştur (Eralp, 2002, 241-245).

2003 yılına gelindiğinde ABD askerinin Türkiye üzerinden Irak'a geçmesine izin veren tezkerenin Meclis'te oylanarak reddedilmesi bu alanda parlamentonun en aktif rol aldığı olay olarak tarihe geçmiştir. Henüz göreve başlayan AK Parti hükümetinin Meclis oylaması için MGK toplantısını beklemesi ve askerin yapacağı açıklamaya odaklanmış olması askerin bu tür kararlardaki etkisinin anlaşılması için önemli bir gösterge olmuştur. Askerin kabul edileceğini düşündüğü tezkere ile ilgili açıkça görüş bildirmemiş olması ABD tarafında rahatsızlık yaratmıştır. Nitekim ABD Savunma Bakan Yardımcısı Wolfowitz 1 Mart Tezkeresi'nin ardından açıkça Türk ordusunu sorumluluğunu tam olarak yerine getirmemekle suçlamıştır (Göz, 2016, 94). Bu tepki, askerin karar aşamasındaki gücünün başka ülkeler tarafından bile kabul edilen ve meşrulaştırılan bir hale geldiğinin açık ifadesi olmuştur.

Günümüze gelindiğinde ise yurtdışı askeri operasyon kararlarında belirleyici gücün Meclis olduğu net bir biçimde söylenebilmektedir. 2016 yılında yapılan Fırat Kalkanı, 2018'de yapılan Zeytin Dalı ve 2020 yılında yürütülen Barış Pınarı sınır ötesi harekâtlarıyla ilgili sürece baktığımızda yürütmenin talebi üzerine TBMM'nin kabulüyle gerçekleşen bu harekâtlara dair askeri kanat sadece teknik boyutuyla ilgili bilgilendirme amaçlı açıklamalarda bu-

lunmuştur. Karar alma sürecinde önceki dönemlerle kıyaslandığında demokratikleşme açısından önemli mesafeler kaydedildiğini görmek mümkündür (PA, 2020, 60-61).

5.6. Silah ve askeri araç gereç tedariki

Türkiye'de silah alım kararları ile ilgili olarak görev yapan birim Savunma Sanayii Başkanlığıdır. Başkanlık, Türkiye'de savunma sanayii altyapısının oluşturulmasına yönelik politikaların tespiti ve bu politikaları uygulama yetki ve sorumluluğuna sahip mekanizmaların oluşturulması amacıyla 1985 yılında Milli Savunma Bakanlığı bünyesinde "Savunma Sanayii Geliştirme ve Destekleme İdaresi Başkanlığı" (SaGeB) olarak kurulmuştur. 1989 yılında Savunma Sanayii Müsteşarlığı olarak yeniden yapılandırılmıştır. Müsteşarlık 2017 yılında gerçekleştirilen düzenleme ile Cumhurbaşkanı'na bağlanmış, 2018 yılında ise 703 sayılı "Anayasada Yapılan Değişikliklere Uyum Sağlanması Amacıyla Bazı Kanun ve Kanun Hükmünde Kararnemelerde Değişiklik Yapılması Hakkında Kanun Hükmünde Kararname" ile T.C. Cumhurbaşkanlığı Savunma Sanayii Başkanlığı olarak yeniden yapılandırılmıştır. 7 numaralı "Savunma Sanayii Başkanlığı Hakkında Cumhurbaşkanlığı Kararnamesi" ile kuruluş, görev, yetki ve sorumlulukları düzenlenmiştir.

Savunma Sanayii Başkanlığı'na "modern bir savunma sanayiinin geliştirilmesi ve Türk Silahlı Kuvvetleri'nin modernizasyonunun sağlanması" amacıyla;

"- İcra Komitesi'nin aldığı kararları uygulamak,

-Proje bazında yıllar itibariyle verilecek olan alımların programlarını sipariş kontratına bağlamak,

-Mevcut milli sanayii, savunma sanayii ihtiyaçlarına göre reorganize ve entegre etme, yeni teşebbüsleri teşvik ve bu entegrasyona ve ihtiyaçlara göre yönlendirme, yabancı sermaye ve teknoloji katkısı imkanlarını araştırma, teşebbüsleri yönlendirme, bu konudaki Devlet katılımını planlamak,

-Fon kaynaklarını dikkate alarak alım programlarını ve finansman modellerini belirlemek,

-İhtiyaç duyulan modern silah, araç ve gereçlerin özel veya kamu kuruluşlarında imalatını planlamak,

-Gerektiğinde özel, kamu veya karma nitelikli yeni yatırımları dışa açık olmak kaydıyla desteklemek,

-Modern silah, araç ve gereçleri araştırma, geliştirme, prototiplerin imalini sağlama, avans verme, uzun vadeli siparişler ve diğer mali ve ekonomik teşvikleri tespit etmek,

-İşin özelliğine göre yıllar içinde yapılacak alımın şartlarını, ihtiyaç makamınca belirlenecek şartname ve standartları dikkate alarak teknik ve mali konuları kapsayan kontratları yapmak,

-Savunma sanayii ürünleri ihracatı ve off - set ticareti konularını koordine etmek,

-Fondan kredi verme veya yurt içinden ve yurt dışından kredi alma ve gerektiğinde yerli ve yabancı sermayeli şirketler kurma ve iştirak etmek,

-Üretilen malın kontrat muhteviyatına uyup uymadığını, kalite kontrolleri ile kontrat şartlarının yerine getirilip getirilmediğini takip etmek,

-Uygulama aksaklıklarının ilgili kurum ve kuruluşlar nezdinde çözümlenmesini temin etmek,

-Cumhurbaşkanı tarafından verilen diğer görevleri yerine getirmek” görevleri verilmiştir.

Savunma Sanayi Başkanlığı tarafından takip ve koordinasyonu sağlanan savunma harcamaları ile ilgili genel bütçenin onaylanması dışında TBMM'nin bir denetimi söz konusu değildir. Ancak savunma harcamaları konusunda etkili bir sivil birim olarak Savunma Sanayi Başkanlığı'nın alandaki sivil otoriteyi güçlendirdiği açıktır. Zira Başkanlık bünyesinde yürütülen faaliyetler uzmanlık gerektiren teknik boyuta sahip konulardır. Öncesinde söz konusu alanlarda kurumsal, örgütlü ve yeterli birikime sahip olan ordunun kararlarını tartışacak yeterlilikte sivil bir kurumun bulunmayışından kaynaklanan sorunlar yaşanmıştır. Bu alanda ihtisaslaşmış kurum olarak ordunun tekelinin kırılması oldukça önemli bir gelişmedir. Bu anlamda yürütmenin bir parçası

olan Savunma Sanayii Başkanlığı devlet işleyişinde ihtiyaç duyulan kontrol mekanizması olarak görev yapmaktadır.

Ordunun parlamento tarafından denetimi ile ilgili olarak Türkiye’de uygulanan yöntem ve mekanizmalar demokratik ülke örnekleri ile uyushmaktadır. Sivil denetim konusunda ABD’de başlayarak zamanla genel kabul gören çalışmalar teorik temeli oluşturmakta ve uygulamalara da yön vermektedir. Ülkelerin kendine has dinamiklerinin gözetildiği çalışmaların yapılması alanda uygulanan yöntem ve mekanizmalara da çeşitlilik kazandıracaktır. Bu noktada yapılan çalışmanın da Türkiye’deki gelişmeleri ortaya koyması bakımından literatüre katkı sağlaması beklenmektedir.

Sonuç

Siyasal bir kurum olarak tarih sahnesine çıkmış olan orduların modern çağda da siyasallaşmasına neden olan gelişmeler yaşanmıştır. Vatandaşlardan kurulan ordular (zorunlu askerlik uygulaması), kurucu unsur olarak yer aldığı var oluş mücadeleleri, meşru güç kullanma yetkisi ile bir araya gelince orduların denetlenmesi bir ihtiyaç olarak ortaya çıkmıştır. Siyasal alanda etkin olma eğilimine sahip olan bir güç odağı olarak ordular sivil denetim yoluyla bu alanın dışında tutulmaya çalışılmıştır.

Türkiye’de de dünyadaki diğer örnekleriyle benzer reflekslere sahip olan ordu gerçekleştirmiş olduğu darbe ve darbe girişimleri ve yayınladığı muhtıralar ile siyasal hayata müdahalenin de ötesine geçerek bu alanı düzenleme motivasyonuna sahip olmuştur. Bu durum Türkiye açısından sivil denetimi çok daha gerekli ve önemli hale getirmiştir.

Tüm dünyada olduğu gibi Türkiye’de de sivil denetim yasama, yargı, yürütme ve sivil toplum eliyle gerçekleştirilmektedir. Bu çalışma kapsamında da yasama organının sivil denetim için sahip olduğu yetkiler ve kullandığı araçlar ele alınmıştır. Çalışmanın ortaya koyduğu en önemli bulgu parlamentonun sivil denetim için kullandığı en etkili aracın bütçe denetimi olduğudur. Ayrıca özellikle Cumhurbaşkanlığı Hükümet Sisteminin kabulünün ardından tartışılan konulardan biri olan yasama organının yürütme karşısında zayıflatıldığı savının sivil denetim alanında doğrulanmadığı da çalışmanın ortaya koyduğu bir diğer sonuçtur. Çalışmada özellikle güncel durumun değerlendirilmesi için son gelişmelere dikkat çekilmiş, 15 Temmuz darbe girişimi ardından ya-

pılan reformların da demokratik ülke örnekleriyle uyumlu olduğu tespit edilmiştir.

Kaynakça

- Akıncı, Müslüm. *Bağımsız İdari Otoriteler ve Ombudsman*. İstanbul: Beta Yayınları, 1999.
- Aknur, Müge. "Civil-Military Relations During AK Party Era: Major Developments and Challenges". *Insight Turkey*, 15/ 4 (2013), 131-150.
- Aksu, Muharrem. "Türk Dış Politikası Karar Alma Mekanizmasında Türk Silahlı Kuvvetlerinin Etkinliği ve 2003 Sonrası Değişim". *Süleyman Demirel Üniversitesi İİBF Dergisi*, 17/3 (2012), 441-465.
- Akyeşilmen, Nezir. "Türkiye Büyük Millet Meclisi". Ümit Cizre (Ed.), *Almanak Türkiye 2005 Güvenlik Sektörü ve Demokratik Gözetim*, 12-21, İstanbul: TESEV Yayınları, 2006.
- Alkan, Haluk. "Cumhurbaşkanlığı Sisteminin Kurumsal Özellikleri ve Demokratikleşme Sürecine Olası Etkileri". *Türkiye İletişim Araştırmaları Dergisi*, 2018 Özel Sayı, 139-153.
- Altındal, Hasan. "Türk Silahlı Kuvvetleri'nin Türkiye Büyük Millet Meclisi Adına Sayıştay Tarafından Denetimi: Değişen Anayasa ve Yasal Düzenlemeler Çerçevesinde Bir Değerlendirme". *Sayıştay Dergisi*, 79 (2010), 7-15.
- Balci, Muharrem. *MGK ve Demokrasi Hukuk - Ordu-Siyaset*. İstanbul: Yöneliş Yayınları, 1998.
- Bülbül, Kudret. *Etkin, İstikrarlı ve Güçlü Bir Türkiye İçin Cumhurbaşkanlığı Sistemi, Nedenler, Tespitler, Beklentiler*. İstanbul: Tezkire Yayınları, 2017.
- Chuter, David. *Defence Policy Formulation and Execution in Managing Defence in a Democracy*. UK: Milton Park, 2006.
- Demirel, Tanel. "Soldiers and Civilians: The Dilemma of Turkish Democracy". *Middle Eastern Studies*, Vol. 40 /1 (2004), 127-150.
- Dodd, Tom. "Parliament and defence: A summary of parliament's role in scru-

tinising and controlling defence policy and the armed forces". *The RUSI Journal*, 143/3 (1998), 29-35.

Eralp, Atila. "Soğuk Savaş Sonrası Dönemde Türkiye ve Avrupa Birliği", Ed: Alan O. Makovsky ve Sabri Sayarı, *Türkiye'nin Yeni Dünyası: Türk Dış Politikasının Değişen Dinamikleri*, 235-254. İstanbul: Alfa Yayınları, 2002.

Ergül, Ozan. "Parlamento Hukukunda Meclis Araştırması ve Genel Görüşme". Ed. Hasan Erikli ve Bahadır Yeşilirmak, *Parlamentar Denetim Sempozyumu*, 88-94, Ankara, 2012.

Feaver, Peter D. *Armed Servants: Agency, Oversight, and Civil-Military Relations*, Harvard University Press, 2003.

Feyzioğlu, Bedi Necmettin. "Sayıştay ve Parlamento". *Sayıştay Dergisi*, 13 (1987), 23- 35.

George, Bruce. "Parliament and National Security". *The RUSI Journal*, 143/3 (1998), 24-28.

Giraldo, Jeanne Kinney. "Defense Budgets, Democratic Civilian Control, and Effective Governance". *Who Guards the Guardians and How: Democratic-Civil Military Relations*, Ed. Thomas C. Bruneau-Scott D. Tollefson, 178-207, Austin: University of Texas Press, 2006.

Göz, Mert Mahir. *1 Mart 2003 Başbakanlık Tezkeresi'nin Reddedilme Nedenleri*. Gaziantep: Hasan Kalyoncu Üniversitesi, Sosyal Bilimler Enstitüsü, Yüksek Lisans Tezi, 2016.

Gül, Cengiz. "Türkiye'de Cumhurbaşkanlığı Sisteminin Dinamikleri ve Yürütmenin Yeni Konumu". *Erciyes Üniversitesi Hukuk Fakültesi Dergisi*, 13/2 (2018), 235-262.

Heper, Metin. "Civil-Military Relations in Turkey: Toward a Liberal Model?". *Turkish Studies*, 12/2 (2011), 241-252.

Huntington, Samuel P. *The Soldier and the State*. Cambridge: Harvard University Press, 1957.

Kotia, Emmanuel. "The Principle and Reality of Legislative Oversight in Defence Matters in Liberal Democracies: An Empirical Case." *Journal of Al-*

ternative Perspectives in the Social Sciences, 3/1 (2011), 57-71.

Köksal, Mustafa. *Ombudsman "Kamu Hakemi"*. Ankara: Melis Yayınevi, 2005.

Köse, H. Ömer. "Parlamento Adına Denetim İşlevi ve Yüksek Denetim Kurumlarının Parlamento ile İlişkileri". İstanbul Üniversitesi İktisat Fakültesi Finansal Araştırmalar Merkezi Konferansları (24-58), İstanbul, 2001.

Köylü Keskin, Meltem- Tellioglu, Tülay- Gökçe, Naciye. "Türk Silahlı Kuvvetleri'nde Uygulanan Denetim Sistemi ve Amerika Birleşik Devletleri Örneği". *Dumlupınar Üniversitesi Sosyal Bilimler Dergisi*, 44 (2015), 92-98.

Kurt, Mustafa. *Türkiye'de Bütçeleme Sürecinde Parlamantonun Denetimi: Seçilmiş Bazı Ülkelerle Karşılaştırmalı Bir Analiz*. Trabzon: Karadeniz Teknik Üniversitesi, Sosyal Bilimler Enstitüsü, Yüksek Lisans Tezi, 2016.

Önder, Murat- Zengin, Ülkü Nur. "AK Parti Döneminde Asker-Sivil İlişkileri" (Bildiri). Hasan Yaylı (Ed.).12. *Uluslararası Kamu Yönetimi Bildirileri*, Ed. Hasan Yaylı, 134-145 (25-27 Ekim 2018) Kırıkkale: Kırıkkale Üniversitesi Yayınları, 2018.

Önder, Murat- Meydanlı, Mehmet Ali. "TBMM'nin Denetim Aracı Olarak Sayıştay'ın Rolü: 6085 Sayılı Sayıştay Kanunu Sonrası Değişiklikler ve Etikisi". *Amme İdaresi Dergisi*, 52/ 3 (2019), 123-154.

Özcan, Kemal. *Avrupa İnsan Hakları Mahkemesi Kararları Işığında Askeri Yargıda Tutuklama*. İstanbul: Marmara Üniversitesi, Sosyal Bilimler Enstitüsü, Yüksek Lisans Tezi, 2002.

PA (Polis Akademisi). *Türkiye'deki Suriyeliler ve Sınır Ötesi Güvenli Bölge*. Ankara: PA Yayınları, No: 97, 2020.

PAB (Inter-Parliamentary Union) and DCAF (Geneva Center for Democratic Control of the Armed Forces). *Parliamentary Oversight of the Security Sector: Principles, Mechanisms and Practices*. TESEV Publications, 2003.

Sarıbrahimoğlu, Lale. "Türk Silahlı Kuvvetleri". *Almanak Türkiye 2005 Güvenlik Sektörü ve Demokratik Gözetim*, Ümit Cizre (Ed.), 52-81, İstanbul: TESEV Yayınları, 2006.

Tellal, Eral. "1996 Yılında Türk Dış Politikası". *Mülkiyeliler Birliği Dergisi*, 20

(1997),195- 216.

Turan, A. Menaf. "Türkiye'nin Yeni Yönetim Düzeni: Cumhurbaşkanlığı Hükümet Sistemi". *Sosyal Bilimler Dergisi*, 7/3 (2018), 42-91.

Türkiye Cumhuriyeti Anayasası,
<https://www.mevzuat.gov.tr/mevzuatmetin/1.5.2709.pdf>

TESEV (Türkiye Ekonomik ve Sosyal Etüdler Vakfı). *Güvenlik Sektörünün Parlamento Denetimi: İlkeler, Mekanizmalar ve Uygulamalar, Parlamenterler için Elkitabı*, İstanbul, TESEV Yayınları, 2003.

Uzgel, İlhan. "Ordu ve Dış Politika Kuşatılmışlıktan Kamplaşmaya Türk Dış Politikası". *Mülkiyeliler Birliği Dergisi*, 11/204 (1997), 18-27.

Uzgel, İlhan. "Ordu Dış Politikanın Neresinde?". *Bir Zümre, Bir Parti Türkiye'de Ordu*, Ahmet İnsel ve Ali Bayramoğlu (Ed.), 311-334, İstanbul: Birikim Yayınları, 2004.

Yeniay, Lokman- Yeniay, Gülden. "Türk Hukukunda Yürütme Organının Düzenleme Yetkisi ve Cumhurbaşkanlığı Kararnamesi". *Anayasa Yargısı*, 36/ 1 (2019), 105-138.

<http://www.tbmm.gov.tr>

**1258/1843 Tarihli Nüfus Defterine Göre Kıbrıs Nüfusu Üzerine
Toplumsal ve Demografik Değerlendirmeler**

**Social and Demographic Analysis on Cyprus Population According
To the Population Register Dated 1258/1843**

Kazım BAYCAR

Dr. Öğr.Üyesi, Yıldız Teknik Üniversitesi,
İktisadi ve İdari Bilimler Fakültesi, İktisat
Bölümü

Assist. Prof, Yıldız Technical University,
Faculty of Economics and Administrative
Sciences, Department of Economics

kbaycar@yildiz.edu.tr

ORCID: 0000-0002-6420-7559

Muhammet YENİYURT

Arş. Gör., Sakarya Üniversitesi, Siyasal
Bilgiler Fakültesi, İktisat Bölümü, İktisat
Tarihi ABD

Research Assistant, Sakarya University,
Faculty of Political Sciences, Department
of Economics History

muhammetyeniyurt@sakarya.edu.tr

ORCID: 0000-0003-1528-9946

DOI: 10.56720/mevzu.1334915

Makale Bilgisi | Article Information

Makale Türü / Article Type: Araştırma Makalesi / Research Article

Geliş Tarihi / Date Received: 30 Temmuz / July 2023

Kabul Tarihi / Date Accepted: 30 Ağustos / June 2023

Yayın Tarihi / Date Published: 15 Eylül / September 2023

Yayın Sezonu / Pub Date Season: Eylül / September

Atıf / Citation: Baycar, Kazım., Yeniurt, Muhammet. "1258/1843 Tarihli Nüfus Defterine Göre Kıbrıs Nüfusu Üzerine Toplumsal Ve Demografik Değerlendirmeler". *Mevzu: Sosyal Bilimler Dergisi*, 10 (Eylül 2023): 521-542.

<https://doi.org/10.56720/mevzu.1334915>

İntihal: Bu makale, ithenticate yazılımınca taranmıştır. İntihal tespit edilmemiştir.

Plagiarism: This article has been scanned by ithenticate. No plagiarism detected.

web: <http://dergipark.gov.tr/mevzu> | <mailto:mevzusbd@gmail.com>

Copyright © CC BY-NC 4.0



Öz

Bu çalışma tarihsel demografi kapsamında on dokuzuncu yüzyılın ilk yarısında Kıbrıs'ta nüfus ve beşerî sermaye yapılarını incelemeyi amaçlamaktadır. Bunu yaparken ekonomi tarihçiliğinde beşerî sermayenin bir temsili değişkeni olarak kullanılan "sayısal okuryazarlık düzeyleri" temel gösterge olarak kullanılmıştır. Kıbrıs'ta farklı dinlere mensup insanların birbiriyle iç içe yaşadığı ve ortak bir toplumsal yapı oluşturduğuna yönelik çıkarımlar mevcut literatürde yer almaktadır. Çalışmamız farklı dini gruplar arasındaki toplumsal etkileşimin beşerî sermayede de yakınsama meydana getireceği varsayımından hareketle akademik literatürde yer alan söz konusu yaklaşımı Kıbrıs özelinde beşerî sermaye bağlamında ve sayısal zeminde test etmeyi amaçlamaktadır. Bu maksat doğrultusunda makalemiz ekonomi tarihçiliğinde başvuru "yaş yuvarlama" ve "ABCC" indeks hesaplamalarını kullanmaktadır. Sayısal analizimizin veri setini de 1843 yılında kayda alınan Lefkoşa Nüfus defteri oluşturmaktadır. Bu kayıtlarda Lefkoşa'daki Müslüman ve Hristiyan bireylerin isimleri, fiziksel özellikleri, yaşları, meslekleri, erkek çocuk sayıları yer almaktadır. Sayısal analizlerimizin neticesinde adadaki Müslüman ve gayrimüslim topluluklar arasında beşerî sermaye bağlamında ciddi bir farklılığın olmadığını gözlemlemekteyiz. Bu durum da İngiliz egemenliği öncesi Osmanlı Kıbrıs'ında toplumsal gruplar arasında homojenliğin sağlanmış olduğu fikrini doğrular niteliktedir.

Anahtar Kelimeler: Kıbrıs, Nüfus Defterleri, Osmanlı Tarihi, Beşerî Sermaye, 19. Yüzyıl

Abstract

This study aims to sketch out the human capital and population structure of Cyprus, in the first half of the nineteenth century and analyse it in a historical demographic context. For this practice, the level of "quantitative literacy", which is accepted as a proxy variable of human capital, is used. The existing academic literature indicates that people of different religious affiliations were socially intermingled, and they possessed a common social structure on the Island. Relying on the assumption that social interaction between people of different religions would ultimately end up with convergence in human capital; our article aims to test the mentioned argument in the literature within the

framework of human capital using numerical sources and methodology. For this purpose, our study uses the “age heaping” method and “ABCC index” which has been widely used in economic history literature. As for numerical sources, we extracted the dataset from the “Population Register of Lefkoşa” which was held by the government of the time in 1843. The census includes the individuals’ names (of both Muslim and Christian separately), their reputation, physical characteristics, ages, occupations, and the number of sons in Lefkoşa. Our numerical analysis shows that there was no significant gap between Muslims and non-Muslims in terms of human capital. This verifies the idea that social homogeneity between different groups had already been achieved in Cyprus before British sovereignty.

Keywords: Cyprus, Population Registers, Ottoman History, Human Capital, 19th Century

Etik Beyan	<p>* Bu makale, Taras Şevçenko 9. Uluslararası Sosyal Bilimler Kongresi’nde sözlü olarak sunulan ve tam metni yayımlanmayan “İngiliz Egemenliği Öncesi Kıbrıs’ta Nüfus ve Beşerî Sermaye” adlı tebliğin içeriği geliştirilerek ve kısmen değiştirilerek üretilmiş hâlidir.</p> <p>** Bu makale TÜBİTAK tarafından ARDEP 1001 projeleri kapsamında 222K027 kodu ile desteklenmektedir.</p>
Yazar Katkıları	<p>Çalışmanın Tasarlanması / <i>Conceiving the Study</i>: KB (%60), MY (%40) Veri Toplanması / <i>Data Collection</i>: KB (%25), MY (%75) Veri Analizi / <i>Data Analysis</i>: KB (%60), MY (%40) Makalenin Yazımı / <i>Writing up</i>: KB (%60), MY (%40) Makale Gönderimi ve Revizyonu / <i>Submission and Revision</i>: KB (%75), MY (%25)</p>

Giriş

Kıbrıs adası, Osmanlı fethinden İngiliz egemenliğine geçtiği süre boyunca imparatorluk tarihinde sıra dışı bir konuma sahip olmuştur. Gerek demografik gerekse toplumsal ve ekonomik boyutlarıyla imparatorluğun diğer bölgelerinden ayrılan bir görünüm sergilemiştir. Bu makale, Osmanlı’nın neredeyse bütün bir devlet nizamının değiştiği on dokuzuncu yüzyılın ilk yarısında Kıbrıs adasının nüfus yapısını ve beşerî sermaye düzeyini incelemekte ve bu analizlerden hareketle adada Müslüman-gayrimüslim toplumsal bütün-

leşmenin belli bir ölçüde sağlandığına yönelik iddiaları somut verilerden hareketle tartışmaktadır.

Çalışmamız, Müslümanlara ve gayrimüslimlere ait 1843 yılı nüfus defterini ana kaynak olarak ele almaktadır. Bununla birlikte sadece demografik verileri betimsel olarak sunmakla sınırlı kalmamakta, söz konusu verilerden hareketle bu dönemde Kıbrıs insanının beşerî sermaye düzeylerini ekonomi tarihçiliğinde ortaya konan yeni yöntemlerle irdelemeye çalışmaktadır. Başka bir ifadeyle insanların bilgi, beceri ve bedensel üretim kapasitesi olarak ifade edilen beşerî sermaye düzeyleri, makalemizde Kıbrıs Müslümanları ve gayrimüslimleri arasında ayrı ayrı değerlendirilerek mukayeseli bir analize tabi tutulacaktır.

Kıbrıs özelinde beşerî sermaye ve demografi üzerinde hususiyetle durmamızın ana maksadı literatürde yer alan Osmanlı-Kıbrıs toplumu üzerine genel anlayışın analitik düzlemde sorgulanmasına yöneliktir. Mevcut literatüre göre önemli stratejik konuma sahip Kıbrıs adasının ana kıtadan kopuk coğrafi konumu farklı dini mensubiyetlere sahip ada halkının birbirlerine ihtiyaç duyduğu doğal bir ortam yaratmıştır. Bu birbirine karşılıklı ihtiyaç duyma hali aynı yerleşim birimini paylaşan Müslümanların ve gayrimüslimlerin birbirleri ile diğer coğrafyalara kıyasla daha fazla etkileşim, iletişim, alış-veriş halinde bulunma durumunu da beraberinde getirmiştir. Haydar Çoruh, Vergi Bedevi'nin Kıbrıs'ın coğrafi koşulları üzerinden yaptığı analizden hareketle söz konusu koşulların farklı din ve milletlere mensup insanlar arasında bir iç içe yaşama kültürü yarattığından bahsetmektedir. Kendisinin de işaret ettiği gibi bu durum Osmanlı İmparatorluğu'nun diğer bölgelerindeki görünümünden oldukça farklıdır.¹ Osmanlı'da ayrı dinlere mensup insanların küçük ölçekteki

¹ Haydar Çoruh, *Sultan İkinci Mahmud Döneminde Kıbrıs (1808-1839)* (Ankara: Türk Tarih Kurumu Yayınları, 2017), 3. Vergi Bedevi ayrıca Kıbrıs şeri mahkeme sicillerinden yapmış olduğu çalışmalardan hareketle adada toplumsal bir bütünlüğün ve harmoninin oluştuğuna dair tespitlerini mahkeme kayıtları üzerinden desteklemektedir. Yazar iki farklı dine mensup insanların taraf olduğu yedi davanın altısında Hristiyan tarafın haklı bulunmasını; bütünüyle Türk kanunlarının egemen olduğu bir sistemde Hristiyanların güçlüklerle karşılaşmadan haklarını alabilmelerini, bu açıdan dikkate değer bir durum olarak değerlendirmektedir. Bedevi ayrıca Kıbrıs'ta farklı dinden insanların iş ortaklıkları oluşturduklarına dikkat çekerek mevcut iddiasını kuvvetlendirmektedir. Vergi Bedevi,

yerleşim birimlerinde ortak bir yaşam alanını paylaşmaları nadiren görülmüştür. Bir arada yaşayanlar arasında dahi farklı dünyalara mensubiyet fikrinden dolayı kendi aralarında kısmı ticari ilişkiler dışında bir irtibata rastlanamamaktadır. Oysa Kıbrıs'ta ortak pazar alanlarının bulunması fevkalade bir durum olarak görülmemekteydi.²

Bu noktada sadece teorik zeminde hareket ettiğimizde, ada ekonomisinde kaynakların kısıtlılığı; neticede insanlar arasında temel ihtiyaçlar noktasında imparatorluğun geri kalanından farklı bir toplumsal ve ekonomik biçimin ortaya çıkmasına sebep olabileceği fikrini uyandırmaktadır. Bu yönüyle Kıbrıs'ta aynı yerleşim biriminde bir arada yaşayan Müslüman ve gayrimüslimlerin birbiriyle alışveriş, iletişim ve etkileşim içinde bulunmalarının bir neticesi olarak beşerî sermaye düzeylerinde de bir yakınsamanın meydana gelmesi beklenir. Çalışmamız işte tam da bu toplumsal kaynaşma hipotezini test etmeye yönelik olarak Kıbrıs'taki Osmanlı toplumunun beşerî sermaye düzeylerini tespit etmeye çalışmakta ve bunu mukayeseli olarak incelemektedir.

1. Osmanlı Kıbrıs'ında Nüfus ve İskân

Kıbrıs'ın genel tarihini aslında bir nüfus tarihi olarak ele almak mübalağalı bir yaklaşım olmayacaktır. Akdeniz'in en büyük adası olmamasına karşın, yüzyıllar boyunca ivmelenerek yükselen stratejik değeri, Kıbrıs'ın üretimle ya da ticaretle değil, içinde yaşayan insanlar ve mülkleri ile anılmasına neden olmuştur. Osmanlı öncesinde adanın yerli halkının büyük çoğunluğunu Rum Ortodokslar oluşturmaktaydı. Ancak Osmanlılar adayı 1571 yılında Katolik bir güç olan Venediklilerden almıştı. Kıbrıs'ın fethinin Osmanlılar ve Venedikliler kadar ada ile o dönemde hiçbir ilgisi olmayan İngiliz cemiyet hayatının da gündeminde olması bölgeye verilen önemin ciddi bir göstergesidir. Nitekim 1603 yılında William Shakespeare tarafından yazılan Othello adlı

"Kıbrıs Şer'i Mahkeme Sicilleri Üzerine Araştırmalar", Milletlerarası Birinci Kıbrıs Tetkikleri Kongresi, 1969, 145-146.

² Ronald C. Jennings, *"Lefkoşa", Tarihin İçinden / Doğumunun 65.Yılında Prof. Dr. Ahmet Özgiray'a Armağan*, ed. Akif Erdoğan (İstanbul: IQ Kültür Sanat Yayıncılık, 2006), 371.

oyunun kurgusu, Osmanlıların Kıbrıs'ı almak üzere sefer düzenlemesi üzerine inşa edilmiştir.³

Esasen Osmanlı hakimiyeti öncesi adadaki yerli halk ile egemen güç arasındaki mezhepsel farklılık adanın Osmanlılar tarafından alınmasında kolaylaştırıcı bir rol oynamıştı. Nitekim, Venediklilerin ağır vergi ve "katolikleştirme" baskısı altında kalan ada halkı Osmanlı'nın ilerlemesine yardımcı olmuştu.⁴ Bu kapsamda fetih sürecinde halkın bir kısmının iç kesimlere doğru ilerleyen Osmanlı askerlerine kılavuzluk dahi yaptığı kaynaklarda yer almaktadır.⁵ Tabii Osmanlılar da fetihten sonra kendisine yardımcı olan Hristiyan halkı ödüllendirmekten geri durmayacak ve Venedik'te bulunan Kıbrıs kolonisinin adaya geri dönüşüne müsaade edecekti.⁶ Ayrıca daha önce Latinler tarafından kapatılan ve mallarına el konulan Rum Ortodoks Kilisesi Osmanlılarca yeniden açılmış ve başpiskoposluk statüsü ile adadaki Ortodoksların ruhani lideri olma statüsü tanınmıştı.⁷

Fetihden sonra Osmanlılar, ele geçirdikleri diğer yerlerde olduğu gibi Kıbrıs'ta da Müslüman nüfusu iskân politikası yürüttüler. Ancak Müslümanların bulunduğu yerler ile herhangi bir karasal bağlantının bulunmaması söz konusu süreci daha güç hale getirmekteydi. Bu yönüyle Kıbrıs'taki Türk varlığı adaya giden ve oradaki kalelerde iskân edilen askerler ile başlamıştı. Hatta bölgenin güvenliğini sağlamakla mükellef askerler ile evlendirilmek üzere Anadolu'dan Müslüman Türk kızlarının getirildiği bilgisi bazı çalışmalarda yer almaktadır.⁸

Osmanlıların bölgeye asker dışında sivilleri de yerleştirme çabası söz konusuydu. İmparatorluk, geleneksel "sürgün" yöntemi ile bölgeye Müslüman

³ William Shakespeare, *Othello*, çev. Özdemir Nutku (İstanbul: Türkiye İş Bankası Kültür Yayınları, 2022).

⁴ Cengiz Orhonlu, "Osmanlı Türklerinin Kıbrıs Adasına Yerleşmesi 1570-1580" (Milletlerarası Birinci Kıbrıs Tetkikleri Kongresi, Ankara: Türk Heyeti Tebliğleri, 1969), 91.

⁵ Kemal Çiçek, "Kıbrıs", *TDV İslam Ansiklopedisi* (Ankara: TDV İslam Araştırmaları Merkezi, 2022), 25/373.

⁶ Çoruh, *Sultan İkinci Mahmud Döneminde Kıbrıs (1808-1839)*, 10.

⁷ Çiçek, "Kıbrıs", 25/374.

⁸ Netice Yıldız, *Ottoman Culture and Art in Cyprus*, 2001, 259, (aktaran, Çoruh, *Sultan İkinci Mahmud Döneminde...* 11).

nüfusu taşıma gayretindeydi. Bu kapsamda ilk olarak 9 Nisan 1571 tarihinde bir hükümle Karaman eyaletinden Kıbrıs'a gitmek isteyen ahalinin engellenmemesi ve hatta teşvik edilmesi bildirilmiştir.⁹ Ancak gönüllü sürgünler ile adaya yeterince Müslüman hanenin yerleştirilemeyeceği açıldı. Bu nedenle sonraki dönemlerde zorunlu sürgün de gündeme gelmişti. Bu bağlamda yaklaşık bir sene sonra sanatla ve ticaretle uğraşan her on haneden birinin Kıbrıs'a zorunlu olarak göç ettirilme emri verildi.¹⁰ Zorunlu hane göçleri dışında devletin "asayiş problemlerine sebep olanlar" ve "bozgunculuk yapmasından endişe edilenler" şeklinde tanımladığı kişiler de Kıbrıs'a gönderiliyorlardı.¹¹

On sekizinci yüzyılın sonundan itibaren Kıbrıs artık stratejik konumu gereği batılı devletlerin de dikkatini daha fazla cezbetmekteydi. Bu noktada Kıbrıs'ın konumu Mısır egemenliğine göz diken Fransızlar için oldukça kritik önemdeydi. Zamanla doğu Akdeniz'deki bu adaya bölge politikasındaki stratejik konumu gereği İngiltere ve Rusya da ilgi gösterecekti. Bunu dikkate alan Osmanlı yönetimi Kıbrıs'tan askerlik için insan getirilmemesi kararını aldı.¹²

Kıbrıs'ın gün geçtikçe daha fazla tehdit altında olduğu hissi imparatorluğun adada daha fazla asker bulundurma teşebbüsünü tetikledi. Bu kapsamda gizli bir görevle 1810 yılında Kıbrıs'ta titizlikle bir sayım yaptırıldı. Neticede Osmanlı askerlerinin adada zamanla tımarlarını terk edip zanaatla ve esnaflıkla uğraşmaya başladıkları anlaşıldı. Bu durum adada önemli bir güvenlik zafiyeti yarattığından Karaman, Adana, Mısır ve Sayda'dan askerlik hizmeti için bölgeye insanlar yönlendirildi.¹³ Ancak devlet yeterli düzeyde askeri bölgeye ulaştırmaya hiçbir zaman muvaffak olamadı.

Tanzimat fermanının ilanının hemen öncesinde başlayan ve Osmanlı'nın geneli için uygulanan nüfus sayımları imparatorluğun askeri kapasitesini görmeye yönelikti.¹⁴ 1830'lu yıllarda, II. Mahmut döneminin en önemli yeni-

⁹ Orhonlu, "Osmanlı Türklerinin Kıbrıs Adasına Yerleşmesi 1570-1580", 93.

¹⁰ Çiçek, "Kıbrıs", 376.

¹¹ Karen Barkey, *Eşkıyalar ve Devlet*, çev. Zeynep Altok (İstanbul: Tarih Vakfı Yurt Yayınları, 2011), 163.

¹² Çoruh, *Sultan İkinci Mahmud Döneminde Kıbrıs (1808-1839)*, 22.

¹³ Çoruh, *Sultan İkinci Mahmud Döneminde Kıbrıs (1808-1839)*, 24.

¹⁴ Kemal H. Karpat, *Osmanlı Nüfusu: 1830-1914*, çev. Bahar Tırnakçı (İstanbul: Tarih Vakfı Yurt Yayınları, 2003), 44.

liklerinden biri olan nüfus sayımları, Kıbrıs'ta da uygulanmaktaydı. Ancak buradaki sayım beklenmedik bir netice doğurmuştu. 1833 yılında söz konusu nüfus sayımının vergi almak maksadıyla yapılıyor olduğu algısı halkı isyana yöneltti. İsyan başarılı olamadı ve tahririn esas maksadını doğru şekilde anlamamakla suçlanan Kıbrıs Muhassılı Mehmed Emin Efendi görevden alındı.¹⁵ Kimi tarihçiler gayrimüslimlerin de katıldığı isyanın ortaya çıkışını Yunan Krallığı'nın Osmanlı tarafından tanınması ile adada ortaya çıkan "Hellenlik" fikrinin yükselmesine bağlamaktadır.¹⁶ Ancak meselenin daha çok tahririn ekonomik gerekçelerle halk içinde hoşnutsuzluğa neden olduğu¹⁷ ve isyanın da bunda çıktığı fikri ağırlık kazanmaktadır.

Tanzimat Fermanı'nın ilanından İngiliz egemenliğinin başladığı 1878 yılına kadar Kıbrıs'ta çeşitli aralıklarla nüfus ve yoklama tahrirleri yapılmış ve bunlar defterlere kaydedilmiştir. Kıbrıs nüfus tarihine genel olarak bakıldığında adanın coğrafi konumu gereği pek çok farklı milletten ve dinden insana ev sahipliği yaptığını görmekteyiz. Kıbrıs'ta nüfus hareketliliği hiçbir zaman kesintiye uğramamıştır. Dolayısıyla adanın tek bir millete ait olduğuna yönelik fikir, tarihsel somut gerçeklikler ile uyuşmamaktadır.

Bununla birlikte İngiliz egemenliği öncesinde Kıbrıs, bütün farklılıkları ile birlikte Osmanlı'nın bu ada özelinde karakterini doğru bir biçimde yansıtmaktaydı. Buradan hareketle makalemiz yukarıda bahsettiğimiz nüfus sayımlarının içinde en doğru bir biçimde uygulanan 1843 nüfus tahriri¹⁸ üzerinden "Osmanlı Kıbrıs'ının" demografik ve beşerî yapısını analiz etmektedir.

¹⁵ Çoruh, *Sultan İkinci Mahmud Döneminde Kıbrıs (1808-1839)*, 28.

¹⁶ A.H. De Groot, "Kıbrıs", *Tarihin İçinden / Doğumunun 65.Yılında Prof. Dr. Ahmet Özgiray'a Armağan*, ed. M. Akif Erdoğan (İstanbul: IQ Kültür Sanat Yayıncılık, 2006), 298.

¹⁷ Devlet nüfus sayımını doğrudan üstlenmeden önce Kıbrıs adasındaki Rum Ortodoksların vergileri kilisenin piskoposlarınca toplanıp devlete verilirdi. Bu din adamları daha az cizye ödemelerini sağlamak adına Rum nüfusunu gerçekte olduğundan daha az göstermekteydi. Daniel Panzac, *Osmanlı İmparatorluğu'nda Veba (1700-1850)*, (İstanbul: Tarih Vakfı Yurt Yayınları, 1997), 125.

¹⁸ Devlet Arşivleri Başkanlığı Osmanlı Arşivi (BOA) Kıbrıs Mutassarrıflığı Defterleri (TŞR.KB. d), no 56.

2.1843 Sayımları ve Kıbrıs'ta Beşerî Sermaye

Osmanlı İmparatorluğu, sınırları içinde yaşayan tebaanın niceliksel ve niteliksel özelliklerini tespit etmek amacıyla çeşitli sayımlar yapmıştır. Erken dönemlerde genellikle hane bazında tutulan bu tahrirler, klasik dönemden itibaren Osmanlı yöneticilerinin askeri ve mali ihtiyaçlarını karşılamak adına tutulmuştur. Klasik tahrirlerden sonra ise sırasıyla 17. ve 18. yüzyıllarda cizye ve avarız defterleri, 19. yüzyılda ise nüfus ve temettüat defterleri tutulmuştur.¹⁹ İmparatorluğun kendine has bir nüfus sayımı olmadığı görüşünün aksine Osmanlılar, çağdaşı batılı devletlerin nüfus sayımlarından daha ayrıntılı sayımlar gerçekleştirmiştir.²⁰

II. Mahmut döneminde tutulmaya başlayan modern anlamda nüfus tahrirleri Müslüman tebaa içinde askerliğe elverişli kişilerin envanterini oluşturmak maksadını taşıyordu. Bu nedenle sadece erkek nüfus sayımlara konu ediliyordu. Bu dönem meseleyi ilk ağızdan tasvir eden tarihçi Lutfi, nüfus sayımlarının yukarıda belirttiğimiz üzere Yeniçeri Ocağı'nın 1826 yılında kaldırılması sonrasında yeni ordunun oluşturulması maksadıyla yapıldığını ifade etmekteydi. Ancak tam da o yıllarda patlak veren Osmanlı-Rus harbi sayımın imparatorluk genelinde gerçekleştirilmesine mâni olmuştur.²¹

Bu tahrirlerde gayrimüslim tebaanın yer alması ise ödeyecekleri cizyenin tespiti içindi. Önceki dönemlerde bu maksatlar doğrultusunda sayımlar topluluk liderlerinin verdiği, güvenilirliği şüpheli bilgiler ile oluşturulurken, yeni dönemde devlet sayım işini kendisi üstlenmiş ve bireylere doğrudan temas etme yoluna gitmiştir.²²

Söz konusu nüfus sayımı sırasında kaydedilen defterleri incelemek ve muhafaza etmek için Ceride Odası kurulmuştur. Kayda alınan nüfus defterlerinin bir kopyası tahririn yapıldığı bölgede bırakılıyor bir diğer kopyası da İstanbul'a getiriliyordu. Bunun dışında tahririn tutulduğu bölgede zamanla

¹⁹ Mehmet Öz, "Tahrir", *TDV İslâm Ansiklopedisi* (İstanbul: TDV İslam Araştırmaları Merkezi, 2010), 39/425-429.

²⁰ Stanford J. Shaw, "The Ottoman Census System and Population, 1831-1914", *International Journal of Middle East Studies* 9/3 (1978), 325.

²¹ Lutfi Tarihinden aktaran Kemal Karpat, *Osmanlı Nüfusu*, 56.

²² Kemal Karpat, *Osmanlı Nüfusu*, 47.

demografik yapıyı şekillendiren doğum, ölüm ve insan hareketliliği gibi olaylar yoklama defteri tabir edilen ayrı bir defterde tutuluyordu. Yoklamalar başlarda üç ayda bir, sonraları altı ayda bir esas defterlere işlenerek nüfus kayıtlarında güncellemeler sağlanıyordu. İşte Ceride Odası bütün bu süreçlerin işleyişini ve takibatını yürütmekle görevli bir kurum olarak ortaya çıkmıştı.²³

Nüfus defterlerinden sayımın yapıldığı yerleşim birimi ve sakinleri hakkında birtakım bilgilere ulaşılmaktadır. Söz konusu tahrirlerden ilgili bölgenin kaza, mahalle ve köy isimlerine, hane sayısına ve o hanede yaşayan Müslüman ya da gayrimüslim erkek sayılarına, kaydı tutulan bireylerin mesleklerine, boy uzunluklarına ve sakal bıyık şekli gibi eşkâl bilgilerine ulaşılabilmektedir. Fotoğrafın bulunmadığı bir dönemde eşkâl bilgileri erkek bireylerin doğru bir biçimde kodlanması açısından önem arz ediyordu. İdari ve askeri görevlere sahip kişiler genellikle renkli mürekkeple ifade edilirdi. Sayımlarda başta hane reisi yazıldıktan sonra peşi sıra gelen erkek bireylerin hane reisi ile olan akrabalıkları belirtilerek (oğlu, kayını, yeğeni gibi) isimleri ve diğer özellikleri verilir. Erkeklerin bulunduğu haneler de genellikle numaralandırılarak nüfus defterlerine kaydedilmekteydi.²⁴ Bölgeye, döneme ve nüfus defterini tutan memurun özenine göre değişiklik gösterse de ana defterler olarak tabir edilen nüfus defterinin önemli bir kısmı yukarıda bahsedilen bilgileri genellikle içermekteydi.²⁵ Bu özellikleriyle “ana defterler”, sonradan tutulan ve ilk kayıtlarda yer alan bilgiler ile ilgili değişikliklerin kaydedildiği “yoklama defterleri”nden ayrılıyordu.

Yukarıda değinilen tarihsel bağlam içerisinde çalışmamızın bu bölümünde Kıbrıs nüfus defterlerinden hareketle adanın Osmanlı karakteri taşıdığı dönemde demografik ve toplumsal yapısı hakkında somut verilere dayanan değerlendirmeler ortaya koyacağız. Çalışmamıza konu olan arşiv kaynağı Devlet Arşivleri Başkanlığı Osmanlı Arşivleri’nde kayıtlı TŞR.KB.d. kodlu *Kıbrıs Mutassarrıflığı Defterleri* içinde 56 kutu numaralı Kıbrıs nüfus defteridir.

²³ Mustafa Mesut Özekmekçi, “Ceride Odası 1830-1850”, *Tarih ve Gelecek Dergisi*, 6/3 (Eylül 2020), 1014-1017.

²⁴ Mustafa Mesut Özekmekçi, “1840-41-Tarihinde Balat Kazası Nüfusu ve Demografik Özellikleri”, *Manisa Celal Bayar Üniversitesi Sosyal Bilimler Dergisi*, 16/3, 2018, 392-397.

²⁵ Enver Ziya Karal, *Osmanlı İmparatorluğunda İlk Nüfus Sayımı 1831* (Ankara: Başbakanlık Devlet İstatistik Enstitüsü Matbaası, 1995), 18.

Hicri 29.12.1258 (miladi 31.01.1843) tarihli bu defter Kıbrıs adasının Lefkoşa kazasındaki Müslümanların ve gayrimüslimlerin nüfus kayıtlarını içermektedir. Defter kaydının Tanzimat'ın ilan edilmesinden hemen sonrasına denk geldiğini ilk sayfasında yer alan "*Tanzimat-ı hayriye usulü me haz iktizasınca Kıbrıs ceziresinde sakin...*" ifadesinden anlamaktayız.

İçeriği itibarıyla iyi tutulmuş bir nüfus defteri görünümü veren kaynağımızda Lefkoşa'daki erkek şahısların boy, sakal ve bıyık gibi fiziksel özelliklerine yer verildikten sonra, varsa meslekleri, akabinde şahsın ismi ve yaşları yazılmıştır. Bunların dışında kişilerin lakapları, fiziksel ya da mental engellilik durumları, belirtilmiştir. Bazı şahısların kayıtlarının yanına düşülen "reff" (gitti) ya da "fevt" gibi ifadelerin daha sonraki zamanlarda güncelleme maksadı ile ilave edildiği anlaşılmaktadır. Defter kaydında aile reisi, çocukları, kardeşleri ve torunları dışında kölelerinin de "gulam" veya "zenci gulam" şeklinde kaydedildiği görülmektedir. Normal koşullar içinde Osmanlı kamu düzeninde kölelerin askerlik yapmak gibi bir mükellefiyetleri söz konusu değildir. Bunun nedeni efendilerini kölelik hizmetlerinden yoksun bırakmamak ve kölelerin savaş sırasında olası ölümleri durumlarında tazminat meselesinin ortaya çıkmasını önlemektir. Bununla birlikte askerlik vazifesi yapmış köleler doğrudan hürriyetlerine kavuşabiliyorlardı. Bunun yolu da askere çağrılmış efendileri adına askere bedel olarak gitmekten geçiyordu.²⁶ Ancak bütün bu koşullar 1846 Kura Kanunnamesinden sonrası için geçerliydi. Kanunnameden üç yıl önce tutulan bir nüfus kaydında köleler ile ilgili bilgilerin neden yer aldığı incelemeye değer bir durumdur.

Lefkoşe kazasının nüfus kaydında gayrimüslimlere ait benzer bilgiler de yer almaktadır. Gayrimüslimlerin nüfus defterlerinde yer almaları bütünüyle cizye vergisi ile ilgilidir. Nüfus defterlerinde Müslüman olmayan tebaanın cizye vergisi için "evsat" (orta) "edna" (düşük) "ala" (yüksek) olmak üzere üç farklı kategoride işlenmiştir.

Kaynak olarak kullandığımız nüfus defterinde Lefkoşa kazasının Aya-sofya, Arab Ahmed Paşa, Ömeriye, Mahmud Paşa, Yahya Paşa, İbrahim Paşa ve Tophane olmak üzere yedi farklı mahallesinde ikamet eden toplamda bin Müslüman şahsın bilgileri değerlendirilmiştir. Benzer şekilde yine aynı kaza-

²⁶ Y. Hakan Erdem, *Osmanlı'da Köleliğin Sonu 1800-1909* (İstanbul: Kitap Yayınevi, 2004), 89.

ya bağlı gayrimüslimlerin ikamet ettiği Tribyodi, Ayayani ve Fanoromani mahallelerinden aynı sayıda Hıristiyan'ın bilgileri ortak veri kümesinde işlenerek geniş bir örneklem kümesi oluşturulmuştur.

2.1.Lefkoşa Kazası'nda Hane Halkları

1570 yılının 9 Eylül'ünde fethedilen Lefkoşa, Osmanlı idaresinde kaza statüsünde varlığını sürdürmüştür.²⁷ Nüfus sayımının yapıldığı dönemde adanın merkezi olan Lefkoşa, İstanbul'a bağlı mutasarrıflık olarak statüsünü devam ettirmiştir. Yukarıda tafsilatıyla değindiğimiz üzere fetih sonrasında yoğun bir nüfusa sahip olmayan Lefkoşa'ya Anadolu'nun çeşitli yerlerinden sürgün ya da teşvik yöntemleriyle insan aktarımı söz konusu olmuştur. Mahalle bazında Lefkoşa nüfus defterini gösteren ve daha önce yayımlanmış 1831 sayımı ile²⁸, elimizdeki defterler üzerinden çıkarttığımız döküm Tablo1'de gösterilmektedir.

Tablo1: Nüfus Defterlerine Göre Kıbrıs Mahallelerinin Niceliksel Yapısı

Mahalle Adı	Hane Sayısı (1843)	Müslüman Nüfus (1843)	Müslüman Hanelerdeki Ortalama Erkek Sayısı (1843)	Müslüman Nüfus (1831)
Ayasofya	119	233	1,957983	396
Arab Ahmed Paşa	204	172	0,843137	323
Ömeriye	99	211	2,131313	329
Mahmud Paşa	66	119	1,80303	181
Yahya Paşa	14	22	1,571429	52
İbrahim Paşa	89	169	1,898876	208
Tophane	37	67	1,810811	84
Toplam	628	993		1573

²⁷ Çoruh, *Sultan İkinci Mahmud Döneminde Kıbrıs (1808-1839)*, 9.

²⁸ Türkiye Cumhuriyeti Cumhurbaşkanlığı Devlet Arşivleri Başkanlığı, *Belgelerle Osmanlı Yönetiminde Kıbrıs* (İstanbul: T.C. Cumhurbaşkanlığı Devlet Arşivleri Yayın No: 9, 2020), 95.

1842 yılına ait nüfus sayımına göre Lefkoşa'nın söz konusu Müslüman mahallelerinin hane sayısı toplamda 628 olup, Müslümanların toplam sayısı 993'tür. On bir yıl ara ile tutulan iki sayımı mukayese ettiğimizde 1831'de 1573 olan nüfusun 1842 yılında 993'e gerilediğini gözlemlemekteyiz. Bunun iki nedenden kaynaklanmış olabileceği akla gelmektedir. İlk olarak yukarıda bahsettiğimiz 1833 isyanları neticesinde halkın bir kısmı bölgeyi terk etmiş olabilir. İkinci olasılık söz konusu tahriri tutan kişilerin önceki sayımı gerçekleştiren görevlilere göre vazifelerini yapmakta daha az özen göstermiş olmaları ile ilgilidir. Böylesi bir durumda nüfus sabit kalsa bile görevi hakkıyla yerine getirilmemiş olmasından dolayı istatistiksel dökümlerde nüfus azalması gözlemlenebilir.²⁹ Bu iki neden dışında modern dönemde nüfusun olduğundan daha az beyan edilmesi gibi genel bir eğilimin varlığını da dikkate almak gereklidir. Bu durum sadece Osmanlı için geçerli olmayıp, on dokuzuncu yüzyılda sanayileşmeyi başarmış ülkeler için de geçerli bir durumdu.³⁰

Yukarıdaki tabloda dikkati çeken bir diğer husus aile büyüklüğü (*family size*) ile ilgilidir. Öncelikle mahalleler arasında bir hanede yaşayan ortalama erkek sayısı arasında ciddi farklılıklar gözlemlenmektedir. Tabii bu noktada hanelerde sadece erkeklerin sayıldığı göz önünde tutulup, bir o kadar kadının ve çocuğun mevcut olduğu varsayımından hareketle kabaca bir hesap yapıldığında hanelerdeki ortalama kişi sayısı 3-4 olarak karşımıza çıkmaktadır. Mevcut literatürdeki bilgiler ile kıyasladığımızda Kıbrıs'taki aile büyüklüğünün on dokuzuncu yüzyıl Osmanlı ortalamasının bir miktar altında kaldığı gözükmektedir. Zira literatürdeki çalışmalarda bu yüzyılda hane nüfusunun ortalama 4.11-4.17 arası olduğu tespit edilmiştir.³¹

²⁹ Aynı yıllarda tutulmuş ve hatta birbirine yakın iki bölgenin defterleri arasında bile nüfus yazıcılarının iş yapmada gösterdikleri özene bağlı olarak içerik bakımından çok ciddi farklılıklar gözlemleyebilmekteyiz. Örneğin Ortaköy, Kuruçeşme, Rumelihisarı, Bebek gibi bazı bölgelerde erkek bireylerin yaşları ifade edilmekle birlikte boy bilgilerine yer verilmemiştir. (BOA), NFS. d.94. Ancak Suriçi, Eyüp, Üsküdar ve Galata için hem yaş hem de boy bilgilerinin ikisi de bulunmaktadır. (BOA), NFS.d. 8299.

³⁰ Kemal Karpat, *Osmanlı Nüfusu*, 46 ve 48.

³¹ Nejat Göyünç, "Hane", *TDV İslam Ansiklopedisi* (İstanbul: TDV İslam Araştırmaları Merkezi, 2022), 15/552-553.

2.2.Yaş Bilgisi ve Sayısal Okur Yazarlık Düzeyleri

Lefkoşa kazası üzerine yapmış olduğumuz çalışmada kullandığımız veri kaynağımızın içinde makalemizin temel sorusunu değerlendirmemizi sağlayacak en önemli kategori sayımlardaki “yaş” kategorisidir. Gerek Müslüman gerekse de gayrimüslim mahallelerinde insanların yaşları sorulduğunda beyan ettikleri rakamlar deftere işlenmiştir. Yaş kategorisini özel kılan mesele bireylerin sayısal okur yazarlık düzeyini ve daha da genelde beşerî sermayesini hesaplayabilme olanağı tanınmasıdır.

Temelde bireylerin entelektüel ve/veya somut değerler üretebilme kapasitesi olarak tanımlanan beşerî sermaye konusu yakın zamana kadar büyük ölçüde ekonomistlerin incelediği bir alandır. Gerek yöntem gerek kaynak kısıtından dolayı bu konu ekonomi tarihçiliğinde bugüne kadar yeterince yer bulamamıştır. Ancak son zamanlarda beşerî sermaye düzeyini çeşitli sayısal tekniklerin ortaya çıkışı ile sanayileşme öncesi toplumların da üretim ve donanım kapasitesi ölçülebilir hale gelmiştir. Tabii sanayi öncesi dönemde insanların ne kadarının okur-yazar olduklarını gösterir bilgiler son derece kısıtlıdır. Bu nedenle bir süredir tarihçiler sayısal okur yazarlık (*quantitative literacy*) düzeylerini beşerî sermayenin bir temsili değişkeni olarak değerlendirmekte ve analizlerini bu kabulden kaynaklanarak gerçekleştirmektedirler.³²

Sayısal okur yazarlık bireylerin rakamları ne ölçüde tanıdıkları, algıladıkları, kullanabildikleri, sayı dizisinin ne kadar farkında olduklarını gösterir bir indikatördür. Modern öncesi toplumlar için bir yerleşim birimindeki insanların sayısal okur yazarlıkları yaş yuvarlama (*age-heaping*) olarak çevirebileceğimiz bir yöntem kullanılarak hesaplanmaktadır. Buna göre insanlara yaşları sorulduğunda sonu “5” veya “0” ile biten bir rakam beyan edenlerin okur yazarlık seviyeleri düşük; son basamağı bu iki rakam dışında bir sayı ile ifade edenlerin ise sayısal algılayış güçlerinin yüksek olduğu kabul edilir. Bu kabulden hareketle geliştirilen ABCC indeksi, bir yerleşim birimindeki insanla-

³² Bkz; Brian A’Hearn vd., “Quantifying Quantitative Literacy: Age Heaping and the History of Human Capital”, *The Journal of Economic History* 69/3 (2009), 783-808.

rın toplu olarak sayısal algılayış güçlerini göstermektedir. Bu indeks ekonomi tarihçiliğinde gün geçtikçe daha fazla kabul görmekte ve kullanılmaktadır.³³

Osmanlı nüfus defterleri bu bağlamda ABCC indeksini kullanmak suretiyle sayısal okur yazarlık düzeylerini hesaplamak için son derece elverişlidir.³⁴ Yaş kategorisinden hareketle Müslüman ve gayrimüslimlere ait mahallelerde beyan edilen yaşları gösterir şekil ve tablolar aşağıda ayrı ayrı verilmiştir.

Şekil 1: Müslüman Erkek Nüfusun Yaşlara Göre Dağılımı ve Sayısı

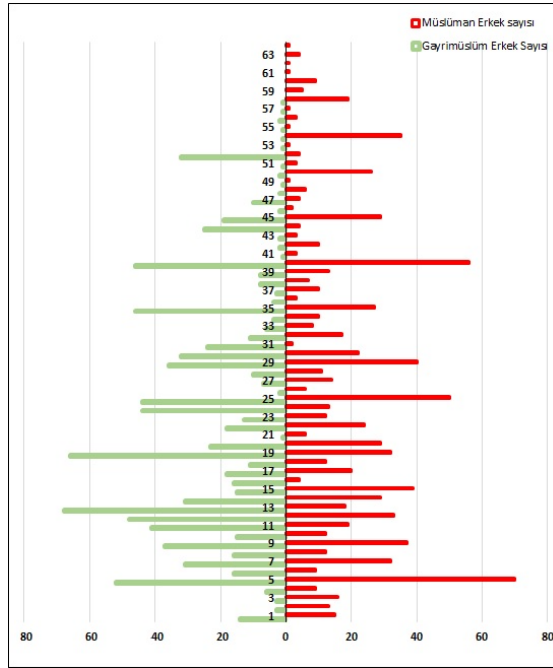

³³ Matthias Blum- Karl-Peter Krauss, "Age Heaping and Numeracy: Looking behind the Curtain", *The Economic History Review* 71/2 (2018), 464-479.

³⁴ Yaş yuvarlama pratiği sadece Kıbrıs'ta değil, Osmanlı'nın muhtelif bölgelerinde görülen genel bir durumdur. Mustafa Mesut Özekmekçi, *Bergama 1838* (İzmir: Bergama Belediyesi Kültür Yayınları, 2020), 65, tablo 6. Benzer şekilde nüfus defterleri üzerinde ilk çalışmalardan biri olan Mübahat Kütükoğlu'nun Mentеше sancağı üzerine çalışmasında da bireylerin yaş yuvarlama eğilimini gözlemlemekteyiz. Mübahat Kütükoğlu, *Menteşe Sancağı 1830* (Ankara: Türk Tarih Kurumu, 2010).

Şekil1’de görüldüğü üzere hem Müslüman hem de gayrimüslim kategorilerinde sonu “0” veya “5” ile biten rakamlarla yaşlarını beyan edenlerin sayısı diğerlerinden sayıca fazladır. Okullaşmanın henüz yaygınlaşmadığı modern öncesi dönemde okur yazarlık düzeyinin düşük olduğu dikkate alındığında ortaya çıkan bu sonuç şaşırtıcı değildir. Bununla birlikte her iki dine mensup insanlara ve Lefkoşa kazasının geneline ait bilgiler Tablo2’de görüldüğü gibi bir hayli ilginç neticeler vermektedir.

Tablo 2: Müslüman ve Gayrimüslimlerin Sayısal Okur Yazarlık Düzeyleri

	Toplam Örneklem (kişi)	ABCC Index Değeri
Müslüman	1007	55,7
Gayrimüslim	1010	54,3

Tablodan da görüldüğü üzere Müslümanlar ile gayrimüslimlerin sayısal okur yazarlık düzeyleri arasında dikkate değer bir fark bulunmamaktadır. Müslümanların diğer din mensuplarına görece bir miktar daha yüksek okur yazarlık düzeyine sahip olmaları Osmanlı tarih literatüründe yer alan ezberden oldukça farklı bir görünüm arz etmektedir. Mevcut literatür genel olarak daha çok zanaatkarlık ve ticaret ile uğraşan gayrimüslimlerin beşerî donanımlarının tarımla uğraşan Müslümanlara göre yüksek olduğu kabulüne dayanır. Anadolu genelinde yapılan bir çalışmada Hristiyanların ABCC indeks değerinin Müslümanlardan açık ara önde olduğunu da göstermiştir.³⁵

Kıbrıs adasında durumun tamamıyla farklı olması çalışmamızın birinci bölümünde bahsettiğimiz ada halkının kendi içinde kaynaşması ve yeknesak bir toplum görünümü vermesi ile ilgili olmalıdır. Yukarıda tafsilatıyla değinildiği gibi Kıbrıs’ın bir ada olması adanın iktisadi ve toplumsal yapısını etkilemiş ve dini kimliklerinden bağımsız bir Kıbrıs toplumsal yapısı şekillendirmiştir. Özetle, Haydar Çoruh ve Vergi Bedevî’nin ortaya attığı Osmanlı Kıbrıs halkının iç içe geçmişliği fikri bu zeminde de karşılık bulmaktadır.

³⁵ Kazım Baycar vd., “On dokuzuncu Yüzyıl Başı Anadolu’da Sayısal Okur-Yazarlık Düzeyleri: Ekonometrik Bir Analiz”, *Journal of Emerging Economies and Policy* 8/1 (2023), 349-359.

2.3.Nüfus ve Mesleki Zümreler

Kıbrıs nüfus defterine göre on dokuzuncu yüzyılın ilk yarısında Lefkoşa kazasında Müslümanların meslek yelpazesinin oldukça çeşitli olduğu görülmektedir. Defterde bireylerin sahip olduğu yetmişe yakın meslek nüfus tahrir defterine yansımıştır. Analizimizi kolaylaştırmak ve genellemeleri mümkün kılan çıkarımlar yapabilmek adına, onlarca meslek grubu içerisinde beşin üzerinde kişinin yer aldığı meslekler Tablo3'te sunulmuştur.

Tablo3: Kıbrıs'taki Mesleki Zümreler

Meslekler	Müslüman	G.Müslim	Gayrimüslim Vergi Kategorisi		
	Toplam	Toplam	Edna	Evsat	Ala
Bağcı	-	4	3	1	-
Bakkal	10	9	7	2	-
Basmacı	18	13	13	-	-
Berber	7	7	6	1	
Boyacı	-	13	11	1	1
Çerçi	-	17	11	5	1
Çizmeci	-	6	4	2	-
Ekmekçi	5	5	4	1	-
Irgat	9	15	15	-	-
Keşiş	-	1	-		
Müezzin	8				
Kuyumcu	-	7	3	4	-
Terzi	10	24	21	3	-
Tüccar	7	8	2	4	2
Papuççu	20	-	-	-	-
Gazzaz	9	-	-	-	-

Tabloda da görüldüğü üzere bakkallık, basmacılık, berberlik, ekmekçilik, ırgatlık, terzilik ve tüccarlık gibi başat meslek grupları söz konusu olduğunda Müslümanlar ile gayrimüslimler arasında bir fark gözükmemektedir. Bu bağlamda mesleki ayrışmanın olmaması yukarıda değindiğimiz Osmanlı literatüründe var olan kabulün bu bağlamda Kıbrıs'ta görülmediğini göstermektedir. Kıbrıs adasında toplumsal homojenlik meslek grupları arasındaki dağılımda da kendini göstermekte ve farklı iki din grupları arasında bir uzmanlaşma göze çarpmamaktadır.

Tablodan çıkarsadığımız bir diğer önemli mesele de gelir düzeyi ile meslek grupları arasındaki ilişki üzerinedir. Tablo'3'te sağdan son üç sütun ilgili meslek grubundaki bireylerin ne ölçüde vergiye tabi olduklarını göstermektedir. Yukarıda da değindiğimiz üzere, nüfus tahrirlerinde gayrimüslimlerin Müslümanlardan farklı olarak ne kadar cizye ödeyecekleri orta, yüksek ve alçak olmak üzere üç farklı kategoride kaydedilmiştir. Gayrimüslimlere ait bu bilgilerden hareketle herhangi bir meslek grubunun yüksek gelir düzeyi ile ilişkilendirilebileceğine dair bir değerlendirme yapamamaktayız. Bir diğer ifadeyle hemen her meslek grubundaki insanlar içinde "orta", "yüksek", ve "dar" gelirli kişiler mevcuttur. Bu durum da literatürde Anadolu için yapılan farklı bir çalışmanın neticeleri ile paralellik göstermektedir.³⁶

Sonuç

Osmanlı döneminde Kıbrıs'ın toplumsal ve demografik yapısı, bir ada olması dolayısıyla kendine has özellikler taşımaktaydı. Diğer Osmanlı beldelelerinde görünenin aksine Kıbrıs toplumunu oluşturan farklı dini gruplar arasındaki münasebeti aynı kâinatı paylaşan iki farklı dünyanın insanları olarak değerlendirmek mümkün değildir. On dokuzuncu yüzyılda Kıbrıs'taki Osmanlı toplumunda bir iç-içelik, bir sosyal kaynaşmanın var olduğu mevcut tarih literatüründe yer alan bir değerlendirmedir. Makalemizde Lefkoşa nüfus defterlerindeki verilerden ve ekonomi tarihçiliğinde yer alan yeni araştırma metodlarından hareketle ulaşılan bulgular bu değerlendirmeyi doğrular niteliktedir.

³⁶ Kazım Baycar vd., "On dokuzuncu Yüzyıl Başı Anadolu'da Sayısal Okur-Yazarlık Düzeyleri: Ekonometrik Bir Analiz", 349-359.

1843 yılında Lefkoşa’da sakin yaklaşık iki bin birey üzerinde yaptığımız çalışmanın neticesinde farklı dini aidiyetlere mensup insanlar arasında beşerî sermaye bağlamında kayda değer bir farkın bulunmaması bu açıdan dikkat çekicidir. İmparatorluk genelindeki görünüm ile farklılık teşkil eden bu durumun nedeni olarak coğrafi şartlar akla gelmektedir. Ancak bunun dışında adanın yüzyıllar boyunca farklı milletlerden insanlara ev sahipliği yapmasının da bir etkisinin olabileceği incelemeye değer bir husustur.

Kıbrıs toplumunu Anadolu’daki durumdan ayıran bir diğer dikkat çekici özelliği de farklı dini gruptan insanların çeşitli sektörlerde uzmanlaşması durumunun görülmemesidir. Adada gayrimüslimler kadar, Müslümanlar da zanaatla ve ticaretle uğraşmışlardır. Bu durumun da yukarıda bahsedilen meseleye benzer bir şekilde kaynaşmış bir toplumsal yapının bir ürünü olarak değerlendirmek mümkündür.

Çalışmamızda ulaştığımız neticeler kadar, araştırma safhası esnasında karşımıza çıkan yeni konular ve yeni sorular da bundan sonraki araştırmalarda değerlendirilebilme potansiyeli taşıması açısından bir katkı olarak düşünülebilir. Öncelikle Lefkoşa’ya ait demografik veriler içinde aile büyüklüğü ayrıca daha derin incelenmeyi hak eden bir durumdur. Nitekim tipik bir Kıbrıs ailesinde yaşayan kişi sayısının ortalama 3-4 civarında olması, sadece Osmanlı toplumunda değil, modern öncesi bütün dünyada görece düşük bir seviyede kalmaktadır. Bu gerçeği toplumsal dinamiklerle açıklamak mümkün olsa da adadaki siyasi gelişmelere koşut konjonktürel bir durumun neticesi de olabileceği düşünmek mümkündür.

Nüfus defterlerinin içeriğindeki diğer bazı veri türlerinin de beşerî sermayenin değerlendirilmesi açısından kullanışlı olabileceği düşünülmektedir. Örneğin defterlerde yer alan ve bireylerin boylarına işaret eden “uzun”, “orta” ve “kısa” ifadeleri antropometrik çalışmalarda değerlendirilmeye müsait kategorik değişken işlevi görebilirler. Mevcut ekonomi tarihi literatüründe insanların boy uzunlukları biyolojik yaşam standartlarının (*biological standart of living*) bir temsili göstergesi olarak kabul edilir. Bu kabule göre uzun boylu insanların kısa boylulara göre biyolojik yaşam standartları daha yüksektir. Osmanlı nüfus tahrirleri birey bazlı tutulan bu değişkenden hareketle farklı beldelerde yaşayanlar ya da farklı dine mensup insanlar arasında biyolojik yaşam standartları arasındaki farklılıkları mukayeseli bir biçimde değerlendirmemize olanak tanımaktadır.

Kaynakça

- A'Hearn, Brian vd. "Quantifying Quantitative Literacy: Age Heaping and the History of Human Capital". *The Journal of Economic History* 69/3 (2009), 783-808.
- Barkey, Karen. *Eşkiyalar ve Devlet*. çev. Zeynep Altok. İstanbul: Tarih Vakfı Yurt Yayınları, 2. Basım, 2011.
- Baycar, Kazım vd. "On dokuzuncu Yüzyıl Başı Anadolu'da Sayısal Okur-Yazarlık Düzeyleri: Ekonometrik Bir Analiz". *Journal of Emerging Economies and Policy* 8/1 (2023).
- Baycar, Kazım- Yeniuyurt, Muhammet. "Taras Şevçenko 9. Uluslararası Sosyal Bilimler Kongresi". *İngiliz Egemenliği Öncesi Kıbrıs'ta Nüfus ve Beşerî Sermaye*. Ukrayna, 2023.
- Bedevi, Vergi. "Kıbrıs Şer'i Mahkeme Sicilleri Üzerine Araştırmalar". *Milletlerarası Birinci Kıbrıs Tetkikleri Kongresi*, 1969.
- Blum, Matthias- Krauss, Karl-Peter. "Age Heaping and Numeracy: Looking behind the Curtain". *The Economic History Review* 71/2 (2018), 464-479. <https://doi.org/10.1111/ehr.12615>
- Çiçek, Kemal. "Kıbrıs". *TDV İslam Ansiklopedisi*. 25/373-379. Ankara: TDV İslam Araştırmaları Merkezi, 2022. <https://islamansiklopedisi.org.tr/kibris>
- Çoruh, Haydar. *Sultan İkinci Mahmud Döneminde Kıbrıs (1808-1839)*. Ankara: Türk Tarih Kurumu Yayınları, 2017.
- Devlet Arşivleri Başkanlığı Osmanlı Arşivi (BOA) Kıbrıs Mutassarrıflığı Defterleri (TŞR.KB.d), no 56.*
- Devlet Arşivleri Başkanlığı Osmanlı Arşivi (BOA), NFS. d.94.*
- Devlet Arşivleri Başkanlığı Osmanlı Arşivi (BOA), NFS.d. 8299*
- Erdem, Y. Hakan. *Osmanlıda Köleliğin Sonu 1800-1909*. İstanbul: Kitap Yayınevi, 2004.

- Göyünç, Nejat. "Hâne". *TDV İslam Ansiklopedisi*. 15/552-553. İstanbul: TDV İslam Araştırmaları Merkezi, 1997.
<https://islamansiklopedisi.org.tr/hane--maliye>
- Groot, A.H. De. "Kıbrıs". *Tarihin İçinden / Doğumunun 65.Yılında Prof.Dr. Ahmet Özgiray'a Armağan*. ed. M. Akif Erdoğan. IQ Kültür Sanat Yayıncılık, 2006.
- Jennings, Ronald C. "Lefkoşa". *Tarihin İçinden / Doğumunun 65.Yılında Prof.Dr. Ahmet Özgiray'a Armağan*. ed. Akif Erdoğan. İstanbul: IQ Kültür Sanat Yayıncılık, 2006.
- Karal, Enver Ziya. *Osmanlı İmparatorluğunda İlk Nüfus Sayımı 1831*. Ankara: Başbakanlık Devlet İstatistik Enstitüsü Matbaası, 1995.
- Karpat, Kemal H. *Osmanlı Nüfusu: 1830-1914*. çev. Bahar Tırnakçı. İstanbul: Tarih Vakfı Yurt Yayınları, 2003.
- Kütükoğlu, Mübahat S. *Menteşe Sancağı 1830 (Nüfus ve Toplum Yapısı)*. Ankara: Türk Tarih Kurumu, 2010.
- Orhonlu, Cengiz. "Osmanlı Türklerinin Kıbrıs Adasına Yerleşmesi 1570-1580". 95-97. Ankara: Türk Heyeti Tebliğleri, 1969.
- Öz, Mehmet. "Tahrir". *TDV İslâm Ansiklopedisi*. 39/425-429. İstanbul: TDV İslam Araştırmaları Merkezi, 2010.
<https://islamansiklopedisi.org.tr/tahrir>
- Özekmekçi, Mustafa Mesut. "1840/41 Tarihinde Balat Kazası Nüfusu ve Demografik Özellikleri (2916 Numaralı Nüfus Defterine Göre)". *Manisa Celal Bayar Üniversitesi Sosyal Bilimler Dergisi* 16/3 (30 Eylül 2018), 385-406.
<https://doi.org/10.18026/cbayarsos.465743>
- Özekmekçi, Mustafa Mesut. *Bergama 1838*. İzmir: Bergama Belediyesi Kültür Yayınları, 1. Basım, 2020.
- Özekmekçi, Mustafa Mesut. "Ceride Odası 1830-1850". *Tarih ve Gelecek Dergisi* 6/3 (28 Eylül 2020), 1012-1024. <https://doi.org/10.21551/jhf.793950>
- Panzac, Daniel. *Osmanlı İmparatorluğu'nda Veba 1700-1850*. çev. Serap Yılmaz. İstanbul: Tarih Vakfı Yurt Yayınları, 1997.

- Shakespeare, William. *Othello*. çev. Özdemir Nutku. İstanbul: Türkiye İş Bankası Kültür Yayınları, 2022.
- Shaw, Stanford J. "The Ottoman Census System and Population, 1831-1914". *International Journal of Middle East Studies* 9/3 (1978), 325-338.
- Türkiye Cumhuriyeti Cumhurbaşkanlığı Devlet Arşivleri Başkanlığı. *Belgelerle Osmanlı Yönetiminde Kıbrıs*. İstanbul: T.C. Cumhurbaşkanlığı Devlet Arşivleri Yayın No: 9, 2. Basım, 2020.
- Yıldız, Netice. "Ottoman Culture and Art in Cyprus". *International Congress on Learning and Education in the Ottoman World*. ed. A. Çaksu 1/259-276. İstanbul: IRCICA, 1999.

mevzu

sosyal bilimler dergisi | journal of social sciences

e-ISSN 2667-8772

mevzu, Eylül/September 2023, s. 10: 543-583

Diyamet Genlik Merkezlerinde Yürütölen Deęerler Eęitimi alıřmalarının Öęretmen, Öęrenci, Veli ve Diyanet İřleri Bařkanlıęı Personeli Görüřleri erevesinde İncelenmesi
An Investigation of the Values Education Studies Carried out in Diyanet Youth Centers in the Frame of the Views of Teachers, Students, Parents and Personnel of the Presidency of Religious Affairs

Ali GÖL

Doktor Öęretim Üyesi, Samsun Üniversitesi,
İlahiyat Fakóltesi, Din Eęitimi ABD,
Assistant Professor, Samsun University,
Faculty of Teology, Department of Religious Studies
ali.gul@samsun.edu.tr

ORCID: 0000-0002-1016-5832

DOI: 10.56720/mevzu.1309295

Makale Bilgisi | Article Information

Makale Türü / Article Type: Arařtırma Makalesi / Research Article

Geliř Tarihi / Date Received: 03 Haziran / June 2023

Kabul Tarihi / Date Accepted: 02 Aęustos / August 2023

Yayın Tarihi / Date Published: 15 Eylül / September 2023

Yayın Sezonu / Pub Date Season: Eylül / September

Atıf / Citation: Gül, Ali. "Diyamet Genlik Merkezlerinde Yürütölen Deęerler Eęitimi alıřmalarının Öęretmen, Öęrenci, Veli ve Diyanet İřleri Bařkanlıęı Personeli Görüřleri erevesinde İncelenmesi". *Mevzu: Sosyal Bilimler Dergisi*, 10 (Eylöl 2023): 543-583. <https://doi.org/10.56720/mevzu.1309295>

İntihal: Bu makale, ithenticate yazılımınca taranmıřtır. İntihal tespit edilmemiřtir.

Plagiarism: This article has been scanned by ithenticate. No plagiarism detected.

web: <http://dergipark.gov.tr/mevzu> | <mailto:mevzusbd@gmail.com>

Copyright © CC BY-NC 4.0



Öz

Günümüzde gençliğin dini ve kültürel mirasıyla yoğrulmuş ahlaki değerlere sahip olması için birçok kurum ve kuruluşça değerler eğitimi faaliyetleri düzenlenmekte ve devamlılığının sağlanabilmesi için projelendirilmektedir. Milli Eğitim Bakanlığı, Diyanet İşleri Başkanlığı, Gençlik ve Spor Bakanlığı arasında imzalanan protokol ile yürürlüğe giren “Çevreme Duyarlıyım, Değerlerime Sahip Çıkıyorum (ÇEDES) Projesi” bunlardan bir tanesidir. Proje, gönüllü öğrencilerin ilgi ve gereksinimlerine yönelik; sevgi, saygı, sabır, sorumluluk, dürüstlük, adalet, öz denetim, vatanseverlik, dostluk, yardımseverlik kök değerlerini kazandırmayı amaçlamaktadır. Araştırmanın amacı veli, öğrenci, öğretmen ve DİB personelinin görüşleri çerçevesinde Diyanet Gençlik Merkezinde yürütülen ÇEDES Projesinin incelenmesidir. Nicel araştırma yöntemi ve genel tarama modelinde tasarlanan araştırmanın örneklemi projenin uygulandığı 48 ilde Diyanet Gençlik Merkezlerindeki faaliyetlere devam eden 1365 öğrenci, 1160 veli, 384 öğretmen ve 119 DİB personeli oluşturmaktadır. Araştırmada Diyanet Gençlik Merkezi eksenli yürütülen ÇEDES Projesinin kazanımları, aksayan ve geliştirilmesi gereken yönleri incelenmiştir. Araştırmada, öğrencilerin gençlik merkezlerine ulaşımın kolay olduğu, eğitim amaçlı araç gereçlerin yeterli hale getirilmesi gerektiği, içerik ve programların geliştirilmesinin uygun olacağı, öğrencilerin ilgi ve aidiyetlerinin olumlu olduğu, faaliyetin öğrencilere katkısının istendik seviyede olduğu sonuçlarına ulaşılmıştır.

Anahtar Kelimeler: Din Eğitimi, Değerler Eğitimi, Diyanet Gençlik Merkezi, ÇEDES.

Abstract

Today, to ensure its continuity and in order to achieve, values education activities and projects are organized and designed by many institutions and organizations One of them is “I am Sensitive to My Environment, I protect My Values” (ÇEDES) Project, which based on the Diyanet Youth Center and come into effect with the protocol signed between the Ministry of National Education, the Directorate of Religious Affairs and the Ministry of Youth and Sports. The project is intended, in the axis of interests and needs of volunteer students; to bring to the students the root values of love, respect, patience, responsibi-

lity, honesty, justice, self-control, patriotism, friendship and humanity The aim of the research is to examine the ÇEDES Project, which is one of the projects carried out in the Diyanet Youth Center, within the framework of the views of parents, students, teachers and the Presidency of Religious Affairs personnel. The sample of the research, which was designed in a quantitative design, consists of 1365 students, 1160 parents, 384 teachers and 119 Ministry of Religious Affairs personnel who continue their activities in Diyanet youth centers in 48 provinces where the project is implemented. In the research, some aspects have been explored about the ÇEDES Project, which was carried out on the basis of the Diyanet Youth Center, regarding the achievements, and the aspects that were disrupted and needed to be improved. In the research, it was concluded that the students' access to the youth centers is easy, educational equipment should be made sufficient, the content and programs should be developed, the interest and belonging of the students are positive, and the contribution of the activity to the students is at a desired level.

Keywords: Religious Studies, Values Education, Diyanet Youth Center, ÇEDES.

Etik Beyan	Yapılan bu çalışmada "Yükseköğretim Kurumları Bilimsel Araştırma ve Yayın Etiği Yönergesi" kapsamında uyulması belirtilen tüm kurallara uyulmuştur. Etik Değerlendirmeyi Yapan Kurul Adı: Samsun Üniversitesi Etik Kurulu Etik Değerlendirme Kararının Tarihi: 10.10.2022 Etik Değerlendirme Karar Sayısı: 2022-86
-------------------	--

1. Giriş

Dünya nüfusunun yaklaşık üçte birini gençler oluşturmaktadır.¹ Gençler tüm toplumlar için önemli bir değer, toplumlar için gelecek, kendileri için ümidin en yüksekte olduğu kitledir. Ayrıca toplumların kalkınma ve gelişme potansiyelinin en önemli unsurudur.²

Gençlik döneminde akli olan, dinin ve örfün şekillendirdiği, toplumun müşterek değerlerine uygun karakter gelişimi desteklenmelidir. Değerler iyi

¹ <https://data.tuik.gov.tr/Bulten/Index?p=Dunya-Nufus-Gunu-2022-45552> (Erişim 13 Eylül 2022).

² Aile Araştırma Kurumu, *Türk Ailesinde Adölesanların Sorunları* (Ankara: Başbakanlık Aile Araştırmaları Kurumu, 1997).

ya da kötü insan olma özelliğini ortaya koyan yanılmaz ölçüt, bireysel mutluluğun, toplumsal barış ve huzurun en kıymetli kaynağı olduğu kabul edildiğinden³ gençliğin ortak bir değeri benimsemesi ve bir değere sahip olması da arzu edilmektedir. Sanayi toplumundan bilgi toplumuna geçerken, milli ve kültürel değerleri, gelişime engel olmayacak şekilde koruyup geliştirmek ve özellikle yetişmekte olan kuşaklara kazandırmak gereklidir.⁴ Ne var ki, bu geçiş döneminde gündelik hayatta meydana gelen çok köklü sosyo-kültürel değişiklikler, toplumun en dinamik kitlesini oluşturan gençler üzerinde etkisini oldukça fazla hissettirmiştir. Günümüzde değerlere yer verilmeyen maddeci bir dünya görüşü üzerine kurulu modern yaşam biçimlerinin meydana getirdiği risklere gençler, fazlasıyla maruz kalmaktadır.⁵

Değerlerin yaygınlaştırılmasını sağlamak ve bu değerleri gençlere kazandırmak için kamu kurumları ve sivil toplum kuruluşları gençlik çalışmalarına ağırlık vermekte ve teşkilatlanmaktadır. Bu amaca hizmet etmesi amacıyla dünyada olduğu gibi Türkiye’de de gençlik merkezleri adı altında teşkilatlanmaya gidilmiştir. Aynı zamanda eğitim kurumu olan bu kurumlarda gençlik, doğal ortamdaki gibi “büyüğe saygıyı, dürüstlüğü, dikkati, enerjik olmayı, sorumluluk duygusuna sahip olmayı, başkalarının haklarına saygılı olmayı ve toplumsal işlevdeki kuralları ve kültürü de öğrenmektedir.”⁶ Türkiye’de ilk gençlik merkezleri Gençlik ve Spor Bakanlığı çatısı altında kurulmuş sayısı ve faaliyet çeşitliliği günümüze kadar önemli oranda artış göstermiştir. Sonrasında belediyeler de kendi imkanları ölçüsünde gençlik merkezleri tesis etmiş ve faaliyet göstermiştir. 2015 yılına gelindiğinde cami dışı din hizmetlerine eğilen Diyanet İşleri Başkanlığı il ve ilçe müftülükleri bünyesinde gençlik merkezleri açmıştır. Bu merkezlerde gençlere ahlaki değer kazandırma çabaları birtakım projeler aracılığı ile yürütülmektedir.

³ Hayati Hökelekli, *Psikoloji, Din ve Eğitim Yönüyle İnsani Değerler* (İstanbul: Değerler Eğitimi Merkezi Yayınları, 2013).

⁴ "Macid Yılmaz, *Ergenlerde Şiddetin Önlenmesinde Din Eğitiminin Rolü* (Doktora Tezi, Atatürk Üniversitesi, 2010), 6-67.

⁵ Ömer Faruk Söylev, *Manevi Bakım ve Danışma Psikolojisi Kavram Kuram ve Uygulamalar*, (Ankara: Diyanet İşleri Başkanlığı Yayınları, 2020), 207-208.

⁶ Mahmut Tezcan, *Gençlik Kültür ve Toplum* (İstanbul: Anı Yayıncılık, 2015).

“Gençliğe Değer” ve “Yazımda Kardeşlik Var” projeleri sonrasında yürürlüğe konulan “Çevreme Duyarlıyım, Değerlerime Sahip Çıkıyorum (ÇEDES) Projesi” bunların en önemlilerindedir. Proje 03.11.2021 tarihinde Millî Eğitim Bakanlığı, Diyanet İşleri Başkanlığı ve Gençlik Spor Bakanlığı arasında imzalanan protokol ile yürürlüğe girmiştir. Proje gönüllü öğrencilerin ilgi ve gereksinimlerine yönelik; sevgi, saygı, sabır, sorumluluk, dürüstlük, adalet, öz denetim, vatanseverlik, dostluk, yardımseverlik kök değerlerini kazandırmayı amaçlamaktadır. Projenin fikir sahibi 15 Temmuz Gazisi, MEB Eğitim Uzmanı Abdülaziz Güven’dir.⁷

Proje ile öğrencilerin “millî, ahlakî, insanî, manevî ve kültürel değerlerimizi benimseyen, koruyan ve geliştiren” fertler olmalarına, ayrıca çağın ve geleceğin becerileriyle donanmış, bu donanımı insanlık hayrına sarf edebilen, bilime sevdalı, kültüre meraklı ve duyarlı; millî, ahlakî, insanî, manevî ve kültürel değerlerimizi kendi yaşantılarında inşa etmiş; akl-ı selim, kalb-i selim ve zevk-i selim sahibi, bedensel ve sosyal bakımdan dengeli bireyler olarak yetiştirilmesine katkı sağlanması beklenmektedir.⁸

Proje yasal olarak; a)1739 sayılı Millî Eğitim Temel Kanunu’na, b) 633 sayılı Diyanet İşleri Başkanlığı Kuruluş ve Görevleri Hakkında Kanun’a, c) 15/12/2020 tarihli ve E.847444 sayılı Diyanet İşleri Başkanlığı Din Hizmetleri Genel Müdürlüğü Uygulama Genelgesi’ne, d) 07/05/2020 tarihli ve 340105 sayılı Diyanet İşleri Başkanlığı Gençlik Çalışmaları Yönergesi’ne, e) 222 sayılı MEB İlköğretim ve Eğitim Kanunu’na, f) Millî Eğitim Bakanlığı Eğitim Kurumları Sosyal Etkinlikler Yönetmeliği’ne, g) Millî Eğitim Bakanlığı Sosyal Etkinlik İzinleri Yönergesine dayanmaktadır.

Gönüllük esasına göre sürdürülen faaliyetler, görevli öğretmenler, gençlik merkezi sorumluları ve Gençlik Spor Müdürlüğü görevlileri tarafından bölge şartlarına uygun olarak hazırlanan ortak yıllık faaliyet planları çerçevesinde yürütülmektedir. Kurs programının süresi için; “Değerler kulübü faaliyetlerinin düzenli olarak yürütülebilmesi için okul ders saatleri dışında haftanın belirli gün ve saati kulüp saati olarak planlanabilir.” denmektedir. Kurslar

⁷ Millî Eğitim Bakanlığı, Altındağ İlçe Millî Eğitim Müdürlüğü Arşivi (Erişim 21 Ekim 2022)

⁸ “Çevreme Duyarlıyım, Değerlerime Sahip Çıkıyorum Projesi İş Birliği Protokolü” (Erişim 13 Eylül 2022).

haftada en fazla iki gün iki ders saati olarak uygulanacak şekilde toplam 60 ders saati olarak planlanmakta, kursu başarı ile tamamlayanlara kurs bitirme belgesi düzenlenmektedir.⁹

Millî Eğitim Bakanlığına bağlı örgün eğitim kurumlarında oluşturulan değerler kulübü aracılığı ile programa katılan öğrenciler için temsilci öğretmen (değerler kulübü öğretmeni), gençlik merkezi sorumlusu ve il gençlik spor görevlisi tarafından, bölge şartlarına, öğrencilerin ilgi ve ihtiyaçlarına uygun olarak değerler eğitimi etkinlikleri düzenlenmektedir. Ayrıca Diyanet Gençlik Merkezlerinin, Gençlik Spor İl/ilçe Müdürlüklerinin imkânları çerçevesinde halk eğitim kursları, seminer, kamp, gezi, piknik, sinema, iftar programı vs. gibi çalışmalar gerçekleştirilmektedir.¹⁰

İl/ilçe Millî Eğitim Müdürlükleri, il/ilçe Müftülükleri ve il/ilçe Gençlik Spor Müdürlükleri iş birliğiyle, yıllık çalışma planı doğrultusunda, Diyanet Gençlik Merkezlerinin ev sahipliğinde her yıl "Kültür Şenlikleri" düzenlenmektedir. Değerler kulübü faaliyetlerinde öğrencilerin ortaya koydukları eser ve ürünler paylaşılır, katıldıkları faaliyetlere ait fotoğraf, video, sunum vb. içerikler sergilenir. Kültür Şenlikleri kapsamında, öğrenci sunumları, tiyatro etkinlikleri, stant organizasyonları, geleneksel yarışmalar, spor müsabakaları, musiki dinletileri vb. çalışmalar gerçekleştirilmektedir.¹¹

Projede uygulanan eğitim ve etkinliklerle;

● İlgi ve kabiliyetleri doğrultusunda daha donanımlı, özgüvenleri yüksek bireyler olmaları,

● Birlikte çalışma, yardımlaşma, kişisel disiplin sağlama, duygu ve davranışlarını kontrol etmeyi öğrenme, dikkatini yoğunlaştırma gibi özellikleri edinmeleri,

● Fiziksel, zihinsel, ruhsal, bedensel ve sosyal bakımdan dengeli ve sağlıklı bir şekilde gelişmeleri,

⁹ "Din Eğitimi Alanı, Değerler Eğitimi Kurs Programı", (Erişim 20 Eylül 2022).

¹⁰ "Çevreme Duyarlıyım, Değerlerime Sahip Çıkıyorum Projesi Uygulama Usul ve Esasları" (Erişim 23 Eylül 2022).

¹¹ "Çevreme Duyarlıyım, Değerlerime Sahip Çıkıyorum Projesi Uygulama Usul ve Esasları".

- Kültür ve medeniyet mirasımızın farkında olarak yetişmeleri,
- Millî ve manevi değerlerimizi öğrenerek yaşamlarının bir parçası haline getirmeleri,
- Zararlı alışkanlıklar ve madde bağımlılığı konularında farkındalıklarının artması,
- Millî birlik ve bütünlüğümüzün, kuşaklar arasındaki bağların ve toplumsal dayanışma ve yardımlaşmanın güçlendirilmesi yönünde çalışmaları amaçlanmıştır.¹²

Araştırma MEB, GSB ve DİB arasında imzalanan protokol kapsamında yürütülen ve değerler eğitimi programı olan “Çevreme Duyarlıyım, Değerlerime Sahip Çıkıyorum (ÇEDES) Projesi” kapsamında yürütülen çalışmaları veli, öğrenci, öğretmen ve Diyanet İşleri Başkanlığı personelinin görüşleri çerçevesinde incelemeyi, projenin faydalı yönlerini ve aksayan yanlarını belirlemeyi, kalıcı çözümler için öneriler sunmayı amaçlamaktadır.

İnsanlığın ahlaki değerlerle kuşanması dünyanın varoluşundan bu yana sürekli ihtiyaç duyulan ve güncelliğini koruyan bir husustur. Günümüz modern dünyasında değerleriyle bütünleşmiş birey kıymet arz etmektedir. Ahlaki değer kazanımı eğitim ile olmaktadır. Bu eğitim ailede başlar, çevrede devam eder. Çevre eğitiminin formal ve informal özelliği bulunmaktadır. Okullarda ve kurumlarda belli kriter barındıran eğitim, formal eğitim kapsamına girmektedir. Diyanet Gençlik Merkezlerinde verilen değerler eğitimi çalışmaları da bu kapsamda değerlendirilebilir. Bu kurumlarda verilen değerler eğitimi programlarından biri olan “Çevreme Duyarlıyım, Değerlerime Sahip Çıkıyorum (ÇEDES) Projesi”ni inceleyerek hakkında bütüncül sonuçlara varmak, aksayan yönlerini tespit ederek olumlu yönlerini geliştirerek eğitimin parçası olan bu etkinlikleri ve kurumları güçlendirme, ahlaki değerlerini kazanmış bireylerin sayısını arttırmak açısından önemli görünmektedir.

Araştırma ile Diyanet Gençlik Merkezlerinde yürütülen bu projenin gençlerin değerler eğitimine katkısının olup olmadığını araştırmak, aksayan yönlerini tespit ederek gerçekleşmesi planlanan diğer değerler eğitimi projelerine

¹² “Çevreme Duyarlıyım, Değerlerime Sahip Çıkıyorum Projesi Uygulama Usul ve Esasları”.

model olup olamayacağının belirlenmesi tartışılacaktır. Araştırmanın temel problemi Diyanet Gençlik Merkezlerinde yürütülen “Çevreme Duyarlıyım, Değerlerime Sahip Çıkıyorum (ÇEDES) Projesi”nin gönüllü öğrencilerin değerler eğitimine katkısı var mıdır ve aksayan yönleri bulunmakta mıdır?

Alanyazın incelendiğinde konuyla doğrudan ilgili olarak Koç (2021), Diyanet İşleri Başkanlığının öğrenci yurtları ve gençlik merkezlerindeki manevi danışmanlık ve rehberlik hizmetlerini incelemeyi ve bir eğitim öğretim programı önerisi sunmayı amaçlamıştır. Kurumsal sınırlılıklar bağlamında söz konusu hizmetlerin güçlü ve zayıf yönlerini belirtmiştir. Sonuç olarak yazar, Türkiye’deki yükseköğretim düzeyinde eğitim alan gençler üzerine yapılan gençlik çalışmalarında kullanılabilir din psikolojisi ve gelişim psikolojisi ile klinik psikoloji perspektifinden hareketle modüler sisteme dayanarak manevi danışmanlık ve rehberlik sertifika programını önermiştir.¹³

Ekici (2022), çalışmasında Diyanet İşleri Başkanlığı bünyesinde tasarlanan ve gençlik merkezlerinde uygulanan “Gençliğe Değer” projesini din eğitimi kapsamında değerlendirmiştir. Bu amaçla Türkiye’de bulunan 12 il ve 9 ilçe gençlik koordinatörleriyle yazılı ve sözlü görüşmeler gerçekleştirmiştir. Araştırma sonucunda projenin başarılı şekilde devam ettiği ancak programların öğrencilerin yaş seviyesine uygun hale getirilmesi gerektiği, sosyokültürel şartların dikkate alınması gerektiği, personelin daha donanımlı olması gerektiği sonuçlarına ulaşmıştır.¹⁴ Bu çalışmaların haricinde Gençlik ve Spor Bakanlığına bağlı gençlik merkezleri ve belediyelere bağlı gençlik merkezlerinin faaliyetlerine yönelik araştırmaların varlığı bilinmektedir. Bu çalışmalardan Cılga (2001)¹⁵, Ataç (2018)¹⁶, Dikeç (2020)¹⁷, Büyükyılmaz (2021)¹⁸, Kolcu (2021)¹⁹’nun araştırmaları başlıcalarıdır.

¹³ Mustafa Koç, “Diyanet İşleri Başkanlığı’nın Öğrenci Yurtları ve Gençlik Merkezlerindeki Manevi Danışmanlık ve Rehberlik Hizmetleri (2013-2021): Sınırlılıklar ve Bir Eğitim Programı Önerisi”, *Türk Manevi Danışmanlık ve Rehberlik Dergisi* 3 (2021), 135-201.

¹⁴ Kübra Kamer Ekici, “Gençliğe Değer Projesinin Din Eğitimi Kapsamında Değerlendirilmesi”, *Bartın Üniversitesi İslami İlimler Fakültesi Dergisi* 17 (2022), 38-60.

¹⁵ İbrahim Cılga, “Gençlerin Gelişiminde ve Madde Kullanımlarını Önlemede Gençlik Merkezlerinin Rolü”, *Sosyal Politika Çalışmaları Dergisi* 4/4 (2021), 128-175.

¹⁶ Ömer Ataç, *Gençlerin Gençlik Merkezleri Faaliyetlerine İlişkin Tutumlarının İncelenmesi* (Düzce: Düzce Üniversitesi, Sağlık Bilimleri Enstitüsü, 2018).

Ayrıca gençlik üzerine ve özelinde gençliğin değerleri üzerine yapılan birçok çalışma bulunmaktadır. Bu çalışmalardan Şirin (1983)²⁰, Gökçe (1984)²¹, Adenauer (1999)²², Aydın (2003)²³, Özensel (2004)²⁴, Tetik (2006)²⁵, Akbaş (2008)²⁶, Bacanlı (2012)²⁷, Güngör (2012)²⁸, Meydan (2012)²⁹, Yapıcı (2012)³⁰, Zavalı (2014)³¹, Ersan (2014)³², Düzgüner (2015)³³, Eraslan (2015)³⁴, Sekam

-
- 17 Gül Dikeç, "Gençlik Merkezini Kullanan Bir Grup Ergende Akıllı Telefon Bağımlılığı ile Sosyal Medyadaki Sosyal Kaygıları Arasındaki İlişki ve Etkileyen Faktörler", *Bağımlılık Dergisi* 21/2 (2020), 99-107.
- 18 Merve Şener - Ozan Büyükyılmaz, "Gönüllü Çalışma ve Örgütsel Vatandaşlık Davranışı: Karabük Gençlik Merkezinde Bir Araştırma", *Yönetim, Ekonomi ve Pazarlama Araştırmaları Dergisi* 5/2 (2021), 95-110.
- 19 Merve Kolcu, "Gençlik Merkezini Kullanan Ergenlerde (13-20 Yaş) Akıllı Telefon Kullanımının Uyku Kalitesine Etkisi", *Anadolu Hemşirelik ve Sağlık Bilimleri Dergisi* 24/4 (2021), 512-519.
- 20 Ahmet Şirin, *Gençlerin Değerler Sıralaması Üzerine Bir Araştırma* (Yüksek Lisans Tezi, Marmara Üniversitesi, 1983).
- 21 Gökçe Birsen, *Orta Öğretim Gençliğinin Beklenti ve Sorunları*, Milli Eğitim Gençlik ve Spor Bakanlığı (Ankara: Milli Eğitim Gençlik ve Spor Bakanlığı, 1984).
- 22 Adenauer Konrad, *Türk Gençliği 98:Suskun Kitle Büyüteç Altında* (Ankara: Konrad Adenauer Vakfı, 1999).
- 23 Mustafa Aydın, "Gençliğin Dini ve Ahlaki Değerleri", *Gençlik Dönemi ve Eğitimi II* (İstanbul: Ensar Neşriyat, 2003).
- 24 Ertan Özensel, *Türk Gençliğinin Değerleri (Liseli Gençlik Üzerine Bir Araştırma)* (Doktora Tezi, Sakarya Üniversitesi, 2004).
- 25 Aslı Tetik Kanık, *İlköğretim Çağı Çocuğunun Ahlâk Gelişiminde Manevi Değerlerin Etkisi* (Ankara: Ankara Üniversitesi, Sosyal Bilimler Enstitüsü, 2006).
- 26 Oktay Akbaş, "Değer Eğitimi Akımlarına Genel Bir Bakış", *Değerler Eğitimi Dergisi* 6/16 (2008), 9-27.
- 27 Hasan Bacanlı - Mehmet Dombaycı, "Değer Eğitiminde Değer Boyutlandırma Yaklaşımı", *II. Uluslararası Değerler ve Eğitimi* (İstanbul: Dem Yayınları, 2012), 889-912.
- 28 Özcan Güngör, "1.5 ve 2. Nesil Türk Gençlerinin Ailede Dini Sosyalleşmeleri: New Jersey, USA örneği", *Ankara Üniversitesi İlahiyat Fakültesi Dergisi* 53/2 (2012), 36-71.
- 29 Hasan Meydan, *İlköğretim Okullarında Değerler ve Karakter Eğitimi* (Doktora Tezi, Sakarya Üniversitesi, 2012).
- 30 Asım Yapıcı, "Modernleşme-Sekülerleşme Sürecinde Türk Gençliğinin Anlam Dünyasında Dinin Yeri (Çukurova Üniversitesi Örneği)", *Çukurova Üniversitesi İlahiyat Fakültesi Dergisi (ÇÜİFD)* 9/2 (2009), 1-37.
- 31 Sinan Zavalı, "Üniversite Öğrencilerinin Değer Algısı", *Değerler Eğitimi* (İstanbul: Ensar Neşriyat, 2014), 163-189.

(2016)³⁵, Kaymakcan (2016)³⁶, Öğretici (2019)³⁷, Çınar (2019)³⁸, Adenauer(2021)³⁹, Aksoy (2021)⁴⁰ İnce (2022)⁴¹'nin çalışmaları konumuz ile ilgili olabilecek araştırmalardır.

Bu çalışmalar haricinde Diyanet Gençlik Merkezlerini ve bu merkezlerde yürütülen gençlerin değerler eğitimi konusunda kazanım sağlamasına yönelik projeleri ele alan araştırma bulunmadığı görülmüştür.

Bu çalışmada cami dışı din hizmetleri dahilinde Diyanet Gençlik Merkezlerinde değerler eğitimi çerçevesinde uygulanan “Çevreme Duyarlıyım, Değerlerime Sahip Çıkıyorum (ÇEDES) Projesi”ni öğretmen, diyanet personeli, öğrenci, veli görüşleri çerçevesinde ele alacağız.

2. Yöntemi

Araştırma yöntemi olarak nicel araştırma yöntemlerinden oldukça çok bireyden oluşan örneklemden elde edilen bir çok bilgiyi sunan ve bir grubun belirli özelliklerini belirlemek için verilerin toplanmasını amaçlayan tarama (survey) modeli kullanılmıştır.⁴² Bu yöntemde sadece bir değişkenin incelen-

³² Ersoy Ersan, “Değişen Değerler Dünyasında Gençliğin Ahlâkla İmtihanı”, *Uluslararası Gençler ve Değerler Sempozyumu Kitabı* (İstanbul: Korint Yayıncılık, 2014), 270-284.

³³ Sevde Düzgüner, “Değişen Dünyada Gençlik ve Değerler”, *T.C. Gençlik ve Spor Bakanlığı Gençlik Araştırmaları Dergisi* 3/3 (2015), 105-126.

³⁴ Levent Eraslan - Erdi Erdoğan, “Değerler, Gençlik ve Sivil Toplum Kuruluşları”, *Sakarya Üniversitesi Eğitim Fakültesi Dergisi* 5/2 (2015), 122-139.

³⁵ Celalettin Vatandaş, *Türkiye Gençlik Araştırması “Türkiye’de Gençlik Gençliğin Özellikleri, Sorunları, Kimlikleri ve Beklentileri”* (İstanbul: SEKAM, Sosyal Ekonomik ve Kültürel Araştırmalar Merkezi., 2016).

³⁶ Recep Kaymakcan - Hasan Meydan, *Ahlak, Değerler ve Eğitimi* (İstanbul: Dem Yayınları, 2016).

³⁷ Bekir Öğretici, “Cami Merkezli Din Eğitimi Kapsamında ‘Cami Gençlik Buluşmalarının’ Önemi: Ümraniye Örneği”, *Uluslararası Sosyal Araştırmalar Dergisi* 12/67 (2019), 729-737.

³⁸ Fatih Çınar, “Gençlik Değerler ve Bağımlılık Profilleri Üzerine Bir Araştırma”, *Süleyman Demirel Üniversitesi İlahiyat Fakültesi Dergisi* 43 (2019), 164-186.

³⁹ Adenauer Konrad, *Türkiye Gençlik Araştırması* (İstanbul: Konrad Adenauer Vakfı, 2021).

⁴⁰ Özey Nuri Aksoy, “Lise Gençlik Değerlerinin Sosyolojik Analizi Balıkesir Örneği”, *Sosyal Bilimler Akademi Dergisi* 2/2 (2021), 166-189.

⁴¹ Abdullah İnce, *Türkiye Gençlik Makaleleri Bibliyografyası (1953-2021)* (Konya: Neu Yayınları, 2022).

⁴² Şener Büyüköztürk vd., *Bilimsel Araştırma Yöntemleri*, Pegem (Ankara: Pegem, 2017), 14.

diği genel tarama modeli tercih edilmiştir.⁴³ Araştırmanın evrenini 48 ilde (Adana, Adıyaman, Aksaray, Amasya, Ankara, Antalya, Artvin, Balıkesir, Bingöl, Bolu, Bursa, Çorum, Denizli, Diyarbakır, Düzce, Edirne, Eskişehir, Erzincan, Erzurum, Gaziantep, Giresun, Hakkari, İstanbul, İzmir, Isparta, Kahramanmaraş, Kastamonu, Kars, Kayseri, Kırıkkale, Kocaeli, Konya, Kütahya, Malatya, Manisa, Mersin, Muğla, Ordu, Sakarya, Samsun, Sivas, Siirt, Şanlıurfa, Tekirdağ, Trabzon, Uşak, Yalova, Yozgat) Diyanet Gençlik Merkezindeki faaliyetlere devam eden 19870 öğrenci, öğrenci velisi, projenin koordinatörlük görevini yürüten 758 öğretmen, gençlik merkezlerinde görevli 485 DİB personeli oluşturmaktadır. Araştırmanın örneklemini ise projenin uygulandığı 48 ilde Diyanet Gençlik Merkezlerindeki faaliyetlere devam eden 1365 öğrenci, 1160 veli, 384 öğretmen, 119 Diyanet İşleri Bakanlığı personeli oluşturmaktadır.

Araştırmada kullanılması planlanan anket formlarının hazırlanması sürecinde öncelikle literatür taraması yapılmış ve veri toplanacak alanla ilgili sorular oluşturulmuştur. Oluşturulan sorularla ilgili uzman kişiler ile görüşülmüş, düzeltmeler neticesinde soruların anlaşılma durumu vb. hususlar pilot uygulama olarak sınırlı sayıda paydaşa uygulanarak anketin son şekli verilmiştir. Böylece araştırmacı tarafından hazırlanan anket formları örnekleme oluşturan öğretmen, öğrenci, veli ve Diyanet İşleri Başkanlığı personeline uygulanmıştır.

Araştırmanın nicel kısmını oluşturan anket uygulaması sonucunda elde edilen veriler, frekans ve yüzde şeklinde tanımlayıcı istatistikler olarak raporlanmıştır. Anketler SPSS 22 programında yüzde ve frekans yöntemi ile analiz edilmiştir. Kullanılan 12 maddelik “Öğrenci Görüş Anketi”, 22 maddelik “Veli Görüş Anketi”, 23 maddelik “Öğretmen Görüş Anketi”, 22 maddelik “Diyanet İşleri Başkanlığı Personeli Görüş Anketi” içerisindeki soruların güvenilirlik tespiti için Cronbach’s Alpha iç tutarlılık katsayısı hesaplanmıştır. Bu katsayı; .60 ile .80 arasında olduğunda ölçek “oldukça güvenilir”, .80 ile 1 arasında olduğunda ise “yüksek derecede güvenilir” dir.⁴⁴ Bu analiz neticesinde çalış-

⁴³ Büyüköztürk vd., *Bilimsel Araştırma Yöntemleri*, 178.

⁴⁴ Aziz Akgül - Osman Çevik, *İstatistiksel Analiz Teknikleri “SPSS’te İşletme Yönetimi Uygulamaları* (Ankara: Emek Ofset Ltd, 2003).436

manın Cronbach's Alpha iç tutarlılık katsayısı "Öğrenci Görüş Anketi" 0,77, "Veli Görüş Anketi" 0,83, "Öğretmen Görüş Anketi" 0.88, "Diyanet İşleri Başkanlığı Personeli Görüş Anketi" 0,86 olarak bulunmuş ve "Öğrenci Görüş Anketi"nin güvenilir, diğer anketlerin ise oldukça güvenilir olduğu görülmüştür. Bu analizden elde edilen veriler nicel araştırma bulgularının yorumlanmasında kullanılmıştır.

3. Bulgular

3.1. Öğrenci Görüşlerine Dair Bulgular

Katılımcıların %57,1'i erkek, %42,9'i kadın öğrencilerden oluşmaktadır. Örneklemenin cinsiyet dağılımının birbirine yakın olduğu görülmüştür.

Öğrencilerin gençlik merkezlerine ulaşım imkânlarına bakıldığında katılımcılar, gençlik merkezlerine ulaşımının % 85,9 ile kolay olduğunu, %11,6'sı zaman zaman zorlandığını, %2,6'sı zorlanmadığını belirtmişlerdir. Bu sonuç öğrencilerin gençlik merkezlerine ulaşımında çoğunlukla sorun yaşamadığını, kolaylıkla ulaşabildiklerini ortaya koymaktadır. Katılımcıların %87,6'sı boş zamanlarında gençlik merkezlerine gitmek istediklerini, 12,4'ü gitmek istemediklerini belirtmişlerdir. Ulaştığımız bu sonuç öğrencilerin proje kapsamında gençlik merkezlerine gitmekten büyük oranda memnun olduklarını göstermektedir.

Tablo 1: Araştırmaya Katılan Öğrencilerin Gençlik Merkezi İle İlgili Görüşleri

		Evet		Hayır		Kısmen		Toplam	
		N	%	N	%	N	%	N	%
1.	Diyanet Gençlik Merkezlerini beğendim.	1024	75	145	11	16	1	1365	100
2.	Değerler Kulübü öğrencisi olmaktan mutluyum.	1268	93	80	6	17	1	1365	100
3.	Proje süresince Diyanet Gençlik Merkezinde vakit geçirmek mutlu etti.	1203	88	139	20	3	0,2	1365	100
4.	Gençlik merkezi sorumlularının davranışlarından memnun kaldım.	1239	91	22	2	104	8	1365	100

5.	Gençlik merkezinde yapılan etkinliklerden memnunuz.	1209	89	129	6	27	2	1365	100
6.	Gönüllü rehber öğrenciler ile etkinlikler gerçekleştirdim.	998	73	215	16	155	11	1365	100
7.	Gönüllü rehber öğrenciler bizimle yeterince ilgileniyor.	1016	74	247	18	102	7	1365	100
8.	Gönüllü rehber öğrencilerin davranışlarından memnunuz.	1112	81	178	13	75	5	1365	100

Katılımcıların %75'i Diyanet Gençlik Merkezlerini beğendiğini, %93'ü değerler kulübü öğrencisi olmaktan mutlu olduğunu, %88'i proje süresince Diyanet Gençlik Merkezinde vakit geçirmenin kendisini mutlu ettiğini, %91'i gençlik merkezi sorumlularının davranışlarından memnun kaldığını, %89'u gençlik merkezinde yapılan etkinliklerden memnun olduğunu, %73'ü gönüllü rehber öğrenciler ile etkinlikler gerçekleştirdiğini, %74'ü gönüllü rehber öğrenciler kendileriyle yeterince ilgilendiğini, %81'i gönüllü rehber öğrencilerin davranışlarından memnun olduğunu belirtmiştir.

3.2. Veli Görüşlerine Dair Bulgular

Katılımcıların %50,5'i erkek, %49,5'i kadın öğretmenlerden oluşmaktadır. Cinsiyet dağılımı olarak eşit dağılımda olduğu söylenebilir. Katılımcıların %86,4'ü ortaokul, %4,7'si lise, %3'ü lisans, %0,4'ü yüksek lisans mezunudur. Katılımcıların %55'i ev hanımı, %21'i kamu görevlisi, %24'ü kamu dışı alanlarda çalışanlardan oluşmaktadır. Katılımcıların %91,2'sinin bir çocuğu, %6,2'sinin iki çocuğu, %2,6'sının üç ve daha fazla çocuğu projeye kapsamında Diyanet Gençlik Merkezlerine devam etmektedir. Katılımcıların %33,9'u değerler kulübü öğretmeni ile hiç görüşmediğini, %31'i ayda bir görüştüğünü, %24,5'i haftada bir görüştüğünü, %10,6'sı haftada birden fazla görüştüğünü ifade etmişlerdir. Katılımcıların %62,3'ü gençlik merkezi görevlisi ile hiç görüşmediğini, %20,9'u ayda bir görüştüğünü, %12,8'i haftada bir görüştüğünü, %4,1'i haftada birden fazla görüştüğünü belirtmişlerdir. Katılımcıların %53,2'si gençlik merkezini ziyaret ettiğini, %46,8'i ziyaret etmediklerini belirtmişlerdir.

Tablo 2: Araştırmaya Katılan Velilerin Projenin İşleyişi ile İlgili Görüşlerine Göre Dağılımı

		Evet		Kısmen		Hayır		Toplam	
		N	%	N	%	N	%	N	%
1.	Değerler kulübü öğretmeninden memnunum.	1075	93	71	6	14	1	1160	100
2.	Gençlik merkezi personelden memnunum.	1007	87	134	12	19	2	1160	100
3.	Gençlik merkezindeki araç gereçleri (masa tenisi, dart, akıl oyunları vb) yeterli buluyorum.	691	60	368	32	101	9	1160	100
4.	Gençlik merkezinde uygulanan etkinlikler yeterlidir.	574	49	451	39	135	12	1160	100
5.	Projeye katılmaya başladıktan sonra çocuğumda olumlu davranış değişikliği gözlemledim.	756	65	451	39	135	12	1160	100
6.	Projeye katılmaya başladıktan sonra çocuğumun bize (anne, baba, aile büyükleri) karşı tutumunda olumlu değişiklikler oldu.	696	60	346	30	118	10	1160	100
7.	Projeye katılmaya başladıktan sonra çocuğumun kendi işlerini yapma becerisinin geliştiğini düşünüyorum.	669	58	376	32	115	10	1160	100
8.	Projeye katılmaya başladıktan sonra çocuğumun kendi hayatında sorumluluk sahibi olmaya başladığını düşünüyorum.	680	59	387	33	93	8	1160	100
9.	Projeye katılmaya başladıktan sonra çocuğumun daha	861	74	229	20	70	6	1160	100

	dürüst olmaya başladığını düşünüyorum.								
10.	Projeye katılmaya başladıktan sonra çocuğumun daha sabırlı olmaya başladığını düşünüyorum.	597	51	422	36	141	12	1160	100
11.	Projeye katılmaya başladıktan sonra çocuğumun çevresiyle daha dostane ilişkiler geliştirmeye başladığını düşünüyorum?	822	71	286	25	52	4	1160	100
12.	Projeye katılmaya başladıktan sonra çocuğumun çevresine karşı daha yardımsever olmaya başladığını düşünüyorum.	916	79	200	17	44	4	1160	100
13.	Projeye katılmaya başladıktan sonra çocuğumun millî değerlerimiz konusunda daha duyarlı olmaya başladığını düşünüyorum.	907	78	212	18	41	4	1160	100
14.	Çocuğum, proje kapsamındaki etkinliklerden bizlere olumlu bir şekilde bahsediyor.	1021	88	112	10	27	2	1160	100

Katılımcıların %93'ü değerler kulübü öğretmeninden memnun olduğunu, %87'si gençlik merkezi personelinden memnun olduğunu, %66'sı gençlik merkezinde yapılan etkinlikleri yeterli bulduğunu, %60'ı gençlik merkezindeki araç gereçleri (masa tenisi, dart, akıl oyunları vb) yeterli bulduğunu, %78'i çocuğunun gençlik merkezindeki etkinliklerden sıkılmadığını, %49'u gençlik merkezinde uygulanan etkinlikleri yeterli bulduğunu, %65'i projeye katılmaya başladıktan sonra çocuğunda olumlu davranış değişikliği gözlemlediğini, %60'ı projeye katılmaya başladıktan sonra çocuğunun anne, baba, aile büyüklerine karşı tutumunda olumlu değişiklikler olduğunu, %58'i pro-

jeye katılmaya başladıktan sonra çocuğunun kendi hayatında sorumluluk sahibi olmaya başladığını, %59'u projeye katılmaya başladıktan sonra çocuğunun kendi hayatında sorumluluk sahibi olmaya başladığını, %74'ü projeye katılmaya başladıktan sonra çocuğunun daha dürüst olmaya başladığını, %51'i projeye katılmaya başladıktan sonra çocuğunun daha sabırlı olmaya başladığını, %71'i projeye katılmaya başladıktan sonra çocuğunun çevresiyle daha dostane ilişkiler geliştirmeye başladığını, %79'u projeye katılmaya başladıktan sonra çocuğunun çevresine karşı daha yardımsever olmaya başladığını, %78'i projeye katılmaya başladıktan sonra çocuğunun millî değerlerimiz konusunda daha duyarlı olmaya başladığını, %88'i çocuğunun, proje kapsamındaki etkinliklerden velisine olumlu bir şekilde bahsettiğini belirtmiştir.

3.3. Öğretmen Görüşlerine Dair Bulgular

Katılımcıların %50,5'i erkek, %49,5'i kadın öğretmenlerden oluşmaktadır. Cinsiyet dağılımı olarak eşit dağılımda olduğu söylenebilir.

Katılımcıların sadece %25,5'i okuldaki diğer öğretmenlerin değerler çalışmalarına katılma yönünde istekli olduklarını, %57'si az sayıda olduğunu, %17,7'si hiç olmadığını belirtmişlerdir. Katılımcıların %73,2'si gençlik merkezlerinde etkinliklere katılan öğrencilerin çok istekli olduklarını, %24,2'si katılım konusunda isteklerinin belirsiz olduğunu, sadece %2,6'sının isteksiz olduğunu belirtmişlerdir. Araştırmaya katılan öğretmenlerin %53,6'sı bu projede görev almaya devam etmek istediğini, %29,2'si kararsız olduğunu, %17,2'si görev almak istemediğini belirtmişlerdir. Araştırmaya katılan öğretmenlerin %26,6'sı yaz tatilinde gençlik merkezlerinde değerler kursları açmak istediklerini, %45,3'ü kurs açmak istemediklerini, %28,1'i bu hususta kararsız olduklarını belirtmişlerdir.

Tablo 3: Araştırmaya Katılan Öğretmenlerin Projenin İşleyişi ile İlgili Görüşlerine Göre Dağılımı

		Evet		Kısmen		Hayır		Toplam	
		N	%	N	%	N	%	N	%
1.	İl Millî Eğitim Müdürlüğü'nün çalışmalara desteği yeterlidir.	199	52	136	35	49	13	384	100

2.	Gençlik ve Spor İl Müdürlüğü'nün çalışmalara desteği yeterlidir.	155	40	142	37	87	23	384	100
3.	İl Müftülüğü'nün çalışmalara desteği yeterlidir.	255	66	121	32	38	10	384	100
4.	Okul Müdürünün çalışmalara desteğini yeterlidir.	262	68	93	24	29	8	384	100
5.	Koordinatörler ve üst birimlerin öğretmenlerle iletişimi yeterlidir.	209	54	123	32	52	14	384	100
6.	Proje kapsamında gerçekleştirilen etkinlikler başarılıdır.	243	63	115	30	26	7	384	100
7.	Proje kapsamında gerçekleştirilen etkinlikler yeterlidir.	175	46	162	42	47	12	384	100
8.	Gönüllü rehber öğrenciler düzenli olarak katılım sağlarlar.	211	55	52	14	121	32	384	100
9.	Gönüllü rehber öğrencilerle birlikte etkinlikler gerçekleştiririz.	219	57	97	25	68	18	384	100
10.	Rehber öğrenciler projeye yeterli düzeyde katkı sağlarlar.	208	54	128	33	48	13	384	100
11.	Gönüllü rehber öğrencilerin değerler kulübü öğrencilerine yaklaşımlarından memnunuz.	237	62	103	27	44	11	384	100
12.	Öğrencilerin rehber öğrencileri rol model aldıklarını düşünüyorum.	192	50	130	34	62	16	384	100
13.	Öğrencilerin çalışmalar sürecindeki tavır ve tutumlarından memnunuz.	263	68	95	25	26	7	384	100
14.	Öğrencilerde proje sürecinde olumlu davranış değişikliği gözlemlerim.	227	59	128	33	29	8	384	100
15.	Projenin öğrencilere değer ka-	233	61	126	33	25	7	384	100

	zandırmada başarılı olduğunu düşünüyorum.								
16.	Projenin öğrencilere özdenetim becerisi kazandırdığını düşünüyorum.	226	59	134	35	24	6	384	100
17.	Proje kapsamında öğrenci velileriyle ayda bir toplantılar gerçekleştirim.	126	33	138	36	120	31	384	100
18.	Öğrenci velileri öğretmenlerle iletişime geçerek destek verdiler.	182	47	133	35	69	18	384	100
19.	Değerler kulübü öğrencileri yaptıkları çalışmalardan okuldaki diğer arkadaşlarına olumlu bir şekilde bahsediler.	279	73	80	21	25	17	384	100

Araştırmaya katılan öğretmenlerin %52'si İl Millî Eğitim Müdürlüğü'nün, %40'ı Gençlik ve Spor İl Müdürlüğü'nün, %66'sı İl Müftülüğü'nün, %68'inin okul müdürünün çalışmalarına desteğinin yeterli düzeyde olduğunu belirtmişlerdir. Burada elde edilen sonuçlar, öğretmenlerin en az desteği GSB'den aldıklarını ortaya koymaktadır. Katılımcıların %54'ü koordinatörler ve üst birimlerin öğretmenlerle iletişimini yeterli görmektedir. %63'ü proje kapsamında gerçekleştirilen etkinlikleri başarılı bulurken, %46'sı yeterli bulmaktadır. Katılımcıların %55'i gönüllü rehber öğrencilerin faaliyetlere düzenli olarak katılım sağladıklarını, %57'si birlikte etkinlik düzenlediklerini belirtmişlerdir. Araştırmaya katılan öğretmenlerin %62'si gönüllü rehber öğrencilerin değerler kulübü öğrencilerine yaklaşımlarından memnun olduklarını, %50 si öğrencilerin rehber öğrencileri rol model aldıklarını, %68'i öğrencilerin çalışmalar sürecindeki tavır ve tutumlarından memnun olduklarını, %59'u öğrencilerde proje sürecinde olumlu davranış değişikliği gözlemlediğini, %61'i projenin öğrencilere değer kazandırmada başarılı olduğunu, 59'u projenin öğrencilere özdenetim becerisi kazandırdığını belirtmişlerdir. Katılımcıların %33'ü proje kapsamında öğrenci velileriyle ayda bir toplantılar gerçekleştirdiğini, %47'si velilerin öğretmenlerle iletişime geçerek destek verdiklerini ifade etmişlerdir. Katılımcıların %73'ü değerler kulübü öğrencilerinin diğer arkadaşlarına olumlu dönüt verdiğini belirtmişlerdir.

3.4. Diyanet İşleri Başkanlığı Personeli Görüşlerine Dair Bulgular

Katılımcıların %80'i erkek, %20'si kadın öğretmenlerden oluşmaktadır. Cinsiyet dağılımı olarak eşit dağılımda olduğu söylenebilir. Katılımcıların %6'sı lise, %15'i önlisans, %63,9'u lisans, %15'i yüksek lisans mezunudur.

Tablo 4: Araştırmaya Katılan Öğretmenlerin Projenin İşleyişi ile İlgili Görüşlerine Göre Dağılımı

		Evet		Kısmen		Hayır		Toplam	
		N	%	N	%	N	%	N	%
1	Proje süresince Millî Eğitim Bakanlığı personelleri sizinle yeterli düzeyde iş birliği yaptı mı?	75	63	33	28	11	9	119	100
2	Proje süresince Gençlik ve Spor Bakanlığı personelleri sizinle yeterli düzeyde iş birliği yaptı mı?	55	46	46	39	18	15	119	100
3	İl Millî Eğitim Müdürlüğünün çalışmalarına desteğini yeterli buluyor musunuz?	53	45	40	34	26	22	119	100
4	Gençlik Spor İl Müdürlüğünün çalışmalarına desteğini yeterli buluyor musunuz?	46	39	45	38	28	24	119	100
5	Pilot okuldaki müdürlerin çalışmalarına desteğini yeterli buluyor musunuz?	59	50	41	34	19	16	119	100
6	Pilot okuldaki değerler kulübü öğretmenin çalışmalarına desteğini yeterli buluyor musunuz?	72	61	33	28	14	12	119	100
7	İçerik ve programların yeterli olduğunu düşünüyor musunuz?	62	52	45	38	12	10	119	100
8	Gönüllü rehber öğrenciler düzenli olarak katılım sağladılar mı?	64	54	41	34	14	12	119	100
9	Gönüllü rehber öğrencilerle birlikte etkinlikler gerçekleştirdiniz mi?	79	66	27	23	13	11	119	100

10	Rehber öğrencilerin projeye yeterli düzeyde katkı sağladığını düşünüyor musunuz?	67	56	37	31	15	13	119	100
11	Gönüllü rehber öğrencilerin değerler kulübü öğrencilerine yaklaşımlarından memnun musunuz?	83	70	28	24	8	7	119	100
12	Öğrencilerin rehber öğrencileri rol model aldıklarını düşünüyor musunuz?	53	45	55	46	11	9	119	100
13	Öğrencilerin çalışmalar sürecindeki tavır ve tutumlarından memnun musunuz?	83	70	30	25	6	5	119	100
14	Öğrencilerde proje sürecinde olumlu davranış değişikliği gözlemlediniz mi?	76	64	37	31	6	5	119	100
15	Projenin öğrencilere değer kazandırmada başarılı olduğunu düşünüyor musunuz?	86	72	30	25	3	3	119	100
16	Projenin öğrencilere özdenetim becerisi kazandırdığını düşünüyor musunuz?	70	59	44	37	5	4	119	100
17	Proje kapsamında öğrenci velileriyle ayda bir toplantılar gerçekleştirdiniz mi?	30	25	46	39	43	36	119	100
18	Öğrenci velileri sizinle yeterli iletişime geçerek destek verdi mi?	33	28	50	42	36	30	119	100
19	Öğrencilerin gençlik merkezine katılımı konusundaki isteklerini yeterli buluyor musunuz?	82	69	29	24	8	7	119	100
20	Diyanet İşleri Başkanlığı ve İl Müftülüğü maddi ve manevi olarak sizlere destek sağladı mı?	72	61	30	25	17	14	119	100
21	Bu projede görev almaya devam	79	66	23	19	17	14	119	100

	etmek istiyor musunuz?								
22	Yaz tatilinde gençlik merkezlerinde değerler kursları açmak ister misiniz?	83	70	19	16	17	14	119	100

Katılımcıların %63'ü proje süresince Millî Eğitim Bakanlığı personelleri ile yeterli düzeyde iş birliği yaptığını, %46'sı proje süresince Gençlik ve Spor Bakanlığı personelleri yeterli düzeyde iş birliği yaptığını, %45'i İl Millî Eğitim Müdürlüğü'nün çalışmalarına desteğini yeterli bulduğunu, %39'u Gençlik Spor İl Müdürlüğü'nün çalışmalarına desteğini yeterli bulduğunu, %50'si pilot okuldaki müdürlerin çalışmalarına desteğini yeterli bulduğunu, %61'i pilot okullardaki değerler kulübü öğretmeninin çalışmalarına desteğini yeterli bulduğunu, %52'si içerik ve programların yeterli olduğunu, %54'ü gönüllü rehber öğrencilerin faaliyetlere düzenli olarak katılım sağladığını, %66'sı gönüllü rehber öğrencilerle birlikte etkinlikler gerçekleştirdiğini, %56'sı rehber öğrencilerin projeye yeterli düzeyde katkı sağladığını, %70'si gönüllü rehber öğrencilerin değerler kulübü öğrencilerine yaklaşımlarından memnun olduğunu, %45'i öğrencilerin rehber öğrencileri rol model aldıklarını, %70'i öğrencilerin çalışmalar sürecindeki tavır ve tutumlarından memnun olduğunu, %64'ü öğrencilerde proje sürecinde olumlu davranış değişikliği gözlemlediğini, %72'i projenin öğrencilere değer kazandırmada başarılı olduğunu, %59'u projenin öğrencilere özdenetim becerisi kazandırdığını, %25'i proje kapsamında öğrenci velileriyle ayda bir toplantılar gerçekleştirdiğini, %28'i öğrenci velileri ile yeterli iletişime geçerek destek verdiğini, %69'u öğrencilerin gençlik merkezine katılımı konusundaki isteklerini yeterli bulduğunu, %61'i Diyanet İşleri Başkanlığı ve İl Müftülüğü'nün maddi ve manevi olarak destek sağladığını, %66'sının bu projede görev almaya devam etmek istediğini, %70'i yaz tatilinde gençlik merkezlerinde değerler kursları açmak istediğini belirtmiştir.

4. Tartışma ve Sonuç

Bu çalışmada hedeflenen adı geçen projenin faydalı yönlerini, aksayan taraflarını, model olabilecek durumları belirleyebilmek ve sürdürülebilir öneriler getirmek amacıyla araştırmacı tarafından hazırlanan anket formu projenin uygulandığı 48 ilde Diyanet Gençlik Merkezlerine devam eden 1365 öğrenci, 1160 veli, 384 öğretmen, 119 Diyanet İşleri Bakanlığı personeline uygulanmıştır. Elde edilen sonuçlar şu şekildedir.

4.1. Gençlik Merkezlerine Ulaşım

Öğrencilerin %85'9'u gençlik merkezlerine ulaşımın kolay olduğunu, sadece %11,6'sı zaman zaman zorlandıklarını belirtmişlerdir. Bu sonuç Diyanet Gençlik Merkezlerinin konum olarak öğrencilerin rahatlıkla ulaşım sağlayabileceği bölgelerde konumlandığını göstermektedir. Ancak zaman zaman zorlandığını belirten öğrencilerin sorunlarını dikkate almak gerekmektedir.

Eğitimde ulaşım ve ulaşılabilirlik önemli bir imkandır. Birçok ülke, eğitim için ulaşım imkanını kendisi sağlamakta ya da eğitim kurumlarını hizmet verdiği kitlenin ihtiyacı doğrultusunda konumlandırmaktadır.⁴⁵ Eğitim kurumlarının ulaşım kolaylığının eğitime yansması olumlu olmaktadır.⁴⁶ Bu çerçeveden bakıldığında eğitim sürecine doğrudan etkisi olan ulaşım imkanlarının çeşitlendirilmesi, Diyanet Gençlik Merkezlerinin ulaşılabilirliği konusunda hassas davranılması önem arz etmektedir.

4.2. Diyanet Gençlik Merkezlerindeki Araç Gereçlerin (Masa Tenisi, Dart, Akıl Oyunları vb.) Yeterliliği

Velilerin %60'ı gençlik merkezindeki araç gereçleri (masa tenisi, dart, akıl oyunları vb) yeterli bulmakta, %40'ı kısmen ya da tamamen yetersiz bulmaktadır. Buradan gençlik merkezlerindeki etkinliklere yönelik araç gereçlerin yeterli hale getirilmesi gerektiği sonucu ortaya çıkmaktadır.

Eğitim ve öğretimde kullanılan araç ve materyallerin, karmaşık içeriğin basitleştirilmesine ve soyut olanı somutlaştırmasına yardımcı olduğu bilinmektedir.⁴⁷ Din öğretiminde kullanılan yardımcı materyaller sayesinde öğrenciler çevrelerindeki dinle ilgili olay, olgu ve objeleri daha çok fark edebilir, konuları daha iyi kavrayabilirler.⁴⁸ Öğretimde kullanılan araç ve materyallerin çeşidi ve niteliği arttıkça, öğrencilerin öğrenmeleri de artmaktadır.⁴⁹

⁴⁵ Aysun Erginer, *Avrupa Birliği Eğitim Sistemleri* (Ankara: Pegem Akademi, 2006), 98.

⁴⁶ Hasan Çelikkaya, *Fonksiyonel Eğitim Sosyolojisi* (İstanbul: Alfa Basım Yayın, 1998), 111.

⁴⁷ Korkmaz, *Din Öğretimi Teknolojisi ve Materyal Geliştirme*, 161.

⁴⁸ Recai Doğan - Cemal Tosun, *Din Kültürü ve Ahlak Bilgisi Öğretimi Özel Öğretim Yöntemleri* (Ankara: Pegem Akademi, 2003), 158.

⁴⁹ M Şevki Aydın, "Öğretmen Yetiştiren Kurumlar Olarak İlahiyat Fakülteleri", *Erciyes Üniversitesi Sosyal Bilimler Enstitüsü Dergisi* 1/6 (1995), 91.

Burada karşımıza çıkan diğer husus oyun yoluyla öğrenmedir. Oyunla öğrenmenin güdüleyici ve öğrenilenleri daha anlamlı bir hale getirme özelliği bulunmaktadır.⁵⁰ "İş birliğine dayalı öğrenme öğretme" yaklaşımına uygun öğrenme gerçekleştirilmektedir.⁵¹ Buradaki esas amaç öğrencilere çok bilgi yığmak değil, öğrencilerin öngörülen davranışları kazanmasına yardımcı olacak bunlara vasıta olacak bilgiyi işlemek, paylaşmak ve üretmektir.⁵²

Projeyi yürüten heyet illerde öğrencilerle görüşmeler gerçekleştirmektedir. Bu görüşmelerden birinde, Malatya ilinde bir öğrencinin "Biz burada eğleniyoruz, öğreniyoruz, dinleniyoruz." diyerek; Diyanet Gençlik Merkezi hakkındaki düşüncelerini özetlemesi aynı zamanda oyun ile öğrenmenin, değer kazandırmanın ne kadar manidar olduğunu da göstermektedir. Bunlar için din öğretimi ortamlarının fiziki, sosyal, psikolojik boyutlarının da öğrenenlerin özellikleri, bireysel farklılıkları, programların amaçları, öğretim, öğrenme ilke ve yöntemleri gibi hususlar göz önünde bulundurularak tasarlanması ve düzenlenmesi önemlidir.⁵³

Bu sonuç Diyanet Gençlik Merkezlerinin eğitim faaliyetlerinde önemli yeri olan araç gereçlerin sayısının yeterli düzeyde artırılması, geliştirilmesi ve çeşitlendirilmesi için desteklenmesi gerektiğini ortaya koymaktadır.

4.3. Gençlik Merkezlerinde Etkinliklerin Yeterlilik Düzeyi

Velilerin %49'u gençlik merkezlerindeki etkinlikleri yeterli bulmaktadır. Etkinliklerin yeterli olduğunu ifade eden velilerin yanında kısmen yeterli olduğunu ve yeterli olmadığını belirten velilerin görüşlerini de dikkate almak önem arz etmektedir.

Öğretmenlerin ise sadece %46'sı proje kapsamında gerçekleştirilen etkinlikleri yeterli bulmaktadır.

⁵⁰ Bilen, *Plandan Uygulamaya Öğretim*, 103.

⁵¹ Murat Yıldız, "İşbirlikli Öğrenme İle Geleneksel Öğrenme Grupları Arasındaki Farklar", *Hacettepe Üniversitesi Eğitim Fakültesi Dergisi* 17/17 (1999), 158.

⁵² Mehmet Taşdemir, *Eğitimde Planlama ve Değerlendirme: Program, Öğretim, Yönetim ve Değerlendirme* (İstanbul: Ocak Yayınları, 2000), 87.

⁵³ Korkmaz, *Din Öğretimi Teknolojisi ve Materyal Geliştirme.*, 40.

Elde edilen bu sonuç değerler eğitiminde kullanılan etkinliklerin yetersiz olduğunu ve etkinliklerin içerik ve çeşitlilik olarak güçlendirilmesi ve artırılması gerektiği sonucunu ortaya koymuştur. Oysa okul dışı bu eğitimde etkinliklerin önemi çok büyüktür.

Okul dışı ve cami dışı bu eğitimi öğrencilerin bilişsel gelişimine uygun⁵⁴, toplumla ve kültürle ilişki kurabildiği⁵⁵ çeşitli etkinliklerle desteklemek gerekmektedir.⁵⁶ Bazı öğrencilerin de sözel anlatımlardan çok bedensel etkinliklerle daha verimli öğrendikleri bilinmektedir.⁵⁷ Bu kişiler, bireysel etkinlikler yaparak daha iyi öğrenirler.⁵⁸ Öğretim etkinlikleri aracılığı ile, öğrencilerin ilgilerinin tatmin edilmesi, uyanık meraklarının giderilmesi, zihinlerinin bol materyal üzerinde çalıştırılarak yetiştirilmesidir.⁵⁹

Yeni öğretim yöntemlerinde hem öğretmenin hem de öğrencinin etkinliği söz konusudur. Etkinliklerde ağırlık merkezi öğretmenden öğrenciye geçmiş, öğretmen etkinlikleri yöneten ve kontrol eden bir rehber olmaktadır.⁶⁰ Bu katılım somut etkinlikler yoluyla mümkündür.

Din eğitiminde uygulanan etkinlik ve programlar sadece din ile ilgili akademik bilgileri bireylerin zihinlerine yerleştirmek amacıyla gerçekleştirilen etkinlikler değildir. Bu etkinlikler aynı zamanda bireylerin birbirleriyle iletişime geçerek davranış tutum ve alışkanlıklar meydana getirmek amacıyla planlanan etkinliklerdir.⁶¹ Bu etkinliklerde birlikte öğrenme tecrübesi elde ederken iyi vakit geçirmeleri arzu edilmektedir. Eğitimde olumlu duygusal tecrübeler, öğrenmenin, güvenmenin ve sevmenin daha derin bir şekilde gerçekleşmesine imkân sağlamaktadır. Din ve ahlak eğitiminin bu boyuttaki et-

⁵⁴ Mahmut Zengin, *Din Eğitimi ve Öğretiminde Yapılandırmacı Yaklaşım* (İstanbul: Değerler Eğitimi Merkezi Yayınları, 2011), 54.

⁵⁵ Zengin, *Din Eğitimi ve Öğretiminde Yapılandırmacı Yaklaşım*, 54.

⁵⁶ Adil Türkoğlu, *Karşılaştırmalı Eğitim: Dünya Ülkelerinden Örneklerle* (İstanbul: Baki Kitabevi, 1999), 30.

⁵⁷ AC Ornstein - FP Hunkins, *Eğitim Programı Temeller, İlkeler ve Sorunlar* (Konya: Eğitim Yayınevi, 2014), 174.

⁵⁸ Koç, *Din Eğitiminde Etkili İletişim*, 198.

⁵⁹ Mehmet Zeki Aydın, *Din Öğretiminde Yöntemler ve Buldurma Yöntemi* (Ankara: Nobel Yayın Dağıtım, 1998), 78.

⁶⁰ Ahmet Cevizci, *Eğitim Sözlüğü* (İstanbul: Say Yayınları, 2010), 252.

⁶¹ Kılavuz, *Kuşaklararası Din Eğitimi*, 165.

kinlikleri, günümüz gençliğinin yaşadığı yalnızlık, anlamsızlık, değersizlik, idealsızlık vs. gibi, olumsuz duyguların ortaya çıkmasına imkân vermeyecek, hayatta karşılaştığı problemlerle daha kolay bir şekilde baş edebilme gücü ve cesaretini kazandıracaktır.⁶²

Gençlerin her geçen gün genişleyen ufkunu, öğrendiği bilgileri, yaşadığı davranışları ve değişimi olumlu yönde geliştirmeye katkıda bulunan⁶³, iyi insanlar olabilmeye hedefiyle onların beceri ve yeteneklerinin keşfedilmesine neden olan çok yönlü⁶⁴, unutulmaz etkinliklerle, iz bırakan davranışlar ve kişilikler sergilemede değerler eğitimi etkinliklerinin önemi çok büyüktür.⁶⁵ Gezi, gözlem, inceleme, deney gibi etkinliklerle öğrencinin ilgi ve ihtiyaçlarının doyurulmasına yardım etmek⁶⁶, etkinlikleri çeşitlendirmek ve zenginleştirmek,⁶⁷ zaman zaman yaşlı ve hasta ziyaretlerine gitmek, öğrenilen konuları arkadaşlarına ve büyüklere anlatacak fırsatlar oluşturmak, bilmece, bulmaca ve küçük çaplı yarışmalarla ilgiyi artırmaya çalışmak, pikniğe gitmek, oyun oynamak veya işlenen konuyu tiyatro, piyes ve müzik (ilahî, çocuk şarkıları) gibi etkinliklerle cazip hale getirmek de oldukça önemlidir.⁶⁸

Dünyanın çeşitli ülkelerinde de karakter eğitimi programı çerçevesinde hazırlanan programlarla hem farklı derslerin konuları ile bütünleşik olarak hem de program dışı etkinliklerle karakter eğitimi sürdürülmektedir.⁶⁹ Farklı dini bakış açıları ve değer yargılarına sahip öğrencilerin iş birliğine dayalı etkinlikleri, onların farklılıkları anlamasına, din eğitiminde çoğulcu modellerin geliştirilmesine yardımcı olacaktır.⁷⁰

⁶² Turgay Gündüz, *İslam, Gençlik ve Din Eğitimi: Kuramsal Bir Çalışma* (İstanbul: Düşünce Kitabevi, 2003), 231.

⁶³ Ahmet Çağlayan, *Ahlak Pusulası: Ahlak ve Değerler Eğitimi* (İstanbul: Değerler Eğitimi Merkezi Yayınları, 2005), 75.

⁶⁴ Çağlayan, *Ahlak Pusulası: Ahlak ve Değerler Eğitimi*, 87.

⁶⁵ Çağlayan, *Ahlak Pusulası: Ahlak ve Değerler Eğitimi*, 89.

⁶⁶ Mualla Selçuk, *Çocuğun Eğitiminde Dini Motifler* (Ankara: Türkiye Diyanet Vakfı, 1990), 107.

⁶⁷ Hökelekli, *Psikoloji, Din ve Eğitim Yönüyle İnsani Değerler*, 278.

⁶⁸ Mürüvvet Bilgiz, *Çocuk Eğitiminde Sevgi* (İstanbul: Beyan Yayınları, 2006), 37.

⁶⁹ Çağlayan, *Ahlak Pusulası: Ahlak ve Değerler Eğitimi*, 143.

⁷⁰ Mustafa Köylü, *Din Eğitiminde Çağdaş Konular* (İstanbul: Değerler Eğitimi Merkezi Yayınları, 2012), 115.

Yaparak yaşayarak öğrenme modeli benimsenen bu değer eğitimi projesinde etkinliklere dayalı karakter ve ahlak eğitimi temel yaklaşımdır. Bu hedefin gerçekleşmesinde temel araç eğitim öğretim içerisinde kullanılan etkinlikler olmaktadır. Araştırma sonucunda etkinliklerin kısmen yetersiz bulunması, üzerinde önemle durulması gereken bir husus olarak karşımıza çıkmaktadır. Bu sonuçlar çevresinde etkinliklerde yetersiz kısımların tespitinin yapılarak, eksik kalan bölümler tamamlanarak yeterli düzeye getirilmesi, faaliyetlerin uygulanmasını kolaylaştıracak, öğretilmek istenen değerlerin öğretilmesinde kolaylık sağlayacaktır.

4.4. İçerik ve Programların Yeterlilik Durumu

Diyanet personelinin %52'si, öğretmenlerin %62'si içerik ve programların yeterli olduğunu belirtmektedir. Bu sonuç Diyanet Gençlik Merkezlerinde uygulanan bu eğitimin içerik ve programının yeterli olmakla birlikte geliştirilmesi ve düzenlenmesi gerektiğini ifade etmektedir.

Program öğretimde amaçlara ulaşabilmek için, tekniklerin, işlenecek konunun, araç-gereç ve kaynakların bir bütünlük oluşturacak biçimde düzenlenerek hizmete sunulmasında izlenen bir yoldur. İçeriğin öğrencilere en etkili biçimde "nasıl" kazandırılacağı sorusu bizi programa götürür. Zihinsel yeti ve yeteneklerin geliştirilmesi, kafaya doldurulan bilgiler yoluyla değil, bilgilerin kazandırılmasında başvurulan çeşitli yol ve yöntemlerle sağlanır.⁷¹ Bloom'a göre, "Her öğrenciye ihtiyaç duyduğu zaman ve ek öğrenme imkânı sağlandığında herkes, belirlenen öğrenme seviyesine ulaşabilir."⁷²

Eğitim öğretim programlarının zenginleştirilmesi ile öğrenme ortamları farklı kişisel özellikler gösteren öğrenciler için zevkli ve eğlenceli hale gelirken öğrenme oranı da yükseltilebilir, eğitim öğretimin etkinliği arttırılabilir. Buna göre değerler eğitiminin programlanması, tartışılması aklın süzgecinden geçirilmesi önemlidir. Öğrencilerin gelişim düzeyleri göz önünde bulundurularak akılcı bir yaklaşımla karakter ve ahlakın olumlu yönde etkileyen ona kimliğini, sorumluluklarını hatırlatan bu rehberlik önemsenmelidir.⁷³ Bunun için din

⁷¹ Mitat Enç, *Eğitim Ruhbilimi* (İstanbul: İnkilâp ve Aka Kitabevleri, 1981), 205.

⁷² Benjamin Samuel Bloom - Durmuş Ali Özçelik, *İnsan Nitelikleri ve Okulda Öğrenme* (Ankara: Pegem Akademi, 2012).

⁷³ Çağlayan, *Ahlak Pusulası: Ahlak ve Değerler Eğitimi*, 75.

öğretimi ortamlarının fiziki, sosyal, psikolojik boyutlarının da öğrenenlerin özellikleri, bireysel farklılıkları, programların amaçları, öğretim, öğrenme ilke ve yöntemleri gibi hususlar göz önünde bulundurularak tasarlanması ve düzenlenmesi önemlidir.⁷⁴

Alanda geçerliliği olan bilimsel yöntemler çerçevesinde geliştirilen içerik ve programların zenginleştirilmesinin ve yaygınlaştırılmasının bu projede önemli bir ihtiyacı karşılayacağı ve projenin amacına hizmet etmesi konusunda daha etkili olmasına aracılık edeceği söylenebilir.

4.5. DİB-GSB ve MEB'in Kurumsal Olarak Faaliyetlere Desteği

Öğretmenlerin, %40'ı Gençlik Spor İl Müdürlüğü'nün çalışmalarına desteğini yeterli bulmakta, %52'si İl Millî Eğitim Müdürlüğü'nün desteğini yeterli bulmakta, %66'sı İl Müftülüğü'nün çalışmalarına desteğini yeterli bulmakta, %68'i okul müdürlerinin desteğini yeterli bulmaktadır.

Diyanet personelinin %66'sı Diyanet İşleri Başkanlığı ve İl Müftülüğü'nün maddi ve manevi olarak destek sağladığını belirtmiştir.

Böylece proje kapsamında sunulan kurumsal desteğin Gençlik Spor İl Müdürlüğüne sunulan desteğin yetersiz olduğu, Millî Eğitim Müdürlüğü tarafından sunulan desteğin katılımcıların yarısı tarafından yeterli görülmele birlikte geliştirilmesi gerektiği, İl Müftülüklerinin desteği ise diğer kurumlara göre daha fazla destek verdikleri ve bu desteğin yeterli olduğu görülmektedir.

Burada örgütsel öğrenme kavramı öne çıkmaktadır.⁷⁵ Eğitim kurumlarının da tıpkı canlı sistemler gibi yaşamlarını idame ettirmek için çevresinden haberdar olup aynı ortamı yaşadıkları çevrelere uyum gösterme yeteneğine haiz olmaları beklenmektedir.⁷⁶ Eğitim öğretim imkanları noktasında maddî ve manevî yönden ilerlemeler teşvik edilmeli, etkin bir yönlendirme sistemi kurgulanmalı, bireysel ve kurumsal destek sistemleri artırılmalı hatta kurumsal yapılar bu teşviklere odaklı hale getirilmelidir.⁷⁷

⁷⁴ Korkmaz, *Din Öğretimi Teknolojisi ve Materyal Geliştirme*, 145.

⁷⁵ Ali Murat Sünbül, *Eğitim Gelişim ve Değişim 1* (Konya: Eğitim Yayınevi, 2012), 32.

⁷⁶ Selim Yazıcı, *Öğrenen Organizasyonlar* (İstanbul: Alfa Basım Yayın, 2001), 52.

⁷⁷ Selma Dünder - Muhsin Hesapçuoğlu, *Türkiye'de Eğitimde Fırsat Eşitliği ve Postmodernizm* (İstanbul: Eğitim Yayınevi, 2011), 68.

Eğitime odaklı hizmet veren örgütlerde sistematik bir biçimde problem çözebilen, yeni yaklaşımlar keşfeden, başarı ve hatalarını gözden geçirerek tecrübelerinden ders çıkaran, farklı sektörleri gözlemleyerek iyi uygulamaları kendine adapte edebilen, bilgi yaratan ve kendi içinde süratle bilgiyi paylaşan, çalışanları vasıtasıyla sinerji yaratan, kısacası sürekli öğrenerek sürekli iyileştirme anlayışını hayata geçirebilen yapı tesis edilmelidir.⁷⁸

Bu çerçevede ortak kurumların aynı hedefe hizmet etme bilinci içerisinde örgütlenmesi ve bu örgütlenme kapsamında karşılıklı iletişime önem vererek gerekli desteğin sağlanması önem arz etmektedir.

4.6. Diyanet Personeli, Öğretmen, Gönüllü Rehber Öğrencilerin İlgi ve Alaka düzeyleri

Öğrencilerin %91'i gençlik merkezi sorumlularının davranışlarından memnun kaldığını, %81'inin gönüllü rehber öğrencilerin davranışlarından memnun kaldığını, %73'ünün gönüllü rehber öğrenciler ile etkinlikler gerçekleştirdiğini ve gönüllü rehber öğrencilerin yeterince ilgilendiğini, velilerin %93'ü değerler kulübü öğretmeninden memnun olduğunu, %87'si gençlik merkezi personelinden memnun olduğunu, öğretmenlerin %62'si gönüllü rehber öğrencilerinin değerler kulübü öğrencilerinden memnun olduğunu, Diyanet personelinin %70'i gönüllü rehber öğrencilerin değerler kulübü öğrencilerinin yaklaşımlarından memnun olduklarını belirtmişlerdir.

Bu sonuç, etkili öğretimin sağlanmasında tüm ilgililerin yönetici, öğretmen, veli ve diğerlerinin iş birliği ve içten çabalarının gerekliliğini hatırlatmaktadır⁷⁹. Örgütlerin birtakım sonuçlara ulaşma işlevi ve verimliliği ancak insan öğesinin varlığı ve sisteme girişi ile anlam kazanmaktadır. İnsan bir anlamda örgütlerin hem amacı hem de aracı olmaktadır.⁸⁰ Böylece öğrenme, bireysel, ekip ve örgütsel vizyonların paylaşılıp, uyumlaştırılması ile etkinlik kazanacaktır.⁸¹

⁷⁸ Sünbül, *Eğitim Gelişim ve Değişim 1*, 32.

⁷⁹ Sünbül, *Eğitim Gelişim ve Değişim 1*, 53.

⁸⁰ Aytaç Açıkalın, *Teknik ve Toplumsal Yönleriyle Okul Yöneticiliği* (Ankara: Pegem Akademi, 1994), 3.

⁸¹ Yazıcı, *Öğrenen Organizasyonlar*, 88.

Buradaki iş birliği iyi planlanmış ve tasarlanmış olmalı; bireysel ve örgütsel hedeflerin uyumlu olmasını göz önünde bulundurmalıdır. Bu, zamanla sağlanabilecek bir süreç olduğundan etkinliklerinde devamlılığa özen göstermesi önem arz etmektedir. Bu bakımdan örgütsel öğrenme faaliyetlerin bir parçası olmak zorundadır.⁸²

Eğitim faaliyetlerinin girdisi ve çıktısı insandır. Girdiyi çevreden alır, belirli bir eğitim sürecinden sonra ürünü tekrar çevreye verir. Bu yüzden çevreyle sıkı bir ilişki içindedir. Bu iş birliğinin tam olarak gerçekleştiği örgütlerde örgüt amacına ulaşır, gerçekleşmeyen örgütlerde ise eğitim örgütü tam olarak amacına ulaşamaz, sorunlar ortaya çıkar.⁸³ Örgütsel etkililik, bir örgütün amaçlarını gerçekleştirebilecek düzeyde verimliliğini, sağlığını, diriliğini, topluma yararlılığını sürdürebilmesidir.⁸⁴ Eğitim kurumlarının en önemli işlevlerinden birisi; bireyi kendisiyle ve toplumla barışık kılmaktır. Bu bağlamda, topluma ve kendisine yararlı bireyler yetiştirmek esastır. Başka bir deyişle, hayattan zevk alan mutlu bireyler yetiştirmek eğitim kurumlarının en önemli amacıdır.⁸⁵

Örgütsel etkililiğe, dolayısıyla başarıya ulaşmak için kurumların amaçlarını açık bir şekilde planlamaları, bu amaçlara ulaşmak için sistemli çalışmaları; belirlenen strateji ve uygulamalarıyla değişen dünyaya uyum sağlamaya çalışmaları gerekmektedir. Aksi halde örgütsel etkililikten söz edilemez.⁸⁶

Uygulamanın ana dayanağı velilerin ve çevre paydaşlarının öğrenme faaliyetinde aktif rol alması beklenmektedir. Elde edilen sonuçlar etkinliklere katılımın artırılması için önlemler alınması gerektiğini göstermektedir. Bu çerçevede eksiklerin ele alınarak katılımın artırılması konusunda gerekli tedbirlerin alınması ve istendik düzeye çıkarılması faaliyetlerin artırılması daha aktif öğrenme ortamı sunarak, hedeflenen eğitim faaliyetinin amacına ulaşmasında etkili olabileceği söylenebilir.

⁸² Nevin Saylan, *Eğitim Bilimine Giriş (6. Baskı)* (Ankara: Anı Yayıncılık, 2012), 340.

⁸³ Tahsin Akçay, *Eğitimde Temel Boyut İnsan* (İstanbul: Yağmur Yayınları, 2012), 96.

⁸⁴ İbrahim Ethem Başaran, *Örgütsel Davranışın Yönetimi* (Ankara: Ankara Üniversitesi Eğitim Fakültesi, 1982), 24.

⁸⁵ Yeliz Çelikten, *Eğitim, Örgüt ve Liderlik* (İstanbul: Eğitim Yayınevi, 2017), 53.

⁸⁶ Suna Tarhan, *İlköğretim Okullarındaki Öğretmenlerin Etkili Okul Algıları* (Ankara: Beykent Üniversitesi, Yüksek Lisans Tezi, 2008), 75.

4.7. Öğrencilerin Gençlik Merkezlerine İlgisi, İstek ve Aidiyeti

Öğrencilerin %87'6'sı boş zamanlarında Diyanet Gençlik Merkezine gitmek istediğini, %75'i gençlik merkezlerini beğendiğini, %88'i Diyanet Gençlik Merkezlerinde vakit geçirmekten mutlu olduğunu, %93'ünün değerler kulübü öğrencisi olmaktan mutlu olduğunu, öğretmenlerin %73,2'si öğrencilerin gençlik merkezlerine katılımı konusunda çok istekli olduklarını belirtmişlerdir.

Çocuklarla dini yaşantıları gözlemleyecekleri ortak paylaşım alanları ve duygusal iletişim atmosferi oluşturulmalıdır. Buralardaki zengin yaşantılar ve bol uyaranlarla çocukların soru sormalarına fırsatlar verilmeli, soruları da önemsenerek, anlayacakları biçimde ve doğru olarak cevaplandırılmalıdır.⁸⁷ Kişinin mensubu olduğu gruba bağlılığı, güveni ve attığı değer arttıkça onun grubun görüş ve inançlarından etkilenme derecesi artarken, dış kaynaklardan gelen iletişimden etkilenme derecesi azalır.⁸⁸

Bu sonuçlar bu merkezlerin gençler açısından rağbet edilen yer olması, öğrencilerin ilgi istek ve ihtiyaçları doğrultusunda faaliyet gösterdiği sonucu ortaya koymaktadır.

4.8. Görevlilerin Öğrenci Velileriyle İş Birliği

Velilerin değerler kulübü öğretmeni ile %33,9'u hiç görüşmediğini, %66,1'i belli aralıklarla görüştüğünü (%31 ayda bir, %24,5 haftada bir, %10,6 haftada birden fazla) belirtmiştir. Velilerin gençlik merkezi görevlisi ile %62'3'ü hiç görüşmediğini, %37,7'si belli aralıklarla (%20,9'u ayda bir, %12,8'i haftada bir, %4,1'i haftada birden fazla) görüştüğünü belirtmişlerdir. Velilerin %53,2'si gençlik merkezini ziyaret ettiklerini, %46'8'i ziyaret etmediklerini ifade etmişlerdir.

Öğretmenlerin %33'ü öğrenci velileriyle ayda bir toplantı yaptıklarını, %47'si öğrenci velilerinin öğretmenlerle iletişime geçerek etkinliklerde destek verdiklerini, Diyanet personelinin %25'i öğrenci velileriyle ayda bir toplantı yaptıklarını, %28'i öğrenci velilerinin iletişime girerek etkinliklerde destek verdiklerini belirtmişlerdir.

⁸⁷ Koç, *Din Eğitiminde Etkili İletişim*, 180.

⁸⁸ Koç, *Din Eğitiminde Etkili İletişim*, 264.

Velilerin değerler kulübü öğretmenleri ve gençlik merkezi görevlisi ve değerler kulübü öğretmenleri ile düzenli görüşmeleri yeterli düzeyde yapılmadıkları görülmektedir. Ayrıca velilerin yarıya yakınının gençlik merkezini hiç ziyaret etmedikleri ortaya çıkmıştır. Eğitimde süreklilik için veli desteği önemlidir. Velilerin sürece dahil edilmesi için gerekli düzenleme ve etkinliklerin yapılması eğitim niteliği için değerlidir.

Günümüzde ailelerin çocuklarıyla geçirdikleri süre gittikçe düşmüştür.⁸⁹ Bu da iletişim ve iş birliğini azaltmaktadır. İletişimi sadece konuşma yoluyla olduğunu düşünmek yanıltıcı olabilir. İletişim anlamda buluşma ve değerlerin kesişmesidir.⁹⁰ Nitekim bir öğrenci, öğretmenin kendisiyle benzer ilgileri, inançları, tutumları, olduğuna inanırsa, onun dersiyle daha yakından ilgilenir. Hatta öğretmenin öğrencisiyle aynı değerleri taşıyorsa bile, onların kişiliklerine, değerlerine, inançlarına saygı duyması bile iletişimi kolaylaştırır. Şu durumda din eğitimi öğretmenlerine düşen görevlerden birisinin öğrencilerini iyi tanımak; onların geçmiş yaşantılarından, ilgi ihtiyaç, beklentilerinden haberdar olmak, öğretim süreçlerinde bunlardan yararlanmak olduğu söylenebilir.⁹¹

4.9. Öğretmen ve Diyanet Personeli Arasındaki İş Birliği

Öğretmenlerin %54'ü koordinatör ve üst birimlerle iletişiminin yeterli olduğunu. Diyanet personelinin %63'ü Millî Eğitim Bakanlığı personelinin yeterli düzeyde iş birliği yaptığını, %46'sı GSB personellerinin yeterli düzeyde iş birliği yaptığını, %45'i İl Millî Eğitim Müdürlüğü'nün çalışmalarına desteğini yeterli bulduğunu, %50'si okul müdürlerinin çalışmalarına desteğini yeterli bulduğunu belirtmişlerdir.

Gençlere yönelik dini iletişimde, kendi kendilerine seçim yapabilme ve karar verebilmelerine destek olacak, yol gösterecek bir rehberlik gerekir. Bununla gençlerin değerleri keşfetme, özenme, modelleme, dini şahsiyetlerle özdeşim kurmalarına yol açan bir iletişim ön plana çıkarılmış olmaktadır. Bu-

⁸⁹ Mehmet Akif Kılavuz, *Kuşaklararası Din Eğitimi* (İstanbul: Düşünce Kitabevi, 2011), 85.

⁹⁰ Halil İbrahim Yalın, *Öğretim Teknolojileri ve Materyal Geliştirme* (Ankara: Nobel Yayın Dağıtım, 2006), 12.

⁹¹ Cebeci Suat, *Din Eğitimi Bilimi ve Türkiye'de Din Eğitimi* (Ankara: Akçağ Yayınları, 2015), 28.

nu başarabilmek için öğretmen ve diyanet personeli arasındaki iş birliği mühim rol oynamaktadır.⁹²

4.10. Faaliyetlerin Öğrenciler Üzerindeki Etkisi/Kazanımları

Velilerin %65'i Diyanet Gençlik Merkezlerindeki faaliyetlere katıldıktan sonra çocuğunda olumlu davranış değişikliği gözlediğini, %60'ı ebeveynine karşı olumlu davranış değişikliği gözlemediğini, %58'i çocuğunun kendi işlerini yapma becerisinin geliştiğini, %59'u sorumluluk sahibi olmaya başladığını, %74'ü daha dürüst davranmaya başladığını, %51'i daha sabırlı olmaya başladığını, %71'i dostane ilişkiler geliştirmeye başladığını, %79'u daha yardımsever olmaya başladığını, %78'i millî değerler konusunda daha duyarlı olmaya başladığını belirtmiştir.

Öğretmenlerin %50'si öğrencilerin rehber öğretmenleri rol model aldıklarını, %68'i öğrencilerin çalışmalar sürecindeki tavır ve tutumlarından memnun olduklarını, %59'u öğrencilerde olumlu davranış değişikliği gözlemediğini, %61'i etkinliklerin öğrencilere değer kazandırmada başarılı olduğunu düşündüğünü, %59'u etkinliklerin öğrencilere özdenetim becerisi kazandırdığını belirtmişlerdir.

Diyanet personelinin %45'i öğrencilerin rehber öğrencileri rol model aldıklarını %70'i öğrencilerin tavır ve tutumlarından memnun olduklarını, %64'ü olumlu davranış değişikliği gösterdiğini, %72'si değer kazandırmada başarılı olduğunu, %59'u öğrencilere özdenetim becerisi kazandırdığını ifade etmişlerdir.

Eğitimin hedefe varmasında, etkili bir anlatım kadar, öğrenciyi kendi gerçekliği içinde anlamak da belirleyicidir.⁹³ Bunun için de dini iletişim ve etkileşimin rolü büyüktür. Dini iletişimde duygu boyutuna ağırlık verilerek, basit anlaşılabilir bilginin yanında somut dini uygulamalar, model davranışlar ve iyi örnekler sunulmalıdır. Gençlerin görmeleri, duymaları, dokunmaları, izlemeleri sağlanmalı ve edindikleri izlenimler, gözlemler, duygu ve düşünceler samimiyetle paylaşılmalıdır.⁹⁴ Bunun yanında çevresine duyarlı, ahenkli

⁹² Koç, *Din Eğitiminde Etkili İletişim*,180.

⁹³ Yusuf Batar, *Empatik Din Eğitimi* (İstanbul: Elips Kitap, 2011), 72.

⁹⁴ Koç, *Din Eğitiminde Etkili İletişim*, 43.

ilişkiler kurabilen bireyler yetiştirmek önemlidir. Böylece İslam dini, insanlığa getirdiği yeni değerler ve bu değerler istikametinde insanların inanç, düşünce ve davranışlarını değiştirme hedefi itibariyle bir öğretim ve öğrenme faaliyeti olarak başlamıştır. Kapsamlı bir medeniyet projesi şeklinde bütün insanları hedef alan son ilahi din olması hasebiyle de sürekli bir eğitim-öğretim olarak devam etmiştir.⁹⁵

Eğitim aynı zamanda iletişimdir. Öğrencilerin kendi aralarında iletişimi kadar öğretmen, Diyanet personeli ve çevrelerindeki eğitimin paydaşlarıyla da iletişim öğrencinin istedik davranışlar edinmesini sağlamaktadır. Bulgular öğrencilerin rol model aldıklarını göstermektedir.

4.11. Diyanet Gençlik Merkezi ve Proje Faaliyetlerinden Olumlu Şekilde Bahsedilmesi

Velilerin %88'i çocuğunun gençlik merkezindeki faaliyetlerden olumlu şekilde bahsettiğini, öğretmenlerin %73'ü öğrencilerin etkinliklerle ilgili okuldaki diğer arkadaşlarına bahsettiklerini belirtmiştir.

Eğitim sürecini şekillendiren önemli unsurlardan bir tanesi de ortamdır. Öğretim ortamı içinde gerçekleşir. Bu ortamın psikolojik ve fiziksel şartları, dini mesajların yorumlanmasını büyük ölçüde etkiler.⁹⁶ Diyanet Gençlik Merkezleri öğrencilere olumlu öğrenme ortamı sunmaktadır. Bulgular incelendiğinde öğrencilerin bu merkezlerden memnun oldukları görülmektedir.

4.12. Etkinliklere katılım

Öğretmenlerin %55'i gönüllü rehber öğrencilerin düzenli katılım sağladığını, %57'si gönüllü rehber öğrencilerle birlikte etkinlik gerçekleştirdiğini, %54'ü rehber öğrencilerin yeterli düzeyde katkı sağladığını belirtmişlerdir.

Diyanet personelinin %69'u öğrencilerin gençlik merkezlerine katılımını yeterli bulmaktadır.

Diyanet personelinin %54'ü gönüllü rehber öğrencilerin düzenli katılım sağladıklarını, %66'sı rehber öğrencilerle birlikte düzenli etkinlik gerçekleştirdiğini belirtmektedirler.

⁹⁵ Batar, *Empatik Din Eğitimi*, 45.

⁹⁶ Koç, *Din Eğitiminde Etkili İletişim*, 72.

4.13. Öğretmen ve Diyanet Personelinin Değerler Eğitimi Etkinlikleri Konusundaki Görüşleri

Öğretmenlerin %25,5 değerler eğitimi çalışmalarına katılma konusunda istekli olduklarını, %53,6'sı projede görev almaya devam etmek istediğini, %26,6'sı yaz tatilinde gençlik merkezlerinde değerler eğitimi kursları açmak istediğini belirtmişlerdir.

Diyanet personelinin %70'i yaz tatilinde gençlik merkezinde değerler eğitimi kursları açmak istediğini belirtmiştir.

Bulgular öğretmenlerin eğitim çalışmalarına katılımın oldukça düşük olduğunu göstermektedir. Bu durum eğitim-öğretim faaliyetlerinde istenilen hedefe ulaşılmasını zorlaştırabilir. Bundan dolayı öğretmenlerin örgütsel bağlılığını arttıracak, onları teşvik edecek önlemler almaları gerekmektedir. "Bireysel ihtiyaçların karşılanma düzeyi, işten sağlanan doyum, örgütsel amaçları benimseme düzeyi, karar katılma derecesi, yönetici davranışı" olarak tanımlanan⁹⁷ örgütsel davranış o kurumun en önemli yatırımlarından biridir. Bu nedenle çalışanların örgütsel bağlılıklarının artması, adanmışlık düzeylerinin gelişmesi ve iş doyumlarının artması için çağdaş bir yönetim anlayışı sergilenmeli ve insana gerekli değeri vererek onların gücünü etkili ve verimli kullanarak örgütlerin sürekli olarak gelişmesine katkı sağlamak gerekir.⁹⁸

5. Öneriler

Araştırma sonucunda elde edilen verilerden değerler eğitimi etkinliği olan "Çevreme Duyarlıyım, Değerlerime Sahip Çıkıyorum (ÇEDES) Projesi"nin daha uygun zeminde gençlere ulaşabilmesi için birtakım öneriler geliştirilmiştir. Bu öneriler şu şekilde sıralanabilir:

Şehir merkezleri haricinde, kırsal kesim de de gruplandırılarak Diyanet Gençlik Merkezleri tesis edilebilir.

Paydaş kurumlar arasında üst düzey takip ve koordinasyon güçlendirilebilir, tek merkezden yönetilebilir.

⁹⁷ Feyyat Gökçe - Pınar Bağçeli Kahraman, "Etkili Okulun Bileşenleri: Bursa İli Örneği", *Uludağ Üniversitesi Eğitim Fakültesi Dergisi* 23/1 (2010), 178.

⁹⁸ Çelikten, *Eğitim, Örgüt ve Liderlik*, 89.

Çalışmaların koordinasyonunu sağlayan il koordinatörü öğretmenlerin üzerlerindeki ders yüklerini ve diğer sorumluluklarını azaltacak çözümler bulunulabilir.

İl içi-dışı kamp, izcilik, gezi faaliyetleri artırılabilir.

Öğretmen, manevi danışman ve öğrenci için değerler eğitimi içerikleri oluşturulabilir.

İlgili kurumlar tarafından Diyanet Gençlik Merkezlerine eğitim-öğretim faaliyetlerinde kullanılacak araç gereç temini sağlanabilir.

Gençlik merkezlerinde eğitim-öğretim faaliyetlerinde kullanılacak etkinlik hazırlanabilir.

Değerler eğitiminin daha etkili verilebilmesi için içerik geliştirilebilir.

Paydaş kurumların koordinasyonu için her kurumdan katılım sağlanan kurul oluşturulmalı ve kurumların desteği daha etkin hale getirilebilir.

Diyanet personeli, öğretmen, gönüllü rehber öğrencilerin faaliyetlerdeki etkinliğini arttıracak ve onları teşvik edecek tedbirler alınabilir.

Öğrencilerin gençlik merkezlerine ilgi istek ve aidiyetlerini arttıracak, bu duyguyu zinde tutacak önlemler alınabilir.

Velilerin görevlilerle irtibatını arttıracak, paydaşlarla iş birliği oluşturacak, sürece müdahil olmalarını sağlayacak tedbirler alınabilir.

Projenin daha etkili ve verimli olabilmesi için merkezi bir bütçe ayrılabilir.

Değerler kulübü öğrencileri gönüllü olarak belirli bir sistematik takiple sarmal ve düzenli bir şekilde her yıl değerler çalışması içerisinde tutulabilir.

Kaynakça

Açıkalın, Aytaç. *Teknik ve Toplumsal Yönleriyle Okul Yöneticiliği*. Ankara: Pegem Akademi, 1994.

Aile Araştırma Kurumu. *Türk Ailesinde Adölesanların Sorunları*. Ankara: Başbakanlık Aile Araştırmaları Kurumu, 1997.

- Akbaş, Oktay. "Değer Eğitimi Akımlarına Genel Bir Bakış". *Değerler Eğitimi Dergisi* 6/16 (2008), 9-27.
- Akçay, Tahsin. *Eğitimde Temel Boyut İnsan*. İstanbul: Yağmur Yayınları, 2012.
- Akgül, Aziz - Çevik, Osman. *İstatistiksel Analiz Teknikleri "SPSS'te İşletme Yönetimi Uygulamaları*. Ankara: Emek Ofset Ltd, 2003.
- Aksoy, Özay Nuri. "Lise Gençlik Değerlerinin Sosyolojik Analizi Balıkesir Örneği". *Sosyal Bilimler Akademi Dergisi* 2/2 (2021), 166-189.
- Ataç, Ömer. *Gençlerin Gençlik Merkezleri Faaliyetlerine İlişkin Tutumlarının İncelenmesi*. Düzce: Düzce Üniversitesi, Sağlık Bilimleri Enstitüsü, 2018.
- Aydın, M Şevki. "Öğretmen Yetiştiren Kurumlar Olarak İlahiyat Fakülteleri". *Erciyes Üniversitesi Sosyal Bilimler Enstitüsü Dergisi* 1/6 (1995).
- Aydın, Mehmet Zeki. *Din Öğretiminde Yöntemler ve Buldurma Yöntemi*. Ankara: Nobel Yayın Dağıtım, 1998.
- Aydın, Mustafa. "Gençliğin Dini ve Ahlaki Değerleri". *Gençlik Dönemi ve Eğitimi II*. İstanbul: Ensar Neşriyat, 2003.
- Bacanlı, Hasan - Dombaycı, Mehmet. "Değer Eğitiminde Değer Boyutlandırma Yaklaşımı". *II. Uluslararası Değerler ve Eğitimi*. 889-912. İstanbul: Dem Yayınları, 2012.
- Başaran, İbrahim Ethem. *Örgütsel Davranışın Yönetimi*. Ankara: Ankara Üniversitesi Eğitim Fakültesi, 1982.
- Batar, Yusuf. *Empatik Din Eğitimi*. İstanbul: Elips Kitap, 2011.
- Bilen, Mürüvvet. *Plandan Uygulamaya Öğretim*. İstanbul: Anı Yayıncılık, 2002.
- Bilgiz, Mürüvvet. *Çocuk Eğitiminde Sevgi*. İstanbul: Beyan Yayınları, 2006.
- Birsen, Gökçe. *Orta Öğretim Gençliğinin Beklenti ve Sorunları, Milli Eğitim Gençlik ve Spor Bakanlığı*. Ankara: Milli Eğitim Gençlik ve Spor Bakanlığı, 1984.
- Bloom, Benjamin Samuel - Özçelik, Durmuş Ali. *İnsan Nitelikleri ve Okulda Öğrenme*. Ankara: Pegem Akademi, 2012.

- Büyüköztürk, Şener vd. *Bilimsel Araştırma Yöntemleri*. Pegem. Ankara: Pegem, 2017.
- Cebeci, Suat. *Din Eğitimi Bilimi ve Türkiye'de Din Eğitimi*. Ankara: Akçağ Yayınları, 2015.
- Cevizci, Ahmet. *Eğitim Sözlüğü*. İstanbul: Say Yayınları, 2010.
- Cılga, İbrahim. "Gençlerin Gelişiminde ve Madde Kullanımlarını Önlemede Gençlik Merkezlerinin Rolü". *Sosyal Politika Çalışmaları Dergisi* 4/4 (2021), 128-175.
- Çağlayan, Ahmet. *Ahlak Pusulası: Ahlak ve Değerler Eğitimi*. İstanbul: Değerler Eğitimi Merkezi Yayınları, 2005.
- Çelikkaya, Hasan. *Fonksiyonel Eğitim Sosyolojisi*. İstanbul: Alfa Basım Yayın, 1998.
- Çelikten, Yeliz. *Eğitim, Örgüt ve Liderlik*. İstanbul: Eğitim Yayınevi, 2017.
- "Çevreme Duyarlıyım, Değerlerime Sahip Çıkıyorum Projesi İş Birliği Protokolü". Erişim 13 Eylül 2022. <https://dinhizmetleri.diyadin.gov.tr/Documents/%C3%87evreme%20uyarlı%C4%B1y%C4%B1m%20Protokol%C3%BC.pdf>
- "Çevreme Duyarlıyım, Değerlerime Sahip Çıkıyorum Projesi Uygulama Usul ve Esasları". Erişim 23 Eylül 2022. <https://dogm.meb.gov.tr/>
- Çınar, Fatih. "Gençlik Değerler ve Bağımlılık Profilleri Üzerine Bir Araştırma". *Süleyman Demirel Üniversitesi İlahiyat Fakültesi Dergisi* 43 (2019), 164-186.
- Dikeç, Gül. "Gençlik Merkezini Kullanan Bir Grup Ergende Akıllı Telefon Bağımlılığı ile Sosyal Medyadaki Sosyal Kaygıları Arasındaki İlişki ve Et-kileyen Faktörler". *Bağımlılık Dergisi* 21/2 (2020), 99-107.
- "Din Eğitimi Alanı, Değerler Eğitimi Kurs Programı", Erişim 20 Eylül 2022
- Doğan, Recai - Tosun, Cemal. *Din Kültürü ve Ahlak Bilgisi Öğretimi Özel Öğretim Yöntemleri*. Ankara: Pegem Akademi, 2003.

- Dündar, Selma - Hesapçıoğlu, Muhsin. *Türkiye’de Eğitimde Fırsat Eşitliği ve Postmodernizm*. İstanbul: Eğitim Yayınevi, 2011.
- Düzgüner, Sevde. “Değişen Dünyada Gençlik ve Değerler”. *T.C. Gençlik ve Spor Bakanlığı Gençlik Araştırmaları Dergisi* 3/3 (2015), 105-126.
- Ekici, Kübra Kamer. “Gençliğe Değer Projesinin Din Eğitimi Kapsamında Değerlendirilmesi”. *Bartın Üniversitesi İslami İlimler Fakültesi Dergisi* 17 (2022), 38-60.
- Enç, Mitat. *Eğitim Ruhbilimi*. İstanbul: İnkilâp ve Aka Kitabevleri, 1981.
- Eraslan, Levent - Erdoğan, Erdi. “Değerler, Gençlik ve Sivil Toplum Kuruluşları”. *Sakarya Üniversitesi Eğitim Fakültesi Dergisi* 5/2 (2015), 122-139.
- Erginer, Aysun. *Avrupa Birliği Eğitim Sistemleri*. Ankara: Pegem Akademi, 2006.
- Ersan, Ersoy. “Değişen Değerler Dünyasında Gençliğin Ahlâkla İmtihanı”. *Uluslararası Gençler ve Değerler Sempozyumu Kitabı*. 270-284. İstanbul: Korint Yayıncılık, 2014.
- Gökçe, Feyyat - Kahraman, Pınar Bağçeli. “Etkili Okulun Bileşenleri: Bursa İli Örneği”. *Uludağ Üniversitesi Eğitim Fakültesi Dergisi* 23/1 (2010), 173-206.
- Gündüz, Turgay. *İslam, Gençlik ve Din Eğitimi: Kuramsal Bir Çalışma*. İstanbul: Düşünce Kitabevi, 2003.
- Güngör, Özcan. “1.5 ve 2. Nesil Türk Gençlerinin Ailede Dini Sosyalleşmeleri: New Jersey, USA örneği”. *Ankara Üniversitesi İlahiyat Fakültesi Dergisi* 53/2 (2012), 36-71.
- Hökelekli, Hayati. *Psikoloji, Din ve Eğitim Yönüyle İnsani Değerler*. İstanbul: Değerler Eğitimi Merkezi Yayınları, 2013.
- İnce, Abdullah. *Türkiye Gençlik Makaleleri Bibliyografyası (1953-2021)*. Konya: Neu Yayınları, 2022.
- Kaymakcan, Recep - Meydan, Hasan. *Ahlak, Değerler ve Eğitimi*. İstanbul: Dem Yayınları, 2016.

- Kılavuz, Mehmet Akif. *Kuşaklararası Din Eğitimi*. İstanbul: Düşünce Kitabevi, 2011.
- Koç, Ahmet. *Din Eğitiminde Etkili İletişim*. İstanbul: Rağbet Yayınları, 2011.
- Koç, Mustafa. "Diyanet İşleri Başkanlığı'nın Öğrenci Yurtları ve Gençlik Merkezlerindeki Manevi Danışmanlık ve Rehberlik Hizmetleri (2013-2021): Sınırlılıklar ve Bir Eğitim Programı Önerisi". *Türk Manevi Danışmanlık ve Rehberlik Dergisi* 3 (2021), 135-201.
- Kolcu, Merve. "Gençlik Merkezini Kullanan Ergenlerde (13-20 Yaş) Akıllı Telefon Kullanımının Uyku Kalitesine Etkisi". *Anadolu Hemşirelik ve Sağlık Bilimleri Dergisi* 24/4 (2021), 512-519.
- Konrad, Adenauer. *Türk Gençliği 98:Suskun Kitle Büyüteç Altında*. Ankara: Konrad Adenauer Vakfı, 1999.
- Konrad, Adenauer. *Türkiye Gençlik Araştırması*. İstanbul: Konrad Adenauer Vakfı, 2021.
- Korkmaz, Mehmet. *Din Öğretimi Teknolojisi ve Materyal Geliştirme*. Kayseri: Tezmer Yayınları, 2014.
- Köylü, Mustafa. *Din Eğitiminde Çağdaş Konular*. İstanbul: Değerler Eğitimi Merkezi Yayınları, 2012.
- Meydan, Hasan. *İlköğretim Okullarında Değerler ve Karakter Eğitimi*. Doktora Tezi, Sakarya Üniversitesi, 2012.
- Ornstein, AC - Hunkins, FP. *Eğitim Programı Temeller, İlkeler ve Sorunlar*. Konya: Eğitim Yayınevi, 2014.
- Öğretici, Bekir. "Cami Merkezli Din Eğitimi Kapsamında 'Cami Gençlik Buluşmalarının' Önemi: Ümraniye Örneği". *Uluslararası Sosyal Araştırmalar Dergisi* 12/67 (2019), 729-737.
- Özensel, Ertan. *Türk Gençliğinin Değerleri (Liseli Gençlik Üzerine Bir Araştırma)*. Doktora Tezi, Sakarya Üniversitesi, 2004.
- Saylan, Nevin. *Eğitim Bilimine Giriş (6. Baskı)*. Ankara: Anı Yayıncılık, 2012.

- Selçuk, Mualla. *Çocuğun Eğitiminde Dini Motifler*. Ankara: Türkiye Diyanet Vakfı, 1990.
- Sünbül, Ali Murat. *Eğitim Gelişim ve Değişim 1*. Konya: Eğitim Yayınevi, 2012.
- Söylev, Ömer Faruk. *Manevi Bakım ve Danışma Psikolojisi Kavram Kuram ve Uygulamalar*. Ankara: Diyanet İşleri Başkanlığı Yayınları, 2020.
- Şener, Merve - Büyükyılmaz, Ozan. "Gönüllü Çalışma ve Örgütsel Vatandaşlık Davranışı: Karabük Gençlik Merkezinde Bir Araştırma". *Yönetim, Ekonomi ve Pazarlama Araştırmaları Dergisi* 5/2 (2021), 95-110.
- Şirin, Ahmet. *Gençlerin Değerler Sıralaması Üzerine Bir Araştırma*. Yüksek Lisans Tezi, Marmara Üniversitesi, 1983.
- Tarhan, Suna. *İlköğretim Okullarındaki Öğretmenlerin Etkili Okul Algıları*. Ankara: Beykent Üniversitesi, Yayınlanmamış Yüksek Lisans Tezi, 2008.
- Taşdemir, Mehmet. *Eğitimde Planlama ve Değerlendirme: Program, Öğretim, Yönetim ve Değerlendirme*. İstanbul: Ocak Yayınları, 2000.
- Tetik Kanık, Aslı. *İlköğretim Çağı Çocuğunun Ahlâk Gelişiminde Manevi Değerlerin Etkisi*. Ankara: Ankara Üniversitesi, Sosyal Bilimler Enstitüsü, 2006.
- Tezcan, Mahmut. *Gençlik Kültür ve Toplum*. İstanbul: Anı Yayıncılık, 2015.
- Türkoğlu, Adil. *Karşılaştırmalı Eğitim: Dünya Ülkelerinden Örneklerle*. İstanbul: Baki Kitabevi, 1999.
- Vatandaş, Celalettin. *Türkiye Gençlik Araştırması "Türkiye'de Gençlik Gençliğin Özellikleri, Sorunları, Kimlikleri ve Beklentileri"*. İstanbul: SEKAM, Sosyal Ekonomik ve Kültürel Araştırmalar Merkezi., 2016. <http://sekam.com.tr/images/resimler/468b1dd1.pdf>
- Yalın, Halil İbrahim. *Öğretim Teknolojileri ve Materyal Geliştirme*. Ankara: Nobel Yayın Dağıtım, 2006.
- Yapıcı, Asım. "Modernleşme-Sekülerleşme Sürecinde Türk Gençliğinin Anlam Dünyasında Dinin Yeri (Çukurova Üniversitesi Örneği)". *Çukurova Üniversitesi İlahiyat Fakültesi Dergisi (ÇÜİFD)* 9/2 (2009), 1-37.
- Yazıcı, Selim. *Öğrenen Organizasyonlar*. İstanbul: Alfa Basım Yayın, 2001.

- Yıldız, Murat. "İşbirlikli Öğrenme İle Geleneksel Öğrenme Grupları Arasındaki Farklar". *Hacettepe Üniversitesi Eğitim Fakültesi Dergisi* 17/17 (1999).
- Yılmaz, Macid. *Ergenlerde Şiddetin Önlenmesinde Din Eğitiminin Rolü*. Doktora Tezi, Atatürk Üniversitesi, 2010.
- Zavalsız, Sinan. "Üniversite Öğrencilerinin Değer Algısı". *Değerler Eğitimi*. 163-189. İstanbul: Ensar Neşriyat, 2014.
- Zengin, Mahmut. *Din Eğitimi ve Öğretiminde Yapılandırmacı Yaklaşım*. İstanbul: Değerler Eğitimi Merkezi Yayınları, 2011.



**Almanya'daki Türkiyeli Koruyucu Ailelerin
Gençlik Dairelerine İlişkin Deneyimleri**

Experiences of Turkish Foster Families in Germany with Youth Agencies

Beyhan DOĞAN

Dr. Arş Gör. Bingöl Üniversitesi
Fen Edebiyat Fakültesi Sosyal Hizmet Bölümü
Dr. Research Assis. Bingol University
Faculty of Arts and Sciences Department of
Social Work
beyhandogan48@gmail.com
ORCID: 0000-0002-9803-1248

Yasemin ÖZKAN

Prof. Dr. Hacettepe Üniversitesi İktisadi ve İdari
Bilimler Fakültesi Sosyal Hizmet Bölümü
Prof. Dr. Hacettepe University Faculty of
Economics and Administrative Sciences
Department of Social Work
ymozkan@gmail.com
ORCID: 0000-0002-2968-363X

DOI: 10.56720/mevzu.1314481

Makale Bilgisi | Article Information

Makale Türü / Article Type: Araştırma Makalesi / Research Article

Geliş Tarihi / Date Received: 14 Haziran / June 2023

Kabul Tarihi / Date Accepted: 27 Ağustos / August 2023

Yayın Tarihi / Date Published: 15 Eylül / September 2023

Yayın Sezonu / Pub Date Season: Eylül / September

Atf / Citation: DOĞAN Beyhan, ÖZKAN Yasemin. "Almanya'daki Türkiyeli Koruyucu Ailelerin Gençlik Dairelerine İlişkin Deneyimleri". *Mevzu: Sosyal Bilimler Dergisi*, 10 (Eylül 2023): 585-614. <https://doi.org/10.56720/mevzu.1314481>

İntihal: Bu makale, ithenticate yazılımınca taranmıştır. İntihal tespit edilmemiştir.

Plagiarism: This article has been scanned by ithenticate. No plagiarism detected.

web: <http://dergipark.gov.tr/mevzu> | <mailto:mevzusbd@gmail.com>

Copyright © CC BY-NC 4.0



Öz

Bu araştırma 1960'lı yıllarda iş gücü anlaşmaları ile Almanya'ya göç eden işçilerden koruyucu aile olan Türkiyelilerin Gençlik Daireleri ile olan iletişimlerini ele almaktadır. Çalışma, Alman çocuk koruma sistemindeki koruyucu aile modelinin tarihçesini ve yasal dayanaklarını Türkçe literatüre kazandırmayı hedeflemektedir. Berlin ve Kuzey Ren-Westfalya eyaletlerinde 16 koruyucu aile araştırma kapsamına alınmış olup derinlemesine görüşme yöntemi ile nitel veriler elde edilmiştir. Araştırmanın önemi göçmen kökenli ailelerin Gençlik Daireleri ile ilgili "korku ve güvensizlik" algılarının temel nedenini ortaya çıkarmaya dayanmaktadır. Ailelerin deneyimlerine göre Türkiyeli ailelerin Gençlik Daireleri ile ilgili olumsuz ön yargıları bu kurum hakkındaki duyumlardan kaynaklanmaktadır. Bu çalışma ile Türkiyeli koruyucu ailelerin çoğunun Gençlik Daireleri ile ilgili görüşlerinin daha çok olumlu olduğu gözlemlenmiştir. Görüşmecilerden elde edilen veriler, Gençlik Dairelerinin göçmen kökenli çocukları koruma altına alırken genellikle çocuğun yüksek yararını baz aldığı ancak bununla beraber kurumlarda çalışan bazı görevlilerin negatif münferit tavırlarının kurumun tamamına atfedilemeyeceğini de ortaya çıkarmıştır. Gençlik Dairelerinin medyaya yansıyan ve göçmen aileleri ilgilendiren durumlarda daha şeffaf davranması, göçmen ailelere daha tatmin edici bir ifade ile açıklamalarda bulunması gerektiği görülmektedir.

Anahtar Kelimeler: Türkiyeli koruyucu aileler, Alman Gençlik Daireleri, Göç, Koruyucu Aileler, Alman Çocuk Koruma

Abstract

This research examines the communication of foster families from Turkey with the Youth Agencies. The study aims to bring the history and legal basis of the foster family model in the German child protection system to the Turkish literature. In the states of Berlin and North Rhine-Westphalia, 16 foster families were included in the re-search and qualitative data were obtained by indepth interview method. The importance of the research is based on revealing the root cause of the "fear and insecurity" perceptions of families with immigrant backgrounds regarding Youth Agencies. According to the experiences of the families, the negative prejudices of the Turkish families about the Youth Agencies stem from the feelings about this institution. With this

study, it has been observed that most of the foster families in Turkey have more positive opinions about the Youth Agencies. The data obtained from the interviewees revealed that Youth Agencies generally rely on the best interests of the child when protecting children with a migrant background, however, the negative individual attitudes of some officials working in the institutions cannot be attributed to the entire institution. It is seen that Youth Agencies should act more transparently in situations that are reflected in the media and that concern immigrant families, and they should make explanations to immigrant families with a more satisfactory expression.

Keywords: Turkish foster families, German Youth Offices, Immigration, Foster families, German Youth Care

Etik Beyan	* Bu çalışma Prof. Dr. Yasemin Özkan danışmanlığında 13.08.2020 tarihinde sunduğumuz "Alman çocuk koruma sisteminde Türkiyeli ailelerin kültür ve göç bağlamında koruyucu aile olma deneyimi" başlıklı doktora tezi esas alınarak hazırlanmıştır. ** Hacettepe Üniversitesi Etik Komisyonu 05 Kasım 2019 tarihli 35853172-300 No'lu Etik Komisyon İzni alınmış ve makale ek dosyalarına eklenmiştir.
Yazar Katkıları	Çalışmanın Tasarlanması / Conceiving the Study: BD (%85), YÖ (%15) Veri Toplanması / Data Collection: BD (%100) Veri Analizi / Data Analysis: BD (100), Makalenin Yazımı / Writing up: BD (95), YÖ (%5) Makale Gönderimi ve Revizyonu / Submission and Revision: BD (%100)

Giriş

Almanya'da çocukların devlet koruması altına alınmasına neden olan sorunlar tarihi süreç içerisinde incelendiğinde, çocukların aileleri tarafından terk edilmesi olgusu ile koruma altına alınmanın başladığı bilinmektedir. Terk edilen bu çocukların büyük çoğunluğunu da evlilik dışı dünyaya gelen bebekler oluşturmaktadır. Bu çocuklar arasında erken yaşta ölüm oranlarının çok yüksek olması, aile yanında tam zamanlı bakımın zeminini oluşturmuştur. Böylelikle Almanya'da 19. yüzyılda koruyucu aile modelinin ilk örnekleri görülmeye başlanmıştır. Koruyucu aileler 1960'lı yıllara kadar yasal haklar konusunda sıkıntı yaşasa da bu alanda çocuklar için hizmet vermişlerdir. Güncel düzenlemelerle birlikte Almanya'da koruyucu aileler de anayasal olarak güvence altındadırlar. Koruyucu ailelerin yasal statüleri bulunmakla birlikte bu

statüleri ebeveyn haklarının sağladığı korumayı içermemektedir (Scheiwe, Harms, Walper, & Fegert, 2016, s. 22).

1979 yılı, aile hukuku kapsamında koruyucu ailelerin haklarının düzenlendiği ilk yasal dayanağın başlangıcıdır. Ebeveynler kendi rızaları ile çocuklarının bakımını üstlenmek isteyen bir kişiye, bakım hakkını devretme hakkına sahip olmuşlardır. Bu süreçten sonra da çocuğun yüksek yararının söz konusu olduğu durumlarda, mahkeme çocuğun bakım hakkını koruyucu ailelere devretme yoluna gitmiştir. Almanya'da koruyucu aileler çocuğun bakım vereni olarak sınırlı karar verme yetkisine sahiptir. 1688 sayılı Medeni Kanunun birinci paragrafı bir çocuğun uzun süre aile bakımı altında yaşadığı durumlarda koruyucu aileye gündelik yaşam meselelerinde bakımını üstlendikleri çocukla ilgili karar alma yetkisi vermektedir. Koruyucu ailelerin karar alma yetkisine sahip olduğu gündelik yaşam meseleleri çocukların okulları ile ilgili işlerin düzenlenmesi, çocukların çeşitli kulüplere ve gündüz bakım merkezlerine kaydettirilmesi, çocuğun tatil kamplarına, yurt içi gezilere katılım hakkı, çocuk için bir kimlik kartı başvurusu ve benzeridir. Koruyucu ailelerin bunun dışındaki alanlarda yetki sahibi olmaması, yasal vasi ya da çocuğun biyolojik ebeveynlerinden onay alınmasını gerektirmektedir (Waltjen, Lipp, Schumann, & Veit, 2013, s.5). Ayrıca 1688 sayılı Medeni Kanun'un 3. maddesi,¹ koruyucu ailelerin karar alma yetkilerinin önünde önemli bir engel olarak görülmektedir. Yasal olarak halen devam eden çocuğun hakları sorununun çözümü için uygulamada çocuğun biyolojik ebeveynleri ile koruyucu ailenin ortak hareket etmesi sorunların çözümü için ortak bir yol olarak görülmektedir.

Gündelik yaşamda karşılaşılan olaylarda, koruyucu ailelerin yasal eylemlerde bulunmalarını ve bu konularda yasal temsiliyet olasılığının bulunmasını sağlamak için genellikle vekâlet kullanılmaktadır. Koruyucu aile yanında kalan bir çocuğun biyolojik ebeveynleri tarafından geri alınmak istenmesi durumunda, aile mahkemesi çocuğun yüksek yararını gözeterek çocuğun biyolojik ebeveynlerine geri döndürülmemesi yönünde de karar alabilmektedir. Ço-

¹ 3. Maddeye göre, çocuğun velayet sahibinin aksini iddia etmesi durumunda koruyucu ailenin yasal olarak sahip olduğu gündelik yaşam meselelerinde karar verme yetkisine sınırlandırma getirilebileceği ifade edilmektedir.

çocukla ilgili koruyucu aileye verilen her türlü hak, çocuk refahının tehlikeye girmesi² durumunda aile mahkemesinin kararı ile kısıtlanabilir ya da genişletilebilir (Deutscher Familiengerichtstag, 2014).

Bu araştırmada, Almanya’da koruyucu aile olan Türkiyeli bireylerin koruyucu aile olmaya yönelik deneyimlerine yer verilmektedir. Almanya’da koruyucu aile olan Türkiyeli bireyler dendiği zaman çalışmanın konusunun önemli bir kısmı göç ve göçle ilgili olacaktır. Koruyucu aile hususu ise çocuk koruma alanında hizmet veren önemli bir bakım modeli olarak yer edinmiştir. Bu nedenlerle bu çalışmada sosyal hizmet alanında iki önemli alan olan göç ve çocuğun korunması konuları ele alınmış olacaktır. Çalışma ile göçmen olarak yaşanan bir ülkede yabancı kimlikli olarak koruyucu aileliğin tercih edilmesinin nasıl deneyimlendiğinin yanı sıra bu bireylerin Gençlik Daireleri ile olan iletişimine özelden odaklanılmıştır. Çalışmada ilk olarak Alman çocuk koruma sisteminde koruyucu aile modeli incelenmiştir. Almanya’da koruyucu aile olmaya yönelik şartlar ve koruyucu aile modelinde önemli bir yeri olan sivil yüklenici kavramları açıklanmıştır. Çalışmanın temel argümanını ve hedef kitlesini Türkiyeli bireylerin koruyucu aile deneyimleri oluşturduğundan Almanya’da Türkiyeli aileler ve bireyler konusu da ele alınmıştır. Sonrasında ise çalışmanın yöntem ve bulguları aktarılarak elde edilen veriler ışığında sonuç bölümü yazılmış ve tartışma yapılmıştır.

1. Alman Çocuk Koruma Sisteminde Koruyucu Aile Modelleri

Bu başlık altında Almanya’da çocukların korunması amacıyla hizmet veren modellerden biri olan koruyucu aile modelinin hangi türlerinin olduğu aktarılmıştır (test.de, 2021)

1.1. Nöbetçi Tam Zamanlı Bakım (Bereitschaftspflege):

Acil bir tehlike durumunda koruma altına alınması gereken çocuk veya gençlerin durumları hakkında karar verilene kadar aynı zamanda öz ailesi yanına dönüp dönemeyeceği de kesin değilse bu çocuklar geçici olarak nöbet-

² Almanca Kindeswohlgefährdung şeklinde kullanılan kavram, çocuğun gelişimine yönelik mevcut veya en azından yakın bir tehlikenin öngörülebilmesi durumunda, bu tehlikenin devam etmesi halinde çocuğun fiziksel, zihinsel veya psikolojik iyiliğine önemli ölçüde zarar vermesi beklenebilirse, çocuğun refahı tehlikeye girmiş demektir.

çi koruyucu aile yanına yerleştirilir. Nöbetçi tam zamanlı bakımın genellikle yeni doğmuş bebekler ve küçük çocukların durumu netleşinceye kadar uygun bir bakım şekli olduğu düşünülmektedir.

1.2. Kısa Süreli Tam Zamanlı Bakım (Kurzzeitpflege):

Koruma kararı kesinleşen çocuk ve gençler kısa bir süreliğine ailesinin yanına geri dönmesi mümkün olmayan durumlarda bu bakım modelinden faydalanmaktadır. Koruyucu aile belli bir süreliğine çocuklara korunaklı bir ortam sağlama görevini üstlenmektedir. Ani bir kriz durumu yaşayan ailelerin çocuklarının ihmal edilmesi ya da istismara maruz kalması durumunda ailenin bu durumun üstesinden gelmesi için verilen süreçte çocukların aile ortamından uzaklaşmaması için tercih edilen bir modeldir.

1.3. Uzun Süreli Tam Zamanlı Bakım (Dauerpflege):

Bir çocuk veya gencin biyolojik ailesindeki eğitim ve bakımı sürekli olarak gerçekleştirilemeyecekse çocukların velayeti aileden tamamen alınarak bir yasal vasi atanıp bu koruyucu aile modelinden faydalanması sağlanmaktadır. Bu modelde koruma altına alınan çocuk/ergen birkaç yıl ve daha fazla koruyucu aile yanında kalabilmektedir. Çocuk veya gençlere çocuğun refahının sağlanması garanti edildiği sürece uzun süreliğine bakım verilmektedir.

1.4. Özel Bakım (Sonderpflege):

Koruyucu aile yanına yerleştirilen çocuklardan uzun süreli ya da kısa süreli olmasına bakılmaksızın çocuğun ağır duygusal, psikolojik, bilişsel ya da fiziksel engeli varsa ve bu nedenle ciddi sorunlar görülüyorsa bu çocukların ihtiyaçlarına cevap verebilecek eğitimi almış ailelerin yanına yerleştirilmesi sağlanmaktadır. Ailelerden ayrıca çocuğun gündelik yaşamında ona eşlik etmesi, gerektiğinde uzmanlarla birlikte çocuğun yaşadığı zorlu süreçleri atlattırması beklenmektedir.

1.5. Akraba Koruyucu Aile Modeli (Verwandtenpflege)

Koruyucu aile olma ile ilgili şartlar yerine getirildiğinde ve çocuğun yakın bir akrabası onun bakımını bu çerçevede üstlenmeyi kabul ettiyse bu kişiyle bir bakım anlaşması imzalanarak çocuğun akrabası yanında bu modelden faydalanması amaçlanmaktadır.

2. Almanya'da Koruyucu Aile Olma Şartları

Almanya'da koruyucu aile olma şartları arasında Türkiye'deki gibi yaşanan ülkenin vatandaşı olma şartı bulunmamaktadır. Alman vatandaşı olmayan bir kişi koruyucu aile olmak istediğinde koruyucu aile olmaya dair diğer şartları taşımasının yanı sıra Almanya'da oturma izninin bulunması yeterli olacaktır. Koruyucu aile olmak isteyenlerde evli olma şartı aranmamaktadır. Boşanmış bireyler, tek ebeveyn olanlar, LGBT bireyler koruyucu aile olabilmektedir. Koruyucu aile olacak kişilerin medeni durumlarından daha çok, çocuk için vakit ayırıp ayıramayacaklarına ve finansal olarak koruyucu aile ödeneğinden bağımsız olarak geçimlerini sağlayabilme durumlarına bakılmaktadır. Çocuk veya genç koruyucu aile yanında uzun süre kalacaksa koruyucu aile ve çocuk arasındaki yaş farkının 45'ten fazla olmamasına dikkat edilmekle birlikte bu durumun göz ardı edilebildiği istisnai durumlar da bulunmaktadır (test.de, 2021).

Koruyucu aile olmak isteyenlerin evinde başka çocukların bulunması durumunda aile yanına yerleştirilen çocuğun evdeki en küçük çocuktan daha küçük olmasına da ayrıca dikkat edilmektedir. Bunların yanı sıra koruyucu aile olanların yaşayabilecekleri en büyük zorlu durumların başında çocuğun biyolojik ebeveynleri ile olan sürekli bağı gelmektedir. Bu, bazı hallerde her iki aile için de istenmeyen durumların yaşanmasına neden olabilmektedir. Koruyucu ailelerin resmi kurumlarla olan sürekli iletişimi ve bununla bağlantılı olarak yorucu bürokratik süreçler de yaşanması ihtimal dâhilinde diğer zorluklar arasındadır. Koruyucu aile olmanın şartlarından bir diğeri de koruyucu ailelerin katılım zorunluluğu bulunan seminerlerdir. Bu eğitimler 2004 yılından beri yürürlükte olan yasal düzenlemelerle güvence altına alınmıştır (Almanya'da Koruyucu Aile Olmak, 2021).

Koruyucu aile olacak kişilerin hastalığının olması durumunda bu hastalığın günlük yaşam işlerini engellemiyor olması gerekmektedir. Bunun gibi biçimsel şartların yanı sıra koruyucu aile olmak eve yerleşecek çocuğu/genci kendi yaşam hikâyesiyle ve deneyimiyle kabul edebilmek anlamına da gelmektedir. Koruyucu ailelerin sosyal çevrenin olumsuz söylemlerinden etkilenmemesi, çocuk bakımı konusunda istekli olmaları hem evlerine yerleşecek olan çocuk hem de kendileri için önemli bir kolaylık sağlayıcıdır. Çocukla aile

arasında güvenli bir bağlanmanın oluşturulması da ayrıca önemlidir (Familiportal.de 2023).

Koruyucu aile yanına yerleşen çocuğun yeni bir yaşam tarzına ayak durması gerektiğinden ailelerin bu konuda çocuğa karşı anlayışlı olması ve ona zaman tanınması gerekmektedir. İster tek kişilik bir koruyucu aile olsun isterse geniş ailenin yaşadığı bir koruyucu aile tipi olsun koruma altına alınan bir çocuğun eve yerleşmesi tüm aile bireylerinin yaşam durumu üzerinde etkide bulunmaktadır. Bu nedenle ailedeki tüm bireylerin alınan bu kararda ortak hareket etmesi esastır. Almanya'da da bundan ötürü koruyucu aile olacak tüm aile bireyleri ile birebir görüşmeler gerçekleştirilmektedir. Hem koruyucu aile olacak tüm aile bireylerinin hem de eve yerleşecek çocuğun bu durumun üstesinden gelebilecek özelliklere -sabırlı, anlayışlı- sahip olması beklenmektedir (Scheiwe, Harms, Walper, & Fegert, 2016, s27).

Koruyucu aile seçiminde bugüne kadar en çok dikkat edilecek hususlar arasında öne çıkanlar şöyle sıralanabilir; bakım veren kişi yeterli çocuk yetiştirme becerilerine sahip olmalı, düzenli ekonomik koşullarda yaşamalı veya çocuğun bakımıyla aşırı yüklenilmiş hissetmemelidir. Çünkü koruyucu aile olmak her şeyden önce sadece bir çocuğun bakım ihtiyacını gidermek değil aynı zamanda onun bugüne kadar eksik kalan yetiştirilme açığının telafi edilmesi anlamına da gelmektedir. Almanya'da da bu çerçevede çocuk yetiştirmeye dair eğitimlerin verildiği seminerler ve bunlara katılım önemli bir koşuldur (Scheiwe, Harms, Walper, & Fegert, 2016, s27).

Bununla beraber Almanya'da yönetim biçimi olarak eyalet sisteminin bulunması iç düzenlemelerde değişiklik olabileceği anlamına gelmektedir. Örneğin koruyucu aile alanında Berlin ve Hamburg gibi eyaletlerde koruyucu aile olmaya dair şartlar daha kesin bir ifade ile aktarılmışken Bayern (Bavyera) ya da Nord-Rhein Westfalen (Kuzey Ren- Vestfalya) gibi eyaletlerde kimlerin koruyucu aile olamayacağına dair hususların uygulamada farklılaşabildiği görülmektedir (test.de, 2021).

3. Koruyucu Ailelikte Sivil Yükleniciler ³

Almanya’da çocuk koruma alanında sunulan hizmetlerde sivil yüklenicilerin payı oldukça yüksektir. Buna rağmen koruyucu aile alanındaki sivil yüklenicilerin oranı genel çocuk hizmetlerine göre daha düşüktür. Sivil yüklenicilerin koruyucu bakımda sundukları hizmetler koruyucu aileler için hazırlık kursları sunmakla başlamaktadır. Bununla beraber hâlihazırda koruyucu aile olanlar için ise danışma organı olarak görev yapabilmektedirler. Koruma altına alınan çocukların uygun aileye yerleştirilmesini sağlamak da sivil yüklenicilerin görevleri arasında bulunmaktadır. Koruyucu ailelere ve koruma altındaki çocuklarla onların biyolojik ebeveynlerine eğitim ve destek çalışmalarının planlanması sivil yüklenicilerin koruyucu aile alanında verdiği hizmetler arasındadır (Walter, 2021).

“Sozialgesetzbuch (SGB) - Achtes Buch (VIII)” hükümleri gereğince sivil yükleniciler sundukları hizmetlerin hizmet ve kalite anlaşmalarını Gençlik Dairesi ile işbirliği içerisinde gerçekleştirmektedir. Bu da sivil yüklenicilerin sorumluluk alanlarını ve standartlarını netleştirmesi gerektiği anlamına gelmektedir (Achtes Sozialgesetzbuch VIII, 1990). Ayrıca, Gençlik Dairesi Almanya’da çocuk koruma alanında tüm hizmetlerden sorumlu resmi kurum olması sebebiyle hem iş yoğunluğu açısından hem de bürokratik yapısı gereği koruyucu aile alanında sivil yüklenicilere göre daha dezavantajlı konumdadır. Bu da birçok eyalette koruyucu bakım hizmetlerinin sivil yükleniciler tarafından daha esnek ve daha çok çeşitlilik içerisinde sunulmasına olanak sağlamaktadır. İster koruyucu bakım olsun isterse çocuk koruma alanının herhangi bir hizmeti olsun sivil yüklenicilerin Gençlik Dairesine olan finansal bağımlılığı hizmet sunumunda sivil yüklenicilerin karşısına sorun olarak çıkabilmektedir. Bununla beraber sivil yüklenicilerin hizmet alanlar tarafından tercih edilmesi sundukları hizmetin kalitesi ve buna karşılık olan ücrete bağlıdır. Sivil yükleniciler özellikle koruyucu bakımda Gençlik Daireleri kadar dene-

³ Almanya’da sivil yükleniciler, refah kurumları içerisindeki özerk yapılı ve özel hukuk kapsamında değerlendirilen taşıyıcılar olarak da ifade edilmektedir. Çocuk ve gençlerin refahının sağlanmasına yönelik hizmetler non-governmental organizasyonlar olan sivil toplum kuruluşlarının devlet kurumu olan Gençlik Daireleri tarafından yetkilendirmesiyle gerçekleşmektedir. Sivil toplum kuruluşlarını hizmet sunumunda yetkilendiren Gençlik Dairesi ayrıca bu hizmetlerin finansmanı olarak da görev almaktadır.

yime sahip değildir. Ancak Gençlik Dairelerinde ise işlerin yoğun olması, esnek olamama ve sadece belirli bir konsepte bağlılık gibi olumsuz sonuçların da olduğu bilinmektedir. (Helming, Sandmeier, Kindler, & Blüml, 2010, s. 200).

4. Türkiyeli Koruyucu Aileler

Almanya'daki Türkiyeli koruyucu aileler göç, kültür ve kimlik bağlamlarında ele alınmaktadır. Çünkü Türkiyeli göçmenler içinde doğdukları kültürel kimliklerini yaşadıkları ülkenin kültürel kimliği ile harmanlayarak yeni bir kültürel kimlik oluşturmuşlardır (Adıgüzel, 2004, s.40). Türkiyeli ailelerin edindiği bu yeni kültürel kimlikte her iki kültürden de öğeler bulunduğu gibi iki kültürün bazı öğeleri silikleşebilir bazıları ise daha çok ön plana çıkabilir (Özkan & Hablemitoğlu, 2010, s.37).

Türkiye'den göç eden emek işçilerinin göç ettikleri ilk yıllardaki genel motivasyonu iktisadi bir amaç taşıdığından kültürel öğeler daha arka planda yer almıştır. Emek işçilerinin ardından gelen nesillerin en çok sorun yaşadığı alanların başında kültürel uyum ve kimliğin korunması gelmektedir. Son yıllarda kimlikle ilgili yaşanan sorunların başında kimlik bunalımları ve Türkiyeli jenerasyonlar arasındaki kültürel çatışmalar gelmektedir. Bu problemler gençlerin aileleri ile anlaşamaması sonucunda devlet koruması altına girme-sinden evlilik dışı dünyaya gelen bebeklerin de koruma altına alınmasına kadar farklı alanlarda kendini göstermektedir. Birçok Türkiyeli aile de dini ve milli duygularla hareket ederek devlet koruması altına alınan bu Türkiyeli çocuklara koruyucu aile olmayı seçmişlerdir. Her şeyden öte insanlara yardımcı olma isteğiyle birçok ailenin dâhil olduğu bu sistemde Türkiyeli koruyucu aileler aynı kültürel özellikleri, aynı dili paylaştıkları çocukların koruma altına alınma ve ailelerinden ayrılma süreçlerini daha yumuşak bir geçişle geçirmelerini sağlamaktadırlar. Ayrıca, koruyucu aile yanına yerleştirilen çocuğun aileye uyumu kültürel özelliklerin dikkate alınmasıyla kolaylaşacaktır (Brown, George, Sintzel, & Arnault, 2009, s.1020).

Benliğin bir yönünü teşkil eden etnik kimlik erken çocukluk dönemi ile gelişmeye başlar. Bireylerin kendi etnik kimliklerine karşı olumlu düşünceler içerisinde olması ileride yaşayabilecekleri ayrımcılıklara ve sosyal sorunlara karşı güçlü olmasını sağlamaktadır. Koruyucu aile yanına yerleştirilen çocuk

ile aile arasındaki etnik uyum çocuğun pozitif etnik kimlik kazanmasına bu bağlamda yardımcı olmaktadır (Anderson & Linares, 2012, s.598).

Çocukların koruyucu bakıma yerleştirilmesi esnasında aile ile çocuk arasında aynı kültürel arka plan olmasına dikkat edilmesi, aynı dilin konuşulması hususunun göz önünde bulundurulması ya da aynı etnik kökenden olunması gibi koşulların sağlanması, çocuğun güvenli bir aidiyet duygusu gelişimi için de önem arz etmektedir. Çocukların yerleştirilmesinde her iki tarafın da aynı dili konuşuyor olması, aynı gelenek yapısına sahip olması ya da çocuğun kendini evinde hissedeceği aile ortamının sağlanması başarılı bir yerleştirmede ön koşullar olarak görülmektedir. Çocukların yerleştirilmesinde sadece etnik köken ya da dini unsurların göz önünde bulundurulması da başarılı bir yerleştirilme değildir. Çünkü bir toplumda aynı dine sahip insanların dini yaşayış ve algılayış biçimleri farklı olabilmektedir. Bu nedenle aynı geleneğe ya da aynı kültürel arka plana sahip olma kavramları çocukların yerleştirilmesinde daha doğru kavramlar olarak karşımıza çıkmaktadır (Rip, Zijlstra, Post, Margrite, & Knorth, 2020, s. 10495).

5. Yöntem

Araştırma için Hacettepe Üniversitesi Etik Komisyonu 2019 tarihli "35853172-300" No'lu Etik Komisyon İzni alınmış ve makale ek dosyalarına eklenmiştir. Araştırmanın amacına uygun olarak bu çalışmada nitel araştırma yöntemi kullanılmıştır. Çünkü nitel araştırmalar insanların yaşantıları, belirli olaylara bakışlarını kendi ifade ve anlatımlarından direkt alıntılar yaparak ortaya koymaktadır. Bir bireyin ya da belirli bir gruba aidiyeti bulunan bireylerin ya da sosyal süreçlere karşı insanların algılarının nasıl olduğunu aktarırken olabildiğince derinlemesine ve ayrıntılı bilgilere ihtiyaç duyulduğunda nitel araştırmalar doğru bir yöntem olmaktadır (Yaman & Tuncay, 2018, s.320). Almanya'daki Türkiyeli koruyucu ailelerin Alman Gençlik Daireleri ile olan deneyimleri bu araştırmanın temel motivasyonunu oluşturmaktadır. Çalışma ile Almanya'daki koruyucu aile modeli incelenmiştir. Bu modelde Türkiyeli koruyucu ailelerin deneyimleri yapılan derinlemesine görüşmelerle ortaya çıkarılmıştır.

5.1. Araştırmanın Deseni

Bu araştırmada nitel araştırma desenlerinden biri olan fenomenolojik desen kullanılmıştır. Fenomenolojik desenin temel vurgusu bir fenomen veya kavramla ilgili bireylerin deneyimlerinin ortaya konması üzerinedir. Fenomenolojik çalışmalarda bireylerin ortaya konan fenomenle ilgili hem öznel hem de nesnel deneyimleri olabilmektedir (Creswell, 2013, s.55). Bu çalışmada da koruyucu aile olan Türkiyeli bireylerin koruyucu aile olma fenomenini öznelde nasıl algıladıklarının yanı sıra Gençlik Daireleri ile olan nesnel deneyimleri de ele alınmaktadır. Fenomenolojik araştırmaların yapısına uygun olarak koruyucu ailelerin Gençlik Daireleri ile olan deneyimlerinin özüne ulaşılmaya çalışılmıştır.

5.2. Çalışma Grubu

Araştırmanın evrenini Almanya'da koruyucu aile olan Türkiyeli bireyler oluştururken örneklem grubunda ise Berlin ve Kuzey Ren-Vestfalya eyaletlerinde koruyucu aile olan bireyler bulunmaktadır. Çalışmada görüşmecilerin belirlenmesinde kartopu örneklemin yanı sıra amaçlı örneklem de kullanılmıştır. Özellikle Berlin'de bulunan görüşmecilere kartopu örneklem aracılığıyla ulaşılmıştır. Kuzey Ren-Vestfalya eyaletinde yaşayan görüşmeciler için ise amaçlı örneklem kullanılmıştır. Katılımcılar gizlilik esası gereği kodlanmıştır. Kadın görüşmeciler çiçek, erkek görüşmeciler nehir ve ağaç türleri isimleri ile anonimleştirilmiştir.

Tablo 1. Katılımcıların Özellikleri

NNo	Katılımcılar	Yaş	Mesleği	Biyolojik Çocuk Sayısı	Koruyucu Aileliğe Ne Zaman Başladığı	Koruyucu Ailesi Oldukları Çocuğun Yaşı, Cinsiyeti, Kökeni, Bakım Durumu
11	Nergis	49	Pedagojik Yönetici	3	2013	8, ikiz, Polonya uyruklu kız kardeşler, uzun süreli bakım ve 6 aylık Türkiye kökenli kız

						bebek, kısa süreli
2	Ardıç/Fulya	42/40	Serbest meslek/ Yabancı Dille Eğitimde Uzman Danışman	3	2012	8, Türkiye kökenli kız, uzun süreli
3	Gökнар/Papatya	40/38	Tıbbi Tekniker/Ev Hanımı	2	2016	4, Pakistan kökenli kız, uzun süreli
4	Seyhan/Sümbül	40/40	Serbest meslek/	5	2018	6 aylık Alman kökenli kız, kısa süreli
5	Defne	44	Ev Hanımı	4	2009	7 ve 10, Türkiye kökenli iki erkek kardeş, uzun süreli
6	Yasemin	58	Ev Hanımı	3	2007	18 ve 11, Bosna Hersek kökenli iki erkek kardeş, uzun süreli bakım
7	Gürgen/Manolya	49/40	Makinist/ Ev hanımı	2	2017	2, Alman kökenli kız, kısa süreli
8	Aras/Kardelen	35/35	Sosyal Pedagog/ Sosyal Pedagog	4	2009	Kısa süreli bakımda farklı etnik kökenden bebekler
9	Lale	50	Bakıcı Anne	2	2010	9, Alman kökenli erkek uzun süreli ve kısa süreli başka çocuklar
10	Fırat/Menekşe	46/49	Taksi şoförü/Kreş Yöneticisi	2	2004	21 yaşında Türkiye kökenli kız,

						uzun süreli
11	Gediz/Nilüfer	60/62	Emekli/Ev Hanımı	5	2002	21, anne Alman, baba Türkiye kökenli erkek uzun süreli bakım ve 10, Türkiye kökenli erkek, uzun süreli
12	Şebboy	50	Ev Hanımı	3	2015	9, kız ve 10, erkek iki kardeş, anne Alman baba Filistin kökenli, uzun süreli
13	İlgın/Çiğdem	45/42	İşçi/İşçi	Yok	2016	3, erkek Alman kökenli, uzun süreli
14	Çınar/Müge	54/52	Serbest meslek/Ev Hanımı	4	2009	6, Türkiye kökenli erkek, uzun süreli
15	Gül	47/51	Ev Hanımı	2	2004	15, 12 ve 8, Alman kökenli, erkek, uzun süreli
16	Açelya	43	Çocuk Gelişim Uzmanı	2	2013	8, Türkiye kökenli kız, uzun süreli

5.3. Veri Toplama Süreci, Aracı ve Verilerin Analizi

Fenomenolojik desenin kullanıldığı bu çalışmada koruyucu aile olma fenomenini deneyimleyen bireylerin bu fenomene dair algı ve düşüncelerinin anlamı ve özü aktarılmıştır. Bu amaçla da çalışmanın temel araştırma sorusuna sadık kalınarak oluşturulan yarı yapılandırılmış görüşme formu ile katılımcıların deneyimleri ortaya çıkarılmaya çalışılmıştır. Sohbet havasında gerçekleştirilen yüz yüze görüşmelerde, Türkiyeli olarak koruyucu aile olmanın

ve Alman resmi kurumlarıyla sürekli iletişim halinde olmanın nasıl deneyimlendiği katılımcılar tarafından dile getirilmiştir.

Görüşmelerin bir kısmı katılımcıların Türkiye tatilleri sırasında⁴ Türkiye'nin farklı şehirlerinde gerçekleştirilirken bir kısmı da Berlin'de gerçekleştirilmiştir. Ses kaydı alınan görüşmeler daha sonra yazıya aktarılmıştır. Elde edilen bu deşifre metinler, içerik analizi tekniği ile incelenmiştir. Her görüşmeciden elde edilen deşifre metinler defalarca tek tek okunmuştur.

Tüm katılımcıların deşifrelerinin okuma işlemi bittikten sonra bu içeriklere uygun kod ve kategoriler oluşturulmuştur. Bu esnada alanda tutulan notlardan da faydalanılmıştır. Çalışmanın bu aşamasında kod ve kategorilerin genel hatları MAXQDA⁵ programına aktarılarak görüşmecilerin ifadeleri burada sistematik bir şekilde kategorize edilmiştir. Aynı kategori içine girebilecek ifadeler bir arada verilmiştir.

Veriler yorumsamacı fenomenolojik analiz yöntemi kullanılarak analiz edilmiştir. Öznel ve bireysel olana odaklanan bu analiz ile her görüşmeci kendi anlam dünyası içerisinde değerlendirilmiştir. Türkiyeli ailelerin Alman Gençlik Daireleri ile olan deneyimlerine odaklanan bu araştırmanın bulguları hiyerarşik kod-alt kod modeli doğrultusunda ele alınmıştır.

Tablo 2: Hiyerarşik Kod-Alt Kod Modeli

Gençlik Dairesine İlişkin Deneyimler		
Bireysel Deneyimler	Etnik Köken Kaynaklı Deneyimler	Kurumsal Yapıdaki Deneyimler
Olumlu deneyimler	Türkiyeli bireylerin göçmen kökenli olmalarından kaynaklı ön yargıları	Gençlik Dairesi çalışanları kaynaklı sorunlar
Olumsuz deneyimler		

6. Bulgular

Araştırmaya katılan Türkiyeli koruyucu ailelerin Alman Gençlik Daireleri ile olan deneyimlerine, bu kurumla ilgili algı ve düşüncelerine bu bölümde yer verilmektedir. Gençlik Dairelerinin Almanya'da yaşayan Türkiyeli ailele-

⁴ 2019 yılı tatil dönemlerinde

⁵ MAXQDA 2019 ve 2020 sürümleri kullanılmıştır.

rin en çok sıkıntı yaşadığı resmi kurumların başında geldiği bilinmektedir (Vatandaş, 2014). Bu araştırma ile elde edilen sonuçlar, Türkiyeli ailelerin Gençlik Daireleri ile olan iletişimlerinin ağırlıklı olarak olumlu olduğunu gösterse de kurumla ilgili negatif deneyimleri olan, ayrımcılığa maruz kaldığını iddia eden görüşmeciler de bulunmaktadır. Görüşmecilerin Gençlik Dairelerine ilişkin algıları, edindikleri söylemlere de burada yer verilmektedir.

6.1. Olumlu Deneyimler Edinme

Gençlik Daireleri Almanya'da çocuk ve gençlik hizmetlerinden sorumlu resmi kurumdur. Almanya'da çocuk ve gençlik hizmetleri her ne kadar sivil yüklenicilere yetki devrine dayanan sistemle devredilmiş olsa da Gençlik Dairesi bu alanda sorumlu resim kurum olması sebebiyle sivil yüklenicileri hizmet sunumu noktasında denetlemektedir (Geschäftsstellen freier Träger in der Kinder- und Jugendhilfe, 2003). Ayrıca Gençlik Dairelerinin aldıkları birçok karar da Aile Mahkemelerinin onayıyla uygulamaya konulabilmektedir (anwalt.org,2023).

Gençlik Daireleri ile iletişimleri olumlu bir seyir izleyen katılımcıların görüşlerine bu kısımda yer verilmektedir. Bu kategori altında bulunan verilerde görüşmeciler Gençlik Daireleri ile iletişiminde bir sıkıntı yaşamadığını ve olumsuz bir durumla karşılaşmadığını ifade etmişlerdir.

Yani demek istediğim yani biz önu açık girdik ama yani öyle ters bir tepki de karşılaşsaydık veya bizim hoşumuza gitmeyen tavırlar, belki biz de vazgeçerdik ama yani öyle bir şey yoktu. (Fulya)

Ben şöyle söyleyeyim: Bize hep iyileri denk geldi. Tevafuktur bize gerçekten ilki olsun, ondan sonraki olsun, çok yardımcı oldular. Hiçbir sıkıntımız yoktu. O da çok yardımcı oldu. Ondan sonra Esen de takiben yine öyle oldu. Biz bir sıkıntı yaşamadık. (Fırat)

Aslında aldıktan hemen sonra çok güzel deneyimlerim vardı. İşte almadan önce de iyiydi aslında da. İlk bir o size veremeyiz Neukölln Belediyesinde çalışıyordum. İşte kreş gibi bir şeyim vardı, o zaman o kadın biraz şey yapmıştı. Burada hem kreşin var hem çocuk veremeyiz sana tarzında yani. Aslında çok saçma sapan bir şey diyeyim ama çok arkasına da düşmediydim o olayın açıkçası, ama hep pozitifli aslında. (Açelya)

Diğer katılımcılar Gençlik Dairesi görevlilerine yönelik düşüncelerini şu şekilde aktarmıştır:

Çok çok iyidiler. Gençlik Dairesi ile de hiçbir problemim olmadı elhamdulillah bugüne kadar. (Yasemin)

Baba olmadığı için annesi ile görüştük önce, hatırlıyor musun? Gençlik Dairesinde, yukarıda..."Size çocuk var" denildi ama dedi, "önce" dedi, "annesi ile konuşacaksınız"; annesi ile buluştuk. Annesi, "Ben Türklere verilmesini istemiyorum," dedi... "Sebebi ne" dedi kadın, "bunun babası Türk, Türk'e vereceğiz; Biz karar verdik. Bu aileye veriyoruz" dediler, konu kapandı. (Nilüfer)

...benimle müracaat eden başörtülü bayanlar vardı. Dediler ki, başörtüsünden dolayı mı bize çocuk vermiyorlar diye ama dedim ki, benim de var ama Almanca istiyorlar. ... İyi davranıyorlar, tabii ki başta hep kontrole geldiler; nasıl diye, şu an değil, ayda bir geliyorlar konuşmalara. Ondan sonra yardım planlaması konuşması oluyor, duymuşsunuzdur 6 ayda bir yazıyorlar, çiziyorlar değişme var mı diye takip ediyorlar. (Şebboy)

Müge ve Çınar çiftinin bakımını üstlendiği Türkiyeli ikiz çocuklar belirli bir bakım süresinin sonunda babasının yanına geri dönmüştür. Müge Hanım hem bu bakım deneyiminde hem de sonraki süreçlerde Gençlik Dairesi çalışanlarının Türkiyeli çocukları aile yanına geri döndürme konusu da dâhil olmak üzere ayrımcılık yapmadığına inanmaktadır. Çünkü ikiz çocukların babasının yanına dönmesinin ardından kendileri bir süre dinlenip çocuk almak istemedikleri halde Gençlik Dairesi çalışanları Türkiyeli bir çocuğun koruyucu aile yanına yerleştirilmesi gerektiği için, kendilerini çocuğun bakımını üstlenme konusunda ikna etmeye çalışmışlardır. Bu bağlamda da Gençlik Daireleri ile olan iletişimlerini olumlu olarak görmektedir.

Şimdi Gençlik Daireleri de bildiğim zannediyorum, sıkıntılıydı. Yani nasıl karar vereceğinin sıkıntısını onlar da yaşıyor hep. Ya evet, deseler arkasından ne çıkacak? Hayır, deseler aileye haksızlık yapmış olabilirler mi? O sıkıntılı. „Ya tamam sen annesinin, babasının işte al tamam verdik çocuğunu sana;" deseler, 6 ay sonra bir sorun çıktığı zaman bu sefer, büyük ihtimal Türkiye'de de böyle basın, yayın veya mahkeme falan, „Vay, siz ne biçim Gençlik Dairesisiniz, böyle bir anne babaya çocuğunu nasıl geri teslim ettiniz?" sıkıntısını yaşıyorlar. Yani mümkün merteye onlar ellerinden en gelen olurunu yapmaya çalışıyorlar. Bir de Gençlik Dairesi ortamı müsait gördüğü

müddetçe, yani ebeveynlerin, evet ya, bunlar artık çocuğu geri teslim edebiliriz, krizli dönem bitti, intibai oluştugu müddetçe ben hiç sorun çıkaracaklarını zannetmiyorum. (Çınar)

Nergis ve Çiğdem Hanım da koruma altına alınan çocukların durumları üzerinden Gençlik Dairesi çalışanlarının çocuğun yüksek yararını gözettiğine inandığını ifade etmektedir.

Aslında devlet çocukları ne zor durumlardan kurtarıyor, devlet onları alıyor. Ama ne zor durumdan kurtarıyor. (Nergis)

Bak, bu çocuk bana geldiğinde başını okşayacağım böyle yapıyordu bana (kendini geri çekiyor). Gereksiz yere almıyorlar ve inanmayın, alıyorlar diyorsa da inanmayın, gerçekten almıyorlar. Çünkü Gençlik Dairesinin bir tane görevlisi bana ne dedi biliyor musun? ... Ben", dedi. „heveslenmiyorum" dedi, „onun bunun çocuğunu alıp", „ben", dedi, „normal çocuğu niye alayım ki?" „Normal çocuk zaten ailesinde, annesi ile babası ile yaşıyor" dedi. (Çiğdem)

Fulya Hanım çocuklarla yürüttüğü bir bilimsel çalışma aracılığıyla Gençlik Dairesi ile tanışmıştır. Ve ardından oradaki görevliler Fulya Hanım ve eşini koruyucu aile olma konusunda ikna ederek çok geçmeden de kendilerine Türkiye kökenli bir kız çocuğunun bakımını vermişlerdir. Ailenin görüşüne göre Gençlik Dairesi art niyetli olsa kendilerini koruyucu aile olma konusunda ikna etmeye çalışmaz ve Türkiye kökenli bir çocuğun koruyucu ailesi olmasını da istemezlerdi.

...Çünkü zaten benim Gençlik Dairesi ile tanışmam o şekilde oldu. Yani Gençlik Dairesi göçmen kökenli aileleri aradığı için tabii ön yargıları vardır. Yani her insanın ön yargısı olduğu gibi fakat o ön yargıları da beslemek ya da beslememek yani sizin elinizde olan bir şey bizde yani... (Fulya)

...Onlar göçmen kökenli bir çocuk var diye bize geldiler. İster misiniz? ...Öyle bir davetiye de bir göçmen kökenli bir çocuk var, Türk kökenli ister misiniz? ... Ha bunu diğer taraftan bir bunu kendileri aradılar. ...Siz aynı kökten geliyorsunuz, ...bu çocuk bizce size göre daha uygun... (Ardıç)

Menekşe Hanım daha önce beraber çalıştığı bir Gençlik Dairesi görevlisinin kendisine aktardığı sözün Gençlik Dairelerinin genel görüşü olduğuna inanmaktadır.

Almanya'da Gençlik Dairesinde bizim beyefendinin bir lafı vardır hatırlıyor musun? Yani kötü bir anne bile çok iyi bir koruyucu aileden daha iyidir. Kendi çocuğuna eğer ki bakabiliyorsa anne de kalsın, anneye verilsin. Hani Almanya'daki Gençlik Dairesinin düşüncesi böyle. Bunu bize başta söylediler eğer ki öyle bir duruma gelirse geri alırız diye. (Menekşe)

Gençlik Daireleri ile aralarında geçen olumlu deneyimin temelinde çalışanların ayrımcılık yapmaması ve koruyucu bakıma yerleştirilme konusunda çocukların kültürünü ve dini etnik kökenini dikkate almaları olduğunu düşünen katılımcıların görüşleri şöyledir:

Ben bize son derece yardımcı olduklarını düşünüyorum ve bizim tecrübemiz şu yönde: Ellerinden geldiği kadar bir yabancı çocuğu kendi ırkına teslim etmeyi düşünüyorlar. ... Hatta o Claude o zamanlar söylemişti, yani kendi kültürüyle büyümesi bizim öncelikli hedefimiz demişti. Ha bunun altında başka bir şey, sebep var mıdır veya başka bir düşünce altyapı onu bilemeyiz; bize yardımcı olduklarını düşünüyorum. ... (Fırat)

Dedi ki; „çocuğunuzun babası Türk olduğu için, biz“ dedi, „bir Türk ailesine vermeye karar kıldık, sizi de bilgilendirmek istiyoruz“ dedi. (Gediz)

Ben şöyle örnek verebilirim... Anasınıfı öğretmenine sormuştum, ... Gençlik Dairesine haber veriyor musunuz hemen ya da ne zaman haber gidiyor? Merak ettim çünkü o zaman da yine çok konuşuluyordu... Yok dedi Sümbül, dedi, hiç dedi, öyle değil dedi. Biz dedi aileleri tanıyoruz, ... gelip gidip görüyoruz dedi bir. İkincisi çocuğu her gün gördüğümüz için o çocuğun bakımı var mı, besleniyor mu, yıkıyor mu, görüyoruz zaten dedi. Eğer şüphelendiğimiz aileler varsa gözaltında tutuyoruz, eğer ki varsa da mesela bir yanık izi, herhangi bir şeyi tabii ki biz haber veriyoruz. Onu zaten gözümüzün önünde o çocuk ama sizin gibi aileleri biz tanıyoruz. (Sümbül)

Gençlik Daireleri çocuk ve gençlerin sadece koruma altına alınması ve bakımının sağlanması ile yükümlü değildir. Ailelere verilen danışmanlık hizmetleri, çocuk bakımında yardım ve destek gibi birçok farklı alanlarda hizmetleri mevcuttur. Bu çerçevede sunulan koruyucu aile hizmetinde koruyucu ailelerin çocuğun bakımıyla ilgili ihtiyaçlarının karşılanması, isteklerinin yerine getirilmesi de bu kurumun görevleri arasındadır (Bundesarbeitsgemeinschaft, 2013)

Koruyucu aile olarak Gençlik Dairelerinin görüşmecilerin ihtiyaçlarına ne kadar cevap verdiği ve görüşmecilerin bu konudaki görüşleri aşağıda ifade edilmektedir.

Öyle bir şeye ihtiyacımız pek olmadı ama dediğim zaman hiçbir talebimize hayır demediler, yani şimdiye kadar. Alabilirdik belki. Bir de tam tersi kendileri şey yapıyorlar. Mesela şimdi Esmâ'ya belli başlı tavırlarından dolayı... bir psikoterapi tavsiye ettiler ve mesela Gençlik Dairesindeki bayan dedi ki, mesela şeye yazarsa doktor rapor, terapi de alabilir, onun maddi masrafını biz üstleniriz: Yani demek istediğim öyle ek fikir de veriyorlar. Bir de benim mesleğim ona çok bağlı olduğu için yani. Yani o konular hakkında konuştuk, ne iyi gelebilir aileye diye ama yani benim orada yani bana faydalı olmayacağını söylediler. Yani benim eğitimim gelecek pedagoğdan daha üstün olduğunu öyle olunca da orada kalakaldı daha farklı yani. Öyle olunca şeyi önerdiler, yani belli başlı saatler için çocuk bakıcısı ayarlayalım biz size, yani o baksın siz biraz nefes alın; fikirlerinizi toparlayın öyle şey yapalım diye...yani o çocuklara belediye tarafından zaten ayrılmış bir bütçe var. Ve o bütçe kullanılmadığı sürece belediye o bütçeyi azaltır yani onun için kullanılsın. (Fulya)

Gürgen Bey de bakımını üstlendiği çocuğun her türlü sağlık giderinin karşılanması konusunda Gençlik Dairesi çalışanlarının kendilerine olumlu yaklaştığını ifade etmiştir.

Mesela Clara küçüktü, bir sefer morardı. Ondan sonra annesinden aldılar. Sonra biz de ben bir toplantıya gitmişim, yemek yedi ondan sonra gene morarmış yüzü, oksijen alamamış. Bakıcı aileler sorumlu olmamak için sizden dedim ricam dedim. Hani monitörler oluyor kalbin atışını ritmini ... ölçüyor ... Dedim bu çocuğa siz bunu yazmak zorundasınız, çocuk dedim, herhangi bir rahatsızlıktan dolayı ölse dedim, sorumlu olmak istemiyoruz dedim. 3500 avroluk bir makine yazdırdım onlara, onu şey yaptılar yani bize verdiler, yani benim isteğim üzerine... (Gürgen)

6.2. Olumsuz Deneyimler Edinme/Olumsuz Söylemler Duyma

Katılımcılar arasında Alman Gençlik Dairelerinin yükümlülüklerini yerine getirmesi noktasında eksiklikler olduğunu dile getirenler de bulunmaktadır. Ancak görüşmeciler kendilerinin deneyimlemiş olduğu bu eksikliklerin kurumun politikası gibi aktarılmasından ziyade kurum çalışanlarının kişisel tavırları ve yaklaşımları olarak algılanması gerektiğine inanmaktadırlar. Yasemin Hanım'ın deneyiminde olduğu üzere Gençlik Dairesi çalışanı, onun

görüşüne göre çocukların koruma altına alınmasını sadece bir iş olarak görmekte ve müdahalelerini buna bağlı olarak daha sık planlayabilmektedirler.

Dedi ki, „Bana bak dedi Bayan Yasemin, böyle yaparsanız“ dedi Almanın kafaya bak; „siz dedi, bu kadar kendinizi bu işe adarsanız; şu şöyle olmasın, bu böyle olmasın, herkes işini doğru yaparsa dedi, bize iş kalmaz, dedi. Bunu iş olarak görüyor artık sizin kadar siz sadece işinizi yapın gerisini bırakın. (Yasemin)

Aras Bey, koruyucu aile hizmeti noktasında yaşanan eksiklikleri ve kurum çalışanlarının özensizliğini şöyle dile getirmektedir:

Ben bir şey söyleyeyim. Bir kere Gençlik Dairesi bizi çağırdı. Bir tane çocuk var sizin için, dedi. Bir tane Türk aile, bu Türk aile ekstra Müslüman aile istiyor... Ama bu çocuk biraz sıkıntılı. ... oksijen maskesi kullanma ve gece belki kendine kalbi devamlı vurmuyor, sen kalp masajı yapman lazım. ... Ben diyorum Hanımefendi, doktor değilim, biz doktor değiliz, profesyonel değiliz. Yani siz nasıl bir çocuğu bize vermek istersiniz? ... Çok hatalar var, her altı ayda bir konferans yapmaları lazım. Yılda 2 defa ama belli değil, yapmıyorlar. Mesela değil mi gelmiyorlar yoksa Gençlik Dairesi çalışan değişiyor her zaman, her zaman hasta, o zaman başka birisi işe gidiyor. (Aras)

Aras Bey'in ifadelerini destekleyecek şekilde koruma altına alınarak yanlarına yerleştirilen başka bir çocukla yaşadığı deneyimi ise eşi Kardelen Hanım aşağıdaki şekilde aktarmıştır.

.....Yeterli yardım alabiliyor musunuz, diye soruyorlar. Mesela finansal bakımdan da değil, destek derken diyelim hani böyle çocukla baş edemiyorsun, çocuk çok sıkıntılı, çok asi; o zaman mesela ne diyorlar her zaman bizi arayabilirsiniz, her zaman gelebilirsiniz, görüşebilirsiniz, yardımcı oluruz. Bizim de mesela çok büyük travma yaşamış bir çocuğumuz vardı. Bize de böyle dediler ama istediğimiz yardımı alamadık açıkçası... (Kardelen)

Almanya'da Türkiyeli aileler de dâhil olmak üzere göçmenlerin çoğunluğunun Gençlik Dairelerine karşı korku dolu bir ön yargı besledikleri bilinmektedir.⁶ Bu ön yargının en büyük nedeninin Gençlik Dairelerinin göçmen ailele-

⁶ Türkiye kökenli ailelerin Gençlik Dairelerine karşı olan tavırlarına yönelik bilimsel bir çalışma olarak Fikret Yaman'ın doktora tezi gösterilebilmekle birlikte medyaya yansıyan bazı vakalarda bu durum gözlenmektedir.
<https://www.dervirgul.com/analiz-yorum/jugendamt-korkusu-viyana-bir-hoca-var-nefesi-cok-guclu/27290/>

re karşı ayrımcılık içeren tavırlarından kaynaklandığı düşünülmektedir. Bazı göçmen kökenli ailelerin çocuklarının daha kolay sebeplerle koruma altına alınacağı ve kendilerinden uzaklaştırılacağı korkusunu yaşadığı yapılan çalışmalarla ortaya çıkmıştır (Yaman, 2018). Bu konuda görüşmecilerin ifadeleri şöyledir:

Ama şikayetler en çok da, bir Türk'ten gidince, bir Türk'ün çocuğu şikayet olunca daha çok çabuk alınıyor. Tabii ki ufacak bir raporla, ufacak bir telefonda yuva, kreş, okul hepsi beraber çalışıyor. Eee, ne oldu? Hepsi bir telefon açılıyor, alınıyor çocuk. Bir Alman da biraz daha uzayabiliyor, prosedür farklı olabiliyor. Daha araştırıyor, yardım veriliyor o anneye; beceremiyorsa ev işini yapmaya yardım ederler. Her türlü hakkı, süreç öyle de herkese geçmiyor o süreç. Süreç ayrımcılığı, iyice ayrımcılık var. Kesinlikle Türk'e ayrı ya da Müslümana Alman'a başka bir davranıyor. Bu bir gerçek, yani hepsine bir davranmıyor. Kapalı (tesettürlü) olduğu için verilmiyor en basiti. Bazı yerler veriyor, bazıları vermiyor; eyaletler ön yargılı. ... Ayırıyorlar, yerine göre ayırıyorlar. Şimdi öyle yer var, Essen çok farklı. Essen daha ayrımcı değil, daha doğal. (Lale)

İlk koruyucu aile olarak başvurduğumda Jugendamt⁷ yetkilileri bu konuda bana karşı çok ön yargılıydılar. Herkese birkaç ay içinde hemen çocuk verilirken bana bir buçuk sene verildi. (Nergis)

...Bir aile var Karadenizli tanıdığımız kendisi, kızı gidiyor diyor ki, annem beni biraz ihmal ediyor, ilgilenmiyor. Ama bu kız ergenlik döneminde hiç darpa uğramamış, bir şey yok; babası böyle bildiğimiz bir insan. Tamam, sen istiyorsan alırız, diyorlar ve aileden bu çocuğu alıyorlar. Nasıl olabilir? Ergenlik döneminde bunu her çocuk söyleyebilir. Annemden, babamdan sıkılıyorum, diyebilir. Bu nasıl bir şeydir, hani nasıl alınır? Bir çocuk böyle aileden çok kolay alıyorlar, bizim çocukları. En çok kaçta oluyor bunlar? Ergenlik döneminde, sen o dönemde o çocuğu alırsan, ne yaparsın yani. (Kardelen)

6.3. Türkiyelilerin Göçmen Kökenli Olmalarından Kaynaklı Olumsuz Ön Yargıları

https://www.igmg.org/fileadmin/magazine/perspektif/TR/2012-12/files/perspektif_12_2012_web.pdf

⁷ Gençlik Dairesi

Almanya’da medyaya yansıyan çocuk koruma skandalları⁸ Gençlik Dairelerinin hem Alman hem de göçmen aileler nezdinde algısını şekillendirmektedir. Bu durum, kuruma karşı önyargıya dayalı güvensizlik ve beraberinde korkuyu getirmektedir.

Medya ve sosyal çevre kaynaklı bu güvensizlik durumu, bazı koruyucu ailelerce yaşanırken bazı aileler de Gençlik Daireleri ile olan olumlu iletişimlerine istinaden Gençlik Dairelerine atfedilenleri söylenti olarak algılamaktadırlar.

...Bizim eyalette ilk yabancı uyruklu koruyucu aileydik ve haberler sonuçta diğer taraftan geliyor. Yani çocuğu alınan aileler tarafından. ...Öyle olunca da çok yanlış yansıtılıyor. Çünkü o aileler tabii ki haber olsun diye yani kendilerini haksız suçsuz, yani hiç haberim olmadan diye (burada gülüyor) haline getiriyorlar. Gençlik Dairesi zatenmedyaya falan çocuğun bilgilerini ailelerinin bilgilerini veremez. Koruyucu aile de çocuğu korumak amaçlı vermez ... Yani o kadar ki Türk Konsoloslugu bile bizimle. Yani bizimle değil de davaya el attı. Ama yani hiç kimse işin aslını bilmiyor ki! Aile camiye şey yaptı, oraya buraya bize yardımcı olun. Herkese şey yaptılar ama... (Fulya)

Biz bilgi almak için kondağa geçtik onlarla. Seminere katılın dediler, ondan sonra bir de akşam derslerine gelin dediler. Gittik baktık. Hani böyle gittikçe insan her şeyin medyada olmadığı gibi farkına varıyor. Çok şeyler itham ediliyor ama biz kendimizi anlatamıyoruz çünkü memuruz. Bizim önümüzü kesen kanunlar var, dilimizi bağlayan, ama medyanın her şeyi ne yazarsa yazsın serbest. Bu işin zaten temel şeyi de bu Türk medyası alladı pulladı, astı kesti, Gençlik Dairesi ceza veriyor çocuğun. ... Zaten yani biz dediğim gibi ilk başta bir bu işi bir öğrenelim. Öğrenelim medyada yazdığı

⁸ <https://www.spiegel.de/panorama/justiz/fall-kevin-vermeidbarer-tod-eines-kleinkindes-a-513021.html>

<https://www.fr.de/politik/gewalt-missbrauch-behoerden-muetter-kinder-wegnehmen-vaeter-zr-91142503.html>

https://www.focus.de/familie/eltern/eltern-berichten/ehemalige-betroffene-gibt-tipps-wenn-das-jugendamt-grundlos-eingreift-so-schuetzen-muetter-sich-und-ihre-kinder_id_11472654.html

<https://www.trtdeutsch.com/gesellschaft/nach-intervention-turkischer-attaches-rund-400-kinder-mit-eltern-vereint-10657770>

kadar bunlar astığı astık, kestiği kestik diktatörlük falan filan böyle bir şey... İçine girdikçe hani gerçekleri insan öğreniyor. (Ardıç)

Ben o kısmını da çok önemsiyorum. Bazen korkan aileler var. Mesela şöyle Gençlik Dairesi deyince eyvah eyvah deniliyor. Mesela diyor muyum Gençlik Dairesi tarafı olmuşum. Ya şimdi ay korkulur falan. Diyorum ki ne, hayır, diyorum aslında hemen de almıyorlar. (Sümbül)

Hayır, hiçbir ayrımcılık olmadı...Bir kere seminere gitmiştik, şey koruyucu aile tanıtma seminerine gitmiştik camide...İşte bir tane bayan çıktı, „15 senedir Almanya'da yaşıyorum, koruyucu aile olmak istedim. Almanca bilmediğim için işte beni şey ettiler, şu ettiler.“ Ama dedim,... bir şey burada düzeltmek istiyorum. Ben aynı fikirde değilim kesinlikle ve dedim Gençlik Dairesinin fikrini... savunuyorum dedim. Almanca şart dedim. Çünkü okulla görüşüyorsunuz onların şeyi vasileri Alman,...çocuğunuz ilkokula gidinceye kadar Türk çocukları Almanca bilmiyor. Bu büyük bir sorun, eğer 15 senedir Almanca öğrenmemişseniz dedim, o zaman dedim, siz gerçekten koruyucu aile olarak da yanlış birisisiniz... (Defne)

6.4. Kurumda Çalışan Görevliler Kaynaklı Sorunlar

Resmi olsun özel olsun kurumlara işlerlik kazandırarak onların canlı birer nesne olmasını sağlayanlar kurumlarda çalışan görevlilerdir. Her kurumun işleyişine dair bir yönetmelik, kurallar bütünü, tüzükler bulunsa da aslolan bunların ne şekilde uygulamaya döküldüğüdür. İşte Gençlik Dairesi görevlileri de önlerinde bulunan yönetmeliklerle bu kurumun işleyişini şekillendirmekte ve insanların gözünde kuruma dair yaşantıların, algıların oluşmasını sağlamaktadır. Görüşmeciler de bu önemli duruma dikkat çekerek Gençlik Dairesi çalışanlarıyla yaşanan deneyimlerin kurum politikası olarak değerlendirilmeden önce bir kez daha düşünülmesi gerektiğine inanmaktadır.

Mesela geliyorlar, işte birine ev problemi yapıyorlar. Ha bu ev problem olmuyor. Diyor ki. „Nasıl“ diyor, „Senin iki çocuğun bir odada kalabiliyorsa çocuk da kalabilir: ama bazılarında geliyor, „Odanız az“ deyip çekip gidiyor. Demek ki bir şeyi beğenmiyorlar yani. Ama tabii sorunlar var. Bir de bu vorurteileler (avantajlar)çok var. Mesela bakıyor sana şöyle; „Sen nasıl çocuk alabildin“ havalarına giren memurlar var. Yani onlar da Allah'ından bulsun, herkes hepsi de öyle değil tabii ki. (Yasemin)

İşte onu diyecektim. Hani görevlilerle değişiyor, görevliden görevliye değişiyor. Çok böyle azimli, yardım etmeye çalışan görevli, bazıları da gerçekten sadece para

kazanmak için. Öyle gidip geliyorlar, seninle ilgilenmiyorlar. Ondan sonra hani çok sıkıntı yaşadık. ... Çocukların pasaportları yok. Ondan sonra izne getiremiyor. Yardımçı olmuyorlar. Mesela bazen çocuk bakım parasını alamıyor. Birkaç ay peşinde koşturuyor. Dayıma da oldu bu konu. Hani evet, değişebiliyor. Yani bazıları çok yardımçı oluyor hemen böyle aradığın anda şey yapıyorlar ama bazıları da. ... Gençlik Dairesi çalışanlarına onların çok değişiyor inisiyatifine bağlı. Yani vicdanlı olabilir. Bu Müslüman, Hristiyan, önemli değil. Vicdanına kalmış bir şey yani. (Kardelen)

Ardıç Bey de bu konu hakkında görüşlerini şöyle aktarmaktadır;

Bir kere Gençlik Dairesi, Almanya'daki devlet kurumları içerisinde en güçlü kurumdur. Bugün Gençlik Dairesi tamam dediyse tamamdır. Mahkeme bile onun dediğini kabul ediyor. Bir. İkincisi bugün Gençlik Dairesi diye bahsettiğimiz şey binlerce insan çalışıyor. Bunların içinde yabancı düşmanı da var, ... müslüman olan memur da var, yabancı ile evli olan memur da var. Kimin kafasının içinde ne olduğunu bilmiyoruz. Orada ayrıca her memurun yetkisi var. Yani bu yetkiyi lehte de kullanabilir, aleyhte de kullanabilir. Düşüncesi yanlış olan bir insan tabii ki bu yetkisini aleyhte kullanacaktır. Ama bu demek değildir ki, hani Gençlik Dairesi komple bir şey olarak astığım astık, kestğim kestik değil yani. Onlarda biz bir şeyin farkına varmadık şimdiye kadar ayrımcılığın ama bu da yok demek anlamına gelmez. (Ardıç)

... Hatta var bir tane yakında aile dostumuz var, onlar da başourdu, onların ilgisi çok farklıydı. Bizimkiler gene iyiydi. Herhalde çalışanın özel bir karakter meselesi. (Sümbül)

Memur inisiyatifi diyoruz ya... İnisiyatif meselesiydi. (Seyhan)

İstisnalar olabilir. Gençlik Dairesinde çalışan diyelim ki, atıyorum 300 bin memur olsa ee bunun diyelim 1000 tanesi kötüyse diğerlerine de kötüdür, diyemezsin yani. (Gediz)

Bu en çok ne ile ilgili biliyor musunuz? Sizinle ilgilenen memurla da inisiyatifi ile de ilgili. ... İşte bu, buna karar veren de neticede kurum adına bir memur. Eğer ki memur inisiyatifini hangi noktada, ... kullanırsa o şekilde karar veriyorlar. ... Zaten o kişi karar veriyor, yetkili organ o. Hani olur ya da olmaz sen iyi bir ailesin ya da değil-sin. Çünkü o işin başına o getirilmiş. ... Fevri davransa sonuçta fevri oluyor tabii ki. Ya bu daha çok şey düşünse, kendi adına daha milliyetçi düşünse, daha farklı düşünse istediği gibi şey yapabilir yani. (Fırat)

Sonuç ve Tartışma

Almanya'daki Türkiyeli koruyucu ailelerle gerçekleştirilen görüşmelerin sonuçlarını içeren bu çalışma ile Almanya'nın çocuk koruma alanında resmi kurumlarından biri olan Gençlik Dairelerinin göçmenler nezdindeki durumu aktarılmıştır. Almanya'da Gençlik Daireleri ile iletişimde olan Türkiyeli bireyler hakkında yapılan bazı çalışmalar⁹ bulunurken Türkiyeli koruyucu aileler üzerine yapılan bu çalışma ile Gençlik Dairelerinin uygulamalarının farklı bir yüzünü anlamada kilit bir konumda bulunan koruyucu ailelerin deneyimleri incelenmiştir.

Göçmen kökenli koruyucu ailelerin koruyucu bakım hizmetlerinde daha fazla yer edinerek bu ailelerin çocuk koruma kurumları için bir kaynak olarak bu alanda kullanılması faydalı olacaktır (Pothmann & Mühlmann, 2014, s.7). Brown ve diğerleri tarafından yapılan çalışmanın sonuçları ile de uyumlu olarak koruyucu bakımda göçle gelen kültürel ögelere karşı hassas davranılması hem koruyucu aile, hem çocuğu koruma altına alınan aile, hem de en önemlisi koruma altına alınan çocuk için yararlı olmaktadır. Böylelikle çocuğun yaşadığı geçişler daha kolay olmakla birlikte aileler de daha az stres yaşamaktadır (Brown, George, Sintzel, & Arnault, 2009, s.1021).

Koruyucu aile hizmetinde kültürün dikkate alındığı yerleştirmeler, çocukların sağlıklı bir kimlik oluşturabilmesi adına gereklidir (Ergin & Ermeğan, 2011, s.329). Kültürün dikkate alındığı yerleştirmelerde ise bu kavramın doğru olarak anlaşılması gerekmektedir. Kültür dar anlamıyla bir etnik köken ya da dine sahip olma olarak tanımlandığında kullanıcılara faydasından çok zararı dokunacaktır. Çünkü kültür bu anlamıyla ancak bireyleri ayrıştırmak ve kategorize etmek için kullanılmaktadır (Özgür, 2010, s.91). Kültürel uygulamaların dar anlamının dışında daha özgürleştirici biçimiyle uygulanabilmesi için Alman Gençlik Daireleri ve Türkiyeli bireylerin hem kültürü hem de birbirlerini iyi anlamaları gerektiği bu araştırma ile ortaya çıkmaktadır. Bu bağlamda da Gençlik Dairelerinin Türkiyelilerin kültürel ögelerini iyi tanıyıp koruma altına alma durumlarını bu bağlamda değerlendirmeleri gerektiği görülmektedir. Gençlik Daireleri, göçmenlerin kendilerine karşı ön yargılı (korku ve ayrımcı-

⁹ Yaman'ın 2018 yılında yaptığı doktora tezi ve daha sonrasında yaptığı çalışmaları, Vatandaş ve Uyanık'ın çalışmaları ve benzeri...

lık içeren ön yargılar) olduğu varsayımını (Yaman, 2018, s.158) her zaman göz önünde bulundurarak hem çocuğun yüksek yararını gözetecek hem de ailelerin kültürle ilgili endişelerini giderecek şekilde çalışmalarını düzenlemelidir.

Araştırmaya katılan görüşmecilerin tamamına yakını Gençlik Daireleriyle pozitif bir iletişime sahiptir. Katılımcılar arasında iki aile direkt kendi durumları nedeniyle Gençlik Dairelerinde sorun yaşamıştır. Bu iki aile Türkiyeli (Müslüman) oldukları için Gençlik Dairesi görevlilerinin ayrımcılığına maruz kaldıklarını ifade etmişlerdir. Gençlik Daireleri hakkında olumsuz görüş bildiren katılımcılardan üç tanesinin bu düşüncelerinin nedeni ise medyaya yansıyan ya da yakın çevreden duyulan olumsuz söylemlerden ibarettir.

Türkiyeli aileler ve Gençlik Daireleri arasında yaşanan negatif düşünce akışının en büyük nedenlerinden biri de koruma altına alınan Türkiyeli çocukların, koruyucu aile yanına yerleştirilme durumları üzerinden gerçekleşmektedir. Çocukları koruma altına alınan Türkiyeli ailelerden bazıları, çocuklarının bilinçli bir şekilde farklı bir kültürden ailenin yanına yerleştirildiğine inanırken (gzt.com)¹⁰ saha araştırmaları bunu farklı iki nedene bağlamaktadır. Birincisi yeterli Türkiyeli koruyucu aile sayısının olmaması, ikincisi ise görevlilerin kültürel duyarlılık konusunda yeterince hassas davranmamasıdır (Çelebi, Teyhani, & Wallraf, 2018, s.35). Bu araştırmadan ortaya çıkan koruyucu ailelerin görüşleri de saha araştırmasının sonuçlarıyla benzerlik göstermektedir.

Gençlik Dairelerinin koruyucu aile olmak isteyen Türkiyeli bireylere prosedürlerin yerine getirilmesi gibi hususlarda daha anlayışlı davranması gerekliliği katılımcıların ifade ettiği önemli hususlar arasındadır. Hem bu alanda yapılan çalışmaların hem de bu araştırmanın ortak sonucu Gençlik Dairesi çalışanlarının göçmenlerle çalışırken kültüre duyarlılık konusunda eğitim görmeleri gerektiğidir. Böyle bir eğitim karşılıklı anlayış ve birçok sorunun çözümü için iyi bir yol olacaktır.

Görüşmecilerden elde edilen veriler Gençlik Dairelerinin medyaya yansıyan ve göçmen aileleri ilgilendiren durumlarda daha şeffaf davranması, sorunun öznesi olan göçmen ailelere ise daha tatmin edici bir ifade ile açıklama-

¹⁰ (<https://www.gzt.com/gercek-hayat/almanyada-yasanan-koruyucu-aile-belsi-3533240>)

larda bulunması gerektiğini göstermektedir. Gençlik Dairelerinin göçmenler nezdindeki güvensizlik algısının giderilmesinin büyük önem arz ettiği de çalışma ile ortaya çıkan sonuçlardandır.

Kaynakça

Achtes Sozialgesetzbuch. (1990).

Adıgüzel, Y. *Kimliğin Korunmasında ve Üretilmesinde Türk Derneklerinin Rolü: Almanya Köln Örneği*. Sakarya üniversitesi, Sosyal Bilimler Enstitüsü Doktora, 2019

Almanya'da Koruyucu Aile Olmak. (2021, 07. 07.). Koruyucu Aile: <http://www.koruyucuaille.de/index.php/koruyucu-aile-nedir> adresinden alındı

Anderson, M., & Linares, O. The role of cultural dissimilarity factors on child adjustment following foster placement. *Children and youth services review*, 34(4), (2012), 597-601.

Brown, j., George, N., Sintzel, J., & Arnault, D. Benefits of cultural matching in foster care. *Elsevier; Children and Youth Services Review*, 31(9) (2009), 1019-1024.

Creswell, J. *Nitel Araştırma Yöntemleri Beş Yaklaşımına Göre Nitel Araştırma ve Araştırma Deseni*. (Bütün, & Demir, Çev.) Ankara: Sage Publications, (2013).

Çelebi, G., Teyhani, G., Kleinsimmlingshaus-Brieden, K. & Wallraff, A. *Neue Ansätze für die interkulturelle Pflegekinderhilfe*. Münster: Landschaftsverband Westfalen Lippe, (2018).

Deutscher Familiengerichtstag. (2014). Reformbedarf im Pflegekinderwesen. Kinderrechte Kommission. https://www.dfgt.de/resources/SN-KiKo_Pflegekinder_Stellungnahme_2014.pdf

Ergin, D.Y. & Ermeğan, B. Çok kültürlülük ve sosyal uyum. *In 2nd International Conference on New Trends in Education and Their Implications*. (Vol. 27, No.29, pp. 1754-1761), (2011).

Familienportal.de.(2023).

<https://familienportal.de/familienportal/lebenslagen/pflegefamilien>

Helming, E., Sandmeier, G., Kindler, H., & Blüml, H. Strukturelle Aspekte der Pflegekinderhilfe. München: Deutsches Jugend Institut, (2010).

Özgür, Ö. Çok Kültürcü Sosyal Hizmet: Eleştirel Bir Bakış. *Toplum ve Sosyal Hizmet*, (2010).

Özkan, Y., & Hablemitoğlu, Ş. Identity Crisis of Turkish Youth in Europe: Neither Turkish nor German. *European Turks. IInd International Congress of European Turks, Education and Integration*. Vol1.p174-187. Ed. By. Aydoğan, İ., Yaylacı, A.F.. Erciyes University Press number:178, (2010).

Pothmann, & Mühlmann. Befragung von Jugendämtern (Pflegekinderdienste) über Pflegekinder und Pflegefamilien mit (türkischem) Migrationshintergrund - Ergebnisse und Schlussfolgerungen. Dortmund: *Arbeitsstelle Kinder- und Jugendhilfestatistik/ Arbeitsstelle Kinder- und Jugendhilfestatistik*, (2014).

Deutscher Bundestag (2017). Rechtliche Regelungen zur Qualifikation von Pflegeeltern.

Rip, J., Zijlstra, E., Post, W., Margrite, K., & Knorth, E. „It can never be as perfect as home“: An explorative study into the fostering experiences of unaccompanied refugee children, their foster carers and social workers. Children and Youth Service, (2020).

Scheiwe, K., Harms, M., Walper, S., & Fegert, J. Pflegefamilien als soziale Familien, ihre rechtliche Anerkennung und aktuelle Herausforderungen. Bundesministerium für Familie, Senioren, Frauen und Jugend, (2016, Juni), s. 1-58.

Test.de. (2021). <https://www.test.de/Pflegeeltern-werden-Diese-Regelungen-diese-Hilfen-gibt-es-5137593-5137599/>

Vatandaş, S. Alman Gençlik Dairesi (Jugendamt) ve Koruma Altına Alınan Çocuklar. *Bilge Strateji*, (2014), 135-154.

- Walter, J. K. (2021, 06 30). Caritas. Neue Caritas/Freie Träger: <https://www.caritas.de/neue-caritas/heftarchiv/jahrgang2015/artikel/pflegekinderdienste-ermoeglichen-ein-sicheres-zuhause> adresinden alındı
- Waltjen, D. C., Lipp, V., Schumann, E., & Veit, B. Das Pflegekindverhältnis - zeitlich befristete oder dauerhafte Lebensperspektive für Kinder? Göttinger Workshop zum Familienrecht, (2013).
- Yaman, F. *Almanya'da Çocukları Koruma Altına Alınan Göçmen Ailelere Yönelik Koruma Hizmetlerinin İncelenmesi*. Doktora, Hacettepe Üniversitesi Sosyal Bilimler Enstitüsü, (2018).
- Yaman, F., & Tuncay, T. Almanya'da çocukları koruma altına alınan göçmen ailelerin gençlik dairelerine ilişkin deneyimleri. *Sosyal Politika Çalışmaları Dergisi*, (2018), 315-366.

mevzu

sosyal bilimler dergisi | journal of social sciences

e-ISSN 2667-8772

mevzu, Eylül/September 2023, s. 10: 615-630

ABD - Afrika İlişkileri: 2022 Liderler Zirvesi ve Gelecek Dönem
US - Africa Relations: 2022 Leaders' Summit and the Future Period

Süleyman DAL

Dr., Bağımsız Araştırmacı

Dr., Independent Researcher

slymndal@gmail.com

ORCID: 0000-0001-6918-0706

DOI: 10.56720/mevzu.1324585

Makale Bilgisi | Article Information

Makale Türü / Article Type: Araştırma Makalesi / Research Article

Geliş Tarihi / Date Received: 08 Temmuz / July 2023

Kabul Tarihi / Date Accepted: 02 Eylül / September 2023

Yayın Tarihi / Date Published: 15 Eylül / September 2023

Yayın Sezonu / Pub Date Season: Eylül / September

Atıf / Citation: Dal, Süleyman. "ABD - Afrika İlişkileri: 2022 Liderler Zirvesi ve Gelecek Dönem". *Mevzu: Sosyal Bilimler Dergisi*, 10 (Eylül 2023): 615-630.
<https://doi.org/10.56720/mevzu.1324585>

İntihal: Bu makale, ithenticate yazılımınca taranmıştır. İntihal tespit edilmemiştir.
Plagiarism: This article has been scanned by ithenticate. No plagiarism detected.
web: <http://dergipark.gov.tr/mevzu> | <mailto:mevusbd@gmail.com>

Copyright © CC BY-NC 4.0



Öz

Dünyanın en büyük nüfuslu kıtalarından biri olan Afrika'ya ilgi her geçen gün artmaktadır. Demografik yapıda gençlerin çoğunluğu oluşturması, yer altı ve üstü zenginliklerinin belirginliği, işlenmemiş tarım arazilerinin varlığı, bereketli topraklarıyla dikkatler Afrika'nın üzerindedir. Siyasi ve/veya ekonomik gerekçelerle bu bakir bölge diğer kıta ülkelerinin iştahını kabartmaktadır. Günümüz dünyasının süper güçleri olarak ABD, Rusya ve Çin de kurulacak bu yeni denklemde küresel aktörlük pozisyonlarını sağlamlaştırmak istemektedirler. Afrika'ya ilgisini son dönemde artıran ABD de yaptığı stratejik hamlelerle bu yarışta olduğunu bariz bir şekilde göstermektedir. Bu çalışmada, küresel siyasette etkisi daha da bariz bir şekilde artacak ABD, Çin ve Rusya'nın Afrika üzerindeki rekabeti irdelenerek, bu ülkelerin Afrika ile ikili ilişkileri ele alınmaktadır. Çalışma, ABD'nin Afrika ile gerçekleştirdiği zirvelerin karşılıklı ekonomik ve/veya siyasi ilişkilere etkisinin olup-olmadığı sorusuna odaklanmaktadır. Betimsel analiz yöntemi kullanılan çalışmada yer yer sayısal verilerden istifade edilerek kıyaslamalar yapılmıştır. 2022 ABD-Afrika Liderler Zirvesi ile, kıtaya dönük salt yardım yaklaşımından ticaret ve yatırım anlayışına geçiş yaparak ABD, bölgede global bir oyuncu/aktör olduğunu göstermek istemektedir.

Anahtar Kelimeler: ABD, Afrika, politika, zirve, strateji

Abstract

Interest in Africa, one of the world's most populated continents, is increasing day by day. Attention is on Africa with its demographic structure, the majority of the youth, the distinctiveness of its underground and aboveground riches, the existence of uncultivated agricultural lands, and its fertile lands. Due to political and/or economic reasons, this untouched region whets the appetite of other continental countries. As the superpowers of today's world, US, Russia and China also want to consolidate their position as a global actor in this new equation to be established. US, which has recently increased its interest in Africa, clearly shows that it is in this race with its strategic moves. In this study, the rivalry of the US, China and Russia, whose influence in global politics will increase, will be examined, and the bilateral relations of these countries with Africa will be discussed. The study focuses on the ques-

tion of whether the US summits with Africa have an impact on mutual economic and/or political relations. In the study, in which descriptive analysis method was used, comparisons were made by making use of numerical data from time to time. With the 2022 U.S.-Africa Leaders Summit, the US aims to demonstrate its role as a global player/actor in the region by transitioning from a purely aid-based approach to a focus on trade and investment.

Keywords: US, Africa, policy, summit, strategy

Giriş

Covid-19 pandemisi, ekonomik krizler, göçler ve mülteci sarmalı, terör saldırıları, küresel ısınma ve iklim değişikliği, siyasal istikrarsızlıklar, temel gıda ürünlerine ulaşmadaki sıkıntılar ülkelerin yönetimlerini farklı arayışlara mecbur bırakmaktadır. Diğer taraftan Rusya-Ukrayna savaşı, Avrupa'da aşırı sağın yükselişi, Doğu Akdeniz'de sürtüşmeler, Güney Amerika'da iktidar değişimleri de var olan düzeni bozmakta ve yeni bir denge mekanizmasının ortaya çıkmasını zorunlu kılmaktadır. Bu tür kriz durumlarında enerji ve gıda temini, alternatif ticaret yollarının dolaşıma sokulması daha önemli hale gelmektedir. Global değişim ile dönüşen konjoktüre bağlı olarak seyreden ABD-Afrika ilişkileri; son yıllarda Rusya ve Çin'in Afrika kıtasındaki artan etkinliği, ABD'nin Afrika politikalarında yeni bir döneme geçiş yapmasına sebep olmaktadır. Küresel politikalar ile Afrika kıtasındaki değişimler, ABD-Afrika ilişkilerinde sürekli evrim geçiren bir süreç yaşanmasına sebebiyet vermektedir.

ABD kamuoyunda, bilhassa Çin'in Afrika'daki artan altyapı projeleri ve yatırımları nedeniyle bu ülkenin kıtadaki varlık ve görünürlüğüünün artırılması hususundaki tartışmalar baş göstermektedir. Siyasi ve ekonomik çıkarlar, güvenlik zorlukları karşılıklı ikili ilişkilerin artmasını zorunlu kılmaktadır. Diğer yandan küresel Covid pandemisi sürecinde ABD hükümeti kıtaya olan ilgisini bariz bir şekilde göstermiş, Afrika ülkelerine yardım maksadıyla test kitleri ve acil tıbbi malzemeler göndermiştir.

Tarihsel perspektiften bakılacak olursa, 17. yüzyıldan başlamak suretiyle 19. yüzyılın başları itibariyle ABD-Afrika ilişkileri köle ticareti yoluyla etkileşim halindedir. 20. yüzyılın ortalarında Afrika'da başlayan bağımsızlık hareketlerine ABD, sömürge karşıtı bir pozisyon olarak destek vermiştir. İkinci

Dünya Savaşı'nın sona ermesiyle ABD, model olarak Afrika'nın gözünde demokratik bir imaj olarak belirmiştir (Cohen, 2020, 1-4). Soğuk Savaş sonrasında potansiyel faydalar tam olarak hayata geçirilememişse de teknolojik gelişme, ticaret, iletişim ve kurumlar aracılığıyla ABD ile Afrika iş birliği düzeyleri artmıştır. 2000'li yılların başlarından itibaren ABD, Afrika kıtasında hala yaygın bir sorun olarak HIV-AIDS ile sıtma gibi hastalıklara karşı müdahalesini artırmanın yanında aynı zamanda demokrasi yolunu seçen kıta ülkelerinin demokratik geçişlerini desteklemiştir (Magu, 2019, 3, 145).

Günümüzden yarına ABD, Afrika ile arasında güçlü bir ekonomik ortaklık kurmaya çalışacak (Benoit and Oyewole, 2022), Afrika Birliği ile kıtadaki çatışmaları ve barış süreçlerini ele almak için diplomatik bağlamda dirsek temasını artıracak, Covid'in üstesinden gelmek için bu kıta ülkelerine destek sağlayacaktır (Stith, 2021). Gelecek dönemde de; muhtemel global krizler, kıtadaki politik istikrarsızlıklar doğrudan ve/veya dolaylı olarak ABD'yi de olumsuz etkileyeceğinden, karşılıklı etkileşimin artması ve ABD'nin Afrika kıtasına yönelik yeni stratejiler belirlemesi gerekli görünmektedir.

1. Yeni(den) Bir Başlangıç Hamlesi: 2014 Zirvesi

50 Afrika ülkesinin katıldığı ABD-Afrika Liderler Zirvesinin ilki başkent Washington'da 2014'te 4-6 Ağustos tarihleri arasında gerçekleşmiştir. ABD başkanı Barack Obama uhdesinde hayata geçen zirvenin ilk gününde sivil toplum forumu yapılmış, aynı gün; Afrika Büyüme ve Fırsat Yasası, Barış ve Refah için Kadının Önemi, Afrika'nın Geleceği için Sağlığa Yatırım, Değişen İklim Çerçevesinde Dayanıklılık ve Gıda Güvenliği, Yaban Hayatı Ticaretiyle Mücadele başlıkları masaya yatırılmıştır (The White House, President Barack Obama arşivi).

ABD-Afrika İş Forumunun düzenlendiği ikinci gün konuları ise; Genişleyen Fırsatlar: Afrika İş Dünyasında Yeni Dönem, Açık Piyasalar: Yarının Afrika'sını Finanse Etmek, Afrika'yı Güçlendirmek: Alt Yapıda Öncü Gelişmeler, Bilgi ve İletişim Teknolojileri idi. Zirvenin son gününde de; Afrika'nın Geleceğine Yatırım, Barış ve Bölgesel İstikrar, Gelecek Nesil için Yönetim konuları müzakere edilmiştir (The White House, President Barack Obama arşivi).

2. Ağustos 2022'de Yayımlanan Strateji Belgesi: Karşılıklı Ortaklık İhtiyacı

2022’de icra edilen ABD-Afrika Liderler Zirvesi öncesinde ortaya konan “ABD’nin Sahra-Altı Afrika Stratejisi”nde kıtanın büyüklüğü ve gücü adeta ABD tarafından yeniden keşfedilmekte ve küresel tüm sorunların Afrika olmaksızın çözülemeyeceği vurgusu yer almaktadır (U.S. Strategy Toward Sub-Saharan Africa, 2022).

Bu stratejik belgeye göre Afrika, ABD’nin küresel önceliklerini ilerletmek için kritik ehemmiyete sahiptir. Belgeye göre Afrika’nın şu hususiyetleri öne çıkarılmıştır; Dünyanın en hızlı büyüyen nüfuslarından biri, en büyük serbest ticaret alanına sahip, en çeşitli ekosistemlere ve Birleşmiş Milletler'deki (BM) en büyük bölgesel oy gruplarından biri. Afrika kıtası önümüzdeki süreçte; terörizm, çatışma ve uluslararası suç tehdidiyle yüzleşme ve COVID-19 salgınına son verme çabalarında, ticaret, siber ve yeni teknolojiler gibi önemli konularda dünya kurallarını şekillendirmede, iklim kriziyle mücadele etme, küresel gıda güvensizliğini ele alma, iklim kriziyle mücadele etmede ve küresel demokratik gerilemenin önünü kesme ile açık ve istikrarlı bir uluslararası sistemi güçlendirme alanlarında esaslı bir rol oynayacaktır.

ABD hükümeti tarafından ortaya konan strateji belgesi, 2023 sonrası ABD’nin 5 yıllık izleyeceği rotayı belirlemektedir. Bu izlekte Afrika’ya dair sorunlar öne çıkmaktadır; ABD, ticaret ve ticari bağları güçlendirmek, kalkınma, savunma ve diplomatik yetenekleri bir üst seviyeye taşımak, kentsel merkezlere odaklanmak ve dijital ekosistemlere yönelmek suretiyle tüm imkanlardan faydalanacaktır. İfade edilen hedefleri hayata geçirmek için 4 amaç belirlenmiştir; Şeffaflık ve açık toplumları teşvik etmek, demokrasi ve güvenliği sağlamak, salgından kurtulmak ve ekonomik fırsatları ilerletmek, iklim uyumunu ve adil enerji dönüşümünü desteklemek. Ortak geleceği şekillendirmede Afrika'nın pozisyonunu güçlendirecek konulara vurgu yapma bağlamında ABD yeni bir yaklaşımı benimsemiş görünmektedir. Benimsenen yeni yaklaşımla beraber ABD; süreklilik ve değişim mottosuyla hareket edecek, Afrika ile ortaklık yapısını güçlendirmek için gereken kaynakları temin etmede kararlılık gösterecek, kıtayı dünyanın diğer ülkelerinden ayrı gören politiyı terkedecek, tehdit ve krizlerle başa çıkarak Afrika'nın küresel problemleri çözme kapasitesini güçlendirmeye gayret edecektir (U.S. Strategy Toward Sub-Saharan Africa, 2022, 4-6).

1990'lı yıllardan 2022'ye, son otuz yılı kapsayan süreçte ABD; ortak hedefler ve kültürel bağların rehberliğinde Afrika kıtasında barış ve güvenlik, kalkınma, yönetim ile demokrasi, halk sağlığı, yatırım ve ticaret konularına odaklanmıştır. Bu odaklanma neticesinde HIV/AIDS hastalarına yardım, ev ile iş yerlerine elektrik desteği, ebola salgını ve sıtma vakasını önleme, ticaretle rekabetin artmasıyla istihdamın artması, sivil özgürlük ile siyasi hakların genişlemesi, güvenlik sorunlarına bütünsel yaklaşım, çatışma çözme yeteneklerine yatırım gibi konularda önemli ilerlemeler kaydedilmiştir. Fakat her sahada istenilen başarı yakalanamamıştır; sistemik ırkçılık devam etmekte, demokrasi çabaları yetersiz kalmakta, halen bazı Afrika ülkelerinde sivil toplum baskı altında tutulmakta, şiddet ve terörün farklı biçimleri varlığını sürdürmektedir. ABD, bu tür zorlukların kıta özelinde üstesinden gelmek için diplomasi araçlarını kullanmaya ve revize etmeye devam edecektir. 21. yüzyıl ABD-Afrika ilişkilerinde ABD; Afrikalı ortaklarıyla ilişkilerini yeniden gözden geçirmeye, farklı yerel sesleri dinlemeye, her iki ortak için de çıkarları gözeterek kritik hedefleri hayata geçirmeye ve katılım çemberini genişletmeye kararlıdır. Bu bağlamda amaç; Amerikan özel sektörü ile iç dinamikleri harekete geçirmek, süreçlere ABD'nin Afrika diasporasını dahil etmek, coğrafi sınırları aşmak, sivil toplumu güçlendirmek, ikili ortaklıkları artırmak ve daha çok Afrika ülkesiyle ilişki kurmaktır (U.S. Strategy Toward Sub-Saharan Africa, 2022, 11-13).

Son kertede stratejik belgenin öne çıkardığı hususlar; programlara yeniden odaklanma, yenilenme, yeni girişimler ortaya koyma, ABD'nin inovasyona öncelik vermesi, küresel zorluklarla Afrikalı ortaklarla beraber başa çıkma ve ilişkileri ileri düzeye taşımaktır. Stratejinin merkeze aldığı altı başlık ise şöyledir; Kamu diplomasisi çabalarını yeniden dizayn etmek, kentler düzeyindeki dengelemeyi sağlamak, dijital dönüşümü gerçekleştirmek, sürdürülebilir kalkınmayı desteklemek, ABD savunma araçlarına yatırım yapmak ve ticari ilişkileri güçlendirmektir. (U.S. Strategy Toward Sub-Saharan Africa, 2022, 13-15).

3. 2022 ABD-Afrika Liderler Zirvesi: Gelecek Vurgusu

49 Afrika ülkesinin katıldığı ABD-Afrika Liderler Zirvesinin ikincisi başkent Washington'da 2022'de 13-15 Aralık tarihleri arasında gerçekleşmiştir.

ABD başkanı Joseph R. Biden uhdesinde hayata geçen zirvenin ilk gününde Afrika ve Diaspora Genç Liderler ile sivil toplum forumu yapılmış, aynı gün; Afrika Büyüme ve Fırsat Yasası (AGOA), Uzayda ABD-Afrika İş birliği, Barış, Güvenlik ve Yönetim, Sürdürülebilir Sağlık İş birliği için Ortaklık, Koruma, İklim Uyumu ve Adil Enerji Geçişi başlıkları masaya yatırılmıştır (U.S. Department of State, Africa Summit, 2022).

ABD-Afrika İş Forumunun düzenlendiği ikinci gün konuları ise; ABD-Afrika Ticaret ve Yatırım İlişkilerinin Geleceği, Sürdürülebilir Bir Gelecek İnşa Etmek: Afrika Altyapısını ve Enerji Dönüşümünü Finanse Etmek İçin Ortaklıklar, Büyüyen Tarımsal Ticaret: Gıda Güvenliğini ve Üretim Zincirini Güçlendirmeye Yönelik Ortaklıklar, Gelişen Dijital Bağlanabilirlik: Teknoloji Yoluyla Kapsayıcı Büyüme Sağlayacak Ortaklıklar idi. Zirvenin son gününde de; Gündem 2063'te Ortaklık, İyi yönetim, demokrasi, insan haklarına saygı, adalet ve hukukun üstünlüğünün hakim olduğu bir Afrika, Huzurlu ve güvenli bir Afrika, Kapsayıcı büyüme ve sürdürülebilir kalkınmaya dayalı müreffeh bir Afrika, Küresel Zorluklarla Mücadele İçin Afrika ile Çok Taraflı Ortaklıklar, Gıda Güvenliğini ve Gıda Sistemleri Dayanıklılığını Teşvik Etmek konuları müzakere edilmiştir (U.S. Department of State, Africa Summit, 2022).

2022 Liderler Zirvesi bağlamında ABD'nin Afrika'ya yaklaşımında potansiyel olarak büyük bir değişim gözlenmektedir. Bu başarıyı 5 temel politika yaklaşımı sağlamıştır: i] Devletin tüm kurumlarıyla senkronize halde harekete geçmek ii] Afrika'nın küresel yönetimde temsilini desteklemek iii] Temel Pan-Afrika girişimlerini desteklemek iv] Yardımdan ticaret ile yatırımlara geçiş yapmak v] Ortak öncelikleri ilerletmek için yüksek miktarda taahütte bulunmak (Usman and etc., 2022, 2-12).

Bu zirvenin en mühim sonuçlarından biri, Afrika Birliği'nin 2063 Ajandası'nı destekler mahiyette, ABD ile Afrika'nın ortak çıkarlarını geliştirmek maksadıyla, 2023 ve sonraki 3 yıl içinde kıtaya 55 milyar dolarlık taahhütte bulunulmasıdır. Yatırım alanları olarak da güvenlik, sağlık sistemleri, tarım, altyapı ve insan sermayesine yoğunlaşmıştır. İki yönlü yatırım ve ticaret bazlı ilerleyecek süreçte mutabakat zabıtları, karşılıklı protokoller/anlaşmalar, ABD hükümetinin taahhütleri ve kamu-özel sektör iş birlikleri önemli rol oynamaktadır. Birçok ABD federal bakanlık ve kuruluşunca desteklenen taah-

hütlerden bazı örnekler vermek gerekirse; ekonomik anlamda, uygulayıcı kurumlar olarak Amerika Birleşik Devletleri Uluslararası Kalkınma Ajansı (USAID), Amerika Birleşik Devletleri Uluslararası Kalkınma Finans Kurumu, Amerika Birleşik Devletleri İhracat-İthalat Bankası (EXIM), Amerika Birleşik Devletleri Ticaret ve Kalkınma Ajansı aracılığıyla, Afrika ile dijital dönüşümü gerçekleştirmek, kıtada dijital okuryazarlık ve erişimi genişletmek, dijital imkan sağlayan ortamları güçlendirmek için dijital sektöre 850 milyon dolar yatırım yapılması planlanmıştır (Usman and etc., 2022, 3-4).

Uygulayıcı kurumlar olarak Amerika Birleşik Devletleri Ticaret ve Kalkınma Ajansı (USTDA) ile ABD Uluslararası Kalkınma Ajansı (USAID) aracılığıyla yenilenebilir enerji kurulumu sağlamak, enerji dönüşümünü desteklemek, temiz hidroelektrik enerjisi depolama teknolojisi projesi için enerji sektörüne 154 milyon dolar yatırım yapılması öngörülmektedir. Gıda güvenliği ile sağlık sektörüne, Amerika Birleşik Devletleri Uluslararası Kalkınma Finans Kurumu (DFC) aracılığıyla kıta için 369 milyon dolarlık yeni yatırım planlanması yapılmıştır. Çeşitli anlaşma ile protokoller kapsamında, Afrika genelinde alıcılar için ABD mal ve hizmetlerinin ihracatını bilhassa altyapı ve ulaşım alanlarında desteklemek, farklı kuruluşların finansal ürünlerine erişimi artırmak ve ikili alışverişi genişletmek için EXIM bankası, USAID aracılığıyla 1.5 milyar dolar civarında ticari yatırım planlanmıştır. Yönetimsel olarak, USAID aracılığıyla, sağlam siyasi geçişlerin desteklenmesi amacıyla bölgesel kurumlar, hükümetler ve sivil toplumla iş birliği, kıtadaki hükümetlerin şeffaflığı, Afrika'daki seçimler ile iyi yönetimi teşvik için 240 milyon dolarlık yatırım öngörülmüştür. ABD Savunma Bakanlığı aracılığıyla, ABD ile Afrika ortaklarını güvenlik sorunlarına yönelik çözümleri koordine etmek, terörle mücadele, bilgi paylaşım ağları, profesyonelleşme, operasyonel destek, savunma malzemeleri ve özellikle güvenlik sektöründe sivil toplumun katılımını kolaylaştırmak üzere güvenlik sektörüne 102 milyon dolar; sosyal bağlamda, insan haklarını ve insan kaynağı gelişimini genişletmek amacıyla, ABD Çalışma, Dışişleri ile Eğitim Bakanlıkları vasıtasıyla, çocuk işçiliğiyle mücadele eylem planı rehberliğinde Uluslararası Çalışma Örgütü'nün (ILO) teknik yardım projesini uygulamak, ABD-Afrika üniversite değişimlerini, ortak araştırmaları, akademik yönetim üzerinde iş birliğini ve kamu-özel ortaklıkları kolaylaştırmak, Pan-Afrika öğrenci mezuniyet fuarını desteklemek ve Genç Afrikalı

Liderler İnisiyatifini güçlendirmek için 105 milyon doları aşkın yatırım planlanmaktadır (Usman and etc., 2022, 4-10).

3.1. Kıtada Çin ve Rusya ile Rekabet: ABD'nin Afrika ile İlişkileri

Var olan hegemonik düzenin sürdürülmesinde temel ortaklık, asimetrik güç ve meşru rıza ilişkilerine dikkat çekmektedir. ABD'nin hegemonik düzeninin yönetimi açısından görece önemli ölçüde farklılıklar gösterse de Soğuk Savaş'tan sonra ABD, Rusya ve Çin ile ortak pazarlık çerçevesinde hegemonyasını genişletmeye çalışmıştır. Liberal hegemonik düzen bağlamında ABD'nin Rusya ile ortaklığı başarısız addedilirken Çin ile olan ortaklığı başarılı gibi görünürken son zamanlarda bu ortaklık ciddi bir baskı altındadır (Mastanduna, 2019).

Siyaseten ve iktisaden ilişkilerde konjktürel değişimler olsa da ABD'nin devlet/hükümet nezdinde kurumsal olarak son dönemdeki bakış açısına göre; Çin Halk Cumhuriyeti (ÇHC), Afrika'yı, kendi dar ticari ve jeopolitik çıkarlarını ilerletmek, mevcut uluslararası düzene ve onun kurallarına meydan okumak, kıtadaki topluluklar ve hükümetlerle Amerika Birleşik Devletleri arasındaki ilişkileri zayıflatmak, şeffaflığı ve açıklığı zayıflatmak için önemli bir alan olarak görmektedir. Çin'in hayata geçirdiği Bir Kuşak Bir Yol İnisiyatifi'nde Afrika'ya biçilen rol ayrı bir anlam ifade etmektedir. Buna göre Çin ile Afrika arasında mevcut proje ve yatırımların canlandırılması ve yeni iş birliği mekanizmalarının devreye sokulması gündemdedir. Bir yandan Afrika'nın bölgesel entegrasyonu ve Afrika içi ticaretin derinleştirilmesi yoluyla diğer taraftan Afrika ile Çin arasındaki bağlantının ve ticaretin artırılmasıyla karşılıklı fayda hedeflenmektedir. Temelinde uluslararası düzende güvenliği sağlamak ve güç statüsünü geliştirmek olan bu İnisiyatif; entegrasyon, altyapı ve kalkınma projelerini güçlendirebilecek önemli boşlukları doldurma eğiliminde olan Çin ile Afrika arasındaki ilişkileri derinleştirme gayesi gütmektedir (Madeira et al, 2023, 726). Rusya ise; ekonomik ile güvenlik bağlantılarının yanı sıra dezenformasyonu da kullanarak Afrikalıların insan hakları ihlallerine karşı ilkesel muhalefetini zayıflatmaktadır. Rusya, Afrika'yı, özel askeri şirketler ile parastataller [özellikle Afrika'da devlete ait kuruluş] için elverişli bir ortam olarak görmekte, stratejik ve finansal çıkarları için bölgede sık sık

istikrarsızlık oluşturmaya çalışmaktadır (U.S. Strategy Toward Sub-Saharan Africa, 2022, 5).

Amerika Birleşik Devletleri'nin Afrika ile ticaretine bakıldığında öne çıkan ihrac ürünleri; elektrikli makineler, araçlar, havayolu taşıtları ve diğer malzemeleri, tahıllar ve diğer tarımsal ürünler, kimyasal ürünler ve mineral yakıtlardır. Amerika Birleşik Devletleri'in Afrika'dan ithalatına bakıldığında ise öne çıkan ürünler; değerli taş ve metaller, mineral yakıtlar, araçlar, örme kıyafetler, kakao ve diğer tarımsal ürünlerdir (U.S. - Africa Trade and Investment).

Tablo 1. ABD ile Afrika'nın Ticari İlişkileri, 2012-2022 (Milyon dolar)¹

Yıl	İhracat	İthalat	Denge
2012	32,726.4	66,816.5	-34,090.1
2013	35,279.9	50,059.7	-14,779.8
2014	38,090.3	34,608.6	3,481.7
2015	27,123.4	25,388.2	1,735.2
2017	22,066.3	33,410.1	-11,343.8
2019	26,734.7	30,166.6	-3,431.9
2020	21,980.2	23,731.8	-1,751.6
2021	26,717.5	37,626.1	-10,908.6
2022	30,676.7	41,815.6	-11,138.9

Tablo 1'de ABD ile Afrika'nın son 10 yıllık ticaretine bakıldığında ilk göze çarpan, 2014 ile 2015 hariç, dengede ABD aleyhine her yıl ortaya çıkan açıklıktır. En çok ihracatın olduğu yıl 38 milyar dolar ile 2014 olurken, 2012 yılı 66 milyar dolar ile ithalatın en yüksek oranda olduğu yıl olmuştur. En büyük ticari açık -34 milyar dolar ile 2012'de gerçekleşmiştir.

Çin'in Afrika'ya ihrac ettiği başlıca ürünler genellikle makine, elektronik, tekstil ve konfeksiyon, yüksek teknoloji ürünleri dahil olmak üzere bitmiş

¹ Kaynak: United States Census Bureau, US Trade with Africa; <https://www.census.gov/foreign-trade/balance/c0013.html> (Erişim tarihi: 16.06.2023).

ürünler iken, Çin'in Afrika'dan ithalatı ağırlıklı olarak ham petrol, demir cevheri, bakır, kobalt, elmas, pamuk ve diğer doğal kaynaklar ve birincil malları içermektedir (Africa business).

Tablo 2. Çin ile Afrika'nın Ticari İlişkileri, 2012-2022 (Milyar dolar)²

Yıl	İhracat	İthalat	Denge
2012	85	79	6
2013	93	81	12
2014	106	80	26
2015	156	48	108
2016	92	41	51
2017	94	60	34
2018	105	80	25
2019	113	79	34
2020	114	62	52
2021	146	106	40
2022	164.49	117.51	46.98

Tablo 2'ye göre Çin ile Afrika'nın son 10 yıllık ticaretine bakıldığında ilk göze çarpan, dengede Çin'in her yıl ortaya çıkan üstünlüğüdür. En çok ihracatın olduğu yıl 164 milyar dolar ile 2022 olurken, aynı yıl 117 milyar dolar ile ithalatın en yüksek oranda olduğu yıl olmuştur. En yüksek oranda ticari fark Afrika aleyhine 108 milyar dolar ile 2015'te olmuştur.

Rusya'nın Afrika'ya öncelikli ihracatı arasında silah, tahıl, doğal kaynaklar ve nükleer enerji yer almaktadır (Siegle, 2023). Rusya'nın Afrika'dan ithala-

² Kaynak: China - Africa trade; <http://www.sais-cari.org/data-china-africa-trade> and <https://asia.nikkei.com/Economy/Trade/China-Africa-trade-soars-on-spike-in-commodity-prices#:~:text=Rising%20commodity%20prices%20and%20Beijing's,while%20imports%20reached%20%24117.51%20billion.> (Erişim tarihi: 26.06.2023).

tı meyve, fındık, kakao, mineral ürünler ve sebzelerdir (Constantin-Devonshire-Ellis, 2023).

Tablo 3. Rusya ile Afrika'nın Ticari İlişkileri, 2012-2021 (Bin-Milyon dolar)³

Yıl	İhracat	İthalat	Denge
2012	6,404,299.53	3,096,968.41	3,307,331.12
2013	5,498,313.5	3,536,485.76	1,961,827.74
2014	7,878,585.77	3,470,843.9	4,407,741.87
2015	6,436,900.27	2,976,127.34	3,460,772.93
2016	7,776,364.23	2,919,457.04	4,856,907.19
2017	10,579,649.46	3,355,321.63	7,224,327.83
2018	12,870,220.98	3,712,623.28	9,157,597.7
2019	13.9	2.8	11.1
2020	11.8	2.6	9.2
2021	14.7	3	11.7

Tablo 3'te Rusya ile Afrika'nın son 10 yıllık ticaretine bakıldığında ilk göze çarpan, dengede Rusya'nın her yıl ortaya çıkan üstünlüğüdür. En çok ihracatın olduğu yıl 14 milyar dolar ile 2021 olurken, 2018 yılı 3.7 milyar dolar ile ithalatın en yüksek oranda olduğu yıl olmuştur. En yüksek oranda ticari fark Afrika aleyhine 11.7 milyar dolar ile 2021'de olmuştur.

Afrika ile ticari ilişkilerine bakıldığında ABD'nin 2012 yılı toplam ticaret hacmi 99 milyar doları aşarken 2022'de 72.5 milyar dolarda kalmış, ihracat ve ithalat oranlarında düşüş yaşanmıştır. Çin ile Afrika'nın 2012 yılı toplam ticaret hacmi 164 milyar dolar iken bu oran ciddi bir artış göstererek 2022'de 282 milyar dolara yükselmiştir. 2012'de Rusya ile Afrika'nın toplam ticaret hacmi 9.5 milyar dolar iken 2021'de bu oran 18 milyar dolara yaklaşmıştır.

³ Kaynak: World Bank;

<https://wits.worldbank.org/CountryProfile/en/Country/RUSSIA/Year/2020/Summary> and Russia Briefing; <https://www.russia-briefing.com/news/a-2023-russia-african-trade-summary.html/> (Erişim tarihi: 26.06.2023).

Sonuç

Afrika kıtası ile ikili ilişkilerine son 10 yıl göz önünde bulundurularak bakılacak olursa ABD, ihracat ile ithalat dengesinde çoğunlukla hep negatif pozisyonda görünerek açık vermiş, sadece 2014 ile 2015 yıllarında ihracat oranını ithalatı geçebilmiştir. Üstelik 2014'te hummalı çalışmalar eşliğinde gerçekleştirilen, 50 Afrika ülkesinin iştirak ederek ilki hayata geçirilen ABD-Afrika Liderler Zirvesi'ne rağmen arzu edilen sıçrama ol(a)mamıştır. Piyasa vurgusu, gündeme alınan yatırımların karşılıklı artırılması hususu, sağlık ve diğer sektörlerin büyütülmesi hedefleri de sadece konuşulmakla kalarak uygulamaya geçmemiş hatta zirve sonrasında -2022 hariç- ABD'nin Afrika'ya ihracat miktarı 27 milyar doları aşarken 2021'de 27 milyar dolara yaklaşmamıştır. 2014 zirvesi sonrası ABD'nin Afrika'dan ithalatı 25 milyar doları aşarken yıllar içinde miktar inişli-çıkışlı seyir izlemiş fakat 2022'de, son 10 yılın zirvesi gerçekleşmiş ve ithalat 41 milyar doları aşmıştır.

Aynı dönem baz alınarak son 10 yılda, ABD'nin rakiplerinden Çin'in Afrika'ya ihracatı 2012'de 85 milyar dolar iken 2022'de 164 milyar dolara yükselmiş, Afrika'dan ithalat ilk zikredilen yılda 79 milyar dolar iken 2022'de 117 milyar doları aşmış, dahası Çin ticaret dengesinde hep üstünlük sağlayarak ihracatı ithalatını geçmiştir. Rusya'nın 2012'de kıtaya ihracatı 6.5 milyar dolar civarındayken 2021'de 15 milyar dolara yükselmiştir. Afrika'dan ithalatı ise 2012'de 3 milyar doları biraz aşarken ikinci yılda 3 milyar dolarda kalmıştır. Rusya da Çin'in Afrika ile ticaretine benzer şekilde ihracat - ithalat dengesinde hep pozitif görünümde olmuş, ihracat miktarı ithalatın üstünde seyretmiştir.

Bu veriler ışığında bakıldığında ikili ilişkiler ve bilhassa ticaret bağlamında Afrika'nın tartışmasız bir numaralı partneri Çin'dir. Bu üç küresel, güçlü, dev aktörden ABD ikinci sırayı işgal ederken Rusya son sırada yer almaktadır. Var olan bu gerçekliğe rağmen ABD'nin Afrika ile ticaret hacmi son on yılda azalma eğilimindeyken Rusya yükselişine devam etmektedir. Üstelik ABD ticari dengede açık verirken diğer ismi geçen iki ülkenin ihracatı kıtadan ithalattan fazladır.

Afrika kıtası ile kurulan ilişkilerden, sıcak temastan, yapılan anlaşma ve protokollerden, organize edilen zirvelerden, ikili ziyaret ve sektör buluşmalarından

rından, yatırım forumlarından maksat; karşılıklı, ortak çıkarların ekonomik, siyasi, sosyal ve kültürel olarak üst seviyeye çıkarılmasıdır. Çin ve Rusya bu bağlamda Afrika kıtasında başarıya ulaşmış görünmesine rağmen ABD umduğunu bulamamıştır. Kıtadaki menfi ABD algısını kırmak üzere 2014'te icra edilen zirve sonrasında da arzu edilen karşılıklı güven tesis edilememiş, ABD kamu ve özel sektör kurumları Afrika'ya gerekli önem ve ilgiyi göster(e)memiştir. Halbuki Afrika; genç nüfusu, tarım alanları, gıda zenginliği, enerji çeşitliliği, yer altı zenginlikleri, insan kaynağı bakımından hayli zengindir. Bunu Çin ve Rusya erken görürken, karşılığını alırken ABD de bölgeye ilgisini artırmak istemektedir. Tam bu noktada ABD stratejik ve kritik bir hamleyle 2022 sonunda ikinci Liderler Zirvesi'ni gerçekleştirmiştir. Zirvede mühim bir makas değişimiyle 'birlikte gelecek' kurgusu vurgulanmış, bir zihniyet dönüşümüyle; salt yardım anlayışından yatırım, karşılıklı ticaret ve insan kaynağını geliştirme aşamasına geçilmiştir. Zirve sonrasında da hızlı bir aksiyon alınarak Afrika'ya üst düzey ziyaretlere başlanmıştır.⁴

Son dönemde; iktisadi, siyasi ve güvenlik faktörleri nedeniyle Afrika kıtası, küresel aktörler olarak ABD, Rusya ve Çin'in güç mücadelesi alanı/arenası haline gelmiştir. Bir yandan hem Çin'in hem de Rusya'nın etkisine karşı koyma çabalarının bir parçası olarak, aynı zamanda kendi ulusal çıkarlarını gözetmek maksadıyla ABD, önümüzdeki yıllarda kıtaya yönelik alakasını daha da artıracak gibi görünmektedir (Adeleke, 2023).

Kaynakça

Adeleke, Adebayo. (2023). "US- Africa: The missing link in the age of great power competition". *The Africa Report*. <https://www.theafricareport.com/286240/us-africa-the-missing-link-in-the-age-of-great-power-competition/>

⁴ ABD Başkan yardımcısı Kamala Harris tarafından Mart 2023'te Afrika turuna çıkılarak Afrika'nın batısında Gana, doğusunda Tanzanya ve güneyinde Zambiya ziyaret edilmiştir: Landry Signe, "VP Kamala Harris' visit to Africa" *Brookings*, 30 March 2023, (Erişim Tarihi: 06.07.2023). Ayrıca güncel bir not olarak; mukayese bağlamında, 2022'nin ilk beş ayı toplam ABD-Afrika ticaret hacmi 31 milyar doları biraz aşarken, 2023'ün aynı döneminde 28.5 milyar dolara yaklaşmıştır: United States Census Bureau, US Trade with Africa; <https://www.census.gov/foreign-trade/balance/c0013.html> (Erişim tarihi: 06.07.2023).

- Benoit, Philippe - Oyewole, Bayo. (2022). "Why US-Africa relations – and Africa – matter now more than ever". *The Hill*. Opinion Contributors. <https://thehill.com/opinion/international/3783808-why-us-africa-relations-and-africa-matter-now-more-than-ever/>
- Cohen, Herman J. (2020). *US policy toward Africa: eight decades of realpolitik*. Lynne Rienner Publishers, Inc. USA.
- Duhamel, Constantin - Devonshire-Ellis, Chris. (2023). "A 2023 Russia-African Trade Summary", *Russia Briefing*, <https://www.russia-briefing.com/news/a-2023-russia-african-trade-summary.html/>
- Madeira, J.P. - Ferreira, I.S. - Cardoso, N.F. (2023). "Belt and Road Initiative: Impact and Implications for Africa-China Relations." Paulo Afonso B. Duarte et al (Ed.). *The Palgrave Handbook of Globalization with Chinese Characteristics: The Case of the Belt and Road Initiative*. Singapore: Palgrave Macmillan.
- Magu, Stephen M. (2019). *Great Powers and US Foreign Policy towards Africa*. Palgrave Macmillan. Switzerland.
- Mastanduno, Michael. (2019). "Partner politics: Russia, China, and the challenge of extending US hegemony after the Cold War." *Security Studies*, 28(3), 479-504.
- Siegle, Joseph. (2023). "Decoding Russia's Economic Engagements in Africa", *Africa Center for Strategic Studies*, <https://africacenter.org/spotlight/decoding-russia-economic-engagements-africa/>
- Signe, Landry. (2023). "VP Kamala Harris' visit to Africa". *Brookings*, <https://www.brookings.edu/articles/vp-kamala-harris-visit-to-africa-delivering-on-us-commitments-or-counteracting-china-and-russia/>
- Stith, Charles R. (2021). "U.S.-Africa Relations: An Opportunity Lost or Found". *Foreign Policy Research Institute*. Africa Program. <https://www.fpri.org/article/2021/11/u-s-africa-relations-an-opportunity-lost-or-found/>

The White House: Executive Office of the President National Security Council (2022). "U.S. Strategy Toward Sub-Saharan Africa". Washington, DC.

Usman, Zainab – Ovadia, Juliette – Abayo, Aline. (2022). " The U.S.-Africa Leaders Summit Marks a Seismic Shift in Relations with the Continent". *Carnegie: Endowment for International Peace*. 1-12.

World Integrated Trade Solution. "Russia Trade Summary", *World Bank*. <https://wits.worldbank.org/CountryProfile/en/Country/RUSSIA/Year/2020/Summary>

"China – Africa Trade, <http://www.sais-cari.org/data-china-africa-trade>

"China-Africa trade soars on spike in commodity prices", *Nikkei Asia*, <https://asia.nikkei.com/Economy/Trade/China-Africa-trade-soars-on-spike-in-commodity-prices#:~:text=Rising%20commodity%20prices%20and%20Beijing's,while%20imports%20reached%20%24117.51%20billion.>

"Chinese Goods Gain Popularity in Africa", *Africa Business*, https://www.africa-business.com/features/chinese_goods.html

"Office of the United States Trade Representative: Africa". <https://ustr.gov/countries-regions/africa>

"The White House, President Barack Obama". <https://obamawhitehouse.archives.gov/us-africa-leaders-summit#section-summit-materials>

"U.S. Department of State, Africa Summit". <https://www.state.gov/africasummit/>

"U.S.-SubSaharan Africa Bilateral Trade and Investment", <https://ustr.gov/sites/default/files/2022-12/SubSaharan2021.pdf>

"United States Census Bureau, US Trade with Africa". <https://www.census.gov/foreign-trade/balance/c0013.html>

mevzu

sosyal bilimler dergisi | journal of social sciences

e-ISSN 2667-8772

mevzu, Eylül/September 2023, s. 10: 631-668

**Muş İli Aşiret Yapılanmalarında Görülen Çatışma ve Anlaşmazlıkların Çözümünde
Kanaat Önderlerinin Rolü**

The Role of Opinion Leaders in Resolving Conflicts and Disputes in Muş
Province Tribal Organizations

Gülseren GÖZELYUZ

Sosyoloji Bilim Uzmanı

Sociology Science Expert

Muş/Türkiye

guzelyuzgulseren@gmail.com

ORCID: 0009-0004-1034-6563

Fatma GÜNGÖR

Dr. Öğr. Üyesi, Van Yüzüncü Yıl Üniversitesi

Assist. Prof, Van Yüzüncü Yıl University

Van/Türkiye

fatmagungorer@yyu.edu.tr

ORCID: 0000-0003-1621-3775

DOI: 10.56720/mevzu.1336587

Makale Bilgisi | Article Information

Makale Türü / Article Type: Araştırma Makalesi / Research Article

Geliş Tarihi / Date Received: 2 Ağustos / August 2023

Kabul Tarihi / Date Accepted: 1 Eylül / September 2023

Yayın Tarihi / Date Published: 15 Eylül / September 2023

Yayın Sezonu / Pub Date Season: Eylül / September

Atıf / Citation: Gozelyüz, G. & Güngörer, F. "Muş İli Aşiret Yapılanmalarında Görülen Çatışma ve Anlaşmazlıkların Çözümünde Kanaat Önderlerinin Rolü". *Mevzu: Sosyal Bilimler Dergisi*, 10 (Eylül 2023): 631-668. <https://doi.org/10.56720/mevzu.1336587>

İntihal: Bu makale, ithenticate yazılımınca taranmıştır. İntihal tespit edilmemiştir.

Plagiarism: This article has been scanned by ithenticate. No plagiarism detected.

web: <http://dergipark.gov.tr/mevzu> | <mailto:mevzusb@gmail.com>

Copyright © CC BY-NC 4.0



Öz

Bu çalışmanın amacı, Muş ilinde görülen ve özellikle aşiretler arasında yaşanan birtakım anlaşmazlıkların çözümünde rol oynayan kanaat önderlerinin hangi konularda ve ne düzeyde etkili olduklarını tespit etmektir. Bu bağlamda kanaat önderlerinin çözüm ürettikleri konulara nasıl müdahale ettikleri ve uyguladıkları yöntemlerde hangi ölçütleri referans aldıkları anlaşılmaya çalışılmıştır. Nitel araştırma yaklaşımıyla yürütülen bu çalışmada Muş'ta yaşayan ve kartopu örnekleme yoluyla ulaşılan 10 kanaat önderiyle yüz yüze görüşmeler gerçekleştirilmiştir. Araştırma verilerinin toplanmasında, açık uçlu bir görüşme formu uygulanmış ve verilerin analizinde betimsel analiz yöntemi kullanılmıştır. Araştırma bulgularında; aşiretlerin özellikleri, aşiretlerde görülen anlaşmazlık ve çatışmaların ortaya çıkış nedenleri, kimlere kanaat önderi dendiği, kanaat önderlerinin ne gibi roller üstlendikleri ve çözüm üretirken uyguladıkları yöntemlere yer verilmiştir. Araştırma sonucunda Muş'ta aşiret sistemine bağlı geleneksel toplum yapısının hâkimiyetini devam ettirdiği ve bu nedenle kanaat önderlerinin toplumsal yaşamda etkili bir aktör olduğu anlaşılmıştır. Muş'ta yaşanan anlaşmazlık ve çatışmaların çözümünde dini inancın ve kültürel değerlerin karar alma süreçlerinde etkili olduğu sonucuna ulaşılmıştır. Kanaat önderlerinin çözüm üretirken söz konusu değer ölçütlerini referans alarak geliştirdikleri tepkilerin toplumsal yaşamda olumlu bir karşılığı olduğu anlaşılmıştır.

Anahtar Kelimeler: Aşiret, Aşiret Anlaşmazlıkları, Gelenek, Kanaat Önderi, Muş

Abstract

The aim of this study is to determine on which issues and to what extent the opinion leaders who play a role in the resolution of certain conflicts in Muş province, especially those between tribes, are effective. In this context, it was tried to understand how opinion leaders intervene in the issues they produce solutions and which criteria they refer to in the methods they apply. In this study, which was conducted with a qualitative research approach, face-to-face interviews were conducted with 10 opinion leaders living in Muş and reached through snowball sampling. An open-ended interview form was used to collect research data and descriptive analysis method was used to analyze

the data. The research findings include the characteristics of the tribes, the reasons for the emergence of disagreements and conflicts in the tribes, who is called an opinion leader, what roles the opinion leaders assume and the methods they apply in finding solutions. As a result of the research, it was understood that the traditional social structure based on the tribal system continues to dominate in Muş and therefore opinion leaders are effective actors in social life. It has been concluded that religious beliefs and cultural values are effective in decision-making processes in the resolution of disputes and conflicts in Muş. It has been understood that the reactions developed by opinion leaders with reference to these value criteria while producing solutions have a positive response in social life.

Keyword: Tribe, Tribal Disputes, Tradition, Opinion Leader, Muş

Etik Beyan	Bu çalışma Dr. Öğr. Üyesi Fatma Güngörer danışmanlığında 12.06.2023 tarihinde tamamladığımız “Aşiret Yapılanmalarında Kriz ve Anlaşmazlıkların Çözümünde Kanaat Önderlerinin Rolü: Muş İli Örneği” adlı yüksek lisans tezi esas alınarak hazırlanmıştır. Van Yüzüncü Yıl Üniversitesi Sosyal ve Beşeri Bilimler Yayın Etik Kurulu’nun 07.07.2022 tarih 2022/15-10 sayılı kararıyla etik onay izni alınmıştır.
Yazar Katkıları	Çalışmanın Tasarlanması / <i>Conceiving the Study</i> : GG (%55), FG (%45) Veri Toplanması / <i>Data Collection</i> : GG (%70), FG (%30) Veri Analizi / <i>Data Analysis</i> : GG (%60), FG (%40) Makalenin Yazımı / <i>Writing up</i> : GG (%55), FG (%45) Makale Gönderimi ve Revizyonu / <i>Submission and Revision</i> : GG (%55), FG (%45)

1. Giriş

Her toplumsal yapının merkezine koyduğu temel düşünce ve değerler sistemi farklıdır. Modern toplum yapılarında, bilimsel akıl ve rasyonelliğe dayalı fikirler merkezi bir değer olarak kabul edilirken, geleneksel toplumlar

yerel kültürel değerler ve inanç sistemleri tarafından şekillenmektedir (Erdoğan, 2017, 1). Geleneksel toplumlar, modern toplumların aksine birincil, yüz yüze ve daha sıkı ilişki ağları üzerine kurulu bir sosyal yapıya sahiptir. Bu toplumsal yapılardan biri, üretim anlayışları, yaşam tarzları, geleneksel aile yapısı ve kültürel değerlere bağlılığıyla dikkat çeken Doğu ve Güneydoğu Anadolu Bölgesi'ndeki Kürt aşiretleridir. Bu tip ilişkilerde aile ve akrabalık bağları baskın olduğu için aşiret yapıları, geleneksel toplumlarda görülen sıkı bir örgütlenme biçimine sahiptir. Kürt aşiretlerinde akrabalık bağları, malların, hizmetlerin ve duyguların işlenip büyütülmesini sağlayan ve sık sık temas geçmek suretiyle devamlılıklarının sağlanması gereken toplumsal bağlar bütünü bir parçasıdır (Heckman, 2012, 43). Özer (2012, 194), bu bağların modern toplumsal etkilerle birlikte zayıfladığını ancak tam olarak ortadan kalkmadığını belirtmektedir. Sosyal yapısındaki çözümlenmeyle birlikte günümüzde aşiret yapılanmasının Doğu ve Güneydoğu Anadolu Bölgesi'nde varlığını sürdürmeye devam ettiği bilinmektedir (Subaşı, 2003, 44).

Aşiretler, bir toplumsal örgütlenme biçimi olarak özellikle Türkiye'nin Doğu ve Güneydoğu Anadolu Bölgesi'nde geçmişten bu yana varlığını koruyan ve çoğunlukla bir lider etrafında örgütlenen ekonomik ve sosyo-politik yapılardır. Uluç (2010)'a göre aşiret yaşam tarzı, kaynağını kültürel anlayış ve değerlerden almaktadır. Bu nedenle aşiretler, dönüşerek varlığını korumayı başarmış ve değişen toplumsal koşullara rağmen yok olmamıştır (Ulutaş, 2016, 86). Modern toplumsal etkilerle çözülmesi öngörülen ve liderlerinin aşiret mensupları üzerindeki etkisini zamanla yitireceği düşünülen aşiret yapıları içerisinde birlikte yaşayabilmeyi sağlamak oldukça önemlidir. Bu nedenle toplumsal düzeni sağlamak için aşiretlerin kendi içinde benimsedikleri yazılı olmayan birtakım normlar ve kuralları vardır. Aşiret mensubu bireyler söz konusu normlara uymak ve davranışlarını ona göre düzenlemek durumundadır. Aşiret içinde örfi kurallar çerçevesinde şekillenen ve yazılı olmayan bu kurallar, bireye hem himaye edici ve koruyucu bir konfor sağlar hem de toplumsal düzeni bozacak bir tutum veya davranış sergilendiğinde onu toplumdan dışlayacak güce haiz kuvvetli yaptırımlar içerir. Aşiretler, birçok çatışma ve anlaşmazlık durumlarında kendi içlerinde oluşturdukları dinamiklerle mevcut sorunlarına çözüm üretmektedir. Aşiret içindeki söz konusu bu denge ve aşiretin gündelik yaşamındaki asayiş ve düzen, toplum tarafından otorite

olarak kabul edilen kişiler tarafından sağlanmaktadır. Toplumda veya aşiretlerde olası bir anlaşmazlık durumunda ikna yoluyla taraflar arası uzlaşısı sağlayan ve ortamı teskin etmek üzere kendilerine yetki verilen bu kişiler; toplum ve aşiretler arasında sözü geçen ve toplumun saygı duyduğu *kanaat önderleri*dir.

Kanaat önderleri, aşiret temsilcilerinin yanı sıra toplumda saygı gören, güven duyulan ve sözüne itibar edilen *şeyh* ve *molla* gibi farklı tipolojilere de sahiptir. Dini otorite olarak kabul edilen şeyh ve mollalar da topluma yön veren kanaat önderleri olarak kabul edilir. Şeyh, “yaşlı adam, ihtiyar, bir tekke veya zaviyede reislik eden ve müritleri bulunan kimse, kabile ve aşiret reisi [Arabistan’da]” (Devellioğlu, 2000, 995) şeklinde tanımlanmaktadır. Dini bir otorite olarak kabul edilen şeyh; “dini statü, rol ve otorite göstergesi olarak, bölgenin dini tarihiyle genellikle bütünleşmiş vaziyettedir. Bu nedenle ideal bir itibar göstergesi olarak kabul edilmektedir (Subaşı, 2003, 52). Şeyhler, geleneksel ve dini nitelikli bir ailenin temsilcisi olarak, genellikle soya bağlı görece bir üstünlüğe -ayrıcalığa- sahip olabilmektedir (Erdoğan, 2017, 17). Özellikle Doğu ve Güneydoğu Anadolu Bölgesi’nde dini bir otorite olarak kabul edilen şeyhler, “bölgedeki halk üzerinde politik ve sosyal bir etkiye sahiptirler” (Subaşı, 2003, 51). Yeğen (2015), şeyhlerin toplumsal etkisini mümkün kılan ve tarihten bu yana aşiretler üstü bir yapıya sahip olmalarını sağlayan siyasi aktörlük rollerinin önemli bir etkisi olduğunu öne sürmektedir. Şeyhler, aşiretler arasında düzeni tesis etme güç ve meşruiyetine sahiptir, bu meşruiyet iki kategorinin “peygamber sesinin” ve “emirin yetkisinin” şeyhin şahsında birleşmiş olmasından kaynaklanmaktadır (Yeğen, 2015, 233-234).

Kanaat önderleri; toplumun işleyişinde, gündelik rutinlerin gerçekleşmesi ve meydana çıkan sorunların çözülmesinde, kültürün olağan işleyişinde (düğün, cenaze vb.) toplumun önünde giden, topluma mihmandarlık yapan liderler konumunda yer almaktadır (Ulutaş, 2015, 3). Bu yönüyle sosyolojide önemli bir araştırma ağına sahiptir. Daha çok aşiret kavramıyla birlikte ele alınan kanaat önderliği olgusunun, özellikle sosyal bilimlerin son dönemde ilgi duyduğu bir araştırma konusu olduğu ancak sosyoloji alanında konuyla ilgili yapılan çalışmaların oldukça sınırlı olduğu görülmektedir. Kanaat önderliğiyle ilgili daha önce yapılmış çalışmalara bakıldığında, Ulutaş’ın (2015), Ağrı’da yaptığı ve toplumsal bir tip olarak ele aldığı kanaat önderliği ile ilgili

araştırması, ortaya koyduğu bulgular açısından önemli bir çalışmadır. Ulutaş (2015), toplumdaki farklı kesimlerle yaptığı görüşmelerde, Ağrı'daki kanaat önderliği algısına yönelik bulgulara ulaşmış ve kanaat önderliğinin farklı tiplerini ortaya koyarak özellikle toplumsal alandaki etkinlik düzeyleriyle ilgili geniş bir veri seti sunmuştur. Ortatepe (2014), uluslararası güvenlik alanında yaptığı doktora tez çalışmasıyla Doğu ve Güneydoğu'daki kanaat önderlerini, terörle mücadelede sivil toplumun rolü bağlamında ele almıştır. Erdoğan (2017) kanaat önderliği olgusunu, eğitimsel ve kültürel aktör boyutuyla ele almış ve Van, Bitlis, Muş, Hakkâri, Siirt, Şırnak ve Ağrı İllerinde toplam 50 kanaat önderiyle yüz yüze görüşmeler gerçekleştirmiştir. Bunların dışında kanaat önderliğini sosyal medya ve dijital iletişim araçlarıyla ilişkilendiren bazı çalışmalara da (Karakoca, 2018; Yağci, 2019; İren, 2019; Kavaklı, 2019; Özcan, 2019; Şahin, 2020; Yılmaz, 2020; Tam, 2020, Dalaylı, 2021;) rastlanmıştır.

Bu araştırmanın saha konusu olan Muş, sosyo-kültürel yapı bakımından, ataerkil ve geleneksel bir toplum yapısına sahiptir. Aşiret örgütlenmesinin yoğun olduğu Muş'un hem merkez hem de ilçe ve köylerinde geçmişten bu yana birçok aşiretin varlık gösterdiği görülmektedir. *Aşiretler Raporu'*nda Muş ili bölgesinde yer alan 25 farklı aşiret olduğu belirtilmektedir. Bu aşiretler; *Batkan, Bekiran, Bıdri, Bonaki, Bozikan, Celali, Curanlı, Çeçen, Çerekli, Elmalı, Halefbey, Hasanana, Haydaran, Hıyan, Hizan, Huyut, Lazgi, Lolan, Parsink, Rektan, Savdan, Tap* ve *Zamananağa* aşiretleridir (Aşiretler Raporu, 2014, 252-261). Geçmişten bu yana aşiretlerin hem merkezi hükümetler kanadında hem de sivil toplum hayatında bir karşılığı olduğu görülmektedir. Özellikle bölgeden seçilecek siyasi temsilcilerde aşiret liderleri ve kanaat önderlerinin öncelikli olarak tercih edildiği görülmektedir. Konuyla ilgili olarak Karakaya (2021) yaptığı çalışmada, geçmişten bu yana Kürt aşiretleri ve dini liderlerin Muş'taki seçmen davranışlarını ve yerel dinamikleri etkilediğini belirtmektedir. Kanaat önderleri, siyasi temsil ve etki düzeylerinin yanında, toplumsal sorunların çözümüne katkı sunarak toplumda önemli bir rol oynamaktadır. Çatışma veya anlaşmazlık durumlarında kendilerine başvuran insanları uzlaştırarak, taraflar arasında *sulh* sağlamaktadır.

Bu çalışma Muş'ta etkili olan kanaat önderlerini konu edinmektedir. Çalışmanın amacı, Muş ilinde etkili olan kanaat önderlerinin toplumda çoğun-

lukla hangi konularda çözüm ürettiklerini ve çözüm ürettikleri vakaları, kanaat önderlerinin kimlik inşası ve rolleri bağlamında anlamaya çalışmaktır. Muş ili ve ilçelerindeki aşiret yapılanmalarında kanaat önderi olarak kabul edilen aktörlerin aşiretlerde görülen anlaşmazlık veya çatışma durumlarının çözümünde uyguladıkları yöntemler tespit edilmeye çalışılmaktadır. Bu genel amaç çerçevesinde kanaat önderliği olgusu ve toplumsal temsiline neler olduğu, kanaat önderlerinin aşiret yapılanmasına ilişkin görüşleri ve etkinlik düzeylerinin neler olduğu, kanaat önderlerinin anlaşmazlıkları çözme sürecinin nasıl işlediği ve kanaat önderlerinin aşiretlerdeki anlaşmazlık, çatışma veya kavgalarla ilgili en çok hangi durumlarla karşılaştıklarını tespit etmek amaçlanmaktadır. Konuyla ilgili yapılan literatür taramasında Muş'ta kanaat önderliği olgusunu bağımsız bir araştırma konusu olarak ele alan ve daha önce yapılmış kapsamlı bir saha araştırmasına rastlanmamış olması, araştırmanın önemini göstermektedir. Bu nedenle araştırmanın, kanaat önderliğiyle ilgili literatüre bir katkı sunacağı düşünülmektedir.

Çalışma, Muş ili merkez ve ilçelerinde gerçekleştirilmiştir. Muş'un seçilme nedeni, araştırma konusunun temelini oluşturan aşiretler ve kanaat önderliğinin bu kentte yaygın bir örüntüye sahip olmasıdır. Ele alınan vakaların Muş'un tek bir yerleşim yerinden olmamasına özen gösterilmiş, hem merkez hem de ilçelerden kanaat önderlerinin rol aldıkları ve çözüm ürettikleri örnek olaylar seçilmiştir. Ayrıca araştırmanın güvenilirliğini sağlamak açısından, görüşülen kanaat önderlerinin Muş'un farklı yerleşim yerlerinden seçilmesine özen gösterilmiştir. Araştırmanın gerçekleştirildiği Muş ili ve merkez ilçelerinde Kürtçe dilinin ağırlıklı olarak kullanılması, bazı görüşmelerin bir tercüman eşliğinde yapılmasını gerekli kılmıştır. Bu nedenle katılımcıların konuşmaları sade bir dille çevrilmeye çalışılmış ve görüşleri anlaşılır bir Türkçeyle aktarılmaya çalışılmıştır. Katılımcılara konuşmalarının kayıt altına alınacağı bilgisi verilmiş ve ses kayıt cihazının kullanımına ilişkin gerekli izin alındıktan sonra görüşmelere başlanmıştır. Kanaat önderleri ile yapılan görüşmeler, genellikle ev ziyaretleri, çarşı ve dükkân ziyaretleri, kahveler veya dernek gibi farklı mekânlarda gerçekleştirilmiş ve görüşmeler 20-30 dakika aralığında sürmüştür. Muş'un geleneksel ve atarekil bir yapıya sahip olması nedeniyle kanaat önderliği temsiliyeti erkeklerden oluşmaktadır. Bu nedenle görüşülen katılımcıların hepsi erkektir. Araştırmada elde edilen bulgulara geçmeden önce

aşiretlerin toplumsal örgütlenme biçimleri ve kanaat önderliği olgusuyla ilgili genel bir kavramsal çerçeve çizmenin çalışma bütünselliği açısından faydalı olacağı düşünülmektedir.

2. Bir Örgütlenme Biçimi Olarak Aşiret

Topluma yönelik çalışmalara bakıldığında sosyologlar, toplum tipleri ve toplumların örgütlenme biçimlerine yönelik farklı tipolojiler geliştirmişlerdir. İbn Haldun, *bedevi toplum-hadari toplum*, Durkheim *mekanik dayanışma-organik dayanışma* ve Tönnies'in *cemaat-cemiyet* şeklinde toplum tipolojileri geliştirildiği görülmektedir. Aşiret tarzı yapılanmalar, İbn Haldun'un kategorik ayrımında bedevi topluma, Durkheim'da mekanik dayanışmaya, Tönnies'te cemaate tekabül eden bir örgütlenme biçimine sahiptir (Aktaş, 2021, 13). Giddens ve Sutton (2016) cemaati, bir yerde birlikte yaşayan, ortak ilgilere sahip, birbirleriyle sistematik etkileşim içinde olan insan grupları şeklinde betimler (Giddens, 2016, 227). Weber (2007), cemaatleşmenin temelinde 'geleneksel' ve 'duygusal', bir aidiyet olduğunu ve cemaat mensuplarının toplumsal davranışlarını bu aidiyet hissi üzerinden geliştirdiklerini belirtir (Weber, 2007, 79). Aşiretler, mensuplarının temelde aidiyet hissi geliştirdiği, geniş aile örgütlenmesi ve geleneksel toplum yapısına dayalı cemaat tipi oluşumlardır. Geleneksel toplum, farklılaşma, uzmanlaşma, işbölümü, sosyal ve coğrafi hareketliliğin az olduğu toplumlar olarak bilinmektedir. Bu toplumlarda referans alınan temel kabuller vardır ve bireylerin bir arada yaşayabilmesi bu kuralların benimsenmesi ve toplumsal davranışların bu kurallar çerçevesinde düzenlenmesine bağlıdır. Aşiretlerin ortak kabuller etrafında örgütlenen ve bir arada yaşayan topluluklar olduğu düşünüldüğünde, Heckman (2012, 147) aşiretli olmayı belli bir sınıflandırmaya, baba soyuna, meskene, ortak kültüre ve tarihsel öneme dayandırmaktadır.

Bruinessen (2011, 82) aşireti, gerçek ya da gerçek olduğu varsayılan ortak bir ataya dayanan ve akrabalık temelinde örgütlenmiş, genellikle toprak bütünlüğü de olan (dolayısıyla ekonomik), kendine özgü bir içyapıya sahip sosyo-politik bir birim olarak tanımlamaktadır. Bruinessen, Hay ve Rondot'un, aşireti cemaat üzerinden tanımladığına dikkat çekmekte ve üyelerini dış saldırılara karşı korumak ve eski ırksal adet ve yaşam tarzlarını sürdürülebilmek amacıyla oluşan bir cemaat ya da cemaatlerden oluşan bir federasyon olarak

tanımladıklarına değinmektedir (Bruinessen, 2011, 105). Gökalp (2009, 24), aşireti “bir taraftan aileye, diğer taraftan siyasi bir topluluğa benzedikleri için ailevi siyasi zümreler” olarak tanımlamaktadır. Beşikçi (1992, 16) aşireti, daima bir şefe bağlanmayı tercih eden, okuma yazması ve kültür seviyesi düşük bir grup olarak tanımlamaktadır.

Türkiye’de aşiret konusu üzerine ilk sosyolojik araştırmaya Ziya Gökalp’te rastlanmaktadır. Ziya Gökalp ‘*Kürt Aşiretleri Hakkında Sosyolojik Tetkikler*’ eserinde, aşiretleri birbiri içinde bulunan gruplar olarak tanımlamaktadır. Ona göre bu gruplar, bir yandan aileye, diğer yandan da siyasal bir kuruluşa benzedikleri için *siyasal aile toplulukları* adını alırlar ve genellikle hakiki yahut hayali bir akrabalığa dayanırlar. Ayrıca Gökalp, aşiretleri merkez ağırlıklarını dikkate alarak sınıflandırmıştır. Ziya Gökalp’e göre bir aşirette merkez ağırlık “semiye”de ise ona “semiye aşireti” adı verilir. Merkez ağırlık “batın”da ise ona “batın aşireti” adı verilir. Merkez ağırlık “amare”de ise buna “amare aşireti” adı verilir. İki evvelki sınıflarda anasoy esas iken, bu tipte babasoy hâkimdir. Merkez ağırlık “kabile”de ise buna “kabile aşiretleri” denilir. Arap ve Kürt aşiretleri bu tipe mensuptur (Gökalp, 2021).

Aşiret yapılanmalarında soy ve şecere önemli faktörlerdir. Babasoylu aile tipinin baskın olmasının yanı sıra; bireyler arasında kuvvetli aile bağları vardır ve bu bağlar aşiret yapılanmalarını meydana getirir. Aşiretin sahip olduğu en önemli boyutun “akrabalık” tipi ilişki sistemleri üzerine kurulduğu belirtilmelidir. Daha doğru bir deyişle, toplumsal örgütlenme biçimleri arasında kurgusal temelli ilişki sistemlerinin sınırlamasında son derece önemli ve tartışmalı bir kavramdır (Uçar, 2018). Kaya (2021)’ya göre aşiret, hiyerarşik bir yapı olmasının yanı sıra; kendisini muhafaza etmeyi amaçlayan haklar, yükümlülükler, işbölümü, normlar ve toplumsal kontrol amacıyla ortaya çıkmış kurallar içermektedir. Bu hususta aşiretin sürekliliğini sağlayan ise aşiret yapılanmaları içerisindeki dâhili bağlam ve ilişkilerdir çünkü aşiret mensuplarının kendi kavrayışlarına göre, ortaklık ve dayanışmayı yaratan, istikrarı ve aşiretin sürekliliğini sağlayan bu özelliklerdir.

Toplumsal zümreler, içerisinde önemli bir rol oynadıkları bütün toplumlarda özel bir topluluk dininin taşıyıcısı olarak karşımıza çıkar; çünkü kuşkusuz bir topluluk, mensupları için belli bir yaşama tarzını, belli şeref kavramla-

rını, kendine özgü bir ahlakı birlikte getirir. Genellikle belirli dinsel kanaatlere sahip olmak ve ortak inançları içten, birlikte yaşamak da grupların özgün niteliğidir (Freyer, 2016). Aşiret yapılanmalarında inanç ve geleneklerin etkisi, sosyal yaşamda baskın bir şekilde görülmektedir. Özellikle aşiret kimliği üzerinden yüceltilen aidiyet duygusu, sosyal yaşamda söz konusu bu inanç ve geleneklerin etkisiyle şekillenmektedir. Aşiret mensubiyetinin bireye sunduğu kimlik, onu diğer aşiret üyeleriyle ortak bir noktada buluşturur. Aşiret, kendi mensuplarına vermiş olduğu bu ortak kimlik ile onları bir arada tutar. Bu durum hem içermeye hem de dışlamayı beraberinde getirir. Söz konusu kimlik bir taraftan aşiret mensuplarını bir araya getirirken; diğer taraftan onları kendilerinden olmayan aşiretin dışındakilerden ayırır. Aşiret sistemindeki bu ortak kimlik, İbn Haldun'un *asabiyet* olarak ifade ettiği ortak bir bağa denk gelmektedir. Asabiyet, toplumda birlikteliği sağlayan, sosyal yardımlaşmayı ve dayanışmayı temel almak üzerine kurulmuştur. İbn Haldun asabiyeti, nesep ve sebep olarak ikiye ayırmaktadır. Nesep asabiyeti kan bağı üzerinden devam ederken; sebep asabiyeti ortak çıkar üzerinden kurulur. Aşiretlerdeki kimliğin baba soyu üzerinden devam etmesi göz önüne alındığında buradaki asabiyet, nesep asabiyetine, aşiret konfederasyonları ise sebep asabiyetine tekabül eder (Tayanç, 2021).

Aşiret üyeleri arasında kolektif kimliğin oluşturulması veya güçlendirilmesi için ortak hareket etme, karşılıklı sorumluluklar yüklenme, fikir ve söylem birliği en önemli hususlardır. Bu hususlar gözetilerek kolektif bağ sürekli canlı tutulmaya çalışılır (Aktaş, 2019, 52). Aşiret kimliği, Türkiye'nin Doğu ve Güneydoğu'sunun hem kırsal hem de kentsel alanlarında yaşayan Kürtlerin büyük bir kısmı için birçok açıdan değerli görülen bir aidiyettir. Çünkü aşiret, birey ve toplum yaşamının yürüncesini ve ritmini belirleyen dinamik bir gücü temsil etmektedir. Aşiret kimliği günümüzde görece bazı alanlarda zayıflamasına rağmen uğruna kan dökül(ebil)en bir kimliktir. Bu kimlik; Kürt nüfusun dinsel, etnik ve politik yaşam alanlarını belirli ölçülerde baskılayan karakterini güçlü bir şekilde sürdürmektedir (Parin, 2019, 7). Aşiretler, günümüz modern toplumuna eklenmiş yapısıyla, geleneksel değerlerin izini sürmeye ve örfi kuralların uygulanma, denetim ve dışlama mekanizmalarıyla işlevselleştirdiği iç dinamiklerini korumaya devam etmektedir (Güngör, 2019).

2.2. Bir Geleneksel Otorite Biçimi Olarak Kanaat Önderi

Kanaat önderi kavramı, farklı disiplinlerde farklı şekillerde tanımlanmaktadır. İletişimde kanaat önderi, (*gatekeeper*) veya kapı tutucu terimi ile mesaj kitle iletişim araçlarından bireysel izleyici ya da dinleyiciye geçerken bu mesaja müdahale eden kişileri ifade eder (Tekinalp ve Uzun, 2013, 93). Terimin sosyolojideki kullanımına yakın kelime anlamlarına bakıldığında, 'kanaat' kelimesi, "elindekenden hoşnut olma durumu, yeter bulma, fazlasını isteme-me, yetinme, birine veya bir şeye karşı duyulan güven ve görüş" (TDK, 2022) olarak tanımlanmaktadır. Cevizci (2013, 902) kanaati; "kişisel görüşlere dayanan inanç, bir uzman tarafından verilen hüküm veya yargı, sağlam delil ya da dayanakları olmayan fikir, görüş, sanı" olarak tanımlamaktadır. Kanaat sözcüğünün İngilizcedeki karşılığı olan *opinion* sözcüğü Türkçeye "zan, tahmin, fikir, oy, düşünce" (Redhouse, 1989, 678) şeklinde çevrilmektedir. Ulutaş (2015), kanaat ifadesinin -manipülasyon tarafı saklı kalmak kaydıyla- ikna kavramıyla beraber düşünülmesi gerektiğini belirtir. Kanaat olma aynı zamanda ikna olma halinin de başka biçimde adlandırılmasıdır (Ulutaş, 2015, 9). Önder kelimesi ise "gücü, ünü ve toplumsal yeri dolayısıyla, belli zaman ve durumlar içinde, ilişkili bulunduğu küme veya toplumun tutum, davranış ve etkinliklerini değiştirip yönetme yeteneğini gösteren kimse; öncel, lider, şef, alem-dar" (TDK, 2022) olarak tanımlanmaktadır. Kanaat önderi, "genel olarak değerlendirildiğinde etki alanı değişiklik göstermekle birlikte, çevresindeki insanların saygı gösterdiği, danıştığı, düşüncelerine değer verdiği, belirli konular üzerinde uzmanlığı kabul edilen, toplum üzerinde yönlendirici etki yapma gücüne sahip kişilere denir" (Ortatepe, 2014, 72).

Kanaat önderleri, toplumda sahip olduğu güç ve otoriteyle belirli bir kesimin sosyo-politik tavır ve davranışlarını yönlendirme gücüne sahip kişileri ifade eder. İnsanların saygı gösterdiği, fikir alış-verişinde bulunduğu, düşüncelerine değer verdiği ve kitleleri peşinden sürüklenme gücüne sahip önderlerdir (Yanmış, 2019, 131-132). Kanaat önderi, iletişimi etkide bulunduğu grubun dünya görüşüne göre biçimlendirilerek, saygı duyulan bir önder dolayısıyla güvenilir bir kaynak olarak etkide bulunur (Tekinalp ve Uzun, 2013, 93). Güngörer (2017), bu hususta kanaat önderlerinin; toplumsal kaynaklarına göre, temsil ettikleri sosyal statülere göre, etki ettikleri alan veya gruplara göre değişiklik gösterebilen ve temel kabul tarzları toplumdaki farklı-

laşan bir olgu olduğunu belirtmektedir. Ona göre bu farklılaşmanın nedeni, kanaat önderlerinin içinde anlam kazandığı toplumlarda, ortak kanaati belirleyen toplumsal ihtiyaçların çeşitliliğidir. Bu çeşitliliğin kanaat önderi kabülündeki karşılığı, içinde yaşadığı toplum üyelerince anlam kazanarak sosyal bir liderlik kimliğine bürünür.

Kanaat önderlerinin hem kendi aşiretleri hem de diğer aşiretler üzerinde söz sahibi olabilmesi için liderin kişisel özellikleri, sahip olduğu statüler toplum içerisinde dikkate alınmaktadır. Liderin ait olduğu ailenin toplum içerisindeki konumu ve tanınırlık derecesi belirleyici bir etken olmaktadır. Kanaat önderinin topluma güven vermesi, iletişim becerisi ve toplum üzerinde korku uyandırması liderde aranan özelliklerdendir. Sennet (2011)'e göre güven, üstün bir yargılama gücü, disiplin uygulama yeteneği ve korku uyandırma kapasitesi; bunlar bir otoritede bulunan niteliklerdir. Kanaat önderlerinin otorite kabullerinde dünya görüşü dolayısıyla *ethos ve dil* oldukça kritik bir öneme sahiptir. Bu açıdan antropolojide herhangi bir kültürün ahlaksal ve estetik yönlerini değerlendirmeye yönelik unsurlar "ethos" terimiyle bir arada özetlenirken bilişsel, varoluşsal yönler için de "dünya görüşü" terimi uygun görülmüştür. Bir halkın ethosu, yaşamlarının tonu, karakteri ve niteliği, bu yaşamın ahlaksal ve estetik biçimi ve ruhsal durumudur; ethos, insanların kendilerine ve yaşamın yansıttığı dünyalarına yaklaşımlarıdır. İnsanların dünya görüşü, vakaların yalın gerçeklikleriyle gözlerine nasıl görüldüğü, doğa, ben ve topluma yönelik kavramlarının gözlerine nasıl görüldüğüdür. İnsanların düzene ilişkin en kapsamlı türden görüşlerini içerir (Geertz, 2020). Söz konusu aşiret türü yapılanmalarda insanların dünya görüşü gelenekler ve dini inançlar tarafından şekillenmekte ve bu ortak dünya görüşü, kanaat önderliği temsilinde somut bir karşılık bulmaktadır.

Kanaat önderleri, geleneksel bir otoriteyi temsil etmektedir. Geleneksel otoritede, "egemenlik ve yetki tamamıyla dini iradeye, merhamet ve gazaba göre, fakat daima töre ve gelenek esasında belirlenen, belli bir çerçeve içinde gerçekleşir ve uygulanır" (Freyer, 2013, 176). Kanaat önderlerinin sahip olduğu otorite, karar alma süreçlerinde belli ölçüde *korku ve itaati* gerektirir. Otoritenin isteklerine boyun eğmek ve emirlerine uymak itaat olarak bilinmektedir. Sosyal psikologlar bu durumu sosyal etki ile açıklamaktadır. Onlara göre en güçlü sosyal etki biçimi itaat yaratır. Sosyal psikologlar için uymanın özünde-

ki gerçek, bireyin davranışlarını, toplumun gerçek ya da hayali etkisiyle değiştirmesidir. Bu nedenle toplumda söz sahibi olmak için kişinin korku uyandırabilmesi ve kendine itaat edilmesini sağlaması, kanaat önderi olabilmenin gereklilikleri arasında yer alır. Kanaat önderlerinin bir diğer özelliği *temsillik ve sadakat* konusudur. Ulutaş (2016)'a göre temsillik, bir kimsenin ya da kimse-lerin hak ve görev bakımından bir grup hakkında karar verme yetkisini kendilerinde toplamasıdır. Toplumsal yapı içerisinde düzen onlar tarafından sağlandığı gibi kanaat önderliği, her toplumda farklı kimliklerle karşımıza çıkabilmektedir. Sadakat ise yalan ve hileden kaçınan dürüst kişilerin bağlılık yemininin arkasında durması anlamına gelen, en önemli insani değerlerden biridir. Sadık kelimesi sadakatten türetilmiştir ve güvenilir anlamına gelmektedir. Bu nedenle her toplumsal yapı düzeni sağlamak amacıyla bir otorite belirler ve herhangi bir anlaşmazlık ya da kriz durumunda *sadık olan* bu otoriteye başvurarak haklarını güvence altına alan bir karar vermesini bekler. Topluluk üyeleri, bu otorite olarak bilinen karar mercilerinin verdikleri nihai kararlara bağlı kalırlar.

Özellikle aşiret ve cemaat tipi oluşumlarda topluluk üyelerinin ortak bir tasavvur etrafında birleşmeleri veya ortak bir davranış sergilemeleri gereken durumlarda, “bu tutumun ne olacağına, hangi değerler karşısında nasıl tavır sergileneceğine karar verirken, bu seçme ve yönlendirme işinde sözü geçen milleti arkasından sürüklemeye özelliklerine sahip Aksakal (Ruspi), Karizmatik lider veya Kanaat önderlerine” (Atmaca, 2007) ihtiyaç duymaktadır. Bu durum kanaat önderliği inşasının, toplumsal bir gereksinimden kaynaklandığını göstermektedir. Erdoğan (2017), Doğu ve Güneydoğu bölgesinde, kanaat önderliğine duyulan toplumsal ihtiyacın nedenlerini şu şekilde belirtmektedir: Yazılı hukuk kurallarının uygulanması ile ilgili yaşanan olumsuzluklar. Adalet sisteminin ağır işleyişi nedeniyle kanaat önderlerinin problem çözerken zaman tasarrufu sağladığının ve devletin yargı sisteminden daha adil kararlar alabildiklerinin düşünülmesi. Verilen resmi hukuki cezaların toplumun geleneksel kültürel dokusuna tam olarak uymaması. Mahkeme kararlarının insanları teskin ve tatmin etmede yetersiz kalması, insanların ihtiyaç ve beklentilerini tam olarak karşılayamadığının düşünülmesi. Yaşanan ekonomik yoksunluk ve sosyal güç desteğine duyulan ihtiyaç. Aşirete duyulan güven ve bağlılığın idamesi. Kanaat önderlerinin farklı birçok yönde nüfuz alanına sahip

olmaları ile kanaat önderlerinin kendilerini topluluk üyelerine karşı sorumlu hissetmesi (Erdoğan, 2017, 58-61).

3. Metodoloji

Bilimsel araştırmalarda yöntem, araştırmacının kullandığı yolu ve araştırma sürecini en uygun şekilde yönetebileceği yaklaşımı göstermektedir. Konu ile ilgili olarak gözlem, görüşme ya da doküman analizi gibi veri toplama tekniklerinden faydalanan nitel araştırma, yorumlayıcı bir süreci içermektedir. Croswell (2021), nitel araştırmayı bir problem veya konunun keşfedilmesi gerektiğinde kullanmanın en uygun yol olduğunu belirtir. Bu keşif, bir grup veya evreni çalışma, kolaylıkla ölçülemeyen değişkenleri belirleme veya susturulmuş sesleri duyma ihtiyacından dolayı gereklidir (Croswell, 2021, 48-49). Bu nedenle kanaat önderleriyle ilgili yapılan bu çalışma, kolay ölçülemeyen değişkenlerle ilgili veri toplanması gerektiğinden nitel bir yaklaşımla yürütülmüştür. Araştırmanın deseni, fenomenolojik desendir. Fenomenolojik desende sosyal dünyayı anlamak için bireylerin araştırma konusuna yüklediği anlamlar sisteminin kavranması gerekir. Bu yaklaşımla bireyler, sosyal dünyalarını kendi öznellikleri ile yeniden inşa ederler (Kümbetoğlu, 2012). Fenomenolojik araştırma, araştırmacının katılımcılar tarafından tanımlanmış şekliyle bir fenomenle ilgili bireylerin yaşanan deneyimleri betimlediği ve kaynağını felsefe ve psikolojiden alan bir araştırma desenidir. Bu desen sağlam felsefi temellere sahiptir ve genellikle mülakatlar yapmayı gerektirir (Croswell, 2017, 14).

Mülakat tekniği, katılımcıların özgün bakış açılarını belirlemek amacıyla onların iç dünyalarına erişmek, araştırılan konu hakkındaki deneyim, tutum, yaşanmışlık, düşünce ve yorum gibi gözlenemeyen bilgilere ulaşmayı hedefler (Baltacı, 2019). Kanaat önderliğiyle ilgili görüş, deneyim, tutum ve yaşanmışlıklarla ilgili bilgi elde edebilmek amacıyla bu araştırmada nitel araştırma yaklaşımlarından görüşme tekniği kullanılmıştır. Araştırmada veri toplamak amacıyla açık uçlu soruların yer aldığı bir görüşme formu uygulanmıştır. Araştırmacı tarafından geliştirilen görüşme formu, alan uzmanı iki kişiye gönderilmiş ve geri dönüş sağlandıktan sonra gerekli düzenlemeler yapılarak uygulama aşamasına geçilmiştir. Görüşme formunda; 7'si sosyo-demografik, 6'sı aşiret olgusu ve yapılanması, 9'u kanaat önderliği olgusu ve 4'ü de kanaat

önderlerinin çözüm ürettikleri toplumsal sorunlarla ilgili olmak üzere toplam 26 açık uçlu soru yer almaktadır.

Bilimsel arařtırmalarda kullanılan nicel yaklaşımda örneklem, evreni temsil edecek nitelikte seçilen sayısal bir orana işaret eder ancak nitel arařtırmalarda evreni temsil edecek orantısal bir örneklem seçmek hem maliyet hem de zaman açısından oldukça güçtür. Nitel arařtırmalar gözlem ve görüşmeye dayalı olduğu için belirli bir süre sonra veriler kendini tekrar etmeye başlayacaktır ve bu durum arařtırmanın bir veri doygunluğuna ulařtığına gösterge-sidir. Böylece verileri çeşitlendirmektense detaylandırmak ve görüşmelerin derinliğine inmek için toplanan verilerden farklı anlamlar üretilmeye çalışılmalıdır (Baltacı, 2019; Silverman, 2016). Arařtırmanın evren ve örnekleme bakıldığında, kanaat önderliğinin resmi bir temsiliyeti olmadığından buldukları ilde net bir sayısal veri elde etmek mümkün olmamıştır. Bu durumda arařtırmanın evrenini Muş'ta yaşayan ve kanaat önderi olarak kabul edilen tüm aktörler oluşturmaktadır. Arařtırmanın örneklemini ise Muş İli ve ilçelerinde ikamet eden ve bu bölgede etkin olan 10 kanaat önderi oluşturmaktadır. Kanaat önderlerine kartopu örnekleme yöntemiyle ulaşılmış, görüşülen kanaat önderlerinin tanıdıkları aracılığıyla bir başka kanaat önderine ulaşabilmek için gerekli iletişim bilgileri alınmıştır. Kartopu örnekleme yönteminde, birey veya durumların saptanmasında konuyla ilgili olarak kim veya kimlerle görüşüleceği bir soruyla belirlenir. Süreç ilerledikçe elde edilen isimler ve durumlar tıpkı bir kartopu gibi büyüyerek devam edecek, belirli bir süre sonra belirli isimler hep öne çıkmaya başlayacaktır. Böylelikle arařtırmacının görüşmesi gereken birey sayısı ve ilgilenmesi gereken durum belirlenecektir (Yıldırım ve Şimşek, 2013, 111). Arařtırma örnekleminin 10 kanaat önderiyle sınırlandırılmasının nedeni, yapılan görüşmelerin tekrara başladığı ve arařtırmanın belli bir veri doygunluğuna ulařtığına anlaşılmasıdır. Yüz yüze yapılan görüşmelerde, görüşme formunda yer alan sorular, derinlemesine bilgi almak amacıyla olabildiğince detaylandırılmaya çalışılmıştır.

Arařtırma analizinde yapılan görüşmeler önce deşifre edilerek bilgisayar ortamında Word dosyasına aktarılmış ve deşifrelerden belirli kategori ve temalar oluşturulmuştur. Arařtırmada betimsel analiz yöntemi kullanılmıştır. Betimsel analiz, bir çerçeve oluşturma, tematik çerçeveye göre verilerin işlenmesi, bulguların tanımlanması ve bulguların yorumlanmasına dayanır (Yıldı-

rım ve Şimşek, 2013, 256). Araştırma verilerinin analizinde, görüşmecilerin konuşmalarından doğrudan alıntılar yapılmış ve konuyla ilgili düşüncelerin doğrudan aktarımı yoluyla çalışma güvenilirliği sağlanmaya çalışılmıştır. Araştırmada katılımcıların isim ve özel bilgilerine yer verilmemiş ve sosyo-demografik bilgilerin yer aldığı tabloda (Tablo.1), kanaat önderleri görüşme sırasına göre (K₁, K₂, K₃,...) şeklinde kodlanmıştır.

Tablo.1 Kanaat Önderlerinin Sosyo-Demografik Bilgileri

Kod	Yaş	Eğitim Durumu	Meslek	Medeni Durum	Toplumsal Rol	Yaşadığı yer
K ₁	53	Ortaokul	Müteahhit	Evli	Eşraf ¹	Muş/Bulanık
K ₂	51	Ön Lisans İlahiyat	İmam	Evli	Dini Otorite	Muş/Merkez
K ₃	60	İlkokul	Çiftçi	Evli	Ruspi	Muş/Hasköy
K ₄	76	Medrese Eğitimi	İmam (Emekli)	Evli	Dini Otorite	Muş/Malazgirt
K ₅	66	İlkokul	Çiftçi	Evli	Ruspi	Muş/Varto
K ₆	68	İlkokul	Esnaf	Evli	Aşiret Lideri	Muş/Bulanık
K ₇	62	Ortaokul	İş İnsanı	Evli	Tanınmış Aile Üyesi	Muş/Merkez
K ₈	36	Üniversite	Dernek Başkanı	Evli	Dernek Başkanı	Muş/Merkez
K ₉	68	Medrese Eğitimi	İmam	Evli	Dini otorite	Muş/Malazgirt
K ₁₀	68	İlkokul	Eşraf	Evli	Dini otorite (Seyyid Ailesi)	Muş/Merkez

¹ Eşraf: Bir yerin zenginleri, sözü geçenler, ileri gelenleri. TDK, (sozluk.gov.tr). Erişim Tarihi: 29.07.2023

Tablo.1’de görüldüğü üzere araştırma kapsamında görüşülen kanaat önderlerinin yaşı 36-76 yaş aralığındadır. Bu durum kanaat önderi olabilmek için belli bir yaş sınırlaması olmadığını göstermekte ancak katılımcıların çoğunlukla 60 yaş üstü oldukları anlaşılmaktadır. Kanaat önderlerinin eğitim düzeyleri farklılık göstermektedir. 4 kişi ilkokul (K₃, K₅, K₆, K₁₀), 2 kişi ortaokul (K₁, K₇), 1 kişi ön lisans (K₂), 1 kişi (K₈) üniversite ve iki kişinin de resmi eğitim dışı medrese eğitimi (K₄, K₉) aldıkları görülmektedir. Meslek dağılımları da farklılık göstermektedir. Farklı meslek gruplarında yer alan kanaat önderlerinden 1 kişi müteahhit (K₁), 3 kişi imam (K₂, K₄, K₉), 2 kişi çiftçi (K₃, K₅), 1 kişi esnaf (K₆), 1 kişi iş insanı (K₇), 1 kişi STK başkanı (K₈) ve 1 kişinin de eşraftan (K₁₀) olduğu görülmektedir. Kanaat önderlerinin medeni durumuna bakıldığında tüm katılımcıların evli olduğu anlaşılmaktadır. Bu durum, geleneksel aile yapılarında evlilik kurumunun erkekler için bir statü göstergesi olduğu şeklinde yorumlanmıştır. Araştırmaya katılım gösterdikleri yerlere bakıldığında; 4 kişinin Muş’un merkez ilçesinden (K₂, K₇, K₈, K₁₀), 2 kişinin Muş’un Bulanık ilçesinden (K₁, K₆), 2 kişinin Muş’un Malazgirt ilçesinden (K₄, K₉), 1 kişinin Muş’un Hasköy ilçesinden (K₃) ve 1 kişinin de Muş’un Varto ilçesinden (K₅) katıldığı görülmektedir.

4. Bulgular ve Yorum

Araştırmanın bulgular kısmında; kanaat önderliği olgusu ve toplumsal temsiline yönelik bulgular, kanaat önderlerinin aşiret yapılanmasına ilişkin görüşlerine yönelik bulgular, kanaat önderlerinin anlaşmazlıkları çözme süreçlerine ilişkin bulgular ve kanaat önderlerinin çözüm ürettikleri toplumsal sorunlara ilişkin bulgular yer almaktadır.

4. 1. Kanaat Önderliği Olgusu ve Toplumsal Temsili

Kanaat önderliği, özellikle son yıllarda medya aracılığıyla da adından sık sık söz edilen bir olgudur. Bu önderler topluluk üyelerinin kendilerine yükledikleri misyonlarla topluma öncülük etmektedir. Görüşmede “Kanaat önderi nedir?” sorusuna verilen cevaplar farklı cümlelerle ifade edilse de genel olarak sözü dinlenen, topluma liderlik eden kişiler olduklarına yönelik tanımlar yapılmıştır. Konuyla ilgili görüşler şu şekilde ifade edilmiştir:

Toplumda lider sıfatı verilen, sözü geçen kişilerdir (K₃, 60).

Topluma önderlik edebilecek bilgili ve tecrübeli kişilerdir (K₅, 66).

Kanaat önderliği olgusu ve temsili ile ilgili katılımcıların yaptığı tanımların, Güngörer (2017)'in Bitlis'te yaptığı çalışmadan elde ettiği bulgularla benzerlik gösterdiği anlaşılmaktadır. Yapılan çalışmada Bitlis Norşinli bir kanaat önderine "kanaat önderliği nedir?" sorusu yöneltilmiştir. Alınan görüşün şu şekilde ifade edildiği görülmüştür: "Aslında toplumda kabul görmüş biridir, bu kabul görmüştük olayına sosyolojik olarak bakıldığında uzun yılları alması lazımdır, güven vermesi lazımdır, toplum tarafından kabul görmüş toplum üzerinde de etkisi olan toplumu etkileyen görüşleriyle tavırlarıyla ve duruşuyla, sahip olduğu pozisyonun konumuyla da toplumu etkileyen kişi demektir" (Güngörer, 2017, 39).

Muş ilinde kanaat önderi olgusu toplumda düzeni sağlayan liderler için kullanılmaktadır. Özellikle kriz ve anlaşmazlık durumlarında sahada aktif rol üstlenen kanaat önderleri vardır. Kanaat önderleri ile yapılan görüşmelerde üstlendikleri bu rol için hangi niteliklere sahip olmak gerektiği sorulduğunda genel olarak tüm katılımcılara göre ilk şartın, bilgili ve güçlü olmak olduğu anlaşılmıştır. Kanaat önderleri bu konuda şu şekilde görüş bildirmişlerdir:

Kanaat önderinin üç vasfı olmalı. Bunlar: Bilgi sahibi olmak (Siyasi, dini ve ilmi), maddi bakımdan güçlü olmak ve toplum tarafından kabul edilmek (K₂, 51).

Bilgili olur, örf-adet bilir ve tecrübelidir (K₄, 76).

K₂'nin dile getirdiği ve kanaat önderinin maddi bir güce sahip olması gerektiği yönündeki görüşü, Ağrı'da yapılan bir çalışmanın bulgularıyla benzerlik göstermektedir. Ulutaş (2016), yaptığı çalışmada, Ağrı'da genelde maddi durumu iyi olanların kanaat önderi olarak gösterildiğini, maddi durumu iyi olmayana ise pek hürmet edilmediğini yani parası olanın itibar sahibi olduğunu ifade eden bir bulguya rastlamıştır (Ulutaş, 2016, 185). Aşkın'ın (2020), Şego ve Bıdri aşiretleri üzerinde yaptığı bir araştırmada "Gruba öncülük eden kişiliklerin özellikleri nelerdir?" diye sorulduğunda, alınan cevapların ortak özelliğinin "zengin olması, girişken olması, kendi sözünü dinletebilmesi ve sosyal ilişkisinin geniş olması" olarak sıralandığı görülmüştür (Aşkın, 2020, 271).

Kanaat önderliği, meslek değil; bireye yüklenmiş bir rol olarak algılanmaktadır. Elde edilen görüşlere göre kanaat önderleri herhangi bir maddi karşılık beklemezsiniz toplum içerisinde düzeni sağlamaya yönelik çalışmalar yürütmektedir. Görüşülen kanaat önderlerinin ortak görüşü, amaçlarının toplumsal yaşamın devamlılığına katkı sağlanmasına yöneliktir. Bu hususta belirgin görüşler şu şekildedir:

Kanaat önderlerinin bu işten bir kazancı yoktur. Onlar toplumun düzenine gönüllü adanmış kişilerdir. Kanaat önderlerinin tek beklentisi gençlerin kendilerine bırakılan düzeni korumaya çalışması (K₅, 66).

Bizim bu işten bir çıkarımız yok. Kanaat önderleri, topluma faydalı olmaya çalışırlar. Mesela ben kendimden örnek verecek olursam benim tek amacım toplumda huzuru sağlama konusunda faydalı olmak. Bu aslında Allah katında da hayırlıdır (K₁₀, 68).

Kanaat önderlerinin verdikleri cevaplar dikkate alındığında; gönüllü olarak bu rolü üstlendikleri görülmektedir. Kanaat önderliği bağlamında imamlarla ilgili yapılan bir araştırmada (Kaya, 2017) benzer bir bulguya rastlanmıştır. Kanaat önderi olan imamlar görevlerini yerine getirirken birincil hedeflerinin maddi beklenti, para, makam vs. değil, peygamber mesleği ve emaneti olan mihraba sahip çıkmak ve bu işi yaparken severek benimseyerek yapmak olduklarını ifade etmişlerdir (Kaya, 2017, 281).

Kanaat önderlerini ortak amaçları, toplumsal huzuru sağlamaktır. Ayrıca, araştırmanın gerçekleştirildiği Muş'ta toplumsal statünün yoğunlukla erkeklik, baba olma ve ileri yaş statülerine dayandırıldığı geleneksel bir toplum yapısı gözlenmiştir. Bireyin kanaat önderi olarak toplumda kabul edilebilmesinin şartlarından biri de evli olması ve aile yaşamını tecrübe etmiş olmasıdır. Genellikle akraba evliliği şeklinde daha çok endogami türünde yapılan evlilikler yaygın olmakla birlikte evlilikte asıl amaç toplumsal yapıyı korumak amacıyla düzenli bir aile yaşantısına sahip olmaktır. Kanaat önderlerine göre de evlilik ve akrabalık sistemi toplumsal düzeni sağlama noktasında önemli bir konudur:

Bizde ilişkiler çoğunlukla akrabalık üzerine kuruludur. Biz kendi bağlarımızı kuvvetlendirmek için evlilikler yaparız. Ben kendim de tanıdık biriyle evlendim ve oğullarımı da kızlarımı da akrabalarımınla evlendirdim. Çünkü ailelerin birbirini tanı-

ması, önceden bir ilişkilerinin olması evliliği uzun ömürlü kılar. Tabi hatır-gönül meseleleri de var Ama devir değişti. Çocuklarıma bunu yaptım ama torunlarıma bunu kabul etmezler (K₄, 76).

4. 2. Kanaat Önderlerinin Aşiret Yapılanmasına İlişkin Görüşleri

Kanaat önderlerinin aşiret anlayışlarına ilişkin sorular yöneltildiğinde genellikle hepsinin bu yapılanmayı önemsedikleri ve devamlılığının sağlanabilmesi için çalıştıkları görülmektedir. Aşiret yapılanmasını tanımlarken kanaat önderleri şu ifadeleri kullanmışlardır:

Aşiret, aile demek. İnsanın hayatı öğrenmeye başladığı ilk yerdir aşiret. Aşiret anlayışında sadece anne, baba ya da kardeşler yoktur. Aşiret, çok kalabalık bir topluluktur. Elbette sözlükteki anlamı gibi kan bağı da söz konusudur ama kökleri o kadar eskiye dayanır ki kan bağı artık üzerinde durulan tek şey değildir. Aşiretin üyesi ise artık tamamdır (K₁, 53).

Aşiret bir anlayıştır. İnsanlar zamanında böyle bir kavram sunarak aslında Kürtleri bir arada tutmaya çalışmışlar. Zamanında çok fazla ötekileştirilmiş olan Kürtler, aşiret anlayışı ile beraber kendini güvende hissederek birbirine kenetlenmişlerdir. Aslında amaç, yine kendilerini korumaktır. O zaman net bir tanım vermek gerekirse ben aile olmak değil de aile kalabilmek derim. Çünkü önemli olan bunu koruyabilmektir (K₇, 62).

Aşiret yapılanmasına ilişkin görüşlerine bakıldığında kanaat önderlerinin toplumda yükledikleri rollerinin topluma bakış açılarını etkilediği görülmektedir. Dini otorite olarak kabul edilen kanaat önderleri, aşireti, kan bağı ve bir arada durabilmek olarak yorumlarken; aşiret temsili olan liderlerin ise aşireti, doğrudan aile olarak nitelendirdikleri ve aşiret anlayışının devamlılığundan endişe ettikleri görülmektedir. Bu nedenle kanaat önderlerinin temsil ettikleri toplumsal rollerinin aşirete bakış açısını etkilediği söylenebilir.

Bu çalışmada ele alınan Muş İlinde Kürt toplumunun ağırlıklı olması nedeniyle görüşülen kanaat önderleri de Kürt aşiretlerinin üyeleridir. Bu nedenle aşiret anlayışının yanı sıra; Kürt yaşam geleneklerinin izlerinin görülebilme ihtimaline karşılık, kanaat önderlerinden içinde yaşadıkları toplumsal özellikleri anlatmaları istenmiştir. Konuyla ilgili görüşler şu şekilde ifade edilmiştir:

Benim yaşadığım toplum, birbirine bağlı, güçlü ilişkilerin kurulduğu bir toplumdur. Hatta ben sadece bu yüzden memleketeye geri geldim. Ailem hep buradaydı ama işim ve ofisim Tekirdağ'daydı. Bu yüzden ben buradan arsa aldım ve işlerimi buradan yürütüyorum. Biz böyle güvendeyiz. Kürtler bir arada yaşamak zorunda. Sürekli aynı bölgelere toplanmamız dışarıya kapalı olduğumuz için değil; bu güçlü bağlarımızı korumak için (K₈, 53).

Aile olmanın önemini bilen bir toplumuz. Birbirimizin her anında birbirimizin yardımına koşan yardımsever bir toplumuz. Örf-adetlerimize bağlıyız aynı zamanda (K₆, 68).

Görüşmelerden elde edilen verilere göre düzeni sağlama noktasında en çok dini inanç ve gelenekler karşımıza çıkmaktadır. Geleneklerin ağır bastığı durumlarda bile toplumun yaygın dini görüşü, verilen kararları ve tutumları etkilemektedir. Aşiret üyeleri, ilişkilerini kan bağının yanı sıra; güven, aidiyet, sadakat vb. daha soyut kavramlar üzerinden tanımlamaktadır. Kanaat önderleri bu durumu şu şekilde ifade etmişlerdir:

İlişkiler sağlam kökler üzerine kuruludur. Tabi bu kökler insana anne ve baba tarafından aktarılır. Çocuk yaşta öğrenmeye başladık biz bunu. Mesela ben, sadakatle bağlıyım. Çünkü birkaç aylıkken hem annemi hem de babamı kaybettim. Bu toplum bana baktı. Beni bugünlere getirdi. Onlara borçluyum. Şimdi sen bu aşirette kime sorsan aşiretten iyilik görmüştür. Biz borçlarımızı sadakatle ödüyoruz (K₃, 60).

Biz bir arada durabilmek için güven üzerine kurulu bağlar kurduk. Bu bir aradalık dediğim, illaki aynı toprak parçası üzerinde yaşamak değil. Farklı sınırlarda da olsak bir parçamızın her zaman burada olduğunu biliriz (K₇, 62).

Kırdan kente göçlerin artışıyla beraber; her toplumda olduğu gibi aşiret anlayışında da bazı değişimler meydana gelmiştir. Kırsal yerleşimlerde bir arada yaşamak şeklinde algılanan aşiret anlayışı, kentte yeni bir görünüm kazanmış ve modern anlamda dernek ya da hemşerilik cemaatleri gibi farklı oluşumlar altında birleşmiştir. Kanaat önderleri bu yeni oluşumları, olumlu bir gelişme olarak görmektedirler. Aşiret yapılarının bir arada yaşaması onları ne kadar güçlü kılıyorsa kent ortamında varlık göstermek ve geniş bir alana yayılmak da nüfuzun artmasına hizmet etmektedir. Kırdan kente göçün artması ve teknolojiye gelişmelerin, aşiret yapılarında kabul gören genel kurallar ve değerlere itirazı da arttırdığı belirtilmiştir. Kanaat önderleri aşiret yapı-

lanmalarında meydana gelen bu değişimleri farklı şekilde yorumlamışlardır. Görüşler şu şekilde sıralanabilir:

Bunun tabi avantajı da var dezavantajı da. Aşiretimiz eskiye oranla artık daha geniş bir alanda varlığını devam ettirmektedir. Mesela bizim başka kentlerde üyelerimiz bağlantılarını koparmamak için dernek kurdular. O derneklerin hepsi bizim buradaki grubumuza bağlı. Olağanüstü bir durumda hepimiz o bölgeye toplanırız. Ama dezavantajları da aşiret anlayışımıza zarar vermekte ve bu daha çok gençler tarafından gelmektedir. Gençler modernliği abartıyorlar. Bizim uyguladıklarımızı geri kafalılık olarak yorumluyorlar. Hâlbuki büyüklerin tek derdi var; dağılmamak (K₄, 76).

Aidiyet duygusu bireyin kendini güvende hissetmesi açısından önemlidir. Kanaat önderlerine göre aşirete bağlılık ve aşiretin benimsenmesi aslında güven açısından karşılıklı ihtiyaçların doğurduğu bir aidiyet durumudur. Bir kanaat önderi bu durumu şu şekilde yorumlamıştır:

Elbette aşiretlerde de her grup gibi bizlerin çıkarları var. Öncelikle insanın kendini güvende hissetmesi için aşiretin varlığı önemlidir. Kendini bir yere ya da bir gruba ait hissetmeyen insan korku içinde yaşar, ezilir. Mesela ben, bazen şehir dışına bile çıktığımda farklı bir insanım, kendimi sindirilmiş gibi hissedirim; ama kendimi ait hissettiğim yerin sınırına bile girince daha özgüvenli bir insan oluyorum (K₃, 60).

Kanaat önderleri düzeni toplumsal rollerine göre yorumlamışlardır. Dini otoriteler genellikle düzenin dini tanımakla sağlanabileceğine değinirken; aşiret düzeyinde temsili olan kanaat önderleri bu durumun daha çok geleneklere uymakla sağlanacağını savunmuşlardır. Bu nedenle aşiretler arasında çıkan çatışma veya husumetlerde vakaların çözülmesi sürecine hem *şerri* hem de *örfi* açıdan yaklaşım sergileyecek her iki temsili olan kanaat önderleri birlikte katılım göstermektedir. Ulutaş (2016), Ağrı'da yaptığı araştırmada benzer bir bulguya rastlamış ve Doğu ve Güneydoğu'da kanaat önderleri diye tabir edilen kişilerin, genel itibarıyla dini formasyonlarıyla, dini kimlikleriyle ön planda oldukları ve halkın da ona göre bu kişilere belli bir anlam atfettiklerini belirtmiştir (Ulutaş, 2016, 183).

4. 3. Kanaat Önderlerinin Anlaşmazlıkları Çözme Süreçlerine İlişkin Görüşleri

Aşiretlerde arabuluculuk ve barış heyetleri kavramlarına sık sık rastlanılmaktadır. Bu rolü üstlenen kanaat önderleri husumetleri, aşiretin devamlılığını sağlamak ve düzeni devam ettirmek açısından çözüme ulaştırmayı önemserler. Bunun yanı sıra; herhangi bir problem durumunda kanaat önderlerine başvurmanın, yasal yollara başvurmaktan daha erişilebilir olması ve çatışma sürecinin mahkemelere oranla daha kısa sürede çözüme ulaşması açısından tercih edildiği anlaşılmaktadır. Görüşmelerden elde edilen verilere göre bazı vakaların çözümünde devletin bazı yetkililerinin de sürece dâhil olduğu ve olumlu yönde hizmet ettiğine rastlanılmaktadır. Çatışma yaşayan taraflar arasında barışın sağlanması sürecine yönelik bir görüşler şu şekilde ifade edilmektedir:

Bizim arabuluculuk yapmamız her zaman yarar verir. Mahkemelerle uğraşmak kolay değildir. Zaten devletin desteğini de alıyoruz bu konuda. Barışı sağlamamız hep toplumdaki huzuru sağlıyor hem de biz arayı bulmakla hayır işlemiş oluyoruz (K₅, 66).

Güngörer (2021:82), kanaat önderliğiyle ilgili yaptığı saha araştırmasının bulgularında, görüştüğü kanaat önderlerinin, Türkiye'nin Doğu ve Batısı arasında hem toplumsal hem de kültürel açıdan farklı birtakım özelliklere dikkat çektiklerini belirtmektedir. Türkiye'nin Doğusunda gelenekselliğin etkisiyle aşiretlerde daha kapalı bir sosyal yapı hâkim iken Batıda modernleşmenin etkisiyle bireyselleşmenin daha fazla olduğu belirtilmektedir. Kanaat önderlerinin, anlaşmazlıkların çözüme kavuşturulmasında birincil ve yüz yüze ilişkilere sahip olunmasının süreci hızlandırıcı yönde bir etkisi olduğu ifade edilmektedir. Benzer bir bulguya bu çalışmada da rastlanmaktadır. Kanaat önderi etkili olduğu sahada insanların sürekli bir arada olmasının problemlerin bir an önce çözüme kavuşturulmasını gerektirdiğini şu şekilde ifade etmektedir:

Bizim bu konuda maddi olarak hiçbir çıkarımız olmamasına rağmen bu işe gönül vermiş olmamız zaten yeterince açıklıyor durumu. Bu toplum Batı gibi değil. Mesela Batı'da eğer biriyle kavga edersen sırtını dönersin, bir daha görmezsin ya da onu mahkemeye verirsin ama burada durum çok farklı kimseyle küs kalamazsın çünkü sürekli bir araya geliyorsun. Ya evini barkını alıp gider, herkesle iletişimini koparırsın ya da bir çözüm yolu ararsın. İkincisi daha kolay. Onlar da bunu biliyorlar (K₇, 62).

Kanaat önderlerine göre anlaşmazlık, her toplumda karşılaşılabilecek bir olgudur. Önemli olan toplumun bu durumla baş edebilmesidir. Kanaat önderlerine göre aşiretlerde bu durum, toplum tarafından güvenilen kanaat önderleri tarafından sağlanmaktadır. Arabuluculuk kanaat önderlerinin toplum düzenine yönelik çalıştığı süreci ifade eder. Kanaat önderleri yaptıkları arabuluculuğu, genellikle haklının hakkını aldığına inandıkları bir yöntem olarak gördüklerini belirtmiş ve bu uygulamanın doğru bir yaklaşım olduğunu savunmuşlardır. Günümüzde özellikle aşiret yapılanmalarının yoğun olduğu bölgelerde önemini korumaya devam eden kanaat önderleri, toplum içerisinde kriz ve anlaşmazlıkların çözümü için çoğunlukla müzakere yöntemine başvurmaktadırlar. Bu süreç farklı durumlar karşısında farklı yaklaşımlar uygulamayı gerektirse de tüm girişimlerin ortak amacı; kavgaya veya çatışmadan doğan husumetlere çözüm sağlamaktır. Vaka çözümlerinde uyguladıkları yöntemlere ilişkin kanaat önderleri şu şekilde bilgi vermişlerdir:

Her şekilde taraflar dinlenir. Eğer sorun aynı aşiretin üyeleri arasında ise, doğrudan aşiretin üyeleri bir araya gelir ve herkesin fikri dinlenir. Fakat konu iki farklı aşiret arasında ise bu tarz olaylar biraz daha büyük olur. Bu yüzden taraflarla öncelikle ayrı ayrı görüşülür ve sakinleştiklerine inanırsak, daha doğrusu gerçekten çözüme ikna olduklarına inanırsak onları yüzleştiririz ve çözümüm ilk aşaması tamamlanmış olur. Zaten taraflar aynı masaya oturmayı kabul ettiklerinde zararlı olanın zararı diğer taraf tarafından karşılanır, barışa dair yeminler edilir ve en son genellikle yemek dağıtılır (K₁, 53).

Bizim derneğimizin üstlendiği vakaların çözüm süreci, bu işe gönül vermiş kanaat önderleri tarafından sağlanır. İnsanlarımızı bu konuda bilinçlendirmeye çalışıyoruz. Muhtarlar, kanaat önderleri ve imamilar ile istişarelerde bulunup gerekli uyarılar yapıyor ve toplantılar düzenliyoruz. Hem sosyal medya yardımıyla hem de kendi kanallarımızla mesajları iletmeye çalışıyor, çatışmaları en aza indirmek için çalışıyoruz (K₈, 36).

Kanaat önderlerinin hem sivil toplum kuruluşları üzerinden bir dayanışma sağladıkları hem de kitlesel mesajlarını iletirken sosyal medyayı aktif şekilde kullandıkları görülmektedir. Özcan da (2021, 324), sözleri ve davranışları ile bireylerin kanaatleri üzerinde etkili olan kanaat önderlerinin, iletişim teknolojilerinde yaşanan gelişmelerin bir neticesi olarak sosyal medya ortamlarında yer aldıklarını ve tavsiyelerini, bilgilendirmelerini ve kişiler ara-

sı iletişim süreçlerini sosyal medya aracılığıyla çevrimiçi olarak gerçekleştirebildiklerine değinmiştir. Bu yolla hem vermek istedikleri mesajları hem de çözüm ürettikleri konularda dayanışma ve etkileşimi daha kısa sürede ve daha kolay sağlayabilmektedirler.

Kanaat önderlerinin sahada husumetleri çözme süreçlerine yönelik görüşlerine bakıldığında, genellikle tüm vakaların çözüme kavuşturulma aşamasında uyguladıkları işleyiş sıralamasının aynı olduğu görülmektedir. Kanaat önderleri çözüm sürecinin ilk olarak tarafların dinlenmesi ile başladığı, anlaşmaya ikna oldukları takdirde bir araya getirildiklerini ifade etmişlerdir. Genellikle çözüm, haklı olarak belirlenen tarafa *diybet* adı verilen ödemenin yapılması ile sağlanmaktadır. Ayrıca çözüm sürecinin son aşaması tarafların yemin ettirilmesidir. Bu durum, aşiret içerisinde dini kaidelerin etkili olduğunu göstermektedir. Kanaat önderlerine problemleri çözme sürecine karar verirken referans olarak hangi değerleri temel aldıkları sorulduğunda ifade edilen görüşler şu şekilde belirtilmiştir:

Kararlar şeriata uygun hükümlerin yanı sıra; toplumun benimsediği örf ve adetler dikkate alınarak verilir. Bu nedenle kanaat önderleri toplumu tanıyan kişilerden seçilir (K₂, 51).

Toplumun yaygın inanişına yönelik çözümler sunarız. Herkese eşit davranıldığından emin oluruz. Genellikle diyetle zararı olanın zararı karşılanır (K₅, 66).

Kanaat önderleri genellikle vakaların çözümünde şeriat kurallarından yararlandığını ifade etmişlerdir. Kanaat önderleri dini kuralların belirleyici bir etken olduğunu vurgularken toplumun örf ve adetlerini de dikkate aldıklarını belirtmişlerdir. Toplumsal düzenin sağlanmasında din kadar geleneklerin de etkili olduğu anlaşılmaktadır. Bazı durumlarda temel alınan bu referanslara rağmen kanaat önderlerinin aldığı kararların, tarafları tatmin etmeye yetmediği belirtilmiştir. Bu durumda kanaat önderlerine tarafları uzlaştırmak için aldıkları kararlara herhangi bir itiraz geldiğinde nasıl bir tepki geliştirdikleri sorulmuş ve alınan cevaplar şu şekilde belirtilmiştir:

Kabul edilmemesi sadece süreci uzatır. Barış mutlaka sağlanır. Sürecin uzaması sadece taraflara değil, topluma da zarar verir (K₆, 68).

Elimizden geleni yaptıktan sonra beklenen sonuç ulaşılamazsa kaybeden yine kendileri olur. Kin ve nefret iki dünyada da insana cehennemi yaşatır (K₉, 68).

Verilen cevaplardan anlaşıldığı kadarıyla kanaat önderleri husumetleri çözüme kavuşturmak için gerekli çabayı gösterdikten sonra alınan kararlara gelen itiraz durumlarında sürece ilişkin sorumluluğun artık taraflarda olduğunu belirtmektedir. Karara yönelik yapılan itirazlarda taraflar sürecin olumsuz sonuçlarına yalnız katılmak durumunda kaldıklarını anladıklarında, kanaat önderlerinin verdikleri hükümlere biraz da zorunlu nedenlerle rıza göstermek durumundadır. Bu nedenle kanaat önderleri tarafından verilen hükümlerin genel olarak uygulandığı ve herhangi bir itirazla karşılaşılmadığı anlaşılmaktadır.

Aşiret türü yapılanmalarda problemlerin çözümüne ilişkin biri modern bir yaklaşım olan yasal diğeri de geleneksel olan örfi veya şerri olmak üzere başvuru olan iki tür hak arayışı söz konusudur. Aşiretlerin problemlerine çoğunlukla geleneksel hukuk aracılığıyla çözüm ürettikleri anlaşılmaktadır. Bu bağlamda kanaat önderlerine resmi hukuki yollara başvurulması durumunda sürece karşı nasıl bir tutum sergiledikleri veya bu duruma itiraz edip etmedikleri sorulduğunda alınan cevaplara ilişkin ifadeler şu şekildedir:

Tabi ki modern hukuk da önemli. Bizim çözemeyeceğimizi anladığımız zaman modern hukuk devreye girer (K₂, 51).

Sözümüzün geçtiği yere kadar modern hukuka başvurmayız ama itirazlar arttığında herhangi bir can kaybı olmaması için modern hukuka başvurulur. Tabi bu, hem maddi olarak taraflara daha büyük kayıplar sunduğu gibi süreci de uzatır (K₆, 68).

Kanaat önderlerine göre tarafların modern hukuka başvurusunda herhangi bir sakınca yoktur. Fakat modern hukuk sürecinin hem ekonomik açıdan bireyi zorlaması hem de davanın sonuçlanması için uzun bir zaman dilimine ihtiyaç duyulması nedeniyle yaşanacak maddi ve manevi kayıpların, bireyi sonuçta yine geleneksel hukuk yöntemine başvurmak durumunda bırakacağı belirtilmektedir. Kanaat önderlerinin ürettikleri çözümler, sadece kendileri veya çözüm ürettikleri insanlar açısından değil devlet yetkilileri tarafından da kabul görmektedir. Ele alınan bazı vakaların çözülmesi sürecinde yapılan barış törenlerine ve yemek davetlerine bazı devlet yetkililerinin de

katılım göstermesi, geleneksel hukuk kurallarının bu tip durumlarda devlet yetkilileri tarafından da onaylandığı ve desteklendiğini göstermektedir.

4.4. Kanaat Önderlerinin Çözüm Ürettikleri Örnek Olaylar

Kanaat önderleri toplumda, aşiretler veya kişiler arasında farklı nedenlerle çıkan kavga, husumet, anlaşmazlık, kriz veya çatışma durumlarında, sürece dâhil olarak tarafları ikna yoluyla uzlaştırıp barıştıran ve sorunları çözüme kavuşturan bir rol üstlenmektedir. Bu bağlamda müdahale ettikleri toplumsal sorunlar çeşitlilik göstermektedir. Muş'ta aşiret yapılanmalarında kanaat önderlerinin çözüm ürettiği vakalar çoğunlukla; kız kaçırma, kan davası, boşanma, arazi kavgası, aşiretler arası küslük ve aileler arası husumet şeklinde dağılım göstermektedir. Kanaat önderlerinin amacı, genellikle vakaların kan davasına dönüşmesini engellemek ya da kan davasına dönüşen olayları daha fazla can ve mal kaybı olmadan çözüme kavuşturmadır. Anlaşmazlıkların genel geçer tek bir nedeni olmadığı gibi kişi veya gruplar arası husumetlerin de her toplumda olduğu gibi aşiretlerde de görülebileceği belirtilmektedir. Araştırma bulgularının bu kısmında, kanaat önderlerinin çözüm ürettikleri; *kız kaçırma, kan davası, arazi kavgası, aileler arası husumet ve boşanma davası* konularını içeren örnek olaylara yer verilmiştir.

Kız kaçırma, Tezcan (2003) tarafından, bir kızın ya da kadının istek ve onayı olmadan bekâr veya dul bir erkek tarafından zorla veya çeşitli hile yollarına başvuru olarak götürülmesi olarak tanımlanmaktadır. Herhangi bir zorlama olmadan kız ve erkeğin birlikte kaçması ise *kaçışma* olarak tanımlanmaktadır (Güven, 2016, 199). İster gönüllü ister zorunlu nedenlerle gerçekleşsin, kız kaçırma olayları özellikle aşiretlerde istenmeyen sonuçlara ve çatışmalara neden olmaktadır. Bu araştırma kapsamında kız kaçırma ile ilgili ele alınan ilk vaka Muş İlinde Sipki aşireti üyesinin Van'dan kız kaçırması üzerine ortaya çıkmıştır. Sosyal medyadan tanışan çift, kızın yaşının küçük olması ve ailelerin bu evliliğe onay vermemesi üzerine gençlerin birlikte kaçmaya karar vermesiyle gelişmiştir. Kızın ailesi, gençleri bulduktan sonra kızlarını alıp ardından karşı tarafı darp etmiştir. Bu olaydan sonra genç çift fırsat bulunca tekrar kaçmıştır. Bu durum üzerine kanaat önderleri, Van'a giderek olaya müdahale etmiş ve çözüme kavuşturmuşlardır. Konuyla ilgili kanaat önderinin belirttiği ifade şu şekildedir:

Biz olayı duyunca hemen her yere haber bıraktık ve ikisine ulaşmayı başardık. Arada nikâh olmadığı için kızı çocuğun yanından alıp güvendiğimiz bir akrabanın evine bıraktıktan sonra aşiretin diğer üyeleri, imam ve muhtarı da alarak Van' a gittik. Karşı taraf çok kızgındı fakat bize herhangi bir saygısızlık yapmadılar. Onların da bu işi çözüme kavuşturmak istediği belliydi. Aileye belli bir altın ödemesi yapıldıktan sonra çocukları evlendirdik (K₃, 60).

Kız kaçırmayla ilgili ikinci örnek olay, Muş'un Malazgirt İlçesi'nde Memkan ve Karaca aşiretleri arasında yaşanmıştır. Ailelerinden onay alamayan gençler, kaçmaya karar vermiştir. Bu iki aşiret arasında yaşanan çatışmanın üzerine aşiretin diğer üyeleri tarafından bölgedeki kanaat önderlerine haber yollanmıştır. Kanaat önderlerinin taraflarla görüşmesi sonucu olay büyümeden çözüme kavuşturulmuştur. Konuyla ilgili üretilen çözüm şu şekilde ifade edilmiştir:

Kız tarafı normalde kestiğimiz diyetin çok üstünde altın istemişler ve bunun üzerine tartışmalar yaşanmış. Yanıma aşiret liderleri ve bir tane daha imam da alarak kız tarafı ile görüşmeye gittik. İstenen diyeti daha makul bir seviyeye indirerek arayış bulduk... Evlilik sağlandı, Çok şükür bir sorun yaşanmadı (K₄, 76).

Kız kaçırmayla ilgili bir diğer örnek olay, Muş'ta Esko ve Çekiç aileleri arasında yaşanmıştır. Kız tarafının erkek tarafından istedikleri maddi ve manevi taleplerin, erkek tarafınca yerine getirilmek istenmemesi üzerine iki aile arasında büyük bir anlaşmazlık yaşanır. İki aile arasında oluşan anlaşmazlığın çözülmesiyle ilgili, bölgede etkili olan bir kanaat önderi şu şekilde görüş bildirmiştir:

Haberimiz olunca aşiretin ileri gelenlerini ve köy imamını topladık. Kız tarafı anlayışlı davrandı bizimle müzakere etmek istediler fakat diğer davalardan farklı bir çözüm önerisi sundular. Bunlar sadece altın değil karşı taraftan bir kız da istediler. Olayın büyüyeceğini anlayan erkek tarafı teklifi kabul etti ve hem altın verdiler hem de kendi kızlarını karşı tarafın bir oğluyla evlendirdiler (K₇, 62).

Kanaat önderlerinin çözüm ürettikleri bir diğer toplumsal olay, kan davalarıdır. Kan davası, "aile bireyleri arasındaki ilişkilerin sıkı olduğu toplumlarda oç alma duygusundan kaynaklanan, misilleme biçiminde karşılıklı cinayetlerle süren aile ve gruplar arası ölümlü çatışma durumu" (Cengiz, 2003, 62) olarak tanımlanmaktadır. Kan davasının farklı sosyo-kültürel uzantılarının

olduğunu belirten Topses (2012), bu geleneğin toplumsal yapıdan gelen belirleyicilerinin bulunduğunu yalnızca hukuksal ya da eğitim yetersizliğinden kaynaklı bir olgu olmadığını öne sürmektedir. Merkezi otoritenin hukuksal ve siyasal denetiminin yetersiz kaldığı ve yaşam koşullarının ekonomik açılardan zorlaştığı bölgelerde toplumsal yapı, aile üyelerinin ortak çıkarlar çerçevesinde güçlerini birleştirmelerini zorunlu kılmaktadır. Bu nedenle, kan davası geleneğinin görüldüğü bölgelerde aşiret yapısı güncelliğini koruyan bir örgütlenme biçimi olarak göze çarpmaktadır (Topses, 2012, 193). Açıl (2007, 169) kan davası geleneğinin sürdüğü Mardin, Adıyaman, Şanlıurfa ve Diyarbakır'da % 37,5'ten başlayan ve % 83'e kadar çoğalan oranda aşiret örgütlenmesine dayalı köy olduğunu belirtmektedir. Muş ili de geniş aile örgütlenmesine bağlı aşiretlerin yoğunlukta olduğu bir yerleşim yeridir ve bu nedenle kan davasına yönelik çatışmalara sık rastlanmaktadır.

Araştırma bulgularında, kanaat önderlerinin Muş'ta kan davasıyla ilgili vakalara çözüm ürettikleri örnek olaylara yer verilmiştir. Konuyla ilgili ilk olay, Muş'a bağlı Hasköy İlçesi'nde Şego ve Bıdri aşiretleri arasında 35 yıl önce bir kişinin öldürülmesiyle başlayan ve bugüne kadar 4 kişinin ölmesine neden olan bir kan davasıdır. Dünya Kanaat Önderleri Derneği'nin Başkanı olan görüşmeci (K_s), kanaat önderleri ve devlet büyüklerinin katılımıyla konuyu nasıl çözüme kavuşturduklarını şu şekilde ifade etmiştir:

Hasköy Merkez Camisi'nde barış töreni düzenlendi. CHP genel başkan yardımcısı, Belediye Başkanı, Kanaat önderi Şeyh Muhittin ve her iki aileden üyelerin katılımıyla barış sağlanmıştır (K_s, 36).

Yapılan konuşmalar işe yaramış ve barış sağlanmıştır. Taraflar tokalaşarak helalleştiler ve Kur'an-ı Kerim'in altından geçerek töreni sonlandırdılar. En son hep beraber yemek yenerek bu barışı imzalamış oldular (K_s, 36).

Kan davasıyla ilgili kanaat önderlerinin görüş bildirdiği ikinci örnek olay, Muş'un Bulanık ilçesinde Cibran Aşireti içerisinde iki aile arasında çıkan çatışmada bir kişinin hayatını kaybetmesi sonucu yıllardır devam eden bir kan davası olayıdır. Sonrasında ölüm meydana gelmesi de çatışmalar ve husumetlerin devam etmesi zamanla toplumsal düzene de zarar vermeye başladığı için kanaat önderleri harekete geçerek olaya müdahale ederler. Cinayeti işleyen kişi cezaevinde olmasına rağmen aileler çatışmaya devam etmektedir.

Toplumdaki diğer üyelerin de rahatsızlığı üzerine bu küslüğe müdahale eden kanaat önderleri, olayı çözüme kavuşturmayı başardıklarını şu şekilde ifade etmiştir:

Bir gün belirledik. Aşiret liderleri, imamlar, Müftü, Köy Muhtarları ve Belediye Başkanı'nun katılımıyla merkez camii de bir toplantı gerçekleştirdik. Burada herkes bir konuşma yaptı. Din adamları dinde düşmanlığın yeri konusunda, diğerleri ise toplumun düzenini koruma konusunda farklı şeyler söylediler (K₂, 51).

Toplantının sonucunda barışmayı kabul eden iki taraf tek tek birbiriyle tokalaşarak Kuran'ı Kerim'in altından geçtiler ve helalleştiler (K₂, 51).

Kanaat önderlerinin müdahale ettikleri diğer örneklerde de kan davasının sona erdirilmesi için uzlaştırıcı bir rol oynadıkları ve tarafları ikna ettikleri anlaşılmıştır. Bu olaylar, Muşta 22 yıl önce at yarışı sırasında başlayan bir çatışmada iki kişinin vefat etmesi sonucu oluşan ve 3 yıl önce çözüme kavuşturulan bir olaydır. Bu olayda kanaat önderlerinin etkisiyle birlikte taraflardan birinin de olumlu bir tutum içinde olduğu anlaşılmaktadır. Konuyla ilgili olay şu şekilde aktarılmıştır.

Taraflardan birinin babasının konulması çok etkili oldu. Adam karşı tarafa dedi ki; sen şuan beni öldürsen senin oğlun kalkacak mı? Ya da ben seni öldürsem benim oğlum kalkacak mı? Biz neden bu kin ile mezara gidiyoruz?... Şuan küslük bitti ve hatta selamlaştıklarını bile gördük (K₆, 68).

Kan davasıyla ilgili bir diğer örnek vaka, Muş'ta iki ailenin çatışması sırasında Yıldırım ailesinden birinin attığı taşın Altay ailesinden bir üyenin ölümüne neden olması üzerine taraflar arasında kan davasına dönüşen bir olaydır. Bu dava devlet büyükleri, din adamları ve diğer kanaat önderlerinin müdahalesi sonucu çözüme kavuşturulmuştur. Konuyla ilgili şu şekilde görüş bildirilmiştir:

Vali, İl Jandarma Komutanı, Belediye başkanı, kanaat önderleri ve imamlar vardı... Cami'de düzenlenen barış töreni Kur'an-ı Kerim'in okunmasıyla başladı. Devlet büyüklerinin yaptıkları konuşmalar ile devam eden tören, tarafların Kur'an'ın altından geçtiği yemin töreni ile son buldu (K₁₀, 68).

Arazi Kavgaları da kanaat önderlerinin çözüm ürettiği vakalar arasında yer almaktadır. Şahin (2018), yaptığı bir çalışmada arazi kavgalarının aşiret

tarafları arasında kan davasına dönüştüğünü ve ancak aile büyüklerinin araya girmesiyle çözülebildiğini belirtmiştir. Konu Van merkez köylerinden birinde geçmektedir. Şahıs babası, dört kardeşi ve beş amcaoğluyla birlikte toplam on kişi olarak köy topraklarının % 70'ine sahiptir. Diğer bir aşiret bu kadar arazi on kişiye fazla deyip dava açmış ve otuz yıl süren dava sonucu 2000 yılında siyasetçilerin de devreye girmesiyle 2 bin dönüm arazi hazineye devredilmiştir. Kendilerine yapılan bu haksızlıktan dolayı ailenin gençleri bu miri araziye kimseye kullandırmadılar. İşin sonu kötüye gidecek diye köyü terk edenler olduğu gibi kalan iki aileden bazı üyeler, araziye tekrar satışa çıkarmak için 2013 yılına kadar beklediler ve yine arazi meselesi yüzünden kavga çıktı. Kalan iki aile kendilerini savunayım derken karşı taraftan birisini öldürdüler (Şahin, 2018, 363). Arazi kavgaları bazen toprak paylaşımı bazen de meradaki ot paylaşımı gibi farklı nedenlerle çıkabilmektedir. Bu araştırmada ele alınan örnek olay, mera paylaşımı üzerinden gelişmiştir. Muş'un Bulanık İlçesi'nde iki aşiretin üyeleri arasında meradaki ot paylaşımı üzerine çıkan anlaşmazlık, 7 ölü ve 10 yaralıyla sonuçlanmış ve bu durum kan davasına dönüşmüştür. Kanaat önderlerinin müdahalesi ile kan davasının çözüme kavuşturulduğunu katılımcı şu şekilde ifade etmiştir:

Devlet büyüklerinin (Jandarma Komutanı, Müftü) yardımının yanı sıra; aşiret büyükleri, din adamları ve toplumun ileri gelenleri (maddi bakımdan güçlü olanlar, eğitim seviyesi yüksek olanlar) gibi olabildiği kadar etkisi olacak kişileri davet ettik bu sürece...Kan davası demek sürekli birilerinin tehdit altında yaşaması demektir. Bu durum psikolojik olarak da iki tarafı yıpratıyordu. Bir de yaralıların çoğu engelli kaldı. Göz önünde bu kadar örnek varken bunların her seferinde olayı daha da büyütmesi artık toplumu da korkutuyordu (K5, 66).

Kanaat önderlerinin çözüme kavuşturdukları olaylar arasında aileler arası husumet ve boşanma gibi konular da yer almaktadır. Muş'ta Fırat ve Argun aileleri arasında yaşanan çatışmada 3 kişinin hayatını kaybetmesi üzerine iki aile arasında husumet ortaya çıktı. Devlet büyükleri ve kanaat önderlerinin katılımıyla konu çözüme kavuşturulmuştur. Yapılan yemin ritüelinin ardından taraflar arasında uzlaşma sağlanmıştır.

Camiî'de bir araya getirdiğimiz aile üyeleri tokalaşır barış yemini ederek Kur'an-ı Kerim'in altından geçtiler. Ardından dua okunarak dava çözüldü (K9, 68).

Boşanmayla ilgili örnek olay, Brukan ve Sipki aşiretleri arasında geçmektedir. Bu iki aşiret, akrabalıklarını kuvvetlendirmek isteyen iki aşirettir. Geçmişte bu isteklerini yerine getirmek amacıyla Sipki aşireti Brukan aşiretinden bir kız ister. Bu evliliğin yapılmasıyla bağlarını güçlendiren iki aşiret, boşanma davası ile karşı karşıya kalır. Aile içerisinde yaşanan anlaşmazlık ve çiftin boşanmaya karar vermesi üzerine kayın pederin gelinine tokat atması, gelinin evi terk etmesiyle sonuçlanır ve iki aile arasında büyüyen tartışmalar ciddi bir anlaşmazlığa yol açar. Bunun üzerine iki aile arasındaki anlaşmazlığın çözülmesi için kanaat önderleri devreye girerek taraflar arası uzlaşşı sağlar:

Arada iki küçük çocuğun olması nedeniyle erkek tarafı boşanmaya yanaşmayınca iki taraf bizimle iletişime geçti. Birkaç aşiret lideri ile beraber kız tarafının büyükleriyle görüştük. Erkek tarafının anlaşmak istediklerini ilettim. Onlar da kabul ettiler. Tabi kız ile de görüştük. Kendisi de büyükleri gibi düşünüyordu. Fakat ayrı eve çıkmak gibi bir şart sundu. Şartı kabul edildi ve eşler barıştı (K₁, 53).

Kanaat önderlerinin boşanma konusuna müdahale etmesiyle ilgili elde edilen bu bulgu, Ulutaş'ın Ağrı'da kanaat önderleriyle ilgili yaptığı çalışmadan elde ettiği bulgularla örtüşmektedir. Ulutaş'a (2015) göre halkın boşanma konusunda kanaat önderlerine başvurması ve arabulucu olarak görev almalarını istemesinin nedeni ibadet ve ilmihal bilgilerinin yanı sıra dini manada boşanmaların nasıl olduğunu bilmeleridir (Ulutaş, 2015, 248).

Sonuç

Kanaat önderliği, özellikle Türkiye'nin Doğu ve Güneydoğu Anadolu Bölgesi'nde başta aşiret ve cemaat tipi yapılar olmak üzere toplum nezdinde kabul gören, sözü geçen ve toplumsal sorunlara çözüm üreten aktörlerdir. Araştırmada Muş'ta etkin olan kanaat önderlerinin başta toplumsal huzuru ve sükûneti sağlamak maksadıyla farklı birçok konuda çözüm ürettikleri ve önemli girişimlerde buldukları anlaşılmıştır. Kanaat önderlerinin toplumda çatışmaya dönen kız kaçırma, kan davası, arazi kavgası ve aileler arası husumet gibi daha birçok konuda barış sağlamak adına tarafları uzlaştırdıkları ve belli ölçüde bir yaptırım uyguladıkları anlaşılmıştır. Uyguladıkları bu yaptırımlarda taraflardan alınan sözler, barış yemekleri ve özellikle kutsal sayılan *Kuran'ı Kerimin* altından geçerek yapılan yemin ritüellerinin önemli bir etkisi olduğu gözlenmiştir. Kanaat önderlerinin toplum üyeleri tarafından kabul

görmesinin nedenleri; liyakat sahibi, bilgili, örf, anane ve geleneklere hâkim aynı zamanda dini bilgi ve pratiklere sahip olmalarıdır. Ürettikleri çözüm önerilerinin geleneksel ve kültürel dokuya uygun olması nedeniyle topluluk üyeleri tarafından kabul edilebilir ve anlamlı bir karşılığı vardır. Söylem ve davranışlarının adap ve ananelere uygun olması, toplum üyeleriyle aynı dili konuşmaları ve benzer dünya görüşüne sahip olmaları nedeniyle kendilerine saygı duyulmaktadır.

Arabuluculuk görevi üstlenen kanaat önderleri, kendilerine gelen talepleri, toplum üyelerinin beklentileri doğrultusunda karşılayan ve toplumda katalizör görevi üstlenen aktörler olarak varlık göstermektedir. Genelde Doğu ve Güneydoğu Anadolu Bölgesi'nin özelde ise Muş'un geleneksel yapısı, kanaat önderlerinin örfi ve şerri kurallar çerçevesinde ürettikleri söylem ve uygulamaların insanlarda olumlu bir karşılığı olduğunu göstermektedir. Elde edilen sonuçların kanaat önderliğiyle ilgili daha önce yapılmış çalışmaların (Ortatepe, 2014; Ulutaş, 2015; Erdoğan, 2017; Kaya, 2017; Güngörer, 2019), bulgularıyla örtüştüğü görülmüştür. Bu çalışmaların ortak noktası, kanaat önderlerinin toplumda görülen anlaşmazlık, ihtilaf, kavga ve çatışma durumlarında taraflar arasında arabuluculuk yapmaları, uzlaşma sağlamaları, insanları teskin etmeleri ve sorun çözmeleridir. Bu süreçte referans alınan örfi ve şerri kuralların, ilahi kaynakların, ilmi bilgilerin ve dini söylemlerin etkisi büyüktür. Taraflara yaklaşımda gösterilen hassasiyetin, toplumun kültürel kodlarına ve birincil ilişkilerine uygun olmasından kaynaklı daha kalıcı çözümler ürettiği anlaşılmaktadır.

Toplumun otorite olarak belirlediği, olağanüstü durumlarda toplumun danışma mercii olarak görev yapan buna karşın resmi bir karşılığı olmayan kanaat önderlerinin devlet yetkilileri tarafından kabul gördüğü ve desteklendiği anlaşılmaktadır. Kanaat önderleri farklı kimliklere sahip aktörler olarak, başta aşiret reisleri olmak üzere, aşiretin yaşça büyük olan ileri gelenleri, rispiler/ruspiler (ak sakallılar) ya da köklü ailelerin önde gelen saygın isimleri oldukları görülmektedir. Dini temsili ve otoritesi olan imamlar veya halk arasında seyda/şeyh olarak adlandırılan veya seyyid soyundan geldiği kabul edilen kanaat önderlerinin nüfuz ve etki alanlarının ise daha geniş olduğu ve aşiretler üstü bir yaptırım gücüne sahip oldukları anlaşılmıştır. İlim ve hikmet

sahibi kabul edilen bu kişiler, halkın dini yaşam ve pratiklere değer atfettiğini göstermektedir.

Kanaat önderlerine, sorunların çözümünde başvurulma nedenleri arasında, insanların yaşadıkları problemleri bir an önce sonuca kavuşturma isteği yer almaktadır. Haklının hakkını teslim edeceğine duyulan güven nedeniyle kanaat önderleri, kendilerine itimat edilen kişilerdir. Davaların barışla sonuçlanması ve tarafları ikna etmek amacıyla uyguladıkları maddi ve manevi yaptırımlar, yaşanacak olası yeni çatışmaları önlemeye yöneliktir. Bir diğer neden, insanların resmi kanallarla başvurdukları hukuki süreçlerin hem ekonomik hem de zaman açısından uzun bir sürece yayılması ve kanaat önderlerinin bu konuda tasarruf sağlamış olmalarıdır. Bu bağlamda toplumsal huzurun ve barışın sağlanmasında Muş'ta yaşayan kanaat önderlerinin önemli bir toplumsal etkiye sahip olduğu anlaşılmıştır. Aşiret temsilcisi olan kanaat önderlerinin sadece mensubu oldukları aşiret üyeleri tarafından değil, ortak çözüm ürettikleri diğer aşiret mensupları ve Muş halkının çoğu tarafından değer gördüğü, saygı duyulduğu ve sevilen kişiler oldukları anlaşılmıştır.

Muş'ta kanaat önderlerini bir çatı altında toplayan Kanaat Önderleri Derneği gibi bir Sivil Toplum Kuruluşu'nun varlığı, hem toplumsal açıdan gördükleri değerın kurumsal bir temsili hem de ürettikleri söylem ve davranışlarının devlet yetkilileri nazarında bir karşılığı olduğunu göstermektedir. Bu derneğe kayıtlı kanaat önderleri, sadece Muş'ta değil; Türkiye'nin farklı bölgelerine göç etmiş çoğu aşiret mensuplarına ait birçok sorunun çözümüyle de ilgilenmekte ve toplumsal barışı sağlamaya yönelik önemli girişimlerde bulunmaktadır. Bu durumda Muş'taki kanaat önderliğinin sivil toplumun oluşumunda olumlu bir etkisi olduğu düşünülebilir. Araştırma bulgularından elde edilen sonuçlardan yola çıkılarak kanaat önderliği olgusunun sadece Doğu ve Güneydoğu Anadolu Bölgeleri ya da aşiret örgütlenmelerinin yoğun olduğu kırsal yerleşim alanlarında değil dönüşen modern yaşam tarzıyla birlikte zaman zaman Türkiye'nin farklı kentlerinde yaşanan çeşitli problemlerin çözüme kavuşturulması ve uzlaşa sağlanması amacıyla da kabul gördüğü anlaşılmıştır. Sosyolojik açıdan bu çalışma, kanaat önderliğinin Muş'ta önemli bir statü kaynağı olduğunu ve geleneksel değerlerin, modern toplumsal etkiler karşısında dönüşerek varlığını korumaya devam ettiğini göstermektedir.

Kaynakça

- Açıl, Levent. *Toplumsal Değer ve Normlar Açısından Kan Davaları Bismil Örneği*. Diyarbakır: Dicle Üniversitesi, Sosyal Bilimler Enstitüsü, Sosyoloji Anabilim Dalı, Yüksek Lisans Tezi, 2007.
- Aktaş, Ahmet. "Bir Aidiyet Aracı Olarak Kolektif Kimliğin Oluşumunda Aşiretin Rolü ve Etkileri". *Türkiye'de Aşiret Tartışmaları*. yay. haz. Suvat Parın. 49-56. İstanbul: Bağlam Yayıncılık, 2019.
- Aktaş, Ahmet. "Geleneksel Bir Örgütlenme Biçimi Olarak Aşiret". *Aşiret - Türkiye'de Aşiret ve Aşiretin Dönüşümü*. ed. Mehmet Tayanç - Ahmet Aktaş. 13-34. Konya: Çizgi Yayınları, 2021.
- Aşiretler Raporu*. İstanbul: Kaynak Yayınları, 3. Basım, 2014.
- Aşkın, Deniz. "Etno-Kültürel Bir Kimlik Olarak Türkiye Arapları: Şego ve Bıdri Aşiretleri Örneğinde Tarih, Aşiret ve Devlet İlişkileri". *Hacettepe Üniversitesi Edebiyat Fakültesi Dergisi*, 37 (2), (2020), 263-275. <https://doi.org/10.32600/huefd.620559>
- Atmaca, Veli. "Anadolu'da Yesevilik- Yesevilik Menakıbnamesi Özelinde Peygamber Tasavvuru". 38. *Uluslararası Asya ve Kuzey Afrika Çalışmaları Kongresi* (38. ICANAS). (10-15 Eylül 2007), 43-67.
- Baltacı, Ali. "Nitel Araştırma Süreci: Nitel Bir Araştırma Nasıl Yapılır?". *Ahi Evran Üniversitesi Sosyal Bilimler Enstitüsü Dergisi*, 5 (2), (2019), 368-388. <https://doi.org/10.31592/aeusbed.598299>
- Bruinessen, Martin Van. *Ağa, Şeyh, Devlet*. çev. Banu Yalkut. İstanbul: İletişim Yayınları, 2013.
- Cengiz, Recep. "Kan Davasının Toplumsal Değer ve Normlar Açısından Sosyolojik Görünümü: Tokat/Erbaa Örneği", *Sosyolojik ve Hukuksal Boyutlarıyla Töre ve Namus Cinayetleri Uluslararası Sempozyum Kitabı*. ed. Talip Atalay - İlknur Uluğ - S. Ahmet Atak), Diyarbakır: Akader, 2003.
- Cevizci, Ahmet. *Felsefe Sözlüğü*. İstanbul: Paradigma Yayınları, 8. Baskı, 2013.

- Creswell, John. W. *Araştırma Deseni –Nitel, Nicel ve Karma Yöntem Yaklaşımları*. çev. ed. Selçuk Beşir Demir. Ankara: Eğiten Kitap Yayıncılık, 3. Baskı, 2017.
- Creswell, John. W. *Nitel Araştırma Yöntemleri –Beş Yaklaşımına Göre Nitel Araştırma ve Araştırma Deseni*. çev. ed. Mesut Bütün - Selçuk Beşir Demir. Ankara: Siyasal Kitabevi, 6. Baskı, 2021.
- Devellioğlu, Ferit. *Osmanlıca-Türkçe Ansiklopedik Lûgat*. yay. haz. Aydın Sami Güneyçal. Ankara: Aydın Kitabevi Yayınları, 17. Baskı, 2000.
- Erdoğan, Fatma. *Eğitimsel ve Kültürel Aktör Olarak Kanaat Önderleri ve Kanaat Önderliği Olgusu (Van, Bitlis, Muş, Hakkâri, Siirt, Şırnak, Ağrı İlleri Örneği)*. Ankara: Ankara Üniversitesi, Eğitim Bilimleri Enstitüsü, Doktora Tezi, 2017.
- Freyer, Hans. *Din Sosyolojisi*. çev. Turgut Kalpsüz. Ankara: Doğu Batı Yayınları, 2016.
- Giddens, Anthony - Sutton, Philip W. *Sosyolojide Temel Kavramlar*. çev. Ali Esgin. Ankara: Phoenix Yayınları, 2. Baskı, 2016.
- Gökalp, Ziya. *Kürt Aşiretleri Hakkında Sosyolojik Tetkikler*. İstanbul: Kaynak Yayınları, 2011.
- Güngörer, Fatma. “Doğu ve Güneydoğu Anadolu’da Aşiret Temsiliyeti”. *Türkiye’de Aşiret Tartışmaları*. yay. haz. Suvat Parin. 419-441. İstanbul: Bağlam Yayıncılık, 2019.
- Güven, Filiz. “Kars Kültüründe Kız Kaçırma/Kaçışma Geleneğinin Sosyo-Kültürel Arka Planı”. *AVRASYA Uluslararası Araştırmalar Dergisi*, Cilt:4, Sayı:8, (Ocak 2016), 197-205. <https://doi.org/10.33692/avrasyad.509307>
- Heckman, Lale Yalçın. *Kürtlerde Aşiret ve Akrabalık ilişkileri*. çev. Gülhan Erkaya. İstanbul: İletişim Yayınları, 3. Baskı, 2012.
- Karakaya, Sedat. “27 Mayıs’tan 12 Eylül’e Muş’ta Seçme Davranışı ve Yerel Dinamiklerin Etkisi”. *Dicle Üniversitesi Sosyal Bilimler Enstitüsü Dergisi*, (28, 2021), 419-443. Retrieved from <https://dergipark.org.tr/tr/pub/diclesosbed/issue/65582/954839>

- Kaya, Halil Nurullah. *Kanaat Önderliği Bağlamında İmamlık Rolü*. İstanbul: Marmara Üniversitesi, Sosyal Bilimler Enstitüsü, Doktora Tezi, 2017.
- Kaya, Mehmed S. *Zaza Kürtler*. Diyarbakır: Dara Yayınları, 2021.
- Kümbetoğlu, Belkıs. *Sosyolojide ve Antropolojide Niteliksel Yöntem ve Araştırma*. İstanbul: Bağlam Yayıncılık, 3. Basım, 2012.
- Ortatepe, Eyüp. *Terörle Mücadelede Sivil Toplumun Rolü: Doğu ve Güneydoğu Anadolu Bölgelerinde Kanaat Önderleri*. Ankara: Polis Akademisi Güvenlik Bilimleri Enstitüsü, Doktora Tezi, 2014.
- Özer, Ahmet. *Çözül(e)meyen Kürt Sorunu*. İstanbul: Hemen Kitap Yayınları, 2012.
- Özcan, Zeynep. "Covid-19 Pandemisinde Birer Kanaat Önderi Olarak Siyasi Parti Liderlerinin Sosyal Medya Paylaşımları Üzerine İnceleme". *Süleyman Demirel Üniversitesi Sosyal Bilimler Enstitüsü Dergisi*, (Sayı: 39, Yıl: 2021/1), 324-352.
- Parin, Suvat. *Türkiye'de Aşiret Tartışmaları*. yay. haz. Suvat Parin. İstanbul: Bağlam Yayıncılık, 2019.
- Subaşı, Necdet. *Öteki Türkiye'de Din ve Modernleşme*. Ankara: Vadi Yayınları, 2003.
- Şahin, Yunus. "Aşiretler Arası Çatışma ve Yağmalama Kültürü: Rişvan Aşireti Örneği". *Sosyal Bilimler Enstitüsü Dergisi*, (Sayı: 42, 2018), 359-378. Retrieved from <https://dergipark.org.tr/tr/pub/yyusbed/issue/43499/532157>
- TDK, Türk Dil Kurumu. "Aranan: Kanaat". Erişim 17.08.2023 [kanaat ne demek TDK Sözlük Anlamı \(sozluk.gov.tr\)](https://sozluk.gov.tr/).
- TDK, Türk Dil Kurumu. "Aranan: Önder". Erişim 17.08.2023 [önder ne demek TDK Sözlük Anlamı \(sozluk.gov.tr\)](https://sozluk.gov.tr/).
- Sennet, Richard. *Otorite*. çev. Kamil Durand. İstanbul: Ayrıntı Yayınları, 2011.

- Tayanç, Mehmet. "Kent ve Aşiret: Aşiret Kentin Neresinde". *Aşiret -Türkiye’de Aşiret ve Aşiretin Dönüşümü-*. ed. Mehmet Tayanç - Ahmet Aktaş. Konya: Çizgi Yayınları, 2021.
- Tekinalp, Şermin - Uzun, Ruhdan. *İletişim Araştırmaları ve Kuramları*. İstanbul: Beta Yayınları, 4. Baskı, 2013.
- Tezcan, Mahmut. "Türk Kültüründe Kız Kaçırma Geleneklerinin Antropolojik Çözümlemesi". *Sosyal Politika Çalışmaları Dergisi*. (Yıl: 5, Cilt: 2, Sayı: 6, Ekim-Aralık 2003).
- Topses, Mehmet Devrim. "Türkiye’de Kan Davası Geleneğinin Sosyolojik Çözümlemesi". *Sosyal ve Beşeri Bilimler Dergisi*, (Cilt 4, No 2, 2012), 189-197.
- Uluç, A. Vahap. "Kürtler’de Sosyal ve Siyasal Örgütlenme: Aşiret". *Mukaddime*, (2, 2010), 35-52. Retrieved from <https://dergipark.org.tr/tr/pub/mukaddime/issue/19675/210110>
- Ulutaş, Ejder. *Toplumsal Bir Tip: Kanaat Önderi*. Konya: Selçuk Üniversitesi, Sosyal Bilimler Enstitüsü, Doktora Tezi, 2015.
- Ulutaş, Ejder. *Kanaat Önderi: Bir Liderlik Fenomenolojisi*. İstanbul: Açılım Kitap, 2016.
- Uçar, Gültekin. *Bir Toplumsal Organizasyon Olarak Aşiretlerin Modern Zamanlarda Çeşitlenen İşlevleri: Koçgiri Aşiretleri Örneği*. İstanbul: Mimar Sinan Güzel Sanatlar Üniversitesi, Sosyal Bilimler Enstitüsü, Yüksek Lisans Tezi, (2018).
- Weber, Max. *Sosyolojinin Temel Kavramları*. çev. Medeni Beyaztaş. İstanbul: Bakış Yayınları, 6. Baskı, 2007.
- Yeğen, Mesut. *Devlet Söyleminde Kürt Sorunu*. İstanbul: İletişim Yayınları, 7. Baskı, 2015.
- Yanmış, Mehmet. "Kürt Toplumunda Kanaat Önderliği ve Barış Heyetleri". *International Conference on Management and Social Sciences Proceeding Book*. ed. Kıyal Kamchybekova ABDİRİM. Uysad, 131-147, 2019.
- Yıldırım, Ali - Şimşek, Hasan. *Sosyal Bilimlerde Nitel Araştırma Yöntemleri*. Ankara: Seçkin Yayınları, 9. Baskı, 2013.

mevzu

sosyal bilimler dergisi | journal of social sciences

e-ISSN 2667-8772

mevzu, Eylül/September 2023, s. 10: 669-693

The Place and Importance of the Tughra Form in Turkish Calligraphy: The Example of Sultan Suleiman the Magnificent
Kanuni Sultan Süleyman Tuğrası Örneğinde Türk Hat Sanatında Tuğra Formunun Yeri ve Önemi

Seçil SEVER DEMİR

Dr., İzmir Demokrasi Üniversitesi,
Güzel Sanatlar Fakültesi, Fakülte Sekreteri
Phd, University of İzmir Democracy,
Faculty of Fine Arts, Faculty Secretary, İzmir/TURKEY
sesevef@gmail.com

ORCID: 0000-0002-1506-2840

DOI: 10.56720/mevzu.1336213

Makale Bilgisi | Article Information

Makale Türü / Article Type: Araştırma Makalesi / Research Article

Geliş Tarihi / Date Received: 1 Ağustos / August 2023

Kabul Tarihi / Date Accepted: 04 Eylül / September 2023

Yayın Tarihi / Date Published: 15 Eylül / September 2023

Yayın Sezonu / Pub Date Season: Eylül / September

Atıf / Citation: Sever Demir, S. The Place and Importance of The Tughra Form in Turkish Calligraphy: The Example of Sultan Suleiman the Magnificent. *Mevzu: Sosyal Bilimler Dergisi*, 10 (Eylül 2023): 669-693. <https://doi.org/10.56720/mevzu.1336213>

İntihal: Bu makale, ithenticate yazılımınca taranmıştır. İntihal tespit edilmemiştir.

Plagiarism: This article has been scanned by ithenticate. No plagiarism detected. web: <http://dergipark.gov.tr/mevzu> | mailto: mevusbd@gmail.com

Copyright © CC BY-NC 4.0



Abstract

The purpose of this study is to examine the tuğra form, an important element of Ottoman calligraphy, in terms of its place in Turkish calligraphy, historical development, usage areas, and design features. In this context, it is emphasized that the significance of the tuğra goes beyond its function in official documents, serving as an art piece reflecting the artistic sensibilities of its era. Tughras are typically designed in a curved form consisting of the sere, beyze, tuğ, and hançer parts, including the name of the sultan, his father's name, and the phrase "el muzaffer daima." The composition and ornamentation of this text depend on the skills of the artisans of the era and the opulence of the reign. The earliest curved tughra examples that can be found are seen in documents of the Great Seljuk Empire. Later, the use of tughras continued in the Anatolian Seljuks and the Ottoman Empire. Officially, the use of tughras ended on November 1, 1922, with the abolition of the monarchy. The tughra served as a title in official correspondence in the Ottoman state and represented the sultan's signature and the seal of the state. As such, tughras appeared on official documents such as orders, decrees, land deeds, diplomas, as well as on coins, stamps, registration books, dynastic emblems, flags, and official architectural monuments. Additionally, calligraphy works in the form of tughras were created with verses from the Quran, prayers, the Basmala, hadiths, aphorisms, and personal names. The tughra of Ottoman Sultan Orhan Bey, which included the names of "Orhan and his father Osman," laid the foundation for all Ottoman tughra designs. In this study, the tughra of Sultan Suleiman the Magnificent, produced in the Istanbul Palace Workshop during the 16th century, which is considered the brightest period of the Ottoman Empire, was examined. This tughra, currently on display at the New York Metropolitan Museum of Art, was analyzed in terms of its text, calligraphy design, composition features, and illumination patterns. The tughra's design features prominently include the use of gold and navy blue. Illumination patterns feature saz-style dagger leaves, double tahrir-style hatayi designs, stylized carnations, and cloud motifs. Due to these design characteristics, it is believed that the tughra was created in the style of Kara Memi, the chief illuminator of the era. As a result of the research, it was concluded that tughras were not limited to being merely official documents

but also represented significant art pieces that reflected the artistic sensibilities of their time.

Keywords: The tughra, Ottoman calligraphy, Turkish calligraphy, Sultan Suleiman the Magnificent, Metropolitan Museum of Art

Öz

Bu çalışmanın amacı, Osmanlı hat sanatının önemli bir ögesi olan tuğra formunu, Türk hat sanatındaki yeri, tarihsel gelişimi, kullanım alanları ve tasarım özellikleri açısından incelemektir. Bu bağlamda, tuğranın sadece resmi belgelerdeki işlevi değil, aynı zamanda dönemin sanat anlayışını yansıtan bir sanat eseri olarak önemi vurgulanmıştır. Tuğralar genellikle sere, beyze, tuğ ve hançer kısımlarından oluşan kavisli şekilde tasarlanır; padişahın adı, babasının adı ve "el muzaffer daima" ibaresini içerir. Bu metnin yazılması ve süslenme şekli, dönemin sanatkarlarının yeteneklerine ve saltanatın zenginliğine bağlıdır. Ulaşılabilen ilk kavisli tuğra örnekleri Büyük Selçuklu İmparatorluğu belgelerinde görülmektedir. Daha sonra Anadolu Selçukluları ve Osmanlı İmparatorluğu'nda tuğra kullanımı devam etmiştir. Resmi olarak tuğranın kullanımı 1 Kasım 1922'de saltanatın kaldırılması ile sona ermiştir. Tuğra, Osmanlı devletindeki resmi yazışmalarda başlık olarak kullanılmış, padişahın imzası ve devlet mührünün temsilcisi olmuştur. Bu kapsamda tuğralar, emirler, fermanlar, tapular, diplomalar gibi resmi belgelerde; madeni paralar, pullar, kayıt defterleri, hanedan armaları, bayraklar gibi diğer nesnelere ve resmi mimari anıtlarda yer bulmuştur. Ayrıca, tuğra formunda yazılmış ayetler, dualar, besmele, hadisler, özlü sözler ve kişi isimleri şeklinde hat sanatı eserleri yapılmıştır. Osmanlı Sultanı Orhan Bey'in tuğrası, 'Orhan ve babası Osman'ın isimlerinin yazıldığı bir formu içerdiği için tüm Osmanlı tuğra tasarımının temelini oluşturmuştur. Bu çalışmada Osmanlı İmparatorluğu'nun en parlak dönemi olarak kabul edilen 16. yüzyılda İstanbul Saray Nakışhanesinde üretilen 1555-60 tarihli Kanuni Sultan Süleyman tuğrası ele alınmıştır. Günümüzde New York Metropolitan Sanat Müzesi'nde sergilenen bu tuğra, metni, hat tasarımı, istif özellikleri ve tezhip desenleri açısından incelenmiştir. Tuğranın, tasarımında altın ve lacivert rengin yoğun olarak kullanıldığı görülmüştür. Tezhip desenlerinde saz yolu üslubunda hançeri yapraklar, çift tahrir tarzındaki hatayi desenler, stilize

edilmiş karanfil ve bulut motiflerine yer verilmiştir. Bu tasarım özellikleri nedeniyle tuğranın dönemin saray baş müzehhibi Kara Memi'nin üslubunda yapıldığı düşünülmüştür. Araştırmanın sonucunda, tuğraların sadece resmi belge olma özelliği ile sınırlı kalmadığı, aynı zamanda dönemin sanat anlayışını yansıtan önemli sanat eserleri olduğu sonucuna varılmıştır.

Anahtar Kelimeler: Tuğra, Osmanlı hat sanatı, Türk hat sanatı, Kanuni Sultan Süleyman, New York Metropolitan Sanat Müzesi

Introduction

Calligraphy, in its most general sense, is the art of using letters and writing tools to create visual art. It is fundamentally based on the idea of beautifully writing the script. This art form is unique to the Islamic world and has acquired its shape and character through the national taste and traditions of Muslims. The foundation of the script in Islamic civilization is the Arabic alphabet, and therefore, calligraphy works are typically written using the Arabic script. The enthusiasm, effort, and meticulousness of Muslim artists to write the Qur'an with the utmost beauty befitting the word of Allah have made calligraphy one of the most important branches of Islamic arts (Serin, 1999, p. 19). As expressed in the saying, "The Qur'an was revealed in Mecca, recited in Egypt, and scribed in Istanbul," calligraphy reached its pinnacle during the Ottoman Empire (1281-1924) (Bektaşoğlu, 2009, p. 22). Particularly, in the atelier of Sultan Mehmed the Conqueror, the calligrapher Şeyh Hamdullah (d. 1520) refined the six writing styles known as "aklâm-ı sitte" in the Ottoman style. During the reign of Suleiman the Magnificent, calligraphy reached its zenith; it continued to develop with Ahmed Şemseddin Karahisari (d. 1556), who trained numerous calligraphy students and designed new scripts while revising the old ones, including Hafız Osman (d. 1698) (Kvernen, 2023; Berk, 2006, p. 65). Renowned calligraphers like Kazasker Mustafa İzzet Efendi (d. 1876), Nazîf Bey (d. 1913), İsmail Hakkî Altunbezer (d. 1946), Ahmed Kâmil Akdik (d. 1941), and Hamid Aytaç (d. 1982) (ketebe.org) produced exceptional works in harmony and composition, and calligraphy, an art form within the book arts category, continues to be preserved today by artists like Hasan Çelebi (b. 1937) and the students they have mentored (Kvernen, 2023; Yazır, 1989, p. 311).

Islam places great importance on the Qur'an and books in general. The avoidance of representational arts in Islamic art played a significant role in the development of calligraphy (Binark, 1975, p. 16). Consequently, calligraphy, along with other book arts such as illumination, miniature painting, marbling, and bookbinding, flourished in parallel with the development of the empire, resulting in the creation of rare and exquisite works of art. Calligraphic works are most commonly found in the Qur'an, calligraphic panels with hadiths and sayings, hilyes describing the physical and spiritual characteristics of Prophet Muhammad, and kıt'as featuring poetry, ghazals, and aphorisms. Apart from examples on paper, calligraphy was present in other mediums such as tombstones, inscriptions on mosques, soup kitchens, inns, baths, and palaces, as well as on wooden and metal tablets, swords, necklaces, brooches, rings, fabrics, and ceramics. Another significant area of calligraphy's application was in official correspondence within the state (Binark, 1975, p. 17; Serin, 1999, p. 23). The script used in this area was the diwani script developed by the Ottomans. The dîvânî script takes its name from the Ottoman Imperial Council (Divan-ı Hümâyun) (Serin, 1999, p. 274). Due to its formality and security in official correspondences, it is more intricate and complex in design than other calligraphic scripts, almost resembling a cipher. The diwani script is meticulously designed through detailed arrangements and compositions that are nearly impossible to imitate.

The tughra form was used as the heading in official correspondences during the Ottoman tradition. The Tughra, a sort of state seal and signature of the sultan that contained the sultan's name and his father's name, was first introduced during the reign of Ottoman Sultan Orhan Bey, and it evolved into its current form during the reign of Mehmed the Conqueror. It reached its peak in terms of composition during the reign of the 10th Ottoman Sultan, Suleiman the Magnificent. In 1922, with the abolition of the Ottoman Sultanate, the official use of the tughra came to an end (Umur, 1980, p. 11).

Aim and Significance

The aim of this study titled "*The Place And Importance Of The Tughra Form In Turkish Calligraphy With The Example Of Sultan Suleiman The Magnificent*" is to examine the tughra form, an essential aspect of Ottoman calligraphy, and

explore its historical progression, areas of application, composition, and layout features through the example of the tughra of Suleiman the Magnificent dated 1555-60.

Method

This study delves into the origin and purpose of the tughra, its design, composition, layout features, its place and significance within the art of calligraphy, using qualitative research methods. To define the research subject and establish a detailed theoretical framework, printed and electronic sources related to Ottoman Calligraphy and tughra were examined. The gathered documents and visuals were analyzed using a descriptive and illustrative method (Tarkun, 2000, p. 29), scrutinizing how the tughra form went through a design process, and how it functioned as both an official seal on documents and as a work of art. The visual example for analysis is the tughra of Suleiman the Magnificent, representing the sample for this study.

Scope and Sample

The scope of this study encompasses the works in the tughra form that were reinterpreted during the reign of every Ottoman sultan throughout the empire's history, showcasing developments and changes in terms of composition and layout features. The sample for this study is the tughra of Suleiman the Magnificent, created during the reign of Sultan Süleyman, which represents the period of Ottoman history when the highest level of artistic production occurred in parallel with the empire's peak in social and economic aspects. The tughra in question, dated 1556-60, is preserved in the archives of the New York Metropolitan Museum as a rare piece of art (inventory number: 38.149.1). The study accessed the artwork through the museum's publicly accessible digital archive. The tughra was examined in high resolution to explore its text, calligraphy design elements, composition, and design features.

Limitations, Assumptions, and Research Questions of the Study

The limitations of this study titled "The Place and Importance of the tughra Form in Turkish Calligraphy: A Case Study of the tughra of Suleiman the Magnificent" include the restricted availability of printed and electronic

publications within the scope of the subject. Additionally, tughra examples are often historical and rare works of art, leading to their preservation in museums and archives, making access to original pieces time-consuming and requiring special permissions for researchers. Moreover, examples of tughra within Turkey may not have been transferred to digital platforms. The tughra form discussed in this study is an example displayed in the New York Metropolitan Museum of Art, which has been digitally preserved and made accessible to researchers worldwide.

Research Questions

When and in what style was the tughra Form first used?

What are the design elements of the tughra form?

What is the significance and place of the tughra form in Turkish calligraphy?

In this article, after providing an overview of the history of calligraphy, the historical development of Ottoman calligraphy and renowned calligraphers are presented. Subsequently, under the title "The tughra Form in Calligraphy," the historical progression, place, and importance of the tughra form in the Ottoman context, as well as its design, composition, and layout features, are discussed. The tughra of Suleiman the Magnificent, which constitutes the sample of this study, is examined separately under its own section, where general visual and composition details of the original tughra in the Metropolitan Museum of Art are presented through individual images. Its design and composition features are analyzed. As a result of this analysis, the place and importance of the tughra form in Ottoman calligraphy are revealed based on the example of the tughra of Suleiman the Magnificent.

1. Findings and Discussion

1.1. Tughra Form in Turkish Calligraphy Art

Among the various calligraphy styles that developed as separate styles from the six primary calligraphy forms (naskh, thuluth, muhaqqaq, rayhani, tawqi', and rıqa) (Çetin, 1989; Kvernén, 2023) in the Ottoman Empire, "ta'lik, Nasta'liq, diwani, diwani jeli, and siyakat" are included. The most commonly

used script is "jeli ta'lik." ta'lik script was primarily used to write couplets with a natural-sized "ta'lik" pen, approximately 2 mm wide. Ta'lik script originated in Iran and was introduced to the Ottomans through the Akkoyunlu dynasty during the 15th century. Over time, it became widely used in official correspondence from the central administrative unit of the Ottoman Empire, the Divan-ı Hümâyün. As a result, it came to be known as "diwani" script (Alparslan, 1994, p. 445) (Image 1). During the 16th century, within the Ottoman palace, diwani script evolved into a more elaborate and ornate style, becoming known as " diwani jeli " 8 (Image 2). This script featured highly embellished, majestic, complex, and intricate strokes. It was commonly used in the official correspondence of the state's high-level affairs. Both diwani and diwani jeli scripts required a separate skill for writing and reading due to their difficult letter and word additions. The upward incline of the line endings made these scripts challenging. Therefore, they were employed in official correspondence to prevent widespread knowledge and alterations of state matters (Derman, 1997, p. 430; Yıldız, 2012, p. 60, 61; Kvernen, 2023; Binark, 1975, p. 22).



Image 1. *Diwani Script Example, Ferman of Mehmed IV, dated 1659 (Derman, 1998, p. 177).*



Image 2. *Diwani Jeli Script Example, Berat of Ahmed II, dated 1694 (Derman, 1998, p. 181).*

Which was the official script of the Ottoman state, was used in records kept in the Divan-ı Hümâyün, such as fermans, berâtnâmes, ahidnâmes, şikâyets, and ahkâm defters. However, it was designed specifically for use within the palace and its usage outside was prohibited. Notable diwani and

diwani jeli calligraphers include Sâmi Efendi (d. 1912), Kâmil Akdik (d. 1941), Mehmed Şefik Bey (d. 1880), İsmail Hakkı Altunbezer (d. 1946), Mehmed İzzet Efendi (d. 1904), Halim Özyazıcı (d. 1964), and Hamid Aytaç (d. 1982) (Yıldız, 2012, pp. 60-61).

The tughra, which is featured as a heading on the diwani texts, is a distinct form of calligraphy within Ottoman calligraphy and is primarily seen in official documents such as fermans. The tughra can be considered a separate art form on its own (Blair, 2006, p. xxiii). The tughra, which is the official seal and written order of the Ottoman sultans, effectively served as the signature of the sultan. It has been in use since approximately 1324, starting from Orhan Gazi's reign, and its official usage ceased on November 1, 1922, with the abolition of the Sultanate (Umur, 1980, p. 11).

The term "tuğrağ" appears in Kaşgarlı Mahmud's *Dîvânî Lûgat-it-Türk* translation as "tughra," and it carries meanings such as "the sultan's seal" and "royal order" (Umur, 1980, p. 11). In *Oğuzca* (Old Turkic), the "ğ" at the end of the word became lost during the translation process into Ottoman Turkish, resulting in the word "tughra." In addition, it is noted that the term is also synonymous with the Persian word "nişan" meaning "sign" and the Arabic word "tevki" meaning "signature" (Bektaş, 2009, p. 77). Furthermore, words such as "alamet," "nişan," and "tevki" have also been used with the meaning of "tughra" (Umur, 1980, p. 17). In *Ottoman Turkish Lexicon*, the term "Tuğra-yı Hümayun" (Imperial Tughra) is used as the equivalent of "Sultan's of tughra".

Ottoman sultans effectively controlled the state bureaucracy. The Divan, which was responsible for issuing and recording the Empire's official government orders and decrees, played a crucial role. Documents with tughra, prepared in Topkapı Palace in Istanbul, were specially designed to reflect the power and magnificence of the ruler on behalf of the sultans (Denny, 2011, p. 294).

Records indicate that tughra was used in the Great Seljuk Empire, Anatolian Seljuks, and the Ottoman Beylik, and its form was curved. However, in the Mamluks, a non-curved version of tughra was used. The tughra of Orhan Bey, which features the special writing of Orhan and Osman's names (Image 3), served as the basis for the form of all Ottoman

tughras. In the earliest examples of tughras, only the name of the Sultan's father and his own name, "Orhan bin Osman," were written, where "bin" means "son of." Starting from I. Bayezid, the addition of "han," from II. Murad the addition of "muzaffer," and from Mehmed the Conqueror the addition of "ever victoriorus " was made to these names (Image 4).



Image 3. The First Tughra of Ottoman Sultans of Orhan: "Orhan ibn Osman" (1324) (Umur,1980, p. 30; Bozer, 2007, p. 17)

Image 4. The Tughra of Mehmed the Conqueror: "Mehmed ibn Murad, the ever-victorious Khan" (Umur,1980, p. 30; Bozer, 2007, p. 17)

In Ottoman tradition, the term "tuğra çekmek" was used for the art of writing the tughra. The calligraphers who specialized in scribing tughra were called "nişancı," "tuğrakeş," or "tuğra nüvis." The nişancı would examine the official document and ensure that there were no legal violations before finally scribing the tughra. In the late 18th century, specific calligraphers solely responsible for scribing tughra, known as "tuğrakeş" or "tuğranüvis," were appointed to the palace (Umur, 1980, p. 22). While the term "tughra" is widely used today, historical records related to the Ottoman history more commonly used other terms such as "tevkii hümayun," "tevkii refii humayun," "nişanı humayun," "şerifi tevkii," "refii hümayun," "nişanı hümayun," or "tuğra-yı meymun" (Uzunçarşılı, 1942, p. 106).

The oldest surviving Ottoman tughra, belonging to Orhan Gazi, was created only with black ink and was not embellished with illuminated. However, from the beginning of the 16th century, important Ottoman documents featured illuminated tughras executed by a specially trained palace official known as "tuğrakeş" (Denny, W., B. 2011, p. 294).

Tughras served various purposes. Initially, they were drawn on official documents such as berat, menşur, ferman, hükümetname, and vakfiye. Later, they were also used on coins, record books, and as dynastic emblems. Tughras with the form of a dynastic emblem appeared on flags, stamps, official build-

dings, warships, and other structures. Additionally, tughra forms were used decoratively, creating compositions in the shape of tughra with verses from the Quran, prayers, basmalas, hadiths, names, and various other texts.

The most significant use of the tughra form is in the sultan's tughras. When the sultans ascended the throne, they generally used the same tughra form they chose during their accession ceremony throughout their reigns. After determining the tughra shape, the sultans had their seals made accordingly. One of these seals remained with the sultan, another was given to the grand vizier, the third seal to the treasurer of the Enderun Palace, and the fourth to the sultan's mother. The sultan's tughras were usually placed on rings made of emerald or gold. By wearing the tughra seal as a ring, the sultans would use it to stamp and approve documents (Umur, 1980, pp. 22-24). Uzunçarşılı, mentions that there was another seal called "tek beyzeli pençe," which closely resembled the tughra. These seals were used by high-ranking officials such as viziers, governors, and sanjakbeys to authenticate their decrees (Uzunçarşılı, 1942).

The tughra form was first used on coins in 1403 during the reigns of Emir Süleyman and Çelebi Mehmed, the sons of Yıldırım Bayezid. From the reign of Sultan Murad III to Sultan Mehmed IV (1570-1687), only the tughra form was used on coins. While tughra stacks and forms generally have similar outlines, there are variations in the text, particularly in the names and father's names of the sultans. Some tughra examples feature illumination decorations according to the artistic style of the era, while others are created as calligraphic artworks. Illuminated (müzehhep) tughras are more common on paper documents such as firmans, while examples of calligraphic tughras are more often seen on architectural elements (Umur, 1980, pp. 22-24)

With the inclusion of the title "Shah" in the tughra text along with Yavuz Sultan Selim's tughra, the tughra text took the form of "Selîm Shah bin Bâyezîd han el-muzaffer dâimâ." In Suleiman the Magnificent's tughras, the title "han" was used not only for the sultan but also for his father, and the tughra text became "Süleyman Shah bin Selîm Shah Han el-muzaffer dâimâ." (Derman, 2012, p. 337). By the reign of Suleiman the Magnificent (1520-1566),

the tughra had matured in its classical dimensions and form (Denny, 2011, p. 294).

The tughra composition consists of four parts:

Kürsü or sere (The monogram proper) : The main part of the tughra where the names of the sultan and his father, "Shah," "ilhan," "el Muzaffer," and "bin" are placed. In earlier tughras, this part was rectangular, but starting from Sultan III. Murat, the upper part began to narrow and took on a triangular shape. With Sultan IV. Mustafa's tughra, the ground base took a circular shape.

Beyze (The loops on the left): In the tughra, the beyze is divided into two parts: the inner and outer. It consists of two wide rings interlocked towards the left side of the sere. It is formed by the inner nesting of the letter "nun" from the words "bin" and "han" in the tughra text. With the addition of the word "el Muzaffer" to the tughra, the letter "rı" from this word separated the bezels, extending solo towards the left.

Tuğ (The straight shafts) and zülfe (The S-shaped flourishes): Three vertical lines extending upwards from the sere towards the left slightly form the Tuğs. These Tuğs are made up of the letter "elif." The curvatures extending to the right from the Tuğs are called zülfes.

Hançer (The projection on the right): Starting from the upper part of the beyze and extending downwards to the right over the sere, two long lines are called "hançer" or "kol" (Image 5, 6).

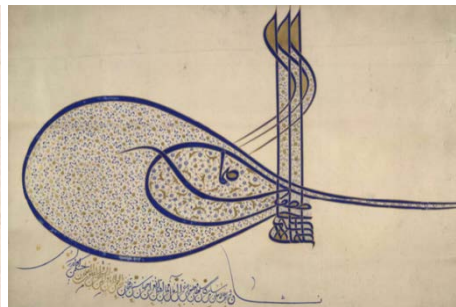
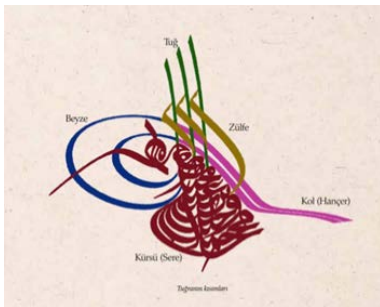

Image 5. Tughra Form (Berk, 2013. p. 102).

Image 6. Tughra of Suleiman the Magnificent, dated 1520-66 (Britishmuseum.org, 2023).

In Ottoman calligraphy, two calligraphers who played a significant role in the development of the tughra form are worth mentioning. The first one is Mustafa Rakım Efendi, who introduced innovations to the tughra form and established his own aesthetic approach. The second one is Hattat Sami Efendi, who further refined and elevated the tughra form to the pinnacle of aesthetics (Image 7, 8) (Berk, 2013, p. 103; Berk, 2007, 428).



Image 7. Tughra form of Sultan Abdulhamid I before Mustafa Rakım Efendi, Emirgan Fountain (Berk, 2006, p. 82).

Image 8. Tughra form of Sultan Mahmud II, drawn by Mustafa Rakım Efendi, Topkapı Palace, Bab-ı Humayun (Berk, 2006, p. 83)

2.2. New York Metropolitan Museum of Art Suleiman the Magnificent Tughra

In the Ottoman Empire, a total of 37 sultans have reigned. Among them, the 10th Sultan, Suleiman the Magnificent, had the longest reign in the history of the Ottoman Empire, spanning from September 30, 1520, to September 7, 1566, for a remarkable 46 years. The name "Kanuni" was given to him in reference to his reputation as a lawmaker and just ruler, while Western sources referred to him as "Magnificent" or "The Great." He also held titles such as "Sahib-i Kiran, Sahibü'l-Aşeret el-Kâmile, Gazi, and Şehid." In the tradition of divan poetry, he used the pen name "Muhibbi" to write poems (Atalar, 1981, p. 426, 436).

One of the finest examples of tuğras created for Suleiman the Magnificent is preserved in the archive of the Metropolitan Museum of Art in New York

today. This work, which is approximately 450 years old, holds immeasurable value and has reached the present in complete and intact condition. Produced in the peak period of Ottoman calligraphy, during the 16th century, in the Palace atelier in Istanbul, the work is most likely the creation of Kara Memi, who was probably the chief illuminator/calligrapher of that period. Although there is no definite information about the calligrapher, it is evident that the illumination work belongs to Kara Memi (Denny, W., B. 2011, p. 294).

The style of painter/ illuminator Kara Memi is rooted in the Mehmed the Conqueror period. During the reign of Mehmed the Conqueror, there was an artist group called Ehl-i Hiref in the Palace Nakışhane (Palace atelier), which consisted of designers, calligraphers, painters, miniaturists, engravers, illuminators, weavers, armorers, jewelers, and others. These artists and craftsmen were responsible for producing all kinds of artworks and gifts commissioned by the palace. In addition to Turkish artists, there were also artists from various other nations such as Hungary, Georgia, and Iran, who worked as salaried artists in the Nakışhane. Through these artists, Ottoman art reached its peak during the reigns of Suleiman the Magnificent, Selim II, and Murad III in the 16th century.

After the Battle of Chaldiran in 1514, where I. Selim defeated the Safavid ruler Shah Ismail, many prominent artists were brought from Iran to Anatolia and Istanbul. Among these artists, Shah Kulu emerged with a distinct style known as the "saz style" or "hatayi style," using motifs such as grasshoppers, Simurgh birds, angels, and twisting leaves. According to Ottoman documents, Shah Kulu's most talented student and successor as the head of the Nakışhane was Kara Memi (Kel Mehmed), a nakkaş of Anatolian origin. In the mid-16th century, Kara Memi added stylized flowers like tulips, carnations, lilies, cherry blossoms, and roses to his stylistic repertoire. These symbolic flowers became the most distinctive feature of the Ottoman style in almost every artistic context.

Kara Memi's signature tulips and carnations are found in various artistic mediums such as silk fabrics, İznik tiles, metalware, miniatures, paintings, illuminations, and bookbinding designs. They are also present in the decoration of the tughra, which is the subject of this work.

1.2. New York Metropolitan Museum of Art Suleiman the Magnificent tughra (Denny, 2011)

Inventory Number: 38.149.1

Place of Creation: Istanbul

Date: 1555 – 60

Technique: Ink, opaque watercolor, gold, and paper

Dimensions: 52,1 cm × 64,5 cm

Inventory Record: Rogers Fund, 1938

Provenance: The artwork was previously owned by E. Beghian in London until 1938 when it was sold to the Metropolitan Museum of Art (metropolitanmuseum.org, 2023; Courtney, 2016) (Image 9).

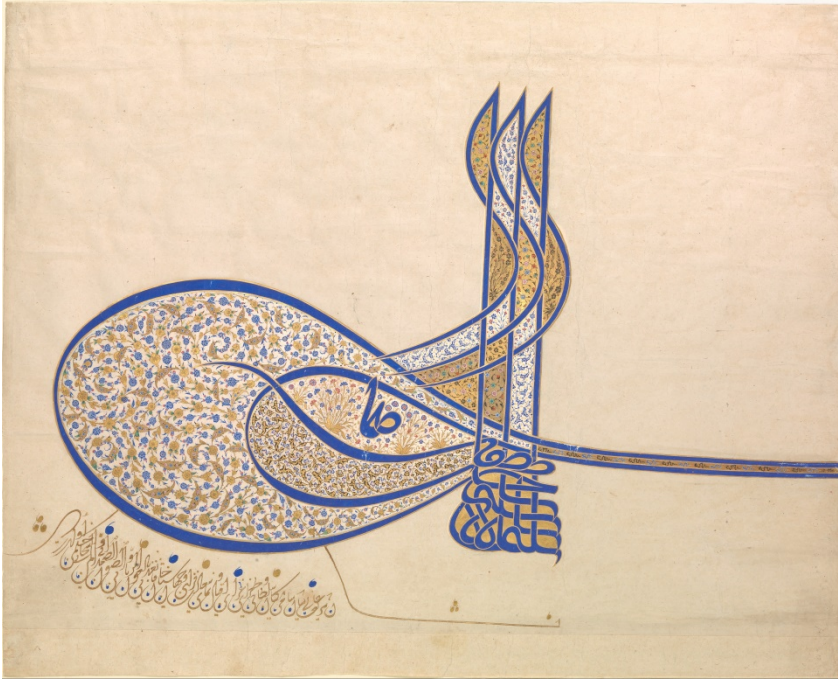

Image 9. Tughra of Suleiman the Magnificent, New York Metropolitan Museum of Art, Inventory number: 38.149.1 (metropolitanmuseum.org, 2023)

Tughra of Suleiman the Magnificent is considered a masterpiece in terms of composition, arrangement, structure, and harmony. It stands out with the harmonious use of gold and lapis lazuli, which are still utilized as symbols of the Sultanate in contemporary times. The tughra has been meticulously crafted on cream-colored marbled paper using lapis lazuli and gold (Image 9). During the Ottoman era, the use of shellac on paper enhanced its durability, protecting the tughra from potential damage over time.

The sections forming the text of the tughra are written using lapis lazuli, obtained from the lapis lazuli mine, for the blue color, and gold for the embellishments. The lower part of the tughra's text is written in diwani script with yellow beaten gold. Great importance has been given to the symmetry and geometric designs of the zulfas (the downward extensions) in the arrangement of the tughra. Islamic geometric designs in the arrangement have been transformed into the structure of the letters, creating an aesthetic coherence.

Despite its significance, the tughra's size is relatively small, measuring only 52.1cm × 64.5 cm. In these limited areas, every space between the elements in the arrangement is adorned with delicate and symmetrical illumination patterns.

1.2.1. The Design Features of Tughra in Calligraphy

Tughra of Suleiman the Magnificent, housed in the Metropolitan Museum, is considered one of the most magnificent examples of Ottoman Sultan's tughra. Dating back to 1555-60, Suleiman the Magnificent's tughra is a masterpiece of calligraphy and illumination from the peak of the Ottoman classical period. Unlike the later examples with excessive illumination, its illumination features a simple and classical style. The tughra's text reads as "Sultan Süleyman Han, son of Sultan Selim Han, may he be ever victorious" (Denny, W., B. 2011, p. 294).

The text of the tughra is written in lapis lazuli, giving it a navy blue color, and both sides of the script are outlined with gold. The background of the area containing the text is painted with burnished gold and then sealed. This technique highlights the splendor of navy blue and gold. The writing in the

sere part of the tughra is arranged in a harmonious manner, resembling a basket weave pattern found in Islamic geometric designs (Image 10).



Image 10. Tughra text in the sere section - detailed description ([metropolitanmuseum.org](https://www.metropolitanmuseum.org), 2023)

The process followed in writing the tughra is as follows: "The name of the ruler is written at the bottom of the tughra, starting from the upper part of the last letter of this name, going to the left in a curve with the word 'bin' (son of) and above the ruler's name, his father's name is placed, and the last letter 'nun' of the word 'han' forms the second curve. The letter 'r' in 'muzaffer' (victorious) at the top extends from right to left and forms a branch in the middle of the curve, and on top of this, the phrase 'daima' (forever) is added." (Bektaşoğlu, 2009, p. 77). (Image 11, 12, 13, 14)

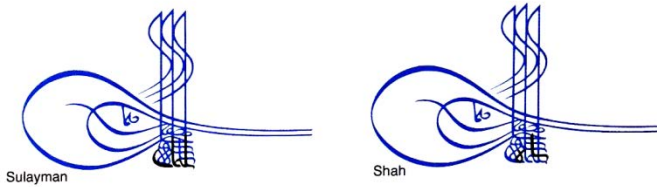

Image 11. Tughra composition 1st and 2nd stages (Blair, 2007, p. 510)

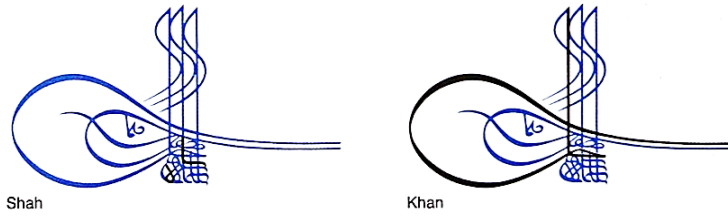

Image 12. Tughra composition 3th and 4th stages (Blair, 2007, p. 510)

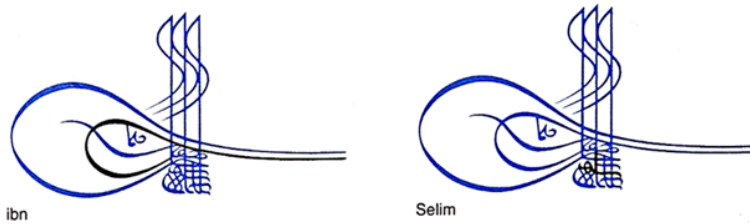

Image 13. Tughra composition 5th and 8th stages (Blair, 2007, p. 510)

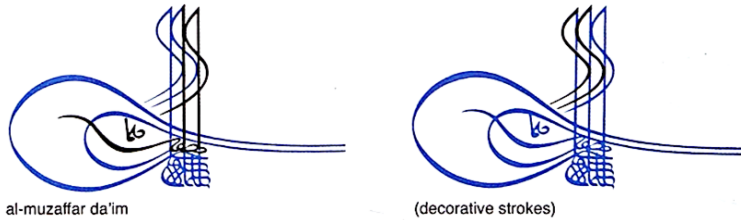

Image 14. Tughra composition 7th and 8th stages (Blair, 2007, p. 510)

In the tughra, the "beyze", "tuğlar", and "zülfeler" are present as harmonious design elements with the "sere". These areas are written or painted with lapis lazuli and adorned with gold "tahrir" (outlining). The "zülfeler" passing over the tuğs are curved like fluttering banners (Image 15) and weave through the tuğs to reach the beyze in a herringbone pattern (Image 16). The curvature of the beyze varies, forming an aesthetically pleasing oval shape (Image 17). The "hançer" part tapers to the right and the background between the two arms of the black-blue is painted with gold and decorated symmetrically with small black-blue clouds.

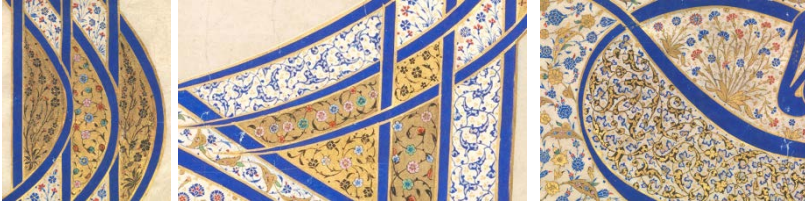

Image 15. Calligraphic details of tuğ (metropolitanmuseum.org, 2023)

Image 16. Calligraphic details of tuğ and zülfe (metropolitanmuseum.org, 2023)

Image 17. Calligraphic details of beyze (metropolitanmuseum.org, 2023)

1.2.2. The Illumination Design Features of the Tughra

In Suleiman the Magnificent's tughra, illumination designs are placed on symmetrical circular spirals in the Kara Memi style. These designs include leaf motifs in saz style, gold or colored hatayis, double tahrir hatayis, rosebuds, carnation flower clusters, floral patterns, pencils, clouds, and çintemanis. In the illuminated areas, gold backgrounds are filled with needle burnishing to create volume and tonal variations. The white backgrounds of the tughra are adorned with gold çintemani designs (Image 18).



Image 18. Illumination details of the tughra (metropolitanmuseum.org, 2023)

The entire illumination of the tughra reflects the Kara Memi style, with particular emphasis on the "daima" inscription in the inner beyze, surrounded by clustered carnations and outer beyze featuring saz yolu style dagger leaves and hatayi motifs, which are significant indicators of his artistic style. The composition in this area has evolved in two distinct designs, focusing on the

tail of the letter "ra." In the upper part, the remaining space after the "daima" word is adorned with Kara Memi style clustered carnations and hatmi flower motifs, enhanced with golden çintemani patterns (Tekiner, 2022, p. 250). In the lower section of the inner beyze, a composition of black hurde rûmî is applied over a golden background, complemented with negative-style blue clouds and golden çintemani patterns (Image 19). As for the outer beyze, symmetric spirals contain a row entirely painted in gold featuring saz yolu style dagger leaves, hatayi patterns, and bud roses, while the parallel spiral is adorned with negative-style hatayi, bud roses, and penc patterns, all in blue. The complementary color in this area is the red tones of the bud roses (Image 20).



Image 19. Illumination details of the inner beyze (metropolitanmuseum.org, 2023)

Image 20. Illumination details of the outer beyze (metropolitanmuseum.org, 2023)

In the middle section of the tuğs, there are elaborate illumination designs on a gold background, featuring symmetrical spirals of classic forms in blue, red, and pink colors. In the intersections between the inner and outer tuğs and zülfes, spring branches are depicted in a negative black form on a gold background. The intermediate spaces on the ground color are adorned with navy blue and red negative hayati patterns. (Image 21).



Image 21. Illumination details of the tuğ and zülfe (metropolitanmuseum.org, 2023).

2. Conclusion

In Islam, significant emphasis is placed on books and the Qur'an. The avoidance of representational arts such as painting and sculpture led to the flourishing of calligraphy, illumination, miniature painting, marbling, and bookbinding in the Ottoman Empire, giving rise to exquisite works in these domains. The finest examples of calligraphy are seen in the Qur'an, hadiths (sayings of Prophet Muhammad), hilye (calligraphic descriptions of Prophet Muhammad), Esmâ-i Hüsnâ (the ninety-nine names of Allah), poetry, and calligraphic compositions containing wise sayings. Additionally, calligraphy examples found their place in inscriptions on buildings, tombstones, woodwork, metalwork, tile decorations, and brickwork. Various styles of script were employed in calligraphy, one of which was the diwani script developed by the Ottomans and used for official correspondence within the state bureaucracy. The emblem used as a title or letterhead in official correspondence is known as the tughra. The tughra also served as the signature of the sultan and a representation of the state seal. Moreover, the tughra has been utilized as a design element in different contexts within Ottoman art. These include compositions of verses, prayers, basmala, hadiths,

and names in the form of the tughra. Initially used on official documents like decrees, land deeds, diplomas, and commendations, tughras later found their place on coins, ledger records, dynastic insignias, flags, and more. Tughras in the form of dynastic symbols were also commonly seen on official monuments, warships, buildings, and postage stamps.

In the Ottoman sultanate, the most significant use of tughras was in the form of sultanic tughras. Tughra arrangements and forms were generally created with similar outlines. When sultans ascended to the throne, they often utilized a specific arrangement of the tughra that included their name, their father's name, and the phrase "eternally victorious" written in Arabic calligraphy. Sultans typically maintained the use of this tughra arrangement throughout their reigns. After designing the tughra, sultans would have special seals made and used these seals to stamp official documents. During the era of Sultan Suleiman the Magnificent, a period when the Ottoman Empire was at its social and economic peak, the most unique and valuable examples of tughra forms were produced. During this period, under the artistic contributions of the chief court illuminator, Kara Memi, tughras were designed in the saz style. In the Kara Memi style, intricate tezhip designs, detailed symmetrical hatayi motifs, crescents, rosettes, intertwined helices, and penç motifs were utilized in ways of unprecedented intricacy. Another innovation introduced by Kara Memi in the Ottoman court style was the use of stylized flowers such as tulips, carnations, lilies, irises, cherry blossoms, and roses in his designs. These stylized flowers became a distinguishing feature of the Ottoman classical style in almost every artistic context. These tulips and carnations, acting as the signature of the illuminator, were not only evident in various silk fabrics, Iznik tiles, metal objects, miniatures, illumination, and bookbinding designs of the time but were also present in the decoration of the tughra, which is the focus of this study. The tughra created for Suleiman in 1550-1560 is currently preserved in the archives of the Metropolitan Museum of Art in New York. Crafted in the Palace atelier in Istanbul, this approximately 450-year-old piece is designed in a highly balanced Kara Memi style composition dominated by colors like gold and lapis lazuli that reflect the splendor and power of the state. Therefore, the tughra is not only a formal document but is also considered a masterpiece of

illumination and calligraphy, created with intricate craftsmanship and design principles. As demonstrated by this example, the Tughra, which was the official symbol of the Ottoman sultanate, has evolved into an emblem or letterhead, playing a crucial role in today's corporate identity. Serving to formalize documents and bearing the weight of authority, these documents encompassed a wide range of fields, from land deeds to diplomas, from declarations of war to peace treaties, from marriage contracts to inheritance records. Ottoman tughras, in addition to their role in official records, are adorned with aesthetic elements such as symmetry, harmony, style, and artistic intricacies. Through this study, it is concluded that Tughras, which are a part of the rich cultural heritage of the Ottoman Empire, hold immense significance in reflecting the empire's power and grandeur, while also preserving the artistic sensibilities of their time and bringing them into the present day.

References

- Alparslan, Ali (1994). Divanî. *Islamic Encyclopedia*, (9), 445-446, Istanbul: TDV İslam.
- Atalar, M. (1981). Osmanlı Padişahları. *Ankara University Faculty of Theology Journal*, (XXIV), 425.
- Bektaşoğlu, M. (2009). *Anadolu'da Türk İslam sanatı*. Presidency of Religious Affairs 769, Artifacts: 9, Ankara: Başak.
- Berk, S. (2006). *Hat san'atı tarihçe, malzeme ve örnekler*. Istanbul: İSMEK.
- Berk, S. (2007). Rakım Efendi. *Islamic Encyclopedia*, (34), 428-429, Istanbul: TDV İslam.
- Berk, S. (2013). *Devlet-i Âliyye'den günümüze hat sanatı*. Istanbul: İnkılap.
- Binark, İ. (1975). *Eski kitapçılık sanatlarımız*. Istanbul.
- Blair, S. S. (2006). *Islamic Calligraphy*. Edinburg: University of Edinburgh. Doi:10.1017/S2151348100002470

- Bozer, S. (2007). *Konya Müzeleri'nde bulunan bazı Osmanlı ferman ve beratlarının tuğra ve tezhip açısından incelenmesi*. Unpublished master's thesis, Konya: Selçuk University.
- Britishmuseum.org (2023). *The Magnificent Tughra of Sultan Suleiman* https://www.britishmuseum.org/collection/object/W_1949-0409-0-86
- Courtney, A. S. (2016). *Branding through the ages: the Tughra in Ottoman art*. New York: Metropolitan Museum Department of Islamic Art. <https://www.metmuseum.org/blogs/ruminations/2016/tughra-in-ottoman-art>
- Çetin, N. (1989). Aklâm-ı Sitte. *Islamic Encyclopedia*, (2), 276-28, Istanbul: TDV İslam.
- Denny, W. B. (2011). *Art of the Ottoman Court. Masterpieces from the department of Islamic Art in The Metropolitan Museum Of Art*. Maryam, D. E., Priscilla P. S., Sheila R. C., and Navina, N. H. (Ed.), s. 286, 287, 288, New York: The Metropolitan Museum of Art.
- Derman, U. (1992). *Hat Sanatında Osmanlı devri. İslâm Kültür Mirasında Hat Sanatı*, Istanbul: IRCICA.
- Derman, U. (1997). Hat. *Islamic Encyclopedia*, (16), 427-437, Istanbul: TDV İslam.
- Derman, U. (1998). *Letters in gold, Ottoman calligraphy*. New York: Metropolitan Museum of Art.
- Derman, U. (2012). Tuğra. *Islamic Encyclopedia*, (41), 336-339, Istanbul: TDV İslam.
- Kvernen, E. (2023). *History of script development Ottoman calligraphy*. <https://www.calligraphyqalam.com/styles/history-of-script-development/>
- Metropolitan Museum of Art (2001). *Calligraphy in Islamic art. In heilbrunn timeline of art history*. New York: The Metropolitan Museum of Art Press. http://www.metmuseum.org/toah/hd/cali/hd_cali.htm

- Metropolitanmuseum.org (2023). *The Magnificent Tughra of Sultan Suleiman*
<https://www.metmuseum.org/art/collection/search/449533>
- Serin, M. (1999). *Hat Sanatı ve Meşhur Hattatlar*. İstanbul: Kubbealti.
- Tekiner, F. (2022). *15. ve 20. yüzyıllar arasında yapılmış tuğra tezhiplerinin renk, motif ve tasarım açısından incelenmesi*. Unpublished Master's Thesis, Mimar Sinan Fine Arts University, İstanbul.
- Umur, S. (1980). *Osmanlı Padişah tuğraları*. İstanbul: Cem.
- Uzunçarşılı, İ. H. (1941). *Tuğra ve pençeler ile ferman ve buyurulduklara dair*. TTK Bulletin, V (17-1), 101-157.
- Yıldız, A.V. (2012). *Osmanlılar'da yazı çeşitleri*. *Harran University Faculty of Theology Journal*, (28), 47-63.
- Yazır, M. B. (1989). *Medeniyet aleminde yazı ve İslam medeniyetinde kalem güzeli*. Presidency of Religious Affairs, Ankara: Gaye.



mevzu

sosyal bilimler dergisi | journal of social sciences

e-ISSN 2667-8772

mevzu, Eylül/September 2023, s. 10: 695-712

**Faustçu Pazarlık Olarak Teknoloji: Neil Postman'ın Teknoloji Hakkındaki 5 Fikri ile
Marshall McLuhan'ın Tetrad'ının İncelenmesi**

Technology as a Faustian Bargain: Examination of Marshall McLuhan's
Tetrad with Neil Postman's 5 Ideas about Technology

Ali Hasan HAMUT

Doktora Öğrencisi, Mararmara Üniversitesi İletişim Fakültesi

PhD Student, Marmara University Faculty of Communication

alihanhamut@gmail.com

ORCID: 0000-0001-8914-7081

DOI: 10.56720/mevzu.1336224

Makale Bilgisi | Article Information

Makale Türü / Article Type: Araştırma Makalesi / Research Article

Geliş Tarihi / Date Received: 1 Ağustos / August 2023

Kabul Tarihi / Date Accepted: 1 Eylül / September 2023

Yayın Tarihi / Date Published: 15 Eylül / September 2023

Yayın Sezonu / Pub Date Season: Eylül / September

Atıf / Citation: Hamut, Ali Hasan. "Faustçu Pazarlık Olarak Teknoloji: Neil Postman'ın Teknoloji Hakkındaki 5 Fikri ile Marshall McLuhan'ın Tetrad'ının İncelenmesi". *Mevzu: Sosyal Bilimler Dergisi*, 10 (Eylül 2023): 695-712.

<https://doi.org/10.56720/mevzu.1336224>

İntihal: Bu makale, ithenticate yazılımınca taranmıştır. İntihal tespit edilmemiştir.

Plagiarism: This article has been scanned by ithenticate. No plagiarism detected.

web: <http://dergipark.gov.tr/mevzu> | mailto: mevzusbd@gmail.com

Copyright © CC BY-NC 4.0



Öz

Postman, kültür, eğitim, medya ve iletişim üzerine yazmış olduğu kitaplarla teknolojinin bu alanlarda birey ve toplum hayatına nasıl etkiler doğurduğunu ortaya koymuştur. Dünya tarihini bir teknoloji tarihi olarak gören ve geliştirilen teknikler üzerinden sınıflandıran Postman, aynı zamanda medya ekolojisi kavramını ortaya koymuş ilk kişidir. Bunun dışında teknoloji dönemlerini tanımladığı tenokrasi ve teknopoli kavramları da ona aittir. Postman'ın fikir dünyasında doktora öğrencisiyken tanışmış olduğu McLuhan'ın etkisi çok yüksektir. McLuhan ise 1960'lı yıllarda ortaya koymuş olduğu "the medium is the message", "küresel köy" ve "hot-cold medya" gibi kavramlarla öne çıkmış ve bir kamusal entelektüele dönüşmüştür. Hocası olan Harold Innis'in dünya tarihini iletişim araçları üzerinden yorumlaması McLuhan'ın medya anlayışının temelini oluşturmuştur. Hem Postman hem de McLuhan teknolojinin kendisi nötr bir araç olarak görmekten ziyade değer yüklü bir çevre unsuru olarak betimlemektedirler. Teknolojinin insan üzerindeki etkisini çeşitli kavramlar ve analizler üzerinden inceleyen bu iki akademisyeni ayıran temel şey ise teknolojinin yaratmış olduğu çıktılarını nötr ya da ahlaki olarak okumalarıdır. Bu noktada Postman daha karamsar ve etik olarak teknoloji - insan ilişkisini incelerken, McLuhan sürekli olarak bir dairesel dönüşümü vurgulamaktadır. Hem Postman hem de McLuhan açısından öne çıkan kavramlardan bir tanesi de Faustçu pazarlıktır. Yeni bir teknolojinin sunduğu her avantaja karşılık gelen bir dezavantaj vardır şeklinde tanımlanabilecek olan bu tanımlama ismini Johann Wolfgang Goethe'nin Faust isimli kitabındaki şeytanla yapılan pazarlıktan almaktadır. Medya ve İletişim çalışmaları açısından önemli iki figür sayılan Neil Postman ile Marshall McLuhan'ın teknoloji anlayışlarını ele alacağımız bu makalede, teknolojinin birey ve toplum açısından nasıl bir Faustçu pazarlık yarattığı ele alınacaktır. Çevre olarak medyanın incelenmesi olarak bilinen medya ekolojisi geleneği için de önemli olan bu iki ismin teknolojinin insan hayatı ve kültürleri üzerinde etkilerini incelemeye yarayan Neil Postman'ın "5 things" ile Marshall McLuhan'ın Tetrad kuramı üzerinden insan ve teknoloji arasındaki ilişki incelenecektir. Marshall McLuhan'ın ölümünden sonra yayımlanan *Laws of Media: The New Science*'ta medya yasaları olarak öne sürdüğü Tetrad soruları ile Neil Postman'ın 1998 yılında

Teknolojik Değişimler Hakkında Bilmeniz Gereken Beş Şey olarak bir bildiri de ortaya koyduğu beş fikri değerlendirilecektir.

Anahtar Kelimeler: Neil Postman, Marshall McLuhan, Medya Ekolojisi, Teknoloji Felsefesi, Tetrad. Faustçu Pazarlık

Abstract

Postman, with his books on culture, education, media and communication, has revealed how technology affects individual and social life in these areas. Postman, who sees world history as a history of technology and classifies it through developed techniques, is also the first person to put forward the concept of media ecology. Apart from this, the concepts of tenocracy and technopoly, which he defines as technology periods, belong to him. The influence of McLuhan, whom Postman met while he was a doctoral student, was very influential in the world of ideas. McLuhan, on the other hand, came to the forefront with concepts such as "the medium is the message", "global village" and "hot-cold media" that he put forward in the 1960s and became a public intellectual. The interpretation of world history through communication tools by his teacher, Harold Innis, formed the basis of McLuhan's understanding of media. Both Postman and McLuhan describe technology itself as a value-laden environment element rather than as a neutral tool. The main thing that distinguishes these two academics, who examine the effect of technology on people through various concepts and analyzes, is that they read the outputs created by technology as neutral or moral. At this point, while Postman is more pessimistic and ethically examining the technology-human relationship, McLuhan constantly emphasizes a circular transformation. One of the prominent concepts for both Postman and McLuhan is the Faustian bargain. This definition, which can be defined as there is a corresponding disadvantage for every advantage a new technology offers, takes its name from the bargain with the devil in Johann Wolfgang Goethe's book *Faust*. In this article, in which we will discuss the technology understanding of Neil Postman and Marshall McLuhan, who are two important figures in media and communication studies, it will be discussed how technology creates a Faustian bargain for the individual and society. The relationship between human and technology will be examined through Neil Postman's "5 things" and Marshall McLuhan's Tetrad theory, which are important for the media ecology tradition known as

the study of the media as the environment. Tetrad questions put forward as media laws by Marshall McLuhan in *Laws of Media: The New Science*, published after his death, and five ideas put forward by Neil Postman in a statement in 1998 as *Five Things You Should Know About Technological Changes* will be evaluated.

Keywords: Neil Postman, Marshall McLuhan, Media Ecology, Philosophy of Technology, Tetrad, Faustian Bargain

Giriş

Teknoloji ve insan ilişkisi özellikle dünya savaşları sırasında ve sonrasında felsefeciler ve iletişim bilimciler tarafından ele alınan bir mesele halini almıştır. Teknolojinin unsurlarının nötr bir araç mı yoksa değer yüklü mü olduğu teknolojik determinizm, özerk teknoloji, araçsalcılık, hafif ve sert determinizm gibi kavramlar eşliğinde incelenmiş ve incelenmeye devam etmiştir. İletişim yaklaşımlarından Kuzey Amerika iletişim çalışmaları, Toronto School ya da Newyork School olarak da bilinen Medya Ekolojisi geleneğinin iki önemli temsilcisi olan Neil Postman ve Marshall McLuhan teknoloji ve insan ilişkisinde teknoloji ve iletişim araçlarını değer yüklü olarak gören tarafı temsil etmektedirler.

Teknoloji felsefesi çalışmaları içerisinde de görülen çalışmalarıyla McLuhan, ortamın kendi önyargıları, yani zayıf ve güçlü yönleri olduğunu ortaya koymaktadır. Postman ise tarihi süreçleri teknolojik perspektiften ele alarak alet kullanan kültürler, teknokrasiler ve teknopoliler olarak tanımlayarak teknolojinin insanlar ve toplum üzerinde belirli bir gücü olduğunu temelde kabul etmektedir. Medya Ekolojisi çalışmalarının temelini oluşturan bu anlayış iletişim ve medya çalışmalarına daha önce üzerinde durulmayan ortamın ya da aracın toplumdaki bağımsız olarak bir etkisinin olduğu düşünce üzerinden çalışmalar yapılmasına olanak tanımıştır.

McLuhan'ın yapmış olduğu çalışmalar arasında insan üretimi olan her şeye uygulanabilir olan ve dört sorudan oluşan Tetrad Kuramı, gelişen yeni teknolojinin neyi geliştirdiği, eskittiği, geri aldığı ve tersine çevirdiği sorularından oluşmaktadır. McLuhan'ın Tetrad kuramına alternatif olarak Postman, medyanın etkilerine ilişkin "5 things" olarak adlandırdığı beş fikirden oluşan teknoloji ve medya hakkındaki fikirlerini ortaya koymuştur. Teknolojinin ve

özelde medyanın etkilerine ilişkin yapılan bu çalışmalarda öne çıkan kavram ise “Faustçu pazarlık” olarak ortaya çıkmıştır. Yeni bir teknolojinin sunduğu her avantaja karşılık gelen bir dezavantaj vardır şeklinde tanımlanabilecek olan bu tanımlama ismini Johann Wolfgang Goethe’nin Faust isimli kitabındaki şeytanla yapılan pazarlıktan almaktadır.

Çevre olarak medyanın incelenmesi olarak bilinen Medya ekolojisi geleneği Postman ve McLuhan’ın çalışmalarının ortak olarak ele alınmasının sağlayan bir gelenek olmuştur. Bu gelenek içerisinde Jacques Ellul, Harold Innis, Lewis Mumford, Walter Ong ve Eric Alfred Havelock gibi isimlerde görülmektedir. Ortam, çevre ve yanlılık (bias) gibi terimlerle medya çalışmalarını ele alan medya ekolojisi geleneği çalışmaları dünya tarihini de iletişim ve teknoloji tarihi sınıflandırmaları oluşturarak incelemektedir. Çoklu disiplinli bir yapı oluşturan medya ekolojisi geleneği teknoloji çalışmaları, sözlü ve yazılı kültür çalışmaları, dil çalışmaları, kültürel çalışmalar ve yanlılık çalışmaları gibi çalışma alanları bulunmaktadır.

Çalışmada öncelikle Postman ve McLuhan’ın teknoloji ve medya çalışmaları genel hatlarıyla ele alınmıştır. İki düşünürün kesişim noktası olan medya ekolojisi geleneği de yer verilmiştir. Medya ekolojisi geleneğinin önemli kavramlarından biri haline gelen Faustçu pazarlık kavramı Postman ve McLuhan’ın geliştirmiş olduğu “5 things” ve “Tetrad kuramı” üzerinden incelenmiştir.

1. Neil Postman

Postman, medya ve iletişim çalışmaları açısından 20. Yüzyılın ikinci yarısında çalışmalarıyla kendinden söz ettiren bir akademisyen olarak bilinmektedir. Araştırma alanı oluşturarak insan ve teknoloji arasındaki ilişkiler üzerine incelemelerde bulunmuştur. Özellikle elektronğin ve televizyonun insanlar üzerindeki etkisini konu edinerek insan bilincinde nasıl değişiklikler oluşturduğundan söz etmiştir. Televizyonun bir eğlence paradigması olarak görülmesinin siyaset, eğitim ve din gibi toplumsal alanlara empoze edilmesinden ve araçsallaştırılmasından endişe duymuştur (Cali, 2017, s.131). Marshall McLuhan, Harold Innis, Walter Ong ve Eric Havelock gibi Toronto School olarak adlandırılan iletişim bilimcilerinin çalışmalarında öne çıkarmış olduğu kulak-göz sözlü-yazılı kültür arasındaki temel karşıtlıkları konu edinmiştir.

Postman, dünya tarihini teknoloji tarihi olarak okurken teknolojinin sınırlı kullanımının olduğu dönemi alet kullanan kültürler, teknolojinin kullanımının yükselişte olduğu ve gelişmeye devam ettiği dönemi teknokrasi, teknolojinin kültürü teslim alıp tekelleştirdiği dönemi ise Teknopoli olarak tanımlamıştır (Postman, 2006). Bu ayrım McLuhan'ın ayrımı olan sözlü, yazılı ve elektronik medya ortamlarına karşılık gelmektedir. Postman iletişim çalışmalarının yanında eğitim, dilbilim ve anlambilim konularında da önemli katkılar sunmuştur. Postman'ı diğerlerinden ayıran en önemli tarafı ise medyanın etkilerinin doğası gereği ne iyi ne kötü olarak tanımlamalarının dışında çalışmalarına ahlaki bir misyon yüklemiş olmasıdır (Cali, 2017, s. 134). Postman bu konuda McLuhan'dan ayrıldığını, ahlaki veya etik bir bağlam içinde yapılmadığı sürece medyayı incelemenin bir anlamı olmadığı belirtmiştir (Lum, 2006, s.11).

Postman, teknolojinin kültürü teslim alışını anlatmış olduğu 1992 yılında yayınladığı *Teknopoli* kitabında kültürün artık özelliklerini teknolojide araması, doyumunu teknolojide bulması ve emirlerini teknolojiden alması olarak teknolojinin tanrılaşması olarak kavramsallaştırmıştır. Lewis Mumford'un *Mega Makine* ve Jacques Ellul'ün *Teknik* kavramıyla *Teknopoli* kavramı benzeşmektedir. Teknopoli kavramsallaştırması teknoloji çalışmaları açısından da etkilerini keşfetmek açısından önemlidir. Herhangi bir teknoloji veya araç için insanın ne şekilde teslim olduğunu yapılacak çalışmalar açısından alan sunmaktadır.

Postman'ın sunmuş olduğu teknoloji tanımlarının üç tanesi de tüm medya için belirtmiş olduğu listeler ve tanımlardır. 1998'de Colorada'da yapılan toplantıda sunmuş olduğu ve bu yazı için temel alınan liste 5 *things* olarak isimlendirmiştir (Postman, 1998, s.1). Postman'ın kavramsallaştırmış olduğu bu 5'li yapı dışında iki farklı yerde benzer içerikleri taşıyan 6'lı ve 10'lu iki ayrı tanımlaması daha mevcuttur. 5 temel fikre dayanan bu 'fikirler' McLuhan'ın ölümünden sonra oğlu Eric McLuhan ve kendi ismiyle yayınlanmış olan *Laws of Media: The New Science* kitabında ortaya koymuş olduğu Tetrad yasalarını hatırlatmaktadır (McLuhan ve McLuhan, 1988, s.7). İlk fikir, tüm teknolojik değişimin bir değiş tokuş olduğudur (Postman, 1998, s.2). Postman bu fikri faustyen pazarlık olarak da adlandırmaktadır. Teknolojinin getirmiş olduğu her yeni avantaj bir başka taraftan dezavantaj oluşturmaktadır. İkinci

fikir, bu avantaj ve dezavantajların nüfusun tamamına eşit bir şekilde dağılmadığıdır. Teknolojik değişim konusunda hangi grupların, hangi iş kolunun bundan faydalanıp faydalanamayacağı konusudur. Üçüncü fikir, ise özellikle Harold Innis'in ortaya koymuş oldu yanlılık konusudur. Postman'da bu üçüncü fikirde her teknolojiye bir yanlılığın ve yatkınlığın olduğunu belirtmektedir. Dördüncü fikir ise medya ekolojisi geleneğinin temel bağlamını da belirtmektedir. Teknolojinin değişimi bir eklenti olarak değil, ekolojik olarak değerlendirilmelidir. Beşinci ve son fikir ise teknolojinin mitik bir hal almasıdır. Toplum teknolojiyi organik bir şey olarak değerlendirirken "şeylerin doğal düzenini bir parçası" olarak görmeye başlamasıdır:

1. Her zaman teknoloji için bir bedel öderiz - teknoloji ne kadar büyükse, bedel de o kadar büyük olur ... yeni bir teknolojinin sunduğu her avantaj için, her zaman buna karşılık gelen bir dezavantaj vardır ... "Yeni bir teknoloji ne yapacak?" "Yeni bir teknoloji neyi geri alacak?" sorusundan daha önemli değildir.

2. Yeni teknolojilerin avantajları ve dezavantajları asla nüfus arasında eşit olarak dağılmaz. Bu, her yeni teknolojinin bazılarını fayda sağladığı ve bazılarını zarar verdiği anlamına gelir. Hatta hiç etkilenmeyenler de vardır.

3. Her büyük teknoloji, epistemolojik, politik veya sosyal bir önyargı ile gömülüdür. Bazen bu önyargı büyük ölçüde bizim avantajımızdır.

4. Teknoloji her şeyi değiştirir ve bu nedenle tamamen Bill Gates'in ellerine bırakılmayacak kadar önemlidir. Teknolojik yenilikler konusunda dikkatli olmalıyız. Teknolojik değişimin sonuçları her zaman çok büyük, genellikle öngörülemeyen ve büyük ölçüde geri döndürülemezdir.

5. Teknoloji efsanevi hale gelme eğilimindedir- yani, şeylerin doğal düzeninin bir parçası olarak algılanır ve bu nedenle hayatlarımızı bizim için iyi olandan daha fazla kontrol etme eğilimindedir. Bir teknoloji efsanevi hale geldiğinde, her zaman tehlikelidir çünkü o zaman olduğu gibi kabul edilir ve bu nedenle kolayca değiştirilmeye veya kontrol edilmeye açık değildir (Postman, 1998, s.2-7).

Postman'ın bu "beş fikri" anlayışına paralel olarak on ilkeye dayalı bir teknoloji eğitimi çağrısı *End of The Education'* da Amerikan okullaşması ve sosyalleşme krizlerine bir çözüm yolu olarak sunulur bulunmaktadır:

1. Tüm teknolojik değişimler Faustçu bir pazarlıktır. Yeni bir teknolojinin sunduğu her avantaja karşılık gelen bir dezavantaj vardır.

2. Yeni teknolojilerin avantajları ve dezavantajları, nüfus arasında asla eşit olarak dağılmaz. Bu, her yeni teknolojinin bazılarına fayda sağladığı ve bazılarına zarar verdiği anlamına gelir.

3. Her teknolojinin içinde güçlü bir fikir vardır, bazen iki veya üç güçlü fikir. Dilin kendisi gibi, teknoloji de bizi belirli bakış açılarını ve başarıları tercih etmeye ve bunlara değer vermeye ve diğerlerini ise dışlamaya yatkın hale getirir. Her teknolojinin insanların aklını nasıl kullandığını, bedenlerimizle neler yapmamızı sağladığını, dünyayı nasıl kodladığını, hangi duyuları güçlendirdiğini, hangi duygusal duyguları güçlendirdiğini ifade eden ve entelektüel eğilimleri göz ardı eden bir felsefesi vardır.

4. Yeni bir teknoloji genellikle eski bir teknolojiye savaş açar. Zaman, dikkat, para, prestij ve bir "dünya görüşü" için onunla rekabet eder.

5. Teknolojik değişim ek değildir; ekolojiktir. Yeni bir teknoloji yalnızca bir şeyler eklemekle kalmaz; her şeyi değiştirir.

6. Bilginin kodlandığı sembolik biçimler nedeniyle, farklı teknolojilerin farklı entelektüel ve duygusal önyargıları vardır.

7. Bilgilerinin erişilebilirliği ve hızı nedeniyle, farklı teknolojilerin farklı politik önyargıları vardır.

8. Fiziksel biçimleri nedeniyle, farklı teknolojilerin farklı duygusal önyargıları vardır.

9. İçinde bulunduğumuz koşullar nedeniyle, farklı teknolojilerin farklı sosyal önyargıları vardır.

10. Teknik ve ekonomik yapıları nedeniyle, farklı teknolojilerin farklı içerik eğilimleri vardır (Strate, 2014, s38-39.).

Son olarak Postman'ın diğer tanımı *Building a Bridge to the Eighteenth Century* isimli kitabında bu sefer McLuhan'ın Tetrad kuramındaki gibi soru yapılarından oluşmaktaydı. Teknoloji tartışmasında medya ve değişim hakkında şu altı sorunun altını çizdi:

1. Bu teknolojinin çözüm olduğu sorun nedir?
2. Bu kimin sorunu?
3. Teknolojik bir çözümden en çok hangi kişiler ve hangi kurumlar ciddi şekilde zarar görebilir?
4. Bu sorunu çözdüğümüz için hangi yeni sorunlar ortaya çıkabilir?
5. Teknolojik değişim sayesinde ne tür kişi ve kurumlar özel ekonomik ve politik güç elde edebilir?
6. Yeni teknolojiler dilde hangi değişiklikleri zorunlu kılıyor ve bu tür değişikliklerle neler kazanılıyor ve kaybediliyor? (Postman, 1999, s. 42-53)

2. Marshall McLuhan

Kuzey Amerika iletişim çalışmaları açısından önemli bir panteon oluşturmuş olan Toronto Üniversitesinin önemli parçası McLuhan ünlü aforizması "ortam, mesajdır" ile medya ve iletişime yaklaşımını ortaya koymuştur. 1950'li yıllarda *Explorations* isimli dergide iletişim ve medya çalışmalarıyla alakalı yazıları yayımlandıktan sonra Edmund Carpenter ile birlikte 1960 yılında *Explorations in Communication* isimli bir antoloji yayımlandı (Carpenter ve McLuhan, 1960). 1962 yılında yayınlamış olduğu *Gutenberg Galaksisi* kitabıyla sistem, çevre, ortam ve ekoloji kelimelerini eş anlamı olarak kullanmıştır. Yazılı kültürden elektronik kültüre geçişi "küresel köy" olarak ifadelendiren McLuhan, elektronik bağımlılık gerektiren yeni dünya düzenini sözlü kültürün hakim olduğu köy hayatına benzetmiştir (McLuhan, 1962, s.43). McLuhan 1964 yılında yayınladığı *Understanding Media: The Extensions of Media* kitabı ile herkes tarafından bilinir hale geldi (McLuhan, 1964). Çağdaş medya ortamlarının dönüştürücü gücünü ele alan kitabında duyu algılarını da ele almaktadır.

Teknoloji, medya ve araç kelimelerini benzer anlamlarda kullanmanın ötesinde McLuhan, tüm insan icatlarını medya olarak görmektedir. McLu-

han'ın öldükten sonra yayınlanmış olan *Laws of Media: The New Science* kitabında geliştirmiş olduğu Tetrad kuramının da temelleri bu kitapta atılmıştır. McLuhan, medya ekolojisinin de temel fikirlerini ortaya koyarak kullandığımız medyaların, nasıl düşündüğümüz, nasıl hissettiğimiz, duygularımızı nasıl kullandığımız, yaşam biçimlerimiz ve dünya görüşlerimiz üzerinde öncü bir rol oynadığı fikrini ortaya koymaktadır (Strate, 2004, s.7). 1967'de Jerome Agel'in hazırlamış olduğu görsel içerikleri olan *The Medium is the Massage* kitabıyla neyi kastettiğini gösterme fırsatını bularak daha geniş kitlelere erişmiştir (McLuhan ve Fiore, 1967).

McLuhan *Understanding Media* kitabının gelişmiş bir versiyonu olan ve insan üretimi olan her şeye uygulanabilecek Tetrad sorularını ortaya koymuştur:

1. Ortam neyi geliştirir veya yoğunlaştırır?

2. Ortam neyin modasını geçirir ya da neyi yerinden eder?

3. Ortam daha önce eskimiş olan neyi geri alır?

4. Ortamın kullanımı aşırıya kaçıldığında ne üretiyor veya ne oluyor?

(McLuhan ve McLuhan, 1988)

Tetrad, herhangi bir yeni buluşu, fikirleri, felsefeleri, dilbilimsel şeyleri uygulamak için oluşturulmuştur. Tetrad içindeki soruların yapısıyla, medya ekolojisinin dinamiğini ölçmeye yaramaktadır.

3. Medya Ekolojisi

1968 yılında Neil Postman'ın "Ulusal İngilizce Öğretmenler Konseyi"nde ortaya atmış olduğu medya ekolojisi kavramı çevreler olarak medyanın incelenmesi şeklinde tanımlanmaktadır (Hamut, 2022, s.49). Medya ekolojisi kavramı ortaya çıktıktan sonra medya anlayışlarını bu şekilde gerçekleştirmiş olan kişilerin çalışmaları medya ekolojisi geleneği içerisinde görülmüştür. Alanın önde gelen isimleri arasında Neil Postman, Marshall McLuhan, Harold Innis, Jacques Ellul, Walter Ong ve Eric Havelock gibi isimler bulunmaktadır. Medya ekolojisi, insanların, medyanın, kültürün ve bilincin karşılıklı ilişkilerinin ve bunlar arasında meydana gelen değişikliklerin ve bunların insan ortamlarındaki simbiyotik değişimlerin incelenmesidir (Cali, 2017, s.15). Arkeo-

lojik bir çalışma yapılarak var olan metinleri medya ekolojik olarak değerlendirilen Postman *On Emir*'i de medya ekolojik çalışmaların arasında görmektedir (Strate, 2011, s.15). McLuhan'ın 1970 ve 1980'lerdeki popülerliğiyle de ön plana çıkan medya ekolojisi çalışmaları McLuhan'ın vefatı sonrasında geri planda kalmıştır. İnternetin ortaya çıkmasıyla beraber yeniden ilgi çekmeye başlayan bu isimler teknoloji ve medya açısından ortamın belirleyici gücünü ortaya koyan çalışmalarıyla öne çıkmaktadır.

Kimi zaman Innis, McLuhan, Ong ve Havelock gibi isimlerden dolayı Toronto School, kimi zaman da Postman ve McLuhan'ın Newyork'ta bulundan Fordham Üniversitesindeki çalışmalarından dolayı Newyork School olarak da isimlendirilmiş olan medya ekolojisi geleneği 1998'te dernekleşmesi ve akademik yayınlar ortaya koymak için çıkartmış olduğu *Exploration in Media Ecology* dergisi ile birlikte akademik bir alt disiplin haline gelmiştir. Yukarıda belirtilen öne çıkartılan isimler dışında sözlü-yazılı çalışmalarla öne çıkan isimler, Jack Goody ve Eizabeth Eisenstein, teknoloji çalışmalarıyla öne çıkan isimler Lewis Mumford ve Albert Borgmann, kültürel çalışmalar ile öne çıkan isimler James Carey, Edmund Snow Carpenter ve Camille Paglia, Yanlılık (bias) çalışmalarıyla öne çıkan isimler Harold Innis ve Daniel Joseph Boorstin, dil çalışmalarıyla öne çıkan isimler ise Alfred Korzybski, Susanne Langer, Benjamin Lee Whorf'dur.

4. Faustçu Pazarlık Olarak Teknoloji

Postman ve McLuhan'ın geliştirmiş olduğu teknoloji yaklaşımları kökeninde bir faustçu pazarlığı temsil etmektedir. Postman teknoloji hakkında geliştirmiş olduğu "5 fikir" kapsamında zaten bu ifadeye değinmiş olsa da McLuhan'ın hazırlamış olduğu Tetrad soruları da bir ön kabulü varsaymaktadır. Ortamın bir şeyin modasını geçirdiği ya da modası geçmiş bir şeyi tekrar getirmesi aslında bir ön kabule dayanır. Televizyonun radyo da olan bir şeyin modasını geçirmesi, sosyal medyanın ise bunu yeniden getirmesini McLuhan bir zorunluluk olarak görmektedir. Bu medya anlayışının ekolojik bir yaklaşımı içerdiğinin de göstergesidir. Postman ise McLuhan'ın normal ve nötr olarak gördüğü bu pazarlığı ahlaki bir açıdan ele almakta ve bu dönüşümü negatif olarak görmektedir.

Postman faustçu pazarlığı şu şekilde tanımlamaktadır: “Teknolojik değişim her zaman Faustvari bir pazarlıktır: Teknoloji verir ve teknoloji alır ve her zaman eşit ölçüde değildir. Yeni bir teknoloji bazen yok ettiğinden fazlasını yaratır. Bazen yarattığından fazlasını yok eder. Ama asla tek taraflı değildir” (Postman, 1998, s.2). Postman burada McLuhan'ın izinden gitmektedir. McLuhan, Harold Innis'ten etkilenerek oluşturduğu medya anlayışında her teknolojinin insan vücudunun bir uzantısı olarak gördüğü için duyu verilerimizi algılama, işleme ve yorumlama biçimimizde teknoloji kendini göstermektedir. Postman'da teknolojilerin düşüncelerimizi, sembollerimizi ve toplumsal yapılarımızı dönüştürdüğünü belirtmektedir. Postman ve McLuhan burada ortak olduğu nokta teknolojinin ilerlemenin sosyolojik tarafının eksik bırakılmasıdır. Çünkü teknoloji sadece makineler, bilgisayarlar, telefonlar gibi modern ekipmanlardan oluşan bir şey olarak değil aynı zamanda insan kişiliğinin fiziksel kısıtlamaları üzerine inşa edilen ve bunlara uyum sağlayan bir şey olarak değerlendirilmelidir. Dolayısıyla bir teknoloji veya medya bir kişinin kimliğini veya kültürünü etkilemektedir. Teknolojiyi daha çok içeriğinin bizi nasıl şekillendirdiğiyle alakalı olarak tanımlasak da McLuhan ve Postman için medyanın aslında zaten içeriğin bir parçasıdır. Böylelikle teknoloji ve medyanın bizatihi kendisi tarafından şekillendirildiğimizi iddia etmektedirler. Burada kullanılan teknoloji ve medya kelimeleri de tarihte var olan tüm iletişim ve teknoloji araçlarını kapsar. Teknolojik araçlar değişse de benzer etkiler doğurmaktadır. Burada öne çıkartılan teknolojinin nasıl var olduğumuza dair fenomenolojik çerçeveyi nasıl etkilediğine dikkat etmemiz gerekliliğidir.

Postman'ın özellikle belirtmiş olduğu örneğin okuryazarlığın iyi olup olmamasıyla alakalı değil, okuryazarlığın insanlar için getirmiş olduğu iyi şeyler varken bizden götürmüş olduğu önemli şeyler de olduğu fikriydi. Teknolojinin mitik bir hale alması olarak tanımladığı şey tam da buydu. Teknolojinin getirmiş olduğu şeylerin doğanın bir parçasıymışçasına görünmeye başlamasıydı. McLuhan, teknolojik etkilerin uzun süreli olmasından dolayı ortamın gerçekliğin dokusunu nasıl değiştirdiği konusunda fikir oluşturamadığımızı belirtmektedir.

Postman'ın oluşturmuş olduğu “beş fikir”de McLuhan'ın oluşturmuş olduğu Tetrad teorisi de teknoloji hakkında düşünmemize olanak tanıyan, yaşamımızın ve anlayışımızın temelde kullanmayı seçtiğimiz bu teknolojik

uzantılar tarafından nasıl şekillendirdiğini görebilmemiz açısından bir olanak sunmaktadır. Bu olanaklar çerçevesinden medya ve teknolojinin etkileri üzerine düşünülmediğinde yıkıcı bir etki yaratma potansiyeline sahip olduğunu göstermektedirler. McLuhan'ın Tetrad kuramının ikinci sorusunu içeren yeni bir ortamın mevcut olan bir şeylerin modasını geçirdiği fikri Postman'ın beş fikrinden ilki olan Faustçu pazarlığa atıfta bulunmaktadır. Bir ortamın eklenmesi bir ekolojik durum olarak görülür. Ormana yeni bir hayvan eklendiğinde mevcut ormana bir hayvan eklenmiş olmaz. O hayvanın o ormanın tüm ekolojik dengesini değiştirdiğinden dolayı yeni bir orman olarak görülür. Medya ekolojisi fikrinin temelinde de bu yatmaktadır. Yeni teknolojiye ortaya çıktığında var olan şeyi ortadan kaldırmamaktadır. Daktilo gibi kültürel bir öge ya da nostaljik bir araç olarak varlığını sürdürmektedir. Postman ve McLuhan teknolojiyi bu sorular ve tanımlar bağlamında düşünürsek teknolojinin birey ve toplum üzerindeki etkisini bütünsel olarak anlamımıza yardımcı olacağını ortaya koymaktadırlar.

Medya Ekolojisi çalışmalarında teknoloji birçok kavramı kapsayıcı şekilde kullanılmaktadır. Yazı ve dil sistemleri, araçlar ve ekonomik para birimleri gibi geniş bir tanımlamanın içindedir. Medya terimi de teknoloji teriminin içinde kendine yer bulmaktadır. Örneğin Postman'ın *teknopoli* kavramı, Ellul'un *la technique* kavramı da aynı zamanda medya kavramını kapsamaktadır (Ellul, 1965 ve Mumford, 1934). Bu bütüncül yaklaşım kimi zaman hem Postman'ın, hem McLuhan'ın hem de diğer medya ekolojistlerinin katı bir teknolojik determinist olarak görülmesini sağladı. Örneğin Mumford mega makineyi yaşamın kendisine karşı büyük bir engel görürken, Ellul, teknolojinin hızlı değişimlerinin zararlı etkilerine değinirken, Postman enformasyon patlaması ve televizyonun zararlı etkilerine değinirken, bu şekilde eleştirilere maruz kalmışlardır. Teknolojinin ahlaki etkileri ve sonuçlarının sorumlusu olarak icat edenlerin mi yoksa kullanıcılarının mı olduğu sorusu bu isimlerin teknolojinin ahlaki boyutlarıyla ilgilenmesinin bir sonucu olarak ortaya çıkmaktadır. Postman bu konuya şöyle yaklaşmaktadır: *Mucitlerin ne yarattıklarını bilmeleri o kadar önemli değil. Geri kalanımızın bunu yapması önemlidir, çünkü böyle bir anlayış olmadan haritasız, pusulasız ve gideceğimiz yerin hiçbir anlamı olmayan teknolojik bir denizde sürükleniyoruz: yani, kontrol eden ideolojilerimizin farkında olmadan. Yeni teknolojilerin ideolojik önyargılarının ne olduğunu bilmenin*

kolay olduğunu söylemiyorum. Eski teknolojilerin ideolojik önyargılarının ne olduğunu söylemek bile kolay değil. Ancak, konu hakkında spekülasyon yapmanın ve böylece muhtemelen bazı pusula noktaları keşfetmenin medyayı inceleyenlerin görevi olduğuna inanıyorum (Postman, 1990, s.67)

Faustçu pazarlık, geçici dünyevi bir kazanç için şeytanla pazarlık olarak tanımlanırken hem McLuhan hem de Postman insan ve teknoloji arasında böyle bir pazarlığın olduğunu söylemektedir. McLuhan böyle bir pazarlığın olmasına karşın bir ahlaki söylem geliştirmekten Postman ahlaki veya etik bağlamda yapılmadıkça medya incelemelerinin bir anlamı olmadığı belirtmektedir. Bu pazarlığın ahlaki sonuçları her iki çalışmacı ve onların devamı olarak görülen medya ekolojisi çalışmalarının ana sorularından bir tanesidir. Bu pazarlığının sonucunun hümanist mi? Anti-hümanist mi? Yoksa toplum olarak kaybettiğimizden fazlasını mı kazanıyoruz? Yoksa kazandığımızdan fazlasını mı kaybediyoruz? (Griffin, 2014, s328-329).

Postman, teknoloji insan ilişkisinde doğrudan faustvari bir pazarlık olarak görürken aslında McLuhan'ı temel alıyor fakat kendisinin bunun potansiyel bir tehdit olarak algılaması onun bu konu da hararetle mücadele etmesini gerektiriyor. Bu yapıcı ve yıkıcı sonuçları Kral Thamus efsanesinden hareketle de yorumlamaktadır: *Thamus bütün buluşların ne işe yaradıklarını inceledi. Her bir buluşu beğenip beğenmediğini dile getirdi. Kral Thamus'un Theuth'a ait buluşların her biri için neler söylediğini sayıp dökmek çok vakit alacaktır. Fakat, sıra yazıya gelince Theuth: 'Sayın kralım, bu Mısırluların bilgeliğini ve hafızalarını geliştirecek bir başarıdır. Bilgeliğin ve hafızanın reçetesini buldum' dedi. Thamus ise: 'Ey mucitlerin piri, icat yapmak ayrı şey, icadın onu kullananlara fayda mı yoksa zarar mı getireceğini kestirmek ayrı şey. Harflerin babası olan sen, kendilerine duyduğun sevgi dolayısıyla onlardan verecekleri neticenin tam aksi bir neticeyi bekliyorsun. Yazıyı kullanmaya başlayanlar hafızalarını kullanmaktan vazgeçecekler ve unutkanlaşacaklar. Bir şeyleri hatırlamak için iç kaynaklarını kullanmak yerine harici birtakım işaretlere bel bağlayacaklar. Sen hafıza için değil, hatırlama için bir reçete keşfettin. Bilgeliğe gelince, öğrencilerin, hakikati olmayan bilgilerleri sayesinde şöhrete ulaşacaklar fakat aslında bir yol göstericiden yoksun öğrencilerin sadece malumat sahibi olacaklar. Sonuçta belki bilgili sayılacaklar ama birçok şeyin cahili olacaklar. Gerçek birer bilge olmak yerine bilgeliğin gururuyla yetinen bu insanlar toplum için de birer yük haline gelecekler (Platon, 2017, s.12). Bu Faustçu pazarlık*

içerisinde teknolojinin verdikleri ve aldıkları hususunda hangi tarafa karşı yatkın olunduğu ve bilinçli olarak aranan düzeyin denge de nasıl oluşturulabileceği başlı başına bir sorun olarak öne çıkmaktadır. Öngörülemeyen sonuçların varlığından bahsedilen bir durum da bu dengenin sağlanması mümkün görünmemektedir. Fakat Postman, McLuhan ve diğer araştırmacılar tarafından bu dengeyi oluşturmamıza yarayacak olan yaklaşımlar, teknolojinin yalnızca dünyaya ilişkin algısal bakış açımızı değil tüm kültürümüzü değiştirme potansiyeline sahip olduğunu görmemizi sağlamaktadır.

Sonuç

Teknolojinin modern dünyadaki gelişimi ve iki dünya savaşının sonuçları, teknoloji ve medya çalışmacılarını durumu incelemelerinde daha negatif bir konuma geçirmiştir. İlk dönem klasik teknoloji felsefecileri olarak da tanımlanan bu isimler kimi zaman teknofobik olarak da adlandırılmıştır. Bu isimlerin teknolojiye bütüncül yaklaşımları ve sorgulamaları kendilerinden sonra gelen araştırmacıların insan ve teknoloji ilişkisindeki Aristoteles'ten miras olarak gelen nötr ve araçsalcı yaklaşımı sorgulamaya ve yeni keşifler yaratmasına imkan vermiştir. 1968 yılında kavramın ortaya çıkmasıyla beraber şekillenmiş olan medya ekolojisi, çevre olarak medyayı inceleyerek gönderen ve alıcı ekseninde dikkati ortama çekmiştir. Ortamın iletişim çalışmalarında belirleyici bir gücü olduğunu düşünen medya ekolojistleri dünya tarihini de bir teknoloji tarihi olarak gören çalışmalar ortaya koymuşlardır. Son 50 yılda telekomünikasyon alanında yaşanmış olan radikal değişimler insanlar üzerinde ortamların etkisini daha da fazla ortaya çıkarmıştır. Bu çalışmalardan yola çıkarak medya ekolojisi geleneğinin kurucu unsurları olan Postman ve McLuhan gibi isimler teknoloji insan arasındaki ilişkiyi McLuhan'ın da ifadesiyle "biz kullandığımız araçları şekillendiririz, araçlarda onları kullanmamızdan dolayı bizi şekillendirmektedir" düşüncesiyle tanımlamaktadırlar. Teknolojinin insanlar üzerinde belirleyici bir gücü olduğunu düşünen medya ekolojisi geleneği teknolojik determinizmle suçlanmasına karşın onların teknolojiyle olan ilişkisi faustçu bir pazarlık olarak görülmelidir. Postman'ın kullanmış olduğu bu kavram medya ekolojisinin teknolojiye yaklaşımını ortaya koymaktadır. Teknolojinin insanlara vadettiği şeyler karşılığında insanlardan

bir şey götürdüğü fikrine dayanan bu teknoloji anlayışı, insan ve teknoloji arasındaki ilişkiyi ve insanlar üzerindeki teknolojinin etkisini görmek açısından önemli bir projeksiyon sunmaktadır. Postman'ın "5 things" ve McLuhan'ın "Tetrad" kuramı medya ekolojisinin bu anlayışını mevcut teknolojik durumları incelemek için araştırmacılara bir araştırma tasarımı sunmaktadır. Gelişen teknolojik ilerlemeler ve özellikle dijitalleşme, sosyal medya ve algoritma konularından hareketle bu teknolojik sorgulamalara ihtiyaç olduğu açıktır. McLuhan'ın teknolojinin ve insan üretimi şeylerin neleri geliştirdiği, eskittiği, tersine çevirdiği ve aşırıya kaçıldığında ne olduğunu bulmak için geliştirmiş olduğu "Tetrad kuramı" ve Postman'ın teknoloji-insan ilişkisi açısından geliştirmiş olduğu "5 things" teknoloji soruşturmaları açısından bizlere olanak sağlamaktadırlar.

Kaynakça

- Barnes, S. (2019). "Education and Technology: A Cultural Faustian Bargain". *Bulletin of Science, Technology & Society*, 19(1), 11-16. <https://doi.org/10.1177/027046769901900103>
- Cali, D. (2017) *Mapping Media Ecology: Introduction to the Field*. New York: Peter Lang.
- Carpenter, E. ve McLuhan, M. (1960) *Explorations in communication*. Boston: Beacon Press.
- Ellul, J. (1965). *Propaganda: The formation of men's attitudes* New York: Vintage.
- Em, G. (2014). *A First Look at Communication Theory*. New York: Mcgraw-Hill Education.
- Hamut, A. H. (2022). "Medya Ekoloji Geleneği ve Türkiye'ye Yansımaları". *Türkiye Araştırmaları Literatür Dergisi*, 20/39, 47-76. <https://doi.org/10.55842/talid.1110466>
- McLuhan, M. (1962). *The Gutenberg galaxy: The making of typographic man*. Toronto: University of Toronto Press.
- McLuhan, M. (1964). *Understanding media: Extensions of man*. New York: McGraw-Hill.

- McLuhan, M. ve Fiore, Q. (1967). *The medium is the message: An inventory of effects*. London: Penguin Books.
- McLuhan, M. ve McLuhan, E. (1988). *Laws of media: The New Science*. Toronto: University of Toronto Press.
- Mumford, L. (1934). *Technics and civilization*. New York: Harcourt, Brace and Co.
- Karçı, H. D. (2023). "Reklamcılıkta Deepfake Uygulamasına Neil Postman'ın Bes, Fikirli Perspektifiyle Yaklaşmak: Durum Çalışması". *International Social Mentality and Research Thinkers Journal*, (Issn:2630-631X) 9(68): 2864-2886. DOI: http://dx.doi.org/10.29228/sm_ryj.68267
- Lum, C. M. K. (2006). *Perspectives on Culture, Technology and Communication: The Media Ecology Tradition*. Hampton Press.
- Platon. (2017). *Phaidros*. İstanbul: Say Yayınları.
- Postman, N. (1990). "Media and Ideology". *ACA Bulletin*, 71(Ocak), 63-70.
- Postman, N. (1999). *Building a bridge to the eighteenth century: How the past can improve our future*. New York: Alfred A. Knopf.
- Postman, N. (2006). *Teknopoli: Yeni Dünya Düzeni Çev*: Mustafa Emre Yılmaz, İstanbul: Paradigma Yayınları.
- Postman, N. (1998). "Five things we need to know about technological change". *Conference in Denver, C.O.*. Alman yer: <http://web.cs.ucdavis.edu/~rogaway/classes/188/materials/postman.pdf>
- Postman, N. (2000) "The Humanism of Media Ecology". MEA (Media Ecology Association), *Inaugural Media Ecology Association Convention*, New York, 16-17 Temmuz 2000.
- Strate, L. (2004). "A Media Ecology Review". *Communication Research Trends*, 23(2), 3-48.
- Strate, L. (2011). *Media Ecology- An Approach to Understanding the Human Condition*. Newyork: Peter Lang.

Strate, L. (2014). *Amazing ourselves to death: Neil Postman's Brave New World revisited*. New York: Peter Lang.

**Kadınların Hamilelik Sürecinde Ayaklarında Oluşan Ölçü ve Şekil
Değişimlerinin Belirlenmesi**
Determining the Size and Shape Changes of Women's Feet during
the Pregnancy Process

Habibe FINDIK SUYABATMAZ

Yüksek Lisans Mezunu, Selçuk Üniversitesi,
Sosyal Bilimler Enstitüsü Tasarım Anabilim
Dalı

Master's Degree, Selcuk University, Institute
of Social Sciences, Design Department

findikhabibe@gmail.com

ORCID: 0000-0002-4556-1253

Selda GÜZEL

Doç. Dr., Selçuk Üniversitesi Mimarlık ve Tasarım
Fakültesi, Ayakkabı Tasarımı ve Üretimi ABD,
Doç. Dr., Selçuk University, Faculty of

Architecture and Design, Department of Shoe
Design and Production

sguzel@selcuk.edu.tr

ORCID: 0000-0002-9406-064X

DOI: 10.56720/mevzu.1330837

Makale Bilgisi | Article Information

Makale Türü / Article Type: Araştırma Makalesi / Research Article

Geliş Tarihi / Date Received: 21 Temmuz / July 2023

Kabul Tarihi / Date Accepted: 30 Ağustos / August 2023

Yayın Tarihi / Date Published: 15 Eylül / September 2023

Yayın Sezonu / Pub Date Season: Eylül / September

Atıf / Citation: Fındık Suyabatmaz, Habibe, Güzel, Selda. "Kadınların Hamilelik Sürecinde Ayaklarında Oluşan Ölçü ve Şekil Değişimlerinin Belirlenmesi". *Mevzu: Sosyal Bilimler Dergisi*, 10 (Eylül 2023): 713-733. <https://doi.org/10.56720/mevzu.1330837>

İntihal: Bu makale, ithenticate yazılımınca taranmıştır. İntihal tespit edilmemiştir.
Plagiarism: This article has been scanned by ithenticate. No plagiarism detected. web:
<http://dergipark.gov.tr/mevzu> | <mailto:mevzusbd@gmail.com>

Copyright © CC BY-NC 4.0



Öz

İnsan yaşamının ilk evresi anne karnında başlar. Bebek doğuma kadar birçok değişime uğrarken, annede de değişimler meydana gelir. Hamileliği kabullenme ve doğuma hazır hissetme süreçlerinde yaşanan duygusal karmaşalar anne adayını psikolojik olarak etkilerken, fiziksel değişimler de hem sağlığını hem de vücut yapısını etkiler. Bu değişimler hamileliğin üç trimester döneminde farklılık göstermektedir. Vücutta oluşan önemli değişimlerden bir tanesi de ayaklarda meydana gelen ölçü ve fiziksel değişimlerdir. Bu çalışmada hamilelik sürecinde ayak yapısında meydana gelen değişimlerin belirlenmesi amaçlanmıştır.

Araştırmanın evrenini Giresun ilinde bulunan hamile kadınlar oluşturmaktadır. Örneklemine ise Giresun ili Şebinkarahisar ilçesinde ikamet eden 10 hamile kadın oluşturmaktadır. Çalışmaya katılan hamilelerin seçilmesinde Basit Olasılıklı Örneklem yöntemi kullanılmıştır. Kadınların ayakları hamileliklerinin üçüncü ayından itibaren hamileliğin bitimine kadar her ay, ayda bir kez olmak üzere ölçü ve şekil açısından incelenmiştir. Geliştirilen ölçü formuna ayak üzerinden alınan ölçüler yazılarak, yine şekil değişimlerini belirlemek amacıyla hazırlanan form üzerine sağ ayak çizimleri yapılmıştır. 7 ay boyunca alınan baldır çapı, bilek çapı, kontürpiye, bilek-topuk, tarak (milo), ayak numarası ve ayak uzunluğu ölçüleri tablolar halinde verilmiştir. Ayak şekilleri ise bilgisayar ortamına aktarılarak aylık farklılıklar tek form üzerinde gösterilmiştir.

Araştırma sonucunda hamilelerin %40'nın 38 numara ayakkabı giydiği ve aynı oranda (%40) kadının ayak numarasında değişim olmadığı sonucu ortaya çıkmıştır. Ayak şekillerinde en fazla oluşan ölçü değişimleri incelendiğinde iki tane hamile kadının ayak milo ölçüsünün 2,5 cm, birer kişide olmak üzere bilek topuk ölçüsünün 2,2 cm, kontürpiye ölçüsünün 1,8 cm, baldır çapı ölçüsünün 6,8 cm ve ayak uzunluğu ölçüsünün 1,2 cm artış gösterdiği sonucuna ulaşılmıştır.

Anahtar Kelimeler: Ayak, Ayak ölçüsü, Hamilelik.

Abstract

The first phase of human life begins in the womb. While the baby goes through many changes until birth, changes also take in the mother. While the emotional turmoil of accepting pregnancy and preparing for birth affects the expectant mother psychologically, physical changes affect both her health and physique. These changes are different in the three trimesters of pregnancy. One of the important changes of the body is the size and physical changes of the feet. The aim of this study was to determine the changes in foot structure during pregnancy.

The population of the study consists of pregnant women in Giresun province. The sample consists of 10 pregnant women residing in Şebinkarahisar district of Giresun province. Simple Probability Sampling method was used to select the pregnant women who participated in this study. The feet of the women were examined for size and shape once a month from the third month of pregnancy until the end of pregnancy. The measurements taken on the foot were noted on the developed measurement form and the drawing of the right foot were made on the prepared form to determine the changes in shape. The calf diameter, ankle diameter, contour, ankle-heel, comb, foot size and foot length measured in 7 months are shown in tables. The foot shapes were transferred to the computer environment and monthly differences were displayed on a single form.

As a result of the study, it was found that 40% of the pregnant women wore size 38 shoes and the same proportion (40%) of women had no change in their foot size. When the maximum changes in the foot shapes are examined, it is seen that the foot milo measurement of two pregnant women increased by 2.5 cm, the ankle heel measurement increased by 2.2 cm, the contouring measurement increased by 1.8 cm, the calf diameter measurement increased by 6.8 cm and the foot length measurement increased by 1.2 cm.

Keywords: Foot, Foot size, Pregnancy.

Etik Beyan	<p>* Bu çalışma Doç.Dr. Selda Güzel danışmanlığında Mart 2023 tarihinde tamamladığımız “Hamilelik Sürecinde Ayak Ölçüsü ve Yapısında Oluşan Değişimlerin Belirlenmesi” başlıklı yüksek lisans tezi esas alınarak hazırlanmıştır.</p> <p>** Bu makaledeki uygulama, Selçuk Üniversitesi Mimarlık ve Tasarım Fakültesi Bilimsel Etik Değerlendirme Kurulu tarafından alınan 03.05.2021 tarih ve 02 sayılı karar ile gerçekleştirilmiştir.</p>
Yazar Katkıları	<p>Birden fazla yazar varsa, katkılarını ad ve soyadlarının baş harflerini yazarak belirtiniz. Topam katkı oranları %100’ü geçmemelidir.</p> <p>Çalışmanın Tasarlanması: SG (%80), HFS (%20) Veri Toplanması / <i>Data Collection</i>: SG (%10), HFS (%90) Veri Analizi / <i>Data Analysis</i>: SG (%70), HFS (%30) Makalenin Yazımı / <i>Writing up</i>: SG (%60), HFS (%40) Makale Gönderimi ve Revizyonu / <i>Submission and Revision</i>: SG (%100), HFS (%0)</p>

1. Giriş

Bir kadının hayatında önemli süreçlerinden birisini oluşturan hamilelik dönemi, fizyolojik ve psikolojik olarak kadın vücudunda önemli etkiler meydana getirmektedir. Hamilelik süresi genel olarak 40 haftadır (Daloğlu, 2012). Bu zaman dilimi üç trimester döneme ayrılır. Birinci trimester dönem; gebelik başlangıcı ile embrional sürecin tamamlanıp, fetal sürecin başladığı ilk üç aylık süreye verilen addır (Aktaran: Aslan, 2019). Bu süreç uyum sürecidir, gebe kadın ve vücut yeni durumuna alışmaya çalışır (Coşar vd., 2017). 13-27. haftaları kapsayan süre ikinci trimester dönemdir (Aktaran: Aslan, 2019). Bebeğin gelişimini hızla sürdürdüğü bu dönem, hamilelik sürecinde en fazla rahat edilen dönemdir. Gebeliğin erken dönemlerinde meydana gelen şikâyetler bu dönemde önemli düzeyde kaybolur ve vücut gebeliğe uyum sağlar (Türkiye Halk Sağlığı Kurumu, 2014). Üçüncü trimester dönem ise; hamileliğin yedinci ayından son ayına kadar olan süreç olarak tanımlanır. Hamile kadının vücut

görünümü tamamıyla değişime uğramıştır (Aktaran: Keskin, 2014). Hamilelik, kadın için bedeninde küçük bir can beslerken yaşanan duygusal ve bedensel değişimlerin (Demirlikan, 2015) tamamını kapsayan bir süreçtir.

Hamilelik, olağan bir durum olmakla birlikte, anne adayının vücut yapısında psikolojik, fizyolojik ve anatomik değişikliklerin yaşanmasında önemli etkilere sahiptir (Tokgöz, 2018). Bu değişimlerin olması normal kabul edildiği halde, değişim her hamilede aynı ölçüde meydana gelmez (Aktaran: Aslan, 2019). Hamileliğin ilk dönemlerinde kadın vücudu birçok açıdan anatomik ve fizyolojik değişimlerden etkilenir (Constantine, 2014). Büyük ölçüde değişimler hamileliğin 4. haftasında başlar ve tüm organlarda ve lokomotor sistemde fizyolojik değişikliklere neden olur (Ireland - Ott, 2000). Hamilelikte fizyolojik değişimde ilk meydana gelen karın büyümesi ve kilo alımıdır. Bu süreçte ortalama 12,5 kg kadar kilo alımı yaşanır (Selvioğlu, 2011) ve bu ağırlığın yaklaşık olarak yarısı karnın ön bölgesinde bulunmaktadır (Ribas - Guirro, 2007).

Anne vücudunda meydana gelen fizyolojik değişimlerin en temel sebebi hamilelik süreci ile doğumun gerçekleştiği esnada meydana gelebilecek olası tehlikeli durumlara karşı korunmasını, bebeğin fetal büyümesini ve gelişimini sağlamaktır (Nalbant, 2008). Kas-iskelet sisteminde meydana gelen değişiklikler kadının yaşam kalitesini etkiler, belirli kas iskeleti yapısında bedensel güçte ve iş yükünde belirgin değişiklikler oluşur (Arıkan - Özcan, 2005). Meydana gelen fizyolojik değişiklikler, hamile bir kadında vücut dengesini ve duruş şeklinin kontrolünü değiştirebilir. Vücudun alt bölümünde, hamileliğin ikinci ve üçüncü trimester dönemlerinde vücudun diğer bölümlerine göre daha fazla ağırlık değişimi meydana gelir (Aktaran: Solomon - Ramachandra, 2011). Artan kilo ve ağırlık merkezlerinin değişimi ile etkilenen organlardan bir tanesi de ayaklardır. Bu süreçte ayak bileği eklemi ve ayak başparmağı eklemlerinin eklem hareket kapasitesinde artma görülebilir (Sökmez, 2018) ve ağırlık artışı yürümenin zorlaşmasına neden olur (Cernekoval - Hlavacek, 2006). Hamile kadın son aylarda daha geniş bir yüzey üzerine basma gereği duyduğundan parmak uçlarının da yere yaygın olarak temas ettiği görülür. Omurgada meydana gelen bu geçici değişiklik zaman zaman hamile kadında eklem ağrılarına ve kas gerilmelerine sebep olur (Kocatürk, 1983).

Hamilelik sürecinde ayaklarda yaşanan bu değişim ayakkabı kullanımını da doğrudan etkilemektedir. Kadınların hamilelikleri sürecinde daha önce giydikleri ayakkabıları kullanamadıkları yönünde ifadelere de rastlanılmaktadır. Bunun temel nedeni ise ayaklarda oluşan değişimlerdir. Bu doğrultuda araştırmada hamilelik sürecinde kadınların ayaklarında oluşan fiziksel ve ölçü değişimlerinin nasıl olduğunun tespit edilmesi amaçlanmıştır.

Hamile kadınların ayak yapılarına yönelik kapsamlı bir ölçü sistemi bulunmamaktadır. Ayakkabı üretimi ise belirli ölçü ve formlarda yapılmaktadır. Bu nedenle hamilelik öncesi kullanılan ayakkabılar bu süreçte ayakkabıların ayağa uyumunda bir takım problemleri ortaya çıkarabilmektedir. Hamilelik sürecinde ayaklarda oluşan değişimlerin tespit edilmesi hem hamilelerin ayakkabı tercihlerinin doğru yönlendirilmesinde hem de ayakkabı üreticilerine veri sağlamasında önem taşımaktadır.

2. Yöntem

Hamile kadınların 3. ayından itibaren 9. ay sonuna kadar geçen süreçte ayak ölçü ve yapılarındaki değişikliklerin belirlenmesine yönelik yapılan bu çalışmada tarama modellerinden biri olan tekil tarama modeli kullanılmıştır. Kullanılan bu tarama modelinde, incelenen özelliklerin doğrudan ve belli standartlara uygun şekilde saptanması çok önemlidir (Karasar, 2012). Tekil tarama modeli ile zamansal değişim ve gelişimler takip edilerek belirlenebilir. Araştırmada tekil tarama modellerinden zamansal tarama yöntemlerinden izleme yaklaşımı kullanılmıştır. Bu yaklaşımda *“zamansal gelişimi veya değişimi belirlenmek istenen değişken, aynı eleman ya da birimler üzerinde, belli bir başlangıç noktasından alınarak, sürekli olarak ya da belli aralıklarla gözlenir. Bu yaklaşımda, izlenen eleman ya da ünite genellikle az sayıdadır. Derinliğine ve genişliğine kapsamlı gözlemlerin yapılmak istendiği durumlarda, özellikle uygun bir yaklaşımdır”* (Karasar, 2012, s.80).

Çalışmanın evreni Giresun ili Şebinkarahisar ilçesinde bulunan hamile kadınlar, örneklemini ise Basit Olasılıklı Örnekleme yöntemi ile belirlenen 10 hamile kadın oluşturmaktadır. Örneklem belirli birtakım kurallar içinde, belirli bir evrenden belirlenmiş ve de belirlenen evreni temsil etmede yeterli olduğu uygun görülen küçük kümeye denir (Karasar, 2018).

Hamile kadınların hamileliklerinin 3. ayından itibaren ayak değişimleri incelendiği için araştırma örnekleminin özellikleri de 3. ayda alınan özelliklerdir. Hamilelik sürecinin tamamlanmasına kadar geçen süreçte kilo ve ayak numarasında oluşan farklar değişim tablolarında ayrıca ele alınmıştır. Araştırmaya katılan hamile kadınların tanımlayıcı özellikleri aşağıdaki gibidir.

Tablo 1: Hamilelerin Tanımlayıcı Özellikleri

	Yaş	Boy	Kilo	Ayak Numarası
1.Hamile	23	1.50	54	36
2.Hamile	27	1.71	63	38
3.Hamile	26	1.60	60	37
4.Hamile	26	1.60	79	38
5. Hamile	28	1.68	90	39
6. Hamile	27	1.65	62	38.5
7. Hamile	24	1.73	54	38
8. Hamile	28	1.56	58	35
9. Hamile	31	1.65	64	38
10. Hamile	28	1.75	61	39

Hamile kadınların yaş dağılımları 23-31 arasında değişkenlik göstermektedir. Kadınların boy ölçüleri 1.50 ile 1.75 arasında olup, iki kadın 1.60 boyundadır. Ayak numaraları incelendiğinde 35 ile 39 arasında olduğu ve kadınların %40'ının 38 numara ayak ölçüsüne sahip olduğu sonucu ortaya çıkmıştır.

Araştırmada kavramsal çerçeveyi oluşturulmak için literatür taramaları yapılmıştır. Çalışılan konu için kütüphanelerden ve veri tabanlarından; tez, kitap, bildiriler, ulusal makaleler ile uluslararası makaleler taranmıştır. Araştırmanın uygulama kısmında Giresun ili Şebinkarahisar ilçesinde yaşayan hamile kadınların ayak ölçüleri ve değişimlerini belirlemek için ölçek şablonu kullanılmıştır. Karakız (2019)'ın "Türkiye'de 38 Numara Ayakkabı Giyen 18-25 Yaş Arası Kadınların Ayak Ölçülerinin ve Tiplerinin İncelenmesi" isimli yüksek lisans tezinde geliştirilen ölçek bu araştırmada kullanılmıştır. Hamile

kadınların ayakları hazırlanan ölçü şablonuna bastırılarak çizimleri yapılmış ve ayrıca alınan ölçüler yine bu form üzerine kaydedilmiştir. Ölçüsü alınacak kişinin ayakları vücudunun ağırlığını taşımadığı, ayak bileğinin eklemi ile diz eklemleri doksan derecelik açılar oluşturacak biçimde, sandalyeye oturtulup TS ISO 9407 (2001)'de belirtildiği pozisyonda alınmıştır. Ölçüler çıplak ayak üzerinden alınmıştır.

Araştırmaya katılan hamile kadınların tanımlayıcı bilgilerine yönelik sorulara yer verilmiş olup, ayak yapılarını inceleyebilmek için, bilek- topuk, bilek çevresi, kontürpiye, tarak (milo), baldır ölçüsü, ayak uzunluğu şeklinde farklı noktalardan ayak ölçüleri için toplam 6 adet ölçü alınmış, ayrıca katılımcıların, ayak numaraları ve ayak tipleri de çalışma kapsamında incelenmiştir. Bu ölçüleri belirlerken, A4 kâğıdı üzerinde, ayak genişliği, ayak uzunluğu, parmak noktaları, tarak noktaları (milo başları) ve taban şekli, santimetre ölçü biriminin birebir ölçeklendirilerek aktarılması ile oluşturulan ayak ölçü gösterge çizelgesi kullanılmıştır. Kadınların hamileliklerinin 3. ayından itibaren başlayarak 9. ay da dahil olacak şekilde her ay ölçümler yapılmıştır. Her bir hamilenin 7 ay belirlenen ayak şekli bilgisayar ortamına aktarılarak çizimleri yapılmış, bütün aylara ait değişimler tek bir form üzerinde belirlenmiştir. Kadınların ayak numarası, kilo ve alınan ölçü bilgileri SPSS paket programına aktarılmıştır. Hamilelerin kilo ve ayak ölçülerinde oluşan yüzdelik değişimlerin dağılımları ile aritmetik ortalama ve standart sapma bilgileri tablolar halinde verilmiştir. Ayrıca hamilelerin kilo ve ayak ölçülerinde oluşan değişimler arasındaki ilişkiyi tespit etmek amacıyla Pearson Korelasyon Analizi yapılmıştır.

Araştırmada uygulama çalışmasının yapılması için etik kurul kararı Selçuk Üniversitesi Mimarlık ve Tasarım Fakültesi Bilimsel Etik Değerlendirme Kurulu tarafından 03.05.2021 tarih ve 02 sayı ve 03 nolu kararı ile alınmıştır.

3. Bulgular

Kadınların hamileliklerinin 3. ayından itibaren 9. aylarının sonuna kadar her ay ayaklarında oluşan fiziksel değişimler çizimler halinde verilmiştir.

Çizim 1. Birinci Hamile

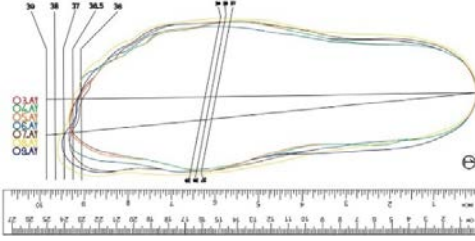

Çizim 2. İkinci Hamile

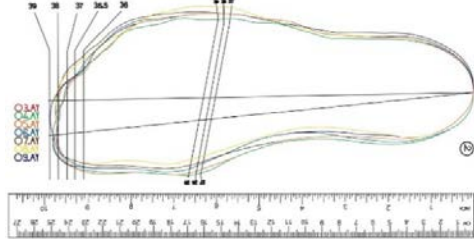

Çizim 3. Üçüncü Hamile

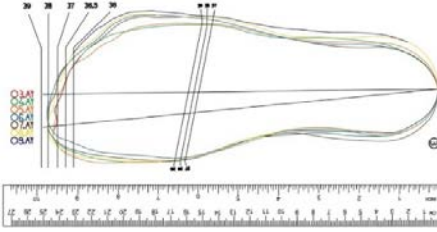

Çizim 4. Dördüncü Hamile

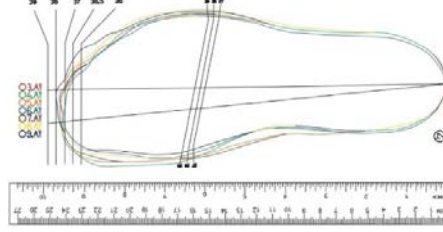

Çizim 5. Beşinci Hamile

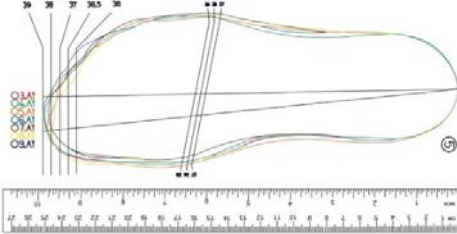

Çizim 6. Altıncı Hamile

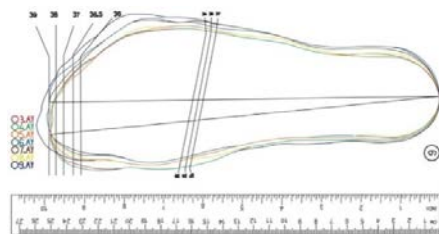

Çizim 7. Yedinci Hamile

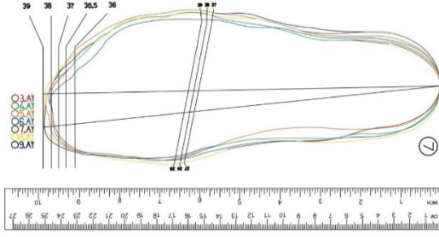

Çizim 8. Sekizinci Hamile

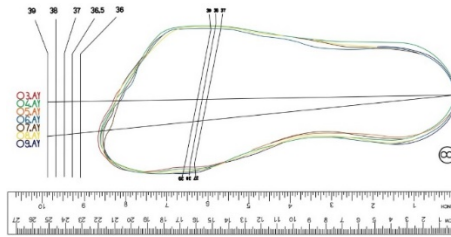

Çizim 9. Dokuzuncu Hamile

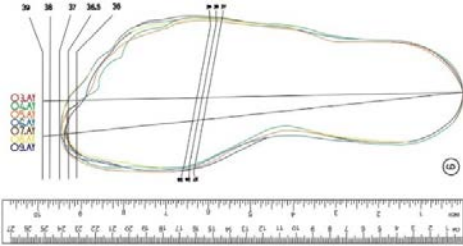

Çizim 10. Onuncu Hamile

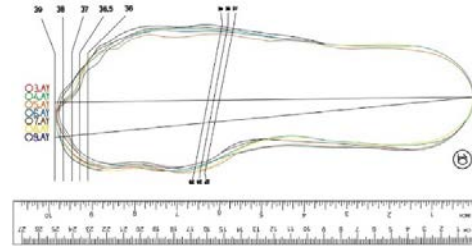

Birinci hamilenin ayak yapısındaki değişimler incelendiğinde, hamileliğin 3. ayında olan kadın 36 numaraya sahipken 9. ayın sonunda ayak ölçüsünün 38 numaraya yükseldiği sonucu ortaya çıkmıştır. Ayak yapısının hamileliğin ilerlemesiyle birlikte değişim gösterdiği, başparmak ve milo çevresinin genişlediği sonucuna ulaşılmıştır. Hamilenin kontürpiye ölçüsünde ise belirgin bir değişim olmadığı, 3. ayında ayak uzunluğunun 23.5 cm ölçüsünde iken bu ölçünün 9. ayda 24,5 cm uzunluğa ulaştığı görülmüştür. Ayak yapısı genel olarak değerlendirildiğinde hem iç hem de dış tarafta genişlemelerin olduğu, bu genişlemelerin orantılı bir artış göstermediği, parmak boyutlarının büyüme gösterdiği tespit edilmiştir.

Hamilelik süreci boyunca ayak yapısı incelenen ikinci kadının 3. ayında ayak numarasının 38 numara olduğu ve ilerleyen aylarda değişim göstererek hamileliğinin 9. ayında 39 numaraya yükselerek 1 numara büyüdüğü görülmüştür. Hamilenin ayak genişlik ölçüleri incelendiğinde ise kontürpiye ölçüsünde hamilelik süresince belirgin bir genişleme meydana geldiği, milo bölgesinde ve ayak parmaklarında genişlemenin hamilelik süresince daha az olduğu sonucu ortaya çıkmıştır. Hamilenin ayak uzunluğu incelendiğinde ise 24.5

cm olan uzunluk ölçüsünün hamileliğin son dönemlerinde 25 cm olduğu sonucuna ulaşılmıştır.

Ayak yapısı takip edilen üçüncü hamilenin 3. ayında 37 numara ayakkabı giydiği, son aylarına doğru ayak numarasının büyüdüğü, 9. ayda ise 38 numara olduğu sonucuna ulaşılmıştır. Ayak genişliği incelendiğinde topuk bölgesinde 3. ayından son ayına kadar topuk iç ve dış bölgelerinde genişlemeler olduğu tespit edilmiştir. Kontürpiye ve milo ölçülerinde 9. aya kadar, ayağın dış kısmında genişleme olduğu ve aynı genişlemenin ayak parmaklarında da meydana geldiği görülmektedir. 24.5 cm ayak uzunluğuna sahip olan hamilenin ayak uzunluğunun hamileliğin son aylarında 25 cm'ye ulaştığı tespit edilmiştir.

Dördüncü hamilenin ayak numarasının 38 olduğu ve bu süreçte numaranın değişmediği gözlenmiştir. Ayak genişliği ölçüleri incelendiğinde ise kontürpiye ölçüsünde ve ayağın topuk kısmında belirgin bir genişleme görülmezken, tarak ve ayak parmaklarında genişlemelerin oldukça fazla olduğu görülmüştür. Ayak uzunluk ölçüsünün ise 24.2 cm'den hamileliğin son ayında 24.5 cm'ye yükselerek 3 mm'lik bir artış olduğu sonucuna ulaşılmıştır.

Beşinci hamilenin 39 numara ayak ölçüsüne sahip olduğu ve hamileliği süresince ayak numarasında bir değişim olmadığı gözlenmiştir. Genişlik ölçülerine bakıldığında hamilenin kontürpiye ve milo ölçülerinde meydana gelen genişlemelerin çok fazla olmadığı tespit edilmiştir.

Altıncı hamilenin ayak numarası 3. ayında 38,5 numara iken, bu ölçünün hamilelik boyunca çok fazla artış göstermediği, fakat 9. ayın sonunda 40 numaraya ulaştığı sonucuna varılmıştır. Genişlik ölçülerine bakıldığında ise kontürpiye ölçüsünde ilerleyen aylarda yakın oranlarda bir genişleme olduğu görülürken, tarak ölçüsünün ve ayağın ön yan tarafının diğer aylara oranla hamileliğin son ayında çok fazla genişlediği görülmektedir. Ayak uzunluğunun ise son aya kadar belirgin bir değişim göstermediği ancak 9. ayın sonunda bu uzunluğun diğer aylara oranla çok fazla arttığı ve 26 cm'ye ulaştığı sonucu ortaya çıkmıştır.

Yedinci hamilenin başlangıçta ayak numarasının 38 numara olduğu, ilerleyen aylarda ise artış göstererek hamileliğin son ayında 39 numara ayak ölçüsüne ulaştığı görülmüştür. Ayak genişliği incelendiğinde ise, kontürpiye ve

tarak ölçülerinde 3. ayından 9. aya kadar genişleme meydana geldiği görülmüşken bu genişlemenin topuk bölgesinde de olduğu sonucuna ulaşılmıştır. Ayak uzunluk ölçüsü kontrol edildiğinde ise 3. ayda 24. 5 cm olan uzunluğun son aylara doğru artarak 9. ayda 25 cm'ye yükseldiği görülmüştür.

Sekizinci hamilenin 3.ayında 35 numara olan ayak ölçüsünün gebeliğin son ayında da değişmediği görülmüştür. Genişlik ölçülerine bakıldığında kontürpiye ve tarak ölçülerinde 7 aylık takip süresi boyunca belirgin bir değişim olmadığı sonucu ortaya çıkmıştır. Katılımcının ayak uzunluğunda da belirgin bir değişim olmadığı, diğer aylara oranla hamileliğin son ayında 2 mm artış göstererek 22 cm uzunluğa ulaştığı tespit edilmiştir.

3. ayından itibaren hamileliğin sonuna kadar ki süreçte ayak yapısı takip edilen dokuzuncu hamilenin 3. ayda ayak numarasının 36. 5 olduğu, bu ölçünün 9. ayda 0. 5 numara büyüdüğü sonucuna ulaşılmıştır. Genişlik ölçüleri kontrol edildiğinde ayağın ön kısmında ve tarak bölgesinde genişlemeler meydana geldiği görülmüştür. Ayak uzunluk ölçüsü incelendiğinde ise katılımcının ayağının 3. ayda 23.6 cm olduğu ve ilerleyen aylarda uzunluk ölçüsünde değişimler meydana geldiği, hamileliğin son ayın da ise bu ölçünün 24 cm'ye ulaştığı tespit edilmiştir.

Belirlenen aydan itibaren 7 ay boyunca ayak ölçüleri takip edilen onuncu hamilenin ayak numarasının 39 numara olduğu ve hamilelik sürecinde değişim olmadığı sonucuna ulaşılmıştır. Genişlik ölçüleri incelendiğinde ise ayak parmak uçlarında, kontürpiye ve tarak bölgesinde hamilelik sürecinde genişlemeler meydana geldiği sonucu ortaya çıkmıştır. Katılımcının ayak uzunluk ölçüsünde belirgin bir artış olmadığı ve ölçünün 25 cm olduğu tespit edilmiştir.

Sonuç

Ayaklar yaşam boyu insanların hareket etmesini sağlayarak istenilen yere götüren ve istenilen bedensel aktivitelerin yapılmasına yardımcı olan, vücudun en önemli uzuvlarından bir tanesidir. İnsan anatomisi ve ayak yapısı üzerine günümüze kadar; çocuk, genç, yetişkin, erkek ve kadın ayak yapıları olmak üzere birçok kategoride bilimsel araştırmalar yapılmıştır. Ancak ülkemizde hamile kadınların ayak yapıları ile ilgili az sayıda araştırma yapıldığı görülmüştür. Hamilelikte özellikle doğuma yakın süreçlerde beden yükünün

artması göz önüne alındığında ayağın üstüne binen yük artmaktadır. Ayaklarda her kadında meydana gelmesinde de çoğu kadında büyüme ya da genişlemelerin meydana geldiği bilinmektedir. Araştırmada Giresun ili Şebinkarahisar ilçesinde ikamet eden 10 kadın hamileliklerinin 3. ayından itibaren 9. ayda dahil olmak üzere 7 ay boyunca takip edilmiştir. Ayda bir kez olmak üzere kadınların her ay ayak ölçüleri alınmış ve ayak şekilleri çizilerek kaydedilmiştir. Kadınların tanımlayıcı özellikleri incelendiğinde 28 yaşında olanların daha fazla olduğu, boy uzunluklarının 1.50 ile 1.75 arasında değişim gösterdiği, ayak numaralarının 3. ayda 38 (%40) olduğu sonucu ortaya çıkmıştır.

Araştırma kapsamında incelenen hamilelerin özelliklerinin farklı olması nedeniyle 7 aylık süreçte kilo ve ayak ölçülerinde oluşan değişimler yüzdelik oranlara çevrilmiştir. Elde edilen sonuçlar aşağıdaki tabloda verilmiştir.

Tablo 2: Hamilelerin Kilo ve Ayak Ölçülerinde Oluşan Yüzdelik Değişimlerin Dağılımları

	Ölçüler							
	Kilo	Bilek-Topuk	Kontürpiye	Baldır Çapı	Bilek Çapı	Milo (Tarak)	Ayak Uzunluğu	Ayak Numarası
1. Hamile	14.81	-1.6	-5.24	3.38	-2.63	6.57	2.97	5.55
2. Hamile	6.34	0.99	2.17	-0.33	-6.08	-0.86	3.26	2.63
3. Hamile	23.33	-3.33	4.25	4.28	2.53	7.07	2.06	2.70
4. Hamile	12.65	6.25	6.29	4.41	8	10.63	2.08	-
5. Hamile	-	-4.41	-5.81	21.25	-1.56	-	-1.6	-
6. Hamile	19.35	7.21	3.07	8.62	4.65	10.63	4.89	5.19

le								
7. Hamile	38.88	2.31	1.23	3.07	4.44	-	2.47	2.63
8. Hamile	17.24	0.71	2.83	-	1.30	1.86	0.46	-
9. Hamile	12.5	0.65	7.72	1.53	0.89	5.75	0.42	1.36
10. Hamile	14.75	2.08	2.94	2.19	3.96	1.39	-	-

Araştırmada elde edilen sonuçlar değerlendirildiğinde hamilelerin %10'unun kilosunda bir artış ya da azalma yaşanmadığı, %10'unun baldır çapı, %20'sinin milo ve %10'unun ayak uzunluğu ölçülerinde değişim olmadığı, %40'nın da ayak numarasının değişmediği sonuçları ortaya çıkmıştır. Hamilelerin %90'ında kilo artışının yaşandığı ve artışın en az %6.34, en fazla %38.88 oranlarında olduğu ve her katılımcıda farklılık gösterdiği tespit edilmiştir. Kilo değişimindeki farklılıkların sebepleri olarak, her bireyin farklı fiziksel özellikler taşıması, yaş faktörü, yaşam şekli gibi birçok faktörün etkili olduğu düşünülebilir.

Ayak ölçüleri ile ilgili sonuçlar değerlendirildiğinde;

Bilek-topuk ölçüsünde katılımcıların %30'unda azalma, %70'inde artış olduğu ve artışın en az %0.65, en fazla %7.21 oranlarında olduğu, kontürpiye ölçüsünde katılımcıların %20'sinde azalma, %80'inde artış olduğu, artışın en az %1.23, en fazla %7.72 oranlarında olduğu, baldır çapı ölçüsünde katılımcıların %10'unda azalma, %80'inde artış olduğu, artışın en az %1.53, en fazla %21.25 oranlarında olduğu, bilek çapı ölçüsünde katılımcıların %30'unda azalma, %70'inde artış olduğu, artışın en az %0.89, en fazla %8 oranlarında olduğu, milo (tarak) ölçüsünde katılımcıların %10'unda azalma, %70'inde artış olduğu, artışın en az %1.39, en fazla %10.63 oranlarında olduğu, ayak uzunluğu ölçüsünde katılımcıların %10'unda azalma, %80'inde artış olduğu, artışın en az %0.42, en fazla %4.89 oranlarında olduğu, ayak numarasında

katılımcıların %60'ında artış olduğu, artışın en az %1.36, en fazla %5.55 oranlarında olduğu ortaya çıkmıştır.

Üçüncü trimesterde, vücut ağırlığındaki artış sonucunda, toplam ayak uzunluğu ve genişliği artış gösterir, ayağa binen yük yeniden dağılır ve böylece gebenin daha stabil pozisyonda olması sağlanır (Vlasova vd., 2020). Araştırma sonuçları da üçüncü trimesterde hamilelerin hem ayak uzunluğu hem de ayak genişliği ölçülerinde artış olduğunu ortaya koymuştur. Fiziksel değişimler genel olarak değerlendirildiğinde ayak ölçülerindeki ve ayak üzerine binen yük artışları nedeniyle şekilsel olarak ayakların değişim gösterdiği tespit edilmiştir. Chiou ve arkadaşları (2015), çalışmalarında 5 hamile katılımcı üzerinden yirminci ve otuz sekizinci haftalar arasında, iki haftada bir tam takip edilmek suretiyle ölçüler almışlardır. Araştırma sonucunda ayak uzunluğunun 0.86 cm (%3.6), ayak genişliğinin 0.25 cm (%2.6), arka ayak yüzey alanının 18.36 cm (%11.9) arttığı, ayak kemeri yüksekliğinin ise bu süre zarfında ortalama 0.52 cm (%24.2) azaldığı gözlemlenmiştir. Aynı şekilde Wetz vd. (2006), 40 katılımcının yer aldığı çalışmalarında hamilelikleri sürecinde kadınların ayak uzunluğunda, genişliğinde ve hacminde önemli bir artış olduğu, ayak yüksekliğinde ise düşük oranda azalma meydana geldiği sonucuna ulaşmışlardır. Sökmez (2018) çalışmasında hamile kadınların ayak genişlik değerlerinin üç trimester döneminde ağırlıklı ve ağırlıksız olarak ölçümünü yapmış, bu ölçümler arasında üç trimester dönemde de istatistiksel olarak anlamlı bir fark olduğu ve ayak genişliklerinin artış gösterdiği sonucunu elde etmiştir.

Araştırma kapsamında ayrıca hamilelerin kilo ve ayak ölçülerinde oluşan değişimlerin aritmetik ortalama ve standart sapma değerleri belirlenmiştir. Tablo 3'te bu veriler sunulmuştur.

Tablo 3: Hamilelerin Kilo ve Ayak Ölçülerinde Oluşan Değişimlerin Aritmetik Ortalama ve Standart Sapmaları

Ölçüler	Aritmetik Ortalama	Standart Sapma
Kilo	17,76	9,23
Bilek-Topuk	1,08	3,71
Kontürpiye	1,94	4,38

Baldır Çapı	5,37	6,43
Bilek Çapı	1,55	4,11
Milo (Tarak)	5,38	4,25
Ayak Uzunluğu	1,89	1,89
Ayak Numarası	3,34	1,65

Tablo 3 incelendiğinde hamilelerin kilolarında yaşanan artışın aritmetik ortalamasının 17.76, standart sapmasının ise 9.23 olarak hesaplandığı görülmektedir. Bilek-topuk ölçülerindeki artışın aritmetik ortalamasının 1.08 ve standart sapmasının 3.71 olarak tespit edildiği, kontürpiye ölçüsünde ise ortalama 1,94 artma görüldüğü, standart sapmasının ise 4,38 olduğu, baldır çapındaki artışın aritmetik ortalamasının 5.37 ve standart sapmasının 6.43 olduğu, bilek çapındaki artışın ortalama 1.55 ve standart sapmasının 4.11 olarak tespit edildiği, milo ölçülerinde gerçekleşen değişimin aritmetik ortalamasının 5.38 ve standart sapmasının 4.25 olarak hesaplandığı, katılımcıların ayak uzunluğundaki artışın ortalama 1.89 olduğu ve standart sapmasının da yine 1.89 olarak bulunduğu, ayak numarasındaki değişimin aritmetik ortalamasının 3.34 ve standart sapmasının 1.65 olduğu sonuçları ortaya çıkmıştır.

Hamilelerin, hamilelik ayı, kilo, bilek-topuk, kontürpiye, baldır çapı, bilek çapı, milo (tarak), ayak uzunluğu ve ayak numarası arasındaki ilişkiyi tespit etmek amacıyla Pearson Korelasyon Analizi kullanılmıştır. Sonuçlar aşağıdaki tabloda verilmiştir.

Tablo 4: Hamilelerin Kilo ve Ayak Ölçülerinde Oluşan Değişimler Arasındaki İlişki

	Ay	Kilo	Bilek-Topuk	Kontürpiye	Baldır Çapı	Bilek Çapı	Milo (Tarak)	Ayak Uzunluğu	Ayak Numarası	
Ay	Pearson r	1	0.332*	0.089	0.085	0.291*	0.063	0.248*	0.131	0.175
	P		0.005	0.465	0.483	0.015	0.603	0.038	0.279	0.147
	N		70	70	70	70	70	70	70	70
Kilo	Pearson r	1	0.788**	0.602**	0.429*	0.727**	0.536**	0.297*	0.449**	

	P			0.000	0.000	0.000	0.000	0.000	0.013	0.000
	N			70	70	70	70	70	70	70
Bilek- Topuk	Pear- son r			1	0.758**	0.158	0.623**	0.747**	0.524**	0.551**
	P				0.000	0.192	0.000	0.000	0.000	0.000
	N				70	70	70	70	70	70
Konturpi- ye	Pear- son r				1	0.218	0.746*	0.686**	0.211	0.161
	P					0.070	0.000	0.000	0.080	0.182
	N					70	70	70	70	70
Baldır Çapı	Pear- son r					1	0.579*	0.152	-0.296*	-0.186
	P						0.000	0.210	0.013	0.124
	N						70	70	70	70
Bilek Çapı	Pear- son r						1	0.489**	-0.132	-0.060
	P							0.000	0.275	0.621
	N							70	70	70
Milo (Tarak)	Pear- son r							1	0.451**	0.484**
	P								0.000	0.000
	N								70	70
Ayak Uzunluğu	Pear- son r								1	0.925**
	P									0.000
	N									70
Ayak Numarası	Pear- son r									1

* Korelasyon $p < 0,05$ düzeyinde anlamlıdır. ** Korelasyon $p < 0,01$ düzeyinde anlamlıdır.

Hamilelerin kilo ve ayak ölçülerinde oluşan değişimleri tespit etmek amacıyla elde edilen sonuçlar ışığında hamilelik ayı ve kilo arasında önemli düzeyde pozitif ($r = 0,332$) ve anlamlı ($p < 0,01$) bir ilişki bulunmuştur. Ayrıca ay ile baldır çapı ($r = 0,291$; $p < 0,05$) ve milo ($r = 0,248$; $p < 0,05$) arasında anlamlı bir ilişki olduğu sonucuna ulaşılmıştır.

Kilo ile ölçülen bütün değerler arasında anlamlı bir ilişki olduğu görülmüştür. Özellikle kilo ve bilek- topuk arasında güçlü düzeyde pozitif ($r=0,788$) ve anlamlı ($p < 0,01$) değer ortaya çıkmıştır. Kilo ve bilek çapı arasında güçlü düzeyde ($r=0,727$) pozitif, kilo ölçüsü ile mило arasında önemli düzeyde ($r=0,536$) pozitif ve anlamlı ($p < 0,01$) ilişki olduğu görülmüştür.

Bilek-topuk ve kontürpiye arasında önemli düzeyde pozitif ($r=0,758$) ve anlamlı ($p < 0,01$) değer bulunmuştur. Bilek-topuk ve mило arasındaki ilişki incelendiğinde güçlü düzeyde pozitif ($r=0,747$) ve anlamlı ($p < 0,01$) değer elde edilmiştir. Bilek-topukla sadece baldır çapı ($r=0,158$; $p < 0,192$) arasında anlamlı bir ilişki olmadığı görülmektedir.

Kontürpiye ve bilek çapı arasında önemli oranda pozitif ($r=0,746$) ve anlamlı ($p < 0,01$) ölçü değerlerine ulaşılmıştır. Baldır ve bilek çapı açısından incelendiğinde ise önemli oranda pozitif ($r=0,579$) ve anlamlı ($p < 0,01$) sonucuna ulaşılmıştır.

Baldır çapı ve ayak uzunluğu arasında negatif ($r= -0,296$) bir ilişki olduğu ve ($p > 0,013$) düşük güven aralığına sahip olduğu görülmüştür. Baldır çapı ile bilek çapı arasında ise anlamlı düzeyde pozitif bir ilişki ($r=0,579$; $p < 0,01$) olduğu tespit edilmiştir.

Bilek çapı ile mило arasında orta düzeyde pozitif ve anlamlı bir ilişki ($r=0,489$; $p < 0,01$) olduğu görülmüştür. Benzer şekilde, mило ile ayak uzunluğu ($r=0,451$; $p < 0,01$) ve ayak numarası arasında ($r=0,484$; $p < 0,01$) orta düzeyde pozitif ve anlamlı bir ilişki olduğu sonucuna ulaşılmıştır.

Son olarak ayak uzunluğu ile ayak numarası arasında ise oldukça yüksek düzeyde pozitif ve anlamlı bir ilişki ($r=0,925$; $p < 0,01$) olduğu görülmüştür.

Öneriler

Kadınların hamilelikleri sürecinde ayaklarında hem fiziksel değişimlerin olduğu hem de ayak ölçülerinde artış meydana geldiği sonucuna ulaşılmıştır. Hamileliğin fiziksel değişimi ile ilgili yapılan farklı araştırmalar bu araştırma sonuçlarını destekler niteliktedir. Ayaklar vücut sağlığının korunmasında büyük bir paya sahiptir. Bu nedenle ayak sağlığının korunması önem taşımaktadır. Ayak sağlığının korunmasında ise ayakkabıların görevi oldukça fazladır. Çünkü yanlış ayakkabı kullanımı öncelikle ayak hastalıklarının ortaya çıkma-

sında, sonrasında da tüm vücut sağlığını olumsuz etkilemede büyük rol oynamaktadır. Kadınların hamilelik sürecinde ayaklarında oluşan değişimlere uygun ayakkabı kullanmaları hem ayak ve vücut sağlıkları hem de konfor gibi etkenlerle psikolojik sağlıkları üzerinde olumlu etkilere sahip olabileceklerdir. Bu doğrultuda;

- Benzer özellikler taşıyan ve çok sayıda hamilenin katılım sağladığı gruplar ile ayaklarda oluşan fiziksel ve ölçü değişimlerini tespit etmeye yönelik çalışmalar yapılabilir.
- Ayağın fiziksel yapısındaki değişikliklere etki eden yük dağılımını ölçerek, ölçü ve fiziksel değişimlerle ilişkisinin araştırıldığı çalışmalar gerçekleştirilebilir.
- Hamilelik sürecinde kullanılan ayakkabılar ve bu ayakkabıların ayağa uygunluğunu belirlemek amacıyla araştırmalar yapılabilir.
- Ayakkabı firmaları tarafından hamilelik sürecinde ayağa uyum sağlayabilecek, ayak sağlığını koruyacak ayakkabı tasarım ve üretimleri gerçekleştirilebilir.

Kaynaklar

- Arıkan, E., B. - Özcan, E. "Gebelikte Kas-İskelet Sistemi Ağrıları". *Türk Fiz. Tıp Rehabilitasyon Dergisi* (2005), 51(2), 65-68.
- Aslan, Y. *Gebelik Öncesi Uygulanan Sağlıklı Yaşam Biçimi Davranışları ve Gebelik Döneminde Uygulanan Sağlık Uygulamaları Arasındaki İlişki*, Gaziantep: Gaziantep Üniversitesi Sağlık Bilimleri Enstitüsü Hemşirelik Ana Bilim Dalı Yüksek Lisans Tezi, 2019.
- Cernekova, M. - Hlavack, P. "The Problem of Footwear for Women in the Final Term of Pregnancy". *Computer Methods in Biomechanics and Biomedical Engineering* (2006), 8:S1, 49-50
- Chiou, W. - Chiu, H. - Chao A. - Wang, M. - Chen, Y. "The Influence of Body-mass on Foot Dimensions During Pregnancy". *Applied Ergonomics* (2015), 46, 212- 217.

- Costantine, M., M. "Physiologic and Pharmacokinetic Changes in Pregnancy". *Front Pharmacol* (2014), 5, 1-3.
- Coşar Çetin, F. - Demirci, N. - Yeşilçiçek Çalık, K. - Çil Akıncı, A. "Gebelikte Olağan Fiziksel Yakınmalar". *Zeynep Kamil Tıp Bülteni* (2017), 48(4), 135-141.
- Daloğlu, G., A. *Gebelik ve Depresyonun Bilişsel İşlevler Üzerine Olan Etkisinin Karşılaştırılması*, Erzurum: Atatürk Üniversitesi Tıp Fakültesi Ruh Sağlığı ve Hastalıkları Anabilim Dalı Uzmanlık Tezi, 2012.
- Demirlikan, Ş. *35 Yaş Sonrasında Hamileliğe Dair Yaşantılar: Öznel ve Medikal Bir Deneyim Olarak Hamilelik*, İstanbul: Okan Üniversitesi Sosyal Bilimleri Enstitüsü Psikoloji Ana Bilim Dalı Yüksek Lisans Tezi, 2015.
- Ireland, M.,L. - Ott, S.,M. "The Effects of Pregnancy on The Musculoskeletal System". *Clin Orthop Relat Res* (2000), 372, 169-79.
- Karakız, C. *Türkiye'de 38 Numara Ayakkabı Giyen 18-25 Yaş Arası Kadınların Ayak Ölçülerinin ve Tiplerinin İncelenmesi*, Konya: Selçuk Üniversitesi Sosyal Bilimler Enstitüsü Tasarım Anabilim Dalı Yüksek Lisans Tezi, 2019.
- Karasar, N. *Bilimsel Araştırma Yöntemi*, Ankara: Nobel Yayınları, 23. Baskı, 2012.
- Karasar, N. *Bilimsel Araştırma Yöntemi*, Ankara: Nobel Akademik Yayıncılık, 35. Baskı, 2018.
- Keskin, G. *Doğal ya da Yardımcı Üreme Teknikleri ile Gebe Kalan Kadınların Trimesterlere Göre Psikososyal Sağlıkları*, İstanbul: Marmara Üniversitesi Doğum ve Kadın Hastalıkları Hemşireliği Anabilim Dalı Yüksek Lisans Tezi, 2014.
- Kocatürk, U. *Gebenin Kitabı (Gebelik, Doğum, Lohusalık ve Emzirme Devrelerine Ait Bilgi ve Öğütler)*, Ankara: Sevinç Matbaası, 1983.
- Nalbant, S. "Gebelikte Gelişen Fizyolojik Değişiklikler". *Onuncu Ulusal İç Hastalıkları Kongresi*, 39-40, Antalya, 2008.

- Ribas, S. - Guirro, E. "Analysis of Plantar Pressure and Postural Balance During Different Phases of Pregnancy". *Revista Brasileira De Fisioterapia* (2007), 11(5), 391-396.
- Selvioğlu, E. *Hamile Giysilerinde Kalıp Formundan Kaynaklanan Problemlerin İncelenmesi*, Ankara: Gazi Üniversitesi Eğitim Bilimleri Enstitüsü Giyim Endüstrisi ve Giyim Sanatları Ana Bilim Dalı Yüksek Lisans Tezi, 2011.
- Solomon, J. - Ramachandra, P. "Comparison of Ankle Proprioception Between Pregnant and Non Pregnant Women". *Online Journal of Health and Allied Sciences* (2011), Volume: 10, Issue: 2, 1-3.
- Sökmez. O., F. *Gebelikte Farklı Trimesterlere Göre Ayak ve Ayak Bileği Eklemi ile Dengede Meydana Gelen Değişikliklerin Karşılaştırmalı Olarak İncelenmesi*, Ankara: Hacettepe Üniversitesi Fizik Tedavi ve Rehabilitasyon Programı Yüksek Lisans Tezi, 2018.
- Tokgöz, Güneş, M. *Prenatal Dönemdeki Kadınların Gebeliğe ve Annelik Rolüne Uyumlarının ve Etkileyen Faktörlerin Değerlendirilmesi*, İstanbul: İstanbul Medipol Üniversitesi Sağlık Bilimleri Enstitüsü Hemşirelik Anabilim Dalı Yüksek Lisans Tezi, 2018.
- Türkiye Halk Sağlığı Kurumu, *Gebe Bilgilendirme Sınıfı Eğitim Kitabı*, Kadın ve Üreme Sağlığı Daire Başkanlığı, Ankara: Anıl Reklam Matbaa Ltd. Şti. Yayın No: 955, 2014.
- Vlasova, E., V. - Krayushkin, A., A. - Perepelkin, A., I. - Likholetova, N., E. "Change of Anatomical Parameters of the Foot in the Second and Third Trimesters of Pregnancy". *Ann Trop Med & Public Health* (2020), 23(S13A): SP231310.
- Wetz, H., H. - Hentschel, J. - Drerup, B. - Kiesel, L. - Osada, N. - Veltmann, U. "Changes in Shape and Size of The Foot During Pregnancy", *Orthopade* (2006), 35 (11), 1124, 6-30.



mevzu

sosyal bilimler dergisi | journal of social sciences

e-ISSN 2667-8772

mevzu, Eylül/September 2023, s. 10: 735-772

İbn Bâcce'nin Siyaset ve Yönetim Anlayışı

Ibn Bâjjah's Understanding of Politics and Governance

Ejder OKUMUŞ

Prof. Dr. Ankara Sosyal Bilimler Üniversitesi
İlahiyat Fakültesi Din Sosyolojisi Anabilim Dalı
Professor, Social Sciences University of Ankara,
Faculty of Divinity Department of Sociology of Religion
ejder.okumus@gmail.com

ORCID: 0000-0003-1337-3255

DOI: 10.56720/mevzu.1338219

Makale Bilgisi | Article Information

Makale Türü / Article Type: Araştırma Makalesi / Research Article

Geliş Tarihi / Date Received: 05 Ağustos / August 2023

Kabul Tarihi / Date Accepted: 05 Eylül / September 2023

Yayın Tarihi / Date Published: 15 Eylül / September 2023

Yayın Sezonu / Pub Date Season: Eylül / September 2023

Atıf / Citation: Okumuş, Ejder. İbn Bâcce'nin Siyaset ve Yönetim Anlayışı. *Mevzu:*

Sosyal Bilimler Dergisi, 10 (Eylül 2023): 735-772.

<https://doi.org/10.56720/mevzu.1338219>

İntihal: Bu makale, iThenticate yazılımınca taranmıştır. İntihal tespit edilmemiştir.

Plagiarism: This article has been scanned by iThenticate. No plagiarism detected.

web: <http://dergipark.gov.tr/mevzu> | <mailto:mevzusbd@gmail.com>

Copyright © CC BY-NC 4.0



Öz

Farklı sahalarda önemli eserler veren İbn Bâcce, siyaset felsefesinde mütevahhidin tedbiri teorisiyle siyaset ve yönetime dair özgün yaklaşımlar ortaya koyar. İbn Bâcce, öncelikle şehir, siyaset ve yönetimi toplumun vazgeçilmez bir vechesi olarak ele alır. Mütevahhid insanın yönetimini de toplumun erdemli hale gelmesine temelli bir katkı olarak görür. Siyaset teorisine ait konuları esas itibariyle *Tedbîrü'l-Mütevahhid* risâlesinde ele alır. Bu makalede İbn Bâcce'nin mezkur eseri ekseninde siyaset ve yönetime yaklaşımı incelenmektedir. Çalışmanın amacı, İbn Bâcce'nin siyaset ve yönetim düşüncesini anlamaya çalışmak, siyasi, idari ve toplumsal boyutlarıyla ortaya koymak ve siyaset ile yönetime dair düşüncesinin ana noktalarının anlaşılmasına katkıda bulunmaktır. İbn Bâcce insanın nihai amacını gerçekleştirmek ve dolayısıyla mutluluğa erişmek için salih, erdemli siyasi topluluğa ve yönetime ihtiyacının olduğu görüşündedir. Bu görüşte erdemli toplum için erdemli yönetim ve devlet gereklidir. Erdemli toplum, devlet ve yönetimin olmadığı yerde erdemli insanlar, siyaset temelinde bir strateji geliştirerek kendini toplumdaki ayrılmalı ve kendi yönetimini kurmalıdırlar. Kendini yönetme ve toplumu erdemli yapma çabası olarak mütevahhidin yönetimi, insanın içinde yaşadığı bozuk ve erdemsiz toplumda erdemli bir insan olarak kalıp yaşamak için kendini toplumdaki uzak tutma ve tek başına kalma stratejisi geliştiren insanın, eylemlerini akıl, düşünme ve hür iradeyle hedefleyip belirlediği bir amaç doğrultusunda düzenlemesi ve organize etmesi, yani yönetmesi anlamına gelir. İbn Bâcce, siyaset biliminin ve yöneticinin, yönetim konusunda doğruya erişmesi ve doğru yönetmesinin yolunun insanı bilmekten geçtiğini ileri sürer. Bu yaklaşımda insanı ve nefis ilmini bilmeden toplumu ve kendini yönetmek mümkün değildir. Bundan dolayı toplum ve siyaset bilimlerini de içine alan medenî ilim ve medenî hikmetler alanında nefsin durumunu bilmeden doğru bir sonuca varma imkanı yoktur. İbn Bâcce, siyasetle ilgili yaklaşımlarını siyaseti de kapsayan sosyal bir bilim dalı olarak medenî ilim kapsamında ortaya koyma yoluna gider. Bu bağlamda İbn Bâcce siyaset bilimine önemli katkılarda bulunur. Bu katkılardan biri, toplumu yöneten ve yönetilen şeklinde iki tipte ele almasıdır. Buna göre insanlardan bazıları tabiatları gereği yöneten, bazıları ise tabiatları gereği yönetilen olarak konumlanırlar. Dolayısıyla toplumda tabiatı gereği yönetilir insanlarla tabiatı gereği başkan olan insanlar mevcut-

tur. Bu, iktidar olgusuna ve ilişkilerine dair köklü bir yaklaşımdır. İbn Bâcce'nin siyaset bilimine önemli katkılarından bir diğeri, tevahhüd teorisi olarak özetlenebilecek bir yaklaşım olan erdemsiz toplumda mütevahhid insanın kendini erdemli olarak yönetmesi ve toplum ile devletin erdemli hale gelmesi için gayret etmesiyle ilgili tezidir. Bu teziyle İbn Bâcce, toplumda siyaseti gerçekçi bir bakış açısıyla ele alır ve erdemli birey ve toplulukların toplumda yönetim adına çok önemli görevler ifa edebileceklerini ortaya koyar.

Anahtar Kelimeler: Siyaset Bilimi, Sosyoloji, İbn Bâcce, Siyaset, Yönetim, Tadbîrü'l-Mütevahhid.

Abstract

Ibn Bâjjah, who produced important works in different fields, puts forward original approaches to politics and governance (and/or administration, management) with the theory of tadbîr al-mutavahhid (governance of the mutavahhid man) in his political philosophy. Ibn Bâjjah first considers city, politics and governance as an indispensable aspect of society. Ibn Bâjjah sees the governance of the mutavahhid man as a fundamental contribution to the virtuousness of the society. Ibn Bâjjah mainly deals with the issues of his political theory in his treatise named *Tadbîr al-Mutavahhid*. In this article, Ibn Bâjjah's approach to politics and governance is discussed in the axis of his work. The aim of the study is to try to understand Ibn Bâjjah's thought of politics and governance, to reveal it with its political, administrative and social dimensions, and to contribute to the understanding of the main points of his thought on politics and governance. Within the scope of this purpose, it also aims to contribute to political science. Ibn Bâjjah is of the opinion that man needs a righteous and virtuous political community and government in order to realize his ultimate goal and therefore to attain happiness. In this view, virtuous government and state are necessary for a virtuous society. Where there is no virtuous society, state and government, virtuous people should develop a strategy based on politics, separate themselves from society and establish their own governance. In Ibn Bâjjah, the governance of the mutavahhid as an effort to govern himself and make the society virtuous means that the person who develops the strategy of keeping himself away from the society and staying alone in order to stay and live as a virtuous person in the corrupt and

non-virtuous society in which he lives is to target his actions with reason, opinion, thinking and free will and to arrange and organize, that is, to govern his actions in line with a purpose that it has determined. Ibn Bâjjah argues that the way for political science and governor to judge correctly about governance and to govern properly is to know the human being. In this approach, it is not possible to govern the society and oneself without knowing the human being and the science of nafs (ilm al-nafs). Therefore, it is not possible to make a correct judgment without knowing the state of the soul and human being in the field of al-ilm al-madani (social and political sciences) and al-hikam al-madaniyya (social and political wisdoms), which includes social and political sciences. Ibn Bâjjah tries to present his approaches to politics within the scope of al-ilm al-madani as a social science branch that includes politics. Ibn Bâjjah makes important contributions to political science. One of these contributions is that he treats society in two types as president (ruler, governing, ra'îs) and governed (ruled, mar'ûs). Accordingly, some people are positioned as president by nature, while others are positioned as governed by nature. For this reason, there are people who are governed by nature and people who are presidents by nature. This approach is a rooted approach to the phenomenon of power and power relations. Another important contribution of Ibn Bâjjah to political science is his thesis, which is an approach that can be summarized as the theory of tavahhud, about the virtuous self-government of a virtuous person in a non-virtuous society and striving for the society and state to become virtuous. With this thesis, Ibn Bâjjah deals with politics in society from a realistic point of view and reveals that virtuous individuals and communities can perform very important tasks in the name of governance in society.

Keywords: Political Science, Sociology, Ibn Bâjjah, Politics, Governance, Tadbîr al-Mutavahhid.

Giriş

Endüslü filozof İbn Bâcce (1077-1139), İslam düşüncesinde siyaset ve yönetim üzerine özgün görüşleriyle bilinen isimlerden biridir. Tam adıyla söylemek gerekirse, Ebû Bekr Muhammed b. Yahyâ b. es-Sâîğ b. Bâcce et-

Tüçibî el-Endelüsî es-Sarakustî,¹ 1077 yılında Endülüs'ün kuzeyindeki Sarakusta şehrinde doğdu. Çocukluk ve gençlik yıllarında mantık, metafizik, felsefe, tıp, ahlâk, siyaset, astronomi, edebiyat, tabiat bilimleri ve diğer bazı alanlarda iyi bir eğitimden geçtiği anlaşılan İbn Bâcce, Endülüs'te nispeten istikrarsız bir siyasi ortamda yaşadı. İbn Bâcce'nin yaşadığı dönem, felsefeye ve filozoflara karşı zaman zaman bazı hoşgörüsüzlüklerin de kendini gösterdiği bir dönemdi. Çocukluk ve ilk gençlik dönemleri, mülûkü't-tavâif zamanlarına denk gelmişti. Murabıtlar dönemi ise Endülüs'te nispeten istikrar dönemini ifade ediyordu. Murabıtûn devletinin hakimiyetinden sonra yönetime egemen olan Muvahhidler döneminde ise felsefenin de gelişimine uygun bir ortamın oluştuğu söylenebilir.

İbn Bâcce yönetimde önemli görevler üstlendi. Sarakusta Emîri İbn Tifelvit'e vezirlik yaptığı gibi Fas'ta Murabıtlar'ın sarayında yirmi yıl Ebû Bekir Yahya b. Tâşfîn'in vezirliğini yaptı. Batı dillerinde Avempace olarak bilinen İbn Bâcce, bir yandan aktif siyasetle meşgul olur ve yönetim işlerinde görev alırken diğer yandan felsefi ve bilimsel çalışmalarını sürdürdü, önemli eserler verdi. Endülüs felsefe birikiminin en önemli temsilcilerinden olan, hatta söz konusu birikimin temelini atan filozof olarak kabul edilen İbn Bâcce, aktif siyaset ve yönetimin içinde olacak kadar siyaset ve idareyle yakından ilgili bir düşünürdür. İbn Bâcce çok hareketli bir hayat serüvenine sahip biri olarak 1139 yılında Fas'ta vefat etti.²

İbn Bâcce, Endülüs'te felsefî birikimiyle dikkat çeken, başka filozoflarla kıyaslandığında daha fazla öne çıkan bir İslam filozofudur. Nitekim onun felsefesi ve düşüncesi ile diğer birçok filozoftan daha sağlam bir zihne, daha doğru bir bakış ve görüşe sahip olmasıyla bilindiğini söyleyenler olmuştur.³ İbn Bâcce, siyaset felsefesi noktasında özgün görüşlere sahip bir filozoftur. Elbette bazı eserlerinde İslâm düşünce geleneği çerçevesinde yer alan Aristotelesçi bir çizgi izler, fakat siyaset, yönetim ve ahlâk düşüncesi alanındaki ça-

1 Bk. İbn 'Ebî Useybi'a, *'Uyûnü'l-Enbâ' fî Tabakâti'l -Etibbâ'* (Beyrut, ty.), 514; İbn Hallikân, *Vefeyâtü'l A'yân*, ed. İhsan Abbas (Beyrut: Dâru Sadr, 1977), 479.

2 Burhan Köroğlu, "Giriş", *Kitâbü'n-Nefs* (İstanbul: Türkiye Yazma Eserler Kurumu Başkanlığı Yayınları, 2019), 15; Burhan Köroğlu, "İbni Bâcce'nin Ahlâk ve Siyaset Düşüncesi", *Dîvân* 1 (1996), 45-65.

3 İbn Tufeyl, *Hayy b. Yakzan*, nşr. Albert Nasri Nadir (Beyrut: Daru'l-Meşrik, 1986), 21 vd.

lışmalarında söz konusu çizgiye eleştirel yaklaşımlarıyla, farklı yorumlarıyla katkıda bulunur. Ayrıca bazı noktalarda yakından takip ettiği Fârâbî gibi filozoflardan farklı yaklaşımlarıyla ayrılır ve siyaset, yönetim ve ahlâk düşüncesi geleneği kapsamında orijinal addedilebilecek görüşler ortaya koyar.⁴

Mantık, metafizik, tabiat felsefesi, tıp, ahlâk, siyaset, astronomi, şiir gibi alanlarda önemli eserler ve bilimsel ürünler çıkaran İbn Bâcce'nin *Tedbîrü'l-Mütevahhid*, *Risâletü'l-Vedâ'*, *Kitâbü'n-Nefs*, *İttisâlu'l-Akl bi'l-İnsân*, *el-Vukûf 'Ale'l-'Akli'l-Fa'âl*, *Fi'l-Çâyeti'l-İnsâniyye*, *Kitâbu'n-Nebât*, *Fi'l-Hey'e*, *Fi'l-Vahde ve'l-Vâhid*, *Fi's-Sa'âdeti'l-Medeniyye ve's-Sa'âdeti'l-Uhreviyye* (Difâ' 'an Ebî Nasr), *Fi'l-Fahs 'ani'n-Nefsi'n-Nuzû'iyye*, *Risâle fi'l-Muteharrrik*, *Fi'l-Elhân*, *Şerhuhû li-Kitâbi's-Semâ'î't-Tabî'î*, *Fî Mâhiyyeti's-Şevki't-Tabî'î*, *Fî Şerhi'l-Âsâri'l-Ulviyye*, *Kitâbu'l-Hayevân*, *Te'âlîk fi'l-Edviyeti'l-Mufrede*, *el-İrtiyâz 'alâ Kitâbi'l-Makûlât*, *Kelâmühû fi'l-Burhân*, *Fi'l-Medhal ve'l-Fusûl*, *Kitâbu'l-İbâre*, *el-İlmü'l-Medeniyyü* gibi önemli eserleri bulunmaktadır.⁵

Hareketli bir atmosferde ve devlet adamlarının ilme önem verdiği bir dönemde yaşayan İbn Bâcce, siyaset teorisine ait konuları esas itibarıyla *Tedbîrü'l-Mütevahhid*⁶ adlı risâlesinde ele alır.⁷ Bu bağlamda gerek duyduğunda görüşlerini bazı ayet (Âl-i İmran 3/5, Fâtır 35/25) ve hadislerle destekleme yoluna gider. Eserinde tedbir kavramının anlamından türlerine ve nihayetle kendini yönetmeye kadar siyaset ve yönetimle ilgili önemli bazı hususları inceler. Fakat belirtmek gerekir ki Filozof farklı eserlerinde⁸ de siyaset ve yönetime dair bazı hususları yeri geldiğinde zikreder ve yorumlar. Bu çalışmada

⁴ Köroğlu, "Giriş", 15; Köroğlu, "İbni Bâcce'nin Ahlâk ve Siyaset Düşüncesi", 45-65.

⁵ Cemâleddin el-Alevî, *Mü'ellâfatü İbn Bâcce* (Beyrut: Dâru's-Sekâfe, 1983); Yaşar Aydın, "İbn Bâcce", *Türkiye Diyanet Vakfı İslâm Ansiklopedisi* (İstanbul: Türkiye Diyanet Vakfı Yayınları, 1999), 19/348-353.

⁶ İbn Bâcce, *Tedbîrü'l-Mütevahhid* (Tunus: Cérés Yayınları, 1994).

⁷ Yaşar Aydın, *İbn Bâcce'nin İnsan Görüşü* (İstanbul: Marmara Üniversitesi İlahiyat Fakültesi Vakfı Yayınları, 1997), 254.

⁸ Bk. İbn Bâcce, "Risâletü'l-Vedâ'", *Resâ'ilü İbn Bâcce el-ilâhiyye*, ed. Mâcid Fahrî (Dâru'n-Nehâr li'n-Neşr, 1991), 113-152; İbn Bâcce, *Kitâbü'n-Nefs*, ed. Muhammed el-Ma'sûmî (Beyrut: Dâru Sâdir, 1992); İbn Bâcce, "Fî Çâyeti'l-İnsâniyye", *Resâil-i İbn Bâcce el-İlâhiyye*, ed. Mâcid Fahrî (Beyrut: Dâru'n-Nehâr li'n-Neşr, 1991), 99-104; İbn Bâcce, "İttisâlu'l-Akl bi'l-İnsân", *Resâil-i İbn Bâcce el-İlâhiyye*, ed. Mâcid Fahrî (Dâru'n-Nehâr li'n-Neşr, 1991), 155-173.

İbn Bâcce'nin belirtilen eseri ekseninde ama diğer ilgili eserlerine de başvuru olarak siyasete ve yönetime yaklaşımı ele alınmaktadır. Çalışmanın amacı, *İbn Bâcce'nin* siyaset ve yönetim düşüncesini anlamaya çalışmak, siyasi, idari ve toplumsal boyutlarıyla ortaya koymak ve siyaset ile yönetime dair düşüncesinin ana noktalarının anlaşılmasına katkıda bulunmaktır. Bu amaç kapsamında siyaset bilimine katkı yapmak da hedeflemektedir. Çalışma metodolojik olarak anlamacı yönetime dayanmakta ve dokümantasyon tekniği ile *İbn Bâcce'nin* siyasete yaklaşımını ele alırken *Tedbîrü'l-Mütevahhid* adlı çalışması başta olmak üzere kendi eserleri ile konu hakkındaki ilgili kaynaklara istinat etmektedir. Araştırmacı, kaynaklardan elde ettiği verileri düzenlemeye, değerlendirmeye ve yorumlamaya çalışmaktadır.

Belirtmek gerekir ki İbn Bâcce'nin siyaset ve yönetim hakkındaki düşüncesi veya yaklaşımı konusunda daha önceden yapılmış bazı çağdaş çalışmalar mevcuttur. Bu çalışmaların daha çok felsefe alanında yapılmış çalışmalar olduğu söylenebilir. Bu bağlamda Rosenthal'ın iki yazısı⁹ zikre değerlidir.¹⁰ Her iki yazıda da İbn Bâcce'nin siyasete yaklaşımı eleştirel bir yaklaşımla ele alınmaktadır. Dunlop'un üç çalışması,¹¹ bu noktada mutlaka hatırlanmalıdır. Köroğlu'nun bir makalesi¹² alanında yapılmış çok önemli bir çalışmadır. Aydınlı'nın iki çalışması¹³ İbn Bâcce'nin hayatı, düşüncesi, insan ve siyaset görüşü ile eserlerine dair kayda değer çalışmalardır. Bu çalışmalara ek olarak

⁹ Erwin I.J. Rosenthal, *Political Thought in Medieval Islam: An Introductory Outline* (Cambridge: Cambridge University Press, 1961); Erwin I.J. Rosenthal, "The Place of Politics in the Philosophy of Ibn Bâjja", *Islamic Culture* 25 (1951), 187-211.

¹⁰ Rosenthal, *Political Thought in Medieval Islam: An Introductory Outline*; Türkçe çevirisi için bkz. Erwin I.J. Rosenthal, "İbn Bâcce'nin Felsefesinde Siyasetin Yeri", *İslâm'da Siyaset Düşüncesi* (İstanbul: İnsan Yayınları, 1995), 259-283.

¹¹ D. M. Dunlop, "Ibn Bâjjah's Tadbîrü'l-Mutawahhid (Rule of the Solitary)", *The Journal of the Royal Asiatic Society* 1 (1945), 61-81; D. M. Dunlop, "Philosophical Predecessors and Contemporaries of Ibn Bâjjah", *Islamic Quarterly* 2 (1955), 100-116; D. M. Dunlop, "Remarks on the Life and Works of Ibn Bâjjah (Avempace)", *Proceedings of the Twenty-Second Congress of Orientalists*, ed. Zeki Velidi Togan (Leiden: Brill, 1957), 188-196.

¹² Köroğlu, "İbni Bâcce'nin Ahlâk ve Siyaset Düşüncesi".

¹³ Aydınlı, *İbn Bâcce'nin İnsan Görüşü*; Aydınlı, "İbn Bâcce".

Ma'sumi'nin iki makalesi¹⁴ ve Harvey'in bir çalışması¹⁵ hatırlanabilir. Yıldız'ın bir makalesi¹⁶ de İbn Bâcce'nin siyaset literatürüne önemli bir katkı olarak zikredilebilir. Groff'un bir çalışması¹⁷ ile Çaylak ve Yıldırım'ın birlikte kaleme aldıkları ortak makale¹⁸ de İbn Bâcce literatürüne ciddi katkılardır.

İbn Bâcce'nin siyaset ve yönetim anlayışına dair tezler yapıldığını da söylemek gerek. Bu çerçevede Türkçe'de üç yüksek lisans ve iki doktora tezinin bu araştırma konusuyla doğrudan ilgili olduğu söylenebilir.¹⁹ Ayrıca Ürdün Üniversitesinde yapılan bir yüksek lisans tezi,²⁰ bu makalenin konusuyla ilgilidir. Bundan başka Maryland Üniversitesinde yapılan bir doktora tezinde²¹ yazarın İbn Bâcce'nin *Tedbîrü'l-Mütevahhid* adlı eserini tedbir kavramını yönetim (governance) olarak çevirmek suretiyle siyasi temelleri ekseninde ele alması da önemlidir.²² Bu makalenin söz konusu çalışmalardan farkı, İbn Bâcce'nin siyaset ve yönetim düşüncesine siyaset felsefesi, bilimi ve sosyolojisi

-
- ¹⁴ M. S. H. al-Ma'sumi, "Avempace-The Great Philosopher of Andalus", *Islamic Culture* 36/2 (1962), 35-53, 85-101; M. S. H. al-Ma'sumi, "İbn Bâjjah", *A History of Muslim Philosophy*, ed. M. M. Sharif (Wiesbaden: Harrassowitz, 1963), 506-526.
- ¹⁵ Steven Harvey, "The Place of the Philosopher in the City According to Ibn Bâjjah", *The Political Aspects of Islamic Philosophy*, ed. Charles Butterworth (Cambridge: Harvard University Press, 1992), 199-233.
- ¹⁶ Mustafa Yıldız, "Yalnızlığın Felsefesi: İbn Bâcce'de Filozofun Yabancılaşması Sorunu", *Felsefe Dünyası* 55/1 (2012), 99-126.
- ¹⁷ Peter S. Groff, "Cultivating Weeds: The Place of Solitude in the Political Philosophies of Ibn Bâjja and Nietzsche", *Philosophy East and West* 70/3 (2020), 699-739.
- ¹⁸ Adem Çaylak - Onur Yıldırım, "Nevâbitten Muhalefete: Mütevahhid'in Muhalefetinden Erdemli Siyasal Topluma", *Milel ve Nihal* 17/2 (2020), 333-359.
- ¹⁹ Yaşar Aydın, *İbn Bâcce'nin İnsan Görüşü* (Uludağ Üniversitesi, Doktora Tezi, 1992); İlyas Özdemir, *İbn Bâcce'nin Mütevahhid Kuramı* (Ege Üniversitesi, Doktora Tezi, 2015); Halime Dalahmetoğlu, *İbn Bâcce ve İbn Tufeyl'de Mutluluk* (Gazi Üniversitesi, Yüksek Lisans Tezi, 2011); Emine Şalı, *İbn Bâcce'nin Siyaset Felsefesi* (Akdeniz Üniversitesi, Yüksek Lisans Tezi, 2019); Nur Banu İlerigelen, *Fârâbi ve İbn Bâcce'nin Görüşlerinin Karşılaştırılması: Siyaset Felsefesi Örneği* (Eskişehir Osmangazi Üniversitesi, Yüksek Lisans Tezi, 2022).
- ²⁰ Burhan Köroğlu, *el-İnsân fi Felsefeti İbn Bâcce (Câmi'atü'l-Ürdüniyye, Yüksek Lisans Tezi, 1993).*
- ²¹ Rima Pavalko, *The Political Foundations of Ibn Bajjah's "Governance of the Solitary" (Tadbîr Al-Mutawâhhid)* (University of Maryland, Doktora Tezi, 2008).
- ²² İbn Bâcce'nin siyaset ve yönetim anlayışı hakkında yapılan çalışmaların bir kısmı için bkz. Yaşar Aydın, "Bir İbn Bâcce Bibliyografyası", *Uludağ Üniversitesi İlahiyat Fakültesi* 4/4 (1992), 383-396.

boyutlarında yaklaşımlar getirmesidir. Bu bağlamda mütevahhid kelimesini yalnız veya yalnız insan olarak anlamak yerine zihnen, aklen ve ahlaken kendini toplumdaki uzaklaştıran ve toplum içinde stratejik olarak tek başına kalan kişi olarak anlamamanın daha doğru olduğu düşünülerek makale boyunca bu anlamlandırma üzerinden yaklaşımda bulunma yoluna gidilmiştir. Ayrıca sosyolojik okumayla İbn Bâcce'nin görüşleri toplumsal yönleriyle analiz edilmeye çalışılmıştır.

1. Medenî İlim, Siyaset Bilimi, Siyaset ve Yönetim

İnsan toplumsal bir varlıktır. İnsanın toplumsal bir varlık olması, siyasi bir varlık oluşu anlamına da gelir. İnsanın toplumsallığı, toplumsal varlık oluşu siyasiliğini, siyasi varlık oluşunu ihtiva eder. Toplum varsa siyaset de vardır. Bir arada yaşama, yani toplum, barış, huzur, anlaşmazlık, iktidar, çatışma ve huzursuzluk ilişkileri, yapısı gereği bir düzen, ilkeler, normlar, kurallar, yasalar ve anayasanın varlığını beraberinde getirmektedir. Bu durum, siyaset, siyasi düzen ve düzenlemeler, siyasi iktidar ve organizasyon ile devletin varlığını da anlamlı kılmaktadır. Dolayısıyla bir yönetim sanatı ve işi olarak siyaset, toplumsal hayatın bir gereği olarak varlık kazanmaktadır. Nitekim siyaset bilimi de söz konusu gerçeklik çerçevesinde iktidar, güç ve otorite ilişkileriyle ortaya konan tutum, davranış, oluşum, faaliyet, kurum ve süreçleri konu edinmektedir.²³

İnsanın toplumsal ve siyasi varlık oluşu, doğal olarak yönetim olgusunu da izah eder. Toplumsal hayat, toplumsal irade, eylem, ilişki ve etkileşimlere dayanır. Bunlar ise yönetim veya idareyle gerçeklik kazanırlar. Toplum denilen gerçeklik, yönetim, yönetişim ve organizasyona istinat eder. Bu sebeple birden fazla insanın olduğu yerde yönetime ve yönetişime ihtiyaç duyulur. Toplumsal bir olgu olarak yönetim, insanların ihtiyaçları doğrultusunda toplumsal ve siyasi kurum, aktör ve süreçlerle işlev görür. Toplumsal ilişkiler gerçekliği içinde yönetim, amaç ve hedefler doğrultusunda davranışların dü-

²³ Bk. Davut Dursun, *Siyaset Bilimi* (İstanbul: Beta Basım Yayın, 2002); Bülent Daver, *Siyaset Bilimine Giriş* (Ankara: Ankara: Siyasal Kitabevi, 1993); Ali Öztekin, *Siyaset Bilimine Giriş* (Ankara: Siyasal Kitabevi, 2000); Ahmet Taner Kışlalı, *Siyaset Bilimi* (Ankara: Ankara Üniversitesi Basın-Yayın Yüksek Okulu Yayınları, 1987).

zenlendiği, kaynakların planlanıp organize edildiği ve dolayısıyla insanların işlerinin idare edildiği karar verme ve uygulama sürecidir.²⁴

İbn Bâcce, başta *Tedbîrû'l-Mütevahhid* olmak üzere bazı eserlerinde felsefi ve toplumsal planda siyaset ile yönetime ilişkin önemli hususları işaretler. Bu işaretlemelerle siyaset bilimi ve yönetim bilimine de ciddi katkılarda bulunur. Siyaseti toplumsal çerçevede ele alan İbn Bâcce, Fârâbî ve diğer filozoflar gibi her şeyden önce insanı tabiatı gereği medenî, yani toplumsal bir varlık olarak görür. Toplumdan ayrılıp uzaklaşma veya yalnızlaşmayı (itizal) tamamen kötülük (şer) olarak nitelendirir. İbn Bâcce'ye göre bu kötülük, zaruri durumlarda toplumdan uzaklaşma (bu bi'l-araz hayrdır) hariç özünde bir kötülük-tür.²⁵

İbn Bâcce, toplumsal hayatta yönetim sanatı/işi olarak siyasete büyük bir önem verir. Bu, İbn Bâcce'nin siyasette toplumsal hayata, sosyal hayat boyutuna büyük önem verdiği şeklinde de ifade edilebilir. İbn Bâcce'nin zorunlu durumlarda yönetimde itizal ve tevahhüdü savunurken dahi normal şartlarda topluma karışmanın öneminden bahsetmesi de bunu ortaya koyar. Burada çelişki var gibi görünse de kendini korumak ve toplumu düzeltmek adına geçici bir strateji izleme ve dolayısıyla istisnai bir durum söz konusu olduğundan topluma genel olumlu yaklaşıma ters bir durum veya yaklaşımdan bahsedilemez.

İbn Bâcce *Risâletü'l-Vedâ'* da insanın nihai amacını gerçekleştirmede siyasi topluluğa ihtiyacının olduğuna işaret eder. Ona göre nihai amacı gerçekleştirmek, sadece medenî topluluk/toplum (el-ictimâü'l-medeni) ile mümkün

²⁴ Bk. Bilal Eryılmaz, *Kamu Yönetimi* (Ankara: Okutman Yayıncılık, 2014); Hasan Basri Memduhoğlu, *Yönetimde Yeni Yaklaşımlar* (Ankara: Pegem Akademi, 2010); İsmail Dalay, *Yönetim ve Organizasyon-İlkeler Teoriler ve Stratejiler* (Adapazarı: Sakarya Üniversitesi Yayınları, 2001); Nurullah Genç, *Yönetim ve Organizasyon* (Ankara: Seçkin Yayınları, 2007); Ali Öztekin, *Yönetim Bilimi* (Ankara: Siyasal Kitabevi, 2010); ESCAP, "What is Good Governance?", *United Nations Economic and Social Commission for Asia and the Pacific* (Erişim 09 Haziran 2023); Mohd Zaidi Ismail, "Conceptualising *Tadbir* as a Constituent of Governance in Islam", *TAFHIM: IKIM journal of Islam and the Contemporary World* 3 (2010), 27-47.

²⁵ İbn Bâcce, *Tedbîrû'l-Mütevahhid*, 80.

olduğundan dolayı insanlar şehri kemale erdirmek ve bu amaca erişmek için siyasî toplulukla hiyerarşik bir düzen oluşturlar.²⁶

İbn Bâcce, siyaset biliminin diğer ilimler gibi nefis ilmine muhtaç olduğu görüşündedir. Ona göre nefis ilmi ('ilmü'n-nefs), tabiat ve matematik bilimlerinden bütün yönleriyle üstündür. Ayrıca her bilgi ve bilim nefis ilmine muhtaçtır; nefse ve mahiyetine tam vakıf olmadan bilimlerin ilkelerini kavramamız mümkün değildir. Dolayısıyla kendi nefisini bilme konusunda güven vermeyen biri, başkasını bilme noktasında daha güvenilmez sayılır. Aynı şekilde kendi nefislerimizin mahiyeti hakkında söylenenlerin doğru veya yanlış olduğunu bilmezsek, başka konularda öğrendiklerimize güvenilmez. Nefsi bilmek araştırmacıya, kendileri olmaksızın tabiat biliminin kemâle ermeyeceği öncülleri kavramada da güç kazandırır. Toplum ve siyaset bilimlerini içeren medenî hikmetlere (el-hikemü'l-medeniyye) gelince, nefsin durumunu bilmeden o alanda doğru bir hüküm vermek ve bir düzen/sistem üzere söz söylemek mümkün değildir.²⁷

İbn Bâcce siyasetle ilgili yaklaşımlarını temelde siyaseti de içine alan sosyal bir bilim dalı olarak *el-'İlmü'l-Medeniyyü* (medenî ilim veya ilm-i medenî) kapsamında ortaya koyma yoluna gider. Belirtilebilir ki *el-'İlmü'l-Medeniyyü* öncelikle İbn Bâcce'nin bir eserinin başlığıdır. *Tedbîrü'l-Mütevahhid*'de bazı yerlerde "Onu *el-'İlmü'l-Medeniyyü*'de özetledim."²⁸ gibi cümleler kurarak ona referansta veya atıfta bulunmasından bu başlıklı bir eserinin olduğu anlaşılabilir. İkincisi *el-'İlmü'l-Medeniyyü* İbn Bâcce'de muhtemelen Fârâbî'nin bilimler sınıflamasında yer verdiği *el-'ilmü'l-medeniyyü*'de²⁹ olduğu gibi siyaseti de içine alan toplumla ilgili bilime işaret etmektedir.³⁰ O halde İbn Bâcce'nin siyaset anlayışında siyaset ve yönetim, ilm-i medenî içinde başat bir yere sahip-

²⁶ İbn Bâcce, "Risâletü'l-Vedâ", 139.

²⁷ İbn Bâcce, *Kitâbü'n-Nefs*, 1992, 29; İbn Bâcce, *Kitâbü'n-Nefs*, çev. Burhan Köroğlu (İstanbul: Türkiye Yazma Eserler Kurumu Başkanlığı Yayınları, 2019), 49.

²⁸ İbn Bâcce, *Tedbîrü'l-Mütevahhid*, 6, 31, 57, 80.

²⁹ Bk. Fârâbî, *İhsâ'ü'l-'Ulûm*, ed. Ali Bû Melham (Beyrut: Dâr ve Mektebetü'l-Hilâl, 1996); Fârâbî, *Kitâbü'l-Mille*, ed. Muhsin Mehdî (Beyrut: Dâru'l-Meşrik, 1991); Fârâbî, *Tahsilü's-Se'âde* (Beyrut: Dâr ve Mektebetü'l-Hilâl, 1995); Fârâbî, *Kitâbu'l-Huruf: Harfler Kitabı*, çev. Ömer Türker (İstanbul: Litera Yayıncılık, 2008).

³⁰ Fârâbî'nin *el-'ilmü'l-medeniyyü* hakkındaki yaklaşımı ile ilgili ayrıntılı bilgi için bk. Ejder Okumuş, *Fârâbî'de Toplum* (Ankara: Eskiye Yayınları, 2020).

tir.³¹ Fârâbî ve İbn Bâcce'nin bu kavram ve biliminde Aristoteles'in siyaset kavramı ve yaklaşımı da içerilmektedir. İbn Bâcce, siyaset felsefesine dair hususlara bazen "el-felsefetü'l-medeniyye" (şehir/toplum/devlet/siyaset felsefesi) kavramı kapsamında işaret eder.³²

İbn Bâcce, ilm-i medenî ve felsefe-i medeniyye çerçevesinde ortaya koyduğu siyaset teorisinde yeri geldikçe Eflatun, Sokrat, Fârâbî ve Gazali gibi düşünürlerin isim, eser ve görüşlerine de atıfta bulunarak erdemli insan ile erdemsiz insan, erdemli toplum ile erdemsiz toplum, erdemli şehir ve erdemsiz şehir, erdemli siyaset ve devlet ile erdemsiz siyaset ve devlet, erdemli tedbir ile erdemsiz tedbir (yönetim), Allah'ın yönetimi, şehir/toplum/devlet yönetimi, ev yönetimi, başkanlık eden/yöneten (reis) ile başkanlık edilen/yönetilen (mer'ûs), erdemli şehir yöneticisi (müdebbir), gayr-i erdemli şehirler, gayr-i erdemli şehirlerin yöneticisi, mutlular, nevâbit, hakim veya yargıçlar, doktorlar, başkanlık (riyaset), reis, melik, müfred/münferid/mütevahhid insanın yönetimi, mutluluk, insan fiilleri, özgür irade, seçim, bilgi, bilim, eğitim gibi konuları bir bütünlük içinde ele alır.³³

İbn Bâcce'nin toplumu reis (başkan, yöneten) ve mer'ûs (başkanlık edilen, yönetilen) olarak iki gerçeklik halinde ele aldığı söylenebilir. İbn Bâcce, başkanlığın (ri'âse, riyaset) iki sınıfa ayrıldığını, bunlardan birinde başkanın, başkanlık ettiği kimselerin, yani yönetilenlerin fiillerini belirlediğini, yönetilenler, başkalarının amaçlarını değil, kendi amaçlarını bu fiillerle gerçekleştirdiğini söyler. İbn Bâcce'nin bu yaklaşımında mesela öğretmenin öğrencisini yönetmesinde, ona başkanlık etmesinde durum böyledir. Yine halkın başkanının yaptığı yönetme işi de böyledir. Erdemli şehrin/toplumun/devletin müdebiri (müdebbirü'l-medîneti'l-fâdıla) de riyaset işini yapar ve de reis ve melik olarak adlandırılır. Erdemli olmayan şehirler/toplumlar/devletlerin yöneticisinin (müdebbirü sâiri'l-müdünü ğayri'l-fâdıla) durumu öncekine göre farklı olmakla birlikte o da reis ve meliktir. Erdemli şehrin başkanı yasalar (es-sünne) koyar ve bu yasalar vasıtasıyla yönetilenlerin eylemlerini belirler. Yö-

³¹ İbn Bâcce, *Tedbirü'l-Mütevahhid*, 6, 31, 57, 80 vd.

³² İbn Bâcce, *Tedbirü'l-Mütevahhid*, 7 vd.

³³ İbn Bâcce, *Tedbirü'l-Mütevahhid*; İbn Bâcce, "Risâletü'l-Vedâ'".

netilenler ise başkanın koyduğu bu yasalara uygun bir şekilde eylemlerini gerçekleştirirler.³⁴

İbn Bâcce'ye göre toplumda insanların davranışlarında çeşitli amaçlar vardır. Bireylerin tabiatlarına göre bu amaçlar farklılaşır. Hepsi tek bir amaçta toplanmak üzere bu amaçlardan bir kısmı bir kısmına hizmet eder. Aslında insani amaç veya gaye tektir; o reîs, yani başkan veya yöneticidir ve diğer amaçlardan her biri hizmetkardır. Dolayısıyla tabiatı gereği başkan (reîs) insan, bu amaç yönünde hazırlanan insandır. Bu amaç yönünde hazırlanmayan kimse, tabiatı gereği yönetilendir (mer'ûs). Bu sebeple tabiatı gereği yönetilir insanlar vardır ve tabiatı gereği başkan insanlar vardır. Bazı insanlar bazı insanları yönetir ve bazı insanlar bazı insanlar tarafından yönetilir. Bu amacın ebedi olduğu, oluş ve bozuluş içinde olmadığı ve akledilirler veya onlardan biri olduğu birçok yerde ortaya konulmuştur.³⁵

2.Mütevahhid İnsanın Yönetimi (Tedbîrü'l-Mütevahhid)

2.1.Tedbîrin Manası ve Türleri

Tedbîr kelimesi, muhtevasında hazırlamak, tertip etmek, sıraya koymak, idare etmek, düşünmek, sonuca bağlamak gibi anlamları barındıran Arapça d-b-r sülasi fiil kökünden türemiş tef'îl babından debbera fiilinin masdarıdır. Etimolojisinden hareketle ve tef'îl babının özelliği gereği tedbîr kelimesinin bir işin sonunu ve nereye varacağını gereğince düşünüp ona göre çekip çevirme, tasarlama, planlama, düzenleme, yönetme, üstesinden gelme, çözüme kavuşturma, sonuçlandırma gibi manalara geldiği söylenebilir. Arapça'da tedbir, aynı kökten gelen tedebbürle hemen hemen aynı anlama gelir. Bu bağlamda bir işi sonucunu başından hesap ederek, yani tedebbürde bulunurak gerektiği şekilde yapmaktır. Bu anlam içeriklerinden hareketle teknik bir terim olarak tedbîr, toplumsal hayatta iş ve ilişkilerin sağlıklı bir şekilde yürütmesi için eylemlerin bilgiye dayanılarak, sonuçları iyice düşünülerek ve bir seçimde bulunularak bir amaçla planlanıp düzenlenmesi, yani yönetilmesi anlamına gelir.³⁶ Bu anlamda tedbir kısaca yönetme, müdebbir ise yöneten

³⁴ İbn Bâcce, "Risâletü'l-Vedâ", 131-132.

³⁵ İbn Bâcce, "Fî Çâyeti'l-İnsâniyye", 101.

³⁶ Bk. el-Kâdî Nâsirüddîn Sa'id 'Abdullah el-Beydâvî, *Envâru't-Tenzîl* (İstanbul: Dersaadet Yayınları, ts.), 1/428; es-Seyyid Şerif Ali b. Muhammed el-Cürçânî, *Kitâbü't-Ta'rîfât* (Beirut:

demektir. Anlaşılmaktadır ki tedbir kavramının anlam dünyası içinde düşünme, akli kullanma, akli kullanıp düşünerek hür iradeyi kullanma ve doğru seçim yapma esastır. Başka türlü yönetme olmaz.

Tedbîr kavramı, İslami terminoloji birikimi içinde önemli bir yere sahiptir ve Kur'an'da ayetlerde fiil olarak "yüdebbirü'l-emr" (Yûnus 10/3, 31; Ra'd 13/2; Secde 32/4-5) şeklinde Allah'a atfen kullanılır. "Allah her işi yönetir/yürütür." diye tercüme edilebilecek olan bu ifadenin, ayetlerin siyak ve sibaklarına bakıldığında Allah'ın yaratması bağlamında kullanıldığı anlaşılır. Bu demektir ki Kur'an'a göre Allah yarattıktan sonra düzenleyip yönetme işini de yapmaktadır. Ayetlere göre Allah mutlak anlamda yöneticidir (el-Müdebbir). Görüldüğü gibi günümüzde siyaset ve yönetim kapsamında kullanılan anahtar bir terim olan yönetme/yönetim/idare, İslam'ın ana kaynaklarında ve İslam siyaset düşüncesinde tedbîr kavramıyla karşılanmıştır.

İbn Bâcce'nin siyaset felsefesinde hareket noktalarından olan tedbîr kavramına yüklediği anlam da belirtilen birikime dayanır. Filozofumuz *Tedbîrü'l-Mütevahhid* adlı eserinde toplum içinde itizal eden (mütevahhid) insanın kendini yönetmesi olarak ifade edilebilecek olan teorisine geçmeden önce bu teoriye alt yapı anlamında öncelikle tedbirin Arap dilinde ne anlama geldiğini ve kaç tür tedbir olduğunu açıklar. İbn Bâcce'nin ifadesiyle tedbîr lafzı Arap dilinde birçok anlamda kullanılır. En yaygın anlamıyla eylemlerin amaçlanan ve belirlenen bir gaye doğrultusunda tertip edilmesi, yani düzenlenmesi ve organizasyonu demektir.³⁷ Buradan İbn Bâcce'nin tedbir kavramında fiillerin ortaya konulmasında gaye ve tertibin, yani amaç ve sıradüzenine göre düzenlemenin gerekliliği anlaşılmaktadır. Bir gayeye matuf olmayan ve tertibe dayanmayan eylem veya davranışta tedbir söz konusu değildir. Davranışta amaç ve tertip varsa tedbir de vardır. Tedbîr hem bi'l-kuvve hem de bi'l-fiil olur. Fakat tedbîr lafzının bi'l-kuvveye delaleti, daha çok ve daha yaygındır. Bu çerçevede tedbîr insan fiilleriyle ve düşüncesiyle doğrudan ilgili bir olgu-

Dârü'l-Kitâbi'l-Arabî, 1998); Bedreddin İbn Cemâ'a, *Tahrîrû'l-Ahkâm fî Tedbîri Ehli'l-İslâm*, ed. Fuad Abdü'l-Mün'im Ahmed (Katar: Riâsetü'l-Mehâkimi's-Şer'iyye ve's-Şüûnî'd-Diniyye, 1985); Kınalızâde Ali Çelebi, *Ahlâk-ı Alâî*, ed. Mustafa Koç (İstanbul: Klasik Yayınları, 2007), 412-413.

³⁷ İbn Bâcce, *Tedbîrü'l-Mütevahhid*, 5; Bk. Dunlop, "İbn Bâjjah's Tadbîrü'l-Mutawahhid (Rule of the Solitary)", 72-73.

dur. Bu bağlamda tedbir, insanın iradi olarak bir gaye için tertiple gerçekleştirildiği fiilleri ifade eder. Tedbir bilkuvve iş ve durumlarda olduğunda bu düşünce ile olur. Düşünce, düşünme ve düşünceyle olan tedbir ise sadece insanda bulunur. Bu sebeple müdebbir (yönetici, çekip çevirici, idareci) ifadesi başka şeyler için ancak teşbihle, benzetme veya mecaz yoluyla kullanılabilir. Şu halde tedbîr fiillerin takdim ve tehirle, bir sıradüzeni içinde düzenlenmesi ile ilgilidir. Tedbir, düşünemeyen hayvanların aksine insan eylemleri için daha çok ve daha belirgin olarak kullanılır. Bu noktada İbn Bâcce tedbiri *el-İlmü'l-Medeniyyü'* de özetlediğini de ifade eder.³⁸

Anlaşılmaktadır ki İbn Bâcce, gerçek anlamda tedbiri insana has görmekle insanın düşünen bir varlık olması arasında bağ kurmaktadır. İnsan için aklın, düşünmenin ve hür iradenin ayırt edici özellik olduğu görüşünde olan İbn Bâcce, öncelikle bu görüşünü *'İttisâlü'l-'Akl bi'l-İnsân* adlı eserinde ortaya koyar ve burada konuyla ilgili izahını yaparken de insanın akıllı, düşünmesi ve özgür iradesiyle ilgili hususları *Kitâbü'l-Mütevahhid*, *Risâletü'l-Vedâ'* ve *Kitâbü'n-Nefs* adlı eserlerinde de özetle ele aldığını belirtir. Bu bağlamda İbn Bâcce akıl sahibi olma, düşünme, hür irade ve seçimle fiilleri bir sıradüzeni içinde tertip edip ortaya koyan insanın ancak gerçek manada tedbir, yani yönetim bilgisi ve uygulaması ile yönetme işini yapabileceğini savunur.³⁹ İbn Bâcce'nin tedbir, yani yönetme kavramında harekete geçip hareket ettirme veya harekete geçirme anlamının olduğunu da belirtmek gerek.⁴⁰

İslam filozofu İbn Bâcce, tedbirin manasını açıklarken Allah'ın âlemi tedbirinden de bahseder. Ona göre Allah'ın yönetmesi anlamında tedbir, farklı anlamda bir tedbir, yani yönetimdir ve diğer yönetimlerle alakalı en yakın anlamlardan uzaktır. Allah'ın yönetimi mutlak yönetimdir ve diğer yönetimlerden daha üstün bir yönetimdir. Kendine özgüdür, hiçbir şeye benzemez. Bu manada Allah, müdebbirü'l-âlemdir.⁴¹ Fakat belirtmek gerekir ki İbn Bâcce'nin yönetim kapsamında asıl ilgisi ve yönelimi insani ve toplumsal anlamda yönetimdir. Aile, şehir, devlet ve toplumun yönetimleri ve de toplumda

³⁸ İbn Bâcce, *Tedbîrü'l-Mütevahhid*, 5-6.

³⁹ İbn Bâcce, *"İttisâlü'l-'Akl bi'l-İnsân"*, 159-161.

⁴⁰ Bk. İbn Bâcce, *Kitâbü'n-Nefs*, 1992, 86.

⁴¹ İbn Bâcce, *Tedbîrü'l-Mütevahhid*, 5; Özdemir, *İbn Bacce'nin Mütevahhid Kuramı*, 21-22.

kendini erdemli olarak korumak için itizal eden insan olarak mütevahhidin yönetimidir.

Filozofumuz, tedbirin insan ve toplum için önemini gördüğünden dolayı manası ve farklı boyutları ile türleri üzerinde titiz bir şekilde durur. Tedbirin toplumsal hayatta insana hizmet anlamına geldiğini ve dolayısıyla müdebbin, yani yöneticinin kendi dışındaki insanların hadimi olduğunu belirtir.⁴²

İbn Bâcce yönetim anlamında tedbirin manasını, önemini ve çeşitli boyutlarını ortaya koyduktan ve ayrıca tedbir hakkındaki bazı hususları da *el-İlmü'l-Medeniyyü'* de özetlediğini belirttikten sonra siyaset bağlamında tedbiri şehir/toplum/devlet/ülke yönetimi (tedbirü'l-medîne, tedbirü'l-müdün)⁴³ ve ev/aile yönetimi (tedbirü'l-menzil) olarak ele alır. Tedbir kavramının özelde şehir/toplum/devlet/ülke yönetimi anlamına geldiğini; tedbir söz konusu olduğunda bazı tedbirlerin kemal ve şeref açısından bir önceliğinin olduğunu ve yönetim işlerinin en şereflişinin ise şehir/toplum/devlet yönetimi ve ev yönetimi olduğunu söyler.⁴⁴ Bu bilgileri verdikten sonra tedbir türlerine geçerek ideal tip yaklaşımıyla tedbirin türlerini sayar ve izah eder. Bu bağlamda tedbiri önce nitelik olarak iyi/erdemli/doğru/kâmil tedbir (yönetim) ve kötü/erdemsiz/yanlış/eksik tedbir (yönetim) olmak üzere iki tipte anlamaya çalışır.⁴⁵ İbn Bâcce bu noktada asıl amacının tedbir türlerini saymak değil, doğru tedbire yönelmek olduğunu belirtir. Ayrıca sâdik tedbir (et-tedbirü's-sâdik) ve en üstün, en erdemli/üstün/yetkin tedbire (efdalü't-tedbir) işaret eder. Filozofa göre sadık tedbir, yani doğru yönetim, en üstün, en erdemli yönetimdir. Efdalü't-tedbir, mütevahhidin zâtî, yani özsel mutluluğa (es-seâdetü'z-zâtiyye) nail olmasını mümkün kılan yönetimdir. Mütevahhidin yönetiminde en üstün yönetim olan sadık yönetim geçerlidir.⁴⁶

İbn Bâcce, bu genel ve nitel tiplendirmeden sonra daha özel ve ayrıntılı bir tiplendirmeye tedbiri evvelemirde dört türde ele alır. Bunlardan birincisi, yu-

⁴² İbn Bâcce, "Risâletü'l-Vedâ'", 140.

⁴³ Bu yönetim tipi farklı siyaset ve ahlak eserlerinde tedbirü'l-cemâ'a, siyâsetü'l-medîne, siyâsetü'l-müdün gibi kavramlarla da ifade edilmektedir.

⁴⁴ İbn Bâcce, *Tedbirü'l-Mütevahhid*, 6 vd.

⁴⁵ İbn Bâcce, *Tedbirü'l-Mütevahhid*, 6-14, 31 vd.

⁴⁶ İbn Bâcce, *Tedbirü'l-Mütevahhid*, 31-32.

karıda işaret edilen mutlak tedbîr anlamında Allah'ın âlemi tedbiridir (tedbîrû'l-Îlâh li'l-âlem). Bu, mutlak en şerefli tedbir olarak Allah'ın âlemi yaratması ve yönetmesini ifade eder.⁴⁷ İbn Bâcce'nin tipleştirerek ele aldığı tedbîr türlerinden ikincisi, devlet ve toplumların yönetimi anlamında tedbîrû'l-müdün olarak belirlenir. Tedbîr, genel olarak kullanıldığında kesinlikle şehirlerin/toplumun/ülkenin yönetimini (tedbîrû'l-müdün) ifade eder. İbn Bâcce Eflatun'un *es-Siyâsetü'l-Medeniyye* eserinde şehirlerin yönetimiyle ilgili hususları açıklığa kavuşturduğunu belirtir.⁴⁸

İbn Bâcce'nin yönetim tipolojisinde üçüncü tip tedbîr, ev/aile yönetimi anlamında tedbîrû'l-menzildir.⁴⁹ Ev (menzil), bir ev olmak itibarıyla bir şehrin parçasıdır. Eflatun bunun doğal ev olduğunu ve bu doğal evin insana özgü olduğunu açıklamıştır. Aynı şekilde evin ne anlama geldiğini, evin varlığının nasıl olduğunu vd. ele alıp izah etmiştir. Erdemli ev (el-menzilü'l-fâdil), erdemli şehir/toplum/siyaset/devlette söz konusudur. Erdemli olmayan şehir/toplum/devletteki ev (el-menzilü fî gayri'l-medîneti'l-fâdila = erdemsiz ev) ise dört şehir/toplum/devlette söz konusudur. Bu şehirlerdeki evin varlığı nakıstır ve tabiat dışıdır. Yetkin evde altıncı parmak gibi bir eksiklik yoktur. Bu altıncı parmak bir fazlalıktır ama eksiklidir. Erdemli olmayan evler söz konusu fazlalığa sahip olsalar bile eksik ve hastadırlar. Bunlar, ev ve ailenin çöküşüne sebep olurlar. Evin kemali veya yetkinliği, kendi başına bir amaç değildir; evin yetkinliğiyle şehri yetkinleştirme veya insanın tabii gayesi murat edilir. Dolayısıyla ev tedbiri ile ilgili olarak söz konusu edilen hususlar, insanın kendini yönetmesi (tedbîrû'l-insân nefseh) ile ilgili sözlerin bir parçasıdır. Her iki durumda da ev yönetimi, ya bir şehrin parçası olup onunla ilgili sözler, şehirler/toplumlar/devletler hakkındaki sözlerin bir parçasıdır ya da başka bir gaye için bir araçtır ve onunla ilgili sözler, bu gaye hakkındaki sözlerin bir parçasıdır. Bu durumda ev yönetimi hakkındaki sözler, bilindiği üzere bir yarara sahip değildirler ve bir bilim temeline dayanmazlar. Bu tür söz ve bilgiler, *Kelîle ve Dimne* ve *Hukemâü'l-'Arab* gibi kitaplarda sübjektif veya psikolojik olarak adlandırılmıştır. Bu kitaplardaki bilgilerin çoğu, doğruluğu

⁴⁷ İbn Bâcce, *Tedbîrû'l-Mütevahhid*, 6-7.

⁴⁸ İbn Bâcce, *Tedbîrû'l-Mütevahhid*, 7-8.

⁴⁹ Bu yönetim tipi farklı siyaset ve ahlak eserlerinde tedbîrû'l-menâzil, siyâsetü'l-menzil, el-hikmetü'l-menziliyye gibi kavramlarla da ifade edilmektedir.

sabit olmayan kavillerden oluşur. Bu kaviller bir toplum ve devlette muteber iken, zaman ve mekana göre şehir, toplum ve devletin şeklinin değişimiyle mahsurlu hale gelebilirler.⁵⁰ İbn Bâcce'nin ideal tip yaklaşımıyla tasnif ettiği tedbîr türlerinden dördüncüsü ise mütevahhid insanın yönetimidir (tedbîrül-mütevahhid, tedbîrül-insânî'l-mütevahhid).⁵¹ Bu yönetim tipi, İbn Bâcce'nin kendi siyaset teorisinin anahtar kavram ve konusunu teşkil etmektedir.⁵² Metodik ve stratejik olarak kendini toplumdaki erdemli insanın kendini yönetmesi olarak anlaşılabilir olan mütevahhid kişinin tedbiri, İbn Bâcce'nin ortaya koyup geliştirdiği bir yönetim türü olup erdemli insanın bozuk, yani erdemsiz toplumda, erdemsiz devlet çatısı altında nasıl mutlu olabileceği ve bir bakıma kendi kendini yönetme ile erdemsiz toplumu erdemli topluma dönüştürme noktasında neler yapabileceği sorularına cevap aranan yönetimidir.⁵³

2.2.Mütevahhid ve Tedbîrül-Mütevahhid Kavramları

İbn Bâcce'nin mütevahhid bireyin yönetimine ilişkin teorisini doğru anlamamanın yolu, mütevahhid kavramının anlamını bilmekten geçer. Bundan dolayı mütevahhidin anlam içeriğine bakmak gerekmektedir. Bu bağlamda mütevahhid kelimesi, vav-ha-dal üçlü fiil kökünden türemiş olan tefa'ül bından tevahhüd kelimesinin ism-i fâilidir. Tevahhüd, tek olma, tek başına kalma gibi anlamlara gelirken mütevahhid tek olan, tek başına kalan kişi demektir. İbn Bâcce'nin siyaset terminolojisinde ise tevahhüd, erdemli insanın içinde yaşadığı erdemsiz toplumda erdemli bir insan olarak kalıp yaşamak ve toplumun erdemli hale gelmesi istikametinde çalışmak için zihnen, aklen ve ahlaken kendini toplumdaki uzaklaştırması (infirad etmesi, müfred olması, fert olması, itizal etmesi, birey olması) anlamına gelir. Buna göre mütevahhid,

⁵⁰ İbn Bâcce, *Tedbîrül-Mütevahhid*, 8-11.

⁵¹ İbn Bâcce, *Tedbîrül-Mütevahhid*, 13-14 vd.

⁵² Tedbîr hakkında farklı sınıflandırmalar için bk. Fârâbî, *Arâü Ehli'l-Medîneti'l-Fâdila*, ed. Ali Bû Melham (Beyrut: Dâr ve Mektebetü'l-Hilâl, 1995); Fârâbî, *Kitâbü'l-Mille*; İbn Cemâ'a, *Tahrîrül-Ahkâm fî Tedbîri Ehli'l-İslâm*; Celâleddîn Devvânî, *Ahlâk-ı Celâlî*, ed. Abdullah Mesûdî 'Ârâî (Tahran: İntişârât-i 'İttilâ'ât, 1391); Kınalızâde Ali, *Ahlâk-ı 'Alâî* (Bulak: Matbaatü'l-Bulak, 1248); Nasîruddîn Tûsî, *Ahlâk-ı Nâsîrî*, ed. Müctebâ Minevâ - Aliriza Haydarî (Tahran: Çâphâne-i Gülşen, 1369); Fârâbî, *Füsûlun Münteze'a*, ed. Fevzi Mitri Neccar (Beyrut: Dârü'l-Meşrik, 1971).

⁵³ Bk. Köroğlu, "İbni Bâcce'nin Ahlâk ve Siyaset Düşüncesi".

belirtilen çerçevede kendini toplumdan uzaklaştıran (infirad eden, müfred, itizal eden, birey olarak hareket eden) insan anlamına gelir. Tedbîr kavramı da yukarıda verildiği gibi eylemlerin akıl, düşünme ve hür iradeyle hedeflenen ve belirlenen bir amaç doğrultusunda tertip edilmesi, yani düzenlenmesi ve organizasyonu anlamında yönetim demektir.⁵⁴ Bu durumda tedbîrül-mütevahhid, içinde yaşadığı bozuk ve erdemsiz toplumda erdemli bir insan olarak kalmak ve yaşamak için kendini toplumdan uzaklaştırma ve tek başına kalma stratejisi geliştiren insanın, eylemlerini akıl, düşünme ve hür iradeyle hedefleyip belirlediği bir amaç doğrultusunda düzenlemesi ve organize etmesi, yani yönetmesi anlamına gelir. Bu tedbîre belirtilen anlam içerikleri çerçevesinde tedbîr-i ferd demek mümkündür.⁵⁵

Şehirlerde mutlu insanların varlığı söz konusu olduğunda, o takdirde bu, mutlu insanların müfred insanın mutluluğuna sahip oldukları anlamına gelir. Yönetimin doğrusu (savâbü't-tedbîr), müfredin yönetimidir (tedbîrül-müfred). Müfredin tek bir kişi veya birden fazla olması, farketmez. Şehir (medîne) veya toplum (ümme), kendi içinde tek başına kalmayı tercih eden mütevahhid insanların görüşleri üzerinde birleşmez. Mütevahhid insan, içinde yaşadığı toplumda erdemli yaşama mücadelesi verme adına gurbete düşüp yabancı kalan, fiziken, olmazsa zihnen hicret eden ve bu işi yaparak mutlulardan olan garip kimsedir. Mütevahhid kişiler, toplumdan kendini ayrı düşünüp/düşürüp konumlandırarak müfred kalmayı tercih eden garip insanlardır. Çünkü onlar kendi vatanlarında, akranları ve komşularıyla beraber olsalar bile görüş ve fikirleriyle onlara yabancıdırlar. Bu fikirleriyle kendileri için vatanları gibi olan başka mertebelere seyahat ederler.⁵⁶

İbn Bâcce, doktorun şehirlerdeki münferit insanın (el-insânü'l-münferid) iyileşinceye kadar nasıl tevahhid edeceği hakkında, ister Galen'in *Hıfzu's-Sıhha* kitabında yazdığı gibi hastanın sağlığının korunması isterse kendisinin (İbn Bâcce'nin) tıp sanatında vafettiği gibi sağlığı sona erdiğinde sağlığına kavuşturulması hakkında konuşması gibi mütevahhid insanın en üstün ve en erdemli varlıklarına erişmeye nasıl kafa yoracağı hakkında konuştuğunu söy-

⁵⁴ İbn Bâcce, *Tedbîrül-Mütevahhid*, 5; İbn Bâcce, "İttisâlü'l-Akl bi'l-İnsân", 159-161.

⁵⁵ Bu noktada İbn Tufeyl'in yaklaşımına benzerliği görmek bakımından bk. İbn Tufeyl, *Hayy b. Yakzan*.

⁵⁶ İbn Bâcce, *Tedbîrül-Mütevahhid*, 13.

ler. Mütevahhid insan hakkındaki bu hususların nâbit insan için de geçerli olduğunu belirtir. Nâbit insanın mutluluğu yokken nasıl elde edeceği veya kendisini mutluluktan yahut mutluluğa erişme imkanından alıkoyan arızaları nasıl ortadan kaldıracığı hususunu ele almak önemlidir.⁵⁷

2.3.Nevâbit, Doktor ve Hakimler

İbn Bâcce'nin siyaset teorisi ve sosyolojisinde erdemsiz toplumda üç önemli sınıfın mevcudiyeti ve onların her birinin toplumsal ve siyasi işlevleri önemli bir yer tutar. Bu sınıflardan birini nâbitler (nevâbit), ikincisini hâkimler (hukkâm), üçüncüsünü ise doktorlar (etıbbâ') oluşturur. İbn Bâcce'ye göre erdemli toplumda bu üç sınıftan insanlara ihtiyaç olmaz. Lakin erdemli olmayan toplumda erdemsizlik ve hastalıklarla mücadele ve de erdemli toplumun tesisi için bu üç sınıftan insanlara ihtiyaç duyulur.

Erdemsiz toplumda insanlardan bir kısmı zararlı gıdalarla beslendiğinden hasta olduklarında, bedensel hastalıklar söz konusu olduğunda doktorların varlığı gerekli olur. Benzer bir biçimde erdemsiz toplumda çatışma, kavga veya benzer bir durum olduğunda suça yönelim, anlaşmazlıklar, adaletsizlikler, haksızlıklar vd. söz konusu olduğundan kadı veya yargıçların varlığı gerekli olur. Bunlar erdemsizliklerin olduğu toplumda görevlerini yaparak topluma iyilik ederler. Yine toplumdaki kötü ve yanlış görüş ve fiillere sahip kişi ve gruplara karşın erdemli bir şekilde yaşamak, kendini erdemli bir kişi olarak korumak ve toplumu erdemli hale getirmek isteyen insanların varlığı söz konusudur. Bu insanlar da nevâbit denilen kimselerdir.

İbn Bâcce, Fârâbî'nin aksine toplumda var olan nâbit (ayrık otu) kimsele-re, yani nevâbite (ayrık otları) olumlu anlam yükler. Nâbit kişileri erdemsiz şehir ve toplumlarda aykırı, ama doğru görüş veya fikirleri olan ve erdemli toplumun inşası için çalışan kişiler olarak anlar. Nevâbit adını tarlada kendiliğinden çıkan yabancı otlardan hareketle ürettiğini belirten İbn Bâcce, bu adı doğru görüşlere (el'ârâ'u's-sâdıka) sahip kimseler için kullanır. Nevabit, erdemli toplumda olmaz. Erdemli toplumun karakteristik yönlerinden biri nevâbitin olmamasıdır. Nevâbit erdemli toplumun tersine erdemsiz, hasta ve

⁵⁷ İbn Bâcce, *Tedbirü'l-Mütevahhid*, 13-14.

bozuk toplumda olur. Nevâbitin varlığı bozuk, hasta ve nakıs toplumların tam ve yetkin (kâmil) toplumlara dönüşme sebebidir.⁵⁸

Görüldüğü üzere İbn Bâcce'nin nevâbit kimselere yüklediği "erdemsiz toplum ve devletteki erdemli ve doğru insanlar" anlamı özgün olup onun siyaset felsefesinin önemli yönlerinden biridir. Üstadı Fârâbî, nevâbite tersine olumsuz anlam, yani "erdemli toplum ve devletteki erdemsiz ve zararlı kişiler" anlamı yükliyordu.⁵⁹ Bu durum, Fârâbî'nin bütün düşünce ve görüşlerine önem veren ve onlardan bazılarına bağlı kalan İbn Bâcce'nin kimi görüşlerini paylaşmadığını göstermesi bakımından da dikkati çekmektedir. Fârâbî erdemli toplum ve devletteki nevâbit kavramsallaştırmasındaki analogisinde ayırık otlarını gül bahçesindeki dikenlere benzetip onların haşinliğini benzetmenin ana unsuru yaparken İbn Bâcce erdemsiz toplum ve devletteki nevâbit kavramsallaştırmasındaki analogisinde ayırık otlarını bahçedeki diğer hakim bitkilerden ayırıp kendilerine önem edilmeyen ortama rağmen kendi başlarına ayakta kalabilme ve kendilerini koruma çabası içinde olmalarını benzetmenin temel unsuru yapar. Bu yaklaşımın İbn Bâcce'nin tevahhüd ve tedbîrül-mütevahhid teorisi içinde önemli ve tutarlı bir yere sahip olduğu söylenebilir.⁶⁰

İbn Bâcce, nevâbit ve ondan ayrı düşünölmeyecek tedbîrül-mütevahhid teorisiyle bozuk devlet ve toplumun düzeltilmesine giden yolu gösterme boyutunu ortaya koymak suretiyle felsefi anlamda özgün ve ilginç bir yaklaşım sergiler. Bu yaklaşım ile İbn Bâcce, gerçekçi bir bakış açısıyla toplum gerçekliği içinde erdemsizliklerin, erdemsiz görüş ve davranışlar karşısında erdemli nâbit ve mütevahhid kişi veya grupların, erdemli bir şekilde yaşamaları, erdemleri koruma mücadelesi vermeleri ve toplumu erdemli toplum yapma çabası içinde olmalarının imkanını ve sorumluluğunu ortaya koyma çabası içine girer. Bu bakış açısında nevâbitin varlığı ile erdemsiz toplumun varlığı arasında kurulan ilişki ile sosyolojik bir yaklaşımın da ortaya konulduğu söylenebilir.

⁵⁸ İbn Bâcce, *Tedbîrül-Mütevahhid*, 12-13.

⁵⁹ Fârâbî, *Arâü Ehli'l-Medîneti'l-Fâdıla*, 99, 120-126.

⁶⁰ Muhammed Âbid Câbirî, *Nahnu ve't-Turâs* (Mağrib: el-Merkezü's-Sekâfiyyü'l-Arabi, 1986), 167; Burhan Köroğlu, "İbn Bâcce ve İbn Tufeyl'de Tevahhüd-Hikmet İlişkisi: Karşılaştırmalı Bir Analiz Denemesi", *Beytulhikme* 2/4 (2021), 1687.

2.4.Mütevahhid İnsanın Yönetiminin Ana Çizgileri

Öncelikle İbn Bâcce'nin siyaset ve yönetimle ilgili yaklaşımlarında te-vahhid teorisinin de dayandığı erdemli-erlemsiz şe-hir/toplum/siyaset/yönetim tipi önemli bir yer tutar. İbn Bâcce, kendisinden önceki felsefi geleneğe uygun bir şekilde şehir/toplum/siyaset/devletleri erdemli/kamil/tam/doğru ve erdemli olmayan/nakıs/eksik/yanlış şe-hir/toplum/siyaset/devlet türlerine ayırarak ele alma yoluna gider.⁶¹ Genel-de felsefesi özelde ise siyaset felsefesi, yaşadığı dönemin bilhassa toplumsal ve siyasi olaylarının etkisi altında ortaya çıkan İslam filozofu İbn Bâcce, siya-set düşüncesi bağlamında mütevahhid insanın kendini yönetmesi denilebilecek ve hem bireysel ve toplumsal gerçekliği dikkate alan hem de idealist boyutları içeren yaklaşımıyla Eflatun, Aristo ve Fârâbî gibi filozofların siyaset felsefelerinden farklı yaklaşımlar ortaya koyar. Nitekim İbn Bâcce müte-vahhidin yönetimi yaklaşımıyla, en yüce mutluluğun sadece erdemli toplum, siyaset ve devlette elde edilebileceğini savunan ve bu görüşü siyaset düşünce-sinin eksenine yerleştiren; dolayısıyla bütün siyasi düşüncesinin nihaî gayesi-ni erdemli toplum, siyaset ve devleti tesis etmeye odaklayan geleneksel felsefi anlayıştan belli düzlemlerde ayrılır. Aslında İbn Bâcce de erdemli toplum ve devletin tesisini bir ideal olarak kabul eder; fakat nispeten gerçekçi bir yakla-şımı benimser ve buna bağlı olarak erdemli devletin kurulma şansının zayıf olduğunu düşünür. Elbette bu dünya hayatında insanın mutluluğa erişme şansının olduğunu kabul eder; lakin bunun için erlemsiz toplum ve devletin meşgalelerinden zihnî anlamda uzaklaşıp bilgi, ahlâk ve düşünce temelinde kendini yönetmeyi gerçekleştirmek gerektiğine vurgu yapar.⁶² Nitekim filozof İbn Bâcce, *Tedbîrü'l-Mütevahhid* ismiyle kaleme aldığı müstakil bir eserinde yukarıda anlam içeriği ortaya konulmaya çalışılan garip ve müfred insanın yönetimiyle erlemsiz bir toplumda kendini erdemli bir şekilde yönetme ola-rak isimlendirilebilecek mütevahhid insanın yönetimini kastettiğini ve bu yönetimi ele almayı amaçladığını ifade eder.⁶³

⁶¹ İbn Bâcce, *Tedbîrü'l-Mütevahhid*, 7-13 vd.

⁶² Köroğlu, "Giriş", 16.

⁶³ İbn Bâcce, *Tedbîrü'l-Mütevahhid*, 13.

Filozofumuz kendini yönetmeyi, toplum, birlikte yaşama, erdemli şehir/toplum/siyaset, erdemsiz şehir/toplum/siyaset, yetkin şehir/toplum/siyaset/devlet/tedbîr, yetkin erdemli şehir (el-medînetü'l-fâdîlatü'l-kâmile), nakıs şehir/toplum/siyaset/devlet/tedbîr, siyaset sanatı, itizal, nevâbit, süedâ (mutlular), münferid insan, müfred, seâdetü'l-müfred (müfredin mutluluğu), gurabâ (garipler, yabancılar, gurbettekiler), tedbirü'l-müfred (müfredin yönetimi), en-nâbitü'l-müfred, yöneticiler, tıp bilimi, yargı sanatı, hakim veya kadılar, tabipler gibi kavramlar çerçevesinde ele alır. Mütevahhid kavramına doğru ilerlerken erdemsiz olan bozuk toplumda mutluluğu elde etme sürecinde müfredin, kişinin tek başına kendi tedbirinden bahsederken böyle bir toplumda tedbirin doğrusunun müfredin tedbiri, yani insanın tek başına yönetimi olduğunu ifade eder. Bu bağlamda müfredin tek bir kişi veya daha fazla sayıda olabileceğini, bu tür kimselerin görüşleri itibariyle ümmetten, yani toplumdan veya şehir yahut devletten ayrıldıklarını ve bunların sufilerin bakışıyla garipler olduklarını belirtir. Mütevahhid kimseler, bozuk toplumda mutlu insanlar, nâbit kimseler (nevâbit) ve garib kişilerdir. Onlar gariptirler; zira kendi vatanlarında, akranlarıyla ve komşularıyla beraber olsalar bile, görüş veya fikirleriyle gariptirler. Fikirleriyle kendileri için vatan olarak başka mertebelere seyahat ederler. İşte bu tür bir insanın, yani müfredin yönetimiyle İbn Bâcce mütevahhid insanın, yani garip insanın yönetimini (tedbirü'l-insânî'l-mütevahhid) kastettiğini söyler.⁶⁴

İbn Bâcce, teorisini açıklamadan önce tedbir, toplum ve devlete ilişkin bazı özet bilgiler verir. Muhtemelen İbn Bâcce'nin bu özet bilgilerle mütevahhid insanın yönetimiyle ilgili felsefi yaklaşımını temellendirmek ister. Dolayısıyla mütevahhid kişinin ve mütevahhidin yönetiminin anlamını söz konusu temeller bağlamında anlamlandırmak gerek. Tevahhid yönetimi teorisinde toplumda bir anlamda fikrî, aklî ve felsefî bir strateji izleyerek aklî, fikrî ve felsefî anlamda kendini bireysel kılan insanın, zorunlu haller dışında topluma karışmaması gerekir. Mütevahhid insanın öncelikle cismanî, yani maddeci kişilerle ve amacı cismi, yani maddi ile karışık ruhanilik olanlarla arkadaşlık kurmaması, bilakis ilim erbabı (ehlü'l-'ulûm) ile arkadaşlık kurması, onlara yakın olması gerekir. Fakat bazı devlet ve toplum türlerinde, bazı hayat

⁶⁴ İbn Bâcce, *Tedbirü'l-Mütevahhid*, 12-14 vd.

tarzı tiplerinde ilimler ehli azdır ama bazılarında çoktur; şüphesiz bazı toplum ve devlet türlerinde ilim erbabı yoktur. Bu sebeple mütevahhidin, bazı devlet, toplum ve hayat tarzı tiplerinde topluma karışmaktan, imkan olduğu ölçüde bütün insanlardan uzaklaşıp ayrılması (itizal etmesi) vaciptir, zorunluluktur. Ancak zaruri durumlarda ve zaruret miktarınca insanlarla münasebet kurar veya varsa ilimlerin ve ilim ehlinin var olduğu başka bir topluma hicret eder. İbn Bâcce, bu şekilde toplumdan uzaklaşmanın, toplumsal etkileşimi azaltmanın, toplumdan itizal etmenin, *el-'İlmü'l-Medeniyyü'* de anlatılan hususlara ve *el-'İlmü't-Tabî'iyyü'* de açıklanan noktalara ve nitekim insanın tabiatı gereği toplumsal bir varlık olduğu gerçeğinin işaretlediği konulara, ayrıca sosyal bilimlerde ve siyaset biliminde toplumdan ayrılıp (itizal) tek başına kalmanın tamamen kötülük olduğu gerçeğinin beyan edilmesine zıt olmadığını vurgular. İbn Bâcce'ye göre bu kötülük özsel olarak bir kötülüktür, arazî anlamda iyilik olabilir. Bunu şu örnekle izah etmek mümkündür: Ekmek ve et, tabiatları bakımından gıdadırlar ve faydalıdırlar. Öte yandan ebucehil karpuzu ve afyon, öldürücü birer zehirdir. Lakin bedenin hastalık gibi tabîi olmayan durumlarında özü gereği zararlı olan bu zehirler bazen hastanın hastalığına çare olurken, et ve ekmeğin özü gereği faydalı olan gıdalar çare değil, aksine zararlı olabilirler. İnsan anatomisiyle ilgili bu durum insanın toplumsal hayatı ve siyasetteki yeri ile ilgili olarak da geçerli olabilir. Toplumda sağlıklı bir durum varsa, o takdirde düşünür, filozof hastalığa çare üretmek adına toplum içinde kendini kenara çekebilir.⁶⁵

İbn Bâcce insanın toplumda tek başına kalmasını tıbbi, anatomik, bedensel, organik veya biyolojik analogilerle izah etmeye çalışır. Ona göre nasıl ki mutluluk ve sağlık insan için tabîi hâller olup insan sağlıklıyken sağlığını muhafaza etmek, sağlığını kaybettiğinde ise tıp sanatının yardımıyla yeniden kazanmak için çabalarsa, mutluluğu kazanmak ve korumak için de düşünmek, strateji geliştirmek, tedbiri uygulamak veya kendinde mutluluğa erişmesini engelleyen arazlar mevcutsa onları izâle etmek için çalışır. O halde erdemli ve mutlu olan mütevahhid de bu durumunu korumak ve mümkünse erdemli ve mutlu toplum inşa etmek için çaba harcamalı ve üzerine düşen gö-

⁶⁵ İbn Bâcce, *Tedbirü'l-Mütevahhid*, 80.

revleri yapmalıdır. Sağlık veya sıhhat bedenlerin tıbbî diye isimlendirilirken, mütevahhidin eylemleri de ruhanî tıp veya ruhların tıbbî olarak adlandırılır.⁶⁶

Bu noktada, İbn Bâcce'nin önerdiği itizalin işaret edildiği üzere toplumdan zihni ve fikri bir ayrılma veya uzaklaşma olarak anlaşılması gerektiğine işaret etmek gerek. İbn Bâcce'nin mütevahhidin yönetimi teorisinde savunduğu ayrılık, uzlete çekilip yalnız yaşamak değildir. İbn Bâcce'ye göre insan sırasıyla bedensel, ruhsal ve zihinsel fiilleri yaparak bozuk erdemsiz toplum ve devletteki ferdî akıl aşamasından küllî akıl aşamasına yükselir ve böylece bu küllî akıl sayesinde yetişen erdemli insanların varlığı erdemli toplum, siyaset ve devletin ortaya çıkışına sebep olur.⁶⁷

Anlaşıldığı kadarıyla İbn Bâcce, içinde yaşadığı toplumsal ve siyasi muhitte kötü giden bazı şeylere, belki de çok kötü giden şeylere, insanları mutsuzluğa götürecek görüş ve fiillere tanık oluyordu. İşte İbn Bâcce'nin hedefi, böyle bir toplumsal ve siyasi ortamda kötülöklere bulaşmadan, kötü şeylerin bir parçası olmadan, hayattaki amaç ve gayesine, mutluluğuna erişmek için toplumsal ve siyasi bir strateji izlemek, özgün bir yol haritası çizmek oldu.⁶⁸ Böyle bir atmosferde kendisine ve belki de bütün düşünür ve filozoflara mutluluğu elde etmek ve korumak için yine toplum içinde yaşamak üzere, ama aklî, fikrî ve felsefî düzlemde bir itizal hareketi yapmak, bir sefere çıkıp yalnız kalmak gibi bir çözüm teklifi ortaya koydu. Fiziken olmasa bile fikren ve zihnen yalnız kalarak erdemli olma ve erdemli kalma, mutlu olma ve mutlu kalma felsefesini geliştirdi. Bunu da siyaset felsefesi çerçevesinde deneme yoluna gitti. Bazı düşünür, alim ve filozof, erdemsiz toplum ve devletten muvakkaten veya mütemadiyen fiziken ayrılmayı savunurken, İbn Bâcce zihnen ve fikren bir ayrılmayı ileri sürerek çok özgün bir yönetim ortaya koyar. Esasen mütevahhidin yönetimi teorisıyla İbn Bâcce, doğrudan müfred insanın kendini yönetmesini ifade etse de dolaylı olarak aslında toplumu ve devleti yönetmeyi işaretler.

Hülasa İbn Bâcce fiziken ve bedenen toplumsal itizali değil, fikrî ve aklî itizali savunur. Bireyciliği, toplumdan çekilmeyi, sürekli inziva hayatını sa-

⁶⁶ İbn Bâcce, *Tedbirü'l-Mütevahhid*, 13-14.

⁶⁷ Köroğlu, "Giriş", 30-31.

⁶⁸ Rosenthal, "İbn Bâcce'nin Felsefesinde Siyasetin Yeri", 259-283.

vunmaz. Tabii ki filozofumuz yüce gayeye erişmek için en mühim ögenin aklî faaliyet olduğunu söylese de bedenî ve ahlâkî erdemleri kazanmanın soyut aklî faaliyet için lazım olan maddî ve ruhî şartları hazırlaması gerektiğini belirtmeyi ihmal etmez. Ona göre insan, sırasıyla bedenî, ruhî ve zihnî fiillerde bulunmak suretiyle erdemsiz toplum ve devletteki bireysel, tikel akıl mertebesinden küllî akıl mertebesine yükselir. Böylece belki de bu küllî akıl mertebesine yükselişler çoğaldıkça ve erdemli insanların sayıları arttıkça erdemli devlet ve toplumun inşası gerçekleşir.⁶⁹

İlk bakışta İbn Bâcce'nin siyaset düşüncesinde bireysel eksen söz konusu imiş, bireyin mutluluğu devlet ve toplum hayatından önce gelir imiş gibi görünse de dikkatli bir okuma, tek başına kalma, fikrî inziva ve yalnız insanın yönetiminin son tahlilde toplum ve devletin iyiliği, mutluluğu ve erdeme erişmesinden ayrı değerlendirilmediğini gösterir.⁷⁰ Nitekim toplumda kendini kenara çekip tekbaşınalık yönetimi kuran kişinin yönetiminin, bu tür kişilerin sayısı ve çabalarındaki artışla birlikte toplumun erdemli topluma dönüşmesine yol açacağı yaklaşımı, bu noktayı aşıkarmaktadır.

3.Mütevahhidin Yönetimi, İnsan, Toplum ve Mutluluk

İbn Bâcce mutluluk için toplum hayatını gerekli görür. Elbette bu toplumun erdemli toplum olması gerektiği kanaatindedir. İbn Bâcce'ye göre Fârâbî'de olduğu gibi insanın nihai amacı mutluluğa erişmektir. Mutluluğa ise ideal anlamda erdemli toplumda erişilir. Mutluluğa erişmenin yolu, cismanilikten değil ruhanilikten, genel ruhani formlardan geçer.⁷¹ Buna göre hiçbir cismani mutlu olamaz ama her mutlu kesinlikle ruhanidir. İnsan insan olmak itibarıyla cismanilikle varlık olma noktasından ruhanilikle en şerefli olma ve dolayısıyla aklilikle erdemli ve ilâhî olma noktasına varır. Erdemli ilâhî insan zorunlu olarak hikmet sahibi kişidir. Tersten söylenirse hikmet sahibi, zaruri olarak erdemli ilâhî bir insandır.⁷² Anlaşılmaktadır ki İbn Bâcce'nin siyaset ve toplum felsefesinde mutluluğa giden süreçte insanın düşün-

⁶⁹ Köroğlu, "İbni Bâcce'nin Ahlâk ve Siyaset Düşüncesi", 65; Köroğlu, "Giriş", 27-31.

⁷⁰ Erwin I.J. Rosenthal, *Ortaçağ'da İslâm Siyaset Düşüncesi*, çev. Ali Çaksu (İstanbul: İz Yayınları, 1996), 232 vd.

⁷¹ İbn Bâcce, *Tedbirü'l-Mütevahhid*, 31-34, 56-57, 82, 164; Bk. Özdemir, *İbn Bâcce'nin Mütevahhid Kuramı*, 42-49.

⁷² İbn Bâcce, *Tedbirü'l-Mütevahhid*, 63-64.

ce yönü ve dolayısıyla düşünmesi, aklını kullanması, akletmesi, fikri etkinlikte bulunması ve dolayısıyla maddi olan her şeyden özgürleşme çabası çok önemlidir.⁷³

Filozof'un düşüncesinde erdemsiz toplumdaki erdemli insanlar, tevahhüd yolunu seçerek kendi yönetimlerini tesis etmek suretiyle mutluluğa erişme yolunu ararlar. İbn Bâcce'ye göre mütevahhid insanın yönetimi mutlu insanın yönetimidir. Dolayısıyla tevahhüd teorisinde tevahhüd etmekle mutluluk arasında doğrudan korelasyon söz konusudur. Erdemsiz bir toplumda erdemli olarak kalmak ve yaşamak için çıkış yolu olan tevahhüd yönetimi, tevahhüd eden, yani mütevahhid birey veya bireylerin mutlu olmasını sağlar. Erdemsiz ve bozuk toplumda/siyasette/devlette/şehirde yaşayan erdemli insanın mutluluğa erişmesinin yolu, kendini yönetme anlamında tevahhüd yönetimi, yani toplumda müfred kalma ve nâbit olma yönetimidir.

Belirtmek gerekir ki İbn Bâcce, siyaset felsefesi kapsamında tevahhüd teorisini ortaya koyduğu *Tedbîrü'l-Mütevahhid* eserinde mütevahhidin yönetimi hakkındaki yaklaşımını oldukça kısa, özlü ve kimi zaman da anlaşılması zor bir metinle serdedir. Fakat yine oldukça kısa ve zor olan diğer eserlerinin de yardımıyla ve aynı zamanda bilhassa selefleri Aristo, Eflatun ve Fârâbî'nin görüşlerinden destek alarak anlaşılabilir. Bu demektir ki İbn Bâcce'nin mütevahhidin yönetimi teorisi anlaşılmaz değildir. Bu bağlamda İbn Bâcce'nin genel olarak felsefesi ve siyaset felsefesi özel olarak ise tevahhüd felsefesini anlamak, onun ifadelerine bir bütün olarak bakıldığında insan yaklaşımını anlamakla mümkün olur. İnsan yaklaşımında ise insanın insan olmasının ayırt edici yönleri olarak akıl ve akletme, fikir ve düşünme, irade ve ihtiyar ile eylemler, doğru ve erdemli eylemler, mutluluğu elde etme yönünde erdemli insan olma ve erdemli toplumu ve devleti tesis etme temel noktaldır.

İbn Bâcce'nin mütevahhidin yönetimi tezi, akıl ve irade sahibi insanın doğru seçimlerle doğru amelde bulunması, erdemli insan olması, erdemli şehir, toplum ve devleti kurması, erdemsiz toplum ve devlette ise kendini erdemli insan olarak korumak ve toplumu da erdemli yapmak için kendi erdemli yönetimini kurması ekseninde ortaya konulur. Bu noktada insan, nefis, akıl, irade, görüşler, düşünceler, akledilirler, suretler ve fiiller hakkındaki gö-

⁷³ İbn Bâcce, "Risâletü'l-Vedâ'", 136-137 vd.

rüşleri kapsamında özellikle *Tedbîrü'l-Mütevahhid*, *Risâletü'l-Vedâ'*, *İttisâlu'l-Akl bi'l-İnsân*, *Kitâbü'n-Nefs* gibi eserlerinde önemli hususları ele alır.

İbn Bâcce'nin tedbir veya tevahhüd teorisinde mütevahhidin yönetimi, sosyolojik bir okuma çerçevesinde bireyin amaçlarıyla toplumun amaçları arasında gerilim olduğu esasına dayanır. İbn Bâcce tevahhüd teorisinde birey-toplum gerilimini bu tedbir, yani yönetme stratejisiyle aşma yoluna gitmeyi önerir. Gerilimi aşmada çareyi erdemli insanın, erdemli olarak yaşamak, kendi erdemli pozisyonunu korumak ve son tahlilde İbn Tufeyl'in *Hayy b. Yakzan*'ı⁷⁴ gibi toplumun erdemli ve dolayısıyla mutlu hale gelmesi için çabalamak, bu olmuyorsa da kendini erdemli olarak tutmak adına mütevahhidin yönetimi adında kendi yönetimini gerçekleştirmede bulur.

4. Bilgi, Siyaset, Yönetim, Ahlak ve Meşruiyet

Filozof İbn Bâcce her şeyden önce insan felsefesinde akıl ve ilme çok büyük bir önem verir. Allah'ın insanla ilişkisi ve peygamberlerin görevlendirilişi ile ilim arasında sıkı bağlantılar kuran İbn Bâcce, akıl, ilim ve bilgi konusunu bazı ayetleri (Âl-i İmran 3/5, el-Fâtır 35/25) ve hadisleri de zikrederek ele alır, akıl ve bilginin insanın varlığı, anlamı, diğer canlılardan üstünlüğü/farkı ve mutluluğu için hayati derecede mühim olduğunu vurgular.⁷⁵ Bu görüşüne bağlı olarak akıl, fikir, hür irade ve seçimle eylemlerini bir organizasyon ve planlama ile tertip edip gerçekleştiren insanın ancak gerçek manada yönetim bilgisi ile yönetme işini yapabileceğini iddia eder.⁷⁶ Bilgili, doğru ve erdemli eylemlerin sahibi başkan yasalar koyar, yönetilenler ise başkanın koyduğu bu yasalara uyarlar.

İbn Bâcce, akıl, bilgi ve ilmi siyaset ve devlet bağlamında da önemle ele alır. İbn Bâcce, siyaset, yönetim ve yönetici ile bilgi ve ilimler arasında önemli ilişkiler kurar. Yöneticinin, bilhassa mütevahhidin tedbiri teorisi içinde mütevahhid insanın yönetiminde bilgiye, ilimlere ve ilim erbabına, aydın ve alimlere önem vermesi gerektiğini savunur. Gazâlî'nin siyaset ve yönetimde akıl,

⁷⁴ İbn Tufeyl, *Hayy b. Yakzan*.

⁷⁵ İbn Bâcce, "Risâletü'l-Vedâ'", 140-141 vd.

⁷⁶ İbn Bâcce, "İttisâlu'l-Akl bi'l-İnsân", 159-161.

bilgi ve bilime önem verişini⁷⁷ hatırlatırcasına yöneticinin ilim ehline yakın olması lazım geldiğini ileri sürer.⁷⁸

İbn Bâcce'nin yönetim anlayışında meşruiyetin yeri de önemlidir. Bilindiği üzere meşruiyet, siyaset denilince ilk akla gelen olgular arasında yer alır.⁷⁹ Anlaşılmaktadır ki İbn Bâcce'nin siyaset ve yönetim anlayışında toplum, devlet ve yöneticinin erdemli mütevahhid insan katında meşruiyeti, erdemlere ve dolayısıyla güzel ahlaka dayanır. Aynı şekilde mütevahhid insanın yönetiminin meşruiyeti de güzel ahlaka dayanır. Çünkü mütevahhid, erdemsiz toplumda ve devlette erdemli kalmak ve yaşamak adına toplumdan stratejik olarak itizal etmeyi veya çekilmeyi seçer. O halde mütevahhidin yönetimi de meşruiyetini esas itibariyle ahlaktan alır.

5.İbn Bâcce'nin Siyaset Bilimine Katkısı

İbn Bâcce siyaset ve yönetime dair yaklaşımlarıyla siyaset bilimine önemli katkılarda bulunmuştur. Özellikle *Tedbîrü'l-Mütevahhid* isimli eseriyle siyasette çığır açıcı bir yaklaşım geliştirmeye çalışmıştır. Hem siyasi kavramsallaştırmalar hem de tevahhüd teorisiyle siyaset felsefesine önemli katkılarda bulunduğu gibi modern dünyada siyaset bilimine de kayda değer katkılar getirmiştir. Siyaset teorisini geliştirir ve ortaya koyarken Aristoteles, Eflatun veya Fârâbî'ye zaman zaman atıf yapmış olsa da siyasette kendi özgün yaklaşımını geliştirmiştir.

İbn Bâcce, öncelikle bilimler hiyerarşisi ve sınıflaması içinde siyaset biliminin nefis ilmine muhtaç olduğunu, insana ve mahiyetine tam vakıf olmadan bilimlerin ilkelerini kavramanın ve dolayısıyla siyasetle ilgili doğru zeminde

⁷⁷ Ebû Hâmid Gazalî, *İhyâ'u 'Ulûmi'd-Dîn* (Beyrut: Dâru İbn Hazm, 2005), 98-99; Ebû Hâmid Gazalî, *Mîzânu'l-Amel*, ed. Süleyman Dünya (Mısır: Dâru'l-Meârif, 1964), 76; Ebû Hâmid Gazalî, *et-Tibru'l-Mesbûk fî Nasihati'l-Mülûk* (Beyrut: Dâru'l-Kütübü'l-İlmiyye, 1988), 18-21, 117-118.

⁷⁸ İbn Bâcce, *Tedbîrü'l-Mütevahhid*, 79-81 vd.

⁷⁹ Bk. Peter L. Berger, *The Sacred Canopy* (Garden City: Doubleday, 1967); Peter L. Berger - Thomas Luckmann, *The Social Construction of Reality* (Great Britain: Allen Lane The Penguin Press, 1967); Ejder Okumuş, *Dinin Meşrulaştırma Gücü* (İstanbul: Ark Kitapları Yayınevi, 2005); Seymour Martin Lipset, *Siyasal İnsan*, çev. Mete Tunçay (Ankara: Teori Yayınları, 1986); Ernest Gellner, *Legitimation of Belief* (London: Cambridge University Press, 1947); Jürgen Habermas, *Legitimation Crisis*, çev. T. McCarthy (Boston: Beacon Press, 1975).

konuşmanın mümkün olmadığını ileri sürmek suretiyle siyaset bilimi konusunda özgün bir konumda durur.⁸⁰ İslam filozoflarından Fârâbî gibi siyaset bilimini Aristo ve Eflatun'dan yararlanarak ama özgün bir şekilde el-'ilmü'l-medeniyyü (ilm-i medenî: medenî ilim) kavramsallaştırmasıyla geliştirmeye çalışmasıyla ve de siyasete ilişkin eylemleri, iktidar ilişkilerini, siyaset-devlet-toplum etkileşimini bu ilim kapsamında incelemesi dikkati çeker.⁸¹ İbn Bâcce siyasete dair düşünce, görüş ve yaklaşımlarını ayrıca el-felsefetü'l-medeniyye⁸² (medenî felsefe, /toplum/siyaset felsefesi) ve el-hikemü'l-medeniyye⁸³ (medenî hikmetler) kavramları altında da ortaya koyar. Bu çerçevede İbn Bâcce'nin medenî ilminin isimlendirme, konu ve metodoloji itibarıyla siyaset bilimi ismi ve birikiminin gelişip bugünkü noktaya gelmesine önemli katkılarda bulunduğu söylenebilir.

Söz konusu genel siyaset bilimi yaklaşımına ek olarak belki de asıl orijinal siyaset yaklaşımını mütevahhidin yönetimi konusunda ortaya koyar. Bu yaklaşımıyla da siyaset bilimine önemli katkılarda bulunur. Örneğin siyasette akli ve iradeyi kullanarak doğru seçimde bulunmak, düşünmek, doğru görüş ortaya koymak, doğru davranmak ve doğru eylemde bulunmak suretiyle erdemli yaşamak, erdemli toplum, siyaset ve iktidar tesis etmek için çalışmak amacıyla erdemli bir siyaset stratejisi geliştirerek erdemsiz toplum ve devlette kendini zihnen ve aklen dışarda tutma ve kendi yönetimini bu şekilde kurma siyaseti oldukça ilginçtir. Burada ideal anlamda erdemli toplum ütopyası yerine herhangi bir toplumda erdemlin peşinden koşarak erdemli toplum ve siyaset istikametinde yaşama yaklaşımı gerçekçi bir yaklaşımdır. Bu yaklaşımda hem bedenen ve fiziken toplumda yaşamaya devam etme hem de tevahhüd ederek kendini erdemli insan olarak kalma istikametinde yönetme ve böylece topluma ve siyasete erdem doğrultusunda katkıda bulunma söz konusudur. Bu bakış açısında siyaset ve yönetimde bireyden, bireyin yetişip kamil ve erdemli oluşundan başlayıp erdemli toplum, devlet ve siyasete varış yaklaşımı söz konusudur. Bu demektir ki erdemsiz toplumsal sistemde önce bireyler

⁸⁰ İbn Bâcce, *Kitâbü'n-Nefs*, 1992, 29; İbn Bâcce, *Kitâbü'n-Nefs*, 2019, 49.

⁸¹ İbn Bâcce, *Tedbirü'l-Mütevahhid*, 6, 7, 31, 57, 80.

⁸² İbn Bâcce, *Tedbirü'l-Mütevahhid*, 7.

⁸³ İbn Bâcce, *Kitâbü'n-Nefs*, 1992, 29.

bilgiyle donanıp yetişir, kendi devlet ve yönetimini kurar ve ondan sonra erdemli toplum ve devlet meydana gelir.

Esasen İbn Bâcce'nin İslami kaynaklarla düşünce ve bilim geleneğine dayanarak geliştirip anlamlandırdığı tedbîr kavramının bizatihi kendisi de siyaset bilimine hiç yabana atılmayacak bir katkıdır. Toplumsal hayatta iş ve ilişkilerin sağlıklı bir şekilde yürütmesi için eylemlerin bilgiye dayanılarak, sonuçları iyice düşünülerek ve bir seçimde bulunularak bir amaçla planlanıp düzenlenmesi, yani yönetilmesi anlamında tedbîr, bugün siyaset bilimcilerine siyaset ve yönetimin anahtar terimlerinden bazılarının, belki de çoğunun geçmişte karşılıklarının olduğunu göstermesi bakımından siyaset bilimine ciddi bir katkıdır. Gerçekten de tedbîr kavramı, siyaset ve yönetim alanlarında geçmişten bu yana İslam düşünürleri, filozofları ve alimlerinin siyasete dair metinlerinde kullanılagelen bir kavramdır.

İbn Bâcce'nin siyaset bilimine en önemli katkılarından biri de toplumsal gerçekliği yöneten ve yönetilen şeklinde iki kısımda ele almasıdır. Bu bakışta insanlar, toplumsal hayatta tabiatları gereği yöneten ile yönetilen, iktidar sahibi ile iktidar sahibi tarafından yönetilen, başkan ile başkana tabi olanlar olarak konumlanırlar. Bu sebeple toplumda tabiatı gereği yönetilir insanlarla tabiatı gereği başkan olan insanlar mevcuttur. Bilgi sahibi, nazari bilgisi güçlü, doğru ve erdemli eylemlerin sahibi kişi olarak başkan yasalar koyar, yönetilenler ise başkanın koyduğu bu yasalara uygun bir şekilde eylemlerini gerçekleştirirler.⁸⁴

Sonuç

İbn Bâcce, siyaset felsefesinde mütevahhidin yönetimi teorisiyle tarihte ve günümüzde siyasete dair görüş ve çalışmalar üzerinde önemli etkiler bırakır. İbn Bâcce, öncelikle siyaset, devlet ve yönetimi toplumun, toplumsal gerçekliğin vazgeçilmez bir vechesi olarak ele alır. İbn Bâcce mütevahhid insanın yönetimini de toplumun erdemli hale gelmesine temelli bir katkı olarak görür; dolayısıyla yöneticinin erdemli, sağlıklı ve adil olarak kalması ve de sağlıklı ve adil toplum/siyaset/yönetim/devletin var olması için gerekli olduğunu savunur.

⁸⁴ İbn Bâcce, "Risâletü'l-Vedâ'", 128, 131-132; İbn Bâcce, "Fi Ğâyeti'l-İnsâniyye", 101.

İbn Bâcce insanın nihai amacını gerçekleştirmek ve dolayısıyla mutluluğa erişmek için salih, erdemli siyasi topluluğa ve yönetime ihtiyacının olduğu görüşündedir. Bu görüşte erdemli toplum için erdemli yönetim ve devlet gereklidir. Erdemli toplum, devlet ve yönetimin olmadığı yerde erdemli insanlar, siyaset temelinde bir strateji geliştirerek kendini toplumdan ayırmalı ve kendi yönetimini kurmalıdırlar. İbn Bâcce tedbîrül-mütevahhid (mütevahhidin yönetimi) olarak isimlendirdiği bu yönetimi, erdemsiz toplum ve devlette kişinin kendini erdemli olarak koruması ve toplum ile siyasetin erdemli hale gelmesi için çıkış yolu olarak, hatta zorunlu olarak görür. İbn Bâcce'nin kendini yönetme ve toplumu erdemli yapma çabası olarak mütevahhidin yönetimi, insanın içinde yaşadığı bozuk ve erdemsiz toplumda erdemli bir insan olarak kalmak ve yaşamak için kendini toplumdan uzak tutma ve tek başına kalma stratejisi geliştiren insanın, eylemlerini akıl, düşünme ve hür iradeyle hedefleyip belirlediği bir amaç doğrultusunda düzenlemesi ve organize etmesi, yani yönetmesi anlamına gelir.

İbn Bâcce, siyaset biliminin ve yöneticinin, yönetim konusunda doğru hüküm vermesi ve doğru yönetmesinin yolunun insanı bilmekten geçtiğini ileri sürer. Bu yaklaşımda insanı ve dolayısıyla nefis ilmini bilmeden toplumu ve kendini yönetmek mümkün değildir. Bundan dolayı toplum ve siyaset bilimlerini de içine alan medeni ilim ve medenî hikmetler alanında nefsin durumunu bilmeden doğru bir hüküm verme imkanı yoktur. İbn Bâcce, siyasetle ilgili yaklaşımlarını temelde siyaseti de içine alan sosyal bir bilim dalı olarak medenî ilim kapsamında ortaya koyma yoluna gider.

İbn Bâcce, siyaset ve yönetim yaklaşımında temel eksen olarak düşünce, bilgi, salih amel ile erdemi, yani ahlakı alır. Siyaset bilimi ve sosyolojisi bakımından dikkate değer yaklaşımlar ortaya koyan İbn Bâcce'nin siyaset ve yönetim anlayışında akıl, fikir, irade ve seçim oldukça mühimdir. Nitekim İbn Bâcce akıl, akletme, fikir, düşünme, hür irade ve seçimle davranışlarını bir organizasyon ve düzenleme yaparak ortaya koyan insanın ancak gerçek manada tedbir, yani yönetim bilgisi ile yönetim işini gerçekleştirebileceğini ileri sürer. Bununla da bağlantılı olarak İbn Bâcce'nin siyaset teorisinde bilgi ve bilim ile bilgi sahibi olup bilime önem veren bilim adamları çok önemli bir yer işgal eder. Ayrıca İbn Bâcce'nin insan için salih ve erdemli eylem, erdemli insan ve erdemli şehir/toplum/siyaset/devlet ve bunun karşıtı olan erdemsiz

şehir/toplum/siyaset/devlet hakkındaki yaklaşımlarıyla tevahhüd teorisine bakıldığında ahlakın siyaset ve yönetim anlayışında temel bir boyut olduğu anlaşılır.

İbn Bâcce, siyasette bazı konularda yakından takip ettiği Aristoteles, Platon ve Fârâbî gibi filozoflarla birçok noktayı paylaşır, fakat özgün ve farklı yaklaşımlarıyla onlardan ayrılır, siyaset, yönetim ve ahlâk düşüncesi geleneği kapsamında orijinal addedilebilecek görüşler serdedir. Bu noktadaki anlayışını da mütevahhid insanın yönetimi teorisiyle ortaya koyar.

Son olarak belirtilebilir ki İbn Bâcce siyaset bilimine önemli katkılarda bulunur. Bu katkılardan dikkat çekici olanlardan biri, toplumu yöneten ve yönetilen şeklinde iki tipte ele almasıdır. Buna göre insanlar, toplumsal varlıklar olarak toplum halinde birbirleriyle karşılıklı ilişki ve etkileşim içinde hayatlarını sürdürürler. Bu hayat sürdürme sürecinde insanlardan bazıları tabiatları gereği yöneten, bazıları ise tabiatları gereği yönetilen olarak konumlanırlar. Bu sebeple toplumda tabiatı gereği yönetilir insanlarla tabiatı gereği başkan olan insanlar mevcuttur. Bu yaklaşım iktidar olgusuna ve iktidar ilişkilerine dair köklü bir yaklaşımdır.

İbn Bâcce'nin siyaset bilimine önemli katkılarından bir diğeri ise tevahhüd/itizal/infirad/nevâbit/müfred teorisi olarak özetlenebilecek bir yaklaşım çerçevesinde erdemsiz toplumda mütevahhid insanın kendini erdemli olarak yönetmesi ve toplum ile devletin erdemli hale gelmesi için gayret etmesiyle ilgili tezidir. Bu teziyle İbn Bâcce, toplumda siyaseti gerçekçi bir bakış açısıyla ele alır ve erdemli birey ve toplulukların toplumda yönetim adına çok önemli görevler ifa edebileceklerini ortaya koyar.

Kaynakça

Alevî, Cemâleddin el-. *Mü'ellâfatü İbn Bâcce*. Beyrut: Dâru's-Sekâfe, 1983.

Aydınlı, Yaşar. "Bir İbn Bâcce Bibliyografyası". *Uludağ Üniversitesi İlahiyat Fakültesi* 4/4 (1992), 383-396.

Aydınlı, Yaşar. "İbn Bâcce". *Türkiye Diyanet Vakfı İslâm Ansiklopedisi*. 19/348-353. İstanbul: Türkiye Diyanet Vakfı Yayınları, 1999.

- Aydınlı, Yaşar. *İbn Bacce'nin İnsan Görüşü*. Uludağ Üniversitesi, Doktora Tezi, 1992.
- Aydınlı, Yaşar. *İbn Bâcce'nin İnsan Görüşü*. İstanbul: Marmara Üniversitesi İlahiyat Fakültesi Vakfı Yayınları, 1997.
- Berger, Peter L. *The Sacred Canopy*. Garden City: Doubleday, 1967.
- Berger, Peter L. - Luckmann, Thomas. *The Social Construction of Reality*. Great Britain: Allen Lane The Penguin Press, 1967.
- Beydâvî, el-Kâdî Nâsirüddîn Sa'Id 'Abdullah el-. *Envâru't-Tenzîl*. 2 Cilt. İstanbul: Dersaadet Yayınları, ts.
- Câbirî, Muhammed Âbid. *Nahnu ve't-Turâs*. Mağrib: el-Merkezü's-Sekâfiyyü'l-Arabi, 1986.
- Celâleddîn Devvânî. *Ahlâk-ı Celâlî*. ed. Abdullah Mesûdî 'Ârâî. Tahran: İntişârât-i 'İttılâ'ât, 1391.
- Cürcânî, es-Seyyid Şerif Ali b. Muhammed el-. *Kitâbü't-Ta'rîfât*. Beyrut: Dârü'l-Kitâbi'l-'Arabî, 1998.
- Çaylak, Adem - Yıldırım, Onur. "Nevâbitten Muhalefete: Mütevahhid'in Muhalefetinden Erdemli Siyasal Topluma". *Milel ve Nihal* 17/2 (2020), 333-359.
- Dalahmetoğlu, Halime. *İbn Bacce ve İbn Tufeyl'de Mutluluk*. Gazi Üniversitesi, Yüksek Lisans Tezi, 2011.
- Dalay, İsmail. *Yönetim ve Organizasyon-İlkeler Teoriler ve Stratejiler*. Adapazarı: Sakarya Üniversitesi Yayınları, 2001.
- Daver, Bülent. *Siyaset Bilimine Giriş*. Ankara: Ankara: Siyasal Kitabevi, 5. Basım, 1993.
- Dunlop, D. M. "Ibn Bâjjah's Tadbîru'l-Mutawaḥḥid (Rule of the Solitary)". *The Journal of the Royal Asiatic Society* 1 (1945), 61-81.
- Dunlop, D. M. "Philosophical Predecessors and Contemporaries of Ibn Bâjjah". *Islamic Quarterly* 2 (1955), 100-116.

- Dunlop, D. M. "Remarks on the Life and Works of Ibn Bâjjah (Avempace)". *Proceedings of the Twenty-Second Congress of Orientalists*. ed. Zeki Velidi Togan. 2/188-196. Leiden: Brill, 1957.
- Dursun, Davut. *Siyaset Bilimi*. İstanbul: Beta Basım Yayın, 2002.
- Eryılmaz, Bilal. *Kamu Yönetimi*. Ankara: Okutman Yayıncılık, 2014.
- ESCAP. "What is Good Governance?" *United Nations Economic and Social Commission for Asia and the Pacific*. Erişim 09 Haziran 2023. <https://www.unescap.org/sites/default/files/good-governance.pdf>
- Fârâbî. *Arâü Ehli'l-Medîneti'l-Fâdula*. ed. Ali Bû Melham. Beyrut: Dâr ve Mektebetü'l-Hilâl, 1995.
- Fârâbî. *Füsûlun Münteze'a*. ed. Fevzi Mitri Neccar. Beyrut: Dâru'l-Meşrik, 1971.
- Fârâbî. *İhsâ'ü'l-'Ulûm*. ed. Ali Bû Melham. Beyrut: Dâr ve Mektebetü'l-Hilâl, 1996.
- Fârâbî. *Kitâbu'l-Huruf: Harfler Kitabı*. çev. Ömer Türker. İstanbul: Litera Yayıncılık, 2008.
- Fârâbî. *Kitâbü'l-Mille*. ed. Muhsin Mehdî. Beyrut: Dâru'l-Meşrik, 2. Basım, 1991.
- Fârâbî. *Tahsîlü's-Se'âde*. Beyrut: Dâr ve Mektebetü'l-Hilâl, 1995.
- Gazalî, Ebû Hâmid. *et-Tibru'l-Mesbûk fî Nasihati'l-Mülûk*. Beyrut: Dâru'l-Kütübü'lİlmiyye, 1988.
- Gazalî, Ebû Hâmid. *İhyâ'u 'Ulûmi'd-Dîn*. Beyrut: Dâru İbn Hazm, 2005.
- Gazalî, Ebû Hâmid. *Mîzânu'l-Amel*. ed. Süleyman Dünya. Mısır: Dâru'l-Meârif, 1964.
- Gellner, Ernest. *Legitimation of Belief*. London: Cambridge University Press, 1947.
- Genç, Nurullah. *Yönetim ve Organizasyon*. Ankara: Seçkin Yayınları, 2007.

- Groff, Peter S. "Cultivating Weeds: The Place of Solitude in the Political Philosophies of Ibn Bâjja and Nietzsche". *Philosophy East and West* 70/3 (2020), 699-739.
- Habermas, Jürgen. *Legitimation Crisis*. çev. T. McCarthy. Boston: Beacon Press, 1975.
- Harvey, Steven. "The Place of the Philosopher in the City According to Ibn Bâjjah". *The Political Aspects of Islamic Philosophy*. ed. Charles Butterworth. 199-233. Cambridge: Harvard University Press, 1992.
- Ismail, Mohd Zaidi. "Conceptualising Tadbir as a Constituent of Governance in Islam". *TAFHIM: IKIM journal of Islam and the Contemporary World* 3 (2010), 27-47.
- İbn Bâcce. "Fî Ğâyeti'l-İnsâniyye". *Resâil-i İbn Bâcce el-İlâhiyye*. ed. Mâcid Fahrî. 99-104. Beyrut: Dâru'n-Nehâr li'n-Neşr, 2. Basım, 1991.
- İbn Bâcce. "İttisâlü'l-Akl bi'l-İnsân". *Resâil-i İbn Bâcce el-İlâhiyye*. ed. Mâcid Fahrî. 155-173. Dâru'n-Nehâr li'n-Neşr, 2. Basım, 1991.
- İbn Bâcce. *Kitâbü'n-Nefs*. ed. Muhammed el-Ma'sûmî. Beyrut: Dâru Sâdır, 2. Basım, 1992.
- İbn Bâcce. *Kitâbü'n-Nefs*. çev. Burhan Köroğlu. İstanbul: Türkiye Yazma Eserler Kurumu Başkanlığı Yayınları, 2019.
- İbn Bâcce. "Risâletü'l-Vedâ". *Resâ'ilü İbn Bâcce el-ilâhiyye*. ed. Mâcid Fahrî. 113-152. Dâru'n-Nehâr li'n-Neşr, 2. Basım, 1991.
- İbn Bâcce. *Tedbîrü'l-Mütevahhid*. Tunus: Cérés Yayınları, 1994.
- İbn Cemâ'a, Bedreddin. *Tahrîrü'l-Ahkâm fî Tedbîri Ehli'l-İslâm*. ed. Fuad Abdü'l-Mün'im Ahmed. Katar: Riâsetü'l-Mehâkimi's-Şer'iyye ve's-Şüûnî'd-Dîniyye, 1985.
- İbn 'Ebî Useybî'a. 'Uyûnü'l-Enbâ' fî Tabakâti'l-Etibbâ'. Beyrut, ty.
- İbn Hallikân. *Vefeyâtü'l-A'yân*. ed. İhsan Abbas. Beyrut: Dâru Sadr, 1977.
- İbn Tufeyl. *Hayy b. Yakzan*. thk. Albert Nasri Nadir. Beyrut: Daru'l-Meşrik, 3. Basım, 1986.

- İlerigelen, Nur Banu. *Fârâbi ve İbn Bâcce'nin Görüşlerinin Karşılaştırılması: Siyaset Felsefesi Örneği*. Eskişehir Osmangazi Üniversitesi, Yüksek Lisans Tezi, 2022.
- Kınalızâde Ali. *Ahlâk-ı 'Alâî*. Bulak: Matbaatü'l-Bulak, 1248.
- Kınalızâde Ali Çelebi. *Ahlâk-ı Alâî*. ed. Mustafa Koç. İstanbul: Klasik Yayınları, 2007.
- Kışlalı, Ahmet Taner. *Siyaset Bilimi*. Ankara: Ankara Üniversitesi Basın-Yayın Yüksek Okulu Yayınları, 1987.
- Köroğlu, Burhan. *el-İnsân fî Felsefeti İbn Bâcce*. Câmî'atü'l-'Ürdüniyye, Yüksek Lisans Tezi, 1993.
- Köroğlu, Burhan. "Giriş". *Kitâbü'n-Nefs*. 11-35. İstanbul: Türkiye Yazma Eserler Kurumu Başkanlığı Yayınları, 2019.
- Köroğlu, Burhan. "İbn Bâcce ve İbn Tufeyl'de Tevahhüd-Hikmet İlişkisi: Karşılaştırmalı Bir Analiz Denemesi". *Beytulhikme* 2/4 (2021), 1679-1723.
- Köroğlu, Burhan. "İbni Bâcce'nin Ahlâk ve Siyaset Düşüncesi". *Dîvân* 1 (1996), 45-65.
- Lipset, Seymour Martin. *Siyasal İnsan*. çev. Mete Tunçay. Ankara: Teori Yayınları, 1986.
- Ma'sumi, M. S. H. al-. "Avempace-The Great Philosopher of Andalus". *Islamic Culture* 36/2 (1962), 35-53, 85-101.
- Ma'sumi, M. S. H. al-. "Ibn Bâjjah". *A History of Muslim Philosophy*. ed. M. M. Sharif. 1/506-526. Wiesbaden: Harrassowitz, 1963.
- Memduhoğlu, Hasan Basri. *Yönetimde Yeni Yaklaşımlar*. Ankara: Pegem Akademi, 2010.
- Nasîruddîn Tûsî. *Ahlâk-ı Nâsirî*. ed. Müctebâ Minevâ - Alırıza Haydarî. Tahran: Çâphâne-i Gülşen, 1369.
- Okumuş, Ejder. *Dinin Meşrulaştırma Gücü*. İstanbul: Ark Kitapları Yayınevi, 2005.
- Okumuş, Ejder. *Fârâbi'de Toplum*. Ankara: Eskiyeeni Yayınları, 2020.

- Özdemir, İlyas. *İbn Bacce'nin Mütevaahhid Kuramı*. Ege Üniversitesi, Doktora Tezi, 2015.
- Öztekin, Ali. *Siyaset Bilimine Giriş*. Ankara: Siyasal Kitabevi, 2000.
- Öztekin, Ali. *Yönetim Bilimi*. Ankara: Siyasal Kitabevi, 2010.
- Pavalko, Rima. *The Political Foundations of Ibn Bajjah's "Governance of the Solitary" (Tadbîr Al-Mutawâhhid)*. University of Maryland, Doktora Tezi, 2008.
- Rosenthal, Erwin I.J. "İbn Bacce'nin Felsefesinde Siyasetin Yeri". *İslâm'da Siyaset Düşüncesi*. 259-283. İstanbul: İnsan Yayınları, 1995.
- Rosenthal, Erwin I.J. *Ortaçağ'da İslâm Siyaset Düşüncesi*. çev. Ali Çaksu. İstanbul: İz Yayınları, 1996.
- Rosenthal, Erwin I.J. *Political Thought in Medieval Islam: An Introductory Outline*. Cambridge: Cambridge University Press, 1961.
- Rosenthal, Erwin I.J. "The Place of Politics in the Philosophy of Ibn Bâjja". *Islamic Culture* 25 (1951), 187-211.
- Şalı, Emine. *İbn Bâcce'nin Siyaset Felsefesi*. Akdeniz Üniversitesi, Yüksek Lisans Tezi, 2019.
- Yıldız, Mustafa. "Yalnızlığın Felsefesi: İbn Bâcce'de Filozofun Yabancılaşması Sorunu". *Felsefe Dünyası* 55/1 (2012), 99-126.

**8. Sınıf Öğrencilerinin Doğal Afetlere İlişkin Bilişsel Yapılarının
Kelime İlişkilendirme Testi Aracılığıyla İncelenmesi**
Examination of 8th Grade Students Cognitive Structures Recarding
Natural Disasters Through The Word Association Test

Büşra ÇELİK

Fen Bilimleri Öğretmeni,

Millî Eğitim Bakanlığı

Science Teacher,

Ministry of National Education

Mardin/TURKEY

busracelik2294@gmail.com

ORCID: 0009-0009-3593-7454

Mürşet ÇAKMAK

Dr. Öğr. Üyesi,

Mardin Artuklu Üniversitesi

Assistant Professor,

Mardin Artuklu University

Mardin/TURKEY

mursetcakmak@artuklu.edu.tr

ORCID: 0000-0001-9472-8200

DOI: 10.56720/mevzu.1331333

Makale Bilgisi | Article Information

Makale Türü / Article Type: Araştırma Makalesi / Research Article

Geliş Tarihi / Date Received: 22 Temmuz / July 2023

Kabul Tarihi / Date Accepted: 27 Ağustos / August 2023

Yayın Tarihi / Date Published: 15 Eylül / September 2023

Yayın Sezonu / Pub Date Season: Eylül / September

Atıf / Citation: Çelik, Büşra & Çakmak, Mürşet. 8. Sınıf Öğrencilerinin Doğal Afetlere İlişkin Bilişsel Yapılarının Kelime İlişkilendirme Testi Aracılığıyla İncelenmesi.

Mevzu: Sosyal Bilimler Dergisi, 10 (Eylül 2023): 773-796.

<https://doi.org/10.56720/mevzu.1331333>

İntihal: Bu makale, ithenticate yazılımınca taranmıştır. İntihal tespit edilmemiştir.

Plagiarism: This article has been scanned by ithenticate. No plagiarism detected.

web: <http://dergipark.gov.tr/mevzu> | mailto: mevzusbd@gmail.com

Copyright © CC BY-NC 4.0



Öz

Son yıllarda hem ülkemizde hem de dünyanın birçok yerinde doğal afet adı verilen pek çok felaket gerçekleşmektedir. Doğal veya insan kaynaklı bu felaketler birçok can ve mal kaybına neden olduğu bilinmektedir. Anlık gerçekleşen ve çoğu kez insanoğlunun bu felaketler karşısında çaresiz kaldığı görülmektedir. Doğal afetlerin gerçekleşmesinin önüne geçilemeyebilir. Ancak belki en az kayıp, en az zarar ve en az yaralanma ile kurtulmak mümkün olabilir. Kuşkusuz ki bu durumdan kurtulmanın en etkili yollardan birisinin de bireysel ve toplumsal eğitimin olduğu gerçeği unutulmamalıdır. Bu tür felaketlerin öncesinde, anında ve sonrasında neler yapılması konusunda bireylerin ne düşündüğü, nasıl davrandığı, neler hissettiği çok önemlidir. Bu temelde bu çalışmanın amacı, 8. sınıf öğrencilerinin doğal afetlere ilişkin bilişsel yapılarını kelime ilişkilendirme testi aracılığıyla ortaya koymaktadır. Çalışma 2023 yılında yapılmıştır. Çalışma grubu, Mardin/Artuklu ilçesine bağlı 8.sınıfta öğrenim gören 196 öğrenci oluşturmaktadır. Öğrenciler amaçlı örneklem ile seçilmiştir. Testi oluşturmak amacıyla doğal afetleri oluşturan 4 anahtar kavram (deprem, sel, kuraklık, orman yangınları) seçilmiştir. Öğrencilerin akıllarına ilk gelen kelimeleri teste yazmaları istenmiştir. Elde edilen verilere göre anahtar kavramlara verilen cevap sayıları ile ilgili bir frekans tablosu hazırlandı. Verilen anahtar kavramlarla kavram ağları oluşturuldu. Anahtar kavramlar arasındaki ilişki incelendiğinde 4 anahtar kavramın ölüm cevap kelimesiyle ilişkilendirildikleri görülmüştür. Sonuç olarak elde edilen bulgular incelendiğinde öğrencilerin daha çok felaket anında ve sonrasında yaşanan olaylar hakkında fikir sahibi olduğu ancak doğal afetlere karşı alınması gereken önlemler hususunda bilgi eksikliği olduğu tespit edildi. Bu bağlamda çevre eğitimi temelinde doğal afet içeriklerinin verilmeye çalışıldığı başta fen bilimleri, biyoloji, sosyal bilgiler, coğrafya gibi disiplinlerden etkili olarak yararlanılması gerektiği görülmektedir.

Anahtar Kelimeler: Doğal afetler, bilişsel yapı, kelime ilişkilendirme testi.

Abstract

In recent years, there have been many natural disasters both in the world and in many parts of the world. The cause of many losses of life and property from these natural or man-made disasters is known. It is seen that a moment

has come true and most of the time, human beings are helpless in the face of these disasters. Natural disasters cannot be prevented. However, it may be possible to get rid of it with the least loss, the least damage and the least survival. Undoubtedly, it should not be forgotten that one of the most effective ways of getting rid of these women is individual and social education. What to do before, during and after such disasters – what to do, how to behave and what happens is very important. The purpose of these compounds is to reveal the therapeutic structures of 8th grade for natural disasters through the word-kill test. The study was carried out in 2023. The study group consists of 196 8th grade students in Mardin/Artuklu district. It was chosen for the purposes of the students. In order to create the test, four key concepts that make up natural disasters (earthquake, flood, drought, forest fires) were selected. People were asked to write down the first words that came to mind. According to the information obtained, a frequency table related to the answer component given to the key concepts is prepared. Concept networks are included with the given key concepts. Relationship scheme between key concepts It was seen that four keywords were associated with the death response. As a result, it was determined that the findings obtained mostly had an idea about the events experienced during and after the disaster, but there was a lack of information about the necessary precautions in the fight against natural disasters. In this context, it is seen that disciplines such as science, biology, social studies and geography, in which natural disaster contents are tried to be given on the basis of environmental education, should be used effectively.

Keywords: Natural disasters, healing structure, word use test.

Etik Beyan	*Bu çalışma Dr. Öğretim Üyesi Mürşet ÇAKMAK danışmanlığında 19.07.2023 tarihinde tamamlanan 8. Sınıf Öğrencilerinin Doğal Afetlere İlişkin Bilişsel Yapılarının Kelime İlişkilendirme Testi Aracılığıyla İncelenmesi başlıklı lisansüstü eğitim çalışması esas alınarak hazırlanmıştır. **Mardin Artuklu Üniversitesi Bilimsel Araştırma ve Yayın Etiği Kurulu Kararı: Evrak Tarih ve Sayısı: 23.05.2023-96859
Yazar Katkıları	Çalışmanın Tasarlanması / <i>Conceiving the Study</i> : BÇ (%60), MÇ (%40) Veri Toplanması / <i>Data Collection</i> : BÇ (%60), MÇ (%40) Veri Analizi / <i>Data Analysis</i> : BÇ (%60), MÇ (%40) Makalenin Yazımı / <i>Writing up</i> : BÇ (%60), MÇ (%40) Makale Gönderimi ve Revizyonu / <i>Submission and Revision</i> : BÇ (%60), MÇ (%40)

Giriş

Doğal afetler, insanlara zarar veren, can ve mal kaybına neden olan ve kontrol edilemeyen, genellikle ani veya önlem alınamayacak kadar hızda gelişen olaylardır. İnsan kaynaklı (küresel ısınma, erozyon gibi) ya da doğal sebeplerden meydana gelen, insanların rutin düzenini kesintiye uğratan, ekonomik, çevresel ve sosyal kayıplara sebebiyet veren olaylar olarak da tanımlanabilir (Özgen, Eser-Ünaldı & Bindak, 2011; Özden, Gökçe ve Demir, 2008). Doğada meydana gelen bir doğa olayının afet olarak açıklanabilmesi için farklı görüşler de bulunmaktadır. Öyle ki, doğa olayı sonucu gerçekleşen can kaybı-yaralı sayısı, olağanüstü halin ilanı, uluslararası düzeyde yardım ihtiyacının meydana gelmesi, toplumun çalışma düzeninde bozulmanın olması, yüksek ekonomik etkilerin görülmesinin önemli olduğu belirtilmiştir (Montz, Tobin ve Hagelman, 2017; CRED, 2015; Sheehan ve Hewitt 1969; Akt. Sözcü, 2019).

Afet olarak tanımlanan doğa olaylarının tahmin edilmesi çok güçtür. Nadiren gerçekleşen bu olaylar yaşandığında düzenli ve stabil olan insanların hayatı ve doğada yaşayan diğer canlıların yaşam alanları da sekteye uğratarak büyük ölçüde hasar ve sorunlara sebep olur. Sonuç olarak belirli coğrafik bölgelere etki eden felaketlerdir (Gökçe ve Şenay, 2008). Doğal afetlerin son zamanlarda zararlarının ve hasarların önemli ölçüde artmasının nedenleri arasında yalnızca heyelan, deprem, sel gibi doğa olayları değil bunların yanında risklerin yüksek olduğu bölgelerde kentsel gelişmenin olması da gösterilebilir. Yani nüfus oranında artışın hızla devam etmesi de yer almaktadır (Torre-Enciso ve Laye, 2001).

Dünyanın genelinde insan kaynaklı ve doğal olmak üzere gerçekleşen afetlerin, jeolojik, iklimik, biyolojik, sosyal ve teknolojik afetler şeklinde türleri olduğu görülmektedir. Dünyada gerçekleşen 31 farklı doğal afetin 28'i meteorolojik afetlerden oluşur. Bununla beraber doğal afetlerin önem sırası ve çeşitlikleri de ülkelerin coğrafik koşulları açısından farklılık gösterebilmektedir. Ülkemizde görülen en sık doğal afet meteorolojik kaynaklı olan don, sel, orman yangınları, taşkın, dolu, kar, çığ, şiddetli rüzgâr, fırtınalar, kuraklık ve şiddetli yağışlardır. Gerçekleşen bu doğal afetlerden dolayı yüzbinlerce insan hayatını kaybetmiştir (AFAD, 2023). Sonuç olarak gerçekleşen hangi olayın

doğal afet olarak tanımlanabileceği, nedenleri, etkileri gibi birçok özelliği insanlar tarafından artık bilinmektedir.

Doğal afetler oluştuğlarında genellikle ilk olarak türü, meydana geldiği yer, büyüklüğü, etkilediği alan vb. özellikleri tespit edilmeye çalışılır. Ancak doğal afetler, çoğu zaman bu tespitlerden daha fazlasıdır aslında. Doğal afetler doğrudan veya dolaylı olarak, kısa veya uzun sürede birçok canlı ve cansız unsuru etkiler. Özellikle afetlerin çocukların, fiziksel sağlıklarına, yaşam kayıplarına, yaralanmalarına, hastalanmalarına, beslenme ve tıbbi gereksinimleri ile ev, eşya ve yakınlarının kayıplarını yaşamalarına, göçe maruz kalma ve ihmal gibi nedenlerden dolayı da ruh sağlığı sorunları yaşamalarına, aile birliklerinin bozulmasına, eğitimlerinin kesintiye uğraması ve iş gücüne itilmesi gibi etkileri olabilmektedir (Kousky, 2016). Tüm bunlardan hareketle aslında doğal afetlerin ülkeleri, ekonomilerini, yerleşik ve yaşamsal düzenlerini değiştirdiği, toplumsal ve bireysel olarak insanları yeni hayat sayfalarını açmaya zorladığı, sosyal, psikolojik, kültürel, ekolojik, biyolojikçeşitlilik vb. olarak birçok zorunlu tercih ve değişime maruz bıraktığı görülmektedir.

İnsanların doğa olaylarına yönelik vereceği tepki düzeyi, doğal afetlere bakış açısına göre değişir. Bir doğal afete sağlıklı tepki verebilmek için öncelikle bireyin o doğal afet hakkındaki bilgi sahibi olmasını gerektirir. Verilecek tepki, bireyin kendisi ve çevresindekilerinin hayatta kalmasına katkı sağlayabilecektir. Sonuç olarak bu katkı bireylerin doğal afet okuryazarı olmaları ile mümkün görünmektedir (Sözcü, 2019). Bu temelde aslında günümüz dünyasında, doğal afetlere yönelik en dirençli olan devletler, toplumsal olarak eğitim yoluyla bireylerini hazırlamış olan devletlerdir (Uzunyol, 2013).

Bireylerin doğal afetlerle başa çıkabilmesi, hazır olması, afet öncesinde, afet sırasında ve sonrasında yapılması gerekenleri bilmesi ve uygulaması onlara hazırlık yapma ve farkındalık düzeyleri ile ilgilidir (Sözcü, 2019; Pınar, 2017). Bu temelde doğal afetler konusunda bireylerin ne bildiği ne kadar bildiği ne düşündüğü, nasıl düşündüğü ve doğal afetler karşısında nasıl hareket edeceği çok önemlidir. Bireyde bulunan bu özellikleri ortaya çıkartmanın pek çok yolu vardır. Bu yollardan birisi de eğitim-öğretim sürecinde etkili olarak kullanılabilen Kelime İlişkilendirme Testidir (KİT).

Alternatif ölçme ve değerlendirme tekniklerinden biri olan KİT, öğrencilerin bir konudaki bilişsel yapılarını, bu yapılarını meydana getiren kavramların arasında kurulan bağlantıları, zihinde kurulan bilgi ağlarının gözlemlenmesini, uzun süreli hafızada kavramların arasındaki bağlantıların yeterli düzeyde kurulup kurulmamasını veya kurulan bağlantıların anlamlı olup olmasını tespit etmeyi sağlar (Carrie,1984, Gussarsky & Gorodetsky, 1988, Moynihan &Johnstone, 1985, Hansel ve Bahar, 2010, Sutcliffe, Bahar ve Johnstone, 1988, Özatlı ve Bahar,2003. 75, Özatlı ve Bahar, 2010,10). KİT ile öğrencilerin hangi kavramlar arsında nasıl bir ilişki kurduklarını görülebilir. Bu kavramların iyi anlaşılıp anlaşılmadığı anahtar kavramlara verilen cevap sayısı ve niteliğine göre belirlenir (Sucu, 2021). KİT ile öğrencilerde hangi kavramları yanlış anladıklarını tespit edilebilir. KİT, tanı aracı olarak da ölme aracı olarak da kullanılabilir (Gençoğlu, S.2019). Öğrencilerin zih-nindeki kavramları gösterdiğinden genel olarak öğrenciyi tanımayı sağladığı için kelime ilişkilendirme testi tanı aracı olarak kullanılabilir (Bahar, 2001; Bahar, Bıçak, Durmuş, Nartgün, 2014; Topkaya ve Tokcan, 2018, 47).

Günümüze doğru doğal afetler konusunda kişilerin ne düşündükleri ne algıladıkları, ne bildikleri, nelere ihtiyaç duyduğu gibi bilişsel haritasını ortaya çıkartmayı çalışılan bazı önemli çalışmaların olduğu görülmüştür (Doğan, Nacaroğlu ve Ablak, 2021; Sucu, 2021; Tokcan ve Gençoğlu, 2019; Mutlu ve Açıköz, 2019; Karakuş, 2019; Yazıcı & Ulu-Kalın, 2018; Aladağ ve Kaya, 2017; Bozyiğit ve Kaya, 2017; Tokcan ve Yiter, 2017; Cvetković, Dragičević, Petrović, Mijalković, Jakovljević, & Gačić, 2015; Aydemir ve Çetin, 2014; Aksoy, 2013; King & Tarrant, 2013; Watson, Loffredo & McKee, 2011; Ercan, Taşdere ve Ercan, 2010). Bu çalışmaların ortaokul, lise öğrencileri ile öğretmen adayları ile yapıldığı tespit edilmiştir. Çalışma sonuçlarına göre genellikle doğal afetlerin ölüm ile ilişkilendirildiği ve doğal afetler konusunda öğrencilerin bazı kavram yanlışları ve eksik bilgiye sahip olduğu görülmüştür.

Son yıllarda hem dünyada hem de ülkemizde gerek görsel basında, sosyal medya da ve gerekse de kişilerin canlı olarak yaşadığı, tanık olduğu, duyduğu, deneyimlediği birçok doğal afetler meydana gelmiştir. Özellikle ülkemizde, deprem, sel, yangın, kuraklık gibi doğal afetler ciddi olarak ülke gündemini meşgul etmekte ve toplumda her kesimi ilgilendirmeye başlamıştır. Bundan ötürü ülkede yaşayan herkesin bulunduğu coğrafyayı tanuması ve

afetleri en iyi şekilde bilmesi, farkında olması ve bunların bilinciyle hayatını, alışkanlıklarını düzenlemesi gerektiği bilinmelidir. Başta fen bilimleri-biyoloji ve sosyal bilgiler-coğrafya gibi derslerin öğretim programında doğal afetlerle ilgili bilgilerin yer alması öğrencilerin bu konu üzerine bilinçlenmesi açısından önemlidir. Son zamanlarda ülkemizde yaşanan doğal afetlerden dolayı ve güncel bir konu olması açısından da geleceğin büyükleri olan öğrencilerin doğal afetleri ne kadar ve nasıl bildikleri önemlidir. Çevre eğitimi kapsamında disiplinler arası olarak verilen doğal afetler konusu, uzun yıllardır eğitim programlarında yer almaktadır. Hem bu bağlamda hem de yakın zamanda ülkemizde yaşanan doğal afetler konusunda 8. sınıf öğrencilerinin bilişsel yapılarının ortaya çıkartılması önem arz etmektedir. 8. sınıf, ortaokul ile orta-öğretim arasında önemli bir kavşak görür. Zira öğrencilerin 8.sınıfa kadar doğal afetler konusunda edinmiş oldukları bilgi, beceri, tutum, davranış, alışkan vb. özellikler sonraki üst öğrenim kademelerine temel teşkil eder. Bu temelde öğrencilerin doğal afetler konusunda nasıl bir zihinsel yapıyı taşıdıkları önemlidir. Bu önem ile çalışma, 8. Sınıf öğrencileri ile yürütülmüştür. Bu çalışmanın amacı, 8. sınıf öğrencilerinin doğal afetlere ilişkin bilişsel yapılarını kelime ilişkilendirme testi aracılığıyla incelenmektir. Bu amaçla aşağıda verilen problemlere yanıtlar aranmıştır.

- 1) 8.sınıftaki öğrencilerin depremle yönelik bilişsel yapıları nelerdir?
- 2) 8. sınıftaki öğrencilerin sele yönelik bilişsel yapıları nelerdir?
- 3) 8.sınıftaki öğrencilerin kuraklığa yönelik bilişsel yapıları nelerdir?
- 4) 8.sınıftaki öğrencilerin orman yangınlarına yönelik bilişsel yapıları nelerdir?

Yöntem

Araştırmanın Modeli

Bu çalışmada tarama modelinde betimsel araştırma yaklaşımı kullanılmıştır. Tarama modeli, geçmişte yaşanmış olan veya halen devam eden durumu olduğu gibi betimleyen bir araştırma yaklaşımıdır (Karasar, 1999).

Çalışma Grubu

Çalışma, 2023 yılında Mardin/Artuklu ilçesi Milli Eğitim Müdürlüğüne bağlı resmî ortaokul ve imam hatip ortaokullarında okuyan ortaokul 8. sınıf öğrencileri [Kız= (f=105, %=53,6), Erkek= (f=91, %=46,4)] yapılmıştır. Çalışmada amaçlı (amaçsal) örneklem kullanıldı. Amaçsal örnekleme çalışmalarının amaçlarına bağlı kalarak bilgi yönünden zengin durumlarda seçilerek derinlemesine bir araştırma yapmayı sağlar (Büyüköztürk, Kılıç Çakmak, Akgün, Demirel ve Karadeniz, 2019). Amaçsal örnekleme, ihtimali olmayan seçkisiz olmayan örnekleme yaklaşımıdır. Bu bağlamda ortaokul öğrencilerinden 8.sınıf öğrencilerinin buldukları sınıf itibariyle disiplinler arası bir konu alanı oluşturan çevre ile ilgili konularda bilgi ve deneyim olarak diğer önceki sınıflarda bulunan öğrencilerden daha fazla bilgi ve tecrübe sahibi oldukları düşünülmektedir. Ayrıca ülkemizde son zamanlarda yaşanan deprem, sel, kuraklık ve orman yangınları doğal afetleri göz önüne alınarak bu çalışmada 8.sınıf öğrencileriyle amaçlı örneklem ile yürütülmüştür.

Veri Toplama Aracı

Bu çalışmada, verileri toplama aracı için kelime ilişkilendirme testi kullanılmıştır. KİT'i oluşturmak amacı ile doğal afetlerden 4 anahtar kavram (sel, deprem, orman yangını ve kuraklık) seçilmiştir. Çalışmada bu doğal afetlerin seçilme sebebi son zamanlarda ülkemizde sıkça yaşanan doğal afetler olmasıdır.

Verilerin Toplanması

Çalışma, Mardin Artuklu Üniversitesi Bilimsel Araştırma ve Yayın Etiği Kurulu Kararı: Evrak Tarih ve Sayısı: 23/05/2023-96859 olan izin ile yürütülmüştür. Veriler, KİT ile toplatılmıştır. Ancak öncelikle çalışmaya katılan öğrencilere test hakkında bilgi verilmiştir. KİT'i dört doğal afetin anahtar kavramları (sel, kuraklık, orman yangınları ve deprem) tek bir sayfada, her bir anahtar kavramın on defa birbirini tekrar edecek şekilde tablolar hazırlanmıştır. Öğrencilerden, doğal afetlerin her biri için akıllarına gelen, çağrışım yapan kelimeleri anahtar kavramın karşısındaki kutucuğa yazmaları istenilmiştir ve bu durumu her bir doğal afet için on defa tekrar etmeleri gerektiği hususu rica edilmiştir. Toplamda her öğrencinin kırk cevap kelime üretmiş olması beklenilir. Doğal afetlerin her biri için 1'er dakika vakit olduğu belirtildi.

Verilerin Analizi

KİT sonucunun değerlendirilmesi için öğrencilerin anahtar kavramlara ürettiği cevap kelime-ler tek tek, sayı ve çeşidine uygun olarak frekans tabloları oluşturuldu. Oluşturulmuş olan frekans tablosundan kavram ağını oluşturmak için KN belirlendi. Bilişsel yapıda var olan kavramlar arası ilişkiyi ortaya çıkarmak için kavram ağının oluşturulmasında Bahar, Sutcliffe ve Johnstone (1999) tarafından üretilen KN (Kesim Noktası) tekniği kullanılmıştır. Kesme noktasını 20 ve üzeri olarak alınma nedeni ise toplam 608 cevap kelimenin üretilmesi, bu kelimelerinin tümünün kavram ağın-da yer alması karmaşık bir ağ oluşturacağı düşüncesinden dolayıdır. Frekans tablosuna göre en yüksek değerlerden başlayıp 20'şer aralıklarla geriye doğru kavram ağları oluşturuldu.

Kavram ağında, öğrencilerin hangi anahtar kavrama veya hangi cevap kelimeye kaç defa ay-nı kelimeyi ürettiğini göstermek adına KN aralıklarını farklı renklerle ifade edilmiştir. Bunlar; Kes-me Noktası (KN) 100 ve üzeri yeşil, Kesme Noktası (KN) 80-99 arasında kahverengi, Kesme Nok-tası (KN) 60-79 arasında mavi, Kesme Noktası (KN) 40-59 arasında turuncu, Kesme Noktası (KN) 20-39 arasında kırmızı renkleriyle ifade edilmiştir.

Verilerin Geçerlik ve Güvenirlikleri

Geçerlik ve güvenilirliğin sağlanması için katılımcıların teyit etmesi, uzman incelemesi ve gö-rüşleri, uzun süreli etkileşim, derin odaklı veri toplama gibi bazı stratejiler kullanılabilir (Yıldırım ve Şimşek, 2018). Çalışma, amacı kapsamında tüm detayları ile metinde derinlemesine sunulmuştur. Bununla beraber çalışmada güvenirligi sağlamak için iki uzman görüşüne başvurulmuştur. Güvenirlilik için anahtar kavrama ilişkin uzmanların ilgili cevap kelimeleri görüş birliği ve görüş ayrılığı [$\text{Görüş birliği} / (\text{Görüş birliği} + \text{Görüş ayrılığı}) \times 100$] formülü aracılığı ile hesaplanmıştır (Miles ve Huberman, 1994). Bu hesaplama sonucunda %90 düzeyinde puanlayıcılar arası güvenilirlik elde edilmiştir.

Bulgular ve Yorum

Bu bölümde KİT sonucundaki elde edilen veriler analiz edilmiş ve yorumlanmıştır. Veri su-numları kavram ağları, grafikler ve tablolar olarak ve-

ılmaktadır. KN'na göre cevap kelimeler ve anahtar kavramlar arasındaki ilişki kavram ağında gösterilmektedir.

Toplam Cevap Kelime Sayısı, Anahtar Kavramlara Dair Bulgu ve Yorumlar

Tablo 1'de cevap kelimeler ve anahtar kavramlara ait frekans tablosu gösterilmektedir. KN 20 ve üzeri olduğu için KN 20 altı frekans tablosuna alınmadı diğer bir deyişle anahtar kavramlara 20 öğrenci aynı cevap kelimeyi üretememesi durumundan tabloda yer verilmemiştir.

Tablo 1. Frekans Tablosu, Cevap Kelimeler ve Anahtar Kavramlar

Deprem	f	Sel	f	Kuraklık	f	Orman Yangınları	f
Ölüm	134	İnsanların Boğulması	65	Susuzluk	131	Hayvanların Zarar Görmesi	61
Üzüntü	35	Korku	35	Yer Çatlaması	31	Hava Kirliliği	31
Can Kaybı	33	Ölüm	80	Küresel Isınma	30	Oksijensizlik	23
Endişe	25	Su	72	Su Kaybı	27	Bitkilerin Yok Olması	58
Korku	78	Yağmur	52	Açlık	79	İtfaiye	69
Enkaz	69	Ev	31	Bitkilerin Olması	Yok 36	Yangınlar	34
Yaralanmalar	20	Felaket	20	Afrika	20	Orman	30
Yardımlaşma	23	Su Basması	24	Kıtlık	23	Ölüm	79
Evsizlik	28	Endişe	29	Sıcaklık	40	Alev	75
Yıkılan Evler	44	Mal Kaybı	25	Ölüm	64	Ağaç	72
Sarsıntı	52	Evlerin Zarar Görmesi	29	Çöl	41	Su	27
Açlık	27	Evlere Su Girmesi	29	Verimsizlik	20	Hayvanlar	78
Depremzede	20			Topraklar	22		

Fay Hattı	33
Bina	33
AFAD	52
Sallanmak	23
Çadır	21
Kızılay	21
Afet	24

Grafik 1. Anahtar Kavramlar ve Cevap Kelimeler, Frekans Grafiği

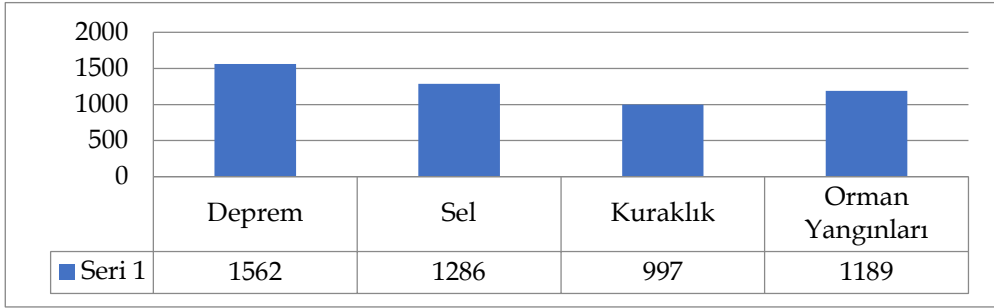

Grafik 4.1'ye bakıldığında öğrenciler tarafından anahtar kavramlara toplamda 5034 kelime üretilmiştir. Bu anahtar kavramlar arasından toplam cevap sayısı 1562 Deprem kavramıdır. 1286 toplam cevap ile Sel, 1189 toplam cevap sayısı ile Orman Yangınları ve 997 toplam cevap sayısı ile Kuraklık olmuştur.

Tablo 2. Anahtar Kavramlara Verilen En Fazla Cevap Kelimeler ve Sayıları

Anahtar Kavramlar	En Fazla Cevap Kelime	Cevap Sayısı
Deprem	Ölüm	134
Kuraklık	Susuzluk	131
Sel	Ölüm	80
Orman Yangınları	Ölüm	79

Tablo 2. incelendiğinde anahtar kavramlar ve öğrencilerin verdiği en faz-

la cevap kelimeler ve sayısına göre deprem kavramına 134 kişinin ölüm, kuraklık kavramına 131 kişi susuzluk, Sel anahtar kavramına 80 kişi ölüm ve Orman Yangınları anahtar kavramına ise ölüm kelimesini cevap olarak vermişlerdir. Frekanslarına bakıldığında en fazla cevap kelimenin ölüm olduğu görülmektedir. Ayrıca dört anahtar kavramın üçünde verilen en çok cevap kelime olmuştur.

Grafik 2. Cevap Çeşit Miktarlarına Göre Anahtar Kavramlar

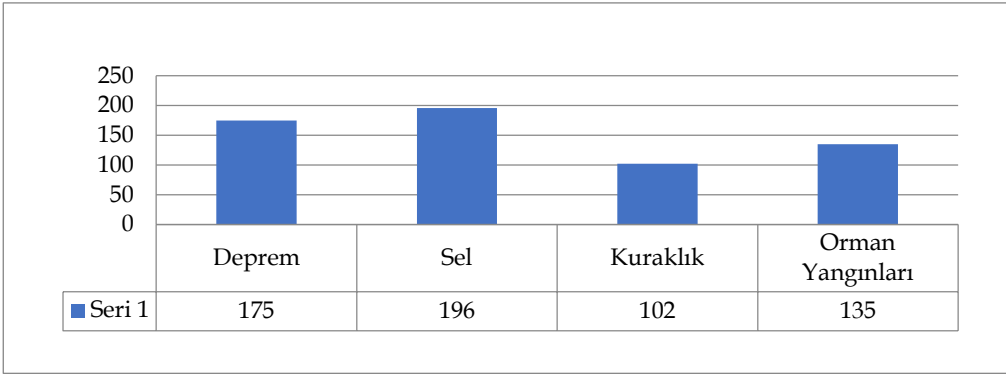

Cevap çeşidine göre anahtar kavramları incelendiğinde toplamda 608 kelime üretilmiştir. Grafik 2.'ye bakıldığında 196 cevap çeşidiyle 1. anahtar kavram Sel, 175 cevap çeşidiyle 2. anahtar kavram Deprem, 135 cevap çeşidiyle 3. anahtar kavram Orman yangınları olmuştur.

Kesme Noktası (KN) 100 ve Üzerindeki Cevap Kelimelere Ait Bulgular ve Yorumlar



Şekil 1. Kesme Noktası (KN) 100 ve Üzerine Ait Kavram Ağı

Yukarıdaki şekille baktığımızda deprem anahtar kavramını ölüm cevap kelimesi, kuraklık anahtar kavramını susuzluk cevap kelimesi ile ilişkilendirdikleri görülmektedir. Diğer anahtar kavramlara bu KN'nda cevap üretmemişlerdir. Verilen cevaplara bakıldığında, öğrencilerin anahtar kavrama dair akıllarına ilk gelen cevap kelimeleri görülmektedir.

Kesme Noktası (KN) 80-99 Arasındaki Cevap Kelimelere Ait Bulgular ve Yorumlar



Şekil 2. Kesme Noktası (KN) 80-99 Arasındaki Kavram Ağı

Bu şekilde ise önceki ağdan farkı sel kavramına ölüm cevap kelimesiyle ilişkilendirilmiştir. Anahtar kavramlarından deprem ve sel arasında da ölüm cevap kavramıyla ilişki kurulmuştur. Anahtar kavramlardan orman yangını hakkında henüz kelime üretilmediği görülmektedir.

Kesme Noktası (KN) 60-79 Arasındaki Cevap Kelimelere Ait Bulgular ve Yorumlar

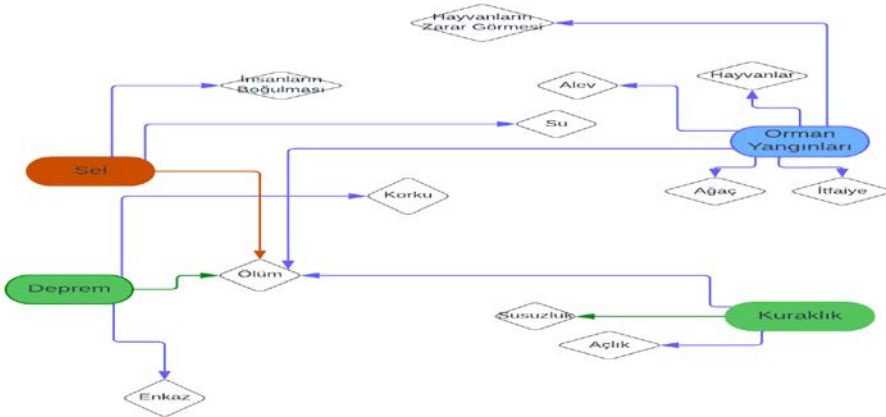

Şekil 3: Kesme Noktası (KN) 60-79 Arasındaki Kavram Ağı

Yukarıdaki kavram ağına bakıldığında tüm anahtar kavramların çıktığı görülmektedir. Anahtar kavramlar arasında ilişkilendirilen cevap kavramlar artmıştır. Deprem anahtar kavramı; korku, enkazla ilişkilendirilmiştir. Sel anahtar kavramı, su ve insanların boğulmasıyla ilişkilendirilmiştir. Orman yangını anahtar kavramı; alev, ağaç, hayvanlar, itfaiye, hayvanların zarar görmesi ve ölümle ilişkilendirilmiştir. Kuraklık anahtar kavramı ise ölüm ve açlık ile ilişkilendirilmiştir. Ölüm cevap kavramı bu KN da orman yangınları ve kuraklık için de üretilen cevap olarak verilmiştir. Böylece dört anahtar kavramın ortak cevabı olmuştur.

Kesme Noktası (KN) 40-59 Arasındaki Cevap Kelimelere Ait Bulgular ve Yorumlar

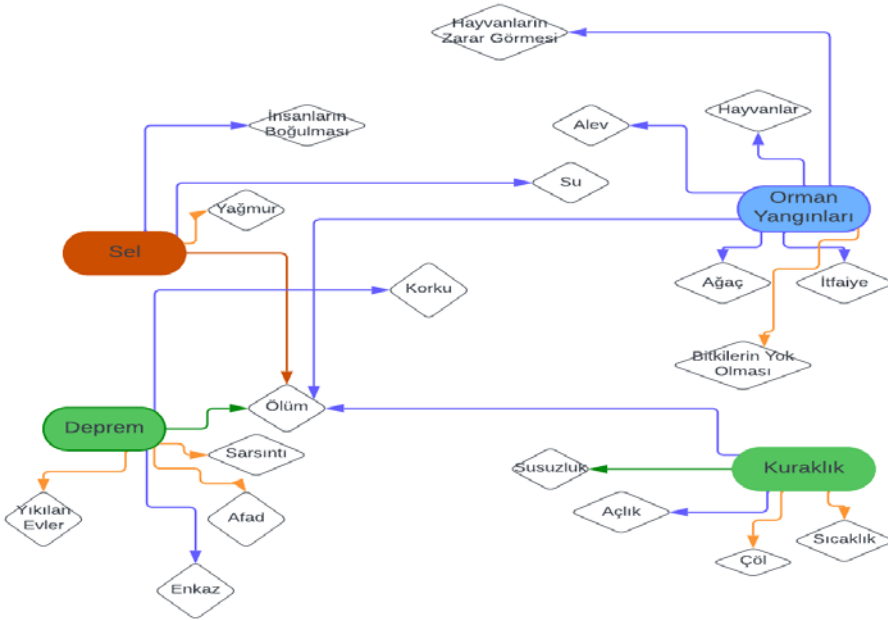

Şekil 4. Kesme Noktası (KN) 40-59 Arasındaki Kavram Ağı

Yukarıdaki şekilde görüldüğü gibi bir önceki kavram ağından farklı olarak: Sel anahtar kavramı yağmur kelimesiyle ilişkilendirilmiştir. Orman yangınları anahtar kavramı bitkilerin yok olması ile ilişkilendirilmiştir. Kuraklık kavramı, sıcaklık ve çöl cevap kelimeleri ile ilişkilendirilmiştir. Deprem kavramı

ise afet, yıkılan evler ve sarsıntı kelimeleriyle ilişkilendirilmiştir. Bu KN'de anahtar kavramlar arası ilişki kurulmamıştır.

Kesme Noktası (KN) 20-39 Arasındaki Cevap Kelimelere Ait Bulgular ve Yorumlar

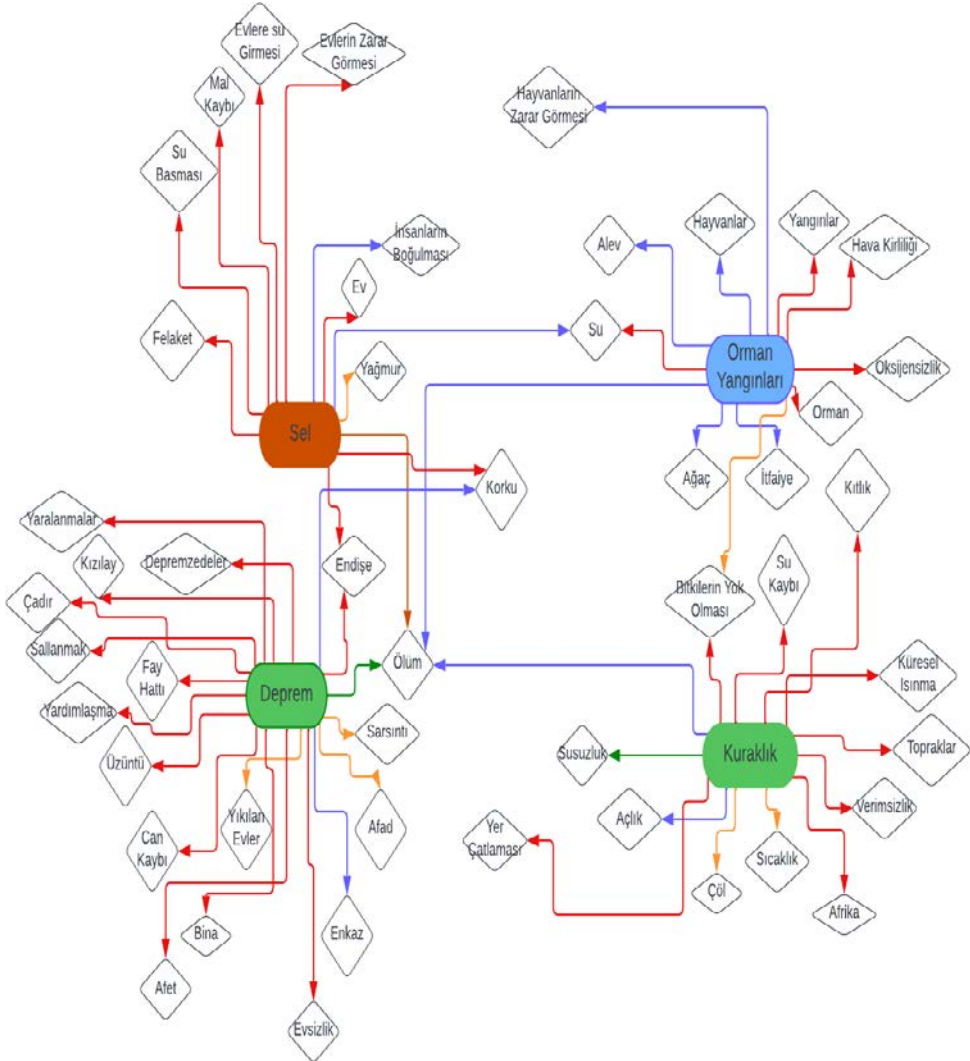

Şekil 5. Kesme Noktası (KN) 20-39 Arasındaki Kavram Ağı

Şekilde 5'e bakıldığında deprem kavramına; endişe, yaralanmalar, Kızılay, depremzede, çadır, sallanmak, fay hattı, yardımlaşma, üzüntü, can kaybı, afet, bina, açlık ve evsizlik kelimeleriyle ilişkilendirilmiştir. Kuraklık anahtar kavramı; bitkilerin yok olması, su kaybı, kıtlık, küresel ısınma, topraklar, verimsizlik, Afrika ve yer çatlaması kelimeleriyle ilişkilendirilmiştir. Orman yangınları anahtar kavramı; su, orman, oksijensizlik, hava kirliliği ve yangınlar kelimeleriyle ilişkilendirilmiştir. Sel anahtar kavramı; endişe, korku, su basması, ev, mal kaybı, evlere su girmesi ve evlerin zarar görmesi kelimeleriyle ilişkilendirilmiştir. Bu aralıkta anahtar kavramlar arasındaki ilişkiler artmıştır. Açlık kelimesi kuraklık ve deprem anahtar kavramları için ortak cevap olduğu görülmektedir. Endişe cevap kelimesi ise deprem ve sel kavramlarında verilen ortak cevap kelimedir. Aynı şekil de korku kelimesi, deprem ve sel kavramlarına ortak cevaptır. Su kelimesi sel ve orman yangınları kavramlarına cevap verilmiştir. Bitkilerin yok olması kelimesi ise orman yangınları ve kuraklık anahtar kavramlarına ortak cevaptır.

Kesme Noktası 20'nin altında kalan cevap kelimeler

Deprem için; hayat üçgeni, Kahramanmaraş, 04.17, Gaziantep, maddi kayıp, çöken binalar, uykusuzluk, yağma olayları, yetim kalmak, felaket, çatlaklar, tehlike, ilk yardım çantası, artçı depremler, stres, kimsesizlik, ihmal, susuzluk, bozulan düzen, bina güvenilirliği, Hatay, Japonya, ağlamak, bağırmak, ağaçlar, sessizlik, hayvanlar, kolon, panik, telaş, ...

Sel için; derelerin taşması, hastane, bol yağış, Karadeniz, susuzluk, hasar, hayvanlar, sağlık, kayıplar, orman, çaba, acı, deniz ekipleri, ulaşım sıkıntısı, eğitim, afad, toprak, boğulma, heyecan, ağaç, sürüklenme, akıntı, kızılai, itfaiye, panik, Şanlıurfa, Kıyamet, heyelan, helikopter, ambulans, altyapı, çevre kirliliği, balıklar, küresel ısınma, evsizlik, arabalar, ...

Kuraklık için; balıklar, hayat, tarım, endişe, korku, güneş, yanma, üzüntü, çaresizlik, gıda, bitkiler, üzüntü, yardımlaşma, bilinçsizlik, kaktüs, fakirlik, göç, yağmurun yağmaması, toprak kaybı, Suriye, afet, israf, umutsuzluk, stres, tehlike, buzların erimesi, iklim değişikliği, kum, zorluk, ...

Orman Yangını için; oksijen, iklim değişikliği, kâğıt yapılmaması, tehlike, duman, kül, zehirlenme, panik, acı, sigara, çakmak, oksijen tüpü, yardım, hava, üzüntü, tükenme, güneş, atık, susuzluk, korku, göç, tabiat, piknik, heli-

kopter, Avustralya, sıcaklık, mangal, su kaybı, afet, ekosistem, Antalya, zarar, facia, kuraklık, ... kavramlar olarak cevaplanmıştır. Verilen cevaplara bakıldığında doğal afetlerin sebepleri ve afetlerin Türkiye ve dünya üzerinde dağılışı hakkında bilgilerinin olduğu görülmektedir ancak bu bulgu az sayıda öğrenci için geçerlidir.

Tartışma, Sonuç ve Öneriler

Bu çalışmanın amacı, 8. sınıf öğrencilerinin doğal afetlere ilişkin bilişsel yapılarını kelime ilişki-lendirme testi aracılığıyla incelenmektir. Bu amaçla amaçlı örnekleme yöntemi ile 8.sınıf öğrencilere deprem, sel, kuraklık ve yangın olmak üzere dört doğal afet olayı KİT ile incelenmiştir. Bu dört doğal afet de ülkemizde yakın zamanda yaşanmıştır. Öğrencilerin bu afetleri gerek doğrudan gerekse de dolaylı olarak deneyimledikleri düşünülmektedir. Bundan hareketle yapılan bu çalışmada öğrencilerin deneyim ve bilgilerine bağlı olarak sağlıklı paylaşımları yapacaklarına kanaat getirilmiştir. Bu çalışmada bu çerçevede hazırlanmış olan dört anahtar kavrama (deprem, sel, kuraklık, yangın) 5034 cevap kelime elde edilmiştir. Verilen cevap kelimeler ve kelime sayıları incelendiğinde, 1562 kelime ile deprem kavramına en fazla, 997 kelime ile kuraklık kavramına en az cevap kelime üretilmiştir. Benzer şekilde, Sucu'nun (2021) 11.sınıf öğrencileriyle yaptığı çalışmada da en fazla cevap kelimenin deprem anahtar kavramının olduğu görülmektedir. Deprem anahtar kavramında daha fazla cevap üretilmesinde son zamanlarda yaşanan depremlerin öğrencilerin deneyimlemesi ve yakın çevrede bu doğal afetten etkilenen birçok kişi olması cevap sayısını etkilemiş olabilir.

Deprem anahtar kavramına 175 çeşit kelime üretilmiştir. Bu kelimelerden 20 tanesi KN 20 ve üzerine çıkabilmiştir. Deprem anahtar kavramına verilen en fazla cevap ölüm kelimesidir. Benzer şekilde Gençoğlu'nun (2019) 6.sınıflarla ve Karakuş'un (2019) sosyal bilgiler öğretmen adayları ile doğal afetlerle yaptığı çalışmalara bakıldığında deprem anahtar kavramını en fazla verilen cevap kelimenin ölüm olduğunu görülmüştür. Bu durum depremin yıkıcı sonucunun 6. Sınıf, 8.sınıf ve üniversite düzeyindeki öğrencilerin bilişsel yapısında akla ilk gelen kelime olduğunu göstermektedir. Devamın da korku, enkaz, sarsıntı, afet, yıkılan evler, üzüntü, can kaybı, fay hattı, bina, evsizlik, açlık, endişe, afet, yardımlaşma, sallanmak, çadır, kızılai, yaralan-

malar ve depremzede cevap kelimeler üretilmiştir. Öğrencilerin ürettiği cevaplara bakıldığında; deprem anında hissedilen duygular ve yaşananlar, deprem sonrasında yaşanan olaylar ve gözlemlere yönelik cevaplar verilmiştir. Bu doğrultuda bir kavram yanılığı yoktur. Ancak deprem öncesi yapılması gereken hazır-lıklar ile ilgili bir kavram ağda yer edinmemiştir. Bu yüzden depreme hazırlık ile ilgili kavram ek-sikliği olduğu söylenebilir.

Sel anahtar kavramına 1286 cevap kelime üretilmiştir. Sel anahtar kavramı depremden sonra en fazla cevap üretilen kavram olmuştur. Sel anahtar kavramına 196 çeşit kelime üretilmiştir. Ancak 12 cevap kelimesi 20 KN ve üzerine çıkabilmiştir. Sel anahtar kavramına en fazla cevap kelimesi ölüm ardından su, insanların boğulması, yağmur, korku, ev, evlerin zarar görmesi, endişe, evlere su girmesi, mal kaybı, su basması ve felaket kelimeleri üretilmiştir. Benzer şekilde, Gençoğlu'nun (2019) 6. sınıflarla yaptığı çalışmada sel anahtar kavramına benzer cevapların üretildiği ve bu konuda yeterli bilgiye sahip olduğu görülmektedir. Yakın zamanda ülkemizde sık sık yaşanan doğal afetlerden bir diğeri ise sel afetidir. Üretilen cevaplara bakıldığında sel kavramında kavram yanılığı tespit edilmemiştir.

Kuraklık anahtar kavramına 997 cevap kelime üretilmiştir. 102 çeşit cevap üretilmiştir. 20 KN ve üzerine 13 cevap kelime çıkabilmiştir. 131 öğrencinin susuzluk cevabını vermesiyle en fazla tekrarlanan kelime olmuştur. Susuzluk kavramının ardından en sık tekrarlanan kelimeler sırasıyla; açlık, ölüm, çöl, sıcaklık, bitkilerin yok olması, yer çatlama, küresel ısınma, su kaybı, kıtlık, toprak-lar, verimsizlik ve Afrika kelimeleridir. Yine benzer şekilde Gençoğlu'nun (2019) 6. sınıflarla yaptığı çalışmaya baktığımızda öğrencilerin ürettiği cevap kelimelerin çok yakın bir benzerliğe sahip olduğunu görmekteyiz. Verilen cevap kelimelere bakıldığında su kaybı, sıcaklık, çöl, verimsizlik, kıtlık kelimeleri kuraklık anahtar kavramına dair bilgiler olduğu için öğrencilerin bu anahtar kavramla ilgili ilişkiyi anlamlı kurduğunu göstermektedir. Üretilen cevaplar arasında Afrika ülkesinin olması kuraklık ile ilişkilendirmeleri öğrencilerin kuraklığın dünya üzerinde yaşanan ülke hakkında bilgisi olduğunu gösterir. Sıcaklık ve küresel ısınmayı kuraklığın bir nedeni, verimsizliği, açlığı ve kıtlığı da sonuç olarak aldığımızda öğrencilerin kuraklığın sebep ve sonuçları hakkında bilişsel bir yapıya sahip olduğu görülmektedir.

Orman yangınları anahtar kavramına 1189 cevap kavram üretilmiştir. Cevap kelimelerin çeşitliliğine baktığımızda 135 kelime üretilmiştir. Ancak 12 cevap kelime 20 KN ve üzerine çıkabilmiştir. En sık tekrarlanan kelime arasında ölüm kelimesi tekrarlanmıştır. Ölüm kelimesinden hemen sonra hayvanlar, alev, ağaç, itfaiye, hayvanların zarar görmesi, bitkilerin yok olması, yangınlar, hava kirliliği, orman, su, oksijensizlik kelimeleri yer almıştır. Orman yangınlarına verilen cevap kavramlara bakıldığında genellikle yangın sonucunda gelişen kavramlara yer verilmiştir. Orman yangınlarına sebebiyet veren durumlarla ilgili bir eksiklik olduğu görülmüştür.

Anahtar kavramlar arasındaki ilişkilerine kavram ağında bakıldığında her 4 anahtar kavramında tek ortak noktaları ölüm kelimesiyle ilişki kurdukları görülmektedir. Deprem, sel ve orman yangınları anahtar kavramlarında en fazla tekrarlanan cevap kelime olarak ölüm kavramı ilk sırada yer almıştır. Doğal afetlerle ilgili Tokcan ve Yiter (2017) de 5.sınıflarla yaptığı çalışmada da tek ortak kelimenin ölüm olduğu; Gençoğlu, (2019) da 6.sınıfa giden öğrencilerle çalışması incelendiğinde de anahtar kavramlara verilen ortak cevap kelimenin ölüm olduğu görülmüştür. Bu durumda öğrencilerin doğal afetlerin tüm canlılar için ölümle sonuçlandıracağına bilincinde olduğu düşünülmektedir. Ayrıca 2023 Şubat ayında Hatay, Kahramanmaraş ve çevresinde yaşanan deprem afeti sonrasında ki Şanlıurfa, Adıyaman, Karadeniz Bölgesi gibi birçok il ve bölgede de sel felaketinde ki can kayıplarının çok sayıda olması ve tüm ülkede ses getirmesi de öğrencileri etkilemiş olabilir.

Açlık cevap kelimesi deprem ve kuraklık anahtar kavramları arasında ilişki kurulmuştur. Kuraklık olduğunda açlık kelimesi ile ilişkilendirilmesi kuraklık sonucu gelişen bir olaydır. Ancak deprem anahtar kavramı açlık kelimesi ile ilişkilendirmeleri deprem esnasında yayınlanan haberleri gözlemleri sonucunda oluşturdukları bir çıkarım olabilir.

Su cevap kelimesi ise sel ve orman yangınları anahtar kavramları ile ilişkilendirilmiştir. Sele sebebiyet veren yağmur suyu olması ayrıca orman yangınlarının sönmesi için su ihtiyacından yola çıkılarak verilen ilişkiye baktığımızda anahtar kavramlar arasındaki bağlantı doğru bir şekilde sağlanmıştır.

Bitkilerin yok olması kelimesini incelediğimizde orman yangınları ve kuraklık anahtar kavramları arasında doğru bir ilişki kurulmuştur.

Endişe cevap kelimesi, deprem ve sel anahtar kavramları arasında ilişki kurulmuştur. Endişe kavramının bu iki anahtar kavramı ile ilişkilendirilmesinde sel ve depremin bir anda gelişmesi so-nucu ve bu iki afet ile olay anında mücadele etmek insanüstü bir güç istediği için doğru bir şekilde ilişkilendirilmiştir.

Korku kelimesi, deprem ve sel anahtar kavramları arasında bir ilişki kurulmuştur. Bu ilişkiyi Sucu (2021) da 11.sınıf öğrencileriyle doğal afet üzerine yaptığı çalışmasında da korku kelimesinin deprem ve sel anahtar kavramıyla ilişkilendirilmiştir. Doğal afetlerin canlılar üzerindeki yıkıcı tehlikelerinden dolayı olabilir.

Kavram, zihinde düşünmeyi sağlayan araçlardır ve sosyal, fiziksel dünyayı anlamayı ve anlamlı iletişim kurmayı sağlar (Senemoğlu, N. 2010). Kavram, uyarınları belli kategorilere yani şemalara ayırarak zihinde bilgiler oluşturur. Kavramlar geliştikçe bilginin yapıtaşları oluşur ve oluşan bu yapı taşları farklı şekillerde birleşerek yeni bilgilerin kavranmasını ve zihinde üretilmesi sağlanabilir. Çalışma grubunun doğal afetlerle ilgili şemaları kavram ağı ile yanıtlarda etkisini göstermiştir. Sonuç olarak bu kelime ilişkilendirme testini incelediğimizde birinci bölümde belirtilen; problem durumuna ve alt problemlere cevap alınmıştır.

Öneriler

Öğrenciler genel olarak KİT ile doğal afetin gerçekleşme anı ve sonrasında yaşadıkları durumlara ilişkin bilişsel yapılarına ait veriler sunmuşlardır. Ancak genel olarak afet öncesine ilişkin yanıtlar verememişler. Bu nedenle doğal afetler gerçekleşmeden önce doğal afetlere ilişkin öğrencilerin nasıl bir zihinsel şemaya sahip oldukları incelenmeye ihtiyaç duyduğu görülmektedir. Doğal afet içeriklerinin verildiği başta fen bilimleri-biyoloji, sosyal bilgiler-coğrafya gibi derslerin öğretim programlarında ülkemizde gerçekleşen veya gerçekleşme ihtimali yüksek olan doğal afetlerin türleri, afet öncesinde-sirasında-sonrasında nelerin yapılabileceğine yönelik daha etkili kazanımlar ve etkinlikler eklenebilir. Okullarda çeşitli kulüp çalışmaları ile doğal afetlere ilişkin etkili etkinlikler yapılabilir. Bu çalışma, doğal afetlerle ilgili 4 anahtar kavramı (deprem, sel, kuraklık, yangın) ile sınırlıdır. Doğal afetlerle ilgili başka kavramlarla da çalışılabilir (Jeolojik afetler, Klimatik afetler, Bi-yolojik

afetler, Sosyal afetler, Teknolojik afetler gibi). Ayrıca bu dört anahtar kavrama ilişkin daha farklı ve veya etkili sonuçların görülmesini sağlayabilecek başka yöntem, teknik, etkinlik, uygulama vb. ile tekrar çalışılabilir.

Kaynakça

- Açıkgöz, F. N. ve Mutlu, M. (2019). 5.sınıf öğrencilerinin yıkıcı doğa olaylarına ilişkin algılarının kelime ilişkilendirme testi (KİT) kullanılarak incelenmesi. Yüksek lisans tezi. Niğde.
- AFAD, (2023). Türkiye Cumhuriyeti İçişleri Bakanlığı Afet ve Acil Durum Yönetim Başkanlığı. <https://www.afad.gov.tr/afadem/dogal-afetler-sitesinden-erisilmistir>. (24.08.2023)
- Aladağ, C., & Kaya, B. (2017). Determining the views of high school students about natural disasters. *Journal of International Scientific Publications*, 15, 228-235.
- Aydemir, A. ve Çetin, T. (2014). Ortaokul 7.Sınıf Öğrencilerinin Beşerî Coğrafya Kavramlarına İlişkin Algılarının Kelime İlişkilendirme Testi Aracılığıyla İncelenmesi, Yüksek Lisans Tezi, Gazi Üniversitesi, Ankara.
- Bahar, M., & Hansell, M. H. (2000). The relationship between some psychological factors and their effect on the performance of grid questions and word association tests. *Educational psychology*, 20(3), 349-364.
- Bahar, M., Johnstone, A.H., & Sutcliffe, R.G. (1999). "Investigation Of Students' Cognitive Structure In Elementary Genetics Through Word Association Tests". *Journal Of Biological Education*, 33, 134-141.
- Bahar, M., Nartgün, Z., Durmuş, S. Ve Bıçak, B. (2014). Geleneksel-Tamamlayıcı Ölçme ve Değerlendirme Teknikleri. Ankara: Pegem Akademi
- Büyükoztürk, Ş., Kılıç Çakmak, E., Akgün, Ö. E., Karadeniz Ş.ve Demirel, F. 2019, S. 92-94
- Bozyiğit, R., ve Kaya, B. (2017). Coğrafya Öğretmen Adaylarının Doğal Afetlerle İlgili Bazı Kavramlar Hakkındaki Bilişsel Yapılarının Belirlenmesi. *Marmara Coğrafya Dergisi*.

- Carrie, J. (1984) The growth of the concept energy – a longitudinal study in Scottish secondary schools, Ph.D. thesis, University of Glasgow.
- Cvetković, V. M., Dragičević, S., Petrović, M., Mijalković, S., Jakovljević, V., & Gačić, J. (2015). Knowledge and perception of secondary school students in Belgrade about earthquakes as natural disasters. *Polish journal of environmental studies*, 24(4), 1553-1561.
- Doğan, M., Nacaroğlu, O., & Ablak, S. (2021). Sivrice Depremini Yaşamış Ortaokul Öğrencileri nin Depreme İlişkin Metaforik Algılarının İncelenmesi: Malatya İli Örneği. *Dokuz Eylül Üniversitesi Buca Eğitim Fakültesi Dergisi*, (51), 384-402.
- Ercan, F. Taşdere, A. ve Ercan, N. (2010). Kelime İlişkilendirme Test Aracılığıyla Bilişsel Yapının ve Kavramsal Değişiminin Gözlenmesi. *Yüksek Lisans Öğrencisi*, Abant İzzet Baysal Üniversitesi, Bolu.
- Gençoğlu, S. E. (2019). 6. Sınıf Öğrencilerinin Doğal Afetlere Yönelik Bilişsel Yapılarını Kelime İlişkilendirme Testi Yoluyla İncelenmesi, *Yüksek Lisans Tezi*, Niğde Üniversitesi, Eğitim Bilimleri Enstitüsü, Niğde.
- Gussarsky, E. & Gorodetsky, M. (1988) "On the equilibrium concept: constrained word associations and conception", *Journal of Research in Science Teaching*, 25, pp. 319-333
- Gökçe, O. Özden, Ş. ve Demir, A. (2008). Türkiye’de Afetlerin Mekansal ve İstatistiksel Dağılımı Afet Bilgileri Envanteri. Ankara: Bayındırlık ve İskân 57 Bakanlığı Afet İşleri Genel Müdürlüğü Afet Etüt ve Hasar Tespit Daire Başkanlığı Yayınları.
- Johnstone, A.H. & Moynihan, T.F. (1985) "The relationship between performances in word association tests and achievement in chemistry", *European Journal of Science Education*, 7, pp. 57-66
- King, T. A., & Tarrant, R. A. (2013). Children's knowledge, cognitions and emotions surrounding natural disasters: An investigation of year 5 students, Wellington, New Zealand. *Australasian Journal of Disaster and Trauma Studies*, 1. 1-11.

- Kousky, C. (2016). Impacts of natural disasters on children. *The Future of children*, 26(1), 73-92. <https://www.jstor.org/stable/43755231> sitesinden erişilmiştir (18.07.2022)
- Miles, M.B. and Huberman, A.M. (1994). *Qualitative Data Analysis: An Expanded Sourcebook* (2nd ed.). Thousand Oaks, California: SAGE.
- Özatlı, N.S. ve Bahar, M. (2010). Öğrencilerin Boşaltım Sistemi Konusundaki Bilişsel Yapılarının Yeni Teknikler ile Ortaya Konması. *Abant İzzet Baysal Üniversitesi Dergisi*, 10(2), 9-26.
- Özden, Ş. Gökçe, O. ve Demir, A. (2008). Türkiye’de Afetlerin Mekansal ve İstatistiksel Dağılımı Afet Bilgileri Envanteri. Ankara
- Özgen, N., Eser-Ünaldı, Ü., & Bindak, R. (2011). Öğretmen Adaylarının Doğal Afetler Konusuna Yönelik “Etkili Öğrenme Biçimleri” nin Belirlenmesi. *Journal of Kirsehir Education Faculty*, 12(4). 303-323
- Pınar, A. (2017). What is Secondary School Students’ Awareness on Disasters? A Case Study, Review of International Geographical Education Online (RIGEO), 7 (3), 315-331.
- Senemoğlu, N. (2011). Gelişim Öğrenme ve Öğretim: Kuramdan Uygulamaya (16. Baskı). Pegem Akademi. Ünite 20. 511-514.
- Sucu, H. (2021), 11. Sınıf Öğrencilerinin Doğal Afetlere Yönelik Bilişsel Yapılarının Kelime İlişkilendirme Testi Yoluyla İncelenmesi, Necmettin Erbakan Üniversitesi Eğitim Bilimleri Enstitüsü
- Sözcü, U. (2019). Öğretmen Adaylarının Doğal Afet Okuryazarlık Düzeylerinin Belirlenmesi, Doktora Tezi, Kastamonu Üniversitesi, Sosyal Bilimler Enstitüsü, Kastamonu.
- Tokcan, H. & Yiter, E. (2017). 5. Sınıf Öğrencilerinin Doğal Afetlere İlişkin Bilişsel Yapılarının Kelime İlişkilendirme Testi (Kit) Aracılığıyla İncelenmesi. *Ahi Evran Üniversitesi Kırşehir Eğitim Fakültesi Dergisi*, 18 (1), 115-129
- Torre-Enciso, Isabel M. & John E. Laye, “Financing Catastrophe Risk In The Capital

- Uzunyol, B. (2013). 8. Sınıf Öğrencilerinin Doğal Afetler Hakkındaki Bilgi Düzeylerinin Çeşitli Değişkenlere Göre İncelenmesi. Niğde Üniversitesi.
- Yazıcı, Ö., & Ulu Kalın, Ö. (2018). "Doğal Afet" için Kavramsal Metaforların Karşılaştırmalı Analizi. *EKafkas Eğitim Araştırmaları Dergisi*, 5(1), 25-40.
- Yıldırım, A. & Şimşek, H. (2018). Sosyal bilimlerde nitel araştırma yöntemleri. Seçkin Yayıncılık.
- Wahl-Alexander, Z., & Sinelnikov, O. A. (2013). Using physical activity for emotional recovery after a natural disaster. *Journal of Physical Education, Recreation & Dance*, 84(4), 23-28.
- Watson, P. G., Loffredo, V. J., & McKee, J. C. (2011). When a natural disaster occurs: lessons learned in meeting students' needs. *Journal of Professional Nursing*, 27(6), 362-369.

mevzu

sosyal bilimler dergisi | journal of social sciences

e-ISSN 2667-8772

mevzu, Eylül/September 2023, s. 10: 797-838

**Aydınlıktan Karanlığa Geçen Bir Karakter: İslam Resminde Zahhâk
Betimi Üzerine Bir Değerlendirme**

A Character's Transition from Light to Darkness: A Critical Analysis of
Zahhâk's Visual Depiction in Islamic Painting

Gülşen TEZCAN KAYA

Dr. Öğretim Üyesi, Sakarya Üniversitesi

İnsan ve Toplum Bilimleri Fakültesi Sanat Tarihi Bölümü,

Assistant Dr., Sakarya University,

Faculty of Humanities and Social Sciences, Department of History of Art

gtzcan@sakarya.edu.tr

ORCID: 0000-0001-6856-8397

DOI: 10.56720/mevzu.1334124

Makale Bilgisi | Article Information

Makale Türü / Article Type: Araştırma Makalesi / Research Article

Geliş Tarihi / Date Received: 28 Temmuz / July 2023

Kabul Tarihi / Date Accepted: 12 Eylül / September 2023

Yayın Tarihi / Date Published: 15 Eylül / September 2023

Yayın Sezonu / Pub Date Season: Eylül / September

Atıf / Citation: Tezcan Kaya, Gülşen. "Aydınlıktan Karanlığa Geçen Bir Karakter: İslam Resminde Zahhâk Betimi Üzerine Bir Değerlendirme". *Mevzu: Sosyal Bilimler Dergisi*, 10 (Eylül 2023): 797-838. <https://doi.org/10.56720/mevzu.1334124>

İntihal: Bu makale, ithenticate yazılımınca taranmıştır. İntihal tespit edilmemiştir.

Plagiarism: This article has been scanned by ithenticate. No plagiarism detected.

web: <http://dergipark.gov.tr/mevzu> | <mailto:mevzusbd@gmail.com>

Copyright © CC BY-NC 4.0



Öz

Zahhâk, Orta çağ İslam sanatının önemli karakterlerinden biri olarak, yüzyıllar boyunca eserlere konu olmuştur. Kötülük ile birlikte anılan Zahhâk'ın dönüşümünü şeytan sağlamış, zalim hükümdarları anlatmada sembol olarak kullanılmıştır. Klasik İran rivayetlerinde üç ağızlı, üç başlı, altı gözlü yaratılan çok güçlü bir dev, Cemşid'i tahtından indiren bir hükümdar olarak tanınmıştır. Avesta, Tevrat gibi dini metinlerde, *Taberi Tarihi* gibi tarihi metinlerde ve mitolojik anlatımlarda yer alan bu karakterin, Orta çağ İslam sanatında maden, seramik ve fresko üzerinde metinlerle çok bağ kurmadan tasvirleri yer almıştır. *Firdevsî Şehnâmesi* de yazılı edebî metinler içinde en çok referans alınan kaynaklar arasındadır. Bu çalışmanın amacı 14. yüzyıldan itibaren resimlenen *Firdevsî Şehnâmesi* nüshalarının arasından en çok tekrar edilen bazı sahneleri tespit edip konularına göre kronolojik olarak değerlendirerek Zahhâk tasvirleri üzerinde bir değerlendirme yapmaktır. İncelenen örneklerde, Moğol, Timurlu, Safevî, Türkmen ve Osmanlı dönemlerinde Ebu Said, İskender Sultan, Baysungur, Muhammed Cukî, İbrahim Sultan, Pir Budak bin Şah Cihan, Sultan Ali Mirza, Şah Tahmasp, II. Şah İsmail, Şah Abbas, Sultan II. Murad gibi hükümdarlar ve yöneticiler tarafından hazırlatılan bu resimli nüshalar, Mir Musavvir, Sultan Muhammed, Mir Zeynelabidin, Nakdî ve adını bilmediğimiz birçok nakkaş tarafından bağlı buldukları nakkaşhanelerde resimlendirilmişlerdir. 14 ile 18. yüzyıl arasında Herat, Tebriz, Şiraz, Mazenderan, Kazvin, İsfahan, İstanbul gibi önemli resimli elyazması üretim merkezlerinde hazırlanan bu resimlerde, en çok "Zahhâk'ın Demâvend Dağı'na çivilenmesi" konusu öne çıkmaktadır. En az resimlendirilmek üzere seçilen konu ise "Zahhâk'ın babası Mirdas'ı öldürmesi" sahnesidir. Omuzlarından çıkan yılanlarla betimlenen zalim hükümdar Zahhâk karakterinin yenilgisi, İslam edebiyatında iyiliğin kötülüğe karşı her zaman kazanacağını vurgulayan bir anlayışı desteklerken, İslam resmi de tıpkı diğer dekoratif sanatlarda olduğu gibi bu fikre hizmet etmiştir.

Anahtar kelimeler: Zahhâk, *Firdevsî Şehnâmesi*, İslam Resmi, Feridun, İkonografi

Abstract

As one of the important characters of medieval Islamic art, Zahhâk has been the subject of various works for centuries. Associated with evil, Zahhâk was transformed into a cruel man by the Satan, and this was used as a symbol

to describe the ruthless rulers. In classical Iranian narrations, he was recognized as a very powerful giant created with three mouths, three heads and six eyes as well as a ruler who dethroned Jamshid. This character, who took place in religious texts such as the Avesta and the Old Testament, in historical texts such as the *History of Tabari* and in mythological narratives, was depicted in medieval Islamic art on metals, ceramics and frescoes without much connection with the texts. Besides, *Firdawsi's Shahnama* is among the most referenced sources within the literary texts. The aim of this study is to identify some of the most repeated scenes among the copies of *Firdawsi Shahnamahs* illustrated from the 14th century and make an evaluation on the depictions of Zakhkāk by ordering them chronologically according to their subjects. In the examples examined, these illustrated copies, which were prepared by rulers and administrators such as Abu Said, Iskender Sultan, Baysungur, Muhammad Juki, Ibrahim Sultan, Pir Budak bin Shah Jahan, Sultan Ali Mirza, Shah Tahmasp, Shah Ismail II, Shah Abbas and Sultan Murad II during the Mongol, Timurid, Safavid, Turkmen and Ottoman periods, were illustrated by Mir Musavvir, Sultan Muhammad, Mir Zeynalabidin, Nakdi and many anonymous painters. In these paintings, which were prepared between the 14th and 18th centuries in important illustrated manuscript production centers such as Herat, Tabriz, Shiraz, Mazenderan, Qazvin, Isfahan and Istanbul, the subject of "nailing Zakhkāk to Mount Demāvend" stands out the most whereas the least illustrated subject is the scene of "Zakhkāk's murder of his father, Mirdas". The defeat of the cruel ruler Zakhkāk, with serpents on his shoulders, supports an understanding in Islamic literature that emphasizes good will always win over evil. Similarly, Islamic painting, just like other decorative arts, has served this idea, as well.

Keywords: Zakhkāk, Firdawsi's *Shahnama*, Islamic Miniature Painting, Faridun, Iconography

Giriş

Doğu kültürünün en önemli kaynakları mitolojilerdir. Hint, İran ve Türk mitolojilerindeki eşsiz hikâyeler ve efsanevî kahramanlar, binyıllar boyunca hem edebiyata hem de görsel sanatlara konu olmuştur. Bu mitolojilerde adı sıklıkla geçen Zakhkāk karakteri, farklı kültürlerde oluşturulan yazılı kaynaklarda yer alarak toplumların belleğinde yer etmiş, madenden seramiğe, fres-

kodan minyatüre birçok sanat eserinin konusu olarak tasvir edilmiştir¹. Hatta resimli elyazmalarında yer almadan önce çeşitli anlatımlara dayanarak betimlemeler yapılmış, pişmiş topraktan yapılmış heykelciklerde de canlandırıldığı görülmüştür².

Bu dönemleri anlatan en erken yazılı kaynaklardan öğrenildiğine göre, Zahhâk şeytanî bir figür olarak karşımıza çıkmaktadır. Farsça'da "Yılan Omuz Zahhâk", Pehlevîce'de Dahâg veya "10.000 at sahibi" anlamına gelen "Biveresb", Avesta gibi Antik İran Zerdüşî metinlerinde ise ismi "Azi Daha-ka" olarak adlandırılır. Pişdâdî hanedanının beşinci hükümdarı olarak kabul edilen Dahhâk, öfkeli, tanrıtanımaz, ejderha yapılı ve gözlü olarak betimlenir. Zerdüştlükte Ahura Mazda'nın düşmanı Ahriman'ın oğlu, *Firdevsî Şehnâme-si*'nde ise Merdâs adlı bir hükümdarın oğlu olarak bilinir. Cemşid'den sonra İran ve Turan tahtına oturan, zulmü ve kötülüğü seven bir hükümdardır (Firdevsî, 2009, s. 73; Yıldırım, 2008, s. 227-230; Hinnels, 2012, s. 307-321).

Zahhâk karakterinin doğuşu ile ilgili birçok mitolojik hikâye bulunmaktadır. Bu hikâyelerin ayrıntıları ve konu ile ilgili tartışmalar, araştırma dışında tutulacak olup, sadece kısaca bu mitler ile ilgili bilgi verilecektir³.

Hind mitolojisinde Zahhâk'ın adı "Andhaka" olarak geçer. Şeytan olarak kabul edilen bu karakter, Tanrı Siva tarafından öldürülmüştür (O'Flaherty 1996, s. 212). Türk mitolojisinde ise, Bahattin Ögel'e göre, karakterin oluşumunda İran etkisi hissedilir. *Han-Nâme* adlı eserde yer alan Rak-han adlı ka-

¹ Bu eserlerin görselleri için bkz A. S. Melekian- Chirvani, *Le bronze Iranien*, Paris, 1973, 64, 66; A.S. Melekian-Chirvani, *Islamic Metalwork from the Iranian World: 8-18th Centuries* (London, 1982), cat. no. 104, fig. 104C.; Cambridge, Massachusetts, Fogg Art Museum, repro: A.U. Pope-P. Ackerman, *Survey of Persian Art*, 5, London-New York, 1938-39; Pl 554; Keir Collection repro: Ernest Grube, *Islamic Pottery the Eighth to the Fifteenth Century in the Keir Collection* (London, 1976), cat. No 142; Geneva, Özel Koleksiyon, repro: Toby Falk, ed. *Treasures of Islam* (Geneva, 1985), cat. no. 231.

² Örneğin, Hermitage'da, muhtemelen MS 7.-8. yüzyıllarda Soğd'da yapılmış pişmiş toprak bir heykelcik, tahtta oturan ve mücevherlerle süslü bir taç giyen bir adamı, omuzlarından boynunun dibinden iki yılan fıkkırırken göstermektedir. (Yakonova, "Terrakotovaya figurka Zakhaka," *Trudy otdela vostoka gosudarstvennogo Ermitazha* 3, 1940, s. 195-205 şek. 1)

³ Ayrıntılı bilgi için Bkz. Mithat Çekici, 2019, "Pers Mitolojisi ve Despotizm Sembolü Zahhâk" *Akademik Tarih ve Düşünce Dergisi Cilt:6 / Sayı:3, Eylül / s. 1323-1339.*

rakter Zahhâk ile özdeşleştirilmiştir. Hikâyede Oğuz Han, Rak-han üzerine bir sefer düzenlemiştir (Ögel, 1993, c.1, s. 180).

İran mitolojisindeki hikâye ise en kapsamlı ve tanınır olanıdır. Zahhâk hikâyesinin İran mitolojisine Hint mitolojisinden girdiği belirtilir. Zahhâk ile Feridun arasındaki savaşların kaynağı da *Zendavesta*'dır (Pala, 2005, s. 105). Taberî'nin⁴ (ö. 923) rivayetlerden derleyerek yazdığı *Milletler ve Hükümdarlar Tarihi* adlı eserinde şöyle geçer. Cem (Cemşid) hükümdarlığının 316. yılında⁵, insan ve cinleri bir araya toplayarak kendisinin sahip ve malik olduğunu, onların kaderini kendisinin belirlediğini söyleyerek Tanrı'nın nimet ve ihsanlarını reddeder. Böylece yanından melekler çekilir ve bunu gören Zahhâk laka-bıyla anılan Bivrasp, onu yakalayarak bağırsaklarını çekip çıkararak ikiye böler (Taberî, 1991, s. 232).

Taberî, Yemenliler'in ve Acemler'in Zahhâk'ın kendilerinden olduğunu, Hişam bin Muhammed bin Said'den naklen belirtir. İddiaya göre Acemler, Cem'in kız kardeşini ailesinden biriyle evlendirip, onu Yemen hükümdarı yaptığına, Cem'in kız kardeşinden de Zahhâk'ın doğduğuna inanırlar (Taberî, 1991, s. 256). Yemenliler ise Zahhâk'ın kendi soylarından geldiğini, adının Alvan bin Zahhâk bin Ubeyd bin Uveyc olduğunu söylerler. Fars inanışında ise durum farklıdır. Adı bu defa "İzdihak" olarak belirtilir. Taberî'nin Hişam'dan naklettiğine göre, İsfahan halkı, bayrak çekerek Zahhâk'a karşı ayaklanan adamın soyundan gelir. Aslan derisinden yapılan bu bayrak İran hükümdarlarının hazinelerinde saklanır. Onlara göre Zahhâk Nümruz (Nemrut) olup, İbrahim Peygamberi yakmak isteyen kişiyle aynıdır. Hikâyenin devamında Cem'in soyundan gelen Feridun'un Zahhâk'ın peşine düşerek yakala-

⁴ Taberî, İran kökenli olup İslam dünyasında Arap dilinde ilk defa bir dünya tarihi yazan tarihçidir. Özellikle rivayet ve eserlerden topladığı malzemeyi kullanarak kaynak göstermiş ve Peygamberlerin, hükümdarların ve halifelerin tarihini, iktidarlarındaki olayları kendi dönemine kadar aktarmıştır (Temir, 1991, (Taberî önsöz), IV; Fayda, 2011, s. 92)

⁵ Taberî, Hişam bin El-Kelbi'den naklettiği başka rivayette ise, Cem'in 619 yıl hüküm sürdüğünü, sonra Tanrı'ya isyan edip azdığını, bunun üzerine Tanrı'nın ona Zahhak'ı musallat ettiğini, Zahhak'ın iki yüz bin askerle üzerine yürüdüğünü, Cem'in gizlenmesine rağmen onu ele geçirerek bıçkı ile ikiye böldüğünü anlatır (Taberî, 1991, s. 235)

yıp Dünbavend (Demâvend) Dağı'na⁶ götürdüğü anlatılır (Taberî, 1991, s. 259).

Firdevsî ise bütün bu kaynaklardan yola çıkarak yazdığı Şehnâme'de, Hz. Muhammed dönemi öncesi dört hanedanı da aktarmıştır. Bunlar, Pişdad, Kayan, Aşkan ve Sasani hanedanlarıdır. İlk ikisinin kralları, ulusal mitolojinin efsanevi varlıklarıdır. Üçüncüsü, Büyük İskender ile Sasanilerin arasına giren beş yüz yıllık Selçuklu ve Pers egemenliğini ele alan muğlak bir tarihseldir; bu kişiler hakkındaki açıklamalar, mitolojik konuların liberal bir şekilde iç içe geçmesine rağmen, doğru sıradaki gerçeklere dayanmaktadır. Hikâyeye, ilk hükümdar Keyümers'in ardından sırasıyla, Huşheng, Tahmuras ve nihayet Zahhâk'ın devreye girip devirdiği Cemşid ile devam eder (Wilkinson-Binyon, 1931, s. 13).

Firdevsî Şehnâme'sinde, 300 yıllık bir barış dönemi, Cemşid'in açgözlülüğü sayesinde sonlanmış ve Cemşid kendisinden daha üstün bir güce inanmayı bırakarak kendini ulu (tanrı) hükümdar ilan etmiştir. Cemşid'in bu açıklaması ile din adamlarını rahatsız etmiş ve kısa bir süre içinde ilahi görkemini kaybetmiştir. Yaşananlardan sonra ordusu Cemşid'i terk eder ve dünya bir karışıklığa sürüklenir. O anda Ehrimen kılığındaki (biçimindeki) kötülük/şeytan, kendine saldırmak için bir boşluk bulur ve insanlar üzerinde üstünlük elde eder. Uzun bir süre boyunca adaletsizlik hüküm sürer. Tam da bu dönemde Ehrimen, açgözlülüğü ve cehaleti yüzünden ruhunu şeytana satmış olan Zahhâk kılığında ortaya çıkar (Curtis, 2009, s. 32).

İlginçtir ki, şeytan tarafından tuzağa düşürülen Zahhâk, Şehnâme'de Arap diyarından gelen dürüst ve saygıdeğer bir adamın oğlu olarak betimlenir. Daha sonraki Zerdüş metinlerinde (Bundaizm gibi) Mezopotamya ile olan bağlantısı yüzünden Zahhâk'ın bir Arap olarak tanımlanması, İranlıların Arapların ülkelerini istila etmesinden duydukları nefretten kaynaklanmış

⁶ Demavend Dağı, İran'ın kuzeyinde, 5610 m yüksekliğinde bir dağdır. Donbavand diye de bilinir, uykuda bir volkandır ve Pers mitolojisi ve folklorunda özel bir yeri olan bu dağ Elburz sıradağlarının en yüksek doruğudur. Bulutlu, sisli ve dumanlı sözcüklerinden oluşan Demavend adı Tevrat'ta da geçer. Klasik İran anlatımlarında Feridun Zahhâk'ı orada zindana atmıştır. Edebiyatta dünyanın son noktası olarak kabul edilir (Yıldırım, 2008, s. 238; <https://iranicaonline.org/articles/damavand> Erişim Tarihi 17 Temmuz 2023).

olduğunu düşündürür. Bu nefretin bir yansıması olarak Zahhâk Arap kökenli olarak gösterilmiştir. Firdevsî *Şehnâme'*de ilk olarak Zahhâk'ı babası gibi zamanının çoğunu at sırtında geçiren cesur gerçek bir kahraman (pehlivan) olarak tanımlar. Ancak cesur ve çevik olan bu çocuk, kötü huyludur. Bu yüzden hikâyenin devamında gençliğinin verdiği masumiyet ve tecrübesizlik onu şeytanın kollarına iter. Şeytan onun boşluğundan ve cehaletinden faydalanır. Bir sabah erkenden iyiliksever bir insan tavrıyla ziyaretçi kılığına giren şeytan, Zahhâk'ın sadakatini kazanmak için, ikna edici cazibesini kullanarak genç adama bağlılık yemini ettirmeyi başarır. "Bu sarayda senden başkasına ne lüzum var" diyerek aklını çeler. Sonuç olarak Zahhâk, büyük bir isteksizlikle babasını öldürmeyi kabul eder. Şeytan ile yapılan bu kötü anlaşma, Zahhâk'ın dış görünüşünde bir değişikliğe sebep olur. Şeytan ona sarılıp omuzlarından öptüğünde birden omuzlarında iki siyah yılan ortaya çıkar. Zahhâk bu çirkin canavarlardan kurtulamadığı gibi aynı zamanda onları her gün insan beyni ile beslemek zorunda kalır (Firdevsî, 2009, s. 72-73; Curtis, 2009, s. 33).

Zahhâk yılanların kafalarını kesmeyi dener ama her defasında yılanlar tekrardan omuzlarından çıkar. Şeytan, yılanların onun kaderi olduğunu ve yaşamasına izin vermesi gerektiğini, onlar doyup uyuyana kadar insan beyni vermesini söyler.

Bu arada Cemşid'in tanrılık hırsları yüzünden kraliyet gücünü, tahtını ve tacını kaybetmesi nedeniyle yeni bir hükümdar arayışı içinde olan adamları, Zahhâk ve şeytanın kollarına itilir.

Arap olmasına rağmen Zahhâk, Cemşid'in Şehinaz ve Arnavaz adlı iki kızıyla da ile evlenerek, İran'ın yeni hükümdarı olur. Hükümdarlığı bin sene sürer. Bu süre boyunca genç erkeklerin günlük olarak omuzlarındaki yılanlara kurban edildiği karanlık bir dönem hüküm sürer.

Gün geçtikçe halkın huzursuzluğu artar ve bir grup soylu, İran tacını Cemşid'in soyundan olan bir kraliyet varisine teslim etmek amacıyla isyan planlarlar. Soyluların lideri, Zahhâk'a on sekiz oğlunu kurban veren Demirci Kave'dir (Firdevsî, 2009, s. 88-95; Curtis, 2009, s. 34).

1. Orta Çağ İslam Sanatında Zahhâk Tasvirleri

Orta çağ İslam sanatında sıklıkla konu edilen kahramanlardan ikisi, aydınlık ve karanlığın sembolleri olarak da benimsenen Zahhâk ve Feridun'dur. Sadece resimli elyazmalarında karşımıza çıkmayıp, aynı zamanda maden ve seramik sanatında görülen eserlerde de çalışılmıştır. Bu bölümde resimli elyazmalarındaki Zahhâk betimleri ile bağlantı kurulması amacı ile 12-13. yüzyıllar arasında üretilmiş birkaç örnek üzerinde durularak, bu karakterin sanatçılarca nasıl yorumlandığına bakılacaktır.

Zahhâk hikâyelerinin farklı versiyonları muhtemelen Orta çağ dönemi boyunca hem sözlü hem de yazılı olarak anlatılmıştır ancak eğer varsa bile görsel ve sözlü anlatım biçimleri arasındaki kesin bağlantıyı belirleyebilmemiz mümkün değildir. Hem *Şehname*'nin Orta çağdaki popüleritesi hem de İslam'ın sanatsal repertuarının eşzamanlı genişlemesinin yanı sıra, aynı anda örneklediği ve teşvik ettiği zengin anlatı, dekoratif sanatlarda da etkisini hissettirir (Simpson, 1985, s. 131-132).

Bunlardan biri, Detroit Institute of Arts, 30.421'da bulunan bir kâsedir (Şekil 1). 13. Yüzyıl başına tarihlendirilen bu örnek, minai teknikle opak beyaz sır, çok renkli sır altı ve sır üstü boyalı dekor olarak tasarlanmıştır. Böylece günümüze az sayıda kalan Selçuklu minyatürlerinden aşına olduğumuz bu figür üslubu, bu seramik kâseler sayesinde dayanıklı bir ortamda muhafaza edilerek günümüze ulaştırılmıştır. Kâsenin, Kaşan'da yeni ortaya çıkan zengin orta sınıf için üretildiği belirtilmiştir⁷.

Metinlerde geçmeyen bir hikâyenin bezeme unsuru olduğuna tanık oluyoruz. Önde elinde bayrak tutan Demirci Kava⁸, ortada elinde öküz başlı güir-

⁷ <https://dia.org/collection/bowl-inscribed-wealth-49366> Erişim Tarihi: 25 Ağustos 2023).

⁸ *Firdevsi Şehnamesi*'ne göre Kava, oğullarının ölümüyle kendisinden geçerek halkı adalete istemeye çağırır. Demircilerin demir döverken önlerine örttüğü deriyi bir mızrağın ucuna geçirip halkı Feridun'un tarafını tutmaya, Zahhâk'ın boyunduruğundan kurtulmaya çağırır. Feridun Kava'yı uzaktan gördüğünde mızrağın ucundaki deriyi hayırlı bir işaret sayarak, onu Rum kumaşlarıyla süsletip, altından nakışlar yaptırıp ona Kava'nın bayrağı adını verir. Bu tarihten itibaren tahta oturup başına padişahlık tacı takanlar için, demirci derisine yeni mücevherler asmak bir gelenek haline gelir (Firdevsî, 2009, s. 91).

zünü⁹ tutan boynuzlu ineği Pormâye'nin üzerinde Feridun, arkada ise İslam sanatında genellikle mahkumların gösterildiği şekilde sadece pantolon giymiş Zahhâk, elleri arkasından bağlı bir şekilde yılanları başının üzerinde kıvrılan tuhaf bir başlıkla önündekileri izler biçimde tasvir edilmiştir. Hikâyeye göre inek Pormâye çoktan öldürülmüş ve Zahhâk'ın yakalandığı sırada demirci Kava da olay yerinde yoktur. Üstelik Şehnâme metninde Zahhâk yakalandıktan sonra Demâvend Dağı'na götürülürken deveye bindirilmiştir. Oysa burada yürürken gösterilmiştir. Simpson'a göre bu şekilde betimlenmesinin bir nedeni, gruplandırılan bu figürlerin tamamı, hikâyenin tümünü temsil etmek için tasarlanmış olmasıdır. Sanatçı bütün önemli figürleri tek bir görüntüde birleştirerek, hikâyenin önemine dikkat çekmiştir (Simpson, 1985, s. 133; Peck 1997, 22).



Şekil 1: Seramik bir kâse üzerinde Feridun, Kava ve Zahhâk Betimi, Detroit Institute of Arts, 30.421 (Kaynak: <https://dia.org/collection/bowl-inscribed-wealth-49366> 25 Ağustos 2023)

Keir Collection'daki (Şekil 2) diğer örnekte ise, Şekil 1'deki kompozisyon tekrarlanmış, ancak farklı olarak Zahhâk'ın elleri serbest bir şekilde göğsünde

⁹ *Firdevsî Şehnâmesi*'ne göre Feridun, kendisine gürz yapılması için usta demircileri çağırır. Eline pergeli alıp toprağın üzerine öküz başına benzeyen bir gürz çizer. Bunun üzerine demirciler işe başlayıp güneş gibi parıldayan ağır gürzü hazırlayıp teslim ederler. (Firdevsî, 2009, s. 91-92).

tasvir edilmiştir. Önde Demirci Kava, ortada Pormaye üzerinde gürzü omzunda Feridun, arkada ise sakalsız ve bıyiksız Zahhâk görülür (Grube, 1976, cat. no. 142; Simpson, 1985, s. 134).

Şekil 2: Seramik bir kâse üzerinde Feridun, Kava ve Zahhâk Betimi, Keir Collection (Kaynak: <https://www.jstor.org/stable/42617839> 18 Ocak 2023)

Kaşan'da geç 12, erken 13. yüzyıla tarihlendirilen minai teknikte yapılmış bir kâse üzerinde yine aynı ikonografi görülmektedir (Şekil 3) (Rivzi, 2018, s. 98). Zahhâk Pormaye'nin arkasında üstü çıplak, elleri arkasından bağlı olarak yürümektedir. Burada Şekil 1 ve 2'deki sakalsız yüzlerden farklı olarak siyah bıyığı ve uzun sakalıyla betimlenmiştir. Omuzlarında çıkıp başının üzerini tıpkı bir şapka gibi çeviren iki yılan üstte birleşerek sağa ve sola kıvrılır. Burada diğerlerinde elinde bayrak tutan Demirci Kava figürü, Pormaye'nin ipinden tutan sıradan bir figüre dönüşmüştür. Feridun'un başında ise gürzüne benzeyen boynuzlu başlık bulunur.



Şekil 3: Seramik bir kâse üzerinde Feridun, Kava ve Zahhâk Betimi, Yale Art Gallery, 1953.24.8.

(Kaynak: <https://artgallery.yale.edu/collections/objects/52111> Erişim Tarihi: 25 Ağustos 2023).

Bir diğer örnek ise (Şekil 4), Garrus bölgesinden (Kuzey Batı İran) gelen seramik bir kâse üzerindedir. Bazı bilim adamları bu seramiklerin 12. yüzyıla ait olduğunu düşünmektedir. Astar tabakasının kazınarak uygulandığı sgraffito tekniğiyle yapılmış bu tasarımda Zahhâk, farklı bir ikonografi ile tasvir edilmiştir (Loukonine ve Ivanov 2003, 36). Omuzlarından çıkan yılanlarla birlikte oturur pozisyonda, ayağının hemen altında ise yiyeceği gençlerden biri gözü kapalı olarak yatarken gösterilmiştir.



Şekil 4: Seramik bir kâse üzerinde Zahhâk ve kurbanı genç adam, New York, Metropolitan Museum of Art, 64.274.3, 12. yy, (20. yy ilk yarısı?)

(Kaynak: www.metmuseum.org/art/collection/search/451774 10 Temmuz 2023)

Seramik sanatında tasarlanan bu kompozisyonlar, farklı şekilde madenî eserler üzerinde de yer alır. Bunlardan biri Paris'teki Dekoratif Sanatlar Müzesi'nde bulunan dokuz kenarlı, altın ve gümüş ile işlenmiş bir şamdan üzerinde uygulanmıştır (Şekil 5). (Simpson, 1985, s. 144) Omuzlarının üzerinden çıkan yılanları, başının etrafını hale gibi çevrelediği Zahhâk, elleri arkadan bağlı ve kıyafetli bir şekilde, Pormâye'nin üzerindeki Feridun'un ardından yürüyor. Buradaki betimde Demirci Kava'ya yer verilmez.

Buradaki her bir karakterin bir araya gelişi, hikâyedeki kötü ve iyinin savaşını ve zaferle biten anı canlandırmak üzere metin ilişkisi kurulmasa bile kurgusal olarak tasarlanmıştır (Simpson, 1985, s. 133).



Şekil 5: Madenî bir şamdan üzerinde Feridun ile Zakhâk betimi, Paris, Museum of Decorative Arts, 4421

(Kaynak: <https://www.jstor.org/stable/42617839> 18 Ocak 2023)

2. İslam Resminde Zakhâk Tasvirleri

Zakhâk karakteri Orta çağ İslam sanatında çok popüler olur. İslam resmi söz konusu olduğunda, *Firdevsî Şehnâmesi*, Zakhâk'ı en kapsamlı hikâyeleştiren ve anlatan eser olarak karşımıza çıkar. Altmış bin beyitten oluşan eserini sözlü ve yazılı kaynaklara dayanarak derleyip Gazneli Mahmud'a sunan Firdevsî, İslam dünyasında İran'ın İslam öncesi hükümdar ve kahramanlarını anlatan ulusal destanını, saray çevrelerinin ve halkın benimseyeceği şekilde ölümsüzleştirmiştir (Wilkinson-Binyon, 1931, s. 5-7; Khaleghi-Motlagh, 1988, s. 54; Kanar, 2010, s. 189-90). Bu efsanevî tarihin her bir hikayesi çok sevilmiş ve sultanlar saraylarında eserin resimli kopyalarını hazırlatmak için yarışmışlardır.

Eserin bilinen en erken kaydı 1217 tarihlidir. Bu resimsiz nüshadan¹⁰ yaklaşık yüz yıl sonra resimli nüshalar hazırlanmaya başlanmış, böylece nakkaşlar olayları anladıkları biçimde yorumlayıp sahnelerde değişiklik yapmışlardır. İlhanlı Moğol dönemi, Şiraz İncü ve Muzafferi dönemi, Timurlu dönemi, Akkoyunlu ve Karakoyunlu Dönemi, Safevî Dönemi ve Osmanlı dönemi

¹⁰ Floransa, Biblioteca Nazionale Centrale di Firenze, Cl.III.24 (Tanındı, 2008, s. 269.)

Şehnâme nüshaları 1300'lü yıllardan 18. yüzyıla kadar farklı resim programları uygulamışlardır (Uluç, 2010, s. 256-7).

Şehnâme resimli nüshalarının asıl ün kazandığı dönem Timurlu hakimiyetinde olmuştur. Devlet adamı, şair ve hattat olarak da bilinen Baysungur, on yılı aşkın bir süre Herat'taki sarayında topladığı alim, şair ve sanatçılarla üretime destek vermiştir. Kurduğu atölyesinde değerli el yazmaları üretilmiştir. Aynı zamanda diğer kardeşleri Muhammed Cukî ve İbrahim Sultan ile birbirlerine armağan edilmek üzere birçok eser sipariş ettikleri, üç kardeşin *Firdevsî Şehnâmesi* kopyaları hazırlatıp resim programını birlikte oluşturdukları bilinmektedir. Baysungur'un ve Muhammed Cukî'nin *Şehnâmesi* Herat'ta, İbrahim Sultan'ınki Şiraz'da hazırlanmıştır (Sims, 1992, s. 44-48). Sonrasında diğer İslam hükümdarları da bu geleneği saray nakkaşhanelerinde yaşatmışlar, hatta üretim saray dışında da devam etmiştir.

Zahhâk'ın diğer Şehname kahramanları arasında ayrı bir yeri vardır. Neredeyse bütün resimli *Şehnâme* ve *Tercüme-i Şehnâme* nüshalarında birden fazla hikâyesi canlandırılmıştır. Nakkaşlar tarafından Zahhâk ile ilgili en çok betimlenen konular arasında, Zahhâk'ın babası Mirdas'ı öldürmesi, Zahhâk'ın tahta çıkışı, Zahhâk'ın hekim ile görüşmesi, Zahhâk'ın Cemşid'in kızkardeşleri ile görüşmesi, Zahhâk'ın kâbusu, Zahhâk'ın soylulara danışması, Zahhâk'ın kutsal inek Pormâyê'yi öldürmesi, Feridun'un Zahhâk'ı Yakalaması, Melek Süruş'un Feridun'a Zahhâk'ı Öldürmemesini söylemesi, Zahhâk'ın Demâvend Dağı'na çivilenmesi yer alır.

Araştırma kapsamında çok sayıda örnek olduğu için hepsini vermek mümkün olmamıştır. Bu sebeple özgün örnekler üzerinden yapılan değerlendirmeler bu çalışmada ele alınacaktır. Tasvirler üzerinden, Zahhâk'ın betimlenmesi sırasında kullanılan kalıplar, benzerlik ya da farklılıklar konusuna vurgu yapılacaktır.

Şehnâme'deki hikâyenin başında Zahhâk, babası gibi zamanının çoğunu at sırtında geçiren cesur gerçek bir kahraman (pehlivan) olarak tanımlanır. Ancak hikâyenin devamında gençliğinin verdiği masumiyet ve tecrübesizlik onu şeytanın kollarına iter. Şeytan onun boşluğundan ve cehaletinden faydalanır. Bir ziyaretçi kılığına giren şeytan, Zahhâk'ın sadakatini kazanmak için, ikna edici cazibesini kullanarak genç adama bağlılık yemini ettirmeyi başarır.

Sonuç olarak Zahhâk, büyük bir isteksizlikle babasını öldürmeyi kabul eder. Şeytan ile yapılan bu kötü anlaşma, Zahhâk'ın dış görünüşünde bir değişikliğe sebep olur. Şeytan ona sarılıp omuzlarından öptüğünde birden Zahhâk'ın omuzlarından iki siyah yılan ortaya çıkar. Zahhâk bu çirkin canavarlardan kurtulamadığı gibi aynı zamanda onları her gün insan beyni ile beslemek zorunda kalır (Firdevsî, 2009, s. 72-102; Curtis, 2009, s. 33).

2.1. Zahhâk'ın Babasını Öldürmesi

*Şehnâme'*de Zahhâk'ın bir insan gibi tasvir edildiği ilk konudur. Şekil 6'da yer alan resim İran'ın en ünlü Şehname nüshalarından birinde yer alır. Safevî Döneminde, başkent Tebriz'de aralarında Aka Mîrak, Dûst Muhammed Mîrza Alî, Mîr Seyyid Alî, Muzâffer Alî, Şeyh Muhammed, Abdüssemed ve adını bilmediğimiz birçok sanatçının çalıştığı Şah Tahmasp (1527-76) için hazırlanan *Şahnâme-i Şâhî*¹¹ olarak bilinen eser 759 yaprak ve 258 resme sahiptir. Söz konusu sahne Khalili Koleksiyonu'nda (MSS 1030) 25. yaprakta bulunur (Şekil 6). 1520'lere tarihlendirilen bu resim, dönem resminin özelliği olan berraklık, doğal olmayan renk paleti, abartılmış mekânsal ilişkilerin bir araya getirildiği tipik bir hayal dünyası örneğidir (Welch, 1976, s. 21; İnal, 1995, s. 160-161; Blair ve Bloom, 1995, s. 168; Hillenbrand, 2005, s. 244-45; Canby, 2008, s. 50-51).

Resimde canlandırılan hikâye'ye göre, Arap kralı Mirdas, derin bir çukura düşer, belini kırar ve ölür. Metinde çukurun, kralın hırslı oğlu Zahhâk ile Mirdas'ı öldürmek için komplo kuran şeytan tarafından kazıldığı anlatılır (Firdevsî, 2009, s. 74; Rogers, 2010, s. 262).

Sahnedeki Herat okulunun canlı ve renkli manzara üslubu devam eder. Küçük ve zarif figürler, peri masallarını andıran zarafette manzaralar, ayrıntılarda yaldız kullanımı ve yüksek kaliteli işçilik göze çarpar. (İnal 1995, s. 160-61). Bu elyazmasında sanatçılar Erken Safevî resminde, Timurlu Herat'ın ve Türkmen Tebriz'in geleneklerini mükemmel teknik ve duygusal ifadeyle bir-

¹¹ Yaygın olarak *Şah Tahmasp Şehnamesi* ya da *Houghton Şehnamesi* olarak da bilinen bu eser, cildinden ayrılan yapraklarıyla, bugün aralarında New York Metropolitan Museum of Art, Londra, Khalili Collection, Agha Khan Collection, Katar İslami Sanatlar Müzesi, Tahran Rıza Abbasi Müzesi, Tahran Modern Sanatlar Müzesi gibi önemli müze ve koleksiyonlara dağılmış durumdadır (Blair ve Bloom, 1995, s. 168; Uluç 2010, s. 266).

leştirek zirveye taşımışlardır (Hillenbrand, 2005, s. 244). Tasvirde Zahhâk, kırmızı başlığı ile metinlerde de vurgulandığı gibi genç bir pehlivan gibi betimlenmiştir. Zahhâk'ın hükümdar olmadan önceki dönemlerine dair resim yok denecek kadar azdır. Bu nedenle onun gençlik yıllarının, nakkaşlar tarafından nasıl betimlendiği ile ilgili değerlendirme yapmak zordur.

Hikâyenin devamında şeytan aşçı kılığına girip onun yemeklerini yapmaya ve güvenini kazanmaya başlar. Bir gün Zahhâk'ı omuzlarından öper ve sonra ortadan kaybolur. Bunun üzerine Zahhâk'ın iki omzundan iki kara yılan çıkar, bunları keserek onlardan kurtulmaya çalışsa da başarılı olamaz. Kestiği yerden yenileri çıkar. Bu defa şeytan bir hekim kılığına girerek, bunları kesmesinin doğru olmadığını, bu yılanlardan ancak insan beyni yerse kurtulabileceğini, devâsının bu olduğunu söyler (Firdevsî, 2009, s. 77).



Şekil 6: Zahhâk'ın şeytanla yaptığı anlaşma neticesinde babası Mirdas'ı Öldürmesi, *Şah Tahmasp Şehnâmesi*, Khalili Collection, MSS 1030, y. 25b. (Kaynak: <https://www.khalilicollections.org/collections/islamic-art/khalili-collection-islamic-art-the-death-of-king-mirdas-mss1030-folio25/> 18 Ocak 2023)

2.2. Zahhâk'ın Tahta Çıkışı

Örnekte yer alan Şehname, *Demotte* ya da *Büyük Moğol Şehnamesi*¹² olarak bilinir. Muhtemelen son İlhanlı Hükümdarı Ebû Said (1316-36) için yapılmış, büyük boyutlu bir nüshadır. Resimlerde Çin ve Batı Avrupa etkisi yanı sıra yoğun bir desen anlayışı ve mekânsal karmaşıklık, incelikli bir renk çeşitliliği ve dramatik olaylara duyulan eğilim gözlenir (Hillenbrand, 2005, s. 218). Bu elyazması bilim adamları tarafından 14. yüzyıla tarihlendirilmiş olup Tebriz'de birçok farklı sanatçı tarafından yapıldığı kabul edilmiştir (İnal, 2005, s. 89).

Hikâyede hekim kılığındaki şeytan, yılanların ancak insan beyniyle do-yabileceği konusunda sarayı ikna edince, bu şeytani etki altında İran'ın talihi-nin azalmaya başladığı, askerlerin İran'dan çıkarak ejderha yapılı büyük bir padişahın haberini alarak Zahhak'ın yanına gittikleri, iç savaş ve anarşinin patlak verdiği ve iyi kral Cemşid'in Zahhâk tarafından tahttan indirildiği, yedi yüz yıl saltanat sürdüğü anlatılır (Firdevsî, 2009, s. 77-78).

Freer Gallery'de bulunan resimde, şeytanın Zahhâk'ı öptüğü ve yılanların ortaya çıktığı dramatik an değil, hikâyenin biraz sonrasında Zahhâk'ın İran tahtını ele geçirdiği an canlandırılmıştır (Şekil 7). Omuzlarda kıvranan iki yılanla Zahhâk, elinde yaldızlı bir ayna tutarak tahtına oturur. Yaprakta resmin yukarısındaki bölüm başlığında "Zahhâk 1000 yıl hüküm sürdü" yazmaktadır. Zahhâk'ın çevresinde, çeşitli giysiler ve başlıklar içindeki saray mensupları, küçük gruplar halinde heyecanla fısıldaşp el kol hareketleri yapmaktadır. Başının üzerinde ise üç altın top bulunan bir alev var. Sol üstte, kimliği belirsiz bir kadın pencereden aşağı bakmaktadır (Grabar-Blair 1980, s. 58).

Mimarî bir kesit içinde gösterilen sahnede nakkaş, tahtı merkeze alarak etrafına dairevi kompozisyon oluşturacak şekilde figürleri yerleştirmiştir. Her bir figür ayrı ayrı işlenerek karakter kazanmış ve resimde bir derinlik sağlan-

¹² Bu nüshanın yaklaşık iki yüz resminden elli sekiz tanesi bilinmektedir. Bugün yaprakları aralarında Freer Gallery of Art, Binney Collection, Dublin Chester Beatty Library, Paris, Vever Collection, Fogg Art Museum, New York Metropolitan Museum of Art, The Cleveland Museum of Art, Boston Museum of Fine Arts, New York Kevorkian Fodation gibi önemli müze ve koleksiyonlara dağılmış durumdadır (Grabar-Blair, 1980, s. 58-173).

muştır. İnal'a göre bu taht sahnesinde gördüğümüz şema, daha sonraki taht sahnelerinin de ana kalıbını oluşturacaktır (İnal 2005, s. 89-90).

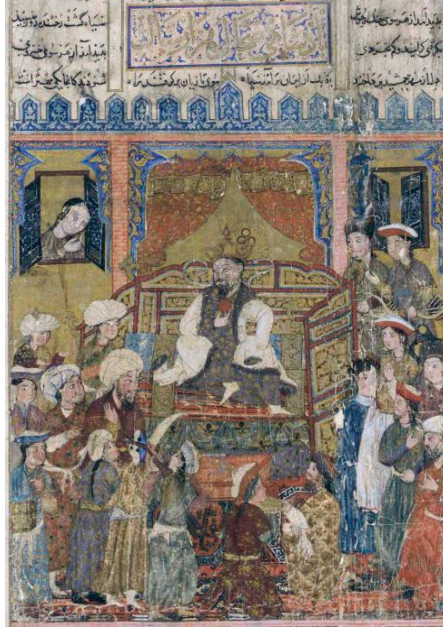

Şekil 7: Zahhâk Tahtta, *Demotte Şehnâme*, Washington, D.C. : Freer Gallery of Art 23.5. Courtesy of the Smithsonian Institution (Kaynak: Grabar-Blair, 1980, s. 59)

Timurlu döneminde hazırlanan, başkent saray örneklerindeki zengin işçilikten uzak, taşrada üretilmiş diğer bir örnekte (Şekil 8), mekân bu kez açık havada bir taht sahnesi olarak seçilmiştir. Etrafındaki saray görevlileriyle birlikte Zahhâk, başında tacı ve omzundan çıkan yılanlarla birlikte betimlenmiştir. Kompozisyon sade ve basittir. Tahtın her iki yanındaki figürler ayakta sıralanmış bir biçimde gösterilmiştir. Arka planda iki renkli tepeler ile üzerlerinde minik bitki öbekleri bulunur.



Şekil 8: Zahhâk Tahtta, *Firdevsî Şehnâmesi*, BM Or.12688, y. 22a, 850/1446, Mazenderan

(Kaynak: <https://blogs.bl.uk/asian-and-african/2013/05/index.html>, 8 Şubat 2023).

2.3. Zahhâk'ın Hekimlere Danışması

II. Şah İsmail döneminde (1576-1577) bir *Firdevsî Şehnâmesi* nüshası hazırlanmaya başlanmış, şahın ölümü üzerine yarım kalmıştır. Ancak sonrasında saray atölyesinde çalışan Siyavuş, Sadık Bey, Nakdî, Murad Deylemi ve Mihrap gibi birçok sanatçı tarafından tamamlanmıştır. Zahhâk'ın hekimlere danışması konusunun canlandırıldığı bir resim de bu elyazmasında bulunur (Şekil 9). Resim Nakdi'ye atfedilmektedir. (Robinson 1976, s. 1-8; Canby 2008, s. 80-83).

Metinde omuzlarından yılan çıkan Zahhâk için hekimler ve âkil adamların toplandıkları, her birinin sırayla fikrini açıkladığı, türlü tedbirler alsalar da bu derde bir çare bulamadıkları anlatılır (Firdevsî, 2009, s. 77).

Sahne de kimi ellerinde kitaplarıyla Zahhâk ile konuşan, kimi kendi arasında durumun ciddiyetini tartışan hekimler, kompozisyonda sıkıntı içinde tasvir edilmiştir. Kazvin üslubunda görülen zarif yuvarlak yüzlü, zülüflü genç erkek figürleri, ince boyun, geniş omuzlar, küçük eller, manzaralarda kudretli kaya formları, ön planda koyu yeşil otlar bu resimde de gözlenir (İnal 2005, s. 163).



Şekil 9: Zahhâk'ın hekimlere danışması, *Firdevsî Şehnâme*sî, AKM 71, 1576-77 (Kaynak: <https://agakhanmuseum.org/collection/artifact/Zahhâk-consults-the-physicians-folio-from-the-book-of-kings-shahnameh-of-shah-ismail-ii> 8 Şubat 2023).

İstanbul'da hazırlanan bir *Şehnâme Tercümesi* nüshasında Zahhâk, açık havada tahtında otururken, gezgin bir hekim kılığında giren şeytan ile konuşmaktadır (Şekil 10). Metinde şeytan “her gün iki adam öldürmeli ve beyinlerini çıkarmak için kafalarını kesmelisin” diyerek, yiyecek vermek suretiyle yılanları yatıştırması gerektiğini, onları azdırmamasını söyler (Firdevsî, 2009, s. 77).



Şekil 10: Zahhâk'ın hekim (şeytan) ile görüşmesi, *Şehnâme Tercümesi*, İÜK. TY. 6131, y.15a. (Kaynak: İstanbul Üniversitesi Nadir Eserler Kütüphanesi, TY 6131)

2.4. Zahhâk'ın Cemşid'in Kız Kardeşleri ile Görüşmesi

Tebriz'de hazırlanan *Şah Tahmasp Şehnâmesi*'nin içinde yer alan bu resimde (Şekil 11), Zahhak'ın Sarayı ve bahçesinden bir kesit verilmiştir.

Şehnâme'de Zahhâk Cemşid'in ardından tahta geçince, Cemşid'in dairesindeki iki tertemiz kızı saraydan çıkarttıkları, Cemşid'in kız kardeşleri¹³ olan Şehmâz ve Ernevâz adlı bu iki kızı Zahhâk'ın Sarayı'na götürdükleri anlatılır (Firdevsî, 2009, s. 79-80).

Kalabalık bir kompozisyon içinde, görkemli tahtında oturan Zahhak, ağızları başına doğru bakan yılanların arasında tacı ile güçlü bir İran hükümdarı gibi betimlenmiştir. Hizmetlilerin yiyecekleri taşınması, bahçede bekleyen seyis, maiyetindekiler ve konuklar, balkondan bakan kadınlar ve sol tarafında ayakta hafifçe başlarını öne eğen kız kardeşler sahneyi zenginleştirmiştir. Şehmâz ve Ernevâz nüshada belirtildiği üzere korkudan "sögüt yaprağı gibi" titrerken gösterilmişlerdir.

¹³ *Firdevsî Şehnâmesi*'nde Cemşid'in kız kardeşleri olarak geçmesine rağmen bazı kitaplarda bu sahne için Cemşid'in kızları başlığı atılmıştır (Rogers, 2010, s. 262).



Şekil 11: Zahhâk'ın Cemşid'in kız kardeşlerini kabul etmesi, *Şah Tahmasp Şehnâmesi*, Tebriz, 1520 civ., Khalili Collection MSS 1030, y. 27 (Kaynak: J.M. Rogers, 2010, 262-3).

2.5. Zahhâk'ın Kâbusu

Zahhâk'ın Feridun'u rüyasında görmesi hikâyesi en çok resmedilen bölümlerden birisidir. *Şehnâme'*deki metinde Zahhâk'ın ölümüne kırk yıl kala bir gece sarayında Ernevâz ile uyurken birdenbire rüyasında gözünün önüne üç savaş eri gelir. Bunlardan servi boylu küçük olanı padişahlara yaraşan bir yüze sahiptir. Belindeki kemeri ve elindeki öküz kafası biçimindeki gürzüyle bağırarak Zahhâk'ın üzerine atılır, kafasına gürzü indirir, Zahhâk'ın derisini yüzer ve ellerini sağlamca bağlayıp boynuna ipi geçirir. Kafasına toz toprak yağdırır, onu yakalayıp peşindeki insanlarla birlikte sürüyerek Demâvend Dağı'na götürür. Bunun üzerine Zahhâk uykusundan çığlıkla uyanır, Ervenaz'ın ısrarı ile rüyayı anlatır. Ervenâz onu dinleyince her memleketten akıllı adamlar, müneccimler getirtip rüyayı başından sonuna kadar

anlatmasını, bir çare aramasını ve düşmanının yapacağı kötülükten korkmamasını söyler (Firdevsî, 2009, s. 84-85).

Sahneyi, *Şah Tahmasp Şehnâmesi*'nin üçüncü ana nakkaşı olarak adı geçen Mir Musavvir betimlemiştir. Hikâye rahatsız edici derecede gerilimli olsa da nakkaş güzel kadınlar, hoş saraylılar ve ilgi çekici görevlilerle dolu kalabalık bir Safevî Sarayı canlandırmıştır. Resimde gece Zahhâk'ın çılgılığında sonra, rüyasını Ervenaz'â anlattığı an betimlenmiştir (Şekil 12). Burada renkler, çini ve kumaşlar üzerindeki arabesk desenler kadar göze çarpmaz. Bu durum yazmada çalışan en lirik nakkaş olmasından dolayı Mir Musavvir'in karakteriyle uyum içindedir. Yumuşak çizgiler ve dingin renkler kullanmıştır. Nakkaş yatak odasındaki Zahhâk'ı, omuzlarından yılan çıkan bir tiran olmasına rağmen kompozisyon içinde neredeyse en sıradan figür gibi resmetmiştir (Welch, 1976, s. 100; Grabar, 2009, s. 79).



Şekil 12: Zahhâk'ın kâbusu, *Şah Tahmasp Şehnâmesi*, Tebriz, 1520 civ., Qatar, Museum of Islamic Art (MIA), MS 41, y.28 (Kaynak: https://islamicart.museumwnf.org/database_item.php?id=object;EPM;qt;Mus21;19;en 15 Temmuz 2023)

2.6. Zahhâk'ın Alimlere ve Soylulara Danışması

Şehname'deki hikâyede, sarayına soyluları çağıran Zahhâk, derdini anlatarak çare bulmalarını, ruhunu aydınlatmalarını ister. Taç, taht ve kemerin kimin olacağını sorar. Bunun cevabını veremezler ise ölümü göze alın diyerek onları korkutur. Bu sözler üzerine gelen soylu ve alimlerin dudakları kuruyarak yüzleri sararır. Üç gün boyunca gerçekleri söyleyemezler fakat Zahhâk onları başıma gelecekle söylemezseniz sizi asarım diyerek tehdit edince, Zirek adındaki akıllı kişi Feridun'un onu taht ve tacından edeceğini söyler. Ayrıca bu hükümdara süt anne olacak bir ineğin ölümünün de elinden olacağını, Feridun'un intikam için güzünü öküz kafasından yaptıracağını ekler. Metinde akıllı mübed (alim) Zirek'in kendisine bir zarar gelir korkusuyla yüzü ateşler içinde tahtın yanından ayrıldığı, padişahın kendine geldiği vakit Feridun'un izini bulmaya çalıştığı anlatılır (Firdevsî, 2009, s. 83-85).

Şah Tahmasp Şehnâmesi'nden Sultan Muhammad'e atfedilen bu sahnede, alim Zirek'in sözlerini duyan Zahhâk'ın tahtından düşüp bayıldığı an canlandırılmıştır (Şekil 13). Resme bakıldığında, Tebriz'e gelen ünlü Timurlu nakkaş Behzad'ın (ö. 1535-6) güçlü etkisi hissedilir. Dikkatle yerleştirilmiş mimarî ve insanlar, özenle boyanmış küçük figürler, ölçülü renk kullanımı, doğal betimleme sanatçının üslubunu yansıtır (Welch, 1976, s. 104-105). Başından düşen tacı, beyaz saç ve sakalıyla yaşlı bir Zahhâk betimi görülür. Rüyasını dinleyen alimler, öğüt verirken, önündeki hizmetli ise düşen tacını tutarken resmedilmiştir.



Şekil 13: Zahhâk'ın alimlere danışması, *Şah Tahmasp Şehnâmesi*, Tebriz, (Metropolitan Museum of Art, 1970.301.4) y. 29b

(Kaynak: <https://www.metmuseum.org/art/collection/search/452113> 8 Şubat 2023)

Safevî dönemi Kazvin üslubunda yapılan ve Mir Zeynelabidin'e atfedilen bu resimde (Şekil 14) ilginç bir şekilde, ikonografik kalıplara uyulmayarak Zahhâk'ın acımasız doğasının simgesi olan omuzlarında kıvranan yılanlar bu resimde yer almaz. Ferudun'u bulup öldürmeyi kafasına takan Zahhâk, bir ordu kurmak için onların desteğini istemek üzere soylularını toplar (Firdevsî, 2009, s. 85). Resimde Zahhâk metinde belirtildiği gibi hükümdarlığının son kırk yılı içindedir ve bu yüzden de beyaz sakallı, yaşlı bir hükümdar olarak betimlenmiştir.



Şekil 14: Zahhâk'ın soylulara danışması, *Firdevsî Şehnâmesi*, Kazvin, Safevî dönemi, 1576-77 civ., Art and History Collection, LTS1995.2.70 (Kaynak: <https://asia.si.edu/learn/shahnama/lts1995-2-70/> 8 Şubat 2023)

2.7. Zahhâk'ın Kutsal İnek Pormâye'yi Öldürmesi

Zahhâk ile ilgili hikâyelerden bir diğeri de kutsal inek Pormaye'yi öldürmesi sahnesidir. Feridun doğunca, padişahlığın nuru yüzüne yansıdı. Aynı zamanda Pormâye adlı bir inek de doğdu. Bütün âkil adamlar, müneccimler bu ineğin etrafında toplandı. Feridun'un annesi eşini öldüren ve her yerde Feridun'u arayan Zakhâk'tan kurtarmak için yavrusunu evlatlık verdi. Pormâye'nin sütüyle büyüten Feridun gerçeği sonradan öğrendi (Firdevsî, 2009, s. 85-87). Zakhâk Feridun'un saklandığı otlağı ve ineğin yerini öğrenince bebek Feridun'u besleyen kutsal inek Pormâye'yi ve görünürdeki diğer tüm hayvanları öldürdü (Rogers, 2010, s. 265).

Sultan Muhammed'e atfedilen bu resimde, kompozisyonun ortasında atının üzerinde Pormâye'ye kılıcını saplayan Zakhâk, yine omuzları yılanız olarak betimlenmiştir (Şekil 15). Hükümdarların klasik av sahnelerine benzeyen bu kalabalık kompozisyonda bütün dikkat Zakhâk ve inek üzerine çekilmiştir (Welch, 1976, s. 108-9).



Şekil 15: Zahhâk'ın kutsal inek Pormâyê'yi öldürmesi, *Şah Tahmasp Şehnâmesi*, Khalili Collection, MSS 1030, y. 30, Tebriz, 1520 civ. (Kaynak: <https://www.khalilicollections.org/collections/islamic-art/khalili-collection-islamic-art-Zahhâk-slays-the-sacred-cow-barmayah-mss1030-folio30/> 18 Ocak 2023).

2.8. Feridun'un Zahhâk'ı Yakalaması

Şehnâme'deki hikâyede Zahhâk kurtuluş yolu kalmadığını anlayınca kemendi atarak yüksek sarayın damından atlar. Sarayın damından kendini aşağı bırakıp da yere basar basmaz, Feridun rüzgâr gibi yanına gelerek öküz kafası biçimindeki gürzü, başına indirerek tulgasını parçalar (Firdevsî, 2009, s. 98). Feridun, Zahhâk'ı alt ettikten sonra onu bir dağın tepesinden aşağı atmayı planladı. Ancak melek Suruş araya girdi ve Feridun'a Zahhâk'ın bunun yerine Demâvend Dağı'na zincirlenmesi gerektiğini fısıldadı, böylece beyni yıpranacak ve ızdırabı devam edecekti. Onu sıkıca bağlamasını ve iki dağın darlaştığı yerde bağlı kalmasını ve böylece adamalarının onu bulamayacağını söyledi (Firdevsî, 2009, s. 98).

Vezirinden, kehanette adı geçen öküz başlı gürze sahip savaşçının sarayını ele geçirdiğini duyan Zahhâk, saray duvarlarına tırmanmaya ve Feridun'a suikast düzenlemeye çalışır ancak başarılı olamaz¹⁴.

Sultan Muhammed'e atfedilen resimde (Şekil 16), Tebriz ve Herat resim geleneklerinin sentezi görülür. Welch bu sahnede oluşturulan dramatik kompozisyonda, Feridun'un gürz darbesinin; mimarinin ağırlığı, altın taht ve hat-ta yukarıda meleğin kıvrımlı betimi ile vurgulandığını belirtmiştir (Welch 1976, s. 112). Melek Suruş Feridun'u "Zahhak'ın zamanı henüz gelmedi" diye-rek uyarmakta, Feridun ise başını meleğe çevirmiş onu dinlemektedir.



Şekil 16: Feridun'un Zahhâk'ı yakalaması, *Şah Tahmasp Şehnâmesi*, Tebriz, 1525 civ., Freer Gallery of Art F1996.2 (Kaynak: https://asia.si.edu/explore-art-culture/collections/search/edanmdm:fsg_F1996.2/ 9 Şubat 2023).

¹⁴ https://asia.si.edu/explore-art-culture/collections/search/edanmdm:fsg_F1996.2/ Erişim Tarihi: 9 Şubat 2023

14. yüzyıla tarihlendirilen Büyük Moğol Şehnamesi'nde yer alan sahnede (Şekil 17), resmin üstündeki başlıkta, "Feridun'un Zahhâk'ı Demavend Dağı'na götürmesi" yazılıdır (Grabar-Blair, 1980, s. 64-65). Elleri ve ayakları bağlı Zahhâk, omuzlarında yılanlar hâlâ kıvrılırken bir deveye bindirilmiştir. Öküz başlı gürzünden tanıdığımız Feridun, ineğin üzerindedir. Solda Kava'nın bayrağı dalgalanmaktadır. Kava, bağlılığının bir simgesi olarak Feridun'a demirci önlüğünü vermiştir. Feridun, her hükümdarın yaptığı gibi, onu altın ve değerli mücevherlerle süslemiştir. Bu resimdeki yeniden boyama, figürlerin geri kalanını tanımlamayı zorlaştırmaktadır. Yüzü ona dönük ve elleri ile Zahhâk'ı gösteren kadın, muhtemelen koruyucu melek Suruş'u temsil ediyor olabilir. Bununla birlikte, kendine özgü konumu, alt köşelerdeki küçük figürlerle birlikte daha sonraki bir tarihte eklendiğini düşündürmektedir (Arberry vd. 1959, s. 26-27; Grabar-Blair, 1980, s. 64-65).



Şekil 17: Feridun'un Zahhâk'ı Yakalaması, *Demotte Şehnâme*, Dublin Chester Beatty Library, Pers. MS 111 (Kaynak: Grabar-Blair, 1980, s. 65)

1540-50 civarında İstanbul'da Osmanlı nakkaşhanesinde Sultan II. Murad (1421-1444) için hazırlanan bir Türkçe *Şehnâme* nüshasında ise, Feridun sarayda omuzlarından yılanlar çıkan Zahhâk'ı yakalamış, melek Suruş'un öğüdünü dinlerken betimlenmiştir (Şekil 18). Osmanlı nakkaşlarının 1540-50 yıllarında hazırlanmış oldukları resimli Şehname tercümesi nüshaları, Osmanlı tarihinin anlatılacağı resimli elyazmaları için bir hazırlık çalışması gibidir. Bu elyazma-

sında çalışan nakkaş, Osmanlı saray mimarisini andıran boyutlu kubbeli binalar, tepe gerisinde sıralanmış serviler ile bahar dalı açmış ağaçlar, zeminde kümeler halinde çiçekler, yanakları pembe, sarı kırmızı ve turuncu renkli kıyafetler içinde zarif kadın ve erkekler çizerek dönemin üslubuna uygun hareket etmiştir. (Bağcı vd. 2012, s. 100-101). Basit durağan bir kompozisyon renklerle canlı gösterilmeye çalışılmıştır. Zahhâk betiminde, ne hükümdarlığının son yılları olduğu için yaşlı ve beyaz sakallı gösterilmiş, ne de tutsak edilmesinin vermiş olduğu ızdırıp ve heyecan resme yansıtılmıştır.



Şekil 18: Feridun'un Zahhâk'ı Yakalaması, *Şehnâme-i Türki*, 1540-50 civ., TSMK H. 1116 (Kaynak: Bağcı vd. 2012, s. 100)

2.9. Zahhâk'ın Demâvend Dağı'na Çivilemesi

Şehnâme'de Zahhâk ile ilgili hikâyeler içinde en çok resimlenen sahnedir. Feridun aslan derisinden bir kement yaparak, Zahhâk'ın belini ve ellerini sıkıca bağlar. Bir devenin üzerinde bağlı duran Zahhâk'ı Şirhan'a götürür ve bir kez daha kafasını kesmek isteyince kutlu melek tekrar görünerek, tutsağı Demâvend Dağı'na götürmesini yineler. Feridun dağlar arasında dar bir yer seçer. Sonu görünmeyen bir mağara bularak Zahhâk'ı oraya kapatır. Ağır iri çiviler getirterek beynine değmeyecek şekilde kafasına çakar. Orada asılı kalan zalim hükümdar, kanlar içinde acıyla kıvrılır (Firdevsî, 2009, s. 99-100).

Buradaki resim Celâyirîler döneminde (1339-1432) Tebriz’de 1370¹⁵ yılı dolayında resimlendiği sanılan bir Şehnâme nüshasına aittir (Şekil 19) Bugün *Yakub Bey Albümü* olarak tanınan murakkada manzaraya önem verilmiş, resimlerde ise Uzak Doğu etkisi kuvvetli bir şekilde hissedilmiştir. Resimde mağaranın önündeki, belden yukarısı çıplak, yaşlı, beyaz sakallı Zahhâk, Feridun’un üç askeri tarafından çivilenmektedir. (Atasoy, 1970, s. 19-20; Çağman-Tanındı 1979, s. 16; Sims, 1992, s. 52; İnal 1995, 95-96). Feridun atının üzerinde olayı izlerken yanındakiler de ona eşlik etmektedir.

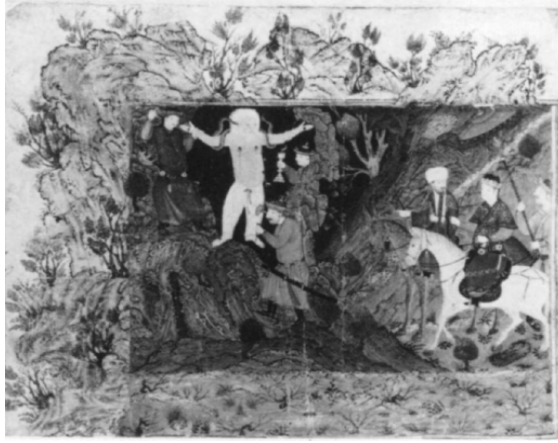

Şekil 19: Feridun’un Zahhâk’ı Demâvend Dağına Çivilemesi, *Yakub Bey Albümü*, TSMK, H. 2153, y. 82a, 1370 civ., İstanbul (Kaynak: Sims, 1992, s. 52).

Timurlu Hanedanlarından İbrahim Sultan döneminde (1415-35) Şiraz’da hemen hemen aynı üslup özellikleri gösteren bir grup resimli *Şehname* hazırlanır. Bu resimlerde sade ve İskender Sultan (ö. 1414) dönemine göre daha az itinalı bir üslup izlenir. Bunlardan en ünlüsü *İbrahim Sultan Şehnâmesi* olarak tanınır. Eserin başındaki önsözü Baysungur yazmıştır ve 1430-35 arasına ta-

¹⁵ Nurhan Atasoy, Topkapı Sarayı’ndaki bu albümde yer alan resimleri gruplandırarak büyük olasılıkla 1350-75 arasında Tebriz’de hazırlanan altı farklı yazmadan olduğunu, Zahhak sahnesinin de 5. grup içinde olduğunu belirtir (Atasoy, 1970, s. 31, r. 27).

rihlendirilir¹⁶. Kırk yedi resim içeren eser, sade manzara tasvirleri, ince ve orantısız uzamış figürleri ile öne çıkar. (Sims, 1992, s. 43; İnal, 2005, s. 136-37).

Resimde Zahhâk, genç, zayıf ve sakallıdır (Şekil 20). Kompozisyon oldukça sadedir. Merkezde mağaranın önünde, omuzlarından çıkan yılanlar başının üzerinde toplanmış Zahhâk, askerin ayağını çivilemesiyle asılı durmaktadır. Elleri ve ayaklarındaki çivi izleri nakkaş tarafından vurgulanmıştır. Sayfa altında metnin hemen yanında boğanın üstünde Feridun, askeriyle birlikte görülür (Sims, 1992, s. 52).



Şekil 20: Feridun'un Zahhâk'ı Demâvend Dağına Çivilemesi, *Firdevsî Şehnâmesi*, 1432-5, Oxford, Bodleian Library, Ouseley Add. 176, y. 30a (Kaynak: Robinson, 1958, r.94)

Erken dönem *Firdevsî Şehnâmesi* resimli elyazmalarının en ünlüsü Tahran'da Gülistan Sarayı Kütüphanesi'nde bulunan 1430 tarihli *Baysungur Şehnâmesi*'dir. Herat'ta Tebrizli Cafer'in hattı ile Baysungur (1397-1433) için hazırlanmış, yirmi bir resim içeren yüksek kalitede sultanî bir yazmadır. İrili

¹⁶ Bodleian Library'nin resmî sitesinde nüsha, 1420-1440 yılları arasına tarihlendirilir (<https://digital.bodleian.ox.ac.uk/objects/bcbfd832-086b-4874-80f8-87500e0de704/surfaces/ce5ec6be-f4de-413d-a665-f231fa98a0e8/>) Erişim Tarihi: 26 Ağustos 2023.

ufaklı bitki ve çiçeklerle süslü zemin, arka plana yerleştirilmiş dilimli ağaç türleri, gökyüzünde uçan kuşlar Celayirli devrinin ünlü nakkaşı Cüneyd'in *Humâ ve Humâyun* yazmasındaki doğa tasvirlerini hatırlatır (Sims 1992, s. 43-45; İnal 2005, s. 124).

Baysungur Şehnâmesi'ndeki üç resmin TSMK, H. 2153'te bulunan Celayirli dönemine ait bazı resimlerle doğrudan bağlantısı vardır. Burada da Şekil 19'daki kompozisyonun zenginleştirilerek tekrarlandığı görülmüştür (Sims, 1992, s. 52; Rajabi, 2011, s. 39-40). İki asker Zahrâk'ı çivilerken, olayı izleyen atının üstündeki Feridun, tıpkı bir Timurlu prensi gibi betimlenmiştir (Şekil 21).



Şekil 21: Zahrâk'ın Demâvend Dağına Çivilenmesi, *Baysungur Şehnâmesi*, Tahran, GPL, No. 716, 833/1430 (Kaynak: Rajabi, 2011, s. 52)

Şah Tahmasp Şehnâmesi'nde Sultan Muhammed'e atfedilen bu resimde Sa-fevî saray resminin en görkemli hali gözler önüne serilmiştir (Şekil 22). Beyaz saç ve sakallı, üzerinde mavi giysisi bulunan Zakkâk, bu kez kalın zincirlerle el ve ayak bileklerinden bağlanarak asılmıştır. Omuzlarından çıkan yılanlar çok daha cılız tasvir edilmiştir. Arkasındaki karanlık mağaraya asılmasıyla artık aydınlık günlerin geleceği vurgusu yapılmıştır. Gökyüzündeki ejderimsi bulutlar Tebriz'deki Türkmen üslubunu hatırlatmaktadır. Resmin alt kısmın-

daki sakin kompozisyon, üstteki ejder bulutlar ile tezat yaratmaktadır (Welch 1976, s. 116-119; Uluç, 2010, s. 121; Canby, 2000, s. 50).

Feridun bu kez elinde gürzüyle atından inmiş Zahhâk'ın başında durmaktadır. Zahhâk'ın başının üstünde solda, uzun burunlu bir insan yüzü bir kayanın arkasından bakarken, mağaranın solunda Feridun'un bacağının yanında büyük bir ayı kafası görülür. Askerlerin sağında ve solundaki kayalarda birkaç yüz daha betimlenmiştir. Kompozisyon, uzun bir oval oluşturur. Bununla birlikte, bazı kayalar sağ kenarı biraz taşsa da üst kenar dağın tepesini ve gökyüzünü kapsayacak şekilde genişletilerek daha hafif bir etki yaratılmıştır. Resmin ön planında, Zahhâk'tan habersiz görünen figürlerin mağarayı işaret eden bir adam dışında, ava çıktıkları görülür. Bu jestle, kompozisyonun iki alanı birleştirilir ve eşlik eden metnin onayladığı bir ahlak aktarılır: iyilik yapın, çünkü geride bırakılabilecek en iyi anıttır¹⁷

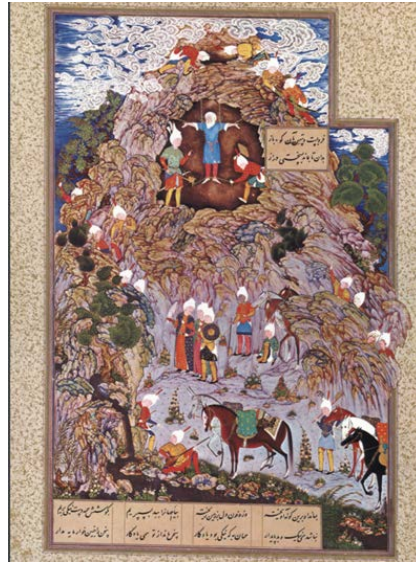

Şekil 22: Zahhâk'ın Demâvend Dağına Çivilenmesi, *Şah Tahmasp Şehnâmesi*, 1535 civ., AKM. 155, y. 37b (Kaynak: Canby, 2000, s. 50).

¹⁷ <https://agakhanmuseum.org/collection/artifact/the-death-of-zahhak-akm155> 15 Temmuz 2023.

17. yüzyılda İsfahan'da kopya edilen bir *Şehnâme* nüshasında sahne ayrıntılı doğa elemanları, kalabalık figürler ve ayrıntılarda zengin altın kullanımı ile son dönem Safevî resimli elyazmalarının seçkin bir örneği olarak karşımıza çıkar (Rajabi, 2011, s. 353). Nakkaşî bilinmeyen bu resimde ince bir işçilik ve zengin bir hayal gücü kullanımı görülür (Şekil 23). Farklı yaş ve tipte gösterilen iri figürler, yüzlerde klişeleşmiş ifade, zülüflü saç perçemleri başlarda taşkın iri sarıklar dönemin ünlü nakkaşî Rızâ-i Abbasi'nin temsil ettiği bir resim üslubunu işaret eder (İnal 2005, s. 168-9). Bu resimde de aynı üslubun izleri görülür. Omuzlarından yılanlar çıkan siyah saç ve sakkallı Zahhâk, beyaz bir elbise içinde, vücudunun her yeri çivilenmiş ayakları zincire bağlı bir şekilde asılmıştır. Sahnede Feridun farklı olarak, atının üzerinde değil, hemen Zahhâk'ın solunda başında tacı ve omzunda gürzüyle bağdaş kurarak oturmuştur. İki asker ellerinde çekiçler ile çivi çakmayı sürdürmektedirler. Acı içindeki Zahhâk'ın beyaz elbisesinden kanlar süzülmektedir. Alttaki iki asker soyluların atlarını tutmaktadır.

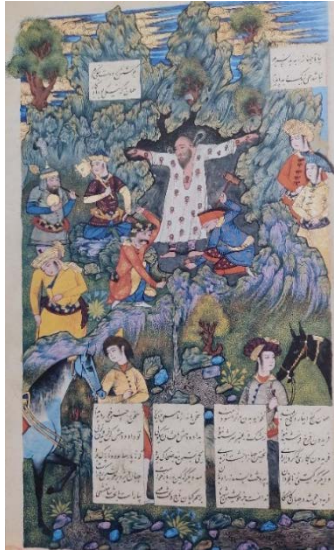

Şekil 23: Zahhâk'ın Demâvend Dağına Çivilenmesi, *Firdevsî Šehnâme*sî, 17. Yüzyıl, Tahran Gülistan Palace Library, MS 2239 (Kaynak: Rajabi, 2011, s. 363).

İstanbul'da hazırlanan, 18. yüzyıla ait bir *Şehnâme Tercümesi'*nde sahne metinle bağlantı kurularak tasvir edilmiştir. Buradaki Dağın adı, metinde Bürz olarak geçmektedir. Mağaranın önündeki elleri ve ayaklarından zincirlenmiş belden yukarısı çıplak, oturur vaziyetteki Zahhâk, atının üzerinde öküz başlı gürzüyle Feridun, basit bir anlatımla canlandırılmıştır. Kaliteli bir işçilik görülmez.



Şekil 24: Zahhâk'ın Bürz (Demâvend) Dağına Çivilenmesi, *Şehnâme Tercümesi*, İÜK. TY. 6131, y.47b. İstanbul, 18. yy (Kaynak: İstanbul Üniversitesi Nadir Eserler Kütüphanesi, TY. 6131)

Sonuç

Kökeni çok eski efsanelere dayanan Zahhâk karakteri, iyilikten kötülüğe geçişte şeytanın rolünü vurgulayan ve hükümdarların özellikle yanlış yola sapmaması için kültürden kültüre aktarılan bir konu olarak çok sevilmiştir. Taht uğruna babasının ölümüne sebep olup, bin yıllar sürececek bir ızdıraba sürüklenen Zahhâk, Orta çağ İslam sanatında, hemen her sanat dalında canlandırılmıştır. Firdevsî tarafından 1010 yılında tamamlanarak İslam öncesi İran şahlarının tarihini anlatan bu destansı şiir, bütün İslam coğrafyasında Ebu Said, İskender Sultan, Baysungur, Muhammed Cuki, İbrahim Sultan, Pir Budak bin Şah Cihan, Sultan Ali Mirza, Şah Tahmasp, II. Şah İsmail, Şah Abbas, Sultan II. Murad gibi hükümdarlar ve yöneticiler tarafından resimli kopyaları hazırlatılarak İslam resminde tartışmasız bir üne kavuşmuştur.

Zahhâk konulu tasvirlerin resimlendirilen nüshalar içinde belki de en çok önemsenen ve defalarca tekrarlanan sahneler olduğunu söyleyebiliriz. Başta hükümdar olan babasının yanında cesur ve çevik bir pehlivan olarak anlatılan bu karakter, sonrasında şeytanın oyununa gelerek babasını öldürmüş ve Feridun onu tahtından edene kadarki süre içinde birçok hikâye ile temsil edilmiştir.

Moğol ve Timurlu dönemine ait örneklerdeki resimlerin nakkaşlarının çoğunun adları bilinmezken (Şekil 7-8, 17, 19-21), Safevî döneminde Mir Musavvir, Sultan Muhammed, Mir Zeynelabidin ve Nakdi gibi isimler öne çıkmaktadır. İran coğrafyasında hem Tebriz hem Kazvin hem de İsfahan örneklerinde bu nakkaşlar sahneyi bir peri masalı canlandırıyormuş gibi olabildiğince ayrıntıya girerek değiştirmişlerdir (Şekil 11-15, 22-23). Osmanlı'da 16 ve 18. yüzyıla ait iki ayrı *Tercüme-i Şehnâme* örneklerinde de nakkaş adı bilinmemektedir (Şekil 10, 18, 24). Osmanlı nakkaşlarının hayal güçlerini kullanmaktan ziyade etrafında gördüklerini betimleme anlayışında oldukları görülmüş, özellikle doğada çevreden ve mimarî dokuyu yansıtırken de Osmanlı saray ve köşklerinden ilham alarak daha gerçekçi betimlemeler yapmıştır. Bu bağlamda Zahhâk betimlerine bakıldığında tek ayırt edici unsur olarak omuzlardan çıkan yılan ile karakter anlatılmış, sahne yaratıcı dekoratif ve büyüleyici olmaktan çıkmıştır.

İslam resminde Zahhâk betimine bakıldığında, sadece babasını öldürdüğü sahnede insan suretinde gösterilmiş olup (Şekil 6), diğer resimlerde omzundan yılanların çıktığı kötü bir karaktere dönüşmüştür. Zahhâk'ın şeytanla iş birliği yaptığı ve sonrasında babasının ölümüne neden olduğu sahneler resimlendirilmek üzere pek tercih edilmemiştir. Resimlerde tahta çıktıktan sonraki Zahhâk betimi genç, güçlü kuvvetli, omuzlarından yılanlar çıkan zalim bir hükümdar görünümündeyken, (Şekil 7-11) Feridun'un onu alt edeceği ile ilgili kâbusu gördükten sonra, istisnalar ile birlikte genellikle saç ve sakalı beyazlamış olarak gösterilmeye başlanmıştır (Şekil 12-14, 17, 19, 21-22). Nakkaşlar, bazı resimlerde ise (Şekil 14, 15, 16) Zahhâk'ı, bir hükümdar gibi, omuzlarında yılan olmadan betimlemiştir.

*Firdevsî Şehnâmesi'*nde en çok resimlendirilen hikâyeleri, Zahhâk'ın babası Mirdas'ı öldürmesi, Zahhâk'ın tahta çıkışı, Zahhâk'ın hekim ile görüşmesi,

Zahhâk'ın Cemşid'in kız kardeşleri ile görüşmesi, Zahhâk'ın kâbusu, Zahhâk'ın soylulara danışması, Zahhâk'ın kutsal inek Pormâye'yi öldürmesi, Feridun'un Zahhâk'ı Yakalaması, Melek Süruş'un Feridun'a Zahhâk'ı Öldürmemesini söylemesi, Zahhâk'ın Demâvend Dağı'na çivilenmesi olarak karşımıza çıkar. Bu örneklerin erken tarihlerde yapılanları (Şekil 7, 17, 19, 20, 21) Firdevsî metnine daha bağlı kalırken, geç örneklerde (Şekil 22, 23) ikonografinin değiştiği, kompozisyonun zenginleştiği, metinde yer almayan günlük yaşamdan sahneleri de içeren ayrıntıların resme girdiğine tanık oluruz.

Araştırma kapsamında 14. yüzyıl ile 18. yüzyıl örneklerine bakıldığında ilginç olarak nakkaşlar Zahhâk hikâyesinin en heyecanlı kısmı olan genç erkek beyinleri yediği anları canlandırmayı tercih etmemişlerdir. Ulaşılabilen örnekler incelendiğinde, aynı şekilde nakkaşlar, Zahhâk'ın kötü bir karaktere büründüğü kısım öncesini de betimlemeyi tercih etmemişlerdir. Orta çağ sanatında seramik, maden, fresko örneklerinde genellikle Zahhâk'ın yakalandıktan sonraki hikâyesi canlandırılmıştır. Demirci Kave, Zahhâk ve Feridun üçlemesine yer verilirken, İslam resim sanatı örneklerinde ise Zahhâk ve Feridun hikâyesinin ana kahramanı olmuş, Demirci Kave ile ilgili kısımlar resimde pek yer bulmamıştır. Zalim hükümdarın en ayırt edici özelliği olan omuzlardan çıkan yılanlar erken seramik örneklerinde başında kıvrımlı bir başlık gibi gösterilirken (Şekil 1-2) elyazmalarındaki resimlerde açıkça ağızlarını açmış iki yılan olarak betimlenmiştir.

İncelenen örneklerde üretim merkezleri Tebriz, Şiraz, Mazenderan, Herat, Kazvin, İsfahan ve İstanbul olan *Firdevsî Şehnâmesi* ya da tercümesi nüshalarında Zahhâk, iyiden kötüye, aydınlıktan karanlığa geçen bir karakter olarak düşmanı temsil etmiştir. Bu kadar çok resimlendirilmesinin nedeni muhtemelen eseri sipariş eden sultan ve yöneticilerin Feridun'un gelişi ve Zahhâk'ı hapsedmesine öykünerek kendilerini karanlığı bitirip aydınlık ve refah dönemlerine geçişin bir anahtarı olarak görmek istemeleridir.

Kaynakça

Arberry, A. vd. *The Chester Beatty Library A Catalogue Of The Persian Manuscripts And Miniatures Vol.I*, (Ed. Edited J. V. S. Wilkinson), Dublin: Hodges Figgis & Co. Ltd., 1959.

- Atasoy, Nurhan. "Four Istanbul Albums and Some Fragments from Fourteenth-Century Shah-Namehs", *Ars Orientalis* 8 (1970), 19-48.
- Bağcı, Serpil vd. *Osmanlı Resim Sanatı*. Ankara: T.C. Kültür ve Turizm Bakanlığı Yayınları, 2012.
- Blair, Shelia - Bloom J. M. *The Art and Architecture of Islam 1250-1800*, New Haven: Yale University Press, 1995.
- Canby, Shelia R. *Princes, Poets and Paladins: Islamic and Indian Paintings from the Collection of Prince and Princess Sadruddin Aga Khan*, The British Museum Press: London, 2000.
- Canby, Shelia R. *The Golden Age of Persian Art 1501-1722*, London: British Museum Press, 2008.
- Çağman, Filiz -Zeren Tanındı. *Topkapı Sarayı Müzesi İslam Minyatürleri*, İstanbul: Tercüman Sanat ve Kültür Yayınları, 1979.
- Curtis, V. S. *Persian Myths*, London: The British Museum Press, 2009.
- Fayda, Mustafa. "Târîhu'l-Ümem ve'l-Mülûk". *TDV İslam Ansiklopedisi*. 40/92, İstanbul: TDV Yayınları, 2011.
- Firdevsî. *Şehnâme*. çev. Necati Lugal. 1 Cilt. İstanbul: Kabalcı Yayınevi, 2009.
- Grabar, Oleg. *Masterpieces of Islamic Art. The Decorated Page From the 8th to the 17th Century*. München, Berlin, London, New York: Prestel, 2009.
- Grabar, Oleg - Blair Shella. *Epic Images and Contemporary History, The Illustrations of The Great Mongol Shahnama*. Chicago, 1980.
- Grube, Ernest. *Islamic Pottery of the Eighth to the Fifteenth Century in the Keir Collection*. London: Faber and Faber, 1976.
- Hillenbrand, Robert. *İslam Sanatı ve Mimarlığı*, çev. Ç. Kafescioğlu. İstanbul: Homer Kitabevi, 2005.
- Hinnells, John R. "Iran İv. Myths And Legends". *Encyclopædia Iranica*. XIII/3, 307-321, 2012.
- İnal, Güner. *Türk Minyatür Sanatı (Başlangıcından Osmanlılara Kadar)*. Ankara: Atatürk Kültür Merkezi Yayını, 1995.

- James, David A. *Islamic masterpieces of the Chester Beatty Library*. London: World of Islam Festival Trust, 1981.
- Kanar, Mehmet. "Şâhnâme". *TDV İslâm Ansiklopedisi*. 38/289-90. İstanbul: TDV Yayınları, 2010.
- Khaleghi-Motlagh, Djalal. (1988). "The Long Road to a Critical Text of the Shahname". *Manuscript of the Middle East* 3 (1988), 54-59.
- Loukonine, Vladimir - Ivanov, Anatoli. *Persian Art: Lost Treasures*. London: Sirocco. 2003.
- O'Flaherty, Wendy Doniger. *Hindu Mitolojisi*. çev. Kudret Emiroğlu. Ankara: İmge Kitabevi, 1996.
- Ögel, Bahattin. *Türk Mitolojisi (Kaynakları ve Açıklamaları ile Destanlar)*. 1 Cilt, Ankara: TTK Yayınları, 2010.
- Pala, İskender. "Dahhâk", *Ansiklopedik Divan Şiiri Sözlüğü*. İstanbul: Kapı Yayınları, 2005.
- Peck, Elsie H. "Like the Light of the Sun: Islamic luster-Painted Ceramics". *Bulletin of the DIA* 71/1-2 (1997), 16-35.
- Rajabi, Muhammad Ali. *Iranian Masterpieces of Persian Painting*, Tahran, 2011.
- Rizvi, Kishwar. "Islamic Art at the Yale University Art Gallery". *Arts of Asia* (March-April 2018).
- Robinson, B. W. *A Descriptive Catalogue of the Persian Paintings in the Bodleian Library*. Oxford: Clarendon Press, 1958.
- Robinson, B. W. "İsmâ'il II's copy of the Shahname". *Iran* 14 (1976), 1-8.
- Rogers, J.M. *The Arts of Islam. Masterpieces from the Khalili Collection*. London, 2010.
- Simpson, Marianna Shreve. "Narrative Allusion and Metaphor in the Decoration of Medieval Islamic Objects". *Studies in the History of Art* 16, Symposium Papers IV: Pictorial, Narrative in Antiquity and the Middle Ages, (1985), 131-149.

- Sims, Eleanor. "The Illustrated Manuscripts of Firdausi's "Shāhnāma" Commissioned by Princes of the House of Timūr". *Ars Orientalis* 22 (1992), 43-68.
- Taberî. *Milletler ve Hükümdarlar Tarihi*. çev. Zakir Kadiri Ugan-Ahmet Temir, İstanbul: Millî Eğitim Bakanlığı Yayınları, 1991.
- Tanındı, Zeren. "Sultanlar, Şairler ve İmgeler: Şehnâme-i Firdevsi'nin Mukaddimesinin Resimler". *U.Ü. Fen-Edebiyat Fakültesi Sosyal Bilimler Dergisi* 9/15 (2008), 267-296.
- Temir, A. *Milletler ve Hükümdarlar Tarihi, Taberi- Önsöz*, İstanbul, 1991.
- Uluç, Lale. "Şehname-i Firdevsi'nin Resimli Nüshaları". *Ağa Han Müzesi Hazineleleri. Kitap Sanatı ve Hat*. ed. M. S. Graves, B. Junod, Ç. Anadol. 256-268. İstanbul: Kitap Yayınevi, 2010.
- Welch, Stuart Carry. *A King's Book of Kings: The Shah-Nameh of Shah Tahmasp*. New York, 1976.
- Wilkinson J.V.S - Binyon, Laurence. *The Shah-namah of Firdausi The Book of the Persian Kings with 24 illustrations from a Fifteenth-Century Persian Manuscript in the possession of Royal Asiatic Society*. London : Oxford University Press, 1931.
- Yıldırım, Nimet. *Fars Mitolojisi Sözlüğü*, İstanbul: Kabalcı Yayınevi, 2008.
- Aga Khan Museum. Erişim 15 Temmuz 2023. <https://agakhanmuseum.org/collection/artifact/the-death-of-zahhak-akm155>
- National Museum of Asian Art. Erişim 9 Şubat 2023. https://asia.si.edu/explore-art-culture/collections/search/edanmdm:fsg_F1996.2/
- The Khalili Collections. Erişim 18 Ocak 2023. <https://www.khalilicollections.org/collections/islamic-art/khalili-collection-islamic-art-Zahhâk-slays-the-sacred-cow-barmayah-mss1030-folio30/>

- The Encyclopaedia Iranica. Erişim 18 Ocak 2023.
<https://iranicaonline.org/articles/damavand>
- Yale University Art Gallery. Erişim 15 Temmuz 2023.
<https://artgallery.yale.edu/collections/objects/52111>

John Seed, *Kafası Karışıklar İçin Marx*, Çev. Sami Oğuz, Ankara,
Dipnot Yayınları, 2021.

John Seed, *Marx: a Guide for the Perplexed*, Trans. Sami Oğuz, Ankara,
Dipnot Press, 2021.

Tamer YILDIRIM

Doç. Dr., Sakarya Üniversitesi

İlahiyat Fakültesi Felsefe Tarihi ABD,

Assoc. Prof. Dr., Sakarya University,

Faculty of Theology, Department of History of Philosophy

mail@mail.com

ORCID: 0000-0003-0033-0539

Makale Bilgisi | Article Information

Makale Türü / Article Type: Kitap Değerlendirmesi / Book Review

Geliş Tarihi / Date Received: 28 Mart / March 2023

Kabul Tarihi / Date Accepted: 20 Mayıs / May 2023

Yayın Tarihi / Date Published: 15 Eylül / September 2023

Yayın Sezonu / Pub Date Season: Eylül / September

Atıf / Citation: Yıldırım, Tamer. "John Seed, *Kafası Karışıklar İçin Marx*, Çev. Sami Oğuz, Ankara, Dipnot Yayınları, 2021". *Mevzu: Sosyal Bilimler Dergisi*, 10 (Eylül 2023): 839-844.

İntihal: Bu makale, ithenticate yazılımınca taranmıştır. İntihal tespit edilmemiştir.

Plagiarism: This article has been scanned by ithenticate. No plagiarism detected.

web: <http://dergipark.gov.tr/mevzu> | <mailto:mevzusbd@gmail.com>

Copyright © CC BY-NC 4.0



Bloomsbury yayınevinin çıkardığı **Kafası Karışıklar İçin (Guides for the Perplexed)** serisi, farklı düşünürleri, edebiyat, din, bilim, güncel tartışmalar gibi çeşitli konuları açık, anlaşılır ve mevzuyla ilgili genel olarak bilinmesi gereken hususları anlatan altmıştan fazla konuyu ele alan giriş kitaplarından oluşmaktadır. Türkçeye Marx'ın dışında T. Adorno ve H. Arendt hakkında yazılanlar çevrilmiştir. Kitaplar özellikle zor olduğu düşünülen kavramları temele almakta 160-200 sayfa aralığında bulunmaktadır. Okunacak bu kadar çok kitabın olduğu bir dönemde ilgi duyulan kişi veya konu hakkında bilinmesi gereken ana unsurların öğrenilmesi için ideal diyebileceğimiz bir niteliğe sahiptirler. Elimizdeki kitap genel olarak Marx'ın düşüncelerine bir giriş niteliğindedir ve buna benzer başka kitaplar da bulunmaktadır. Diğer kitaplardan ayrılan en önemli yönü nispeten daha yeni bir tarihte yazılmasıdır. Kitap 2010 yılında İngilizce olarak yayınlanmıştır. Kitapta yer alan bölümlerin hemen hepsi yaklaşık 30 sayfalık bölümlerde özetlenmiştir. Yedi bölümden oluşan eser büyük ölçüde akıcı bir dille Türkçeye çevrilmiştir. Kitap çevirisindeki en büyük eksiklik İngilizcesinde yer alan indeks kısmının Türkçe çevirisinde bulunmaması ve metinde alıntı yapılan Marx'ın bazı kitaplarına kaynakçada yer verilmemesidir. Ayrıca çeviride satir, mistifikasyon, konsolide etmek, onanizm, savsöz, serimleme gibi yaygın olmayan kelimeler kullanılmıştır. John Seed tarihçi olduğundan kitapta Marx'ın hayatının veya tarihi olayların anlatılması beklense de yazar daha ziyade Marx'ın düşüncelerinin genel bir değerlendirmesini sunmakta, Marx ile ilgili olduğundan aynı zamanda yakın arkadaşı Engels'e de yoğun değinilerde bulunmaktadır.

Genel olarak kitabın içeriğine baktığımızda ilk bölüm "Marx'ı Okumak"ta çağdaş dönemde Marx'ın/Marksizm'in nasıl görüldüğünün genel bir değerlendirmesi yapılmıştır. İkinci bölüm "Siyaset: 1848 Devrimleri"nde Marx'ın 1840'lardaki siyasi formasyonu 1848'in *Komünist Manifestosu* ve 1848-49 Alman devrimi sırasındaki siyasi deneyimleri üzerinde durulmuş ve tarihsel özgünlüğü olarak değerlendirilen yönüne yoğun vurgular yapılmıştır. Ayrıca Marx'ın 1848-1853 yıllarındaki çalışmaları iki küme halinde ele alınmıştır. Birincisi 1848'den önce ve sonra Avrupa'daki siyasi manzara ile ilgili birkaç tartışma, ikincisi farklı bir devrimci politikayla ilgili araştırmasının bir parçası olan ekonomi politik ile ilgili eleştirel araştırmalar. Dördüncü bölüm "Ekonomi Politik ve Kapitalizm Tarihi"nde *Kapital* incelenmiştir. Beşinci bö-

lüm “Emek Siyaseti”nde işçi kitlesinin genel durumu ve altıncı bölüm olan “Reform ve Devrim”de Marx’ın siyasetle ilgili genel düşüncelerine özellikle 1870’lerdeki sosyalist politika sorunu üzerinden değinilmiştir. Yedinci bölüm olan “Sonuç: Kapitalizmden Sonra” kısmında ise modern dönemde insanlığın içinde bulunduğu genel durum Marx’ın fikirlerine göre değerlendirilmiştir.

Yazara göre kitap, Marx’ın yazdıkları gibi kendi içinde bitmemiş ve bitirilemez olup, amacı okurun Marx’ın yazılarına yönelmesine vesile olmak olduğundan bir giriş kitabı olarak değerlendirilmelidir. Kitabın odağının Marx’ın metinlerine dönme ve bunlardan bir anlam çıkarmanın yollarını keşfetme olduğunu belirterek Marx’ın öncelik verdiği şeye yoğunlaşmıştır. Bu noktada Marx’a bakıldığında ilk olarak, onun ekonomi politikla eleştirel bir ilişkiye girerek kapitalist sistemin işleyişini incelemesi olan *Grundrisse* ve *Kapital* kilit metinler olarak temele alınmıştır. İkincisi çağdaş olayları yakından inceleyerek çağdaş siyaseti anlama çabası söz konusudur. Bu konuda *Fransa’da Sınıf Mücadeleleri* ve *18. Brumaire* en önemli iki eserini oluşturmaktadır. Makalelerinin yanında üçüncüsü Marx’ın örgütlü emeğin siyasi stratejisine yön vermek için yaptığı pratik siyasi müdahaleler, *Gotha Programının Eleştirisi* Uluslararası İşçiler Birliği ile ilişkili değişik yazıları bulunmaktadır. Bu kitabın iddialarından biri de esas itibarıyla Marx’ın yazdığı her şeyin şu ya da bu şekilde siyasi bir müdahale olduğu ve onun siyasi yazılarına damgasını vuran şeyin teorik bir kavrayış olma çabasıdır. Bu kitap farklı ve üretken okumaların nasıl mümkün olduğuna da işaret etmektedir. Çünkü yazara göre bu, Marx’ın kendi eleştirel projesine daha uygundur. Çünkü Marx’ın açık ve heterojen üç farklı yönü vardır: Felsefi, siyasi ve bilimsel. Felsefi olan, tarih ve insanın yabancılaşması ile ilgili geleneksel felsefi sorulara hiçbir kesin cevap vermeden uzun tekrarlar yapar. İkinci yön, aksine kısa, hızlı ve kesindir. Artık bir anlam taşımaz, aksine bir çağrı, bir şiddet ve kopuş yönünde bir karardır. Üçüncüsü bilimsel söylemin dolaylı anlatımıdır ve bu Marx’ın metinlerinin heterojenliği kendisini sürekli revizyona ve yeniden okumaya tabi tutmak zorunda kalan okuyucunun konumunu istikrarsızlaştıran ana etmendir (s. 24, 27).

İnsanların düşünceleri ve filleri yaşadıkları dönem içinde anlam kazanır. Dolayısıyla Marx’ın da tarihle yüzleşmeksizin okunması, anlaşılması zordur. Marx’a yaklaşım bir ölçüde onun Marksizm’le olan karmaşık ilişkilerini de ele

almayı gerektirmektedir. Çünkü bazıları için Marx Lenin'in öncüsüdür ve Marksizm, Marksizm-Leninizm haline gelmiştir. Marksizm-Leninizm, alternatif okumalara ve dolayısıyla bu okumaların alternatif ve potansiyel olarak yıkıcı siyasi sonuçlarına izin vermeyen yeni bir doktriner ortodoksi içinde tek meşru Marksizm biçimi olarak Sovyet Marksizm'i şeklinde ilan edilmesi söz konusudur. Fakat yazara göre Marx'ın siyasi vizyonu Sovyet devletiyle ilişkilendirilerek kirletilmiştir. Özellikle 1956'dan sonra Marksizm-Leninizm, Stalinizmle eşitlenmiş ve bu, arındırma operasyonları, Gulag, zorunlu çalışma, gizli polis, dikenli teller, kar ve soğuk anlamına geliyordu. Bunun 1990'larda yıkılması Marksizm-Leninizm'in politika olarak başarısızlığının nihai anlamda onaylanması olarak ortaya çıkmıştır (s. 13). Bunun sonucunda bugün sosyalist yapının geldiği durum ortaya çıkmıştır. Şöyle ki, Seed'in değerlendirmesine göre paradoksal olarak gezegendeki en büyük kapitalist ekonomi Çin'dir. Batı yarım kürede komünizm Küba adasına sıkışmıştır. Avrupa'da komünist devletlerin varlığından söz etmek bir yana komünist partilerin veya Marksizm-Leninizm'in yeniden canlanması ihtimali çok düşüktür. Tabii Marksizm, Marksizm-Leninizm'le Alman sosyal demokrasisiyle, Konsey Komünizmiyle ve Avusturya Marksizm'iyle eşit değildir (s. 14). Dolayısıyla Marksizm artık tarihsel bir olgu olarak ele alınan bir niteliğe sahiptir. Bu bir anlamda özellikle Marksistler tarafından oluşan her finansal krizin beklenen Marksist devrime sebep olacağı düşüncesinin mevcut reel politik durumla pek uyumlu olmadığının ifadesidir.

Marx adı Engels zikredilmediğinde eksik kalır. Engels, Marx'a sadece maddi yönden katkı sağlamamış entelektüel açıdan da farklı şekillerde katkısı olmuştur. Bu yüzden eserde Engels ile ilgili açıklamalara yoğun bir şekilde yer verilmiştir. Engels, 1844'ten itibaren Marx'ın araştırdığı her konuyu tartışmış ve yayınlanmadan önce ve sonra yazdıkları üzerine yorum yapmıştır. *Kapital*'in taslaklarını okumuş, Marx'ın ölümünden sonra eserlerinin düzenlenmesi ve farklı ülkelere yayılmasında önemli rol oynamıştır. Bu anlamda onun bütün eserlerine önsöz ve editoryal notlar yazarak metni yeniden düzenleyerek katkıda bulunmuştur. Engels kendi adıyla da kitaplar yazmış hatta bunlar Marx'ın eserlerinden daha fazla okuyucu bulmuştur. Engels, Marx'ın düşüncesinin gelişmesine erken dönemde katkılarda bulunmuş olsa da felsefi mahiyetten yoksun biri olduğundan Marksizm'e pozitivizm ve bilimcilik so-

kulmasının sorumlusu olarak görülmüştür. Bu da Sovyet diyalektik materyalizminin kaba bilimciliğine yol açmıştır. Bu iddia Marksizm'i yaratanın Marx değil Engels olduğunu onun Marksizm-Leninizm ile Sovyetler Birliğindeki resmi felsefenin temeli haline gelen diyalektik ve tarihsel materyalizmin gerçek babası olduğunu ifade eder (s. 21-23). Bu ifadeler Marx'ı korumak için Engels'in feda edilmesini içerir. Düşünsel anlamda Marx'ın mükemmel bir şekilde ortaya koyduğu fikirlerinin uygulama sırasında büyüünün bozulmasının sebebi ne Engels ne de Lenin'dir. Belki de ifade edilen düşüncenin kendisine mevcut insanlık durumunun hala hazır olmaması veya insanlığa uygun olmaması gibi bir durum vardır. Durum her ne olursa olsun tarihsel olarak Engels'in yazdığı iki bağımsız eser Marx'ın siyasi düşüncesinin yöneliminde hayati bir rol oynamıştır. Bu eserlerden ilki 1843 sonbaharında hazırlanan "Ekonomi Politikin Eleştirisi" adlı çalışmadır ve Engels bu eserde Marx'ın siyasi düşüncesi için merkezi öneme sahip olacak argümanları ustaca formüle etmiştir. İkinci olarak *İngiltere'de İşçi Sınıfının Durumu* adlı eserini Marx, *Kapital*'de büyük ölçüde kullanmış ve Engels'in çalışması Marx'ın ekonomi politik eleştirel bakışını güçlendirmiştir (s. 40-43).

Günümüzde tartışılan ve yazarın da kısmen değindiği önemli konulardan biri de Komünist devrimin barışçıl bir şekilde mi şiddeti gerektirecek bir şekilde mi olacağı meselesidir. Marx Amerika, İngiltere gibi ülkelerin, işçilerin hedeflerine barışçı yollardan ulaşabilecekleri ülkeler olduğunu fakat Kıta ülkelerinde emeğin egemenliğini hâkim kılmak için yapılacak devrimin zora başvurmak zorunda kalacağını belirtir. Marx ve Engels, statükoyu savunanların uyguladığı şiddet nedeniyle komünizme barışçıl bir geçişin olmayacağını anlayacak kadar gerçekçiydiler. Çünkü Avrupa'da işçi sınıfının siyasi faaliyetlerinin her yerde şiddetle bastırılmakta ve komünizm karşıtlarının devrime karşı bütün güçleriyle savaştıkları görülmektedir. Marx ve Engels de bundan dolayı komünist proletaryanın çıkarlarını sözle savundukları gibi eylemle de savunacaklarını, mümkün olduğunda barışçı yollardan ve eğer gerekli olursa silah da kullanacaklarını belirtmişlerdir (s. 184-5). Dolayısıyla günümüzde bazılarının demokratik devrim deyip Lenin'e karşı çıkıp aslında Marx'ın ve özellikle Engels'in şiddete karşı olduklarını söylemek bu düşüncelerle çok da uyumlu değildir.

Burada yazarın değinmediği bir konu daha vardır; Marx az sayıda ekonomi politikçinin hala bilimsel saygınlık iddiasında bulunduğunu ve egemen sınıfların basit dalkavukları olmaktan fazlası olmayı arzulamadıklarını belirtir. Engels ile beraber kendi çalışmalarını asıl bilimsel niteliğe sahip olan eserler olarak değerlendirir. Genel metodoloji alanında bilimselliği sağlayan bir unsur olarak Marx'ın tarihsel incelemesini kabul etsek bile değerlendirmelerinin kesinliğinin, doğruluğunun ölçütü yine de eksik kalacaktır. Bunun ölçütü tam olarak nedir veya ne olacaktır? Zira gelecek için yaptığı pek çok çıkarım düşündüğü gibi olmamışken bu noktadaki haklılık veya geçerlilik payının oldukça düşük olduğunu kabul etmemiz gerekir. Belki de şunu söylememiz doğru olacaktır: Marx'ın yöntemi bilimselliğe uygun fakat bunun sonucunda yaptığı çıkarım kişisel olduğundan hatalıdır. En azından *Kapital*'in ampirik olarak yanlış olduğu günümüzdeki gelişmelere bağlı olarak söylenebilir. Fakat olayın şöyle bir yönü de bulunmaktadır: İşçi hareketleri sonucunda ve Marksizm'in yayılmasını önlemek için Batı Avrupa ve Kuzey Amerika'da işçi sınıfının yaşam standartları yükselmiş dünyanın geri kalanındaki işçiler yoksullaşmıştır. Bu durum düşünüldüğünde Marx'ın yaşadığı, bildiği yerlerde düşüncesinin gerçekleşmesi zayıflamış geri kalan olarak nitelendirilen bölgelerde hala -eğer kabul edilirse- Marksizm'in bir şansı varmış gibi durmaktadır. Çünkü işçi sınıfı da artık küresel bir toplumsal sınıf halini almıştır. Şunu da kabul etmek gerekir ki, işçi sınıfının çalışma koşullarında iyileşmeler olmuş ama toplumsal zenginlikten aldıkları pay çok az artmıştır. Günümüzde Marx'ın söylediklerinden asıl öne çıkarmamız gereken gerçek anlamda insanın özgürleşmesi ile ilgili olanlardır. Çünkü insanın asıl zarar gördüğü yön onun zihinsel ve duygusal anlamda içine düştüğü zararlı durumlardır. Sürekli olarak fabrikalarda, üretim yerlerinde yapılan aynı işin tekdüze yönü, bu şekilde tekrarlanan hayatın insana verdiği faydasızlık ve sonunda oluşan mutsuzluk durumu. Bunlar insanın asıl olan yaratıcı yönünü ortadan kaldırarak insan olma durumuna zarar verir. Dolayısıyla bugün Marksizm'e eğer bir değer verilecekse onun bu yönüne eğilerek, insanlığın mutluluğuna katkıda bulunacak bir araç olmasıyla olabilir.

Mevzu – Sosyal Bilimler Dergisi Yayın İlkeleri

1. Mevzu – Sosyal Bilimler Dergisi, ulusal ve uluslararası düzeyde bilimsel niteliklere sahip özgün makale, derleme makale, yayım değerlendirmesi ve bilimsel toplantı çalışmaları yayımlayarak ilahiyat alanında ulusal ve uluslararası bilgi birikimine katkıda bulunmayı amaçlamaktadır. Dergimizde Türkçe ve İngilizce dillerinde sosyal bilimler alanlarında özgün makalelerle birlikte derleme makale, yayım değerlendirmesi ve bilimsel toplantı tanıtımları yayımlanmaktadır.

2. Mevzu – Sosyal Bilimler Dergisi, yılda iki kez (15 Mart – 15 Eylül) yayınlanan hakemli bir dergidir. Mart sayısı için makale gönderim son tarihi 15 Şubat, Eylül sayısı için 15 Ağustos olarak belirlenmiştir. Belirtilen tarihlerden sonra gönderilen çalışmalar, bir sonraki sayı için değerlendirmeye alınır. Dergiye gönderilen yazıların yayınlanıp yayınlanmayacağı konusunda son gönderim tarihinden itibaren en geç üç ay içerisinde karar verilir ve çalışma sahibi bilgilendirilir.

3. Mevzu – Sosyal Bilimler Dergisi'nin yayın dili Türkçedir. Ayrıca İngilizce bilimsel çalışmalar da yayınlanır. Diğer dillerdeki çalışmalara Yayın Kurulu karar verir. Makaleler, Türkçe olarak öz (en az 120 kelime), anahtar kelimeler (en az 5 kavram)'dan oluşmalı, ayrıca İngilizce başlık, İngilizce abstract (en az 120 kelime), keywords (en az 5 kavram)'tan oluşmalıdır. Makale APA atıf sistemine göre hazırlanan kaynakça içermelidir.

4. Dergide yayınlanacak makaleler, öncelikle kendi alanlarına uygun araştırma yöntemleri kullanılarak hazırlanmış özgün ve akademik çalışmalar olmalıdır. Ayrıca bilimsel alana katkı niteliğindeki çeviriler, kitap ve sempozyum tanıtım, eleştiri ve değerlendirmeleri de kabul edilir. Çeviri eserlerin yayınlanması için eseri yayınlayan kurumdan izin belgesinin ibrazı mecburidir.

5. Dergiye gönderilen çalışmalar, başka yerde yayınlanmış ya da yayınlanmak üzere gönderilmiş olmamalıdır. Bu durumdan kaynaklanacak sorunlarla ilişkili hukuki sorumluluk, yazara aittir.

6. Tebliğden üretilen makalelerin işleme alınabilmesi için yazarın “Çalışmam, yayınlanmamıştır veya yayınlanmayacaktır.” şeklinde ıslak imzalı taahhütname doldurarak sisteme yüklemesi gereklidir. Duplication / Tekrar Yayın / Bilimsel Yanıltma / Çoklu Yayın, suçtur. TÜBİTAK Yayın Etik Kurulu’na göre duplikasyon, aynı araştırma sonuçlarını birden fazla dergiye yayım için göndermek veya yayınlamaktır. Bir makale önceden değerlendirilmiş ve yayınlanmışsa bunun dışındaki yayınlar duplikasyon sayılır.

7. Bir sayıda aynı yazara ait (telif veya çeviri) en fazla iki çalışma yayınlanabilir.

8. Yayınlanan makaleler için yazara telif ücreti ödenmez.

9. Yayınlanan çalışmanın bilimsel ve hukuki her türlü sorumluluğu yazar(lar)ına aittir.

10. Yayınlanan çalışma, daha önce sunulan bir tebliğ ise veya yazı tezden üretilmişse çalışmada bu durum mutlaka belirtilmelidir.

11. Yayınlanmak üzere kabul edilen yazıların bütün yayın hakları Mevzu Sosyal Bilimler Dergisi’ne aittir.

12. Burada belirtilmeyen hususlarda karar yetkisi, Mevzu / Sosyal Bilimler Dergisi Yayın Kurulu’na aittir.

13. Üniversiteler Yayın Yönetmeliğinin 6. maddesi uyarınca yazıların, dil, üslup ve içerik yönünden ilmî ve hukukî her türlü sorumluluğu yazarlarına aittir. Açıklanan görüşler, Mevzu / Sosyal Bilimler Dergisi Yayın Kurulunu herhangi bir şekilde bağlamaz.

14. Mevzu – Sosyal Bilimler Dergisi, atıf ve kaynakça yazımında APA atıf sisteminin kullanılmasını şart koşturmaktadır.

15. Mevzu – Sosyal Bilimler Dergisi’nde yayımlanması kabul edilen yazıların telif hakkı Dergi Editörlüğü’ne devredilmiş sayılır.

16. Mevzu – Sosyal Bilimler Dergisi’nde yayınlanan makaleler iThenticate intihal tespit programıyla taranmaktadır.

17. Yayınlanmasına karar verilen makaleler için yazarlar tarafından ORCID numarası alınması gerekmektedir. (<https://orcid.org>)

Makale yazım kuralları için bakınız:

<https://dergipark.org.tr/mevzu/writing-rules>

Mevzu – Journal of Social Sciences Publication Principles

1. Mevzu – Journal of Social Sciences aims to contribute to accumulation of knowledge in the fields of theology and social sciences by publishing the studies that have the scientific qualifications both in national and international levels.

2. Mevzu – Journal of Social Sciences is a refereed journal which is published twice a year (March – September). Deadline to send articles for the March issue is 15th of February, and for the September issue the deadline is 15th of August. Studies sent after these dates are assessed for the next issue. Whether the articles sent to the journal are going to be published or not is decided in three months at the latest beginning from the deadlines, and then the owner of the study is informed.

3. The publication language of the Mevzu – Journal of Social Sciences is Turkish. Likewise, scientific studies in English are published, too. Studies in other languages are decided by the editorial board. Articles have to consist of an abstract in Turkish (at least 120 words), key words (at least five concepts), also of an English title, English abstract (at least 120 words), keywords (at least five concepts). The articles have to include a bibliography that is prepared in the APA style.

4. Articles to be published in the journal must be authentic and academic studies that are prepared with the research methods appropriate to their fields. Moreover; translations, book and symposium introductions, critiques and assessments that have the quality of a contribution to the scientific field are accepted, as well. For the publication of translation studies, the receipt of permission from the institution which published the study previously has to be presented.

5. The studies sent to the journal, should not be previously published in other journals or sent to be published in other journals. The author takes the legal responsibility related to the problems that may rise from this.

6. At most one study of an author (copyright or translation) can be published in an issue.

7. No copyright fee is paid to the author for the published articles. There is also no charge from the author.

10. All publication rights of the articles accepted to be published belongs to Mevzu.

11. Mevzu - Journal of Social Sciences Editorial Board has the decision making authority about the cases that are not mentioned here.

12. In accordance with the 6th article of the Universities Publication Guideline, authors have all kind of scientific and legal responsibilities in terms of the language, style and content of their articles.

13. Mevzu - Journal of Social Sciences sets the condition that for the writing of references and bibliography Chicago style be used.

14. The copyrights of the articles that are accepted to be published in Mevzu - Journal of Social Sciences are considered to be transferred to the journal's editorial board.

15. The articles published in Mevzu - Journal of Social Sciences are scanned via iThenticate plagiarism detection program.

16. For the articles that are decided to be published, ORCID numbers are needed to be taken by the authors. (<https://orcid.org>)

Article writing rules see: <http://dergipark.gov.tr/mevzu/writingrules>