



**Muş Alparslan Üniversitesi**

**MUŞ ALPARSLAN ÜNİVERSİTESİ / MUŞ ALPARSLAN UNIVERSITY**

**www.alparslan.edu.tr**

**e-ISSN: 2149-4622**

**Aralık/December 2023**

**Cilt/Volume 11**

**Sayı/Issue 03**

**ANEMON**

**SOSYAL BİLİMLER  
DERGİSİ**

**THE JOURNAL of  
SOCIAL SCIENCES**





**Journal of Social Sciences of Muş Alparslan University**

**YIL/YEAR: 2023 • CILT/VOLUME: 11 • SAYI/NUMBER: 3**

**Yazılarda ifade edilen görüş ve düşünceler yazarlarının kişisel görüşleri olup derginin ve bağlı bulunduğu kurumun görüşlerini yansıtmaz.**

The opinions and views expressed in the papers published in the journal are only those of the author(s) and do not necessarily reflect the views of the journal and its publisher.



Journal of Social Sciences of Muş Alparslan University

#### Dağıtım Distribution

Muş Alparslan Üniversitesi Sosyal Bilimler Enstitüsü tarafından yapılmaktadır	Is made by Muş Alparslan University Institute of Social Sciences		
2149-4622	: e-ISSN	e-ISSN	: 2149-4622
30/12/2023	: Basım Tarihi	Published Date	: 30/12/2023
Aralık 2023	: Yayın Sezonu	Pub. Date Season	: December /2023
11	: Cilt	Volume	: 11
3	: Sayı	Number	: 3
2013	: İlk Yayın Tarihi	Founded	: 2013
Muş	: Basım Yeri	Place of Publication	: Muş
Yılda üç defa elektronik olarak yayınlanan uluslararası hakemli ve süreli yayındır	: Yayın Türü	Publication Type	: Is an international, periodical, double-blind peer-reviewed and online academic journal published tri-annual
Türkçe ve İngilizcedir; ancak her sayıdaki makale sayısının en fazla üçte biri kadar olmak üzere diğer dillerdeki çalışmalara da yer verilebilir.	: Yayın Dili	Official Language	: Turkish and English; however, studies in other languages may be included, up to a third of the number of articles in each issue.
Nisan, Ağustos ve Aralık	: Periyot	Frequency	: April, August and December
Muş Alparslan Üniversitesi	: Yayıncı	Publisher	: Muş Alparslan University
Muş Alparslan Üniversitesi Külliyesi, Sosyal Bilimler Enstitüsü, 49250, Muş/Türkiye	: Adres	Address	: Muş Alparslan Üniversitesi Külliyesi, Sosyal Bilimler Enstitüsü, 49250, Muş/Türkiye
anemon@alparslan.edu.tr	: e-posta	e-mail	: anemon@alparslan.edu.tr
+90 436 249 49 49	: Telefon	Telephone	: +90 436 249 49 49
+90 436 249 10 22	: Faks	Fax	: +90 436 249 10 22
<a href="https://dergipark.org.tr/tr/pub/anemon">https://dergipark.org.tr/tr/pub/anemon</a>	: Ana Sayfa	Homepage	: <a href="https://dergipark.org.tr/tr/pub/anemon">https://dergipark.org.tr/tr/pub/anemon</a>

**Yayın Kurulu • Editorial Board**

<b>Muş Alparslan Üniversitesi Adına Sahibi / Owner</b>	Prof. Dr. Mustafa Alican (Rektör) Muş Alparslan Üniversitesi / Türkiye
<b>Baş Editör / Editor-in-Chief</b>	Dr. Öğr. Üyesi Yusuf AYDIN Muş Alparslan Üniversitesi / Türkiye
<b>Editörler / Editors</b>	Dr. Öğr. Üyesi Abdylkader DURGUTİ Muş Alparslan Üniversitesi / Türkiye Doç. Dr. Atike YILMAZ Muş Alparslan Üniversitesi / Türkiye Dr. Öğr. Üyesi Burçak GÜNDAL Muş Alparslan Üniversitesi / Türkiye Doç. Dr. Üyesi Fatma CUMHUR Muş Alparslan Üniversitesi / Türkiye Doç. Dr. Hülya KAYA HASDEMİR Muş Alparslan Üniversitesi / Türkiye Dr. Öğr. Üyesi Kenan ALPARSLAN Muş Alparslan Üniversitesi / Türkiye Arş. Gör. Dr. Mihrali KÖSELİÖREN Muş Alparslan Üniversitesi / Türkiye Dr. Öğr. Üyesi Necip DÜNDAR Muş Alparslan Üniversitesi / Türkiye Dr. Öğr. Üyesi Okan TÜRK Muş Alparslan Üniversitesi / Türkiye Dr. Öğr. Üyesi Özgür YEŞİLYURT Muş Alparslan Üniversitesi / Türkiye Doç. Dr. Turan GÜLER Muş Alparslan Üniversitesi / Türkiye Dr. Öğr. Uğur ARCAGÖK Muş Alparslan Üniversitesi / Türkiye
<b>İstatistik Editörleri</b>	Dr. Öğr. Üyesi Vedat ALMALI Muş Alparslan Üniversitesi / Türkiye Dr. Öğr. Üyesi Fuat ELKONCA Muş Alparslan Üniversitesi / Türkiye Dr. Öğr. Üyesi Görkem CEYHAN Muş Alparslan Üniversitesi / Türkiye
<b>İngilizce Dil Editörleri</b>	Dr. Öğr. Üyesi Sabahattin YEŞİLÇINAR Muş Alparslan Üniversitesi / Türkiye Dr. Öğr. Üyesi Mahmut AKAR Muş Alparslan Üniversitesi / Türkiye Öğr. Gör. Mustafa YILDIRIM Muş Alparslan Üniversitesi / Türkiye
<b>Teknik Editör</b>	Arş. Gör. Emrah BAŞ Muş Alparslan Üniversitesi / Türkiye



**Yayın Kurulu Üyeleri / Editorial Board  
Members**

**Prof. Dr. Alper KARADAĞ**  
Muş Alparslan Üniversitesi / Türkiye

**Prof. Dr. Ömer Faruk ALTUNÇ**  
Muş Alparslan Üniversitesi / Türkiye

**Prof. Dr. Murat SERDAR**  
Muş Alparslan Üniversitesi / Türkiye

**Prof. Dr. Abdülcelil BİLGİN**  
İnönü Üniversitesi / Türkiye

**Prof. Dr. Robert FREDERICKS**  
Universidad Autonoma Benito Juarez De Oaxaca / Meksika

**Doç. Dr. Canser KARDAŞ**  
Muş Alparslan Üniversitesi / Türkiye

**Doç. Dr. Dilmurod ERNAZAROV**  
Tashkent State University of Economics / Uzbekistan

**Doç. Dr. Gabur OZIEV**  
International Islamic University / Malezya

**Doç. Dr. Mohammad Jaber THALJI**  
Yarmouk University / Ürdün

**Doç. Dr. Mohd Roslan Bin Mohd NOR**  
University of Malaya / Malezya

**Doç. Dr. Rahmi SAYLIK**  
Muş Alparslan Üniversitesi / Türkiye

**Dr. Öğr. Üyesi Irena Rajchinovska PANDEVA**  
Ss. Cyril and Methodius University / Makedonya

**Dr. Öğr. Üyesi Şirin GÜL**  
Muş Alparslan Üniversitesi / Türkiye

**Dr. Öğr. Üyesi Zekeriya ÇAM**  
Muş Alparslan Üniversitesi / Türkiye

**Dr. Öğr. Üyesi İnan KAYNAK**  
Muş Alparslan Üniversitesi / Türkiye

**Sekreteryaya / Secretariat  
Dizgi / Layout Editor  
Grafik Tasarım / Design**

**Arş. Gör. Dr. Aslıhan YENİÇERİ ALTINTAŞ**  
**Öğr. Gör. Osman TEKELİOĞLU**  
**Öğr. Gör. Tuğba ADIGÜZEL**



Yıl/Year: 2023 • Cilt/Volume: 11 • Sayı/Number: 3

### Amaç ve Kapsam

### Aims and Scope

Muş Alparslan Üniversitesi Sosyal Bilimler Dergisi (anemon), sosyal ve beşeri bilimler alanında özgün ve nitelikli çalışmalarını bilimsel bir yaklaşımla ele almak amacıyla yayımlanan uluslararası hakemli bir dergidir. Dergi 2022 yılından itibaren Nisan, Ağustos, ve Aralık sayısı olmak üzere yılda üç defa düzenli olarak yayımlanmaktadır.

Journal of Social Sciences of Muş Alparslan University (anemon) is a peer-reviewed international journal that publishes original and qualified works with a scientific approach in the fields of social sciences and human sciences. The Journal is published tri-annual in April, August and December starting from 2022 by Mus Alparslan University.

anemon'da yayımlanan yazıların bilimsel ve hukukî sorumluluğu, yazarlarına aittir. Yayımlanan yazıların bütün yayın hakları Muş Alparslan Üniversitesi'ne ait olup yayıncının izni olmadan kısmen veya tamamen basılamaz, çoğaltılamaz veya elektronik ortama taşınmaz.

Scientific and legal liabilities of the articles published in anemon belong to the authors. The copyrights of the works that are published in the journal are transferred to Muş Alparslan University. No part of this publication may be duplicated and published elsewhere including electronically without permission of the Publisher.

anemon'da sosyal bilimlerle (dil bilimi, din bilimleri, edebiyat, eğitim bilimleri, felsefe, güzel sanatlar, iktisat, işletme, maliye, psikoloji, siyaset bilimi, sosyoloji, tarih, uluslararası ilişkiler vb.) alakalı konularda özgün ve nitelikli bilimsel çalışmalar yer almaktadır. Dergilerimizde yayımlanan tüm makaleler çevrimiçi olarak erişime açıktır ve makale yayını için herhangi bir ücret talep edilmemektedir.

anemon focuses on, but not limited to the following topics: business, economics, educational sciences, finance, fine arts, history, international relations, linguistics, literature, philosophy, political science, psychology, sociology and theology, etc. All articles published in our journals are open access and freely available online. All articles published in our journals are open access, freely available online and no fee is charged for publishing articles

Muş Alparslan Üniversitesi Sosyal Bilimler Dergisi (anemon) aşağıdaki indekslerce taranmaktadır:

Journal of Social Sciences of Muş Alparslan University (anemon) indexed and abstracted in:

TÜBİTAK ULAKBİM TR Dizin (Sosyal ve Beşeri Bilimler Veri Tabanı)  
ASOS Index (Akademia Sosyal Bilimler İndeksi)  
CiteFactor (Academic Scientific Journals)  
COSMOS IF (Cosmos Impact Factor)  
CrossRef DOI (Digital Object Identifier)  
DRJI (Directory of Research Journals Indexing)  
ESJI (Eurasian Scientific Journal Index)  
Idealonline  
InfoBase Index  
ISAM (TDV İslâm Araştırmaları Merkezi)  
JIF (The Journals Impact Factor)  
OAJI (Open Academic Journals Index)  
ResearchBib (Academic Resource Index)  
SciLit  
SOBIAD (TR Sosyal Bilimler Atıf Dizini)  
TEİ (Türk Eğitim İndeksi)

TUBITAK ULAKBİM TR Index (Social Sciences and Humanities Database)  
ASOS Index (Academia Social Science Index)  
CiteFactor (Academic Scientific Journals)  
COSMOS IF (Cosmos Impact Factor)  
CrossRef DOI (Digital Object Identifier)  
DRJI (Directory of Research Journals Indexing)  
ESJI (Eurasian Scientific Journal Index)  
Idealonline  
InfoBase Index  
ISAM (TRF Center for Islamic Studies)  
JIF (The Journals Impact Factor)  
OAJI (Open Academic Journals Index)  
ResearchBib (Academic Resource Index)  
SciLit  
SOBIAD (TR Social Sciences Citation Index)  
TEI (Index of Turkish Education)

**Danışma Kurulu**

**Advisory Board**

Prof. Dr. Abdullah KIRAN Muş Alparslan Üniversitesi / Türkiye	Prof. Dr. Mesut IDRİZ International University of Sarajevo / Bosna Hersek
Prof. Dr. Adnan DEMİRCAN İstanbul Üniversitesi / Türkiye	Prof. Dr. Muhittin MACİT Türkiye Yazma Eserler Kurumu / Türkiye
Prof. Dr. Ahmet AĞIRAKÇA Mardin Artuklu Üniversitesi / Türkiye	Prof. Dr. Mustafa AYDIN Stratejik Düşünce Enstitüsü / Türkiye
Prof. Dr. Ali TAŞKIN Cumhuriyet Üniversitesi / Türkiye	Prof. Dr. Mustafa YAĞBASAN Fırat Üniversitesi / Türkiye
Prof. Dr. Ali UZUN Ondokuz Mayıs Üniversitesi / Türkiye	Prof. Dr. Ramazan YELKEN Ankara Yıldırım Beyazıt Üniversitesi / Türkiye
Prof. Dr. Bayram COŞKUN Muğla Sıtkı Koçman Üniversitesi / Türkiye	Prof. Dr. Recai AYDIN International University of Sarajevo / Bosna Hersek
Prof. Dr. Bilal ERYILMAZ İstanbul Medeniyet Üniversitesi / Türkiye	Prof. Dr. Saffet KÖSE İzmir Kâtip Çelebi Üniversitesi / Türkiye
Prof. Dr. Erdal BAYKAN Necmettin Erbakan Üniversitesi / Türkiye	Prof. Dr. Şamil DAĞCI Ankara Üniversitesi / Türkiye
Prof. Dr. Erdoğan ERBAY Atatürk Üniversitesi / Türkiye	Prof. Dr. Şahabettin YALÇIN Bingöl Üniversitesi / Türkiye
Prof. Dr. Eyyup Günay İSBİR İstanbul Aydın Üniversitesi / Türkiye	Prof. Dr. Şehmus DEMİR Gaziantep Üniversitesi / Türkiye
Prof. Dr. Güven SAYILGAN Ankara Üniversitesi / Türkiye	Prof. Dr. Tuncer ASUNAKUTLU Bakırçay Üniversitesi / Türkiye
Prof. Dr. Hasan ÇİÇEK Van Yüzüncü Yıl Üniversitesi / Türkiye	Prof. Dr. Turgay UZUN Muğla Üniversitesi / Türkiye
Prof. Dr. Hüsamettin ERDEM Necmettin Erbakan Üniversitesi / Türkiye	Prof. Dr. Veli URHAN Gazi Üniversitesi / Türkiye
Prof. Dr. İsmail TAŞ Necmettin Erbakan Üniversitesi / Türkiye	Prof. Dr. Yasin AKTAY Stratejik Düşünce Enstitüsü / Türkiye
Prof. Dr. Mahfuz SÖYLEMEZ İstanbul Üniversitesi / Türkiye	Prof. Dr. Mustafa ÇEVİK Ankara Sosyal Bilimler Üniversitesi
Prof. Dr. Mehmet Hüseyin BİLGİN İstanbul Medeniyet Üniversitesi / Türkiye	Prof. Dr. Emin ÇELEBİ İnönü Üniversitesi / Türkiye
Prof. Dr. Ali UTKU Atatürk Üniversitesi / Türkiye	Prof. Dr. Saim KAYADİBİ Karabük Üniversitesi / Türkiye
Prof. Dr. Bülent SÖNMEZ İzmir Kâtip Çelebi Üniversitesi / Türkiye	Doç. Dr. Mohd Roslan Bin Mohd NOR University of Malaya / Malezya
Doç. Dr. Durmuş Çağrı YILDIRIM Namık Kemal Üniversitesi / Türkiye	Prof. Dr. Recep ASLAN Gaziantep Üniversitesi / Türkiye
Doç. Dr. Elşen BAĞIRZADE Azerbaijan State University of Economics / Azerbaijan	Doç. Dr. Samira AL-KHAWALDEH The University of Jordan / Ürdün
Doç. Dr. Mohammad Jaber THALJI Yarmouk University / Ürdün	Doç. Dr. Súdabe SALIHOVA Azerbaijan State University of Economics / Azerbaijan
Doç. Dr. Fariz AHMADOV Azerbaijan State University of Economics / Azerbaijan	Dr. Öğr. Üyesi Bagdagul MUSSA The University of Jordan / Ürdün
Doç. Dr. Mahmoud JARAN The University of Jordan / Ürdün	Dr. Öğr. Üyesi Nurhodja AKBULAEV Azerbaijan State University of Economics / Azerbaijan



İÇİNDEKİLER • CONTENTS	
ARAŞTIRMA MAKALESİ / RESEARCH ARTICLE	
<i>Özlem Özen</i>	617
Bilgi Kaynakları ve Örgüt Üyeliliğinin Girişimcilik Eğilimi Üzerindeki Etkisi The Impact of Knowledge Sources and Organizational Membership on Entrepreneurial Tendency	
<i>Cemal Tatlı</i>	631
Examination of Articles Published in Turkey in The Field of Distance Education in Between 2015-2019 2015-2019 Yılları Arasında Uzaktan Eğitim Alanında Türkiye'de Yayınlanan Makalelerin İncelenmesi	
<i>Hüseyin Demir, Merve Tekinarslan, Selma Kaplan</i>	645
The Burden of Covid-19 Cases on the Payer Institution: The Case of Aydın Provincial Ambulance Service Covid-19 Vakalarının Ödeyici Kurum Üzerindeki Yükü: Aydın İl Ambulans Servisi Örneği	
<i>Tolgay Durmuş</i>	659
Nationalism in Political Advertisements: The 2018 Presidential Election Advertisements of The Nationalist Movement Party and Justice and Development Party Siyasal Reklamlarda Milliyetçilik Teması: Milliyetçi Hareket Partisi ve Adalet ve Kalkınma Partisi 2018 Cumhurbaşkanlığı Seçimi Reklamları Örneği	
<i>Ali Sevdî</i>	673
Arapçanın Dünya Dilleri Arasındaki Statüsü ve Onu Güçlü Kılan Etkenler Üzerine Bazı Mülâhazalar Some Reflections on the Status of Arabic Among the World Languages and the Factors That Make It Powerful	
<i>Mesut Arslan</i>	689
Nêrîneke Giştî Li Nameyên Menzûm Di Edebiyata Kurdî (Kurmançî) Ya Klasîk De Klasik Kürt (Kurmançî) Edebiyatında Manzum Mektup Türüne Genel Bir Bakış A General Perspective on the Verse Letter in Classical Kurdish (Kurmanji) Literature	
<i>Murat Serdar, Okan Sami Köse</i>	705
Abbâsî Halîfesi Mansûr (754-775)'un Mehdî (775-785)'ye Vasiyetleri ve Bunun Mehdî'nin Yönetim Anlayışına Etkileri Abbasid Caliph al-Mansûr's (754-775) Will to Mahdî (775-785) and its Effects on Mahdî's Understanding of Administration	
<i>Engin Abat</i>	719
Hegel'in Devlet Teorisinin Felsefi Kökenleri ve Siyasal Sonuçları Philosophical Origins and Political Consequences of Hegel's Theory of the State	
<i>Kamil Yıldırım</i>	731
Zorunlu Öğretimde Eğitimsel Etkililik ve Anne-Babaların Yaptığı Eğitim Yatırımlarının Verimliliği Educational Effectiveness and Educational Efficiency of Private Direct Investment in Compulsory Education	
<i>Ömer Eren</i>	751
The Role of Teacher Cooperation in Promoting Learner Autonomy: Perspectives from Focus-group Inservice Teacher Training Öğrenci Özerkliğini Teşvik Etmede Öğretmen İşbirliğinin Rolü: Odak Grup Hizmet İçi Öğretmen Eğitiminden Perspektifler	
<i>Kamile Batur</i>	765
Biyoihtimam: Afete Hazırlığın Biyopolitikası ve Kırılgan Yaşamın Üretimi Biocare: Biopolitics of Disaster Preparedness, and Production of Vulnerable Life Diğer	
<i>Kemal Çelik</i>	785
The Reimagining of The Western-Centric Savior Myth as a Superhero: The Use of Masks in The Dark Knight Film Batı-Merkezli Kurtarıcı Mitinin Süper Kahraman Olarak Yeniden İnşası: Kara Şövalye Filminde Maskelerin Kullanımı	
<i>Muazzez Çakır Aydın, Hatice Harmankaya</i>	797
Moda Tasarımı Alanında Atölye Derslerine İlişkin E-Öğrenmeye Yönelik Öğrenci Görüşlerinin Belirlenmesi Determination of Student Views on E-Learning Regarding Workshop Courses in the Field of Fashion Design	
<i>Mehmet Rezan Ekinci</i>	815
19. ve 20. yüzyılda Siverek ve Havalisinde Aşiret İlişkileri ve Akışkan Bir Konargöçer Aidiyeti: Karakeçililer Tribal Relations and a Fluid Nomadic Identity in Siverek and its Vicinity in the 19th and 20th centuries: Karakeçililer	

<i>Gizem Candan, Özlem Sucu Şen</i>		839
<i>Panoptikon ve Gastronominin Sinemaya Yansıması: The Platform Film Analizi</i> <i>The Concept of Surveillance and the Reflection of Gastronomy in Cinema: The Platform Film Analysis</i>		
<i>Öznur Sidal, Atilla Akbaba</i>		857
<i>The Moderating Role of Ethical Leadership In the Relationship Between Person-Organization Fit and Organizational Commitment: A Case Study In Accomodation Establishments</i> <i>Kişi Örgüt Uyumu ile Örgütsel Bağlılık Arasındaki İlişkide Etik Liderliğin Düzenleyici Rolü: Konaklama İşletmelerinde Bir Uygulama</i>		
<i>Rıdvan Saitoğlu</i>		887
<i>Manastırlı Mehmed Rifat Bey'in Cevâhir-i Çihâr Yâr ve Emsâl-i Kibâr Adlı Tercümesinde İlk Üç Halifeye Ait Hikmetli Sözler</i> <i>Wise Sayings of the First Three Caliphs in the Translation Titled Cevâhir-i Çihâr Yâr ve Emsâl-i Kibâr by Manastırlı Mehmed Rifat Bey</i>		
<i>Sırrı Tiryaki</i>		909
<i>Bilimsel Araştırmalar Bağlamında Tarih ve Arkeolojinin Kurumsal Birlikteliği ve Ayrışma Noktaları</i> <i>Institutional Coexistence and Dissociation Points of History and Archeology in the Context of Scientific Research</i>		
<i>Dolunay Özlem Zeybek, Vahit Yiğit</i>		1001
<i>Cost Effectiveness of Bariatric Surgical Treatment Methods: A Systematic Review</i> <i>Bariyatrik Cerrahi Tedavi Yöntemlerinin Maliyet Etkililiği: Sistematik Bir İnceleme</i>		

#### Okuyucu Mektupları / Letters

Muş Alparslan Üniversitesi Sosyal Bilimler Dergisi'nde (anemon) yayımlanan çalışmalar hakkındaki değerli görüşlerinizi, yorumlarınızı ve önerilerinizi lütfen dergi editörüne iletiniz.

Dr. Öğr. Üyesi Yusuf Aydın  
y.aydin@alparslan.edu.tr

## *Editörden...*

Değerli okurlarımız,

Dergimizin 2023 Aralık sayısını selam ve muhabbetlerimizle birlikte sizlere sunuyoruz.

Anemon Muş Alparslan Üniversitesi Sosyal Bilimler Dergisi, her sayıda daha nitelikli çalışmaları yayınlama ve sizlere ulaştırma hedefiyle daha nitelikli süreçlerle ve indekslerle yoluna devam etmektedir. Dergimizin yayınlanma sürecinde aktif olarak yer alan Sayın Rektörümüze, saygıdeğer alan editörlerimize, kıymetli yayın ve danışma kurullarımıza, çalışmaların nitelikli hale gelmesinde katkıda bulunan değerli hakemlerimize, başta bu sayıda olmak üzere dergimize çalışmalarıyla katkıda bulunan bütün yazarlara ve teknik süreçte yer alan diğer çalışanlarımıza şahsım ve ekibim adına teşekkür ediyorum.

Dergimiz 2013 yılından bu yana oldukça disiplinli bir şekilde yayın faaliyetlerini sürdürmekte olup aynı disiplinle daha birçok yıl akademik yazına katkılar sunmaya devam edecektir. Alan editörlerimiz, dergimize gelen makalelerin süreçlerini en hızlı ve nitelikli bir biçimde işletmek ve yayına hazır hale getirmek için büyük çaba sarf etmektedir. Dergimize yönelik oluşturduğunuz yoğun taleplere en iyi bir biçimde cevap vermek için çalışmaktayız. Bizden bağımsız işleyen hakemlik süreci, bazı makalelerin sürecinin uzamasına sebep olabilmektedir. Bunun için kıymetli yazarlarımıza özrü bir borç bilip, onların sabırlarını temenni etmekteyiz.

Geçen sayıda olduğu gibi bu sayıda da sosyal bilimlerin farklı disiplinlerinden oluşan birbirinden değerli 19 yazı yer almaktadır. Titiz bir değerlendirme sürecinin ardından yayımlanan bu makalelerin kendi alanına katkı sağlayan, yenilik getiren ve topluma ışık tutan yayınlar olduğuna inanıyoruz. Özgün ve nitelikli çalışmaları bilim dünyasına sunma hedefiyle bir sonraki sayıda buluşmak dileğiyle...

Saygılarımla...

Dr. Öğr. Üyesi Yusuf Aydın

Baş Editör



**Araştırma Makalesi • Research Article**

**Bilgi Kaynakları ve Örgüt Üyeliliğinin Girişimcilik Eğilimi Üzerindeki Etkisi**  
***The Impact of Knowledge Sources and Organizational Membership on Entrepreneurial Tendency***

Özlem Özen\*

**Öz:** Çeşitli kaynaklardan elde edilen bilgi ve örgüt üyeliklerinin, girişimcilikte fırsatların belirlenmesi, bu fırsatlardan faydalanılması ve rekabetçi avantaj yaratılması sürecine katkı yaptığı ileri sürülmektedir. Yazında girişimcilik eğilimini etkileyen faktörler arasında farklı bilgi kaynaklarının ve gönüllü örgütlerde yer almanın incelendiği çalışmalar sınırlıdır. Bu çalışmanın amacı, bireyin çevresi ile etkileşimi ve girişimcilik eğilimi arasındaki ilişkileri araştırmaktır. Bu bağlamda bu çalışmada, çeşitli bilgi kaynaklarının ve gönüllü örgütlere üyeliğin girişimcilik eğilimi üzerindeki etkisi incelenmiştir. Çalışma, Avrupa İmar ve Kalkınma Bankası'nın 2015-2016 yılları arasında farklı ülkelerde bireyler üzerinde uyguladığı anket ile toplanan veriye dayanmaktadır. Türkiye için gözlem sayısının 1500 olduğu verinin analizi sonucunda, bilgi kaynaklarının girişimcilik eğilimi üzerinde olumsuz etki yarattığı ve örgüt üyeliğinin bu eğilim üzerinde etkisinin olmadığı görülmüştür. Bununla birlikte, bilgi kaynakları alt boyutlarından sosyal medya ile radyo ve televizyonun girişimcilik eğiliminde olumlu etki yaptığı görülmüştür. Çalışma, gelişmekte olan bir ekonomide, bilgi kaynaklarını alt boyutları ile ele alması ve örgüt üyeliğinden kaynaklanan ağ ilişkilerini incelemesi bakımından girişimciliğin öncüllerini araştıran yazına katkı sağlamaktadır.

**Anahtar Kelimeler:** Girişimcilik Eğilimi, Bilgi Kaynakları, Örgüt Üyeliği, Gelişmekte Olan Ekonomiler

**Abstract:** It has been argued that knowledge sources have an impact on identifying, exploiting entrepreneurial opportunities and creating a competitive advantage. However, research on whether various knowledge sources and voluntary organization membership affect entrepreneurial tendency is limited. The aim of the present research is to examine the relations between an individual's interaction with environment and entrepreneurship tendency. In this regard in this study, the impacts of various knowledge sources and voluntary organizational membership on entrepreneurship are examined. This study is based on the individual level survey data collected from different countries by the European Bank for Reconstruction and Development between the end of 2015 and the beginning of 2016. The number of observations for Turkey is 1500. The results of the empirical analysis demonstrate that knowledge sources have negative impact on entrepreneurship tendency and organizational membership has no impact on such tendency. However, social media, radio and television reports have favorable effects on entrepreneurship. This study contributes to the entrepreneurship literature by examining the impact of various knowledge sources, its dimensions and organizational membership in an emerging economy.

**Keywords:** Entrepreneurial Tendency, Knowledge Sources, Organizational Membership, Emerging Economies

\* Dr. Öğr. Üyesi, Trabzon Üniversitesi, Uygulamalı Bilimler Yüksekokulu, Acil Yardım ve Afet Yönetimi Bölümü  
ORCID: 0000-0001-6061-0001 ozlem.ozen@bath.edu

**Cite as/ Atıf:** Özen, Ö. (2023). Bilgi kaynakları ve örgüt üyeliğinin girişimcilik eğilimi üzerindeki etkisi. *Anemon Muş Alparslan Üniversitesi Sosyal Bilimler Dergisi*, 11(3),617-629 <http://dx.doi.org/10.18506/anemon.1124407>

**Received/Geliş:** 01 Jun/Haziran 2022

**Accepted/Kabul:** 10 September/Eylül 2023

**Published/Yayın:** 30 December/Aralık 2023

## Giriş

Bu çalışmada çeşitli bilgi kaynaklarının ve gönüllü örgüt üyeliğinin girişimcilik eğilimi üzerindeki etkisi incelenmiştir. Bilgi, girişimci fırsatların belirlenmesinde, bu fırsatlardan faydalanılmasında ve rekabetçi avantajın yaratılmasında önemli bir rol oynamaktadır (Audretsch & Keilbach, 2007). Aynı zamanda, çeşitli örgütlerde gönüllü olarak yer almak da girişimci fırsatların öğrenilmesini sağlamaktadır. Meslek, çevre, eğitim vb. örgütlerde faaliyette bulunmak bireyin diğer kişilerle bağlar oluşturmasına ve fikir paylaşımı yapmasına olanak sağlamaktadır (Aldrich & Zimmer, 1986). Bu doğrultuda bu çalışmanın amacı, bireylerin çevresindeki çeşitli bilgi kaynaklarının girişimcilik eğilimi üzerine nasıl bir etki yaptığını araştırmaktır.

Girişimcilik üzerine örgüt düzeyinde çalışmalar yaygın olmakla birlikte, bireylerin girişimcilik sürecindeki rolünün araştırılması önerilmektedir (De Villiers-Scheepers, 2012). Foo, Vissa ve Wu (2020), özellikle gelişmekte olan ekonomilerde girişimcilik davranışının incelenmesi gerektiğini ileri sürmektedir. Stewart, Watson, Carland & Carland (1998) bireysel özelliklerin girişimci eylemlerde önemine vurgu yapmaktadır. Bununla birlikte yazında, bireyler tarafından çeşitli bilgi kaynakları kullanımının girişimcilikteki rolüne daha az değinilmiştir (Newman, Obschonka, Schwarz, Cohen & Nielsen, 2019; Pineiro-Chousa, Lopez-Cabarcos, Romeo-Castro & Perez-Pico, 2020). Örneğin, sosyal medyanın bireylerin girişimci fırsatları belirlemede nasıl bir etki yarattığı yeterli düzeyde incelenmemiştir (Olanrewaju, Hossain, Whiteside & Mercieca, 2020; Sahasranamam, Nandakumar, Pereira & Temouri, 2021; Secundo, Vecchio & Mele, 2021). Özellikle gelişmekte olan ekonomilerde bilginin kit bir kaynak olduğu göz önünde bulundurulduğunda, çeşitli kaynaklardan elde edilen bilginin girişimcilik eğiliminde ne derece etkili olduğunun araştırılması önem kazanmaktadır (Hoskisson, Eden, Lau & Wright, 2000; Tabares, 2021; Xu & Meyer, 2013). Ayrıca, gönüllü örgütlere üyeliğin yaygın olduğu bu ekonomilerde, bu örgütlerdeki aktivitelerin bireylerin iş kurma eğilimini ne derece etkilediğinin incelenmesi de önemlidir (De Clercq, Danis & Dakhli, 2010). Yazındaki bu tartışmalardan hareketle bu çalışmada, Avrupa İmar ve Kalkınma Bankası'nın farklı ülkelerde uyguladığı anket ile toplanan veriye dayanarak bilgi kaynaklarının ve örgüt üyeliğinin girişimcilik eğilimi üzerindeki etkisi incelenmiştir. Çalışmada, bilgi kaynaklarının girişimcilik eğilimi üzerinde negatif etkisinin olduğu ve örgüt üyeliğinin girişimcilik üzerinde etkisinin olmadığı sonucuna ulaşılmıştır. Bilgi kaynakları kullanımının etkisi negatif olmasına rağmen, bilgi kaynakları alt boyutlarından sosyal medya ile radyo ve televizyon, girişimcilik eğilimine olumlu etki yapmaktadır.

Bu çalışma, gelişmekte olan ekonomilerde girişimciliğin öncüllerinin incelenmesi beklentilerine yanıt niteliği taşımakta ve ilgili yazına iki yönden katkı yapmaktadır. İlki, genel olarak bilgi kaynaklarının kullanımının girişimcilik eğilimi üzerindeki etkisinin kaynakların alt boyutları göz önünde bulundurulurken incelenmesidir. Alt boyutlar çeşitli medya araçları, aile ve arkadaş çevresi, internet ve sosyal medya olarak ele alınmıştır. İkincisi, çeşitli derneklere gönüllü üyeliğin yaygın olduğu bu ekonomilerde, mesleki, eğitici, gençlik, kooperatif, sendika vb. örgütlere üyeliğin girişimci eğilim üzerindeki etkisinin incelenmesidir.

Çalışmada ilk olarak girişimcilik, bilgi kaynakları ve örgüt üyeliği ile ilgili teorik çerçeve sunulmuş ve hipotezler geliştirilmiştir. Daha sonra çalışmanın yöntemi açıklanmış ve bulgulara yer verilmiştir. Son kısımda ise tartışma, çalışmanın kısıtları ve ileride yapılabilecek çalışmalar için öneriler yer almaktadır.

## Teorik Çerçeve ve Hipotezler

Girişimcilik, tüm ekonomilerin gelişiminde önemli bir unsur olarak görülmektedir (Ireland, Hitt & Sirmon, 2003; Pineiro-Chousa vd., 2020). Girişimcilik, bireylerin fırsatları fark etme ve onlardan faydalanma süreci olarak tanımlanmaktadır (Shane & Venkataraman, 2000; Webb, Ketchen & Ireland, 2010). Bu süreç fırsatların keşfedilmesini, değerlendirilmesini ve bu fırsatlardan faydalanan bireyleri içermektedir (Shane & Venkataraman, 2000). Bireylerin girişimcilik eğilimi, proaktiflik, yenilik ve risk alma boyutları ile betimlenmektedir (Covin & Slevin, 1989, 1991). Bu boyutlara ek olarak Lumpkin ve Dess (1996), özerklik ve saldırganlık boyutlarına vurgu yapmaktadır. Birey düzeyinde girişimcilik risk

alma ve başarı ile ilişkilendirilmektedir. Girişimci eylemler ise fırsatların belirlenmesi veya karar alma yeteneklerinin geliştirilmesi şeklinde ortaya çıkmaktadır (Lee & Peterson, 2000). Bu bağlamda girişimci, başkalarının göremediği fırsatlardan faydalanan kişi olarak tanımlanmaktadır (Casson & Della-Giusta, 2007).

Girişimcilik, çeşitli faktörlerden etkilenmektedir. Bu faktörlerden birisi formel ve informal kurumsal çevredir (Jennings, Greenwood, Lounsbury & Suddaby, 2013; Urbano, Aparicio & Audretsch, 2019). Formel kurumlar, politik yapı, düzenlemeler, mülkiyet hakları gibi kavramlar ile, informal kurumlar ise sosyal normlar, kültür, bilişsel boyut ve inançlar ile betimlenmektedir. Kurumsal çevre bireylerin girişimcilik eylemlerini hem teşvik edici hem de engelleyici özellikler taşımaktadır (Urbano vd., 2019). Özellikle kurumsal çevredeki ekonomik özgürlük, vergilerin düşüklüğü, özel mülkiyetin korunması, bağımsız yargı, kaynakların eşit dağılımı gibi faktörler bireylerin girişimcilik eylemlerini etkilemektedir (Bylund & McCaffrey, 2017; Saunoris & Sajny, 2017).

Girişimciliği etkileyen diğer bir faktör de bireylerin risk alma ve belirsizliği tolere etme eğilimidir. Risk kişinin fırsatlardan faydalanma kararını etkilemektedir (Hoogendoorn, Van Der Zwan & Thurik, 2019; Shane & Venkataraman, 2000). Girişimciler belirsizlik altındaki riske katlanmaktadır (Stewart & Roth, 2001; Stewart vd., 1998). Girişimcilerin, diğer bireyler göre daha fazla risk alma eğiliminde oldukları ileri sürülmektedir (Johnson, Madole & Freeman, 2018; Koudstaal, Sloof & Van Praag, 2016; Kreiser & Davis, 2010; Thomas & Mueller, 2000). Newman vd. (2019), iş deneyimi, eğitim, rol modellerin varlığı ve bireysel farklılıkların girişimci öz yeterliğin üzerinde etkili olduğunu ileri sürmektedir. Birey düzeyindeki bu öncüller kişinin yeni bir iş kurma eğilimini de olumlu yönde etkilemektedir (Block, Fisch & Van Praag, 2017).

Bireylerin girişimcilik eğilimini etkileyen bir diğer faktör sosyal sermayedir (Tabares, 2021). Sosyal sermaye girişimcilik için gerekli kaynaklara erişimi kolaylaştırmaktadır (Anderson, Park & Jack, 2007). Ayrıca, fırsatların ortaya çıkarılmasında güvene dayalı ilişkiler, aile, arkadaş çevresi ve kültür önemli rol oynamaktadır (Casson & Della-Giusta, 2007; Gedajlovic, Honig, Moore Payne & Wright, 2013). Sosyal sermaye aynı zamanda risk, tüketiciler, tedarikçiler ve müşteriler hakkında da bilgi edinilmesine olanak sağlamaktadır (Tabares, 2021).

Girişimcilik eğilimini etkileyen bir başka faktör de çevredeki fırsatların öğrenilmesinde önemli rol oynayan çeşitli bilgi kaynakları ve örgütlerdir. Fırsatların izlenmesi süreci bilgi elde etmeyi içermektedir. Bu süreçte değerlendirilebilecek fırsatlara ilişkin bilgi, aile ve arkadaş çevresinden, kulüp toplantılarından veya çeşitli kuruluşlardaki gönüllü aktivitelerden edinilebilmektedir (Casson & Della-Giusta, 2007; De Clercq vd., 2010). Yazındaki bu tartışmalardan hareketle bu çalışmada, çeşitli bilgi kaynaklarının ve gönüllü örgüt üyeliğinin girişimcilik üzerindeki etkisi incelenmiştir.

### **Bilgi Kaynakları ve Girişimcilik Eğilimi**

Bireylerin öğrenme yetenekleri, bilgi birikimi, deneyimleri ve eğitimi girişimcilik fırsatlarının belirlenmesinde etkili olmaktadır (Malerba ve McKelvey, 2020; Raza, Saeed, Yousafzai, Shahid & Muffatto, 2020; Tabares, 2021). Girişimci bireylerin yeni iş fırsatlarını keşfetmesi ve bu fırsatlardan faydalanması, farklı bilgi ve düşünceleri bütünleştirmeleri ile mümkün olmaktadır (De Clercq vd., 2010). Girişimci, diğer bireylerin elde edemedikleri bilgiye erişen ve aynı zamanda bu bilginin önemini kavramış olan kişidir. Girişimcilerin aldıkları kararlar ayrıcalıklı bilgiye dayanmaktadır (Casson & Della-Giusta, 2007). Örneğin, üniversite ve araştırma kurumları tarafından sağlanan bilgi, girişimci eylemlerde ve bu eylemlerin başarısında önemli rol oynamaktadır (Audretsch, Heger & Veith, 2015; Pineiro-Chousa vd., 2020).

Girişimciler çevrelerindeki yeni fırsatlar hakkında, gazete, dergi, televizyon, radyo, internet, sosyal ağlar ve sosyal medya gibi kaynaklardan bilgi edinebilmektedirler. Bilginin girişimci için önemi göz önünde bulundurulduğunda, sosyal ağların etkisi daha da belirgin hale gelmektedir. Sosyal ağlar girişimciye bilginin aktarılmasını sağlamaktadır. Girişimcinin aile, arkadaşlar veya meslektaşlardan oluşan çevresi en önemli kaynaklardan biri olan bilginin edinilmesinde önemli rol oynamaktadır

(Casson & Della-Giusta, 2007; Chell & Baines, 2000; Hayter, 2013). Girişimciler için bir diğer kaynak da gazete, dergi, radyo ve televizyon gibi araçlardan oluşan medyadır (Hang & Van Weezel, 2007). Von Bloh, Broekel, Ozgun ve Sternberg (2020), girişimcilikle ilgili medyada yer alan haberlerin girişimcilik aktiviteleri üzerinde olumlu etki yaratabileceğini tartışmaktadır.

Günümüzde internet ve sosyal medya girişimciler için önemli bilgi kaynağı haline gelmiştir (Olanrewaju vd., 2020; Tan & Li, 2022). Sosyal medya bireylere farklı kişilerle iletişim, müşteri, tedarikçi belirleme ve yeni fırsatlar yaratma olanağı tanımaktadır (Secundo vd., 2021). Sosyal medya, bir fikrin keşfedilmesinden işin kurulmasına uzanan girişimcilik sürecini etkilemektedir. Özellikle, fırsatların belirlenmesi, onlardan faydalanılması, bir işin kurulması ve büyütülmesi aşamalarında rol oynamaktadır. Sosyal medya girişimcinin bilgiye ulaşma biçimini de etkilemektedir (Arfi & Hikkerova, 2021; Olanrewaju vd., 2020). Genel olarak internet kaynakları da girişimcilere bilgi asimetrisini azaltma, fırsatları belirleme ve işlem maliyetlerini azaltma gibi yönlerden fayda sağlamaktadır (Tan & Li, 2022). Orneğin, Tan ve Li (2022), Cin’de gerçekleştirdikleri araştırmalarında internetin bireylerin girişimciliği üzerinde olumlu etki yaptığı sonucuna ulaşmışlardır. Yan ve Guan (2019), internet üzerinde girişimci ilgi yüksek olduğunda girişimci aktivitelerin de yüksek olduğunu belirtmektedir. Yazındaki tartışmalar göz önünde bulundurulduğunda:

Hipotez 1: Bilgi kaynaklarının girişimcilik eğilimi üzerinde pozitif etkisi vardır.

Hipotez 1a: Bilgi kaynaklarından gazete, dergi, radyo ve televizyon, internet, aile, arkadaş ve meslektaşlar ile sosyal medyanın girişimcilik eğilimi üzerinde pozitif etkisi vardır.

### **Örgüt Üyeliği**

Gelişmekte olan ekonomilerde girişimcilerin ticaret birlikleri, partiler, meslek örgütleri gibi gönüllü dernek aktivitelerinde yer alması, farklı deneyimlere ve mesleklere sahip olan yeni bireyler tanınmasına olanak sağlamaktadır (Aldrich & Zimmer, 1986; De Clercq vd., 2010; Sahasranamam vd., 2021). Özellikle kaynak ve bilgi sağlayan kurumların yetersiz olduğu bu ekonomilerde örgüt aktiviteleri, bireylerin girişimci karar ve eğilimlerini etkilemektedir. Bu örgütlere katılım, girişimcilere yeni bir iş kurmak için gerekli olan pazar bilgisini sağlamaktadır (Casson & Della-Giusta, 2007; Danis, De Clercq & Petricevic, 2011; Khanna & Palepu, 1997). Gönüllü üyelik ve aktiviteler dayanışmayı artırmakta, bilgi paylaşımını sağlamakta ve girişimcilerin farklı fikirler ile donatılmasına yardımcı olmaktadır (Dakhli & De Clercq, 2004).

Yazında önceki çalışmalar incelendiğinde, bu tür aktivitelerin girişimcilik üzerinde olumlu etkileri olduğu görülmektedir. Örneğin, De Clercq vd. (2010), gelişmekte olan ekonomiler üzerinde yaptığı çalışmada, gönüllü olarak gerçekleştirilen çeşitli dernek aktivitelerinin yeni bir iş kurma üzerinde olumlu etkisi olduğu sonucuna ulaşmıştır. Danis vd. (2011), gelişmekte olan ekonomilerde gelişmiş ekonomilere oranla örgüt etkinliklerinin girişimci aktiviteler üzerinde daha fazla etkisinin olduğunu göstermiştir. Doh ve Zolnik (2011), birey düzeyinde veri analizine dayanan çalışmalarında, aktif dernek üyeliğinin serbest meslek sahibi olma şeklindeki girişimcilik üzerinde olumlu etkisi olduğu sonucuna ulaşmıştır. Bauernschuster, Falck ve Heblich (2010), Almanya’da dernek ve kulüplere üyeliğin girişimcilik eğilimi üzerinde olumlu etkisi olduğunu göstermiştir. Dakhli ve De Clercq (2004), 59 ülke üzerinde gerçekleştirdikleri çalışmalarında, gönüllü dernek üyeliklerinin araştırma ve geliştirme harcamaları üzerinde pozitif etkisi olduğu sonucuna ulaşmışlardır. Yazında yer alan tartışmalar paralelinde:

Hipotez 2: Örgüt üyeliğinin girişimcilik eğilimi üzerinde pozitif etkisi vardır.

### **Yöntem**

#### **Veri**

Bu çalışmada, Avrupa İmar ve Kalkınma Bankası’nın Dünya Bankası ile ortaklaşa yürüttüğü araştırma sonucu elde edilen veri kullanılmıştır (EBRD, LiTS III). Araştırmada kullanılan anket, birey düzeyinde girişimci aktiviteler, tutumlar, yönetim algısı gibi konular hakkında sorular içermektedir. Anket 2015-2016 yılları arasında uygulanmıştır ve Türkiye için gözlem sayısı 1500’dür. Ankette,

yanıtlayıcı kimlikleri gizli tutularak, ikili veya Likert gibi farklı yanıt formatları kullanılarak ortak yöntem varyansı kısmen giderilmeye çalışılmıştır (Podsakoff, MacKenzie, Lee & Podsakoff, 2003).

### Değişkenler

#### Bağımlı Değişken

Girişimcilik Eğilimi: Yazında girişimcilik serbest meslek, iş kurma gibi farklı değişkenlerle ölçülmektedir (Gartner & Shane, 1995). Bu çalışmada girişimcilik eğilimi, anketi yanıtlayan bireylerin bir iş kurma denemesinde bulunup bulunmadıklarını belirten kukla değişken (1=Evet 0=Hayır) ile ölçülmüştür.

#### Bağımsız Değişkenler

Bilgi Kaynakları: Bilgi kaynakları, gazete, dergi, radyo, televizyon, internet, aile, arkadaş, meslektaşlar ve sosyal medya gibi kaynakları kullanma durumu ile tanımlanmıştır. Bilgi kaynakları, genel olarak bu kaynaklardan en az birini kullanma durumunu belirten kukla değişken ile ölçülmüştür. Alt boyutlar ise, her bir kaynağın ayrı olarak kullanılma durumunu belirten kukla değişken ile ölçülmüştür (1=Evet 0=Hayır).

Örgüt Üyeliği: Örgüt üyeliği, çevresel, mesleki, eğitici, gençlik, kooperatif ve sendika gibi örgütlere gönüllü üyeliği belirtmektedir. Örgüt üyeliği, bu örgütlerden en az birine üyelik durumunu belirten kukla değişken ile ölçülmüştür.

#### Kontrol Değişkenleri

Bu çalışmada anketi yanıtlayanların yaş ve cinsiyeti kontrol değişkeni olarak kullanılmıştır.

#### Bulgular

Tablo 1, değişkenler arası korelasyon ve tanımlayıcı istatistikleri içermektedir. Değişkenler arası korelasyon 0.5'ten küçüktür. Bu durumda çoklu doğrusal bağıntı sorunu olması beklenmemektedir (Hair, Black, Babin & Anderson, 2010). Çalışmada tüm analizler Stata (V14.2) ile gerçekleştirilmiştir.

**Tablo 1.** Korelasyon ve Tanımlayıcı İstatistikler

Değişken	1	2	3	4	5
1. Girişimcilik eğilimi	1				
2. Bilgi kaynakları	-.08*	1			
3. Örgüt üyeliği	-.01	.07*	1		
4. Yaş	.05*	-.06*	-.01	1	
5. Cinsiyet	.11*	-.07*	-.01	.09*	1
Ortalama	.07	0.93	2.88	37.10	0.51
Std. sap.	.25	0.24	1.17	12.24	0.50
Min.	0	0	1	18	0
Max.	1	1	5	95	1

\*p<0.05

Tablo 2, bilgi kaynakları genel değişkeni ve alt boyutları ile örgüt üyeliğinin girişimcilik eğilimi üzerindeki etkisine ilişkin lojistik regresyon sonuçlarını göstermektedir. Model 1 kontrol ve bilgi kaynakları genel değişkenlerini, Model 2 bilgi kaynaklarına ilişkin alt boyutları, Model 3 ise örgüt üyeliği değişkenini içermektedir.



**Tablo 2.** Regresyon Sonuçları: Bağımlı Değişken- Girişimcilik Eğilimi

Değişken	Model 1	Model 2	Model 3
Yaş	0.013 (0.008) [0.112]	0.019** (0.008) [0.025]	0.019** (0.008) [0.023]
Cinsiyet	0.833*** (0.225) [0.000]	0.868*** (0.229) [0.000]	0.871*** (0.229) [0.000]
Bilgi_Genel	-0.749** (0.314) [0.017]	-2.625*** (0.983) [0.008]	-2.621*** (0.983) [0.008]
Bilgi1_Gazete		-0.697 (0.489) [0.154]	-0.694 (0.489) [0.156]
Bilgi2_TV Radyo Haber		0.580 (0.809) [0.474]	0.565 (0.809) [0.486]
Bilgi3_Dergi		-0.679** (0.307) [0.027]	-0.662** (0.308) [0.032]
Bilgi4_TV Radyo Röportaj		0.882* (0.504) [0.080]	0.881* (0.504) [0.080]
Bilgi5_İnternet E-posta		-0.072 (0.485) [0.882]	-0.060 (0.485) [0.901]
Bilgi6_Aile Arkadaş Meslektaş		0.228 (0.685) [0.739]	0.236 (0.685) [0.730]
Bilgi7_Sosyal Medya		1.759*** (0.589) [0.003]	1.758*** (0.589) [0.003]
Örgüt üyeliği			-0.186 (0.339) [0.584]
Constant	-2.919***	-3.207***	-3.213***
Log likelihood	-362.465	-350.122	-349.966
Pseudo R <sup>2</sup>	.034	.067	.067
LR chi <sup>2</sup>	25.60***	50.28***	50.60***

Parantez: Standart hata, Köşeli parantez: p değeri

N = 1500 \* p<0.1, \*\* p<0.05, \*\*\* p<0.01.

Tablo 2'deki analiz sonuçlarına göre, kontrol değişkenleri olan yaş ve cinsiyetin girişimcilik eğilimi üzerindeki etkisi pozitif ve anlamlıdır. Ana etkiler incelendiğinde, bilgi kaynakları genel değişkeninin girişimcilik eğilimini negatif etkilediği görülmektedir (Model3,  $\beta = -2.621$ ,  $p < 0.01$ ). Bu sonuca göre hipotez 1 desteklenmemiştir. Bilgi kaynaklarının alt boyutları incelendiğinde, radyo ve televizyon röportajlarının (Model3,  $\beta = 0.881$ ,  $p < 0.1$ ) ve sosyal medyanın (Model3,  $\beta = 1.758$ ,  $p < 0.01$ ) girişimcilik eğilimi üzerindeki etkisinin pozitif ve anlamlı olduğu görülmektedir. Hipotez 1a kısmen desteklenmiştir. Örgüt üyeliğinin girişimcilik eğilimi üzerinde anlamlı bir etkisi bulunmamaktadır (Model3,  $\beta = -0.186$ , anlamlı değil). Sonuç olarak hipotez 2 desteklenmemiştir.

### Tartışma ve Sonuç

Bu çalışmada, bilgi kaynaklarının ve örgüt üyeliğinin girişimcilik üzerindeki etkisi incelenmiştir. Çalışmada, bilgi kaynaklarının girişimcilik eğilimi üzerinde negatif etkisinin olduğu ve örgüt üyeliğinin girişimcilik üzerinde etkisinin olmadığı sonucuna ulaşılmıştır. Genel bilgi değişkeninin etkisi negatif

olmasına rağmen, bilgi kaynakları alt boyutlarından sosyal medya ile radyo ve televizyon, girişimcilik eğilimine olumlu etki yapmaktadır. Yazındaki benzer çalışmalar incelendiğinde, bu çalışmada özellikle, örgüt üyeliğinin girişimcilik üzerinde pozitif etki gösterdiği araştırma bulgularından farklı bir sonuç elde edilmiştir (Dakhli & De Clercq, 2004; Danis vd., 2011; De Clercq vd., 2010; Doh ve Zolnik, 2011). Sosyal medya ise, yazında vurgulandığı gibi girişimcilik üzerinde olumlu etki yapmaktadır (Olanrewaju vd., 2020; Secundo vd., 2021). Arfi ve Hikkerova (2021), etkileşimin yüksek olduğu dijital platformların, bireylerin bilgi paylaşımı ve öğrenme sürecine katkı yaparak girişimcilik eylemlerini olumlu yönde etkilediğini ileri sürmektedir. Audretsch, Belitski, Caiazza ve Lehmann (2020), girişimcilik aktivitelerinin yeni ve mevcut bilgi birikimine dayandığını ileri sürmektedir. Kleinhempel, Beugelsdijk ve Klasing (2022), 22 Avrupa ülkesinde birey düzeyindeki veriye dayanarak gerçekleştirdikleri çalışmalarında, gönüllü örgütlere üyeliğin yeni bir girişim oluşturma ile ilişkili olduğu sonucuna ulaşmışlardır. Sahasranamam vd. (2021), birey düzeyindeki veriye dayalı çalışmalarında, bireylerin eğitim seviyelerinin, bilgi, yetenek ve deneyimlerinin, daha önce iş kurmuş başka bir bireyi tanımanın sosyal girişimcilik üzerinde olumlu etki yarattığı sonucuna ulaşmışlardır.

Ekonomik büyümenin sağlanmasında, bilgi ve girişimcilik önemli rol oynamaktadır. Bu durum, bilginin girişimcilikteki rolünün incelenmesini önemli hale getirmektedir; ancak, çeşitli bilgi türlerinin girişimcilik ve yeniliği nasıl etkilediği yazında yeterli düzeyde incelenmemiştir (Belitski, Caiazza & Lehmann, 2021; Chrisman, Neubaum, Welter & Wennberg, 2022; Pineiro-Chousa vd., 2020; Raza vd., 2020). Benzer şekilde, girişimcilerin diğer bireylerle oluşturduğu ağ ilişkileri yeni fırsatların belirlenmesinde önemlidir (Kraus, McDowell, Ribeiro-Soriano & Rodriguez-Garcia, 2021; Sahasranamam vd., 2021). Bu çalışma, önceki çalışmalarda daha az ele alınan çeşitli bilgi kaynaklarının ve örgüt üyeliğinin girişimcilik eğilimi üzerindeki etkisini incelemesi bakımından girişimcilik ile ilgili yazına katkı yapmaktadır. Özellikle, bireylerin çevresindeki bilgi kaynaklarının alt boyutları ile incelenmesi her birinin etkisinin anlaşılmasına olanak sağlamaktadır. Çalışma ayrıca, bireylerin çeşitli örgütlerdeki aktiviteleri aracılığıyla oluşan iletişim ve bilgi paylaşımının girişimcilik üzerindeki etkisini incelenmesi bakımından önemlidir. Çalışma sonuçları ile aynı zamanda, uygulayıcı konumundaki bireyler için bilgi kaynağı olarak sosyal medya, televizyon ve radyonun girişimci aktivitelerdeki önemi ortaya konmuştur. Bununla birlikte, girişimci fırsatların belirlenmesinde gönüllü örgüt aktivitelerinin her zaman faydalı olamayacağı göz önünde bulundurulmalıdır.

Bu çalışmanın, ileride yapılacak çalışmalara yol gösterici yöntemsel ve kuramsal kısıtları bulunmaktadır. Çalışmanın kesitsel veriye dayanması nedensellik ilişkilerinin yorumlanmasını sınırlandırmaktadır (Gartner, Shaver, Gatewood & Katz, 1994). İleride yapılacak çalışmalarda boylamsal veri kullanılması daha ayrıntılı yorumların yapılabilmesine olanak sağlayabilir. Girişimcilik, daha bütüncül bir incelemeyi gerektirmektedir. Bu görüşten hareketle, birey düzeyinden, start-up girişimlerinden veya küçük işletmelerden öte, değişim, yenilik ve yaratıcı stratejilerin incelenmesine olan gereksinim artmaktadır (Schendel, 1990). İleride yapılacak çalışmalar, aile işletmelerini, girişimci üniversiteleri, sürdürülebilir girişimciliği nelerin etkilediğini, gelişmekte olan ekonomilerde formal ve informal yapıların girişimciliği nasıl etkilediğini inceleyebilir (Urbano vd., 2019). Çalışmanın gelişmekte olan bir ekonomide ortaya çıkardığı sonuçlar, diğer gelişmekte olan ekonomilerde farklı nitelik taşıyabilir. Bu nedenle, farklı ekonomilerde benzer çalışmaların yürütülmesinde yarar bulunmaktadır. Özellikle kültürün girişimciliği etkilediği düşünüldüğünde, ulusal kültürün etkisinin araştırılması önerilmektedir (Zahra, Jennings & Kuratko, 2009).

### Kaynakça

- Aldrich, H. E., & Zimmer, C. (1986). Entrepreneurship through Social Networks. In D.L. Sexton & R.W. Wilson (Ed.), *The Art and Science of Entrepreneurship* (pp. 154-67). Cambridge, MA: Ballinger.
- Anderson, A., Park, J., & Jack, S. (2007). Entrepreneurial Social Capital: Conceptualizing Social Capital in New High-tech Firms. *International Small Business Journal*, 25(3), 245-272.
- Arfi, W.B., & Hikkerova, L. (2021). Corporate entrepreneurship, product innovation, and knowledge conversion: the role of digital platforms. *Small Business Economics*, 56, 1191-1204.
- Audretsch, D.B., Belitski, M., Caiazza, R., & Lehmann, E.E. (2020). Knowledge management and entrepreneurship. *International Entrepreneurship and Management Journal*, 16, 373-385.
- Audretsch, D.B., Heger, D., & Veith, T. (2015). Infrastructure and entrepreneurship. *Small Business Economics*, 44, 219-230.
- Audretsch, D.B., & Keilbach, M. (2007). The Theory of Knowledge Spillover Entrepreneurship. *Journal of Management Studies*, 44(7), 1242-1254.
- Bauernschuster, S., Falck, O., & Heblich, S. (2010). Social capital access and entrepreneurship. *Journal of Economic Behavior & Organization*, 76, 821-833.
- Belitski, M., Caiazza, R., & Lehmann, E.E. (2021). Knowledge frontiers and boundaries in entrepreneurship research. *Small Business Economics*, 56, 521-531.
- Chrisman, J.J., Neubaum, D.O., Welter, F., & Wennberg, K. (2022). Knowledge Accumulation in Entrepreneurship. *Entrepreneurship Theory and Practice*, 46(3), 479-496.
- Block, J.H., Fisch, C.O., & Van Praag, M. (2017). The Schumpeterian entrepreneur: a review of the empirical evidence on the antecedents, behaviour and consequences of innovative entrepreneurship. *Industry and Innovation*, 24(10), 61-95.
- Bylund, P.L., & McCaffrey, M. (2017). A theory of entrepreneurship and institutional uncertainty. *Journal of Business Venturing*, 32, 461-475.
- Casson, M., & Della-Giusta, M. (2007). Entrepreneurship and Social Capital: Analysing the Impact of Social Networks on Entrepreneurial Activity from a Rational Action Perspective. *International Small Business Journal*, 25(3), 220-244.
- Chell, E., & Baines, S. (2000). Networking, entrepreneurship and microbusiness behaviour. *Entrepreneurship & Regional Development*, 12(3), 195-215.
- Covin, J.G., & Slevin, D.P. (1989). Strategic Management of Small Firms in Hostile and Benign Environments. *Strategic Management Journal*, 10(1), 75-87.
- Covin, J.G., & Slevin, D.P. (1991). A Conceptual Model of Entrepreneurship as Firm Behavior. *Entrepreneurship Theory and Practice*, 16(1), 7-25.
- Dakhli, M., & De Clercq, D. (2004). Human capital, social capital, and innovation: a multi-country study. *Entrepreneurship & Regional Development*, 16(2), 107-128.
- Danis, W.M., De Clercq, D., & Petricevic, O. (2011). Are social networks more important for new business activity in emerging than developed economies? An empirical extension. *International Business Review*, 20, 394-408.
- De Clercq, D., Danis, W.M., & Dakhli, M. (2010). The moderating effect of institutional context on the relationship between associational activity and new business activity in emerging economies. *International Business Review*, 19, 85-101.
- De Villiers-Scheepers, M. J. (2012). Antecedents of strategic corporate entrepreneurship. *European Business Review*, 24(5), 400-424.

- Doh, S., & Zolnik, E.J. (2011). Social capital and entrepreneurship: An exploratory analysis. *African Journal of Business Management*, 5(12), 4961-4975.
- EBRD, *Life in Transition Survey (LiTS)*. Erişim: <https://www.ebrd.com/what-we-do/economic-research-and-data/data/lits.html>
- Foo, M.D., Vissa, B., & Wu, B. (2020). Entrepreneurship in emerging economies. *Strategic Entrepreneurship Journal*, 14, 289-301.
- Gartner, W.B., & Shane, S.A. (1995). Measuring Entrepreneurship over Time. *Journal of Business Venturing*, 10, 283-301.
- Gartner, W.B., Shaver, K.G., Gatewood, E., & Katz, J.A. (1994). Finding the Entrepreneur in Entrepreneurship. *Entrepreneurship Theory and Practice*, 18(3), 5-9.
- Gedajlovic, E., Honig, B., Moore, C.B., Payne, G.T., & Wright, M. (2013). Social Capital and Entrepreneurship: A Schema and Research Agenda. *Entrepreneurship Theory and Practice*, 37(3), 455-478.
- Hair, J.F., Black, W.C., Babin, B.J., & Anderson, R.E. (2010). *Multivariate Data Analysis*. 7<sup>th</sup> ed. New Jersey: Pearson.
- Hang, M., & Van Weezel, A. (2007). Media and Entrepreneurship: What Do We Know and Where Should We Go? *Journal of Media Business Studies*, 4(1), 51-70.
- Hayter, C.S. (2013). Conceptualizing knowledge-based entrepreneurship networks: perspectives from the literature. *Small Business Economics*, 41, 899-911.
- Hoogendoorn, B., Van Der Zwan, P., & Thurik, T. (2019). Sustainable Entrepreneurship: The Role of Perceived Barriers and Risk. *Journal of Business Ethics*, 157, 1133-1154.
- Hoskisson, R.E., Eden, L., Lau, C.M., & Wright, M. (2000). Strategy in Emerging Economies. *Academy of Management Journal*, 43(3), 249-267.
- Ireland, R.D., Hitt, M.A., & Sirmon, D.G. (2003). A Model of Strategic Entrepreneurship: The Construct and its Dimensions. *Journal of Management*, 29(6), 963-989.
- Jennings, P.D., Greenwood, R., Lounsbury, M.D., & Suddaby, R. (2013). Institutions, entrepreneurs, and communities: A special issue on entrepreneurship. *Journal of Business Venturing*, 28, 1-9.
- Johnson, S.L., Madole, J.W., & Freeman, M.A. (2018). Mania Risk and Entrepreneurship: Overlapping Personality Traits. *Academy of Management Perspectives*, 32(2), 207-227.
- Khanna, T., & Palepu, K. (1997). Why Focused Strategies May Be Wrong for Emerging Markets. *Harvard Business Review*, 75, 41-51.
- Kleinhempel, J., Beugelsdijk, S., & Klasing, M.J. (2022). The Changing Role of Social Capital During the Venture Creation Process: A Multilevel Study. *Entrepreneurship Theory and Practice*, 46(2), 297-330.
- Koudstaal, M., Sloof, R., & Van Praag, M. (2016). Risk, Uncertainty, and Entrepreneurship: Evidence from a Lab-in-the-Field Experiment. *Management Science*, 62(10), 2897-2915.
- Kraus, S., McDowell, W., Ribeiro-Soriano, D.E., & Rodriguez-Garcia, M. (2021). The role of innovation and knowledge for entrepreneurship and regional development. *Entrepreneurship and Regional Development*, 33(3-4), 175-184.
- Kreiser, P.M., & Davis, J. (2010). Entrepreneurial Orientation and Firm Performance: The Unique Impact of Innovativeness, Proactiveness, and Risk-taking. *Journal of Small Business & Entrepreneurship*, 23(1), 39-51.

- Lee, S.M., & Peterson, S.J. (2000). Culture, Entrepreneurial Orientation, and Global Competitiveness. *Journal of World Business*, 35(4), 401-416.
- Lumpkin, G.T., & Dess, G.G. (1996). Clarifying the Entrepreneurial Orientation Construct and Linking It to Performance. *The Academy of Management Review*, 21(1), 135-172.
- Malerba, F., & McKelvey, M. (2020). Knowledge-intensive innovative entrepreneurship integrating Schumpeter, evolutionary economics, and innovation systems. *Small Business Economics*, 54, 503-522.
- Newman, A., Obschonka, M., Schwarz, S., Cohen, M., & Nielsen, I. (2019). Entrepreneurial self-efficacy: A systematic review of the literature on its theoretical foundations, measurement, antecedents, and outcomes, and an agenda for future research. *Journal of Vocational Behavior*, 110, 403-419.
- Olanrewaju, A.S.T., Hossain, M.A., Whiteside, N., & Mercieca, P. (2020). Social media and entrepreneurship research: A literature review. *International Journal of Information Management*, 50, 90-110.
- Pineiro-Chousa, J., Lopez-Cabarcos, M.A., Romeo-Castro, N.M., & Perez-Pico, A.M. (2020). Innovation, entrepreneurship and knowledge in the business scientific field: Mapping the research front. *Journal of Business Research*, 115, 475-485.
- Raza, A., Saeed, S., Yousafzai, S., Shahid, M.U., & Muffatto, M. (2020). Institutional adversity, external knowledge sources, and new ventures' innovation: An institutional polycentrism theory perspective. *Industrial Marketing Management*, 90, 633-647.
- Sahasranamam, S., Nandakumar, M.K., Pereira, V., & Temouri, Y. (2021). Knowledge capital in social and commercial entrepreneurship: Investigating the role of informal institutions. *Journal of International Management*, 27, <https://doi.org/10.1016/j.intman.2021.100833>
- Saunoris, J.W., & Sajny, A. (2017). Entrepreneurship and economic freedom: crosscountry evidence from formal and informal sectors. *Entrepreneurship & Regional Development*, 29(3-4), 292-316.
- Schendel, D. (1990). Introduction to the Special Issue on Corporate Entrepreneurship. *Strategic Management Journal*, 11, 1-3.
- Secundo, G., Vecchio, P.D., & Mele, G. (2021). Social media for entrepreneurship: myth or reality? A structured literature review and a future research agenda. *International Journal of Entrepreneurial Behavior & Research*, 27(1), 149-177.
- Shane, S. & Venkataraman, S. (2000). The Promise of Entrepreneurship as a Field of Research. *Academy of Management Review*, 25(1), 217-226.
- StataCorp. 2015. *Stata Statistical Software: Release 14*. College Station, TX: StataCorp LP.
- Stewart, W.H., & Roth, P.L. (2001). Risk Propensity Differences Between Entrepreneurs and Managers: A Meta-Analytic Review. *Journal of Applied Psychology*, 86(1), 145-153.
- Stewart, W.H., Watson, W.E., Carland, J.C., & Carland, J.W. (1998). A Proclivity for Entrepreneurship: A Comparison of Entrepreneurs, Small Business Owners, and Corporate Managers. *Journal of Business Venturing*, 14, 189-214.
- Tabares, A. (2021). Opportunity-related behaviors in international entrepreneurship research: a multilevel analysis of antecedents, processes, and outcomes. *International Entrepreneurship and Management Journal*, 17, 321-368.
- Tan, Y., & Li, X. (2022). The impact of internet on entrepreneurship. *International Review of Economics and Finance*, 77, 135-142.
- Thomas, A.S., & Mueller, S.L. (2000). A Case for Comparative Entrepreneurship: Assessing the Relevance of Culture. *Journal of International Business Studies*, 31(2), 287-301.

- Urbano, D., Aparicio, S., & Audretsch, D. (2019). Twenty-five years of research on institutions, entrepreneurship, and economic growth: what has been learned? *Small Business Economics*, 53, 21-49.
- Von Bloh, J., Broekel, T., Ozgun, B., & Sternberg, R. (2020). New(s) data for entrepreneurship research? An innovative approach to use Big Data on media coverage. *Small Business Economics*, 55, 673-694.
- Webb, J.W., Ketchen, D.J., & Ireland, R.D. (2010). Strategic entrepreneurship within family-controlled firms: Opportunities and challenges. *Journal of Family Business Strategy*, 1, 67-77.
- Xu, D., & Meyer, K.E. (2013). Linking Theory and Context: 'Strategy Research in Emerging Economies' after Wright et al. (2005). *Journal of Management Studies*, 50(7), 1322-1346.
- Yan, Y., & Guan, J. (2019). Entrepreneurial ecosystem, entrepreneurial rate and innovation: the moderating role of internet attention. *International Entrepreneurship and Management Journal*, 15, 625-650.
- Zahra, S.A., Jennings, D.F., & Kuratko, D.F. (2009). The Antecedents and Consequences of Firm-Level Entrepreneurship: The State of the Field. *Entrepreneurship Theory and Practice*, 24(2), 45-65.

## Extended Abstract

### Introduction

The aim of the present research is to understand whether an individual's interaction with various factors in the environment has influence on entrepreneurial intent. Accordingly, this paper examines the impact of various knowledge sources, such as newspaper, television, internet, family, friends, colleagues, social media and voluntary organizational membership on entrepreneurship tendency in an emerging economy, namely Turkey. It has been proposed that knowledge sources have an impact on identifying, exploiting entrepreneurial opportunities and creating a competitive advantage (Audretsch et al., 2015; De Clercq et al., 2010). It has also been proposed that entrepreneurship is affected by various factors, such as formal and informal institutional environment (Jennings et al., 2013; Urbano et al., 2019), risk taking and uncertainty tolerance (Hoogendoorn et al., 2019; Johnson et al., 2018; Koudstaal et al., 2016; Stewart & Roth, 2001; Thomas & Mueller, 2000), social capital (Anderson et al., 2007; Tabares, 2021), knowledge (Tabares, 2021) and voluntary organizational activities (Casson & Della-Giusta, 2007; Dakhli & De Clercq, 2004; Danis et al., 2011; De Clercq et al., 2010). However, research on whether various knowledge sources and voluntary organization membership affect entrepreneurial tendency in emerging economies is limited (Belitski et al., 2021; Newman et al., 2019; Pineiro-Chousa et al., 2020).

This paper intends to advance research on entrepreneurship by considering the impacts of various antecedents, such as knowledge sources and organizational membership. In this regard, this study contributes to the entrepreneurship literature in two ways. First, it examines the impact of various knowledge sources by considering different sub-dimensions. Second, it considers voluntary organizational membership which is prevalent in emerging economies. Thus, this study responds a call for further research and extends the existing studies on the antecedents of entrepreneurship (Foo et al., 2020). The results also have implications for the practitioners in a way that individuals, who utilize social media, television and radio, may create opportunities for entrepreneurial activities. However, they should be careful when engaging in activities in various organizations since they may not always be helpful for identifying entrepreneurial opportunities.

### Methodology

In this study, the survey data from European Bank for Reconstruction and Development is used. The data is collected between the end of 2015 and the beginning of 2016. The survey obtains data from individuals about social and economic areas, such as entrepreneurial activities, employment, governance, attitudes and values in transition economies. The number of observations for Turkey is 1500. The data is collected by face-to-face interviews and freely accessible to researchers. The potential common method variance is reduced by keeping respondents' identities anonymous and including different response formats, such as Likert and binary scales (Podsakoff, MacKenzie, Lee and Podsakoff, 2003). Entrepreneurship tendency variable is measured by whether individuals have tried to set up a business. Knowledge sources variable is measured by whether individuals use different sources, such as newspaper, television, radio, internet, social media, friends, relatives and colleagues. Organizational membership variable is operationalized by whether individuals have membership in organizations, such as environmental, professional humanitarian, sport, religious, art, music, educational organizations, labor unions, youth associations or cooperatives. The data is analyzed by using Stata (V14.2).

### Discussion and Conclusion

This study argues that utilizing various knowledge sources, such as newspaper, television, radio, internet, social media, interaction with friends, family and colleagues has favorable influence on entrepreneurial tendency. In general, the results of the empirical analyses indicate that knowledge sources have negative impact on entrepreneurship tendency. This finding is not expected; however, from the different dimensions of knowledge sources, television, radio reports and social media have positive effects on such tendency. This positive influence has also been found in similar studies (Olanrewaju et al., 2020; Secundo et al., 2021). In addition, contrary to the expectations, voluntary organizational membership has no significant impact on entrepreneurship tendency. This result contradicts with the previous studies, which reveal positive impact of organizational membership on entrepreneurship (Dakhli & De Clercq, 2004; Danis et al., 2011; De Clercq et al., 2010; Kleinhempel, et al., 2022; Sahasranamam et al., 2021).

This paper has several limitations, which may open avenues for further research. The proposed concepts in this study have been examined in a single emerging economy. Other emerging economies may exhibit different institutional and cultural characteristics. Therefore, further research in other emerging economies can enhance our understanding of whether various antecedents have different impacts on entrepreneurship (Zahra et al., 2009). A reverse causality between the concepts may arise because of the cross-sectional nature of the data; therefore, future research may use longitudinal data to overcome such problems (Gartner et al., 1994). Lastly, future research may

---

examine how formal and informal institutions and culture influence different kinds of entrepreneurship, such as family firms, entrepreneurial universities or sustainable entrepreneurship in emerging economies (Urbano et al., 2019; Zahra et al., 2009).







Journal of Social Sciences of Mus Alparslan University

**anemon**

Derginin ana sayfası: <http://dergipark.gov.tr/anemon>



*Araştırma Makalesi • Research Article*

**Examination of Articles Published in Turkey in The Field of Distance Education in Between 2015-2019**

***2015-2019 Yılları Arasında Uzaktan Eğitim Alanında Türkiye’de Yayınlanan Makalelerin İncelenmesi***

Cemal Tatlı\*

**Öz:** Bu çalışmada uzaktan eğitim alanında yapılan çalışmalardaki eğilimleri belirlemek amacı ile Türkiye’de yayınlanan bilimsel dergilerde, 2015-2019 yılları arasındaki makaleler incelenmiştir. Çalışma kapsamında uzaktan eğitimle ilgili 554 makaleye ulaşılmıştır. Çalışmada nitel araştırma yöntemlerinden doküman analizi yöntemi kullanılmıştır. Makaleler yayın yılı, araştırma amacı, araştırma paradigması, araştırma deseni, veri toplama aracı, bağımlı değişkenler, bağımsız değişkenler, veri türü, örneklem büyüklüğü, örneklem seçim metodu, katılımcı türü ve veri analiz yöntemi ölçütlerine göre incelenmiştir. Ulaşılan araştırmalar belirlenen ölçütlere ve temalara göre analiz edilmiş ve bulgular sunulmuştur. Araştırmada uzaktan eğitimle ilgili çalışmaların her geçen yıl arttığı belirlenmiştir. Çalışmaların büyük bir kısmının değerlendirme üzerine yapıldığı tespit edilmiştir. Araştırmalarda ağırlıklı olarak nicel araştırma paradigmasının temel alındığı gözlemlenmiştir ve tarama araştırma deseninin daha sık tercih edildiği görülmüştür. Çoğunlukla kullanılan bağımlı değişkenler, akademik başarı, tutum ve algı olarak belirlenmiştir. En fazla incelenen bağımsız değişken kategorisi ise demografik özellikler olmuştur. Ayrıca çalışmaların çoğunlukla öğrenciler üzerinde yürütüldüğü ve küçük gruplarla yapılan çalışma sayısının büyük gruplarla yapılan çalışma sayısından daha fazla olduğu sonucuna ulaşılmıştır.

**Anahtar Kelimeler:** Uzaktan Eğitim, Uzaktan Öğrenme, Doküman Analizi, Metodolojik Eğilim

**Abstract:** In this study, articles published in scientific journals in Turkey between the years 2015-2019 were analysed in order to determine the trends in the studies conducted in the field of distance education. Within the scope of the study, 554 articles related to distance education were reached. Document analysis method, one of the qualitative research methods, was used in the study. The articles were examined according to the criteria of publication year, research purpose, research paradigm, research design, data collection tool, dependent variables, independent variables, data type, sample size, sample selection method, participant type and data analysis method. The studies were analysed according to the criteria and themes and the findings were presented. In the research, it was determined that studies on distance education are increasing every year. It was determined that most of the studies were conducted on evaluation. It was observed that the quantitative research paradigm was predominantly used in the studies and the survey research design was more frequently preferred. Mostly used dependent variables

\* Dr., Muş Alparslan Üniversitesi, Eğitim Fakültesi, Eğitim Bilimleri Bölümü

ORCID: 0000-0002-3261-394X [c.tatli@alparslan.edu.tr](mailto:c.tatli@alparslan.edu.tr)

**Cite as/ Atıf:** Tatlı, C. (2023). Examination of articles published in Turkey in the field of distance education in between 2015-2019. *Anemon Muş Alparslan Üniversitesi Sosyal Bilimler Dergisi*, 11(3),631-644 DOI: 10.18506/anemon.1224029

**Received/Geliş:** 25 December/Aralık 2022

**Accepted/Kabul:** 29 July/Temmuz 2023

**Published/Yayın:** 30 December/Aralık 2023

were determined as academic achievement, attitude and perception. The most analysed independent variable category was demographic characteristics. In addition, it was concluded that the studies were mostly conducted on students and the number of studies conducted with small groups was higher than the number of studies conducted with large groups.

**Keywords:** Distance Education, Distance Learning, Document Analysis, Methodical Tendency

## Introduction

With the development of technology, there have been serious changes in educational environments. With the effective use of educational technologies in educational environments the function of teachers and teaching environments has changed. Distance education emerges as one of the methods used to increase the schooling rate and to create suitable conditions for wider masses to study, especially in societies where the working population is dense or the number of teaching staff is insufficient (Bollag, 2001). There are differences in the communication media used in distance education. Due to this situation, there are differences in the definitions made about distance education. There is a lack of standards in the definitions made and there are many different definitions of distance education in literature. Some of the definitions related to distance education in question are as follows: Moçoşoğlu and Kaya (2020) approached distance education as the realization of the teaching process based on technological materials, without time and place restrictions. It is seen that distance education is affected by common information and communication technologies of the time it is in and has a relational dimension with the concepts of learning, openness, and flexibility (Bozkurt, 2017). According to Schlosser and Simonson (2006), distance education is the state of communication between students and teachers in separate places through information technologies within the framework of a certain education program. Moore (2007) defined distance education as all arrangements that provide instruction through printed or digital communication media, in which instructors and students participate in planned teaching processes in different places and times. According to the Turkish Language Institution (2022), distance education is “a form of education that is made from a certain center by using various communication tools without being face-to-face between the student and the teacher”. Anderson and Dron (2011) emphasized the importance of utilizing information technologies and educational sciences in the learning process regarding the features of distance education. Canbek (2015), pointing out the components of distance education, drew attention to the distance between the student and the teacher in terms of space and time, the realization of communication based on interaction, the interaction of students with resources and teachers, and its unique theoretical structure.

When the definitions and explanations are examined, there are different approaches to distance education. Tatlı and Şimşek (2022) discussed the prominent issues related to the concept of distance education as the fact that the teaching takes place in separate environments and times or simultaneously by the student and the teacher and adhering to the usability of periodic technologies in teaching practices. In this context, Tatlı (2021) explained distance education as ensuring the accessibility of the individuals in need of education to the education service provided and the access of the educational service provider or the instructor to the individuals in need through appropriate information and communication technologies. The concept of distance education, which many developed countries emphasize, is a need that emerged from the difficulty of meeting students and teachers in different places due to economic, physical and time inadequacy.

In Turkey, the concept of distance education was first introduced in 1927 at a meeting where the problems of education in Turkey were discussed. The first implementation of distance education applications by the private sector was realised through FONO Open Education Institution, which was established in 1953 with the decision of the Ministry of National Education numbered 420-5-2300 (Bozkurt, 2017). FONO, which started its activities years before the establishment of Open Education School and Open Education Faculty, was the first institution to carry out distance education activities systematically. In 1956, distance education activities turned into a real practice beyond being an idea. In 1956, distance education was initiated at Ankara University Faculty of Law, Banking and Commercial Law Research Institute (Demiray & Adıyaman, 2002). For a long time after this date, distance education

practices were realised by correspondence/letter. The years 1974-1975 witnessed an important distance education movement, especially in the field of teacher training by letter (Bozkurt, 2017). In this period, the training of teachers was carried out through teacher training by letter.

Today, distance education has expanded its application areas in Turkey and in all countries of the world, especially in developed countries. Distance education, which has become increasingly widespread all over the world, has a dynamic structure that is constantly developing and updating itself, rather than a static structure with technological developments. With the developing and changing structure of distance education, it is expected that there will be an increase in the studies on distance education. However, scientific studies are of great importance so that this dynamic structure of distance education can stand on solid foundations. Therefore, it is extremely important that the studies of articles, which constitute an important part of scientific studies, do not imitate each other in a certain vicious circle, and that the studies do not remain only as references to the studies to be done after them, and that they remain as materials that will contribute to the field of distance education.

There is a need to determine the tendency of the articles about distance education in terms of both content and method. In this context, the studies conducted between 2015-2019 in the field of distance education in scientific journals published in Turkey were examined. Due to the coronavirus (Covid-19) epidemic, almost all countries in the world have preferred to carry out the education process through distance education. However, studies on distance education have increased disproportionately. Research has begun to be conducted in almost all branches of specialization on distance education. From this point of view, in this study, the researches done in the last five years before the Coronavirus (Covid-19) epidemic were examined. In the aforementioned researches; It was tried to determine how the tendency was in terms of publication year, purpose of the research, research paradigm, research design, dependent variables, independent variables, sample size, sample selection method and participant type. The answers to the questions addressed within the scope of the research will provide researchers with the opportunity to present the existing knowledge in the relevant field as a whole and to show the trends in research paradigms and designs. The findings will enable researchers to identify important issues, theoretical and practical developments, gaps and trends in a particular period. This information will provide researchers with a basis of current knowledge and may be a source of inspiration for future research and studies. In addition, by using the findings of the research, researchers can guide practices in the relevant field, develop policy recommendations and provide information to educational institutions or policy makers.

The field of distance education has undergone changes over the years in terms of both scope and technology used. In this context, it can be said that studies conducted according to a certain year interval will provide more information to the researcher in order to determine this change in content analysis. The direction in which the determined time interval has changed over time and what kind of different studies are needed need to be well justified in order to be determined by document analysis studies (Hsu, Hung & Ching, 2013). Shih, Freng, and Tsai (2008) also emphasised that such trend studies on educational technologies should be conducted every five years considering the development of technology. When distance education studies were analysed, Babur et al. (2013) also examined the articles published between 2009-20013. For this reason, articles published in the five-year period between 2015-2019 were included in the scope of the research by focusing on the period before the pandemic.

Analysing distance education studies published in scientific journals in Turkey based on a certain time interval is an important tool to determine the changes in this field, to determine in which direction there is a need for progress in related studies and to ensure that distance education progresses in accordance with current trends. In this context, the aim of this study is to analyse the articles in scientific journals published in Turkey between 2015 and 2019 within the framework of certain criteria and to identify the trends of the studies and the research problems observed in these studies. In the literature, it is emphasised that trend studies on educational technologies should be conducted every five years depending on the development of technology (Shih, Freng, & Tsai, 2008). For this reason, articles published in the five-year period between 2015-2019 were included in the study.

Within the framework of the general purpose of the research, answers to the following questions were sought:

1. What is the distribution of articles published on distance education by years?
2. What is the distribution of the articles published on distance education according to the purpose of the research?
3. What is the distribution of research paradigms of the articles published on distance education?
4. What is the distribution of research designs used in articles published on distance education?
5. What are the dependent and independent variables frequently used in the articles published on distance education?
6. What is the distribution of the articles published on distance education according to the sample size and sample selection method?
7. What is the distribution according to the type of participant in the articles published on distance education?

### **Method**

In the study, the document analysis method, one of the qualitative research methods, was used. Document analysis can be used as a stand-alone research method when interviewing or observation is not possible. The purpose of document analysis is to analyze the documents containing written information about the investigated event or facts in detail (Yıldırım & Şimşek, 2008).

### **Data Collection**

The articles examined within the scope of the research were obtained from the "Google Scholar" and "Ulakbim" databases within the framework of the determined years and keywords. In order to reach researches on the subject, different combinations of the concept of distance education were created and keywords were determined. "distance education", "distance learning", "online learning", "online teaching", "blended learning", "Hybrid learning" were determined as key words. As a result of the literature review, 603 studies were reached. It was determined that 49 of the accessed studies were not suitable for the scope of the research. 554 studies were included in the study. A list of 554 articles consisting of Turkish distance education articles within the scope of the research was created. Based on the list created, each article was examined under main headings. During these examinations, an article review form prepared by the researcher was used. In the review form, the name of the article, publication year, purpose, paradigm, research design, dependent variables, independent variables, sample size, sample selection method and participant type criteria are included. The articles were examined within the framework of the determined criteria. The research data set was created by processing the data into the review form.

### **Data Analysis**

The data obtained from the research were analyzed using the document analysis method. In the document analysis method, it is very important to clearly define the dimensions of the subject to be researched and to categorize the content. In this case, firstly, the examined articles were classified according to the criteria of publication year, purpose, paradigm, research design, dependent variables, independent variables, sample size, sample selection method and participant type. Each unit in the appropriate category was counted each time and descriptive statistics such as frequency and percentage were used in the analysis of the data obtained.

The field of distance education has undergone changes over the years in terms of both scope and technology used. In this context, it can be said that studies conducted according to a certain year interval will provide more information to the researcher in order to determine this change in content analysis. The direction in which the determined time interval has changed over time and what kind of different studies are needed need to be well justified in order to be determined by document analysis studies (Hsu, Hung & Ching, 2013). Shih, Freng, and Tsai (2008) also emphasised that such trend studies on educational technologies should be conducted every five years considering the development of

technology. For this reason, articles published in the five-year period between 2015-2019 were included in the study.

Association for Educational Communications and Technology (AECT) defines instructional technology as the theories and practices for the design, development, use, management and evaluation of learning resources and processes (Seels & Richey, 1994). Within the framework of this definition, the researches in the journals examined were categorised as design, development, use, management and evaluation according to their purposes. In this study, the criterion considered as "Purpose of the Research" was used to determine which dimension of the field the distance education articles are in.

In the study, it was aimed to examine the articles written in the field of distance education between 2015-2019 in terms of paradigm with the research paradigm criterion and to compare the trends in parallel with the literature. The articles examined within the scope of the research were analysed by dividing them into three categories as qualitative, quantitative and mixed (integrated) studies in which both qualitative and quantitative methods were used together. A research design, which is determined in accordance with the purpose of the research, guides the researcher on the direction of the research, how the data will be collected and the experimental procedure. Considering that each study is designed and developed according to a specific design, it is seen that many research designs are used in the literature. It was analysed which types of research designs were preferred more frequently in the articles examined.

The most frequently used dependent and independent variables in the analysed articles were tried to be determined. Due to the high number and type of independent variables used in the articles, the independent variables were divided into three categories: demographic, learning environment and other. The independent variables under the demographic characteristics category are age, gender, education level, frequency of using technological tools and access to technology. Under the category of learning environment, there are independent variables related to internet-based teaching, online learning environment, blended learning environment, mobile learning environment learning environment. Under the other category, teaching activities, there are similar variables such as question type and interaction tools.

It is recommended that the sample size should not fall below 100 in social sciences research (Karasar, 2005). Therefore, in this study, while analysing the articles in terms of sample size, 100 was taken as the point of distinction. In this context, the studies analysed within the scope of the research were divided into two groups as large sample ( $n > 100$ ) and small sample ( $n < 100$ ) according to their sample sizes, and the category of unidentified was used for the study samples that could not be collected under these groups.

Collecting data from participants determined in accordance with the purpose of the research ensures that valid findings and results are obtained for the research. In this context, while analysing the participant types in the articles, it was tried to determine which participant types were preferred more. In the study, the participants were analysed in 8 categories as student, teacher, mixed (student-teacher), academician, administrator, document, expert and unidentified.

### **Findings and Comments**

In this section, the findings obtained through the analysis of the data obtained within the framework of the research and the interpretations of these findings are given.

### **Distribution of Articles by Years**

Analysing distance education studies published in scientific journals in Turkey based on a certain time interval is an important tool to identify changes in this field, to determine in which direction there is a need for progress in related studies and to ensure that distance education progresses in accordance with current trends. In this context, studies in the field of distance education in scientific journals published in Turkey between 2015-2019 were analysed. The distribution of studies according to years is given in Table 1:

**Table 1.** Distribution of Articles by Years

Years	N	%
2015	88	16
2016	97	17
2017	108	19
2018	142	26
2019	119	21
Total	554	100

As seen in Table 1 when the distribution of the articles examined by years, it was determined that the most research on distance education was in 2018 (n=142; 26%). In addition, it was determined that 119 (21%) articles were published in 2019, 108 (19%) in 2017, 97 (17%) in 2016 and 88 (16%) in 2015, respectively.

### Distribution of Articles According to the Purpose of the Research

The researches analysed in the study were analysed under the categories of design, development, use, management and evaluation according to their purpose. The distribution of the articles according to the purpose of the research is given in Table 2:

**Table 2.** Distribution of Articles According to the Purpose of the Research

Purpose of the Research	N	%
Evaluating	428	77
Development	45	8
Design	38	7
Usage	13	2
Management	7	1
None/Not Detected	23	4
Total	554	100

As can be seen in Table 2, most of the articles in the field of distance education are about the evaluation of the field (n= 428; 77%). This is followed by the dimensions of development (n=45; 8%), design (n=38; 7%) and usage (n=13; 2%). In the management dimension, there is a limited number of studies (n=7; 1%). The scarcity of studies in the management dimension shows that there are serious deficiencies in the literature in this dimension. In some of the studies examined (n=23; 4%), the purpose of the study could not be determined.

### Distribution of Articles by Research Paradigm

Articles were analysed according to research paradigms. The distribution of the articles according to the purpose of the paradigm is given in Table 3:

**Table 3.** Distribution of Articles According to the Paradigm of the Research

Paradigm of the Research	N	%
Quantitative	348	63
Qualitative	139	25
Mixed	58	10
None/Not Detected	9	2
Total	554	100

As can be seen in Table 3, the majority of the analysed articles were based on quantitative research paradigm (n=348; 63%). The number of studies in which qualitative research paradigm was preferred (n=139; 25%) was less than half of the quantitative research paradigm. It was determined that mixed research paradigm (n=58; 10%) was least preferred in the studies.

### Distribution of Articles by Research Design

Research design-based analysis enables researchers to determine which designs are used more frequently in the field of distance education, which designs provide more evidence-based results and which designs are based on more subjective interpretations. In this context, the articles were analysed according to research designs. Distribution of articles according to research designs is given in table 4:

**Table 4.** Research Design Distribution

Research design	N	%
Survey studies	321	58
Case studies	85	15
Quasi-experimental studies	52	9
Document analysis	39	7
Phenomenology studies	14	3
Experimental	11	2
None/Not Detected	34	6
Total	554	100

As seen in Table 4, it is seen that the most preferred research design in the articles analysed is survey studies (n=321; 58%), followed by case studies (n=85; 15%) and quasi-experimental studies (n=52; 9%). Although the number of studies was not high, it was determined that document analysis (n=39; 7%), phenomenological studies (n=14; 3%) and experimental studies (n=11; 2%) were conducted in a small number of studies. In a significant number of studies (n=34; 6%), the research design could not be determined.

### Dependent and Independent Variables

The dependent variables used in the analysed articles were examined. The distribution of dependent variables used in the studies is given in Table 5:

**Table 5.** Dependent Variables Distribution

Dependent variables	N	%
Academic achievement	213	38
Attitude	115	21
Perception	94	17
Other (motivation, satisfaction, interest, opinion, etc.)	73	13
None/Not Detected	59	11
Total	554	100

As seen in Table 5, as a result of the analysis of the dependent variables in the analysed articles, it was seen that academic achievement (n= 213; 38%), attitude (n= 115; 21%) and perception (n= 94; 17%) were used the most in the studies, respectively. In addition to these variables, there are studies (n= 73; 13%) in which variables named as other (motivation, satisfaction, interest, opinion, etc.) categories were used. However, in many studies (n= 59; 11%), it was observed that the dependent variable of the research was not specified or not given clearly.

Due to the high number and type of independent variables in the articles examined, the data were analysed under three categories in order to better understand and interpret the data. These categories were named as demographic, learning environment and other. The independent variables under the demographic characteristics category are age, gender, education level, frequency of using technological tools and access to technology. The independent variables under the learning environment category are independent variables related to the learning environment such as internet-based teaching, online learning environment, blended learning environment, mobile learning environment. Variables that could not be evaluated in these two categories were handled under the other category. This category includes



similar variables such as teaching activities, question type, interaction tools. The distribution of the independent variables preferred in the studies is given in Table 6:

**Table 6.** Independent Variables Distribution

Independent variables	N	%
Demographic characteristics (age, gender, education level, frequency of using technological tools, and access to technology)	289	52
Learning environment (such as internet-based teaching, online learning environment, blended learning environment, mobile learning environment)	127	23
Other (such as instructional activities, question type, interaction tools)	66	12
None/Not Detected	72	13
Total	554	100

As can be seen in Table 6, the most studied independent variable category in the studies was demographic characteristics (n= 289; 52%). The learning environment category (n= 127; 23%) comes next. It was determined that there were also a considerable number of variables in the category of other variables (n= 66; 12%). It was seen that the number of studies in which the type of variable was not determined in the study (n=72, 13%) was high.

#### **Distribution of Articles by Sample Size and Sampling Method**

It is quite difficult to determine what the sample size will be for studies. Because the number of samples to be selected can vary according to many features such as the paradigm, design and data collection tools applied (Büyükoztürk et al. 2011). It is recommended that the sample size should not fall below 100 in social sciences research (Karasar, 2005). Therefore, in this study, while the articles were analyzed in terms of sample size, 100 was taken as the separation point. The studies analysed within the scope of the research were divided into two groups as large sample (n>100) and small sample (n<100) according to their sample sizes. In addition, some studies were categorised as undetermined because their sample sizes could not be included in these groups. Distribution of articles according to sample size distribution is given in table 7:

**Table 7.** Sample Size Distribution

Sample size	N	%
Small groups	256	46
Large groups	224	40
None/Not Detected	74	13
Total	554	100

As can be seen in Table 7, when the sample size of the analysed studies is taken into consideration, the number of articles conducted with small groups (n=256, 46%) is the majority. The number of studies conducted with large groups (n=224, 40%) is close to the number of studies conducted with small groups. The number of studies in which the sample size could not be determined (n=74, 13%) was found to be at a considerable level.

Considering the research paradigms, it is seen that the studies within the scope of the qualitative paradigm are mostly studied with small samples, and the studies within the scope of the quantitative paradigm are mostly studied with large samples. There is no rule about determining the sample size in qualitative research. Sample size depends on what you want to know, the purpose of the research, what is on the agenda, what will be useful, what will be credible, and what can be done with the time and resources available (Patton, 2014). Therefore, working with a small sample in studies within the scope of qualitative paradigm can be seen as a result of this situation. In most of the studies, non-random sampling method was used as purposive and convenient sampling. In the vast majority of articles, researchers did not clearly state how they selected samples in their studies or did not refer to a sample

selection method in their research. In addition, random sampling, which is one of the random sampling methods, was used in studies.

### **Distribution of Participant Type**

The participants in the articles were analysed according to their levels. Participants were analysed in 8 categories: student, teacher, mixed (student-teacher), academician, administrator, document, expert and unidentified. The distribution of the analysed articles according to the types of participants is given in Table 8:

**Table 8.** Participant Type Distribution

Participant Type	N	%
Students	353	64
Teacher	33	6
Mixed (student-teacher)	27	5
Academician	23	4
Administrator	16	3
Document	13	2
Expert	11	2
None/Not Detected	78	14
Total	554	100

As can be seen in Table 8, it was determined that the number of article studies conducted with students (n= 353; 64%) was quite high. More than half of the analysed studies were conducted on students. It was determined that the studies were mostly conducted with university students. After the students, it was seen that the studies were conducted with teachers (n=33; 6%), mixed (student-teacher) (n=27; 5%), academician (n=23; 4%), administrator (n=16; 3%), document (n=13; 2%), and expert (n=11; 2%), respectively. In the study, 78 (14%) studies in which the participant type could not be determined were identified.

### **Discussion and Conclusion**

Distance education has become an increasingly prominent research area. Researchers have conducted numerous studies to investigate various aspects and effectiveness of distance education (Smith, 2018; Johnson et al., 2019). In this context, when the articles in the field of distance education are examined in terms of their purposes, it is seen that studies focusing on evaluation (Brown, 2020; Lee & Martinez, 2021) are in the majority. Evaluation studies are conducted to evaluate the effects of distance education, student achievement and teaching methods. These evaluation-oriented studies aim to measure the learning outcomes, student satisfaction and overall quality of distance education initiatives (Garcia et al., 2022). By systematically analysing and critiquing the strengths and weaknesses of these programmes, academics aim to provide valuable insights for educators and institutions to improve the effectiveness of their distance education offerings (Robinson and Clark, 2023). On the other hand, it was found that there are few articles on development, design and utilisation. Development studies focus on the development and improvement of distance education materials, platforms or tools, while design studies aim to effectively design distance education programmes and improve the learning experience. Utilisation studies, on the other hand, aim to improve the effective use of distance education technologies and the skills of teachers/students in using these technologies. The scarcity of studies in the fields of management, development, design and utilisation shows that there is a great deficiency in these fields in the field of distance education (Göktaş et al., 2012; Örnek et al., 2020). It is important to recognise that more diverse research is needed in this area to promote a comprehensive understanding of the multifaceted dimensions of distance education (Morgan, 2023).

When the method used in the analysed studies was examined, it was concluded that quantitative research paradigm was preferred. This preference shows that there is a similar situation in the studies conducted in the field of educational technologies in Turkey (Örnek et al., 2020; Şimşek et al., 2009; Üstündağ, 2009). This preference is due to some advantages of quantitative research. Reasons such as the shorter duration of quantitative research compared to qualitative research, less communication, and

the reproducibility of the experiment may affect this preference. Quantitative research allows the data to be analysed numerically by using large samples and ensures that the results are statistically reliable. Whereas, in this study, it was determined that the number of studies designed in accordance with the mixed paradigm was low. Mixed paradigm studies are studies in which quantitative and qualitative methods are combined and thus a more comprehensive understanding is obtained. Mixed paradigm studies provide researchers with the opportunity to collect and analyse data from different perspectives. This situation can be considered as a deficiency in terms of the lack of studies suitable for mixed paradigm in the field.

When the research design preferences of the distance education articles examined within the scope of the study were examined, it was determined that the most preferred design was survey studies, followed by case studies and quasi-experimental studies. These findings are in line with the studies conducted by Klein (1997) and Örnek et al., (2020). In these studies, it was concluded that survey studies and case study designs were mostly used. It was also observed that there are some studies in which document analysis, phenomenological and experimental studies were conducted. It has been determined that the number of studies on design-based studies, action research and theory-based designs is limited. This situation shows that there is a lack of such research designs in the field of distance education. As a result of the analysis of the dependent variables used in the articles examined, it was determined that academic achievement, attitude and perception were the most frequently used variables. Similar results were found in many studies (Johnson, 2019; Smith et al., 2017). In most of the studies, it was observed that the dependent variable could not be clearly determined. This is thought to be due to the limited number of experimental studies.

The most frequently examined independent variable category in the studies is demographic characteristics. Researchers have frequently examined the demographic characteristics of participants to understand the effects in distance education (Jones et al., 2016; Lee, 2018). The learning environment category was the most frequently examined independent variable category after demographic characteristics. Adams (2020) reached a similar conclusion. Numerous researchers have conducted extensive investigations, employing diverse measurement techniques, to gain deeper insights into the impacts of the learning environment utilized in distance education (Johnson et al., 2019; Smith & Davis, 2020). These findings indicate that dependent variables should be determined more clearly and experimental studies should be increased in distance education research. In addition, it reveals that the effects of demographic characteristics and learning environment should be more focussed in research. It was determined that the number of studies conducted with small groups in the analysed articles was higher than the studies conducted with large groups. Yılmaz et al. (2019) and Küçük et al. (2013) examined the characteristics, methods and general trends of educational technology articles in their studies and concluded that studies conducted with small groups are more common than those conducted with large groups. Erdoğan and Çağiltay (2009) reached a similar conclusion about sample size in their study in the field of instructional technology. The researchers stated that factors such as time constraints, formal processes and ethical processes caused small groups to be preferred.

It was observed that purposeful and appropriate sampling methods were generally used in the studies. Non-random sampling methods were frequently preferred. There are studies (Aydoğdu et al., 2018; Demiray, 2021) that reach similar results in the literature. Göktaş et al. (2012) and Kılıç et al. (2015) stated that non-random sampling methods were frequently used as sampling methods in their studies to determine educational technology trends. This may be thought to be due to the easy access of researchers to university students. However, it has been determined that the use of random sampling method, which is one of the random sampling methods, is quite low (Yıldız, 2022). This situation shows that researchers may encounter difficulties in applying the random sampling method and that they resort to more accessible sampling methods.

When the participants in the studies were analysed, it was seen that most of the studies were conducted with students. It is seen that there are studies in the literature (Kendir & Balkan, 2020; Üstündağ, 2009; Şimşek et al., 2009) in which similar results were obtained. The number of studies conducted by students constitutes almost three-quarters of the total studies. It was concluded that more than half of the students were university students. This situation is thought to be due to the tendency of

researchers to work with an easily accessible sample in sample selection (Kendir & Balkan, 2020). Şimşek et al. (2009) conducted a general evaluation of master's theses completed in the field of educational technology in Turkey and stated that the theses mostly focused on higher education students. This finding is in line with the findings of Üstündağ (2009) and Kinshuk et al. (2013). But, the fact that studies are mostly limited to participants in this specific group may prevent sample diversity and make it difficult for researchers to fully see the real situation (Kinshuk et al., 2013).

#### **Suggestions**

- It is seen that qualitative and quantitative studies are in the majority. In future studies, more mixed and design-based researches can be given weight.
- When we look at the study purpose part of the articles, it has been observed that no study has been done on management. In future studies, studies on the field of management can be done.
- In the study, it is seen that the researches made in survey studies are dominant in number. Studies to contribute to the literature can be differentiated in terms of research designs.

#### **Limitations**

- This study is limited to the articles published between 2015-2019 in the field of distance education in scientific journals originating from Turkey.

## References

- Adams, J. (2020). Exploring the relationship between demographic factors and online learning success. *Journal of Online Learning Research*, 6(3), 285-301. <https://doi.org/10.21585/jolr.462>
- Anderson, T., & Dron, J. (2011). Three generations of distance education pedagogy. *International Review of Research in Open and Distance Learning*, 12(3), 80-97. <https://doi.org/10.19173/irrodl.v12i3.890>
- Aydoğdu, M., Karakuş, T., & Uğurel, İ. (2018). Investigating the effectiveness of small group learning in online education. *Journal of Online Learning Research*, 4(2), 125-140. <https://doi.org/10.21432/jolr.1058727>
- Babur, A., Kiper, A., Çukurbaşı, B., Özer, E. A., Tonbuloğlu, İ., Küçük, Ş., & Horzum, M. B. (2016). Examine of methodological aspects of articles in the journal of distance education year 2009-2013. *Sakarya University Journal of Education*, 6(1), 123-140. <https://doi.org/10.19126/suje.49733>
- Bollag, B. (2001). Developing countries turn to distance education. *The Chronicle of Higher Education*, 47(41), A35. <https://doi.org/10.2307/526247>
- Brown, L. (2020). Evaluating pedagogical approaches in online learning environments. *Distance Education Journal*, 25(4), 178-193. doi: 10.xxxx/dej.2020.25.4.178
- Bozkurt, A. (2017). The past, present and future of distance education in Turkey. *Journal of Open Education Practices and Research*, 3(2), 85-124. <https://doi.org/10.12973/acikoder.322307>
- Büyüköztürk, Ş., Kılıç-Çakmak, E., Akgün, Ö. E., Karadeniz, Ş., & Demirel, F. (2011). Scientific research methods. Pegem Publications, Ankara
- Canbek, N. G. (2015). Teaching and learning at a distance: Foundations of distance education. *Açıköğretim Uygulamaları ve Araştırmaları Dergisi*, 1(2), 102-111. <https://doi.org/10.12973/joad.2015.2.7>
- Çakmak, E. K., Kukul, V., Çetin, E., Berikan, B., Kandemir, B., Pamukçu, B. S., & Marangoz, M. (2015). Examination of educational technology researches within 2013: Ajet, Bjet, C&E, Etrd, Ets V and L&I Journals. *Journal of Educational Technology Theory and Practice*, 5(1). <https://doi.org/10.17943/etku.85101>
- Demiray, U. (2021). The use of purposeful sampling in educational technology research. *International Journal of Educational Technology*, 15(1), 55-70. <https://doi.org/10.14742/ijet.2021.15004>
- Demiray, U., & Adıyaman, Z. (2002). Bibliography of studies related to open high school in its 10th year (1992-2002). Ankara: EĞİTEK Publications, 7.
- Erdoğan, F. U., & Çağiltay, K. (2009). General trends in master's and doctoral theses in the field of educational technologies in Turkey. *Academic Informatics*. Proceedings of the Academic Informatics Conference, Harran University.
- Garcia, M., Rodriguez, J., & Perez, S. (2022). Assessing student satisfaction in distance education programs. *Educational Studies*, 40(5), 256-271. <https://doi.org/10.1080/00137581.2022.2085256>
- Göktaş, Y., Küçük, S., Aydemir, M., Telli, E., Arpacık, Ö., Yıldırım, G., & Reisoğlu, İ. (2012). Educational technology research trends in Turkey: A content analysis of the 2000-2009 decade. *Educational Sciences: Theory and Practice*, 12(1), 191-199. <https://doi.org/10.12738/estp.2012.1.1212>
- Hsu, Y. C., Hung, J. L., & Ching, Y. H. (2013). Trends of educational technology research: More than a decade of international research in six SSCI-indexed refereed journals. *Education Tech Research Dev* 61, 685-705 (2013). <https://doi.org/10.1007/s11423-013-9290-9>

- Johnson, M. (2019). Examining Attitudes and Perceptions in Online Learning Environments. *Journal of Distance Education*, 10(1), 15-30. <https://doi.org/10.1080/01587919.2019.1573703>
- Johnson, R., Williams, B., & Davis, C. (2019). Investigating the impact of distance education on student performance. *International Journal of Educational Technology*, 7(2), 45-56. <https://doi.org/10.xxxx/ijet.2019.7.2.45>
- Jones, S., Brown, K., & Smith, T. (2016). The role of demographic factors in online learning outcomes. *Journal of Educational Technology*, 19(2), 75-90. <https://doi.org/10.1080/10494820.2016.1166083>
- Karasar, N. (2005). *Scientific research method*. Nobel Publishing Distribution, Ankara
- Kendir, M., & Balkan, E. (2020). Content analysis of postgraduate theses in the field of educational technology in Turkey: 2000-2018. *Ahi Evran University Kırşehir Journal of Education Faculty*, 21(2), 1051-1069.
- Kinshuk, Huang, R., Sampson, D., & Chen, N.-S. (2013). Methodological trends in educational technology research from 2004 to 2011: A content analysis of publications in selected journals. *Journal of Educational Technology & Society*, 16(2), 133-149. <https://doi.org/10.2307/jeductechsoci.16.2.133>
- Klein, J. D. (1997). ETR&D-development: An analysis of content and survey of future direction. *Educational Technology Research and Development*, 45, 57-62. <https://doi.org/10.2307/30218755>
- Kucuk, S., Aydemir, M., Yildirim, G., Arpacik, O., & Goktas, Y. (2013). Educational technology research trends in Turkey from 1990 to 2011. *Computers & Education*, 68, 42-50. <https://doi.org/10.1016/j.compedu.2013.04.016>
- Lee, C. (2018). Investigating the relationship between learning environment and student engagement in online courses. *International Journal of E-Learning*, 14(3), 125-140. <https://doi.org/10.18848/1447-9494/CGP/v14i03/125-140>
- Lee, S., & Martinez, E. (2021). The role of technological tools in distance education effectiveness. *Journal of Distance Learning*, 32(1), 67-84. doi: 10.xxxx/jdl.2021.32.1.67
- Li, X., Liu, D., & Liu, Z. (2017). Exploring factors affecting online learning adoption: A meta-analysis. *Computers & Education*, 110, 28-45. <https://doi.org/10.1016/j.compedu.2017.03.003>
- Moçoşoğlu, B., & Kaya, A. (2020). Investigation of teachers' attitudes towards distance education applied due to coronavirus disease (COVID-19). *Kahramanmaraş Sutcu Imam University Journal of Education*, 2(1), 15-43. doi:10.36655/ksuiibf.679115
- Moore, M. G., (2007). *Hand of Distance Education*. Lawrence Erlbaum Associates, Publishers, Mahwah, New Jersey London.
- Morgan, K. (2023). Towards a comprehensive understanding of distance education dimensions. *Online Education Research*, 12(2), 89-104. <https://doi.org/10.xxxx/oer.2023.12.2.89>
- Örnek, A., Yılmaz, M., & Aydın, B. (2020). Content analysis of distance education research: The case of Turkey. *Journal of Theory and Practice in Education*, 16(3), 768-792. <https://doi.org/10.17244/eku.718525>
- Patton, Q. M. (2014). *Qualitative research and evaluation methods* (Ed. Bütün, M. & Demir, S. B., 2014). Pegem Akademi Publishing. Ankara.
- Robinson, H., & Clark, G. (2023). Analyzing strengths and weaknesses of distance education initiatives. *Journal of E-Learning Assessment*, 18(3), 120-135. <https://doi.org/10.xxxx/jela.2023.18.3.120>
- Schlosser, L., & Simonson, M. (2006). *Distance education: Definition and glossary of terms* (2nd Edition). Bloomington: Association for Educational Research and Technology. <https://doi.org/10.1007/978-0-387-27872-8>

- Seels, B. B., & Richey, R. C. (1994). *Instructional technology: The definition and domains of the field*. Washington, DC: AECT. <https://doi.org/10.1007/978-0-387-22514-1>
- Shih, M., Feng, J., & Tsai, C. C. (2008). Research and trends in the field of e-learning from 2001 to 2005: A content analysis of cognitive studies in selected journals. *Computers & Education*, *Volume 51, Issue 2*, 955-967, <https://doi.org/10.1016/j.compedu.2007.10.004>.
- Smith, A. (2018). Distance education: A comprehensive review of recent research. *Journal of Online Learning*, *15(3)*, 112-130. <https://doi.org/10.xxxx/jol.2018.15.3.112>
- Smith, A., & Davis, C. (2020). Impacts of the learning environment in distance education: A comprehensive review. *Journal of Online Learning*, *17(2)*, 78-95. <https://doi.org/10.xxxx/jol.2020.17.2.78>
- Smith, A., Johnson, B., & Davis, C. (2017). The impact of online learning on student academic achievement. *Journal of Educational Technology*, *21(4)*, 205-220. <https://doi.org/10.1080/10494820.2017.1326795>
- Smith, J., Johnson, A., & Davis, B. (2019). The rise of online education: A review of recent research. *Journal of Educational Technology*, *42(2)*, 235-257. <https://doi.org/10.1111/j.1467-8535.2012.01383.x>
- Şimşek, A., Özdamar, N., Uysal, Ö., Kobak, K., Berk, C., Kılıçer, T., & Çiğdem, H. (2009). Trends observed in educational technology research in Turkey in the 2000s. *Educational Sciences: Theory & Practice*, *9(2)*, 941-966. <https://doi.org/10.11114/jets.v9i2.1055>
- Tatlı, C. (2021). *Analysis of the educational equivalence of different interaction types in distance education* (Unpublished PhD Thesis) Ankara University Institute of Educational Sciences, Ankara, Turkey.
- Tatlı, C., & Şimşek, N. (2022). *Interaction Design in Distance Education*. Nobel Academic Publishing, Ankara.
- Türk Dil Kurumu (2022). Turkish dictionary. <https://sozluk.gov.tr>.
- Üstündağ, D. (2009). *Evaluation of master's theses in the field of computer and instructional technologies in Turkey in terms of content and methodology*. Gazi University Institute of Educational Sciences. Unpublished Master's Thesis, Ankara.
- Yıldırım, A., & Şimşek, H. (2008). *Qualitative Research Methods in Social Sciences*. (6th Edition) Seçkin Publishing, Ankara
- Yıldız, Ö. (2022). An analysis of research methods in Turkish educational technology literature. *Journal of Educational Technology Theory and Practice*, *12(1)*, 66-85. <https://doi.org/10.26734/jett.860583>
- Yılmaz, R., Özyurt, Ö., & Yılmaz, S. (2019). A content analysis of research methods and statistical techniques in the field of educational technology. *Journal of Computer Assisted Learning*, *35(5)*, 642-659. <https://doi.org/10.1111/jcal.12361>



**Araştırma Makalesi • Research Article**

**The Burden of Covid-19 Cases on the Payer Institution: The Case of Aydın Provincial Ambulance Service**

**Covid-19 Vakalarının Ödeyici Kurum Üzerindeki Yükü: Aydın İl Ambulans Servisi Örneği**

Hüseyin Demir\*, Merve Tekinarslan\*\*, Selma Kaplan\*\*\*

**Abstract:** The study aims to analyze the economic burden of Covid-19 cases on the payer using ambulance services and to investigate the factors affecting costs. Data were obtained from Aydın Provincial Ambulance Service. Ethical approval was received from social research ethics committee (2022/08-11; 26.04.2022). Descriptive statistics were used for findings. The logistic regression model was used to examine the factors affecting costs. Covid-19 cases posed a significant economic burden. The cost per case was 466.40 TL, which was higher with additional diagnoses. The pandemic created a higher economic burden in 2020. Covid-19 cases accounted for 14.92% of the cases and 14.75% of the costs, with a cost per case of 447.12 TL. In the second year (2021), the burden decreased significantly. The share of Covid-19 cases was 7.69%, while the cost was 7.12%. The average cost was 503.6 TL. Age, triage, call reason, urban & rural, and region variables had a significant effect. A significant relationship existed between older age and higher costs. The implementation of principles and practices including risk and crisis management will contribute to reducing costs.

**Keywords:** Covid-19, Ambulance Service, Payer Institution, Economic Burden

**Öz:** Çalışmanın amacı Covid-19 vakalarının ödeyici kurum üzerindeki ekonomik yükünü ambulans servisi hizmetleri bağlamında değerlendirmek, maliyetleri etkileyen faktörleri araştırmaktır. Veri Aydın İl Ambulans Servisi'nden temin edilmiştir. Sosyal araştırmalar etik kurulundan etik onay alınmıştır (2022/08-11; 26.04.2022). Tanımlayıcı bulgular için kümülatif sıklık, kümülatif yüzde ve ortalama (standart sapma) istatistikleri kullanılmıştır. Maliyetleri etkileyen faktörlerin incelenmesi amacıyla lojistik regresyon modeli kullanılmıştır. Covid-19 vakaları, önemli ölçüde ekonomik yük oluşturmuştur. Vaka başına maliyet yaklaşık 466,40 TL olup ek tanılar ile birlikte bu tutar daha yüksek olmuştur. Pandemi 2020 yılında daha fazla ekonomik yük oluşturmuştur. Buna göre, Covid-19 vakaları, vaka sayısının %14,92'sini, maliyetlerin ise %14,75'ini oluşturmuş, vaka başına ortalama maliyet 447,12 TL olmuştur. İkinci yılda (2021) pandeminin ekonomik yükü önemli ölçüde azalmıştır. Buna göre, Covid-19 vakalarının payı %7,69 iken maliyet payı ise %7,12 olmuştur. Söz konusu yılda ortalama maliyet 503,6 TL olmuştur. Yaş, triaj, çağrı nedeni, kent & kırsal ve bölge değişkenleri maliyetler üzerinde anlamlı

\* Arş. Gör. Dr., İzmir Katip Çelebi Üniversitesi, İktisadi ve İdari Bilimler Fakültesi, Sağlık Yönetimi Bölümü  
ORCID: 0000-0002-8990-7228 huseyin.demir@ikcu.edu.tr (Sorumlu yazar)

\*\* Dr. Öğr. Üyesi, Gümüşhane Üniversitesi, Sağlık Bilimleri Fakültesi, Sağlık Yönetimi Bölümü  
ORCID: 0000-0002-1054-0946 mertevtekinarslan@gumushane.edu.tr

\*\*\* Uzman, Aydın İl Sağlık Müdürlüğü  
ORCID: 0000-0002-1618-1921 kaplanselma6@gmail.com

**Cite as/ Atıf:** Demir, H., Tekinarslan, M & Kaplan, S. (2023). The Burden of Covid-19 cases on the payer institution: the case of Aydın Provincial ambulance service. *Anemon Muş Alparslan Üniversitesi Sosyal Bilimler Dergisi*, 11(3),645-658  
<http://dx.doi.org/10.18506/anemon.1229517>

**Received/Geliş:** 04 January/Ocak 2023

**Accepted/Kabul:** 03 November/Kasım 2023

**Published/Yayın:** 30 December/Aralık 2023



etkiye sahiptir. İleri yaşta bulunma ile vaka başına yüksek maliyetler arasında istatistiksel olarak anlamlı ilişki bulunmaktadır. Risk ve kriz yönetimi ile ilgili ilke ve uygulamaların hayata geçirilmesinin maliyetlerin düşürülmesine katkı sağlayacağı değerlendirilmektedir.

**Anahtar Kelimeler:** Covid-19, Ambulans Servisi, Ödeyici Kurum, Ekonomik Yük

## Introduction

The coronavirus disease 2019 (Covid-19), caused by the transmission of the SARS-CoV-2 (Severe Acute Respiratory Syndrome Coronavirus 2) virus, has had a challenging impact on healthcare systems and payers worldwide since its emergence and continues to threaten public health globally (Abiad, et al, 2020; Li, et al, 2020a). When the course of the pandemic worldwide is examined as of 5 April 2022, 490.853,129 cases and 6.155,344 deaths attributed to the pandemic were reported. In terms of Turkey, the number of Covid-19 cases was 14.907,378 and the number of deaths attributed to the disease was 98.197 as of 5 April 2022 (WHO, 2022). While increasing costs and budget pressures, as well as limited resources in the field of healthcare services, are intensely experienced, the disease, which was declared a pandemic by the World Health Organization (WHO) in March 2020, has brought about cost increases that have the potential to have profound effects in the field of healthcare services (Gray, et al, 2011; Ajmal, et al, 2021: 291). The disruptions in the supply chain, which is closely related to healthcare delivery, the increase in the burden of disease attributed to Covid-19 disease and the dramatic increase in healthcare expenditures reveal the challenges for healthcare providers and payers (Ajmal, et al, 2021: 292). It is reported that the isolation of patients with symptoms of Covid-19 disease, and diagnostic intensive care services, when necessary, have significantly increased healthcare costs and the burden on payer institutions in Turkey as in the world (Cunninghom, et al, 2020: 91; Liew, et al, 2020: 83). In a study on the process after hospitalization of Covid-19 cases, it was reported that 41.8% (84 patients) of the examined patient cohort developed acute respiratory distress syndrome (ARDS) and 26.4% (53 patients) were admitted to the intensive care unit (Wu, et al, 2020: 58). Covid-19 disease, which brings with it intensive use of drugs, services, and materials in healthcare services, reveals that clinical management of Covid-19 cases in hospitals is very costly, and early intervention is critical to reducing the economic burden of these cases on payer (Yang, et al, 2020: 81; Li, et al, 2020b). In this regard, the critical importance of ambulance services, where Covid-19 cases are assessed with a proactive approach, comes to the fore. The services provided by the ambulance service are health services that protect the health of patients before the hospital, provide critical emergency health services to these patients, and try to prevent the progression of the patient's health condition until the hospital service is provided. In these services, which are carried out with a team approach, the main priority of ambulance service is transfer of patients in need of emergency health care to the appropriate health institution by providing optimal treatment, accompanied by the necessary first aid and emergency health care services (Göçen & Ateş, 2013: 98). Ambulance personnel taking the Covid-19 case into the ambulance with personnel protective equipment sets, firstly evaluating the fever pulse and blood pressure findings of the case, examining the saturation value, starting oxygen when deemed necessary, opening the vascular access of the case, starting isotonic serum if hypotensive, electrocardiography (ECG), administration of medication in case of any anomaly, interrogation of chronic conditions, administration of medication when deemed necessary after obtaining blood glucose levels, decontamination of the ambulance after delivery of the patient to the hospital are procedures performed for a typical Covid-19 case. This situation shows that the use of drugs, services, and especially materials is intensive while providing emergency healthcare services to Covid-19 cases, and therefore these cases constitute an economic burden for the payer (Tian, et al, 2020: 399). In Turkey, emergency health services are provided by the Provincial Ambulance Service Chief Physicians under the General Directorate of Emergency Health Services of the Ministry of Health. These services provided by the relevant Chief Directorates are within the scope of reimbursement and the cost incurred is largely invoiced to the Social Security Institution (SSI). It is reported that before the Covid-19 pandemic, the caseload on ambulance services, and therefore the cost burden on payer institutions, was significantly higher. With the pandemic, the caseload on ambulance services and the cost burden on payers have

increased dramatically. As a new experience for health systems, the findings obtained regarding the pandemic are expected to feed into the political decision-making processes for health systems and payer institutions in case of a new pandemic. Therefore, it is considered that this situation makes it a priority to investigate the economic impact of Covid-19 cases receiving services from provincial ambulance services. It is seen that there are different types of studies on Covid-19 disease in the literature (Li, et al, 2020b; Chen, et al, 2020). These studies generally draw attention to the costs of Covid-19 cases at the hospital level. However, when the literature findings are closely examined, it is understood that the findings revealing the costs of Covid-19 cases receiving emergency healthcare services from ambulance services are insufficient. To the knowledge of the researchers, there is no study that addresses the burden of Covid-19 cases receiving emergency healthcare services on the payer institution (Social Security Institution) in Turkey. Therefore, the aim of the study is to examine the cost burden of Covid-19 cases on the payer institution and to investigate the factors affecting these costs. The main motivations of the study are that the pandemic, which has created a significant strain on health systems and payer institutions worldwide and in Turkey, has been evaluated in the context of ambulance services, and the factors affecting the costs of Covid-19 cases have been addressed for the first time in Aydın Provincial Ambulance Service (APAS) in Turkey. It is considered that our study is unique in these aspects and will provide useful information for the healthcare system and payer institutions in case of a new pandemic.

## **Method**

### **Aims**

The study aims to examine the costs of Covid-19 cases receiving emergency healthcare services from the provincial ambulance service on the payer institution and to investigate the factors affecting these case costs.

### **Data Source**

The case data used in the study were obtained using the APAS Emergency Automation System (EAS) database. Case data on emergency healthcare service use covers the dates 01.01.2020 - 31.12.2021. Social research ethics committee approval was provided from İzmir Katip Çelebi University (2022/08-11; 26.04.2022). In addition, administrative permission was obtained from Aydın Provincial Health Directorate.

### **Preliminary Analysis**

Following the provision of data from APAS, the data obtained was subjected to a preliminary analysis process. In this process, the data was made ready for analysis by considering whether there were duplications in the cases, missing data, etc. in the data. To conduct in-depth research on the case data, the data in question was taken into the RStudio environment offered within the framework of the R programming language, and various research were conducted on the data. The findings obtained at the first stage were that Covid-19 cases were not entered homogeneously in EAS. While some cases were only included in the system as 2019-Ncov (Novel Coronavirus) Disease (Covid-19), it was understood that for some cases, the International Classification of Diseases 10 (ICD10) code was included as other observations for suspected diseases and conditions. The third author of the study, who works as an emergency medical technician in the field of emergency healthcare service delivery, stated that the cases whose ICD10 diagnosis code was entered as other observation for suspected diseases and conditions showed the same symptoms as Covid-19 cases and that these cases applied to ambulance services with Covid-19 complaints, but these cases did not have Covid-19 tests and/or test results. From this point of view, the research on the data showed that the average cost of cases with other observation diagnoses for suspected diseases and conditions (472.25 TL (81.98 TL)) was similar to the average cost of Covid-19 cases (466.40 TL (85.59 TL)), so these cases were accepted as Covid-19 cases and analyses were conducted.

## Analysis

To reveal the weight of Covid-19 cases within the cases, various codes and filters were used in RStudio to define the burden of Covid-19 cases on the payer using frequency, cumulative %, cost, cumulative %, and mean (standard deviation) statistics. At this stage, only the burden of Covid-19 cases in total cases was summarized. Then, for the years in question, cases with one or more diagnoses in addition to Covid-19 were evaluated. At this point, cases with Covid-19 and one or more diagnoses were evaluated similarly, and the weight of Covid-19 among these cases was summarized in detail with descriptive findings.

## Modeling and Statistical Analysis

Logistic regression analysis was used to investigate factors affecting costs per Covid-19 case. The data obtained from AİAS consist of gender (male, female), age, region (in-region, out-of-region), urban & rural (urban, rural), the reason for call (medical, health measures, transfer, other, protocol), triage (code red, code yellow, code black, social indication, code green) and cost per case variables. Since the cost variable is measured continuously, it was reconstructed as low cost (average cost  $\leq$  466.40 TL) and high cost (average cost  $>$  466.40 TL). Since the study investigated the burden of Covid-19 cases on the payer, the total costs per case were based on the costs invoiced to the payer by APAS. While the total cost per case for Covid-19 is the dependent variable of the study, all other variables except the ICD10 code are considered as independent variables. Chi-Square (X<sup>2</sup>) test was used to test the logistic regression analysis conducted to examine the effect of independent variables on the dependent variable. To test the significance of the model as a whole, the significance level (p) of the significance tests of the z value was taken as a basis. The significance level for statistical significance was set as 0.05. Tolerance and Variance Inflation Values (VIF) were also examined to investigate whether there is auto-correlation between independent variables and to evaluate whether there is any correlation between independent variables. According to these values, the yellow and black codes in the triage factor were found to be highly correlated with the other independent variables in the model, so these variables were removed from the model. Since the dependent variable (cost per case) was tried to be measured in the analyses, Cox and Snell R<sup>2</sup> (R<sup>2</sup>CS) and Nagelkerke R<sup>2</sup> (R<sup>2</sup>N) values were used to evaluate how much (%) of the variance in the dependent variable was explained by the independent variables included in the model. Regression coefficients and Odds ratio (OR) values were interpreted to investigate the effect of the variables in the model on the dependent variable in the presence of other variables. For Covid-19 cases, in the presence of other variables, the adjusted R<sup>2</sup>N value was interpreted to reveal to what extent the change in the independent variables created a change in the variance of the costs per case. The jamovi package program was used in the logistic regression analysis process in order to reveal the factors affecting the costs incurred in terms of the payer institution in Covid-19 cases receiving emergency health services from APAS (Kuhn and Johnson, 2013; the jamovi project, 2022).

## Findings

Descriptive findings of the cases are summarized in Table 1 below.

**Table 1.** Descriptive Findings Related to Covid-19 Cases

Variables/Statistics	F	%	Mean (Standard Deviation)
<b>Gender</b>			
Male	11.475	46,97	-
Female	12.954	53,03	-
<b>Age</b>	-	-	49,66 (21,72)
<b>Region</b>			
Within Region	23.552	96,41	-
Out of Region	877	3,59	-
<b>City &amp; Country</b>			
Urban	18.479	75,64	-
Rural	5.950	24,36	-
<b>Call Reason</b>			
Medical	22.958	93,98	-
Health Measures	116	0,47	-
Transfer	1.301	5,33	-
Other	53	0,22	-
Protocol	1	0,00	-
<b>Triage</b>			
Code Red	159	0,65	-
Code Yellow	8.194	33,54	-
Code Black	11	0,05	-
Social Indication	204	0,84	-
Code Green	15.861	64,93	-
<b>Cost</b>	-	-	466.40 TL (85.59 TL)

According to Table 1, there were a total of 24.429 cases who received emergency healthcare services with a diagnosis of Covid-19 from APAS. 46.97% (11.475 cases) were male and 53.03% (12.954 cases) were female. The mean age (standard deviation) of Covid-19 patients was 49.66 (21.72). Of the cases, 96.41% (23.552 cases) were intervened in the region and 3.59% (877 cases) were intervened outside the region. Of these cases, 75.64% (18.479 cases) were intervened in urban areas and 24.36% in rural areas. Approximately 94% of cases (22.958 cases) received services for medical reasons. 64.93% (15.861 cases) and 33.54% (8.194 cases) received services with code green and code yellow, respectively, while the remaining cases received services mostly with the social indication (0.84%; 204 cases), code red (0.65%; 159 cases) and code black (0.05%; 11 cases), respectively. The average cost for cases was 466.40 TL (85.59 TL). The frequency and cost findings regarding the cases receiving services from APAS are presented in Table 2 below.

**Table 2.** Frequency and Cost Findings for Cases

Case Name	F	Cumulative %	Cost (TL)	Cumulative %	$\bar{x}$ (TL) $\pm$ s (TL)
<b>Frequency and cost findings for cases (overall)</b>					
2019-Ncov (Novel Coronavirus) Disease	24.429	11,30	11.393.775,00	10,57	466,40 $\pm$ 85,59
Anxiety Disorders, Other	6.185	14,16	2.437.677,50	12,83	394,12 $\pm$ 141,47
Nausea and Vomiting	4.956	16,45	2.383.548,00	15,04	480,94 $\pm$ 122,97
Acute Myocardial Infarction	4.010	18,30	2.324.793,00	17,20	579,74 $\pm$ 139,49
Essential (Primary) Hypertension	4.864	20,55	2.269.238,00	19,31	466,53 $\pm$ 130,71
.	.	.	.	.	.
.	.	.	.	.	.
General	216.254	100	107.784.499,28	100	498,41 $\pm$ 164,13
<b>Frequency and cost findings for cases with Covid-19 and other diagnosis codes (overall)</b>					
2019-Ncov (Novel Coronavirus) Disease	24.429	87,30	11.393.775,00	86,36	466,40 $\pm$ 85,59
2019-Ncov (Novel Coronavirus) Disease, Dyspnea	293	89,40	152.165,00	88,55	519,33 $\pm$ 100,2
2019-Ncov (Novel Coronavirus) Disease, Cough	295	88,35	137.068,00	87,4	464,63 $\pm$ 64,58
2019-Ncov (Novel Coronavirus) Disease, Nausea and Vomiting	274	90,38	132.977,00	89,56	485,31 $\pm$ 72,89
2019-Ncov (Novel Coronavirus) Disease, Respiratory Abnormalities	198	91,08	105.115,00	90,36	530,88 $\pm$ 139,92
.	.	.	.	.	.
.	.	.	.	.	.
General	27.984	100	13.192.627,50	100	471,43 $\pm$ 93,01
<b>Frequency and cost findings for cases (2020)</b>					
2019-Ncov (Novel Coronavirus) Disease	16.089	14,92	7.193.726,50	14,75	447,12 $\pm$ 72,65

Anxiety Disorders, Other	2.759	17,48	960.192,50	16,72	348,02 ± 100,33
Essential (Primary) Hypertension	2.400	19,70	994.034,00	18,76	414,18 ± 112,52
Nausea and Vomiting	2.228	21,77	959.849,00	20,72	430,81 ± 113,16
Acute Myocardial Infarction	1.894	23,53	1.006.695,50	22,79	531,51 ± 134,15
.	.	.	.	.	.
.	.	.	.	.	.
General	107.841	100	48.775.950,77	100	452,29 ± 149,76
<b>Frequency and cost findings for cases (2021)</b>					
2019-Ncov (Novel Coronavirus) Disease	8.340	7,69	4.200.048,50	7,12	503,60 ± 95,78
Anxiety Disorders, Other	3.426	10,85	1.477.485,00	9,62	431,25 ± 157,92
Nausea and Vomiting	2.728	13,37	1.423.699,00	12,03	521,88 ± 115,27
Essential (Primary) Hypertension	2.464	15,64	1.275.204,00	14,20	517,53 ± 127
Acute Myocardial Infarction	2.116	17,59	1.318.097,50	16,43	622,91 ± 129,72
.	.	.	.	.	.
.	.	.	.	.	.
General	108.413	100	59.008.548,51	100	544,29 ± 164,93

According to the findings, cases receiving services with Covid-19 diagnosis are in the first place. Accordingly, 11.30% (24.429 cases) of the cases receiving services in 2020 and 2021 were diagnosed with Covid-19. When the situation is examined in terms of costs, 10.57% (11.393,775.00 TL) of the total cost incurred for the years in question is composed of cases receiving services with the diagnosis of Covid-19. The average cost of cases receiving services with this diagnosis was 466.40 TL (85.59 TL). When the findings are closely examined, it is understood that Covid-19 cases receiving services from APAS show a heterogeneous structure. Accordingly, 87.30% of the cases (24.429 cases) received services with Covid-19 diagnosis, while 12.70% of the cases (3.555 cases) received services with other diagnoses in addition to Covid-19 diagnosis. In terms of total costs, cases diagnosed with dyspnea, cough, nausea and vomiting, respiratory abnormalities, malaise and fatigue, and essential (primary) hypertension in addition to the Covid-19 diagnosis were found to generate the highest costs, respectively. When the findings are evaluated in general, it is seen that the average cost for patients diagnosed with Covid-19 is 466.40 TL (85.59 TL), and when patients with other diagnoses are taken into consideration, it is seen that the average cost per case for the payer institution has increased by approximately 17%. According to the findings, the proportion of cases receiving services from APAS with Covid-19 diagnosis was 14.92% (16.089 cases) in 2020. The cost of cases receiving services with this diagnosis was 14.75% (7.193,726.50 TL). When examined in terms of frequency and total cost findings, it is understood that cases receiving services with Covid-19 diagnosis constitute a significant economic burden for the payer institution. On the other hand, although there is a significant cost burden

on the payer institution due to pandemic conditions, 85.25% (41.582,224 TL) of the costs incurred on the payer institution are due to cases with other diagnoses. For 2020, the average cost of cases receiving services with Covid-19 diagnosis was 447.12 TL (72.65 TL), similarly dominating other cases. On the other hand, in 2021, the proportion of cases diagnosed with Covid-19 from APAS decreased compared to 2020 and was 7.69% (8.340 cases). As can be understood, in 2021, there was a decrease of approximately 48.1% in the frequency of cases on APAS, and therefore on the payer. Although there was a downward trend in Covid-19 cases, it is understood that Covid-19 cases still created a significant cost burden on the payer in 2021. In terms of cost findings, the share of the cost of Covid-19 cases to the payer institution in 2021 was 7.12% (4.200,048.50 TL). The cost burden on the payer institution decreased by approximately 41% compared to 2020. Overall, the average cost of Covid-19 cases on payers was 503.60 TL (95.78 TL). The overall case cost for 2021 was 544.29 TL (164.93 TL). The findings of the logistic regression analysis are presented in Table 3 below.

**Table 3.** Logistic Regression Analysis Findings

Variables	B	SE	Z	p	95% Confidence Level		OR	95% Confidence Level	
					Lower Limit	Upper Limit		Lower Limit	Upper Limit
Constant	-6.57	72.46	-0.09	0.92	-148.60	135.44	0.00	2.90e-65	6.68e+58
<b>Gender</b>									
Male	0.00	0.02	0.33	0.73	-0.04	0.06	1.00	0.95	1.06
Age	0.00	0.00	7.99	<b>0.00</b>	0.00	0.00	1.00	1.00	1.00
<b>Urban &amp; Rural and Regional</b>									
Urban	-1.24	0.03	-37.05	<b>0.00</b>	-1.30	-1.17	0.28	0.2700	0.308
Intra-region	-0.94	0.09	-10.18	<b>0.00</b>	-1.12	-0.76	0.38	0.3250	0.467
<b>Call Reason</b>									
Medical	8.33	72.46	0.11	0.90	-133.68	150.36	4176.06	8.71e-59	2.00e+65
Health Measures	8.41	72.46	0.11	0.90	-133.60	150.44	4528.34	9.44e-59	2.17e+65
Transfer	8.73	72.46	0.12	0.90	-133.29	150.75	6191.12	1.29e-58	2.97e+65
Other	8.04	72.46	0.11	0.912	-133.98	150.07	3117.60	6.50e-59	1.50e+65
Protocol	-0.65	0.0292	-22.37	<b>0.00</b>	-0.70	-0.59	0.52	0.49	0.551
<b>Triage</b>									
Red	0.53	0.17	3.00	<b>0.00</b>	0.18	0.88	<b>1.71</b>	1.20	2.43
Social indication	-2.25	0.82	-2.72	<b>0.00</b>	-3.87	-0.63	0.10	0.02	0.53
Green	-0.96	0.16	-5.94	<b>0.00</b>	-1.28	-0.64	0.38	0.27	0.52

$\chi^2=2781$  df=12 p < 0.001 R<sup>2</sup>CS=0.108 R<sup>2</sup>N=0.144

According to Table 3, the model as a whole is significant ( $\chi^2=2781$ ; df=12; p < 0.001). When the effect of the variables in the model on costs per case was examined, age (Z=7.99; OR=1.00; p<0.00), code red (Z=3.00; OR=1.71; p<0.00), social indication (Z=-2.72; OR=0.10; p<0.00), urban (Z=-37.05; OR=0.28; p<0.00) and intra-regional (Z=-10.18; OR=0.38; p<0.00) variables on costs per case were found to be statistically significant. The effect of other variables in the model on costs per case was not statistically significant. Since the coefficients for age and code red variables are positive, it is understood that these variables are significant predictors of the increase in costs per case. The negative coefficients for the urban and intra-regional variables indicate that these variables are significant predictors of the decrease in costs. Accordingly, the cost of urban interventions is significantly lower than the cost of rural interventions and this difference is found to be significant. On the other hand, the cost of Covid-

19 cases intervened within the region is significantly lower than the cost of cases intervened outside the region and the difference is significant. When the situation is evaluated in terms of the risk they pose to the increase in costs, it is understood that Covid-19 cases with code red are the most important risk factor for the payer (OR=1.71, 95% CI [1.20-2.43]). Overall, R<sup>2</sup>CS and R<sup>2</sup>N values were 0.108 and 0.144, respectively. These findings showed that approximately 14% of the variance in costs per case was explained by the independent variables in the model.

### Discussion

This study investigated the costs of Covid-19 cases receiving emergency healthcare services from APAS on payers and the factors affecting these costs. The findings of the study, which were obtained with the case-cohort specifically addressed in APAS, clearly showed that Covid-19 disease poses a significant economic burden on the payer institution. The findings showed that the share of Covid-19 cases in the total number of cases was 11.30%, while its share in total costs was 10.57%. The total budget impact of Covid-19 cases in Aydın province was 11.393,775.00 TL and the average cost per Covid-19 case was 466.40 TL (85.59 TL). Of the cases with one or more diagnoses in addition to the Covid-19 diagnosis, 12.7% had at least one additional diagnosis. The share of this case-cohort in total costs was 13.64% and the total budget impact of these cases was 13.192,627.50 TL. The average cost for the cohort was 471 TL (93.01 TL). This finding can be evaluated that the total and average costs per case increase according to the severity of the disease in cases. When evaluated annually, the share of Covid-19 cases in the total number of cases in 2020 was 14.92% and the share of Covid-19 cases in total costs was 14.75%. The total budget impact of Covid-19 cases for 2020 was 7.193,726.50 TL, while the average cost per case was 447.12 TL (72.65 TL). In 2021, the share of Covid-19 cases in the total number of cases was 7.69% and the share of Covid-19 cases in total costs was 7.12%. The total budget impact of Covid-19 cases for 2021 was 4.200,048.50 TL and the average cost per case was 503.60 TL (95.78 TL). This finding clearly shows that the caseload and costs decreased by almost 50% in the second year of the pandemic. However, the average cost per case in the second year of the pandemic was 503.60 (95.78) TL. This finding can be seen as a surprise finding for the study. In the case of a new pandemic, it can be seen as normal within the framework of the learning curve approach that costs increase up to a certain point in the early stages of the fight against the pandemic due to lack of experience. However, in the first year of the pandemic, when the case density was dramatically high, ambulance personnel gained a significant amount of experience, and therefore the average costs per case should decrease in the second year of the pandemic compared to the previous year, again in the context of the learning curve approach. At this point, in the second year of the pandemic, the average cost per case was 503.60 TL (95.78 TL), an average increase of 12% compared to the previous year, while the case density decreased by half. The research conducted on the invoices issued to the payer institution showed that the increase in Health Implementation Communiqué (HIC) prices were a determinant in the increase in average costs per case. In other words, the change in the prices of services provided within the scope of ambulance services with the change in HIC prices emerged as the determining factor in the variation in costs per case during the pandemic. The extent to which the change in HIC prices caused a change in costs per case is presented in detail in Table 4 below.



**Table 4.** Change in Costs for Covid-19 Cases (2020 and 2021)

Process Name	Amount	Unit Price (TL)		Cost (TL)		Change
		2020	2021	2020	2021	
Case assessment fee (examination fee)	1	33,00	36,00	33,00	36,00	%9,09
Emergency ambulance assignment price	1	198,00	216,00	198,00	216,00	%9,09
Ambulance fee per kilometer in and out of the city	8	2,00	2,00	16,00	16,00	%0,00
Transcutaneous measurement of pao <sup>2</sup>	1	19,00	21,00	19,00	21,00	%10,53
Vascular access	1	17,00	21,00	17,00	21,00	%11,76
Decontamination fee	1	155,00	169,00	155,00	169,00	%9,03
<b>Covid-19 (except code red)</b>				<b>438,00</b>	<b>479,00</b>	<b>%9,36</b>
Case assessment fee (examination fee)	1	33,00	36,00	33,00	36,00	%9,09
Emergency ambulance assignment price	1	198,00	216,00	198,00	216,00	%9,09
Ambulance fee per kilometer in and out of the city	3	2,00	2,00	6,00	6,00	%0,00
Blood glucose measurement	1	3,00	3,00	3,00	3,00	%0,00
Transcutaneous measurement of pao <sup>2</sup>	1	19,00	21,00	19,00	21,00	%10,53
Electrocardiogram	1	31,00	34,00	31,00	34,00	%9,68
Monitoring	1	37,00	40,00	37,00	40,00	%8,11
Vascular access	1	17,00	19,00	17,00	19,00	%11,76
Decontamination fee	1	155,00	169,00	155,00	169,00	%9,03
<b>Covid-19 + Hypertension</b>				<b>499,00</b>	<b>544,00</b>	<b>%9,02</b>
Case assessment fee (examination fee)	1	33,00	36,00	33,00	36,00	%9,09
Emergency ambulance assignment price	1	198,00	216,00	198,00	216,00	%9,09
Ambulance fee per kilometer in and out of the city	45	2,00	2,00	90,00	90,00	%0,00
Blood glucose measurement	1	3,00	3,00	3,00	3,00	%0,00
Transcutaneous measurement of pao <sup>2</sup>	1	19,00	21,00	19,00	21,00	%10,53
Intravenous drug infusion	2	12,50	14,00	25,00	28,00	%12,00
Medicated intervention	2	62,00	68,00	124,00	136,00	%9,68
Vascular access	1	17,00	19,00	17,00	19,00	%11,76
Monitoring	1	37,00	40,00	37,00	40,00	%8,11
Electrocardiogram	1	31,00	34,00	31,00	34,00	%9,68
Oxygen inhalation therapy	1	3,00	3,00	3,00	3,00	%0,00
Decontamination fee	1	155,00	169,00	155,00	169,00	%9,03
<b>Covid-19 (Code Red)</b>				<b>735,00</b>	<b>792,00</b>	<b>%7,76</b>

According to Table 4, it is understood that the transaction prices for the services provided for a standard Covid-19 case increased for almost all transactions compared to the previous year. In the first year of the pandemic, the total invoice price for the said service package was 438.00 TL, while in the second year of the pandemic, the price of the said package increased by approximately 9.36% to 479.00 TL. On the other hand, similarly, the total cost of the case diagnosed with hypertension in addition to the Covid-19 diagnosis increased by 9.02% compared to the previous year. These findings clearly show that the changes in HIC prices created a significant economic burden on the payer budget in the context of Covid-19 cases. Logistic regression analysis findings showed that age, code red, social indication, code green, urban & rural and region variables were the most important factors in estimating costs. Accordingly, each unit increase in age leads to a statistically significant increase in costs. Within triage,

code red emerged as the most important risk factor for high costs per case. This finding shows that Covid-19 cases with code red create a significant economic burden on the payer. In Covid-19 cases, code red cases consist of cases with respiratory arrest or oxygen saturation levels around 50-60, and therefore more services are provided for these cases, such as the procedures in Table 4 for a code red Covid-19 case. This shows that red coded Covid-19 cases require more resources to be used, thus the economic burden of these cases is much higher. In Table 4, the fact that the amount of services provided for the case in question was 735.00 TL in the first year of the pandemic, and that this amount increased by approximately 7.7% to 792.00 TL in the second year of the pandemic with the changes in HIC prices, clearly demonstrated that Covid-19 cases with code red are an important risk factor in terms of economic burden on the payer institution. In this case, it is considered to be very important to implement policies to reduce the number of code red patients who need urgent intervention in case of a new pandemic. On the other hand, while the costs of Covid-19 cases intervened in urban areas were low, the costs of cases intervened in rural areas were found to be high. It is thought that this finding points to the need to reduce the mobility of people between urban and rural areas as well as mobility within the city during the pandemic period. This finding is also valid for Covid-19 cases intervened within and outside the region. While cases intervened within the region had a decreasing effect on costs, cases intervened outside the region had an increasing effect on costs. The urban & rural and regional findings clearly show the importance of the spatial effect on the course of costs per Covid-19 case. On the other hand, Li et al. reported that the costs incurred in Covid-19 cases did not differ statistically according to gender and urban/rural variables, but showed statistically significant differences according to age, comorbidity and disease severity (Li, et al., 2020: 1198). The findings obtained in our study are partially similar to the findings obtained in the aforementioned study. On the other hand, studies in the literature show that comorbidity is considered as an important predictor of increasing disease severity and thus costs per case (Jordan, et al., 2020; Guan, et al, 2020). The findings obtained from our study are similar to the findings in the literature. In our study, while the average cost for Covid-19 cases was 466.40 TL, it was observed that the average cost per case was over 500 TL when other diagnoses were taken into consideration. On the other hand, the modeling findings of our study revealed that patients with code red, i.e. patients who require urgent intervention and have a high severity of illness, are the most important risk factor in the increase in costs. Therefore, the findings of our study clearly revealed that the increase in costs per case was accompanied by an increase in disease severity. In the study conducted by Broughel and Kotrous, it was reported that the infection fatalities rate in Covid-19 cases increased significantly with age. When comorbidity status is taken into account, it has been reported that resource use is higher in older cases and those with one or more diseases, thus the costs incurred in this patient population are significantly higher (Broughel and Kotrous, 2021). Furthermore, the study conducted by Wu et al. shows that older age poses a greater risk for the development of ARDS and death in Covid-19 cases, thus making these cases more costly for the payer (Wu, et al, 2019). As revealed by the logistic regression model in our study, older age has an increasing effect on the costs per case. Therefore, the findings obtained from our study are significantly in line with the findings in the literature that the presence of comorbidities and/or the increase in disease severity have an increasing effect on the costs per case in Covid-19 cases. Although the representativeness of the findings of this study in terms of the economic burden of Covid-19 cases in Turkey is an uncertain issue that is open to improvement, since this study was conducted only in Aydın province, the fact that it addresses the economic burden of the case-cohort addressed through a single province on the payer institution reveals the importance of the study. On the other hand, not all variables that may have an impact on the research question were taken into account in the modeling process. In the modeling process, all variables included in the EAS database and assessed by the researchers to be effective in the costs per case were included in the study. The research was conducted with the assumption that the data obtained from APAS is reliable. Although there are various limitations in terms of the study, it is thought that this study will provide very useful information for decision-makers and policymakers, especially for the Ministry of Health, General Directorate of Emergency Health Services, and especially for the payer.

The case-cohort examined in this study, which is specific to APAS, clearly showed that the budget impact of Covid-19 cases was 11.393,775.00 TL, thus the pandemic created a significant economic burden on the payer institution. While the burden of Covid-19 cases on the payer institution was significantly high in the first year of the pandemic, it was revealed that the burden of cases and costs decreased by approximately 50% in the second year. The modeling findings revealed that Covid-19 cases that were of advanced age, red-coded, rural, and out-of-region were the determinants of the increase in costs. In conclusion, the Covid-19 pandemic has created a significant economic burden for the payer in the context of APAS. It is considered that the implementation of principles and practices related to risk and crisis management for provincial ambulance services under the coordination of the General Directorate of Emergency Medical Services will contribute to reducing costs. Therefore, it is thought that the findings of the study will be useful for other decision-makers and policymakers, especially the payer institution. In this study, the burden of Covid-19 cases intervened by the APAS on the payer institution was investigated. However, the findings of Wu et al. that antiviral and antibiotic drug treatments were predominantly administered in the Covid-19 patient cohort admitted to hospitals clearly show that the burden of Covid-19 cases on payers is much higher in the context of hospitals. Given the high cost of antibiotics and antiviral drugs, it is clear that Covid-19 cases constitute a critical economic burden for payers in the context of hospitals. Therefore, since the use of services, medicines, and materials is much more intensive in hospital services, it is necessary to investigate the hospital costs of these cases in Turkey in order to accurately determine the extent to which Covid-19 cases create an economic burden on the payer. In future studies, it is suggested that much more useful results can be obtained for the payer institution by revealing the economic burden on the payer institution of the cases admitted to the hospital through ambulance services in revealing the hospital costs of Covid-19 cases.

---

**References**

- Abiad, A., Arao, R. M., & Dagli, S. (2020). The economic impact of the COVID-19 outbreak on developing Asia. (Erişim: 10.04.2022), [www.adb.org/publications/economic-impact-covid19-developing-asia](http://www.adb.org/publications/economic-impact-covid19-developing-asia)
- Ajmal, M. M., Khan, M., & Shad, M. K. (2021). The global economic cost of coronavirus pandemic: Current and future implications. *Public Administration and Policy*, 24(3), 290-305.
- Broughel, J., & Kotrous, M. (2021). The benefits of coronavirus suppression: A cost-benefit analysis of the response to the first wave of covid-19 in the United States. *PLoS ONE*, 16(6), 1-20.
- Chen, N., Zhou, M., Dong, X., Qu, J., Gong, F., Han, Y., ... & Zhang, L. (2020). Epidemiological and clinical characteristics of 99 cases of 2019 novel coronavirus pneumonia in Wuhan, China: A descriptive study. *Lancet*, 395(10223), 507-13.
- Cunningham, A. C., Goh, H.P., & Koh D. (2020). Treatment of COVID-19: old tricks for new challenges. *Crit Care*, 24(1), 91.
- Drummond, M. F., Sculpher, M. J., Claxton, K., Stoddart, G. L., & Torrance, G. W. (2015). *Methods for the economic evaluation of health care programmes*. United Kingdom: Oxford University Press.
- Fox, J., & Weisberg S. (2022). Car: Companion to Applied Regression. [R package]. Retrieved from <https://cran.r-project.org/package=car>.
- Göçen, A., & Ateş, M. (2013). Acil sağlık hizmetleri. (A. Göçen (Ed.), *Sağlık hizmetleri yönetimi içinde* (ss. 39-103). İstanbul: Beta Yayınları.
- Gray, A. M., Clarke, P.M., Wolstenholme, J.L., & Wordsworth, S. (2011). *Applied methods of cost-effectiveness analysis in health care*. India: Oxford University Press.
- Guan, W. J., Ni, Z. Y., Hu, Y., Liang, W. H., Ou, C. Q., He, J. X., ... & Zhong, N. S. (2020). Clinical characteristics of coronavirus disease 2019 in China. *New England journal of medicine*, 382(18), 1708-1720.
- Huang, C., Wang, Y., Li, X., Ren, L., Zhao, J., Hu, Y., ... & Cao, B. (2020). Clinical features of patients infected with 2019 novel coronavirus in Wuhan, China. *The lancet*, 395(10223), 497-506.
- Jordan, R. E., Peymane, A., & Cheng, K. K. (2020). Covid-19: risk factors for severe disease and death. *The BMJ*, 368, 1-2.
- Kraus, S., Thomas, C., Matthias, B., Johanna, G., Alessandro, Z., & Victor, T. (2020). The economics of Covid-19: Initial empirical evidence on how family firms in five european countries cope with the corona crisis. *International Journal of Entrepreneurial Behaviour and Research*, 26(5), 1067-92.
- Kuhn, M., & Johnson, K. (2013). *Applied Predictive Modeling*. USA: Springer.
- Li, Q., Guan, X., Wu, P., Wang, X., Zhou, L., Tong, Y., ... & Feng, Z. (2020a). Early transmission dynamics in Wuhan, China, of novel coronavirus-infected pneumonia. *New England journal of medicine*, 382(13), 1199-207.
- Li, X. Z., Jin, F., Zhang, J. G., Deng, Y. F., Shu, W., Qin, J. M., ... & Pang, Y. (2020b). Treatment of coronavirus disease 2019 in Shandong, China: a cost and affordability analysis. *Infectious Diseases of Poverty*, 9(3), 31-38.
- Liew, M. F., Siow, W.T., MacLaren, G., See, K. C. (2020). Preparing for Covid-19: early experience from an intensive care unit in Singapore. *Crit Care*, 24(1), 83.

- R Core Team. (2020). R: A Language and environment for statistical computing. (Version 4.0) [Computer software]. Retrieved from <https://cran.r-project.org>. (R packages retrieved from MRAN snapshot 2020-08-24).
- Sing, T., Sander, O., Beerenwinkel, N., & Lengauer, T. (2022). ROCR: Visualizing the Performance of Scoring Classifiers. [R package]. Retrieved from <https://cran.r-project.org/package=ROCR>.
- The Jamovi Project. (2022). Jamovi. (Version 1.6) [Computer Software]. Retrieved from <https://www.jamovi.org>.
- Tian, S., Hu, N., Lou, J., Chen, K., Kang, X., Xiang, Z., ... & Zhang, J. (2020). Characteristics of COVID-19 infection in Beijing. *Journal of infection*, 80(4), 401-406.
- WHO. (2022). Novel coronavirus (Covid-19) situation report - 101. (Erişim: 30.04.2022), [https://www.who.int/docs/default-source/coronaviruse/situation-reports/20200430-sitrep-101-covid-19.pdf?sfvrsn=2ba4e093\\_2](https://www.who.int/docs/default-source/coronaviruse/situation-reports/20200430-sitrep-101-covid-19.pdf?sfvrsn=2ba4e093_2).
- Wu, C., Chen, X., Cai, Y., Zhou, X., Xu, S., Huang, H., ... & Song, Y. (2020). Risk factors associated with acute respiratory distress syndrome and death in patients with coronavirus disease 2019 pneumonia in Wuhan, China. *JAMA Internal Medicine*, 180(7), 934-943.
- Xie J, Tong Z, Guan X, Du B, Qiu H, Slutsky AS. (2020). Critical care crisis and some recommendations during the COVID-19 epidemic in China. *Intensive Care Med*, 46(5), 837-40.
- Yang, X., Yu, Y., Xu, J., Shu, H., Liu, H., Wu, Y., ... & Shang, Y. (2020). Clinical course and outcomes of critically ill patients with SARS-CoV-2 pneumonia in Wuhan, China: a single-centered, retrospective, observational study. *The Lancet Respiratory Medicine*, 8(5), 475-481.

### **Disclosure Statements (Beyan ve Açıklamalar)**

1. Contribution rate statement of researchers / Araştırmacıların katkı oranı beyanı /: All authors contributed equally / Yazarlar eşit ölçüde katkı sağlamıştır.
2. No potential conflict of interest was reported by the authors (Yazarlar tarafından herhangi bir çıkar çatışması beyan edilmemiştir).





**Araştırma Makalesi • Research Article**

**Nationalism in Political Advertisements: The 2018 Presidential Election Advertisements of The Nationalist Movement Party and Justice and Development Party**

**Siyasal Reklamlarda Milliyetçilik Teması: Milliyetçi Hareket Partisi ve Adalet ve Kalkınma Partisi 2018 Cumhurbaşkanlığı Seçimi Reklamları Örneği**

Tolgay Durmuş\*

**Öz:** Siyasal reklamlar, seçmen kitle üzerinde pozitif bir etki yaratmayı hedeflemektedir. Siyasal reklamcılık etkinliklerinin değerler, dil, mitler, millet ve inanç gibi kültürel unsurlarla bağlantı içinde olduğu bilinmektedir. Kültür olgusu bir toplumun dilini, dinini, inançlarını, mitlerini ve değerlerini kapsayan toplumsal olgulardır. Milliyetçilik olgusu, siyasi seçim kampanyalarında en çok kullanılan temalardan bir tanesidir. Siyasi liderlerin, halkın milli değer ve inançlara vermiş olduğu önem doğrultusunda hareket etmeleri, seçmen kitlesini kendi partilerinin tarafına çekmeyi amaçladıklarını göstermektedir. Parti liderleri, seçim dönemlerinde ajanslar ile birlikte hareket ederek, halkın duygusal bağlarına dokunacak reklam çalışmalarını gerçekleştirmektedir. Çalışma, Milliyetçi Hareket Partisi (MHP)'nin ve Adalet ve Kalkınma Partisi (AKP)'nin hazırlanmış oldukları seçim reklamlarında milliyetçilik temasını hangi unsurlar çerçevesinde kullandığını ortaya çıkarmak ve genel olarak hangi milliyetçi gösterge ve değerlere yer verildiğini tespit etmeyi amaçlamaktadır. Çalışma göstergelerinde, MHP'nin bayrak, ulus milliyetçiliği ve Cumhuriyet sonrası dönemlerde kazanılan bağımsızlık göstergelerini vurguladığı görülürken, AK Parti'nin ise Osmanlı dönemine vurgu yaparak Türk ulusunun yeniden doğuşuna, siyasi ve teknolojik gücüne vurgu yaptığı görülmektedir. Çalışmada milliyetçilik ve siyasal reklam kavramlarına değinilmiş ve 24 Haziran 2018 Cumhurbaşkanlığı seçimi sürecinde AKP ve MHP'nin yayımladığı reklamlar analiz edilmiştir. Çalışmada reklam üzerinde yer alan milliyetçilik göstergelerinin incelenmesinde göstergebilimsel analiz yöntemi kullanılmıştır.

**Anahtar Kelimeler:** Siyasal Reklam, Kültür, Seçim, Milliyetçilik, Göstergebilimsel Analiz.

**Abstract:** Political advertisements aim to create a positive impact on the voting public. It is known that political advertising activities are in connection with cultural elements such as values, language, myths, nation and belief. Cultural phenomena are social phenomena that include the language, religion, beliefs, myths and values of a society. The phenomenon of nationalism is one of the most used themes in political election campaigns. The fact that political leaders act in line with the importance that the people attach to national values and beliefs shows that they aim to attract the electorate to their party. Party leaders work together with agencies during election periods to carry out advertising activities that will touch the emotional bonds of the people. The study aims to reveal the elements within which the Nationalist Movement Party (MHP) and the Justice and Development Party (AK Party) used the theme of nationalism in their election advertisements and to determine which nationalist indicators and

\* Lecturer Doctor, Bitlis Eren University, Vocational School of Güroymak, Department of Audiovisual, Techniques and Media Production. ORCID ID: 0000-0002-1703-6996. [t.durmus@beu.edu.tr](mailto:t.durmus@beu.edu.tr)

**Cite as/ Atf:** Durmuş, T. (2023). Nationalism in political advertisements: The 2018 presidential election advertisements of the Nationalist Movement Party and Justice and Development Party. *Anemon Muş Alparslan Üniversitesi Sosyal Bilimler Dergisi*, 11(3), 659-672 <http://dx.doi.org/10.18506/anemon.1275614>

**Received/Geliş:** 02 April/Nisan 2023

**Accepted/Kabul:** 10 September/Eylül 2023

**Published/Yayın:** 30 December/Aralık 2023

values were generally included. In the study indicators, it is seen that MHP emphasizes the flag, nation nationalism and the indicators of independence gained in the post-Republic period, while the AK Party emphasizes the rebirth and political and technological power of the Turkish nation by emphasizing the Ottoman period. In the study, the concepts of nationalism and political advertising were touched upon and the advertisements published by AK Party and MHP during the 24 June 2018 Presidential election were analyzed. In the study, semiotic analysis method was used to examine the nationalism indicators on the advertisement.

**Keywords:** Political Ad, Culture, Election, Nationalism, Semiotic Analysis.

## Introduction

Political parties compete with each other because they want to prove themselves to their constituents, influence their thinking and attitudes, and gain their support. To compete, political parties need to be strategized. Political communication, which involves consistent and precise methods, is the most critical strategy. Political communication concentrates on changing thoughts and behavior. It is an approach belonging to political institutions specialized through different ideological outlooks (Vodinalı and Çötük, 2015).

Political parties appeal to nationalist rhetoric in their advertisements. However, nationalistic rhetoric should not be limited to political advertising. Nationalism can be found in any advertising. Political parties appeal to nationalism in advertisements to develop and communicate their agendas according to their positions. Although nationalism is a political view or ideology, it can bring together people who do not share the same political view. This is because it appeals to the masses. For example, flags are nationalistic themes that mean something to everybody (Tokatlı and Akyol, 2018).

Political advertisements include both visual and auditory elements. Moreover, auditory elements (sound and music) make advertisements more effective and memorable. Political advertisements aired on television are also published and shared by party advocates on their own pages on social media platforms. The Internet has become ubiquitous through smart devices. It makes individuals open to messages anytime and anywhere. Repeated broadcasting of political advertising messages in more than one place and channel increases the memorable effect of the message (Uztuğ, 2004)

The purpose of this study is to identify the phenomena in which the Justice and Development Party [*Adalet ve Kalkınma Partisi* (AKP)] and the Nationalist Movement Party [*Milliyetçi Hareket Partisi* (MHP)] included the theme of nationalism in their campaign advertisements prepared for the June 2018 presidential election, and which nationalist indicators were addressed the most. The advertisements entitled "Phoenix: It is time for Türkiye" (*Phoenix: It is Time for Türkiye Vakti*) and "Let the Sky Go in and Red Come Out" (*Gök Girsin Kızıl Çıksın*) were selected using purposive sampling because they included the theme of nationalism. The method of semiotic analysis based on Ferdinand de Saussure's signifier and signified configuration was used to examine the themes of nationalism in the advertisements.

## Political Advertisements

Nowadays, the highly effective use and development of mass media have undermined personal relationships and group bonds. Social life has been subject to uniformity and rationalization. Differences between parties have been gradually on the wane. Since political parties need to inform their voters, political advertising has become very important in this context. Therefore, political parties have been in favor of advertising. There are several reasons why political advertising has become increasingly important. First of all, political advertisements are rich in content. Second, they are easy to reach the target audience. In this context, political advertising is a joint creation of parties, candidates, and advertising agencies. The candidates supervise the messages. Monitoring allows parties or candidates to correct negative, inaccurate, or incomplete information about them. Moreover, candidates or parties can position themselves in the media as they wish, in contrast to the media's positioning of them (Erdoğan, 2010).



Political advertising allows parties, candidates, and leaders to promote their projects or services during elections. Candidates or political parties seeking votes and support from voters use media such as television, newspapers, the Internet, outdoor advertising, or billboards. They aim to inform, influence and persuade voters about their political ideas, projects, and services according to their ideology. Political advertisements are essential during elections. They are an important element in distinguishing a leader, a party, or a candidate from his or her competitors. Therefore, political advertisements receive much attention from candidates and political parties. Political parties or leaders have prepared political advertisements for different issues related to specific concepts to reach their target audiences (Doğan, 2015).

The use of communication tools is prevalent because parties are very interested in the analysis of their target groups. Political actors must decide which mass media to use to reach their constituents. The most fundamental element of reaching the audience is identifying the right mass media. In doing this, a party should determine the characteristics of its targeted audience in every aspect and conduct a detailed analysis of its cultural and economic aspects. For example, a political leader who wants to reach out to and influence the electorate in a country should determine in detail the people's education level and what kind of written or visual means of communication they prefer. Then, he/she will decide what channel or means will best deliver the message to the target audience. Voter education is essential for political advertisements. Language should be appropriate, and various elements (symbols, colors, music, and cultural codes) should be considered to ensure the political message is perceived positively (Özkan, 2017).

Political Advertising helps parties or leaders reach the masses to get elected. Parties can reach all parts of the country simultaneously through mass media. Therefore, parties should analyze their voters' geographic location, education level, and age demographics. As a result of rapid technological advances, everyone has at least one television. Television advertising is one of the most widely used channels by which political parties or political leaders can reach out to their voters. In order to attract voters, political parties in Türkiye prepare advertisements around the phenomenon of nationalism. To attract and mobilize voters for their parties, AKP and MHP use nationalism.

### **Functions of Political Advertisements**

Political advertisements have a positive impact on voters. Their purpose is to have voters vote for candidates or parties. There are different ways of thinking and judging how political advertising affects voters. The basis of these thoughts and evaluations is that it is accepted that there is a common idea about the effects of political advertisements on voters. However, there is still a debate about the extent of this idea (Semetko, 2002).

If we analyze political communication, we can see that political advertisements can be divided into positive and negative (Balcı and Bekiroğlu, 2012). Positive political advertisements highlight the positive aspects of candidates, create a positive atmosphere for the future, and leave a positive impact on voters. Moreover, positive advertisements are about all values that address what candidates or parties will do for the disabled or elderly, how candidates are committed to families, and what help they will provide to those in need (İşliyen, 2014).

There are three subcategories of negative advertising that verbally and visually target competitors. They include implicit comparisons, direct comparisons, and direct assaults. Direct attack advertisements directly target the opposing candidate or party without comparison. The central theme of an attack ad is criticism or aggression. Direct comparison advertisements create an environment for party/candidate comparison. In this way, the candidate or party emphasizes its strengths and advantages while highlighting the opponent's shortcomings and weaknesses. Finally, negative comparison advertisements (Tokat, 2009) criticize any characteristic of the opponent while encouraging or praising the same characteristic in the criticizing party.

Broadly speaking, political advertising can be analyzed in two distinct ways: issue and image advertising. Image advertisements usually examine the candidate's or leader's personality and abilities. They are designed to help voters develop positive attitudes toward the candidate or leader. Issue advertisements, on the other hand, present the candidate's or leader's stance on political issues and examine how citizens feel about social, economic, and societal problems. In response to these two types of advertisements, positive or negative opinions about a political party may be expressed. For example, when image advertisements want to praise a party or a leader, they focus on the good aspects of the candidate or the party. They talk about the knowledge, skills, or experience of the party or the leader to glorify them.

Conversely, in the case of defamation, the negative and bad aspects of the party or leader are exposed to the public. Issue advertisements identify an issue that the party or leader in power failed to solve in the past and criticize the government, raising hopes that the opposition candidate will solve it. On the other hand, issue advertisements can also be used positively (Erdoğan, 2010).

### **Relationship Between Political Advertisements and Television**

Television is significant for entertaining and informing because it combines visual and auditory elements. Therefore, it is more critical than other mass media (Turam, 1994). Television provides an opportunity to reach large masses because it is an essential public information source. Because it combines auditory and visual elements, television is the central pillar of mass media that has the most impact on people (Kazancı, 1982). Television can send messages to individuals not involved in politics and voters who are critical of politics. Therefore, television is the mass media used most frequently and effectively, especially during the electoral period (Topuz, 1991).

Through political advertisements, candidates or parties can raise their voters' awareness and provide them with access to the political information they need within the framework of daily events and debates. Simultaneously, they inform them about parties' or candidates' services, projects, and promises (Doğan, 2015).

Television advertising allows candidates or political parties to reach their constituents and audiences not interested in or critical of politics. Political parties use TV advertisements to communicate their platforms, including their past accomplishments and plans, to voters. By incorporating various factors (body language, gestures, tone of voice, choice of clothing, etc.), television commercials allow political parties or candidates to express themselves better. Candidates or parties appear on certain shows and answer questions and criticism. In this way, they can eliminate negative impressions (Eroğlu, 2006).

While political advertising creates a positive image, it also provides voters with the political information and supports that they need and want. Voters are the primary target of political parties. However, parties also want to reach people uninterested in politics. Through television commercials, candidates can reach out to all segments of society and direct them in line with the views of their party. They try to reach out to voters by appealing to national values or beliefs. Political advertising is a common method in this regard.

### **Nationalism**

Nationalism is not only used to create "others" and "enemies. In constructing a national identity, it also emphasizes the similarities among members and the differences in external factors. Rituals and symbols are crucial elements in the process of constructing national identity. Symbols are words, signs, or objects deciphered by those acquainted with social traditions and codes. To those who ascribe meaning to them, symbols have meaning and value. Symbols distinguish between members and non-members, external and internal factors, in short, between us and others. Symbols thus allow people to reinforce the idea of belonging, sensitivity, and awareness. However, it is misleading to see symbols only as factors that represent an object because symbols represent objects or persons and allow individuals to construct a certain part of meanings in their minds (Cohen, 1999).

Symbols do more than just replace or stand in for different elements. Of course, if that were all that symbols did, they would cease to exist. Symbols come to mean through human experience. In other

words, different people can interpret them differently. Thus, symbols create meaning rather than explain it (Cohen, 1999)

Nationalism has no specific definition or ideology. Many writers and thinkers define it differently. Nationalism is always in a state of flux. Therefore, there are different types of nationalism and different understandings of nationalism in different countries. In general, there is no precise definition of nationalism, and there will not be one in the future (Nieguth, 1999).

Nationalism is still relevant today, even though it was thought that it would lose its influence and importance with globalization. In many countries, right-wing and nationalist parties have won or increased their share of the vote in recent years. Political parties often resort to nationalist rhetoric and policies in their election campaigns. The Republican People's Party (RPP) bases its policies on Atatürk's nationalism, while the AKP has a conservative understanding of nationalism. The MHP and the People's Democratic Party (PDP) also take a nationalist position (Tokatlı and Akyol, 2018).

### **Literature Review**

The literature review yielded studies similar to this one. For example, Barış (2018) used a semiotic analysis method to analyze the AKP's ad entitled "Phoenix: it is time for Türkiye." The difference in our study is that we analyzed both AKP's "Phoenix: It is Time for Türkiye" and MHP's "Let the Sky Go in and Red Come Out" advertisements within the framework of the nationalist theme.

Tokatlı and Akyol (2018) conducted a study titled "AKP's activities on the constitutional referendum under the theme of nationalism in political advertisements." They employed content analysis to examine which nationalist themes were included in the advertisements prepared by the AKP before the constitutional referendum held in 2017.

Doğan and Aslantaş (2015) conducted a study titled "Representation of Nation and Service in Political Advertisements as a Persuasion Method." They used a semiotic analysis method to determine how political advertisements represented the codes of service and nation in the narrative.

Selfiye and Özkan (2017) conducted a study titled "Semiotic analysis of cultural elements in political advertisements." They performed a semiotic analysis to analyze the ad "Say Yes to a Strong Türkiye" (*Evet ile Güçlü Türkiye*) broadcast by the AKP during the constitutional amendment and referendum process.

Tatlı (2013) conducted a study titled "The Use of Nationalist Discourse in Political Party Advertisements: France, Germany, and Sweden." He used semiotic and discourse analysis methods to assess how advertisements reflected nationalism through nationalist discourses in political advertisements.

### **Research Purpose**

We addressed the political advertisements broadcast by MHP and AKP for the June 24, 2018, elections. The goal was to address how the advertisements perpetuated the notion of nationalism. Based on a literature review, this study focused on "Let the Sky Go in and Red Come Out" by MHP and "Phoenix: It is Time for Türkiye" by AKP.

### **The Analysis of Political Advertisements Method**

Semiotic analysis is a popular method for accessing messages in advertising visuals. Semiotics explains communication processes and reveals messages. Researchers with semantic integrity (literature, theater, cinema, and architecture) use this method in many fields. Language and semiotic studies constitute a unity (Güneş, 2013).

Ferdinand de Saussure took the first step towards structuralist approaches in linguistics between 1857 and 1913. Saussure defines language as sounds explained by thoughts and concepts. In Saussure's view, language is a set of signs that are the means by which thoughts and concepts are communicated.

Signs are the result of the relationship between the Signifier and the signified. The Signifier is made up of sounds or signs, while the signified is made up of thoughts and concepts. There is no necessary connection between words or sounds and the thoughts and concepts they express. Saussure is more interested in language structures than words or speech. Meaning and language arise from language structure. Saussure calls the branch of science that studies symbols and signs semiology, also known as semiotics. He refers to the science that studies the structure and nature of these symbols as the science of linguistics. Roland Barthes, who says that the emergence of meaning occurs within a syntactic organization and selection, also accepts the system and syntax approach in his unique studies. Moreover, he distinguishes between 'denotation' and 'connotation.' He says that all statements have connotations besides their plain meaning. He says connotations are used as a higher language to convey ideologies (Yaylagül, 2013).

This study analyzed AKP and MHP advertisements in line with nationalistic themes. In order to uncover meaning, we used an analytical method based on the binary structural relationship between the Signifier and the signified. We focused on AKP's and MHP's political advertisements aired on televised and online channels during the presidential elections held on June 24, 2018. We analyzed AKP's "Phoenix: It is Time for Türkiye" and MHP's "Let the Sky Go in and Red Come Out" commercials.

A signification analysis was conducted for analysis. Verbal dialogues, texts, visuals, and signifiers support advertisements. We selected these advertisements from among those that have been broadcast on YouTube and television channels. In order to examine which themes of nationalism are used more effectively in the advertisements, we analyzed the two advertisements using a semiotic methodology that consists of a binary structure of relationships between the Signifier and the signified.

## Results

### A Semiotic Analysis of AKP's "Phoenix: It is Time for Türkiye"



**Image 1.** AKP Phoenix: It is Time for Türkiye

**The Signifier:** Sunrise, Phoenix, Anatolian Seljuk State Flag, Otağı

**The Signified:** The sunrise and the Phoenix symbolically herald an eternal beginning because the sunrise symbolizes a beginning, while the Phoenix symbolizes eternity. With the sentence "Türkiye! You are now at the beginning of the road that echoes in eternity", it is emphasized that it is the harbinger of a road that will progress towards the future. The double-headed eagle in the symbol represents the Anatolian Seljuk State with its flag.

In Turkish society, the double-headed eagle represents power and strength. The phrase "You are Alparslan who has opened the gates of Anatolia" refers to the battle of Malazgirt, a critical battle that opened the gates of Anatolia to the Turks. The Turkish otak (tent) resembles a large earth due to its

round shape. By saying, "You are Melikşah who glorifies your ancestors," it is emphasized that during Melikşah's reign, the Great Seljuk State reached the broadest borders, established a great dominance over its enemies, and glorified its nation.

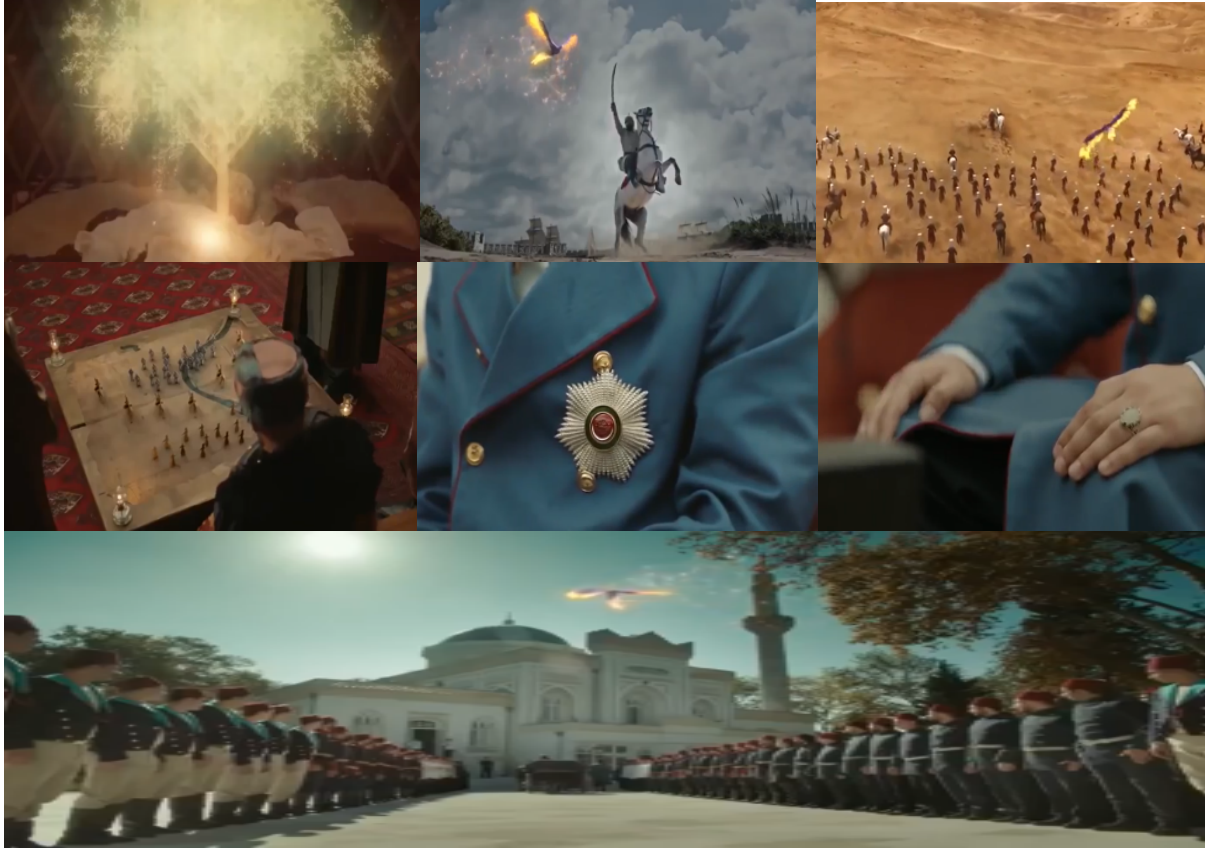

**Image 2.** AKP's Add Phoenix: It is Time for Türkiye

**The Signifier:** Gazi Osman, Sycamore Tree, Horse's Charge, Sword, Fatih Sultan Mehmet, Army, Fatih Sultan Mehmet's dismount, Suleiman the Magnificent, Abdulhamid

The signified: at the beginning of the ad, Gazi Osman is asleep. A plane tree grows out of his chest, emphasizing the establishment of the Ottoman Empire. This emphasis is a reference to Ottoman nationalism. Here, in Gazi Osman's dream, it is seen that one end of the moon, which comes out of Sheikh Edebali's chest and grows into a crescent moon, enters his chest, and a sapling that comes out between him and Sheikh Edebali Hazretleri turns into a plane tree, and the branches of this plane tree spread over three continents and shade many nations (<http://www.islamveihsan.com>) and this dream is referred to with the "What you dream is a good omen" phrase.

The plane tree symbolizes order, authority, and power. The phrase "As your sword curves in the air to keep your homeland, Istanbul watches your army in your address adorned with love" highlights the sword and Istanbul. These lines underline the conquest of Istanbul. They emphasize the wars and how much the Ottoman army wants to accomplish this conquest because Istanbul is considered the center of the world and because of the words of the Prophet Muhammad for the conquest of Istanbul. The Turkish Nation is a nomadic and warrior society. Therefore, the horse and sword have always been essential in Turkish culture.

Yavuz Sultan Selim dismounted from his horse while crossing the desert with his army out of respect for the Prophet (s) because the Prophet (s) crossed the Sinai desert on foot. This judgment is also supported by the saying, "Dismount from your horse out of respect for Allah, even when crossing the desert. Here, the visual emphasizes that the Turkish nation respects its religious and cultural values. It

is emphasized that another Ottoman Emperor, Suleiman the Magnificent, worked on strategizing how to wage war. This image emphasizes that Turkish society is very successful with the sentence "May you promise yourself victory under all circumstances like Suleiman", that the Turkish state works in advance to be successful on battlefields, develops war tactics, and achieves victories through its army. In Abdulhamid Khan's picture, the mosque, ring, and tughra symbols show how sensitive the Ottoman Empire was to its religious and cultural indicators.



**Image 3.** AKP's Phoenix: It is Time for Türkiye

**The Signifier:** Bandırma ship, Atatürk, Phoenix rising from the ashes, Turkish State and Turkish Flag

**The Signified:** The Bandırma ship in the darkness is the harbinger of the state's liberation from the darkness it is in because Gazi Mustafa Kemal Atatürk started the liberation war struggle by going to Samsun with the Bandırma ship. It is foretold that Atatürk will come to Samsun and bring hope to get rid of the dark times the State is going through and lead to better days. This judgment is supported by the saying: "You are the phoenix, a hope that rises from the Bandırma ship. You are the trench of the liberation struggle".

The phrase "Even if your humble body is as dust" refers to Atatürk. The sentence "You are the picture that the Republic will live forever" emphasizes Atatürk's support for the national struggle by putting the feathers of the Phoenix one by one. The rebirth of the Phoenix from its ashes shows that after the collapse of the Ottoman Empire, the Republic of Türkiye won the war by rising from its ashes as a result of the national struggle. The Phoenix rises and looks down on Türkiye from above, which shows that the borders of the Republic of Türkiye were formed. The Turkish flag in the image is an indication of the establishment of the state. Both the Phoenix and the Turkish flag emphasize the state's power and that it will take steps toward eternity.

### A Semiotic Analysis of MHP's "Let the Sky Go in and Red Come Out"



**Image 4.** A Semiotic Analysis of MHP's "Let the Sky Go In and Red Come Out"

**The Signifier:** Flag, Mosque, Nation, Unity

**The Signified:** A mosque with a Turkish flag appears in the ad. Turkish society values mosques, the Turkish flag, and the call to prayer. The importance of religious and national values, which are very important to Turkish society, is emphasized by the sentence, "When a place is called a Turkish country, my eyes look for the flag, my ears listen for the call to prayer," which was spoken by Devlet Bahçeli in his voice.

Turkish society has always been in national unity and solidarity. This is due to the importance it attaches to its national values, independence, and national struggle. The Turkish flag is waving in the visual. This indicates that the flag is sacred to the Turkish nation and that national values will be protected. Through the arousal of the religious feelings of the nation with the words "There is no victor but Allah," it is emphasized that the Turkish nation can never be defeated.



**Image 5.** Let the Sky Go in and Red Come Out

**The Signifier:** Tank, National Unity and Solidarity, Map of Türkiye, Devlet Bahçeli

**The Signified:** The phrase "You did it on July 15, and you are the ones who will save the country from now on" stresses that the Turkish people defended their country, nation, and flag during the July 15 coup attempt. The phrase "You are the ones who will break the circle and save the country" glorifies the Turkish people and indicates that they will not bow down to the enemies surrounding them. With the phrase "We have no choice but to succeed," the map of Türkiye appears in the visual, emphasizing that the Turkish nation has no choice but to unite against its enemies to protect its borders. The fact that the map of Türkiye is shown in the same color and the party logo is included together is one of the indicators that all Turks, regardless of language, religion, and race, will unite under one roof and act together.

Devlet Bahçeli walks into the screen. He emphasizes that we must take steps together for the future of Türkiye. He sings the lines, "In the way of Allah if we do not walk, in the way of Allah if we do not melt, in the way of Allah if we do not rot, let the sky go in and red come out, let the sky go in, and red come out." The meaning of these lines is the following: it is one of the most important oaths Turkish society has taken in its history. It is one of the most important oaths of Turkish society throughout history. The meaning of this oath, which is taken by holding the hilt of a sword, is: "if I do not keep my word, may this sword enter my body like the sky and come out covered in my blood" ([www.yeniakit.com.tr](http://www.yeniakit.com.tr)).

These lines suggest that Turkish society highly regards "promises" and will keep them. The campaign aims to reach voters through spiritual values, emphasizing the themes of nationalism and religion that Turkish society values.



### Signification

Semiotics recognizes that in all branches of narrative, meaning is produced based on the oppositions and signified-signified relationships revealed in the narrative. Table 1 shows fundamental contrasts in the "Phoenix: It is Time for Türkiye."

**Table 1.** The Fundamental Contrasts İn The "Phoenix: It Is Time For Türkiye

Day	Night
Individual	Collective
Freedom	Bondage
Traditional	Modern
Black	White
Danger	Trust

The concept of "freedom" is the central theme of the advertisement. More than any other theme, independence, and freedom are very important to the Turkish nation. This is a clear expression of the fact that the Turkish nation will never be under the captivity of another nation. In this context, the advertisement clearly shows the strength and power of the Turkish Armed Forces as an "individual" and as a "collective." It is emphasized that the Turkish Armed Forces will emerge as the war's victor. The advertisement refers to the point that the Turkish nation has reached in a traditional and modern sense. The satellite in space indicates that the Turkish nation has reached a technologically advanced level.

The conflict between "Black" and "White" is the first of the main contrasts in the commercial's visual and auditory elements. In Turkish, "AK" means "white." Therefore, "white" represents the AKP. It is also an emphasis on the independence and future of the country. "Black" represents the internal and external forces conspiring against Turkish society.

**Table 2.** The Relationship Between the Signifier and the Signified in Phoenix: It Is Time For Türkiye

Signifier	Signified
Flag	Freedom
Coat of Arms / Ring	Ottoman State
Phoenix	Rebirth
Darkness	Conflict
Army	Independence
Community	Defense
Mosque	Sanctity

Table 2 shows the relationship between the Signifier and the Signified in Phoenix: It is Time for Türkiye. As a symbol, the flag stands for freedom. The Ottoman coat of arms and the ring are symbols of the fact that the Turkish nation was founded by the Ottoman state and is still in existence today. The Phoenix is a sign that the Turkish nation will not be destroyed in any way, will stand against all kinds of influences, and will be reborn with all its strength. In addition to these symbols, the army is a symbol of the strength of the Turkish nation. The mosque and the soldiers standing before it show the sanctity given to our religious and nationalistic feelings.

**Table 3.** The Fundamental Contrasts in the "Let The Sky Go in And Red Come Out."

Freedom	Bondage
Danger	Trust
Sorrow	Happiness
Individual	Collective

The visual and auditory elements of the ad are meant to indicate the chaotic environment Türkiye is going through. The audio elements underline that Turkish society is in danger due to the military coup process, but this dire situation has been averted due to the Turkish people coming together. Thanks to the Turkish people's fondness for freedom and independence, the tank image emphasizes that the people

will shield their bodies even against military tanks. The flags waved by the people emphasize that Turkish society will fight against internal or external factors.

**Table 4.** The Relationship Between the Signifier and the Signified Let The Sky Go in And Red Come Out

Signifier	Signified
Community	Defense
Tank/Conflict	Independence
Mosque	Sanctity
A map of Türkiye with an emblem	Unity

The flag and freedom are emphasized in the advertisement. The ad shows that the country and the flag are essential for the Turkish people. The flag symbolizes freedom. The Turkish people coming together and carrying the flag and the Turkish flags being waved individually also indicate this. The people standing against the tanks show that the Turkish people will never be enslaved and mandated. Another similar element is that the indicators of the mosque and the flag are being presented to us together. They show that the Turkish people highly value religious and national values. The MHP's emblem on the map of Türkiye, shown in the advertisement's last moments, shows that the Turkish people will remain united forever and that this feeling of unity will not be disturbed in any way.

### Conclusion

Parties or leaders prepare political advertisements to reach voters and convey their messages. Political advertisements are one of the most critical methods to persuade and influence voters. Developments in the field of communication help political parties or leaders reach their constituents. Political advertisements allow parties or leaders to reach a relatively high number of voters through the Internet and television. Political advertisements contain sound, music, images, and messages. Political advertisements' hidden meanings, codes, and symbols can positively affect voters (Özkan, 2017).

Voters are affected differently by political advertising. However, political advertisements influence undecided voters during elections. Therefore, political advertisements help political leaders or parties communicate their projects, services, and ideas on various issues to voters during elections. Therefore, political advertisements complement political discourse during election campaigns. The advertisements aired by the AKP and the MHP for the presidential elections held on June 24, 2018, were prepared according to these considerations.

Balcı (2006) states that political advertisements have significant effects on the electorate. He says that political advertisements introduce political leaders to the electorate and distinguish them positively from other parties in the election with the indicators they use. The cultural and national indicators used in political advertisements and the positive effects of leaders on the electorate cause this type of advertisement to be preferred and support the findings of the study in this respect.

This study focused on AKP's "Phoenix: It is Time for Türkiye" and MHP's "Let the Sky Go In and Red Come Out" political advertisements. These advertisements were designed in accordance with the discourses of their leaders throughout the elections and appeared in the media channels in accordance with their discourses. The narratives in the advertisements and the discourses that MHP President Devlet Bahçeli and AKP President Recep Tayyip Erdoğan conveyed to voters in television programs and rallies complemented each other (Doğan and Aslantaş, 2015).

The MHP's "Let the Sky Go in and Red Come Out" ad focuses on nationhood and unity of power. It emphasizes that all people living in the homeland should come together around the flag and the call to prayer, which will help them face all kinds of attacks as long as they join forces and join hands. The advertisement shows the nation as a single fist against the July 15th treacherous coup attempt. Devlet Bahçeli's words, "You did it on July 15, and you are the ones who will break the circle and save the country," invite voters to vote because he believes that it is the nation that will save itself.

In a similar study, Vodinalı and Çötök (2015) aim to have a positive effect on the public in the election results of political leaders through political advertisements. It has been tried to create an impact

on the cultural and national values of the people by running their own election campaigns through political advertisements. In this respect, it supports the findings of their studies.

AKP's "Phoenix: It is Time for Türkiye" ad focuses on the theme of the founding of the Turkish nation. The sentence "Türkiye! You are now at the beginning of a path that echoes in eternity" implies that the first steps of the establishment of the Turkish State will be taken and that it is the harbinger of a path that will progress towards the future. "You are Alparslan who opened the gates of Anatolia" refers to the victory of the Battle of Malazgirt, which is very important for Turks. The ad emphasizes that Malazgirt was an important battle that opened Anatolia to Turkish raids and made it the Turks' homeland. The phrase "You are Melikşah who glorifies your ancestors" emphasizes that during the reign of Melikşah, the Great Seljuk State reached the broadest borders, established a great dominance over its enemies, and glorified its nation with the victories it achieved in wars. The words "Know your past so that you can be a light for the future" indicate that we should walk together for the country's salvation.

Lastly, political parties or leaders resort to political advertisements to influence voters and increase voter turnout during elections. During the June 24, 2018, election, slogans, films, and music often address religious and cultural elements to sway voters. In the June 24, 2018, elections, AKP's "Phoenix: It is Time for Türkiye" ad emphasizes the Turkish-Islamic tradition. The ad shows the sultans of the Great Seljuk and Ottoman States glorifying the Turkish nation by referring to its past. The advertisement mentions the victories and power of the Turks and emphasizes that the Turkish nation must believe in itself to win victories in the future.

The MHP's "Let the Sky Go in and Red Come Out" ad also stresses the strength and independence of the Turkish nation. The ad refers to the Turkish nation's stance against the July 15th treacherous coup attempt. It implies that the Turkish nation should always be in unity and solidarity. Political advertisements address cultural and religious elements to make voters feel a sense of belonging. Political advertisements significantly influence swing voters. Therefore, political parties or leaders turn to them to persuade voters to vote for them.

Through this study, information about political advertisements can be obtained. By determining the purpose and importance of political advertisements by political leaders, the effects of political advertisements on the electorate emerge in the post-election periods. Especially after the election, the fact that political leaders remain loyal to their promises increases the power of political advertisements. In the study, the inclusion of cultural and national values in the content of political advertisements increases the power of political advertisements and leaves lasting effects on the electorate. In this respect, the characteristic of political advertisements emerges and it creates preliminary information on political advertisements in terms of future studies.

## Referances

- Balcı, Ş. (2006). Seçmenleri etkileme sürecinde siyasal reklamcılık olgusu 1999 genel seçimleri örneği. *Selçuk Üniversitesi Sosyal Bilimler Enstitüsü Dergisi*. (16), 139-157.
- Balcı, Ş. ve Bekiroğlu, O. (2012). İçerikten Anlama Giden Bir Tünel Olarak İçerik Çözümlemesi: 2011 Genel Seçimlerinde AK Parti TV Reklamları Üzerine Bir Araştırma. Ö. Güllüoğlu içinde, İletişim bilimlerinde araştırma yöntemleri (Görsel Metin Çözümleme) S. 268-279. Ankara: Ütopya Yayınevi.
- Barış, Ö. (2018). Siyasal Reklamcılık Alanında Göstergibilimsel Bir İnceleme: Adalet ve Kalkınma Partisi 24 Haziran Zümrüd-ü Anka Seçim Reklamı Örneği. *Elektronik Cumhuriyet İletişim Dergisi*, 1(1), 51-63.
- Cohen, A.P. (1999). Topluluğun Simgesel Kuruluşu. (Çev. M. Küçük), Ankara:Dost.
- Doğan, A., and Aslantaş, A. G. (2015). Bir İkna Yöntemi Olarak Siyasal Reklamlarda Millet Ve Hizmetin Temsili. *Akademik Bakış Uluslararası Hakemli Sosyal Bilimler Dergisi*, (47), 35-52.
- Erdinç, İ. E. (2010). Siyasal İletişim Boyutuyla Siyasal Reklam: Üniversite Öğrencilerinin Oy Verme Davranışına Yönelik Bir Araştırma.
- Eroğlu, Y. B. (2006). Siyasal İletişimin Reklam Boyutuna İlişkin Kuramsal Bir İnceleme. *İstanbul Üniversitesi İletişim Fakültesi Dergisi*, Sayı: 25, 169-180
- Güneş, A. (2013). Göstergibilim Tarihi. *E-Journal of New World Sciences Academy*, Volume:8, Issue:4, 332-348
- İşliyen, M. (2014). Kodlama-Kodaçımı Bağlamında Ak Parti 30 Mart 2014 Yerel Seçim Reklamlarının İzleyiciler Üzerindeki Etkilerine Yönelik Alımlama Analizi: Nevşehir Örneği. *İletişim ve diplomasi 30 Mart 2014 Yerel Seçimleri Özel Sayısı*, 24-47
- Kazancı, M. (1982). Halkla İlişkiler. Ankara: Savaş Yayınları.
- Nieguth, T. (1999). Beyond dichotomy: concepts of the nation and the distribution of membership, *Nations and Nationalism*, 5(2).
- Özkan, S. (2017). Siyasal Reklamlarda Kültürel Unsurların İşlenmesi: AK Parti 2017 Referandum Reklam Filmi Üzerine Göstergibilimsel Bir Çözümleme. *İnsan ve İnsan*, 4(14), 335-351.
- Semetko, H. A. (2002). Election Campaigns and Media Effects. Ed: J.R. Schement, *Encyclopedia of Communication and Information*, New York: Gale Group Thomson Learning, 284-290.
- Tokat, A. (2009). 2007 Genel Seçimlerinde Adalet Ve Kalkınma Partisi'nin Siyasal İletişim Faaliyetleri Ve Mesaj Stratejileri, *Selçuk Üniversitesi Sosyal Bilimler Enstitüsü Halkla İlişkiler ve Tanıtım Anabilim Dalı, Dnş: Banu Terkan, (Yayımlanmamış Yüksek Lisans Tezi)*, Konya.
- Tokatlı, M., and Akyol, Z. (2018). Reklamlarda milliyetçilik: adalet ve kalkınma (ak parti) partisinin anayasa referandumu reklamları üzerine bir içerik analizi. *Erciyes İletişim Dergisi*, 5(3), 258-274.
- Topuz, H. (1991). Siyasal Reklamcılık, Dünyadan ve Türkiye'den Örneklerle. İstanbul: Cem Yayınevi.
- Turam, E. (1994). Medyanın Siyasal Hayata Etkileri. İstanbul: İrfan Yayıncılık,
- Uztuğ, F. (2004). Siyasal İletişim Yönetimi. İstanbul: Media Cat.
- Vodinalı, S. & Çötük, N. A. (2015). Siyasal Propaganda Bağlamında Siyasal Reklamlar: 2015 Türkiye Genel Seçimlerinde Akp/Chp/Mhp Partileri Tv Reklamları Üzerine Bir Değerlendirme.
- Yaylagül, L. (2013). Kitle İletişim Kuramları, Egemen ve Eleştirel Yaklaşımlar.



Journal of Social Sciences of Mus Alparslan University

**anemon**

Derginin ana sayfası: <http://dergipark.gov.tr/anemon>



*Araştırma Makalesi • Research Article*

## **Arapçanın Dünya Dilleri Arasındaki Statüsü ve Onu Güçlü Kılan Etkenler Üzerine Bazı Mülâhazalar**

### ***Some Reflections on the Status of Arabic Among the World Languages and the Factors That Make It Powerful***

Ali Sevdî\*

**Öz:** Arapça, yeryüzünde yaşayan en eski dillerden biri olup birçok uluslararası kuruluşun resmî dilleri arasında yer almaktadır. Ortadoğu ve Kuzey Afrika ile Arap Yarımadası'nın tamamına yakın bir alanda ve dünyanın yirmi üç ülkesinde yaklaşık dört yüz milyon kişi tarafından konuşulan Arapça, kendi kategorisinde en çok konuşulan, en gelişmiş ve en geniş lügat hazinesine sahip dildir. Asırlarca birbirinden uzak coğrafyalarda yaşayan farklı milletlere mensup toplumların birlik ve beraberliği, Arapça ile oluşturulan ortak İslâm kültürüyle sağlanmıştır. Vahiy dili olarak Arapça, Müslümanların İslâmiyet'i asıl kaynağından öğrenmelerini sağlayan en önemli alet ve etkili bir iletişim aracı olmuştur. Arapça, İslâm dinini ve onun yaşayış tarzını benimsemiş çeşitli milletlerin asırlar boyu ortak çabaları neticesinde, İslâm medeniyetinin ortak kültür ve bilim dili olmuştur. Tarihsel süreçte etrafını saran birçok olumsuzluk ve zorluğa rağmen sağlam ve güçlü kalabilen Arap dilini, uzun ömürlü ve köklü bir dil yapan birçok güç kaynağı bulunmaktadır. Bu kaynaklar, onun sürekliliğinde ve hayatta kalmasında; bugüne kadar resmî, edebî ve din dili olmasında önemli rol oynamışlardır. Dolayısıyla Arapça, uzun tarihi içinde önemini somut bir şekilde ortaya koymuş bir değer olup varlığını ve dil meziyetlerini korumayı başarmış önemli bir dünya dilidir. Zengin müfredatıyla hissedilen ve edilemeyen hususları ifade etme gücü bakımından son derece yeterliliği bulunan bir dil olup evrensel diller arasında önemli bir yer edinmiştir.

**Anahtar Kelimeler:** Dil, Arapça, Arap Dili, Arap Dili Edebiyatı, Dünya Dilleri.

**Abstract:** Arabic is one of the oldest living languages on earth and is among the official languages of many international organizations. Spoken by nearly four hundred million people in the Middle East and North Africa and the entire Arabian Peninsula and in twenty-three countries of the world, Arabic is the most widely spoken, developed language in its category and has the largest lexicon. The unity and solidarity of societies belonging to different nations living in geographies far from each other for centuries has been ensured by the common Islamic culture created with Arabic. Arabic, as the language of revelation, has been the most important tool and an effective communication tool that enables Muslims to learn Islam from its original source. Arabic has become the common language of culture and science of Islamic civilization as a result of the joint efforts of various nations that have

\* Dr. Öğr. Üyesi, İğdır Üniversitesi İlahiyat Fakültesi, Arap Dili ve Belagati Anabilim Dalı. ORCID ID: 0000-0002-1951-7232  
alisevdi1984@hotmail.com

**Cite as/ Atıf:** Sevdî, A. (2023). Arapçanın Dünya dilleri arasındaki statüsü ve onu güçlü kılan etkenler üzerine Bazı mülâhazalar. *Anemon Muş Alparslan Üniversitesi Sosyal Bilimler Dergisi*, 11(3), 673-688  
<http://dx.doi.org/10.18506/anemon.1311621>

**Received/Geliş:** 08 Jun/Haziran 2023

**Accepted/Kabul:** 24 October/Ekim 2023

**Published/Yayın:** 30 December/Aralık 2023

adopted the religion of Islam and its way of life for centuries. Despite the many negativities and difficulties that have surrounded it in the historical process, the Arabic language, which has remained solid and strong, has many power sources that make it a long-lasting and deep-rooted language. These resources are in its continuity and survival; They have played an important role in making it an official, literary and religious language. Therefore, Arabic is a value that has concretely demonstrated its importance in its long history and is an important world language that has managed to preserve its existence and linguistic merits. With its rich curriculum, it is a language that is highly competent in terms of expressing the things that can be felt and cannot be felt, and has gained an important place among the universal languages.

**Keywords:** Language, Arabic, Arabic Language, Arabic language literature, World Languages.

## Giriş

Uzun bir geçmişe sahip olmasına rağmen hâlâ yeryüzünde güçlü bir şekilde varlığını sürdüren ve geniş bir coğrafyada kullanılan dillerden biri de Arapçadır. Hâmî- Sâmi dil ailesinin Sâmi koluna mensup olan Arapça, bu ailenin en çok konuşulan dili olmasının yanı sıra bu dil ailesinin en eski kollarından birisidir. 18 Aralık 1973 tarihinde Birleşmiş Milletler tarafından resmi dil olarak ilan edilen Arapça, 25 ülkenin resmi dili olup yaklaşık 60 ülkede konuşulmakta ve yaygınlığı itibarıyla dünyanın altıncı dili konumundadır. Kendisi 28 harften oluşup dünya dillerinin çoğunun aksine sağdan sola doğru yazılan, yazıldığı gibi okunan, okunduğu gibi yazılan bir lisandır. Kur'ân'ın ve dolayısıyla da İslâm dinin ibadet dili olması hasebiyle Arap dili, Müslümanlar tarafından ibadet amaçlı öğrenilmekte ve kullanılmaktadır (Cevâd, 1993/1413: 1/16-17; Yıldız, 1991: 3/272).

Arapça, uzun tarihi içinde önemini somut bir şekilde ortaya koymuş bir değer olmakla birlikte varlığını ve dilsel meziyetlerini muhafaza etmiş, zengin bir müktesebata sahip önemli bir dünya dilidir. Tarihî serüveninde şiir, hitabet, hutbe, belâgat ve daha birçok edebî verilerle eserlere/çalışmalara yansımıştır. Söz konusu türlerin çoğu korunmuş ve gün yüzüne çıkarılmıştır. Udebâ, şuarâ, ulemâ, hatip ve nasihat edenlerin kendilerini sözlü olarak ifade ettikleri önemli bir dil olarak varlığını sürdürmüştür (Yüceer, 2012: 1509).

Uzun tarihi boyunca nesilden nesile aktarılan Arapça, Arap toplumuyla birlikte asırlarca sürmüş geniş İslâm coğrafyasında zengin kültürel varlığını çeşitli özelliklerle aktaran eşsiz bir belâgat dilidir. Üzerinde ilk ve en çok dilbilim çalışmalarının yapıldığı, dil kaynaklarının titizlikle derlendiği, hakkında en çok inceleme kitaplarının yazıldığı ve en köklü yapıya sahip tek dildir. Arapçanın dünya dilleri üzerindeki etkisi incelendiğinde, çok yönlü zengin müfredatıyla, Müslüman ülkelerde konuşulan dillerin yanı sıra İspanyolca, İtalyanca, Fransızca, İngilizce, Almanca ve Farsça gibi diller üzerinde etkisinin olduğu görülecektir. Bunlar, Arapçadan en çok etkilenen diller olmasıyla birlikte bunların dışında Maltaca, Urduca, Yunanca, Rusça, Yugoslavca ve hatta Esperanto gibi yapay diller dahi ondan etkilenmiş ve Arapça kökenli kelimeler ithal edilmiştir. Çağdaş dünyamızda onun yerini İngilizce alana kadar Arapça, yaklaşık bin yıl boyunca ticaret, bilim ve diplomasi alanlarında dünyanın birinci dili olarak kullanıldığı bilinmektedir (Melûhî, 2020; Yıldız, 2009; Procházka, 2009: 42).

Arapçayı uzun ömürlü bir dil yapan ve dünya dilleri arasında kendisini güçlü kılan birçok özgün güç kaynağı ve özelliği bulunmaktadır. Bu kaynaklar, tarihî süreçte başına gelen tüm zorluklara ve olumsuzluklara rağmen onun günümüze kadar resmî, dinî ve edebî bir dil haline gelmesinin yanı sıra kalıcılığında ve yaşatılmasında, kararlı ve güçlü kalmasında da etkin rol oynamıştır. Söz konusu araştırmada bu noktalara dikkat çekilecektir. Genel anlamda Arapçanın bilim, sanat, felsefe ve uluslararası kültür üzerine katkıları, önemi ve zenginliği iç etkenler ve dış etkenler etrafında şekillenmektedir.

### a) Arap Dilinin Yapısından Kaynaklanan Sübjektif Öz Etkenler

Dil fonksiyonu, içerdiği sırlar nedeniyle, kökeni, nasıl geliştiği, nerede, nasıl ve ne şekilde yayıldığı her zaman dilbilimciler tarafından merak uyandırmış, tartışmaya konu olmuş ve hakkında değişik görüşler ortaya atılmıştır. İnsan dillerinin her biri kendine has özelliklere ve özgü bir kültüre sahip olmasına rağmen tüm dillerin ortak bir atadan türediği ve dillerin tarihi incelendiğinde birbirleriyle

bağlantılı ve ilişkili olduğu kanaati hâkimdir. Günümüzde “Dil aileleri” ve “Dillerin kategorize edilmesi” iki şekilde yapılmaktadır. Birincisi dillerin yapısal özellikleri belirlenerek yapılan tasniftir. İkincisi ise en yaygın kullanılan yöntem olarak dillerin kendi aralarındaki akrabalıklarını belirlemeye çalışılmasıdır. 17. yüzyılda dillerin sınıflandırılması ile ilgili çalışmalar başlatılmış ve dünya dilleri ortak özellikleri çerçevesinde bir dal olarak tasnif edilmiştir. Dünyada yaklaşık olarak üç bin ile üç bin beş yüz arasında dilin konuşulduğu tahmin edilmektedir. Söz konusu diller biçim yapısı, sözdizimi ve ses sistemi bakımından birbirine yakınlık ve benzerlikler göstermektedir. Bu formatta tespit edilen yakınlıklara “Dil Aileleri” adı verilmektedir. Köken bakımından diller (Dil Aileleri) - aşağıdaki tabloda da görüldüğü üzere- beş gruba ayrılmaktadır: Hint – Avrupa Dilleri Ailesi, Bantu Dilleri Ailesi, Çin Dilleri Ailesi, Ural- Altay Dilleri Ailesi ve Arapçanın da içinde mensup olduğu Hâmî- Sâmi Dilleri Ailesi’dir. Yapı bakımından ise diller, tek heceli diller, eklemeli diller ve çekimli diller (bükümlü diller) şeklinde kategorize edilmiştir (Kıran ve Kıran, 2002: 29-30).<sup>1</sup>

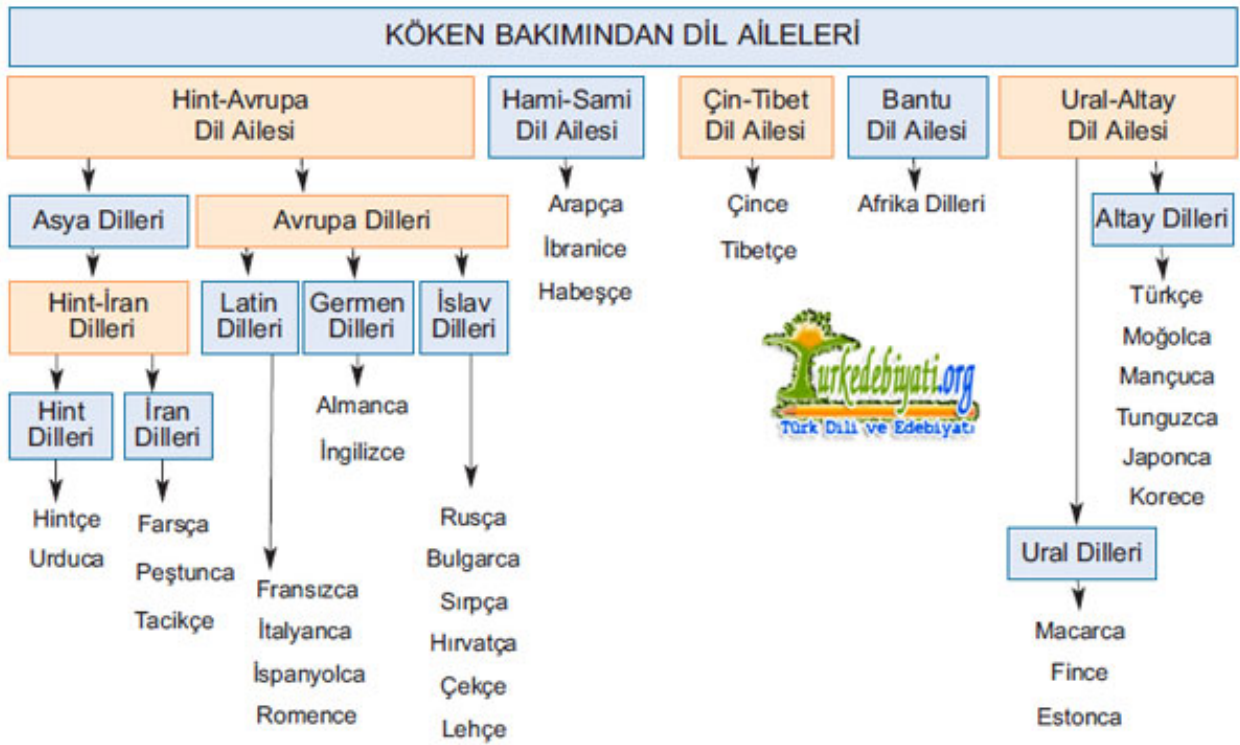

**Kaynak:** <https://www.turkedebiyati.org/dillerin-siniflandirilmesi-dil-aileleri/> Erişim: 01 Mayıs 2023

**Resim 1:** Köken Bakımından Dil Aileleri Tablosu

**1. İştikâk (اشتقاق):** Yapı bakımından Arapça tasrîf ve iştikâk özellikli bir dildir. Arapçanın gelişme ve zenginleşmesinde önemli bir paya sahip olan iştikâk kelimesi sözlükte, “bir şeyin parçasını veya yarısını almak” anlamına gelmektedir (Cevherî, 2009: 608; İbn Fâris, 1979: 3/ 171; Zemahşerî, 1998: 1/515-516; İbn Manzûr, ts. 10/184; Fîrûzâbâdî, 2005: 898; Zebîdî, 2012: 25/300). Arap dili terminolojisinde ise genel olarak iştikâk, “orijinalliği sabit kalmak şartıyla aralarında mâna ve lafız ilişkisi bulunan iki kelimedenden birinin diğerinden alınması ve türetilmesi” şeklinde tanımlanmıştır (Emîl Bedî’, 1982: 186-187; Şerif el-Curcanî, ts. 26; Suyûtî, 2009: 1/68). Daha açık bir ifadeyle kök harfleri itibarıyla iki lafzın aynı olmasıdır. İbrâhîm Enîs’in de belirttiği gibi iştikâk kavramı, hicri dördüncü

<sup>1</sup> <https://www.turkedebiyati.org/dillerin-siniflandirilmesi-dil-aileleri/> Erişim: 24 Mayıs 2023.

yüzyılın ortalarında gerçek anlamda Arap âlimleri tarafından kullanılmış ve literatüre kazandırılmıştır (Hamâmî ve Fahâm, ts. 137).

Yeni anlamları ifade etmek bağlamında kelime dağarcığının ve türetmenin önemli bir yöntemi olarak iştikâk olgusu, klasik dilbilimciler tarafından yaygın olarak اشتقاق/اشتقاق أصغر ve اشتقاق أكبر/İştikâkun ekber diye küçük ve büyük iştikâk olarak iki şekilde kategorize edilmiştir. Kipleri farklı olmakla birlikte harflerin tertibi müştâk minh/kök kelime ile ondan türeyen müştâkda/fer‘ide olduğu gibi kalırsa iştikâkun asğar/küçük türev olarak tanımlanmıştır (Süyûtî, 2009: 1/275; Antâkî, ts. 332; Sâ‘id el-Afgânî, 1987: 131; Abdulkaksûd, 1989: 1/147; Kılıç, 2001: 22/440). Arap dilini zenginleştiren araçlardan biri olan bu iştikâk türü rahatlıkla fark edildiğinden ötürü kendisi iştikâkun asğar olarak nitelendirildiği gibi iştikâk denilince akla ilk gelen tür olması nedeniyle اشتقاق عَامٌّ ve fiil türevlerini içerdiğinden اشتقاق صَرْفِي olarak da adlandırılmıştır. Fiil ve isim kategorisindeki pek çok kelimenin sülâsi ve rubâi mucerred/yalın fiillerin mastarlarından türetilmesi ve yalın fiillerden mezîd fiil vezinlerinin türetilmesi bu türe detaylandırılmaktadır. Örneğin; (س ل م) السلامة (selâmet, emniyet) anlamı elde edilir. Benzer şekilde, وسلم، وسلم، وسلمان، وسلمى، والسلامة و السلام، da kök anlam üzerinde elde edilir. Bu şekilde diğer bâblar ve kökler de yorumlanır (İbn Cinnî, 1952: 2/134).

Herhangi bir kelimenin - جَذَبَ (cezp etmek) ile جَبَذَ (çekmek, kurumak) ve نَعَقَ (bağırdı veya karga sesi) ile نَهَقَ (anırdı) örneklerinde olduğu gibi- bazı harflerini değiştirerek yeni bir kelime türetilmesi ise iştikâkun ekber olarak nitelendirilmiştir (Çelebî, 1941: 81; Dâvûd-i Antâkî, 1319: 336; Sâ‘id el-Afgânî, 1987: 131; Bolelli ve Bedeva, 2019: 67). Bunun yanı sıra İştikâk terimi literatürde sağır, asğar, kebîr ve ekber şeklinde de tasnif edilmiştir (Sâ‘id el-Afgânî, 1987: 130-152; Abdulkâdir, 1959: 114-116).

Batılı bilim adamları ise iştikâkı kendi dillerinde farklı bir anlamda ele alıp onu kelime dağarcığını inceleyen dilbilim dalının bir kolu olarak yorumlamışlardır. Kapsamını ise kamus sözcüklerini kelime kelime ele alıp ve her birinin nereden geldiği, ne zaman ve nasıl formüle edildiği ve yaşadığı iniş çıkışları incelediği şeklinde sınırlandırmışlardır. Bu çerçevede iştikâk, tarihsel bilgilere olanak sağlayan en eski çağdaki her kelimenin biçimini belirleyen bir tarih bilimi olarak tanımlanmıştır. Kelimenin kat ettiği yolu, onu anlam veya kullanım açısından etkileyen değişikliklerle inceler. Buna dayanarak iştikâk, kelimenin tarihi ile ilgilenen ve tarihi serüveninde yaşamının izini süren teorik bir bilim olarak rahatlıkla ifade edilebilir (Cozif Fandrîs, 1950: 226vd.).

Deyim yerindeyse Araplar, aile ve kabileler halinde yaşadığı gibi Arap dilindeki kelimelerin de tek başlarına değil de ortak topluluklar halinde yaşadıkları müşahhas bir şekilde görülmektedir. Sözü, bir cismi, bir ruhu, madde ve mânâsında muadilleriyle buluşan orantıları vardır. Bu kelimeler, كَتَبَ yazdı- كَتَابٌ yazmak - كِتَابٌ kitap- كَاتِبٌ yazan - مَكْتُوبٌ -yazılan - sözcüklerde olduğu gibi harflerinin ve seslerinin bir kısmında ortak paydaya sahiptirler. Aynı kökten türeyen ve ilişkili olan bu lafızlar, orijinal kelimenin genel kök anlamını bir derece paylaşırlar. Avrupa dilleri gibi diğer dillere gelince, bunlarda bireysellik hâkim olup kelimeler birbirinden bağımsızdırlar. Arapçadaki ( ب ن و ) maddesine İngilizcedeki son/erkek evlat ve daughter/kız evlat karşılık gelmektedir. Fransızcada ise (ك ت ب) maddesine ise كتاب livre, مكتبة عامة bibliothèque, محل بيع الكتب librairie, يكتب écrire ve مكتب bureau gibi lafız ve anlam ilişkisi olmayan kelimeler tekabül etmektedir. Görüldüğü gibi Arapçada müştak isimler ile türetildiği kelime arasında şeklen bir değişiklik olsa da mana bakımında aralarında bir uyum bulunmaktadır.

Çağa veya ortama bakılmaksızın kelimelerin kökenlerinin devamlılığı ve etimolojik bağlarının korunması, Arap kimliğinin çağlar boyunca devamlılığına tekabül etmektedir. Kişiliğin kökenini, bağını ve devamlılığını korumak, Arapları olduğu kadar dillerini de karakterize eden bir niteliktir. İştikâk/etimolojik özellik muarreb ve dahîl terimleriyle ifade edilen yabancı kelimeleri orijinalinden ayırmayı sağlar. Özellikle Arap dilindeki etimolojik bağlar, Arapların pek çok kavramını ve onların varlık hakkındaki görüşlerini ve eski alışkanlıklarını bilmemize rehberlik etmekte ve grup fikrini ve onun ruhlardaki işbirliği ve dayanışmasını dil aracılığıyla çağrıştırmaktadır (Şahin, 1422: 104; Kuneybî, 1993: 19-20).

Dolayısıyla iştikâk sanatı, Sâmi dillerini, diğer tüm dil ailelerinden ayıran dil olgusunun geliştirme araçlarından biri olarak öne çıkmakta olup Arap dilinin gelişmesinde ve ifade zenginliğinde, nasların anlaşılmasında ve yorumlanmasında etkili etkenlerden biri olmuştur. Bununla birlikte zaman



içinde gelişen ve değişen şartlara paralel olarak günlük hayatta ortaya çıkan yeni nesne ve unsurları ifade eden kelimelerin kullanımında ve oluşan fikirlere terim belirlemede değerli hususlardan biri olmuştur. İştikâk özelliği sadece bir kök kelimededen genel anlamda 24 kelime Arapçaya kazandırdığı gibi onun ilmî, dilbilimsel, sosyolojik ve düşünce hayatında köprü olup Arap dilini kavrama, anlama ve sırlarını bilmenin de önemli vasıtalarından biri olmuştur. Bu özellik, Arapçanın Kur'an dili olmasının sebeplerinden biri olduğu gibi aynı zamanda onun sürekliliğinde önemli rol oynamıştır (Süyûtî,1998: 278; Bolelli ve Bedeva, 59-75; Akçakoca, 2022: 22-36).

Arapçanın türemişlik özelliği, onu zengin ve kelime hazinesi bol bir dil haline getirmiş, bu da tüm yeni durumları ve keşifleri harika ve canlı bir şekilde özümsemesini sağlamıştır. Çekimli ve türetmeli bir dil olan Arapçanın morfolojik sistemi Arapça öğreniminde karşılaşılan zorluklardan biri olsa da bu özelliği onun kelime hazinesinin geniş olmasını sağlamıştır. Böylece Arap dilinin gelişmesinde ve zenginleşmesinde iştikâkın önemli bir kaynak olduğu, günümüzde dilin özünü ve varlığını korumayı garanti edecek şekilde yeni anlamlara uyan sözcükleri bulmasını sağlayan yolu temsil etmekte olup dil problemlerini çözenin ve onu kuşatan zorluklarla yüzleşmenin en etkili yolu olduğu anlaşılmaktadır (Bkz. Akçakoca, 22-36).

**2. Mecâz (المجاز):** Mecâz konusundaki ilk işaretler, kelime kısımlarından biri olan isim olgusunu, asıl, lügat, istiâre, mevdû', memdûd, maksûr ve muğayer olarak taksim edip ve bu kavramlar arasındaki ilişkileri sistematize eden ilkçağ Yunan filozofu Aristoteles'e (öl. 384-322) kadar uzanmaktadır. Bu dönemden itibaren mecâz, ıstılâhî olarak belâğat ilmi başta olmak üzere, dilbilimi, anlambilimi, psikoloji, sosyoloji, pedagoji ve felsefe gibi farklı sahalarda kullanılan bir ifade unsuru olmuştur (Lyddon vd., 2001: 269-274; Demir -Yıldırım, 2019: 1085-1096).

Kelime, dilde konulduğu asıl (sözlükteki) manasında kullanıldığında hakikat olarak ifade edilir. Asıl manası dışında başka bir manada kullanılır ve konuşmada kastedilen manaya delalet eden bir şey bulunduğu ise mecâz olarak adlandırılır. Sözlükte "bir yeri yürümek suretiyle geçmek", "yol katetmek" ve "aşmak" gibi anlamlarına gelen mecâz, terim olarak ise bir alaka ve gerçek anlamı kastetmeyi engelleyen bir karîne (ipucu) nedeniyle bir kelimenin hakiki anlamın dışında kullanılmasıdır. Karîne, lafzın asıl anlamıyla mecâzi anlamı arasındaki bağıdır (Cassâs,1985: 1/359; Bakıllânî, 1998: 1/352; Cürçânî, 1954: 324-326; Serahsî, 1973: 1/170; Gazâlî, 1322: 1/341; Fahrededin er-Razî, 1992: 1/285; Âmidî, 2003: 1/45; Adudiddîn el-İcî, 2004: 1/505; Tacettin es-Sübki, 2003: 1/29; Zerkeşi, 1992: 1/152; Şevkânî, 2000: 1/135; Teftâzânî, 1960: 322-323; Emîn, 1982: 69; Durmuş, 28/217-220; Bulut, 2015: 221).

Mecâz meselesi, Arap dilinde de dinî ve doktrinsel nedenlerle aktif bir şekilde kullanılmış, ulemâ ve udebâ tarafından aklî ve lugavî mecâz olarak iki başlık altında tasnif edilmiştir. Bir eylemin, hakiki isnadın kastedilmesine engel bir karîne ile birlikte herhangi bir alakadan dolayı kendisine ait olmayana isnâd edilmesi المجاز العقلي /aklî mecâz olarak tarif edilmiştir. Daha açık bir ifadeyle bir işin asıl failinden alınarak başkasına atfedilmesidir. Bu nevi mecâz müellifler tarafından isnâdî, hükmî, terkiibî, nisbî mecâz, mülâbese mecâz gibi farklı isimlerle de yorumlanmıştır. Bir lafzın asıl manasından alınarak başka bir manada kullanılması ise المجاز اللغوي /lugavî mecâz olarak tanımlanmıştır. Müfred ve mürekkebe olmak üzere ikiye ayrılan bu mecâz türü işlevine paralel olarak mecâz-ı mürsel ve istiâre olarak da nitelendirilmiştir (Teftâzânî, 1960: 322; Durmuş, 2003: 28/217-220).

Tespitlere göre mecâz üslûbunu ilk yorumlayan ve bu mevzuda ıstılâh ortaya koyan dil bilgini Sîbeveyhi (öl. 180/796) olmuştur. Kendisi metaforik üslûplar için الإختصارُ و الإيجازُ و الإيساغُ في الكلام /sözde genişlik, icâz ve ihtisâr ifadesini ve terimlerini ortaya koymuş, mecâz üslûbunun anlatımdaki temel işlevini açıkça belirtmiştir (Sîbeveyhi, 1385/1988; Durmuş, 2003: 28/217-220). Fakat mecâz kelimesini ilk defa aklî ve lugavî şeklinde kategorize eden, teşbih, istiâre ve temsil mevzularına geniş yer veren, ilgili konuda ilk kez derin tahliller ve yorumlar getiren ve mecâzda lafzın değil aksine anlamın nakledildiğini savunan kişinin ünlü âlim Abdülkâhîr el-Cürçânî (öl. 471/1078-79) olduğu bir realitedir. Daha sonra ulemânın ezici çoğunluğu bu konuda onu takip etmiştir (Abdülkâhîr el-Cürçânî, ts. 350-376).

Mecâz, kelimenin kendi içinde var olması ve herhangi bir değişimden etkilenmemesi nedeniyle bir tür anlamlandırma biçimidir. Mutlaka bir Karîne ve alâka şartı olmakla birlikte dilde sözcüğün kast olunanın dışında başka bir şeyde kullanılması yalnızca aslî ve mecâzî anlamlar arasında bir bağ/irtibat vesilesiyle oluşmaktadır. Bundan dolayı müteradif/eşanlımlı, ezdâd/zıt anlamlı ve müşterek/çok anlamlı gibi birçok olgunun ortaya çıkmasının en önemli nedenlerinden birinin mecâz sanatı olduğuna dikkat çekilmiştir. Hatta herhangi bir dil olayının oluşmasına neden olduğu söylenmiş, bu nedenle dilbilimciler gerçekten buna büyük önem vermişlerdir (İbrâhîm Enîs, 1973: 45). Nitekim İbn Cinnî'ye (öl. 392/1002) göre dilin büyük çoğunluğunun hakikat değil, mecâz olduğu iddiası da bunu desteklemektedir (İbn Cinnî, 1952: 2/249). Bazı dilbilimciler ise mecâzın dilbilimsel fenomenlerden çok retoriğe yakın olduğunu söyleyerek onu dilsel mevzularla birlikte ele almaktan sakınmışlardır (Zubeydî, 1973: 201). Fakat bunun yersiz bir sakınma olduğu söylenebilir.

Mecâzın kıstaslığı konusunda ihtilaf edilmekle birlikte ulemânın çoğunluğu tarafından literatürde onun bir kıstas/ölçüt olduğu kabul edilmiştir. Bir sözcüğün mecâz yoluyla gerçek anlamı dışında kullanılması caiz görülmüş ve böylece aralarındaki koşullu ilişkiyi elde etmek bağlamında pek çok kelime kökenlerinden deyimsel anlamlarına aktarılmıştır (Vâfi, 2004: 226). Bu görüş, bazı modern âlimler tarafından tasdik edilmiş olup, lügat âlimlerinin eserlerinde derledikleri kelimelerin gerçek manalarını açıklamaya çalışmaları, bunun doğruluğunu teyit eden bir delil olarak kabul etmişlerdir (Vâfi, 2004: 226).

Mecâz sayesinde belagat sanatı genişlemiş, dil büyük bir zenginlik kazanmış, böylece gelişen bilim, sanat ve diğer şartlara ayak uydurabilmiştir. Ayrıca mecâzın dilin büyümesi, yenilenmesi ve genişlemesinde, saf akledilirlerin ve karmaşık fikirlerin ifade edilmesinde büyük etkisi olduğuna ittifak edilmiştir (Vâfi, 2004: 226-227). Bu tür yapısal özellikleriyle büyüyen ve genişleyen Arap dili, felsefe, siyaset, hikâye, endüstri ve farklı sanatların diline dönüşmüştür (Vâfi, 2004: 226).

Metaforun, toplumun ve medeniyetin ihtiyaçlarını ifade etmenin, gerektiğinde kelime üretmenin, dilde bir kelime için birçok anlam yaratmanın aracı olduğu savunulmuş ve mecâzın dil ihtiyaçlarını karşılamadaki önemine dikkat çekilmiştir. Kelime dağarcığının oluşturulması, formülasyonu ve bir kullanımdan diğerine hipotezi ancak kelimelerin birbiriyle olan işbirliğiyle sözlü dil servetinde büyük bir eksikliği doldurabileceği bilinmektedir. Bu da mecâz yoluyla gerçekleştiği savunulmuştur (Râfî, 1974: 1/180; İsâ Bîk, 1923: 1/117).

Dolayısıyla mecâz, anlamı güçlendirmek, söze canlılık, sağlamlık, güzellik, derinlik, zarafet kazandırmak, anlatımı daha etkili kılmak ve yeni anlamları ifade etmek amacıyla kelime türetmenin etkin yöntemlerinden birisi olmuştur. Manaların açıkça ifade edilmesi noktasında en etkili yollardan birisi olup bu üslûpla manalar işitilen kişi için gözle görülürcesine açık bir hale gelir ve mecâz yoluyla kelimeler birçok yeni anlam kazanır. Böylece dilde genişlik ve kullanım kalaylığı sağlanmış olur. Bu gibi özellikleriyle mecâz, Arap dilinin güçlenmesinde önemli bir faktör olarak yer edinmiştir (Bulut, 2015: 221).

**3. Ta'rib (التعريب):** Leksik bağlamıyla temelde, "Arapçalaştırmak, Araplaştırmak mânasındaki ta'rib, terim olarak Arapçaya giren yabancı kelimelerin bu dilin kalıplarına ve fonetik kurallarına uydurulması ve modern dönemde ortaya çıkan bilim ve teknoloji terimlerine Arapça karşılıklar bulunması gibi anlamlar ifade eder." (İbn Manzûr, 1990; Cevherî, 1984: 1/178; Şihâbüddîn el-Hafâcî, 1952: 23; Karaarslan, 2011: 40/26-28). Başka bir ifadeyle Arapçanın farklı nedenlerle dışardan aldığı yabancı kelimeleri sindirme yeteneğidir. Buna yakın bir anlam ifade eden dahîl olgusu ise eski veya yeni fark etmeksizin Arapçaya girdikten sonra önemli bir değişikliğe uğramadan kullanılan yabancı kelimelerdir. Ancak dahîl kelimesi, diğer terimlerden daha kapsamlı olup, genellikle muarreb kelimesiyle müteradif anlamda kullanılmakla birlikte yerine göre hepsini ifade eder. Klasik ulemâ tarafından bu dilsel olgu, الْمُعْرَبُ, الْمُعْرَبُ ve الدَّخِيلُ kavramlarıyla ifade edilirken, modern ulemâ tarafından ise daha çok الْقَرْضُ الْعَوِيُّ ve الْاِسْتِعَارَةُ الْعَوِيَّةُ ıstılahlarla nitelendirilmiştir. Arapça köklerden müştak/türemiş olan kelimeler ise literatürde الْمَوْلُودُ olarak tanımlanmıştır (İbnü'l-Cevâlîkî, 1990: 13; Muhibbî, 1994/151; İbrâhîm Enîs, ts. 93).

Bir dili konuşan kişi, anlatmak istediğini kendi dilinde ifade edecek uygun bir kelime bulamayabilir, bu yüzden meramını ifa etmek için ona istediğini veren başka bir dilden bir kelime veya kelimeler ödünç aldığı bilinmektedir. Bazen ihtiyacı olmadan da ödünç alabilir. Bu, hemen hemen klasik ve modern bütün dillerde bilinen bir olgudur. Eski çağlardan beri kelime ve ifadeleriyle diller birbirlerini beslemiş ve bu durum, eski diller arasında olduğu gibi günümüz modern diller arasında da varlığını sürdüren bir gerçektir. Bir dilin başka bir dille temas edilmeden güvende kalması imkânsız olduğu ve aralarındaki etkileşim sonucu bir başka lisandan ödünç alınmamış hiçbir dil olmadığı tarihi bir realitedir. Herhangi bir dilin tüm dış etkilerden bağımsız ve izole olarak sürekli gelişim göstermesi, neredeyse mümkün olmayan bir ideal olup bir dile komşu dillerden gelen etki genellikle dilsel gelişimde önemli rol oynamıştır. Bunun nedeni, dillerin etkileşiminin tarihsel bir gereklilik olduğu ve dillerin bu şekilde birbirinden etkilemesinin kaçınılmaz olarak dillerin iç içe girmesine yol açmıştır (Vâfi, 2004: 252; İbrâhîm Enîs, ts. 101). Özellikle modern dönemde teknoloji, sanat ve bilim alanlarındaki gelişmelere paralel olarak ortaya çıkan araçlara kelime ve terim bulma çabası bu olguyu daha da belirgin hale getirmiştir.

Ülkeler arasındaki ticarî, siyasî, bilimsel ve kültürel ilişkiler dil sahasında da etkileşimlere yol açmış, iletişim aracı olan diller çeşitli gerekçelerle birbirlerinden etkilenecek kelime, deyim ve cümleleri birbirlerinden alarak veya vererek birbirlerine katkıda bulunmuşlardır. Bu etkileşim tek taraflı olduğu gibi iki taraflı da olmuştur. Ekonomik, teknik, bilimsel ve sosyal gibi özellikleriyle güçlü ve gelişmiş olan diller, tersi olan dilleri daha çok etkilemiş ve baskın taraf olmuştur (Zengin, 2017: 93-95).

Bu dilsel etkileşim, dilde eş anlamlılığın ortaya çıkmasının nedenlerinden biri olarak kabul edildiği gibi المشترك اللفظي olarak ifade edilen çok anlamlı kelimelerin oluşmasında da etkin rol oynamıştır (Enîs, 1973: 182, 196). Dolayısıyla siyasî, iktisadî, dinî ve kültürel gibi faktörlerden dolayı insanların sürekli bir iletişim halinde olması, dillerin yapısında iktibâs ve alıntılanma olgusunun revaçta olmasından etkin rol oynadığı rahatlıkla söylenebilir (Vâfi, 2004: 229-232). Ancak dilbilimciler en büyük etkinin kavramlar üzerinde olduğuna ve bu açıdan diller arası mübadele ve iktibâs hareketinin aktif olduğuna ve ezici çoğunluğu oluşturduğuna dikkat çekmişlerdir (Vâfi, 2004: 253; Mübarek, ts. 293-295).

Arapça da diğer diller gibi zikredilen faktörlerden dolayı tarihî süreç içerisinde yabancı dillerden etkilenmiştir. “Araplar, komşu oldukları veya aynı coğrafyada yaşadıkları milletlerin dillerine kelimeler verdikleri gibi onlardan kelimeler almışlardır. İslâm öncesi dönemde Arapçanın en çok alıntı yaptığı diller, Farsçanın yanı sıra Ârâmîce-Süryânîce, İbrânîce ve Habeşçe gibi Sâmi dillerle birlikte Rumca diye adlandırılan Yunanca ve Latince’dir. Daha sonra İslâm’ın yayılmasıyla birlikte başka dillerden de kelimeler alınmıştır.” (Karaarslan, 2011: 40/26-28). Farklı milletlerin İslâmiyet’i kabul etmelerinden sonra, doğal olarak bu halkların dillerinden İslâm’ın dili olan Arapçaya birçok kelime ve kalıp geçmiştir. “Yabancı kelimeler çok erken dönemlerden itibaren Arap dilcilerinin dikkatini çekmiş, eserlerinde bunlara bölümler ayırarak Kur’ân dili olan Arapçanın saflığının korunması yönünde gayret göstermişlerdir.” (Ebû Sikkîn, 1404: 42; Karaarslan, 2011: 40/26-28).

Arapça, tarihsel gelişim sürecinde aynı ya da farklı gruplarda yer alan birçok dil ile etkileşimde daha etkili ve baskın olmakla birlikte onlardan etkilendiği de gözlemlenmiştir. Bu etkileşimde diğer dillerden bazı unsurlar aldığı gibi aynı şekilde bu dillere de bazı unsurlar vermiştir. Arapça iktibâs ettiği yabancı kelimeleri kendi varlığının ayrılmaz bir parçası haline getirip onu fonetik ve morfolojik yapısına uygun hale getirerek özümsemiştir. Öyle ki, füsehâ ve üdebâ sözlerinde, hatta *muallâka* gibi seçkin edebî türlerde dahi bu tür örnekler rastlamak mümkündür. Bu sayede ta’rîb, Arapçanın kelime, kelam, terim ve anlatım zenginliğinde rol oynayan önemli unsurlardan biri haline gelmiştir. Arap dilbilimcileri genellikle yabancı kelimeleri hoş karşılamasalar da ta’rîb mevzusunu dil bilimi bağlamından ele almışlardır (Vâfi, 2004: 199-209; Mübarek, ts. 291-293; Sâlih, 1960: 366-381).

**4. İ’râb (عَرَاب):** Arap gramer literatüründe, kelime sonlarında bir faktöre bağlı olarak meydana gelen değişikliklere i’râb denir. İ’râb, kelime ve cümle terkipleri içerisinde farklı işaretlerle gerçekleşen

ve ifade ettiği konularla cümlelerin şekilsel ve anlamsal yorumuna etki eden bir nahiv olgusudur (Fîrûzâbâdî, 1959: 113; İbn Manzûr, 2003: 4/ 2865-2866; Süyûtî, 1985: 1/ 172/173).

Sâmî dilleri arasında köklü bir yapıya sahip olan Arapça, yapısı itibariyle bünyesinde Sâmî dil karakteristiğini barındırmaktadır. Söz konusu dillerin önemli özelliklerinden birisi i'râb olgusunu ihtiva etmesidir (Sâmerrâî, 2010: 1/20-24). Diğer dillerle kıyaslandığında Arap dili kendine has yapısı yanı sıra kendine özgü olan i'râb olgusunun Latince ve Almanca dilleri dışında hiçbir dilde bulunmamasıyla dikkat çekicidir (Mecd el-Berâzî, 1987: 24-25). İ'râb özelliği itibariyle anlamların ortaya konulmasında konuşmacıya geniş imkân sunmaktadır. Bu da konuşmacının konuşması esnasında daha çok manayı az cümle ile ifade etme kabiliyeti demektir. Bu itibarla Kur'an'ı Kerim'in i'râb olgusunun hâkim olduğu bir dille indirildiğini düşünürsek sözlü mucize olan Kur'an'ın çok yönlü i'râb özelliği öne çıkar. İ'râb olgusu Kur'an'da olduğu gibi, hadis, tarih, şiir gibi metinlerin anlaşılmasında da önemli bir yere sahiptir. İ'râb sayesinde sözcük manaları arasındaki karışıklıklar giderildiği sebebiyle, sözcük anlamları arasında karışıklığı önleyen bir sistem olarak da değerlendirilebilir. Farklı manaların ortaya çıkartması, bazı muğlak metinlerin anlamlarının anlaşılması, anlatımda zenginliğin sağlanması ve anlamda inceliğin oluşması gibi özellikler i'râbın, Arap diline sağladığı faydalarından bir kaçıdır (Detaylı bir şekilde bkz. Civelek, 2003: 37-44; Özalp, 2019: 198-225). Dolayısıyla i'râb olgusu, kendisini kuşatan zorluklara rağmen Arap dilinin devamında rol oynayan birçok özellikleri arasında yer almıştır.

Bunların yanı sıra müşterek, müvelled, ezdâd, müsellesât, tekrâr ve tef'îm gibi iç etkenler de Arapçanın zenginleşmesinde ve bir lisan olarak kabul etmesinde katkısı olan diğer öz unsurlardır. Bu kavramlar kısaca şu şekilde ifade edilebilir: müşterek: bir kelimenin birden fazla anlam ifade edebilme kapasitesidir. Ayn, hûb ve hâl gibi sözcükler bu kategoriye giren bazılarıdır (Süleyman, 1993: 26-29; Durmuş, 2006: 32/171-172). Müvelled: nercis (nergis), verd ve yâsemin gibi ihticâc döneminden sonra Arapçaya diğer dillerden giren ve türetme yoluyla bu dile kazandırılan yeni kelimeleri ifade eder (Cevâlikî, 1990: 13-88; Tüccar, 1993: 8/412-413). Ezdâd kavramı, - gece-gündüz manasına gelen "الصريم" ve susayan ve suya doymuş anlamını ifade eden "الناهل" kelimelerde olduğu gibi- anlam bakımından birbirine zıt olan ve birbiriyle çelişen sözcükleri nitelendirmektedir (Enbârî, 1407/1987: 1-3). Arap dili edebiyatında müsellesât olgusu anlamından da anlaşıldığı üzere, - عَمَرَ، عَمَرَ، عَمَرَ meşhur örneğinde olduğu gibi- aynı harflerden oluşan bir kelimenin üç farklı harekesine bağlı olarak aynı veya farklı anlamlarda üç şekilde kullanmayı temsil etmektedir (Batalyevsî, 1401/1981: 1/5-96; Durmuş - Çelebi, 2006: 84-85). التكرار kelimesinin mübalağa mastarı olan التكرار / tekrâr kavramı ise bağlama göre harf, kelime, cümle veya ibarenin tekrarından müteşekkil olup edebî bir metni anlamak için kullanılan üslûb olgularından biridir (İbn Cinnî, 1952: 2/442).

## b) Objektif Dış Etkenler

Arapçanın Dünya dilleri arasında önemli bir statü yakalamasında, gelişip zenginleşmesinde iç faktörler etkili olduğu gibi Arap panayırları, Kur'an'ın Arapça olarak indirilmesi, tercüme hareketi, şifâhî bilginin yazıya aktarılması, fetihler, öze dönüş hareketi gibi dış etkenler de etkili olmuştur (Detaylı bir şekilde bkz. Usta, 2013: 937-942). Bunlardan en önemlilerini kısaca efrâdını câmi', ağıyarını mâni bir şekilde şöyle zikredilebilir:

### 1. Panayırlar

Panayırlar, Câhiliye döneminde her yıl periyodik bir şekilde edebî, dinî, kültürel ve ekonomik gibi faaliyetlerin gerçekleştiği yerler olup Ukâz, Zülmecaz, Dûmetü'l Cendel ve Hacr bunların en meşhur ve önde gelenleridir (Clément Huart, ts. 10-11; Yılmaz, 1997: 1-6; Demirayak, 2009: 75-76). Mutlak anlamda bunların en ünlüsü ise Ukâz panayıridir. Arapların geçmişteki uygarlık tezahürlerinden birini temsil eden bu muayyen yerlerde insanların bir araya gelmesinin asıl gayesi alışveriş olsa da bunlar bir çeşit edebî kongre ve platform niteliğini taşıyan doğal ortamlardır. Bu tür panayırlar, Arapların edebiyata olan ilgisini artırdığı gibi İslâm öncesi dönemde var olan edebî mirası da kaybolmaktan korumuş, böylece o dönemin tarihine referans olmuştur. İslâm öncesi dönemde lehçe ve dil birliğine büyük etkisi olmuş ve şairler arasında rekabet ruhunun aşılmasına vesile olmuştur (Abdulcebbâr; Hafâci, ts. 177). Başka bir ifadeyle bunlar, lehçeler arası alışverişi kolaylaştıran, dili koruyan, yeni edebî ürünlerin ortaya çıkmasına kapı aralayan ve edebiyatın gelişmesine öncülük eden

edebî merkezler olarak değerlendirilebilir (Usta, 2013: 938). Bu panayırlarda önde gelen şairlerin edebî ürünlerinin halka arz edilmesine, sözlü mudarebe ve görüşlerin tartışılmasına, methiye ve yergilerin yapılmasına, yerli sanat ve mamulatin sergilenmesine geniş imkânlar sağlanmıştır (Demirayak, 2009: 75-76; Huart, 1971: 10-11).

Panayırların Arap diline katkılarında birisi de özellikle inşâd edilen yeni şiirler, eleştiri süzgecinden geçirildiğinde edebî tenkitin gelişmesinde ve şiirin gelişip mükemmelleşmesinde de önemli bir faktör olmuştur. Zira gerek hakem huzurunda şiirin ayıp ve kusurları sayılan, gerekse ferdi değerlendirmeler esnasında hatalarını fark eden şairlerin şiirlerini güzelleştirip mükemmel hale getirmeye, i'râbla ilgili hatalardan arınmaya, daha mükemmel ve herkesçe beğenilecek şiirler nazmetmeye çalıştıkları muhakkaktır. Bu itibarla bu dönemde edebî tenkidin Arap şiirinin zaman içerisinde makbul seviyeye ulaşmasında etkin bir rol oynadığı söylemek mümkündür (Demirayak, 2009: 7-10; Usta, 2013: 938-939). Bunun yanı sıra İslâm öncesi dönemde fasih edebî dilin oluşmasında pek çok nedenin olduğu ancak bunların en ünlüsü ve etkilisinin söz konusu panayırların olduğu tarih kitaplarının çoğunda belirtilmiştir (Zeydân, ts.) Dolayısıyla tüm bu sebep-sonuç ilişkileri göz önüne alındığında söz konusu panayırların Arap dili ve edebiyatının gelişmesinde ve parlamasında sağladığı doğal katkıyı bütün çıplaklığıyla ortaya koymaktadır.

## 2. Kur'ân'ı Kerîm'in Arapça İnmesi

Arapça, yaşayan diğer tüm diller gibi tarihsel serüveni içerisinde bazı tezahürlere maruz kalmış ve çeşitli koşullarda dalgalanmalar göstermiştir. İslâm'dan önce Arapça, her ne kadar gelişmiş bir dil ise de bedevî kabileler arasında farklı lehçelere bölünmüş, birliği olmayan, dağınık ve dil varlığı derlenip düzenlemeye muhtaç bir haldeydi. İslâm, ana omurgası Kureyş lehçesi olan ve her lehçeden farklı miktarlarda alınan en güzel kelime ve dilsel yapılarla fasih yeni bir dil yaratarak Arapları bu dil üzerinde birleştirmiş, dolayısıyla Arap dilinde söz ve yazı birliğinin oluşturmasında etkin rol oynamıştır. (Zeydân, ts.). Buna paralel olarak farklı Arap ülkelerinde görülen dildeki lahnî/dil hataları, farklı ağızlar ve bazı çelişkili noktalar, edebî mükemmelliğinin zirvesinde olan Kur'ân gibi ortak bir kitap sayesinde çözüme kavuşturulmuştur (Abduh er-Râcihî, 1990: 115; Usta, 2013: 941).

Arapça, Kur'ân'ı Kerîm'in nüzulüyle birlikte kazandığı vahiy dili olma özelliğiyle tüm edip ve şairleri hayran bırakacak yepyeni bir belâgat, fesâhat ve îcâz üslubuna kavuşmuştur. Arapça alışılmışın çok ötesinde ve sadece bedîî anlatımla sınırlı kalmayan ve eski kelimelere yeni anlamlar yüklemeye kadar varan çok önemli değişikliklerle âdetâ yepyeni bir dil haline bürünmüştür. Kur'ân, furkân, küfür, imân, şirk, İslâm, sâvm, selât, zekât, rükû ve secde gibi daha önce bilinmeyen binlerce terimin ortaya çıkmasında özne olup etkin bir şekilde Arap diline katkıda bulunmuştur (Suyûtî, 1987: 294-296; Doğan, 2011: 32).

Kur'ân, İslâm'ın yayıldığı coğrafyalarda din, bilim, edebiyat ve medeniyet dili olarak Arapçayı zirveye taşımakla birlikte kendisine evrensellik özelliği de kazandırdı (Suyûtî, 1987: 294-296; Johann Fück, 1980: 13-17; Küçükkalay, 1969: 161-165). Câhiliye dil varlığının temelleri üzerine kurulmuş olan yüksek Arapçayı yeniden şekillendirerek çağının en zengin ve güçlü edebî dili haline getirdi. Zaman içinde Kur'ân etrafında gelişen ilmî hareketin başlangıç noktası ve İslâm dünyasının hicri birinci asırdan itibaren tanık olduğu tüm bilimsel rönesansın arkasındaki itici gücün de Kur'ân'ı Kerîm olduğu söyleyebiliriz (Doğan, 2011: 32-33).

Bunlara ek olarak, Kur'an'ın üslûbu ile bize intikal eden İslâm öncesi/câhiliye literatürü karşılaştırıldığında, Kur'an'ın Arap dilinin üslûbunda da büyük bir değişikliğe neden olduğu görülecektir. Nitekim Velîd b. el-Mugîre (öl. 1/622) gibi câhiliye Arapları, Kur'an'ın üslûbundaki bu mükemmel değişikliği ve icâzı idrak etmiş ve bunun, en seçkin fasihlerinden işittiklerinden tamamen farklı olduğunu tasdik etmişlerdir (Dayf, ts. 30vd.). Dolayısıyla Kur'an, Arapçayı kelimenin hâşiye boşluklarından ve garipliğinden arındırarak ona tatlı bir renk kazandırdığı gibi onun vahdetinde, intişarında, zenginleşerek varlığını sürdürmesinde ve uluslararası bir dil statüsü kazanmasında büyük katkısı olduğu rahatlıkla söylenebilir.

#### 4. Tercüme Hareketi



**Kaynak:** <https://gelecekbilimde.net/islam-bilim-tarihinde-bilimsel-ceviri-faaliyetleri/>Erişim: 22 Mayıs 2023

#### Resim 2: İslam Bilim Tarihinde Bilimsel Çeviri Faaliyetleri Resmi

Tercüme, farklı kültürler, halklar ve diller arasında iletişim ve anlaşma aracı olarak önemli bir insan faaliyeti olarak öne çıkmaktadır. Tarih boyunca meydana gelen gelişme ve değişimlere paralel olarak değeri önemli ölçüde artmıştır (Ülken, 1935: 19; Macit, 2011: 40/498-504). Dillerin yenilenmesinde ve gelişmesinde, canlılıklarının ve yeteneklerinin güçlenmesinde vazgeçilmez bir araç haline gelmiştir. Haddizatında dilin zenginleşmesi ve geliştirilmesinde tercüme faktörünün büyük rolünün yanı sıra her türlü bilginin üretilmesine katkı sağlamıştır.

Araplar da fetihlerle birlikte Hint, İran, Helenistik ve diğer kültürlerle temasları sonucu bunlara karşı kendilerinde büyük bir ilgi ve merak uyandırmış, tercüme faaliyetleriyle bu gibi milletlerden bilim ve edebiyat aktarmaya çalışmışlardır (Macit, 2011: 40/498-504). İslâm coğrafyasının genişlemesiyle Müslümanların Emevî döneminin sonu ve Abbâsî döneminin başında -özellikle Abbâsî halifesi el-Me'mûn (öl. 218/833) döneminde kurumsal bir boyut kazandığında- tercüme hareketinin büyük bir gelişme göstermesi, o dönemin parlamasında ve ilerlemesinde önemli bir faktör olduğu muhakkaktır. Örneğin, Abbâsî halifesi Hârûn er-Reşîd (öl. 193/809), kitap ve el yazması araştırmaları için dünyanın çeşitli yerlerine âlimler gönderdiği gibi mütercimleri, çevirmenleri benzersiz bir cömertlikle ödüllendirmiştir. Daha sonra oğlu Me'mûn, çeşitli alanlarda bilimsel araştırma, tercüme ve telif yapmak için en iyi bilim adamlarını ve mütercimleri bir araya getirme başarısı göstermiştir. Bu devirde, ilim ve irfan sahibi, ilim ve irfan derecesi yüksek büyük âlimler ortaya çıkmış olup, Hârizmî (öl. 232/847), Câhız (öl. 255/869), Kindî (öl. 252/866) ve tıptaki yeteneği ile tercüme ve tasnif dehasını birleştiren Huneyn b. İshâk el-İbâdî (öl. 260/873) gibi bu alanda öne çıkan bazı âlimlerdir (Bozkurt, 2011: 29/101-104; Bozkurt, 1997: 16/258-261; Katipoğlu ve İkutluer, 1998: 18/377-380).

Bütün bu çabalar, İslâm dünyasında en iyi beyinleri, âlimleri ve araştırmacıları duvarlarının arkasında toplayan ilk akademi olan Bağdat'ta بَيْتُ الْحِكْمَةِ/Beytülhikme'nin kurulmasıyla taçlandırıldı. İlginç bir şekilde, halifeliği sırasında Me'mûn, o dönemde İslâmî ve Arap mirasını yeni bilgi dallarıyla

zenginleştirme konusundaki yorulmak bilmez çabalarından dolayı onur ve takdir için tercümanlara saraydaki en yüksek mevkileri vermiştir (Kaya, 1992: 6/88-90). Buna ilaveten, tercüme, on dokuzuncu yüzyılın başında başlayan modern Arap rönesansı sırasında çok önemli bir rol oynamış ve Rifâa Râfî'et-Tahtâvî (1801-1873) başta olmak üzere önde gelen âlimlerin çoğu tercüme yaparak Arapçanın gelişimine katkıda bulunmuşlardır (Görgün, 2008: 35/95-97).

Klasik ve modern dönemdeki iki tercüme hareketi arasındaki temel farklılıklara rağmen tercüme, Arap dilini dilsel ve bilişsel olarak zenginleştirme projesinde odak noktası olmuştur ve olmaya devam etmektedir. Tercüme faaliyetleri, diğer İslâmî ilimlerde olduğu gibi Arap dili ve edebiyatını da büyük ölçüde etkilemiş ve Arap dili, (Yunan, İran ve Hint) ilimlerini büyük bir hızla özümsemeyi ve kendi damgasıyla yoğurmayı başarmıştır. Tercüme hareketi başlar başlamaz Arapça, birçok kelimeye, terimsel anlamlara, teknik yapılar ve yabancı ilmi ifadelerle genişleyen göğsüyle tüm kollara cevap verecek esnek bir biçim almaya başlamıştır. Öyle ki Arapça, kabile mahiyetindeki dar bir dilden evrensel bir dile dönüşerek din, hikmet, hukuk, siyaset, idare, ticaret, yazı ve telif dili olmuştur. Yabancı uygarlıklardan Arapçaya yapılan tercüme sayesinde Arapça akıcılık, zarafet ve esneklik kazanarak Aristo'nun mantığını, Platon'un felsefesini, Hipokrat ve Galen'in tıbbını, Batlamyus'un astronomisini ve Öklid'in matematiğini ifade etme kudretini kazanarak ve böylece Arapça mükemmel bir medeniyet dili haline dönüşmüştür. Böylece Arapça sayılı dünya dilleri arasında yerini almış ve bir anda dünyanın en önemli bilim ve ilim dili haline gelmiştir (Gutas, 2011: 15-40; Johann Fück, 1980: 59-92; Macit, 2011: 40/498-504).

Fakat bütün bunlarla birlikte yapılan bazı araştırmalara göre Arapça, modern dönemde bazı tehditlerle karşı karşıya kaldığı ve Arapçanın çeşitli yönlerden kuşatma altına alındığı vurgulanmıştır. Genelde sosyal medya uygulamaları, basın ve avâmî dil etrafından şekillenen bu tehditler, farklı platform ve akademik çalışmalarda detaylı bir şekilde dile getirilmiştir (Bk. Hâc Sâlih, 2000: 24-38; Yıldız, 1999: 137-148).

### Sonuç

İnsanlığın dil tarihi incelendiğinde dillerin birbiriyle olan bağının milletlerin birbiriyle olan bağlantısından daha güçlü olması dikkat çekici neticelerden biridir. İnsanlar arasındaki ticarî, siyasî, bilimsel ve kültürel ilişkilerle orantılı olarak dil alanında da etkileşimlere ve çeşitli alışverişlere yol açmıştır. Herhangi bir dilin tüm dış etkilerden bağımsız ve izole olarak sürekli gelişim göstermesi mümkün olmayıp dillerin birbirinden beslenmesi genel olarak dil gelişiminde önemli rol oynamıştır. Arapça da diğer diller gibi mezkûr faktörlerden dolayı tarihî süreçte yabancı dillerle birtakım etkileşimler içinde olmuş ve zaman içinde değişip gelişerek tekâmüle erdiği gözlemlenmiştir.

Dünyanın en eski dillerinden biri olan Arapça, hâlâ canlılığını ve dinamikliğini koruyan, varlığını güçlü bir biçimde sürdüren, yüz milyonlarca kişi tarafından konuşulan ve kelime/sözcük açısından oldukça zengin dillerden biridir. Kur'an dili olması özelliğiyle ve zengin söz varlığıyla Sâmi diller ile yeryüzünün diğer tüm dil ailelerinden ayrılmaktadır. Arapça, Kur'an'ın orijinal dili olması hasebiyle gerek Müslümanlar gerekse diğer dinlere mensup araştırmacılar tarafından incelenmiş olup üzerine sayısız filolojik ve linguistik çalışma yapılmıştır. İslâm'da önce sadece Arap kabileleri arasında konuşulan Arapça, İslâm'la birlikte geniş bir coğrafyaya hâkim olmuş, bu bölgelerde yaşayan birçok farklı dille teması sonucunda, ana vatanından uzakta, diğer dillerin konuşulduğu bazı ülkelerde günlük konuşulan dil olarak benimsenmiştir. Bunun yanı sıra İslam faktörü, Arapçanın uzun süre aynı yaygınlıkla evrensel bir bilim dili olarak kalmasında önemli rol oynamıştır.

Arap şahsiyetinin ve milli kimliğinin oluşumunda en sağlam yapı taşı olan Arapça, tarih boyunca müjdeleme kampanyaları, eğitim misyonları, entelektüel istila ve oryantalizm ile temsil edilen birçok zorlukla karşı karşıya kalmıştır. Bunun yanı sıra klasik Arap edebiyatına ve onun özgünlüğüne meydan okunarak; tek bir dil gerçeğini kırmak ve değişim uğruna Arap harflerinden uzaklaşmak bağlamında yerel lehçeleri teşvik ederek Arapçılığa, genel olarak İslâm'a ve özel olarak Arap diline meydan okumaya çalışılmış ve karalanma girişiminde bulunulmuştur. Fakat dünyanın en uzun ömürlü lisanlardan biri olan Arap dilinin sahip olduğu erişilmez anlatım gücü, istikrar ve gelişmeye hazır

kabiliyetiyle karşılaştığı tüm tehdit ve zorluklara göğüs germiş, onların üstesinden gelebilmeyi başarmıştır. Ayrıca tarihî seyri içerisinde zengin orijinalliğini koruyan ve kendi iç dinamikleriyle Arapça, olaylara ve gelişmelere karşı sebat etmiş, kökeninden ve özelliğinden ödün vermeden, yaşamdaki tüm yeni gelişmeleri ve ifade sorunlarını özümsemiştir. Arapçanın barındığı müstak, mecaz, ta'rib ve i'râb gibi iç etkenlerle panayır, Kur'an'ın Arapça inmesi ve tercüme hareketi gibi dış faktörler, onun günümüze kadar kararlı ve güçlü kalmasında, uluslararası bir dil statüsü kazanmasında ve mümtaz bir mertebeye yükseltmesinde etkin rol oynamıştır. Dolayısıyla teknolojinin gelişmesiyle küresel bir köy haline gelen çağımızda birçok alanda etkileşim olduğu gibi diller arası etkileşim de hızlanmıştır. Bundan nasibini alan Arapça da birçok dilden etkilendiği gibi çok yönlü zengin müfredatı, alfabeti, mu'cemleri ve grameri ile diğer halkların dillerini ve medeniyetlerini etkilemiş ve uluslararası resmi dillerden biri olmayı başarmıştır.

### Kaynakça

- Abduh er-Râcihî, A. (1990). *'İlmü'l-luğati't-taṭbîkî ve ta'lîmü'l-'Arabiyye*. Riyad: Câmîaatu İmâm b. Muhammed.
- Abdulcebbar, A., & el-Hafâci, M. A. (ts). *Kıssatu'l-edeb fi'l-Hicâz*. Kahire: Mektebetu'l-Kulliyâti'l-Ezherî.
- Abdulkadir, H. (1959). *Sunâiyyetu'l-usûli'l-lugaviyye*. Kahire: *Mecelletu mecma 'i'l-lugati'l-'Arabiyye*.
- Abdalmaksûd, M. (1989). *el-Esmâu'l-'Arabiyye fi't-tasrîf*. Kahire: Matbaatu'l-Amâne.
- Akçakoca, Yusuf. (2022). Yusuf el-İştikâk fi'l-Lugati'l-'Arabiyye. *Kafkas Üniversitesi İlahiyat Fakültesi Dergisi*, 9 (17), 22-36.
- Âmidî, A. B. M. (2003). *el-İhkâm fi Usûli'l-Ahkâm*. Beyrut: Dâru'l-Kütübi'l-İlmiyye.
- Antâkî, M. (ts). *Dirâsât fi 'ilmi'l-luğa*. Beyrut: Dâru's-Şarki'l-Arabî.
- Bakillânî, E. B. M. (1998). *et-Takrîb ve'l-İrşâd es-Sagîr*. thk. Abdülh hamit Ebû Zeyd. Beyrut: Müessesetü'r-Risâle.
- Batalyevsî, İ. S. (1401/1981). *el-Müselles* (nşr. Salâh Mehdî el-Fertûsî), Bağdat: Dâru'r-Reşîd.
- Bekrî Şeyh Emîn. (1982). *el-Belâğatu'l-'Arabiyye fi sevbihâ'l-cedîd 'ilmü'l-beyân*. Beyrut: Dâru'l-'İlmi li'l Melâyîn.
- Berâzî Mecd Muhammed, B. (1987). *Fıkhü'l-luğati'l-'Arabiyye*. Ürdün: Dâru Mecd li'n-Neşr ve Tevzî.
- Bolelli, N., & Bedeva, A. (2019). İbn Âşûr'un Tefsirinde Kelimelerin Farklı Köklerden Türetilmesi ve Anlama Yansımaları. *Bingöl Üniversitesi İlahiyat Fakültesi Dergisi* 13(1), 59-75.
- Bozkurt, N. (1997). Hârûnürreşîd. *Türkiye Diyanet Vakfı İslam Ansiklopedisi*. (C. 16, ss. 258-261). İstanbul: TDV Yayınları.
- Bozkurt, N. (2011). Me'mûn. *Türkiye Diyanet Vakfı İslam Ansiklopedisi*. (C. 29, ss. 101-104). İstanbul: TDV Yayınları.
- Bulut, A. (2015). *Belâğat*. İstanbul: İfav Yayınları.
- Cassâs, A. R. (1985). *el-Fusûl fi'l-Usûl. Küveyt, y.y.*
- Cevâd, A. (1993/1413). *el-Mufaşşal fi târihi'l-'Arab kable'l-İslâm*. (2. Basım). Bağdat: Camiâatu'l-Bağdat.
- Cevâlîkî, A. B. (1410/1990). *el-Mu'arreb* (nşr. F. Abdürrahîm), Dimaşk: Dâru'l-Kalem.
- Cevherî, E. N. İ. H. (2009). *Tacu'l-lağa ve's-sihâhu'l-'arabiyye*. (M. M. Samir- E. Muhammed eş-Şâmî-Z. Cabir Ahmed, Thk.) Kahire: Dâru'l-Hadis,



- Civelek, Y. (2003). *Arap Dilinde İ'rab Olgusu*. Ankara: Araştırma Yayınları.
- Clément Huart. (1971). *Arab ve İslam Edebiyatı*. (C. Sezgin, Çev.) Ankara: Tisa Yayınları.
- Corcî Zeydân. (ts). *Târîhu't-temeddüni'l-İslâmî*. Beyrut: Daru Mektebeti'l-Hayât.
- Cozif Fandrîs. (1950). *el-Luga*. (A. ed-Devâhilî & M. el-Kassâs, Thk.) Kahire: Matbaatu'l-Lecneti'l-Beyânî el-Arabî.
- Curcânî, S. eş Şerif. (ts). *Kitabu't-ta'rîfât*. (M. S. el-Miñşâvî, Thk). Riyad: Dâru'l-Fadîla.
- Cürcânî, A. (ts). *Esrârü'l-belâğa*. (M. Muhammed Şâkir, Thk). Kahire: Matbaatu'l-Medenî.
- Çelebi, K. (1941). *Keşfü'z-Zunûn*, İstanbul: Milli Eğitim Bakanlığı Yayınları.
- Dâvûd-i Antâkî. (1319). *Tezyînu'l-esvâk bi-tafsîli eşvâki'l-'uşşâk*. Matbaatu'l-Ezheriyye'l-Mısriyye.
- Demir, C., & Yıldırım, Ö. K. (2019). Türkçede Metaforlar ve Metaforik Anlatımlar. *Afyon Kocatepe Üniversitesi Sosyal Bilimler Dergisi*, 21(4), 1085-1096.
- Demirayak, K. (2009). *Arap Edebiyat Tarihi I/ Câhiliye Dönemi*. Ankara: Fenomen Yayınları.
- Dimitri Gutas. (2011). *Yunanca Düşünce Arapça Kültür*. İstanbul: Kitap Yayınevi.
- Doğan, C. (2011). *Arapça Öğrenim ve Öğretim Kılavuzu*. İstanbul: Ensar Yayınları.
- Dayf, Ş. (ts). *Târîhu'l-Edebi'l-Arabî*. Kahire: Dâru'l-Mea'arif.
- Durmuş, İ. (2006). Müşterek. *Türkiye Diyanet Vakfı İslam Ansiklopedisi*. (C. 32, ss. 171-172). İstanbul: TDV Yayınları.
- Durmuş, İ., & Çelebi, M. (2006). Müselles. *Türkiye Diyanet Vakfı İslam Ansiklopedisi*. (C. 32, ss. 84-85). İstanbul: TDV Yayınları.
- Ebu Sikkîn, İ. M. (1404). *Fıkhu'l-luga*. Riyad: Matbaatu'l-Emâne.
- Enbârî, E. B. (1407/1987). *el-Ezdâd* (nşr. M. Ebü'l-Fazl İbrâhim), Beyrut: Mektebetu'l-'Asriyye.
- Enîs, İ. (1973). *Fi'l-lehecâti'l-Arabî* (Kahire: el-Feniyetu'l-Hadîsa, \_\_\_\_\_, (ts). *Min esrâru'l-luga*. Kahire: Lecnetu'l-Beyânî'l-Arabî.
- Fahrededîn Râzî, B. M. (1992). *el-Mahsûl fi'l-İmi'l-Usulî'l-fikh*. Beyrut: Müessesetu'r-Risâle.
- Fîrûzâbâdî, E. T. M. *el-Kâmûsü'l-muḥîṭ*. (M. Nâim, Thk). Beyrut: Risale, 19959.
- Gazâlî, M. B. M. (1322). *el-Mustasfâ min İlmi'l Usûl*, Mısır, y.y.
- Görgün, H. (2008). Rifâa et-Tahtâvî. *Türkiye Diyanet Vakfı İslam Ansiklopedisi*. (C. 35, ss. 95-97). İstanbul: TDV Yayınları.
- Hâc Sâlih, A. (2001). el-Luğâtî'l-Arabî ve tahadiyâtî'l-'asr. *Uluslararası Mekanetu'l-lugati'l-Arabiyye Beyne Luğati'l-'Alemyiyye Sempozyumu* (6-8 Kasım 2000), 24-38, Cezayir: el-Meclisu'l-Alâ li'l-Luğâtî'l-Arabî,
- Hafâcî, Ş. (1952). *Şifâ'ü'l-ğalîl fimâ fi kelâmi'l-'Arab mine'd-dahîl*. nşr. Muhammed Abdülmün'im. Kahire: Matbaatu'l-Munuriyye.
- Hamâmî, M., & Fahâm, A. A. (ts). Mesâdiru'l-Kuvve ve'd-Da'af fi Hayâtî'l-Lugati'l-Arabiyye. *Meceletu'l-Fadila*, 5(7), 1-164.
- İbn Cinnî, E. O. (1952). *el-Haşâ'îş*. (M. A. en-Neccâr, Nşr.) Beyrut: Dâru'l-Hudâ.
- İbn Fâris, A. Z. (1979). *Mu'cem-u mekâyisi'l-luğa*. thk. Abdusselam Muhammed Harun. Beyrut: Dâru'l-fikr.

- İbn Manzûr, E. C. (2003). *Lisânü'l-Arab*. (A. A. el-Kebîr vd. Nşr). Kahire: Dâru'l-Maârif.
- İbnü'l-Cevâlîkî, M. B. A. (1990). *el-Mu'arreb mine'l-ke'lâmî'l-a'cemî*. Dımaşk: Dâru'l-Kelâm.
- İcî, A. A. (2004). *Şerhü'l-Muhtesarü'l-Müntehâ*. thk. Muh. Hasan İsmail. Beyrut: Dâru'l-Kütübî'l-İlmiyye.
- İsâ Bîk, A. (1923). *et-Tehzîb fi uşûli't-ta'rîb*. Kahire: Matbaatu Mısır.
- Johann Fück. (1980). *el-'Arabîyye, Dirasat fi'l Luğati ve'l Lehecat*. Kahire: Mektebetu Hancî.
- Karaarslan, N. Ü. (2011). Ta'rîb. *Türkiye Diyanet Vakfı İslam Ansiklopedisi*. (C. 40, ss. 26-28). İstanbul: TDV Yayınları.
- Kâsîd ez-Zubeydî. (1973). *Fıkhü'l-luğati'l-Arabî*. by: Müdüriyetü'l-Kutub Li't-Tibaa ve'n-Neşr.
- Katipoğlu, H., & Kutluer, İ. (1998). Huneyn b. İshak. *Türkiye Diyanet Vakfı İslam Ansiklopedisi*. (C. 18, ss. 377-380). İstanbul: TDV Yayınları.
- Kaya, M. (1992). Beytülhikme. *Türkiye Diyanet Vakfı İslam Ansiklopedisi*. (C. 6, ss. 88-90). İstanbul: TDV Yayınları.
- Kılıç, H. (2001). İştikâk. *Türkiye Diyanet Vakfı İslam Ansiklopedisi*. (C. 22, ss. 439-440). İstanbul: TDV. Yayınları.
- Kıran, Z., & Kıran, A. E. (2002). Dilbilime Giriş. Ankara: Seçkin Yayıncılık.
- Kuneybî, H. S. (1993). *el-İştikâk ve Tenmiyetü'l-Elfâz, Mecelletü'l-Lisâni'l-Arabî*.
- Küçükkalay, H. (1969). *Kur'an Dili Arapça*. Konya: Manevi Değerleri Koruma ve İlim Yayma Cemiyeti Yayınları.
- Lyddon vd., (2001). Metaphor and Change in Counseling. *Journal of Counseling and Development* 79 (0), 269-274.
- Macit, M. (2011). Tercüme Hareketleri. *Türkiye Diyanet Vakfı İslam Ansiklopedisi*. (C. 40, ss. 498-504). İstanbul: TDV Yayınları.
- Melûhî, N. M. (2020). *el-Luğâti'l-Arabîyye eslu'l-luğâti'l-'âlemîyye*. Salamiyah: Dâru'l-Ğasak li'n-Naşr.
- Muhibbî, M. E. (1994). *Kaşdü (Sevâ'ü)'s-sebîl fîmâ fi'l-luğati'l-'Arabîyye mine'd-dahîl*. nşr. Osman Mahmûd es-Sînî. Riyad: Mektebetu't-Tevbe.
- Mübarek, M. (ts). *Fıkhü'l-luğa ve haşâişu'l-Arabî*. Kahire: Dâru'l-Fikri'l-Arabî.
- Özalp, M. S. (2019). *Arap Dilinde İ'râb Olgusu*. *Uludağ Üniversitesi İlahiyat Fakültesi Dergisi*, 1(28), 198-225.
- Procházka, S. (2009). Arabic. *Concise Encyclopedia of Languages of the World*. London: Elsevier Ltd.
- Râfî, M. S. (1974). *Târîhu âdâbi'l-'Arab*. Dâru'r-Raidi'l-Arabî.
- Sâ'id el-Afgânî. (1987). *Fî uşûli'n-nahv*. el-Mektebetu'l-İslâmî, Beyrût.
- Sâlih, S. (1960). *Dirâsât fi Fıkhü'l-luğa*. Şam: Matbaati Câmî'ati Dimeşk.
- Sâmerrâî, F. S. (2010). *Me'âni'n-nahv*. Ürdün: Daru's-Selâttin.
- Serahsî, M. B. A. (1973) *Usûlu's-Serahsî*. Beyrut, Dâru'l-Fikr.
- Sîbeveyhi, E. B. (1385/1988). *el-Kitâb*. (A. M. Hârûn, Nşr.) Kahire: Mektebetu'l-Hâncî.
- Sübkî, T. A. (2003) *Cemu'l-Cevâmi'*. Beyrut: Dâru'l-Fikr.
- Süleyman, M. B. (1993). *el-Vücûh ve'n-nezâ'ir* (nşr. Ali Özek), İstanbul: İlmi Neşriyat.

- Suyûtî, C. A. (2009). *el-Eşbâh ve'n-nezâir fi'n-nahv*. (M. A. el-Fâdilî, Thk.) Beyrut: el-Mektebetu'l-Asriyye.
- \_\_\_\_\_, (1987). *el-Müzhir fi 'ulûmi'l-luğa*. Beyrut: el-Mektebetu'l Asriyye.
- \_\_\_\_\_, (1985). *el-Eşbâh ve'n-nezâ'ir fi'n-nahv*. (A. S. Mekrem. Nşr.) Beyrut: Müessesetü'r-Risâle.
- Şahin, T. M. (1422). *'Avâmilu tenmiyeti'l-luğat*. Kahire: Mektebetu Vehbe.
- Şevkânî, M. B. A. (2000). *İrşâdu'l-Fuhûl*. thk. Ebi'l-Hafs Sami b.El-Arabi. Beyrut: Dârü'l-Kütübî'l-İlmiyye.
- Teftâzânî, S. (1960). *el-Muhtaşaru'l-meânî*. İstanbul: Eser Kitabevi.
- Usta, İbrahim. (2013). Arapçanın Gelişimindeki Dış ve İç Etkenler. *The Journal of Academic Social Science Studies* 6(2), 936-949.
- Ülken, H. Z. (1935). *Uyanış Devirlerinde Tercüme'nin Rolü*. İstanbul: Vakıf Yayınları.
- Vâfî, A. A. (2004). *Fıkhü'l-luğa*. Kahire: Dâr Nahdati Mısır.
- Yakûb, E. Bedî'. (1982). *Fıkhü'l-luğati'l-arabiyye ve hasâisuha*. Beyrut: Dâru'l-İlmi li'l-Melâyîn.
- Yüceer, İ. (2012). Dil Özelliği İtibariyle Arapçanın Yaşayan Diller Arasında Yeri. Fikret Gedikli (Ed.), *Uluslararası Medrese Geleneği ve Modernleşme Sürecinde Medreseler Sempozyumu İçinde* (ss. 1509-1547). Muş: Muş Alparslan Üniversitesi Yayınları.
- Yıldız, H. D. (1991). Arap. *Türkiye Diyanet Vakfı İslâm Ansiklopedisi*. (C. 3, ss. 272-276). İstanbul: TDV Yayınları.
- Yıldız, M. (2009). Arapça ve Dünya Dilleri Arasındaki Yeri". *Gazi Üniversitesi, Gazi Eğitim Fakültesi, Ankara/Konferans* ( 6 Mayıs).
- Yıldız, M. (1999). Modern Arap Dünyası ve Bazı Sorunlar. *Avrasya Dosyası*, 5(1), 137-148.
- Yılmaz, İ. (1997). *Panayırlar Ve Arap Dili Ve Edebiyatının Gelişmesinde Oynadığı Rol*. Erzurum: Atatürk Üniversitesi, Sosyal Bilimler Enstitüsü, Doktora Tezi.
- Zebîdî, M. M. (2012). *Tâcu'l-'arûs min cevâhiri'l-kâmûs*. (A. H. İbrahim & M. Mahmud, Thk.) Beyrût: Dâru'l-Kutubi'l-İlmiyye.
- Zemahşerî, E. K. (1998). *Esâsu'l-belâğa*. (M. Bâsil, Thk.) Beyrût: Dâru'l-Kutubi'l-İlmiyye.
- Zengin, E. (2017). Türkçenin Diğer Dillerle Etkileşimi ve Sonuçları. *Uluslararası Sosyal Araştırmalar Dergisi*, 10(52), 93-95.
- Zerkeşi, B. M. .B. A. (1992). *el-Bahru'l-Muhît*. Kuveyt: y.y.
- Zeyyât, A. H. (1977). *Târîhu'l-edebi'l-'Arabî*. Kahire: Dâru'n-Nahda.
- <https://www.turkedebiyati.org/dillerin-siniflandirilmesi-dil-aileleri/> (Erişim: 24.05.2023).

### Extended Abstract

Arabic, which belongs to the Semitic branch of the Hami-Semitic language family, is a value that has concretely demonstrated its importance in its long history, and is an important world language with a rich acquis that has preserved its existence and linguistic merits. In its historical adventure, it was reflected in works/studies with poetry, oratory, sermon, eloquence and many other literary data. Most of the species in question have been preserved and unearthed. It has continued its existence as an important language in which writers, poets, scholars, orators and advice givers express themselves orally.

Arabic, which has been passed down from generation to generation throughout its long history, is a unique rhetorical language that conveys its rich cultural existence with various features in the wide Islamic geography that has lasted for centuries together with the Arab society. It is the only language on which the first and most linguistic studies have been carried out, on which linguistic resources have been meticulously compiled, on which the most review books have been written, and which has the most deep-rooted structure. When the impact of Arabic on world languages is examined, it will be seen that, with its versatile and rich curriculum, it has an impact on languages such as Spanish, Italian, French, English, German and Persian, as well as the languages spoken in Muslim countries. It is known that Arabic was used as the world's first language in the fields of commerce, science and diplomacy for nearly a thousand years, until it was replaced by English in our modern world.

Arabic has many unique power sources and features that make it a long-lasting language and make it strong among the languages of the world. These resources have played an active role in its permanence and survival, and in keeping it determined and strong, as well as in making it an official, religious and literary language until today, despite all the difficulties and negativities it has encountered in the historical process. In general, the contributions, importance and richness of Arabic on science, art, philosophy and international culture are shaped around internal and external factors.

The derivative feature of Arabic has made it a language with a rich and abundant vocabulary, which has enabled it to assimilate all new situations and discoveries in a wonderful and lively way. Thanks to metaphor, the art of rhetoric has expanded, the language has gained great richness, and thus it has been able to keep up with the developing science, art and other conditions. Arabic has contributed to its richness by digesting foreign words according to their structure. The phenomenon of *i'râb*, which prevents the distortion of expression, is among the many features that play a role in the continuation of the Arabic language, despite the difficulties surrounding it. These are the essential elements and internal factors that contribute to the enrichment of Arabic and its acceptance as a language. While internal factors were effective in Arabic gaining an important status among the world languages, its development and enrichment, external factors such as Arab fairs and the downloading of the Quran, translation movement, transfer of oral knowledge to writing, conquests, movement back to the essence in Arabic were also effective.

Fairs protected the literary heritage that existed in the pre-Islamic period from being lost, thus becoming a reference to the history of that period. It had a great impact on the unity of dialect and language in the pre-Islamic period and was instrumental in instilling the spirit of competition among poets. The Quran not only purified Arabic from the vulgar gaps and strangeness of the word, giving it a sweet color, but also contributed greatly to its unity, dissemination, enrichment and continuation of its existence, and gaining the status of an international language. The translation movement in the classical and modern periods has been the focal point in the project of linguistically and cognitively enriching the Arabic language. Translation activities have greatly influenced the Arabic language and literature, as in other Islamic sciences, and the Arabic language has managed to assimilate (Greek, Iranian and Indian) sciences at a great speed and to mold them with its own stamp.

Therefore, when the linguistic history of humanity is examined, it is noted that the connection between languages is stronger than the connection between nations. When the world languages are examined, the words that make up these languages are divided into two: native and foreign; Depending on the military, political, economic and sociocultural reasons occurring between different nations, various exchanges between languages have been observed. In this context, it is known that Arabic, like other languages, interacts with others and changes, develops and evolves over time.



## Araştırma Makalesi • Research Article

### Nêrîneke Giştî Li Nameyên Menzûm Di Edebiyata Kurdî (Kurmancî) Ya Klasîk De Klasik Kürt (Kurmancî) Edebiyatında Manzum Mektup Türüne Genel Bir Bakış A General Perspective on the Verse Letter in Classical Kurdish (Kurmanji) Literature

Mesut Arslan\*

**Kurte:** Name, ji bo ragihandinê alaveke kevn e. Ji serdemên pêşîn ve mirovan ji hev re name nivîsîne û bi vî şêklî têkilî danîne. Mirov dikare nameyan dabeşî çend cureyan bike lê cureya ku ji bo lêkolînê edebiyata klasîk gava pêşîn dibe mijar nameyên menzûm in. Nameyên menzûm, bi kurtî ew name ne ku bi şêweya helbestê têne nivîsîn. Helbestvanên ku van nameyan dinivîsîn hem meqêda xwe ya ragihandinê pêk tînin hem jî karî û xurtiya xwe ya edebî di vî warî de jî nîşan didin. Helbestvanên xwedî dîwan wan nameyan jî wekî helbestên xwe yê din di dîwanên xwe de bi çih dikin û bi vî rengî ew hem dibine nimûneyên edebî hem jî dibine belgeyên dîrokî. Di edebiyata Kurdî ya klasîk de jî kevneşopîya nameyên menzûm heye. Helbestvanên Kurdan di vî warî de jî bi zimanê xwe hunera xwe nîşan dane. Bi qasî ku em dizanin heta niha xebatek li ser vî mijarê nehatiye kirin. Bi vî nivîsê em dixwazin destpêkekê bikin, nimûneyên nameyên menzûm ên bi Kurdî nîşan bidin da ku ji bo lêkolînê berfirehtir rê vebe. Loma me xebata xwe bi zaravayê Kurmancî sînardar kir. Di vî mijarê de *Dîwana Seyid Eliyê Findikî* ji me re bû çavkaniya sereke. Ji ber ku me di *Dîwana Findikî* de bi Kurmancî yazdeh heb nameyên menzûm tesbît kirin. Li gorî vî di nav helbestvanên Kurmancî yê klasîk de yê ku herî zêde nameyên menzûm nivîsiye Findikî ye. Wekî din Şêx Eskerî, Mela Izedînê Xweşîko û Mela Ehmedê Zinarexî jî bi Kurmancî nameyên menzûm nivîsîne. Me ji helbestên wan jî sîd wergirt û nimûne nîşan dan. Herwiha li gorî nimûneyên berdest me di edebiyata Kurdî ya klasîk de plansaziya giştî ya nameyêke menzûm derxist.

**Peyvên Sereke:** Nameya Menzûm, Edebiyata Kurdî ya Klasîk, Kurmancî, Seyid Eliyê Findikî, Mela Ehmedê Zinarexî.

**Öz:** Mektup, tarihî bir îletîşim aracıdır. İlk çağlardan beri insanlar birbirlerine mektup yazmışlar ve bu şekilde îletîşim kurmuşlardır. Mektupları çeşitlere ayırmak mümkündür. Bunlardan klasik edebiyat araştırmalarına konu olan öncelikle manzum mektuplardır. Manzum mektuplar, kısaca şiir şeklinde yazılan mektuplardır. Bu mektupları kaleme alan şairler hem haberleşme işlevini yerine getirmekte hem de şiirdeki ustalıklarını gösterme fırsatı bulmaktadır. Divan sahibi şairler, bu manzum mektuplarını da diğer şiirleri gibi divanlarına almakta, böylece onlar da birer edebiyat numunesi ve tarihî belge hüviyeti kazanmaktadır. Klasik Kürt edebiyatında da manzum mektup geleneği vardır. Kürt şairleri bu alanda da kendi dilleriyle hünelerini sergilemiştir. Bildiğimiz kadarıyla şimdiye kadar bu alanda spesifik bir çalışma yapılmamıştır. Bu makale ile konuya giriş yapmak, Kürt edebiyatından manzum mektup örneklerini paylaşmak ve böylece gelecek kapsamlı araştırmalara kaynaklık etmek istiyoruz. Bu nedenle örneklerimizi Kürtçenin Kurmancî lehçesi ile sınırlandırdık. Bu bağlamda *Seyid Eliyê Findikî Divanı* başlıca kaynağımız oldu. Çünkü *Findikî Divanı*'nda on bir adet Kürtçe manzum mektup tespit ettik. Buna göre o Kurmanca en çok manzum mektup yazan şairdir. Şêx Eskerî, Mela Izedînê Xweşîko ve Mela Ehmedê Zinarexî

\* Dr. Arş. Gör., Siirt Üniversitesi, Yabancı Diller Yüksekokulu. ORCID: 0000-0002-7929-0631 mesut.arslan@siirt.edu.tr  
Cite as/ Atıf: Arslan, M. (2023). Nêrîneke giştî li nameyên menzûm di edebiyata Kurdî (Kurmancî) ya klasîk de. *Anemon Muş Alparslan Üniversitesi Sosyal Bilimler Dergisi*, 11(3),689-703 <http://dx.doi.org/10.18506/anemon.1311108>

Received/Geliş: 07 Jun/Haziran 20203

Accepted/Kabul: 15 December/Aralık 2023

Published/Yayın: 30 December/Aralık 2023

de Kürtçe manzum mektup yazan şairlerdendir. Makalemizde onların manzum mektuplarından da yararlandık ve örnekler paylaştık. Ayrıca tespit ettiğimiz örnekler üzerinden klasik Kürt edebiyatında manzum bir mektubun genel yapısını inceledik.

**Anahtar Kelimeler:** Manzum Mektup, Klasik Kürt Edebiyatı, Kurmanca, Seyid Eliyê Findikî, Mela Ehmedê Zinarexî.

**Abstract:** The letter is a historical means of communication. Since ancient times, people have written letters to each other and communicated in this way. It is possible to divide letters into different types. Of these, it is primarily verse letters that are the subject of classical literature studies. Verse letters are letters written in the form of poetry. The poets who wrote these letters both fulfill the function of communication and find the opportunity to show their mastery in poetry. Poets with divans include these verse letters in their divans just like their other poems, thus making them a sample of literature and a historical document. There is also a tradition of verse letters in classical Kurdish literature. Kurdish poets have also displayed their skills in this field in their language. As far as we know, no specific study has been conducted in this field. With this article, we would like to introduce the subject, share examples of verse letters from Kurdish literature, and so we can use it as a source for future comprehensive research. For this reason, we have limited our examples to the Kurmanji dialect of Kurdish. In this context, Seyid Eliyê Findikî Divan has been our main source. Because we identified eleven verse letters in Kurdish in Findikî Divan. According to this, he is the poet who wrote the most verse letters in Kurmanji. Sheikh Eskerî, Mela Izedînê Xweşîko and Mela Ehmedê Zinarexî are also among the poets who wrote verse letters in Kurdish. In our article, we have also benefited from their verse letters and shared examples. We also analyzed the general structure of a verse letter in classical Kurdish literature based on the examples we identified.

**Keywords:** Verse Letter, Classical Kurdish Literature, Kurmanji, Seyid Eliyê Findikî, Mela Ehmedê Zinarexî.

## Destpêk

Peyva “mektûb”, bi zimanê Erebi ji koka “k-t-b” tê û wateya wê “tiştê hatî nivîsîn” e (Bozkurt, 2004: 13). Ehmedê Xanî, di *Nûbihara Biçûkan* de ji peyva “mektûb”ê re bi Kurdî “nivîsayî” dibêje (1986: 26). Melayê Cizîrî jî di beytekê de “İsmê te ye mektûb di diwanê qîdem da” dibêje (1987: 27). Di van nimûneyan de mektûb bi wateya xwe ya ferhengî hatiye bikaranîn, ne wekî alavekê.

Mektûb, wekî alaveke ragihandin û tîkiliyê li Mezopotamyayê ji çaxê Asûriyan ve (berî mîladê du hezar sal) hatiye bikaranîn û hin nimûneyên wê gihiştine îro. Herwiha di *Kitêba Pîroz* de jî behsa nameyan tê kirin. Di *Quranê* de jî behsa nameya Suleyman pêxember tê kirin ku ji Melîke Belqîs re dişîne û wê û qewmê wê dawetî îmanê dike (en-Neml 27/28-31). *Quran* bi xwe jî wekî nameyek tê qebûl kirin ku Xwedê tê de emr û qedexeyên xwe bi ‘evdê xwe daye zanîn. Dîsa Hz. Muhemmed, ji bo belavkirina dîne xwe ji serekê dewletan re name nivîsiye (Bozkurt, 2004: 13).

Di Farisî de ji mektûbê re “name” tê gotin (Kanar, 2013: 1653). Name, ji bilî vê wateyê wekî paşgir navê berhemên nivîskî jî çêdike. Wekî “mi‘racname” ku berhemên li ser bûyera mi‘racê hatî nivîsîn beyan dike an jî “mewlidname” ku berhemên li ser mewlûda Pêxember hatine nivîsîn. Herwiha name, navê berhemên taybet jî çêdike wekî *Şerefnameya Şerefxanê Bidlîsî*. Ehmedê Xanî jî di beyta ewil a *Mem û Zînê* de berhema xwe wekî “name” pêname dike:

Sernameê **name** namê Ellah

Bê namê wî natemam e wellah (Ehmedê Xanî, 1968: 18)

Xanî, peyva nam/nav û name bi awayekî hunerî bi hev re bi kar aniye. Herwiha wî “name” jî bi herdu wateyan bi kar aniye. Li gorî vê, Xanî bi navê Xwedê berhemek/nameyek nivîsiye ku muxatebê wê hemû xwendevanên Kurdî ne. Ewçax dîsa berhema wî ya *Nûbihara Biçûkan* jî berhemek e/nameyek e ku muxatebê wê “biçûkêd Kurmancan” e (Ehmedê Xanî, 1986: 7).

Ligel vê wateya xwe ya birfireh name bi kurtî alaveke nivîskî ye ji bo ragihandinê ku mirov bi saya wê ji hev agahdar dibin. Gelek cureyên nameyê hene lê di nav wan de ji bo edebiyata klasîk ên ku me elaqedar dikin “nameyên menzûm” in. Nameyên menzûm, nameyên edebî ne û bi şeweya helbestê tene nivîsîn. Helbestvan, bi van nameyan hem meqseda xwe ya ragihandinê pêk tînin hem jî hunera xwe ya edebî nîşan didin. Hin helbestvanên xwedî diwan wan nameyan jî wekî helbestên xwe yê din di

dîwanên xwe de bi cih dikin. Bo nimûne, di *Dîwana* Seyid Eliyê Findikî de emê bibînin ku ew jî wekî xezel û qesîdeyan di nav dîwanê de cih digirin Bi vî rengî ew hem dibine belgeyên dîrokî hem jî nimûneyên edebî.

Peyva menzûm ji koka “nezm”ê tê, ango tişta nezimkirî, tişta ku bi şeweya nezmê hatî nivîsîn. Nezm jî bi zimanê Erebi tê wateya rêzkirinê, rêzkirina moriyan bi tayê (Adak, 2019: 57). Çawa ku morî li tayê tene rêzkirin û dibine gerdenî, peyv jî wisa tene rêzkirin û dibine “menzûme”. Li gorî vê bi giştî em dikarin bibêjin ku nameyên menzûm, nameyên helbestkî/şî’rî ne. Ew bi vê taybetiya xwe ji nameyên din cuda dibin. Ew ne pexşan in, helbestkî ne; xwedî teşe, kêş û serwa ne.

Di edebiyata Tirkî ya klasîk de, di nav gelek dîwanan de em rastî nameyên menzûm tên (bnr. Aydın, 2007). Lê hin nameyên menzûm wekî berhemên serbixwe hatine qebûl kirin û neketine nav dîwanan. Bo nimûne, Fuzûlî ji Nîşancı Celalzade Mustafa Çelebî re nameyeke menzûm nivîsiye ku ew bi navê “şikayetname” meşhûr e lê ew di dîwana wî de cih nagire. Fuzûlî di vê nameya menzûm de gilî û gazinan ji rêvebir û karmendan dike, burokasiya Osmanî rexne dike (Fuzûlî, 2021: 52-53). Ev jî aliyê civakî yê nameyên menzûm nîşanî me dide; ew ji bo jiyana civakî ya serdema xwe dibine eynikek. Vê taybetiyê, nemaze rexneya civakî em di hin nameyên menzûm ên Findikî de jî dibînin (Arslan, 2023: 128-134).

Ji bilî nameyên menzûm, di edebiyata klasîk de nameyên pexşan jî hene ku ji wan re jî “înşa”, ji berhemên ku însa tê de tên komkirin jî “munşe‘at” tê gotin. Ji munşe‘atê re “mektûbat” jî tê gotin lê “munşe‘at” berfirehtir e, ew hemû nivîsên pexşan dihewîne, ne tenê nameyan (Uzun, 2006: 18). Di zimanê Pehlewî de ji bo “înşa”ya Erebi “namenevîsî” tê gotin û ew bi serê xwe hem hunerek û hem jî di karên dewletê de wezîfeyek e (Kantar & Kurtuluş, 2000: 337). Di nav helbestvanên Tirk û Fars de yê xwedî munşe‘at û mektûbat pir in, wekî *Munşe‘ata* Nabî û *Mektûbata* Mewlana. Di nav helbestvanên Kurdan de jî Mewlana Xalid (m. 1827) û Seyid Eliyê Findikî xwedî mektûbat in lê ew bi Erebi ne.

Di vê gotarê de armanca me ev e, em di edebiyata Kurdî (Kurmancî) ya klasîk de nimûneyên nameyên menzûm bigerin û bi alîkariya van nimûneyan plansaziya nameyeke menzûm derbixin. Ew ji kîjan beşan pêk tê, bi kîjan teşeyan tê nivîsîn û hwd. Di lêkolîna xwe de me dît ku di nav helbestvanên Kurmancî de herî zêde Seyid Eliyê Findikî nameyên menzûm nivîsîne û ev di dîwana wî de cih digirin. Herwiha nimûneyên wî pir û rêkûpêk bûn. Loma gava me plansaziya nameyeke menzûm derxist me nimûneyên xwe ji dîwana wî wergirtin. Ev gotara me xebateke destpêkê ye, loma bi nimûneyên Kurmancî sînordar e, ji ber ku heta niha bi Kurmancî tu xebatek li ser vê mijarê nehate kirin. Meqseda me ew e ku ev destpêkê rê li ber xebatên berfirehtir ji bo hemû zaravayên Kurdî xweş bike.

## 1. Nameyên Menzûm Di Edebiyata Kurdî (Kurmancî) Ya Klasîk De

Berî ku em derbasî hûrgiliyên nameyên menzûm bibin û plansaziya wan a giştî derbixin, em dikarin çend nimûneyan ji helbestvanên Kurmancî bidin. Li gorî lêkolîna me kêmanî çar helbestvanên Kurmancî nameyên menzûm nivîsîne. Ew, li gorî sala wefatê, Şêx Eskerî (m. 1952), Seyid Eliyê Findikî (m. 1967), Mela Izedînê Xweşîko (m. 2010) û Mela Ehmedê Zinarexî (m. 2018) ne. Wekî tê dîtin ev helbestvan hemû ji sedsala 20an in. Lê ev ji bo Kurmancî wisa ye. Bi giştî di edebiyata Kurdî de dîroka nameyên menzûm kevintir e. Bo nimûne helbestvanê Kurdiya Goranî Xanay Qubadî (m. 1778) û Mîrza Şefî‘ê Kulyayî (m. 1834) ji hev re çend nameyên menzûm nivîsîne û ev di *Dîwana* Qubadî de cih digirin (Qubadî, 2016).

Helbestvanên Kurmancî yê ku nameyên menzûm nivîsîne ev in:

### 1.1. Şêx Eskerî

Şêx Muhammed Eskerî, yek ji helbestvanên Kurd e ku nameyên menzûm nivîsîne. Şêx Eskerî ji ekola Axtepê ye û kurê Şêx Ebdurehmanê Axtepî (m. 1910) ye. Wî beşek ji helbestên xwe di berhema xwe ya *Keşkol* de kom kirine. Li gorî tesbîta me di vê *Keşkola* Eskerî de şeş heb nameyên menzûm hene. Ji van “Umrê me wekî berf e” ji Şêx Heybet re wekî bersiv (2009: 102-103); “Her weqt ne buhar e” ji parêzer Sabir Beg re (2009: 105-107); “Bîrayê Şêrîn” û “Piştî Selaman” ji birayê xwe Şêx Muhammed

Kerbelayî re (2009: 111-113, 120-123); du heb nameyên dawî jî (2009: 124-125, 126-128) ji gundê Zengetêlê ji kurmamê xwe Fehmî Efendî re nivîsiye.

Wekî ji sernavan jî tê fêmkirin ji van nameyên Eskerî hin jê derûnî ne. Ev nameyên menzûm ên derûnî, ne ji bo mijarên rojane ne; ew ji dostekî re wekî helbesteke diyarî têne şandin. Di van de helbestvan, kul û derd û meremê xwe ji dostê xwe re dibêje û bi vî rengî dilê xwe rehet dike. “Umrê me wekî berf e” yek ji wan nameyan e: Şêx Heybet ji Eskerî re ruba’iyatek nivîsiye, wî jî bi nameyeke menzûm û tesewîfî bersiva wî daye:

Umrê me wekî berf e, bira me jê temûz e

Ev nefsê wekî tûle, çira hinde dikûze?

...

Saxî yû ciwanî ebedî ger tu dixwazî

Der îşqê çu perwane be, bê gazin û gazî (Şêx Eskerî, 2009: 102-103)

Şêx Eskerî, hin name jî ji bo karên rojane nivîsîne. Lê wî, bi şeweya xwe ya edebî mijareke rojane kiriye mijareke edebî: Şêx Muhammed Kerbelayî (m. 1936), birayê Eskerî, li gund dimîne. Hevalekî wî ji bo pisikên ziyanker xefk vedide lê bi şaşî Kerbelayî dikeve vê xefkê û canê wî diêşe. Eskerî ber birayê xwe dikeve û bi nameyekê pirsra halê wî dike: “Zêdetir ez bûm hezîn /Ken reviya ma girîn” (2009: 120-123). Piştî wê jî dest bi şerê pisîkan dike da ku heyfa birayê xwe hilîne. Bi vî rengî ew di nav nameya xwe ya menzûm de çîrokeke fabl ava dike (2009: 120-123). Jixwe fabl di helbestvaniya Şêx Eskerî de cihekî mezin digire. Ew xwedî berhema *Iqdê Durfam* e ku mesnewiyeke serbixwe ye û tê de çîrokek fabl heye (Şêx Eskerî, 1989: 69-76).

Şêx Eskerî, nameyên xwe yê menzûm bi teşeya mesnewiyê nivîsîne. Ango her beyt di nava xwe de bi serwa ne. Ev teşe di warê serwayê de rehetiyekê dide helbestvanan loma di berhemên bihecme de, wekî *Mem û Zîna* Xanî an *Seyfilmulûka* Siyahpoş, tê bikaranîn. Lê ji bilî wê di nav dîwanan de jî em rastî mesnewiyên kurt tînin (bnr. Arslan, 2021: 53). Şêx Eskerî jî di nameyên xwe yê menzûm de teşeya mesnewiya kurt tercîh kiriye.

### 1.2. Seyid Eliyê Findikî

*Dîwana* Seyid Eliyê Findikî, di nav xelkê de meşhûr e; ji ber ku ew hem bi Kurmanciyeke sade hatiye nivîsîn hem jî herikbar e û şîretên qenc li xwendevanan dike. *Dîwana* Findikî heta niha bi tîpên Latîni çapa heştan kiriye (S. E. Findikî, 2017). Herwiha li ser tehlîla wê tezeke lîsansa bilind jî hatiye qebûlkirin (Deniz, 2017).

*Dîwana* Findikî, ji aliyê teşe û naverokê ve jî hêja ye. Nameyên menzûm jî yek ji hêjayiyên vê dîwanê ne. Me di *Dîwana* Findikî de yazdeh heb nameyên menzûm ên bi Kurdî dîtînin. Li gorî vê Findikî di nav helbestvanên Kurmancî de cureya nameyên menzûm ji yê din zêdetir û rêkûpêktir bi kar aniye. Loma ji bo derxistina plansaziya giştî ya nameyeke menzûm me nimûneyên xwe ji *Dîwana* Findikî hilbijart û li jêr bi hûrgilî lêkolîna wan kir.

### 1.3. Mela Izedînê Xweşiko

Helbestvanekî din ê xwedî nameyên menzûm Mela Izedînê Xweşiko ye. Xweşiko, helbestvanekî Kurmancî yê xwedî dîwan e lê dîwana wî hê nehatiye çapkirin. Li ser kurtejiyan û nameyên wî yê menzûm tenê gotarek hatiye weşandin (bnr. Çetin, 2014). Li gorî vê, Xweşiko jî bo xwendina medreseyê çûye Binxetê û ji mecbûrî li wir maye. Ji wir jî bo malbata xwe ya li Serxetê mayî nameyên helbestkî yê dilşewat nivîsîne, li ser bêrîkirin û xerîbiyê:

Bira Ehmed binalînim

Dixwazim ez te bibînim

Kul û derdan bifirînim

Eya birayê me ya bira



...

We lê taqet me tunîne

Ji van bimban û mayîne

Di mabeyna me danîne

Eya birayê ya bira (Çetin, 2014: 273)

Xweşik ji birayê xwe jî hêviya nameyan dike, da ku dilê wî rehet bibe:

Ji mer bişîne **mektûbê**

Xeber bid min ji ehwalan

Şiwêşkê ya Tilaqûbê<sup>1</sup>

Ji dost û yar û hevalan

Me hêvî belkî ew zû bê

Ji weq'eta evan salan

Eya birayê ya bira

Eya birayê ya bira (Çetin, 2014: 274)

Ji aliyê rûxsarê ve ferqa Xweşik ji yên berî xwe ew e ku wî ev nameya xwe bi bendan, bi teşeya tercî'bandê nivîsiye. Lê wî, di nameyên cuda de teşeya mesnewî û muxemmesê jî bi kar anîye (Çetin, 2014: 275).

#### 1.4. Mela Ehmedê Zinarexî

Yek ji nûnerên dawî yên edebiyata Kurdî ya klasîk *Dîwana* Mela Ehmedê Zinarexî ye. Mela Ehmed ku murîdê Şêx Seydayê Cizîrî ye (m. 1968), jê îcazeta ilmî wergirtiye, ji şêxê xwe re nameyeke menzûm nivîsiye û ev name di *dîwana* wî de cih digire. Mijara nameya Mela Ehmed, silav, kêf û hal, pesin û 'uzir xwestin e:

Merheba Ustazê me keyfa te çawa ye wekî

Aferîn her ji te re ya hebbeza de'wa dikê

...

**Ehmeda** hedy û selama ew dirêkê ji te ra

Keyfa halê te dipirsê ew bi rast ne b'heneka (M. E. Zinarexî, 2018: 101-103)

Wekî Şêx Eskerî, Zinarexî jî ev nameya xwe ya menzûm bi teşeya mesnewiyê nivîsiye.

Ji bilî van çar helbestvanan, Şêx Muşerrefê Xînûkî (m. 2008) jî bi Kurdî û Erebi gelek name nivîsiye. Nameyên wî hin pexşan, hin jî pexşan û menzûm têkel in. Li ser nameyên wî yên menzûm ên bi Erebi tezeke lîsansa bilind hatiye amadekirin (bnr. İlhan, 2019) lê li ser ên bi Kurdî me xebatek nedît (bnr. Sönmez, 2018). Herwiha di navbera Emîn Feyzî Bey (m. 1929) û Şêx Riza Talebanî (m. 1909) de jî danûstana nameyên helbestkî hebûn lê ew ne bi Kurmancî bûn (Arslan, 2022: 22).

#### 2. Plansaziya Nameyên Menzûm Bi Giştî

Çawa ku beşên her cureyên edebî hene, ew girêdayî plansaziyekê ne, nameyên menzûm jî ne bê ser û ber in; ew xwedî şablonek in. Li gorî nimûneyên ku me ji *Dîwana* Findikî wergirtine bi giştî plansaziya nameyeke menzûm wiha ye:

<sup>1</sup> Şiwêşk û Tilaqûb, du gundên Nisêbinê ne.

## 2.1. Destpêk: Silav û pirsê kêf û hal

Wekî nameyên asayî nameyên menzûm jî bi silav û pirsê dest pê dikin; çawa gava mirov rûbirû hevdu dibînin an diçine mêvandariyê pêşî silav didine hev, pirsê hev dikin nameyên Findikî jî wisa ne:

Selam ser te Cemîl tu her cemîl bî

Gelo vî weqtî halê te çewa ne (S. E. Findikî, 2017: 108)

Muhemmed ‘Eta pur selam ser te bê

Derê xêr û xweşyê li ser te vebê (2017: 264)

Selama dixwazim li ser we bira

Dikim purs û halê heçî ku l’wira (2017: 284)

Selaman dixwazim dewamen mudam

Ji ser we ji rebbê Kerîmê Selam (2017: 292)

### 2.1.1. Vegotina hal û rewşa xwe

Nivîskarê nameyê piştî silav û pirsê muxatebê xwe vê carê behsa xwe dike; hal û rewşa xwe beyan dike:

Eger hûn dipursin li ehwalê me

Li tengî w firahî we keyfa me

Hezar hemd ji bo Xaliqê layenam

Ku em rahet in keyfxweş in bi’t-temam (2017: 294)

Findikî ne tenê behsa şexsê xwe, behsa rewşa welêt jî dike:

Eger hûn dipursin li halê welat

Zivistankî holê me kêr dî ku hat

...

Sewalê cihê me telef bû kesîr

Ne şîr e ne mast e ne dohn û penîr

...

Heta ku niha jî zira‘et niye

Xuda zanitin ‘aqibet ka çî ye (2017: 286)

Di vê beşê de hêmaneke girîng jî hemd û şikir e. Findikî herçiqas gelek caran civaka xwe rexne bike, ji bêwefabûna dost û hevalên xwe gazinan jî bike di dawiyê de daimen şikirdar e ji rebbê xwe:

Eger hûn li halê me pursê dikin

Hezar hemd j’Xudayê xwe re em dikin (2017: 284)

## 2.2. Mebest: Sebeb, armanc, daxwaz

Her name bi minasebetekê tê nivîsîn. Ew an ji nameyekê re bersiv e an tişteq qewimiye û ji bo wê hatiye nivîsîn an jî xwediyê nameyê tişteki rica dike. Di *Dîwana* Findikî de du nameyên bersiv hene; yek ji wan bersiva Seyid Zahirê Wanî ye a din jî dîsa ji Seyid Zahir û Seyid Se'îd (Şêx Seyda) re bersiv e:

Bizane me mektûb ji te l'vir sitand

Cewaba wê mektûbê ve me şiyand (2017: 284)

Kete destê me kaxeza çavbelek

Me keyf jê ra hat hûn bizanin gelek (2017: 324)

### 2.2.1. Pîrozbahî

Sebebeke din a nameyan pîrozbahî ye. Findikî, bi şadiya dostên xwe kêfxweş dibe û bi helbestan pîroziya wan dike. Bo nimûne, Findikî ji Cemîlî re, muezzin û qesîdebêjê Şêx Seyda, nameyek nivîsiye ji ber ku Xwedê kurek daye wî:

Çi mizgîniyek xweş me seh kir bira

Di mala hewe rohnî bû yek çira

Biçûkek ji bona we daye Xuda

Xuda wî bihêlî bi bab û bi da (2017: 258)

Dîsa Findikî ji Muhammed 'Eta re, kurê Şêx Seyda, nameyek nivîsiye ji ber ku Xwedê zarokek daye wî:

Me seh kirye tişteq çî şîrîn û xweş

Me çav bûye rohnî me dil bûye geş

Ku ferxik te bûn cot bi fedla Xudê

Xuda wan bihêlî bi bab û bi dê (2017: 264)

Findikî bi minasebata cejnê jî nameyên menzûm ên pîrozbahiyê nivîsîne. Ew, cejna Şêx Seyda wiha pîroz dike:

Ev e 'îd hat û pîroz û mubarek

Bitin l'te kifletê te sed hezar car (2017: 308)

Mijara gotara me helbet nameyên menzûm ên bi Kurdî ne. Lê hewce ye em bibêjin ku Findikî bi şeweya nameyê helbesteke bi Erebî jî nivîsiye. Minasebeta nameyê pîrozbahiya cejnê û muxatebê wê jî xelkê gundê Îzarê ye. Îzar, gundekî Kerboranê ye û taybetiya wê ev e ku havîngeha Şêx Seyda ye (2017: 300-303). Wekî tê dîtin di nameyên Findikî de, ya rast bi giştî di dîwana wî de, murşîdê wî Şêx Seyda û derdora wî cihek mezin digire.

### 2.2.2. Pirsar mijarên fiqhê

Zemanê berê feqe û melayan bi nameyan ji seydayên xwe mijarên fiqhê pirs dikirin. Ango muşkileyeke dînî yan civakî, mijareke nakokî ku ji nav dernediketin, ji seydayekî mezintir pirs dikirin û fitûyek/çareseriyek jê dixwestin. Di nav nameyên Findikî de yeke wisa jî heye. Ew ji Cemîlê muezzinê Şêx Seyda re hatiye nivîsîn:

Wiha ye zahirê hukmê şerî'et

Çi lazim hûn bikin qîr û hezîmet (2017: 222)

### 2.2.3. Xwendina medreseyê

Çawa îro xwendekar ji bo perwerdeyê baştir li bajar û dewletan digerin zemanê berê jî feqê ji bo tehsîla ilmî diçûne ber destê seydayên cuda. Ji nameyêke Findikî em fêhm dikin ku Muhemmed Emîn, kurê Mela Necmeddînê Kercosî, hatiye cem Findikî. Ew jî rewşa wî bi nameyêkê ji bavê wî re vedibêje:

Eger hûn dipursin exê min di dîn

'Ezîzê hewe l'hir<sup>2</sup> Muhemmed Emîn

...

Bi tehsîla 'ilmê diket iştixal

Bi roj û bi şev namêne qet betal

Dilê we j'teref wî ve rahet bitin

Li cem me siparê Xuda ew bitin (2017: 294-296)

### 2.2.4. Mijarên rojanê

Findikî, mirovek nuktedan bûye. Ev yek di nameyên wî de jî xuya dike. Bo nimûne mebesta nameyêke wî daxwaza çayê ye: Findikî ji Mela Ehmed Elo, rêveberê îqtisadê yê Şêx Seyda, çay dixwaze ji ber ku ew li sûkê pir biha bûye. Li gorî nameyê, li Cizîrê kîluwa çayê çûye 30 weraqî; ji bilî bazirgan û qodemanan kes nikare bikire lê sebra Findikî jî bê çayê nayê loma ji Mela Ehmed "tozek ji çayê" rica dike:

Selam ser te Mela Ehmed bi zehfî

Me hêvî j'te tu vê car me nedehfî

**Tu bişyîne j'me ra tozek ji çayê**

Çikû l'cem me nema sebra me nayê (2017: 290)

Lê daxwaza Findikî ne tenê çay e. Ew di nameyêkê de ji Fehîmeyê, dayika Cemîlê muezzinê Şêx Seyda, rica dike ku jinebiyêkê jê re bibîne lê divê ew ne keça şêx û mela be:

Dereng e Fehîme bibîne j'me re

Keça yek jinûbî, feqet têrpere

Veyaxud keça sofîyek taze têr

Sexî bit di mala xwe de merdemêr

Berê me nede qet tu şeyx û mela

Çikû ew j'miro re dibîtin bela (2017: 262)

### 2.2.5. Nameyên derûnî

Wekî Şêx Eskerî hin nameyên menzûm ên Findikî jî derûnî ne; wî ew ne ji bo mijarên rojane lê seba rehetkirina dilê xwe û yê dostê xwe nivîsîne. Nimûneya vê nameyê e ku ji Cemîlî re nivîsiye. Em ji nameyê fêhm dikin ku Cemîlî hafiz e ango çavên wî nabînin. Findikî wî wiha tesellî dike:

<sup>2</sup> Hewe: we; l'hir: li vir

Nebêj ez hafîz im bêdest û pê me

Cemala her kesî b'qelb û lîsan e (2017: 108)

Ev nameya Findikî ya herî dirêj e (2017: 108-122) û tê de em rastî mijarên civakî û rexneyê jî tên. Ew gazinên xwe ji dostê xwe Cemîlî re vedibêje û dilê xwe rehet dike:

Ezê çîrokî bêjim guh bidêre

Ji serhatiyê min e ew bêguman e (2017: 108)

Findikî wekî mirovekî di nav civakê de gazin ji xelkê dike, ji ber ku nezan in, şerê hev dikin, dînê xwe baş hîn nabin û têne xapandin:

Ji dunya re gelek guhdar û jîr in

Di emrê axretê tev xew da mane (2017: 120)

Di nameyên menzûm ên Findikî de dîsa rexneya civakî, gilî û gazin ji kalbûnê û ji bêwefaiya dostan, pend û şîret li xelkê mijarên sereke ne (Arslan, 2023: 128-136; Deniz, 2017: 102-109).

### 2.3. Dawî: Silav û dia

Di dawîya nameyan de, hin caran di serî de jî, helbestvan ji muxatebê xwe re dia dike, xêr û xweşiyê jê re divê û bi silavan nameya xwe diqedîne. Ligel ku dia dike ew gelek caran ji muxatebê xwe jî hêviya diayê dike. Bo nimûne, Findikî di pîrozbahiya kurê Cemîlî de hem ji kur hem jî ji dê babê wî re dia dike:

Bixun fêkiyê 'emrê wî hûn bi xweşî

Nebînin li derheqqê wî tu reşî

...

Çawa hûn dixwazin j'we re ew we bit

Derê xêr û xweşiyê li ser we vebit (2017: 260-262)

Dîsa di pîrozbahiya kurê Muhemmed 'Eta de nameya xwe bi diayan diqedîne:

Me hêvî j'Xudayê te'ala ew e

Nebînin di 'umrê xwe derdê hewe (2017: 266)

Wekî me li jor got, Findikî mirovek henekoyî ye û ev di helbesta wî de jî xuya dike. Bo nimûne di nameyekê de ji dostê xwe re dia dike ku "sindoqa wî tije çayê be" (2017: 220).

Wekî mirovekî oldar di nameyên Findikî de hemd û şikra Xwedê; dia kirin û dia xwestin cihek mezin digire. Hêmaneke dîn a ku vê timam dike jî selat û selam li ser Pêxember e. Di nameyên Findikî de ew jî heye:

Hezaran selat û hezaran selam

Bibarin *wela yenqeti' bi'd-dewam*

Li ser wî Resûlê Kerîmê Emîn

We hem al û eshabê wî ecme'în (2017: 298)

### 3. Mektûbata Findikî

Mektûbat, navê wan berheman e ku tê de nameyên kesayetekî girîng têne komkirin û belavkirin. Name, di xwezaya xwe de tişteki şexsî ye û parvekirina wê ji aliyê mehremiyetê ve ne dirist e. Lê ev

name cuda ne, ji ber ku ew bi naveroka xwe ilmî ne û ji xwendevanan re rê nîşan didin. Bo nimûne di tesewîfê de *Mektûbata* Îmam Rebbanî gelek girîng e (bnr. Gültekin, 2022).

*Mektûbata* Seyid Eliyê Findikî jî heye: Wî gelek name şandine û stendine. Sait Erzen, 44 nameyên Findikî di *Kulliyatu's-Seyyid 'Elî el-Findikî* de kom kirine (S. E. Findikî, 2020: 139-241). Ev name hemû bi Erebi ne û pexşan in. Loma wekî derveyî mijara me xuya dikin lê di naveroka van nameyan de gelek nimûneyên edebiyata Kurdî jî hene. Loma ji bo ku mijara me tamam bibe, emê behsa *Mektûbata* Findikî jî bikin.

Di *Mektûbata* xwe de di nameya duyem de Findikî, pêşî beyteke Melayî “Bi dînarê dinê zinhar da yarê xwe tu nefroşî/Heçî Yûsuf firoti wî di ‘alem da xesaret kir”, peyre jî murebbe‘a xwe dinivîse:

Divê dost lev bikin sebrê

Şerîk bin li xoşî û qehrê

Heta ku ew biçin qebrê

Eger ne, hîç e ew yarî (S. E. Findikî, 2020: 142-143)

Hewce ye em bibêjin ku piraniya van nameyên menzûm ên Findikî, ku me li jor lêkolîna wan kir, di nav van nameyên pexşan de derbas dibin. Ango helbestvanê me beşên pexşan bi Erebi yên menzûm bi Kurdî dinivîse. Bo nimûne, nameya menzûm a “Wefadarî nemaye ey birader” di nav nameya sêyem de derbas dibe (2020: 146-148). Dîsa nameya menzûm a “Selama dixwazim li ser we bira” di *Mektûbatê* de di nav nameya 13an de ye (2020: 177-179).

Di navbera helbestên di *Mektûbatê* de û yên ku di *Dîwana* Findikî de bi tîpên Latînî hatine weşandin ferq hene. Di navbeyna nuxseyên destxet de ferq û cudahî çêdibin, loma hewce ye edîsyon-krîtîka wan bê kirin. Emê tenê nimûneyekê nîşan bidin:

Ger pirsra min dikî tu

Ka halê min çi hal e

Piştî te dê çewa bûm

Bûme petote û kale (S. E. Findikî, 2017: 320)

Ger pirsra min dikî tu ka halê min çi hal e

Va roja ez ketî me lingê mi nalenal e (S. E. Findikî, 2020: 157)

Di *Mektûbata* Findikî de ji bilî Kurdî, beyt û helbestên bi Erebi û Farsî jî hene (2020: 140, 186). Hetta hin caran Findikî Kurdiya van beytan jî nivîsiye (2020: 186-187) an jî beytek bi zimanekî nivîsiye paşê yeke nêzîkî/hempayê wê bi zimanekî din nivîsiye (2020:175). Ev jî nîşan didin ku Findikî di warê ziman û helbestê de çend zîrek e. Herwiha Findikî, di nav nameyên xwe de gelek ayet û hedîsan jî îqibas dîke ku ev jî aliyê wî yê ilmî nîşan dide.

Di *Mektûbata* Findikî de di bin hin nameyan de dîroka nivîsîna wan li gorî salnameya hicrî hatiye qeydkirin. Ev ji bo fêmkirina konteksta nameyan girîng e. Herwiha dîsa bi xêra van nameyan em derdora Findikî, kesên ku pê re têkildar in nas dikin. Wekî nameyên menzûm di *Mektûbatê* de jî kesê sereke Şêx Seyda ye. Piraniya nameyan jî wî û Seyid Zahir re hatine nivîsîn.

Findikî ne tenê name şandine, herwiha wergirtine jî. Ew jî di *Mektûbata* wî de cih digirin. Ev name jî dîsa ji bo dîroka edebiyata Kurdî muhîm in; ji ber ku di nava wan de hin helbest hene ku heta niha nehatine weşandin. Bo nimûne Şêx Suleymanê Xalidiyê Sêrtî ji Findikî re nameyeke bi Erebi şandiye lê tê de bi helbesteke Kurdî pesnê wî daye:

Selama Babê Burhanî / Li wê bejna reyhanî

Wekî ‘ewra di nîsanî / Bibarî ser dil û canî (S. E. Findikî, 2020: 210)

Şêx Suleyman (m. 1971, paşnav: Yüksek), xwedî gelek berhem û dîwaneke destxet e ku hê nehatiye weşandin (Akay, 2021: 338). Ev helbesta wî ya Kurdî di dîwana wî ya destxet de cih nagire. Ev jî bi me dide zanîn ku *Mektûbata* Findikî ji bo dîroka edebiyata Kurdî girîng e û name, her bi çî zimanî bin ji bo dîrok û edebiyatê wesîqe ne.

### Encam

Nameyên menzûm dewlemendiyeke edebiyata klasîk in û cureyeke taybet in. Di vê nivîsê de me dît ku nimûneyên nameyên menzûm di edebiyata Kurdî (Kurmançî) ya klasîk de jî hene. Me di dîwanên çar helbestvanên Kurmançî de nimûneyên wê dît: Şêx Eskerî, Seyid Eliyê Findikî, Mela Izedînê Xweşiko û Mela Ehmedê Zinarexî. Di nav wan de yê ku herî zêde nameyên menzûm nivîsîne Seyid Eliyê Findikî ye. Herwiha Findikî, xwedî mektûbat e ku di nava wan nameyên peşan de jî dîsa nimûneyên helbesta Kurdî hene. Loma di derxistina plansaziya giştî ya nameyeke menzûm de me nimûneyên xwe ji *Dîwana* Findikî wergirtin.

Li gorî lêkolîna me nameyeke menzûm bi giştî ji sê beşan pêk tê: Destpêk (silav, pirsê kêf û hal, vegotina hal û rewşa xwe), mebest (armanca nameyê, daxwaza tiştekî) û dawî (silav, dia, hemd û selat).

Nameyên menzûm ên bi Kurdî bi teşeyên cuda cuda hatine nivîsîn. Bo nimûne Findikî, ji yazdeh nameyên xwe heşt heb bi teşeya mesnewiya kurt nivîsîne. Herwiha wî teşeya qesîde (du heb) û xezelê jî bi kar anîye. Dîsa Xweşiko, bi teşeya tercîbend, mesnewî û muxemmesê nameyên menzûm nivîsîne. Şêx Eskerî û Zinarexî jî mesnewiya kurt hîlbijartine. Xuya ye ku di vî warî de standartek nîne lê ji ber rehetiya serwayê helbestvanan zêdetir mesnewî tercîh kirine.

Nameyên menzûm hem ji bo edebiyatê nimûne ne, hem ji bo dîrokê belge ne. Loma ne tenê ji aliyê ziman û edebiyatê ve herwiha ji aliyê dîrok û civaknasîyê ve jî hewce ye ew bîna lêkolînkirin. Bo nimûne, nameyên menzûm ên Xweşiko ji bo fêmkirina beşek ji dîroka nêzik a Kurdan hêja ne. Nameyên menzûm ên Findikî jî ji aliyê çavdêrî û rexneya civakî ve dewlemend in. Dîsa bi xêra van nameyan em tîkiliyên di navbera helbestvan û zanayên Kurdan de dibînin. Ev jî ji bo fêmkirina poetîkaya wan girîng e.

Helbestvanên Kurdan di nameyên xwe yê peşan de zimanê xwe tercîh nekirine, piranî Erebi bi kar anîne. *Mektûbata* Findikî jî nimûneyeke vê rewşê ye. Lê dîsa jî ew name ji bo xebatên Kurdî girîng in û hewce ye bîna lêkolînkirin. Di encamê de ew hemû ji bo tekûzkirina dîroka edebiyata Kurdî materyal in.

### Çavkanî

- Adak, A. (2019). *Teşeyên Nezmê Di Edebiyata Kurdî ya Klasîk de*. İstanbul: Nûbihar.
- Akay, S. (2021). Şiir Çizme Sanatı ve Siirtli Şeyh Süleyman El-Halidî (Yüksek) Divanından Görsel Şiir Örnekleri. *Siirt Üniversitesi Sosyal Bilimler Enstitüsü Dergisi*, 9 (2), 337-345.
- Arslan, M. (2021). Şeyh-i Meczûb Divanı (Metin-inceleme) (Teza lîsansa bilind). Ji “Yükseköğretim Kurulu Ulusal Tez Merkezi [Saziya Perwerdeya Bilind Navenda Tezan a Netewî]” hatiye wergirtin (Tez No. 666002).
- Arslan, M. (2022). Emin Feyzi'nin Edebi Yönü Hakkında Birkaç Söz. S. Bozkurt-M. Arslan (ed.), di nav *Süleymaniye'den İstanbul'a Bir Kürt Aydını Emin Feyzi Bey'in Hatıraları (1862-1929)* de (r. 17-24). İstanbul: Nûbihar.
- Arslan, M. (2023). Di Nameyên Menzûm ên Seyid Eliyê Findikî de Çavdêriya Civakî, Rexne û Şîret. A. Kırkan-Y. Cengiz (ed.), di nav *Dilbilim ve Karşılaştırmalı Edebiyat -Karşılaştırmalı Edebiyat-* de (r. 128-138). Mardin: Mardin Artuklu Üniversitesi Yayınları.
- Aydın, E. (2007). Divanlardaki Manzum Mektuplar (Teza lîsansa bilind). Ji “Yükseköğretim Kurulu Ulusal Tez Merkezi [Saziya Perwerdeya Bilind Navenda Tezan a Netewî]” hatiye wergirtin (Tez No. 220654).
- Bozkurt, N. (2004). Mektup. *TDV İslâm Ansiklopedisi*. (Gihîn: 23.05.2023), <https://islamansiklopedisi.org.tr/mektup#1>.
- Çetin, M. (2014). Bandora Sînoran li ser Mela û Şairekî Kurd: Mele İzedînê Xweşiko. *Wêje û Rexne*, 3, 267-276.
- Deniz, M. İ. (2017). Jiyana Seyid ‘Eliyê Findikî û Dîwana Wî (Teza lîsansa bilind). Ji “Yükseköğretim Kurulu Ulusal Tez Merkezi [Saziya Perwerdeya Bilind Navenda Tezan a Netewî]” hatiye wergirtin (Tez No. 458717).
- Ehmedê Xanî. (1968). *Mem û Zîn*. (M. E. Bozarslan, Amd.) İstanbul: Gün.
- Ehmedê Xanî. (1986). *Nûbar*. (Z. Kaya, Amd.) Stockholm: Roja Nû.
- Fuzûlî. (2021). *Fuzûlî Dîvânî*. (A. Kılınç, Amd.) İstanbul: Türkiye Yazma Eserler Kurumu Başkanlığı.
- Gültekin, B. (2022). İmâm-ı Rabbanî'nin Mektûbat'ı ve Mektûbât'ta Öne Çıkan Tasavvufî Kavramların İlk Dönem Sûfilerle Mukayesesi (Teza lîsansa bilind). Ji “Yükseköğretim Kurulu Ulusal Tez Merkezi [Saziya Perwerdeya Bilind Navenda Tezan a Netewî]” hatiye wergirtin (Tez No. 786938).
- İlhan, A. (2019). Şeyh Müşerref el-Hunûkî ve Arapça Manzum Mektupları (Teza lîsansa bilind). Ji “Yükseköğretim Kurulu Ulusal Tez Merkezi [Saziya Perwerdeya Bilind Navenda Tezan a Netewî]” hatiye wergirtin (Tez No. 584597).
- Kanar, M.-Kurtuluş, R. (2000). İnşa (Fars Edebiyatı). *TDV İslâm Ansiklopedisi*. (Gihîn: 23.05.2023), <https://islamansiklopedisi.org.tr/insa--dil-edebiyat#2-fars-edebiyati>.
- Kanar, M. (2013). *Kanar Farsça-Türkçe Sözlük*. İstanbul: Say.
- M. E. Zinarexî. (2018). *Dîwan*. (T. Nas-T. Aydın-A. Adak-Z. Ergün, Amd.) İstanbul: Nûbihar.
- Melayê Cizîrî. (1987). *Dîwan*. (Z. Kaya-E. Narozî, Amd.) Stockholm: Roja Nû.
- S. E. Findikî. (2017). *Dîwan*. (S. Dilovan-H. Şemrexî, Amd.) İstanbul: Nûbihar.
- S. E. Findikî. (2020). *Kulliyatu's-Seyyid 'Elî el-Findikî*. (Mela M. Seîd Erzen el-Findikî, Amd.) İstanbul: Nûbihar.
- Sönmez, N. (2018). *Dîwana Şêx Muşerrefê Xînûkî - Metn û Lêkolîn-*. Diyarbakir: Seyda Kitapevi.



Şêx Eskerî. (1989). *Iqdê Durfam*. (Z. Zinar, Amd.) Stockholm: Apec-tryck & Förlag.

Şêx Eskerî. (2009). *Keşkol*. (Z. Zinar, Amd.) İstanbul: Doz.

Qubadî, X. (2016). *Dîwanî Xanay Qubadî*. (K. U. Xeyat, Amd.) Sine: Neşr-i Şiwan. (Gihîn: 24.11.2022), [www.books.vejin.net/en/book/276](http://www.books.vejin.net/en/book/276).

Uzun, M. İ. (2006). Münşeat. *TDV İslâm Ansiklopedisi*. (Gihîn: 21.05.2023), <https://islamansiklopedisi.org.tr/munseat>.

### Extended Abstract

Letter, or “maktob” in Arabic, is a very old written communication tool used between people. Letters can be divided into various categories according to their content: Diplomatic letters written between states or governments, love letters, scholarly letters written by scholars to each other, etc. Among these types of letters, the one that attracts the attention of researchers in the study of classical Eastern literature is the verse letter. Verse letters are letters written by a poet in the form of poetry. Therefore, they are different in form from letters written in prose. Verse letters are both a means of communication and a literary genre. Moreover, if those verse letters were written to historical figures, they are also historical document.

The written literature that the Kurds created in their language after their conversion to Islam is called “classical Kurdish literature”. This literature is mostly in verse. Classical Kurdish poetry is ancient and rich in variety: Love poems (ghazals), praise poems and masnavis (such as Mem and Zin), which deal with broader themes (such as morality and education) and long love stories. However, there are also more specialized types of poetry. The verse letter is one of these types of poetry.

There are examples of verse letters in Arabic, Persian and Turkish in classical Eastern literature. Various studies have also been conducted on them. However, no research has been conducted on Kurdish verse letters. However, there are many examples of verse letters written in Kurdish. Classical Kurdish literature is not deprived of the tradition of verse letters. Kurdish poets have also displayed their skills in this field in their language. The fact that these have not been analyzed is a deficiency for Kurdish studies. The subject of this article is to investigate Kurdish verse letters and to provide information about their content and structural forms.

Modern Kurdish has different dialects. Analyzing all of them is a very difficult and broad topic for an article. For this reason, in this article, we have analyzed only examples of verse letters written in the Kurmanji dialect of Kurdish. Thus, this article will be a preparation for further research on all Kurdish dialects in the future.

The method of our research is a literature review. We examined classical poetry books written in the Kurmanji dialect of the Kurdish language. We also examined articles and theses on these poetry books. As a result, we grouped the examples of verse letters we found according to the poets. What is important for our study is not only the number of verse letters. It is also important to whom these letters were written and for what purpose. We tried to identify these in our article.

As a result of our research, we found that there are examples of verse letters in classical Kurdish literature. We see examples of letters in verse in the divans of the following four Kurdish poets:

1. Shaikh Eskeri (b. 1952, Diyarbakir)
2. Seyid Eliyê Findiki (b. 1967, Cizre)
3. Mulla Izedinê Khweshiko (b. 2010, Qamishli)
4. Mulla Ahmedê Zinarekhi (b. 2018, Hezekh or Idil)

As mentioned above, these are poets who wrote verse letters in the Kurmanji dialect of Kurdish. There are also older examples of verse letters written in other dialects of Kurdish.

Accordingly, Seyid Eliyê Findiki is the poet who wrote the most verse letters. We identified eleven poetic letters in Kurdish in Findiki's Divan. Findiki also has a work “Maktobat” in which his letters written in Arabic are collected. This work also contains examples of Kurdish poetry. For this reason, while preparing the general plan of a verse letter in classical Kurdish literature, we chose our examples from Findiki's Divan.

According to our research, a letter in Kurdish verse generally consists of three parts:

1. Introduction (Greeting, inquiring about his/her well-being and explaining his/her situation): Like normal letters, letters in verse begin with a greeting. Then the poet asks about his interlocutor's situation and talks a little about himself.
2. Purpose (The purpose of the letter: to ask for something or to congratulate him/her): The purpose of a letter in verse can be very different. For example, Seyid Eliyê Findiki wrote a verse letter to ask a friend for tea. Other than that, this type of letter was mostly written for congratulations. Congratulations on a child, congratulations on a holiday, etc.
3. Conclusion (Farewell, prayer, thanking God and remembering the Prophet). At the end of the verse letter, the poet says goodbye and prays for the person and asks him/her to pray for him/her. The poets of classical

Kurdish literature are mostly clergymen who have studied in madrasas. Therefore, in their verse letters they thank God and praise the prophet of Islam.

Poetic letters written in Kurdish are written in different forms of poetry. For example, Findiki wrote eight of his eleven verse letters in the form of masnavi. He also used qasidah and ghazal forms of poetry. Khweshiko also preferred the masnavi and mukhammas forms of poetry in his verse letters. Shaikh Eskeri and Mulla Ahmedê Zinarekhi also chose the short masnavi form. It seems that there is no standard in this regard, but poets preferred the masnavi format because it was easier to write.

The verse letters are both examples of literature and historical documents. Therefore, they should be analyzed not only from the perspective of language and literature but also from the perspective of history and sociology. For example, Mulla Izedinê Khweshiko's verse letters are valuable for understanding a part of Kurds' recent history (borders and divided families). Findiki's verse letters are rich in social observation and social criticism. Also, through these letters, we can see the relationship between Kurdish poets and scholars. Because they wrote to each other in verse. These correspondences are also important for understanding their poetry. Kurdish poets did not prefer their language in their prose letters. They mostly used Arabic, the language of the madrasa. Findiki's Maktobat is a good example of this. However, such letters are also important for Kurdish studies and should be emphasized. In the end, all of this will help to write an accurate history of Kurdish literature.





**Araştırma Makalesi • Research Article**

**Abbâsî Halifesi Mansûr (754-775)'un Mehdî (775-785)'ye Vasiyetleri ve Bunun Mehdî'nin Yönetim Anlayışına Etkileri**

***Abbasid Caliph al-Mansûr's (754-775) Will to Mahdî (775-785) and its Effects on Mahdî's Understanding of Administration***

Murat Serdar\*, Okan Sami Köse\*\*

**Öz:** Abbâsî devletinin üçüncü halifesi olan Mehdî (ö. 785) döneminde Abbâsî devleti sınırları içerisinde kayda değer birçok olumlu gelişme görülmüştür. Elbette bu olumlu ve nitelikli gelişmelerin başat kişisi idari konumu gereği Mehdî olmuştur. Mehdî, babası Mansûr'un (ö. 775) katı ve sert politikasının aksine devlet çatısı altında yaşayanlara yönelik ılımlı ve yumuşak bir siyaset izlemeye özen göstermiştir. Sadece politik anlamda değil devletin imarına ilişkin olarak da oldukça üstün gayretler göstermiş olan Halife Mehdî, bu gayretlerinin deyim yerindeyse meyvesini toplamıştır. Bunun yanı sıra adaletin tesisine de bir hayli ehemmiyet veren Mehdî devlet içinde adalet mekanizmasını tesis etmiştir. Böylelikle hem devletin kurumlarında adaletsizliğin ortadan kalkmasının sonucu olarak liyakate dayalı gerçek bir kurumlaşmayı temin etmiş hem de devlet içinde adaletsizliğe bağlı olarak ortaya çıkma ihtimali olan kargaşa ortamının da önüne geçmiştir. Fakat burada ifade etmek gerekir ki Mehdî'nin yönetim anlamında takındığı bu idari veya siyasi tavrın itici gücü veya diğer bir ifadeyle en önemli müsebbibi babası Mansûr'un vasiyetnamesinde kendisine telkin ettiği birtakım önemli öğüt ve tavsiyelerdir. Biz de bu çalışmada babası Mansûr tarafından kendisine telkin edilen tavsiyelerin Mehdî'nin siyasetinde ne derece etkili olduğunu ya da olmadığını tartışacağız.

**Anahtar Kelimeler:** Abbasiler, Mansûr, Mehdî, Vasiyetname, Yönetim Anlayışı.

**Abstract:** During the reign of al-Mahdî (d. 785), the third caliph of the Abbasid state, many noteworthy positive developments took place within the borders of the Abbasid state. Of course, the leading figure in these positive and qualified developments was al-Mahdî due to his administrative position. In contrast to his father al-Mansûr's (d. 775) strict and harsh policy, al-Mahdî took care to pursue a moderate and soft policy towards those living under the state roof. Caliph al-Mahdî made great efforts not only in political terms but also in the reconstruction of the state and reaped the fruits of these efforts, so to speak. In addition to this, Mahdî, who attached great importance to the establishment of justice, established the justice mechanism within the state. In this way, he not only ensured a real institutionalization based on merit as a result of the elimination of injustice in the institutions of the state, but also prevented the chaotic environment that might arise due to injustice within the state. However, it should be noted here that the driving force or, in other words, the most important cause of this administrative or political attitude that al-Mahdî adopted in terms of governance was some important advice and recommendations that his

\* Doç. Dr. Tokat Gaziosmanpaşa Üniversitesi, Fen-Edebiyat Fakültesi, Tarih Bölümü, ORCID: 0000-0003-2922-1096. mserdar61@live.com. (Sorumlu Yazar)

\*\* Doktora öğrencisi, Tokat Gaziosmanpaşa Üniversitesi, Lisansüstü Eğitim Enstitüsü, Tarih. ORCID: 0009-0002-1669-9007. okankoseakpol@hotmail.com

**Cite as/ Atıf:** Serdar, M., Köse, O.S. (2023). Abbâsî Halifesi Mansûr (754-775)'un Mehdî (775-785)'ye vasiyetleri ve bunun Mehdî'nin yönetim anlayışına etkileri. *Anemon Muş Alparslan Üniversitesi Sosyal Bilimler Dergisi*, 11(3),705-717 <http://dx.doi.org/10.18506/anemon.1275252>

**Received/Geliş:** 01 April / Nisan 2023

**Accepted/Kabul:** 03 October / Ekim 2023

**Published/Yayın:** 30 December / Aralık 2023

e-ISSN: 2149-4622. © 2013-2023 Muş Alparslan Üniversitesi. TÜBİTAK ULAKBİM DergiPark ev sahipliğinde.

father al-Mansûr had inculcated in his testament. In this study, we will discuss to what extent the advice given to him by his father Mansûr was or was not effective in Mahdi's politics.

**Keywords:** Abbasids, mansûr, Mahdî, Testament, Understanding of Administ

## Giriş

Abbâsîlerin gerçek kurucusu sayılan Ebû Ca'fer Mansûr (ö. 754/775) kurucu kimliğinin yanında çok yönlü bir âlim ve şairdi. Araştırmaya meraklı bir şahsiyet olmakla beraber edip, şair ve âlimleri koruyup kollardı. Mantık, felsefe, aritmetik, geometri, astronomi, tıp ve tarihe yakın ilgi gösterirdi. Zeki ve ileri görüşlü bir halife olan Mansûr merkezî kontrolü mümkün kılabilmek için devletin siyasetini bizzat kendisi takip etmiş ve hiçbir zaman vezirlerinin nüfuzu altına girmemiştir. Halife Mansûr döneminde ilmî ve kültürel faaliyetler yoğunluk kazanmış, Sanskritçe, Süryânice, Kıptîce ve klasik Yunanca'dan çeşitli eserler çevrilmiştir. Yuhannâ b. Bıtrîk, Muhammed b. İbrâhim el-Fezârî, Abdullah b. Mukaffa', Curcîs b. Cibrâil ve Patrik Sergios gibi şahsiyetler Arapçaya çeviriler yapmışlardır (Bozkurt, 2003: 28/6; Gutas, 2003: 38-41). Bu dönemde hadis, fıkıh, tefsir gibi ilimler müstakil birer bilim dalı haline gelmiş, tedvin ve tasnif faaliyetleri ivme kazanmıştır. Mansûr imar faaliyetleriyle de yakından alakadar olmuş, Bağdat dışında Hâşimiyeye ve Râfika adlı şehirleri kurdurmuştur (Bozkurt, 2003-a: 28/6).

Halife Mansûr, iyi hasletlerinin yanı sıra acımasızlık bakımından Abbâsoğulları ailesinin kendinden en çok söz ettiren simasıdır. İsyanların önüne geçip bu suretle hem saltanatını sağlamlaştırmak hem de devletin birliğini tesis etmek için birçok Müslümanı öldürmek durumunda kaldığı aktarılmaktadır (Yavuz; Dadan, 2020: 20/2, 643). Mantran'a göre hükümdarlığı süresince itiraz edilemeyen bir hükümdar olmak isteyen (Mantran, 1981: 122) Mansûr'un, baskıcı ve tavizsiz politikası, amcaoğulları olan Ehl-i beyt nesline karşı da geçerli olmuştur. Mansûr, gerek valileri gerekse bizzat kendi eliyle bu gruba karşı acımasız uygulamalara imza atmıştır (Yavuz; Dadan, 2020: 20/2, 644).

Mansûr öldükten sonra oğlu Mehdî döneminde ise Abbâsî devleti için son derece olumlu anlamda yeni bir sayfa açılmıştır. Mehdî babasının siyasetinden büsbütün başka bir yol tutmuştur (Üçok, 1979: 87). Mehdî babası Mansûr'un katı ve sert politikasının toplum üzerinde yarattığı tahribat sebebiyle insanlar arasındaki kutuplaşmaya son verip onları birleştirecek toplum içindeki yaraları tedavi edecek daha yumuşak ve uzlaştırıcı bir siyaset gütmek zorunda kalmıştır (Dûrî, t.y.: 116; Takkûş, 2009: 75; Güzel, 2012: s. 159-160). Daha doğrusu kendisini böyle bir siyaset izlemeye mecbur hissetmiştir. Mehdî uzlaştırıcı ve hoşgörülü yönetim anlayışı çerçevesinde Abbâsî devletine her alanda oldukça fayda sağlayacak birçok yararlı icraatta bulunmuştur. Böylelikle Abbâsî toplumu, Mansûr döneminde çektiği sıkıntılı dönemin aksine daha müreffeh bir ortama kavuşmuştur (Hudârî Bek, 1986: 103). Abbâsî toplumunun Mehdî döneminde sahip olduğu güven ve refah ortamının temin edicisi Mehdî'nin hoşgörülü ve uzlaşmacı siyaseti olmuştur. Mehdî'nin hoşgörülü ve uzlaşmacı yönetim anlayışı ise büyük ölçüde babası Mansûr'un kendisine bıraktığı vasiyetnamenin etkisinin bir ürünüdür (Dûrî, t.y.: 116).

## 1. Halife Mehdî'nin Doğumu ve Kimlik Bilgileri

Abbâsî devletinin üçüncü halifesi olan ve doğum tarihi hakkında H. 121/ M. 739 H. 126/ M. 744 ile H. 127/ M. 745 (İbn Kesîr, 1990: 10/151-152; Varen, 1999: 12; Süyûtî, 2003: 216) şeklinde üç farklı tarih aktarılan, Mehdî'nin tam adı: Ebû Abdillâh Muhammed el-Mehdî İbn Ebî Ca'fer el-Mansûr'dur (İbnü't-Tıktakâ, t.y.: 197; Köse, 2021: s. 157). Babası künyesinde de ifade edildiği üzere Ebû Ca'fer el-Mansûr'dur (İbn Kuteybe, t.y.: 378; Varen, 1999: 12). Annesi ise künyesi Ümmü Mûsâ olan Ervâ bint Mansûr el-Himyeryiye'dir (İbn Kesîr, 1990: 10/151-152; Takkûş, 2009: 74). Ebû Abdillâh Muhammed'in Mehdî lakabını alması; babasının, rakibi olan Muhammed en-Nefsü'z-zekiyye'nin toplum nazarındaki Mehdî algısını kırmak istemesine dayanmaktadır (Doğan, 2013: s. 15-18; Eser, 2020: 26-27). Mehdî'nin doğum yeri konusunda da doğum tarihi hususunda olduğu gibi belli bir fikir birliği yoktur. Bu konuya ilişkin genel olarak iki farklı görüşün ortaya atıldığı görülmektedir. İlk görüşe göre Hûzistan'a bağlı İzec ismindeki bir yerleşim yerinde (Uslu, 1998: 18/436; Süyûtî, 2003: 216;

Bozkurt, 2003: 28/377) ikinci görüşe göre ise Şirât topraklarında yer alan Humeyme adındaki bir bölgede doğduğu ifade edilmektedir (Hamevî, 1977: 2/307; Hudarî Bek, 1986: 102; Takkûş, 2009: 74).

## 2. Mehdî'nin Halife Olmadan Önceki Hayatı

Mehdî, halifelik tahtına geçmeden önce büyük ölçüde babası Mansûr'un idari ve siyasi alanlardaki görev ve tayinleri neticesinde bir nevi gelecekteki görevine ön hazırlık yapmış diğer bir ifade ile devleti idare etme konusunda tecrübe kazanmıştır. Mehdî'nin edindiği bu hazırlık ve tecrübe süreci genel olarak Mansûr döneminde cereyan eden olaylarda üstlendiği vazifeler ile kendini açıkça göstermiştir. Bunun ilk örneği Ebû Müslim el-Horasânî'nin öldürülmesini gerekçe olarak gösterip ayaklananlardan biri olan İshâk'ın (et-Türkî) 137/755 yılı ortalarında Mâverâünnehir'de isyan ederek dönemin halifesi Mansûr'a bağlı güçlerle mücadele etmesiyle gerçekleşmiştir. Ayaklanmanın bütün çabalara rağmen bir türlü bastırılmaması üzerine Halife Mansûr, 139/757 yılında oğlu Mehdî'yi, İshâk'ın başını çektiği bu isyan hareketine bir son vermesi amacıyla görevlendirmiştir. Babasından aldığı bu görev doğrultusunda Nişâbur'a hareket eden Mehdî bu bölgeden isyancıların üzerine gönderdiği kuvvetlerle isyanı bastırmaya muvaffak olmuştur (İbnü'n-Nedîm, t.y.: s. 483; İlgün, 1994: s. 73-74; Varen, 1999: 17).

Mansûr döneminde Mehdî'nin kendisini gösterdiği ikinci bir örnek ise Horasan Valisi Abdülcebbâr'ın ayaklanmasına müdahale etmesi olmuştur (141/759). Halife Mansûr hem Abdülcebbâr'ın kendisine gönderdiği bir takım mektupların niteliği hem de (mektuplarının yazıcısı) Ebu Eyyub'un bu mektuplara ilişkin kendisine verdiği telkinler sebebiyle Abdülcebbâr'ı cezalandırmaya karar vermiştir. Bu karar doğrultusunda ilk olarak oğlu Mehdî'yi Abdülcebbâr'ın üzerine göndererek ona Rey şehrine inmesini emretmiş, Mehdî de bu emir doğrultusunda Rey'e doğru hareket etmiştir. Rey'e ulaşan Mehdî, Abdülcebbâr'la savaşmak üzere önden gitmesi için Abbâsî devletinin meşhur komutanlarından biri olan Hâzim b. Huzeyme'yi görevlendirmiştir. Hâzim b. Huzayme de Abdülcebbâr'ı ele geçirmiş ve onu Mansûr'a göndermiştir. Mansûr da Hâzim b. Huzayme'nin boynunun vurulması için emir vermiş ve cellatları tarafından emri yerine getirilmiştir (Taberî, t.y.: 7/508-509; İbnü'l-Esîr, 1987: 5/131).

Abdülcebbâr'ın idamından sonra Mansûr, veliahtı Mehdî'ye bir mektup yazarak Taberistan'a bir sefer düzenlemesini ve beraberindeki askerlerle Asbehbez üzerine yürümesini emretmiştir (İbnü'l-Esîr, 1987: 5/132). Mansûr bölgeyi iyi bilen Ömer b. Alâ komutasındaki bir birliği de Mehdî'nin yardımına göndermiştir. Abbâsî devletine bağlı güçler ile Asbehbez'e bağlı güçler nihayet Taberistan'da karşı karşıya gelmiş, Mehdî'nin askerleri bölgeyi kuşatarak Asbehbez'in etrafını sarmışlardır. Kendi kalesine sığınmak mecburiyetinde kalan Asbehbez, kaledeki zahireleri verme karşılığında onlarla barış yapmak istemiştir. Mehdî de bu durumu babasına bir mektupla bildirmiş, netice itibarıyla barış sağlanarak Asbehbez'in, Deylem şehrine gitmesine müsaade etmiştir. Deylem'e giden Asbehbez burada ölmüştür. Mehdî komutasındaki ordu Taberistan yakınlarındaki Dünbavend bölgesininin Türk hükümdarı olan Musmağân adındaki hükümdarı da yenmiş böylece tam anlamıyla Taberistan'ın ilk fethi (141/759) gerçekleşmiştir (İbn Kesîr, 1990: 10/77).

Mehdî'nin halife olmadan önce ön plana çıktığı bir diğer gelişme ise peygamberlik iddiasında olan Üstâzsîs'i bertaraf etmesi olmuştur (150/768). Mansûr, oğlu Mehdî'yi Horasan'da iken H.147/M. 765'te veliaht tayin etmiş, Horasan halkının tamamına yakını da ona biat ettiğini bildirmiştir. Yalnızca Bâzeğîs (Hamevî, 1977: 1/318) bölgesindekiler Mehdî'ye biat etmemiştir. Bu bölgedeki Üstâzsîs, Mehdî'nin veliaht tayin edilmesine karşı çıkararak peygamberlik iddiasında bulunmuş ve etrafına hatırı sayılır bir taraftar kitlesi toplamıştır. Bu durum karşısında Mehdî, Üstâzsîs'in üzerine Hâzim b. Huzeyme'yi göndermiştir. Hâzim b. Huzeyme, Üstâzsîs ile savaşarak galip gelmiş ve ona bağlı kuvvetleri dağıtarak Üstâzsîs'i Bağdat'a Mansûr'un yanına göndermiştir. Üstâzsîs'i teslim alan Mansûr onu idam etmiştir (Ya'kûbî, 2010: 2/320; Varen, 1999: 21-22).

Dönemin halifesi Mansûr'un veliahdı olan Mehdî'yi, Râfika<sup>1</sup> şehrini kurmak üzere görevlendirmesi ve bu görevlendirme neticesinde Mehdî'nin Bağdat şehrini örnek alarak Râfika şehrini (155/772-773) inşa ettirmesi Mehdî'yi Mansûr döneminde ön plana çıkaran diğer önemli bir hadisedir (Hamevî, t.y.: 3/15).

Mehdî'nin veliahtlık döneminde kendisini öne çıkaran son örnek de Musul valisi olan Musa b. Ka'b'ın, valiliği esnasında Halife Mansûr aleyhinde bir takım faaliyetlere girişmesi üzerine Mehdî'nin, Musa b. Ka'b'a karşılık verebilmek adına babası Mansûr tarafından görevlendirilmesidir. Bu görevlendirme çerçevesinde Mansûr oğlu Mehdî'den Beytü'l-Makdis'e doğru yola çıkmış gibi yapıp Rakka'ya yönelmesini ve oraya giderken de Musul'a uğramasını, Musul'a vardığı vakit ise Musa b. Ka'b'ı yakalamasını ve onu zincire vurup yerine Hâlid b. Bermekî'yi valiliğe atmasını istemiştir. Mehdî bu isteği yerine getirmiş ve neticede (İbnü'l-Esîr, 1987: 5/214) Hâlid b. Bermekî H. 158/M. 775-776'da Musul valiliğine atanmıştır (Bektaşoğlu, 1994: 255; Yıldız, 1992: 5/518; Köse, 2020: 38).

### 3. Mansûr'un veliahdı (oğlu) Mehdî'ye Vasiyetnamesi

Tarihçi Ya'kûbî ve Ya'kûbî'den yaptığı nakille Varen, Mansûr'un vasiyetini şu şekilde aktarır: *“Bismillahirrahmânirrahîm! Bu Mü'minlerin Emîri Abdullah'ın, Mü'minlerin Emîri'nin oğlu Muhammed el-Mehdî'ye ahdidir. Kendisinin ardından vasiyetini Mehdî'ye dayandırdığı zaman onu Müslüman halka, gayr-i müslimlere, beytü'l harama (Allah'ın haremine), beytü'l mala (Allah'ın hazinelerine) ve kullarından dilediğine miras bıraktığı yeri üzerine halife kıldı. Âkîbet takva sahipleri içindir. Şüphesiz Mü'minlerin Emîri şehirler konusunda Allahtan korkmanı ve kullar arasındaki işlerde Allah'a (Allah'ın kanunlarına) itaat ederek hükmetmeni sana vasiyet ediyor. Ölüm gelmeden evvel ölüme az bir vakit kala şu şekilde söylenip: “Rabbim ecelimi yakın bir zamana kadar erteleyeydin” şu cevabı duyacağında: Heyhat sana mühlet nerede? Artık ecelin geldi şeklinde bir cevap duyacaksın. Bu cevap üzerine bu defa şunları söyleyeceksin: Rabbim beni dünyaya tekrar geri gönder ki belki iyi işler yaparım. Tam o vakit ailenle bağlantın kesilir ve amelin sana varır. Ellerinin yaptığı, ayaklarının koştuğu, dilinin söylediği, uzuvlarını yaptığı, gözünü baktığı ve bilmediğin şeylerin onun üzerine eklendiği şeyleri görürsün. Bunların üzerine yaptıklarının, kötüyse kötü iyiyse olmak üzere tam bir şekilde karşılığı verilir. İşte bundan dolayı yüce Allah, seni kıyamet gününde bu duruma maruz kalmaman yani üzüntü, rezillik ve pişmanlık yaşamaman için seni şimdiden uyarıyor. Allah'ın takvası halin olsun, ona itaatte vazifen olsun. Dinin konusunda Allah'tan yardım talep et ve bu yardım ile rabbine ve nefsinde daha yaklaş. O yardımdan al ve bunu nefsinin arzusu için kılma. Hiçbir zaman kötülük yapma. Günahlarının yığılmasından ve kötü amellerinin katlanmasından ötürü, günahı senden daha çok, musibeti senden daha büyük ve o musibetleri daha da büyük olan kimse yoktur. Çünkü yüce Allah bu halk üzerine seni yönetici (hâkim) olarak seçti. Onlara zerre kadar bir meselede dahi olsa, adaletle hükmet. Onların hepsi gün gelir senden hak isterler. Zalim valilerin icraatlarından sen sorumlu tutulursun. Yüce Allah buyurur ki: “Muhakkak sen de öleceksin onlar da ölecek. Sonrasında hiç şüphesiz kıyamette rabbinizin huzurunda davalasacaksınız.” O anda sanki ben seninle beraber gibiyim. Gerçekten o vakit Cebbar olan rabbinin yanında durmuşsun. Korumaların seni utandırıyorlar, yardımcılarında seni teslim ediverirler. Günahların boynuna dolanıp sana bağlanır, korku seni sarar, (dünyadaki) imtihanında başarısız oluverirsin, muhtaç bir duruma gelersin, takatinde azalır işte bu haldeyken, yaratılmışlar (canlılar) senden haklarını çok korkunç ve çok üzüntülü olan bir günde isterler. O gün ki gözler dehşet içinde yutkunurlarken yürekleri ağızlarına gelmiş olacak olan bazılarına çevrilir; zalimlerin ne bir dostu ne de sözü dinlenir bir şefaatçisi olacaktır. O gün durumun nasıl olacak bir düşünsene. Yaratılmışlar seninle davalıştığı zaman ve haklarını senden istedikleri vakit, seni kurtaracak ne bir özelliğin (özel durum, meziyet), ne de bir yakının olmayacak. O günde halk ister, şefaat ise kabul edilmez, adaletle amel edilip, faziletle hükmolunur. Yüce Allah bu konuda şöyle buyuruyor: “O gün zulüm yoktur. Allah hesabı çabuk olmandır.” Bu noktada nefsin için çalışman ve dinin için hazır olman*

1 Râfika şehri, Rakka'nın 200 metre kuzeybatısında yer alan tarihi şehirdir. Bkz.: Gülay Ögün Bezer, “Rakka”, *Türkiye Diyanet Vakfı İslam Ansiklopedisi*, C. 34, İstanbul: Türkiye Diyanet Vakfı Yayınları, İstanbul 2007, s. 432-433.



gerekmektedir. Boynunu kurtarmaya bak. Gününde acele et, yarının için dikkatli ol, dünyadan sakın zira dünya ihanetle dolu tehlikeli bir yerdir.

Niyetin Allah için doğru olsun. Halkın arasında verdiği hükümlerde eşit davran. Çalışarak mütebeyinlerin ve Allah'ın rızasını talep et. Onlar senin yardımcılar olsunlar. Müslümanlara mallarından üzerlerine düşen payı ver. Ganimetlerini ve feylerini bolca ver. Bahşişlerini, aylık ve yıllık maaşlarını acilen ver. Haracı hafifletmenin yanında memleketin imarına önem ver. İyi bir davranış şekli ve güzel bir siyasetle insanları ıslah et. Senin en önemli işin; etrafının muhafazası, sugûrlarının (askeri sınır bölgelerinin) kapalı tutulması ve vilayetlere göndereceğin kişilerin nitelikli (kalifiye) kişiler olmasıdır. Cihatta Allah'ın dinini korumakta ve Allah'ın Müslümanlar üzerine yapacağı fetih ve dinde onlara vereceği imkânla, Allah'ın düşmanının senin yenmen konusunda Aziz ve Celil olan Allah'a meylet (rağbet et). Bu uğurda tüm kuvvetini, gücünü ve malını feda et. Gece gündüz ordularını daima kontrol et. Atlarının ve kâfilelerinin yerlerini iyice tanı. Günahahtan sakınman, kuvvetin ve gücün Allah ile beraber olsun. Senin güvenin, iktidarın ve tevekkülün O'nun üzerine olsun. O sana kâfi gelmekle beraber rızkını da bolca verir ve seni korur. Bir destekçi ve yardımcı olarak O (Allah) sana yeter” (Varen, 1999: 32-34; Ya'kübi, 2010: 2/334-336).

#### 4. Mansûr'un Vasiyetnamesinin Mehdî'nin Yönetim Anlayışına Etkisi

Mansûr'un vasiyetnamesinin oğlu Mehdî'nin yönetim anlayışına yaptığı etki birçok farklı durum ve uygulamada kendisini göstermiştir. Ne var ki vasiyetnamenin Mehdî'nin yönetim anlayışına yaptığı etkileri sadece vasiyetnameyle sınırlandırmak da muhtemelen pek doğru olmayacaktır. Buna karşın bu vasiyetnamenin Mehdî'nin yönetim anlayışına etki eden unsurlar bağlamında diğer unsurlara nazaran birkaç adım daha önde durduğu bu sebeple de büyük öneme haiz olduğu şeklinde bir yorumda bulunmak daha doğru olacaktır. Diğer bir deyişle, Mehdî'nin halifeliği boyunca içinde bulunduğu sosyo-siyasal konjonktür elbette bu tarzda nitelikli bir yönetim anlayışı benimsemesinde belli oranda etkili olmuştur (Câbirî, 2001: s. 13, 419-423; Humphreys, 2016: 15) ama bu yönetim anlayışının iskeletini oluşturan temel faktör vasiyetnamedir. Mehdî babasının bilinçaltına yerleştirdiği vasiyetnameyi karşılaştığı birçok olayın hallinde bilinçli veyahut bilinçsiz bir çözüm aracı olarak kullanmış, bu olaylara vasiyetnamenin penceresinden bakarak yaklaşmıştır. Mansûr'un vasiyetnamesinin oğlu Mehdî üzerindeki etkileri üç başlık altında özetlemek mümkündür; Cihat konusundaki vasiyetinin etkisi, halka bolca ganimet dağıtıp maaşlarını zamanında vermesi konusundaki vasiyetinin etkisi, adalet ve sulh yönündeki vasiyetinin etkisi, sugûrların korunması yönündeki vasiyetinin etkisi ve son olarak da memleketin imarı konusundaki vasiyetinin etkisi şeklinde ifade edilebilir.

##### 4.1. Vasiyetteki Cihat Vurgusunun Etkisi

Mansûr'un vasiyetinde Mehdî'ye telkin edilen önemli hususlardan biri cihattır. Mansûr her ne kadar doğrudan olmasa da dolaylı olarak oğlu Mehdî'nin cihada önem vermesini ona salık vermektedir. Fakat Mansûr'un vasiyetnamesine ve Mehdî'nin bu konuda takındığı tutuma dikkatlice bakıldığında Mehdî'nin burada cihadı salt savaşa indirmediği anlaşılmaktadır. Gerek vasiyetnamenin muhteviyatı gerekse de Mehdî'nin bu konudaki takındığı tavır açısından bunun temelsiz olmadığını söylemek mümkündür. Zira İslâm'da savaş “cihad” şeklinde de isimlendirilmekle beraber buradaki savaş, amaç olarak insan katletmeye değil, insanları veya insanlığı hakka davet etme yolundaki mücadeleye verilen addır. Öte yandan Müslümanlar nezdinde ilk ve en temel safhası davet olan cihadın, Müslümanlarca yapılan davete olumlu yanıt verilmesi halinde silahlı savaşa hiçbir şekilde müracaat edilmemesi esastır. Nitekim bizzat Hz. Muhammed'in başlattığı ve sonraki dönemde devam ettirilen geleneğe göre İslâm ordu komutanlarının ilk olarak gayrimüslim addedilen kişi veya kişileri İslâm'a davet etmeleri gerekir. Bu davete icabet edenler artık Müslümanların kardeşleridir ve onları korumak Müslüman yöneticilerin görevidir (Çağrı, 1994: 9/16). Mehdî, aktarıldığına göre çeşitli devletlerin hükümdarlarına elçiler ve heyetler göndererek onları İslâm dinine davet etmeye çalışmıştır. Bu davet neticesinde aralarında “Ray” ismiyle bilinen Sind hükümdarı ve “Minhac” adıyla tanılan Hint hükümdarı da dâhil olmak üzere on beş hükümdar daveti kabul ederek İslâm dinine girmiş (Varen, 1999: 52) ve Mehdî böylelikle hiçbir şekilde savaşa başvurma ihtiyacı hissetmemiştir. Görüldüğü üzere Mehdî uyguladığı bu siyasetle hem babasının

vasiyetnamesinde vurguladığı “cihad” gibi bir tavsiyeye riayet etmiş hem de Hz. Peygamber’in cihad konusunda izlediği siyasete bağlı kalmıştır.

Mehdî'nin cihad konusunda o anki yahut o dönemki siyasi konjonktür temelli ve İslâm'ın cihat ilkesinin ya da koşulunun sınırlarından taşmamak suretiyle elbette birtakım daha katı ve sert icraatları da olmuştur. Bu çerçevede ifade edilebilecek en iyi örnek, muhtemelen Hint seferidir. Halife Mehdî H.159/M.776 yılında İslâmî fetih yapma gayesiyle Abdülmelik b. Şihâb el-Müsm'e'î komutasında Hint ülkesine bir deniz seferi tertip etmiş, (Varen, 1999: 82) bu sefer kapsamında Abdülmelik b. Şihâb el-Müsm'e'î de, Hindistan'ın “Barbed” şehrine büyük bir orduyla girmiştir. Kuşatma altına alınan şehir, mancınıklar dökülerek taşlarla dövülmeye başlanmış, petrol dökülerek de halkın bir kısmı yakılmış ve bölge zorla (şiddet ve savaş yolu ile) fethedilmiştir (Taberî, t.y.: 8/128; İbn Kesîr, 1990: 10/131-132). Fakat bölge halkının petrol dökülerek yakıldığı şeklinde aktarılan anlatının, Mehdî'nin sahip olduğu hoşgörülü ve yumuşak başlı karakteriyle birlikte değerlendirilmesi halinde bir miktar abartı içerme olasılığını akla getirdiğini ifade etmek mümkündür. Zira Mehdî zındıklara yönelik olan zorunlu ve istisnai sert tutumu dışında genel anlamda hoşgörülü bir siyaset izlemiştir. Bunun yanı sıra bu başlık veya bu konu bağlamında bahsetmeğe değer önemli bir bilgi de Mehdî döneminde Rum yani Bizans topraklarına yapılan birtakım fetih hareketleridir. Suyûtî bu konuda 163/780 senesinde ve sonraki senelerde Rumlar üzerine fetihlerin arttığını ve birçok fetih hareketi düzenlendiğini aktarmıştır (Süyûtî, 2003: 217).

#### 4.2. Vasiyetteki, Halka Bolca Ganimet Dağıtılması ve Maaşların Zamanında Verilmesi Konusundaki Vurgusunun Etkisi

Mansûr vasiyetnamesinde; “Müslümanlara mallarından üzerlerine düşen payı ver. Ganimetlerini ve feylerini bolca ver. Bahşişlerini, aylık ve yıllık maaşlarını acilen ver” şeklinde bir cümle sarf etmiştir. Mansûr burada oğlu Mehdî'ye her ne kadar ilk bakışta salt Müslümanlara gibi görünse de vasiyetin geneline bakıldığında Abbâsî devleti çatısı altında yaşayan herkese bolca ganimet, bahşiş vs. verip maaşlarını acilen yani zamanında vermesi gerektiğini telkin etmekle birlikte bu hususta hassasiyet göstermesini de istemektedir. Mansûr'un bu telkini-vasiyeti Mehdî'nin üzerine ihtimamla eğildiği bir husus olmuştur. Bunun ilk göstergelerinden biri Haremeyn halkına bol miktarda giyecek (150.000 adet) ve para (30 milyon dirhem) yardımında bulunmasıdır (Bozkurt, 2003: 28/378). Yine bunun yanı sıra babasından arta kalan oldukça büyük hazineleri de açarak, tamamına yakınına halka dağıttığı rivayet edilmektedir (Varen, 1999: 53). *Şezerâtü'z-Zeheb* de aktarıldığına göre Mehdî babasından arta kalan 600.000 dinar miktarındaki hazinenin tamamını dağıtmıştır. Buna ek olarak aynı eserde “halifeler arasında Mehdî'den sonra onun kadar cömert, babası Mansûr'dan sonra da Mansûr kadar cimri hiç bir halife olmamıştır” şeklinde aktarılan rivayet dikkat çekicidir (İbnü'l-İmâd, 1988: 2/306). Belki de Mansûr devletin veyahut kendisinin o dönem bulunduğu siyasi ve sosyal konjonktür sebebiyle cimri ya da tutumlu bir devlet adamı olma zarureti içinde olmuştur. Ayrıca Mehdî döneminde babasının vasiyeti doğrultusunda insanlara oldukça dolgun maaşlar bağlatıldı (Varen, 1999: 53). Mehdî bu konuda da (bahşiş verme, ganimet dağıtma, maaş bağlama vs.) kaynaklarda aktarılan rivayetler çerçevesinde babası Mansûr'un vasiyetine uygun bir şekilde hareket etmiştir.

#### 4.3. Vasiyetteki, Adalet ve Sulh Yönündeki Vurgusunun Etkisi

Bu başlık altında ele alınacak ilk konu Mehdî'nin, babası Mansûr'un Alioğulları ve diğer muhaliflerinden müsadere usulü ile aldığı malları sahiplerine geri iade etmesidir (Varen, 1999: 54; Ömer, 2004: 3-6/204; Ya'kûbî, 2010: 2/336). Mehdî burada babasının üstüne basa basa vurguladığı “zulmetmekten ve bir kimsenin günahını yüklenmekten sakın” vasiyetine büyük oranda sadık kalmıştır. İkinci bir konu da Mehdî'nin babasının hapse attığı veya babasının döneminden beri hapisanede olan mahpuslara özgürlüklerini vermesi olmuştur (Cehşiyârî, 1938: 155). Fakat burada affettikleri sadece (basit anlamda) siyasi suçlu olanlardır. Kan dökenleri, cinayet işleyenleri, yeryüzünde fesat çıkardığı bilinenleri, başka kimselere zulüm ve haksızlık yapanları affetmemiş ve onları hapisanede tutmaya devam etmiştir (Taberî, t.y.: 8/117; İbn Esîr, 1987: 5/231; Ya'kûbî, 2010: 2/337). Böylelikle Mehdî babasının vasiyetindeki; “iyi-adil ve güzel bir siyaset ile yönet” isteğine elinden geldiğince uymaya çalışmıştır. Burada dikkat edilmesi gereken nokta Mehdî'nin affediciliğindeki seçiciliğidir.

Mehdî muhtemelen hem babasının vasiyetine sadık kalmaya çalışmış hem de devletin asayişine ters düşecek durumlardan sakınmak istemiştir. Kısacası Mehdî babasının vasiyetinin uygulanması ve devlet asayişinin mümkün olabilmesi arasında bir denge siyaseti izlemiştir.

Mehdî'nin güzel ve yapıcı siyasetine burada verilebilecek bir başka örnek ise başta Hz. Ali taraftarları olmak üzere Hicaz ve Şam halkına karşı olan yaklaşım şeklidir. Mehdî ilk olarak babasının Hz Ali'nin torunlarından ve taraftarlarından aldığı malları onlara geri vermiştir (Üçok, 1979: 87). Bunun yanında onlardan hapisyanede olanları serbest bırakmış (Ya'kûbî, 2010: 2/337) böylece onların sevgisini kazanmaya çalışmıştır (Watt, 2010: 210). Bu hususla ilintili olabilecek bir diğer konu Mehdî'nin, körlere cüzzamlılara, kuvvetten düşmüş kişilere daha somut bir ifade ile genel olarak herhangi bir hastalığı olanlara çeşitli ihsan ve yardımlarda bulunmasıdır (el-Makdisî, t.y.: 96). Mehdî tahta ilk oturduğunda "af" odaklı (genel af ilanı vb.) yeni bir politika izleyeceğini duyurmuştur. (Koçak, 2014: s. 9; Sancılı, 2021: s. 115). Bu politikanın pratikteki ilk adımı ise babası döneminde görevlerinden herhangi bir neden dolayısıyla uzaklaştırılmış olan devlet görevlilerini, görevlerine iade etmek olmuştur (Leysî, t.y.: 244). Bunun yanı sıra Mehdî hem Hicaz halkının sevgisini kazanmak (Dûrî, t.y.: 137; Varen, 1999: 58) hem de babasının, devletin korunmasına dikkat etmesi yönündeki vasiyeti sebebiyle Medineli Ensar'dan 500 kişiyi seçerek bunlardan kendisi ayrıca devletin güvenliği için bir muhafız birliği oluşturmuş ve bunlara maaşları dışında bol miktarda erzak bahşetmiştir (Taberî, t.y.: 3/138; Leysî, t.y.: 244). Mehdî'nin Hicaz halkına yönelik yaptığı son iyi uygulama onlar üzerinden ağır vergileri kaldırması olmuştur (Varen, 1999: 58). Mehdî bu uygulamasıyla babasının vasiyetindeki güzel siyaset telkinini ete kemiğe büründürmüş bunun yanında yine babasının vergilerin azaltılması yönündeki vasiyetinin de tatbik edicisi olmaya gayret göstermiştir. Mehdî'nin Şam halkına yönelik olan tutumuna değinilecek olursa; Mehdî Şam halkının da sevgisini kazanıp onlara yakın olabilmek için öncelikle onları ziyaret edip onlarla hemhal olmuştur. Bununla birlikte Dimaşk ve Beytül-Makdis'e de yönelmesinin hemen akabinde ise Şam halkına bolca mal dağıtılmasını emretmiştir. Mehdî bununla da kalmamış bölgede bulunan kabileler arasındaki ihtilafları çözümlenerek (*Muhtâru'l-İbâdî*, 1972: 68) yaşanabilecek bir kargaşa ortamının da önüne geçmiştir. Mehdî bu çerçevede yine, hem babasının iyi-güzel siyaset vasiyetini hayata geçirmiş hem de buradaki kabilelerin arasındaki sorunları çözümlenerek devletin, kabileler arasındaki çekişmeden dolayı karşı karşıya kalması ihtimal dâhilinde olan bir sorunun da önüne geçmiştir.

Mehdî, babasının vasiyetinde kendisine salık verdiği insanlar arasında adil olup devlet içinde adaleti tesis etme ögüdü sebebiyle insanlar arasında adil olmaya çalışmış ve bu çerçevede de kurumsallaşmasını sağladığı (Yeniçeri, 2004: 29/516) Divan-ı Mezâlim oturumlarına katılarak bunlara başkanlık eden ilk Abbâsî halifesi olmuştur. Kadıların da bazı durumlarda Divanı Mezâlimde kendisine eşlik ettiği Mehdî, halkın adli şikâyetlerini dinlemek için kendisine penceresi demirden olan özel bir ev yaptırmıştır (el-İbâdî, 1972: 89; Takkûş, 2009: 76). Mehdî adalet konusunda takındığı bu özenli tavırla ilk olarak babasının vasiyetindeki adil olması şeklindeki ögüde riayet etmiş, adalete gösterdiği bu ihtimam sebebiyle de vasiyette yer alan, zulümden kaçınması gerektiğini kendisine salık veren diğer bir önemli ögüdü de dolaylı olarak hayata geçirmeyi başarmıştır. Ayrıca Mehdî devletin içinde adaletin tesisinden ileri gelen bir güven ve huzur ortamını sağlamış, adaletin sirayet ettiği her kurumunda daha kurumsal bir kimliğe bürünmesine yol açmıştır.

Mehdî, adli meselelerde mevzu bahis olan kendisi dahi olsa bulunduğu konunun kendisine verdiği gücü kullanarak herhangi bir adaletsiz netice veya kararın ortaya çıkmasına izin vermemiştir. Bunun belki de en güzel örneği Misverr b. Müsâvir adlı bir kişinin kendisine ait olduğunu iddia ettiği bir köyün Mehdî'nin bir vekili veya valisi tarafından gasp edilmesi üzere Mehdî'ye şikâyetle bulunmasıdır. Bu şikâyet kadı tarafınca değerlendirilmiş ve yapılan muhakeme neticesinde Misver b. Müsâvir haklı bulunmuştur. Bunun üzerine kadı, Mehdî'ye köyün validen alınıp Misver b. Müsâvir'e verilmesi gerektiğini söylemiştir. Mehdî de kadının bu söylediğini aynen yapmıştır (Taberî, t.y.: 8/173-174; İbn Esîr, 1987: 5/260-261). Mehdî bu davranışıyla babasının vasiyetindeki, bu hadiseyle ilgili ögüde dikkat ettiğini bir kez daha göstermiştir.

#### 4.4. Vasiyetteki Sugûrların Korunması Yönündeki Vurgusunun Etkisi

Mansûr'un vasiyetnamesinde en çok önem verdiği konu, sugûrların yani devletin diğer devletlerle olan askeri sınır bölgelerinin muhafazasıydı. Mehdî bu vasiyeti de uygulamaya çalıştığını aldığı bir takım siyasi pozisyonlarla kanıtlamıştır. Bu konuyu biraz açmak gerekirse ilk olarak H. 162/ M. 778-779 yılında Tarsus Ovasına gelen Abbâsî emiri el-Hasan b. Kahtabe'nin burası ile ilgili Mehdî'ye bir rapor yazdığını ifade etmek gerekir. Rapor; Tarsus şehrinin nüfus kapasitesinin yaklaşık olarak 100.000 kişi olduğunu ve Bizans'a karşı şehrin yeniden iskân edilip uygun savunma tedbirlerinin alınması gerektiğini içermektedir. Mehdî, Hasan b. Kahtabe'nin bu raporu doğrultusunda ona, avâsım bölgesindeki stratejik noktalara uygun garnizonlar kurma emrini vermiştir. Bizans'a karşı alınan bu tedbirlerin yanı sıra Bizans sınırlarındaki Anadolu şehirlerine, Horasan ordusundan oldukça fazla sayıda asker yerleştirmiştir (İlgün, 1994: s. 112-114). Ayrıca Mehdî; Fergana, İsficâb, Belh, Hârizm, Herât ve Semerkant halkından birçok kimseyi de Anadolu'ya göndererek (Paydaş, 2012: 31-51/171; Sünbül, 2019: s. 45) bu bölgenin özellikle de sınır bölgelerinin düşman saldırılarına karşı güçlü durmasını sağlamış ve böylece burayı bir nevi kontrol altına almıştır. Mehdî'nin bu çerçevede babasının vasiyetini uygulamaya çalıştığı açıkça görülmektedir. Şunu da ifade etmekte yarar vardır: Hasan b. Kahtabe'nin bizzat Mehdî tarafından mı yoksa ondan önceki bir halife tarafından mı bu göreve layık görüldüğü bilinmemektedir. Fakat kim göreve getirmiş olursa olsun Mehdî'nin Hasan b. Kahtabe'nin görüşlerini dikkate alması, Mehdî'nin nitelikli devlet adamlarına ve kumandanlara değer verdiği çıkarımında bulunulabilmesinin bir anlamda yolunu açmaktadır. Bu çıkarım da Mansûr'un; "*vilayetlere göndereceğin kişiler nitelikli (kalifiye) insanlar olsun*" şeklinde telkin ettiği öğüde Mehdî'nin yine dolaylı olarak itibar ve riayet ettiğini düşündürmektedir.

#### 4.5. Vasiyetteki Memleketin İmarı Vurgusunun Etkisi

Mansûr'un; oğlu Mehdî'ye vasiyetnamesinde, üzerinde önemle durmasını nasihat ettiği bir başka mesele ise memleketin imarıdır. Mehdî, memleketin imarı konusunda babasının diğer bir vasiyeti olan; "*Allah'ın ve mütedeyyinlerin rızasını kazan*" öğüdüne de sadık kalmak gayesiyle imar faaliyetlerini genellikle kutsal topraklardaki şehirler (özellikle Hicaz ve Mekke) veya bu bölgelere giden yollar üzerinde yoğunlaştırmıştır. Mehdî bu amaç doğrultusunda ilk olarak 161/778 yılında Mekke yolunun inşa edilmesini emrederek yol üzerinde de evler, su kuyuları (Süyûtî, 2003: 217)<sup>2</sup> ve hacılar için dinleme tesisleri yaptırmıştır (Varen, 1999: 62; Takkûş, 2009: 76). Yine Seffâh (750-754) tarafından Kâdisiyye ve Zebâle arasında yapılan kasırları genişletip sayısını artırmıştır (Taberî, t.y.: 8/136). Öte taraftan Mehdî'nin H. 159/ M.776 yılında Rusâfe mescidinin inşa emrini verdiği nakledilmektedir (Taberî, t.y.: 8/116; İbnü'l-İmâd, 1988: 2/265). Bununla beraber Mehdî'nin memleketi imar amacıyla hastaneler ve okullar yaptırdığı da aktarılmaktadır (Takkûş, 2009: 76). Ayrıca Mehdî Basra Camii'ni, Mescid-i Harâm'ı, Mescid-i Nebvî'yi ve Mescid-i Aksâ'yı genişletip (Bozkurt, 2003: 28/379) restore etmiştir. Böylelikle babasının vasiyetindeki gerek memleketin imarına ehemmiyet verme gerekse de Allah'ın ve Müslümanların rızasını kazanma gibi öğütlerin her ikisini yaptığı bu tür icraatlar ile hayata geçirmeye muvaffak olmuştur.

#### Sonuç

Abbâsî devletinde Mansûr döneminde büyük ölçüde en çok göze çarpan özellik Mansûr'un yönetim anlayışındaki katı ve sert politikadır. Daha doğrusu bu sert ve katı politika Abdullah es-Seffâh döneminde devletin kuruluşuyla beraber başlamış ve Mansûr döneminde bir nevi devletin resmi politik anlayışımı gibi kök salmıştır. Fakat Mansûr'dan sonra Mehdî'nin halife oluşuyla Abbâsî devletinin idari ve politik anlayışında oldukça olumlu yönde gelişmeler yaşanmıştır. Mehdî, babası Mansûr ve Seffâh dönemine nazaran devletin daha fazla kurumsallaşması vb. gibi meselelerde attığı ciddi ve somut adımlarla yepyeni bir siyasi anlayışın mimarı olmuştur. Mehdî'nin bu siyasi anlayışı ve yönetim tarzı kendini birçok farklı şekilde göstermiştir. Bunlar genel olarak; devletin güvenliğine ilişkin alınan önlemler, kurumsal ve hakkaniyetli bir adalet sistemi tesis etme girişimleri, genel af benzeri

<sup>2</sup> Wilhelm Barthold, *İslâm Medeniyeti Tarihi* adlı eserinde Mehdî'nin açtığı su kanallarının Fırat ve Dicle nehirleri arasında olduğunu söylemektedir. Wilhelm Barthold, *İslâm Medeniyeti Tarihi*, 6. Baskı, (İzah, Düzeltme, İlave ve Eklerle Çev.: Mehmet Fuat Köprülü), Diyanet İşleri Başkanlığı Yayınları, Ankara 1984, s. 159.

uygulamalar, imar faaliyetlerinde yaşanan gelişmeler vb. durumlardır. Mehdî döneminde yaşanan bu gelişmelerin hazırlayıcı faktörü büyük oranda babası Mansûr'un vasiyetnamesi olmuştur. Mansûr bu vasiyetnamede devletin sosyo-politik ve güvenlik açısından nasıl daha işlevsel, daha sağlam ve de daha güçlü bir yapıda olabileceğinin adeta reçetesini vermiştir. Ancak Mansûr, oğlu Mehdî'ye vasiyet ettiği nasihatlerin genel olarak birçoğunu uygulamamıştır veya uygulayamamıştır. Mansûr'un kendi vasiyetindeki tavsiyeleri dönemde hayata geçirmemesinin ya da geçirememesinin muhtemelen en olası nedeni içinde bulunduğu sosyo-politik vaziyettir. Bu anlamda Mansûr'un vasiyetnamesi bir babanın muhtelif sebepler yüzünden hayata geçiremediği veya yaşayamadığı şeylerin oğlu diğer bir ifade ile çocukları üzerinden hayata geçirmeye çalışmasının psikolojik anlamda bir dışavurumdur. Fakat sebep ne olursa olsun Mansûr'un vasiyetnamesi, Mehdî dönemi Abbâsî toplumunun hoşgörü, uzlaşma ve refah anlamında altın çağını yaşamasının arkasındaki etkileri yadsınamayacak kadar büyük bir etmen olarak karşımıza çıkarmaktadır. Bu yönüyle bu vasiyetname Abbâsî devletinin devlet politikasını anlama açısından oldukça önemlidir.

**KAYNAKÇA**

- Barthold, W. (1984). *İslâm Medeniyeti Tarihi*, 6. Baskı, (İzah, Düzeltme, İlave ve Eklerle Çev.: Mehmet Fuat Köprülü), Ankara: Diyanet İşleri Başkanlığı Yayınları.
- Bektaşoğlu, F. (1994). *Harun er-Reşid ve Zamanı*, On Dokuz Mayıs Üniversitesi Sosyal Bilimler Enstitüsü, (Yayımlanmamış Doktora Tezi), Samsun.
- Bezer, G. Ö. (2007). “Rakka”, *Türkiye Diyanet Vakfı İslam Ansiklopedisi*, C. 34, İstanbul: Türkiye Diyanet Vakfı Yayınları, İstanbul 2007, s. 432-433.
- Bozkurt, N. (2003-a). “Mansur”, *Türkiye Diyanet Vakfı İslam Ansiklopedisi*, C. 28, İstanbul: Türkiye Diyanet Vakfı Yayınları, s. 5-6.
- Bozkurt, N. (2003-b). “Mehdî-Billâh”, *Türkiye Diyanet Vakfı İslam Ansiklopedisi*, C. 28., İstanbul: Türkiye Diyanet Vakfı Yayınları, s. 377-379.
- Câbirî, M. Â. (2001). *Arap-İslâm Siyasal Aklı*, 2. Baskı, (Çev: Vecdi Akyüz), İstanbul: Kitabevi Yayınları.
- Cehşiyârî, E. A. b. A. (1457/1938). *Kitâbü'l Vüzerâ ve'l-Küttâb*, 1. Baskı, (Tahkik: Mustafa es-Sekkâ, İbrâhîm el-Ebyârî, Abdülhafız Şelebî), Kahire: Matbaatu Mustafa el-Bâbâ el-Halebî ve Evlâduh.
- Çağrıncı, M. (1994). “Da‘vet”, *Türkiye Diyanet Vakfı İslam Ansiklopedisi*, C. 9., İstanbul: Türkiye Diyanet Vakfı Yayınları, s. 16-19.
- Doğan, N. (2013). *İslâm Siyaset Tarihinde Din, İktidar ve İdeoloji: Erken Abbâsi Dönemi (750-833)*, Hacettepe Üniversitesi Sosyal Bilimler Enstitüsü, (Yayımlanmamış Doktora Tezi) Ankara.
- Dûrî, A. (t.y.). *‘Asru’l-‘Abbâsiyyi’l Evvel: Dirâse fi’t-Târîh es-Siyâsî ve’l-İdârî ve’l-Mâlî*, Beyrut: Merkezü Dirâseti’l-Vahdeti’l-‘Arabiyye.
- Eser, M. (2020). “Abbâsiler Döneminin İlk Mehdisi Muhammed b. Abdullah ve Onun Mehdiliği ile İlgili Rivayetlerin Değerlendirilmesi”, *Bilimname Dergisi*, C. 2020, S. 41, s. 7-38.
- Gutas, D. (2003). *Yunanca Düşünce, Arapça, Kültür: Bağdat’ta Yunanca-Arapça Çeviri Hareketi ve Erken Abbasi Toplumunu*, (Çev: Lütfü Şimşek), İstanbul: Kitap Yayınevi.
- Güzel, A. (2012). *Abbâsî Halifesi Mehdî b. Mansûr*, Konya: Kitap Dünyası Yayınları.
- Hamevî, Y. (1397/1977). *Mu‘cemü’l-Büldân*, C. 2., Beyrut: Dâr-ü Sâdır.
- Hamevî, Y. (t.y.). *Mu‘cemü’l-Büldân*, C. 3., Beyrut: Dâr-ü Sâdır.
- Hudârî Bek, M. (1986). *Muhâdarât Târîhu’l-‘Umemi’l-İslâmiyye (ed-Devletü’l-‘Abbâsiyye)*, 1. Baskı (Tahkik: Muhammed el-Osmânî), Beyrut: Dâru’l-Kalem.
- Humphreys, S. R. (2016). *İslam Tarih Metodolojisi (Bir Sosyal Tarih Uygulaması)*, (Çev: Murtaza Bedir, Fuat Aydın), İstanbul: Litera Yayıncılık.
- ‘Ibâdî, A. M. (1972). *fi’t-Târîhi’l-‘Abbâsî ve’l Endelüsî*, Beyrut: Dâru’n-Nahdati’l-‘Arabiyye.
- İbn Kesîr, E. F. D. (1410/1990). *el-Bidâye ve’n-Nihâye*, 8. Baskı, C. 10, Beyrut: Mektebetü’l-Ma‘ârif.
- İbn Kuteybe, E. M. A. b. M. (t.y.). *el-Ma‘ârif*, 2. Baskı, (Tahkik: Servet ‘Ukkâşe), Kahire: Dâru’l-Ma‘ârif.
- İbnü’l-Esîr, E. H. A. C. (1407/1987). *el-Kâmil fi’t-Târîh*, C. 5, (Tashih: Muhammed er-Rakkâk), Beyrut: Dâru’l-Kütübi’l-İlmiyye.
- İbnü’l-‘Imâd, (1408/1988). *Şezerâtü’z-Zehab*, 1. Baskı, C. 2, (Tahkik: Abdülkâdir el-Arnâvût, Mahmûd el-Arnâvût), Beyrut: Dâru İbni Kesîr.
- İbnü’n-Nedîm, E. F. M. b. E. Y. (t.y.). *El-Fihrist*, Beyrut: Dâru’l-Ma‘rife.

- İbnü't-Tıktakâ, E. C. S. M. b. A. b. T. (t.y.). *el-Fahrî fi'l-Âdâbi's-Sultâniyye ve'd-Düveli'l-İslâmiyye*, Beyrut: Dâr ü's-Sâdır.
- İlgün, K. (1994). *Halife Mansur ve Dönemi (136-158/754-775)*, Marmara Üniversitesi Türkiyat Araştırmaları Enstitüsü, (Yayımlanmamış Doktora Tezi), İstanbul.
- Koçak, Y. (2014). *Abbasiler'in Kuruluş Döneminde Abbasıyyun-Talibiyyun Mücadelesi*, Ankara Üniversitesi Sosyal Bilimler Enstitüsü, (Yayımlanmamış Yüksek Lisans Tezi), Ankara.
- Köse, N. (2021). *Abbasiler Döneminde Halifelere ve Sultanlara Verilen Unvanların Siyasi Hayata Yansımaları*, Ondokuz Mayıs Üniversitesi Lisansüstü Eğitim Enstitüsü, (Yayımlanmamış Doktora Tezi), Samsun.
- Köse, S. O. (2020). *Hârûnürreşîd Döneminde Bermekîler*, Hatay Mustafa Kemal Üniversitesi Sosyal Bilimler Enstitüsü, (Yayımlanmamış Yüksek Lisans Tezi), Hatay.
- Leysî, S. M. (t.y.). *Cihâdü's-Şî'a fi 'Asri'l-Abbâsiyyi'l-Evvel*, Dâru'l-Cil, Beyrut (y.y.y.).
- Makdisî, Z. M. b. T. (t.y.). *Kitâbü'l-Bed' ve't-Târîh*, C. 6, (y.y.), Mektebetü's-Sekâfeti'd-Dîniyye.
- Mantran, R. (1981). *İslâmın Yayılış Tarihi (VII-XI. Yüzyıllar)*, (Çev: İsmet Kayaoğlu), Ankara: Ankara Üniversitesi Basımevi.
- Ömer, F. (2004). "Abbasî Halifesi Mehdî Dönemi (169-185/775-785) Üzerine Bazı Mülâhazalar", *Çorum İlahiyat Fakültesi Dergisi*, C. 3, S. 6, Çorum. s. 203-214.
- Paydaş, K. (2012). "Emevîler ve Abbasiler Döneminde Önemli bir Sugûr Şehri Tarsus", *Tarih Araştırmaları Dergisi*, C. 31, S. 51, Ankara. s. 165-200.
- Sancılı, F. (2021). *Erken Dönem Abbasîlerde Mezhep-İktidar İlişkileri*, Sivas Cumhuriyet Üniversitesi Sosyal Bilimler Enstitüsü, (Yayımlanmamış Doktora Tezi), Sivas.
- Suyûtî, C. (1424/2003). *Târîhu'l-Hulefâ'*, Beyrut: Dâru İbni Hazm.
- Sünbül, İ. (2019). *Abbasi Devleti Sugûr (Sınır) ve Avâsım (Sınır Öncesi) Şehirleri (VIII. ve X. Yüzyıllar Arası)*, Sakarya Üniversitesi Sosyal Bilimler Enstitüsü, (Yayımlanmamış Yüksek Lisans Tezi), Sakarya.
- Taberî, E. C. M. C. (t.y.). *Târîhu'r-Rusul ve'l-Mülûk*, 2. Baskı, C. 7, (Tahkik: Muhammed Ebu'l-Fazl İbrahim), Mısır: Dâru'l-Maârif.
- Takkûş, M. S. (1430/2009). *Târîhu'd-Devleti'l-Abbâsiyye*, 7. Baskı, Beyrut: Dâru'n-Nefâis.
- Uslu, R. (1998). "Hûzistan", *Türkiye Diyanet Vakfı İslam Ansiklopedisi*, C. 18, İstanbul: Türkiye Diyanet Vakfı Yayınları. s. 436-439.
- Üçok, B. (1979). *İslâm Tarihi (Emevîler-Abbâsiler)*, Ankara: Milli Eğitim Basımevi.
- Varen, S. (1999). *Abbâsî Halifelerinden Mehdî ve Dönemi*, Harran Üniversitesi Sosyal Bilimler Enstitüsü, (Yayımlanmamış Yüksek Lisans Tezi), Şanlıurfa.
- Watt, W. M. (2010). *İslâm Düşüncesinin Teşekkül Devri*, (Çev.: Ethem Ruhi Fırlalı), İstanbul: Sarkaç Yayınları.
- Ya'kûbî, A. b. E. Y. (1431/2010). *Târîhu'l-Ya'kûbî*, C. 2, (Tahkik: Abdülemir Muhannâ), Beyrut: Mektebetü's-Sadduk.
- Yavuz, K.; Dadan, A. (2020). "Abbâsiler'de Muktedir Halifeler Dönemindeki Halifelerin Kişilikleri", *Marife Dini Araştırmalar Dergisi*, C. 20, S. 2, s. 637-658.
- Yeniçeri, C. (2004). "Mezâlim", *Türkiye Diyanet Vakfı İslam Ansiklopedisi*, C. 29., İstanbul: Türkiye Diyanet Vakfı Yayınları, s. 515-518.

Yıldız, H. D. (1992). “Bermekiler”, *Türkiye Diyanet Vakfı İslam Ansiklopedisi*, C. 5., İstanbul: Türkiye Diyanet Vakfı Yayınları, s. 517-520.

### Disclosure Statements (Beyan ve Açıklamalar)

1. Contribution rate statement of researchers / Araştırmacıların katkı oranı beyanı /: All authors contributed equally / Yazarlar eşit ölçüde katkı sağlamıştır.

2. No potential conflict of interest was reported by the authors (Yazarlar tarafından herhangi bir çıkar çatışması beyan edilmemiştir).

### Extended Abstract

The Abbasids took part in the groups opposing the Umayyads at a time when the Umayyads were on the verge of collapse, and not only that, they also led these opposition groups by organizing them. Thus, the Abbasids established the Abbasid state by overthrowing their predecessor, the Umayyads, by pursuing an internal and clever policy. The Abbasid caliphs of the first period placed the Abbasid state in an indescribable status not only in terms of Islamic history but also in terms of world history. In this period, the Abbasids assumed the grandeur and splendour of an empire. History bears witness to the fact that between the VIIIth and XIVth centuries, the Abbasids experienced a great and glorious enlightenment in scientific, cultural, social and political terms that was the envy of even western Europe. This enlightenment has been called the Islamic Renaissance. Although the first caliph of the Abbasid state was Abū al-Abbās al-Saffāh (750-754), the second caliph, al-Mansūr (754/775), was considered the true founder of the state with his authoritarian ruler profile and political actions. Mansūr, who had a highly intelligent, powerful, and despotic personality, tried every means to keep the state functioning and strong. al-Mansūr is said to have been ruthless and brutal in this endeavour, and to have considered every means permissible in order to give life to the state model he had in mind and to preserve it.

The reign of al-Mansūr witnessed important developments such as the establishment of Baghdad, translation activities and some scientific activities, but these were overshadowed by al-Mansūr's extremely oppressive and uncompromising policies in state administration. In essence, al-Mansūr's policies aimed to ensure the establishment of the state on solid foundations both during and after his reign. After achieving this goal, he made strides for the development of the state in socio-cultural fields and in a sense prepared the ground for such steps to be taken after him. In short, al-Mansūr acted not only for his own period but also for the aftermath of his death. On the other hand, Caliph al-Mansūr's careful and frugal behavior in state expenditures provided many economic benefits to the caliph who would succeed him. In this context, it should be noted that al-Mansūr's totalitarian approach in the administration of the state and his frugal attitude in matters related to the state's finances, which led him to be called a miser, were not the product of his own ambitions and desires, but the political stance of a farsighted statesman who thought in the long term. al-Mansūr, who was a politically farsighted statesman, listed one by one what his son should do as a head of state and a caliph and how he should take a position in the face of events in his testament, which he prepared for his son al-Mahdī, who would take power after him.

It can be stated that the testament was a guide for al-Mahdī (775-785) to govern the state. The will in question had a very strong and positive impact on al-Mahdī's political philosophy. In accordance with the instructions in the testament to “have a good and beautiful behavior in politics”, al-Mahdī's first step was to adopt an extremely kind and tolerant attitude towards everyone under his rule. One of the most important steps he took in this direction was to largely and rapidly abandon the harsh and oppressive policies of his father al-Mansūr.



During the caliphate of al-Mansūr, al-Mahdī's father, it was not possible to speak of a general social peace in the Abbasid society. However, al-Mahdī established social peace in line with the content of the testament and won the hearts of the people who were resentful against the state due to any of his father's practices during his reign. al-Mahdī also enacted amnesty-like laws in line with the direction of the testament, gave ample spoils to the people, paid the salaries of the employees on time, reduced the heavy taxes on the people to a reasonable level, and provided a number of aids to facilitate the lives of people in need of care due to various illnesses. In accordance with the emphasis on justice in the testament, al-Mahdī took care to be just and did not refrain from taking steps towards the establishment of an institutionalized judicial system in the state. On the other hand, al-Mansūr's testament contains some warnings to al-Mahdī regarding jihad. However, it is observed that the al-Mahdī did not understand jihad in the classical sense and succeeded in bringing many communities under the umbrella of Islam through the method of invitation before resorting to any war. One of the issues advised to al-Mahdī in al-Mansūr's testament was the construction of the country. In accordance with this advice, al-Mahdī built many hospitals and schools. This endeavour of the al-Mahdī was not simply a physical reconstruction in the simple sense, but in essence a social construction of a society or a country. It is noteworthy that the al-Mahdī's focus on the construction or revision of religiously sacred places in terms of the construction of the country is generally noteworthy. The statement or warning in the will, "Win the approval of Allah and the pious", explains why the al-Mahdī mostly focused on religiously significant places in terms of building and construction. One of the most important points Mansūr emphasized in his will was the necessity of protecting the borders of the state against enemies. Al-Mahdī paid due attention to this advice in the will and ordered the establishment of garrisons at the critical points in the Awwāsīm region against Byzantium, one of the most dangerous enemies of the frontier regions. By taking many other measures similar to this one, al-Mahdī was able to protect the borders of the state against Byzantium and other enemy forces, and thus put the will into practice. As a result of the strong influence of al-Mansūr's testament on Mahdī's constructive and positive practices, peace and prosperity were established in the Abbasid society.





**Araştırma Makalesi • Research Article**

**Hegel'in Devlet Teorisinin Felsefi Kökenleri ve Siyasal Sonuçları**

***Philosophical Origins and Political Consequences of Hegel's Theory of the State***

Engin Abat\*

**Öz:** Bu çalışma, Georg Wilhelm Friedrich Hegel'in (1770-1831) siyasal düşüncesine yönelik devletçilik-totaliterlik gibi eleştirilerin Hegel felsefesinin genel mantığını takip etmediğini iddia etmektedir. Bu iddiayı gerekçelendirmek adına, ilk bölümde, Hegel'in bütün felsefesinde ya da sisteminin her alanında aynı hareket biçimini siyaset konusunda da sürdürdüğünü göstermek için bazı temel kavramların nasıl ele alındığı aktarılmıştır. İkinci bölümde, bu zemin üzerinde siyasal temaların nasıl işlendiğine liberal düşünüş biçiminin (sivil toplum – ekonominin mutlak özerkliği) eleştirileri üzerinden değerlendirilmiştir. Hegel'in devlet (sivil toplum – devlet ilişkisi) kavrayışına yönelik liberal eleştirinin göz ardı ettiği noktaları belirtmek adına Carl Schmitt'in Hegel okumasındaki bazı pasajlar öne çıkarılmıştır. Schmitt'in Hegel okumasına başvurulması stratejik açıdan bize şu çifte imkânı vermektedir: Hegel'in felsefi sisteminin siyasallaşmasının (Hegel'in siyasal düşüncelerinin değil) sonuçlarını göstermek ve liberal bakış açısından Hegel'de zemin bulan iki "totaliter rejim" düşüncesinin neyi hedef aldığını açığa çıkarmak. Sonuç olarak, bu makale Hegelci sistemin her alanda bütüncül bir sistem olarak inşa edildiğinin altını çizmeye çalışmaktadır.

**Anahtar Kelimeler:** Georg Wilhelm Friedrich Hegel, Carl Schmitt, sivil toplum, devlet, birey.

**Abstract:** This study claims that criticisms of Georg Wilhelm Friedrich Hegel's (1770-1831) political thought, such as statism-totalitarianism do not follow the general logic of Hegel's philosophy. Therefore in the first part, in order to show that Hegel maintains the same course of action in all his philosophy or in every field of his system how he continue to handle some basic concepts. In the second part, how the political themes are handled on this ground is evaluated through the criticisms (civil society–absolute autonomy of the economy) of liberal thinking. Some parts of Carl Schmitt's Hegel reading have been highlighted in order to make explicit the points ignored by liberal criticism of Hegel's conception of the state (civil society–state relationship). To apply Schmitt's reading of Hegel strategically gives us this double possibility: To show the consequences of the politicization of Hegel's philosophical system (not the Hegel's political ideas) and to reveal what the two 'totalitarian regimes' ideas grounded in Hegel from the liberal point of view aim at. In conclusion, this article tries to underline that the Hegelian system is constructed as a holistic system in every field.

**Keywords:** Georg Wilhelm Friedrich Hegel, Carl Schmitt, civil society, state, individual.

\* Dr, Bağımsız Araştırmacı. ORCID: 0000-0002-4573-736X [enginabats@gmail.com](mailto:enginabats@gmail.com)

**Cite as/ Atf:** Abat, E. (2023). Hegel'in Devlet Teorisinin felsefi kökenleri ve siyasal sonuçları. *Anemon Muş Alparslan Üniversitesi Sosyal Bilimler Dergisi*, 11(3),719-729. <http://dx.doi.org/10.18506/anemon.1386189>

**Received/Geliş:** 04 November/Kasım 2023

**Accepted/Kabul:** 12 December/Aralık 2023

**Published/Yayın:** 30 December/Aralık 2023

## Giriş

Bu çalışma, Georg Wilhelm Friedrich Hegel'in (1770-1831) siyasal düşüncesine yönelik devletçilik-totaliterlik gibi eleştirilerin Hegel felsefesinin genel mantığını takip etmediğini iddia etmektedir. Bu nedenle ilk bölümde, Hegel'in bütün felsefesinde ya da sisteminin her alanında aynı hareket biçimini siyaset konusunda da sürdürdüğünü göstermek için bazı temel kavramların nasıl ele alındığı aktarılmıştır. İkinci bölümde, bu zemin üzerinde siyasal temaların nasıl işlendiğine liberal düşünüş biçiminin (sivil toplumun – ekonominin mutlak özerkliği) eleştirileri üzerinden değerlendirilmiştir. Hegel'in devlet (sivil toplum – devlet ilişkisi) kavrayışına yönelik liberal eleştirinin göz ardı ettiği noktaları belirttik kılmak adına Carl Schmitt'in Hegel okumasındaki bazı pasajlar öne çıkarılmıştır. Schmitt'in Hegel okumasına başvurulması stratejik açıdan bize şu çifte imkânı vermektedir: Hegel'in felsefi sisteminin siyasallaşmasının (Hegel'in siyasal düşüncelerinin değil) sonuçlarını göstermek ve liberal bakış açısından Hegel'de zemin bulan iki “totaliter rejim” düşüncesinin neyi hedef aldığını açığa çıkarmak.

### 1. Hegel Düşüncesinin Bazı Temel Kavramları: Kavram (*Begriff*), Koruyarak Aşma (*Aufhebung*) ve Dolayım (*Vermittlung*)

Gerçek, hakikattir. Hakikat ise ancak kendi gelişimi yoluyla kendini tümleyen özdür (Hegel, 2004: 31).

Hegel'e göre, [F]elsefe İdeler'le uğraşır, dar anlamda kavramla uğraşmaz (Hegel, 1991: 33). Dar anlamda kavram Hegel için bütünü, gerçeği ve dolayısıyla hakikati ifade etmekten uzaktır. Hakiki kavram ise “dar anlamıyla” kavramı aşar. Hegel, ancak hakiki kavramın realiteye sahip olabileceğini, çünkü onun kendi kendisine realite verdiğini belirtir (Hegel, 1991: 33). Hakiki kavram ya da Kavram; anlama yetisinin (*Verstand*) dışsal-soyut belirlenimlerinden farklıdır. Hegel, *Hukuk Felsefesinin Prensipleri*'nin henüz başında “dar anlamda” kavramın özelliklerini sıralar ve [hakiki] Kavramın ne olduğunu ifade eder:

Kavramın kendisi tarafından vaz'edilmiş realite olmayan her realite, geçici mevcudiyettir, dış olağanlıktır, kanı'dır, yüzeysel görünüştür, hatadır, hamhayaldir, vs. kavramın gerçekleşmek suretiyle kendisine verdiği somut form, bizzat kavramın bilgisinde, onun saf kavram formundan farklı ikinci momenttir (Hegel, 1991: 33).

Böylelikle Kavram, kavramı da koruyarak aşar ve somut bir form altında kendisini gösterir ya da gerçekleştirir. Burada, Hegel'in *Hukuk Felsefesinin Prensipleri*'nin ilk paragrafı olmasına rağmen neredeyse bütün bir felsefesini devreye sokmuştur. Hyppolite'in belirttiği gibi, [s]istem dairelerden oluşan bir daire olduğunu burada hissettirmektedir (Hyppolite, 1991: 9). O hâlde sanki bütün bir sistemi ve öğelerini işleyiş tarzıyla biliyormuş gibi ilerlemek hatalı olacaktır. Bu nedenle [K]avram ile [k]avram arasındaki farkı ve bunların nasıl ilişkilendiğini anlamakla başlayalım.

Ragıp Ege, Hegel'in kullandığı anlamıyla iki farklı mantık (anlama yetisinin mantığı ile diyalektik aklın [usun] mantığı) olduğunu iddia eder. Buna göre, Hegel'in *Vernunft* kavramı, *Verstand*'tan tamamen ayrıdır. Bu ayrılık ise şöyle açıklanmaktadır:

Hegel'in sözünü ettiği “belirlenmiş düşünceler”i yöneten mantık, “anlama yetisi”nin (*Verstand*) mantığı. Bütünü parçalayan, olguları birbirinden koparıp ayıran, gerçeğin temel öğelerine inerek, bu öğeleri kendiliklerinde, parçaları oldukları bütünden yalıtık bir biçimde incelemeyi amaçlayan mantık. Oysa birleştirici, diyalektik [aklın] (*Vernunft*) gözünde *Yanlış* denilen *Doğru* denilen kadar, *Kötü* denilen *İyi* denilen kadar *Hakikat*'in ortaya çıkmasına, *Mutlağın* kendini gerçekleştirmesine gereklidir (Ege, 2005: 120).

Hegel'in “saf kavram formundan”, “dar anlamıyla kavram”dan farklı olarak ifade ettiği “hakiki kavram”, “gerçekleşmek suretiyle kendisine verdiği somut form” olarak kavram; ilki anlama yetisine ve ikincisi birleştirici, diyalektik akla denk gelen kavramlardır. Burada vurgulamak istediğimiz nokta, diyalektik aklın birleştirici, bütünleştirici yönüdür. Öte yandan çalışmamızın konusu gereği, anlama yetisinin parçalı, ayırıcı mantığını da aklımızda tutmamız gerekir. Pekâlâ, diyalektik aklın bu özelliği nereden gelmektedir? Bu sorunun cevabı bize hem diyalektiğin ne anlama geldiğini verir, hem neden

“hakiki olanın bütün olması” gerektiğini açıklar hem de bizi koruyarak aşma (*Aufhebung*) kavramına götürür. Buna göre Hegel diyalektiği şöyle tanımlamaktadır:

Ancak bizim diyalektik adını verdiğimiz, yüce usçul [akıl] (bireştirici usun yönettiği yüce) devinimdir [harekettir]: (bu tür) birbirlerinden tamamıyla kopmuş görünenler, kendiliklerinde, kendileri ne ise o olarak birbirlerinin içine girerken devinime girerler; (böylelikle), [kopukluklarının] varsayımı ortadan kalkar (Hegel'den akt. Ege, 2005: 121).<sup>1</sup>

Hegel, burada diyalektik anlayışının temel öğelerini vermektedir. Buna göre, ‘kopmuş görünenler’ (*Scheinende*) ifadesi hem bir “-miş gibi” görünmek anlamını vererek gerçekte ortada bir “-miş gibi”liğin olmadığını; ancak yine de bunu “-miş gibi” görenlerin (anlama yetisinin) olduğunu söylemektedir. Öte yandan hareket kavramını, birbiriyle farklı olan iki şeyin nasıl hareket içinde bir birlik kazandığını ve tam da bu birlikte iç içe girmeyi açıklamaktadır. Burada bir eş-zamanlılık, kavramın ve hareketin aynı anda olduğu vurgusu bulunmaktadır. Son olarak ortadan kalkmak/kaldırmak eylemiyle çok önemli bir noktaya geliyoruz. Hegel, bu kavramı *Mantık Bilimi*'nde açıklıyor:

Açıklayıcı not (*Anmerkung*). *Aufheben* (ortadan kaldırmak) ve *Aufgehobene* (ortadan kaldırılmış olan), yani düşünsel (*das Ideelle*) olan, felsefenin en önemli kavramlarından biridir; temel bir belirlenim (*Grundbestimmung*), her yerde açık seçik kendini gösteren (dönüp gelen, *wiederkehrt*) bir belirlenimdir; bu kavramın anlamını çok belirgin (kesin) bir biçimde kavramak, özellikle Hiçlik (*Nichts*) kavramından titizlikle ayırmak gerekir. Kendisini ortadan kaldıran (*was sich aufhebt*), bu yüzden hiçliğe dönüşmez. Hiçlik dolaysızlıktır (*Unmittelbare*); oysa ortadan kaldırılmış olan (*ein Aufgehobenes*), dolaylanmış bir şeydir (*ein Vermitteltes*); olmayandır (*Nichtseyende*), ancak sonuç olarak, bir varlıktan çıkmış bir sonuç olarak; dolayısıyla kendisinde, geldiği (içinden çıktığı) şeyin belirlenmişliğini (belirlenmiş durumunu) (*Bestimmtheit*) sürdürür (Hegel'den akt. Ege, 2005: 122).<sup>2</sup>

Hegel, kesinlikle Hiçlik olmayan bir ortadan kaldırmadan söz ettiğini ve bu ortadan kaldırma kavramının kendisinin önemli açıkça vurgulamaktadır. Dahası bu kavramı (spekülatif) felsefenin temel kavramı yapmakla kalmıyor, aynı zamanda onun temel belirlenim veren bir kavram olduğunu da ifade etmiş oluyor. Dolayımlanmış olan ortadan kaldırma ile dolaysız yokluk olarak Hiçlik özenle birbirinden ayrılıyor. Bu çıkarsamaların çalışmamız açısından oldukça önemli sonuçlarından birisini, zaman kaybetmeksizin not edelim: Hegel'in birey – evrensel, sivil toplum – devlet, zorunluluk – özgürlük gibi ikilikleri ele aldığını, bunlarla boğuştuğunu ileri sürmek, Hegelci düşünce için bu ikiliklerin gerçekte ikilikler olduğunu söylemek anlamına gelmemelidir. Hegel için söz konusu ikilikler, ikinci terimler lehine zaten çözülmüşlerdir. Örneğin *Verstand* ile *Vernunft*, birey ile evrensel, doğa ile Tin, sivil toplum ile devlette ikinci terimler gelişimin en üst aşamaları olarak birinci terimleri aşar; birinci terimler ikinci terimler tarafından *Aufgehobene* olarak ikinci terimlerde korunurlar. Özellikle devletin, Hegel'de, bir heyula gibi her şeyi “hiç”leştiren bir tanımı, buradan hareketle, çıkarsanamaz. Dolayısıyla sivil toplum ortadan kaldırılır, “yok” olmaz veya “hiç”leşmez. Hegelci sistem buna izin vermemektedir. Öte yandan “ortada gerçekten de bir geçiş sorunu var mıdır?” sorusu çok anlamlı görülmemektedir. İçsel ilişkili olan bir düşüncede geçişler ne anlama gelir ya da başka bir deyişle, hiçbir öğenin birbiriyle dışsal olarak ilişkilendirmediği, organik bir sistemde geçiş sorunu gerçek bir sorun mudur? İleride göreceğimiz gibi, Hegel'de devletin neden öncel olduğu, öncel olmak zorunda olduğu da açıklık kazanabilir. Yukarıdaki alıntıdan hareketle Hegel'in temel kavramlarının bazılarının dökümünü yapmaya devam edelim.

Hegel, “hiç”lik ile ortadan kaldırmanın özsel ayrımını verirken ilkinin dolaysızlığına karşı ikincinin dolaylılığının altını çizmektedir. Hiç (*Nichts*), dolaysızlıktır (*Unmittelbare*); ortadan

<sup>1</sup> Burada Hegel'in Mantık Bilimi eserinde geçen bu tanımı Ragıp Ege'nin çevirisiyle vermeyi uygun gördük. Ayrıca bkz. Hegel, 2008.

<sup>2</sup> Ayrıca Aziz Yardımlı'nın Türkçe çevirisinde “‘Varlık ve Yokluğun Birliği, Özdeşliği’ Anlatımının Kusuru” olarak çevrilmiş 2 no'lu Not'a bkz. Hegel, 2008: 66-69.

kaldırılmış olan bir şey (*ein Aufgehobenes*) dolayımlanmış bir şey (*ein Vermitteltes*)'dir. O halde dolayım (*Vermittlung*) ne anlama gelir?<sup>3</sup>

Bir üçlemeler dizisi olarak karikatürize edilen Hegel felsefesi genel bir şema içinde şöyle betimlenir: Mantık, Doğa, Tin; Öznel Tin, Nesnel Tin, Mutlak Tin; Bilinç, Özbilinç, Akıl; Aile, Sivil Toplum, Devlet vs. Bu üçlü diziler sürekli kendi içlerinde de seriler oluşturacak biçimde yapılıdır. Dolayım bir bütüne erme hareketinin ifadesidir. Örneğin bilinç uğrağında dolayım;

[B]ütünlenme, bilincin tamamlanıp bütünlenmesi sürecidir.... Bilinç ancak başka bir öznenin dolayımıyla kendine gelebilecek, kendini bulabilecektir. Ancak bunu başarabilmesi için, bilincin, özne denilen gerçekliğin ne olduğunu, öznenin gerçeğini öğrenmesi gerekir. Özne; tikel, yalıtık, kopuk bir gerçeklik değildir. Özne bütünle ilişkide olan, bütünden dolaylanan, bu yüzden de bütünlüğü içinde taşıyan bir gerçekliktir. Başka türlü dendiğinde, özne *evrensel* bir gerçekliktir (Ege, 2005).

Böylece dolayım, kendinden çıkarak ve diğer noktalara uğrayarak, her uğrakta başka yoğunluklar kazanarak yine kendisine dönen; ancak kendisini yeni bir biçimde kurmuş olarak kendisine varan bir hareketin adıdır. Tam da bu dolayım hareketi içinde belirlenim (*Bestimmung*) kazanan, bu belirlenimlerin damgasıyla birlikte yeni bir beden edinen ve nihayetinde bu süreci sürekli gerçekleştiren bir dinamizm söz konusudur. Kendine varıp-kalma veya nihai son, sadece teleolojik düşüncede geçerlidir. Hegel felsefesi için “mutlak anlamda teleolojik bir düşünce üretmiştir” diyemiyorsak; buradaki hareketi de nihai veya başlangıçta verilmiş olana dönerek hareketini tamamlama anlamında ele alamayız. Dolayım, bir yönelmenin terimi olarak da düşünülebilir ki, bu bizi teleolojik okumadan uzaklaştırarak fenomenolojik okumaya yaklaştırır. Zira *belirleme* kavramıyla birlikte düşünüldüğünde yönelme, geleceğe dair şimdiden bir zorunlu buyruk veya kelimenin tam anlamıyla bir tarihsicilik olmaktan çıkar. Böyle bir okumanın örneği olarak Güçlü Ateşoğlu'nun ifadelerine yer verebiliriz:

Düşünce, Hegel'in felsefesinde her daim potansiyel olandan edimsel olana, kendinde-olandan kendi-için olana, oradan da kendinde ve kendi-için olana doğru ilerliyorsa, bu, felsefenin sürekli olarak kendini-belirleme kavramını soyuttan somuta doğru yönelme olarak kavramasından dolaydır (Ateşoğlu, 2013: 26).<sup>4</sup>

Dolayım kavramı, siyasal alanda kendisini aile, sivil toplum ve devlet arasındaki ilişkide de gösterir. Bu aynı zamanda bir tanınma (*Anerkennung*) ilişkilerinin yeniden ve yeniden ortaya çıktığı bir seridir. Soyut hukukun kişisi ailede ahlakî özne olarak tanınır; ailede ahlakî özne olarak tanınan aile üyesi sivil toplumda somut birey olarak tanınır;<sup>5</sup> sivil toplumda somut birey olarak tanınan özne devlette yurttaş olarak tanınır (Hegel, 1991: 165). Bu sürekli tanınma ilişkisi Hegel'in köle-efendi diyalektiği

<sup>3</sup> Dolayım kavramının Almanca'sı *Vermittlung*'tur. İngilizcede ise *Mediation* olarak çevrilmiştir. Hegel'in kullandığı anlamın sözlük tanımı olarak şu verilmektedir: [...] bir üçüncüyle iki terimin birliği, özellikle tekilde (in the individual) tikel ile tümelin birliği (Gardner, 2015).

<sup>4</sup> Hegel, *Tinin Görünüşü*'nin “Tin” bölümünün henüz başlarında bir anımsatma yapar: Burada Tinin ya da kendi içine yansımalarının koyulduğu yerde onların bu yanlarını kendi düşüncemizde kısaca anımsayabiliriz; onlar Bilinç, Özbilinç ve [Akıl] idiler. Öyleyse Tin genelde Bilinçtir ki duyusal [kesinlik], algı ve kendi içinde kapsar, ama ancak kendi kendisinin çözümlemesinde Tin kendisi için nesnel olarak varolan bir edimsellik olma [momentine] sarıldığı ve bu edimselliğin onun kendi-için-varlığı olduğu olgusunu soyutladığı sürece. Karşıt olarak, eğer çözümlemenin öteki [momentine], nesnesinin onun kendi-için-varlığı olması yanına sarılırsa, o zaman Özbilinçtir. Oysa kendinde-ve-kendi-için-varlığın dolaysız bilinci olarak, bilinç ve özbilincin birliği olarak, Tine [Akla] iye olan bilinçtir... Tin bilinçtir ki irdelemesinde ulaştığımız evre budur (Hegel, 2004: 287). Marx da, bizim yukarıda işaret ettiğimiz noktaya değinerek durumu şöyle özetliyor: Öz alanından Kavram alanına Mantık'ta [Mantık Bilimi] ortaya konan geçişin tamamı tıpkısıdır bu (Marx, burada, aile ve sivil toplumdaki devlete geçişi kastediyor -b.n.). Doğa felsefesinde de inorganik doğadan Yaşama aynı geçiş gerçekleşiyor. Hep aynı kategoriler bazen şu alan için bazen bu alan için ruh sağlıyor (Marx, 2009: 19).

<sup>5</sup> Hegel'in *Hukuk Felsefesi'nin Prensipleri*'nde ifade edilen bu görüşlerin tam çevisini Ragıp Ege şöyle vermektedir: Hukukun nesnesi *kişidir* (*die Person*); ahlaksal açıdan nesne *öznedir* (*das Subjekt*); aile içinde *aile üyesidir* (*das Familienglied*); sivil toplum içinde ise nesne esas anlamıyla *şehirli* (kentli) (*der Bürger, bourjuva*) d[i]r. Burada, gereksinimler açısından bakıldığında söz konusu olan, somutluk kazanmış *tasarım* (*das Konkretum der Vorstellung*), yani *insan* (*Mensch*) dediğimiz gerçekliktir. İşte ancak şimdi, sözcüğün tam anlamıyla *insandan* söz edilebilecektir (Hegel'den akt. Ege, 2005).

bağlamında bir özgürleşme felsefesi geliştirdiği tezlerinin temel dayanağını oluşturur.<sup>6</sup> Kısaca tanınma ilişkileri için de dolayım kavramı merkezi bir yerdedir. Dolayım, dolanıp da gelinen yerin adından çok bu hareketin kendisidir. Başka bir deyişle, sadece gelinen yerin neresi olduğunun bir önemi yoktur, bulunulan-geliniş olunan bir yer ve yol da vardır. Bu durum *Tinin Görüngübilimi*'nin (*Phänomenologie des Geistes*) alt başlığında, Bilincin Deneyiminin Bilimi (*Wissenschaft der Erfahrung des Bewußtseins*), bile kendisini hissettirir.<sup>7</sup> Gustav Emil Müller, bu alt başlıkla ilgili şu önemli açıklamayı yapar:

Başlığın öznesi *Wissenschaft* değil, *Erfahrung*dur. Aslına uygun anlamı içinde ele alındığında *Erfahrung*, bir yere varan, duran ya da bir sonuç elde eden [*er-fahren*] bir riske atılış, bir maceradır [*fahren*]. Elde edilen sonuç, *Bewusstsein*'dir. Ne olduğumu, kendimi riske atarak öğrenmeliyim. *Bewusstsein*, bilinçli-olmak, benim kendi *Er-fahrung* sürecimde oluşturulur; ve *Wissenschaft*, içinde benim ifade ve formüle edildiği bilgeliktir (Müller, 2013: 284).

İşte bu bir yerden bir yere varma dolayım hareketi sayesinde gerçekleşir. Bu gerçekleşmede ise her uğrak kendi varlığını koruyarak bir diğer uğrağa geçer.

Buraya kadar geldiğimiz hattı, konumuz açısından, kısaca özetlersek; devlet, hakiki-somutlanan kavram olarak dolayımlanmış insan varlığının kendisini aşarak edimselleştirdiği bir alandır. Bunu bir örnekle de açıklayabiliriz. Ben devletle olan ilişkimde, yani devlet uğrağında, ben olmaktan-bireyliğimden hiçbir şey yitirmem (öyle olsaydı, Hegel'deki *Devlet*, Hobbes'un *Leviathan*'ı olmuş olurdu) öte yandan sivil toplum uğrağındaki, bir meslek sahibi olarak ben de Devlette tamamıyla eriyip gitmiş sayılmam. Hatta denebilir ki, Devlet, ben-im ben olarak inşanın bir alanıdır, bir *ethos*'tur ve Hegel buna *Sittlichkeit* demektedir. Hegel'in siyasal düşüncesi, böyle bir toplumsallığın imkânı üzerine odaklanmaktadır. O halde temel soru şudur: Hegel, Devlet derken tam olarak neyi kastetmektedir?

## 2. Hegel'de Siyasal Sorun: Sivil Toplum ve Devlet

Siyasal kavramının ve siyasal olanın ne olduğuna dair en dikkate değer çalışmalardan birisi Carl Schmitt'e aittir. Schmitt, bu konudaki temel eserinde (*Siyasal Kavramı*) Hegel düşüncesinin siyasallığını şöyle değerlendirir: Hegel her yerde en geniş anlamında siyasal olmayı sürdürmektedir (Schmitt, 2012: 49). Bu ifade, Nesnel Tin alanının bir hukuk ve devlet teorisi olması anlamında mı düşünülmelidir? Yoksa burada tüm Hegel düşüncesi mi kastedilmektedir?

Elbette ki, nesnel tin alanı insansal hayatın alanıdır. Ancak burada altını çizmeye çalıştığımız nokta, Hegel'in siyasal düşüncesinin sadece nesnel tin alanının kavramlarınca düşünülüp düşünülemediğidir ya da kavramların alanlar arasındaki kullanımları meselesidir. Bir önceki bölüm tam olarak bu noktada açıklığa kavuşmaktadır: *Hegel'in bütüncül düşüncesinde metafizik/ontolojik olan siyasal, siyasal olan ise metafiziktir/ontolojiktir*. Bu yazının işaret ettiğimiz bölümünde sıralanan kavramlar [Kavram (*Begriff*), koruyarak aşma (*Aufhebung*) ve dolayım (*Vermittlung*)] ve başka perspektifler uyarınca sıralanabilecek olanlar (emek, çatışma, diyalektik, bütünlük, edimsellik gibi) her alanda yeniden işe koşulmuştur. Bu durumda siyasal olanın analizi, bütünün analizinin bir parçasını oluşturmaktadır. Bu bakış açısından, Hegelci siyasal düşüncenin, onun felsefesinin gelişimi boyunca siyasal olduğunu iddia edebiliriz. Schmitt'in, "Hegel'in her yerde ve en geniş anlamıyla" siyasal olduğu yargısı, bu perspektif uyarınca, anlamlıdır. Ancak spesifik olarak siyasalın incelendiği yer ise sadece Devlet'tir. Bu da Hegel'i, yazımızın iddiası olan, son derece ilginç ve özgün bir modern devlet teorisyeni yapmaktadır.

<sup>6</sup> Tülin Bumin, Kojève'den de hareketle şunları kaydetmektedir: Görüngübilim'de yer alan Köle-Efendi diyalektiği Hegelci söylemin çağdaş özgürlük felsefeleri açısından okunmaya en uygun bölümdür (Bumin, 2013: 137). Ayrıca tanınma ilişkileri ile özgürleşme sürecini, Hegel'in köle-efendi diyalektiği bağlamında okunmasında çığır açmış önemli bir kaynak olarak bkz: Kojève, 2001: 79-109.

<sup>7</sup> Gustav Emil Müller, *Tinin Görüngübilimi* eserinin başlığının İngilizce çevirisine dair önemli bir not düşer: *Wissenschaft bilim, Erfahrung da deneyim değildir ve de Bewusstsein, '-sein'in ona kattığı ontolojik bir ağırlığa sahiptir, ki daha psikolojik olan bilinç'in [consciousness] eksik olduğu şeydir bu* (Müller, 2013: 284).

Hegel'e göre, diyebiliriz ki, soyut düşünceler bizleri hiçbir yere taşımaz. Soyut olduğu sürece düşünce, istediği kadar rasyonel olsun istediği kadar iyiyi ve özgürlüğü arzulasın gerçek anlamda siyasal da olamaz. Hegel, *Felsefe Tarihi Üzerine Dersler*'de (*Lectures on the Philosophy of History*) biçimsel olarak bu soyut ilkeyle *tarihin sonuna, bizim dünyamıza ve kendi zamanımıza* geliyoruz diyerek, siyasal ödevini de belirler (Hegel, 2003: 210). “Biçimsel olan bu soyut ilke” somutlaştırılmalı, kavram olarak kurulmalı ve edimselliği gösterilmelidir. Hegel'e göre Kant, varoluşu kavrayamaz, yani varoluşu kavram olarak ortaya koyamaz. Belirlenimi, soyutluğu ve evrenselliği yüzünden görev olarak kodlar (Savran, 2013: 111). Aslında sorunun kendisi Kantçı kavramsal eksiklikler olduğu kadar sivil toplum kendisinden de kaynaklanmaktadır. Kendi kendisinin tikel ereğine (*besondere Zweck*) dönüşmüş (kendi kendinin amacı olmuş) somut kişi (*die konkrete Person*), bir gereksinimler bütünü, bir doğal gereklilik ve keyfi davranışlar karışımına dönüşmüş somut kişi, sivil toplumun ilkelerinden biridir (Hegel'den akt. Ege, 2005).<sup>8</sup> İleride göreceğimiz gibi bu durum sivil toplum sorunu olmaktan çok, tam olarak, siyasal bir sorundur.<sup>9</sup> Başka bir ifadeyle, Hegel'e göre böyle bir toplumsallık içerisinde herhangi bir özgürleşmenin olması söz konusu değildir. Sivil toplumun bu karakteri, Hegel'in kendisinin de ifade ettiği gibi, devletin bir sorun çözücü olarak görülmesinin de nedenidir. Çünkü devlet, sivil toplumun dertlerine derman olacak bir tanrısal bir düzenleyici veya özgür sivil topluma karşı dışsal bir baskı aygıtı olarak görülmesine yol açar. Sivil toplum analizi öyle bir dille aktarılır ki, buradaki sorunlar bir an evvel üstesinden gelinmeli ve bu sorunlara reçeteler sunulmalıdır. Örneğin, ‘kötü sonsuz’ olarak bir sivil toplum portresi:

Kendisini erek edinen tikellik (*die Besonderheit*) aşırı olan (*Ausschweifende*), ölçsüz olandır (*Masslose*); bu aşırılığın biçimleri de ölçsüzdür. İnsan, tasarımları (*Vorstellungen*) ve düşünceleriyle (*Reflexionen*) arzularını (*Begirden*) genişletir; insanın arzuları hayvanların içgüdüleri gibi kapalı bir çember içinde devinmez; (bu yüzden) insan arzularını kötü sonsuza (*das schlecht Unendliche*) sürükler. Ancak aynı şekilde öteki yandan bakıldığında, yoksullukla (*Entbehrung*) sefalet (*Not*) de ölçsüzdür (Hegel'den akt. Ege, 2005).<sup>10</sup>

Sivil toplum, böyle bir “kötü sonsuz” içinde tanımlandığı vakit yukarıdan, dışsal ve güçlü bir öğenin müdahale etmesi kaçınılmaz sonuç olarak görülür. Nitekim Hegel de bu cümlelerin ardından şunları yazar: [B]u karışık durumu uyuma (*Harmonie*) götürebilecek tek güç, bu durum üzerinde güç sahibi olan devlettir. Hegel'in siyasal kavramasındaki farkları vermesi açısından bu noktayı biraz daha açalım. Devleti siyasal-sosyal sorunun çözümü olarak gören Hegel, bu bağlamda Platon kadar “devletçi”dir. Ancak Hegel'i bir özgürlük filozofu olarak okumak da mümkündür. Böyle bir okumanın gösterilmesi için yazımızın ilk bölümünde sunduğumuz kavramlar eşliğinde Hegel'in siyasal düşüncesinin labirentlerinde biraz daha gezinmemiz gerekir.

Hegel, siyasal sorunlarla entelektüel yaşamı boyunca ilgilenir. Örneğin, *Alman Anayasası*'nı (*Die Verfassung Deutschlands*) yazdığı da devlet – sivil toplum ikiliğinden söz ederek, bütünün ihtiyaçları tarafından belirlenmeyen bir sivil toplum durumundan bahseder (Hegel, 2004: 11).<sup>11</sup> Bu süreklilik bize Hegel düşüncesinin siyasal çekirdeğini verebilir. Hegel, bugün *Hukuk Felsefesinin Prensipleri* olarak bildiğimiz eserini, öncelikle *Doğal Hukuk ve Siyaset Biliminin Bir Taslağı* (*Naturrecht und Staatswissenschaft im Grundrisse. Zum Gebrauch für seine Vorlesungen*) başlığıyla

<sup>8</sup> Ayrıca bzk. Hegel, 1991: 159.

<sup>9</sup> Sivil toplum-devlet ayrımının koyulması ve bu ayrımın aşılma çabası Hegel'de açık olarak siyasal düşüncenin konusu olur. Gerçekten de, “sivil toplum aşılmalı mıdır?”, “egemen olarak devletin karşısında mıdır?”, “kendi iç çatışmalarıyla mı tanımlanmalıdır?”, “devletin sivil toplumu kurması söz konusu mudur?” gibi sorular günümüz neo-liberal devlet döneminde yeniden sorulmaktadır. Bunu ifade etmekle sivil toplum tartışmalarının, eğer Hegel merkeze alınarak ve modern dönem içinden söylenirse, Hegel'den önce de sonra da var olduğunu belirtmek gerekir. Özetle, siyasal anlamda (halk) egemenlik kavramı ve sosyal-tarihsel bağlamda kapitalist üretim biçimi dolayısıyla sivil toplum siyasal düşüncenin merkezine oturur. Ancak, siyasal olanı tüketemez.

<sup>10</sup> Ayrıca bkz. Hegel, 1991: 159.

<sup>11</sup> G.W.F. Hegel, *Tinin Görüngübilimi*, çev. Aziz Yardımlı, İdea Yay., İstanbul, 2004, ss. 11-3.

Hegel, 1802-1803 yıllarında Schelling'le birlikte çıkardıkları Eleştirel Felsefe Dergisinde (*Kritische Journal der Philosophie*) “Doğal Hukuk Üzerine” bir makale de kaleme alır. Buradaki yazıyı da aynı yıl yazar. Ardından, üç yıl sonra 1807'de *Tinin Görüngübilimini* yayımlar.



1817-1819 dersleri için hazırlar. Ancak 1821'deki baskıda *Hukuk Felsefesinin Anahatları (Grundlinien der Philosophie des Rechts)* başlığıyla yayınlar.<sup>12</sup>

*Hukuk Felsefesinin Prensipleri* şu cümleyle açılır: Bilimsel hukuk felsefesinin konusu hukuk idesi'dir, yani hukuk kavramı ve bunun gerçekleşmesidir. Hemen devamında (3. paragrafta) hukukun pozitif nitelikte olmasını gerekçelendirir ve ivedilikle hukuki pozitivizmle hukukun felsefi ele alınışlarını ayırır (Hegel, 1991: 33, 35-36).<sup>13</sup> İrade, hak, mülkiyet gibi temel hukuk felsefesi kavramlarını verir ve Soyut Hukuk sferine, "dolaysızlık" uğrağına, geçer. İrade soyut, dolaysız formunda kendiliğinde bir varlıktır ve onun ilk belirlenimi veya bu soyut belirlenimden çıkışı Özne Ahlaklılık bölümünde incelenir. Hukukî şahıs, bu aşamada özne olur. Hukuki şahıs olarak *kendiliğinde* sonsuz irade, hukuki özne olarak *kendisi-için* sonsuz irade olur. Başka bir ifadeyle:

Burada, önce soyut veya kavramdan ayrı durumda olan sübjektiflik, kavramına uygun hale geçer ve İde, hakiki realizasyonuna kavuşur. Bunun sonucu olarak, sübjektif irade de objektif-şu halde, hakikaten somut-determinasyonlara erişir (Hegel, 1991: 103).

Hegel'in en az belirlenimli olandan başlayan felsefesinin bir örneğini burada da görüyoruz. Dolaysız olandan dolayımlanmış olana doğru bir hareketten söz ediyoruz. Aynı hareket biçimi farklı düzeylerde/katmanlarda tekrarlanırken, her düzey/katman korunarak aşılır. Hukuk alanında iradeden hak'a geçiş, bir düzeydeki en üst nokta olan soyutluktan diğer bir düzeydeki en alt nokta olan somutluğa (daha çok belirlenmiş olana) geçiştir. Gustav Emil Müller'in *Görüngübilimi, Mantık ve Ansiklopedi*'de gösterdiği karşılıklı bağlılık, hukuk alanında da gösterilebilir. Böylelikle gerçek insansal alana, insanın tam olarak belirlendiği ve belirlenimleriyle, macerasıyla (*Fahren*) bilinç kazandığı (*Bewusstsein*) sfere; Etik Yaşam (*Sittlichkeit*) alanına geçilir.

Dolayımmanın varlığı, dolayımlanan nesnenin yok olması, hiçleşmesi (*Nichts*) anlamına gelmediğini, tam tersi korunarak aşıldığını (*Aufheben*) hatırlayacak olursak; Etik Yaşam'da neyin korunduğunu aramamız gerekir. Hegel, Rousseau'nun genel iradesini ve Spinoza'nın kiplerin tözle olan ilişkisini birleştirmiş gibi görünmesine rağmen –ki bu bağlamı da tamamen terk etmeksizin– anti-Rousseau ve anti-Spinozacı tezlere, Aristotelesçi bir düşünceyle, bireyin üzerine yapılan vurguyla ulaşır. Hegel, siyasal düşüncede Antik Yunan'ın (özellikle Platon ve Aristoteles) mirasını hep aklında tutar. Modern politik dünyanın tüm farklılıkları içinde Aristoteles'in *Politika*'sı ile Hegel'in *Hukuk Felsefesinin Prensipleri* oldukça benzerlik gösterir, karşıtlıkları kadar (Ferrarin, 2004: 348-349). Sivil toplumun atomik bireysel toplanma biçimine karşı devletin bütünüün çıkarısıyla birlikte bireyi hesap eden yapısının vurgulanması, Hegel'i Antik Yunan *Polis*'ine yakınlaştırır (Rauch, 1993: 254-290).<sup>14</sup> Örneğin Westphal, Hegel'de yürütme kurumu aracılığıyla oluşan yapının burjuva bireyi devlet alanına bir yurttaş olarak çıkardığını söylerken bunu ifade etmektedir (Westphal, 2008: 259). Ancak liberal siyasal teorinin bel bağladığı kuvvetler ayrılığı tezi tam da böyle bir dönüştürmeden sakınmakta ya da daha hafif bir deyimle bu konuda teyakkuza elden bırakmamaktadır. Çünkü sivil toplumda, burjuvanın birden devlet içinde yurttaşa dönüşmesi sanki devlet ile birey arasındaki mesafenin kalktığı izlenimini doğurur. Burada hem Antik Yunan *polis*'ine duyulan bir özlem (ister politik *ethos* anlamında olsun ister

<sup>12</sup> Söz konusu olan sadece başlık değişimi değildir. Ilting, Hegel'in 'Karlsbad Buyrukları'ndan etkilendiğini ve eserin yayımlanmış biçiminde devletçi tonlamanın ortaya çıktığını veya arttığını iddia eder, bkz. Ilting, 2013: 425-457.

<sup>13</sup> Hegel'deki anlamıyla Devlet de Anayasa da özellikle on dokuzuncu yüzyıldan itibaren değişmiştir. Örneğin anayasa, Hegel'de, Amerikan ve Fransız Devrimlerinden etkilenen hukukçuların dile getirdiği gibi bir hukuksal belge ya da bir toplumun doğuş belgesi olarak sınırlandırılmaz. Daha çok, geleneklerle, adetlerle şekillenen bir yapıdan söz etmektedir, bkz. (Weil, 1998: 57). Bu haliyle, Hegel, örneğin hukuku bir bilim olarak kurmak isteyen ve hiçbir hukuk dışı öğeyi kabul etmeyen pozitivist öğretilere karşıtlık içindedir.

<sup>14</sup> Siyasal olarak bireyi önemsemeyen bir Hegel figürü, faşizm ve komünizmi hem açıklamak hem de birbirine eşitlemek adına kolaycı bir tarzda yaygın olarak yeğleniyor. Bir örnek olması açısından Martin Cohen'in birey ve bireysel istekler alanı olarak tanımlandığı varsayılan sivil toplum ile devlet arasındaki ilişkinin Hegel'e dayanarak nasıl aktarıldığını gösterelim. Buna göre, [B]ireylerin gerçek istekleri yok sayılır. Bunun yerine iktidar ve otorite (*authority*), kolektif irade, *Geist*'e verilmiştir. İşte bu, Hegel'i iki totaliter doktrinin kurucu babalığını yapan görüştür", yani faşizm ve komünizmin babası Hegel'dir (Cohen, 2001: 162). Martin Cohen, yazının devamında Bütünsellik (*Totalität*) kategorisinden beslenerek bu yorumu geliştirdiğini düşündürecek bir tarzda Bütünsellik'in (*Totalität*) "*Mantık*"ta ve "*Görüngübilim*"de izlerini sürer (Cohen, 2001: 162-166).

kamusallık isterse de çokluk-birlik ilişkisi anlamında olsun) hem de böyle bir birliğin yaratacağı (gücün yoğunlaşmasından kaynaklanan) despotik-totaliter-diktatöryal sonuçtan duyulan korku hâkimdir. Kuvvetler ayrılığı ilkesi nerede bulanıklaşmışsa orada hemen anti-demokratik bir eğilim olduğu yönündeki tespitlerin kaynağı da bu ilişkidir. Schmitt'e göre diktatörlük; demokrasinin antitezi değil, bilakis, kuvvetler ayrılığının, yani anayasanın ilga edilmesi, yani yasama ile yürütmenin arasındaki ayrımın ortadan kalkmasıdır (Schmitt, 2010: 64). Hegel'in siyasal düşüncesine yöneltilen eleştirilerden birisi de bu ilişkiyi "istenilen" düzeyde net (aslında ayırık) kılmamasıdır. Başka bir ifadeyle, yürütme kuvveti ile yargı kuvvetinin birleştirilmesidir, söz konusu eleştirinin nedeni.<sup>15</sup> Hegel ise bize şöyle bir ayrımlar tablosu sunmaktadır:

Şu halde, devlet, politik bir antite [varlık] olarak, şu aşağıdaki cevhersel [tözsel] farklılıklara bölünür:

- a) Evrensel'i belirleyen ve tesis eden güç: Yasama gücü
- b) Özel sferleri ve bireysel halleri evrenselin kapsamına sokan güç: Yürütme gücü
- c) Nihai karar iradesi olarak sübjektif güç: Hükümdarlık gücü (Hegel, 1991: 222).

Böyle bir ayırım yapılması da totaliter suçlamaları gidermeye yetmez. Çünkü b) ve c) bölünmeleri kuvvetler ayrılığı ilkesini her an ilga edebilir. Öte yandan Hegel'in klasik liberal siyasal alanın dikotomilerine dair yapmış olduğu müdahaleler de "rahatsız" edici gelir. Örneğin, sivil toplum alanında olmaması gereken kamu gücü (polis) ve yargı gücü devlete çekilmeli ve sivil toplumda olması gereken bireysel haklar ise devlet alanından alınmalıdır. Hâlbuki Hegel'de durum tam tersidir.<sup>16</sup> Aslında bu ayrımların amacı modern siyasal alanı baştan sona kat eden dikotomileri "aşmak" ve siyasal olana dâhil olmaktır. Aradaki bu zıtlıkların kaynağı ise siyasal olan ile tarihsel olan ayrımında yatmaktadır. En azından sözleşme geleneği içinde tarih, kurgusal olarak düşünülür. Ancak Hegel için tarih bir bilinç ve mücadele meselesidir. Bilince doğru ilerleyen tarih görüşü perspektifinden *spontane*'ler kurumlara (planlı yapılar), bireysel ve keyfi tavırlar ise kolektif ve rasyonel olana yönelmelidir. Deneyimler gören anlama yetisi ile İdeler gören bilinç arasındaki fark Hegel'in devleti, siyasal olanı incelerken hemen "Giriş"te yapmış olduğu şu uyarı dolu açıklamada yatar:

İmdi, genel olarak devletin yahut, tercihen, özel olarak herhangi bir devletin kaynağı nedir? onun hakları ve çeşitli kurumları nasıl doğmuştur? devlet patriyarkal ilişkilerden mi, yoksa korkudan veya güvenden veya korporasyonlardan veya başka herhangi bir şeyden mi çıkmıştır? ve nihayet, devletin haklarının temelleri nasıl anlaşılmalı ve bilinçlerde yer etmiştir- pozitif tanrısal hukuk olarak mı, yoksa mukavele, adet, vs. olarak mı? gibisinden soruların devlet İdesi'nin kendisiyle hiçbir ilgisi yoktur (Hegel, 1991: 200).

Hegel'in net olarak ifade ettiği gibi, devlet idesine dair bir araştırma deneyimsel olana yönelemez. Zira onun yönelimi siyasal olanın önünü açmak, siyasal olana erişmektir ki, ekonomik olan burada ya silinir ya da siyasallaştırılır. Liberal teorinin Hegel'de gördüğü totaliterlik, onun irrasyonel olan kapitalist üretim biçiminde tezahür etmiş kar eğilimidir. Eğer Hegelci siyasal düşünce eleştirilecekse, bu noktada, kapitalist üretim biçiminin nasıl tahlil edileceğinde eleştirilmelidir. Böylece Hegelci zeminden neş'et eden veya bu zemine temas eden siyasal düşünceler herhangi bir biçimde (ister sivil toplum alanına dışsal bir müdahale olarak devletçi isterse sivil toplum alanının içerisindeki mücadeleyi siyasallaştırması anlamında çatışmacı olsun) sivil toplumun kendi işleyiş mekanizmalarını bozan bir etki olarak kodlanır. O halde Hegel'in devletçiliğinden söz etmek sivil toplumun işleyiş mekanizmalarına müdahale etmenin, bu büyük günahı işlemenin adı olmuş olur. Hâlbuki Hegel'e dair gerçek bir eleştiri onun sivil topluma müdahale etme biçiminde aranmalıdır.

<sup>15</sup> Schmitt, yasa ile emir üzerinden yürütme arasındaki farkı kavramsal olarak açıklar ve ilişkideki zıtlığı Aristoteles'e kadar geri götürür (Schmitt, 2010: 69).

<sup>16</sup> Bu noktada Savran'dan hareketle konunun bir diğer boyutunu da aktaralım. Buna göre, yargı gücünün sivil toplumda olmasının nedeni mülkiyet hakkının korunmasıyla ilgilidir: "Hegel'in burjuvaziye yaklaşımı ile çok bağlantılı bir konu da düşünürün hukuk ve yasa tahlilidir. Hegel 'hukuk'a sivil toplum bağlamında soyut hak alanında olduğundan daha üstün bir konum tanır; çünkü burada mülkiyet hakkının örtük doğası 'adaletin uygulanması aracılığıyla mülkiyetin korunmasında tanınan bir edimselliğe ulaşmıştır (Savran, 2013: 147).

## Sonuç

Schmitt, Hegel'in felsefi sisteminin düşünce aşamasında kaldığı sürece diktatörlükle sonuçlanamayacağını ikna edici bir biçimde ve Hegel'in ruhuna uygun olarak ifade eder. Öncelikle diktatörlük diyalektik bir organik evrim şemasına dışsal bir mekanik müdahaledir. Buradaki vurgu gelişime ve gelişimin içsel ilişkiselliğinden hareketle oluşturulacak olan rasyonelliğedir:

Burada esas olan, gelişimin içkinliğine dıştan hiçbir istisnanın asla dâhil olmamasıdır. Hegel felsefesinde, müzakereyi olduğu kadar gelişimi de kesintiye uğratan ahlaki bir karar anlamına gelen diktatörlükten bahsetmek doğrusu mümkün değildir. Çatışık şeyler bile birbiri içine girer ve kuşatıcı gelişime dâhil olurlar. Bu sistemde ahlaki kararın “ya/ya da”sına, kesin ve belirleyici ayrımlara yer yoktur. Diktatörün diktası da, müzakerenin ve şaşmaz bir şekilde yoluna devam eden gelişimin bir unsuruna dönüşür (Schmitt, 2010: 85).

Böylesi bir Meta-politik-tarihsel teoriden ve çatışmadan arındırılmış siyasal düşünce kuzuyu kurda teslim etmektir. Siyasalı, siyasal olmayan bir biçimde düşünmek demektir. Başka bir ifadeyle, kutuplaşmış bir *durum*dayken bu kutupları belirtir kılan her *Olay*, siyasaldır; her *olay-ımkânı* kutuplaşmadan kaçma adına silikleştiren müzakere hamlesi ise *durumun* daimiliğini arzu etmektir. Bir kere daha Schmitt'ten hareketle Hegel'in siyasal düşüncesindeki bu kudretli damarın altını çizelim.

Hegel'in somut düşünme diyalektiği de özgül bir siyasal nitelik gösterir. Çok sık atıf yapılan, niceliğin niteliğe dönüşmesine ilişkin cümlesinin, tamamen siyasal bir anlamı vardır. Kastedilen her bir 'alandan' siyasal olana ve böylelikle bir insan topluluğunun yeni bir niteliksel yoğunluğuna erişildiği bilgisidir. Cümlenin 19. yüzyıldaki asıl kullanımı ekonomiye atıf yapar. “Özerk” ve siyasal bakımdan sözde nötr bir alan olan “ekonomi”de bu tür bir dönüşüm sürekli gerçekleşmekte o zamana değin apolitik ve safi tarafsız olan şey siyasallaşmaktaydı. Örneğin belli bir niceliğe ulaştığında ekonomik mülkiyet “sosyal” (doğrusu: siyasal) bir güce *propriété* (mülkiyet) *pouvoir*'a (iktidar), başlangıçta sadece ekonomik kökenli sınıfsal karşıtlık, düşman grupların sınıf mücadelesine dönüşmekteydi. Ayrıca Hegel'de burjuvanın ilk tartışmalı siyasal sınıfının tanımına da rastlarız. Burjuva, apolitik ve risksiz özel alanı terk etmek istemez; özel mülkiyet barışın ve özel mülkiyetin haklılığına dayanarak bütün karşısında tek başına hareket eder; siyasal bakımdan hiçliğin ikamesini barışın ve kazancın meyvelerinde, ama her şeyden evvel 'bunların hazzını yaşamamanın kusursuz güvenliğinde' bulur. Burjuva bunun sonucunda cesareten istisna edilir ve şiddet içeren bir ölüm tehlikesinden kurtulur (Schmitt, 2012: 93).

Burada da açıkça görüldüğü üzere, Hegel'in siyasal düşüncesi özgül olarak ve sadece ne *Hukuk Felsefesinin Prensipleri*'ne ne de Sivil Toplum – Devlet ilişkisine indirgenir. Siyasal düşüncenin *rasyonel çekirdeği* tarihten metafiziğe, mantıktan devlet ve hukuk teorisine değin uzanır. Bu çekirdeğin özü ise, yani özünün özü, modern siyasal alanı oluşturan karşıtlıkları hesaba katmaktır (karşıtlıklar siyasetinin tüketilmesine izin vermeden). Schmitt'in Hegel okumasına dair şu soru son derece aydınlatıcı olabilir: Acaba Schmitt, Marx ve ardıllarının Hegel'den neyi çıkardıklarını hiç görmemiş olsaydı Hegel'i yine de böyle yorumlar mıydı? Derdimiz bu sorunun cevabını bulmak değil, en azından burada. Ancak bu soru, Hegel'in devletçiliğine dair liberal eleştirinin aslında neyi tehlike olarak gördüğünün altını çizer. Daha önce de belirttiğimiz gibi, sorun Hegel'in devletçi olup olmaması değildir, sivil toplum-devlet ilişkisini nasıl bağlantılandırıdır. Hegel felsefesi bir bütün olarak ele alındığında bireyin devlette eriyip gitmesi ile öznenin tözde eriyip gitmesi bir ve aynı şeydir. Oysa Hegel özneyi tözde tanıdığı oranda bireyi de devlette tanımak ister.

### Kaynakça

- Ateşoğlu, G. (2013). Hegel'in erken dönem siyaset felsefesinden bir kesit. G. Ateşoğlu (Ed.), *Alman idealizmi II: Hegel içinde* (ss.27-43). İstanbul: Doğu Batı Yayınları.
- Avineri, S. (1988). *Hegel's theory of the modern state*. Cambridge: Cambridge University Press.
- Bumin, T. (2013). *Hegel*. İstanbul: Yapı Kredi Yayınları.
- Cohen, M. (2001). *Political philosophy: From Plato To Mao*. Londra: Pluto Press.
- Ege, R. (2005). Jacques Derrida'nın, Hegel'in 'Aufhebung' (ortadan kaldırma) kavramını soruşturması üzerine. *Kaygı Dergisi*, Bahar 4, 116-125.
- Ege, R. (2015). Dolayım. *Felsefe Ansiklopedisi*. A. Cevizci (Ed.), <https://docplayer.biz.tr/44225421-Dolayim-ragip-ege-ekim-ii.html>.
- Ferrarin, A. (2004). *Hegel and Aristotle*. Cambridge: Cambridge University Press.
- Hegel, G. W. F. (2008). *Mantık bilimi*. (A. Yardımlı, Çev.). İstanbul: İdea Yayınları.
- Hegel, G.W.F. (2004). *Tinin görüngübilimi*. (A. Yardımlı, Çev.). İstanbul: İdea Yayınları.
- Hegel, G.W.F. (2003). *Elements of the philosophy of right*. (H. B. Nisbet, Çev.). Cambridge: Cambridge University Press.
- Hegel, G.W.F. (1991). *Hukuk felsefesinin prensipleri*. (C. Karakaya, Çev.). İstanbul: Sosyal Yayınları.
- Hyppolite, J. (1991). Sunuş. (C. Karakaya, Çev.), *Hukuk felsefesinin prensipleri içinde* (ss.7-19). İstanbul: Sosyal Yayınları, 7-19.
- Iltıng, K.-H. (2013). Hegel'in devlet kavramı ve Marx'ın erken dönemindeki eleştirisi. G. Ateşoğlu (Ed.), *Alman idealizmi II: Hegel içinde* (ss.425-457). İstanbul: Doğu Batı Yayınları.
- Kojève, A. (2001). *Hegel felsefesine giriş*. (S. Hilav, Çev.). İstanbul: Yapı Kredi Yayınları.
- Marx, K. (2009). *Hegel'in hukuk felsefesinin eleştirisi*. (K. Somer, Çev.). Ankara: Sol Yayınları.
- Müller, G.E. (2013). Fenomenoloji, mantık ve ansiklopedi. G. Ateşoğlu (Ed.), *Alman idealizmi II: Hegel içinde* (ss.284-303). İstanbul: Doğu Batı Yayınları.
- Rauch, L. Hegel, Spirit and politics. Robert C. Solomon ve Kathleen M. Higgins (Ed.), *Routledge History of Philosophy Cilt: 6, The Age of german idealism içinde*. Londra: Routledge.
- Savran, G.A. (2013). *Sivil toplum ve ötesi*. İstanbul: Belge Yayınları.
- Schmitt, C. (2010). *Siyasal ilahiyat*. (A. E. Zeybekoğlu, Çev.). Ankara: Dost Kitabevi.
- Schmitt, C. (2012). *Siyasal kavramı*. (E. Göztepe, Çev.). İstanbul: Metis Yayınları.
- Sebastian G. (2014). *Hegel: Glossary*. Url: <http://philosophyfaculty.ucsd.edu/faculty/ewatkins/Phil107S13/Hegel-Glossary.pdf>
- Weil, E. (1998). *Hegel and the state*. (M. A. Cohen, Çev.). Londra: The Johns Hopkins Press.
- Westphal, K. (2008). The Basic context and structure of Hegel's Philosophy of Right. Frederick C. Beiser (Ed.). *The Cambridge Companion to Hegel içinde* (ss. 234-269), New York: Cambridge University Press.

### Extended Abstract

This study claims that criticisms of Georg Wilhelm Friedrich Hegel's (1770-1831) political thought, such as statism-totalitarianism do not follow the general logic of Hegel's philosophy. Therefore in the first part, in order to show that Hegel maintains the same course of action in all his philosophy or in every field of his system how he continue to handle some basic concepts. In the second part, how the political themes are handled on this ground is evaluated through the criticisms (civil society–absolute autonomy of the economy) of liberal thinking. Some parts of Carl Schmitt's Hegel reading have been highlighted in order to make explicit the points ignored by liberal criticism of Hegel's conception of the state (civil society–state relationship). To apply Schmitt's reading of Hegel strategically gives us this double possibility: To show the consequences of the politicization of Hegel's philosophical system (not the Hegel's political ideas) and to reveal what the two 'totalitarian regimes' ideas grounded in Hegel from the liberal point of view aim at. In conclusion, this article tries to underline that the Hegelian system is constructed as a holistic system in every field.

Some Basic Concepts of Hegel's Thought: Concept (Begriff), To Sublate (Aufhebung) and Mediation (Vermittlung), we will try to describe the Hegelian system in the first chapter, drawing on both *The Phenomenology of Spirit (Phänomenologie des Geistes)* and *The Science of Logic (Wissenschaft der Logik)*. In this section, we will focus on how Hegel, who criticizes Kant's concepts of *Verstand* and *Vernunft*, gives new meanings to these concepts. Thus, after laying the groundwork for the Hegelian understanding of dialectical reason, we will discuss the definitions and analysis of the above concepts. Finally, we will conclude this section with the concept of determination (*bestimmung*) and trace these concepts in Hegel's *Elements of the Philosophy of Right (Philosophie des Rechts)*.

In Chapter 2, we will evaluate the civil society-state relationship in Hegel in terms of the concepts we examined in Chapter 1. In this chapter, we will see the most specific form of Hegelian political theory, but we will also understand how the system as a whole follows a certain movement from beginning to end. Hegel's relation between the individual, civil society and the state is treated in the *Elements of the Philosophy of Right* as a conceptual, mediational and deterministic unity. Here we see an example of Hegel's philosophy starting from the least deterministic. We are talking about a movement from the unmediated to the mediated. While the same movement pattern is repeated at different levels/layers, each level/layer is maintained and transcended. In the field of law, the transition from will to right is a transition from the abstract, which is the highest point at one level, to the concrete (more determined), which is the lowest point at another level. Thus, concept, mediation, determination and transcendence by abolishing (to sublate) are also at work in the field of law, that is, in Hegelian political theory.

So what is the content of Hegel's political thought? In our view, just as Hegel tries to think freedom and necessity together in other areas, there is a similar content here. We want to emphasize the effort to establish a relationship between the promise of immense freedoms in the sphere of civil society and the behavior of the state in accordance with its character of necessity. Hegelian civil society rests on an economically liberal ground, but this position cannot make it productive, since it always condemns civil society to a balance of supply and demand, that is, to an evil eternity. Moreover, this space has the potential to produce perpetual poverty.

This is the basis for seeing Hegelian political thought as a system that interferes with liberal civil society in economic terms. Hegel objects to this structural character of civil society, but for him intervention in this sphere is not external. In other words, not only are there many problems, not the least of which is poverty, but from the point of view of the Hegelian system, this bad endlessly civil society has to repress itself towards a higher moment. This repression is necessary but not coercive, not external, and most importantly, politically, not totalitarian. Because Hegel, as Carl Schmitt puts it, in a dialectical dynamism, does not need an external intervention.

The Hegelian civil society-state relationship seems to be targeted in a series of equations: civil society=market, market=individual choice, intervention in the market=intervention in individuals. This crude schema can, of course, read Hegel as a thinker for whom individuality is destroyed by the state, as he associates civil society with the state. However, in our view, Hegel i) does here what he has done in previous moment; ii) an evil infinite, for Hegel, everywhere tends towards another moment; and iii) the state is a necessary consequence of this evil infinity of civil society.





**Araştırma Makalesi • Research Article**

**Zorunlu Öğretimde Eğitimsel Etkililik ve Anne-Babaların Yaptığı Eğitim Yatırımlarının Verimliliği**

***Educational Effectiveness and Educational Efficiency of Private Direct Investment in Compulsory Education***

Kamil Yıldırım\*

**Öz:** Anne-babaların çocuklarının eğitimi için yaptıkları harcamalar ulusal ve uluslararası düzeyde artma eğilimindedir. Bu harcamaların eğitimsel açıdan verimliliği hakkında bir araştırma boşluğu problemi bulunmaktadır. Problem doğrultusunda zorunlu öğretimde eğitimsel etkililik, anne-babaların yaptığı eğitim yatırımları ve teknik eğitimsel verimlilik düzeyleri incelenmiştir. Katılımcılar, 2022 Nisan-Haziran döneminde Aksaray İl Merkezinde zorunlu öğretimde çocuğu öğrenim gören toplam 335 anne-babadan oluşmaktadır. Betimsel desende bu çalışmada, katılımcılara, kolay ulaşılabilir ve kartopu örneklemeyle erişilmiştir. Araştırmacı tarafından geliştirilen veri toplama aracıyla toplanan veriler, tanımlayıcı istatistikler, çapraz tablo ve veri zarflama analizi kullanılarak incelenmiştir. Bu çalışmanın etik ilkelere uygunluğu Aksaray Üniversitesi İnsan Araştırmaları Etik Kurulu'nun 2022/01-35 sayılı kararıyla onaylanmıştır. Katılımcılar, araştırmanın gerçekleştirildiği dönemde aylık ortalama 1278 TL eğitim yatırımı yapmaktadır. Zorunlu öğretimde eğitimin kısmen etkili olduğu ve etkililik arttığında verimliliğin arttığı sonucuna ulaşılmıştır. Eğitimsel verimliliğin ön koşulu olarak eğitimsel etkililik geliştirilmelidir. Eğitimsel etkililiğin geliştirilmesinde öğrencilerin akademik bilgi ve becerilerinin yanı sıra sportif, sosyal ve duygusal yönlerinin de gelişimini sağlayacak şekilde kamu eğitim yatırımlarını kullanabilecek politika ve stratejilere ihtiyaç duyulmaktadır.

**Anahtar Kelimeler:** Eğitimsel etkililik, Verimlilik, Anne-Baba, Yatırım, Veri Zarflama Analizi

**Abstract:** The expenditures by parents for the education of their children tend to increase at the national and international levels. There is a research gap problem on the educational efficiency of these expenditures. In line with this problem, educational effectiveness, private direct investment, and technical educational efficiency levels in compulsory formal schools were investigated. Participants were 335 parents whose children study in schools at the compulsory formal schools located in Aksaray city centre in the period of April-June 2022. In this descriptive study, the participants were reached by convenience and snowball sampling. The data collected by the researcher-developed instrument were analysed using descriptive statistics, cross-tabulation, and data envelopment analysis. The compliance of this study with ethical principles was approved by the Aksaray University Human Research Ethics Committee decision numbered 2022/01-35. Participants made an average of 1278 TL private education investment for their children monthly during the research period. Education in compulsory formal schools is partially effective, and once ineffectiveness decreases, efficiency increases. Educational effectiveness should be

\* Doç. Dr. Aksaray Üniversitesi, Eğitim Fakültesi, Eğitim Bilimleri Bölümü

ORCID: 0000-0002-5212-3905, [kamilyildirim@aksaray.edu.tr](mailto:kamilyildirim@aksaray.edu.tr)

**Cite as/ Atıf:** Yıldırım, K. (2023). Zorunlu öğretimde eğitimsel etkililik ve anne-babaların yaptığı eğitim yatırımlarının

verimliliği. *Anemon Muş Alparslan Üniversitesi Sosyal Bilimler Dergisi*, 11(3), 731-750

<http://dx.doi.org/10.18506/anemon.1363594>

**Received/Geliş:** 20 September/Eylül 2023

**Accepted/Kabul:** 11 December/Aralık 2023

**Published/Yayın:** 30 December/Aralık 2023

improved as a prerequisite for educational efficiency. There is a need for policies and strategies that can use public education investments to ensure the development of students' sportive, social and emotional features besides their academic knowledge and skills.

**Keywords:** Educational effectiveness, Efficiency, Parent, Investment, Data Envelopment Analysis

## Giriş

Örgütlerin temel hedefi daha etkili ve daha verimli hale gelmektir. Okulun eğitimsel etkililiği, öğrencilerin buldukları seviyenin gerektirdiği bilgi ve becerileri edinmesiyle tanımlanabilir (Balci, 2022; Lunenburg ve Ornstein, 2022; Şişman, 2020). Öğrencilerin edindiklerinin bir maliyeti bulunmaktadır. Okul binaları, donanımı, personel ücretleri, materyaller gibi maliyetler karşılığında öğrencilerin tanımlı bilgi, beceri ve tutumu kazanmaları amaçlanmaktadır. Öğrenci edindikleri bir çıktı olarak dikkate alındığında maliyet kalemleri girdi olarak belirtilebilir. Çıktının girdiye oranı ise eğitimsel verimlilik göstergesidir (Johnes, 2006; Lockheed ve Hanushek, 1994; Özdemir, 1995).

Eğitimsel verimlilik, etkililiği de kapsadığından eğitim sisteminin performansının değerlendirilmesinde ve eğitim politikalarının oluşturulmasında dikkate alınan bir ölçüttür (Balci, 2022; Lunenburg ve Ornstein, 2022; Şişman, 2020). Eğitimsel verimlilik hanehalkı tarafından yapılan eğitim yatırımları için de geçerlidir (Bukreev, 2019). Çocuklarının eğitimi için anne-babaların yaptığı eğitim yatırımları (ABÇEY) artma eğilimindedir ve bu yatırımların verimliliği kamu eğitiminin kalitesi ve fırsat eşitliği bakımından önemli hale gelmektedir (Burney, Johnes, Al-Enezi, ve Al-Musallam, 2013; Hanushek ve Luque, 2003; Miningou ve Vierstraete, 2013). Bu öneme karşın, ABÇEY verimliliğine ilişkin araştırma boşluğu mevcuttur. Bu ihtiyaç önceki çalışmalarda da vurgulanmıştır (Issoufou ve Altunay, 2020; Okpala, Okpala ve Smith, 2001; Portela ve Camanho, 2007). Bu çalışmanın gerçekleştirilmesinin temel kaynağını alanyazındaki araştırma boşluğu oluşturmaktadır. Ayrıca ABÇEY verimliliğini inceleyerek aynı zamanda zorunlu öğretimde eğitimin etkililiğinin geliştirilmesine yönelik öneriler geliştirmektedir.

Öğrenci gelişimine ilişkin bütünsel bir değerlendirme yapabilmek için akademik edindiklerin yanı sıra sosyal, duygusal ve hayatın gerektirdiği becerilerin edinilme durumu hakkında da bilgiye ihtiyaç bulunmaktadır. Testler öğrencilerin bilişsel becerilerine ve akademik edindiklerine ilişkin bilgi sağlmasına karşın sosyal, duygusal ve diğer yeteneklerine ilişkin yetersiz kalmaktadır (Hanushek ve Woessmann, 2011; Scheerens, 1992; Türk Eğitim Derneği Düşünce Kuruluşu [TEDMEM], 2023). Bu tür bilgileri verebilecek kaynakların başında okullarda öğretmenler ve evlerde anne-babalar gelmektedir. Anne-babalar, çocukların evdeki performansı hakkında bilgi sahibi olduğu gibi okuldaki performansı hakkında da bilgi sahibidir. Öğretmenlerin değerlendirmeleri görüşmeler, sınav sonuçları ya da karne aracılığıyla anne-babalara ulaşmaktadır. Türkiye genelinde 2016-2020 yılları arasında ortaokul kademesinde sınıf geçme oranı ortalama 0.86'dır (Millî Eğitim Bakanlığı [MEB], 2022). Uluslararası Öğrenci Değerlendirme Programı (PISA) 2015 ve 2018 sonuçlarına göre Türkiye'nin matematikte temel yeterlik düzeyi altında kalan öğrenci oranları 2015'te 0.51; 2018'de 0.45'dir. Fen alanında aynı yıllar için bu oranlar sırasıyla 0.37 ve 0.25'tir (Organization for Economic Cooperation and Development [OECD], 2019). Bu durum okuldaki değerlendirmelere bağlı üretilen karne notları ve bunlara bağlı diploma notlarının öğrencinin gerçek edindiklerini göstermekte güvenilir olmadığına işaret etmektedir (TEDMEM, 2021). Alanyazın taramasında anne-babaların çocukları hakkındaki değerlendirmelerine ilişkin bir çalışmaya erişilemediğinden bu konu ihmal edilmiş bir boyut olarak belirtilebilir. O halde öğrencinin okuldaki gelişimi hakkında bilgi sahibi olabileceğimiz kabul edilebilir makul kaynakların başında anne-baba değerlendirmeleri gelmektedir.

Alanyazın incelendiğinde eğitimsel verimliliğin ağırlıkla sistem düzeyinde hesaplandığı gözlemlenmektedir. Bu çalışmalar, büyük örneklemlili uluslararası öğrenci değerlendirme verilerini kullanarak ülkeleri karşılaştırmaya odaklanmaktadır (Bogetoft, Heinesen ve Tranæs, 2015; Johnes, Portela ve Thanassoulis, 2017; Miningou ve Vierstraete, 2013; Okpala, Okpala ve Smith, 2001; Thanassoulis, Kortelainen, Johnes ve Johnes, 2011). Öğrenci edinimine ilişkin bilgi uluslararası öğrenci değerlendirme çalışmalarından (PISA, TIMSS) elde edilebilmektedir. Girdi bilgisi ise eğitime harcanan



miktarlardan elde edilebilir. Girdi bilgisi (eğitim harcamaları) sistem düzeyinde verildiğinden bireysel farklılıklar yutulmakta (swallow, nested) ve duyarlık (geçerlik) azalmaktadır (Johnes vd., 2017; Thanassoulis, De Witte, J. Johnes, G. Johnes, Karagiannis ve Portela, 2016). Bundan dolayı sistem düzeyinde yapılan eğitimsel verimlilik hesaplarının geçerliği azalmaktadır. Bu durumun alternatifi anne-babalardan elde edilen eğitimsel harcama bilgisinin kullanılmasıyla eğitimsel verimlilik hesaplamalarının yapılmasıdır.

Kamunun üstlendiği maliyet *kamu eğitim yatırımı* olarak ifade edilirken çocuklarının eğitimi için anne-babaların üstlendiği maliyet *anne-baba eğitim yatırımı (private direct investment)* olarak belirtilmektedir (OECD, 2020). Devlet okullarındaki eğitim ise bütünüyle bedava değildir (Coleman, 1968; OECD, 2022). ABÇEY miktarında ilerleyen yıllarla birlikte düzenli bir artış raporlanmaktadır (OECD, 2021, 2023). Anne-babaların çocukları için katlandığı eğitimsel harcamalar ders araç gereçleri, okula ulaşım-servis, okul dışı eğitimsel faaliyetler, yardımcı kaynaklar, dersane-etüt-özel ders masrafları, yemek, okul kıyafeti, teknolojik araçlar şeklinde sıralanabilir (Akça, 2002; OECD, 2020; Yardımcıoğlu, 2012). Daha kaliteli öğretim materyalleri, özel öğretmenler, özel destekleyici kurslar gibi destekler ABÇEY miktarını artırmakta ve aileler arasındaki eğitimsel fırsat eşitsizliğini derinleştirmektedir (Lunenburg ve Ornstein, 2022; TEDMEM, 2021; Türkiye İstatistik Kurumu [TUIK], 2019). Gelişmiş ve kaliteli eğitim hem istihdam edilme olasılığını hem de daha yüksek gelir elde etme olasılığını artırmaktadır (Issoufou ve Altunay, 2020; OECD, 2021, 2023).

Bir öğrencinin ediniminin ne düzeyde olduğu ve bu edinim için yapılan harcamanın miktarı eğitimsel etkililik ve eğitimsel verimsizlik göstergeleridir (Balcı, 2022; Lunenburg ve Ornstein, 2022; Özdemir, 1995; Şişman, 2020). Zorunlu öğretimde bu göstergeler hakkında bilgi sahibi olmak insan sermayesi ve yapılan yatırımların verimliliği hakkında bilgi vereceğinden eğitim politikalarının geliştirilmesi bakımından önemlidir. Araştırma alanı bakımından ABÇEY (girdi), eğitimsel etkililik (çıkıtı) ve eğitimsel verimlilik (çıkıtı/girdi) göstergelerinin birbirlerine göre teorik pozisyonlarının denenmesi alandaki bilgi birikimine katkı sağlayabilir. Eğitimsel yatırım ve eğitimsel etkililik arasında gerçekleşebilecek farklı durumlar alanyazına dayalı olarak (Balcı, 2022; Lunenburg ve Ornstein, 2022; Özdemir, 1995; Şişman, 2020) Şekil 1 ile görselleştirilmektedir.

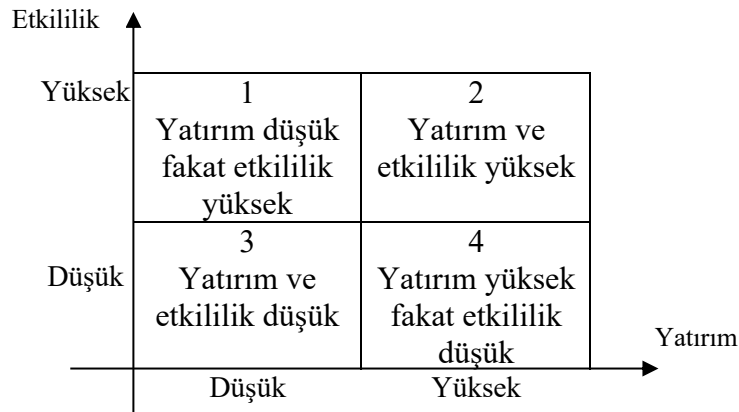

**Şekil 1.** Eğitimsel etkililik ve eğitimsel verimlilik arasındaki teorik ilişkiler

ABÇEY düzeyi düşük olmasına karşın eğitimsel etkililik yüksek olabildiği gibi tersi de söz konusu olabilir. Böylece, ABÇEY karşılığında okuldan beklenen eğitimin ne ölçüde alınabildiğine ilişkin bilgi elde edilebilir. Örneğin yüksek düzeyde eğitim yatırımı yapıldığı halde düşük düzeyde eğitimsel etkililik ve dolayısıyla eğitimsel verimsizliğin ne düzeyde gerçekleştiği sorusu yanıtlanabilir.

### 1.1. Eğitimsel Etkililik ve Verimlilik

Verimlilik, etkililiği de içine alan bir kavramdır fakat eğitimsel etkililik, eğitimsel verimliliğin bir ön koşuludur. Eğer belirlenen hedefe erişim açısından etkisizlik saptanmış ise verimlilik sorgusu yapılmaz. Etkililik, hedeflenen sonuçlara erişim düzeyine ilişkindir. Verimlilik elde edilen sonuçlarla, bu sonuçları elde edebilmenin maliyeti arasındaki ilişkiye odaklanır (Lockheed ve Hanushek, 1994; Özdemir, 1995). Parayla ölçülemeyen eğitimsel çıktıların parayla ölçülebilen girdilere oranı *teknik verimliliği* (içsel verimlilik) ifade etmektedir. *Teknik eğitimsel verimlilik* eğitim sisteminin hedeflediği bilgi, beceri ve tutumun öğrencilere kazandırılması karşılığında yapılan eğitimsel harcamaları içerir. Teknik verimlilik için maksimum oran %100'dür. Bu değer altındaki skorlar ne kadar miktar harcamanın tasarruf edilebileceğini göstermektedir (Thanassoulis vd., 2011). Eğer parayla ölçülebilen eğitimsel çıktı, parayla ölçülebilen eğitimsel girdiye oranı hesaplanıyorsa bu ölçüm *dışsal verimliliği* temsil etmektedir. *Dışsal eğitimsel verimlilik* öğrencinin öznel iyiliği ve sosyal gelişimi gibi daha geniş yaşamsal sonuçları elde etmek için yapılan eğitimsel harcamalarla ölçülmektedir (European Commission, 2012). Teknik verimlilik, *maliyet etkililiği* ve *harcama verimliliği* olarak da anılmaktadır. Dışsal verimlilik ise *maliyet-fayda analizi* olarak da ifade edilmektedir (Lockheed ve Hanushek, 1994). Ayrıca *sonuç odaklı* ya da *girdi odaklı verimlilik* incelemesi yapılmaktadır. Girdi odaklı analizlerde çıktı sabit tutulur ve girdideki oransal azalma olasılığı bulunur. Oysa çıktı odaklı analizlerde girdi sabit tutularak çıktıda azalma olasılığı hesaplanmaktadır (Johnes, 2006).

Eğitimsel çıktılar psikolojik, sosyal, ekonomik boyutlarda tanımlanabilmektedir. Sınav başarısı, kazanılan bilgi-beceri-tutum-değer, ortaöğretimi tamamlama, paydaşların memnuniyeti, eğitimin ardından istihdam ve elde edilen gelir olabilir (Becker, 2009; Bogetoft vd., 2015; Johnes vd., 2017; Miningou ve Vierstraete, 2013; Schultz, 1961; Thanassoulis vd., 2016). Girdiler ise dört ana grupta tanımlanmaktadır: *Aile ardülkesi*, *akran etkileri*, *okul girdileri* ve *öğrencinin nitelikleri* (Thanassoulis vd., 2016). Bourdieu'nun (2006) kültürel sermaye, yeni kamu işletmeciliği (Özdemir ve Beltekin, 2012) veya küreselleşme (Gökmen, 2016) örneklerinde olduğu gibi aile ve okul girdileriyle ilişkili kapsamlı ve çeşitli etkenler olmakla birlikte bu çalışmada özellikle anne-babalar tarafından yapılan eğitimsel harcamaların eğitimsel çıktılar bakımından rolüne odaklanılmaktadır. Bir girdi olarak *anne-babaların eğitim yatırımı* eğitimsel sonuçlarla ilişkilendirildiğinde eğitimsel verimlilik hakkında bilgi verir (Hanushek ve Woessmann, 2011; Lockheed ve Hanushek, 1994; Özdemir, 1995). ABÇEY anne-babaların doğrudan ceplerinden yaptıkları eğitimsel harcamalarıdır. Bu harcamalar çocukların eğitimi için yapılan materyal temini, okul yardımı, özel ders gibi mal ve hizmetler için gerçekleştirilen harcamaları içerir (OECD, 2020: 112). ABÇEY karşılığında hedeflenen bilgi, beceri ve tutumun kazanılmaması mikro düzeyde *eğitimsel verimsizlik* olarak tanımlanabilir (Hanushek, 1987).

Eğitimsel verimlilik aynı zamanda bağlamsal niteliklidir. Örneğin kalite göstergeleri olarak mezuniyet oranları ve eğitim düzeylerine göre tahmini kazanç, gelişmiş ülkeler için geçerli olsa da gelişmemiş ülkelerde geçerli bir ölçü değildir çünkü eğitim düzeyi ve elde edilen kazanç ilişkisi zayıflamaktadır (Bukreev, 2019). Bir üst kademeye geçme ya da mezun olma gelişmiş bir ülkede güvenilir bir ölçü olarak kullanılabilirken gelişmekte olan ülkelerde sorunlu olabilmektedir (Bogetoft vd., 2015). Türkiye bağlamında üst kademeye geçme veya mezun olma öğrencinin bilgi ve becerisinin güvenilir bir göstergesi değildir (TEDMEM, 2021). PISA test sonuçlarının kullanılmasıyla mezuniyet oranlarının anlamsızlaşması da mezuniyet oranlarının güvenilir bir ölçü olmadığına işaret etmektedir (Bogetoft vd., 2015).

### 1.2. İlgili Kuram ve Araştırmalar

Beklenti teorisine göre arzulanan sonuca verilen önem ve bu sonuca ulaşılabilecek yeteneğe sahip olma kişileri harekete geçirmektedir (Buchanan ve Huczynski, 2017). Beklenti teorisi ABÇEY üzerinde uygulandığında arzuladıkları sonuca ulaşabilme kapsamında ebeveynlerin çocuklarının eğitimsel performansını dikkate alarak eğitim yatırımlarını ayarlaması beklenir. Beklenti teorisi kapsamında anne-baba bakış açısıyla mikro düzeyde eğitimsel verimlilik incelemesi bu alandaki bilgi birikimine katkı sağlayabilir.

Eğitimin kişisel ve toplumsal getirileri sebebiyle eğitim yatırımı aslında insan sermayesine yatırım olarak değerlendirilmektedir (Karip, 2005; OECD, 2020; Schultz, 1961). İnsani gelişmişlik indeksi bakımından gelişmiş ülkelerle gelişmekte olan ülkeler arasında belirgin farklılıklar bulunmaktadır (United Nations Development Parity-UNDP, 2023). Bu çerçevede eğitimsel verimlilik ve etkililik aynı zamanda eğitimsel fırsat eşitliği konusudur. Yalnızca uluslararası değil aynı zamanda ulusal düzeyde bölgeler, okullar ve aileler arasındaki farklılıklar eğitimsel fırsat eşitliği ve eğitimsel etkililik sorununa işaret etmektedir.

Alanyazın taraması eğitimsel verimlilik incelemelerinde en önemli zorluğun girdi ve çıktıların tespit edilmesinde yaşandığına işaret etmektedir. Zorunlu öğretim kapsamında (6-18) eğitimsel verimliliğe odaklı çalışmaların ağırlıkla sistem düzeyinde PISA, TIMSS gibi uluslararası öğrenci değerlendirme verileri (öğrenci test sonuçları) ve makro düzeyde öğrenci başına harcamaların kullanıldığı nicel modelleri temel aldığı, gözlemlenmiştir (Giménez, Prior, ve Thieme, 2007; Hanushek ve Woessmann, 2011; Hanushek ve Luque, 2003; Minnigou ve Vierstraete, 2013). Oysa, sistem düzeyinde birleştirilen veriler, bireysel çeşitliliği yuttuğundan geçerlikleri zayıflamaktadır (Johnes vd., 2017; Thanassoulis vd., 2016). Scheerens (1992) geniş örneklemlerle sonuç değerlendirme niteliğindeki test sonuçlarının eğitim kalitesini temsil etme gücünün sınırlı olduğunu raporlamıştır. Fakat eğitimin kalitesine ilişkin ölçüleri (measures) belirleyebilmek miktarına göre çok daha zordur (Johnes vd., 2017).

Uluslararası düzeyde, özellikle batı dünyasında, çok sayıda çalışmaya erişilmesine karşın ulusal düzeyde eğitimsel verimlilik çalışmalarına nadir rastlanmaktadır. Ulusal düzeydeki ilgili çalışmalar eğitimin getirisine odaklıdır (Patrinou, Psacharopoulos ve Tansel, 2019). Uluslararası düzeydeki eğitimsel verimlilik konulu çalışmalarda ise yükseköğretim düzeyine ağırlık verildiği gözlemlenmektedir (Johnes, 2006; Johnes, Johnes ve Thanassoulis, 2008; Thanassoulis vd., 2011). Çalışmalarda çıktı olarak mezun öğrenci sayısı, araştırma teşvik başvurusu; girdi olarak lisans düzeyinde kayıt yaptıran öğrenci sayısı, giriş puanları, öğretim elemanları sayısı, eğitim teknolojisi, bilgisayar donanımı, toplam işletme maliyeti, kütüphane harcamaları gibi ölçüler kullanılmıştır.

Burney vd. (2013) Kuveyt okul öncesi, ilköğretim ve ortaöğretim düzeyindeki devlet okullarındaki teknik eğitimsel verimliliği incelemiştir. Girdi olarak öğretmen ve derslik sayısını; çıktı olarak mezun öğrenci sayısını kullanmışlardır. 2000 ve 2005 yıllarında gerçekleştirdikleri analizlerde verimlilik skorları 0.93-0.95 aralığında hesaplanmıştır. Yazarlar, Kuveyt devlet okullarının teknik verimliliğinin yüksek sayılabilecek düzeyde olmasına karşın devlet okullarındaki eğitimin toplumsal ve ekonomik ihtiyaçları karşılayamadığını raporlamıştır. Bu çerçevede okul özerkliği geliştirilerek okul yönetiminin yetkilerinin girdi ve sonuçlar üzerindeki kontrol yetkisinin artırılmasını önermişlerdir. Bogetoft vd. (2015) eğitim istatistiklerine dayalı öğrenci başına harcama ve öğrenci sayılarını kullanarak OECD ülkeleri ile Nordik ülkelerin eğitimsel verimliliğini farklı kademeleri ekleyip çıkartarak oluşturdukları modellerle karşılaştırmışlardır. İlköğretim ve ortaöğretim düzeyinde Nordik ülkeler (Finlandiya, Danimarka, Norveç, İsveç) neredeyse tam verimliliğe (0.99) sahip iken OECD ülkeleri genelinde 0.82 verimlilik oranı hesaplamışlardır. Minnigou ve Vierstraete (2013) Burkina Faso'da temel eğitime ayrılan kaynakların verimliliğini hesaplamışlardır. 2003 ve 2011 yılları arasında öğretmenlerin uzmanlık düzeylerine göre sayıları, derslik sayısı, öğrenci başına okuma ve matematik kitaplarının sayısı kullanılmıştır. Çıktı olarak mezun sayıları kullanılmıştır. Ayrıca verimlilik skorlarıyla ev yaşam koşulları indeksi arasındaki ilişki incelenmiştir. Elektriğe erişim ve sağlık merkezine yakınlığın anlamlı yordayıcılar olduğu sonucuna ulaşmışlardır. Haelermans ve De Witte (2012) Hollanda'da eğitimsel yeniliklerin liselerin verimliliğine etkisini incelemiştir. Çalışmada eğitimsel yenilikler ile okulların verimliliği arasında anlamlı pozitif ilişki saptamıştır. Girdi olarak öğrenci başına eğitim harcaması, çıktı olarak ulusal düzeyli sınavlarda öğrencilerin performans ortalamasının alındığı çalışmada çıktı odaklı verimlilik oranı 0.71 olarak hesaplanmıştır. Portela ve Camanho (2007) okulların verimliliğine hem anne-baba bakış açısı hem de okuldaki eğitimcilerin bakış açısıyla bakmıştır. Girdi olarak öğrencinin okula giriş puanı ve ailenin sosyoekonomik durumu; çıktı olarak ise okulu tamamlama, okulu bitirme sınav puanı ve yükseköğretime kayıt yaptırmaya değişkenleri kullanılmıştır. Bu çalışmada okulların verimliliğini ortalama 0.98 olarak hesaplamalarına karşın öğrencilerin ve anne-

babaların okullardan memnuniyet ortalamasını .60-.63 arasında bulmuşlardır. Anne-babalar, kısıtlı kaynakların, olumsuz çevre ve kalitesiz öğretmenler sebebiyle okulların katkısının düşük olduğunu değerlendirmişlerdir. Eğitim otoriteleri ise ebeveyn ilgisizliğinin öğretmenlerin ve okulların performansına olumsuz yansımaları vurgulamıştır. Okpala vd. (2001), ABD Kuzey Carolina’da düşük gelirli bir yörede gerçekleştirdikleri çalışmalarında, dördüncü sınıf öğrencilerinin matematik başarıları ile öğrenci başına eğitimsel harcaması arasında anlamlı bir ilişki bulamamışlardır.

Türkiye bağlamında Patrinos vd. (2019) 2017 yılında Türkiye İstatistik Kurumu (TUIK) tarafından gerçekleştirilen Hanehalkı İşgücü Araştırması verilerini kullanarak eğitim yatırımlarının kişisel ve sosyal getirilerini incelemişlerdir. 1997 yılındaki eğitim reformuyla sekiz yıllık kesintisiz zorunlu eğitimin yol açtığı özel getiri oranı %16, sosyal getirisi ise %10 hesaplanmıştır. Issoufou ve Altunay (2020) eğitimin kişisel ekonomik getirisini Türkiye dâhil olmak üzere üç farklı ülkede (Nijer, Fransa ve Türkiye) karşılaştırmalı incelemiştir. 1996-2015 yılları arasındaki OECD, World Bank ve UNESCO raporlarını sistematik şekilde taramışlardır. Çalışmada *eğitim süresi, eğitim harcaması ve eğitimin getirisi* arasında anlamlı pozitif ilişki belirlemişlerdir. Yeşilbağ (2020) tarafından yapılan çalışmada Türkiye’de yükseköğretimin bireysel ve toplumsal açıdan fayda-maliyet incelemesi yapılmıştır. İstanbul’da özel sektördeki çeşitli iş kollarında çalışan toplam 795 yükseköğretim mezunundan yükseköğretimin onlara maliyeti ve elde ettikleri kişisel ve sosyal faydalara ilişkin veriler anket yoluyla elde edilmiştir. Kaba veya kısa yoldan hesaplama ile bireysel getiri oranının (% 16.6) sosyal getiri oranından (% 8.9) daha yüksek olduğu belirlenmiştir. Karasaç (2020) ise Türkiye’de 2010-2015 yılları arasında 91 devlet üniversitesi ve 25 vakıf üniversitesinin verimliliğini ortalama 0.74 hesaplamıştır. Köksal ve Boran (2015) tarafından gerçekleştirilen çalışmada ise üstün yetenekli öğrencilerin zekâ puanlarıyla aile gelirleri arasında istatistiksel anlamlı ilişki olmadığı raporlanmıştır.

Alanyazında erişilen çalışmalarda ABÇEY verimliliğinin ihmal edildiği söylenebilir. Zorunlu öğretim kapsamında doğrudan anne-babaların çocukları için yaptığı eğitim yatırımlarının eğitimsel verimlilik kapsamındaki rolünün incelenmesi araştırma boşluğunun giderilmesinde anlamlı katkı yapabilir. Önceki çalışmalarda, evdeki yaşam koşullarının eğitim hizmetlerine erişimi etkileyebildiği ve bu nedenle araştırılması gerektiği raporlanmıştır (Mingou ve Vierstraete, 2013; Okpala vd., 2001). Ayrıca Bogetoft vd. (2015) sosyoekonomik ölçülerin (gelir ve eğitim düzeyi) yanı sıra anne-babaların eğitimsel katkılarının ve niteliklerinin kullanıldığı analizlerin eğitimsel sonuçları anlamlı hale getirmedeki önemini vurgulamıştır.

### 1.3. Problem, Amaç ve Önem

Anne-babalar hem çocuklarının eğitimi için yaptıkları harcamalar hem de çocuklarının eğitimsel kazanımları hakkında bilgi sahibidirler. Bu nedenle ABÇEY verimliliği, anne-babalardan alınacak bilgilerle hesaplanabilir. Oysa eğitimsel verimliliğin, anne-baba bakış açısıyla ve öğrencilere ait girdiler ve çıktılar kullanılarak incelenmesinin çok nadir olduğu bildirilmektedir (Okpala vd., 2001; Portela ve Camanho, 2007). Bununla birlikte eğitimsel verimlilik açısından bilişsel, duyuşsal ve sosyal yönden öğrencinin bütünsel gelişimiyle ilişkilendirilen eğitimsel harcamaların incelendiği çalışmalara ihtiyaç duyulmaktadır (European Commission, 2012; Hanushek ve Woessmann, 2011). Thanassoulis ve diğerlerine (2016) göre öğrenci düzeyinde eğitimsel verimlilik odaklı çalışmaların az olmasının sebeplerinin başında veriye erişim sorunu ve çok sayıda bireysel verinin analizindeki yük gelmektedir. Öte yandan öğretmen, yönetici ve öğrenci bakış açısıyla soruna yaklaşmanın yanı sıra anne-baba bakış açısını da bilmek eğitimsel etkililik-verimlilik alanına katkı sağlayabilir. Nitekim okuldaki eğitimsel meselelerle ilgili öğretmen algısı ile anne-baba algısı arasında anlamlı farklılık olduğu saptanmıştır (Bakker, Denessen ve Brus-Laeven, 2007; Portela ve Camanho, 2007; Weininger ve Lareau, 2003). Bu çalışmada, anne-baba bakış açısıyla zorunlu öğretimde eğitimsel etkililik ile anne-babaların eğitim yatırımlarının (ABÇEY) teknik eğitimsel verimliliği incelenmektedir. Bu amaca hizmet eden alt problemler şu şekilde belirlenmiştir:

- 1) Çocuklarının zorunlu eğitimi için anne-babaların eğitim yatırımı ne düzeydedir?
- 2) Zorunlu öğretimde eğitim ne düzeyde etkilidir?
- 3) ABÇEY düzeylerine göre eğitimsel etkililik düzeylerinin dağılımı nasıldır?

#### 4) Zorunlu öğretimde ABÇEY teknik eğitimsel verimliliği ne düzeydedir?

### 2. Yöntem

#### 2.1. Desen

Bu çalışma tarama yöntemiyle elde edilen nicel verilere dayalı betimsel bir çalışmadır. Tarama yönteminde belirli bir zaman diliminde çok sayıda kişinin belirli bir konuda görüşleri saptanmaktadır (Fraenkel, Wallen ve Hyun, 2012). Alanyazında araştırmanın amacına hizmet edebilecek bir veri toplama aracına erişilememiştir. Önceki çalışmalar ağırlıklı olarak okulların etkililiği odağında öğretmen ve okul yöneticilerinin görüşleri temelinde gerçekleştirilmiştir (Abdurrezzak ve Uğurlu, 2019; Ada ve Ayık, 2009; Helvacı ve Aydoğan, 2011; Kuşaksız, 2010; Yıldızbaş, Özkul, Doğan ve Abdurrezzak, 2023). Okuldaki eğitimcilerin mesleki uzmanlığı gereği kavramlara hâkimiyeti, anne-babalar için geçerli olmayabilir. Bu sebeple zorunlu öğretimde öğrencilerin kazanımlarını bütünsel temsil edebilecek ve anne-baba görüşlerini geçerli şekilde belirleyebilecek bir veri toplama aracına ihtiyaç duyulmuştur.

#### 2.2. Veri Toplama Aracı

Araştırmacı tarafından geliştirilen veri toplama aracı için ilgili alanyazın taranmış, anne-babalarla görüşülmüş, uzman görüşü alınmış ve pilot uygulama yapılmıştır. Veri toplama aracının ilk bölümü araştırma hakkında bilgi, etik kurallar ve gönüllü katılım onayını içermektedir. Demografik maddeleri içeren ikinci bölümde anne-baba ve ev ortamı, eve giren aylık ortalama gelir, çocuk için yapılan eğitimsel harcamalara ilişkin sorular yer almaktadır. Anne-babaların çocuklarının eğitimi için yaptıkları harcamaların türleri alanyazına dayalı olarak (Akça, 2002; OECD, 2020; Yardımcıoğlu, 2012) şu şekilde tespit edilmiştir: 1) Araç, gereç, ek kaynak gibi malzemelerin temini, 2) bilgisayar, tablet, telefon vb. teknolojik cihaz alımı, bakımı, internet, operatör ödemesi, 3) okula ulaşım, otobüs, servis, öğle yemeği, harçlık vb. 4) sınava hazırlık, ders desteği, özel ders, dersane, etüt, okul aidatı.

Yukarıda verilen harcama türlerinde, aylık ortalama kaç TL harcadığına ilişkin anne-babaların görüşleri alınmıştır. Amaçlı örnekleme ile belirlenen anne-babalardan 10'unun çocukları devlet okuluna devam ederken üçünün çocuğu özel okula gitmektedir. Görüşülenlerden beşinin ilkökul, dördünün ortaokul ve dördünün liseye giden çocukları vardı. Tamamı Aksaray ili şehir merkezinde ikamet eden görüşmecilerin yedisi anneydi. 2022 Mart ayı ilk haftasında gerçekleştirilen görüşmede harcama türlerinin olduğu liste ve karşılarında aylık ortalama harcanan miktarın yazılacağı bir form görüşmecilere verilmiştir. Görüşmecilerin yazdığı miktarların ranjı hesaplanmış ve Tablo 3'te gösterildiği gibi eşit aralıklı biçimde sınıflanmıştır.

Veri toplama aracının son bölümü ise okuldaki eğitimin etkililiğini ölçmeye yönelik çocuğun eğitimsel kazanımlarına ilişkin Likert türü [1: Hiç (1.00-1.75), 2: Az (1.76-2.50), 3: Kısmen (2.51-3.25), 4: Çok (3.26-4.00)] maddeleri kapsamaktadır. Son bölümdeki maddeler örgün öğretimdeki dersler ve her bir dersin genel amacı temel alınarak oluşturulmuştur (Millî Eğitim Bakanlığı Talim ve Terbiye Kurulu Başkanlığı-TTKB, 2022). Bu son bölümde araştırmacı tarafından üretilen 15 madde, biri Eğitim Programları ve Öğretim alanında, biri Ölçme ve Değerlendirme alanında diğeri ise Eğitim Yönetimi alanında doktoralı bağımsız uzmanların görüşüne sunulmuştur. Uzmanların görüşü doğrultusunda bir maddenin ifadesi yeniden düzenlenmiş ve bir madde elenmiştir. Böylece 14 adet eğitimsel edinim maddesi elde edilmiştir. Veri toplama aracı basılı hale getirilerek pilot uygulama yapılmıştır. 2021 Şubat-Mart döneminde Aksaray ili şehir merkezi ve merkeze bağlı köylerde ikamet eden çocuğu zorunlu öğretime devam eden anne-babalardan basit tesadüfi ve kartopu örneklemeyle erişilen ve çalışmaya gönüllü katılımı kabul eden 157 anne-babanın verileri elde edilmiştir. Pilot uygulama verilerinin analiz sonuçları Tablo 1'de verilmektedir.

Verilere açımlayıcı faktör analizi (AFA) uygulanmıştır (temel bileşenler, Varimax döndürme, öz değeri 1 ve üstü). Analizlerde faktör yükleri  $|.30|$ 'un altında olan veya faktör yükü en az iki faktör için  $|.10|$ 'un altında olan maddeler analizden çıkarılmıştır (Tabachnick ve Fidell, 2013). AFA sonucunda (KMO =.846 ve Bartlett  $p=.000$ ) faktör yükleri  $|.563|$  ile  $|.840|$  arasında değişen 12 maddenin üç boyut altında toplandığı ve toplam varyansın % 63.6'sını açıkladığı gözlemlenmiştir. Faktörler içeriklerine

göre F1: Sosyal gelişim (beş madde), F2: Özel yetenek gelişimi (üç madde) ve F3: Akademik gelişim (dört madde) olarak adlandırılmıştır. Maddelerin madde-toplam korelasyon değerleri .483 ve .657 arasında değişmektedir. Maddelerin Cronbach's Alpha güvenilirlik katsayısı .866 olarak bulunmuştur. Pilot uygulama sonucunda 15 demografik ve 12 eğitimsel edinim maddesi olmak üzere toplam 27 maddelik bir veri toplama aracı oluşturulmuştur. Maddelerin içerikleri Tablo 3'de verilmektedir.

### 2.3. Veri Toplama Süreci

Ana uygulamanın katılımcılarının 2022 Nisan-Haziran döneminde Aksaray İl Merkezinde zorunlu öğretimdeki okullarda çocuğu öğrenim gören anne-babalar oluşturmaktadır. Evren-örneklem alınmamış, katılımcılara kolay ulaşılabilir ve kartopu örneklemeyle erişilmiştir. Araştırmacı, yakın çevresindeki anne-babalara, onların tanıdıkları başka anne-babalara ve onların da önerdiği başka anne-babalara erişmiştir. Araştırmacının yanı sıra eğitilen anketörler veri toplama aracını uygulamıştır.

Katılımcıların tercihleri dikkate alınarak veri toplama aracı basılı ve elektronik anket (Google form) şeklinde uygulanmıştır. Veri toplama süreci sonunda, 81'i basılı, 254'ü elektronik olmak üzere toplam 335 form elde edilmiştir. Cohen, Manion ve Morrison, (2018: 210) tarafından açıklanan örneklem hatası (sampling error, SE) formülüne göre .99 olasılıkla ( $p=.5$ ,  $q=.5$ ) mevcut çalışmada örneklem değerinin evrenden sapma miktarı  $\pm 2.07$ 'dir.

**Tablo 1. Pilot Uygulama Verilerinin Analiz Sonuçları**

Maddeler	Yapısal Geçerlik (Faktör Analizi, N=157)					Tanımlayıcı İstatistikler				
	Döndürme Sonucu Oluşan			Birikimli toplam varyans	iç-tutarlık ( $\alpha$ )	Madde-Toplam Korelasyon	Aritmetik Ortalama	Standart Sapma	Çarpıklık (Sk=1.94)	Basıklık (Sk=3.85)
	1	2	3							
12	.816					.490	3.41	0.84	-1.35	1.06
11	.760					.485	3.40	0.72	-0.99	0.35
10	.620		.374	24.75	.762	.522	3.08	1.03	-0.82	-0.53
9	.607					.571	2.97	1.04	-0.59	-0.88
20	.563					.483	3.36	0.79	-1.06	0.46
17		.836				.516	1.97	1.08	0.62	-1.06
18		.799		44.78	.800	.553	2.03	1.07	0.62	-0.92
19		.783				.477	2.34	1.04	0.15	-1.15
15			.840			.657	2.57	1.06	-0.19	-1.19
14			.832	63.64	.792	.640	2.67	1.06	-0.26	-1.14
13	.320		.630			.643	2,75	1,14	-0,36	-1,29
16		.497	.595			.546	2.28	1.15	0.28	-1.36

Extraction Method: Principal Component Analysis. Rotation Method: Varimax with Kaiser Normalization.<sup>a</sup> a. Rotation converged in 5 iterations. Kaiser-Meyer-Olkin Measure of Sampling Adequacy=.846. Bartlett's Test of Sphericity Approx. Chi-Square=769.285 (df=66, Sig=.000)

Tablo 2 katılımcıların demografik bilgilerini içermektedir. Katılımcıların % 60'ı annedir. Katılımcıların çoğu (% 57.6) şehir merkezinde yaşamaktadır. Köylerde yaşayanların oranı % 17.6'dır. Eğitim düzeylerine göre ilköğretim mezunu olanların oranı % 18.5'tir. Lise mezunu olanların oranı % 27 ve lisans mezunu olanların oranı 23.6'dır.

Katılımcıların ortalama eğitim süresi 10.9 olup 2017 yılı Türkiye ortalamasından (6.1) yüksektir (UNDP, 2023). Eve giren aylık ortalama gelir düzeyine göre katılımcıların % 42'si 2500-5000 TL arası gelire sahiptir. %30'u ise 5000-7000 TL arası gelire sahiptir. Aylık ortalama gelir 5700 TL'dir. Araştırmanın gerçekleştirildiği dönemde asgari ücret 5500 TL (Çalışma ve Sosyal Güvenlik Bakanlığı, 2022), bir Amerikan Doları 15,81 Türk Lirasıydı (Türkiye Cumhuriyet Merkez Bankası, 2022). 2017 yılında gerçekleştirilen hanehalkı işgücü araştırmasına (TUIK) göre kamu ve özel sektör birlikte ortalama yıllık gelir 7 342 \$ US. Ortalama eğitim süresi ise 7.5 yıldır (Patrinos vd., 2019). Aynı evde birlikte yaşayanların sayısı bakımından katılımcıların %38'i dört kişilik aileye sahiptir. Altı ve üstü büyüklükte aileye sahip olanların oranı ise % 9'dur.

**Tablo 2.** Çalışma Grubunda Yer Alan Katılımcılara Ait Demografik Bilgiler

Değişkenler	f/ %	1	2	3	4	5	6	Toplam
Ebeveyn	f	201	134					335
1: Anne; 2: Baba	%	60.0	40.0					100
Yerleşim Yeri	f	59	83	193				335
1: Köy 2: İlçe; 3: Şehir	%	17.6	24.8	57.6				100
Eğitim Düzeyi: 1: İlkokul; 2: Ortaokul; 3: Ortaöğretim;	f	62	75	90	23	79	6	335
4: Ön lisans, 5: Lisans, 6: Lisansüstü	%	18.5	22.4	26.9	6.9	23.6	1.8	100
Aylık Eve Giren Gelir (TL): 1: 2500 ve daha az;	f	29	141	101	35	17	12	335
2: 2500-5000; 3: 5000-7500, 4: 7500-10000 5: 10000-12500, 6: 12500 ve üstü.	%	8.7	42.1	30.1	10.4	5.1	3.6	100
Aile Büyüklüğü ( Aynı evde birlikte yaşayanların sayısı)	f	39	128	99	39	18	12	335
1: 2-3; 2: 4; 3: 5; 4: 6, 5: 7 ve üstü.	%	11.6	38.2	29.6	11.6	5.4	3.6	100

#### 2.4. Veri Analizi

Bu çalışmada betimsel istatistiklerin ( $\%$ ,  $f$ ,  $\bar{x}$ ,  $S$ ) yanı sıra, çapraz tablo ve veri zarflama analizi (VZA) kullanılmıştır. Analiz öncesinde kayıp veri, yineleme ve uç değer analizleri yapılarak veri seti analiz yapmaya uygun hale getirilmiştir. VZA kayıp veri ve uç değere duyarlı olduğundan veri seti genelinde .03'ü geçmeyen sayıda kayıp veri seri ortalamasıyla değiştirilmiştir. Tanımlayıcı istatistikler yalnızca eğitimsel harcamalarda uç değerlere işaret etmiştir. Dört adet uç değer seri ortalamasıyla değiştirilmiştir. Yineleme analizi için önce ilk altı demografik maddede katılımcıların tercihleri (örneğin 231243) kriter değişken olarak tanımlanmıştır. Oluşturulan bu kriter değişken ile yineleme analizi gerçekleştirilmiş ve yineleme olmadığı gözlemlenmiştir. Analizler 335 katılımcıya ait veriler üzerinde gerçekleştirilmiştir.

ABÇEY miktarı anne-babaların çocuklarının eğitimi için doğrudan ceplerinden yapmış oldukları harcamalara göre belirlenmiştir. Tablo 3, türlerine göre yapılan harcama miktarlarını göstermektedir. Bağlı değerlendirme ile düşük düzey (1100 TL'den az), orta düzey (1101-3300 TL) ve yüksek düzey (3301 TL ve üstü) olmak üzere üç kategorik düzey tanımlanmıştır. Eğitimsel etkililik analizinde çocukların okuldaki eğitimsel kazanımlarına ilişkin anne-baba algı puanları standart normal dağılıma dönüştürülmüştür. Standart normal dağılım aritmetik ortalaması 50 ve standart sapması 10 olan dağılımdır. Dönüştürme için önce z puanı ardından T puanı hesaplanmaktadır (Fraenkel vd., 2012). T puanları yüzlük not sistemine uygun olduğundan eğitimsel etkililik puanları düşük düzey (0.00-49.99), orta düzey (50.00-69.99) ve yüksek düzey (70.00-100.00) şeklinde sınıflandırılmıştır.

Teknik eğitimsel verimlilik, VZA ile hesaplanmıştır. Bu analiz, her bir karar birimi için çoklu çıktılarının çoklu girdilere oranını hesaplamaktadır (Ülkemen ve Gültekin, 2010). VZA analizi her bir birimin verimliliğini, ağırlıklandırılmış çıktısının ağırlıklandırılmış girdisine oranlamaktadır. Ağırlıklandırma veri setindeki diğer birimlerin girdi ve çıktı miktarlarına göre yapılır (Johnes, 2006). Bu nedenle bağlama duyarlıdır. Öte yandan VZA non-parametrik bir teknik olduğundan sonuçları genelleme iddiası yoktur. Bu durum önemli bir dezavantajdır (Miningou ve Vierstraete, 2013; Simar ve Wilson, 2008). Bununla birlikte VZA ile hesaplanan verimlilik skorları parametrik tekniklerinkilerle (stochastic frontier analysis) benzerdir (Burney vd., 2013; Thanassoulis vd., 2011). Örneğin VZA sonuçları ile bootstrapping tekniği kullanılarak elde edilen skorlar birbirine oldukça benzerdir (Johnes, 2006). Bu çalışmada kullanılan *eğitimsel harcamalar ve okulun eğitimsel etkililiği* değişkenleri (sosyal, akademik ve özel yetenek gelişim puanları) eşit aralıklı ve oranlı ölçek türünde sürekli verilerdir. Mevcut çalışmada karar birimi olarak anne-babalar (aile) seçilmiştir. Bu çalışmada çıktı odaklı CCR modelinin değişken duyarlı (VRS) tekniği kullanılmıştır. VZA uygulanırken uç değer analizi yapılmıştır. Verimlilik skoru 1.00'in üzerinde olan katılımcılar uç değer olarak nitelenmektedir. Çok düşük verimlilik oranı ise bir problem oluşturmamaktadır (Thanassoulis vd, 2016). VZA analizi,

MaxDEA paket programında gerçekleştirilmiştir. VZA ile üretilen verimlilik skorları düşük (0.00-0.499), orta (0.500-0.699), yüksek (0.700-0.100) şeklinde düzeylendirilmiştir.

## 2.5. Geçerlik ve Güvenirlik

Çalışmanın geçerliğini destekleyecek şekilde araştırmada izlenen süreçler açık ve anlaşılır biçimde tanımlanmıştır. Veri toplama aracındaki maddelerin sayıca yeterliği ve maddelerin ölçme gücü eğitim bilimleri alanında doktora derecesine sahip üç uzmanın görüşü alınarak sağlanmıştır. Pilotlama yapılarak hem yapısal geçerlik hem de iç tutarlık kontrol edilmiştir. Tablo 3'e göre maddelerin normal dağılım sınırlarında ( $\pm 1$ ) olduğu çarpıklık ve basıklık katsayılarından anlaşılmaktadır (Fraenkel vd., 2012). Madde-toplam korelasyon skorları .30'un üzerinde olup iç tutarlık Cronbach's Alpha ( $\alpha$ ) katsayıları .751 ve .771 arasındadır. Veri toplama aracı genelinde  $\alpha=.845$  olup güvenirlğe işaret etmektedir. Ölçüt geçerliği alanyazın taraması ile saptanan ilgili çalışmalar (Abdurrezzak ve Uğurlu, 2019; Ada ve Ayık, 2009; Helvacı ve Aydoğan, 2011; Kuşaksız, 2010; Yıldızbaş vd., 2023) incelenerek sağlanmıştır.

Yapılan bu çalışmada "Yükseköğretim Kurumları Bilimsel Araştırma ve Yayın Etiği Yönergesi" kapsamında uyulması belirtilen tüm kurallara uyulmuştur. Yönergenin ikinci bölümü olan "Bilimsel Araştırma ve Yayın Etiğine Aykırı Eylemler" başlığı altında belirtilen eylemlerden hiçbiri gerçekleştirilmemiştir. Bu araştırmanın etik ilkelere uygunluğu Aksaray Üniversitesi İnsan Araştırmaları Etik Kurulu tarafından 22.02.2022 tarih ve 2022/01-35 numaralı onayı ile belgelendirilmiştir.

## 3. Bulgular

### 3.1. Anne-babaların Eğitim Yatırımı Düzeyi

Anne-babaların çocukları için yapmış oldukları TL cinsinden aylık ortalama ABÇEY miktarı, uç değerlerden arındırılmış şekilde, Tablo 3'te verilmektedir. Tabloya göre araştırmanın gerçekleştirildiği 2022 yılı Nisan-Haziran döneminde anne-babalar zorunlu öğretimde öğrenim gören çocukları için aylık ortalama 1278 TL (S=791) harcamaktadırlar.

**Tablo 3.** Anne-Baba Eğitim Yatırımı Miktarı (TL Cinsinden Aylık Ortalama)

Harcama türü	$\bar{x}/S$	f/%	1	2	3	4	5	6	Toplam
Araç, gereç, ek kaynak vb.	211.79 134.37	f %	100'den az 65 19.4	100-200 120 35.8	200-300 83 24.8	300-400 32 9.6	400-500 15 4.5	500+ 20 6.01	335 100
Teknolojik cihaz, bakım, internet vb.	225.01 165.51	f %	250'den az 224 66.9	250-500 95 28.4	500-750 12 3.6	750-1000 1 0.3	1000-1250 3 0.9	1250+ 1 0.3	335 100
Ulaşım, servis, yemek, vb.	307.84 226.36	f %	250'den az 164 49.01	250-500 119 35.5	500-750 36 10.7	750-1000 12 3.6	1000-1250 2 0.6	1250+ 2 0.6	335 100
Sınava hazırlık, özel ders, dersane, etüt, okul aidatı, etüt vb.	533.58 494.15	f %	500'den az 222 66.3	500-1000 66 19.7	1000-1500 28 8.4	1500-2000 12 3.6	2000-2500 3 0.9	2500+ 4 1.2	335 100
Toplam	1278.21 791.45	f %	1100'den az 189 56.4	1100-2200 104 31.01	2200-3300 35 10.41	3300-4400 6 1.8	4400-5500 1 0.3	5500+ 1 0.3	335 100

Anne-babaların yarısından fazlası (% 56.4) en alt düzey olan 1100 TL'den daha az harcamaktadırlar. 3300 TL ve üstü harcayanların oranı yalnızca % 2.1'dir. En az harcama araç, gereç, ek kaynak türünde ( $\bar{x}=212$ , S=134) iken en fazla harcama sınav hazırlığı, özel ders, okul aidatı türünde ( $\bar{x}=534$ , S=494) gerçekleşmektedir. Anne-babaların % 66'sı sınav hazırlığı, özel ders, okul aidatı türünde aylık ortalama 500 TL'den daha az harcadıklarını belirtmektedir. Bu türde 2000 TL üstünde harcayanların oranı ise % 2.1'dir.



Tablo 3'te verilen toplam ABÇEY temel alınarak araştırmanın amacı doğrultusunda az (1100'de az), orta (1100-3300) ve çok (3300'den fazla) olmak üzere üç kategori oluşturulmuştur. Kategorilere göre katılımcıların % 56.4'ü (f=189) düşük düzeyde, % 41.5'i (f=139) orta düzeyde ve % 2.1'i (f=7) yüksek düzeyde eğitim yatırımı yapmaktadır.

### 3.2. Zorunlu Öğretimde Eğitimin Etkililik Düzeyi

Çocukların okulda aldıkları eğitimin etkililiğine ilişkin anne-baba algıları Tablo 4'te gösterilmektedir. Veri toplama aracı genelinde ( $\bar{x}$ =2.64, S=.63) anne-babalar okuldaki eğitimin kısmen etkili olduğunu düşünmektedirler. Okulun en etkili olduğu boyut sosyal gelişim boyutu olup ( $\bar{x}$ =3.23, S=.89) bu boyutta araç ve eşyaları zarar vermeden kullanma ve kişisel bakıma özen gösterme okulun çok etkili olduğu yönlerdir.

**Tablo 4.** Okuldaki Eğitimin Etkililiğine İlişkin Maddelerin Betimleyici İstatistikleri

Faktörler	Madde kodu ve içeriği	$\bar{x}$	Ss	Çarpıklık (StE=.133)	Basklılık (StE=.266)	Madde-Toplam Korelasyon	Madde silinirse Alpha değeri
Sosyal	10. Bu okul çocuğuma toplumdaki kurallara uygun davranmayı öğretmektedir.	3.13	.99	-.884	-.334	.541	.699
	11. Okul çocuğuma, araç ve eşyalara zarar vermeden temiz ve dikkatli kullanmayı öğretmekte başarılıdır.	3.35	.80	-1.066	.436	.618	.675
	12. Okul çocuğumun temiz olmasını ve kişisel bakımına özen göstermesini öğretmekte başarılıdır.	3.35	.88	-1.200	.510	.559	.692
	20. Bu okulda toplumsal, kültürel ve dini değerlere saygılı olmayı öğretmektedirler.	3.33	.79	-1.032	.518	.440	.733
	9. Çocuğumun bu okulda aldığı eğitimden dolayı kendimi rahat ve memnun hissediyorum.	3.00	.99	-.669	-.625	.452	.735
	Sosyal Gelişim	3.23	.89	-.690	-.273	$\alpha$ =.751	
Akademik	13. Bu okul çocuğuma okuma alışkanlığı kazandırmakta başarılıdır.	2.80	1.14	-.393	-1.275	.427	.791
	14. Çocuğuma matematik alanında düzeyinin gerektirdiği bilgi ve becerileri kazandırmıştır.	2.73	1.06	-.302	-1.145	.691	.654
	15. Çocuğuma fen alanında düzeyinin gerektirdiği bilgi ve becerileri kazandırmıştır.	2.64	1.07	-.256	-1.175	.692	.652
	16. Bu okul çocuğuma bir yabancı dili kullanma bilgi ve becerisi kazandırmakta başarılıdır.	2.22	1.15	.345	-1.336	.505	.752
		Akademik Gelişim	2.60	0.85	-.149	-.905	$\alpha$ =.771
Özel Yetenek	17. Bu okuldaki müzik eğitimiyle çocuğuma bir müzik aletini kullanmayı öğretmektedirler.	1.90	1.06	.782	-.776	.625	.635
	18. Çocuğuma görsel sanatlar eğitimi verilerek bu alanda eserler üretmeyi öğretmektedirler.	2.05	1.10	.561	-1.076	.609	.653
	19. Spor eğitimi verilerek bir spor dalında bilinçli şekilde uğraşmayı öğretmektedirler.	2.29	1.08	.185	-1.262	.533	.737
		Özel Yetenek Geliştirme	2.08	0.89	.450	-.803	$\alpha$ =.758
	Ölçme Aracı Geneli	2.64	.63	-.003	-.584	$\alpha$ =.845	

Anne-babalara göre okulun etkililik düzeyinin en düşük olduğu boyut özel yetenek geliştirme boyutudur ( $\bar{x}$ =2.08, S=.89). Bu boyutta özellikle müzik yönlerini geliştirmede okulun az etkili olduğu görüşündedirler ( $\bar{x}$ =1.90, S=1.06). Benzer şekilde görsel sanatlar eğitimi de az etkilidir ( $\bar{x}$ =2.05, S=1.10). Özel yetenek eğitimi kapsamında spor eğitimi, müzik ve görsel alanlara göre daha yüksek ortalamaya sahip olsa da az etkili ( $\bar{x}$ =2.29, S=1.08) olarak değerlendirilmiştir.

Akademik boyutta ise okul kısmen etkilidir ( $\bar{x}=2.60$ ,  $S=.85$ ). Akademik boyutta diğerlerinden ayrılan madde yabancı dil öğretimidir çünkü anne-babalar okulun yabancı dili geliştirmede az etkili ( $\bar{x}=2.22$ ,  $S=1.15$ ) olduğu görüşündedirler. Düzey olarak kısmen düzeyinde olsa da akademik boyutta en etkili alan öğrencilere okuma alışkanlığı kazandırılmasına ilişkindir ( $\bar{x}=2.80$ ,  $S=1.14$ ). Matematik ve fen eğitimi de kısmen etkili olarak değerlendirilmiştir.

Anne-baba görüşleri temelinde okulda verilen eğitimin etkililiği standart normal dağılıma (T puanı) dönüştürülmüştür. Yüzlük not sistemine göre düşük düzey etkililik (0-49), orta düzey etkililik (50-69) ve yüksek düzey etkililik (70-100) olmak üzere üç düzey tanımlanmıştır. Katılımcıların % 49.6'sı ( $f=166$ ) okulda verilen eğitimin düşük düzeyde etkili olduğunu, % 48.4'ü ( $f=162$ ) orta düzeyde etkili olduğunu ve yalnızca % 2.1'i ( $f=7$ ) yüksek düzeyde etkili olduğunu düşünmektedir. Katılımcıların neredeyse yarısının zorunlu öğretim okullarındaki verilen eğitimi etkisiz olarak nitelmesi verimliliğe de olumsuz şekilde yansımaktadır.

### 3.3. Anne-Baba Eğitim Yatırım Düzeylerine Göre Eğitimsel Etkililik Düzeyleri

Tablo 5 ABÇEY düzeylerine göre eğitimsel etkililik düzeylerinin dağılımını göstermektedir. Katılımcıların % 28.9'u ( $f=97$ ) düşük düzeyde yatırım yapmakta ve okuldaki eğitimin düşük düzeyde etkili olduğunu düşünmektedir. Hiçbir katılımcı yüksek düzeyde yatırım yapıp yüksek düzeyde etkililik algısına sahip değildir. Katılımcıların yaklaşık yarısı (% 49.6,  $f=166$ ) zorunlu öğretimde verilen eğitimin düşük düzeyde etkili olduğunu algılamaktadır. Eğitim yatırımı sırasında anne-babaların yarıdan fazlasının (%55.8,  $f=189$ ) düşük düzeyde eğitime yatırım yaptıkları fark edilmektedir. Orta düzeyde yatırım yapmalarına karşın okuldaki eğitimi düşük düzeyde algılayanların oranı yaklaşık % 27'dir ( $f=90$ ). Bu durumun tersine düşük düzeyde yatırım yapıp eğitimin etkililiğini orta düzeyde algılayanların oranı ise % 19.4'tür ( $f=65$ ).

**Tablo 5.** Anne-Baba Eğitim Yatırım Düzeylerine Göre Eğitimsel Etkililik Düzeyleri

Çapraz Tablo Düzeyleri		Eğitimsel Etkililik Düzeyleri				
		Düşük düzey	Orta düzey	Yüksek düzey	Toplam	
Anne-Baba Eğitim Yatırım Düzeyleri	Düşük düzey	f	97	90	2	189
		%	28.9	26.8	.005	55.75
	Orta düzey	f	65	69	5	139
		%	19.4	20.5	.014	39.91
	Yüksek düzey	f	4	3	0	7
		%	.011	.008	0,0	.019
Toplam		f	166	162	7	335
		%	49,6	48,4	2,1	100.0

### 3.4. Zorunlu Öğretimde ABÇEY Verimliliği

Karar verme biriminin anne-baba olduğu, çıktı odaklı CCR modelinin değişken duyarlı (VRS) tekniği kullanılarak MaxDEA paket programı üzerinde verimlilik analizi gerçekleştirilmiştir. Bu kapsamda iki deney yapılmıştır. İlk deneyde okuldaki eğitimi etkisiz görenler de dâhil edilerek verimlilik incelenmiştir. İkinci deneyde okuldaki eğitimi etkisiz görenler dışarıda bırakılarak verimlilik incelenmiştir. Her iki deneyde *girdi değişkenleri* anne-babaların eğitim yatırım miktarları (dört harcama türü), *çıkıtı değişkenleri* ise eğitimsel etkililik puanları (sosyal, akademik, özel yetenek puanları) kullanılmıştır. Tablo 6, her iki deney sonucunda hesaplanan verimlilik skorlarının betimsel istatistiklerini göstermektedir. İlk deneyde verimlilik puanları 0.29 ve 1.00 arasında değişmekte olup ortalama verimlilik puanı 0.68 ( $S=.15$ )'dir. Ortalama skora göre zorunlu öğretimdeki eğitim orta düzeyde verimlidir.

Düzelere göre dağılım incelendiğinde katılımcıların % 12.8'i düşük düzeyde; % 38.8'i orta düzey verimlilik grubundadır. Yüksek düzey verimlilik grubundakiler ise % 48.4'tür. Okuldaki eğitimin etkisiz olduğunu düşünenler dışarıda bırakıldığında eğitimsel verimlilik ortalaması .81 ( $S=.08$ ) olup yüksek düzey verimliliği göstermektedir. Bulgular, *etkisizliğin verimliliği düşürdüğüne* işaret etmektedir. Zorunlu öğretimde öğrenim gören çocuklar için anne-babaların eğitim yatırımlarının

verimliliğini yükseltebilmekte ön koşulun çocukların bilgi ve becerilerinin geliştirilmesi olduğunu göstermektedir.

**Tablo 6.** Eğitimsel Verimlilik Düzeylerine Göre Anne-Babaların Dağılımı

Düzeyler	Okuldaki eğitimi etkisiz görenler dâhil edildiğinde		Okuldaki eğitimi etkisiz görenler dâhil edilmediğinde		
	f	%	f	%	
Düşük düzey eğitimsel verimlilik	43	12,8	0	0.0	
Orta düzey eğitimsel verimlilik	130	38,8	12	7.1	
Yüksek düzey eğitimsel verimlilik	162	48,4	157	92.9	
Toplam	$f / \%$	335	100,0	169	100.0
	$\bar{x} / S$	0.68	0.15	0.81	0.08

#### 4. Tartışma, Sonuç ve Öneri

Bu çalışmada, anne-baba bakış açısıyla zorunlu öğretimde eğitimsel etkililik ve eğitim yatırımlarının teknik eğitimsel verimliliği incelenmiştir. Katılımcıların çoğunluğunun çocukları için yaptığı eğitim yatırımı düşük seviyededir. Bu çalışmada eğitim yatırımı aylık ortalama 1278 TL hesaplanmıştır. Bununla birlikte katılımcıların % 56.4'ü 1100 TL'den daha az harcama yapmaktadır. Mevcut istatistikler araştırmanın ulaştığı bu sonuçla uyumludur. Türkiye hanehalkı tüketim harcaması istatistiklerine göre eğitim harcamaları % 2.5 ile en düşük harcama kalemini oluşturmaktadır. 2019 yılında fert başına aylık ortalama 2465 TL tüketim harcaması içinde yalnızca 123 TL eğitim hizmetleri için gerçekleştirilmiştir. Gelir düzeyi arttıkça eğitim harcamasının arttığı gözlemlenmiştir (Türkiye İstatistik Kurumu-TUIK, 2020). OECD genelinde zorunlu öğretimde anne-babaların eğitim yatırımı oranı % 7, Avrupa Birliği (AB) ülkeleri için bu oran % 5 iken Türkiye için % 16'dır (OECD, 2022: 279). ABÇEY düzeyinin düşüklüğü ve uluslararası karşılaştırmalarda oransal olarak anne-baba eğitim yatırımlarının büyüklüğü birlikte değerlendirildiğinde kamu tarafından eğitime ayrılan kaynakların düşük olduğu çıkarımı yapılabilir. Nitekim OECD (0.90) ve AB (0.92) ortalamalarıyla karşılaştırıldığında Türkiye'nin ayırdığı kamu kaynağı oranı (0.74) daha düşüktür (OECD, 2022). Eğitime ayrılan kamu kaynaklarının azalma eğilimi Uslu (2020) tarafından da saptanmıştır. 2012'de MEB bütçesinden öğrenci başına yapılan harcama 1614 ABD doları iken 2020 yılında 1026 ABD dolarına gerilemiştir.

Okulda verilen eğitim kısmen etkilidir. Katılımcıların neredeyse yarısı verilen eğitimin etkisiz olduğu görüşündedir. Yabancı dil öğretimi ve özel yeteneklerin geliştirilmesi bakımından etkililik daha düşüktür. Bu durum Türkiye'de uzun süredir bir sorun olarak sürmektedir. Uluslararası öğrenci değerlendirmelerinde de (PISA, TIMSS) Türkiye'de zorunlu öğretimde eğitimsel etkililiğin düşük olduğu belirlenmektedir. Sıkça belirtilen sebeplerin başında ise sınav odaklı öğretim gösterilmektedir (TEDMEM, 2021, 2023). Öte yandan bu çalışmada anne-baba görüşleriyle uluslararası öğrenci değerlendirme sonuçlarının uyuşmasına karşın okullardaki öğrenci değerlendirme belgelerinin örtüşmemesi dikkat çekicidir. Eğitimsel etkililik göstergesi olarak karne ve diploma gibi belgelerin güvenilirliği yükseltilmelidir.

Anne-Babaların çocuklarının zorunlu eğitimi için yaptığı yatırım ile eğitimsel etkililik arasında kısmi bir uyum bulunmaktadır. Yapmış olduğu yatırıma göre okuldaki eğitimin daha düşük düzeyde olduğunu düşünenlerin oranı 0.19 iken bu durumun tam tersini düşünenlerin oranı 0.27'dir. Yatırım ile eğitimin etkililiği arasında uyum olanların oranı % 49.4'tür. Düşük düzeyde yatırım yapıp orta düzeyde etkililik beklentisine sahip olanlarla orta düzeyde yatırım yapıp düşük düzeyde etkililiğe sahip olanların oranı ise % 46.2'dir. Beklenti teorisi, girdilerin elde edilecek çıktıya göre ayarlanabildiğini iddia etmektedir (Buchanan ve Huczynski, 2017). Bu çalışmada ulaşılan sonuç beklenti teorisiyle kısmen örtüşmektedir. Beklenti teorisinin bu çalışmanın sonucu için kısmi geçerliğinin olması ABÇEY miktarı ve öğrencinin okuldaki edinimlerine ilişkin anne-baba algısının çeşitli faktörlerin etkisine maruz kalmasından (Miningou ve Vierstraete, 2013) kaynaklanabilir. Thime, Gimenez ve Prior (2012) PISA 2006 verilerine dayalı ülkelerin çevresel ve kültürel özelliklerini dikkate alarak eğitimsel verimliliği değerlendirmişlerdir. Araştırmacılar, Türkiye'nin yapısal ve kültürel özellikleri sebebiyle eğitime

ayırıldığı kaynaklarda istikrar sağlayamadığını bu nedenle verimliliğin istikrarsız değişimini raporlamıştır. *İnsan sermayesi kuramı* bakımından bu çalışmada ulaşılan kısmi eğitimsel etkililik ve düşük sayılabilecek eğitim yatırımı bulgusu, kamu eğitim yatırımlarının artırılması ve etkili kullanılmasının önemini belirginleştirmektedir (Karip, 2005). Uluslararası karşılaştırmalarda Türkiye'nin kamu eğitim yatırımlarının düşük kaldığı görülmektedir (OECD, 2022, 2023). Bununla birlikte eğitim yatırımlarının verimliliğini artırmak için çıktılı yaklaşımla öğrencinin bütünsel gelişimine odaklanılmalıdır (TEDMEM, 2023). Mevcut çalışmada ulaşılan sonuç, zorunlu öğretimde ABÇEY verimliliğini yükseltebilmek için ön koşulun çocukların çeşitli yönlerde bilgi ve becerilerinin geliştirilmesi olduğunu göstermektedir.

Zorunlu öğretimde ABÇEY verimliliği 0.68'dir. Eğitimin etkisiz olduğunu düşünenler dikkate alınmadığında verimlilik oranı 0.81'dir. Çalışmada ulaşılan eğitimsel verimlilik oranı (0.68-0.81) en yakın Bogetoft vd. (2015) tarafından OECD ülkeleri geneli için hesapladıkları 0.82 oranına yakındır. Nordik ülkeler için bu oran 0.99'dur. Portela ve Camanho (2007) Portekiz ortaöğretim okullarının verimliliğini eğitim otoriteleri perspektifinden 0.98 olarak hesaplamışlardır. Oysa anne-babaların okullardan memnuniyet ortalaması 0.63'tür. Söz konusu çalışma, verimlilik analizinde kullanılan girdi ve çıktı değişkenleri ile katılımcıların niteliğinin sonuçlar üzerindeki etkisini göstermektedir. Eğer anne-babaların bakış açısı dikkate alınırsa Portela ve Camanho (2007) tarafından ulaşılan sonucun bu çalışmanın sonucuyla uyumlu olduğu söylenebilir. Burney vd. (2013) tarafından Kuveyt'teki okulöncesi, ilköğretim ve ortaöğretim düzeyindeki eğitimsel verimlilik oranlarıyla (0.93-0.95) karşılaştırıldığında mevcut çalışmada hesaplanan oran daha düşüktür. Fakat araştırmacılar Kuveyt'teki okulların etkili olmadığını belirtmektedirler. Bu farkın sebebi girdi (öğretmen ve derslik sayısı) ve çıktı (mezun öğrenci sayısı) değişkenlerinin eğitimsel etkililiği ölçme yeteneğinin zayıflığından kaynaklanmaktadır. Miningou ve Vierstraete (2013) Burkina Faso'da ilkokul düzeyinde verimsizlik oranlarını ölçmüştür. Odağı verimsizlik olduğu için anılan çalışma ile mevcut çalışmanın sonuçları karşılaştırılamamaktadır. Mevcut çalışmanın verimlilik skoru ne yazık ki Türkiye'de zorunlu öğretim okullarında eğitimsel verimliliğe odaklı bir çalışmaya erişilemediğinden karşılaştırılamamaktadır. Ulusal düzeyli çalışmalar ağırlıklı yükseköğretim düzeyinde ve eğitimin getirisine (rate of return) odaklı çalışmalardır (Issoufou ve Altunay, 2020; Patrinos vd., 2019; Yeşilbağ, 2020). En ilgili çalışma Karasaç (2020) tarafından yapılmış olup Türkiye'deki üniversitelerin verimliliği ortalama 0.74 ölçülmüştür. Eğitim kademesinin farklı olmasının yanı sıra girdi (işgücü fiyatı) ve çıktı (kayıtlı öğrenci sayısı) değişkenlerinin de farklı olması sebebiyle karşılaştırma yapmanın uygun olmadığı değerlendirilmiştir.

Çalışmanın en temel sınırlılığı anne-babaların çocukları hakkında duygusal davranarak gerçek dışı görüş bildirme olasılığıdır. Bu durum sonuçların dışsal geçerliliğini zayıflatabilir. Bir başka sınırlılık ise bu çalışmanın girdi ve çıktı değişkenleridir. Önceki çalışmalarda derslik sayısı, öğretmen sayısı, mezun öğrenci sayısı gibi değişkenler sıklıkla kullanılmıştır. Bu çalışmada ABÇEY dört farklı harcama türü ile temsil edilmiştir. Çıktı ise öğrencilerin akademik, sosyal ve özel yetenek kazanımlarıyla temsil edilmiştir. Bu çalışmanın sonuçları çalışmada kullanılan değişkenlerle sınırlıdır. Katılımcı sayısı da sonuçların genellenmesini sınırlandırmaktadır. Bu sınırlılığa karşın çalışma mikro düzeyde analiz edildiğinden mevcut gerçekliği yansıtmaya bakımından alandaki bilgi birikimine katkı yapmaktadır. Ayrıca metodolojik bakımdan, etkisiz bir faaliyetin verimliliği anlamsız olacağından etkililik-verimlilik ilişkisinde farklı bir bakış açısı geliştirilmiştir. Bu çerçevede etkisizlik dışarıda bırakılarak orta ve yüksek düzeyde etkililiğe eşlik eden verimlilik oranı hesaplanmıştır. Bu metodolojik bakış açısı sonraki çalışmalar için öncü olabilir. Metodolojik açıdan teknik eğitimsel verimlilik çalışmalarında harcama girdisine karşılık öğrencilerin bilgi ve becerilerinin çıktı olarak kullanılmasına nadiren rastlanmaktadır. Bu çalışmanın sonuçları ve izlediği metodoloji özellikle ulusal düzeyde oldukça sınırlı sayıda çalışmanın olduğu eğitimsel verimlilik alanına katkı olarak nitelenebilir. Eğitimsel verimliliğe odaklı gelecekteki araştırmalarda, mikro düzeyde analizler için okuldaki eğitimcilerle anne-baba görüşleri birlikte kullanılarak eğitimsel etkililik ve verimlilik hesaplanabilir.

Anne-baba görüşleri temelinde eğitimsel verimlilik analizi hem uluslararası hem de ulusal düzeyde nadiren çalışılmış bir fenomendir. Bu araştırma boşluğu probleminin eşlik ettiği teorik bağ, beklenti kuramının ABÇEY üzerinde ne ölçüde etkili olduğudur. Bu çalışmada beklenti kuramının kısmi

geçerli olduğu sonucuna ulaşılmıştır. Çünkü çocuğun okuldaki eğitiminin etkililik düzeyi ile anne-babaların çocuğun eğitimi için yaptığı harcama miktarı düzeyi tam örtüşmemektedir. Bu çalışmada ulaşılan temel sonuç eğitimsel verimliliği artırmanın ön koşulunun etkisizliği azaltmak olduğunun belirlenmesidir. Bu yönde kamu eğitim yatırımları arttırılmalı ve öğrencinin bütünsel gelişimi daha iyi hale getirilmelidir. Bu sonucun uygulamadaki karşılığı eğitim politikası ve stratejisinin öğrencinin öğrenmesinin iyileştirilmesine yol açabilecek kamu kaynaklarının kullanılmasını sağlayacak şekilde düzenlenmesidir. Okul yöneticileri ise verimliliği artırabilmek için öğrencilerin en iyi şekilde öğrenebilecekleri koşulları düzenlemelidirler. Bu durum aynı zamanda okul yöneticisinin başarısını değerlendirirken dikkate alınması gereken denetim odağıdır. Uygulamada okul, il ve ulusal düzeyde eğitimsel verimlilik hesaplanarak verimliliği arttırmada girdi ve çıktı boyutlarında geliştirici müdahaleler yapılması önerilmektedir.

### Kaynakça

- Abdurrezzak, S., & Uğurlu, C. T. (2019). Etkili okul ölçeğinin geçerlik ve güvenilirlik çalışması. *İnönü Üniversitesi Eğitim Fakültesi Dergisi*, 20(1), 69-82.
- Ada, Ş., & Ayık, A. (2009). İlköğretim okullarında oluşturulan okul kültürü ile okulların etkililiği arasındaki ilişki. *Gaziantep Üniversitesi Sosyal Bilimler Dergisi*, 8(2), 429-446.
- Akça, Ş. (2002). *Ailelerin İlköğretim Kademesinde Yaptıkları Eğitim Harcamaları* [Yayımlanmamış Yüksek Lisans Tezi]. Ankara Üniversitesi Eğitim Bilimleri Enstitüsü.
- Bakker, J., Denessen, E., & Brus-Laeven, M. (2007). Socio-economic background, parental involvement and teacher perceptions of these in relation to pupil achievement. *Educational Studies*, 33(2), 177-192. DOI: 10.1080/03055690601068345
- Balcı, A. (2022). *Etkili okul ve okul geliştirme*. PegemA
- Becker, G. S. (2009). *Human capital: A theoretical and empirical analysis, with special reference to education*. University of Chicago press.
- Bogetoft, P., Heinesen, E., & Tranæs, T. (2015). The efficiency of educational production: A comparison of the Nordic countries with other OECD countries. *Economic Modelling*, 50, 310-321.
- Bourdieu, P. (2006). Karşı ateşler. (Çev: Halime Yücel). Yapı ve Kredi Yayınları.
- Buchanan, D. A., & Huczynski, A. A. (2017). *Organizational behaviour*. Pearson.
- Bukreev, I. A. (2019). Methodological techniques for evaluating the efficiency of private investment in education. *Digest Finance*, 24(1), 53-63.
- Burney, N.A., Johnes, J., Al-Enezi, M., & Al-Musallam, M. (2013). The efficiency of public schools: the case of Kuwait, *Education Economics*, 21(4), 360-379. DOI:10.1080/09645292.2011.595580
- Cohen, L., Manion, L. & Morrison, K. (2018). *Research methods in Education*. Routledge.
- Coleman, J.S. (1968). The concept of equality of educational opportunity. *Harvard Educational Review*, 38(1) 7-22.
- Çalışma ve Sosyal Güvenlik Bakanlığı (2022). *2022 yılı için yeni asgari ücret 5 Bin 500 TL olarak belirlendi*. www.csgb.gov.tr/haberler adresinden 07.12.2023 tarihinde erişilmiştir.
- European Commission. (2012). Rethinking Education. Investment of education in EU. [https://www.cedefop.europa.eu/files/com669\\_en.pdf](https://www.cedefop.europa.eu/files/com669_en.pdf) 26.11.2022 tarihinde erişilmiştir.
- Fraenkel, J.R., Wallen, N.E., & Hyun, H.H. (2012). *How to design and evaluate research in education*. McGraw-Hill.
- Giménez, V., Prior, D., & Thieme, C. (2007). Technical efficiency, managerial efficiency and objective-setting in the educational system: an international comparison. *Journal of the Operational Research Society*. 58(8), 996-1007.
- Gökmen, B. (2016). Küreselleşmenin eğitim finansmanı üzerindeki etkileri. N. Çelebi (Ed.), *Küreselleşme ve eğitime yansımaları* içinde (ss. 95-128). Nobel Yayınevi.
- Haelermans, C., & De Witte, K. (2012). The role of innovations in secondary school performance—Evidence from a conditional efficiency model. *European Journal of Operational Research*, 223(2), 541-549.
- Hanushek, E.A. (1987). Educational production function. G. Psacharopoulos (Ed), *Economics of education research and studies* (33-42). Pergamon.
- Hanushek, E.A., & Luque, J.A. (2003). Efficiency and equity in schools around the world. *Economics of Education Review*, 22, 481-502.

- Hanushek, E.A., & Woessmann, L. (2011). The economics of international differences in educational achievement. E.A. Hanushek, S.J. Machin, & L. Woessmann (Eds). *Handbook of the Economics of Education*, 3, (89-200). Elsevier
- Helvacı, M. A., & Aydoğan, İ. (2011). Etkili okul ve etkili okul müdürüne ilişkin öğretmen görüşleri. *Uşak Üniversitesi Sosyal Bilimler Dergisi*, 4(2), 41-60.
- Issoufou, M.B.D., & Altunay, E. (2020). The relationship between levels of personal economic returns and education indicators. *International Journal of Social Sciences and Education Research Online*, 6(4), 556-568.
- Johnes, G., Johnes, J., & Thanassoulis, E. (2008). An analysis of costs in institutions of higher education in England. *Studies in Higher Education*, 33, 527-549.
- Johnes, J. (2006). Data envelopment analysis and its application to the measurement of efficiency in higher education. *Economics of Education Review*, 25(3), 273-288.
- Johnes, J., Portela, M., & Thanassoulis, E. (2017) Efficiency in education, *Journal of the Operational Research Society*, 68(4), 331-338. DOI: 10.1057/s41274-016-0109-z
- Karasaç, F. (2020). Türk yükseköğretim kurumlarının etkinlik analizi: Stokastik Sınır Modeli. *Sosyoekonomi*, 28(44), 355-380.
- Karip, E. (2005). Küreselleşme ve Lizbon eğitim 2010 hedefleri. *Kuram ve Uygulamada Eğitim Yönetimi*, 42, 195-209.
- Köksal, M. S., & Boran, A. İ. (2015). Üstün Yetenekli Öğrencilerin IQ Puanlarının Anne-Baba Eğitimi ve Aile Geliri Değişkenleri Açısından Karşılaştırılması. *Eskişehir Osmangazi Üniversitesi Sosyal Bilimler Dergisi*, 16(1), 109-121.
- Kuşaksız, N. (2010). *Öğretmen görüşlerine göre ilköğretim okullarının etkili okul özelliklerine sahip olma düzeyleri (Üsküdar ilçesi örneği)* [Yayımlanmamış Yüksek Lisans Tezi]. Selçuk Üniversitesi Eğitim Bilimleri Enstitüsü.
- Lockheed, M.E., & Hanushek, E. (1994). *Concepts of educational efficiency and effectiveness. Human Resource Development and Operations Policy Working Paper Serious*. World Bank Publication.
- Lunenburg, F.C., & Ornstein, A.C. (2022). *Educational Administration: Concepts and practices*. Sage.
- Millî Eğitim Bakanlığı Talim ve Terbiye Kurulu Başkanlığı-TTKB (2022). Öğretim Programları, <http://mufredat.meb.gov.tr/Programlar.aspx> adresinden 24 Şubat 2022 tarihinde erişildi.
- Miningou, É. W., & Vierstraete, V. (2013). Households' living situation and the efficient provision of primary education in Burkina Faso. *Economic Modelling*, 35, 910-917.
- Organization for Economic Cooperation and Development-OECD (2023). *Education at a Glance*. OECD Publication..
- OECD (2022). *Education at a Glance*. OECD Publication.
- OECD (2021). *Education at a Glance*. OECD Publication.
- OECD (2020). *Education at a Glance*. OECD Publication.
- OECD (2019), *PISA 2018 Results (Volume I): What Students Know and Can Do*. OECD Publishing. DOI: 10.1787/5F07C754-en.
- Okpala, C.O., Okpala, A.O., & Smith, F.E. (2001). Parental involvement, instructional expenditures, family socioeconomic attributes and student achievement. *The Journal of Educational Research*, 95(2), 109-116.
- Özdemir, S. (1995). Eğitimde verimlilik ve toplam kalite yönetimi. *Eğitim Yönetimi*, 1(3), 377-389.

- Özdemir, B. Ş., & Beltekin, N. (2012). Türk Eğitim Sisteminin dönüşümünde uluslararası aktörler: IMF ve Dünya Bankası örnekleri. *YYÜ, Eğitim Fakültesi Dergisi*, 9(1), 33-55.
- Patrinos, H.A., Psacharopoulos, & Tansel, A. (2019). Returns to investment in education, The case of Turkey. Policy Research Paper 8789. <http://www.worldbank.org/research> adresinden 22 Şubat 2022 tarihinde erişilmiştir.
- Portela, M. C., & Camanho, A. S. (2007). Performance assessment of Portuguese secondary schools. *Working Paper in Economics*, No. 07/2007. <https://www.researchgate.net/publication/4999089> adresinden 22 Şubat 2022 tarihinde erişildi.
- Scheerens, J. (1992). Evaluating non-cognitive aspects of education. P. Vedder (Edt) *Measuring The Quality of Education* (ss. 135-147). Swet&Zeitlinger Inc.
- Schultz, T. W. (1961). Investment in human capital. *The American economic review*, 51(1), 1-17.
- Simar, L., & Wilson, P. W. (2008). *Statistical inference in nonparametric frontier models: recent developments and perspectives*. <https://www.researchgate.net/profile/Leopold-Simar/publication/> kaynağından 12.01.2023 tarihinde erişilmiştir.
- Şişman, M. (2020). *Eğitimde mükemmellik arayışı: Etkili okullar*. PegemA.
- Tabachnick, B.G. & Fidell, L.S. (2013). *Using multivariate statistics*. Pearson.
- TEDMEM (2023). *Sınavların gölgesinde eğitim sistemi* (TEDMEM Güncel Yayınlar Dizisi 8). Türk Eğitim Derneği Yayınları.
- TEDMEM (2021). *Eğitim değerlendirme raporu 2020*. Türk Eğitim Derneği Yayınları.
- Thanassoulis, E., De Witte, K., Johnes, J., Johnes, G., Karagiannis, G. & Portela, C. (2016). Applications of Data Envelopment Analysis in Education. J. Zhu (Ed), *Data Envelopment Analysis: A Handbook of Empirical Studies and Application* (367-438). Springer.
- Thanassoulis, E., Kortelainen, M., Johnes, G., & Johnes, J. (2011) Costs and efficiency of higher education institutions in England: A DEA analysis. *Journal of the Operational Research Society*, 62(7), 1282-1297. DOI: 10.1057/jors.2010.68
- Thieme, C., Gime'nez, V., & Prior, D. (2012). A comparative analysis of the efficiency of national education systems. *Asia Pacific Educ. Rev.* 13, 1–15. DOI 10.1007/s12564-011-9177-6
- Türkiye Cumhuriyet Merkez Bankası (2022). *17 Mayıs 2022 günü saat 15:30'da belirlenen gösterge niteliğindeki Türkiye Cumhuriyet Merkez Bankası kurları: 2022/94*. [www.tcmb.gov.tr](http://www.tcmb.gov.tr) adresinden 07.12.2023 tarihinde erişilmiştir.
- Türkiye İstatistik Kurumu-TUIK (2020). *2019 yılı hanehalkı tüketim harcamaları araştırması*. <https://data.tuik.gov.tr/Bulten/Index?p=Hanehalki-Tuketim-Harcamasi-2019-33593> sayfasından 06.03.2023 tarihinde erişilmiştir.
- United Nations Development Parity-UNDP (2023). *Human development index*. <https://hdr.undp.org/data-center/human-development-index#/indicies/HDI> adresinden 02.03.2023 tarihli taramada erişilmiştir.
- Uslu, B. (2020). 12 yıllık zorunlu eğitim döneminde Türk Eğitim Sistemi'nin sayısal görünümü. *Eğitimde Kuram ve Uygulama*, 16(2), 150-164.
- Ülkemen, S., & Gültekin, S. (2010). Measuring the relative efficiency of city police departments in Turkey by using Data Envelopment Analysis. *Polis Bilimleri Dergisi*, 12(2), 125-144.
- Weininger, E. B. & Lareau, A. (2003). Translating Bourdieu into the American context: the question of social class and family–school relations, *Poetics*, 31, 375–402.
- Yardımcıoğlu, F. (2012). *Eğitim Harcamaları, Ekonomik Büyüme ve Gelir Dağılımı İlişkisi* [Yayımlanmamış Doktora Tezi]. Sakarya Üniversitesi Sosyal Bilimler Enstitüsü.



Yeşilbağ, Y. (2020). Türk yükseköğretiminde eğitimin getirileri: Ampirik bir uygulama. *Yaşadıkça Eğitim (Journal ve Education for Life)*, 34(2), 264-283. DOI: 10.33308/26674874.2020342195

Yıldızbaşı, Y. V., Özkul, R., Doğan, Ü., & Abdurrezzak, S. (2023). Öğretmenlerin örgütsel adalet ile çalıştıkları okulun etkililiğine ilişkin algıları. *Trakya Eğitim Dergisi*, 13(1), 636-651.

## Extended Abstract

### Introduction

When student acquisitions are considered as an output, cost items can be specified as inputs. The ratio of output to input is an indicator of educational efficiency. When the literature is reviewed, it is observed that educational efficiency is mostly calculated at the system level. Since input information (expenditures for education) is given at the system level, individual differences are absorbed (swallow, nested) and precision (validity) decreases (Johnes, Portela and Thanassoulis, 2017; Thanassoulis, De Witte, J. Johnes, G. Johnes, Karagiannis and Portela, 2016). The validity of educational efficiency calculations made at the system level is decreasing. The alternative to this situation is to make educational efficiency calculations by using the educational expenditure information obtained from the parents. Parents have information about their children's performance at home as well as their performance at school. While the cost undertaken by the public is expressed as public education investment, the cost undertaken by parents is stated as private direct investment (Organisation for Economic Cooperation and Development-OECD, 2020). A regular increase in private direct investments has been reported in the ongoing years (OECD, 2021, p.256).

To get information about educational efficiency and effectiveness in compulsory formal education schools is important for developing education policies, as it will provide information about human capital and the efficiency of investments. It can be said that the efficiency of private education investments is neglected in the studies accessed in the literature. Examining the role of direct private education investments in educational efficiency within the scope of compulsory education can make a significant contribution to filling the research gap.

### Method

The main purpose of this study is to examine the educational effectiveness and technical educational efficiency of special education investments in compulsory formal education schools from the perspective of parents. This study is a descriptive study based on quantitative data obtained by a survey. In this study, private education investment is represented by four different types of expenditure. The output was represented by students' academic, social, and individual talent acquisitions. The data-gathering instrument was developed by the researcher. The study group consisted of a total of 335 parents whose children were educated in schools at the compulsory formal education level in Aksaray City Centre in the period of April-June 2022.

To analyse the data in this study, besides descriptive statistics ( $\%$ ,  $f$ ,  $\bar{x}$ ,  $S$ ), crosstab and data envelopment analysis (DEA) was used. When calculating the efficiency of each unit, the DEA analysis compares its weighted output to its weighted input. Weighting is computed regarding the input and output amounts of other decision-making units in the data set (Johnes, 2006). In this study, the variable sensitivity (VRS) technique of the output-oriented CCR model was used. DEA analysis was performed in the MaxDEA package program.

### Results

The study found that the private education investment of the majority of the participants is low. The education given at school is partially effective. Almost half of the participants think that the training provided is ineffective. If the investment they have made is considered, the rate of those who think that the education at school is at a lower level is 0.19, while the rate of those who are the opposite is 0.27. The ratio of those who agree between the investment and the effectiveness of education is 49.4%. The efficiency score of private education investments

in compulsory formal schools is 0.68. The efficiency score is 0.81 when those who think that education is ineffective are not taken into account. Ineffectiveness reduces efficiency. Improving output is a prerequisite for improving efficiency. Educators should focus on developing the individual's talents to improve educational efficiency in compulsory formal education schools.

### **Conclusion**

In this study, it was concluded that the expectancy theory is partially valid. Because the level of effectiveness of the child's education at the formal compulsory school and the level of spending by the parents for their children's education do not fully overlap. Regarding human capital theory, the partial educational effectiveness reached in this study and the finding of low education investment highlights the importance of increasing public education investments and using them effectively. In international comparisons, it is seen that Turkey's public education investments remain low (OECD, 2022). However, to increase the efficiency of educational investments, the student's holistic development should be focused on with an output-oriented approach (TEDMEM, 2023).

The main conclusion reached in this study is that the prerequisite for increasing educational efficiency is to reduce ineffectiveness. Policies that serve to increase educational effectiveness in compulsory formal education schools are needed. In addition, students' abilities should be recognized and arrangements should be made both in the physical infrastructure of the schools and in the curricula that will enable talent development.



**Araştırma Makalesi • Research Article**

**The Role of Teacher Cooperation in Promoting Learner Autonomy: Perspectives from Focus-group Inservice Teacher Training**

**Öğrenci Özerkliğini Teşvik Etmede Öğretmen İşbirliğinin Rolü: Odak Grup Hizmet İçi Öğretmen Eğitiminden Perspektifler**

Ömer Eren\*

**Abstract:** Learner autonomy in language learning and teaching has been a notable focus of interest, and there is an abundance of literature available on this topic. However, how learner autonomy is practised in the language classroom has not received much attention. To address this gap, the current study set out to investigate English language instructors' classroom practices in public and private universities and the potential contribution of inservice teacher training (INSET) in promoting learner autonomy through quantitative and qualitative analyses. The data from the questionnaires was analysed by using SPSS to get inferential and descriptive statistics. We used an independent samples t-test to show the differences between public and private universities as well as the effect size of differences. Findings revealed that there is partial learner autonomy in institutions and the type of university (public or private) did not differ in terms of classroom practices and teaching strategies. Analyses of reflective writing papers also showed that inservice teacher training plays a significant role in promoting learner autonomy in language classes. Perceived impacts, drawbacks, and envisioning the future implementations of INSET programs were discussed as emerging themes from thematic analyses.

**Keywords:** learner autonomy, inservice teacher training, language learning, teacher collaboration.

**Öz:** Dil öğrenimi ve öğretiminde öğrenci özerkliği dikkate değer bir ilgi odağı olmuştur ve bu konuda çok sayıda okur-yazar mevcuttur. Bununla birlikte, dil sınıflarında öğrenen özerkliğinin nasıl uygulandığı fazla ilgi görmemiştir. Bu eksiklikten yola çıkarak, mevcut çalışma, nitel ve nicel analizler kullanarak İngilizce öğretmenlerinin devlet ve özel üniversitelerdeki sınıf içi uygulamaları ve hizmet içi eğitimin (INSET) öz yeterliliğe olan katkısını incelemeyi amaçlamıştır. Anketlerden elde edilen veriler çıkarımsal ve tanımlayıcı istatistikler elde etmek için SPSS kullanılarak analiz edilmiştir. Devlet ve vakıf üniversiteleri arasındaki farkları ve farklılıklardaki sonucun etki büyüklüğünü göstermek için bağımsız örneklem t testi kullanılmıştır. Bulgular, kurumlarda kısmi öğrenci özerkliğinin olduğunu ve üniversite türünün (devlet veya özel) sınıf uygulamaları ve öğretim stratejileri açısından farklılık göstermediğini ortaya koymuştur. Yansıtıcı yazma kâğıtlarının analizi ayrıca hizmet içi öğretmen eğitiminin dil sınıflarında öğrenen özerkliğini geliştirmede önemli bir rol oynadığını göstermiştir. Tematik analizlerden ortaya çıkan temalarda INSET programlarının gelecekteki uygulamalarına dair algılanan katkılar, dezavantajlar ve tavsiyeler, tartışılmıştır.

**Anahtar Kelimeler:** Öğrenci özerkliği, hizmet içi öğretmen eğitimi, dil öğrenimi, öğretmen işbirliği

\* Asst. Prof. Dr., Hatay Mustafa Kemal University, Faculty of Education, English Language Teaching

ORCID: 0000-0003-0826-6834. omer.eren@mku.edu.tr

**Cite as/ Atıf:** Eren, Ö. (2023). The Role of teacher cooperation in promoting learner autonomy: perspectives from focus-group inservice teacher training. *Anemon Muş Alparslan Üniversitesi Sosyal Bilimler Dergisi*, 11(3), 751-763  
<http://dx.doi.org/10.18506/anemon.1240385>

**Received/Geliş:** 21 January/Ocak 2023

**Accepted/Kabul:** 24 October/Ekim 2023

**Published/Yayın:** 30 December/Aralık 2023

## **1. Introduction**

Living in an era that has evolved the world into a global village enables society to reach information far quicker and easier than before. People are no longer restricted to educational institutions to get informed about any topic. Autonomous learners who can take control over their learning have become more salient with the increase in decentred classrooms (Benson, 2006; Borg, 2011; Barillaro, 2011; Holec, 1989; Little, 1995; Smith, 2000). Learners should not depend on a single source; they need to evaluate various sources and choose what can be most useful for them.

Teachers have been the only source of knowledge, but today we can witness, especially in European countries, the shift from a teacher-centred classroom into a learner-centred one. (Camilleri, 1997). In more conservative countries, this situation is reversed, and learners still depend on their teachers, which inevitably results in a lack of self-motivation for research. (Al Asmari, 2013). The teacher is, therefore, very important to guide learners and get them used to taking control of their learning. To guide learners, teachers should be aware of this phenomenon and lead their courses accordingly.

Living in a competitive world requires people to keep up with the needs of social life. In an educational environment, both students and teachers have different needs at different times. Teachers, as having an important role in this cycle, might have the pressure to update their knowledge with the changing needs of the school and students. Learning to teach should not be considered a completed process while the formal training is over. On the contrary, it is an ongoing process and professional development is the key concept in providing teachers with the opportunity to broaden their knowledge during their career (Atay, 2008; Zeichner & Noffke, 2001).

### **1.1. Defining Learner Autonomy**

According to Benson (2006), an autonomous individual has control over his/her life by acting independently and having a choice over available options. As such, these people are not inclined to pursue the crowd but rather, they act on their own and decide their path. Learner autonomy supports self-esteem and fosters people's independence. There is not a precise definition for what we understand from learner autonomy, but there is a common agreement on this term. The autonomous learner can be defined as someone who can set his/her learning objective, take responsibility for his/her learning, implement available learning strategies and evaluate his/her progress (Benson, 2006; Dickinson, 1993; Holec, 1989; Little, 1995) Teachers' beliefs, on the other hand, can be defined as teachers' pedagogic beliefs or beliefs of relevance to an individual's teaching and their view on education that guide their behaviour as teachers (Borg, 2011). According to De Vries and Kahlberg (1987), constructivist teachers are aware of the rationale behind their choices. Therefore, they know why they choose one option over another. The autonomous teacher can think about how children are thinking and at the same time think about how to intervene to promote a constructivist culture. Autonomous teachers do not just accept uncritically what curriculum specialists give them. They think about whether they agree with what is suggested. Therefore, autonomous learners should be viewed as persons who have the freedom to start and lead their learning in the direction of personal autonomy. Those learners possess a capacity for this, and they are not bound to institutions, but they know how to learn from a variety of authentic sources (De Vries & Kahlberg, 1987).

The student is primarily the focus of study on learner autonomy; however, the teacher's involvement is also briefly acknowledged. Every instructor unwittingly incorporates learner autonomy into their lessons (Camilleri, 1997). Many educators do not view their role as solely imparting knowledge; rather, they interpret the curriculum and organize the learning materials. It is intended that teachers, whether intentionally or unintentionally, already foster a certain level of learner autonomy in the classroom. Teachers need to understand that they are no longer expected to be the only knowledge providers; they should act as task assigners or counsellors instead. Considering the teachers' roles in learner autonomy, Camilleri (1997) directed international dimensional research in Malta, Slovenia and the Netherlands at the secondary school level. An important finding of this research suggests that English Language Teachers believe that the concept of learner autonomy has a pedagogic validity. The data does

not suggest unqualified support, but it reveals a willingness among teachers to develop learner autonomy in significant areas of their teaching by trying out new methods.

While the research by Camilleri (1997) showed the perspective from European countries, Al Asmari (2013) carried out comparable research in Saudi Arabia and attempted to represent Taif University's English Language Instructors' point of view. This study found that although instructors stressed the value of learner autonomy, they were hesitant to alter how they guided students because they believed that doing so would result in uneasy feelings on their part. These attempts would lead students to believe that their instructor is not performing his or her duties because their students come from a culture that greatly values the authority of the institution and the teacher. Additionally, teachers claim that because they have dominated the classroom for most of their careers, sharing responsibilities may lead to a fear of losing control.

More recent studies indicate that developments in technology have provided a significant contribution to the promotion of learner autonomy in language learning and teaching (Eren, 2020a). Tsai (2021) analysed the effects of flipped instruction on learner autonomy in an EFL classroom, and findings revealed that language courses delivered via Moodle provided significant contributions in terms of autonomous strategy, behaviour and self-confidence of language learners. Tseng et al. (2020) investigated the role of learner autonomy and collaboration in learning vocabulary in digital environments by administering a 3D vocabulary learning software among young learners. The findings of this quasi-experimental study revealed that collaboration fostered vocabulary retention significantly longer than self-study, suggesting that success in vocabulary learning not only arose from learner autonomy but also required active engagement and collaboration with peers. Vangrieken and Kyndt (2020) examined how teachers perceive and value the relationship between autonomy and collaboration through quantitative SEM model and qualitative content analyses. Findings revealed three basic teacher profiles comprising autonomous collaborative, autonomous individualistic and low curricular autonomy collaborative, indicating the importance of interaction. However, effect sizes were small and qualitative analyses showed that openness in collaboration differs based on the domain of autonomy. These results show that apart from individual autonomy, collaborative autonomy is also a significant element. Yoon et al. (2020) explored the explanatory power of the grit, faculty support for learner autonomy and engagement in achievement through a path analysis in a flipped classroom. Findings indicated that teacher support to foster learner autonomy predicted learner achievement, and authors provided strategies to improve learner autonomy and engagement in flipped classrooms. Eren (2020b) investigated teacher autonomy from a cross-cultural perspective through a repertory grid study and interviews with inservice teachers, and findings revealed that although teachers from various cultures interpreted autonomy from different perspectives, these differences were complementary to each other, contributing to a broader picture in defining autonomy.

## **1.2. Role of Inservice Teacher Training in EFL**

To keep teachers informed about the changes and needs during their career, in-service training (INSET) is provided and these training courses play a crucial role in transmitting these changes and needs to teachers (Cimer, Çakır and Cimer, 2010; Fullan, 1991). From the 1990s on, INSET has gained momentum and spread from primary school to university instructors.

To carry out an effective INSET, education providers have to follow some criteria, which can be defined in six conditions that are necessary to create expected change. Wolter (2000) describes these necessary conditions as feasibility, acceptability, relevance, trialability, adaptability and ownership. These conditions have a crucial role in matching the expectations of both parties. First of all, teachers and the realities of the classroom should be placed at the centre and involve teachers both in the planning and execution of this training (Uysal, 2012; Sandholtz, 2002). Teachers' needs should be analysed well, and their experiences have to be taken into consideration. To carry out an effective INSET activity, teachers' ideas must be valued, and they must be treated as experts. The content of the programme must be negotiated beforehand, and teachers must be encouraged to reflect on their beliefs and behaviours to

provide a long-lasting change in their classroom practises as these might be useful for teachers to develop a sense of ownership. These criteria help teachers raise awareness about their teaching and their professional confidence (Hayes, 2000; Uysal, 2012).

INSET programmes have been popular among teachers; they can meet new people and discuss their professional problems but these programmes generally tend to be away from the classroom environment and factors that affect learning. Thus, expected outcomes are not generally met and create disappointment in the classroom reflection of professional development. These in-service programmes are generally undermined by their one-size-fits-all orientation (Atay, 2008; Yan and He, 2012). Although it is aimed at training teachers about the development and use of different teaching methods during INSET activities, these professional programmes, in general, strictly adhere to one-size-fits-all philosophy (Diaz-Maggioli, 2005). This inevitably creates a lack of interest among teachers towards professional development.

Teachers even tend to consider ongoing in-service training as a waste of time, and they attend these courses for obligatory reasons. These courses do not meet the needs of teachers who are at different stages of their professional careers. A study conducted by Pacek (1996) states that when participants of the in-service training turn back to their daily routine, little change is observed in their teaching. In her study, she described the post-course evaluation of the INSET program for Japanese secondary school teachers. The teacher trainers were native British and aimed to teach a communicative approach. However, because of the cultural differences between Britain and Japan, the course had very little impact on teachers' implementation of the methodology.

Basri (2020) carried out a comprehensive qualitative study on learner autonomy and faculty support for teacher candidates in the faculty of education in terms of factors that limit learner autonomy and faculty support. Her findings revealed that differences resulting from teachers' and learners' backgrounds, disparity of teachers' and learners' expectations, pampering behaviours, and crowded classrooms were the main challenges that inhibit autonomy. The researcher also found that there is a dynamic interaction between learner autonomy and teacher support and these two constructs must be treated together rather than in isolation. Schuster et al. (2021) examined collaboration among teachers in Germany and tried to explain the underlying factors that constitute a network of collaborative environments and types of collaboration among colleagues. Findings suggest that although individual traits are an important factor in building a collaborative environment, collaborative networks are mostly based on earlier personal relationships within established schools. This underscores the necessity of collaborative networks to lower obstacles while engaging in collaboration with peers from various backgrounds.

Considering the problems with traditional in-service programmes, Wolter (2000) suggests a participant-centred approach to INSET course design. He claims that participants of these courses should be called experts in their local learning/teaching environment. Teachers know their teaching environment and they are aware of the problems in these contexts. In this participant-centred approach, teachers become the initiators of ideas rather than mere receivers of innovation. As they have enough knowledge about their educational environment, they can determine better applicability of the innovations presented in these programmes. Uysal (2012) also states that comfortable settings and collaboration are important factors for successful INSET programmes. Teachers are more likely to discuss their classroom realities and problems in a hospitable atmosphere. To reveal the relationship between learner autonomy and inservice training, the current study seeks to answer the following research questions:

1. How do instructors perceive learner autonomy in English language classrooms?
2. Is there a difference in instructors' teaching strategies between public and private universities?
3. What are instructors' attitudes towards focus-group inservice training?

## **2. Method**

## **2.1. Research Design**

This study is based on a convergent mixed-method design to have an in-depth analysis of the research questions. Convergent mixed method designs are preferred when quantitative and qualitative data are collected and analyzed in one phase to see whether each data set complements or disconfirms each other (Cresswell & Cresswell, 2018). Such a design was instrumental for us since the quantitative aspect would explain the nature of learner autonomy, and qualitative analyses would provide a complementary analysis by focusing on instructors' perspectives on the contribution of inservice training.

## **2.2. Context and Participants**

The sampling of this study consisted of English Language Instructors working at a Public and Private University in the Mediterranean region, Turkey. 29 instructors from the public university participated in this study and their experiences vary between 1- over 25 years. 13 instructors from the private university took part in this research and their working experiences are limited between 0 to 5 years, except two instructors; one is between 10-20 years and the other is over 25. The qualitative data comprised 11 instructors (8 female, 3 male) and they are teaching basic English in this department. They are also teaching day and evening classes.

## **2.3. Instrument**

A five-point Likert-scale questionnaire developed by Al Asmari (2013) was used to get instructors' beliefs towards learner autonomy. The questionnaire had three sections and each section consisted of ten questions. Options in the questions were labelled from 1 to 5 (1= Not at all, 2= Little, 3=Partly, 4= Much, 5= Very much). The first section was intended to get a picture of the current situation of learner autonomy at the university level. The second section focused on reflecting on instructors' teaching strategies. The third section aimed to get instructors' views towards a futuristic approach to learner autonomy. We found the Cronbach's alpha value as 0.71 indicating that the questionnaire is reliable and has consistent internal validity (Creswell & Creswell, 2018).

## **2.4. Focus-group in-service programme**

In-service teacher training programmes usually consist of one-week long training with the attendance of all the staff at the conference hall. The reflections from instructors who participate in these programmes have been consistent with the problems of in-service programmes mentioned in the literature. Over many years, both local and native teacher trainers have carried out in-service programmes, but they have had little impact on classroom practice. Considering the problems mentioned in the field, the professional development unit (PDU) at a public university considered this feedback and introduced a more participant-based INSET activity. The PDU designed focus groups consisting of five instructors and one teacher trainer. Instead of one-week long training, it is considered to spread this activity into one semester. The members of this group were expected to meet every fortnight. It is expected to learn instructors' perceptions about the efficacy of this focus-group in-service training and its contribution to learner autonomy.

## **2.5. Data Collection and Analysis**

The questionnaire was handed out to 42 instructors at a public university and 20 instructors at a private university. The data from the questionnaires was analysed by using SPSS to get inferential and descriptive statistics. We used independent samples t-tests to test our research questions and to figure out the effect size from the results of the analyses. Before conducting the independent samples t-test, we carried out several tests to learn whether our data was suitable to meet the assumptions of parametric analyses. First, we screened the data and replaced the missing values. Then, we checked homoscedasticity through Levene's test and analyses showed that the homogeneity of the variance was met and there was no violation ( $p > .830$ ). After that, we checked the distribution of the data using the Shapiro-Wilks' test and the normality of the data was not violated ( $p > .134$ ). We used Cohen's  $d$  to

report effect sizes and interpreted  $d = .02$  as small,  $.05$  medium, and  $.08$  as big effect sizes respectively. Next, we analysed frequencies for each item and Table 1 shows basic interpretations of the questionnaire.

**Table 1.** Categorization of the replies

Reply	Interpretation
Not at all, Little	Resistance to Learner Autonomy
Partly	Collaboration between Teacher and Learner
Much, Very much	Strong Support for the Learner Autonomy

The first two options in the questions, "Not at all" and "Little" can be interpreted as resistance to the learner autonomy. The "Partly" section can be accepted as a collaboration between the teacher and the students towards the activities. "Much" and "Very much" might express a strong belief in the importance of learner autonomy.

For the qualitative section of the study, we carried out a reflective writing assignment to get instructors' perceptions about the training. Farrel (1999) states that reflecting is a robust method of shaping teachers' development. On the other hand, Borg (2001) points out that reflective writing provides much insight into personal views. Additionally, field notes were taken during four sessions of the training to give detailed information about the administration of the activity. As a supplementary source for the study, the researcher took notes via after-training conversations with the instructors. The reflective writing papers were collected and analysed qualitatively by grouping findings under related research questions. The field notes and post-training notes were also analysed to show the structure and the administration of the training.

## 2.6. Ethical Issues

Ethical protocols are observed during quantitative and qualitative phases of the study within the scope of the "Higher Education Institutions Scientific Research and Publication Ethics Directive". Participation in the research was voluntary and all participants were informed about the aim of the study. This research is carried out with the permission obtained with the 08 numbered decision of the Hatay Mustafa Kemal University Social and Human Sciences Ethics Committee in 10/06/2021.

## 3. Findings

### 3.1. Analysis of the Quantitative Data

Findings indicate partial learner autonomy at public and private universities. Instructors at both universities gave almost the same answers with little differences regardless of the differences in teaching experiences and institutional differences. An overall dataset is presented in Figure 1.



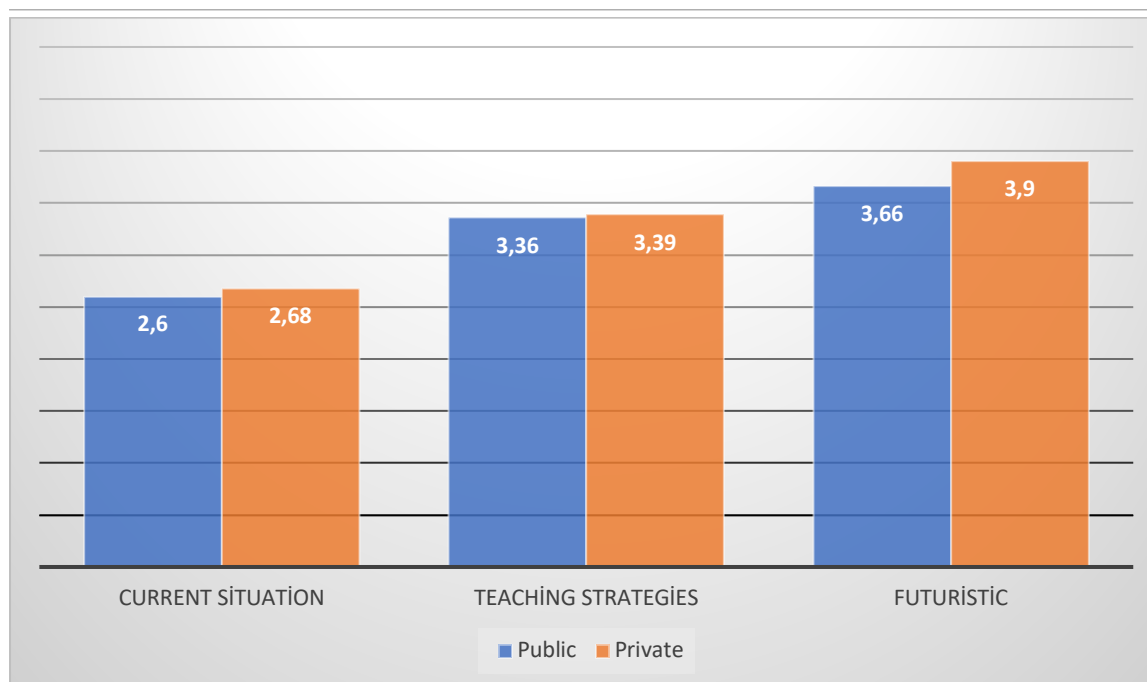

**Figure 1.** Means for the Overall Dataset

Regarding the current situation in terms of learner autonomy, independent sample t-test results are presented in Table 2. Findings indicate that there was no statistically significant difference between public and private universities ( $p > .05$ ). The effect size of the difference between the universities was small ( $d = .18$ ).

**Table 2.** Independent Samples T-test Results for the Learner Autonomy- Current Situation

	<i>N</i>	<i>Mean</i>	<i>SD</i>	<i>p</i>	<i>d</i>
Public	29	2.6	.44	.571	.18
Private	13	2.68	.42		

The first section investigated to find out the current situation at both universities and the results indicate that none of the mean scores is above 2.9 in this section except question 1 (Q1). The mean scores may show that there is little learner autonomy at these institutions. The Q1 asks whether students compare their results and the mean score for Q1 is 4.2/4.15 with the highest average. The Q4 is about students' self-motivation. Although both universities state that motivation is a problem, it is a bigger problem at public university (%68.9: Not at all+ Little). In Q6, we can see that almost none of the students can identify their strengths and weaknesses at the beginning of the term (Public: %72.4; Private: %84.6; Not at all+ Little). Also, in Q9, it is possible to see that students do not set up their own goals and this is quite higher at private (%84.7- Not at all+ Little). In Q10, almost all instructors agree that students do not discover the concepts on their own, rather they wait for the teacher (Public: %89.6; Private: %84.6; Not at all+ Little).

Regarding the teaching strategies at both institutions, independent samples t-test results are presented in Table 3. Findings show that there was no statistically significant difference between the universities ( $p > .05$ ). The effect size was negligible ( $d = .07$ ).

**Table 3.** Independent Samples T-test Results for the Teaching Strategies

	<i>N</i>	<i>Mean</i>	<i>SD</i>	<i>p</i>	<i>d</i>
Public	29	3.36	.49	.876	.07
Private	13	3.39	.30		

The second section of the questionnaire intended to express the teaching strategies at the institutions and the overall mean scores in this section state that teaching strategies partly fulfil learner autonomy at both universities. The Q11 and the Q12 are about communicative skills and the percentage for communicative tasks is higher at private university (Q11: %84.7, Q12: %76.9; Much+ Very Much). Also, in Q13, all the instructors at private institution stated that they prefer learner-centred plus teacher facilitation in their teaching. In Q18, most of the instructors at both universities agreed that students' poor responsibility is the main problem in teaching English (Public: %72.4, Private: %84.6; Much+ Very Much). In Q19, although instructors at public university stated that poor learner quality is the main problem in teaching English (%58.6; Much+ Very Much), only % 30.8 of the instructors at private institution considered this as a problem.

To explain instructors' opinions about the prospective role of learner autonomy, independent samples t-test results are presented in Table 4. Results revealed that there was a statistically significant difference between instructors' perceptions ( $p \leq .05$ ). The effect size of the difference regarding the future of learner autonomy was big ( $d = .67$ ). This indicates that instructors at private universities put more emphasis on the prospective role of learner autonomy.

**Table 4.** Analysis of the Independent Samples t-test for the Learner Autonomy- Futuristic

	<i>N</i>	<i>Mean</i>	<i>SD</i>	<i>p</i>	<i>d</i>
Public	29	3.66	.35	.05*	.67
Private	13	3.90	.36		

The third section of the questionnaire tries to elicit opinions about the future implementation of learner autonomy. The Q21 is about continuous professional development and all the instructors at private university favoured the importance of this issue (%100: Much+ Very Much), but only %55.1 of the instructors at public university favoured this issue as very important. For Q22, almost all instructors at both institutions stated the importance of reflection during teaching (Public: %96.5; Private: %92.3; Much+ Very Much). Questions 23, 24 and 25 express the importance of learner training and almost all instructors support this issue (over %70 for Much+ Very Much in these questions). A high percentage of instructors, in Q29, pointed out that learners should be autonomous, and teachers should ensure this autonomy (Public: %75.6; Private: %69.2). For the Q30, instructors state that they do not receive all necessary theoretical support from their universities (Public: %44.8; Private: %38.5; Not at all+ Little).

### 3.2. Analysis of the Reflective Writing

#### 3.2.1. Perceived Impacts

All instructors agreed that focus-group in-service training has been quite beneficial in promoting learner autonomy by sharing experiences. The difficulties instructors face in the classroom were discussed in those meetings and experienced instructors shared their advice on classroom problems with inexperienced ones. Especially, inexperienced instructors stated that looking at similar problems from more experienced instructors' perspectives gave them a sense of comfort as they realised that they had been flattering small problems. On the other hand, instructors stated that exchanging ideas had priceless importance for broadening their views. In big conference halls, teachers tend to be shy and do not reflect opinions. However, in focus-group meetings, they had more opportunities to talk about their views as they felt much more valuable in a more sincere atmosphere. One of the instructors coded as T1 expressed her opinions as follows:

T1: This [focus-group training] has been a very useful activity because we were able to talk about each other's approach towards our profession. We saw our similarities and

differences. From time to time, I asked these questions myself "Yes, I can apply that in my class; I haven't thought about this issue from that perspective; Why haven't I applied this before?" We were also able to share our materials. Teachers from my generation compared the similar and different views of teachers from a younger generation.

We can also see that "sharing" was not only limited to opinions but also classroom materials were shared. Experienced teachers have many more sources for teaching different skills. Experienced teachers both benefitted from these materials and discussed the best way to teach them in different classrooms.

### **3.2.2. Perceived Drawbacks**

One of the main problems of INSET activity was the time restriction. Instructors were not mostly pleased with the timing of the activity. The meetings were held every fortnight but were restricted to the lunch break. Instructors claimed that they had a very busy schedule from morning to late evening classes and arranging those meetings during their break time made them nervous and angry. Spending their lunch break with meetings made this activity perceived as a burden. This even caused some serious breakdowns in gathering time among some groups. Some teachers attended late, and others tried to keep the meeting as short as possible. For that reason, the timing had an important negative effect on this training. Another important drawback was instructors' concern about the feedback of their opinions. They expressed their ideas, but they also wanted to know whether the directory gave necessary attention and value to these opinions. Instructor coded as T3 expressed these issues in this way:

T3: Finding the right time to meet is a real pain in the neck. For that reason, I believe that meetings in my group were mostly superficial. I also think that the issues we highlighted are not valued by the directory. In addition, the topics of the in-service training were determined by the directory and most of these subjects were not related to the problems that I had to deal with in my classroom.

Finally, as the T3 mentioned, a needs analysis was a big problem for many teachers. Teacher trainers addressed some subjects for in-service training but as many teachers mentioned, the needs of instructors were not defined beforehand. This might have demotivated some instructors because of the differences between their expectancy from the training and their classroom needs. A more participant-centred training requires the needs assessment in a localised context. These findings are consistent with the ones from Uysal (2012) who asserted that the biggest drawback of the INSET was course content which was not based on teachers' needs. She claimed that this outcome was expected as teachers were not involved in the planning and execution phases of the course.

### **3.2.3. Envisioning the Future**

The problems pointed out as drawbacks of the training mostly constitute advice for a better training activity for next year. Instructors agree on the solid steps to be taken as feedback for their opinions. This will show that their ideas are valued and there are concrete measures for a better educational environment. Instructor coded as T6 states this view as:

T6: We have to get feedback about the problems we have mentioned. This will increase the motivation and enthusiasm among teachers. Most training activities remain a good memory and I haven't seen the classroom implementation of the techniques in traditional training events. There should be more regular meetings. The directory must set a time for this training and should give back our lunch break.

As we can see, teachers are not very satisfied with organizing those meetings during lunch breaks. One another teacher also criticizes this issue by stating that if this training is necessary for professional development, it must be organised accordingly. Apart from these issues, two inexperienced teachers wanted a peer observation by matching an experienced teacher with an inexperienced one.

#### **4. Discussion and Conclusion**

The results indicate that learner autonomy at both institutions is only partially present. The differences between public and private universities are not particularly noticeable. Additionally, the teaching backgrounds of the instructors have little bearing on how they choose to teach. The assertions about the level of student decision-making participation are all relatively low. These findings coincide with the results by Al-Asmari (2013) and Eren (2020b) and we can say that both cultures depend on institutional authority as well and classroom teachers' needs for classroom authority are the main problem for these results. Additionally, following a strict curriculum can be another problem. A huge part of the teachers claim that students do not discover the concepts on their own, rather they wait for the teacher (Public: %89.6; Private: %84.6). This may have resulted from teacher-centred learning. Especially when we consider the lack of motivation in public, it wouldn't be a presumptuous claim to say that students do not try to learn the language.

The average for communicative teaching strategies is higher at private university and we can say that this institution places more emphasis on the productive use of language which might increase the motivation among students as they are trying to use the language in an authentic context. Another interesting point is that instructors at both universities complain that the poor responsibilities of the students are the main problem in teaching English. On the other hand, findings indicate that neither institutions nor teachers give responsibility to learners for their learning, so this creates a dilemma on both sides.

Compared to private university, only %55.1 of the instructors at public university think that continuous professional development is important. The teaching experiences of almost all instructors at private institution vary between 0-5 years and they all favoured professional development. It can be said that teachers with longer teaching experiences do not favour continuous professional development much. Lacey (2007) emphasizes that teachers who have had control of the classroom for most of their teaching life are not akin to change in their teaching and this might explain the loss of interest towards professional development. Instructors claim that they receive little theoretical support. It is necessary to arrange autonomy-centred in-service for teachers. Studies show that if teachers are not autonomous language learners, they might have a negative impact towards the development of learner autonomy because language learners tend to follow the models they observe from their teachers (Little, 1995; Smith, 2000).

Analysis of the qualitative data shows that instructors accept focus-group in-service training as a valuable INSET activity for exchanging ideas and fostering self-esteem, which plays a crucial role in promoting learner autonomy. They were able to relate their experiences to less experienced teachers and share their opinions. In addition to experience, classroom materials were also exchanged among them. This helped teachers feel more valuable when compared with traditional in-service training in which teachers were not always able to talk about their problems. As traditional INSET activities are not generally successful in exchange of opinion, teachers do not feel them necessary for professional development, which in turn creates a lack of reflection for teachers. It was also noted that classroom problems became easier to overcome by talking about similar problems with more experienced teachers. These results are in line with the findings from Schuster et al. (2021) whereby researchers highlighted that individual traits are significant factors in facilitating collaboration among peers. Our results also confirm the findings by Tseng et al. (2020) regarding the necessity of collaboration and active engagement to improve learner autonomy in the classroom.

It is observed that although instructors favour the training in terms of the exchange of ideas, there are some important drawbacks of the training. The most stunning problem is found about the mismatch between training topics and instructors' expectations. Although a more participant-centred approach is employed to make the training more appealing to a local context, we see that topics prepared beforehand without a needs analysis do not solve the problem. A participant-centred in-service training should cover the topics based on teachers before the activity. Otherwise, there might not be much difference between carrying out the activity for a large group in a conference hall and doing it for a small group. On the

other hand, instructors constantly stated that they wanted to see feedback for their comments during the activity. Instructors stated that they are the experts in the classroom and to overcome the problems, their opinions should be valued by applying concrete steps about the decisions during the in-service training. Also, the timing was considered an important problem and teachers did not want to sacrifice their lunch break for official meetings. The school management should make a plan by considering teachers' daily workload. The findings of this study also coincide with Basri (2020) where the researcher emphasized the intrinsic relationship between teacher support and learner autonomy and suggested that these two concepts must tread together rather than analysed discreetly. Our findings also reiterate the studies that emphasize the importance of teacher collaboration in fostering learner autonomy (Vangrieken & Kyndt, 2020; Yoon et al., 2020).

In conclusion, we can say that instructors are in favour of focus-group in-service training as this gives them a voice for their concerns about their classroom. They feel much more valuable by reflecting on their opinions, but they want to see that these ideas are also valued by the directory. Considering the little impact of traditional in-service training, focus-group training can be a good solution as long as the topics are related to the localised context. To create a society that can think and act on its own, it is crucial to educate people as autonomous learners. Teachers are at the centre of the educational circle in Turkey even at the university level and to be able to train learners as autonomous, teachers themselves should know what it means to be autonomous, and they should not be afraid of sharing responsibility with students. This will both lessen teachers' load and motivate students to be more active learners instead of passive attendees of the classroom. For that reason, educational planners should consider this important issue and revise their curriculum accordingly.

---

**References**

- Al Asmari, A. (2013). Practices and Prospects of Learner Autonomy: Teachers' Perceptions. *English Language Teaching*, 6(3)
- Atay, D. 2008. Teacher research for professional development. *ELT Journal* 62, no. 2: 139-47.
- Barillaro, F. (2011). Teacher perspectives of learner autonomy in language learning MA dissertation. *TESOL*.
- Basri, F. (2020). Factors influencing learner autonomy and autonomy support in a faculty of education. *Teaching in Higher Education*, 1-16. DOI: 10.1080/13562517.2020.1798921
- Benson, P. (2006). Autonomy in language teaching and learning. *Language Teaching*, 40(1), 21-40. <http://dx.doi.org/10.1017/S0261444806003958>
- Bolam, R. 1982. *School focussed in-service training*. London: Heinemann Educational Books.
- Borg, S. (2001). The research journal: A tool for promoting and understanding researcher development. *Language Teaching Research* 5, no. 2: 156-77.
- Borg, S. (2011). The impact of in-service teacher education on language teachers' beliefs. *System*, 39(3), 370-380.
- Camilleri, G. (1997). *Learner autonomy: The teachers' views*. Retrieved 24-11-2012 from Centre. Sheffield Hallam University.
- Cimer, S. O., Çakır, İ., & Çimer, A. (2010). Teachers' views on the effectiveness of in-service courses on the new curriculum in Turkey. *European Journal of Teacher Education*, 33(1), 31-41.
- Creswell, J. W., & Creswell, J. D. (2018). *Research and design qualitative, quantitative and mixed methods approaches*. Thousand Oaks, CA: Sage Publications.
- DeVries, R., & Kohlberg, L. (1987). *Programs of early education*. New York: Longman.
- Diaz-Maggioli, G. (2005). *Teacher-centred professional development*. Alexandria, VA: Association for Supervision and Curriculum Development.
- Dickinson, L. (1993). Talking shop: Aspects of autonomous learning, An interview with Leslie Dickinson. *ELT Journal*, 47(1), 330-341.
- Eren, Ö. (2020a). The Path to Digitalisation in ELT Classes: An Insight into the Social Nature of Web-Based Language Learning. In *Handbook of Research on Digital Learning* (pp. 160-172). IGI Global.
- Eren, Ö. (2020b). Teacher Autonomy from a Cross-Cultural Perspective: A Repertory Grid Study for Beliefs and Practices. *International Online Journal of Education and Teaching*, 7(1), 96-109.
- Farrell, T.S.C. (1999). The reflective assignment: Unlocking pre-service English teachers' beliefs on grammar teaching. *RELC Journal* 30, no. 2: 1-17.
- Fullan, M.G. 1991. *The new meaning of educational change*. New York, NY: Teachers College Press.
- Hayes, D. (2000). Cascade training and teachers' professional development. *ELT Journal*, 54(2), 135-145.
- Holec, H. (1989). On autonomy: some elementary concepts, in Riley, P. (ed.) *Discourse and learning*. New York: Longman.
- Lacey, F. (2007). Autonomy, never, never, never! *Independence*, 42, 4-8.
- Little, D. (1995). Learning as dialogue: The dependence of learner autonomy on teacher autonomy. *System*, 23(2), 175-182.
- Pacek, D. (1996). Lessons to be learnt from negative evaluation. *ELT journal*, 50(4), 335-343.

- Sandholtz, J. H. (2002). Inservice training or professional development: Contrasting opportunities in a school/university partnership. *Teaching and Teacher Education, 18*(7), 815-830.
- Schuster, J., Hartmann, U., & Kolleck, N. (2021). Teacher collaboration networks as a function of type of collaboration and schools' structural environment. *Teaching and Teacher Education, 103*, 103372.
- Smith, R. C. (2000). Starting with ourselves: Teacher-learner autonomy in language learning. In B. Sinclair, et al. (Eds.), *Learner autonomy, teacher autonomy: Future directions* (pp. 89-99). London: Longman. [www.ecml.at/documents/pubCamilleriG\\_E.pdf](http://www.ecml.at/documents/pubCamilleriG_E.pdf)
- Tsai, Y. R. (2021). Promotion of learner autonomy within the framework of a flipped EFL instructional model: Perception and perspectives. *Computer Assisted Language Learning, 34*(7), 979-1011.
- Tseng, W. T., Liou, H. J., & Chu, H. C. (2020). Vocabulary learning in virtual environments: Learner autonomy and collaboration. *System, 88*, 102190.
- Uysal, H. H. (2012). Evaluation of an In-Service Training Program for Primary-School Language Teachers in Turkey. *Australian Journal of Teacher Education, 37*(7), n7.
- Vangrieken, K., & Kyndt, E. (2020). The teacher as an island? A mixed method study on the relationship between autonomy and collaboration. *European Journal of Psychology of Education, 35*(1), 177-204.
- Wolter, B. (2000). A participant-centred approach to INSET course design. *ELT Journal, 54*(4), 311-318.
- Yan, C., & He, C. (2012). 'Non-traditional programmes for non-traditional students': teachers' perceptions of part-time INSET programmes in China. *Teacher Development, 16*(1), 111-124.
- Yoon, S., Kim, S., & Kang, M. (2020). Predictive power of grit, professor support for autonomy and learning engagement on perceived achievement within the context of a flipped classroom. *Active Learning in Higher Education, 21*(3), 233-247.
- Zeichner, K. M., & Noffke, S. E. (2001). Practitioner research. *Handbook of research on teaching, 4*, 298-330.







**Araştırma Makalesi • Research Article**

**Biyoihtimam: Afete Hazırlığın Biyopolitikası ve Kırılgan Yaşamın Üretimi**

***Biocare: Biopolitics of Disaster Preparedness, and Production of Vulnerable Life Diğer***

Kamile Batur \*

**Öz:** 1999 Gölçük Depremi akabinde depremlerin öngörüsü ve kentsel dönüşüm gibi risk azaltma faaliyetleri kentsel siyaseti şekillendirmeye başladı ve 2011 yılında Van depremi sonrasında Kentsel Dönüşüm olarak anılan 6306 sayılı, riskli alanlarda kentsel dönüşümü ve bina bazlı yenilemeyi düzenleyen yasa çıkarıldı. Bu yasa istisnai maddeleri nedeniyle çok eleştirildi ve yasa koyucular tarafından yaşam hakkına referansla savunuldu. Eleştiriler ise yaşam hakkının sadece araçsallaştırıldığı üzerine odaklandı ve ne yaşam hakkının ne de onun referansı olan yaşamın tarihselliğini sorunsallaştırdı. Bu makale, Gölçük Depremi'nden günümüze ortaya çıkan bir dizi mevzuat ve kamusal söylemin analizinden elde edilen verileri, biyopolitika kuramlarının eleştirel okuması ışığında tartışarak yaşam ve devlet arasında kurulan biyopolitik ilişkinin tarihselliğine ve son dönemdeki geldiği noktaya odaklanmaktadır. Bugün, halihazırda yaşam ve devlet arasında kurulmuş daha önceki biyopolitik ilişkilere, yeni bir biyopolitik ilişkinin eklendiğinden bahsetmek mümkündür. Makalenin ilk kısmı biyoihtimam diye adlandırabileceğimiz bu biyopolitikada, belli pratikler, duygular ve üretilen bilgi ile afetlere karşı kırılganlığı üzerinden tanımlanmasıyla yeni bir yaşam hakikatinin üretildiğine, yani kırılgan yaşamın tarihselliğine odaklanmaktadır. İkinci kısmı ise biyoihtimamın, afet hazırlığı bağlamında materyal olarak da bazı yaşamlara ihtimam gösterirken bazı yaşamları kırılganlaştırdığına, yani ihtimamın eşitsiz dağılımına ve şiddet üretme potansiyeline dikkat çekmektedir. Bu, afetlere karşı daha eşit ve kapsayıcı ihtimam pratikleri geliştirmemize temel hazırlayacaktır.

**Anahtar Kelimeler:** Yaşam hakkı, Duygu, Biyopolitika, Kırılganlık, Afet riski

**Abstract:** After the Gölçük earthquake of 1999, the anticipation of earthquakes and disaster risk reduction practices such as urban renewal began to shape urban politics, and after the Van Earthquake of 2011, Law (6306)—also known as the Urban Transformation Law—was enacted to regulate urban renewal in zones of risk and the renewal of risky buildings. This law has been criticized for its exceptional articles and defended by lawmakers by referring to the "right to life". The critiques have focused only on the instrumentalization of the right to life and have not problematized the right to life as such or the historicity of the life to which it refers. This paper focuses on the historicity and transformation of the biopolitical relationship constructed between the state and life by analyzing data from policy documents and public discourses since the Gölçük Earthquake in the light of a critical reading of biopolitical theories. It is plausible to claim that a new biopolitical relationship between the state and life has been integrated into the existing biopolitical relations. The first part of the paper focuses on the production of a new truth of life through certain practices, affects, and knowledge production in this biopolitics, which I propose to call "biocare". The second part pays attention to how biocare renders some bodies materially vulnerable

\* Dr., Bağımsız Araştırmacı. ORCID: 0000-0001-9845-0082 kamile.batur@web.de

**Cite as/ Atf:** Batur, K. (2023). Biyoihtimam: afete hazırlığın biyopolitikası ve kırılgan yaşamın üretim. *Anemon Muş Alparslan Üniversitesi Sosyal Bilimler Dergisi*, 11(3), 765-784. <http://dx.doi.org/10.18506/anemon.1362892>

**Received/Geliş:** 19 September/Eylül2023

**Accepted/Kabul:** 12 December/Aralık 2023

**Published/Yayın:** 30 December/Aralık 2023

while caring for others—in other words, to the uneven distribution of care and biocare's own potential for producing violence. Identifying this transformation will help lay the groundwork for more just and inclusive disaster care practices.

**Keywords:** Right to life, Affect, Biopolitics, Vulnerability, Disaster risk

## Giriş

Uzun süre çıkarılamayan kentsel dönüşüm yasası 2011 yılındaki Van depreminin akabinde 7 ay gibi rekor bir sürede, risk odaklı formüle edilerek Türkiye Büyük Millet Meclisi'nde onaylandı. Bu kanun acele kamulaştırma, pazarlık usulü ihale yöntemi, mahkemelerin yürütmeyi durdurma kararı vermesini askıya alması (Doru, 2013, 177; C. Şahin, 2013: 68) gibi bir dizi prosedür yüzünden “olağan üstü hal yasası” olarak nitelenmesini de (Çavdar & Tan, 2013) içerecek ciddi eleştirilerle karşılaştı. Bu eleştirilere karşılık kanun “yaşam hakkı”nı koruduğu iddia edilerek savunuldu. Halihazırda kanunun yapım aşamasında bu tür eleştirilerin geleceği öngörülerek kanunun gerekçesinde (yürütmeyi durdurma kararının yasaklanması ile ilgili 6. Madde 9. Fıkrasında)<sup>1</sup> yaşam hakkına<sup>2</sup> vurgu yapılmıştı:

Kanunun temel amacı, afet riski altındaki alanlarda bulunan, bu sebeple her an yıkılması ihtimal dâhilinde olup can ve mal kaybına yol açabilecek olan yapıların ve buldukları alanların iyileştirme, yenileme ve dönüştürme suretiyle can ve mal emniyeti için uygun ve yaşanabilir kılınmasını temin etmektir. Bu yönüyle Kanun, *yaşama hakkı ile doğrudan alâkalıdır*. Diğer taraftan, mülkiyet hakkı ve hak arama hürriyeti, Anayasa ile teminat altına alınmış olan hak ve hürriyetlerdendir. Ancak, Kanunun temel amacının “can ve mal emniyetini temin” olduğu ve bu arada yaşama hakkı ile sıkı bir münasebetinin bulunduğu çok açıktır. *Yaşama hakkı ise, diğer temel hak ve hürriyetlerin kullanılmasının olmazsa olmaz şartıdır*. Kanunun öngördüğü iş ve işlemlerin plânlanan şekilde ve zamanında gerçekleştirilmesi zaruftur. Bunlarda herhangi bir sebepten dolayı aksaklık meydana geldiğinde, Kanunun öngördüğü amacın gerçekleşmesi engellenmiş, can ve mal emniyetini temin ile *yaşama hakkına matuf olan hizmetler aksamış olacak ve insanların yaşama hakkının afet riski nedeniyle tehlike altında olması hâli devam edecektir*. (TBMM, 2012: 7; vurgular yazara aittir.)

Gereğe olağanüstü hallerde yürütmeyi durdurma kararının geçici olarak askıya alınabileceğini belirten Anayasa'nın 125. Maddesine referansla devam etmektedir. Yaşamın gelecekte muhtemel doğal afetlerle tehdit altında olduğu ifade edildikten sonra bu gerekçenin önünde durabilecek çok engel olmadığının düşünülmesi, yaşamın kırılganlığının egemen iktidarla kurulan yeni ilişkisini anlamamızın önemine işaret eder. Özellikle yaşadığımız 6 Şubat depremlerinden sonra kentsel dönüşüm, devlet ve yaşamın afetler karşısında korunması arasında kurulan ilişkinin eleştirel incelemeye tabi tutulması daha da elzem görünmektedir. Tartışma makalenin ilerleyen bölümlerinde kısmen hukuki metinlerden elde edilen ampirik malzemeye dayansa da amacım hukuki bir problemi tartışmaktan ziyade, afet riskleri bağlamında kurulan yaşam hakkı ve devlet arasındaki bu koruma ilişkisinin tarihselliği, bu ilişkinin üretim süreçleri ve politik etkileri üzerine odaklanmaktır. Biyopolitikayı yaşamı yönetimsel pratiklere bağlayan politika olarak ele aldığımızda bu makalede odak noktam yaşamın –yönetime bağlanış şekli üzerinden üretilen yaşamın– kendisi olacaktır. Söz konusu ilişkide yaşamı verili olarak ele almaktan ziyade, Foucaultcu bir yaklaşımla yaşamı düzenleyen her bir mekanizmalar topluluğunun yeni bir yaşam hakikati üretmesinden yola çıkıyorum. Bu süreçte yeni bir yaşam hakikatinin, yani *afetler karşısında kırılgan yaşamın* üretimine şahit olmaktadır.<sup>3</sup>

Doğal afetlerde gerekli önlemler alınmadığı takdirde yaşanan ölümler 1999 Gölcük depreminden bu yana gitgide sadece ölüme terk etmek değil, daha çok cinayet gibi algılanmaya başlandı.<sup>4</sup> Burada

<sup>1</sup> Bu madde 27.02.2014 tarihinde Anayasa Mahkemesi tarafından iptal edilmiştir.

<sup>2</sup> Yaşam hakkı T.C. Anayasası'nın 17. Maddesi, İnsan Hakları Evrensel Bildirgesi'nin 3. Maddesi, Avrupa İnsan Hakları Sözleşmesi'nin 2. Maddesinde en temel insan hakkı olarak geçer.

<sup>3</sup> Burada yeni yaşam hakikatinin daha önceki yaşam hakikatlerini ortadan kaldırdığının ya da ikame ettiğinin iddia edilmesinden ziyade, birden fazla paralel, birbirine ilişkili veya birbirine çelişen yaşam hakikatinin var olduğunu söyleyebiliriz.

<sup>4</sup> Örneğin bkz. Hürriyet Gazetesi'nin (1999, 18 Ağustos) “Katiller” manşeti ve Cumhuriyet Gazetesi'nin (2011, 15 Kasım) “İkinci Van depremi: Cinayet” manşeti. Ayrıca örnek olarak bkz. Elibol (2011, 11 Kasım).

vurgu, daha önceki dönemlerdeki yaşamın gelişimi için şartları hazırlamak ya da başına gelen talihsizlikler nedeniyle tazmin etmekten farklı olarak, devletin gerek tek tek kişilerin gerekse nüfusun yaşamını koruma sorumluluğu olduğudur. Bu dönüşümün “yaşamın politikleşmesi” (Ek, 2006; Mitropoulos, 2012) ile ilgilenen ve bugün biyopolitika kavramı altında topladığımız kuramsal açılımlarla beraber incelenmesi ve tartışılması gerekmektedir.

Biyopolitika kavramını kullanan sosyal bilimciler çoğunlukla iki farklı kuramcıyı temel almaktadır: Michael Foucault (2003; 2007) ve Giorgio Agamben (1998). Aslında her ikisinin kuramı da onlar referans versin ya da vermesinler, bu kavramı kullanmayan fakat yaşamın gereksinimlerinin politikanın alanına girmesini tespit eden ve eleştiren<sup>5</sup> Hannah Arendt’in (1998 [1958]) teorilerine dayanır.<sup>6</sup> Foucault ve Agamben’in birbiriyle olan ortak noktaları burada bitiyor denebilir.<sup>7</sup> Biyopolitikayı, yani yaşamın yönetim tekniklerine bağlanışını Agamben (1998) egemenin öldürme hakkı ve çıplak hayatın üretimi çevresinde incelerken, Foucault (2003; 2007) yaşatma için geliştirilen bilgi üretimi ve yönetsel mekanizmalar ile çalışan yeni bir iktidar teknolojisi olan biyoiktidar (*biopower*) üzerinden ele alır. Bu iki kuramı ilerleyen bölümlerde daha detaylı incelemeyen önce belirtmek gerekir ki, her iki yaklaşımın bir dizi kısıtlılığı beraberinde getirdiği de pek çok araştırmacı tarafından belirtilmiştir. Örneğin Fassin (2009; 2012) bugün biyopolitikanın yaşam üzerine kurulan iktidardan çok yaşamın kendisinin bir güç olması ile karakterize edilebileceğini ve bu nedenle yaşama yüklenen değerleri dikkate almamız gerektiğini iddia eder. Fakat yaşama yüklenen değer aynı zamanda eşit olarak dağılmaktan ziyade bir eşitsizlik mekanizmasıdır. Miriam Ticktin (2011) hasta ve yaralı bedene duyulan şefkatin paralelde başka hayatların kırılmaştırılmasına engel olmadığını, tam tersine ikisinin arasında birbirini kuran sıkı bir ilişki olduğunu belirtir. Aradau ve Tazzioli (2020) de yaşatma/öldürme, dışlama/dahil etme, egemen/biyoiktidar gibi ikili zıtlıklarla örülü incelemenin biyopolitik tekniklerin bir dizi eşitsiz dağılan ve farklılaşan etkilerini gözden kaçırmaya sebep olduğunu belirtir (ayrıca bkz. Povinelli, 2011; 2016) ve bu nedenle ‘çoklu biyopolitika’ (*biopolitics multiple*) kavramını üretirler. Bu çalışmada, afetlere hazırlık bağlamında üretilen bilginin ve pratiklerin ürünü olarak kırılmaştırılma ve ona ilişkin duygulara odaklanarak, son yirmi yılda biyopolitikadaki dönüşümü her iki kuramsal kanalın (Agamben ve Foucault) da tam olarak karşılayamadığını iddia edecek ve bu dönüşümü *biyoiktidar* olarak kavramsallaştırarak tartışacağım.

Devletin gelecekteki afetleri öngörmesi, riskleri azaltmak için önlem alması ve vatandaşlarını koruması konusunda gitgide artan talep, devletin meşruiyetini onun biyopolitik sorumluluklarına bağlar. Bu durum yaşam ile devlet arasında biyoiktidar olarak nitelediğim tarihsel spesifik bir ilişki kurar. Yaşama ilişkin yani yaşamın gelecekteki afetlere karşı tehdit altında olmasına ve korunması gerektiğine dair toplumsal duygular ve hassasiyetler, yaşamın korunmasını sadece politikanın merkezî konularından biri haline getirmemiş; aynı zamanda devletin meşruiyet alanını genişletmiştir. Böylece öngörü pratikleri, afet hazırlığı söylemi ve kentsel müdahaleler hem devletin başarısının göstergesi hem de çatışmalı meselelerde faaliyetlerinin meşruiyet zeminini güçlendiren bir dizi alan oluşturmuştur. Aşağıda kısaca göstereceğim gibi bu dönüşüm, tarihsel olarak 1999 Gölcük depremi sonrası müdahalelerde devletin yetersizliği konusundaki tepkiler ve eleştirilerin bir kriz anlatısı üretmesi ve sonraki süreçte bu eleştiri ve hassasiyetlerin devlet tarafından temellük edilmesi ile yakından ilişkilidir.

Bu makalenin inceleme alanı, yaşamın korunmasına yüklenen duygu ve hassasiyetlerin, biyopolitik ihtimamın ve yaşamın kırılmaştırılmasının siyasetin merkezî meşruiyet kanallarından biri haline

<sup>5</sup> Mitropoulos’a (2012: 60) göre Arendt’in kategorileri onun “Antikeye [verdiği] mitik değer” ile şekillenir.

<sup>6</sup> Kathrin Braun (2007: 7) Arendt’in terimin kendisi icat edilmeden önce biyopolitikanın kuramcısı olduğunu söyler (ayrıca bkz. Povinelli, 2016: 2). Araştırmacılar Foucault’nun Arendt’i “silmesi” (Mitropoulos, 2012: 60), yani “aynı tarihsel malzeme üzerine yorum yaparken” (Balibar, 2005: 32) ya da “aynı fikir ve aynı eserleri incelerken” (Weheliye, 2014: 160) alıntılanmasını özellikle belirtmişlerdir. Weheliye (a.g.y) Foucault’nun aynı şeyi hapisane üzerine çalışırken Angela Davis ve George Jackson’ın fikirleri üzerine yaptığını da iddia eder. Agamben Arendt’ten bahseder fakat *Totalitarizm’in Kökenleri* eserinde biyopolitik bir perspektifin eksik olduğunu iddia eder (Braun, 2007: 6). Lemke’ye (2011: 9) göre terim 20. yüzyıl başında Rudolf Kjellén tarafından devleti onunla yaşam arasında analogi kurarak anlayan siyaset için kullanılmıştır.

<sup>7</sup> Agamben ve Foucault’nun diğer ortak noktaları aslında sömürgecilik tarihi ve tekniklerini inceleme dışı bırakmalarıdır (Mbembe, 2003; Svirsky ve Bignall, 2012; Weheliye, 2014).

gelmesinin tarihselliği ile sınırlıdır. Bu toplumsal hassasiyet kırılma ve risklerin azaltılması noktasında bir dizi pratik ile rasyonelleştirme sürecinden geçer ve eşitsizliklerle şekillendirilir. Diğer taraftan bu mekanizmalar, biyoiktimumun toplumda güvenliği ve kırılma ve risklerin eşitsiz dağıtımını da doğallılaştırır. Hangi alanda, ne çeşit mekanizmalar ile eşitsizlik üretildiği o alanda detaylı incelemeyi gerektirmektedir. Her alana ve probleme uygulanabilir bir evrensel mekanizmadan bahsetmek ise çok mümkün değildir.

Öncelikle afetler bağlamında devletin yaşama hakkını koruma yükümlülüğünü, 1999 Gölcük depremi sonrası tepkilerden bugüne ele alarak, egemen şiddete maruz kalan yaşamdan (çıplak hayat) farklı olarak egemen tarafından korunmaya alınan yaşamın (kırılgan yaşam) ortaya çıkışına ve ona ilişkin hassasiyetlere odaklanacağım. Burada biyoiktimum diye adlandırdığım kırılma yaşamı üreten bir dizi pratik ve söylemler bütününe yaşamı yönetimsel tekniklere bağladığımı, devletin meşruiyet zeminini yeniden ürettiğini, yönetimsel tekniklerin de etki alanını genişlettiğini iddia edeceğim. İkinci kısımda devlet ve piyasanın dışında düşünülemez olan biyoiktimumun ihtimum ve güvenliği eşitsiz dağıttığına, ihtimum olarak kodlanan çeşitli mekanizmaların ise şiddet üretimi potansiyelinin biyoiktimuma içkin olduğuna yer vererek, bu mekanizmaların detaylı etnografik çalışmalar tarafından ele alınmasının elzem olduğunu iddia edeceğim. Sonuçlandırırken biyoiktimumun mekanizmalarını, onun ürettiği riskleri ve şiddeti iyi anlamamızın alternatif ihtimum pratiklerinin üretimi yolunda önemli bir adım olduğuna dikkat çekeceğim.

### 1. Gölcük Depremi ve Devletin Krizi

2011 Van depremi akabinde yaşam hakkına ve devletin yaşam hakkını koruma yükümlülüğüne vurgu sadece kanun gerekçesinde ya da kanuna yönelen eleştirilerin savuşturulmasında rastlanmamaktadır. Fikret İlkiz (2011) örneğin Van depreminden birkaç hafta sonra “Devletin Deprem Sorumluluğu” başlıklı yazısında devletlerin yaşam hakkının korunması konusunda üstlerine düşen görevleri dar yorumlayarak doğal afetleri dışarıda tutmaya meylettiklerini eleştirirken, doğal afetlerde ölümleri engellemek için tüm önlemleri almanın devletin sorumlulukları arasında olduğunu vurguluyordu. Hatta İlkiz (2009) bu yazısından iki yıl önce 2009’da İstanbul ve Trakya’da vuku bulan ve 32 kişinin ölümüne yol açan selden sonra yazdığı bir yazıda da aynı şekilde insanların yaşam haklarının ihlal edildiğinden ve devletin yaşam hakkını gerekli önlemler alarak koruma yükümlülüğünün olduğundan bahsediyordu. Günümüzde hukuki süreçlere yansıyan doğal afetler ve yaşam kayıpları ile ilgili her davada hükmedilen karardan bağımsız olarak devletin yaşam hakkını koruma konusundaki pozitif yükümlülüğüne atıfta bulunulması neredeyse bir standart haline gelmiştir.<sup>8</sup>

Bugün birçok alandan insan, doğal afetlerle ilgili devletin yükümlülüklerini yaşam hakkına referansla okusa da Gölcük depremine kadar geri gittiğimizde kamusal tartışmalarda bu referansın kaybolduğunu görmekteyiz.<sup>9</sup> Fakat o dönem oldukça hararetle yapılan bir dizi tartışma bugün devletin doğal afetler bağlamında yaşam hakkı ile ilişkisinin formüle edilmesinin öncülleridir. Diğer bir ifade ile “yaşam hakkı” ne o dönemde ortaya çıkmış bir hukuki ilkedir ve ne de biyoiktimum kavramsallaştırmasının işaret ettiği şekilde kullanılması hemen o dönemde vuku bulmuştur. Fakat o dönem yapılan eleştiriler bu dönüşümde önemli bir rol oynamıştır.

1999 Gölcük depreminin hemen akabinde, özellikle ilk saatlerde afetin boyutları ve yıkımlar hakkında büyük bir belirsizlik hüküm sürmüştür. İletişim ve ulaşımda ciddi aksaklıklar yaşanmıştır ve afetin çapı iki özel medya kanalının gün doğumundan sonra helikopterle yaptığı çekimlerle ortaya çıkmıştır. Dönemin başbakanı Bülent Ecevit bu yayınlar üzerinden bilgi almış hatta bakanlarına televizyon kanalları üzerinden talimat vermiştir.<sup>10</sup> Zorluklar göçük altından insanların çıkarılmasında, yardımların ulaştırılmasında ve tıbbi desteğin sağlanmasında hem yurt içinden hem yurt dışından gelen yardımların ve yardım ekiplerinin organizasyonunda da yaşanmıştır (Jalali, 2002). Bu belirsizlik ve

<sup>8</sup> Daha yakın bir örnek için bkz. Tekin (2020, 8 Şubat).

<sup>9</sup> Bunun tek istisnası depremedelere hukuk mücadelelerinde yardımcı olması için Mazlum-der’den aktivist hukukçu Mehmet Bülent Deniz (1999) tarafından yazılmış olan kısa bir metindir.

<sup>10</sup> Başbakan Ecevit’in ilk konuşması için bkz.: Bekil (2017, 13 Eylül); daha sonra Adapazarı ilinden bakanlarına seslendiği konuşması için bkz.: Hkn425 (2017, 10 Ağustos)

çaresizlik havası kısa sürede kızgınlığa ve suçlamalara dönmüştür. Medya yayınlarında yer bulan insanların tepkileri “Nerede bu devlet?” feryadı ile özetlenmiş, tepkiler kısa sürede devletin acziyeti ve halkın kaderine terk edilmişliğini anlatan<sup>11</sup> ifadelerde yer bulmuş ve “devletin krizi” anlatısı formunu almıştır. Bu kapasite eksikliği –devletin böyle bir afete hazırlıksız yakalanması– belli kesimler tarafından devletin kendi egemenliğini koruma yolundaki güvenlik pratikleri ile ilişkilendirildi: Devlet bu siyasi güvenlik pratiklerine odaklanarak vatandaşlarına ihtimam gösterme sorumluluğunu ihmal etmişti. Hatta vatandaşın güvenliğine gösterilmesi gereken ihtimam devletin kendi güvenliğine kurban edilmişti (Balta & Paker, 1999; Bora, 1999).

Bu eleştirilere kadar devletin egemenliği ile ilgili güvenlik pratikleri, aslında o zamanlar Avrupa İnsan Hakları Mahkemesi’nde (AİHM) Türkiye ile ilgili görülen birçok davada devlet ve yaşam hakkını bir araya getirmektedir. Fakat bu davalardaki ilişki devletin negatif sorumluluğu, yani kasten öldürmeme veya faaliyetleri dolayısıyla ölüme sebebiyet vermeme sorumluluğudur. Daha çok Hobbesçu diyebileceğimiz bu ilişki, herkesin birbirinin yaşamına tehdit oluşturduğu doğal durumun egemende şiddetin tekelleştirilmesi yoluyla ortadan kaldırıldığı şeklinde anlatılan sözleşmecî devlet teorisinin temelidir.<sup>12</sup> Burada devletin, yaşamı üçüncü şahıslar tarafından tehdit edilmesine karşı koruması ve vuku bulduğu takdirde cezalandırılması için egemene teslim edilen şiddetten doğan tehlikeyi sınırladığı varsayılan ve devlete insan hakları bildireleri ve anayasalarla yüklenen negatif sorumluluk, yani öldürmeme sorumluluğudur. Agamben için bu yaşam, siyasal yaşamın şartı olan, diğer bir deyişle “egemenin (veya hukukun) öldürme ve yaşatma hakkına tabi olduğu sürece korunan” (Agamben, 2016: 209) ve insan haklarının da nesnesi olan yaşam; siyasal yaşama her zaman potansiyel olarak içkin olan çıplak hayattır (Agamben, 1998). Çıplak hayat Agamben’in (1998), onun üretimini kendi biyopolitika kuramının merkezine aldığı, haklarından sıyrılmış, hukukun korumasından dışlanmış ve ölüme terkedilmiş yaşamdır. Agamben tarafından bir dizi figür üzerinden örneklendirilen çıplak hayat,<sup>13</sup> insanın ölümlülüğünü simgeleyen biyolojik yaşam değildir; öldürülmesi suç teşkil etmeyen, egemeni vücuda getiren<sup>14</sup> ve liberal anayasal hukukun egemen şiddeti sınırlayarak koruduğu varsayılan yaşamdır. Afetler bağlamında tartışmaların merkezine yerleşen yaşam hakkında ise egemenin öldürmesi ile karşı karşıya olan yaşam değil egemenin afetlere karşı korumakla yükümlü kılındığı bir yaşam söz konusudur.

### 1.1. Afetler ve Yaşam Hakkı

Afet riski ile ilgili olarak yaşam hakkı konusunda devlete yüklenen sorumluluktaki dönüşüm ya da yaşamın yönetsel mekanizmalara bağlanışında afetlerle kurulan ilişki, sadece yerel görünümü olan bir konu değil, tersine karşılıklı etkileşimle gerçekleşen bir durumdur. AİHM’de 2000’li yıllara kadar yalnızca doğal afetlerde değil; birçok endüstri kazasında bile yaşam hakkının korunması konusunda devletin pozitif yükümlülüğüne dair kesin bir içtihat olmadığını görürüz. 1990’ların sonuna doğru AİHM’de görülen ve çevresel riskler konusunda devletin sorumluluğu üzerine olan davalarda devletin yükümlülüğü daha çok riskler üzerine bilgilendirme sorumluluğu, yani rasyonel öznelerin seçimleri ve kararlarını mümkün kılacak bilgiler olarak maruz kaldıkları çevresel riskler üzerine haberdar edilmesini salık veren klasik liberal çerçevede kalmıştır (Hilson, 2009). Özellikle Çernobil nükleer faciası sonrasında, bu konudaki raporlar ve tartışmalarda devletin vatandaşlarının riskler üzerine tam bilgiye erişimini garanti altına almasının temel bir insan hakkı olduğu belirtilmiştir.<sup>15</sup> Endüstriyel bir facia

<sup>11</sup> Örneğin: “Devletin Çöküşü” (Akit, 1999, 19 Ağustos), “Devlet enkaz altında” (Yeni Şafak, 1999, 19 Ağustos), “Devletin kurbanı olduk” (Yeni Şafak, 1999, 20 Ağustos) “Çöktük” manşeti kenarında “Deprem Yıktı Devlet baktı: iki binden fazla ölü, halk çaresiz” (Radikal, 1999, 18 Ağustos) “Halk sahipsiz” manşeti yanında “Batı yıkıldı. Yetkililer aciz kaldı” (Milliyet, 1999, 18 Ağustos)

<sup>12</sup> Alman devlet teorisi geleneğinden gelen devlet ve şiddet arasında kurulan öncelikli ilişki aslında Weber (1922) ile (devlet meşru şiddet tekeli elinde bulundurandır şeklinde) modern devletin yaygın tanımına dönüşmüştür.

<sup>13</sup> Örneğin *homo sacer* (Agamben, 1998), mülteci (Agamben, 2000), *Muselman* (Agamben, 1999).

<sup>14</sup> Mbembe (2003) aynı şekilde hem sömürgeci yönetim pratiklerini egemenin öldürme kapasitesi üzerinden tanımlar ve bunun modern Batı düşüncesinde de belirleyici olduğunu belirtir. Hem pratikteki bu yönetimi hem de düşünsel boyutunu ‘nekropolitika’ olarak adlandırır.

<sup>15</sup> Aarhus Sözleşmesi metni için bkz. <https://unece.org/environment-policy/public-participation/aarhus-convention/text>

olmasına rağmen devletin yaşam hakkını koruması konusunda negatif veya pozitif yükümlülüğü henüz daha sonraki dönemdeki gibi formüle edilmemiştir.

Özellikle 2000'lerde sonuçlanan bir dizi davada yaşam hakkının korunması ve çevresel riskler konusunda devletin rolü ve sorumluluğu vurgulanmaya başlamıştır. 2004 yılında sonuçlanan Önerıldız v. Türkiye davası hem başvuruda hem de kararda devletin yaşam hakkını korumasındaki sorumlulukları bağlamında değerlendirilmiştir (AİHM, 2004). Bu dava, 28 Nisan 1993'te Ümraniye çöplüğünde toprak kaymasına neden olup yakınındaki 10 gecekondunun yıkılmasına ve 39 kişinin ölümüne sebebiyet veren patlamada, kamu kuruluşlarının sorumlulukları ile ilgilidir. Afet sonrası yargılamada iki belediye başkanı ve bir dizi kamu görevlisi sorumluluklarını yerine getirme konusunda ihmalleri nedeniyle suçlu bulunmuş, fakat düşük cezalar almışlardır. Başvurucular devletin ölümlerden ve mülklerin zarar görmesinden sorumlu olduğunu iddia etmiş; AİHM afetin kurbanlarının zarar ve kayıplarının telafi edilmesine karar vermiştir. Bu dava kararında, insan yaşamının güvenliğinin sağlanmasının ve ölümlerin önlenmesinin devletin pozitif yükümlülüğü olduğu kayda geçmiş ve bu kayıt daha sonraki birçok davada alıntılanmıştır.

2008 yılında sonuçlanan Budayeva ve diğerleri v. Rusya davası ise tarihte doğal afetlerde devletin pozitif yükümlülüğünün varlığının kayda geçtiği ilk davadır (AİHM, 2008). Bu dava ile devletin sadece afet durumundaki uygulamaları nedeniyle değil, afet riskleri konusunda almadığı önlemler dolayısı ile de sorumlu tutulması söz konusu olmuştur (Popovski, 2014; K. Şahin, 2013). 18-25 Temmuz 2000 tarihinde gerçekleşen toprak kaymaları sonucunda meydana gelen zararların söz konusu olduğu Budayeva ve diğerleri v. Rusya davasında mahkeme, Önerıldız v. Türkiye kararında vurgulanan devletin yaşam hakkını koruması yükümlülüğüne atıf yaparak, devletin gerekli tedbirleri almamış olması ve bu ihmallerin hukuki olarak soruşturulmaması nedeniyle yaşam hakkı ihlali bulunduğu karar vermiştir. Afetin tekrar eden şekilde yerleşim yerini etkilemiş olması, dolayısıyla afetin öngörülebilir olduğu ve gerekli olan imar düzenlemesi ve afet risk azaltımı tedbirlerinin alınmamış olması (K. Şahin, 2013: 81) kararda etkili olmuştur. Daha sonra Rusya'da bir barajda ağır yağış sonrası su seviyesinin yükselmesi nedeniyle suyun tahliye edilmesi sonucu yakınındaki yerleşim yerini sel basması ve sonrasında sel kurbanlarının kayıplarının cüzi miktarla telafi edilmiş olması ile ilgili 2012 yılında karara bağlanan Kolyadenko ve Diğerleri v. Rusya davasında AİHM (2012), ölüm vakası olmamasına rağmen başvuran altı kişiden üçünün davasını sel sırasında evde bulunması nedeniyle ölüm riski olduğu gerekçesiyle kabul etmiştir (K. Şahin, 2013). Bu örnekte ölümün gerçekleşmesinden ziyade ölüm riskinin varlığı merkezi konumda olmuştur.

Afetlerin sosyo-politik olaylar olması tartışmasını kısa bir süre paranteze alırsak, klasik doğal ve insan yapımı afetler ayırımından bakıldığında üç davaya konu olan afetlerdeki failer birbirinden farklı gibi görünmektedir: Önerıldız davası (2004) riskleri kamunun faaliyeti ile direkt ilgiliyken; Kolayenko (2012) davasında hem doğal fail hem de kamu faaliyetinin bir arada olması ve Budayeva davasında (2008) ise yalnızca doğal failin bulunması söz konusudur. Bu üç dava örneği, bu farklılıklara rağmen devletin yaşam hakkı ile ilgili sorumlulukları konusunda aynı vurguyu yaparken; mülkiyet hakkı konusunda verdiği kararlar bağlamında farklılaşmaktadır. Burada Budayeva davasında AİHM'nin, doğal failin söz konusu olması nedeniyle devlete mülkiyet hakkını korumada yüklediği yükümlülük, yaşam hakkını koruma konusunda verdiği yükümlülük derecesinde değildir (K. Şahin, 2013). Fakat devletin öngörme pratikleri ile riskler konusunda bilgi sahibi olması Önerıldız davasına atıfla sonraki davalarda fail ne olursa olsun bir yükümlülük olarak formüle edilmiştir. 2009 yılında İtalya'da ölümlerin vuku bulduğu L' Aquila depremi sonrasında altı yer bilimcinin de içinde olduğu yedi kişinin deprem öncesinde yerleşim yerinin karşı karşıya olduğu deprem riskinin düşük olduğunu belirtmeleri gerekçesiyle hapis cezasına mahkûm edilmeleri de bu dönüşümün ve öngörü pratiklerinin ve riskin buradaki merkezi konumunun göstergesidir.<sup>16</sup>

1999 Gölcük depreminde çökerek 129 kişinin ölümüne sebep olan ünlü Çınarcık ilçesinde bulunan siteler ile ilgili AİHM'de görüşülen M. Özel ve Diğerleri v. Türkiye davası kararında da

<sup>16</sup> Lauta'ya (2014) göre yaygın kanının tersine karar çok istisnai değil tam tersine son yıllardaki afetlerde sorumluluğun yerinin dönüşümüne temsili bir örnektir.

Budayeva davasına referansla, yaşam hakkı ile ilgili devletin pozitif yükümlülüğünün “yaşamın doğal afetlerle tehdit edildiği” durumları da kapsadığını belirtmiştir (§170). Fakat bu davada söz konusu olan aynı zamanda risklerin sadece doğal afetlerden kaynaklanmaması, bölgenin riskli bölge olduğu bilindiği halde imara açılmış olması, yapı iznindeki usulsüzlükler ve bunların hâlihazırda depremden önce de belirtilmiş olmasıdır. Depremler dışsallık, öngörülemeyen ve engel olunamaz olarak kabul edilen hukukta devlet sorumluluğunu hafifleten mücbir sebep (force majeure) kavramını temsil eden örnek iken,<sup>17</sup> Gölcük depremi akabinde bu görüşün tartışmalarla sarsılması ve devletin zararlardaki payının konu edilmesi (Kutlu, 1999; Tarhanlı, 1999) sonraki gelişmelerin de öncülleridir. Bu tartışmalara – ve daha sonraki AİHM kararlarına – göre depremler önlenemez olaylar olsalar da ya da bir sonraki depremin zamanı tam olarak tahmin edilemez ise de tekrarlanan olaylar olması sebebiyle öngörülemeyen değildirler. Tersine depremler bir dizi öngörü pratiği ile risk formunda bilinebilir ve bu öngörüler zarar azaltma pratiklerinde uygulanabilir hale getirilirler. Burada deprem zararlarının önlemlerle hafifletebileceği fikrinin yeni doğduğu gibi bir iddia tarihsel ve antropolojik çalışmaların bulgularına aykırı olacaktır.<sup>18</sup> Asıl tartışma devletin bu öngörülerini yapmada ve yapıları çevre üretimindeki rolünün depremin sonuçlarındaki sorumluluğuna bağlanmasındadır. Bu süreçte devlet, yıkım ve can kayıpları konusunda hâlihazırda yapıları çevre üretimindeki genel ekonomi politikasındaki, planlamadaki ve denetlemedeki ihmalleri sebebiyle suçlanmıştır. Bu dönemdeki tartışmalar daha sonra suçlama ve telafi mecburiyetinden devletin öngörü, risk azaltma ve hazırlık pratikleri ile aktif olarak vatandaşlarının yaşamlarını koruma ve ölümleri engelleme yükümlülüğüne evrilmesinin öncül işaretleridir.

## 1.2. Kırılğan Yaşamın Üretimi, Duygular ve İhtimam İstenci

Yaşam hakkının içeriğindeki dönüşüm devletin negatif sorumluluktan pozitif sorumluluğuna doğrudur. Daha açık şekilde ifade etmek gerekirse, burada devletin kasten veya taksirle öldürmesinin yasaklandığı yaşamdan, öngörü ve risk azaltma pratikleriyle aktif olarak afetlere karşı koruması talep edilen yaşama doğru bir dönüşümden bahsetmekteyiz. Diğer bir deyişle egemene karşı, insan hakları tarafından korunan yaşamdan, egemene konuşan, korunması talep edilen yaşama bir geçişe tanık olmaktayız. Tabiki yaşamın korunması talebi hali hazırda sözleşmeciler toplum teorisinde de egemene konuşur, fakat orada sözkonusu olan egemenin insanları birbirine karşı korumasıdır. Burada verili kabul edilen tehdit (doğa durumu) potansiyel olarak topluma içkindir, toplum bu tehdit askıya alındığında ortaya çıkar şeklinde kuramsallaştırılır. Bıyoihtimam kavramı ise yaşam, afet ve devlet arasındaki ilişkiyi tarihselliği içinde tanımlamaya çalışır ve yaşamın hem kolektif hem de bireysel olarak öngörü ve risk azaltma pratikleri ile kırılğan yaşam olarak üretilmesine dikkat çeker.<sup>19</sup> Kırılğan yaşamın üretimi ile kastedilen, sadece sosyo-ekonomik faaliyetlerle yaşamın maddesel kırılğanlığının üretimi değildir. Aynı zamanda politik ve bilimsel söylemlerin bazı yaşam şartlarını kırılğan olarak tanımlamasına ve bu şartların düzeltilmesini sağlayacak pratikler üzerine iddialarına işaret eder. Kırılğan yaşam, bir taraftan içinde bulunduğumuz siyasi realitenin tarihsel olarak spesifik kurucularından biridir. Diğer yandan da bu söylem ve pratiklerin hem odağı hem de ürünüdür.

<sup>17</sup> Gölcük depreminden sonra Süleyman Demirel’in “devletten değil depremden davacı olun” (aktaran Peker, 1999) sözleri, bu yaygın kaniya en iyi örnektir.

<sup>18</sup> Modern anlatı bunun orijini olarak Lizbon Depremini gösterir (Coen, 2012) fakat örneğin Walker’ın (2003, 2008) sömürgeci yönetim altındaki Peru’da deprem sonrası yeniden inşa faaliyetlerinin düzenlenmeye çalışmasında tartışmalarda da görülebilir. İstanbul’da da sivil mimarideki yönelimlerin örneğin depremden sonra masif yapıdan ahşaba, yangın sonrası ahşaptan masif yapıya değişmesi de (Çelik, 1993) buna bir örnek teşkil eder. Ayrıca bkz. Bankoff’un (2003) *Cultures of Disaster* çalışması.

<sup>19</sup> Bu makale detaylı olarak tartışılmasa da aslında Covid 19 salgını süreci bıyoihtimamı gözlemleyebileceğimiz bir örnek oluşturmuştur. Bu süreç, bireysel ve kolektif yaşamın kırılğanlığı konusundaki hakikatlerin üretimi, kırılğanlığın istatistikler ile tespiti, sağlık altyapısı, bedensel, mekânsal, zamansal düzenlemeler ve dijital teknolojiler gibi bir dizi farklı araç ile yönetilmeye çalışıldı. Covid 19 salgınının yönetimi sadece risklerin ve kaynakların yönetimi değil aynı zamanda duyguların yönetimi idi. Hem devletin meşruiyeti ile onun yaşamları koruyabilme kapasitesi arasında ilişkinin yönetimine hem de hane ve milli sınırlar baz alınarak uygulanan bir dizi yöntemin ırk, sınıf ve cinsiyet eşitsizliklerine paralel olarak riski ve ölümleri eşitsiz dağıtımına ve bu dağıtımın doğallaştırılmasına şahit olduk (Mitropoulos, 2020; Aykan & Bilginer, 2021).

Kırılğan yaşamın üretimi ve biyoiktimum arasındaki ilişki ilk bakışta Foucault'nun biyoiktidar kavramı altında ele aldığı güvenlik dispozitifi ile düşünülebilir gibi görünmektedir. Biyoiktidar kavramı hukuk/egemen ikilisinden çok hakikat/yönetim ilişkisi ile ilgilenir ve modern toplumları belirleyen yaşam üzerine, yaşayan bir varlık olarak insan üzerindeki iktidarı tanımlar (2003: 139). Foucault (1980; 2003; 2007) bir dizi eserinde ve sonradan yayımlanan seminerlerinde 18. yy başlarında öldüren ya da yaşamaya bırakan egemen iktidardan farklı olan,<sup>20</sup> önce disipline edici ve daha sonra da düzenleyici teknikleri kapsayan bir dizi yeni yönetsel alanın, söylemlerin ve pratiklerin yeni bir iktidar teknolojisini ortaya çıkardığından bahseder. Disiplin bireyin bedeni üzerine iktidar mekanizmaları geliştirirken, 'düzenleyici iktidar' (2003) ya da 'güvenlik' (2007) yaşatan, yaşamı geliştiren mekanizmalar üretmiştir ve disiplin gibi tek tek bireylerle ilgilenmez. Onun mekanizmalarının odağı ne legal özne olarak ne de beden olarak bireydir. Odak, nüfusun parçası, yaşayan canlı bir varlık ve tür olarak insandır (2003: 242-3). Bu iktidar teknolojisi, yaşayan kitlede tesadüfi vuku bulan olayları öngörmeyi ve kontrol etmeyi, bunların etkilerini telafi etmeyi, bir dengeye kavuşturmayı amaçlar. Yani nüfusun ona içkin olan tehlikelere karşı güvenliği onun odağıdır. Ölüm değil nüfusun bir niteliği olan ölümcüllükle ilgilenir. Onu ölçmeye, istatistikler yoluyla bilinir kılmaya ve halk sağlığı, medikalizasyon, aşı, kamusal hijyen, sigorta gibi mekanizmalarla müdahale etmeye çalışır (2007). Fakat bu iktidar teknolojisi biyoiktimum etrafında dikkat çekilen noktalarla ilişkili olsa da bunlar konusunda kapsayıcı bir açıklama sunmamaktadır.

Temelde Foucault'nun yaklaşımına benzer bir yaklaşımla, yani iktidar teknolojileri, spesifik teknik ve mekanizmalar ile bilgi üretimi arasındaki ilişkiyi baz alarak biyoiktimum ve kırılğan yaşamın üretimi arasındaki ilişkiyi inceleyebiliriz. Fakat belirtmek gerekir ki bunlar direkt Foucault (veya Agamben) tarafından tarif edilen iktidar teknolojilerine ve onların nesnelere örneklem sunmaz. Bu teknolojileri ve üretilen yaşam hakikatlerini doğrudan uygulanacak teorik çerçeveler olarak ele almak ampirik veriyi görmezden gelmeye neden olur. Bu çerçevelere uymayan noktaları ele alıp onlara eğilmek, bu anlamda kuramsal açıdan daha üretici olacaktır. Bugün birçok araştırmacı (örneğin Aradau&van Munster, 2011; Anderson&Adey, 2012; Collier&Lakoff, 2021) benzer şekilde Foucault'nun biyopolitik yaklaşımı ile çalışarak hem güvenlik tekniklerindeki dönüşümü hem de üretilen yaşam hakikati konusundaki değişimleri gözlemektedir. Bu çalışmaların ön kabulü bu tekniklerin spesifik bir bağlamı olduğu, karşılaşılan durumlar üzerine üretildiği; bu durumların çoklu aktörler tarafından belli şekilde sorunsallaştırıldığı, bilinebilir kılındığı, müdahale yöntemleri ile yönetilebilir hale getirildiğidir. Yani biyoiktimum bu perspektiften bakıldığında Foucaultcu bir kavramsallaştırmadır; fakat biyoiktidardan farklıdır, onun odağı ve ürünü olan nüfustan farklı bir yaşam hakikati üretir. Lemke'nin (2011: 5) de belirttiği gibi:

Foucault'nun biyopolitika kavramı yaşamın somut fiziksel taşıyıcılarından ayrışmasını ve soyutlanmasını öngörür [...] yaşam, somut canlı varlıklardan ve bireysel tecrübenin tekilliğinden epistemolojik ve pratik olarak ayrılmış, bağımsız, nesnel ve ölçülebilir bir faktör ve kolektif gerçeklik olmuştur.

Fassin (2009: 49) Foucault'nun bu soyutlanmış nüfus seviyesinde işleyen biyoiktidarına karşı bugünün biyopolitikasının yaşatan veya ölüme terk eden bir iktidar teknolojisi olarak "yaşam üzerine iktidar" değil de "yaşamın kendisinin gücü," yani "yaşamın basit gerçekliğine" iliştilmiş meşruiyet tarafından karakterize olduğunu belirtir. Biyomeşruiyet (*biolegitimacy*) diye kavramsallaştırdığı ilişki bugün genel bir yönetim moduna dönüşmüş olan humaniteryen yönetselliği karakterize eder (A.g.e.: 50; ayrıca bkz. Fassin, 2012). Bu yaşam sadece hesaplamaların nesnesi değildir, duyguların ve değerlerin iliştiği bir yaşamdır. Özellikle olmuş ya da olması öngörülen afetlerin çok ciddi sosyal ve siyasi bir güç oluşturduğu son dönemlerde, bu kavramsal müdahale biyopolitika tartışmalarını duygulara, hassasiyetlere ve değerlere açması nedeniyle önemlidir.

Duyguları ve hassasiyetleri hesaba katarken de karşı karşıya olduğumuz bir dizi tehlike mevcuttur. Bunlardan ilki, yaşama ilişkin duyguların aldığı merkezi konumun insanların yavaş yavaş ahlaki ve duygusal bir olgunluk seviyesine ulaşarak yaşama daha çok değer verdikleri ve bunun da

<sup>20</sup> Foucault'nun kavramsallaştırmasında iktidar teknolojilerinin birbirinin tamamen yerine geçtiği mi yoksa paralel olarak varlıklarını sürdürdüğü şeklindeki çeşitli tartışmalar devam etmektedir (Örneğin Collier, 2009; Povinelli, 2016: 2).



evrensel bir standart olduğu gibi bir yanılsamaya sebep olabileceğidir. Diğer bir tehlike de duyguları anakronik bir şekilde ele almak, yani duyguların ve hassasiyetlerin tarihsel ve mekânsal olarak spesifik olduklarını unutmaktır. Her iki nokta da aslında duyguları ve hassasiyetleri, toplumsal dönüşümler, iktidar teknolojileri ve yönetim teknikleri ile sıkı ilişkileri içinde incelememiz gerektiğini ortaya koyar. Talal Asad'ın (2015) humaniteryanizmin şiddeti ve acıyı azaltma isteği ve bunlara ilişen duygular üzerine araştırması, yaygın olan Aydınlanma ile gelen ahlaki bir ilerleme varsayımından yola çıkmayı değil, karmaşık hukuki ve yönetsel mekanizmaların soykütüğünden başlamayı öngörür. Duygular, bu mekanizmalara dışarıdan yol gösteren evrensel ahlaki standartlar olmaktan ziyade bu mekanizmalarla iç içe karmaşık bir tarihselliğe sahiptir; bu mekanizmalarla karşılıklı kurucu bir ilişki içindedir. Yani duygular ve hassasiyetler ne bir durumu tasvir eder ne de yönetsel pratiklerin saf bir etkisinden ibarettirler, tasvir ettikleri durum ve bu pratiklerin kurulumunda aktif rolleri vardır (Ahmed, 2010; Reddy, 1997).<sup>21</sup> Onların bu aktif rolleri duygu ve hassasiyetleri “siyasetin önemli sermayesi” yapar (Mavelli, 2017: 823). Burada basit bir manipülasyon ilişkisinden yola çıkmak, duygular ve yönetsel pratikler arasındaki ilişkiyi dışsallık ilişkisi ile sınırlar. Genel olarak hem hâlihazırda var olan bu duygu ve hassasiyetler siyaset üzerinde etkilidir hem de siyaset onlar üzerine etkide bulunmaya, onları yönetmeye çalışır. Zamanın başbakanı olan Recep Tayyip Erdoğan'ın Van depremini takiben yaptığı ve daha sonra da diğer siyasi aktör ve bürokratlar tarafından defalarca atfı yapılan, afetlerin ve kentsel dönüşümün siyaset ötesi bir mesele olduğunu salık veren konuşmasından alınan su satırlar bunu iyi örneklemektedir:

Şunun çağrısını yapıyorum; Çevre ve Şehircilik Bakanlığımız ile bir çalışma içine gireceğiz. Artık şehirlerimizde kaçak yapı, gecekondu, bunlara yönelik gerekirse yetkiyi tamamen Bakanlığımıza alacağız ve bu tür binalarını değiştirmeyen, bunları yıkmayanlara sormadan kamulaştırmasını yapacak ve bu binaları biz yıkacağız. Bedeli ne olursa olsun, oy vermiş vermemiş biz bunları dinlemeyeceğiz artık... Çünkü bu tabloları defaatle yaşamaktansa iktidarı kaybetmek çok daha hayırlıdır. Onun için biz bu adımı atmak zorundayız... Hemen müdahalemizi yapacağız. Hem şehirlerimizi güzelleştireceğiz, hem de buraları sağlam güvenilir konutlarla donatacağız. Bu işin başka çaresi yok. Onun için de bunun süratle yasal düzenlemesini de yapacağız. (Hürriyet, 2011, 26 Ekim)

Alıntılanan konuşma metninde Erdoğan'ın popülist kentleşme politikasıyla mücadelede risk aldığını ifade etmesini, müşfik bir siyasi aktörün cesur bir açıklaması olarak görmek de, retorik bir maske olarak okumak da hatalı olacaktır. Yaşamın kırılabilirliği ve afet tehdidi etrafında oluşan “duygu ekonomisi” (bkz. Ahmed, 2004) perspektifinden –diğer bir deyişle kolektif olarak birilerinin sahip olmadığı, zamanla biriken ve dolaşımda olan sosyal bir güç olarak ortaya çıkan duygular perspektifinden– yaklaştığımızda hâlihazırda Gölcük Depremi'nden bu yana oluşan bu duygu ekonomisinin, iktidarı kaybetmeyi göze alma riskine girmekten daha öte bir ilişkiyi ortaya koyduğu söylenebilir.

Daha eskilere dayanan popülist kentleşme politikası ve etrafında oluşan arzu ve umutlarla kurulu kalkınmanın duygu ekonomisi aslında başka bir duygu ekonomisi, yani acil durum (*emergency*) duygu ekonomisi tarafından gölgede bırakılmaya başlamıştır. Bu, bir taraftan afeti bu popülist kentleşmenin bir sonucu olarak okuyan suçlama ve kızgınlıkla, diğer yandan beklenen depremle yaşamların tehdit altında oluşuyla, müdahalenin gerekliliği, aciliyeti ve mümkün olması nedeniyle korku ve umutla örülü bir duygu ekonomisidir. Erdoğan aynı konuşmanın devamında acı kayıpların “cinayet” olduğu vurgusu yapar ki bu Gölcük Depremi'nden beri yapılan bir vurgudur. Burada kırılabilir yaşam ve devletin – özellikle kentsel– politikaları arasındaki ilişkiyi politik aktörlerin ya saf ahlaki yargularıyla ve duygularıyla hareket eden ya da bu duyguları ulaşmak istedikleri başka gayeleri gizlemek için kullanan aktörler olduğundan hareketle yorumlamak; bu duyguların hem sosyal ve siyasi değişimlerdeki asıl rolünü görmeyi hem de siyasi dönüşümün karakterini anlamayı engeller. Biyomeşruyeti başka ajandaları gizleyen bir maske olarak ele almak, onun devletin ve piyasanın iktidarının etki alanını nasıl genişlettiğini görmeyi ıskalamamıza sebep olur. Duyguları siyasetin geniş anlamda parçası olarak ele almalıyız. Zira yaşamın kendisine ilişmiş duygular ve hassasiyetler hem Gölcük Depremi akabindeki

<sup>21</sup>Ayrıca bkz. güç (*power*) ve duyguyu ikiz kavramlar olarak ele alan Heaney, 2011.

atmosferde hem de bugün sadece kentsel yönetim pratiklerinin değil onlara yöneltilen eleştirilerin de temeli ve araçları arasında önemli bir yere sahiptir.<sup>22</sup>

Kırılğan yaşam – ve ona iliştirilmiş duygu ve hassasiyetler – ile devletin egemenliği ve meşruiyeti arasında karşılıklı kurucu bir ilişki söz konusudur.<sup>23</sup> Biyoiktimam kavramı bu ilişkiye dikkat çeker. Devletin egemenliğinin kaderi ve korunması, bölgesel güvenlik ve terör vakalarında söz konusu olan olağanüstü hallerde gözlemlendiği gibi, onun sadece düşman/dost ayrımı yapması (Schmitt, 2007) ya da çıplak hayat üretimi (Agamben, 1998) ile ilişkili değildir. Söz konusu olan Foucault'nun (2003) *Toplumunu Savunmak Gerekir* seminerlerinde Nazi toplama kampları için iddia ettiği gibi, toplumun saflığının ve sağlığının korunması için onun bir parçasını öldüren, egemen iktidar ve biyoiktidarın çakışması ve birlikte çalışması da değildir. Devletin egemenliğinin bağlı olduğu yeni meşruiyet havuzu onun ihtimam ve koruma kapasitesidir.

Biyoiktimam, ihtimam istencinin egemen aklın yerini aldığı bir dönemsal tanımlama değildir. Yaşamın korunmasının egemenliğin korunmasını ikame ettiği iddia edilemez. Sancar'ın (2012) belirttiği gibi devletin egemenliği koruma ajandası bugün de diğer tüm sosyal ve ekonomik çıkarların önündedir ve hala temel amacdır. Yine de yeni oluşmakta olan bu meşruiyet temeline ve ilgili politik değişime dikkat kesilmemiz gerekir. Bu ikisini bir araya getirilemez karşıtlıklar gibi ele almaktansa, beklenen İstanbul Depremi ile görebileceğimiz gibi, acil durum (*emergency*) aslında yaşamın kendisine tehdit ile egemene tehdidi birbirine sıkı sıkıya bağlar. Öngörülen istisnai olayın yönetilememesi, 6 Şubat Depremleri ile de tecrübe ettiğimiz gibi, devlet için de bir felaket tehdidir. Afet sonrasında istisnai karakteri ve yönetilemezliği sıkça da ele alındığı gibi potansiyel bir politik kargaşa ya da toplumsal çözülme, yani Hobbesçu bir doğal durum değildir. Daha çok Gölcük depremi sonrası “devletin krizi” anlatısına dönüşen, daha küçük ölçekte tecrübe edilen meşruiyet kaybıdır. 6 Şubat Depremleri sonrasında benzer bir kriz anlatısı ve meşruiyet kaybı “yüzyılın Felaketi” anlatısıyla engellenmeye çalışılmıştır. Biyoiktimam kavramı bu nedenle sadece biyomeşruiyet kavramının açıkladığı kırılğan yaşama atfedilen değer ve merkezi konumu değil aynı zamanda devletin, kendisinin meşruiyetinin dayandığı ve onun başarısının ölçütü olan yaşamın kırılğanlığı ve güvenliği üzerindeki iddialarıdır. Egemenlik sorunsalı bu şekilde kaçınılmaz olarak “kırılğan yaşam üzerine biyopolitik iddialara” (Reid-Henry, 2014: 419) bağlanmaktadır. Biyoiktimam, egemen iktidarı ikame eden ve tamamıyla herkese güvenlik sunma vaadinde olan yeni bir ihtimam istencinden çok, devletin egemen kontrol mantığına ve piyasanın kar-zarar hesaplarına kalibre edilmiş bir ihtimam istencini<sup>24</sup> tarif eder. İhtimam istenci ikisi ile dışsal bir ilişkide değildir ve her zaman “meşru” şiddet ve kurumsallaşmış değer(li/siz)leştirme (*de/valuation*) üretir.

## 2. İhtimamın Eşitsiz Dağılımı ve Şiddet Üretimi

Kırılğan yaşam ve biyoiktimam ilişkisinin zamansallığı afet anı veya sonrasında farklıdır. Çokça kullanılan “yara sarmaktan zarar almamaya /risk azaltmaya” mottosu, aslında özen gösterilmesi gereken ve tazmin edilmesi gereken yaralanmış ve kaybedilmiş yaşamdan gelecek zarardan korunması gereken kırılğan yaşama bir geçişi işaret etmektedir. Bu, aynı zamanda suçlamadan talep etmeye bir geçiştir. Devletin kusurlarının tespiti ve acil durumdaki yetersizliği yaşamın zararlarının telafi edilmesi ile ilişkili iken, yaşamın korunması talebi, eylemin önceden tehdidi öngörerek ve harekete geçerek<sup>25</sup> yaşamı koruması ile ilgilidir. Biyoiktimam kavramı ile işaret ettiğim –devletin yaşamla olan bu ilişkisi– aslında bir acil durum (*emergency*) formunu alır.

<sup>22</sup> Bkz. Angell, 2014; Çaylı, 2016; Zeiderman, 2016b. Bu hassasiyetlerin ve duyguların özellikle iklim değişikliği bağlamında oluşturduğu ilişkinin muhtemel yeni siyasetlere yol verme potansiyeli üzerine bkz. Masco, 2020 ve Schuller, 2021.

<sup>23</sup> Batıda liberal kapitalist devlet ile humaniteryanizm arasındaki “o zaman devletin ve toplumun ihtiyaçlarına cevap” veren karşılıklı tarihsel kurucu ilişkiye yönelik analiz için bkz. Reid-Henry, 2014: 422.

<sup>24</sup> Ayrıca bkz. Adam'ın (2013) Katrina Kasırgası sonrası New Orleans'ta yaralanmış yaşama ilişen duyguların ve hassasiyetlerin ortaya çıkardığı gönüllü emeğinin afet kapitalizmine nasıl entegre olduğunu inceleyen *Markets of Sorrow* kitabı.

<sup>25</sup> Bu ifadeleri İngilizcede kullanılan *preemption* teriminin karşılığı olarak kullanıyorum. Ayrıca öngörü pratiklerinin biyopolitikası ile ilgili bkz. Adams, Murphy&Clarke, 2009; Aradau&van Munster 2011; Zeiderman, 2016a ve 2016b.

Foucault'nun yönetimsellik kavramından yola çıkarak bir acil durum kuramı sunmaya çalışan Ophir (2010) felaket (*catastrophe*) ve felaketleştirme (*catastrophization*) ayrımı ile başlar. Felaketleştirme felaketten farklı olarak zaman ve mekânı şiddetli bir şekilde bölen bir olay olmaktan çok insan ve doğa kaynaklı güçlerin nüfuslar üzerinde felaket sonuçları doğurduğu bir sürece işaret eder. Bu süreçte felaket gelecektir ve onun zamansallığı, bugün ile gelecek arasındaki zamansal fark, ahlaki ve politik eylemin (ya da manipülasyonun) temelidir. 'Nesnel felaketleştirme' (*objective catastrophization*) ve 'söylemsel felaketleştirme' (*discursive catastrophization*) kavramları ile bir ayrım yaparak devam eder; nitekim ona göre acil durum siyaseti ancak ve ancak söylemsel felaketleştirme dediği kategorideki bir dizi aktörün ve onların pratiklerinin felaketin eşiğinin aşılabildiği üzerine değerlendirmelerine bağlıdır. Söylemsel felaketleştirme tespit etme, hesaplama, analiz etme ve öngörme pratikleri ile nesnel felaket üzerine bilgi üretir; politik iddiaları ve önleme pratiklerini mümkün kılar. Bu kavramsallaştırmada söylemsel ve nesnel alanlar birbirinin dışında zıtlıkla kurulan iki alan gibi görünse de; söylemsel felaketleştirme nesnel felaketleştirmenin bir parçasıdır ve felaketin nasıl ortaya çıkıp gelişeceğinde rol oynar. Ophir bu iki alan arasında üç farklı ilişki türü tespit eder: meşrulaştırma, azaltma (*mitigation*), askıya alma. Onun asıl ilgilendiği askıya alma kategorisindeki ilişkidir. Birbirine zıt gibi duran aktörler (örneğin işgal altındaki Filistin'de humaniteryen aktörler ve İsrail devleti) felaketin nedenlerini ortadan kaldırmadan felaket eşiğinin aşılmasını beraber engelleyerek, yani belli şartların felaket olayı olarak ortaya çıkmasını önleyerek, bir nüfusun sürekli olarak felaketleştirilmiş yaşam koşullarında yaşamalarına sebep olurlar. İlk iki kategorinin tarif ettiği ilişkiler ise Ophir'e göre "oldukça basittir ve direkt anlaşılabilir" (A.g.e.: 16). Meşrulaştırma, Holocaust ve teröre karşı savaş gibi örneklerde gördüğümüz üzere, ırkçılık ve düşman tehdidi üretimi yapan siyasi söylemler ile insanların ırksallaştırılmış belli gruplar için felaket üretmelerini, azaltma (*mitigation*) ise söylemsel felaketleştirme pratiklerinin, doğal afetlerde özellikle depremlerde olduğu gibi, felaketi önleme ya da zararlarını azaltmasını tarif eder.

Bu iki ilişki kategorisi Agamben ve Foucault'nun biyopolitika kuramlarına denk düşüyor gibi görünmektedir. Yaşama hakkı ve egemen arasındaki ilişkiyi tartışırken değindiğimiz Agamben'in biyopolitik teorisinin merkezi olan ilk kategoriyi, yani meşrulaştırma ilişkisini anlatırken; Agamben'nin tersine Ophir ırkçı siyasi söylemlerin nesnel felaketleştirmedeki işlevine vurgu yapar. Azaltma (*mitigation*) ise daha çok Foucault'nun güvenlik dispozişifini çağırır. Her iki kategorinin basit olarak ele alınması aslında her iki biyopolitika kuramının eşitsizlikleri ve bu eşitsizliklerin aktif olarak nasıl üretildiğini dışarıda bırakmalarıyla ilgilidir. Foucault yaşatmaya çalışan biyoiktidarın yaşatırken aynı zamanda ölüme terk ettiğini söylese de hangi grupların ölüme terkedildiği ve daha önemlisi hangi mekanizmaların bu seçimleri ürettiği üzerine ciddi anlamda eğilmez. Çünkü asıl odağı iktidarın bireyleri nasıl farklılaştırdığı değil nasıl dönüştürdüğüdür. "Yaşamların eşitsizliği onun bakış açısının dışına düşer" (Fassin, 2009: 54). Agamben de tam da şiddete maruz kalan yaşamı odağına alırken, neden bazılarının şiddete maruz kaldığı ile değil de<sup>26</sup> modern politik özne olarak hepimizin potansiyel olarak *hominis sacri* olmamızla ilgili görünmektedir.

Kentsel dönüşüm yasasına yaklaşımlarda da benzer bir genellemecilikle karşı karşıya kalmaktayız. Kanun yapıcılar bir yandan hukuk, vatandaşlık ve risk gibi soyut kategorilerle herkesin yaşamının korunması konusunda bir ihtimam gösterildiğinden dem vururken, eleştirenler de bu kanun ile istisnanın normalleştiği ve hepimizin çıplak hayata indirildiğinden (Çavdar&Tan, 2013) bahsetmektedir. Ampirik düzlemde bu prosedürlerin dayandığı ve yeniden ürettiği eşitsizlikler ise böylece tartışmadan kaybolup gitmektedir. Risk azaltımı, yani ihtimam mekanizmaları olarak kodlanan bir dizi pratik, kimileri için mülkünün değerini artırmaya yarasa ve sismik risklere karşı güvenlik üretse

<sup>26</sup>Örneğin modern totaliteryanizmin büyük insan gruplarını yok etmesinden bahsederken "birtakım sebeplerle politik sisteme entegre edilemeyen" gruplar der ve geçer (Agamben, 2005: 2). Bu grupları entegre edilemeyen gruplar olarak üreten bilgi ve söylemlerle, onların tarihi ile ilgilenmez. Hatta *Muselman* gibi bir figürü kullanırken bile onun ırkçı soykütüğü ile ilgilenmez (Anidjar, 2003; Jarvis, 2014; Schueller, 2009).

de, başka gruplar için yerinden edilmeye, mülksüzleştirilmeye<sup>27</sup> ve hatta hali hazırda uzun sürelerde var ettikleri kolektif ihtimam pratiklerinden yoksun bırakılmaya sebep olmaktadır.

Deprem riski azaltma aracı olarak kodlanan kentsel dönüşüm düşünüldüğünde Ophir'in "çok basit ve direkt" dediği "azaltma (mitigation)" ilişkisi basitten öte bir dizi farklılaşan etkiler üreten bir ilişki olarak karşımıza çıkar. Her ne kadar afet riski azaltma prosedürlerine, onlarla ilgili tartışıldığında Ophir'in yaklaştığı şekilde yaklaşılsa da, deprem tehdidi ve İstanbul'daki kentsel dönüşüm ve risk bazlı yenileme sürecinde söylemsel ve nesnel felaketleştirme kavramlarıyla düşündüğümüzde, aralarındaki ilişkiyi basitçe bir azaltma (mitigation) ilişkisi olarak yorumlayabilmek için meseleyi çok ciddi basitleştirmek ve idealleştirmek gerekmektedir. Bunu tartışmak için hâlihazırda hukuk, nüfus, vatandaşlık, çıplak hayat gibi kavramların homojenleştiriliciliğinin ve basitleştiriciliğinin cazibesinden kurtulup; toplumsal alandaki eşitsizlikleri hesaba katmak, hangi mekanizmalar ile bu eşitsizliklerin yeniden üretildiğine bakmak gerekmektedir. Bu şekilde yaklaşımadan şu sorulara da bir cevap bulmamız mümkün görünmüyor: Eğer risk bazlı kentsel dönüşüm potansiyel ölümleri engellemek, kırılğan yaşamlara güvenlik sağlamak için uygulamada olan bir ihtimam pratiği ise nasıl oluyor da yerinden etme, mülksüzleştirme, güvencesizleştirme ve nüfusun belli kesimlerinin yaşamı idame ettirmesini sağlayan maddi şartları ortadan kaldırma yollarıyla bir şiddet üretmektedir? Şiddet ve ihtimam nasıl olur da aynı alanı işgal eder? Biyo ihtimam kavramı sadece kırılğan yaşamın üretiminin tarihselliğini ve ona ilişkin duygular ile yönetimsel gelişmelerin ilişkiselliğini tanımlamaya çalışmaz. Aynı zamanda tam da bu ilişkilerde şiddetin ve ihtimamın aynı söylemsel ve materyal alanda üretildiğine ve toplumda eşitsiz dağıtıldığına işaret etmek ister.

Asad (2015) yukarıda andığım şiddet ve acıyı azaltma isteğinin karmaşık hukuk ve yönetimsel mekanizmalarının soykütüğü üzerine incelemesinde, şiddet ve şefkatin birbirini dışlayan ikili zıtlıklar olmadığını, tersine tarihsel olarak birbirlerini kurduklarını iddia ederken aynı zamanda şiddeti azalttığını varsaydığımız hukukun ve yönetimsel mekanizmaların aslında meşru şiddeti ürettiğini, şiddeti rasyonelleştirdiğini gösterir. Daha önce bahsettiğimiz AİHS'nin ikinci maddesi (ya da Anayasanın 17. Maddesi) yaşamın korunmasını hukuki bir forma koyarken aslında istisnalarını<sup>28</sup> da beraberinde yasallaştırır. Yaşam hakkı evrensel duyguları yansıtan bir prensipten çok yaşamları farklı muameleye maruz bırakmayı yasallaştıran karmaşık bir yönetimsel pratikler ve araçlar setine dayanır (Nasir, 2016). Yaşam hakkı yaşamın yönetim tekniklerine bağlanmasını hukukileştirip belli şiddet türlerini kurumsallaştırır ve meşrulaştırırken bu şiddet türlerine karşı da duygularımızı kondisyona sokar, derecelendirir.<sup>29</sup>

Miriam Ticktin'in (2011) *Casualties of Care* çalışmasının gösterdiği gibi (genelde yaşamın kırılğanlığına) özelde kırılğan yaşamlara gösterilen ihtimam, paralelinde başka yaşamların sınırlandırılması ya da şiddete maruz bırakılmasını engellemez. Fransa'da tıbbi insani yardım örgütlerinin çabaları ile cinsel şiddete maruz kalmış kadınların ve tedavi ihtiyacı olan iltica başvuruçularının istisnai olarak temel haklara kavuşmalarının sağlanması, bu bedenlerin çektiği acılara ilişkin şefkat duygusuna ve acıları dindirme istencine dayandırılır. Yakından bakıldığında bu "ihtimam rejimleri" –yaşamın duygular, ihtimam pratikleri ve şefkat ile yönetimi– Ticktin'in "ahlaki olarak meşru acı çeken beden" (A.g.e.: 3) dediği Fransa'nın iyice sıkılaştırılan göç politikasının istisnasını üretir. Ticktin burada ikisi arasında bir "rağmen" ya da "maske" ilişki kurmaz, tam tersine karşılıklı kurucu bir ilişki tespit eder. İhtimam rejimleri göç politikalarının artan şiddetini, başka formdaki ekonomik ve

<sup>27</sup> Bkz. Duman, 2015; Gökşin, Yazıcı&Töre, 2016; Kuyucu&Ünsal, 2010; Türkün, 2014.

<sup>28</sup> „2.2.Ölüm, aşağıdaki durumlardan birinde mutlak zorunlu olanı aşmayacak bir güç kullanımını sonucunda meydana gelmişse, bu maddenin ihlaline neden olmuş sayılmaz: a) Bir kimsenin yasa dışı şiddete karşı korunmasının sağlanması; b) Bir kimsenin usulüne uygun olarak yakalanmasını gerçekleştirme veya usulüne uygun olarak tutulu bulunan bir kişinin kaçmasını önleme; c) Bir ayaklanma veya isyanın yasaya uygun olarak bastırılması”

<sup>29</sup>Anidjar (2015) şiddet üzerine teorilerin şiddeti derecelendirerek incelediğine dikkat çeker. Asad (2007) da belli şiddet formlarının diğerlerinden farklı hassasiyet ve tepkilere yol açtığını inceler. Butler (2009) da şiddete tepkimizi yas üzerinden ve yası tutulamaz yaşamların üretimi üzerinden inceler. Duyguların derecelendirilmesi ve kondisyona sokulması ifadesini bu çalışmalar üzerinden ve Sara Ahmed'in (2004) duyguların dolaşımının hem o duyguların öznelere hem de nesnelere nasıl şekillendirdiği üzerine çalışmaları ışığında kullanıyorum.

siyasi şiddet ve acıları görünmez kılacak şekilde rasyonalize eder ve doğallaştırır, yapısal eşitsizlikleri yeniden üretir ve daha geniş kolektif değişimleri mümkün kılacak politikaları öterler.

Bu yaklaşım, şiddetin sadece “insan” kategorisinden çıkarıldığında vuku bulduğuna dair yaygın olan bakışın (Agamben 1998, Mbembe 2003) aksine, ihtimam gösterirken de üretildiğine dikkat çeker. Samera Esmeir’in (2012) sömürgeci yönetimin 19. yy sonunda Mısır’da yaptığı bir dizi yasal reform üzerine olan çalışması *Juridical Humanity* (Hukuki İnsanlık) yukarıda bahsettiğimiz bu yaygın kanaatin tersine, şiddetin sömürülen insanları hukukun ve insanlık kategorisinin içine alarak vuku bulduğuna dikkat çeker. Sömürgeci yönetimler bu hukuki reformların “gereksiz acı” ile “hesaplanan faydacı acı” arasında ayırım yapmayı mümkün kılması sonucu aslında şiddeti ortadan kaldırmamış, meşru olan insancıl ve legal şiddeti üretmişlerdir. Bu çalışmalar ışığında biyohtimamı incelerken genel olarak biyopolitika kuramlarının dayandığı biyoiktidar/egemen, dışlama/dahil etme, yaşatma/öldürme ve ihtimam/şiddet gibi bir dizi antagonistik ilişkiyi sorgulamamız gerekmektedir.

### Sonuç

Biyoihtimam kavramı bugünün biyopolitikasını anlamak için yapılan çalışmalara ve bu çalışmaların çeşitlendirdiği kavramlar setine katkı yapmayı amaçlar. Yaşamın gitgide gelecekteki afetler tarafından tehdit edildiği ve bu tehditlere karşı yaşamın korunmasının devletin sorumluluğu olduğu şeklindeki kanıksanmış fikre ve bu konudaki duygu ve hassasiyetlerin tarihselliğine ve yönetsel tekniklerle ilişkisine dikkat çeker. Afetler karşısında *kırılgan yaşam*, yaşamın son 20 yılda daha önceki biyopolitik tekniklerden farklı bir şekilde yönetsel alana girmesinin ve onun etrafında üretilen söylemsel ve söylemsel olmayan pratiklerin bir ürünüdür. Bu dönüşüm sadece yerel bir olay değildir. Ulusötesi mecralardaki afet riski ve yaşamın yönetselliğindeki dönüşümlerle de etkileşim halindedir. Türkiye’de ise bu dönüşüm, Gölcük Depremi sonrası devletin acil durum müdahalesindeki yetersizliği ve afetin çapının büyük olmasındaki rolü üzerine eleştirilerin bir ‘devletin krizi’ anlatısı halini alması, devletin afetleri öngörmesinin, riskleri tespit etmesinin, gerekli tedbirleri alarak ölümleri ve yaralanmaları engellemesinin talep edilmesi ile devletin meşruiyetini ve başarısını kırılgan yaşam üzerine iddialara ve bu konudaki müdahalelerine bağlayan süreç ile yaşanmıştır. Biyohtimam devletin (zedelenmiş) meşruiyetini yeniden üretirken aynı zamanda yaşamlara müdahale etme alanını da genişletir. Kavram yaşam ile devlet arasındaki bu tarihsel biyopolitik ilişkiyi tanımlarken onu kuran söylemleri, duyguları, teknikleri ve bunların etkilerini incelemeye davet eder. Afet, ihtimam ve devlet arasındaki ilişki, özellikle 6 Şubat Depremleri sonrasında ahlaki ve teknik iddialar ötesinde detaylı incelemeye tabi tutulmalıdır.

Fakat bu dönüşüm her yaşamın ihtimamla afetlere karşı güvene alındığı anlamına gelmez. Biyohtimam ihtimam ve güvenliği toplumda eşit dağıtmaz. Var olan eşitsizliklerle şekillenir; onları yeniden üretir. Kentsel dönüşüm ve bina bazlı yenileme kimileri için yerinden edilme kimileri için mülkiyetinin değerini artırma ve güvenlik anlamına gelebilmektedir. Biyohtimamın kendisi bir kesim için şiddet üretme potansiyeline sahiptir. Biyohtimam kanıksanmış olan yaklaşımı, yani şiddet ve ihtimamın antagonistik konumlandırılmasını sorgular. Burada risk bazlı kentsel dönüşümün bazı uygulamalarında ortaya çıkan yerinden etme, mülksüzleştirme, hayatın idamesini sağlayan koşulların yok edilmesi gibi bir dizi örnek üzerinden ihtimam ve şiddetin hem eşitsiz dağılımını hem de aynı mekânda üretimini, bu alandaki diğer çalışmalar ışığında daha teorik bir çerçevede tartıştım. Ancak afet riski azaltımı pratiği olarak kentsel dönüşümün hangi mekanizmalarla ihtimamı eşitsiz dağıttığını ve kendi ürettiği şiddeti rasyonelleştirdiğini anlamamız için daha detaylı araştırmalara ihtiyaç vardır. Bu çalışmalar hem bu tartışmalara hem de genel olarak bugünün biyopolitikasını anlamaya ışık tutabilecektir.

Tabii ki bu çalışmalar sadece kuramsal egzersizlere ampirik malzeme sunması açısından değil, aynı zamanda, özellikle yaşadığımız 6 Şubat depremleri sonrasında, alternatif ihtimam pratikleri üretebilme yolunda da elzemdir. Biyohtimam kavramsallaştırması üzerine bu eleştirel tartışmada, afetlere kırılgan yaşamı ve ona gösterilmesi gereken ihtimamı göz ardı etmemiz gerektiğini iddia etmiyorum. Ancak yaşama ilişkin duygular ve gerek yaşanmış gerekse beklenen afetlerin şiddetinin spektaküler boyutu,

ihdimamın eşitsiz dağılımının ve şiddet üretme potansiyelinin üzerini örterek doğallaştırmakta ve afet risk azaltımı faaliyetlerini siyaset dışı bir alanmış gibi göstermektedir. Özellikle riskli alanlarda ve riskli binalarda yenilemeyi düzenleyen kentsel dönüşüm mevzuatı ve uygulamalarında hangi mekanizmaların ihtimamın eşitsiz dağıtılmasına sebep olduğunu, yerinden etme ve mülksüzleştirme yolu ile şiddet ve kırılganlık ürettiğini detaylı incelemelere tabii tutmalıyız. Nasıl bir ihtimam siyaseti geliştireceğimize odaklanmak ve alternatif ihtimam pratikleri üretebilmek için ihtimamı politikləştirmek, yani eşitsiz dağılımı üreten ve doğallaştıran spesifik mekanizmaları ortaya koymak elzemdir.

**Kaynakça**

- Adams, V. (2013). *Markets of Sorrow, Labors of Faith: New Orleans in the Wake of Katrina*. Durham: Duke University Press.
- Adams, V., Murphy, M. ve Clarke, A. E. (2009). Anticipation: Technoscience, life, affect, temporality. *Subjectivity*, 28(1), 246–265.
- Agamben, G. (1998). *Homo Sacer: Sovereign Power and Bare Life*. Stanford: Stanford University Press.
- Agamben, G. (1999). *Remnants of Auschwitz: The Witness and the Archive*. New York: Zone Books.
- Agamben, G. (2000). *Means without Ends: Notes on Politics*. Minneapolis: University of Minnesota Press.
- Agamben, G. (2016). *The Use of Bodies*. Stanford: Stanford University Press.
- Ahmed, S. (2004). *The Cultural Politics of Emotions*. Edinburgh: Edinburgh University Press.
- Ahmed, S. (2010). *The Promise of Happiness*. Durham: Duke University Press.
- AİHM (2004). Öneriyıldız – Türkiye Davası - 48939/99. Karar 30.11.2004. <https://hudoc.echr.coe.int/>
- AİHM (2008). Boudaieva ve diğerleri/Rusya Davası - 15339/02. Karar 20.3.2008. <https://hudoc.echr.coe.int/>
- AİHM (2012). Case of Kolyadenko and Others v. Russia - 17423/05, 20534/05, 20678/05, 23263/05, 24283/05 and 35673/05. Final Decision 09.07.2012. <https://hudoc.echr.coe.int/>
- Akit (1999, 19 Ağustos). Devletin Çöküşü. *Akit*, p. A1.
- Anderson, B., & Adey, P. (2012). Governing events and life: ‘Emergency’ in UK Civil Contingencies. *Political Geography*, 31(1), 24–33.
- Angell, E. (2014). Assembling disaster: Earthquakes and urban politics in Istanbul. *City*, 18(6), 667–678.
- Anidjar, G. (2003). *The Jew, the Arab: A History of the Enemy*. Standford: Stanford University Press.
- Anidjar, G. (2015). The Violence of Violence: Response to Talal Asad’s “Reflections on Violence, Law, and Humanitarianism.” *Critical Inquiry*, 41(2), 435–442.
- Aradau, C., & Tazzioli, M. (2020). Biopolitics Multiple: Migration, Extraction, Subtraction. *Millennium: Journal of International Studies*, 48(2), 198-220.
- Aradau, C., & van Munster, R. (2011). *Politics of Catastrophe: Genealogies of the Unknown*. New York & Londra: Routledge.
- Arendt, H. (1998 [1958]). *The Human Condition*. Chicago: University of Chicago Press.
- Asad, T. (2007). *On Suicide Bombing*. New York: Columbia University Press.
- Asad, T. (2015). Reflections on Violence, Law, and Humanitarianism. *Critical Inquiry*, 41(2), 390–427.
- Balibar, E. (2005). Difference, Otherness, Exclusion. *Parallax* 11 (1): 19–34.
- Balta, E., & Paker, M. (1999). Afet: Doğal mı, Toplumsal mı?. *Birikim*, (125–6), 38–44. <https://birikimdergisi.com/dergiler/birikim/1/sayi-125-126-eylul-ekim-1999/2319/afet-dogal-mi-toplumsal-mi/5416>
- Bankoff, G. (2003). *Cultures of Disaster*. Londra & New York: RoutledgeCurzon.
- Bekil, O. (2017, 13 Eylül). Bülent Ecevit’in 17 Ağustos Depremi Sonrası Basın Açıklaması. (Erişim: 22.10.2020) <https://www.youtube.com/watch?v=t->

0aNsix2Fg&ab\_channel=O%C4%9FuzhanBEK%C4%B0L

- Bora, T. (1999). Toplumsalın Çöküşü mü, Dirilişi mi?. *Birikim*, (125–6), 17–22.  
<https://birikimdergisi.com/dergiler/birikim/1/sayi-125-126-eylul-ekim-1999/2319/toplumsalincokusu-mu-dirilisi-mi/4747>
- Braun, K. (2007). Biopolitics and Temporality in Arendt and Foucault. *Time & Society*, 16(1), 5–23.
- Butler, J. (2009) *Frames of War: When is Life Grievable?*. Londra & New York: Verso.
- Coen, D. R. (2012). Introduction: Witness to Disaster: Comparative Histories of Earthquake Science and Response. *Science in Context*, 25(1), 1–15.
- Collier, S. J. (2009). Topologies of Power: Foucault’s Analysis of Political Government beyond ‘Governmentality’. *Theory, Culture & Society*, 26(6), 78–108.
- Collier, S. J., & Lakoff A. (2021). *The Government of Emergency: Vital Systems, Expertise, and the Politics of Security*. Princeton: Princeton University Press.
- Cumhuriyet (2011, Kasım 15). İkinci Van Depremi: Cinayet!. *Cumhuriyet*, p. A1.
- Çavdar, A., & P. Tan (2013). Sunuş. Çavdar, A. ve Tan, P. (Ed.) *İstanbul: Müstesna Şehrin İstisna Hali* içinde (ss. 7-14). İstanbul: Sel Yayıncılık.
- Çaylı, E. (2016). Inheriting Dispossession, Mobilizing Vulnerability: Heritage amid Protest in Contemporary Turkey. *International Journal of Islamic Architecture*, 5(2), 359–378.
- Çelik, Z. (1993). *The Remaking of Istanbul: Portrait of an Ottoman City in the Nineteenth Century*. Berkeley: University of California Press.
- Deniz, M. B. (1999). Depremde Zarara Uğramış Kişilerin Hak Arama Sürecine İlişkin Deprem Raporu. (Erişim: 12.10.2012) <https://istanbul.mazlumder.org/tr/main/yayinlar/yurt-ici-raporlar/3/depremdede-zarara-ugramis-kisilerin-hak-arama-s/527>
- Doru, S. R. (2013). 6306 Sayılı Afet Riski Altındaki Alanların Dönüştürülmesi Hakkındaki Kanun’a İlişkin Değerlendirme. Melikşah Y., & Şahin C. (Ed.) *Kentsel Dönüşüm Hukuku* içinde (ss. 157-185). İstanbul: İstanbul Üniversitesi S.S.ONAR İdare Hukuku ve İlimleri Araştırma ve Uygulama Merkezi Yayınları.
- Duman, B. (2015). Kentsel Dönüşümde Riskler ve Beklentilere Dair İlk Tespitler: İstanbul’da Bir Saha Çalışması. *MEGARON / Yıldız Technical University, Faculty of Architecture E-Journal*, 10(3), 410–422.
- Ek, R. (2006). Giorgio Agamben and the Spatialities of the Camp: An Introduction. *Geografiska Annaler. Series B, Human Geography*, 88(4), 363–386.
- Elibol, N. (2011, 11 Kasım). Van’daki deprem değil cinayet!. *Türkiye Gazetesi*. (Erişim: 02.11.2018) <https://www.turkiyegazetesi.com.tr/kose-yazilari/nuri-elibol/vandaki-deprem-degil-cinayet-513566>
- Esmeir, S. (2012). *Juridical Humanity: A Colonial History*. Stanford: Stanford University Press.
- Fassin, D. (2009). Another Politics of Life is Possible. *Theory, Culture & Society*, 26(5), 44–60.
- Fassin, D. (2012). *Humanitarian Reason: A Moral History of the Present Times*. Berkeley: University of California Press.
- Foucault, M. (1980). *The History of Sexuality*. New York: Vintage Books.
- Foucault, M. (2003). *Society Must Be Defended. Lectures at the Collège de France, 1975-76*. New York: Picador.
- Foucault, M. (2007). *Security, Territory, Population. Lectures at the Collège de France, 1977-78*. New York: Palgrave Macmillan.



- Gökşin, Z. A., Yazıcı, Y. E., & Töre, E. (2016). The Origins, Processes and Emerging Outcomes of Neighbourhood Redevelopment in Gaziosmanpaşa, Istanbul. *Athens Journal of Mediterranean Studies*, 2(1), 45–70.
- Hkn425 (2017, 10 Ağustos). Bülent Ecevit'in 1999 Depremi Sonrası Bölgedeki Sorunlar Hakkındaki Açıklaması. (Erişim: 10.11.2020) [https://www.youtube.com/watch?v=YN4smz-\\_P0c&ab\\_channel=hkn425](https://www.youtube.com/watch?v=YN4smz-_P0c&ab_channel=hkn425).
- Heaney, J. G. (2011). Emotions and Power: Reconciling Conceptual Twins. *Journal of Political Power*, 4(2), 259–277.
- Hilson, C. (2009). Risk and the European Convention on Human Rights: Towards a New Approach. *Cambridge Yearbook of European Legal Studies*, 11, 353–375.
- Hürriyet (1999, Ağustos 18). Katiller. *Hürriyet*, p. A1.
- Hürriyet (2011, 26 Ekim). Başbakan'dan önemli mesajlar. (Erişim: 23.05.2015) <https://www.hurriyet.com.tr/gundem/basbakandan-onemli-mesajlar-19089968>
- İlkiz, F. (2011). Devletin Deprem Sorumluluğu. *Bianet*, 31 Ekim. (Erişim: 15.02.2021) <https://bianet.org/yazi/devletin-deprem-sorumlulugu-133736>
- İlkiz, F. (2009). Marmara'da Sel: Yaşama Hakkı İhlal Edilmiştir!. *Bianet*, 14 Eylül. (Erişim: 11.10.2020) <https://m.bianet.org/bianet/siyaset/117037-marmara-da-sel-yasama-hakki-ihlal-edilmistir>
- Jalali, R. (2002). Civil society and the state: Turkey after the earthquake. *Disasters*, 26(2), 120–139.
- Jarvis, J. (2014). Remnants of Muslims: Reading Agamben's Silence. *New Literary History*, 45(4), 707–728.
- Kutlu, M. (1999). Deprem ve İdarenin Sorumluluğu. *Amme İdaresi Dergisi*, 32(4), 15–27.
- Kuyucu, T., & Ünsal, Ö. (2010). 'Urban transformation' as State-led Property Transfer: An Analysis of Two Cases of Urban Renewal in Istanbul. *Urban Studies*, 47(7), 1479–1499.
- Lauta, K. C. (2014). New Fault Lines? On Responsibility and Disasters. *European Journal of Risk Regulation*, 5(2), 137–145.
- Lemke, T. (2011). *Biopolitics: An Advanced Introduction*. New York & Londra: New York University Press.
- Masco, J. (2020). Anticipation. Howe, C. ve Pandian, A. (Ed.) *Anthropocene Unseen: A Lexicon* içinde (ss. 35-38). Punctum Books. <https://doi.org/10.2307/j.ctv11hptbw>.
- Mavelli, L. (2017). Governing Populations through the Humanitarian Government of Refugees: Biopolitical Care and Racism in the European Refugee Crisis. *Review of International Studies*, 43(5), 809–832.
- Mbembe, A. (2003). Necropolitics. *Public Culture*, 15(1), 11–40.
- Milliyet (1999, 18 Ağustos). Halk Sahipsiz. *Milliyet*, p. A1.
- Mitropoulos, A. (2012). *Contract & Contagion: From Biopolitics to Oikonomia*. Wivenhoe: Minor Compositions.
- Nasir, M. A. (2016). Biopolitics, Thanatopolitics and the Right to Life. *Theory, Culture & Society*, 34(1), 75–95.
- Ophir, A. (2010). The Politics of Catastrophization: Emergency and Exception. *Contemporary states of Emergency*. Fassin, D. ve Pandolfi, M. (Ed.) *The Politics of Military and Humanitarian Intervention* içinde (ss. 46-61). New York: Zone Books.
- Peker, B. (1999). Enkaz Altındaki Devletin Güvenliği. *Birikim*, (125–6), 79–84.

<https://birikimdergisi.com/dergiler/birikim/1/sayi-125-126-eylul-ekim-1999/2319/enkaz-altindaki-devletin-guvenligi/5421>

- Popovski, V. (2014). State Negligence Before and After Natural Disasters as Human Rights Violations. Hobson, C., Bacon, P., ve Cameron, R. (Ed.) *Human Security and Natural Disasters* içinde (ss. 94-110). Londra & New York: Routledge.
- Povinelli, E. A. (2011). *Economies of Abandonment: Social Belonging and Endurance in Late Liberalism*. Durham & Londra: Duke University Press.
- Povinelli, E. A. (2016). *Geontologies: a Requiem to Late Liberalism*. Durham & Londra: Duke University Press.
- Radikal (1999, 18 Ağustos). Çöktük. *Radikal*, p. A1.
- Reddy, W. (1997). Against Constructionism: The Historical Ethnography of Emotions. *Current Anthropology*, 38(3), 327-351.
- Reid-Henry, S. M. (2014). Humanitarianism as liberal diagnostic: Humanitarian reason and the political rationalities of the liberal will-to-care. *Transactions of the Institute of British Geographers*, 39(3), 418-431.
- Schmitt, C. (2007). *The Concept of the Political*. Chicago: The University of Chicago Press.
- Schueller, M. J. (2009). Decolonizing Global Theories Today. *Interventions*, 11(2), 235-254.
- Schuller, M. (2021). *Humanity's Last Stand: Confronting Global Catastrophe*. New Brunswick: Rutgers University Press.
- Svirsky, M., & Bignall, S. (2012). Introduction: Agamben and Colonialism. Svirsky, M., & Bignall, S. (Ed.) *Agamben and Colonialism* içinde (1-14). Edinburgh: Edinburgh University Press.
- Şahin, C. (2013). Afet Riski Altındaki Alanların Dönüştürülmesi Hakkındaki Kanun'a Yönelik Bazı Eleştiriler", Melikşah Y., & Şahin C. (Ed.) *Kentsel Dönüşüm Hukuku* içinde (ss. 51-72). İstanbul: İstanbul Üniversitesi S.S.ONAR İdare Hukuku ve İlimleri Araştırma ve Uygulama Merkezi Yayınları.
- Şahin, K. (2013). Avrupa İnsan Hakları Sözleşmesi Hukukunda, Doğal Afetlerde Yaşam Hakkı ve Mülkiyet Hakkı Bağlamında Devletin Sorumluluğu: Budayeva Kararı. *Marmara Üniversitesi Hukuk Fakültesi Hukuk Araştırmaları Dergisi*, 19(3), 53-146.
- Tarhanlı, T. (1999). Deprem ve Devlet. *Radikal*, 19 Ağustos, 12.
- TBMM (2012). Afet Riski Altındaki Alanların Dönüştürülmesi Hakkında Kanun Tasarısı ile Bayındırlık, İmar, Ulaştırma ve Turizm Komisyonu Raporu (1/569). <https://www5.tbmm.gov.tr/sirasayi/donem24/yil01/ss180.pdf>
- Tekin, M. Ö. (2020, 8 Şubat). Depremlerde İdarenin Hukuki Sorumluluğu. *Cumhuriyet*. <https://www.cumhuriyet.com.tr/yazarlar/olaylar-ve-gorusler/depremlerde-idarenin-hukuki-sorumlulugu-1719305>
- Ticktin, M. I. (2011). *Casualties of Care: Immigration and the Politics of Humanitarianism in France*. Berkeley: University of California Press.
- Türkün, A. (Ed.) (2014). *Mülk, Mahal, İnsan: İstanbul'da Kentsel Dönüşüm*. İstanbul: İstanbul Bilgi Üniversitesi Yayınları.
- Walker, C. F. (2003). The Upper Classes and their Upper Stories: Architecture and the Aftermath of the Lima Earthquake of 1746. *HAHR - Hispanic American Historical Review*, 83(1): 53-82.
- Walker, C. F. (2008) *Shaky Colonialism: The 1746 Earthquake-Tsunami in Lima, Peru, and Its Long Aftermath*. Durham: Duke University Press.

- 
- Weber, M. (1922). *Grundriß der Sozialökonomik, III. Abteilung, Wirtschaft und Gesellschaft*. Tübingen: J.C.B Mohr (Paul Siebeck)
- Weheliye, A. (2014). *Habeas Viscus: Racializing Assemblages, Biopolitics, and Black Feminist Theories of the Human*. Durham & Londra: Duke University Press.
- Yeni Şafak (1999, 19 Ağustos). Devlet Enkaz Altında. *Yeni Şafak*, p. A1.
- Yeni Şafak (1999, 20 Ağustos). Devletin Kurbanı olduk. *Yeni Şafak*, p. A1.
- Zeiderman, A. (2016a). *Endangered City: The Politics of Security and Risk in Bogotá*. Durham & Londra: Duke University Press.
- Zeiderman, A. (2016b). Prognosis Past: The Temporal Politics of Disaster in Colombia. *Journal of the Royal Anthropological Institute*, 22 (S1), 163–180.

### **Beyan ve Açıklamalar (Disclosure Statements)**

1. Bu makaleye temel oluşturan araştırma Avusturya Bilimler Akademisi'nin (ÖAW) DOC Programı tarafından desteklenmiştir. The research on which this article is based was funded by the DOC grant from the Austrian Academy of Sciences (ÖAW).

**Extended Abstract**

After the Gölcük Earthquake of 1999, the anticipation of earthquakes and disaster risk reduction practices such as urban renewal began to shape urban politics, and after the Van Earthquake of 2011, Law (6306)—also known as the Urban Transformation Law—was enacted to regulate urban renewal in the zones of risk and the renewal of risky buildings. This law has been criticized for its exceptional articles and defended by lawmakers by referring to the "right to life". The critiques have focused only on the instrumentalization of the right to life and have not problematized the right to life as such or the historicity of the life to which it refers. My focus in this paper is on life itself as it is produced through the discourses and practices that bind it to politics and the state. Rather than taking life for granted in this context, I depart from the Foucauldian approach, which argues that each particular set of mechanisms regulating life generates a new truth of life.

The concept of biopolitics, the politics that binds life to governmental practices, is mostly based on the two channels of theorization in the West: Foucault (2003; 2007) and Agamben (1998). Agamben (1998) explores it through the sovereign's right to take life and the production of "naked life" (that is, life excluded from the protection of law, like the figure of homo sacer in Roman Law and the concentration camp inmates), while Foucault (2003; 2007) explores it through "biopower," a new technology of government that works to promote life through the production of knowledge and other security practices that emerged in the 18th century. In recent decades, however, we have witnessed a new biopolitical relationship and the production of a new truth of life, vulnerable life. Here, the emphasis is on the state's responsibility to protect individual and collective life from natural disasters, rather than to create conditions for life to flourish or to compensate for its misfortunes. We are witnessing a shift from injured or lost life to be repaired or compensated to vulnerable life to be cared for and protected from future harm. It is also a shift from blame to demand. While the identification of the state's failures and incapacities in emergency and disaster management is related to the former, the demand for care and protection requires the anticipation and preemption of threats. Thus, a new biopolitical relationship between the state and life, which I call biocare, has been integrated into existing biopolitical relations.

The concept of the production of vulnerable life not only describes the material production of vulnerable life through socio-economic processes. It also refers to the claims of political and scientific discourses that define certain conditions of life as vulnerable and determine practices to improve them. Vulnerable life is, on the one hand, one of the historical constituents of the political reality in which we live and, on the other, the focus and product of this reality. The collective sentiments and affects related to vulnerable life and its protection against natural disasters make it not only one of the central forces of the politics, but also renew the legitimacy of the state and extend its reach.

The paper is divided into two parts: The first part focuses on the generation of a new truth of life through certain practices, affects, and knowledge production in this biopolitics that the paper proposes to call "biocare," as briefly described above. It examines the historicity and transformation of the biopolitical relationship constructed between the state and life by analyzing data from policy documents and public discourses produced since the Gölcük earthquake and the EHRC's landmark decision in the early 2000s in the light of a critical reading of theories of biopolitics.

The second part focuses on and theoretically discusses the uneven distribution of care and vulnerability through biocare. This distribution is shaped by and reinforces pre-existing inequalities. Social sentiments and affects attached to vulnerable life are rationalized through risk assessment and mitigation practices and other mechanisms. They produce and naturalize the unequal distribution of care and vulnerability. While the biocare is caring for some bodies, it renders others materially vulnerable. Thus, some practices coded as care themselves produce material vulnerability and violence. Drawing on the work of Miriam Ticktin, Talal Asad, Didier Fassin, and Samera Esmeir, this paper poses new questions about the potential of biocare to produce vulnerability and violence, against the assumption that vulnerability and violence only occur through exclusion from the practices and mechanisms of care: how can care and violence inhabit the same space? The theoretical claim of the paper is that in analyzing biocare, we should question and critique the antagonistic concepts of theories of biopolitics such as biopower/sovereign power, inclusion/exclusion, making live/making die, and care/violence.

This article emphasizes the need to examine the transformation of the biopolitical relationship between the state and life in recent decades. It also advocates more ethnographic research that identifies the mechanisms and practices that rationalize and naturalize the uneven distribution of care and vulnerabilities, including the production of violence. Such research is crucial in laying the groundwork for more equitable and inclusive disaster care practices.



*Araştırma Makalesi • Research Article*

**The Reimagining of The Western-Centric Savior Myth as a Superhero: The Use of Masks in The Dark Knight Film**

***Batı-Merkezli Kurtarıcı Mitinin Süper Kahraman Olarak Yeniden İnşası: Kara Şövalye Filminde Maskelerin Kullanımı***

Kemal Çelik\*

**Abstract:** Masks have been used throughout human history as objects with significant symbolic value, despite their simple materials such as fabric or wood. Masks have the ability to convey meanings beyond what is visible, allowing the wearer to assume a second identity represented by the mask, which can be independent from their own human identity and even drastically different. This study examines the use of masks as a means of expression, focusing on the superhero film *The Dark Knight* (2008), using a mixed methodology approach. As evident from the article, the film features three primary masks: Batman's mask representing global power and authority employed by capitalism, Joker's mask representing chaos and anarchy, and Dent's mask symbolizing the ordinary human. While the first two mask uses are elevated in the film's language, the utilization of the mask representing the human face is portrayed as insignificant. Consequently, the film implies that to be accepted as a savior, one must transcend their humanity and assume a transhuman form.

**Keywords:** Mask, Superhero, Identity, Ideology, Power

**Öz:** Maske insanlık tarihinin en eski zamanlarından beri kullanılagelmiş bir nesnedir. Maskeler görülenin ötesinde anlamlar taşımaya kabildirler ve bu sayede maskeyi takan kişi kendi insani kimliği dışında başka maskenin temsil ettiği ikinci bir kimliği daha taşıyabilir. Bu ikinci kimlik maskeyi takan kişinin kimliğinden bağımsız ve hatta oldukça farklı olabilmektedir. Bu çalışmada maskenin bu türden ifade aracı olarak kullanılması bir süper kahraman filmi olan *Kara Şövalye* (2008) filmi üzerinden karma yöntem kullanılarak incelenmiştir. Makaleden de anlaşılacağı üzere, filmde Batman'in, Joker'in, Harvey Dent'in olmak üzere üç temel maske vardır. Bu maskelerin her biri özel anlamlar taşımaktadır. Batman'in maskesi kapitalizm tarafından kullanılan küresel güç ve iktidarı, Joker'in maskesi kaos ve anarşiyi, Dent'in maskesi sıradan insanı temsil etmektedir. İlk iki kullanım insanüstü formlara aitken, Dent'in maskesi insanlığın yüzünü simgelemektedir. İlk iki maske kullanımı film dili tarafından yüceltilirken, insan yüzünü simgeleyen maske kullanımı filmin dilince küçük görülür. Böylece insan, insan kalarak

\* Asst. Prof. Dr., İstanbul Medipol University, Faculty of Communication, Departman of Radio, Television and Cinema, ORCID:0000-0003-1577-5151, kemal.celik@medipol.edu.tr

**Cite as/ Atıf:** Çelik, K. (2023). The reimagining of the Western-centric Savior Myth as a Superhero: the Use of Masks in the dark knight film. *Anemon Muş Alparslan Üniversitesi Sosyal Bilimler Dergisi*, 11(3),785-796. DOI: 10.18506/anemon.1312686

**Received/Geliş:** 11Jun/Haziran 2023

**Accepted/Kabul:** 05 December/Aralık 2023

**Published/Yayın:** 30 December/Aralık 2023

kurtarıcı olarak kabul edilmez. Kurtarıcı olabilmesi için insanlığından kurtularak daha üst bir forma geçmelidir.

**Anahtar Kelimeler:** Maske, Süper kahraman, Kimlik, İdeoloji, İktidar

## Introduction

The word "mask" is defined in the dictionary as "a fake face made of painted cardboard, fabric, or plastic, worn over the face to avoid being recognized by others" (TDK, 2021). Another meaning provided in the same dictionary is "a deceptive appearance or behavior that hides true emotions or the real appearance of something." Ulrich defines masks as objects that partially or completely cover the face (Ulrich, 1989). As Güner expresses, masks conceal the person behind them and give them a new identity by presenting a new portrait (2006:3). In terms of their purposes, masks aim to provide an illusion, appearance, or face in place of the hidden face (Güner, 2006:4).

As observed, the word "mask" is inherently associated with the act of concealing something. In this context, a mask is first and foremost an object that covers and hides. Consequently, the mask, which is placed instead of the concealed human face or body, carries a new meaning as a new object. This meaning reveals the unique identity of the mask itself. Therefore, when examining the history of masks, it becomes apparent that masks derive their power from the ability to embody an identity.

The potential of masks to embody an identity and thereby gain power has been recognized since the earliest human societies. As a result, mask usage can be observed even in the oldest tribes. In Güner's thesis, which examines these uses in detail, it is stated that masks symbolized supernatural powers in primitive tribes. These initial uses of masks were related to hunting, aiming to transform the hunter into an animal. The person wearing the mask gains an advantage over the animal they intend to hunt and engages with it as an animal (Güner, 2006:10). In ancient beliefs, masks were one of the ways in which humans fought against nature. Those who harness the power of the mask would try to gain an advantage in combating the threats they encounter in nature by presenting themselves as a part of nature itself (Gezgin, 2008:23).

During this early period, masks also emerged as an integral part of rituals. Rituals performed with masks were believed to ward off evil, defeat enemies, control seasons, and heal illnesses. Ancient masks served various purposes: some were for protection, while others were for aggression. People resorted to masks with the belief that they could derive power from them (Güner, 2006:13). Tribes performing dances in the guise of animals and imitating animal movements in religious ceremonies felt as if they had transformed and become the animals (Gombrich, 2007:43).

Another historical use of masks is to represent the deceased individual. Masks of this nature elevate the deceased person to a state of immortality (Güner, 2006:16). In a sense, these masks bestow immortality upon the deceased and include them in eternity. In this type of mask usage, the function of concealment is once again employed. The mask worn by the deceased person conceals their physical death and replaces their mortality with the presumed immortality hidden within the mask. Similarly, in the context of entertainment, masks serve a similar purpose. By concealing a person's true identity, masks provide comfort in carnivals and other similar social games (Güner, 2006:17).

Since ancient times, masks have also been used for artistic purposes to depict various emotional states. Masks were used in theater performances, balls, and certain ceremonies. This tradition of mask usage has persisted until modern times. Similarly, face painting, which was initially done to cope with nature and survive in natural conditions, has evolved into an aesthetic pursuit known as makeup in contemporary times. Mask usage is prevalent in various professions today, such as doctors, nurses, who use masks for protection. Firefighters, police officers, astronauts, and athletes also use masks when necessary.

In this study, the focus is primarily on mask usage in cinema, which can be considered as a continuation of early mask usage. When examining mask usage in the context of superheroes, particularly through the lens of Batman, it can be observed that masks are used as a means of expression.

Mask, as mentioned above, by concealing the face behind it, bestows a new face upon the wearer.

This new face is essentially a new form of communication, a new language in the sense of Staurtis (2017, p.25). By interacting with the person or people it presents itself to, it conveys something through both what it hides and what it reveals. As Yasan (2011) extensively explores in her work, the transformative power of the mask lies here. It transforms the old into the new without eradicating the former. It offers the wearer a dual existence, presenting a mysterious continuation of their underlying identity while manifesting the self-embodied in the mask. In this regard, the mask provides a narrative that is both concealed and apparent, offering a new and layered storytelling experience. While the mask serves its fundamental function, what it hides shifts into subtext. However, the possibility of displacement is always maintained. The physical distance between the identity behind the mask and the concealed identity is as short as the thickness of a curtain. Yet, there may be chasms between the expressions held by the two identities. Due to its ability to transform the ordinary into the extraordinary, the fearful into the courageous, and the mortal into the immortal, the mask possesses a narrative language that can bridge all distances.

Mask, on one hand, is an object that merges humans with nature, turning them into hunters, and on the other hand, it is an object that transports humans to the transcendent and allows for the imitation of the transcendent. This is why masks have been widely used throughout history. The use of masks grants individuals powers and levels that they cannot achieve through their individual efforts alone. From primitive humans to modern times, people resort to masking, to covering. An important point to note here is that the power of the mask derives from its act of concealing something. Indeed, the implied animal or figure represented by the mask alone does not carry much meaning. It is the human who assumes the mask that empowers it. Thus, individuals can be more than themselves through their own expression as well as the expression conveyed by the mask. In fact, art derives its power from a similar approach. From a broader perspective, all forms of art can be seen as masked narratives.

Art is seen to employ indirect means to reach implicit or explicit meanings. Every artistic activity, whether theater, novels, architecture, sculpture, or music, requires representation. They are representatives, not the actualities themselves. This representative status implies that they are masks or means of expression for a kind of truth. Therefore, all art moves with a mask. What artists do is express meanings by embodying them in a specific object or concreteness. Every work of art signifies the masking or encryption of a truth. The allegories and images in poetry are equivalent to masks. The artist, who cannot attain the bare truth, tries to obtain it by masking it. Each sculpture is a masked representation of an expression.

Cinema, as a form of art itself, utilizes masks both in terms of embodying meanings and in a concrete sense. Being the inheritor of literature and other arts, cinema also inherits the use of masks in those arts. Film directors serve as modern storytellers, creating myths. The transformative power of masks is also applicable to the myths in cinema. Just as, according to Malinowski, myths in early cultures deepen beliefs by encrypting them, thus preserving and strengthening established morality, cinema resorts to mask production and usage in a manner similar to that of primitive humans (2000:147). Masks are imbued with specific meanings, and they impact both the audience within the film and the viewers. Particularly in science fiction, fantasy, and horror films, the use of masks is prevalent. Vampires, werewolves, mummies, ghosts, aliens, demons, and witches are often depicted wearing masks. Superheroes, in particular, wear masks with their own special meanings.

In these films, masks hide the characters' faces and give them new faces. In this way, the mask acquires personality and transforms into a character (Nunley and McCarty, 1999:247). This embedded character within the mask also serves as a special and implicit representative of a worldview and a hierarchy. When these films are examined more closely, these implicit meanings concealed within the mask can be discovered.

### **Methodology**

In this article, a mixed method approach is employed, combining discourse analysis, descriptive film analysis, and ideological film criticism, drawing on Stuart Hall's theory of representation. The initial

method utilized is discourse analysis, which is employed to examine texts with layered narratives such as films, and decode both explicit and implicit messages within these texts. According to Tonkiss, this type of analysis is grounded in discourse and draws upon various disciplines such as psychology, sociology, history, philosophy, and literature for its evaluation (2004:367). Since it is based on concrete data from the text, it is not considered a subjective interpretation (Sözen, 1999:81-82). Similarly, discourse analysis provides the opportunity to reveal hidden ideologies embedded within the implicit layers of the text, thereby exposing how the dominant discourse is constructed (İrvan, 2001:81). The aim of discourse analysis is to reach hidden ideological structures beyond explicit linguistic structures (İnceoğlu and Çomak, 2009:12). Therefore, in this study, discourse analysis is primarily employed to access the layered messages within the examined film.

Additionally, descriptive film analysis is utilized to examine and evaluate the findings within the film. The objective of descriptive analysis is to describe and interpret the data systematically. Accordingly, the data is first systematically described and then explained and interpreted. Similar to discourse analysis, researchers can form their own interpretations and make inferences based on the descriptive analysis, using their own observations (Yıldırım and Şimşek, 2018, pp. 239-240)

Another method used in this study, alongside these two methods, is ideological film criticism. This type of analysis, as expressed by Özden, takes a broad perspective when examining films and draws support from theories such as structuralism, semiotics, and psychoanalysis. It aims to reveal how films are used as a means of ideological reproduction. Through this approach, the social functions of films are exposed from an ideological deconstructionist perspective, and these functions are examined in various areas related to the film. In order to achieve these goals, the ideological approach examines how films position cinema audiences, the ideological conditioning contained within them as cultural texts, and their contributions to the creation of dominant ideology. This examination also reveals how films internalize cultural representations for the viewers (2004:165-169). The ideological approach also exposes the impression of reality reflected in films. According to Ellis, this illusion produces identification as a viewer stance rather than generating critical activity (Ellis, 1997: X). Cinema, which presents the impression of reality, strengthens and exploits the ideology it reflects, thereby manipulating the conscience of the audience (Atam and Görücü, 1995:8).

Furthermore, the concept of "representation" used in this study is based on Stuart Hall's theory of representation. According to Hall, representation systems are the meaning systems through which we present the world to ourselves and to others (Hall, 1997:6). As seen, representation carries the meaning of standing in for something, similar to a mask, and Hall also uses representation in this sense (Hall, 2017:23). In this sense, representation prefers to convey concepts through visual imagery instead of words. These visual signs, as images, reside in the mind and enable communication among people through shared coding. Objects can also have similar functions of producing meaning, and in fact, all cultural objects function as language-like meaning transmitters (Hall, 2017:25-45). The representational value attributed to objects by Hall aligns with the representational value attributed to masks in this study, and therefore, this study is based on this conceptualization.

In cinema, superhero films provide the best trace of ideological dominance through the impression of reality. Indeed, superhero films address power relations and the issue of "power" both explicitly and implicitly. In this study, discourse analysis and ideological film criticism will be used separately to reveal such relational networks in *The Dark Knight* film, in connection with the use of masks.

### **Superheroes and Masks**

Heroism, like masks, is a phenomenon that emerged in the earliest periods of humanity. Throughout history, people have needed heroes. Every society has its own heroes in every era of history. As Campbell expresses, a hero resolves an issue that society cannot overcome, thereby bringing relief to the community. While the hero engages in this external struggle, they also engage in an internal battle, confronting themselves in the depths of their soul, completing their evolution, dying, and being reborn (2013:31).



The masks of superheroes are the source of their most effective ability in resolving dilemmas. That is why all superheroes, especially those originating from Hollywood, wear masks. When carefully examined, these masks have a direct relationship with the superheroes' powers. Superman derives his power from being able to conceal his true identity. If exposed, he will become a "weak" individual and lose his superpowers. Spider-Man can activate his superpowers only when he takes on the form of a spider and utilizes his webs. Iron Man transforms into a superhero only when he wears the Iron Man suit. Similarly, as detailed below, Batman, the specific focus of this study, becomes super powerful only when he wears his mask. Although Batman's mask is supported by a super-technological costume, he actually derives his power from his identity that he hides behind his mask. As it will be seen in the movie, Joker tries to reveal Batman's identity by removing his mask, thus showing that his costume's other technological super-equipment would lose its meaning if his identity was exposed. In all these examples and others, the mask elevates the superhero to a "higher" class by concealing their true identity.

As can be seen, what is actually concealed by the mask is "humanity," and through the mask, a superhuman entity, a superior being, a transhuman entity is obtained. In a sense, this is the answer to Nietzsche's question, "Man is a being that must be overcome, what have you done to overcome him?" (2010, p. 3). In the film *The Dark Knight*, which is the subject of this study, Joker's statement, "What doesn't kill you makes you a stranger," is a reference to aphorism (1888), "What doesn't kill you, makes you stronger," from the 19th century German philosopher Friedrich Nietzsche.

Superheroes, like primitive humans, strip themselves of their humanity and enter the realm of the divine. Furthermore, in superhero films, with few exceptions, all villains, and anti-heroes, are also masked. By wearing masks, villains also strip themselves of their humanity. The battle takes place, in a way, between gods, between superhuman beings, just as it did in ancient Greece. As Canetti notes, a mask conceals more than it expresses, and one of its primary functions is to create separation, and distance (2010:378). By placing a distance between the person wearing the mask and their true identity, in other words, between the human and the superhuman, it distinguishes them from each other.

This situation, as will be examined in detail below, is also a manifestation of the insurmountable distance that Western culture places between man and God. In the East, the boundary between God and man is vague and internal. Therefore, as mentioned above, in the East, when masks are worn, gods are imitated and sanctified, thus establishing a hierarchy that transcends the boundaries between god and man. In Western mask usage, however, the hierarchy is established between man and the superhuman. Therefore, while the mask serves as a representation tool in the East, it turns into an instrument of domination in the West. People are trapped between masked superheroes and masked anti-heroes, with no free will. This divergence is exemplified also in Greek mythology (Encyclopedia Britannica, 2023), where gods are portrayed as distant and powerful entities, creating an insurmountable gap between them and humans.

The myth of Prometheus, a Titan who defied divine order by stealing fire from fellow gods to bestow upon humanity, exemplifies the gods' reluctance to share their privileges with mortals. This act of benevolence incurred the wrath of Zeus, resulting in Prometheus being perpetually punished, chained to a rock, and subjected to the torment of an eagle incessantly devouring his liver. This punishment serves as a stark reminder of the gods' punitive stance against those who endeavor to bridge the chasm between divine and mortal realms.

The narrative of Apollo, the god of crops and herds and primary deity of the Delphic oracle, further illuminates the capricious nature of divine intervention in human affairs. Apollo's oracular powers, wielded to communicate the will of the gods, often led to ambiguous, misleading, or conditional prophecies. An illustrative instance is Apollo's counsel to King Croesus, predicting the destruction of a great kingdom if he waged war against the Persian Empire. This prophecy, though favorably interpreted by Croesus, resulted in the unintended destruction of his own kingdom. The tale underscores the gods' enigmatic communication, reinforcing the idea of an insurmountable divide.

In the story of Philemon and Baucis, the gods Zeus and Hermes, disguised as humans, test the

hospitality of a humble elderly couple during their journey. The couple, unaware of the divine nature of their guests, wholeheartedly extend their generosity, transforming their humble abode into a temple. This narrative emphasizes not only the gods' reward for piety and humility but also their deliberate concealment until the genuineness of human character is tested. The transformation of Philemon and Baucis into trees, growing side by side, further underscores the gods' intricate engagement with mortals.

These mythological narratives, deeply ingrained in Western cultural consciousness, provide profound insights into the complex dynamics between gods and humans. The intricate portrayal of divine distance and the consequences of attempting to breach it elucidate the Western perception of masks as tools of dominance rather than representations. In contrast to Eastern cultures, where masks serve to imitate and honor accessible gods, the Western narrative perpetuates a hierarchical separation between mortals and superior beings. The exploration of these mythological nuances enriches our understanding of the profound impact these cultural representations have on the symbolism and function of masks in diverse societies.

This understanding directly permeates cinema as well. To become a superhero, a mask is necessary because first and foremost, one must strip oneself of humanity. A savior cannot remain an ordinary human. An ordinary person does not have the capacity to save others. The representations of good and evil are not entrusted to ordinary individuals. Therefore, the super-powerful good and evil characters who enter the realm of superhuman beings by wearing masks fight for the fate of humanity. The mask serves as a ladder for ascending from the status of an ordinary human to the realm of goodness or evil. The person wearing the mask becomes a demi-god and becomes capable of doing anything. It is a saviorhood that has been taken away from humans.

This kind of understanding recalls the story of the deification of Jesus. Jesus, as a human, cannot assume the title of savior; he is crucified in order to save humanity and is bestowed with a semi-divine status. Similarly, in cinema, a similar understanding prevails. Ordinary people cannot decide their own destiny. Superhuman forms, such as angels and demons, who have separated themselves from the masses by wearing masks, must fight against other superhuman forms who have also separated themselves through masks, and determine the fate of humanity. In this battle, both sides derive their power from being "masked," i.e., by concealing their humanity, their human selves. One of the best examples of this can be seen in Christopher Nolan's 2008 film, *The Dark Knight*.

In this film, the superhero Batman has his mask, the Joker character has a two-layered mask, and the character Harvey Dent has a mask known as the "two-faced" burned side of his face. These examples exemplify the points discussed in this article.

### **Masked Power in the film *The Dark Knight***

In the film "*The Dark Knight*," the theme of masked power is explored through the three main characters: Batman, Joker, and Harvey Dent. Each character utilizes a mask that becomes crucial in defining their identities and exercising their authority.

Joker's mask, in particular, is composed of a white face paint with a red smile drawn over it. Throughout the film, Joker's face is never fully revealed. He constantly offers different explanations regarding his mask, claiming that he cut his father's face to always appear with a smiling expression to one of his henchmen while telling Rachel that he cut his own face to make his sister feel better. Joker's mask represents his identity as the embodiment of pure evil, deriving power from uncertainty and chaos. It signifies his detachment from humanity and transforms him into a superior form by concealing his true identity. The film never discloses Joker's real identity and misleading information is provided regarding his past life. Joker remains an enigma in every aspect. The mask turns him into a mystery, and everything regarding his past, motivations, and impulses is hidden behind it. Unlike other crime bosses who have recognizable faces and still retain their ordinary human nature, Joker is a faceless villain, devoid of a genuine identity. He burns his share of money, believing that "this city deserves a better class of criminals." Joker possesses consistent power and influence everywhere he goes because his mask is not removable; it has become his identity. The mask has merged with what it conceals, making

him inaccessible. He no longer lives a dual life; he has become nothing more than the mask itself. By transforming into a mere mask, he has assumed the full power of the unknown, making him almost godlike and invincible.

Joker's invincibility lies in the fact, as Canetti describes the impact of a mask, that "nobody knows what will emerge from behind it" (Canetti, 2010, p. 379). Joker's mask has obliterated the identity it conceals to such an extent that he becomes a complete mystery, erasing two identities and leaving behind an uncatchable, elusive figure composed solely of chaos. While masks can transform individuals into someone else, Joker's mask turns him into nothingness. This nothingness takes the form of chaos, which he directs toward others. Due to the visibility of his face, unlike other crime bosses who are vulnerable to attacks, Joker, thanks to his mask, attains immunity. This mask, which entirely erases his past and personal history, renders him both untouchable and somewhat immortal. In the film, Batman fails to apprehend Joker because he perceives him as an ordinary criminal. However, as Alfred says, "Some men aren't looking for anything logical, like money. They can't be bought, bullied, reasoned, or negotiated with. Some men just want to watch the world burn." Joker cannot be captured or comprehended for this reason. He has "no name, no connections," as Joker himself describes it. Batman lacks anything that can threaten him, as all his power proves futile in the face of Joker's statement.

James Gordon's question about Joker, "What's hidden beneath that makeup," finds a similar response in the film "V for Vendetta," (2006) but in a different context: "There's more to this mask than flesh. Beneath this mask, there's an idea, and ideas are bulletproof!" As expressed here, Joker's mask transforms him into an idea that is impervious to bullets. The concept of chaos materializes and comes to life within this mask, without any other embellishments. Joker has "painted makeup on as if to scare people" and, in doing so, has become a warrior capable of erasing his own identity. "Burn it all," says Joker. He compares himself to "a dog chasing cars, not knowing what to do when he catches one." While the mafia and the police have their plans, they are obsessed with control. Joker, on the other hand, shows them the futility of trying to control something. For Joker, his face is a tangible embodiment of the dark side of humanity. There is nothing else left in him besides that. Behind his mask lies the dark and unknowable nature of humans.

In Batman's case, the situation is reversed. Bruce Wayne, who is primarily a businessman, gains power and becomes a superhero only when he puts on his mask. Wayne carries the Batman identity as a second identity and tries to escape from the responsibilities of the future when he assumes the Batman persona. Because the most challenging thing for a person is to be isolated from their humanity and experience the transcendent within the human body. This is what is referred to as the suffering of Jesus. Wayne also goes through a similar experience when he puts on the Batman mask. He remains human in flesh, bone, and skin, but he becomes detached from humanity in action and ability. However, while the mask conceals his true identity, his real identity continues to exist behind the mask. This makes Wayne a dual identity. Wayne has to simultaneously experience divinity and humanity. However, they are very different in terms of their abilities and emotions. This is emphasized in the dialogue between Alfred and Batman. After returning to his normal human state following injuries sustained as Batman, Alfred warns Wayne about his limitations and says, "Know your limits," to which Bruce Wayne responds, "Batman has no limits." Alfred points out, "But you do," emphasizing that outside of the Batman persona, Wayne possesses all the abilities of a normal human being. Wayne replies, "Knowing my limits doesn't help me," indicating that by wearing the mask, Wayne transforms into Batman and surpasses the limitations of ordinary individuals. In the film, this is expressed elsewhere as "Batman has no jurisdiction." The distance between humans and superhumans is underscored by the presence of the mask. When Wayne puts on the Batman mask, he becomes a superhuman without limits, but when he removes the mask, he becomes an ordinary wealthy individual, devoid of any authoritative power.

Wayne needs a mask to become a superhero, and Joker is aware of this, attempting to remove Batman's mask and expose him. Removing Batman's mask also means destroying his powers. At this point, the mask symbolizes the sacrifice Wayne, a wealthy businessman, makes for the benefit of humanity. Batman's mask is the greatest burden a fan can carry because it requires giving up personal

happiness, just like Jesus.

In light of the commentary that Wayne sacrifices himself akin to Jesus for the sake of humanity, an additional explication of the act of sacrifice may be offered. Wayne's sacrificial commitment, as later elucidated, resembles that of Jesus, not only in terms of self-sacrifice for the betterment of humanity but also in the profound psychological and emotional toll incurred. The anguish and sorrow experienced by Wayne, distinct from the aspects of death and physical pain, may stem from an inherent inability to fully disclose his true identity and the resultant isolation, paralleling Jesus' sense of loneliness. As the comment states, Joker tries to remove Batman's mask and expose his true identity, which would also destroy his powers. This implies that Wayne's mask is not only a burden, but also a protection, a way of hiding his vulnerability and emotions from the world. Wayne's mask prevents him from being himself, from forming meaningful relationships, and from finding peace. Therefore, his sacrifice is not only physical, but also psychological and emotional. This aspect of sacrifice can also be related to Jesus, who, according to some interpretations, suffered not only from death and torture, but also from the feeling of abandonment and betrayal by his followers and his Father ("Jesus in Comparative Mythology", 2023). Thus, both Wayne and Jesus sacrifice their selves for the greater good, but also experience the agony of isolation and despair. In this context, the act of wearing the Batman mask becomes emblematic not only of relinquishing personal happiness but also of bearing the profound emotional burden associated with maintaining a concealed identity and enduring the solitude intrinsic to such a sacrifice.

While Joker tries to remove Batman's mask, Batman tries to replace him with Harvey Dent as an overt hero who represents the face of Gotham. In this regard, the character of Harvey Dent signifies being caught between good and evil. Batman prepares him as "Gotham's white knight," while Joker tries to lure him to the dark side. Initially, Dent is a candidate for this position, appearing as the bright face of Gotham as a hero with a visible face. He claims that Batman is a necessity and that when the people of Gotham reach the maturity to provide justice themselves, Batman will relinquish his role as a savior. To support his argument, he cites Rome as an example. According to him, just like in Rome, Batman is a "hero assigned to protect the city when an attack occurs, suspending democracy. It is not a favor; it is a public service." On the other hand, Rachel opposes this with the argument that "Caesar, the last man assigned in Rome, did not return the power." The symbol of power mentioned here is the mask. When Batman finds someone to replace him, will he be able to let go of his mask and power? Dent's answer is yes, according to him, "Batman is looking for someone to take over his responsibilities."

At this point, Batman, Dent, and Gordon agree. Batman's project is to transfer the power symbolized by the mask to someone with a visible face, Dent. Dent is ready to fulfill this project. He will transfer the power carried by Batman's mask to his own human face and become the representative of justice, the judge of criminals, and a hero with a human face. Wayne expresses his belief in this project by stating, "I believe in Dent. I believe Gotham will be a little safer, and more optimistic during his watch. Look at this face. This face is Gotham's bright future." Although this project achieves partial success at the beginning, Dent's face being known brings trouble to him. Just as Batman's and Joker's masks make them invulnerable, Dent's human face makes him vulnerable, "weak." Batman's statement to Dent, "You symbolize hope more than I ever could. You're the only man standing up to crime with his face revealed," is ultimately contradicted by the language of the film. Indeed, Dent cannot protect himself with his human face. He becomes defenseless against Joker's attacks. In fact, the vulnerable and pitiable entity attacked here is the "face" of a human. As mentioned earlier, while Batman's identity is boundless, Wayne's identity experiences all the limitations of ordinary individuals. We see this again in the incident where the mayor, despite being informed in advance, cannot be protected. Whether it's a district attorney, a mayor, or even a mafia leader, anyone with a human face is helpless and cannot stand in the battle between superhumans like Batman and Joker.

Indeed, as mentioned before, the "human face" representing the human race cannot achieve salvation. In this regard, it is striking that Dent's nickname is "Two-Face." After the explosion in the warehouse, half of Dent's face remains human, while the other half turns into a "mask" by burning. Dent, who has not achieved anything with his human face, thus assumes a masked identity and faces two

options: either choose to represent the human face or switch to the dark side represented by the other side of his face. Due to the death of his girlfriend and Joker's manipulation, Dent turns to the dark side. Thus, the "impotence" of the human face is once again confirmed. Moreover, this power taken from humans is independent of good or evil. Even to choose evil, humans must go beyond their own kind and enter the battlefield by donning a mask.

Contrary to this, Rachel, who carries her own face without a mask until the end of the film, pays the price by dying in an explosion in a warehouse. The human face is defeated once again. Moreover, in the same incident, Joker gives Batman the opportunity to choose between Dent and Rachel. Batman can save one of them. Rachel symbolizes her true identity, and her personal happiness, by being without a mask, while Dent represents the goodness and justice that Batman embodies, symbolizing the meanings represented by the mask and the salvation of the people. Batman wants to choose his personal happiness and go to save Rachel, but this is the biggest mistake for a hero appointed for the people. He finds Dent where he goes. He learns the news of Rachel's death elsewhere. Batman is punished for choosing his personal happiness. Like Jesus paying the price for Adam's sin, Wayne pays the price for Batman's mistake. He is destined to become a hero; he cannot give up his mask. He cannot choose personal happiness over societal salvation, the human face over the mask, or heroism.

For this reason, Joker tries to make Batman an ordinary person by removing his mask; in this battle, whoever loses their mask will be rendered defenseless and lose without even fighting. Joker attacks Batman's mask because it is what makes him a symbol of great heroism.

Joker's claim is that people do not deserve a savior. According to him, chaos is what they deserve because none of them have a sense of justice. This mass is driven by self-interest and can destroy each other for their own gain. Joker conducts some social experiments to prove his claim. One of them is the ship experiment mentioned above. In the ship experiment, people do not detonate each other, but Joker turning the symbol of justice, prosecutor Dent, into a vengeful criminal completes the equation. Dent's burned face turns into a mask, and thus, Dent is also stripped of his humanity. However, he positions himself not with the higher good but with the villains. In this regard, Joker's claim finds support. Supporting this, in the film, ordinary people are generally coded with evil. Police betray the prosecutor, people attack Batman at the first opportunity, and Wayne's employee blackmails him when he learns that he is Batman. All of these support Joker's claim that for people, "madness is like gravity, all it takes is a little push."

On the other hand, Wayne is already waiting for an opportunity to remove the god-like mask, tired of the superhuman form of salvation that comes with being Batman. Throughout the film, he waits for the right moment to reveal his true identity. Wayne wants to remain human, but since he cannot be a savior in human form, he waits for the moment when Gotham will no longer need a savior or can settle for a savior with a human face, planning everything around prosecutor Dent. Batman's claim is that Gotham can now manage with a hero who is the face of the city. However, as mentioned above, the film does not justify Batman's claim. Dent, who has a human face, loses his face and turns into a villain. The salvation of Gotham is once again determined by the outcome of the battle between Joker and Batman.

The masked versions of the superhero and the anti-hero and their deviance from society unite them in some way. Joker tells Batman, "I don't want to kill you, you complete me." Because both wear masks and both have non-human identities and powers. Despite helping them, Batman is wanted as a criminal by the society he comes from, and Joker is called a "freak" by the mafia leader who is on the same side as them. Both are isolated from society, even expelled from their own sides. The biggest difference between them, as described by the mafia leader Maroni, is that "Batman has rules, Joker does not." Despite being teammates, they continue their struggles. One represents absolute evil, the other represents absolute good. As Joker expresses it, they fight for the "soul" of Gotham. The universe of the film is divided between these two masks, these two identities. Therefore, in the film, people wearing imitation Joker or Batman masks cannot succeed. Because they try to exist as an extension of Joker or Batman's mask, they cannot build a new self. Joker and Batman share a universe completely different

from ordinary people with the identities they have constructed through masks. As expressed by Yin, Batman's actions are aimed at ending the moving chaos, while Joker's direction is to sustain the chaos (2011:97).

The representative of absolute evil, Joker, has no qualms about using everything for his own purposes and cannot be captured because he has no interests. The dialectical relationship between Joker and Batman is fully reflected in Joker's statement: "I'm like a dog chasing cars. I wouldn't know what to do with one if I caught it. You know, I just do... things." Here, the event of Jesus sacrificing himself for the redemption of humanity's sins is repeated from the perspective of the anti-hero. Similarly, for Batman to have a possibility of existence as a superhero, he needs Joker's evil. Additionally, their similarities are not limited to feeding off each other; their distance from people is equal. The only difference is that Batman believes humanity is worth saving, while Joker believes they are so inherently bad that they are not worth saving. Batman believes he owes it to people to do good, while according to Joker's belief, the only thing he owes them is evil because "innocence is a bold word to throw around Gotham." Batman represents Jesus, who sacrificed himself for the good of humanity, while Joker represents the devil, who seeks to corrupt people. Both are non-human and superhuman. Joker tells Batman that he is a monster for people and that he can only be as good as they allow him to be. Indeed, superheroes are extraordinary beings that society turns to in times of need and discards after defeating evil. While Joker serves as an ambassador of chaos, Batman is a symbol of absolute good. People are mere pawns in this battle between superheroes and anti-heroes. There is no human face in this battle.

Looking at the outcome of the fight, Joker actually emerges as the winner. Just before his death, Dent declares to Batman, "You thought we could be decent men in an indecent time, but you were wrong. The world is cruel, and the only morality in a cruel world is chance." Batman fails to replace himself with a hero who has a human face and denies Gotham's need for one by turning Harvey Dent into an anti-hero. After half of his face is burned, Dent wears a mask and undergoes a complete transformation, no longer being the guardian of justice but becoming the representative of evil.

Thus, the winner of the battle between Joker and Batman is actually Joker. Batman cannot successfully remove his mask and strip himself of his powers, but he also cannot fulfill Gotham's need for a hero who represents its face by turning Harvey Dent into an anti-hero. Batman tries to deceive the public by turning Dent's remaining human face towards them and saying, "Gotham needs a true hero." He takes on Dent's crimes, presenting himself as a superhero to society while becoming a notorious criminal hunted by society. At this point, Joker's claim that "they'll cast you out when they don't need you anymore, like a leper" is once again proven true. Furthermore, Rachel's claim that Gotham doesn't need Batman, but rather Wayne, is further evidence of this. The goodness of people, as expressed by Joker, is "as good as the world allows them to be, when the chips are down, these civilized people will eat each other." However, Batman, as a hero dedicated to people, does not care about this. Because he has come close to the experience of Jesus, he says, "I'm whatever Gotham needs me to be," and at that moment, Gotham needs deception and manipulation. Batman fulfills this by presenting Harvey Dent, who has turned into a kind of serial killer, as a symbol of justice and the ultimate judge of the villains. Because, as Batman says, "Sometimes the truth isn't good enough, sometimes people deserve more."

### **Conclusion**

In this film that depicts the battle between good and evil between Batman and Joker, the masks they wear convey messages with their associated meanings. The first finding that emerges in the context of this film is that in superhero movies and more broadly in Western thought, a person in their human state cannot attain the status of a savior. If a person is to be a good person and a savior, they must wear a mask and strip themselves of their humanity. If a human face claims to be a savior, they will be crucified, they must exalt themselves as God and return. In other words, they must manifest as a superhuman being by wearing a mask. Joker tries to make Batman remove his mask, that is, his power, his authority. When Batman removes his mask, he will become nothing. He will become an ordinary person and lose all his powers. For this reason, representatives of the human face, such as Rachel, die, and Dent, by losing his human face and becoming the "Two-Face," turns into an anti-hero, and then he

dies as well. It is thus confirmed that the human face cannot be a symbol in the battle of goodness and justice and cannot stand firm.

In this context, Batman's mask also represents global power. The mask is the encoded face of power. The body belongs to the individual, but the face is encoded with sacrifice. When all of this is deciphered, it becomes apparent that the power of transformation and change of the mask is used to endorse the global system. Wayne sacrifices his individual happiness by wearing a mask because the welfare of humanity is vested in this system. Joker's mask symbolizes chaos, and although he attacks capitalism by directly burning money, this mask is encoded with disorder and unhappiness. Ordinary people have no power or place in this fight. They are the poor masses devoid of power and sanctions, waiting for the results of the gods' battle at the foot of Olympus. They have a face, and this face symbolizing the human face is encoded with weakness.

## References

- Atam, Z., Görücü, B. (1995). *New World Order and Cinema*. Görüntü Magazine, Issue: 3. Boğaziçi University Press.
- Campbell, J. (2013). *The Hero's Journey* (Trans. S. Gürses). İstanbul: Kabalcı.
- Canetti, E. (2010). *Crowds and Power* (Trans. G. Aygen, 4th ed.). İstanbul: Ayrıntı Publishing.
- Ellis, J. (1977) "Introduction," in *Screen Reader-1: Cinema/Ideology/Politics*, The Society Journal of Education in Film and Television.
- Encyclopaedia Britannica. (2023). Greek mythology. Retrieved from <https://phys.org/news/2023-07-korean-team-room-temperature-ambient-pressure-superconductor.html>
- Gezgin, İ. (2008). *The Mythology of Art from the Paleolithic Age to Christianity*. İstanbul: Sel Publishing.
- Gombrich, E. H. (2007). *The Story of Art* (Trans. E. Erduran, 5th ed.). İstanbul: Remzi Kitabevi.
- Güner, Y. (2006). *Expression in Masks: A Perspective on World Mask Traditions in Terms of Expression, Competency Thesis in Art*. Mimar Sinan Fine Arts University.
- Hall, S. (1997) *Representation: Cultural Representations and Signifying Practices*. Sage.
- Hall, S. (2017). *Representation: Cultural Representations and Signifying Practices* (Trans. İ. Dünder). İstanbul: Pinhan Publishing.
- İnceoğlu, Y., Çomak, N. (2009). *Textual Analyses*. İstanbul: Ayrıntı Publishing.
- İrvan, S. (2001). An Overall Evaluation of Agenda-Setting Approach. *Gazi University Faculty of Communication Journal*, (9), 69-106.
- Jesus in comparative mythology. (2023). In Wikipedia.
- Malinowski, B. (2000). *Magic, Science and Religion* (Trans. S. Özkal, 2nd ed.). İstanbul: Kabalcı Publishing.
- McTeigue, J. (Director). (2006). *V for Vendetta* [Film]. Warner Bros. Pictures; DC Comics; Virtual Studios; Silver Pictures; Anarchos Productions; Medienboard Berlin-Brandenburg; Fünfte Babelsberg Film.
- Nietzsche, F. (1888). *Twilight of the idols*. In R. J. Hollingdale (Trans.), *Twilight of the idols and the anti-Christ* (pp. 1-96). Penguin Books.
- Nietzsche, F. (2010). *Thus Spoke Zarathustra*. İstanbul: Mola Publishing.
- Nolan, C. (Director) (2008). *The Dark Knight*. DC Comics.
- Nunley, J. W., McCarty, C. (1999). *Masks Faces of Culture*. The Saint Louis Art Museum, by Harry N. Abrams, Incorporated.
- Özden, Z. (2004). *Film Criticism*. İstanbul: İmge Kitabevi Publishing.
- Sözen, E. (1999). *Discourse: Uncertainty, Exchange, Knowledge, Power, and Reflexivity*. İstanbul: Paradigma Publishing.
- Tonkiss, K. (2004). *Analysis of Text and Speech: Content and Discourse Analysis* (Ed. C. Seale). In *Researching Society and Culture* (pp. 367-383). İstanbul: Sage.
- Ulrich, G. (1989). *Masks*. LORE Magazine, 39-III, Fall Issue: 2-9.
- Turkish Language Association Dictionary, n.d. *Maske*. [www.tdk.gov.tr](http://www.tdk.gov.tr).
- Yasan, M. (2011). *Mask, Expression in Masks, and the Use of Masks in Cinema* (Unpublished doctoral dissertation). İstanbul University





**Araştırma Makalesi • Research Article**

**Moda Tasarımı Alanında Atölye Derslerine İlişkin E-Öğrenmeye Yönelik Öğrenci Görüşlerinin Belirlenmesi\***

***Determination of Student Views on E-Learning Regarding Workshop Courses in the Field of Fashion Design***

Muazzez Çakır Aydın\*\*, Hatice Harmankaya\*\*\*

**Öz:** Bilgi ve iletişim teknolojileri alanındaki yeni uygulamaların yansımaları e-öğrenme, mobil öğrenme ve uzaktan eğitim yaklaşımlarını ortaya çıkarmıştır. Yaşanan değişim, eğitim kalitesini artırmak, dijital okuryazarlığı geliştirmek gibi konulara yönelime sevk etmiştir. Araştırmada, Moda Tasarımı alanındaki atölye dersleri için e-öğrenmeye yönelik öğrenci görüşlerinin belirlenmesi amaçlanmıştır. Araştırmada betimsel model kullanılmıştır. Çalışma verileri anket elde edilmiş olup, veriler SSPS programında analiz edilerek grafiklerle yüzde değer olarak verilmiştir. Çalışmada kullanılan ölçek için Selçuk Üniversitesi Mimarlık ve Tasarım Fakültesi Dekanlığı Bilimsel Etik Değerlendirme Kurulu'ndan 20/09/2021 tarihinde Sayı:05 ile araştırma izin alınmıştır. Çalışma sonucunda, Moda Atölyesi I ve II dersi için öğrencilerin online eğitimde yönelik; dersin takibini bilgisayar ile yaptıkları, sohbet, tartışma panosu, özel mesajlaşma uygulamalarını kullandıkları belirlenmiştir. Öğrenciler derse asenkron olarak katılmayı, senkron katılmaya göre daha fazla tercih etmişlerdir. Dersin öğrenme çıktılarına yönelik olarak Moda Atölyesi I dersi için öğrenciler genel dikim becerilerini iyi düzeyde uygulamalarına rağmen pantolon dikim becerilerinden patletli fermuar dikimini kısmen ve kötü düzeyde yapabildiklerini belirtmişlerdir. Moda Atölyesi II dersi için öğrenciler kapama payı, pervaz ve yaka dikim becerilerini iyi düzeyde uyguladıklarını fakat basit kol yırtmaç tekniğini kısmen dikediklerini ifade etmişlerdir. Öğrencilerin uzaktan eğitimden memnun oldukları, uygulamaya yönelik belirli konularda problem yaşadıkları ortaya çıkmıştır.

**Anahtar Kelimeler:** Moda Tasarımı, E-Öğrenme, Uzaktan Eğitim, Yüz Yüze Eğitim

**Abstract:** The reflections of new applications in the field of information and communication technologies have revealed e-learning, mobile learning and distance education approaches. The change has led to a focus on issues such as improving the quality of education and improving digital literacy. In the research, it is aimed to determine the student's views on e-learning for workshop courses in the field of Fashion Design. Descriptive model was used in the research. The study data were obtained from the survey and the data were analyzed in the SSPS program and given as a percentage value with graphs. For the scale used in the study, research permission was obtained

\* Bu makale Prof. Dr. Hatice Harmankaya'nın danışmanlığında Muazzez Çakır Aydın tarafından yürütülen "Moda Tasarımı Alanında Uzaktan Eğitimin Etkinliğinin Belirlenmesi" başlıklı doktora tezi kapsamında hazırlanmıştır.

\*\* Öğr. Gör. Konya Teknik Üniversitesi, Rektörlük, ORCID: 0000-0001-9925-5350. mcaydin@ktun.edu.tr, (Sorumlu Yazar)

\*\*\*Prof. Dr. Selçuk Üniversitesi, Mimarlık ve Tasarım Fakültesi Moda Tasarımı Bölümü, ORCID: 0000-0001-6375-7586. harmankayahatice@selcuk.edu.tr.

**Cite as/ Atıf:** Aydın, M. Ç. & Harmankaya, H. (2023). Moda tasarımı alanında atölye derslerine ilişkin e-öğrenmeye yönelik öğrenci görüşlerinin belirlenmesi. *Anemon Muş Alparslan Üniversitesi Sosyal Bilimler Dergisi*, 11(3),797-813 <http://dx.doi.org/10.18506/anemon.1308478>

**Received/Geliş:** 01 Jun/Haziran 2023

**Accepted/Kabul:** 05 December/Aralık 2023

**Published/Yayın:** 30 December/Aralık 2023

from the Scientific Ethical Evaluation Committee of the Dean of the Faculty of Architecture and Design of Selcuk University on 20/09/2021 with the number:05. As a result of the study, it was determined that for the Fashion Workshop I and II course, students followed the course with a computer for online education, used chat, discussion board, private messaging applications. Students preferred to attend the lesson asynchronously more than synchronous attendance. For the Fashion Workshop I course, students stated that although they applied their general sewing skills at a good level for the learning outcomes of the course, they were able to partially and poorly sew a zipper with a bang from their pants sewing skills. For the Fashion Workshop II course, the students stated that they practiced the closure, moldings and collar sewing skills at a good level, but they were able to partially sew the simple sleeve slitting technique. It has turned out that students are satisfied with distance education and have problems in certain practical subjects.

**Keywords:** Fashion Design, E-Learning, Distance Education, Face-to-Face Education.

## Giriş

Bilgi ve iletişim teknolojisindeki ilerlemeler, tüm endüstri alanlarını etkilediği gibi eğitim alanına da etkili olmuştur. Eğitim sisteminde bilgi ve iletişim teknolojilerinin uygulanması e-öğrenmeye yönelik önemli bir dönüşüm sağlamıştır (Ghavifekr & Wong, 2022). Eğitim teknolojilerinin ilerlemesiyle “net nesli” hızla gelişmektedir. Dünyadaki birçok yükseköğretim kurumunda yer alan farklı disiplinlerde karma öğrenme ve e-öğrenme trend hale gelmiştir (Mortera-Gutierrez, 2006). Yükseköğretimde dijitalleşme birçok değişimi beraberinde getirmiştir. Rusya Federasyonu gibi bunun farkında olan ülkeler dijitalleşmeye hem eğitim sisteminde hem de ekonomide yer vermişlerdir (Kornilov vd., 2020).

Uzaktan eğitim ve geleneksel eğitim öğretim süreci uygulamaları yavaş yavaş dijital forma dönüşmekte ve çevrimiçi öğrenme gelişmeye devam etmektedir. 2019 yılında ortaya çıkan Covid-19'un dünya çapında yayılmasıyla birlikte eğitimin yüz yüze eğitimden çevrimiçi öğrenmeye hızlı ve beklenmedik bir şekilde geçiş yapması ile e-öğrenme hazırlığı bu yeni eğitim paradigması içinde önem kazanmıştır (Torun, 2020). Pandemi sırasında hem üniversitede hem de okul bağlarında çevrimiçi öğrenmeye bir önlem olarak hızlı geçiş, birçok eğitimcinin, eğitim uygulamalarını desteklemek için uygun bir pedagojik anlayış olmadan bu yeni çalışma biçimine itildiği anlamına geliyordu (Kadhila ve Nyambe, 2021). Üniversitelerin uzaktan eğitime hazırlıksızlığının ana göstergeleri, çevrimiçi kaynak yetersizliği, bağımsız eğitim platformları ve kurslarının olmaması, eğitimciler arasında düşük düzeyde dijital okuryazarlık ve dijital araçları kullanmanın pedagojik yöntemleri hala istenilen nitelikte olmamasıdır (Lindfors vd., 2021). Yükseköğretim kurumları öğrencilere e-öğrenme uygulamalarını birçok farklı çeşit ile ulaştırır. Bu platformlar: Moodle, Blackboard, Atutor ve CanvasLMS (Santosh & Pand, 2016), Zoom, Classtime, Google Classroom, Google Hangouts, Learningapps, Skype, YouTube, Apple, FreeConferenceCall, Join.Me, Meeting Burner, Flipgrid, sosyal medya uygulamaları, mobil öğrenme teknolojileri ve web sunucularıdır (Ergin vd., 2021; Keswani vd., 2020; Lynch, 2020; Shevtsova & Kozubai, 2020; Terenko & Ogienko, 2020; Williamson, vd., 2020).

E-öğrenmenin öğrenci, eğitmen, kurum ve kuruluşlar açısından birçok yarar ve zararı vardır. Mukhtar vd., (2020) e-öğrenmenin avantajlarını ve dezavantajlarını sıralamışlardır. E-öğrenme öğrenciler için gelişmiş erişim, artan öğrenme verimliliği ve başarılı öğrencilerin yaşam boyu öğrenme yoluyla topluma hazırlanmasına fırsat ve deneyim sağlar. Ayrıca e-öğrenmeyi geleneksel sınıf pedagojisine dahil etmenin faydası olduğu belirtilmiştir (Stone & Perumean-Chaney, 2011). Sınıf pedagojisini geliştirmek açısından öğrenciler arasında anlamının ve öğrenmenin etkili olması için neyin gerekli olduğunu bilen kişiler öğretmenler ve eğitmenlerdir. E-öğrenme aynı zamanda öğretmenlerin ders sürecini muhafaza etmelerini sağlar. Ayrıca eğitmenlerin yokluğunda öğrencilerin daha fazla ders materyallerine erişimine olanak tanır (Stone & Perumean-Chaney, 2011). Farklı eğitim kurumlarından ve hatta dünyanın her yerinden eğitmenler ve öğrencilerle iş birliği içinde ve çalışma olanağı gibi farklı faydalar sağlar (Hunh vd., 2010). Eğitimde fırsat eşitliğine olanak tanıyarak, çeşitli çevrimiçi platformlar ve kaynaklara ücretsiz olarak erişim olanağı oluşturur (Daubney & Fautley, 2020). Anna (2013) yüz yüze eğitim ile e-öğrenme yöntemlerinin etkililiğini karşılaştıran çalışmasında e-öğrenme ile öğretime devam eden öğrencilerin yüz yüze eğitime devam eden akranlarına kıyasla daha başarılı olduğunu tespit etmiştir. E-öğrenmenin sunduğu faydalar göz önüne alındığında (Rinaldi, 2013) gelişen teknolojinin

öğretme ve öğrenme için sunduğu yeni fırsatları benimsemenin önemi ortaya çıkar. Öğrenmenin etkili olabilmesi için belirli koşullar gereklidir. Müfredat içeriğinin ötesinde, yenilikçi pedagojik yaklaşımlar öğrencilerin öğrenmesini geliştirmeye katkıda bulunur (Watson & Barrella, 2016). Teknolojik ilerlemenin beraberinde getirdiği dijital video gibi teknik olanakların geliştirilmesiyle, öğrenmeyi daha etkileşimli hale getirmek mümkündür (Marchionini, 2003). Avantajlardan bazıları konum, maliyet etkinliği, kendi hızınızda öğrenmeyi teşvik eder ve noktaların daha iyi ve daha açık bir şekilde gösterilmesini sağlar. Zang vd., (2006) video temelli öğretim stratejisinin yüz yüze öğretim kadar etkili olduğunu ortaya koymuştur. Video destekli e-öğrenme üzerine yapılan araştırmalarda hem eğitimcilerin hem de öğrencilerin büyük fayda sağladığı belirtilmiştir (Marchionini 2003; Zhang vd., 2006). Ancak e-öğrenmede; çalışma ortamları, öğrenme programları ve organizasyon planları öğrenci eğitimi için sınırlı olabilir. Karaman (2020) yaptığı çalışmada, çevrimiçi eğitim yöntemiyle teorik ve bilişim tabanlı dersler başarılı olduğunu, uygulamalı derslerin çevrimiçi eğitim yöntemiyle sürdürülmesinde sorunların yaşandığını belirtmiştir. Özellikle uygulama içerikli derslere sahip olan fakültelerde (Mühendislik, Fen, Mimarlık, Konservatuar, Güzel Sanatlar, Sanat ve Tasarım) laboratuvar ve atölye alt yapısı gerektiren uygulamalı derslerin çevrimiçi eğitim ile yürütülmesinde öğrencilerin ve öğretmenlerin zorluklarla karşılaştıkları belirlenmiştir. Chandasiri (2020), uygulamalı alanların çevrimiçi olarak öğretilmeyeceğinin altını çizerek bu çalışmaya paralel olarak ölçme ve değerlendirmenin yapılamadığını; bu nedenle öğrencinin yaptığı etkinliklere dayalı bir puanlama sistemi getirilmesi daha uygun olacağını belirtmiştir. Akyürek'in araştırmasında (2020), uzaktan müzik eğitiminde teknoloji kullanımında yaşanan zorluklar nedeniyle sorun yaşayan öğretim üyeleri, çevrimiçi dersleri doğru bir şekilde işleyemediklerini belirtmişlerdir. Özer & Üstün (2020), uzaktan eğitimin özellikle uygulamalı derslerde yüz yüze eğitim kadar verimli olmadığını ve bunun nedenlerinin bağlantı ve teknik sorunlar olduğunu bulmuşlardır. Üretim ve tasarım aşamalarında CAD-CAM (bilgisayar destekli tasarım) sistemleri bilgisayar destekli dokuma, baskı, örme, dikiş makineleri yıllardır kullanılmaktadır. Satış ve pazarlamada sanal mağazacılık, sanal defileler, bireylerin beden ölçülerine göre kişiye özel tasarım ve üretim yapılması da dijital uygulamalardandır. Tüm bunlara ilave olarak; CAD uygulamaları ile insanların gerçekte var olmayan 3D dijital giysiler satın aldığı "dijital moda" adında farklı bir alan oluşmaya başladığı görülmektedir (Halaçeli & Yılmaz, 2021). Moda sektöründe dijitalleşmenin eğitim boyutu ise 2019 yılında ortaya çıkan Covid 19 salgını ile hızlanmıştır. Central Saint Martins (CSM), The Fashion Institute of Technology (FIT), Polimoda ve Istituto Marangoni de dahil olmak üzere bu okullar, Covid-19 salgını küresel olarak yayıldıkça birkaç hafta içinde önemli değişiklikler yapmak zorunda kalarak ve e-öğrenmeye yöntemi ile eğitimlerine devam etmişlerdir (Arnett, 2020). Küresel moda ve tekstil endüstrisindeki güncel ve kritik konular, çok çeşitli web tabanlı bilgi platformları ve teknolojiyle geliştirilmiş ortamlar aracılığıyla öğrencilerin küresel akademik ufuklarını genişletmeye katkıda bulunmaktadır (McGrew vd., 2018). E-öğrenme ve harmanlanmış öğrenmenin öğrenme sonuçları tartışmalıdır. Çünkü çevrimiçi öğrenme platformları aracılığıyla kullanıcı katılımı ve öğrenme sonuçlarına ulaşılması birçok faktörden etkilenebilir. Çevrimiçi eğitim üzerine çalışan araştırmacılar, çevrimiçi ortamda öğrenen öğrencilerin geleneksel derslerde öğrenen öğrencilere eşit performans gösterdiklerini belirtmişlerdir (Dutton vd., 2001a , 2002 b ; Hopcraft, 2002 ; Kuo vd., 2014; Aktaran: Yick vd., 2018). Bazı sınırlı sayıda araştırmada, çevrimiçi eğitimin etkiliği (a) öğrenci notları ve test puan sonuçları; (b) uzaktan eğitim yoluyla öğrenme hakkında; öğrenci tutumları (c) genel öğrenci memnuniyeti üç başlık altında incelenmektedir (Anna, 2013; Moore & Thompson, 1990). E-öğrenmenin eğitim kurumlarında kullanımı artıkça, öğrencilerin ihtiyaçlarını ve hazır bulunuşluklarını daha kapsamlı incelemeye ihtiyaç duyulmuştur. Öğitmenler bu görevi üstlenerek daha iyi çevrimiçi kurslar tasarlayabilir ve öğrencileri başarılı ve verimli çevrimiçi öğrenme deneyimlerine yönlendirebilir (Hunh vd., 2010).

Bu çalışmada, moda tasarımı alanında yürütülen Moda Atölyesi dersleri için e-öğrenmeye yönelik öğrenci görüşlerinin belirlenmesi amaçlanmıştır. COVID-19 salgınından önce moda tasarımı sektöründe uygulamalar dijital yüzeyde gerçekleştirilirken eğitim ve öğretim süreçlerinde e-öğrenme yöntemi yaygın olmamıştır. Türkiye'de moda tasarımı alanında lisans eğitimi veren yükseköğretim kurumlarının çoğu için e-öğrenme ilk kez salgın döneminde uygulanmıştır. Bu ani geçiş ile e-öğrenme

sürecinde öğrenciler ve eğitimciler için uygulamalı derslere ilişkin içerik, değerlendirme süreçlerinde, sistem kullanımlarının, eğitim materyallerinin nasıl olacağı konusunda karmaşıklıklar söz konusu olmuştur. Etkili e-öğrenmenin nasıl sağlanacağını belirlemek için, *Moda Tasarımı alanındaki atölye derslerinde e-öğrenme yöntemine ilişkin Öğrenci Görüşleri nasıldır?* Sorusu ortaya çıkmıştır. Bununla birlikte çalışma kapsamında aşağıdaki sorulara cevap aranmıştır.

- 1- Öğrencilerin çevrimiçi eğitimde kullanılan sisteme yönelik görüşleri nelerdir?
- 2- Öğrencilerin e-öğrenme yöntemi ile ders işleyişine yönelik görüşleri nelerdir?
- 3- Öğrencilerin e-öğrenme yöntemi ile değerlendirme süreçlerine ilişkin görüşleri nelerdir?
- 4- Öğrencilerin e-öğrenme yöntemi ile uygulanan derslerde öğrenim çıktıklarına yönelik görüşleri nelerdir?

Lisans eğitimi programlarında çevrimiçi eğitimin yaygınlaşması konusunda diğer disiplinlere göre tasarım programlarında daha yavaş benimsenmiştir. Tasarım eğitimi, büyük ölçüde stüdyo ve atölye tabanlı öğrenme ve öğretmeye dayalıdır. Bir tasarım atölyesinde öğrenciler genellikle açık uçlu sorunlara yanıt vermeyi gerektiren projeler üzerinde çalışırlar. Projeler kurgusal veya gerçek projeler ve önemli uygulamalı etkinlikler olabilir. Stüdyo veya atölye tabanlı öğrenme “yaparak öğrenme” pedagojik kavramı etrafında ve Kolb'un (1984) deneyimsel öğrenme modeline dayandırılmıştır (Fleischmann, 2020). Uzun süreli beceri öğretimleri gereken mesleki eğitimin aksine e-öğrenme yönteminde kısa süreli videolar tercih edilmektedir. Mesleki eğitim kurumların yüz yüze eğitime kıyasla daha düşük eğitim etkinliği ve etkileşim eksikliğinden dolayı e-öğrenmeyi kullanmakta tereddüt etmektedirler (Im, 2021). Birçok literatür kaynağı e-öğrenmenin gelişebileceğini gösterse de mesleki eğitimde öğretme ve öğrenme, programlarına entegrasyonu açısından karmaşık bir süreç olarak belirtilmektedir (Balanskat vd., 2006). E-öğrenmeyi benimseme konusunda engeller arasında öğretmen davranışları, mesleki eğitim ve öğretim kurumlarında modern teknolojik altyapı ihtiyaçları olarak sıralanabilir (Brolpito vd., 2016). Mesleki eğitimde e-öğrenmeye karşı olumsuz tutumlara karşın moda tasarımı programlarındaki e-öğrenme uygulamaları ise yeni bir döneme girmiştir. Dünyanın birçok ülkesinde eğitim-öğretim yapan CSM, FIT, Polimoda ve Istituto Marangoni gibi büyük moda akademileri e-öğrenme yöntemine geçmişlerdir (Arnett, 2020; Çeğindir ve Öz, 2020). Moda tasarımı eğitimi uygulamalı bir program olmasına rağmen eğitim hedeflerine ulaşılması konusunda e-öğrenme etkili ve verimli bir ortam geliştirmekte, böylece öğrenciler ders kazanımlarında yeterliliğe ulaşabilmektedirler (Wiana, 2017). Moda ve tekstil alanı için e-öğrenme kaynakları öğrencilere, araştırmacılara, akademisyenlere ve profesyonellere fayda sağlamaktadır (Shin & Cassidy 2015). Moda ve tekstil endüstrisindeki güncel ve kritik konular, çok çeşitli web tabanlı bilgi platformları ve teknolojiyle geliştirilmiş ortamlar aracılığıyla öğrencilerin küresel boyutta akademik ufkunun genişletilmesine katkıda bulunmaktadır (McGrew vd., 2018). E-öğrenme yöntemi ile yapılan uygulamalarda birçok zorluk da yaşanmıştır. Bunlar ders materyalleri, ekipman ve platformların ekstra maliyet oluşturmalarıdır (Ng 2022). İngiltere hükümeti ticari raporlarında, moda endüstrisindeki mevcut ve mezun olan öğrencilerin dikiş becerisinin yeterli olmadığı belirtilmektedir. Tespit edilen beceri açığının veya dikiş becerilerindeki uzmanlık eksikliğinin okul eğitimlerindeki önceliklerin ve toplumsal tutumlardaki değişikliklerin bir sonucu olabileceği düşünülmektedir. Tasarımcının kariyer gelişiminde dikiş becerisinin ve bilgisinin önemi büyüktür. Dikiş tipleri ve yapım yöntemleri hakkında bilgi ve beceri eksikliğinden dolayı yaratıcı tasarımların ürün olarak sunulmasında güçlük yaşanmaktadır (Romeo & Lee, 2013). Moda tasarımı lisans programlarında temel derslerden olan Moda Atölyesi I ve II dersleri genel olarak öğrencilerin dikim teknik becerini geliştirmeyi amaçlar. Bu derslerin e-öğrenme yöntemi ile uygulanmasından dolayı etkinliği tespit etmek ve önerilerde bulunmak bu alana katkı sağlayacaktır.

## Yöntem

Çalışmada betimsel tarama yöntemi kullanılmıştır. Betimsel tarama modeli geçmişte ya da halen mevcut olan bir durumu var olduğu şekilde ortaya koymayı amaçlayan yaklaşımlardır (Karasar, 2012). Araştırma verileri anket formu kullanılarak dijital ortamdan elde edilmiştir.



Şekil 1. Araştırma Modeli

Çalışmanın evrenini Türkiye’de Moda Tasarımı alanında lisans eğitimi alan öğrenciler oluşturmaktadır. Örneklem ise Selçuk Üniversitesi Moda Tasarımı Lisans eğitiminde öğrenim görmeye devam eden öğrencilerdir. Araştırmanın örnekleme amaçlı benzeşik örnekleme yöntemi ile belirlenmiştir. Amaçlı örnekleme yöntemi, olasılık temelli olmayan bir örnekleme yaklaşımıdır. Araştırmanın amacına uygun bilgi açısından yeterli durumları belirleyerek derinlemesine araştırma yapılmasını olanak sağlayan amaçlı örnekleme, belli ölçütleri veya niteliklere sahip olan bir veya daha fazla özel durumlarda araştırılmak istendiğinde tercih edilmektedir (Büyükköztürk vd., 2012). Benzeşik örnekleme, homojen örneklemede amaç, küçük ve homojen bir örnekleme ele alarak belli alt grupları derinlemesine araştırmaktır (Yıldırım & Şimşek, 2006).

Moda Tasarımı Programı atölye derslerine yönelik mevcut durumun belirlenmesi, ders öğrenim çıktıları hangi düzeyde ulaşıldığını tespit etmek ve e-öğrenmenin öğrenciler üzerindeki etkilerini belirlemek amacıyla araştırma verileri anket formu ile toplanmıştır. Anket formu; 5’li Likert tipinde hazırlanmış moda Atölyesi I dersi için; çevrimiçi eğitim sistemi, ders işleyişi, değerlendirme, genel dikim becerileri, etek dikim becerileri ve pantolon dikim becerileri olmak üzere iki bölüm 7 boyutta 35 maddeden oluşmaktadır. Moda Atölyesi II dersi için hazırlanan anket formu ise; çevrimiçi eğitim sistemi, ders işleyişi, değerlendirme, kapama payı dikim becerileri, cep dikim becerileri, yaka dikim becerileri, pervaz dikim becerileri, kol dikim becerileri, bluz dikim becerileri ve elbise dikim becerileri olmak üzere iki bölüm 10 boyutta 42 maddeden oluşmaktadır.

Anket formunun birinci bölümü, e-öğrenmenin teknik, değerlendirme ve ders işleyiş süreçlerindeki memnuniyet ve tutum boyutlarının ölçülmesinde Baltacı vd. (2021) tarafından geliştirilen “Üniversite Öğrencilerine Yönelik Uzaktan Eğitim Uygulamaları İçin Bir Memnuniyet Ölçeği Önerisi”, Kolburan vd. (2015) “E-Derslere Yönelik Memnuniyet Ölçeğinin Geliştirilmesi: Geçerlik Ve Güvenirlik Çalışması”, Kışla (2016) tarafından geliştirilen “Uzaktan Eğitime Yönelik Tutum Ölçeği Geliştirme Çalışması” ve Aydın vd. (2021) tarafından geliştirilen “Hemşirelik Öğrencilerinin E-Öğrenmeye Yönelik Tutum Ölçeği: Metodolojik Bir Çalışması”nda yer alan ifadelerden türetilerek oluşturulmuştur. Anket formunun ikinci bölümünde ise öğrencilerin ders öğrenim çıktılarına hangi düzeyde ulaştıklarını tespit etmek için ders öğrenim çıktılarına yönelik ifadeler yer almıştır.

Araştırma verileri toplamak amacıyla oluşturulan anket formun etik kurul izni alındıktan sonra Selçuk Üniversitesi Mimarlık ve Tasarım Fakültesi Moda Tasarımı Bölümü 2021-2022 eğitim-öğretim yılı içerisinde pandemiden dolayı zorunlu olarak uzaktan eğitim yapılan 1. ve 2. sınıf moda atölyesi dersini alan toplam 77 öğrencinin tamamına uygulanmıştır. Anket formlarından elde edilen veriler SPSS programında analiz edilerek, frekans ve yüzdelik olarak hesaplanmış ve ilgili sonuçlar grafiklerde sunulmuştur.

Araştırmanın etik izni, Selçuk Üniversitesi Mimarlık ve Tasarım Fakültesi Dekanlığı Bilimsel Etik Değerlendirme Kurulu'ndan alınmıştır (Tarih:20/09/2021 ve Sayı: 05).

### Bulgular

Moda tasarım alanında e-öğrenmenin etkinliğinin belirlenmesi amacıyla yürütülen çalışmada, elde edilen veriler çevrimiçi eğitim sistemi, ders işleyişi, değerlendirmesi, Moda Atölyesi I ve II dersine

ilişkin ders öğrenim çıktıları olarak başlıklandırılmıştır. Bu kapsamda katılımcıların ifadeleri üzerinden yapılan analizler doğrultusunda bulgular aşağıda yer alan grafiklerde verilmiştir.

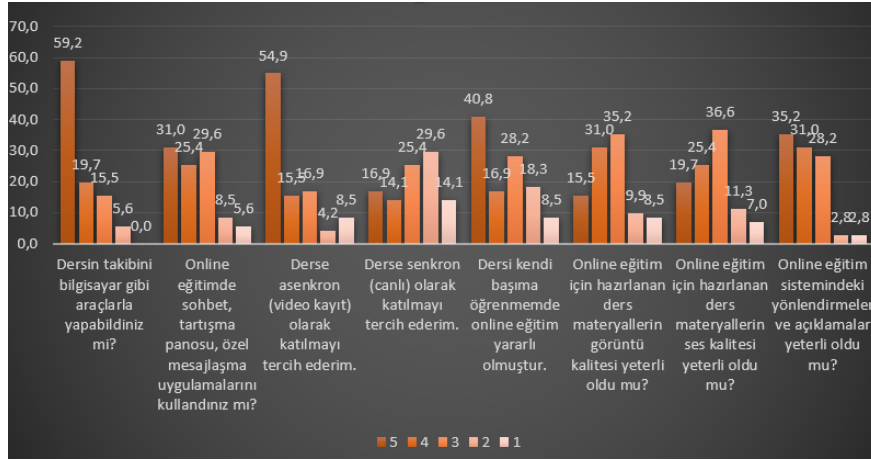

**Grafik 1.** Çevrimiçi eğitim sistemi

Moda Atölyesi I ve II derslerine ilişkin çevrimiçi eğitim sistemine yönelik görüşlerinin yer aldığı grafik 1'e göre; öğrencilerin %59.2'sinin ders takibini bilgisayardan yaptıkları, % 31'i çevrimiçi eğitimde sohbet, tartışma panosu, özel mesajlaşma uygulamalarını çok iyi kullandıkları belirlenmiştir. Öğrencilerin %54.9'u derse asenkron (video kayıt) olarak katılmayı daha fazla tercih ettiklerini, %29.6'sı derse senkron (canlı) olarak katılmayı istemediklerini ifade etmişlerdir. Bu durumun uygulamalı dersler için asenkron derslerin video kayıtlarını birden fazla kez izleme, kayıtları duraklatma imkânı sunması ve esneklik sağlamasından kaynaklandığı düşünülmektedir. Dersleri kendi başlarına öğrenmelerinde çevrimiçi eğitimin çok yararlı olduğunu ifade eden öğrencilerin oranı %40.8'dir. E-öğrenme ile öğrenciler bireyselleşmektedir. Öğrenciler öğretim elemanı rehberliğinde kendi ders planlamasını yapabilir, eğitim öğretim sürecinde yetkin olarak ilgilerini keşfedebilir ve kendi öğrenme yöntemini bulup öğrenmesini şekillendirebilir (Özdemir, 2013). Öğrencilerin %35.2'si çevrimiçi eğitim için hazırlanan ders materyallerin görüntü kalitesini, %36.6'sı ses kalitesi kısmen yeterli bulmuştur. Çevrimiçi eğitimin ses ve görüntü kalitesini yetersiz olarak ifade etmelerinin nedeni Covid-19 salgını nedeniyle internet kullanımının artması sebebiyle internet bağlantılarının yetersiz kalması olduğu düşünülmektedir. Ayrıca salgın nedeniyle ani ve acil olarak uzaktan eğitime geçiş döneminde ders öğretim elemanlarının yeterli düzeyde ders içerik ve materyal hazırlama imkân, koşul, alt yapı ve zamanlarının olmadığı varsayılmaktadır. Buna rağmen öğrencilerin çoğu çevrimiçi eğitim sistemindeki yönlendirme ve açıklamaları yeterli olduğunu ifade etmişlerdir.

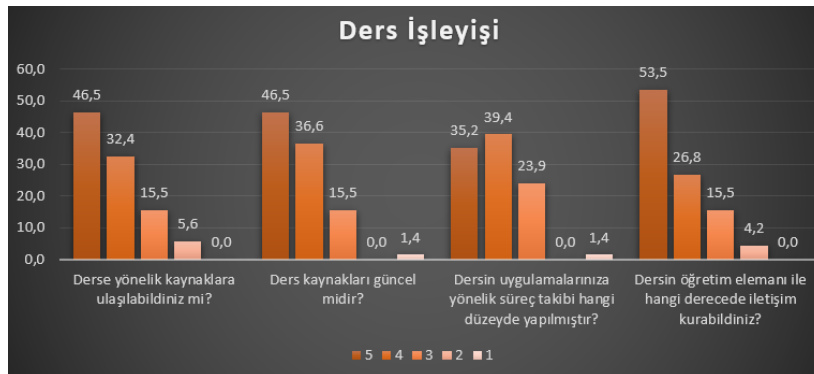

**Grafik 2.** Ders işleyişi

Moda Atölyesi I ve II derslerine ilişkin çevrimiçi ders işleyişine yönelik ifadelerin yer aldığı grafik 2'ye göre öğrencilerin %46.5'i ders kaynaklarına ulaşabildiklerine ve dersin öğretim elemanı ile iletişim kurabildiklerine tamamen katıldıklarını ifade etmişlerdir. Skahill (2003); kurum, öğrenci ve

personel etkileşimlerinin çevrimiçi eğitimde yüksek düzeyde önemli olduğunu ve bu durumun öğrencilerin memnuniyetine katkıda bulunduğunu belirtmiştir. Ayrıca, 19 ile 29 yaş arasındaki genç yetişkinlerin kariyer gelişim sürecinde etkileşim oldukça önemlidir (Arnett, 2004). Bu dönemde duygusal destek için akranlarına, ebeveynlere ve diğer yetişkinlere güvenmeyi öğrenirler. Çünkü eğitimcilerin öğrenme sürecinde danışmanlık yapması, tavsiye vermesi, yol göstermesi öğrencilerin yetkinliğini artırmaktadır (Hamilton & Hamilton, 2004). Başarılı çevrimiçi eğitimin anahtarı öğretmen-öğrenci etkileşimleri olduğundan, bu bağlantılar ne kadar sık gerçekleşirse öğrencilerin derslerine o kadar bağlı olduğu belirtilmiştir (Rao & Tanners, 2011). Öğrencilerin %53.5' i bu süreçte dersin öğretim elemanı ile çok iyi iletişim kurabildiklerini ifade etmişlerdir. Öğrencilerin %46.5'i ders kaynaklarının güncel olduğunu ifade etmişlerdir. Başaran vd., (2020) çevrimiçi eğitimde hem öğrencinin derse karşı ilgisini çekebilmek hem de kalıcı ve etkili öğrenme sağlamak için daha dikkat çekici içerikler ve daha fazla somut materyal hazırlanması gerektiğini belirtmişlerdir. Bu konuda çevrimiçi eğitim derslerinin eksikleri olduğu ve geliştirilmesi gerekliliği vurgulanmıştır. Öğrencilerin %39.4'ü dersin uygulamalarına yönelik süreç takibinin iyi düzeyde yapıldığını düşünürken, %23.9'u orta düzeyde olduğu görüşündedir. Çevrimiçi eğitimde uygulamalı derslerde süreç takibinin kolay olmadığı düşünülmektedir.

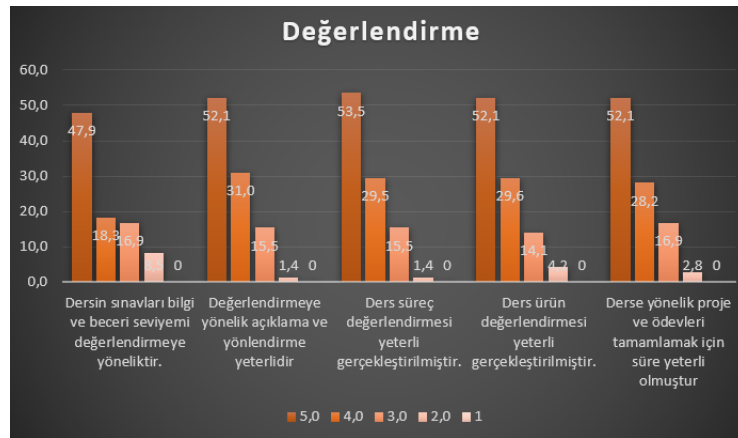

Grafik 3. Değerlendirme

Moda Atölyesi I ve II derslerine ilişkin değerlendirmeye yönelik ifadelerin yer aldığı grafik 3'e göre öğrencilerin %47.9'u dersin sınavlarının bilgi ve beceri seviyelerini çok iyi düzeyde değerlendirdiğini belirtmişlerdir. Değerlendirmeye yönelik açıklama ve yönlendirmelerin iyi düzeyde olduğunu belirten öğrencilerin oranı %52.1'dir. Öğrencilerin %53.5'i ders sürecine yönelik değerlendirmelerin, %52.1'i ürün değerlendirmesinin çok iyi olduğunu ifade etmişlerdir. Öğrencilerin %52.1'i derse yönelik proje ve ödevleri tamamlamak için sürenin çok yeterli olduğunu belirtmişlerdir. Bulgulara göre çevrimiçi eğitimde değerlendirmelere ilişkin ifadelerin hepsine öğrenciler olumlu yönde görüş bildirmişlerdir.

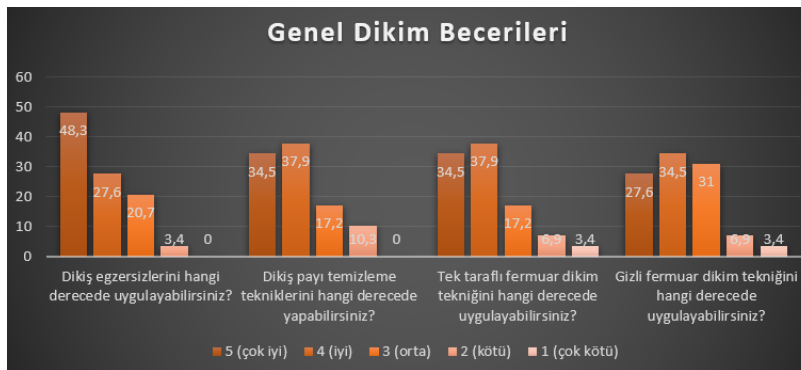

Grafik 4. Genel Dikim Becerileri

Moda Atölyesi I dersine ilişkin genel dikim becerilerine yönelik ifadelerin yer aldığı grafik 4'e göre öğrencilerin %48.3'ü dikiş egzersizlerini çok iyi uygulayabildiklerini ifade etmişlerdir. Öğrencilerin %37.9'u dikiş payı temizleme tekniklerini iyi uygulayabildiklerini belirtmişlerdir. Tek taraflı fermuar dikim tekniğini öğrencilerin %37.9'u iyi derecede yapabildiklerini düşünmektedirler. Öğrencilerin %34.5'i iyi derecede gizli fermuar dikebildiklerini belirtmişlerdir. Bulgulara göre genel dikim becerilerinin uygulanmasına ilişkin öğrencilerin çevrimiçi eğitim ile yapılan öğretimde sorun yaşamadığı sonucu ortaya çıkmıştır.

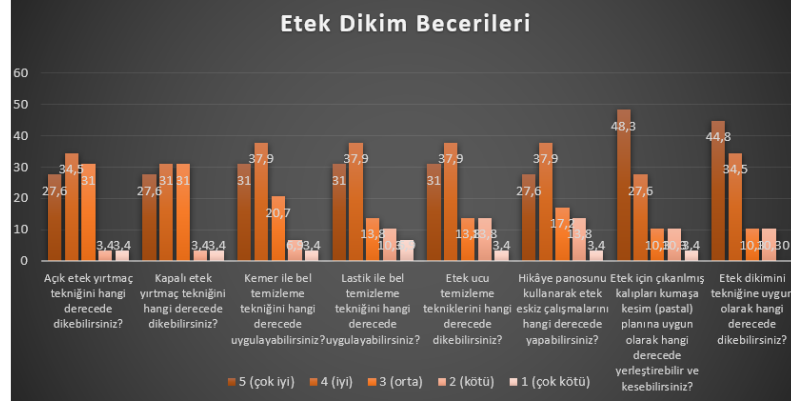

Grafik 5. Etek Dikim Becerileri

Moda Atölyesi I dersine ilişkin etek dikim becerilerine yönelik ifadelerin yer aldığı grafik 5'e göre öğrencilerin %34.5'i açık etek yırtmaç dikim tekniğini iyi uygulayabildiklerini ifade etmişlerdir. Öğrencilerin %31'i kapalı etek yırtmaç dikim tekniğini iyi ve orta derecede dikebilmektedirler. Öğrencilerin %37.9'u kemer ve lastik ile bel temizleme tekniklerini, tek ucu temizleme tekniklerini ve hikâye panosunu kullanarak etek eskiz çalışmalarını iyi derecede uygulayabildiklerini ifade etmişlerdir. Öğrencilerin %48.3'ü etek için çıkarılmış kalıpları kesim planına uygun olarak kumaşa yerleştirebilmektedir. Öğrencilerin %44.8'i çok iyi düzeyde etek dikebildiklerini düşünmektedir. Bulgulara göre öğrencilerin genelinde etek dikim becerilerini çok iyi ve iyi derecede uygulayabildikleri sadece kapalı yırtmaç tekniğini uygulamada biraz güçlük yaşadıkları sonucu ortaya çıkmıştır.



Grafik 6. Pantolon Dikim Becerileri

Moda Atölyesi I dersine ilişkin pantolon dikim becerilerine yönelik ifadelerin yer aldığı grafik 6'ya göre öğrencilerin %24.1'i pantolon patletini orta ve kötü derecede uygulayabildiklerini ifade etmişlerdir. Öğrencilerin %37.9'una göre pantolon cep çalışma tekniklerini ve hikâye panosu kullanarak pantolon eskiz çalışmalarını iyi derecede yapabilmektedirler. Öğrencilerin %41.4'ü tasarım öğelerini ve günün trenlerini kullanarak pantolonu çok iyi derecede dikebildiklerini düşünmektedirler. Öğrencilerin geneli pantolon dikim becerilerinin çoğunu çok iyi ve iyi derecede uygulayabildiklerini ifade etmektedirler. Çalışma kapsamında öğrencilerin yalnızca pantolon patletli fermuar dikim tekniğini



uygulamada zorlandıkları belirlenmiştir. Pantolon patletinin çok fazla aşamadan oluşan bir teknik olması ve uygulama adımlarının karışması söz konusudur. Yüz yüze atölye ortamında üç boyutlu yerleştirme, iğneleme, katlama, çevirme, döndürme işlemleri her bir öğrenciye birinci sınıf olmaları nedeniyle bireysel yapılmaktadır. Yanlış işlemler öğretim elemanı tarafından parça üzerinde yeniden gösterilmekte ve gereken düzeltmeler adımlar ilerlemeden yapılmaktadır. Bu nedenle uzaktan eğitim sürecinde yanlışlarının düzeltilmesi konusunda da öğrencilerin bu beceriyi kazanmada zorlandığı düşünülmektedir.

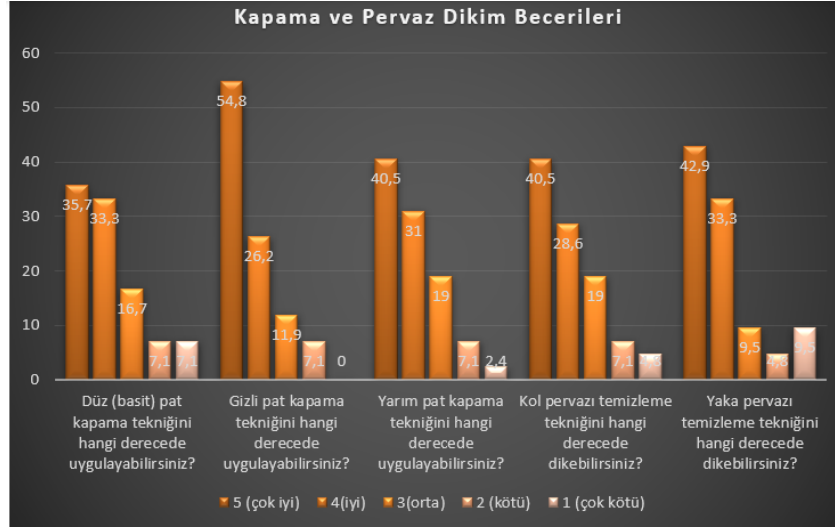

**Grafik 7. Kapama ve Pervaz Dikim Becerileri**

Moda Atölyesi II dersine ilişkin kapama ve pervaz dikim becerilerine yönelik ifadelerin yer aldığı grafik 7'ye göre öğrencilerin %35,7'si düz (basit) pat kapama tekniğini çok iyi uygulabildiklerini ifade etmişlerdir. Öğrencilerin %54,8'ine göre gizli pat kapama tekniğini çok iyi dikebilmektedirler. Öğrencilerin %40,5'i yarım pat kapama ve kol pervazı temizleme tekniğini çok iyi derece uygulayabildiklerini, %42,9'u yaka pervazı temizleme tekniğini çok iyi uygulayabildiklerini ifade etmişlerdir. Bulgulara göre öğrencilerin çoğunun çevrimiçi eğitim ile yapılan kapama payı ve pervaz dikim tekniklerinin uygulanmasına ilişkin öğretimde sorun yaşamadığı tespit edilmiştir.



**Grafik 8. Cep ve Yaka Dikim Becerileri**

Moda Atölyesi II dersine ilişkin cep ve yaka dikim becerilerine yönelik ifadelerin yer aldığı grafik 8'e göre öğrencilerin % 42,9'u applike cep tekniğini çok iyi dikebildiklerini düşünmektedirler. Öğrencilerin %50'si torba cep dikimini çok iyi uygulayabildiklerini ifade etmişlerdir. Öğrencilerin

%31'i ayaklı gömlek yaka, %45.2'si erkek yaka dikim tekniğini çok iyi uygulayabildiklerini ifade etmişlerdir. Şömiziye yaka tekniğini öğrencilerin %35.7'si iyi dikebildiğini belirtmişlerdir. Çalışma kapsamında cep ve yaka dikim tekniklerinin uygulanmasına ilişkin öğrencilerin çevrimiçi eğitim ile yapılan öğretimde sorun yaşamadığı görülmüştür. Ancak şömize yaka dikim tekniklerine ilişkin ders materyallerinin detaylandırılması gerektiği düşünülmektedir.

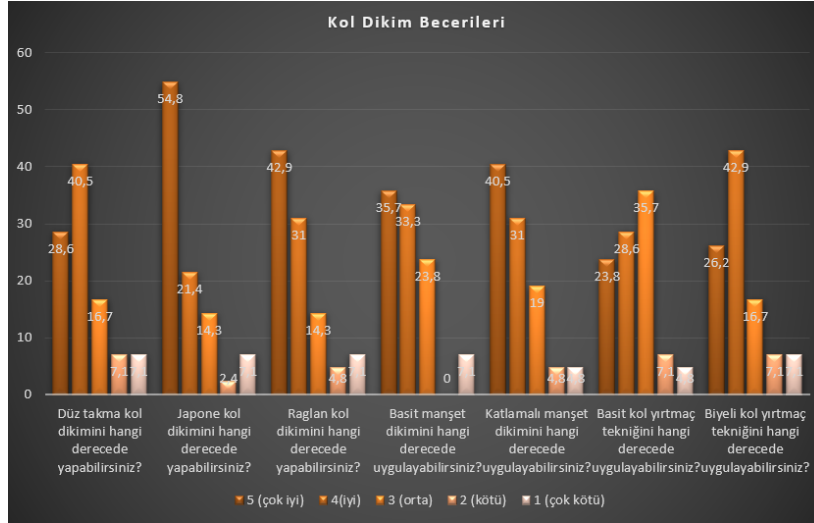

**Grafik 9.** Kol Dikim Becerileri

Moda Atölyesi II dersine ilişkin kol dikim becerilerine yönelik ifadelerin yer aldığı grafik 9'a göre öğrencilerin %40.5'i düz takma kol dikimini iyi derece uygulayabildiklerini ifade etmişlerdir. Öğrencilerin %54.8'i japone kol, %42.9'u raglan kol dikimini çok iyi derece uygulayabildiklerini düşünmektedirler. Öğrencilerin %40.5'ine göre katlamalı manşeti, %35.7'sine göre basit manşeti çok iyi derecede dikebilmektedirler. Öğrencilerin %35.7'i basit kol yırtmaç tekniğini orta derece uygulayabildiklerini ifade etmişlerdir. Biyeli kol yırtmaç tekniğini öğrencilerin %42.9'una göre iyi derecede uygulayabilmektedirler. Öğrencilerin yanıtlarına göre kol dikim becerilerinden kol yırtmaç dikim tekniklerini uygulamada zorlandıkları tespit edilmiştir.

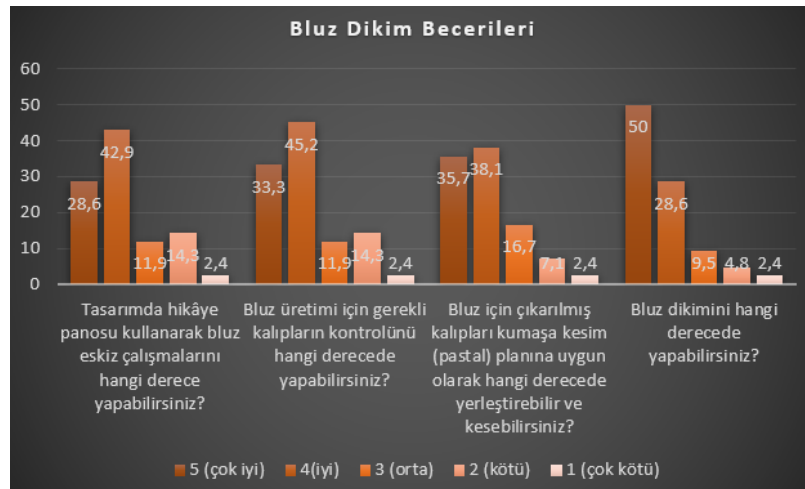

**Grafik 10.** Bluz Dikim Becerileri

Moda Atölyesi II dersine ilişkin bluz dikim becerilerine yönelik ifadelerin yer aldığı grafik 10'a göre öğrencilerin %42.9'u tasarımda hikâye panosu kullanarak bluz eskiz çalışmalarını iyi derecede yapabildikleri belirlenmiştir. Öğrencilerin %45.2'sine göre bluz üretimi için gerekli kalıpların kontrolünü iyi derece yapabilmektedirler. Öğrencilerin %38.1'i bluz için çıkarılmış kalıpları kumaşa kesim (pastal) planına uygun olarak iyi derecede yerleştirebildiklerini düşünmektedirler. Öğrencilerin

%50'si bluz dikimini çok iyi uygulayabildiklerini belirtmişlerdir. Çalışmaya göre öğrencilerin geneli bluz dikim becerilerini çok iyi ve iyi derecede uygulayabildiklerini düşünmektedirler.

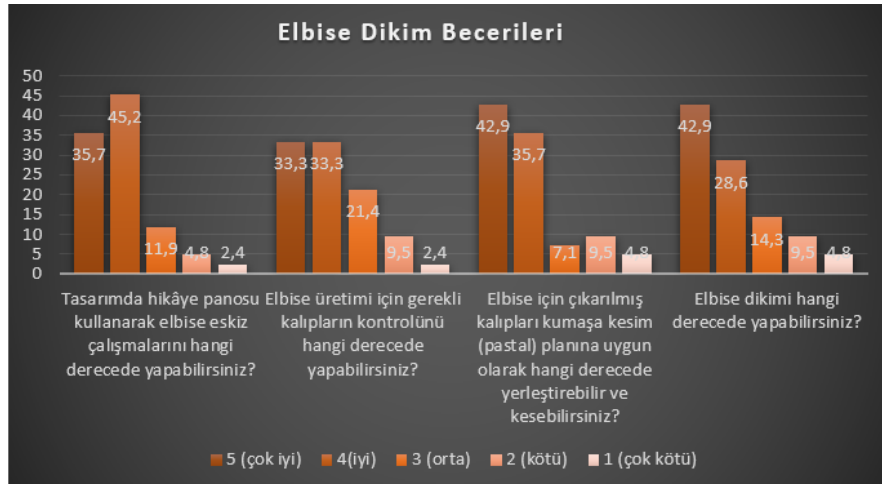

Grafik 11. Elbise Dikim Becerileri

Moda Atölyesi II dersine ilişkin elbise dikim becerilerine yönelik ifadelerin yer aldığı grafik 11'e göre öğrencilerin %45.2'si tasarımda hikâye panosu kullanarak elbise eskiz çalışmalarını iyi derecede uygulayabildiklerini ifade etmişlerdir. Öğrencilerin %33.3'üne göre elbise üretimi için gerekli kalıpların kontrolünü çok iyi ve iyi derece yapabilmektedirler. Öğrencilerin %42.9'u elbise için çıkarılmış kalıpları kumaşa kesim (pastal) planına uygun olarak çok iyi derecede yerleşim yaptıklarını düşünmektedirler. Elbise dikim becerisini öğrencilerin %42.9'u çok iyi derecede uygulayabildiklerini belirtmişlerdir. Elbise dikim becerilerine yönelik soruların geneline öğrenciler çok iyi ve iyi derecede uygulayabildiklerini ifade etmektedirler.

## Sonuç

Moda Tasarımı programında Moda Atölyesi I ve II dersinin uzaktan eğitim yöntemi ile verilmesine yönelik öğrenci görüşleri incelendiğinde öğrencilerin video uygulamalarını sonradan izleyerek yapmayı tercih ettikleri, canlı derslere katılmayı istemedikleri sonucuna ulaşılmıştır. Özellikle uygulamalı olan ve işbirlikçi öğrenmeyi gerektiren dersler olmasına rağmen öğrenciler kendi başlarına öğrenmede çevrimiçi eğitimin faydalı olduğu konusunda olumlu cevap vermişlerdir. Bu konuda uzaktan eğitim sistemindeki sohbet, tartışma panosu, özel mesajlaşma uygulamalarını sık kullandıklarını belirtmişlerdir. E-öğrenme sürecinde en çok kaygılanan konularından biri de öğrenci-öğretmen, öğrenci-öğrenci arasında etkileşim nasıl sağlanacağıdır. E-öğrenme kurslarında sınıf etkileşiminin yerini genellikle tartışma panoları, eşzamanlı sohbet, elektronik bülten panoları ve e-postalar ile sanal etkileşimli etkinlikler alır (Anna, 2013). Öğrenciler uzaktan eğitim sistemindeki görüntü ve ses kalitesinin kısmen iyi olduğunu ifade etmişlerdir. Peng vd. (2006) bilgisayar ve internet içeren teknik becerilerin, öğrencilerin web tabanlı öğrenme ortamlarındaki performansını ile ilişkili olduğu sonucu da araştırma sonucunu desteklemektedir.

Sonuçlara göre çevrimiçi eğitim sistemindeki açıklamalar öğrenciler tarafından yeterli bulunmuştur. Öğrenciler ders kaynaklarına rahat ulaşabildiklerini, kaynakların güncel olduğunu, dersin süreç takibini yapabildiklerini, dersin öğretim elemanı ile iyi derecede iletişim kurabildiklerini ifade etmişlerdir. E-öğrenme yönteminde öğrenci-öğretmen arasındaki etkileşim ve ders içerikleri oldukça önemlidir. E-öğrenme içerik ve materyallerinin hazırlık süreci geleneksel derslere göre daha fazla zaman aldığı belirtilmektedir (Crawford-Ferre & Wiest, 2012; Gabriel & Kaufield, 2008; Sun & Chen, 2016). Atölye dersleri için ders ve içeriklerinin doğru ve etkin olarak belirlenmesi e-öğrenme kalitesinin yükseltilmesine katkıda bulunur. Öğretim materyalleri öğrenciyi motive etmede ve bilginin kalıcılığını sağlamada katkı sağlamaktadır. Atölye dersleri öğrencilerin yeni bilgileri, becerileri ve davranışları

öğrenmek için aktif olarak yer aldığı uygulamalı derslerdir. Bu nedenle bilişsel bilgi aktarımı uzaktan eğitimde nispeten daha kolayken özellikle becerileri ve tutumları öğretme ve öğrenme sürecinde zorluklar ve belirsizlikler yaşanabilir. Öğrenciler sınavların bilgi ve beceri seviyelerini değerlendirdiğine, değerlendirmeye yönelik açıklama ve yönlendirmelerin yeterli olduğuna, ürün değerlendirmesinin yeterli olduğuna, proje ve ödevleri hazırlamada tanınan sürenin yeterli olduğuna yönelik olumlu ifadeler belirtmişlerdir.

Moda atölyesi I dersi için; genel dikim becerileri, etek dikim becerileri ve pantolon dikim becerileri olmak üzere üç kategori yer almaktadır. Öğrenciler genel dikim becerilerini iyi düzeyde uyguladıklarını ifade etmelerine rağmen pantolon dikim becerilerinden fermuarlı patlet dikimini kısmen ve kötü düzeyde yapabildiklerini belirtmişlerdir.

Moda atölyesi II dersi için kapama payı, pervaz, cep, yaka, kol dikim becerileri, bluz ve elbise dikim becerisini ölçmeye yönelik yedi boyut yer almaktadır. Öğrencilerin kapama payı, pervaz ve yaka dikim becerilerini iyi düzeyde uyguladıkları fakat kollarda basit kol yırtmaç tekniğini kısmen didebildikleri sonucu ortaya çıkmıştır.

Genel olarak değerlendirildiğinde öğrencilerin uzaktan eğitimden memnun oldukları, Moda Atölyesi dersleri için uygulamaya yönelik belirli konularda problem yaşadıkları ortaya çıkmıştır. Tasarım alanlarında özellikle Bauhaus döneminden beri usta çırak ilişkisi içerisinde, atölye ortamında zaman sınırlaması olmadan gerçekleştirilen mesleki uygulamaların uzaktan eğitim yoluyla belirli bir zaman ve ortam sınırı içerisinde gerçekleştirilmesi birçok parametreye bağlı olarak zordur. Buna rağmen özellikle teknik ve analitik aşamalar gerektiren uygulama parçalarında problem yaşamalarına rağmen uzaktan eğitimden memnun olmaları dikkat çekici bir sonuçtur. Bu durumun öğrencilerin konfor alanlarında derslere katılmak konusunda rahatlıklarını ön plana koymalarından kaynaklandığı düşünülmektedir.

2021-2022 eğitim-öğretim yılı Moda Tasarımı Bölümü değerlendirme raporunda Moda Atölyesi I dersinin genel başarı oranı %65.41, Moda Atölyesi II dersinin genel başarı oranı ise %79.16 olarak belirlenmiştir. İlgili atölye derslerinin başarı ortalamaları önceki yıllara oranla düşük çıkmıştır. Buna göre atölye derslerine ilişkin öğrencilerin uzaktan eğitim ile ilgili olumlu görüşleri, başarıları ile doğru orantılı değildir. Sınıf olarak başarı yüzdeleri düşük olmasına rağmen uzaktan eğitimden önemli oranda memnun olmaları dikkat çeken bir çelişkidir. Benzer şekilde öğrenciler bu durumdan memnun olmasına rağmen atölye derslerini yürüten öğretim elemanları uzaktan eğitim olması nedeniyle öğrencilerin 1/3'ünün derse katılım sağlamadıklarını bildirilmişlerdir. Başarısız olarak tespit edilen atölye ödevlerinin ve sınavlarının nedenleri öğretim elemanları tarafından; uzaktan eğitim ile yürütülen dersleri öğrencilerin izlemedikleri, zaman yönetimini kendi kendilerine yapamadıkları, özellikle son haftalarda işlenen derslerle ilgili ödevleri yetiştiremedikleri, ödevlerde ve uygulamalardaki detayları atladıkları ve doğru teknikleri uygulamadıkları, bütüncül bir bakış açısına sahip olmadıkları, derslerin uzaktan eğitim ile asenkron işlenmesinden kaynaklı hataları birebir gösterme ve geri bildirim imkanının olmaması, devam zorunluluğunun bulunmaması, senkron işlenen derslerde düzenli derse girişin yapılmaması, daha önceki öğrendiği bilgiyi transfer edememeleri, alt yapı ve malzeme temini konusunda eksiklikleri olmaları, sistemden kaynaklı ses ve görüntü problemleri şeklinde ifade edilmiştir. Bu derslerin başarı seviyesini arttırmaya yönelik öğretim elemanları; öğrenciye ek araştırma ve uygulama ödevlerinin verilmesi, derslerde daha fazla uygulama yapmalarının sağlanması, haftalık öğrenci ödev takibi ile hatalarının düzeltilmesi, geri dönüş sağlanması, ders materyallerinin geliştirilmesi, ders yüklemelerinde alternatif sistemlerin kullanılması, alternatif metotlarla öğrenme yöntemlerinin çeşitlendirilmesi gibi öneriler sunmuşlardır.

Öğrenci başarıları ile memnuniyet düzeyleri kıyaslandığında başarı ortalamalarının önceki yıllara göre düşük olması bu durumu desteklemektedir. Bu konuda deneysel çalışmaların yapılması sonraki çalışmalar için önerilmektedir.

### Kaynakça

- Akyürek, R. (2020). The Views of Lectures about Distance Music Education Process in the Pandemic Period. *International Journal of Education Technology and Scientific Researches*, 5(13), 1790-1833.
- Anna, Y. N. (2013). Comparing the effectiveness of classroom and çevrimiçi learning: Teaching research methods. *Journal of Public Affairs Education*, 19(2), 199-215.
- Arnett, G. (2020). Vogue Business. The world's top fashion schools scramble to teach rising talent remotely. <https://www.voguebusiness.com/fashion/fashion-schools-remote-working-csmifm-polimoda>.
- Aydın, M., Şahin, C. & Kulakaç, N. (2021). Hemşirelik öğrencilerinin E-Öğrenmeye Yönelik Tutum Ölçeği: Metodolojik bir çalışma. *Türkiye Klinikleri Hemşirelik Bilimleri Dergisi*.
- Attwell, G. (2007) Personal Learning Environments—The Future of eLearning? *Elearning Papers*, 2, 1-8.
- Balanskat, A., Blamire, R., & Kefala, S. (2006). The ICT impact report: A review of studies of ICT impact on schools in Europe, European Commission, Brussels. Retrieved from <http://unpan1.un.org/intradoc/groups/public/documents/unpan/unpan037334.pdf>
- Baltacı, A., Mercan Annak, İ., Akbay, C., Akaydın, H., Sökmensüer, T. Ş. (2021). Üniversite Öğrencilerine Yönelik Uzaktan Eğitim Uygulamaları İçin Bir Memnuniyet Ölçeği Önerisi. 2. Uluslararası İstanbul Modern Bilimsel Araştırmalar Kongresi. 23-25 Aralık 2021, İstanbul.
- Başaran, M., Doğan, E., Karaoğlu, E., & Şahin, E. (2020). Koronavirüs (Covid-19) pandemi sürecinin getirisi olan uzaktan eğitimin etkililiği üzerine bir çalışma. *Academia Eğitim Araştırmaları Dergisi*, 5(2), 368-397.
- Brolpito, A., Lightfoot, M., Radisic, J., & Scepanovis, D. (2016). Digital And Çevrimiçi Learning In Vocational Education And Training In Serbia, European Training Foundation. Retrieved From [https://www.etf.europa.eu/webatt.nsf/0/DC024C02AA9B9384C12580280043A0B6/\\$file/DOL%20in%20VET%20in%20Serbia.pdf](https://www.etf.europa.eu/webatt.nsf/0/DC024C02AA9B9384C12580280043A0B6/$file/DOL%20in%20VET%20in%20Serbia.pdf).
- Büyüköztürk, Ş., Kılıç, Ç., E., Akgün, Ö., E., Karadeniz, Ş., & Demirel, F. (2012). Bilimsel araştırma yöntemleri (11. Baskı). Ankara: Pegem Akademi.
- Chandasiri, O. (2020). The Covid-19: impact on education. *Journal of Asian and African Social Science and Humanities*, 6, 37-42.
- Crawford-Ferre, H. G., Wiest, L. R. (2012). Effective Çevrimiçi Instruction in Higher Education. *The Quarterly Review of Distance Education*, 13(1), 11-14.
- Daubney, A., & Fautley, M. (2020). Editorial Research: Music education in a time of pandemic. *British Journal of Music Education*, 37(2), 107-114. (31)
- Dutton, J., Dutton, M., Perry, J. (2001'a). Do Çevrimiçi Students Perform as Well as Lecture Students? *Journal of Engineering Education*, 90(1), 131-136.
- Dutton, J., Dutton, M., Perry, J. (2002 b). How Do Çevrimiçi Learning Students Differ from Lecture Students? *Journal of Asynchronous Learning Networks*, 6(1). Retrieved from [http://onlinelearningconsortium.org/sites/default/files/v6n1\\_dutton\\_1.pdf](http://onlinelearningconsortium.org/sites/default/files/v6n1_dutton_1.pdf)
- Ergin, D. Y., Gurbuz, A., & Sakarya, G. (2021). Fine Arts Education with Distance Education in Pandemic Period. *Turkish Online Journal of Educational Technology-TOJET*, 20(3), 72-84.
- Fleischmann, K., (2020). Online design education: Searching for a middle Ground. *Arts and Humanities in Higher Education*.19(1) 36-57.
- Im, T. (2021). Online And Blended Learning in Vocational Training Institutions in South Korea. *Knowledge Management & E-Learning*, 13(2), 194-208. <https://doi.org/10.34105/j.kmel.2021.13.011>
- Halaçeli M., H., & Yılmaz, H. (2021). Covid 19 Sürecinde Moda Tasarımında Sürdürülebilirlik Yaklaşımları. *Idil*, 88 (Aralık): s. 1747-1757. doi: 10.7816/idil-10-88-04.
- Hamilton, D., Dahlgren, E., Hult, A., Roos, B., & Söderström, T. (2004). When performance is the product: Problems in the analysis of online distance education. *British Educational Research Journal*, 30(6), 841-854.

- Hopcraft, A. (2002). Commentary. E-learning and Educational Diversity. *Nurse Education Today*, 26, 494–500.
- Hung, M. L., Chou, C., Chen, C. H., & Own, Z. Y. (2010). Learner readiness for online learning: Scale development and student perceptions. *Computers & Education*, 55(3), 1080–1090. <https://doi.org/10.1016/j.compedu.2010.05.004>.
- Gabriel, M. A., & Kaufield, K. J. (2008). Reciprocal mentorship: An effective support for online instructors. *Mentoring and Tutoring: Partnership in Learning*, 16(3), 311–327.
- Ghavifekr, S., Wong, S., Y. (2022). Technology Leadership in Malaysian Schools: The Way Forward to Education 4.0 – ICT Utilization and Digital Transformation, *International Journal of Asian Business and Information Management*, 3:2, 1-18. DOI: 10.4018/IJABIM.20220701.oa3.
- Karasar, N. (2012). Bilimsel Araştırma Yöntemi, Ankara: Nobel Yayın Dağıtım.
- Kadhila, N., & Nyambe, J. (2021). Barriers to the quality of emergency online pedagogies in higher education during the COVID-19 pandemic: A case study from the University of Namibia. *Journal of Learning for Development*, 8(3), 516–531. <https://doi.org/10.56059/jl4d.v8i3.517> [Crossref], [Google Scholar]
- Kahraman, E., M., (2020). COVID-19 Salgınının Uygulamalı Derslere Etkisi ve Bu Derslerin Uzaktan Eğitimle Yürütülmesi: Temel Tasarım Dersi Örneği, *Medeniyet Sanat- İMÜ Sanat Tasarım ve Mimarlık Fakültesi Dergisi*, Cilt: 6, Sayı: 1, s. 44-56, E-ISSN: 2587-1684
- Kaplan, A. M., & Haenlein, M. (2016). Higher education and the digital revolution: About MOOCs, SPOCs, social media, and the cookie monster. *Business Horizons*. 59(4), 441- 450. doi: 10.1016/j.bushor.2016.03
- Keswani, R. N., Sethi, A., Repici, A., Messmann, H., & Chiu, P. W. (2020). How to maximize trainee education during the coronavirus disease-2019 pandemic: perspectives from around the world. *Gastroenterology*, 159(1), 26-29.
- Kışla, T. (2016). Uzaktan Eğitime Yönelik Tutum Ölçeği geliştirme çalışması. *Ege Eğitim Dergisi*, 17 (1), 258-271.
- Kornilov, Iu.P., Danilov, D.A., Kornilova, A.G., Golikov, A.I., & Gosudarev, I.B. (2020). Different Approaches to the Development of Online Learning in Higher Education. *Propósitos y Representaciones*, 8 (SPE3), e706. Doi: <http://dx.doi.org/10.20511/pyr2020.v8nSPE3.706>
- Kolburan-Geçer, A. ve Deveci-Topal, A. (2015). E-Derslere Yönelik Memnuniyet Ölçeğinin Geliştirilmesi: Geçerlik Ve Güvenirlik Çalışması. *Eğitimde Kuram ve Uygulama*, 11(4), 1272-1287.
- Kuo, Y. C., Walker, A. E., Schroder, K. E. E., Belland, B. R. (2014). Interaction, Internet Self-efficacy, and Self-regulated Learning as Predictors of Student Satisfaction in Online Education Courses”. *The Internet and Higher Education*
- Lindfors, M., Pettersson F., Olofsson, A. (2021). Conditions For Professional Digitalcompetence: The Teacher Educators’ View., 12:4, 390-409. <https://doi.org/10.1080/20004508.2021.1890936>.
- Lynch, M. (2020). E-Learning during a global pandemic. *Asian Journal of Distance Education*, 15(1), 189- 195. <https://doi.org/10.5281/zenodo.3881785>
- Marchionini G. (2003). Video and learning redux: new capabilities for practical use. *Educ Technol-Saddle Brook Then Englewood Cliffs NJ-*. 43(2):36–41.
- McGrew, S., Breakstone, J., Ortege, T., Smith, M., & Wineburg, S. (2018). Can students evaluate online sources? Learning from assessments of civic online reasoning. *Theory & Research in Social Education*, 46(2), 165–193.
- Milman, N. B. 2015. Distance Education. *International Encyclopedia of the Social & Behavioral Sciences: Second Edition*. Vol. 6. Elsevier. <https://doi.org/10.1016/B978-0-08-097086-8.92001-4>
- Moore, M. G., & Thompson, M. M. (1990). The effects of distance learning: A summary of literature. ERIC Document Reproduction Service No. ED 330 321.
- Mortera-Gutierrez F. 2006. Faculty best practices using blended learning in e-learning and face-to-face instruction. *Int J e-Learn*. 5(3):313–337.

- Mukhtar, K., Javed, K., Arooj, M., Sethi, A. (2020). Advantages, Limitations and Recommendations for online learning during COVID-19 pandemic era. *Pakistan journal of medical sciences*, 36(COVID19-S4), S27.
- Ng, D. T. K. (2022). Online Aviation Learning Experience During The COVID-19 Pandemic in Hong Kong And Mainland China. <https://doi.org/10.1111/bjet.13185>
- Özer, B., Üstün, E. (2020). Evaluation of Students' Views on the COVID-19 Distance Education Process in Music Departments of Fine Arts Faculties. *Asian Journal of Education and Training*, 6(3), 556-568.
- Özdemir, C. (2013) Yabancılara Türkçe Öğretiminde Ders Malzemelerinin Önemi ve İşlevsel Ders Malzemelerinin Nitelikleri. *Turkish studies*, 8(1), 2049-2056.
- Rao, K., & Tanners, A. (2011). Curb Cuts İn Cyberspace: Universal İnstructional Design For Online Courses. *Journal of Postsecondary Education and Disability*, 24(3), 211-229.
- Rinaldi M. 2013. Perception of students towards e-learning. Paper presented at: 2013 IEEE 63rd Annual Conference International Council for the Educational Media (ICEM). Singapore.
- Romeo, L. D., Lee, Y.-A. (2013). Creative And Technical Design Skills: Are College Apparel Curriculums Meeting Industry Needs? *International Journal of Fashion Design, Technology and Education*, 6, 201–209. doi:10.1080/17543266.2013.78362
- Peng, H., Tsai, C.C. Wu Y.T. (2006). University students' self-efficacy and their attitudes toward the Internet: the role of students' perceptions of the Internet *Educational Studies*, 32 (1) , 73-86.
- Santosh, S., & Panda, S. (2016). Sharing Of Knowledge Among Faculty İn A Mega Open University. *Open Praxis*, 8(3), 247–264. <http://dx.doi.org/10.5944/openpraxis.8.3.317>.
- Skahill, M. P. (2003). The Role Of Social Support Network İn College Persistence Among Freshman Students. *Journal of College Student Retention*, 4 (1), 39–52.
- Shevtsova, P., & Kozubai, I. (2020). Distance Foreign Language Learnin During Pandemic As A Challenge For The Education System. *Матеріали конференцій Молодіжної наукової ліги*, 57-59.
- Shin, J., M., & Cassidy, T., D., (2015). Designing A Fashion Driving Forces Website as An Educational Resource, *International Journal Of Fashion Design, Technology and Education*, 8:2, 173-183, DOI: 10.1080/17543266.2015.1045042.
- Sun, A., & Chen, X. (2016). Online education and its effective practice: *A research review. Journal of Information Technology Education: Research*, 15, 157-190. Retrieved from
- Stone, M. T., & Perumean-Chaney, S. (2011). The benefits of online teaching for traditional classroom pedagogy: A case study for improving face-to-face instruction. *MERLOT Journal of Online Learning and Teaching*, 7(3), 393-400.
- Torun, E. D. (2020). Online distance learning in higher education: E-learning readiness as a predictor of academic achievement. *Open Praxis*, 12(2), 191-208.
- Terenko, O., & Ogienko, O. (2020). How to Teach Pedagogy Courses Online at University in COVID-19 Pandemic: Search for Answers. *Romanian Journal for Multidimensional Education/Revista Romaneasca pentru Educatie Multidimensionala*, 12.
- Yıldırım, A. & Şimşek, H. (2006). Sosyal bilimlerde nitel araştırma yöntemleri (5. Baskı). Ankara: Seçkin Yayıncılık
- Yick, K., Yip, J. Au, S., Lai, Y. & Yu, A. (2019). Effectiveness of blended learning in the first year of fashion education, *International Journal of Fashion Design, Technology and Education*, 12:2, 178-188, DOI: 10.1080/17543266.2018.1546910
- Zhang D, Zhou L, Briggs R., & Nunamaker JF. (2006). Instructional Video İn E-Learning: Assessing The Impact Of Interactive Video On Learning Effectiveness. *Inform Manage.* 43(1):15–27.
- Watson MK, & Barrella E. 2016. Using concept maps to explore the impacts of a learning-cycle-based sustainability module implemented in two institutional contexts. *J Prof Issues Eng Educ Pract.* 143(2). doi:10.1061/(ASCE)EI.1943- 5541.0000304.
- Williamson, B., Eynon, R., & Potter, J. (2020). Pandemic Politics, Pedagogies And Practices: Digital Technologies And Distance Education During The Coronavirus Emergency. 45:2, 107-114, DOI: 10.1080/17439884.2020.1761641.

### **Beyan ve Açıklamalar (Disclosure Statements)**

1. Araştırmacıların katkı oranı beyanı / Contribution rate statement of researchers: Birinci yazar /First author % 50, İkinci yazar/Second author % 50.

2. Yazarlar tarafından herhangi bir çıkar çatışması beyan edilmemiştir (No potential conflict of interest was reported by the authors).

### **Extended Abstract**

Advances in information and communication technology have had an impact on the field of education, as well as affecting all industrial areas. The application of information and communication technologies in the education system has led to a significant transformation towards e-learning (Ghavifekr & Wong, 2022). With the advancement of educational technologies, the “net generation” is developing rapidly. Blended learning and e-learning have become a trend in different disciplines in many higher education institutions around the world (Mortera-Gutierrez, 2006). The importance of distance education; It has increased more with the Coronavirus infection that appeared in December 2019 and became a pandemic that affected the world in a few weeks. Distance education for the whole world is no longer the last resort, it has become the only resort. The educational dimension of digitalization in the fashion sector has accelerated. These schools, including Central Saint Martins (CSM), The Fashion Institute of Technology (FIT), Polimoda and Istituto Marangoni, have continued their education with the e-learning method, having to make significant changes within a few weeks as the Coronavirus pandemic spreads globally (Arnett, 2020). Current and critical issues in the global fashion and textile industry contribute to expanding students' global academic horizons through a wide range of web-based information platforms and technology-enhanced environments (McGrew et al., 2018).

In this study, it is aimed to determine the student's views on e-learning for Fashion Workshop courses conducted in the field of fashion design. Before the coronavirus pandemic, e-learning method was not widespread in education and training processes while applications in the fashion design sector were carried out on a digital surface. E-learning was applied for the first time during the epidemic period for most of the higher education institutions providing undergraduate education in the field of fashion design in Turkey. With this sudden transition, there have been complexities in the content of applied courses for students and educators in the e-learning process, in the evaluation processes, in how to use the system, educational materials. In order to determine how to provide effective e-learning, what are the Student's Views on the e-learning method in the workshop courses in the field of Fashion Design? The question has arisen. Descriptive screening method was used in the study. The universe of the study consists of students who are studying for a bachelor's degree in Fashion Design in Turkey. An example is the students who continue to study at Selcuk University Fashion Design Undergraduate education. The sample of the research was determined by the analogous sampling method for the purpose of sampling. In order to determine the current situation for the Fashion Design Program workshop courses, to determine at what level the course learning outcomes have been achieved, and to determine the effects of e-learning on students, the research data were collected using a questionnaire. Questionnaire form; For the fashion Workshop I course prepared in 5-point Likert type; the online education system consists of 35 items in two parts 7 dimensions: course functioning, assessment, general sewing skills, skirt sewing skills and trouser sewing skills. The questionnaire prepared for the Fashion Workshop II course consists of 42 items in 10 sizes in two sections: online education system, course operation, evaluation, closure sewing skills, pocket sewing skills, collar sewing skills, moldings sewing skills, sleeve sewing skills, blouse sewing skills and dress sewing skills. The collected data were analyzed in the SSPS program and given as a percentage value with graphs.

As a result of the study, it was determined that for the Fashion Workshop I and II course, students followed the course with a computer for online education, used chat, discussion board, private messaging applications. Students preferred to attend the lesson asynchronously more than synchronous attendance. For the Fashion Workshop I course, students stated that although they applied their general sewing skills at a good level for the learning outcomes of the course, they were able to partially and poorly sew a zipper with a bang from their pants sewing skills. For the Fashion Workshop II course, the students stated that they practiced the closure, moldings and collar sewing skills at a good level, but they were able to partially sew the simple sleeve slitting technique. It has turned out that students are satisfied with distance education and have problems in certain practical subjects.



When evaluated in general, it has been revealed that students are satisfied with distance education and have problems in certain subjects related to the application for Fashion Workshop courses. In the fields of design, especially in the relationship of master apprentice since the Bauhaus period, it is difficult to realize professional practices performed in the workshop environment without time limitation within a certain time and environment limit through distance education, depending on many parameters. Despite this, it is a remarkable result that they are satisfied with distance education, despite experiencing problems, especially in the application parts that require technical and analytical stages. It is believed that this situation is caused by students putting their comfort at the forefront of attending classes in their comfort areas.





**Araştırma Makalesi • Research Article**

**19. ve 20. yüzyılda Siverek ve Havalisinde Aşiret İlişkileri ve Akışkan Bir Konargöçer Aidiyeti: Karakeçililer**

***Tribal Relations and a Fluid Nomadic Identity in Siverek and its Vicinity in the 19th and 20th centuries: Karakeçililer***

Mehmet Rezan Ekinci\*

**Öz:** Siverek Karakeçilileriyle ilgili erken dönem malumat, 15. yüzyılda Akkoyunlu Uzun Hasan için yazılan *Kitab-ı Diyarbekriyye*'de bulunmaktadır. Mezkur aşirete ve kollarına dair iktisadî ve çeşitli kayıtlar, tahrir ve ahkâm defterlerinde bulunmaktadır. 16. yüzyılda Milli Aşireti'ne mensub kabilelerden bazıları *Milli Akkeçili* ve *Milli Karakeçili* olarak tasnif edilmiştir. Sultan II. Abdülhamid döneminde 1903 tarihli bir risaleden Karakeçililerle ilgili önemli bilgilere ulaşılmaktadır. Risalede, aşiretin Özbek diyarından geldiği, aile adları, meskûn mahalleri ve yüklendikleri işlevler belirtilmiştir. Karakeçili Aşireti'nin Urfa kolu ise, 19. ve 20. yüzyıllarda kendisine bağlı birçok kabileyle Siverek Sancağı'nda yaşamaktaydı. Risalede, anılan Özbek Karakeçililerinin Siverek Karakeçilileriyle bağlantılarına dair bir bilgi verilmemiştir. Bununla birlikte tarih boyunca Anadolu'nun çeşitli mahallerinden Siverek mıntıkasına gelen kabileler, Siverek Karakeçilileri kimliği etrafında birleşmiştir. Birlik etrafında oluşan güç temerküzü ve konfor alanı Karakeçililik mensubiyetine doğru akışkan olarak tavsif edilen bir kimliğin benimsenmesini sağlamıştır. Aşiret, 19. yüzyıl sonlarında 45 ve 46 numaralı iki alayla Hamidiye Süvari Alayları'na katılmıştır. Hamidiye devlet zırhına bürünerek çevre aşiretlerle aralarındaki problemlerde askeri kimliklerini avantaj olarak kullanmıştır. Yöredeki asayişin hükümete akseden yönü, mahallin hazineye katkısının kesintiye uğramasının engellenmesidir. Bu sebeple hükümet, çatışan aşiretler arasında barışçıl çözümler üretmeye çabalamıştır. Aşirete dair sözlü tarih verileri, 2007 ila 2019 yıllarında toplanmış ve bu çalışmada kullanılmıştır.

**Anahtar Kelimeler:** Siverek, Karakeçili Risalesi, Akışkan Kimlik, Hamidiye.

**Abstract:** The early information about the *Siverek Karakeçililer* is taken from the book called *Kitab-ı Diyarbakriyye*, which was written in the name of Akkoyunlu Uzun Hasan in the 15th century. Economic and various records related to the tribe and its sub-branches are found in the tahrir and ahkam books. In the 16th century, the members of the Milli Tribe were classified as *Milli Akkeçili* and *Milli Karakeçili*. During the reign of Sultan Abdulhamid II, important information about Karakeçili is obtained from a pamphlet published in 1903. In the treatise, there is information about the family names of the tribe, which is stated to have come from the Uzbek

\* Dr. Öğr. Üyesi, Mardin Artuklu Üniversitesi, Edebiyat Fakültesi Tarih Bölümü, ORCID: 0000-0003-3184-222X. [merekinci@gmail.com](mailto:merekinci@gmail.com).

**Cite as/ Atıf:** Ekinci, M. R. (2023). 19. ve 20. yüzyılda Siverek ve havalisinde aşiret ilişkileri ve akışkan bir konargöçer aidiyeti: Karakeçililer. *Anemon Muş Alparslan Üniversitesi Sosyal Bilimler Dergisi*, 11(3),815-837  
<http://dx.doi.org/10.18506/anemon.1296402>

**Received/Geliş:** 12 May/ Mayıs 2023

**Accepted/Kabul:** 14 September /Eylül 2023

**Published/Yayın:** 30 December/Aralık 2023

land, the residential areas in Anatolia, the duties and functions they have undertaken. The Urfa branch of the *Karakeçili Tribe* lived in the Siverek Sanjak with many tribes affiliated to it in the 19th and 20th centuries. However, there is no information in the treatise about the connections of the mentioned *Uzbek Karakeçilileri* with the *Siverek Karakeçilileri*. However, throughout history, it has been determined that the tribes affiliated to the *Siverek Karakeçili* came to the Siverek region from various parts of Anatolia and united around the *Karakeçili* identity. Concentration of power and comfort area formed around the union ensured the adoption of an identity described as fluid towards *Karakeçili* affiliation. At the end of the 19th century, the tribe joined the Hamidiah Cavalry regiments with two regiments numbered 45 and 46. The *Karakeçili Tribe* put on the Hamidiah state armor and used their military identity as an advantage in the problems between them and the opposition tribes. The aspect of the security in and around Siverek that reflects on the government is that the contribution of the locality to the treasury is prevented from being interrupted. For this reason, the government has tried to produce peaceful solutions with a moderate policy among the conflicting tribes. Oral history data on the tribe was collected between 2007 and 2019 and used in this study.

**Keywords:** Siverek, Treatise of the *Karakeçili*, Fluid Identity, Hamidiah.

## Giriş

Osmanlı Dönemi Siverek havalisinde konar göçer olan ve zamanla yerleşik hale geçen Şarki Anadolu'daki Karakeçililer, bu yöreyle anılagelir olmuşlardır. Bölge tarihiyle ilgili bilgi veren bir kronik olan Ebubekr-i Tihranî'nin *Kitab-ı Diyarbekriyye* adlı eserinde, 15. yüzyıldan itibaren kayda girdikleri tespit edilmiştir. İlk verilere göre bölgede birçok mahalde dağınık vaziyette buldukları anlaşılmaktadır. Tarihi süreçte de Anadolu'nun daha birçok yöresine dağılmışlar ve zamanla konar göçerliklerini yitirerek meskûn hale gelmişlerdir. Sultan II. Abdülhamid döneminin aşiret siyasetinde Karakeçililere özel bir önem atfedilmiş ve aşiretin karakterine uygun görevler verilerek devlete yararlılıkları sağlanmıştır. Abdülhamid dönemine denk gelen 1903 senesinde, Karakeçililer ile ilgili önemli bilgiler veren *Karakeçili Risalesi* adında bir risale yayınlanmıştır. Karakeçili mensupları tarafından kaleme alındığı anlaşılan risalede, aşiretin Anadolu'ya aslen Özbek diyarından geldikleri belirtilmiştir. Risalede Bursa, Kütahya, Aydın, Eskişehir, Uşak ve buralara bağlı hangi yerleşim yerlerinde yerleşmiş oldukları detaylı bir şekilde nakledilmiştir.

Osmanlı tarihinde aşiret çalışmalarında birincil kaynaklar arasındaki en önemli konumu Osmanlı Arşivi oluşturmaktadır. Son dönemlerde arşivde tasnif edilen yeni belgeler ışığında Karakeçililerin yaşam sahalarına ve farklı yüzyıllardaki tarihsel tutumlarına dair çok çeşitli bilgilere ulaşılabilmektedir. Bunlar içerisinde Ahkam Defterlerindeki hüküm örnekleri, Tahrir defterlerindeki tahrir kayıtları ve çeşitli dönem yazışmaları bulunmaktadır. Arşiv kayıtlarının yanında Karakeçi sahasında yapılan sözlü tarih çalışmaları da bu makalenin önemli veri kaynakları arasında yer almaktadır. Sözlü tarih araştırmaları 2017 ila 2019 yıllarında aşiretin yaşadığı sahadaki kabile kollarının temsilcileriyle yapılan birebir görüşmelerden ve aşireti tanıyan başka aşiret mensublarından elde edilmiştir. Bu veriler, Siverek Karakeçililerinin yapısı ve tarihiyle ilgili birçok meseleyi aydınlatmaya muktedirdir. Metod olarak Siverek Karakeçililerine dair elde edilmiş tarihi verilerle saha verileri karşılaştırılmıştır. Bunun sonucunda ortaya çıkan bilgiler analiz edilerek bazı çözümlenmelere ulaşılmaya çalışılmıştır.

Karakeçililer, Osmanlı kayıtlarında 16. Yüzyılda *Milli Akkeçili* ve *Milli Karakeçili* adlarıyla Milli Aşireti Federasyonu'na bağlı görünmektedirler. Ancak 18. Yüzyılda Milli Aşireti ile çatışma halinde olduklarına dair veriler de bulunmaktadır (Gümüş, 2018: 120-121).<sup>1</sup> Milli Karakeçili isimlendirmesinde olduğu gibi sonraki dönemlerde kendi adlarıyla federatif bir aşiret birliği oluşturma kabiliyeti göstermişlerdir. Bu makalede Şarki Anadolu'nun farklı mahallerinden gelen birçok farklı etnik kollarıyla Siverek Karakeçilileri namıyla nasıl federatif bir birlik oluşturdukları incelenmektedir. Dolayısıyla varlıklarının devamı hayvancılığa dayalı bulunan aşiretlerin meralara ve ekonomik sahalarına hakim olmak için giriştikleri mücadeleler, aşiretler arasındaki birlik motivasyonu oluşturma

<sup>1</sup> 1750'li yıllarda Karakeçili aşireti beyi Habeş ile Milli aşireti reisi Ali arasındaki dava ve iki aşiretin çatışmalı ilişkileri dikkatlerden kaçmamıştır. Öte yandan Ziya Gökalp, Siverek livasında Milli-Karakeçili ve Bucak-Kırvar çatışmalarının güvenliği bozduğunu kaydetmiştir (Gümüş, 2018: 124).

çabası sorgulanmaktadır. Bunu anlamak için başlangıçta Siverek'in coğrafyası, idari tarihindeki gelişimi, nüfus ve aşiret yapısı incelenmiştir. Siverek yöresinde karşılaştırma amaçlı Karakeçililer dışındaki aşiretlere de bakılmıştır. Tarihsel süreçte Karakeçilileri oluşturan alt kol niteliğindeki kabileler tesbit edilmiştir. Bu kabilelerin hangi yörelerden gelerek Karakeçili üst kimliğini benimsedikleri ve hangi gerekçelerle bir kimlik taşınımı yaşadıkları/gerçekleştirdikleri araştırılmıştır. Belirtilmelidir ki, devletin aşiretlerle ilişkisi büyük ölçüde vergi ve asker yükümlülükleri üzerinden yürümekteydi. Bu bağlamda bilindiği üzere Rakka ve Diyarbekir çevresinde meskun Türkmen ve Ekrad aşiretler imparatorluğun güneyinden gelen Urban saldırılarını engellemekte kullanıldı ve hatta bu aşiretler Basra ve Bağdat gibi güney eyaletlere yapılan seferlerde doğrudan asker kaynağı olarak kullanılmıştı (Gümüş, 2022a: 389). Karakeçililer, Milli Aşireti Konfederasyonu'yla ittifak ederek vergilerini rakipleri üzerine yıkmaya çalışmışlardır. Bu durum birlik motivasyonunun menfaat maksadıyla ilerlediğini göstermesi bakımından önemlidir. Anadolu'nun batısındaki Karakeçililer, 19. yüzyılda köken olarak kendilerini Özbek şeklinde tarif etmişlerdir. Yazmış oldukları risalede zamanla hangi kabile adını alarak nerelere yerleştiklerini belirtmişlerdir. Ancak risalede Siverek Karakeçililerinden hem bahsedilmemiş hem de bir akrabalık ilişkisine dair malumat verilmemiştir. Bu durum, Siverek Karakeçililerinin Karakeçililik üst kimliğinde birleşen aşiretlerle olan ilişkisinin anlaşılması için bir hareket noktası oluşturmuştur. Nitekim bu makalede, Siverek Karakeçililerinin birçok aşiretle ittifak ederek federatif bir yapı kurduklarına değinilmiştir. Şarki Anadolu'daki birçok yöreden gelen aşiretler, Siverek'te Karakeçi meskeninde bu isim etrafında federatif bir aşiret birliği oluşturmuştur. Federatif yapı, aşiretlerin ekonomik mera kaynakları üzerindeki hakimiyet mücadelelerinde öteki aşiretlere karşı doğal bir savunma mekanizmasıdır. Bu motivasyon, gücünü aşiretlerin hangi etnisiteden geldiklerini önemsiz kılan pragmatik bir ayakta kalma amacına dayanır. Hayatta kalma dürtüsü var olan kimlikleri önemsiz kılarak ve yeni kimliği sahiplenen, o kimliğe yönelen akışkan bir özellik geliştirmiştir. Bu olgu, Siverek Karakeçililerinin akışkan kimliklerinin tarihi yönleriyle ele alınarak incelenmesi için çalışmanın hareket noktalarından birini oluşturmuştur. Bu makalede, bir menfaat ittifakına dayanan federatif aşiret yapısında görülebilen bu tutum *Barth'ın akışkan kimlik* tanımı üzerinden tartışılmaktadır.

Ayrıca bu çalışmada, II. Abdülhamid döneminde Karakeçililerin Hamidiye Süvari Alaylarına dehaleti ve çevre aşiretlerle olan ilişkilerde, bu devlet zırhını kullanma istidadları tahlil edilmektedir. 19. yüzyılın sonlarında Karakeçililer Hamidiye Süvari alaylarına 45 ve 46 numaralı iki alayla kaydedilmiştir. Aşiretler, öteden beri diğer aşiretlerle sosyo-ekonomik problemler yaşamışlardır. Karakeçili gibi bazılarının Hamidiye devlet zırhına bürünmesiyle bu problemler politik ve askeri meselelerle daha da girift bir hale dönüşmüştür. Hükümet Siverek ve çevresinde yaşanan bu tür huzursuzlukların yörenin hazineye olan ekonomik katkısının zarar görmesini engellemek istemiştir. Bu sebeple hükümet, çatışan aşiretler arasında ılımlı bir siyaset tarzı güderek barışçıl çözümler üretmeye çabalamıştır.

### 1. Siverek ve Çevresinde Karakeçililer ve Aşiret Çeşitliliği

Siverek ve çevresinde başlıca dört büyük aşiret mevcuttur. Bunlar Milli, Karakeçili, Bucak, Karavar/Kırvar aşiretleridir. Milli ve Karakeçili aşiretleri, Siverek Sancağı'nın doğu ve güney cenahında, Bucak ve Kırvar aşiretleri ise batı ve kuzey cenahında görünür vaziyettedirler. Buldukları mahallerde Milli-Karakeçili ile Bucak-Kırvar aşiretlerinin çekişmeleri adeta asayiş bozan bir normaldir.<sup>2</sup>

Bu aşiretlerin kökenleri, yaşadıkları yerler ve diğer hususlarla ilgili bilgiler aşağıdaki şekilde derlenmiştir. Ziya Gökalp'in çalışmalarına dayandırılan bilgiler, 20. yüzyılın ilk yirmi yılına dayanan ve "bir toplumsal mühendislik projesi olarak kurumsallaştırılan" "Aşâir ve Muhâcirin Müdüriyyet-i Umûmiyyesi" bünyesindeki çalışmalara dayanır (Bozkurt, 2013, 115-125, 141, 167); Aşiretle ilgili yapılan güncel bir çalışma ise 2022 senesine aittir (Şirin & Avcı, 2022). Bunların yanında yaptığımız ve

<sup>2</sup> Ziya Gökalp yöresel Kırvar Aşireti telaffuzunu "Karavar" olarak yazmıştır. Bkz. Gökalp, 2009, s. 58;  Vesikada *Karvar* olarak geçmektedir. Bkz. (BOA, *DH.TMIK.M.*, 1323/1909).

başkalarının da yapılan saha araştırmalarına dayanan birtakım veriler de yakın dönem araştırmalarına dayanmaktadır. Derlenen bu bilgilere göre, Karakeçililer, 4 ana kabileye ayrılır:<sup>3</sup> Balekî, Aminî, Cerabî, Şeyhî<sup>4</sup> Bunlar da kendi aralarında aşağıdaki gruplara ayrılmaktadırlar.

Balekî/Balekan: Hıdreşk, Musikan, Kadıyan, Alçepik, Çapotî

Aminî/Aminan: Meloyî, Dodan, Musıki, Obıkî, Hebıkî, Belısok, Rutik

Cerabî/Ceraban: Rezzan, Andarî, Dupışkî, Torın, Hachalli, Şahkulî, Brejek, Gökçe

Şeykhî/Şeyhan: Hacan, Musıki, Kobat, Devarî, Şêkhikan, Binkasım, Şehıman. (Gökalp, 2009: 39, 58-59, 134); (Bozkurt, 2003: 168)

Karakeçilileri oluşturan kabilelerden Balekîler, Bitlis civarındaki Rojkî Aşireti'nin Bilbasî kolundan olup oradan gelmişlerdir. Musikan ise Hakkari aşiretlerindedirler. Günümüzde Karakeçililer şemsiyesindeki aşiretlerin tümünün Karakeçili olmadıkları bilinmektedir. Suruç Karakeçilileri aslında Berazî Aşireti'nin Didan kabilesine mensuptur. Şerefname'de ise Karakeçililere rastlanmamaktadır. Bunun sebebi bu dönemde etkin bir rol oynamamış olmaları olabilir.<sup>5</sup> Şeyhanlar'ın ise Arab asıllı oldukları iddia edilmiştir (Bozkurt, tarihsiz: 167-168; Şeref Han, 1998). Gökalp de asıl Karakeçililerin Karakeçili ile Şeyhan kabilelerinden oluştuğunu ifade etmiştir. Keza saha verilerine göre de Karakeçililerin reislik makamının eskiden Ceraban kabilesinin Habeş Ağa hanedanından çıktığı belirlenmiştir. Habeş Ağa Hanedanına "Torinan/Torunlar" olarak bilinmektedir. Gökalp, 20. yüzyılın başlarında riyaset makamının Çapakçur Zazalarından olan Aminan kabilesine geçtiğini tesbit etmiştir (Gökalp, 2009: 39, 134).

Siverek'te bulunan diğer aşiretler şu şekilde sıralanabilir. Günümüzde yaygın biçimde Zaza olarak anılan Dumililer vardır ve altı ana kabileden oluşmaktadırlar. 1. Kırvarlar, 2. Koranlar/Karan 3. Hasaran/Khasarî 4. Bucak 5. Bapıran 6. Babliyan (Bozkurt, tarihsiz, s. 278-287).

Kırvar: Botan Dumililerine dayanan Kırvar Aşireti, Siverek'te dağlık bölgede olup çoğunluğu Siverek ve Çermik arasında bulunmaktadır. Asılları itibariyle Hasenan Aşireti mensubu olup sonradan Zazalaşmışlardır (Eyüb Kıran'la mülakat, 03.05.2019; (Bozkurt, tarihsiz: 278).

Bucak: Botan Dumililerine dayanırlar. Bucak aslında aşirete ismini veren mekanın adıdır. 19. yüzyılda Hazzo'dan Bucak mıntkasına gelmiş olan Bucak, birçok kabileden oluşan bir aşiret federasyonudur (Bozkurt, tarihsiz: 278).

Hasaran/Khasaran: Botan Dumililerine dayanırlar. Khasaran mıntkasından ismini alan bu aşiret birçok kabileden oluşur. Cizre'den Diyarbakir'e ve nihayet Siverek'e gelmişlerdir. Siverek ve Çermik arasında meskûndurlar (Bozkurt, tarihsiz: 278).

Karan/Karakhan: Botan Dumililerine dayanırlar. İsimlerini Siverek ve Çermik arasında bulunan Karahan bölgesinden almışlardır. Birçok kabileden oluşur (Bozkurt, tarihsiz: 279).

Bapıran/Babliyan: Botan Dumililerine dayanırlar. Siverek ile Çermik arasında meskûn olup buranın köklü aşiretlerindedirler (Bozkurt, tarihsiz: 279).

Siverek ve çevresinde bulunan başka aşiretler de mevcuttur.

Kejan: Milli Aşireti Konfederasyonu'na bağlı olan bu aşiret Siverek-Karacadağ civarında yaşamaktadırlar (Bozkurt, tarihsiz: 286-287).

<sup>3</sup> Burada Karakeçilerin kendilerini "Bizina Reş" adıyla tanımladıkları ve günümüzde 2 oymak ve 20 boydan oluştukları belirtilmektedir. Bkz. (Şirin & Avcı, 2022).

<sup>4</sup> Şeyhî aslında "Şeykhî/Şeykhan" olarak yöredeki aslı telaffuzuyla Arabça'daki hırıltılı "ç" sesini sembolize eden "kh" sesiyle söylenmektedir.

<sup>5</sup> Öte yandan Karakeçililerin bu eserde yer almamalarına benzer birkaç ihtimalin değerlendirildiği paralel bir çalışma için bkz. Gümüş, 2023: 5-15). İlgili çalışmada, Milli Aşireti'nin Şerefname'de yer almaması problem olarak ele alınmıştır. Bunun cevabı ise aşiretlerin hızlı bağlılık değiştirme, başka bir isimle anılıyor olma, aşiretin daha altında bir örgütlenmeye sahip olma ve nihayet Şerefhan'dan kaynaklı bazı sorunların olabileceği ihtimallerinde aranmıştır.

Karacadağ ve civarındaki diğer aşiretler şunlardır: Têrkan/Tirkan, Modanlı, Zazadırlar. Nasanlı, Zazadırlar. En büyük köyleri Bîra Elo'dur. Khançuk/Hacika: Milli Aşireti'nin asli yedi unsurundan olan bu aşiret İzol ve Siverek arasındadır. Areşan/Alreşan, Çemikan (Eyüb Kıran'la mülakat, 03.05.2019)

İzol/Hizol: Anadolu'nun birçok yerine dağılan büyük bir aşiret olan İzol Aşireti Karacadağ'da da meskündür. Alevi, Sünni mezhep çeşitliliğini içinde barındırarak dayanışma ruhunu koruyabilen bu aşiretin Suriye, İran-Horasan ve Ürdün'de de mensubları mevcuttur (İzol, 2022: 461-477).

*Fihristü'l-Aşair* namıyla Osmanlı Devleti'nde 1918 senesine tarihlenen ve bilinen son aşiret sayımında, bulunduğu mahal olarak Siverek Livası/Sancağı mıntıkası içerisinde gösterilen başka aşiretler de vardır: Advan, Burhan, Beggaran/Bakara Beheman, Çaput Çaykesen, Çuvan, Çiyareşk, Haseran, Khidrekan/Hidrekan, Dodikan, Dinnan, Dejan, Rûtikan, Sahyan, Seyyidan, Siluh, Şarkıyan, Şemr/Şammar, Dağbaşı, Qeleş/Kalaş, Kumnekhşan, Gêsan, Mindan.<sup>6</sup>

## 2. Karakeçili Aşireti ve Siverek'teki Tesirleri

Karakeçili ve Akkeçililere dair tesbit edebildiğimiz en erken kayıt, Ebubekr-i Tihranî'nin *Kitab-ı Diyarbekriyye* adlı eserinde geçmektedir. Yazar, kitabını 1470-71 senelerinde Akkoyunlu hükümdarı Uzun Hasan adına Farsça kaleme almıştır. Eser, Akkoyunlu ve Karakoyunlu konfederasyonları hakkında yazılmış tek kadim kitap olma özelliğiyle hayli seçkin bir konuma sahiptir.<sup>7</sup>

Tihranî, Akkoyunlu Uzun Hasan'dan *Sahib Kıran* ünvanıyla bahsetmektedir. Kitab-ı Diyarbekriyye'de uzun uzadıya Sahib Kıran'ın fetih ve harekâtlarını nakleder. Bahse konu bir meselede "Sahib Kıran'ın karavulları<sup>8</sup> Ak Keçilu ve Kara Keçilu Kürdleri ile Cihangir Mirza'ya bağlanmış olan Kili topluluğunu göç ettirdi" şeklinde Karakeçililerin Kürd olduklarına dair bir not düşmüştür.<sup>9</sup> Ak Keçilu ve Kara Keçilu Kürdleri bu esnada Uzun Hasan'ın ağabeyi olan Cihangir Mirza'ya bağlı bulunmaktaydı ve Mardin civarında meskündular. İki kardeş arasındaki iktidar çekişmeleri sırasında Uzun Hasan Mardin havalisine gelerek Kara Keçilu ve Ak Keçilü Kürdlerini buldukları mahalden kaldırmıştır ve hakimiyeti sahasındaki bir mahalle iskan ettirmiştir (Sümer, 2001: 427-428). Tihranî'nin 15. yüzyılda kaydettiği eserinde Karakeçili Aşireti'nden *Kürd* olarak bahsetmesi önemli ve izaha muhtaç bir bilgidir. Bu hususu şöyle açıklamak mümkündür. Karakeçililer de birtakım aşiretlerde olduğu gibi birçok kabilenin ve aşiretin bir araya gelerek oluşturdukları federatif tarzda örgütlenmiş bir aşirettir. Bu anlamda Orhonlu'nun federatif aşiret teşekkülleri ile ilgili belirlemesi yerinde bir tesbittir.<sup>10</sup> Zira hayvancılık gibi ortak geçim kaynağı ve sınırlı mera sahalarında diğer aşiretlere karşı kurulduğu bilinen zorunlu ittifak olgusuna göre, etnisite mühendisliğinden ve retrospektif algılardan bağımsız olarak bakıldığında federatif aşiretlerde birçok bir etnisitenin varlığı şaşırtıcı değildir. Çünkü aşiretlerin ekonomik koşulların etkisiyle öteki aşiretlere karşı korunma refleksi onları hayatta kalmaya zorlayarak federatif birlikler oluşturmalarına yol açmıştır. Bu federatif aşiret birliklerinde Kürd, Türkmen ve Arab kabilelerinin bir araya gelmeleri garipsenecek bir durum değildir. Buradan hareketle Karakeçili Federasyonu içerisinde farklı etnisitelere sahip aşiretlerin varlığını görmek mümkündür. Bu mesele Karakeçili Aşireti Federasyonu içerisinde yer alan aşiretler belirtildiğinde daha da anlaşılır bir duruma dönüşecektir.

<sup>6</sup> 1918 tarihinin görece bir tarih olduğu belirtilmiştir bkz. (Aydın & Çiftçi, 2021: 11, 137-154).

<sup>7</sup> Akkoyunlu ve Karakoyunlularla ilgili yazılmış en eski tek kitap için bkz. (Ebubekr-i Tihranî, 2001: XI).

<sup>8</sup> Karavul, Lugat-i Naci'de "Karakol" anlamında kaydedilmiştir. Buradan hareketle bu aşiretlerin Uzun Hasan'ın izcileri/gözcüleri tarafından hakimiyet sahasındaki başka bir mahalle iskan ettirdiği anlaşılmaktadır. bkz. (Muallim Naci, 1308: 589).

<sup>9</sup> Tihranî tarafından Uzun Hasan'ın Mardin civarında Karakeçi aşiretine göç ettirdiği "Kili" olarak yazılmış olan topluluğun günümüzde halen burada mevcut olan Kiki Aşireti olması ihtimal dahilindedir. Tihranî'nin "kâf" harfinin keşidesini yazmayarak "lam" harfine dönüşme ihtimali var mıdır? Bu konu açıklığa kavuşturulabilecek bir mesele olarak tesbit edilmiştir. Bkz. (Ebubekr-i Tihranî, 1993: 233-234; Ebubekr-i Tihranî, 2001: 143).

<sup>10</sup> "Konargöçer teşekküller yapı itibarıyla sınıflandırmaya tâbi tutulduğunda: 1. Bir boydan ibaret olan, tek başına müstakil bir teşekkül halinde olanlar, 2. Bir boydan ayrılarak zamanla türeyerek sayıları dörtten onaltıya yahut daha fazla oymaklar grubu, 3. *Federasyon şekli gösteren kuruluşlar*; Ana teşekküllerinden ayrılmış olan muhtelif oymakların birleşmesinden meydana geldiği gibi, bir teşekkülden ayrılmış küçük grupların birleşmesinden de meydana gelebilmiştir." Bkz. (Orhonlu, 1987: 15-16).

1518 tarihli tahrir defterinde, Mardin civarında konargöçer ve meskûn aşiretler arasında *Milli-Karakeçili, Milli-Akkeçili, Sürgüciyan, Mişki, Dinabî, Şah Nasîbî, Zolî (İzoli), Duraçlu, Behramkî, Brazî, Dehleki* isimleri kayıtlıdır.<sup>11</sup> Dikkat çeken nokta Karakeçililerin bu tarihlerde Mardin civarında ve Milli Aşireti Konfederasyonu'na bağlı olarak görünmesidir.<sup>12</sup> 1565 tarihli tahrir kayıtlarında aradan geçen zamana rağmen Akkeçili ve Karakeçili aşiretleri halen Milli Aşiret konfederasyonuna tabi görünmektedir. Bu konfederasyonun istatistiki boyutunu tasavvur edebilmek için Milli Akkeçili Aşireti tabiiyetinin vergi nüfusu fikir verebilir. 1565 senesinde Milli-i Akkeçili aşiretinin nefer/er/kişi vergi nüfusu 7.412 (5018 hane-evli/2394 mücerred-bekar) olup bu sayı ile oransal fazla olarak defterde ilk sırada yer almaktadır. Bu dönemde aşiretin/cemaatin Kûh-i Mardin, Til Besim ve Danyal nahiyelerinde bulunan 4.560 neferi ise yaşamını konar göçer vaziyette sürdürmekteydi (Kurt, 2012: 73-76). Bu durumdan federatif yapıya sahip aşiretlerin de kendilerinden bir üst konumda olan aşiret konfederasyonu etrafında birleşme ihtiyacı ve istidadı gösterdiği anlaşılmaktadır.<sup>13</sup> Zira daha zorlu rakip aşiretlere ve çöl ağzından gelen büyük Arab aşiret konfederasyonlarının istilalarına karşı kurulan konfederatif ittifaklar yaşamsal bir zorunluluktur.

1568 senesinde bazı Karakeçililerin hem yaz hem de kışları Teke Sancağı'nı mesken tuttıkları ve burada konar-göçer hareketliliğinde buldukları tesbit edilmiştir. Bu mekanı geçici olarak mesken tuttıkları için *aded-i ağnam*larının nerede verilmesi gerekiyorsa kayıtlarının ona göre düzenlenmesi gerektiği soruşturulmuştur. Karakeçililerin saha olarak uzandıkları bu bölgede hayvan vergilerinin tahsili vesilesiyle kayıtlara girdiği tesbit edilmiştir (Ahmed Refik, 1989: 11). Yine II. Selim döneminde, "*Cemaat-ı Ekrad-ı Aşiret-i Karakeçili*" namıyla Viranşehir ve civarında yaklaşık 1000 vergi neferi olarak kayıt altına alınmışlardı (Bulduk, 1997: 40). Ayrıca "Göçerevli Ekraddan Karakeçili Aşireti" şeklinde de kaydedilmişlerdir (Gümüş, 2014: 232).<sup>14</sup> Aşiretlerin hükümetle olan ilişkilerinde şayet savaş halinde asker ihtiyacı gibi bir durum yoksa geriye ekonomik varlıklarının devlete olan yükümlülüğü ilişkisi kalmaktadır. Bu miyanda aşiretler, senenin belirli dönemlerinde *aded-i ağnam* mükellefiyetlerini sabit bir mekanda olmasalar da ödemekle mükellef bulunmaktaydılar.

H. 1001/1592 senesinde Hüseyin bin Ali bin İzzeddin el-Xaltî tarafından derkenar olarak "Ensâbu'l-Ekrad"/Kürdlerin Soyu ismiyle kaleme alınan bir el yazması vesikada Kürd aşiretleri'ni temelde el-Buhtevî/Bohtî ve el-Bejnevi olarak iki ana koldan oluştuğu belirtilmiştir. Bu vesikada Bohtî Konfederasyonu'nun alt kolları arasında Karakeçi ismi de tasnif edilmiştir.<sup>15</sup> Bu da Karakeçilerin bu dönemde 1470 senesindeki Kitab-ı Diyarbekriyye eserinden 1592'ye uzanan zaman dilimindeki neseb bilgisinin değişmeden nakledilmiş olması bakımından ayrı bir öneme sahiptir.

1744 senesinde Ahkâm defteri kayıtlarında Karakeçililerle ilgili bir hüküm yer almıştır. Bu tarihte Karakeçililerin "Milli Cemaati eşkiyasından maiyyet-i kesireleri" olduğu belirtilerek Milli Aşireti Konfederasyonu'na bağlılıkları vurgulanmıştır. Siverek kasabası ahalisi, Çıbıkdan nahiyesindeki Karakeçili cemaatından bazılarının bunlara ait kasabadaki topraklarını zabt ederek işlettiklerinden şikayet etmiştir. Şikayete konu olan diğer bir husus ise Karakeçililerin *avarız ve imdad-ı seferiye* vergilerini ahaliye yükledikleri iddiasıydı. Kanuna aykırı olan bu hareketlerinde, ittifak ve dehalet ilişkisi içerisinde buldukları Milli Aşireti'nin sayısal çokluğuna duydukları güvene yaslanarak bu şekilde vergi vermeye muhalefet ettikleri belirtilmiştir. Nihayetinde bu hükümde Karakeçililerin oluşturdukları mevcut muhalefetin ve kanunsuz hareketin düzeltilmesi işi Diyarbekir Valisi ve Siverek kadılarına yazılan hükümle ikaz edilmiştir (BOA. *A.DVNS.AHK.DB.d*, DAD 1, 58-2, 1157/1744). Karakeçililerin Milli Aşireti Konfederasyonu ile olan ittifaklarına güvenerek vergi yükümlülüklerini yerine getirmediği, bundan da öte bu işi başkalarının sırtlarına yıktıkları anlaşılmaktadır. Bir aşiretin ekonomik seviyesini, zenginliğini ve gücünü koruyarak öteki aşiretlere ya da yerleşimlere tahakküm

<sup>11</sup> BOA, TD 64, 216-217'den aktaran: (Göyünç, 1991: 79).

<sup>12</sup> Konuyla ilgili yeni bir çalışma, bu meselenin anlaşılmasına yardımcı olmaktadır. Bkz. (Ekinci, 2022: 217-239).

<sup>13</sup> (*Urfa Hakkında Salname* (1998), (1927 Tıpkı Basım): 53-56).

<sup>14</sup> Konargöçer yapıları sebebiyle Osmanlı'nın nadiren tanıdığı kaza statüsünün bu aşirete tanıdığına ve 1740 senesinde imdad-ı hazeriye ödemesi olarak Karakeçilerden alınmak üzere 1300 gurus tevzi edildiğine dair bkz. Gümüş, 2014: 231.

<sup>15</sup>  Metin Arabça orijinal yazımında Karakeçili anlamında "Karakeçivi" olarak yazılmıştır. (ale'l-Hayâli: 1a,91a)'dan naklen (Baluken, 2021a: 163-165 ve 2021b: 47-48).



etmeye çalıştığı bu durum, aşiretlerin federatif yapılara neden ihtiyaç duyduklarını gösteren önemli bir misaldir. Bu durumun sadece Karakeçililere münhasır olmayan ve birçok aşirette de görülebilecek türden olduğu vurgulanmalıdır. Bu olay aşiretlerin devlete olan ekonomik mükellefiyetlerinin sahadaki aşiret ilişkilerine nasıl aksettğine dair bir numune olarak göze çarpmaktadır.

### 3. “Karakeçili Aşireti Risalesi” ve Karakeçililerin Akışkan Kimliklerine Dair

Sultan II. Abdülhamid döneminde H.1321/1903-4 senesinde Maarif Nezareti'nin izniyle basılmış bir risalede Karakeçili Aşireti'ne ve bağlı olan aşiretlerinden bahsedilmektedir. Risale, “Karakeçili Aşireti” adıyla Osmanlıca olarak basılı ve 22 sayfadan oluşmaktadır.<sup>16</sup>

Risalede, Karakeçili kimliğine bağlılığını bildiren aşiretlerin Anadolu'da nerelerde meskûn oldukları ve reislerinin isimleri yazılıdır. Aşiret, askerlere yönelik aba üretimi için Balıkesir'de kurulan aba fabrikasında çalıştırılmak üzere buraya göçertilerek yerleştirilmiştir. Bu hizmetlerine karşılık askerî yükümlülükten ve ağnam vergisinden muaf tutulmuşlardır. *Harameyn vergisi* namıyla cüzi bir vergiye bağlanmışlardır. H.1259/1834/44 senesindeki bir iradeye istinaden Manisa ve Hüdavendigâr vilayetlerinde ve diğer sakin oldukları mahallerde parça parça iskân edilmişlerdir. H.1283/1866 senesi içinde müfettiş tayin edilen Ahmed Vefik Paşa'nın talimatıyla Balıkesir'den ayrılarak buldukları kazalara ilhak edilmiş ve beylik unvanları kaldırılmıştır. Aşiret Özbek diyarından geldiği için hepsinin ismi *Özbekçedir*. Bunların Türk aşireti olması hasebiyle oba oba birer cemaat sayıldıkları için her bir obaya birer oba/nesil/soy ismi verilmiştir. Bu yeni oba/nesil isimleri: *Veliler, Toluzlu, Karabaklı, Şazılı, Hacı Halil, Khayyam Kethuda, Akça İnlı, Ayn Hanı, Özbek*'tir. Bazı cemaatler ikiye ayrılarak başka isimler de almışlardır. Özbek ismi ise *Özbeklü* namıyla sadece bir cemaatte kullanılmıştır (Karakeçili Aşireti Risalesi, 1321: 5-6).

Özbeklü Cemaati reisi Hacı Kerim Bey, cemaatine “bey” tayin edilerek kendisine H.1264/1848 tarihinde bir buyruldu verilmiştir. “Özbeklü Cemaati Reisi Muhammed Bey Karaca Hacı Muhammed Bey Bin Hacı Kerim Bey'e verilmiş olan buyruldu suretidir.” yazılarak H. 1 S 1264 (08.01.1848) tarihi atılmıştır. Buyrulduda kendisine “mal-ı mîrîliğini vaktiyle tahsil ile mal sandığına irsal ve teslimi” görevi verildiği belirtilmiştir (Karakeçili Aşireti Risalesi, 1321: 7). Yani geçimlerine mahsus aşiretine tahsis edilmiş olan devlet arazisinin öşür bedeli ya da çift akçesi namında her sene devlete ödemekle mükellef tutuldukları vergilerin (Kenanoğlu, 2020: 157-160) toplanması ve mal sandığına teslim işi Hacı Kerim Bey'e verilmiştir.

*Risale*'de aşiretin kabile reislerine verilmiş olan buyruldu suretleri de bastırılmıştır. Yanı sıra Karakeçili Aşireti'nin genel nüfusları tablolar halinde belirtilmiştir. Risale'de Bursa, Kütahya, Aydın, Eskişehir, Uşak ve bağlı yerleşim yerlerinde hatta lokal olarak nerelerde meskûn oldukları ayrıntılı bir şekilde yazılmıştır (Karakeçili Aşireti Risalesi, 1321: 15-21). Karakeçililer, kendilerini asaleten Osmanlı hanedanıyla ortak bir kökene bağlamak iddiasıyla kurucu unsur olarak görmüşlerdir.<sup>17</sup> Bu vesileyle ata olarak gördükleri Ertuğrul Gazi'nin günümüzde Bilecik'e bağlı Söğüt'teki türbesini her sene ziyaret etmişlerdir. 1894 ve 1901 senesinde Sultan II. Abdülhamid döneminin fotoğrafçılığıyla bu ziyaretlerine ilişkin anları kayda geçirilmiştir. Karakeçililer türbe ziyaretini bir nevi senelik buluşma noktası belirlemişler ve burada mevlidler okuyarak yemek yemeyi adet haline getirmişlerdir.<sup>18</sup>

Karakeçililer hala hatıralarında olan bir türküyü de Risale'de kayda geçirmişlerdir. (Karakeçili Aşireti Risalesi, 1321: 15-21). Kollektif hafızalarını unutulmaktan koruyarak matbu haline getirmiş olmaları aşiretle ilgili muhtemel soyut noktalara ışık tutmaktadır. Mesela *Risale*'de Karakeçili

<sup>16</sup> Çalışma boyunca “Karakeçili Aşireti Risalesi”nden *risale* olarak bahsedilmiştir. Karakeçili Aşireti Risalesi, İstanbul Büyükşehir Belediyesi Atatürk Kitaplığı'nda (k.11 Demirbaş: Bel\_Osm\_0.03272, MC\_Osm\_0.00851) koduyla kayıtlıdır. Risale'den daha önce de istifade edenler mevcuttur. Bkz. (Üçler Bulduk, 1998: 39-52; 53-57).

<sup>17</sup> Sultan II. Abdülhamid, Osmanlı hanedanının yoldaşları olan en eski Türk kabilelerinden olması hasebiyle Karakeçilere özel ihtimam göstermiş, onlardan “Söğütlü maiyet bölüğü” namıyla 200 kişilik mızraklı bir maiyyet bölüğü kurdurmuştu. Tahsin Paşa 1931: 25, 104-105.

<sup>18</sup> Foto 1. İstanbul Üniversitesi Nadir Eserler Kütüphanesi Yıldız Arşivi (NEKYA), Fotoğraf Koleksiyonu, NEKYA, 779-25; Foto 2. NEKYA, 90471-3; Foto 3. NEKYA, 90471-4; Foto 4. NEKYA, 90471-5; Foto 5. NEKYA, 90471-6; Foto 6. NEKYA, 90799-31; Foto 7. NEKYA, 90799-30; Foto 8. *Malumat*, No. 14, s. 288.

Aşireti'nin meskûn mahalleri içerisinde Urfa'dan ve Siverek'ten hiçbir şekilde bahsedilmemiştir. Ortak hafızalarını bu kadar canlı tutan ve istatistiki verilere kadar ayrıntılı olarak kaydeden Karakeçililerin, Urfa kolu için herhangi bir tesbitte bulunmamış olmaları dikkate değerdir. Bu durum Karakeçili namını kullanan aşiretlerin Özbek/Türk kimliği bağlamında Urfa'yı dışarıda tutmuş olmalarıyla açıklanabilir mi? Yani Anadolu'da hangi mahalde hangi kabile/oba adı ile meskûn olduklarını ayrıntılı olarak kayda geçirmiş olan Karakeçililerin, Siverek-Urfa Karakeçilileri ile akrabalıklarına dair herhangi bir belirlemede bulunmamış olmalarını ve varsa aradaki bağın neden belirtilmediğini sorgulamayı mümkün kılmaktadır.

Karakeçi sahasında birebir yapılan görüşmelerde Siverek Karakeçililerinin bir kolunun kendilerini Türklük kimliğine müntesib olarak konumlandıkları belirtilmiştir. Aşiretin asli unsuru olduğu ifade edilen ve liderlik vasfını taşıyan Mîrekî/Karakeçili kabilesi bunlardan biridir (Karakeçili, 2021: 63). Mîrekî Kabilesi, Aminî koluna mensuptur. Aminî kelimesi ise “kendisinden emin olunanlar ve tabi olanların güven içinde olacakları bir topluluk” anlamındadır. 1909'da Karakeçili reisi Halil Bey, Milli Aşireti'nin eşya ve emvalini gasb ile suçlanarak tutuklandığı soruşturma üzerine kendisini savunmak için kaleme aldığı Meclis-i Mebusan'a ve diğer vekaletlere gönderdiği bir telgrafta: “Saltanat-ı Seniyye-i Osmaniyemizin bidayet-i teşekkülü zamanında bile mevcut olan bir Türk aşiretine mensubum. Kavm-i necib-i Osmaniye olan şu mensubiyet-i kadimemizle de ayrıca kesb-i fahr u mübahat eyleriz” diyerek Türk kimliğini vurgulama ihtiyacı hissetmiştir (BOA, ŞD, 1494/24, belge 39, 18 Ka 1324; Bozan & Asan, 2021: 222-223).<sup>19</sup> Kimlik iddiasının öne çıkarıldığı bu politik tutumla Halil Bey'in müdafaasının, dönemin siyasi atmosferine uyumlu bir savunma geliştirilmeye çabaladığı anlaşılmaktadır. Zira dönem Türkçülük cereyanına muzahir bir süreçten geçiyordu. Halil Bey, pragmatist bir tutum takınmış olsa dahi Karakeçili Aşireti'nde Türk kimliğinin varlığını ortaya koyması açısından bu durum, makalenin teziyle çelişmemektedir. Zira aşağıda da değinileceği üzere asayiş ihtiyacına göre aşiretler kimliklerine bakmaksızın ortak paydada buluşarak belirli bir grup kimliğinde birleşebilmektedirler.

Türkmenlerin Kürdleştiklerine dair iddiaya kanıt olarak Anadolu'da Türkçe konuşan diğer Karakeçili mensublarının varlığı gösterilmektedir. Ancak bu iddianın tersi yönde bir mantık yürütülerek benzer bir tez öne sürülebilir. Şöyle ki, Sadece Türkçe konuşmanın Türklüğe delil olarak gösterilmesi, Kürdçe konuşmanın da Kürdlüğe kanıt olarak gösterilmesi kıyaslamasını doğuracaktır. Bu konuda Gökalp, kırsaldaki Türklerin Kürdlüğe, şehirdeki Kürdlerin de Türklüğe asimile olduğunu savunmaktadır. Türklerle Kürdlerin birlikte yaşadıkları sahalarda Türkmenlerin Kürdleştiklerini vurgulamaktadır (Gökalp, 2009: 131, 134) Her aşiret tabi olduğu millet içerisinde eriyebilir. Bu meselede tarihi veriler kadar saha verilerinin karşılaştırılması daha sağlıklı verilere ulaşılmasını sağlayabilir. Zira bu meselede gözden kaçtığı düşünülen önemli bir nokta da şudur. Karakeçili Aşireti federatif yapısı içerisinde doğrudan herhangi bir etnisiteye tahvil olmamış; cins-i aslisi kabilinden Arab ya da Kürd kabile ve aşiretlerini de içerisinde barındırmıştır. Yani Karakeçili üst şemsiyesinde birleşen Kürd, Türkmen ve hatta Arab aşiretleri de mevcuttur. Bu aynı zamanda Urfa'nın saha olarak çöl coğrafyasına nazır olmağının tabii bir sonucudur. Mesela önemli bir şubesi Karakeçili Aşireti Federasyonu içerisinde yer alan Şeyhan Aşireti, tarihte bir zamanlar Milli Aşireti Konfederasyonu'nun da bir parçasını teşkil etmişti. Bu aşiretin ise öteden beri Hz. Hüseyin'in ehl ü iyalinden Sin ve Seydoş hazretlerinin soyundan geldiğine inanılmaktadır.<sup>20</sup> Böylece Şeyhanlılar, siyadet makamının temsilcisi iddiasıyla Arab kimliğini vurgulamışlardır. Bu sebeple münhasıran Siverek Karakeçilileri için üst kimliklerinin Türkmen olarak saptanmasının genelleştirici ve yanlış bir belirlemeye yol açabilmeye

<sup>19</sup> Karakeçi riyaseti bir zamanlar Ceraban kabilesi ininde iken daha sonra Mîrekî kabilesi eline geçmiştir. Karakeçi Aşireti reisi Halil Bey, Karakeçi Nahiyesi'nin ilk müdürü o zamanın aşiret reisi Eyüb Bey'in oğludur. Halil Bey'den sonra reisliğe kardeşi Direi Bey geçmiştir. Direi Bey, Karakeçi Aşireti reisi sıfatı ve 24. Alayın binbaşısı rütbesiyle ile Balkan Savaşları'na ihtiyat kuvveti olarak katılmıştır. (Bozan & Asan, 2021: 34-35) Bozan ve Asan'ın (2021) da çalışmalarında kullandıkları (BOA, ŞD, 1494/24) klasöründe 104 adet önlü arkalı vesika görüntüsü mevcuttur. Bu klasör Halil Bey'in üzerine atılı suçlara ve savunmasına ilişkin mahalli, merkez yazışmaları ile kendi müdafaanmelerini de kapsayan bilgi açısından oldukça zengin çeşitlikteki vesika grubundan oluşmaktadır.

<sup>20</sup> Yörede konuşulan lisan olan Kürdçe telaffuzuyla “kh” figürü Arabça'daki hırıltılı “خ” sesi ile okunmaktadır. Bkz. (Bozkurt, tarihsiz: 313-323; Ekinci, 2022: 224-226).

münasib olduğu anlaşılmaktadır. Zira tarih boyunca Kurmanc-Zaza Kürdleri, Arab, Türkmen gibi birçok etnisiteye sahip aşiret, Karakeçili kimliğini benimsemiştir. Mesela Kürdçenin Kurmancî diyalektini konuşan Kurdikî kabilesi de kırsalda bulunan mülkiyetlerini muhafaza edebilmek için pragmatik bir siyaset yürüterek Karakeçililere iltisak etmiştir (Avcı & Şirin, 2020: 24, 28, 34-43).<sup>21</sup> Keza Gökalp, bir zamanlar Karakeçili Aşireti'ne reislik yapan Aminan kabilesinin de asıl olarak Çapakçur Zazalarından olduğunu belirtmiştir. (Gökalp, 2009: 134).

Etnik kimliğin devamlılığını “sınır” kavramı üzerinden açıklamaya çalışan ve bu işleyişin dahil etme/kabullenme ve dışlama argümanlarının kullanılarak gerçekleştiğini öne süren tarza *Transaksiyonalist* yaklaşım denmektedir. Frederick Barth, bu teorinin önde gelen savunucularındandır (Barth 2001: 18'den akt: Keskin, 2014: 11). Bu bağlamda Barth, “Etnik Gruplar ve Sınırları” çalışmasında etnik grupların ontolojik etnik kimliklerinin sosyal gerçeklikte sabit bir algı oluşturmadığını iddia eder. Etnik kimliğin etkileşimler sonucunda yeniden ve tekrar üretilebilen dinamik ve manipüle edilebilen bir olgu olduğunu ortaya koyar (Barth, 2001: 11-40'dan akt: Keskin, 2014: 52). Ayrıca Barth'a göre, “Etnik gruba aidiyeti belirleyen unsurlar “objektif” olarak nitelenen farklılıklar değil, toplumsal süreçte oluşan farklılıklardır. İnsanlar sergiledikleri davranışlar açısından ne denli farklı olurlarsa olsunlar, eğer kendilerini akraba bir topluluk B grubuna değil de A grubuna ait hissediyorlarsa, bu tanımlamayı kimse engelleyemez. Burada objektif farklılıklardan ziyade, toplumsal etkileşimin belirlediği farklılıklar önemlidir” der. (Barth, 2001: 18). Ayrıca Bruinessen de Kürd kimliğinden daha kuvvetli sadakat hisleri uyandırabilen bazı üst kimliklere sahip Kürd olmayan ama duruma göre Kürdlüğünü vurgulayabilen ya da önemsiz gören bir kitleden bahseder. Bunların belirli bir üne sahip önemli bir aile ya da aşirete dahil olduklarını ve bu şekildeki gruplar içerisinde birkaç ortak özellikle tanımlanması imkansız geniş bir kültürel çeşitliliğin bulunduğunu belirtir. Osmanlı kayıtlarındaki “Türkmen Ekradı” ve “Ekrad Yörükani” ya da Ortaçağ Arab yazarlarının “Arab Kürdler” tanımları üzerinden etnik sınırın belli belirsiz olduğu bunun kimlikten çok göçebe kavimciliği işaret edebileceği yorumunda bulunur. (Bruinessen, 2009: 58-59, 69, 71) Siverek Karakeçilileri bağlamında kimi aşiretlerin sergilediği bu tür kimliksel davranış setleri transaksiyonalist yaklaşımla paralellik kuran pratikler olarak değerlendirilebilir. Gerek sahadan ve gerekse tarihi kaynaklardan elde edilen verilere göre, bölgedeki birçok örnekteki gibi, Karakeçili Aşiret Federasyonu'nda da birden fazla kimlik aynı ittifakta yer alabilmiştir. Bunun da yaklaşımda açıklanmaya çalışılan eğilimlere tenakuz içermediği anlaşılmaktadır. Keza Ziya Gökalp de, tarihsel süreçte bazı aşiretlerin Türkmenleşme ya da Kürdleşme süreçleri yaşadıklarını ileri sürer. Bu iddianın yanısıra transaksiyonalist yaklaşıma uyumlu biçimde kimi aşiretler akışkan kimlikle başka bir aşiret ittifakına dahil olmuşlardır.

Tüm bu argümanların ve tartışmaların yanında Dünder (2021: 167), Gökalp'in bölge ve aşiretler üzerine yaptığı çalışmalarının politik konjonktüre uygun türdeki çalışmaların ürünü olduğunu belirler. Bölgedeki aşiretlerin Türkleşmesi, Arablaşması ve Kürdleşmesi bağlamındaki çıkarsamalarını siyasi atmosferin kaygıları ve tesirleri altında yaptığı iddiasındadır. Dünder, Gökalp üzerine tahlil denemesine girişirken onun düşüncelerini ve çalışmalarını etkileyen süreci dört dönemde inceler. Bunlardan en göze çarpan dönemlerin İttihad Terakki Cemiyeti iktidarındaki *Aşair ve Muhacirin Müdüriyet-i Umumiyesi* bünyesindeki çalışmaları ile Musul tartışmaları ekseninde Sevr Anlaşması'nın gölgesindeki atmosferin ciddi etkileri olduğunu ileri sürer. Bu dönem yazılarındaki temalarında “Kürt-Türk “can kardeşliği”, Misak-i Milli ve İslam birliği, anti-İngiliz, anti-Arab ve gönüllü asimilasyon” konuları ön plandadır.<sup>22</sup>

<sup>21</sup> Yakın bir dönemde onlarca kişiyle birebir yapılmış saha araştırmasında Karakeçilerin Aminî kabilesine mensub Kurdikî boyundan görüşmeci kendilerinin 1800'lerde Türkmenistan'dan Karakeçi bölgesine geldiklerini iddia etmiştir. Şirin, aidiyet, ortak soy ve köken mitine dair bir veriye ulaşamadığını not etmiştir. (Avcı & Şirin, 2020: 28); Tarihi ve sahadan elde edilen bu önemli bulgulara rağmen farklı görüşü savunanlar da mevcuttur. Bkz. Güray, 2021:158-159; Çay, 1989:7.

<sup>22</sup> Fuat Dünder, Gökalp'in “*Küçük Mecmua* dergisindeki makalelerinin döneminin derin izlerini taşıdığını belirler. Gökalp, Wilson İlkeleri çerçevesinde Kürdlerin -ilk kez- uluslararası mesele haline geldiğini, Sevr Anlaşması ile Musul merkezli bir Kürdistan'ın kurulma ihtimalinin belirlediğini ifade etmiştir. Bununla beraber Britanya ile Ankara hükümeti arasında yaşanan Musul tartışmaları çerçevesinde Misak-i Milli'nin Kürdler ve Türklerin ortak metni olduğunu iddia etmiştir.” Dünder, Gökalp'in bu dönem kaleme aldığı makalelerin, etnografik/ sosyolojik olmaktan daha çok sosyo-politik içerikte olduğunu belirtir. Dünder'a göre Gökalp, “1909'dan beri etnografik ve sosyolojik yazılarında kimlik boyutuna sürekli biçimde

Dolayısıyla Dünder'in belirlemelerine göre, Gökalp'in bölge sosyolojisi üzerine ve Siverek Karakeçilileri özelindeki tartışmalarında tarihsel bazı politik süreçlerin etkisi de düşünülebilir.

Günümüzde Kürdçe konuşan Şeyhan (seyyid-Arab) aşireti de Karakeçili Federasyonu içerisinde yer almıştır. Bu örnek dahi Gökalp'in Urfa Karakeçililerinin topyekûn bir Türkmen aşireti olarak tanımlamasının yetersiz kanıtlara dayandırılan konjonktürel bir tutumun ürünü olduğu şüphesini barındırır. Zira Gökalp, bir başka yazısında Karakeçili Aşireti'nin asıl olarak hem Karakeçili hem de Şeyhan kabilelerinden oluştuğunu belirtir (Gökalp, 2009: 58-59). O vakit tam da Gökalp'in işaret ettiği üzere, Şeyhan Aşireti bile baz alındığında "Siverek çevresindeki tüm Karakeçili mensubları tamamen Türkmen'dir" tezi yerine içlerinde "Türkmen, Kürd ve Arab aşiretlerini barındıran federatif bir yapıya sahiptir", belirlemesi daha uygun bir yaklaşım olmaktadır. Buna göre, toplumsal, aşiretsel bir değişimin tersine, konjonktürel politik yaklaşımların etkisinde ele alınan tezler tarih dışılaşabilmektedir. Benzer şekilde Ziya Gökalp'in "fıkr-i muhalifine" Têrkan Aşireti'nin Türkan'a ve etnik dönüşümüne<sup>23</sup> bir tenakuz içerdiği not edilmiştir.<sup>24</sup> Bir noktada Gökalp, özellikle Têrkan/Tirkan ya da Türkan olarak ifade ettiği aşiret için "Türkmen anlamında Türk kelimesinden gelmiş olabilir" diyerek olağan bir şüphe sınırında onomastik bir tez ileri sürer. Fakat bir aşiret mensubu *Türk*, iddianın tersine Têrkan aşiretinin Türkmen isminden geldiği ve aslen Türkmen oldukları iddiasına katılmamaktadır. (Türk, mülakat, 17.02.2017).<sup>25</sup> Bu hususta Aydın, Karakeçili, Badîlî, Türkmen ve Şadîlî gibi aşiretlerin de "Türklük baskısına maruz kaldıkları" savını öne sürmektedir (Aydın & Çiftçi, 2021: 17). Benzer tartışmalar, yöredeki birçok dil hakkında yeterli derecede bilgi sahibi olmadan ve tarihi derinliği iskalayarak akışkan kimlikleri de tesbit etmeden yürütülebilmektedir. Ayrıca aşiret ve hatta yer isimleri üzerinden onomastik ve toponimik benzerliğe dayalı peşin hükümle etnisite mühendisliğine varan tezler de öne sürülmektedir. Bu tür yaklaşım tarzları hemen herhangi bir aşiretin herhangi bir kimliğe teşmil etmede kendini gösterebilmektedir. Aşiret isminden yola çıkılarak Têrkan ya da Türkân olarak okunmaya çalışılması ve kelimeye bir anlam biçilerek bir dil benzerliği kurularak yapılan kimlik taraması, bu olguya bir misal olarak verilebilir. Daha da çarpıcı olanı ise, *Karakeçili-Akkeçili* isminin Türkçeliği üzerinden aşiretin federatif/karma yapısı çerçevesinden bakılmaksızın mensublarının tümünün Türkmen kimliği kapsamında değerlendirilmesidir. Oysa önceden belirtildiği üzere aynı sahada birçok anasırı içinde barındıran kimlikler, akışkan biçimde kaynaşabilmekte ve vasıflanabilmektedir (Keskin, 2014: 44-56). Bunun yanında 20. yüzyılın başlarında Karacadağ'da yapılan bir saha araştırmasında, kendileriyle Kürdçe yapılabilen bir mülakatta "Bazı Türkân aşireti mensubları, aslen Arab ve Kürd değil, Türk olduklarını ve yedi yüz yıldan beri Kürdlerin arasında yaşamının sonucunda Kürdleştiklerini" belirtir. Benzer şekilde "Türkânlılarla yan yana oturan Karakeçili Aşireti'nin de simacılarca/yüz yapısına göre Türk olmalarından şüphe edilemeyeceği" öne sürülür.<sup>26</sup> Bu örneklerden de yola çıkıldığında, aşiret yapıları dahil oldukları birliğin Kürdlük, Arablık ya da Türklük kimliklerine göre katılım/ittifak seçen bir motivasyondan çok öte bir olguyu barındırdığı görülebilir. Bu ise transaksyonalist bir çerçevede dışarıdan varlıklarına gelecek tüm kasıtlara karşı ekonomik ve hayati devamlılığın esas alınmasından kaynaklanmaktadır.

değirmiştir. Ancak Türklüğünü ispata hiç çalışmadığını iddia eder. Bunun temel nedenini de, dönemin atmosferi ve özellikle Sevr tehlikesine dayandırır. Dünder, Gökalp'in son makalesi olan "Kürdlerin Menfaati"nin, İngilizlerle Musul tartışmasının yaşandığı ve Ankara hükümetinin Musul'daki Kürd ve Türklerin ülkeye katılmak istediğini ve bu nedenle meselenin plebisit ile çözülmesini teklif ettiği politik atmosfere denk geldiğini belirtmektedir." (Dünder, 2021: 167) Ayrıca bkz. (Dünder, 2008: 5-6; 2009: 893-900; 2021: 165-168).

<sup>23</sup> Ziya Gökalp'e göre, Têrkan Aşireti'nin de Türkmen olduğu tezi için bkz. (Gökalp, 2009: 38).

<sup>24</sup> (Kıran, mülakat, 03.05.2022). Eyüb Kıran'ın belirlemesinin önemi için onun taşıdığı vasıfları belirtmek yerinde olur. Karacadağ'da Kejan Aşireti'nin idareci hanedan temsilcileri olan 2 kardeşten biri olup uzun yıllar bu mahallerde saha araştırması yapmıştır. Mesleki formasyonu zirai mücadele üzerine olup entomolog/böcek bilimcidir. Milli Aşireti Konfederasyonu ile ilgili önemli bir araştırma eserinin ve birkaç tarihi romanın da yazarıdır. Siverek, Karakeçi, Karacadağ özelinde ve Diyarbakır genelindeki sahada gerek tarihsel gerekse aile ve çevre bağları bakımından 1. derecede mümtaz bir kaynak vasfına sahiptir.

<sup>25</sup> Adımı vermek istemeyen bir başka aşiret mensubu ise Têrkan ismini Guti kralı Trigan'a dayandırmaktadır. Bu belirlemelerin onomastik çerçevede yapılan türevler olduğu dikkat çekicidir.

<sup>26</sup> (Deregezenlioğlu H. E. 1330: 2252, 2256).

#### 4. Karakeçililer ve Siverek Havalisinde Aşiretlerarası Çekişmeler

Belirli bir zaman dilimine veya adeta belirleyici bir sebep unsuruna ihtiyaç duyulmaksızın süregiden bir görüntü veren aşiret çekişmeleri için kaynak arayışında bir eksiklik bulunmaz. Öyle ki Osmanlı Arşivi bu konuda doyurucu bir menba hususiyetini korumaktadır. 19. yüzyılın sonlarına doğru özellikle telgrafın aktif bir şekilde imparatorlukta kullanımıyla vesika çeşitliliğinde ve sayısında çok zengin bir literatüre rastlanmaktadır. Zira telgraf hem bürokrasinin hem de sivil halkın talep, şikayet ve çeşitli hususları barındıran yazışmalar içerebilmektedir.

Urfa, Siverek, Karacadağ, Diyarbakir ve havalisinde bir nevi aşiret deposu sayılacak orandaki yoğunluğun iktidar çekişmelerine dair arşivde çok zengin vesika adedi vardır. Vesikalara akseden olgular arasında, geçim kaynakları üzerinde rekabet, yaşam sahalarına hakimiyet tesisi, aşiret-aşiret ihtilafları, aşiret-mahalli idare ilişkileri, aşiret ittifakları, aşiret gasb ve yağmaları, Hamidiye teşkilat mensubu aşiretlerin kanuna mugayir hareketleri gibi birçok husus yer almaktadır.

1744'te Siverek çevresindeki aşiret çekişmelerine dair Diyarbakir Ahkam kayıtlarına akseden bir olayda, Siverek voyvodası Abdülfettahzade Mehmed'in işlettiği "havass-ı hümayun" köylerinden Siverek kazasına bağlı *Tüccarönü ve Kovanlı* isimli köylere yine Siverek'e bağlı *Bayoğlan* köyünden Millioğlu Ahmed Bey, oğulları ve "Milli eşkıyasından Abduş"un saldırdığı belirtilir. Köyleri basarak üç nefer adamı katledip, belirli bir miktar buğday ve arpaları yağmaladıkları iddia edilir. Dahası vergilerin toplanmasını engelledikleri, Voyvoda Abdülfettahzade Mehmed'in 20 bin kuruş akçesini aldıkları ve zarara uğratıldığı not edilir. Voyvoda, davası için Şeyhülislam'dan aldığı fetvada, hakkının şer'an tesbit ve teslim edilmesi için Diyarbakir ve Siverek kadılarına hüküm yazılmıştır (BOA. *A.DVNS.AHK.DB.d, (DAD) 1, 58-3, 1157/1744; Gümüş, 2022b: 194*).

1899'da Ebu Hamis ile Milli aşiretleri arasındaki bir ihtilaf hükümete akseder. Ebu Hamisilerin Diyarbakir Vilayeti'nde bulunması ve Urfa Sancağı'nın da iki tarafa civar olması sebebiyle hükümet, iki tarafa uygun bir mahalde telif-i beynleri/aralarının bulunması için bazı talimatlar verir. Evvelce yapılan tahkikata dayanarak Sadrazamlık makamı, tarafların birbirlerine saldırılarının sonlandırılması ve asayişin temini için özel bir heyetin oluşturulması gerektiği, aksi durumda bir sonuca varılamayacağı biçiminde Dahiliye Nezareti'nden bilgi alır. Tahkikat konusunda Diyarbakir, Urfa ve Haleb idarelerinin bu heyetlerle çalışması istenir. Dikkat çeken diğer nokta da Milli Aşireti'nin Hamidiye Süvari alayları üyesi olması sebebiyle, ciddi tedbirlerin alınması için alaylardan sorumlu kumandanlık olan 4. Ordu Müşiriyeti'ne haber verilmesi gerektiği bildirilir (BOA. *BEO. 1309/98124-1, 1317/1899*). Ancak devamındaki sürede Dahiliye Nezareti, Sadaret'e Milli ve Ebu Hamis aşiretlerinin telif-i beynleri hakkında iki seneden beri süren teşebbüslerin başarılı olamadığını belirtir. Buna Milli Aşireti reisi İbrahim Paşa'nın kâh görüşmelere kendi katılmayıp vekil göndermesi, kâh toplantı yerine itiraz etmesi sebep gösterilir. Ayrıca İbrahim Paşa'nın devam eden saldırıları aşiretler arası emniyeti ihlal etmeye devam etmektedir. Haleb Vilayeti, Diyarbakir Vilayeti'ne gönderdiği telgrafta bu saldırıların kesin biçimde engellenmesi için çölde bulunan müfreze kumandanının Mesudiye mevkiine gönderilmesini ister. Siverekli Hamza ve refikleri/arkadaşları sadrazamlık makamına Milli İbrahim Paşa'nın zulmünden perişan olduklarını, adalet istediklerini belirten bir telgraf çekerler. Hamza ve arkadaşlarının telgrafi konunun çözümü için oluşturulmuş olan *Tesri'i Muamelat Komisyonu*'nda okunur. Paşa hakkındaki ifadelerin defalarca yapılan şikayetler üzerine asılsız olamayacağı değerlendirilir. Ancak Paşa'nın tecavüzlerinden men edilmesi, asayişin sağlanması ve onun Süvari Alayları mensubu olması sebebiyle ciddi tedbirlerin alınması gerekir. Bunun için ilgili yerlere gerekenlerin yazılması ve uygulanması konusunda sadrazamlık makamından müsaade istenir (BOA. *BEO. 1309/98124-2, 1316/1898*). Bu arada Mesudiye Kumandanı incelemeler yapar. Sonuçta Paşa'nın zulmü hakkında ikna olur ve gerekli tedbirlerin alınması için tahkikat raporu hazırlar. Rapora göre, Milli ile Ebu Hamis aşiretlerinin arabuluculuklarının Zor, Rakka ve Urfa hükümetleri tarafından yapılması konusunda bir sonuca varılamamıştır. Çünkü Ebu Hamis Şeyhi "Haleb Paşa Vilayeti"ne, Milli İbrahim Paşa'nın da Diyarbakir Vilayeti'ne bağlı olması sebebiyle aralarının bulunması işinin her iki tarafa komşu olan Urfa Sancağı'nda yapılması gerekmektedir. Ayrıca Siverekli Hamza ve arkadaşlarının Bab-ı Ali'ye yazdıkları

evrak da istenmiştir. Şikayetlerinin ne olduğuyla ilgili bilgiye ulaşılamadığından şahıslar getirilerek onlara sorulmuştur. Şahıslar cevaben:

Bizim verdiğimiz layiha 89 maddeden ibarettir, bu hususları inceleyen heyet huzurunda bize birer birer sorunuz, cevaba hazırız. Ancak işin hakikatı biz muhayyeriz<sup>27</sup> ve çoğu hükümet kayıtlarıyla ispatlanabilir. İbrahim Paşa'yı çağırınız. Yazmış olduğumuz layihaların maddelerini kendisine sorunuz. Biz o zaman isbat etmeğe hazırız. Şimdi başka söyleyebileceğimiz yoktur. (BOA. BEO. 1309/98124-4, 1314/1898).

şeklinde net cevap vererek (Siverek'e) döndüler. Mesudiye Kumandanı, İbrahim Paşa'nın getirilmesinin sultanın iradesiyle olabileceğini ve tahkikinın yalnız büyük bir heyetin huzurunda olabileceğini Seraskerliğe arz eder (BOA. BEO. 1309/98124-4, 1314/1898). Ayrıca kumandan, hazırladığı raporu 41. Hamidiye Alay Kaymakamı Sami Kadri ile 44. Hamidiye Süvari Alayı Miralay'na da mühürletir. Ek mühürlerin raporun gerçekliğini kuvvetlendiren ve alınacak sorumluluğu hafifleten bir yönü olduğu açıktır. Ne de olsa hem 41. Alay hem de 44. Alay Milli Aşireti'nin sorumluluğundaki alaylardır. Esasen, 1897 senesinde Şakir Paşa ve Zeki Paşa'nın ilk başta 7 livadan oluşturdukları Hamidiye Alayları tablosunda 41. ve 44. alaylar, Milli Aşireti Alayları olarak belirtilmiştir (BOA. Y.EE. 81/42, varak: 2, 1313/1897; Avyarov, 1995: 41; Ekinci, 2017a: 238-239). 1897'de Milli Aşireti'nin sorumluluğunda 4 alay olup 41, 42, 43 ve 44 alay numaralarından oluşmaktaydı. Karakeçi Aşireti sorumluluğundaki alay sayısı ise 2 olup bunlar 45 ve 46. alaylardı (Ekinci, 2017b: 703-724). 1908'de Milli Aşireti'nin toplamda 5 alayı olmuştu ve bunların alay numaraları 41, 42, 43, 63 ve 64'tü (*Salname-i Askerî*, 1324/1908: 552-554, 574-575). Fakat alay numaraları ve bölümlenmesi sürekli olarak değişmiş ve geliştirilmiştir.

Bu arada Serasker Rıza imzasıyla çıkan bir yazıda, Ebu Hamislilerin şikayetlerinin tarafsız ve dikkatle tahkik edildiği belirtilmiştir. Mardin Hamidiye Mirlivalığı'ndan da alınan bir belgeyle birlikte tahkikat, sadrazamlık makamına iletilmiştir (BOA. BEO. 1309/98124-3, 1316/1899). Bu noktadan sonra meselenin nasıl sonuçlandığı bilgisine ulaşılamamıştır.

Bununla birlikte benzer şikayetler devam etmiştir. 1902'de Milli İbrahim Paşa'nın başına topladığı "eşkıya ve tedarik ettiği 3 bin kadar esliha-i emiriye ile birçok aşair ve kasabayı istila ettiği" iddia edilmiştir. İbrahim Paşa'nın dönem dönem ittifak ilişkisi içerisinde olduğu ve bazen Milli tahtında konumlanmış aşiretlerden olan Karakeçili Aşireti'ne de hücum ettiği nakledilir. Siverek merkezinden Sadaret Makamı'na "Karakeçi Aşairi'nden Hamidiye Yüzbaşısı Şeyh" imzasıyla bir şikayet telgrafı çekilir:

...Milli Reisi İbrahim Paşa ... binlerce eşkıya ve tedarik ettiği 3 bin mikdarı esliha-i emiriye sayesinde birçok aşiret ve kasabayı esaret altına almıştır. Aynı zamanda bu haşerata güvenerek nam-ı name-i hümayuna bağlı olan Karakeçi Aşiretimizin dahi üzerine hücum ile abluka altına alarak işgal etmiştir. İbrahim Paşa'nın yabancılara karşı hukuksuz davranışları ve saldırılarından men edilmesi ve binlerce korumasız ahalinin onun zulmünden kurtarılması için öncelikle dergâh-ı uluhiyete ve sonra padişahımıza yalvarır ve zâr ile sığınırım. Ferman şevketlü kudretli efendimizindir. 18 Nisan 1318/1 Mayıs 1902

Karakeçi Aşairinden Hamidiye Yüzbaşısı Şeyh (BOA. BEO. 1838/137837-2, 1320/1902).

Sadaret, Dahiliye Vekaleti'nden vilayetle (Diyarbakir) birlikte gereken tedbiri almalarını ister (BOA. BEO. 1838/137837-1, 1320/1902). Benzer vesikaların yoğunluğundan bu tür şikayetlerin sıklıkla tekrar ettiği anlaşılmaktadır. Aşiretler arasında gerçekleşen bu tür çekişmeleri ekonomik kaynaklı iktidar mücadelesi olarak özetlemek mümkündür. Şikayet kısmında yer alan adam yaralamalar ve katletme olayları sayılmazsa olayların düğümlendiği noktanın, mal ve değerli eşyaların el değiştirmesi olduğu anlaşılmaktadır. Yani asıl mesele, ekonomi olduğu gibi bu ekonomik değeri sürekli kılacak olan, mahaldeki üzerinde daimi bir hakimiyet tesisidir. Bu tür saldırılarla irili ufaklı birçok aşiret zamanla

<sup>27</sup> Muhayyer: "Anlaşmaya veya şer'î bir gerekçeye dayanarak taraflardan birinin veya her ikisinin akdi onama yahut feshetme sıklıklarından birini seçme hakkına sahip olması" (Apaydın, 2020, s. 25-30).

konfederasyona dahil edilmiştir. Böylece çevrede bu kollektif idareye dehalet etmekten uzak duran aşiretler bir şekilde bezdirilerek nihayetinde parça parça kendilerine katılmaya zorlanmışlardır.

1901'de Haleb Valisi Enis Bey'in Dâhiliye Vekâleti'ne gönderdiği telgrafta, bu kez Milli Aşireti'nin Karakeçili Aşireti ile birlikte Urfa Livası'nda dolaştığı, Harran aşiretlerini kendilerine karşı tahrik ile bir arbede çıkarmak peşinde oldukları belirtilir. Urfa Mutasarrıflığı, Diyarbekir Vilayeti'ne iki aşiretin asıl mekânlarına gönderilmesi gerektiğini ifade eder. Ancak hem bu iki aşiretin hem de Harran'daki aşiretlerin Hamidiye Alaylarından olmaları sebebiyle tekrar bir vukuata yol açmadan Urfa livasından çıkarılarak asıl mahallerine döndürülmeleri için 4. Ordu Müşiriyeti'ne yazılması istenir (BOA. *DH.TMIK.M.*, 100/11-4, 1316/1901). Konu Hamidiye Alayları olduğunda mahalli idarelerin tasarruflarının kilitlendiği görülmektedir. Mesele derhal Hamidiye karargahı olan 4. Ordu Müşiriyeti'ne intikal ettirilerek çözüme kavuşturulmaya gayret edilmektedir.

Karakeçililer, 16. yüzyılda *Milli Akkeçili* ve *Milli Karakeçili* adlarıyla Milli Aşireti Federasyonu'na bağlı görünseler de sonraki yüzyıllarda bu ittifak ilişkisi değişime uğrayabilmiştir. Mesela 1891'de Hamidiye Aşiret Alayları'nda 6. Liva/Alay merkezi Mardin olarak belirlenmiş ve Milli Aşireti 41. 42. 43. 44. alaylarını müteakiben Karakeçililer de 45. ve 46. alaylarla aynı mıntıkada vazife almışlardır (Ekinci (2017b), 716-717). Keza 1902'de çöl ağzından gelen Arab saldırılarına ve rakip aşiretlere karşı Karakeçililer, Milli Aşireti ittifakına dahil olmuşlardır (BOA., *BEO.*, 1899/142401, 2 Ca 320/07.08.1902). Ancak çıkar ilişkisine dayalı bu ittifaklar istikrarlı olmamıştır. Nitekim 1904'te eski düşmanlıkların canlanmış ve ittifak ilişkisi tekrar bozulmuştur. (BOA., *BEO.*, 2314/173512, 30 M 1322/16.04.1904). Balkan Savaşları patlak verdiğinde ise bu kez her iki aşiret de 3 alayla gönüllü olarak katılmışlardır (Bulduk: 1997, 41). Neticede, Karakeçili ve Milli aşiretlerinin ittifakları ve ihtilafları, aynı coğrafyayı paylaşmanın ihtiyacı ve zorunlulukların doğasından kaynaklanmıştır.

### Sonuç

Siverek ve havalisi aşiret deposu denilebilecek bir aşiret çeşitliliği ve zenginliğine sahiptir. Yöre, aşiret kültürü için eşsiz bir araştırma sahasıdır. Günümüzde de Karacadağ'a ve Fırat nehrine uzanan coğrafyada yer alan aşiretlerin canlı kültürünün bilfiil gözlemlenmesi mümkün bir mahal olarak önem arz etmektedir. Siverek ve havalisindeki aşiretlerden bir kısmı dışardan göçle gelerek yaşadıkları sahanın ismiyle anılmışlardır. Bunlardan Bucak, Karahan/Karan isimlerini bu şekilde alan aşiretlerdendir. Yörenin önemli aşiretlerinden biri de Karakeçililerdir. Bu aşiretin Anadolu tarihindeki ilk bilgilerine, Ebubekr-i Tihranî'nin 1470 senesinde Akkoyunlu Uzun Hasan adına yazdığı *Kitab-ı Diyarbekriyye* isimli kroniğinde rastlanmaktadır. Bu kronikte Karakeçilerin neseben Kürd oldukları belirtilmiştir. Aynı şekilde 1592 senesinde bir el yazması kronikte el-Xaltî, Karakeçilerin Kürd Bohtî konfederasyonu mensubu olduğunu naklen teyid etmiştir. Aşiret, tarihi süreçte Anadolu'nun birçok yöresine dağılmış ve zamanla konar göçerliklerini yitirerek meskûn hale gelmiştir.

Sultan II. Abdülhamid döneminin aşiret siyasetinde Karakeçililere özel bir önem verilmiş ve aşiretin karakterine uygun görevler verilerek devlete yararlılıkları sağlanmıştır. II. Abdülhamid dönemi 1321/1903-4 senesinde Karakeçililer ile ilgili önemli bilgiler veren basılı bir risale mevcuttur. Bizzat Karakeçili mensuplarınca kaleme alınan risalede, Karakeçililerin Anadolu'ya aslen Özbek diyarından geldikleri belirtilmiştir. Risale'de Bursa, Kütahya, Aydın, Eskişehir, Uşak ve buralara bağlı hangi yerleşim yerlerinde meskun oldukları detaylı bir şekilde yazılmıştır. Bununla birlikte *Karakeçili Risalesi*'nde Siverek Karakeçililerine dair herhangi bir bilgi verilmemiştir. Gerek tarihi kaynaklar gerekse saha verileri Siverek Karakeçililerinin Balekan, Aminan/Emin olunanlar, Ceraban, Şeyhan isimli dört ana kabileden meydana geldiğini belirtmektedir. Bu verilere göre, Karakeçilileri oluşturan kabilelerden Balekiler, Bitlis civarındaki Rojkî Aşireti'nin Bilbasi kolundan olup o yöreden gelmiştir. Musikan ise Hakkari aşiretlerindedir. Şeyhan Aşireti ise soyunu Hz. Hüseyin'e dayandırarak bir siyadet kimliğini sahiplenerek kendilerini Arab soylu olarak tanımlamaktadır. Böylelikle günümüzde Siverek Karakeçilileri şemsiyesindeki aşiretlerin tümünün aslen Karakeçili olmadıkları bilinmektedir. Ayrıca Suruç Karakeçilileri aslında Berazî Aşireti'nin Didan kabilesine mensuptur. Bu durumda Siverek Karakeçililerinin birçok aşiretten oluşan ittifak biçimi olan federatif bir yapıdan oluştuğu

anlaşılmaktadır. Bu yapı, Şarki Anadolu'daki birçok yöreden gelen aşiretlerin Siverek'e gelerek Karakeçi meskeninde bu isim etrafında federatif aşiret birliği oluşturan bir teşekküldür. Bölgedeki birçok örnekteki gibi Siverek Karakeçililerinin de taşıdığı bu özellik, aşiretlerin öteki aşiretlere karşı sınırlı mera kaynaklarını korumak ve saldırılardan korunmak için kurdukları ittifak ihtiyacından kaynaklanmıştır. Nitekim 16. yüzyıl başlarında benzer bir şekilde Karakeçililerin *Milli-Karakeçili*, *Milli-Akkeçili* olarak Milli Aşireti tahtında birleştikleri tahrir defterlerinden tesbit edilmiştir. Bu tip ittifakları açıklamada transaksyonalist yaklaşım ve akışkan kimlik tanımları oldukça başarılıdır. Zira bu tanımlara göre başka bir aşirete dahil olma ya da hariç tutma şeklinde gelişen ittifaklarda kimlik algısı ilkesel bir sabite dayandırılmamaktadır. Aşiretlerde aidiyet algısının etkileşimler sonucunda yeniden ve tekrar üretilebilen dinamik ve manipüle edilebilen bir olgu olduğu ortaya çıkmaktadır. Böylece kendilerini *Siverek Karakeçilileri* olarak tanımlayan alt kabileler, sözlü tarih nakillerine göre farklı zamanlarda aynı sahaya göç eden gruplardan teşekkül etmişlerdir. Bu gruplar, zamanla üst tanım olarak Karakeçili kimliğini benimseyerek bu kimliği sahiplenmişlerdir. Keza aynı coğrafyada bulunmalarının getirdiği zorluklara karşı Karakeçililer, zaman zaman Milli Aşireti Federasyonu'na dahil olmuşlar ve onlarla ittifak etmişlerdir.

19. yüzyılın sonlarında bölgede 2. Abdülhamid döneminde aşiret politikasının bir ürünü olan Hamidiye Aşiret Süvari Alayları projesi uygulanmıştır. Siverek Karakeçilileri de Hamidiye Süvari alaylarına 45 ve 46 numaralı iki alayla kaydedilmiştir. Aşiretler, öteden beri diğer aşiretlerle sosyo-ekonomik problemler yaşamaktaydılar. Karakeçili gibi bazı aşiretlerin Hamidiye devlet zırhına bürünmesiyle bu problemler artık politik ve askeri meselelere dönüşerek daha da girift bir hale dönüşmüştür. Hükümet, Siverek ve çevresinde yaşanan bu tür huzursuzluklar sebebiyle yörenin hazineye olan ekonomik katkısının zarar görmesini engellemek istemiştir. Vesikalara akseden olgular arasında, geçim kaynakları ve yaşam sahalarına hakimiyet kurmak, aşiret ittifakları, aşiretler arası ihtilaflar, aşiret-mahalli idare ilişkileri, aşiret gasb ve yağmaları, Hamidiye teşkilat mensubu aşiretlerin kanundışı hareketleri gibi birçok etken yer almaktadır. Aşiretler arasında gerçekleşen bu tür çekişmeleri ekonomik kaynaklı iktidar mücadelesi olarak özetlemek mümkündür. Mahalden merkeze akseden şikayetlerde yer alan adam yaralamalar ve katil hadiseleri, iktidar mücadelelerinin sonucudur. Oysa meselenin özünde ve olayların düğümlendiği nokta mal, değerli eşyanın gasb, talan yoluyla aşiretler arasındaki güç ve ekonomik temerküzün el değiştirmesi yatmaktadır.



### **Kaynakça**

#### **BOA: T.C. Devlet Arşivleri Başkanlık Osmanlı Arşivi**

- A. DVNS.AHK.DB..d, DAD (Diyarbakir Ahkâm Defteri) 1, 58-2, fi Evail-i Şevval 1157, 07-17.11.1744.
- A. DVNS.AHK.DB..d, DAD 1, 58-3, fi Evail-i Şevval 1157, 07-17.11.1744.
- BEO.(Bab-ı Ali Evrak Odası), 1309/98124-2, 20 Safer 1316/10 Temmuz 1898.
- BEO., 1309/98124-4, 27 Teşrin-i Sani 1314/09.12.1898.
- BEO., 1309/98124-1, 5 M 1317/16.05.1899.
- BEO., 1309/98124-3, 4 Zilhicce 1316/15.04.1899.
- BEO., 1838/137837-1, 22 M 1320/01.05.1902.
- BEO., 1838/137837-2, 18 Nisan 1318/01.05.1902.
- BEO., 1899/142401, 2 Ca 320/07.08.1902.
- BEO., 2314/173512, 30 M 1322/16.04.1904.
- DH.TMIK.M.( Dahiliye Nezareti Tesrî-i Muâmelât ve Islahat Komisyonu Müteferrik), 100/11-4, 21.Ks 316/03.02.1901.
- DH.TMIK.M., H-24-07-1323/08.08.1909.
- ŞD.(Şura-yı Devlet), 1494/24-39, 18 Ka 1324/31.12.1908.
- Y.EE.(Yıldız Esas Evrakı), 81/42, varak: 2, 18 Ka 1313/30.12.1897.

#### **Salname-Risale-Mecmua**

- Salname-i Askerî (1324/1908), Matbaa-i Askeri.
- Karakeçili Aşireti (1321), Tahir Bey Matbaası, , İstanbul Büyükşehir Belediyesi Atatürk Kitaplığı, k.11 Demirbaş: Bel\_Osm\_O.03272, Numara MC\_Osm\_0.00851.
- Malûmat Mecmuası, No. 14, s. 288.
- Urfa Hakkında Salname(1998). Kapaklı K. (Çeviren) (1927 Tıpkı Basım) Şurkav Yayınları.

#### **Kronik-Kamus**

- Ahmed Refik (1989). *Anadolu'da Türkmen Aşiretleri 960-1200*, Enderun Kitabevi.
- Avyarov (1995). *Osmanlı-Rus ve İran Savaşları'nda Kürtler 1801-1900*, Muhammed Varlı (Hazırlayan), Sipan Yay.
- Ebubekr-i Tihranî (1993). *Kitab-ı Diyarbekriyye*, C. 1, Yayınlayanlar: Necati Lugal-Faruk Sümer, Türk Tarih Kurumu Yayınları.
- Ebubekr-i Tihranî (2001). *Kitab-ı Diyarbekriyye*, Çeviren: Mürsel Öztürk, Kültür Bakanlığı Yayınları.
- Muallim Naci (1308). Karavul. *Lugat-i Naci*.
- Tahsin Paşa (1931). *Abdülhamit ve Yıldız Hatıraları*, Muallim Ahmet Halit Kitaphanesi.

#### **Araştırma Eserler**

- Apaydın, H. Y. (2020). Muhayyerlik. *TDV İslam Ansiklopedisi*, C.31, 25-30.

- Avcı, N. & Şirin, F. (2020). Farklı Etnik Kimlik Tanımlamalarında Bulunan Grupların Toplumsal Bütünleşme ve Farklılaşma Alanları. *Sosyoloji Notları*, C. 4, Sayı: 2, 22-46.
- Aydın, S. & Çiftçi, E. (2021). *İmparatorluğun Son Aşiret Sayımı Fihristü'l-Aşair*, İletişim Yayınları.
- Baluken Y. (2021a). Ensâbu'l-Ekrâd: Vesika Mühimme mine'l-karnu's-sadis Aşere an Aşâ'iru'l-Ekrâd ve Ensabihim, *Jîn*, Sal: 13 Jimare: 12, 163-166.
- Baluken Y. (2021b). "Aşiretten Mirliğe Buxtîler", *Kurdiname*, Jimar: 4, 46-66.
- Barth, F. (Ed.) (2001). Giriş. *Etnik Gruplar ve Sınırları: Kültürel Farklılığın Toplumsal Organizasyonu* içinde, (çev. A. Kaya-S. Gürkan). Bağlam Yayınları, 11-40.
- Bozan, Oktay & Asan, Hakan (2021). *Aşiret, Devlet ve Eşkîya Bağlamında Urfa Karakeçili Aşireti*, AKDITYK Yayınları.
- Bozkurt, İ. (tarihsiz). *Aşiretler Tarihi*, Kitap Matbaası.
- Bozkurt, İ. (2003). *Şanlıurfa Aşiretleri, İmaj Reklam*.
- Bozkurt S. (2013). *Bir Toplumsal Mühendislik Kurumu Olarak "Aşâir ve Muhâcirin Müdiriyyet-i Umûmiyyesi. (AMMU)*, Mimar Sinan Güzel Sanatlar Üniversitesi Sosyal Bilimler Enstitüsü, Yayınlanmamış Yüksek Lisans Tezi.
- Bulduk, Ü. (1997). İdari ve Sosyal Açından Karakeçili Aşiretleri ve Yerleşimleri. *Tarih Araştırmaları Dergisi*, 19 (30) , 37-52 . DOI: 10.1501.
- Bulduk, Ü. (1998). Karakeçili Aşireti Adlı Risale ve İç-Batı Anadolu'daki Yaşayış ve Yerleşmeleri ile Karakeçililer. *Karakeçili 3. Uluslararası Kültür Şenliği*, 20-21 Eylül 1997, Kırıkkale Valiliği, Karakeçili Kaymakamlığı Yayınları., s. 39-52; 53-57.
- Bruinessen, M. v. (2009). *Kürtlük, Türklük, Alevilik Etnik ve Dinsel Kimlik Mücadeleleri*, İletişim Yayınları.
- Çay, A. M. (1989). Ertuğrul Gazi, Karakeçililer ve Söğüt Bayramı. *III. Osmanlı Sempozyumu, Söğüt 1988*, Ertuğrul Gazi'yi Anma ve Söğüt Şenliği Vakfı Yayınları.
- Çiftçi, E. & Gürhan, V. & Ekinci, M. R. (Haz.) (2022). *Osmanlı Devleti'nde Yönetim Pratikleri, Yurtluk-Ocaklık ve Hükümet Sancaklar*, Tarih Vakfı Yurt Yayınları.
- Deregezenlioğlu Haşim Ertuğrul (1330). Unutulmuş Kan Kardeşlerimizden Karacadağ Türkleri. *Türk Yurdu*, Cilt 6 Sayı: 8, s. 2251-2258.
- Dündar, F (2008). 1908 Diyarbekir'i, Ziya Gökalp ve Kürtlüğün "Sosyal Problem" Olarak Tanımlanması. *Osmanlı Bankası Arşiv ve Araştırma Merkezi*, [http://www.obarsiv.com/cagdas\\_turkiye\\_seminerleri\\_0708.html](http://www.obarsiv.com/cagdas_turkiye_seminerleri_0708.html)
- Dündar, F. (2009). Millî Ezber: Saf Türk – Karışık Öteki, Tanıl Bora (Ed.), *Modern Türkiye'de Siyasi Düşünce: Cilt 4: Milliyetçilik*, s. 893-900.
- Dündar, F. (2021). Ziya Gökalp Kürdolojisi üzerine notlar. *Tarih ve Toplum- Yeni Yaklaşımlar*, Sayı 18- Güz 2021, Tarih Vakfı-İletişim Yayınları, 151-170.
- Ekinci, M. R. (2017a), Osmanlı Devleti'nde Milli Aşireti XVIII.-XIX. yy (Yayımlanmamış Doktora Tezi), Fırat Üniversitesi Sosyal Bilimler Enstitüsü, Elazığ.
- Ekinci, M. R. (2017b), 1897 Tarihli Hamidiye Süvari Alayları Taksimatı. *e-Şarkiyat İlmî Araştırmalar Dergisi*, Kasım- Cilt:9 Sayı:2 (18), 703-724.  
<https://doi.org/10.26791/sarkiat.339530>
- Ekinci, M. R. (2021). Mîr-i Aşiretten Eşkîyalığa: Aşiret Hanedan Üyelerinin Makbulden Madunlaşma Sürecine Bakış 1800-1855. *Nubihar Dergisi*, C. 4, S. 16, 143-168.

- Ekinci, M. R. (2022). 19. ve 20. Yüzyıllarda Milli/Milan Aşireti. *Aktör, Müttetik, Şaki Kürd Aşiretleri*, Şur T. & Çakmak Y. (Derleyenler). 217-239.
- Gökalt, Z. (2009). *Kürt Aşiretleri Hakkında Sosyolojik Tetkikler*, Kaynak Yayınları.
- Göyünç, N. (1991). *XVI.Yüzyılda Mardin Sancağı*, Türk Tarih Kurumu Basımevi.
- Güray, Ş. (2021). Urfa Bölgesinde Yaşayan Karakeçili Aşireti. *Türk Dünyası Araştırmaları*, C. 28, S. 252, 153-170.
- Gümüş, E. (2014). 18. Yüzyılın İlk Yarısında Amid Kazası (Yayınlanmamış Doktora Tezi). Gazi Üniversitesi Sosyal Bilimler Enstitüsü, Ankara.
- Gümüş, E. (2018). Ahkam Defterlerine Göre 18. Yüzyıl Ortalarında Urfa/Ruha'da Yükselen Yerel Güçler ve Bunların Devlet ve Çevreleriyle İlişkileri. *TOD*, 2018, XXXVI, 104-129.
- Gümüş, E. (2022a), Osmanlı Ayanlık Devri'nde Siverek'te Rakip İki Güç: Millizadeler ve Fettahzadeler (1743-1756), *Mukaddime*, 13 (2), 383-407.
- Gümüş, E. (2022b), 19. Yüzyıl Ortalarında Siverek Sancağı'nda Milli-Fettahzade Çekişmesi ve Bu Mücadelenin Osmanlı Kaynaklarına Yansıması. *Mezopotamya ve Anadolu'nun Kavşağı'nda Bir Kent: Siverek*, ed. İ. Özcoşar vd., Çizgi Yayınevi, İstanbul, 189-199.
- Gümüş, E. (2023), Nirxandinek Derheqê Cihnegirtina Eşıra Milan Di Şerefnameyê De. *Dewlet û Mîrgehên Kurdî Di Serdemên Naverast û Nû Da/Orta ve Yeni Çağ'da Kürt Devletleri ve Beylikleri*, Zaho, 5-15.
- İzol, S. (2022). Tarihsel Süreçte Hizol Aşireti. *Aktör, Müttetik, Şaki Kürd Aşiretleri*, Tuncay Şur-Yalçın Çakmak (Derleyenler).461-477.
- Karakeçili, Ü. G. (2021). Geçmişten Günümüze Siverek Karakeçilileri: Tarihleri, Sosyal Hayatları ve Kültürleri. (Basılmamış Yüksek Lisans Tezi), Hacettepe Üniversitesi Sosyal Bilimler Enstitüsü, Ankara.
- Kenanoğlu, M. M. (2020). Mîrî Arazi. *TDV İslam Ansiklopedisi*, C. 30, 157-160.
- Keskin, N. (2014). *Akışkan Kimlikler: Etnik ve Dini Kimlik Arasında Becirman Seyyidleri*, (Basılmamış Doktora Tezi), Hacettepe Üniversitesi Sosyal Bilimler Enstitüsü.
- Kurt, Y. (2012). Mardin ve Çevresinde Aşiretler. *Uluslararası Ömerli/Ömeran ve Çevresi Sempozyumu*, Editörler: Ercan Gümüş-Veyssel Gürhan, Nubihar Yayınları, 69-81.
- Orhonlu, C. (1987). *Osmanlı İmparatorluğu'nda Aşiretlerin İşkânı*, Eren Yayınları.
- Ünal, M. A. (1989). *XVI. Yüzyılda Harput Sancağı*, TTK Basımevi.
- Ünal, M. A. (1999). XVI. ve XVII. Yüzyıllarda Diyabekir Eyaleti'ne Tabi Sancakların İdari Statüleri. *Osmanlı Devri Üzerine Makaleler-Araştırmalar*, Fakülte Kitabevi.
- Sümer, F. (2001). Karakeçili. *Diyanet İslam Ansiklopedisi*, Türkiye Diyanet Vakfı Yayınları, C. 24, 427-428.
- Şirin, F. & Avcı, N. (2022). Sözel Hafızadaki Farklı Mitsel Ögelerin Biçimsel ve İçerimsel Görünümleri: Siverek Karakeçilileri, Editörler Özcoşar, İ & Akman, E. & Kırkan A. & Ertekin, A. *Mezopotamya ve Anadolu'nun Kavşak Noktasında Bir Kent: Siverek, Tarih-Toplum-Kültür-Eğitim*.
- Yılmazçelik, İ. (1997). XVIII. Yüzyıl ile XIX. Yüzyılın İlk Yarısında Diyarbakır Eyaleti'nin İdari Yapısı ve İdari Teşkilatlanması. *Haçlı Seferlerinin 900'üncü Yıldönümünde Uluslararası Selahaddin-i Eyyubi Sempozyumu*, (23-24 Kasım 1996-Diyarbakır), Diyarbakır Büyükşehir Belediyesi Yayınları, 161-178.

**Söyleşi**

Ekinci, M.R. (03.05.2019). Karakeçi Aşireti Yerleşim Yerleri, Eyüb Kıran ile mülakat.

Ekinci, M.R. (17.02.2017). Karakeçi-Têrkan Aşiretleri İlişkilerine Dair, Şahin Türk ile mülakat.

**Fotoğraf**

Foto 1. İstanbul Üniversitesi Nadir Eserler Kütüphanesi Yıldız Arşivi (NEKYA), Fotoğraf Koleksiyonu, *NEKYA*, 779-25.

Foto 2. *NEKYA*, 90471-3.

Foto 3. *NEKYA*, 90471-4.

Foto 4. *NEKYA*, 90471-5.

Foto 5. *NEKYA*, 90471-6.

Foto 6. *NEKYA*, 90799-31.

Foto 7. *NEKYA*, 90799-30.

Foto 8 *Malumat*, No. 14, s. 288.

**Extended Abstract**

**Introduction:** Karakeçililer, who were nomads around Siverek during the Ottoman Period and settled over time, are now associated with this region. They are mentioned in the *Kitab-ı Diyarbekriyye*, a 15th century chronicle on the history of the region. The first information about the tribe indicates that they lived scattered in many places in the region. In the historical process, they dispersed to many regions of Anatolia and settled by losing their nomadic lifestyle. In the tribal politics of Sultan Abdülhamid II, special importance was given to the Karakeçi. By assigning tasks appropriate to the character of the tribe, their usefulness to the state was ensured. In 1903, during the reign of Abdülhamid II, there is a treatise that provides important information about the Karakeçi. The treatise written by the Karakeçili states that they originally came to Anatolia from Uzbek lands. In addition, the treatise also details the settlements of the Karakeçi in Bursa, Kütahya, Aydın, Eskişehir, Uşak and the settlements connected to these regions. However, despite all the details given, no information is given about the Karakeçi of Siverek. This is an image that contradicts the perception that all Karakeçi come from a single ethnicity. This study examines the Siverek branch of the Karakeçi, which is distributed in many places in Anatolia. It draws attention to the Karakeçi federative tribal union formed in the Karakeçi settlement in Siverek by tribes from many regions in Eastern Anatolia. Other tribes that existed in the Siverek region, apart from the Karakeçi, were also examined comparatively. Throughout the historical process, the sub-branches of Karakeçi tribes have been identified. It was examined from which regions these tribes came and adopted the Karakeçili super-identity. It was also investigated on what grounds they realize a fluid identity.

**Method:** The most important source for tribal studies in Ottoman history is the Ottoman Archives. Recently, many documents regarding the Siverek Karakeçileri have emerged in the Ottoman Archives. These new documents reveal the habitat of Karakeçi in the Ottoman geography. In addition, a wide variety of information can be accessed about their historical attitudes in different centuries. For this reason, methodologically, the primary data source is archive documents. These are examples of hüküm in the Ahkam registers, the tahrir records in the Tahrir Books and diplomatic correspondence from various periods. Additionally, oral history studies were conducted in the Karakeçi field. The oral history study was obtained from one-on-one interviews with tribal representatives in the area where the tribe lived. Additionally, data was obtained from other tribal representatives who knew the tribe. New information obtained through oral history research has illuminated many issues related to the structure and history of the Siverek Karakeçileri. In this study, historical documents related to Siverek Karakeçileri were compared with field data. As a result of the comparison, this information was analyzed and healthier information was obtained.

**Discussion:** In 16th century Ottoman documents, the Karakeçili appear under the names Milli Akkeçili and Milli Karakeçili, as part of the Milli Tribal Federation. Over time, they formed a federative tribal union under the name Karakeçi. Over time, many different ethnic tribes from different regions of Eastern Anatolia united under the name of Siverek Karakeçileri. In this study, it is argued that the Siverek Karakeçileri have a federative structure. The motivations and reasons that push tribes to unite are questioned. The existence of tribes depends on the continuation of the livestock economy, which is the only source of income. For this reason, tribes have struggled for control of limited economic pasture resources. Therefore, a large tribal union created a natural defense mechanism against other tribes. The struggle for survival has made it irrelevant what ethnicity the tribes come from. This is based on a pragmatic survival goal. The urge to survive has rendered previously held identity irrelevant. Thus, it embraced the new identity and created a fluid identity towards it. In this study, the structure of the Karakeçi federative tribe, united around common interests, is discussed through Barth's definition of fluid identity. It focuses on the historical roots and reasons for the fluid identities of the Siverek Karakeçileri. It was also emphasized that a definition of ethnicity based only on the spoken language and onomastics cannot be a correct method. Already in the 15th century, Tihrani stated that the Karakeçi were Kurdish. Ziya Gökalp, with his thesis of Turkism and the influence of the spirit of his time, stated that some tribes in Eastern Anatolia, such as *Karakeçi and Têrkan*, had become Kurdish. Today, there are tribesmen who state the opposite. It is also known that Gökalp's political attitude affected his writing. Because there are some among the Siverek Karakeçi who claim to be seyyid and Arab. In fact, the majority say they are Kurdish. There is also a minority who identify themselves as Turkmen. This is a characteristic of the Milli tribe, as well as of many federative tribes in the region. This research finds that discussions of origin and identity in tribal studies are influenced by political baggage. Acting with preconceived notions has created a serious obstacle to accessing real information. The importance of fluid identity in accessing the origin information of tribes is emphasized. Thus, a tribe may lose its federative structure at some point in history. It may even win again in another period. In this respect, it is emphasized that tribes bearing the same tribal name do not define a single ethnicity.

**Conclusion:** Members of the Karakeçi Tribe settled in many different neighborhoods in the west of Anatolia over time. Towards the last years of the Ottoman Empire, they were assigned to public service here. The members who published a treatise under the name Karakeçili Risalesi have indicated which surnames they took. However, this treatise does not mention the Karakeçi in the Siverek region. This necessitated research on the members of this tribe and their identities. Tribes fought for control over limited economic resources. They united under another tribe to carry out this struggle together. It has been determined that they adopted the identity of another tribe with a fluid identity vis-à-vis the other tribe. In the 16th century, Karakeçiler were included in the National Tribal Federation for a similar reason. In the period we are analyzing, an independent tribal federation was established under the name of Karakeçi, which includes many identities. This situation has nothing to do with identity conflict. It stemmed entirely from the motivation to survive. In the late 19th century, the Karakeçi formed two regiments numbered 45 and 46 in the Hamidiye Cavalry regiments. The Karakeçi Tribe, like many other tribes, wore the Hamidiye state armor. The state's relationship with the tribes was based on tax and military obligations. The Karakeçi allied with the Milli Tribal Confederation and tried to shift taxes onto their rivals. This shows that the motivation for unity is driven by self-interest. Thus, tribes that received state support gained an advantageous position in inter-tribal problems. The government tried to resolve the tribal conflicts in Siverek and its surroundings peacefully. Because the region's economic contribution to the treasury was being damaged due to unrest. In the 19th century, Karakeçi in western Anatolia identified themselves as Uzbek by origin. In the booklet they wrote, they indicated which surnames they took over time and where they settled. However, they did not provide any information about their kinship with the Siverek Karakeçi. This made us question whether they were relatives or not.

## Ekler

**Ek Foto 1.** Cedd-i emced hazreti hilafetpenahi Firdevs-i aşıyan Ertuğrul Gazi hazretlerinin türbe-i mukaddeselerini her sene ziyaret eden Karakeçili Aşireti'nin bu sene dahi azimetleri esnasında Eskişehir Hükümet Konağı önünde alınan fotoğraflarıdır. 6 Receb 1319/19.10.1901/5 Teşrin-i Evvel 1317. Kaynak: (İstanbul Üniversitesi Nadir Eserler Kütüphanesi Yıldız Arşivi (NEKYA), Fotoğraf Koleksiyonu, NEKYA, 779-25).



**Ek Foto 2.** Ber-mu'tad beher sene Ertuğrul Gazi hazretlerinin türbe-i şeriflerini ziyaret için (silik-okunamadı) olan Karakeçili Aşireti'nin bu sene vürudları sırada türbe-i şerife haricinde alınan resimleridir. Sene 1311/1894, Kaynak: (NEKYA, 90471-3).



**Ek Foto 3.** Karakeçili Aşireti'nin bu sene Ertuğrul Gazi hazretlerinin türbe-i şerifelerini ziyaret için vürudlarında türbe-i şerifenin havlisine dühul etmeleri sırada alınan resimleridir. Sene 1311/1894, Kaynak: (NEKYA, 90471-4).



**Ek Foto 4.** Karakeçili Aşireti'nin Ertuğrul Gazi hazretlerinin türbe-i şerifelerini ziyaretle (?) ve kıraat-ı Mevlid-i Nebevî ile dua-yı (?) hazreti hilafetpenahiyyi eda ve tekrar etmek üzere türbe-i şerife karşısında saf-beste-i ihtiram oldukları sırada alınan resimleridir. Sene 1311/1894, Kaynak: (NEKYA, 90471-5).



**Ek Foto 5.** Karakeçili Aşireti'nin Ertuğrul Gazi hazretlerinin türbe-i şerifelerini ziyaretten (?) sonra sair zevat ile beraber et'am edildiği sırada alınan resimleridir. Sene 1311/1894, Kaynak: (NEKYA, 90471-6).



**Ek Foto 6.** Seyyid Gazi Nahiyesi'nde Karakeçili Aşireti'nin atlıları, Kaynak: (NEKYA, 90799-31).





**Ek Foto 7.** Seyyid Gazi Nahiyesi'nin Kuyucak Karyesi'nde Karakeçili Aşireti'nin cirid atan atlıları, Kaynak: (NEKYA, 90799-30).



**Ek Foto 8.** Karakeçili Aşireti İhtiyarları. (Altyazı: Fotoğraf, Zühdü Bey'in hediyesidir.), Kaynak: *Malumat*, No. 14, s. 288.







**Araştırma Makalesi • Research Article**

**Panoptikon ve Gastronominin Sinemaya Yansıması: The Platform Film Analizi**  
***The Concept of Surveillance and the Reflection of Gastronomy in Cinema: The Platform Film Analysis***

Gizem Candan\*, Özlem Sucu Şen\*\*

**ÖZ:** İnsanlık tarihinde gözetim olgusu, bir denetim türü olarak hep var olmuştur. Modern devletlerin ortaya çıkması ve gelişen teknolojik cihazlarla gözetim pratikleri biçim değiştirmiştir. Gözetim, denetim ve disiplin türü olarak günümüze kadar varlığını sürdürmüştür. Bu çalışmada gözetim olgusu Platform filmi üzerinden incelenmiştir. Çalışma, günümüz toplumlarındaki gözetim sistemleri üzerine inşa edilen panoptikon kavramı ve film içinde yer alan yemekle ilgili metaforların göstergebilimsel incelenmesi üzerine odaklanmıştır. Yemek ise tarih boyunca beş duyuya hitap eden ve insanoğlu için sembolik anlamlar yüklenen bir olgu olmuştur. Bu sembolik anlamların en iyi yorumlanabileceği ortamlardan biri de sinema sahneleridir. Günlük hayatta yemek başlı başına bir iletişim aracı olarak düşünülebilir. Yemeğin bizzat kendisi ya da hazırlanış veya sunulmuş şekli duyguları anlatma yeteneği sergileyebilir. Bu yetenek; filmlerde toplum ile ilgili kültürel varsayımlar oluşturma ve seyirciye bunları ifade edip sorgulatmaya yardımcı olabilmektedir. Böylece yeme faaliyetlerinin etrafında şekillenen iletişim, sinemada kendine özgü bir anlatımla yemeği bir dil olarak kullanabilir. The Platform filmi, yemek temsili olan sahneler üzerinden incelenmiştir.

**Anahtar Kelimeler:** The Platform, Gastronomy, Film Analizi, Panoptikon 5

**Abstract:** In the history of humanity, the phenomenon of surveillance has always existed as a type of control. Surveillance practices have changed with the emergence of modern states and developing technological devices. Surveillance has continued to exist as a type of control and discipline until today. In this study, the movie "The Platform" is built on the concept of panopticon used on surveillance systems in today's societies and focused on the semiotic analysis of metaphors related to food. Food, on the other hand, has been a phenomenon that appeals to the five senses and has symbolic meanings for human beings throughout history. Food that appeals to the five senses has symbolic meanings besides meeting physical needs. Cinema scenes are one of the environments where these symbolic meanings of food can be best interpreted. In daily life, food can be considered as a communication tool in itself. The food itself, or the way it is prepared or presented, may exhibit the ability to express emotions. This ability can help create cultural assumptions about society in films and help the audience express and question them. Thus, the communication shaped around eating activities can use food as a language with a unique expression in the cinema. In this study, The Platform movie was analyzed through scenes with food representation

**Keywords:** The Platform, Gastronomy, Movie Analysis, Panopticon

\* Dr. Öğr. Üyesi., Antalya Belek Üniversitesi Sanat ve Tasarım Fakültesi, Radyo, Televizyon ve Sinema Bölümü, ORCID:0000-0002-5424-4903, [gizem.candan@belek.edu.tr](mailto:gizem.candan@belek.edu.tr)

\*\* Dr. Özlem Şen, Bağımsız araştırmacı. ORCID: 0000-0001-6506-170X, [ozlemsucu@gmail.com](mailto:ozlemsucu@gmail.com) (Sorumlu Yazar)

**Cite as/ Atıf:** Candan, G. & Şen, Ö.S. (2023). Panoptikon ve gastronominin sinemaya yansıması: The Platform film analizi. *Anemon Muş Alparslan Üniversitesi Sosyal Bilimler Dergisi*, 11(3), 839-856. <http://dx.doi.org/10.18506/anemon.1224603>

**Received/Geliş:** 26 December/Aralık 2022

**Accepted/Kabul:** 22 August/Ağustos 2023

**Published/Yayın:** 30 December / Aralık 2023

Gözetim, toplumsal denetimi sağlama ve yönetenlerin gücünü ortaya koymak amacıyla eski çağlardan beri var olan bir kavramdır. İnsanlık tarihi kadar eski olmasına rağmen modern gözetim daha yeni bir olgudur. Kapitalizmin gelişmesiyle eş zamanlı olarak ortaya çıkan gözetimin modern açıklama biçimi olarak ifade edilen panoptikon kavramını alana kazandıran Jeremy Bentham panoptikonu, bir üst aklın, gücü elde etmesinin yeni bir modeli olarak açıklarken; bir ıslah merkezi, bir hapishane olarak düşünmüş, yapı içindekilerin her daim izlendiklerini hissedecekleri bir tasarım olarak öngörmüştür. Yunanca Pan (bütün) ve optikon (gözlemlemek) kelimelerinin birleşimi olan panoptikon “her yeri gözleyebilen” anlamına gelmektedir. İnsanlık tarihi boyunca güç ve iktidar aracı olarak kullanılan gözetim olgusu, ağırlıklı olarak Bentham ve Foucault ile anılan panoptikon kavramı ile özdeşleşmiştir (Dündar, 2021).

Yapılan çalışma The Platform filminde ‘Öz Dikey Yönetim’ olarak ifade edilen hapishanenin panoptikon olgusu ve gastronomi öğelerinin temsili üzerine odaklanmıştır. İnsanın yaşamsal fonksiyonlarını yerine getirebilmesi için duyduğu ihtiyaçların en başında yer alan yemek; metabolizma faaliyetlerinin yanı sıra kültürel ve sosyal ihtiyaçları da giderebilme özelliğindedir. Yemeğin edinimi, pişirme yöntemleri ya da pişirilmeden tüketilmesi, tüketim şekli ve koşulları, başkalarıyla paylaşılması ya da paylaşılmaması, hangi özel adaptasyonlarla yenildiği, ikram edilip edilmemesi, açlık gibi yemeğin “yemek” olmasından kaynaklı durumların hepsi farklı toplumlarda, farklı kültürlerde bambaşka anlamlara sahiptir. Yemeğin sahip olduğu her bir özel durumun bireyin yaşamında ayrı bir anlamı vardır ve ayrı bir ihtiyacı giderebilme özelliğindedir. Sinema ise hem gerçeklikten hem de fanteziden ilham alarak hayatın tüm sosyal alanlarından ekonomik, politik, biyolojik ve ekolojik alanlarına kadar yaşamın tüm yönleri ile bağlantı halindedir ve bunun bir getirisi olarak yiyeceklerin ekranda görünmesi de kaçınılmazdır. Filmlerde yemekle ilgili sahnelerde sayılan duygu durumları seyirciye aktarabilmekte ve hatta hiçbir sözlü iletişim dahi olmaksızın verilmek istenen mesajların alıcıya ulaşmasını sağlayabilmektedir.

Gastronomi, panoptikon ve sinema etkileşimini merkeze almasıyla önem arz eden çalışmanın, bu alanda yapılacak çalışmalara ışık tutacağı düşünülmektedir. Bu bağlamda amaçsal örneklem tekniğine göre seçilen The Platform filminde sadece yemek ile ilgili bölümler analize dahil edilmiştir. Panoptikon kavramı üzerinden filmdeki iktidar, bireylerarası ilişkiler, güç dinamikleri, bireyin kendisiyle olan ilişkisi, yemeğin temsiliyet gücü gibi unsurların tespitinin amaçlandığı çalışmada göstergebilimsel yöntem kullanılmıştır.

### **Gözetim ve Panoptikon**

Panoptikon, Jeremy Bentham’ın 18.yy.’da tasarlamış olduğu inşa modelidir. Jeremy Bentham arkadaşına yazdığı mektuplarda yapının temelinde yatan düşünceyi şu şekilde açıklar; “Tasarımı yapılan Panoptikon’da en önemli temel ihtiyaç karşılayan yan, çok sayıda insanın gözetim altında tutulmasının amaçlandığı binalar marifetiyle, çevrelenemeyecek ya da denetlenemeyecek kadar geniş mekâna sahip olmayan, istisnasız bütün kurumlara uygulanabilir olduğu kabul edilecektir.” (Bentham,2008:12). Bu bağlamda yapının tasarımıyla ilgili ifadelerde Bentham’ın panoptikonunu geniş kitleleri kontrol altına alma amacıyla oluşturduğu söylenebilir. Jeremy Bentham yapının yerine getireceği işlevlerde, odak noktanın otorite olduğunu ifade eder. Bentham’ın büyük tasarımı Panoptikon, “simgesel olarak temsil ettiği kuramlar, gözetim asimetrisini toplumda “normal” iktidar teknolojisi olarak geniş kapsamlı biçimde uygulayan ilk kurumlardır” (Bauman, 2003:347-348). Foucault, Bentham’ın iktidarın disiplin anlayışı şeklinden yani otorite sağlama görüşünden etkilenmiştir.

Postmodern toplum kuramının düşünürlerinden olan ve modern toplumun bileşenleri üzerinde fikirlerini ifade eden Foucault, birçok konuda çalışma yapmış ve modern dönemde bireyin denetlenmesi ve disiplin altına alınmasını eleştirmiştir. Foucault iktidar-bilgi ilişkisinden bahseder. Bu bağlamda toplum içindeki bireyi, toplumu, toplumsal kurumları ve bu kurumların iktidarla olan ilişkilerini, iktidarın bilgiyi sağlama ve iktidar-özne ilişkisini çözümlemeye çalışmıştır (Foucault, 2013). Foucault iktidarı sadece siyasal iktidarla sınırlandırmaz, bunun ötesinde insan vücudunun kılcal damarlarına kadar nüfuz edebilecek, gündelik yaşamın her anında var olan bir olgu olarak değerlendirir (Foucault,

2012:23). Foucault'ya göre beden iktidarın öznesi durumundadır. Buna göre ilk müdahale biçimi bedeni disipline eden iktidar biçimidir. Bu iktidar biçiminde amaç insan bedenini disipline edip daha verimli hale getirmektir. Bu işlevin yerine gelmesi için de hastaneleri, hapishaneleri, okulları kullanılmıştır. 'Hapishanenin Doğuşu' isimli çalışmada Foucault, hapishanenin doğuşunu, bu hapishanenin suç, ceza ve bunlara maruz kalan öznenin nasıl denetlendiğini ve bireyi nasıl hapsediğini çözümlemektedir. Foucault'nun panoptikon toplumu çözümlemesi, gözetime dayalı iktidar biçimini açıklayıcı niteliktedir.

Foucault panoptikonu 'İktidarın Gözü' eserinde şu şekilde tanımlamıştır:

*'Çevrede, halka şeklinde bir bina; ortada bir kule; kulede açılmış olan geniş pencereler halkanın iç cephesine bakmaktadır. Çevre bina hücrelere ayrılmıştır, hücrelerin her biri bina boyunca derinlemesine uzanır. Bu hücrelerin iki penceresi vardır: Biri içeriye doğru açıktır, kulenin pencerelerine denk düşer; diğeri dışarıya bakarak, ışığın bir baştan bir başa hücreyi katetmesini sağlar. Bu durumda merkezi kuleye bir gözlemci yerleştirmek ve her bir hücreye bir deli, bir hasta, bir mahkûm, bir işçi ya da bir öğrenci kapatmak yeterlidir. Önden ışıklandırma sayesinde, karanlıkta kalan kuleden çevre hücrelerdeki esirlerin küçük silüetleri görülebilir.* (Foucault, 2012).

Foucault hapishane modelini aslında bir 'tuzak' olarak nitelendirmektedir (Foucault, 2013). Hücrelere bölünen binada, hücrelerin arasındaki duvarlar sayesinde mahkûmların birbirleri ile olan iletişimi engellenmiştir. Bu fiziksel özellikler sebebiyle kuleye yerleştirilen tek bir gözcü tüm hücrelerdeki mahkûmları gözetleyebilmektedir. Kendilerini gözetleyeni göremeyen mahkûmlar ise sürekli gözetim altındaymış gibi davranırlar ve böylelikle sürekli işleyen bir iktidar yaratılmış olur. Bu şema içinde mahkûm ne zaman izlendiğinin bilgisine sahip olmadığı için her an zihninde izlendiğine dair bir düşünce ile hareket eder. Gözetleyenler tarafından istenmeyen her davranışın bir bedeli olduğunun bilincinde olan mahkûm, sürekli olarak gözetlenebilir olmasından ileri gelen paranoya ile kendi kendini denetleyen bir konuma indirgenir. Bu sayede, Foucault'nun ifade ettiği gibi panoptikon ile modern iktidarın disiplin sağlama yönteminin temelini oluşturulmaktadır.

### **Sinemada Anlam Yaratma Sürecinde Metafor Kullanımı ve Gastronomi**

Sinemada anlam görüntülerde saklıdır ancak izleyicinin gördüğü çoğu zaman doğrudan gösterilmek istenen değildir. Gösterilen bir nesne genellikle kendinden önce ve sonra gelenlerle ilintidir. Sinemada yan anlamı alt kodlar oluşturmaktadır ve bu alt kodlar çoğu zaman metaforlarla ifade edilir. Metaforlar bir bağlantıyı gösterir ve yorumlayıcıları üzerine düşünmeye davet eder.

Metafor iki şey arasında benzerlik ilişkisi kurmak anlamına gelir. Metaforik anlatım sinemayı zenginleştiren, anlam yaratma sürecini gerçekleştiren öğelerden biridir. Metafor, sinemada anlam yaratmada kullanılan en önemli yöntemlerden biridir. Bir metaforda herhangi bir olgu, duygu, düşünce ya da bir olayla ilişkilendirilir. Böylece iki farklı şeyi birbirine bağlayarak anlam yaratır. Genellikle filmlerde aynı görüntü içerisindeki nesnelerle karakterler ilişkilendirilir. Metaforik bağlantılar filmlerde bir karakterin duygusal durumu hakkında bilgi vererek de öykünün anlatımına yardımcı olurlar (Ryan ve Lenos, 2012:16-163).

Bu bağlamda nitel araştırmalarda metafor analizi yaygın olarak üç farklı amaçla kullanılmaktadır. Birincisi süreci iyileştirme, ikincisi süreci açıklama ve diğeri sonucu göstermektedir. Süreci açıklamada kullanılan metaforlar, nitel araştırmalarda sürecin ifade edilmesinde kullanılırlar. Karmaşık yapıların anlamlandırılması ve açığa çıkarılması durumunda başvurulan metafor analizinde sonucu açıklamaya yönelik metafor kullanımı, araştırmaların karmaşık anlamsal yapılarını çözümlemek için kullanılabilir bir yöntemdir. Çalışmanın örnekleme olan Platform filminde sıkça metaforların kullanıldığı, bu metaforların bir kısmının filmin de temel yapısını oluşturan yiyecekler olduğu görülmektedir. Bu bağlamda gastronomi ve sinema ilişkisine değinmek yerinde olacaktır.

Parasecoli (2010) hazırladığı doktora tezinde; 58 filmde yemek ile ilgili 940 sahneyi incelemiş ve çalışmada erkeklik olgusu ve erkeklerin yemek ve yemek yeme konusundaki etkileşimlerini yorumlamıştır. Çalışmada; yiyecek temsillerinin erkeklik ve cinsiyet ilişkileri ile ilgili kültürel

varsayımları desteklediğini, çoğu yemek sahnesinde erkeklerin kendini güçlü, öne çıkmaya hazır ve kararlı olarak yansımasında yemeğin destekleyici bir unsur olduğu, incelenen filmlerde kadınların erkek olmadan yemek etrafında gösterildiği sahnelerin yokluğu gibi çarpıcı sonuçlar bulgulanmıştır. Çalışma ayrıca erkek-güç-yemek arasındaki ilişkiyi ortaya koymaktadır.

'Hapishanenin Doğuşu' isimli çalışmasında Foucault, hapishanenin doğuşunu, bu hapishanenin suç, ceza ve bunlara maruz kalan öznenin nasıl denetlendiğini ve bireyi nasıl hapsettiğini çözümlemektedir. Foucault'nun panoptikon toplumu çözümlemesi, gözetime dayalı iktidar biçimini açıklayıcı niteliktedir.

Foucault panoptikonu 'İktidarın Gözü' eserinde şu şekilde tanımlamıştır:

*'Çevrede, halka şeklinde bir bina; ortada bir kule; kulede açılmış olan geniş pencereler halkanın iç cephesine bakmaktadır. Çevre bina hücrelere ayrılmıştır, hücrelerin her biri bina boyunca derinlemesine uzanır. Bu hücrelerin iki penceresi vardır: Biri içeriye doğru açıktır, kulenin pencerelerine denk düşer; diğeri dışarıya bakarak, ışığın bir baştan bir başa hücreyi katetmesini sağlar. Bu durumda merkezi kuleye birgözetimci yerleştirmek ve her bir hücreye bir deli, bir hasta, bir mahkûm, bir işçi ya da bir öğrenci kapatmak yeterlidir. Önden ışıklandırma sayesinde, karanlıkta kalan kuleden çevre hücrelerdeki esirlerin küçük silüetleri görülebilir.* (Foucault,2012).

Foucault hapishane modelini aslında bir 'tuzak' olarak nitelendirmektedir (Foucault, 2013). Hücrelere bölünen binada, hücrelerin arasındaki duvarlar sayesinde mahkûmların birbirleri ile olan iletişimi engellenmiştir. Bu fiziksel özellikler sebebiyle kuleye yerleştirilen tek bir gözcü tüm hücrelerdeki mahkûmları gözetleyebilmektedir. Kendilerini gözetleyeni göremeyen mahkûmlar ise sürekli gözetim altındaymış gibi davranırlar ve böylelikle sürekli işleyen bir iktidar yaratılmış olur. Bu şemaiçinde mahkûm ne zaman izlendiğinin bilgisine sahip olmadığı için her an zihninde izlendiğine dair birdüşünce ile hareket eder. Gözetleyenler tarafından istenmeyen her davranışın bir bedeli olduğunun bilincinde olan mahkûm, sürekli olarak gözetlenebilir olmasından ileri gelen paranoya ile kendi kendini denetleyen bir konuma indirgenir. Bu sayede, Foucault'nun ifade ettiği gibi panoptikon ile modern iktidarın disiplin sağlama yönteminin temelini oluşturulmaktadır.

## Yöntem

### Göstergebilim Kuramı ile Gösterileni Anlamlandırma

Göstergebilim kavramı kuramsal açıdan iki farklı yaklaşım içerir. Birinci yaklaşım, "semiyoloji" diye adlandırılan ve doğrudan doğruya bildirişim amacıyla yaratılmış dizgelerdeki göstergeleri inceleyen bir yaklaşımdır. Bu yaklaşım gözlemlenebilir nesnelere üzerine yoğunlaşır, doğada var olan somut, fiziksel nesnelere dil ve dil yetisi kavramına gözlemlenen boyutta yaklaşır. İkinci yaklaşımsa anlamlama göstergebilimi olarak adlandırılan 'semiyotik'tir. Semiyotik, dil yetisini inşa edilmiş, anlamsal katmanlardan kurulu bir bütün olarak görür. Göstergebilim Türkçede her iki kavramı (semiyoloji ve semiyotik) kapsayacak şekilde kullanılır (Rıfat, 2005:114).

Göstergebilimin modern öncesi dönemine bakıldığında John Locke'un 'İnsanın Anlama Yetisi Üzerine Bir Deneme' adlı eserinde göstergebilime ayrı bir yer verdiğini söylemek mümkündür. Göstergeler öğretisi olarak tanımladığı göstergebilimi zihnin şeyleri anlamak ve bilgileri bir başkasına aktarmak için kullandığı göstergelerin niteliğini incelemek olarak açıklamaktadır. İşaretler öğretisi olarak nitelendirmesinin sebebinde "zihnin kendi içinde duyumsadığı şeylerin hiçbirisi anlama yetisine kendinden başka bir şeyi sunmadığından, zihnin irdelediği şeyin bir işareti ya da betimi anlama yetisine aktarılmalıdır" şeklinde ifade etmektedir (Locke,1999).

Göstergebilimin kurucularından birisi Amerikalı mantıkçı ve felsefeci C.S Pierce, diğeri ise İsviçreli dilbilimci Ferdinand de Saussure'dur (Fiske, 1996:62). Modern dilbilimin kurucusu olarak kabul edilen Saussure'nin dil kuramının temel ilkeleri, yapısalılık ve göstergebilimin temel ilkelerini etkilemiştir (Dağtaş, 2003). Bir dilbilimci olarak Saussure, yapısal dilbilim kuramının gelişmesini sağlayarak göstergebilimin öncülerinden biri olmuştur. Saussure dil ile söz ayrımını ortaya koymuştur.

Saussure'a göre 'söz', kişinin söylediklerinin toplamıdır. Dil ise konuşma yoluyla oluşan toplumsal bir olgudur. Ayrıca kişilerin uygulayabilmesi için gerekli bir uzlaşım aracıdır (Saussure, 2001).

Saussure'un kuramını geliştirerek göstergebilim alanında yaptığı çalışmalar ile alanda önemli bir yer edinen kuramcılardan biri de Roland Barthes'tır. Barthes, Saussure'dan farklı olarak göstergebilimi dilbilimin üzerine değil; dilbilimin bir alt bölümü olarak ele almıştır ve Saussure gibi yazıya ağırlık vermemektedir (Bircan, 2015:36). Roland Barthes yan anlam, mit kavramlarını ortaya koyması ile ön plana çıkar. Barthes'a göre; "*Semiyoloji öz sınırları ne olursa olsun bütün işaret sistemlerini kapsar: imgeler, jestler, müzikal sesler, nesnelere ve bütün bunların ayin, görenek ve halk eğlencelerinin içeriklerini biçimlendiren karmaşık ilişkileri: Bunlar, dilleri olmasa bile en azından anlamlandırma sistemlerini oluştururlar*" (Coward & Ellis, 1985:49). Düz anlam en genel ve basit tanımıyla bir ifadenin ilk ve temel anlamıdır.

Gösterge, gösteren ile gösterilen arasındaki ilişkidir ve bu ilişkinin kurulmasından da anlamlandırma ortaya çıkmaktadır. Gösterge biliminde anlamlandırma, düz anlam ve yan anlam olarak ele alınmaktadır. Umberto Eco ise, "Gösteren-Gösterilen" ikilisini anlatım ve içerik olarak ifade etmiş ve bir şeyin yerini anlamlı olarak alan her şeyin gösterge olduğunu belirtmiştir (Büker, 1991:36). Barthes'a göre görsel öğeler birbiri ile ilişkilendirilerek oluşturduğu düz anlam, nesnelere seçildiği; yan anlam ise seçilen nesnelere anlamlandırıldığı yan anlamdan oluşmaktadır. Bu seçme ve anlamlandırma bir bütünü oluşturmaktadır (Karaman, 2017:31). Bu kapsamda filmin analizinde Barthes düzenli-yananlam kavramları kullanılmış, filmdeki gastronomi öğelerinin taşıdığı yan anlamlar yorumlanmaya çalışılmıştır.

Barthes düz anlamı, anlamlandırmanın ilk düzeyi olarak niteler yani göstergelerin birinci düzeyine göndermede bulunur. Yan anlam ise, gösterenin izleyicinin kültürel değerleriyle bulunduğu anda ortaya çıkar. Dolayısıyla öznedir ve kültüre özgüdür (Fiske, 1996:62). Yan anlamın göstergebilimsel çözümlenmesi için önemini Barthes şu şekilde açıklar: "...gelecek hiç kuşkusuz yan anlam dilbiliminindir, Çünkü toplum durmaksızın, insan dilinin kendisine sağladığı birinci dizgeden kalkarak ikinci anlam dizgeleri geliştirir. Bazen açık, bazen örtülü biçimde gelişen bu oluşturucu eylem, gerçek bir tarihsel insanbilimle çok yakından ilgilidir. Kendisi de bir dizge olan yan anlam, gösterenler, gösterilenler ve bunları birbirine bağlayan bir oluşu kapsar" (Barthes, 2005). Barthes'a göre, yan anlam tarafından gösterilen aslında ideolojidir. Barthes'ın yan anlam içinde ortaya koyduğu ideolojide, metaforlar da yer alır (Candan, 2011:33). Metafor kavramı da kültürel metinlerdeki ideolojiyi ortaya koymak açısından önemlidir. Soyut bir duygunun ya da düşüncenin somut bir nesne biçiminde kullanılması anlamına gelen metafor kavramı, ideolojiyi doğal bir hale getirmektedir (Fiske,1996). Barthes'ın ideoloji ve dil sorunu birlikte ele alışı ve metafor kavramının yan anlamlarla ortaya konması açısından çalışma Barthes'a göre incelenmiştir.

Göstergebilimin bir inceleme alanı olarak sinema ile beraber kullanılması, sinemanın aynı zamanda bir dil olgusu olması sebebi ile göstergebilimle örtüşmesini kaçınılmaz kılmıştır. Böylece sinema göstergebilimine ilişkin çeşitli kuramsal görüşler doğmuştur. Sinema göstergebilimini etkileyen temel yaklaşımlar çağdaş göstergebilimin iki öncü ismi Saussure ve Pierce'e aittir. Sinema göstergebilimi üzerine çalışan isimlerden Christian Metz ve Umberto Eco'nun ön plana çıktığı söylenebilir. Metz, dilbilimci Saussure'den hareketle geliştirdiği yaklaşımında öncelikle sinemanın bir dil olgusu olmasına değinir. Metz'e göre sinemanın temelini filmi seyrederken dikkat edilen kanallar oluşturur. Bu kanallar görüntü, ses, müzik, gürültü, kaydedilmiş konuşmalar gibi etmenlerdir. Sinema göstergebilimcisi, bu malzemelerin ortaya koyduğu anlamla ilgilenir ve anlam, içinden çıktığı malzemedir farklıdır (Andrew, 2010:322-327). Eco (1985:273), göstergebilimin konusunun "yerine geçme" ve "gönderme" olduğunu söyler. Eco'ya (1985:273) göre sinema göstergebilimi, göstergebilimin dilbilimin bir kolu ya da yan ürünü olmadığı kabul edilirse olanaklıdır. Ona göre sinema göstergebiliminin ana çizgileriyle belirlenmesi gerekir. Sinema göstergebiliminin yasaları sinemanın ve ilmin dışında, genel anlam oluşturma yasalarıdır.

## Bulgular

### Filmin Konusu



Galder Gaztelu-Urrutia'nın yönetmenliğini yaptığı, David Desola ve Pedro Rivero'nun senaryosunu yazdığı 2019 yapımı İspanyol filmi olan *The Platform*, bilim kurgu / gerilim türünde 94 dakikalık bir filmidir.

“İnsanlar 3’e ayrılır. Yukardakiler, aşağıdakiler ve düşenler” ifadesiyle başlayan filmde toplumsal eşitsizlik ve var olan kaynakların adaletsiz dağılımı “yemek” olgusu üzerinden ortaya konmaktadır.

Filmin adı analiz edildiğinde; Platform sözcüğü Türk Dil Kurumu sözlüğünde (2021), “Yüksekçe yer” olarak ve mecaz anlamda ise “Bir siyaset programında, dayanılan düşünce veya düşüncelerin tümü” şeklinde tanımlanmaktadır. Filmin tamamı göz önüne alındığında hem isim olarak bir platform etrafında geçen olay kurgusundan hem de kapitalizm eleştirisi üzerinden bir siyasi bakış açısından bahsetmek mümkündür.

Film, “Dikey Öz Yönetim Merkezi” (delik) olarak tanımlanan, dikey olarak inşa edilmiş 333 kattan oluşan distopik bir hapishanede geçmektedir. Delik olarak ifade edilen platforma 16 yaşından küçüklerin girmesi yasaktır. Söz konusu hapishanede her katta iki mahkûm kalmaktadır. Kimi mahkûmun belli bir amaç için gönüllü olarak kimisinin de işlediği bir suçun cezasını çekmek için zorunlu olarak girdiği Delik’e; filmin ana karakteri Goreng, sigarayı bırakma amacıyla gönüllü olarak girmiştir. Hapishane kurallarına göre; Delik’e girerken mahkûmlar en sevdikleri yemek sorulur ve yanlarına istedikleri tek bir şey alma hakkı verilir. Filmin başkarakteri Goreng, Cervantes’in *Don Quijote* kitabını seçer. Delik’te kaç kat olduğu mahkûmlar tarafından bilinmez ve her ay bir çeşit gaz salgılanarak uyutulup katları değiştirilir. Bu hapishanenin ortasına yerleştirilen platform en üst katta bulunan Yönetim’e ait restoran tarafından her gün çeşitli yiyeceklerle donatılıp aşağı katlara sırasıyla ulaştırılır. Büyük bir özenle hazırlanan bu yemekler her mahkûmun Delik’e girerken beyan ettikleri “en sevdiği yemek”ten 1 porsiyon olacak şekilde hazırlanarak oluşturulur. Tüm mahkûmlar Platform’un bu özelliğini bilmesine rağmen üst katlar karınlarını hunharca ve adeta izleyenleri tiksindirecek bir oburlukta doyururken alt kattakiler onların artıklarıyla yetinir. Ayrıca platformda sunulan yiyecekler katlar arasında ilerlerken bir kattan bir alt kata indiği süreçte eğer mahkûmun elinde platformdan aldığı yiyecek varsa bir uyarı verilmekte ve ortam ısınmaya ya da soğumaya başlamaktadır. Yani yiyecekler sadece Platform’un bulunduğu kata aittir. Üst kattakilerin gözü dönmüşçesine tıknmaları sonucunda Delik’in en alt katlarına doğru hiç yiyecek ulaşamaz ve ölümcül açlıkla yüzleşen mahkûmlar birbirlerini yemeye başlar.

Gördüğü bu sisteme karşı sesini çıkarmak, düzeni değiştirmek isteyen Goreng diğer katlarla iletişime geçmeye çalışır fakat kimse onu dinlemez. Zaman içinde değişen hücre arkadaşlarından biri olan Baharat ile düzene başkaldırırlar. Platformun üzerine çıkıp katları dolaşarak herkese yiyecekleri eşit şekilde pay etmeyi planlarlar. Yiyeceklerin eşit bölüşülmesini sağladıklarında yönetime de bir mesaj vermiş olacaklarını düşünürler. Yönetime iletmek istedikleri mesajı hiç dokunulmamış bir panna cottanın üst kata sağlam bir şekilde çıkmasını sağlayarak vermek isterler; ancak Delik tahmin ettiklerinden daha fazla kata sahiptir ve 333. kat olan son katta bir kız çocuğu bulurlar. Aç olan bu çocuğa panna cottayı verirler. Mesaj olarak ellerinde hiçbir şey kalmadığı için çocuğu yönetim katına göndermeyi düşünürler. Platform en alt katta durduğunda Goreng iner ve kız çocuğu platformla birlikte yukarı doğru çıkar. Mesajın iletilip iletilmediği ise belirsizdir.



### Filmin Göstergibilimsel Analizi

Filmde gastronomi ile ilintili sahneler göstergibilimsel yöntemle analiz edilmiştir.



**Görsel 1:** Kusursuz hazırlanmış sofrası 54 dk.34.sn

Gösterge	Gösteren	Gösterilen
Yemek	Kusursuz hazırlanmış sofrası	Kaynakların eşit dağılımı ve insani koşullarda yaşanabilme

**Düz Anlam:** Dikey Öz Yönetim Merkezi olarak ifade edilen yapı, filmdeki adıyla ‘Delik’in düzeni gereği sıfırıncı katta, tüm kalanların en sevdiği yemeklerden oluşan ve büyük bir titizlikle hazırlanan sofrası, mahkûmlara yemek olarak iletilir.

**Yan Anlam:** Tüm hazırlıklar en ince detayına kadar planlanarak ve tüm insanlar düşünülerek yapılır. Hazırlanan sofrası kusursuzluğun bir simgesi gibi sunulur. Favori yemeklere yapılan vurgu, platformda herkesin en sevdiği yemeklerin birleşiminin kusursuz bir sunumudur. Bu durum aynı zamanda herkesin kendi sevdiği yemekten bir miktarda aldığı takdirde herkesin doymakla kalmayıp, favori yemeklerini her gün yiyerek günlerini geçirebileceği şeklinde de yorumlanabilir. Bir başka açıdan da bu kusursuz sofrası Tanrı'nın kâinatı yaratışına gönderme olarak da düşünülebilir. Eğer dünya kaynaklarının tüm insanlığa eşit dağıtılma imkânı olsa her insanın daha insani koşullarda yaşayabileceğini simgelemektedir. Eşit bir paylaşım ile kimsenin aç kalmadan, hatta en sevdiği yiyeceği yiyerek yaşamı mümkündür.



**Görsel 2:** Talan edilmiş sofrta 7.dk 04 sn.

Gösterge	Gösteren	Gösterilen
Yemek	Dağılmış ve talan edilmiş sofrta	Kaynakların adaletsiz dağılımı

**Düz Anlam:** Üst kattakiler yemekleri fütursuzca tüketmektedirler.

**Yan Anlam:** Dünya kaynaklarının tüketiminde; avantajlı sosyo-ekonomik sınıfa dahil olanlar, alt sınıf mensuplarını düşünmeksizin tüketim yapma eğilimindedir. Yemeğin filmdeki adaletsiz paylaşımı, tamamen insanların kendi iradesi sonucu olduğu için izleyicide, “dünya kaynakları da işte tam bu şekilde adaletsizce paylaşıldığı için bazıları bunlara asla ulaşamıyor” düşüncesini oluşturmaktadır. Platformun her katta belli bir süre durması ve katlarda yiyecek depolanmasının yasak olması, kattaki insanların alttakileri hiç önemsemeyerek büyük bir oburlukla önlerine gelenleri tüketmesi ile sonuçlanmaktadır. Öte yandan, masada tüm mahkûmların sevdiği yemekten bir adet bulunurken, alt katlara inildikçe hiç yemek kalmaması; insanların sadece en sevdiği ile yetinmeyip, bir başkasının en sevdiğini de tüketme açgözlülüğündendir. Filmde herkesin en sevdiği yiyeceklerin özenle hazırlanmış halde herkese verilmesine rağmen kimseye yetmediği görülmektedir. Bunun yanı sıra üst kattakilerin acımasızca alt kattakilere bir şekilde zarar verdiği, yemeklerin çığnendiği, üzerlerine tükürüldüğü görülmektedir. Üst kattakilerin alt kattakilere karşı kendilerini güçlü hissetmeleri ve otorite kurmak istemeleri dolayısıyla paylaşmaktan ziyade hor gördükleri söylenebilir. Bunun yanında üst kattakilerin daha sonra en alt kata gidebilecekleri gerçeğini bilmelerine rağmen içinde buldukları bu umarsızlık kibir ile ilişkilidir, alttakilerin üsttekilerin bu tutumlarına karşı büyük bir öfke ve haset duyması da gözlenmektedir. Ayrıca üst kattakilerin yemeği adeta bir şehvetle tükettiği ve tüm bu düzen içinde ne alttakilerin ne de üsttekilerin içinde buldukları durumu değiştirmeye dair hiçbir adım atmamaları öğrenilmiş bir çaresizlik olarak yorumlanabilir.



**Görsel 3:** Şarap ve Trimagasi 8.dk 3.sn

Gösterge	Gösteren	Gösterilen
İçecek	Alkollü içecek (şarap)	Kendinden olmayanı küçümseme, ötekileştirme

**Düz Anlam:** Goreng ve Trimagasi üst katlardan birinde kaldıkları bir gün sofralarında bir kısmı içilmiş bir şişe şarap bulurlar. Trimagasi şarabın kendi buldukları kata ulaşmasını Müslümanlıkla ilişkilendirir. ‘.. üst katta Müslümanlar ve alkol içmeyenler olmalı, alkol genelde bu kadar aşağı ulaşmaz’ diyerek şarabı büyük bir keyifle içer.

**Yan Anlam:** Trimagasa’nın “üst katta şarap içmeyenler ya da Müslümanlar var” ifadesindeki küçümseyicilik; Müslümanlar’ın, dünya nimetlerinin en kıymetlilerinden olduğunu düşündüğü şaraptan kendilerini mahrum bıraktıkları varsayılr.



**Görsel 4:** Elma ve Baharat 01.04 dk.22.sn. / Elma ve Goreng 8.dk 18.sn

Gösterge	Gösteren	Gösterilen
Yemek	Elma	Ödül, Değişim, Yardımlaşma

**Düz Anlam:** Goreng'in diğer oda arkadaşı Baharat; üst kattakilerle çok tatsız ve tiksindirici bir olay yaşar ve hiçbir şey yiyemeyecek kadar midesi bulanır. Goreng de oda arkadaşının aç kalmasını içine sindiremeyerek kendisine sofradaki elmayı verir.

**Yan Anlam:** Goreng Baharat'a, yaşanan tiksindirici olay sonrasında, önlerine gelen sofradaki tek el değmemiş, kimsenin artığı olmayan meyveyi vererek dost elini uzatır. Esasen elmanın cennet ile ilgili bir meyve olması, Goreng'in giderek görsel olarak da Mesih gibi görünüp, davranması göz önünde bulundurulunca; burada uzatılan elma, Baharat'ın içine düştüğü travmatik durumdan kurtulması için uzatılan ilahi bir el gibidir. Goreng'in Delik'e ilk girdiği zaman yediği tek yiyeceğin de elma olduğu görülmüştür. Her iki karakterin de sarı elma yediği görülür. Eski çağlarda elmanın bir kusursuzluk simgesi olduğu bilinmektedir. Aynı zamanda elma, mitolojik hikayelerde ulaşılması için emek harcanması gereken bir ödül olarak sunulmaktadır. Ayrıca elma değişim metaforu olarak da kullanılmıştır. Pamuk Prenses masalında elma yenildikten sonra prensesin hayatı değişmiştir, Adem ile Havva elmayı yedikten sonra cennetten kovulmuşlardır, Mitolojide Herakles'in on birinci ödevi altın elmaları almak on ikinci ödevi de üç başlı köpek Keberos'u ölümler ülkesinden yeryüzüne çıkarmasıdır. Filmde Baharat elmayı yedikten sonra en alt kata inerek panna cotta'yı bozulmadan teslim edip yönetime mesaj vermeye karar verir, Baharat'ın değişimi de böyle başlar. En alt katta karşılaştıkları kız çocuğu da Herakles'in yeryüzüne çıkma ödevi ile ilintili olabileceği düşünülebilir. Goreng de elmayı yedikten sonra değişim başlamıştır. Bu öngörülerin yanı sıra Goreng'in platforma ilk girdiği zaman yemeye değer bulup aldığı elma, yiyecek saklamanın yasak olduğu ve cezalandırılma sisteminin mevcut olduğu bu yapıda, yasak elma metaforunu da düşündürebilir.



**Görsel 5:** Kusursuz servis edilmiş panna cotta 36.dk 52sn.

Gösterge	Gösteren	Gösterilen
Yemek	Panna cotta	Değişim aracı,safılık,yönetime mesaj

**Düz Anlam:** Goreng ve oda arkadaşı Baharat, yönetime bir mesaj göndermek isterler ve bunun için de özenle hazırlanıp sunulmuş bir yemeğe hiç dokunmadan iletmeyi planlarlar. Bunun için de panna cottayı seçerler.

**Yan Anlam:** İki arkadaş, Yönetim'e Delik'teki düzene dair her şeyin farkında olduklarını ve bir değişim yaratmak istedikleri mesajını iletmek istemektedirler. Bunun için de yine Yönetim tarafından kendilerine iletilmiş özel bir tatlıyı açlık, kavga ve hatta ölüm pahasına yukarı geri yollamayı planlarlar. İtalyan mutfağında pek çok yiyeceğin bir tarihi olmasına rağmen; panna cottanın ilk defa nerede ne zaman yapıldığı bilinmemektedir, bu muğlaklık, mesajın da iletilip iletilemeyeceğinin belli olmaması ile aynı bilinmezlikle eşleştirilebilir. Mesaj iletimi için panna cottanın seçilmesi; Tanrı'nın kusursuzluğu karşısında, insanın aciziyeti olarak yorumlanabilecek bu "mesaj iletmeye kaygısı"; mesaj olarak seçilen panna cottanın en alt kattaki aç küçük çocuğa yedirilip, çocuğun Yönetim katına yollanmasıyla sonuçlanır ki bu da mesajın yerine ulaşip ulaşmadığı, karşı tarafa bir anlam ifade edip etmediği gibi soruları da cevapsız bırakmıştır. İlahi düzende; insanoğlunun kavrayamayacağı bir üst akıl olduğuna dair izleyiciye bir mesaj iletilmiş düşünülmemektedir. Panna cotta sıfırıncı katta olanların vicdanlarını dinlemeleri için ihtiyaç duyduğu barışçıl bir protestonun sembolü olarak da yorumlanabilir.



**Görsel 6:** Salyangoz yemeği ve Goreng 55.dk 17.sn.

<b>Gösterge</b>	<b>Gösteren</b>	<b>Gösterilen</b>
Yemek	Salyangoz	Değişen değer

**Düz Anlam:** Delik’e girerken en sevdiği yemek olarak salyangoz tercih eden Goreng, üst katlarda kaldığı bir gün tabağında salyangoz olduğunu görür.

**Yan Anlam:** Goreng’in ilk hücre arkadaşı Trimagasi, “Hiç salyangoz yedin mi, zengin insanlar salyangoza escargot der bazı ülkelerde çok talep görür, ama önce yedi ila 10 gün arındırılmalıdır” diyerek salyangozun üst sınıf yemeği olduğunu ama meşakkatli bir hazırlık süreci gerektiğini belirtir. Trimagasi en alt katlara indiklerinde, Goreng’i yatağa bağlar ve dayanılmaz derecede acıktığında Goreng’den parçalar keserek yiyeceğini söyler. Goreng’i de “salyangozum” diyerek sever. Goreng’in tabağında bu yiyeceği görmesi, en sevdiği yiyeceklerle isimlendirilmesini hatırlatır. Delik’te yaşayan mahkûmlar yedi büyük günahı da işlemektedir ve Goreng de yedi büyük günaha karşı Saint Paul tarafından sunulan (Kitabı-Mukaddes, 1997:179; Köker, 2016) yedi büyük erdeme sahiptir; söz konusu erdemler ise adalet, metanet, inanç, umut, sevgi, sağduyu, ölçülülüktür. Ne var ki hapisanenin koşulları ağırlaştıkça, yedi büyük erdeme sahip olmak dahi Goreng’i zaman zaman günah işlemekten alıkoyamaz.



**Görsel 7:** Sofra, Baharat ve Goreng

Gösterge	Gösteren	Gösterilen
Yemek	Sofra	Tamahkarlık Tevekkül

**Düz Anlam:** Goreng, Baharat ile beraber en alt kattakilere kadar tüm Delik mahkumlarına yemeği eşit bir şekilde paylaşır, panna cottaya da hiç dokunulmadan yönetime gönderme hedefiyle kendilerine yataklarının karyolalarından silah yapıp sofranın üzerinde alt katlara inmeye başlarlar. İlk 50 kat yemek bulmayı başarabildiği için onlara hiç yemek vermeden daha alt katlarda dağıtmaya başlarlar. Ancak ilk 50 kattaki mahkûmlar kendi katlarında yemek yeme hakkı olduğu gerekçesiyle sofraya ve Goreng ile Baharat'a saldırır.

**Yan Anlam:** İlk 50 katta yaşayanlar her gün yemek yedikleri için 1 gün yememeleri ölümcül olmayacaktır. Alt kattaki mahkûmlar ise çok uzun süredir tek lokma yemek yiyememişlerdir. Ancak her nedense üst kattaki mahkûmlar bir gün dahi yemeksiz kalmaya tahammül edemeyip hoyratça saldırıp kanlı kavgalar sergilerken; alt kattaki günlerdir aç kalmış kişiler önlerine sunulandan bir lokma fazlasını dahi talep etmez ve minnettar gözlerle Goreng ve Baharat'a bakarlar. Bu durum; dünya kaynaklarına ulaşımı daha fazla olanların çok küçük aksamalarda dahi tahammülsüzleşecek kadar, sahip oldukları ayrıcalıklı durumdan yoksun kalmamak adına her türlü tamahkarlığı yapabilecek duruma gelmeleri ile eşleştirilebilir. Aynı şekilde kaynaklara erişimi az olup, yarı aç yarı tok hayat süren insanların da tevekkül içinde yaşadıklarını kabullenışı de alt kattakilerin daha fazla yemek talep etmemeleri ile eşleşebilecek bir durumdur.

### Sonuç ve Tartışma

The Platform filminde 'Öz Dikey Yönetim' olarak tabir edilen yapının Foucault'un 'Hapishenin Doğuşu' isimli çalışmasında yer verdiği panoptikon olgusunu yansıttığı görülmektedir. The Platform filmi, gözetim ve yemek temsili üzerinden kapitalizm eleştirisi ve insan doğasının unsurlarını ele almaktadır. Filmde panoptikonda olduğu gibi bir merkezi güç tarafından Delik'e maruz bırakılan bireylerin bulunduğu bir olay örgüsü yer almaktadır. Ayrıca tıpkı hapishane sınırları gibi bu sınırlardan çıkış ve dış dünya ile iletişim yasaktır. Filmde gözetleyenler iktidarı temsil etmektedir.

Foucault iktidarı, sadece siyasi iktidar olarak algılayan bir yaklaşımdan ziyade, gündelik yaşamın her anında var olan bir olgu olarak ifade eder ve Foucault'ya göre beden iktidarın öznesi durumundadır (Foucault, 2012). Platformda gözetim yöntemine dayanan iktidar biçimi yani panoptikon, görünmeden gözetirken iktidarını ceza verme, kural koyma, yemek verme, aç bırakma gibi unsurlarla göstermektedir.

Platformda sunulan yiyecekler, katlar arasında ilerler. Herhangi bir mahkûmun sakladığı bir yiyecek varsa platform uyarı vererek ısınmaya veya soğumaya başlamaktadır. Bu durum yiyeceğin yani insanın en temel ihtiyacının iktidarın denetiminde olduğunu, kurallara uyulmadığında mahkûmlara karşılaşacakları ceza sistemini gösterir. İktidar gözetleme yapmasa bile mahkûmlara gözetlenme hissini dayatarak otoritesini ortaya koymaktadır.

Filmde sosyal tabakalar ve sınıflaşmanın yansıtılması görülmektedir. Film başlarken; ‘Üç tür insan vardır, aşağıdakiler, yukarıdakiler ve düşenler’ şeklindeki girişi ile kapitalizme göndermede bulunduğu söylenebilir. Platformdaki tüm mahkûmlar en sevdiği yemekten birer tane hazırlanıp özenle sunulmasına rağmen; üst kattakilerin yemekleri hunharca tükettiği ve tüketemedikleri kısmına da çiğneyerek, üzerine basarak, tükürerek zarar verdikleri görülmektedir. Bu bağlamda film kapitalist sistemdeki üst ve alt sınıf farklılaşmasını, üst sınıfın kaynakların büyük kısmını kullanması ve alt sınıfa yeterli kaynakların kalmamasını yansıtmaktadır.

Kapitalist tüketim toplumu ve bu toplumda öne çıkan bireycilik filme yansıtılmaktadır. Mahkûmların gönüllü olarak Platformda yer alması, en tepede olan görünmez iktidar tarafından gözetlenmeyi kabul etmesi bu noktada bilgi-iktidar ilişkisini gözler önüne serer. Filmde kontrol mekanizması olan Platformun genel yapısının, Bentham’ın hapisane mimarisinde oluşturduğu gözlem modeli ile örtüştüğü görülmektedir. Gözetleme katlar arasında dolaşan yemek temsili ile gerçekleşmektedir. Yemek temsili insan hayatının günlük rutininde, toplumsal normların ne gibi değişimlerden geçerek günümüze ulaştığına dair bilgi verme niteliğindedir. Öyle ki; sadece gastronomi içerikli filmlerde değil, bambaşka içerikteki filmlerde dahi yemek temsili, izleyicilere filmdeki toplum hakkındaki kültürel ve politik varsayımları oluşturma konusunda yardımcı olur. Ekranda yiyeceklerin görüntülenmesindeki farklılıklar, toplumsal değişimlerin haritasının çıkarılmasına katkı sağlayabilir. Filmler küresel olarak giderek daha fazla dağıtılırken, gıda temsilleri de kimlikler, toplumsal yaşam ve politika hakkında ulusal ve uluslararası ölçekte daha büyük tartışmalara katılmaktadır.

Filmde ayrıca Hristiyanlıkla ilgili öğelere de değinildiği görülmektedir. Hristiyanlıkta yedi büyük günah olduğuna inanılan (Güngör, 2014; Köker, 2016) “açgözlülük, oburluk, kibir, haset, şehvet, tembellik ve öfke” de yemekle ilişkilendirilmiştir. İnsanların en temel ihtiyaçlarından mahrum bırakıldıklarında ne denli vahşileşebildikleri, insanlıktan çıkma noktasına kadar gelmeleri ve hatta hayatlarına son verme istekleri ile karşı karşıya kalmaları yemek üzerinden anlatılmıştır.

Panoptikon çerçevesinde gözetim kavramı, iktidar, kapitalizm eleştirisi, insan doğası, ikili ilişkiler, iyilik ve kötülük kavramları, Hristiyanlık inancına dair çağrışımlar, tüketim kültürünün sorgulamalarını içeren Platform filmi, kusursuz sofralardan, tiksindirici yemek yeme şekillerine kadar yemeğe dair pek çok unsuru da gözler önüne sermektedir.



**Kaynakça**

- Andrew, J. D., (2010), Büyük Sinema Kuramları, (Z. Atam, Çev). İstanbul: Doruk Yayınevi.
- Akın, İ. (2014). Epikür ve Freud Yaklaşımları Bağlamında Avrupa Sanatında Yemek ve Haz İlişkisi. Yayımlanmamış Yüksek Lisans Tezi. İstanbul: Işık Üniversitesi.
- Alpyıldız, E. (2020). Psikoanalitik Halkbilimi Kuramı Temelinde Türk Yemek Kültürünün Çağrışım Sınırsızlığı: "Oburluğun Cinselliği". *Milli Folklor*, 32(125), 138-149.
- Barthes, R. (1993). *Göstergebilimsel Serüven*. (M. Rifat, S. Rifat, Çev.) İstanbul: Yapı Kredi Yayınları.
- Bauman, Z. (2003). Yasa Koyucular ile Yorumcular. ( K.Atakay, Çev.) İstanbul: Metis Yayınları.
- Bentham, J. (2008). Panoptikon Gözün İktidarı İstanbul: Su Yayınları.
- Bircan, U. (2015). Roland Barthes ve göstergebilim. *Sosyal Bilimler Araştırma Dergisi*, 13(26), 17-41.
- Çakır, M. U., Şengül, S. & Parmaksızoğlu, E. (2020). Sinema Perdesinde Gastronomi Görüntüsü: Yemeğin Sosyolojik Yansımaları. *Journal of Tourism and Gastronomy Studies*, 8(4), 3173-3191.
- Bulanık, S. (2015). Ferzan Özpetek filmlerinde bir anlatı mekanı: Mutfak. (Yayımlanmamış yüksek lisans tezi). Maltepe Üniversitesi Sosyal Bilimler Enstitüsü, İstanbul
- Büker, S. (1991). Sinemada Anlam Yaratma, İmge Kitabevi, Ankara
- Candan, G. (2011). MTV Kanalında Yayımlanan Mobil Teknoloji Reklamları ve Gençlik Kültürü. ( Yüksek Lisans Tezi). Akdeniz Üniversitesi Sosyal Bilimler Enstitüsü, Antalya.
- Coward R. & Ellis, J. (1985). *Dil ve Maddecilik*. İstanbul: İletişim Yayınları.
- Çağlar, B. (2012). Bir iletişim biçimi olarak göstergebilim. *LAÜ Sosyal Bilimler Dergisi*, 3(2), 22-34.
- Çinay, H. H., & Sezerel, H. (2020). Ferzan Özpetek filmlerinde gösterge olarak yemek: Mine vaganti/serseri mayınlar. *Journal of Tourism and Gastronomy Studies*, 8(1), 111-136.
- Dağtaş, B. (2003). *Reklamı Okumak*, Ankara: Ütopya Yayınları.
- Dündar, H. (2021). Dijital Panoptikon. *Hikmet Akademisi Dergisi*. <https://www.hikmetakademisi.com/Article/108-dijital-panoptikon>
- Eco, U., (1985). Sinemanın Göstergebilime Katkısı Üzerine. Büker, S., Onaran, O., Sinema Kuramları, (263-280), Ankara: Dost Yayınevi.
- Fiske, J. (1996). *İletişim Çalışmalarına Giriş*, (İ. Süleyman, Çev.) Ankara: ARK Yayınları.Foucault, M. (2012). *İktidarın Gözü*. (3). (I. Ergüden, Çev.) İstanbul: Ayrıntı Yayınları.
- Fiske, J. (1996). *İletişim Çalışmalarına Giriş*. (S. İrvan Çev). Ankara: ARK Yayınları
- Foucault, M. (2013). *Hapishanenin Doğuşu*. (5). (M.A. Kılıçbay, Çev.) Ankara: İmge Kitabevi.
- Foucault, M. (2014). *Özne ve İktidar*. (4). (I. Ergüden, O. Akınhay, Çev.) İstanbul: Ayrıntı Yayınları
- Güngör, M. (2014). Hıristiyanlıkta Yedi Ölümcül Günah. *Dini Araştırmalar*, 17(45 (15-12-2014)), 36-59.
- Kanık, İ. (2017). *İştah Sineması: Ferzan Özpetek*. Yemek ve Kültür, 49, 108-117.Kanık, İ. (2018). *Gastro Sinema*, İstanbul: Alfa Yayınları.
- Köker, S. (2016). Köfte Yağmuru Adlı Animasyon Filmde Yedi Büyük/Ölümcül Günah. *Dicle Üniversitesi Sosyal Bilimler Enstitüsü Dergisi*, (17), 256-271.

- Locke, J. (1999). İnsan Anlama Yetisi Üzerine Bir Deneme, (M.D. Topçu, Çev), Ankara: Öteki Yayınevi Michael, R. & Lenos, M. (2012). *Film Çözümlemelerine Giriş*. (E. S. Onat, Çev.) Ankara: Deki Yayınları.
- Parasecoli, F. (2010). Food and Men in Cinema: an Exploration of Gender in Blockbuster Movies. (Yayımlanmamış Doktora Tezi). Hohenheim Üniversitesi, Stuttgart.
- Rıfat, M. (2005). *20. Yüzyılda Dilbilim ve Göstergibilim Kuramları Tarihçe ve Eleştirel Düşünceler*, İstanbul:Yapı Kredi Yayınları.
- Saussure, F. (2001). *Genel Dilbilim Dersleri*, (B.Vardar, Çev.) İstanbul: Multilingual Yayınları.
- Sivas Gülçur, A. (2012). Göstergibilim ve sinema ilişkisi üzerine bir deneme. *İstanbul Ticaret Üniversitesi Sosyal Bilimler Dergisi*, 11(21), 527-538.
- Şen, Ö. (2021). Türk Sinemasında Gastronomi: Sofra Sırları Film Analizi. N. Çetin (Ed.), *Kültürel Medya Okumaları Türk Sineması* (s.31-51). Çanakkale: Paradigma Yayınevi.
- The Platform (2019). <https://720pizle.net/izle/altyazi/the-platform.html> (E.T.: 22.05.2021). Türk Dil Kurumu (2021). "Platform" <https://sozluk.gov.tr> (E.T.: 25.05.2021)

### **Beyan ve Açıklamalar (Disclosure Statements)**

1. Araştırmacıların katkı oranı beyanı / Contribution rate statement of researchers: Birinci yazar /First author %50, İkinci yazar/Second author % 50
2. Yazarlar tarafından herhangi bir çıkar çatışması beyan edilmemiştir (No potential conflict of interest was reported by the authors).

### **Extended Abstract**

Surveillance is a concept that has existed since ancient times in order to provide social control and reveal the power of the rulers. Although surveillance itself is as old as Human history, modern surveillance is a newer phenomenon. The concept of panopticon, which emerged as a modern explanation of surveillance; It was brought to the literature by Jeremy Bentham. While Bentham explains the panopticon as a new model of a higher mind's attainment of power; He explained it as a correctional center, a prison, and explained it as a design where the people inside the building would feel that they were being watched all the time. Panopticon, which is a combination of the Greek words Pan (whole) and Optikon (to observe), means "one who can observe everywhere". The phenomenon of surveillance, which has been used as a tool of force and power throughout the history of humanity, has been identified with the concept of panopticon, which is mainly referred to by Bentham and Foucault.

This study focuses on panopticon fact and gastronomic elements on the representation of the prison which is expressed as 'Self Vertical Management' in the movie the The Platform. Food, which is at the top of the needs of human beings in order to fulfill their vital functions, has the feature of meeting cultural and social needs as well as metabolic activities. Situations such as the acquisition of food, cooking methods or consumption without cooking, consumption patterns and conditions, sharing or not sharing with others, with which special manners it is eaten, whether it is served or not, hunger, etc., all have different meanings in different societies and cultures. Each special situation of food has a different meaning in the Human life and is capable of meeting a separate need. On the other hand, cinema, inspired by both reality and fantasy, is connected with all aspects of life, from all social areas of life to economic, political, biological and ecological areas, and as a result of this, it is inevitable that food will appear on the screen. food can convey to the audience the emotional states and even without any verbal communication, it can ensure that the desired messages reach the recipient in movies. In this study, the interpersonal relations, power dynamics, the relationship of the individual with himself, the representation power of food in the movie The Platform, which is built on the concept of surveillance, are analyzed by semiotic method.

### **Surveillance and the Panopticon**

Foucault, one of the thinkers of postmodern social theory and expressing his ideas on the components of modern society, has worked on many issues and criticized the control and discipline of the individual in the modern period. One of the contributions of Foucault, who concentrated his general studies on subject-power and in this context, a disciplinary society, was the power-knowledge relationship. Considering the subjects it deals with, it can be defined as a modern period poststructuralist thought that tries to analyze the individual, society, social institutions and the relations of these institutions with power, the power to provide information and the power-subject relationship.

### **Semiotic Theory**

One of the founders of semiotics is the American logician and philosopher C.S Pierce, and the other is the Swiss linguist Ferdinand de Saussure (Fiske, 1996, p.66). The basic principles of Saussure's theory of language, accepted as the founder of modern linguistics, influenced the basic principles of structuralism and semiotics (Dağtaş, 2003, p.50). As a linguist, Saussure became one of the pioneers of semiotics, providing the development of structural linguistics theory. Saussure made the distinction between language and speech. According to Saussure, a 'word' is the sum of what a person has said. Language is a social phenomenon that occurs through speech. It is also a necessary means of reconciliation for people to implement (Saussure, 2001, p.48-50).

The concept of semiotics includes two different theoretical approaches. The first approach is an approach called "semiology", which examines indicators in systems created for direct communication purposes. This approach focuses on observable objects, and approaches the concept of language and language of concrete, physical objects existing in nature in the observed dimension. The second approach is 'semiotics', which is called the semiotics of signification. Semiotics sees language as a whole constructed of semantic layers. Semiotics is used in Turkish to cover both concepts (semiology and semiotics) (Rıfat, 2005, p.12-15).

Roland Barthes is one of the theorists who have gained an important place in the field with his studies in semiotics by developing Saussure's theory. Unlike Saussure, Barthes, semiotics is not about linguistics; semiotics is a sub-section of linguistics and does not focus on writing like Saussure (Bircan, 2015). Roland Barthes comes to the fore with his revealing the concepts of connotation and myth.

According to Barthes; "Semiology encompasses all sign systems, whatever their core boundaries: images, gestures, musical sounds, objects, and their complex relationships that shape the contents of rites, customs, and folk entertainment: they constitute at least systems of signification, if not languages" (Coward ve Ellis, 1999). 1985, p.49). In its most general and simple definition, literal meaning is the first and basic meaning of an expression.

The sign is the relationship between the signifier and the signified, and meaning emerges from the establishment of this relationship. In semiotics, signification is handled as denotation and connotation. Umberto Eco, on the other hand, expressed the "signifier-signified" duo as expression and content, and stated that anything that takes the place of something meaningfully is a sign (Büker, 1991: 36). According to Barthes, the denotation created by associating visual elements with each other is the selection of objects; the connotation consists of the connotation that the selected objects are made sense of. This selection and interpretation forms a whole (Karaman, 2017). In this context, Barthes denotation-connotation concepts were used in the analysis of the film, and the connotations of the gastronomic elements in the film were studied to be interpreted.

### **Conclusion Discussion**

It is seen that the structure called 'Self Vertical Management' in the movie *The Platform* reflects the phenomenon of panopticon in Foucault's work called *The Birth of Prison*. The *Platform* film is based on the critique of capitalism and the elements of human nature through the concept of surveillance and the representation of food. In the movie, there is a plot that is subject to constant surveillance by a central power, as in the panopticon. In addition, just like prison borders, exit from these borders and communication with the outside world are prohibited. In the movie, the watchers represent the power. Foucault It is more correct to think of power as a phenomenon that exists in almost every moment of daily life, which can penetrate even the capillaries of the human body, rather than an approach that perceives power only as political power (Foucault, 2012: 23). According to Foucault, the body is the subject of power.

The representation of food, on the other hand, is in the nature of giving information about the changes in the daily routine of human life, and how social norms have reached the present day. So that The representation of food, not only in movies with gastronomic content, but also in movies with completely different content, helps the audience to form cultural and political assumptions about the society in the film. Differences in the way food is displayed on the screen helps to map societal changes. As films are increasingly distributed globally, representations of food are also participating in larger national and international debates about identities, social life and politics.

It is also seen that elements related to Christianity are also mentioned in the film. “Greed, gluttony, arrogance, envy, lust, laziness and anger”, which are believed to be seven major sins in Christianity (Güngör, 2014; Köker, 2016), are also associated with food. The way people can become brutal when they are deprived of their most basic needs, they come to the point of dehumanization and even face the desire to end their lives are told through food.

The Platform film, which includes criticism of capitalism, connotations of Christian belief, and questioning of consumption culture, often reveals many elements of food, from perfect tables to disgusting ways of eating, to the smallest detail. The perfect table, which is prepared with care every day, starts to circulate between the floors as a visual feast and turns into a post-war ruin as you go down to the lower floors. Throughout the film, although there are always the most elegant glasses for drinks and the most elegant plates for serving on the table, all food is consumed barbarically, even by hand, and drinks are poured from the bottle and from mouth to mouth. It is thought that all these consumption scenes make the audience remember and question how brutally the world's resources are consumed.



**Araştırma Makalesi • Research Article**

**The Moderating Role of Ethical Leadership In the Relationship Between Person-Organization Fit and Organizational Commitment: A Case Study In Accomodation Establishments\***

***Kişi Örgüt Uyumu ile Örgütsel Bağlılık Arasındaki İlişkide Etik Liderliğin Düzenleyici Rolü: Konaklama İşletmelerinde Bir Uygulama***

Öznur Sidal\*\*, Atilla Akbaba\*\*\*

**Abstract:** Ensuring the organizational commitment of employees in accommodation establishments significantly impacts business performance and efficiency. The concept of person-organization fit, which entails the alignment between the values and goals of employees and the goals of the organization, plays a crucial role in securing organizational commitment. Employees who have achieved person-organization fit are more likely to embrace their organizations, willingly transfer their knowledge and experience, and demonstrate creativity. Furthermore, the presence of fair, honest, and ethical leaders who motivate them within the organization is a key factor in fostering employee loyalty. With this perspective in mind, the aim of this study is to determine the relationship between the organizational commitment levels of employees in accommodation establishments in Izmir and their person-organization fit. Additionally, it seeks to investigate whether ethical leaders play a moderating role in this relationship. This study is believed to fill a gap in the literature as it is the first to incorporate these three variables together within the context of accommodation establishments. Ethics committee permission for the research was received by Izmir Katip Çelebi University Social Research Ethics Committee on the date of 22.05.2020. The research sample comprises employees working in 4 and 5-star hotels in the city center of Izmir, Turkey. A total of 447 questionnaires were collected, and the data were analyzed using the quantitative research method. According to the results of the Structural Equation Model (SEM) analysis, ethical leadership has a significant impact on person-organization fit and organizational commitment. It has been revealed that ethical leadership has an effect on commitment, and person-organization fit also affects organizational commitment. On the other hand, while there was a statistically significant effect among the study variables, it was determined that ethical leadership did not play a moderating role in the relationship between organizational commitment and person-organization fit.

**Keywords:** Organizational Commitment, Person Organization Fit, Ethical Leadership, Accomodation Operations.

\* This study is extracted from a doctorate dissertation titled “A Research on the Moderating Role of Ethical Leadership in Relationship Between Person- Organization Fit and Organizational Commitment in Accomodation Operations

\*\* Asst.Prof. Dr., Van Yüzüncü Year University, Faculty of Tourism, Department of Tourism Management  
ORCID: 0000-0001-8748-9221 [oznuryeksan@hotmail.com](mailto:oznuryeksan@hotmail.com) (Corrospoding Autor)

\*\*\* Prof. Dr., Izmir Kâtip Çelebi University, Faculty of Tourism, Department of Gastronomy and Culinary Arts  
ORCID: 0000-0002-9434-2145 [atilla.akbaba@ikcu.edu.tr](mailto:atilla.akbaba@ikcu.edu.tr)

**Cite as/ Atıf:** Sidal, Ö. & Akbaba, A. (2023). The moderating role of ethical leadership in the relationship between person-organization fit and organizational commitment: A case study in accomodation. *Anemon Muş Alparslan Üniversitesi Sosyal Bilimler Dergisi*, 11(3), 857-886 <http://dx.doi.org/10.18506/anemon.1290461>

**Received/Geliş:** 30 May/Mayıs 2023

**Accepted/Kabul:** 27 November /Kasım 2023

**Published/Yayın:** 30 December/Aralık 2023

**Öz:** Konaklama işletmelerinde işgörenlerin örgütsel bağlılıkların sağlanması işletme performansını ve verimliliğini etkilemektedir. Örgütsel bağlılığın sağlanmasında işgörenlerin değer ve hedefleri ile örgütün hedefleri arasındaki uyum olarak bilinen kişi- örgüt uyumu kavramı önemlidir. Çünkü kişi-örgüt uyumunu yakalamış işletmelerde çalışanlar, örgütlerini sahiplenmekte, bilgi ve tecrübelerini işe daha istekli aktarabilmekte ve yaratıcılıklarını ortaya koyabilmektedir. Ayrıca örgütte adil, dürüst, onları motive eden etik liderlerin varlığı da işgörenlerin örgüte bağlılığında önemli bir faktördür. Bu perspektiften hareketle bu çalışmanın amacı İzmir ilindeki konaklama işletmelerinde çalışanların örgütsel bağlılık dereceleri ile kişi örgüt uyumları arasındaki ilişkiyi belirlemektir. Ayrıca bu ilişkide etik liderlerin düzenleyici rolünün olup olmadığını ortaya koymaktır. Bu çalışmanın konaklama işletmeleri ekseninde bu üç değişkenin bir arada kullanıldığı ilk çalışma olması nedeniyle literatürdeki bu boşluğu dolduracağı düşünülmektedir. Araştırma için etik kurul izni İzmir Katip Çelebi Üniversitesi Sosyal Araştırmalar Etik Kurulu tarafından 22.05.2020 tarihinde alınmıştır. Araştırmanın örneklemini Türkiye’de İzmir şehir merkezinde 4 ve 5 yıldızlı otellerde çalışanlar oluşturmaktadır. Çalışmada 447 adet soru formu elde edilmiş ve nicel araştırma yöntemi ile veriler analiz edilmiştir. Yapısal eşitlik modeli (YEM) analizinin sonuçlarına göre etik liderliğin kişi örgüt uyumu ve örgütsel bağlılık üzerinde etkisinin olduğu, kişi örgüt uyumunun da örgütsel bağlılığı etkilediği ortaya çıkmıştır. Buna karşılık çalışmanın değişkenleri arasında istatistiksel olarak önemli bir etki olmasına rağmen, etik liderliğin örgütsel bağlılık ve kişi örgüt uyumu ilişkisinde düzenleyici bir rolünün olmadığı belirlenmiştir.

**Anahtar Kelimeler:** Örgütsel Bağlılık, Kişi- Örgüt Uyumu, Etik Liderlik, Konaklama İşletmeleri.

## Introduction

In the contemporary business world, competitive conditions are developing rapidly. In such an environment, organizations are adopting a modern management approach (Özer, 2020:1). “Human” is considered an indispensable production factor in accommodation establishments in the tourism industry, that is a labor-intensive industry. Employees are very important in accommodation establishments in the matters such as competition, customer satisfaction and increasing quality of service. Because of this reason, ensuring the continuity of qualified employees and increasing commitment to the organization is a management problem that is greatly emphasized by organizations over the years. The method used to address this crucial management issue is organizational commitment and the factors influencing it (Esmer,2011).

Organizational commitment is a crucial factor that diminishes employee turnover and exerts a positive influence on employee performance (Bayram, 2005: 125; Çolakoğlu et al., 2009: 77). Connecting with the organization is not a facile task for employees, necessitating the presence of leaders within the organization (Özer, 2020: 1). Leaders are individuals endowed with the power and competence to influence and guide people both in society and in business. Thanks to leaders, employee morale, motivation, efficiency, and performance experience an upswing. In fact, ethical leadership plays a pivotal role in fostering an ethical culture within the business (Dedeoğlu et al., 2016: 48).

Organizational commitment (OC) involves a person's identification with the organization and the alignment of their identity with that of the organization (Saldamlı, 2009). In other words, person-organization fit refers to the relationship between an individual's values, conformity, norms, and expectations and their organization (Polatçı & Cindiloğlu, 2013: 300). The literature emphasizes that organizations with employees who exhibit a high degree of person-organization fit tend to have elevated levels of organizational commitment (Bright, 2007; Chatman, 1989; Kılıç, 2010; Kristof, 1996; O'Reilly & Chatman, 1986). Consequently, employees are more effective in organizations that align with their personality traits, representing a fundamental key to fostering a workforce that is both flexible and possesses the high organizational commitment required in the labor market (Bayramlık et al., 2015: 4). Regarding person-organization fit, the phenomenon of ethical climate in organizations stands out as a crucial issue (Seçilmiş & Ceylanlar, 2019: 40). The primary influence in shaping the ethical climate is the manifestation of the leader's attitudes and behaviors within the organization. The ethical disposition of leaders, their dedication to ethical values, and the ethical practices they undertake contribute to the establishment and reinforcement of an ethical framework. In other words, ethical leaders play a significant role in influencing fit, coordination, confidence in the organization and its leadership, organizational commitment, job satisfaction, and employee performance (Günel et al., 2016: 256).

One of the objectives of this study is to assess the levels of organizational commitment, ethical leadership, and person-organization fit among employees in accommodation businesses within the tourism sector. Furthermore, the study aims to explore the potential relationships between these three variables and investigate whether ethical leadership plays a moderating role in such relationships. The novelty of this research lies in the simultaneous examination of these three variables within the context of accommodation establishments. The findings, although limited, are anticipated to be valuable in offering insights and recommendations to industry practitioners and researchers.

This study comprises three chapters. The first chapter provides a comprehensive literature review on the subject under investigation, incorporating studies that delve into the relationships between various concepts and variables. In the second chapter, the methodology and findings of the research are presented. The final chapter addresses limitations, draws conclusions, and provides recommendations for both researchers and practitioners.

### **Literature Review**

#### **Organizational Commitment and Relationship Between Ethical Leadership and Person – Organization Fit and Related Studies**

The concept of 'organization' constitutes one of the two components of organizational commitment. 'Organization' refers to the coordinated relations of the personnel who come together in an operation to achieve specific goals. On the other hand, 'commitment,' the other component, is defined as loyalty or the act of being loyal. In essence, it entails feeling obliged or taking action in emotional terms (Acar, 2019:19; Doğan, 2013: 65-66). Consequently, organizational commitment is characterized as the emotional attachment of personnel to their organizations and the genuine acceptance of the organizational culture and values.

According to Allen and Meyer (1996:252), organizational commitment (OC) is the psychological commitment of personnel to the organization and is characterized by three dimensions. These dimensions include the affective commitment, which is an individual's emotional attachment to the organization they work for; continuance commitment, which involves avoiding costs that would be incurred if the individual were to leave the organization; and normative commitment, which views staying committed as a moral imperative (Günlük, 2010:13). Over time, personnel tend to remain in their organizations based on the interplay of these dimensions of affective, continuance, and normative commitment.

Based on these definitions, organizational commitment can be understood as a state of integration, association, and belonging that individuals share with the organization. It involves personnel identifying with the organization's purpose, values, and culture. Moreover, individuals with a high level of commitment to the organization may express a voluntary desire to stay, actively adopting the organization's values and purposes. Consequently, organizational commitment emerges as a crucial topic, particularly for establishments in the service sector and their personnel.

On the other hand, organizational commitment (OC) yields positive outcomes in various aspects, including the sustainability of organizational productivity, client and personnel satisfaction, and service quality. Numerous studies have attempted to identify the processes and outputs associated with organizational commitment (Akar & Yıldırım, 2008; Kotze & Nel, 2020; Labrogue et. al., 2018; Muzakki et. al, 2019). In these research studies, it has been observed that organizational commitment (OC) exhibits a negative correlation with variables such as organizational cynicism (Altınöz et al., 2011; Mousa, 2017; Nafei & Kaifi, 2013; Yasin & Khalid, 2015; Yücel & Çetinkaya, 2015), cessation of employment (Tett & Meyer, 1993), intention to cease employment (Han et al., 2010; Huang & Lawler, 2007; Tett & Meyer, 1993), and job stress (Porter et al., 1974). On the other hand, OC shows a positive correlation with variables such as engagement with job stress (Han et al., 2010; Kotze & Nel, 2020), job satisfaction (Eliyana & Ma'arif, 2019; Liu & Werblow, 2019), and career development (Chow, 1994; Engiz, 2009). In the present research, the relationship between organizational commitment, person-

organization fit, and ethical leadership is examined. Some studies in the literature exploring the relationship between organizational commitment and these two variables are provided below.

The relationship between person-organization fit (P-O fit) and organizational commitment (OC) has also been investigated in connection with variables such as job satisfaction, intention to cease employment (Ambrose et al., 2008; Mitchell et al., 2006; Piasentin & Chapman, 2007; Verquer et al., 2003), leader behaviors (Li, 2006), and employee turnover ratio (Hampton-Farmer, 2007).

Ulutaş (2010) suggested in his doctoral thesis that, based on the results of a survey applied to 367 employees from twenty different establishments operating at Dalaman International Airport, person-organization fit has an impact on organizational commitment. In a study conducted in Taiwan, Silverthorne (2004) noted that a high level of person-organization fit would lead to higher job satisfaction, increased organizational commitment, and a lower employee turnover rate. Boxx et al. (1991) found in their study that a high level of person-organization fit is associated with increased organizational commitment. Verquer et al. (2003) conducted a meta-analysis, combining various research results on the relationships between person-organization fit and job satisfaction, organizational commitment, and intention to cease employment. They concluded that organizational commitment is more significant than job satisfaction and intention to cease employment in calculating the moderating effect of fit types (Çetinkaya, 2016).

It was concluded, based on the analysis results of Özçelik's (2011: 64) master's thesis on nurses, that there is no statistically significant relationship between nurses' person-organization fit and the continuance and affective commitment dimensions of organizational commitment. However, a statistically significant relationship was found with their normative commitment.

Cook and Wall (1980) interpreted organizational commitment as an individual's attitude toward the goals and values of the organization. In this context, they conducted two studies on individuals working full time in a manufacturing factory, with all participants being men. In their research involving 390 blue-collar workers in "Study 1" and 260 blue-collar workers in "Study 2," they emphasized that organizational commitment would increase with the alignment of individual values to organizational values. Based on the findings from these studies in the literature, **H1** was formulated.

**H1:** *Person-organization fit of hotel employees has a statistically significant and positive effect on their organizational commitment.*

### **Ethical Leadership and Relationship Between Organizational Commitment and Person Organization Fit**

The concept of ethics has been the subject of frequent study in recent years. However, due to its complex nature, a comprehensive definition of the concept remains elusive. Derived from the Greek words "Ethikos" or "Ethos," the concept of ethics is often equated with "morality" in everyday language. In the dictionary of the Turkish Language Society, it is defined as "traditions science" or "moral science" (Özçelik, 2011:3). In the article on moral science in the same dictionary, it is described as a science that develops a moral behavioral code, examining issues such as benefit, good and bad, what is worth fighting for, what gives life meaning, and determining which behaviors are considered good or bad (Ateş & Oral, 2003: 57). Ethics, in essence, are the personal criteria that an individual employs to distinguish between right and wrong.

Ethical leaders, responsible for upholding ethical principles and norms to manage the behavior of their employees within the organization, should be recognized as leaders who guide employees, address ethical issues, and are accepted by every member of the organization. The absence of such leaders is particularly felt when confronted with ethical problems (Çıraklı et al., 2014:55). In line with these considerations, below are some definitions of ethical leadership from the literature based on various studies:

-Ethical leadership is a leadership style that exhibits ethical behaviors and integrates visionary behaviors and ethical values with fair, character, and integrity-oriented leadership skills. According to



another definition, it is a type of leadership that efficiently and effectively utilizes human resources to serve organizational goals (Yıldırım, 2010: 40).

-Brown and Trevino (2006: 595-597) and Piccolo et al. (2010: 261) have defined ethical leadership as displaying normatively (morally) appropriate behaviors, encouraging audiences through personal actions and interpersonal relationships, and engaging in two-way communication, empowerment, and decision-making. These authors approached ethical leadership from a different angle, labeling it as a "moral manager" style, emphasizing the proactive efforts of ethical leaders in managing the ethical and unethical behaviors of their audiences.

Research on Ethical Leadership (EL) has identified key characteristics. These include giving importance to the feelings and thoughts of employees, prioritizing the values and ethical standards of the organization, and supporting ethical behavior among employees. Ethical leaders also serve as motivators for the implementation of ethical behaviors; they demonstrate flexibility in adhering to ethical principles and values. They instill a sense of responsibility in employees for adhering to ethical values and drive substantial improvements in the organization's ethical landscape (Yıldırım, 2010: 41).

Employees tend to emulate ethical leaders as they serve as reliable models and display impressive and appropriate behavior. Ethical leaders explain the significance of ethical standards to their subordinates and utilize the performance management system to ensure that their subordinates take responsibility for their behavior (Brown & Trevino, 2006: 606). Thus, ethical leaders ensure that employees perform their jobs correctly and honestly, operating within the framework of ethical values. This approach can significantly influence employee performance. As indicated by various studies, this leadership style holds organizational importance due to its perceived positive outcomes. Ethical leaders exert a positive impact on collective performance, influencing individual behavior. Consequently, ethical leaders establish the essential groundwork for developing productive group norms and behaviors (Walumbwa et al., 2012: 954).

In the accommodation sector, where close communication between employees and customers is crucial, the attitudes and behaviors of employees play a vital role in determining the profitability of establishments (Valdivia et al., 2019: 402). In essence, customer satisfaction hinges on the performance of employees, given factors such as the perpetuation of fundamental values in the accommodation industry through communication between customers and employees (Öğüt & Kaplan, 2011: 191). Therefore, it is imperative for establishments to establish ethical rules and ensure that both managers and employees adhere to these guidelines. Another crucial aspect is the necessity for ethical leaders to foster an ethical climate within the establishment and translate these ethical principles into practice, ensuring their adoption by employees (Çevirgen & Üngüren, 2009: 274-275).

Ethical leaders, being individuals in key positions, are instrumental in strengthening employees psychologically, fostering engagement in their work, promoting independent action, and cultivating a positive self-perception. Positive managerial behaviors, for instance, enhance the skills of employees, facilitating independent decision-making (Valdivia et al., 2019: 403). Moreover, the ethical behavior of owners and managers in accommodation establishments can not only ensure organizational commitment but also positively influence the job satisfaction of employees who exhibit high organizational commitment. The adoption of ethical behaviors by managers and their integration into the employee culture has the potential to mitigate ethical issues such as overtime concerns, job security issues, salary disputes, deceptive practices towards tourists, and unfulfilled promises (Çelik et al., 2015: 59).

In this context, accommodation establishments necessitate ethical leaders characterized by qualities such as honesty, reliability, fairness, attentiveness to employee opinions, the imposition of responsibility, and ethical guidance (Karasu, 2021). Various studies exploring the correlation between ethical leadership and organizational commitment, as well as person-organization fit, are succinctly summarized below.

Studies exploring the relationship between ethical leadership (EL) and organizational commitment (OC) are crucial for elucidating the connection between these two variables. Neubert et al. (2009) conducted a noteworthy study, revealing that a leader's ethical behaviors exert both direct and indirect effects on individuals' job satisfaction and OC. The study further highlighted that ethical leadership plays a pivotal role in binding the relationships between ethical climate, job satisfaction, and OC. Similarly, in a study by Turan (2019: 74), it was established that ethical leadership has a positive impact on organizational commitment. Interestingly, the perception of ethical leadership does not vary based on education level, working hours in the organization, or income level. Hassan et al. (2013:140) emphasize that ethical leadership (EL) has a positive impact on affective commitment. Additionally, Erdoğan (2018: 84) found that ethical leadership positively influences the normative commitment dimension of organizational commitment (OC). Notably, research findings suggest that as employees' seniority increases, their organizational commitment also increases.

-In a study conducted by Özer (2020) involving 232 employees in accommodation enterprises with a 3-star tourism operation certificate in the province of Hatay, it was determined that ethical leadership positively affects affective, continuance, and normative commitment.

-Examining 331 sales employees, Deconinck (2014) found that ethical leadership directly influences salespersons' perception of the alignment of their values with the organization's values, their willingness to engage in extra-role behavior, organizational identification, and turnover intentions. The results highlight that ethical leaders play a positive role in shaping employees' job attitudes and behaviors.

-Values measured in studies by Coldwell (2008), including "taking personal responsibility," "fairness," "tolerance," "a clear guiding philosophy," "being socially responsible," and "having a good reputation," reveal that ethical values impact the attractiveness of potential employers based on ethical considerations in terms of person-organization fit (Coldwell et al., 2008: 616).

-In a study conducted by Khuong & Nhu (2015: 329) involving 300 employees in the tourism industry in Ho Chi Minh City, Vietnam, it was observed that ethical leadership (EL) and adaptive culture indirectly influence organizational commitment through the social connections of employees.

-Examining 205 employees in both private and public hospitals, Kerse (2021) found that ethical leadership not only directly enhances trust in the organization but also does so through person-organization fit. The study further revealed that ethical leadership contributes to increased extra-role service behavior through organizational trust.

Coldwell et al. (2008: 612) conducted research in a university in the Republic of South Africa, finding that the social performance perceptions of black students exceeded their social performance expectations, whereas opposite findings were observed in white students. Additionally, the research highlighted that practices reflecting social responsibility or ethical behavior in organizations positively impact the overall organizational satisfaction of employees. In other words, individuals working in organizations with an ethical climate and ethical management demonstrate a high level of person-organization fit (Akbaş, 2011: 193). Gürkan et al. (2014: 543-556) explored the moderating role of manager support in the impact of person-organization fit (P-O fit) on job satisfaction, involving 326 personnel from 4- and 5-star hotel establishments and 1st class resorts in our country. Their research revealed a significant relationship between P-O fit and manager support (Özdemir et al., 2019: 83-84).

In a study by Valentine et al. (2002: 349) involving 304 young employees, it was found that ethical values exhibit a positive relationship with person-organization fit. These results highlight the need for ethical leaders in addition to organizational management and culture to shape and implement an ethical climate adopted by employees. Organizations achieving person-organization fit are likely to foster positive ethical climate perceptions, with the ethical leader playing a moderating role.

Hassan, Wright, and Yukl (2014: 340) concluded that ethical leadership enhances organizational commitment, and within this context, ethical leadership behaviors were found to significantly reduce employee absenteeism. Besides the authors mentioned, numerous others (Allen and Mayer, 1990;

Brown and Trevino, 2006; Erdoğan, 2018: 83-84; Esmer, 2011: 51; Hassan et al., 2013: 140; Neubert et al., 2009; Turan, 2019: 74) have also reported that ethical leadership positively affects organizational commitment, forming the basis for **H2** and **H3** in the literature.

**H2:** *The ethical leadership perceptions of hotel employees have a statistically significant and positive effect on organizational commitment.*

**H3:** *Ethical leadership have statistically significant and positive effect on person-organization fit.*

### **Person- Organization Fit and Studies on It**

Researching the relationship between organizational commitment (OC) and ethical leadership (EL) behaviors necessitates the consideration of the phenomenon of person-organization fit (P-O fit) as a crucial variable. In the literature, there are numerous definitions of the concept of P-O fit. According to Chatman (1989: 339) and Mitchell et al. (2006: 6), P-O fit is defined as the degree of alignment or similarity between the personality traits, goals, and values of employees and the culture, values, goals, and purposes of the organization. Employees tend to cherish their organization when they perceive a fit with the ethical values it upholds (Steele, 2016: 16). Another perspective defines P-O fit as a natural alignment occurring when mutual expectations are met, and the employee and the organization share similar characteristics (Gür, 2014: 56). Furthermore, it is described as the perceived similarity between the individual and the organization's internal environment (Carless, 2005) and the individual's belief that they share similarities with the organization (Yıldız, 2013: 156).

Based on these definitions, the alignment between individual and organizational values is considered a fundamental and significant criterion for P-O fit (Chatman, 1991; O'Reilly et al., 1991). Additionally, Chatman (1989) posits that employees are receptive to guidance and may adapt their personal values based on the prevailing values within the organization.

Various types of individual organizational fit are discussed in the literature, yet two primary categories stand out (Yılmaz, 2016: 5): supplementary fit and complementary fit. In the literature, needs-supplies fit or demands-abilities fit is often considered a form of supplementary fit (Yücel & Çetinkaya, 2015: 19). Kristof's (1996) approach holds significance in understanding types of person-organization fit. According to this framework, the fit between an individual and an organization can occur in three ways: (a) one party meeting the needs of the other, (b) the two parties sharing similar qualities, and (c) both situations happening simultaneously (Ulutaş, 2010: 23). In essence, Kristof (1996) introduced a comprehensive definition to person-organization fit by incorporating supplementary and complementary fit, demands-abilities fit, and needs-supplies fit. According to Kristof (1996), the fit between an individual and an organization involves the alignment or similarity of fundamental features when the needs of both the organization and the individual are met (Kristof, 1996: 4, as cited in Yılmaz, 2016: 6).

Person-organization fit is a dynamic process wherein the organization's values, characteristics, and goals demonstrate similarities with employees, influencing the perceptions and behaviors of employees regarding their jobs (Adıgüzel & Kayadibi, 2015: 95). This implies that person-organization fit is a form of perception, capable of fostering change and development in each other's values through an interactive process from the organization to the individual and vice versa.

Within the context of relationships in accommodation establishments, person-organization fit significantly impacts organizational efficiency, job performance, and customer satisfaction resulting from the alignment between the organization and its employees (Tanrıverdi & Guliyeva, 2018: 467). Upon reviewing the literature, several studies have explored person-organization fit and its correlation with various variables in hotel operations. The summaries of these studies are outlined below:

Demir (2015: 57) explored the impact of person-organization fit on job performance and the intention to retain employment in a study involving 399 hotel employees from five-star hotels in Muğla.

The analysis revealed a positive correlation between person-organization fit and variables of job performance and intention to retain employment, indicating a positive effect. In a study by Çelik et al. (2011) on 311 employees working in accommodation establishments in Izmit, it was found that the perception of justice in the organization significantly and positively influenced person-organization fit and work performance. Additionally, person-organization fit was identified to have a positive effect on job performance. Notably, person-organization fit did not play a moderating role in the relationship between organizational justice and job performance.

Ceylanlar (2017) delved into the relationships between person-organization fit, ethical perceptions, and organizational commitment (OC) in a master's thesis involving 394 hotel employees working in halal concept hotels across different cities in Turkey. The results indicated a significant and positive relationship between ethical perceptions, person-organization fit, and OC among employees in halal-concept hotel establishments. The study highlighted that working in halal-concept hotel establishments was a preferred job choice for participants. Additionally, it was observed that employees exhibited high levels of ethical perception, their individual values aligned with organizational values, and their affective commitment levels were higher than normative and continuance commitment.

In the study by Çelik et al. (2011) involving 311 employees in accommodation establishments in Izmit, it was revealed that the perception of justice within the organization significantly and positively influenced both person-organization fit (P-O fit) and work performance. Furthermore, P-O fit was found to have a positive impact on job performance. Interestingly, the study determined that P-O fit did not play a moderating role in the relationship between organizational justice and job performance.

Collectively, based on the studies mentioned above, person-organization fit emerges as a factor connected to various variables. There is a consistent positive relationship between P-O fit and variables such as organizational justice, organizational citizenship, organizational commitment (OC), job performance, job satisfaction, and intention to retain employment. Conversely, a negative relationship exists between P-O fit and variables such as organizational cynicism, intention to cease employment, and stress.

In terms of these relationships, it can be argued that organizations achieving a high level of P-O fit are more likely to achieve success, and customer satisfaction is more attainable with high service quality. Hence, the concept of person-organization fit plays a pivotal role in sustaining the competitiveness of accommodation establishments.

### **The Moderating Role of Ethical Leadership In The Relationship Between Organizational Commitment and Person-Organization Fit**

Ethical leaders wield substantial influence over their followers, a phenomenon underscored by both organizational behavior and social learning theories. The ethical decisions made by followers not only contribute to positive organizational behavior outcomes, such as heightened job satisfaction, motivation, and organizational commitment (OC), but also stimulate social learning behavior. Followers, inspired by the trustworthiness and honesty of ethical leaders, often adopt these qualities as role models, further amplifying positive outcomes.

In this learning model, employees absorb ethical norms not only through direct observation but also through the rewarding and punishing powers that superiors possess. Ethical leaders, recognizing the importance of ethical conduct, actively reward virtuous behavior and penalize unethical actions. Consequently, they play a pivotal role in shaping employee behavior, ensuring that desired ethical behaviors are not only encouraged but also consistently practiced throughout the organization (Mayer et al., 2012).

When leaders consistently demonstrate ethical behavior, communicate the significance of ethics to their employees, implement a reward and punishment system to encourage ethical conduct, and establish acceptable codes of conduct within the group, employees tend to exhibit more ethical behavior. In such instances, when employees perceive their leaders as ethical, it often translates into a heightened commitment to the organization (Veziroglu, 2017: 43-44).

While numerous studies analyze the effects of Ethical Leadership (EL) on organizational and individual outcomes, there is a limited number of studies examining the moderating role of ethical leadership with different variables. One such study conducted by Philipp & Lopez (2013) delves into this limited field, specifically exploring the relationships between Person-Organization Fit (P-O fit), Ethical Leadership, and Organizational Commitment (OC). The study's data suggests that the perception of ethical leadership plays a moderating role in these relationships. For instance, if employees' long-term expectations regarding their organization are not met, the affective and normative commitment they feel toward the organization decreases.

Focusing on the premises and outcomes of corporate social responsibility, Zhu et al. (2004) also addressed the moderating role of Ethical Leadership in their studies. They highlighted that the positive relationship between corporate social responsibility and company reputation becomes more robust when the perception of ethical leadership is high. In a study by Shin (2012) involving 223 general managers and 6021 employees in South Korea, it was found that Ethical Leadership (EL) demonstrated by senior management contributes to the strengthening of the ethical climate within organizations and enhances the ethical decision-making tendency among employees. Likewise, Mayer, Kuenzi, and Greenbaum (2010) demonstrated a positive relationship between Ethical Leadership and the ethical climate. In a study conducted by Mayer et al. (2009), encompassing 904 employees and 195 managers from 160 establishments in the United States, Ethical Leadership (EL) exhibited an indirect influence on employee behaviors. Specifically, when employees perceived their immediate superiors as ethical leaders, their inclination towards workplace misconduct decreased, and their tendency to engage in organizational citizenship behaviors increased. Building on these findings, it is evident that EL contributes to strengthening relationships with various variables, including job satisfaction, organizational commitment (OC), person-organization fit (P-O fit), organizational identification, organizational trust, organizational citizenship, corporate reputation, organizational and social justice, emotional labor, and innovative work behavior (Cullen, 2003; Li, 2006; Neubert et al., 2009; Şenel & Aydoğan, 2019; Turgut & Sökmen, 2018; Yanık & Naktiyok, 2015), while mitigating negative variables such as intention to cease employment, burnout, and negligence, which have adverse effects on the organization. This study delves into the moderating role of ethical leaders in the relationship between OC and P-O fit. Based on existing research, it was observed that the ethical perceptions of managerial behaviors significantly influenced the formation and continuity of both OC and P-O fit. The literature suggests that ethical leaders play a vital role in reinforcing the connection between OC and P-O fit, forming the basis for the creation of **H4** in this study.

**H4:** *Ethical leadership has moderating role in the relationship between person-organization fit and organizational commitment.*

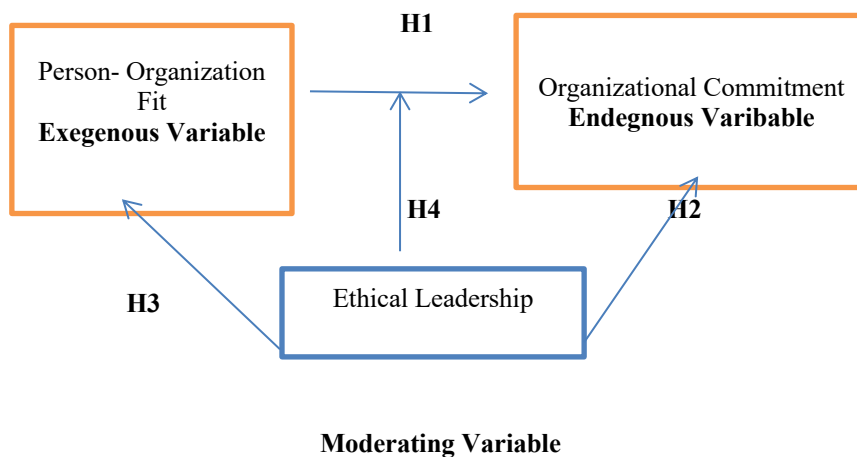

**Figure 1.** The Research Model

This research model, (Figure 1) developed based on an extensive review of the literature, visually represents the relationships and interactions among key variables. The model encapsulates the interplay between ethical leadership, person-organization fit, and organizational commitment, serving as a framework for the empirical investigation conducted in this study. In the constructed research model, person-organization fit is conceptualized as the independent variable, organizational commitment as the dependent variable, and ethical leadership as the moderating variable. The model posits hypotheses asserting that person-organization fit positively influences organizational commitment and that ethical leadership influences both person-organization fit and organizational commitment.

Moreover, the model suggests that ethical leadership plays a crucial moderating role in the relationship between person-organization fit and organizational commitment. This implies that the impact of ethical leadership on both person-organization fit and organizational commitment is not solely direct but is influenced and strengthened by the moderating role of ethical leadership.

## Methodology

### Research Aim, Scope, Limitations and Research Questions

The primary objective of this research is to examine the impact of employees' Person-Organization Fit (P-O fit) and Ethical Leadership (EL) on the sub-dimensions of Organizational Commitment (OC), namely affective, continuance, and normative commitment. The research focuses on employees within 4 and 5-star hotels located in the city center of Izmir, Turkey.

Izmir was chosen as the research area due to several factors, including the high concentration of 4 and 5-star hotels, the substantial number of employees in the city, their accessibility, and the year-round operation of hotels. Additionally, the decision to conduct the study in Izmir aims to contribute to existing knowledge, considering that similar studies are frequently conducted in Antalya, and a research gap in Izmir was identified.

The decision to include employees from 4 and 5-star hotels in the research sample is grounded in several considerations. Firstly, it is posited that employees in higher-rated establishments, particularly those operating year-round, are more likely to develop organizational commitment. In such hotels, top management tends to place a greater emphasis on concepts like organizational commitment, ethical leadership, and person-organization fit.

Furthermore, the inclusion of 4 and 5-star hotels aligns with the understanding that in businesses with three stars or fewer, the employee turnover rate may be higher, and seasonal employment is more common. By focusing on 4 and 5-star hotel employees, the research aims to yield more realistic results, considering the potential for faster turnover and seasonal work in lower-rated establishments.

As highlighted in the literature, the duration of employment is a significant factor influencing organizational commitment. Longer working periods tend to correlate with increased organizational commitment, indicating that employees need time to align their values with those of the organization. Moreover, employees who stay with an organization for an extended duration are more likely to engage with professional managers and department chiefs, assuming the presence of ethical practices in management due to the organizational structure.

The study's limitations stem from the evaluation of the moderating role of Ethical Leadership (EL) in the relationship between Person-Organization fit (P-O fit) and Organizational Commitment (OC) within the confines of 4- and 5-star hotels in Izmir province, limited to the data obtained from the establishments in the sample. Another constraint of the research is related to the Covid-19 pandemic. Most of the hotels included in the sample were closed, and open-ended interview questions could not be applied, restricting the results to only quantitative data.

This research centers on investigating the moderating influence of ethical leadership on the relationship between organizational commitment and person-organization fit among employees in accommodation establishments. The primary research question driving this inquiry is articulated as follows: "Does ethical leadership play a moderating role in the relationship between person-organization fit and organizational commitment?"

To address this overarching question, the study formulated hypotheses, utilizing a quantitative research approach. This methodology aims to quantitatively assess and establish the relationships between Ethical Leadership, Person-Organization Fit, and Organizational Commitment, providing a structured framework for comprehensive analysis and findings.

### **Survey Research and Data Collection**

In this study, a quantitative approach employing the survey technique was adopted. Data collection occurred through face-to-face interactions, email correspondence, and online submissions. The survey administration spanned from May 2020 to April 2021, resulting in a total of 469 surveys. Ethics committee permission for the research was received by Izmir Katip Çelebi University Social Research Ethics Committee on the date of 22.05.2020.

Traditional face-to-face interviews, a method entrenched in survey research, yielded 221 responses, while an additional 248 surveys were collected online from participants who couldn't be interviewed in person, utilizing email and online platforms. After thorough evaluation, 447 of the collected surveys were considered for analysis, ensuring a robust dataset for the research.

The research survey comprises four distinct sections, each designed to gather comprehensive insights from participants. These sections incorporate a mix of open-ended and closed-ended questions, with the choice of question type guided by the need for clarity and structured responses.

In total, the survey encompasses 47 questions, with the latter sections utilizing the Likert scale to measure responses. The inclusion of Likert scales enhances the precision of participants' assessments on relevant scale items, contributing to a quantitative and standardized analysis of their perspectives. The combination of open-ended and closed-ended questions ensures a well-rounded exploration of participants' experiences and opinions. The research employs the "Organizational Commitment Scale," initially developed by Meyer and Allen in 1991 and subsequently revised in 1993 by Meyer, Allen, and Smith (Meyer et al., 1993: 548). This scale, comprising 18 statements and three factors, serves as a tool to gauge participants' perceptions of organizational commitment.

For the assessment of person-organization fit, the "Person–Organization Fit Scale" is utilized. Developed by Cable and Derue in 2002, this scale aligns with the complementary fit and integrative fit framework proposed by Kristof in 1996.

The survey's final version, employed in this research, is adapted from Guliyeva's (2018) doctoral thesis titled "A Study on the Relationships Between Psychological Contract, Person-Organization Fit,

Organizational Attractiveness, and Emotional Labor Levels." This survey structure ensures a robust and validated instrument for examining the relationships under investigation.

To assess perceptions of Ethical Leadership, the study incorporates the Ethical Leadership Scale developed by Brown et al. (2005). The appropriateness, validity, and reliability of this scale for use in the Turkish context, ensuring cultural relevance, were rigorously examined by Tuna, Bircan, and Yeşiltaş (2012).

To eliminate potential misunderstandings arising from cultural differences, the scale was carefully adapted and validated for use in Turkish. The specific questions related to ethical leadership were sourced from Yeşiltaş's (2012) doctoral thesis titled "Ethical Leadership and Ethical Climate as Determinants of Organizational Identification: An Application for Hotel Establishments." This meticulous approach ensures the accuracy and cultural appropriateness of the ethical leadership assessment tool in the study.

### Data Analysis

The data collected for the research were subjected to analysis using the SPSS (Statistical Package for Social Sciences) for Windows version 25.0 software. For the examination of the moderating role of ethical leadership, AMOS 21 software was utilized. These statistical tools enable a comprehensive and in-depth analysis, ensuring robust and reliable findings for the research.

### Findings

The results of the socio-demographic characteristics of the study participants are given in below.

**Table 1.** Socio-Demographic Profile

Demographics	n	%
<b>Gender</b>		
Male	284	63.5
Female	163	36.5
<b>Age</b>		
20 years old and under	13	2.9
21-30 years old	132	29.5
31-40 years old	163	36.5
41-50 years old	104	23.3
51-years old and above	35	7.8
<b>Marital Status</b>		
Married	269	60.2
Single	178	39.8
<b>Education Status</b>		
Secondary School Graduated and Below	25	5.6
High School Graduate	109	24.4
Associate Degree Graduate	93	20.8
Bachelor's Degree	180	40.3
Post- Graduate Graduated	40	8.9
<b>Tourism Education Level</b>		
Not Received	166	37.1
Received	281	62.9
<b>Your Working Department</b>		
Front Office	104	23.3
Food & Beverage	101	22.6
Housekeeping	54	12.1



Accounting	28	6.3
Techical Service	15	3.4
Sales & Marketing	52	11.6
Others	93	20.8
<b>Monthly Income</b>		
2324 Turkish Liras	47	10.5
2324-3000 Turkish Liras	88	19.7
3001-4000 Turkish Liras	86	19.2
4001-5000 Turkish Liras	95	21.3
5001 Turkish Liras and above	131	29.3
<b>Working Duration in Tourism Sector</b>		
Under 1 Year	37	8.3
1-5 years	106	23.7
6-10 years	121	27.1
11-15 years	78	17.4
16 years and above	104	23.3
<b>Working Duration in This Hotel</b>		
Under 1 year	72	16.1
1-5 years	215	48.1
6-10 years	111	24.8
11-15 years	28	6.3
16 years and above	21	4.7
<b>Your Job</b>		
Staff	167	37.4
Senior Manager	30	6.7
Mid- Level Manager	160	35.8
Executive	90	20.1
<b>Total</b>	<b>447</b>	<b>100.0</b>

Upon analyzing the socio-demographic characteristics of the employees, the following key findings emerged.

**Gender Distribution:** The workforce is predominantly male, constituting 63.5%, while 36.5% are female

**Age Distribution:** A significant portion of the employees falls within the age range of 31-40, accounting for 36.5%

**Marital Status:** The majority of employees are married, representing 60.2% of the total. **Educational Attainment:** A notable proportion of employees hold a bachelor's degree, making up 40.3% of the workforce.

**Tourism Education:** An encouraging 62.9% of employees have received education in the field of tourism.

**Working Departments:** The front office claims the highest percentage at 23.3%, followed closely by the food and beverage department at 22.6%. The impact of the Covid-19 pandemic is evident in the lower participation in some departments, attributed to reduced staffing due to restrictions in customer acceptance.

These findings provide valuable insights into the demographic composition of the employee population, laying the groundwork for a nuanced understanding of the research context.

### Monthly Incomes

Examining the monthly incomes of participating employees revealed that 29.3% earn 5001 TL and above, while 21.3% fall within the 4001-5001 TL range.

### Working Time in Tourism

Regarding the duration of employment in the tourism sector, 27.1% have been working in tourism for 6-10 years, and 23.7% for 1-5 years

**Length of Service in Current Establishments** A substantial portion (48%) of employees has a service duration between 1-5 years in their current establishments. This suggests that many employees have diverse experiences in different areas of tourism before joining their current workplaces. Conversely, only 4.7% have been with their current establishments for 16 years or more, highlighting a pattern reflective of the sector's general structure where employees often prefer varied experiences over extended tenures

### Occupational Hierarchy

Categorizing participants by occupational hierarchy, 37.4% are staff members, and 35.8% hold middle-level managerial positions. These findings contribute significantly to understanding the financial dynamics, career trajectories, and organizational roles within the studied employee population.

### Reliability Levels of Scales

To ascertain the internal consistency and reliability of the scales, a reliability analysis was performed. The Cronbach's Alpha ( $\alpha$ ) coefficient, ranging from 0 to 1, serves as a crucial indicator:

- If the coefficient falls between 0.00 and 0.40, the scale is deemed unreliable.
- For coefficients between 0.40 and 0.60, the scale is considered to have low reliability.
- Coefficients falling within the 0.60-0.80 range indicate a highly reliable scale.
- A coefficient between 0.80 and 1.00 signifies an exceptionally reliable scale (Tavşancıl, 2005: 19).

The detailed results of the reliability analysis for each scale are presented below.

- Organizational Commitment (Cronbach's Alpha (CA) =0.844)
- Person – Organization Fit (CA = 0.924)
- Ethical Leadership (CA = 0.919)

When the results are examined, the reliability coefficient of the participants in the questionnaire form is OC (0.844), and its sub-dimensions affective commitment (0.808), continuance addiction (0.719) and normative commitment (0.827), P-O fit (0.924) and its sub-dimensions need fulfilment fit (0.895), value fit (0.902) and demand-sufficiency fit (0.879), ethical leadership scale (0.919) and it was found to have a high degree of reliability on the basis of scales. The reliability coefficient varies between 0.719 and 0.924.

### Explanatory Factor (EFA)

As part of the initial stage in the validity and reliability assessment of the scale, exploratory factor analysis (EFA) was conducted. The results of the EFA, which elucidates the underlying factor structure of the scales, are detailed below.

**Table 2.** Explanatory Factor Analysis Results

Scales	Expressions	Cronbach Alpha	Total Variance Explanation Rate (%)
Organizational Commitment	18	0.844	51.165
Person Organization Fit	9	0.924	82.853
Ethical Leadership	10	0.919	59.284
Total Numbers of Items	37		

According to the exploratory factor analysis results, OC with three sub- dimensions explain 51.165% of the total variability. P-O fit has also three sub- dimensions and explain 82.853% of the total variability and the other scale EL with one sub- dimension explain 59.284% of the total variability.

### Confirmatory Factor Analysis (CFA)

Initially, Exploratory Factor Analysis (EFA) was applied to the variables within the model. Subsequently, Confirmatory Factor Analysis (CFA) was conducted to verify the validity. CFA is an analysis that scrutinizes a predefined and constrained structure as a model. In essence, CFA does not explore factor structures; rather, it assesses whether the measurement models align appropriately with the observed data (Çokluk et al., 2018; MacCallum & Austin, 2000). This method is primarily employed in scale development and validity analysis to confirm a predetermined structure (Karagöz & Ağbekaş, 2016).

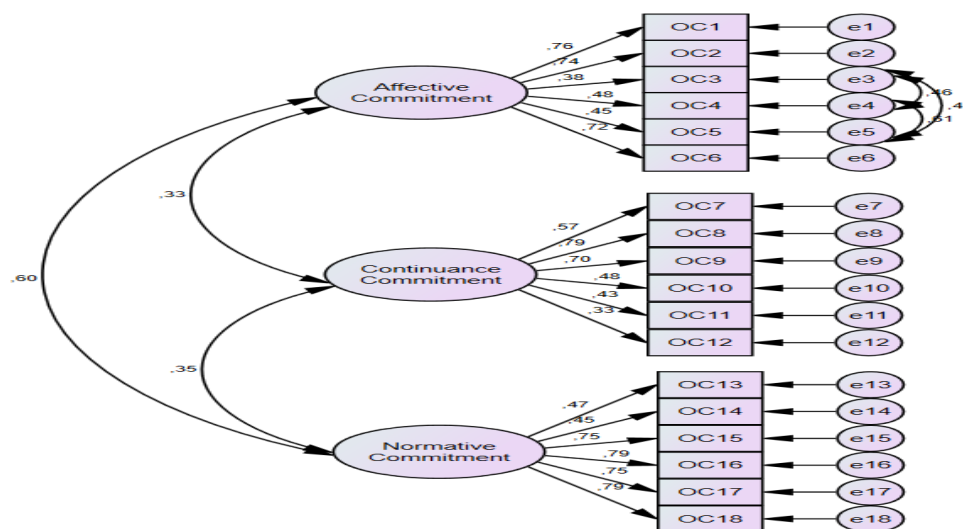

CMIN/Df =3,267 GFI=0,903 AGFI=0,872 CFI=0,895 RMSEA=0,071 NFI= 0,857 TLI=0,876 IFI=0,896

**Figure 2.** First Level Multi-Factor Model Confirmatory Factor Analysis of the Organizational Commitment Scale

The Structural Equation Modeling Results of the scale were found to be statistically significant at the  $p=0.000$  level, confirming the scale structure with 18 items and three factors. Model refinement involved introducing covariances between errors with high Modification Index (MI) values. Evaluating the goodness of fit indexes for the Organizational Commitment Scale from the initial multi-factor analysis, the model demonstrated acceptable fit with RMSEA of 0.071,  $\chi^2$  (Cmin/df) of 3.267, AGFI of 0.872, and CFI of 0.89. The model also exhibited a perfect fit with GFI of 0.903 ( $p=0.000$ ). The GFI

value of 0.90 indicates a successful outcome, suggesting that adequate covariance has been calculated between the observed variables based on residuals.

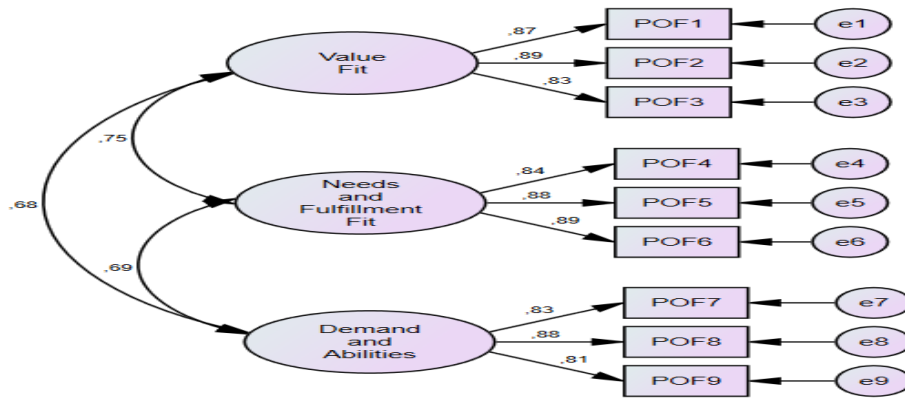

CMIN/Df=3,359 GFI=0,962 AGFI=0,928 CFI=0,981 RMSEA=0,073 NFI= 0,973 TLI=0,971 IFI=0,981

**Figure 3.** First-Level Multi-Factor Model Confirmatory Factor Analysis of Person-Organization Fit Scale

The Structural Equation Modeling Results of the scale were found to be statistically significant at the  $p=0.000$  level, confirming the scale structure with 9 items and three factors. No modifications were made to the model. In the first-level Multi-Factor Analysis, examining the goodness of fit indices for the Person-Organization Fit Scale revealed the following: RMSEA of 0.073,  $\chi^2$  (Cmin/df) of 3.359 (acceptable), GFI of 0.962 (perfect fit), AGFI of 0.928, and CFI of 0.981 ( $p=0.000$ ). The GFI based on residuals, a value between .95 and 1.0, resulted in GFI = 0.96, indicating a successful outcome with sufficient covariance calculated between the observed variables. The CFI, based on the independent model, demonstrated a good fit with a value of 0.98.

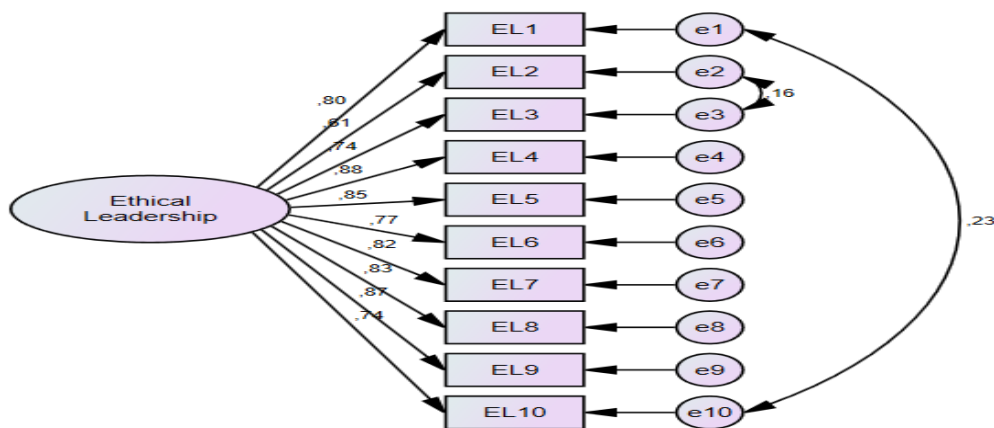

CMIN/Df =2,471 GFI=0,914 AGFI=0,857 CFI=0,859 RMSEA=0,057 NFI= 0,80 CMIN/Df =2,471 GFI=0,914 AGFI=0,857 CFI=0,859 RMSEA=0,057 NFI= 0,80 TLI=0,807 IFI=0,863

**Figure 4.** First Level Multi-Factor Model Confirmatory Factor Analysis of the Ethical Leadership

The Structural Equation Modeling Results for the Ethical Leadership Scale were found to be statistically significant at the  $p=0.000$  level, confirming the scale structure with 10 items and one factor.

The model underwent improvement, introducing a covariance between errors with high MI values. Examining the goodness-of-fit indices for the Ethical Leadership Scale in the first-level single factor analysis revealed the following: RMSEA of 0.057, acceptable fit with AGFI of 0.857, and CFI of 0.859,  $\chi^2$  (Cmin/df) of 2.471, and perfect fit with AFI of 0.914 ( $p=0.000$ ).

### Correlation Analysis Results

After Confirmatory Factor Analysis, correlation analysis was applied for variables. According to results of correlation analysis there is a statistically significant positive correlation between organizational commitment scale and person-organization fit (1), value fit (2), need and fulfilment fit (3), demand and abilities fit (4) and ethical leadership (5). ( $p<0.01$ : $r_1=0.645$ ,  $r_2=0.603$ ,  $r_3=0.611$ ,  $r_4=0.461$ ,  $r_5=0.437$ ).

There is also a statistically significant positive correlation between affective commitment sub-dimension and P-O fit (1), value fit (2), need and fulfilment fit (3), demand and abilities fit (4) and EL (5). ( $p<0.01$ : $r_1=0.548$ ,  $r_2=0.502$ ,  $r_3=0.509$ ,  $r_4=0.414$ ,  $r_5=0.408$ ).

-There is a statistically significant positive correlation between continuance commitment sub-dimension and P-O fit (1), value fit (2), need and fulfilment fit (3) and demand and abilities fit (4). ( $p<0.01$ : $r_1=0.262$ ,  $r_2=0.247$ ,  $r_3=0.244$ ,  $r_4=0.191$ ). It was identified that there was no statistically significant relationship between continuance commitment sub-dimension and EL (5) ( $p>0.05$ ).

-There is a statistically significant positive correlation between normative commitment sub-dimension and person-organization fit (1), value fit (2), need and fulfilment fit (3), demand- and abilities fit (4) and EL (5). ( $p<0.01$ : $r_1=0.613$ ,  $r_2=0.583$ ,  $r_3=0.595$ ,  $r_4=0.414$ ,  $r_5=0.433$ ).

-There is a statistically significant positive medium level between EL and P-O fit (1), a statistically significant positive fit between EL and value fit (2), need and fulfilment fit (3) a positive medium level, and a demand and abilities fit (4) there is a relationship. ( $p<0.01$ : $r_1=0.477$ ,  $r_2=0.427$ ,  $r_3=0.474$ ,  $r_4=0.338$ ).

### Structural Equation Modeling (SEM) Results:

The results of the structural equation modeling (SEM) analysis provide a comprehensive understanding of the relationships between Person-Organization Fit (P-O Fit), Ethical Leadership (EL), and various dimensions of Organizational Commitment (OC). Here's a breakdown of the key findings:

The results of the structural equation modeling (SEM) analysis provide a comprehensive understanding of the relationships between Person-Organization Fit (P-O Fit), Ethical Leadership (EL), and various dimensions of Organizational Commitment (OC). Here's a breakdown of the key findings:

#### 1. Person-Organization Fit (P-O Fit) and Organizational Commitment (OC):

-P-O Fit has a statistically significant and positive effect on overall Organizational Commitment ( $\beta=0.926$ ,  $p<0.05$ ).

-P-O Fit has a statistically significant and positive effect on Affective Commitment ( $\beta=0.685$ ,  $p<0.05$ ).

-P-O Fit has a statistically significant and positive effect on Continuance Commitment ( $\beta=0.364$ ,  $p<0.05$ ).

-P-O Fit has a statistically significant and positive effect on Normative Commitment ( $\beta=0.782$ ,  $p<0.05$ ).

#### 2. Ethical Leadership (EL) and Its Effects:

-EL has a statistically significant and positive effect on overall Organizational Commitment ( $\beta=0.583$ ,  $p<0.05$ ).

-EL has a statistically significant and positive effect on Affective Commitment ( $\beta=0.452$ ,  $p<0.05$ ).

-EL has a statistically significant and positive effect on Continuance Commitment ( $\beta=0.154$ ,  $p<0.05$ ).

-EL has a statistically significant and positive effect on Normative Commitment ( $\beta=0.485$ ,  $p<0.05$ ).

-EL has a statistically significant and positive effect on Person-Organization Fit (P-O Fit) ( $\beta=0.537$ ,  $p<0.05$ ).

These findings indicate that both P-O Fit and EL contribute significantly to the development of Organizational Commitment among employees. Furthermore, Ethical Leadership is shown to positively influence various dimensions of both P-O Fit and OC. These results underscore the importance of fostering a positive fit between individuals and organizations, as well as the crucial role of ethical leadership in enhancing employee commitment within the organizational context.

### **The Moderating Role of EL in the Effect of P-O Fit on OC**

The results indicate that Ethical Leadership (EL) does not play a significant moderating role in the relationship between the independent variable (X, presumably Person-Organization Fit, P-O Fit) and the dependent variable (Y, presumably Organizational Commitment, OC). This is inferred from the p-value being greater than 0.05 for the interaction term ( $X*W$ ), where W is the moderator (EL). In statistical terms, a p-value above 0.05 generally suggests a lack of statistical significance.

In simpler terms, while the main effects of the independent variable (X) on the dependent variable (Y) might be significant, the inclusion of the moderator (EL) doesn't significantly alter this relationship. Therefore, based on the findings, it seems that Ethical Leadership does not act as a significant moderator in the relationship between Person-Organization Fit and Organizational Commitment.

According to SPSS Process Macro results, when the moderating variable is low, medium and high, it is also seen that the relationship between P-O fit and OC does not change, and therefore EL does not have a moderating role. According to results of the Structural Equation Model (SEM), it was seen that EL has a positive and statistically significant effect on both OC and P-O fit. In addition, it has been identified that EL has a positive and significant effect on all three sub-dimensions of OC. P-O fit also has a positive and significant effect on OC. It has been observed that there are studies that are similar to the results of the research conducted on different sample groups in the related literature and the findings of this study.

In the study of Valentine et al. (2002: 349) on 304 young employees, it was identified that corporate ethical values affect both OC and P-O fit positively. As previously stated in the literature, ethical leaders are the most influential people in adopting, applying and maintaining ethical values in an organizational culture. For this reason, ethical leaders strengthen the relationship between organizational commitment and P-O fit, that is to say, it can be judged that it plays moderating role. Apart from these studies, there are studies on the moderating role of EL in other organizational behavior issues (Babalola et al. 2014: 311; Esmer & Aydoğan, 2019; Vezir, 2017). These studies are included in detail under the heading of evaluation of hypotheses.

### **Evaluation of Research Hypotheses**

In the current study, 4 hypotheses created within the scope of the relevant literature were tested with appropriate statistical analysis. Based on the findings obtained as a result of the appropriate statistical analysis, 3 hypotheses were supported, only one hypothesis was not supported. Detailed evaluations about the hypotheses and their results and the studies supporting the hypotheses of the research are summarized as follows:

**Table 3.** Results of Hypotheses Tested in the Scope of Research

Hypothesis Number	Hypothesis	Result
H1	Person-organization fit of hotel employees have a statistically significant and positive effect on their organizational commitment.	Accepted
H2	The ethical leadership perceptions of hotel employees have a statistically significant and positive effect on organizational commitment	Accepted
H3	Ethical leadership have statistically significant and positive effect on person-organization fit	Accepted
H4	Ethical leadership has moderating role in the relationship between person-organization fit and organizational commitment	Rejected

In the study by Vilela et al. (2008:1013), it was identified that P-O fit has a positive effect on its relationship with OC, and OC has a positive effect on its relationship with job satisfaction. O'Reilly et al. (1991:499) found that P-O fit predicts job satisfaction, normative organizational commitment, and working time in the organization. According to the research results of McConnell (2003: 139-145), P-O fit explains most of the variance in the relationship between affective organizational commitment type. This explanatory ratio is higher than the variance in the relationship between individual and organizational value structures and affective organizational commitment.

Finegan (2000: 163-167) suggested that perceived organizational values or perceptions of the workplace environment strongly predict OC. The findings also indicate that person-organization interaction and independent contributions of both the individual and the organization can be significant factors. In this regard, it is emphasized that organizations should place great importance on how their values are perceived by their employees.

Cook & Wall (1980) identified that OC increased with the alignment of individual values with organizational values in two studies conducted on full-time male employees in a manufacturing factory.

In the study by Polatçı & Cindiloğlu (2013) involving 177 healthcare workers in a private hospital in Çorum, and Çetinkaya's (2016:3-4) "The Relationship Between Person-Organization Fit and Organizational Commitment and the Role of Gender in This Relationship" conducted in Kayseri, examining a sample of 431 teachers in the province, it was identified that P-O fit has a positive relationship with affective organizational commitment. Another study also demonstrated that P-O fit significantly predicted affective organizational commitment. According to McConnell's (2003:139-145) research results, P-O fit explains most of the variance in affective organizational commitment and relationship variance.

Öcel (2013:43) investigated the mediating role of affective commitment, continuance commitment, and normative commitment—sub-dimensions of OC—in the relationships between P-O fit, strength of organizational identity, perceived organizational prestige, and contextual performance in a university sample, significantly predicting organizational continuance commitment.

In Çetinkaya's (2016:3-4) master's thesis titled "The Relationship Between Person-Organization Fit and Organizational Commitment and the Role of Gender in This Relationship," examined in a sample of 431 teachers in the province of Kayseri, it was identified that person-organization fit has a positive relationship with normative organizational commitment. Additionally, Öcel (2013:42-43) explored the mediating role of affective commitment, continuance commitment, and normative commitment—sub-dimensions of organizational commitment—in the relationships between person-organization fit, strength of organizational identity, perceived organizational prestige, and contextual performance in a university sample. The study revealed that organizational cohesion predicts normative organizational commitment.

In light of the findings from these studies, it can be asserted that the research hypothesis H1 (P-O fit of hotel employees has a statistically significant effect on their OC levels) is supported. In a study conducted by Meyer et al. (2010) on 627 employees in a large energy company, it was identified that there is a positive relationship between P-O fit and affective commitment (Çetinkaya, 2016:87).

Hunt et al. (1985: 85), in their research on the prediction of OC by organizational ethical values, concluded that OC is a strong antecedent of organizational ethical values ( $p < .01$ ,  $R^2 = 17$ ). Carlson (2005) found a relationship between ethical climate and affective commitment, noting that ethical climate explains 37% of affective commitment, one of the sub-dimensions of OC. Rowden's (2000) study with 245 participants revealed that leadership (EL) style is closely related to organizational commitment. Leaders who increase OC exhibit certain elements that are sensitive to employees' needs, have a clear vision, and clearly articulate goals and values.

Hassan et al. (2014: 340) concluded that Ethical Leadership (EL) increases Organizational Commitment (OC). In this context, it has been noted that EL behaviors significantly reduce employee absenteeism. According to research results and the opinions of various authors, apart from those whose studies are included, it is evident that EL has a positive impact on OC (Allen & Mayer, 1990; Brown & Trevino, 2006; Erdoğan, 2018: 83-84; Esmer, 2011: 51; Hassan et al., 2013: 140; Neubert et al., 2009; Turan, 2019: 74).

Eşitti's (2019: 54) study on first-class restaurant businesses operating in Istanbul with a tourism operation certificate demonstrates that perceived Ethical Leadership (EL) behaviors positively influence the affective commitment dimension of Organizational Commitment (OC). Özçelik (2011: 3), in a master's thesis on 180 nurses working in a state hospital, found that the ethical climate positively affects the affective commitment of employees. Demirdağ and Ekmekçioğlu (2015: 197) examined the relationship between EL and the ethical climate perception of 76 blue-collar and white-collar employees working in an enterprise operating in the automotive sector, and OC showed a significant and positive effect. (commitment) is supported.

In Eşitti's (2019: 54) study on employees in first-class restaurant businesses operating in Istanbul with a tourism operation certificate, it was found that Ethical Leadership (EL) positively influences the highest dimension of continuance commitment among the dimensions of Organizational Commitment (OC) ( $r=.832$ ;  $p<.001$ ). In Özer's (2020: 116-117) master's thesis, aiming to determine the impact of employees' perceptions of nepotism and ethical leadership on affective, continuance, and normative commitment (sub-dimensions of organizational commitment), employees of 3-star hotels with a tourism management certificate in Hatay province were selected as the sample. The research results indicate that EL has a significant and positive effect on continuance organizational commitment.

In Özer's (2020: 116-117) master's thesis, which aims to determine the impact of employees' perceptions of nepotism and Ethical Leadership (EL) on affective, continuance, and normative commitment (sub-dimensions of Organizational Commitment), the sample consists of employees from 3-star hotels with a tourism management certificate operating in the province of Hatay. From the research results, it was observed that EL has a significant and positive effect on normative commitment. Özçelik (2011: 3), in her master's thesis on 180 nurses working in a state hospital, found that the ethical climate positively influences the normative commitment of the employees.

Considering the findings obtained from these studies, it can be concluded that the research hypotheses, particularly H2 (Hotel employees' Ethical Leadership perceptions have a statistically significant effect on Organizational Commitment), are supported.

In the research conducted by Coldwell et al. (2008: 612) at a university in the Republic of South Africa, it is observed that socially responsible or ethical behavior practices in organizations increase the general organizational satisfaction of employees. In other words, the person-organization compatibility of employees in organizations with an ethical climate and ethical management is at a high level (Akbaş, 2011: 193). In this framework, it is revealed that ethical values affect the attractiveness of potential employers on an ethical basis in terms of Person-Organization fit (P-O fit) (Coldwell et al., 2008: 616).



In light of the findings obtained from these studies, it can be concluded that the research hypothesis H3 (Ethical Leadership has a statistically significant effect on P-O fit) is supported.

In Valentine et al.'s (2002: 349) study on 304 young employees, it was found that corporate ethical values positively influence both Organizational Commitment (OC) and Person-Organization fit (P-O fit). As previously noted in the literature, ethical leaders are the most influential individuals in adopting, applying, and maintaining ethical values in organizational culture. Consequently, ethical leaders enhance the relationship between organizational commitment and P-O fit, indicating a potential moderating role. In addition to these studies, there are investigations into the moderating role of Ethical Leadership (EL) in other organizational behavior issues (Babalola et al., 2014: 311; Esmer & Aydoğan, 2019; Vezir, 2017). However, in the light of these studies, the H4 hypothesis (EL has a moderating role in the positive relationship between P-O fit and OC) was not supported by the findings of this research.

### **Conclusion and Recommendations**

The study's limitations stem from the evaluation of the moderating role of Ethical Leadership (EL) in the relationship between Person-Organization fit (P-O fit) and Organizational Commitment (OC) within the confines of 4- and 5-star hotels in Izmir province, limited to the data obtained from the establishments in the sample. Another constraint of the research is related to the Covid-19 pandemic. Most of the hotels included in the sample were closed, and open-ended interview questions could not be applied, restricting the results to only quantitative data. In this study, the aim was to determine the relationship between organizational commitment and person-organization fit among employees working in 4 and 5-star hotel businesses operating year-round in the city center of Izmir. Additionally, the research investigated the moderating role of ethical leadership in the relationship between these two variables. Correlation analysis was conducted to ascertain the relationship between organizational commitment, ethical leadership, and person-organization fit. The results revealed a significant and positive relationship between organizational commitment and its sub-dimensions and person-organization fit. Similar findings have been reported in the literature (Alnıaçık et al., 2013; Cook & Wall, 1980; Çetinkaya, 2016; Demirdağ & Ekmekçioğlu, 2015; Hassan et al., 2014; McConnell, 2003; Polatçioğlu & Cindiloğlu, 2013; Valentine et al., 2002).

Similarly, according to the correlation analysis, a significant and positive relationship was found between ethical leadership and organizational commitment. Similar results have been reported in the literature (Allen & Mayer, 1990; Aykut, 2007; Brown & Trevino, 2006; Erdoğan, 2018; Esmer, 2011; Meyer et al., 2010; Moripek, 2016; Neubert et al., 2009; Saraç & Meydan, 2013; Turan, 2019; Yılızar, 2016; Eşitti, 2019; Özer, 2020). Another result of the correlation analysis was a moderately significant positive relationship between ethical leadership and its sub-dimensions and person-organization fit. Similar findings have been observed in the literature (Öğüt & Kaplan, 2011; Taner & Elgün, 2015).

For determining the moderating role of Ethical Leadership (EL) in the relationship between Person-Organization fit (P-O fit) and Organizational Commitment (OC), Structural Equation Modeling (SEM) analysis was conducted. While the effect of the independent variable (P-O fit) on the dependent variable (OC) is significant, it is observed that EL does not play a moderating role in this effect ( $p > 0.05$ ). No study on this subject has been found in the literature. On the other hand, among the studies in the literature, it was noted that the findings of the study by Valentine et al. (2002) do not support the hypothesis of this research.

As a result, this research presents the relationship between Organizational Commitment (OC) and Person-Organization fit (P-O fit) and investigates the moderating role of Ethical Leadership (EL) in this relationship. Based on these findings, EL behaviors influence the other two variables, but it is not possible to assert that they increase or decrease the degree of the relationship between OC and P-O fit. On the other hand, numerous studies in the related literature highlight the regulatory or moderating role of EL. While the relationship between ethical leadership and the other two variables in this study aligns with some other studies in the literature, the absence of a moderating role does not align with other

studies. Therefore, one of the significant conclusions drawn from this research is that the moderating effect of EL may not always be present.

The research makes a significant contribution to the related literature by revealing the perspectives of employees working in accommodation establishments on Organizational Commitment (OC), Person-Organization fit (P-O fit), and Ethical Leadership (EL) perceptions, as well as the relationships between them. This contribution is particularly valuable for future academic studies, such as those focusing on recruitment processes within the context of person-organization fit in accommodation establishments, employee selection processes, methods to reduce employee turnover rates, job satisfaction, loyalty to the establishment, and stress levels. The findings can provide crucial insights for both literature and practitioners. As the first study to concurrently examine these three variables and measure the moderating role of ethical leadership, it serves as a guide and source of inspiration for other researchers.

On the other hand, it has provided recommendations to researchers for future research and practitioners as follows.

This research was conducted on the employees of city hotels operating year-round in the city center of Izmir. Conducting research and comparing companies of different sizes from various sectors would contribute significantly to the academic literature in this regard. This study utilized correlation analysis. It is recommended to conduct more comprehensive studies that also investigate the effects of intervening variables. In such future studies, variables such as job satisfaction, organizational trust, and organizational justice could be taken into account. Additionally, qualitative methods, such as focus group interviews, can be used alongside quantitative methods to measure the variables (OC, EL, P-O fit) used in this study.

Based on these results, Person-Organization fit (P-O fit) emerges as a crucial factor for accommodation establishments. To enhance P-O fit, it is recommended that significant attention be given to the recruitment and selection process of employees. Personality inventories, psychotechnical assessments, and adaptation tests can be implemented to assess whether the characteristics of the candidate align with the characteristics of the organization during the recruitment process. Subsequently, working conditions that foster a sense of unity between employees and their organizations, as well as superior-subordinate relationships, performance evaluation systems, promotion processes, and motivational factors, should be carefully arranged. The perception of justice and trust in the workplace is also highlighted as essential, as it can enhance P-O fit and contribute to employees' affective commitment to the organization.

Once again, job analysis can be conducted to determine job descriptions, job requirements, and the qualifications necessary for the job. The adequacy of the training and skills of the employee can then be compared. In-house resources should be primarily utilized for filling vacancies within the organization. Promoting, job rotation, job enrichment, or empowerment techniques can positively impact the level of Person-Organization fit (P-O fit) when applied to employees with a high level of fit. Additionally, ensuring that recruited candidates internalize organizational values through socialization processes is a crucial component of the P-O fit process.

## References

- Acar, S. (2019). Duygusal Emek ile Örgütsel bağlılık arasındaki ilişki: Konaklama işletmeleri çalışanlarına yönelik bir araştırma (Yayımlanmamış yüksek lisans tezi.). Alanya Alaaddin Keykubat Üniversitesi Sosyal Bilimler Enstitüsü, Antalya.
- Adıgüzel, O., & Kayadibi, K. (2015). Kişi-örgüt uyumu sürecinde entelektüel sermayenin iş doyumuna ve örgütsel çekicilik üzerine etkisi: Bir üniversite hastanesi örneği. *İşletme Araştırmaları Dergisi*, 7(4), 92-122.
- Akar, C., & Yıldırım, Y. T. (2008). Yöneticilerin örgütsel bağlılık iş tatmini ve rol stres kaynakları arasındaki ilişkiler: yapısal denklem modeliyle beyaz et sektöründe bir alan uygulaması. *Gazi Üniversitesi İktisadi ve İdari Bilimler Fakültesi Dergisi*, 10(2), 97-113.
- Akbaş, T. T. (2011). Algılanan kişi-örgüt uyumunun örgütsel vatandaşlık davranışları üzerindeki etkisi: Görgül bir araştırma. *Yönetim Bilimleri Dergisi*. 9(1), 53-82.
- Allen N. J. & Meyer, J.P (1990). The Measurement and antecedents of affective, continuance and normative commitment to the organization. *Journal of Occupational Psychology*, 63,1-18.
- Allen, N. J., & Meyer, J. P. (1996). Affective, continuance, and normative commitment to the organization: an examination of construct validity. *Journal of Vocational Behavior*, 49(3), 252-276.
- Alniacık, E., Alniacık, Ü., Erat, S., & Akçin, K. (2013). Does person-organization fit moderate the effects of affective commitment and job satisfaction on turnover intentions?. *Procedia-Social and Behavioral Sciences*, 99, 274-281.
- Altınöz, M., Çöp, S., & Sığındı, T. (2011). Algılanan örgütsel bağlılık ve örgütsel sinizm ilişkisi: Ankara'daki dört ve beş yıldızlı konaklama işletmeleri üzerine bir araştırma. *Sosyal ve Ekonomik Araştırmalar Dergisi*, 21, 285-315.
- Ambrose, M. L., Arnaud, A., & Schminke, M. (2008). Individual moral development and ethical climate: The influence of person-organization fit on job attitudes. *Journal of Business Ethics*. 77(3), 323-333.
- Ateş, H., & Oral, B. (2003). Kamu yönetiminde etik: kültürel temeller ve "örgütsel ruhçuluk" kuramı ekseninde bir analiz. *Kocaeli Üniversitesi Sosyal Bilimler Dergisi*, (5), 55-71.
- Babalola, M. T., Stouten, J., & Euwema, M. (2016). Frequent Change and Turnover Intention: The Moderating Role of Ethical Leadership. *Journal of Business Ethics*, 134(2), 311-322.
- Bayram, L. (2005). Yönetimde yeni bir paradigma: Örgütsel bağlılık. *Sayıştay Dergisi*, 59, 125-139.
- Bayramlık, H., Bayık, M. E., & Güney, G. (2015). Kişi-örgüt uyumunun iş tatmini üzerine etkisi: Ankara ilinde iş makineleri sektörü işgörenleri üzerinde bir uygulama. *Kara Harp Okulu Bilim Dergisi*, 25(2), 1-28.
- Boxx, W. R., Odom, R. Y., & Dunn, M. G. (1991). Organizational values, value congruency, and their impact on satisfaction, commitment, and cohesion: An empirical examination within the public sector. *Public Personnel Management*, 20(2), 195-205.
- Bright, L. (2007). Does person-organization fit mediate the relationship between public service motivation and the job performance of public employees? *Review of Public Personnel Administration Journal*.
- Brown, M. E., Treviño, L. K., & Harrison, D. A. (2005). Ethical leadership: A social learning perspective for construct development and testing. *Organizational Behavior and Human Decision Processes*, 97(2), 117-134.

- Brown, M., & Trevino, L. K. (2006). Ethical leadership: a review and future directions. *The Leadership Quarterly*, 17(6), 595-616.
- Cable, D., Judge, T.A. (1996). Person-organization fit, job choice decisions, and organizational entry. *Organizational Behavior and Human Decision Processes*, 67 (3),294–311.
- Cable, D.M & Derue, D.S. (2002). The convergent and discriminant validity of subjective fit perceptions. *Journal of Applied Psychology*, (87), 875–884.
- Carless, S. A. (2005). Person–job fit versus person–organization fit as predictors of organizational attraction and job acceptance intentions: A longitudinal study. *Journal of Occupational and Organizational Psychology*, 78(3), 411-429.
- Ceylanlar, N. A. (2017). Helal konseptli otel işletmelerinde çalışanların etik algıları, birey-örgüt uyumu ve örgütsel bağlılıkları arasındaki ilişkinin incelenmesi (Yayınlanmamış yüksek lisans tezi). Eskişehir Osmangazi Üniversitesi Sosyal Bilimler Enstitüsü, Eskişehir.
- Chatman, J. (1989). Improving interactional organizational research: A model of person-organization fit. *Academy of Management Review*, 14, 333–349.
- Chatman, J. A. (1991). Matching people and organizations: selection and socialization in public accounting firms. *Administrative Science Quarterly*, 36, 459-484.
- Chow, I. H. S. (1994). Organizational commitment and career development of Chinese managers in Hong Kong and Taiwan. *International Journal of Career Management*, 6(4), 3-9.
- Coldwell, D. A., Billsberry, J., Van Meurs, N., & Marsh, P. J. (2008). The effects of person–organization ethical fit on employee attraction and retention: Towards a testable explanatory model. *Journal of Business Ethics*, 78, 611-622.
- Cook, J., Wall, T. (1980). New Work Attitude Measures Of Trust, Organizational Commitment and Personal Need Non-Fulfilment. *Journal Of Occupational Psychology*, 53(1), 39-52.
- Cullen, J. B., Parboteeah, K. P.,& Victor, B. (2003). The effects of ethical climates on organizational commitment: a two-study analysis. *Journal of Business Ethics*, 46(2), 127-141.
- Çelik, S., İnanır, A., Altay, H.,& Dedeoğlu, B. B. (2016). Etik liderlik örgütsel bağlılık ve iş tatmini arasındaki ilişkide cinsiyet ve çalışma süresinin farklılaştırıcı moderate rolü. *Yönetim ve Ekonomi Araştırmaları Dergisi*, 14(4), 45–70.
- Çevirgen, A., & Üngüren, E. (2009). Konaklama işletmelerinde etik iklim ve iş tatmini ilişkisi. 10. Ulusal Turizm Kongresi, 21-24.
- Çetinkaya, B. (2016). Birey-örgüt uyumu ile örgütsel bağlılık arasındaki ilişkide cinsiyetin rolü: Kayseri örneği (Yayınlanmamış yüksek lisans tezi). Erzincan Üniversitesi Sosyal Bilimler Enstitüsü, Erzincan.
- Çıraklı, Ü. Uğurluoğlu, Ö., Şantaş, F.& Çelik, Y. (2014). Etik liderlik davranışlarının örgütsel adalet üzerindeki etkisi: Hastanede bir uygulama. *İşletme Bilimi Dergisi*, 2(2), 53-69.
- Çokluk, Ö., Şekercioğlu, G., & Büyüköztürk,Ş. (2018). *Sosyal bilimler için çok değişkenli istatistik: SPSS ve LISREL uygulamaları*. Pegem Citation Index.
- Çolakoğlu, Ü., Ayyıldız, T. & Cengiz, S. (2009). Çalışanların demografik özelliklerine göre örgütsel bağlılık boyutlarında algılama farklılıkları: Kuşadası'ndaki beş yıldızlı konaklama işletmeleri örneği. *Anatolia: Turizm Araştırmaları Dergisi*, 20(1), 77-89.
- DeConinck, J. B. (2014). Outcomes of ethical leadership among salespeople. *Journal of Business Research*, 68, 1086–1093. DOI: 10.1016/j.jbusres.2014.10.011.

- Dedeoğlu, B. B., Çelik, S., İnanır, A. & Altay, H. (2016). Etik liderlik, örgütsel bağlılık ve iş tatmini arasındaki ilişkide cinsiyet ve çalışma süresinin farklılaştırıcı (moderate ) rolü. *Yönetim ve Ekonomi Araştırmaları Dergisi*, 14(4), 45-70.
- Demir, M. (2015). Konaklama işletmelerinde birey-örgüt uyumunun iş performansı ve işte kalma niyeti üzerine etkisi. *Journal of Tourism Theory and Research*, 1(2), 57-71.
- Demirdağ, G. E., & Ekmekçioğlu, E. B. (2015). Etik iklim ve etik liderliğin örgütsel bağlılık üzerine etkisi: görgül bir araştırma. *Gazi Üniversitesi İktisadi ve İdari Bilimler Fakültesi Dergisi*, 17(1), 197-216.
- Doğan, E. Ş. (2013). Örgüt kültürü ve örgütsel bağlılık. İstanbul: Türkmen Kitabevi.
- Eliyana, A., & Ma'arif, S. (2019). Job satisfaction and organizational commitment effect in the transformational leadership towards employee performance. *European Research on Management and Business Economics*, 25(3), 144-150.
- Engiz, G. (2009). Çalışanlarda kariyer tatmini ve örgütsel bağlılık ilişkisi (Yayınlanmamış doktora tezi). Selçuk Üniversitesi Sosyal Bilimler Enstitüsü, Konya.
- Erdoğan, H., Ş. (2018). Öğretmenlere göre ortaokul müdürlerinin etik liderlik özellikleri ile öğretmenlerin örgütsel bağlılıkları arasındaki ilişki (Yayınlanmamış yüksek lisans tezi). Maltepe Üniversitesi Sosyal Bilimler Enstitüsü, İstanbul
- Esmer, Y. (2011). İşletmelerde etik liderlik ve örgütsel bağlılık arasındaki ilişki: T.C. ziraat bankası a.ş. örneği üzerinde bir araştırma (Yayınlanmamış yüksek lisans tezi). Süleyman Demirel Üniversitesi Sosyal Bilimler Enstitüsü, Isparta.
- Esmer, K., & Aydoğan, E. (2019). Kurumsal itibarın işten ayrılma niyetine etkisinde etik liderliğin düzenleyici rolü: Bir kamu kurumu örneği. *Journal of International Social Research*, 12(65).
- Eşitti, B. (2019). Restoran işletmelerinde etik liderlik ve örgütsel bağlılık: Servis ikliminin rolü. *Trakya Üniversitesi Sosyal Bilimler Dergisi*, 21, 43-64.
- Finegan, J. E. (2000). The impact of person and organizational values on organizational commitment. *Journal of occupational and Organizational Psychology*, 73(2), 149-169.
- Guliyeva, D. (2018). Psikolojik sözleşme, kişi örgüt uyumu, örgütsel çekicilik ve duygusal emek düzeyleri arasındaki ilişkilerin incelenmesi; Konaklama işletmelerinde çalışanlar üzerine bir araştırma. (Yayınlanmamış Doktora Tezi). İstanbul Üniversitesi Sosyal Bilimler Enstitüsü, İstanbul.
- Günel, D., Civelek, M. E., & Karabulut, A. T. (2016). İşletmelerde etik liderliğin etik iklim üzerine etkisi: Deneysel bir araştırma (Organizational culture and work ethics). *İstanbul Ticaret Üniversitesi Sosyal Bilimleri Dergisi* Yıl: 14 Özel, (28), 251-265.
- Günlük, M. (2010). Muhasebecilerin mesleki ve örgütsel bağlılık iş memnuniyeti ve işten ayrılma eğilimleri üzerine bir araştırma (Yayınlanmamış doktora tezi), Gebze Yüksek Teknoloji Enstitüsü Sosyal Bilimler Enstitüsü, Kocaeli.
- Gür, Y. (2014). Örgütsel bağlılığın iş tatminine etkisinde kişi-örgüt uyumunun aracılık rolü: havacılık sektöründe bir araştırma (Yayınlanmamış yüksek lisans tezi). Türk Hava Kurumu Üniversitesi Sosyal Bilimler Enstitüsü, Ankara.
- Gürkan, G. Ç., Tükeltürk, Ş. A., & Küçükaltan, D. (2014). Konaklama işletmelerinde birey örgüt uyumunun iş tatmini üzerindeki etkisinde yönetici desteğinin aracılık rolü. Gazi Üniversitesi Turizm Fakültesi, 15. Ulusal Turizm Kongresi Bildiriler Kitabı: 543-556.
- Hampton-Farmer, C. (2007). Creation and adaptation of norms in a tire-mold manufacturing organization. (Yayınlanmamış doktora tezi). Bowling, Bowling Green State University.

- Han, Y. H., Sohn, I. S., Park, K. O., & Kang, K. H. (2010). The relationships between professionalism, job involvement, organizational commitment and turnover intention among clinical nurses. *Journal of Korean Clinical Nursing Research*, 16(2), 17-31.
- Hassan, S., Mahsud, R., Yukl, G. & Prussia, G., E. (2013). Ethical and empowering leadership and leader effectiveness. *Journal of Managerial Psychology*, 28(2), 133-146.
- Hassan, S., Wright, B., E. & Yukl, G. (2014). Does ethical leadership matter in government? effects on organizational commitment, absenteeism, and willingness to report ethical problems. *Public Administration Review*, 74(3), 333-343.
- Huang, T.-C., Lawler, J., & Lei, C.-Y. (2007). The Effects of quality of work life on commitment and turnover intention. *Social Behavior and Personality An International Journal*, 35(6), 735-750.
- Hunt, S. D., Chonko, L. H., Wood, V. R. (1985). Organizational commitment and marketing. *Journal of Marketing*, 49, 112-128.
- Karagöz Y., & Ağbektas A. (2016). Yapısal eşitlik modellemesi ile yaşam memnuniyeti ölçeğinin geliştirilmesi: Sivas ili örneği, *Bartın Üniversitesi İktisadi İdari Bilimler Fakültesi Dergisi*, 7 (13), 274- 290.
- Karasu, S. (2021). Örgütsel iletişimin örgütsel bağlılık üzerine etkisi: Turizm sektöründe otel çalışanlarına yönelik bir araştırma (Yayınlanmamış yüksek lisans tezi). Yaşar Üniversitesi Sosyal Bilimler Enstitüsü, İzmir.
- Kerse, G. (2021). A leader indeed is a leader in deed: The relationship of ethical leadership, person-organization fit, organizational trust, and extra-role service behavior. *Journal of Management and Organization*, 27(3), 601-620.
- Khuong, M. N., Nhu, & N. V. Q. (2015). The effects of ethical leadership and organizational culture towards employees' sociability and commitment—a study of tourism sector in Ho Chi Minh City. Vietnam. *Journal of Advanced Management Science*, 3(4).
- Kılıç, K. C. (2010). Bireysel ve örgütsel değerler arasındaki uyumun çalışanların iş davranışlarına etkileri üzerine ampirik bir çalışma. *Çukurova Üniversitesi Sosyal Bilimler Enstitüsü Dergisi*, 19(1), 20-35.
- Kotzé, M., & Nel, P. (2020). The influence of job resources on platinum mineworkers' work engagement and commitment: An explorative study. *The Extractive Industries and Society*, 7(1), 146-152.
- Kristof, A. L. (1996). Person- organization fit: An integrative review of its Conceptualizations, Measurement, and Implications. *Personnel Psychology*, 49(1), 1-49.
- Labrague, L. J., McEnroe-Petitte, D. M., Tsaras, K., Cruz, J. P., Colet, P. C., & Gloe, D. S. (2018). Organizational commitment and turnover intention among rural nurses in the Philippines: Implications for nursing management. *International Journal of Nursing Sciences*, 5(4), 403-408.
- Li, J. (2006). The interactions between person-organization fit and leadership styles in Asian firms an empirical testing. *International Journal of Human Resource Management*, 17(10), 1689-1706.
- Liu, Y., & Werblow, J. (2019). The operation of distributed leadership and the relationship with organizational commitment and job satisfaction of principals and teachers: a multi-level model and meta-analysis using the 2013 talis data. *International Journal of Educational Research*, 96, 41-55.
- MacCallum, R. C., & Austin, J. T. (2000). Applications of structural equation modeling in psychological research. *Annual Review of Psychology*, 51(1), 201-226.

- Mayer, D. M., Kuenzi, M., Greenbaum, R. L., Bardes, M., & Salvador, R. (2009). How low does ethical leadership flow? Test of a trickle-down model. *Organizational Behavior and Human Decision Processes*, 108, 1-13.
- Mayer, D. M., Kuenzi, M., Greenbaum, R. L. (2010). Examining the link between ethical leadership and employee misconduct: The mediating role of ethical climate. *Journal of Business Ethics*, 95(1), 7-16.
- Mayer, D. M., Aquino, K., Greenbaum, R. L., & Kuenzi, M. (2012). Who displays ethical leadership, and why does it matter? An examination of antecedents and consequences of ethical leadership. *Academy of Management Journal*, 55(1), 151-171.
- McConnell, C. J. (2003). A study of the relationships among person-organization fit and affective, normative, and continuance components of organizational commitment. *Journal of Applied Management and Entrepreneurship*, 8(4), 137.
- Meydan, C. H, Şeşen, H. (2015). Yapısal Eşitlik Modellemesi Amos Uygulamaları. Ankara: Detay Yayıncılık.
- Meyer, J. P. ve Allen, N. J. (1991). A Three-component conceptualization of organizational commitment. *Human Resource Management Review*, 1(1), 61-89.
- Meyer, J. P., Allen, N. J. Smith, C. (1993). Commitment to organizations and occupations: Extension and test of a three-component conceptualization. *Journal of Applied Psychology*, 78(4), 538-551.
- Meyer, D. M., Kuenzi M., & Greenbaum, R. (2010). Examining the link between ethical leadership and employee misconduct: The mediating role of ethical climate. *Journal of Business Ethics*, 95, 7-16.
- Mitchell, M. J. (2006). Person-organization fit, organizational commitment and intent to leave among nursing leaders (Doctoral dissertation), Nova Southeastern University.
- Moripek, İ. (2016). Kişi örgüt uyumu ile örgütsel bağlılık arasındaki ilişkinin incelenmesi: Havacılık sektörü örneği (Yayınlanmamış doktora tezi). Beykent Üniversitesi Sosyal Bilimler Enstitüsü, İstanbul.
- Mousa, M. (2017). Organizational cynicism and organizational commitment in Egyptian public primary education: When Spring Yields Black Flowers. Kuwait Chapter of the Arabian. *Journal of Business and Management Review*, 6(9), 4-19.
- Muzakki, M., Eliyana, A., & Muhtadi, R. (2019). Is employee performance affected by organizational culture, work motivation and organizational citizenship behavior (OCB)? An empirical investigation. *International Journal of Integrated Education, Engineering and Business*, 2(1), 36-42.
- Nafei, W. A. Kaifi, & B. A. (2013). The impact of organizational cynicism on organizational commitment: an applied study on teaching hospitals in Egypt. *European Journal of Business and Management*, 5(12), 131-147.
- Neubert, M.J., Carlson, D.S., Kacmar, K.M., Roberts, J.A., & Chonko, L.B., (2009). The virtuous influence of ethical leadership behavior: evidence from the field. *Journal of Business Ethics*, 90, 157-170.
- O'Reilly, C.A., & Chatman, J. (1986). Organizational commitment and psychological attachment: the effects of compliance, identification, and internalization on prosocial behavior. *Journal of Applied Psychology*, 71, 492-499.

- O'Reilly, C.A., Chatman, J.& Caldwell, D.F. ( 1991). People of organizational culture: A profile comparison approach to assessing person- organization fit. *Academy of Management Journal*, 34, 487-516.
- Öcel, H. (2013). Örgüt kimliğinin gücü, algılanan örgütsel prestij ve kişi-örgüt uyumu ile bağlamsal performans arasındaki ilişkiler: Örgütsel bağlılığın aracı rolü. *Türk Psikoloji Dergisi*, 28(71), 37-53.
- Öğüt, A., & Kaplan, M. (2011). Otel işletmelerinde etiksel iklim algılamaları ile örgütsel bağlılık arasındaki ilişkinin analizi: kapadokya örneği. *Dumlupınar Üniversitesi Sosyal Bilimler Dergisi*, 30, 191-206.
- Özçelik, K. (2011). Kişi örgüt uyumu ve etik iklimin hastaneye bağlılığa etkisi: hemşireler üzerinde bir araştırma (Yayınlanmamış yüksek lisans tezi). Beykent Üniversitesi Sosyal Bilimler Enstitüsü, İstanbul.
- Özer, G. (2020). Algılanan nepotizmin etik yönetimindeki dağılımına bağlılığa etkisi: Oteldeki araştırma. (Yüksek Lisans Tezi). İskenderun Teknik Üniversitesi Sosyal Bilimler Enstitüsü, Hatay.
- Philipp, B.L.U., & Lopez, P.D.J. (2013). The Moderating role of ethical leadership: investigating relationships among employee psychological contracts, commitment, and citizenship behavior. *Journal of Leadership and Organizational Studies*, 20(3), 304-315.
- Piasentin, K. A., & Chapman, D. S. (2007). Perceived similarity and complementarity as predictors of subjective person-organization fit. *Journal of Occupational and Organizational Psychology*, 80(2), 341-354.
- Piccolo, R. F., Greenbaum, R., Hartog, D. N. D., & Folger, R. (2010). The relationship between ethical leadership and core job characteristics. *Journal of Organizational Behavior*, 31(23), 259-278.
- Polatçioğlu, S.,& Cindiloğlu, M. (2013). Kişi-örgüt uyumunun örgütsel vatandaşlık davranışına etkisi: Duygusal bağlılığın aracılık rolü. Süleyman Demirel Üniversitesi, *Journal of Faculty of Economics and Administrative Sciences*, 18(3), 219-318
- Porter, L. W., Steers, R. M., Mowday, R. T.,& Boulian, P. V. (1974). Organizational commitment, job satisfaction, and turnover among psychiatric technicians. *Journal of Applied Psychology*, 59(5), 603.
- Rowden, R. W., (2000), The relationship between charismatic leadership behaviors and organizational commitment. *Leadership, Organization Development Journal*,21(1), 30-35.
- Saldamlı, A. (2009). *İşletmelerde örgütsel bağlılık ve işgören performansı*. Ankara: Detay Yayıncılık.
- Saraç, M.,& Meydan, B. (2013). Birey-örgüt uyumunun bireysel düzeydeki sonuçlarının incelenmesine yönelik boylamsal bir çalışma. Sakarya Üniversitesi I. Örgütsel Davranış Kongresi Bildiriler Kitabı. Sakarya, 210-214.
- Seçilmiş, C. & Ceylanlar, N. A. (2019). Birey-örgüt uyumunun etik algı ve örgütsel bağlılık arasındaki aracılık etkisi: Helal konseptli otel işletmelerinde bir araştırma. *İş Ahlakı Dergisi*, 12(1), 39-73.
- Shin, Y. (2012). CEO ethical leadership, ethical climate, climate strength, and collective organizational citizenship behavior. *Journal of Business Ethics*, 108, 299-312.
- Silverthorne, C. (2004). The Impact of organizational culture and person organization fit on organizational commitment and job satisfaction in taiwan. *Leadership and Organization Development Journal*, 25(7), 592-599.
- Sipahi, G. A., & Kesen, M. (2016). Beş yıldızlı otel işletmelerinde örgütsel bağlılığın birey-örgüt uyumu ve işten ayrılma niyeti üzerindeki etkisi. 15. Ulusal İşletmecilik Kongresi Bildiri Kitapçığı İçinde.



- Steele, S. A. (2016). An evaluation of emotional intelligence and person-organization fit (Doctoral Dissertation). The University of the Rockies.
- Şenel, G., & Aydoğan, E. (2019). Etik liderliğin duygusal emek üzerine etkisi: Sağlık çalışanları üzerine bir araştırma. *Ankara Hacı Bayram Veli Üniversitesi İktisadi ve İdari Bilimler Fakültesi Dergisi*, 21(2), 286-309.
- Taner, B., & Elgün, R. F. (2015). Çalışanların etik iklim algılarının örgütsel bağlılık üzerine etkileri: ilaç sektöründe bir uygulama. *Çukurova Üniversitesi Sosyal Bilimler Enstitüsü Dergisi*, 24(1), 99-114.
- Tanriverdi, H., & Guliyeva, D. (2018). Konaklama işletmelerinde kişi-örgüt uyumu ve duygusal emek düzeyleri arasındaki ilişkinin analizi. *Uluslararası Turizm Ekonomi ve İşletme Bilimleri Dergisi*, 2(2), 467-475.
- Tett, R. P., & Meyer, J. P. (1993). Job satisfaction, organizational commitment, turnover intention, and turnover: path analyses based on meta-analytic findings. *Personnel Psychology*, 46(2), 259-293.
- Tuna, M., Bircan, H. & Yeşiltaş, M. (2012). Etik liderlik ölçeği 'nin geçerlilik ve güvenilirlik çalışması: Antalya örneği. *Atatürk Üniversitesi İktisadi ve İdari Bilimler Dergisi*, 26(2), 143-155.
- Tuna, G. (2019), Kabin memurlarının tükenmişlik düzeylerinin örgütsel bağlılık ve çalışma performanslarına etkisi üzerine bir araştırma (Yayımlanmamış yüksek lisans tezi). Beykent Üniversitesi Sosyal Bilimler Enstitüsü, İstanbul.
- Turan, E., U. (2019). Etik liderlik, örgütsel bağlılık ve üretkenlik karşıtı iş davranışı ilişkisi: bir alan araştırması (Yayımlanmamış yüksek lisans tezi). Gazi Üniversitesi Sosyal Bilimler Enstitüsü, Ankara.
- Turgut, E., & Sökmen, A. (2018). The effects of perceived organizational ethics on innovative work behavior: Self-efficacy's moderating and mediating role. *İş Ahlakı Dergisi*, 11(1), 58-67.
- Ulutaş, M. (2010). Birey örgüt uyumu kuramı ve dalaman havalimanı çalışanları üzerine bir alan araştırması (Yayımlanmamış doktora tezi). Selçuk Üniversitesi Sosyal Bilimler Enstitüsü, Konya.
- Valdivia, I., Gallego-Burín, A. R., & Lloréns-Montes, F. J. (2019). Effects of different leadership styles on hospitality workers. *Tourism Management*, 71, 402-420.
- Valentine, S., Godkin, L., & Lucero, M. (2002). Ethical context, organizational commitment, and person-organization fit. *Journal of Business Ethics*, 41, 349-360.
- Verquer, M. L., Beehr, T. A., & Wagner, S. H. (2003). A meta-analysis of relations between person-organization fit and work attitudes. *Journal of Vocational Behavior*, 63(3), 473-489.
- Vezer, Z. (2017). Makyavelizm ve etik olmayan davranış arasındaki ilişkide etik liderliğin düzenleyici etkisi (Yayımlanmamış yüksek lisans tezi). Hacettepe Üniversitesi, Sosyal Bilimler Enstitüsü, Ankara.
- Vilela, B. B., González, J. A. V., & Ferrín, P. F. (2008). Person-organization fit, OCB and performance appraisal: Evidence from matched supervisor-salesperson data set in a Spanish context. *Industrial Marketing Management*, 37(8), 1005-1019
- Yanık, O., & Naktiyok, A. (2015). Etik (Ahlaki) liderliğin çalışanların iş tatminine, örgütsel bağlılığına ve işten ayrılma niyetine etkisinde örgütsel güven ve örgütsel adalet algısının aracı rolü. *Bartın Üniversitesi İktisadi ve İdari Bilimler Fakültesi Dergisi*, 8(15), 297-324
- Yasin, Tahreem, & K, Shazia (2015). Organizational cynicism, work related quality of life and organizational commitment in employees. *Pakistan Journal of Commerce and Social Sciences*, S. 9(2), 568-582.

- Yeşiltaş T. (2012) Örgütsel özdeşleşmenin oluşmasında belirleyiciler olarak etik liderlik ve etik iklim: otel işletmelerine yönelik bir uygulama (Yayınlanmamış doktora tezi). Gazi Üniversitesi Eğitim Bilimleri Enstitüsü, Ankara.
- Yıldırım, A. (2010). Etik liderlik ve örgütsel adalet ilişkisi üzerine bir uygulama (Yayınlanmamış yüksek lisans tezi). Karamanoğlu Mehmetbey Üniversitesi Sosyal Bilimler Enstitüsü, Karaman.
- Yıldız, M. L. (2013). Algılanan kişi-örgüt uyumu, tanınırlık, imaj, örgütsel çekicilik ve işe başvurma niyeti arasındaki ilişkilerin yapısal eşitlik modellemesi ile incelenmesi. *Marmara Üniversitesi İktisadi ve İdari Bilimler Dergisi*, 35(1), 153-173.
- Yücel, İ., & Çetinkaya, B. (2015). Örgütsel sinizm ile örgütsel bağlılık arasındaki ilişki ve çalışanların yaşının bu ilişki üzerindeki etkisi-“bazen hoşlanmasak da kalmak zorunda olabiliriz!”. *Atatürk Üniversitesi Sosyal Bilimler Enstitüsü Dergisi*, 19(3).
- Walumbwa, F. O., Morrison, E. W., & Christensen, A. L. (2012). Ethical Leadership and Group In-Role Performance: The Mediating Roles of Group Conscientiousness and Group Voice. *The Leadership Quarterly*, 23(5), 953- 964.
- Wasti, S. A. (2003). Organizational commitment, turnover intentions, and the influence of cultural values. *Journal of Occupational and Organizational Psychology*, 76, 303-321.
- Yiluzar, H. (2016). Kişi-örgüt uyumu ile işe adanmışlık ve örgütsel bağlılık ilişkisi: Sağlık sektöründe bir araştırma (Yayınlanmamış yüksek lisans tezi). Akdeniz Üniversitesi Sosyal Bilimler Enstitüsü, Antalya.
- Zhu, W., May, D. R., & Avolio, B. J. (2004). The impact of ethical leadership behavior on employee outcomes: The roles of psychological empowerment and authenticity. *Journal of Leadership & Organizational Studies*, 11(1), 16-26.

### **Disclosure Statements**

1. Contribution rate statement of researchers is First author % 50, Second author % 50
2. No potential conflict of interest was reported by the authors.



**Araştırma Makalesi • Research Article**

**Manastırlı Mehmed Rifat Bey'in *Cevâhir-i Çihâr Yâr ve Emsâl-i Kibâr* Adlı Tercümesinde İlk Üç Halifeye Ait Hikmetli Sözler**

***Wise Sayings of the First Three Caliphs in the Translation Titled *Cevâhir-i Çihâr Yâr ve Emsâl-i Kibâr* by Manastırlı Mehmed Rifat Bey***

Rıdvan Saitoğlu\*

**Öz:** Manastırlı Mehmed Rifat (ö. 1325/1907) tarafından kaleme alınan *Cevâhir-i Çihâr Yâr ve Emsâl-i Kibâr* adlı eser, dört halifeye ait muhtelif sayıda veciz söz ihtiva etmektedir. Eser, Reşîdüddîn Vatvat'ın (ö. 578/1182) *Tuhfetü's-sıddîk ile's-sıddîk min kelâmi Ebî Bekr es-Sıddîk, Efdalü'l-hitâb min Kelâmi Ömer bin el-Hattâb, Ünsü'l-lefhân min Kelâmi Osmân bin Affân, Matlûbu Külli Tâlib min Kelâmi Emîri'l-mü'minîn Ali bin Ebî Tâlib*, adlı eserlerinin ya da genel isimlendirme ile *Şerh-i Sad Kelime-i Çehâr Yâr-i Güzîn*'inin bir tercümesi olduğu yazar tarafından mukaddime bölümünde ifade edilmiştir. İki Mukaddime, dört halifeye ait vecizeler ve son olarak Arapça atasözü tercümeleri olmak üzere beş bölümde oluşmaktadır. Birinci bölümde Hz. Ebubekir'e ait 55, ikinci bölümde Hz. Ömer'e ait 70, üçüncü bölümde Hz. Osman'a ait 40, dördüncü bölümde Hz. Ali'ye ait 74 söz ile beşinci ve son bölümde 129 adet atasözü bulunmaktadır. Eser, kızı Ganimet Hanım tarafından Hazine-i Hikemiyât adlı serinin ilk eseri olarak Rifat Bey'in vefatından sonra Halep'te basılmıştır. Eserin Hz. Ali'ye ait vecizeleri daha önce akademik olarak değerlendirilmeye tabi tutulduğundan, bu çalışma Rifat Bey'in söz konusu eserindeki sadece ilk üç halifeye ait vecizeleri inceleyerek literatüre kazandırmayı hedeflemektedir.

**Anahtar Kelimeler:** Türk İslam Edebiyatı, Manastırlı Mehmed Rifat, Sad Kelime, Çehâr-yâr, Vecize.

**Abstract:** The work titled "Jawahir-i Châr Yâr ve Amsal-i Kibâr," written by Manastırlı Mehmed Rifat (d. 1325/1907), contains various aphorisms about to the four caliphs. Mehmet Rifat stated in the mfuqaddimah of this book. This book is a translation of the famous collection "Sharh-i Sad Kalime-i Chehâr Yâr-i Guzin," which includes Reshid al-Din al-Watwat's (d. 578/1182) "Tuhefa as-sıddiq ila's-sıddiq min Kalâmi Ebî Bekr," Efdal al-Hitâb min Kalâmi Omar ibn al-Khattâb," Ünsü'l-lefhân min Kalami Othman ibn Affân," and "Matlabu Külli Tâlib min Kalâmi Amşr al-muminin Ali İbn Abi Talib." This study aims to examine and bring to the literature the wise sayings attributed to the first three caliphs, which are outside of Rifat Bey's previously explored sayings related to Ali İbn Abi Talib. It consists of five parts, two muqaddimah, four caliph's aphorisms and translations of Arabic proverbs. There are fifty five aphorisms belonging to Hz. Abu Bakr in the first part, seventy aphorisms belonging to Hz. Omar in the second part, forty aphorisms belonging to Hz. Othman in the third part, and seventy-for aphorisma belonging to Hz. Ali in the fourth part. There are one hundred twenty nine proverbs in the fifth and last section. After the death of Rifat Bey, this work was published in Aleppo by his daughter Ganimet Hanım as the

\* Doktora Öğrencisi, Sivas Cumhuriyet Üniversitesi, Sosyal Bilimler Enstitüsü;

Araştırma Görevlisi, Muş Alparslan Üniversitesi, İslami İlimler Fakültesi, İslam Tarihi ve Sanatları Bölümü, Türk İslam Edebiyatı Anabilim Dalı. ORCID: 0000-0002-9200-998X r.kabak@alparslan.edu.tr

**Cite as/ Atıf:** Saitoğlu, R. (2023). Manastırlı Mehmed Rifat Bey'in *Cevâhir-i Çihâr Yâr ve Emsâl-i Kibâr* adlı tercümesinde ilk üç halifeye ait hikmetli sözler. *Anemon Muş Alparslan Üniversitesi Sosyal Bilimler Dergisi*, 11(3),887-907

<http://dx.doi.org/10.18506/anemon.1380540>

**Received/Geliş:** 24 October / Ekim 2023

**Accepted/Kabul:** 30 December/Aralık 2023

**Published/Yayın:** 30 December/Aralık 2023

first work of the Hazine-i Hikemiyat series. Since the aphorism of Ali in the work have previously been subject to academic evaluation, this study aims to introduce them to the literature by examining only the aphorisma of the first three caliphs in Rifat Bey's work in question.

**Keywords:** Turkish Islamic Literature, Manastırlı Mehmed Rifat, One Hundred Words (Saad Kalimah), Châr Yâr, Aphorism.

## Giriş

İslamî Türk Edebiyatı'nda dinî şahsiyetleri konu edinen edebî ürünlerde Hz. Peygamber'den sonra ele alınan şahsiyetlerin başında dört halife gelmektedir. Dört halife, söz konusu edebî ürünlerde faziletleri, kahramanlıkları, bedenî hususiyetleri, söz ve davranışlarıyla ele alınmıştır. Bunun sonucunda ortaya çıkan edebî müktesebat zamanla muhtevasına göre farklı isimlerle tasnife tabi tutulmuş ve böylece "Edebî Türler" in birer alt başlığı olarak incelenmişlerdir. Edebî türlerden özellikle dört halifeyi konu edinenlerin önde gelenlerini; menkıbeler, fazilet-nâmeler, hilyeler ve "sad kelimât" lar olarak sıralamak mümkündür. Bu türlerde sadece dört halifeye dair "menâkıb-ı çehâr-yâr", "fezâil-i hulefâ", "hilye-i çehâr-yâr", "sad kelime-i çehâr-yâr-i güzîn" gibi başlıklar ile müstakil eserler kaleme alınmıştır. Bu türler dışında daha çok kaside nazım şekliyle yazıldıkları için kasideler ile özdeşleşen divan ve mesneviler içerisinde din ve devlet ricaline övgüler ihtiva eden methiyelerde de dört halife sıklıkla işlenmiştir.

Edebiyatımızda sözünü ettiğimiz Sad Kelimeleri diğer bir deyişle dört halife vecizelerinin tamamını ihtiva eden eserler, Reşîdüddîn Vatvat'ın Farsça manzum mensur şerhinin tercümeleri olup bunlar el yazmaları kütüphanelerinde "Sad Kelimât-ı Çehâr-Yâr-i Güzîn", "Tercüme-i/Şerh-i Sad Kelimât Çehâr-Yâr" vb. isimler ile kataloglanmıştır. Bunlardan ilki Bedreddîn bin Himmet-yârü'l-Mevlevî tarafından yapıldığı tahmin edilen *Sad-Kelimâtı Çehâr-Yâr-i Güzîn* tercümesi, (Yüksel, 2013) ikincisi, Hâcegîzâde Mustafa el-Kastamonî'nin *Şerh-i Kelimât-ı Çehâr Yâr-ı Güzîn*'i (Durmuş, 2014) diğeri ise çalışmamızın konusu olan Manastırlı Rifat Bey'in kaleme aldığı *Cevâhir-i Çihâr Yâr ve Emsâl-i Kibâr*'ıdır. Sadece Hz. Ali'ye ait vecizeler ise yazarı bilinmeyenler dahil olmak üzere çeşitli kütüphanelerde telif, tercüme ve şerh şeklinde kırk tane müstakil eserden oluşur. (Ceyhan, 2006) Konumuzla doğrudan bağlantısı olan yukarıda sözünü ettiğimiz türlerden sad kelimâtlar diğer adıyla vecizeler, bir duygu ve düşüncüyü kısa, net ve akılda kalacak şekilde ifade etmeye denir. Hikmet, mesel, batıda aforizma da denilen vecizeler, Hz. Peygamber'den sonra ümmetin en hayırlıları oldukları düşüncesiyle dört halife adına hadis, siyer ve megazi türü kaynaklarından derlenmiştir. Arapça, Farsça ve Türkçe vecize yazma geleneği, Müslüman milletlerin edebiyatında kırk, yetmiş, yüz gibi muhtelif sayıda hadislerin bir arada oplanmasının bir benzeri olduğunu söylemek mümkündür. (Ceyhan, 2006: 40) Vecizelerin dört halifeye aidiyetleri konusunda kesin bir yargıda bulunmak mümkün görünmese de İslam'ın özyle gelişmediğini ifade etmek mümkündür.

*Cevâhir-i Çihâr Yâr*'da birinci bölümde Hz. Ebubekir'e ait 55, ikinci bölümde Hz. Ömer'e ait 70, üçüncü bölümde Hz. Osman'a ait 40, dördüncü bölümde Hz. Ali'ye ait 74 söz ile beşinci ve son bölümde 129 adet Arapça atasözü bulunmaktadır. Eserin daha önce Âdem Ceyhan tarafından sadece Hz. Ali vecizelerinin değerlendirildiği bir çalışması (Ceyhan, 2012: 57-71) ile Cüneyt Eren ve Halit Erboğa tarafından kaleme alınan ve sadece Rifat Bey'in tercümesinin sadeleştirilmiş hali ile her halifenin beş-on vecizesinin aktarıldığı bir diğer çalışma bulunmaktadır (Eren-Erboğa, 2007: 163-170). Bu çalışmada Hz. Ali dışında ilk üç halifeye ait vecizeler değerlendirilmeye tabi tutulacaktır. Eserin aslı ve diğer tercüme ile mukayesesi ve mukaddime bölümlerinde değinilen tercüme usulüne Âdem Ceyhan'ın çalışmasında yer verildiğinden tekrara gerek görülmemiş, bu sebeple bu çalışmada mukaddime kısmının sadece transkripsiyona daha sonra ilk üç halifenin vecizelerinin transkripsiyonu ve günümüz Türkçesi ile sadeleştirilmiş haline yer verilmiştir. Böylece Osmanlı Türkçesi ile çeşitli kütüphanelerde yazma ve basma halinde bulunan dört halife vecizelerinin tamamı gün yüzüne çıkartılmış, araştırmacıların istifadesine sunulmuş olacaktır.

20. asrın başlarında yazılan eserin dil hususiyetleri, özellikle eklerin imlası günümüz Türkçesi ile uyusmaktadır. Bu sebeple eserin dil açısından incelenmesine ve ağır transkripsiyon ile verilmesine gerek

duyulmamış, uyuşmayan kelime ve ekler de günümüz Türkçesi esas alınmıştır. Örn: Yırtub-yırtıp; iden-eden; tođru-dođru. Metinde vecizelerin sadeleştirilmiş Türkçesi metinden sonra [] parantezi ile yanlış veya eksik olan kelimelerin doğrusu parantez içinde kalın punto ile verilmiştir. Hz. Ebubekir'den başlamak üzere Hz. Osman'a ait olanlar dâhil tüm vecizeler sırasıyla numaralandırılırken, her halife için ayrıca numaralandırma yapılmış böylece eserin her bir halife için toplam yekûn içerisinde kaç tane vecize içerdiği ortaya çıkarılmıştır. Son olarak eserde yer alan vecizelerin tamamı kaynak eserden farklı bir şekilde harf sıralamasına göre düzenlendiđi, bunlardan Hz. Ebubekir'e ait olan 55 vecizeden 54'ü Hz. Osman'a ait 40 vecizeden 39'u ve Hz. Ömer'e ait 70 vecizenin tamamının Vatvat'ın eserinde yer almıştır.

### Manastırlı Rifat Bey

1267-1851'de Manastır'da dünyaya gelen Rifat Bey, 1325-1907'de II. Meşrutiyetin ilanından bir yıl önce, sürgün edildiđi Halep'te vefat etmiştir. (İnal, 1969: 7/1457) Biyografik kaynaklarda aydın ve asker yönünü ifade etmek için “kalem ve kılıç erbabı” olarak (Bursalı Mehmed Tahir, 1972: 2/331) anılan Rifat Bey, kızı nezdinde bulunan divançesinin mukaddimesinde, bir fotoğrafının arkasına yazdığını belirttiđi kıtasında kendisi için aynı ifadeleri kullanıyor:

*Ben bu dîn ü devlete seyf ü kalemle bir zaman*

*Cehd ü gayret eyleyüp halimce etdim hizmeti*

*Siz de bu suretle ey evlâd ü ahfâd-ı vatan*

*Sâyedüp yâdeyleyin rahmetle nâm-ı Rifat'ı* (İnal, 1969: 7/1459)

[Ben, kılıcım ve kalemim ile bu din ve devlet için gücüm nispetinde hizmet etmeye çalıştım. Bu yüzden ey vatan evlatları, sizden beni rahmetle anmanızı dilerim.]

Manastırlı Rifat, siyasi, ekonomik ve askeri açıdan Osmanlı'nın en çalkantılı dönemlerinden olan I. Meşrutiyet dönemine şahit olmuş, asıl mesleđi askerliđin yanı sıra dil, edebiyat, sosyoloji, mimarlık ve matematik gibi çok geniş alanlarda yüze yakın eser kaleme almıştır. (Bozdoğan, 2002: 31). Mesleki olarak harbiyeden mezun olduktan sonra önce muallimliđe ardından yüzbaşılıđa terfi etmiş, nihayet Sultan Abdulaziz'in halli vakasında görev aldığı için İstanbul'da bulunması uygun görülmeyle II. Abdulhamit tarafından kendisine tevdi edilen kaymakamlık rütbesi ile Halep'e sürgüne gönderilmiştir.

### Cevâhir-i Çihâr Yâr ve Emsâl-i Kibâr

Rifat Bey'in kaleme aldığı dinî ve edebî eserlerden biri olan *Cevâhir-i Çihâr Yâr ve Emsâl-i Kibâr*'ı on iki cüzden oluşan Hâzine-i Hikemiyât adlı serinin ilk eseridir. Eser ilk önce “Mecâmiü'l Edeb”in dördüncü cildinde daha sonra “Emsâl-i Kibâr”ın eklenmesi ile “Hazine-i Hikemiyât” serisi altında toplanmıştır. (Bozdoğan, 2001: 230) Serinin yayımlanamayan diđer cüzleri eserin başında kaydedildiđi üzere şunlardır: Münebbihât ve Mev'izeler, Cümel-i Hikemîye, Leâl-i 'Arabiye, Dürer-i Fârisiye, Müselsât-ı Edebiye, Temsilât ve Hikâyât, Seyf ü Kalem, Nevâdir-i Celîle, Keşfü'l-Esrâr, Keşfü'r-Rumûz ve Keşfü'l-Künûz. Reşidüddîn Vatvat'ın dört halifenin Arapça vecizelerine dair Farsça manzûm ve mensûr tercüme ve şerhinin kısmî bir Türkçe tercümesi olan<sup>1</sup> *Cevâhir-i Çihâr Yâr*'ın yayımlanma hikâyesine giriş bölümünden önce kızı Ganimet Hanım tarafından kaleme alınan “İfâde” başlığıyla değinilir. Buna göre babası Rifat Bey, Halep sürgününde zamanı ve sađlığı el verdikçe geniş halk kitlelerinin istifade edebileceđi dinî, edebî ve hikemî eserlerin tertibi ile meşguldür. Fakat dönemin şartları, bu meşguliyet sonucu ortaya çıkan eserlerin yayımlanmasına imkân vermediđinden, eserler

<sup>1</sup> Eserin sonuna eklenen “Emsâl-i Kibâr” ve vecize sayısındaki deđişikler beraber düşünüldeğünde, Vatvat'ın tam bir tercümesi olmayıp, telif-tercüme formatında bir eser olduđu söylenebilir.

babası Rifat Bey'in terekesi olarak oğlu Muzaffer'e yadigâr kalmıştır. Nihayet merhum babasının bazı meslektaşlarının da yardımıyla söz konusu eserlerden biri Halep'te Matba-i Uhuvvet'te (Mârûnî) 1327/1909 yılında yayımlanabilmiştir. Eser, "İfâde" bölümünden sonra Rifat Bey'in tercüme usulüne dair iki mukaddimeden, daha sonra sırasıyla Hz. Ebubekir, Hz. Ömer, Hz. Osman ve Hz. Ali'ye ait vecizlerin ve son olarak Arapça atasözlerin tercümelerinden ibarettir.

"Ben şu muktebesâtı lisân-ı Osmânî üzere ifâdede hangi ciheti tatlı buldum ise o yola giderek yazdım. Mütâlî'in-i kirâm da ona göre okusunlar." ifadeleriyle tercüme usulüne dair fikirlerini belirten Rifat Bey, oldukça sade ve anlaşılır bir dil kullanmıştır. Ayrıca klasik dönem tercümelerde sıklıkla görülen devrik cümlelere yer vermeden kaynak metin, tercüme dilde nasıl ifade ediliyorsa öyle ifade etmiştir. Buna örnek olarak şu vecizeleri gösterebiliriz:

5) إذا كان المال عند من لا ينفقه، والسلاح عند من لا يستعمله، والرأي عند من لا يقبل منه ضاعت الأمور

"Mal buhalâda, silâh cübenâda, re'y duafâda olursa işler bozulur."

28) إن لكل نفس شهوة، إذا أعطيتها تمادت فيها، ورغبت إليها

"Her nefsin bir şehveti var. Nefsin dizginini şehvetin eline verirsen alabildiğine gider."

Fakat iddiasıyla çelişen, Arapça cümle yapısı korunarak tercüme edilen vecizelere de rastlamak mümkündür. Aşağıya aktardığımız vecizede hem Arapça cümle yapısı korunmuş, hem de kelimelerin Türkçe karşılığı yerine Arapçası ile yetinilerek, tercüme ekler üzerinden yapılmaya çalışılmıştır:

26) إن كيس الكيس التقى، وإن عجز العجز الفجور

"Kiyâsetin en alâsı perhizkarlık, aczin en ednâsı fâcirliktir."

Genel itibariyle dinî ahlakî öğretilerin vazedildiği vecizeler muhteva açısından sosyal hayat, din ve inanç, ahlak ve ilim gibi konular üzerinden tasnif edilebilir. Sırasıyla her bir konu için aşağıdaki vecizeler örnek olarak gösterilebilir:

4) أحسن صحبة من صحبتك وليكونوا عندك في الحق سواء

"Dostuna dost ol ve cümle ashabını hukukta müsâvî tut."

23) إن الله لا يقبل الناقله حتى تؤدي الفريضة

"Farz edâ olunmadıkça nâfile kabul olunmaz."

21) انظر ما تقول ومتى تقول

"Ne söylediğini ve ne zamanda söylediğini düşün."

88) تفقه قبل ان تسودوا 33

"Server olmazdan evvel hünerver olunuz."

Öte yandan bağlamı olmadan anlaşılmayan ve muhtemelen bir hikâyesi ve arka planı olan vecizeler mevcut olup bunların sadece kelime anlamları verilerek tercüme edildiği görülmektedir. Aşağıda görülen iki vecize bazı kaynaklarda Hz. Osman'a ait tek bir rivayet olarak zikredilirken (İbn Kuyetbe, 1977: 2/78-79) her iki vecizenin de insanların neden kendisine karşı isyan ettiği sorusuna cevaben söylenmiş cümleler olduğu anlaşılmaktadır. İsyancılar onun halifelliğini reddedince, buna

anlam veremediğini hâlbuki insanlara merhamet gösterdiğini, siyaseten kendilerini ifade etmek için elinden geldiğini yaptığını belirten cümlelerdir.

أبلغت الراع مسقاته 1 126)

“Oburu su başına getirdim.”

أجررت المرسون رسنه 3 128)

“Yularını eline verdim.”

Bununla beraber yanlış tercüme edilen vecizelere de rastlamak mümkündür. Aşağıdaki vecizede esasında bir devlet memurunun hediye almasının ahlaki olmadığı vurgulanır. Fakat vecize literal tercüme edildiğinden bu mefhum anlaşılmasında, yapılan tercümenin de hatalı yapıldığı görülmektedir.

الهدية من العامل إذا عزل كالهديّة إليه إذا عمل 11 136)

Bir memûrun maz‘ûliyetinde verdiği hediye memûriyeti evânında verdiği hediye gibidir.

[Devlet memuru görevden alındıktan sonra verdiği hediye, görevde iken verdiği hediye gibidir.]

Vecizenin tam olarak literal ve anlam odaklı tercümesi şu şekilde verilebilir: Bir devlet memurunun görevden alındıktan sonra verdiği hediye, görevde iken kendisine verilen hediye gibidir; bir devlet memuru görevden alındıktan sonra devlet erkânına verdiği hediye nasıl rüşvet kabilinden sayılırsa, görevde iken kendisine verilen hediye de aynı şekilde rüşvettir.

Vecizelerde lafzî ve manevî iktibâslar ile Kur’an ve hadislerden alıntı yapıldığı gibi tamamen hadis olarak aktarılan sözlerin halifelere atfedildiği de görülmektedir.

اتقوا الذي إليه ترجعون، فلا تسارعوا إلى الفتنة ولا تفارقوا الجماعة 2 127)

“En sonra mürâca‘ât edeceğiniz Hakk’tan havf edip fitneye müsâra‘at ve cemâ‘atten müfârakat etmeyiniz.”

Yukardaki vecizenin ilk cümlesi Bakara 281. ayetten birebir lafzî olmasa da büyük oranda ayetten iktibas iken, aşağıdaki ilk vecize Şûrâ 34.; ikinci vecize Ğâfir 44. ayetinin; üçüncüsü ise Hz. Peygamberin “Alıcı ve satıcı birbirinden ayrılmadıkça alım satım konusunda muhayyerdir. Şayet dürüst davranır malın kusurunu gizlemezlerse ticaretleri bereketlenir. Ve eğer kusurları gizleyip yalan konuşurlarsa ticaretin bereketi kaçar.” (Buhârî, Buyû‘, 19) hadisinden manen iktibas olduğu söylenebilir.

اصبروا فإن العمل كله بالصبر 14)

“Sabredin ki her işin başı sabırdır.”

إن عليك من الله عيوننا تراك 30)

Agâh ol ki ‘uyûn-ı Hak sana nigerândır.

الصدق أمانة، والكذب خيانة 19)

“Sıdk emânet, kizb hıyânettir.”

Yine Hz. Ebubekir'e atfedilen ařađıdaki söz hadis kaynaklarında (Buhârî, Mezâlim, 9) Hz. Peygamber'in hadisi olarak zikredilmektedir:

2) اتقوا دعوة المظلوم

“Mazlûmun bedduasından korkunuz.”

Eserde aynı anlama gelebilecek tekrar vecizeler de bulunmaktadır. Hz. Ömer'e ait ařađıdaki vecizler muhteva olarak aynı anlamları içermektedir:

68) 13. الطمع فقر واليأس غنى

Tama' fakr u zarûrettir, ümitsizlik de gınâ ve servettir.

111) 56. من يئس من شيء اسغنى عنه

Bir şeyden me'yûs olan ondan müstağni olur.

### Sonuç

Klasik Türk edebiyatında vecize, Sad Kelimât, Mie Kelime, Hikmet vb. isimler altında toplanmış dört halifeye ait sözler genellikle din ve ahlak muhtevalı muhtelif sayıda özlü ya da hikmetli sözlerden oluşur. Bu çalışmada bu tür eserlerden biri olan Mehmet Rifat'ın *Cevâhir-i Çihâr Yâr ve Emsâl-i Kibâr*'ından Hz. Ali dışındaki halifelere ait sözler değerlendirme konusu edilmiştir. Eserin aslı Arapça olup Reşîdüddîn Vatvat tarafından Farsçaya tercüme ve şerh edilmiştir. Çalışmamızın konusu olan bu eser ise Vatvat'ın bir tercümesi olduğu yazar tarafından mukaddimede belirtilmiştir. Ne var ki eserin Vatvat'ın eserinin kısmî bir tercümesi olduğu işlenen vecize sayısındaki farklılıklardan anlaşılmıştır. Yazarın eserin mukaddimesinde Arapça asılları gibi Osmanlı Türkçesine kısa, net ve akılda kalacak şekilde secili bir üslup ile tercüme ettiğine dair iddiası test edilmeye çalışılmış ve yer yer iddiası ile çeliştiđi tespit edilerek örnek vecizeler üzerinden belirtilmiştir. Eserin yer yer hatalı ve eksik tercüme barındırdığı tepit edilerek ayrıca örnekler üzerinden belirtilmiştir. Bununla beraber, genel itibariyle tercüme yazarın iddia ettiği gibi sade, anlaşılır olduğu ve sayısı az olmakla beraber bazı vecizelerin secili tercüme edildiđi görülmüştür. Yine tercüme büyük bir kısmında günümüz Türkçesinin söz dizimine uygun olduğu, devrik cümlelerin kullanılmadığı saptanmıştır. Eserdeki vecizelerin genel muhtevaları, Kur'an ve hadisler ile ilişkileri değerlendirilmiş, bu çerçevede mütercimmin âyet ve hadislerden lafzî ve manevî iktibaslar yaptığı vurgulanmıştır. Son olarak vecizelerin birbiri ile benzerlikleri, tekrarların olup olmadığına değinilmiş, kaynak eserin bir problemi olan bu sorunun tercüme esere de yansıdığı görülmüştür.



## “Mukaddime-i Hazîne-i Hikemiyât”

بِسْمِ اللَّهِ الرَّحْمَنِ الرَّحِيمِ

### Mukaddime-i Hazîne-i Hikemiyât

Ba‘de edâ-yı mâ vecebe ‘aleynâ

Edebiyât ile iştiğâl ettiğim zamanlarda mûcib-i istifâde olan ‘Arabî, Fârisî, Fransevî âsârın birtakımını tercüme ve ba‘zılarını hallederek yazmış ve cümlesini de muhâfaza eylemiş idim. Bir aralık gözden geçirdim, hiçbirini yırtıp atamadım, belki istifâde eden bulunur dedim. Onun için (Hazîne-i Hikemiyât) nâmıyla bir mecmu‘aya derc eyledim. Bunların ‘akd ü hall tarîkiyle birtakım tercümelerden ‘ibâret olduğuna binâen “usûl-i tercüme” ile “akd ü hall” tarîkine dâir olan ekvâl-i esâtizânı dahi mecmu‘anın başına yazmağa lüzum gördüm, ta ki tercümelerime hall’in hangi usûlde yapılmış olduğu görülsün.

### Usûl-i Tercüme

Fen ve edebe mütâ‘allik birçok kitâb-ı edebiyede usûl-i tercümeye dâir kavâid-i lâzime müharrir olup bunların en basît ve en müfidi efâdıl-ı selefden Salâhaddîn Safedî’nin *Lâmiyetü’l’acem* şerhinde ve birinci beytinin tafsîlâtında îrâd buyurduğu usûl ve kavâ‘id sırasında der-miyân eylediği tercüme fikrâtı olduğundan bi’t-tercîh ‘aynen nakleyedim. Müşârû‘n-ileyh buyururlar ki:

الترجمة في النقل طريقان. أحدهما طريق يوحنا بن البطريق و ابن ناعمة الحمصي و غيرهما. وهو أن ينظر المترجم إلى كل كلمة مفردة من الكلمات اليونانية مثلاً وما تدل عليه من المعنى فيأتي بلفظة مفردة من الكلمات العربية ترادفها في الدلالة على ذلك المعنى فيثبتها وينقل إلى الأخرى كذلك حتى يأتي على جملة ما يريد تعريبه. وهذا الطريقة رديئة لوجهين: أولهما انه لا يوجد في الكلمات العربية كلمة تقابل جميع الكلمات اليونانية ولهذا وقع في خلال هذا التعريب كثير من الألفاظ اليونانية على حالها. والثاني: ان خواص التراكيب ونسب الإسناد لا تطابق نظيرها من لغة أخرى دائماً وأيضاً يقع الخلل من جهة استعمال المجازات وهي كثيرة في جميع اللغات.

الطريق الثاني: طريق حنين بن إسحاق و الجوهري وغيرهما. وهو أن يأتي إلى الجملة فيحصل معناها في ذهنه ويعبر عنها من اللغة الأخرى بجملة تطابقها سواء ساوت الألفاظ أم خالفها وهذا الطريق أجود ولهذا لم تحتج كتب حنين بن إسحاق إلى تهذيب إلا في العلوم الرياضية لأنه لم يكن متصلاً منها بخلاف كتب الطب والمنطق والطبيعي والالهي فان الذي عربه لم يحتج إلى اصلاح.

Ya‘ni: Nakl ve tercümede iki tarîk vardır. Birisi Patrîkzâde Yuhanna ve İbn-i Nâ‘ime el-Himsî ve daha ba‘zılarının tarîkidir ki kelîmât-ı Yûnanîyenin birer birer mürâdiflerini veya manâya delâlet eden elfâz-ı ‘Arabîyeyi yekân yekân bulup yazmak ve cümleleri bu vechile kelime kelime nakletmek olup bu ise iki vechile merdûd olur. Çünkü evvelen, her lafz-ı Yûnanî’nin ‘aynen mükâbili olarak elfâz-ı ‘Arabîye bulmak mümkün olmadığından bu sûretle olan tercümelerde birçok elfâz-ı Yûnanîye’nin ‘aynen ibkâ olduğu görülmüş. Sâniyen, her lügatte kesretle vaki‘ olan mecâz ve isti‘ârâtı ve neseb-i isnâdiyeyi kelime kelime harfiyen tercüme kâbil olmamakla havâs-ı terkîbi edâ mümkün olamamasıdır. Tarîk-i sâni ise Hüneyn b. İshâk ve Cevherî ve sâir erbâb-ı vukûf usûlleridir ki bunlar elfâzın müsâvât ve muhâlefetine bakmayarak tercümesini arzû ettikleri şeyi cümle cümle mütâla‘a ve güzelce anladıkları mâddenin meâlîni lisân-ı ‘Arab şivesiyle nakletmektir. Nitekim Hüneyn b. İshâk tercüme ettikleri kütub-ı mütenevvi‘adan riyâziyeye ‘âid olanların mâ‘adâsı tehzîb ve islâha muhtaç olmamıştır. Çünkü kendisi tıp ile mantık ve tabi‘iyât ile ilâhiyâta vakıf olduğundan bunlara dâir yaptığı tercümeleri makbûl ve riyâziye bilmediğinden hisâb, cebir ve hendeseye dâir yaptığı tercümeleri şâyân-ı tehzîb ve islâh görülmüş.

### ‘Akd ve Hall Usûlleri

Ehl-i edebın ma‘lûmları olduğu üzere nesri nazm etmeğe “akd” ve nazmı nesr etmeğe “hall” tesmiye olunur ki burada işbu hill usûlünü der-miyân lâzım geldiğinden ve gerçi bedî‘a mütâ‘allik kitâbların hemân ekserisinde bu mâdde yazılmış ise de *Meseli’s-Sâir* nâm eser-i nefsin

mukaddimesinin üçüncü faslında müharrir olan usûl-i hall cümlesinden mazbût ve müfîd görüldüğünden bi't-tercîh 'aynen naklolundu. Kitâb-ı mezkûrda:

وحل الأبيات الشعرية ينقسم على ثلاثة أقسامٍ الأول منها وهو أدناها مرتبة ان يأخذ الناثر بيتاً من الشعر فينثره بلفظه من غير زيادة وهذا عيبٌ فاحشٌ. وأما القسم الثاني، وهو وسط بين الأول والثالث في المرتبة، وهو أن ينثر المعنى المنظوم ببعض ألفاظه ويعتاض عن البعض بألفاظٍ آخر وهناك تظهر الصنعة في المماثلة والمشابهة ومؤاخاة الألفاظ الباقية بالألفاظ المرتجلة فإنه إذا أخذ لفظاً لشاعر مجيد قد نفعه وصححه فقرنه بما لا يلائمه كان كمن جمع بين لؤلؤة وحصاة ولا يخفى ما في ذلك من الانتصاب للقدح والاستهداف للطعن. وأما القسم الثالث: وهو أعلى من القسمين الأولين فهو أن يؤخذ المعنى فيصاغ بألفاظٍ غير ألفاظه ثم يتبين حدق الصانع في صياغته ويعلم مقدار تصرفه وصناعته فان استطاع الزيادة على المعنى فتلك الدرجة العالية والا أحسن التصرف وأتقن التأليف ليكون أولى بذلك المعنى من صاحبه الأول.

Ya'nî, ebyât-ı şî'riyye halli üçe münkasım olup birincisi ki ednâ mertebesidir. Şî'ri alup hîç bir şey ziyâde etmeyerek 'aynı elfâz ile nesre tahvîl eylemekdir bu ise 'ayb-ı fâhiştir.

Kısm-ı sâni ki evvel ile sâlis arasında bir tarz-ı mütevassıttır. Nazmın ma'nası ba'zı elfâzının ibkâsı ve ba'zılarının tahvîliyle nesren beyân olup bunda da birçok sebeplerle şâ'iri geçememiş olacağından karma karışık dizilmiş bir inci destesine benzeyeceği cihetle hatâ-göre kadh ve ta'na hedef olabilir. Emmâ kısm-ı sâlis ki kısmeyni evveleynin a'lâsıdır şî'rin ma'nasını alıp onun elfâzının gayrı birtakım hoş elfâz ile yeniden dönmek ve bu dönücülükte ibrâz-ı mahâret eylemekle olan nesretmek usûlü olup eğer nâsirin ma'lûmâtı ve kifâyeti var da ma'nâya mülâyim şeyler 'ilâvesiyle ziyâdelik verebiliyorsa 'aliyü'l-a'lâ olacağı bedîhî olup ancak bu ziyâdelik ma'nâyı evvelden evlâ olmak şartıyla hüsn-i tasarruf dahi lâzımdır.

### Hülâsa-i Mâdde:

İşbu iki mâdde-i mühimmeden hülâsatü'l-hülâsa olarak şu münfehîm olur ki: Usûl-i tercümede mütercim tercüme edeceği şeyin müte'allik olduğu 'ilm ve fenni gereği gibi bilmek şartıyla lisân-ı âhirde olan ol maddeyi 'arîz ve 'amîk mütala'a ettikten ve güzelce anladıktan sonra hangi lisana nakledecekse o lisânın şivesine tatbîken yeniden bir şey yazar gibi yazmaktan 'ibârettir.

Usûl-i hallde dahi en a'lâ tarîk nazmın elfâzının gayrı elfâz isti'mâl ederek gâyet latîf bir tarzda nesretmek ve muktedir olursa ma'nâyı te'yîd eylemekten 'ibârettir. İşte bu fakîr –Ya'nî erkân-ı harb Manastırlı Mehmed Rifat- dahi bu hülâsadaki tarîklere tevessül ederek işbu müktesebâtı mecmu'asının hâvî olduğu şeyleri yazmış olduğumu ve harfiyen tercüme ile 'aynen hallden mütevekkî ettiğimi beyân eyledim, ta ki harfiyen tercüme zan olunup da ba'zılarına ta'rîz olunmasın. Ben şu müktesebâtı lisân-ı Osmânî üzre ifâdede hangi cihet tatlı buldum ise o yola giderek yazdım. Mütâliin-i kirâm da ona göre okusunlar.

يا ناظرا في كتابي حين تقرأه

انصف هديت بلا حيف ولا شطط

ان مر سهو فلا تعجل بسبك لي

واعذر فليست بمعصوم من الغلط<sup>2</sup>

<sup>2</sup> Ey okuduğu vakit kitaba bakan

Gördüğün hataları insafı ve kararında sun

Şayet bir hata görürsen sövmek için acele etme

Mazur gör zira zaten hatadan beri değiller.

## Cevâhir-i Çihâr Yâr ve Emsâl-i Kibâr

### Mukaddime

Altıncı ‘asr-ı hicri efâdil-ı ‘ulemâ ve üdebâsından olup Reşîd-i Vatvât namıyla şöret-şi‘âr olan edîb-i bî-müdânî ki İmâm Süyûtî kuddise sırrıhu hazretlerinin *Büğyetü’l-vü‘ât fi Tabakâtü’l-lağvîyin ve’n-nühât* nâm eser-i celilinde (Muhammed b. Muhammed b. Abdulcelîl b. Abdulmelik b. Muhammed b. Abdullah b. Abdurrahman b. Muhammed b. Yahya b. Merdüveyh b. Salim b. Abdullah b. Ömer b. el-Hattab radiyallahu anh) cümlesiyle silsile-i ‘âlîlerini zabt ü kayd etmiş ve *كان من نوادر الزمان وعجائبه وافراد الدهر و غرائب افضل زمانه في النظم والنثر واعلم الناس بدقائق كلام العرب واسرار النحو والادب طار في الافاق صيته وصار وكان ينشئ في حالة واحدة بيتا بالعربية من بحر وبيتا بالفارسية من* "ve evsafı ile derece-i fazl ve ‘irfânı ve *من* " cümlesiyle de irâd-ı nazımda olan iktidâr-ı fevka’l-‘âdesini gösterip eşher-i âsârı olan *Hedâikü’s-Sihr fi Dekâiki’ş-Şi’r* nâm kitâbını beyân eylemiştir. Reşîd-i Vatvât Belh’de tevellüd edip 583 sene-i hicriyesinde Havârizm’de irihâl buyurmuş olan e‘âzim-i ümmettendir. Mülûk-ı Havârizm’den Ebû’l-Kâsım Mahmûd b. Havârizmşâh ile Arslan İbn-i Havârizşâh’ın kâtib-i hâsü’l-hâsı olduğu sırada efendisine mahsûs olmak üzere Çehâr-yâr-i Güzîn rıdvânullâhi ‘aleyhim ecma‘în efendilerimiz hazretlerinin huteb-i celîlelerinde birtakım çümel-i hakimeye ve fikrât-ı siyâsiye cem’ edip: Es-sıddîk ile’s-sıddîk min Kelâmi Ebî Bekr es-Sıddîk, Efdalü’l-hitâb min Kelâmi Ömer bin el-Hattâb, Üsü’l-lefhân min Kelâmi Osmân bin Affân, Matlûbu Külli Tâlib min Kelâmi Emîri’l-mü’mînîn Alî bin Ebî Tâlib, nâmlarıyla dört risâleden mürekkebe olarak tertîb eylediği kitâbı bu kere elimize geçti.

Çehâr-yâr efendilerimiz hazretlerinden İmâm Ali kerremellâhu vecchühü ve radiye ‘anhu efendimizin “emsâl”-i ‘âlîlerinden bir mikdârını müntesebân-ı mevlevîyeden Zihnî Efendi merhûm tercüme ve tefsîr ederek bir eser yazmış ve bundan yirmi sene mükaddem Matba‘a-i ‘Âmire’de tab‘ eylemişti. Müahharen Mu‘allim Nâcî Efendi merhûm tarafından da iş bu emsâlin bir kısm-ı küllisi tercüme olunarak kütübhâne-i Ebû Ziyâ’nın birinci cüzüyle neşr olunmuşdu. Hazret-i Haydar-ı kerrârın *Nesrü’l-leâli* nâm eser-i celili dahi Fârisî ve Türkî manzûm tercümeleriyle bundan yigirmi sene mükaddem tab‘ ve neşredilmiş idi ise de Hazret-i Sıddîk-ı ekber ve Fârûk-ı a‘zam ve Zî’n-nûreyn radiyallahü ‘anh efendilerimizin emsâllerinden lisânımızda tercümeleri meşhûd-i ‘âcizânem olmadığundan Reşîd-i Vatvât’ın bu eserini bulduğum zamân pek sevinmiş idim. Ve o aralık edebîyât-ı ‘Arabiye tercümeleriyle meşgul olduğumdan bi’t-tercüme asıllarıyla beraber müktesebâtıma kaydetmiş idim. İş bu tercümelerde lisân-ı Osmâniyede dahi darb-ı mesel olacak sureti ihtiyâr eylediğimden meselen fi‘illerde ba‘zı mürettebe tahvilâtı icrâ edilmiştir. Binâen ‘aleyh o sûretle mütâla‘a buyurulması ihzârına lüzûm görülmiştir.

Bir aralık bunlar gibi birtakım emsâl-i kibârda tercüme etmiş olduğumdan onları da asıllarıyla beraber bunlara zeyl ettiğimden iş bu kitâp beş fasl üzerine tertîb olundu.

**Mehmed Rifat**

## “Cevâhir-i Çihâr-Yâr ve Emsâl-i Kibâr”

### فصل أول

#### الصديق إلى الصديق من كلام أبي بكر الصديق

#### Fasl-ı evvel, Es-siddîk ile's-siddîk min Kelâmi Ebî Bekr es-Siddîk

- 1) أتدرون أي ذنب أسرع عقوبة: البيغي وقطيعة الرحم  
‘Ukûbatı en seri’ olan günâhlar zülüm ile katî‘a-i rahmdır.  
[Cezası en hızlı olan günahlar zulüm ve akraba ile ilişkileri kesmektir.]
- 2) التقوا دعوة المظلوم  
Mazlûmun bedduasından korkunuz.  
3) احرص على الموت توهب لك الحياة  
Mevte harîs ol ki hayat bulasın.  
[Ölümden korkma ki hayat bulasın.]
- 4) أحسن صحبة من صحبتك وليكونوا عندك في الحق سواء  
Dostuna dost ol ve cümle ahabını hukukta müsâvî tut.  
[Dostluğunda samimi ol ve cümle dostlarına eşit muamelede bulun.]
- 5) إذا كان المال عند من لا ينفقه، والسلاح عند من لا يستعمله، والرأي عند من لا يقبل منه ضاعت الأمور  
Mal buhalâda, silâh cübenâda, re’y du‘afâda olursa işler bozulur.  
[Mal cimrinin, silah korkağın ve fikir zayıfın elinde olursa işler bozulur.]
- 6) إذا فاتك خير فادركه، وإذا أدركك شر فاسبقه  
Kaçırdığın hayrın arkasından koş, üzerine gelen şerden kaç.  
7) إذا استشرت فاصدق الخير تصدق المشورة  
İstişârede doğru söyle ki re’y doğru olsun.  
[İstişare edildiğinde doğrusu neyse onu söyle ki ortaya hakikat çıksın.]
- 8) إذا بلغك من عدوك عورة فاكتمها حتى توافيها  
Düşmanın bir sırrına âgâh olursan ondan istifâde edinceye kadar mektûm tut.  
[Düşmanın sırrını ondan istifade edeceğin vakte kadar gizli tut.]
- 9) أربع من كان فيه كان من خيار عباد الله: من فرح للتائب واستغفر للمذنب ودعا للمدير وأعان المحسن  
Tevbe-i tâible ferahlanan, müznilere mağfirethân olan, nâ-hayrı hayra sevk eden, muhsinlere îânedede bulunan cenâb-ı hakkın bende-i pesendîdesidir.  
[Başkasının tövbesine sevinen, günahkâra ve hakikatten yüz çevirene dua eden ve iyilik edenlere yardımda bulunan Allah’ın iyi kullarından biridir.]
- 10) استمسك بغرزه؛ فإنه على الحق  
Hakperestânın rikaptârı ol.  
[Hakikatten ayrılmayanları takip et.]
- 11) اسمر في عسرك تأتاك الأخبار  
Ma‘iyyetinle konuş ki mâlûmât-ı nâfi‘a alasın.  
[Sorumlu oldukların ile sık sık konuş ki faydalı bilgiler elde edesin.]
- 12) استدم الأمن  
Emn ve râhatta dâim olmaya çalış.  
[Güvenli ve müreffeh bir hayat için çalış.]
- 13) اصلح نفسك تصلح لك الناس  
Nefsini ıslah et ki halk da sana müsâlim olsun.  
[Öne kendini ıslah et ki, halk da sana güvensin.]
- 14) اصبروا فإن العمل كله بالصبر  
Sabr edin ki her işin başı sabırdır.  
15) اصدق اللقاء إذا لقيت (العدو)، ولا تجبن فيجبن الناس  
Düşmana karşı metânet göster, zira: cebânet edersen maiyyetin de cebân olurlar.  
[Düşmana karşı metin ol. Bir sorumlu olarak korkak olursan insanlar da korkak olur.]
- 16) اعمل كأنك ترى واعدد نفسك في الموتى  
Bir işi yaparken taht-ı murâkabe de bulunuyorsun gibi yap ve nefsinin ölmüş say.  
[Sürekli birileri tarafından görülüyormuş gibi ve ölüm bilinci ile hareket et.]

العجز عن درك الإدراك إدراك (17)

Marifet-i hakikiyyenin derkinde ızhâr-ı acz etmek idrâk ve marifetten ileri gelir.

[Eşyanın hakikatini idrakten aciz olmanın farkında olmak da bilgi ve idrakin bir sonucudur.]

الموت أشد مما قبله، وأهون مما بعده (18)

Mevt kendinden önce gelenlerden eşedd ve sonra geleceklerden ehvendir.

[Ölüm, kendisinden önceki hayattan daha rahat, sonraki hayattan daha zordur.]

الصدق أمانة، والكذب خيانة (19)

Sıdk emânet, kizb hıyânettir.

[Doğruluk emanet, yalan hıyanettir.]

إن الإمام قدوة يعمل الناس بعمله في نفسه (20)

İmam kudve-i enâmıdır o ne yaparsa halk da onu yaparlar.

[Yöneticiler, halk için örnek kişilerdir. Onlar ne yaparsa halk da onu yapar.]

انظر ما تقول ومتى تقول (21)

Ne söylediğini ve ne zamanda söylediğini düşün.

إن أحسنت فأعينوني، وإن أسأت فقوموني (22)

Güzel yaparsam muâvenet, hatâ edersen mukâvemet edin.

[Halife olarak güzel işler yaparsam bana yardımcı olun, kötü işler yaparsam bana karşı çıkın.]

إن الله لا يقبل الناقله حتى تؤدى الفريضة (23)

Farz edâ olunmadıkça nâfile kabul olunmaz.

بادروا في مهل آجالكم قبل أن تقطع أمالكم (24)

Ümitleriniz münkatı olmadan müddet-i mehliyyeden istifâde edin.

[Ümitleriniz tükenmeden size verilen müddeti iyi değerlendirim.]

إن أكرمكم (اضعفكم) عندي الضعيف حتى أعطيه الحق، وإن أضعفكم عندي القوي حتى أخذ منه الحق (25)

Hakkını verinceye kadar en zayıfınızı akviyâdan ve hakkı alıncaya kadar en kavinizi duafâdan sayarım.

[Benim nazarımda, hakkı alıncaya kadar en zayıfınız en güçlü, üzerindeki haklar alıncaya kadar en güçlüünüz de en zayıftır.]

إن كيس الكيس التقي، وإن عجز العجز الفجور (26)

Kiyâsetin en alâsı perhizkarlık, aczin en ednâsı fâcirliktir.

[Çalışkanlık ve özverinin en iyisi günahlardan korunmak, acziyet ve tenbelliğin en kötüsü ise günahkârlıktır.]

إن أولى الناس بالله أشدهم تواليا له (27)

Mazhar-ı kurb-i Hak olanlar ona şiddetle muhabbet edenlerdir.

[Allah'a en yakın olanınız O'na şiddetle muhabbet edendir.]

إن لكل نفس شهوة، إذا أعطيتها تمادت فيها، ورغبت إليها (28)

Her nefsin bir şehveti var. Nefsin dizginini şehvetin eline verirsen alabildiğine gider.

إن الله يرى من باطنك ما يرى من ظاهرك (29)

Cenâb-ı Hak zâhirinden gördüğü misillü bâtınından da görür.

[Allah zahirinizi gördüğü gibi batınızı da görür.]

إن عليك من الله عيوننا تراك (30)

Agâh ol ki 'uyûn-ı Hak sana niğerândır.

[Şüphesiz Allah, kullarını görüp gözetler.]

إن الله قرن وعده بو عيده ليكون العبد راغبا راهبا (31)

İnsanların beyne'l-havfi ve'r-recâ kalmaları için Cenâb-ı Hak va'dini va'îdine mukârin kıldı.

[İnsanlar korku ve ümit arasında kalsın diye Allah, va'd ve va'îdini bir birine yakın tuttu.]

اهدم الكفر بعضه ببعض (32)

Divâr-ı küfrü kendi taşıyla yık.

إياكم واتباع الهوى، فقد أفلح من عصم منه ومن الطمع والغضب (33)

Hevâ ve hevesle tama' ve gazaptan hazer edin ki bunlardan âsım olanlar felâh bulurlar.

[Kurtuluşa erenler heva ve hevesleri gereğince açgözlülüğe ve öfkeye dalmayanlardır.]

إياك وعبية الجاهلية، فإن الله أبغضها وأبغض أهلها (34)

Me'âyib-i câhiliyyetten ictinâb eyle ki Cenâb-ı Hak hem onlara hem ehline buğz eder.

[Cahiliye kusurlarından sakının zira Allah, hem o kusurlardan hem de onları işleyenlerden buğzeder.]

ثلث من كَنّ فيه كَنّ عليه: البغي والنكث والمنكر (35)

Zulüm, nakz-ı ‘ahd, hud‘a denilen üç haslet kimde bulunursa mazarratları yine kendine dokunur.

[Zulüm, verilen sözden cayma ve hilenin zararı yine sahibinedir.]

رحم الله امرأ أعان أخاه بنفسه وأشركه في دعائه (36)

İhvânına binnefs mu‘âvenetle duâda müşâreket edenler rahmet-i rahmana mazhar olsunlar.

[Allah, Müslüman kardeşine yardım ve duasına ortak edene rahmet eyler.]

حق لميزان يوضع فيه الحق أن يكون ثقيلًا (37)

Hakla imlâ edilen mîzânın ağır basması ve bâtılla memlû mîzânın hafif olması haktır.

[Gerçek şu ki içerisinde hakkın olduğu tartı her zaman ağır basar.]

سار عوا فيما وعدكم الله من رحمته (38)

Cenâb-ı Hakkın rahmetinden va‘d buyurduğu şeylerde müsâraat edin.

[Allah’ın rahmetiyle vaad ettiği şeylere koşun.]

صانع المعروف تقي مصارع السوء (39)

Halka iyilik etmek âfât ve belâyâdan masuniyeti mûcibdir.

[İyilik etmek, bela ve musibetlerden korur.]

كنا ندع سبعين بابا من الحلال مخافة أن نقع في الحرام (40)

Harama düşmenin korkusundan yetmiş bâb helâli terk ederdik.

كثير القول ينسي بعضه بعضا، وإنما لك ما وعي منك (41)

Çok söz yekdiğerini unutturur. Ne kadar söylesen sözlerin hâfızada kalandan ibârettir.

لا توعدن بعقوبة أكثر من معصية؛ فإنك إن فعلت أثمت، وإن تركت كذبت (42)

Masiyetten ziyâde ukubeti emr etmeyin. Çünkü icra ederseniz âsim, terk ederseniz kâzib olursunuz.

[Bir suçun karşılığı olarak daha büyük ceza tehdidinde bulunmayın, zira bulunduğunuz tehdidi uygularsanız haksız, uygulamazsanız yalancı olursunuz.]

لا يكوننَّ قولك لغوا في عفو ولا عقوبة فلا ترجى إذا أمنت ولا تخاف إذا خوفت (43)

Afv-ı ‘ukûbet sözlerin lağvdan beri olsun, zirâ ne emânından ümîd var ne tehdîdinden bîm-dâr olan bulunur.

[Ceza ve mükâfat konusunda boş konuşursanız ne verdiğiniz güvenceye güven kalır ne de tehditlerinizden kimse korkar.]

لا تلجنَّ في عقوبة، فإن أدناها وجيع ولا تسرع إليها وأنت تكفي بدونها (44)

‘Ukûbetin ednâsı bile mu’lim olduğundan cezâ işlerine girişme ancak memûr isen şedîdini değil kifâyet derecede hafifini ihtiyâr et.

[Farklı bir yol oldukça bir suçu cezalandırmak için acele etmeyin zira cezanın en hafifi bile rahatsız eder.]

لا تجعل وعيدك ضجاجة في كل شيء (45)

Tehdîdini her şeyde şâyî‘ etme.

[Her konuda tehdit savurma.]

لا تجعل سرك مع علانيتك فيمرج أمرك (46)

Sırrını aleni şeylerle bir tutma, zirâ işin bozulur.

لا تكتم المستشار خيرا فتؤتي من قبل نفسك (47)

Müsteşârdan bir şey saklama, zirâ musâb olursan kendi kendine etmiş olursun.

[İstişare ettiğin kimselerden konuya dair bir şey gizleme, zira günün sonunda yanlış kararlardan etkilenen sen olursun.]

لا تماظ جارك فإنه يبقي ويذهب الناس (48)

Komşunla münâza‘a etme, zirâ misafirler gider ama o kalır.

لا تغيرن على دار سمعت فيها أذانا حتى تعلم ما هي عليه (49)

Ezân işitilen bir yerin ne olduğunu öğrenmedikçe gâret etmeyiniz.

[Duyduğunuz ezan sesi bile olsa tam emin olmadıkça bir mekana, beldeye dalmayın.]

ليس خير بعده النار بخير، ولا شر بعده الجنة بشر (50)

Bir hayrın ki ‘âkibeti cahîm ola hayırdan ve bir şer ki nihâyeti na‘îm ola şerden sayılmaz.

[Akıbeti cehennem olan hayır, hayırdan; akıbeti cennet olan şer, şerden sayılmaz.]

ليس مع الفراء (الصير) مصيبة، ولا مع الجزع فائدة (51)

Sabırda musibet, hüzn ve telaşta menfaat yoktur.

ما من طامة إلا وفوقها طامة (52)

Hiçbir dâhiye yoktur ki andan eşeddi olmasın.

[Her musibetten daha büyük bir musibet vardır.]

من يطيع الله ورسوله فقد رشد وما (ومن) يعصيهما فقد غوى وضلّ ضلالاً بعيداً 53)

Cenâb-ı Hak'la Peygamber efendimize itâat eden saâdete nâil ve âsi olan varta-i dalâlete vâsıl olur.

[Allah'a ve Rasûlüne itaat eden kurtuluşa, isyan eden dalalete erer.]

والذي نفسي بيده لأن يقدم أحدكم فيضرب عنق في غير حد خير له من أن يخوض غمرات الدنيا 54)

Nefsim yed-i kudreti kâhiresinde olan Cenâb-ı Hakk'a kase ederim ki nâ-hak yere ölmek emvâl-i dünya girdabına düşmekten hayırlıdır.

[Allah'a yemin olsun ki haksız yere öldürülmeniz dünya malına dalmanızdan hayırlıdır.]

باطائر (طائر) تقع على الشجر تأكل من الثمر ولا تدري ما الخبر<sup>3</sup> 55)

Ey mürğ! Ağaca konar, meyvesini yer fakat ser-encamdan bî-habersin.

[Ey kuş, ağaca konar, meyvesinden yersin fakat sonuçtan bi habersin.]

### فصل ثاني

#### أفضل الخطاب من كلام عمر بن الخطاب

#### Faşlı Sâni, Efdalü'l-hitâb min Kelâmi Ömer bin el-Hattâb

ابتغوا الارزاق من خبايا الأرض 1. 56)

Yiyeceğinizi hafâ-hâne-i zemînden çıkarınız.

[Yicceklerinizi topraktan çıkarınız.]

ابت الدنانير الا ان تيزر اعناقها 2. 57)

Servet gizlenmez elbette bir taraftan baş gösterir.

اتقوا شر من تبغضهم قلوبكم 3. 58)

Kalben buğz ettiğiniz adamların şerrinden korkunuz.

آخ الاخوان على التقوى 4. 59)

Müsâhabet-i ihvânı salâh üzerine binâ et.

[Dostluğunu iyilik üzerine kur.]

احذكم عاقبة الفراغ فانه اجمع لابواب المكروه من السكر 5. 60)

İşsizlik rahatından hazer ediniz, zîrâ: böyle bir ferâgat sekirden daha mekruh olan fenâlıkları câmîdir.

[İşsizlikten sakının, çünkü boş vakit sarhoşluktan daha fena fiilere kapı açar.]

اذا تناجى القوم في دينهم دون العامة فهم في تأسيس ضلالة 6. 61)

Esas-ı dine ait mesâli mektûm tutanlar te'sîsi dalâlette bulunur.

[Dinin esasına dair mevzuları gizli tutanlar sapkınlığa yol açarlar.]

اذا توجه احدكم في وجه العمل مرات فلم ير خيرا فليدعه 7. 62)

Bir işe birkaç kere yapışan ve yoluyla çalışıp da hayrını görmeyen artık o işten vaz geçsin.

اذا رأيتم القاري يحب الاغنياء فهو صاحب دنيا 8. 63)

Muhibbi eğniyâ olan zâhid muhibbi dünyadır.

[Zenginlere gönül bağlayan zahid dünyaya gönül vermiştir.]

اذا رأيتموه يلزم السلطان من غير ضرورة (فهو) لص 9. 64)

Bilâ zaruret hazîne-i devletten iktisâb-ı ma'îşet eden takvâ-sîret zâhid-i sâdik değil düzd-i fâsıktır.

[Gereksiz yere devlet hazinesinden menfaat devşirenler tavka ehli olmak bir yana fasık hırsızlardır.]

ارووا الاشعار فانها تدل على محاسن الاخلاق 10. 65)

Eş'âr rivâyet edin ki onlar mehâsin-i ahlâka delâlet ederler.

[Şiir ile meşgul olmak güzel ahlakın bir göstegesidir.]

اخيفو الهوام قبل ان تخيفكم 11. 66)

Hevâm sizi korkutmazdan evvel siz onları korkutun.

[Zararlı haşereler sizi korkutmadan siz onları korkutun.]

اقتصاد في سنة خير في اجتهاد من بدعة 12. 67)

Sünnetten az işlemek bidatten çok yapmaktan çok hayırlıdır.

<sup>3</sup> Vecizedeki tüm fiiller eserin aslında gaib sigasıyla verilir.

68) 13. الطمع فقر والنس غنى

Tama' fakr u zarûrettir, ümitsizlik de gınâ ve servettir.

[Beklenti içerisinde olmak fakirlik, ümit kesmek ise zenginliktir.]

69) 14. المرؤة الظاهرة في الثياب الطاهرة

Mürüvvet-i zâhire siyâb-ı tâhireden bellidir.

[Kişilik önce temiz giysiler ile görünür olur.]

70) 15. الدين ميسم الكرام

Dîn ve îmân kerimlerin hüsn ü ânıdır.

[Din ve iman kerim kimselere yakışır.]

71) 16. استشر في امرك الذين يخشون الله

İşini Allah'tan korkanlarla istişare et.

72) 17. العيد اذا تواضع لله رفع الله حكمته

Hak için halka tevazu edenin Cenâb-ı Hak şeref ve şânını terfi' eder.

[Allah kendi rızası için insanlara tevazu gösterenin değerini yüceltir.]

73) 18. العبد اذا تعاطم وعدا طوره وهسه الله الى الارض

Kibir ve ta'azzümle haddini tecavüz eden Cenâb-ı Hak yerden yere çarpar.

[Kibirlenerek haddini aşanı Allah rezil eder.]

74) 19. اشقى الولاة من شقيت به رعيتة

Âmirin en şakîsi halkı şakî edendir.

[Yöneticinin en kötüsü halkını kötü yola sevkedendir.]

75) 20. امران لا ينفكان من الكذب كثرة المواعيد وشدة الاعتذار

Çok çok va'd ile itizârda mübalağa yalandan hâlî olamaz.

[Vaad ve itizarda mübalağaya kaçmak yalansız olmaz.]

76) 21. ان الانسان لا يهلك عن نصف شبعه

İnsan nîm-sîr olmakla helâk olmaz.

[İnsan, sürekli yarı tok kalarak ölmez.]

77) 22. الاجتهاد خير بضاعة

Sa'y ve gayret sermâyenin hayırlısıdır.

[En hayırlı sermaye çalışıp çabalamaktır.]

78) 23. الادب خير ميراث

Edep mirasın hayırlısıdır.

79) 24. ان كان الشغل مجهدة فالفراغ مفسدة

Çalışmak zahmet ise boş durmak da mefsedettir.

80) 25. اياكم ولعن الارض

Zinhâr yere lânet etmeyin.

81) 26. اقل من الدين تعش حرا

Borcunu azalt hür yaşa.

82) 27. اقل من الذنوب يهن عليك الموت

Günahlarını azalt şiddet-i mevt sana ehven olur.

[Günahları azaltmak ölümün şiddetini kolaylaştırır.]

83) 28. ان الموت فضح الدنيا فما ترك لذي لب فرحا

Mevt dünyayı öyle rüsvây etti ki erbâb-ı akl için bir cây-ı ferah bırakmadı.

[Ölüm dünyayı akıllı kimselerin gönül rahatlığı ile yaşayacakları bir yer olmaktan çıkardı.]

84) 29. ان العمل كثير فانظر كيف تخرج منه

İnsan için iş çoktur fakat tutacağı işten ak yüzle çıkmayı düşünmek lâzımdır.

85) 30. افلح من حفظ عن الطمع والغضب والهوى نفسه

Kalbini tamâ'dan, tab'ını gazaptan, nefsinin hevâdan saklayan felah bulur.

[Kalbini tamahtan, aklını öfekeden ve nefsinin hevadan koruyan kurtulur.]

86) 31. اعقل الناس اعذرهم للناس

A'kal-i nâs olan halkı ma'zûr tutandır.

[İnsanların en akıllısı halkı mazur görendir.]

87) 32. اياك ومواخاة الاحمق فانه ربما اراد ان ينفحك فيضرك

Ahmakla dostluktan çekin, çünkü ekseriya iyilik edeyim derken fenalık eder.



[Ahmak kimseler ile dostluk kurma. Çünkü çoğu zaman iyilik edelim derken kötülük ederler.]

88) 33. تفقه قبل ان تسودوا

Server olmazdan evvel hünerver olunuz.

[Evlenmeden önce ilim öğrenin.]

89) 34. تعلموا النسب فرب رحم وصلت بعرفان النسب

Ensâbınızı öğrenin, çünkü irfân-ı neseple çok defa rahm-i sıla olunur.

[Nesep ilmini öğrenin. Çünkü sıla-i rahim bu ilim ile mümkün olur.]

90) 35. تعلموا من النجوم ما يدلکم علی سبيلکم في البر والبحر

Karada, denizde yolunuza delâlet edecek derecede ilm-i nücûmu öğrenin.

91) 36. حسن الخلق خير قرين

Hüsn-i hulk dostun hayırlısıdır.

92) 37. حرفة يعاش بها خير من مسئلة الناس

Yaşatacak bir sanat dilenmekten hayırlıdır.

93) 38. رحم الله امرأ اهدى الينا مساوينا

Mesâvimizi gösterenler rahmet-i rahmanda olsunlar.

[Hatalarımızı gösterene Allah rahmet eylesin.]

94) 39. عليك باخوان الصدق تعش في اكنافهم فانه زينة في الرخاء وعدة في البلاء

Ömrünü sâdık dostların sâyelerinde geçirmeye çalış ki onlar râhatta zînet, zahmette kuvvet olurlar.

95) 40. عليك بالصدق وان قتلك الصدق

Sadâkatten ölmek lâzım gelse yine sâdık kal.

96) 41. في العزلة رحلة عن خليط السؤ

Sû-i karînden mübâ‘adet onlardan ‘uzletle olur.

[Kötü dosttan uzaklaşmak onlarla birlikte olmamakla mümkündür.]

97) 42. لا تظن بكلمة خرجت من مسلم شرا وانت تجد لها في الخير محملا

Lisân-ı müslimden çıkan sözü hayr ile te’vîl kâbil iken şerre haml etme.

[Müslümanın ağzından çıkan bir sözü hayra yormak mümkün ise şerre yorma.]

98) 43. لا تتهاونوا بالحلف بالله فيهينكم الله تعالى

İsm-i celâliyle kasmemde tesâhül etmeyin, çünkü Cenâb-ı Hakk’ın tahkirine düşersiniz.

[Allah adına yemin etmek konusunda rahat davranmayın zira yeminin gereğini yapmadığınız takdirde Allah’ın kahrına düçar olursunuz.]

99) 44. كفى عيبا ان يبدو لك من اخيك ما يخفي عليك من نفسك

Âharda görüp ta‘yîb ettiğin ayıbın kendinde olduğunu görmemekten büyük ayıp olamaz.

[Başkasında gördüğün kusuru kendin taşıdığının farkında olmaman ayıp olarak yeter.]

100) 45. لا تسأل عما لم يكن فان فيما قد كان شعلا

Olmamış şeyleri suâl edeceğine olmuşlardan ibret almaya çalış.

101) 46. كل عمل كرهت من اجله الموت فاتركه ثم لا يضرک الموت

Endîşe-i avâkıble ölümden havf ettiren a‘mâli terk et mevtin zaruretinden emin olursun.

[Ölümden korkutan fiilleri terkedersen, ölüm sana zarar vermez.]

102) 47. لكل شئ شرف وشرف المعروف تعجله

Her şeyin bir şerefi vardır iyiliğin şerefi de sûrat-i icrâdadır.

103) 48. لا خير في مادون الصدق من الحديث

Doğru sözün gayri lafta hayır yoktur.

104) 49. لا حلم احب الى الله من حلم امام عادل ورفقه ولا جهل ابغض الى الله من جهل امام جائر وخرقه

Hubb-i Hüdâ’ya mazhar olan hilm-i pişvâyı âdil hilm ve rıfkı ve adâvet-i kibriyâyı şiddetle celb eden

cehl-i müktedâyı zâlimin gadr ve cevridir.

[Allah’a en yakın yumuşak huy adil bir yöneticinin huyudur. O’na en sevimsiz cehalet ise zalim ve

hilekâr yöneticinin cehaletidir.]

105) 50. لا تکرهوا فتاياتکم علی الرجل القبيح فانهن يحبين ما تحبون

Kızlarınızı çirkinlere vermeye icbâr etmeyin, çünkü onlar da sizin gibi güzeli severler.

106) 51. لا تؤخر عمل يومك الى غدك

Bugünkü işini yarına bırakma.

107) 52. لن تحور قوی ما دام صاحبها ينزع وينزو

Silah kullananların, ata binenlerin kuvvetleri kullandıkça ve bindikçe daim kalır.

108) 53. لا ينفع التكلم بحق لا نفاذ له

Te'sîri olmayan yerde hak söylemenin nefi olmaz.

[Etkisi olmayan yerde hakkı söylemek faydasızdır.]

109) 54. من ملأ عينه من قائمة بيت قبل ان يؤذن له فقد فسق

Ruhsat-ı duhûlden mukaddem hâne dâhline atf-ı nazar eden fâsıktır.

[Giriş izni verilmeden hane içerisine nazar eden fâsıktır.]

110) 55. من مازح استخف به

Mizâh ile uğraşan şâyân-ı istihfâf olur.

[Mizah ile uğraşmak insanı küçültür.]

111) 56. من يئس من شيء اسغنى عنه

Bir şeyden me'yûs olan ondan müstağni olur.

[Bir şeyden ümidini kesen ondan müstağni olur.]

112) 57. مراجعة الحق أولى من التماذي في الباطل

Hakka dönmek mütemadiyen bâtılda kalmaktan evlâdır.

113) 58. من لم يعرف الشر وقع فيه

Şerri bilmeyen şerre düşer.

114) 59. من كذب فجر ومن فجر هلك

Yalan söyleyen fâcir olur, fâcir olan da helâk olur.

115) 60. من ذهب حياؤه مات قلبه

Hayâsı gidenin kalbi ölür.

116) 61. من قل ورعه قل حياؤه

Vera'ı az olanın hayâsı da az olur.

117) 62. من كثر مزاحه كثر سقطه

Mizahı çok olanın sakatâtı da çok olur.

[Mizahı çok olanın kusuru da çok olur.]

118) 63. من اكثر من شئ عرف به

İnsanın nesi çoğalırsa onunla şöhret bulur.

119) 64. من كثر ضحكه قلت هيئته

Çok gülenin heybeti azalır.

120) 65. ما الخمر صرفا باذهب للعقل من الطمع

Aklı bozmak için hâlis şarap tamâ kadar kuvvetli değildir.

[Tamah ve açgözlülük şarap kadar akla zarar vermez.]

121) 66. من كتم سره كان الخيار بيده

Sırrını saklayanın zimâm-ı ihtiyârı elinde olur.

[Sırrını saklayanın eli güçlü olur.]

122) 67. من يعمل (بالعفو) فيما بين ظهر انيه تآته العافية من فوقه

Zîr-destânına afv ile muâmele eden ma-fevkinin mazhar-ı 'inâyeti olur.

[Sorumluğ altındakilere merhamet eden merhamet bulur.]

123) 68. من ينصف الناس من نفسه يعطي الظفر في امره

Halka insâf eden işinde zafer bulur.

124) 69. وانظر في اي نصاب تضع ولدك فان العرق دساس

Evladını hangi asla ilkâ edeceğine dikkat et, çünkü damar aslına çeker.

125) 70. الا ان الله خلق وجوها يرفعون حاجة الضعيف فاكروموهم

Âgâh olun ki du'afânın hâcetlerini ulü'l-emre arz eden a'yân, hürmetinize şâyândırlar.

[Şüphesiz zayıf kimselerin ihtiyaçlarını sorumlu kimselere iletlenler saygıya layıktırlar.]

## فصل ثالث

أنس اللهفان من كلام عثمان بن عفان رضي الله عنه

## Fash Sâlis, Ünsü'l-lefhân min Kelâmi Osmân bin Affân

أبلغت الراتع مسفاته 1 (126)

Oburu su başına getirdim.

[Hayvanları suya yolladım.]

اتقوا الذي إليه ترجعون، فلا تسارعوا إلى الفتنة ولا تفارقوا الجماعة 2 (127)

En sonra mürâcaat edeceğiniz Haktan havf edip fitneye müsâra‘at ve cema‘atten müfârakat etmeyiniz.

[Allah’tan korkup fitneye yönelmeyin ve cemaatten ayrılmayın.]

أجرت المرسون رسنه 3 (128)

Yularını eline verdim.

[Hayvanın yularını eline verdim.]

ارموا بالدنيا حيث رمى الله بها 4 (129)

Cenâb-ı Hak dünyayı nasıl endâhte-i fenâ ettiyse siz de bir tarafa atın.

[Allah dünyayı nasıl kenara koyduysa siz de öyle yapın.]

أحسنوا فأحسنوا معهم وإذا أساؤا فاجتنبوا إساءتهم 5 (130)

İyilik ederlerse iyiliklerine iştirak fenalık yaparlarsa fenalıklarından ictinâb edin.

أشيروا واجتهدوا في الرأي 6 (131)

Meşveretçilere ictihâd ile re’y verin.

[İstişare etmek isteyenlere görüşünüzü belirtin.]

اعتبروا بمن مضى وجدوا بالخير 7 (132)

Geçmişlerden ibret alın da hayra çalışın.

العبودية محافظة الحدود والوفاء بالعهد والرضاء بالموجود والصبر على المفقود 8 (133)

‘Ubûdiyyet muhâfaz-i hudûda itinâ ile ‘ahde vefâ etmek ve mefkûda sabr ile mevcûda rıza göstermektir.

[Gerçek kulluk, haddi aşmadan ahde vefa göstermek, olana razı olmak ve olmayana sabretmektir.]

القبر أول منازل الآخرة، وآخر منازل الدنيا، فمن شدد عليه فما بعده أشد، ومن هون عليه فما بعده أهون 9 (134)

Mezar menâzil-i dünyanın sonu, menâzil-i âhiretin önüdür, onda şiddet görenin âtisi de eşedd ve onu ehven geçirenin ilerisi de ehvendir.

[Kabir, dünya hayatının son, ahiret hayatının ilk durağıdır. Orada zorluk çekenin gelecek hayatı daha zor; orda rahat edenin gelecek hayatı daha rahat olur.]

الله حسبي وحسبهم يوم لا ينطقون ولا يؤذن لهم فيعتزون 10 (135)

Îrâd-ı güftâr ile ‘arz-ı itizâra meydân olmayan bir zamanda Cenâb-ı Hak hem bana hem onlara kâfidir.

[Hiçbir kimseye konuşma ve özür bildirme izni verilmeyen o günde, Allah bana da onlara da kâfidir.]

الهدية من العامل إذا عزل كالهديفة إليه إذا عمل 11 (136)

Bir memûrun maz‘ûliyetinde verdiği hediye memûriyeti evânında verdiği hediye gibidir.

[Devlet memuru görevden alındıktan sonra verdiği hediye görevde iken verdiği hediye gibidir.]

الطلاق بالرجال، والعدة بالنساء 12 (137)

Talak ricâlin kârı ‘iddet de nisânın bârıdır.

[Boşanma erkeğin, iddet ise kadının hakkıdır.]

المحروم يعطى، والخائف يؤمن والمنفى يرد 13 (138)

Mahrûma i‘tâ, hâifi te‘mîn, menfâyı iâde gerektir.

[Mahrum edilene hakkı, korkana güven, sürgün edilene iade verilmeli.]

أنا كأبي العاق إن عاش عقه وإن مات فجعته 14 (139)

Hayatı derd-ser, memâtı belâ-yı dil olan yaramaz çocukların pederleri gibi nâçâr kalanlardanım.

[Hayatları dert ve sıkıntı, ölümleri hüzün ve keder olan yaramaz çocukların babaları gibi çaresizim.]

أنتم إلى أمام فعال أحوج منكم إلى أمام قوال 15 (140)

Çok söyler hâkimden ziyâde çok iş görür âmire muhtâçsınız.

أن لكل شيء آفة ولكل نعمة عاهة 16 (141)

Her şeyin bir âfeti ve her nimetin bir musibeti olur.

أن الله خلق الخلق بالحق فلا تقل إلا الحق 17 (142)

Cenâb-ı Hak halkı hak üzerine halk etti, sen de haktan başka bir şeyi söyleme.

[Allah, insanlığı hak ve hakikat üzerine yarattı, sen de hakikatten ayrılma.]

143) 18 إني لست بميزان لا أعول

Ben mîzan değilim ki sehvü hatadan sâlim olayım.

[Ben terazi değilim ki hatadan münezzehtir olayım.]

144) 19 إنما يقصر الصلاة من كان شاخصا أو بحضرة عدو

Namazın kasrı seferber olanlarla piş-i adüvde bulunanlara mahsustur.

[Sadece yolcu ve savaşta olanlar namazı kısaltabilir.]

145) 20 إن وجدتم في كتاب الله أن تضعوا رجلى في القيد فضعوها

Hükm-i Kur'an ile ayaklarımı zencire vurmam lazım gelirse hemân icrâ edin.

[Kur'an'a göre ayaklarımı zincire vurmanız gerekiyorsa hemen vurun.]

146) 21 إن خلاف الخليفة وفاق الجماعة والطعن على الأئمة وبال على من ركبته ثقیل وخسران لمن عليه مبین

Halifeye muhalefet, cemaatten müfâratat, eimmeyi mezemmet edenler bâr u bâl altında ezilip hüsrân ve dalâlette kalırlar.

[Halifeye muhalefet etmek, cemaatten ayrılmak ve sorumlu kişileri kötölemek hüsrana götüren bir yükür.]

147) 22 إياكم والخمر فإنها مفتاح كل شر

Şaraptan hazer edin ki her şerrin başı odur.

148) 23 بادروا أجالكم بخير ما تقدرون عليه

Ecel erişmeden muktedir olduğunuz umur-ı hayriyyeye müsâraaat ediniz.

[Ölüm gelmeden hayırlı işlerde acele edin.]

149) 24 تاجروا لله ترحوا

Allah için ticaret edin de kazanın.

150) 25 خصلتان ليس معهما ثالث حسن الأدب وتجنب الريب

Hüsn-i edeble ictinâb-ı rayb o kadar güzeldir ki bunların bir üçüncüsü yoktur.

[Edep ve zan ve şüpheden uzak durmak kadar üçüncü bir güzel haslet yoktur.]

151) 26 خذوا بالحق وأعطوا به

Doğru alın doğru verin.

152) 27 خير الناس من عصم واعتصم بكتاب الله تعالى

Nâsın hayırlısı ma'sûm olan ve kitâbullâh ile i'tisâm edendir.

[İnsanların hayırlısı gûnahtan kendini koruyan ve Allah'ın kitabına sarılıdır.]

153) 28 رب ساع أعطاني شاهده ومنعني غائبه

Huzûren mümâşât gıyaben mu'âdât edenler çoktur.

[Yanınızda iken dost, arkanızda düşmanlık eden çoktur.]

154) 29 شدّ شدّ يا حبيذا قصاص الدنيا لا قصاص الآخرة

Mücrimin kulağını güzel çek ki kısâs-ı dünyâ kısâs-ı âhiretten ehvendir.

[Suçlunun cezasını bu dünyada ver, zira dünyadaki ceza ahiretteki cezadan ehvendir.]

155) 30 دسموا نونته

Çenesini karalayım ki nazar değmesin.

156) 31 لتصيرن أو لتندمن

Sabredin yoksa pişman olursunuz.

157) 32 لا تغفلوا فإنه لا يغفل عنكم

Gâfil olmayın çünkü sizden gaflet olunmaz.

158) 33 لم يعيرني بذنب عفى الله عنه

Mazhar-ı 'aff-ı Hüda bir günâh için ta'yîb ve serzenişe ne hakkın var.

[Allah'ın affettiği bir günah için ayıplamaya ne hakkın var.]

159) 34 لا يؤتى أمر المسلمين إلا أهل الصلاح والحكمة (الحكمة) في السن والتجربة

Umûr-ı İslâm, erbâb-ı salâh ile cihân-dîde ve kâr-azmûdelerden başkalarına tevdi' olunmaz.

[Tüm Müslümanları ilgilendiren konularda yaş ve tecrübe konusunda eksik olanlara görev verilmez.]

160) 35 ما رأيت منظرا إلا والقبر أفضع منه

Mezardan hevî-nâk bir manzara görmedim.

[Mezardan daha korkunç bir manzara görmedim.]

161) 36 ما عن الله مذهب إلا إليه

Cenâb-ı Hak'tan başka melce-i hakîki yoktur.

[Allah'tan başka sığınak yoktur.]

162) 37 من ترك الدنيا أحبه الله

Târik-i dünya mahbûb-i hüdâ olur.

[Dünyayı terk edenleri Allah sever.]

163) 38 يكفيك من الحاسد إنه يغتم وقت سرورك

Ferah-nâk olduğun vakitte hâsidin gam-nâk olması ne büyük intikâmdır.

[Sen sevinçli iken haset edenlerin üzgün olması ne büyük bir intikamdır.]

164) 39 هم الدنيا ظلمة في القلب وهم الآخرة نور في القلب

Dünya kasâveti, kalbin zulmeti ve âhîret gamı gönlün pertevidir.

[Dünyalık derd ve keder, kalbin kararması; ahîret endişesi ise kalbin nurudur.]

165) 40 ويحك إن هذا الشجر ليعيرك وشاتك وأنت تعقره

Yazık yazık hayvanatına nâfî olan ağacı kesiyorsun.

[Ne yazık! Hayvanlarına faydası olan ağacı kesiyorsun.]

### Kaynakça

- Bozdoğan, A. (2002). Manastırlı Mehmet Rifat'ın dünya görüşünün aynası: “ÇANTA”. *Cumhuriyet Üniversitesi İlahiyat Fakültesi Dergisi*, 7(2), 31-39.
- Bozdoğan, A. (2001). Manastırlı Mehmet Rifat ve Eserleri Üzerine bir İnceleme (Yayımlanmamış Doktora Tezi). Hacettepe Üniversitesi Sosyal Bilimler Enstitüsü, Ankara.
- Buhârî, Muhammed b. İsmail. (2006). *el-Câmiu's-Sahîh*, Beyrût: Dâru İbn-i Kesîr.
- Bursalı, M. T. (1972). *Osmanlı Müellifleri*, Haz. A. Fikri Yavuz-İsmail Özen, İstanbul: Yayıncılık Matbaası.
- Ceyhan, A. (2006), *Türk Edebiyatı'nda Hazret-i Ali Vecizeleri*. Ankara: Öncü Kitap.
- Ceyhan, A. (2012). Manastırlı Mehmed Rifat Bey'in Matlûbu Külli Tâlib Tercümesi. *Celal Bayar Üniversitesi Sosyal Bilimler Dergisi*, 10(1), 57-71.
- Durmuş, E. (2014). Şerh-i Kelimât-i Çehâr Yâr-ı Güzîn (İnceleme Metin) (Yayımlanmamış yüksek lisans tezi). Sakarya Üniversitesi Sosyal Bilimler Enstitüsü, Sakarya.
- Eren, C., & Erboğa H. (2007), Hikmetli sözler ve Manastırlı Mehmed Rifat Efendi'nin Hikmet Hazineleri adlı eseri. *Dinbilimleri Akademik Araştırma Dergisi*, 7(2), 163-170.
- İbn-i Kuteybe, (1977). *Ğarîbu'l-Hadîs*. Tah. Dr. Abdullah el-Cebûrî, Bağdat: Matbaâtü'l-âni.
- İnal, M. K. (1969). *Son asır Türk şairleri*. İstanbul: Milli Eğitim Basımevi.
- Reşîdüddîn Vatvat, *Faslü'l-Hitâb min Kelâmi Emîri'l-Mü'minîn Ömer b. el-Hattâb*. Süleymaniye Kütüphanesi, No: 297.3.
- Yüksel, I. (2013). Türk Edebiyatı'nda Hz. Ömer Vecizeleri ve Bedreddin B. Himmet-Yârü'l-Mevlevî'nin “Faslü'l-Hitâb Min Kelâm-ı Ömer Bin Hattâb” Adlı Eseri (Yayımlanmamış Yüksek Lisans Tezi). Cumhuriyet Üniversitesi Sosyal Bilimler Enstitüsü, Sivas.

### Extended Abstract

In the literary works dealing with religious figures in the Islamic Turkish literature, the four caliphs are the leading figures discussed after the Prophet. The four caliphs were addressed with their virtues, heroism, physical characteristics, words and behaviors in the literary products in question. The resulting literary acquis was classified under different names according to its content over time, and thus they were examined as subheadings of “Literary Genres”. It is possible to list the prominent literary genres especially those dealing with the four caliphs as; legends, virtue books, hilyahs, and sad kelimât. In these genres, independent works with titles such as “menâkıb-ı çehâr-yâr”, “fezâil-i hulefâ”, “hilye-i çehâr-yâr”, “sad kalima-i çehâr-yâr-i güzîn” were written about only the four caliphs.

In our literature, the works containing all the four caliph aphorisms from the genres in question are the translations of Reşîdüddîn Vatvat's Persian manzûm mensur commentary, and these are cataloged in manuscript libraries with names such as “Sad Kelimât-ı Çehâr-Yâr-i Güzîn”, “Tercüme-i Şerh-i Sad Kelimât Çehâr-Yâr” etc. The first of these is the translation of Sad-Kelimâtı Çehâr-Yâr-i Güzîn, which is estimated to have been made by Bedreddin bin Himmet-yârü'l-Mevlevî, the second is Şerh-i Kelimât-ı Çehâr Yâr-ı Güzîn by Hâcegizâde Mustafa el-Kastamonî, and the other is Cevâhir-i Çihâr Yâr and Emsâl-i Kibâr, written by Manastırlı Rifat Bey, which is the subject of our article. Sad kelimâts are used to express a feeling and thought in a short, clear and memorable way. Wisdom, parables and aphorisms were compiled from sources such as hadith, sirah and meğazi in the name of the four caliphs, with the idea that they were the best of the ummah after the Prophet. It is possible to say that the tradition of writing aphorisms in Arabic, Persian and Turkish is similar to the gathering together of various hadiths such as forty, seventy and a hundred in the literature of Muslim traditions.

In this study, the words of the caliphs other than caliph Ali were evaluated from one of such works; Mehmet Rifat's Cevâhir-i Çihâr Yâr ve Emsâl-i Kibâr. The work consists of five chapters: two prefaces, aphorisms of the four caliphs and finally translations of Arabic proverbs. There are 55 sayings of Abu Bakr in the first part, 70 sayings of Omar in the second part, 40 sayings of Othman in the third part, 74 sayings of Ali in the fourth part and 129 proverbs in the fifth and last part. Thus, it contains a total of 368 sayings, 239 of which belong to the four

caliphs. The work was published in Aleppo after Rifat Bey's death, as the first work of the series called Hazine-i Hikemiyât, by his daughter Ganimet Hanım.

The original of the aphorisms contained in the work, which is the subject of our study, is Arabic, and it is stated by the author in the introduction that they were translated from the work of Reşîdüddîn Vatvat. However, it is understood from the differences in the number of aphorisms that the work is a partial translation of Vatvat. The author's claim in the introduction that he translated the work into Ottoman Turkish in a short, clear and memorable style with assonance, like the Arabic originals, has been tried to be tested and it has been determined that the author contradicts his claims in some places and these are stated through examples. It is also stated through examples that the work sometimes contains incorrect and incomplete translations. There are aphorisms in the work that cannot be understood without their context and probably have a story and background, and these have been translated by giving only their literal meanings. For example, it is understood that the two aphorisms numbered 1 and 3 belonging to Othman in the work are mentioned as a single narration in the sources and are sentences spoken in response to the question of why people rebelled against him. However, in the work, the aphorisms are conveyed as separate sayings, and when they are read alone, without knowing the background, it is not understood that they are words spoken in response to any question. However, it has been observed that, in general, the translations are as simple and understandable as the author claims, and some of the aphorisms, although few in number, have been translated with assonance. Again, it was determined that most of the translations were in accordance with the syntax of today's Turkish and that inverted sentences were not used. The aphorisms in the work generally have religious and moral content, and in terms of content, subjects such as social life, religion and belief, morality and science are thought. In this study, the general contents of the work and its relations with the Quran and hadiths were evaluated, and in this context, it was emphasized that the translator made literal and spiritual quotations from the verses and hadiths. Finally, the similarities between the aphorisms and whether there are any repetitions were mentioned, and in this context, it was observed that the problems of the source work, was also reflected in the translation.







Journal of Social Sciences of Mus Alparslan University

**anemon**

Derginin ana sayfası: <http://dergipark.gov.tr/anemon>



**Araştırma Makalesi • Research Article**

## **Bilimsel Araştırmalar Bağlamında Tarih ve Arkeolojinin Kurumsal Birlikteliği ve Ayrışma Noktaları**

### ***Institutional Coexistence and Dissociation Points of History and Archeology in the Context of Scientific Research***

Sırrı Tirtaki\*

**Öz:** Modern bilim, sağlıklı verilere ulaşmak adına disiplinler arası çalışma yöntemini her zaman için önemsemiştir. Tarih ve arkeoloji bilimlerinin kurumsal ve kavramsal birlikteliğini bu bağlamda değerlendirmeliyiz. İnsanoğlunun geçmiş hikâyesinin yazımında nesnel verilerin elde edilip doğru bir kronolojinin yazılabilmesi son derece önemlidir. Uygarlığın Eski Çağı'na dair tarihi kronolojinin, evrensel bilim esaslarının referans alınarak doğru bir şekilde değerlendirilmesi adına tarih ve arkeolojinin kurumsal işbirliğine ihtiyaç duyulmaktadır. Aksi durumda ise geçmişe dair yaşanmışlıkların yazımı, bilimsel veri olmaktan ziyade kişilere, zamana, ideolojilere ve coğrafyaya göre değişiklik gösteren ve elbette ki herkesin kendince bir şeyler eklediği hikâyeler bütünü şeklini alacaktır. Ancak genel anlamda aralarında kolektif bir çalışma yöntemi izleyen tarih ve arkeolojinin bağımsız disiplinler olması itibarıyla dönem dönem kolektif çalışma yönteminin arka planda kaldığı ve bu iki bilim dalının ayrıştığı noktalar da bulunmaktadır. Zira multidisipliner bilim dallarının birlikte hareket etmelerinin yanı sıra bağımsız çalışmaları da bilim dünyasının olağan gelişmeleri arasında yer almıştır. Makale, bu konuda elde edilen verileri genel olarak değerlendirip bir sonuca ulaşma amacındadır.

**Anahtar Kelimeler:** Tarih, Arkeoloji, Modern Bilim, Kolektif Çalışma, Ayrışma Noktaları

**Abstract:** Modern science has benefited from the interdisciplinary working method to reach accurate data. The institutional and conceptual coexistence of the sciences of history and archaeology should be evaluated in this context. Obtaining objective data and a precise chronology is extremely important in writing human history. Institutional cooperation between history and archaeology is needed to correctly evaluate the historical chronology of the Ancient Age of Civilization concerning universal scientific principles. Otherwise, the writing of past experiences will take the form of a set of stories that vary according to people, time, ideologies and geography, and everyone adds something in their own way rather than being scientific data. However, due to the fact that the sciences of history and archaeology, which generally follow a collective working method, are independent disciplines, they remain in the background of the collaborative working method from time to time and diverge at some points. In addition to the fact that multidisciplinary disciplines act together, their independent studies have also been among the usual developments of the scientific world. This article aims to conclude by evaluating the general data on this subject.

**Keywords:** History, Archaeology, Modern Science, Collective Work, Dissociation Points

\* Doç. Dr., Bingöl Üniversitesi, Fen Edebiyat Fakültesi, Tarih Bölümü, ORCID: 0000-0002-1053-0836, [stiryaki@bingol.edu.tr](mailto:stiryaki@bingol.edu.tr).

**Cite as/ Atıf:** Tiryaki, S. (2023). Bilimsel araştırmalar bağlamında tarih ve arkeolojinin kurumsal birlikteliği ve ayrışma noktaları. *Anemon Muş Alparslan Üniversitesi Sosyal Bilimler Dergisi*, 11(3),909-919 <http://dx.doi.org/10.18506/anemon.1307030>

**Received/Geliş:** 30 May/Mayıs 2023

**Accepted/Kabul:** 31 August / Ağustos/Ay 2023

**Published/Yayın:** 30 December/Aralık 2023

## Giriş

Günümüz modern bilim anlayışında birbirlerini destekleyen ve tamamlayan alanlar olarak ifade edilen bilim dalları arasındaki işbirliği, disiplinler arası kolektif çalışma şeklinde tanımlanmaktadır. Son yıllarda, küresel ölçekli gelişmeleri göz önünde bulundurduğumuzda disiplinler arası çalışmaların giderek yaygınlaştığı görülmektedir. Bilhassa bilim dünyasında farklı anabilim dallarının çeşitlenerek artması ve yeni alt bilim kollarının ortaya çıkışı, disiplinler arası nitelikli çalışmaların ortaya çıkmasında itici faktör olmuştur. Bu tür bilim dalları amaç, kapsam ve yöntem açısından önemli kesişme noktalarına sahiptirler. Farklı disiplinler arasında ortaya çıkan dayanışma ve bilgi alışverişi, bilgi eksikliğini ortadan kaldıran ve doğru bilgiye ulaşmayı sağlayan en önemli yöntemlerden biri olmuştur. Ayrıca disiplinler arasındaki iş birliğinin giderek yaygınlaşması küresel anlamda doğru bilgiye ulaşmayı daha da kolaylaştırdığı gibi, bilginin global düzeyde daha geniş kitlelere ulaşmasını da kolaylaştırmıştır. Bu bağlamdan hareketle sahip oldukları amaç, kapsam, yöntem ve gelişim tarihleri itibarıyla diğer bilim dallarında olduğu gibi tarih ve arkeolojinin de birlikte hareket etmelerini sağlayacak çok fazla ortak noktaya sahip oldukları görülecektir (Can ve Işıklı, 2013: 171). Uygarlığın geçmişine dair bilinmezliklerin ortaya çıkarılmasında kilit rol oynayan bu iki bilim dalı arasındaki iş birliğinin varlığı modern bilimin evrensel kabulü açısından her zaman önemli olmuştur.

Zira arkeolojik keşif sürecinden çıkıp bilimsel veri hâline gelmiş bulgular tarih ve arkeolojinin ilgi alanına girmektedir. Ayrıca elde edilen bu bilginin yanı sıra uygarlığın ortak kültürel mirasına dair verilerin keşfi ve bu verilerin gelecek nesillere aktarılması hususunda da arkeologlar ve tarihçiler ortak rol üstlenirler. Bütün bunların yanı sıra her iki meslek grubunun çalışma alanlarını ilgilendiren konuların tamamını milliyet, coğrafi sınırlar, zaman dilimi ve kültürel açıdan kategorize etmeden objektif bir bakış açısıyla incelemek zorundadır (Can ve Işıklı, 2013: 171). Ayrıca tarih ve arkeoloji arasında var olan amaç birliğinin yanı sıra birçok konudaki yöntem birliği de bu iki bilim dalı arasında kolektif çalışma yöntemini gerekli hâle getirmiştir.

İki bağımsız disiplin olmakla birlikte tarih ve arkeolojinin insanoğlunun geçmişine dair bir kronoloji oluşturulmasında başvurulacak yegâne bilim dallarından biri olduğu aşikârdır. İnsanoğlunun geçmişine dair yaşanmışlıkların aydınlatılmasında tarih ve arkeoloji bilimleri arasında ortak noktaların var olmasının yanı sıra karşı karşıya geldikleri ve ayrıştığı noktalarda bulunmaktadır. Söz konusu bu çalışmada öncelikli olarak bu iki bilim dalının tanımlamaları, çalışma yöntemleri ve gelişim süreçleri ayrı ayrı ele alındıktan sonra kendi aralarında var olan birlikte çalışma yönteminin yanı sıra ayrıştığı noktalar da gündeme getirilecek ve buna dair değerlendirmeler yapılacaktır.

## Tarih Nedir, Multidisipliner Bir Bilim Dalı Olarak Tarihin Diğer Bilimlerle İlişkisi

Tarih bilimi için “geçmişte insanoğluna dair yaşanmışlıkların kayıt altına alınması” (Alkan, 2015: 22; Çandarlıoğlu, 2003: 11) şeklinde bir tanımlama yapmak, modern insanın tarih anlayışına ve tarih bilimine var olan yaklaşımına yakın benzerlik arz edecektir. Tarih bilimi aynı zamanda insanoğluna dair geçmiş yaşanmışlıkların daha nesnel ve rafine bir şekilde kurgulanması yöntemidir. Geçmişin daha objektif bir şekilde kurgulanması ideali ise tarih bilimini başta arkeoloji olmak üzere diğer disiplinlerle işbirliğine mecbur kılmaktadır. Ayrıca günümüzde evrensel bilim esaslarının gereği olarak ortaya çıkan multidisipliner bilim anlayışına sahip olma zorunluluğu, modern bilimlerin tamamında olduğu gibi tarih bilimi içinde geçerlidir. Diğer disiplinlerle herhangi bir iş birliğinin kurulmadığı veya söz konusu bu iş birliğinin geliştirilmediği bir tarih anlayışı için bilim dalı sıfatını kullanmak anlamsız olacaktır.

Ayrıca diğer disiplinlerle herhangi bir işbirliğinin sağlanmadığı bir tarih anlayışı, ağızdan ağıza dolaşan ve herkesin kendince bir şeyler kattığı hikâyeler bütünü hâlini alır. Bu bakımdan, tarih biliminin varlığının gerekliliği ve değeri üzerine yapılacak olan tartışmalar; muhakkak ki tarih biliminin modern toplumların günlük hayatındaki rolünü anlamamız konusunda kolaylıklar sağlayacaktır. Ancak tarihin bilimsellikten uzaklaşması, uygarlıkların bilinmemesi ve objektif olarak tanıtılmaması gibi birçok sorunu ortaya çıkaracaktır. Günümüzde uygulanan dönemsellik ayrım metodolojisi geçmiş dönemlerin aydınlatılmasında ve anlaşılmasında önemli ölçüde kolaylıklar sağlamıştır. Özellikle yazı öncesi devirlerin, kullanılan araç gereçler ve yaşam modellerine göre ayrılması; yazı sonrası devirlerin de önemli tarihi olaylar ve yeniliklere göre sınırlandırılması geçmiş zaman dilimindeki yaşanmışlıklarla

ilgili bilgi ve fikir sahibi olmamızı kolaylaştırmıştır. Nitekim dönemseller ayırımı metodolojisi arkeoloji ve tarih bilimlerinin disiplinler arası ilişki içerisinde ayrılmaz bir bütün olarak ele alınması gerektiğini ortaya koymuştur. Başka bir ifadeyle arkeoloji ve tarih arasındaki ilişki ağı, Paleolitik Çağ'dan günümüze kadar geçen zaman dilimleri boyunca insanoğlunun gelişim serüveni anlamamıza olanak sağlamıştır.

İnsanoğlu, geleceğe dair sağlıklı planlamaları ancak geçmişin tecrübelerinden yararlanarak gerçekleştirebilir. Geçmiş tecrübelerin sağlıklı bir şekilde geleceğe aktarılmasının en önemli yollarından biri de nesnel tarih anlayışından geçmektedir. Tarih için "insanlığın ya da uygarlığın hafızası" şeklinde bir ifade kullanmak yerinde olur. Nesnellikten ya da bilimsel verilerden uzak kalmış tarih anlayışı, günümüz modern uygarlığının hafızasını yitirmesiyle eş değer kabul edilebilir. Günümüzde bilimsel tarih anlayışının kabul görmemesi durumunda birçok sorunun doğmasına neden olacaktır. Ortaya çıkabilecek sorunların başında ise; tarih öğretiminde çıkmaz sokak olarak tanımlayabileceğimiz kör ideolojiler ve dogmalar olacaktır. Bu sorun ise; toplumsal yaşantıda öz eleştirinin var olmaması gibi bir durumun geçerlilik kazanmasını kaçınılmaz bir hâle getirecektir.

Bütün bunlar aynı zamanda tarihin evrensel bilim anlayışının yanı sıra faydasının da sorgulanmasına neden olacaktır. O hâlde multidisipliner bir bilim dalı olan tarihin, modern dünyada bilimsel düşünceden uzaklaşmaması ve geçmişin bütün yönleriyle araştırılabilmesi için diğer bilim dallarından faydalanması, modern dünyanın ve biliminin bir zorunluluğu olarak görülmesi gerekir. Aksi hâlde Catherine Morland'ın tarih bilimine dair dile getirdiği "böylesine can sıkıcı olması hep tuhafıma gidiyor, çoğu uydurulmuş olmalı" (Carr, 2018: 5) tarzında bir tarih anlayışıyla karşı karşıya kalırız. Bu durum ifade ettiğimiz üzere tarihin bilimsel yönünün tartışılmasını kaçınılmaz hâle getirecektir. Bu bakımdan tarihin bir bilim dalı olarak yazımı (Breisach, 2018: 51) ve anlaşılması, ancak bilimsel yöntemin geçerlilik ölçütlerine uyularak ve multidisipliner tarih anlayışına sahip olunarak sağlanabilir (Carr ve Fontana, 1992: 9; Floud, 1995: 6-8).

Yukarıda anlattıklarımızla bağlantılı olarak tarih biliminin başka disiplinlerle işbirliği olmaksızın modern disiplinler bağlamında gelişmesi düşünülemez. Hangi bilim dalı ile nasıl bir işbirliği geliştirebileceğini ve hangi konularda söz konusu bilim dallarından ne tür fayda sağlayabileceği gibi durumlarda karar verme yetkisi öncelikli olarak tarihçilerindir (Kütükoğlu, 2017: 9). Ancak disiplinlerarası ilişkilerde tarih biliminin yararlandığı söz konusu bilim dallarının ilgili uzmanlarının görüşleri de en az tarihçiler kadar önemlidir. Yukarıda tarihe dair yapmış olduğumuz geçmişte insanoğluna dair yaşanmışlıkların tamamı şeklindeki tanımımızdan hareketle tarih bilimi insanoğlunun geçmişini incelerken fen bilimleri gibi deney ve gözlem yapabilme imkânına sahip değildir (Memiş, 2014: 1). Tarih, multidisipliner bir bilim dalı olarak başta arkeoloji olmak üzere diğer disiplinlerle sağladığı işbirliği vasıtasıyla gözlem ve deneye dayanmaksızın olayların keşfi ve vakıaların belli bir kronolojiye bağlı olarak inşası sonucu sentetik gerçekliği elde etmeye çalışan bilim dalıdır (Erdoğan, 2019: 1). Nihayetinde tarih ancak diğer disiplinlerle kurduğu işbirliği vasıtasıyla daha nesnel bir bilim dalı hâline gelebilmektedir (Özçelik, 2011: 42).

### **Arkeoloji'nin Tanımı, Kurumsal Gelişimi ve Multidisipliner Bir Bilim Dalı Olması**

Arkeoloji, geçmişle ilgili eski buluntuları toplama konusuyla ilgili çalışmalarını ihtiva eden bir bilim dalı olmasının aksine; kazılarla ortaya çıkan her türlü maddi kültür kalıntısından hareketle onu meydana getiren insanı, bütün yönleriyle çağın insanına anlatabilme gayretinin bütünüdür. Arkeolog, kazılar sonucunda elde ettiği maddi buluntular ışığında insana dair kültürel sürekliliğin izini sürer. Buradan hareketle, arkeoloji somut verileri objektif değerlendirmeye -objektif değerlendirme tıpkı tarih için olduğu gibi arkeoloji için de olmazsa olmazımızdır- bilimsel bilgiye dönüştürmekle kalmaz, geçmişte yaşamış insanın düşüncelerini, kaygılarını, mücadelelerini, inanç sistemlerini, beslenme alışkanlıklarını ve belki de en önemlisi hayat felsefelerini günümüz insanına tanıtmayı da amaçlamaktadır (Can ve Işıklı, 2013: 173).

19. yüzyıl dünyasında bilimsel anlamda hak ettiği değeri bulamayan arkeoloji, daha çok hazine avcılığı ile ilişkili olarak görülmüştür. Daha sonra 20. yüzyılın erken dönemlerinden itibaren arkeolojik

veriler dünyanın pek çok bölgesinde ilgi uyandırmış ve toplanmaya başlanmıştır. Bu ilgi ve merak, insanoğlunun farklı arayış yönünü de ortaya çıkarmıştır: Bazı bilim adamlarının “insan ve insana dair ilk kültürler nerede ortaya çıktı, yerleşik hayata ilk kimler geçti ve ilk çiftçiler kimlerdi, madeni ilk kimler ve nerede kullandı?” gibi sorularına; arkeologlar bir dedektif gibi<sup>1</sup> cevaplar arayarak, insanoğlunun eski devirlere dair hikâyesini anlamaya ve bunlarla ilgili bir zaman dilimi oluşturmaya çalışmıştır. Nihayetinde sorular cevaplarına kavuşarak, büyük insanî keşiflerin bir çekirdek bölgede gerçekleştiği ve oradan da ticaret, göç gibi kültürel ilişkiler sayesinde tüm dünyaya yayıldığı tezine ulaşmıştır (Ersoy, 2012: 2-3).

İnsanoğlunun doğadan etkilenecek doğanın ürettikleriyle birlikte; kendi ürettiği her şey aslında arkeolojinin çalışma alanlarının temelini oluşturmaktadır. Bu bakımdan arkeoloji, toplumların kullandıkları araç gereçlerden yaşam tarzlarına kadar bir çok kültürel olguyu kendine özgü bir metodoloji ile değerlendirir. Günümüzde arkeolojinin çalışma alanı ve yöntemi incelendiğinde; arkeologların üzerinde çalıştıkları başta seramik, taş, metal ve cam eser olmak üzere mezar ve mekân gibi birçok maddi kültür buluntularını işlevlerine göre sınıflandırdıkları, ayrıca bu nesnelere kültürel farklılıklarına göre de değerlendirdiklerini kolaylıkla gözlemleyebiliyoruz. Aynı zamanda kendi dönemlerinde bu nesnelere arasında belli farklılıklar var ise, bu değişkenliğin toplumun kültürüne nasıl yansıdığını da ortaya sermek yine arkeolojinin ve dolayısıyla arkeologların çalışma prensiplerinden birini oluşturur (Childe, 2009: 31-32; Childe, 2019: 9-12).

Arkeoloji ve arkeologlar, bilimsel araştırmalar bağlamında birkaç metodoloji ile çalışır. Öncelikle arkeologlar kazı yapar ve değerlendirmelerini arkeolojik veri üzerinden gerçekleştirir. Arkeologlar, arkeolojik verilere dair yorumlamalar yaparken radyokarbon ve dentkronoloji gibi analitik tarih yöntemlerini kullanır. Özellikle 1949 yılında J. R. Arnold ve W. F. Libby tarafından geliştirilen radyokarbon (C14) bu yöntemi ile arkeolojik kazılardan elde edilen organik malzeme (odun, kemik gibi) üzerinde tarihlendirme yapılmaya başlandı ve böylece uygarlık için bir kronolojik silsile oluşturulmuştur. Yaş tayini olarak da adlandırılan radyokarbon yöntemi arkeolog ve tarihçilere prehistorik geçmişin tarihlendirilmesi konusunda önemli imkânlar sunmuştur. Bu durum arkeoloji ve tarih bilimlerine insanoğlunun geçmiş dönemlerinin aydınlatılmasında ortak paydaşlık ilkesi etrafında hareket etme imkânını da sağlamıştır (Ersoy, 2012: 2-3).

Hiç kuşkusuz diğer bilim dallarında olduğu gibi arkeoloji bilimi de interdisipliner çalışmalarla ilerlemektedir (Zoroğlu, 2013: 68). Bu çalışmaların başında arkeometri gelmektedir. Arkeometrinin arkeolojinin ayrılmaz bir parçası ve hatta tamamlayıcı bir ögesi olduğunu da ifade etmemiz yerinde olacaktır. Çünkü arkeolojik buluntuların saptanmasında, tarihlendirilmesinde, özelliklerinin belirlenmesinde fen, doğa ve tıp gibi çeşitli bilimlerin matematiksel ölçüm ve analizlerinin yapılmasıyla birlikte bu buluntuların laboratuvar yöntemlerinde arkeometriden yararlanılmaktadır (Tarhan, 1995: 30).

Arkeolojinin diğer bir ortak paydaşı da arkeozoolojidir. Arkeozooloji en yalın hâli ile arkeolojik kazılarda çıkan hayvan kalıntıları üzerinde detaylı incelemeler gerçekleştiren bilim dalıdır. Arkeozoolojinin ilgili araştırmaları sonucunda eski devir toplumlarının sosyolojik yapılarının yanı sıra sosyoekonomik durumları da daha sağlıklı bir şekilde değerlendirilmeye başlanmıştır. Bu durum tarihî kaynakların tanımında, tasnifinde ve yaşanmışlıklara ait kronolojinin yazımında arkeolojinin önemine dair kayda değer bir atıf olarak kabul edilebilir. Ayrıca her ne kadar arkeolojinin, Eski Çağ sınırları içerisindeki yaşanmışlıklara dair kalıntıları merkeze aldığı kabul edilse de tarihin diğer dönemlerinin yanı sıra modern zamanlara ait kazı çalışmaları da çağdaş bilime özgün katkılar sağlamaktadır. Aslında arkeolojiyi sadece Eski Çağ dünyasının içerisine hapsedmek bu bilim dalının evrensel bilim anlayışına tezatlık arz edecektir. Çünkü kazı çalışmaları ile elde edilen her türlü eser, kalıntı, materyal ve kemik, ait olduğu döneme katkı sağlamak açısından kayda değerdir (Alşan ve Akın, 2019: 11-12).

<sup>1</sup> Brian Fagan arkeologları, ister Mısır Firavunu gibi bir kişi veyahut geçmişteki bütün bir topluluk olsun, geçmişe dair insan yaşantısını araştırmak için oldukça zor şartlarda elde edilen en ufak ipuçlarını dahi değerlendiren dedektiflere benzetmektedir. Bkz. Brain Fagan, *Arkeolojinin Kısa Tarihi: Hazine Avcılığından Bugünün Bilimsel Yöntemlerine Uzanan Bir Hikâye*, Alfa Basım Yayım Dağıtım, İstanbul, 2019, s. 16.

### **Disiplinler Arası İşbirliği Bağlamında Tarih ve Arkeoloji' nin Kavramsal Birlikteliği ve Ayrışma Noktaları**

Bilimsel araştırmalar bağlamında ortak bir geçmiş ve insanoğlunun geçmiş dönemlerini araştırması itibariyle ortak bir çıkış hikâyesine sahip olan tarih ve arkeoloji bilim dallarını, amaç birliği açısından ele aldığımızda, elbette ki her iki bilimin önemli kesişme noktaları bulunmaktadır. Ancak her iki bilim dalı, kendi içerisinde bağımsız birer disiplin olmaları itibariyle önemli ayrılma noktalarına da sahiptir. Hem tarihin hem de arkeolojinin ortak temel amacı; insanoğlunun geçmişe dair ortaya koyduğu her türlü eseri kendi özgün bakış açısıyla ele alarak, ona ait kültürel bir kimlik oluşturmaktır. Nihayetinde her iki bilim dalını ortak noktada buluşturan temel felsefe, insanın geçmişine dair her türlü kültürel materyaldir (Can ve Işıklı, 2013: 173). “İnsanoğlunun geçmişe dair hikâyesinin yazımında yazılı kaynakların dışındaki en önemli bilgi kaynağı arkeolojidir” (Baykara, 1999: 22) diyen Baykara arkeoloji bilimini tarihin dengi olarak kabul etmektedir. Bu bakımdan insanoğlunun geçmişte gerçekleştirdiği uygulamalara ilişkin sorulara cevap bulma arayışı içinde olan tarih biliminin (Collingwood, 2017: 40) arkeoloji ile ilişki ağı içerisinde olmasını kaçınılmaz kılmaktadır.

Tarih ve arkeolojinin kurumsal ve kavramsal birlikteliği, insanlığın tarih kronolojisinin özellikle tarih öncesi ve Eski Çağ tarihlerinin sınırları içerisinde başlamaktadır. Söz konusu bu dönemler, Braidwood'un ifadesiyle insana ait yaşam öyküsünün yüzde 99'unu temsil etmektedir. İnsanoğlunun yeryüzündeki hikâyesi 1 milyon yıldan daha eskiye dayanmasına rağmen insanlar, günümüzden yaklaşık 5000 yıl öncesine kadar günlük hayatlarına dair herhangi bir veriyi yazamamıştır. Ancak tarih öncesi insanı bize herhangi bir yazılı buluntu bırakmamasına rağmen, farkında olmadan aslında günlük hayata ve yaşam tarzlarına dair fikir sahibi olabileceğimiz için çok fazla buluntu bırakmıştır (Braidwood, 2008: 1). Bu buluntular arasında kullanmış oldukları taş, kemik ve madeni aletler, mimari yapılar, çanak ve çömleklerin yanı sıra dönemin insanına ait kemik ve dişler, insanlığın tarih öncesi dönemlerine ait bir kronoloji oluşturulması adına son derece önemlidir (Sevin, 2003: 7-150).

Bu denklemden hareketle yazıdan önceki toplumların günlük yaşamlarına dair kurgulama faaliyetlerinin yanı sıra onların kullandıkları aletlerden yaşadıkları barınaklara kadar birçok ayrıntının arkeologlar tarafından incelenmesi gerekmektedir. Çünkü arkeolog, özellikle yazısız dönemler için günlük hayata dair öyküyü anlatabilmek adına ele geçirdiği bütün buluntuları değerlendirmek zorundadır. Böylece günümüze kadar gelebilen eşyalardan, barınaklardan, gömütlerden ve mimariye dair kalıntılardan eski dönemlerin kurgusunu yapabilsin. Ancak modern dünyada arkeolojiye biçilen rolün sadece buluntu arayan, bir bilim dalı olduğu yanlışına düşülmemelidir. Arkeolog aynı zamanda somut sonuçların belirmesi ve ortaya çıkan maddesel izlerin var olması koşuluyla, insana dair yaşamsal faaliyetlerin bir tür tarihini ortaya çıkarır (Braidwood, 2008: 2). Yazısız dönemlerin aydınlatılmasında ifade ettiğimiz üzere günlük hayatta dair kullanılan ve maddi buluntu olarak tanımladığımız eşyalar son derece önem arz etmektedir. Ancak yazının günlük hayatın en önemli sosyolojik olgularından olarak ortaya çıkmasından sonra uygarlık tarihine dair bir kronolojinin oluşturulmasında maddi buluntularla birlikte günlük gelişmelerin kaydedildiği yazılı kaynaklar da tarihi kronolojilerin oluşturulmasında başvurulan yegâne olgulardan biri olmuştur.

Bütün bunlarla birlikte gerek tarih ve gerekse arkeoloji araştırmalarında son derece gerekli olan “Birinci Elden” ve “İkinci Elden” yazılı kaynakların her zaman için doğru bilgiler aktardığı yanlışlığına düşülmemelidir. Zira söz konusu yazılı kaynakların propaganda yazıtları olup idealize edilmiş olmaları ve taraflı olmaları yüksek ihtimal dâhilindedir. Bundan dolayı “Birinci Elden” ve “İkinci Elden” yazılı kaynakların tarafsızlığı her zaman için tartışma konusu olmuştur. Ayrıca yazılı kaynağı kaleme alan tarihçinin veyahut arkeoloğun sahip olduğu dünya görüşünün tarihsel bilgilerin kurgulanmasındaki etkisini ne kadar minimize edebildiği konusu da tartışmalıdır.

Ancak bütün bunlara rağmen evrensel bilim ahlakı, tarihçilerin ve arkeologların “taraflı” olma olgusunu, bilimsel araştırmalar bağlamında minimize etmelerini gerektirmektedir. Tarihçiler ve arkeologlar, günümüze kadar ulaşabilen geçmiş kalıntıları nesnel bir bakış açısıyla değerlendirip “geçmişin röntgenini” çekmek durumundadırlar. Bu nedenle geçmişin hikâyesinin nesnel bir şekilde

yazılabilmesi adına tarih ve arkeoloji arasındaki işbirliği mutlak anlamda var olmak zorundadır (Tarhan, 1995: 29).

Yukarıda ifade ettiğimiz üzere tarih ve arkeoloji arasındaki ilişkinin kurumsallaştığı tarih öncesi ve yazılı dönemlerde günlük hayat içerisinde kullanılan aygıtların tamamının giderek çeşitlenmesi ve her ne kadar modern dönemlerle kıyaslanmasa da özellikle yazının kullanılmaya başlanmasıyla birlikte artan bilgi ve teknik birikime bağlı olarak topluluklar arasındaki farklılaşma, kültürel çeşitliliği ortaya çıkarmıştır. Yazı öncesi dönemlerde insanoğlunun ortaya çıkarmış olduğu kültürel gelenek, bir yandan giderek daha çok kollara ayrılma eğilimini gösterirken, diğer taraftan ise farklı coğrafyalarda ortaya çıkan yerel kültürler aynı zamanda yazı öncesi dönemlerin ortak kültürüne karışıp tek bir kültürü temsil etme eğilimine yönelmiştir (Childe, 2009: 32-35). Eski Çağ dünyasının tamamında günlük hayatın içerisindeki bilgi birikimine bağlı olarak yaşanan teknolojik, sosyolojik ve politik dönüşümlerin tamamının tanımlanması, belli bir kronolojiye göre sıralanması ve nihayetinde bu dönüşümlerin anlaşılabilmesi için tarih ve arkeolojinin işbirliği gerektirmektedir.

Tarih öncesi dönemler için yapılan araştırmalarda toprak altından veya toprak yüzeyinden ele edilen ve bilgi veren her türlü malzeme, tarihsel araştırmalar için kaynak konumundadır. Ancak gerek yüzeyden gerekse toprak altından elde edilen malzemeler arasındaki farklılıkların da bir sonucu olarak herhangi bir tarihî olay hakkında bilgi veren her kaynak gerek muhteva gerekse doğru bilgiyi elde etme açısından aynı değerde değildir. Bütün bu sebeplerden dolayı elde edilen tarihî kaynağın, tarihçi tarafından tahlil ve tenkit edilmesi zorunluluğu, evrensel bilim ilkeleri kapsamında yapılacak çalışmanın nesnel verilere ulaşması açısından zorunluluk arz etmektedir. Ancak kaynak niteliğine sahip yazılı kaynakların olmadığı tarih öncesi dönemlerde veya çok az bulunduğu yazılı dönemlerde, tarih ve tarihinin imdadına arkeolojik malzeme yetişmektedir. Özellikle tarih biliminin Eski Çağ kronolojisinde (Tekoğlu, 2015: 51-53), arkeolojik malzeme olarak elde edilen maddi buluntular, bilhassa kültür ve medeniyet tarihinin inşasında oldukça önem arz etmektedir. Hatta Eski Çağ dünyasının sınırları içerisinde arkeolojik buluntuların yanında yazılı kaynaklar bazen ikinci planda kalabilir (Kılıç, 2012: 176; Durmuş, 2017: 11).

Tarihin derinliklerinde unutulmuş veya unutulmaya yüz tutmuş geçmiş yaşanmışlıkların tamamen yok olmasına izin vermeyen ve insana dair yaşanmışlıkları bilimsel veriler dâhilinde yeniden gündeme getiren bilim adamlarının, modern dünyada sürdürdükleri bir disiplin olan arkeoloji (Özçelik, 2014: 624-625), tarih yazıcılığında önemli aktörlerden biri olmak zorundadır. On binlerce yıllık bir süre içerisinde insanlığın uzun uğraşları sonucunda meydana getirdikleri uygarlığa dair kanıtların, izlerin yanı sıra insanlığın ve uygarlığın yazılması gereken bir tarihi bulunmaktadır. Uygarlığın ve insanlığın tarihinin yazımında nesnellik kaygısı ön planda olacaksa tarih biliminin arkeoloji ile işbirliği kurması zorunluluğunu ortaya çıkarmaktadır. Aksi hâlde uygarlık tarihinin yazı öncesi ve yazının icadından hemen sonraki dönemlerin kültür ve medeniyet tarihinin yazımında bilimsel bilgi ve nesnel gerçekliğin yerini ideolojik uydurmalar, gerçekliklerle çok fazla alakası olmayan uydurulmuş hikâyeler ve uydurulmuş kutsiyetler alacaktır. Bilimsellik ve nesnellikten uzaklaşmış bir tarih anlayışının modern dünyadaki konumu ise “uydurulmuş hikâyeler bütünü” şeklindeki bir yaklaşım olacaktır.

O halde, tarihin ayrılmaz bir parçası olarak kabul gören arkeoloji aracılığıyla tarihi buluntuların ortaya çıkarılması ve bu buluntular üzerinde yapılan tetkikler, bilginin doğruluğunun ispatı konusunda son derece önemlidir (Memiş, 2014: 40-41). Özellikle tarih öncesi dönemlere ait araştırmaların arkeolojik materyallere dayanması, sağlıklı bilgiye ulaşma adına atılmış en önemli adımlardan biri olmuştur (Özçelik, 2014: 85).

Ancak bağımsız disiplinler olma paradigması sonucunda tarih ve arkeoloji arasında ayrışma noktaları da mevcuttur. Örneğin insanoğlunun geçmişine dair: “İnsanlar nasıl sosyal gruplar hâlinde organize olabildiler, zorlu çevre şartlarına karşı verdikleri mücadelede nasıl başarılı olabildiler, ne tükettiler, neler yaptılar ve inanç anlayışları nasıl gelişti; ne tür ilişkiler geliştirdiler ve kurdukları medeniyetler ne tür dönüşümler yaşadı?” gibi soruların yanıtlarını aramak arkeoloji bilimin temel amaçları arasındadır (Renfrew ve Bahn, 2017: 19). Uygarlığın geçmişine dair bu tarz sorulara cevaplar

arayan arkeolojinin esas çıkış noktası ise; günümüze kadar gelebilen maddi buluntuların belli bir metodolojiye göre belgelenmesi oluşturmaktadır (Özdoğan, 2012: 19).

Tarih araştırmalarında ise; elbette ki maddi buluntular, yazılı arşiv malzemeleri, çizili arşiv malzemeleri, şecereler, takvimler, yıllıklar, vakayinameler ve görüntülü arşiv malzemeleri insanoğluna dair geçmişin kurgulanmasında oldukça önemlidir. Ancak arkeoloji de var olan maddi buluntuların varlığının zorunluluğu felsefesinin aksine tarih araştırmalarında hikâyeler, efsaneler, mitler, destanlar, fıkralar, atasözleri, menkıbeler ve hatıralar gibi sözlü kaynaklar da önemli yer tutmaktadır (Kütükoğlu, 2017: 18-26).

Bütün bunların yanı sıra tarih ve arkeoloji arasında yer alan önemli ayrışma noktalarından biri de belki de en önemlisi söz konusu her iki bilim dalının uyguladığı metodoloji farklılıklarıdır. Yukarıda ifade ettiğimiz üzere arkeolojinin esas inceleme alanı maddi buluntular olurken; tarih bilimi ise daha çok sözlü ve yazılı verilerden yola çıkarak bir tarih kronolojisi ortaya çıkarmaya çalışmaktadır. Buradan hareketle arkeolojinin kullandığı en önemli yöntemlerden biri olan arazi ve kazı çalışmalarını tarihçiler de gerçekleştirmeli mi veyahut arkeologlar da tarihçiler gibi tarih yazabilirler mi şeklindeki görüş ayrılıkları ve tartışmalar ortaya çıkmaktadır.

Ancak arazi ve kazı çalışmaları açısından tarihçinin formasyon eksikliği ve zayıflığı da göz ardı edilmemelidir. Modern dönemlerde öğretilen tarih metodolojisinde tarihsel malzemeyi tanıma ve arkeolojik kazı gerçekleştirme formasyonu bulunmamaktadır ve söz konusu olan bu alanların tamamı arkeoloji bilimine bırakılmıştır. Bu durum ise; arkeolojik malzemeyi tanıma ve kazı yapma gibi konularda, tarihçilerin yabancı ve zayıf kalmalarına neden olmuştur. Zira Tarih eğitimini tamamlayıp Eski Çağ bilim dalında yüksek lisans ve doktora yapan öğrencilerin arkeolojik malzemeyi tanımlamaları ve tasnifinin yanı sıra arkeolojik kazı gerçekleştirme gibi konularda yaşadıkları zorluklar ve yetersizlikleri de konunun uzmanları tarafından bilinmekte ve dile getirilmektedir.

O halde arazi ve kazı çalışmalarında tarihçiler mutlak anlamda arkeologlardan metodoloji öğrenmeli ve ekipte arkeolog bulundurulmalıdır. Ancak tarihçiler yaşam şekilleri ve savaş arkeolojisi gibi konularda araştırmalar gerçekleştirecekler ise; bağımsız bir şekilde arazi çalışmalarını gerçekleştirip farklı bir bakış açısıyla araziye inceleyebilirler. Arkeologlar ise tarih yazacaklarsa muhakkak tarih metodolojisini öğrenmek zorundadır. Nihayetinde her iki bilim dalının uyguladıkları metodolojik farklılıklara bağlı olarak yaşanan ayrılıklara ve görüş farklılıklarına rağmen doğru bilgiye ulaşma ve nesnel bir tarih kronolojisi inşa etmeleri adına ortak tabanda birlikte hareket etmeleri gerekmektedir.

## Sonuç

Günümüz evrensel bilim anlayışı ve ahlakı, disiplinlerarası kolektif çalışma yöntemini son derece önemsemektedir. Modern bilim anlayışında, meydana gelen olay ve durumlarda çok yönlü sebepler bulunmaktadır, şeklindeki bakış açısı disiplinlerarası işbirliğini neredeyse zorunlu hâle getirmiştir. “Tarih ve arkeoloji arasında sağlanan işbirliği, çağdaş bilim anlayışına nasıl bir katkı sağlamıştır?” düşüncesi üzerinden bir tartışma başlatacak ve buna cevaplar arayacak olursak; verebileceğimiz en uygun cevap: “evrensel bilim anlayışının en önemli argümanı olan doğru bilgiye ulaşma hedefi, diğer disiplinlerde olduğu gibi tarih ve arkeoloji arasında da işbirliğini önemli ve gerekli hâle getirmiştir” şeklinde olacaktır. Ayrıca çağdaş bilim anlayışı tarih ve arkeolojide olduğu gibi diğer bilim dallarının da kendi bünyelerinde multidisipliner bilim anlayışına sahip olmalarını gerekli kılmıştır. Aksi hâlde günümüz bilim anlayışı, doğru bilgiye ulaşma adına etkili yöntemler geliştiremeyeceği gibi, her bilim dalının kendi bünyesinde sadece tahminler yürütebildiği birer disipline dönüşmesine neden olacaktır.

Modern yaşamın en önemli referanslarından biri olan “bilim” kavramı aynı zamanda 21. yüzyıl uygarlığının inşasındaki en önemli çıkış noktalarından biri olmuştur. Günümüz bilim anlayışı, doğru ve faydalı bilgiye ulaşma adına disiplinlerarası kolektif çalışma yöntemini esas almıştır. Sosyal bilimlerin önemli disiplinlerinden olan tarih ve arkeoloji arasındaki kolektif çalışma metodunun uygulanması, evrensel bilim anlayışının bir zorunluluğunun gereğidir. Özellikle yazı öncesi ve yazının bulunmasından hemen sonraki dönemlerin tarihinin yazımında arkeolojinin yer almadığı bir tarih anlayışında,

tarihçilerin yapabilecekleri masa başında oturup geçmişe yönelik tahminlerini ve geçmişte olmasını istedikleri olayları yazmak olacaktır. Tarihçilerin tahmin ve dilekleri doğrultusunda şekillendirdikleri tarih yazıcılığının, çağdaş bilim anlayışındaki karşılığı uydurulmuş bilim dışı gerçekler ve kutsiyetler bütünü şeklinde olacaktır.

Tarih yazıcılığını uydurulmuş hikâyeler bütünü anlayışından kurtarıp günümüz modern dünyasının saygı duyulan bir bilim dalı hâline gelmesini sağlayan en önemli unsur, geçmiş yazarken nesnelliği en önemli yöntem olarak kabul etmiş olmasıdır. Geçmişin hikâyesinin yazımında tarih bilimi arkeolojinin yanı sıra coğrafya, sanat tarihi, antropoloji, iktisat ve kimya gibi birçok bilim dalı ile de işbirliği yapmaktadır. Nesnel tarih anlayışı tarih bilimini başta arkeoloji olmak üzere farklı disiplinlerle işbirliğine zorlamaktadır. Evrensel bilim ilkelerinin esas alındığı bir tarih anlayışı, geleceğin dünyasının kurgulanmasında ve yaşam alışkanlıklarının belirlenmesinde en önemli referanslardan biri konumunda olacaktır. Bilimin referans alınarak geleceğin dünyasının kurgulanması felsefesi, çağdaş bilim anlayışının da hedefi olan ideal yaşam tarzının ortaya konmasında önemlidir.

Geçmişin yazımında tarihçi ve arkeologlara düşen en önemli görev, modern bilim anlayışını esas almalarıdır. Aksi hâlde geçmişe dair yazılan her metin, bilimsel gerçekliğin çok uzağında kalmış olacaktır. İnsanın on binlerce yıl öncesine dayanan geçmişinin en önemli parçalarından birini oluşturan tarih ve arkeoloji aynı zamanda doğrudan insanla ilgilenen toplumsal ve beşeri disiplinlerdir. Tarih ve arkeoloji insanlığın geçmiş dönemlerinin yanı sıra insanların içerisinde yaşadıkları doğal çevre, beslenme alışkanlıkları, kullandıkları araç gereçler, yaşam tarzları ve iklim şartları gibi geçmiş zamanların uygarlıklarına dair bilinmesi gereken birçok konu hakkında modern bilime yardımcı olan en önemli referanslar konumundadır.

Sonuç olarak; günümüzde tarih metodolojisinin öğretiminde var olan arkeolojinin tarihe yardımcı bilim dallarından biri olduğu anlayışının aksine tarih ve arkeolojinin insanoğlunun geçmiş hikâyesinin yazımında eşit paydaş bilim dallarından olduğu hakikati daha çok ön plana çıkarılmalıdır. Lakin insanoğlunun geçmiş hikâyesinin yazımında eşit paydaş bilim dalları olmaları gerçeğinin yanı sıra tarih ve arkeolojinin bağımsız disiplinler olmaları da her iki bilim dalı arasında yöntemsel anlamda ayrışma noktalarının varlığını da ortaya çıkarmıştır.



**Kaynaklar**

- Alkan, N. (2015). Geçmişten Günümüze Dünyada Tarih Yazıcılığı. *Tarih İçin Metodoloji*, Editör: Ahmet Şimşek, Pegem Akademi, Ankara.
- Alşan, S. & Akın, G. (2019). *Tarih Metodolojisi: Tarihi Kaynaklar ve Araştırma Yöntemleri*. İstanbul: Kriter Yayınevi.
- Baykara, T. (1999). *Tarih Araştırma ve Yazma Metodu*. İzmir: Akademi Kitabevi.
- Braidwood, R. J. (2008). *Tarihöncesi İnsanları*. Çeviren: Bilgi Altınok. İstanbul: Arkeoloji ve Sanat Yayınları.
- Breisach, E. (2018). *Tarihyazımı*. Çeviren: Hülya Kocaoluk. İstanbul: Yapı Kredi Yayınları.
- Can, B. & Işıklı, M. (2013). 'Arkeoloji' ve 'Sanat Tarihi' Bilimlerinin kurumsal ve kuramsal Birlikteliği üzerine. *Uluslararası Sosyal Araştırmalar Dergisi*, Cilt: 6 Sayı: 25 -Prof. Dr. Hamza GÜNDOĞDU Armağanı-, s. 170 – 177.
- Carr, E. H. & Fontana, J. (1992). *Tarih Yazımında Nesnellik ve Yanlılık*, Çeviren: Özer Ozankaya. Ankara: İmge Kitabevi.
- Carr, E. H. (2018). *Tarih Nedir*. İstanbul: İletişim Yayınları.
- Childe, G. (2019). *Geçmiş Bir Araya Getirmek*. Çeviren: Ceren Can Aydın. İstanbul: Alfa Basım Yayım Dağıtım.
- Childe, G. (2009). *Tarihte Neler Oldu*. Türkçesi: Alâeddin Şenel-Mete Tunçay, İstanbul: Kırmızı Yayınlar.
- Collingwood, R. G. (2017). *Tarih Tasarımı*. Çeviren: Kurtuluş Dinçer, Ankara: Doğu Batı Yayınları.
- Çandarlıoğlu, G. (2003). *Tarih Metodu: Araştırma Yazma*. İstanbul: Türk Dünyası Araştırmaları Vakfı.
- Durmuş, İ. (2017). *İskitler*. Ankara: Akçağ Yayınları.
- Erdoğan, T. (2019). Tarih Nedir. *Tarih Bilimi ve Metodolojisi*, Editör: Mehmet Yaşar Ertaş. İstanbul: İdeal Kültür Yayıncılık, 1 – 20.
- Ersoy, A. (2012). Arkeoloji ve Antropoloji. *İnsanbilim Dergisi*, 1(1):1-5.
- Fagan, B. (2019). *Arkeolojinin Kısa Tarihi: Hazine Avcılığından Bugünün Bilimsel Yöntemlerine Uzanan Bir Hikâye*. İstanbul: Alfa Basım Yayım Dağıtım.
- Floud, R. (1995). Tarih ve Toplumsal Bilimler. *Toplumsal Tarih*, 4 (23), 6-8.
- Kılıç, Y. (2012). Partlar. *Yeni Türkiye: Türkoloji ve Türk Tarihi Araştırmaları Özel Sayısı I*, Yıl 8, Sayı 43, 176-180.
- Kütükoğlu, M., S. (2017). *Tarih Araştırmalarında Usul*. Ankara: Türk Tarih Kurumu.
- Memiş, E. (2014). *Tarih Metodolojisi*. Bursa: Ekin Basım Yayın Dağıtım.
- Özçelik, İ. (2011). *Tarih Araştırmalarında Yöntem ve Teknikler*. Ankara: Nobel Yayın.
- Özçelik, İ. (2014). *Tarih ve Metodolojisi*. Ankara: Gazi Kitabevi.
- Özdemir, M. A. (2014). Geçmişten Geleceğe Armağan. *Anadolu'nun Zirvesinde Türk Arkeolojisininin 40 Yılı: Atatürk Üniversitesi Edebiyat Fakültesi Arkeoloji Bölümü 40. Kuruluş Yılı Armağanı*. Hazırlayanlar: Hasan Kasapoğlu-Mehmet Ali Yılmaz. Ankara: Bilgin Kültür Sanat Yayınları, 624-625.
- Özdoğan, M. (2012). *50 Soruda Arkeoloji*. 3. Baskı, İstanbul: Bilim ve Gelecek Kitaplığı.

- Renfrew, C. & Bahn, P. (2017). *Arkeoloji: Kuramlar, Yöntemler ve Uygulama*. Çeviren Gürkan Ergin, Türkçe 1. Basım, İstanbul: Homer Kitabevi.
- Sevin, V. (2003). *Anadolu Arkeolojisi*. İstanbul: Der Yayınları.
- Tarhan, M. T. (1995). *Tarih Yazımında Arkeolojinin Önemi*. İstanbul: Arkeoloji ve Sanat Yayınları.
- Tekoğlu, Ş. R. (2015). Eski Çağ Tarihi. *Tarih İçin Metodoloji*, Editör: Ahmet Şimşek, Ankara: Pegem Akademi, 51-53.
- Zoroğlu, K. L. (2013). Arkeolojinin Doğuşu ve Kuramsal Gelişimi Konusunda Bir Deneme. *Jeofizik Bülteni*, Sayı 72, 66-69.

### Extended Abstract

One of the basic parameters of modern science is to reach absolute truth through interdisciplinary studies. The existence of a multidisciplinary understanding of science has been one of the most important elements in the building of science belonging to the 21st-century civilization of mankind. In the social and humanities sciences, a collective interdisciplinary method of study is required in an absolute sense. Otherwise, scientific realities will be replaced by predictions, artificial realities that are intended to be, and ideological dogmas. In such a situation, instead of scientific truths, we will face social realities in which mystical and metaphysical fabrications are discussed and accepted as true. The institutional and conceptual associations of the historical and archaeological sciences should be defined as scientific steps taken to reach the absolute truth.

In cases where the institutional unity of history and archaeology is not realized, the scientific accuracy of the realities revealed on behalf of the events in the time periods that we define as the Ancient Age section of historical chronology will cause serious controversy. Historians and archaeologists have to filter the experiences of the past through the filter of science and make them an important part of modern science. Although both branches of science are independent disciplines, they are the only scientific realities that are used to create an objective chronology of human beings' past experiences. In addition to all these, the unity of methods that exists between both branches of science has made it mandatory for them to act together. However, since both branches of science in question are independent disciplines within themselves, they also act independently of each other. Both branches of science are trying to create a historical chronology by considering the events of the past from their own unique perspectives.

Especially in the investigation of finds belonging to the lifestyles of the communities living in prehistoric times, archaeologists come to the forefront much more. In order to examine the finds belonging to these periods and to reveal the correct data, the knowledge of archaeologists is needed in an absolute sense. Based on the tools, shelters, finds related to feeding activities, and architectural remains used by people of the prehistory period in their daily lives, archaeologists make the fiction of ancient times. However, it should not be mistaken that the role assigned to archaeology in modern science is only a branch of science that searches for finds under the ground. Archaeologists also reveal a kind of history of human-vital activities, provided that they examine the material finds.

The science of history also tries to build the past experiences of mankind in a more objective way, just like archaeology. The purpose of building the experiences of the past in a more objective way forces the science of history to cooperate with many positive branches of science, especially archaeology. It would be meaningless to use the branch of science adjective for an understanding of history in which no cooperation with other disciplines has been established. In addition, in an understanding of history where there is no cooperation with other disciplines, there would be historical fiction wanted by historians to be, or their aspirations are described rather than scientific data. Furthermore, it may be possible for modern societies to make healthy plans for the future only by taking advantage of the experiences of people of the past period. One of the most important methods of transferring the experiences of the past to the future in a healthy way is through objective historical thinking and

institutional cooperation with other disciplines of history. Although modern science has made cooperation between history and archaeology mandatory in order to achieve objective reality, there are also differences between both branches of science in terms of methodology. For example, archaeology tries to create a historical chronology based on material finds, while historical science tries to create a historical chronology based on oral and written data. Historians' field studies and excavation knowledge are also among the controversial issues.

In conclusion, the main goal of both branches of science is to unearth past experiences based on universal science and present them objectively to the service of modern science and humanity. The institutional differences of both branches of science have, in some cases, revealed different perspectives in addressing past experiences. The institutional unity of history and archeology has always been necessary in reaching accurate information. Because both branches of science, which have a similar historical background in institutional and theoretical terms, use similar methods both in purpose and in practice. Similar methods that exist between both branches of science require absolute cooperation in the creation of an objective chronology regarding the experiences of the past of humankind. Despite the different perspectives that exist between history and archaeology, the cooperation between both branches of science also constitutes the most important argument of the theory of reaching objective knowledge in modern science.





*Araştırma Makalesi • Research Article*

**Cost Effectiveness of Bariatric Surgical Treatment Methods: A Systematic Review**  
***Bariyatrik Cerrahi Tedavi Yöntemlerinin Maliyet Etkililiği: Sistematik Bir İnceleme***

Dolunay Özlem Zeybek\*, Vahit Yiğit\*\*

**Abstract:** Obesity has become an epidemic today and has become one of the important public health problems. Pharmacological treatment, exercise, cognitive behavioral therapy, medical nutrition, and bariatric surgery are used in the treatment of obesity. The aim of this study is to systematically identify and evaluate the national and international literature on the cost-effectiveness of bariatric surgery methods. In this context, a systematic search of electronic databases was conducted. Screening, data extraction, and critical assessment of methodological quality were evaluated according to the Consolidated Health Economic Evaluation Reporting Standards (CHEERS). Incremental cost-effectiveness ratio (ICER) and cost per quality-adjusted life year (QALY) were interpreted using the outcome measure. A total of 448 articles were accessed and the full text of 164 articles was analyzed. Within the framework of inclusion and exclusion criteria, 20 articles were included in the study. According to the studies in the literature, bariatric surgery is a low-cost or cost-saving treatment option in the long term. There is limited evidence about the long-term clinical effects and safety of bariatric surgery. Therefore, further studies in this context will significantly contribute to the results of cost-effectiveness studies.

**Keywords:** Bariatric Surgery, Cost Effectiveness Analysis, Systematic Review.

**Öz:** Obezite günümüzde salgın haline gelerek önemli halk sağlığı sorunlarından biri olmuştur. Obezite tedavisinde farmakolojik tedavi, egzersiz, bilişsel davranışçı terapi, tıbbi beslenme ve bariyatrik cerrahi gibi yöntemler uygulanmaktadır. Bu çalışmanın amacı bariyatrik cerrahi yöntemlerinin maliyet etkililiği hakkındaki ulusal ve uluslararası literatürü sistematik olarak tanımlamak ve değerlendirmektir. Bu kapsamda elektronik veri tabanlarında sistematik bir araştırma yapılmıştır. Tarama, veri çıkarma, metodolojik kalitenin kritik değerlendirmesi Konsolide Sağlık Ekonomisi Değerlendirme Raporlama Standartları [Consolidated Health Economic Evaluation Reporting Standards (CHEERS)] göre değerlendirilmiştir. İlave maliyet-etkililik oranı (İMEO) ve kaliteye ayarlı yaşam yılı (QALY) başına maliyet sonuç ölçütü kullanılarak yorumlanmıştır. Araştırmada toplam 448 makaleye ulaşılmış ve 164 makalenin tam metni incelenmiştir. Dahil etme ve çıkarma

\* Arş. Gör., Bandırma Onyediy Eylül Üniversitesi, Sağlık Bilimleri Fakültesi, Sağlık Yönetimi Bölümü  
ORCID: 0000-0003-1219-3308 [dolunaykilit@gmail.com](mailto:dolunaykilit@gmail.com) (sorumlu yazar)

\*\* Prof. Dr., Süleyman Demirel Üniversitesi, İktisadi ve İdari Bilimler Fakültesi, Sağlık Yönetimi Bölümü  
ORCID: 0000-0002-9805-8504 [vahityigit@sdu.edu.tr](mailto:vahityigit@sdu.edu.tr)

**Cite as/ Atıf:** Zeybek D. Ö. & Yiğit, V. (2023). Bariyatrik cerrahi tedavi yöntemlerinin maliyet etkililiği: sistematik bir inceleme. *Anemon Muş Alparslan Üniversitesi Sosyal Bilimler Dergisi*, 11(3),1001-1017.

<http://dx.doi.org/10.18506/anemon.1355355>

**Received/Geliş:** 05 September / Eylül 2023

**Accepted/Kabul:** 30 December / Aralık 2023

**Published/Yayın:** 30 December / Aralık 2023

kriterleri çerçevesinde 20 makale araştırma kapsamına alınmıştır. Literatürdeki çalışmalara göre bariyatrik cerrahi, uzun zaman diliminde düşük maliyetli veya maliyet tasarrufu sağlayan bir tedavi seçeneği olduğu görülmüştür. Bariyatrik cerrahinin uzun vadeli klinik etkileri ve güvenliği hakkında sınırlı kanıt bulunmaktadır. Bu nedenle konuyla ilgili daha fazla çalışmanın yapılması maliyet-etkililik çalışmalarının sonuçlarına önemli derece katkıda bulunacaktır.

**Anahtar Kelimeler:** Bariyatrik Cerrahi, Maliyet Etkililik Analizi, Sistematiik Tarama.

## Introduction

One of the biggest public health problems of our time is obesity, which is also defined as an epidemic disease (Swinburn et al., 2011). Overweight ( $BMI \geq 25 \text{ kg/m}^2$ ) and obesity ( $BMI \geq 30 \text{ kg/m}^2$ ) are when abnormal or excessive fat accumulation reaches a level that poses a risk to the health of the individual (WHO, 2022). While 15% of the adult population (764 million) in the world was obese in 2020, it is predicted that this rate will increase to 18% (1.025 million) in 2030 (Lobstein et al., 2022: 19). While 36% of individuals aged fifteen and over were overweight and 29% were obese in 2019 in Türkiye, it is estimated that this rate will be 50% in 2030 (Lobstein et al., 2022: 22; Ministry of Health, 2022: 21). Obesity causes many diseases such as diabetes, dyslipidemia, hypertension, cardiovascular disease, polycystic ovary syndrome, sleep apnea, depression, and cancer. The public health is gravely threatened by this circumstance (TEMD, 2017: 27–54). Besides the effects of obesity and obesity-related disorders such as causing disability, decreasing in life expectancy, and health-related quality of life in obese individuals (Wang et al., 2011) they also cause increase in cost (Okunogbe et al., 2021). It can be said that the treatment of obese individuals is significant from an individual and social perspective, both in terms of health and economy.

In the treatment of obesity, there are different methods such as medical nutrition, exercise, and cognitive behavioral therapy, including pharmacological and surgical treatment (TEMD, 2017: 53–104). Surgical treatment accelerates the healing process by providing faster weight loss compared to other treatment methods (Chang et al., 2014; Picot et al., 2009). These surgical methods can be named as adjustable gastric band (AGB), sleeve gastrectomy (SG), roux-en-Y gastric bypass (RYGB), gastric bypass (GB), biliopancreatic diversion  $\pm$  duodenal switch (BPD-DS), and mini gastric bypass (MGB). These methods can be performed as closed (laparoscopic (L)) or open (O), and differ in terms of mechanism of action, weight loss, advantages, and disadvantages (O'Brien et al., 2019; TEMD, 2018). Economic evaluation studies are used to compare the costs and outcomes of these methods used in the treatment of obesity (Picot et al., 2009). Although there are different types of economic evaluation, generally four of these techniques named are applied in the studies cost-minimization analysis (CMA), cost-benefit analysis (CBA), cost-utility analysis (CUA), and cost-effectiveness analysis (CEA) (Briggs and O'Brien, 2001: 179; Çelik, 2016). CEA and CUA are the most widely used economic evaluation techniques (Drummond et al., 2015). One of the common techniques used to measure health outcomes in economic evaluations is quality-adjusted life years (QALY) (Ara and Braizer, 2014: 130; Kobelt, 2010: 45). The measure of health in the QALY ranges from "1" (perfect health) to "0" (death). "1" QALY represents a year spent in perfect health (Fox-Rushby and Cairns, 2005: 8). The cost per effectiveness is measured by the incremental cost-effectiveness ratio (ICER). In other words, ICER measures the cost per QALY and enables the selection of the most suitable alternative among all alternatives (Gafni and Birch, 2006: 2091). Economic evaluations are vital studies that compare the costs and results of two alternative treatment methods. Additionally, economic evaluation studies are paramount for the optimization of resource allocation, informing decision-makers, enhancing patient outcomes, and ensuring the sustainability of healthcare services (Rudmik & Drummond, 2013, p. 1341). Specifically, these studies may assume even greater significance when addressing conditions with elevated costs for both the healthcare system and public health, such as obesity (Tremmel et al., 2017, pp. 440–442). Bariatric surgery, identified as an efficacious intervention in obesity treatment, is acknowledged to incur higher costs compared to alternative therapeutic modalities (Jacobsen et al., 2022), and the global prevalence of individuals opting for this surgical approach continues to rise steadily (Welbourn et al., 2019, p. 788). Within this context,

economic evaluation studies pertaining to bariatric surgery are being conducted to optimize resource allocation and provide guidance for decision-makers. The aim of this study is to systematically examine these studies on the cost-effectiveness of bariatric surgery methods in the treatment of obesity. In this context, the study is important in terms of providing up-to-date evidence-based information to decision makers, academics and other relevant stakeholders by evaluating the existing literature.

### Method

A literature screening was conducted using Pubmed, Web of Science, Science Direct, and EBSCHO databases between 2000 and 2022. The search words were determined as obesity, obesity treatment, bariatric surgery, cost-effectiveness analysis, and cost-utility analysis. The search criteria in the study are as follows: (1) written in English, (2) published between 2000 and 2022, (3) patients having obesity-related surgeries, (4) comparing the bariatric surgery and non-surgical interventions, (5) comparing the costs and effectiveness of the methods (6) full-text availability (7) being conducted with cost-effectiveness analysis or cost-utility analysis. The PICOS cycle for the study is given in Table 1 below.

**Table 1.** PICOS Research Question Setting Tool

PICO (S)	Inclusion Criteria
<b>P (Patient/Problem/Population)</b>	Patients diagnosed with obesity
<b>I (Intervention)</b>	Bariatric Surgery (SG, GB, RYGB, AGB)
<b>C (Comparison)</b>	Non-surgical treatment methods
<b>O (Outcomes)</b>	Health Outcomes (QALYs, DALYs, LYG, ICER)
<b>S (Study design)</b>	Cost-Effectiveness Analysis (CEA), Cost-Utility Analysis (CUA)

By using the determined search words, the articles meeting the criteria in the relevant databases were initially classified separately, subsequently merged, and duplicates were removed. After the duplicates were removed, the abstracts of the articles were examined. And 20 articles were included in the scope of the study. The study was prepared according to the Preferred Reporting Items for Systematic Reviews and Meta-Analyses (PRISMA) (Moher et al., 2009). The flow chart of the study prepared according to the PRISMA directives is shown in Figure 1.

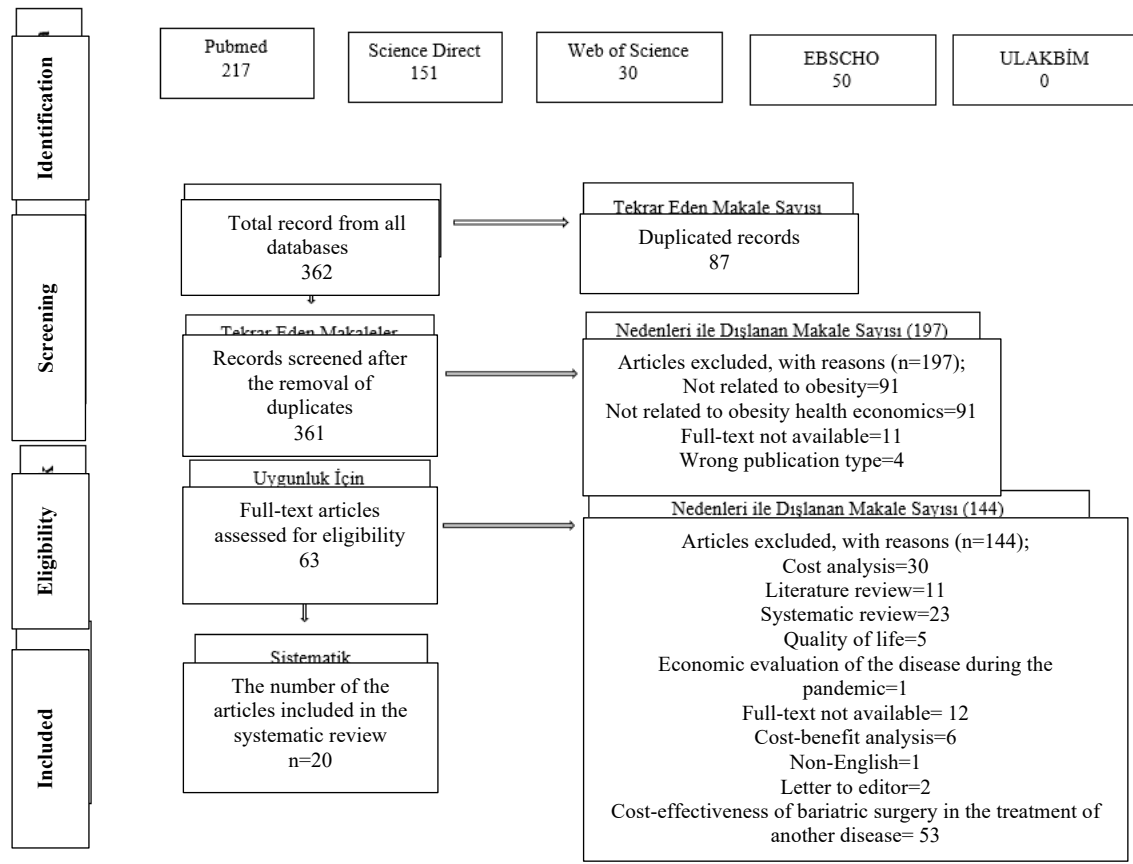

**Figure 1.** PRISMA flow chart

In the study, Pubmed, Science Direct, Web of Science, EBSCHO, and ULAKBİM databases were searched, and 448 articles were reached. Duplicate articles were removed, and a title review was conducted. Finally, within the framework of inclusion criteria, the full text of 164 articles were examined and 20 articles were examined within the scope of the study.

In addition, the CHEERS score (the risk of bias and the quality of the study) was evaluated by the researchers. The CHEERS (Consolidated Health Economic Reporting Standards) checklist is used in systematic review studies examining economic evaluation studies (Gerkens et al., 2008). In this study, the critical assessment of screening, data extraction, and methodological quality was evaluated according to the Consolidated Health Economic Reporting Standards (CHEERS) published in Turkish (Saygin Avsar et al., 2023). CHEERS checklist evaluates the quality of economic evaluation studies. In this list, which is used for full economic evaluations and consists of 24 items, each item is formed with a score. Full economic evaluation studies with 20-24 score (80% and above) are considered high quality, those with 15-19 score (60%-80%) are considered medium quality, and studies with less than 14 score (60% and below) are calculated as low quality (Husereau et al., 2013). When the methodological quality of the studies was evaluated according to the CHEERS checklist, all were found to be high quality, except for one study which was found to be medium quality (Faria et al., 2013).

## Results

As a result of the systematic reviewing process, 20 articles meeting the inclusion criteria were examined in detail. It was seen that 50% of the published articles were published between 2013-2017 and most of them in 2017 and 2018 (5 articles for both). As for the country, more than half of the studies were conducted in developed European countries such as England (2), Spain (2), Belgium (1), Italy (1), Finland (1), Denmark (1), Germany (1), and Sweden (1).



**Table 2.** Characteristics of the Articles Examined in the Systematic Review

<b>Characteristics</b>	<b>N</b>	<b>%</b>
<b>Publication Year</b>		
2008-2012	3	15
2013-2017	10	50
2018-2022	7	35
<b>Intervention Type</b>		
LSG, LAGB, LRYGB	11	55
LAGB-LRYGB	3	15
LGB	1	5
LAGB- LRYGB	1	5
LRYGB and LSG	3	15
LRYGB, ORYGB, and LAGB	1	5
<b>Perspective of the Study</b>		
Public	2	-
Reimbursement	19	-
<b>Sensitivity Analysis</b>		
Used	20	100
Not-used	-	-
<b>Country</b>		
European Countries	10	50
Countries in the Americas	6	30
Asian Countries	2	10
Australia	1	5
Non-specified	1	5
<b>Discount Ratio</b>		
1.5%	-	-
3%	13	65
3.5%	2	10
5%	4	20
No discount	1	5
<b>Time period</b>		
10 years	2	10
10 years and lifetime	7	35
Lifetime	9	45
Other	2	10
<b>Cost-effectiveness Ratio Report</b>		
ICER reported	20	100
Non-reported	-	-

It was determined that the studies examined within the scope of the systematic review were mostly conducted in the USA (5 of the studies). Half of the articles (55%) aimed to examine the cost-effectiveness of bariatric surgery methods, SG, AGB, and RYGB, compared to standard care. In other studies, the treatment of the examined method was compared with the standard care by considering fewer methods instead of 3. Nineteen of the studies were conducted from a reimbursement institution and one from a public perspective. In addition, a study was conducted from both a reimbursement institution and a public perspective. Afterward, studies were examined in terms of whether sensitivity analysis was carried out or not. It is seen that, in all of the studies, sensitivity analysis was conducted. Also, 65% of the studies set the discount ratio to 3%, while the time period in 45% of the studies was lifetime. Other studies determined the time periods as 3-4-5 years, 30 years, and 80 years. Included studies consist of cost-effectiveness analysis (65%) and cost-utility analysis (35%) (Table 2). Detailed information about the research parameters of the studies examined is given in Table 3 below.

**Table 3.** Research Parameters on the Cost-Effectiveness of Bariatric Surgery Methods

No	Author(s)	CHEERS score	Type of Intervention(s)	Perspective of the Institution	Country	Time Period	Study Design	Discount Ratio (%)	ICER
1	Borisenkon et al., 2018;	23 High quality	BC (GB, SG, AGB) and traditional medical treatment	Reimbursement institution	Belgium	10 years and lifetime	Markov	3	BC, compared to traditional medical treatment, in 10 years ICER: 2.809 € <hr/> BC is dominant for lifetime, compared to traditional medical treatment
2	Lucchesa et al., 2017	23 High quality	BC (GB, SG, AGB) and traditional medical treatment	Reimbursement institution	Italy	10 years and lifetime	Markov	3	BC, compared to traditional medical treatment, in 10 years ICER:2.412 € <hr/> BC is dominant for lifetime, compared to traditional medical treatment
3	Borisenko, Lukyanov, and Ahmed, 2018	21 High quality	BC (GB, SG, AGB) and traditional medical treatment	Reimbursement institution	England	10 years and lifetime	Markov	3-5	BC, compared to traditional medical treatment, in 10 years ICER:3.294 € <hr/> BC is dominant for lifetime, compared to traditional medical treatment
4	Borisenko, Lukyanov, et al., 2017	23 High quality	BC (GB, SG, AGB) and traditional medical treatment	Reimbursement institution.	Denmark	10 years and lifetime	Markov	3	BC, compared to traditional medical treatment, in 10 years ICER: 17.818 DKK <hr/> BC is dominant for lifetime, compared to traditional medical treatment
5	Borisenko, Mann, and Dupree, 2017	23 High quality	BC (GB, SG, AGB) and traditional medical treatment	Reimbursement institution.	Germany	10 years and lifetime	Markov	3	BC, compared to traditional medical treatment, in 10 years ICER: 2.457 € <hr/> BC is dominant for lifetime, compared to traditional medical treatment
6	Borisenko et al., 2015	21 High quality	BC (GB, SG, AGB) and traditional medical treatment	Reimbursement institution.	Sweden	Lifetime	Markov	3	BC is dominant for lifetime, compared to traditional medical treatment
7	Sanchez-Santos et al., 2018	24 High quality	BC (GB, SG, AGB) and traditional medical treatment	Reimbursement institution	Spain	10 years and lifetime	Markov	3	BC, compared to traditional medical treatment, in 10 years ICER: 5.966 € <hr/> BC is dominant for lifetime, compared to traditional medical treatment
8	Mäklin et al., 2011	22 High quality	BC (GB, SG, AGB) and traditional medical treatment	Reimbursement institution.	Finland	10 years	Markov	3	BC is dominant in 10 years, compared to traditional medical treatment
9	Alsumali et al., 2018	23 High quality	SG, GB, AGB, and traditional	Reimbursement	USA	Lifetime	Markov	3	GB, compared to traditional medical treatment, for lifetime ICER = 5.446 \$

			medical treatment						SG, compared to traditional medical treatment, for lifetime ICER = 7.655 \$
									AGB, compared to traditional medical treatment, for lifetime ICER = 8.214 \$
10	Castilla et al., 2014	22 High quality	GB and not getting treated	Reimbursement institution	Spain	Lifetime	Markov	3	GB, is dominant for lifetime, compared to not getting treated
11	Campbell et al., 2010	22 High quality	AGB, GB, and not getting treated	Reimbursement institution	USA	Lifetime	Markov	3	AGB, compared to not getting treated, for lifetime ICER: 5.400 \$ GB, compared to not getting treated, for lifetime ICER: 5.600 \$
12	Klebano et al., 2017	23 High quality	BC (GB, SG) and not getting treated	Reimbursement institution	USA	5 years	Markov	-	BC, compared to not getting treated, in 5 years ICER: Dominant
13	Song et al., 2013	21 High quality	BC (AGB, GB, SG) and traditional medical treatment	Reimbursement institution	South Korea	Lifetime	Markov	5	BC, compared to traditional medical treatment, for lifetime ICER: 1.771 \$
14	Faria et al., 2013	14 Medium Quality	AGB, GB, and traditional medical treatment	Public	Non-specified	Lifetime	Markov	3	GB, compared to traditional medical treatment, for lifetime ICER: Dominant
15	Lester et al., 2021).	22 High quality	BC (AGB, GB, SG), traditional medical treatment, and not getting treated	Reimbursement institution and public	Canada	10 years and lifetime	Markov	5	BC, compared to not getting treated in 10 years, from the reimbursement institution perspective ICER: 19.990 \$ BC, compared to not getting treated in 10 years, from the public perspective ICER: Dominant BC compared to not getting treated for lifetime, from the reimbursement institution perspective ICER: 14.080 \$ BC, compared to not getting treated for lifetime, from the public perspective ICER: Dominant
16	James et al., 2017	24 High quality	AGB, SG, GB, and traditional medical treatment	Reimbursement institution	Australia	Lifetime	Markov	5	AGB, compared to traditional medical treatment, for lifetime ICER: 24.454 \$ GB, compared to traditional medical treatment, for lifetime ICER: 22.645 \$ SG, compared to traditional medical treatment, for lifetime ICER: 27.523 \$

17	Salem et al., 2008	21 High quality	AGB, GB, and traditional medical treatment	Reimbursement institution USA	Lifetime	Decision-Analytic Model	3	AGB, compared to traditional medical treatment, for lifetime ICER: in men 11.604 \$ in women 8.878 \$ GB, compared to traditional medical treatment, for lifetime ICER: in men 18.543 \$; in women 14.680 \$
18	An et al., 2020	21 High quality	BC (GB, SG) and traditional medical treatment	Reimbursement institution South Korea	Lifetime	Markov	5	BC, compared to traditional medical treatment, for lifetime ICER: 674 \$
19	Panca et al., 2018	23 High quality	SG, GB, and not getting treated	Reimbursement institution England	Lifetime	Markov	3-5	GB, compared to not getting treated, for lifetime ICER: in men 2.018 £; in women 2.005 £ SG, compared not getting treated, for lifetime ICER: in men 1.978 £; in women 1.941 £
20	Wang et al., 2014	21 High quality	LGB, OGB, LAGB, and traditional medical treatment	Reimbursement institution. USA	Lifetime	Decision-Analytic Model	3	LGB, compared to traditional medical treatment, for lifetime ICER: 6.600 \$ LAGB compared to traditional medical treatment, for lifetime ICER: 6.200 \$ OGB compared to traditional medical treatment, for lifetime ICER: 17.300 \$

Examining the research parameters of the studies included, it was seen that different BS methods were compared with traditional medical treatment with not getting treated. In cases where BS methods are not considered separately and evaluated as a whole, it has been determined that the percentages of the usage of the methods differ in studies. In addition, it was observed that BS methods were applied laparoscopically in all of the studies, except for one (Wang et al., 2014). The Markov model was used in 90% of the studies (18 of them) and the decision analytical model was conducted in 10% (Table 4). Detailed information about the articles obtained as a result of the systematic screening is given below.

In the study conducted by Borisenko et al. in Belgium, it was found that 75% of BS patients were treated with GB, 20% with SG, and 5% with AGB. It was assumed that the patients treated with the traditional medical treatment method were treated by going to the general practitioner twice a year. In the study, BS and traditional medical treatment were compared over 10 years and a lifetime period. Compared to traditional medical treatment over a 10-year time period, BS treatment has been found to provide 1.3 QALYs and a lifetime QALYs was 5. In addition, the ICER of BS treatment over 10 years compared to traditional medical treatment and was determined as €2,809 per QALY. In the lifetime period, BS has been found to be a cost-effective strategy compared to traditional medical treatment (Borisenko et al., 2018).

Lucchese and the rest of the research team compared BS with traditional medical treatment over a 10-year and lifetime period. 37.2% of BS patients were treated with IGB, 34.6% with SG and 28.2% with GB. Cases in which there is no lifestyle intervention, behavior change, or any treatment were discussed under the scope of traditional medical treatment. Compared to traditional medical treatment over a 10-year time period, BS treatment was found to provide 1.1 QALYs and a lifetime of 3.2 QALYs. Over a 10-year time period, BS treatment had an ICER of € 2,412, compared to the traditional

medical treatment. BS treatment has also been found to be a cost-effective method in a lifetime period (Lucchese et al., 2017).

Borisenko, Lukyanov, and Ahmed found in their study conducted in England that, 56% of BS patients were treated with GB, 22% with SG, and 22% with AGB. The patients who were treated with the traditional medical treatment were given medication and put on diet and physical exercises. The study compared BS with traditional medical treatment over a 10-year and lifetime period. Compared to traditional medical treatment over a 10-year time period, BS treatment was found to provide of 1.7 QALYs and a lifetime of 4 QALYs. By comparing with traditional medical treatment, BS was also found to provide ICER of €3,294 per QALY. In the lifetime period, the BS treatment method was found to be a cost-effective method (Borisenko, Lukyanov, and Ahmed, 2018).

In the study carried out by Borisenko and Lukyanov in Denmark, BS and traditional medical treatment methods were compared and analyzed over a 10-year and lifetime period. 68.8% of BS patients were treated with GB, 31% with SG and 0.2% with AGB. In this study, traditional medical treatment methods consisted of medication, diet, and physical exercise. Compared to traditional medical treatment over a 10-year time period, BS treatment was found to provide of 1.1 QALYs and a lifetime of 2.9 QALYs. Over a 10-year time period, BS treatment had an ICER of 17,818 Danish krone (DKK). In the lifetime period, the BS treatment method has been found to be cost-effective compared to traditional medical treatment (Borisenko, Lukyanov et al., 2017).

A study, carried out by Borisenko, Mann, and Dupree in Germany, has declared that 52% of the BS patients were treated with GB, 33% with AGB and 17% with SG. It is assumed that traditional medical treatment patients' treatments were carried out by going to the general practitioner and dietitian. BS and traditional medical treatment were compared over a 10-year and a lifetime period. By comparing the traditional medical treatment over a 10-year time period, BS treatment was found to provide of 1.2 QALYs and a lifetime of 3.2 QALYs. The BS treatment methods were dominant over the lifetime period and had an ICER of €2,457 per QALY in 10 years (Borisenko, Mann, and Dupree, 2017).

In Sweden, a study was carried out by Borisenko et al. in which 98% of the BS patients were treated with GB, 1.6% with SG and 0.4% with the AGB method. Medication, diet, and exercise were considered as traditional medical treatment procedures. Then, traditional medical treatment and BS treatments were compared in a lifetime period. As a result, BS was found to be a cost-effective treatment strategy, with of 4.1 QALYs, compared with traditional medical treatment (Borisenko et al., 2015).

A study to compare BS and traditional medical treatment over a 10-year and lifetime period was made in Spain. 76% of BS patients were treated with GB, 22% with SG, and 2% with AGB. Diet, exercise, and behavior modifications were assumed to be traditional medical treatment procedures. According to the results of the analysis, BS provides 1.6 QALYs and ICER of €5,966 over traditional medical treatment in 10 years and 4.4 QALYs in lifetime. In the lifetime period, BS is found to be the dominant method (Sanchez-Santos et al., 2018).

In the study conducted in Finland, 68 of the BS patients were treated with GB, 30% with SG, and 2% with AGB. In traditional medical treatment, it was assumed that the patients were treated with medication, exercise, and diet. Traditional medical treatment and BS over a 10-year time period were compared. BS has been found to provide 0.58 QALYs over 10 years compared to traditional medical treatment and is also a cost-effective treatment method (Mäklin et al., 2011).

Alsumali et al. carried out a study in the USA to compare SW, SG and AGB bariatric surgery methods with traditional medical treatment methods. Traditional medical treatment methods consisted of diet, exercise, and medication. GB provided 1.9, SG 1.37, and AGB 0.93 QALYs over traditional medical treatment over a lifetime period. Compared to traditional medical treatment over a lifetime period, GB's ICER was found to be \$5,446, SG's ICER \$7,655 and AGB's ICER \$8,215 per QALY. Among BS methods, GB was detected to be the dominant choice in the lifetime period compared to traditional medical treatment (Alsumali et al., 2018).

Castilla et al. conducted a study in Spain to compare GB and not getting treated. In a lifetime period, GB has been identified as a cost-effective treatment strategy, with of 5.63 QALYs compared to no treatment (Castilla et al., 2014).

The purpose of the study by Campbell et al. was to compare the costs and consequences of GB, AGB and no treatment options in the USA. It was determined that GB provided 2.9 QALYs and AGB provided 2.04 QALYs, compared to not getting treated for lifetime. And also, by comparing with not getting treated, GB has been found to provide ICER of \$5,600 per QALY AGB \$5,400. GB and AGB are cost-effective strategies compared to not getting treated (Campbell et al., 2010).

In the study conducted in the USA by Klebanoff et al., BS versus not getting treated was compared. 70.6% of BS patients were treated with GB and 29.4% with SG method. Over a 5-year time period, BS was found to be a cost-effective method, yielding 0.35 QALYs compared to no treatment (Klebanoff et al., 2017).

A study by Song et al., in South Korea has compared BS with traditional medical treatment. Diet, exercise, and medication are considered to be traditional medical treatment procedures. Of the patients with BS, 76.4% were treated with AGB, 18% with GB and 0.056% with SG. Compared to no treatment, BS was found to provide 0.86 QALYs for a lifetime period. In addition, it was stated that the BS treatment method is a cost-effective option with an ICER of \$1,771 per QALY (Song et al., 2013).

In the study conducted by considering the global patient population, GB and AGB were compared with traditional medical treatment (diet, exercise, and medication). In a lifetime period, GB has been found to be a cost-effective BS method, with of 1.9 QALYs compared to traditional medical treatment (Faria et al., 2013).

Lester et al. conducted a study in Canada to compare BS and traditional medical treatment (diet, exercise, and medication) and not getting treated. In the study, it is seen that equal numbers of BS patients were treated with GB, SG, and AGB methods. Compared to no treatment, BS methods have been found to provide 1.33 QALYs in a 10-year time period from the public perspective, and 1.35 QALYs for the reimbursement institution perspective. In a lifetime period, it provided 4.22 QALYs in both perspectives. Compared to no treatment for the reimbursement institution perspective, BS's ICER was found to be \$19,900 per QALY for 10-year and \$14,080 for a lifetime period (Lester et al, 2021).

The study by James et al. in Australia was conducted to compare GB, SG, and AGB which are bariatric surgery methods and diet, exercise, and medication which are traditional medical treatment methods. AGB has been found to provide 0.5, GB 0.71, and SG 0.77 QALYs over traditional medical treatment for a lifetime period. By comparing it with traditional medical treatment, the ICER of the IGB was found to be \$24,454, GB's \$22,645, and SG's \$27,523. As a result, bariatric surgery methods have been identified as cost-effective alternatives (James et al., 2017).

In a study by Salem et al., conducted in the USA, some of the BS methods which are GB, AGB, and traditional medical treatment which consists of diet, exercise, and medication, were compared in men and women separately. Compared to traditional medical treatment for a lifetime period, the ICER of AGB was found to be \$8,878 per QALY in women and \$11,604 in men. Additionally, the ICER of GB per QALY in women was detected as \$14,680 and \$18,543 in men. GB and AGB were found to be the dominant treatment methods (Salem et al., 2008).

A study was conducted by An et al. to compare BS with traditional medical treatment (diet, exercise, and medication) in South Korea. 50% of the BS patients were treated with GB and 50% with SG method. BS has been found to provide 0.348 QALYs and \$674 ICER per QALY for a lifetime period, compared to traditional medical treatment. As a result, BS was determined as the dominant method (An et al., 2020).

SG and GB methods and not getting treated were evaluated in England by Panca et al. It has been determined that GB provides 5.57 QALYs in men and 5.66 QALYs in women, compared to no treatment for a lifetime period. The ICER per QALY was found to be £2,018 in men and £2,005 in women. It has

been determined that SG provides 5.50 QALYs in men and 5.64 QALYs in women compared to no treatment. The ICER per QALY was found to be £1,978 in men and £1,941 in women. GB and SG were found to be the dominant treatment methods compared to no treatment for a lifetime period (Panca et al., 2018).

Wang et al. compared LGB, OGB, LAGB, and traditional medical treatment (diet and exercise) options in the USA. Comparing it with traditional medical treatment, LGB is found to provide 2.8 QALYs, OGB 2.2 QALYs, and LAGB 2.6 QALYs. Compared to traditional medical treatment for lifetime, LGB treatment was detected to provide \$6,600 ICER per QALY, LAGB \$6,200 and OGB \$17,300. LGB, OGB, and LAGB have been found to be cost-effective treatment methods compared to traditional medical treatment (Wang et al., 2014).

**Table 4.** Conclusion of the Studies on Cost-Effectiveness of Bariatric Surgery Methods

No	Author(s) and Year	Result(s)
1	Borisenko, Lukyanov, Debergh, et al., 2018;	Bariatric surgery has become cost-effective 10 years after surgery in Belgium. It has been proven to provide lifetime cost savings.
2	Lucchese et al., 2017	Bariatric surgery methods are cost-effective over 10 years and lifetime cost-saving treatments, in Italy.
3	Borisenko, Lukyanov, and Ahmed, 2018	It has been found that lifetime bariatric surgery methods provide cost savings in England.
4	Borisenko, Lukyanov, et al., 2017	In Denmark, Bariatric surgery methods which are found to be cost-effective in 10 years, can provide lifetime savings in healthcare costs for individuals with severe obesity.
5	Borisenko, Mann, and Dupree, 2017	Bariatric surgery is found to be cost-effective 10 years after surgery in Germany. It has also been found that it can reduce the financial burden on the health system for lifetime.
6	Borisenko et al., 2015	Treating patients with bariatric surgery can lead to cost savings in the health system in Sweden.
7	Sanchez-Santos et al., 2018	Bariatric surgery for individuals with morbid obesity is less costly and more effective treatment in Spain compared to traditional medical treatment.
8	Mäklin et al., 2011	Bariatric surgery increases individuals' health-related quality of life and reduces health-related costs. In Finland, bariatric surgery is cost-effective 5 years after surgery.
9	Alsumali et al., 2018	GB is the most cost-effective bariatric surgery method in the USA, compared with SG and AG.
10	Castilla et al., 2014	In Spain, GB is a cost-effective treatment compared to no treatment, lifetime.
11	Campbell et al., 2010	In the USA, GB and AGB provide significant weight loss in patients compared to no treatment and are cost-effective treatment methods.
12	Klebanoff et al., 2017	Bariatric surgery is a cost-effective treatment method for morbidly obese adolescents in the USA, compared to no treatments, in 5 years.
13	Song et al., 2013	For patients with morbid obesity in South Korea, bariatric surgery is a cost-effective method with significant benefits to traditional medical treatments.
14	Faria et al., 2013	Being treated with the GB method is found to be cost-effective compared to traditional medical treatment. It also provides significant savings in healthcare systems by reducing lifetime costs.
15	Lester et al., 2021	Compared to traditional medical treatment in Canada, bariatric surgery is a cost-effective treatment method from a reimbursement institution perspective, while it is the dominant alternative with cost savings from the public perspective.
16	James et al., 2017	In Australia, GB, SG, and AGB are cost-effective treatments over traditional medical treatment, lifetime.
17	Salem et al., 2008	In the USA, GB, and AGB have been identified as cost-effective options over traditional medical treatment, lifetime.
18	An et al., 2020	Bariatric surgery is found to be a cost-effective treatment method compared to traditional medical treatment, lifetime, in South Korea.
19	Panca et al., 2018	In England, GB and SG are cost-effective compared to no treatment for lifetime. GB and SG also significantly improve patient's quality of life.
20	Wang et al., 2014	LGB, OGB and LAGB have been found to be cost-effective treatment methods compared to traditional medical treatment in the USA.

Evaluating the systematic screening findings, bariatric surgery methods were compared with traditional medical treatment and no treatment in 5 years, 10 years, and lifetime. When the outcome findings are examined, bariatric surgery is a treatment method that is more cost-effective and increases the patients' quality of life compared to alternative treatment methods (Table 4).

### **Discussion and Conclusion**

There are systematic review studies conducted on the cost-effectiveness of bariatric surgery in the literature. Although these systematic reviews were carried out for different purposes with different inclusion and exclusion criteria, some of the articles examined in these were also examined in this systematic review.

Studies on bariatric surgery from 1995 to September 2015 were systematically reviewed by Campbel et al. Pubmed, MEDLINE, EMBASE, Scopus, and other databases (American Economic Association, IDEAS, the Cost-Effectiveness Analysis Registry, and the Centre for Reviews and Dissemination) were scanned. As a result, in the study in which 77 economic evaluation studies were examined, 53% of the articles were full and 47% were partial economic evaluation studies. In this systematic review, 8 articles, which were also examined in the study of Campbel et al., were reviewed (Borisenko et al., 2015; J. Campbell et al., 2010; Castilla et al., 2014; Faria et al., 2013.; Mäklin et al., 2011; Salem et al., 2008; Song et al., 2013; Wang et al., 2011). When the results of the relevant research are evaluated, it is seen that the majority (56%) of the articles examined conducted in the USA, held from a reimbursement institution perspective and the direct costs were calculated. Compared to other treatment methods, bariatric surgery has been found to be cost-effective and cost-saving in individuals with high obesity and T2DM (Campbell et al., 2016).

A systematic review was conducted by Xia et al. to meta-analyse surgical and non-surgical methods in the treatment of obesity between 1995 and 2018. The systematic review was updated to cover the September 2015-2018 date range of the study of Campbell et al., and the systematic review was expanded by adding 24 studies, 63% of which were full economic evaluations. All of the full economic evaluation studies were cost-effectiveness analysis (CEA). It was observed that 83% of the studies were conducted from the perspective of the health system/third-party payer and considered the direct costs. Between 1995-2018, 101 economic evaluation studies were found, but a meta-analysis was conducted using 61 of these studies. According to the results of the study, even in the case of excluding indirect costs, bariatric surgery was found to be cost-effective and cost-saving, compared to non-surgical methods. In addition, bariatric surgery was found to be a cost-effective option when the meta-analysis was done from a public perspective. When the costs before and after bariatric surgery were compared, it was seen that BS provides cost savings (Xia et al., 2020). Unlike the research conducted by Xia et al., this study included 2 more studies conducted after 2018 (Lester et al., 2021; An et al., 2020).

In the STD report of 2015-2018 by Louwagie et al., economic evaluation studies on bariatric surgery were systematically reviewed by scanning the EMBASE and MEDLINE databases, and 13 studies were examined. (Louwagie et al., 2019). Unlike the research by Louwagie et al., 2 more articles (Lester et al., 2021; An et al., 2020) were included in this study.

The studies in which the economic evaluation studies on bariatric surgery were systematically examined in the literature have evaluated the articles published between 1995-2018. When the results of the studies were examined, it was determined that bariatric surgery was cost-effective compared to alternative interventions. Unlike other studies, this study included articles published between 2018-2022. In addition, the results of this study support the results of other systematic review studies in the literature. Unlike other systematic review studies, the ULAKBİM database was planned to be scanned, and include studies conducted in Turkey in the review process. However, as a result of the scanning, no study on this particular subject was detected in the ULAKBİM database.

Studies in the literature show that bariatric surgery is a low-cost or cost-saving treatment option for a long period of time. However, there is limited evidence about the long-term clinical effects and safety of bariatric surgery. For this reason, conducting more studies in this context will contribute



significantly to the results of cost-effectiveness studies. It is recommended to conduct economic evaluation studies on bariatric surgery and alternative treatment methods in the treatment of obesity, which is a significant, vital health problem in Turkey.

## References

- Alsumali, A., Eguale, T., Bairdain, S., and Samnaliev, M. (2018). Cost-Effectiveness analysis of bariatric surgery for morbid obesity. *Obesity Surgery*, 28(8), 2203–2214.
- An, S., Park, H. Y., Oh, S. H., Heo, Y., Park, S., Jeon, S. M., and Kwon, J. W. (2020). Cost-effectiveness of bariatric surgery for people with morbid obesity in South Korea. *Obesity Surgery*, 30(1), 256–266.
- Ara, R., and Braizer, J. (2014). Cost-effectiveness modeling using health state utility values. In *Encyclopedia of Health Economics* (1. Edition, pp. 130–138). Elsevier.
- Borisenko, O., Adam, D., Funch-Jensen, P., Ahmed, A. R., Zhang, R., Colpan, Z., and Hedenbro, J. (2015). Bariatric surgery can lead to net cost savings to health care systems: results from a comprehensive European decision analytic model. *Obesity Surgery*, 25(9), 1559–1568.
- Borisenko, O., Lukyanov, V., Debergh, I., and Dillemans, B. (2018). Cost-effectiveness analysis of bariatric surgery for morbid obesity in Belgium. *Journal of Medical Economics*, 21(4), 365–373. <https://doi.org/10.1080/13696998.2017.1419958>
- Borisenko, O., Lukyanov, V., Johnsen, S. P., and Funch-Jensen, P. (2017). Cost analysis of bariatric surgery in Denmark made with a decision-analytic model. *Danish Medical Journal*, 64(8).
- Borisenko, O., Lukyanov, V., and Ahmed, A. R. (2018). Cost–utility analysis of bariatric surgery. *British Journal of Surgery*, 105(10), 1328–1337.
- Borisenko, O., Mann, O., and Duprée, A. (2017). Cost-utility analysis of bariatric surgery compared with conventional medical management in Germany: A decision analytic modeling. *BMC Surgery*, 17(1).
- Briggs, A. H., and O’Brien. (2001). The death of cost-minimization analysis? *Health Economics*, 10(2), 179–184. <https://doi.org/10.1002/hec.584>
- Campbell, J. A., Venn, A., Neil, A., Hensher, M., Sharman, M., and Palmer, A. J. (2016). Diverse approaches to the health economic evaluation of bariatric surgery: a comprehensive systematic review. *Obesity Reviews: An Official Journal of the International Association for the Study of Obesity*, 17(9), 850–894. <https://doi.org/10.1111/obr.12424>
- Campbell, J., McGarry, L. A., Shikora, S. A., Hale, B. C., Lee, J. T., and Weinstein, M. C. (2010). Cost-effectiveness of laparoscopic gastric banding and bypass for morbid obesity. *The American Journal of Managed Care*, 16(7).
- Castilla, I., Mar, J., Valcárcel-Nazco, C., Arrospide, A., and Ramos-Goñi, J. M. (2014). Cost-Utility Analysis of Gastric Bypass for Severely Obese Patients in Spain. <https://doi.org/10.1007/s11695-014-1304-0>
- Chang, S. H., Stoll, C. R. T., Song, J., Varela, J. E., Eagon, C. J., and Colditz, G. A. (2014). The effectiveness and risks of bariatric surgery: an updated systematic review and meta-analysis, 2003–2012. *JAMA Surgery*, 149(3), 275–287. <https://doi.org/10.1001/JAMASURG.2013.3654>
- Çelik, Y. (2016). Sağlık Ekonomisi (3. Baskı). Siyasal Baskı: Ankara.
- Drummond, M. F., Sculpher, M. J., Claxton, K., Stoddart, G. L., and Torrance, G. W. (2015). *Methods for the economic evaluation of health care programmes*. Oxford University Press.
- Faria, G. R., Preto, J. R., and Costa-Maia, J. (2013). Gastric bypass is a cost-saving procedure: Results from a comprehensive markov model. *Obesity Surgery*, 23(4), 460–466. <https://doi.org/10.1007/s11695-012-0816-8>
- Fox-Rushby, J., and Cairns, J. (2005). *Economic Evaluation* (1. Edition). Open University Press.

- Gafni, A., and Birch S. (2006). Incremental Cost-Effectiveness Ratios (ICERs): The silence of the lambda. *Social Science and Medicine*, 62 (9): 2091-2100.
- Gerkens, S., Crott, R., Cleemput I., Thissen, J., Closon, M., Horsmans, Y., and Beguin, C. (2008). Comparison of three instruments assessing the quality of economics evaluations: a practical exercise on economic evaluations of the surgical treatment of obesity. *International Journal of Technology Assessment in Health Care*, 24(3): 318-325.
- Huserau, D., Drummond, M., Petrou, S., Carswell, C., Moher, D., Greenberg, D., Augustowski, F., Briggs, A., Mauskopf, J., Loder, E., and CHEERS Task Force, (2013). Consolidated health economic evaluation reporting standards (cheers) statement. *Cost Effectiveness and Resource Allocation*, 11 (1).
- Jacobsen, E., Boyers, D., Manson, P. et al. A systematic review of the evidence for non-surgical weight management for adults with severe obesity: what is cost effective and what are the implications for the design of health services? *Curr Obes Rep* 11, 356–385 (2022). <https://doi.org/10.1007/s13679-022-00483-z>
- James, R., Salton, R. I., Byrnes, J. M., and Scuffham, P. A. (2017). Cost-utility analysis for bariatric surgery compared with usual care for the treatment of obesity in Australia. *Surgery for Obesity and Related Diseases*, 13(12), 2012–2020.
- Klebanoff, M. J., Chhatwal, J., Nudel, J. D., Corey, K. E., Kaplan, L. M., and Hur, C. (2017). Cost-effectiveness of bariatric surgery in adolescents with obesity. *JAMA Surgery*, 152(2), 136–141. <https://doi.org/10.1001/jamasurg.2016.3640>
- Kobelt, G. (2010). *Sağlık Ekonomisi: Ekonomik Değerlendirmeye Giriş*, (2.Edition). Irisal.
- Lester, E. L. W., Padwal, R. S., Birch, D. W., Sharma, A. M., So, H., Ye, F., and Klarenbach, S. W. (2021). The real-world cost-effectiveness of bariatric surgery for the treatment of severe obesity: a cost-utility analysis. *CMAJ Open*, 9(2), E673–E679.
- Lobstein, T., Brinsden, H., Neveux, M., Cavalcanti, O. B., Barquera, S., Baur, L., Busch, V., Buse, K., Dietz, B., French, A., Leach, R. J., Opzeeland, B. van, Powis, J., Ralston, J., Roberts, K., Rudolf, M., Swinburn, B., Trayner, R., and Wilding, J. (2022). World Obesity Atlas 2022. In World Obesity Federation 2022 (Issue March). <https://www.worldobesityday.org/resources/entry/world-obesity-atlas-2022>
- Louwagie, P., Neyt, M., Dossche, D., Camberlin, C., B, Geuzendam, B. T., Heede, K. V. D., and Brabant, H. V. (2019). Bariatric surgery: an HTA report on the efficacy, safety and cost-effectiveness. Health Technology Assessment (HTA) Brussels: Belgian Health Care Knowledge Centre (KCE). [https://kce.fgov.be/sites/default/files/atoms/files/KCE\\_316\\_Bariatric\\_surgery\\_Report.pdf](https://kce.fgov.be/sites/default/files/atoms/files/KCE_316_Bariatric_surgery_Report.pdf)
- Lucchese, M., Borisenko, O., Mantovani, L. G., Cortesi, P. A., Cesana, G., Adam, D., Burdukova, E., Lukyanov, V., and di Lorenzo, N. (2017). Cost-utility analysis of bariatric surgery in Italy: results of decision-analytic modelling. *Obesity Facts*, 10(3), 261–272. <https://doi.org/10.1159/000475842>
- Mäklin, S., Malmivaara, A., Linna, M., Victorzon, M., Koivukangas, V., and Sintonen, H. (2011). Cost-utility of bariatric surgery for morbid obesity in Finland. *British Journal of Surgery*, 98(10), 1422–1429. <https://doi.org/10.1002/bjs.7640>
- Ministry of Health. (2022). *Sağlık İstatistikleri Yıllığı 2020*. Ankara.
- Moher, D., Liberati, A., Tetzlaff, J., Altman, D. G., Altman, D., Antes, G., Atkins, D., Barbour, V., Barrowman, N., Berlin, J. A., Clark, J., Clarke, M., Cook, D., D’Amico, R., Deeks, J. J., Devereaux, P. J., Dickersin, K., Egger, M., Ernst, E., ... Tugwell, P. (2009). Preferred reporting items for

systematic reviews and meta-analyses: the PRISMA statement. *PLoS Medicine*, 6(7). <https://doi.org/10.1371/JOURNAL.PMED.1000097>

- O'Brien, P. E., Hindle, A., Brennan, L., Skinner, S., Burton, P., Smith, A., Crosthwaite, G., and Brown, W. (2019). Long-term outcomes after bariatric surgery: a systematic review and meta-analysis of weight loss at 10 or more years for all bariatric procedures and a single-centre review of 20-year outcomes after adjustable gastric banding. *obesity surgery*, 29(1), 3–14. <https://doi.org/10.1007/S11695-018-3525-0>
- Okunogbe, A., Nugent, R., Spencer, G., Ralston, J., and Wilding, J. (2021). Economic impacts of overweight and obesity: current and future estimates for eight countries. *BMJ Global Health*, 6, 6351. <https://doi.org/10.1136/bmjgh-2021-006351>
- Panca, M., Viner, R. M., White, B., Pandya, T., Melo, H., Adamo, M., Batterham, R., Christie, D., Kinra, S., and Morris, S. (2018). Cost-effectiveness of bariatric surgery in adolescents with severe obesity in the UK. *Clinical Obesity*, 8(2), 105–113.
- Picot, J., Jones, J., Colquitt, J. L., Gospodarevskaya, E., Loveman, E., Baxter, L., and Clegg, A. J. (2009). The clinical effectiveness and cost-effectiveness of bariatric (weight loss) surgery for obesity: A systematic review and economic evaluation. *Health Technology Assessment*, 13(41). <https://doi.org/10.3310/hta13410>
- Rudmik L, Drummond M. Health economic evaluation: important principles and methodology. *Laryngoscope*. 2013 Jun;123(6):1341-7. doi: 10.1002/lary.23943. Epub 2013 Mar 11. PMID: 23483522.
- Salem, L., Devlin, A., Sullivan, S. D., and Flum, D. R. (2008). Cost-effectiveness analysis of laparoscopic gastric bypass, adjustable gastric banding, and nonoperative weight loss interventions. *Surgery for Obesity and Related Diseases*, 4(1), 26–32. <https://doi.org/10.1016/j.soard.2007.09.009>
- Sanchez-Santos, R., Padin, E. M., Adam, D., Borisenko, O., Fernandez, S. E., Dacosta, E. C., Fernández, S. G., Vazquez, J. T., de Adana, J. C. R., and de la Cruz Vigo, F. (2018). Bariatric surgery versus conservative management for morbidly obese patients in Spain: a cost-effectiveness analysis. *Expert Review of Pharmacoeconomics and Outcomes Research*, 18(3), 305–314. <https://doi.org/10.1080/14737167.2018.1407649>
- Saygın Avşar, T., Yiğit, V., Yiğit, A., Arı, H., Tecirli, G., Dilmaç, E., and Huserau, D., (2023). Konsolide Sağlık Ekonomisi Değerlendirme Raporlama Standartları Türkçe: Sağlık Hizmetlerinin Ekonomik Değerlendirmesinde Raporlama Standartlarının Türkiye Uyarlaması. *Türkiye Klinikleri Sağlık Bilimleri Dergisi*, 1-17.
- Sinha, A., Sing, P., and Bhat, S., (2016). Are we operating too late? mortality analysis and stochastic simulation of costs associated with bariatric surgery: reconsidering the BMI threshold. *Obesity Surgery*, 26 (1):219-228.
- Song, H. J., Kwon, J. W., Kim, Y. J., Oh, S. H., Heo, Y., and Han, S. M. (2013). bariatric surgery for the treatment of severely obese patients in South Korea - is it cost effective? *Obesity Surgery*, 23(12), 2058–2067.
- Swinburn, B. A., Sacks, G., Hall, K. D., McPherson, K., Finegood, D. T., Moodie, M. L., and Gortmaker, S. L. (2011). The global obesity pandemic: shaped by global drivers and local environments. *Lancet* (London, England), 378(9793), 804–814. [https://doi.org/10.1016/S0140-6736\(11\)60813-1](https://doi.org/10.1016/S0140-6736(11)60813-1)
- Tang, Q., Sun, Z., Zhang, N., Xu, G., Song, P., Xu, L., and Tang, W. (2016). Cost-effectiveness of bariatric surgery for type 2 diabetes mellitus. *Medicine (United States)*, 95(20), 1–9. <https://doi.org/10.1097/MD.0000000000003522>

- TEMED. (2017). *Obezite Tanı ve Tedavi Kılavuzu*. Türkiye Endokrinoloji ve Metabolizma Derneği. Miki Matbaacılık San. ve Tic. Ltd. Şti, Ankara.
- TEMED. (2018). *Bariyatrik Cerrahi Kılavuzu*. Miki Matbaacılık San. ve Tic. Ltd. Şti, Ankara.
- Tremmel M, Gerdtham U-G, Nilsson PM, Saha S. Economic burden of obesity: a systematic literature review. *International Journal of Environmental Research and Public Health*. 2017; 14(4):435. <https://doi.org/10.3390/ijerph14040435>
- Wang, B. C. M., Wong, E. S., Alfonso-Cristancho, R., He, H., Flum, D. R., Arterburn, D. E., Garrison, L. P., and Sullivan, S. D. (2014). Cost-effectiveness of bariatric surgical procedures for the treatment of severe obesity. *European Journal of Health Economics*, 15(3), 253–263. <https://doi.org/10.1007/s10198-013-0472-5>
- Wang, Y. C., McPherson, K., Marsh, T., Gortmaker, S. L., and Brown, M. (2011). Health and economic burden of the projected obesity trends in the USA and the UK. *Lancet (London, England)*, 378(9793), 815–825. [https://doi.org/10.1016/S0140-6736\(11\)60814-3](https://doi.org/10.1016/S0140-6736(11)60814-3)
- Wentworth, J., Dalziel, K., O'Brien, P., Burton, P., Shaba, F., Clarke, P., Laiteerapong, N., and Brown, W., (2017). Cost- effectiveness of gastric band surgery for overweight but not obese adult with type 2 diabetes In The U.S., *Journal of Diabetes and its Complications*, 31 (7): 1139-1144.
- Welbourn, R., Hollyman, M., Kinsman, R. et al. Bariatric surgery worldwide: baseline demographic description and one-year outcomes from the fourth IFSO global registry report 2018. *OBES SURG* 29, 782–795 (2019). <https://doi.org/10.1007/s11695-018-3593-1>.
- WHO. (2022). Obesity. (Erişim:01.06.2023). [https://www.who.int/health-topics/obesity#tab=tab\\_1](https://www.who.int/health-topics/obesity#tab=tab_1)
- Xia, Q., Campbell, J. A., Ahmad, H., Si, L., de Graaff, B., and Palmer, A. J. (2020). Bariatric surgery is a cost-saving treatment for obesity—a comprehensive meta-analysis and updated systematic review of health economic evaluations of bariatric surgery. *Obesity Reviews*, 21(1), 1–15. <https://doi.org/10.1111/obr.12932>

### **Disclosure Statements**

1. Contribution rate statement of researchers: First author 50%, Second author 50%.
2. No potential conflict of interest was reported by the authors.